

**МОРСКОЙ
СБОРНИКЪ,**

ИЗДАВАЕМЫЙ

МОРСКИМЪ УЧЕНЫМЪ КОМИТЕТОМЪ.

Томъ XXV.

№ 12.

ОКТАБРЬ.

САНКТПЕТЕРБУРГЪ.

Въ типографіи Императорской Академіи Наукъ.

1856.

Удостоено къ печатанію Морскимъ Ученымъ Комитетомъ.

Предсѣдатель Вице-Адмиралъ *Рейнке*.

ОГЛАВЛЕНИЕ

№ 12-го Морского Сборника.

І. ПОСТАНОВЛЕНІЯ И РАСПОРЯЖЕНІЯ ПРАВИТЕЛЬСТВА.

	<i>Стран.</i>
Высочайшіе приказы по Морскому вѣдомству.....	І
Высочайшія награды.....	II
Денежныя пособія изъ награднаго капитала.....	XIV
Денежныя пособія изъ капитала 67 тысячъ рублей.....	XVIII
Приказы Его Высочества Генераль-Адмирала:	
О назначеніяхъ и перемѣщеніяхъ.....	XXI
Постановленія и узаконенія по флоту.....	XXIII
Циркуляры Инспекторскаго Департамента:	
О назначеніяхъ и перемѣщеніяхъ.....	XXXII
Распоряженія Правительства, принятыя къ руководству по Морскому вѣдомству.....	XXXIII
Постановленія о правахъ на довольствіе и содержаніе морскихъ чиновъ.....	XXXVIII
Постановленія, относящіяся до Морскихъ учебныхъ заве- деній.....	XLI
Постановленія до формы относящіяся.....	XLV
Положенія и штаты.....	XLVI

О присоединеніи 300 000 р. къ капиталу для Комитета вспомо- ществованій Генераль-Маіора Аркаса	LIH
Объявленіе отъ Севастопольской призывной комисіи	LIII

II. ОФИЦІАЛЬНЫЯ СТАТЬИ И ИЗВѢСТІЯ.

Краткій отчетъ о засѣданіяхъ Морскаго Ученаго Комитета, въ Іюль и Августъ 1856 года	I
Отчетъ о засѣданіяхъ Комитета, учрежденнаго въ Николаевѣ, для раздачи пособій чинамъ Морскаго вѣдомства, потерявшимъ имущество въ Севастополѣ и Керчи	11
Дѣйствія Строительнаго департамента Морскаго министерства	29
Кондичіи на поднятіе изъ воды кораблей, затопленныхъ въ Севасто- польской гавани	34
Жидкость Жданова, какъ противуміазматическое средство въ Се- вастополѣ	37
Уставъ Русскаго Общества Пароходства и Торговли	56
Форма одежды для чиновъ, служащихъ на пароходахъ Русскаго Общества Пароходства и Торговли	79
Дополнительный списокъ помѣщиковъ, отсутствовавшихъ на волю се- мейства раненыхъ матросовъ	83
Извѣстія изъ портовъ	85
Къ портретамъ квартирмейстера Матеуса Паузка и матроса Готлиба Фейхо	96

III. ЧАСТЬ НЕОФИЦІАЛЬНАЯ.

Адмиралъ Рикордъ и его современники (продолженіе). <i>Вс. Мель- ницкій</i>	1
Французскій флотъ въ 1845 году. Перев. <i>Г. Сведерусъ</i>	45
О приливѣ и отливѣ въ Бѣломъ морѣ. <i>М. Талызинъ</i>	79
О педагогическихъ наградахъ и наказаніяхъ. <i>Авг. Фабриціусъ</i>	110
Русское Общество Пароходства и Торговли. <i>Вс. Мельницкій</i>	132
Новый способъ интегрированія четырехъ дифференціальныхъ урав- неній. <i>М. Остроградскій</i>	149

Задача изъ морской съемки. <i>II. Кузнецовъ</i>	154
Разныя мысли и замѣчанія о морскомъ дѣлѣ. <i>II. И. фонъ-Шанцъ</i>	158

IV. СМѢСЬ.

Замѣчанія стараго моряка. <i>Тридечный</i>	1
Положеніе объ учебныхъ артиллерійскихъ судахъ французскаго флота.....	9
О способѣ приготовленія волосяныхъ трубочекъ и употребленія ихъ для храненія оспенной матеріи.....	32
Некрологъ контръ-адмирала Сэра Джона Росса.....	35
Еще объ англійскихъ пловучихъ батареяхъ.....	38
Нѣсколько словъ о французскомъ гвардейскомъ экипажѣ.....	40
Исследования ледяной полосы на сѣверѣ Исландіи (продолженіе). Перев. <i>К. Мосолова</i>	46
Разныя извѣстія.....	58

V. БИБЛИОГРАФІЯ.

Christophe Colomb, histoire de sa vie et de ses voyages, par <i>Roselly de Lorgues</i>	1
Renseignements hydrographiques, sur la mer d'Azof, recueillis et rédigés par. <i>G. C. Cloué</i>	12
Souvenirs de l'Amérique Espagnole: Chili et Pérou et du Brésil, par <i>Max Radiguet</i>	14
Narrative of the expedition of an American squadron to the China seas and Japan, under the command of commodore M. C. Perry, U. S. N., by Francis L. Hawks.....	16
Theory of the winds, by Charles Wilkes, U. S. N.....	18
A treatise on the screw propeller with various suggestions of improvement, by <i>John Bourne</i>	19
Notes on the expedition against the Russian settlements in Eastern Siberia; and of a visit to Japan and to the shores of Tartary, and of the sea of Okhostk, by capt. Bernard Whittingham, royal engineers.....	19

	<i>Стран.</i>
Reise um die Erde nach Japan. Deutsche Original-Ausgabe von <i>Wilhelm Heine</i>	20
Wanderungen nach Suedosten. Herausgegeben von August Theodor von <i>Grimm</i>	21
Bekanntmachung der Koenigl. Brittischen Admiralitaet ueber die von Seefahrenden Schiffen zur Vermeidung von Collisionen zu fuehrenden Laternen.....	23
Статьи морскаго содержанія въ неморскихъ журналахъ и газетахъ.	24

ПРИЛОЖЕНІЯ.

Лоцманскія замѣтки.....	117
Списокъ дочерямъ лицъ Морскаго вѣдомства, воспитывающимся въ казенныхъ учебныхъ заведеніяхъ.....	1
Вѣдомость о пожертвованіяхъ, поступившихъ въ Коммисаріатскій департаментъ Морскаго Министерства, съ 23 Августа по 20 Сентября 1855 г., въ пользу морскихъ чиновъ, потеряв- шихъ имущество въ Севастополѣ.....	211
Каталогъ Атласамъ, картамъ, книгамъ, эстампамъ и инструментамъ, продающимся при Черноморскомъ Гидрографическомъ депо..	1
Пароходныя сообщенія и Объявленія.....	1

Портреты 23 Фл. эк. Квартермейстера Матеуса Паузка и матроса Готлиба Фейхо.

Карта и чертежи къ статьѣ «Приливы и отливы Бѣлаго моря».

Политипажный чертежъ къ статьѣ «Задача изъ Морской съемки».

Два листа чертежей и четыре политипажныхъ рисунка къ статьѣ :
«Мысли и замѣчанія о морскомъ дѣлѣ».

I.

ПОСТАНОВЛЕНІЯ И РАСПОРЯЖЕНІЯ ПРАВИТЕЛЬСТВА.

ВЫСОЧАЙШІЕ ПРИКАЗЫ:

ПРИКАЗЪ АРМІЯМЪ И ФЛОТУ.

Храбрые воины! Въ воспоминаніе доблестныхъ заслугъ вашихъ въ минувшую войну, Я, Манифестомъ Моимъ, сего числа даннымъ, установилъ бронзовую медаль, чтобы на груди каждаго изъ васъ былъ видимый знакъ Моей къ вамъ благодарности и благоволенія, и который свидѣтельствовалъ бы, что вы оправдали Мое къ вамъ довѣріе, доказавъ вашу неизмѣнную готовность жертвовать собою на пользу Вѣры, Престола и Отечества.

Знакъ сей возложить на себя войскамъ по указаніямъ, Мною начертаннымъ.

На подлинномъ собственною Его Императорскаго Величества рукою написано:

«АЛЕКСАНДРЪ».

26-го Августа 1856 года.

Москва.

О ЧИНАХЪ ВОЕННЫХЪ.

№ 110. Въ Москвѣ; 30-го Августа, 1856.

производятся: за отличіе по службѣ, изъ Вице-Адмираловъ, въ Адмиралы: Членъ Адмиралтействъ-Совѣта *Серебряковъ 1-й*, съ оставленіемъ въ сей должности. Изъ Капитановъ 1-го ранга въ Контръ-Адмиралы: состоящій по флоту *Адамсъ* и Гвардейскаго экипажа, *Бѣлянинъ*,—оба съ увольненіемъ отъ службы, съ мундиромъ и пенсіономъ по положенію. Въ Генераль-Маіоры: Дежурный Штабъ-Офицеръ Штаба Главнаго Командира Свеаборгскаго порта, *Михайловъ 1-й*; Презусъ Коммисіи Военнаго суда въ Ревелѣ, *Бровцынъ 1-й*; Члены: Аудиторіата Штаба Черноморскаго флота и портовъ, *Усовъ 1-й* и Севастопольскаго Военнаго Карантина, *Ивановъ 2-й*; 29-го Флотскаго экипажа, *Протопоповъ 1-й*,—всѣ пять съ увольненіемъ отъ службы, съ мундиромъ и пенсіономъ по положенію. Изъ Капитановъ 2-го ранга, въ Капитаны 1-го ранга: состоящіе по флоту, Члены Кораблестроительнаго Учетнаго Комитета въ Николаевѣ: *Безуаръ*, *Хартулярій*, *Вѣтровъ* и *Краевскій*; Флотскихъ экипажей: 9-го, *Любошинскій* и 42-го, *Сотири 1-й*; Морскаго Кадетскаго Корпуса, *Христофоровъ 1-й*; Флотскихъ экипажей: 42-го, *Харчевниковъ* и 30-го, *Трофимовскій 1-й*; Ассесоръ Коммисіи Военнаго суда въ Николаевѣ, состоящій по флоту, *Рафтопуло 1-й*; 29-го Флотскаго экипажа, *Реуновъ*,—всѣ одиннадцать съ увольненіемъ отъ службы, съ мундиромъ и пенсіономъ по положенію. Изъ Капитанъ-Лейтенантовъ, въ Капитаны 2-го ранга: Флотскихъ экипажей: 40-го, *Рамклу* и 37-го, *Дракопуло*—оба съ увольненіемъ отъ службы, съ мундиромъ и пенсіономъ по положенію. 6-го Ра-

бочаго экипажа: Капитанъ *Оедоровъ 2-й*, въ Маіоры; Штабсъ-Капитанъ *Филитовъ 1-й*, въ Капитаны, и Поручикъ *Павловъ 3-й*, въ Штабсъ-Капитаны; исправляющій должность шкипера въ 26-мъ Флотскомъ экипажѣ, состоящій по Адмиралтейству, Штабсъ-Капитанъ *Шишинъ*, въ Капитаны. Въ Прапорщики: за отличіе, оказанное противъ непріятеля, во время бывшей обороны Севастополя, 40-го Флотскаго экипажа, боцманъ *Орловъ*, съ назначеніемъ въ сей экипажъ, для исправленія шкиперской должности, съ состояніемъ по Адмиралтейству. За отличіе по службѣ: Корпуса Корабельныхъ Инженеровъ кондукторы: *Карповъ* и *Вишневскій*,—съ состояніемъ по Рабочимъ экипажамъ. За выслугу лѣтъ и по экзамену: 4-го Флотскаго экипажа боцманъ *Чекалинъ*, съ состояніемъ по Адмиралтейству.

назначается, Старшій Адъютантъ Штаба Главнаго Командира Свеаборгскаго порта, состоящій по флоту, Капитанъ 2-го ранга, *Вишняковъ*—Дежурнымъ Штабъ-Офицеромъ сего Штаба.

переводятся: Флотскихъ экипажей: 23-го, Капитанъ-Лейтенантъ *Костинъ 1-й*, въ 22-й; Лейтенанты: 23-го, *Кроунъ 2-й*, въ 19-й; 27-го, *Рудановскій*, въ 22-й; 2-го, *Воеводскій 4-й*, въ 18-й; 16-го, *Тресковскій 2-й*, въ 45-й; 45-го, *Акимовъ 1-й*, въ 39-й; и состоящій по Рабочимъ экипажамъ, Прапорщикъ *Сапльгинъ*, по экзамену, въ Корпусъ Корабельныхъ Инженеровъ.

продолжается срокъ отпуска, 41-го Флотскаго экипажа, Лейтенанту *Скарятину 2-му*, по домашнимъ обстоятельствамъ, по 1-е Января 1857 года.

увольняются въ отпускъ: 40-го Флотскаго экипажа Мичманъ *Давыдовъ 10-й* и Корпуса Морской Артиллеріи Подпоручикъ *Мърный*, для излѣченія бо-

лѣзней, отъ контузій происходящихъ, — первый на одинъ годъ, а послѣдній на шесть мѣсяцевъ. Флотскихъ экипажей, Лейтенанты: 30-го, *Бурхановскій 3-й*, на шесть; 1-го, *Племянниковъ 1-й*, на два съ половиною, и 36-го, *Куминъ*, на восемь мѣсяцевъ. Мичманы: 4-го, *Племянниковъ 2-й*, на два съ половиною, 21-го, *Тумило-Денисовичъ 1-й*, на два, и Корпуса Флотскихъ Штурмановъ Прапорщикъ *Черновъ*, на четыре мѣсяца.

увольняется отъ службы, за болѣзнію, 30-го Флотскаго экипажа, Мичманъ *Баттизманскій 1-й*, Лейтенантомъ.

Государь Императоръ, объявляетъ Монаршее Свое благоволеніе: Корпуса Корабельныхъ Инженеровъ, Полковнику *Шаунбургу*, Поручикамъ: *Гредякину*, *Хоменко* и Прапорщику *Титову*; Корпуса Инженеръ Механиковъ: Капитану *Евдокимову*, Штабсъ-Капитану *Зарубину 1-му*, Поручику *Семенову 1-му*, Подпоручикамъ: *Юрєву* и *Алексѣеву* и Прапорщику *Зарубину 3-му*; Производителю дѣлъ Пароходнаго Комитета, состоящему по Корпусу Флотскихъ Штурмановъ, Капитану *Храмцову*; состоящимъ по Адмиралтейству: Капитану *Глотову* и Помощнику Столоначальника Кораблестроительнаго департамента, Штабсъ-Капитану *Шумову*, — за отлично-усердную службу и труды по постройкѣ корветовъ и канонирскихъ лодокъ, — начальствомъ засвидѣтельствованные.

исключаются изъ списковъ, умершіе: 41-го Флотскаго экипажа, Капитанъ 2-го ранга *Щеголевъ* и 5-го Рабочаго экипажа, Поручикъ *Романскій*.

№ 111. Въ Москвѣ; 4-го Сентября, 1856.

назначаются: состоящіе по флоту, Членъ Одесской Пароходной Экспедиціи, Капитанъ 1-го ранга *Ергомышевъ*, Капитаномъ надъ Практическимъ портомъ въ Одессѣ, а Капитанъ надъ Практическимъ портомъ въ Одессѣ, Капитанъ 2-го ранга *Фроловъ*, Капитаномъ же надъ портомъ въ Сухумь-Кале.

продолжается срокъ отпуска, 7-го Флотскаго экипажа Мичману *Князю Урусову*, на двадцать восемь дней.

увольняется въ отпускъ, 19-го Флотскаго экипажа Лейтенантъ *Кострицынъ*, по домашнимъ обстоятельствамъ, на четыре мѣсяца.

увольняются отъ службы: за болѣзнію, 40-го Флотскаго экипажа Лейтенантъ *Баскаковъ*, съ мундиромъ; Корпуса Штурмановъ, Флотовъ: Черноморскаго, Штабсъ-Капитанъ *Еремьевъ* — Капитаномъ и Балтійскаго, Поручикъ *Гауптъ* — Штабсъ-Капитаномъ; оба съ мундиромъ и пенсіономъ полного оклада жалованья.

—

№ 112. Въ Москвѣ; 14-го Сентября, 1856.

производятся: за отличіе по службѣ, состоящіе по Рабочимъ экипажамъ, Прапорщики: *Редькинъ*, *Корниловъ* и *Лавренкова*, въ Подпоручики, со старшинствомъ въ сравненіи со сверстниками, съ 26-го Августа сего года.

переводятся: Мичманы Флотскихъ экипажей: 24-го, *Долгово-Добровольскій* 2-й и 1-го, *Мофетъ*. 3-й, — оба въ Гвардейскій экипажъ.

—

№ 113. Въ Москвѣ; 17-го Сентя, 1856.

производятся: за отличіе по службѣ, Ластовой полуроты Гвардейскаго экипажа Поручикъ *Семеновъ 1-й*, въ Штабс-Капитаны и состоящій по Адмиралтейству, Подпоручикъ *Тыртовъ*, въ Поручики; оба со старшинствомъ съ 26-го Августа сего года.

переводится, состоящій по Рабочимъ экипажамъ, Прапорщикъ *Хомяковъ* въ Портовую № 7-го роту.

назначаются: Старшій Адъютантъ Штаба Главнаго Командира Кронштадтскаго порта, состоящій по флоту, Капитанъ 2 го ранга *Давыдовъ 3-й*, Дежурнымъ Штабс-Офицеромъ сего Штаба; 45-го Флотскаго экипажа, Лейтенантъ *Саковичъ*, Городничимъ въ г. Новоржевѣ, съ состояніемъ по флоту.

увольняются въ отпускъ: Флотскихъ экипажей, Лейтенанты: 20-го, *Тизенгаузенъ 1-й*; 9-го, *Фроловъ* и 23-го, *Князь Ухтомскій 3-й*; всѣ трое по домашнимъ обстоятельствамъ: первый на шесть, а послѣдніе два на четыре мѣсяца; 14-го, Мичманъ *Бурскій*, по болѣзни, на четыре мѣсяца; Корпуса Морской Артиллеріи Прапорщикъ *Колчакъ 2-й*, для излѣченія болѣзней, отъ контузій происходящихъ, на четыре мѣсяца; Корпуса Инженеровъ Морской Строительной части, Капитанъ *Митюшинъ*, по болѣзни, за границу, на два мѣсяца; 7-го Рабочаго экипажа Штабс-Капитанъ *Каменскій* и состоящій по Рабочимъ экипажамъ, Прапорщикъ *Блюмъ*; оба по домашнимъ обстоятельствамъ: первый на двадцать восемь дней, а послѣдній на четыре мѣсяца.

Государь Императоръ объявляетъ Монаршее Свое благоволеніе Корпуса Корабельныхъ Инженеровъ: Предсѣдателю Кораблестроительнаго Техническаго Комитета, Полковнику *Чернявскому*, Члену того Коми-

тета, Подполковнику *Гезехусу 1-му*, Штабсъ-Капитану *Гезехусу 2-му*, Подпоручику *Михайлову 2-му*, Прапорщикамъ: *Емельянову* и *Самойлову 2-му*, за труды по постройкѣ батарейныхъ плотовъ, Начальствомъ засвидѣтельствованные.

Исключаются изъ списковъ: умершіе, Лейтенанты Флотскихъ экипажей: 3-го, *Остолоповъ 2-й*; 46-го, *Семькинъ*, и Арсенальныхъ ротъ Корпуса Морской Артиллеріи Поручикъ *Поповъ 5-й*.

О ЧИНАХЪ ГРАЖДАНСКИХЪ.

№ 79. Въ Москвѣ; 30-го Августа, 1856.

производятся: за отличіе по службѣ, изъ Коллежскихъ, въ Статскіе Совѣтники: Вице-Директоръ Канцеляріи Министерства, *Барановскій*, со старшинствомъ съ 26-го сего Августа. Изъ Надворныхъ, въ Коллежскіе Совѣтники: Экзекуторъ и Казначей Аудиторіатскаго департамента, *Петковъ*; Архивариусъ Канцеляріи Министерства, *Пенчуковъ*; исправляющій должность Начальника Отдѣленія Коммисаріатскаго департамента, *Баронъ Штейгеръ*, съ утвержденіемъ въ должности; всѣ трое со старшинствомъ: *Петковъ* и *Баронъ Штейгеръ* съ 26-го Августа, *Пенчуковъ*, съ 16-го Июля сего года. Изъ Титулярныхъ Совѣтниковъ, въ Коллежскіе Ассесоры: Секретарь Канцеляріи Министерства, *Чичаговъ*. Департаментовъ: Кораблестроительнаго, Секретарь *Коралловъ*; Гидрографическаго, Столоначальникъ *Святскій*; Строительнаго, Помощникъ Столоначальника *Андреевъ*; всѣ четыре со старшинствомъ: *Чичаговъ* съ 21-го Марта, 1856 г., *Коралловъ* съ 5-го Августа 1853 г., *Святскій* съ 26-го Августа 1856 г. и *Андреевъ* съ

10-го Октября 1855 года. Изъ Губернскихъ, въ Коллежскіе Секретари: Помощникъ Столоначальника Строительнаго департамента, *Чичаговъ*, со старшинствомъ съ 26-го сего Августа. Изъ Коллежскихъ Регистраторовъ, въ Губернскіе Секретари: Журналистъ Канцеляріи Министерства, *Овчинниковъ*, со старшинствомъ съ 12-го Мая сего года. Въ Коллежскіе Регистраторы: Строительнаго департамента, писарь *Васильевъ*, съ назначеніемъ Унтеръ-Цейхвахтеромъ въ Корпусъ Инженеровъ морской Строительной части. *За выслугу лтъ*: изъ Титулярныхъ Совѣтниковъ, въ Коллежскіе Ассесоры: департаментовъ: Инспекторскаго, Столоначальникъ *Алейниковъ* и Артиллерійскаго, Помощникъ Контролера *Торгушиниковъ*, со старшинствомъ: первый съ 11-го Января 1854 г., а послѣдній съ 14-го Мая сего года. *За выслугу лтъ и по экзамену*: состоящій въ причисленіи къ 14-му Рабочему экипажу, вахтеръ *Григорьевъ*, въ Коллежскіе Регистраторы, со старшинствомъ съ 1-го Января 1854 года и съ назначеніемъ комиссаромъ въ 35-й Флотскій экипажъ.

утверждаются въ должностяхъ, опредѣленные изъ отставныхъ: Титулярный Совѣтникъ *Филиповъ*, съ 19-го и Коллежскій Секретарь *Дудкинъ*, съ 28-го Юля сего года: первый въ должности чиновника особыхъ порученій Морскаго Отдѣленія, при Иркутской Полевой Провіантской Коммисіи, а послѣдній въ должности Помощника Столоначальника того же Отдѣленія.

опредѣляется въ службу, отставной Коллежскій Регистраторъ *Котовиковъ*, въ 4-й Рабочій экипажъ комиссаромъ.

увольняются отъ службы: Помощники Контролеровъ Черноморской Ревизіонной Коммисіи: Коллежскій Ассесоръ *Трухановъ*, по домашнимъ обстоятель-

ствамъ, съ мундиромъ и Коллежскій Секретарь *Албенскій*, за болѣзнію.

ИСКЛЮЧАЕТСЯ ИЗЪ СПИСКОВЪ, *умершій*, 46-го Флотскаго экипажа комиссарь, Губернскій Секретарь *Семеновъ*.

ГОСУДАРЬ ИМПЕРАТОРЪ объявляетъ Монаршее Свое благоволеніе: Младшему Контролеру Кораблестроительнаго департамента, Коллежскому Ассесору *Протасову* и Обмѣрщику лѣсовъ при С. Петербургскомъ Адмиралтействѣ, Губернскому Секретарю *Терентьеву*, за отличнo-усердную службу и труды по постройкѣ корветовъ и канонирскихъ лодокъ, Начальствомъ засвидѣтельствованные.

—

№ 80. Въ Москвѣ; 4-го Сентября, 1856.

ПРОИЗВОДЯТСЯ, за выслугу лѣтъ, со старшинствомъ: изъ Коллежскихъ, въ Статскіе Совѣтники: Штабъ-Лекаря: Медицинскій Инспекторъ Кронштадтскаго порта, *Михайловъ*, съ 7-го Іюня сего года. Изъ Надворныхъ, въ Коллежскіе Совѣтники: Врачъ при Управленіи и Портовыхъ ротахъ въ Кронштадтѣ, *Макаровъ*, съ 18-го Февраля сего года; исправляющій должность Начальника Отдѣленія Гидрографическаго департамента, *Вейзе*, съ утвержденіемъ въ должности. Изъ Коллежскихъ Ассесоровъ, въ Надворные Совѣтники: Оберъ-Аудиторъ Аудиторіатскаго департамента, *Михайловъ*—оба съ 18-го Іюня сего года; Столоначальникъ Коммисаріатскаго департамента, *Томиловъ*, съ 11-го Августа сего года. Изъ Титулярныхъ Совѣтниковъ, въ Коллежскіе Ассесоры, Лекаря: 19-го Флотскаго экипажа Младшій Врачъ, *Яковлевъ*, Младшій Врачъ Инженернаго и Артиллерійскаго Училища, *Зенковичъ*—оба съ 15-го Августа 1855 года; Управляющій Аптекою Крон-

штадтскаго госпиталя, Провизоръ *Крангельсъ*, съ 10-го Юля сего года. Въ Титулярные Совѣтники: Младшій Врачъ 15-го Флотскаго экипажа, *Тростъ*, съ 13-го Февраля 1852 года. Изъ Коллежскихъ Секретарей: Помощникъ Контролера Черноморской Ревизіонной Коммисіи, *Сычкарь*, съ 9-го Января сего года. Изъ Губернскихъ, въ Коллежскіе Секретари: Оберъ-Аудиторъ С. Петербургской Флотской Коммисіи Военнаго суда, *Пунтаковъ*, съ 13-го Апрѣля сего года; Аудиторъ Сѣвернаго округа Морской Строительной части, *Ивановъ*, съ 3-го Марта сего года; Коммисариатскій чиновникъ при Ширшенскомъ и Лапоминскомъ лазаретахъ, *Митрофановъ*, съ 1-го Ноября 1855 года; Столоначальникъ Штаба Завѣдывающаго Морскою частию въ Финляндіи, *Егоровъ*, съ 1-го Января сего года. Изъ Коллежскихъ Регистраторовъ, въ Губернскіе Секретари: Аудиторы: Севастопольской Коммисіи Военнаго суда, *Бородицъ*, съ 1-го Января сего года; Штаба Ластовой бригады Балтійскаго флота, *Петровъ*, съ 20-го Февраля сего года и Штаба Главнаго Командира Кронштадтскаго порта, *Парамоновъ*, съ 24-го Февраля сего года. *За выслугу лѣтъ и по экзамену:* въ Коллежскіе Регистраторы, 3-го Рабочаго экипажа мастеровой унтеръ-офицеръ 1-го класса *Коршиловъ*, съ назначеніемъ Смотрителемъ фабрики Комаровскаго, со старшинствомъ съ 19-го Мая 1854 года.

№ 81. Въ Москвѣ, 14-го Сентября, 1856.

производятся: *за выслугу лѣтъ*, чиновникъ для переводовъ и иностранной переписки при Морскомъ Ученомъ Комитетѣ, Титулярный Совѣтникъ *Люджеръ*, въ Коллежскіе Ассесоры, со старшинствомъ съ 11-го Апрѣля сего года. *За отличіе по службѣ*, Корабле-

строительнаго департамента писарь *Григорьевъ*, въ Коллежскіе Регистраторы съ назначеніемъ Помощникомъ Казначей въ томъ же департаментѣ.

—

№ 82. Въ Москвѣ; 17-го Сентября, 1856.

производятся: за выслугу лѣтъ, со старшинствомъ: изъ Титулярныхъ Совѣтниковъ, въ Коллежскіе Ассесоры: Помощникъ Контролера Строительнаго департамента, *Малыхъ*, съ 18-го Іюня сего года. Изъ Коллежскихъ Секретарей, въ Титулярные Совѣтники: Флотскихъ экипажей, шкипера: 35-го, *Филиповъ* и 34-го, *Леоновъ*; комиссары: 39-го, *Яковлевъ*; Рабочихъ экипажей: 11-го, *Сергеевъ* и 12-го, *Николаевъ*, и Севастопольскаго Морскаго госпиталя, *Аксеновъ*. Изъ Коллежскихъ Регистраторовъ, въ 13-й классъ: Содержатель Севастопольскихъ провіантскихъ магазиновъ, *Яковлевъ*; состоящіе при Севастопольской Инженерной командѣ Морской Строительной части мастера: каменнаго дѣла, *Кураповъ* и плотничнаго, *Осиповъ*—всѣ девять съ 23-го Іюля сего года. За выслугу лѣтъ и по экзамену: Корпуса Корабельныхъ Инженеровъ кондукторъ *Жорконосовъ*, въ Коллежскіе Регистраторы, съ назначеніемъ конопатнымъ мастеромъ при Архангельскомъ портѣ, съ 1-го Января сего года.

переводится, С. Петербургской Городской Распорядительной Думы, Помощникъ Контролера, Титулярный Совѣтникъ *Прорвичъ*, въ Инспекторскій департаментъ Морскаго Министерства, Помощникомъ Столоначальника.

увольняется въ отпускъ, Содержатель Севастопольскихъ мундирныхъ магазиновъ, Коллежскій Регистраторъ *Герасимовъ*, для излѣченія болѣзней, отъ контузій происходящихъ, на четыре мѣсяца.

ИСКЛЮЧАЕТСЯ ИЗЪ СПИСКОВЪ, *умершій*, Секретарь Конторы надъ Севастопольскимъ портомъ Коллежскій Ассесоръ *Вишняковъ*.

ВЫСОЧАЙШІЯ НАГРАДЫ.

ОРДЕНАМИ:

Въ 30-й день Августа 1856 года.

Св. Владимира 3-й ст., Вице-Директору Кораблестроительнаго департамента, Дѣйствительному Статскому Совѣтнику *Бльковскому*.

Св. Анны 1-й ст., Свиты Его Императорскаго Величества, Контръ-Адмиралу *Фонъ Глазенану*.

Св. Анны 2-й ст., съ Императорскою короною, Члену Хозяйственнаго Комитета Южнаго округа Морской Строительной части, состоящему по флоту, Капитану 1-го ранга *Леонтьеву 1-му*.

Св. Анны 2-й ст., Правителю Канцеляріи Черноморской Ревизіонной Коммисіи, Статскому Совѣтнику *Моркову*.

Св. Анны 3-й ст., Столоначальнику Строительнаго департамента, Надворному Совѣтнику *Андрееву*.

Св. Станислава 1-й ст., Статсъ-Секретарю, Тайному Совѣтнику *Камовскому*.

Св. Станислава 2-й степени:

Командиру парохода «Александрія», Гвардейскаго экипажа, Капитанъ-Лейтенанту *Графу Стенбоку*; Начальнику Отдѣленія Артиллерійскаго департамента,

Коллежскому Совѣтнику *Леру*; чиновнику особыхъ порученій Кораблестроительнаго департамента, Надворному Совѣтнику *Путилову*; дивизионному Доктору 3-й Флотской дивизіи, Штабъ-Лекарю *Трентовіусу*; Столоначальнику Строительнаго департамента, Надворному Совѣтнику *Головину*, и Помощнику Начальника Архива Инспекторскаго департамента, *Максимову*.

Св. Станислава 3-й степени:

Корпуса Корабельныхъ Инженеровъ Подпоручику *Дмитріеву 3-му*; Надворнымъ Совѣтникамъ: Члену Хозяйственнаго Комитета Южнаго округа Морской Строительной части, *Акимову*; Старшему Ординатору Кронштадтскаго Морскаго госпиталя, Штабъ-Лекарю и акушеру *Знаменскому*; Столоначальнику Коммисаріатскаго департамента, *Кудрявцеву*; Столоначальнику Кораблестроительнаго департамента, *Федоровскому*; Начальнику 1-го Отдѣленія Коммисаріатской Экспедиціи Черноморскаго Интендантства, *Зимницкому*; Коллежскимъ Ассесорамъ: Черноморской Ревизионной Комисіи, Помощнику Контролера *Плетеневу*; той же Комисіи, Младшимъ Контролерамъ: *Лукианову* и *Сковронскому*; Экзекутору и Казначею, Коллежскому Секретарю *Богданову*; Управляющему аптекою Калининскаго Морскаго госпиталя, Провизору *Бартельсу*; Столоначальнику Инспекторскаго департамента, *Васильеву*; Экзекутору и Казначею Хозяйственнаго Комитета Южнаго округа Морской Строительной части, Титулярному Совѣтнику *Дулмю*.

ДЕНЬГАМИ:

	Руб.	Коп.
Хозяйственнаго Комитета Южнаго Округа Морской Строительной части, Коллежскимъ Ассесорамъ: Бухгалтеру, <i>Мелитону Величко</i> .	214	50
Младшему Контролеру, <i>Матвѣю Жукову</i> . . .	143	»
Титулярнымъ Совѣтникамъ:		
Архитектору, <i>Алексѣю Вершлесу</i>	285	92
Помощникамъ Письмоводителя:		
<i>Герокиму Лещинскому</i>	107	25
Губернскому Секретарю, <i>Алексѣю Красиль-</i> <i>никову</i>	107	25
Помощникамъ Младшаго Контролера:		
Губернскому Секретарю, <i>Федору Бейману</i> . .	107	25
Коллежскому Регистратору, <i>Якову Тельмину</i> .	107	25
Помощнику Бухгалтера,		
Губернскому Секретарю, <i>Дмитрію Иванову</i> .	107	25

—

ПОСОБІЯ ИЗЪ НАГРАДНАГО КАПИТАЛА,

Назначенныя Военнымъ и Гражданскимъ чинамъ Морскаго вѣдомства, къ 30-му Августа, по журналу Адмиралтействъ-Совѣта 24-го Августа 1856 года, ст. 19363.

I. Строевымъ Морскимъ Офицерамъ.

Флотскихъ экипажей:

Капитанамъ 1-го ранга:

	Руб.
18-го, Командиру экипажа и винтоваго корабля «Вола», <i>Ивану Тобизину</i>	250

Руб.

22-го, Командиру экипажа и корабля «Великій Князь Михайлъ», <i>Гавриль Хомотьяно</i>	250
10, Командиру фрегата «Вилагошъ», Капитану 2-го ранга <i>Николаю Куропьдову 1-му</i>	215

Капитанъ-Лейтенантамъ:

Командиру Резервной № 13-й роты, 8-го Флотскаго экипажа, <i>Павлу Кеценко</i>	170
4-го, Командиру брига «Улисъ», <i>Степану Остелецкому</i>	170
1-го Финскаго Флотскаго экипажа, <i>Барону Отто Карпелану</i>	170
20-го, Командиру шхуны «Александра», <i>Семену Подушкину 2-му</i>	170
21-го, <i>Левкію Ершеву 2-му</i>	170

Лейтенантамъ:

11-го, <i>Николаю Рудневу</i>	150
13-го, <i>Петру Опацкому</i>	150
3-го, <i>Николаю Ребиндеру</i>	150
3-го, <i>Владиміру Пилкину</i>	150
4-го, <i>Николаю Вулизмъ</i>	150
6-го, Командиру парохода «Фонтанка», <i>Александру Сильверсвану</i>	150
6-го, <i>Степану Луговскому</i>	150
Адъютанту Штаба 1-й Флотской Бригады, <i>Александру Канину 1-му</i>	150

Мичманамъ:

9-го, <i>Константину Моисъеву</i>	120
14-го, <i>Павлу Канину</i>	120
1-го, <i>Платону Щетинину 1-му</i>	120

Корпуса Морской Артиллеріи:

Состоящимъ въ экипажахъ:

	Руб.
11-мъ, Штабсъ-Капитану <i>Ивану Курилову</i>	150

Подпоручикамъ:

10-мъ, <i>Якову Никитину</i>	120
--	-----

16-мъ, <i>Александру Злобину</i>	120
--	-----

Прикомандированному къ 10-му Флотскому экипажу, состоящему по Адмиралтейству, Прапорщику <i>Александру Креницыну</i>	70
--	----

Корпуса Флотскихъ Штурмановъ Прапорщику <i>Константину Латту</i>	115
--	-----

II. Гражданскимъ чиновникамъ.

Канцеляріи Министерства:

Бухгалтеру, Надворному Совѣтнику <i>Романовскому</i>	560
--	-----

Секретарю, Надворному Совѣтнику <i>Бурнашеву</i>	390
--	-----

Старшему Помощнику Бухгалтера Коллежскому Ассесору <i>Мосолову</i>	260
---	-----

Прикомандированному къ Канцеляріи, Губернскому Секретарю <i>Потемкину</i>	240
---	-----

Коммисаріатскаго департамента:

Младшему Бухгалтеру, Надворному Совѣтнику <i>Балюръ-Кондратьеву</i>	390
--	-----

Столоначальнику, Надворному Совѣтнику <i>Яковлеву</i>	350
---	-----

Помощнику Младшаго Бухгалтера, Коллежскому Ассесору <i>Афонасьеву</i>	285
--	-----

Прикомандированному къ департаменту, Бухгалтеру Управленія Кригсъ-Коммисара С. Петербургскаго порта, Коллежскому Секретарю <i>Голенкину</i>	215
---	-----

Руб.

Кораблестроительнаго департамента:

Начальнику Счетнаго Отдѣленія, Коллежскому Совѣтнику <i>Бабичину</i>	700
Старшему Бухгалтеру, Коллежскому Совѣтнику <i>Яковлеву</i>	500
Столоначальнику, Надворному Совѣтнику <i>Кузнецову</i> .	325
Исправляющему должность Столоначальника, Коллежскому Секретарю <i>Зоммеру</i>	215
Всего опредѣлено въ выдачу <i>восемь тысячъ сто тридцать</i> рублей.	

—

ДЕНЕЖНЫЯ ПОСОБІЯ, ИЗЪ ОСОБАГО КАПИТАЛА

67000 РУБЛЕЙ.

Списокъ лицамъ, коимъ по журналу Адмиралтейств-Совѣта ст. 19330 Высочайше утвержденному въ 14-й день Августа 1856 года, назначены единовременныя денежныя выдачи, изъ суммы 67 т. р. Всемиловѣйше пожалованной на пособія въ разныхъ случаяхъ чинамъ Морскаго вѣдомства, на основаніи Высочайше утвержденного въ 10-й день Ноября 1854 года, доклада Его Императорскаго Высочества Генералъ-Адмирала.

I. Лицамъ, которымъ предоставлено право просить ежегодно о пособіи:

Руб.

Женѣ Капитана Военно-Рабочей № 1-го роты Морской Строительной части, <i>Гордѣевой</i> . . .	100
Дочери умершаго Штабъ-Лекаря Коллежскаго Ассесора, дѣвицѣ <i>Варварѣ Вранцевой</i> . . .	100

ПР.

2

	Руб.
Матери Мичмана 34-го Флотскаго экипажа <i>Акимова</i>	200
Сестрамъ убитаго Капитанъ-Лейтенанта <i>Кузьминскаго</i> , вдовамъ чиновника 13-го класса <i>Паршиной</i> и вахтера, <i>Ивановой</i> и дѣвицъ <i>Кузьминской</i>	150
На платежъ въ школу флотскихъ юнкеровъ, за воспитаніе брата Лейтенанта 36-го Флотскаго экипажа <i>Житкова</i>	150
Дочерямъ умершаго Медицинскаго Инспектора <i>Измаильскаго</i> порта, Коллежскаго Совѣтника, <i>Елисаветъ</i> и <i>Олимпиадъ Сизранскимъ</i>	100
Матери убитаго Поручика Морской Артиллеріи, <i>Маріи Любовичъ</i>	150
 <i>II. Раненымъ и пострадавшимъ въ послѣднюю войну.</i>	
Женѣ Капитанъ-Лейтенанта 35-го Флотскаго экипажа <i>Станюковича</i>	345
Старшему Врачу 33-го Флотскаго экипажа Коллежскому Совѣтнику <i>Новицкому</i>	150
Состоящему по Адмиралтейству Прапорщику <i>Юрасову</i>	150
Вдовѣ умершаго отъ ранъ Капитана Морской Артиллеріи <i>Ахременкъ 2-му</i>	150
Коммисару 40-го Флотскаго экипажа Губернскому Секретарю <i>Кушинову</i>	100
Коммисару 41-го Флотскаго экипажа Коллежскому Регистратору <i>Новикову</i>	100
Корпуса Флотскихъ Штурмановъ Подполковнику <i>Афонасьеву 1-му</i>	430

III. Лицамъ нуждающимся по разнымъ случаямъ:

Руб.

Столоначальнику Артиллерійскаго департамента, Коллежскому Ассесору <i>Кульшину</i>	150
Уволенному отъ службы Коллежскому Ассесору <i>Изотову</i>	200
Уволенному отъ службы за штатомъ, Титуляр- ному Совѣтнику <i>Мамоту</i>	100
Помощнику Журналиста Кораблестроительнаго де- партамента, Губернскому Секретарю <i>Лихонину</i> .	100
Лейтенанту 44-го Флотскаго экипажа <i>Кореницкому</i> .	120
Ассесору С. Петербургской Коммисіи Военнаго суда, Лейтенанту <i>Рудневу</i>	150
Вдовѣ Капитанъ-Лейтананта <i>Примо</i>	200
Вдовѣ Маіора, <i>Амалии Рыдалевой</i>	75

Корпуса Инженеръ-Механиковъ:

Капитану <i>Александру Михайлову</i>	100
Поручику <i>Ивану Гловову</i>	100
— <i>Филипу Пименову</i>	100
Прапорщику <i>Дмитрію Иванову</i>	100
— <i>Аксенію Семенову</i>	100
— <i>Михаилу Заборовскому</i>	100
— <i>Василію Константинову</i>	100

Кондукторамъ 1-го класса:

<i>Михаилу Матвѣеву</i>	50
<i>Ивану Иванову</i>	50
<i>Федору Рудольфи</i>	50
<i>Виктору Комашинскому</i>	50

Кондукторамъ 2-го класса:

<i>Федору Филипову</i>	35
<i>Петру Ребинину 1-му</i>	35

	Руб.
<i>Николаю Ребинину 2-му</i>	35
<i>Ивану Антипенко</i>	35
<i>Петру Золоторжевскому</i>	35
<i>Павлу Оедорову</i>	35

Прикомандированнымъ къ Корпусу Инженеръ-Механиковъ, состоящимъ по Рабочимъ экипажамъ, Порпорщикамъ:

<i>Степану Толузакову</i>	80
<i>Михаилу Иванову</i>	80
<i>Константину Куличенко</i>	80
<i>Михаилу Плигинскому</i>	80
<i>Ивану Прогако</i>	80

Корпуса Корабельныхъ Инженеровъ, Кондукторамъ 2-го класса:

<i>Петру Головченко</i>	35
<i>Дмитрію Данилову</i>	35
<i>Вдовъ Капитанъ-Лейтенанта, Сорохтиной</i>	130
<i>Вдовъ Генералъ-Маіора, Ангеликъ Бефани</i>	250
<i>Вдовъ и дѣтямъ служившаго при С. Петербургскихъ Экипажескихъ магазинахъ членомъ, чиновника 9-го класса Петрова</i>	75
<i>Вдовъ чиновника 13-го класса, Натальъ Кривяковой</i>	40

Всего опредѣлено въ выдачу пять тысячъ пять сотъ сорокъ пять рублей серебромъ.

ПРИКАЗЫ

Его Императорскаго Высочества

ГЕНЕРАЛЪ-АДМИРАЛА.

О назначеніяхъ и перемѣщеніяхъ.

№ 153. Москва; 23-го Августа. 1856.

Назначаются Старшими Офицерами: 23-го Флотскаго экипажа, Капитанъ-Лейтенантъ *Костинъ 1-й* на корабль «Великій Князь Михаилъ», и 11-го Флотскаго экипажа Лейтенантъ *Кроунъ 2-й* на пароходо-фрегатъ «Олафъ».

№ 157. Москва; 3-го Сентября, 1856.

Высочайшимъ приказомъ, отданнымъ по Военному вѣдомству въ 14-й день Августа сего года, Корпуса Морской Артиллеріи Капитанъ *Чулковъ* назначенъ Полцимейстеромъ Экспедиціи Заготовленія Государственныхъ бумагъ, съ зачисленіемъ по Армейской Пѣхотѣ, Маіоромъ.

Корпуса Инженеръ-Механиковъ, Штабсъ-Капитанъ *Амосовъ* назначается Старшимъ Инженеръ-Механикомъ Астраханскаго порта.

№ 158. Москва; 3-го Сентября, 1856.

Высочайшимъ приказомъ, отданнымъ по Гражданскому вѣдомству, въ 10-й день Августа сего года, Младшій Врачъ 20-го Флотскаго экипажа, Лекаръ *Савицкій* переведенъ исправляющимъ должность Верхнедѣпровскаго городского врача.

№ 159. Москва; 6-го Сентября, 1856.

Помощникъ Секретаря Канцеляріи Морскаго Министерства, Титулярный Совѣтникъ *Арцимовичъ* назначается Секретаремъ этой Канцеляріи.

№ 161. Москва; 6-го Сентября, 1856.

Высочайшимъ приказомъ, отданнымъ по Военному вѣдомству въ 28-й день минувшаго Августа, Севастопольской Инженерной команды Морской Строительной части кондукторъ *Пилипенко*, за выслугу узаконенныхъ лѣтъ, произведенъ въ Гарнизонные Инженеръ-Прапорщики, Инженернаго вѣдомства.

№ 163. Москва; 8-го Сентября, 1856.

Лейтенантъ 18-го Флотскаго экипажа *Воеводскій* утверждается Старшимъ Офицеромъ на пароходо-фрегатъ «Храбрый».

№ 152. Москва 20-го Августа, 1856.

Государь Императоръ Высочайше повелѣтъ соизволилъ именовать строящіеся во Франціи фрегатъ: «Свѣтлана», а корветъ: «Баянъ».

№ 154. Москва; 23-го Августа, 1856.

Государь Императоръ Высочайше повелѣтъ соизволилъ назначенную къ постройкѣ въ Англіи паровую яхту именовать: «Стрѣльна».

№ 155. Москва; 30-го Августа, 1856.

Государь Императоръ Высочайше повелѣтъ соизволилъ: приписанный къ 8-му Флотскому экипажу винтовой фрегатъ «Марія» именовать впредь «Аскольдъ».

Постановленія и узаконенія по флоту.

№ 156. Москва; 31-го Августа, 1856.

Государь Императоръ Высочайше повелѣтъ соизволилъ: юнкеровъ и унтеръ-офицеровъ Морскаго вѣдомства изъ дворянъ и вольноопредѣляющихся производить въ мирное время въ Офицеры, за выслугу опредѣленныхъ лѣтъ и по выполненіи ими прочихъ условій, требуемыхъ для производства въ Офицеры, если бы для производства ихъ и небыло Офицерскихъ вакансій, съ тѣмъ только, чтобы сіи сверхкомплектные Офицеры, по распоряженію Инспекторскаго департамента, были уравнительно распредѣляемы: производимые изъ юнкеровъ въ Мичманы по Флотскимъ экипажамъ, а изъ унтеръ-офицеровъ въ Прапорщики по прочимъ частямъ войскъ Морскаго вѣдомства, въ которыя они имѣютъ право поступить.

№ 160. Москва; 6-го Сентября, 1856.

Государь Императоръ Всемиловѣйшимъ Маннѣстомъ, въ 26-й день Августа даннымъ, по случаю Священнаго Коронованія Ихъ Императорскихъ Величествъ, между прочимъ, изволилъ учредить бронзовую медаль и бронзовый наперсный крестъ въ память минувшей войны.

Высочайше утвержденныя по Сухопутному вѣдомству правила, для раздачи этихъ знаковъ, при семъ въ копіи прилагаются, къ надлежащему руководству по Морскому вѣдомству.

**ПРАВИЛА ДЛЯ РАЗДАЧИ БРОНЗОВОЙ МЕДАЛИ И БРОНЗОВОГО НАПЕРСПАГО КРЕСТА ВЪ ПАМЯТЬ МИНУВШЕЙ ВОЙНЫ
1853—1856 годовъ.**

Вступленіе.

§ 1. Въ память минувшей войны 1853, 1854, 1855 и 1856 годовъ учреждается: для военныхъ и граждан-

скихъ чиновниковъ всѣхъ вѣдомствъ, дворянства и купечества — бронзовая медаль, а для духовенства — бронзовый наперсный крестъ, по Высочайше утвержденнымъ рисункамъ.

§ 2. На основаніяхъ нижеизложенныхъ, медаль выдается на лентахъ: Георгіевской, Андреевской, Владимірской и Аннинской, а наперсный крестъ на Владимірской лентѣ.

§ 3. По примѣру бронзовой медали и бронзоваго наперснаго креста, учрежденныхъ въ память 1812 г., и нынѣшняя медаль носится на груди, а наперсный крестъ на шеѣ.

О медали.

§ 4. Медаль на Георгіевской лентѣ предназначается для войскъ Отдѣльнаго Кавказскаго Корпуса, бывшихъ за границую въ Азіатской Турціи и участвовавшихъ въ дѣлахъ противу Турокъ въ предѣлахъ Имперіи.

§ 5. Эта же медаль, т. е. на Георгіевской лентѣ предназначается морскимъ чинамъ, участвовавшимъ въ Синопскомъ сраженіи, и всѣмъ вообще чинамъ, находящимся при отбитіи непріятели въ Камчаткѣ, въ Петропавловскомъ портѣ.

§ 6. Медаль на Андреевской лентѣ предназначается для чиновъ Военно-сухопутнаго, Морскаго и другихъ вѣдомствъ, не получающихъ медали на Георгіевской лентѣ, но принадлежавшихъ частямъ войскъ: приведенныхъ въ военное положеніе, участвовавшихъ въ военныхъ дѣйствіяхъ или находившихся въ мѣстахъ, которыя считались на военномъ или осадномъ положеніи.

§ 7. Эта же медаль, т. е. на Андреевской лентѣ, предназначается для чиновъ Государственнаго Подвижнаго Ополченія, бывшихъ въ военныхъ дѣлахъ съ

непріятелемъ, поступившихъ въ составъ войскъ, приведенныхъ въ военное положеніе или выступившихъ въ походъ.

Примѣчаніе. Правило это относится и до Малороссійскихъ Конныхъ Казачьихъ полковъ.

§ 8. Медаль на Владимірской лентѣ предназначается для Военныхъ и Гражданскихъ чиновъ всѣхъ вѣдомствъ, не получающихъ медали на Георгіевской или Андреевской лентахъ, а также для чиновъ Ополченія и Малороссійскаго Коннаго Казачьяго № 4-го полка, не выступившихъ въ походъ съ мѣстъ формировація.

§ 9. Эта же медаль, т. е. на Владимірской лентѣ, предназначается также и для дворянства.

§ 10. Медаль на Аннинской лентѣ предназначается для купечества.

О наперсномъ крестѣ.

§ 11. Все вообще духовенство, какъ военное, такъ и другихъ вѣдомствъ, отъ Митрополитовъ до Священниковъ, получить наперсный крестъ на Владимірской лентѣ.

§ 12. Духовенство, принадлежавшее частямъ войскъ и флота, получающимъ медаль на Георгіевской лентѣ, получить сверхъ наперснаго креста на Владимірской лентѣ еще и медаль на Георгіевской лентѣ.

§ 13. Духовенство всѣхъ вообще вѣдомствъ, не получающее медали на Георгіевской лентѣ, но участвовавшее въ военныхъ дѣлахъ противъ непріятели, принадлежавшее частямъ войскъ, приведенныхъ въ военное положеніе, или находившееся въ мѣстахъ, которыя считались на военномъ или осадномъ положеніи, удостоится сверхъ наперснаго креста на Владимірской лентѣ еще и медали на Андреевской лентѣ.

§ 14. Все прочее за симъ духовенство, какъ воен-

ное, такъ и другихъ вѣдомствъ, отъ Митрополитовъ до Священниковъ, получить одинъ только наперсный крестъ, а медали не получить.

§ 15. Дьяконы и церковнослужители всѣхъ вѣдомствъ получаютъ медали на Георгіевской или Андреевской лентахъ только въ томъ случаѣ, ежели они участвовали въ военныхъ дѣлахъ противу непріятеля.

§ 16. Дьяконы и церковнослужители (не изъ нижнихъ воинскихъ чиновъ), неучаствовавшіе въ дѣлахъ съ непріятелемъ, медалей не получаютъ.

Примѣчаніе. Медали, выдаваемыя всѣмъ вообще чинамъ Военнаго и Морскаго вѣдомствъ и Духовенству всѣхъ вѣдомствъ, получающему оныя на Георгіевской или Андреевской лентѣ, будутъ бронзовыя свѣтлыя, а медали для чиновъ Гражданскаго вѣдомства, а также всѣ вообще наперсные кресты для духовенства всѣхъ вѣдомствъ, будутъ бронзовые темныя.

О лицахъ, имѣющихъ право на получение медали.

§ 17. Изъ чиновъ Военно-сухопутнаго и Морскаго вѣдомствъ получаютъ медали; всѣ вообще военные Генералы, Штабъ и Оберъ-Офицеры, а также состоящіе въ военныхъ Офицерскихъ чинахъ: въ Государственномъ Подвижномъ Ополченіи и по всѣмъ прочимъ вѣдомствамъ, какъ-то: Горному, Путей Сообщенія, Лѣсному, по Карантинной и Пограничной Стражѣ, Полицмейстеры, Городничіе (военныхъ чиновъ) и проч.

§ 18. Всѣ означенныя лица получаютъ медали на Георгіевской, Андреевской или Владимірской лентѣ: на Георгіевской — ежели они находились съ войсками Отдѣльнаго Кавказскаго Корпуса за границей въ Азиатской Турціи, или участвовали въ дѣлахъ съ непріятелемъ, за которыя медаль эта установлена; на Андреевской — ежели участвовали въ военныхъ дѣйстви-

яхъ, состояли при войскахъ, приведенныхъ въ военное положеніе или находились въ мѣстахъ, считавшихся на военномъ или осадномъ положеніи.

§ 19. Нижніе воинскіе чины поименованныхъ вѣдомствъ, какъ строевые, такъ и нестроевые, всѣхъ званій, а равно Азіатцы и милиціонеры, получаютъ также медали и на тѣхъ же основаніяхъ на Георгіевской, Андреевской или Владимірской лентахъ.

§ 20. Изъ дворянства каждой губерніи получаютъ медаль на Владимірской лентѣ отцы или старѣйшіе семействъ.

§ 21. На Владимірской же лентѣ выдается медаль гражданскимъ чиновникамъ всѣхъ вѣдомствъ, состоявшихъ во время послѣдней войны, на дѣйствительной службѣ, въ Офицерскомъ званіи.

§ 22. Но врачамъ и вообще гражданскимъ чиновникамъ, находившимся при войскахъ, участвовавшихъ въ военныхъ дѣлахъ, или служившимъ въ мѣстахъ, считавшихся на военномъ или осадномъ положеніи, выдается медаль на Георгіевской или Андреевской лентѣ: на Георгіевской—ежели они состояли при войскахъ, или находились въ дѣлахъ, за которыя медаль сія установлена, а прочимъ на Андреевской лентѣ.

§ 23. Медаль на Аннинской лентѣ получаютъ тѣ изъ купечества, которые оказали отличныя и важныя заслуги.

О порядкѣ выдачи медали и наперснаго креста.

Медали выдаются:

а) Получающимъ за службу въ Военномъ, Морскомъ, Гражданскомъ или иномъ вѣдомствѣ — по распоряженію ихъ Начальства.

б) Дворянству—Губернскими Предводителями Дворянства, по каждой губерніи.

в) Купечеству — по предварительному разсмотрѣнію заслугъ каждаго лица въ Министерствѣ Внутреннихъ Дѣлъ.

§ 25. Наперсный крестъ и медаль выдаются Духовенству — по распоряженію Святѣйшаго Правительствующаго Синода.

Общія правила.

§ 26. Медаль и наперсный крестъ выдаются только тѣмъ, которые службою или званіемъ своимъ приобрѣли на полученіе оныхъ, въ промежутокъ времени отъ 14-го Іюня 1853 года по 19-е Марта 1856 года.

§ 27. Имѣющіе право, по роду службы и по званію, на полученіе медали на разныхъ лентахъ, получаютъ одну только медаль на старшей лентѣ.

§ 28. Старшинство лентъ считается при этомъ въ слѣдующемъ порядкѣ: старшая лента Георгіевская, за нею Андреевская, потомъ Владимірская и наконецъ Аннинская.

О неимѣющихъ права на медаль.

§ 29. Медаль не выдается:

а) Бывшимъ подъ штрафами и не получившимъ прощенія.

б) Находившимся подъ судомъ или слѣдствіемъ, прежде полученія полного оправданія.

в) Всѣмъ не достигшимъ по 19-е Марта 1856 года возраста, съ котораго служба считается за дѣйствительную.

Примѣчаніе. Право это не относится до кадетъ Морскаго Корпуса, бывшихъ на судахъ; всѣ они получаютъ медали независимо отъ возраста.

§ 30. Учреждаемая нынѣ медаль сохраняется въ

потомствѣ лицъ, ее получившихъ, но безъ права ношенія медали.

№ 162. Москва; 5-го Сентября, 1856.

Государь Императоръ въ попечительной заботливости о храбрыхъ войнахъ, запечатлѣвшихъ кровію своею доблестное исполненіе долга Престолу и Отечеству, Высочайшимъ приказомъ отданнымъ въ 26-й день Августа сего года по Арміямъ и Флоту, Всемиловѣйше объявивъ объ увеличеніи пенсій раненымъ Штабъ и Оберъ-Офицерамъ изъ инвалиднаго капитала, — Указомъ даннымъ того же числа, Комитету Высочайше учрежденному въ 18-й день Августа 1814 года повелѣть соизволивъ: удостоенную Высочайшаго утвержденія таблицъ окладамъ пенсій раненымъ Штабъ и Оберъ-Офицерамъ изъ инвалиднаго капитала, въ увеличенномъ противу прежняго размѣрѣ, ввести въ дѣйствіе съ настоящаго дня.

Копія съ означенныхъ Высочайшихъ: приказа Арміямъ и Флоту и указа даннаго Комитету и копія съ Высочайше утвержденной таблицы новымъ окладамъ пенсій, прилагаются при семъ для свѣдѣнія по Морскому вѣдомству.

Копія приказа. Блаженныя памяти Императоръ Александръ I, въ попечительной заботливости о храбрыхъ войнахъ, запечатлѣвшихъ кровію своею доблестное исполненіе долга Престолу и Отечеству, учредилъ Комитетъ 18-го Августа 1814 года, постановивъ ему въ обязанность пещись о вспоможеніи неимущимъ изувѣченнымъ Офицерамъ.

Въ Бозѣ почившій возлюбленный родитель Нашъ не престававъ, съ отеческимъ и неусыпнымъ вниманіемъ, руководить дальнѣйшимъ развитіемъ и преуспѣяніемъ дѣйствій Комитета.

Столь же близко и Нашему сердцу попеченіе о доблестныхъ Офицерахъ войскъ Нашихъ, стяжавшихъ ранами своими особое право на постоянную Нашу заботливость.

Желая въ сей Священный и Торжественный для Насъ день явить знакъ Нашего душевнаго къ нимъ участія, Мы поручили Комитету, учрежденному въ 18-й день Августа 1844 года, изыскать средства къ усиленію производимыхъ раненымъ Офицерамъ пенсій изъ суммъ, въ вѣдѣніи онаго состоящихъ.

Утвердивъ представленную Намъ Комитетомъ новую табель окладамъ пенсій раненымъ Штабъ и Оберъ-Офицерамъ, изъ инвалиднаго капитала, Мы повелѣли: назначеніе пенсій по сей табели ввести въ дѣйствіе съ настоящаго дня; о чемъ и объявляемъ Нашимъ Арміямъ и Флоту.

Копія указа. Предположивъ, въ настоящій Священный и Торжественный для Насъ день, явить новый знакъ попечительнаго вниманія Нашего къ храбрымъ Офицерамъ войскъ Нашихъ, запечатлѣвшихъ кровію доблестное служеніе Престолу и Отечеству, Мы поручили Комитету пересмотрѣть данныя ему въ руководство правила, и имѣя въ виду, что инвалидный капиталъ получилъ нынѣ значительное приращеніе, изыскать средства къ увеличенію размѣра выдаваемыхъ изъ онаго пенсій.

Вполнѣ одобревъ представленную Намъ Комитетомъ новую табель окладамъ пенсій раненымъ Штабъ и Оберъ-Офицерамъ изъ инвалиднаго капитала, Повелѣваемъ: назначеніе пенсій по сей табели, ввести въ дѣйствіе съ настоящаго дня, и производить пенсіи въ семь увеличенномъ размѣрѣ раненымъ Штабъ и Оберъ-Офицерамъ, не распространяя сего права на ихъ семейства.

ТАБЕЛЬ ОКЛАДАМЪ ПЕНСІЙ РАНЕНЫМЪ ШТАБЪ И ОБЕРЪ-
ОФИЦЕРАМЪ ИЗЪ ИНВАЛИДНАГО КАПИТАЛА.

ВОЕННО-СЛУЖАЩИМЪ 3-го КЛАССА.

Раненымъ въ чинѣ:

Полковника	305 р.
Подполковника	285 »
Маіора	265 »
Капитана	245 »
Штабсъ-Капитана	225 »
Поручика	210 »
Подпоручика	190 »
Прапорщика	170 »
Раненому въ нижнемъ чинѣ	60 »

ОТСТАВНЫМЪ.

*Раненымъ 1-го класса по чинамъ, которыми награжде-
нены въ отставку:*

Полковнику	510 р.
Подполковнику	480 »
Маіору	450 »
Капитану	420 »
Штабсъ-Капитану	390 »
Поручику	360 »
Подпоручику	330 »
Прапорщику	300 »

Раненымъ 2-го класса:

Полковнику, награжденному при от-
ставкѣ чиномъ Генераль-Маіора . 510 р.

Штабъ и Оберъ-Офицерамъ по чинамъ въ которыхъ
служили:

Полковнику	305 р.
Подполковнику	285 »

Маіору.	265 »
Капитану.	245 »
Штабсь-Капитану	225 »
Поручику	210 »
Подпоручику.	190 »
Прапорщику.	170 »

Циркуляры Инспекторскаго Департамента.

О назначеніяхъ и перемѣщеніяхъ.

№ 212. 8-го Августа, 1856.

Высочайшими Указами, данными Правительствующему Сенату въ 22-й день минувшаго Іюля, Главнокомандующій Отдѣльнымъ Кавказскимъ Корпусомъ и Намѣстникъ Кавказскій, Генераль-Адъютантъ, Генераль отъ Инфантеріи *Муравьевъ 1-й*, согласно съ его желаніемъ, Всемилостивѣйше уволенъ отъ сихъ должностей; а Генераль-Адъютанту *Князю Барятинскому* Всемилостивѣйше повелѣно быть Командующимъ Отдѣльнымъ Кавказскимъ Корпусомъ и исправляющимъ должность Намѣстника Кавказскаго, со всѣми вообще правами, какія по званію Главнокомандующаго и Намѣстника были присвоены Генераль-Адъютанту *Муравьеву 1-му*.

№ 216. 9-го Августа, 1856.

Перемѣщаются: по Коммисаріатскому департаменту, Помощники Младшаго Бухгалтера: Коллежскій Ассессоръ *Афонасьевъ* и Титулярный Совѣтникъ *Кириловъ*, Помощникъ Младшаго Контролера, Губернскій Секретарь *Васильевъ* и исправляющій должность Помощника Столоначальника, Коллежскій Регистраторъ *Поповъ*,—

Афонасьевъ — Бухгалтеромъ, *Кириловъ* — Помощникомъ Младшаго Контролера, *Васильевъ* — Помощникомъ Младшаго Бухгалтера и *Поповъ* исправляющимъ должность Помощника же Младшаго Бухгалтера; Коллежскіе Совѣтники, Старшіе Врачи Рабочихъ экипажей: 17-го, *Постниковъ* — въ 5-й Ластовый и 18-го, *Леве* — въ 13-й Рабочій экипажи и Младшій Ординаторъ Кронштадтскаго Морскаго госпиталя *Блументаль* — Старшимъ Врачемъ въ первыя двѣ роты 3-го Ластоваго экипажа.

№ 221. 11-го Августа, 1856.

Коммисаръ 46-го Флотскаго экипажа, Губернскій Секретарь *Семеновъ* перемѣщается Смотрителемъ Морскихъ магазиновъ при Астрабадской станціи.

№ 225. 16-го Августа, 1856.

Перемѣщаются: Лекаря, Младшими Врачами во Флотскіе экипажи, Младшіе Ординаторы: Кронштадтскаго Морскаго госпиталя, Докторъ Медицины, *Берендтъ* — въ 28-й; Севастопольскаго Морскаго госпиталя *Куклинъ* — въ 19-й; Младшіе Врачи Флотскихъ экипажей: 6-го, *Форсблумъ* — въ 13-й; 8-го, *Дульцевъ* — въ 28-й; 19-го, Докторъ Медицины *Вульфгюсъ* — въ 28-й; 4-го, *Гласковъ* — въ 25 и 15-го, *Тростъ* — въ 6-й.

Распоряженія Правительства къ руководству по Морскому вѣдомству.

№ 224. 14-го Августа, 1856.

Инспекторскій департаментъ объявляетъ по Морскому вѣдомству, къ свѣдѣнію и должному руководству, копію съ указа Правительствующаго Сената къ г. Управляющему Морскимъ Министерствомъ, объ издаіи исправленнаго Свода Военно-Уголовныхъ Законовъ.

Копія съ указа. По Именному Его Императорскаго Величества Высочайшему указу, данному Правительствующему Сенату сего года Юля въ 20-й день, за Собственноручнымъ Его Величества подписаніемъ, въ которомъ изображено: По неудобству употребленія изданнаго въ 1839 г. Свода Военно-Уголовныхъ Законовъ, въ большей части статей измѣненнаго девятію Продолженіями Свода и другими постановленіями, не вошедшими въ Продолженія, Мы признали за благо, для облегченія примѣненія къ дѣламъ постановленій этого Свода, приступить къ новому его изданію, по тщательномъ пересмотрѣ статей онаго и соображеніи ихъ со всѣми послѣдующими постановленіями, состоявшимися по 1-е Мая 1855 года.

Препровождая въ Правительствующій Сенатъ отпечатанный нынѣ, исправленный Сводъ Военно-Уголовныхъ Законовъ, Повелѣваемъ:

1) Отнынѣ впредь, т. е. со времени обнародованія указа Нашега и полученія книгъ новаго изданія въ каждомъ по принадлежности присутственномъ мѣстѣ или управленіи, ссылаться въ дѣлахъ, вмѣсто статей перваго изданія Свода и Продолженій онаго, на статьи изданія 1855 года.

2) Во всѣхъ мѣстахъ, по дѣламъ, прежде полученія сего указа Нашега и книгъ новаго изданія Военно-Уголовнаго Устава, уже приготовленнымъ къ рѣшенію или слушанію, оставить указанія на статьи перваго изданія и Продолженій онаго и на особыя, не вошедшія въ нихъ постановленія; въ дѣлахъ же, хотя начатыхъ производствомъ, но къ слушанію или рѣшенію еще неготовыхъ, приводить уже статьи изданія 1855 года.

3) По дѣламъ и случаямъ, которые относятся къ

прошедшему времени, должны быть судимы и разрѣшаемы не по настоящимъ, а по дѣйствовавшимъ въ то время законамъ, приводить приличествующія къ тѣмъ случаямъ и дѣламъ статьи Свода изданія 1839 года и Продолженій онаго или особыя, невошедшія въ нихъ постановленія, по принадлежности, руководствуясь при семъ правилами, въ приложеніи къ статьѣ 102 Учрежденія Правительствующаго Сената подробно означенными.

4) Дабы предотвратить всякое для частныхъ лицъ затрудненіе въ ихъ дѣйствіяхъ по дѣламъ и предотвратить имъ достаточное время для навыка къ употребленію Военно-Уголовныхъ Законовъ по новому изданію, принять правиломъ, чтобы до 1-го Января 1857 г. прошенія, въ коихъ ссылки на законы будутъ еще по первому изданію Свода или Продолженіямъ онаго, не были по сей одной причинѣ возвращаемы просителямъ, хотя въ производствѣ и рѣшеніи дѣлъ по симъ прошеніямъ, указанія на слѣдующіе къ нимъ законы должны быть дѣлаемы уже по изданію 1855 г.

Правительствующій Сенатъ приказами: объ изданіи исправленнаго Свода Военно-Уголовныхъ Законовъ, для приведенія сего во всеобщую извѣстность и надлежащихъ, въ чемъ до кого касаться можетъ, распоряженій, всѣмъ Губернскимъ Войсковымъ и Областнымъ Правленіямъ дать знать указами; каковыми уведомить Гг. Министровъ и Главныхъ Начальниковъ губерній и Гражданскихъ Губернаторовъ; а въ Святѣйшій Правительствующій Синодъ, во всѣ департаменты Правительствующаго Сената и Общія оныхъ Собранія сообщить вѣдѣнія, въ департаментъ Министерства Юстиціи копию съ опредѣленія и припечатать въ I Отдѣленіи, издаваемаго при Правительствующемъ Сенатѣ Собранія указовъ. Августа 4-го дня 1856 года.

№ 226. 16-го Августа, 1856.

Инспекторскій департаментъ, по приказанію г. Управляющаго Морскимъ Министерствомъ, имѣеть честь объявить по Морскому вѣдомству, для надлежащаго исполненія копію съ отношенія Управляющаго дѣлами Кавказскаго Комитета, отъ 10-го Августа № 1318, о Высочайшемъ Государя Императора повелѣніи къ устраненію отступленій отъ порядка и правилъ, установленныхъ для движенія дѣлъ по Кавказскому и Закавказскому краю.

Копія съ отношенія. Государь Императоръ изволил замѣтить, что въ нѣкоторыхъ Министерствахъ и Главныхъ Управленіяхъ допускаются отступленія отъ порядка и правилъ, установленныхъ для движенія дѣлъ по Кавказскому и Закавказскому краю. На основаніи сихъ правилъ (Учрежд. объ Управ. Закавказ. края ст. 15, 18, 19, 256—264 Св. Зак. Т. II по Продолж. XIX), всѣ вообще находящіяся въ томъ краѣ Правительственныя мѣста и лица вполнѣ подчиняются Намѣстнику Кавказскому; къ нему только одному входятъ съ своими представленіями и отъ него одного получаютъ разрѣшенія по власти, всѣмъ вообще Министрамъ присвоенной. Мимо Намѣстника никому изъ Правительственныхъ мѣстъ и лицъ въ краѣ, управленію его ввѣренномъ, не могутъ быть объявляемы Высочайшія повелѣнія и сообщаемы распоряженія Министерствъ; мимо его ни съ кѣмъ изъ означенныхъ выше мѣстъ Министерства не могутъ имѣть сношеній и требовать справокъ и свѣдѣній. Между тѣмъ нѣкоторые Министры и даже департаменты Министерствъ въ отступленіе отъ сихъ правилъ сообщаютъ подчиненнымъ Намѣстнику мѣстамъ и лицамъ Высочайшія повелѣнія,

даютъ имъ предложенія и требуютъ отъ нихъ справки и свѣдѣнія. Его Императорское Величество, признавая необходимымъ прекратить сіи отступленія и сохранить въ точности установленный порядокъ для движенія дѣлъ по краю, ввѣренному Намѣстнику Кавказскому, Высочайше соизволилъ повелѣть мнѣ сообщить всѣмъ Гг. Министрамъ и Главноуправляющимъ отдѣльными частями непремѣнную волю Его Величества чтобы они: 1) По всѣмъ безъ изыятія ввѣренными имъ частямъ руководствовались въ точности правилами и постановленіями о правахъ и отношеніяхъ Намѣстника Кавказскаго, на основаніи коихъ мимо Намѣстника по ввѣренному ему краю никто изъ Министерствъ ни съ кѣмъ изъ Правительственныхъ мѣстъ и лицъ сего края сношеній имѣть не долженъ и никакихъ распоряженій допускать не можетъ; и 2) О всѣхъ сношеніяхъ своимъ съ Намѣстникомъ Кавказскимъ доводили до свѣдѣнія Кавказскаго Комитета, сообщая Канцеляріи этого Комитета и всѣ циркуляры, кои будутъ препровождаемы ими къ Намѣстнику на основаніи ст. 262 Учрежд. объ Управ. Закав. края (Св. Зак. Т. II по Прод. XIX).

Долгомъ считаю сообщить о семъ Вашему Превосходительству. Подписаль: Статсъ-Секретарь *Бутковъ*.

№ 213. 9-го Августа, 1856.

Государь Императоръ Высочайше повелѣть соизволилъ: предоставить Его Императорскому Высочеству Генераль-Адмиралу распространять по Черноморскому управленію всѣ тѣ мѣры и положенія Высочайше утвержденныя для Балтійскаго вѣдомства, кои Генераль-Адмираломъ признаны будутъ нужными, безъ представленія о томъ всякій разъ на предварительное

ВЫСОЧАЙШЕЕ ЕГО ИМПЕРАТОРСКАГО ВЕЛИЧЕСТВА РАЗРѢШЕНІЕ.

Постановленія о правахъ на довольствіе и содержаніе морскихъ чиновъ.

№ 214. 9-го Августа, 1856.

ГОСУДАРЬ ИМПЕРАТОРЪ ВЫСОЧАЙШЕ ПОВЕЛѢТЬ СООЗВОЛИЛЪ: писарей Рабочихъ экипажей Черноморскаго флота, въ томъ числѣ и Рабочихъ экипажей №№ 17 и 18, переведенныхъ въ Астрахань и отчисленныхъ къ Балтійскому вѣдомству, по сравненію съ писарями Рабочихъ экипажей Балтійскаго флота, раздѣлить на классы, съ производствомъ жалованья, писарямъ: 1-го класса по 34 руб. 32 коп., 2-го класса по 25 руб. 68 коп. и 3-го класса по 21 руб. 42 коп. серебромъ въ годъ.

№ 219. 10-го Августа, 1856.

По возникшимъ вопросамъ о томъ: 1) слѣдуетъ ли выдавать пособіе на воспитаніе дѣтей всѣхъ вообще медиковъ Морскаго вѣдомства, и 2) имѣютъ ли право на таковое пособіе тѣ изъ гражданскихъ чиновниковъ, которые прежде служили въ составѣ строевыхъ командъ, а нынѣ занимаютъ административныя должности, Адмиралтействъ-Совѣтъ, положеніемъ 28-го Іюля сего года по журналу Совѣта ст. 19300, въ дополненіе къ утвержденнымъ въ 10-й день Февраля сего года правиламъ о пособіи на воспитаніе дѣтей, постановилъ еще слѣдующія:

1) Представлять къ пособію на воспитаніе дѣтей медиковъ Морскаго вѣдомства служащихъ собственно

во флотъ, въ составъ экипажей и строевыхъ командъ, которые исполняютъ службу на судахъ.

2) Правомъ симъ пользуются какъ медицинскіе такъ и гражданскіе чиновники, до тѣхъ поръ, пока въ означенныхъ экипажахъ или командахъ служатъ.

и 3) Гражданскіе чиновники, а также медики, служившіе въ упомянутыхъ мѣстахъ и перешедшіе въ другой родъ службы, хотя и по Морскому вѣдомству, права на пособіе не имѣютъ, и лишаются означеннаго пособія тѣ изъ нихъ, которымъ оно опредѣлено уже по служенію ихъ въ строевыхъ командахъ. Само собою разумѣется, что тѣ изъ упомянутыхъ лицъ, которыя по распоряженію начальства будутъ временно откомандированы отъ занимаемыхъ ими мѣстъ, для исправленія другихъ должностей, или для исполненія особо возложенныхъ на нихъ порученій, а также временно причисленные къ госпиталямъ или инымъ береговымъ командамъ, не теряютъ права на пособіе, если оно уже опредѣлено для воспитанія ихъ дѣтей.

№ 228. 18-го Августа, 1856.

Инспекторскій департаментъ имѣетъ честь объявить по Морскому вѣдомству къ свѣдѣнію и въ потребномъ случаѣ исполненію прилагаемый при семъ въ копіи указъ Правительствующаго Сената отъ 8-го сего Августа за № 42247 о сохраненіи дѣтямъ Генераловъ, Штабъ и Оберъ-Офицеровъ, воспитывающихся въ учебныхъ заведеніяхъ на счетъ суммъ Комитета, Высочайше утвержденнаго въ 18-й день Августа 1814 г. права на полученіе пенсіи изъ Государственнаго Казначейства.

Копія съ указа. По указу Его Императорскаго Величества, Правительствующій Сенатъ слушали

рапортъ г. Военнаго Министра, отъ 23-го Іюля 1856 г. за № 7936, слѣдующаго содержания: Комитетъ, Высочайше учрежденный въ 18 й день Августа 1814 г., примѣняясь къ 239 ст. III Т. Св. Зак. Уст. о Пенс. (по XIX Продолж.), ходатайствовалъ о сохраненіи дѣтямъ Генераловъ, Штабъ и Оберъ-Офицеровъ, воспитывающимся въ учебныхъ заведеніяхъ на счетъ суммъ онаго, права на полученіе пенсій, слѣдующихъ имъ, за службу отцовъ, изъ Государственнаго Казначейства. Его Императорское Величество, имѣя въ виду, что находящіеся въ распоряженіи сего Комитета инвалидныя и другіе капиталы, на счетъ которыхъ воспитываются въ учебныхъ заведеніяхъ дѣти Генераловъ, Штабъ и Оберъ-Офицеровъ, составлены преимущественно изъ частныхъ приношеній, — Высочайше повелѣтъ соизвоилъ согласно представленію Комитета: дочерямъ Генераловъ, Штабъ и Оберъ-Офицеровъ, воспитывающимся въ Патріотическомъ Институтѣ на счетъ суммъ Комитета, равно и сыновьямъ ихъ, находящимся въ гражданскихъ учебныхъ заведеніяхъ, сохранить право на полученіе пенсіоновъ, слѣдующихъ имъ за службу отцовъ изъ суммъ Государственнаго Казначейства, и во время нахождения ихъ въ означенныхъ заведеніяхъ, но съ тѣмъ, чтобы согласно 239 статьѣ Уст. о Пенс. (по XIX Продолж.), пенсій эти на руки имъ не выдавались а доставлялись бы къ Начальству заведенія, которое должно вносить оныя въ кредитныя установленія, для приращенія процентами и выдавать вмѣстѣ съ процентами воспитанникамъ и воспитанницамъ при выпускѣ ихъ изъ заведеній. Объ этой Высочайшей волѣ, объявленной Комитету, Высочайше учрежденному въ 18-й день Августа 1814 года, онъ, г. Военный Министръ, доноситъ Правительствующему Сенату для зависящаго

распоряженія. Приказали: Объ означенномъ Его Императорскаго Величества повелѣніи, для приведенія во всеобщую извѣстность и должнаго, въ чемъ до кого касаться можетъ, исполненія, послать указы во всѣ Губернскія, Областныя и Войсковыя Правленія, каковыми увѣдомить Гражданскихъ Губернаторовъ, Главныхъ Начальниковъ губерній и Гг. Министровъ; въ Святѣйшій Правительствующій Синодъ, во всѣ департаменты Правительствующаго Сената и Общія оныхъ Собранія сообщить вѣдѣнія и припечатать въ Сенатскихъ вѣдомостяхъ; а для увѣдомленія г. Главнo-управляющаго 2-мъ Отдѣленіемъ Собственной Его Императорскаго Величества Канцеляріи въ департаментъ Министерства Юстиціи передать копію съ сего опредѣленія. Августа 8-го дня 1856 года.

Постановленія, относящіяся до Морскихъ учебныхъ заведеній.

№ 222. 11-го Августа, 1856.

Государь Императоръ, 6-го сего Августа, Высочайше утвердить соизволилъ: прилагаемыя при семъ правила объ Юнкерскихъ классахъ при Морскомъ Кадетскомъ Корпусѣ:

Правила. 1) Для предоставленія юнкерамъ Флотскихъ экипажей возможности съ большимъ успѣхомъ изучать науки, необходимыя морскому Офицеру, при Морскомъ Кадетскомъ Корпусѣ учреждаются юнкерскіе классы.

2) Курсъ математическихъ и морскихъ наукъ читается въ этихъ классахъ въ продолженіи двухъ лѣтъ,

начиная ежегодно съ 1-го Октября и оканчивая къ 1-му Мая.

3) Курсъ раздѣляется на два класса младшій и старшій.

4) Въ каждомъ классѣ читаются ежедневно три полтора-часовыхъ лекціи, употребляя для сего время съ 8-ми часовъ утра до 1-го часу пополудни.

Примѣчаніе. Въ случаѣ надобности предоставляется ближайшему усмотрѣнію Корпуснаго Начальства измѣнить означенный порядокъ чтенія лекцій.

5) Чтобы получить дозволеніе слушать лекціи въ юнкерскихъ классахъ, юнкеръ долженъ представить удостовѣреніе отъ дивизионнаго или ближайшаго начальства какъ о поведеніи своемъ, такъ равно и о согласіи на увольненіе его изъ Экипажа.

6) Въ младшемъ классѣ читаются слѣдующія науки: навигація, сферическая тригонометрія, астрономія, морская артиллерія, морская практика, морская съемка, корабельная архитектура, аналитическая геометрія, теоретическая механика, физика и физическая географія, черченіе, законовѣденіе и русскій языкъ.

7) Въ старшемъ классѣ читается продолженіе тѣхъ же наукъ, за исключеніемъ сферической тригонометріи, навигаціи и аналитической геометріи, которыя въ младшемъ классѣ будутъ уже окончены. Кромѣ прежнихъ наукъ къ курсу старшаго класса прибавляются практическая механика, теорія кораблестроенія и фортификація.

8) По окончаніи курса въ старшемъ классѣ, въ Апрѣлѣ мѣсяцѣ, производится экзаменъ тѣмъ изъ юнкеровъ, которые будутъ находить себя достаточно приготовленными и изъявятъ желаніе экзаменоваться. Выдержавшіе экзаменъ удовлетворительно могутъ быть

представляемы къ производству въ Мичманы, но въ такомъ только случаѣ, если прослужили въ морѣ два года, были въ оба лѣта въ кампаніи на судахъ и получили отъ Командировъ тѣхъ судовъ одобрительные аттестаты въ поведеніи, усердіи къ службѣ и практическихъ свѣдѣніяхъ,—къ которымъ относятся:

а) Знаніе гребли на шлюпкѣ и умѣнье управлять ею подъ парусами.

б) Смаженіе шлюпки съ военною цѣлію для дѣйствія у непріятельскаго берега.

в) Знаніе такелажной работы.

г) Знаніе механизма тѣхъ судовъ, на которыхъ служилъ.

д) Зарядить орудіе, стрѣлять изъ него въ цѣль.

е) Стрѣлять въ цѣль изъ ружья.

ж) Фектовать на сабляхъ или тесакахъ и ружьемъ.

9) Таковому же экзамену при Морскомъ Кадетскомъ Корпусѣ подвергаются и тѣ Флотскіе юнкера, которые не будутъ слушать лекцій въ юнкерскихъ классахъ, и за тѣмъ могутъ быть представляемы къ производству въ Мичманы, не иначе какъ по удовлетворительномъ выдержаніи экзамена въ теоретическихъ и практическихъ свѣдѣніяхъ, настоящими правилами требуемыхъ отъ юнкеровъ при производствѣ въ Мичманы, и по выполненіи прочихъ условій, указанныхъ въ предшествующемъ пунктѣ, какъ то: по выслугѣ двухъ-лѣтняго срока съ нахожденіемъ въ кампаніи въ оба лѣта, и по полученіи одобрительныхъ аттестаций отъ судовыхъ Командировъ въ поведеніи и усердіи къ службѣ.

10) Для производства экзаменовъ юнкерамъ ежегодно назначается въ Апрѣлѣ мѣсяцѣ Высшимъ Морскимъ Начальствомъ экзаменная коммисія, подъ пред-

сѣдательствомъ одного изъ Флагмановъ флота. Членами въ Коммисію назначаются нѣкоторые изъ Флагмановъ и Штабъ-Офицеровъ флота, Директоръ, Инспекторъ классовъ и лучшіе изъ военныхъ преподавателей Морскаго Корпуса; производителемъ дѣлъ Коммисіи назначается одинъ изъ Флотскихъ Лейтенантовъ.

11) Метода преподаванія въ юнкерскихъ классахъ должна быть отлична отъ той, какая принята для гардемаринскихъ классовъ; преподаватель юнкерскихъ классовъ не долженъ употреблять времени на спрашиваніе пройденнаго, потому что юнкеръ имѣетъ болѣе гардемарина средствъ къ самостоятельному труду, какъ по возрасту, такъ и по свободному времени.

12) Надзоръ за обученіемъ юнкеровъ поручается Директору Корпуса и въ помощь ему, для ближайшаго наблюденія за исправностію хода преподаванія назначаются одинъ Штабъ-Офицеръ и два Лейтенанта, преимущественно изъ раненыхъ.

13) Посѣщеніе классовъ юнкерами не дѣлается обязательнымъ для всѣхъ; но необходимо слѣдить за исправностію чтенія лекцій преподавателями и за порядкомъ въ классахъ. Назначенные для сего Офицеры должны ежедневно присутствовать на этихъ лекціяхъ и по окончаніи ихъ доносить обо всемъ Директору.

№ 229. 18-го Августа, 1856.

Инспекторскій департаментъ объявляетъ по Морскому вѣдомству, къ свѣдѣнію и руководству, что Государь Императоръ, въ 23-й день Мая сего года Высочайше повелѣтъ соизволилъ: состоящую при Александровскомъ Кадетскомъ Корпусѣ 4-ю (Морскую) роту упразднить, а могущее послѣдовать отъ того сбереженіе суммъ передавать въ Морское Министер-

ство для пособія офицерамъ и чиновникамъ того вѣдомства при домашнемъ воспитаніи дѣтей.

—

Постановленія до формы относящіяся.

№ 209. 7-го Августа, 1856.

Государь Императоръ Высочайше повелѣтъ соизволилъ: чтобы на парадахъ, при церемоніальномъ маршѣ, пѣхотные хоры музыкантовъ не становились предъ начальникомъ заблаговременно, а проходили мимо его, по примѣру барабанщиковъ, и, подобно имъ же, пройдя, слѣдовали бы на свое мѣсто, по рядамъ на-лѣво.

№ 210. 7-го Августа, 1856.

Государь Императоръ Высочайше повелѣтъ соизволилъ:

1) На балахъ, для танцевъ, по снятіи оружія, поясныя портупей Офицерамъ не снимать; при чемъ, дабы паськи портупей не болтались, концы ихъ слѣдуетъ пристегивать одинъ къ другому, помощью имѣющихся на нижнихъ концахъ паськовъ пружинныхъ крючковъ; и,

2) Адмираламъ, Генераламъ, Штабъ и Оберъ-Офицерамъ, состоящимъ и числящимся въ Гвардейскомъ экипажѣ, въ Артиллеріи и въ Ластовой полуротѣ сего экипажа, на балахъ при Высочайшемъ Дворѣ и на частныхъ балахъ въ Высочайшемъ присутствіи, когда на балѣ приказано быть въ праздничной формѣ, вмѣсто темнозеленыхъ шараваръ, имѣть бальныя шаравары бѣлаго сукна.

№ 211. 7-го Августа, 1856.

Его Императорское Высочество Генераль-Адмиралъ приказать изволилъ: чтобы Гг. Генералы, Штабъ

и Оберъ-Офицеры, въ зимнее время, у плащей имѣли теплые воротники только изъ черныхъ мерлушекъ, и чтобы за симъ никакихъ другихъ мѣховъ на оныхъ допускаемо не было.

№ 217. 10-го Августа, 1856.

Инспекторскій департаментъ по приказанію Его Императорскаго Высочества Генералъ-Адмирала объявляетъ по Морскому вѣдомству: что Адъютантамъ, Дежурнымъ Штабъ-Офицерамъ и состоящимъ по особымъ порученіямъ, при исполненіи береговыхъ служебныхъ обязанностей, бѣлыхъ лѣтнихъ шараваръ носить не полагается; находящимся же для кампаній на судахъ надѣвать таковыя, согласно правилъ о формѣ одежды, объявленныхъ при приказѣ Его Императорскаго Высочества Генералъ-Адмирала, отъ 10-го Февраля сего года № 23-й.

Положенія и штаты.

№ 197. 28-го Іюля, 1856.

Инспекторскій департаментъ объявляетъ при семъ для надлежащаго и непремѣннаго исполненія, по Морскому вѣдомству, въ копіи Указъ изъ Правительствующаго Сената, отъ 13-го сего Іюля № 35576, съ тѣмъ, чтобы, на основаніи изложеннаго въ семъ Указѣ Высочайшаго повелѣнія, вѣдомости о кавалерахъ были доставляемы въ Капитуль Россійскихъ Императорскихъ и Царскихъ орденовъ, по прилагаемой формѣ полныя чрезъ каждыя пять лѣтъ и дополнительныя; о послѣдовавшихъ съ кавалерами перемѣнахъ, ежегодно къ 1-му Декабря.

Копія съ указа. По указу Его Императорскаго Величества, Правительствующій Сенатъ слушали

предложеніе Г. Управляющаго Министерствомъ Юстиціи, Тайнаго Совѣтника и кавалера, Платона Демьяновича Илличевского, отъ 25-го Іюня 1856 года за № 11610, слѣдующаго содержанія: на основаніи 263 ст. учрежд. орд. по XIX прод. IT. Св. Зак., доставляются въ Капитуль Орденовъ, ежегодно къ 1-му Декабря, отъ разныхъ вѣдомствъ и начальствъ свѣдѣнія о кавалерахъ, состоящихъ на службѣ, а отъ Начальниковъ губерній или областей свѣдѣнія о кавалерахъ, находящихся въ отставкѣ. Свѣдѣнія о кавалерахъ, состоящихъ на службѣ, Капитуль Орденовъ можетъ заимствовать изъ періодическихъ печатныхъ списковъ чинамъ военнаго, морскаго и гражданскаго вѣдомствъ, изъ адресъ-календаря, или изъ другихъ источниковъ, и потому, по соглашенію между Министерствами Императорскаго Двора и Внутреннихъ Дѣлъ признано возможнымъ допустить, въ видахъ сокращенія переписки по всѣмъ вѣдомствамъ, чтобы полныя вѣдомости о кавалерахъ, состоящихъ на службѣ, доставлять въ Капитуль Орденовъ *не каждый годъ*, а *черезъ пять лѣтъ*, присылая ежегодно только дополнительныя свѣдѣнія о перемѣнахъ, послѣдовавшихъ съ *сими кавалерами*. Существующій же нынѣ порядокъ ежегоднаго доставленія въ Капитуль Орденовъ полныхъ вѣдомостей о кавалерахъ, находящихся въ отставкѣ, необходимо оставить безъ измѣненія, пбо вѣдомости сіи служатъ Капитулу единственнымъ источникомъ для заимствованія свѣдѣній о кавалерахъ, проживающихъ по отставкѣ въ губерніяхъ и областяхъ. Государь Императоръ, по Всеподданныйшему г-на Министра Императорскаго Двора докладу, въ 11-й день минувшаго Іюня, Высочайше повелѣтъ соизволилъ: 1) доставлять въ Капитуль Орденовъ свѣдѣнія о кавалерахъ, состоящихъ на службѣ, полныя *черезъ*

каждыя пять лѣтъ и дополнительныя о послѣдовавшихъ съ кавалерами перемѣнахъ ежегодно къ 1-му Декабря по формамъ, установленнымъ для полныхъ вѣдомостей; 2) срокъ перваго доставленія въ Капитулъ полныхъ свѣдѣній, назначить 1-го Декабря сего 1856 г. и 3) существующія нынѣ правила о порядкѣ ежегоднаго доставленія въ Капитулъ Орденовъ полныхъ вѣдомостей о кавалерахъ, находящихся въ отставкѣ, оставить безъ измѣненія. О семъ Высочайшемъ повелѣніи, сообщенномъ г. Министру Юстиціи, г. Министромъ Императорскаго Двора, онъ Г. Управляющій Министерствомъ Юстиціи предлагаетъ Правительствующему Сенату, присовокупляя, что объ ономъ, какъ видно изъ отзыва г. Генераль-Адъютанта Графа Адлерберга, сообщено имъ Гг. Главноуправляющему II Отдѣленіемъ Собственной Его Императорскаго Величества Канцеляріи и Министру Внутреннихъ Дѣлъ. Приказали: о такомъ Высочайшемъ повелѣніи, для свѣдѣнія и должнаго, въ потребномъ случаѣ, исполненія, Гг. Министровъ и Главноуправляющихъ отдѣльными частями, Главныхъ Начальниковъ губерній и Гражданскихъ Губернаторовъ увѣдомить указами, каковыми дать знать и всѣмъ Губернскимъ, Областнымъ и Войсковымъ Правленіямъ; въ Святѣйшій же Правительствующій Синодъ, во всѣ департаменты Правительствующаго Сената и Общія оныхъ Собранія сообщить вѣдѣнія и припечатать въ Сенатскихъ вѣдомостяхъ, для чего Конторѣ Сенатской типографіи дать извѣстіе. Іюля 13-го дня 1856 года.

Къ сему прилагается форма вѣдомости.

Форма.

**ВѢДОМОСТЬ О КАВАЛЕРАХЪ, СОСТОЯЩИХЪ НА СЛУЖБѢ ВЪ
ТАКОМЪ-ТО ЭКИПАЖѢ, КОМАНДѢ, ДЕПАРТАМЕНТѢ, ИЛИ ДРУ-
ГОМЪ МѢСТѢ. ЗА 18 ГОДЪ.**

№	Означеніе настоящаго чина, имени, отчества и фамиліи каждаго кавалера и занимаемой имъ должности.	Означеніе орденовъ и степеней.	Время пожалованія.	Въ какомъ чинѣ, должности и мѣстѣ состоялъ при пожалованіи.	Какія перемѣны послѣдовали послѣ отправленія въ пропущенномъ году вѣдомости.	Подъ какимъ № былъ показанъ въ вѣдомости прошлаго года.
1	Контръ-Адмиралъ N N N Командиръ 1-й бригады 2-й Флотской дивизіи. и т. д.	Св. Станислава 1-й ст.	1841 Августа 5	Въ чинѣ Коп.-Адмир. и должности Командира 1-й бригады 2-й Флотской дивизіи.	Переведенъ, или перемѣщенъ туда-то, тогда-то, въ такую-то должность. или: Переведенъ, или перемѣщенъ изъ такого-то мѣста; показывается по вѣдомости въ первый разъ.	Подъ № та-кимъ-то. или: Не былъ въ прежней вѣдомости.
		Св. Анны 2-й ст.	1835 Юня 8.	Въ чинѣ Капитана 1 ранга и въ должности Командира 1-го Флотскаго экипажа и корабля «Выборгъ».	Пропзведенъ въ чинъ такой-то, тогда-то. или: Уволенъ отъ службы тогда-то съ повышеніемъ чина, или безъ онаго.	
		Св. Владимира 3-й ст.	1838 Ноября 22.	Въ томъ же чинѣ, должности и мѣстѣ.	Умеръ тогда-то, орденскіе знаки отправлены въ Капиталь изъ такого-то мѣста, такого-то года, мѣсяца и числа	
		И такъ далѣе означаются всѣ старшіе степени орденовъ, которыми пожалованъ кавалеръ.		При всякомъ орденѣ означать, въ какомъ чинѣ, должности и мѣстѣ состоялъ кавалеръ при пожалованіи.	или: Перемѣнъ не послѣдовало.	

2	Капитанъ 1-го ранга N N N. Командиръ 10-го Флотскаго экипажа и такого-то корабля.	Золот. шпагою или саб- лею, съ надпи- сью за храб- рость.	1828 Сентяб- ря 15.	Въ чинѣ Капи- тана 2-го ран- га, 10-го Флот- скаго экипажа и Командира та- кого-то судна.		
и т. д.		<p>О пожалованіи золотыми шпагами, или саблями, означать постъ орденъ, въ концѣ.</p> <p>При означеніи времени пожалованія орденъ, или золотую шпагою, или саблею, означается годъ мѣсяць и число, когда состоялся Высочайшій указъ о пожалованіи орденъ, шпагою, или саблею, или когда дана Высочайшая грамота о пожалованіи орденъ.</p>				

ПРИМЪЧАНІЯ:

1) При означеніи времени пожалованія орденами, шпагами, или саблями, за военныя подвиги, означать за какое именно дѣло кавалеръ пожалованъ оными.

2) Въ вѣдомости должно показывать пожалованіе орденъ Св. Георгія 4-й ст., или знакомъ отличія сего ордена, или орденъ Св. Анны 4-й ст., хотя-бы кавалеръ имѣлъ высшія степени, потому что знаки сихъ орденъ и отличія не снимаются при пожалованіи высшихъ степеней (учреж. орден. ст. 407, 442, 564).

№ 206. 3-го Августа, 1856.

Инспекторскій департаментъ объявляетъ по Морскому вѣдомству, къ свѣдѣнію и должному, до кого

касаться будетъ, исполненію, прилагаемый при семь циркуляръ Кораблестроительнаго департамента о своевременномъ донесеніи Командирами судовъ за какія матеріалы и вещи, слѣдующія на кампанію, желаютъ они получить деньги и какія получить натурою.

Циркуляръ. Въ циркулярѣ Инспекторскаго департамента Морскаго Министерства, отъ 31-го Марта сего года за № 87, объявлено слѣдующее:

Его Императорское Высочество Генераль-Адмиралъ приказать изволилъ:

1) Командирамъ судовъ отпускать слѣдующіе предметы: красочные матеріалы, канцелярскіе и освѣтительные припасы, мебель, инструменты по шхиперской должности, замки, петли, задвижки и т. п., или на заготовленіе оныхъ деньгами, по желанію самихъ Командировъ.

2) Принять за правило: по тѣмъ предметамъ, на первоначальное обзаведеніе которыми отпускаются деньги, отпускать на ремонтъ также деньгами.

3) За тѣмъ по всѣмъ прочимъ статьямъ, исключая выше приведенныхъ отпускать запасы въ натурѣ, не обязывая Командировъ судовъ на ремонтъ сихъ запасовъ получать деньгами.

По случаю сдѣланнаго Кораблестроительнымъ департаментомъ распоряженія, до состоянія вышеупомянутаго повелѣнія Его Императорскаго Высочества, о заготовленіи матеріаловъ для всѣхъ судовъ на кампанію текущаго года, Его Превосходительство г. Управляющій Морскимъ Министерствомъ, вслѣдствіе представленія Кораблестроительнаго департамента, отъ 21-го Іюня, за № 6938, изволилъ разрѣшить: на настоящую кампанію на винтовые лодки и корветы, разумѣя 6-ти мѣсячную, за исключеніемъ красочныхъ, канцелярскихъ и освѣтительныхъ матеріаловъ, прочіе всѣ ма-

теріалы отпускать натурою; за красочныя же канцелярскія и освѣтительныя, по желанію Гг. Командировъ, деньгами.

При семъ Его Превосходительство, г. Управляющій Морскимъ Министерствомъ, разрѣшить изволилъ: объявить Гг. Командирамъ корветовъ, лодокъ и прочихъ судовъ, чтобы они за какія именно матеріалы и вещи, на основаніи вышеизъясненнаго повелѣнія Его Императорскаго Высочества, желаютъ получить деньги; входили бы въ Кораблестроительный департаментъ съ представленіями ежегодно въ Сентябрь мѣсяцъ, дабы можно было благовременно знать сколько какихъ матеріаловъ для всѣхъ вообще судовъ понадобится готовить и за какіе Гг. Командирамъ отпускать деньги.

О таковой волѣ г. Управляющаго Морскимъ Министерствомъ, Кораблестроительный департаментъ объявляетъ къ исполненію Гг. Командирамъ вообще всѣхъ судовъ, присовокупляя, что съ вышеобъясненными требованіями Гг. Командиры должны входить въ конторы надъ портомъ, которыя, по полученіи представленія; обязаны составлять общія изъ нихъ вѣдомости и доставлять уже въ департаментъ.

О присоединеніи 300,000 рублей къ капиталу для Комитета вспоможеній Генераль-Маіора Аркаса.

Въ 27-й день Іюля 1856 года Государь Императоръ Высочайше повелѣть соизволилъ: находящійся въ вѣдѣніи 1-го Отдѣленія Собственной Его Императорскаго Величества Канцеляріи билетъ Государственнаго Заемнаго Банка, отъ 12-го Января 1855 года подъ № 348, на обращающійся въ ономъ капиталъ подъ названіемъ *Севастопольскій*, всего *триста*

тысячъ рублей серебромъ, съ причитающимися на него процентами, отпустить въ распоряженіе Его Императорскаго Высочества Великаго Князя Константина Николаевича.

По увѣдомленіи о таковой Монаршей волѣ, Его Высочество Генералъ—Адмиралъ приказать изволилъ Коммисариатскому департаменту Морскаго Министерства принять означенный билетъ и присоединить къ капиталу для Комитета учрежденнаго въ Николаевѣ, для раздачи пособій чинамъ Морскаго вѣдомства, потерѣвшимъ имущество въ Севастополѣ и Керчи.

ОБЪЯВЛЕНІЕ

ОТЪ СЕВАСТОПОЛЬСКОЙ ПРИЗОВОЙ КОММИСИИ.

О вызовѣ для получения призовыхъ денегъ, ассигнованныхъ за взятый въ 1853 году у Турокъ парохомъ—фрегатомъ «Бессарабія» Турецкій пароходъ *Медари-Тиджаретъ* (Турокъ).

Севастопольская Призовая Коммисія объявляя Гг. Штабъ и Оберъ—Офицерамъ, ниже сего показаннымъ, что раздѣлъ призовыхъ денегъ за пароходъ «Турокъ» уже послѣдовалъ и выдача производится на основаніи положенія Адмиралтействъ—Совѣта, состоявшагося 7-го Декабря 1854 года, по журналу Совѣта ст. 17374, просить участвовавшихъ во взятіи парохода «Турокъ» нынѣ же, а за смертію оныхъ, ихъ наслѣдниковъ въ годичный со дня публикаціи срокъ, съ письменными свѣдѣніями, ясными и законными на право наслѣдства доказательствами, прибыть въ г. Николаевъ (Херсонской губерніи) въ означенную Коммисію, или выслать надлежащія свидѣтельства, съ означеніемъ мѣста жительства, — для полученія призовыхъ денегъ.

СПИСОКЪ ЛИЦАМЪ, КОИМЪ СЛѢДУЮТЪ ПРИЗОВЫЯ ДЕНЬГИ ЗА
ПАРОХОДЪ «ТУРОКЪ».

ФЛОТСКИХЪ ЭКИПАЖЕЙ:

Капитанъ—Лейтенантамъ:

	Руб.	Коп.
41-го, Михаилу Коцебу	371	88
31-го, Петру Рамклу	371	88

Лейтенанту,

31-го, Александру Озерскому	247	92
---------------------------------------	-----	----

Мичманамъ:

31-го, Николаю Игнатьеву	185	94
31-го, Алексѣю Чагину	185	94
45-го, Александру Игнатьеву	185	94
44-го, Александру Жадовскому	185	94
30-го, Константину Шкоту	185	94
40-го, Владиміру Титову	1905	1½

Корпуса Штурмановъ Капитану,

Ивану Некрасову	247	92
---------------------------	-----	----

Морской Артиллеріи Поручику,

Евграфу Никора-Ясинскому	185	94
------------------------------------	-----	----

Коммисару, Коллежскому Секретарю,

Флору Адешемидзеву	61	98
------------------------------	----	----

Цейхвахтеру, Титулярному Совѣтнику,

Никитѣ Елисѣеву	123	96
---------------------------	-----	----

Шкиперскому Помощнику 13-го класса,

Финагею Дмитріеву	123	96
-----------------------------	-----	----

Младшему Врачу, Лекарю,

Оедору Чельцову	27	38½
---------------------------	----	-----

Геромонахамъ:

Николаю	61	98
Пахомію	61	82



II.

ОФИЦІАЛЬНЫЯ СТАТЬИ И ИЗВѢСТІЯ.

КРАТКІЙ ОТЧЕТЪ

О ЗАСѢДАНІЯХЪ МОРСКАГО УЧЕНАГО КОМИТЕТА, ВЪ ІЮЛѢ И АВГУСТѢ

1856 года.

2-го *Юля* присутствовали: Предсѣдатель, Члены: Трескинъ, Соковнинъ, Скаловскій и Чернявскій.

1) Въ Комитетъ поступило прошеніе Финляндца Э., объ изобрѣтенномъ имъ орудіи о 6-ти зарядахъ. По собраннымъ свѣдѣніямъ оказалось, что этотъ проектъ сложнѣе всѣхъ системъ подобнаго рода, при чемъ нѣтъ никакихъ ручательствъ, чтобъ орудія этой системы были прочны. Предложеніе это признано вовсе непримѣнимымъ къ дѣлу.

2) Разсматривалось, по приказанію Его Императорскаго Высочества Генераль-Адмирала, прошеніе Вят-

скаго купца Якона Шнеура о введеніи въ Сухопутномъ и Морскомъ вѣдомствахъ, изобрѣтенной имъ деревянной посуды, на которую онъ получилъ въ исходѣ прошлаго года 10-ти лѣтнюю привиллегію. Для разсмотрѣнія моделей приглашенъ былъ въ засѣданіе Комитета Вице-Директоръ Коммисариатскаго департамента Морскаго Министерства. По разсмотрѣніи ихъ, Комитетъ положилъ, модель бочки, предназначаемой изобрѣтателемъ для военныхъ потребностей препроводить по принадлежности на усмотрѣніе Военнаго Министерства. Принятіе же другой бочки для храненія спирта и всякаго рода провизіи не признано удобнымъ.

9-го *Юля* присутствовали: Предсѣдатель, Члены: Трескинъ, Соковнинъ, Скаловскій и Чернявскій. Къ засѣданію приглашенъ былъ Флигель-Адъютантъ Бутаковъ.

1) На разсмотрѣніе Морскаго Ученаго Комитета поступило свѣдѣніе объ изобрѣтенномъ иностранцемъ Дроанэ ходомѣрѣ, служащемъ для повѣрки лага, съ приложеніемъ: таблицы результатовъ опытовъ (произведенныхъ надъ онымъ на Бельгійскомъ военномъ пароходѣ *le Diamant* въ Маѣ текущаго года), очерка инструмента и выписки изъ газеты, въ которой говорится объ этомъ изобрѣтеніи.

Изъ газетнаго объявленія видно, что приборъ, изобрѣтенный г. Дроанэ есть не иное что, какъ приложеніе къ практикѣ трубки Вентури, состоящей изъ двухъ конусовъ. Трубка эта длиною отъ 32-хъ до 35-ти сантиметровъ, прикрѣпляется къ судну, котораго скорость ей предстоитъ измѣрять; продольный разрѣзъ этой трубки изображаетъ два усѣченные конуса разныхъ высотъ, соединенные вершинами; у соединенія обоихъ конусовъ сдѣлано небольшое отверстіе, со вставленною трубкою, въ которой во время движенія судна происходитъ всасываніе, увеличивающееся пропорціонально скорости хода.

Это всасываніе дѣйствуетъ на индикаторъ съ безвоздушнымъ пространствомъ, снабженный стрѣлкою, которая и указываетъ на циферблатъ, достигаемыя скорости, или еще того проще, на барометрической трубкѣ, наполненной ртутью, которая подымается пропорціонально скоростямъ (*).

Изъ этого же отзыва Бельгійской газеты видно, что снарядъ г. Дроанэ для повѣрки лага, еще въ 1853 году обращавшій на себя вниманіе моряковъ, и удостоившійся на всемірной выставкѣ почетнаго отзыва, получивъ съ того времени значительныя, на опытахъ основанныя, улучшенія, въ настоящее время можетъ почитаться совершеннымъ; въ доказательство упоминается о разныхъ официальныхъ опытахъ недавно произведенныхъ надъ этимъ инструментомъ, и которые всѣ говорятъ въ его пользу, въ особенности же послѣдній опытъ на пароходѣ *le Diamant* показалъ, что ни крѣпкій вѣтръ, ни сильное волненіе не могли измѣнить правильности дѣйствія инструмента.

Комитетомъ сдѣлано распоряженіе о приобрѣтеніи двухъ экземпляровъ этихъ инструментовъ, для испытанія ихъ.

2) Разсматривался проектъ купца П., поднятія затонувшихъ судовъ.

3) Читались отзывы членовъ о нѣкоторыхъ статьяхъ предназначенныхъ для Сборника.

25-го Юля присутствовали: Предсѣдатель, Члены: Трескинъ, Соковнинъ и Чернявскій.

1) Состоялся журналъ по вышеупомянутому предложенію купца П. Способъ этотъ ни по мысли, ни по сред-

(*) По предмету этому дѣлались многочисленныя попытки. Еще Платонъ Яковлевичъ Гамалея въ своей навигаціи исчисляеть виды этихъ инструментовъ и неудобство ихъ.

ствамъ исполненія, не заключающей въ себѣ ничего новаго, какъ и другіе болѣе или менѣе полезныя средства, положено имѣть въ виду, ежели признано будетъ необходимымъ поднимать суда средствами казны.

2) Къ засѣданію приглашенъ былъ мѣщанинъ В., для объясненія своего проекта «о сооруженіи военныхъ паровыхъ кораблей», но не явился.

3) Происходило сужденіе по изданію журнала Морской Сборникъ, и

4) Предсѣдатель объявилъ, что на время отсутствія его изъ С. Петербурга, по волѣ начальства, обязанность предсѣдателя поручается г. Генералъ-Маіору Трескину.

1-го Августа присутствовали Члены: Трескинъ (за Предсѣдателя), Соковнинъ и Чернявскій.

Разсматривали: 1) Прошеніе г. У., объ изслѣдованіи изобрѣтенной имъ жидкости, горящей на водѣ, для употребленія противъ непріятельскихъ кораблей.

По словамъ изобрѣтателя, главныя составныя части жидкости очень не дороги и находятся повсюду въ продажѣ; жидкость эту онъ полагаетъ заключать въ особаго устройства боченкахъ, которые будучи пущены на воду, сами собою раскрываются въ назначенное время.

Комитетомъ производились уже однажды испытанія подобной жидкости по предложенію г. П., но не привели ни къ какому полезному результату, ибо жидкость разливаясь по поверхности воды тонкимъ слоемъ, хотя и горѣла высокимъ пламенемъ, но не долго и слабо, съ отдѣленіемъ значительной копоти, такъ что дерево едва успѣвало достаточно отъ него обугливаться. На волненіи и теченіи, жидкость эта оказывала еще большія неудобства.

Послѣ словеснаго объясненія съ г. У., о свойствахъ и употребленіи предлагаемой имъ горючей жидкости, онъ совершенно согласился съ объявленными ему не-

удобствами оной въ практическомъ примѣненіи, а потому предложеніе его оставлено безъ изслѣдованія.

2) Проектъ мѣшанина В., о построеніи по придуманной имъ системѣ военныхъ паровыхъ кораблей.

Въ запискѣ своей В., между прочимъ, говорятъ: «когда новому кораблю нужно догонять непріятеля, то онъ на полномъ своемъ паровомъ ходу, и не оборачиваясь бортомъ къ непріятелю можетъ поражать его, изъ всѣхъ орудій батальнымъ огнемъ».

«Пусть новый корабль, по какой-нибудь причинѣ, ворвался бы въ средину непріятельскаго флота, или былъ бы атакованъ имъ, то онъ тотчасъ же открываетъ пальбу, какъ каре, со всѣхъ четырехъ сторонъ, какъ-то: съ кормы, носа, и обонхъ бортовъ».

«Въ случаѣ неизбежнаго и гибельнаго поврежденія, такъ, что ежели бы корабль старой системы, долженъ погрузиться на дно моря, со всѣмъ своимъ экипажемъ, то новый корабль въ ту же минуту раздѣляется на двѣ половины: на уцѣлѣвшую и поврежденную, и потомъ уцѣлѣвшая можетъ спасти экипажъ съ поврежденной. Такое раздѣленіе корабля на двѣ половины, полезно также и для атаки непріятеля, потому что тогда будетъ болѣе возможности сдѣлать гораздо обширнѣйшій кругъ, около непріятеля, которому представится въ нѣсколько разъ болѣе пунктовъ для отраженія, а сверхъ того, корабль раздѣлившись на двое, приведетъ непріятеля въ страхъ и удивленіе, потому что въ глазахъ его, виденъ былъ, напри- мѣръ: одинъ только корабль, а вдругъ ихъ стало два, а изъ двухъ четыре, и такъ далѣе».

Усматривая изъ этого, что изобрѣтеніе В. основано на одномъ только неосновательномъ предположеніи, Комитетъ положилъ оставить его безъ вниманія.

Слушали: а) Рапортъ Капитанъ-Лейтенанта Соколова

о путешествіи его въ южныя губерніи Россіи и о предполагаемыхъ имъ работахъ въ разныхъ архивахъ.

и б) Мнѣнія Гг. Членовъ по проекту воздушнаго двигателя г-на П., и по статьѣ «Военныя сужденія о защитѣ Севастополя».

8-го Августа присутствовали Члены: Трескинъ (за прѣсѣдателя), Соковнинъ, Скаловскій и Чернявскій.

Разсматривали: 1) Модели и описаніе прицѣла для большихъ угловъ возвышеній, представленныя 3-го Флотскаго экипажа Лейтенантомъ Бѣлавенцомъ.

Прицѣлъ этотъ онъ предлагаетъ въ замѣнъ обыкновенныхъ, «которые при большихъ углахъ возвышенія (до 30°) при пальбѣ съ открытыхъ батарей становятся неудобными, по слишкомъ большой высотѣ своей (до 6 ф. 1 д. для 36 ф. пушки); причемъ линія прицѣливанія поднимается до 7 ф. 2 д. отъ палубы, и прицѣливаніе становится возможнымъ только со скамбѣкъ; а какъ употребленіе послѣднихъ на судахъ весьма не удобно и даже не возможно, то это и было причиною, заставившею его изыскивать средства приспособить морскіе прицѣлы для пальбы при всѣхъ углахъ возвышенія, дозволяемыхъ станкомъ.

Представленныя имъ модели, сдѣланныя для 2-хъ пудовой бомбовой пушки, находящейся на пароходо-фрегатѣ «Камчатка», представляютъ: 1) мушку на приливъ цапфы, для чего выгодно было бы срѣзать приливъ сверху горизонтально, и тогда основаніе мушки можетъ быть сдѣлано прямоугольнымъ параллелоипедомъ; 2) обойму для прицѣла, привинчиваемую съ боку казенной части и тарели; 3) прицѣлъ; 4) коробку, для защиты прицѣла отъ ударовъ и нажиманія брюка, привинчиваемую къ тарели съ боку орудія.

По мѣсту, назначенному Лейтенантомъ Бѣлавенцомъ для прицѣла, не подлежитъ сомнѣнію, что прицѣлъ бу-

детъ страдать при отдачѣ орудія отъ брюка. Предлагаемое устройство коробки (согласно модели), для прикрытія прицѣла, довольно хорошо, но громоздко и опасно тѣмъ, что при малѣйшемъ невниманіи къ прицѣлу, онъ и жолобъ могутъ оборжавѣть и тѣмъ затруднить движеніе прицѣла въ коробкѣ.

Лейтенантъ Бѣлавенецъ полагаетъ возможнымъ избѣжать устройства коробки «если прорѣзать въ тарели жолобъ, такъ, чтобы прицѣлъ могъ свободно двигаться въ немъ и былъ бы защищенъ отъ ударовъ брюка, отъ чего орудіе, имѣя въ этой части излишнюю толщину, не разслабляется».

Съ этимъ мнѣніемъ Комитетъ не можетъ согласиться, потому что прорѣзанный жолобъ разслабитъ казенную часть орудія. Между тѣмъ находя большое сходство прицѣла Лейтенанта Бѣлавенца, съ прицѣломъ Поручика Петрушевскаго, Комитетъ просилъ Начальника Коммиссіи Морскихъ Артиллерійскихъ опытовъ доставить въ оный подробное описаніе послѣдняго прицѣла. Изъ сравненія оказывается, что это таже мысль, но съ нѣкоторою разницею въ исполненіи.

Передавъ статью Лейтенанта Бѣлавенца, съ замѣчаніями Комитета, въ Редакцію, для помѣщенія въ Сборникѣ вслѣдъ за описаніемъ прицѣла Поручика Петрушевскаго, Комитетъ положилъ подвергнуть испытанію прицѣлъ Лейтенанта Бѣлавенца, поручивъ приготовленіе онаго Артиллерійскому департаменту подъ наблюденіемъ изобрѣтателя.

2) Чертежи и описаніе пловучаго дока. Чертежи эти, кромѣ неполноты въ главнѣйшихъ подробностяхъ, не прибавляютъ своими поверхностными очерками ничего новаго къ имѣющимся уже у насъ о пловучихъ докахъ свѣдѣніямъ.

и 3) Разсматривались вновь поступившія бумаги.

16-го Августа присутствовали Члены: Трескинъ (за Предсѣдателя), Соковнинъ и Чернявскій.

Разсматривали: Прошеніе Инженеръ-Технолога М., о передачѣ имъ дальнѣйшаго усовершенствованія, водолазнаго дыхательнаго прибора, товарищу его технологу Г., на счетъ суммъ Комитета.

По приготовленію и испытанію сего прибора въ Юль и Октябрѣ прошлаго года, въ немъ оказывались каждый разъ значительныя неисправности, для исправленія которыхъ были выдаваемы изобрѣтателю особыя суммы. Не смотря на то грубая выдѣлка частей прибора не можетъ ручаться за исправленіе его до требуемой степени совершенства, а тѣмъ болѣе при передачѣ выполненія этого проекта другому лицу. Принимая же сверхъ того въ соображеніе, что опыты по этому предмету за границею предпринимаемые, между прочимъ, и спеціальными лицами, не привели къ положительно-благопріятнымъ результатамъ, по краткости времени, которое можно пробыть подъ водою съ такимъ приборомъ, Комитетъ положилъ изслѣдованія эти прекратить и дѣла по предложеніямъ М. и иностранца Д., по такому же предмету, считать оконченными, ограничась въ настоящее время: ожиданіемъ опыта надъ снарядомъ Гейнке, который положено выписать изъ Англіи.

2) Разсматривались вновь поступившія бумаги.

22-го Августа присутствовали Члены: Трескинъ (за Предсѣдателя), Соковнинъ, Скаловскій и Чернявскій.

Разсматривали: 1) Проектъ замѣны пароходныхъ колесъ и винта, воздушнымъ аппаратомъ г-на П.

Г. П. придумалъ воздушный аппаратъ, который по словамъ его, «долженъ помѣщаться внутри судна и распространяться по всей подводной его части. Три воздушные насоса, приводимые въ дѣйствіе паровою маши-

ною будутъ гнать въ него непрерывную струю воздуха, сжатого пропорціонально силѣ машины. Эта струя, протекая по аппарату, станетъ толкать его въ данныхъ точкахъ, съ силою равнозначительною объему и плотности своей». Для произведенія опыта, изобрѣтатель проситъ предоставить ему одну изъ канонирскихъ лодокъ. Съ такой лодки стоитъ только, по словамъ его, «снять колеса или винтъ и установить вмѣсто ихъ, гдѣ должно, воздушные насосы, соразмѣрные съ силою машины, причемъ опытъ обойдется до 500 р.»; находя, что приспособленія къ винтовой лодкѣ и къ всякому другому паровому судну трехъ воздушныхъ насосовъ и аппарата, займетъ много мѣста, и что самая работа паровой машины будетъ менѣе дѣйствительна, по причинѣ несравненно большаго slip выгоняемаго въ воду воздуха противу slip гребнаго винта и колесъ, Комитетъ положилъ предложеніе Г. П. принять къ свѣдѣнію.

2) Проектъ примѣненія двигателя къ аэростату иностранца Ф.

Не представляя никакихъ объясненій по своему проекту, г-нь Ф. въ прошеніи своемъ только говорить, что задача теперь имъ рѣшена по способу до такой степени легкому, что всякій изумится, какъ до сихъ поръ никто не попалъ на ту же мысль. Изъ чертежа, приложеннаго къ проекту видно, что способъ движенія яйцеобразной формы шара, состоитъ изъ тафтяннаго четырехлопастнаго гребнаго винта, приспособленнаго къ переднему концу шара, а способъ направленія шара производится посредствомъ руля приводами на штурвалъ.

При разсмотрѣніи въ Апрѣлѣ сего года проекта о воздушномъ шарѣ иностранца Л., Комитетъ пришелъ къ заключенію, что вопросъ воздухоплаванія неразрѣшимъ при нынѣшнемъ состояніи механическихъ искусствъ, потому что требуетъ наипервѣе изобрѣтенія движителя,

который бы, при равной силѣ въ сравненіи съ существующими нынѣ, былъ значительно легче ихъ и значительно меньшаго объема, принимая тутъ во вниманіе не одну только машину, составляющую движителя, но и требующіеся запасы для ея продолжительнаго дѣйствія. Вслѣдствіе сего Комитетъ, журналомъ отъ 26 минувшаго Апрѣля, положилъ не рѣшаться не на какія изысканія, имѣющія предметомъ управленіе аэростатами, а посему и не входитъ ни въ какія сношенія съ предлагающими таковыя способы.

Основываясь на семь заключеній, Комитетъ положилъ и проектъ г. Ф. принять къ свѣдѣнію.

3) Модель рельсовъ и телѣжки для перевозки угля съ одного мѣста на другое, С. Петербургскаго купца Д., доставленную на разсмотрѣніе Комитета Коммисаріатскимъ департаментомъ.

Польза устройства желѣзныхъ дорогъ при угольныхъ магазинахъ несомнѣнна, и предложеніе г. Д. вовсе не есть новость. При устройствѣ въ нашихъ портахъ угольныхъ магазиновъ вѣроятно будутъ устроены и желѣзныя дороги для погрузки угля на суда, и потому Комитетъ не находитъ никакого повода поручать устройство ихъ купцу Д. предпочтительно предъ спеціальными лицами.

ОТЧЕТЪ

О ЗАСѢДАНІЯХЪ КОМИТЕТА, УЧРЕЖДЕННАГО ВЪ НИКОЛАЕВѢ,

ДЛЯ РАЗДАЧИ ПОСОБІЙ ЧИНАМЪ МОРСКАГО ВѢДОМСТВА, ПОТЕРЯВШИМЪ ИМУЩЕСТВО ВЪ СЕВАСТОПОЛЬ И КЕРЧИ.

Съ 1-го Іюня 1856 года.

(Продолженіе).

1-го Іюня. Присутствовали: Предсѣдатель Аркась 1, Члены: Чигирь, Ключниковъ, Столбинъ, Ароновъ, Эппингеръ и Управляющій дѣлами Доргобужиновъ.

По разсмотрѣннымъ просьбамъ лицъ, потерявшихъ имущество въ Севастополь, опредѣлено:

1) Выдать пособія въ счетъ будущаго вознагражденія: женѣ состоящаго по Адмиралтейству Подпоручика, Соломонидѣ Летягиной 100 р.; дочери умершаго Коллежскаго Регистратора, служившаго въ конторѣ Севастопольскаго порта, дѣвицѣ Аннѣ Палаухиной 48 р. и малолѣтнымъ сиротамъ Штабъ-Лекаря 30 Флотскаго экипажа Титулярнаго Совѣтника Триньковскаго (по прошенію опекуна ихъ Протоіеря Компанейцева) 150 р.

2) Выдать окончательно: вдовамъ: боцмана 41 Фл. эк., Маріи Долганиной 120 р.; унтеръ-офицеровъ: 13 Ласт. эк., Марѣ Шкуратенко 115 р.; 17 Раб. экип., Василісъ Тарасевичъ 100 р. и 18 Раб. эк., Татьянѣ Домаревской 85 р.; матросъ Фл. эк.: 37-го, Аграфенѣ Сеньковой 75 р. и 44-го, Марьѣ Шведь 10 р.; ложника 2-й половины 4 Ласт. эк., Ѳедосѣ Исaeвой 80 р.; дочери умершаго унтеръ-офицера 12 Ласт. эк., Акулинѣ Харла-

мовой 100 р.; женамъ: боцмана 30 Фл. эк., Татьянѣ Тихоновой 100 р.; матроса 37 Фл. эк., Натальѣ Черва 60 р. и ложника того же экипажа, Вѣрѣ Бормовой 75 р.; матросамъ Фл. эк.: 37-го, Николаю Степанову 75 р.; 43-го: Дмитрію Слизину 6 р., Ивану Кисликову 6 р., Тимоѳею Липкѣ 6 р. и вольному матросу того же экипажа Влосенко 3 р.; рядовому 1-й половины 4-го Ласт. эк. Павлу Фомицкому 3 р.; уволенному въ продолжительный отпускъ матросу 30 Фл. эк., Филону Скороходенко 6 р.; отставнымъ: квартирмейстеру 41 Фл. эк., Григорію Куминову 115 р.; унтеръ-офицерамъ: 13 Ласт. эк., Конону Иванову 115 р. и 18 Раб. эк., Ивану Ѳедотову 115 р.

5-го *Юня*. Присутствовали: Предсѣдатель Аркасъ 1-й, Члены: Чигирь, Ключниковъ, Столбинъ, Ароновъ, Эппингеръ и Управляющій дѣлами Доргобужиневъ.

1) Разсматривались просьбы потерявшихъ имущество въ Севастополѣ; опредѣлено:

а) Выдать пособія въ счетъ будущаго вознагражденія: женѣ Коллежскаго Регистратора, причисленнаго къ 4 Ластовому экипажу, Натальѣ Куликовой 100 р.; Капитанъ-Лейтенанту Антипѣ 200 р.; Капитану Корабельныхъ Инженеровъ Ивану Рожнову 200 р. и Штабсъ-Капитану 18 Раб. эк., Петрову 150 р.

и б) Выдать окончательно: вдовамъ: старшаго фельдшера 43 Фл. эк., Агафѣ Андреевой 115 р.; подмастерья Кузнечнаго дѣла Сев. Инж. Ком. Морск. стр. части, Татьянѣ Демидовой 115 р.; фельдфебеля Сев. Морск. Аррот., Евдокія Ханиной 100 р.; квартирмейстера 28 Фл. эк., Лукерѣ Сѣроштановой 110 р. и унтеръ-офицера 19 Раб. эк., Елисаветѣ Филипповой 100 р.; сиротамъ: унтеръ-офицера 14 Ласт. эк., Михайлова: Ѳедосьѣ и Еленѣ 15 р.; мастераго унтеръ-офицера 14 Раб. эк., Архипова: Евлампіи и Аннѣ 15 р. и квартирмейстера 35 Фл. эк., Кригмерскаго, Софѣ 10 р.; женамъ: квар-

тирмейстера 34 Фл. эк., Аннѣ Егоровой 100 р., Вахтера Ник. Инж. Ком. Морск. стр. части, Маріи Старостиной 100 р.; уволеннаго въ продолжительный отпускъ писаря 33 Фл. эк., Надеждѣ Кривкиной 115 р.; отставныхъ: фельдфебеля 13 Ласт. эк., Пелагеѣ Бовыкиной 105 р. и квартирмейстера 40 Фл. эк., Ефиміи Андреевко 115 р.; волонтеру 34 Фл. эк. Оедоту Прокопенко 15 р.; мастерскому 18 Раб. эк., Оедору Швадченко 85 р.; казеннымъ деньщикамъ (лекаря Малинина) Марку Максиму 96 р.; (Членовъ Коммисіи Военнаго суда, бывшей при Севастопольскомъ портѣ) Константину Иванову, Ефиму Жаворонкову, Филиппу Гечшиникову, Дмитрію Желтухину, Ивану Филиппову, Тихону Хоменко, Степану Дмитріеву и Степану Зайцову по 3 р. каждому; отставнымъ: боцманмату 40 Фл. эк., Антону Вербицкому 100 р.; квартирмейстеру 40 Фл. эк., Степану Миль 115 р.; унтеръ-офицерамъ: 13 Ласт. экип., Павлу Хоруженко 115 р. и 16 Раб. эк., Василию Широкихъ 115 р.; матросамъ: 39 Фл. эк.: Григорію Терещенко 6 р. и Алексію Колесникову 6 р. и 41 Фл. эк., Кафизею 6 р.

2) Слушанъ рапортъ съ вѣдомостью, представленный Членомъ Ароновымъ объ освидѣтельствованныхъ имъ, по данному порученію, суммахъ Комитета, — оказалось: къ 1-му числу минувшаго Мая состояло 29 392 р. 80 к.; въ теченіе того мѣсяца поступило 92 р. 68 к.; израсходовано 26 605 р.; къ 1-му Юня въ наличности 2 880 р. 48 к.

и 3) Комитетъ опредѣлилъ: а) позаимствовать изъ суммъ, находящихся въ вѣдѣніи Каммеръ-Юнкера Доргобужина 6 000 р. съ возвратомъ ихъ, по полученіи денегъ отъ Коммисаріатскаго департамента Морскаго Министерства; и б) представленные при рапортѣ Командира 16 Рабочаго экипажа (отъ 31-го Мая № 1 391) излишне вытребованные на писаря Зиновія Васильева 10 р., получившаго уже удовлетвореніе отъ Капитана 1 ранга

Ключникова, записать по шнуровой денежной книгѣ Комитета на приходъ.

8-го Юля. Присутствовали: Предсѣдатель Аркасъ 1-й, Члены: Чигирь, Ключниковъ, Столбинъ, Ароновъ, Эппингеръ и Управляющій дѣлами Доргобужиновъ.

1) По просьбѣ уволеннаго изъ 15 Рабочаго экипажа мастера Сергѣя Щелкунова, Комитетъ опредѣлилъ: выдать ему Щелкунову окончательно, за потерю въ Керчи движимаго имущества, 6 р.

2) По просьбамъ потерявшихъ въ Севастополѣ имущество, опредѣлено:

а) Выдать пособия въ счетъ будущаго вознагражденія: вдовамъ: Штабсъ-Капитана 18 Рабоч. экип., Маріи Григорьевой 150 р. и Прапорщика 19 Раб. экип., Агафѣ Дергачевой 48 р.; Коллежскому Регистратору Сев. Инж. Ком. Морск. стр. части Примбаровскому 100 р.

и б) Выдать окончательно, вдовамъ: баталера 35 Фл. эк., Татьянѣ Андреевой 100 р.; матросъ Фл. эк.: 33-го, Акулинѣ Парфеновой 96 р. и 34-го, Елисаветѣ Ганенко 70 р.; казеннымъ деньщикамъ Штабъ-Лекаря Валявскаго: Евдокиму Трифонову, Степану Стратіенко и Абросиму Аксетову по 3 р. каждому; отставнымъ квартирмейстерамъ Фл. эк.: 33-го, Лазарю Михайлову 95 р. и 34-го, Терентию Скачеву 115 р.

3) Представленные при рапортѣ Командира второй половины 4-го Ластоваго экипажа (30-го Мая № 169), излишне вытребованные на уволенныхъ въ отставку нижнихъ чиновъ: унтеръ-офицера Франца Банашковскаго 6 руб., рядовыхъ: Кондратія Петрова 7 р., Войцеха Бойко 7 р. и Якова Болтагаева 10 р., всего тридцать рубл., опредѣлено: записать по шнуровой денежной книгѣ Комитета на приходъ, такъ какъ означенные нижніе чины получили уже удовлетвореніе, лично, отъ Комитета.

4) Слушаны рапортъ Командира парохода «Таганрогъ» (№ 163) и отношеніе Смотрителя Николаевского Морского госпиталя (№ 2425), о вознагражденіи нижнихъ чиновъ за потерянное въ Керчи движимое и недвижимое имущество, опредѣлено: выслать въ Ростовъ на Дону къ Командиру парохода «Таганрогъ» 110 р., для выдачи въ окончательное удовлетвореніе женѣ рядоваго 2 пол. 4 Ласт. эк., Татьянѣ Ивановой, и выдать младшему фельдшеру Александру Зуброву 10 р.

5) Разсматривалась просьба квартирмейстера 37 Фл. эк., Ивана Новикова, о вознагражденіи его за погибшій въ Севастополѣ домъ, доставшійся ему въ наслѣдство отъ умершей матери его, вдовы мастераваго 17 Рабочаго экипажа Новикова; причемъ представлено было и засвидѣтельствованіе трехъ лицъ съ удостовѣреніемъ Командира экипажа.

На опросѣ, какой Комитетъ обыкновенно дѣлаетъ чрезъ членовъ своихъ, домовладѣльцамъ, непредставляющимъ актовъ, а только засвидѣтельствованія трехъ лицъ о принадлежности дома просителю, квартирмейстеръ Новиковъ показалъ, что мать его въ 1842 году вышла вторично замужъ за рядоваго 13 Ластоваго экипажа Якова Гриценко, а въ 1843 году купленъ упомянутой домъ. Проситель же Иванъ Новиковъ и сестра его Ирина (16 лѣтъ) суть дѣти отъ перваго брака матери ихъ, а отъ втораго брака ея есть сынъ Григорій Гриценко, находящійся юнгою въ Николаевскомъ Флотскомъ Училищѣ.

Комитетъ усматривая изъ этого объясненія, что сонаслѣдникомъ къ означенному дому или даже и единственнымъ къ нему наслѣдникомъ можетъ быть юнга Григорій Гриценко, а не квартирмейстеръ Новиковъ, и что въ здѣшнемъ Флотскомъ Училищѣ находятся, быть можетъ, еще подобные наслѣдники, права которыхъ остаются безгласными, по неимѣнію, за круглымъ сирот-

ствомъ, кому заявить претензіи ихъ Комитету, — опредѣлить: вызвать для подробнаго опроса юнгу Гриценко въ Комитетъ, чрезъ Командира Флотскаго Училища; вмѣстѣ съ тѣмъ просить объ опросѣ круглыхъ сиротъ изъ воспитанниковъ Училища, у кого изъ родителей ихъ были въ Севастополѣ или Керчи дома, и озаботиться собраніемъ, по возможности, всѣхъ документовъ, удостоверяющихъ права владѣнія, каковыя и представить въ Комитетъ при общемъ спискѣ домовладѣльцевъ, съ подробными свѣдѣніями опроса, какія требовались отъ Завѣдывающаго Морскими чинами, на Сѣверной сторонѣ Севастополя находящимися, для чего и препроводить къ Командиру Флотскаго Училища формы этимъ свѣдѣніямъ.

и б) Слушано прошеніе столярнаго мастера, служившаго по контракту при Севастопольской Инженерной, командѣ Морской Строительной части, Августа Дальштрема, о вознагражденіи его за погибшее въ Севастополѣ движимое имущество, на сумму 700 р.

Такъ какъ служба по контракту не даетъ правъ службы *дѣйствительной*, и какъ на вознагражденіе отъ сего Комитета имѣютъ право лишь лица, состоящія или состоявшія на дѣйствительной службѣ по Морскому вѣдомству, или лица и другихъ вѣдомствъ, но въ такомъ только случаѣ, если, какъ волонтеры, напримѣръ, они принимали личное участіе въ оборонѣ Севастополя или Керчи подъ начальствомъ Морскихъ чиновъ, — потому Комитетъ опредѣлилъ: что не считаетъ себя въ правѣ признать просьбу служившаго по найму въ Черноморскомъ вѣдомствѣ столярнаго мастера Дальштрема, подлежащую удовлетворенію; о чемъ и объявить просителю.

12-го Іюня. Присутствовали: Предсѣдатель Аркасъ 1-й, Члены: Чигирь, Ключниковъ, Столбинъ, Ароновъ, Эппингеръ и Управляющій дѣлами Доргобужиновъ.

1) По разсмотрѣніи просьбъ, вступившихъ отъ лицъ потерявшихъ имущество въ Севастополѣ, опредѣлено:

Выдать окончательно пособія: вдовамъ: мастераго 18 Раб. Эк., Пелагеѣ Жуковой 6 р. и рядоваго 14 Ласт. эк., Маріи Сюсюкиной 6 р.; сиротамъ: умершаго рядоваго 13 Ласт. эк., Прасолова, дочери Пелагеѣ 106 р. и рядоваго 2 пол. 4 Ласт. эк., Родіона Новикова: сыновьямъ Александру, Семену и Акиму и дочери Матренѣ (по 6 р.) 24 р.; отставнымъ унтеръ-офицерамъ Сев. Морск. Ар. р.: Егору Иванову 10 р., Артему Лазареву 10 р., Ѳедору Косорукову 10 р., Прокофью Гольшеву 115 р. и Степану Бусарову 115 р.

2) Комитетъ опредѣлилъ: представленные при рапортѣ Презуса Коммисіи Военнаго Суда, бывшей при Севастопольскомъ портѣ (11-го Іюня № 101), излишне вытребованные на деньщиковъ: (Ассессора той Коммисіи, Капитанъ-Лейтенанта Грамматикова) Степана Зайцева 3 р. и (Презуса той же Коммисіи, Капитана 1-го ранга Буткевича) Константина Иванова 3 р., всего 6 р., (такъ какъ тѣ нижніе чины получили уже удовлетвореніе за потерю въ Севастополѣ движимаго имущества отъ 2-й половины 4-го Ластоваго экипажа), записать по денежной шнуровой книгѣ Комитета на приходъ.

3) Слушанъ рапортъ Члена Комитета Ключникова, что онъ, по предписанію Исправляющаго должность Завѣдывающаго Морскою частію въ Николаевѣ, долженъ отправиться въ Севастополь для исправленія прежней своей обязанности Капитана надъ тамошнимъ портомъ, — Комитетъ, имѣя въ виду, что свѣдѣнія, которыя онъ получалъ отъ Капитана 1-го ранга Ключникова, по просьбамъ лицъ, служащихъ или служившихъ подъ его непосредственнымъ Начальствомъ, весьма много облегчали Комитетскую обязанность, опредѣлилъ: просить г. Исправляющаго должность Завѣдывающаго Морскою частію

въ Николаевѣ о назначеніи на мѣсто Ключникова другаго Члена и, преимущественно предъ прочими, если возможно, бывшаго помощника его, по званію Капитана надъ Севастопольскимъ портомъ, Капитана 1-го ранга Попандопуло.

4) Озабочиваясь окончаніемъ удовлетворенія немногихъ командъ, оставшихся еще неудовлетворенными за потери ихъ имущества въ Севастополѣ и Керчи, Комитетъ опредѣлилъ: просить распоряженія г. Исправляющаго должность Завѣдывающаго Морскою частію въ Николаевѣ, о позаймствованіи Комитету, по прежнему примѣру, *сорока тысячъ* рубл. сер., до полученія Комитетомъ отъ Коммисаріатскаго Департамента денегъ, ожидаемыхъ въ концѣ этого мѣсяца.

15-го Юня. Присутствовали: Предсѣдатель Аркасъ 1, Члены: Чигирь, Столбинъ, Ароновъ, Эппингеръ и Управляющій дѣлами Доргобужиновъ. (Членъ Ключниковъ не присутствовалъ, по случаю откомандировки его въ Севастополь).

По просьбамъ лицъ, потерявшихъ имущество въ Севастополѣ, опредѣлено:

а) Выдать пособія въ счетъ будущаго вознагражденія: вдовамъ: Контръ-Адмирала, служившаго въ Черноморскомъ флотѣ, Еленѣ Власевой 300 р.; чиновниковъ 14-го класса: Евдокіи Петровой 75 р. и Евдокіи Ивановой 125 р.; женѣ отставнаго Губернскаго Секретаря, служившаго въ Комитетѣ по устройенію сухихъ доковъ, Надеждѣ Сарнавской 200 р.; акушеркѣ Севастопольской Морской госпитали, Вильгельминѣ Виттенъ 47 р.; состоящему по Арестантскимъ ротамъ Капитану Солтояни 200 р.; Корпуса Штурмановъ Подпоручику Григорію Михайлову 125 р. и Смотрителю казенныхъ зданій, состоящему по Адмиралтейству, Прапорщику Ѳедору Лубенкову 100 р.

и б) Выдать окончательно: вдовамъ: баталера 32 Фл.

эк., Федосья Ткаченко 115 р.; унтеръ-офицера Сев. Морск. Ар. роты, Елисаветъ Антоновой 110 р.; мастера 17 Раб. эк., Евросинь Куриновой 85 р.; матросъ Фл. эк.: 40-го, Евдокія Аксеновой 106 р. и 34-го, Еленъ Матвѣенко 70 р.; малолѣтнему сыну безвѣсти пропавшаго писаря 17 Раб. эк., Федора Новаковскаго, Петру 10 р.; женамъ: отставнаго квартирмейстера 34 Фл. эк., Аксинь Шатухиной 115 р. и отставнаго унтеръ-офицера 18 Раб. эк., Марь Пустынниковой 110 р.; писарю Конторы Сев. порта, Алексью Дрохлову 100 р.; казеннымъ денщикамъ: (Капитанъ-Лейтенанта Папенгута) Иль Юшка 6 р., (Доктора Зеймана) Алексью Журкову 3 р., Ивану Трофимову 3 р. и Петру Лисецкому 3 р.; отставнымъ: боцманмату 32 Фл. эк., Никитъ Гуляеву 100 р., унтеръ-офицеру 2 пол. 4 Ласт. эк., Ивану Зайцову 100 р., вольному матросу Ивану Симанову 3 р. и бывшему денщику Капитана Морской Артиллеріи Ахременко, Ивану Ермакову 3 р.

Сверхъ сего Комитетъ занимался разсмотрѣніемъ разныхъ просьбъ по инымъ предметамъ и мнѣнія свои имѣлъ счастіе представлять, особыми докладами, на благоусмотрѣніе Его Императорскаго Высочества Генералъ-Адмирала.

19-го Іюня. Присутствовали: Предсѣдатель Аркасъ 1, Члены: Чигирь, Столбинъ, Ароновъ, Эппингеръ и Управляющій дѣлами Доргобужиновъ. (Членъ Ключниковъ не присутствовалъ, по случаю откомандировки его въ Севастополь):

1) По просьбамъ лицъ, потерявшихъ имущество въ Севастополь и Керчи, опредѣлено:

За потери въ Севастополь:

а) Въ счетъ будущаго вознагражденія выдать: вдовѣ Капитана 2-го ранга, Олимпіадъ Шевяковой 143 р.;

выслать чрезъ почту, съ уплатою почтовыхъ расходовъ изъ назначеннаго же пособія, на сѣверную сторону Севастополя Поручику Морск. Артилл. Арс. № 7 р. Кондаскалову 150 р.; въ С. Петербургѣ вдовѣ Поручика Сев. Морск. Арест. р., Прасковѣ Александровой 125 р. и въ Воронежѣ, вдовѣ Губернскаго Секретаря, служившаго въ Конт. Сев. порт., Екатеринѣ Задиркиной 125 р.

и б) Выдать окончательно, вдовамъ: Шкиперскаго Помощника 14-го кл., служившаго при Херсонск. портѣ, Аграфенѣ Бондаревой 40 р.; старшаго фельдшера 38 Фл. эк., Анисѣ Крутиковой 100 р.; унтеръ-офицера 12 Раб. эк., Аннѣ Купріяновой 90 р.; матроса 45 Фл. эк., Дарьѣ Петровой 6 р. и убитаго мастераваго 19 Раб. эк., Федосѣ Жукѣ 85 р.; женамъ отставныхъ унтеръ-офицеровъ Морскаго вѣдомства: Домнѣ Куличенко 115 р. и Пелагеѣ Ивановой 115 р. и уволеннаго въ продолжительный отпускъ матроса 35 Фл. эк., Лукерьѣ Кутовщукѣ 80 р.; мастероваму Арсен. № 6 р. Якову Серакѣ 6 р. и казенному деньщику Лейтенанта Балъзама, Сидору Литвинчукѣ 3 р.; отставнымъ: унтеръ-офицерамъ Ласт. эк.: 12-го, Кондратию Тисленко 115 р.; 13-го, Ивану Кудрявцову 110 р.; 14-го, Аванасію Кривову 115 р., и рядовому 13 Ласт. эк. Андрею Семёнову 110 р.

За потери въ Керчи:

Выдать окончательно: младшему фельдшеру 36 Фл. эк. Ивану Карюшину 10 р. и отставному вольному матросу, служившему въ 39 Фл. эк., Семену Оскаמידнову 3 р.

2) Слушаны, представленные при рапортѣ Командира Севастопольскихъ Морскихъ Арестантскихъ ротъ, Маіора Яшнева (отъ 15-го Января № 18), повѣренные Членами Комитета Доргобужиновымъ и Эппингеромъ,

три списка нижнихъ чиновъ, потерявшихъ въ Севастополѣ движимое и недвижимое имущество; опредѣлено: утвердить распредѣленіе по этимъ спискамъ, въ безотлагательную выдачу, для окончательнаго удовлетворенія нижнихъ чиновъ, за движимость 38-ми чел. 383 р. и за недвижимость 12-ти домовладѣльцамъ 925 р.; каковую сумму, всего 1308 р., и отпустить подъ росписку Маіора Яшнева.

3) Слушано отношеніе Начальника Херсонской губерніи, сообщенное отъ Канцеляріи Николаевского Военнаго Губернатора (8-го Іюня № 377): а) что въ Херсонѣ учрежденъ Комитетъ для вспомошествованія разореннымъ жителямъ южнаго края; б) что съ нѣкотораго времени начали являться въ этотъ Комитетъ, съ просьбами о пособіи, весьма многія: изъ женъ и вдовъ военныхъ и гражданскихъ чиновъ Морскаго вѣдомства, а даже и собственно Морскихъ чиновъ, оставившія свои мѣста жительства по случаю войны, и находившіеся въ продолженіи оной въ Николаевѣ; в) что какъ для пособія разореннымъ Морскимъ чинамъ учрежденъ въ Николаевѣ особый Комитетъ, съ правомъ выдачи, даже вознагражденій за потерянное имущество, то Губернскій Комитетъ не считаетъ себя въ правѣ оказывать имъ пособіе, и такимъ образомъ лица эти подвергаются напраснымъ издержкамъ на проѣздъ изъ Николаева въ Херсонъ и обратно, — и г) что касательно семействъ прочихъ чиновъ, принадлежащихъ Морскому Управленію, Губернскій Комитетъ хотя и находитъ возможнымъ выдавать имъ пособія, но не имѣетъ средствъ судить о мѣрахъ нуждъ ихъ, такъ какъ наружный видъ и одежда многихъ изъ просительницъ иногда заставляютъ сомнѣваться въ объясненіяхъ ихъ, о претерпѣваемой ими крайности. Въ заключеніе Херсонскій Гражданскій Губернаторъ, основываясь на томъ, что Губернскому Комитету вмѣнено

въ обязанность раздавать пособія съ строжайшимъ удосто-
вѣреніемъ въ нуждахъ просителей, — для избѣжанія
съ одной стороны подобныхъ недоразумѣній, а съ дру-
гой въ отклоненіе напрасныхъ издержекъ для самихъ
просителей на прїѣздъ въ Херсонъ, просить распоряже-
нія Николаевского Военнаго Губернатора: 1) о объявле-
ніи по г. Николаеву, чтобы проживающія тамъ, времен-
но, лица, разоренныя войною, не прїѣзжали въ Херсонъ
за пособіями, а обращались съ своими просьбами (на
простой бумагѣ) по почтѣ, прилагая свой письменный
видъ и удостовѣренія начальства, какъ о дѣйствительной
принадлежности ихъ къ числу жителей разоренныхъ
городовъ, такъ и о томъ, что онѣ не получили еще посо-
бій ни отъ Николаевского, ни отъ другихъ Комитетовъ,
— и что засимъ пособія, кому слѣдуетъ, будутъ высыл-
аться съ первою почтою въ Николаевскую Градскую
Полицію; личныя же просьбы будутъ оставаться безъ
уваженія; и 2) увѣдомить на какія именно лица рас-
пространяются дѣйствія Николаевского Комитета.

Въ слѣдствіе сего, Комитетъ опредѣлилъ: увѣдомить
Николаевского Военнаго Губернатора, что въ Николаев-
скомъ Комитетѣ сосредоточены всѣ средства къ удов-
летворенію лицъ Морскаго вѣдомства, служащихъ и от-
ставныхъ, вдовъ ихъ и сиротъ, какъ благороднаго класса,
такъ и нижнихъ чиновъ, потерявшихъ имущество въ
Севастополѣ и Керчи; что дѣйствія Комитета, согласно
волѣ Государя Великаго Князя Генераль-Адмирала,
ограничиваются удовлетвореніемъ за потери имущества
чертою этихъ городовъ; за потери же въ остальныхъ мѣ-
стахъ Комитетъ никому пособій не выдаетъ; и что по-
собіями удовлетворяются также, изъ суммъ находящихся
въ вѣдѣніи Каммеръ-Юнкера Доргобужина, какъ ра-
ненныя въ минувшую войну Офицеры и нижніе чины
Морскаго вѣдомства, такъ равно вдовы и сироты этихъ

чиновъ, умершихъ отъ ранъ или заразительныхъ болѣзней въ Крыму или въ другомъ мѣстѣ; а потому, по мнѣнію Комитета, всякое затѣмъ пособіе означеннымъ лицамъ и изъ Херсонскаго Губернскаго Комитета будетъ только напрасно обезсилить средства его, между тѣмъ какъ такое пособіе изъ Херсонскаго Комитета было бы истиннымъ благодѣяніемъ для нѣкоторыхъ лицъ и Морскаго Вѣдомства, для тѣхъ на примѣръ, которыя потеряли имущество *внѣ* городовъ Севастополя и Керчи, и затѣмъ не могли воспользоваться пособіемъ ни отъ Николаевскаго Комитета, ни изъ суммъ для раненыхъ, находящихся въ вѣдѣніи Каммеръ-Юнкера Доргобужина.

и 4) По выслушаніи представленнаго при рапортѣ Штабсъ-Капитана Богуша (5-го Мая № 446-й), повѣреннаго членами Комитета Доргобужиннымъ и Эппингеромъ, списка нижнихъ чиновъ 19 Раб. эк., потерявшихъ въ Севастополѣ движимое и недвижимое имущество, опредѣлено: утвердить распредѣленіе по этому списку, въ безотлагательную выдачу, для окончательнаго удовлетворенія нижнихъ чиновъ, за движимость 409-ти чел. 2034 р. и за недвижимость (отъ 100 р. и ниже) 48-ми домовладѣльцамъ 3550 р.; каковую сумму, всего 5584 р., и отослать въ 19-й Раб. эк.

22 *Юня* Присутствовали: Предсѣдатель Аркасъ 1-й, Члены: Чигирь, Попандопуло, Столбинъ, Ароновъ, Эппингеръ и Управляющій дѣлами Доргобужиновъ.

1) Разсматривались просьбы потерявшихъ имущество въ Севастополѣ; опредѣлено:

а) Выдать пособія въ счетъ будущаго вознагражденія: вдовѣ аптекарскаго гезеля Сев. Морск. госп., Марьѣ Петровой 125 р.; Штабсъ-Капитану Сев. Морск. Арест. ротъ Ефрему Понамареву 125 р.; Прапорщику, причисленному къ 12 Раб. эк., Василю Иванову 48 р. и от-

ставному Коллежскому Регистратору, служившему въ 14 Ласт. эк., Ельмановичу 125 р.

и б) Выдать пособія окончательно: вдовамъ: боцмана 31 Фл. эк., Февроніи Морозовой 85 р.; унтеръ-офицеровъ: Воен. Раб. № 8-го р. Морск. стр. ч., Екатеринѣ Сюриной 110 р. и Сев. Морск. арест. р., Евдокіи Голубовой 80 р.; рядовыхъ: Сев. морск. госп. р., Ефросиньѣ Савицкой 100 р. и порт. № 31-го р., Аннѣ Милѣ 85 р.; мастерового 17 Раб. эк., Еленѣ Скрынка 110 р. и матроса 33 Фл. эк., Θεодорѣ Шевченко 80 р.; женамъ: квартирмейстера 36 Фл. эк., Иринѣ Ребровой 15 р.; уволеннаго въ продолжительный отпускъ матроса 45 Фл. эк., Марьѣ Снигуръ 95 р. и отставнаго рядового порт. № 28-го р., Шедлѣ Малинской 110 р.; сиротамъ: унтеръ-офицера 14 Ласт. эк., Михаила Михайлова: Ивану, Елисаветѣ и Марьѣ 18 р., и мастерового 18 Раб. эк., Лейбы Садовникова: Мордкѣ и Моисею 12 р.; мастеровому унтеръ-офицеру 1-го кл. 19 Раб. эк. Василию Колесникову 15 р.; мастеровому Арс. № 6 р. Бѣлоклинцову 6 р.; 18 Раб. эк. мастеровому унтеръ-офицеру 2-го кл. Адаму Журавецъ 10 р. и мастеровымъ: Павлу Иванову 6 р. и Андрею Васильеву 6 р.; казенному деньщику Подпоручика Рогаль-Левицкаго, Григорію Воронову 3 р. и отставнымъ: унтеръ-офицеру Сводн. эк. Дун. флот. Еремею Васильеву 70 р. и квартирмейстеру 39 Фл. эк. Михаилу Бученкову 15 руб.

2) Комитетъ, имѣя въ виду полученное Высочайшее разрѣшеніе о выдачѣ повивальной бабкѣ Сев. морск. госп., Вильгельминѣ Виттенъ, годоваго оклада жалованья, наравнѣ съ участвовавшими въ оборонѣ Севастополя, опредѣлилъ: назначенные Комитетомъ, по журналу 15-го сего Іюня № 911-й, въ выдачу ей въ безотлагательное пособіе, изъ суммъ Комитета, за потерю движимаго имущества ея въ Севастополь, 47 р., такъ какъ

деньги эти ею еще не получены, не выдавая ей, обратиться на приходъ, ибо пособіе это слѣдовало ей изъ Комитета въ такомъ случаѣ, если бы она не получила годового оклада.

3) По рапорту (№ 798) начальника портовыхъ ротъ въ Николаевѣ, о вознагражденіи старшаго унтеръ-офицера порт. № 34 р. Петра Охотскаго за потерянное въ Керчи движимое имущество, Комитетъ опредѣлялъ: выдать ему Охотскому окончательно 15 р.

и 4) Вслѣдствіе просьбы Лейтенанта Александра Эсмантъ, о вознагражденіи его съ двумя братьями, служащими во флотѣ, за разрушенный въ Севастополѣ домъ, забирались необходимыя свѣдѣнія, и оказалось, что означенная недвижимость досталась просителю, по смерти родителей, совмѣстно не съ двумя, а съ четырьмя братьями и двумя сестрами, изъ которыхъ три брата и сестры Морскаго вѣдомства, а одинъ братъ, Иванъ Эсмантъ, служить прапорщикомъ въ Селенгинскомъ пѣхотномъ полку; почему Комитетъ опредѣлялъ: изъ оцѣненнаго Комитетомъ дома ихъ въ 7500 р. с., признать подлежащими удовлетворенію отъ Комитета законныя части (на основаніи 947 и 949 ст. X т. Свод. зак. гр.) трехъ братьевъ и двухъ сестеръ 6215 р., за часть же (1285 р.) Прапорщика Ивана Эсмантъ, какъ служащаго въ Сухопутномъ вѣдомствѣ, Комитетъ пособія сдѣлать не вправѣ, а за тѣмъ и выдать, буде пожелаетъ, копію съ настоящаго протокола, для представленія въ то учрежденіе, отъ котораго зависѣтъ будетъ выдача пособій лицамъ не Морскаго вѣдомства за потери въ минувшую войну.

27 Іюня. Присутствовали: Предсѣдатель Аркась 1, Члены: Чигирь, Попандопуло, Столбинъ, Ароновъ, Эппингеръ, и Управляющій дѣлами Доргобужиновъ.

1) По разсмотрѣніи просьбъ лицъ, потерявшихъ имущество въ Севастополѣ и Керчи, опредѣлено:

За потери въ Севастополь:

а) Выдать пособія въ счетъ будущаго вознагражденія, вдовамъ Штабсъ-Капитановъ: 2-й пол. Лабор. № 2-го р. Черн. вѣд., Александръ Сарнавской 96 р. и 18 Раб. эк., Екатеринъ Нужновой 150 р., и женъ Подполковника Морск. арт., Аннѣ Поповой 250 р.

и б) Выдать окончательно: вдовамъ: унтеръ-офицера 31 Фл. эк., Ефиміи Никитенко 10 р. и матросъ 35 Фл. эк., Настасьѣ Тинянкиной 50 р. и Евдокии Малофеевой 106 р.; рядоваго 14 Ласт. эк., Ѳедосьѣ Васильевой 80 р.; музыканта Сев. муз. ком., Еленѣ Савельевой 106 руб.; женъ отставнаго рядоваго 13 Ласт. эк., Матренѣ Дедокъ 100 р. и отставному рядовому Воен. раб. № 8-го р. Морск. стр. части Дмитрію Петрову 100 р.

За потери въ Керчи.

Выдать женѣ писаря 1-го класса дежурства Штаба Черноморской береговой линіи, Ефросиньѣ Ѳедоровой, потерявшей движимое имущество, 20 р.

и 2) Слушаны, представленные при рапортахъ командующаго 1-ю половиною 4 Ласт. эк., Маіора Васильева (20-го Марта № 1046 и 6-го Мая № 1780), повѣренныя членами Доргобужиновымъ и Эппингеромъ, два списка нижнихъ чиновъ 1-й пол. 4 Ласт. эк., потерявшихъ въ Севастополѣ движимое и недвижимое имущество; опредѣлено: утвердить распредѣленіе по тѣмъ спискамъ, въ безотлагательную выдачу, для окончательнаго удовлетворенія нижнихъ чиновъ, за движимость 14-ти чел. 55 р. и за недвижимость одному домовладѣльцу 70 р., всего 125 р.; каковую сумму и отпустить подъ росписку Маіора Васильева.

Сверхъ сего Комитетъ входилъ въ разсмотрѣніе

просьбъ и по другимъ предметамъ, и мнѣнія свои по онымъ, имѣлъ честь представлять Государю Великому Князю Генераль-Адмиралу

Перечень просьбамъ, подлежащимъ удовлетворенію Комитета, учрежденнаго въ Николаевъ для раздачи пособій морскимъ чинамъ, потерявшимъ имущество въ Севастополь и Керчи.

Секретаря и Казначея правленія Севастопольскаго карантина, Титулярнаго Совѣтника *Михайли*.

Имущество въ Севастополѣ.

Жены Коллежскаго Ассессора, служившаго въ Севастопольскомъ военномъ карантинѣ, *Бао*.

Имущество въ Севастополѣ.

Жены чиновника 9-го класса, служившаго въ Балтской Провіанской Коммисіи Военнаго Министерства, *Маріи Куничевой*.

Домъ въ Севастополѣ.

Ростовскаго мѣщанина *Семена Хондогина*.

Имущество въ Севастополѣ.

Дворянки *Осмольской*.

Имущество въ Севастополѣ,

Жены Подпоручика Житомирскаго Егерскаго полка, *Маріи Прудкевичевой*.

Движимость въ Севастополѣ.

Жены смотрителя Херсонскаго госпиталя *Маіора Лосева*.

Движимость и недвижимость въ Севастополѣ.

Шкипера торговаго мореплавателя *Мелихова* и вольныхъ штурмановъ *Смирновыхъ*.

Два мореходныхъ судна въ Севастопольской бухтѣ.

Короченской мѣщанки *Пелагеи Колегаевой*.

Имущество въ Севастополѣ.

Такъ какъ эти вышеисчисленные 9 лицъ не Морскаго вѣдомства, а потому имъ возвращены прошенія, для представленія въ то учрежденіе, на обязанность котораго будетъ возложена выдача пособій за потери лицамъ не Морскаго вѣдомства.

Вдовы Капитана 2-го ранга, Елизаветы *Штаковской*.

Имѣніе вблизи Севастополя.

Возвращено прошеніе, какъ неподлежащее разсмотрѣнію Комитета, который согласно волѣ Государя Великаго Князя Генераль-Адмирала, принимаетъ къ удовлетворенію въ свое время просьбы лицъ Морскаго вѣдомства, потерявшихъ имущество собственно въ *четыре* городовъ Севастополя и Керчи.

Жены неслужащаго дворянина, сына чиновника 9-го класса, служившаго при Севастопольскомъ морскомъ госпиталѣ, Авдотьи *Луцевской*.

Движимость въ Севастополѣ.

Какъ мужъ просительницы нигдѣ не служилъ, то и не подлежитъ удовлетворенію Комитета.

Настоятеля Богуславской Римско-Католической церкви, Ксенза Фердинанда *Коперскаго*.

Имущество въ Севастополѣ.

Возвращено прошеніе, такъ какъ онъ выбылъ изъ Морскаго вѣдомства еще до начала военныхъ дѣйствій, а потому и не подлежитъ удовлетворенію Комитета.

ДѢЙСТВІЯ СТРОИТЕЛЬНАГО ДЕПАРТАМЕНТА (*).

1. На основаніи журнала Адмиралтействъ-Совѣта 1 Марта ст. 18865 предоставлены въ хозяйственное распоряженіе начальника Адмиралтейскихъ-Ижорскихъ заводовъ продолженіе постройки зданія при сихъ заводахъ, за возможно выгоднѣйшую для казны цѣну, и никакъ не дороже ассигнованной на тѣ работы суммы 24 433 р.

2. На основаніи журнала Адмиралтействъ-Совѣта 1-го Марта ст. 18859, заключень 12 Марта съ купцами 2 гильдіи Иваномъ и Аѳанасіемъ Лялиными, контрактъ на поставку поденныхъ рабочихъ людей и мастеровыхъ для продолженія углубленія гавани, около пароходнаго завода въ Кронштадтѣ, съ развозкою земли около фундаментовъ и для разборки перемычки около завода, оптомъ за 19 640 р.; цѣна сія ниже исчисленной по смѣтѣ, на 405 р. 84½ к. Главныя условія сего подряда заключаются въ томъ, чтобы выставлять ежедневно такое число людей, какое строитель находитъ необходимымъ, съ тѣмъ, чтобы всѣ работы могли быть окончены къ 15 Октября сего года, равнымъ образомъ матеріалы доставлять по нарядамъ строителя не далѣе какъ чрезъ пять дней. Но если по какимъ либо обстоятельствамъ, независящимъ отъ подрядчиковъ, нельзя докончить всѣ предполагаемыя работы въ семь 1856 году, то они обязаны оныя докончить и выставить недопринятые матеріалы не далѣе Августа мѣсяца будущаго 1857 года, на тѣхъ же условіяхъ; въ обезпеченіе казны принять залогъ на $\frac{1}{2}$ часть подрядной суммы.

(*). См. Морск. Сборн. № 8 ч. 04.

3. На основаніи журнала Адмиралтействъ-Совѣта, 1 Марта ст. 18861, заключенъ 12 Марта, съ ними же Лялиными контрактъ, на оптовое производство очистки ила со дна канала Петра I-го и углубленіе его, съ устроеніемъ необходимыхъ для сего спусковъ, лѣсовъ для паровой машины, установкою ея, отливкою воды, содержаніемъ машины и разборкою по минованіи надобности, съ поставкою собственныхъ ихъ матеріаловъ и инструментовъ, оптомъ, за 17 690 р.; цѣна сія дешевле исчисленной по смѣтѣ на 1978 р. 56 $\frac{3}{4}$ к. По условіямъ, работы должны быть начаты въ исходѣ Мая, и по приступленіи къ онымъ, окончить непременно въ продолженіи двухъ съ половиною мѣсяцевъ; въ обезпеченіе исправнаго выполнения сей обязанности, принять отъ подрядчиковъ залогъ на $\frac{1}{5}$ часть подрядной суммы.

4. На основаніи журнала общаго присутствія Строительнаго департамента, 16 Марта ст. 6551, предписано заключить съ подрядчиками Давыдовымъ, Юдинымъ, Ефимовымъ и Монаховымъ, контрактъ на производство разныхъ работъ по Главному Адмиралтейству, изъ собственныхъ ихъ матеріаловъ, за объявленную ими цѣну 6550 р. Цѣна сія понижаетъ исчисленную на то по смѣтѣ сумму, на 882 р. 42 к. Главныя условія сего подряда заключаются въ томъ, чтобы къ работамъ приступить немедленно по заключеніи контракта и окончить нѣкоторыя изъ нихъ въ теченіи одного, нѣкоторыя въ два, а другія въ три мѣсяца; въ обезпеченіе казны принять залогъ на третью часть подрядной суммы.

5. По журналу общаго присутствія Строительнаго департамента, 20 Марта ст. 6552, предписано заключить съ крестьяниномъ Зубовымъ контрактъ, на производство разныхъ работъ по Охтенской верфи, изъ собственныхъ его матеріаловъ, за оставшуюся за нимъ по торгамъ цѣну, 4875 р. Цѣна сія дешевле исчисленной по смѣтѣ, на 1068 р.

6. Съ разрѣшенія общаго присутствія Строительнаго департамента, 20 Марта ст. 6554, предписано заключить съ купцомъ Ефимовымъ контрактъ на производство разныхъ работъ по Новой Голландіи, изъ собственныхъ его матеріаловъ, за выпрошенную имъ цѣну 2 500 р. Цѣна сія ниже смѣтной на 307 р. 27 к.

7. На основаніи журнала общаго присутствія Строительнаго департамента, 20-го Марта ст. 6 555, предписано заключить съ купцомъ Ефимовымъ контрактъ, на передѣлку половъ, съ перемѣною балокъ, въ третьей морской казармѣ, изъ собственныхъ его матеріаловъ, за выпрошенную имъ цѣну 1 600 р. Цѣна сія ниже смѣтной, на 200 р. 24 к. Главныя условія сего подряда заключаются въ томъ, чтобы къ работѣ приступить немедленно по заключеніи контракта и окончить оную въ три мѣсяца; въ обезпеченіе казны принять залогъ на третью часть подрядной суммы.

8. Съ разрѣшенія общаго присутствія Строительнаго департамента, 20 Марта ст. 6556, предписано заключить съ купцомъ Ефимовымъ контрактъ на перестройку деревяннаго забора около двора, отведеннаго отъ исправительнаго заведенія, изъ собственныхъ его матеріаловъ, за выпрошенную имъ цѣну 1 100 р. Цѣна эта нижа исчисленной по смѣтѣ на 229 р. 22 к. Главное условіе подряда состоитъ въ томъ, чтобы къ работѣ приступить немедленно по заключеніи контракта и окончить въ теченіе одного мѣсяца; подрядъ сей обезпеченъ залогомъ на третью часть подрядной суммы.

9. По журналу общаго присутствія Строительнаго департамента, 20 Марта ст. 6558, предписано заключить съ крестьяниномъ Савиновымъ контрактъ на устройство печей и окраску стѣнъ и потолковъ въ казармахъ Гвардейскаго экипажа, изъ собственныхъ его матеріаловъ, за

оставшуюся за нимъ по торгамъ цѣну 634 р. 50 к.; цѣна сія дешевле смѣты, составленной по ремонтнымъ цѣнамъ на 500 р. 65 к. Условія подряда заключаются главнѣйше въ томъ, чтобы къ работамъ приступить тотчасъ по принятіи подрядчикомъ обязанности, и окончить ихъ въ теченіе 2½ мѣсяцевъ; въ обезпеченіе казны принять залогъ на третью часть подрядной суммы.

10. Съ разрѣшенія общаго присутствія Строительнаго департамента, 27-го Марта ст. 6562, предписано заключить съ кровельнымъ мастеромъ Назаровымъ контрактъ на перекрытіе части крыши надъ провіантскою канцелярією въ Новомъ Адмиралтействѣ, изъ собственныхъ его матеріаловъ, за оставшуюся за нимъ по торгамъ цѣну, 487 р. 75 к.; цѣна сія дешевле исчисленной по смѣтѣ, на 50 р. 86 к. Главное условіе подряда состоитъ въ томъ, чтобы къ работѣ приступить немедленно по заключеніи контракта, и окончить въ теченіе одного мѣсяца.

11. На основаніи журнала общаго присутствія Строительнаго департамента, 27 Марта ст. 6561, заключенъ 31 Марта съ царскосельскимъ 3-й гильдіи купцемъ Никитою Ефимовымъ и крестьяниномъ 3-го рода Дмитриемъ Зубовымъ, контрактъ на производство въ текущемъ году нижеслѣдующихъ работъ: на устройство форменнаго забора для огражденія мѣстности при домѣ бывшемъ Подполковника Григорьева въ Кронштадтѣ; на капитальное исправленіе дома для помѣщенія офицера и нижнихъ чиновъ, находящихся при морскомъ телеграфѣ; — построеніе деревянныхъ службъ при баракахъ на госпитальной дачѣ; на передѣлку выгребныхъ ямъ при отходныхъ мѣстахъ въ трехъ баракахъ на госпитальной дачѣ и на передѣлку оконныхъ переплетовъ въ четырехъ госпитальныхъ баракахъ въ Ораніенбаумѣ. Всѣ сіи работы должны быть произведены рабочими и мастеровыми людьми подрядчиковъ, изъ собственныхъ ихъ матеріаловъ, за 4950 р.

Сумма сія ниже смѣтной на 511 р. 94¼ к. Главныя условія подряда состоятъ въ томъ, что къ работамъ подрядчики обязаны приступить немедленно по полученіи отъ команды наряда, и окончить первую изъ нихъ къ 1 Мая 1856 года, вторую къ 1 Іюня, третью къ 1 Іюля; двѣ же послѣднія къ первому Мая сего 1856 года. Въ обезпеченіе казны въ исправномъ выполненіи работъ принять отъ подрядчиковъ залогъ на третью часть подрядной суммы.

12) Съ разрѣшенія Адмиралтействъ-Совѣта 27-го Апрѣля сего года ст. 19003, заключенъ 5-го Мая въ Строительномъ департаментѣ, съ Статскою Совѣтницею Благочевою контрактъ, на наемъ у нея для помѣщенія нижнихъ чиновъ Морскаго вѣдомства до 125 семействъ, дома на 4 года, съ платою Благочевой по 6000 руб. въ годъ, съ обязательствомъ домовладѣлицѣ сдѣлать на свой счетъ, для удобнаго размѣщенія семей, нѣкоторыя передѣлки и приспособленія. Главныя условія состоятъ въ томъ, что срокъ найма считать со дня приема дома по описи впредь на 4 года; выдачу за наемъ производить впередь за первый годъ, а за послѣдующіе пополюгодно; отопленіе и освѣщеніе должно быть производимо отъ казны, а очистка печныхъ трубъ, нечистотъ и проч. относится къ обязанности домовладѣлицы.

Съ разрѣшенія Адмиралтействъ-Совѣта 27-го Апрѣля сего года ст. 19012, заключенъ 15-го Марта въ Строительномъ департаментѣ, съ Кронштадтскимъ 2-й гильдіи купцомъ Григоріемъ Хрущовымъ, контрактъ, на дополнительную поставку въ пропорцію съ 1-го Іюня сего 1856 по 1-е Іюня 1857 года, для зданій вѣдомства Кронштадтской Инженерной команды по Морской части, дровъ: однополѣнныхъ чистыхъ березовыхъ 150 саж. по 3 р. 50 к. за сажень и трехполѣнныхъ сосновыхъ съ еловыми 4200 саж., (за 2200 саж., по 7 р. 95 к. и за 2000 саж., которыя поставлены будутъ въ навигацію

1857 г., по 7 р. 45 к. за сажень), всего на сумму 32 915 р.; цѣны сія открыты Строительнымъ департаментомъ послѣ публикаціи о торгахъ, на которыя никто не явился. Вообще сей подрядъ дешевле прошлогодняго заготовленія на 2275 р. Главныя условія подряда заключаются въ томъ, что изъ числа означеннаго количества, дровъ однополенныхъ 150 саж. и трехполѣнныхъ 2200 саж. поставить въ теченіе коммуникаціи 1856 года до закрытія оной, а остальные 2000 сажень съ открытія коммуникаціи 1857 года къ Августу мѣсяцу; въ обезпеченіе казны принять залогъ на *десятую* часть подрядной суммы.

КОНДИЦІИ

НА ПОДНЯТІЕ И РАЗБОРКУ ЗАТОПЛЕННЫХЪ НА СЕВАСТОПОЛЬСКОМЪ РЕЙДѢ КОРАБЛЕЙ, ФРЕГАТОВЪ И ПРОЧИХЪ СУДОВЪ, И СЪ НИХЪ ВЕЩЕЙ.

1) Тотъ, за кѣмъ по торгамъ останется это предпріятіе, обязанъ предварительно къ выполненію онаго заготовить нужныя заведенія и всѣ матеріальныя средства, а потомъ въ удобное для водолазныхъ работъ время начать очищеніе прѣжде средину рейда, по створу маяковъ, дабы и ночью можно было входить въ портъ безопасно, производя работы не вдругъ на всѣхъ судахъ, но послѣдовательно, прѣжде на одномъ или на нѣсколькихъ, какъ указано будетъ отъ мѣстнаго начальства; такъ, чтобы и днище того судна, къ которому прѣжде приступлено будетъ, было непременно поднято, хотя съ употребленіемъ

къ тому взрывныхъ и другихъ разрушительныхъ снарядовъ; а за тѣмъ уже приступить къ другимъ, и такъ далѣе.

2) При назначеніи къ вытаскѣ каждаго судна, Комисія, назначенная начальствомъ, совмѣстно съ подрядчикомъ, опредѣлить, можно ли поднять его цѣлымъ, и въ такомъ случаѣ подрядчикъ обязанъ испытать всѣ возможные къ тому средства; если оныя окажутся недѣйствительными, тогда уже съ дозволенія мѣстнаго начальства можетъ взрывать или разобрать оное и вынимать частями.

3) Вытаску и разборку судовъ и вещей производить своими собственными средствами, подъ надзоромъ портового начальства и приставленныхъ отъ него лицъ. Со стороны же казны, на счетъ пособія, вообще никакого обязательнаго условія не опредѣляется; но если бы, по обстоятельствамъ, подрядчику встрѣтилась надобность увеличить матеріальныя средства для подъема судовъ, а доставить ихъ въ скорости изъ другихъ мѣстъ онъ не будетъ имѣть возможности, между тѣмъ какъ въ казенныхъ хранилищахъ въ Севастополѣ такіе предметы будутъ находиться въ избыткѣ, въ такомъ случаѣ, по просьбѣ подрядчика можно ссудить его для временнаго употребленія гребными судами, лѣсомъ, такелажемъ и даже людьми, съ надлежащимъ за все платежемъ.

4) Половинное по вѣсу количество мѣди, желѣза, чугуна и годной пеньки, добытыхъ со дна моря, и половина деревянныхъ вещей, на мѣру, будетъ принадлежать добывателямъ, въ вознагражденія за труды и издержки, на это употребленные; но при этомъ случаѣ казна имѣетъ право выбирать на свою долю тѣ изъ каждаго сорта вещей, которыя ей наиболѣе нужны. Раздѣлъ этотъ производить по поднятіи каждаго судна цѣлымъ или по раз-

боркѣ онаго частями; до совершеннаго же вынутія судна, все добытое со дна моря остается недѣлимымъ, подъ надзоромъ казеннымъ.

5) Отдавъ очистку рейда съ подряда, казна не лишается права вынимать изъ воды своими средствами тѣ суда, по своему выбору, какія признаетъ для себя нужными.

6) Для большаго же успѣха въ дѣлѣ по очисткѣ рейда, казна имѣетъ право отдавать къ вытаскѣ суда по одиначкѣ и другимъ частнымъ лицамъ, на условіяхъ, какія признаны будутъ выгодными.

7) Если бы удалось подрядчику поднять изъ воды какое либо парусное или пароходное судно въ цѣлости, не разбирая его на части, и оно окажется хотя съ нѣкоторымъ исправленіемъ годно для службы, то казна можетъ такое судно со всѣмъ его имуществомъ оставить себѣ, а подрядчику обязана уплатить половину стоимости его, по оцѣнкѣ присяжными оцѣнщиками при депутатѣ со стороны морской и при подрядчикѣ. Равномѣрно, если съ какого парохода машина будетъ вынута вполнѣ, хотя бы и разобранною на части и по освидѣтельствованіи окажется годною для дальнѣйшей службы, то казна также имѣетъ право оставить такую машину за собою, буде пожелаетъ, а подрядчику уплатить половину стоимости по оцѣнкѣ на томъ же основаніи.

8) Особыхъ залоговъ къ обезпеченію казны по настоящему предпріятію не требуется, но всѣ приготовленные къ вытаскѣ заведенія, матеріалы и инструменты должны оставаться подъ казеннымъ присмотромъ до тѣхъ поръ, когда со стороны подрядчика или совершенно очищенъ будетъ рейдъ для безопаснаго входа на оный судовъ во всякое время и къ стоянію тамъ на якорѣ, или онъ, исполнивъ въ нѣкоторой степени предпріятіе, откажется наконецъ отъ дальнѣйшей очистки всего

рейда, по недостатку у него средствъ или по другимъ причинамъ; но во всякомъ случаѣ на обязанности под-рядчика лежитъ, то судно, корабль или пароходъ, къ вы-таскѣ котораго онъ приступитъ, очистить совершенно, т. е. неоставляя въ водѣ никакихъ остатковъ поднимае-маго судна.

9) При производствѣ работъ должны быть соблюде-ны въ точности постановленія Адмиралтейскаго Регла-мента объ охраненіи гаваней отъ засоренія.

(Прибавленіе къ С. Петербургскимъ Ведомостямъ № 201).

ЖИДКОСТЬ ЖДАНОВА,

КАКЪ ПРОТИВУМІАЗМАТИЧЕСКОЕ СРЕДСТВО ВЪ СЕВАСТОПОЛѢ.

Въ книжкахъ Морскаго Сборника, № 6 за Іюнь 1855, и № 5 за Мартъ 1856 года, я встрѣтилъ статьи, въ кото-рыхъ говорится о жидкости Жданова: въ книжкѣ № 6, Іюнь 1855, ч. оф. стр. 335, Статскій Совѣтникъ Ман-суровъ въ донесеніи своемъ отъ 27-го Мая изъ Сева-стополя, между прочимъ, говоритъ о томъ что въ отношеніи употребленія жидкости Жданова «Адмиралъ Нахимовъ поручилъ особое наблюденіе за исполненіемъ сего въ самомъ городѣ — градскому Врачу». Порученіе это принадлежало мнѣ, и я имѣлъ счастье выполнить его сообразно тому, какъ могло допустить время и возмож-ность. — Въ книжкѣ Сборника № 5 Мартъ 1856, ч. оф. стр. 272, Статскій Совѣтникъ Мансуровъ въ отчетѣ по возложенному на него порученію въ Крыму, говоритъ: «Къ сожалѣнію Ждановская жидкость до-ставлена была въ Крымъ въ такое время, когда не

было ни времени, ни возможности установить правильно-сти въ употребленіи оной, и дѣлать нужныя испытанія для пріобрѣтенія практическихъ результатовъ. При тревожной и тяжелой жизни всего Севастополя и госпиталянаго вѣдомства въ Симферополѣ, никому не было времени исключительно заняться этимъ предметомъ; одинъ докторъ Ждановъ не могъ удовлетворять всѣмъ потребностямъ, и потому опыты его сохранили характеръ блестящихъ опытовъ, но не положили еще начала какой либо правильной системѣ». — Тутъ же высказывается и еще мысль, что «нѣтъ зловопія, въ какой бы степени оно ни было развито, которое бы не уступало дѣйствию жидкости Жданова. Въ пользу этого пособія для госпитальнаго быта, кажется, не можетъ быть никакого сомнѣнія; но остается еще основательно изучить и опредѣлить какое количество должно и можетъ быть употребляемо, при общеизвѣстныхъ условіяхъ, чтобы первые удачныя опыты не смѣнились возобновленіемъ прежняго вреда».

Во всемъ этомъ, высказанномъ Статскимъ Совѣтникомъ Мансуровымъ, выражается требованіе его, которое я, едва ли не изъ первыхъ, долженъ принять за прямой вызовъ къ отвѣту на то, какъ именно было выполнено данное мнѣ порученіе, относительно «правильности употребленія и расходованія Ждановской жидкости?.. а какъ вопросъ этотъ касается порученія или предмета, которымъ я въ теченія ста дней исключительно былъ занятъ. то и могу отвѣчать на него съ должною подробностію, не ограничиваясь бухгалтерскою отчетливостію, но отвѣчать, какъ лицу, которому предоставлено было выполнить назначеніе относящееся къ врачебно-полицейскому отдѣлу; слѣдовательно, и въ удовлетвореніе желанію Статскаго Совѣтника Мансурова, могу представить выводъ изъ практическихъ результатовъ условныхъ при-

мѣненій Ждановской жидкости въ врачебно-полицейскомъ отношеніи, и выразить пользу, какую примѣненіе это оказало въ самое важное время осады Севастополя. Если изложеніе мое объ этомъ, удовлетворить намѣреніямъ Статскаго Совѣтника Мансурова, то я почти себя вознагражденнымъ за стодневный трудъ мой, добросовѣстно — при тревожной и тяжелой жизни въ Севастополѣ, выполненный.

I.

По Высочайшему повелѣнію, отправленная въ Мартъ мѣсяцъ 1855 года, Морскимъ вѣдомствомъ въ Крымъ, въ большемъ количествѣ, жидкость Жданова, доставлена была въ Севастополь Медикомъ А. Ждановымъ 16-го Мая. — 18-го числа того же мѣсяца, получилъ я отъ Генераль-Штабъ-Доктора Шрейбера порученіе находиться при показаніи г. Ждановымъ способовъ употребленія доставленной имъ жидкости, съ тѣмъ, чтобы въ послѣдствіи времени я самъ могъ распорядиться употребленіемъ ея. — Въ то же время и командиръ порта Адмиралъ Нахимовъ, подтвердивъ порученіе Генераль-Штабъ-Доктора, приказалъ мнѣ по принятіи отъ г. Жданова доставленной имъ жидкости, «дѣятельно заняться очисткою зараженныхъ мѣстъ, и ежедневно доносить ему объ успѣхѣ дѣйствій».

Для начала опытовъ, достаточное количество Ждановской жидкости перевезено было съ сѣверной стороны на южную — главную часть города; съ 20 по 24 число Мая, въ видѣ опыта и показанія способовъ очищенія и освѣженія жидкостью гнилыхъ и зараженныхъ мѣстъ, при непрерывавшихся занятіяхъ, я съ г. Ждановымъ, имѣя 8 чел. полицейскихъ солдатъ и 3 чел., приве-

зенныхъ Ждановымъ изъ С. Петербурга, какъ приобрѣтшихъ навыкъ въ способахъ употребленія жидкости, при двухъ полицейскихъ лошадяхъ съ дрогами, успѣли только очистить и освѣжить воздухъ въ слѣдующихъ болѣе важнѣйшихъ мѣстахъ:

1. Въ домѣ купца Гущина, гдѣ помѣщался гангренозный госпиталь для труднѣйшихъ раненыхъ и безнадежныхъ, въ складочномъ мѣстѣ для мертвыхъ тѣлъ и во флигеляхъ при этомъ домѣ.

2. Въ Инженерномъ домѣ, занятомъ двумя отдѣленіями — для трудно раненыхъ и холерныхъ больныхъ, и въ складочномъ мѣстѣ для труповъ при этомъ домѣ.

3. Во всѣхъ отдѣленіяхъ въ домѣ Благороднаго Собранія, гдѣ расположены были первый перевязочный пунктъ, операционный залъ и жилыя отдѣленія, занимаемыя разными лицами.

4. Въ Екатерининскомъ Дворцѣ, гдѣ находился офицерскій лазаретъ для раненыхъ.

5. Во всемъ Николаевскомъ укрѣпленіи, служившемъ госпиталю для раненыхъ, казармою для солдатъ, помѣщеніемъ для присутственныхъ городскихъ и портовыхъ мѣстъ и квартирою для многихъ генераловъ и лицъ составлявшихъ ихъ штабы.

и 6. По всему берегу передъ фасомъ Николаевского укрѣпленія, гдѣ находились отхожія мѣста, сорныя и навозныя кучи, и не подалеку балаганъ, въ которомъ складывались, приносимыя съ оборонительныхъ линій, тѣла убитыхъ.

Всѣ эти мѣста, какъ на первомъ планѣ, въ главнѣйшемъ пунктѣ размѣщенія начальствующихъ лицъ и значительнѣйшей части войскъ горнизопа — были очищены и освѣжены первоначально; изъ нихъ госпитальныя отдѣленія, перевязочный пунктъ и офицерскій лазаретъ были снабжены разведенною ароматическою

жидкостью, для освѣженія комнатъ собственно; также снабжены и достаточнымъ числомъ потребныхъ снарядовъ, какъ-то: спринцовокъ, лѣбекъ, курильницъ, тарелокъ и кусковъ холста; употребленіе жидкости и снарядовъ порознь, во время очистки означенныхъ отдѣленій, предварительно было показано и объяснено состоявшимъ при нихъ служителямъ и фельдшерамъ, завѣдывающимъ лицамъ, въ особенности сестрамъ милосердія которымъ предоставлена была заботливость наблюдать за порядкомъ возобновленія, очистки и освѣженія комнатнаго воздуха.

25 Мая принялъ я отъ г. Жданова окончательно въ свое распоряженіе:

1. Экстракту 3 бочки, всего до 92 ведръ, изъ котораго по разведеніи водою составилось количество до 644 ведръ.

2. Ароматической жидкости неразведенной для освѣженія воздуха въ жилыхъ мѣстахъ, — 5 бочекъ, отъ 30 и болѣе ведръ въ каждой, что въ разведенномъ состояніи составляло количество до 700 ведръ.

3. Спринцовокъ.....	6	} Все эти вещи приняты за исключеніе тѣхъ, которые оставлены для употребленія въ госпитальныхъ отаженіяхъ.	
4. Курильницъ.....	8		
5. Тарелокъ каменныхъ.....	10		
6. Холста аршинъ.....	10		
7. Лѣбекъ жестяныхъ.....	1		
8. Крановъ мѣдныхъ.....	3		
9. Коловоротъ.....	1		для просверливанія бочекъ.

Жидкость и вещи для храненія помѣщены были въ удобномъ и безопасномъ подвалѣ.

Недостатокъ тарелокъ, лѣбекъ (*), холста и мѣлкой деревянной посуды, я впослѣдствіи, по мѣрѣ надобности пополнялъ чрезъ содѣйствіе полиціи, отъ которой въ требованіяхъ моихъ препятствій и медленности не встрѣчалъ.

(*) Лѣйки, тоже что и садовничьи поливательницы, съ рѣшетчатыми трубками.

Испросивъ для постояннаго занятія очисткою зараженныхъ мѣстъ 14 человекъ полицейскихъ солдатъ, при двухъ упряжныхъ лошадахъ съ дрогами, я составилъ два отдѣленія: *одно отдѣленіе* назначилъ для постоянной очистки адмиралтейства и прилежащей къ нему части города, гдѣ воздухъ былъ сильно зараженъ; наиболѣе же въ самомъ адмиралтействѣ, потому, что тутъ производились вареніе, раздача и потребленіе пищи едвали не половиною всего гарнизона; элинги, ямы, промежутки между складенными бревнами — завалены были остатками пищи, обглоданными костями, залиты помоями; отхожія мѣста вездѣ переполнены нечистотами. — *Другое отдѣленіе* назначилъ для очистки по берегу Артиллерійской бухты, гдѣ безъ разбора сваливались всякія нечистоты, тутъ находилась и бойня; также и для очистки всѣхъ мѣстъ къ Артиллерійской бухтѣ прилежащихъ: здѣсь находилась гнилая площадь, чрезъ которую проведенный открытый каналъ, никогда невычищавшійся и невысыхавшій, потому что въ него сваливались выносимыя изъ окружающихъ дворовъ нечистоты и падаль, и стекали обмылки изъ торговыхъ бань, поддерживавшія всегдашнюю сырость и зловоніе; во многихъ дворахъ близъ этой площади, и на самой площади, какъ мѣстъ удаленномъ и нѣсколько закрытомъ отъ неприятельскихъ снарядовъ, уставлены были котлы для приготовления пищи солдатамъ и матросамъ, расположеннымъ по западной оборонительной линіи; тутъ же располагались и досушія торговли съ разными съѣдомыми изготвленіями, тутъ и усталый ратникъ, выждавъ минуту свободы, находилъ отдыхъ, развлеченіе — по душѣ и сердцу, а для желудка сытныя стряпанья и — даже, чай. Но это мѣсто, оживленное многолюднымъ стеченіемъ, было самое грязное, зараженное зловоніемъ и осаждаемое мириадами мухъ.

Въ Корабельной части города, отдѣляемой гаванью,

была составлена для очистки зараженныхъ мѣсть особая команда, находившаяся постоянно подъ надзоромъ временнаго военнаго полицмейстера, Прапорщика Рубанова; это было *третье отдѣленіе* снабжавшееся отъ меня потребнымъ количествомъ Ждановской жидкости, также и необходимыми снарядами и посудою.

Не исчисляя въ подробности всѣхъ мѣсть, гдѣ производима была очистка и освѣженіе воздуха (о главнѣйшихъ я уже сказалъ), прибавлю еще, что по западной оборонительной линіи, на батареѣ № 8-й, во многихъ мѣстахъ Корабельной части, очистка также производилась или подъ личнымъ моимъ надзоромъ, или и безъ меня; объ успѣхѣ ея я обязанностию поставлялъ каждый разъ свидѣтельствовать, и давать отчетъ Адмиралу Нахимову. — Для мѣсть же мнѣ недоступныхъ (при бастіонахъ, батареяхъ и блиндажахъ), я, по требованіямъ командующихъ оборонительными линіями и командировъ . батарей отпускала Ждановскую жидкость въ ихъ распоряженіе, снабжая экземплярами наставленій объ ея употребленіи сообщенными мнѣ въ значительномъ числѣ, самимъ г. Ждановымъ.

Во всѣхъ мѣстахъ, гдѣ требовалась очистка, она первое время возобновлялась тамъ каждодневно; такихъ мѣсть въ послѣдствіи значительно убавилось, оставались казарменныя и жилыя отдѣленія, отхожія мѣста, адмиралтейство, бойня и площадь при Артиллерійской бухтѣ съ нѣкоторыми прилежащими къ ней дворами. Къ успѣшности въ этомъ дѣйствіи надобно отнести то, что для непрерывнаго занятія очисткою, я составилъ три отдѣленія, и облегчилъ себѣ надзоръ за внутреннею очисткою госпитальныхъ отдѣленій тѣмъ, что въ нихъ къ этому были приобучены служители; мнѣ же оставалось только снабжать эти отдѣленія жидкостію, если она израсходовывалась.

*

Заботливость о внутреннемъ освѣженіи въ госпиталь-ныхъ зданіяхъ, лежавшая на лицахъ завѣдывающихъ отдѣленіями (*) и сестрахъ милосердія — не могла не поддерживаться; что же касается до внѣшней при зданіяхъ очистки, то за этимъ наблюдалъ я самъ.

Такъ, какъ очищеніе и освѣженіе всѣхъ исчислен-ныхъ мѣстъ, возобновлялось въ первое время можетъ быть и не по мѣрѣ надобности, но заурядъ, почти каж-дый день, потому что на всѣхъ пунктахъ, гдѣ производи-лась очистка, я въ одно и то же время бывать не могъ, то при такомъ, быть можетъ и до излишества умѣстномъ, дѣйствіи, — экстрактъ Ж. жидкости, употребляемый только для внѣшней очистки, къ 20-му числу Іюня былъ уже на исходѣ; Адмиралъ Нахимовъ приказалъ мнѣ, сколько по моему усмотрѣнію и что именно нужно для пополненія недостатка, принять съ сѣверной сто-роны, гдѣ находился складъ запасной Ж. жидкости. Я взялъ 2 бочки экстракта и 1 бочку ароматической жид-кости и при такой добавкѣ обошелся до дня отступленія войскъ съ южной части Севастополя на Сѣверную сто-рону.

II.

Я сказалъ, что очистка каждаго зараженнаго мѣста и освѣженіе въ немъ воздуха посредствомъ Ж. жидкости, не ограничивались однократнымъ дѣйствіемъ, и что въ первое время они возобновлялись не по мѣрѣ надобности, а каждый день заурядъ и, быть можетъ до излишества; относительно сего, въ оправданіе себя, скажу, что при дѣйствіяхъ моихъ тогда, я не могъ еще оглядываться на

(*) На первомъ перевязочномъ пунктѣ относительно заботливости, долж-но отдать полную справедливость Профессору Гюббенету.

стороны, чтобъ остановиться надъ чѣмъ-нибудь для наблюдений; притомъ же и не имѣлъ никакихъ данныхъ для руководства, кромѣ поверхностнаго объясненія способовъ употребленія Ж. жидкости при очищеніи зараженныхъ мѣстъ, — что уже и безъ того, сдѣлалось мнѣ понятнымъ при производствѣ перваго опыта. Имѣя много другихъ служебныхъ занятій, я не хотѣлъ или не могъ отстать отъ нихъ, и потому не могъ сначала исключительно заняться однимъ предметомъ, оставивъ безъ исполненія другіе; но чрезъ непродолжительное время, это, какъ болѣе общеплезное порученіе, взяло перевѣсъ предъ прочими; я обратилъ потомъ вниманіе на излишнюю трату жидкости; эта мысль, дала другую — чтобъ нѣкоторыя подлежащія повторительному очищенію и освѣженію мѣста оставить; но оставить ихъ просто, не уничтоживъ въ нихъ источника зловонія, было нельзя, и потому, испросивъ у Адмирала Нахимова рабочихъ людей, я принялъ намѣреніе многіе изъ зараженныхъ мѣстъ забросать или завалить землею, а въ другихъ по возможности устранить доступъ къ возобновленію заразы. Такимъ образомъ я началъ съ переполненныхъ отхожихъ ямъ.

1) Переполненныя отхожія ямы, зараженныя броженіемъ и гніеніемъ органическихъ частицъ и тлѣніемъ брошенныхъ туда труповъ животныхъ, находившіяся на открытыхъ, освѣщенныхъ солнцемъ мѣстахъ были забросаны бутовымъ камнемъ и щебнемъ, а для удаленія зловонія достаточно прилиты Ж. жидкостью; потомъ, вмѣстѣ съ выступившею за края ямы лавиною нечистотъ присыпаны слоемъ земли и притоптаны; земля, опять достаточно прилитая жидкостью, отъ дѣйствія избыточествующей въ ней кислоты, вскипала и образовала твердоватую кору, подобно какъ слой засохшей глины, но безъ трещинъ. Такія ямы не издавали уже ни малѣйшаго

зловонія, и для нихъ траты жидкости болѣе не требовалось.

2) Въ закрытыхъ мѣстахъ, гдѣ по однократной очисткѣ можно было устранить доступъ возобновленія зараженіямъ, въ такихъ мѣстахъ по достаточномъ окропленіи жидкостью стѣнъ и насыщеніемъ пола, если была земляной, повторительной очистки также не требовалось.

3) Въ бойнѣ, когда накопленіе нечистотъ, сваливаемыхъ съ внутренностями животныхъ и кровію въ кучи, устранено было собираніемъ всего въ кадки и обрѣзы и вывозомъ на барказахъ ко взморью; тогда освѣженіе воздуха въ бойнѣ возобновлялось не ранѣе, какъ по прошествіи двухъ сутокъ.

4) Гнилая площадь при Артиллерійской бухтѣ, не одновременно, но въ теченіи почти мѣсяца по частямъ изсушена, и по возможности приведена въ опрятное состояніе; равнымъ образомъ и въ прилежащихъ къ площади дворахъ, отвѣтственно домохозяевъ и жильцовъ, устранена небрежность и запущеніе въ скопленіи нечистотъ; тогда и въ этихъ мѣстахъ не вездѣ уже требовалось освѣженіе воздуха жидкостью. Точно такъ же въ Адмиралтействѣ и мѣстахъ Корабельной части.

5) Вообще же казарменные размѣщенія какъ при Николаевской батереѣ, такъ и въ другихъ казенныхъ и частныхъ строеніяхъ и всѣхъ жилыхъ мѣстахъ, гдѣ только расположены и скучены были солдаты, и гдѣ невозможно было устранить, чтобы очистка и освѣженіе воздуха не смѣнялись новымъ накопленіемъ грязи, тамъ очищеніе и освѣженіе воздуха сообразно надобности, хотя однимъ только легкимъ окропленіемъ жидкостью, должно было возобновляться каждый день.

Приведенные опыты, не для очевидца и не для наблюдателя, не удовлетворяютъ рѣшенію вопроса, предложеннаго Статскимъ Совѣтникомъ Мансуровымъ, въ томъ

отношеніи, что «остается еще основательно изучить и опредѣлить какое количество Ж. жидкости должно и можетъ быть употребляемо при общеизвѣстныхъ условіяхъ, для того, чтобы первые удачные опыты не смѣнялись возобновленіемъ прежняго вреда?» Къ удовлетворенію этого вопроса, и чтобъ избѣжать подробностей неблаговоонныхъ опытовъ, я ограничусь приведеніемъ примѣра, хотя также въ опытѣ и также неблаговооннаго, но къ объясненію предмета необходимаго: лахань, содержащая въ себѣ гніющія вещества, заразила воздухъ въ комнатѣ зловоніемъ, Ж. жидкость въ опредѣленномъ количествѣ и при условныхъ способахъ употребленія, чрезъ нѣсколько минутъ уничтожаетъ это зловоніе, но чрезъ извѣстное время, зловоніе, мало по малу опять накопляется, если лахань вынесена изъ комнаты не была; если же лахань вынесена и зловоніе уничтожено, то оно возобновиться не можетъ, потому что удаленъ его источникъ. Этотъ опытъ удовлетворяетъ приведенному вопросу. Если же при этомъ не опредѣлено еще количество жидкости, потребное для очищенія воздуха, то опредѣлить его также не трудно, потому что на жилую комнату средней величины достаточно 6 — 8 унцій жидкости для окропленія и для того, чтобы смочить ею одно или два полотенца, посредствомъ которыхъ приводится въ движеніе или провѣтривается комнатный воздухъ.

Соотвѣтственныя приведенному опыту условія удовлетворяютъ и всѣмъ дальнѣйшимъ примѣненіямъ Ж. жидкости, а изъ примѣненій выводится слѣдующій результатъ: а) чтобы опытъ или очистка не смѣнялись возобновленіемъ вреда, надобно устранить доступъ вреда. б) Гдѣ устраненіе вреда невозможно, тамъ необходимо или частое повтореніе очистки воздуха, или непрерывающееся поддерживаніе разрушительнаго дѣйствія жидкости на вредоносный продуктъ. в) Ждановская жид-

кость, не прекращая процесса разрушенія и тлѣнія тѣла, растительнаго или животнаго, имѣеть замѣчательное свойство уничтожать зловоніе, слѣдовательно и разрушать *вредоносное начало*, а изъ этого опять слѣдуетъ:

а) Что зловоніе есть *продуктъ* гнѣющаго тѣла, растительнаго, животнаго низшей организаціи и животнаго высшей организаціи. б) Изъ *продуктовъ* развиваются болѣзненные начала — *міазмы*. в) Продукты характеризуются мѣстностью, — поэтому изъ продуктовъ Миссисиппи, Ганга, Нила, Дуная — развиваются желтая горячка, холера, чума, лихорадка; на европейскомъ материкѣ, мѣстные продукты, происходящіе отъ тлѣнія тѣлъ животныхъ вездѣ способствовали развитію тифа. И такъ зловоніе издаваемое тлѣющимъ тѣломъ животнымъ или растительнымъ — есть вредоносный продуктъ, порождающій *міазму*.

Кто былъ очевидцемъ простаго явленія, производимаго Ж. жидкостью, тотъ при этомъ убѣдился собственнымъ опытомъ и вѣрить тому, что 15 или 20 минутъ времени достаточно для уничтоженія зловонія въ какой бы степени оно ни было развито; но въ высшемъ послѣдовательномъ явленіи, зависящемъ отъ разрушительныхъ свойствъ жидкости на продуктъ гнѣющихъ тѣлъ — явленіи, уничтожающемъ *міазматическое начало*: объ этомъ еще никто ничего не знаетъ, и въ этомъ-то послѣдовательномъ явленіи, быть можетъ усомнится тотъ же самый очевидецъ перваго явленія; тѣмъ болѣе усомнятся и не повѣрятъ ни чему — не видѣвшіе ничего. Въ такомъ случаѣ чѣмъ убѣдить невѣрующаго? Для этого, полагаю, достаточно будетъ познакомить съ благотворнымъ результатомъ, выказавшимся изъ примѣненія Ж. жидкости въ самое важное время осады Севастополя. Этотъ же благотворный результатъ оправдывается объясненіемъ слѣдующаго вопроса.

III.

Въ Севастополѣ, во время его осады, могла ли существовать причина, способствующая къ произведенію миазмы?

Въ Крыму, 2-е Сентября 1854 г. было началомъ къ переходу Русскаго солдата, отъ однообразной его жизни, къ жизни бивуачной, трудовой и тревожной; мирные жители края, тѣмъ болѣе Севастопольцы, покорясь необходимости, должны были также изъ обыкновеннаго ихъ быта вступить въ бытъ жизни тревожной. Начались битвы, началась и осада Севастополя; съ каждымъ новымъ днемъ осады, число осиротѣвшихъ увеличивалось; увеличивалось и число безпріютныхъ. Но лилась крова, никто не желалъ, или не могъ оставить роднаго города, удаленные же за черту города, опять врывались обратно. Кто сблизался съ положеніемъ несчастливцевъ, тотъ только видѣлъ, и знаетъ ихъ бѣдствія. Наступилъ періодъ измѣненія атмосферы, изъ сухаго и теплаго состоянія, въ сырое и холодное; явилась холера, врагъ болѣе опасный, чѣмъ осаждающіе. На первомъ перевязочномъ пунктѣ я завѣдывалъ холернымъ отдѣленіемъ: съ 20-го Октября по 1-е Декабря чрезъ мои руки перешло холерныхъ больныхъ до 600 человекъ; смертности особенной не было; отъ 1-го Декабря съ измѣненіемъ погоды освѣжившейся сѣверными вѣтрами, холера прекратилась. Зависѣла ли холера отъ миазмы, была ли она эпидемическая, — и прекратившаяся, не могла ли она снова явиться? это увидимъ далѣе.

21-го Января 1855 г. состоялось первое засѣданіе Комитета, составленнаго по Высочайшему повелѣнію

изъ врачей подъ предсѣдательствомъ Генераль-Штабъ-Доктора Шрейбера; потомъ, еще было два или три засѣданія, трактовали о вопросѣ: «какія должны быть приняты въ нашихъ войскахъ мѣры къ предупреденію могущихъ возродиться эпидемій?» — Опасались чумы. Очень хорошо помню, какія опредѣлены были мѣры къ предпріятію противъ эпидемій; эти мѣры были однѣ и тѣ же, какія мы знали, которыя въ подобныхъ случаяхъ предпринимались и прежде, но только безъ особеннаго успѣха. Мнѣ дано было назначеніе тщательно наблюдать за порядкомъ, предписываемымъ врачебно-полицейскими мѣрами въ отношеніи удаленія причинъ, вредящихъ здоровью людей. Выполненіе этихъ мѣръ, какъ водится, стоило мнѣ иногда горькихъ оскорбленій, безъ существеннаго успѣха въ дѣлѣ.

Зима прошла, наступила ранняя крымская весна — было благополучно; въ Мартѣ еще ничего, а въ Апрельѣ началъ обнаруживаться тифъ между жителями города и между ранеными; операція производится превосходно, рана въ первое время имѣвшая хорошій видъ, въ послѣдствіи — принимала, дурной, и оканчивалась неблагополучнымъ исходомъ; день отъ дня не лучше; въ Маѣ еще хуже: появилась опять холера, кто въ припадкахъ ея не умеръ, умиралъ отъ послѣдующаго затѣмъ тифа; холера усилилась, надобно было распорядиться назначеніемъ особаго отдѣленія для холерныхъ — оно и было. Куда не взглянешь, вездѣ тѣснота, нечистота, зловоніе, воздухъ зараженъ. Такъ было въ Маѣ, а въ Іюнѣ, Іюль и далѣе, могло бы быть и еще хуже: настали бы жаркіе знойные дни; нечистотныя гнѣющія ямы, тлѣющіе трупы животныхъ и людей, день отъ дня, болѣе и болѣе пресыщали бы воздухъ заразою; но это было уже во время предупреждено, и предупреждено почти внезапнымъ уничтоженіемъ того, что уже началось съ замѣт-

нымъ поступательнымъ ожесточеніемъ. Какъ и чѣмъ уничтожено? далѣе объяснится самою собою.

По берегамъ: около Константиновской батареи, отъ Карантинной бухты до батареи № 8-й и даже до Николаевской батареи, выбрасывались всплывшіе изъ моря, пораженные тлѣніемъ, трупы животныхъ и людей; между 15 и 25 числами Іюня, около батарей Александровской и № 8-й выбило на берегъ до 40 труповъ рогатаго скота и лошадей; человѣческихъ труповъ — въ красныхъ мундирахъ, синихъ пальто и въ красныхъ широкихъ штанахъ, и, что еще замѣчательнѣе, ампутированныхъ въ госпитальной одеждѣ, и всего прочаго, въ теченіи мѣсяца было достаточно, что по физическому положенію береговъ и бухты, бурливое море не относило въ сторону, а прибывало къ берегамъ. Все это чужое произведеніе отбуксировывалось ко взморью, и погружалось съ баластомъ въ глубь.

Въ борьбѣ съ этими началами, угрожавшими мѣстнымъ зараженіемъ воздуха, безъ средствъ, не имѣя въ своемъ распоряженіи обѣщанныхъ въ засѣданіяхъ врачебнаго комитета матеріаловъ для хлоровыхъ очищеній, — хлоровой извести, негашеной извести и простой извести — все извѣсть; не имѣя даже достаточнаго числа рукъ къ надлежащей уборкѣ всего гнѣющаго, тлѣющаго, и чтобъ уничтожить удушающее зловоніе — противуборствовать было не возможно; оставалось бросить и единственные къ оборонѣ метлы и лопаты, и скрестя руки — ожидать чего-то страшнаго.

Высказанная подробность скучна, но необходима, потому, что она служитъ даннымъ къ доказательству о существованіи причины, могшей произвести мѣазму, — слѣдовательно вопросъ о томъ, могла ли существовать причина способствующая, къ произведенію мѣазмы съ Севастополь въ время его осады — всѣмъ этимъ высказан-

нымъ, удовлетворенъ. — Въ дополненіе прибавимъ еще это: если были уже болѣзни, принадлежащія къ разряду эпидемическихъ к. т. холера и тифъ, то были и міазмы; съ этимъ согласны всѣ, и говорятъ, что была даже эпидемія, но только въ слабой степени, а отъ чего она вдругъ исчезла?

Такъ какъ аксіома должна быть аксіомою для всѣхъ прогрессовъ, то и слѣдуетъ согласиться: что, чѣмъ сильнѣе зараженъ воздухъ, тѣмъ сильнѣе долженъ быть развитъ и тотъ неуволимый элементъ, который медицина называетъ міазмою, и тѣмъ сильнѣе эпидемія, а отъ эпидеміи не далеко переходъ къ контагію. — Такъ было въ рядахъ войскъ нашихъ въ Румеліи 1829 г., такъ могло быть и въ Крыму—начавшись отъ Севастополя, распространиться по всему краю. — Въ Румеліи, войска наши были осаждающими, а здѣсь осажденными — это хуже.

Если степень порчи воздуха или зараженіе мѣстности, отражается степенью міазмы, характеризующею болѣзни отъ нея развивающіяся, то поэтому, быть можетъ, холера и не развилась бы; развился бы тифъ (возможно предположить) до контагіознаго характера — до степени, при которой называли его европейскою чумою. — Какой осажденный городъ не поражался подобнымъ бѣдствіемъ?... а при 11-ти мѣсячной безпримѣрной осадѣ Севастополя, опасаться такой бѣды слѣдовало и, была бы бѣда: въ самое время наступленія жаровъ, когда надобно было ожидать высшей степени зараженія воздуха гнилыми испареніями, когда при всевозможныхъ сосредоточившихся неблагопріятныхъ обстоятельствахъ надобно было опасаться развитія тифа, а тутъ, ни тифа ни холеры. — Прибыль больныхъ въ отдѣленіе холерныхъ стала уменьшаться; наконецъ ни кто уже не посту-

паль и оно опустѣло; такимъ же образомъ появленіе тифозныхъ, не умножилось, но исподволь прекратилось; раны пошли какъ-то лучше. — Причины не доискивались, а приписывали удобству размѣщенія; но и прежде раненые стѣснены не были. — Къ какой же благотворной силѣ отнести это измѣненіе?... измѣненіе неожиданно разрѣшившееся благопріятнымъ результатомъ, когда, судя по времени года, при высказанныхъ условіяхъ, надобно было ожидать результата страшнаго?... Ни вѣтры, ни дожди (которыхъ впрочемъ и не было) и ни иное какое чудо произвели этотъ переворотъ. Въ этомъ, обязаны мы изобрѣтенію гг. Ждановыхъ. — Г. Ждановъ съ привезенною имъ жидкостью прибылъ въ самое опасное время: начались опыты. Во всѣхъ примѣненіяхъ опыты эти выказались блистательнымъ успѣхомъ; при первомъ примѣненіи, страдальцы — раненые пораженные антоновымъ огнемъ, въ предсмертной ихъ агоніи освѣженные бальзамической струей жидкости, возсылали мольбы за пославшаго имъ услажденіе на пути къ переходу въ вѣчность. Спустя немногіе дни, весь осажденный Севастополь дышалъ уже чистымъ, здоровымъ воздухомъ.

Когда дали намъ это средство къ оборонѣ, тогда явилась и потребность въ дѣятельности противоборствовать вреднымъ началамъ, потому что увидѣли возможность уничтожить ихъ; до сей поры мы не могли ничего дѣлать, а теперь, Адмиралъ Нахимовъ энергически ухватился за это средство, побуждалъ меня къ усиленію дѣйствій, давалъ необходимыя къ тому пособія, и цѣль была достигнута. Примѣненіе этого изобрѣтенія въ положеніи Севастополя, пришлось какъ говорится, во время и къ мѣсту какъ нельзя лучше; оказало великую пользу уничтоженіемъ *развивавшихся уже эпидемій*, что должно отнести только къ разрушительной силѣ жидкости на

начала, поражающія *міазму*. Въ этой пользѣ, какую оказала *Ж.* жидкость, выказывается важность заслуги гг. *Ждановыхъ*, ставящая ихъ въ ряду изобрѣтателей полезнаго человѣчеству воообще; и заслуга отечеству, въ эпоху обложенія обширныхъ границъ его многочисленными врагами вызываетъ на признательность къ *труженникамъ*, за погашеніе вреда, а потому — за охраненіе здоровья защитниковъ, а быть можетъ и цѣлаго края отъ *бѣдствій*, неразлучныхъ съ развитіемъ и распространеніемъ повальныхъ болѣзней.

Скажутъ: если все это такъ дѣйствительно — то можно принять за фактъ, но... требующій для подтвержденія новыхъ фактовъ.—Я тоже согласенъ, что факты необходимы, а ихъ, въ непродолжительномъ времени можно будетъ встрѣтить цѣлый рядъ, но только не въ такомъ размѣрѣ; подобный примѣръ, каково было положеніе Севастополя, какъ вѣковаго событія — не скоро встрѣтится. Повторю еще: къ какой же благотворной силѣ должно отнести благополучный исходъ, когда, судя по высказаннымъ условіямъ, сосредоточившимся въ Севастополѣ, надобно было ожидать исхода самаго неблагоприятнаго?... скажутъ: отсутствіе дѣйствія *специфическихъ телурическо-атмосферныхъ*, или болѣе: отсутствіе дѣйствія *специфическихъ животныхъ міазматическихъ веществъ*—потому-то и не развились болѣзненные процессы. Обдумывалъ я это опредѣленіе, старался сблизить съ нимъ понятія мои, и выходитъ тоже, что причины, развивающія болѣзненные процессы—были; это неоспоримо, а какъ они скрылись—вотъ въ чемъ вопросъ? Не смотря на летучесть этихъ *специфическихъ животныхъ міазматическихъ веществъ*, они безъ причины скрыться не могли и скрыться при такихъ условіяхъ, когда къ произрожденію ихъ былъ бы, или оставался неразрушеннымъ обширный источникъ. Какая же причина ихъ исчезно-

венія?... При этомъ вопросъ, сближались къ тому понятію, что болѣзненные причины скрылись, потому что уничтоженъ ихъ источникъ. Скрылись дѣйствительно, только ни временемъ, ни обстоятельствами, ни хлоровыми препаратами.

Все высказанное, отношу я къ Севастополю: что же дѣлалось въ другихъ мѣстахъ, того я не видѣлъ и не знаю.—Жаль, что примѣненіе Ж. жидкости испытано въ одномъ только пунктѣ; это средство могло бы принести пользу въ прошедшую зиму въ Николаевѣ, при тѣснотѣ и неудобствѣ больничныхъ и казарменныхъ размѣщеній; не знаю, какъ теперь въ Крыму — а полагаю, что тамъ происхожденіе и развитіе болѣзненныхъ началъ не совѣмъ невозможно, и потому Ждановскую жидкость, на всякій случай забыть не слѣдуетъ—особенно въ госпитальномъ быту.

Севастопольскій Городовой Врачъ За....кій.



УСТАВЪ РУССКАГО ОБЩЕСТВА ПАРОХОДСТВА И ТОРГОВЛИ.

На подлинномъ Собственною Его Императорскаго
Величества рукою написано: «*Быть по сему*».

Въ Петергофѣ. 3-го Августа 1836 г.

I. ЦѢЛЬ, ОБЯЗАННОСТИ И ПРАВА ОБЩЕСТВА.

§ 1. Для развитія торговли южнаго края Россіи и пароходныхъ, какъ торговыхъ, такъ и почтовыхъ сообщеній этого края съ Русскими и иностранными портами, — учреждается *Русское Общество Пароходства и Торговли*.

§ 2. Русское Общество Пароходства и Торговли, по примѣру Россійско-Американской Компаніи, состоитъ подъ Высочайшимъ Его Императорскаго Величества покровительствомъ.

§ 3. Общество обязывается содержать слѣдующія линіи сообщеній:

1) Между Одессою, Константинополемъ, Аѳономъ, Смирною, Родосомъ, Александретой, Бейрутомъ, Яффою и Александрією — три раза въ мѣсяць. Если признается полезнымъ, то пароходы будутъ еще заходить и въ другіе порты, лежащіе на пути между означенными выше пунктами.

2) Между Одессою, Ялтою, Редуть-Кале и Керчью, вдоль Кавказскаго берега, заходя по пути въ тѣ порты, гдѣ будетъ признано нужнымъ — три раза въ мѣсяць. Если признано будетъ полезнымъ и возможнымъ, то впослѣд-

ствіи линія эта измѣнится на сообщеніе между Одессою, Ялтою, Керчью, Редутъ-Кале и далѣе между портами по Анатолійскому берегу до Константинополя, гдѣ пароходы сей линіи будутъ встрѣчаться и размѣниваться пассажирами и грузами съ пароходами новой линіи сообщенія, которая въ такомъ случаѣ учредится между Одессою, Галапомъ и далѣе, между портами по Румелійскому берегу также до Константинополя.

3) Между Одессою и Галапомъ, заходя, если окажется полезнымъ: въ Сулинъ, Измаилъ, Ренни и другіе порты по р. Дунаю, — еженедѣльно.

4) Между Одессою, Евпаторією, Севастополемъ, Ялтою, Θεодосією и Керчью — еженедѣльно.

5) Между Одессою, Кинбурномъ, Очаковомъ и Николаевомъ и выше по р. Бугу, если окажется нужнымъ, — еженедѣльно.

6) Между Одессою, Кинбурномъ, Очаковомъ и Херсономъ и выше по р. Днѣпру, если окажется нужнымъ, — еженедѣльно.

7) Между Керчью, Маріуполемъ, Бердянскомъ, Эйскомъ и Таганрогомъ — еженедѣльно.

8) Между Керчью и Таманью — по столько разъ въ день, сколько окажется нужнымъ.

9) Между Овидіополемъ и Аккерманомъ (по Днѣстровскому Лиману) — по столько разъ въ день, сколько окажется нужнымъ.

10) Между Одессою, Константинополемъ, островомъ Сирою, Пиреемъ, Мессиною, Неаполемъ, Ливорно, Генуею и Марселью — въ годъ приблизительно 18 несрочныхъ рейсовъ (*). Если окажется полезнымъ, то парохо-

(*) Ходъ парохода къ мѣсту назначенія и обратно считается за одинъ рейсъ.

ды будутъ еще заходить и въ другіе порты, лежащіе между означенными выше пунктами.

11) Между Одессою, Константинополемъ, островами: Сирою, Зантомъ, Кефалонією и Корфу, Бары, Анконою и Триестомъ — въ годъ приблизительно 18 несрочныхъ рейсовъ. Если окажется полезнымъ, то пароходы будутъ еще заходить и въ другіе порты, лежащіе между означенными выше пунктами.

Примѣчаніе 1. Означенныя линіи сообщенія будутъ открываться постепенно, по мѣрѣ сооруженія пароходовъ и сначала при меньшемъ числѣ рейсовъ. Не позже 5 лѣтъ со дня утвержденія сего Устава, пароходы Общества должны содержать сообщенія по всѣмъ вышепомянутымъ линіямъ, при полномъ комплектѣ рейсовъ.

Примѣчаніе 2. Измѣненіе сихъ линій и назначеніе по онымъ бѣльшаго числа рейсовъ, равно открытіе новыхъ линій, будетъ зависѣть отъ средствъ Общества и мѣстныхъ потребностей, по соглашенію Общества съ Правительствомъ.

§ 4. По всѣмъ означеннымъ линіямъ срочнаго плаванія Общество обязывается перевозить бесплатно почту, съ соблюденіемъ почтовыхъ правилъ, а равно курьеровъ и фельдъегерей.

§ 5. Дни и часы для отбытія и прибытія пароходовъ по линіямъ срочнаго плаванія (сообразно числу рейсовъ, означенныхъ въ § 3-мъ устава) опредѣляется предварительно открытія тѣхъ линій сообщенія.

§ 6. Сверхъ сего дозволяется Обществу учредить буксирное пароходство, какъ по рѣкамъ: Днѣпру, Бугу и Дону, такъ и въ морѣ. Для развозки же антрацита и другихъ грузовъ по разнымъ приморскимъ внутреннимъ и заграничнымъ портамъ, Общество будетъ имѣть особыя транспорты.

§ 7. На всѣхъ линіяхъ сообщенія Общество будетъ имѣть такое число пароходовъ и такихъ размѣреній и силъ, какіе признаетъ нужнымъ для исполненія обязательныхъ рейсовъ, правильной организаціи своихъ дѣйствій, извлеченія наибольшихъ выгодъ и доставленія возможнаго удобства пассажирамъ.

§ 8. Относительно плаванія по рѣкамъ, Общество подчиняется существующимъ на сей предметъ правиламъ по вѣдомству Путей Сообщенія.

§ 9. Пароходы Новороссійской Экспедиціи, содержашіе прежде, по распоряженію Правительства, почтовые и торговые сношенія, передаются Обществу по минованіи въ нихъ надобности, по оцѣнкѣ на законномъ основаніи и по взаимному соглашенію съ тѣми вѣдомствами, на счетъ коихъ пароходы сіи были устроены.

Примъчаніе. Уплата суммы, слѣдующей за пароходы собственно казнѣ, разсрочивается Обществу на 5 лѣтъ безъ процентовъ, по равнымъ частямъ, которыя должны быть уплачиваемы по истеченіи года; условія же уплаты таковыхъ денегъ, слѣдующихъ особымъ вѣдомствамъ, будутъ зависѣть отъ взаимнаго соглашенія Общества съ тѣми вѣдомствами.

§ 10. Пристани, магазины для складки товаровъ и угля и вообще всѣ мѣста въ Одессѣ и на другихъ пунктахъ, коими пользовались пароходы Новороссійской Экспедиціи, предоставляются Обществу на все время его существованія, на томъ же основаніи, на какомъ предоставлены были въ пользованіе Экспедиціи.

§ 11. Обществу дозволяется устраивать разныя механическія заведенія, пристани, верфи, конторы, магазины, для склада товаровъ, и всякія другія строенія, на казенныхъ пустопорожнихъ земляхъ, бесплатно; на земляхъ же, принадлежащихъ казнѣ или другимъ вѣдомствамъ и

приносящихъ доходъ, по соглашенію съ тѣми вѣдомствами.

Примѣчаніе. При устройствѣ подобныхъ заведеній по берегамъ рѣкъ, должны быть соблюдаемы существующія на сей предметъ правила по вѣдомству Путей Сообщенія.

§ 12. По мѣрѣ средствъ и надобности, Обществу разрѣшается устраивать, на общемъ законномъ основаніи, разныя училища для образованія штурмановъ, машинистовъ и другихъ необходимыхъ для дѣйствія Общества техниковъ.

§ 13. Общество можетъ, если признаетъ выгоднымъ, открыть, на общемъ законномъ основаніи, Страхое Отдѣленіе для морскаго и рѣчнаго страхованія товаровъ, перевозимыхъ на пароходахъ и судахъ своихъ.

§ 14. Обществу дозволяется принимать къ себѣ на службу офицеровъ Горнаго вѣдомства, механиковъ, машинистовъ медиковъ и фельдшеровъ. На сіи лица распространяются всѣ тѣ преимущества, коими на основаніи ст. 757—761 Уст. Торг. (Св. Зак. т. XI, изд. 1842 г.) пользуются флотскіе офицеры и матросы, отпускаемые на торговые корабли.

§ 15. Для облегченія дѣйствій Общества въ коммерческихъ его операціяхъ, оно считается по 1-й гильдіи и платитъ слѣдующія по сей гильдіи повинности.

§ 16. Въ видахъ поощренія и поддержанія способовъ столь обширнаго предпріятія, до сихъ поръ еще перваго въ отечествѣ нашемъ, Правительство производитъ Обществу, со дня открытія его дѣйствій, въ теченіе двадцати лѣтъ, помилую плату въ слѣдующемъ размѣрѣ: въ первыя десять лѣтъ за каждую пройденную пароходными судами Общества милью по нижеозначеннымъ линіямъ сообщеній: а) между Одессою, Константинополемъ, Афономъ, Смирной, Родосомъ, Александретой, Бейрутомъ

Яффою и Александріею — по пяти рублей двадцати двѣ копейки; б) между Одессою, Ялтой, Редуть-Кале и Керчью — по четыре рубля пятидесяти шести копѣекъ; в) между Одессою и Галацомъ — по четыре рубля восьмидесяти четыре съ половиною копѣйки; г) между Одессою, Евпаторіею, Севастополемъ, Ялтою, Феодосіею и Керчью — по три рубля двадцати пяти копѣекъ; д) между Одессою, Кинбурномъ, Очаковомъ и Николаевомъ — по три рубля шестидесяти три съ половиною копѣйки; е) между Одессою, Кинбурномъ, Очаковомъ и Херсонью — по три рубля двѣнадцати съ половиною копѣекъ; ж) между Керчью, Мариуполемъ, Бердянскомъ, Эйскомъ и Таганрогомъ — по два рубля пятидесяти съ половиною копѣекъ; з) между Одессою и Марселью по три рубля сорока девяти три четверти копѣйки; и и) между Одессою и Триестомъ — по четыре рубля семи съ четвертью копѣекъ сер. Въ теченіе вторыхъ десяти лѣтъ плата эта уменьшается ежегодно на 5% съ означенныхъ цифръ, такъ что въ послѣдній, т. е. 20-й годъ, будетъ составлять только 50% первоначальной суммы. По истеченіи 20-лѣтняго срока предоставляется Обществу просить правительство о продолженіи существованія онаго на тѣхъ же или другихъ основаніяхъ.

Примпчаніе 1-е. Помильная плата производится изъ Одесскаго Казначейства по представленію Правленіемъ Общества или довѣренными отъ онаго лицами расчетовъ и краткихъ о совершенномъ рейсѣ выписокъ изъ канечнаго журнала за подписомъ командира Общественнаго парохода. Въ основаніе означенныхъ расчетовъ принимается приложенная къ уставу Общества особая табель, показывающая кратчайшіе морскіе пути, по которымъ пароходы Общества будутъ совершать рейсы, и слѣдующую за сін рейсы помильную плату. Во всякомъ случаѣ правленіе Общества отвѣтствуетъ за пра-

вильность составленія этихъ расчетовъ при полученіи по онимъ отъ Правительства поимильной платы.

Примъчаніе 2-е. О каждомъ предстоящемъ открытіи новой линіи сообщенія, правленіе Общества заблаговременно доносить Министерству Финансовъ, для надлежащаго распоряженія объ ассигнованіи суммъ на поимильную плату.

§ 17. Въ случаѣ поздняго отхода или прихода пароходовъ по линіямъ, на которыя Правительство производитъ поимильную плату, Общество подвергается взысканію въ пользу казны по *двѣнадцати* рублей сер. за каждый лишній часъ простоя или замедленія; если же при томъ будетъ доказано, что остановка эта произошла отъ несвоевременной нагрузки товаровъ на суда Общества, то означенная пеня удваивается. Сверхъ того, если будетъ доказано, что пароходы Общества, совершающіе срочные рейсы, будутъ заходить въ мѣста имъ не назначенныя, то Правительство можетъ взыскать съ Общества пени до *тысячи* руб. сер. Съ другой стороны, если излишній простой и замедленіе, а также уклоненіе отъ опредѣленной линіи сообщенія произойдутъ отъ уважительныхъ причинъ, то Общество отъ всякаго взысканія освобождается.

Примъчаніе 1-е. Наблюденіе и сужденіе по сему предмету подлежатъ Одесскому портовому начальству, которое разбираетъ дѣла по шканечному журналу.

Примъчаніе 2-е. Штрафныя деньги вычитаются изъ поимильной платы, слѣдующей Обществу отъ Правительства.

Примъчаніе 3-е. Правительство съ своей стороны обязывается, чтобы доставка почтъ и депешъ на пароходы ни въ какомъ случаѣ не останавливала отхода пароходовъ въ назначенные дни и часы.

§ 18. Сверхъ вышепомянутой помильной платы, правительство выдаетъ Обществу на необходимыя ремонтныя исправленія пароходовъ по шестидесяти четыре тысячи руб. ежегодно въ теченіе двадцати лѣтъ со дня открытія дѣйствій Общества.

§ 19. Для облегченія Обществу полученія топлива съ умѣренными расходами, отводится оному въ землѣ Войска Донскаго, близъ Грушевскихъ антрацитовыхъ копей и вблизи Дона, участокъ, содержащій въ себѣ антрацитъ хорошаго качества и въ такомъ количествѣ, которое достаточно для потребностей Общественныхъ пароходовъ.

§ 20. Всѣ военныя и гражданскія начальства и присутственныя мѣста должны разумѣть Общество, какъ учрежденіе особенно полезное для отечественной промышленности и торговли, а потому обязываются не только оказывать Обществу всякую помощь, защиту и покровительство, но и отъ всякихъ могущихъ послѣдовать ему убытковъ и вреда предостерегать.

§ 21. Равномѣрно Россійскіе Консулы, находящіеся за границею въ тѣхъ мѣстахъ, къ коимъ будутъ ходить Общественные пароходы, обязаны оказывать Обществу возможную съ ихъ стороны помощь и принимать самое живое участіе въ его интересахъ, всемѣрно стараясь о развитіи торговыхъ его отношеній и самаго круга предстоящей Обществу дѣятельности.

§ 22. По примѣру Россійско-Американской Компаніи, всѣмъ присутственнымъ мѣстамъ и начальствующимъ лицамъ воспрещается учреждаемыя Обществомъ конторы и комиссіонерства принуждать къ платежамъ, по какимъ бы то ни было случаямъ, не отобравъ отъ нихъ напередъ надлежащихъ объясненій, или когда тѣ конторы или комиссіонерства не уполномочены къ такимъ платежамъ отъ главнаго правленія Общества, къ

которому въ семь случаевъ и должны быть обращаемы всѣ таковыя требованія.

II. КАПИТАЛЪ ОБЩЕСТВА.

§ 23. Капиталъ Общества опредѣляется первоначально въ шесть милліоновъ руб. сер., раздѣленныхъ на двадцать тысячъ акцій, по триста руб. сер. каждая. Выпускъ сего количества акцій производится по мѣрѣ надобности и на основаніи 1859 ст. X Тома Св. Зак. граж. изд. 1842 г. Впослѣдствіи, по рѣшенію общаго собранія акціонеровъ, капиталъ Общества можетъ быть увеличенъ до девяти милліоновъ руб. сер. выпускомъ еще десяти тысячъ акцій.

§ 24. Для поощренія Общества и скорѣйшаго открытія его дѣйствій, правительство беретъ шесть тысячъ шесть сотъ семьдесятъ акцій, всего на два милліона одну тысячу руб. сер., изъ коихъ одну половину вноситъ немедленно по утвержденіи сего устава, а другую чрезъ годъ. Съ тѣмъ вмѣстѣ, для предоставленія Обществу большихъ выгодъ, правительство уступаетъ въ пользу онаго весь дивидентъ, который будетъ причитаться на означенныя акціи въ теченіе первыхъ пяти лѣтъ отъ основанія Общества.

§ 25. Такъ-какъ въ кругъ дѣйствій Общества входитъ большею частію каботажное между Россійскими портами Чернаго и Азовскаго морей судоходство, которое не можетъ быть отдѣлено отъ цѣлаго предпріятія, и какъ судоходство это, на основаніи ст. 1213 VI Т. Св. Зак. Уст. Тамож. изд. 1842 г. (по VI и XIII продолж.), предоставляется исключительно въ пользу Россійскихъ подданныхъ, то посему вступать въ акціонеры Общества могутъ одни лишь русскіе подданные.

§ 26. По утвержденіи сего Устава, учредители Общества (*) открываютъ въ С. Петербургѣ, Москвѣ и Одессѣ подписку на акціи, безъ ограниченія количества акцій, которое можетъ быть взято однимъ лицомъ. При подпискѣ на акціи вносится половина опредѣленной за нихъ суммы, въ полученіи которой выдаются за подписаніемъ учредителей или того, кому они законною довѣренностью предоставятъ, квитанціи; остальные за акціи деньги уплачиваются на основаніи § 33 впослѣдствіи (ст. 1860 т. X Св. Зак. Гражд. изд. 1842 г.).

Примѣчаніе. Подписчики, если пожелаютъ, могутъ вносить одновременно и всю слѣдующую за акціи сумму.

§ 27. Если кто изъ акціонеровъ пропуститъ срокъ, назначенный § 33 Устава, для окончательнаго платежа, то теряетъ право на полученіе акцій, а внесенныя деньги обращаются въ собственность Общества (ст. 1863 т. X Св. Зак. Гражд. изд. 1842 г.).

§ 28. Акціи должны быть за подписью всѣхъ директоровъ правленія Общества, съ приложеніемъ печати онаго. Для большаго удобства акціонеровъ, присовокупляется къ акціямъ листъ купоновъ, для полученія по онымъ дивиденда въ теченіе десяти лѣтъ, и талонъ, для полученія впослѣдствіи новаго листа купоновъ. На этихъ купонахъ означаются номера акцій, къ коимъ каждый изъ нихъ принадлежитъ, и года въ послѣдовательномъ порядкѣ. Купонъ и талонъ должны быть составлены по формѣ, установленной для бумагъ по государственнымъ займамъ. По истеченіи десяти лѣтъ, акціонерамъ имѣютъ быть выданы новые листы купоновъ и талоны въ такомъ же порядкѣ на десять лѣтъ и т. д.

§ 29. Акціи и вносимыя за нихъ деньги записываются въ шнуровыя книги, съ означеніемъ званій, именъ, от-

(*) Флигель-адъютантъ, Капитанъ 1-го ранга Николай Аркасъ, и Коллежскій Совѣтникъ Николай Новосельскій.

чествъ и фамилій акціонеровъ. Книги сіи будутъ ведены учредителями, а впослѣдствіи Временнымъ правленіемъ согласно съ правилами, изложенными въ 1865 ст. X Т. Св. Зак. Гражд. по XVIII продолженію.

III. УПРАВЛЕНІЕ ДѢЛАМИ ОБЩЕСТВА.

§ 30. По сборѣ чрезъ раздачу акцій одного милліона пятисотъ тысячъ руб. сер., включая въ то число и взносы за акціи, которыя будутъ взяты правительствомъ, учредители немедленно созываютъ въ С. Петербургъ акціонеровъ въ общее собраніе для образованія временнаго правленія Общества, въ составъ коего поступаютъ и сами учредители.

§ 31. Временное правленіе Общества должно находиться въ С. Петербургѣ и состоять изъ 6-ти директоровъ. Въ это число, какъ сказано въ § 30, поступаютъ оба учредителя общества; затѣмъ правительство, по числу принадлежащихъ оному акцій, назначаетъ отъ себя двухъ директоровъ, а остальные два директора выбираются акціонерами большинствомъ голосовъ изъ числа акціонеровъ, имѣющихъ не менѣе 50 акцій. Кромѣ того во временномъ правленіи будутъ находиться три кандидата, избираемые акціонерами на томъ же основаніи, какъ и директоры, для замѣщенія послѣднихъ на время отлучекъ ихъ или болѣзни, а равно въ случаѣ смерти котораго либо изъ нихъ, поступая къ исправленію должности директоровъ по большинству полученныхъ при избраніи голосовъ.

Примпчаніе. Пятьдесятъ акцій, принадлежащія каждому изъ директоровъ и кандидатовъ, во все время нахождения лицъ сихъ въ помянутыхъ званіяхъ, не могутъ быть передаваемы другимъ лицамъ (ст. 1873 X. Т. Св. Зак. Гражд. изд. 1842 г.).

§ 32. Директоры въ первомъ же засѣданіи правленія выбираютъ изъ среды своей одного постояннаго предсѣдательствующаго, который въ случаѣ отсутствія, можетъ быть замѣщенъ другимъ директоромъ, также по избранію.

§ 33. По учрежденіи временнаго правленія, оно принимаетъ немедленно отъ учредителей шнуrowыя книги и суммы, порядкомъ предписаннымъ 10 пунктомъ 1865 ст. и 1873 ст. X. Т. Св. Зак. Гражд., по XVIII прод., а равно и имущество Общества; продолжаетъ раздавать акціи, назначаетъ срокъ и количество дополнительнаго взноса за акціи, публикуя о семъ, на основаніи 1861 ст. Т. X. Св. Зак. Гражд., по XVIII прод., въ столичныхъ и Одесскихъ вѣдомостяхъ по крайней мѣрѣ за три мѣсяца до наступленія срока, и по окончательной уплатѣ выдаетъ акціи лицамъ, сдѣлавшимъ половинные взносы на основаніи § 26.

§ 34. Временное правленіе, тотчасъ по образованіи своемъ, приступаетъ къ заказу и покупкѣ пароходовъ и вообще къ устройству всѣхъ дѣлъ Общества, расходуя на сей предметъ поступившія за акціи суммы. Распоряжаясь такимъ образомъ до открытія постояннаго правленія, временное правленіе дѣйствуетъ сообразно съ правами и обязанностями постояннаго правленія, о коихъ упомянуто ниже. (Ст. 1872 т. X Св. Зак. Гражд., изд. 1842 г.).

§ 35. Временное правленіе по открытіи своихъ дѣйствій, созываетъ ежегодно общее собраніе акціонеровъ въ С. Петербургѣ, которому представляетъ отчетъ о своихъ дѣйствіяхъ и виды и предположенія на будущее время; отчетъ и предположенія сіи разсматриваются общимъ собраніемъ. (Ст. 1882 того же тома).

§ 36. По раздачѣ всѣхъ акцій и поступленіи за оныя всего первоначальнаго основнаго капитала Общества,

т. е. шести милліоновъ р. сер., временное правленіе созываетъ общее собраніе акціонеровъ для составленія постояннаго правленія Общества. (Ст. 1873 того же тома).

§ 37. Постоянное правленіе должно состоять то же изъ 6-ти директоровъ, изъ коихъ двое назначаются правительствомъ въ продолженіе всего времени, пока Общество будетъ получать отъ онаго помилъную плату, согласно § 16-му; остальные четыре директора избираются большинствомъ голосовъ изъ числа акціонеровъ, имѣющихъ не менѣе 50-ти акцій. На семь основаніи и учредители могутъ быть избраны директорами. Кромѣ того въ постоянномъ правленіи будутъ находиться три кандидата, избираемые акціонерами на четыре года и на томъ же основаніи какъ и директора, для замѣщенія послѣднихъ на время отлучекъ ихъ или болѣзни, а равно въ случаѣ смерти котораго либо изъ нихъ, поступаая къ исправленію должности директоровъ по большинству полученныхъ при избраніи голосовъ. (Ст. 1873 того же тома).

§ 38. По прошествіи 4-хъ лѣтъ со времени образованія постояннаго правленія, одинъ изъ избранныхъ акціонерами директоровъ выбываетъ по взаимному между ними соглашенію или по жребію, и на его мѣсто избирается другой директоръ. На слѣдующій годъ выбываетъ такимъ же образомъ второй директоръ и т. д. Въ послѣдствіи увольняется ежегодно директоръ, пробывшій четыре года въ семь зданіи. Выбывшіе директора и кандидаты, буде пожелаютъ, могутъ быть вновь избираемы въ сія должности. (Ст. 1873 того же тома).

§ 39. Кандидатъ, занимающій мѣсто директора, бывшаго прежде четырехъ лѣтъ, остается въ семь званіи не далѣе того срока, который оставалось служить директору, имъ замѣненному.

§ 40. Объ избранныхъ и выбывшихъ директорахъ и кандидатахъ, правленіе объявляетъ каждый разъ въ С.

Петербургскихъ, Московскихъ и Одесскихъ вѣдомостяхъ, а равно увѣдомляетъ то кредитное установленіе, въ комъ хранятся суммы Общества. (Ст. 1875 того же Тома).

§ 41. Постоянное правленіе Общества будетъ находиться въ первый годъ своего существованія въ С. Петербургѣ, а за тѣмъ отъ рѣшенія общаго собранія акціонеровъ будетъ зависѣть оставить оное въ С. Петербургѣ или перевести въ Одессу. Во всякомъ случаѣ директоры (не болѣе двухъ) могутъ быть командированы правленіемъ по дѣламъ Общества туда, куда потребуетъ надобность.

§ 42. Одинъ изъ директоровъ временнаго, а впоследствии постояннаго правленія, по избранію онаго, назначается директоромъ распорядителемъ, которому ввѣряется непосредственное завѣдываніе на мѣстѣ всеми дѣлами Общества.

§ 43. Временное, а въ послѣдствіи и постоянное правленіе, по мѣрѣ надобности, учреждаютъ распорядительныя конторы и опредѣляютъ комиссіонеровъ своихъ во всѣхъ мѣстахъ, гдѣ надобность потребуетъ, въ Россіи и за границею. Какъ конторы, такъ и комиссіонеры снабжаются особыми инструкціями и наставленіями.

§ 44. Учредители, а впоследствии директоры Общества должны управлять дѣлами онаго на основаніи законовъ по долгу совѣсти и въ видахъ общественной пользы. Въ вознагражденіе трудовъ учредителей по основанію и образованію Общества и по приведенію въ исполненіе предпріятія онаго, они получаютъ въ видѣ содержанія по тысячѣ руб. сер. въ мѣсяцъ каждый, со времени утвержденія устава Общества до образованія временнаго правленія, которому предоставляется рѣшить въ какой мѣрѣ слѣдуетъ продолжать производство содержанія учредителямъ. Сверхъ того, по окончательномъ развитіи дѣйствій Общества, т. е. по истеченіи пяти лѣтъ

отъ его основанія, правительство съ своей стороны вознаграждаетъ труды учредителей безденежною выдачею каждому изъ нихъ по $\frac{1}{20}$ части изъ 6 670 акцій, взятыхъ правительствомъ на свой счетъ по 24 § Устава. Директоры правленія получаютъ опредѣленные ниже, въ § 64, проценты изъ чистой прибыли Общества. Кандидаты вознаграждаются только по расчету времени, въ теченіе котораго они будутъ замѣнять директоровъ.

Примчаніе. Вознагражденіе директоровъ временнаго правленія не должно быть менѣе трехъ тысячъ р. сер. въ годъ каждому.

§ 45. Производство дѣлъ въ правленіи и счетоводство учреждаются на коммерческомъ основаніи.

§ 46. Въ засѣданіяхъ правленія должны участвовать не менѣе четырехъ директоровъ и дѣла рѣшаются по большинству голосовъ, если не менѣе трехъ директоровъ будутъ одного мнѣнія. Въ случаѣ раздѣленія голосовъ поровну, мнѣніе предсѣдательствующаго директора или заступающаго его мѣсто, даетъ перевѣсъ.

§ 47. Правленіе Общества о нужныхъ, по мнѣнію его; поясненіяхъ и измѣненіяхъ сего устава, или дополненіяхъ къ оному, предлагаетъ на усмотрѣніе общаго собранія акціонеровъ, и по одобреніи онымъ таковыхъ предложеній, представляетъ о томъ на утвержденіе правительства.

§ 48. При учрежденіи какъ временнаго, такъ и постояннаго правленій Общества, общее собраніе акціонеровъ опредѣляетъ размѣръ суммы, которую могутъ расходовать тѣ правленія собственною властію, на правахъ благоустроеннаго коммерческаго дома, не подвергаясь никакой отвѣтственности предъ Обществомъ за непредвидѣнныя потери (ст. 1875 Т. X Св. Зак. Гражд. изд. 1842 г.). Если по обстоятельствамъ особой важности, правленіе признаетъ въ послѣдствіи необходимымъ имѣть

разрѣшеніе или согласіе акціонеровъ на расходъ большихъ суммъ, то созываетъ общее собраніе акціонеровъ.

§ 49. Суммы Общества, не нужныя для безотлагательнаго расхода, отсылаются въ одно изъ государственныхъ кредитныхъ установленій, для храненія и приращенія процентами, впредь до востребованія.

§ 50. Требованія правленія о выдачѣ суммъ изъ кредитныхъ установленій и денежныхъ и другихъ посылокъ изъ Почтамта, должны имѣть не менѣе четырехъ подписей, а для полученія страховыхъ пакетовъ изъ Почтамта, достаточно одной подписи съ приложеніемъ печати Общества.

§ 51. За каждый минувшій годъ представляется правленіемъ, за подписаніемъ всѣхъ директоровъ, не позже Марта мѣсяца, общему собранію акціонеровъ: а) отчетъ о распоряженіяхъ и хозяйственныхъ дѣйствіяхъ; и б) денежные отчеты о капиталахъ и суммахъ Общества, установленные т. X. Св. Зак. Граж. въ ст. 1883.

§ 52. О днѣ, назначенномъ для представленія общему собранію отчета, публикуется въ вѣдомостяхъ обѣихъ столицъ и Одесскихъ, по крайней мѣрѣ за два мѣсяца.

§ 53. За двѣ недѣли до дня, назначеннаго для общаго собранія, открывається для разсмотрѣнія акціонеровъ годовой отчетъ вмѣстѣ съ книгами, счетами и другими документами.

§ 54. Правительственныя мѣста и лица оказываютъ содѣйствіе правленію во всѣхъ его законныхъ просьбахъ, и какъ директоры состоятъ въ качествѣ уполномоченныхъ Общества, то въ случаѣ надобности они заступаютъ мѣсто его въ присутственныхъ мѣстахъ безъ особой довѣренности. (Ст. 1878 того же Тома).

IV. ОБЩЕЕ СОБРАНІЕ АКЦІОНЕРОВЪ.

§ 55. Въ общее собраніе акціонеровъ вносятся дѣла Общества не иначе, какъ по предложеніямъ правленія. Общее собраніе сверхъ дня, который назначается для разсмотрѣнія ежегоднаго отчета, созывается правленіемъ во всѣхъ тѣхъ случаяхъ, когда надобность потребуетъ, чрезъ объявленія въ С. Петербургскихъ, Московскихъ и Одесскихъ вѣдомостяхъ, сдѣланныя по крайней мѣрѣ за мѣсяцъ. (Ст. 1880 того же Тома).

§ 56. Каждый акціонеръ можетъ присутствовать въ общемъ собраніи и подавать свое мнѣніе, но право рѣшительнаго голоса имѣеть только тотъ, у кого находится не менѣе пятинадцати акцій на его имя. Владѣющій пятидесятью акціями имѣеть два голоса, владѣющій полторастами акціями имѣеть три голоса и т. д., считая на каждыя полтораста акцій по одному голосу. (Ст. 1869 Т. X. Св. Заг. Гражд. изд. 1842 г.).

§ 57. Приговоры общаго собранія (кромя избранія директоровъ см. §§ 31 и 37) получаютъ обязательную силу, когда приняты будутъ тремя четвертями явившихся въ собраніе акціонеровъ, считая голоса по числу акцій, опредѣленныхъ предъидущимъ параграфомъ. (Ст. 1881 того же тома).

§ 58. Отсутствующій акціонеръ, имѣющій право голоса, можетъ предоставить права свои одному изъ акціонеровъ, имѣющему собственное право голоса; но одно лицо не можетъ имѣть довѣренности отъ двухъ и болѣе отсутствующихъ лицъ. (Ст. 1869 того же тома).

§ 59. Въ случаѣ передачи акцій отъ одного лица другому, право голоса предоставляется новому владѣльцу акцій не прежде какъ по прошествіи трехъ мѣсяцевъ со дня отмѣтки этой передачи въ правленіи. Если таковой

срокъ еще не истекъ, то лицо, пріобрѣтшее акціи, не взирая на количество оныхъ, присутствуетъ въ общемъ собраніи безъ права голоса въ рѣшеніи дѣлъ.

§ 60. Не явившіеся въ общее собраніе акціонеры, почитаются согласившимися на тѣ мѣры, кои будутъ приняты большинствомъ голосовъ акціонеровъ, бывшихъ въ собраніи. (См. 1881 того же тома).

§ 61. Акціонеръ можетъ передавать свои акціи другому лицу, но о всякой таковой передачѣ извѣщается правленіе объявленіемъ за подписями продавца и покупателя, съ приложеніемъ самыхъ акцій для перевода оныхъ на имя пріобрѣтающаго. Въ объявленіи должно быть упомянуто, подъ какими нумерами значатся передаваемые акціи. Купоны могутъ быть передаваемы и вмѣстѣ съ акціями и отдѣльно отъ акцій. Въ обоихъ случаяхъ не нужно никакихъ передаточныхъ надписей на купонахъ, или объявленій о передачѣ купоновъ, а дивидендъ будетъ выдаваться правленіемъ предъявителямъ купоновъ безъ всякаго разбирательства какимъ образомъ купоны перешли къ предъявителямъ оныхъ. (Ст. 1866 того же тома).

§ 62. Въ случаѣ утраты акцій, владѣльцы объявляютъ правленію о томъ письменно. По минованіи шести-мѣсячнаго срока послѣ публикаціи въ С. Петербургскихъ, Московскихъ и Одесскихъ вѣдомостяхъ, правленіе выдаетъ новыя акціи съ подписью, что онѣ выданы въ замѣнъ утраченныхъ. Утратившій листъ купоновъ лишается права на полученіе дивиденда за всѣ утраченные купоны, но если при утраченномъ купонномъ листѣ находился талонъ, то владѣлецъ акціи, къ которой талонъ принадлежалъ, можетъ объявить о томъ правленію общества съ приложеніемъ и самой акціи, до наступленія времени для обмена талона на новый купонный листъ; въ такомъ случаѣ, по произведеніи публикаціи, на томъ же

основаніи, какъ сказано выше объ утратѣ акцій, правленіе общества выдаетъ въ свое время кунонный листъ на слѣдующее дѣсятилѣтіе; въ случаѣ же предъявленія талона, объявленнаго потеряннымъ, въ продолженіе назначеннаго въ публикаціи срока и возбужденія спора о принадлежности сего талона, рѣшеніе права на полученіе новаго купоннаго листа должно подлежать судебному разбирательству.

§ 63. Общему собранію, независимо отъ разсмотрѣнія отчета правленія, предоставляется какъ сей отчетъ, такъ и все дѣлопроизводство правленія подвергать и особливо ревизію чрезъ избранныхъ изъ среды своей пяти депутатовъ, имѣющихъ право голоса. (Ст. 1882 того же тома).

§ 64. По утвержденіи годоваго отчета общимъ собраніемъ, изъ прибыли выдѣляется ежегодно: а) 10% съ цѣны первоначальной стоимости пароходовъ и судовъ, изъ коихъ 5% на возобновленіе оныхъ и 5% вмѣсто страхованія на постройку новыхъ пароходовъ и судовъ въ случаѣ гибели котораго либо изъ нихъ; б) затѣмъ съ чистой прибыли директорамъ правленія ежегодно по 1% каждому; и в) въ дивидендъ акціонерамъ остающуюся сумму. Если по окончательномъ образованіи общества дивидендъ будетъ превышать 7%, то этотъ остатокъ раздѣляется на двѣ части, изъ коихъ одна половина идетъ въ дополненіе дивиденда, а другая въ запасный капиталъ на распространеніе предпріятія общества до того предѣла, который признанъ будетъ полезнымъ.

§ 65. Всѣ споры между акціонерами по дѣламъ общества и его директорами, окончательно рѣшаются третейскимъ судомъ, на опредѣленіе котораго не допускается апелляціи. (Ст. 1884 того же тома).

§ 66. О времени и мѣстѣ выдачи дивиденда, правленіе объявляетъ чрезъ С. Петербургскія, Московскія и

Одесскія вѣдомости. Дивидендъ выдается въ самомъ правленіи, а также и въ другихъ мѣстахъ чрезъ довѣренныхъ лицъ предъявителямъ купоновъ какъ о томъ объявлено въ § 61.

§ 67. Если акціонеръ, или его наследникъ, въ теченіи десяти лѣтъ не явятся за полученіемъ дивиденда, то оный обращается въ собственность Общества. (Ст. 1868 того же тома).

§ 68. На дивидендныя суммы, хранящіяся въ правленіи, за неявкою акціонеровъ для полученія оныхъ, проценты ни въ какомъ случаѣ не выдаются. (Ст. 1868 того же тома).

§ 69. Срокъ существованія Общества не назначается. Закрытіе Общества можетъ послѣдовать только тогда, когда въ общемъ собраніи, по приговору акціонеровъ, имѣющихъ не менѣе $\frac{2}{3}$ складочнаго капитала, признано будетъ невозможнымъ или не нужнымъ продолжать долѣе предпріятія. Въ случаѣ закрытія Общества, правленіе, немедленно послѣ рѣшенія общаго собранія, приступаетъ къ ликвидаціи дѣлъ общества, на основаніи Т. X Св. Зак. Граж. ст. 1885, и о послѣдствіяхъ ея извѣщаетъ чрезъ вѣдомости акціонеровъ и всѣхъ лицъ, къ дѣламъ Общества прикосновенныхъ.

§ 70. Во всемъ, что относится къ Обществу и незначится въ настоящемъ уставѣ, оно подлежитъ дѣйствию общихъ постановленій, заключающихся въ ст. 1838 — 1885 Т. X Св. Зак. Граж. изд. 1842 г. о компаніяхъ на акціяхъ и въ прибавленіяхъ къ оному.

Подлинный подписали: Графъ Алексѣй Орловъ, КОНСТАНТИНЪ, Графъ, Левъ Перовскій, Сергій, Ланской, Николай Сухозанетъ, Константинъ Чевкинъ, Петръ Брокъ, Баронъ Ф. Врангель, Авраамъ Норовъ, Князь Александръ Горчаковъ, Н. Гамалья, Платонъ Иличевскій, Графъ Аркадій Голенцевъ-Кутузовъ.

Табель кратчайшихъ путей, для пароходовъ Общества, съ показаніемъ помышленной платы отъ правительства.

Линіи сообщеній.	Число миль, проходимыхъ по кратчайшему расстоянію отъ порта пароходомъ въ рейсъ въ жѣстѣ назначенія и обратно.	Количество платъ за каждую милю.		Общая сумма помышленной платы за каждый рейсъ.	
		Р.	К.	Р.	К.
1. Между Одессою, Константинополью, Аеономъ, Смирной, Родосомъ, Александретюю, Бейрутомъ, Яффою, Александрією и обратно тѣмъ же путемъ въ Одессу.....	4 126	3	22	24 337	72
2. Между Одессою, Ялтою, Редутъ-Кале и Керчью, вдоль Кавказскаго берега, заходя въ тѣ порты, гдѣ будетъ признано нужнымъ, и обратно тѣмъ же путемъ въ Одессу.....	1 724	4	36	7 861	44
3. Между Одессою и Галацомъ, заходя въ нѣкоторые порты по р. Дунаю, и обратно тѣмъ же путемъ въ Одессу.....	468	4	84½	1 976	76
4. Между Одессою, Евпаторією, Севастополемъ, Ялтою, Феодосією, Керчью и обратно тѣмъ же путемъ въ Одессу.....	766	3	28	2 489	50
5. Между Одессою, Кинбурномъ, Очаковомъ, Николаевомъ, и обратно тѣмъ же путемъ въ Одессу.....	148	3	63½	337	98
6. Между Одессою, Кинбурномъ, Очаковомъ, Херсономъ и обратно тѣмъ же путемъ въ Одессу.....	172	3	12½	337	50
7. Между Керчью, Бердянскомъ, Мариуполемъ, Эйскомъ, Таганрогомъ и обратно тѣмъ же путемъ въ Керчь..	528	3	20½	1 322	64
8. Между Одессою и Марселемъ (*).	3 630	3	49½	12 695	92½
9. Между Одессою и Триестомъ (*).	3 156	4	7½	12 832	81

Примѣчаніе. Пароходы, перевозящіе грузы по 8-й и 9-й линіямъ, могутъ заходить или во всѣ, лежащія на пути ихъ, порты, какъ показано въ § 3-мъ устава (**), или только въ нѣкоторые изъ нихъ. На семъ основаніи число проходимыхъ пароходами сими миль, а слѣдовательно и плата за рейсъ будетъ измѣняться.

(*) Предполагая, что пароходы, идя изъ Одессы въ Марсель или въ Триестъ, а также обратно, не будутъ заходить по пути ни въ одинъ изъ портовъ.

(**) Линіи еін означены въ § 3-мъ устава подъ № 10 и 11.

Таблица, для вычисления помилной платы за каждый рейсъ, съ показаніемъ кратчайшаго пути между всеми означенными пунктами между одессою и марселью.

Кратчайшіе пути, въ миляхъ.								Печисленіе помилной платы.																	
Города.	Константи- нополь.	Сира.	Пирей.	Мессина.	Неаполь.	Ливорно.	Генуа.	Марсель.	Города.	Константи- нополь.	Сира.		Пирей.		Мессина.		Неаполь.		Ливорно.		Генуа.		Марсель.		
											Р.	К.	Р.	К.	Р.	К.	Р.	К.	Р.	К.	Р.	К.	Р.	К.	
Одесса.	352	684	739	1191	1339	1628	1684	1813	Одесса.	1231	12	2392	29	2384	68	4163	32	4733	10	5693	93	5889	79	6347	96
Кон- стантин.	"	328	384	838	1004	1273	1328	1489	Кон- стантин.	"	"	1147	18	1343	4	2920	41	3311	49	4452	31	4644	68	3102	88
Сира.	"	"	90	331	702	971	1026	1137	Сира.	"	"	"	"	314	77	1837	17	2435	24	3396	7	3888	43	4046	60
Пирей.	"	"	"	502	683	981	1007	1138	Пирей.	"	"	"	"	"	1733	74	2388	79	3326	12	3321	98	3980	15	
Мессина	"	"	"	"	187	432	509	641	Мессина	"	"	"	"	"	"	"	634	3	1880	87	1780	22	2241	89	
Неаполь.	"	"	"	"	"	299	366	490	Неаполь.	"	"	"	"	"	"	"	"	"	1045	73	1280	8	1713	77	
Ливорно	"	"	"	"	"	"	91	250	Ливорно	"	"	"	"	"	"	"	"	"	"	"	318	27	874	37	
Генуа.	"	"	"	"	"	"	"	217	Генуа.	"	"	"	"	"	"	"	"	"	"	"	"	"	758	93	

1856.)

И ИЗВѢСТІЯ.

77

МЕЖДУ ОДЕССОЮ И ТРИЕСТОМЪ.

Кратчайшіе пути, въ миляхъ.								Исчисленіе помпальной платы.																			
Города.	Константинополь.	Сира.	Зантъ.	Кефалонія.	Корфу.	Бары.	Анкона.	Триестъ.	Города.	Константинополь.		Сира.		Зантъ.		Кефалонія.		Корфу.		Бары.		Анкона.		Триестъ.			
										Р.	К.	Р.	К.	Р.	К.	Р.	К.	Р.	К.	Р.	К.	Р.	К.	Р.	К.	Р.	К.
Одесса.	352	684	937	972	1063	1223	1447	1378	Одесса.	1433	52	2785	39	3815	93	3958	47	4329	6	4980	66	5892	90	6426	40	1/2	
Константигин.	»	328	582	616	707	868	1092	1222	Константигин.	»	»	1335	78	2370	19	2508	66	2879	25	3534	93	4447	17	4976	59	1/2	
Сира.	»	»	287	321	407	568	790	906	Сира.	»	»	»	»	1168	80	1307	27	1637	30	2313	18	3217	27	3689	68	1/2	
Зантъ.	»	»	»	41	124	291	518	632	Зантъ.	»	»	»	»	»	»	166	97	304	99	4185	9	2109	53	2373	82		
Кефалонія.	»	»	»	»	97	233	474	589	Кефалонія.	»	»	»	»	»	»	»	»	393	31	1030	34	1930	36	2398	70	1/2	
Корфу.	»	»	»	»	»	176	399	513	Корфу.	»	»	»	»	»	»	»	»	»	»	72	97	1624	92	2089	19	1/2	
Бары.	»	»	»	»	»	»	235	345	Бары.	»	»	»	»	»	»	»	»	»	»	»	»	937	3	1403	1	1/2	
Анкона.	»	»	»	»	»	»	»	143	Анкона.	»	»	»	»	»	»	»	»	»	»	»	»	»	»	»	382	36	1/2

**ФОРМА ОДЕЖДЫ ДЛЯ ЧИНОВЪ, СЛУЖАЩИХЪ НА ПАРОХОДАХЪ
РУССКАГО ОБЩЕСТВА ПАРОХОДСТВА И ТОРГОВЛИ.**

Форма для командировъ и офицеровъ, поступающихъ на пароходы Общества, прямо изъ Морской службы, остается совершенно безъ измѣненія, но на берегу за границую внѣ служебныхъ занятій дозволяется быть въ партикулярномъ платьѣ.

Форма для командировъ, не находившихся въ дѣйствительной Морской службѣ, а поступающихъ на пароходы Общества изъ отставки, полагается: темнозеленаго сукна сюртукъ съ отложнымъ чернымъ бархатнымъ воротникомъ, на углахъ котораго должны быть вышиты золотые якоря. На бортахъ по 6-ти пуговицъ, позолоченныхъ, съ изображеніемъ: по срединѣ двухъ крестообразно сложенныхъ якорей, а вокругъ надписи: «Русскаго Общества Пароходства и Торговли». Сзади на талии, и у нижней части карманныхъ клапановъ такія же четыре пуговицы, а на рукавахъ по двѣ малыхъ пуговицы. Шаровары, зимою одинаковаго сукна съ сюртукомъ, а лѣтомъ бѣлые. Жилеты полагаются: черный и бѣлый однобортные, съ малыми позолоченными форменными пуговицами, на которыхъ должно быть изображеніе якоря. Галстукъ черный, сверхъ котораго дозволяется выпустать не большіе бриджи. Фуражка того же рисунка какъ морскія фуражки, но безъ выпушекъ, съ ремешками; концы послѣднихъ держатся на форменныхъ малаго образца пуговицахъ, и съ галуномъ во всю ширину околыша, съ кокардою посрединѣ. Кортикъ на шелковой тесьмѣ, совершенно такой, какъ морскіе форменные кортики съ тесьмою. При кортикѣ надѣваются наплечные золотые жгуты, застегиваясь снизу длиннымъ крючкомъ, ✓

а сверху придерживаясь форменною пуговицею малаго размѣра. Безъ кортика не дозволяется надѣвать золотыхъ жгутовъ. Въ лѣтніе мѣсяцы на фуражки надѣваются бѣлые чахлы. За границею же, на берегу, внѣ служебныхъ обязанностей дозволяется также надѣвать партикулярное платье.

Форма для всѣхъ другихъ флотскихъ офицеровъ, поступающихъ на пароходы Общества изъ отставки, полагается совершенно такая же, какъ и для командировъ, но вмѣсто жгутовъ на плечахъ должны имѣть золотыя плетенки, а на фуражкахъ вмѣсто галуна во всю ширину околыша полагается галунъ съ чернымъ просвѣтомъ на срединѣ въ $\frac{1}{4}$ дюйма, во всю длину.

Форма для офицеровъ Корпуса Штурмановъ и Корпуса Механиковъ такая же, какъ для флотскихъ офицеровъ, но вмѣсто всего позолоченнаго полагается серебрянное. Форма для вольныхъ механиковъ, служащихъ на пароходахъ Общества такая же какъ для офицеровъ корпуса Инженеръ Механиковъ, но безъ плетенокъ на плечахъ и безъ кортика.

Форма для суперкарговъ такая же, какъ для вольныхъ механиковъ, но все золотое.

Форма для кондукторовъ Корпуса Флотскихъ Штурмановъ и Корпуса Инженеръ-Механиковъ, а также поступающихъ изъ Школы Торговаго Мореплаванія: полукфтаны того же образца, но вмѣсто вышитыхъ якорей на воротникѣ, имѣютъ кованые. Фуражка такая же, но безъ кокарды, а по краямъ околыша сверху и снизу галуны, между которыми долженъ быть черный просвѣтъ по срединѣ въ $\frac{1}{2}$ дюйма шириною, во всю длину. Кортика не полагается.

Для всѣхъ лицъ, форма которыхъ описана выше, полагается: пальто чернаго цвѣта, совершенно того же образца какъ флотское, но безъ погоновъ; съ пуговицами,

какія присвоены сюртуку; на углахъ воротника должны быть вышитые якоря, а у кондукторовъ якоря кованые.

Форма для матросовъ: чернаго сукна пальто въ родѣ имѣющихся теперь у военныхъ матросовъ; шаравары зимою черныя, лѣтомъ бѣлыя; фланелевыя рубахи красныя, а лѣтнія рубахи бѣлыя съ большимъ отложнымъ воротникомъ, обшитымъ въ три полосы тесьмою: бѣлою, синею и красною (сообразно флагу); на рукавахъ по отложной части также должна быть обшивка тесьмою такихъ же трехъ полосъ; шляпы для лѣта соломенныя съ черною лентою вокругъ, на которой означено русскими буквами имя парохода, гдѣ служатъ, а для зимы и во время дождя черныя клеенчатыя шляпы.

Бодманамъ и унтеръ-офицерамъ полагается чернаго цвѣта длинныя куртки, двухъбортныя съ отложными воротниками и съ форменными по шести на каждой сторонѣ позолоченными пуговицами, на которыхъ должно быть изображеніе трехъ буквъ: Р. П. О., а подъ ними два якоря крестообразно; на рукавахъ по двѣ малыхъ пуговицы. Шляпы и пальто такія же какъ у матросовъ. Сверхъ куртки, а если на нее надѣвается пальто, то сверхъ него должна быть позолоченная цѣпь со свисткомъ.

ПРОЕКТЪ НАЗВАНІЯ ПАРОХОДОВЪ РУССКАГО ОБЩЕСТВА ПАРОХОДСТВА И ТОРГОВЛИ.

Для сообщеній между Одессою и Александріей (предполагается 5 пароходовъ): «Императоръ Александръ», «Великій Князь Константинъ», «Владиміръ», «Олегъ», «Одесса», «Византія».

Для сообщеній съ Галацомъ и Крымомъ (предполагается 4 парохода): «Таврида», «Бессарабія», «Галацъ», «Ифигенія», «Орестъ», «Пиладъ».

Для сообщеній съ Кавказомъ (предполагается 3 парохода): «Колхида», «Язонъ», «Аргонавтъ», «Эльборусъ».

Для сообщеній съ Николаевомъ и далѣе по р. Бугу, (предполагается 2 парохода): «Николаевъ», «Ласточка».

Для сообщеній съ Херсономъ и далѣе по р. Днѣпру, (предполагается 1 пароходъ): «Херсонъ», «Русалка».

Для сообщеній по Азовскому морю (предполагается 2 парохода): «Митридатъ», «Керчь», «Таганрогъ».

Для сообщеній Овидіополя съ Акерманомъ (предполагается 1 пароходъ): «Акерманъ».

Для сообщеній Керчи съ Таманью (предполагается 1 пароходъ): «Тамань».

Для сообщеній съ Триестомъ (предполагается 3 парохода): «Улиссъ», «Телемакъ», «Ахилесъ», «Агамемнонь».

Для сообщеній съ Марселемъ (предполагается 3 парохода): «Церера», «Паллада», «Юнона», «Веста».

Транспортные винтовые пароходы (предполагается 6 пароходовъ): «Днѣпръ», «Бугъ», «Ингулъ», «Донъ», «Ріонъ», «Могучій», «Доброй», «Удалой».

Буксирные пароходы (предполагается 10 пароходовъ): «Батюшка», «Матушка», «Родимый», «Голубчикъ», «Братецъ», «Сестрица», «Дядя», «Тетка», «Кумушка», «Касаточка», «Болтунъ», «Крикунъ».

Грузовыя баржи (предполагается 20 баржъ): нумерами отъ 1-го до 21.

ДОПОЛНИТЕЛЬНЫЙ СПИСОКЪ ПОМѢЩИКОВЪ,

ОТПУСТИВШИХЪ НА ВОЛЮ БЕЗВОЗМЕЗДНО

СЕМЕЙСТВА РАНЕННЫХЪ НИЖНИХЪ ЧИНОВЪ ЧЕРНОМОРСКАГО ФЛОТА,

КОИМЪ ОБЪЯВЛЕНА БЛАГОДАРНОСТЬ ЕГО ИМПЕРАТОРСКАГО ВЫСОЧЕСТВА ГЕНЕРАЛЬ-АДМИРАЛА (*).

Генераль-Маіорша Плаць Бекъ-Вокумъ, помѣщица Астраханской губерніи, Царевскаго уѣзда, — семейство раненаго матроса 32 Флотскаго экипажа *Турченки*, состоящее изъ 6-ти душъ мужеска и 4-хъ женскаго пола.

Князь Михаилъ Семеновичъ Воронцовъ изъ имѣнія Херсонской губерніи и уѣзда, — брата раненаго матроса *Кисленки*.

Помѣщикъ Винницкаго уѣзда Подольской губерніи Ярошинскій, — сына раненаго матроса *Пастухова* и брата съ женою.

Помѣщикъ Павлоградскаго уѣзда, Екатеринославской губерніи Бураковъ, — отца раненаго матроса 45 Флотскаго экипажа *Бондарева*.

Штабсъ-Ротмистръ Прокоповичъ, помѣщикъ Херсонской губерніи, Александрійскаго уѣзда, — брата раненаго рядоваго 4 Ластоваго экипажа *Ищенко*.

Графъ Владиславъ Браницкій, помѣщикъ Херсонской губерніи и уѣзда, — мать раненаго матроса 45 Флотскаго экипажа *Савельева* и сестру ея съ мужемъ.

(*) См. Мор. Сборникъ 1855, № 12, оф. стр. 198; 1856 г. № 2, оф. стр. 235 и № 8, оф. стр. 36.

Графиня Софья Львовна Шувалова, помѣщица Саратовской губерніи, Аткарскаго уѣзда, — брата раненаго мастероваго 18 Рабочаго экипажа *Пантеллева*, съ женою.

Губернскій Секретарь Чариковъ, помѣщикъ Херсонской губерніи и уѣзда, — брата раненаго матроса *Тарасова*, съ семействомъ.

Капитанъ-Лейтенантъ Бредихинъ, помѣщикъ Херсонской губерніи и уѣзда, — сына раненаго мастероваго 17 Рабочаго экипажа *Алхимова*.

Помѣщица Херсонской губерніи и уѣзда Туманская, — брата раненаго матроса 41 Флотскаго экипажа *Мама*, съ семействомъ, состоящимъ изъ сына и двухъ дочерей.

Дѣйствительная Статская Совѣтница Елисавета, Лукиншна Бедряга, помѣщица Воронежской губерніи Богучарскаго уѣзда, — отца и брата раненаго матроса 36 Флотскаго экипажа *Довенко*, съ уплатою, за нихъ только, С. Петербургскому Опекунскому Совѣту 148 руб. сер.

Князь Левъ Викторовичъ Кочубей, помѣщикъ Саратовской губерніи Аткарскаго уѣзда, — брата раненаго матроса 37 Флотскаго экипажа *Павлова*.

Помѣщикъ Балашевскаго уѣзда, Саратовской губерніи Евсюковъ, — брата раненаго матроса 45 Флотскаго экипажа *Савостьянова*.

Помѣщикъ Подольской губерніи, Гайсинскаго уѣзда, Чепеловскій, — сына раненаго матроса 40 Флотскаго экипажа *Кучера*, съ тѣмъ чтобы слѣдующія за выкупъ деньги, были обращены на призрѣніе этого семейства.



ИЗВѢСТІЯ ИЗЪ ПОРТОВЪ.

АРХАНГЕЛЬСКЪ.

Погода въ продолженіе всего Августа стояла въ Архангельскѣ вѣтреная, холодная и дождливая; средняя температура воздуха была днемъ по термометру $+10^{\circ},6$; ночью $+3^{\circ},7$. Августа 10-го ночью выпалъ градъ.

6-го Августа, шкуна «Полярная Звѣзда» отправилась въ плаваніе по Бѣлому морю, для осмотра маяковъ.

15-го, винтовой клиперъ «Опричникъ» ходилъ для испытанія машины за Новодвинскую крѣпость.

16-го, винтовой клиперъ «Наѣздникъ» ходилъ до Маймаксы, для испытанія машины.

17-го, клиперъ «Опричникъ» вторично выходилъ за Новодвинскую крѣпость для пробы машины.

25-го, винтов. клиперы: «Опричникъ» и «Наѣздникъ» вышли за баръ.

26-го, шкуна «Полярная Звѣзда», по окончаніи порученія, возвратилась къ порту благополучно.

28-го, клиперъ «Наѣздникъ» перешелъ обратно къ порту.

Въ продолженіе Августа портовые пароходы: «Смирный» и «Полѣзный» заняты были буксированіемъ за баръ и обратно какъ военныхъ, такъ и коммерческихъ судовъ, и перевозкой тяжестей съ Ширшемскаго завода.

По 1-е Сентября коммерческихъ судовъ пришедшихъ къ порту 686, ушедшихъ 675.

12 Сентября, винтовые клиперы: «Опричникъ» и «Наѣздникъ», по вооруженіи и снабженіи всѣмъ нужнымъ для плаванія, и по осмотрѣ ихъ Главнымъ командиромъ

порта, отправились въ Кронштадтъ, подъ начальствомъ Флигель-Адъютанта Капитанъ 1-го ранга Попова.

АСТРАХАНЬ.

7-го Августа возвратился изъ Баку пароходъ «Волга» (Лейт. Болтинъ).

10-го, пароходъ «Астрабадъ» (Кап.-Лейт. Бочечкаровъ), отправился къ Новопетровскому укрѣпленію и Гурьеву городку, съ 7-ми пассажирами и казеннымъ грузомъ.

11-го, возвратился къ порту пароходъ «Куба» (Лейт. Поскочинъ), совершивъ почтовый рейсъ по портамъ Каспійскаго моря.

12-го, возвратились къ порту баржи «№ 4-й» и «№ 9», съ грузомъ камня вмѣсто баласта.

20-го, пришелъ къ порту пароходъ «Тарки» (Лейт. Теряевъ). На пароходѣ этомъ возвратился въ Астрахань Главный командиръ порта и флотилии, по осмотрѣ имъ Бакинской и Астрабадской станцій.

26-го, парох. «Астрабадъ», по совершеніи почтов. рейса къ Новопетровскому укрѣпленію и Гурьеву городку, возвратился къ Астраханскому порту.

28-го, парох. «Ленкоранъ» (Лейт. Савинскій), отправился въ почтовый рейсъ до города Баку, съ 77 пассажирами.

1 Сентября, баржа «№ 6» отправилась съ грузомъ кораблестроительныхъ матеріаловъ, къ Астрабадской станціи.

4-го парох. «Астрабадъ» ушелъ съ Инженеръ-Генералъ-Маіоромъ Бюрно, въ Новопетровское укрѣпленіе и къ Гурьеву городку.

О движеніи судовъ при Бакинской станціи. Изъ находящихся при Бакинской станціи судовъ, шкуна

«Муха» (Лейт. Эсмантъ), плаваешь подъ брейтъ-вымпеломъ командующаго станціею; шкуна «Опытъ» (Кап.-Лейт. Рыдалевъ), занимаетъ постъ военной брантвахты; баржа «№ 5» (Прапорщ. Платоновъ), 26 Іюля отправилась въ Ленкорань, за дровами; кусовая лодка «№ 1» (Лейт. Петровъ), занимаетъ брантвахт. постъ на НО-мъ Куринскомъ Банкѣ.

О движеніи судовъ при Астрабадской станціи. При Астрабадской станціи у занятія постовъ и въ крейсертвѣ у Персидскихъ и Туркменскихъ береговъ находятся: пароходъ «Кама» (Лейт. Петриченко), шкуны: «Тарантулъ» (Лейт. Геллесемъ), «Змѣя» (Лейт. Апыхтинъ) и баржа «№ 2» (Поруч. Ерошевичъ).

31 Іюля пришелъ въ Астрабадскій заливъ пароходъ «Куба», съ казенною почтою; пароходъ этотъ ушелъ по назначенію 2-го Августа.

8-го Августа, прибылъ въ Астрабадскій заливъ, на пароходѣ «Тарки», Главный командиръ Астраханскаго порта, и произведя инспекторскій смотръ судамъ станціи, отправился 9-го Августа въ обратный путь.

Р И Г А.

8-го Августа пришло изъ Ревеля лоцъ-судно «Маякъ» (Шт.-Кап. Ивановъ), съ грузомъ разныхъ матеріаловъ для маяковъ.

14-го, лоцъ-судно «Маякъ» вышло изъ р. Западной Двины въ море, для слѣдованія къ западнымъ маякамъ, съ освѣтительными для нихъ матеріалами.

22-го, пришелъ пароходъ «Быстрый» съ Директоромъ Гидрографическаго департамента Вице-Адмираломъ Рейнеке и Директоромъ Балтійскихъ маяковъ Ген.-Лейт. барономъ Врангелемъ. Сего дня же пришелъ изъ Ревеля люгеръ «Стрѣльна» (Кап. 2-го р. Подушкинъ), для занятія

брантвахтеннаго поста въ р. Западной Двинѣ. Командиръ люгера о плаваніи своемъ донесъ слѣдующее: 13 Августа въ 10 ч. утра, при свѣжемъ SW вѣтрѣ, проходя, подъ нижними парусами въ 2 рифа, Штапель-боденскія вѣхи по румбу $01S\frac{1}{2}O$, замѣтили, что при зашедшемъ вѣтрѣ, курсъ нашъ, $StO\frac{1}{2}O$, ведетъ ниже мыса Скабинеса, а потому стали поворачивать; но при поворотѣ задѣли за рифъ близъ N берега острова Вормса, въ разстояніи отъ него $1\frac{1}{2}$ миль. Обмѣривъ тотчасъ глубину вокругъ судна, и увидѣвъ, что подъ кормою было воды до 13 футъ, а съ носу до $10\frac{1}{2}$ ф., облегчили корму и завезли верпъ; но силою жестокаго WSW вѣтра съ порывами, люгеръ бросило далѣе на плитняковій рифъ, такъ что за кормой оказалась глубина 10 ф., а съ носу до $8\frac{1}{2}$ ф. Въ этомъ положеніи люгеръ остановился, и хотя завезено было два верпа, но онъ на глубину не подавался; тогда я пушечными выстрѣлами чрезъ каждые $\frac{1}{4}$ часа, а ночью фалшвеернымъ огнемъ, просилъ о помощи; но по свѣжести вѣтра, не могли ее получить, спустилъ на воду рангоутъ, и вынулъ руль, терпѣвшій отъ волненія удары о плитникъ; 14 числа сгрузивъ всѣ пушки и тяжести на пришедшую отъ острова (по просьбѣ посланнаго мною на берегъ Лейт. Андреева), шкуну съ 3 лодками помѣщика Барона Штакельберга, и завезя дагликсть за корму, при ровномъ W вѣтрѣ, 15 Августа, съ Божіею помощію сошелъ съ рифа благополучно, на глубину 18 футъ; 18-го перешелъ къ острову Грезера, а 19-го принялъ обратно со шкуны артиллерію и всѣ вещи. Люгеръ пробойнъ и важныхъ поврежденій не имѣетъ; воды прибываетъ по 3 дюйма въ часъ, и откачивается легко черезъ каждые 3 часа.

24-го, ушелъ въ море пароходъ «Быстрый», съ вышеупомянутыми лицами.

РЕВЕЛЬ.

15 Августа корветъ «Кн. Варшавскій» ушелъ въ море.

17-го, пришелъ изъ Гельсингфорса транспортъ «Або», съ грузомъ и семействами нижнихъ чиновъ 2-й Флотской дивизіи.

18-го, пароходъ «Быстрый», съ директоромъ Гидрографическаго департамента и директоромъ Балтійскихъ маяковъ, ушелъ къ Оденсгольму, въ Монъ-Зундъ и Ригу.

19-го, лоцъ-судно «Молога» ушло въ Виндаву, съ провизіею для промѣрной партіи. Пришелъ изъ Кронштадта пар.-фр. «Гремящій», имѣя на буксирѣ лоцъ-судно «Сирена», съ грузомъ для маяковъ.

20-го, пришелъ изъ Гельсингфорса пар.-фр. «Смѣлый», за семействами нижнихъ чиновъ 15 и 16 Фл. экипажей, съ которыми и отправился обратно 22 числа.

21-го, пар.-фр. «Гремящій» ушелъ въ Роченсальмъ за войсками.

25-го, пришла изъ Выборга яхта «Волна».

26-го, ушли въ Балтійскій портъ пароходъ «Поспѣшный» и лоцъ-бригъ «Коммерстраксъ», съ водолазнымъ колоколомъ и матеріалами для поднятія изъ воды затонувшаго тамъ купческаго брига. Транспортъ «Америка» пришелъ изъ Кронштадта съ грузомъ.

27-го, пароходъ «Поспѣшный» пришелъ изъ Балтійскаго порта.

28-го, пришелъ изъ Кронштадта корабль «Нетроньменя» (подъ флагомъ К.-А. Тыринова), съ грузомъ. Яхта «Волна» ушла въ море.

29-го, пришли изъ Кронштадта, корабли: «Императрица Александра» (подъ флагомъ В.-А. Митькова), «Лефортъ» и «Красной», съ грузомъ и 15 семействами нижнихъ чиновъ; пришла съ моря шкуна «Александра».

30-го, пришелъ съ моря пароходъ «Быстрый» съ Директоромъ Гидрографическаго департамента и Директоромъ Балтійскихъ маяковъ.

2-го Сентября пришли изъ Кронштадта корабли «Владимиръ» и «Память Азова», съ грузомъ и семействами нижнихъ чиновъ. Пароходъ «Быстрый» ушелъ въ Балтійскій портъ за водолазнымъ колоколомъ, съ которымъ и возвратился на другой день. Транспортъ «Або» ушелъ въ Кронштадтъ, съ грузомъ и семействами нижнихъ чиновъ.

3-го фрегатъ «Амфитрида» ушелъ въ Кронштадтъ.

4-го, ушли въ Свеаборгъ корабли: «Нетронь меня» и «Красной»; лоцъ-судно «Сирена» — по маякамъ, съ грузомъ.

5-го, пришелъ изъ Балтійскаго порта лоцъ-бригъ «Коммерстраксъ»; пароходъ «Быстрый» ушелъ къ острову Кино.

7-го, пришелъ изъ Риги транспортъ «Маякъ».

8-го, трансп. «Америка» и парох. «Поспѣшный» ушли въ Гельсингфорсъ.

9-го, пар.-фр.: «Смѣлый» и «Богатырь» пришли изъ Кронштадта, съ командою фр. «Константинъ».

10-го, вошелъ въ гавань на зимовку кор. «Лефортъ».

12-го, пар.-фр. «Смѣлый» ушелъ въ Гельсингфорсъ, съ Начальникомъ 2-й Фл. дивизіи Вице-Адмираломъ Митьковымъ и кадетами Штурм. Училища.

13-го, пришло съ моря лоцъ-судно «Сирена».

14-го, корабль «Память-Азова» вошелъ въ гавань на зимовку.

СВЕАБОРГЪ И ГЕЛЬСИНГОРЪ.

7-го Августа пришла изъ Финляндскихъ шхеръ, отъ Роченсальма, шкуна «Градъ».

12-го, пришелъ изъ Кронштадта корабль «Владиміръ».

13-го, ушли въ море, шкуны: «Дождь» и «Вихрь», бригъ «Палинуръ», тендеры: «Копчикъ» и «Снапопъ».

14-го, пришелъ изъ Ревеля пароходъ «Поспѣшный», и на другой день вышелъ въ море.

16-го, транспортъ «Або» ушелъ въ Кронштадтъ.

17-го, корабль «Память-Азова» ушелъ въ Кронштадтъ.

18-го, корабль «Лефортъ» ушелъ въ Кронштадтъ.

20-го, корабль «Владиміръ» ушелъ въ Кронштадтъ.

21-го, пришли изъ Кронштадта: пароходъ «Курьеръ», винтовыя канонирскія лодки: «Бурунъ», «Прибой», «Туча», «Порывъ», «Туманъ», «Лѣшій», «Зарница», «Пострѣлъ», «Пчела», «Забіяка», «Лихачъ», «Оса», «Снѣгъ», «Сорванецъ» и «Шалунъ».

22-го, пришли: изъ Кронштадта пароходъ-фрегатъ «Рюрикъ», изъ Ревеля — пар. фр. «Смѣлый».

24-го, пришелъ изъ Кронштадта пар.-фр. «Грозящій», имѣя на буксирѣ пловучій докъ «№ 3»; пароходъ на другой день ушелъ обратно.

25-го, винтов. канон. лодки: «Забіяка», «Лихачъ», «Зарница», «Оса» и «Пчела», съ 10 гребными канонирск. лодками на буксирѣ, ушли къ острову Эк-эну; пар.-фр. «Рюрикъ» ушелъ въ Або, откуда возвратился 30 Августа.

29-го, яхта «Волна» пришла изъ Ревеля; винт. канонирск. лодки: «Забіяка», «Зарница», «Оса», и «Пчела», съ 10 гр. лодками на буксирѣ, пришли изъ Экнеса съ артиллерійскимъ грузомъ.

1-го Сентября пар.-фр. «Рюрикъ» ушелъ въ Кронштадтъ.

4-го, пришли изъ Кронштадта корабли «Красной» и «Нетронь меня».

12-го, пришелъ изъ Ревеля пар.-фр. «Смѣлый».

13-го, пар.-фр. «Смѣлый» ушелъ въ Кронштадтъ съ Начальникомъ 2-й Фл. дивизіи.

К Р О Н Ш Т А Д Т Ъ.

4 Августа пар.-фр. «Смѣлый» вышелъ изъ гавани и отправился въ Гельсинфорсъ. Ушли въ море: транспортъ «Або» и Прусскій почт. пар. *Орель*.

5-го, пришелъ съ моря корабль «Выборгъ».

6-го, корветъ «Князь Варшавскій» ушелъ въ море, для практики.

9-го, пришелъ изъ Свеаборга тр. «Америка»; лоцъ-судно «Сирена» вошло въ гавань.

10-го, корабль «Выборгъ» вошелъ въ гавань.

14-го, ушелъ въ море бригъ «Филоктеть».

15-го, ушли въ море: пар. фр. «Гремящій», имѣя лоцъ-судно «Сирена» на буксирѣ, съ матеріалами для маяковъ, и яхта «Волна».

17-го, пришла съ моря шкуна «Александра», отъ осмотра маяковъ.

18-го, пришелъ изъ С. Петербурга винтовой корветъ «Зубръ». Ушелъ въ море пароходъ «Курьеръ».

19-го, вышелъ на рейдъ пар.-фр. «Грозящій». Пришли съ моря: корабль «Лефортъ» съ грузомъ изъ Свеаборга, и корв. «Князь Варшавскій». Ушли: въ Гельсинфорсъ пар.-фр. «Рюрикъ» съ В.-А. фонъ Шандемъ, и пар.-фр. «Отважный» въ Монъ-Зундъ, для поданія помощи, ставшему на мель люгеру «Стрѣльна».

20-го, пришелъ съ моря бр. «Филоктеть».

21-го, пришли: изъ Свеаборга, корабль «Владиміръ» съ грузомъ; изъ Штетина, — почтов. пар. «Владиміръ». Вошелъ въ гавань пар.-фр. «Олафъ» для осмотра и исправленія мѣдной обшивки.

22-го, ушли: пар.-фр. «Грозящій», имѣя пловучій докъ на буксирѣ, въ Свеаборгъ, и тр. «Америка» въ Ревель, съ грузомъ. Пришли: пар.-фр. «Гремящій» изъ Роченсальма, съ 134 челов. нижнихъ чиновъ Гренадерск. Корпуса; изъ С. Петербурга, винт. корв. «Новикъ».

23-го, пришелъ съ моря пар.-фр. «Отважный».

24-го, пришелъ изъ Свеаборга пароходъ «Курьеръ».

25-го, ушли: въ Штетинъ почт. пар. «Владиміръ»; въ Ревель и Свеаборгъ корабль «Нетронь-Меня», съ грузомъ муки и разныхъ матеріаловъ.

26-го, пришелъ изъ Свеаборга пар. фр. «Грозящій», съ семействами нижнихъ чиновъ и выписными.

27-го, ушли, съ грузомъ муки и семействами нижнихъ чиновъ въ Ревель и Свеаборгъ корабли: «Императрица Александра», «Лефортъ» и «Красной». Пришло съ моря лоцъ-судно «Нептунъ», съ кондукторами Штурманскаго Училища. Вошелъ въ гавань пар.-фр. «Отважный».

28-го, пришелъ съ моря Прусск. почт. пар. *Орель*. Ушли въ море шкуны: «Вихрь» и «Александра».

29-го, вошелъ въ гавань пар.-фр. «Храбрый».

30-го, вышелъ на рейдъ пар.-фр. «Богатырь».

31-го, ушли, съ грузомъ и семействами нижнихъ чиновъ въ Ревель и Свеаборгъ, корабли: «Память-Азова» и «Владиміръ».

1-го Сентября ушелъ въ Штетинъ Прусск. почт. пар. *Орель*. Вышелъ на рейдъ винтов. корветъ «Волькъ».

2-го, пришли съ моря шкуны: «Вихрь» и «Дождь». Командиръ послѣдней доноситъ, что 14 Августа, при снятіи съ якоря въ шхерахъ, плехтъ поднятый изъ воды, оказался безъ штока.

3-го, пришелъ изъ С. Петербурга винт. корветъ «Вепрь»; изъ Гельсингфорса—пар. фр. «Рюрикъ». Командиръ сего послѣдняго донесъ, что 20 Августа, идучи изъ

Кронштадта шхерами въ Гельсингфорсъ, съ В. А. фонъ-Шанцемъ, подъ проводкою лоцмана, взятаго со станціи Курсала, — спустился въ Фридригсгамнъ; но огибая островъ Инскеръ-ватень-кори, коснулся мели, хотя, давъ задній ходъ, тотчасъ же отошелъ, благополучно. По приходѣ въ Гельсингфорсъ (22 Августа) осмотрѣлъ съ колоколомъ подводную часть парохода, и увидѣлъ, что у передней части фалшкиля, повреждено нѣсколько мѣдныхъ листовъ. Во все время плаванія и теперь течи въ пароходѣ не оказывается. По мнѣнію В. А. фонъ-Шанца и лоцмана, пароходъ приткнулся къ днищу затонувшаго судна, неопозначеннаго вѣхою.

4-го, пришелъ изъ Штетина почт. пар. «Владиміръ», съ 116 пассажирами, въ 71 часъ; переходъ до Штетена сдѣлалъ въ 70 часовъ.

5-го, пришелъ съ моря фрегатъ «Амфитрида». Ушли въ Штетинъ пар.-фр. «Гремящій» и «Камчатка»; на первомъ изъ нихъ отправилась Е. И. В. Великая Княгиня Марія Павловна. Фрегатъ «Константинъ» вошелъ въ гавань.

7-го, пар.-фр. «Грозящій» ушелъ въ Гельсингфорсъ за чинами Гвардейскаго экипажа.

Пришли строенные въ Архангельскѣ клиперы: «Пластунъ» «Джигитъ», «Стрѣлокъ» и «Разбойникъ», подъ начальствомъ Кап.-Лейт. Гревенса; яхта «Волна» пришла изъ Гельсингфорса.

8-го, ушелъ въ море пар.-фр. «Богатырь». Отправившійся сегодня въ Штетинъ почт. пар. «Владиміръ» возвратился къ порту.

9-го, пришли съ моря корабли: «Нетронъ меня» и «Красной».

10-го, ушелъ въ Штетинъ почт. пар. «Владиміръ». Пришелъ съ моря пар.-фр. «Грозящій».

13-го, вышелъ на рейдъ пар.-фр. «Отважный».

14-го, пароходъ «Курьеръ» и 20 винтовыхъ канонирскихъ лодокъ отправились въ море. Пришелъ изъ Гельсингфорса пар.-фр. «Смѣлый».

15-го, ушли въ море: фр. «Амфитрида», пар.-фр.: «Отважный» и «Грозящій» и Прусскій почт. пар. *Орель*.

17-го, ушли въ море корабли: «Нетронь меня» и «Красной».

18-го, вышелъ на рейдъ винтов. корв. «Бояринъ»,

19-го, пришелъ съ моря пар.-фр. «Камчатка».

20-го, пришли съ моря: пар.-фр. «Отважный», «Грозящій» и трансп. «Америка». Ушелъ въ море пар.-фр. «Смѣлый».

НИКОЛАЕВЪ.

20 Августа бомбардирское судно «Перунъ» (К.-Л. Станиславскій 1-й) отправилось изъ Николаева въ Севастополь, съ грузомъ разныхъ матеріаловъ.

Телеграфической депешей поданной въ Николаевъ 19 Августа, Флигель-Адъютантъ Бутаковъ извѣщаетъ: вчера Капитанъ Спицынъ съ пятью транспортами прошелъ Очаковъ для перевозки войскъ въ Сухумъ-Кале. Пароходъ «Дарго» пойдетъ завтра.

**23 ФЛОТСКАГО ЭКИПАЖА КВАРТЕРМЕЙСТЕРЪ МАТЕУСЪ ПАУЗКА
И МАТРОСЪ ГОТЛИБЪ ФЕЙХО.**

Приложенные къ этой книжкѣ Морскаго Сборника портреты изображаютъ двухъ моряковъ, отличившихся при бомбардированіи крѣпости Свеаборга 28 и 29 Іюля 1855 года.

Матеусъ Паузка — Георгіевскій кавалеръ, уроженецъ Августовской губерніи, Кальварійскаго уѣзда, деревни Жухзденги, изъ крестьянъ помѣщика Ицковскаго, въ службѣ съ 1842 года, отъ роду имѣетъ 36 лѣтъ. Каждый изъ находящихся на кораблѣ «Россія» можетъ сказать, что обязанъ жизнію его смѣлости и быстротѣ дѣйствія; этотъ расторопный урядникъ, своимъ мужествомъ и отвагою болѣе всѣхъ содѣйствовалъ къ потушенію пожара въ крюйтъ-камерѣ корабля «Россія».

Готлибъ Фейхо, уроженецъ Варшавской губерніи, Равскаго уѣзда, колоніи Лоншковиць, въ службѣ съ 1847 года, отъ роду имѣетъ 31 годъ; произведенъ въ квартирмейстеры за отличіе въ дни 28 и 29 Іюля.

Когда одна изъ непріятельскихъ бомбъ разорвалась надъ крюйтъ-камерою корабля «Россія», то матросъ этотъ, не смотря на страшно удушливый дымъ и осколки дерева со всѣхъ сторонъ, первымъ кинулся въ крюйтъ-камеру, съ ведромъ воды въ рукахъ. Туша пожаръ, онъ въ тоже время ободрялъ другихъ словами: «все равно братцы, что наверху что здѣсь, — ужъ если взорветъ, то всѣмъ поровну достанется».



Лит Р. Гундризертъ.

23-го флотскаго экипажа.

КВАРТ. МАТЕУШЪ ПАУЗКА И МАТР. ГОТЛИВЪ ФЕЙХО.

III.

ЧАСТЬ НЕОФИЦИАЛЬНАЯ.

АДМИРАЛЪ РИКОРДЪ И ЕГО СОВРЕМЕННОИИ.

(Продолженіе) (*).

VI.

ВТОРАЯ И ТРЕТЬЯ ЭКСПЕДИЦІЯ РИКОРДА КЪ БЕРЕГАМЪ ЯПОНИИ. — ОСВОБОЖДЕНІЕ ГОЛОВНИНА. — ПОСЛѢДУЮЩІЯ СНОШЕНІЯ РИКОРДА СЪ ЯПОНЦАМИ.

Пребываніе Рикорда въ Камчаткѣ и вторичная экспедиція его въ Японію изложены имъ въ печатныхъ запискахъ, въ дневникѣ и въ донесеніяхъ морскому министру. Приводимъ здѣсь извлеченіе изъ этихъ донесеній, такъ какъ въ нихъ заключаются нѣкоторыя, не лишеныя интереса, обстоятельства, еще нигдѣ не напечатанныя.

«Рапортомъ отъ 28 Декабря 1812 г., я имѣлъ счастье доносить Вашему Высокопревосходительству о счастливо

(*) См. М. Сб. 1856, № № 2, 3 и 6.

приобрѣтенныхъ свѣдѣнiяхъ о настоящей участи Капитанъ-Лейтенанта Головнина съ прочими, и о томъ, что я привезъ съ собою въ Камчатку начальника японскаго судна.

«Весьма поверхностно зная тогда японскiй языкъ и основываясь болѣе на однихъ догадкахъ въ ономъ, я отобралъ отъ Такатая-Кахи нѣкоторыя свѣдѣнiя, и имѣлъ честь объяснить Вашему Высокопревосходительству мою мысль: куда и въ какомъ видѣ съ успѣхомъ можно предпринять экспедицію для освобожденiя Капитанъ-Лейтенанта Головнина съ прочими изъ японскаго плѣна.

«Въ почтенномъ японскомъ начальникѣ усмотрѣлъ я челоуѣка обширныхъ свѣдѣнiй, искренно расположеннаго помогать намъ не только въ дѣлѣ освобожденiя нашихъ несчастныхъ сослуживцевъ, но и въ коммерческихъ связяхъ между Россiей и Японiей. — Имѣя въ своей власти столь просвѣщеннаго Японца, я терзался мыслию, что не было при мнѣ переводчика японскаго языка, находящагося въ Иркутскѣ. Хотя я и просилъ Иркутскаго гражданскаго губернатора выслать къ намъ въ Камчатку сего переводчика, но по отдаленности края пришлось бы ожидать сего весьма долго, если не тщетно, и потому я употребилъ все свободное отъ службы время на изученiе японскаго языка, и имѣлъ удачу въ три мѣсяца приобрести настолько въ немъ знанiя, что могъ довольно вразумительно объясняться съ Японцемъ объ обыкновенныхъ предметахъ. Тогда пересказалъ я ему въ настоящемъ видѣ всѣ самовольные, разбойническiе поступки Хвостова на берегахъ Японiи, а также и неудачу нашего посольства въ Нагасаки, послѣдовавшую отъ того, что, въ противность здраваго смысла, Резановъ употреблялъ переводчикомъ директора голландской факторiи въ Нагасаки.

«Директоръ сей доносилъ своему правительству, что

поссорилъ російскаго посланника съ японскимъ правленіемъ. Донесеніе это перехвачено было англійскимъ военнымъ судномъ. Обо всемъ этомъ ревнующій къ общему благу, достойный нашъ начальникъ, несчастный Капитанъ-Лейтенантъ Головинъ, по прибытіи въ Камчатку, въ 1809 году подробно писалъ директорамъ Россійско-Американской Компаніи; но они, за такую важную для нихъ услугу, не удостоили Головина даже отвѣтомъ. Почтенный Такатай-Кахи рассказывалъ мнѣ, что коль скоро въ Японіи узнали о прибытіи нашего посольства въ Нагасаки, повсюду распространилась радостная вѣсть о несомнѣнномъ утвержденіи коммерческихъ связей между Россіей и Японіей. Участвовавшіе въ государственныхъ дѣлахъ люди, открыто обнадеживали торговый классъ людей въ скорой, всеми желаемой торговлѣ съ Россією. Но послѣдовавшій, какъ извѣстно, внезапный, крутой переломъ въ рѣшеніи Эдомскаго Двора и причина рѣшительнаго отказа нашему послу остались тайною, какъ для посольства нашего, такъ и для Японцевъ. — Отказъ сей, по откровенному сознанию Такатай-Кахи, во всемъ мыслящемъ японскомъ народѣ произвелъ великое негодованіе на свое правленіе.

«Сообщая такимъ образомъ другъ другу различныя о своихъ государствахъ свѣдѣнія, въ отношеніи могущей выгодно, для обоихъ государствъ, возстановиться торговли, Такатай-Кахи неоднократно восклицалъ: «Я признаю Божій Промыслъ, и потому не могу назвать несчастіемъ, что попалъ въ Россію. Не явно ли я избранъ быть орудіемъ воли Божіей? Не имѣя ни какихъ важныхъ причинъ спуститься къ Кунаширу, въ который я не заходилъ уже 5 лѣтъ, я зашелъ въ него случайно, и сдѣлался виновникомъ уничтоженія вашего рѣшительнаго намѣренія напасть на селеніе, и слѣдовательно спасъ нѣсколько десятковъ Русскихъ и нѣсколько сотенъ Японцевъ отъ

*

смерти, и тѣмъ предупредилъ войну между двумя Имперіями! Эта мысль меня одушевляетъ, и я надѣюсь, при всей слабости моего здоровья, доставить мнѣ силы перенести суровость Камчатской зимы.» И дѣйствительно сохраненіе его жизни кажется нельзя ничему иному приписать, зная Камчатскій край, какъ одному душевному спокойствію. Доказательствомъ сему можетъ служить то, что въ продолженіе зимы умерли въ Камчаткѣ трое изъ взятыхъ мною съ Такатаемъ-Кахи Японцевъ, не смотря на всѣ медицинскія пособія, прилагаемыя къ нимъ, въ командѣ моей состоящимъ главнымъ лекаремъ Филоновымъ, и при всемъ лучшемъ содержаніи, каковое въ скудной Камчаткѣ возможно было имъ доставить (*).

«Если суровость камчатскаго климата не перенесли японскіе матросы, то на Такатая-Кахи, привыкшаго къ изнѣженной жизни, какую ведутъ въ Японіи богатые люди, суровость эта должна бы имѣть скорѣйшее вліяніе, не менѣе пагубное, чего однакожъ не случилось, благодаря благочестивымъ, патриотическимъ его чувствамъ.

«Обрадованный не менѣе моего возможностью со мною объясняться, Такатай-Кахи показывалъ особенное желаніе распространить понятія свои о европейскихъ государствахъ, и со своей стороны сообщалъ мнѣ свѣдѣнія о Японіи, подтверждая всегда, что японское правленіе, оскорбленное тайнымъ нападеніемъ и грабительствомъ Хвостова, вынуждено было употребить насильство, не соответственное впрочемъ военнымъ законамъ той страны, но сдѣланное единственно изъ мщенія и для узнанія настоящихъ причинъ, по которымъ дѣйствовалъ Хвостовъ въ Японіи.

(*) Замѣчанія по сей части, сдѣланныя поствившимъ Петронавоскѣ, Камчатскимъ Комендантомъ, Генераль-Маіоромъ Петровымъ, въ одобрительномъ ко мнѣ письменномъ отзывѣ, присемъ имѣю честь представить въ подлинникѣ.

«При той системѣ отчужденія, которой держится Японія, невозможно было вступить въ прямыя объясненія съ Россією объ этомъ предметѣ, и потому задержаніе Головинна было единственнымъ къ тому средствомъ.

«Объясненіе сихъ причинъ произведетъ или освобожденіе плѣнныхъ или войну. — Послѣднее, продолжалъ онъ, будетъ пагубно для Японіи, ибо когда два русскихъ судна встревожили это государство и ежегодно, кромѣ величайшихъ издержекъ на защиту береговъ, умираетъ на островахъ до тысячи человѣкъ войска, въ мирное время, то каково же будетъ положеніе Японіи во время войны?—По мнѣнію Такатая-Кахи, желавшаго спасти свое отечество отъ ужасовъ войны, одного свидѣтельства отъ Иркутскаго губернатора, что въ поступкахъ Хвостова правленіе ни мало не участвовало, достаточно будетъ для доставленія свободы плѣннымъ. Посему я писалъ къ Охотскому начальнику объ испрошеніи отъ Иркутскаго губернатора официальнаго письма къ Матсмайскому губернатору, и полагалъ за письмомъ этимъ зайти въ Охотскъ на шлюпѣ, до отправленія въ Японію.

«До половины зимы здоровье Такатая-Кахи не внушало мнѣ безпокойства. Но смерть трехъ его матросовъ произвела большую въ немъ переменъ: онъ сталъ задумываться и жаловаться на цыngu въ ногахъ.

«Впослѣдствіи, Такатай-Кахи признался, что изъ опасенія меня оскорбить, онъ скрылъ отъ меня другую причину своего разстройство.

«Не зная, гдѣ находится Иркутскъ, Такатай-Кахи полагалъ, что вышеупомянутое официальное письмо доставлено будетъ въ Камчатку зимою. Узнавъ же мое намѣреніе зайти за письмомъ этимъ въ Охотскъ, представилъ себѣ, что участь его будетъ зависѣть тогда отъ Охотскаго начальника, и потому сомнѣвался въ возможности возвратиться нынѣшнее лѣто въ Японію.

«Не зная навѣрное, будетъ ли исполнена моя просьба насчетъ официального письма, а съ другой стороны будучи совершенно увѣренъ, что отъ возвращенія Такатай-Кахи въ отечество зависитъ освобожденіе плѣнныхъ нашихъ, а можетъ быть даже и возстановленіе коммерческихъ связей съ Японіею, я долженъ былъ измѣнить свой планъ и дать слово Такатай-Кахи, что не заходя въ Охотскъ прямо отвезу его въ Японію.

«— Прощу тебя только, присовокупилъ я, не вдаваться въ печаль о смерти твоихъ матросовъ. — Послѣ этихъ словъ, Такатай-Кахи призвалъ къ себѣ оставшихся еще въ живыхъ двухъ своихъ матросовъ, объявилъ имъ радостную для нихъ вѣсть о моемъ намѣреніи отвезти ихъ прямо въ Японію, и тотчасъ же просилъ меня оставить его на время съ своими матросами.

«Я вышелъ въ другую комнату, полагая, что Такатай-Кахи хочетъ молиться (что онъ всегда дѣлалъ въ особой комнатѣ); но каково же было мое удивленіе и замѣшательство, когда черезъ нѣсколько минутъ, явился ко мнѣ Такатай-Каки, одѣтый въ нарядное платьѣ, при саблѣ, и вмѣстѣ съ своими матросами принесъ мнѣ живѣйшую благодарность! Я до крайности былъ растроганъ этимъ поступкомъ почтеннаго Японца, и повторилъ свое обѣщаніе.

«Въ Апрѣлѣ мѣсяцѣ, когда надлежало мнѣ заниматься приготовленіемъ шлюпа къ походу, получилъ я отъ Иркутскаго гражданскаго губернатора предписаніе привести въ исполненіе, въ качествѣ Камчатскаго начальника, Высочайше утвержденное новое положеніе о Камчаткѣ. По долгу присяги и по собственнымъ моимъ чувствамъ признавая это преобразование величайшимъ благомъ для Камчатскихъ жителей, я приступилъ къ его исполненію со всею ревностію и усердіемъ. На время же моего отсутствія изъ Камчатки, я поручилъ должность эту со-

стоящему въ командѣ моей отличнѣйшему офицеру, Лейтенанту Рудакову. Поэтому я лишился на время компаніи дѣятельнаго помощника: на шлюпѣ оставалось только двое штурмановъ, коимъ я поручилъ привести шлюпъ въ совершенную готовность къ походу, и имѣю счастье донести вашему высокопревосходительству, что дѣятельнымъ ихъ стараніемъ и усердною работою всей команды, шлюпъ, 6 Мая, черезъ прорубленный ледъ, выведенъ на Аванчинскій рейдъ. Я же оканчивалъ на берегу разформированіе камчатскаго батальона и распоряжался отправленіемъ нижнихъ чиновъ на транспортъ въ Охотскъ. Единственнымъ моимъ помощникомъ въ этомъ, былъ Артиллеріи Поручикъ Калмаковъ, поступившій по новому образованію въ морскую экипажную роту, слѣдовательно въ непосредственную зависимость вашего высокопревосходительства, что даетъ мнѣ право исполнить пріятнѣйшую для меня обязанность засвидѣтельствованіемъ предъ особою вашею, о службѣ сего благороднаго офицера, имѣющаго похвальнѣйшія аттестаціи отъ всѣхъ трехъ бывшихъ Камчатскихъ комендантовъ; но по сіе время не только не получившаго никакого поощренія, но даже обиженнаго предъ своими сверстниками потому только, что имѣетъ несчастье служить въ Камчаткѣ».

Далѣе слѣдуетъ представленіе къ наградамъ прочихъ чиновниковъ, служившихъ въ Камчаткѣ, подъ начальствомъ Рикорда.

23 Мая 1813 г. шлюпъ «Діана» отправился изъ Авачинской губы, и чрезъ 20 дней прибылъ къ Кунаширу въ заливъ Измѣны. По выбору Таката-Кахи назначены были два Японца для отвоза къ губернатору Кунашира официальнаго письма отъ Рикорда, который, за неполученіемъ официальнаго письма отъ Иркутскаго губернатора къ губернатору Кунашира, въ письмѣ своемъ рѣшился выдать себя за военнаго губернатора Камчатки. Рѣши-

мость на такой поступокъ Рикордъ объясняетъ такъ: «Одною изъ главнѣйшихъ причинъ, которыя имѣли вліяніе на успѣхъ освобожденія Головнина и прочихъ, была рѣшимость моя выдать себя за военнаго губернатора Камчатки, что подѣйствовало на умы Японцевъ и польстило ихъ самолюбію. Къ такой рѣшимости побудила меня счастливая мысль, родившаяся вслѣдствіе бесѣдъ моихъ съ умнымъ Такатаемъ-Кахи, и безъ этой рѣшимости нельзя было бы питать себя даже какою либо надеждою на успѣхъ, потому что по неимѣнію у Японцевъ военныхъ судовъ, они не имѣютъ ни малѣйшаго понятія о важности званія начальника военнаго судна, а шкипера торговыхъ судовъ въ глазахъ ихъ ничего не значать.

«Не смотря на то, что я объяснилъ японскому моему знакомцу съ чрезвычайнымъ даже, признаюсь, преувеличеніемъ, важность моего званія какъ губернатора Камчатки, онъ отвѣчалъ мнѣ: «Все этого мало,—а вотъ, если бы пріѣхалъ сюда Иркутскій губернаторъ, тогда требованія его были бы, по важности его сана, немедленно удовлетворены безъ малѣйшаго затрудненія. Но и съ тобою, какъ губернаторомъ Камчатки, непременно вступить въ сношеніе (*)».

«Когда гребное судно, для отвоза Японцевъ на берегъ было изготовлено, — говоритъ Рикордъ въ своемъ дневникѣ — тогда оба Японца пришли ко мнѣ въ каюту, чтобъ изъявить за увольненіе свое, благодарность, и принять отъ своего начальника разныя порученія къ главному начальнику острова. При семъ случаѣ я сказалъ Такатаю-Кахи, что, отпуская его матросовъ на берегъ, надѣюсь, что они принесутъ отъ кунаширскаго начальника на его письмо отвѣтъ съ обстоятельнымъ

(*) Записка Рикорда о сношеніяхъ съ Японцами, представленная на Высочайшее воззрѣніе, по случаю снаряженія экспедиціи въ Японию въ 1832 году, подъ начальствомъ Вице-Адмирала Путятина.

извѣщеніемъ о настоящей участи всѣхъ нашихъ плѣнныхъ, и спросилъ его, ручается ли онъ въ ихъ возвращеніи. Онъ отвѣчалъ: «нѣтъ!» — Какъ нѣтъ? спросилъ я: развѣ тебѣ неизвѣстны законы твоей націи? — «Извѣстны, да не всѣ.» — Когда такъ, сказалъ я, обратясь къ его матросамъ, то объявите кунаширскому начальнику отъ моего лица, что есть ли онъ васъ на берегу задержать, и не пришлетъ ко мнѣ ни какихъ извѣстій объ участи нашихъ плѣнныхъ, то я долженъ буду признать сей поступокъ непріятельскимъ и вашего начальника повезу съ собою въ Охотскъ, откуда нынѣшняго же лѣта прійдутъ сюда нѣсколько военныхъ судовъ требовать вооруженною рукою освобожденія нашихъ плѣнныхъ. Назначаю сроку только три дня для обожданія здѣсь отвѣта. — При сихъ словахъ Такатай-Кахи измѣнился въ лицѣ, однако съ довольно покойнымъ духомъ началъ говорить: «Начальникъ Императорскаго судна! (такъ онъ величалъ меня во всѣхъ важныхъ разговорахъ) ты объясняешься съ жаромъ, твое посланіе къ кунаширскому начальнику чрезъ моихъ матросовъ заключаетъ многое, а по нашимъ законамъ малое; напрасно угрожаешь ты увезти меня въ Охотскъ. Ежели двухъ моихъ матросовъ начальникъ вздумаетъ на берегу удержать, то не два, а двѣ тысячи матросовъ не могутъ меня замѣнить. Притомъ, предваряю тебя, что не въ твоей будетъ власти увезти меня въ Охотскъ; но объ этомъ объяснимся послѣ, а теперь скажи мнѣ, дѣйствительно ли ты рѣшился на такихъ условіяхъ отпустить моихъ матросовъ на берегъ?» — Да! сказалъ я, — иначе, какъ начальникъ военнаго корабля, я не смѣю и подумать при такихъ трудныхъ, на меня возложенныхъ порученіяхъ и ужасомъ скрытыхъ обстоятельствахъ. — «Хорошо!» отвѣчалъ онъ, «такъ позволь мнѣ сдѣлать, можетъ быть послѣднее и весьма нѣжное наставленіе моимъ матросамъ и словес-

но увѣдомить обо мнѣ кунаширскаго начальника, ибо ни обѣщаннаго письма, ни какой либо записки теперь я съ ними не пошлю. Ты довольно разумѣешь по-японски, чтобъ понимать все, что я въ простыхъ словахъ буду говорить своимъ матросамъ. Я не хочу, чтобъ ты имѣлъ право подозрѣвать меня въ какомъ либо дурномъ намѣреніи». Его матросы, сидѣвшіе на колѣняхъ, приблизились къ нему съ поникшими головами, и внимательно слушали его слова. Сначала наставлялъ онъ ихъ въ обрядѣхъ, какъ должно будетъ явиться къ кунаширскому начальнику; потомъ подробно исчислилъ имъ, въ которой день привезены они были на Россійскій корабль; какъ были содержимы, когда прибыли въ Камчатку; что жили въ однихъ со мною покояхъ, и получали хорошее содержаніе; что два другихъ Японца и мохнатый Курилецъ померли, не смотря на всѣ старанія врача; что нынѣ шлюпъ поспѣшно отправленъ, въ уваженіе его, Такатая-Кахи, болѣзни прямо въ Японию и пр. Онъ повторялъ имъ нѣсколько разъ, чтобъ они все это безошибочно пересказали кунаширскому начальнику, и заключилъ величайшею обо мнѣ похвалою, упоминая, съ какою заботливостію я всегда входилъ въ ихъ положеніе, что онъ самъ, на кораблѣ и на сушѣ, жилъ со мною вмѣстѣ, и все, что только можно, по его желанію, ему было доставляемо. Наконецъ предъ своимъ образомъ въ глубокомъ молчаніи помолился онъ Богу, поручилъ болѣе имъ любимому изъ обоихъ матросовъ доставить свой образъ его женѣ, и отдалъ ему же большую свою саблю, которую называлъ родительскою, для того, чтобъ ее вручить единственному его наслѣднику и сыну. По исполненіи всего этого, онъ всталъ, и съ спокойнымъ, даже веселымъ видомъ попросилъ у меня водки, поподчивать при прощаніи своихъ матросовъ; выпилъ вмѣстѣ съ ними и проводилъ ихъ вверхъ, не давая имъ ни какихъ болѣе пору-

ченій. На нашей шлюпкѣ отвезли ихъ на берегъ, и они безпрепятственно пошли въ селеніе.

«Такія правила и рѣшительность Такатай-Кахи не могли не убѣдить меня отпустить его на берегъ. Если уволенный на берегъ Такатай-Кахи не воротится, думалъ я, то самъ поѣду въ селеніе. Зная по японски, я могу объяснить дѣло. Если плѣнные наши живы, то участь ихъ отъ этого не сдѣлается хуже; если же убиты, тогда всему дѣлу и моимъ мученіямъ конецъ. Рѣшившись на это, я отдалъ необходимыя приказанія старшему офицеру, въ случаѣ если не возвращусь съ берега, и сказалъ Такатаю-Кахи, что ѣду съ нимъ вмѣстѣ. «Понимаю! отвѣчалъ онъ — тебѣ безъ письменнаго свидѣтельства объ участи вашихъ плѣнныхъ нельзя воротиться въ Охотскъ, да и мнѣ нельзя подвергнуть своей чести малѣйшему безславію, иначе какъ на счетъ моей жизни». Я отвѣчалъ, что во всемъ полагаюсь на его великодушіе и прибавилъ, что его невозвращеніе будетъ и мнѣ стоить жизни. «Благодарю за твою довѣренность! И такъ мы опять друзья!» сказалъ Такатай-Кахи съ восторгомъ, и тутъ же объяснилъ, что недовѣрчивость моя и сдѣланные на счетъ его угрозы крайне его оскорбили, предполагая въ немъ такого же обманщика какъ Леонзаймо; что національная честь человѣку его званія не позволяетъ быть плѣнникомъ въ иностранной землѣ, что въ Камчатку отправился онъ по своей волѣ, о чемъ и кунаширскому начальнику особою запискою въ то время далъ знать, когда увѣдомлялъ о причинахъ взятія его судна, и что одни только матросы считались взятыми силою. Далѣе говорилъ онъ, что жизнь всегда была въ его власти, и ежелибъ угрозы увезти его были исполнены, онъ рѣшился бы на самоубійство, въ доказательство чего, отрѣзавъ клокъ своихъ волосъ, спряталъ ихъ въ ящикъ посланнаго образа, въ удостовѣреніе, что умеръ съ честью.

«Ожесточеніе мое, прибавилъ онъ, было столь велико, что я даже намѣревался убить тебя, и твоего старшаго офицера. Я съ радостію мщенія мечталъ о томъ мгновеніи, когда, выйдя на палубу, объявлю твоимъ матросамъ о твоей смерти, и потомъ распрюю себѣ брюхо бритвою, которая была уже готова!»

Послѣ такого объясненія Рикордъ съ Японцемъ отправился на берегъ.

«Приближаясь къ берегу, — продолжаетъ Рикордъ въ своемъ дневникѣ — увидѣли мы возвращающихся двухъ нашихъ японскихъ матросовъ; они увѣдомили насъ, что были весьма ласково приняты въ Кунаширѣ, что тамъ, по случаю прихода русскихъ судовъ, находятся три большихъ чиновника, изъ коихъ двое, старшіе, были пріатели Такатая-Кахи. Начальникъ Кунашира изъявилъ матросамъ желаніе свое поскорѣе увидѣться съ Такатаемъ-Кахи. «Все намъ благопріятствуетъ — сказалъ Такатай-Кахи, услышавъ эту вѣсть; — я говорю *намъ*, продолжалъ онъ, ибо по чувствамъ своимъ я вполонину Русскій. Поѣзжай на шлюпъ и ожидай моего возвращенія». Въ секунду возстала во мнѣ борьба сомнѣній, и въ секунду, не измѣняя вида, я рѣшился слѣдовать его совѣту. Тогда я распрощался съ нашимъ почтеннымъ Японцемъ, и отдавая ему половину разрѣзаннаго своего бѣлаго платка, сказалъ: кто мнѣ другъ, тотъ чрезъ день, два и не долѣе трехъ принесетъ ко мнѣ другую половину сего платка. Японецъ отвѣчалъ, что одна смерть можетъ воспрепятствовать ему это исполнить (*)».

На другой день Такатай-Кахи возвратился на шлюпъ

(*) Половина этого платка сохранилась въ японскихъ бумагахъ, найденныхъ по смерти Адмирала, въ дѣлахъ его. На платкѣ этомъ рукою Рикорда написано: «Дайзи-Нокото — залогъ дружбы Японца Такатая-Кахи».

съ извѣстіемъ, что по письмамъ, полученнымъ изъ Матсмая, всѣ Русскіе здоровы, кромѣ штурмана (Хлѣбникова), опасно больнаго, и вручилъ Рикорду официальное письмо изъ Матсмая; въ письмѣ этомъ преимущественно говорилось о дѣйствіяхъ Хвостова въ Японіи.

Съ этого времени начались переговоры о возвращеніи Головнина съ прочими изъ плѣна; главнымъ посредникомъ въ сношеніяхъ Рикорда съ Японцами былъ Такатай-Кахи и Рикордъ во всемъ поступалъ по совѣтамъ этого Японца. Во все время переговоровъ, продолжавшихся около мѣсяца, Такатай-Кахи посѣщалъ «Діану», и привозилъ на нее свѣжей рыбы въ подарокъ экипажу. Пока тянулась переписка объ освобожденіи плѣнныхъ, Рикордъ намѣревался подробнѣе описать заливъ Измѣны, но начальникъ Кунашира учтиво въ этомъ отказалъ. 20-го Іюня Такатай-Кахи привезъ присланную изъ Матсмая записку, подписанную Головнинымъ и Муромъ. Въ запискѣ этой говорилось, что всѣ наши офицеры и матросы, бывшіе въ плѣну, живы и здоровы, и находятся въ Матсмаѣ. И такъ исчезло всякое сомнѣніе въ томъ, что Головнинъ и прочіе живы. Выражая свою радость по случаю полученія этой записки, Рикордъ, между прочимъ, записалъ въ своемъ дневникѣ: «Японскій другъ мой, Такатай-Кахи, пожелалъ самъ быть свидѣтелемъ общей нашей радости, особенно радости матросовъ, которые до сего времени мало ему вѣрили. Краткія строки нашихъ друзей прочтены были мною на шканцахъ всей командѣ, и потомъ, къ вѣрнѣйшему удостовѣренію, отдалъ я письмо читать многимъ грамотнымъ матросамъ. Когда они читали письмо, слышались голоса: спасибо доброму Японцу! Спасибо, братъ, благодарствуй! И вся команда проводила потомъ Такатая-Кахи троекратнымъ ура!»

«4-го Іюля — продолжаетъ Рикордъ въ своемъ дневникѣ — былъ день нашего съ Такатаемъ-Кахи условлен-

наго свиданія и срокъ полученія отвѣта изъ Матсмая. Съ самаго утра взоры мои обращались къ селенію, чтобъ увидѣть Такатая-Кахи. Но тщетно. Бьетъ полдень, проходитъ часъ, другой — Такатая-Кахи все нѣтъ. Нетерпѣніе мое превратилось въ безпокойство, — я рѣшился ждать Кахи до 4-хъ часовъ, и посматривалъ въ трубу на берегъ, то со шканецъ, то изъ каюты. Пробило и 4 часа. Безпокойство встревожило весь мой духъ. Меня мучило опасеніе, что какая либо важная причина воспрепятствовала Такатаю-Кахи явиться на шлюпъ въ условленное время, ибо Такатай-Кахи до сихъ поръ всегда съ точностію, не взирая ни на какую погоду, посѣщалъ насъ въ срочный день. Неизвѣстность до того меня безпокоила, что я рѣшился, въ случаѣ, если Такатай-Кахи не явится на шлюпъ и въ слѣдующій день нашего срочнаго свиданія, самъ ѣхать на берегъ и узнать полученъ ли отвѣтъ изъ Матсмая, на мое письмо, и что случилось съ почтеннымъ Такатаемъ. Къ крайней радости моей почтенный Японецъ пріѣхалъ къ намъ на другой день съ большимъ запасомъ рыбы, и уже послѣ сообщенія разныхъ мало интересныхъ новостей, медленно началъ говорить слѣдующее: «Я слышалъ приватно, будто сюда идетъ на суднѣ, изъ Матсмая, Такахаси-Сампей (одинъ изъ главныхъ чиновниковъ, ведшихъ переговоры); при немъ Курилецъ Алексѣй и одинъ русскій матросъ изъ числа вашихъ плѣнныхъ. Они должны пріибыть сюда сегодня или завтра». Вѣсть эта привела меня въ восхищеніе. Освобожденіе В. М. Головнина я считалъ теперь какъ бы совершившимся, ибо въ случаѣ какого либо возраженія со стороны японскаго правительства на требованіе мое освободить изъ плѣна моего почтеннаго начальника, я рѣшился предложить себя въ замѣнъ его. Въ такомъ размѣнѣ Японцы вѣроятно мнѣ не откажутъ, зная теперь, что я, по званію своему—

какъ начальникъ Камчатки, находясь у нихъ въ плѣну, буду служить достаточнымъ залогомъ для обезпеченія ихъ требованій. «И такъ, съ душевнымъ восторгомъ сказалъ я Никандру Ивановичу: какая бы ни была цѣль прибытія сюда главнаго Матсмайскаго начальника, В. М. Головинъ уже освобожденъ; я помѣняюсь съ нимъ его участію. Желаете ли вы такимъ же образомъ освободить О. О. Мура?» Оилатовъ съ искренностію отвѣчалъ: «охотно! и дай Богъ, прибавилъ онъ, чтобъ Японцы не иначе согласились освободить нашихъ сослуживцевъ.» Я тотчасъ пересказалъ этотъ разговоръ мудрому Такатаю-Кахи. Онъ былъ въ восхищеніи отъ нашей рѣшимости и увѣрялъ, что Японцы чрезъ это будутъ постыжены, и должны или согласиться на подобный размѣнъ, или просто всѣхъ освободить. Бесѣдуя о такомъ желанномъ событіи, я спрашивалъ Такатаю-Кахи, какъ можно будетъ узнать судно, на которомъ идетъ Такахаси-Сампей. «Судно это императорское, отвѣчалъ Такатаю-Кахи, корпусъ весь красный, кругомъ борта обвѣшанный полосатою матеріею; на мачтѣ большой красный шаръ; на кормѣ флагъ принадлежащій званію Сампея и 4 пики съ особыми на вершинахъ изображеніями». Вскорѣ послѣ этого разговора, съ вахты дали знать, что въ заливъ идетъ большое судно. Выбѣгаемъ всѣ на верхъ и узнаемъ, что судно это, — то самое, которое описалъ намъ Такатаю-Кахи...

«Другъ нашъ Такатаю-Кахи поспѣшилъ на берегъ и обѣщалъ завтра же побывать у насъ, и при этомъ сказалъ, что прибывшій Матсмайскій начальникъ съ нимъ хорошо знакомъ, и жила въ домѣ по нѣсколькимъ днямъ.

«Возможно ли было намъ имѣть лучшаго посредника въ нашемъ дѣлѣ? Провидѣніе послало намъ Такатаю-Кахи, и его-то мудрымъ совѣтамъ я намѣренъ слѣдовать,

управляясь во всемъ ограниченнымъ своимъ разсудкомъ, не внимая никакимъ предписаніямъ Иркутскаго гражданскаго губернатора, и черезъ него дѣйствующаго, впрочемъ душевно мною чтимаго, М. И. Миницкаго. Въ намѣреніямъ моихъ — to help my God! to delivre my sincere friend W. Golovnin from the japanese confinement. Amen».

7-го Іюля японскіе чиновники, письменно, черезъ Такатай-Кахи, объявили Рикорду, что плѣнные наши будутъ освобождены, если японскому правительству доставлено будетъ надлежащее свидѣтельство, что Хвостовъ грабилъ берега Японіи безъ вѣдома русскаго правительства. Съ такимъ свидѣтельствомъ шлюпъ можетъ въ этомъ же году возвратиться за плѣнными, сказано въ письмѣ японскихъ чиновниковъ къ Рикорду.

9-го Іюля моряки наши простились съ Такатаемъ-Кахи, который привезъ имъ триста рыбъ, но отъ подарковъ съ ихъ стороны, отказался, и даже оставилъ на шлюпѣ свое имущество. Чрезъ 15 дней шлюпъ прибылъ на Охотскій рейдъ (*).

Прибывъ въ Охотскъ, Рикордъ, рапортомъ отъ 8 Августа 1813 года, доносилъ министру морскихъ силъ, что начальникъ Охотскаго порта Капитанъ 2-го ранга Миницкій изготавилъ требуемое японскимъ начальствомъ свидѣтельство, и что получено отъ Иркутскаго гражданскаго губернатора дружественное къ Матсмайскому губернатору письмо; получены также разные подарки для японскихъ начальниковъ, а для переводовъ съ японскаго языка присланъ изъ Иркутска Японецъ. Шлюпъ «Діана» снабженъ всѣмъ нужнымъ для плаванія, и готовъ къ выходу въ море для слѣдованія къ острову Матсмаю, гдѣ

(*) Подробности этой экспедиціи, а равно и переписку во время оной, между Головиннымъ и Рикордомъ, см. въ ихъ печатныхъ запискахъ.

японское правительство назначило передачу плѣнныхъ на шлюпѣ.

13-го Августа 1813 г. Рикордъ въ третій разъ отправился къ берегамъ Японіи, и возвратясь въ Петропавловскъ 3 Ноября съ Головиннымъ и прочими Русскими, освобожденными изъ японскаго плѣна, доносилъ министру морскихъ силъ :

«... Нынѣшняя наша кампанія окончилась успѣшно: Капитанъ-Лейтенантъ Головинъ, со всѣми товарищами его несчастія, мудрымъ и справедливымъ японскимъ правительствомъ, при усердномъ содѣйствіи Такатая-Кахи, изъ плѣна освобождены и прибыли со мною на шлюпѣ «Діана» въ Камчатку. вмѣстѣ съ ихъ освобожденіемъ возстановилось теперь мирное съ японскимъ государствомъ сношеніе, и открытъ путь для будущихъ дружескихъ связей. Съ такимъ вожделеннымъ успѣхомъ, достигнутымъ, при помощи Божіей, въ теченіе двухъ лѣтъ, имѣю честь поздравить ваше высокопревосходительство. Подробности нынѣшней счастливой кампаніи суть слѣдующія.

«13-го Августа шлюпѣ «Діана» отправился съ Охотскаго рейда, и по причинѣ противныхъ вѣтровъ, только послѣ 40 дневнаго плаванія (*) достигъ порта Едомо. При

(*) Въ рукописномъ дневникѣ своемъ Рикордъ замѣчаетъ, что равноденственныя бури, сопровождавшія шлюпѣ во время этого плаванія, внушали сомнѣніе въ возможности пристать этою осенью къ берегамъ Японіи. Поэтому Рикордъ рѣшился, въ случаѣ неудачи, не возвращаться уже въ Камчатку, гдѣ много теряется времени по причинѣ продолжительной зимы, а идти для отдохновенія, мѣсяца на три, на Сандвичевы острова, пока не возстановится безопасное плаваніе. Вслѣдствіе такого рѣшенія уменьшена была порція воды, но бурныя погоды продолжались только 12 дней и возстановившіеся тихіе вѣтры заставили моряковъ, по обыкновенію, забыть недавніе труды и лишенія. Во время этихъ бурь, скрѣпленіе шлюпа весьма ослабло; въ подводной части отстали цѣлыя доски обшивки; одну совсѣмъ оторвало. Течь въ шлюпѣ продолжалась до 8 дюйм. въ часъ. — При такомъ состояніи шлюпа обратный путь изъ Японіи предпринять было съ величайшею опасностію, и только особымъ Промысломъ Божіимъ совершено столь удачно.

приближеніи къ порту, завѣшенному, подобно Кунаширу, полосатою матеріею, шлюпъ встрѣченъ былъ байдарою, на которой находился бывшій въ Камчаткѣ матросъ Такатая-Кахи. Матросъ этотъ присланъ былъ Матсмайскимъ губернаторомъ для исполненія на шлюпѣ обязанности лодмана. Шлюпъ долженъ былъ идти въ Хакодате, гдѣ Матсмайскій губернаторъ ожидалъ насъ уже болѣе двухъ недѣль. Туда же перевезены были и русскіе плѣнники. На вопросъ мой, пріѣдетъ ли на шлюпъ какой нибудь чиновникъ Едомскаго порта, и нѣтъ ли ко мнѣ писемъ изъ Матсмая, японскій матросъ отвѣчалъ отрицательно. «Не только чиновникъ не смѣетъ къ вамъ пріѣхать—продолжалъ матросъ—но даже гребцамъ моей байдары строго запрещено входить на шлюпъ. Только мнѣ одному разрѣшено это, и приказано объявить вамъ, что японское правительство желаетъ оказывать вашему кораблю всякое вспоможеніе». Такая недовѣрчивость со стороны японскаго правительства, по видимому противорѣчившая словамъ чиновника, вступившаго съ нами въ сношенія въ Кунаширѣ, и сдѣланная намъ встрѣча простымъ матросомъ, заставили меня не терять изъ виду совѣтовъ осторожности, прописанныхъ г. Головиннымъ въ тайномъ письмѣ его ко мнѣ.

«На другой день по прибытіи въ Едомо, я написалъ къ Сампею (чиновнику, который велъ съ нами переговоры въ Кунаширѣ) письмо, въ которомъ просилъ прислать намъ другаго, болѣе опытнаго, чѣмъ простой матросъ, лодмана, а именно извѣстнаго мнѣ Такатая-Кахи, къ коему также написалъ особое письмо. Письма эти японскій матросъ доставилъ начальнику селенія и, возвратясь на шлюпъ, извѣстилъ, что они отправлены въ Хакодате (гдѣ находились Сампей и Кахи), съ нарочнымъ. При этомъ начальникъ селенія извѣщалъ меня, что отвѣтъ непременно придетъ 21 Сентября. Дѣйствительно въ

этотъ день японскій матросъ привезъ мнѣ съ берега пакетъ, на которомъ, къ величайшему удивленію своему и восторгу, усмотрѣлъ я русскій адресъ, написанный рукою почтеннаго моего друга В. М. Головнина. Письмо это совершенно разсѣяло мои опасенія.

«Не теряя времени, мы тотчасъ же вступили подъ паруса и пошли въ Хакодате, и на другой день къ вечеру, благодаря попутному вѣтру и распоряженіямъ Японцевъ для указанія намъ фарватера, безъ всякой опасности вошли въ заливъ, и были встрѣчены почтеннымъ Такатаемъ-Кахи, ожидавшимъ насъ. Въ заливѣ собрано было множество японскихъ лодокъ, для буксированія шлюпа, въ случаѣ безвѣтрія. Однимъ словомъ, ни въ какомъ дружественномъ европейскомъ портѣ невозможно ожидать вспоможенія болѣе того, какое было сдѣлано русскому кораблю для безопаснаго входа въ Хакодате. Такатай-Кахи объявилъ мнѣ, что, по законамъ страны, запрещается намъ ѣздить на шлюпкахъ по гавани, что во все время нашего здѣсь пребыванія, при шлюпѣ будетъ находиться денно и ночью караульная лодка, и что все нужное для насъ будетъ привозиться съ берега на особыхъ казенныхъ лодкахъ, а жителямъ города строго запрещается имѣть сношенія съ нами. О Капитанѣ-Лейтенантѣ Головинѣ съ прочими сказалъ, что они живутъ въ большомъ домѣ, но лишены свободы ходить по городу, и самъ онъ (Такатай-Кахи) не получилъ еще позволенія съ ними видѣться. На другой день Такатай-Кахи привезъ намъ отъ себя рыбы, зелени и арбузовъ, и войдя ко мнѣ въ каюту, просилъ позволенія переодѣться, сказавъ при этомъ, что Матсмайскій губернаторъ назначилъ его чиновникомъ для переговоровъ со мною; для исполненія же столь лестной должности, онъ долженъ, по японскимъ законамъ, надѣть особое, церемоніальное платье. Въ то время когда почтенный Такатай-Кахи наряжался въ

*

свой церемоніальный халатъ, и я надѣлъ парадный мундиръ и шпагу. Потомъ начались переговоры, съ соблюденіемъ всего этикета, черезъ переводчика. Такатай-Кахи просилъ вручить ему обѣщанную официальную бумагу отъ Охотскаго начальника. Я отвѣчалъ, что бумагу эту я намѣревался лично передать двумъ главнымъ послѣ губернатора чиновникамъ, но, не желая терять времени, соглашаюсь исполнить его желаніе. Бумага эта, завернутая въ синее сукно, передана была Такатаю-Кахи съ приличными обрядами, въ присутствіи всѣхъ офицеровъ, призванныхъ мною въ каюту, и одѣтыхъ въ парадную форму. Послѣ сего я сообщилъ Такатаю-Кахи, что имѣю особо-важное официальное письмо Иркутскаго гражданскаго губернатора къ Матсмайскому губернатору, которое должно быть принято отъ меня лично, ежели не самимъ Матсмайскимъ губернаторомъ, то по крайней мѣрѣ первыми по немъ чиновниками. Такатай-Кахи убѣдительно просилъ меня довѣрить ему и это письмо, но я рѣшительно отказалъ. Мѣсто свиданія съ японскими чиновниками я рѣшился назначить на берегу, ибо зналъ, что они на шлюпъ не поѣдутъ. Представляя собою лице уполномоченнаго отъ губернатора, который дѣйствуетъ по Высочайшей волѣ, и потому считая званіе свое соотвѣтствующимъ званію посланника, я надѣялся, что Японцы не рѣшатся напасть на меня, и правительство наше не признаетъ съѣздъ мой на берегъ за безразсудную неосторожность; въ случаѣ же вѣроломства Японцевъ, всякое оскорбленіе моей чести сочтетъ дѣломъ національнымъ. Зная Японцевъ, я долженъ былъ въ семъ случаѣ соблюсти приличную званію своему важность, и потому, не смотря на дружескія отношенія мои къ почтенному Такатаю-Кахи, не могъ доставить ему особенно-лестнаго для него порученія, которымъ онъ могъ бы гордиться между своими соотечественниками.

Когда я объяснилъ Такатаю-Кахи причину моего отказа въ его просьбѣ, онъ просилъ меня позабыть его нескромное требованіе и тотчасъ поѣхалъ на берегъ.

«На другой день Такатай-Кахи снова пріѣхалъ на шлюпъ и, съ соблюденіемъ прежнихъ обрядовъ переодѣванья и присѣданья, спрашивалъ не нуждается ли шлюпъ въ провизіи и починкѣ. Я отвѣчалъ благодарностью и замѣчаніемъ, что шлюпъ ни въ чемъ не нуждается, кромѣ свѣжей рыбы, воды и зелени. Потомъ Такатай-Кахи сообщилъ, что объясненіе Охотскаго начальника о поступкахъ Хвостова найдено полнымъ и удовлетворительнымъ. Предложеніе же мое — имѣть свиданіе съ японскими чиновниками, для передачи имъ письма Иркутскаго губернатора, принято съ радостію. Слѣдуетъ только условиться о церемоніалѣ свиданія. На это я объявилъ:

1) Со мною будетъ почетная стража изъ десяти человекъ, вооруженныхъ тесаками и ружьями.

2) Стража выйдетъ на берегъ съ флагами, военнымъ и бѣлымъ — парламентарскимъ, которые понесутъ два унтеръ-офицера.

3) При мнѣ будутъ два офицера и переводчикъ.

4) Предложеніе японскихъ чиновниковъ ѣхать на берегъ въ губернаторской шлюпкѣ — не отвергаю.

5) Во время свиданія съ японскими чиновниками въ назначенномъ для сего домѣ, привѣтствія съ моей стороны будутъ сдѣланы, по европейскому обычаю, одними поклонами.

6) Въ домъ, назначенный для переговоровъ, внесутся для меня кресла, а для офицеровъ поставятся стулья, сзади моего кресла.

7) При начинаніи разговора, отъ меня или японскаго чиновника, я буду вставать, въ знакъ особенной почти-

свой церемониальный халатъ, и я надѣлъ парадный мундиръ и шпагу. Потомъ начались переговоры, съ соблюденіемъ всего этикета, черезъ переводчика. Такатаю-Кахи просилъ вручить ему обѣщанную официальную бумагу отъ Охотскаго начальника. Я отвѣчалъ, что бумагу эту я намѣревался лично передать двумъ главнымъ послѣ губернатора чиновникамъ, но, не желая терять времени, соглашаюсь исполнить его желаніе. Бумага эта, завернутая въ синее сукно, передана была Такатаю-Кахи съ приличными обрядами, въ присутствіи всѣхъ офицеровъ, призванныхъ мною въ каюту, и одѣтыхъ въ парадную форму. Послѣ сего я сообщилъ Такатаю-Кахи, что имѣю особо-важное официальное письмо Иркутскаго гражданскаго губернатора къ Матсмайскому губернатору, которое должно быть принято отъ меня лично, ежели не самимъ Матсмайскимъ губернаторомъ, то крайней мѣрѣ первыми по немъ чиновниками. Такатаю-Кахи убѣдительно просилъ меня довѣрить ему это письмо, но я рѣшительно отказалъ. Мѣсто свиданія съ японскими чиновниками я рѣшилъ назначить на берегу, ибо зналъ, что они на шлюпъ не поѣдутъ. Представляя собою лице уполномоченнаго отъ губернатора, который дѣйствуетъ по Высочайшей волѣ, и потому считая званіе свое соотвѣтствующимъ званію посланника, я надѣялся, что Японцы не рѣшатся напасть на меня, и правительство наше не признаетъ съѣздъ мой на берегъ за безразсудную неосторожность; въ случаѣ же вѣроломства Японцевъ, всякое оскорбленіе моей чести сочтетъ дѣломъ національнымъ. Зная Японцевъ, я долженъ былъ въ семъ случаѣ соблюсти приличную званію своему важность, и потому, не смотря на дружескія отношенія мои къ почтенному Такатаю-Кахи, не могъ доставить ему особенно-лестнаго для него порученія, которымъ онъ могъ бы гордиться между своими соотечественниками.

Когда я объяснил Такатаю-Кахи причину моего отказа въ его просьбѣ, онъ просилъ меня позабыть его нескромное требованіе и тотчасъ поѣхалъ на берегъ.

«На другой день Такатай-Кахи снова пріѣхалъ на шлюпъ и, съ соблюденіемъ прежнихъ обрядовъ переодѣванья и присѣданья, спрашивалъ не нуждается ли шлюпъ въ провизіи и починкѣ. Я отвѣчалъ благодарностью и замѣчаніемъ, что шлюпъ ни въ чемъ не нуждается, кромѣ свѣжей рыбы, воды и зелени. Потомъ Такатай-Кахи сообщилъ, что объясненіе Охотскаго начальника о поступкахъ Хвостова найдено полнымъ и удовлетворительнымъ. Предложеніе же мое — имѣть свиданіе съ японскими чиновниками, для передачи имъ письма Иркутскаго губернатора, принято съ радостію. Слѣдуетъ только условиться о церемоніалѣ свиданія. На это я объявилъ:

1) Со мною будетъ почетная стража изъ десяти человѣкъ, вооруженныхъ тесаками и ружьями.

2) Стража выйдетъ на берегъ съ флагами, военнымъ и бѣлымъ — парламентарскимъ, которые понесутъ два унтеръ-офицера.

3) При мнѣ будутъ два офицера и переводчикъ.

4) Предложеніе японскихъ чиновниковъ ѣхать на берегъ въ губернаторской шлюпкѣ — не отвергаю.

5) Во время свиданія съ японскими чиновниками въ назначенномъ для сего домѣ, привѣтствія съ моей стороны будутъ сдѣланы, по европейскому обычаю, одними поклонами.

6) Въ домъ, назначенный для переговоровъ, внесутся для меня кресла, а для офицеровъ поставятся стулья, сзади моего кресла.

7) При начинаніи разговора, отъ меня или японскаго чиновника, я буду вставать, въ знакъ особенной почти-

тельности къ японскимъ чиновникамъ, и потомъ по прежнему садиться на свое мѣсто.

«Выслушавъ эту программу церемоніала, Такатай-Кахи отвѣчалъ, что она навѣрное будетъ принята, кромѣ пункта, гдѣ говорится о ружьяхъ, ибо не было примѣра, чтобы иностранные посланники допускаемы были въ Японію со свитою въ полномъ вооруженіи. «Вамъ и то сдѣлана большая противъ другихъ честь; вашъ корабль впущенъ въ гавань со всѣмъ оружіемъ и порохомъ, чего прежде васъ никому не дозволялось. Это большая довѣренность и важное отступленіе отъ японскихъ законовъ. ибо вы можете, если захотите, дѣйствовать противъ насъ непріязненно».

«Я не могъ не согласиться съ этимъ замѣчаніемъ Такатай-Кахи, ибо изъ описаній путешественниковъ мнѣ было извѣстно, что до насъ Японцы никому не оказывали такого довѣрія. Поэтому я сказалъ Такатаю-Кахи, что готовъ уступить въ ружьяхъ, и просилъ только объяснить японскимъ чиновникамъ, что безъ ружей стража не будетъ воинская, а потому и не будетъ соответствовать моему званію, — ибо у насъ ружья носятъ только военные, подобно тому, какъ японскій воинъ носитъ дѣй сабли, а всякій партикулярный человѣкъ — одну. И такъ наши ружья есть не что иное, какъ другая сабля японскихъ солдатъ. Впрочемъ, прибавилъ я, въ случаѣ возраженія японскихъ начальниковъ, что это противно законамъ вашей земли, я готовъ уступить. Такатай-Кахи записалъ въ книжку весь нашъ разговоръ, и отправился на берегъ.

«Возвратясь на другой день на шлюпъ, и снова передѣвшись въ парадное платьѣ, Такатай-Кахи съ веселымъ видомъ сказалъ мнѣ, что два начальника на все согласились; только сначала призадумались насчетъ ружей. Тогда, продолжалъ Кахи, я взялъ смѣлость объяснить

имъ все то, что вы мнѣ говорили о правѣ ружья въ Россіи, и теперъ объявляю вамъ официально, что оба начальника будутъ ожидать васъ. Условившись о времени свиданія, мы хотѣли уже разстаться, какъ вдругъ Кахи сказалъ съ безпокойствомъ: «Я и забылъ совсѣмъ! Остался еще пунктъ необъясненный: неужели вы войдете въ аудіенць-залу въ сапогахъ»? — А неужели нѣтъ? спросилъ я. — «Но это противно нашимъ кореннымъ обычаямъ, и почитается величайшею грубостію, отвѣчалъ Кахи. Вамъ надо будетъ снять сапоги въ передней комнатѣ, и войти въ однихъ чулкахъ».

«Такое предложеніе привело меня въ нѣкоторое замѣшательство. При условіи объ обрядахъ, я не считалъ нужнымъ упоминать, что буду въ сапогахъ, хотя еще не давно читалъ въ описаніи путешествія Крузенштерна, что послу нашему, Резанову, во время переговоровъ его съ Японцами, не только отказано было въ стулѣ, но даже онъ былъ безъ шпаги и кожаной обуви. Японцы также не упомянули объ этомъ потому, что снятіе сапоговъ при входѣ въ комнату считали дѣломъ самой обыкновенной учтивости.

«Признаюсь вашему высокопревосходительству, я не хотѣлъ сдѣлать ничего, что было сдѣлано Резановымъ предъ Японцами, и потому съ нѣкоторымъ движеніемъ сказалъ Такатаю-Кахи: — Предстать въ аудіенць залу въ полной формѣ и безъ сапоговъ — я не могу. Вполнѣ признаю, что это въ вашей землѣ считается обыкновенной учтивостію; но ты, просвѣщенный человѣкъ, теперъ самъ знаешь, что ваши обряды во многомъ противоположны нашимъ. Напримѣръ, у васъ большіе и малые ходятъ безъ штановъ, въ халатахъ. У насъ же въ такомъ нарядѣ сидятъ только въ спальняхъ. У васъ неучтиво войти въ покои въ сапогахъ, а у насъ считается величайшимъ безчестіемъ куда-либо явиться безъ обуви. — Кахи не

зналъ, что отвѣчать мнѣ, и сказалъ только, что эта статья церемоніала, казавшаяся ему незначашею, оказывается весьма важною. Тогда я сказалъ: — Не желая разрушить соглашеніе насчетъ свиданія съ вашими властями, я готовъ сдѣлать большое съ своей стороны снисхожденіе; у насъ есть обычай, при входѣ къ особенно уважаемому лицу, скидывать сапоги и надѣвать башмаки: я сдѣлаю тоже. — Кахи съ восторгомъ выслушалъ это и сказалъ, что дѣло уладилось; башмаки ваши, — прибавилъ онъ — я уподоблю японскимъ получулкамъ. — Послѣ сего объясненія, Кахи поспѣшилъ на берегъ, и возвратясь вечеромъ на шлюпъ, къ удивленію моему объявилъ, что японскіе начальники весьма довольны сдѣланнымъ съ моей стороны снисхожденіемъ. Кахи замѣтилъ при этомъ, что еслибы я настаивалъ насчетъ сапоговъ, то Японцы всетаки приняли бы меня въ аудіенцъ-залѣ, но сидя не на полу, а на стульяхъ, что въ Японіи почитается величайшимъ неуваженіемъ».

Опустивъ здѣсь донесеніе о свиданіи Рикорда съ японскими властями, — свиданіи, сопровождавшемся почти тѣми же церемоніями, съ которыми въ 1854 году принятъ былъ Вице-Адмиралъ (нынѣ графъ) Путятинъ, и которыя превосходно описаны г. Гончаровымъ (въ статьѣ: Русскіе въ Японіи), — послѣдуемъ за дальнѣйшими событіями экспедиціи.

«Совершивъ — продолжаетъ Рикордъ — первое съ японскими начальниками свиданіе, смѣло могу сказать, что это было первое національное свиданіе Русскихъ съ Японцами, во время котораго были оказаны русскому флагу и русскому полномочному должныя почести со стороны гордыхъ Японцевъ. Вооруженная почетная стража моя дала клятву, въ случаѣ вѣроломства Японцевъ, защищать до послѣдней капли крови священный русскій флагъ, и я не могу не сказать здѣсь, что участіе Такатая-

Кахи много способствовало тому, что я принять былъ на берегу съ почестию.... Такатай-Кахи по-прежнему навѣщалъ насъ ежедневно по два раза, и привозилъ къ намъ своихъ пріятелей, желавшихъ посмотрѣть русскій корабль. Посѣтители эти были купцы. Такатай-Кахи предупредилъ меня, что по обычаю ихъ страны, мнѣ неприлично принимать купцовъ въ своей каютѣ, и потому я всегда принужденъ былъ выходить на верхъ, чтобы доставить имъ возможность осмотрѣть мою каюту.

«На четвертый день свиданія моего съ японскими чиновниками, Такатай-Кахи съ радостию объявилъ мнѣ, что завтра назначается свиданіе мое съ г. Головиннымъ, на берегу, въ присутствіи переводчика Теске (который отъ Головина научился русскому языку), академиковъ и другихъ чиновниковъ; при этомъ мнѣ разрѣшено было взять съ собою почетную стражу; но я отвѣчалъ, что такъ какъ свиданіе это партикулярное, то ни стражи, ни флаговъ на берегъ не возьму; — послѣдніе останутся на шлюпкѣ, на которой пріѣду. На другой день пріѣхалъ за мною добрый Такатай-Кахи на прежней губернаторской шлюпкѣ и я съ нѣсколькими матросами поспѣшилъ на берегъ. Приблизясь къ пристани, увидѣлъ я В. М. Головина въ богатомъ шелковомъ одѣяніи, сшитомъ на европейскій покрой, въ шляпѣ и при саблѣ. Забывъ всѣ обряды и предосторожности, я первымъ выскочилъ изъ шлюпки. Не смѣю въ официальной бумагѣ описывать свои чувства при этой встрѣчѣ (*)...

(*) Въ дневникѣ Рикорда записано :

5-го. Сей день, въ радостномъ восторгѣ проведенный, соотвѣтствовалъ, по той же степени моего душевнаго движенія, злополучному дню 11 Іюля 1811 года (день плѣненія Головина). Я имѣлъ счастье видѣться, подъ японскою кровлею, съ почтеннымъ моимъ другомъ В. М. Головиннымъ, и свободно бесѣдовать съ нимъ около 6 часовъ! Какая награда за прошедшія мои терзанія! Состоянію моему могли завидовать сами вѣнценосцы! Часы

«На другой день я былъ опечаленъ извѣстіемъ, что усердный другъ мой, Такатай-Кахи, отъ безпрестанныхъ разъѣздовъ боленъ жестокою простудою! Въмѣсто его пріѣхалъ къ намъ другой переводчикъ, и объявилъ, что завтра я долженъ пріѣхать на берегъ для пріема нашихъ плѣнныхъ.

«27 Октября былъ тотъ радостнѣйшій день, который увѣнчалъ вожделеннымъ успѣхомъ наши труды во время троекратнаго плаванія къ берегамъ Японіи. Рано поутру, на губернаторской шлюпкѣ, прибылъ къ намъ почтенный Такатай-Кахи, одѣтый, по болѣзни, въ покойное платье. Я замѣтилъ ему, что онъ нынѣшнимъ пріѣздомъ можетъ подвергнуть свое здоровье большой опасности. «Напротивъ», отвѣчалъ онъ: — отъ радостнаго свиданія мнѣ сдѣлалось легче, а когда я увижу тебя съ другомъ твоимъ, Капитаномъ Головиннымъ, тогда буду совершенно здоровъ». Съѣхавъ на берегъ, я увидѣлъ всѣхъ плѣнниковъ нашихъ въ шелковомъ одѣяніи. Офицеры были при сабляхъ и форменныхъ шляпахъ....

«Подъѣзжая къ шлюпу, разцвѣченному флагами, мы были встрѣчены радостнымъ ура! команды, стоявшей на реяхъ. Когда Капитанъ - Лейтенантъ Головинъ вступилъ на торжествующій шлюпъ, команда, стоявшая въ ружьѣ, отдала ему воинскую честь.... Россійскій флотъ снова пріобрѣлъ достойнаго офицера, котораго лишился было, и который обѣщаетъ быть славнымъ флотоводцемъ.... По этому-то и возданы были ему командою шлюпа отличныя почести, и я надѣюсь, что высшее морское начальство не признаетъ ихъ излишними. Г.

пролетѣли какъ минуты. Василій Михайловичъ сообщилъ мнѣ много важнаго, и для нашего предмета полезнаго.—Двухлѣтнее пребываніе въ плѣну положило значительную печать скорби на мужественное лицо моего друга, и хотя въ глазахъ его блистала прежній огонь великой, свѣтлой души его, но утомленность ея не могла скрыться отъ моихъ взоровъ.

Капитанъ-Лейтенантъ Головинъ, тронутый до глубины сердца, торжественно, на шканцахъ, изъявилъ офицерамъ и командѣ благодарность свою, и всѣхъ насъ называлъ своими спасителями.... Придя въ каюту, г. Капитанъ-Лейтенантъ Головинъ, въ присутствіи всѣхъ офицеровъ, снялъ съ себя саблю и просилъ меня принять оную въ знакъ памяти. Принявши такую драгоценнѣйшую для меня вещь, я осмѣливаюсь ходатайствовать предъ вашимъ высокопревосходительствомъ о Всемиловивѣйшемъ дозволеніи носить саблю г. Капитанъ-Лейтенанта Головина, не взирая на несходность ея съ вновь-утвержденною формою сабель для морскихъ офицеровъ. Милость мною испрашиваемая, — необыкновенная; но и дѣло, нами счастливо совершенное, не имѣетъ примѣра въ европейскихъ происшествіяхъ.

«Исполнивъ главный предметъ экспедиціи освобожденіемъ изъ плѣна всѣхъ русскихъ подданныхъ, я увлекся радостію такого событія, и, признаюсь въ своей слабости, не воспользовался этимъ случаемъ для возбужденія въ Японцахъ стремленія къ сношеніямъ съ Россією. Но г. Капитанъ-Лейтенантъ Головинъ, не смотря на жестокое положеніе свое во время плѣна, не переставалъ помышлять о пользахъ своего отечества, и обратилъ все свое вниманіе на этотъ предметъ, а потому, по совѣту его, мы написали письмо къ японскимъ властямъ, копія съ котораго при семъ прилагается (*).

(*) «Копія съ письма Капитанъ-Лейтенантовъ Головина и Рикорда къ первымъ двумъ по Матсмайскомъ губернаторѣ начальникамъ.

Хакodate. Октября 10-го, 1815 года.

Въ благодарственномъ письмѣ отъ Его Превосходительства Иркутскаго губернатора къ вельможному Матсмайскому губернатору за освобожденіе Русскихъ, захваченныхъ Кунаширскимъ начальникомъ, упоминается о другихъ предметахъ, о коихъ по извѣщенію вельможнаго Матсмайскаго губернатора онъ не можетъ дать отвѣта безъ повелѣнія изъ столицы. Мы знаемъ, что Его Превосходительство Иркутскій губернаторъ писалъ сіе письмо, не

Когда при этомъ я замѣтилъ г. Капитанъ-Лейтенанту Головнину объ отвѣтѣ японскихъ властей на письмо Охотскаго начальника, — заключающемъ отказъ въ сношеніяхъ съ Россією, на основаніи своихъ законовъ, — достойный другъ мой сказалъ: «тебѣ не извѣстно, какъ ловко умѣютъ Японцы придать своимъ законамъ какой угодно смыслъ, если захотятъ, и обстоятельства того требуютъ».

«На другой день пріѣхали на шлюпъ японскіе академики и чиновники — поздравить насъ съ пріятнымъ окончаніемъ дѣла. Мы одарили ихъ разными подарками, изъ которыхъ болѣе всего понравились имъ сафьянныя издѣлія. При этомъ передано было главному переводчику вышеупомянутое наше письмо о сношеніяхъ съ Россією. Переводчикъ, узнавъ содержаніе письма, очень ему обрадовался и сказалъ, что главные японскіе на-

воображал, чтобы японское правительство при освобожденіи нашихъ людей сдѣлало такой отвѣтъ; но теперь мы опасаемся, что правительство наше причиною сего отвѣта будетъ полагать, что съ нашей стороны были неприличные и неучтивые поступки противъ вашего начальства, а чрезъ то мы можемъ подвергнуться взыскацію. Мы страшимся сего, тѣмъ болѣе, что и г. Резановъ навлекъ на себя гнѣвъ Его Императорскаго Величества нашего Государя за дурные его поступки противъ Японцевъ въ Нагасакѣ, а потому покорнѣйше просимъ васъ, высокопочтенные господа, просить вельможнаго Матсмайскаго губернатора представить письмо Иркутскаго Губернатора въ столицу, и какъ позднее время не позволяетъ намъ ожидать отвѣта здѣсь, — то мы отправимся, и чтобы не поступить противъ законовъ земли вашей, то въ ваши гавани и близко береговъ вашихъ наши суда не придутъ. Но на будущей годъ въ Іюнь или Іюль появится небольшое судно въ виду того мѣста сѣверной части острова Итурупа, гдѣ въ 1811 году Императорскій корабль «Диана» взялъ Курильца Алексѣя. На сей корабль просимъ покорно послать отвѣтъ вашъ съ Мохнатыми. Просимъ васъ, высокопочтенные господа, примѣтить, что письмо сіе мы пишемъ, опасаясь навести на себя гнѣвъ нашего правительства, которое можетъ заключить, что мы не оказали всего должнаго уваженія къ Японскому начальству, и что теперешній отвѣтъ онаго произошелъ отъ нашихъ дурныхъ поступковъ.

Подлинное подписали:

Россійскаго Императорскаго флота Капитанъ-Лейтенантъ Головинъ.

Рикордъ.

чальники сами того желали, но не смѣли объявить намъ объ этомъ, ибо ихъ законъ запрещаетъ входить въ сношенія съ иностранцами.

«Пусть русское судно придетъ на слѣдующее лѣто къ острову Итурупу за отвѣтомъ, который безъ сомнѣнія будетъ благопріятенъ» — сказалъ переводчикъ. Мы увѣрили его, что наше правительство не преминетъ прислать судно на означенное рандеву. На другой день шлюпъ приготовлялся къ походу, и Японцы безпрестанно пріѣзжали къ намъ, а почтенный Такатай-Кахи не разставался съ нами до выхода шлюпа въ море.

«10-го Октября, Японцы, снабдивъ насъ зеленью, свѣжею и соленою рыбою, выбуксировали шлюпъ изъ залива. Команда шлюпа простилась съ Японцами дружественнымъ ура!

«По выходѣ изъ Хакодате, настигъ насъ ужасный штормъ, продолжавшійся 6 часовъ. Положеніе наше было гибельное: въ шлюпѣ открылась течь, и воды прибыло до 40 дюймовъ. Не смотря на безпрестанное откачиваніе, она не уменьшалась. Ежеминутно ожидали мы погибели. Наконецъ буря утихла, и мы 3-го Ноября, со снѣгомъ, благополучно прибыли въ Петропавловскъ. Шлюпъ совершенно негоденъ къ дальнѣйшему служенію на морѣ.

«Въ заключеніе прилагаю списокъ подарковъ, сдѣланныхъ г. Капитаномъ-Лейтенантомъ Головиннымъ мнѣ и всѣмъ служившимъ на шлюпѣ «Діана», а равно и копію съ письма ко мнѣ г. Головина и г. Хлѣбникова (*).

(*) Списокъ этотъ помѣщенъ въ концѣ печатныхъ записокъ Рикорда, а письмо — въ запискахъ Головина о пребываніи въ плѣну у Японцевъ, а также и въ биографіи Рикорда, соч. Н. Греча.

Приводимъ здѣсь отрывокъ изъ другаго письма г. Хлѣбникова къ Рикорду; найденнаго нами въ бумагахъ Петра Ивановича: «М. Г. Петръ Ивановичъ. Имѣлъ честь получить повелѣніе ваше отъ 27 Ноября, которое заключаетъ въ себѣ пріятное ваше челоуѣколюбіе въ обезпеченіи жизни

Хотя я симъ откровенно обнаруживаю свое честолюбіе, но обнаруживая свою слабость, я вмѣстѣ съ тѣмъ исполняю должное — открываю начальству высокія чувства Капитанъ-Лейтенанта Головнина, который постояннымъ мужествомъ и благоразуміемъ пріобрѣлъ отъ Японцевъ особое уваженіе, и чрезъ то проложилъ самъ себѣ путь къ освобожденію, хотя и выставляетъ свѣту меня какъ виновника своего спасенія, когда я исполнилъ только свою должность, и былъ только главнымъ орудіемъ Провидѣнія, при усердномъ содѣйствіи всѣхъ офицеровъ и команды шлюпа «Діана», твердо рѣшившихся не оставлять японскихъ береговъ, не освободивъ изъ плѣна своего достойнаго начальника и своихъ товарищей.

Капитанъ-Лейтенантъ и кавалеръ Рикордъ».

Ноября 21-го 1813 г.

Л^н 203.

Такъ кончилъ Рикордъ славное дѣло освобожденія Головнина съ прочими изъ японскаго плѣна и возстановленія чести русскаго флага на водахъ Японіи.

Своими благородными, снисходительными и вмѣстѣ съ тѣмъ твердыми дѣйствіями, Рикордъ загладилъ въ глазахъ Японцевъ буйные поступки Хвостова, и возстановилъ достоинство русскаго посла, униженное Резановымъ.

моей въ здѣшнемъ краю и къ выѣзду изъ онаго. Могу ли воздержаться отъ того, чтобъ изъяснить вамъ горячайшую мою благодарность: вы спасли мнѣ съ прочими жизнь, и избавили отъ того, отъ чего я и во снѣ не надѣялся избавиться; вы прилагаете еще стараніе о будущемъ моемъ существованіи... Пресчастливымъ почту себя, если когда либо узнаетъ цѣлое отечество наше, а съ нимъ и прочій свѣтъ отличное добро, вами сдѣланное, и отдастъ справедливость вамъ. Я понимаю въ совершенствѣ все сдѣланное вами для насъ, но другими, по своей чрезвычайности, еще мало понимаемое. Если угодно будетъ Богу, ведущему меня чудесною стезею, чтобъ я увидѣлъ родину, то тамъ возвѣщу я роднымъ и знакомымъ моимъ, кто былъ виновникъ того, что я принесъ опять кости свои положить при гробѣ отцовъ своихъ. Я закрою глаза свои, благословляя посланнаго намъ отъ Бога, и избавившаго меня въ сей жизни изъ ада...»

Рикордомъ возвращень русскому флоту Капитанъ (въ послѣдствіи Вице - Адмиралъ) Головинъ, которымъ по праву могутъ гордиться русскіе моряки, и который безъ энергическаго участія друга своего псчхнулъ бы въ японской тюрьмѣ, прежде чѣмъ осуществилась бы та неудобоисполнимая экспедиція въ Японію, проектъ которой представленъ былъ Сибирскимъ начальствомъ.

Наконецъ Рикордъ, вмѣстѣ съ Головиннымъ убѣдилъ Японцевъ продолжать дружественныя сношенія съ Россією, чѣмъ однакожь мы въ то время не могли воспользоваться.

Эти важныя заслуги отечеству совершены Рикордомъ на ветхомъ, лишенномъ мореходныхъ качествъ шлюпѣ, при неполномъ числѣ офицеровъ и команды; въ опасныхъ, и въ то время почти неизслѣдованныхъ водахъ Японскаго Архипелага; безъ содѣйствія высшаго морскаго начальства и при вмешательствѣ Иркутскаго гражданскаго губернатора, желавшаго устранить Рикорда отъ экспедиціи въ Японію, и поручить другому лицу честь спасенія Головина.

Не встрѣтивъ въ Иркутскѣ ожидаемаго содѣйствія, получивъ даже приказаніе возвратиться въ Охотскъ и оставить безъ осуществленія задуманный имъ планъ освобожденія Головина, Рикордъ съумѣлъ найти въ самой Японіи то содѣйствіе, которое сперва надѣялся получить въ Россіи; съумѣлъ внушить къ себѣ чувства уваженія и преданности въ Японцѣ Такатаѣ-Кахи, который изъ плѣнника, задумавшаго убить Рикорда, сдѣлался потомъ его другомъ и другомъ Россіи. Приобрѣтя дружбу этого Японца, Рикордъ нашелъ въ ней содѣйствіе къ спасенію Головина.

Не смотря на неблаговидныя дѣйствія Иркутскаго гражданскаго губернатора въ отношеніи Рикорда, Сибирское начальство прежде всѣхъ достойно оцѣнило заслуги послѣдняго, и сдѣлало о Головинѣ, Рикордѣ и

прочихъ чинахъ «Діаны» нижеслѣдующее представленіе высшему начальству.

Записка Иркутскаго Генералъ-Губернатора о Капитанъ-Лейтенантахъ Головнинъ и Рикордъ, и о прочихъ офицерахъ и всей командѣ шлюпа «Діана».

Принимая въ соображеніе всѣ обстоятельства плѣненія г. Головнина и освобожденія его, нельзя не заключить, чтобы плѣнъ его не былъ причиною и къ весьма важнымъ послѣдствіямъ, обращеніе коихъ въ пользу нашего отечества зависитъ уже отъ воли высшаго правительства: расположить дѣло сіе къ дальнѣйшему успѣшному продолженію онаго. Несчастіе, постигшее г. Головнина и его подчиненныхъ, было выше всякой осторожности и предусмотрительности человѣческой, а потому слишкомъ строго и даже несправедливо было бы подвергать его какому либо отвѣту.

Всѣ приключенія съ нимъ въ Японіи, описанныя подробно въ донесеніи г. Головнина къ г. министру морскихъ силъ, возбуждаютъ къ нему болѣе сожалѣнія и ближайшаго участія всякаго сострадательнаго сердца, нежели малѣйшее оужденіе поступковъ его. Пусть всякій судья сихъ послѣднихъ представитъ себя на мѣстѣ г. Головнина и безпристрастно скажетъ, какъ онъ будучи подобно г. Головнину, по общему понятію въ Европѣ, предубѣжденъ о жестокости Японцевъ, а наиболѣе законовъ ихъ, зная подробно всѣ неистовства, Хвостовымъ и Давыдовымъ на берегахъ японскихъ произведенныя, вѣдая непріятное впечатлѣніе, оставленное въ японскомъ правительствѣ страннымъ поведеніемъ бывшаго Посланника Резанова, и находясь въ заточеніи и безпрестанныхъ допросахъ отъ японскихъ чиновниковъ, — могъ бы найтись въ самомъ себѣ и предугадать то, чему

и теперь нельзя было бы въ вѣрить совершенно, еслибъ и при извѣстномъ уже нынѣ расположеніи японскаго правительства и примѣрномъ человѣколюбіи Японцевъ, къ большому несчастію для обѣихъ имперій, плѣнные наши умерли въ заключеніи отъ болѣзненной отчаянности? Короче сказать: никакія соображенія, на свободѣ дѣлаемые, не могутъ быть приложены къ отчаянному состоянію г. Головнина.

Но, находясь въ такомъ бѣдственномъ положеніи, г. Головнинъ, послѣ неудачныхъ покушеній къ освобожденію себя и прочихъ, положась совершенно на Промыслъ Божій, принявъ твердыя правила терпѣнія, и до самаго дня освобожденія, не ослабѣвая въ оныхъ ни на минуту, примѣромъ своимъ старался утѣшать и укрѣплять ослабѣвшихъ въ вѣрѣ и въ духѣ Мичмана Мура, Штурмана Хлѣбникова и матросовъ. Этими правилами обративъ къ себѣ уваженіе японскихъ чиновниковъ, успѣлъ потомъ найти въ нихъ такое благорасположеніе и откровенность, коими наконецъ всѣ неприятности плѣна превращены въ благонадежнѣйшіе виды къ основанію дружественной связи между обѣими имперіями, какъ сіе видно изъ особой записки. Сверхъ сего г. Головнинъ, успѣвъ расположить къ себѣ такимъ образомъ японскихъ начальниковъ, все время плѣна своего старался употребить въ возможную пользу, и успѣлъ собрать множество интереснѣйшихъ свѣдѣній о Японской Имперіи, совсѣмъ противныхъ прежнимъ описаніямъ и общему неосновательному и весьма странному понятію объ этомъ государствѣ.

Имѣя первый еще случай знать г. Капитанъ-Лейтенанта Головнина, я тѣмъ съ бѣльшимъ безпристрастіемъ отдаю всю признательность отличнымъ достоинствамъ его, и присовокупляя къ нимъ честь, принесенную имъ російскому Императорскому флагу совершеніемъ перваго еще, собственно на російскомъ шлю-

пѣ «Діана», вокругъ свѣта плаванія и освобожденіемъ шлюпа изъ англійскаго плѣна на Мысѣ Доброй Надежды, и всѣ претерпѣнія 27 мѣсячнаго плѣна его въ Японіи, поставляю особеннымъ моимъ долгомъ ходатайствовать у высшаго правительства: *во-первыхъ*, принять сего отличнѣйшаго офицера въ особенное вниманіе, и *во-вторыхъ*, оправдать предъ Его Императорскимъ Величествомъ всѣ поступки его въ Японіи, а въ вознагражденіе его за претерпѣнныя бѣдствія и за открытіе новаго случая къ начатию сношеній съ японскимъ правительствомъ объ основаніи будущихъ между обѣими имперіями связей, испросить ему слѣдующій чинъ Капитана 2-го ранга.

При такомъ понятіи, какое имѣеть вся Европа о Японцахъ, а наиболѣе о жестокости законовъ ихъ, и послѣ отчаянности, въ какой предполагается была участь плѣненныхъ Японцами офицеровъ и матросовъ нашихъ, конечно столь неожиданное и благополучное возвращеніе ихъ есть дѣло милосерднаго Промысла Божія. Но сей же великой причинѣ приписать должно и то, что въ дѣло сіе употребленъ былъ Капитанъ-Лейтенантъ Рикордъ.

Сколь ни сильны были сами по себѣ обстоятельства плѣненія, къ возбужденію возможнаго рвенія на исполненіе столь необыкновеннаго дѣла; но надлежало сверхъ способностей искуснаго морскаго офицера имѣть прочія отличныя способности, и тотъ особенный духъ рѣшимости, безъ котораго невозможно достигнуть въ подобныхъ предпріятіяхъ успѣха, зависящаго не столько отъ точнаго исполненія инструкцій, сколько отъ точности и скорости въ мѣстныхъ соображеніяхъ самаго исполнителя.

Первыя покушенія г. Рикорда у острова Кунашира къ полученію вѣрныхъ свѣдѣній объ участи плѣнныхъ были столь несчастливы, что оставалось токмо возвра-

тяться оттуда съ рѣшительнымъ плачевнымъ извѣстіемъ, что плѣнные наши приняли мучительнѣйшую смерть, и сіе было бы новою причиною къ открытію непріязненныхъ дѣйствій противъ Японіи и къ кровопролитію. Но г. Рикордъ совсѣмъ иначе нашелся въ своихъ соображеніяхъ. Разочтя, что прямой истины нельзя узнать иначе и скорѣе какъ чрезъ взаимное плѣненіе Японцевъ, онъ задержалъ одно купеческое японское судно и взялъ съ онаго извѣстнаго Такатая-Кахи. Сіе было первою причиною, способствовавшею освобожденію плѣнныхъ. Успокоеніе и истребленіе самой мысли сего Японца о свойственномъ народу сему (а особливо въ такомъ отчаянномъ положеніи) покушеніи на свою жизнь и расположеніи его къ себѣ, съ такою откровенностію, кою наиболѣе руководствовался г. Рикордъ въ поведеніи его съ японскимъ начальствомъ при освобожденіи плѣнныхъ, было второю причиною сего послѣдняго. Наконецъ самое поведеніе г. Рикорда при переговорахъ его съ японскими начальниками; способность удовлетворить ихъ въ исполненіи всего этикета ихъ, не только безъ малѣйшаго нарушенія должнаго съ нашей стороны благоприличія, но съ соблюденіемъ всей важности, приличной начальнику Императорскаго російскаго корабля; приобрѣтеніе необыкновеннаго въ Японіи уваженія къ достоинству російскаго флага, свободно и съ полнымъ вооруженіемъ развѣвавшагося во внутренности гавани Хакодате и весьма скорое освобожденіе плѣнныхъ, — всѣ эти благородныя и вмѣстѣ осторожныя поступки непосредственно даютъ г. Рикорду мѣсто въ числѣ первыхъ отличныхъ флотскихъ офицеровъ и полное право на возможную признательность. Я не включаю уже здѣсь всѣхъ трудовъ и ужасныхъ опасностей, кои перенесъ г. Рикордъ въ сіи двѣ кампаніи; не распространяюсь также объ искусствѣ его въ мореходствѣ, ибо кромѣ того, что все

сіе ясно видно изъ собственнаго рапорта его, морское начальство безъ сомнѣнія поставитъ въ число примѣрныхъ кампаній послѣднее возвращеніе его изъ Японіи въ необыкновенное и самое опасное на водахъ сихъ плаваніе, и притомъ на такомъ ветхомъ суднѣ, какъ шлюпъ «Діана».

Таковыя отличныя достоинства г. Капитанъ-Лейтенанта Рикорда обязываютъ меня первымъ долгомъ предстательствовать о благовоззрѣніи на сіе высшаго правительства, и испрашивать довести до свѣдѣнія Его Императорскаго Величества труды и благоразумныя, рѣшительныя поступки Рикорда при освобожденіи имъ нашихъ плѣнныхъ и въ вознагражденіе его за все сіе исходатайствовать ему въ пенсіонъ по смерти все получаемое имъ нынѣ, т. е. по Охотскому двойному окладу по чину его жалованье. Сія награда будетъ ему потому наиболѣе лестна, что у него нѣтъ никакого состоянія, ниже наслѣдства, имѣеть престарѣлую мать и двухъ родныхъ сестеръ, кои содержатся половиною удѣляемаго имъ жалованья.

Вмѣстѣ съ симъ я считаю себя обязаннымъ предстательствовать и о прочихъ офицерахъ и нижнихъ чинахъ шлюпа «Діана», претерпѣвшихъ всѣ трудности плаванія вокругъ свѣта и послѣднихъ кампаній въ Японію, испрашивая имъ, согласно рекомендаціи и назначенію начальника ихъ, г. Капитанъ-Лейтенанта Головнина, приличныхъ вознагражденій (*).

(*) По освобожденіи Головнина и прочихъ изъ японскаго плѣна, Рикордъ блестящимъ образомъ аттестовалъ всѣхъ офицеровъ, служившихъ подъ его командой на шлюпѣ «Діана». Только о Штабъ-Лекарѣ И-хъ, служившемъ на томъ же шлюпѣ, Рикордъ отозвался обыкновенными выраженіями, хотя тоже съ похвалою. Узнавъ, что Штабъ-Лекаръ И-хъ не доволенъ этимъ, Рикордъ прислалъ ему слѣдующій *аттестатъ*, на японской бумагѣ: Данъ сей назначенному отъ Охотскаго порта г. Штабъ-Лекарю И-хъ въ кампанію на вѣтренный мнѣ шлюпъ «Діану», для японской экспедиціи, — въ томъ, что

Вслѣдствіе этого представленія Рикордъ былъ награжденъ, 1814 г. 4-го Іюля, чинномъ Капитана 2 ранга и пенсіономъ по 1 500 руб. ас. въ годъ.

Одновременно съ представленіемъ Иркутскаго генералъ-губернатора о заслугахъ Головнина и Рикорда, первый изъ нихъ доносилъ, между прочимъ, министру морскихъ силъ:

«Октября 7-го (1813), поутру, Японцы стали укладывать всѣ наши вещи въ ящики для отправленія на судно; тогда матросъ Симановъ, отозвавъ меня въ сторону, съ блѣднымъ и печальнымъ лицемъ шепнулъ мнѣ, что штурманъ Хлѣбниковъ сказалъ ему, будто насъ сегодня всѣхъ мучительною смертію лишатъ жизни. Я не могъ не смѣяться и въ то же время не досадовать на сего несноснаго человѣка, какъ бы находившаго удовольствіе терзать бѣдныхъ матросовъ. Уже по переѣздѣ на шлюпъ, смѣшное и ни на что не похожее повѣствованіе г. Хлѣбникова открыло мнѣ глаза, и показало, что онъ находился въ полоуміи, ибо онъ настаивалъ и писалъ, что ему данъ былъ Японцами ядъ, который дѣйствуетъ только при восточныхъ вѣтрахъ и въ ясную погоду, что корнемъ *жизенги* Японцы вселяли въ него такое обжорство, что сколько онъ ни ѣлъ, все ему казалось мало, — и прочіе симъ подобныя въ справедливости анекдоты.

«Около полудня привели насъ всѣхъ къ морскому берегу, въ особенный покой; чрезъ нѣсколько минутъ пріѣхалъ г. Рикордъ; его ввели въ тотъ же залъ, гдѣ я съ нимъ имѣлъ свиданіе, а вскорѣ, ввели ту даже Мура, Хлѣбникова и меня. Тамъ находились, со многими други-

во время бытности его на шлюпѣ, по взаимнѣнн болѣзныхъ, искусство его, г-на И-хъ, не извѣстно. Впрочемъ, всѣ встрѣтившіяся неприятели произошли точно отъ него, Штабъ-Лекаря И-хъ, въ чемъ и данъ сей аттестатъ за собственноручнымъ мовѣмъ подписомъ и съ приложеніемъ герба моего печати.

ми чиновниками, два первые по губернатору начальника, которые вручили г. Рикорду, съ нѣкоторою церемоніею, на высокому подносі, въ ящикѣ, завернутое въ шелковую матерію объявленіе Матсмайскаго губернатора. Г. Рикордъ тутъ же прочиталъ, черезъ переводчика, эту бумагу. Послѣ сего подали мнѣ бумагу, названную: *напоминаніе*, отъ двухъ первыхъ по губернатору чиновниковъ. Хотя я зналъ содержаніе этой бумаги, но долженъ былъ для порядка прочесть оную. Наконецъ возвратили они подарки Иркутскаго губернатора, и показали списокъ съѣстныхъ припасовъ, которые отправили они на шлюпъ для команды. Потомъ Японцы, простясь съ нами, ушли, а чрезъ нѣсколько времени повезли насъ всѣхъ вмѣстѣ на шлюпъ. Вскорѣ послѣ насъ пріѣхали на шлюпъ японскіе чиновники, 3 и 4-ой степени по губернатору.

«Октября 10-го, въ день отправленія нашего изъ Хакодате, вручили мы переводчику Теске, за общимъ подписаніемъ, запечатанную бумагу (о сношеніи между Россіей и Японіей — см. выше), и показали ему на особомъ листѣ содержаніе оной; онъ говорилъ о ней съ восхищеніемъ, замѣчая, что губернаторъ и всѣ другіе начальники весьма желали получить отъ насъ такую бумагу, и увѣрялъ, что на будущій годъ непременно будетъ данъ благопріятный отвѣтъ, изъ чего ваше высокопревосходительство усмотрѣть изволите, что на слѣдующее лѣто нужно будетъ небольшому транспорту подойти за отвѣтомъ къ сѣверной части Итурупа. Если же японское правительство согласно войти съ нами въ переговоры и назначить мѣсто, куда прислать уполномоченнаго, то я осмѣливаюсь представить, что какъ успѣхъ дѣла, такъ и самая справедливость требуетъ, чтобъ важное сіе порученіе было возложено на г. Рикорда, и притомъ такимъ образомъ, чтобъ онъ одинъ былъ уполномоченъ безъ

всякаго посторонняго вліяння, дабы не мѣшали ему счастливо кончить дѣло; я почитаю предложеніе мое основательнымъ по слѣдующимъ причинамъ:

1) Капитанъ-Лейтенантъ Рикордъ благоразумными своими поступками, великими трудами и терпѣніемъ кончивъ успѣшно возложенное на него порученіе, доставилъ намъ свободу и уничтожилъ въ Японцахъ весьма дурное мнѣніе о русскомъ народѣ, произведенное непозволительнымъ грабительствомъ Хвостова.

2) Ласковыми поступками и снисхожденіемъ къ Японцамъ, которыхъ г. Рикордъ привезъ изъ Охотска и Камчатки въ Японію, онъ приобрѣлъ отъ нихъ столько любви и почтенія, что они безпрестанно его прославляютъ между своими соотечественниками, о чемъ намъ часто съ восторгомъ рассказывали, какъ переводчики наши, такъ и бывшіе при насъ караульные чиновники и рядовые, а какъ въ Японіи отъ приводимыхъ изъ чужихъ мѣстъ людей, отбираютъ свѣдѣнія о каждой даже бездѣлицѣ и представляютъ правительству, то теперь къ достоинствамъ г. Рикорда и члены Японскаго Совѣта имѣютъ уваженіе, тѣмъ болѣе, что о прежнихъ Русскихъ, съ коими Японцы имѣли дѣло, не такъ-то хорошо они отзываются, и, какъ мнѣ кажется, не безъ причины, о чемъ буду имѣть честь подробно представить въ особенной бумагѣ.

3) Г. Рикордъ жилъ въ одномъ домѣ около года съ весьма умнымъ, прямымъ и много уважаемымъ своимъ начальствомъ, — Японцемъ Такатаемъ-Кахи, который рассказывалъ ему подробно и откровенно о законахъ, обычаяхъ и характерѣ своихъ соотечественниковъ; слѣдовательно г. Рикордъ имѣетъ уже такія свѣдѣнія о Японіи, которыхъ, я увѣренъ, ни Лаксманъ, ни Резановъ, ниже никто изъ спутниковъ ихъ не имѣлъ. Притомъ и я, надѣясь на его скромность и благоразуміе, открылъ ему нѣкоторыя обстоятельства, которыя, по извѣстнымъ мнѣ

причинамъ, другому никому можетъ быть и не сказалъ бы; впрочемъ, — обстоятельства необходимо нужны для успѣха главнаго дѣла.

4) А наконецъ и это не маловажно, что когда я сказалъ Теске: «если ваше правительство дастъ на будущій годъ благоприятный отвѣтъ на нашу бумагу, то, я надѣюсь, нашъ Государь прикажетъ отправить къ вамъ для переговоровъ г. Рикорда,» — онъ съ восхищеніемъ принялъ это, и сказалъ мнѣ, что всѣ здѣшніе начальники весьма много были-бы довольны такимъ назначеніемъ, и тогда-то бы уже въ успѣхѣ никакого сомнѣнія не было; а надобно знать, что этотъ Теске хотя по чину своему не великій человекъ, но много значить въ правительствѣ; онъ былъ у насъ переводчикомъ и въ то же время губернаторскимъ секретаремъ.

«Въ заключеніе я принимаю еще смѣлость доложить вашему высокопревосходительству, что хотя г. Рикордъ успѣшнымъ окончаніемъ возложеннаго на него дѣла заслуживаетъ уже отличный знакъ Монаршей милости, но Монаршее къ нему благоволеніе нужно еще и для успѣшнаго возобновленія дружбы съ Японіею, если онъ туда для переговоровъ посланъ будетъ. Японцамъ весьма пріятно будетъ видѣть, что офицеръ, пріобрѣвшій отъ нихъ къ себѣ любовь и уваженіе, пользуется также милостями и довѣріемъ своего Государя.

«Г. Рикордъ давно со мною вмѣстѣ служить и другъ мой; но я прошу ваше высокопревосходительство быть увѣрену, что если бы на его мѣстѣ былъ офицеръ, котораго при моемъ освобожденіи я увидѣлъ бы только въ первый разъ отъ роду, но узнавши обо всемъ, что онъ дѣлалъ, и о всѣхъ мѣрахъ имъ предпринятыхъ, чтобы исполнить волю начальства, — я точно тоже представилъ бы вашему высокопревосходительству, что и теперь представляю, въ чемъ свидѣтельствуюсь всемогущимъ Богомъ».

Въ заключеніе этой главы скажемъ нѣсколько словъ о послѣдующихъ дѣйствіяхъ Рикорда, имѣвшихъ отношеніе къ Японіи.

Въ 1844 году Рикордъ писалъ къ своимъ друзьямъ Японцамъ :

«Прошло 32 года, какъ я распрошался съ вами, почтенные Мура-Ками-Теске, Кумаджеро и вѣрный мой другъ *Taiشو* (почетный титулъ Такатая-Кахи), въ Хакодате. Легко сказать: 32 года, но трудно прожить ихъ.— Мой другъ Головнинъ, котораго я не перестаю оплакивать, давно умеръ. Россія въ немъ лишилась весьма умнаго и добродѣтельнаго человѣка, а мы, друзья его, добраго друга. Но такъ Богу угодно: рано или поздно мы всѣ должны умереть, и по смерти переселиться, если были добры, кто бы ни были — Англичанинъ, Японецъ, Голландецъ, Русскій — въ ясное, чистое, свѣтлое Небо (Тэнъ); а если были злы — въ темное, какъ ночь, мѣсто. Сколько въ 32 года случилось въ свѣтѣ большихъ перемѣнъ, а я въ моей къ вамъ дружбѣ не измѣнился, и никогда не забуду, что вашимъ благороднымъ, дружескимъ стараніемъ имѣлъ я счастье, при помощи Провидѣнія (Тэнъ), возвратитъ изъ Японіи моего друга Головнина.

«Въ доказательство, что Японія у меня всегда въ памяти, скажу вамъ, что по моему совѣту директоры торговой (Сѣверо-Американской) компаніи отвезли къ вамъ въ первый разъ, въ 1836 году, вашихъ людей на островъ Итурупъ, и прямо скажу вамъ, что я опечалился, узнавъ какъ съ берега палили изъ пушекъ по русскому судну. Судите теперь о моей радости, когда директоры той компаніи увѣдомили меня, что другіе 6 Японцевъ, также потерпѣвшіе, въ 1841 году, бѣдствіе, опять были отвезены, въ 1843 г., на тотъ же островъ и что на русское судно пріѣзжалъ Кавайосъ-Асалгаро и предлагалъ отъ начальника воду, дрова и провизію, и ска-

заль, что русскія суда могутъ приходить въ Кунаширъ, Матсмай и Нипонъ для полученія провизіи, и что Японцы будутъ обходиться съ ними дружески.

«Благодарю Провидѣніе, что я дожилъ до такого счастливаго времени, когда умные и добрые Японцы вѣрятъ наконецъ, что мы, Русскіе — народъ мирный и ничего кромѣ дружбы и добраго согласія съ японскимъ государствомъ не желаемъ. Великій японскій мудрецъ, Кунятъ-Зе, сказалъ, что надобно любить своего ближняго. Кто къ вамъ ближе изъ всѣхъ европейскихъ государствъ, если не Россія, по разстоянію отъ земли вашей и по своимъ поступкамъ? Я сказалъ, что мы ближніе по поступкамъ, и вотъ это надобно пояснить. Слушайте (Ханасъ).

«Въ древнія времена, почти 2000 лѣтъ назадъ, нашъ святой человѣкъ говорилъ своимъ ученикамъ: тотъ истинно добродѣтеленъ, кто любитъ своего ближняго, какъ самъ себя. Одинъ изъ учениковъ спросилъ у него: «кто мой ближній»? Святой человѣкъ отвѣчалъ слѣдующею повѣстію: Бѣдный человѣкъ попался на дорогѣ къ разбойникамъ; они сняли съ него платье, изранили его и оставили едва живаго. По дорогѣ, гдѣ лежалъ бѣдный, израненный человѣкъ, шелъ священникъ (Бонза), посмотрѣлъ на него и прошелъ мимо; также шелъ большой чиновникъ (Буніосъ), подошелъ, посмотрѣлъ на него, и прошелъ мимо; а простой человѣкъ шелъ за ними, увидѣлъ бѣднаго, сжался надъ нимъ, перевязалъ его раны, привелъ его въ свой домъ, кормилъ и лечилъ его, пока онъ выздоровѣлъ. Святой человѣкъ потомъ спросилъ ученика: кто былъ ближній бѣдному, повавшему къ разбойникамъ? Ученикъ отвѣчалъ: тотъ, кто оказалъ ему милость. Тогда святой человѣкъ сказалъ: поди, и дѣлай такъ, какъ дѣлалъ этотъ бѣдный,—и съ тѣхъ поръ всѣ добрые люди исполняютъ то, что сказалъ святой человѣкъ. Если вы также думаете, то разсудите сами: Японія и Россія два

большія государства; у нихъ все есть для человѣческой жизни, они ни въ чемъ не нуждаются, но согласитесь, что не хорошо и грѣшно вамъ не имѣть съ нами, вашими сосѣдями, дружескаго сношенія.

«Какъ желалъ бы я еще разъ съ вами повидаться и обо всемъ этомъ съ вами поговорить, хотя теперь я уже старѣйшій человѣкъ, но, благодаря Бога, здоровъ и море для меня не страшно. Съ тѣхъ поръ какъ я съ вами распрощался, много плавалъ я по всѣмъ морямъ, какъ главный начальникъ нашихъ большихъ военныхъ кораблей. Посылаю вамъ въ память дружбы мои портреты; прошу принять ихъ не подаркомъ, а въ видѣ другаго письма, только не перомъ, а рѣзцомъ написаннаго. Будьте здоровы, во всемъ благополучны и долгоденственны, добрые друзья мои, и вѣрьте, что всегда помнить и любить васъ другъ вашъ П. Рикордъ».

Въ отвѣтъ на это письмо Рикордъ получилъ, при столь же дружескомъ посланіи, парадный японскій «мундиръ», въ которомъ и изображенъ на портретѣ, бывшемъ на выставкѣ Академіи, въ 1854 году. Въ этомъ нарядѣ принималъ Рикордъ близкихъ своихъ знакомыхъ, и съ обычною веселостью объяснялъ имъ удобства японскаго «мундира». — «Широкіе рукава, говорилъ Петръ Ивановичъ, служатъ канцеляріей для японскаго чиновника; въ нихъ онъ кладетъ бумаги, чернилицу, кисть, которою пишетъ, и другія принадлежности письмоводства; въ рукава же прячетъ и ту бумагу, которая служитъ вмѣсто нашихъ носовыхъ платковъ, и которую Японцы, разъ употребивъ въ дѣло, бросаютъ. Видя, что мы не бросаемъ своихъ носовыхъ платковъ, а прячемъ ихъ, послѣ каждаго употребленія, въ карманы, Японцы говорили: охота же вамъ носить въ карманѣ такую дрянь!»

Японія и Камчатка были любимою тѣмою разговоровъ Петра Ивановича; въ квартирѣ его все напоминало

эти края: картины, ковры, абажуры—изображали Японцевъ и Камчадаловъ, или утварь ихъ. И это весьма понятно: въ Японіи освободилъ Рикордъ своего друга изъ смрадной тюрьмы; въ Камчаткѣ на долго оставилъ о себѣ добрую память своими человѣколюбивыми дѣйствіями въ пользу жителей этого края. О Греціи Рикордъ вспоминалъ не столь охотно: оттуда вынесъ онъ, вмѣстѣ со славою, тяжелыя воспоминанія о смерти Каподистрія и о козняхъ начальниковъ англійской и французской эскадры, которые втайнѣ дѣйствовали противъ Рикорда и несчастнаго президента Греціи.

Въ 1852 году, когда по волѣ Государя Императора дѣлались распоряженія объ экспедиціи въ Японію, подъ начальствомъ Вице-Адмирала Путятина, Рикордъ представилъ на Высочайшее воззрѣніе записку объ этомъ предметѣ, за что удостоился Монаршей благодарности.

Вс. Мельницкій.

ФРАНЦУЗСКИЙ ФЛОТЪ ВЪ 1845 ГОДУ.

(Статья Журнель де ля-Гравьера).

Превосходство Англии на моряхъ началось только со времени опустошительныхъ войнъ Республики и Имперіи. До того времени Англія обнаруживала только притязаніе на это превосходство и настойчиво его оспаривала у другихъ націй. Французскій флотъ только что выдержалъ славную борьбу, много способствовавшую независимости американскихъ колоній, когда вспыхнула кровавая борьба, окончившаяся въ 1815 году. Въ эту эпоху французскій флотъ состоялъ изъ 80 кораблей (изъ которыхъ 36 могли тотчасъ идти въ море), 78 фрегатовъ и 47 корветовъ. Испанія и Соединенные Штаты, которыхъ Франція скоро увлекла въ сферу своихъ дѣйствій и бѣдствій, считались также въ 1792 году великими морскими державами. У Испаніи было 74 корабля и 56 фрегатовъ; Соединенные Штаты сохранили отъ прежняго своего величія всего 40 кораблей и 38 фрегатовъ. Эти огромныя средства, доставшіяся въ распоряженіе Франціи, были, къ несчастію, растрочены въ неосторожныхъ и дурно направленныхъ предпріятіяхъ, и превосходство Англии, повидимому, навсегда утвердилось послѣ пораженія Нельсономъ при Трафальгарѣ великаго союзнаго флота, который, казалось, соединился только для того, чтобы погибнуть съ большимъ блескомъ. Испанскій флотъ не могъ поправиться послѣ этого ужаснаго пораженія; Франція выдержала съ большою твердостью это несчастіе, и хотя въ послѣдніе пятнадцать лѣтъ, отъ 1800 до 1815 года, она

и лишилась 43 кораблей, 82 фрегатовъ, 26 корветовъ и 50 бриговъ, которые были оцѣнены приблизительно въ 202 милліона франковъ, но Имперія, до своего паденія, отчасти пополнила свои потери, и ежели она не передала Франціи всего наслѣдства Людовика XVI, ежели не могла возвратить ей великолѣпныхъ колоній, разсадниковъ ея флота и источниковъ величія и благоденствія, которые были навсегда утрачены, то Имперія по крайней мѣрѣ оставила флотъ почти равный тому, который приобрѣла отъ прежней Монархіи.

Къ счастью, Франція, для окончательнаго спасенія своего флота, замѣтила опасность ускореннаго вооруженія и набора вдругъ значительнаго числа матросовъ для укомплектованія своихъ экипажей. Послѣ Трафальгара и Сан-Доминго, нужно было сознаться, что въ морскихъ сраженіяхъ вѣрность и поспѣшность стрѣльбы замѣняетъ храбрость и самоотверженіе, и что изъ всѣхъ тактическихъ соображеній самое вѣрное для адмирала — соединеніе подъ своимъ начальствомъ флота, въ которомъ каждый командиръ корабля зналъ бы свое дѣло.

Геній Императора, котораго орлиный взглядъ начерталъ флоту планы кампаній, подобно тому какъ онъ ихъ начерталъ для сухопутной арміи, вскорѣ утомился неожиданными неудачами, и его постоянство истощилось; онъ отказался отъ этого поля сраженія, гдѣ счастье было противъ него, и рѣшившись преслѣдовать Англію другими средствами, онъ предпринялъ преобразование флота, не предназначая на его долю никакого дѣйствительнаго участія въ борьбѣ, которая въ то время сдѣлалась упорнѣе чѣмъ когда нибудь. Таково было наказаніе, возложенное имъ на оружіе, такъ часто обманывавшее его надежды. Не смотря на это, дѣятельность французскихъ адмиралтействъ не только не уменьшалось, но еще удвоилась. Каждый годъ нѣсколько кораблей вырастали

на стапеляхъ и присоединялись къ флоту. Во всѣхъ портахъ, съ береговъ Эльбы до Адриатическаго моря, приводили въ исполненіе проектъ Императора. Значительныя эскадры были собираемы въ водахъ Шельды и на рейдахъ въ Брестѣ и Тулонѣ. Флотъ, принужденный быть всегда на готовѣ въ слѣдствіе присутствія непріятеля, хотя и не приобрѣлъ еще достаточной привычки къ морю, но представлялъ уже существенную силу, готовую къ дѣйствию, и способную загладить печальныя воспоминанія. Однакожъ Императоръ, до послѣдняго дня войны, не хотѣлъ дать случая флоту этому, исполненному рвенія и увѣренности, помѣриться съ непріятелемъ. Только нѣсколько фрегативъ получили позволеніе выйти для краткаго крейсерства, и славныя битвы, выдержанныя ими, заставляли уже предъугадывать новое морское поприще, какъ вдругъ Имперія рушилась. Но до паденія своего Имперія завѣщала Франціи, какъ я уже говорилъ, значительныя морскія силы и военную организацію, которой могла бы она позавидовать и въ настоящее время. Въ Январѣ 1815 г., благодаря настойчивымъ усиліямъ, Французы успѣли собрать между Дюнкирхеномъ и Тулономъ 29 кораблей и 17 фрегативъ, готовыхъ выйти въ море; 10 кораблей и 4 фрегата имѣли они въ Антверпенѣ, 2 корабля и 2 фрегата въ Генуѣ и Венеціи; кромѣ того 31 корабль и 24 фрегата строились или исправлялись въ портахъ Франціи, 25 кораблей и 8 фрегативъ въ Антверпенѣ, 6 кораблей и 3 фрегата въ Итальянскихъ портахъ и въ Корфу; такимъ образомъ морскія силы Франціи, состоявшія въ 1792 году изъ 76 кораблей и 78 фрегативъ, доходили въ 1815 г., до числа 103 кораблей и 57 фрегативъ.

Трактатомъ 30 Мая 1814 г. Франціи было отдано только двѣ трети изъ числа кораблей, находившихся въ Антверпенѣ; корабли же, находившіеся въ Генуѣ и Ве-

неціи, остались въ рукахъ побѣдителей. Но то была не главная потеря. Въ 1792 году эмиграція лишила Францію многихъ офицеровъ, приучившихся побѣждать подъ начальствомъ д'Естена (d'Estaing) и Сюффрена. Происшествія 1815 г., еще разъ разсѣяли французскій флотъ, и число кораблей, которыми Франція могла тогда располагать, оказалось меньше того числа, которое Королевство Неаполитанское и Сардинія считаютъ, въ настоящее время, необходимымъ для поддержанія своей торговли и достоинства своего флага. Въ то время можно было думать, что морскія силы Франціи рушились навсегда. Къ счастью, такое положеніе дѣлъ могло быть только временнымъ. Система союза, къ которому склонилась Реставрація, морское могущество, до котораго Франція достигла въ царствованія Людовика XV и Людовика XVI, воспоминаніе о той славѣ, которая была какъ бы собственностію прежней монархіи, потому что Имперія только ее одну не въ состояніи была увеличить,—все это до того обратило вниманіе новаго правительства Франціи въ пользу флота, что оно не могло остаться равнодушнымъ къ судьбѣ его. Въ Мартѣ мѣсяцѣ 1817 г. морской министръ, бывшій вмѣстѣ съ тѣмъ и министромъ колоній, виконтъ Дюбушажъ объявилъ палатамъ, что Франція имѣетъ еще 68 линійныхъ кораблей, 38 фрегатовъ и 270 судовъ меньшихъ ранговъ. Тогда можно было ожидать, что какъ только истощенная Франція собралась бы съ силами и привела бы въ порядокъ свои финансы, то флотъ ея, первое начало народнаго величія, обратилъ бы на себя вниманіе правительства, совершенно успокоеннаго насчетъ сухопутныхъ своихъ границъ.

И въ самомъ дѣлѣ съ 1822 г. Испанская война дала поводъ къ образованію двухъ эскадръ, назначенныхъ для блокированія береговъ Каталоніи и Андалузій, и ихъ содѣйствіе много способствовало успѣху военныхъ дѣй-

ствій; но неотъемлемая польза ихъ услугъ, въ продолженіе этой кампаніи, не уничтожила воспоминаній объ Абукирѣ и Трафальгарѣ, и флотъ французскій былъ еще долго подъ вліяніемъ этихъ ужасныхъ дней, которые даже черезъ полстолѣтія, покрывали мрачною пеленою самыя яркія страницы французской исторіи. Не прежде Наваринской битвы, возстановилось народное сочувствіе къ флоту. Экспедиціи въ Алжиръ и р. Таго способствовали позже къ возстановленію общественнаго мнѣнія въ пользу флота, и ранѣе того времени, когда французскій флотъ оправдалъ, на Мароккскихъ и Мексиканскихъ берегахъ, возраставшее довѣріе, которое ему оказывали, морскія силы сдѣлались предметомъ всеобщихъ заботъ во Франціи.

Не слѣдуетъ быть несправедливымъ ни къ націи, ни къ палатамъ. Когда у Франціи породилось желаніе имѣть флотъ, то это желаніе было серіозное, и въ этомъ случаѣ, какъ и во многихъ другихъ, она не обращала вниманія на издержки. Когда она рѣшилась на это значительное предпріятіе, то ее не могли остановить жертвы, оказавшіяся необходимыми для достиженія цѣли. Франція поняла, что ея средства, для упроченія учрежденій великой морской державы, не походили на тѣ, которыми могли пользоваться другія государства; она поняла, что не имѣя внутреннихъ морей какъ Россія, для прикрытія своихъ успѣховъ и сохраненія ихъ въ тайнѣ, флотъ ея долженъ былъ возрастать на глазахъ Англіи. Не смотря на казавшуюся умѣренность желаній Франціи, не смотря на то, что она въ то время могла удовольствоваться вторымъ мѣстомъ между морскими державами, все же нужно было предвидѣть возможность войны между Англіею и Франціею и предъугадать средства для отраженія такого столкновенія. Разумѣется, что эта возможность нападенія могла быть отложена надолго, вслѣдствіе благоразум-

ныхъ мѣръ правительствъ, но можно было предвидѣть, что развитіе флота, котораго Франція добивалась, должно было повлечь за собою разрывъ между Франціей и Англіей. Не смотря на потери Франціи, въ продолженіе 50 лѣтъ, торговлею, колоніями и приморскими жителями, она все же рѣшилась достигнуть однажды, ежели не превосходства на моряхъ, то по крайней мѣрѣ уваженія, да же со стороны Англіи.

Предпринявшіе возстановленіе морскаго значенія Франціи рѣшили, что ей необходимо имѣть, кромѣ мелкихъ судовъ, 40 кораблей и 50 фрегатовъ; 20 кораблей и 25 фрегатовъ должны были быть постоянно вооруженными на случай надобности. Что касается до набора матросовъ, то хотя и утѣшали себя надеждою, однако были почти увѣрены въ невозможности набора людей для такого значительнаго флота; поэтому рѣшились укомплектовать кадры экипажей людьми изъ конскрипціи (сухопутныхъ рекрутъ) (*), дабы чѣмъ нибудь пополнить убыль въ людяхъ, происшедшую отъ потери колоній и уменьшенія морской торговли.

Если бы морское ремесло не было бы ремесломъ исключительнымъ, и гораздо труднѣе всѣхъ прочихъ; если бы оно не требовало въ каждую минуту отъ чловека, посвятившагося ему, столько презрѣнія къ опасности, и привычки пренебрегать ею; если бы можно было выучиться, во всякомъ возрастѣ, искусству лазить въ темную и холодную ночь, при сильномъ вѣтрѣ и дождѣ, на мачту для уборки паруса, который скользятъ между

(*) Напомнимъ читателямъ различіе между словами *конскрипція* и *инскрипція*. Первое означаетъ рекрутъ внутреннихъ провинцій, поступающихъ въ сухопутную военную службу. Инскрипція, или морская записъ, обозначаетъ всѣхъ приморскихъ жителей, занимающихся какимъ либо морскимъ ремесломъ, и обязанныхъ поступать на военный флотъ на извѣстное число лѣтъ и на извѣстныхъ правахъ. (См. обзоръ Фр. Мор. Закон. Сост. В. Меллицини. Мор. Сб. 1854 г. № 12).

пальцами, и развѣваясь вѣтромъ, грозить ежеминутно выбросить матроса въ море; если бы рекруты арміи (конскрипты), дѣлающіеся годными послѣ шестимѣсячной кампаніи къ приступу на брешь или редутъ, также скоро могли бы приучить себя къ морской службѣ, если бы наконецъ они не питали постоянного отвращенія, котораго ничѣмъ не могли побѣдить, къ занятію выходящему изъ предѣловъ ихъ привычекъ, то надежда, которую возродили эти соображенія для безграничнаго развитія морскаго могущества Франціи, не была бы ни слишкомъ преувеличена, ни слишкомъ честолюбива. Къ несчастію, подобные планы, какъ бы они ни были геніяльны, трудно выполняются на практикѣ: они, при совершенномъ своемъ догматизмѣ, остаются математическими истинами, но не способны произвести полезныхъ и дѣйствительныхъ результатовъ. Во всѣхъ тѣхъ случаяхъ, гдѣ число матросовъ и физическія ихъ силы были достаточны для управленія кораблемъ или для маневровъ, исполненныхъ подъ всѣми парусами, при благопріятной погодѣ, французскіе экипажи, сформированные, какъ выше сказано, изъ конскриптовъ, своимъ рвеніемъ и даже живостію замѣняли недостатокъ образованія и непривычку къ морю; но когда приходило время испытаній, когда наступали долгія бурныя ночи, сильныя вѣтры, когда нужно было плавать въ суровыхъ моряхъ, въ холодныхъ климатахъ, когда приходилось вмѣсто стоянки на якорѣ, въ дурное время года, нести тяжелую службу крейсера на Сѣверномъ океанѣ или въ устьѣ р. Шельды, тогда недостатокъ разносоставной организаціи, принятой во Франціи, оказался чувствительнымъ. И въ самомъ дѣлѣ, дурная погода не имѣла вліянія только на тѣхъ людей, которые съ самаго дѣтства приучены ко всѣмъ непогодамъ и опасностямъ на морѣ. Черезъ нѣсколько времени послѣ укомплектованія экипажей конскрипціею, не было ни

*

одного капитана, который бы не убѣдился, что самое необходимое для корабля — хорошій экипажъ, состоящій изъ людей, свыкшихся съ моремъ, а этихъ людей можно было найти только въ приморскихъ частяхъ Франціи. Слѣдовательно будущность французскаго флота зависѣла отъ усовершенствованій въ морскомъ наборѣ.

Адмиралъ Риньи, понявшій всѣ неудобства, неразлучныя съ организаціею французскихъ экипажей изъ конскриптовъ (рекрутовъ внутреннихъ провинцій), положилъ съ 1831 г. правиломъ постоянное вооруженіе извѣстнаго числа кораблей. До него, считали необходимымъ вооруженіе этихъ громадныхъ машинъ только въ случаѣ надобности, и даже охотно взяли бы примѣръ съ Турокъ, которые отпускаютъ свои экипажи на зиму и собираютъ ихъ снова весною. Адмиралъ Риньи, говорю, изучившій на мѣстѣ англійскій флотъ и основанія морской науки, былъ того мнѣнія, что разоруженіе флота есть послѣдняя изъ экономій, которыя государство можетъ себѣ позволить, и что ежели Франція не будетъ содержать постоянно вооруженную сильную дивизію флота, то ей будетъ не возможно, въ случаѣ крайней надобности, создать, съ ея искусственными средствами, сильнаго флота, который необходимъ при сосѣдствѣ съ Англіею, имѣющею огромныя средства для созданія могущественной морской силы. Согласно съ этимъ правиломъ, которое знаменитый адмиралъ первый ввелъ во французскій флотъ, Французы содержали, со времени экспедицій въ Таго, постоянно, у своихъ береговъ и около береговъ Малой Азіи, эволюціонныя эскадры, которымъ Франція обязана успѣхамъ, сдѣланными флотомъ ея въ настоящее время. Слѣдствіемъ этого было то, что когда въ 1840 г. европейскія дѣла въ восточныхъ моряхъ запутались, Франція была готова принять дѣятельное участіе въ предварительныхъ стычкахъ. Французскія морскія силы,

увеличиваемыя постоянно съ 1839 г., состояли тогда изъ 20 кораблей, собранныхъ въ Средиземномъ морѣ, 22 фрегатовъ, 21 корвета, 20 большихъ бриговъ, 16 бриговъ транспортовъ и 20 пароходовъ. Англичане же, не смотря на многочисленность ихъ морскаго населенія, были въ затрудненіи при формированіи экипажей для новыхъ своихъ кораблей; они должны были прибѣгнуть для укомплектованія ихъ къ Шаннонскимъ лодочникамъ и къ морякамъ ирландскихъ каботажныхъ судовъ; такъ, что вслѣдствіе безпечности или самонадѣянности, Англичане слишкомъ поздно вздумали увеличить свои силы и черезъ это Французы, въ продолженіе нѣкотораго времени, превосходили ихъ численностію въ Средиземномъ морѣ. Поэтому положеніе Англій въ 1840 г. было весьма опасное.

Опасность эта увеличивалась еще тѣмъ обстоятельствомъ, что англійская эскадра была въ то время разбросана около Мальты и у Сирійскаго берега, между тѣмъ какъ французскіе одиннадцать кораблей, собранные въ Восточномъ морѣ, составляли сосредоточенную и самостоятельную силу. Положеніе это не было бы столь опаснымъ для Англій, если бы эти одиннадцать французскихъ кораблей были вооружены на скорую руку, какъ во времена Республики, и собрались бы изъ портовъ, какъ это прежде дѣлалось, для испытанія передъ самой битвой, дальности выстрѣловъ своихъ орудій; но нѣтъ, эти корабли были болѣе года подъ начальствомъ человека, который въ продолженіе всей своей жизни жаждалъ командованія эскадрою; экипажи этихъ кораблей были обучены начальникомъ, рѣшившимся извлечь выгоды изъ этого обученія. Тѣ, которымъ былъ извѣстенъ г. Лаландъ, очень хорошо знали съ какою дихорадочною радостію онъ принялъ начальство надъ эскадрою, подобной которой по величинѣ, съ 1815 г., не существовало во Франціи.

Умный, дѣятельный и неутомимый адмиралъ этотъ, являвшійся безпрестанно, то на одномъ, то на другомъ кораблѣ, увѣренный, что ему нужно готовиться къ новой стычкѣ, внушилъ свои чувства офицерамъ своимъ и экипажу, которыхъ онъ поражалъ своею увѣренностію и наэлектризовывалъ рвеніемъ и веселымъ расположеніемъ духа. Онъ изучилъ исторію французскихъ морскихъ войнъ, и очень хорошо понималъ, что морскія сраженія суть сраженія, въ которыхъ артиллерія играетъ важнѣйшую роль. Вотъ почему онъ, будучи увѣренъ, что успѣхъ долженъ принадлежать тому, кто лучше управляетъ своими пушками, занимался въ особенности военнымъ образованіемъ своей эскадры: съ этою цѣлю онъ, на необитаемыхъ островахъ, прикрывающихъ Урлахскій рейдъ съ западной стороны, построилъ изъ каменьевъ подобіе корабельныхъ бортовъ. Эти импровизированные корабли съ означенными на нихъ, краскою, рядами батарей, напоминали чучель, убранныхъ чалмами, вооруженныхъ ятаганами и употребленныхъ Суворовымъ для приученія гренадеръ къ нападенію штыками на Турокъ. Адмиралъ поручалъ истребленіе этихъ кораблей своимъ канонирамъ, обѣщая противупоставить имъ, въ скоромъ времени, корабли, которые имъ легче будетъ разрушить.

Пораженный успѣхами Американцевъ въ 1812 году въ цѣльной стрѣльбѣ, онъ ввелъ во французскій флотъ ускоренное заряженіе, состоявшее въ томъ, что картузы и ядро посылались вмѣстѣ въ каналъ орудія. Онъ безпрестанно напоминалъ матросамъ, что слѣдуетъ заряжать скоро и наводить орудіе хладнокровно и не торопясь. Поэтому большіе успѣхи французскихъ экипажей, степень образованія, которой они достигли, внушали всѣмъ офицерамъ величайшую увѣренность, и когда эскадра французская была отозвана въ Тулонъ, то имъ казалось, что у нихъ отнимали вѣрную побѣду.

Разумѣтся, что въ это время никто не рѣшался отвергать справедливую надежду въ успѣхѣ, которою была проникнута эта славная эскадра, никто не рѣшался оспаривать огромнаго нравственнаго дѣйствія, которое произвела бы первая побѣда; нѣкоторые были даже того мнѣнія, что такъ какъ Франція могла выставить столько же силъ, сколько и Англія, то и средства Франціи должны были равняться средствамъ Англіи; между тѣмъ другіе, а между ними и адмиралъ, которому слѣдовало оказать полное довѣріе, нисколько не сомнѣвались въ значительной разницѣ, существовавшей между средствами Французовъ и тѣми, которыми располагалъ ихъ непріятель. И въ самомъ дѣлѣ, кромѣ эскадры, состоявшей изъ 21 корабля, которую Франція могла собрать, не нашлось бы ни одного корабля, который бы можно было вооружить ранѣе шести мѣсяцевъ; слѣдовательно флотъ этотъ не имѣлъ резерва. Не было, послѣ первой серьезной стычки, средствъ къ возобновленію военныхъ дѣйствій, и не было бы возможности воспользоваться одержанною побѣдою, въ особенности, если-бы эта побѣда дорога стоила. Адмиралтейства Франціи совершенно истощились. Въ мачтовомъ лѣсѣ, доставлявшемся съ Сѣвера или изъ Канады, мимо непріятельскихъ крейсеровъ, былъ совершенный недостатокъ. Морскіе матеріалы Франціи, вмѣсто того чтобы умножиться, были на пути къ совершенному уничтоженію. Со времени повелѣнія, ограничившаго число кораблей, флотъ былъ уменьшенъ *тремя* кораблями и 14 фрегатами. Поэтому Франціи пришлось бы съ двадцатью *тремя* кораблями, изъ которыхъ *Лена* и *Альджезирасъ* были тимберованные, и съ 29 фрегатами, начать войну съ державою, которая имѣла въ 1840 г., по показанію лорда Хаддингтона, восемьдесятъ шесть кораблей. Въ этомъ числѣ были разумѣтся и старыя, но достовѣрно то, что тридцать три корабля могли бы быть

собраны тотчасъ, еслибы въ 1841 г. война вспыхнула; и недавно еще сэръ Чарльзъ Непиръ, укоряя, въ нижней палатѣ, правительство въ малой его заботливости объ англійскомъ флотѣ, дѣлалъ ему упреки въ невозможности отправить въ море 50 линѣйныхъ кораблей ранѣе двѣнадцати мѣсяцевъ. Каковы должны быть морскія силы государства, которому можно дѣлать подобныя упреки!

Имперія при паденіи своемъ оставила Франціи 41 корабль, готовый идти въ море. Число это было уменьшено на половину. Послѣ двадцатипятилѣтняго мира Французскій флотъ оказался слабѣе, чѣмъ былъ послѣ несчастной войны. Французы были въ состояніи въ продолженіе короткаго времени дать большое сраженіе съ великими надеждами на успѣхъ, но они были обязаны этимъ превосходствомъ только обстоятельствамъ, которыя снова никакъ не могли повториться. Никакой разницы не было во взаимномъ отношеніи этихъ двухъ народовъ; никакой перемѣны не произошло въ главной причинѣ, по которой французскій флотъ стоялъ ниже англійскаго. Французы не имѣли достаточнаго числа матросовъ. Затрудненія, которыя Англичане встрѣтили при послѣднемъ вооруженіи своихъ кораблей, не доказывали уменьшенія наличнаго числа ихъ моряковъ: затрудненія эти были скорѣе свидѣтельствомъ огромнаго развитія ихъ морской торговли. Однако положеніе это доказывало вредъ, происходящій отъ безграничной свободы, которою пользовались англійскіе матросы въ мирное время. Эта свобода остановила, на время, развитіе англійскихъ морскихъ военныхъ силъ. Затрудненія испытанныя Французами были совершенно другаго рода, и гораздо важнѣе затрудненій Англій.

Хотя вооруженіе французскаго флота требовало въ 1841 г. только 40171 человекъ (это самое число матросовъ было требовано англійскимъ адмиралтействомъ для вооруженія флота въ 1845 г.), и хотя наборъ этотъ со-

ставлялъ одну треть всей наличности экипажей, однако онъ въ такой степени истощился, что постоянное число набираемыхъ матросовъ во всѣхъ приморскихъ частяхъ Франціи, не могло доставить людей въ замѣнъ прослужившихъ на кораблѣ, даже болѣе трехъ лѣтъ.

Вопреки принятымъ обычаямъ, удержали сихъ послѣднихъ на службѣ, вознаградивъ ихъ за это производствомъ, которое размножило число *урядниковъ* (*officiers mariniers*), часто неспособныхъ къ этимъ должностямъ.

Трудно было бы составить себѣ понятіе объ этомъ недостаткѣ матросовъ, ежелибъ удовольствоваться обнародованными цифрами!

Ежегодное средство укомплектованія французскаго флота простирается до 122 000 человекъ; посмотримъ, сколько въ этомъ числѣ заключается матросовъ.

Прежде всего слѣдуетъ исключить 11 000 коммерческихъ шкиперовъ дальняго плаванія (*capitaines aux long cours*), которые могутъ занимать только мѣста офицеровъ; 20 000 новобранцевъ (*novice*), слишкомъ еще слабыхъ для занятія матросскихъ должностей; 15 000 юнговъ, которые, подобно вовобранцамъ, составляютъ всю надежду французскаго флота, но которые могутъ быть полезными только со временемъ; наконецъ 10 000 мастеровыхъ и 2 000 подмастерьевъ, которые должны оставаться при адмиралтействахъ, въ особенности въ военное время. Такимъ образомъ мы дойдемъ до настоящей цифры 57 518 матросовъ и 5 293 урядниковъ (*officiers mariniers*), достигшихъ 20-ти лѣтняго возраста и не дошедшихъ до 50 ти лѣтняго. На основаніи этихъ цифръ, докладчикъ коммисіи, которой было поручено разсмотрѣніе проекта бюджета на 1845 г., предложилъ исключить изъ морской записи всѣхъ людей, имѣвшихъ болѣе 45 лѣтъ отъ роду, которые по его мнѣнію были неспособны къ поступленію въ экипа-

жи флота; въ сущности ограниченіе это никогда не было переступлено, и если не захотятъ укомплектовывать французскіе экипажи въ военное время людьми менѣ ловкими, менѣ способными чѣмъ тѣ, которыми укомплектованіе производится въ мирное время; ежели не вздумаютъ ослабить, въ самое неудобное для этого время, составъ экипажей, то можно навѣрное считать не только 45, но даже и 40 лѣтнихъ, невходящими въ существенныя и настоящія средства. Сорскалѣтній матросъ уже очень старъ. Моряки этихъ лѣтъ, употребленные Франціею въ 1840 и 1841 годахъ, по случаю истощенія инскрипціи (набора прибрежныхъ жителей), были большею частію способны только къ спеціальнымъ занятіямъ, и я готовъ утверждать, что конскрипты (рекруты внутреннихъ провинцій), пробывшіе два года на морѣ, вообще предпочтительнѣе этихъ 40 лѣтнихъ ветерановъ, которыхъ ранняя старость достаточно объясняется лишениями и усталостями самага труднаго въ мірѣ ремесла. Мнѣніе это конечно не относится до унтеръ-офицеровъ, которые, имѣя даже 45 лѣтъ, могутъ еще быть полезными, ибо должность ихъ состоитъ въ надзорѣ надъ работами, а не въ самой работѣ.

Не слѣдуетъ также забывать, что изъ 57 000, моряковъ, находящихся въ спискахъ Морской записи, и годныхъ, какъ выше сказано, къ занятію матросскихъ должностей, очень большое число, говорятъ нѣсколько тысячъ, находится въ отсутствіи съ давняго времени, изъ которыхъ можетъ быть большая часть совсѣмъ оставила свое отечество.

Что касается 5 000 урядниковъ (*officiers mariniers*) и 6 000 каботажныхъ шкиперовъ (*maitres au cabotage*), которыхъ требуютъ въ случаѣ надобности для исправленія должности первыхъ, число ихъ для боевой службы очень

ограниченно, потому что они унтеръ-офицеры (sergents) и капралы (sergents) въ ротяхъ (compagnies).

Поэтому нельзя включать ихъ въ общій итогъ, и можно считать дѣйствительною цифрою, изображающею настоящіе источники французской инскрипціи (морской записи), только 40 000 матросовъ съ прибавленіемъ къ нимъ 1 000 унтеръ-офицеровъ, или урядниковъ (officiers mariniers). Цифра эта увеличивается съ каждымъ годомъ. Въ продолженіе 7 лѣтъ она увеличилась приблизительно на 9 000 человекъ. Это обстоятельство должно убѣдить Францію въ необходимости ограниченія ея вооруженій, и дѣлается уважительною причиною для того, чтобы Франція не искала внѣ морской инскрипціи (прибрежныхъ жителей) искусственнаго развитія своего флота средствами обманчивыми; въ противномъ случаѣ Франція уничтожить единственное средство къ образованію сильнаго флота, котораго существованіе и флагъ были бы уважаемы даже Англіею. Франція не должна отчаиваться въ достиженіи этого результата; но слѣдуетъ взвѣсить безпристрастно всѣ обстоятельства, отдаляющія французскій флотъ отъ англійскаго.

Для доказательства этого мнѣнія привожу слѣдующія данныя.

Торговля Франція обладаетъ 5 591 судномъ въ 647 000 тоннъ и 35 000 матросъ, изъ которыхъ по-крайней-мѣрѣ $\frac{3}{4}$ должны быть Французы. Наличное число матросъ стѣ 20 до 50 лѣтъ доходить во Франціи до 63 000 человекъ. Въ Англіи находится 27 895 комм. судовъ въ 3 347 400 тоннъ и 121 642 моряковъ. 250 000 есть цифра итога людямъ, которые, питаясь морскимъ промысломъ, могли бы быть вызваны на службу въ англійскій флотъ. Съ другой стороны во Франціи находится теперь (въ 1845 г.) 21 корабль, готовый выйти въ море, и въ 12 мѣсяцевъ можно

будетъ Франціи окончить и вооружить еще 12: 4 въ Тулонѣ, 3 въ Брестѣ, 2 въ Рошфорѣ, 2 въ Лоріанѣ и 1 въ Шербургѣ. Эти двѣнадцать мѣсяцевъ, по истеченіи которыхъ Франція имѣла бы 33 корабля, составляютъ срокъ, назначенный англійскому министерству сѣромъ Чарльзомъ Непиромъ для вооруженія 50. Слѣдовательно флотъ французскій составляетъ почти $\frac{1}{4}$ англійскаго (по отношенію къ числу моряковъ).

Франціи слѣдуетъ имѣть постоянно цифру эту передъ глазами, не для того, чтобы пугаться ничтожности французскаго флота, а дабы заботиться о средствахъ къ выдержанію неровной борьбы, которая очень возможна.

Эти совершенно спеціальныя вопросы были еще покрыты тучами, во время появленія въ Маѣ 1844 г. знаменитой ноты, которая мгновенно освободила эти вопросы отъ безпрестанно увеличивавшагося вокругъ ихъ мрака, и свѣтъ ея проникъ во всю страну. Долженъ сознаться, что я не принадлежалъ къ числу тѣхъ, которые въ то время полагали, что подобное обнародованіе могло доставить Англій понятіе о нашихъ силахъ; мнѣ тогда казалось, что для ея правительства этотъ вопросъ столь важенъ, что оно не могло не принять мѣръ къ узнанію подробностей касательно нашихъ портовъ, въ особенности, когда отъ Англій не ускользнуло развитіе и распространеніе русскаго флота въ Черномъ и Балтійскомъ моряхъ. Поэтому нота эта открыла глаза не Англичанамъ, а самимъ Французамъ. Система войны, предложенная этою нотою, была одобрена большинствомъ, а осуждена весьма немногими; услуга ея принесенная не зависѣла отъ системы: она состояла въ провозглашеніи ложнаго направленія нашихъ усилій, недостатка матеріальныхъ средствъ и наличнаго числа матросовъ. Должно сознаться, что время было чрезвычайно удачно выбрано для объясненія намъ опасности, могущей произойти отъ

дальнѣйшаго подчиненія навыку. Безчисленныя улучшения въ паровыхъ судахъ должны были казаться способствовать осуществленію мысли, господствовавшей при преобразованіи нашихъ морскихъ силъ, а между тѣмъ на эту часть обращали менѣе всего вниманія.

Паровая сила съ самаго начала угрожала Англій, давая средство каждой великой націи обладать флотомъ, ежели она имѣла необходимое число солдатъ и нужныя для этого финансы, а между тѣмъ мы позволили нашимъ соперникамъ опередить насъ настолько по этому новому пути, что отняли у себя тѣмъ возможность сравниться съ ними когда либо.

Нѣтъ сомнѣнія въ томъ, какъ важно было разбудить насъ отъ этого летаргическаго сна, и потомъ опредѣлить въ точности условія, при которыхъ могли бы въ будущности развиться наши морскія силы и цѣль, къ которой намъ слѣдовало стремиться. Но судьба какъ будто шутила надъ нами: въ то время, когда по стеченію обстоятельствъ намъ слѣдовало бы торопиться, мы, какъ нарочно, были осуждены къ совершенному бездѣйствію. Необходимо надо было рѣшиться на что нибудь. Но, на что рѣшиться? Рѣдко представлялся націи вопросъ труднѣе этого.

Въ переходныя эпохи, полныя мѣры преобразованій представляютъ тысячу неудобствъ. Нѣтъ сомнѣнія, что паровой сплѣ назначено произвести со временемъ преобразование, подобное тому, которое произвело введеніе огнестрѣльнаго оружія въ европейскихъ войскахъ, и ежели-бъ можно было поручиться, что война не вспыхнетъ ранѣе двадцати или тридцати лѣтъ, то я бы, можетъ быть, тоже сдѣлался сообщникомъ немедленнаго и полнаго преобразованія нашей морской системы. Однако можно ли, при теперешнемъ состояніи Европы, совершенно положиться на двадцати или тридцатилѣтній

миръ? Распущеніе всего флота не было ли бы подобно обезоруженію войска на полѣ сраженія? Неужели слѣдуетъ снять, въ виду непріятели, хорошій миланскій панцирь въ ожиданіи лучшей кольчуги, лежащей еще на наковальнѣ? Я не того мнѣнія. По-моему, пусть куютъ желѣзо да раздуваютъ угли, но пока новый панцирь не изготовленъ въ той степени, чтобы его можно надѣть на себя, до тѣхъ поръ останусь я въ томъ вооруженіи, которое меня до сихъ поръ защищало.

Но, повторяю, мы горько должны сожалѣть о томъ, что позволили Англій обогнать насъ на томъ поприщѣ, которое Фультонъ предлагалъ открыть Франціи. Нашъ паровой флотъ представляетъ только цифру 19 270 силъ, Англичане же обладаютъ уже 30 000 силою.

Вслѣдствіе этого преимущества Англичанъ, Франція, дѣйствуя даже всѣмъ своимъ флотомъ въ одномъ Ламаншѣ, по всей вѣроятности, скоро принуждена была бы перейти въ оборонительное положеніе.

Тогда только когда Франція будетъ въ состояніи дѣйствовать въ отдаленныхъ мѣстахъ, можно ей будетъ рассчитывать на нечаянное вторженіе во владѣнія государства, принужденнаго, вслѣдствіе обширности своего круга дѣйствій, раскидывать свой флотъ по всему земному шару.

Такъ какъ паровыя суда годятся только въ европейскихъ моряхъ, то сохранимъ наши корабли еще на нѣсколько времени; они единственно составляютъ доказательство нашего могущества, и не могутъ быть замѣнены фрегатами. Но, сохраняя ихъ, намъ не слѣдуетъ забывать, что пароходство дѣлаетъ гигантскіе успѣхи, и что скоро корабли пройдутъ, какъ и все проходитъ въ этомъ мірѣ.

Будемъ осторожны: мы имѣемъ въ настоящее время въ нашихъ верфяхъ 23 корабля; ежели мы, въ самомъ

непродолжительномъ времени не отправимъ ихъ въ море, то назначеніе ихъ не будетъ достигнуто, и мы объ нихъ только потому будемъ еще думать, что они составятъ обветшалый матеріалъ огромной цѣнности.

Городъ Парижъ 120 пушечный корабль, былъ начатъ въ Рошфорѣ въ 1807 г. *Людовикъ XIV*, корабль того же ранга, — въ 1811 г. Потребуется по-крайней-мѣрѣ годъ для того, чтобы эти два корабля могли быть отправлены въ море.

Тильзитъ, начатый въ Шербургѣ тридцать лѣтъ тому назадъ, доведенъ только до $\frac{8}{24}$. Если постройка этого корабля будетъ продолжаться съ такою же медленностью, то онъ будетъ готовъ черезъ 26 лѣтъ; а черезъ двадцать шесть лѣтъ можетъ произойти во флотѣ великій переворотъ. Поэтому, послѣдшимъ окончаніемъ начатыхъ нами кораблей теперь, когда они еще могутъ быть полезны въ видѣ резерва, котораго мы не имѣли въ 1840 г.; позже они, какъ я уже говорилъ, будутъ бесполезнымъ богатствомъ.

Теперь займемся другимъ вопросомъ, котораго главные основанія менѣе измѣняются, но который важенъ будетъ во всѣ времена и при всѣхъ управленіяхъ, который и тогда, въ первыхъ началахъ своихъ, не измѣнится, когда сила паровъ окончательно восторжествуетъ надъ парусами: это военная организація нашихъ экипажей и ихъ составъ.

Каковъ бы ни былъ двигатель корабля, всегда нужно будетъ управлять имъ и защищать его; для этихъ двухъ цѣлей необходимы матросы, канониры и солдаты.

Во Франціи, со временъ Революціи, господствуетъ стремленіе къ тому, чтобы каждый человѣкъ былъ способенъ на все.

Къ этому стремленію присоединяется недовѣріе къ огромнымъ выгодамъ, представляемымъ сосредото-

ніемъ умственныхъ способностей человѣка на одномъ только предметѣ, на одной спеціальности.

Въ системѣ принятой для вооруженія нашего флота, моряки должны были быть въ одно и то же время матросами, канонирами и солдатами. Но, такъ какъ обязанность матроса самая трудная, то, вслѣдствіе этой системы, каждый матросъ зналъ всего менѣе свою прямую обязанность. Однако, не смотря на способности матросовъ къ военнымъ упражненіямъ, мы не имѣли вполнѣ хорошихъ канонировъ до того времени, когда Вице-Адмиралъ Розамель учрежденіемъ морской артиллерійской школы освятилъ тѣ правила спеціальности, которымъ до того времени не хотѣли вѣрить. Благодаря прекрасному морскому уставу, принятому въ это время, рекруты конскрипты, составляющіе необходимое пополненіе экипажей (*), комплектуемыхъ приморскими жителями, получили занятія, соотвѣтствующія ихъ способностямъ. Однимъ словомъ, они сдѣлались превосходными канонирами. Этотъ результатъ долженъ былъ безъ сомнѣнія подстрекнуть къ достиженію другаго. И такъ слѣдовало собрать изъ рекрутъ внутреннихъ провинцій отлично обученныхъ стрѣлковъ, подобно выбраннымъ въ канониры, и не измѣняя формы, дисциплины и имени этихъ матросовъ, назначенныхъ для спеціальныхъ занятій военнымъ дѣломъ, употреблять ихъ, подобно канонирамъ, для всѣхъ занятій и посылать на всѣ рей. Эти стрѣлки должны явиться на корабль обученными и знать всѣ эволюціи, необходимыя на сушѣ, дабы составить на каждомъ кораблѣ отрядъ для высадки, и быть вооруженными ружьями, неуступающими тѣмъ, которыми снабжаются англійскія и американскія суда.

(*) На основаніи французскихъ законовъ, 1 экипажа комплектуется рекрутами арміи. *Прим. Редакц.*

Заранѣ предположенные абордажи стали весьма рѣдки, ибо это маневръ чрезвычайно опасный и трудно исполнимый; при парходахъ они будутъ чаще; впрочемъ и теперь нерѣдко случается, что ими оканчивается битва, а именно когда оба противника, вслѣдствіе потери рангоута или дурнаго маневрированія, бываютъ принуждены свалиться другъ съ другомъ. Ежели бы въ подобномъ случаѣ можно было броситься съ кортикомъ въ зубы и пистолетами въ рукахъ, то изъ этого вышла бы кровопролитная сѣча, въ которой стремительность и храбрость играли бы важную роль; но оба корабля, хотя и сцѣплены, находятся все же еще одинъ отъ другаго по крайней-мѣрѣ на 8 или на 10 футовъ, а ежели и устроится переходъ, то онъ такъ узокъ, что только два человѣка могутъ итти рядомъ. Въ то же время, когда тѣснятся въ въ этомъ узкомъ проходѣ, сильные залпы посылаются съ одной и другой стороны. Огонь съ марса бросаетъ въ море или убиваетъ на мѣстѣ офицеровъ, находящихся въ головѣ абордажа. Послѣ каждаго, хорошо направленного выстрѣла убиваетъ одинъ непріятель, и иногда дѣло кончается этимъ смертельнымъ огнемъ, не дойдя до абордажной схватки (*).

Изъ этого видно какъ необходимы намъ хорошіе стрѣлки, и какъ бы достойно было сожалѣнія, если бы Англи-

(*) Въ подтвержденіе этого мнѣнія можно рассказать то, что случилось въ сраженіи при Трафальгарѣ. *Redoubtable*, одинъ изъ самыхъ старыхъ 74 пушечныхъ кораблей, который однако славился отличнымъ управленіемъ, былъ атакованъ 3-хъ дечнымъ кораблемъ *Victory*, на которомъ находился Адмиралъ Нельсонъ и его секретарь, уже раненые вслѣдствіе сильнаго и убійственнаго огня съ *Redoubtable*. Палуба *Victory* была покрыта трупами людей, составлявшихъ прислугу шканечныхъ орудій, и если бы 3-хъ дечный корабль *Temerary* не явился на помощь къ *Victory*, то Трафальгарскій день, столь гибельный для нашего флота, ознаменовался бы въ морскихъ лѣтописяхъ самымъ рѣдкимъ военнымъ подвигомъ французскаго корабля.

чане и въ этомъ отношеніи имѣли надъ нами преимущество!

Конскрипція могла бы снабжать лучше самой инскрипціи эти два класса специальныхъ матросовъ т. е. канонировъ и стрѣлковъ, которые вмѣстѣ, никогда не должны превосходить $\frac{1}{4}$ всего экипажа. Что касается до людей, употребляемыхъ для управленія кораблемъ, и тѣхъ, на которыхъ исключительно возлагаются работы на марсахъ, какъ-то рулевые и марсовые, то ихъ можно приобрѣтать одною только инскрипціею; притомъ они должны быть специально образованы, дабы это образование могло послужить ручательствомъ въ томъ, что каждый корабль будетъ имѣть матросовъ, вполне изучившихъ свое трудное ремесло.

Должно однако прибавить, что матросы, стрѣлки и канониры суть только главные элементы хорошаго экипажа, и что на самомъ дѣлѣ экипажъ этотъ можетъ считаться вполне обученнымъ только послѣ шестимѣсячной кампаніи. Только тогда можно сказать, что обладаешь собраніемъ людей твердыхъ и свѣдущихъ, привыкшихъ къ командѣ своихъ офицеровъ, которыхъ по волѣ устремляешь или удерживаешь, для которыхъ, однимъ словомъ, день битвы кажется днемъ ученія. Вотъ причина, долженствующая заставить насъ сохранить и распространить, ежели возможно, продолжительность кампаній, безъ чего мы можемъ разчитывать, при началѣ войны, только на геройское и бесполезное самопожертваніе. Поспѣшное вооруженіе кораблей, отправленіе ихъ противъ непріятеля, не давъ экипажамъ осмотрѣться и свыкнуться съ своимъ дѣломъ, можно уподобить битвѣ съ дурно вылитой сталью, которая измѣнила бы рукъ самой твердой и неутомимой. Къ несчастію, сложный составъ экипажей и продолжительный наборъ ихъ въ мѣстахъ, выбранныхъ для пополненія нашего флота, заставляетъ насъ возобновлять бо-

лѣе или менѣе наши экипажи при каждомъ вооруженіи, не дозволяютъ намъ пожать всѣхъ плодовъ, которыхъ бы можно было ожидать вслѣдствіе издержекъ, на которыя мы рѣшаемся для того, чтобы имѣть постоянно корабли готовые къ дѣйствію.

Эти постоянныя возобновленія экипажей уничтожаютъ ихъ единство, польза котораго неисчислима, и которое увеличивается съ каждымъ днемъ плаванія, съ каждою милюю проплытаго разстоянія. Сборная команда, по выходѣ судна изъ порта, въ первый же день плаванія начинаетъ пріобрѣтать характеръ неразрывнаго цѣлаго, сближаться между собою и усвоивать общія правила морской дисциплины. Намъ приносить большой вредъ эта безпрестанная перемѣна въ наличномъ составѣ экипажей. Въ то время, когда англійскіе экипажи, составленные изъ моряковъ, отправляющихся вмѣстѣ, въ одинъ день, почти въ одинъ часъ, сохраняющихъ въ продолженіи 3-хъ лѣтъ своего капитана и офицеровъ, представляютъ сплошную и однородную массу, сохраняющую до конца все, что она могла пріобрѣсть, наши экипажи безпрестанно ослабляемые и раздѣляемые, походятъ на тѣхъ змѣй, которыхъ раздѣленные звѣнья напрасно волнуются, не будучи въ состояніи соединиться. Я смѣло могу утверждать, что эти безпрестанныя перемѣны составляютъ одну изъ причинъ робости и унынія нашихъ капитановъ. Терять два или три раза въ продолженіе одной кампаніи плоды своихъ трудовъ и усилій, видѣть постоянно новыя лица въ рядахъ экипажа, котораго довѣренность успѣлъ пріобрѣсти, вотъ невыгоды, которыя можно найти въ одномъ только нашемъ флотѣ.

Понятно, что эти вопросы о наличности экипажей, касаются одинаково парусныхъ и паровыхъ судовъ. Слишкомъ понадѣялись на пароходство, полагая, что Франція вслѣдствіе его введенія меньше будетъ терять отъ не-

достатка въ наличномъ числѣ ея матросовъ. Полагали должно быть, что плаваніе этихъ судовъ будетъ производится безъ матросовъ, какъ нарѣчныхъ парходахъ. Очень ошиблись. Паруса необходимы для судовъ, пускающихся въ море; только паруса дозволяютъ судамъ пренебрегать волнами, и спасаютъ отъ ихъ боковыхъ ударовъ, ибо безъ парусовъ парходы не выдержали бы этихъ ударовъ. Порчи и несчастія, которымъ подвергались такъ часто эти суда, никогда не происходили отъ машины, а отъ поврежденій самага судна, и причиною ихъ бывали не кочегары, а всегда матросы, находившіеся на парходѣ. Парходство дѣлаеть вопросъ о первенствѣ нашемъ на морѣ болѣе доступнымъ, но для этого необходимо, чтобы начальство надъ парходами было поручаемо только свѣдущимъ офицерамъ, а маневрированіе и защита ихъ — экипажамъ, которыхъ организація должна быть совершенна.

И такъ взвѣсимъ всѣ эти замѣчанія. Мы живемъ въ сомнительномъ періодѣ времени; поэтому нельзя знать съ какимъ элементомъ придется вести слѣдующую войну, придется ли дѣйствовать противъ цѣлаго флота или отдѣльныхъ кораблей, противъ парусныхъ или паровыхъ судовъ. Устремимъ всѣ наши усилія къ тому, чтобы достигнуть цѣли при какой бы то ни было системѣ войны; устроимъ такимъ образомъ, разумѣется вслѣдствіе неуспѣшныхъ заботъ, чтобы каждая составная часть нашего флота, все равно значительна ли она или ничтожна, состоятъ ли изъ 120-ти пушечныхъ кораблей или судовъ въ 120 силъ, называется ли она куттеромъ, фрегатомъ, бригомъ, корветомъ, парходомъ, или кораблемъ, была бы съ состояніи помѣряться, съ большою вѣроятностью въ успѣхѣ, съ судномъ одного съ нею ранга, силы и какой бы то нибыло націи. Для этого всякій изъ тѣхъ, которымъ поручается судьба нашего флота, долженъ знать, что въ морской войнѣ не существуетъ ни маловажныхъ

успѣховъ, ни незначительныхъ неудачъ, что слѣдуетъ породить довѣріе съ самаго начала, и что слава флага тѣсно связана съ судьбою корабля, который удостоился чести получить его.

Трудно понять, вспоминая прежнія времена, какимъ образомъ наши моряки конца Республики и начала Имперіи могли противиться нравственному вліянію столькихъ несчастій и продолжать, съ рѣдкою энергіею, войну, въ которой всѣ вѣроятности успѣха были противъ нихъ. Случилось это потому, что слава сраженій при Маренго и Іенѣ доходила и до нихъ, и заставляла ихъ пренебрегать смертію по примѣру своихъ товарищей. Мы не желаемъ повторенія этого бѣдственнаго времени. Намъ нужны побѣдители, а не мученики. Предоставимъ эту отчаянную храбрость жителямъ Марокко и Мексики; мы же призовемъ на помощь всѣ средства, которыя намъ указываетъ наука и опытность; противопоставимъ непріятелю корабли, только съ вѣрною надеждою на успѣхъ.

Вооружимъ меньшее число кораблей для того, чтобы можно было ихъ лучше вооружить, и отстранимся отъ той разорительной экономіи, которая готова вовсе изгнать усовершенствованія и открыто провозгласить о нашемъ ничтожествѣ. Мы не только не будемъ протестовать противъ соревнованія нашихъ капитановъ, не станемъ обвинять ихъ въ желаніи улучшеній и усовершенствованій, но напротивъ того, ободряемъ, вызываемъ это счастливое расположеніе. Выбирая экипажи, мы можемъ сдѣлать ихъ грозными; соединимъ наши силы вмѣсто того, чтобы раздроблять ихъ, и будемъ достойны побѣды, которой добиваемся.

Выше сего я сказалъ, что необходимо найти средство, дабы флотъ, уступающій непріятелю численностью, могъ выдержать неравный бой. Я не знаю другихъ средствъ къ достиженію этой цѣли, кромѣ тѣхъ, на кото-

рыя только что указаль. Слѣдуетъ вооружать корабли занѣе, заботиться не о томъ, чтобы много было сдѣлано, а чтобы сдѣланное было хорошо; не заботиться о числѣ кораблей, которые мы пошлемъ въ море, но думать объ ихъ достоинствѣ, и въ такомъ положеніи ожидать рѣшенія вопросовъ, имѣющихъ большое вліяніе на будущность; вотъ путь, въ одно время вѣрный и легкій, которому мы должны слѣдовать въ управленіи нашими морскими дѣлами, и ежели бь намъ потребовалось искать доказательствъ въ справедливости этого, внѣ правилъ логики и здраваго смысла, то одной исторіи послѣдней войны на морѣ было бы достаточно для убѣжденія насъ въ пользѣ, происходящей отъ подобной политики.

Когда Американскій Конгрессъ объявилъ, въ 1812 году, войну Англій, казалось, что эта неровная борьба уничтожить въ самомъ зародышѣ, только что возродившійся американскій флотъ; но, напротивъ того, война эта способствовала къ развитію этого флота, ибо только съ этой эпохи Соединенные Штаты сдѣлались морскою державою. Нѣсколькихъ битвъ между фрегатами, корветами и бригами, ничтожныхъ безъ сомнѣнія по ихъ матеріальнымъ результатамъ, достаточно было для уничтоженія магическаго вліянія великобританскаго флага, и для убѣжденія Европы въ томъ, что на морѣ непобѣдимы только тѣ корабли, на которыхъ находятся хорошіе матросы и канониры; впрочемъ еще до того нѣсколько сраженій нашего флота могли бы доказать то же самое, если бы несчастія, нами испытанныя, не уничтожили въ то время славу ихъ.

Англичане покрывали океанъ своими крейсерами, когда этотъ неизвѣстный американскій флотъ, состоявшій изъ 6 фрегативъ и нѣсколькихъ судовъ меньшей величины, осмѣлился встать у входа въ Ламаншъ, въ самомъ центрѣ великобританскаго могущества. Но, уже

американскій фрегатъ *Конституція* взялъ въ плѣнъ англійскія суда *Герьеръ* и *Ява*; уже американскій фрегатъ *Соединенные Штаты* овладѣлъ англійскимъ судномъ *Македонія*, корветъ *Васпъ* (*Wasp*) взялъ англійскій бригъ *Фроликъ* (*Frolic*), а корветъ *Горнетъ* овладѣлъ англійскимъ бригомъ. И такъ было уже положено основаніе чести американскаго флага, и всѣ согласилсь съ этимъ. Англія, устыженная, говорила въ свое оправданіе, что Американскій Конгрессъ въ 1799 г. построилъ необыкновенной величины фрегаты, которые она называла, не совсѣмъ безъ основанія, фальшивыми фрегатами. Съ тѣхъ поръ всѣ морскія державы стали строить подобныя же гигантскія суда, ибо война эта даже самую Англію заставила измѣнить свой флотъ; во всякомъ случаѣ слѣдовало удивляться небывалому успѣху Американцевъ въ этой войнѣ. Впрочемъ фрегаты ихъ могли бросить вдругъ около 800 фунтовъ желѣза, тогда какъ англійскіе едва были въ состояніи бросить 500. Вместительность американскихъ судовъ была значительнѣе, стѣны толще; однако жъ только необыкновенная мѣткость и быстрота стрѣльбы могла объяснить поразительную разницу въ аваріяхъ, происшедшихъ въ тѣхъ и другихъ судахъ.

Послѣ получасовой битвы англійскій фрегатъ *Герьеръ* былъ безъ рангоута, имѣлъ 15 человекъ убитыхъ и 63 раненыхъ и болѣе 30 ядеръ въ подводной части. Спустя 12 часовъ послѣ сраженія, онъ пошелъ ко дну. Американскій же фрегатъ *Конституція*, напротивъ того, потерялъ убитыми только 7 человекъ, 7 были ранены, и онъ сохранилъ всѣ свои мачты. По исправленіи нѣкоторыхъ частей такелажа и парусовъ, онъ былъ въ состояніи, по увѣренію историка англійскаго флота, выдержать новый бой съ любимъ фрегатомъ. Фрегатъ *Соединенные Штаты* употребилъ полтора часа для овладѣнія англійскимъ фрегатомъ *Македонія*, и таже разница оказалась

въ порчѣ обоихъ судовъ. Фрегатъ *Македонія* потерялъ часть рангоута, а около 100 снарядовъ попало въ подводную его часть и болѣе трети экипажа потерпѣла отъ огня непріятельскаго. Американскій же фрегатъ имѣлъ 5 убитыхъ и 7 раненыхъ; онъ бросилъ 76 ядеръ, тогда какъ *Македонія* успѣла бросить только 36. Битва фрегата *Конституція* съ фрегатомъ *Ява* продолжалась 2 часа и была самая кровопролитная. Во все время этихъ битвъ огонь Американцевъ былъ столь же мѣтокъ сколько и быстръ.

Извѣстно, что во время боковой качки судна, прицѣливаніе чрезвычайно трудно; но Американцы и въ этомъ случаѣ стрѣляли весьма вѣрно. Корветъ *Васпъ* дѣйствовалъ противъ брига *Фроликъ* при сильнѣйшей качкѣ, съ небольшимъ числомъ парусовъ; однакожь черезъ 40 минутъ послѣ начала дѣла, когда оба судна сошлись, Американцы, вскочивъ на палубу англійскаго брига, покрытаго убитыми и ранеными, встрѣтили только одного храбреца, не оставявшаго руля, и трехъ офицеровъ, покрытыхъ кровью, и отдавшихъ имъ тотчасъ свои шпаги. Изъ 92 человекъ, *Фроликъ* потерялъ 58 убитыми и ранеными, двѣ его мачты были въ такой степени повреждены ядрами, что черезъ нѣсколько минутъ послѣ спуска флага упали за бортъ.

Впрочемъ не одно искусство канонировъ было причиною такого успѣха. Американскія суда имѣли лучшей ходъ; экипажи, составленные изъ отборныхъ людей, дѣйствовали совокупно и точно, капитаны ихъ обладали тѣми практическими свѣдѣніями, которыя приобрѣтаются только долгою опытностію на морѣ, и не слѣдуетъ удивляться тому, что фрегатъ *Конституція*, будучи преслѣдуемъ въ продолженіе трехъ дней 4-мя англійскими фрегатами, ушелъ отъ нихъ, вслѣдствіе ловкихъ маневровъ, и употребленія всего того, что морское искусство намъ

представляет въ отношеніи геніальныхъ средствъ и ловкихъ предиріятій. Слѣдуетъ безпрестанно изучать эту войну; самолюбіе двухъ націй, которымъ море столь хорошо знакомо, подало поводъ къ описанію всѣхъ подробностей этихъ стычекъ; въ этихъ описаніяхъ упомянуто о малѣйшихъ обстоятельствахъ, и между хвастовствомъ и обидами, которыми преисполнены страницы исторіи Соединенныхъ Штатовъ, безпрестанно встрѣчаешь блистательныя доказательства справедливости мнѣнія, что успѣхъ существуетъ только для тѣхъ, которые къ нему готовятся. Единственное торжество Англичанъ въ эту войну еще болѣе доказываетъ справедливость этого мнѣнія. Американскій фрегатъ *Chesapeake*, подъ командою капитана Lawgense, (который сдѣлался уже извѣстнымъ, овладѣвъ англійскимъ бригомъ *Peacock*, командуя корветомъ *Hornet*) былъ взятъ въ пятнадцать минутъ, одинаковой съ нимъ силы англійскимъ фрегатомъ *Shannon*. Отдавая полную справедливость безпримѣрному дѣйствию англійскаго фрегата въ этомъ дѣлѣ, которое походило, такъ сказать, на рыцарскій поединокъ, нельзя не замѣтить во взятіи фрегата *Chesapeake* новаго доказательства въ томъ, какое превосходство имѣетъ хорошая организація судна, сопряженная съ долготѣннымъ опытомъ. И въ самомъ дѣлѣ, въ этой встрѣчѣ двухъ судовъ одинаковаго ранга и силы, командуемыхъ двумя капитанами, дѣлающими одинаково честь своимъ націямъ, нельзя было ожидать повидимому перевѣса на одной какой либо сторонѣ; но англійскій капитанъ Филиппъ Браке командовалъ фрегатомъ своимъ уже 7 лѣтъ, тогда какъ капитанъ Lawgense принялъ начальство надъ американскимъ фрегатомъ только за нѣсколько дней. Первый изъ этихъ фрегатовъ крейсеровалъ уже 18 мѣсяцевъ у береговъ Америки; второй, — только что вышелъ изъ порта. На англійскомъ фрегатѣ былъ экипажъ, приученный къ непре-

кословному повиновению; американскій состоялъ изъ людей, возмущившихся незадолго передъ тѣмъ. Американцы напрасно обвиняли судьбу въ ихъ несчастіи. Хотя рѣдко бывали дѣла, продолжавшіяся менѣе этого, однако англійскій фрегатъ потерялъ въ немъ 23 человѣка убитыми и 56 ранеными; въ числѣ послѣднихъ находился и храбрый ихъ капитанъ. Фрегатъ *Chesapeake*, который невольнымъ маневромъ подошелъ къ англійскому фрегату, и приблизилъ тѣмъ исходъ битвы, потерялъ изъ 376 человѣкъ 48 убитыми и 98 ранеными. Капитанъ Lawrence и 4 его офицера погибли еще при началѣ дѣла.

Американцы оказали въ войну 1812 года много знанія и рѣшительности. Однако, ежели справедливо, какъ они говорятъ, что перевѣсъ ихъ происходилъ только отъ неустрашимости начальниковъ, то намъ не зачѣмъ было бы упоминать объ этой борьбѣ. Мы не нуждаемся въ урокахъ храбрости, наша исторія ими полна. Но мы словамъ этимъ не вѣримъ, и убѣждены, что корабли Соединенныхъ Штатовъ сражались постоянно имѣя всѣ выгоды на своей сторонѣ, а это самое и дѣлаетъ честь этому правительству.

Американское правительство противопоставило флоту безпечному по привычкѣ къ побѣдамъ, отборныя суда, отлично вооруженныя. Такимъ только образомъ можно было достигнуть этого перевѣса. Мы никогда не должны забывать слѣдующаго, ежели захотимъ когда нибудь отплатить за Абукиръ и Трафальгаръ: для похищенія молніи изъ рукъ Англій не слѣдуетъ кормить орлятъ, которыхъ глазные зрачки не въ состояніи будутъ выдержать лучей солнца. Въ борьбѣ съ этою державою мы должны сражаться противъ одного изъ храбрѣйшихъ народовъ Европы, привыкшаго къ хладнокровнымъ и настойчивымъ усилямъ, необходимымъ на морѣ; въ этой борьбѣ могущество преданія и воспоминаній будетъ противъ насъ,

поэтому намъ слѣдуетъ положить всю надежду на хорошую организацію. Американцы достигли этого въ 1812 году; къ той же цѣли, повторяю я, должны и мы стремиться. Какимъ образомъ достигнуть этого? Какія средства употребить на то? Вотъ послѣдніе вопросы, на которые слѣдуетъ обратить главное вниманіе, и я постараюсь, оканчивая это разсужденіе, разобрать и объяснить ихъ.

По моему не слѣдуетъ увеличивать число нашихъ адмиралтействъ, а только поддерживать ихъ; должно заботиться не объ увеличеніи наличнаго числа кораблей, а о томъ, чтобы корабли, отправляющіеся въ море, были отлично вооружены.

Тысяча предметовъ необходима для хорошей организаціи корабля, тысяча мелочей способствуетъ этому. Это цѣлое, которое только тогда бываетъ удовлетворительно, когда всѣ его части совершенны. При настоящемъ состояніи морскаго искусства нельзя пренебречь ни одною изъ этихъ частей, ежели не хочешь встать на же другихъ государствъ.

Парусное или паровое судно только тогда можетъ быть годнымъ военнымъ судномъ, когда оно имѣетъ хорошій ходъ, легко поворачиваетъ, имѣетъ хорошую артиллерію и всѣ новѣйшія улучшенія. Англичане, по словамъ самого лорда Пальмерстона, вели послѣднюю войну кораблями, которые относительно постройки далеко уступали нашимъ; поэтому они поспѣшили перестройкою ихъ по образцу тѣхъ, которые у насъ отняли. *Франклинъ* 80-ти пушечный корабль, взятый при *Абукирѣ*, получилъ названіе *Сапорис* и послужилъ образцомъ лучшимъ кораблямъ англійскаго флота; но съ тѣхъ поръ мы почти совершенно измѣнили наши корабли, безъ сомнѣнія и Англичане сдѣлали удачныя нововведенія, вслѣдствіе которыхъ мы не можемъ наши парусныя суда съ ними сравнивать; что же касается до парохо-

довъ, то перевѣсъ безъ сомнѣнія на ихъ сторонѣ. При послѣдней войнѣ Англичане постоянно настигали нашихъ крейсеровъ, несмотря на превосходство постройки нашихъ кораблей; это было потому, что они лучше насъ постигли тѣ элементы, отъ которыхъ зависитъ хорошій ходъ корабля. Вслѣдствіе важности хорошаго хода корабля слѣдовало бы подвергать ихъ испытанію передъ каждымъ отправленіемъ въ кампанію. Оно тѣмъ болѣе необходимо, что весьма мало кораблей, о ходѣ которыхъ можно бы было составить положительное понятіе.

Во французскомъ флотѣ военная часть стоитъ во всѣхъ отношеніяхъ выше морской части, въ Англии же совершенная противоположность. Тамъ, все стремится къ этой послѣдней части военнаго флота. Выгоды и неудобства различныхъ методовъ постройки обсуживаются тамъ вполне. Это потому, что въ Англии каждый, такъ сказать, жаждетъ разсужденій о морскомъ искусствѣ. Каждый любитъ и понимаетъ его. Во Франціи начинаютъ любить, но еще не понимаемъ морскаго искусства. Скажу больше, между тѣми изъ насъ, которые избрали это поприще, большая часть образованнѣе англійскихъ офицеровъ; но вообще (пусть извинятъ мнѣ это признаніе) расположеніе и любовь къ морскому дѣлу менѣ развиты по сю сторону Ламанша нежели на противоположномъ берегу. Правда, что существуетъ значительная разница въ службѣ, требуемой англійскимъ правительствомъ отъ своихъ офицеровъ и той, которая требуется отъ нашихъ. Англійскій офицеръ, подчиненный безпрекословному повиновенію во все время нахождения на кораблѣ, пользуется совершенною свободою тотчасъ по разруженіи корабля. Онъ обязанъ посылать ежегодно адресъ свой секретарю Адмиралтейства, и можетъ свободно проживать, гдѣ ему угодно, устроить свои дѣла,

получая во все это время половинное содержаніе. Унасъ офицеръ пользуется свободою рѣдко болѣе 6 мѣсяцевъ. Удачи и честолюбіе поддерживаютъ его въ первые годы, но когда подходит время неожиданныхъ непріятностей и лишеній, неизбѣжнаго отвращенія къ морю, то эта безпрестанная служба истощаетъ уже ослабѣвшую преданность, и тогда одно чувство долга должно пополнить отсутствіе ревности.

Ежели желаютъ согласиться, что расположеніе къ морскому дѣлу встрѣчается у насъ рѣже, чѣмъ у нашихъ сосѣдей, то ясно поймутъ, что при настоящемъ положеніи дѣлъ, слѣдовало бы употребить какое-нибудь побудительное средство къ достиженію недостающей у насъ природной ревности. По нашему, лучшее для этого средство есть періодическое образованіе эволюціонныхъ эскадръ.

Соревнованіе, воодушевляющее подобныя эскадры, постоянно приносило желаемые плоды, и съ 1815 года французскій флотъ достигъ большихъ успѣховъ только вслѣдствіе подобнаго сбора кораблей. Только въ подобныхъ эскадрахъ офицеры могутъ узнать и оцѣнить другъ друга; только въ нихъ дисциплина упрочивается и хорошія правила укрѣпляются. Поэтому слѣдуетъ собирать и вооружать эскадры въ мирное время.

Впрочемъ выгодныхъ результатовъ этихъ сборовъ можно достигнуть только посылая подобныя эскадры въ море и на иностранные рейды. Англичане убѣдились въ невозможности оставленія своихъ экипажей въ Портсмутѣ и Плимутѣ; они посылаютъ свои резервныя эскадры, при первой возможности, «the home station», къ берегамъ Ирландіи. Пребываніе на нашихъ рейдахъ столь же вредно нашимъ морякамъ, какъ и англійскіе рейды для моряковъ Великобританіи. Большіе порты вредятъ дисциплинѣ, и можно навѣрное сказать, что какъ

наши корабли, такъ и корабли нашихъ сосѣдей могутъ только выиграть отъ наименьшаго пребыванія въ этихъ портахъ. Къ несчастію только лѣтніе мѣсяцы дозволяютъ большымъ дивизіямъ оставаться безопасно въ морѣ, и было бы очень неблагоразумно оставлять въ немъ на зиму столь драгоцѣнную часть нашихъ морскихъ силъ; но мы обладаемъ многими мѣстами, въ которыхъ корабли эти могутъ укрыться при наступленіи этого времени года, съ тѣмъ чтобы по наступленіи весны они собирались бы на рейдъ въ Тулонѣ. Эта система частію исполняется незначительнымъ числомъ нашихъ парусныхъ судовъ.

Слѣдуетъ (я выражаю здѣсь не одно свое мнѣніе), чтобы капитаны, офицеры, урядники и матросы были въ одно время посажены на суда, и тотчасъ же должно ихъ отправлять, дабы весь экипажъ раздѣлялъ до конца всѣ случайности кампаніи.

Слѣдуетъ увеличить жалованье нашихъ урядниковъ.

Что бы ни придумали, флотъ всегда останется денежнымъ вопросомъ, и главнѣйшею частію государственнаго бюджета. Важно только то, чтобы жертвы страны не были бесполезны и чтобы они не служили къ созданію призраковъ.

Недавно еще весьма умные люди были въ нерѣшительности насчетъ оставленія флота во Франціи, и спрашивали: возможно ли намъ, имѣя столь обширныя границы и передъ собой Европу, постоянно готовую налетъ на насъ, возможно ли намъ при этихъ условіяхъ надѣяться быть когда нибудь великою морскою державою? Имъ казалось, что, отказавшись отъ этого двойнаго скипетра, намъ легче было бы добиться первенства въ Европѣ. Завоеваніе Алжира и происшествія на Востокѣ положили конецъ этой нерѣшительности.

Увеличеніе нашего могущества на морѣ было провозглашено необходимымъ, и общественное мнѣніе вполне постигло выгоды, которыхъ до того не понимало. Кто откажется отъ принятія участія въ этомъ энтузіазмѣ? Кто не захочетъ содѣйствовать этому?

Коль скоро я увидѣлъ готовность націи на всевозможныя жертвы для приобрѣтенія славнаго флота, котораго флагъ уважался бы какъ на моряхъ, такъ и на материкѣ, то почувствовалъ непреодолимое влеченіе къ выраженію всей моей надежды и къ указанію соотечественникамъ моимъ на средства къ побѣжденію всѣхъ препятствій.

Перевелъ Г. Сведерусъ.

О ПРИЛИВѢ И ОТЛИВѢ ВЪ БѢЛОМЪ МОРѢ.

Приливы и отливы происходятъ отъ притяженія, которое оказываютъ на воду луна и солнце. Но отъ непосредственнаго дѣйствія этихъ свѣтилъ приливы и отливы могутъ произойти только въ большихъ массахъ воды, потому что эти явленія происходятъ отъ того, что притягательное дѣйствіе свѣтилъ на разныя точки водной поверхности неодинаково и вслѣдствіе того расположеніе частицъ воды измѣняется т. е. однѣ частицы перемѣщаются относительно другихъ; если же поверхность воды невелика, то дѣйствіе свѣтила на всѣ точки ея будетъ почти одинаково, и потому перемѣщенія частицъ, однѣхъ въ отношеніи къ другимъ, будутъ незамѣтны. Однакожъ явленія прилива и отлива иногда замѣчаются и въ такихъ небольшихъ массахъ воды, гдѣ отъ непосредственнаго

дѣйствія свѣтилъ они не могутъ произойти; но это бываетъ только въ такомъ случаѣ, когда движеніе, произведенное дѣйствіемъ свѣтилъ на воду океана, можетъ свободно передаваться водѣ этихъ небольшихъ массъ: такимъ образомъ приливы и отливы обнаруживаются въ рѣкахъ и небольшихъ заливахъ.

Въ Бѣломъ морѣ приливы и отливы не могутъ происходить отъ непосредственнаго дѣйствія свѣтилъ на воды его, потому что это дѣйствіе не можетъ быть значительнѣе, какъ на воды Балтійскаго или Каспійскаго моря, гдѣ, какъ извѣстно, приливы и отливы вовсе незамѣтны. Въ Бѣломъ морѣ эти явленія обнаруживаются потому, что оно сообщается съ океаномъ довольно широкимъ отверстіемъ, чрезъ которое въ него можетъ свободно распространяться движеніе, сообщенное водамъ океана дѣйствіемъ свѣтилъ. Слѣдовательно приливы и отливы Бѣлаго моря принадлежатъ къ явленіямъ такого же рода, какъ приливы и отливы въ устьяхъ рѣкъ и заливахъ. Но въ нѣкоторыхъ мѣстахъ Бѣлаго моря приливы представляютъ замѣчательное явленіе, состоящее въ томъ, что около середины прилива возвышеніе воды значительно замедляется, иногда совершенно прекращается такъ, что вода нѣсколько времени остается на одной и той же высотѣ или даже нѣсколько понижается. Это явленіе называется *манихою*; оно всегда сопровождается другимъ явленіемъ, составляющимъ особенность, отличающую явленія прилива и отлива въ такихъ мѣстахъ, гдѣ обнаруживается маниха, отъ явленій, обыкновенно наблюдаемыхъ въ заливахъ и устьяхъ рѣкъ; именно: въ заливахъ и устьяхъ рѣкъ приливы и отливы вообще происходятъ такимъ образомъ, что возвышеніе воды, т. е. приливъ, продолжается менѣе времени, чѣмъ пониженіе воды т. е. отливъ; это замѣчается и въ Бѣломъ морѣ, въ тѣхъ мѣстахъ, гдѣ нѣтъ манихи; но въ мѣстахъ, въ которыхъ обнаруживается

маниха, бываетъ на оборотъ: въ нихъ приливъ продолжается болѣе времени, чѣмъ отливъ.

Изслѣдованія, которыхъ результаты мы намѣрены здѣсь изложить, основаны на наблюденіяхъ, произведенныхъ въ Бѣломъ морѣ, по распоряженію Гидрографическаго департамента Морскаго Министерства. Эти наблюденія были предприняты съ цѣлю доставить матеріалы для изслѣдованія манихи, и для произведенія ихъ былъ отправленъ Капитанъ Корпуса Штурмановъ, Мацеровскій, который долженъ былъ, подъ руководствомъ Академика Ленца, производить наблюденія въ разныхъ мѣстахъ Бѣлаго моря.

Самый большой рядъ наблюденій былъ произведенъ въ деревнѣ Куѣ, при устьѣ рѣки того же имени, впадающей въ Двинскую губу: здѣсь наблюденія производились посредствомъ гипсалографа (*) (приливомѣра) въ теченіе лѣтнихъ мѣсяцевъ 1845, 1846 и 1847 годовъ.

Чтобы опредѣлить предѣлы пространства, на которомъ замѣчается маниха, были произведены наблюденія въ слѣдующихъ мѣстахъ:

На *Зимнемъ берегу*, въ устьяхъ рѣкъ: 1) Большой *Кедовки*, гдѣ были опредѣлены только времена полной воды, потому что, по причинѣ отмели, лежащей передъ устьемъ, приливъ входитъ въ него только тогда, когда достигнетъ уже значительной высоты. 2) *Майды*: здѣсь въ 1846 г. были наблюдаемы 8 періодовъ прилива и отлива. 3) *Ручьи*—6 періодовъ въ 1846 г. 4) Большой *Инци*—здѣсь наблюденія производились два раза: въ 1845 году были наблюдаемы два періода прилива и отлива, а въ 1846 г.—пять. 5) Большой *Товы*—два періода прили-

(*) Описаніе этого прибора помѣщено во 2-ой части записокъ Гидрографическаго департамента, стр. 343.

ва и отлива въ 1845 г. 6) *Золотицы*—четыре періода въ 1845 г.

На противуположномъ *Терскомъ* берегу наблюденія были произведены только въ одномъ мѣстѣ — въ устьѣ *Пулонги*: здѣсь въ 1846 г. были наблюдаемы 19 періодовъ прилива и отлива.

На *Льтнемъ* берегу наблюденія производились въ устьѣ *Сюзьмы* въ 1848 г. посредствомъ гипсалографа, который былъ перенесенъ сюда изъ Куи.

Въ *Унской губѣ* противъ Пертоминскаго монастыря въ 1845 г. были наблюдаемы 29 періодовъ прилива и отлива.

На восточной сторонѣ острова *Жижинска* въ 1846 г. были наблюдаемы 4 періода прилива и отлива.

Во всѣхъ мѣстахъ, кромѣ Куи и Сюзьмы, наблюденія были дѣланы по футштоку такимъ образомъ, что замѣчали время, когда высота воды измѣнится на 1 дюймъ.

Результаты, выведенные изъ разбора этихъ наблюденій, были уже напечатаны въ VII и XI томахъ, издаваемого здѣшнею Академіею *Bulletin physicomathématique* на нѣмецкомъ языкѣ. Здѣсь мы изложимъ главнѣйшіе выводы.

Во время прилива и отлива высота воды измѣняется періодически. Когда вода достигаетъ наибольшей высоты, то говорятъ, что происходитъ *полная вода*; когда же вода достигаетъ наименьшей высоты, то говорятъ, что происходитъ *малая вода*. Разность между высотами полной и малой воды называется *высотой прилива*. Законъ измѣненія высоты воды во время прилива и отлива долженъ выражаться періодическою функціею времени. Всякая періодическая функція, какъ извѣстно, можетъ быть выражена посредствомъ ряда косинусовъ или синусовъ;

но для этого время должно быть замѣнено градусами круга. Поэтому періодъ прилива и отлива т. е. промежутокъ времени между двумя послѣдовательными полными водами, надо принять равнымъ 360° , и по этой пропорціи всѣ промежутки времени отъ полной воды до какого либо другаго состоянія прилива и отлива выразить въ градусахъ. Время, такимъ образомъ выраженное въ градусахъ, мы будемъ называть *фазою* прилива. Полная вода поэтому соотвѣтствуетъ фазѣ 0° или 360° . Въ нашихъ изслѣдованіяхъ періодъ прилива и отлива былъ раздѣляемъ на 12 или 24 равныя части, а изъ наблюденій были опредѣляемы высоты воды, соотвѣтствующія каждой такой части періода т. е. высоты воды, соотвѣтствующія фазамъ $0^\circ, 30^\circ, 60^\circ$, и т. д. Эти высоты для каждаго періода прилива и отлива были опредѣляемы относительно малой воды этого прилива т. е. всегда брали разность между высотой воды, соотвѣтствующею какой нибудь фазѣ прилива и высотой малой воды. Изъ полученныхъ такимъ образомъ высотъ можно было вывести формулу, выражающую законъ измѣненія высоты воды во время прилива и отлива. Формула эта можетъ быть представлена въ слѣдующемъ видѣ :

$$y = c_0 + c_1 \cos(\varphi - \gamma_1) + c_2 \cos 2(\varphi - \gamma_2) + c_3 \cos 3(\varphi - \gamma_3) + \dots \quad (1)$$

Въ ней y означаетъ высоту воды, соотвѣтствующую какой угодно фазѣ прилива, означенной черезъ φ ; c_0, c_1, c_2, \dots также $\gamma_1, \gamma_2, \gamma_3, \dots$ означаютъ постоянныя величины, которыя для каждаго мѣста опредѣляются изъ наблюденій. Въ этой формулѣ можно было ограничиться тремя періодическими членами, потому что слѣдующіе члены ничтожны, какъ показали наблюденія.

Такимъ образомъ найдено, что предъидущая формула для каждаго изъ мѣстъ наблюденій принимаетъ слѣдующій видъ:

Майда . . .	$y = 29,1 + 31,6 \cos(\varphi - 19^\circ 32') + 13,6 \cos 2(\varphi + 2^\circ 22') + 4,7 \cos 3(\varphi + 12^\circ 9')$
Ручьи . . .	$y = 32,0 + 33,1 \cos(\varphi - 7^\circ 5') + 3,3 \cos 2(\varphi + 1^\circ 52') + 1,3 \cos 3(\varphi - 9^\circ 38')$
Пулонга . . .	$y = 32,6 + 37,8 \cos(\varphi - 15^\circ 45') + 5,5 \cos 2(\varphi + 0^\circ 35') + 3,2 \cos 3(\varphi + 21^\circ 10')$
Инды . . .	$y = 13,9 + 17,2 \cos(\varphi - 1^\circ 53') + 3,9 \cos 2(\varphi - 1^\circ 25') + 1,7 \cos 3(\varphi - 3^\circ 23')$
Това . . .	$y = 6,7 + 7,6 \cos(\varphi + 12^\circ 51') + 3,2 \cos 2(\varphi - 4^\circ 36') + 1,7 \cos 3(\varphi - 0^\circ 33')$
Золотица . . .	$y = 10,6 + 8,6 \cos(\varphi + 32^\circ 19') + 4,3 \cos 2(\varphi - 18^\circ 3') + 3,4 \cos 3(\varphi + 8^\circ 17')$
Куй . . .	$y = 17,3 + 13,0 \cos(\varphi + 8^\circ 58') + 2,9 \cos 2(\varphi - 35^\circ 50') + 1,9 \cos 3(\varphi + 6^\circ 1')$
Сюзьма . . .	$y = 13,4 + 12,4 \cos(\varphi + 0^\circ 30') + 1,7 \cos 2(\varphi - 22^\circ 52') + 1,8 \cos 3(\varphi + 0^\circ 35')$
Унская губа . . .	$y = 17,4 + 13,6 \cos(\varphi + 7^\circ 20') + 1,6 \cos 2(\varphi - 42^\circ 32') + 0,8 \cos 3(\varphi + 11^\circ 50')$
Жиж-гивськ . . .	$y = 18,0 + 18,1 \cos(\varphi - 3^\circ 20') + 0,5 \cos 2(\varphi + 21^\circ 39') + 0,4 \cos 3(\varphi - 9^\circ 25')$

Мы въ этой таблицѣ расположили мѣста наблюдений по порядку, въ какомъ они расположены на берегахъ Бѣлаго моря, начиная отъ его сѣверной части (*).

Если въ формулѣ (1) положимъ $\varphi - \gamma_1 = p$, то она превратится въ слѣдующую:

$y = c_0 + c_1 \cos p + c_2 \cos 2(p - \alpha) + c_3 \cos 3(p - \beta)$;
и для каждаго мѣста наблюденья формула эта будетъ имѣть слѣдующій видъ:

Майда	$y = 29,1 + 31,6 \cos p + 13,6 \cos 2(p + 21^\circ 34') + 4,7 \cos 3(p + 31^\circ 41')$
Ручьи	$y = 32,0 + 33,1 \cos p + 3,3 \cos 2(p + 8^\circ 57') + 1,3 \cos 3(p - 2^\circ 33')$
Пулонга	$y = 32,6 + 37,8 \cos p + 5,5 \cos 2(p + 16^\circ 20') + 3,2 \cos 3(p + 36^\circ 55')$
Инды	$y = 13,9 + 17,2 \cos p + 3,9 \cos 2(p + 0^\circ 28') + 1,7 \cos 3(p - 1^\circ 30')$
Това	$y = 6,7 + 7,6 \cos p + 3,2 \cos 2(p - 17^\circ 27') + 1,7 \cos 3(p - 13^\circ 24')$
Золотица	$y = 10,6 + 8,6 \cos p + 4,3 \cos 2(p - 50^\circ 22') + 3,4 \cos 3(p - 27^\circ 2')$
Куй	$y = 17,3 + 13,0 \cos p + 2,9 \cos 2(p - 44^\circ 48') + 1,9 \cos 3(p - 2^\circ 57')$
Сюзьма	$y = 13,4 + 12,4 \cos p + 1,7 \cos 2(p - 23^\circ 42') + 1,8 \cos 3(p - 0^\circ 15')$
Унская губа	$y = 17,4 + 13,6 \cos p + 1,6 \cos 2(p - 30^\circ 12') + 0,8 \cos 3(p + 4^\circ 36')$
Жижгивськ	$y = 18,0 + 18,1 \cos p + 0,5 \cos 2(p + 25^\circ 19') + 0,4 \cos 3(p - 6^\circ 5')$

Въ этихъ формулахъ c_0 означаетъ среднюю высоту воды относительно уровня малой воды. Каждый періодическій членъ этихъ формулъ изображаетъ колебаніе воды т. е. періодическое измѣненіе высоты ея; именно: членъ $c_1 \cos p$ изображаетъ колебаніе, котораго періодъ равенъ

(*) Г. Рейнке (Гидрографическое Описаніе Сѣвернаго берега Россіи, раздѣляетъ Бѣлое море на слѣдующія части: 1. Сѣверную, простирающуюся отъ Канина Носа до мыса Воронова. 2. Южную, или Бассейнъ къ W. отъ мыса Керцакаго и 3. Горю, которое соединяетъ обѣ эти части.

періоду прилива и отлива; членъ $c_2 \cos 2(p - \alpha)$ изображаетъ колебаніе, котораго періодъ вдвое менѣе періода прилива и отлива; потому что если фаза p измѣнится на 360° , то $2(p - \alpha)$ измѣнится на 720° т. е. два раза перейдетъ черезъ 360° и слѣдовательно $\cos 2(p - \alpha)$ два раза перейдетъ черезъ всѣ величины, какія можетъ принимать; наконецъ, членъ $c_3 \cos 3(p - \beta)$ изображаетъ колебаніе, котораго періодъ втрое менѣе періода прилива и отлива, потому что при измѣненіи p на 360° , $3(p - \beta)$ три раза перейдетъ черезъ 360° .

И такъ мы видимъ, что движеніе воды во время прилива и отлива состоитъ изъ соединенія трехъ колебаній. Первое имѣетъ періодъ равный періоду прилива и отлива (въ среднемъ результатѣ 12 час. 25 мин.); это колебаніе мы будемъ называть первымъ или *полусуточнымъ*. Высота прилива, которій произвело бы это колебаніе, если бы оно одно только существовало, была бы равна $2c_1$, т. е. удвоенному коэффициенту коснуса: въ самомъ дѣлѣ, во время полной воды этого колебанія $p = 0^\circ$, и слѣдовательно высота полной воды была бы $c_0 + c_1$, а во время малой воды было бы $p = 180^\circ$, и высота малой воды была бы $c_0 - c_1$; разность между этими высотами $2c_1$ и была бы высота прилива. Періодъ втораго колебанія составляетъ съ небольшимъ 6 часовъ; мы будемъ называть его вторымъ или *четверть-суточнымъ* колебаніемъ: высота прилива, которій произвело бы это колебаніе, если бы существовало одно, была бы $2c_2$. Періодъ третьяго колебанія составляетъ съ небольшимъ 4 часа; высота прилива, производимаго имъ, было бы $2c_3$.

Изъ этихъ трехъ колебаній и состоитъ приливъ и отливъ. Самое большое вліяніе на явленія прилива и отлива должны оказывать первое и второе колебаніе — полусуточное и четвертьсуточное; такъ какъ величина ихъ вообще значительнѣе, чѣмъ третьяго. Эти два колебанія—

полусуточное и четвертьсуточное — могут производить полную воду или одновременно или не въ одно и то же время. Въ послѣднемъ случаѣ, т. е. если полныя воды, производимыя этими двумя колебаніями не совпадаютъ, то полная вода полусуточного колебанія должна упасть между двумя послѣдовательными полными водами четвертьсуточного. Если она падаетъ ровно въ середину промежутка времени между ними т. е. совпадаетъ съ малою водою четвертьсуточного колебанія, то промежутокъ времени отъ нея до каждой изъ этихъ полныхъ водъ четвертьсуточного колебанія, между которыми она заключается, будетъ равенъ половинѣ періода четвертьсуточного колебанія или четверти періода полусуточного колебанія, или, что все равно, четверти періода всего прилива, т. е. 90° фазы или около 3-хъ часовъ времени. Если же полная вода полусуточного колебанія не падаетъ въ середину промежутка между послѣдовательными полными четвертьсуточными водами, то она будетъ ближе къ одной изъ нихъ, нежели къ другой; и промежутокъ времени между полусуточною полною водою и *ближайшею* къ ней четвертьсуточною будетъ менѣ половины періода четвертьсуточного колебанія или менѣ четверти періода всего прилива т. е. менѣ 90° фазы или менѣ 3-хъ часовъ.

Изъ приведенныхъ формулъ, выражающихъ законъ колебанія воды въ различныхъ мѣстахъ, видно, что въ нѣкоторыхъ изъ этихъ мѣстъ четвертьсуточное колебаніе опаздываетъ относительно полусуточного т. е. производитъ полную воду позже его; въ другихъ же мѣстахъ четвертьсуточное колебаніе упреждаетъ полусуточное т. е. производитъ полную воду ранѣе его. Напримѣръ въ Майдѣ, во время полной воды полусуточного колебанія т. е. когда $p = 0^\circ$, фаза четвертьсуточного колебанія составляетъ уже $21^\circ 54'$; слѣдовательно полная вода чет-

вертсуточного колебанія была на $21^{\circ} 54'$ фазы ранѣе полусуточного. Точно также увидимъ, что во всѣхъ мѣстахъ, въ формулѣ которыхъ во второмъ періодическомъ членѣ послѣ p стоитъ знакъ $+$, четвертсуточное колебаніе упреждаетъ полусуточное т. е. производитъ полную воду ранѣе его. Но въ тѣхъ мѣстахъ, для которыхъ во второмъ періодическомъ членѣ формулы послѣ p стоитъ знакъ $-$, четвертсуточное колебаніе опаздываетъ относительно полусуточного, т. е. производитъ полную воду позже его. Напримѣръ въ Куѣ четвертсуточное колебаніе, какъ видно изъ формулы, производитъ полную воду при $p=44^{\circ} 48'$, т. е. когда полусуточное колебаніе имѣетъ уже такой величины фазу. Вообще надо замѣтить, что во всѣхъ этихъ формулахъ постоянныя числа, стоящія во второмъ періодическомъ членѣ подъ знакомъ \cos , показываютъ на сколько четвертсуточное колебаніе упреждаетъ полусуточное (если передъ ними стоитъ знакъ $+$) или опаздываетъ въ отношеніи къ нему (если передъ ними стоитъ знакъ $-$). Такъ какъ въ нашихъ формулахъ, для всѣхъ мѣстъ, эти числа менѣе 90° , то изъ этого видно что второй періодическій членъ выражаетъ четвертсуточное колебаніе, *ближайшее* къ полусуточному, т. е. такое, котораго полная вода отстоитъ отъ полной воды полусуточного на промежутокъ времени, меньшій 90° фазы (*).

И такъ мы видимъ, что въ устьяхъ рѣкъ Майды, Ручьи, Пулонги, и у Жижгинска четвертсуточное колебаніе упреждаетъ полусуточное. Въ устьѣ Инцы четвертсуточное колебаніе также упреждаетъ полусуточное, но на про-

(*) Это впрочемъ слѣдуетъ изъ самаго способа, какимъ получаютъ эти формулы; потому что, при выводѣ ихъ, изъ всѣхъ дугъ, имѣющихъ однѣ и тѣ же тригонометрическія функціи, берутся тѣ, которыя имѣютъ наименьшую величину, т. е. которыя не болѣе 90° .

межутокъ времени, равный только $0^{\circ} 28'$ фазы, что составляетъ около 1 минуты времени; такъ, что можно принять, что здѣсь четвертьсуточное и полусуточное колебаніе производятъ полную воду въ одно и то же время. Въ Товѣ, Золотицѣ, Куѣ, Сюзьмѣ и Унской губѣ четвертьсуточное колебаніе опаздываетъ относительно полусуточного.

Но здѣсь можно предложить вопросъ: дѣйствительно ли существуетъ это четвертьсуточное колебаніе? можетъ быть мы членамъ формулы, выражающей колебаніе воды во время прилива и отлива, приписываемъ самостоятельное значеніе, какого они вовсе не имѣютъ? Что четвертьсуточное колебаніе дѣйствительно существуетъ само по себѣ, независимо отъ полусуточного, это неоспоримо доказывается тѣмъ обстоятельствомъ, что есть мѣста, гдѣ одно оно только и замѣтно, и гдѣ нѣтъ полусуточного колебанія. Такъ на примѣръ у Куртоуна (Courtown) въ Ирландіи существуетъ, какъ показалъ Эри (Philosophical Transactions, 1845, стр. 116), только четвертьсуточный приливъ. Отчего происходитъ это четвертьсуточное колебаніе? на этотъ вопросъ мы не можемъ дать положительнаго отвѣта; но можно предположить, что оно происходитъ слѣдующимъ образомъ. Приливы и отливы въ Бѣломъ морѣ происходятъ, какъ мы уже объ этомъ говорили, не отъ непосредственнаго дѣйствія луны и солнца на его воды, но отъ того, что колебаніе, произведенное дѣйствіемъ свѣтилъ на воды океана, можетъ безпрепятственно распространяться и дѣйствительно распространяется въ Бѣлое море чрезъ широкое отверстіе, которымъ оно сообщается съ океаномъ. Первоначальное колебаніе, произведенное дѣйствіемъ свѣтилъ на воды океана, должно имѣть тотъ же періодъ, какъ и дѣйствіе свѣтилъ, т. е. 12 час. 25 мин. — промежутокъ времени между верхнимъ и нижнимъ прохожденіемъ луны чрезъ меридіанъ; слѣдовательно это колебаніе должно быть то

самое, которое мы назвали полусуточнымъ. Волна, произведенная этимъ колебаніемъ, распространяясь по поверхности океана, встрѣчаетъ мѣста, гдѣ глубина воды вдругъ значительно измѣняется. Извѣстно, что въ такомъ случаѣ волна разбивается, и при этомъ отъ полусуточной волны прилива могутъ отдѣлиться четвертьсуточная волна и та волна, которой періодъ составляетъ 4 часа. Такимъ образомъ можно себѣ объяснить происхожденіе четвертьсуточнаго колебанія. Впрочемъ вопросъ о томъ, какъ происходитъ это колебаніе, для нашихъ изслѣдованій нисколько не важенъ; для насъ достаточно знать, что оно дѣйствительно существуетъ независимо отъ полусуточного, а это, какъ мы видѣли, доказывается наблюденіями у Куртоуна.

Разсмотримъ теперь вліяніе, какое должно производить на явленія прилива и отлива это четвертьсуточное колебаніе, смотря потому упреждаетъ ли оно полусуточное или опаздываетъ относительно его. На черт. 1 изображено колебаніе, приходящее отъ свѣденія трехъ колебаній, находящихся между собою приблизительно въ томъ же отношеніи, какъ три колебанія, изъ которыхъ состоитъ приливъ и отливъ въ Куфѣ. Въ этой фигурѣ высота прилива, производимаго полусуточнымъ колебаніемъ, принята = 2, высота прилива, производимаго четвертьсуточнымъ колебаніемъ = 0,4, а высота прилива, производимаго третьимъ колебаніемъ = 0,2; полная вода четвертьсуточнаго колебанія происходитъ при 45° фазы полусуточного, а полная вода третьяго колебанія совпадаетъ съ полною водою полусуточного. Изъ фигуры видно, что та часть кривой, которая изображаетъ законъ повышения воды (приливъ), представляетъ изгибъ. Этотъ изгибъ показываетъ, что при соотвѣтствующихъ ему фазахъ прилива, т. е. около 270° , повышение воды замедляется; если бы изгибъ этотъ былъ еще значительнѣе,

то онъ показывалъ бы, что вода, при соотвѣтствующихъ ему фазахъ прилива перестаетъ возвышаться т. е. нѣсколько времени остается на одной и той же высотѣ, или что она здѣсь въ продолженіе нѣкотораго времени даже нѣсколько понижается. Изъ этого видно, что этотъ изгибъ изображаетъ ту особенность прилива, которая называется манихою. Изъ фигуры видно также, что здѣсь приливъ продолжается болѣе времени, чѣмъ отливъ, что также, какъ мы уже упоминали, составляетъ особенность приливовъ тѣхъ мѣстъ, гдѣ замѣчается маниха. Чтобы изслѣдовать, какъ измѣняются явленія прилива и отлива при измѣненіи соединенія трехъ колебаній, составляющихъ эти явленія, мы рассмотримъ другое соединеніе тѣхъ же самыхъ колебаній. Черт. 2 представляетъ такое соединеніе трехъ колебаній, по величинѣ равныхъ колебаніямъ, изображеннымъ на черт. 1, при которомъ четвертьсуточное колебаніе упреждаетъ полусуточное на столько же на сколько въ соединеніи, изображенномъ на черт. 1, оно опаздывало относительно его, именно на 45° фазы, а полная вода третьяго, также какъ и на черт. 1, происходитъ одновременно съ полной водой полусуточного колебанія. Изъ фигуры видно, что въ этомъ случаѣ въ той части кривой, которая изображаетъ повышение воды т. е. приливъ, нѣтъ изгиба, соотвѣтствующаго манихѣ; но напротивъ того замѣчается изгибъ въ той части кривой, которая изображаетъ отливъ: этотъ изгибъ обозначаетъ замедленіе въ пониженіи воды во время отлива. Притомъ видно, что въ этомъ случаѣ отливъ продолжается болѣе времени, нежели приливъ.

Теперь представляется вопросъ, на сколько это различіе въ явленіяхъ прилива и отлива зависитъ отъ втораго (четвертьсуточного) и третьяго колебанія, отъ каждаго отдѣльно? Чтобы рѣшить этотъ вопросъ, рассмотримъ какое измѣненіе въ полусуточномъ колебаніи произвело

бы каждое изъ этихъ колебаній отдѣльно. На чертежахъ 1 и 2 можно видѣть и кривую, изображающую колебаніе, происходящее отъ соединенія полусуточного и четверть-суточного; и мы замѣтимъ, что эта кривая представляетъ такіе же изгибы, хотя не столь значительные, какъ и кривая, изображающая колебаніе, происходящее отъ соединенія всѣхъ трехъ колебаній; слѣдовательно, второе колебаніе, и безъ содѣйствія третьяго, можетъ произвести или маниху, если оно упреждаетъ полусуточное, или замедленіе въ пониженіи воды во время отлива, если оно опаздываетъ относительно полусуточного; и кромѣ того, въ первомъ случаѣ приливъ продолжается болѣе времени, чѣмъ отливъ, во второмъ — менѣе. На черт. 3, 4 и 5 изображены колебанія, которыя произошли бы отъ соединенія перваго (полусуточного) колебанія съ третьимъ: черт. 3 представляетъ такое соединеніе этихъ колебаній, при которомъ полныя воды обоихъ происходятъ въ одно время; черт. 4 — такое соединеніе, при которомъ третье колебаніе опаздываетъ относительно перваго на 30° фазы т. е. третье производитъ полную воду при 30° фазы перваго; черт. 5 изображаетъ такое соединеніе, при которомъ третье колебаніе упреждаетъ первое также на 30° фазы; во всѣхъ трехъ случаяхъ величина перваго колебанія взята = 2, а третьяго = 0, 4. Изъ этихъ фигуръ видно, что третье колебаніе производитъ въ кривой, изображающей сложное колебаніе, составленное изъ него и изъ полусуточного, изгибы и при отливѣ, и при приливѣ; и изгибы эти, если величина третьяго колебанія значительна, могутъ быть довольно замѣтны. Изгибъ при отливѣ соотвѣтствуетъ замедленію въ пониженіи воды, а при приливѣ — замедленію въ повышеніи. Изъ фигуръ видно, что эти изгибы происходятъ независимо отъ того, будетъ ли третье колебаніе упреждать первое или опаздывать относительно его. Изгибъ, который производитъ третье

колебаніе въ части кривой, соотвѣтствующей приливу, показываетъ, что отъ вліянія этого колебанія можетъ происходить замедленіе въ возвышеніи воды; это замедленіе сходно съ манихою, однако же отличается отъ нея тѣмъ, что здѣсь время продолженія прилива остается равнымъ времени продолженія отлива. Въ самомъ дѣлѣ, легко видѣть, что разность между временемъ продолженія прилива и отлива можетъ происходить только отъ вліянія четвертьсуточного колебанія, и что третье колебаніе не имѣетъ никакого вліянія на эту разность. Въ этомъ можно убѣдиться слѣдующими соображеніями. Если четвертьсуточное колебаніе производитъ полную воду *послѣ* полусуточного, то полная вода сложнаго колебанія, происходящаго отъ соединенія этихъ двухъ, будетъ происходить въ промежутокъ между временами, въ которыя бы произошли полныя воды каждаго изъ этихъ колебаній, если бы они существовали отдѣльно; слѣдовательно полная вода сложнаго колебанія произойдетъ *послѣ* того времени, когда произошла бы полная вода полусуточного колебанія. Но если полная вода четвертьсуточного колебанія происходитъ послѣ полной воды полусуточного, то слѣдующая затѣмъ четвертьсуточная полная вода произойдетъ на столькоже времени послѣ малой воды полусуточного колебанія; слѣдовательно около времени малой воды полусуточного колебанія, четвертьсуточное будетъ уже производить возвышеніе воды такъ, что малая вода сложнаго колебанія должна была произойти ранѣе того времени, когда произошла бы малая вода полусуточного колебанія, если бы оно существовало отдѣльно. Изъ этого видно, что если четвертьсуточное колебаніе опаздываетъ относительно полусуточного, то оно замедляетъ полную воду сложнаго колебанія, а малую ускоряетъ относительно того времени, въ которое произошли бы эти фазы, если бы существовало одно полусуточное

колебаніе; слѣдовательно промежутки времени отъ полной до малой воды сложнаго колебанія т. е. продолженіе отлива будетъ значительно менѣе половины періода прилива и отлива, а слѣдовательно продолженіе прилива будетъ болѣе. Если же четвертьсуточное колебаніе производить полную воду *ранѣе* полусуточнаго, то будетъ наоборотъ: тогда полная вода сложнаго колебанія будетъ происходить въ промежутокъ времени между полными водами каждаго изъ составляющихъ колебаній, слѣдовательно ранѣе того времени, когда произошла бы полная вода полусуточнаго колебанія, если бы оно одно существовало. Но если полная вода четвертьсуточнаго колебанія происходитъ ранѣе полусуточной полной воды, то слѣдующая полная четвертьсуточная вода произойдетъ на столько же времени ранѣе малой полусуточной воды; слѣдовательно въ началѣ полусуточнаго прилива четвертьсуточное колебаніе будетъ уже понижать воду такъ, что самая малая высота воды сложнаго колебанія будетъ позже того времени, когда произошла бы малая вода полусуточнаго колебанія. Изъ этого видно, что если четвертьсуточное колебаніе упреждаетъ полусуточное, то оно ускоряетъ полную воду сложнаго колебанія и замедляетъ малую, т. е. въ этомъ случаѣ отливъ продолжается болѣе времени, чѣмъ приливъ. — И такъ мы видимъ, что четвертьсуточное колебаніе можетъ произвести неравную продолжительность прилива и отлива.

Такимъ же образомъ легко видѣть, что третье колебаніе не можетъ измѣнить времени продолженія прилива и отлива. Въ самомъ дѣлѣ, если полная вода этого колебанія происходитъ нѣсколько времени ранѣе или позже полной воды полусуточнаго, то, такъ какъ половина періода полусуточнаго колебанія равна $1\frac{1}{2}$ періодамъ третьяго, на столько же времени ранѣе или позже малой воды полусуточнаго колебанія произойдетъ малая вода третья-

го; и слѣдовательно на сколько вліяніемъ третьяго колебанія будетъ ускорена или замедлена полная вода сложнаго колебанія, на столько же будетъ ускорена или замедлена и малая; а потому продолжительность прилива и отлива отъ вліянія третьяго колебанія не измѣнится.

Изъ этого мы видимъ, что различіе въ явленіяхъ прилива и отлива, замѣчаемое въ разныхъ мѣстахъ Бѣлаго моря, т. е. большая или меньшая продолжительность прилива въ сравненіи со временемъ отлива, зависитъ отъ четвертьсуточного колебанія; третье колебаніе только усиливаетъ особенности, производимы четвертьсуточнымъ.

И такъ мы дошли до заключенія, что если четвертьсуточное колебаніе упреждаетъ полусуточное, то происходитъ явленіе, обыкновенно замѣчаемое въ заливахъ и устьяхъ рѣкъ, т. е. отливъ продолжается болѣе времени, чѣмъ приливъ; если же четвертьсуточное колебаніе опаздываетъ относительно полусуточного, то происходитъ замедленіе возвышенія воды и приливъ продолжается болѣе времени, чѣмъ отливъ, т. е. происходятъ явленія, которыя составляютъ то, что называется въ Бѣломъ море манихою.

Но чтобы разсмотрѣть всѣ возможные случаи соединенія этихъ двухъ колебаній, намъ остается еще разсмотрѣть, что произойдетъ: во 1-хъ, если полныя воды обоихъ этихъ колебаній совпадаютъ, и во 2-хъ, если полная вода полусуточного колебанія упадетъ ровно въ середину промежутка времени между двумя послѣдовательными полными четвертьсуточными водами. — Въ первомъ случаѣ около времени полной воды оба эти колебанія производятъ движеніе воды по одному и тому же направленію т. е. оба или повышаютъ, или понижаютъ ее, и слѣдовательно усиливаютъ другъ друга; но малая вода полусуточного колебанія будетъ совпадать съ полною водою

четвертьсуточного; слѣдовательно около времени малой воды полусуточного колебанія — четвертьсуточное будетъ ему противудѣйствовать; и оттого около времени малой воды прилива высота воды будетъ измѣняться очень мало: такое явленіе изъ нашихъ мѣстъ наблюденій представляетъ устье рѣки Инцы. — Во второмъ случаѣ, если полная вода полусуточного колебанія упадаетъ въ средину промежутка послѣдовательныхъ четвертьсуточныхъ полныхъ водъ, то значить, что она совпадаетъ съ малою четвертьсуточною водою: здѣсь слѣдовательно около времени полной воды четвертьсуточное колебаніе будетъ противудѣйствовать полусуточному и уменьшать движеніе, которое это послѣднее стремится сообщить водѣ. слѣдовательно въ этомъ случаѣ около времени полной воды высота воды будетъ измѣняться очень мало, т. е. полная вода будетъ продолжаться довольно долго. Такое явленіе разсматриваемыми нами наблюденіями не обнаружено ни въ одномъ изъ мѣстъ Бѣлаго моря. Но оно замѣчено въ другихъ моряхъ; на примѣръ оно очень замѣтно въ Гаврѣ, гдѣ называется *la tenue du plein*. Но въ обоихъ этихъ случаяхъ время продолженія прилива должно быть равно времени продолженія отлива.

Изъ формулъ, выведенныхъ для мѣстъ, гдѣ производились наблюденія въ Бѣломъ морѣ, видно, что въ устьяхъ рѣкъ Майды, Ручьи, Пулонги и у Жижгинска четвертьсуточное колебаніе упреждаетъ полусуточное: въ этихъ мѣстахъ, слѣдовательно, приливъ продолжается менѣе времени, чѣмъ отливъ. Въ Товѣ, Золотицѣ, Куѣ, Сюзьмѣ и Унской губѣ, напротивъ того, четвертьсуточное колебаніе опаздываетъ относительно полусуточного, и слѣдовательно здѣсь приливъ продолжается менѣе времени, чѣмъ отливъ, и возвышеніе воды во время прилива болѣе или менѣе замедляется — происходитъ мавиха. Это можно видѣть и изъ чиселъ, которыя изображаютъ для каж-

даго изъ этихъ мѣстъ высоту воды, соответствующую каждой фазѣ прилива, — чисель, которыя мы здѣсь не приводимъ (см. Bulletin physicomath. Т. XI, стр. 356).

Такъ какъ вообще въ заливахъ приливъ продолжается менѣе времени, нежели отливъ, то, основываясь на предъидущемъ, должно заключить, что обыкновенно полная четвертьсуточная вода упреждаетъ полусуточную. Въ тѣхъ мѣстахъ, гдѣ замѣчается маниха, бываетъ наоборотъ: въ нихъ четвертьсуточная полная вода опаздываетъ относительно полусуточной. Слѣдовательно для полного объясненія явленія манихи и вообще явленій прилива и отлива въ Бѣломъ морѣ, намъ остается объяснить, отъ чего происходитъ здѣсь это опаздываніе четвертьсуточной полной воды. Разсматриваемыя наблюденія указываютъ причину этого исключенія изъ общаго правила.

Мы уже видѣли, что числа градусовъ, стоящія во второмъ періодическомъ членѣ формулъ (стр. 84, второй столбецъ, подъ знакомъ *cos.*), будучи переведены на время, покажутъ на сколько времени четвертьсуточное колебаніе упреждаетъ полусуточное или опаздываетъ относительно его. Сравнимъ между собою въ этомъ отношеніи мѣста, лежащія на одномъ и томъ же берегу Бѣлаго моря. Изъ нашихъ формулъ видно, что въ Майдѣ четвертьсуточное колебаніе упреждаетъ полусуточное на $21^{\circ} 54'$ фазы т. е. на 45 минутъ времени; въ устьѣ рѣки Ручьи четвертьсуточное колебаніе упреждаетъ полусуточное на $8^{\circ} 57'$ фазы, или на 18 мин.; въ Инцы четвертьсуточное колебаніе, можно принимать, достигаетъ одновременно съ полусуточнымъ. Здѣсь, какъ мы уже упоминали, были дѣланы наблюденія два раза: въ 1845 и въ 1846 г. Въ 1845 г. были получены слабыя слѣды манихи: время продолженія прилива было нѣсколько болѣе времени продолженія отлива; но въ наблюденіяхъ 1846 г. незамѣтно никакихъ слѣдовъ манихи: отливъ продолжался болѣе времени, чѣмъ приливъ.

Это различіе между результатами наблюденій этихъ двухъ годовъ объясняется тѣмъ, что время полной воды, также какъ и высота прилива, измѣняется вмѣстѣ съ измѣненіемъ положенія луны въ отношеніи къ солнцу; періодъ этого измѣненія составляетъ половину синодическаго мѣсяца, и потому оно называется *полумѣсячнымъ неравенствомъ*. Наблюденія 1845 и 1846 года были дѣланы при различныхъ взаимныхъ положеніяхъ луны и солнца; и какъ полумѣсячное неравенство времени полной воды четвертьсуточного колебанія не равно полумѣсячному неравенству времени полной воды полусуточного, то и могло случиться, что одинъ разъ полная вода четвертьсуточного колебанія произошла нѣсколько ранѣе полной воды полусуточного, а въ другой позже. Слѣдовательно въ устьѣ рѣки Инцы иногда четвертьсуточное колебаніе упреждаетъ полусуточное, иногда опаздываетъ относительно его; и въ среднемъ результатѣ можно принимать, что здѣсь оба эти колебанія производятъ полную воду одновременно. Поэтому устье рѣки Инцы находится на предѣлѣ, гдѣ оканчивается упрежденіе полной четвертьсуточной воды; и гдѣ начинается ея опаздываніе относительно полной полусуточной воды, и вслѣдствіе этого опаздыванія — маниха. Далѣе полная вода четвертьсуточного колебанія уже происходитъ позже полной полусуточной воды, такъ въ Товѣ четвертьсуточное колебаніе опаздываетъ относительно полусуточного на $17^{\circ} 27'$ фазы или на 36 мин., въ Золотицѣ на $50^{\circ} 22'$ фазы или на 1 ч. 44 мин., въ Куѣ на $44^{\circ} 48'$ фазы или на 1 ч. 30 мин., въ Сюзьмѣ на $23^{\circ} 42'$ фазы или на 48 мин., въ Унской губѣ на $50^{\circ} 12'$ фазы или на 1 ч 44 мин. У Жижгинска четвертьсуточная полная вода опять упреждаетъ полусуточную, и потому здѣсь нѣтъ манихи: упрежденіе составляетъ $25^{\circ} 19'$ фазы или 50 минутъ.

Изъ этихъ чиселъ видно, что отъ Майды до Золо-

тицы четвертьсуточное колебаніе все болѣе и болѣе замедляется; именно: оно у Майды упреждаетъ полусуточное, но это упрежденіе отсюда до устья Инцы постепенно уменьшается; въ устьѣ Инцы оно дѣлается равнымъ нулю и переходитъ въ опаздываніе, которое на пространствѣ отсюда до Золотицы увеличивается. Теперь представляется вопросъ, отъ чего происходитъ это замедленіе четвертьсуточного колебанія относительно полусуточного? Объясненіе этого явленія найдемъ въ распредѣленіи прикладныхъ часовъ (*) въ мѣстахъ наблюдений. Приведенные ниже прикладные часы суть средніе промежутки времени между кульминаціею луны и временемъ полной воды, выведенные изъ всѣхъ наблюдений, дѣланныхъ въ каждомъ мѣстѣ. Такъ какъ для большаго числа мѣстъ, наблюдения не продолжались даже одну полулунацію и вообще для всѣхъ мѣстъ, кромѣ Куи и Сюзумы, обнимаютъ очень малое число періодовъ прилива и отлива, то сообщаемыя здѣсь числа для всѣхъ мѣстъ, кромѣ Куи и Сюзумы, должно разсматривать, какъ первыя, очень грубыя, приближенія къ настоящимъ величинамъ прикладныхъ часовъ. Однакожъ эти числа могутъ доставить намъ понятіе о распредѣленіи приливовъ

(*) *Прикладныя часы* мореплаватели обыкновенно называютъ промежуткомъ времени отъ прохожденія луны чрезъ меридианъ въ день сизигій (новолунія или полнолунія) до времени полной воды. Но для изученія приливовъ и отливовъ гораздо важнѣе такъ, называемый, *исправленный прикладной часъ* (corrected establishment), который есть средній промежутокъ времени отъ кульминаціи луны до полной воды. Чтобы опредѣлить этотъ исправленный прикладной часъ, хотя съ вѣкоторою степенью точности, надо имѣть наблюденія, дѣланныя по-крайней-мѣрѣ въ продолженіе цѣлой полулунаціи. Но въ большей части мѣстъ наблюденія производились весьма короткое время; потому приводимыя числа могутъ значительно разниться отъ настоящихъ величинъ прикладныхъ часовъ: я представилъ ихъ здѣсь въ такомъ видѣ, какъ они выведены непосредственно изъ наблюдений, безъ всякихъ поправокъ; потому что всѣ поправки, какія въ такихъ случаяхъ употребляются, болѣе или менѣе произвольны.

и отливовъ въ той части Бѣлаго моря, къ которой относятся. Эти прикладные часы суть слѣдующіе:

Кедовка	11 ^ч	28 ^м
Майда	11	29
Ручьи	10	56
Пулонга	11	49
Иицы	11	20
Това	10	26
Золотица	11	3
Куя	4	52
Сюзьма	4	44
Унская губа	4	37
Жижгинскъ	4	7

Изъ этихъ чиселъ видно, что на пространствѣ отъ Кедовки до устья Золотицы полная вода происходитъ около 11 часовъ послѣ прохожденія луны чрезъ меридіанъ. Но далѣе прикладный часъ вдругъ измѣняется и дѣлается менѣе 5 часовъ. Разность между этими двумя прикладными часами составляетъ съ небольшимъ 6 часовъ, т. е. равна промежутку времени между полною и малою водою; такъ, что когда въ одной изъ этихъ частей Бѣлаго моря, именно на пространствѣ отъ Кедовки до Золотицы происходитъ полная вода, тогда въ другой части, отъ Куя до Жижгинска, происходитъ малая.

Адмиралъ Литке въ запискѣ своей о приливахъ въ Сѣверномъ Великомъ Океанѣ и Ледовитомъ морѣ (Записки Гидрографическаго Департамента, Ч. II, стр. 369) полагаетъ, что приливы и отливы въ Бѣломъ морѣ производятся поступательною волною, которая вступивъ въ горло Бѣлаго моря, движется въ немъ чрезвычайно медленно, но пройдя его, и вступивъ въ болѣе широкую часть, получаетъ болѣе большую скорость; на основаніи этой теоріи онъ проводитъ на картѣ Бѣлаго моря котидальныя линіи (cotidal lines), подобныя тѣмъ, какими Хьюэлъ (Whewell) предполагалъ изъяснить распространеніе при-

ливовъ на поверхности океана вообще (*). Но существованіе поступательной волны прилива и отлива опровергается разсматриваемыми наблюдениями, которыя доказываютъ, что, по-крайней-мѣрѣ въ той части Бѣлаго моря, гдѣ они производились, такой поступательной волны прилива и отлива не существуетъ. Въ самомъ дѣлѣ, если бы въ этой части Бѣлаго моря волна прилива двигалась поступательно отъ одного мѣста къ другому, то напримѣръ, послѣ Золотицы она въ какомъ нибудь мѣстѣ произвела бы полную воду черезъ 12 часовъ послѣ прохожденія луны чрезъ меридіанъ; далѣе, въ другомъ мѣстѣ она произвела бы полную воду черезъ 13 часовъ послѣ прохожденія луны чрезъ меридіанъ, или, что все равно, около 1 часу послѣ слѣдующаго прохожденія; въ третьемъ черезъ 2 часа и т. д. Но ни разсматриваемыя нами наблюденія, ни прежнія, прозведенныя г. Рейнеке, не даютъ никакого повода предполагать, что въ этой части Бѣлаго моря, т. е. между Золотицею и Куею, находится какое нибудь мѣсто, гдѣ бы прикладный часъ былъ равенъ 1 час. или 2 час. Единственное мѣсто, гдѣ, по наблюденіямъ г. Рейнеке, прикладной часъ немного только различается отъ 3 часовъ, именно = 3 ч. 17 мин. находится у деревни Тетриной; но здѣсь было сдѣлано только одно наблюденіе; понятно, что выведенный такимъ образомъ прикладной часъ можетъ значительно разниться отъ настоящаго.

И такъ мы не имѣемъ никакого повода принимать, что въ этой части Бѣлаго моря движется поступательно волна прилива; но напротивъ того наблюденія показываютъ, что на всемъ пространствѣ отъ Кедовки до Золотицы полная вода происходитъ въ одно время, также какъ и на пространствѣ отъ Куи до Жижгинска; и что когда

(*) Теорія котидальныхъ линій была предложена Хюзлемъ въ 1833 г.; но впоследствии онъ самъ ее опровергъ.

на первомъ изъ этихъ пространствъ происходитъ полная вода, то на второмъ происходитъ малая и наоборотъ; слѣдовательно, когда въ одномъ изъ этихъ пространствъ происходитъ приливъ, то въ то же время въ другомъ происходитъ отливъ. Изъ этого видно, что здѣсь существуетъ *неподвижное колебаніе* (stationary wave, stehende oscillation), вслѣдствіе котораго на одной половинѣ занимаемаго имъ пространства вода повышается, тогда какъ на другой понижается; и отъ того въ одной половинѣ этого пространства происходитъ приливъ, тогда какъ въ другой — отливъ.

Однако жъ надо замѣтить, что это заключеніе должно относиться не ко всему приливу и отливу, а только къ той его части, которую мы назвали полусуточнымъ колебаніемъ; потому что мы видѣли уже, что время полной воды четвертьсуточного колебанія на пространствѣ отъ Майды до Золотицы не одно и то же, но постепенно замедляется; но такъ какъ полусуточное колебаніе вообще составляетъ самую большую составную часть всего прилива, въ отношеніи къ которой другія составныя части незначительны, то явленія происходятъ приблизительно такъ, какъ будто бы весь приливъ происходилъ отъ этого неподвижнаго колебанія.

Мы сказали уже, что на одной половинѣ пространства, занимаемаго этимъ неподвижнымъ полусуточнымъ колебаніемъ, происходитъ приливъ, а на другой половинѣ въ то же время происходитъ отливъ. На предѣлѣ, отдѣляющемъ эти двѣ половины одну отъ другой долженъ находиться *узелъ* т. е. такое мѣсто, гдѣ вода не подвержена полусуточному колебанію. Изъ приведенныхъ нами *прикладныхъ* часовъ видно, что Кедовка, Майда, Ручьи, Инцы, Това и Золотица на Зимнемъ берегу и Пулонга на Терскомъ находятся по одну сторону узла, а Куя, Сюзьма, Унская губа и Жижгинскъ по другую. Слѣдователь-

но узелъ долженъ находиться гдѣ нибудь между Золотицею и Куею. Но основываясь на наблюденіяхъ г. Рейнеке, мы можемъ нѣсколько точнѣе обозначить положеніе этого узла; именно: изъ наблюденій г. Рейнеке видно, что у мыса Керецкаго прикладный часъ равенъ 4 час. 30 мин.; слѣдовательно мысъ Керецкій находится по ту же сторону узла, какъ Куя и Унская губа; и потому узелъ долженъ находиться къ сѣверу отъ мыса Керецкаго между нимъ и Золотицею. Слѣдовательно, чтобы доказать существованіе этого узла прямыми наблюденіями, надлежитъ производить ихъ у мыса Вепрева въ устьѣ Рѣчки или Торожны. Въ этомъ узлѣ не существуетъ полусуточного прилива; но здѣсь существуетъ четвертьсуточное колебаніе и производитъ 4 прилива въ сутки: эти четвертьсуточные приливы должны быть здѣсь довольно замѣтны, какъ это должно заключить изъ того, что въ Золотицѣ, приливъ, производимый четвертьсуточнымъ колебаніемъ, составляетъ 9 дюймовъ; и третье колебаніе здѣсь вѣроятно имѣетъ значительную величину, какъ это должно заключить изъ того, что въ Золотицѣ оно только немного менѣе полусуточного.

Существованіе неподвижнаго колебанія подтверждается и разсматриваніемъ высотъ полусуточного прилива. Въ самомъ дѣлѣ, если неподвижное полусуточное колебаніе дѣйствительно существуетъ, то вода въ различныхъ мѣстахъ занимаемаго имъ пространства должна повышаться и понижаться до различной высоты: въ узлѣ это колебаніе не существуетъ, но чѣмъ далѣе отъ узла въ ту или другую сторону отстоитъ мѣсто, тѣмъ значительнѣе должно быть въ немъ возвышеніе и пониженіе воды, производимое этимъ колебаніемъ т. е. тѣмъ значительнѣе должна быть въ немъ высота полусуточного прилива. Высота полусуточного прилива выражается, какъ мы видѣли, удвоеннымъ коеффиціентомъ перваго періоди-

ческаго члена въ формулѣ, изображающей законъ колебанія воды во время прилива и отлива. Если возьмемъ эти удвоенные коэффициенты, то получимъ для различныхъ мѣстъ наблюденія слѣдующія высоты полусуточного прилива:

Майда.....	3 ф.	3,2 д.
Ручьи.....	5	6,2
Пулонга.....	6	3,5
Инци.....	2	10,4
Това.....	1	3,3
Золотица.....	1	3,3
Куя.....	2	5,9
Сюзьма.....	2	0,9
Унская губа..	2	7,3
Жижгинскъ...	3	0,2

Изъ этихъ чиселъ видно, что по Зимнему берегу высота полусуточного прилива уменьшается отъ устья рѣки Майды до Золотицы; ибо хотя непосредственный результатъ, выведенный изъ наблюдений; есть тотъ, что въ Майдѣ высота прилива нѣсколько менѣе, нежели въ устьѣ рѣки Ручьи, также какъ и въ Товѣ нѣсколько менѣе, чѣмъ въ Золотицѣ, но надо замѣтить, что при маломъ числѣ наблюдений изъ разности равной двумъ или тремъ дюймамъ нельзя вывести никакого заключенія; потому что неточность наблюдений можетъ значительно превышать эти величины. Кромѣ того надо обратить вниманіе еще на два обстоятельства, имѣющія вліяніе на высоты прилива: 1) что здѣсь не исключено вліяніе полумѣсячнаго неравенства высоты прилива и 2), что наблюденія были дѣланы въ устьяхъ рѣкъ, а не въ открытомъ морѣ; но безъ сомнѣнія въ рѣки входитъ не то неподвижное колебаніе, которое существуетъ въ морѣ, а волны, которыя распространяются отъ него во всѣ стороны. Хотя эти распространяющіяся отъ неподвижнаго колебанія волны проходятъ, чтобы достичь мѣста наблюденія, очень небольшія пространства, и потому высота при-

лива, приносимаго ими, не можетъ значительно различаться отъ высоты прилива, производимаго неподвижнымъ колебаніемъ; но все таки небольшая разность должна существовать. Эти обстоятельства не позволяютъ требовать отъ наблюденій совершеннаго согласія съ теоріею, и на небольшія отступленія отъ нея не должно обращать вниманія. Поэтому мы можемъ принимать, что высота полусуточного прилива отъ Майды до Золотицы уменьшается. Также изъ предъидущихъ чиселъ видимъ, что высота полусуточного прилива отъ Куи до Жижгинска увеличивается; ибо хотя и здѣсь встрѣчается исключеніе изъ этого правила, именно устье рѣки Сюзьмы; но и это исключеніе объясняется тѣмъ, что это мѣсто находится въ Двинской губѣ, гдѣ приливы и отливы производятся не неподвижнымъ колебаніемъ, а распространяющимися отъ него волнами (*).

Изъ всего сказаннаго слѣдуетъ, что приведенныя высоты полусуточного прилива представляютъ результаты, согласныя со свойствами неподвижнаго колебанія на столько, сколько этого можно было ожидать: съ приближеніемъ къ мѣсту, гдѣ долженъ находиться узелъ, высота полусуточного прилива на Зимнемъ берегу уменьшается; потомъ когда прошли мѣсто узла, то она увеличивается.

Замѣтимъ, что если бы мы не допустили существованія этого неподвижнаго колебанія, а приняли бы, что въ этой части Бѣлаго моря приливы распространяются въ видѣ поступательной волны, то получили бы результатъ, противурѣчащій извѣстнымъ законамъ распространенія волнъ; именно, тогда имѣли бы мы такой результатъ, что

(*) Впрочемъ надо замѣтить, что наблюденія въ Сюзьмѣ, хотя и производились въ продолженіе довольно долгаго времени, но весьма неточны по той причинѣ, что гипсалографъ былъ очень дурно установленъ, что ясно видно изъ чертежей, начертанныхъ имъ.

ЧЕРТЕЖИ КЪ СТАТЬЕ О ПРИЛИВАХЪ И ОТИЛИВАХЪ.

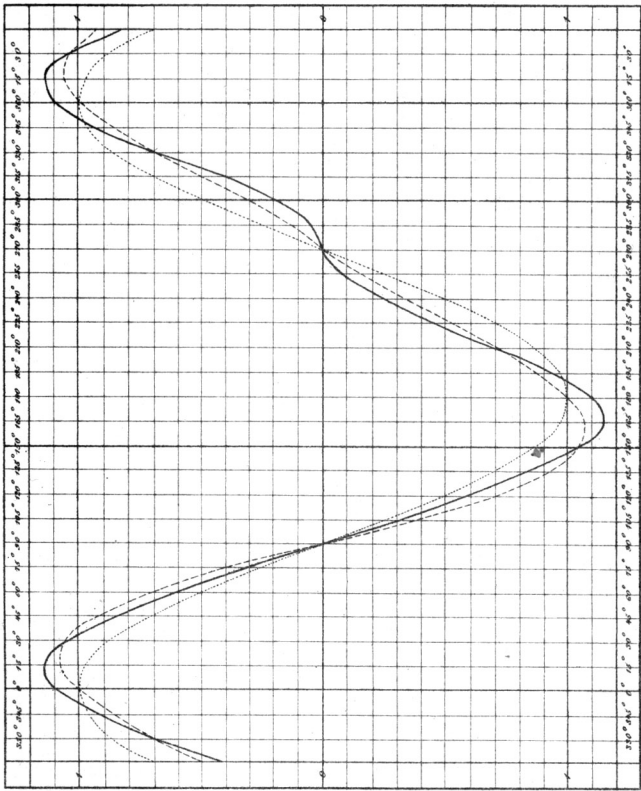

Черт. 1.

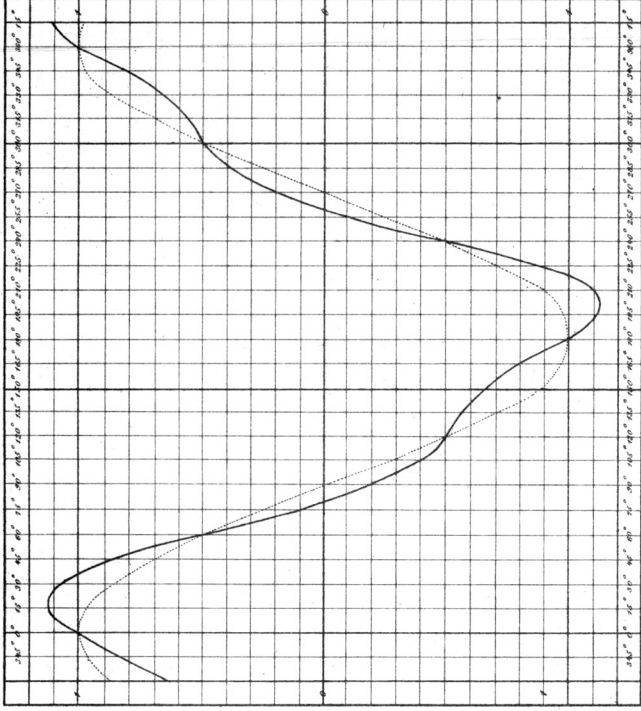

Черт. 3.

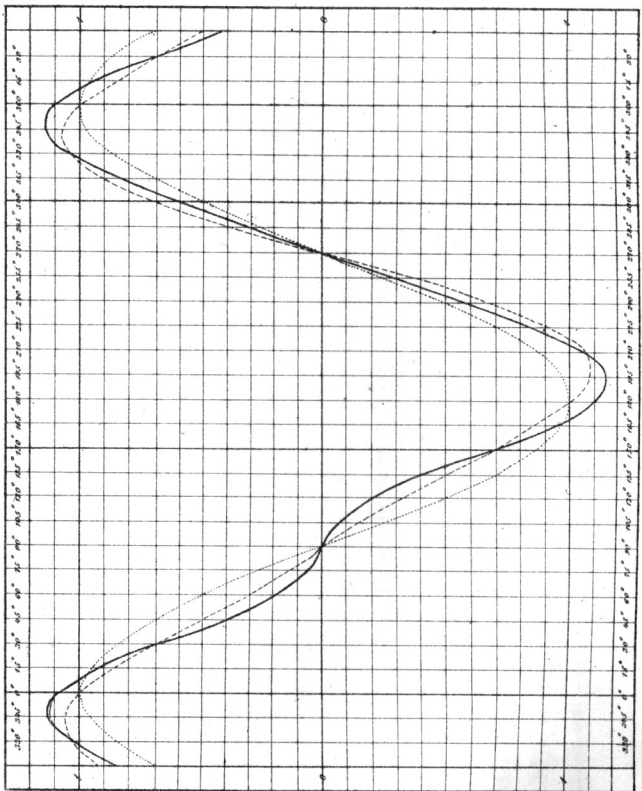

Черт. 2.

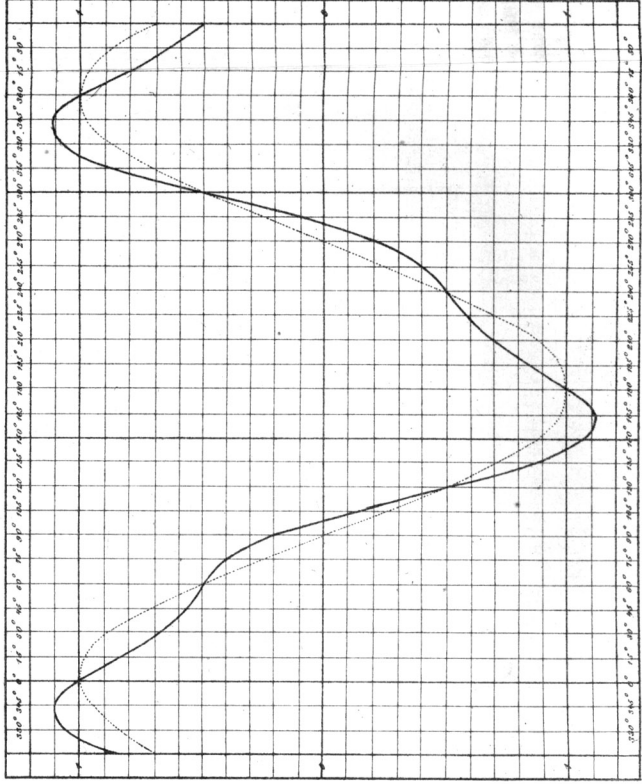

Черт. 4.

Объясненіе Знаковъ.

Кривая, изображающая прѣва (надувоточка) / валавоне

Кривая, изображающая саженье валавонъ, составляющее изъ прѣва (надувоточка) и вторга (отвертывоточка)

Кривая, изображающая саженье валавонъ, составляющее изъ вторга (отвертывоточка)

Къ Черт. 1 и 2.

Кривая, изображающая прѣва (надувоточка) / валавонъ.

Кривая, изображающая саженье валавонъ, составляющее изъ прѣва и вторга.

Къ Черт. 3 и 4.

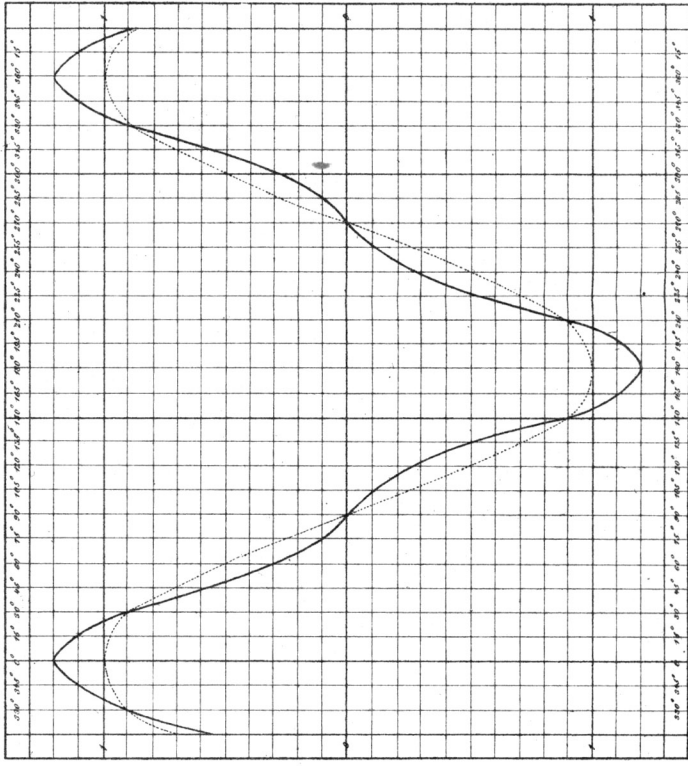

Черт. 5.

высота волны увеличивается, когда она вступаетъ изъ узкой части Бѣлаго моря (горла), въ широкую т. е. при переходѣ изъ Золотицы въ Кую, — тогда какъ по законамъ распространенія поступательныхъ волнъ она должна бы уменьшиться. Если же примемъ существованіе этого неподвижнаго колебанія, то этимъ самымъ, какъ мы видѣли, и изъяснится различіе въ высотахъ прилива въ разныхъ мѣстахъ наблюденія.

И такъ разсматриваемыя нами наблюденія доказываютъ, что въ части Бѣлаго моря отъ Кедовки до Жижгинска существуетъ неподвижное полусуточное колебаніе. Изъ этихъ наблюденій мы приблизительно опредѣлили положеніе узла этого колебанія; но гдѣ оно начинается, и гдѣ оканчивается, этого мы на основаніи разсматриваемыхъ наблюденій опредѣлить не можемъ. Изъ наблюденій г. Рейнеке можно заключить, что во всей сѣверной части Бѣлаго моря прикладный часъ составляетъ около 11 часовъ, а въ Кандалакской губѣ около 4 часовъ; поэтому можно предполагать, что неподвижное колебаніе занимаетъ всю поверхность Бѣлаго моря отъ Канина носа до оконечности Кандалакской губы, и что отъ него распространяются поступательныя волны прилива въ Мезенскую, Двинскую и Онѣжскую губы. Но чтобы строго доказать справедливость такого заключенія о распространеніи неподвижнаго колебанія, дѣланныя до сихъ поръ въ сѣверной части Бѣлаго моря и въ Кандалакской губѣ наблюденія недостаточны; потому что они были производимы въ продолженіе слишкомъ малаго времени, и въ нихъ были опредѣляемы только времена полной воды и высоты прилива; для точнаго опредѣленія предѣловъ неподвижнаго колебанія, необходимо имѣть наблюденія надъ цѣлыми періодами прилива и отлива, изъ которыхъ можно бы было вывести законъ колебанія воды. Нельзя не замѣтить, что, если бы строго было доказано,

что вся поверхность Бѣлаго моря занята однимъ неподвижнымъ полусуточнымъ колебаніемъ, то распределение приливовъ и отливовъ въ Бѣломъ морѣ представляло бы весьма простой законъ.

Такъ какъ на основаніи разсматриваемыхъ наблюдений доказано, что неподвижное колебаніе распространяется по-крайней-мѣрѣ отъ Майды до Жижгинска, то явленія прилива и отлива въ Двинской губѣ должны быть слѣдствіемъ этого колебанія; однакожь они производятся здѣсь не непосредственно этимъ колебаніемъ, но распространяющеюся отъ него поступательною волною: этимъ и объясняется то обстоятельство, что, какъ видно изъ таблицы прикладныхъ часовъ (на стр. 99), въ Куѣ и Сюзьмѣ полная вода происходитъ позже, чѣмъ у Жижгинска; потому что въ послѣднемъ мѣстѣ она производится непосредственно неподвижнымъ колебаніемъ, а въ первыхъ двухъ—поступательною волною, которая, чтобы достигнуть ихъ, должна употребить нѣсколько времени.

Существованіе этого неподвижнаго колебанія объясняетъ и происхожденіе манихи; именно: неподвижное колебаніе производитъ полную воду во всѣхъ мѣстахъ, лежащихъ по одну и ту же сторону узла, въ одно и то же время; но четвертьсуточное колебаніе по этому пространству движется, какъ поступательная волна; слѣдовательно оно должно все болѣе и болѣе замедляться относительно полной воды полусуточного колебанія; такъ, что хотя въ Майдѣ оно упреждаетъ полную полусуточную воду на 45 минутъ; но въ устьѣ рѣки Ручьи промежутокъ времени, на который оно упреждаетъ полусуточную полную воду, составляетъ уже только 18 мин.; въ устьѣ рѣки Инцы этотъ промежутокъ равенъ нулю, а въ Тову, Золотицу четвертьсуточное колебаніе приходитъ уже послѣ полусуточного: отъ того здѣсь и происходитъ маниха. Въ мѣстахъ, лежащихъ по другую сторо-

ну узла: въ Куѣ, Сюзьмѣ, Унской губѣ, у Жижгинска происходитъ малая вода, когда въ Майдѣ или Золотицѣ — полная. Слѣдовательно четвертьсуточное колебаніе, которое въ Золотицу приходило послѣ полной воды полусуточного, въ Кую и Унскую губу придетъ уже нѣскольکو времени послѣ малой полусуточной воды; но тогда слѣдующее четвертьсуточное колебаніе произведетъ полную воду на столько же времени послѣ полной полусуточной воды, и вслѣдствіе этого произойдетъ и здѣсь маниха, если только промежутокъ времени, на который полная вода четвертьсуточного колебанія опаздываетъ относительно полной полусуточной воды будетъ менѣе 90° фазы.

Изъ чиселъ, упоминаемыхъ на стр. 96, видно однакожь, что далѣе Золотицы опаздываніе четвертьсуточного колебанія относительно полусуточного не увеличивается; именно для Золотицы это опаздываніе составляетъ 1 ч. 44 мин., для Куи 1 ч. 30 м., для Сюзьмы только 48 мин., и для Унской губы 1 ч. 44 мин. Для Золотицы опаздываніе, выведенное изъ наблюдений, не есть среднее опаздываніе четвертьсуточного колебанія, потому что оно выведено изъ очень малаго числа наблюдений; если и принять, что оно слишкомъ велико, и что настоящая его величина не болѣе величины опаздыванія въ Куѣ, то все таки для Сюзьмы останется величина опаздыванія очень малая—гораздо менѣе опаздыванія въ Золотицѣ и Куѣ. Но это малое опаздываніе четвертьсуточного колебанія здѣсь можно изъяснить тѣмъ, что, какъ мы уже говорили, въ Двинскомъ заливѣ приливы и отливы производятся не непосредственно неподвижнымъ колебаніемъ, но поступательною волною, которая отъ него распространяется, а при такомъ распространеніи четвертьсуточное колебаніе, какъ замѣчается вообще при явленіяхъ прилива и отлива въ заливахъ, стремится упре-

ждать полусуточное; потому опаздывание первого колебания относительно второго должно уменьшаться.

Мы сказали, что въ Куѣ, Сюзьмѣ и Унской губѣ четвертьсуточное колебание должно опаздывать относительно времени полной полусуточной воды, и такъ какъ оно опаздываетъ, какъ видно изъ чиселъ, упоминаемыхъ на стр. 96, менѣе, чѣмъ на 90° фазы, то и производить въ этихъ мѣстахъ маниху. У Жижгинска нѣтъ манихи: это объясняется тѣмъ, что четвертьсуточное колебание, которое въ Унской губѣ опаздывало относительно полусуточного на $50^\circ 12'$ фазы, у Жижгинска уже опаздываетъ болѣе, чѣмъ на 90° фазы; и потому оно не будетъ ближайшимъ къ полной водѣ полусуточного колебания, которая и здѣсь происходитъ въ то же время, какъ въ Унской губѣ; но ближайшимъ къ ней будетъ то четвертьсуточное колебание, которое предшествуетъ этому колебанию, и которое слѣдовательно упреждаетъ полусуточное колебание; оттого здѣсь и не можетъ быть манихи. Въ самомъ дѣлѣ: изъ формулы для Жижгинска видно, что ближайшее къ полусуточной полной водѣ четвертьсуточное колебание упреждаетъ ее на $25^\circ 19'$ фазы: это колебание не можетъ быть то самое, которое въ Унской губѣ производило полную воду черезъ $50^\circ 12'$ фазы послѣ полной полусуточной воды, происходящей въ обоихъ мѣстахъ въ одно время; но должно предшествовать ему на 180° фазы прилива (потому что періодъ четвертьсуточного колебания составляетъ половину періода всего прилива). И такъ, то колебание, которое въ Унской губѣ производило полную воду черезъ $50^\circ 12'$ фазы, послѣ полной полусуточной воды, у Жижгинска производитъ полную воду черезъ 180° фазы послѣ полной воды четвертьсуточного колебания, ближайшаго къ полусуточной полной водѣ; а какъ это послѣднее происходитъ на $25^\circ 19'$ фазы ранѣе полусуточной полной воды, то колебание должно произойти

черезъ $180^\circ - 25^\circ 19' = 154^\circ 41'$ фазы послѣ нея. Въ самомъ дѣлѣ, если мы во второй періодической членъ формулы для Жижгинска вмѣсто $+ 25^\circ 19'$ поставимъ $- 154^\circ 41'$, то численная величина его оттого нисколько не переменится. И такъ то обстоятельство, что маниха не обнаруживается у Жижгинска объясняется тѣмъ, что то четвертьсуточное колебаніе, которое было ближайшимъ къ полусуточному и своимъ опаздываніемъ относительно его производило маниху въ Куѣ, Сюзьмѣ и Ун-ской губѣ, здѣсь опаздываетъ на $154^\circ 41'$ фазы т. е. на 5 ч. 20 мин., и потому не есть ближайшее къ полусуточной полной водѣ, а ближайшее къ ней четвертьсуточное колебаніе упреждаетъ ее на $25^\circ 19'$ фазы и оттого, здѣсь не можетъ существовать манихи.

Обнаруженное нашими изслѣдованіями существованіе неподвижнаго полусуточного колебанія не есть первое явленіе такого рода, доказанное наблюденіями. Эри, изслѣдуя наблюденія надъ приливами у береговъ Ирландіи, нашелъ, что между Dunmoge East и Кингстоуномъ (Kingstown) прикладный часъ вдругъ измѣняется съ 5 ч. 9 м. на 11 ч. 29 мин.; что это измѣненіе не происходитъ отъ чрезвычайно медленнаго распространенія поступательной волны прилива, это доказывается тѣмъ, что въ мѣстѣ лежащемъ, между этими двумя, именно у Куртоуна (Courtown) полусуточный приливъ вовсе незамѣтенъ; такъ что у Куртоуна находится узелъ неподвижнаго колебанія. Въ Бѣломъ морѣ мы не имѣемъ ни одного наблюденія, произведеннаго въ мѣстѣ узла; но наблюденія другихъ мѣстъ доказываютъ его существованіе.

Въ заключеніе замѣтимъ, что болѣе подробное изслѣдованіе этого неподвижнаго колебанія въ Бѣломъ морѣ и распространяющихся отъ него поступательныхъ волнъ полусуточного колебанія, также какъ и распространенія четвертьсуточной волны, было бы весьма важно не толь-

ко по отношенію къ теоріи прилива и отлива, но могло бы принести пользу и теоріи волнообразнаго движенія жидкостей. Такое изслѣдованіе должно быть основано на наблюденіяхъ, произведенныхъ въ продолженіе цѣлыхъ періодовъ прилива и отлива, въ возможно большемъ числѣ мѣстъ Бѣлаго моря и его заливовъ, и произведенныхъ, по возможности, одновременно.

М. Талызинъ.

О ПЕДАГОГИЧЕСКИХЪ НАГРАДАХЪ И НАКАЗАНИЯХЪ (*).

Въ наше время — въ которомъ науки достигли столь невѣроятнаго развитія и объема, что трудно, даже съ хорошими способностями, при достаточномъ общемъ образованіи, отличныя свѣдѣнія въ какой-либо наукѣ — сокращеніе и усовершенствованіе преподаванія и воспитанія слѣлались необходимою потребностію. Однако жъ эта задача очень трудна, потому что педагогія, по своему объему и своей сущности, представляетъ множество ежедневно возрастающихъ затрудненій. Число педагогическихъ сочиненій возрасло, при распространеніи просвѣщенія, до огромнаго количества; такъ, напримѣръ, въ одномъ сборникѣ (*Endelmann, Bibliothek der neuern Sprachen*) исчисленіе заглавій книгъ, изданныхъ о преподаваніи одного только французскаго языка занимаетъ около ста страницъ! — Почвой педагогіи служатъ умъ и душа дѣтскіе и юношескіе, столь нѣжные,

(*) Извлеченіе изъ книги: *Das Buch der Erziehung in Haus und Schule*, v. Köpfer und Burow. Leipzig 1835 г. 2 тома.

разнообразные, и потому трудно-уловимые, что неоспоримыя педагогическія правила, опытомъ и временемъ оправданныя, въ частномъ приложеніи, не рѣдко оказываются недостаточными. Къ тому же эта наука по своей сущности непостоянна и подвержена безпрестаннымъ измѣненіямъ. Будучи плодомъ и въ то же время двигателемъ образованія своего вѣка, она истекаетъ изъ современнаго просвѣщенія и въ свою очередь имѣетъ вліяніе на духъ грядущаго поколѣнія, слѣдственно измѣняется и расширяется соразмѣрно съ развитіемъ человѣческихъ познаній и убѣжденій. Всѣ эти затрудненія не могли не произвести большаго несогласія мыслителей, и наконецъ даже противорѣчія между отвлеченною наукою (теоріями ученыхъ) и убѣжденіями просвѣщенной части народовъ (духомъ вѣка). Иные ученые даже сомнѣвались въ томъ, достойна ли педагогія названія науки?

Однако жъ педагогія, не смотря на всѣ эти сомнѣнія и разногласія, дѣйствительно наука. Она *образуется* и *повѣряется* посредствомъ научнаго наблюденія и разумнаго опыта; *правила* свои она заимствуетъ изъ законовъ мышленія и душевной дѣятельности (логики и психологіи); ея *предметъ* (почва) умъ и душа юношескіе; *цель* — ихъ образованіе; *средство* — наставленіе, т. е. воспитаніе и обученіе; *основаніемъ* же ей служитъ восприимчивость т. е. любознаніе и способность юношества образоваться. Слѣдственно она, хотя (и по этому своему естеству) никогда не будетъ доведена до математической точности, всетаки принадлежитъ къ практическимъ наблюдательнымъ наукамъ, подобно напримѣръ медицинѣ, которая съ нею совпадаетъ и тождественна въ пользованіи умственныхъ и душевныхъ недуговъ. И при всемъ томъ нельзя не признаться, что она еще недавняя и во многихъ частяхъ необработанная наука, и въ практикѣ еще далеко отстоятъ отъ своихъ теоретическихъ

началь. Возведеніе педагогіи до степени науки получило свое начало отъ Швейцарца Песталоцци (+ 1827), который первый предложилъ два важнѣйшихъ правила: 1) что дидактика (обученіе) должна основываться на умственной наглядности—слѣдственно, всякому научному ученію должно предшествовать умственно-наглядное приготовленіе (элементарное образованіе); 2) что ученіе вообще должно, имѣя цѣлью сознательное пониманіе вещей по ихъ существеннымъ признакамъ, доводить дѣтей отъ чувственной наглядности (т. е. зрѣнія и представленія *матеріальной* формы видимыхъ предметовъ) до составленія ясныхъ понятій (т. е. пониманія *умственныхъ* формъ отвлеченныхъ предметовъ), развивая не какую-либо отрасль ума предпочтительно предъ другими, но всѣ умственныя способности вмѣстѣ, для усвоенія себѣ не только знанія, но и полнаго пониманія. Другіе мыслители развили это ученіе и тѣмъ совершили нынѣшнее преобразованіе педагогіи (*).

Мы не почитаемъ за излишнее указать здѣсь вкратцѣ на главнѣйшія изъ этихъ новыхъ воззрѣній; а именно: 1) воспитаніе не должно уничтожать *самостоятельности*, самимъ Богомъ каждому челоуѣку дарованной, но такъ приложить къ молодымъ умамъ и сердцамъ общія правила педагогіи, чтобъ они въ одно и тоже время сохраняли отпечатокъ своей личности и по возможности соо-

(*) Песталоцци былъ педагогическій гений; но, подобно Жакото и Гемльтону, «дилеттантъ», который болѣе чувствовалъ и только очертилъ, а не ясно изложилъ свое ученіе. Правда, что Базедовъ до него указывалъ на элементарное ученіе, но поверхностное, чисто-разсудочное; правда и то, что уже Платонъ, Сенека, Беконъ, Кантъ и др. постигали наглядность; но Песталоцци первый понялъ, что сущность элементарнаго ученія состоитъ въ умственномъ приготовленіи къ научному преподаванію. Этой мысли онъ посвятилъ свою жизнь и примѣромъ и сочиненіями побудилъ мыслителей обрабатывать и основывать эту науку на прочныхъ положеніяхъ, и тѣмъ заслужилъ названіе «отца новой педагогіи». См. *Rammer Gesch. der Paedagogik. Mager die genetische Methode.*

твѣтствовали общему идеалу человѣческаго совершенства. 2) Поэтому, направленіе образованія (т. е. воспитанія и обученія) не должно быть *произвольное*, но имѣть въ виду развитіе способностей и понятій, соответствующее постепенному возрастанію умственныхъ и душевныхъ силъ дѣтей. 3) Слѣдственно, воспитаніе имѣеть цѣлью—*самодѣятельное* развитіе способностей, для того чтобы возрастающее поколѣніе сдѣлалось способнымъ управлять собою, для достиженія своихъ общечеловѣческихъ и частныхъ гражданскихъ цѣлей. 4) И такъ воспитаніе и обученіе не должны быть *односторонни*. Конечно ученые справедливо различаютъ въ человѣкѣ разные способности, какъ-то: умъ, душу, чувство, волю и т. д. и замѣчаютъ, что дитятею сначала управляетъ чувственность, за которой развивается наглядное вниманіе и пониманіе; за ними слѣдуетъ памятное пониманіе; потомъ яснѣе выказывается умъ; наконецъ только, и не ранѣе наступающей возмужалости, разсудительность. Однакожъ, несмотря на это преобладаніе разныхъ направленій въ извѣстномъ возрастѣ, не надобно забывать, что человѣческая душа все таки составляетъ съ самаго рожденія одно недѣлимое цѣлое, и педагогія не должна, при постепенномъ развитіи дѣтей, терять изъ виду гармоническаго единства *всѣхъ* этихъ способностей. Равнымъ образомъ нельзя пренебрегать и тѣлеснымъ развитіемъ, какъ важнымъ условіемъ и основаніемъ душевныхъ силъ. Въ противномъ случаѣ, отъ несвоевременнаго или односторонняго тѣлеснаго или умственнаго напряженія произойдутъ вредныя, болѣзненныя послѣдствія. 5) Такимъ образомъ педагогія имѣеть предметомъ всего человѣка, и заботится не только объ умственномъ и нравственномъ, но и о тѣлесномъ возможно-гармоническомъ развитіи юношескаго возраста. 6) Важность же образованія дѣвицъ и мальчиковъ одинакова; не толь-

ко, потому, что, женскій полъ составляетъ едва ли не большію половину человѣческаго рода, но и потому, что усовершенствованіе будущихъ поколѣній преимущественно, зависитъ отъ добронравія и образованія матерей семействъ.

Эти, правила болѣе и болѣе распространялись въ ученое мѣръ, и теперь даже во многихъ государствахъ служатъ основаніемъ новыхъ учебныхъ плановъ. Однако жъ очень многіе частные выводы, необходимо истекающіе изъ этихъ общихъ правилъ, еще не довольно признаны, и можно утверждать, что *большинство* родителей или любителей, просвѣщенія еще не убѣдилось въ истинѣ и пользѣ новаго взгляда на педагогію, а безъ признанія въ содѣйствіи образованной публики всѣ подобныя теоріи останутся непрiloженными и мертвыми. Для устраненія этого неудобства, въ новѣйшее время, издано много популярныхъ педагогическихъ сочиненій. Между ними очень почетное мѣсто занимаетъ: «*Книга воспитанія*», Кёрнера и Буровъ, излагающая многое, что или еще не довольно извѣстно, или на что до сихъ поръ немногіе обратили должное вниманіе. Эти несомнѣнныя достоинства этой книги побудили насъ сдѣлать изъ нея, по примѣру иностранныхъ, и нашихъ обзорнѣй и журналовъ, извлеченіе, измѣнивъ все, что менѣе соотвѣтствуетъ нашей цѣли, и принимая на себя всю отвѣтственность за такое измѣненіе содержанія.

«*Книга воспитанія*» состоитъ изъ двухъ частей; первой, сочиненія г-на Кёрнера: «*О воспитаніи мальчиковъ*» (*Die Erziehung der Knaben*) и второй, соч. г-жи Буровъ: «*О малолѣтнихъ дѣтяхъ и воспитаніи дочерей*» (*Des Kindes Wartung und Pflege und die Erziehung der Toechter*). Обѣ назначены для родителей, воспитателей и воспитательницъ.

Мы остановимся на первой части, о воспитаніи маль-

чиковъ, и приведемъ изъ предисловія слѣдующее объясненіе г-на Кёрнера: «Не смотря на важность воспитанія, говоритъ онъ, многіе родители не обращаютъ на него должнаго вниманія, и даже не подозреваютъ, что они кругомъ виноваты въ неуспѣшности и недостаткахъ своихъ дѣтей. Часто даже *домъ* отклоняется отъ требованій *школы*, какъ будто бы требующей того, чего не признаютъ жизнь и свѣтъ. Для многіхъ родителей не только сила и дѣйствіе ума, развитіе мыслей и склонностей, весь богатый внутренний міръ, но даже и тѣлесныя потребности дѣтей остаются загадкою. Потому большая часть изъ нихъ предоставляетъ тѣлесное и умственное развитіе своихъ дѣтей одному лишь случаю (какъ-то: выбору наставника на удачу и т. п.) или требуютъ отъ школы болѣе чѣмъ возможно. Однако жъ школа можетъ успѣшно дѣйствовать не иначе, какъ если родительскій домъ ей способствуетъ; ибо дѣти болѣе бывають дома, чѣмъ въ школѣ, и дома свободнѣе выказываютъ свой характеръ, чѣмъ подъ надзоромъ учителей. Въ этомъ сочиненіи я желаю сблизить домъ со школою, чтобъ они оба шли рука объ руку, а для болѣе ясной воздержусь отъ всѣхъ подробностей, и займусь лишь чисто-практическими вопросами, не теряя впрочемъ изъ виду, что правила воспитанія въ частномъ приложеніи слѣдуетъ приспособлять къ особеннымъ свойствамъ каждаго лица, такъ какъ на всѣ случаи нельзя предложить точныхъ правилъ, но часто нужно дѣйствовать по особому усмотрѣнію».

Сочиненіе г-на Кёрнера раздѣляется на четыре книги, а именно: о физической жизни дѣтей и о внѣшнихъ условіяхъ воспитанія, объ образованіи умственныхъ способностей, о воспитаніи въ точномъ смыслѣ и о взаимныхъ отношеніяхъ между домашнимъ и общественнымъ воспитаніемъ. Всѣ эти четыре книги равно важны, хо-

рошо обдуманъ и свидѣтельствуютъ о знаніи и опытности сочинителя; а такъ какъ мы здѣсь не имѣемъ въ виду ихъ подробнаго обсуживанія, но только желаемъ обратить вниманіе читателей на это замѣчательное сочиненіе, то мы удовольствуемся изложеніемъ содержанія главы: о педагогическихъ наградахъ и наказаніяхъ, такъ какъ прямая важность этого вопроса очевидна, и мы ни въ какой другой части практической педагогійи не встрѣчаемъ болѣе разногласія и погрѣшностей.

Награды и наказанія.

Нѣтъ сомнѣнія, что педагогическое наказаніе существенно отличается отъ судебного, имѣющаго непосредственною цѣлью — безопасность общества; наказаніе же воспитателя должно только ободрять и укрѣплять слабую волю неисправныхъ. Судебное наказаніе — немннуемое послѣдствіе запрещеннаго поступка и не прощается безъ дурныхъ послѣдствій для общаго порядка; педагогическое, напротивъ, по обстоятельствамъ отлагается, измѣняется и совсѣмъ прощается. Судебное истекаетъ изъ самаго проступка; воспитатель, напротивъ, опредѣляетъ свои наказанія по личности воспитанника. Оттого законодатель строго и неумолимо назначаетъ для каждаго проступка извѣстное наказаніе; воспитатель же налагаетъ свои наказанія, руководимый чувствомъ любви, и соображаясь съ нравственнымъ положеніемъ виновнаго. Судъ не имѣетъ права простить, между тѣмъ какъ помилованіе для педагога есть средство, которымъ онъ часто болѣе достигаетъ цѣли, чѣмъ наказаніемъ. И такъ педагогическое наказаніе есть лишь только средство воспитанія, служащее къ вразумленію и исправленію воспитанника, и потому не только можетъ быть замѣнено другими средствами, но и всегда должно быть приспособлено къ личности, т. е.

понятіямъ и чувствамъ извѣстнаго воспитанника. Его, цѣль — произвести впечатлѣніе, достаточное для того, чтобъ извѣстное дитя перемѣнило образъ мышленія и направленіе воли. Наказаніе же воспитанника безъ его сознанія или убѣжденія въ своей винѣ не только бесполезно, но даже притупляетъ чувство, и тѣмъ доводитъ до равнодушія и упрямства.

Наказанія и награды должны либо побудить къ лучшему, либо удержать отъ дурнаго; слѣдственно положительно или отрицательно дѣйствовать на волю. И такъ эти два средства нравственнаго и умственнаго побужденія находятся въ тѣсномъ взаимномъ отношеніи, и ихъ отдѣлять не слѣдуетъ. Потому употребленіе при воспитаніи однихъ только наказаній или наградъ — не доводитъ до желаемой цѣли.

Наказанія должны быть *постепенны*. Дѣти, по слабости воли, не могутъ не повторять, даже не увеличивать своихъ неисправностей. Потому, если начать съ большихъ наказаній, можно легко истощить это средство, и тѣмъ его сдѣлать бесполезнымъ и вреднымъ. Постепенныя наказанія, напротивъ, страшатъ дѣтей увѣренностію, что при повтореніи погрѣшности имъ будетъ хуже.

Наставникъ не долженъ *горячиться* при наказаніи, чтобы не поступить опрометчиво, не вредить воспитаннику и не унижать своего собственнаго достоинства. Вообще достоинство воспитателя состоитъ болѣе въ предупрежденіи ошибокъ, отстраненіи поводовъ къ нимъ, дурныхъ примѣровъ и т. п., чѣмъ въ употребленіи наказаній послѣ проступковъ. Ошибочнымъ средствомъ побужденія мы также назовемъ ту слабость родителей, по которой они не имѣютъ довольно твердости, чтобы требовать непрекословнаго повиновенія, а хотятъ дѣйствовать на своихъ дѣтей одними убѣжденіями, просьбами и

объщаніями, отъ чего дѣти дѣлаются упрямыми, своенравными и непослушными. Дѣти неблагоразумны и не понимаютъ своей пользы; потому они *должны* повиноваться. Того требуетъ нравственность и это единственное средство приучить ихъ съ малолѣтства къ самоуправленію и соображенію съ нуждами и пользою ближнихъ. Воля родителей должна быть ихъ первымъ закономъ и ее надобно имъ сообщить опредѣленно и рѣшительно. Съ ними не надобно употреблять длинныхъ рѣчей или приводить много причинъ и доводовъ, но слѣдуетъ коротко и ясно объявить: «я такъ хочу, ты долженъ!» — Многие еще юшибаются въ томъ, что надѣются управлять дѣтми одними просьбами и возбужденіемъ сожалѣнія, стараются растрогать дѣтей огорченіемъ родителей и т. п. Это средство, если оно рѣдко употребляется, не дурно; однако жъ при частомъ или исключительномъ употребленіи, скоро теряетъ свою силу и даже подрываетъ власть и влияние родителей, потому что внушаетъ дѣтямъ мысль, что они успѣхами и хорошимъ поведеніемъ оказываютъ старшимъ одолженіе, и могутъ ихъ произвольно опечалить и огорчить.

Повиновеніе должно служить *основаніемъ* всего воспитанія; потому родителямъ и наставникамъ слѣдуетъ *прежде всего* заботиться о послушаніи своихъ дѣтей. Мы не хотимъ превратить дѣтей въ машины, лишеныя чувства и воли или имъ прививать рабскія чувства, и даже требуемъ образованія и усовершенствованія ихъ благоразумной воли. Однако жъ мы не хотимъ, чтобъ воля имъ служила во вредъ, не сдѣлалась своевоіемъ и для этого повиновеніе приказаніямъ и запрещеніямъ старшихъ необходимо; *ибо* одно только повиновеніе и покорность закону ведутъ къ нравственной свободѣ, которая именно не что иное, какъ добровольное повиновеніе закону правды и добра. Стоитъ только наставнику заслужить довѣріе

и привязанность воспитанниковъ, и они безропотно будутъ признавать превосходство его воли, охотно повиноваться его требованіямъ! Но повиновеніе дѣтей не принесетъ пользы и не будетъ нравственнымъ, если они покоряются не охотно и не съ убѣжденіемъ; что наставникъ благонамѣренъ. Конечно не надобно ожидать отъ дѣтей признанія пользы данныхъ приказаній или добровольнаго исполненія повелѣній; однако жъ воспитателю слѣдуетъ избѣгать всякаго вида притѣсненія и пристрастія. потому что безъ любви и довѣрія дѣтей къ своимъ старшимъ воспитаніе не прочно.

Вѣрнѣйшія средства къ пріобрѣтенію довѣрія и любви дѣтей — справедливость и правдивость, такъ, чтобъ дѣти даже при строгихъ наказаніяхъ оставались убѣжденными въ ихъ необходимости и справедливости. Справедливымъ же съ дѣтьми будетъ не тотъ, кто ихъ судить по всѣмъ правиламъ нравственности, но тотъ, кто съ ними поступаетъ, нисходя къ ихъ точкѣ зрѣнія. Не должно забывать, что дѣти понимаютъ слова и вещи иначе, чѣмъ взрослые; что, по ихъ мнѣнію, многія вещи недурны, которыя взрослыми почитаются предосудительными; что они даже не понимаютъ неприличія многихъ выраженій и поступковъ. Въ такихъ случаяхъ нужно не наказывать, а стараться образумить дѣтей и мало-по-малу ихъ пріучать къ чувству приличія. Въ противномъ случаѣ они въ правѣ почитать старшихъ жестокими и несправедливыми. Вообще воспитаніе обыкновенно затрудняется отъ пренебреженія важнаго правила, что «дѣтей нужно судить каковы они суть, а не какими должны быть, не теряя впрочемъ изъ виду цѣли, до которой ихъ слѣдуетъ довести».

Наставникъ легко снискиваетъ любовь дѣтей участіемъ во всѣхъ ихъ дѣлахъ и снисхожденіемъ къ ихъ забавамъ и нуждамъ. Однако жъ молодымъ наставникамъ

надобно при этомъ избѣгать слишкомъ ласковаго обращенія, чтобъ мальчики не осмѣивали ихъ подъ видомъ угожденія и не выходили изъ повиновенія. Дѣти очень зорки; отъ нихъ не ускользаютъ привычки и склонности, даже движенія и черты окружающихъ лицъ, и съ удивительною ловкостію пользуются всѣми слабостями старшихъ. Поэтому молодые педагоги должны обратить особое вниманіе на свои привычки, произношеніе, движенія, одежду и пр. ибо отъ подобныхъ мелочей часто теряется власть надъ дѣтьми, особенно если они живаго характера.

И такъ мы совѣтуемъ молодымъ наставникамъ быть съ самаго начала строгими. Эту строгость можно потомъ легко смягчить, а переходъ отъ слабаго начала къ болѣе строгому обращенію труднѣе, и сопряженъ съ бѣльшимъ сопротивленіемъ дѣтей. Прежде всего слѣдуетъ позаботиться о порядкѣ и повиновеніи, безъ которыхъ успѣшное обученіе невозможно; и, не пропуская никакого безпорядка, твердо настаивать на исправленіи всякой замѣченной неисправности. Если же встрѣчается много упущеній и ослабленій порядка, то конечно нужно сперва обратить вниманіе на важнѣйшія, а потомъ уже приниматься и за менѣ важныя исправленія. Однако жъ ни въ какомъ случаѣ не надобно наказывать многихъ воспитанниковъ вдругъ, потому что такое наказаніе имѣетъ видъ какъ бы общаго, неизбѣжнаго приключенія, и дѣти оправдываются предъ самими собою большимъ числомъ товарищей несчастія. Кто не замѣтилъ, что мальчики, чувствуя неумѣстность такихъ общихъ наказаній, съ какимъ-то удовольствіемъ рассказываютъ, какъ весь классъ былъ наказанъ? Слѣдуетъ напротивъ наказывать однихъ только главныхъ виновниковъ; это страшаетъ шалуновъ, унимаетъ зачинщиковъ и уничтожаетъ товарищество. Извѣстно, что дѣти всегда испытываютъ своихъ наставниковъ: не поддадутся ли они имъ? а потомъ, убѣдившись въ ихъ

твердости и пониманія дѣла, имъ скоро повинуются. Однако жъ при этомъ не нужно терять изъ виду, что одна строгость есть недостаточное средство воспитанія; она внушаетъ лишь страхъ, безъ любви, и не ведетъ къ нравственному успѣху. Поэтому надобно при всей строгости быть и снисходительнымъ, вселить въ дѣтяхъ увѣренность къ томъ, что они успѣваютъ у новаго наставника, что онъ дѣло свое знаетъ, и что онъ добросовѣстенъ и точенъ. Всѣ отношенія между воспитателемъ и дѣтьми личныя; поэтому его вліяніе будетъ тѣмъ сильнѣе и прочнѣе чѣмъ онъ образованнѣе, чѣмъ положителнѣе его характеръ и чѣмъ совершеннѣе его личныя качества. Съ другой стороны и начальники заведеній обязаны возбуждать и усиливать въ наставникѣ чувство собственнаго достоинства, дать ему возможность выказать свои качества, однимъ словомъ, не сдѣлать его покорнымъ исполнителемъ какого-либо учебнаго маршрута. Послѣдствіемъ подобнаго уничтоженія личнаго вліянія наставника бываетъ то, что конечно восстанавливается внѣшній порядокъ, но воспитанники одичаютъ, потому что они не привязываются ни къ какой достойной личности и ихъ сердца не поощряются и не одушевляются *добровольнымъ* рвеніемъ къ лучшему. Такой *внѣшній* порядокъ ведетъ къ лицемѣрью и нравственной апатіи на всю жизнь.

Не слѣдуетъ наказывать изъ мести или пристрастно, какъ-то за личную обиду, и не надобно часто повторять наказаній. Частыя наказанія теряютъ свое дѣйствіе; ученики при нихъ утѣшаются тѣмъ, что страдаютъ ужъ не въ первый разъ и не одни, и менѣе стыдятся своей вины. Наболѣе же надобно избѣгать всего, что подаетъ видъ, будто наставникъ охотно наказываетъ. Наказаніе всегда должно казаться послѣдствіемъ слабости и неисправности самого виновнаго, а не произволомъ или прихотью старшаго. И такъ, если наставникъ чувствуетъ,

что онъ теряетъ младнокровіе, то онъ долженъ отложить и зрѣло обдумать наказаніе.

Хотя наказанія удобныя для дѣтскаго возраста немногоразличны (по роду), однако жъ ихъ можно очень разнообразить, такъ чтобы не скоро нужно было прибѣгать къ строжайшимъ. Слабѣйшее изъ нихъ — порицаніе, которое можно усилить и разнообразить возбужденіемъ чувства чести (а отнюдь не честолюбія!) Самое слабое порицаніе состоитъ въ ласковомъ, ободряющемъ наставленіи, съ изъясненіемъ надежды на исправленіе. Это средство очень полезно для дѣтей старательныхъ, но съ слабыми способностями или волею. Мало-по-малу порицаніе усиливается, дѣлается строгимъ, наконецъ повелительнымъ и къ нему прибавляются угрозы. Такое обращеніе необходимо съ вѣтренными, *разсыянными* и шаловливыми воспитанниками. Порицаніе также усиливается сравненіемъ хорошаго воспитанника съ другими и предпочтеніемъ, высказаннымъ ему въ присутствіи дурнаго. При порицаніи конечно нужно настоять на исправленіи; однако жъ надобно воздержаться отъ всякаго оскорбленія чувства чести, а именно отъ бранныхъ словъ, такъ какъ они не дѣйствуютъ на нравственную волю воспитанника, не говоря ужъ о томъ, что употребленіе ихъ доказываетъ горячность и незнаніе приличія, даже педагогическое неумѣніе наставника. Безпрестанное порицаніе также бесполезно, особенно съ слабыми (по уму и волѣ) дѣтьми; оно отнимаетъ охоту къ исправленію и вселяетъ въ дѣтяхъ убѣжденіе, что они не способны къ лучшему. Слабыхъ учениковъ надобно напротивъ ободрять и хвалить, даже за малые успѣхи, и указать имъ средства къ дальнѣйшему преуспѣянію. Также не надобно употреблять съ однимъ и тѣмъ же воспитанникомъ слишкомъ часто одного рода порицанія, чтобъ онъ къ нему

не сдѣлался равнодушнымъ; нужно его или усиливать, или замѣнять другимъ средствомъ.

Мы сомнѣваемся въ пользѣ средства часто предлагаемаго — брать съ виновнаго обѣщаніе, что онъ исправится. У дѣтей нѣтъ твердой воли, слѣдственно можно предвидѣть, что они не сдержатъ своего слова. По нашему мнѣнію, это средство невѣрное, такъ какъ воспитанникъ не имѣетъ права отказаться отъ требуемаго наставникомъ обѣщанія, и онъ готовъ обѣщать, что угодно, лишь бы избавиться отъ настоящей непріятности (хоть скучнаго наставленія). Мы бы вмѣсто этого лучше назначили воспитаннику извѣстный срокъ (одну или двѣ недѣли) для исправленія, изъявляя притомъ надежду на его усиленное стараніе послѣ такого снисхожденія. — Соображаясь съ характеромъ дѣтей, можно имъ еще напомнить о горести родителей, о предстоящихъ праздникахъ и т. п. болѣе съ цѣлью ихъ убѣдить, нежели сильно растрогать. потому что всякое сильное возбужденіе чувствительности съ такою же быстротою проходитъ, съ какою обнаружилось. Порицаніе должно быть коротко, безъ многихъ выводовъ и доказательствъ, которыя умѣстны лишь только съ болѣе взрослыми воспитанниками.

Повтореніе уроковъ и арестъ составляютъ усиленное наказаніе лѣнливыхъ и шалуновъ. Мальчикъ, не хорошо знавшій урокъ, можетъ его повторить отчасти или со всѣмъ. Дурно написанные переводы и сочиненія возвращаются для исправленія, пока трудъ несоотвѣтствуетъ познаніямъ и способностямъ ученика, т. е. требованіямъ наставника. Нѣтъ ничего скучнѣе, именно для живыхъ мальчиковъ, списыванія или даже передѣлки той работы, отъ которой они уже хотѣли кое-какъ отдѣлаться, и едва ли найдется дитя или юноша, который, испытавъ нѣсколько разъ это неудовольствіе, не старался бы отъ него избавиться. Однако жъ и это наказаніе можно, въ

случаѣ нужды, усилить, прибавляя къ старой задачѣ новую, разумѣется не слишкомъ обременяя дѣтей, иначе они, при всемъ стараніи, не успѣютъ исполнить задачу и лишатся времени, необходимаго для другихъ уроковъ или для игры и движенія. И такъ усиленіе этого наказанія можно допустить только какъ исключеніе. Къ тому же надобно устранить при этомъ наказаніи всякое механическое переписываніе, какъ страданіе, не приносящее настоящей пользы. Наказаніе должно соответствовать винѣ и находиться съ нею въ связи, чтобы лучше напоминать о проступкѣ. Потому мы не одобряемъ переписыванія, вѣттериванія стиховъ и т. под. въ наказаніе за поведеніе.

По нашему мнѣнію, повтореніе выученнаго урока полезнѣ всякаго списыванія. Сперва урокъ еще разъ задается; если онъ и тогда не выученъ, то его увеличиваютъ, соразмѣрно съ временемъ и силами виновнаго, который долженъ понимать, что онъ лишается рекреационнаго отдыха за то, что худо употребилъ время, назначенное для приготовленія урока.

Крайняя степень въ этомъ родѣ наказанія есть задержаніе въ особомъ мѣстѣ для повторенія урока, однако жъ всегда подъ надзоромъ и никогда со многими вмѣстѣ. Не успѣвшихъ можно задержать, либо пока они не выучатъ заданнаго, либо на опредѣленное время; причемъ, для усиленія скуки и непріятности, имъ отнюдь не дозволяется разговаривать.

Разумѣется, родители, понимающіе свою пользу, будутъ содѣйствовать наказаніямъ, въ школѣ налагаемымъ. Дитя должно знать, что оно будетъ дома наказано или по-крайней-мѣрѣ порицаемо за наказаніе, которое оно заслуживало въ школѣ. Если же мальчикъ увѣренъ, что родители равнодушны къ мѣрамъ училища или ихъ не одобряютъ, и даже ими обижаются, то наказаніе теряетъ

свое нравственное достоинство и родители дѣлаются виновниками неисправности дѣтей.

Напротивъ, можно дома поддержать и отвратить школьныя наказанія весьма чувствительными мѣрами. Комнатный арестъ, для повторенія уроковъ или *безъ* всякаго занятія—строгое наказаніе. Лишеніе участія въ общемъ семейномъ предпріятіи, прогулкѣ, и т. под., также сильно дѣйствуетъ. Для дѣтей, еженедѣльно получающихъ деньги, вычетъ или совершенное лишеніе жалованья—чувствительно. Мы еще нашли очень дѣйствительнымъ—средство надѣвать въ праздники на дѣтей неопрятныхъ буднишнее платье; убѣдились также въ томъ, что надѣваніе пестрой куртки за *шалость* производило всеобщую веселость товарищей и самаго наказаннаго, слѣдовательно недостигало цѣли.

Если всѣ эти средства окажутся недѣйствительными, то можно прибѣгнуть къ болѣе строгому — къ лишенію пищи. Для чувственной природы дитяти это очень сильное наказаніе, именно если дитя не находитъ средствъ достать себѣ тайкомъ «продовольствія». Сперва достаточно лишить воспитанника мяснаго или лакомаго блюда; это наказаніе чувствительнѣе для самолюбія, чѣмъ для желудка. Такое лишеніе продолжается, въ случаѣ нужды, нѣсколько дней и усиливается до совершеннаго отказа во всякой пищѣ. Лучше всего для этого избирается обѣдъ, потому что завтракъ и ужинъ (или то, что ихъ замѣняетъ) предохраняютъ отъ дурныхъ послѣдствій лишенія пищи. Часто достаточно посадить виновныхъ за отдѣльнымъ столомъ, съ запрещеніемъ всякаго разговора; однако жъ дѣти легко привыкаютъ къ этому средству, и потому опасно употреблять его долѣе одного или двухъ дней.

Заключеніе въ особой комнатѣ и тѣлесное наказаніе⁷ суть, безъ сомнѣнія, самыя строгія наказанія. Съ заключеніемъ, если для него и найдется удобное помѣщеніе,

нужно быть весьма осторожнымъ, потому что оно можетъ причинить большой вредъ, именно слабонервнымъ дѣтямъ. Обыкновенно же дѣти, хотя сначала сильно кричатъ, однако жъ скоро привыкаютъ къ своему положенію и находятъ себѣ занятіе, при которомъ наконецъ забываютъ причину и цѣль своего заключенія. Запирать дѣтей въ темную комнату — варварство, и были примѣры, что это наказаніе даже причиняло эпилептическіе припадки. Къ тому же не хорошо оставлять однихъ дѣтей, столь сильно огорченныхъ, что они изъ отчаянія и злости могутъ рѣшиться на необдуманные поступки. И такъ если уже заключать дѣтей, то надобно для этого избирать свѣтлую комнату, и то не на очень долгое время и никогда безъ опредѣленнаго занятія, какъ то: вытверживанія стиховъ, повѣсти и т. под. или списыванія образцоваго сочиненія, которое потомъ вытверживается.

! Много говорено въ защиту и въ опроверженіе тѣлеснаго наказанія. Опытъ доказалъ, что его совсѣмъ уничтожить нельзя, а нужно на него смотрѣть какъ на крайнее средство, и потому не надобно употреблять его часто и безъ разбора. Чѣмъ неблагоразумнѣе дитя, тѣмъ успѣшнѣе чувственныя средства воспитанія: — двухлѣтнее дитя очень хорошо понимаетъ, за что его ударяютъ по рученкѣ. Дѣти, которыя ночнымъ крикомъ лишаютъ сна матерей, отвыкаютъ отъ упрямства послѣ перваго тѣлеснаго наказанія. Съ возрастающимъ же тѣломъ и умомъ нужно все болѣе и болѣе употреблять слова и нравственныя средства. Встрѣчаются однако жъ, бабушками и няньками до того избалованныя дѣти, что нельзя въ нихъ искоренить зла безъ наказанія тѣлеснаго. Но такія наказанія должны быть рѣдки, потому что нѣтъ хуже дѣтей, привыкшихъ къ розгамъ, слѣдственно уже ничего не боящихся. Если же это средство окажется послѣ зрѣлаго размышленія неизбѣжнымъ, то его слѣдуетъ упо-

треблять уже съ тѣмъ, чтобъ оно оставалось памятнымъ, и угроза его повторенія была бы дѣйствительною. Кажется, излишне напоминать, что ни голова, ни лице, ни руки — не мѣста для тѣлеснаго наказанія; удары линѣикою по концамъ пальцевъ и т. под. — средневѣковое варварство! Вообще не надобно забывать, что частыя строгія наказанія и язвительныя насмѣшки вызываютъ ропоть, обманъ, непослушаніе, слѣдственно портятъ характеръ.

Мы потому такъ долго занимались наказаніями, что именно при нихъ часто дѣлаются весьма грубыя ошибки; но теперь переходимъ къ наградамъ, которыя не менѣе сильно возбуждаютъ волю воспитанниковъ.

Награда должна быть рѣдка, какъ и наказаніе, чтобъ дитя не думало, что оно въ правѣ требовать особой прибыли за исполненіе своего долга. Частая похвала возбуждаетъ суетность, честолюбіе, гордость, чванство, кичливость, однимъ словомъ, пріучаетъ дитя искать награды за добро не въ своемъ собственномъ сознаніи, но во внѣшнемъ признаніи другихъ. Изъ этого истекаетъ весьма дурное направленіе на всю жизнь, пагубное для всего будущаго поколѣнія. Однако жъ, съ другой стороны, нельзя совсѣмъ отстранить наградъ; даже мы, взрослые, не можемъ совершенно освободиться отъ вліянія чувственности и не сохраняемъ равнодушія къ постороннему признанію нашихъ стремленій.

Простѣйшая награда — ласковое слово, похвала, поощреніе, однако жъ всегда съ напоминаніемъ, что воспитанникъ еще не достигъ настоящей цѣли, и долженъ еще долго стремиться по избранному имъ пути. Похвала должна быть проста и сердечна; радость и удовольствіе наставниковъ и родителей должны быть для дѣтей первою и самою милою наградою. Можно также ставить другимъ въ примѣръ заслужившаго отмѣнную похвалу, или про-

честь другимъ его сочиненіе, переписать его трудъ для памяти и т. под.

Потомъ слѣдуетъ пересадка на высшее мѣсто въ классъ, которая, не смотря на нѣкоторыя неудобства, согласна съ неравенствомъ въ природѣ, и приучаетъ къ гражданскому порядку. Она возбуждаетъ соревнованіе, происходящее отъ желанія удержаться на высшемъ мѣстѣ или снова приобрести потерянное. Пересадка же на низшее мѣсто за поведеніе — нехорошая мѣра: ученикъ, зная, что это мѣсто ему назначено на время, и имъ не заслужено успѣхами въ наукахъ, мало огорчается этимъ перемѣщеніемъ, и старается показать свое равнодушіе къ этому какъ бы гоненію, чувствуя, что родъ наказанія не соотвѣтствуетъ винѣ. И такъ мы одобряемъ одну лишь пересадку за успѣхи; причемъ разсѣянныхъ (т. е. шалуновъ, ибо шалость происходитъ отъ невниманія, а невниманіе — отъ разсѣянности) можно посадить *особо* (на пр., на первой лавкѣ) для лучшаго надзора за ними, сохраняя имъ впрочемъ въ классномъ спискѣ мѣсто по успѣхамъ.

Такъ какъ лишеніе какого нибудь удовольствія составляетъ наказаніе, то и можно ободрять успѣшныхъ доставленіемъ удовольствій; только отнюдь не деньгами или лакомствами, но прогулкою, хорошею книгою, платьемъ, взятіемъ съ собою въ гости и т. под. Эти удовольствія должны дѣйствовать на душу и ее возвышать, а не приучать дитя къ жадности къ деньгамъ и лакомствамъ. Деньги — для дѣтей опасной подарокъ, потому что они не знаютъ ихъ настоящаго употребленія, и привыкаютъ ихъ тратить безъ пользы. Другое дѣло, если они себѣ дѣлаютъ кружку для своихъ маленькихъ расходовъ или для подаенія милостыни. Въ такомъ случаѣ можно ихъ щедрѣе дарить деньгами: тогда легко повѣрять ихъ употребленіе.

Угрозы и обѣщанія слѣдуетъ употреблять съ большою

осторожностію. Послѣ даннаго обѣщанія или сдѣланной угрозы нужно непременно сдержать слово, чтобы не казаться слабымъ или обманчивымъ. Къ тому же угрозы часто произносятся при обстоятельствахъ, впоследствии, до того измѣняющихся что ихъ исполненіе дѣлается неудобнымъ или невозможнымъ, и вообще такія обѣщанія связываютъ наставника, и не дозволяютъ ему уже поступать согласно съ временемъ. Обѣщаніе награды для того, чтобы удержать дѣтей отъ дурнаго—средство превратное: оно награждаетъ даже за бездѣйствіе. Иные родители до того слабы, что покупаютъ повинновеніе своихъ дѣтей, обѣщаютъ имъ награду за «умное поведеніе», когда сами уходятъ или уѣзжаютъ со двора и т. под. Это вѣрное средство сдѣлать дѣтей упрямыми и корыстолюбивыми. Напротивъ, обѣщанія полезны только какъ поощреніе къ добру, къ положительной дѣятельности, на пр., если дитя сдѣлаетъ задачу безъ ошибокъ, хорошо выучитъ урокъ и т. под. Дѣтямъ съ слабою волею можно иногда обѣщать за хорошее поведеніе и т. под. награду, но не часто; не надобно имъ подавать мысли, что за всякое хорошее дѣло ихъ ожидаетъ награда. Это ведетъ къ исправности и добродѣтели изъ-за одной награды, а не по самому долгу и по совѣсти. Надобно награждать только за продолжительныя старанія; за одно или два доказательства прилежанія достаточною наградою должна быть похвала. Съ болѣе взрослыми воспитанниками нужно поступать совсѣмъ иначе, чѣмъ съ меньшими; для нихъ чувство чести—порицаніе и похвала, къ которымъ можно прибавлять различныя удовольствія и непріятности, — вѣрнѣйшее средство. Вообще при всѣхъ этихъ мѣрахъ не надобно забывать, что похвала и порицаніе—нечто иное, какъ поощреніе, средство, которое никогда не можетъ сдѣлаться цѣлью для воспитанника или воспитателя, и всегда должно соответствовать обстоятельствамъ.

Иные педагоги не одобряют торжественной раздачи наградъ, похвальныхъ листовъ различного достоинства и т. под., потому что онѣ возбуждаютъ въ награжденныхъ тщеславіе и чванство, а въ товарищахъ зависть и ненависть. Однако жъ это исключенія, которыя не уничтожаютъ пользы таковыхъ наградъ. Мы не находимъ неудобства въ торжественномъ признаніи достоинства, которое не можетъ не поощрять дѣтей и юношей къ усиленному старанію, и сверхъ того еще служить связью между училищемъ и родителями или обществомъ.

Къ наградамъ надобно отнести порученія училищныхъ обязанностей, въ видѣ отличія. Это средство воспитанія, по нашему мнѣнію не довольно часто употребляемое, сильно дѣйствуетъ. Ученикъ почитаетъ за доказательство благоволенія и расположенія дозволеніе исправлять неважныя порученія, какъ-то: приносить ландкарты, собирать книги и тетради, вести журналы и т. под. Эти занятія надобно возвысить въ глазахъ воспитанниковъ. Далѣе можно дать хорошимъ воспитанникамъ прочесть полезныя книги, показать занимательные рисунки и т. под. Вниманіе, прилежаніе и хорошее поведеніе будутъ неперемѣнными послѣдствіями такихъ особыхъ отличій, способствующихъ сближенію наставника съ воспитанниками.

Наказанія и награды должны соотвѣтствовать проступку или заслугѣ, иначе онѣ не поддерживаютъ силы воли. Поэтому наказаніе не должно унижать виновнаго, но его побуждать и поощрять; порицаніе при товарищахъ необходимо только для злыхъ и дерзкихъ, которые примѣромъ своимъ могутъ портить другихъ. Наказаніе должно произвести глубокое впечатлѣніе; поэтому длинныя рѣчи и приготовленія, которыя отвлекаютъ вниманіе исправляемаго отъ главнаго предмета (именно исправленія) при нихъ неумѣстны. Лучше быстро наказывать и

какъ бы поражать виновнаго. Послѣ наказанія не надобно казаться злопамятнымъ, однако жъ можно объ немъ напоминать въ случаѣ повторенія вины. — Иногда (для добрыхъ дѣтей) достаточнымъ наказаніемъ бываетъ уже холодность и видъ равнодушія наставника.

Если виновный обѣщаетъ исправиться, и видно, что онъ искрененъ, то нужно отложить наказаніе, съ угрозою, что оно усилится въ случаѣ повторенія. Но если его обѣщанія происходятъ отъ одного страха, онъ неистово кричитъ и мечется, то не надобно поощрять снисхожденіемъ его вѣтренность или даже хитрость.

Награды и наказанія нужно употреблять не иначе, какъ хорошо изслѣдовавъ настоящія причины проступковъ. Поэтому наставнику слѣдуетъ не только самому воздерживаться отъ награды и наказанія, когда онъ взволнованъ или растроганъ, но и обращать вниманіе на понятія, чувства и мнѣнія дѣтей. Вообще лучше менѣе и не такъ строго наказывать, чѣмъ сдѣлать дѣтей упрямыми излишнею строгостію или, какой либо оплошностію, подать имъ поводъ къ пренебреженію наказаніемъ. Искреннее раскаяніе надобно всегда принимать, подкрѣплять благія намѣренія, показывать довѣріе обѣщаніямъ кающагося, принимать въ немъ особое участіе, отклонять его отъ ложнаго честолюбія, защищать отъ насмѣшекъ товарищей и слѣдить за нимъ, для поддержанія его, если онъ поколеблется въ добромъ дѣлѣ.

Вотъ сущность положеній г. Кернера о педагогическихъ наградахъ и наказаніяхъ. Мы твердо увѣрены, что всѣ мыслящіе любители просвѣщенія, которые имѣли случай слѣдить за воспитаніемъ въ домахъ и за развитіемъ «новичковъ» въ заведеніяхъ, согласятся съ нами въ практической пользѣ и въ необходимости распространенія этихъ правилъ, которыя не теряютъ своей важности

и для заведений, учрежденныхъ съ цѣлью замѣнить родительскій домъ, и возлагающихъ родительскія попеченія на воспитателей и воспитательницъ.

Авг. Фабриціусъ.

РУССКОЕ ОБЩЕСТВО ПАРОХОДСТВА И ТОРГОВЛИ.

Le commerce est la vie d'une grande nation: c'est par lui, bien plus que par les victoires, qu'elle rayonne sur le monde et qu'elle étend jusqu'aux confins de l'univers civilisé son influence et ses idées.

Loirembert.

Помѣщенный въ официальной части этой книги Морскаго Сборника, и въ другихъ газетахъ нашихъ Уставъ Русскаго Общества Пароходства и Торговли вѣроятно прочтенъ всѣми съ живѣйшимъ интересомъ и съ глубочайшею признательностью къ Правительству, которое поощреніемъ своимъ въ этомъ предпріятіи сообщитъ нашему торговому мореплаванію и нашей коммерціи на Черномъ морѣ — развитіе, вполне соответствующее богатству южнаго края Россіи и его географическому положенію. Вѣроятно многіе пожелаютъ участвовать въ этомъ предпріятіи, за уснѣхъ котораго ручается и покровительство Государя Императора, и имена учредителей: Н. А. Аркаса опытнаго моряка, знакомаго съ морями Чернымъ и Средиземнымъ и съ портами ихъ (*), и

(*) Въ IX томѣ Морск. Сбор. помѣщено нѣсколько статей г. Аркаса о флотахъ: турецкомъ, греческомъ, неаполитанскомъ и ихъ портахъ, по свѣдѣніямъ собраннымъ авторомъ на мѣстѣ.

г. Новосельскаго, извѣстнаго своимъ полезнымъ участіемъ въ одной изъ Волжскихъ пароходныхъ компаній, и наконецъ тѣ выгоды, которыя сопряжены съ самымъ учрежденіемъ Общества на Черномъ морѣ.

Изъ устава общества видно, что цѣль его заключается, во-первыхъ, въ возобновленіи между портами Чернаго и Азовскаго морей пароходныхъ сообщеній, производившихся насчетъ правительства до открытія послѣдней войны; во-вторыхъ—въ развитіи вообще внѣшней торговли южнаго края Россіи. Относительно заграничнаго плаванія, ограничивая на первое время свою дѣятельность содержаніемъ почтовыхъ сообщеній и перевозкою товаровъ и пассажировъ въ Галацъ, Константинополь, Смирну, Александрію, Триестъ, Геную, Ливорно и Марсель, съ заходомъ къ Св. мѣстамъ на горѣ Аѳонъ, въ Яффу или Бейрутъ, для высадки въ одномъ изъ двухъ послѣднихъ портовъ поклонниковъ Гробу Господню,—Общество, съ развитіемъ своимъ, увеличитъ и кругъ своего дѣйствія, сообразно съ потребностями нашей торговли. Кромѣ того, такъ какъ наши порты Чернаго и Азовскаго морей, снабжаются произведеніями окрестныхъ губерній, то въ кругъ дѣйствій Общества, для облегченія и усиленія такой перевозки, входитъ учрежденіе буксирнаго пароходства по рѣкамъ Днѣпру, Днѣстру, Дону и Бугу.

Чтобъ оцѣнить всю пользу учрежденія Русскаго Общества Пароходства и Торговли, и ознакомить желающихъ участвовать въ этомъ предпріятіи съ выгодами его, не лишнимъ будетъ бросить хотя бѣглый взглядъ на подобныя же общества въ другихъ государствахъ, и на настоящее положеніе мореходства и внѣшней торговли южнаго края Россіи.

Франція, въ отношеніи внѣшней морской торговли, представляетъ нѣкоторое сходство съ нами, и служить

яснымъ опроверженіемъ мнѣнія, что только нація по преимуществу морская, какъ по географическому положенію, такъ и по роду занятій своихъ можетъ имѣть сильный флотъ военный и коммерческій. Великій государственный мужъ Франціи, Кольберъ, сознавая, что съ развитіемъ въ приморскихъ жителяхъ охоты къ мореходству, тѣсно связано благосостояніе флота военнаго и коммерческаго, а также внѣшней, активной торговли, составилъ коммерческій морской уставъ и законы *Морской Записи* (*Inscription maritime*). Этими двумя законоположеніями, — которыми по справедливости гордится Франція — положено твердое основаніе коммерческому флоту Франціи и создано сословіе моряковъ, изъ прибрежныхъ жителей, которые занимаясь морскимъ ремесломъ во всѣхъ его видовизмѣненіяхъ, и передавая его своему потомству, снабжаютъ какъ коммерческій такъ и военный флотъ опытными шкиперами, матросами, судостроителями и проч. Преемники Кольбера не оцѣнили всей пользы морской записи, допустили въ ней злоупотребленія, и морское сословіе, а вмѣстѣ съ нимъ коммерческій и военный флоты Франціи потеряли то значеніе, которое имѣли они при Людовикахъ XIV и XV.

Въ то время, когда падало морское могущество Франціи, развивались флоты и торговля Англій, чему, между прочимъ, много способствовалъ знаменитый законъ, извѣстный подъ названіемъ *Навигаціоннаго Акта*, даровавшій торговому мореходству Англіи многія льготы и поощренія. Вслѣдствіе этихъ поощреній торговый флотъ Англіи развился до такой степени, что завладелъ внѣшнею торговлею почти всѣхъ государствъ Европы, и уже не боясь никакого соперничества, нашелъ выгоднымъ для себя, допустить въ англійскіе порты суда другихъ націй на одинаковыхъ правахъ съ

собою, съ тѣмъ, чтобы пользоваться такими же правами въ портахъ другихъ государствъ.

За нѣсколько десятковъ лѣтъ назадъ, во Франціи стали сознавать необходимость возрожденія Кольберовыхъ морскихъ законовъ и не только возстановили ихъ, но и сдѣлали существенныя улучшенія, соотвѣтственно настоящимъ потребностямъ и развитію государства. Теперь Франція имѣетъ полный коммерческій морской уставъ, въ которомъ опредѣлены обязанности, права и преимущества судохозяевъ, шкиперовъ, штурмановъ, суперкарговъ, матросовъ, юнговъ и проч. Морское, прибрежное сословіе, на основаніи правилъ морской записи, снабжаетъ коммерческій и военный флоты хорошими, привычными къ морю шкиперами, матросами, свѣдущими тиммерманами и другими портовыми мастерами. Прибрежные жители Франціи, выслуживъ законный срокъ на военномъ флотѣ, и не желая поступить на коммерческій, занимаются китоловствомъ, ловлею сельдей или другимъ какимъ-либо морскимъ ремесломъ. Словомъ Франція имѣетъ сословіе моряковъ, передающее свое ремесло изъ рода въ родъ.

Не смотря на то, коммерческій флотъ Франціи не удовлетворялъ потребностямъ страны, ибо не было компаній и обществъ судоходства, — компаній и обществъ, которыя составляютъ могущественную силу торговыхъ операций. Въ послѣднее время и на это обращено вниманіе. За нѣсколько лѣтъ предъ симъ, во Франціи учреждены между прочимъ двѣ компаніи: 1) *Compagnie Générale des Constructions Maritimes et de Navigation*, и 2) *Société Maritime des Messageries Impériales*. Первая, имѣетъ свои верфи въ Сеттѣ (Cette) и Марсели. Верфи эти приспособлены къ построенію на нихъ паровыхъ машинъ, и уже строятъ (по извѣстію отъ 15 Февр. н. ст. 1856 г.): 6 паровыхъ судовъ отъ 700 до 800 тоннъ каждое, — три

судна почти готовы; 10 паровыхъ машинъ въ 500 силъ каждая, — три изъ нихъ уже оканчиваются; 18 паровиковъ во 100 силъ каждый, тоже почти готовы; все вооруженіе, оснастка, парусность и другія принадлежности для 4-хъ паровыхъ судовъ уже готовы. Капиталъ компании 10 милліоновъ франковъ, раздѣленный на 100 000 акцій, по 100 фр. каждая. Дивидендъ на акцію въ 1856 г., за покрытіемъ всѣхъ расходовъ и отчисленіемъ 9% въ запасный капиталъ, 10%. Въ 1857 году надѣются получить по 15% на акцію (*).

Объ обществѣ *Messageries Imperiales* скажемъ нѣсколько подробнѣе, такъ какъ общество это имѣетъ ближайшее сходство съ Русскимъ Обществомъ Пароходства и Торговли.

Вотъ извлеченіе изъ отчетовъ общества :

10 Іюня 1854 г. въ общемъ собраніи акціонеровъ положено выпустить вторую серію акцій въ 12 милліоновъ франковъ, такъ чтобы капиталъ общества состоявшій изъ 12 милл. фр. достигъ 24 милл. фр. (акція въ 5000 фр.).

Въ 1853 году приходъ общества состоялъ (**)

изъ	6 951 124 фр.
а именно: за перевозку пассаж. и товаровъ	3 884 805 —
Вознагражденіе отъ правительства за перевозку почты и за обязанность перевозить, по низшей цѣнѣ, казенныхъ пассажировъ и казенный грузъ.....	3 000 000 —
Балансъ капитала общества.....	— 66 319 —

(*) *Revue des Deux mondes*, 15 Февр. 1855 г. Статя: *Comp. Génér. des Constructions maritimes etc.*

(**) Во всѣхъ нижеприведенныхъ счетахъ показаны только итоги франковъ, безъ сантимовъ.

Расходъ :

Содержаніе пароходовъ и проч.	5 705 130 —
Поврежденія, потери, и др. несл. случаи. —	12 207 —
Въ запас. капиталъ на страхованіе, погашеніе долговъ и возобновленіе вещей. 1 065 806 —	
	<hr/>
Всего.	5 783 144 —
	<hr/>

Перевѣсъ прихода надъ расходомъ	1 167 980 —
Отчислено въ запасной капиталъ фонда.	— 58 339 —
	<hr/>
Въ остаткѣ.	1 109 581 —

Изъ этой суммы роздано прежде по 250 фр. на акцію. Дополнительный дивидендъ утвержденъ въ 200 фр. на акцію. Остается въ запасъ на будущій годъ 29 000 фр. Итакъ въ 1853 г. дивидендъ состоялъ изъ 10%, какъ и въ 1852 году.

Сумма рейсовъ въ 1853 г. превышаетъ сумму рейсовъ 1852 г. на 4 300 морскихъ миль. Среднее число миль, пройденныхъ каждымъ судномъ компаніи въ 1853 г. состоитъ изъ 6 600 м. миль. Въ 1852 году среднее число миль на каждое судно не превышало 6 540. Въ 1853 г. число пассажировъ, въ сравненіи съ прежнимъ годомъ, увеличилось на 30%; число груза—на 39%. Выгоды общества не соответствовали однакожъ этому приращенію, ибо общество сбавляло по 20% съ платы за переѣздъ тѣмъ пассажирамъ, которые путешествовали съ своими семействами, и брали билетъ на обратный путь. Изъ 100 пассажировъ 23 воспользовались этою уступкою. Притомъ, неурожай шелка и другія причины уменьшили число грузовъ для Константинополя т. е. на самомъ выгодномъ пути пароходовъ общества. Содержаніе судовъ обошлось дешевле прошлагодняго на 1 фр. 49 сент. на милю. Вообще же общество сдѣлало экономію противъ 1852 года въ 1 фр. 53 сент. на морск. милю. 16

Февраля 1853 г. Общество заключило условіе съ министромъ финансовъ — удвоить число своихъ постоянныхъ рейсовъ въ Константинополь и значительно сократить время перехода. Поэтому условію общество получаетъ отъ казны вознагражденіе, пропорціонально числу миль, пройденныхъ сверхъ указанныхъ закономъ 8 Іюля 1851 г., и получило разрѣшеніе, въ видѣ исключенія изъ существующихъ законовъ, купить и націонализировать три парохода за границею. Общество обязалось также содержать сообщеніе между Франціею и Алжиромъ, 12 (?) разъ въ мѣсяць. Въ вознагражденіе перевоза 15 000 военныхъ пассажировъ, 3 000 тоннъ казеннаго груза, депешъ и суммъ правительства, и исполненія другихъ, соединенныхъ со всѣмъ предъидущимъ, порученій, общество получаетъ отъ казны ежегодно 1 500 000 фр. Всѣ эти вознагражденія отъ правительства, дали возможность обществу распространить кругъ своего дѣйствія, такъ что общество вмѣсто 16 судовъ, имѣетъ теперь 28; вмѣсто 105 216 миль, суда эти переплыли 180 000 миль. Но общество предвидитъ необходимость увеличить число судовъ до 37, а число миль плаванія этихъ судовъ до 240 000. Во время составленія этого отчета общество имѣло на водѣ 25 судовъ (изъ коихъ 3 винтовыхъ), и 5 160 пар. силъ. Строятся 6 судовъ, изъ коихъ 3 винтовыхъ. — Всего 31 судно въ 7 410 силъ. Такое увеличеніе средствъ общества, достаточное для исполненія обязательствъ съ казною, еще не можетъ удовлетворить всѣмъ потребностямъ торговли. Вслѣдствіе всего вышесказаннаго и положено выпустить вторую серію акцій.

14 Февраля 1855 года, въ чрезвычайномъ собраніи общества положено: 1) изъ акцій въ 5 тысячъ франковъ и именныхъ сдать акціи въ 500 франковъ и безыменные; 2) увеличить основной капиталъ общества до 60 милліоновъ франковъ, вслѣдствіе быстрыхъ успѣховъ

общества, успѣховъ, которые превзошли самыя смѣлыя надежды. Кругъ дѣйствій общества вѣроятно распространится еще болѣе съ окончаніемъ постройки желѣзныхъ дорогъ на югъ Франціи и съ учрежденіемъ заатлантическаго почтоваго пароходства французскимъ правительствомъ. Предвидя это, общество полагаетъ, что увеличеніе его капитала 36-ю милліонами франковъ не будетъ излишнимъ. Въ заключеніе отчета сказано, что поощреніе правительствомъ предпріятій общества, обѣщаетъ ему могущественное значеніе между всѣми предпріятіями подобнаго рода.

30 Мая 1855, въ общемъ собраніи общества доведено до свѣдѣнія акціонеровъ слѣдующее:

ПОСТОЯННЫЕ РЕЙСЫ ПАРОХОДОВЪ ОБЩЕСТВА:

	мор. миля.
Востокъ.....	110 552.
Италія.....	30 160.
Египеть.....	26 000.
Сирія.....	26 520.
Алжиръ.....	46 800.

ВРЕМЕННЫЕ.

Черное море (по случаю войны)..... 5 288.

Всего 255 320 миль.

Изъ числа 43 судовъ, принадлежащихъ Обществу, 9 большихъ пароходовъ желѣзныхъ, винтовыхъ—находятся въ дѣйстви, 6 строятся на верфяхъ Общества и у другихъ судостроителей. Главная верфь Общества въ Марсели; тамъ же: складочные магазины для товаровъ, элинги для починки судовъ, провіантскіе магазины и главная контора. Въ Константинополь, какъ въ главѣ линій: восточной, сирійской и черноморской, находятся

заведенія Общества, подобныя марсельскимъ. Наконецъ въ Смирнѣ, Александріи, Пирей и Мессинѣ, устроены заведенія сообразно съ мѣстными потребностями Общества.

Вслѣдствіе всѣхъ расходовъ, вдругъ потребовавшихся съ развитіемъ дѣйствій Общества, дороговизны каменнаго угля по случаю войны, уменьшенія числа путешественниковъ, вслѣдствіе эпасеній подвергнуться холерѣ, господствовавшей на берегахъ Средиземнаго моря, и по другимъ причинамъ, доходы Общества не могли быть столь большими, каковыми были бы при другихъ, болѣе счастливыхъ и обыкновенныхъ обстоятельствахъ.

При всемъ томъ, доходъ Общества увеличился въ сравненіи съ предъидущими годами:

Въ 1853 г. перевезено пассажировъ.....	35 529 чел.
Въ 1854 г. частнымъ пас.	42 552
..... казенныхъ	77 858
	<hr/>
Всего	120 410 чел.

Въ 1853 г. груза перевезено.....	12 974 тон.
Въ 1854 г. казеннаго	8 000.
..... частнаго	26 859.
	<hr/>
Всего	34 859 тон.

Приходъ: въ 1854 г.	14 782 741 фр.
въ 1853 г.	6 951 124 —
	<hr/>
Разность....	7 831 616 —

Расходъ въ 1854 г.	13 011 016 —
Чистой прибыли	1 771 724 —
Удержано въ запасный капиталъ.....	88 586 —
	<hr/>
Остается для раздачи въ дивид.....	1 683 138 фр.

Изъ сей послѣдней суммы выдано по 700 фр. на акцію, что составитъ 1 680 000 фр.; остальные 3 138 фр.

оставлены въ запасъ на будущій годъ. И такъ на акцію получено 14% (*).

Другія государства Европы столь же усильно вступаютъ въ соперничество съ Англїей на поприщѣ морской торговли; Австрійскій Ллойдъ, напимѣръ, послѣ нѣсколькихъ колебаній, утвердился на прочныхъ основаніяхъ, благодаря поддержкѣ своего правительства.

Вотъ отчетъ Австрійскаго Ллойда, представленный въ общемъ собраніи его акціонеровъ, въ Триестѣ, 21 Мая н. ст. сего года.

Общество имѣеть 65 пароходовъ въ 12 040 силъ и 35 955 тоннъ (въ томъ числѣ 4 парохода, строящіеся въ Англии; каждый изъ нихъ въ 400 силъ 1 100 тоннъ). Выручка въ 1855 г. состояла изъ 6 657 944 гульд. 59 крейц., а именно:

180 рейсовъ на Востокъ доставили	2 902 122 гул.	22 кр.
15 — въ устьи Дуная.....	178 609	» 59 »
82 — » Черное море.....	754 161	» 58 »
110 — » Грецію.....	283 694	» 10 »
1415 — » Адриатическ. море.	1 261 766	» 21 »
310 — случайныхъ и буксирн.	229 564	» 19 »
Отъ продажи 3 пароходовъ получено	48 015	» 50 »
Премія отъ правительства.....	1 000 000	»
	<hr/>	
	6 657 944 гул.	59 кр.
Расходы.....	5 952 938	» 22 »
	<hr/>	
Чистый доходъ.....	705 006 гул.	37 кр.

Пароходы Общества, совершившіе въ 1855 г. 849 108 морск. миль (круглымъ числомъ въ день по 2 326 морск. миль), перевезли: 348 172 пассажира, 938 623 письма, 1 069 377 мѣстъ и 83 010 283 гульд. монетою. Капиталь

(* См. Journal des Chemins de fer, 17 Июня 1854 г. 17 Февраля 1855 г.

Общества состоитъ изъ 12 000 000 гульд., раздѣленныхъ на 24 000 акцій каждая въ 500 гульд.

Къ тому же отчету приложена таблица дѣйствій Общества съ 1836 года. Выписываемъ изъ нее слѣдующія данныя:

годъ.	КАПИТАЛЪ ВЪ ГУЛЬ- ДЕНАХЪ.	ЧИСЛО СУДОВЪ.	ЧИСЛО СИЛЪ.	ЧИСЛО ТОННЪ.	ЧИСЛО РЕЙСОВЪ.	ДИВИ- ДЕНТЬ ВЪ ГУЛЬД.	ОТЧИСЛЕ- НО ВЪ ЗА- ПАСНЫЙ И СТР. КАП.
1836	1 000 000	7	630	1 974	87	64 583	—
1838	1 500 000	10	860	2 889	214	64 150	—
1839	2 000 000	10	860	2 889	245	—	—
1840	2 000 000	10	860	2 889	285	—	—
1841	2 000 000	10	860	2 889	252	—	—
1842	2 000 000	11	930	3 087	263	53 120	—
1843	2 000 000	11	940	3 127	300	68 900	—
1844	2 000 000	14	1 380	4 627	380	68 900	53 768
1845	3 000 000	20	2 110	7 006	704	90 000	121 360
1846	3 000 000	20	2 110	7 011	717	90 000	198 800
1847	3 000 000	21	2 470	7 774	726	240 000	126 040
1848	3 000 000	26	3 370	10 226	727	180 000	52 280
1849	3 200 000	28	4 030	12 033	819	240 000	94 800
1850	3 500 000	30	4 510	13 235	1 090	240 000	165 640
1851	3 837 000	34	5 350	16 093	1 128	240 000	45 960
1852	7 000 000	34	5 390	16 093	1 210	240 000	13 400
1853	8 000 000	47	7 990	23 665	1 463	320 000	13 000
1854	11 000 000	60	9 440	29 245	1 875	160 000	—
1855	12 000 000	65 (*)	12 040	35 935	2 112	280 000	107 873

Подобное же общество существуетъ въ Бельгii. Не имѣя подъ рукою данныхъ, мы не можемъ представить здѣсь результатовъ дѣйствiя Бельгiйскаго общества; скажемъ только, что и оно пользуется поощренiемъ своего правительства. Приводить доказательства развитiя подобныхъ обществъ въ Англiи и Соединенныхъ Штатахъ Сѣверной Америки, — считаемъ излишнимъ. Замѣтимъ только, что и тамъ нѣкоторыя общества получаютъ премию отъ правительства.

Теперь постараемся объяснить государственную пользу подобныхъ обществъ, и для этого прежде всего воспользуемся данными, приведенными г. Лорембертомъ въ его статьѣ о французской компаниi судостроенiя и мореплаванiя (*Revue de deux mondes*, 15 Февраля 1856 года).

(*) Кромя того Общество имѣеть 84 баржъ и рѣчныхъ подчалокъ.

Онъ говоритъ: «одно обстоятельство препятствовало до сихъ поръ развитію нашей торговли — это, недостатокъ въ коммерческихъ судахъ, которыя едва могутъ удовлетворить только третьей части нашихъ нуждъ. Двѣ трети нашихъ товаровъ перевозятся англійскими и американскими судами, такъ что, по странной и разорительной аномалии, сама Франція трудится въ пользу своихъ соперниковъ. Для многихъ неизвѣстно, что выручка отъ морскаго перевоза товаровъ значительно превосходитъ барышъ отъ ремесленной или фабричной работы, изъ чего слѣдуетъ, что наша коммерція платитъ дань Америкѣ и Англии въ отношеніи мореходства; не имѣя достаточнаго числа своихъ судовъ, мы теряемъ большую часть выгодъ, которыми обязаны цвѣтущему состоянію нашихъ фабрикъ и искусству нашихъ мастеровыхъ. Въ теченіе первыхъ пяти мѣсяцевъ трехъ послѣднихъ годовъ морская вывозная и ввозная торговля Франціи представляетъ слѣдующія данныя: 5 500 000 тоннъ груза перевезены 42 000 судами, изъ коихъ французскихъ — только 18 500. Слѣдовательно, въ теченіе 15 мѣсяцевъ Франція позаимствовала 23 500 судовъ иностранныхъ, и заплатила имъ за перевозку 3 300 000 тоннъ. Средняя цѣнность фрахта (перевозочной платы) оказывается 30 франковъ съ тонна. И такъ мы въ теченіе 15 мѣсяцевъ заплатили иностраннымъ судамъ пошлину въ 99 милліоновъ франковъ.

«Замѣтимъ еще, что величіе и достоинство Франціи требуетъ, чтобы мы вышли изъ этого вассальнаго положенія, ибо при такомъ положеніи, съ каждымъ новымъ развитіемъ нашей торговли и производительности, неизбежно послѣдуетъ подобное же, параллельное развитіе мореходства нашихъ соперниковъ, мореходства, составляющаго главный элементъ ихъ могущества и благосостоянія. Если мы заведемъ свой коммерческій флотъ, достаточный для удовлетворенія потребностей нашей тор-

говли — какой ударъ для флота Англїи и Америки! ибо извѣстно, что если мы нуждаемся въ судахъ для перевоза своихъ товаровъ, то напротивъ, Англїя и Америка нуждается въ грузахъ для занятїя своихъ судовъ.

«И почему, продолжаетъ г. Лорембертъ, наше коммерческое судоходство не соперничествуетъ съ мореходствомъ Америки и Англїи? Развѣ наши суда не также хорошо строятся, шкипера менѣе свѣдущи въ своемъ дѣлѣ? Нисколько! Ежедневный опытъ показываетъ, что наши судостроители, шкипера, матросы, не боятся ни какого соперничества. Намъ не доставало только капиталовъ, необходимыхъ для постройки, вооруженїя и экипированїя многочисленныхъ судовъ. Наконецъ настало время, когда капиталисты, увлекавшїеся постройкою желѣзныхъ дорогъ и другими предпрїятїями внутри страны, рѣшились разработать мину, еще почти нетронутую. Настало время сознанїя, что будущность Франціи не въ однихъ желѣзныхъ дорогахъ, и что дороги эти суть не болѣе какъ головныя звѣнья мореходныхъ линїй сообщенїя, начинающихся у береговъ Франціи и оканчивающихся въ другихъ частяхъ свѣта».

Отъ этихъ разсужденїй г. Лоремберта о внѣшней торговлѣ Франціи, перейдемъ теперь къ разсмотрѣнїю внѣшней торговли южнаго края Россїи.

Изъ статистическихъ данныхъ (*), о движенїи купеческаго флота разныхъ націй по портамъ Чернаго и Азовскаго морей въ пятилѣтнїй періодъ (1849 — 1853), видно, что всѣхъ судовъ въ приходѣ и отходѣ было среднимъ числомъ въ годъ 6 591, въ 661 415 тавровъ; изъ нихъ подъ русскимъ флагомъ, считалось 648 судовъ въ 79 578 тавровъ; собственно же съ грузомъ было по

(*) Государственная внѣшняя торговля въ разныхъ ея видахъ. Изданїе Департамента Внѣшней Торговли.

приходу и отходу 4120 судовъ въ 400969 ластовъ; изъ нихъ 514 судовъ въ 48287 ластовъ подъ русскимъ флагомъ. Такимъ образомъ русскій флагъ въ обоихъ случаяхъ принималъ участіе въ этомъ общемъ движеніи, по отношенію къ вмѣстимости, только на 12%. Между тѣмъ, оборотъ нашей внѣшней торговли по портамъ Чернаго и Азовскаго морей, простирался въ означенный періодъ времени среднимъ числомъ на 37 миліоновъ руб. сер. въ годъ; слѣдовательно, примѣняя эту цѣнность къ участію русскаго флага въ общемъ движеніи судоходства, оказывается, что иностранными судами перевезено товаровъ на 32560000 р. с., а подъ русскимъ флагомъ на 4440000 р. с. Полагая за фрахтъ круглымъ числомъ по 15% съ цѣны товара, на долю русскаго флага придется фрахтовыхъ денегъ 666000 р. с., а остальные 4884000 р. с. получены иностранными судами. Но, при этомъ исчисленіи, не принято еще въ соображеніе, что почти все суда, плавающія на Азовскомъ, Черномъ и Средиземномъ моряхъ подъ русскимъ флагомъ, принадлежатъ Грекамъ и Адриатическимъ Славянамъ, а собственно русскіе мѣстные мореходы ограничиваются каботажнымъ плаваніемъ. Слѣдовательно, фрахтовая сумма, доставшаяся на долю Русскихъ, была совершенно незначительна.

Слѣдуя разсужденіямъ г. Лоремберта о торговлѣ Франціи, и мы можемъ сказать, что достоинство Россіи и богатство южнаго края ея требуютъ, чтобъ мы вышли изъ подобной зависимости отъ иностранныхъ судовъ. Не смотря на то, что Франція — государство по преимуществу мануфактурное, а Россія — земледѣльческое, зависимость эта одинакова, какъ для того, такъ и другаго государства. Точно также, съ развитіемъ нашей торговли послѣдуетъ параллельное развитіе судоходства Англии и Америки насчетъ русской производительности,

если судоходство наше не будет развиваться. Изъ Триеста, Ливорно и Марсели приходятъ въ Черное море суда за русскимъ хлѣбомъ; въ Марсели и другихъ портахъ южной Европы иностранные спекуляторы, скупающіе русскій хлѣбъ въ Одессѣ, по дешевой цѣнѣ, продаютъ его въ неурожайные годы въ западной Европѣ по высокимъ цѣнамъ, и наживаются милліоны только оттого, что не сами мы привозимъ и продаемъ свой хлѣбъ за границу. Перевозъ же этотъ, при существованіи Русскаго Общества Пароходства и Торговли, будетъ обезпечиваться страхованіемъ, и во всякомъ случаѣ не менѣе выгоденъ перевоза хлѣба напр. по Волгѣ изъ Саратова въ Рыбинскъ и далѣе.

Что же касается до шкиперовъ и матросовъ, то хотя въ этомъ отношеніи Россія не можетъ сравниться съ Франціей, однако жъ вовсе не такъ бѣдна, какъ можно предполагать это съ перваго взгляда. Русское Общество Пароходства и Торговли найдетъ достаточное число капитановъ и штурмановъ, какъ между служащими, такъ и отставными моряками; первыхъ увольняетъ правительство для службы на коммерческихъ судахъ съ сохраненіемъ половиннаго жалованья отъ казны, и другими, выгодными для моряковъ, условіями; изъ отставныхъ моряковъ конечно многіе возвратятся на родственную имъ стихію, если Общество дастъ имъ хорошее содержаніе, въ чемъ нельзя сомнѣваться. Училище торговаго мореплаванія также можетъ снабжать общество шкиперами и штурманами. Что касается матросовъ, то и въ нихъ не будетъ недостатка. Вольные Черноморскіе матросы, каботажные мореходы и другіе прибрежные жители Чернаго и Азовскаго морей могутъ служить на судахъ Общества. Замѣтимъ еще, что вѣроятно Общество воспользуется дарованнымъ ему правомъ учреждать морскія училища и образуетъ въ нихъ хорошихъ моряковъ.

Теперь рассмотрим выгоды акціонеровъ Общества, хотя выгоды эти уже очевидны изъ вышеприведенныхъ извлеченій изъ отчетовъ подобныхъ же обществъ за границую.

Наше правительство даровало Русскому Обществу Пароходства и Торговли, по примѣрамъ иностранныхъ правительствъ (*), особое вспомошествованіе, необходимое у насъ тѣмъ болѣе, что Русское Общество при первомъ своемъ шагѣ на этомъ новомъ поприщѣ, встрѣтитъ многія затрудненія, въ особенности по недостатку у насъ механическихъ заведеній для постройки пароходовъ и содержанія ихъ въ исправности. Это щедрое вспомошествованіе, подробно опредѣленное въ уставѣ Общества, уже обезпечиваетъ существованіе его и выгоды акціонеровъ. Войдемъ теперь въ ближайшее разсмотрѣніе этихъ выгодъ, независимо отъ вспомошествованій правительства.

Въ трехлѣтній періодъ (1850—1852), изъ портовъ Чернаго и Азовскаго морей отпущено русскихъ произведеній среднимъ числомъ въ годъ до 33 000 000 пудовъ, кромѣ показанныхъ на деньги до 500 000 р. сер.; привезено же иностранныхъ товаровъ болѣе 1 500 000 пудовъ въ годъ, и сверхъ того показано на деньги свыше 2 300 000 р. сер. (**).

Пароходы Общества, предназначаемые для заграничнаго плаванія по четыремъ линіямъ: въ Александрію,

(*) Сознавалъ всю важность подобныхъ обществъ для государственнаго благосостоянія, правительства Англіи и Америки (Соед. Штаты), а за ними Австріи, Франціи, и въ настоящее время Бельгіи, оказываютъ этимъ обществамъ постоянныя ежегодныя пособія, или въ видѣ премій за каждую милю проплытаго разстоянія, или какъ плату за почтовые сообщенія, перевозку казенной клади и проч. Въ 1851 г. англійское правительство производило, между прочимъ, самое большое пособіе по линіи отъ Цейлона до Гон-Конга, и по линіи отъ Суэца до Калькуты. О подобныхъ же вспомошествованіяхъ во Франціи, Австріи и Бельгіи сказано выше.

(**) Изъ «Видовъ госуд. внѣшн. торговли».

Триестъ, Марсель и Галаць, будутъ имѣть около 5 000 ластовъ вмѣстительности, изъ коихъ болѣе $\frac{2}{3}$ можетъ быть занято грузомъ, а именно болѣе 3 300 ластовъ. Помножая эту послѣднюю цифру на число годовыхъ рейсовъ по этимъ линіямъ, мы получимъ около 100 000 ластовъ, т. е. до 12 000 000 пудовъ грузовой вмѣстимости, въ одинъ конецъ, и столько же обратно.

Въ тотъ же трехлѣтній періодъ (1850—1852) перевезено пароходами Новороссійской экспедиціи между нашими портами Чернаго и Азовскаго морей, а также Константинополемъ и Галацомъ, среднимъ числомъ до 20 000 пассажировъ. Но пароходы новаго Общества, кромѣ совершенія рейсовъ и по другимъ линіямъ сообщеній, на которыя не распространялись дѣйствія помянутой экспедиціи, будутъ заходить, какъ сказано выше, къ Св. мѣстамъ, слѣдовательно общество можетъ смѣло рассчитывать на большее число пассажировъ.

Съ другой стороны, выгоды буксирнаго пароходства у насъ въ Россіи не подлежатъ вообще никакому сомнѣнію, чему лучшимъ доказательствомъ служатъ полный успѣхъ подобныхъ предпріятій на Волгѣ. Если, основываясь на официальныхъ свѣдѣніяхъ о торговлѣ Новороссійскаго края, обратимъ вниманіе на постоянную перевозку къ южнымъ портамъ нашимъ изъ окрестныхъ губерній огромныхъ запасовъ сырыхъ отечественныхъ продуктовъ, и обратно, изъ Крыма и Бессарабіи разныхъ туземныхъ продуктовъ, не трудно предвидѣть, что буксирное пароходство по рѣкамъ Днѣпру, Днѣстру, Дону и Бугу, доставитъ акціонерамъ Общества значительныя выгоды.

Замѣтимъ наконецъ, основываясь на указаніяхъ опыта, что увеличеніе и облегченіе средствъ сообщенія, увеличиваетъ и движеніе товаровъ и пассажировъ, и способствуетъ открытію новыхъ отраслей промышленности. Укажемъ, на примѣръ, на вывозъ донскаго антрацита не-

только по портамъ Чернаго и Азовскаго морей, но и за границу, а также и на вывозъ крымской соли.

И такъ, благодаря учрежденію Русскаго Общества Пароходства и Торговли, мы можемъ надѣяться, что торговля южной Россіи изъ *пассивной* превратится въ *активную*, выйдетъ, хотя до извѣстной степени, изъ-подъ зависимости отъ иностранныхъ судовъ, разработается донской антрацитъ, и въ прибрежныхъ жителяхъ разовьется морское дѣло.

Вс. Мельницкій.

НОВЫЙ СПОСОБЪ

ИНТЕГРИРОВАНІЯ ЧЕТЫРЕХЪ ДИФФЕРЕНЦІАЛЬНЫХЪ УРАВНЕНІЙ.

Всѣмъ, занимающимся математическими науками и ихъ приложеніями, извѣстна важность рѣшенія дифференціальныхъ уравненій, во всѣхъ главныхъ приложеніяхъ математическихъ наукъ, и трудность этого рѣшенія; объ немъ-то я намѣренъ сказать нѣсколько словъ.

Во всякой системѣ дифференціальныхъ уравненій число искомыхъ можно сдѣлать четнымъ, и самымъ уравненіямъ дать видъ, въ которомъ дифференціалы неизвѣстныхъ выражаются частными производными одной и той же функціи, относительно самыхъ же неизвѣстныхъ, и притомъ такимъ образомъ, что когда дифференціалъ такой-то искомой равенъ частной производной относительно другой искомой, то дифференціалъ послѣдней равенъ отрицательно взятой производной относительно первой. Безполезно присовокуплять, что частныя производныя, о которыхъ говоримъ, помножены на элементъ

переменной независимой, или что дифференциалы всѣхъ неизвѣстныхъ раздѣлены на этотъ элементъ.

Ограничиваясь четырьмя количествами, которыя нужно найти, и которыя пусть будутъ x , y , ξ и η , дифференциальныя уравненія представятся въ видѣ

$$\frac{dx}{dt} = \frac{dV}{dy}, \frac{dy}{dt} = -\frac{dV}{dx}$$

$$\frac{d\xi}{dt} = \frac{dV}{d\eta}, \frac{d\eta}{dt} = -\frac{dV}{d\xi}$$

Въ нихъ t представляетъ переменную независимую; а V некоторую извѣстную функцію искомыхъ величинъ x , y , ξ и η , не содержащую числа t .

Извѣстная теорія дифференциальныхъ уравненій, для нахождения величинъ x , y , ξ и η , требуетъ трехъ интеграловъ уравненій и одной квадратуры; по способу же, который будетъ предложенъ, достаточны два интеграла уравненій и одна квадратура.

Приступимъ къ рѣшенію предложенныхъ уравненій. Одинъ интегралъ очевиденъ и есть

$$V = a,$$

разумѣя подъ a отъ t независимое, а впрочемъ произвольное количество. Пусть

$$U = 0$$

будетъ другой интегралъ; буква U предполагается функціею отъ x , y , ξ , η , a и новой величины b , произвольной но отъ t независимой.

Вообразимъ, что мы рѣшили уравненія:

$$V = a; U = 0$$

и нашли изъ нихъ y и η чрезъ x , ξ , a и b ; или x и ξ чрезъ y , η , a и b ; положимъ, что произведено первое нахождение. Разсматривая y и η какъ функціи величинъ x , ξ , a и b , полученные, какъ сейчасъ сказано; уравненіе $V = a$ очевидно сдѣлается тождественнымъ, и слѣдовательно можетъ быть дифференцировано относительно каждой изъ

величинъ ξ , x , a и b въ него входящихъ; дифференцирования, о которыхъ говоримъ, доставятъ :

$$(1) \left\{ \begin{array}{l} \frac{dV}{dx} + \frac{dV}{dy} \frac{dy}{dx} + \frac{dV}{d\eta} \frac{d\eta}{dx} = 0 \\ \frac{dV}{d\xi} + \frac{dV}{dy} \frac{dy}{d\xi} + \frac{dV}{d\eta} \frac{d\eta}{d\xi} = 0 \\ \frac{dV}{dy} \frac{dy}{da} + \frac{dV}{d\eta} \frac{d\eta}{da} = 0 \\ \frac{dV}{dy} \frac{dy}{db} + \frac{dV}{d\eta} \frac{d\eta}{db} = 0 \end{array} \right.$$

Полагая, что въ предложенныя уравненія также подставлены вмѣсто y и η ихъ величины, мы получимъ

$$(2) \left\{ \begin{array}{l} \frac{dx}{dt} = \frac{dV}{dy} \frac{d\xi}{dt} = \frac{dV}{d\eta} \\ \frac{dy}{dx} \frac{dx}{dt} + \frac{dy}{d\xi} \frac{d\xi}{dt} = - \frac{dV}{dx} \\ \frac{dx}{dx} \frac{dx}{dt} + \frac{d\eta}{d\xi} \frac{d\xi}{dt} = - \frac{dV}{d\xi} \end{array} \right.$$

Замѣняя же въ уравненіяхъ (1) частныя производныя $\frac{dV}{dy}$ и $\frac{dV}{d\eta}$ соответственно дифференціалами $\frac{dx}{dt}$ и $\frac{d\xi}{dt}$, эти уравненія примутъ видъ

$$(3) \left\{ \begin{array}{l} \frac{dy}{dx} \frac{dx}{dt} + \frac{d\eta}{d\xi} \frac{d\xi}{dt} = - \frac{dV}{dx} \\ \frac{dy}{d\xi} \frac{dx}{dt} + \frac{d\eta}{d\xi} \frac{d\xi}{dt} = - \frac{dV}{d\xi} \\ \frac{dy}{da} dx + \frac{d\eta}{da} d\xi = dt \\ \frac{dy}{db} dx + \frac{d\eta}{db} d\xi = 0 \end{array} \right.$$

Сличеніе первыхъ двухъ изъ этихъ уравненій съ уравненіями (2) доставитъ

$$\left(\frac{dy}{d\xi} - \frac{d\eta}{dx} \right) \frac{d\xi}{dt} = 0 \\ \left(\frac{d\eta}{dx} - \frac{dy}{d\xi} \right) \frac{dx}{dt} = 0$$

или

$$\frac{dy}{d\xi} = \frac{d\eta}{dx}$$

Ибо одновременное допущеніе $dx = 0$ и $d\xi = 0$ совершенно измѣнило бы сущность дѣла.

Такимъ образомъ найденныя для y и η выраженія чрезъ x и ξ таковы что формула

$$ydx + \eta d\xi$$

есть полный дифференціалъ, полагая

$$ydx + \eta d\xi = d\varphi$$

и дифференцируя относительно a и b , мы получимъ

$$\frac{dy}{da} dx + \frac{d\eta}{da} d\xi = d \frac{d\varphi}{da}$$

$$\frac{dy}{db} dx + \frac{d\eta}{db} d\xi = d \frac{d\varphi}{db}$$

или въ силу уравненій (3)

$$d \frac{d\varphi}{da} = dt$$

$$d \frac{d\varphi}{db} = 0.$$

Интегрируя эти равенства мы найдемъ

$$\frac{d\varphi}{da} = t + c$$

$$\frac{d\varphi}{db} = e$$

c и e суть величины произвольныя, только независимыя отъ t .

Такимъ образомъ интегралы предложенныхъ уравненій будутъ:

$$V = a, U = 0, \frac{d\varphi}{da} = t + c \text{ и } \frac{d\varphi}{db} = e.$$

въ нихъ a, b, c и e суть величины независимыя отъ t , а впрочемъ совершенно произвольныя. Изъ этихъ интеграловъ первый $V = a$ всегда извѣстенъ, другой интегралъ $U = 0$ можетъ быть найденъ только въ частныхъ случаяхъ, т. е. когда функція V будетъ данъ совершенно определенный видъ. Для нахождения этого интеграла употребляются различныя приемы, сообразныя съ видомъ функціи V , но о которыхъ мы ничего сказать не можемъ, говоря вообще, ибо нахождение величины U въ общемъ случаѣ невозможно.

Когда интеграль $U = 0$ будетъ найденъ, то опредѣляя y и η изъ уравненій

$$V = a, U = 0$$

и подставляя въ $ydx + \eta d\xi$ мы всегда получимъ

$$\varphi = f(ydx + \eta d\xi)$$

ибо $ydx + \eta d\xi$ представляетъ полный дифференціалъ; а потому простымъ дифференцированіемъ найдемъ

$$\frac{d\varphi}{da} \text{ и } \frac{d\varphi}{db}$$

и получимъ остальные два интеграла

$$\frac{d\varphi}{da} = t + c \text{ и } \frac{d\varphi}{db} = e.$$

М. Остроградскій.

ЗАДАЧА ИЗЪ МОРСКОЙ СЪЕМКИ.

Въ V-й части (1847 г.) Записокъ Гидрографическаго Департамента, изложенъ былъ мною новый способъ морской съемки (*), придуманный французскимъ инженеръ-гидрографомъ Венсандонъ-Дюмуленомъ, сопровождавшимъ Дюмонъ-Дюрвиля въ плаваніи его къ южному полюсу и въ Океанію.

Способъ этотъ основанъ на графическомъ рѣшеніи задачи шести точекъ, состоящей въ построеніи многоугольника, подобнаго тому, который составляютъ три морскія станціи и три береговые предмета, предполагая, что изъ первыхъ трехъ взяты пеленги на каждый изъ послѣднихъ.

Самъ авторъ рѣшаетъ эту задачу, основываясь на способѣ «ложныхъ положеній», требующемъ всегда болѣе соображенія, навыка и ловкости, нежели прямыя геометрическія построенія, съ которыми легко можетъ справиться даже и неопытный съемщикъ. Поэтому мы намѣрены изложить здѣсь другое, болѣе простое рѣшеніе той же задачи, предложенное въ *Annales hydrographiques* (1850 t. I) гидрографомъ Делярошъ-Понсье (*De la Roche Roncié*).

Пусть *A*, *B* и *C*—береговые предметы; *a*, *b* и *c*—станціи въ морѣ, изъ которыхъ опредѣлены азимуты каждаго предмета. Предполагая чертежъ ориентированнымъ, то линіи *aA*, *aB*, *aC*, *bA*, *bB*, *bC*, *cA*, *cB*, *cC*, представляютъ

(*) Мнѣ кажется, что пора уже бросить названіе—*съемка подъ парусами*; потому, что работа эта производится теперь исключительно на пароходахъ; я назвалъ ее просто *морскою съемкою*, разумѣя подъ этимъ, что всѣ наблюденія дѣлаются съ судна, не сходя на берегъ.

самые пеленги. Теперь, чтобы сдѣлать очевиднымъ рѣшеніе задачи, рассмотримъ нѣкоторыя свойства линій, составляющихъ чертежъ. Во-первыхъ, если на линіи, соединяющей которые нибудь два береговые предмета, напр. AC , начерчены будутъ сегменты, вмѣщающіе углы AaC , AbC и AcC , то окружности круговъ, которыхъ центры O_1 , O_2 , O_3 , пройдутъ чрезъ станціи a , b и c ; во-вторыхъ, если линіи aB , bB и cB будутъ продолжены до пересѣченія ихъ съ соответствующими окружностями, то получатся три точки b_1 , b_2 и b_3 , которыя впрочемъ можно получить также и другимъ построениемъ, основаннымъ на отношеніи угловъ при центрѣ и при окружности, и для этого, стоитъ только построить у центровъ углы AO_1b_1 , AO_2b_2 и AO_3b_3 , равные удвоеннымъ угламъ AaB , AbB и AcB . Замѣтимъ еще, что три линіи Bb_1 , Bb_2 и Bb_3 , встрѣчаются у точки B подъ известными углами, которые есть не что иное, какъ разности азимутовъ этой точки, измѣренныхъ со станцій a и b , и съ b и c . Изъ этого слѣдуетъ, что точка B лежитъ въ пересѣченіи окружностей сегментовъ, начерченныхъ на линіяхъ $b_1 b_2$ и $b_2 b_3$, и вмѣщающихъ вышесказанныя разности азимутовъ.

Теперь, основываясь на предъидущемъ, рѣшеніе задачи очевидно: должно провести на бумагѣ произвольную линію AC , представляющую разстояніе между предметами A и C ; на этой линіи начертить сегменты, вмѣщающіе углы, измѣренные со станцій между этими предметами; потомъ при центрахъ O_1 , O_2 и O_3 , и радиусахъ O_1A , O_2A и O_3A построить углы, равные удвоеннымъ угламъ AaB , AbB и AcB , тогда получатся точки b_1 , b_2 и b_3 ; соединивъ ихъ по двѣ и начертивъ на линіяхъ $b_1 b_2$, $b_2 b_3$, сегменты, вмѣщающіе разности азимутовъ, о которыхъ говорено выше, получимъ въ пересѣченіи окружностей мѣсто точки B . Такое построеніе всегда возмож-

но, за исключеніемъ случая, когда круги, опредѣляющіе точку B , будутъ имѣть одинъ или весьма близкіе центры.

Какъ скоро точка B опредѣлена, то можно сейчасъ же построить мѣста станцій a , b и c , продолживъ для этого линіи b_1B , b_2B и b_3B до пересѣченія съ окружностями соотвѣтствующихъ круговъ; такимъ образомъ всѣ 6 точекъ опредѣлятся, и для ориентированія чертежа останется только провести черезъ которую нибудь изъ нихъ меридіанъ, сообразно съ извѣстными азимутами линій.

Если бы азимуты трехъ береговыхъ предметовъ были взяты изъ 4-хъ станцій, то для опредѣленія мѣста предмета B получили бы 4 точки, b_1 , b_2 , b_3 и b_4 , которыя, бывъ соединены по двѣ, дали бы три линіи, и слѣдовательно три круга, взаимное пересѣченіе которыхъ должно опредѣлить точку B . Значитъ, въ этомъ случаѣ третій кругъ будетъ повѣрительнымъ. На практикѣ всегда должно дѣйствовать такимъ образомъ.

Замѣтимъ, что нѣтъ надобности изъ каждой станціи опредѣлять всѣ пеленги астрономически; достаточно, если такимъ образомъ будетъ опредѣлено только по одному пеленгу, потому что остальные легко получатся черезъ измѣреніе угловъ между предметами; для этого, конечно, необходимо нѣсколько наблюдателей, и лучше, если судно на время наблюденій будетъ ложиться въ дрейфъ или останавливать машину, когда работа производится съ парохода.

Что касается до опредѣленія масштаба изложеннаго здѣсь построенія, равно и другихъ подробностей, то читатель найдетъ ихъ въ V-й и VI-й частяхъ Записокъ Гидр. Деп., гдѣ на примѣрѣ увидитъ онъ и самый ходъ съемки, основанной на этомъ способѣ, точность котораго, черезъ устраненіе ошибокъ, происходящихъ отъ

ЧЕРТЕЖЪ КЪ СТАТЬѢ
„ЗАДАЧА ИЗЪ МОРСКОЙ СЪЕМКИ“.

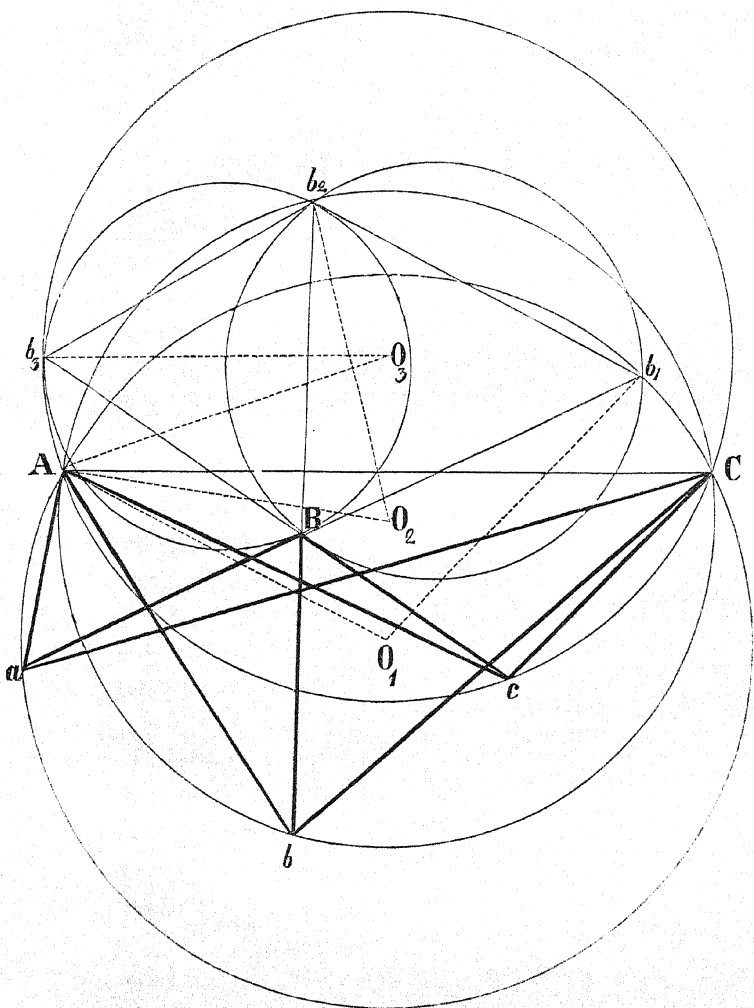

счисления, почти равняется точности тригонометрических съемокъ. Это подтвердили мнѣ лично г. Дюмулень и достойный сотрудникъ его г. Кергалле, показавъ работы свои по съемкамъ мароккскаго и южнаго испанскаго береговъ. Не имѣя возможности высадиться ни на одинъ изъ этихъ береговъ, потому что на одномъ встречали ихъ пулями, а на другомъ, по страшному невѣжеству прибрежныхъ жителей, принимали ихъ за распространителей холеры, они, поневолѣ, должны были ограничиться съемкою съ моря; результаты ея, сравненные съ тригонометрическими работами испанскихъ инженеровъ, оказались блистательной точности.

Какъ не пожалѣть послѣ этого, что между нашими гидрографами не проявилось ни малѣйшаго сочувствія къ этому способу съемки, составляющему, можно сказать, эпоху въ гидрографіи. По-крайней-мѣрѣ изъ отчетовъ, напечатанныхъ въ Морск. Сборн. о гидрографическихъ работахъ, произведенныхъ судами нашей эскадры Восточнаго океана, не видно, чтобы употребляемъ былъ способъ Дюмулена. Впрочемъ, можетъ быть я ошибаюсь, потому что по краткости отчетовъ, невозможно уяснить себѣ какіе именно приемы были тамъ употреблены. Мы Русскіе постоянно вѣрны своему характеру: не любимъ передавать ни званій своихъ, ни опытности, хотя твердо увѣрены, что безъ этого невозможно никакое научное движеніе впередъ.

П. Кузнецовъ.

РАЗНЫЯ МЫСЛИ И ЗАМѢЧАНІЯ О МОРСКОМЪ ДѢЛѢ (*).*(Окончаніе).***XIII.**

Парусина надъ колесами у Англичанъ никогда не употребляется. Десантные бота прилегаютъ бортомъ въ плотную къ кожухамъ, замѣняя такимъ образомъ крышу или верхнюю часть оныхъ. У насъ же отъ самаго начала пароваго флота, сквозное пространство надъ гребными колесами, по принятому обыкновенію покрывается парусиною, которая, какъ оказалось изъ опытовъ, требуетъ возобновленія ежегодно, при изготовленіи парохода къ кампаніи, что составляетъ, кромѣ лишней работы для порта, потерю значительнаго количества парусины. Подъ парусину надъ гребными колесами, кладутся продольныя деревянныя рейки, которыя должны быть непременно тонкія, дабы представлять надъ колесами сводъ; рейки эти часто ломаются и уносятъ съ собою лоскутки парусины. Не покрывать же колеса парусиною, неудобно, ибо когда десантные бота посланы наберегъ или ихъ собьетъ волненіемъ въ море, тогда вода поднимаемая колесами будетъ достигать, при боковомъ вѣтрѣ, мостика и обливать его, такъ что не будетъ возможности, находясь на мостикѣ, быть дѣйствующимъ лицомъ. Парусина, намокшая отъ воды, надолго сохраняетъ въ себѣ воду, которая

(*) Мор. Сбор. 1836 г. № 9, неоф. стр. 306.

ЧЕРТЕЖЬ УКРЫШЕНИЯ БАЛОК НА КОЖУХОВЫХ ЛОДКАХ.

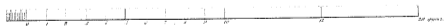
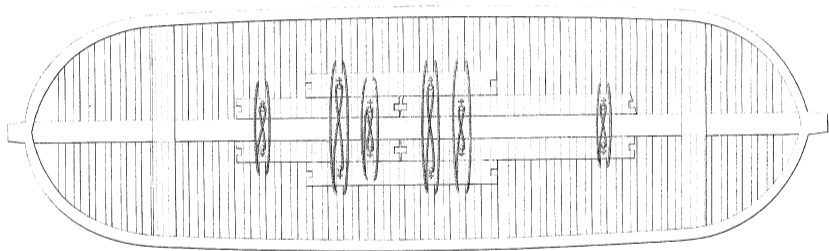

исподволь стекая на поперечные и продольные брусья, служащіе основаніемъ кожуха, подвергаютъ ихъ гніенію, а въ послѣдствіи — преждевременному разрушенію и сквозныя кожуховыя бимсы, которые мѣнять весьма затруднительно; подвергая ихъ преждевременному разрушенію такое устройство приводитъ еще къ важнѣйшему — поврежденію самага механизма, если гребной валъ чрезъ потерю кожуховой связи измѣнить свое нормальное положеніе.

На пароходо-фрегатѣ «Рюрикъ», вмѣсто парусины, кожуховое пространство надъ гребными колесами покрыто желѣзными листами такой толщины, что они могутъ сдерживать на каждой точкѣ человѣка, и составляютъ вполнѣ удовлетворительную мѣру уничтожая всѣ неудобства покрытія кожуховыхъ пространствъ парусиною; а главное еще служатъ и защитою кожуховъ въ тѣхъ обстоятельствахъ, когда при настоящихъ надобностяхъ для быстрого спуска десантныхъ ботовъ на воду и мгновеннаго снабженія ихъ банками и веслами, почти на всѣхъ паровыхъ фрегатахъ принято за необходимое: помѣщать банки, даже и весла, на стропкахъ, на днѣ самыхъ десантныхъ ботовъ (это сдѣлано на «Рюрикѣ» въ Або и потомъ принято другими). И такъ, если хотя одна банка выпадетъ изъ своего мѣста во время дѣйствія гребныхъ колесъ и парусина по недостаточной своей упругости не въ состояніи будетъ удерживать ее отъ прикосновенія съ концами лопастей дѣйствующаго колеса; то послѣдствіемъ сего легко можетъ быть, что банка отъ десантнаго бота или пробьетъ десантный боть, или еще хуже, переломаетъ радіусы гребныхъ колесъ. На пароходѣ «Рюрикѣ» никогда не можетъ случиться ничего подобнаго, ибо желѣзная крышка надъ гребными колесами всегда въ состояніи будетъ сдерживать выпавшія изъ десантнаго бота банки. Хотя желѣзная крыша и подвержена порчѣ отъ соленой воды, но выгоды ею доста-

вляемые вполне вознаграждаются, тѣмъ болѣе, что починка ея дешевле ежегодной перемѣны парусины.

Железная крыша надъ кожухами на пар.-фр. «Рюрикъ».

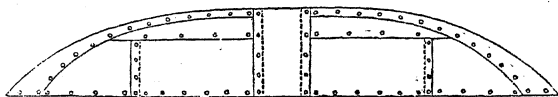

XIV.

Покрывать десантные бота удобно устроенными чахлами, полагаю необходимымъ; но потребность эта становится менѣе важной, если десантные бота построить наборными, какъ они выстроены были мною въ Або, для пароходо-фрегата «Рюрикъ». Эта метода постройки столь же преимущественнѣе, по сіе время употребляемой, гладкой или двойной діагональной, сколько и барказы наборные надежнѣе барказовъ гладкой постройки.

XV.

Самое неудобное, не-морское и дорогое устройство, отъ котораго могутъ происходить большіи несчастія—есть шлюпъ-балки, со вставленными въ оныя металлическими шкивами.

На пароходѣ «Камчатка», шлюпъ-балки скованы съ гаками у верхникъ концовъ, на которые надѣваются блоки съ пеньковою стропкою и съ коушемъ. Число шкивовъ зависитъ отъ величины гребныхъ судовъ; на «Камчаткѣ» у трехъ паръ шлюпъ-балокъ, верхніе блоки 2-хъ шкивные, а для катера въ 34 фута, 3-хъ шкивные.

Такимъ устройствомъ суда весьма легко поднимаются и лопаря во время сильной качки никогда не перетираются. Лопаря отъ блоковъ проводятся сперва въ кипъ, придѣланный къ боканцу, оттуда же—подъ чугунную планку у топтимберса, и потомъ уже крѣпятся на деревянной крѣпительной планкѣ весьма удобно, какъ на пароходо-

фрегатѣ «Рюрикѣ». Разница между шхивами въ боканцахъ и блоками видна яснѣе всего при поднятіи гребнаго судна во время волненія.

Во избѣжаніе всякаго рода металлическихъ планокъ съ роульсами, какъ весьма вредныхъ для снастей, на пароходо-фрегатѣ «Камчатка» придѣланы къ боканцамъ, для отвода лопарей, мѣдныя закругленныя планки съ киями, скрѣпленныя съ боканцами винтами; планки эти въ теченіе 15-ти лѣтняго употребленія оказались весьма хорошими и удобными.

XVI.

На пароходо-фрегатѣ «Камчатка» стень-вынтрёпы проходятъ въ выдолбленные въ топахъ полушкивы, сдѣланные изъ бакаута, съ цѣлю уменьшить парусность, такъ-какъ стень-вынтрёпы находятся всегда на своихъ мѣстахъ продѣтыми. Способъ сей, — имѣть стень-вынтрёпы всегда хорошо помѣщенными, по сіе время оказался удобнымъ и по нынѣ служить хорошо.

На иныхъ пароходахъ принято было то же устройство, но оказалось неудовлетворительнымъ, и потому вмѣсто полушкивовъ оставлены были мѣдныя шкивы, которые такъ-же несоотвѣтствуютъ своему назначенію.

Удобство-же въ топахъ полушкивовъ, зависитъ вполнѣ отъ образованія и отдѣлки оныхъ, точно такъ-же какъ и отъ образованія всѣхъ вообще клюзовъ зависитъ степень удобства ихъ употребленія, и какъ отъ настоящей отдѣлки, такъ и отъ настоящаго образованія всѣхъ вещей вообще во флотѣ, начиная отъ кофельнагеля и до руля, зависитъ годность или негодность ихъ къ употребленію; иначе какимъ образомъ объяснить неудобства на одномъ, напримѣръ, суднѣ какой либо вещи, которая на другомъ, въ морѣ, и въ разныхъ климатахъ, около 14 лѣтъ постоянно служила хорошо?

XVII.

Самое лучшее устройство марса-фаловъ на морскихъ пароходахъ, полагаю, состоятъ въ слѣдующемъ:

а) Въ цѣпномъ драйрепѣ со съемною скобою на марса-репѣ и съ одношхивнымъ блокомъ у нижняго конца онаго.

б) Въ пеньковомъ мантылѣ, закрѣпленномъ за лонга — салингъ. Мантыль проходитъ въ блокъ отъ цѣпнаго драйрепа и имѣетъ, какъ обыкновенные марса-фалы, въ нижнемъ концѣ своемъ, двухъ или одношхивный блокъ, смотря по величинѣ парохода.

Преимущество сего рода вооруженія состоятъ въ томъ, что драйрепъ постоянно находится по срединѣ шкива въ стеньгѣ и самый марса-фалъ, во время порывистой боковой качки, не ломаетъ стеньги (*).

XVIII.

Употребленіе кадокъ всякаго рода, напримѣръ для марса-фаловъ, катъ-лопарей и проч. на всѣхъ судахъ вообще полагаю совершенно излишнимъ. Кадки при сильной качкѣ много страдаютъ, а лопаря въ нихъ уложенные подвергаются преждевременной порчѣ; между тѣмъ, какъ подвѣшанныя на кофельнагеляхъ, удобно просыхать могутъ, послѣ дождя или мытья палубы.

XIX.

Металлическій бугель, съ кофельнагелями, проходящими въ стержняхъ, прикрѣпленныхъ къ бугелю горизонтально, есть вещь весьма неудобная, потому что:

а) Кофельнагели со стержнями отъ малой даже на онѣ дѣйствующей силы, скоро начинаютъ вертѣться.

(*) На военномъ транспортѣ «Америка» марса-фалы такъ были основаны, и во время плаванія во кругъ земнаго шара никогда насъ не беспокоили. Ф. III.

b) За такой кофельнагель со стержнем трудно крѣпить снасть, а травить оную почти невозможно.

c) Крутой переломъ въ снастяхъ, закрѣпленныхъ на такомъ кофельнагелѣ, портить ихъ въ весьма скоромъ времени.

d) Незначительныя размѣренія стержней, въ которые вставляются кофельнагели, совокупно съ малою длиною ихъ, проходящею въ бугель (который толще $\frac{3}{4}$ дюйма едва-ли быть можетъ) доказываетъ, что отъ нихъ большой силы ожидать не возможно.

e) Для исправленія одного только стержня надобно весь бугель отправить на литейный заводъ.

f) На пароходахъ, какъ и на парусныхъ судахъ, необходимо для сбереженія бѣгучаго такелажа убирать его по планкамъ, кнехтамъ или кофельнагелямъ, что весьма трудно по тѣснотѣ кофельнагелей, расположенныхъ въ бугеляхъ, какъ и по малому простору между ними и мачтою. Увеличить же длину стержней значило бы еще больше ослабить все это устройство.

Всѣ эти неудобства свойственны также вообще всѣмъ кофельнагелямъ со стержнями, гдѣ бы они ни употреблялись, въ бортѣ, въ боканцахъ или въ бугеляхъ.

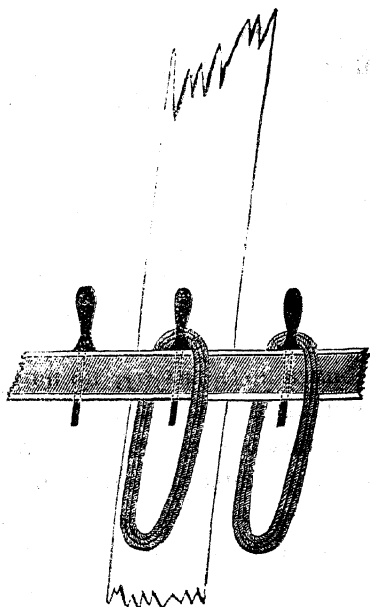

Подручка съ кофельнагелемъ на борту «Юрику».

Если же не имѣется никакого способа крѣпить снасти у мачтъ на планкахъ, то лучше сдѣлать деревянную подушку съ обручемъ, въ которую вкладывать кофельнагели, какъ напримѣръ имѣются на мачтахъ на пароходо-фрегатахъ: «Камчатка» и «Рюрикъ».

XX.

Изъ дефектовъ мнѣ случалось иногда видѣть, что въ шпиль-помпахъ около палубы имѣлась течь, и поэтому они рѣдко употреблялись, а ихъ замѣняла, при якорной стоянкѣ, ручная машинная помпа.

Течь, полагаю, происходила отъ употребленія при конструкціи помпы мѣди, въ частяхъ, идущихъ отъ стакановъ до флортимберсовъ.

Мѣдь для сего, на всѣхъ вообще судахъ неудобна, а еще менѣе на пароходахъ большой глубины: ибо отъ малѣйшаго неизбежнаго въ сильной качкѣ движенія самага корпуса, должно происходить также въ составахъ помпъ движеніе, отъ котораго рано или поздно, воспослѣдуетъ течь.

На пароходъ «Смѣлый», при первомъ установленіи помпъ, по примѣру парохода «Камчатка», вода выкачивалась за бортъ сквозь мѣдную трубу, проведенную съ боку бимса подъ палубу, но по причинѣ течи въ трубѣ, также принуждены были ее снять, и съ того времени воду выкачиваютъ за бортъ по старинной методѣ, посредствомъ парусиннаго шланга, что весьма уже неудобно.

Для постоянно исправнаго дѣйствія таковыхъ помпъ, которыя необходимо имѣть на большихъ пароходахъ, первое условіе, чтобы часть, идущая отъ стакановъ до флортимберсовъ, какъ и трубы (если употребляютъ) идущія подъ палубу отъ помпъ къ борту, всѣ были свинцовыя; безъ этого, безпрестаннымъ исправленіямъ едва ли можно ожидать конца.

На пароходъ «Камчатка», обѣ шпульт-помпы на шкапцахъ, какъ и форсированная въ констапельской помпа, съ трубами отъ оныхъ, идущими за бортъ, сдѣланы, выключая литыхъ мѣдныхъ для стакановъ гнездъ, исключительно изъ свинца; и всѣ они, послѣ 15 лѣтняго употребленія, ни разу еще не починивались (*).

XXI.

Обыкновенные фонари съ блясками и листами, вообще на нашихъ судахъ употребляемые, изъ всѣхъ способовъ освѣщенія компасовъ во время крѣпкаго вѣтра и проливнаго дождя, принадлежатъ къ числу самыхъ неудобныхъ.

Нактоузы напримѣръ на пароходѣ «Смѣлый» освѣщались въ 1847 году подобно Камчатскимъ, то есть сверху; при этомъ освѣщеніи румбы на картушкахъ видны бываютъ отлично, и слѣдовательно предполагать можно какую нибудь, хотя незначительную ошибку въ отдѣлкѣ ночниковъ или можетъ быть и самыхъ нактоузовъ этого парохода (**).

Мнѣ кажется не бесполезно упомянуть, что всѣ нактоузы или путевыя компасы на всѣхъ нашихъ казенныхъ пароходахъ для предполагаемой цѣли весьма неудобны, именно по причинѣ малаго ихъ размѣра, при которомъ румбы трудно отличаются, и вѣрное управление рулемъ дѣлается почти невозможнымъ.

Подобныхъ размѣреній путевыхъ компасовъ ни гдѣ больше не употребляютъ. Трудно также въ нактоузахъ приспособить такого рода освѣщеніе, чтобы надлежащимъ образомъ освѣтить румбы на картушкахъ такихъ мѣлкихъ размѣреній.

(*) Для сохраненія трубъ, идущихъ отъ помпъ къ борту, во время качки они вмѣсто прямого направленія имѣютъ небольшую погнбь. *Ф. III.*

(**) Это замѣчаніе сдѣлано вслѣдствіе показанія командира въ его донесеніи: что ночники на фр. «Смѣлый» дурно освѣщали компасы. *Ф. III.*

На картушкахъ путевыхъ компасовъ вообще нѣтъ необходимости употреблять дѣленія градуснаго; для путевыхъ компасовъ весьма достаточно, ежели на нихъ показаны половины и четверти румбовъ.

Компасы эти на пароходѣ «Камчатка» имѣютъ величину и дѣленіе такое, которое употребляется всѣми морскими націями, и я полагаю полезнымъ таковыя компасы сдѣлать для всѣхъ нашихъ кораблей и пароходовъ, освѣщая нактоузы ихъ подобно Камчатскимъ, на что также, полагаю, гг. командиры будутъ согласны.

XXII.

Наблюдая со вниманіемъ за всѣми парусинными чахлами, употребляемыми надъ сходными люками, ведущими сверху въ палубу, ясно видно чрезвычайные ихъ недостатки и большія хлопоты, которыя они причиняютъ во время продолжительныхъ ненастныхъ погодъ. На пароходѣ «Камчатка», напримѣръ, въ Атлантическомъ океанѣ, въ теченіи 10 сутокъ было больше возни для сохраненія этихъ чахловъ на своихъ мѣстахъ, нежели для взятія рифовъ и уборки наконецъ штормовыхъ даже триселей; и несмотря на всѣ работы около чахловъ, для которыхъ, кромѣ матросовъ, потребовалось безпрестанно еще вызывать въ ночное время на верхъ плотника и парусника, — вода дождевая и брызги отъ волненія, во все время лилась въ эти люки; а отъ напора вѣтра, дуги надъ люками изломались, и парусина разорвалась въ куски, ударяя о стойки и карленсы, громче ружейныхъ выстрѣловъ, что для слуха, въ особенности въ темную ночь, чрезвычайно мучительно.

Надъ всѣми этими трапами необходимо имѣть на пароходахъ глухіе съемные люки, въ которые всегда можно бы было спускаться съ подвѣтренной стороны, и люки эти снабдить иллюминаторами. Въ рубкахъ надъ трапами

на шханцахъ имѣются на «Рюрикѣ» иллюминаторы, такъ что внизу всегда свѣтло.

Надъ форъ-люкомъ на «Рюрикѣ», дошелъ я наконецъ до настоящаго способа содержать палубу сухою — и это посредствомъ желѣзной будки устроенной такъ, что всегда съ подвѣтра можно спускаться въ палубу, потому что будку поворачивать легко, смотря по обстоятельствамъ.

Будка эта закрываетъ половину люка т. е. одинъ трапъ; на другую половину натягивается выкрашенная парусина, привязанная къ рубкѣ.

Самая рубка склепана изъ желѣзныхъ листовъ въ $\frac{1}{8}$ дюйма толщины, у входа створчатая дверь, висящая на петляхъ, прикрѣпленныхъ къ ободочку, находящемуся внутри; на одной двери ручка съ язычкомъ, а на другой двѣ задвижки, такъ что когда закрыта изнутри, вода попадать не можетъ; чтобы будку удобнѣе поворачивать, снаружи ее прикрѣплены висячія петли по двѣ на сторонѣ.

Чертежъ будки надъ форъ-люкомъ фр. «Рюрикъ».

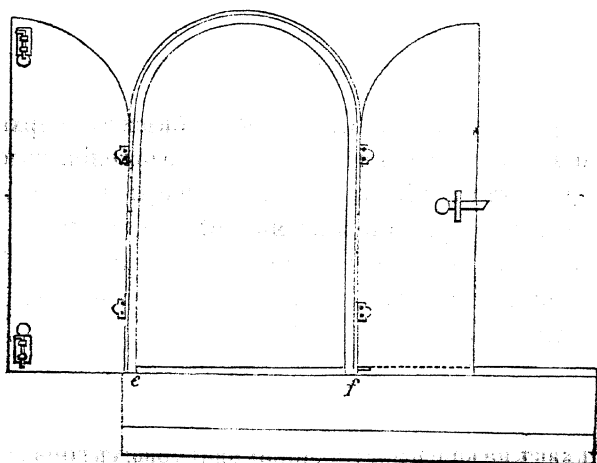

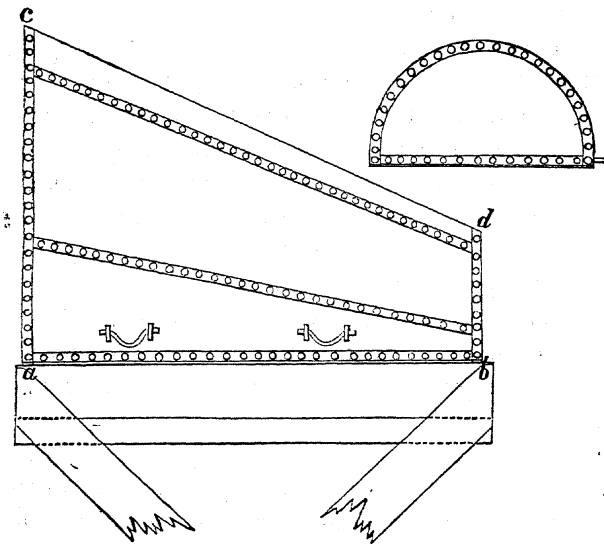

$$ab = 8, ac = 4, df = 1\frac{1}{2}, ef = 2\frac{1}{2} \text{ фут.}$$

XXIII.

Для сбереженія по возможности бимсовъ верхняго дека во всегдашнемъ неизмѣняемомъ положеніи, полезно было бы имѣть вблизи шпилья запасныя желѣзныя стойки или пиллерсы съ винтами, которые слѣдовало бы для поддержки бимсовъ вставлять передъ вколачиваніемъ обыкновенныхъ съемныхъ пиллерсовъ, мѣшающихъ дѣйствию шпильемъ.

XXIV.

Такъ какъ на вновь построенныхъ винтовыхъ корабляхъ, на коихъ поставлена машина, настоящее удобное размѣ-

ЧЕРТЕЖЬ ШМОУТЬ-БАДКИ НА ПАР. ФР. „РЮРИКЪ“.

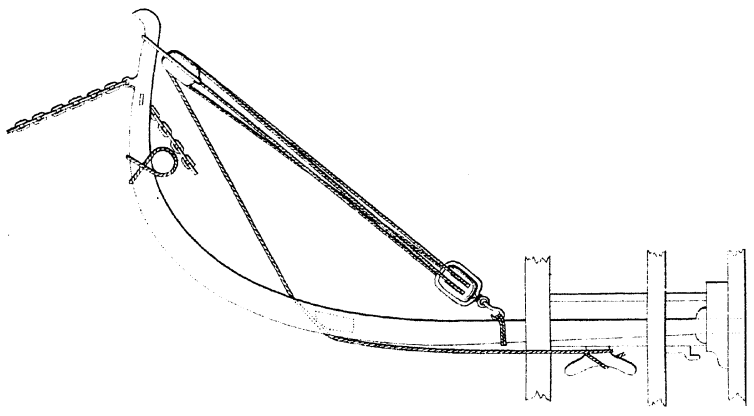

ЧЕРТЕЖЬ УБОРКИ СЕЙ И ПУКЪ-ТАЛЕЙ
НА ПАР. ФР. „РЮРИКЪ“.

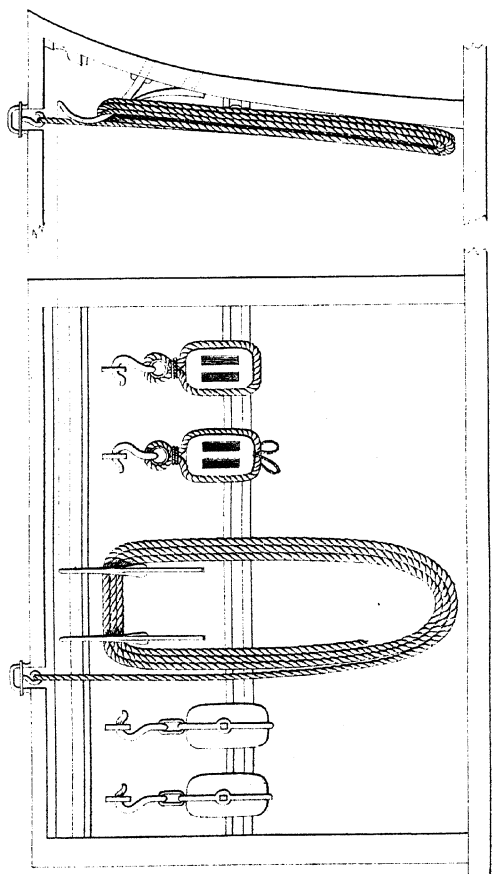

щеніе гребныхъ судовъ на ростерахъ не возможно, то поэтому я совѣтовалъ на корабль «Выборгъ» уничтожить почти всѣ ростеры, не оставляя въ нихъ ничего, кромѣ трехъ стенокъ. Это теперь выполнено: три брамъ-стенги, брамъ-реи, утлегарь, два лисель-спирта, бомъ-утлегарь и штормовой гафель — все убрано съ шкафута и уложено или снаружи, или внутри по бортамъ; и поэтому было бы полезно на корабляхъ этихъ сдѣлать удобное приспособленіе, дабы можно было скорѣе укладывать и доставать эти деревья. Брамъ-стенги же, какъ и прочія рангоутныя деревья, помѣщенные весьма уютнымъ образомъ снаружи корабля, слѣдуетъ выкрасить черною краскою; а для того, чтобы не трудиться впоследствии выводить черную впитавшуюся краску, изъ тѣхъ частей, которыя слѣдуетъ содержать въ бѣломъ состояніи, какъ-то брамъ-стенги и лисель-спирты, то стоитъ только окрашивать деревья сіи два раза вохрою, а потомъ уже черною краскою (*).

XXV.

Весьма полезно было бы сколько возможно пособить размѣщеніемъ разныхъ приборовъ на всѣхъ судахъ вообще, какъ на примѣръ помѣщеніемъ какъ слѣдуетъ большихъ тяжелыхъ и громоздкихъ сей и нокъ-талей, и для сего нужно бы заказать нѣкоторыя большія оковки ничего нестоющія, но посредствомъ которыхъ всѣ эти тали сдѣлались бы подручными, не занимали бы столько мѣста какъ нынѣ, и были бы подвержены гораздо меньшей порчѣ, нежели теперь, при нынѣшней методѣ хране-

(*) Вохра при томъ еще берегаетъ сіи рангоутныя деревья лучше, нежели какъ нынѣ они берегаются въ ростерахъ, гдѣ гладкія выскобленные части никакою краскою не красятся. Ф. Ш.

нія ихъ. Эта новая и простая метода хранения этихъ важныхъ снастей выполнена на пароходо-фрегатѣ «Рюрикъ». Тамъ нокъ и сей-тали, запасные каннбаксъ-блоки висятъ на крючкахъ впереди колесъ, и всегда скоро и удобно могутъ быть доставаемы.

XXVI.

Для удобнаго взятія на фишь станovýchъ якорей, весьма полезно устроить постоянныя короткія фишь-балки, по примѣру замѣченныхъ мною въ 1853 году во Франціи, на линійныхъ корабляхъ: *Монтебелло*, *Вальми* и *Шарлемань*, о которыхъ опытные французскіе офицеры въ то время относились съ большою похвалою. Имѣя таковыя фишь-балки, представилось бы удобное средство бросать надлежащимъ образомъ становые якоря; и мы, безъ сомнѣнія, дошли бы до того, что бросали бы свои якоря, не портя такъ часто штоковъ или лапъ, да и могли бы кидать ихъ безъ сомнѣнія каждый разъ чистыми, что теперь почти невозможно.

XXVII.

Запасные корабельные якоря по нынѣ укладываются на своихъ мѣстахъ такимъ образомъ, что неприятно даже подумать о бросаніи ихъ въ скорости или о подъемѣ оныхъ опять на свои мѣста, когда это случится на открытомъ рейдѣ при большомъ волненіи и экстренной надобности скоро вступить подъ паруса. На маломъ Кронштадтскомъ рейдѣ, при совершенномъ штилѣ, затруднительно даже перевести изъ подъ клюза къ своему мѣсту, къ форъ-руслу, поднятый запасный якорь, весомъ въ 240 пудовъ, ибо разстояніе между клюзомъ и подушкою отъ лапъ этихъ якорей на кораблѣ «Константинъ», напримѣръ, есть 70 футовъ.

Имѣя же для запасныхъ якорей постоянный крамболъ с о съемной фишъ-балкою, переносъ ихъ отъ передняго клюза до своего мѣста сдѣлался бы весьма удобнѣе въ сравненіи съ нынѣшнею методою, при которой можно потерять и людей и рангоутные части. Кромѣ этого, при нынѣшнемъ способѣ отдавать запасные якоря невозможно быть увѣреннымъ, что они будутъ брошены совершенно чистыми, статья весьма неприятная при крѣпкомъ вѣтрѣ на открытыхъ рейдахъ съ отмѣлями подъ вѣтромъ. И въ самомъ дѣлѣ, якорь, имѣя за бортомъ 11 сажень привязанной къ рыму цѣпи и болѣе 30 сажень ее на палубѣ, лежащей штокомъ впередъ и лапами назадъ, и отдаваемый при заднемъ ходѣ корабля, ложится часто на цѣпь, чрезъ него проходящую. Якорь этотъ, бросаемый лапами въ горизонтальномъ положеніи въ моментъ своей отдачи отъ сильнаго дѣйствія 41 сажени цѣпи, сучащейся изъ клюза, долженъ неминуемо удариться о грунтъ, сначала кокомъ штока ежели не лапою; подобные же удары, если грунтъ каменистый, могутъ повѣсти къ порчѣ штока или лапъ; какъ это часто случается въ нашемъ флотѣ болѣе со штоками а менѣе съ лапами, потому что глубина вообще бываетъ мала, грунтъ по большей части мягкой, и стоянки продолжительные. Во время пребыванія моего въ Средиземомъ морѣ при совершенно противныхъ обстоятельствахъ, то есть при большой глубинѣ и твердомъ грунтѣ, на кораблѣ «Фершампенуазъ», хотя мы имѣли тогда еще пеньковые канаты, помнится мнѣ, что почти всегда первая работа послѣ поднятія какого либо изъ якорей состояла въ исправленіи свернутаго штока, и это потому, что тогда какъ и теперь, безъ исключенія, отдавались якоря въ горизонтальномъ положеніи, то есть: рустовъ и пертулинъ въ одинъ и тотъ же моментъ.

Имѣя же небольшой крамболъ, можно бы при наступ-

леніи крѣпкаго вѣтра вооружить фишь-балку, спустить якорь полегоньку на крань, гдѣ онъ могъ бы висѣть въ полной готовности къ отдачѣ во все время темной ночи, и при этой методѣ можно всегда быть увѣреннымъ, что якорь ударяться будетъ о грунтъ, не лапою или штокомъ, но какъ слѣдуетъ — пяткою.

XXVIII.

Весьма полезно сдѣлать къ якорямъ приспособленіе такого рода: а) чтобы несмотря на то какъ бы запутанъ якорь не былъ, всегда можно было скоро закладывать катъ, не ожидая для сего, какъ нынѣ труднаго и часто продолжительнаго очищенія отъ цѣпи самаго якоря; и б) чтобы, при взятіи якоря на фишь, не нужно было трудиться такъ много тягою штокъ-талей, дабы ими привести лапы въ горизонтальное положеніе. Последнее изъ сихъ приспособленій сберегаетъ также и самый буйрепъ при каменистомъ грунтѣ, и облегчаетъ притомъ трудную операцію, при небольшомъ даже ходѣ, закладывать фишь.

Такое приспособленіе сдѣлано мною на пароходо-фрегатѣ «Рюрикъ», и якорь скоро и удобно кладется на свое мѣсто.

Снизу штока по обоимъ сторонамъ веретена устроенны обухи, чрезъ которые свободно проходитъ цѣпочка, заклепанная на глухо, толщиною въ $3\frac{1}{4}$ дюйма, и служить для закладыванія ката, то какъ бы цѣпь ни была опутавшись кругомъ штока, катъ тотчасъ же заложится и слѣдовательно скорѣй очистится. Другая цѣпочка, не много поменьше, обоими концами обхватываетъ лапы и служить для закладыванія фишь-гака, а середина ее проходитъ въ звѣно цѣпочки, къ которой привязанъ буйрепъ.

XXIX.

Имѣть крыши, не пропускающія сырость или воду, подобно употребляемымъ въ Англіи и Швеціи, для судовъ безспорно полезно. Если же еще къ этому, какъ дѣлается въ Англіи, покрывать верхнюю палубу масляною краскою, то безъ сомнѣнія палубную настилку можно сохранять всегда въ сухомъ видѣ; но ожидать, чего либо кромѣ траты, отъ крышъ подобныхъ тѣмъ, каковыя по сіе время употребляются въ Кронштадтѣ, по моему мнѣнію, едва ли возможно. Если же вѣкъ построеннаго изъ сыраго лѣсу корабля зависить, какъ всѣми признано, отъ сохраненія его въ совершенной сухости, то и слѣдовало бы брать для сего самыя вѣрныя и по возможности дешевыя мѣры, чего о нашихъ крышахъ утверждать не возможно, такъ какъ они представляютъ совершенно противное этому, то есть невѣрное и притомъ еще не дешевое средство сохранять отъ сырости корабль; и поэтому я бы для сего предмета предложилъ слѣдующій простой и дешевый способъ употребленный мною съ удовлетворительнымъ результатомъ на двухъ судахъ, мною построенныхъ.

На пароходо-фрегатѣ «Камчатка» 22-го Августа 1840 года, на стапель, верхняя палуба была въ первый разъ окончательно законопачена и выстругана. Фрегатъ стоялъ на стапель кормою въ рѣкѣ и строился безъ крыши. 23-го Августа начали палубную настилку покрывать растопленною бѣлою смолою, (White tar) сверхъ которой, пока она еще находилась въ тепломъ состояніи, насыпали сосновыя опилки около 2-хъ дюймовъ толщины и оставили ихъ на сутки сверхъ смолы. 24-го числа вечеромъ, вся палуба уже была покрыта этимъ способомъ, а 26-го вся масса оказалась затвердѣлою и служила потомъ для сбереженія палубныхъ досокъ отъ сырости, до 1-го

Сентября слѣдующаго 1841 года, то есть, пока фрегатъ не былъ совершенно изготовленъ и окрашенъ. Снявъ свой этотъ, нашли палубную настилку въ прекрасномъ состоянїи, не взирая на дожди, снѣга и дѣйствіе солнца во время всего лѣта, и не токмо что безъ малѣйшихъ щелей, но пропитанную желтымъ смолянистымъ составомъ. И въ самомъ дѣлѣ, что можетъ сдѣлаться съ самою даже нѣжною палубою, сбереженною подобнымъ толстымъ окаменѣлымъ слоемъ, отъ всякаго вліянія на нее влажности.

На пароходо-фрегатѣ «Рюрикъ», построенномъ мною въ г. Або, верхняя палуба сбережена была точно такимъ же средствомъ съ Ноября 1852 до начала Іюня слѣдующаго года, съ тою разницею, что по неимѣнію бѣлой смолы, употреблена была простая финляндская, съ опилками, и чтобы сберечь отъ сырости попадающей въ люки двухъ этихъ фрегатовъ, построены были надъ всѣми люками изъ 1½ дюймовыхъ неструганныхъ досокъ, кромка на кромку съемныя будки, которыя покрывались теплою газовой смолою. — Будки эти снабжены были деревянными ручками для удобнаго съема ихъ при всякой хорошей погодѣ, дабы провѣтривать корпусъ судна посредствомъ виндзейлей сшитыхъ изъ парусины № 2. Подобные же чухлы, пли будочки, имѣлись также надъ кранбалами, вадеръ-вулингами, эзельгофтами и надъ всѣми пиллерсами и кнехтами. — Планшири, сѣтки, какъ и руслени крыты были осенью, первые масляною краскою, а послѣдніе смолою.

На пароходо-фрегатѣ «Камчатка» въ нынѣшней кампанїи, по неимѣнію бѣлой смолы покрыты были въ видѣ опыта нѣкоторыя мѣста верхней палубной настилки составомъ изъ смолы, пека, гарпіуса, извести и опилокъ и оказалось, что самый дешевой изъ нихъ, въ который входила смола, известъ и опилки, въ состоянїи сохранить

доски отъ всякой сырости; отскобливъ этотъ составъ нашли, что всѣ щели и неровности въ доскахъ были онымъ наполнены.

Средство это считаю совершенно необходимыхъ употребить не только что на зиму, но и на круглый годъ на всякомъ кораблѣ невооруженномъ или не снабженномъ командою, потому что порча, происходящая въ теченіе лѣта отъ дѣйствія солнца, какъ и отъ теплыхъ дождей на корабляхъ, имѣющихъ однихъ только часовыхъ, должна быть значительная.

По Атлантическимъ берегамъ Сѣверной Америки, какъ всѣ каботажныя, такъ и лоцманскія суда, плавающія цѣлую зиму, покрываютъ свои палубы регулярно около 1 Ноября этимъ составомъ, и снимаютъ остатки его около начала Апрѣля слѣдующаго года, сберегая такимъ образомъ въ теченіи 5 дождевыхъ мѣсяцевъ свои палубы отъ всасыванія въ себя мокроты.

О мѣрахъ же, употребляемыхъ понынѣ на разруженныхъ корабляхъ, стоящихъ въ гавани, для сбереженія топовъ мачтъ обвертываніемъ ихъ парусиною, почти подобно какъ на толстую веревку кладется изъ парусины клетень, которая, также какъ и топы, обносится шкимушгаромъ, — о таковыхъ мѣрахъ можно безошибочно сказать, что ими ни топы, ни мачты нисколько болѣе не сберегаются, какъ и самые корабли, покрытые парусинными обвѣсами, но напротивъ самыя мачты, въ особенности въ тѣхъ мѣстахъ, гдѣ къ нимъ прилегаютъ лонгасалынги, неминуемо должны страдать отъ перпендикулярно стекающей съ парусиннаго чахла воды. Ежели еще, какъ часто водится, топы окутаютъ вскорѣ послѣ продолжительно стоявшей мокрой погоды или быть можетъ еще во время дождя, то можно спросить, что этимъ достигается? Ничего, кромѣ траты парусины! и врядъ ли, какой либо прибавки въ долговѣчности самыхъ мачтъ.

Странно также видѣть когда на новомъ суднѣ, котораго еще и не намѣрены вооружать, мачты съ лонгасалингами поставлены бывають иногда въ Августѣ, а для сбереженія топовъ, мѣры, какъ бы скудны онѣ и ни были, все таки начнутся только что въ Октябрѣ, какъ будто бы лѣтніе дожди не въ состояніи были столько же наносить порчи, сколько и осенніе; и видѣть еще, что для сбереженія лонгасалинговъ ничего не сдѣлано и ничего не предполагается. Надобно вообразить эти громозкія дубовыя деревья съ вырѣзанными глубокими гнѣздами для краспицъ съ нѣсколькими въ нихъ щелями, всасывающими въ себя, до большихъ морозовъ, дождевую воду, и высыхающія потомъ отъ раздражающихъ весеннихъ сѣверныхъ вѣтровъ, между тѣмъ, какъ самымъ топамъ слишкомъ ужъ тепло подъ ихъ парусинною защитою въ продолженіи того времени года, когда часовымъ на корабляхъ обыкновенно изъ экипажескихъ магазиновъ отпускаются тулупы и теплыя кенги. Помощію 6-ти неструганыхъ досокъ, покрытыхъ смолою, и пришитыхъ плашмя вдоль судна сверхъ лонгасалинговъ, покрывъ для сего сначала самыя лонгасалинги сверху, какъ и доски снизу, теплою смолою, можно было бы сберечь сіи дорогія и важныя рангоутныя части отъ вреднаго вліянія на нихъ всякой перемѣны погоды.

Чтобы сберечь нѣсколько дѣйствительнѣе мачты разрушеннаго корабля, нежели какъ по сіе время это дѣлають, я бы предложилъ слѣдующее простое и дешевое средство.

а) Пока новыя мачты не спускають изъ сарая, слѣдовало бы въ оныхъ законопатить и замазать всѣ пазы и щели вообще, равно какъ и мѣста, къ которымъ прилегають лонгасалингами, и потомъ окрасить мачты не мѣнѣе 3-хъ разъ масляною краскою, а верхнія части лонгасалинговъ 2 раза теплою смолою.

б) Приготовить для покрыванія топовъ деревянные чахлы и доски для покрыванія сверху лонгосалинговъ, давая смъ послѣднимъ въ ширину и длину размѣренія дюйма на 4 болѣе, противъ размѣреній салинговъ; это удобнѣе сдѣлать въ сараѣ, нежели послѣ установки уже мачтъ.

с) Если ванты остаются на зиму наложенными на мачты, то огона оныхъ должно покрывать вокругъ топа сверху, акуратнымъ парусиннымъ чахломъ, который потомъ выкрасить масляною краскою. Подобные чахлы предохраняютъ отъ дождевой воды мѣсто между огонами и топомъ, гдѣ она, оставаясь, начинаетъ скоро разрушительное свое дѣйствіе. — Подобные чахлы не новость; экономія, приобрѣтенная оными, была причиною, что они нынѣ употребляются почти всѣми націями уже 30 лѣтъ во все время службы судна. — Слѣдующій фактъ можетъ служить доказательствомъ этому: на пароходо-фрегатѣ «Камчатка», гротъ-ванты, прослуживъ 13 лѣтъ подъ подобнымъ чахломъ, удостоены были въ негодность; при осмотрѣ ихъ оказалось, что какъ самыя ванты, такъ и клетень, парусина, смола и проч. на самыхъ огонахъ были совершенно свѣжими, а ниже бензелей ванты оказались перегорѣвшими. Подобные чахлы еще полезнѣе имѣть на паровыхъ судахъ, гдѣ они не только берегаютъ мачты и ванты отъ гніенія, но еще отъ разрушительнаго дѣйствія сажи, дыма и искръ.

Если корабль останется на долгое время съ неснятымъ нижними вантами, то полезно вовсе отвязать выблинки, дабы этимъ сохранить самыя ванты отъ воды, падающей между оными и выблинками; это водилось на пароходо-фрегатѣ «Камчатка», уже 14 лѣтъ.

е) Всѣ гладкія, то есть выскобленные мачты, какъ и другія рангоутныя деревья, также полезно тотчасъ разруживъ суда, или въ началѣ Марта, при хорошей пого-

дѣ, покрывать тиромъ потому, что съ начала Марта и до Мая мѣсяца, господствующіе вообще весенніе сухіе холодные вѣтры портятъ и раздраютъ дерево ни чѣмъ не покрытое; такимъ образомъ поступали 14 лѣтъ сряду на пароходо-фрегатѣ «Камчатка».

f) Ежели эзельгофты остаются на мѣстахъ, то совѣтовалъ бы покрывать ихъ дощатыми крышами, построенными кромка на кромку, и доски покрыть газовой смолою безъ парусины. Подобныя крыши болѣе плотны, нежели теперъ употребляемыя, гладкой постройки съ большими пазами, и покрытыя старою изношенною парусиною, пропускающею, какъ надобно полагать, воду.

Когда же вынимаютъ съ кораблей годныя еще на службу мачты, и оставляютъ ихъ на открытомъ воздухѣ безъ временной надъ ними крыши, то полезно пятки и топы засмолить и покрывать досками, а всѣ досчатыя накладки, приколоченыя между бугелями, отодрать, потому что всѣ эти накладки, состоящія изъ тоненькихъ дощечекъ, пришитыхъ костьюльками, представляютъ не что иное, какъ резервуары для дождевой воды, которая забравшись подъ дощечки, остается тамъ, дабы портить самыя мачты.

И. И. Фонъ-Шандъ.

IV.

С М Ъ С Ъ.

ЗАМѢЧАНІЯ СТАРАГО МОРЯКА.

На дняхъ я прочиталъ во 2 № Морскаго Сборника 1856 г. статью о покойномъ Петрѣ Ивановичѣ и встрѣтилъ нѣкоторыя невѣрности. Рѣшаюсь передать тебѣ мои замѣчанія—съ тѣмъ, чтобы ты ихъ передалъ досто-почтенному П. Θ. на произволеніе.

Не тебѣ усумниться въ чистотѣ моего глубокаго уваженія къ памяти Петра Ивановича; но если бы кому показалось, что замѣчаніями моими намѣренно ослабляю выраженія автора статьи, служащія къ превознесенію заслугъ покойнаго, тому скажу только, что во время самаго ужаснаго кризиса моей жизни, рука Петра Ивановича не дрогнула написать комнѣ *официальную* записку: «любезный другъ, не безпокойся о дѣтяхъ, я буду наблюдать ихъ». — Къ дѣлу.

На стр. 220, относительно освобожденія Головинна изъ японскаго плѣна, вотъ что говорятъ авторъ: «Здѣсь Рикордъ выказалъ свою энергію, искусство привлечь къ себѣ народъ подозрительный, замкнутый въ самомъ себѣ, и предубѣжденный противъ Россіи *самовольными* поступками Хвостова и Давыдова. Можно сказать съ увѣренностію, что послѣ сношеній Рикорда съ Японцами нерасположеніе ихъ къ Россіи не только изчезло, но даже измѣнилось, почти въ пріязнь, ускорившую успѣхъ послѣдующихъ сношеній нашихъ съ этимъ народомъ».

Хвостовъ въ свое время былъ одинъ изъ отличнѣйшихъ морскихъ офицеровъ. Въ финляндскую кампанію въ 1809 г., Графъ Буксгевденъ вотъ что написалъ о немъ въ реляціи: храбрости и неустрашимости. Лейтенанта Хвостова не только всѣ армейскіе офицеры, смотрѣвшіе съ берегу, удивлялись, но самъ Лейтенантъ Млкиннъ, о безпримѣрной храбрости котораго я имѣлъ счастье донести В. И. В. въ послѣдней реляціи, торжественно отдавалъ ему предъ собою справедливость. — Взглянемъ теперь на «самоволье.» Я эту исторію знаю наизусть. Надѣюсь, она и тебя поинтересуетъ. Вотъ какъ дѣло было.

Бывшій посломъ въ Японію Николай Петровичъ Резановъ, разставшись съ фрегатомъ «Надежда» въ Петропавловской гавани, отправился на компанейскомъ суднѣ «Марія» въ Ситку. Во время этого плаванія онъ уже приготавливалъ пылкую голову Хвостова къ замышляемой имъ экспедиціи противъ Японіи. Въ Ново-Архангельскомъ портѣ онъ тотчасъ заложилъ тендеръ «Авось», на который назначилъ командиромъ Давыдова, неразлучнаго въ самой смерти товарища Хвостова. Въ 1806 г. онъ возвѣстилъ имъ формально о предстоящей экспедиціи, долженствующей ознаменоваться славою Россіи. За фразами у Николая Петровича дѣло не стояло. Хвостову онъ далъ шлюпъ

«Диана» (*), и помѣстясь на него самъ, отплылъ въ Охотскъ въ сопровожденіи тендера «Авось». Пройдя Курильскіе острова, сигналомъ потребовали Давыдова, и тутъ дана ему была копія съ инструкціи, написанной Хвостову и послѣдовала разлука двухъ судовъ, съ тѣмъ чтобы «Авось» шелъ прямо къ губѣ Айнивѣ и крейсеровалъ бы около нее, въ ожиданіи Хвостова, который долженъ былъ высадить Резанова въ Охотскѣ.

Исполнивъ это, Хвостовъ готовъ уже былъ отплыть для открытія непріятельскихъ дѣйствій противъ Японцевъ въ Айнивѣ, какъ Резановъ потребовалъ у него инструкцію, чтобъ сдѣлать въ ней дополненія, обѣщаясь возвратить ее на другой же день. Можно себѣ представить досаду пылкаго Хвостова, когда, получа обратно инструкцію, онъ прочелъ въ припискѣ — *советъ* отправиться лучше въ Петропавловскую гавань, и тамъ перезимовать, потому что «время уже позднее, и, какъ извѣстно, фокъ-мачта ненадежна». При первой возможности Хвостовъ бросился на берегъ объясняться; а Резанова и слѣдъ простылъ—онъ уѣхалъ въ Якутскъ! «Какъ ему судить о безнадежности мачты, говорилъ Хвостовъ; я докажу, что и безъ мачты бы умѣлъ все выполнить. И какъ же мнѣ идти въ Камчатку, когда «Авось» у Японскихъ береговъ ждетъ меня!» Это разсужденіе побудило его не послушать *совета*, и выполнить инструкцію (**). По воз-

(*) Въ запискахъ Головинна, въ проектѣ экспедиціи въ Японию и во еяхъ прочихъ официальныхъ бумагахъ судно это называется «Юноною».

Пр. Редакц.

(**) Въ инструкціи однакожъ не предписывалось Хвостову: «набираться Бахусова дару»—«купаться въ японскомъ винѣ»—«терять чувства, отдѣляющія человека отъ скота» и вообще поступать «по-бурлацки»—какъ объ этомъ говоритъ самъ П. Н. Рикордъ. (См. Мор. Сбор. № 6 стр. 63). Въ Запискахъ Головинна о пребываніи его въ плѣну у Японцевъ приведенъ слѣдующій документъ: «№ 3. 1816 г. Октября 1½ дня Россійскій фрегатъ «Юнона», подъ начальствомъ Флота-Лейтенанта Хвостова, въ знакъ принятія острова Сахалина и жителей онаго подъ Всемилостивѣйшее покровительство Россій-

вращеніи въ Охотскѣ, начальникъ тогдашняго порта Бухаринъ, арестовалъ Хвостова и Давыдова; но они убѣжали изъ-подъ ареста въ Якутскѣ, и адресовались подъ защиту Генералъ-Губернатора, тогда уже Шестеля. Имъ дозволено было ѣхать въ С. Петербургъ. Еслибъ можно было обвинить Хвостова, онъ былъ бы обвиненъ непременно. Министръ П. В. Чичаговъ не терпѣлъ его—за выходку на кораблѣ «Ретвизанъ» при обратномъ плаваніи изъ Англии въ 1800 году. Добавлю одно: если и можно въ поступкѣ Хвостова найти нѣчто самовольное, то Давыдовъ, какъ подчиненный ему, никакъ не могъ раздѣлять этого обвиненія.

На стр. 221 начинается упоминаніе о другѣ Петра Ивановича — Григоріѣ Яковлевичѣ, и вездѣ онъ называется «Жоростовцевъ», тогда какъ онъ былъ, и писался всегда «Жоростовецъ». На стр. 274 это подтверждается его письмомъ. На стр. 228 въ числѣ преподававшихся въ Морскомъ корпусѣ предметовъ, поименованы: «риторика, философія (нравственная), генеалогія и права.» Ни объ одной такой диковинкѣ ни одинъ изъ насъ не слышивалъ (*).

На стр. 230 сказано: «лѣтомъ гардемарины и старскаго Императора Александра I, старшинѣ селенія на западномъ берегу губы Анивы, пожаловалъ серебряную медаль на Владимірской лентѣ». Подписано: *Россійскаго Флота Лейтенантъ Хвостовъ*. «У сего приложена герба моего печать» и изображеніе русскихъ флаговъ: военнаго и коммерческаго. «Человѣкъ, такъ мало значущій въ государствѣ, осмѣлился простерть дерзость свою столь далеко, что бралъ самовольно, формальнымъ актомъ на родъ, въ чужой зависимости находящійся, въ подданство Россіи, не имѣя притомъ силъ удержать владѣнія надъ онымъ, и раздавать полудикимъ людямъ медали съ изображеніемъ своего Государя!» восклицаетъ Головиннъ (Зап. о преб. въ плѣну у Япошцевъ, стр. 143). *Прим. Ред.*

(*) Въ біографіи указано, что это взято изъ исторіи Морск. Корпуса, соч. *Θ. Θ. Веселаго*, и прибавлено, что науки эти проходились «по мѣрѣ возможности». Если науки эти не проходились въ корпусѣ при Рикордѣ и г. Трилечномъ, то можетъ быть изучались вообще въ ту эпоху корпуснаго преподаванія — о чемъ и упоминалъ авторъ біографіи. Во всякомъ случаѣ онъ были въ программѣ. *Прим. Ред.*

шіе кадеты ходили въ море, а остальные выводились въ лагерь къ Петербургскимъ воротамъ» и проч. (*).

Если кто ли бо изъ кадетъ былъ посланъ въ море, то это былъ случай исключительный. Я не припомню ни одного. Лагерь разбивался между артиллерійскимъ дворомъ и нѣмецкимъ кладбищемъ, фронтомъ къ первому, стало не у воротъ, тѣмъ менѣе—у Петербургскихъ.

На той же стр. «обязанность инспектора корпуса..... занимали послѣдовательно: Никитинъ, Суворовъ и Кургановъ». Если занимали, то навѣрно, въ превратномъ порядкѣ(**). В. Н. Никитинъ былъ послѣднимъ инспекторомъ при переводѣ корпуса въ С. Петербургъ. Всѣ три лица мнѣ извѣстны. Живо представляю въ памяти, какъ въ мраморной залѣ корпуса, Суворовъ, при торжественномъ собраніи въ 1793 году, говорилъ предлинное слово на заключеніе мира съ Турками. А на Курганова, какъ теперь гляжу, и вижу его не въ «казакинѣ»(***), а въ сюртукѣ съ накинутымъ синимъ плащемъ—въ царствованіе Императрицы всѣ носили бѣлые плащи, обшитые узенькимъ золотымъ позументомъ.

На стран. 235: «Эскадра эта (Вице-Адмирала Ханьикова) не была употреблена въ дѣло и *просто* ляла за границую слишкомъ 4 года». — Не знаю, можно ли это сказать объ эскадрѣ, которая въ самую позднюю осень безпрестанно держалась въ морѣ, даже снайтовливая утлые корабли свои.

На стр. 236: «въ трагедіи Юлій Цесарь, переведенной на русскій языкъ бывшимъ на флотъ волонтеромъ Протасовымъ, Рикордъ игралъ роль Долабеллы, а И. П.

(* Тоже находимъ и въ исторіи Морск. Корпуса.

Прим. Редакц.

(**) Между тѣмъ въ Исторіи Морскаго Кад. Корпуса сказано, что Суворовъ былъ сперва помощникомъ Никитина.

Прим. Редакц.

(***) Въ біографіи сказано: Кургановъ носилъ нѣчто въ родѣ архаюка (вспоминанія товарищей Рикорда), стр. 230.

Прим. Редакц.

Бунинъ — Кассія. Забывая роль, они импровизировали съ важнымъ видомъ словаръ русскихъ пѣсень». Этотъ анекдотъ болѣе относится къ Ивану Петровичу. Скорѣе можно полагать, что не отъ забывчивости, а отъ желанія поставить зрителей—товарищей въ мучительное положеніе между порывомъ къ смѣху и необходимостію соблюсти благопристойность, онъ выкинулъ эту штуку, и началъ декламировать: «Ахъ по мосту мосту, по калиновому!» и проч. и какая же тутъ импровизація (*)!

На стр. 237 «въ 1798 году съ Іюня по Августъ наводился на Кронштадтской брантвахтѣ, а съ Августа по Августъ же 1800 г. снова плавалъ въ Англію, сперва на фрегатѣ «Война», Капитанъ-Лейтенантъ Мухановъ, а потомъ на кораблѣ «Св. Петръ», подъ командою Капитана 1-го ранга Галла. Корабль этотъ при переходѣ въ Англію сталъ на мель на Догеръ-банкѣ и проч.»

Тутъ что нибудь да не такъ (**). Фрегата «Война» вовсе не бывало, былъ «Воинъ», сколько мнѣ памятно, корабль «Св. Петръ» былъ архангельской постройки, и принадлежалъ къ числу судовъ составлявшихъ эскадру Вице-Адмирала Баратынскаго. Мнѣ очень простиительно забыть лоцію Нѣмецкаго моря, но сколько помню «Догеръ-банка» потому только «банка», что отличается удобомѣрною глубиною отъ окрестнаго моря, но чтобы на ней можно было приткнуться къ мели, не слыхивалъ.

Окончу эти замѣчанія дополненіемъ, что все сказанное мною относительно экспедиціи противъ «Айяны» можетъ подтвердиться «Синею» книгою Резанова, кото-

(*) Н. И. Гречъ анекдотъ этотъ сообщилъ со словъ Н. П. Бунина.

Прим. Редакт.

(**) Въ формулярномъ спискѣ о службѣ Н. И. Рикорда сказано: «Въ 1798 г. съ Іюня по Августъ — на брантвахтѣ на Кронштадтскомъ рейдѣ, а съ Августа по Августъ же 1800 г. отъ Кронштадта до Англіи и обратно, на брантвахтенномъ фрегатѣ «Война», подъ команд. Кап.-Лейт. Муханова, а въ Англіи на кораблѣ «Св. Петръ» подъ ком. Кап. 1 р. Галла».

рая должна храниться въ Главномъ Правленіи Россійско-Американской Компаніи; такія вещи грѣшно затеривать.

Ужъ разговорился, такъ скажу еще нѣсколько словъ о статьѣ подѣ рубрикою «Иванъ Оедоровичъ на Бакѣ».

Вотъ что сказано на стр. 309: «Блаженной памяти Государь Императоръ Павелъ Петровичъ изволилъ осчастливить флотъ принятіемъ онаго въ *кампанію 1798 года*, подѣ непосредственное Высокое Свое начальство. Въ знакъ личнаго на флотѣ присутствія Его Величества, на фрегатѣ «Емануилъ» былъ поднятъ штандартъ».

Далѣе: «предѣ полуднемъ Государь Императоръ обыкновенно *выходилъ на верхъ*, прохаживался по юту (фрегатъ былъ съ ютомъ), любовался на офицеровъ» и проч.

Съ того начать, что это событіе, столько же лестное, сколько незабвенное для флота, было не въ 1798 году, а въ 1797. Въ первый годъ по восшествіи на престолѣ, Государь, бывшій такъ долго Генералъ-Адмираломъ, любилъ флотъ, и не желалъ откладывать удовольствія видѣть его въ полномъ составѣ, по уставу давно обдуманному, и вновь изданному. Послѣ коронаціи въ Москвѣ, 5-го Апрѣля, въ самый день Пасхи, Государь изволилъ только побывать въ Казани, и былъ уже въ Петербургѣ, когда флотъ вышелъ на рейдъ. Въ Кронштадтѣ были двѣ дивизіи: Бѣлаго флага—Адмиралъ Петръ Ивановичъ Пущинъ, краснаго флага — Адмиралъ Александръ Ивановичъ Крузъ, про котораго матросы пѣвали:

«Адмиралъ-то нашъ Крузъ,

Онъ и воинъ и не трусъ!»

и Государь его отлично жаловалъ.

Флотъ былъ построень фертоингъ, вдоль рейда отъ самой военной гавани къ Толбухину маяку. Фрегатъ «Емануилъ» стоялъ первымъ противъ воротъ. Мудрено теперь опровергать рассказы, но я убѣжденъ, что этотъ фрегатъ былъ безъ юта, съ длинными чистыми шканца-

ми; нашъ корабль, «Принцъ Густавъ», плѣненный у Шведовъ (*), стоялъ первымъ отъ «Еммануила», который снявшись съ якоря, пошелъ вдоль всей линіи кораблей. Люди стояли по вантамъ, потому что марсели были отданы, фронтъ по шкафуту. Какъ теперь смотрю: Государь изволилъ стоять на пушкѣ, второй отъ шкафута, и на шестикратное «вивать» и бой барабана, привѣтствовалъ поклономъ, снявъ шляпу. Самыя слова разсказа: *обыкновенно* выходилъ на верхъ нѣсколько противурѣчать юту. Выраженіе «обыкновенно выходилъ» даетъ понятіе о продолжительности кампаніи; но она вся длилась не болѣе какъ пять дней. Чиселъ не помню. По поднятіи штандарта, на другой день снялись съ якоря, прошли за Красную горку и тутъ встрѣтили дивизию синяго флага. Адмиралъ Алексѣй Васильевичъ Мусинъ-Пушкинъ. Дивизія проманеврировала. Къ ночи NW скрѣпчалъ; на другой день возвратились на рейдъ, оставя синію дивизию идти въ Ревель. Въ слѣдующій день Государь изволилъ раздать награды адмираламъ и капитанамъ за доставленное ему удовольствіе, и на третій день изволилъ отбыть. Раздача наградъ ознаменовалась замѣчательнымъ происшествіемъ.

Павелъ Васильевичъ Чичаговъ, столь впоследствии знаменитый, командовалъ въ это время кораблемъ «Ретвизанъ». Ему назначена была шпага съ орденомъ 3-й ст. Св. Анны. Онъ, имѣя уже золотую шпагу, которую тогда носили безъ темляка, воспротивился ее принять. Адмиралъ П. И. Пущинъ никакъ не брался доложить объ этомъ Государю; Чичаговъ сдалъ команду старшему по себѣ, съѣхалъ на берегъ и отпрапоровался больнымъ. Адмиралъ самъ съ генераль-штабъ-докторомъ, по повелѣнію Государя, его свидѣтельствовали, и не смотря ни

(*) Капитанъ Н. Ив. Баршъ.

на какія убѣжденія, онъ стоялъ въ томъ, что ослѣпъ и ничего не видитъ. Послѣдовалъ Высочайшій приказъ: «Капитанъ бригадирскаго ранга Чичаговъ, за болѣзнію, отставляется отъ службы, и по молодости его лѣтъ тѣмъ же чиномъ». Это было началомъ преинтересной исторіи, которая случилась, спустя полтора года потомъ.

Не касаясь нѣкоторыхъ, по моему, несообразностей въ разсказахъ о Маріенталѣ, дополню недостающія, что слышалъ отъ г. Словковича, служившаго съ нимъ.

Иванъ Федоровичъ былъ полковымъ командиромъ Вильманstrandскаго пѣхотнаго полка въ Финляндіи, и въ 1831 или 1832 г. произведенъ въ генералъ-маіоры, съ назначеніемъ бригаднымъ командиромъ въ одну изъ дивизій, стоявшихъ въ остзейскихъ провинціяхъ. Онъ скончался въ 1835 или 36 году, на службѣ.

Ты не можешь себѣ представить какъ я доволенъ, что могу читать Морской Сборникъ. Какъ давно, какъ давно, а все какъ бы родное! Тридечный.

ПОЛОЖЕНІЕ ОБЪ УЧЕБНЫХЪ АРТИЛЛЕРІЙСКИХЪ СУДАХЪ ФРАНЦУЗСКАГО ФЛОТА.

Донесеніе Императору морскаго министра Дюко, 7 Апрѣля, 1854 г.

Всѣ элементы, изъ коихъ состоитъ наличный составъ флота, имѣютъ цѣлю приготовить наши корабли къ битвѣ.

Матросъ-канониръ, въ особенности, представляетъ военный элементъ нашихъ морскихъ силъ и долженъ, по праву, обращать на себя большую часть нашихъ попеченій.

Истинная задача морскаго вѣдомства состоитъ въ скоромъ и хорошемъ вооруженіи корабля; а одно изъ существенныхъ условій къ тому заключается въ учрежде-

нии и содержаніи школы комендоровъ, исключительно приготовляемыхъ и предназначаемыхъ для морской артиллерійской службы; они-то, будучи хорошо образованы, однимъ присутствіемъ своимъ на корабль, преобразовываютъ его въ пловучую крѣпость. Когда-то побѣда могла принадлежать тому, кто лучше умѣлъ управлять парусами и пушками; нынѣ, на судахъ, избавленныхъ отъ прихотей вѣтра, сражаются при убранныхъ парусахъ; поэтому успѣхъ, большею частію, останется на сторонѣ пскучныхъ артиллеристовъ, съ вѣрнымъ взглядомъ, съ испытаннымъ хладнокровіемъ.

Такихъ-то людей требуетъ наше морское вѣдомство отъ школы *матросовъ-канонировъ*.

Начало этого учрежденія не ново. Дѣйствительно, еще въ 1764 году, королевскимъ постановленіемъ отъ 5 Марта повелѣно учредить, въ нашихъ портахъ, 16 постоянныхъ ротъ матросовъ-канонировъ, коихъ дѣйствительный составъ былъ доведенъ, въ 1766 году, до 1 800 человекъ. Война 1786 года заставила почувствовать необходимость дать этому полезному учрежденію большее развитіе, и 1 Января того-же года, королевское повелѣніе положило основаніе могучей организаціи, которая должна была заключать въ себѣ 81 роту матросовъ-канонировъ, и дѣйствительный составъ около 8 000 человекъ. Этимъ опредѣлено постоянство военной части флота. Къ несчастію, 14 Іюня 1792 года, корпусъ матросовъ-канонировъ пересталъ существовать. Его замѣнили 12 полками артиллерійскихъ солдатъ морскаго вѣдомства, къ которымъ причислили, въ родѣ чужеродной прибавки, 4 роты учениковъ-канонировъ, подъ начальствомъ артиллерійскихъ офицеровъ.

Эта система, безъ того неполная и недостаточная во многихъ отношеніяхъ, потеряла окончательно свой вѣсъ въ томъ, что могла имѣть выгоднаго въ нѣкоторыхъ ча-

стяхъ, — устройствомъ линѣйныхъ экипажей, которые были созданы въ то время съ цѣлю образовать роты моряковъ, равно искусныхъ въ управленіи парусами, въ стрѣльбѣ изъ пушекъ и въ ружейныхъ приѣмахъ, однимъ словомъ, *марсовыхъ, солдатъ и канонировъ* за-разъ. Подъ влияніемъ этой мысли, роты учениковъ-канонировъ, учрежденныя въ 1792, измѣненныя въ 1814, въ 1816 и 1822, были уничтожены въ 1826. Но опытъ одиннадцати лѣтъ убѣдительно доказалъ практическую невозможность образовывать матросовъ одинаково годныхъ къ тремъ назначеніямъ, столь различнымъ и столь важнымъ. Королевскимъ опредѣленіемъ отъ 21 Октября 1837 года, возвратились къ мудрому пути, отъ коего неблагоразумно удалились въ 1792 году. Учрежденіе особенныхъ матросовъ-канонировъ было восстановлено, и, при этомъ удачномъ нововведеніи, рѣшено, что ихъ обученіе будетъ производиться на морѣ. Немедленно два корвета, замѣненные въ послѣдствіи (1839) фрегатомъ перваго ранга, были отданы этой школѣ; это ввело единство въ обученіи, и позволяло образовывать не только искусныхъ комендоровъ, но и вообще канонировъ, привычныхъ къ большимъ усиленнымъ трудамъ и къ управленію орудіями большаго калибра.

Это прекрасное учрежденіе нынѣ вполне обсужено и оцѣнено въ своихъ началахъ. Нѣтъ флотскаго офицера, который бы не считалъ его основаніемъ боеваго состава нашихъ экипажей и однимъ изъ самыхъ существенныхъ элементовъ возрожденія нашихъ морскихъ силъ.

Однако, быстрые успѣхи и развитіе пароваго флота, преобразование нашей морской матеріальной части, значительно измѣнили, со времени этого полезнаго учрежденія, условія вооруженія военнаго корабля и породили новыя нужды. Нынѣшнее учрежденіе уже недостаточно для всѣхъ требованій службы, и оно не въ со-

стояніи обезпечить потребность въ матросахъ-канонирахъ. Посему, соотвѣтственно съ новыми потребностями, полезно это учрежденіе пересмотрѣть и ввести въ него улучшенія, внушенныя практикою.

Нужно въ особенноти изыскать способъ сохранить для флота воспитанниковъ, образовавшихся въ нашей драгоцѣнной школѣ и въ то же время не упускать изъ виду факта, обнаруженнаго опытомъ послѣднихъ лѣтъ. Въ двѣнадцать лѣтъ, фрегаты: *Amazon*, *Venus*, *Iphigenie*, *Minerve* и *Uranie* давали, среднимъ числомъ, только 257 канонировъ въ годъ; полагали, что это число легко могло быть увеличено, но выпущенные изъ школы канонеры могли пробыть на службѣ не болѣе двухъ лѣтъ по выходѣ изъ школы. Дѣйствительно, воспитаніе этихъ людей требовало, среднимъ числомъ, одиннадцати мѣсяцевъ; прибавивъ къ этому время, проведенное въ запасныхъ ротахъ, видимъ какъ мало оставалось прослужить матросамъ тѣхъ разрядовъ, которыхъ отпускаютъ по истеченіи трехъ лѣтъ всей службы. Это обстоятельство меня часто и сильно озабочивало.

Вслѣдствіе сего, согласить учрежденіе матросовъ-канонировъ съ настоящими потребностями флотской службы, помочь недостатку годоваго производства и обезпечить за морскимъ вѣдомствомъ пользу отъ его заботъ и пожертвованій, такъ чтобъ флотъ, наборомъ и мудро рассчитанными замѣщеніями, не подвергался болѣе, въ короткій срокъ и безвозвратно, потерѣ людей, приготовленныхъ съ большимъ трудомъ, — такова цѣль, указанная мнѣ необходимою съ каждымъ днемъ болѣе безотлагательною, и которой я старался достигъ устройствомъ, котораго основанія повергаю предъ Вашимъ Величествомъ.

Вотъ главныя положенія проекта:

Прежде всего я изыскивалъ средства обезпечить въ

возможно скорѣйшее время нашему флоту нормальную цифру 3 000 канонировъ, цифру, рассчитанную по нашей морской матеріальной части; къ достиженію этой цѣли представляются два средства: съ одной стороны, увеличить комплектъ школы; съ другой обязать канонировъ оставаться долѣе на службѣ.

Я предполагаю учредить двѣ приготовительныя пловучія школы; одну въ Брестѣ, другую въ Тулонѣ, на судахъ съ крытой батареей и постоянно находящихся на рейдѣ. Ученики-канониры, приученные такимъ образомъ къ жизни и дисциплинѣ на кораблѣ, будутъ устранены отъ дурныхъ вліяній, слишкомъ часто перенимаемыхъ на сушѣ, во время пребыванія въ запасныхъ ротахъ.

По выходѣ изъ приготовительной школы, ученики-канониры переходятъ въ практическую школу, помѣщенную на кораблѣ. Это новое распоряженіе позволитъ увеличить, даже удвоить въ случаѣ нужды, цифру учениковъ-канонировъ; оно представитъ еще ту выгоду, что помѣститъ тотчасъ этихъ людей на почву, на которой они должны будутъ дѣйствовать впоследствии, и сдѣластъ ихъ такимъ образомъ годными къ службѣ въ самый день выхода изъ школы и безъ новаго обученія.

Но не довольно того, чтобъ обезпечить этими средствами наборъ и воспитаніе нашихъ матросовъ-канонировъ; надлежитъ еще (и это можетъ быть самый трудный и щекотливый вопросъ) привязать этихъ людей къ флотской службѣ, создать для нихъ поощренія и выгоды, которыя бы могли удержать ихъ въ нашемъ флотѣ.

Съ этою цѣлію проектъ декрета предоставляетъ матросамъ-канонирамъ исключительную привилегію должностей комендоровъ, заряжающихъ и подающихъ снаряды (*premiers servants de gauche*); право на добавочное жалованье по крайней мѣрѣ равное штатному жалованью; особенныя права къ повышенію; наконецъ (и

это одно изъ нововведеній, отъ котораго можно ожидать наилучшихъ слѣдствій) выдачу премій при вторичномъ поступленіи на службу, вмѣстѣ съ выдачею отпускныхъ свидѣтельствъ на четыре мѣсяца съ половиннымъ жалованьемъ, какъ для рекрутовъ, которые согласятся записаться въ морскую службу, такъ и для моряковъ уже записавшихся, которые въ минуту отпуска, пожелали бы продолжать службу въ теченіе новаго трехлѣтняго періода.

Вотъ, Ваше Величество, главныя положенія проекта декрета, повергаемаго на Ваше утвержденіе; онѣ всѣ происходятъ изъ одной мысли: создать для нашего флота постоянный корпусъ канонировъ, которыхъ бы наборъ всегда былъ обезпеченъ, которыхъ средства и пособія были бы достаточны, при всѣхъ обстоятельствахъ, для нуждъ нашихъ кораблей, и которые, наконецъ, своими познаніями и своею опытностію, сдѣлалась бы для нашего флота новымъ и могучимъ элементомъ успѣха.

ПОЛОЖЕНІЕ ОБЪ УЧЕБНЫХЪ АРТИЛЛЕРІЙСКИХЪ СУДАХЪ.

Глава I. Предварительныя распоряженія.

Статья 1. Учрежденіе канонировъ-матросовъ, созданное королевскимъ опредѣленіемъ отъ 21 Октября 1837 года, получаетъ слѣдующее устройство :

Учрежденіе заключаетъ въ себѣ двѣ приготовительныя и одну практическую школы.

Приготовительныя школы состоятъ подъ надзоромъ Дежурнаго генерала и подъ непосредственнымъ начальствомъ флагмановъ того порта, въ которомъ школа находится.

Обученіе въ каждой изъ этихъ школъ составляетъ предметъ устава, утвержденнаго нашимъ морскимъ министромъ.

При выходѣ изъ практической школы матросы-канониры получаютъ патентъ 1-го, 2-го или 3-го класса, смотря по способностямъ; они поступаютъ въ запасныя роты морскихъ экипажей, для дальнѣйшаго назначенія.

Глава II. Приготовительныя Школы.

Ст. 2. Приготовительныя школы учреждаются въ Брестѣ и Тулонѣ, на судахъ, стоящихъ на якорѣ на рейдѣ.

Эти суда имѣютъ открытую батарею, вооруженную орудіями 30 ф. калибра № 1. Они имѣютъ привязанными нижніе паруса и марсели для обученія учениковъ-канонировъ; но не имѣютъ брамъ-стенегъ. На нихъ не полагается ни какого запаса по вооруженію, кромѣ тѣхъ вещей, которыя по усмотрѣнію морскаго префекта, необходимы для безопасности судна.

Ст. 3. Штабъ каждой изъ приготовительныхъ школъ состоитъ изъ: 1 фрегатскаго капитана — командира школы, 1 лейтенанта, 3 мичмановъ, 1 административнаго офицера и 1 медика.

Кромѣ того, постоянный личный составъ изъ унтеръ-офицеровъ, и матросъ, число коихъ опредѣляется нашимъ министромъ.

Ст. 4. Фрегатскій капитанъ — начальникъ приготовительной школы, избирается, по возможности, изъ офицеровъ, послужившихъ въ этомъ чинѣ, или въ чинѣ корабельнаго лейтенанта на кораблѣ практической школы.

Онъ подвергается, во всемъ что касается до обученія, контролю командира практической школы, уполномоченнаго на то дежурнымъ генераломъ.

Ст. 5. Командиры приготовительныхъ школъ должны въ началѣ каждаго мѣсяца, посылать въ двойныхъ спискахъ, дежурному генералу, черезъ флагмановъ, журналъ упражненій и теоретическихъ уроковъ, пройденныхъ во время истекшаго мѣсяца, согласно правиламъ устава. Одинъ изъ этихъ списковъ передается, дежурнымъ генераломъ, командиру практической школы.

Ст. 6. Старшій офицеръ приготовительной школы назначается дежурнымъ генераломъ, по представленію командира практической школы, изъ офицеровъ, прослужившихъ въ этомъ чинѣ не менѣе двухъ лѣтъ на суднѣ въ качествѣ начальника отдѣленія въ практической школѣ.

Ст. 7. Выборъ мичмановъ предоставляется командиру фрегата—начальнику приготовительной школы; они должны до этого прослужить въ морѣ по крайней мѣрѣ одинъ годъ въ настоящемъ чинѣ.

Они проводятъ годъ въ приготовительной школѣ, послѣ чего перемѣщаются на судно практической школы.

Перемѣщенія производятся каждыя четыре мѣсяца, такъ, чтобъ не было никогда болѣе одного перемѣщенія за-разъ.

Ст. 8. Боцмана, боцманматы и квартирмейстеры, а равно и матросы-канониры берутся исключительно изъ моряковъ сихъ различныхъ чиновъ, имѣющихъ свидѣтельство, выданное присяжными по испытанію практической школы, удостоверяющее о ихъ хорошемъ поведеніи и способностяхъ какъ наставниковъ.

Артиллерійскіе унтеръ-офицеры и матросы-канониры остаются два года въ приготовительной школѣ, послѣ чего они переходятъ, или на судно практической школы, или на суда флота. Они выпускаются изъ школы только въ половинномъ числѣ въ продолженіи каждаго года.

Если младшіе унтеръ-офицеры не могутъ быть представлены къ повышенію въ приготовительной школѣ, то время проведенное въ школѣ не считается въ числѣ трехъ лѣтъ службы, которыя они должны провести прежде чѣмъ будутъ перемѣщены на мѣсто для дальнѣйшаго назначенія.

Ст. 9. Обучающіе артиллеріи и унтеръ-офицеры, исправляющіе разныя должности на суднѣ приготовительной школы получаютъ добавочное жалованье, опредѣленное табелюю подъ № 1, приложенною къ настоящему декрету.

Ст. 10. 1 Января каждаго года, совѣтъ о повышеніи можетъ представить квартермейстера канонира 1-го класса къ чину младшаго унтеръ-офицера (second maître).

Кромѣ того, совѣтъ можетъ наградить чиномъ квартермейстера - канонира двухъ матросовъ - канонировъ 1-го класса, и даровать шесть повышеній въ классѣ наставникамъ всѣхъ чиновъ. Представляемые кандидаты должны впрочемъ исполнить условія, опредѣленные закономъ о повышеніи.

Ст. 11. Число учениковъ-канонировъ въ приготовительныхъ школахъ неограничено. Оно опредѣляется нашимъ морскимъ министромъ, смотря по надобностямъ службы. Однако, пока дѣйствительный составъ матросовъ-канонировъ во флотѣ не достигнетъ цифры 3 000, оно не должно быть ниже 300 въ каждой изъ школъ.

Ст. 12. Ученики-канониры принимаемые въ приготовительныя школы берутся, смотря по средствамъ каждаго морскаго округа, какъ изъ моряковъ морской записи, такъ и изъ рекрутовъ внутреннихъ провинцій. Пропорція сихъ послѣднихъ не должна превышать третьей части дѣйствительнаго состава обѣихъ школъ.

Первые должны имѣть росту по крайней мѣрѣ 1 метръ 60 центиметровъ (2 арш. 4 в.), а вторые 1 метръ 70 центиметровъ (2 арш. 6 в.); какъ тѣ такъ и другіе не должны быть старѣ тридцати лѣтъ.

Ст. 13. Люди, поступающіе изъ морской записи, обнаруживающіе способность къ артиллерійскому искусству, и тѣлосложеніе которыхъ признано довольно крѣпкимъ для перенесенія тягостей, сопряженныхъ съ упражненіями въ артиллерійской службѣ, направляются, по мѣрѣ наборовъ, къ дивизіямъ, расположеннымъ въ Брестѣ и Тулонѣ, для поступленія въ приготовительныя школы на званіе канонира.

Моряки той же категоріи, уже поступившіе на суда флота, не могутъ быть приняты въ эти школы иначе, какъ съ условіемъ пробыть два года на службѣ, считая со дня, когда они получаютъ свой патентъ на званіе канонира.

Рекруты внутрсннихъ провинцій, прослужившіе по меньшей мѣрѣ шесть мѣсяцевъ на судахъ, и которые считаются способными къ артиллерійской службѣ, допускаются въ означенныя школы только тогда, когда имъ остается прослужить по крайней мѣрѣ четыре года.

Всѣ моряки, поступившіе съ вооруженныхъ судовъ, должны имѣть свидѣтельство о способностяхъ и хорошемъ поведеніи, выданное командиромъ батареи, въ которой они служили, за подписью старшаго офицера и командира судна.

Ст. 14. Окончательный приѣмъ моряковъ въ приготовительныя школы, согласно ст. 12 и 13, утверждается судомъ присяжныхъ, названнымъ ревизіоннымъ, который состоитъ изъ командира судна — фрегатскаго капитана, старшаго офицера, лейтенанта и мичмана корабля, прежде всѣхъ прочихъ мичмановъ поступившаго на корабль.

Ст. 15. На суднѣ приготовительной школы канонирскіе ученики распредѣляются на четыре отряда, каждый

подъ командою младшаго унтеръ-офицера, который имѣеть помощникомъ квартирмейстера.

Каждый отрядъ раздѣляется на четыре отдѣленія; къ каждому отдѣленію причисленъ наставникъ матросъ-канониръ.

Ст. 16. Ученіе на кораблѣ пригготовительной школы не должно продолжаться болѣе четырехъ мѣсяцевъ. Въ слѣдствіе сего, приемъ и выпускъ должны производиться каждую треть года и въ опредѣленное время, въ теченіе одного и того же года.

Во время пребыванія въ пригготовительной школѣ, ученики-канониры получаютъ первыя основанія практическаго обученія и большую часть теоретическаго ученія, сообразно съ программою утвержденною министромъ.

Ст. 17. Ни одинъ канониръ-ученикъ не можетъ перейти изъ пригготовительной школы въ практическую, не выдержавъ съ успѣхомъ передъ судомъ присяжныхъ, о которомъ сказано въ ст. 14, теоретическаго и практическаго экзамена, программа котораго утверждена нашимъ министромъ.

Касательно теоріи, требуемыя познанія должны состоять изъ тѣхъ, которыя опредѣлены для полученія патента канонира 3-го класса.

Моряки, которые послѣ четырехмѣсячнаго пребыванія въ пригготовительной школѣ, не приобрѣли требуемыхъ познаній, отсылаются на службу въ линейные экипажи.

Глава III. Практическая школа.

Ст. 18. Практическая школа учреждается на вооруженномъ кораблѣ.

Опыты, производимые надъ матеріальною частью

артиллеріи, исполняются, по возможности, на самомъ кораблѣ.

Ст. 19. Штабъ корабля-школы составленъ слѣдующимъ образомъ:

1 корабельный капитанъ — командиръ; 1 фрегатскій капитанъ — помощникъ командира; 6 или 8 лейтенантовъ, командующіе отдѣлениями учениковъ-канонировъ; 2 лейтенанта, командующіе ротами постоянного экипажа; 1 артиллерійскій капитанъ; 6 или 8 мичмановъ; 1 административный чиновникъ; 1 медикъ 1-го класса; 1 медикъ 2-го класса; 1 медикъ 3-го класса; 1 священникъ (aumonier); 12 или 16 гардемаринъ; 1 секретарь командира, изъ чиновниковъ или писцовъ морскаго вѣдомства.

Постоянная часть экипажа включаетъ въ себя нлже слѣдующій составъ:

Лица, причисленныя къ обученію.

Старшій кондукторъ	1	} 55 или 73
Младшихъ кондукторовъ (по 1 на отдѣленіе).....	6 или 8	
Квартермейстеры-канониры (по 4 на отдѣленіе).....	24 или 32	
Матросы-канониры, помощники наставниковъ (по 4 на отдѣленіе)	24 или 32	

Составъ постоянного экипажа.

Боцманъ	1	} 8
Старшій рулевой	1	
Каптенармусъ	1	
Старшій тимерманъ	1	
Конопатный мастеръ	1	
Парусный мастеръ	1	
Оружейный мастеръ	1	
Кузнечный мастеръ	1	} 10
Боцманматовъ	3	
Помощниковъ рулеваго	1	
» старшаго тимермана	1	
» конопатнаго мастера	1	
» паруснаго —	1	
» оружейнаго —	1	
Сержантовъ оружейныхъ	2	

Оружейныхъ капраловъ	2	} 19	
Квартермейстеровъ	7		
Рулевыхъ	2		
Тимермановъ	2		
Конопатчикъ.....	1		
Парусникъ.....	1		
Фурьеровъ постоянного экипажа.....	2		
Фурьеровъ при ученикахъ-канонирахъ	2	} 226	
Матросовъ {	1-го класса		32
	2-го класса		32
	3-го класса		100
Юнговъ	62		} 16
Хлѣбопеконъ и поваровъ	8		
Лазаретный служитель	1		
Деньщиковъ.....	6		
Вахтеръ	1		
Всего..... 334			

Подвижная часть состоитъ изъ канонирскихъ учениковъ, которыхъ число опредѣляется нашимъ морскимъ министромъ, смотря по надобностямъ службы.

Ст. 20 Командиръ практической школы сносится прямо съ нашимъ морскимъ министромъ. Онъ посылаетъ ему, каждые четыре мѣсяца, во время выпусковъ, донесеніе объ ученіи людей по всей службѣ. Копія этого донесенія посылается также каждому изъ морскихъ префектовъ въ портахъ Брестскомъ и Тулонскомъ.

Ст. 21. Командиръ практической школы обозрѣваетъ приготовительныя школы каждый разъ, какъ будетъ находиться въ портѣ, гдѣ онѣ учреждены; на что онъ долженъ, предварительно, испросить полномочіе отъ Дежурнаго генерала, которому онъ сообщаетъ свои замѣчанія. Эти обозрѣнія составляютъ предметъ донесенія, котораго одинъ экземпляръ посылается нашему морскому министру, и другой морскому префекту.

Ст. 22. Старшій офицеръ корабля-школы, фрегатскій капитанъ, избирается въ эту должность командиромъ этого корабля, согласно съ распоряженіямъ статьи 60 декрета отъ 15 августа 1852 года.

Лейтенанты избираются также командиромъ корабля-школы; они смѣняются послѣ двухлѣтняго командованія отдѣленіями канонирскихъ учениковъ, и могутъ быть замѣнены въ этомъ командованіи только лейтенантами, служившими уже на этомъ кораблѣ.

Ст. 23. Артиллерійскій капитанъ назначается нашимъ морскимъ министромъ; онъ есть членъ всѣхъ комиссій, на которыя возложено производить опыты съ артиллерійскими орудіями; онъ преподаетъ гардемаринамъ начальный курсъ баллистики и полевой фортификаціи.

Ст. 24. Мичмана поступають изъ приготовительныхъ школъ; они проводятъ только годъ на кораблѣ этихъ школъ, и перемѣщаются по двое каждые четыре мѣсяца, во время выпускковъ, такъ чтобъ каждый отрядъ канонирскихъ учениковъ, отправляющійся на практическую школу, могъ быть сопровождаемъ офицеромъ, выходящимъ вмѣстѣ съ отрядомъ изъ приготовительной школы.

Ст. 25. Гардемарины проводятъ только восемь мѣсяцевъ на кораблѣ практической школы; половина ихъ замѣщается во время выпуска канонирскихъ матросовъ.

Ст. 26. Старшій кондукторъ и младшіе кондукторы избираются, командиромъ школы, изъ унтеръ-офицеровъ, произведенныхъ изъ обученныхъ канонировъ. Время ихъ службы въ школѣ не опредѣляется. Они могутъ быть замѣнены другими, лишь по требованію командира.

Квартермейстеры и матросы-канониры наставники берутся изъ помощниковъ наставниковъ практической школы или изъ квартирмейстеровъ и наставниковъ приготовительныхъ школъ.

Помощники наставниковъ выбираются изъ матросовъ-канонировъ.

Ст. 27. Наставники получаютъ добавочное жалованье, опредѣленное табелью № 2, приложенною къ настоящему декрету.

Добавочное жалованье постоянной части экипажа, даруется по дѣйствующимъ постановленіямъ для другихъ судовъ флота, сообразно съ указаніями таблицы № 3, приложенной къ настоящему декрету.

Ст. 28. 1 Января каждаго года, совѣтъ о повышеніи можетъ представить, при условіяхъ, опредѣленныхъ закономъ о повышеніяхъ и наградахъ:

1-го Младшаго кондуктора къ чину старшаго кондуктора.

1-го изъ шести, квартермейстера-канонира, въ младшіе кондукторы.

При каждомъ выпускѣ матросовъ-канонировъ, можно даровать, лучшимъ изъ матросовъ-наставниковъ 1-го класса, два повышенія въ чинъ квартермейстера-канонира, и между всѣми лицами, приставленными къ обученію, пять повышеній въ классѣ.

Въ концѣ каждаго курса ученія равнымъ образомъ могутъ быть сдѣланы повышенія въ классѣ вновь получившимъ патенты въ пропорціи одной двадцатой числа выходящихъ матросовъ-канонировъ.

Ст. 29. Независимо отъ повышеній, дѣлаемыхъ согласно распоряженіямъ предъидущей статьи, лицамъ, находящимся при обученіи, совѣтъ о повышеніи уполномоченъ представлять, 1-го Января каждаго года, изъ прочихъ людей экипажа:

Двухъ—изъ младшихъ унтеръ-офицеровъ въ старшіе.

Трехъ—въ младшіе унтеръ-офицеры.

Кромѣ того, совѣтъ можетъ даровать окончательныя повышенія въ слѣдующихъ пропорціяхъ: семь по чину, двадцать-четыре по классу.

Ст. 30. Канониры-ученики раздѣляются на шесть отдѣленій. Впрочемъ, нашъ министръ имѣетъ право довести это число до осьми, если потребуетъ того служба. Каждое отдѣленіе состоитъ подъ командою лейтенанта.

Кромѣ того къ каждому отдѣленію причисляется: 1 мичманъ, 2 гардемарина, 1 младшій кондукторъ, 4 наставника, 4 помощника наставниковъ; такъ чтобъ каждое изъ отдѣленій могло быть раздѣлено на четыре класса, имѣющіе каждый одного наставника и одного помощника наставника.

Ст. 31. Ученіе на кораблѣ практической школы не должно продолжаться долѣе четырехъ мѣсяцевъ.

Для полученія патента на званіе матроса-канонира, канонирь-ученики подвергаются теоретическому и практическому экзамену передъ судомъ присяжныхъ, состоящимъ :

Изъ командира школы (онъ же и предсѣдатель); изъ старшаго офицера; изъ лейтенантовъ корабля, командующихъ отдѣленіями.

Они получаютъ, смотря ихъ по способностямъ, патентъ 1-го, 2-го или 3-го класса, по образцу, приложенному, къ настоящему декрету.

Этотъ патентъ выдается имъ членами совѣта о повышеніи людей практической школы. Тѣ, которые не выдержали испытанія въ требуемыхъ познаніяхъ, отсылаются на флотъ.

Впрочемъ, тѣ изъ канонирскихъ учениковъ, которыхъ судъ присяжныхъ признаетъ способными приобрѣсть въ довольно короткое время недостающія имъ познанія, могутъ, въ видѣ исключенія, быть удержаны на кораблѣ еще въ теченіе двухъ мѣсяцевъ.

Ст. 32. Ученіе канонирскихъ учениковъ должно быть окончено по истеченіи четырехъ мѣсяцевъ; и такъ въ теченіе года бываетъ три выпуска матросовъ-канонировъ. Выпуски эти происходятъ въ Тулонѣ или Брестѣ, смотря по надобностямъ службы.

Глава IV. Распоряженія касательно канонировъ, получившихъ патенты.

Ст. 33. Матросы-канониры съ патентами 1-го, 2-го и 3-го класса занимаютъ исключительно должности комендоровъ, заряжающихъ и подающихъ снаряды.

Матросы-канониры 2-го класса употребляются какъ комендоры только тогда, когда число канонировъ 1-го класса недостаточно.

Матросы-канониры 3-го класса употребляются какъ заряжающіе, или комендоры, только тогда, когда число матросовъ-канонировъ 1-го и 2-го класса недостаточно.

Патентъ 1-го класса даетъ право на прибавочное жалованье по званію комендора, какую бы должность онъ не исполнялъ на кораблѣ.

Патентъ 2-го класса даетъ право на прибавочное жалованье заряжающаго, если онъ не занимаетъ высшей должности.

Патентъ 3-го класса даетъ право на прибавочное жалованье подающаго снаряды, если онъ не занимаетъ высшей должности.

Ст. 34. Каждый матросъ 3-го класса, получившій патентъ на 1-й или 2-й классъ канонира, и прослужившій на кораблѣ не менѣе года, со времени выхода изъ практической школы, можетъ быть произведенъ въ матросы 2-го класса протоколомъ совѣта о повышеніи.

Эти повышенія не считаются въ числѣ повышеній по уставу.

Ст. 35. Временное званіе и добавочное жалованье канонира 1-го класса могутъ быть дорованы канонирамъ, вмѣющимъ патентъ 2-го класса; также канониры 3-го класса могутъ получить временное званіе и добавочное жалованье канонира 2-го класса, когда, по прослуженіи одного года на кораблѣ, эти моряки на экзаменѣ по

предметамъ, требуемымъ уставомъ, покажутъ значительные успѣхи въ наукахъ и на практикѣ.

Экзаменаторскій судъ присяжныхъ, назначаемый командиромъ эскадры или станціи, состоитъ изъ: 1 штабъ-офицера и 3 лейтенантовъ, батарейныхъ командировъ.

Только одинъ изъ этихъ офицеровъ можетъ быть изъ служащихъ на томъ суднѣ, которому принадлежитъ испытуемый.

Матросы-канониры, повышенные на время кампаніи временнымъ званіемъ, получаютъ отъ совѣта о повышеніи практической школы новый патентъ, ежели требованіе онаго, подкрѣпленное протоколомъ, составленнымъ на экзаменѣ, будетъ предъявлено начальникомъ эскадры или станціи, на которыхъ служатъ означенные кандидаты.

Ст. 36. Матросы-канониры могутъ быть лишены временно или навсегда своихъ патентовъ и добавочнаго жалованья съ ними сопряженнаго, какъ за дурное поведеніе, такъ и за неоднократную небрежность по службѣ.

Временное или всегдашнее лишеніе патента рѣшается Совѣтомъ о повышеніи,

Если судно не плаваетъ отдѣльно, то протоколъ принятаго рѣшенія, при рапортѣ о дѣлахъ, подавшихъ поводъ къ составленію протокола, передается эскадренному начальнику.

Если судно плаваетъ отдѣльно, то вышепомянутый протоколъ передается морскому префекту. Рѣшеніе Совѣта о повышеніи приводится въ исполненіе лишь по одобренію высшимъ начальствомъ; отзывъ о немъ дѣлается на списокѣ корабельныхъ служителей и на патентѣ.

Каждый канониръ, у котораго отнять патентъ за дурное поведеніе, можетъ получить его обратно, послѣ шести мѣсяцевъ, по предложенію совѣта о повышеніи,

одобренному начальникомъ эскадры или станціи, къ которой принадлежитъ судно или морскимъ префектомъ, если судно плаваешь отдѣльно.

Каждый матросъ-канониръ, присужденный военнымъ Совѣтомъ къ позорному наказанію или судебнымъ Совѣтомъ къ одному изъ наказаній, означенныхъ въ статьяхъ 15, 28, 29, 43, 44, 45, 46, 51 и 52 свода морскихъ уголовнымъ законовъ, лишается званія канонира.

Ст. 37. Въ спискахъ, вѣдущихся при портахъ и въ округахъ морской записи, отмѣчается въ каждомъ патентѣ, выданномъ матросу-канониру, о овсѣхъ перемѣнахъ, происшедшихъ въ его положеніи, какъ при переходѣ изъ класса въ классъ по экзамену, такъ и при отобраніи у него патента подлежащимъ совѣтомъ. Вслѣдствіе сего, совѣты правленія практической школы во время выпусковъ, и совѣты военныхъ судовъ должны доставить административнымъ совѣтамъ морскаго управленія и комиссарамъ морской записи всѣ необходимыя свѣдѣнія для исправнаго содержанія списковъ.

Ст. 32. Прежде роспуска матросовъ-канонировъ по истеченіи служебнаго времени, офицеры, составляющіе совѣтъ о повышеніи, должны подписать на оборотной сторонѣ каждаго патента слѣдующее примѣчаніе: *можетъ быть принятъ для продолженія службы.*

Тотъ же совѣтъ, прежде отпуска квартирмейстеровъ-канонировъ, долженъ подписать на ихъ патентахъ примѣчаніе о ихъ поведеніи и способности, какъ наставниковъ; это примѣчаніе выражается такъ:

Хорошаго поведенія, хорошей наставникъ.

Объ этомъ примѣчаніи упоминается въ экипажномъ списокѣ, и сообщается о томъ комиссару морской записи того округа, къ которому принадлежитъ морякъ, для того, чтобъ было упомянуто о томъ въ окружномъ списокѣ.

Ст. 39. Каждый матросъ-канониръ, принадлежащій морской записи, имѣющій патентъ и признанный совѣтомъ о повышеніи достойнымъ продолжать службу, и согласный остаться на службѣ еще на три года, получаетъ, если только попроситъ, отпускъ на четыре мѣсяца съ жалованьемъ для отпускныхъ.

Каждый канониръ, имѣющій патентъ, при тѣхъ же условіяхъ, можетъ быть опять принятъ въ службу на новый трехлѣтній періодъ, но не позже какъ черезъ двадцать четыре мѣсяца послѣ окончанія перваго срока его службы.

Тѣ и другіе получаютъ премію, которая измѣняется, смотря по времени продолжительности отставки, сообразно съ tabelью № 4, приложенною къ настоящему декрету.

Ст. 40. Каждый канониръ-квартирмейстеръ, пзъ морской записи, произведенный пзъ канонировъ имѣющихъ патентъ 1-го класса, признанный совѣтомъ о повышеніи достойнымъ продолжать службу и быть хорошимъ наставникомъ, если онъ согласится остаться еще на три года, получаетъ отпускъ на четыре мѣсяца съ жалованьемъ, положеннымъ для отпускныхъ.

Каждый канониръ-квартирмейстеръ, произведенный не изъ канонировъ, имѣющихъ патентъ, но находящійся въ тѣхъ же условіяхъ, можетъ, по прекращеніи службы не позже двѣнадцати мѣсяцевъ, быть опять принятъ въ службу на новый трехлѣтній періодъ.

Тѣ и другіе получаютъ премію, которая измѣняется смотря по времени продолжительности отставки, сообразно съ tabelью № 5, приложенною къ настоящему положенію.

Ст. 41. Преміи упомянутыя въ ст. 39 и 40 выдаются немедленно тѣмъ, которые не берутъ отпуска; прочимъ выдаются при возвращеніи ихъ на службу. Однако, эти преміи не выдаются ни квартирмейстерамъ, ни канонирамъ,

имѣющимъ патентъ, если они послѣ отпуска призываются на службу въ слѣдствіе очереднаго призыва на службу того класса морской записи, къ которому они принадлежатъ.

Ст. 42. Распоряженія предъидущихъ статей 39, 40 и 41 примѣняются къ людямъ какъ рекрутскаго набора, такъ и добровольнаго вступленія, если они изъявятъ желаніе о продолженіи службы или внесутъ имена свои въ списки морской записи, т. е. морскаго сословія.

Глава V. Временныя Распоряженія.

Ст. 43. Для перваго устройства артиллерійскихъ школъ, старшіе офицеры приготовительныхъ школъ назначаются Дежурнымъ генераломъ, по представленію командира учебнаго фрегата, изъ лейтенантовъ выходящихъ изъ этой школы. Время пребыванія мичмановъ, какъ въ приготовительныхъ школахъ, такъ и на кораблѣ практической школы, будетъ опредѣлено такъ, чтобъ производить перемѣщенія каждые четыре мѣсяца, сообразно съ распоряженіями ст. 7 и 24. Лейтенанты съ фрегата переходятъ на корабль, и могутъ быть удержаны на ономъ болѣе двухъ лѣтъ, съ тѣмъ чтобъ, по возможности, производить перемѣщенія каждые четыре мѣсяца.

Ст. 44. Пока замѣна учебнаго фрегата кораблемъ не будетъ исполнена, составъ приготовительныхъ школъ опредѣляется нашимъ морскимъ министромъ.

Ст. 45. Всѣ противныя настоящему декрету распоряженія отмѣняются.

Дано во дворцѣ Тюильери, 5 Апрѣля 1854.

Наполеонъ.

Скрѣпилъ *Теодоръ Дюко.*

ФОРМА ПАТЕНТА.

Императорское Морское Вѣдомство.

Патентъ матроса-канонира (такого-то) класса.

Нижеподписавшіеся, члены совѣта о повышеніи на суднѣ практической школы канонировъ-учениковъ, свидѣтельствуютъ, что *такой-то, такого-то* огруга, морской записи, родившійся такого-то числа мѣсяца и года — оправдалъ передъ нами теоретическія и практическія познанія въ пушечномъ дѣлѣ, необходимыя для полученія патента матроса-канонира такого-то класса, и поступленія на службу на военные суда въ этомъ званіи (такомъ-то).

Дано на кораблѣ N.

Члены Совѣта о повышеніи.

Утвердилъ: *Командиръ корабля N.*

ТАБЕЛЬ № 1 (ст. 9).

Прибавочное жалованье кондукторамъ и наставникамъ приготовительныхъ артиллерійскихъ школъ.

	въ день.
Старшій кондукторъ.....	0 фр. 80 с.
Младшіе кондукторы.....	0 » 40 »
Канониръ-квартирмейстеръ.....	0 » 30 »
Канониры-матросы, наставники.....	0 » 25 »
Корабельные унтеръ-офицеры.....	0 » 35 »

ТАБЕЛЬ № 2. (Ст. 27).

Прибавочное жалованье наставникамъ на корабль практической артиллерійской школы.

	въ день.
Старшій кондукторъ.....	1 фр. 60 с.
Младшіе кондукторы.....	0 » 60 »
Канониры-квартирмейстеры и матросы-канониры, наставники.....	0 » 40 »
Матросы-канониры, помощники наставниковъ.....	0 » 25 »

ТАБЕЛЬ № 3. (Ст. 27).

Число и роды постоянныхъ лицъ экипажа, получающихъ прибавочное жалованье въ практической школѣ.

Старшинъ марсовыхъ.....	4
Марсовыхъ 1-го класса.....	20
Марсовыхъ 2-го класса.....	28
Рулевыхъ.....	6
Трюмныхъ.....	4
Шлюпочныхъ старшинъ.....	2
Гребцовъ.....	20
Маляровъ.....	4
Бородобръевъ.....	4
Лазаретный служитель.....	1
Разныхъ служителей.....	16
Писарь.....	1
Учитель.....	1
Вагенмейстеръ.....	1

ТАБЕЛЬ № 4. (Ст. 39).

Преміи, выдаваемыя матросамъ-канонирамъ морской записи, которые согласны продолжать или вторично вступить въ службу на три года.

	Тотчасъ по окончаніи службы.	Въ продолженіе перваго года отставки.	Въ продолженіи втораго года отставки.
Матросъ-канониръ			
1-го класса.....	200 фр.	175 фр.	150 фр.
Матросъ-канониръ			
2-го класса.....	175 »	150 »	125 »
Матросъ-канониръ			
3-го класса.....	150 »	125 »	100 »

ТАБЕЛЬ № 5. (Ст. 40).

Преміи, назначаемыя канонирамъ-квартирмейстерамъ морской записи, произведеннымъ изъ канонировъ, имѣющихъ патентъ 1-го класса, которые согласны продолжать или вторично вступить въ службу на три года.

Тотчасъ послѣ отставки.	200 фр.
Послѣ шести мѣсяцевъ отставки.	175 »
Послѣ года отставки.	150 »

О СПОСОБѢ ПРИГОТОВЛЕНІЯ ВОЛОСЯНЫХЪ ТРУБОЧЕКЪ И УПОТРЕБЛЕНІЯ ИХЪ ДЛЯ ХРАНЕНІЯ ОСПЕННОЙ МАТЕРІИ (*).

Извѣстная въ продажѣ подъ именемъ волосной, стеклянная трубочка (**), берется обѣими руками такимъ образомъ, чтобы между пальцами оставалось разстояніе до одного дюйма. Эта промежуточная часть трубочки вносится въ пламя стеариновой свѣчи или спиртовой лампы, гдѣ по легкоплавкости стекла, тотчасъ накаливается и становится мягкою; остается потянуть руки въ противоположныя стороны и раскаленная часть начнетъ вытягиваться въ тончайшій волосъ. Затѣмъ слѣдуетъ осторожно обломить вытянутый такимъ образомъ излишекъ, озаботясь только, чтобы на раздѣленныхъ частяхъ взятой трубочки остались коническія удлинненія съ отверстиями до $\frac{1}{8}$ линіи; длина этой конической части придется около 2 линій.

(*) Извлеченіе изъ брошюры: *О сохраненіи оспенной матеріи въ волосныхъ трубочкахъ и о способѣ пересылки ея.* Соч. доктора Ю. Иенгена, 1836 г.

(**) Трубочки эти изъ самаго тонкаго и притомъ легко-плавкаго стекла, имѣють длины отъ $\frac{1}{4}$ до $\frac{1}{2}$ аршина, при внутреннемъ поперечникѣ въ $\frac{1}{4}$ до $\frac{1}{2}$ линій.

Теперь возьмите трубочку одною рукою, на дюймъ разстоянія отъ вытянутаго уже конца, а другою на дюймъ отступя еще далѣе, и накаливая промежуточную между руками часть, вытягивайте ее какъ и въ первомъ случаѣ, и вытянувъ также обломите кончики, — повторяя это столько разъ сколько позволитъ длина взятой трубочки, вы получите изъ нее нѣсколько маленькихъ трубочекъ длиною отъ 10 до 12 линій, съ утонченными кончиками (*).

Эти-то трубочки и должны служить для сохраненія матеріи. Остается ихъ наполнить. Въ каждую такую трубочку входитъ матеріи до одного грана.

Для наполненія трубочки можно, собравъ матерію изъ проколотыхъ пустулъ на конецъ ланцета, переносить ее прямо на верхній конецъ поставленной вертикально трубочки; но такъ какъ трудно собрать на ланцетъ въ одинъ разъ все количество, потребное для наполненія трубочки, а между тѣмъ наполняя ее въ нѣсколько приемовъ, легко впустить вмѣстѣ съ матеріею нѣкоторое количество воздуха, который впоследствии можетъ содѣйствовать разложенію матеріи, то лучше, собирая ее ланцетомъ, опускать на стекло, и когда соберется количество, достаточное для наполненія трубочки, тогда опустивъ въ эту матерію одинъ конецъ трубочки, переворачивать стекло и самую трубочку, такъ чтобъ матеріи могла стекать въ нее, не прерываясь и слѣдовательно не впуская воздуха.

Такимъ образомъ наполняется трубочка на столько, чтобы суженная ея часть на одномъ изъ концовъ была пустою.

(*). Приготовленныя по указанію моему такія трубочки получать можно въ магазинѣ стеклянныхъ вещей И. Ритинга и К^о, въ домѣ Таля, Гороховая, въ С. Петербургѣ.

За тѣмъ, наполненную трубочку берутъ между указательнымъ и большимъ пальцами, такимъ образомъ, чтобы закрыть всю часть трубочки, наполненную матерію, а пустой конецъ ея подносятъ съ боку къ пламени свѣчки, — стараясь коснуться огня только самымъ концемъ трубочки, отчего онъ тотчасъ заплавается, не нагревая матерію, а между тѣмъ воздухъ, бывшій въ этой части, разрѣжается, на столько, что если затѣмъ обернуть трубочку, то матерія займетъ и часть прежде бывшую пустою, въ слѣдствіе чего освободится отъ матеріи сѣуженная часть на другомъ концѣ, который за-паивается также, какъ и первый — и тогда трубочка готова для храненія и пересылки матеріи, куда бы то ни было.

Для предохраненія кончиковъ трубочекъ отъ поврежденія, ихъ можно покрывать сургучемъ. Самыя же трубочки для храненія вкладываются въ стеклянный цилиндрикъ или гусиное перо и обсыпаются плауновымъ или угольнымъ порошкомъ, а цилиндрикъ обвертывается лайкою или бумагою, на которой означается время снятія оспенной матеріи и число трубочекъ, и сохраняется въ древесныхъ опилкахъ.

Для пересылки цилиндриковъ употребляются деревянные брусочки, высверленные внутри, куда вкладываются цилиндрики и затѣмъ оставшееся пустое мѣсто наполняется также плауновымъ или угольнымъ порошкомъ или опилками, а отверстіе закрывается пробкою или дощечкою. Величина сихъ брусочковъ, въ длину $2\frac{1}{2}$, а въ ширину около $1\frac{1}{2}$ дюйма.

Приготовленные такимъ образомъ брусочки укладываются въ ящичекъ и для предохраненія матеріи отъ вліянія жара и холода, опять обсыпаются опилками и затѣмъ ящичекъ тщательно обшивається войлокомъ.

Матеріи, содержащейся въ одной трубчкѣ, достаточно для прививанія оспы нѣсколькимъ особамъ.

Приступая къ прививанію оспы, трубчатку должно держать между пальцами такимъ образомъ, чтобы выдавались одни концы ея; потомъ, отломивъ оба конца ногтями, матерію слѣдуетъ слегка выдуть на стеклышко (примѣрно на дно обороченнаго стакана).

При выдуваніи, для осторожности, лучше употребить соломенку или просто свернутую изъ бумаги трубчатку, въ которую вставляется волосная трубчатка однимъ концемъ.

НЕКРОЛОГЪ КОНТРЪ-АДМИРАЛА СЭРА ДЖОНА РОССА.

Сэръ Джонъ Россъ, родившійся въ отцовскомъ помѣстьи Бальзарочѣ 1777 года, скончался въ Англіи 79 лѣтъ $\frac{1}{3}$ $\frac{8}{10}$ прошлаго Августа мѣсяца. Онъ вступилъ въ морскую службу въ 1786 году волонтеромъ 1-го класса съ назначеніемъ на 32 пуш. фрегатъ *Pearl*, на которомъ пробылъ въ Средиземномъ морѣ до 1789 года. Прослуживъ съ Ноября 1790 до Сентября 1791 года въ Англійскомъ Каналѣ на 98 пуш. кораблѣ *Impregnable*, перешелъ онъ на торговый флотъ, въ которомъ оставался до 1799 года; поступивъ опять на военный флотъ гардемариномъ, онъ участвовалъ въ Тексельской экспедиціи, на шлюпѣ *Weasel*, и былъ тяжело раненъ при вырѣзкѣ судна у мыса Фрегеля, причемъ шлюпка, на которой находился Джонъ Россъ, пошла на дно отъ непріятельскаго ядра, пущеннаго съ береговой батареи. Прослуживъ, по выздоровленіи, на разныхъ судахъ въ Средиземномъ и Балтійскомъ мо-

*

ряхъ, онъ былъ произведенъ, въ 1805 году (28 лѣтъ), въ лейтенанты съ назначеніемъ на тендеръ *Cartaret*, на которомъ вторично былъ раненъ при истребленіи французскаго канонирскаго брига. Будучи старшимъ офицеромъ на суднѣ *Surinam*, былъ онъ въ третій разъ опасно раненъ, въ 1808 году, при вырѣзкѣ испанскаго судна, защищеннаго батареями города Бильбао (*). За участіе въ этомъ дѣлѣ Джонъ Россъ получилъ пенсію въ 91 ф. ст. 5 шил., которая въ 1815 году была увеличена до 150 ф. ст. Въ исходѣ того же 1808 года лейтенантъ Россъ поступилъ на короткое время на корабль *Victory*, и съ него на флагманскій корабль шведскаго флота. Произведенный въ 1812 году въ комендеры, съ назначеніемъ командиромъ 10 пуш. шлюпа *Briscis*, взялъ онъ послѣдовательно: близъ Эльсинера датское канонирское судно, и въ Нѣмецкомъ морѣ 4 французскихъ, въ томъ числѣ *Le Petit Poucet*, вооруженное 4 пушками и 4 фалконетами съ 23 чел. экип. Въ 1814 году, командуя 16 пуш. бригомъ *Actaeon*, плавалъ онъ въ Нѣмецкомъ и Бѣломъ моряхъ и у береговъ Ирландіи, а въ 1815 году командовалъ 18 пуш. бригомъ *Driver*, плавая въ Нѣмецкомъ морѣ и у береговъ Шотландіи. Командуя судномъ *Isabella* (**), сопутствовалъ онъ въ 1818 году покойному сэру Эдварду Парри (***) , командовавшему судномъ *Alexander*, въ полярной экспедиціи для ислѣдованія Баффнова залива и открытія сѣверо-западнаго прохода. По возвращеніи, сэръ Джонъ Россъ былъ награжденъ чиномъ капитана, въ Декабрѣ

(*) Городъ Бильбао (у Римлянъ — *Amanes Portus* или *Flaviobriga*) лежитъ на устьѣ рѣки Анза въ Бискайскомъ заливѣ и замѣчательнъ, въ настоящее время, какъ главное складочное мѣсто испанской шерсти для отпуски за границу.

Прим. Ред.

(**) Въ некрологѣ сэра Джона Росса въ *Unit. Serv. Gaz.* сказано ошибочно: «командиромъ судна *Driver*».

(***) Мор. Сб. Т. XVII, смѣсь, стр. 81.

1818 года. Онъ обнаруговалъ плоды своихъ трудовъ въ 1819 году, подъ заглавіемъ: «*Voyage of Discovery*» въ двухъ частяхъ съ картами и видами. Съ Мая 1829 до Октября 1833 пробылъ онъ вторично въ Арктическихъ странахъ, командуя пароходомъ *Victory*. Описание своихъ четырехлѣтнихъ трудовъ издалъ онъ въ 1835 году подъ заглавіемъ «*Narrative of a second voyage in search of a North-West passage*». Капитанъ Россъ пожалованъ въ 1834 году Найтомъ (Knight) и кавалеромъ ордена Бани и въ 1839 году назначенъ консуломъ въ Стокгольмъ, гдѣ пробылъ нѣсколько лѣтъ. Контръ-адмиральскій чинъ получилъ онъ въ Юлѣ 1851 года.

Въ продолженіе всей службы сэръ Джонъ Россъ былъ раненъ 13 разъ, за что получилъ отъ патриотическаго общества (*Patriotic Society*) саблю, цѣною въ 100 ф. ст. Отъ Швеціи получилъ онъ также саблю, цѣною въ 200 ф. ст. и орденъ меча. Онъ былъ также кавалеромъ орденовъ: русскаго Св. Анны 2 ст. съ алмазами, французскаго Почетнаго легіона, прусскаго Краснаго Орла и бельгійскаго, Леопольда. За плаванія въ Арктическихъ моряхъ имѣлъ онъ золотыя медали отъ англійскихъ, французскихъ, шведскихъ, австрійскихъ и датскихъ ученыхъ обществъ и грамоты на гражданство городовъ: Лондона, Ливерпуля, Бристоля, Гулля и др. Отъ русскаго, голландскаго, датскаго, австрійскаго и баденскаго дворовъ и отъ города Лондона получилъ онъ золотыя табакерки. Овдовѣвъ въ 1822 году, женился онъ вторично въ 1834 году. Независимо отъ изданныхъ путешествій, контръ-адмиралъ Россъ написалъ еще: письма къ молодымъ морскимъ офицерамъ; записки и переписка адмирала лорда Сомарсеа, и о паровомъ плаваніи.

ЕЩЕ ОБЪ АНГЛІЙСКИХЪ ПЛОВУЧИХЪ БАТАРЕЯХЪ.

Въ дополненіе ко всему уже сообщенному въ Морскомъ Сборникѣ объ англійскихъ пловучихъ батареяхъ, прибавимъ еще слѣдующія подробности, извлеченныя изъ разныхъ періодическихъ изданій.

Пловучія батареи, изъ коихъ каждая обошлась въ 60 000 ф. ст., представляютъ, несмотря на ихъ желѣзную броню и сильную артиллерию, три главные недостатка. Во-первыхъ водоизмѣщеніе ихъ было худо вычислено, ибо при половинномъ числѣ предназначеннаго имъ комплекта (16 пушекъ), пушечные порты отстоятъ отъ воды не болѣе 2 ф. 6 д., что крайне недостаточно даже при малѣйшемъ волненіи. Во-вторыхъ, обстоятельство, что пловучія батареи такъ глубоко сидятъ въ водѣ, не позволило покрыть палубу желѣзомъ, какъ то было предположено первоначально. Въ-третьихъ, малый діаметръ винта, въ отношеніи сопротивленія корпуса судна, доставляетъ незначительную и недостаточную скорость хода. Этотъ недостатокъ еще увеличенъ ошибкою въ вычисленіи углубленія судна въ водѣ, — вычисленіи, по которому опредѣлили діаметръ винта въ 6 фут., между тѣмъ какъ онъ могъ бы имѣть 8 футъ въ діаметрѣ согласно настоящему углубленію батарей при 16 орудіяхъ, съ полнымъ комплектомъ экипажа и надлежащимъ грузомъ угля и провизіи.

Изъ этихъ трехъ недостатковъ, только одинъ можетъ быть устраненъ совершенно, а именно недостаточное возвышеніе портовъ надъ водою. Для этого слѣдуетъ только съ точностію вычислить углубленіе батареи и потомъ возвысить сколько нужно нижніе портовые косяки. Предохраненіе палубы отъ навѣсныхъ выстрѣловъ и пожара могло бы быть сдѣлано не иначе, какъ въ ущербъ

углубленія и скорости хода. Невозможно совершенно исправить недостатокъ въ ходѣ, ибо сдѣлавъ діаметръ винта даже въ 8 футъ вмѣсто 6, что увеличило бы площадь въ пропорціи 36 къ 64, и расположивъ винтъ за рулемъ, ходъ, при условіяхъ массивности пловучихъ батарей, все же окажется недостаточнымъ въ сравненіи даже съ самымъ плохимъ пароходомъ.

Бельгійское правительство, при заказѣ пловучихъ батарей для защиты Шельды, приняло недостатки английскихъ въ соображеніе и положило: 1) не покрывать палубы желѣзомъ, для избѣжанія излишней тяжести, и слѣдственно и слишкомъ медленнаго хода, 2) сообразить вышину пушечныхъ портовъ съ назначеніемъ батарей: дѣйствіе въ рѣкѣ и ея устьѣ, 3) сдѣлать ихъ на 1,30 метра шире, что даетъ возможность достигнуть до желаемаго углубленія 2, 50 метр. при полномъ вооруженіи, т. е. съ двадцатью 120 фунт. пушками, станками для нихъ и ста зарядами на каждую пушку, углемъ на 5 сутокъ и 15 дневною провизіею на 200 человекъ и 4) увеличить размѣры винта и расположить его за рулемъ. Несмотря на всѣ эти измѣненія, нельзя будетъ надѣяться на скорость хода, превышающую 5 узловъ, что при наисильнѣйшемъ теченіи Шельды даетъ лишь 1 узелъ ходу, неговоря о соединенныхъ дѣйствіяхъ сильнаго прилива и крѣпкаго морскаго вѣтра, при чемъ батареи окажутся неспособными маневрировать. Наконецъ, такъ какъ опыты доказали, что чугуныя ядра, хотя и пробиваютъ желѣзную обшивку пловучихъ батарей, но сплющиваясь или раскалываясь отъ удара, не въ силахъ уже проникать чрезъ деревянныя обшивки и толстый наборъ — то предлагается употреблять противъ нихъ, на береговыхъ батареяхъ, кованныя ядра.

Кстати здѣсь упомянуть о брошюрѣ, вышедшей еще въ началѣ 1853 года въ Брюсселѣ, подъ заглавіемъ: Ré-

volution navale. L'Angleterre continentale ou il n'y a plus de la Manche. (т. е. Переворотъ въ морскомъ дѣлѣ. Континентальная Англія, или нѣтъ болѣе Ламаншскаго пролива. Въ 8 долю листа 135 стран.). Авторъ этой книги, не морякъ, дышущій ненавистью къ Англіи, предложилъ, когда еще не было рѣчи о тѣсномъ союзѣ его отечества съ Англіею, — по его мнѣнію вѣрное средство покорить Англію посредствомъ предложенныхъ имъ паровыхъ кораблей-цитаделей (vaisseaux-citadelles à vapeur), которые быть можетъ и послужили основною мыслію для пловучихъ батарей. Онъ предлагалъ превратить старые корабли посредствомъ винтоваго двигателя въ подвижные блокшифы, вооруженные сильною артиллеріею, и защищенные надежною обшивкою, для перевоза арміи въ Англію. «Каж-дому народу свой геній» — говоритъ неизвѣстный авторъ: «дѣло Англіи вѣчно разбивать на морѣ наши флоты, дѣло Франціи уничтожать Англичанъ на берегу; поэтому должно превратить, посредствомъ моихъ «кораблей-цитаделей», Ламаншскій проливъ въ сушь и Англію въ сухопутную державу». Въ другомъ мѣстѣ онъ говоритъ: «я такъ убѣжденъ въ практическомъ приложеніи моего проекта, что увѣренъ что Англичане предпочли бы новый булонскій лагерь съ его 200 000 солдатами и 2 000 прамами и канонирскими лодками моей настоящей брошюрѣ». Мы познакомямъ нашихъ читателей, въ слѣдующей книжкѣ, въ отдѣлѣ бібліографіи, покороче съ этою занимательною и оригинальною книгою.

Нѣсколько словъ о французскомъ гвардейскомъ экипажѣ.

Въ числѣ отборныхъ войскъ, которыми гордилась бывшая французская гвардія, находился специальный от-

рядъ, отличавшійся въ продолженіи десяти лѣтъ своего существованія хлоднокроемъ и храбростью, свойственными самымъ старымъ гренадерамъ. Люди, составлявшіе этотъ отрядъ, были большею частію средняго роста, съ загорѣлыми мужественными лицами, съ особенною осанкою и походкою, обнаруживавшими, что они не принадлежали ни къ пѣхотѣ, ни къ конницѣ. И дѣйствительно; войны эти, хотя и служили въ сухопутномъ войскѣ, сохранили привычки корабельной жизни; языкъ, фізіономія и манеры, — все обличало въ нихъ дѣтей океана: ихъ называли гвардейскими моряками.

Ихъ мундиръ, мало измѣнившійся въ продолженіе ихъ существованія, отличался замѣтно отъ мундировъ другихъ войскъ. Онъ состоялъ изъ куртки синяго сукна, украшенной желтыми шерстяными шнурками, изъ жилета краснаго сукна, изъ широкихъ шараваръ одинаковаго цвѣта съ курткой, съ лампасами желтой шерстяной тесьмы по швамъ и гусарскимъ украшеніемъ изъ желтыхъ шнурковъ впереди. Вокругъ верхняго края кивера, украшеннаго краснымъ султаномъ, была обшита желтая тесьма. Офицеры носили обыкновенные (штабъ-офицерскіе) эполеты, но нижніе чины отличались оберъ-офицерскими (contre-épaulettes) мѣдными чешуйчатыми эполетами.

Созданные въ эпоху, когда Наполеонъ мечталъ о высадкѣ арміи въ Англію, гвардейскіе моряки были сформированы для морской службы при императорѣ, съ цѣлью перевести его чрезъ Каналъ и плавать на отборныхъ судахъ въ предпріятіи героя, надѣявшагося на счастье Вильгельма Завоевателя.

Исполнскій проектъ Наполеона перебросить на берега Великобританіи значительную и въ бояхъ закаленную армію, сталъ приводиться въ дѣйствіе съ 1803 года, устройствомъ булонскаго лагеря, куда послѣ коронаціи явилась и гвардія. Желая возбудить соревнованіе между

морьяками, назначенными въ эту смѣлую экспедицію, императоръ, выбравъ изъ нихъ людей, составилъ кадры 5 экипажамъ, начальникомъ которыхъ онъ назначилъ корабельнаго капитана Дожье (Daugier).

Первоначально эти пять экипажей (депо которыхъ находилось въ Парижѣ, въ зданіи военной школы) состояли, независимо отъ корабельнаго капитана, его адъютанта, казначея и лекаря, каждый изъ 1 корабельнаго или фрегатскаго капитана, 5 лейтенантовъ или мичмановъ, 5 боцмановъ (maîtres), 5 боцманматовъ (contre-maîtres), 5 квартирмейстеровъ (quartiers-maîtres), 125 матросовъ 1-го, 2-го, 3-го и 4-го класса и 1 трубача или барабанщика. До раздачи ружей и тесаковъ третья часть этого небольшого войска, состоявшаго изъ 836 человекъ, была вооружена саблями; другая треть — пинтопелями; остальная же треть — пиками.

Всѣ пять экипажей были сформированы въ Курбевуа (Courbevoie), и потомъ отправлены въ Булонь и Гавръ для вооруженія мелкихъ судовъ, назначенныхъ для перевозки гвардіи. Тамъ канонирскимъ лодкамъ пришлось обмѣняться выстрѣлами съ англійскими судами, причемъ гвардейскіе моряки имѣли случай отличиться.

Въ 1805 году гвардія выступила изъ Булони въ Германію. Часть гвардейскихъ моряковъ, подъ начальствомъ фрегатскаго капитана Рокебера (Roquebert) дошла до Аустерлица, но не участвовала въ этомъ сраженіи. Пруская кампанія доставила гвардейскимъ морякамъ случай отличиться при осадѣ Данцига, на Вислѣ, при взятіи Стральзунда и Пиллау, и на островѣ Рюгенѣ. Едва успѣли они возвратиться въ 1807 году въ Парижъ, какъ были отправлены въ Испанію, и 2 Мая 1808 года въ Мадридѣ занявъ госпиталь, спасли находящихся тамъ Французовъ отъ ярости возставшаго народа. Отрядъ, состоявшій изъ 400 матросовъ, былъ причисленъ ко второму observaці-

онному корпусу Жиронды, шедшему въ Кадиксъ и бывшему подъ начальствомъ генерала Дюпона (Dupont). Этотъ генералъ, не въ силахъ будучи воспретить неприятелю переходъ чрезъ Гвадалквивиръ, и окруженный со всѣхъ сторонъ, былъ принужденъ заключить въ Байленъ (*) (Baylen), 22 Юля 1808 года, капитуляцію, въ слѣдствіе которой и гвардейскіе моряки сдѣлались военнопленными. Ихъ отправили на островъ Кабрера (**), гдѣ многіе, участвовавшіе въ сраженіяхъ, погибли на блокшипахъ отъ мукъ и лишеній.

Декретомъ 27 Марта 1809 года, всѣ гвардейскіе моряки были слиты въ одинъ экипажъ, который тогда же выступилъ изъ Испаніи, чтобъ идти на Дунай. При Эслингѣ гвардейскій экипажъ содѣйствовалъ къ переходу арміи чрезъ рѣку, защищая мосты отъ напора плотовъ, барокъ, наполненныхъ камнями, и водяныхъ мельницъ, пущенныхъ неприятелемъ по сильному теченію при высокой водѣ. Послѣ этого, когда проливные дожди и разлитіе Дуная прервали сообщеніе между разными корпусами арміи, и когда ей должно было сосредоточиться на правомъ его берегу, чтобъ потомъ переправиться на лѣвый берегъ всею массою, 30 Юня, тогда гвардейскій экипажъ устроилъ мостъ, и перевозилъ войска на баркахъ, лодкахъ и пр., чѣмъ и содѣйствовалъ къ Ваграмской побѣдѣ. Въ 1810 году гвардейскій экипажъ вторично явился въ Испанію, въ то самое время, когда герцогъ Беллуно (***) осаждалъ Кадиксъ. 10 Марта трехдневная страшная буря выбросила 4 англійскіе и испанскіе 80 пущеч-

(*) Испанскій генералъ Кастанось пожалованъ былъ за этотъ подвигъ герцогомъ Байленскимъ.

(**) Островокъ Кабрера, лежащій по южную сторону острова Маіорки, приобрѣлъ грустную извѣстность, по жестокому содержанію на немъ пленныхъ Французовъ.

(***) Маршалъ Викторъ.

ные корабли на берегъ. Устье Гвадалквивира было устѣно обломками и трупами. Гвардейскимъ морякамъ, видѣвшимъ въ погибавшихъ — несчастныхъ, а не враговъ, удалось спасти отъ явной смерти до 300 человекъ.

Между тѣмъ герцогъ Беллуно овладѣлъ фортотъ Матагорда. Это обстоятельство побудило нѣкоторыхъ матросовъ, взятыхъ въ плѣнъ при Байленѣ, и ихъ товарищей сухопутнаго войска (1500 чел.), заключенныхъ на блокшифахъ, искать спасенія. Плѣнные отрубили 15 Мая въ 8 часовъ вечера канаты на блокшифахъ «Кастилія» и «Аргонавтъ», которые подъ градомъ картечи съ неприятельскихъ судовъ сдрейфовали къ берегу, занятому Французами. Умилительно было видѣть какъ гвардейскіе моряки съ самоотверженіемъ подавали помощь бросившимся за бортъ, и вплавъ искавшимъ спасенія. Три раза удавалось несчастнымъ тушить произведенный неприятелемъ пожаръ, наконецъ блокшифъ «Кастилія» сторѣлъ отъ разорвавшейся бомбы, но не во время: усилія моряковъ были уже увѣнчаны успѣхомъ. Для отвращенія повторенія подобныхъ попытокъ, плѣнные съ другихъ блокшифовъ были отправлены въ Магонъ, и оттуда въ Англію. Спасшіеся вступили въ ряды арміи и участвовали въ военныхъ дѣйствіяхъ внутри Испаніи.

Двѣ тысячи гверильсовъ собрались въ Альмаза на рѣкѣ Дуро. Командиръ гвардейскаго экипажа, корабельный капитанъ Бастъ (Baste), выступилъ 9 Іюля изъ города Соріи съ отрядомъ, состоявшимъ изъ 1000 чел., моряковъ и армейскихъ мастеровыхъ. 10 числа городъ Альмаза былъ взятъ приступомъ, причеиъ Испанцы лишились 300 убитыми и 500 чел. раненыхъ и плѣнныхъ.

Этотъ счастливый результатъ обратилъ вниманіе императора на гвардейскихъ моряковъ. Декретомъ 16 Сентября 1810 года комплектъ гвардейскаго экипажа былъ увеличенъ до 1136 чел., съ раздѣленіемъ его на

8 ротъ. Недостающія три дополнительныя роты были сформированы изъ экипажей кораблей: *Austerlitz*, *Majestueux* и *Commerce de Paris*.

Нѣсколько ротъ остались въ Испаніи, остальные были отправлены въ Тулонъ, Брестъ и Антверпенъ. Въ Августъ 1811 года, одинъ изъ героевъ экспедиціи въ Египеть, вице-адмиралъ Гантомъ (*Gantheaume*) былъ назначенъ начальникомъ экипажа, большая часть котораго участвовала въ войнѣ 1812 года. Въ этомъ походѣ моряки покрыли себя славою на Неманѣ, на Вилии и на Двинѣ. При переходѣ чрезъ Двину они переплыли рѣку, и подъ выстрѣлами русскихъ стрѣлковъ перетасили съ противнаго берега паромъ, на которомъ переправили войско. При Березинѣ двѣ роты моряковъ легли на мѣсть, предпочитая смерть плѣну.

Остатки ротъ, удѣлѣвшіе отъ столь ужасныхъ бѣдствій, были соединены въ 1813 году съ остатками же ротъ, возвратившихся изъ Испаніи, и вмѣстѣ сдѣлали походъ въ Саксонію, куда для усиленія арміи пришелъ также отрядъ морскихъ солдатъ и морскихъ артиллеристовъ, съ полевыми орудіями. Моряки отличились подъ Люденомъ, Дрезденомъ и Лейпцигомъ, гдѣ защищали до послѣдней крайности мостъ чрезъ рѣку Эльстеръ, взорванный къ несчастію слишкомъ рано.

1814 годъ былъ свидѣтелемъ ихъ неутомимаго мужества. Старый ихъ начальникъ Бастъ, показывая имъ примѣръ храбрости, палъ 1 Февраля. Ихъ героическая стойкость спасла 20 Марта, при Арсисъ-сюръ-Обѣ, гвардейскую кавалерію, преслѣдуемую непріателемъ.

Послѣ отреченія Наполеона гвардейскій экипажъ былъ распущенъ. Каждый изъ гвардейскихъ моряковъ желалъ проводить Наполеона на Эльбу, но весьма немногимъ достался этотъ счастливый удѣлъ. Тамъ эти

немногіе составили роту, значительно способствовавшую возвращенію императора во Францію.

Переплывъ разстояніе между Эльбою и заливомъ Жуанъ на бригъ *Inconstant*, Наполеонъ снова вступилъ 1-го Марта на французскій берегъ.

Моряки и прочіе воины (*bataillon sacré*), пришедшіе съ нимъ съ Эльбы, проводили императора въ его торжественномъ шествіи до Парижа. Декретъ 19 Мая снова учредилъ гвардейскій экипажъ, который участвовалъ во взятіи позиціи при Шарлеруа, и покрывшись славою въ Флерюсъ и Линьи, сражался и при Ватерлоо.

(*Monit. de la Flotte*).

ИЗСЛѢДОВАНІЕ ЛЕДЯНОЙ ПОЛОСЫ НА СЪВЕРЬ ИСЛАНДІИ (*).

(Продолженіе).

15-го Іюля, корветъ *Reine Hortense*, возвратившись послѣ изслѣдованія въ водахъ острова *Jean Mayen*, занялъ прежнюю свою стоянку въ Рейкіавикѣ. Слѣдующіе два дня были, съ величайшею дѣятельностью, посвящены приготовленіямъ къ путешествію въ Гренландію. Предположено было, что корветъ *Cocycle* приметъ также въ немъ участіе; но такъ какъ колесному пароходу очень трудно плыть между льдинами, потому что самага малаго ледянаго осколка, подвернувшись подъ кожухъ, достаточно, чтобы раздробить и самое колесо, то капитанъ Жоннаръ (*Jonnard*) и штабъ его судна, принуждены

(*) См. М. Сб. № 11.

были, хотя не безъ сожалѣнія, согласиться, что корветъ *Reine Hortense* пойдетъ одинъ для изслѣдованія «ледяной полосы» вдоль восточнаго берега. Путешествіе къ Гренландіи представлялось совершенно въ новомъ видѣ. На этотъ разъ дѣло шло уже не о томъ, чтобы отыскивать льды, но напротивъ, нужно было избѣгать ихъ, а такъ какъ ледяная полоса, обогнувши мысь Фаревелль, тянется близъ западнаго берега не дальше Фредериксгааба (*Frédéricksaab*), то позволительно было надѣяться, что корветъ *Cocyle* можетъ обойти ее, выбравшись въ открытое море, и пристать или прямо къ этому пункту, или немного сѣвернѣе. Правда, что во всякомъ случаѣ мы могли избѣгать только льдовъ, называемыхъ французскими моряками *бургиньонскими* (*bourguignons*). Это льды, которые отрываются силою вѣтровъ и теченій отъ неподвижной ледяной полосы, и возвѣщаютъ ея близость. Это опаснѣйшіе изъ льдовъ, въ томъ отношеніи, что они очень тѣсно сдвигаются между собою, и такъ не велики, что часто ускользаютъ отъ глазъ часоваго на салингѣ, во время тумановъ и бурь. Что касается собственно до ледяныхъ холмовъ (*icebergs*), то они встрѣчаются по всей поверхности Баффинова залива и пролива Девисъ (*Davis*), до высоты Новой Земли. Эти холмы, несравненно превосходящіе размѣрами льды, называемые бургиньонскими, отличаются отъ нихъ своимъ происхожденіемъ и наружнымъ видомъ. Они спускаются изъ водъ Арктическаго океана или полярнаго бассейна, черезъ неизслѣдованный еще проходъ, находящійся между Гренландіей и Америкой; или же отрываются отъ огромныхъ ледяныхъ высотъ, которыя, распространяясь по обоимъ берегамъ Бафинова залива, погружаются подошвами въ море, на весьма большую глубину. Эти ледяныя массы, которыхъ громадность и ослѣпительная бѣлизна открываются издалика зрѣнію мореплавателя, достигаютъ часто

вышины 50 и даже 80 метровъ, что заставляетъ предполагать страшные размѣры ихъ подъ водою, покрайней мѣрѣ въ пять разъ превосходяшіе объемъ того, что видимо глазомъ надъ поверхностью моря.

Опасности плаванія по этимъ негостепріимнымъ водамъ не ограничиваются однакожь этими пловучими преградами. Мысь Фаревелль, также какъ и всѣ оконечности большихъ материковъ, мысь Доброй Надежды, мысь Горнь и другіе, выдерживаетъ сильнѣйшіе напоры вѣчно-бушующаго моря. Съ высоты этихъ ледяныхъ вершинъ, постоянно поражаемыхъ неумолкающею бурю, стремятся разъяренные вѣтры, какъ будто запрещающіе человѣку доступъ въ сферу, въ которой дѣйствовать онъ не назначенъ по самой своей натурѣ. Если же къ трудности плаванія въ этихъ бурныхъ моряхъ, къ опасностямъ отъ пловучихъ льдовъ, прибавить почти постоянные туманы, отвѣсный берегъ удивительной высоты, а въ морѣ передъ нимъ рифы и подводные камни на протяженіи болѣе трехъ сотъ миль, наконецъ отсутствіе гидрографическихъ данныхъ, которыя дали бы возможность распознать якорную стоянку, въ вдавшихся изгибахъ этой однообразной стѣны, то тогда только можно будетъ понять, что плаваніе по Баффинову заливу и приближеніе къ берегу Гренландіи, — предпріятія исключительно трудныя, сами собою возбуждающія любопытство и самолюбіе путешественника и моряка.

16 Юля, корветъ *Cocyle* оставилъ бухту Рейкјавика, имѣя инструкцію отправиться въ Фредериксгаабъ, если этотъ портъ не запертъ льдами, или въ Годтгаабъ (*Godthaab*), лежащій на 60 миль сѣвернѣе, если бы ледяная полоса воспрепятствовала подойти къ первому изъ этихъ двухъ пунктовъ, но во всякомъ случаѣ дожидаться прихода корвета *Reine Hortense*, на томъ или другомъ изъ этихъ рейдовъ. Корветъ *Cocyle* шелъ вмѣстѣ съ англійскимъ

коммерческимъ пароходомъ *Tasmania*, нагруженнымъ запасомъ угля, при помощи котораго только, мы имѣли возможность возвратиться къ Ферерскимъ островамъ.

17-го, въ пять часовъ вечера корветъ *Reine Hortense* поднимаетъ якорь, спускаетъ стеньги, и нижніе реи, кладетъ найтовы на якоря, и палуба его покрывается мѣшками съ углемъ. Глазъ моряка узнаетъ, что щегольской корветъ снаряжился по дорожному, приготовившись ко всякимъ ненастямъ и долгову серіозному плаванію. Дрожь подъ вліяніемъ своего могущественнаго движителя, корветъ останавливается на минуту передъ фрегатомъ *Artémise*, съ надменной благосклонностью королевы, привыкшей видѣть общее поклоненіе, принимаетъ салютъ фрегата и отвѣчаетъ ему трижды повтореннымъ крикомъ *Vive l'Empereur!* Потомъ вдругъ устремляясь вдаль отъ этихъ мѣсть, одушевленныхъ его присутствіемъ, корветъ *Reine Hortense* оставляетъ за собою только серебрястый слѣдъ, облако дыма и эхо пушечныхъ выстрѣловъ, огласившихъ его отплытіе.

Въ первые три дня плаванія не случилось другихъ приключеній, кромѣ обыкновенныхъ, нераздѣльных съ плаваніемъ въ открытомъ морѣ, гдѣ корабль предоставленный самому себѣ, среди пучинъ необозримаго океана, не находя ни вѣхъ, ни другихъ путеводныхъ знаковъ, не видя кругомъ никакихъ предметовъ или точекъ, которые приближались бы или удалялись, можетъ только по измѣненіямъ въ морѣ и въ небѣ судить о своемъ перемѣщеніи, не оставляющемъ слѣда. Что касается до дня 20 Іюля, то онъ былъ замѣчательнъ истинно трогательною, интересною встрѣчею, — это одинъ изъ морскихъ эпизодовъ, довольно обыкновенныхъ въ романахъ, но весьма рѣдкихъ въ дѣйствительности. Было пять часовъ по полудни, погода удивительная, море гладкое какъ озе-

ро, когда на горизонтѣ, затонувшемъ въ солнечномъ свѣтѣ, часовой на сайингѣ завидѣлъ парусъ. Это не могли быть ни *Cocyle* ни *Tasmania*; превосходство нашего хода давало намъ увѣренность, что мы много опередили ихъ. Какой корабль могъ плавать въ этихъ водахъ, не находящихся на пути ни торговли, ни рыбной ловли? Вооружившись зрительными трубами, долго мы не могли различить въ черной точкѣ, — предметъ нашего жаднаго любопытства, ничего кромѣ странности такелажа и парусности, которой никто изъ насъ не могъ опредѣлить. Наконецъ удивленный Принцъ сказалъ: «это разбитое судно съ изломаннымъ рангоутомъ!» И въ самомъ дѣлѣ, по мѣрѣ приближенія всѣ наши сомнѣнія разсѣваются. Прежде всего мы видимъ, что рангоутъ находится въ состояннн совершенной негодности; бугшпритъ потерянъ, гротъ-мачты слѣда не осталось, фокъ-мачта и базанъ-мачта на половину сломанныя поддерживаютъ рею, съ которой висятъ лоскутья парусины и концы снастей; сѣтки разрушены, такъ что набѣгавшій валъ безпрепятственно окачивалъ и сметалъ всю палубу; наконецъ корпусъ судна, сидя глубоко въ водѣ и вертясь кругомъ на одномъ мѣстѣ, подставляя въ носовой части огромное отверстіе, въ которое волна погружалась и съ пѣною выступала обратно. Дѣйствительно предъ нашими глазами было погибшее, покитутое всѣми судно.

Нѣтъ возможности передать тягостное впечатлѣніе, возбуждаемое подобнымъ зрѣлищемъ; съ нимъ можетъ сравниться развѣ только то, что испыталъ бы каждый, ступивши ногою на человѣческій трупъ. Эти остатки мачтъ и снастей, которыя еще держатся, совершенно лишенные прежнихъ формъ и размѣровъ, эти обнаженные члены судна, напоминаютъ кости скелета, а бѣловатый тонъ всей картины, происходящій отъ росистаго тумана или паровъ, рассыпающихся надъ этими жалкими

остатками, еще болѣе усиливаетъ это ужасное сходство. Спускають шлюпки въ море, мы съ увлеченіемъ спѣшимъ на палубу судна, потерпѣвшаго крушеніе; мы роемся во всѣхъ его частяхъ, отыскивая съ томительнымъ нетерпѣніемъ, въ малѣйшихъ признакахъ, тайну несчастія, которое такъ страшно его изувѣчило, и слѣда покинувшихъ его, злополучныхъ моряковъ. Это было прекрасное трехмачтовое судно въ 400 тоннъ, нагружено строевымъ лѣсомъ. Натуральныя свойства этого еще не тронутаго груза, оцѣненнаго свыше 200 000 франковъ, воспрепятствовали судну пойти ко дну, несмотря на текущую въ него со всѣхъ сторонъ воду. Однакожь ни на опустошенной палубѣ, ни въ трюмѣ, наполненномъ водою, лѣсомъ и разными обломками, мы не находимъ ничего такого, что могло бы объяснить намъ участь экипажа. Нѣкоторые остатки позолоты еще видимой на кормѣ, въ которыхъ мы кажется разбираемъ буквы словъ *James Sunderland*, — имя владѣльца одного механическаго завода въ Нью-кестлѣ, заставляють насъ подозрѣвать, что это судно англійское, и можетъ быть привести насъ къ открытію его настоящаго владѣльца. Что касается до экипажа, то можно предположить, что видя неизбѣжную гибель, онъ воспользовался своими мелкими судами и оставилъ разрушенное бурей судно. Уединеніе этихъ мѣстъ, отдаленіе отъ земли, которой ближайшій берегъ загражденъ непроницаемымъ поясомъ льда, оставляють мало надежды на благополучное спасеніе застигнутыхъ этимъ бѣдствіемъ моряковъ, и даже позволяютъ предвидѣть вѣроятность долгихъ страданій, ужаснѣйшихъ чѣмъ самая смерть. Мы отрываемъ отъ судна нѣкоторые желѣзные и деревянные обломки и беремъ ихъ съ собою на память какъ святыню; сердце человѣка такъ устроено, что оно сильнѣе увлекается воспоминаніями о разрушеніи и смерти, чѣмъ о минувшемъ счастіи и удоволь-

*

ствіяхъ. Мы привязываемъ къ бизань-мачтѣ, въ запечатанномъ пакетѣ, описаніе посѣщенія французскимъ принцемъ разбитаго бурей корабля, среди пустынь океана. Наконецъ мы возвращаемся на корветъ *Reine Hortense*, и снова продолжаемъ путь, долго слѣдя глазами за этими жалкими остатками прекраснаго судна; печальные, но славные остатки отъ борьбы человѣка съ природой, дѣло его ума и отваги, и вмѣстѣ съ тѣмъ доказательство его неустранимой слабости передъ ея таинственными стихіями.

Въ продолженіе ночи, наступившей послѣ этой встрѣчи, пониженіе температуры воздуха и моря возвѣстило намъ о близости льдовъ. И дѣйствительно, 21 Іюля, въ 3 часа по полуночи, восходящее солнце разсѣяло туманъ и открыло намъ великолѣпное зрѣлище.

Съ правой стороны высились вершины мыса Фаревель, который мы огибали въ ту минуту, а горы западнаго берега постепенно понижаясь въ измѣняющейся перспективѣ, начинали теряться изъ виду въ направленіи къ сѣверу, охвативши прежде большую часть горизонта. Съ перваго взгляда, видъ материка, къ которому мы приближались, кажется величественнымъ и пустыннымъ. Тамъ безраздѣльно царствуетъ неодушевленная природа. Скала, обнаженная и тощая отъ вершины до подошвы, поднимается остроконечными пирамидами неизмѣренной высоты, обрисовывая въ небѣ зубчатую фигуру пилы. Ни малѣйшее разнообразіе тоновъ, которое горы другихъ странъ заимствуютъ отъ покрывающей ихъ растительности, отъ все-озаряющаго солнца, или отъ смѣшанности ихъ геологическаго состава, не нарушаетъ мрачнаго однообразія этой массы скалъ, которыхъ страшная чернота еще усиливается отъ покрывающихъ ее снѣжныхъ пятенъ. Между черною массою берега и лазурью моря тянется тонкая бѣлая сѣть усянная неро-

вностями, которыя блещутъ всѣми цвѣтами свѣтопреломленія въ призмѣ, а иногда и брилліантовыми огнями. Это поверхность ледяной полосы, волнообразная отъ скопленія снѣга и льдовъ, таже самая, которую мы видѣли подъ арктическимъ кругомъ, которой мы держались до острова *Jean Mayen*, и наконецъ встрѣчаемъ въ разстояніи 400 миль отъ этого острова, вездѣ неподвижно лежащую близъ берега Гренландскаго материка. Подъ такими различными широтами и на такомъ огромномъ протяженіи, составъ ея, толстота и видъ остались безъ измѣненія; странное явленіе, существующее только четыре вѣка, одно изъ любопытнѣйшихъ въ общей физикѣ земнаго шара, — явленіе, котораго наука не успѣла еще разгадать.

Вдали отъ берега море усѣяно ледяными холмами, которые мы увидѣли въ первый разъ. Эти пловучія массы матовой бѣлизны имѣютъ вообще четверугольныя или округленныя, но рѣдко остроконечныя формы. Мы замѣчаемъ вполне огромность ихъ размѣровъ только тогда, когда проходимъ подлѣ одной изъ нихъ и видимъ, что длина нашего корвета едва равняется одной четверти длины ея основанія, а оконечности нашихъ мачтъ не достигаютъ и половины ея высоты.

Между тѣмъ капитанъ де-ля-Ронсіеръ, имѣя въ виду сократить путь и держаться какъ можно ближе къ берегу, рѣшился приблизиться къ ледяной полосѣ и для того вступилъ въ пространство, покрытое отдѣльными льдинами. Путешествіе къ острову *Jean Mayen* ознакомило насъ съ опасностями этого труднаго плаванія; мы двинулись быстро въ направленіи къ сѣверу, среди извилистыхъ проходовъ, прорѣзывающихъ равнину льдовъ, и шли до тѣхъ поръ пока ледяная полоса, сжимаясь ежеминутно, совершенно заградила намъ проходъ. Необходимо было взять обратный курсъ, чтобы выбратъся на просторъ. Пунктъ, гдѣ мы сдѣлали поворотъ находился не далѣе 6

версть къ юговостоку отъ мыса Фаревель. Можно повѣрить, что никогда еще, ни одно судно, идущее изъ открытаго моря, не подходило на ближайшее разстояніе къ этому страшному мысу, защищенному вѣчными льдами.

Мы взяли направленіе къ сѣверо-западу, вдоль гренландскаго берега въ разстояніи тридцати миль отъ него, когда погода, постоянно благопріятствовавшая намъ съ самаго выхода въ море, вдругъ измѣнилась вечеромъ 22 Юля. Густѣйшій туманъ опустился на море, и волны начали подниматься отъ шкваловъ крѣпкаго сѣверо-западнаго вѣтра. Въ 11 часовъ вечера мы ожидали ежеминутно шторма, находясь среди подводныхъ камней, льдинъ и непроницаемаго мрака. Но эти морскія трудности были еще не самыми важными въ нашемъ плаваніи; мы должны были отыскать портъ Фредериксгаабъ, тогда какъ единственная морская карта этихъ далекихъ странъ снята въ такомъ маломъ масштабѣ, что она можетъ дать только общее направленіе дальнему плаванію, но совершенно недостаточна для указанія береговыхъ мѣстностей, къ которымъ можно бы было пристать. По соображеніямъ мы находимся почти на высотѣ Фредериксгааба, но указанія подобной карты не могли принести намъ никакой пользы при розысканіи якорной стоянки. Ни одинъ изъ моряковъ, бывшихъ на корветѣ, не зналъ этого берега, посѣщаемаго исключительно небольшимъ числомъ датскихъ судовъ. Нашъ «ледопильный мастеръ» (*cie moster*) (*maitre des glaces*), по выраженію употребляемому во флотѣ на сѣверѣ, былъ морской офицеръ полный опытности, изучившій свое дѣло практикой въ ловлѣ китовъ, участникъ и ветеранъ значительныхъ ученыхъ экспедицій, посылавныхъ Англичанами въ Сѣверную Америку; но и онъ никогда не имѣлъ случая пристать къ берегу южной Гренландіи. Притомъ же, если въ обитаемыхъ странахъ, пониженіе земель, извилины береговъ, видѣ жилищъ или

сигналовъ, могутъ служить путеводными знаками въ подобныхъ обстоятельствахъ, то намъ ничего подобнаго не представлялось. Черная крутообрывистая масса скалъ, въ минуты просвѣтлѣнія тумана казалась сплошною стѣною, а передъ нею въ морѣ находилась полоса подводныхъ камней, то въ видѣ островковъ, поднимающихся пирамидами изъ воды, то въ видѣ подводныхъ рифовъ, обнаруживающихъ свое присутствіе пѣною волнь, скопляющихся на ихъ поверхности. Наступилъ день; море и вѣтеръ удвоивали ярость; валы, стремясь навстрѣчу судну, обдавали его съ носовой части водою, отливка которой утомила экипажъ. Направленіе въ которомъ мы дрейфовали было совсѣмъ ненадежно. Два раза по приказанію капитана судно поворачивали носомъ къ землѣ, чтобы разглядѣть ее ближе или по крайней мѣрѣ высмотрѣть убѣжище; подаваясь впередъ по лоту, почти ощупью, между камней и отмелей, корветъ долженъ былъ отказаться отъ этого предпріятія. Наконецъ по невозможности оставаться долѣе въ такомъ положеніи, онъ долженъ былъ уступить порыву вѣтра, выдти въ открытое море и взять курсъ на сѣверъ, въ надеждѣ войти въ Готдгаабъ (Godthaab). 24 числа утромъ мы, почти навѣрно, находились на высотѣ этого пункта.

Но трудности подойти къ берегу для насъ только увеличались. Густота тумана лишала возможности замѣчать скалистые островки и рифы прежде приближенія къ нимъ на кабельтовъ, и совершенно скрывала отъ нашихъ глазъ видъ твердой земли, которой истинное растояніе оставалось для насъ неизвѣстнымъ. Что касается до моря, то оно было ужасно. Огромныя волны безпрестанно обдавали палубу, и наполняя водою машину, угрожали ежеминутно погасить огни и предать судно, ярости урагана.

Положеніе было критическое; угля оставалось у насъ

только на 24 часа, а воды на 10 дней и мы находились дальше 400 миль отъ порта изъ котораго вышли, и въ 250 миляхъ отъ Новой земли; убѣжища крайнія, казавшіяся намъ иногда не такъ далекими и невѣрными какъ этотъ берегъ зловѣщаго вида, вдоль котораго мы плавали напрасно двое сутокъ, въ водахъ, гдѣ туманы, подводные камни, и волны, казалось, дѣлали навсегда приближеніе къ нему невозможнымъ. Тогда-то капитанъ представилъ Принцу всю затруднительность нашего положенія, и почерпнувъ въ довѣренности къ нему Его Высочества болѣе увѣренности въ самомъ себѣ, предался, какъ опытный морякъ, внушенію своего инстинкта, выбралъ по вдохновенію одинъ проходъ между островками и отважно вошелъ въ него.

Капитанъ стоялъ съ Принцемъ на ютѣ, такъ что рулевые могли ихъ слышать; нѣсколько впереди стояли ледопильщикъ и старшій офицеръ корвета *Reine Hortense* лейтенантъ Buisson — молодой морякъ съ великою будущностью. Корветъ медленно пробирался впередъ между рифами, охваченный густымъ туманомъ, качаясь отъ напора неотступныхъ волнъ. Туманъ былъ такъ густъ, что можно сказать, почти запиралъ за корветомъ дорогу, по которой онъ шелъ, и было такъ же трудно думать о возвращеніи, какъ опасно подаваться впередъ. Пушечные выстрѣлы, гремѣвшіе каждую четверть часа, чтобы привлечь вниманіе береговыхъ жителей, смѣшались своими мрачными звуками, съ ревомъ бури. Это было одно изъ тѣхъ положеній, когда человѣку предоставляется случай показать мѣру высокихъ способностей, которыми Небу угодно было одарить его, и мы не могли подумать о томъ, безъ особенно сильнаго чувства смѣшаннаго съ нѣкоторою гордостью.

Наконецъ послѣ трехъ часовъ плаванія, которое показало намъ только лабиринтъ подводныхъ камней и ни

магѣйшихъ признаковъ твердой земли, мы вдругъ увидѣли на вершинѣ скалы, мимо которой шли, нестройную пирамиду изъ камней и надъ нею флагъ. Это былъ первый слѣдъ существованія человѣка, найденный нами на этомъ огромномъ материкѣ. Нѣтъ болѣе сомнѣнй, что мы находимся близъ Годтгааба, если даже идемъ не по настоящему пути къ нему.

Почти вслѣдъ затѣмъ двѣ странныя фигуры являются подлѣ нашего судна, стремясь къ нему съ удивительною быстротою. Это не люди на лодкѣ, но также и не люди вплавь. Это два Эскимоса въ своихъ байдаркахъ (kayaks).

Байдарка есть безспорно самое любопытное и оригинальное изъ изобрѣтеній первобытной жизни человѣка; въ древности оно породило бы басню о человѣкѣ-рыбѣ, какъ ессалійская лошадь произвела на свѣтъ Центавра. Эти двѣ странныя машины втаскиваются въ туже минуту на бортъ, и двое дикихъ выходятъ изъ нихъ, почти также какъ улитка вылѣзла бы изъ своей раковины, если бы могла отъ нея оторваться. Однимъ скачкомъ они очутились на ютѣ. — Видъ этихъ двухъ существъ ужасенъ. Въ несоразмѣрной длинѣ корпуса относительно ногъ, въ худощавости стана, въ этихъ черныхъ густыхъ, какъ грива сильной лошади, волосахъ, въ маленькихъ по тупленнымъ глазамъ и въ этомъ огромномъ лицѣ съ выдавшимися скулами, едва можно признать принадлежности человѣческой породы, а между тѣмъ Эскимосы имѣютъ качества составляющія отличительное достоинство человѣка; эти качества — умъ и доброта. Недождавшись отъ насъ названія Godthaab, они жестами показали куда намъ должно слѣдовать. На корветѣ *Reine Hortense*, гдѣ все для нихъ было новостью, обычное любопытство для нихъ кажется исчезло передъ чувствомъ долга, который предстояло имъ исполнить; они не спу-

скаютъ глалъ съ моря, скалъ и носовой части корвета. По указанію этихъ странныхъ лопмановъ мы пошли съ бѣльшею увѣренностью. Вскорѣ показались впереди скалистые берега, скрывавшіеся отъ насъ за туманомъ въ разстояніи 200 метровъ. Передъ нами является узкое отверстіе. Это входъ въ одну бухту, — входъ, вдвое шире нашего судна. Войдя въ нее, мы видимъ нѣчто въ родѣ круглаго бассейна, надъ которымъ возвышается вертикальная стѣна необыкновенной высоты. Это портъ Godthaab; корветъ *Reine Hortense* бросаетъ тамъ якорь, — и первая часть его путешествія въ Гренландію кончена. (*Moniteur Universel*).

20 Августа 1856 г.

Перевелъ К. Мосоловъ.

РАЗНЫЯ ИЗВѢСТІЯ.

Въ Одесскихъ вѣдомостяхъ напечатано :

Севастополь, 19 Августа 1856.

— Мы имѣли удовольствіе сегодня присутствовать при освященіи памятника на могилахъ адмираловъ. Памятникъ этотъ, какъ временной, не затѣйливъ: нѣсколько возвышенная, съ одной ступеню, плита изъ бѣлаго инкерманскаго камня, и такой же крестъ, украшенный вѣнкомъ изъ живыхъ георгинъ. Кругомъ, площадка усыпана пескомъ; окраина красиво отбита гольшами, поставлены черныя тумбы и обнесена цѣпъ. Очень просто; но подойдите, нѣтъ! снимите фуражку, и подойдите къ плитѣ.... вы прочтете надпись : «Здѣсь погребены: Адмиралъ *Лазаревъ*, скончавшійся въ лѣто 1851 г., и убиенные при защитѣ г. Севастополя: Вице-Адмиралъ *Корниловъ*, Контръ-Адмиралъ *Истомина*, Адмиралъ *Нахимовъ*. «Кавія имена! Сколько славы, сколько величія подъ этимъ

простымъ камнемъ! И этотъ камень имѣетъ теперь высокую цѣну, потому что лежитъ на могилѣ нашихъ славныхъ адмираловъ; — онъ красивъ, потому что на немъ блестящія имена современной эпохи. Увѣряю васъ, каждый морякъ, каждый Русскій, чтущій память своихъ историческихъ героевъ, снявъ фуражку, съ благоговѣніемъ подойдетъ къ этому простому камню и съ чувствомъ особеннаго уваженія прочтетъ лаконическую его надпись, такъ богатую идеями высокаго, неподражаемаго величія. Памятникъ этотъ временной, потому что могила адмираловъ на томъ мѣстѣ, гдѣ долженъ быть построенъ соборъ Св. Владиміра, котораго одинъ только фундаментъ выведенъ до войны. Его превосходительство г. командиръ севастопольскаго порта, желая почтить память своихъ знаменитыхъ сослуживцевъ и отличить это мѣсто до времени построения храма, приказалъ, по составленному имъ самимъ рисунку, сдѣлать этотъ памятникъ. Сегодня, по окончаніи обѣдни, духовная процессія двинулась изъ адмиралтейскаго собора къ памятнику въ сопровожденіи всѣхъ генераловъ, штабъ и оберъ-офицеровъ, служащихъ въ Севастополѣ, и большаго числа жителей. Чистота отдѣлки дѣлаетъ честь работѣ. Красота рисунка оставляетъ пріятное впечатлѣніе, при грусти о невозвратной утратѣ сокрытыхъ здѣсь. Памятникъ окропленъ былъ св. водою и освященъ, отслужена панихида и провозглашена вѣчная память боляринамъ: Михаилу и на брани убиеннымъ Павлу, Владиміру и Владиміру. Я долго еще не могъ оторвать взора отъ этого памятника, такъ живо напоминавшаго мнѣ, теперь прошедшую, но когда-то кинѣвшую дѣятельностью жизнь черноморскаго флота. Флотъ этотъ жилъ и служилъ, какъ вѣрный слуга Царю, и по долгу чести и присяги принесъ на жертву лучшихъ дѣтей своихъ. Эти изуродованныя развалины,

эти изрытые по всѣмъ направленіямъ бастіоны — досто-
славная, блестящая отмѣта въ его послужномъ спискѣ.

Д. А.

— Во время иллюминаціи, бывшей въ Петербургѣ, по случаю священнаго Коронованія Государя Императора, нѣкоторые дома, принадлежащіе Русскимъ, украшены были флагами, въ которыхъ три цвѣтныя полосы: бѣлая синяя и красная, составляющія русскій національный флагъ, расположены были въ различномъ, произвольномъ порядкѣ, чрезъ что флаги эти смѣшивались съ національными флагами Голландіи и Мекленбурга. Чтобъ уяснить публикѣ нашей различіе между національными флагами Россіи, Голландіи и Мекленбурга, укажемъ здѣсь порядокъ расположенія цвѣтныхъ полосъ во флагахъ этихъ государствъ.

Русскій флагъ :

Бѣлая полоса.
Синяя »
Красная »

—

Голландскій —

Красная полоса.
Бѣлая »
Синяя »

—

Мекленбургскій —

Синяя полоса.
Бѣлая »
Красная »

— Англійскій 6 пуш. бригъ *Express*, отплывшій изъ Англии въ 1851 году, прибылъ изъ Ріо-Жанейро въ Портсмутъ ^{27 Августа} _{8 Сентября}, имѣя изъ первоначальнаго экипажа только штурмана, 16 матросовъ и 2 морскихъ солдатъ; командиръ и всѣ прочіе офицеры и нижніе чины пере-

мерли постепенно въ продолженіи 5 лѣтъ и 3 мѣсяцевъ, отъ желтой лихорадки и кроваваго поноса. Во все это время главнымъ занятіемъ брига было крейсерство вдоль бразильскаго берега, для наблюденія за негропромышленными судами. Бригъ, экипажъ котораго постоянно укомплектовывался съ судовъ, стоявшихъ на станціи въ Рио-Жанейро, былъ посланъ въ 1854 году на Фалкландскіе острова для обузданія американскихъ китолововъ, истреблявшихъ тамъ свиней и рогатый скотъ, причемъ онъ имѣлъ столкновеніе съ пришедшимъ туда же корветомъ Соединеннымъ Американскихъ Штатовъ *German town*.

(*Unit. Serv. Gaz.*).

— Изъ Мاستрихта пишутъ подробности о средствахъ, употребленныхъ для поднятія парохода *Therese*, затонувшаго въ рѣкѣ Маасъ близъ города Итеренъ. Пароходъ находился 7 Августа на 6 футъ подъ водою. Сначала надѣялись поднять его обыкновенными средствами: лхтерами, домкратами, цѣпями и помпами. Но такъ какъ при погруженіи парохода, въ него прошли на сквозь нѣкоторыя изъ старыхъ свай, то и невозможно было поднять массу до 130 000 килограмовъ вѣсу. Необходимость въ чрезвычайныхъ средствахъ заставила прибѣгнуть къ извѣстному заводу Джона Кокерилля, откуда и былъ назначенъ одинъ изъ лучшихъ его инженеровъ, г. Бене (*Behne*), участвовавшій со славой при исполненіи мастрихтскаго моста. Онъ приступилъ немедленно къ набивкѣ вокругъ судна сплошнаго ряда свай, и посредствомъ шпилей приподнял пароходъ, который былъ починенъ въ всячемъ положеніи. (*Hamb. Corresp.*).

— Между разнообразными, нелѣпыми *извѣстіями* изъ *Россіи*, вовсе неотносящимся къ морскому дѣлу, во французской морской газетѣ (*Moniteur de la flotte*, № № 51 и 52) находимъ слѣдующую фантазію:

«Пишутъ изъ Кронштадта, что въ день коронаціи Его Императорскаго Величества Императора Александра, по случаю этого торжества, имѣеть быть въ Кронштадтѣ морской праздникъ вполнѣ религіознаго характера. Праздникъ этотъ будетъ состоять въ благословенія или освященія русскаго флота, порта и новыхъ оборонительныхъ сооруженій (*bénédiction de la flotte russe, du port et des ouvrages de défense nouvellement élevés*) (?). Вице-Адмиралы Шанцъ и *Mitkow* отозваны въ Москву (?), и потому Контръ-Адмираль Нордманъ, какъ старшій изъ адмираловъ на рейдѣ, будетъ командовать флотомъ (?). Флагъ Контръ-Адмирала Нордмана будетъ поднять на кораблѣ 2-го ранга «*Prohhow* (?)». Въ празднествѣ этомъ будетъ участвовать депутація изъ Ревеля и Свеаборга (*Des deputations de ports de Revel et de Sveaborg assisteront à cette fête*) (!).

— Въ концѣ Августа мѣсяца учредилось въ Амстердамѣ пароходное общество подъ названіемъ: «Королевское Нидерландское пароходное общество», которое будетъ содержать слѣдующія три сообщенія: 1) изъ Амстердама въ С. Петербургъ, съ заходомъ въ Готенбургъ и Копенгагенъ, 2) изъ Амстердама въ Мемель съ заходомъ въ Данцигъ и Кенигсбергъ и 3) изъ Амстердама въ Гавръ и въ Бордо. Акціонерами уже внесены 800 000 гульденовъ. (*Annales du commerce extérieur*).

— Пишутъ изъ Портсмута, что тамъ будутъ готовы къ спуску на воду въ будущемъ году слѣдующіе удлиненные винтовые корабли: 131 пуш. въ 800 силъ *Prince of Wales* и *Royal Sovereign*, и 121 пуш. въ 1 000 силъ *Victoria*, артиллерія котораго будетъ состоять единственно изъ 68 и 84 фунтовыхъ орудій. (*Univ. Serv. Gaz.*).

— Французскій морской министръ, отъ 8-го Августа н. ст. сего года, сообщилъ всѣмъ портовымъ начальникамъ и

коммисарамъ морской записи слѣдующій циркуляръ: мм. гг. въ постановленіи 11 Іюня 1853 года сказано: «1) допускаются награды подъ именемъ *наградъ морскаго министерства* для гонокъ, имѣющихъ быть по всему французскому побережью и 2) эти награды будутъ состоять изъ золотыхъ и серебряныхъ медалей или изъ денежныхъ суммъ. Онѣ будутъ выдаваться только по ходатайству морскихъ властей; представленіе объ нихъ должно быть сдѣлано вмѣстѣ съ проектомъ программы гонки, для которой испрашивается награда. Затѣмъ эти морскія власти получаютъ разрѣшеніе раздать награды отъ имени министра».

До сихъ поръ эти поощренія раздавались безъ строгаго разбора насчетъ относительной важности гонокъ, въ пользу которыхъ эти поощренія испрашивались. Правда, что и не могло быть иначе въ началѣ этого учрежденія, но въ настоящее время, когда приобрѣтенная опытность позволяетъ точнѣе опредѣлить относительную важность различныхъ гонокъ по всему побережью Франціи, слѣдуетъ соразмѣрять награды съ результатами, которыхъ въ правѣ ожидать отъ нихъ морское начальство.

Вамъ извѣстна мысль, породившая постановленіе 11 Іюня 1853 года: мой предшественникъ смотрѣлъ на морскія празднества, о которыхъ идетъ рѣчь, какъ на полезную цѣль, скрытую видомъ увеселенія, и долженствовавшую произвести улучшеніе въ построеніи и вооруженіи судовъ и развить морскія наклонности приморскихъ жителей.

Но еслибъ оказалось изъ прошедшихъ фактовъ, что эта двойная цѣль не достигается, что произведенныя въ томъ или другомъ мѣстѣ гонки не подвинули впередъ искусства судостроенія, и оставили жителей равнодушными къ морскому дѣлу, тогда очевидно слѣдовало бы прекратить

на будущее время бесполезное побудительное средство, не достигающее своей цѣли.

Если же напротивъ судостроители и судохозяева и даже любители морскаго дѣла содѣйствуютъ гонкамъ съ соревнованіемъ, порождающимъ успѣхъ, тогда слѣдуетъ поддерживать въ этомъ стремленіи, цѣною назначенныхъ наградъ, ту мѣстность, которая отличится преуспѣяніемъ въ усовершенствованіяхъ.

Слѣдовало бы еще обратить вниманіе на важность порта, гдѣ происходятъ гонки, на количество и качество соревнователей, на число и родъ допущенныхъ къ борьмѣ судовъ, на самый родъ производства гонокъ, на число зрителей, которыхъ онѣ привлекаютъ, на количество денегъ, которое онѣ приводятъ въ обращеніе и наконецъ на выгоды, которыя онѣ приносятъ морскому народонаселенію.

Только при общей сложности всѣхъ этихъ различныхъ данныхъ будетъ мнѣ возможно установить отношеніе между испрашиваемыми наградами и гонками, заслуживающими этихъ наградъ.

Поэтому прошу васъ мм. гг. отдавать мнѣ отчеты о результатѣ гонокъ, долженствующихъ быть ежегодно въ вашемъ округѣ и приложить все ваше стараніе выставить въ вашихъ донесеніяхъ всѣ вышеупомянутыя указанія.

Само собою разумѣется, что все мною сказанное только относится къ гонкамъ будущаго года, и что я соображу поопрительныя награды для 1857 года съ полученными отчетами за 1856 годъ.

Оканчивая этотъ циркуляръ, поставляю на видъ, что я часто получаю требованія на медали лишь за нѣсколько дней до назначеннаго срока гонокъ, для которыхъ онѣ испрашиваются.

Такъ какъ необходимо довольно значительное время

для заказа, вырѣзки и чеканки этихъ медалей, то я рѣшилъ, что впредь всякое требованіе на медали, сдѣланное позже чѣмъ за двѣ недѣли до гонки, останется безъ уваженія. (Monsieur de la Flotte).

— Англійское судно *Western Bride* съ грузомъ гуано отплыло 5 Февраля н. ст. съ острововъ Хинха, близъ Перу, въ Ирландію; 26 числа задуть чрезвычайно сильный вѣтеръ. Судно находилось въ широтѣ 40° S и долготѣ 78° W. Оказавшаяся течь заставляла безпрестанно дѣйствовать помпами. Продолжавшаяся 27 числа буря и большое волненіе, при постоянной сильной течп, принудили искать спасенія въ Магелановомъ проливѣ, куда судно вошло при ОНО вѣтрѣ съ дождемъ и пасмурностью. Вечеромъ былъ брошенъ якорь, но при 75 саж. канату онъ не досталъ дна. Судно коснулось ночью два раза каменьевъ, однако жъ удалось на другой день достигъ порта Фаминъ, гдѣ въ продолженіе двухъ дней исправляли поврежденія. Продолжая затѣмъ плаваніе благополучно, 8 Марта судно снова было застигнуто страшною бурей, которая бросила судно близъ мыса Баррака на каменья, съ которыхъ оно было брошено на глубину. Вода стала такъ быстро прибывать, что не смотря на дѣйствіе всѣхъ помпъ, не осталось ни какой надежды достигнуть берега для спасенія людей и груза. Поэтому спущены были на воду два гребныя судна, на которыя сѣли моряки и пассажиры. Вслѣдъ за тѣмъ судно *Western Bride* пошло на дно на глубинѣ 24 сажень. Погибавшіе достигли мыса Бана въ самомъ жалкомъ положеніи, лишенные всего, даже теплой одежды, и имѣя лишь самый малый запасъ подмоченныхъ сухарей. Несчастные не смѣли разводять огня, изъ опасенія обратить на себя вниманіе дикарей страны, которые считаются людоедами. Бѣдствующіе оставались пять сутокъ въ

этомъ отчаянномъ положеніи безъ надежды на спасеніе, съ смертію предъ глазами и при постоянно бурной дождливой погодѣ. Наконецъ вѣтеръ сталъ стихать и волненіе улегаться. Они снова сѣли на гребныя суда и ввѣрились гибельной стихіи. Послѣ нѣсколькихъ дней невыразимыхъ страданій, шлюпки достигли Чилийскаго селенія въ Патагоніи. Начальникъ его, датскій уроженецъ, принялъ страдальцевъ съ человѣколюбивымъ участіемъ, оказавъ имъ всѣ зависящіяся отъ него пособія. Военный бригъ Сѣверо-Американскихъ Штатовъ *Bambridge*, прошедшій проливъ, отыскивая слѣды погибшаго судна *Manchester*, забралъ Англичанъ и доставилъ ихъ въ Монтевидео.

(*Standard*).

— Пишутъ изъ Аальборга (*) отъ 2 Сентября н. ст.: Стараются повсюду сокращать морскіе пути. Вотъ новое тому доказательство: англійское общество, имѣющее свою контору въ Лондонѣ, предприняло вырыть каналъ, который соединитъ заливъ Люмфьердъ (*Lümfjord*) на восточномъ берегу Ютландіи, съ Нѣмецкимъ моремъ, съ цѣлью открыть новый путь пароходамъ, которые посредствомъ этого новаго канала будутъ ходить изъ Гулла въ Копенгагенъ, съ заходомъ въ Аальборгъ, Готенбургъ и другіе города. Увѣряютъ, что примутся за работу въ самомъ непродолжительномъ времени.

(*Journal des Débats*).

— Въ настоящее время существуютъ въ Соединенныхъ Американскихъ Штатахъ по морскимъ берегамъ, по озерамъ и рѣкамъ 471 маякъ всѣхъ родовъ. Содержаніе и освѣщеніе ихъ въ 1854 — 1855 финансовомъ году обошлись въ 1 002 124 долларовъ. Въ томъ же году

(*) Аальборгъ (*Aalborg*), на восточномъ берегу Ютландіи, у Люмфьерда — торговый морской городъ, имѣющій школу торговаго мореплаванія и значительный сельдяной промыселъ.

(Прим. Ред.)

было отпущено 800 000 долларовъ на сооруженіе новыхъ маяковъ и постройку маячныхъ судовъ.

(*Hamb. Corresp.*).

— Въ королевской Гриничской богадѣльнѣ скончался 21 Августа, 83 лѣтъ, матросъ Петеръ Мозеръ, участвовавшій съ 1794 до 1806 во многихъ сраженіяхъ, и бывшій въ Трафальгарской битвѣ гротъ-марсовымъ старшиной на корабль *Victory*. Въ день торжественныхъ похоронъ Нельсона ему досталась честь, въ процессіи, нести одинъ изъ флаговъ.

(*Unit. Serv. Gaz.*).

— Въ Гаврѣ происходила $\frac{1}{2}$ $\frac{2}{4}$ Августа гонка восьми родовъ между палубными и безпалубными лопманскими ботами и между различными гребными судами, какъ подъ парусами, такъ и на веслахъ. Въ этихъ гонкахъ участвовали не только гаврскія суда, но и яхты, лопманскія суда и шлюпки другихъ сосѣднихъ французскихъ и англійскихъ портовъ.

(*Illustration*).

— Англійская еженедѣльная газета *British Army Despatch and Nautical Standard*, издававшаяся по одинаковой программѣ съ ея соперницею, еженедѣльною же газетою *United Service Gazette and Naval and Military Chronicle*, прекратилась, предоставивъ такимъ образомъ одной сей послѣдней, сообщать морскія и сухопутныя новости и защищать интересы флота и арміи.

— Торговый флотъ Ростока, города, имѣющаго не болѣе 23 000 жителей, состоитъ въ настоящее время изъ 321 судна въ 109 575 тоннъ, на водѣ, и 19 судовъ на стапеляхъ. Городъ обязанъ значительному развитію и постоянному возрастанію своего судостроенія и своей морской торговли тому обстоятельству, что суда строятся, снаряжаются и отправляются въ море компаніями, число которыхъ почти равняется числу судовъ. Это даетъ каждому средство принять участіе въ компаніи, какъ бы

нибыль ничтоженъ капиталъ, и взять хоть одну акцію, которую можно обезпечить въ страховомъ обществѣ, ибо страхуются акціи, а не самое судно. Акціонеры же, имѣющіе участки въ разныхъ судахъ, не считаютъ даже нужнымъ прибѣгать къ страхованію. Подобно тому какъ богатые судохозяева, потерявъ одно судно, вознаграждаются счастливыми оборотами остальныхъ, такъ и здѣсь пониженіе или даже лишеніе стоимости одной акціи вознаграждается хорошими дивидендами акцій остальныхъ судовъ. Судовыя общества составляются обыкновенно такъ: шкиперъ не у должности обращается къ одному изъ богатыхъ городскихъ купцовъ, объявляетъ ему намѣреніе свое выстроить судно и проситъ его сдѣлаться главою предпріятія. Они собща избираютъ судостроителя, опредѣляютъ родъ и вмѣстительность судна и за тѣмъ приступаютъ къ раздачѣ акцій, число которыхъ доходитъ до 120. Только по совершенной готовности судна опредѣляется точная стоимость акціи и вносятся остальные деньги, ибо до того нѣтъ возможности вѣрно опредѣлить всѣ расходы. Акціи раздаются на имя покупателя, за подписью купца и шкипера. Онѣ могутъ быть перепроданы полюбовно или на аукціонѣ съ единственнымъ условіемъ, чтобъ прежній владѣтель акціи письменно извѣстилъ о томъ купца — учредителя. Шкиперъ непременно долженъ быть акціонеромъ командуемаго имъ судна. Обстоятельство, что въ числѣ акціонеровъ встрѣчаются многіе земледѣльцы изъ окрестностей Ростка, доказываетъ простоту и практическую пользу этого полезнаго учрежденія. (*Annales du commerce exterieur*).

— Извѣстный Кольтъ учредилъ свой заводъ патентованнаго огнестрѣльнаго оружія восемь лѣтъ назадъ, въ Готфордѣ, съ капиталомъ не превышавшемъ 5000 дол. и при содѣйствіи небольшого числа мастеровыхъ. Въ настоящее время цѣнность зданія и машинъ завода превышаетъ

1 000 000 дол.; въ немъ работаютъ 500 мастеровыхъ; ежемѣсячно выходитъ на одно жалованье отъ 15 000 до 20 000 дол. и ежедневно изготовляются отъ 150 до 200 пистолетовъ превосходнаго качества. Въ огромномъ зданіи завода помѣщены мастерскія, паровая машина въ 350 силъ, приводящая въ движеніе всѣ станки, кузница, литейная желѣзныхъ и мѣдныхъ вещей, кладовыя, галерея для стрѣльбы и т. д. Все зданіе окружено высокимъ валомъ съ сторожевыми будками при входахъ. Вдоль внутренней стороны вала выстроено до 50 домовъ для помѣщенія мастеровыхъ. Все занимаемое заводомъ пространство въ 150 акровъ, затоплялось прежде рѣкою Коннектикутъ, но нынѣ предохранено отъ наводненія сильною плотиною въ двѣ мили длиною. По сіе время г. Кольтъ изготовилъ всего 195 986 пистолетовъ всѣхъ родовъ: кавалерійскихъ, карманныхъ и т. д. Всѣ пистолеты отпускаемые на флотъ, его же работы.

(*New York Journal of Commerce*).

— Англійское правительство продало въ Индіи, въ теченіи первыхъ шести мѣсяцевъ нынѣшняго года, 1 476 000 килограммовъ опиума на сумму 49 064 625 франковъ.

(*Annales du commerce exterieur*).

— Спущенный на воду въ Ростокѣ желѣзный винтовой пароходъ *Castor*, въ 200 силъ, возбуждаетъ между знаатоками всеобщій восторгъ, какъ въ отношеніи прочности и красоты постройки, такъ и превосходства механизма. Пароходъ этотъ, въ 900 тоннъ, 235 ф. длины, 30 ф. ширины и 19 ф. глубины. Все въ этомъ суднѣ доказываетъ, что его строитель, г. Тишбейнъ, не только знакомъ съ новѣйшими улучшеніями и изобрѣтеніями по части судостроенія, но и сумѣлъ приспособить ихъ къ дѣлу. Не менѣе его заслуживаютъ признательности судохозяева «Кастора», братья Шиллеръ въ Гамбургѣ, за довѣріе выказанное ими

отечественному судостроенію и способности, и за то, что, не увлекаясь общимъ предрассудкомъ, заказали судно столь большихъ размѣровъ въ Германіи, а не въ Англии.

(*Hamb. Corresp.*).

— Ледъ дѣлается въ Америкѣ все болѣе и болѣе предметомъ обширной торговли, главное средоточіе которой — Бостонъ. Въ 1855 году было вывезено 150 000 тоннъ льда, двѣ трети котораго отправлено въ Южные Штаты, а одна треть въ Южную Америку и въ Восточную Индію. Независимо отъ этого вывоза, города Сѣверныхъ Штатовъ употребили въ томъ же году слѣдующее количество льда въ тоннахъ: Бостонъ — 60 000; Нью-Йоркъ — 300 000; Филадельфія — 200 000; Балтиморъ — 45 000; Вашингтонъ — 20 000; Чарльзтонъ — 15 000; Мобиль — 15 000; Нью-Орлеанъ — 40 000; Сентъ-Луи — 25 000 и Синсинати — 25 000. (*Cosmos*). Въ Морскомъ Сборникѣ (Т. II, стр. 286) была уже помѣщена статья объ этомъ предметѣ, въ историческомъ отношеніи, современи открытія этого промысла по 1848 годъ.

— Въ первые шесть мѣсяцевъ нынѣшняго года, съ 1-го Января по 30 Іюня, потери на морѣ, на озерахъ и рѣкахъ, судовъ Соединенныхъ Американскихъ Штатовъ достигли неизмѣрной суммы: 15 890 000 долларовъ.

(*Cosmos*).

— *Shipping Gazette* сообщаетъ слѣдующее письмо, полученное изъ Сентъ-Маргеретъ-Гопъ (на Оркадскихъ островахъ) отъ 21 Іюля: 15 числа сего мѣсяца былъ найденъ на восточномъ берегу нашего острова обрубокъ дерева, около 12 дюймовъ длины и 9 д. въ поперечникѣ, съ пустотою въ серединѣ. Въ этомъ обрубкѣ была тщательно уложена склянка, содержащая бумажку съ слѣдующей надписью: «путешествіе Е. И. В. принца Наполеона.

Императорская яхта *Reine Hortense*. Командиръ де ля Ронсиеръ, капитанъ императорскаго флота. Записка эта брошена въ море 26 Июня 1856 года. Широта $9^{\circ}39'$ долгота $9^{\circ}17'$ отъ парижскаго меридіана. Просятъ доставить эту записку ближайшему французскому консулу». Слова эти написаны на французскомъ, англійскомъ и латинскомъ языкахъ. Очевидная ошибка въ показаніи широты. Должно быть $59^{\circ}39'$. (Cosmos).

— Винтовой корабль *Impérial* и винт. транспортъ *Loiret* были спущены на воду $\frac{1}{3}$ Сентября, первый въ Брестъ, а второй въ Шербургъ.

(Monit. de la Flotte).

— По новому распоряженію французскаго морскаго министра, винт. корабли: *Bretagne*, *Ulm*, *Algésiras*, *Napoléon*, паров. фрегаты: *Isly*, *Duchayla* въ Тулонъ; винтов. корабли: *Tourville*, *Austerlitz*, *Arcole*, *Prince Jérôme* и винт. фрегатъ *Impétueuse* (*) въ Брестъ, назначены для составленія въ этихъ портахъ двухъ отрядовъ (divisions navales).

(Monit. de la Flotte).

— Императоръ Французовъ старательно занимается улучшеніемъ байонскаго порта, Торговая Дума котораго представила ему обширную записку по этому предмету. Императоръ, послѣ долгаго совѣщанія съ портовымъ инженеромъ, приказалъ немедленно приступить къ обсужденію средствъ, для уничтоженія бара. Еще Наполеонъ I писалъ 16 Апрѣля 1808 года морскому министру Декрѣ, изъ Байоны: «..... Я въ подробности осмотрѣлъ байонскій портъ; тамъ можно бы строить 74 пуш. корабли малыхъ размѣровъ, подобно какъ въ Антверпенѣ, и прово-

(*) Фрегатъ *Impétueuse* въ 800 силъ былъ спущенъ на воду въ Брестъ $\frac{1}{3}$ Августа нынѣшняго года.

дять ихъ черезъ баръ на камеляхъ. Составьте мнѣ обо всемъ этомъ подробную записку. На какое пространство должно удлинить молы? Увеличенное этимъ теченіе уничтожитъ ли баръ? Габары въ 200 и 300 тоннъ, которыя я здѣсь засталъ, сидятъ въ полномъ грузу 12 футъ, и не всегда могутъ свободно проходить чрезъ баръ».

(*Monit. de la Flotte*).

— Отрядъ англійскихъ судовъ (фрегаты *Pique* и *Sibylle* и пароходъ *Barracouta*) подъ брейдъ-вымпеломъ командора Элліота, отплылъ 4 Мая изъ Хакодате и достигъ 10 числа мыса Леманонъ, гдѣ фрегаты стали на якорь, между тѣмъ какъ пароходъ продолжалъ плыть къ сѣверу. 11 числа вечеромъ пароходъ открылъ, нѣсколько южнѣ залива де Кастри, въ широтѣ $49^{\circ} 1' 50''$ N и долготѣ $140^{\circ} 19'$ O, превосходную глубокою бухту, представляющую обширную безопасную гавань съ узкимъ входомъ. Отъ туземцевъ, Гиляковъ, узнали что не за долго предъ тѣмъ это мѣсто было оставлено Русскими, жилища которыхъ были найдены на опушкѣ лѣса пустыми. По оконечностямъ селенія находились двѣ батареи, одна въ 6, а другая въ 10 пушекъ, обстрѣливавшія якорное мѣсто. Противъ селенія, найденъ, обгорѣлый по самыи ледь, большой фрегатъ, вѣроятно *Pallas*, бортомъ обращенный къ входу. Лежащая на льду носовая фигура, двуглавый орелъ, была взята на пароходъ. Кромѣ того найдены были складенныя въ разныхъ мѣстахъ въ лѣсу части рангоута и такелажа. По всѣмъ признакамъ и по объясненіямъ туземцевъ надобно полагать, что фрегатъ былъ сожженъ недавно. На берегу встрѣчались могилы, кресты съ надписями, которыя означали время не позже 1853 года. Вся окрестность была покрыта соснами и березами. За тѣмъ пароходъ возвратился къ мысу Леманону, отъ котораго командоръ Элліотъ отправился со всѣмъ отрядомъ

въ открытую гавань, названную именемъ парохода: Баракута. Пароходъ *Barracouta* снова отправился на сѣверъ для отысканія слѣдовъ Русскихъ. Послѣ тщетныхъ поисковъ, онъ возвратился 29 Мая въ Хакодате, гдѣ засталъ и фрегаты. (Unit. Serv. Gaz.).

— Пишутъ изъ Берлина отъ 3 Октября н. ст.: Здоровье Принца Адальберта (*) до того поправилось, что его высочество уже снова занимается дѣлами по морскому управленію и въ состояніи прогуливаться пѣшкомъ. Воспитанники морскаго кадетскаго корпуса, проплававъ на корветѣ *Amazon* 5 мѣсяцевъ въ морѣ и посѣтившіе Мадеру и Teneriff, прибыли изъ Данцига въ нашу столицу для продолженія курса наукъ. Пароходъ *Danzig* (командиръ котораго, Принцъ Гессенъ-Филипстальскій, такъ удачно защищалъ меткими выстрѣлами отступление десанта отъ рифскихъ пиратовъ) — отплылъ изъ Константинополя въ Черное море. (Neue Preuss. Zeitung).

— Англійскій желѣзный винтовой клиперъ *Royal Charter*, въ 3000 тоннъ и 200 силъ, сдѣлалъ необыкновенно быстрый переходъ изъ Англій въ Австралію. Вышѣздъ

(*) Принцъ Адальбертъ, сынъ принца Фридриха Вильгельма Карла, умершаго 28 Сентября 1831 г., родился въ Берлинѣ 29 Октября 1811 года. Съ раннихъ лѣтъ обнаружилась въ немъ страсть къ путешествіямъ, въ особенности къ морскимъ. Въ 1826 году посѣтилъ онъ Голландію, въ 1832 Англію и Шотландію и былъ въ 1834 году въ С. Петербургѣ и въ Москвѣ. Въ 1837 году объѣзжалъ онъ южную Россію, Турцію и Грецію и возвратился чрезъ Ионическіе острова. Въ 1843 году издалъ онъ свое путешествіе изъ Генуи въ Бразилію подъ заглавіемъ «Aus meinem Reisebuche, 1842 — 43». По возвращеніи былъ онъ назначенъ генералъ-инспекторомъ артиллеріи, а въ 1846 году произведенъ въ генералъ-лейтенанты. Въ 1848 году принцъ издалъ брошюру о созданіи германскаго флота (Denkschrift über die Bildung einer deutschen Flotte). Эта брошюра до того обратила на себя вниманіе центрального правленія въ Франкфуртѣ, что оно избрало принца председателемъ морской комиссіи, учрежденной для созданія германскаго флота. Когда правленіе это рушилось, прусскій король назначилъ принца главнокомандующимъ прусскими военными судами и адмираломъ прусскихъ береговъ.

изъ Шлимута 17 Февраля, прибылъ 16 Апрѣля въ Гобсонъ-бей, что составляетъ 59 сутокъ. Наибольшій суточный переходъ подъ парусами имѣли 352 мили, или среднимъ числомъ, по $14\frac{2}{3}$ узловъ въ часъ. Подъ парами находились 14 дней, въ теченіе которыхъ выгоднѣйшее суточное плаваніе оказалось 252 мили, причемъ сожжено $10\frac{1}{2}$ тоновъ угля, а наихудшее суточное плаваніе было 166 миль и сожжено 14 тоннъ и 8 центнеровъ; всего топлива вышло въ продолженіе перехода 193 тонна и 17 центнеровъ, при давленіи 11 фунтовъ.

И такъ видно, что этимъ необыкновенно быстрымъ переходомъ клиперъ обязанъ преимущественно морскимъ своимъ качествамъ и парусамъ, ибо винтъ оказался въ полномъ смыслѣ только *вспомогательнымъ*.

(*Naut. Magazine*).

V.

БИБЛІОГРАФІЯ.

CHRISTOPHE COLOMB, HISTOIRE DE SA VIE ET DE SES VOYAGES, PAR ROSELLY DE LORGUES.

Христофоръ Колумбъ, исторія его жизни и путешествій, по достовѣрнымъ испанскимъ и итальянскимъ источникамъ, составленная Розели де Лоргомъ. Парижъ, 1856 г., два тома въ большую восьмушку, VII и 595 и 567 стр., съ гравированнымъ портретомъ Колумба, хромофотографіею его герба, нѣсколькими гравюрами и картою его плаваній и открытій. Цѣна 4 р. 50 к. (у С. Дюфура).

Если мы извиняемъ въ какой нибудь современной брошюрѣ и даже въ какомъ нибудь историческомъ сочиненіи пристрастіе и односторонность — близостію къ намъ происшествій и вліяніемъ не остывшихъ еще страстей, то подобнаго пристрастія нельзя оправдать въ авторѣ, описывающемъ событіе происходившее за сто и болѣе лѣтъ назадъ. По мѣрѣ отдаленности отъ насъ описываемаго предмета, односторонность взгляда должна исчезать; съ накопленіемъ новыхъ матеріаловъ, возрастаетъ безпристрастіе и правдивость писателей, и истина окончательно всегда торжествуетъ.

Но если историкъ отступаетъ отъ аксіомы: «Единственная точка зрѣнія въ наукѣ есть сущность предмета. Кто умышленно избираетъ другую точку зрѣнія, тотъ сознается, что онъ любитъ знаніе не ради самого знанія» (*) — то онъ перестаетъ быть добросовѣстнымъ писателемъ и по невѣрности отшедшей точки, всѣ труды его не приобретутъ полной цѣны, какъ бы ни были они глубоки и богаты новыми фактами.

Къ изложенію этихъ мыслей побудило насъ сочиненіе г. Розели де Лорга, который начинаетъ свое предисловіе словами:

«Уже 364 года прошло съ тѣхъ поръ, какъ открыта Америка и событіе это, имѣвшее великое значеніе между всѣми человѣческими открытіями, еще не описано во всей сущности своей; еще не объяснены истинныя причины его. Еще ни одинъ католическій писатель не пытался вполнѣ начертить жизнь Колумба, этого героя католицизма. До настоящаго времени одна протестантская школа пользовалась преимуществомъ сообщать намъ это событіе. Ея сужденія принимались безъ опроверженій, но наконецъ настала часть великаго возстановленія!» и это великое возстановленіе предпринялъ г. Розели де Лоргъ. Жаль очень, что онъ употребилъ свои дарованія и огромные труды не «ради самаго знанія».

Книга начинается латинскимъ письмомъ (**): папы

(*) Эпиграфъ г. академика А. А. Куника къ его сочиненію: Die Befugung der Schwedischen Rodsen durch die Finnen und Slawen.

(**) Любезному сыну поклонъ и апостольское благословеніе! Низше твое отъ минувшаго 1 Ноября, вновь свидѣтельствуешь объ издавна известной ревности твоей къ святой религіи и объ особенной преданности и вниманіи къ намъ и къ святому престолу Петра. Ты намъ рече посредствоиъ историческихъ розысканій раскрылъ и доказалъ издѣланные и чрезвычайныя благодѣянія святой религіи, распространившіяся на самыя отдаленныя страны Новаго Свѣта. Вотъ предметъ, о которомъ ты въ скоромъ времени, какъ самъ говоришь, намъ речеваешься писать. По изданіи въ свѣтъ всѣхъ документовъ, относящихся

Пія IX къ автору. За тѣмъ слѣдуетъ предисловіе, начало котораго приведено выше. Введеніе содержитъ слѣдующіе 8 отдѣловъ: 1) равнодушіе современниковъ Христофора Колумба къ его славі, 2) постоянное сочувствіе римскихъ Папъ къ его подвигамъ, 3) причины забвенія и пренебреженія къ его памяти, 4) стремленія къ возстановленію славы Колумба въ настоящее время, 5) предубѣжденія, внушенныя недавно публикѣ протестантскою ученостію, 6) систематическія обвиненія и партіи иностранцевъ, 7) неизбѣжная ошибка біографовъ въ личности, характерѣ и гражданскомъ положеніи Христофора Колумба и 8) необходимость новой исторіи этого героя католицизма.

Въ хронологическомъ исчисленіи всѣхъ авторовъ, писавшихъ о Христофорѣ Колумбѣ, съ начала нынѣшняго столѣтія, г. Резели де Лоргъ, упоминая Вашингтона Ирвинга и Гумбольдта, говоритъ: «Трудъ Вашингтона Ирвинга состоитъ изъ 4 частей въ осьмушку, коментаріи Гумбольдта содержатъ 5 частей въ осьмушку. Но эти два ученые, одни только писавшіе подробно о Колумбѣ оба протестанты. Очевидно, что глядя чрезъ призму предразсудковъ своей ереси, они никогда не могли здраво судить о духѣ и дѣяніяхъ того человѣка, которой въ себѣ олицетворялъ самый пылкій католицизмъ. Исторія этого слуги Божьяго (*serviteur*

къ той части Новаго Свѣта, которая открыта Христофоромъ Колумбомъ, будетъ ясно, какъ ты, любезный сынъ, справедливо уверждаешь, что Христофоръ приступилъ къ выполненію своего намѣренія по побужденію и съ помощью сего апостольскаго престола, особенно же благодаря стараніямъ духовенства. Посему поздравляемъ тебя съ умнымъ твоимъ предиріятіемъ и молимъ усердно, дабы тотъ, отъ котораго исходятъ всѣ блага и всякій совершенный даръ, ниспослалъ бы тебѣ всѣ возможныя блага, въ предзнаменованіе чего, а вмѣстѣ съ тѣмъ и въ залогъ нашей отцовской любви къ тебѣ, посылаемъ тебѣ, любезный сынъ, апостольское благословеніе.

Дано въ Римѣ, декабря 10-го дня, 1851 года, въ 6 году понтификата нашего. Пія IX.

de Dieu) была исключительно оцѣнена двумя лицами, чувства и понятія которыхъ были противоположны его вѣрованію, вдохновеніямъ его сердца и стремленіямъ его души. Біографія Колумба оставалась въ рукахъ его естественныхъ враговъ (!?!)» Авторъ, стараясь доказать сверхестественность подвига Колумба, оканчиваетъ свое длинное введеніе, словами: «Не входя въ разборъ подробностей, одного размышленія достаточно, чтобы разрушить въ самомъ основаніи систему біографовъ Колумба. И вслѣдъ за тѣмъ рождается потребность въ новой, правдивой и полной исторіи *созданія* новаго свѣта. Необходимость этой потребности, доходящей до священнаго долга, вполне была понята въ Римѣ. Мы рѣшились разрѣшить эту задачу, столько изъ любви къ истинѣ, сколько для чести нашего отечества, согласно справедливымъ словамъ де Местра, что всегда *истина должна прибѣгать къ Франціи.*» Кажется, этого образчика достаточно, чтобы указать на отшедшую точку автора, котораго трудъ — не смотря однакожь на крайнюю исключительность и односторонность — чрезвычайно любопытенъ и поучителенъ, превосходя новыми данными, полнотою подробностей и увлекательностію слога — все, до сихъ поръ о Христофорѣ Колумбѣ писанное.

Эта исключительность автора, доходящая до фанатизма, напоминала намъ превосходное опроверженіе на нелѣпую книгу маркиза Кюстина, опроверженіе написанное г. Лабенскимъ, который между прочимъ говорить: «Кому не извѣстно, что можно, вырвавъ изъ цѣлаго нѣсколько частей, похожихъ другъ на друга, и связавъ ихъ, составить по нимъ теорію о цѣломъ? Исторія нѣсколько похожа на библию: каждый въ ней находитъ то, что хочетъ найти. Но пять или шесть зеренъ ячменя, положенныхъ въ четверикъ овса не сос-

тавятъ еще четверика ячменя. «Исторіи, говорилъ Монтеस्कье — суть ложные факты составленные изъ истинныхъ фактовъ». Я берусь если захотятъ, написать исторію Франціи по этому милому правилу: всѣ подробности будутъ вѣрны и всѣ заключенія нелѣпы. Я умышленно пропущу всѣ подвиги добра и превосходныя качества, доставившія Французскому народу его всемірную репутацію и укажу только на недостатки и слабости Французской націи, преувеличивъ ихъ. Ссылаясь на двѣ или три черты нравовъ по нынѣ сохранившіяся, я докажу, что Французы и въ настоящее время остаются такими же, каковыми были за триста лѣтъ. Они имѣли превосходныхъ королей — я не упомяну ни объ одномъ изъ этихъ достойныхъ представителей королевской власти, но напротивъ, не добираясь до Кловиса и Фредегонда, я найду въ Карлѣ анжуйскомъ и Филиппѣ красавцѣ, въ Изабо и Карлѣ скверномъ, въ Иоаннѣ бургонскомъ, въ Людовикѣ XI, въ Карлѣ IX и въ другихъ — чѣмъ наполнить чудную страницу трепещущую негодованіемъ. Я составлю тщательно списокъ убійствъ или попытокъ убійства, начиная отъ Танегэ-Дюшателя или Польтро, до Фіэски; я ихъ сосчитаю при Валуа, при Генрихѣ IV, при Людовикѣ XIII, во время неограниченной монархіи, во время республики, во время консульства, во время имперіи, во время реставраціи и въ настоящее время (*); я прибавлю заточенія въ Бастилью, о которыхъ говорится въ мемуарахъ о Людовикѣ XIV и о Регентствѣ, и потомъ иронически спрошу Французовъ: правда ли, что ваша монархія была неограниченна и умѣрялась только пѣснями? и можете ли вы, при каждомъ новомъ покушеніи на жизнь, повторять, что убійство не срод-

(*) Брошюра была издана въ 1843 году.

нилось съ вашими общественными нравами? За тѣмъ я приведу всѣ страшныя избіенія, происходившія въ борьбѣ Арманьяковъ съ Бургонцами, въ Варфаломеевскую ночь и во времена Лиги, во времена Фронды въ Парижѣ и Ормэ (*) въ Бордо, до сентябрьскихъ дней и попрошу показать мнѣ, въ какой другой странѣ болѣе сдѣлано убійствъ единовременныхъ, непрерывныхъ,—этихъ ужасныхъ плодовъ не внезапнаго порыва, не мгновенной слѣпой страсти, но системы, политической теоріи, соображенной, обдуманной и хладнокровно приготовленной? Все сказанное о событіяхъ, я отнесу также къ лицамъ. Говоря о Ришельё, я умолчу о его геніи, а покажу лишь кровавыя пятна на его расѣ. О Наполеонѣ я скажу, что онъ предпринималъ только невозможныя побѣды и не сумѣлъ сохранить ни одной, что онъ ничего прочнаго не оставилъ послѣ себя, исключая развѣ префектуръ и свекловичнаго сахара. Наконецъ, я войду съ факеломъ въ революціонную бездну, изъ которой выйду съ блѣднымъ лицомъ и окровавленными руками и скажу, что видѣлъ тамъ безчеловѣчье, жестокость, подкупъ и низость; видѣлъ тѣхъ, которые гильотинировали, растрѣливали картечью, топили, жгли; видѣлъ низкихъ льстецовъ черни, Брутовъ, сдѣлавшихся графами и политическихъ и религіозныхъ отступниковъ. По всѣмъ этимъ даннымъ, я каждому докажу самымъ удовлетворительнымъ образомъ, что Вольтеръ былъ совершенно правъ, изобразивъ своихъ соотечественниковъ какъ смѣсь тигра съ обезьяною, и что дѣйствительно не бывало народа болѣе развращеннаго, болѣе раболѣпнаго и тщеславнаго, болѣе звѣрскаго и болѣе легкомысленнаго! Но спрашиваю теперь, настоящій французскій народъ обязанъ ли узнать себя въ этой ложной и гнусной картинѣ?»

(*) Названіе народнои партіи.

Такъ и г. Розели де Лоргъ писалъ исторію Христофора Колумба не съ точки зрѣнія безпристрастнаго историка, а съ умышленною цѣлью выставить великаго мореплавателя, сверхестественнымъ существомъ, избраннымъ провидѣніемъ сотворить чудесный религиозный подвигъ, внушенный ему свыше!

Первый томъ содержитъ въ двухъ частяхъ XII и IX главъ: I) Опредѣленіе настоящаго мѣста рожденія Колумба; — его семейство; — его молодость, его воспитаніе и его первыя плаванія. II) Пребываніе Колумба въ Лиссабонѣ; — его плаваніе къ Канарскимъ и Азорскимъ островамъ и къ африканскому берегу; — его предложенія въ Генуѣ, Венеціи и Португаліи объ открытіи Новаго Свѣта; — его возвращеніе въ Италію и его отъѣздъ въ Испанію. III) Основаніе испанскаго могущества женщиною; — положеніе Испаніи въ царствованіе Изабеллы. IV) Прибытіе Колумба къ францисканцамъ въ монастырь Санта Марія де ла Рабида; — дружба его съ настоятелемъ монастыря; — Колумбъ отправляется ко двору. V) Пребываніе его въ Кордовѣ; — его женитба на Беатриксѣ Энрикезъ; — покровительство духовенства доставляетъ ему возможность доступа во дворецъ; — его тщетныя прозбы; — совѣщанія въ Саламанкѣ; — настоятель монастыря Рабида ему оказываетъ услугу. VI) Гренадская война; — капитуляція города; — обсужденіе проэкта Колумба; — обманутыя надежды; — Колумбъ отправляется во Францію; — Королева зоветъ его обратно и приказываетъ снарядить экспедицію; — подробности снаряженія; — настоятель монастыря Рабида снова полезенъ Колумбу; — отплытіе Колумба съ тремя судами. VII) Происшествія во время плаванія; — страхъ моряковъ; — новыя явленія на океанѣ; — заговоръ на трехъ судахъ; — возмущеніе экипажей; — твердость Колумба; — его предсказаніе откры-

тія земли на ночь 12 октября 1492 года. VIII) Островъ Санъ Сальвадоръ; — Лукайскій архипелагъ; — отысканіе золота; — островъ Куба; — открытіе Испаньолы; — первое поселеніе европейцевъ на Антильскихъ островахъ. IX) Возвращеніе Колумба въ Европу; — затруднительное плаваніе; — опасность и обѣтъ экипажа во время бури; — прибытіе на Азорскіе острова; — измѣна Португальцевъ; — вторичная буря; — неизбежный заходъ Колумба въ Португалию. X) Возданіе тамъ чести Колумбу народомъ и дворомъ; — государственный совѣтъ предлагаетъ умертвить Колумба; — Король его беретъ подъ свое покровительство и оказываетъ ему уваженіе; — Королева приглашаетъ его къ себѣ. XI) Прибытіе Колумба въ Палось; — свиданіе его съ настоятелемъ монастыря Рабида и пребываніе въ монастырѣ; — его отправленіе ко двору; — его торжественный приемъ въ Барселонѣ; — сказка о яйцѣ. XII) Приготовленія ко второй экспедиціи; — первая колоніальная контора; — настоятель монастыря Рабида сопровождаетъ Колумба.

Вторая часть перваго тома содержитъ: I) Открытіе Санъ Доминго, Гваделупы, Монсерата, Санта-Круза и острова одиннадцати тысячъ дѣвъ. II) Развалины селенія, оставленнаго Колумбомъ на Гаити; — основаніе города Изабеллы; — невѣдомыя болѣзни. III) Разочарованіе Европейцевъ; — лихоимства и злоупотребленія морскихъ подрячиковъ; — заговоръ противъ Колумба; — болѣзни и возмущенія; — вражда апостолическаго викарія противъ адмирала. IV) Путешествіе на Кубу; — открытіе Ямайки; — сады королевы; — періодическія грозы и явленія природы; — Колумбъ заболѣваетъ. V) Первое письмо, прибывшее въ новый свѣтъ изъ Европы; — Королева выбираетъ для Колумба мебель и домашнюю утварь; — всеобщій заговоръ Касиковъ; — мо-

нахи: *Boyl* и *Voil*. VI) Взятіе касика Каонабо; — сраженіе 220 Испанцевъ съ 100000 туземцами; — заговоръ выморить Испанцевъ голодомъ. VII) Въ Испаніи обвиняють Колумба; — въ государственныхъ управленіяхъ дѣлають ему затрудненія всѣхъ родовъ; — эпископъ флота; — первый ураганъ. VIII) Открытіе золотыхъ рудъ; — отплытіе Колумба съ больными; — неудачное плаваніе; — голодъ; — адмиралъ предсказываетъ день прибытія. IX) Христофоръ Колумбъ, которому свѣтъ наскучилъ, носитъ публично одежду францисканцевъ; — его призываютъ ко двору; — Колумбъ отказывается отъ княжества и отъ герцогскаго достоинства; — замышленные противъ него обиды и оскорбленія.

Второй томъ содержитъ въ двухъ частяхъ IX и XI главъ: I) Отплытіе адмирала новымъ путемъ для открытія материка; — штили замедляють его плаваніе; — опасности и лишенія; — открытіе острова Тринидадъ; — материкъ. II) Ученыя заключенія и выводы адмирала; — его предположенія о земномъ раѣ; — его открытія экваторіальной выпуклости и большаго океанскаго теченія. III) Возвращеніе Колумба въ Испанію; — пагубныя произшествія, случившіяся во время его отсутствія; — Королева Анакоана и ея дворъ; — возмущеніе и бѣгство ссылочныхъ преступниковъ. IV) Прокламація адмирала къ мятежникамъ; — обѣщаніе прощенія; — измѣна войскъ; — невозможность прибѣгать къ силѣ и униженіе адмирала; — договоръ съ мятежниками. V) Глава мятежниковъ не въ силахъ обуздать ихъ; — возмущеніе Индейцевъ; — прибытіе Оеда (*Ojeda*) усиливаетъ мятежъ; — Колумбъ, всѣми оставленный и принужденный спастись бѣгствомъ, спасается чудеснымъ образомъ Провиденіемъ; — глава мятежниковъ покоряется добровольно; — водвореніе порядка. VI) Колумбова вра-

ги въ Севильѣ. — интриги испанскихъ присутственныхъ мѣстъ; — тайная вражда короля Фердинанда; — уговариваютъ королеву смѣнить адмирала; — на его мѣсто назначается Бобадилла. VII) Прибытіе его на Санъ Доминго; — онъ осаждаетъ и беретъ крѣпость и завладѣваетъ домомъ и имуществомъ Колумба, бывшаго въ то время въ отсутствіи; — Колумбъ и его оба брата арестуются и отсылаются въ Испанію. VIII) Негодование королевы при извѣстіи о заключеніи Колумба въ желѣза; — прибытіе Колумба ко двору; — публичная и частная аудіенціи; — Бобадилла отрѣшается отъ своей должности; — Колумбъ мечтаетъ объ освобожденіи святыхъ мѣстъ. IX) Колумбъ намѣревается продолжать свои открытія; — онъ указываетъ на картѣ, до своего отплытія, на Панамскій перешеекъ; — Колумбъ пишетъ Папѣ; — предосторожности Колумба противъ ненависти короля.

Одинадцать главъ второй части втораго тома содержатъ: I) Колумбъ отплываетъ на четырехъ судахъ; — губернаторъ Испаньолы не впускаетъ его въ портъ; — адмиралъ предсказываетъ бурю; — смѣются надъ его предсказаніемъ; — ураганъ истребляетъ испанскій флотъ; — Колумбъ и его суда остаются невредимыми. II) Материкъ; — атмосферическія препятствія; — рѣка бѣдствій; — Колумбъ ищетъ пролива; — Панамскій перешеекъ; — мысь имя Божья. III) Упорная борьба Колумба съ стихіями; — океанскія бури, метеоры и смерчи; — множество акулъ; — страданія экипажей и поврежденія судовъ; — селеніе Рио-Белень. IV) Нападеніе туземцевъ; — умерщвленіе гребцовъ барказа дикарями; — состояніе моря не дозволяетъ подать имъ помощь; — скорбь Колумба; — его таинственное видѣніе; — Испанцы снова сажаются на суда; — полуразрушенныя каравеллы ставятся въ Ямаикѣ на мѣль. V) Колумбъ пишетъ коро-

лю и королевѣ письмо, не имѣя средствъ переслать его; — преданность Діега Мендозы; — возмущеніе братьевъ Поррасъ; — севильская партія въ Америкѣ; — бѣгства. VI) Поступки бунтовщиковъ бѣглецовъ; — они возмущаютъ туземцевъ противъ адмирала; — голодъ у Испанцевъ; — предсказаніе луннаго затмѣнія; — Индейцы приносятъ съѣстные припасы; — прибытіе Эмиссара изъ Испаньолы для наблюдений за дѣйствіями адмирала. VII) Мятежники нападаютъ на адмирала; — они разбиты и ихъ глава взятъ въ плѣнъ; — адмиралъ прождавший слишкомъ годъ, наконецъ получаетъ помощь и возвращается въ Испаньолу; — онъ вскорѣ возвращается въ Кастилью. VIII) Прибытіе Колумба въ Севилью; — болѣзнь и кончина Изабеллы; — скорбь, болѣзнь и бѣдность адмирала; — съ одра постели онъ противудѣйствуетъ интригѣ Іоана де Фонсека въ Римѣ; — его тщетныя жалобы королю. IX) Усиленіе болѣзни Колумба; — его завѣщаніе; — ошибка историковъ касательно Беатриксы Энрикесъ; — послѣднія святыя таинства полученныя Колумбомъ; — его кончина; — посмертныя путешествія Колумба (*). X) О частной жизни адмирала; — призваніе Колумба; — легенда святаго Христофора; — паралель между Моисеемъ и Христофоромъ Колумбомъ; — о святости Христофора Колумба; — чуда креста имъ поставленнаго. XI) Судьба враговъ Колумба; — происшествія случившіяся съ потомствомъ Колумба; — его старшій сынъ донъ Діега женится на племянницѣ католическаго короля; — онъ получаетъ лишь часть отцовскихъ правъ; — онъ преслѣ-

(*) Христофоръ Колумбъ, умершій въ Валадолидѣ, 20 мая 1506 года гдѣ и былъ погребенъ. Семь лѣтъ спустя, въ 1513 году приказано было перенести его прахъ съ большою пышностью въ Севилью, а отъ туда былъ онъ перевезенъ въ 1536 году на Санъ Доминго. Наконецъ въ 1795 году, по случаю уступки Испаньолы Франціи, испанское правительство перевезло гробъ Христофора Колумба изъ Санъ Доминго въ Гавану.

дуемъ въ свою очередь отцовскими врагами; — онъ изнемогаетъ отъ ихъ дѣйствій; — его дядя Аделантадо; — его дядя аббать донъ Діего Колумбъ; — краткое описаніе жизни втораго его брата дона Фернандо Колумба.

Книга оканчивается главою подъ заглавіемъ: посмертныя друзья Колумба. Въ ней исчисленны немногіе отдавашіе, и по нынѣ отдающіе полную справедливость Колумбу въ томъ смыслѣ, какъ это понимаетъ авторъ. Въ заключеніе помѣщенъ небольшой списокъ тѣхъ лицъ (большею частью духовныхъ), которые подписались на сочиненіе до объявленія о его выходѣ.

Кстати приведемъ здѣсь мнѣніе одного изъ французскихъ рецензентовъ о трудѣ своего соотечественника. Г. Рошъ (Roche) въ офіц. газетѣ *Moniteur Universel* (№ 244 и 246, 31 авг. и 2 сент. н. ст.), разбирая сочиненіе г. де Лорга, отдаетъ справедливость его учености и трудамъ, и *извиняетъ* его фанатизмъ, тѣмъ, что фанатизмъ этотъ изложенъ въ изяшной, увлекательной формѣ. «Во вторыхъ, говоритъ г. Рошъ, не должно забывать, что г. де Лоргъ только преувеличилъ справедливую идею о католическомъ благочестіи Колумба, послѣдняго крестоносца».

—

RENSEIGNEMENTS HYDROGRAPHIQUES SUR LA MER D'AZOF,
RECUEILLIS ET RÉDIGÉS PAR G. C. CLOUÉ.

Гидрографическія изслѣдованія Азовскаго моря, собранныя французскимъ фрегатскимъ капитаномъ Клуэ и дополненныя замѣчаніями нѣкоторыхъ флотскихъ офицеровъ и инженеръ-гидрографовъ Плуа (Ploix) и Манана. Съ большимъ числомъ полнотипажныхъ видовъ береговъ въ текстѣ и съ 8 литографированными картами. Изданіе морскаго главнаго депо картъ и плановъ. Парижъ, 1856 г., въ 8 долю большаго листа, 76 стр. Цѣна 90 коп. (у Я. Исакова).

Эта лоція раздѣлена на 6 главъ, содержаніе которыхъ слѣдующее: 1) Керченскій проливъ.—Мысь Таклы.—Коса Тузла.—Камыщъ.—Якорное мѣсто у мыса Св. Павла.—Мысь Акъ-Бурунъ.—Мель Акъ-Бурунъ.—Якорное мѣсто у Керчи.—Входъ въ Еникалэ.—Якорное мѣсто у Еникалэ.—Сѣверная таманская коса или Ческа.—Возвышеніе и пониженіе водъ въ проливѣ.—Азовское море. 2) Отъ керченскаго пролива къ донскому заливу.—Мысь каменный.—Темрюкскій лиманъ.—Якорное мѣсто у Темрюка.—Темрюкское озеро.—Поробойна.—Качи-Гури (Katchi-Gouri).—Сладкій Ерикъ (Saltka).—Горькій Ерикъ (Gorka).—Ачувевъ.—Охтарское гирло.—Коса ясенская (Yasen-Spit).—Коса камышевая.—Банка желѣзинская (Banc-Jélézin).—Мысь Обрывъ.—Коса Еленина. 3) Донскій заливъ: § 1: Южный берегъ донскаго залива.—Мысь Долгій.—Коса Долгая.—Новый Эйскъ.—Эйскій лиманъ.—Старый Эйскъ.—Песчаный островъ.—Сазальницкъ.—Коса Сазальницкая.—Мель Сазальницкая.—Маргаритовка.—Коса Чимбургская (Tchoubar).—Мель греческая.—§ 2: Сѣверный берегъ донскаго залива.—Коса бѣлосарайсаая.—Маякъ бѣлосарайскій.—Маріуполь.—Якорное мѣсто у Маріуполя.—Рѣка Кальпіусъ.—Коса кривая.—Мель кривая.—Платова.—Рѣка Міусъ.—Коса бѣглицкая.—Коса золотая.—Фурсова.—Мель золотая.—Петрушино.—Мысь Петрушина.—Мель Петрушина.—Таганрогскій мысь.—Островокъ Черепаха.—Таганрогъ.—Якорное мѣсто у Таганрога.—Самбекъ.—устья Дона.—Переволока.—Отъ Еникалэ къ Дону. 4) Отъ донскаго залива къ Геническому проливу.—Алъ.—Урзуфъ или Зеленое.—Зеленая скала (Roche de Zéléna; —Петровское (Petrouskoi); —Петровскій фортъ; —Рѣка Берда.—Бердянскій маякъ.—Якорное мѣсто у маяка.—Якорное мѣсто у Бердянска.—Теченіе.—Бердянскъ.—Коса

обиточна. — Обиточныя мели. — Обиточная бухта. — Якорное мѣсто. — Тобаль. — Кириловка. — Мысь берючій. — Берючья коса. — Берючьи мели. — Мысь оленій рогъ. — Геническъ. — Геническій проливъ. — Уклюкскій лиманъ. 5) отъ Геническа къ арабской косѣ. — Мысь Фонарь. — Мысь Тарканъ. — Мысь Зиукъ. — Мысь Багатуби. — Мысь Чагани. — Казантибицкая бухта. — Якорное мѣсто. — Мысь Казантипъ. — Мысь Китень. — Крѣпость Арабатъ. — Якорное мѣсто у Арабата. — Арабатская коса. — Мель лубскихъ острововъ. — Хуторъ Молдована. — Сивашъ или гнилое море. — Общія замѣчанія. — Склоненіе компаса. — Глубины. — Вѣтры. — Барометръ. — Термометръ. — Льды. — Закрытіе навигаціи. — Возвышеніе и пониженіе водъ. — Теченія. — Прѣсная вода. — Рыбы. — Сравнительная таблица французскихъ, англійскихъ и русскихъ мѣръ и вѣсовъ.

Политинажные виды чрезвычайно отчетливо вырѣзаны и литографія 8 картъ весьма хороша въ художественномъ отношеніи.

SOUVENIRS DE L'AMÉRIQUE ESPAGNOLE: CHILI ET PÉROU ET DU BRÉSIL, PAR MAX RADIGUET.

Воспоминанія объ испанской Америкѣ: Чили и Перу и о Бразиліи, Макса Радигэ. Парижъ, 1856 г., въ осьмушку, XVI и 308 стр. Цѣна 40 к. (у А. Ключезя).

Авторъ этой любопытной и занимательной книги служилъ въ 1841, 1842, 1843, 1844 и 1845 годахъ на фрегатѣ *Reine Blanche* секретаремъ адмирала Дюпти-Туара, во время его походовъ французскими морскими силами въ Тихомъ океанѣ. Нѣкоторые отрывки изъ этихъ воспоминаній, были помѣщены нѣсколько лѣтъ тому назадъ въ *Revue des Deux-Mondes*.

То что выигрывало въ свое время современностью извѣстій, теперь дополнено подробностями и полнотою изложенія. «Благодаря благосклонности и усердію адмирала,»—говоритъ авторъ въ предисловіи—«къ доставленію мнѣ всевозможныхъ средствъ къ собиранію свѣдѣній о посѣщенныхъ нами мѣстахъ, я могъ наблюдать и изслѣдовать съ нѣкоторою послѣдовательностію то, что морякамъ, обремененнымъ службою, возможно лишь обозрѣть слегка и поверхностно. Въ особенности занимался я наблюденіемъ нравовъ и обычаевъ жителей, посѣщенныхъ нами мѣстъ, ибо этого рода наблюденія преимущественно возбуждали мое вниманіе. Все болѣе и болѣе распространяющіяся сношенія между народами изглаживаютъ ежедневно главныя характеристическія черты ихъ, оставляя лишь нѣкоторые оттѣнки ихъ происхожденія и ихъ свойства; эти то оттѣнки стремился я уловить; они то, по моему мнѣнію, сообщаютъ особенный интересъ и прелесть запискамъ туристовъ».

Книга содержитъ предисловіе и слѣдующія главы: I) Валпарайсо и чилійское общество. II) Лима и перуанское общество: 1) жизнь, нравы и женщины, 2) театръ, публичныя празднества, политическіе и реліgioзныя нравы. III) Политическое движеніе со временъ независимости, — состояніе Перу, — умственное движеніе, — заключеніе. IV) Собіа, единственный портъ Бولیвіи, — его значеніе, — рудники въ Агатиго, — острова Хинхасъ, — птицы, — перуанскій гуано. V) Бразилія: 1) Рио-жанейро и 2) его окрестности и VI) Приложение: еще подробности о Лимѣ.

NARRATIVE OF THE EXPEDITION OF AN AMERICAN SQUADRON TO THE CHINA SEAS AND JAPAN, UNDER THE COMMAND OF COMMODORE M. C. PERRY, U. S. N., BY FRANCIS L. HAWKS.

Разсказъ объ экспедиціи американской эскадры въ китайскія воды и въ Японію, совершенной въ 1852, 1853 и 1854 годахъ подъ начальствомъ командора Перри и по приказанію правительства Соединенныхъ Американскихъ Штатовъ. Составилъ по замѣткамъ и запискамъ командора Перри и его офицеровъ согласно его желанію и подъ его присмотромъ Франсисъ Л. Гаксъ. Нью-Йоркъ, 1856 года, въ восьмую долю большаго листа, VII и 624 стр., съ приложеніемъ 9 картъ и большаго числа гравюръ и политипажей. Цѣна 15 р. (у А. Мюнкса).

Предисловіе автора къ этому роскошно изданному превосходному сочиненію оканчивается слѣдующею припискою начальника экспедиціи, командора Перри: «Настоящее описаніе японской экспедиціи составлено подъ моимъ надзоромъ и по моему желанію по подлиннымъ матеріаламъ мною сообщеннымъ. Это описаніе замѣняетъ официальное донесеніе, и я беру на себя отвѣтственность за все здѣсь изложенное».

Вмѣсто оглавленія приложенъ въ концѣ книги алфавитный указатель всѣхъ именъ, мѣстъ и лицъ, вошедшихъ въ сочиненіе, такъ напр. подъ словомъ: «Россія» находимъ: 1) по видимому, Россія желаетъ участвовать въ чести японской экспедиціи, стр. 78; 2) сношенія Россіи съ Японіею, стр. 56; 3) русскія владѣнія смѣжныя съ Японіею, стр. 56; 4) какія выгоды предстоятъ Россіи, еслибъ она завладѣла Японіей, стр. 57; 5) пребываніе Русскихъ въ Японіи въ 1853 году, стр. 78; 6) временное владѣніе русскихъ бонинскими островами, стр. 230; 7) Русскіе въ Нагасаки, стр. 426; 8) договоръ Русскихъ съ Японцами, подобный американскому, стр. 452; Русскіе въ Симодѣ, стр. 587; Русскіе въ Японіи, стр. 4. Противъ именъ

Лаксмана, Рязанова, Головнина, Литке и т. д., указаны страницы, гдѣ о нихъ упоминается.

Введение къ книгѣ содержитъ описаніе Японіи въ VIII главахъ слѣдующаго содержанія: 1) названіе, протяженіе и географія Японіи, 2) происхожденіе Японскаго наряда, 3) правленіе, 4) религія, 5) общій взглядъ на бывшія сношенія западныхъ образованныхъ державъ съ Японіею: а) Португальцы, б) Голландцы, в) Англичане, г) Русскіе и д) Американцы Соединенныхъ Штатовъ, 6) промышленность, искусства и образованіе, 7) литература и художества и 8) произведенія природы.

За тѣмъ слѣдуютъ XXV главъ разсказа объ американской экспедиціи въ Японію, добавочная глава и приложение, состоящее въ лоціи входа въ гавань Симода. Картъ 9: 1) карта, плаванія флагманскаго пароваго фрегата *Mississippi* отъ мыса Доброй Надежды въ Японію, 2) карта гавани Напха на островъ Левъ-чевъ, 3) карта острова большой Левъ-чевъ и близлежащихъ острововъ, 4) карта группы острововъ Бонинъ-сима, 5) карта залива Еддо, 6) карта гавани Симода на островъ Ниппонъ, 7) карта Куро Сиво или японскаго Гольфстрима, 8) карта гавани Хакодате и 9) карта острова Формозы. Многочисленные рисунки, изображающіе виды, портреты, сцены, домашнюю утварь, орудія всѣхъ родовъ и пр., работы германскаго художника Гейне, уже знакомаго нашимъ читателямъ изъ первой части его описанія этого же путешествія подъ заглавіемъ: *Reise um die Erde nach Japan* (М. Сб. Т. XXIV, библ. стр. 13); всѣ эти работы изящно исполнены на мѣди и на деревѣ.

THEORY OF THE WINDS, BY CHARLES WILKES, U. S. N.

Теорія вѣтровъ, читанная 20 августа 1855 года капитаномъ флота Соединеннымъ Американскимъ Штатамъ, Чарльзомъ Уилькесомъ, въ Американскомъ ученоемъ обществѣ въ Провиденсѣ, съ приложеніемъ меркаторской карты всего свѣта, на которой нанесены протяженіе и направленіе вѣтровъ, и указатели курсовъ для кругосвѣтнаго путешествія. Лондонъ и Нью-Йоркъ, 1856 года, въ большую восьмушку, V и 116 стр. Цѣна 5 р. 10 к. (у А. Мюнкса).

Книга эта, какъ видно изъ заглавія состоитъ изъ двухъ отдѣловъ: изложенія теоріи вѣтровъ, бурь и урагановъ и указанія выгоднѣйшихъ курсовъ для кругосвѣтнаго плаванія, а именно: отъ мысовъ Виргиніи въ Соединенныхъ Американскихъ Штатахъ къ островамъ Зеленаго мыса; отъ острововъ Зеленаго мыса въ Ріо-Жанейро; изъ Ріо-Жанейро въ Ріо-Негро; изъ Ріо-Негро къ Огненной землѣ; изъ Валпарайсо въ Коллао; изъ Коллао въ Таити; съ острововъ Товарищества къ Самоанской группѣ; (Samoa) отъ Самоанской группы въ Сидней въ Новомъ Южномъ Валлисѣ; изъ Коллао къ Гавайскимъ островамъ; отъ Гавайскихъ острововъ въ Сидней; изъ Сиднея къ мысу Горну и въ Ріо-Жанейро; плаванія въ антарктическихъ широтахъ; изъ Новой Зеландіи къ островамъ Фиджи; плаванія между островами Фиджи; отъ острововъ Фиджи къ Гавайскимъ островамъ; отъ Гавайскихъ острововъ къ рѣкѣ Колумбія, къ проливамъ Фука и къ рѣкѣ Орегонъ; изъ проливовъ Фука и устьевъ Орегона въ Санъ Франциско; изъ Санъ Франциско къ Гавайскимъ островамъ; отъ Гавайскихъ острововъ въ Маньму и Сингапуръ; изъ Сингапура къ мысу Доброй Надежды на островъ Св. Елены и въ Соединенные Американскіе Штаты.

На приложенной картѣ всего свѣта нанесены курсы плаванія, (красной и синею красками) совершеннаго

авторомъ отъ 18 августа 1838 по 9 іюня 1842 года и направленіе вѣтровъ различными условными знаками (стрѣлками разныхъ формъ и другими знаками). Сверхъ того книга обогащена двумя детальными картами и нѣсколькими политипажами въ текстѣ.

A TREATISE ON THE SCREW PROPELLER WITH VARIOUS SUGGESTIONS OF IMPROVEMENT, BY JOHN BOURNE.

Разсужденіе о винтовомъ двигателѣ, съ различными мыслями о его улучшеніи. Сочиненіе Джона Бурна. Лондонъ, 1855 г., въ 4 долю листа, X и 247 стр. и XLIV стр. прибавленій, со многими политипажными въ текстѣ и съ 20 листами гравированныхъ чертежей. Цѣна 20 р. (у А. Клюзеля).

Этотъ трудъ г. Бурна, есть второе пересмотренное изданіе сочиненія, вышедшаго въ первый разъ въ 1852 году. Тогда авторъ посвятилъ книгу памяти своего покойнаго отца, учредителя полуостровскаго пароходнаго общества, нынѣ же она посвящена принцу Альберту. Въ Т. XXII М. Сб. (библ., стр. 2) мы объявляли о выходѣ и содержаніи этой книги, которая при второмъ изданіи обогащена противъ перваго нѣсколькими страницами и новыми чертежами.

NOTES ON THE EXPEDITION AGAINST THE RUSSIAN SETTLEMENTS IN EASTERN SIBERIA; AND OF A VISIT TO JAPAN AND TO THE SHORES OF TARTARY, AND OF THE SEA OF OKHOTSK, BY CAPT. BERNARD WHITTINGHAM, ROYAL ENGINEERS.

Записки о недавней экспедиціи противъ Русскихъ заселеній на восточномъ берегу Сибири и о посѣщеніи Японіи, береговъ Тартарій и Охотскаго моря. Сочиненіе инженернаго капитана Бернарда Уиттингама. Лондонъ, 1856 г., въ восьмушку, XV и 300 стр., съ картою. Цѣна 4 р. (у Я. Исакова).

Наконецъ получена и поступила въ продажу книга, о выходѣ которой въ Англии, мы извѣстили нашихъ читателей въ Т. XXI М. Сб. (библ., стр. 73), съ приложеніемъ отзыва о ней газеты Unit Serv. Gaz. Г. Уиттингамъ описываетъ въ X главахъ съ похвальнымъ безпристрастіемъ плаванія и безуспѣшныя дѣйствія командора Элліота, котораго онъ сопровождалъ какъ гость во время экспедиціи 1855 года, и свое возвращеніе въ Англию чрезъ Пулопенангъ, островъ Цейлонъ, Суэзскій перешеекъ, Александрію, Мальту и Гибралтаръ. Два приложенія въ концѣ книгъ содержатъ разборъ причинъ неудачнаго нападенія на Петропавловскую гавань и мысли о дальнѣйшихъ дѣйствіяхъ въ Татарскомъ заливѣ. На приложенной картѣ нанесены всѣ плаванія автора отъ Шанхая до Аяна.

—

REISE UM DIE ERDE NACH JAPAN. DEUTSCHE ORIGINAL-AUSGABE VON WILHELM HEINE.

Кругосвѣтное путешествіе въ Японію эскадры командора Перри въ 1853, 1854 и 1855 годахъ, по повелѣнію сената Соединенныхъ Штатовъ, описанное нѣмецкимъ художникомъ Вильгельмомъ Гейне (*). Лейпцигъ, 1856 года, вторая и послѣдняя часть, въ большую восьмушку, VIII и 375 стр., съ 5 политипажными видами. Цѣна второй части 4 р. 20 к., двумъ частямъ 8 р. 40 к. (у В. Шмидекампа).

Эта вторая часть сочиненія г. В. Гейне содержитъ пятнадцать главъ и три приложенія, а именно: XXI) возвращеніе въ Іеддо, XXII) заключеніе договора, XXIII) и XXIV) Симода, XXV) Хакодате, XXVI) отплытіе изъ Японіи, XXVII) послѣднее посѣщеніе Линъ-Кина, XXVIII) католическія миссіонерства въ Гонъ-Кон-

(* М. Сб. Т. XXIV, стр. 13, библ.

гѣ, XXIX) прощаніе съ командоромъ Перри и лейтенантомъ Бентомъ, которые отправляются въ Соединенные Штаты чрезъ Суэзскій перешеекъ и Европу и возвратное плаваніе эскадры въ отечество чрезъ Тихій океанъ, XXX) Сандвичевы острова, XXXI) Санъ-Франциско, XXXII) Вальпарайсо, XXXIII) Магелановъ проливъ, XXXIV) портъ Фаминъ и XXXV) Рио-Жанейро. Приложенія состоятъ изъ этнографическаго описанія Японіи и ея жителей, изъ собранія официальныхъ бумагъ и наконецъ изъ нѣкоторыхъ гидрографическихъ замѣчаній.

По примѣру нѣкоторыхъ писателей и г. Гейне наложилъ, по авторскому праву, *Tabu* на переводы своего труда на другія языки безъ его одобренія и разрѣшенія. На заглавномъ листѣ отпечатаны слова: «Авторъ предоставляетъ себѣ право на переводъ».

—

WANDERUNGEN NACH SUEDESTEN. HERAUSGEGEBEN VON AUGUST THEODOR VON GRIMM.

Странствованія на юговостокъ, изданныя Августомъ Теодоромъ фонъ Гриммомъ. Берлинъ, 1855 и 1856 г.г., двѣ части, въ восьмушку, 223 и 229 стр. Цѣна 2 р. 80 к. (у Г. Шмицдорфа).

А. О. фонъ Гриммъ, состоявшій при Его Императорскомъ Высочествѣ Великому Князю Константину Николаевичу и сопровождавшій Его во многихъ путешествіяхъ, посвятилъ Его Высочеству свой весьма любопытный, поучительный и полный современнаго интереса трудъ. Въ посвященіи авторъ изъясняетъ глубокія чувства своей признательности и благоговѣнія къ Его Высочеству и говоритъ, что цѣль этой книги между прочимъ: «ознакомить мое отечество съ описанною мною частию Россіи и разсѣять предрасудки, существующія между нами относитель-

но Россіи, по причинѣ малаго знакомства съ нею». Сочиненіе это раздѣляется на двѣ части; заглавіе первой: «Таврической полуостровъ», а второй: «Восточный вопросъ, исторически изложенный; Босфоръ и франкскія предмѣстія». Содержаніе первой части: I) степи и колоніи; II) Крымъ или таврической полуостровъ: 1) Татары, Симферополь, Чатырдагъ; 2) южный берегъ, имѣнія Князя Воронцова, Массандра, Ялта, Оріанда; III) гераклейскій Херсонесъ: 1) Балаклава, 2) монастырь Св. Георгія, храмъ Ифигеніи; 3) Инкерманъ, IV) Бакчисарай, V) Севастополь (*), VI) прогулка по Черному морю (**), VII) Феодосія (Каффа), Керчь, Еникаль; VIII) Азовское море.

Вторая часть содержитъ: I) историческое введеніе и развитіе восточнаго вопроса: 1) Россія и Турція въ XV и XVI столѣтіи, положеніе Грековъ подъ владычествомъ Турокъ въ этой же эпохѣ, 2) перемены въ Россіи и въ Турціи въ теченіе XVII и XVIII столѣтій до Кучукъ Кайнаджирскаго и Букарестскаго мира, 3) благотворное вліяніе Кучукъ Кайнаджирскаго мира на благосостояніе греческаго народа, 4) восточный вопросъ съ Андрианопольскаго мира, II) Босфоръ и европейскія предмѣстія: 1) входъ въ Босфоръ, 2) Буюкдерэ, 3) Галиль паша, Шебикъ эфенди, 4) видъ Константинополя, 5) skutарійская равнина, видъ Константинополя съ горы Бучурлу, 6) новѣйшія зданія, кавалерійскія казармы, Чараганъ, Беглербей; сераскиръ Риза паша, унижительное обращеніе съ христіянами, 7) свиданіе Великаго Князя съ Султаномъ, характеристика Абдуль Меджида; 8) белградскій лѣсъ, водопроводы столицы,

(*) Авторъ придерживается западному правописанію и пишетъ Sebastopol.

(**) Это плаваніе встрѣчаетъ автора къ поезіи и въ этомъ отдѣлѣ приложены слѣдующіе морскія стихотворенія: 1) плывучій городъ, матроская пѣснь, 2) моя каюта, 3) на вахтѣ, 4) погребеніе матроса, 5) маякъ и 6) послѣднее желаніе.

9) Пера и Галата, 10) кладбище Франковъ въ Перѣ, пляшущіе дервиши, 11) Топхана и золотой рогъ, 12) пресныя воды, 13) общество въ Буюкуарэ, дипломатическій обѣдъ.

Въ книгѣ этой мы замѣтили только одну ошибку, впрочемъ весьма пзвинительную для не-моряка, а именно: на стр. 170 авторъ говоритъ: «на русскихъ судахъ послѣ вечерней зори третья часть команды идетъ спать». На военныхъ судахъ нашихъ, экипажъ раздѣляется на двѣ вахты, и въ то время какъ одна вахта находится на службѣ, другая отдыхаетъ. Въ дальнихъ плаваніяхъ, для облегченія команды, иные командиры судовъ, въ видѣ исключенія изъ общаго правила, дѣйствительно раздѣляли команду на три части, но для того, чтобы двѣ трети команды могли отдыхать, въ то время какъ одна треть занята службою, но не на оборотъ, какъ можно заключить изъ словъ г. Гримма.

BEKANNTMACHUNG DER KOENIGL. BRITTISCHEN ADMIRALITÄT UEBER DIE VON SEEFAHRENDEN SCHIFFEN ZUR VERMEIDUNG VON COLLISIONEN ZU FUEHRENDEN LATERNEN.

Объявленіе королевскаго британскаго адмиралтейства о фонаряхъ носимыхъ мореходными судами для избѣжанія столкновений. Гамбургъ, 1856 года, въ осьмушку, 4 стр. Цѣна 45 коп. (у Эггерса и комп.)

Переводъ циркулярнаго предписанія лордовъ коммисіонеровъ адмиралтейства Тринити Гаузу (*) о разноцвѣтныхъ фонаряхъ носимыхъ паровыми и парусными судами, съ приложеніемъ рисунковъ, служащихъ къ объясненію сего постановленія. Этотъ циркуляръ и рисунки помѣщены были въ М. Сб. въ 1848 году (Т. I. стр. 276—281).

(*) Общество, вѣдущу Правительствомъ поручень надзоръ за маяками, вѣхами и баканами, и вообще за безопасностію прибрежнаго плаванія.

СТАТЬИ МОРСКАГО СОДЕРЖАНІЯ ВЪ НЕМОРСКИХЪ ЖУРНАЛАХЪ
И ГАЗЕТАХЪ.

Современникъ, 1856 г., №IX, Сентябрь: *Картины изъ русскаго быта*. Разказы В. И. Даля. Послѣ статьи г. Сокальскаго: *Синопское сраженіе*, напечатанной въ «Современникѣ», и вызвавшей справедливыя замѣчанія г. А. И. о ея недостаткахъ и промахахъ въ морскомъ отношеніи (См. Мор. Сб. 1856 г. № 10), особенно приятно читать въ томъ же литературномъ журналѣ разказъ В. И. Даля: *Крушеніе*, — разказъ, въ которомъ, по мимо собственно-литературныхъ достоинствъ изложенія, вполнѣ выдержанъ языкъ моряковъ, что очень рѣдко случается въ статьяхъ для легкаго чтенія.

Хотя изъ статьи въ Морскомъ Сборникѣ (Бора въ Новороссійскомъ краѣ, Т. I, № 9 и 10) и изъ книги г. Соколова: *Лѣтопись крушеній и пожаровъ судовъ русскаго флота*, читателямъ уже извѣстно было ужасное крушеніе 6-ти военныхъ судовъ нашихъ у береговъ Кавказа, въ 1848 году, но въ разказѣ В. И. Даля безпримѣрное событіе это явилось съ подробностями о гибели нѣсколькихъ матросовъ, и вообще возстаетъ предъ читателемъ во всей своей мрачной и поразительной картинности. Простой, но неподражаемый и полный истины разказъ В. И. Даля оканчивается слѣдующимъ разговоромъ двухъ матросовъ о погибшихъ товарищахъ:

«— Что, братъ, сказалъ одинъ изъ матросовъ, выписавшійся чрезъ нѣсколько дней здоровымъ изъ больницы и пришедшій навѣстить своего товарища: — что лекаръ говорить?»

— Да слава Богу, отвѣчалъ тотъ: — вотъ ужъ намъ сказали что ноги рѣзать не надо — дасть Богъ, зажи-

веть. Вѣдь она, братецъ ты мой, у меня вся отошла: вотъ только самую лапу, отъ подъема до перстовъ, крѣпко прихватило, видно: и кожа и мясо, все отвалилось; да теперъ, благодаря Бога, ничего....

— Надо, братецъ, поставить намъ съ тобою Николаю Чудотворцу свѣчу, какъ дастъ Богъ живы здоровы, воротимся — и тѣхъ, сердешныхъ, помянемъ; а за Потапа я отслужу панихиду.... Эхъ, парень хорошій былъ!

— Да, продолжалъ больной: — нечего сказать, что жаль: ужъ и Серегу жаль, и Горлаева Степана, и всѣхъ, то есть, жаль; ну, а ужъ супротивъ земляка твоего нѣтъ у насъ никого: такой, то есть, Потапъ былъ матросъ, что и въ воду и въ огонь.... вѣдь онъ первый и вызвался, онъ подлѣ меня лежалъ, у самага кнехта: какъ только сталъ вызывать капитанъ, такъ первый и вскочилъ, насилиу отодралъ отъ палубы парусинникъ свой, весь примерзъ; да и мы-то съ нимъ насилиу развелись: смерзлись вмѣстѣ. А смерть легкая имъ была, въ одинъ ковырокъ разомъ всѣхъ пятерыхъ накрыло. Надо помянуть ихъ, и за Потапа надо отслужить панихиду.... Твоя гривна будетъ, что ли?

— Будетъ отвѣчалъ тотъ: — клади моихъ три пятака, коли дастъ Богъ живъ буду. За Потапа не жаль!»

Эти безхитростныя выраженія грусти о погибшихъ товарищахъ, напоминаютъ, какъ дружная семья Черноморскихъ моряковъ, защищая родной Севастополь, геройски переносила страданія отъ ранъ и молилась за убиенныхъ братьевъ-сослуживцевъ....

Пріятно встрѣчать, снова появившееся въ литературѣ нашей, имя В. И. Даля, который, послѣ долгаго молчанія, отозвался публикѣ благороднымъ словомъ о воспитаніи (*).

(*) Мысли по поводу статьи о воспитаніи, см. М. Сб. Май.

Въ заключеніе этой замѣтки не бесполезно будетъ сказать нѣсколько словъ вообще о статьяхъ морскаго содержанія, предназначаемыхъ не для однихъ моряковъ.

Въ одной изъ книжекъ «Современника» 1854 года, въ разборѣ «Библиотеки путешествій», изд. Плюшара, 1854 г. говорится между прочимъ слѣдующее: «Вслѣдъ за *путешествіемъ Зибольда* нанечатано (въ Библиотекѣ) описаніе *кругосвѣтнаго плаванія*, совершеннаго въ 1840–1842 годахъ на *россійскомъ* транспортѣ «Або», г. Блокомъ. Въ предисловіи авторъ увѣряетъ, что «правильное повѣствованіе о морскомъ путешествіи влечетъ за собою терминологию моряковъ.» Говоря другими словами, авторъ хочетъ, чтобъ его понимали одни моряки. За что же исключать добрыхъ и усердныхъ русскихъ читателей, которые не знаютъ морской терминологіи! Что поймутъ они въ книгѣ, гдѣ половина словъ голландскихъ, вовсе имъ неизвѣстныхъ? Если бы всѣ специалисты думали, какъ г. Блокъ, то бѣдному читателю пришлось бы быть и морякомъ, и артиллеристомъ, и инженеромъ, и архитекторомъ — словомъ, пришлось бы знать всѣ науки, всѣ искусства, не хуже самыхъ *специалистовъ*, а вѣдь это невозможно. Г. Блокъ въ подкрѣпленіе своей мысли смѣется надъ десяткомъ выраженій, употребляемыхъ будто бы нашими *беллетристами*. На примѣръ, кто-то написалъ: *разъѣзжаются въ лодкахъ подъ палатками*. Боже, какое преступленіе!... Г. Блокъ поправляетъ автора и требуетъ, чтобы говорили: *разъѣзжаются въ шлюпкахъ подъ тентами*. Вотъ оно что! Употребить слово *палатка* никакъ нельзя; гораздо лучше сказать *тента* (тенгъ), вѣроятно для того, чтобы русскій читатель, незнающій иностранныхъ языковъ, не понялъ его. Иное дѣло, если въ путешествіяхъ Крузенштерна, Головинна, Литке, Вран-

геля, читатель встрѣчаетъ выраженія техническія: онъ смотритъ на эти творенія съ особеннымъ почтеніемъ и такъ высоко цѣнитъ ихъ за совершенныя авторами ихъ открытія, что готовъ просить у знакомыхъ моряковъ необходимыхъ ему поясненій. Но къ *легкому* разсказу о плаваніи читатель не такъ *снисходителенъ*. Онъ хотеть читать безъ хлопотъ, спокойно, развалясь въ креслѣ, безъ справокъ, безъ лексиконовъ. Для чего пишутъ и печатаютъ книгу? Кажется, для того, чтобы се читали; если ее не будутъ читать, такъ все равно чтобы въ ней ни было, *палатки* или *тепты*. А книгъ, написанныхъ непонятнымъ, темнымъ языкомъ, не могутъ читать обыкновенные читатели. Читать у нихъ значитъ понимать» и проч.

Невходя въ разсужденіе о томъ, что рецензентъ вооружается противъ голландскихъ словъ въ морскомъ языкѣ, когда иностранныя слова безъ всякой необходимости появляются у нашихъ беллетристовъ и критиковъ литературныхъ журналовъ, неговоря о томъ, что рецензентъ только изъ *снисхожденія*, ради *открытій*, допускаетъ морскую терминологию въ ученыхъ морскихъ путешествіяхъ, — скажемъ вообще, что вышеприведенное мнѣніе рецензента несовсѣмъ справедливо. Конечно въ легкомъ разсказѣ *по возможности* должно избѣгать морской терминологіи, но не безусловно; въ весьма рѣдкихъ случаяхъ можно допустить замѣненіе точнаго термина словомъ, которое заимствовано изъ другаго быта, изъ другой науки, имѣющимъ другое значеніе. Необходимо допустить, что значеніе нѣкоторыхъ морскихъ терминовъ должно быть извѣстно всякому образованному читателю, а тѣмъ болѣе автору или переводчику морской статьи. Каждый читатель морякъ знаетъ значеніе словъ: *фронтонъ* и *арка*, *фортъ* и *піано*, *рельефъ* и *колоритъ*, хотя онъ не ар-

хитекторъ, не музыкантъ, не художникъ. Каждый читатель не артиллеристъ и не инженеръ понимаетъ, что такое *лафетъ* и *мортира*, *траншея* и *брустверь*, хотя слова эти тоже не русскія. Хорошо и должно замѣнить иностранное слово русскимъ, если послѣднее означаетъ вполнѣ тоже самое, что и первое; но дѣлать эту замѣну по нѣкоторому только сходству въ значеніи словъ, часто на угадъ, не слѣдуетъ, ибо тогда, вмѣсто ясности, выйдетъ путаница и еще большее затрудненіе для читателя, «у котораго читать — значитъ *понимать*». И въ *легкомъ* разсказѣ встрѣчаются вышеприведенные нами слова артиллерійскія, инженерныя, музыкальныя и проч., и никто еще, кажется, не замѣнялъ *траншеи* канавою, а *брустверь* насыпью; пробовали замѣнить форто-піано *тихо-гроломъ*, да неудачно.... (*)

Если же траншея не есть канава, то и лодка — не шлюпка, а палатка — не тентъ. И за что же рецензентъ отказывается бѣдной морской терминологіи въ правѣ на участіе въ *легкомъ* морскомъ разсказѣ, когда сама изящная словесность (литература, драма, романъ, эстетика, и пр. и пр.), сама *беллетристика*, самъ рецензентъ употребляетъ техническія, иностранныя слова, непонятныя для русскихъ читателей, не знающихъ иностранныхъ языковъ?...

Читатель, котораго интересуютъ морскія путешествія и разсказы, вѣроятно не сочтетъ за трудъ познаться съ главнѣйшими морскими терминами, точно также, какъ читающій, положимъ музыкальныя статьи, хотя бы самыя популярныя, знаетъ и главнѣйшія му-

(*) Но положимъ, что авторъ замѣнитъ иностранныя морскія термины — русскими, которые употребляются напр. на Волгѣ: вмѣсто *блокъ*, напишетъ *калитка*; вмѣсто *клямсы* — *подтелины*; вмѣсто *ванты* — *красны ложки*; развѣ это будетъ понятнѣе для читателя не моряка?

зыкальныя термины. Если автору или переводчику неизвѣстны морскія слова, — слѣдуетъ узнать ихъ, что вовсе нетрудно, или отказаться отъ труда, въ которомъ могутъ встрѣтиться слова эти. Если же онъ знакомъ съ морскимъ языкомъ, но предполагаетъ, что читатель не пойметъ его, не съумѣетъ отличить лодки отъ шлюпки, то пусть объяснитъ послѣднее слово, равно какъ и другія морскія выраженія, избѣжать которыхъ невозможно. Тогда не придется такъ часто читать страницъ равно непонятныхъ какъ для моряка, такъ и для не моряка. Добросовѣстный литераторъ избѣгнетъ въ *легкомъ* рассказѣ крайне-спеціальныхъ выраженій, и не обойдетъ терминологіи тамъ, гдѣ она неизбѣжна, и, по мѣрѣ надобности, объяснитъ ее (только не такъ, какъ объясняетъ г. Сокальскій). Г. Гончаровъ, напримѣръ, не избѣгаетъ морскихъ словъ, не коверкаетъ ихъ какъ попало, хотя статьи его о путешествіи кругомъ свѣта писались не для однихъ моряковъ и печатались, кромѣ Морскаго Сборника, въ литературныхъ журналахъ: «Современникъ» и «Отеч. Запискахъ». Г. Даль тоже не называетъ перлиней и кабельтовоу якорями, и какъ должно объясняетъ, что такое погонный портъ.

Для переводчиковъ морскихъ статей, не лишнимъ считаемъ замѣтить, что словари Рейфа, Ольдекопа и др. неполны и имѣютъ довольно много ошибокъ въ отношеніи морскаго языка; собственно же морскіе словари наши, могущіе съ пользою служить, покрайней мѣрѣ для переводовъ легкихъ статей, — слѣдующія: 1) Морской словарь, содержащій объясненія всѣхъ названій, употребляемыхъ въ морскомъ искусствѣ, Адмирала *Шишкова*, 1832 г.; 2) Словарь морскихъ словъ и рѣченій, *А. Бутакова* (англійско-русскій, 1837; 3) Словарь морскихъ словъ и рѣченій паруснаго и пароходнаго флота, *В. Шульца* (съ французскаго на англ. и русскій), 1853 г.; 4) трехъ-языч-

ный морской словарь, Адм. *Шшикова* (англійско-французско-русскій), 1795 г. Продаются у Смирдина.

—

АРХАНГЕЛЬСКІЯ ГУБЕРНСКІЯ ВѢДОМОСТИ, № 33, 18 августа 1856 года: *О морскихъ промышленникахъ Архангельской губерніи, Ивана Поромова.* По важности и общему интересу этой статьи, выписываемъ ее вполнѣ: «Тогда, какъ жители Крыма, Кавказа и Закавказскаго края занимаются разведеніемъ винограда и прочихъ произведеній ихъ прекрасной родины, а жители хлѣбородныхъ губерніи въ потѣ лица обрабатываютъ землю, въ надеждѣ на обильную жатву хлѣба,— жители побережьевъ Блага моря, лишеныя этихъ даровъ природы, производятъ рыбныя и звѣриныя промыслы. Съ какииъ самоотверженіемъ и неустрашимостью они борются съ бурною стихіею и переносятъ всю суровость сѣвернаго края. Какихъ не встрѣчаютъ тогда они опасностей и какъ хладнокровно смотрятъ даже въ лицо голодной смерти, которая часто угрожаетъ имъ во время опаснаго, дальнаго ихъ плаванія въ безпредѣльный Океанъ изъ-за куска насущнаго хлѣба. Не ограничиваясь прибрежными промыслами Блага моря, нашъ предприимчивый поморецъ переплываетъ для промысловъ на уютной лодѣ Сѣверный Океанъ, ходитъ на Калгуевъ, Новую-Землю и далѣе — на Шпицбергенъ. Ни волны моря, ни массы льда, носящіяся въ безпредѣльномъ его пространствѣ, ни суровость земы Шпицбергена, на которомъ онъ часто проживаетъ для означенной цѣли по нѣскольку лѣтъ, не устрашаютъ его, не охлаждають въ немъ любви къ опаснымъ предпріятіямъ. Не смотря на неоднократныя несчастія, даже гибель своихъ собратій, постигавшія ихъ во время труднаго плаванія, поморцы, по-

добно имъ, не имѣющіе понятія о математическихъ инструментахъ, необходимыхъ для опредѣленія мѣстности; безъ лотля и часовъ, руководимые однимъ компасомъ и незамысловатою ландкартою собственнаго черченія, пускаются къ Сѣверному полюсу, почти къ берегамъ Гренландіи. Но какимъ успѣхомъ увѣнчиваются всѣ эти труды, всѣ опасности, не рѣдко угрожающіе имъ смертію, и трудность дальнаго предпріятія безъ означенныхъ условій? Это мы видѣли изъ статьи Г-на А. К., подъ названіемъ: «Русскіе промышленники на Шпицбергенѣ въ 1851 и 1852 году», помѣщенной изъ Сѣверной Пчелы въ нашихъ листкахъ 29-го Ноября 1852 года въ № 48-мъ Губернскихъ Вѣдомостей. Грустно читать строки этой статьи, живо изображающія несчастную участь экспедиціи, отправившейся на Шпицбергенъ на лодьѣ, принадлежавшей Архангельскому купцу Кузнецову. Безъ сомнѣнія, наши читатели еще помнятъ это печальное событіе, когда изъ 18-ти человѣкъ отважныхъ смѣльчаковъ, составлявшихъ экипажъ судна, преимущественно изъ крестьянъ Мезенскаго и Кемскаго уѣздовъ, — только шесть человѣкъ остались живыми, обязанныхъ спасеніемъ нечаянно случившимся здѣсь для промысловъ Норвежцамъ, а прочіе 12-ть едѣлались жертвою своей безотчетной отваги и самоотверженія; — помнятъ, что гибельныя послѣдствія этой экспедиціи произошли отъ невыгоднаго выбора мѣста зимовки въ самой суровой части острова. Этотъ выборъ, по всей справедливости, произошолъ отъ неимѣнія надлежащихъ инструментовъ и путевыхъ картъ, необходимыхъ при столь дальнихъ, опасныхъ плаваніяхъ для опредѣленія мѣстности. Поэтому не станемъ снова повторять о постигшей ихъ участи, а долгомъ считаемъ сообщить замѣтку Г-на М. Б...ва, на эту статью, — которую мы прочли въ «Мор-

скомъ Сборникѣ» за Іюль мѣсяцъ настоящаго года. (Т. XXIII, см., стр. 91)»:

Выписавъ статью г-на М. Б...ова, г. Поромовъ продолжаетъ: «Пусть эта замѣтка обратитъ на себя вниманіе снарядителей подобныхъ экспедицій, равно и предприимчивыхъ смѣльчаковъ—нашихъ поморцевъ, могущихъ составлять ихъ экипажи. Тогда при снабженіи каждаго судна, предназначеннаго для дальнаго плаванія по открытому Океану, опытными штурманами и вѣрными путевыми картами, инструментами и другими лучшими средствами для экипажа на время его труднаго предпріятія, можно избѣгнуть подобныхъ гибельныхъ послѣдствій, происходящихъ отъ плохаго снаряженія судовъ для экспедиціи и отъ безотчетной и отчаянной предприимчивости или отваги нашихъ поморцевъ».

Кстати здѣсь привести слова изъ журнала *Spectateur Militaire*, въ статьѣ: *Considérations politiques et militaires sur la question d'Orient*, въ отдѣлѣ: *expédition de la mer Blanche*: «Въ Гамерѣстѣ французскій отрядъ засталъ русскія суда столь первобытной конструкціи, что самые смѣлые изъ нашихъ моряковъ не отважились бы пуститься на судахъ этихъ, (обшивка которыхъ связана прутьями) въ самое тихое море, между тѣмъ какъ русскіе бѣломорцы плаваютъ на нихъ по бурному океану.

—

REVUE CONTEMPORAINE, Т. XXVI, выпуски 103 и 104, 15 и 31 іюля 1856 года, стр. 441—477 и 621—652 и Т. XXVII, выпускъ 105, 15 августа, стр. 33—60: *La vallée de l'Amazone et ses recents explorateurs* (Амазонская долина и ея новѣйшіе изслѣдователи) статья Г. Мари Мартена.

«Многія и важныя причины» — говоритъ авторъ — «сливаются въ настоящее время, чтобъ заставить наконецъ Европу обратить свои взгляды на плодоносныя страны южной Америки. Потребности промышленности, разширеніе торговли, быстрое развитіе мореплаванія и пр., все болѣе и болѣе должны навести европейскія общества на изученіе и изслѣдованія южной части Новаго Свѣта.» Авторъ пользовался между прочемъ слѣдующими сочиненіями: *Expédition dans les parties centrales de l'Amérique du sud, de Rio-de-Janeiro à Lima et de Lima au Para, exécutée par ordre du gouvernement français pendant les années 1843 à 1847, sous la direction de Francis de Castelnau.* Парижъ, 1850 г., 6 частей. — *Esplorazione delle regioni equatoriali lungo il Naro ed il fiume delle Amazzoni, da Gaetano Osculati.* Миланъ, 1850 года. *Exploration of the Valley of the Amazon, by lieut. Wm. Lewis Herndon, U. S. N.* Вашингтонъ, 1854 года. — *Le Brésil, par M. Ch. Reybaud.* Парижъ, 1856 года (М. Сб. Т. XXIII, библ. стр. 7). и пр. Замѣтимъ мимоходомъ что съ $\frac{15}{28}$ іюля тянется въ фельетонѣ газеты *Moniteur Universel* морской романъ, дошедшій теперь только до конца первой части, подъ заглавіемъ: *l'Amazone* (рѣка Амазона), съ припискою въ каждомъ номерѣ: «перепечатаніе и переводъ запрещаются.»

—

REVUE DES DEUX MONDES, Т. IV, 3 выпускъ, 1 августа, 1856 года, стр. 595–629: *Le chemin de fer du Pacifique et les expéditions américaines dans l'Ouest* (железныя дороги центральной Америки и американскія экспедиція на западъ), статья Огюста Ложеля.

NEUE PREUSSISCHE ZEITUNG, 30 августа 1856 года, № 203: *Zur Preussischen Marine: Geschichte der Brandenburgisch-Preussischen Kriegs-Marine in ihren Entwicklungsstufen. Dargestellt von A. Jordan* (Къ свѣдѣніямъ о прусскомъ флотѣ: Исторія Бранденбургско-Прусскаго военнаго флота въ его постепенномъ развитіи, изложенная А. Иорданомъ). Эта критическая статья, отдающая полную справедливость добросовѣстному и похвальному труду г-на Иордана, капитана морскихъ солдатъ прусскаго флота, начинается словами: «Еще въ 1839 году докторъ П. Штуръ (Stuhr) издалъ *Исторію флота и колоній великаго Курфюрста Фридриха Вильгельма* (Geschichte der See-und Colonialmacht des grossen Churfürsten Friedrich Wilhelm). Хотя тогда (въ 1839 г.) масса читателей и смотрѣла на это сочиненіе, какъ на чисто архивный трудъ, однакожь проявлялись уже вопросы: Почему теперь нѣтъ у насъ того, что мы имѣли въ старину? Почему Пруссія, съ ея 16 000 000 жителями, обширнымъ побережьемъ и многочисленнымъ морскимъ народонаселеніемъ не имѣтъ флота, какъ его имѣлъ Бранденбургъ съ 3 000 000 жителей и ничтожнымъ побережьемъ? 23 Мая 1848 года, день повеленія Короля заложить 18 канонирскихъ лодокъ и 10 Августа того же года — спускъ на воду первой прусской канонирской лодки *Strela-Sund*, въ присутствіи Принца Адальберта, разрѣшили эти вопросы и осуществили всѣ ожиданія и надежды о флотѣ. Пруссія имѣетъ нынѣ флотъ и нашелся ему исторіографъ Капитанъ Иорданъ.» Книга раздѣлена на два отдѣла, на описаніе стараго и новаго прусскихъ флотовъ. По полученіи этой книги, мы не замедлимъ познакомить съ нею нашихъ читателей.

ILLUSTRIRTE ZEITUNG, 30 Августа 1856 года, № 687: изображение и описание памятника Микелю Адриансону (*) де Рюйтеру, воздвигнутаго въ Роттердамѣ. На передней сторонѣ подножія колоссальной статуи Рюйтера находится слѣдующая надпись.

Микель Адриансонъ де Рюйтеръ.	Родился въ Флесингенѣ 1607.
Матросъ 1622.	Капитанъ 1641.
Контръ-Адмиралъ 1641.	Вице-Адмиралъ 1653.
Адмиралъ-Лейтенантъ 1665.	Палъ подъ Сиракузами 1675.

На правой сторонѣ подножія изображены имена со-орудителей — К. Флирбома (С. Vlierboom) и Г. фанъ Рейкефорсея (H. van Rijckevorsel) а на лѣвой сторонѣ — 1856 годъ.

BEILAGE ZUR № 174 DER ST. PETERSBURGER ZEITUNG, 5 Августа 1856 г: *Frau Ida Pfeiffer* (Госпожа Ида Пфейферъ).

Выписываетъ изъ краткаго біографическаго очерка этой предприимчивой путешественницы слѣдующее: Она родилась въ Вѣнѣ и съ малолѣтства, пристрастившись къ естественнымъ наукамъ и къ чтенію путешествій, постоянно мечтала о странствованіяхъ, къ которымъ препятствовали ей семейныя обстоятельства и замужество. Послѣ смерти мужа и дочери осталось еще воспитывать двухъ сыновей. Обезпечивъ и ихъ по окончаніи воспитыванія, могла она наконецъ приняться, не взирая на весьма ограниченныя ея средства, къ исполненію врожденной страсти. Первымъ странствова-

(*) Сколько намъ извѣстно, только Русскіе и Голланды присоединяютъ къ имени лица и его отчество, съ тою только разницею, что послѣдніе присоединяютъ отчество къ имени лица единственно въ книжномъ Языкѣ. Такъ напримѣръ, выраженіе Микель Адриансонъ (Микель сынъ Адриана) не употребляется въ разговорѣ или письмѣ.

ніемъ ея было путешествіе въ Іерусалимъ, вторымъ посѣщеніе Скандинавіи и Исландіи, третьимъ и четвертымъ два кругосвѣтныя путешествія. Выписываемъ заглавія ея сочиненій:

1) Reise einer Wienerin in das Heilige Land, nämlich von Wien nach Konstantinopel, Brussa, Beirut, Jaffa, Jerusalem etc und zurück über Malta, Sicilien, Neapel, Rom etc. Unternommen im März bis December 1842. Вѣна, 1856 г. въ осьмушку, двѣ части, четвертое изданіе.

2) Reise nach dem skandinavischen Norden und der Insel Island im Jahre 1845. Вѣна, 1846 г., въ 12 долю листа, двѣ части.

3) Eine Frauenfahrt um die Welt. Reise von Wien nach Brasilien, Chili Otabeiti, China, Ost-Indien, Persien und Kleinasien. Вѣна, 1850 г., въ осьмушку, три части.

4) Meine zweite Weltreise. Вѣна, 1856 г., въ осьмушку, четыре части.

DEUTSCHE VIERTELJAHRSSCHRIFT, Іюль до Сентября; 1856 года, № 75, стр. 44—115: *Die Aussichten der Himmelskunde, von Maedler* (Надежды астрономіи, Медлера).

ЛОЦМАНСКІЯ ЗАМѢТКИ.

Балтійское море.

(№ 133). — Отъ Гидрографическаго департамента Морскаго Министерства симъ объявляется, для свѣдѣнія мореплавателей:

1) Для доставленія судамъ возможности располагать плаваніемъ по Невскому фарватеру въ томъ случаѣ, когда лоцмана, по значительному числу судовъ или за крѣпкимъ вѣтромъ и волненіемъ, немогутъ прибыть на требующее ихъ судно, съ 1-го Сентября сего года и впредь ежегодно въ продолженіе всей навигаціи будутъ выставляемы на видныхъ мѣстахъ: а) внутренней въ Кронштадтѣ брантвахты, б) пловучаго маяка за вѣхами большаго Невскаго фарватера и с) брантвахты при устьѣ большой Невы, — черныя квадратныя доски, съ бѣлыми на нихъ крупными арабскими цифрами, которыя во всякое время дня будутъ показывать, въ футахъ глубину воды на Невскомъ барѣ.

2) Временной деревянной маякъ при устьѣ рѣки Западной Двины, освѣщается съ 9-го Сентября. Огонь верхняго фонаря состоитъ изъ 10 рефлекторовъ; средній огонь 9 рефлекторовъ направленъ по компасу на R NNW, и одинъ рефлекторъ направленъ на рѣку За-

падную Двину по компасу на R SO $46\frac{1}{2}^{\circ}$. Фонарь для нижняго освѣщенія не готовъ.

3) Домесненскіе маяки исправлены и освѣщаются съ 27-го Августа.

(№ 134). — По донесенію командира Лоцманскаго Рижскаго Цѣха отъ 2-го Сентября, работы по углубленію бара при устьѣ рѣки Западной Двины, дошли теперь до такой степени, что ординарное состояніе воды на барѣ можно считать 14 англійскихъ футъ, кромѣ того входъ чрезъ оный сдѣлался шириною 35 сажень, а потому для осенней сего года навигаціи, дѣлается прямой и удобный фарватеръ по сѣверному направленію. При обыкновенномъ западномъ вѣтрѣ, высота воды, должно полагать, увеличится до 2 футъ выше ординарной, а при сильномъ восточномъ, на столько-же уменьшится.

(№ 135). — Отъ Дирекціи Лоцманской и Маячной части въ Финляндіи объявлено, что маяки Логшеръ (Logskär) и Норршеръ (Norrskär) освѣщаются съ 22 Августа, и впредь будутъ горѣть по установленному порядку.

Пруссія. Пиллау. *Затонувшій корабельный лѣсъ.* — (№ 136). — Въ бурную погоду 17 прошлаго Августа, въ окрестности Бранденбургской бочки, при транспортировкѣ дубоваго и еловаго корабельнаго лѣса, изъ Кенигсберга въ Пиллау, многіе плоты разбило. И какъ только часть этихъ деревъ спасена, а большая часть изъ нихъ въблизи упомянутаго мѣста затонула, то со-вѣтуется мореплавателямъ, во избѣжаніе опасности, обратить на это вниманіе. — (В. Н. № 13758).

Створные и указательные знаки въ Свиномюндской гавани. — (№ 137). — Для лучшаго обозначенія входа въ Свиномюндскую гавань въ томъ случаѣ, когда крѣпкій вѣтеръ или волненіе не позволяютъ лоцманамъ выѣхать

на встрѣчу идущимъ съ моря судамъ, поставлены еще въ 1836 году двѣ створныя башни: одна на восточной гаванской молѣ, а другая на восточномъ песчаномъ холмѣ (Düne). По совершенномъ превращеніи нынѣ первой изъ нихъ въ указательную (Winkbaake), башни эти замѣняютъ знаки, упомянутые во 2 § полицейскаго устава для гавани и внутреннихъ водъ Штеттина и Свинемюнде отъ 22 Августа 1833 г., и должны быть употребляемы слѣдующимъ образомъ:

1) Когда лоцманамъ нельзя выѣхать въ море, а входящія суда, при рѣшимости ихъ шхиперовъ могутъ войти въ гавань, тогда на указательной и створной башняхъ на восточной гаванской молѣ, будутъ подняты красныя флаги.

2) Въ этомъ случаѣ идущее судно приводитъ стоящую на оконечности восточной молы башню, съ фонаремъ, на SSO по компасу и держитъ прямо на нее. Почти въ $\frac{1}{4}$ мили отъ угла восточной молы, онъ увидитъ въ правой рукѣ выкрашенную черной и бѣлой красками вѣшнюю бочку — такъ называемую рейдовую (Rhedetonne), и въ тоже время къ SSO отъ этой бочки, почти въ створѣ, двѣ башни: одну въ срединѣ восточной молы, а другую на восточномъ дюнѣ. Держа эти башни въ створѣ на SSO, судно входитъ въ гавань до второй пристани на восточной молѣ, находящейся въ 4-хъ кабельтовахъ отъ фонарной башни, стараясь при входѣ постоянно держаться въ $\frac{1}{2}$ кабельтовѣ отъ молы.

3) Отъ этого мѣста судно держитъ нѣсколько южнѣе, и тутъ же ожидаетъ его лоцманъ, для приѣма котораго ходъ судна долженъ быть по возможности заблаговременно уменьшенъ.

4) При входѣ въ гавань всѣ бѣлыя бочки оставлять въ правой сторонѣ.

5) Для облегченія судна находить и править по показаннымъ въ семь наставленіи направленіямъ и особенно направлять его тогда, когда бочки будутъ снесены съ своихъ мѣстъ, или по случаю поздняго времени года уже совсѣмъ сняты, — съ указательной и створной башенъ на восточной молѣ будутъ подаваемы краснымъ флагомъ сигналы.

6) По этимъ сигналамъ, онъ склоняетъ курсъ свой въ ту сторону, въ которую будетъ наклоненъ флагъ, или держитъ тѣмъ же курсомъ, когда флагъ будетъ поднятъ прямо.

7) Когда въ морѣ нѣтъ лоцманской лодки и на указательной башнѣ не поднятъ красный флагъ, то судно не должно входить въ гавань, но держаться въ морѣ. — (В. Н. № 13777).

Бискайская бухта.

Франція. Департаментъ Финистеръ. *Огни порта Одьернъ (port d'Audierne).* — (№ 138). — На южномъ берегу департамента Финистеръ, для обозначенія входа въ портъ Одьернъ, съ 15 Апрѣля сего года, зажигаются еженочно, слѣдующіе два новыхъ огня:

1-й огонь — постоянный красный, на оконечности насыпи мыса Рауликъ (Raoulic), въ широтѣ $48^{\circ} 00' 34''$, долготѣ $6^{\circ} 52' 42''$ W-й отъ Парижа, высокою надъ уровнемъ высокихъ водъ 11 метровъ и усматривается на разстояніи 5 миль.

2-й огонь — постоянный бѣлый, близъ сада Капуциновъ и на NO 15° въ 1100 метрахъ отъ перваго, высокою надъ уровнемъ высокихъ водъ 21 метръ и усматривается на разстояніи 12 миль.

Эти два огня приведенныя въ створъ, даютъ направленіе для входа въ портъ, чрезъ средній или за-

падный Гамельскій фарватеръ (chenal occidental de la Gamelle).—(Mon. de la Flotte 1856 г. № 20).

Гаронна. *Маякъ Понтальякъ (Pontaillac)*.—(№ 139).—
На высокости Понтальякъ, близъ устья р. Гаронны, на сѣверномъ берегу ея, построенъ деревянный маякъ, который освѣщается съ 10-го Юля сего года и показываетъ попеременно красный и бѣлый огонь, продолжающийся каждый по 20 секундъ, безъ промежутковъ затмѣнія между ними. Башня высокою 104 фута, огонь же находится въ 177 футахъ надъ уровнемъ моря, и усматривается при ясной погодѣ на разстояніи 15 миль. Мѣсто маяка въ широтѣ $45^{\circ} 38' 10''$ N, долготѣ $1^{\circ} 32' 42''$ W отъ Гринича (*).

Сѣверный Гаронскій фарватеръ освѣщается тремя огнями, кромѣ Кордуанскаго, а именно: одинъ огонь на мысѣ Де-ла-Кубръ (de-la-Coubre), другой на мысѣ Де-ла-Фалезъ (de-la-Falaise) и третій на башнѣ Терръ-Негръ (Terre-Nègre).

Наставленіе для плаванія слѣдующее: Желаящіе ночью войти въ Гаронну сѣвернымъ фарватеромъ, должны привести на створъ бѣлый-постоянный огонь Терръ-Негръ съ бѣлымъ и краснымъ огнемъ Понтальякъ и держать этимъ курсомъ, пока огонь на мысѣ Де-ла-Кубръ будетъ на NNO, тогда тотчасъ курсъ переменить и править на вертящійся Кордуанскій огонь, до тѣхъ поръ, пока огни на мысѣ Де-ла-Фалезъ и Терръ-Негръ не придуть на створъ. Тогда по створу этому идти пока Кордуанскій огонь не придетъ на SSW, послѣ чего переменить курсъ на SOTS.

Прим. Всѣ курсы и пеленги компасные. Склоненіе $20^{\circ} 45'$ W.—(В. Н. № 13769).

(*) Долгота съ картой не согласна. *Прим. Перев.*

Атлантическій Океанъ.

Вновь открытая мель близь Азорскихъ острововъ. — (№ 140). — Шкиперъ испанскаго брига *Atila* на пути изъ Гаванны въ Кадиксъ, въ Маѣ сего года, въ широтѣ $36^{\circ} 37' 23''$ N-й, долготѣ $26^{\circ} 12' 52''$ W-й отъ Кадикса, въ юговосточномъ (*) направленіи отъ Азорскихъ острововъ открылъ мель, которую по дурной погодѣ не могъ обслѣдовать.

Это извѣстіе доводится до свѣдѣнія мореплавателей, дабы они, при проходѣ упомянутаго мѣста, на случай дѣйствительнаго существованія этой опасности, приняли необходимыя предосторожности, и когда замѣтятъ эту мель, по возможности точнѣе опредѣлили ея пространство, глубину, положеніе и проч. и по приходѣ въ первую гавань увѣдомили о томъ морскія начальства, для нанесенія этихъ данныхъ на карты, безъ которыхъ существованіе этой банки подлежитъ сомнѣнію. — (В. Н. № 13746).

Мексиканскій заливъ.

Маякъ на островъ Кармень (Carmen). — (№ 141). — На островѣ Кармень, на берегу Табаско (Tabasco), въ Мексиканскомъ заливѣ, построены маякъ съ постояннымъ огнемъ 5-го разряда. Башня выкрашена бѣлою краскою, чтобы и днемъ служила хорошимъ примѣтнымъ знакомъ; находится на западной оконечности острова, на мѣстѣ, гдѣ на картахъ показана индейская деревня, извѣстная также подъ названіемъ Rancho de Caballo. Фокусъ огня возвышенъ надъ уров-

(*) По широтѣ и долготѣ мѣсто выходитъ къ SW отъ Азорскихъ острововъ.
Примѣч. Перег.

немъ моря на 25 метровъ и 7 сантиметровъ, и лежитъ приблизительно въ широтѣ $18^{\circ} 37' 49''$ N-й, долготѣ $94^{\circ} 15' 12''$ W-й.

Приведя огонь на S и держа на него, войдешь въ проходъ между островомъ и берегомъ.—(В. Н. № 13746).

Черное и Мармурное моря.

Турція. *Маяки*.—(№ 142).—1) *Намысь Геллеспонтъ*, при входѣ въ Дарданеллы, въ $\frac{2}{3}$ миляхъ къ западу отъ перваго европейскаго форта, содержится огонь, попеременно чрезъ каждую минуту свѣтящій и исчезающій. Широта $40^{\circ} 02' 22''$ N-я, долгота $23^{\circ} 50' 30''$ O-я отъ Парижа. Возвышается надъ уровнемъ моря на 25 метровъ. Огонь этотъ зажигается съ 20-го Юля 1856 г. и находится на временныхъ деревянныхъ подмосткахъ (Socket) высотой въ 6 метровъ, которыя замѣнены будуть башнею таковой же высоты.

2) *Маякъ при Сулинскомъ гирлѣ р. Дуная*,—бѣлый постоянный огонь, при входѣ въ Сулинское гирло, на южномъ берегу; широта $45^{\circ} 10' 40''$ N, долгота $27^{\circ} 20' 40''$ O-я; высота надъ уровнемъ моря 18 метровъ. Маякъ этотъ усматривается за 10 миль, и вскорѣ будетъ замѣненъ еще болѣе сильнымъ огнемъ.

3) *Маякъ Шабла (Shablar-Sagi)*.—(См. Лоц. Зам, 1856 г. №№ 37 и 127),—бѣлый постоянный огонь, на старой маячной башнѣ; широта $43^{\circ} 32' 00''$ N-я, долгота $26^{\circ} 15' 00''$ O-я; усматривается на разстоянн 10 миль.

Въ Дураццо (въ Адриатическомъ морѣ) вскорѣ будетъ устроенъ маякъ съ бѣлымъ постояннымъ огнемъ, который будетъ открываться за 10 миль.—(В. Н. № 13769).

Индійскій Океанъ.

БЕНГАЛІЯ. *Рѣка Мутла (Mutlah) и наставленія для входа въ нее.*—(№ 143).—Такъ какъ фарватеры ведущіе съ моря въ р. Мутла, нынѣ обозначены, а потому должно замѣтить о нихъ слѣдующее:

Западный или Вардскій фарватеръ, образуется на западѣ рифомъ Бальчери (Balchery) или песчаною банкою, простирающеюся къ югу отъ острова того же имени, а на востокѣ песчаною банкою Роймутла (Roymutlah), часть которой при отливѣ сосыхаетъ. Фарватеръ этотъ шириною отъ 2 до 5 миль, и обозначенъ шестью буйами, изъ коихъ 4 красные или западные и 2 черные или восточные, а именно:

Внѣшній или рифъ-буй, остроконечный (Spiegel-Boje) перваго класса, съ двумя корзинами наверху, окрашенъ красною краскою и обозначенъ буквою М. Онъ стоитъ на глубинѣ $4\frac{1}{2}$ сажень при малой сизигійной водѣ и находится отъ буя пловучаго маяка, что на восточномъ фарватерѣ, (Eastern Channel floating Light Buoy) на $ONO\frac{1}{2}O$ въ 32 миляхъ. Широта $21^{\circ} 11' N$, долгота $88^{\circ} 42' 45'' O$ -я.

Средній-Бальчери-буй, остроконечный, втораго класса, съ одною корзиною, выкрашенъ красною краскою, съ надписью «Mutlah». Стоитъ на глубинѣ 4 сажень при малой сизигійной водѣ и находится отъ внѣшняго или рифъ-буя на NNW въ разстояніи около 7 миль.

Бальчери-Спитъ-буй, также остроконечный и выкрашенъ красною краскою. Стоитъ, на глубинѣ 4 сажень при малой водѣ, на выдавшейся части песчаной отмели, около 9 миль на $N\frac{1}{2}W$ отъ средняго буя.

Верхній-Бальчери-буй, также красный остроконечный буй, стоитъ на глубинѣ $3\frac{3}{4}$ сажень, около 6 миль

на NtW отъ Спитъ-буя и на WtS₁W отъ мыса Далузи (Dalhousie-Point).

Внѣшній-восточный-буй этого фарватера, остроко-
нечный втораго класса, выкрашенный черною кра-
ской, и съ корзиною на верху. Стоитъ на глубинѣ 4 $\frac{1}{2}$
сажень при малой водѣ, на SW краю песчанной бан-
ки Роймутла, и находится отъ рифъ-буя на NOtN въ
разстояніи около 5 $\frac{1}{2}$ миль.

Роймутла-западный-Спитъ-буй, также черный остроконечный втораго класса, стоитъ на глубинѣ 4 са-
жень при малой водѣ, и находится отъ внѣшняго чер-
наго буя на NWtN $\frac{1}{2}$ W въ разстояніи около 10 миль, а отъ
средняго-Бальчери-буя на N въ 6 миляхъ.

Курсъ, ведущій съ моря по срединѣ фарватера до
траверза упомянутаго Спитъ-буя, идетъ по румбу
NNW $\frac{1}{2}$ W на 15 миль, послѣ чего на N, 15 миль, ко-
торый и приведетъ судно къ острову Халлидай (Hal-
liday-Island).

Восточный или Роймутласкій фарватеръ образуется
съ запада песчаною банкою Роймутла, а съ востока
песчаною банкою Бангадонне (Bangadonne), и обоз-
наченъ четырьмя буями, изъ коихъ три красные или
западные и одинъ черный или восточный, а именно:

Внѣшній буй, остроконечный втораго класса, съ кор-
зиною на вершинѣ, выкрашенъ красною краскою и съ
надписью $\frac{R}{\text{Mullah}}$. Стоитъ на глубинѣ 5 сажень при
малой водѣ, на SO краю банки Роймутла и находится
отъ Бальчери-рифъ-буя на NOtO въ разстояніи около
10 миль.

Восточный Роймутла-Спитъ-буй, выкрашенъ крас-
ною краскою, стоитъ также на глубинѣ 5 сажень при
малой водѣ и находится отъ внѣшняго-буя на NNW $\frac{1}{2}$ W
около 6 миль.

Верхній-Роймутла-буй, также красный, стоит на глубинѣ $4\frac{1}{4}$ сажень при малой водѣ и находится отъ Сить-буя на NW въ разстояніи около $5\frac{1}{2}$ миль.

Внутренній буй этого фарватера, выкрашенъ черною краской, стоит на глубинѣ 5 сажень при малой водѣ, на южномъ краю отмели, простирающейся на SSO отъ мыса Далузи, и находится отъ верхняго-Роймутла-буя, на NtW въ разстояніи около 4 миль.

Курсъ по срединѣ Роймутласкаго фарватера идетъ по R NW $\frac{1}{2}$ W до чернаго буя, послѣ чего NNW и NtW до острова Халидай.

Суда, идущія во время SW муссона въ Мутла, должны сообразоваться съ наставленіями для подхода къ лоцманской станціи при устьѣ р. Хугли (Hooghly), и избирать подобный же путь, держа, по выходѣ изъ восточнаго пролива, на ONO $\frac{1}{2}$ O, дабы миновать рифъ отъ восточнаго мыса песчаной банки Саугоръ (Saugor) по глубинѣ 5 сажень; послѣ чего суда придуть на глубину до 7 сажень, потомъ снова на маячную банку (Lighthouse-Sand), на глубину отъ $6\frac{1}{2}$ до 7 сажень; затѣмъ глубина увеличивается; и на конецъ мель Бальчери суда пройдутъ по глубинѣ отъ $4\frac{1}{2}$ до 5 сажень нѣсколько южнѣе рифъ-буя.

Суда опасющіяся при большомъ волненіи проходить рифъ отъ песчаной банки, могутъ держать южнѣе, по глубинѣ отъ 8 до 9 сажень съ мягкимъ грунтомъ, но при этомъ должны обращать большое вниманіе, чтобы не слишкомъ много сдаваться къ югу.

Во время NO муссона, суда убѣжденные въ вѣрности своего мѣста, должны держать прямо на Бальчери-рифъ-буй; но въ пасмурную погоду не совѣтуется проходить мели.

Полная вода во время новолунія и полнолунія бываетъ около 9¼ часовъ. У Бальчери-рифъ-буя приливъ идетъ кругомъ, какъ въ р. Хугли, между тѣмъ какъ вообще онъ направляется къ западу, а отливъ къ востоку, со скоростію во время сизигій отъ 2½ до 3 миль въ часъ. Возвышеніе прилива бываетъ до 9 футовъ.

Грунтъ на означенныхъ фарватерахъ вообще мягкій, а на песчаныхъ банкахъ весьма твердый, и потому лотъ служитъ вѣрнымъ путеводителемъ между ними. Наименьшая глубина въ западномъ или Вардскомъ фарватерѣ 4 сажени, а въ Роймутласкомъ 5 сажень, при малой водѣ во время сизигій.

Отъ острова Халлидай должно держать на N до Catalae, гдѣ рѣка круто заворачиваетъ къ W и фарватеръ суживается.

До этого пункта, всякое судно можетъ плыть безопасно по картѣ Варда и съ обыкновенною осторожностію безъ лопмана, наблюдая только направленіе прилива и отлива и оставляя отъ себя красные буи къ западу, а черные къ востоку. — (В. Н. № 13746).

Дома для приюта потерпѣвшихъ крушеніе моряковъ. — (№ 144). — Остѣндская компанія получила недавно отъ Бенгальскаго правительства слѣдующее объявленіе, которое доводится до всеобщаго свѣдѣнія:

Дома для приюта потерпѣвшихъ крушеніе моряковъ, выброшенныхъ по берегамъ моря противъ Сундербунда (Sunderbunds), построены на слѣдующихъ мѣстахъ:

№ 1—*выкрашенный красною краской*—выстроенъ на сѣверѣ отъ лѣса Джексоу (Jackson's Grove), на мысѣ Сейерсъ (Seyers), образующемъ восточный входъ въ Channel Creek. Онъ выстроенъ на большомъ лугу простирающемся внутрь и къ востоку отъ высокихъ песчаныхъ холмовъ, ограничивающихъ рѣку.

№ 2—*выкрашенный бѣлою краской*,—выстроенъ при

восточномъ входѣ въ рѣку Субтермукей (Subtermookey), въ 400 ярдахъ къ сѣверу отъ мыса образуемаго островомъ Бульчери (Vulcherry), и въ 200 ярдахъ отъ линіи самой высокой воды Онъ находится на почвѣ поросшей густымъ кустарникомъ.

№ 3—*выкрашенный черною краской*,—выстроенъ при восточномъ входѣ въ рѣку Жюмера (Jumega), въ 400 ярдахъ къ сѣверу отъ оконечности образуемой входомъ въ рѣку Субтермукей и въ 200 ярдахъ отъ предѣла высокой воды.

Каждый домъ имѣетъ запасъ воды и сухарей, которые легко найти по наставленіямъ написаннымъ въ каждомъ изъ нихъ, вмѣстѣ со всѣми другими нужными свѣдѣніями. При каждомъ домѣ находится спасительный плотъ (Catamaran).

Разбившіеся, и вышедшіе на берегъ къ востоку отъ Саугора (Saugor), должны стараться достигнуть домовъ для пріюта, ибо ненадо забывать, что когда судно разобьется имѣя лоцмана, то случай этотъ скоро узнается на лоцманской станціи и въ Калькуттѣ; по этому достигнувшіе пріюта, оставаясь въ немъ и берега свою провизию, могутъ быть увѣрены, что вскорѣ получатъ новую помощь. Еслибы впрочемъ они были принуждены уйти оттуда, то должны направиться къ западу отъ острова Саугора и идти вдоль берега пока не достигнуть маяка, или пользуясь катамараномъ не дойдутъ до какой нибудь большой деревни, населенной рыбаками, находящейся на SO-й сторонѣ острова Саугора.—(В. Н. 13769).

Тихій Океанъ.

КАЛИФОРНІЯ. Маякъ на Фараллонскихъ островахъ (*Farallones Inseln*). — (№ 145). — На одномъ изъ южныхъ Фараллонскихъ острововъ принадлежащихъ къ группѣ мелкихъ скалъ, лежащей отъ берега въ 23 миляхъ, близъ входа въ заливъ С. Франциско, съ 1-го Января сего года устроенъ маякъ съ вертящимся огнемъ.

Огонь этотъ яркій и дѣлаетъ одинъ оборотъ въ каждую минуту. Возвышается надъ среднимъ уровнемъ моря на 360 футъ и долженъ открываться съ палубы судна, въ ясную погоду, на разстояніи 26 миль. Въ небольшомъ разстояніи и при благоприятныхъ обстоятельствахъ, свѣтъ въ промежуткахъ яркихъ лучей не совсѣмъ скрывается.

Аппаратъ перваго класса, Френелевской системы.

Маячная башня выстроена изъ кирпича, высотой въ 6 футъ, находится на самомъ высокомъ мѣстѣ южнаго Фараллона, въ широтѣ $37^{\circ} 41' 44''$ N, долготѣ $122^{\circ} 59' 18''$ W отъ Гринича (по описи Соед. Шт.), подъ нижеслѣдующими приблизительными пеленгами и разстояніями:

Мысъ Рейесъ (*Cap Reyes*). . NW $29\frac{1}{2}^{\circ}$ въ $17\frac{1}{2}$ мил.

Мысъ Бонита (*Bonita Point*). . NO 56° » $23\frac{1}{2}$ »

Мысъ Санъ Педро (*San Pedro Point*) SO 86° » $25\frac{1}{2}$ »

Показанные пеленги компасные. Склоненіе $15\frac{1}{2}^{\circ}$ O-e. — (O. Z. № 133).

АВСТРАЛІЯ. Заливъ С. Винцентъ. Маякъ на островѣ Трубриджъ (*Troubridge Island*). — (№ 146). — Въ заливѣ С. Винцентъ на о. Трубриджъ, около 1-го Января сего года, построенъ новый маякъ съ вертящимся

огнемъ, который каждыя полминуты, показываетъ яркій свѣтъ, продолжающійся 12 секундъ. Въ разстояніи около 7 миль, въ промежуткахъ между яркими лучами, въ ясную погоду, будетъ видѣнъ продолжительный слабый свѣтъ. Аппаратъ катоптрическій или рефлекторный, четвертаго класса. Огонь возвышенъ надъ уровнемъ моря на 80 футъ и съ палубы судна въ ясную погоду усматривается на разстояніи около 16 миль. Маякъ находится на срединѣ острова, въ широтѣ $35^{\circ} 7' 50''$ S, долготѣ $137^{\circ} 52'$ O-й отъ Гринича.

Наставленія для плаванія. Суда идущія чрезъ проливъ Инвестигаторъ въ заливъ Санъ-Винцентъ, должны Трубриджскій маякъ привести на $NO\frac{1}{2}N$, послѣ чего держать курсъ $NO\frac{1}{2}O$, чтобъ пройти его въ разстояніи 7 миль и привести на $W\frac{1}{2}W$. Отсюда пройди курсомъ $NO\frac{1}{2}O$ 30 миль, достигнуть якорнаго мѣста въ 2-хъ миляхъ къ SW отъ пловучаго маяка гавани Аделаида, и тогда должны дожидаться, чтобы получить лоцмана или буксирный пароходъ.

Идущія отъ запада или юга, не должны приближаться къ Трубриджскому маяку ближе 4 миль, гдѣ найдутъ глубину отъ 10 до 14 сажень.

При крѣпкихъ западныхъ вѣтрахъ, суда могутъ найти хорошую якорную стоянку у подвѣтреннаго берега острова Трубриджъ, приведя огонь на SW въ разстояніи около $1\frac{1}{2}$ миль, на глубинѣ 8 сажень при чистомъ песчаномъ грунтѣ.

Курсы и пеленги компасные. Склоненіе 5° O-е. — (O. Z. № 134).

Баской проливъ. *Маякъ на мысѣ Отвай (Cape Otway).* — (№ 147). — Отъ Тринити-Гауса, недавно повторено для напоминанія слѣдующее объявленіе отъ 20 Іюля 1853 года: Маякъ на мысѣ Отвай, въ Баскомъ про-

ливъ, находятся въ широтѣ $38^{\circ} 51'$ S-й, долготѣ $143^{\circ} 29'$ O-й. Огонь его вертящійся, показываетъ каждую минуту одинъ яркій свѣтъ и возвышается на 300 футъ надъ уровнемъ высокихъ водъ. При благоприятныхъ обстоятельствахъ огонь этотъ можно видѣть на разстояніи 8 лигъ (leagues).

Мореплаватели должны замѣтить, что рифъ близъ мыса Отвай, отъ огня въ направленіи отъ SO до SSW, лежитъ на разстояніи $\frac{1}{2}$ до $\frac{3}{4}$ мили и на $1\frac{1}{4}$ мили простирается въ западу. — (В. Н. № 13746).

Перевелъ **Н. Гривцовъ.**

СПИСОКЪ

**ДОЧЕРЯМЪ ЛИЦЪ МОРСКАГО ВЪДОМСТВА, ВОСПИТЫВАЮЩИМЪ
СЯ ВЪ КАЗЕННЫХЪ УЧЕБНЫХЪ ЗАВЕДЕНІЯХЪ.**

ЗВАНІЕ РОДИТЕЛЕЙ, ИМЕНА И ФАМИЛІИ ДЪВЦЪ И НА ЧЕЙ СЧЕТЪ ВОСПИТЫВАЮТСЯ.	ВЪ КАКИХЪ УЧЕБНЫХЪ ЗАВЕДЕНІЯХЪ.	ВЪ КАКОМЪ ГОДУ ОКОНЧАТЬ ВОСПИТАНІЕ.
ПАЦІОНЕРКИ:		
ГОСУДАРЯ ИМПЕРАТОРА АЛЕКСАНДРА НИКОЛАЕВИЧА.		
Контръ-Адмирала, <i>Екатерина Кислинская.</i>	Въ Керченск. Купниковскомъ Инстит.	1863
Статскаго Совѣтника, <i>Надежда Яковлева.</i>	Въ С. Петерб. учил. Орд. Св. Екатерины.	1859
Корпуса Флотскихъ Штурмановъ Капитана, <i>Елисавета Васильевская.</i>	Въ Павловскомъ Институтѣ.	1861
Титулярнаго Совѣтника, <i>Олимпиада Васильева.</i>	Въ С. Петерб. Елисаветинскомъ учил.	
ГОСУДАРЫНИ ИМПЕРАТРИЦЫ МАРИИ АЛЕКСАНДРОВНЫ.		
Лейтенанта, <i>Наталія Тебенькова.</i>	Въ Казанскомъ Родионовскомъ Инстит.	1860 Въ Янв.
ГОСУДАРЫНИ ИМПЕРАТРИЦЫ АЛЕКСАНДРЫ ФЕОДОРОВНЫ.		
Умершаго Вице-Адмирала, <i>Марія Басаргина.</i>	Въ Воспитат. Общ. благородн. дѣвицъ.	1863
Капитана 1 ранга, <i>Наталія Михайлова.</i>	Въ Патріотическомъ Институтѣ.	1858
Капитанъ-Лейтенанта, <i>Елисавета Остелецкая.</i>	Въ Павловскомъ Институтѣ.	1856 Въ Дек.

Вице-Адмир., <i>Елисавета Станюковичъ.</i>	Въ Одесскомъ Инстит. благ. дѣвицъ.	1857 Юля 1.
Контръ-Адмирала, <i>Сусанна Куслинская.</i>	Въ Керченск. Кушниковскомъ Инстит.	1860
Корпуса Флотскихъ Штурмановъ Подполковника, <i>Елисавета Худякова.</i>	Въ Московскомъ Елисаветинскомъ учил.	1861
БЛАЖЕННЫЯ ПАМЯТИ ГОСУДАРЯ ИМПЕРАТОРА НИКОЛАЯ ПАВЛОВИЧА.		
Умершаго Вице-Адмирала, <i>Ольга Басарина.</i>	Въ Воспитательномъ Обществѣ Благородныхъ дѣвицъ.	1863
Генераль-Маіора, <i>Екатерина Мартьянова.</i>		1860
Лейтенанта, <i>Дарія Шимиарева.</i>	Въ Николаев. Сиротск. Инст. въ Москвѣ.	По успѣхамъ обученія. 1859 объ 1859
Умершаго въ отставку Контръ-Адмирала, <i>Екатерина Головкина.</i>	Въ С. Петербургскомъ училищѣ ордена Св. Екатерины.	1859
Умершаго Полковника, <i>Софія и Ольга Ръзвья.</i>		1862
Капитана 1 р., <i>Анна Адамс.</i>	Въ Патріотическомъ Институтѣ.	1861
Отставнаго Контръ-Адмирала, <i>Ольга Лазарева.</i>	Въ Одесскомъ Инстит. благор. дѣвицъ.	1857 Юля 1.
Умершаго Генераль-Лейтенанта, <i>Елисавета Черникова.</i>	Въ Маріинскомъ Институтѣ.	1857 Дек. 31
Генер.-Лейтенанта, <i>Анна Кузманн.</i>		
Умершаго Полковника, <i>Екатерина Бахтина.</i>		
ИХЪ ИМПЕРАТОРСКИХЪ ВЫСОЧЕСТВЪ: ВЕЛИКАГО КНЯЗЯ КОНСТАНТИНА НИКОЛАЕВИЧА.		
Капитана 2 ранга, <i>Аделаида Веймарнъ.</i>		1858
Капитана 1 ранга, <i>Софія Лаврова.</i>	Въ Патріотическомъ Институтѣ.	1861
Контръ-Адмирала, <i>Александра Кузмищева.</i>		1861

<p>Великой Княгини Александры Иосифовны.</p>	<p>Въ Николаевскомъ Сиротскомъ Институ- тѣ въ С. Петербургѣ.</p>	<p>По успѣ- хамъ обу- ченія.</p>
<p>Умершаго Лейтенанта, <i>Екате- рина Афонасьева.</i></p>		
<p>Великой Княгини Елены Пав- ловны.</p>		
<p>Вице - Адмирала, <i>Елисавета Балкз.</i></p>	<p>Въ Маріинскомъ Ин- ститутѣ.</p>	<p>1857 31 Дек.</p>
<p>Великой Княгини Маріи Нико- лаевны.</p>		
<p>Надворнаго Совѣтника, <i>Въра Эфирова.</i></p>	<p>Въ Николаевскомъ Сиротскомъ Институ- тѣ въ С. Петер- бургѣ.</p>	<p>По успѣхамъ обученія.</p>
<p>Принца Ольденбургскаго.</p>		
<p>Капитана Рабочаго экипажа, <i>Маремьяна Акимова.</i></p>		
<p>Комитета Высочайше учреж- деннаго 18 Августа 1814 года.</p>		
<p>Капитанъ-Лейтенанта, <i>Алек- сандра Бартеенева.</i></p>	<p>Въ Патріотическомъ Институтѣ.</p>	<p>1858</p>
<p>На счетъ капитала 39 т. рублей.</p>		
<p>Умершаго Поручика 18 Рабо- чаго экипажа, <i>Анна Алексѣева.</i></p>	<p>Въ училищѣ Св. Еле- ны.</p>	
<p>На уторжки по Морской Строи- тельной части.</p>		
<p>Надворнаго Совѣтника, <i>Ольга Борисова.</i></p>		<p>1857</p>
<p>Капитана 1 ранга, <i>Зенаида Вал- ронтъ.</i></p>	<p>Въ С. Петербургскомъ</p>	<p>1860</p>
<p>Умершаго Подполковника, <i>Оль- га Гостинопольская.</i></p>	<p>Александровск. учи-</p>	<p>1860</p>
<p>Капитанъ-Лейтенанта, <i>Ольга Назимова.</i></p>	<p>лицѣ.</p>	<p>1860</p>
<p>Полковника, <i>Марія Парфенова.</i></p>		<p>1860</p>

Умершаго Капитана , <i>Ольга Горталова.</i>	Въ С.Петербургскомъ Александровск. учил.	1860
Лейтенанта, <i>Ольга Константиновичъ.</i>	Въ Керченск. Купниковскомъ Инстит.	1860
Вице-Адмирала, <i>Елисавета Анжю.</i>		1859
Умершаго Контръ-Адмирала, <i>Татьяна Вонлярлярская.</i>		1859
Генераль-Маіора, <i>Ольга Трескина.</i>	Въ С.Петербургскомъ училищѣ ордена Св. Екатерины.	1862
Статскаго Совѣтника, <i>Марія Никольская.</i>		1859
Капитана 1 ранга, <i>Олимпиада Нельова.</i>		1859
Умершаго Полковника, <i>Евгенія Ръзвая.</i>		1862
Умершаго Лейтенанта, <i>Екатерина Мазурова.</i>	Въ Николаевск. Сиротскомъ Институтѣ въ С. Петербургѣ.	По успѣхамъ обученія.
Умершаго Лейтенанта, <i>Марія Борисова.</i>		
НА СЧЕТЪ ПРОЦЕНТОВЪ СЪ НАГРАДНАГО КАПИТАЛА.		
Умершаго Полковника, <i>Въра Бахтина.</i>		1863
Капитана 1 ранга, <i>Въра Белли.</i>	Въ Воспитательномъ Обществѣ благородныхъ дѣвицъ.	1863
Капитана 1 ранга, <i>Анна Делизронъ.</i>		1863
Статскаго Совѣтника, <i>Марія Измайлова.</i>		1863
Умершаго Штабъ-Лекаря, Надворнаго Совѣтника, <i>Сусанна Левицкая.</i>	Въ С.Петербургскомъ училищѣ ордена Св. Екатерины.	1859
Капитана 2 ранга, <i>Марія Зигури.</i>		1859
Капитанъ-Лейтенанта , <i>Александра Вишнякова.</i>		1859

УМЕРШИХЪ ЛЕЙТЕНАНТОВЪ:		
<i>Елисавета Шишмарева.</i>	Въ Николаевскомъ Сиротскомъ Институтѣ въ С. Петербургѣ.	По успедамъ обученія.
<i>Марія Рубанова.</i>		
<i>Баронесса Софія Беллинглаузенъ.</i>		
Умершаго Капитанъ-Лейтенанта, <i>Екатерина Токаревская.</i>		1861
Умершаго Подполковника, <i>Екатерина Заруднева.</i>		1861
Артиллеріи Капитана, <i>Олимпиада Спицкая.</i>		1861
Уволеннаго отъ службы Капитанъ-Лейтенанта, <i>Марія Васильева.</i>	Въ Патриотическомъ	1861
Капитанъ-Лейтенанта, <i>Марія Вахрова.</i>	Институтѣ.	1861
Подполковника, <i>Александра Васильева.</i>		1861
Полковника, <i>Александра Кондратьева.</i>		1861
Капитана 1 ранга, <i>Александра фонъ-Розенбергъ.</i>		1861
Капитанъ-Лейтенанта, <i>Марія фонъ-Франкъ.</i>	Въ С. Петербургск. Елисавет. училищѣ.	1862
КАЗЕННОКОШТНЫЯ :		
Умершаго Капитанъ-Лейтенанта, <i>Наталія Ирецкая.</i>		1860
Капитана 2 ранга, <i>Наталія Никонова.</i>	Въ Воспитательномъ	1860
Умершаго въ отставку Контръ-Адмирала, <i>Елисавета Головинна.</i>	Обществѣ благородныхъ дѣвиць.	1863
Умершаго Капитана 1 ранга, <i>Людмила Машина.</i>		1863
Контръ-Адмир., <i>Ольга Струкова.</i>		1863

Умершаго Генераль-Лейтенанта, <i>Терезія Гессенъ.</i>		1857
Генераль-Маіора, <i>Александра Трескина.</i>		1860
Штабъ-Декаря, Надворнаго Совѣтника, <i>Луиза Ленчевская.</i>	Въ Воспитательномъ	1860
Статскаго Совѣтника, <i>Екатерина Измайлова.</i>	Обществѣ благородныхъ дѣвицъ.	1863
Полковника, <i>Магдалина Манюкъ.</i>		1863
Умершаго Статскаго Совѣтника, <i>Леонида Элерсъ.</i>		1863
Капитанъ-Лейтенанта, <i>Екатерина Соколова.</i>		1857
Статскаго Совѣтника, <i>Елисавета Тягельская.</i>		1857
Капитана 1 ранга, <i>Евгенія Валронтъ.</i>		1860
Умершаго Капитана 2 ранга, <i>Александра Кемецкая.</i>		1860
Надворнаго Совѣтника, <i>Екатерина Шушкова.</i>		1860
Коллежскаго Ассесора, <i>Елисавета Афанасьева.</i>		1860
Коллежскаго Ассесора, <i>Дарья Полякова.</i>		1857
Штабсъ-Капитана, <i>Надежда Иванова.</i>		1857
Умершаго Поручика, <i>Александра Маслухина.</i>		1857
Корабельнаго Инженеръ-Полковника, <i>Ольга Шаунбургъ.</i>		1857
Коллежскаго Ассесора, <i>Софія Грьхова.</i>		1860
Умершаго Коллежскаго Ассесора, <i>Людмила Неупокова.</i>		1860
Штабсъ-Капитана, <i>Александра Петрова.</i>		1860

Въ С. Петербургскомъ Александровскомъ училищѣ.

Умершаго Капитана Ластовой полуроты Гвардейскаго экипажа, *Надежда Харлова.*

Лейтенанта, *Клавдія Перелешина.*

Умершаго Подпоручика, *Ольга Мякишева.*

Умершаго Надворнаго Совѣтника, *Екатерина Букарева.*

Умершаго Капитана 2 ранга, *Марія Липкина.*

Умершаго Унтеръ-Цейхвахтера, Коллежскаго Регистратора, *Елена Кононова.*

Капитановъ Корп. Штурмановъ:

Анна Клопотова.

Антонина Клопотова.

Екатерина Набокова.

Капитана 2 Рабочаго экипажа, *Глафира Дектинская.*

Лейтенанта, *Софія Кострицына.*

Капитана 2 ранга, *Екатерина Зенбулатова.*

Лейтенанта: *Екатерина Салькова.*

Анна Салькова.

Капитанъ-Лейтенанта, *Елена Мочульская.*

Лейтенанта: *Анна 2-я Салькова.*

Александра Салькова.

Капитана 2 ранга: *Елена Арбузова.*

Марія Арбузова.

Въ С. Петербургск. Александр. училищѣ.

1860

Въ Николаевскомъ Сиротскомъ Институтѣ въ С. Петербургѣ.

Въ Николаевскомъ Сиротскомъ Институтѣ въ Москвѣ.

По успѣхамъ обученія.

Находятся въ малолѣтнемъ отдѣленіи.

Лейтенанта: <i>Александра Шпаковская.</i>	Въ Николаевскомъ Сиротскомъ Институтѣ въ Москвѣ.	Въ завед. оп-стреж., но еще не представ.
<i>Любовь Шпаковская.</i>		
Полковника, <i>Елена Самойлова.</i>		1856
Умершаго Капитана, <i>Пелагея Саталкина.</i>		1857
Отставнаго Коммисара 13-го класса, <i>Ольга Сомова.</i>		1857
Поручика, <i>Марія Склевичка.</i>		1858
Умершаго Поручика, <i>Марія Ляхова.</i>		1857
Умершаго Штабсь-Капитана, <i>Александра Полуэктова.</i>		1857
Умершаго Капитанъ-Лейтенанта: <i>Софія Вектонъ.</i>		1859
<i>Варвара Вектонъ.</i>		1861
Умершаго Лейтенанта, <i>Анна Шимарева.</i>		1859
Умершаго Подполковника, <i>Наталиа Постникова.</i>		1858
<i>Надежда Постникова.</i>		1859
Умершаго Поручика, <i>Екатерина Веселкова.</i>		1859
Умершаго Капитанъ-Лейтенанта, <i>Ксенія Бодде.</i>		1860
Умершаго въ отставку Капитанъ-Лейтенанта, <i>Аполлиарія Горбунова.</i>		1862
Умершаго Штабсь-Капитана, <i>Анна Лацарусъ.</i>		1862
Капитана, <i>Марія Шестерова.</i>		1862
Умершаго Арсенальныхъ ротъ Штабсь-Капитана, <i>Впра Бедорова.</i>		1862

ВЪ П А В Л О В С К О МЪ И Н С Т И Т У Т Ъ.

Умершихъ Поручиковъ Ластовыхъ экипажей:	Въ Павловскомъ Институтѣ.	1862
<i>Наталія Иванова.</i>		1861
<i>Анна Степанова.</i>		1862
Умершаго Капитанъ-Лейтенанта, <i>Надежда Прокоповичъ.</i>	Въ Московскомъ училищѣ ордена Св. Екатерины.	1858
Инженеръ-Подполковника, <i>Ксения Смирнова.</i>		1858
Уволеннаго отъ службы Подполковника, <i>Александра Зыкова.</i>		1861
Подполковника, <i>Марія Баль.</i>		1861
Капитанъ-Лейтенанта, <i>Елисавета Хартулярій.</i>		
Подполковника, <i>Наталія Гавришева.</i>	Въ Одесскомъ Инст. благородныхъ дѣвицъ.	1857 Мая 1
СОДЕРЖАЩАЯСЯ БЕЗПЛАТНО, СВЕРХЪ КОМПЛЕКТА.		
Лейтенанта, <i>Елисавета Толбузина.</i>	Въ Маріинскомъ Институтѣ.	1861 Дек. 31
СВОЕКОНТНЫЯ :		
Надворнаго Совѣтника, <i>Ольга Логина.</i>	Въ С. Петербургск. училищѣ ордена Св. Екатерины.	1859
Капитана 1 ранга, <i>Калерія Дуванова.</i>		1859
Надворнаго Совѣтника, <i>Елисавета Перверзева.</i>		1859
Капитанъ - Лейтенанта: <i>Впра Клеопина.</i>	Въ С. Петербургск. Елисаветинскомъ училищѣ.	1860
<i>Антонина Клеопина.</i>		1860
Умершаго Губернскаго Секретаря: <i>Марія Трифанова.</i>	Въ Маріинскомъ Институтѣ.	1859
<i>Екатерина Трифанова.</i>		Дек. 31
		1861
		Дек. 31
Отставнаго Капитанъ-Лейтенанта, <i>Марія Акимова.</i>		1863 Дек. 31

<p>НА КАПИТАЛЪ КАМЕРГЕРА ШЕРЕМЕТЬЕВА.</p>	<p>Въ С. Петерб. учил. орд. Св. Екатерины.</p>	<p>1859</p>
<p>Подполковника Корпуса Морской Артилеріи, <i>Лидія Вальманъ</i>.</p>		
<p>НА СЧЕТЪ ПРОЦЕНТОВЪ СЪ КАПИТАЛА НАДВОРНАГО СОВѢТНИКА ДМИТРИЕВА</p>		
<p>Капитанъ-Лейтенанта, <i>Екатерина Шишмарева</i>.</p>	<p>Въ Павловскомъ Ин-</p>	<p>1859</p>
<p>Отставнаго Капитана 2 ранга, <i>Марія Солопова</i>.</p>	<p>ститутъ.</p>	<p>1861</p>
<p>Капитанъ-Лейтенанта, <i>Анна Назимова</i>.</p>		<p>1860</p>
<p>Колежскаго Ассессора: <i>Знаида Терентьева</i>.</p>		<p>1859</p>
<p><i>Евгенія Терентьева</i>.</p>		<p>1860</p>
<p>ОПЕКУНСКИХЪ СОВѢТОВЪ:</p>		
<p>С. ПЕТЕРБУРГСКАГО.</p>		
<p>Капитана 1 ранга, <i>Раиса Барановская</i>.</p>	<p>Въ Керченск. Купниковскомъ Инстит.</p>	<p>1860</p>
<p>Умершаго Мичмана, <i>Варвара Куприянова</i>.</p>	<p>Въ Николаевскомъ Сиротскомъ Инстит. въ С. Петербургѣ.</p>	<p>По успѣхамъ обученія.</p>
<p>Умершаго Капитана 1 ранга, <i>Ольга Юрковская</i>.</p>	<p>Въ Патриотическомъ Институтѣ.</p>	<p>1861</p>
<p>МОСКОВСКАГО.</p>		
<p>Уволн. отъ службы, Контръ-Адмирала, <i>Эмилія Мессеръ</i>.</p>	<p>Въ Московскомъ училищѣ орд. Св. Екатер.</p>	<p>1861</p>
<p>Отставнаго Капитанъ-Лейтенанта, <i>Юлія Васенко</i>.</p>	<p>Въ Полтавскомъ Институтѣ благородныхъ дѣвицъ.</p>	<p>1857</p>

ГРАДСКИХЪ ДУМЪ:		
ОДЕССКОЙ.		
Капитанъ-Лейтенанта, <i>Александра Леонова.</i>		1860 Юля 1
ТАГАИРОГСКОЙ.		
Капитанъ-Лейтенанта, <i>Серафима Леонова.</i>	Въ Одесскомъ Инстит. благородныхъ дѣвиць.	1860 Юля 1
ТАВРИЧЕСКОЙ ГУБЕРНИИ.		
Умершаго Капитанъ-Лейтенанта, <i>Анна Бурачкова.</i>		1860 Юля 1
КАЗАНСКАГО ПРИКАЗА ОБЩЕСТВЕННАГО ПРИЗВАНІЯ		
Титулярнаго Совѣтника, <i>Ольга Яхонтова.</i>	Въ Казанскомъ Родионовскомъ Инстит.	1858
ИМПЕРАТОРСКАГО ЧЕЛОВѢКОЛЮБИВАГО ОБЩЕСТВА.		
Капитана 2 ранга, <i>Елисавета Зеленина.</i>	Въ Николаевск. Сиротскомъ Институтѣ въ С. Петербургѣ.	По усиѣхамъ обученія.
РОССІЙСКО-АМЕРИКАНСКОЙ КОМПАНИИ.		
Умершаго Поручика Корпуса Флотскихъ Штурмановъ: <i>Софья Гаврилова.</i> <i>Александра Гаврилова.</i>		1863 Дек. 31 1863 Дек. 31

ВѢДОМОСТЬ О ПОЖЕРТВОВАНІЯХЪ,

поступившихъ въ Коммисаріатскій департаментъ Морскаго Министерства, съ 23 Августа по 20 Сентября 1855 года, въ пользу Морскихъ чиновъ потерявшихъ имущество въ Севастополь.

(Продолженіе).

Отъ канцелярскихъ чиновниковъ, Губернскихъ Секретарей: Цыпровскаго, 2 р.; Лебедева, 1 р.; Лукинскаго, 2 р.; Маклеровъ, купцовъ: Усова, 10 р.; Щукина, 2 р.; занимающихся при письмоводствѣ въ Конторѣ у Судоходныхъ Маклеровъ: государственнаго крестьянина г. Сергача Егора Ушакова, 50 к.; нижегородскаго мѣщанина Валеріана Конисскаго, 50 к.; нижегородскаго купеческаго сына Василія Щукина, 25 к.; нижегородскаго мѣщанина Михаила Кострюлина, 50 к.; симбирскаго мѣщанскаго сына Оедора Масленикова, 25 к.; Начальника II Отдѣленія Л Округа, Подполковника Моллеріуса, 25 р.; Начальника 1-й Дистанціи, Поручика Зальцмана, 3 р.; Начальника 3-й Дистанціи, Штабсъ-Капитана Вейтко, 10 р.; Начальника 4-й Дистанціи, Поручика Тидебеля, 5 р.; Начальника Колокшинскаго Заставнаго Дома Поручика Лосева, 1 р. 50 к.; состоящихъ на 1-й Дистанціи рядовыхъ: Матвѣя Скротскаго, 16 к.; Вайцеха Пуроля, 12 к.; Ивана Кана, 12 к.; Гаврилы Кошкина, 12 к.; Антона Коркина, 12 к.; Максима Игнатѣева, 12 к.; Исака Коршунова, 12 к.; Оедора Щербакова, 12 к.; состоящихъ на 3-й Дистанціи, канцелярскаго служителя Николая Полетаева, 5 р.; унтеръ-офицеровъ: Александра Горскаго, 5 р.; Сергѣя Грача, 5 р.; писаря 2 класса Николая Алексѣева, 5 р.; рядовыхъ: Оедора Прилуцкаго, 1 р.; Оедора Шандры, 25 к.; Фабіана Кавальскаго, 1 р.

Петра Яковлева, 1 р.; Ивана Тихомірова, 3 р.; Оедора Кулакова, 1 р.; Тимооєя Харитонова, 1 р.; Алексѣи Мокрякова, 1 р.; Ивана Ехилевича, 3 р.; Лейзера Аксеруга, 1 р.; Лаврентія Мерчайтеса, 1 р.; Ивана Гундобина, 1 р.; Тимофея Ефремова, 1 р.; Фрола Абрамова, 1 р.; Гаврилы Елизарова, 1 р.; Тимооєя Правдина, 3 р.; Николая Бурсова, 1 р.; Николая Воробьева, 1 р.; Якова Селезнева, 2 р.; Абрама Мякишева, 50 к.; Вицентія Бернатаса, 1 р.; Евдокима Бушуева, 50 к.; Кузьмы Николаева, 2 р.; Абрама Нудельмана, 3 р.; Леонарда Кучинскаго, 2 р.; Ильи Иванова, 50 к.; Якова Фрейберга, 1 р.; Юсифа Сингогина, 1 р.; состоящихъ на 4-й Дистанціи: писаря Романа Никитина, 1 р.; унтеръ-офицеровъ: Франца Бейда, 25 к.; Казиміра Любикова, 25 к.; Антропа Емельянова, 25 к.; рядовыхъ: Селиверста Бутырина, 25 к.; Григорія Оедорова, 25 к.; Петра Граца, 25 к.; Дениса Северина, 25 к.; Мартына Собчика, 25 к.; Акима Крылова, 25 к.; Игнатія Козловскаго, 25 к.; Никифора Яковлева, 25 к.; Оомы Фаюка, 25 к.; Андрея Егорова, 25 к.; Сергѣя Жарикова, 25 к.; Николая Бродяги, 25 к.; Петра Дмитрієва, 25 к.; Алексѣя Козулина, 25 к.; Ицка Коваля, 25 к.; Михаила Пенькова, 25 к.; Артемія Соловьева, 25 к.; состоящихъ при Колокшинскомъ Заставномъ домѣ писарей: Андрея Ерооєева. 30 к.; Матвѣя Ерооєева, 20 к.; рядовыхъ: Кузьмы Амбражайтеса, 10 к.; Василя Барана, 10 к.; Антона Синкевича, 10 к.; Андрея Оедорова, 10 к.; Аенасія Паничкина, 10 к.; Михаила Вельчинскаго, 10 к.; разныхъ лицъ Петрозаводскаго Уѣзднаго Казначейства, 11 р. 88 к.; Членовъ, Секретаря, Бухгалтера, Казначей и канцелярскихъ чиновниковъ, служащихъ въ Вознесенскомъ Отдѣленіи Бѣлозерской, Судоходной Расправы, 5 р. 30 к.; состоящихъ при С. Петербургскомъ Арсеналѣ: Полковниковъ: Безака 5 р.; Плещова, 3 р.; Подполковниковъ: Буяковича, 2 р.; Лаврентьева, 3 р.; Пѣшкова, 3 р.; Горегляда-Вьласки, 3 р.; Маіора Пержхалы, 3 р.; Капитановъ: Плотникова, 1 р.; Власова, 3 р.; Штабсъ-Капитановъ: Ронжина, 2 р.; Юрьевича, 1 р.; Бурова, 1 р.; Архипова, 3 р.; Васильева, 3 р.; Поручиковъ: Острианскаго, 3 р.; Тарадѣва, 3 р.; Есипова, 1 р.; Глухова, 5 р.; Ващалова, 3 р.; Грушецкаго, 1 р.; Антонова, 1 р.; Матисона, 2 р.; Кардова, 3 р.; Подпоручиковъ: Энгельгарда 1-го, 3 р.; Родкевича, 3 р.; Энгельгардта 2-го, 3 р.; фонъ-Бримера 3 р.; Прапорщиковъ: Какурина, 1 р.; Чернышева, 2 р.; Обухова, 3 р.; Цейхвахтеровъ, Титулярныхъ Совѣтниковъ: Волкова,

50 к.; Михайлова, 3 р.; Мочалкина, 2 р.; Степановскаго, 1 р.; Стычинскаго, 50 к.; мастеровъ: Яковлева, 2 р.; Абдрахманова, 1 р.; унтеръ-цейхвахтеровъ, Коллежскихъ Секретарей: Гиргенса, 50 к.; Квятковскаго, 1 р.; Шебаршина, 5 р.; Григорьева, 1 р.; помощника механика Венцеля, 3 р.; унтеръ-цейхвахтеровъ, Губернскихъ Секретарей: Макарова, 50 к.; Чеклонина, 5 р.; мастеровъ: Коломыдченки, 2 р.; Степанова, 1 р.; унтеръ-цейхвахтера, Коллежскаго Регистратора Анисимова, 1 р.; мастеровъ: Сергѣева, 2 р.; Ильина, 2 р.; Захарова, 1 р.; неизвѣстнаго, 1 р.; П. А. К., 5 р.; П. О. М., 3 р.; отъ Ш. К. В. Г., 3 р.; К. С. А., 3 р.; П. С., 3 р.; Почетнаго Гражданина Мейдоля Раппопорта, 25 р.; купцовъ: Залмана, Эпштейна, 5 р.; Ицека Бенинсона, 3 р.; Павла и Настасіи Бѣлогубовыхъ, 29 к.; жителей города Тамбова, 575 р. 51¹/₂ к.; разныхъ лицъ, проживающихъ въ Пудожскомъ уѣздѣ, 5 р.; нѣкоторыхъ чиновниковъ вѣдомства Вологодскаго Губернскаго Прокурора, 10 р. 45 к.; государственныхъ крестьянъ: Олонскаго уѣзда, Мятусовскаго Общества, деревни Хавроньи: лоцманскаго сотскаго Никиты Филиппова Вахрамкова, 3 р.; Лодейнопольскаго уѣзда, Оштинской волости; Герасима Андреева Сердолинскаго, 3 р.; и Матусовской дистанціи, лоцмана Никиты Гаврилова, 2 р.; чиновниковъ, нижнихъ горныхъ чиновъ и мастеровыхъ служащихъ при Олонскихъ Горныхъ Заводахъ, 193 р. 89 к.; чиновниковъ, типографщиковъ, книгопродавцевъ, желающихъ отстаться нѣизвѣстными и митавскаго типографшика Вильгельма Стеффенгагена, Рижскаго Ценсурнаго Комитета, а всего 91 р. 8³/₄ к.; чиновниковъ и нижнихъ почтовыхъ служителей Ефремовской Уѣзднои Почтовой Конторы, 10 р.; Алатырскаго Земскаго Суда, 5 р.; членовъ Общества Гармоніи въ Венденѣ, 50 р.; членовъ и чиновниковъ Венденскаго Ландгерихта, 10 р.; Лифляндскаго Губернскаго Предводителя Дворянства, 20 р.; членовъ и чиновниковъ Рижскаго Магистрата, 133 р.; членовъ и чиновниковъ Лифляндскаго Гофгерихта, 100 р.; Рижскаго купца Боекера, 10 р.; г. Шпакенбурга въ Ригѣ, 25 р.; Рижскаго Бургомистра Кюна, 3 р.; членовъ Общества Евангелическихъ братьевъ въ Ригѣ, 20 р.; изъ Риги, 786 р. 78 к.; изъ Дерпта, 200 р.; изъ Фелинна, 142 р. 45 к.; изъ Валка, 90 р. 80 к.; изъ Верро, 21 р. 3³/₄ к.; изъ Вольмара, 90 р. 84 к.; изъ Пернова, 72 р. 27 к.; отъ воинскихъ чиновъ, Резервной Бригады, 20 пѣхотной Дивизіи 6-хъ Резервныхъ баталіоновъ: Апшеронскаго Пѣхотнаго полка: Майора Кулабки, 5 р.;

новъ: Кремепецкаго, 3 р.; Бугуцкаго, 3 р.; Штабсь Капитана Васильковскаго, 5 р.; Подпоручиковъ: Плячковскаго, 2 р.; Шущиславскаго, 1 р.; Прапорщикова: Гера, 3 р.; Останевича, 2 р.; Бѣльскаго, 3 р.; нижнихъ чиновъ Ротъ: 6-й Гренадерской, 13 р. 47 к.; 16-й Мушкатерской, 17 р. 5 к.; 17-й Мушкатерской, 12 р.; 2 к.; 18-й Мушкатерской, 13 р. 1 к.; Дагестанскаго Пѣхотнаго полка: Маіора Урсулова, 10 р.; отъ Капитановъ: Кленуса, 4 р.; Рубанова, 5 р.; Штабсь-Капитана Дежоржи, 10 р.; Поручика Ляковскаго, 2 р.; Подпоручика Подгорскаго, 2 р.; Прапорщикова: Корсуненки, 5 р.; Аноеріева, 2 р.; Чиковани, 7 р.; Стерлигова, 2 р.; Киселева, 2 р.; нижнихъ чиновъ ротъ: 6-й Гренадерской, 16 р. 93 к.; 16-й Мушкатерской, 23 р. 40 к.; 17-й Мушкатерской, 10 р. 31 к.; 18 Мушкатерской 14 р. 72 к.; Егерскаго Генераль-Адъютанта Князя Чернышева полка: Подполковника фонъ-Вулфа, 15 р.; Штабсь-Капитановъ: Шеина, 5 р.; Пезаровіуса, 3 р.; Поручика Сошальскаго, 3 р.; Подпоручиковъ: Добровольскаго, 2 р.; Иванова, 1 р.; Гейера, 3 р.; Прапорщикова: Ильюха, 2 р.; Пущина, 2 р.; Каджаева, 2 р.; нижнихъ чиновъ ротъ: 6-й Карабинерной, 18 р. 75 к.; 16-й Егерской, 19 р. 8 к.; 17-й Егерской, 11 р. 60 к.; 18-й Егерской, 11 р. 36 к.; Егерскаго Генераль-Адъютанта Князя Воронцова полка, Капитановъ: Укке, 10 р.; Гамалея, 5 р.; Штабсь-Капитана Эйдригевича, 5 р.; Подпоручиковъ: Лабутина, 5 р.; Филатова, 5 р.; Прапорщикова: Малютина, 4 р.; Андерса, 5 р.; Кривошеева, 4 р.; Курпякова, 3 р.; нижнихъ чиновъ ротъ: 6-й Карабинерной, 8 р. 18 к.; 16-й Егерской, 10 р. 50 к.; 17-й Егерской, 14 р. 20 к.; 18-й Егерской, 10 р.; Сводной Нестроевой роты, 12 р. 92 к.; Лекаря, Титулярнаго Совѣтника Яцыни, 2 р.; нижнихъ чиновъ Бригаднаго Штаба, 4 р. 50 к.; Нижегородскаго Городскаго Головы, Дмитрія Иванова Климова, 5 р.; Ратмановъ Нижегородскаго Сиротскаго Суда: Александра Дуплева, 2 р.; Дмитрія Водовозова, 2 р.; гильдейскаго старосты Сергѣя Смирнова, 2 р.; Протоколиста, Губернскаго Секретаря Александра Невскаго, 5 р.; Нижегородскаго Виннаго Пристава Дубровскаго, 10 р.; помощника его, Титулярнаго Совѣтника Брезгунова, 50 к.; повѣреннаго Михайлова, 1 р. 50 к.; присутствующихъ и канцелярскихъ чиновниковъ, Нижегородскаго Городоваго Магистрата: Бургомистра, Никифора Котельникова, 20 р.; въ должности Бургомистра, Михайлы Сухарева, 15 р.; Ратмановъ: Алексѣя Власова, 25 р.; Алексѣя Горина, 5 р. 15

к.; Секретарей, Титулярныхъ Совѣтниковъ: Василья Листова, 1 р.; Николая Васильева, 3 р.; канцелярскихъ чиновниковъ, 4 р. 40 к.; Коллежскаго Ассесора Василя Петрова, 2 р. 15 к.; Титулярнаго Совѣтника Александра Поздѣва, 1 р.; Губернскихъ Секретарей: Андрея Соловьева, 30 к.; Василья Богоявленскаго, 25 к.; Помощника Бухгалтера Александра Прометова, 50 к.; Коллежскаго Регистратора Алексѣя Щепанова, 25 к.; писца 2-го разряда Дмитрія Богоявленскаго, 20 к.; Губернскаго Секретаря Алексѣя Щепина, 10 к.; присяжныхъ: Булатова, 10 к.; Ефимова, 5 к.; Лединина, 5 к.; Козлова, 5 к.; Уѣзнаго Судьи Лихвинина, 5 р.; Дворянскаго Засѣдателя Бухвалова, 3 р.; Дворянскаго Засѣдателя Князя Звенигородскаго, 3 р.; Секретаря Александра Веселовскаго, 2 р.; повѣтчиковъ: Разумовскаго, 50 к.; Е. Келорскаго, 50 к.; Журналиста Петра Веселовскаго, 50 к.; Коллежскихъ Регистраторовъ: Веселовскаго, 25 к.; Сергѣя Кроткова, 25 к.; Сычугова, 50 к.; писцовъ 2-го разряда: Михайла Веселовскаго, 50 к.; Василья Востокова, 25 к.; Ивана Знаменскаго, 25 к.; Петра Соловьева, 25 к.; Ивана Разумовскаго, 25 к.; Ивана Снегирева 25 к.; Николая Васловскаго 25 к.; Ивана Перицкаго 25 к.; писца 3-го разряда Ивана Басова, 25 к.; писца 2-го разряда Ивана Троицкаго, 25 к.; писца 1-го разряда Ивана Левскаго, 25 к.; сторожа Данилы Степанова, 15 к.; Семеновскаго Уѣзнаго Предводителя Дворянства Корнилова, 10 р.; Уѣзнаго Судьи Ивана Яковлева, 3 р.; неизвѣстнаго, 25 к.; неизвѣстнаго, 50 к.; неизвѣстнаго, 1 р.; Исправл. долж. Городничаго Маіора Меккера, 3 р.; Коллежскаго Ассесора Ивана Безсонова, 1 р.; неизвѣстнаго, 40 к.; Жирухина, 50 к.; учителя исторіи и географіи Нуждина, 50 к.; учителя рисованія М. Бобьева, 50 к.; Капитана Князева, 1 р.; купца Андрея Теплинскаго, 3 р.; крестьянина Оеоктиста Рябинина, 1 р.; мѣщанъ: Ивана Хехнева, 50 к.; Маркела Бочкорева, 1 р.; купца Михаила Воронина, 2 р.; государственнаго крестьянина Ермакова, 1 р.; Дружиннаго Начальника Графа Толстаго, 3 р.; казеннаго крестьянина Никиты Овчинникова, 2 р.; Уѣзнаго Казначей Семенчинова, 3 р.; Бухгалтера Преображенскаго, 1 р. 50 к.; Журналиста Миролюбова, 1 р.; Помощника Бухгалтера Каменева, 1 р.; Исправл. должность Помощника Бухгалтера Сахарова, 1 р.; писца Андрея Введенскаго, 50 к.; Присяжныхъ: Алексѣева, Триганова и Тарасова 1 р. 50 к.; старшаго Бургомистра Повауносова, 1 р. 50 к.; ратмановъ: Николая Пан-

телѣва, 25 к.; Андрея Булганина, 10 к.; Маркела Шишигина, 10 к.; Секретаря Николая Духовскаго, 1 р.; Столоначальника Андрея Соколова, 10 к.; писца Александра Богоявленскаго, 10 к.; неизвѣстнаго, 3 р.; неизвѣстнаго 1 р. 50 к.; неизвѣстнаго, 5 р.; неизвѣстнаго, 1 р.; Коллежскаго Секретаря Семена Иванова, 2 р.; Листова, 50 к.; Самойлова, 40 к.; А. Крылова, 30 к.; Ивана Дмитрова, 50 к.; Лаврова 2-го, 30 к.; Бойловскаго, 50 к.; Степана Фигурова, 50 к.; Столоначальника Воробьева, 50 к.; Алексѣя Лебедева, 15 к.; Павла Доброхотова, 20 к.; Якова Троицкаго, 10 к.; Александра Касаткина, 18 к.; Столоначальника Разумовскаго, 50 к.; Ивана Маргаритова, 25 к.; И. К., 2 р.; Павла Вишнячкова, 50 к.; И. Сотирова, 40 к.; Ивана Лебедева, 1 р.; Т. Лаврова, 25 к.; А. Апраксина, 50 к.; Ал. Дмитрова, 50 к.; Павла Чугунова, 50 к.; Потѣхина, 18 к.; Знаменскаго, 18 к.; Пѣвническаго, 10 к.; Павла Степанова, 40 к.; Ардалиона Малиновскаго, 30 к.; Хлѣбопашцева, 10 к.; Фигуровскаго, 20 к.; Бѣльскаго, 50 к.; Желтоводскаго, 50 к.; Петрова, 10 к.; Милютина, 30 к.; Петра Иванова, 15 к.; Евлантія Иванова, 15 к.; Мирнова, 50 к.; Оедора Косткина, 15 к.; Аф. Оедоровскаго, 50 к.; И.... Соколова, 15 к.; Петра Сперанскаго, 20 к.; Анд. Драницына, 50 к.; Алексѣя Спасскаго, 30 к.; Николая Попова, 50 к.; М. Миловскаго, 40 к.; Константина Смирнова, 15 к.; Евграфъ Дроздова, 15 к.; Ивана Разумова, 20 к.; Александра Просткова, 50 к.; Матвѣя Арсентьева, 50 к.; Рафаила Сахаровскаго, 50 к.; Ф. Бейтира, 30 к.; Помощника Экзекутора П. Степанова, 25 к.; Василья Страхова, 40 к.; Алексѣя Ильина, 55 к.; Дмитрія Травипа, 30 к.; Городскаго Головы, Семеновской Городской Думы Ивана Бочкарева, 1 р. 6 к.; Гласныхъ: Ивана Савельева, 25 к.; Ивана Кашина, 10 к.; Николая Взвоскаго, 25 к.; Секретаря Думы Ивана Смеловскаго, 2 р.; Ратмана Андрея Герасимова, 15 к.; мѣщанина Ивана Бабина, 1 р.; купца Василья Сергѣева Торсуева, 1 р.; Коллежскаго Совѣтника Антонова, 25 р.; Надворнаго Совѣтника Ктила, 10 р.; Подполковника Кр..., 10 р.; Надворнаго Совѣтника Войницкаго, 5 р.; Титулярнаго Совѣтника Воровскаго, 5 р.; Коллежскаго Ассесора Ѳ. Тарковскаго, 5 р.; Капитана Шрейбера, 5 р.; Дѣлпроизводителя Сезепуры, 3 р.; Коллежскаго Ассесора Иннолита Кучуна, 3 р.; Коллежскаго Секретаря И. Горбовскаго, 3 р.; Титулярнаго Совѣтника Славочинскаго, 3 р.; Канцелярскихъ чиновниковъ Палаты Государ-

ственныхъ Имуществъ, 24 р. 50 к.; Титулярнаго Совѣтника Голленберга, 1 р.; Титулярнаго Совѣтника Лазарева, 1 р.; Губернскаго Секретаря Круголовскаго, 1 р.; Коллежскаго Секретаря Давтѣвича, 1 р.; Стряпчаго Палаты Государственныхъ Имуществъ, Титулярнаго Совѣтника Д. Эйсымонта, 3 р.; неизвѣстнаго, 2 р.; Чиновника Особыхъ Порученій Титулярнаго Совѣтника Корева, 2 р.; Настоятеля Ставропигіального Заиконоспасскаго монастыря, Архимандрита Леонида съ братією, 131 р. 43 к.; Протопресвитера Московскаго Большаго Успенскаго Собора Василія Платонова съ Священнослужителями, 99 р. 50 к. отъ жителей г. Богучара, 7 р. 50 к.; удѣльнаго крестьянина села Сухой рѣки, Михаила Платонова, 100 р.; жителей г. Ирбити, 43 р. 46 к.; Членовъ, канцелярскихъ чиновниковъ и служителей Соликамскаго Уѣднаго Суда и тамошняго Уѣднаго Стряпчаго, 14 р.; Членовъ и чиновниковъ Оханскаго Уѣднаго Суда, 18 р. 75 к.; гражданъ г. Соликамска, 75 р.; общества г. Ирбити, 603 р.; жителей г. Красноуфимска 51 р. 78 к.; разныхъ лицъ г. Красноуфимска, 57 р. 65 к.; жителей г. Екатеринбургa, 315 р. 95 к.; жителей г. Оханска, 41 р. 8½ к.; Членовъ, канцелярскихъ чиновниковъ и служителей Красноуфимскаго Земскаго Суда, 9 р. 40 к.; жителей г. Камышлова, 124 р. 4½ к.; жителей Камышловскаго уѣзда, 34 р. 72¼ к.; отъ нихъ же 18 р. ½ к.; членовъ и канцелярскихъ чиновниковъ, и служителей Пермскаго Совѣстнаго Суда, 114 р.; жителей г. Чердыни, 11 р. 50 к.; жителей 2-го стана Пермскаго уѣзда, 40 р.; жителей Екатеринбургскаго уѣзда, 400 р.; то же, 151 р. 50 к.; жителей Верхъ-Исетскихъ, наслѣдниковъ Корнета Яковлева горныхъ заводовъ, 48 р. 69¾ к.; чердынскаго купеческаго мѣщанскаго общества, 43 р. 91 к.; купцовъ и мѣщанъ г. Верхотурья 35 р.; жителей г. Шадринска, 137 р. 17¼ к.; жителей г. Ачинска, 72 р. 77 к.; Инородцевъ Мелецкой Отдѣльной Управы, 11 р. 20¼ к.; чиновниковъ, служащихъ въ Демянскихъ Присутственныхъ мѣстахъ, 8 р.; неизвѣстныхъ лицъ Тульской Квартирной Коммисіи 12 р. 50 к.; нижнихъ чиновъ 2-й Дистанціи I Отдѣленія VII Округа Путей Сообщенія: унтеръ-офицеровъ: старшаго, Викентія Германа, 50 к.; младшаго, Степана Семенова, 50 к.; рядовыхъ: Захара Деревянкина, 25 к.; Ивана Стеванова, 1 р.; Абдула Баширова, 25 к.; Александра Яковлева, 30 к.; Франциска Заіонцковскаго, 25 к.; Авдасія Суханова, 1 р.;

Петра Родіонова, 20 к.; Пуда Захарова, 20 к.; Ивана Фелорова, 1 р.; Ивана Заигралова, 1 р.; Ивана Росохатскаго, 25 к.; писаря Андрея Зюзенкова, 50 к.; Управляющаго и чиновниковъ Буинскаго Удѣльнаго Отдѣленія, 24 р. 75 к.; чиновниковъ, канцелярскихъ и нижнихъ служителей Иркутской Губернской Почтовой Конторы, 55 р.; разныхъ лицъ, жительствоющихъ въ Ладейской волости, 9 р. 45½ к.; присутствующихъ и служащихъ въ Красноярскомъ Городовомъ Сиротскомъ Судѣ, 11 р. 33 к.; Уѣзнаго Судьи Керенскаго Уѣзнаго Суда, Подполковника Гниломерова, 2 р.; Испр. должность Дворянскихъ Засѣдателей: Коллежскаго Ассесора Шерстневскаго, 1 р.; Титулярнаго Совѣтника Михаила Б..., 1 р.; Испр. долж. Секретаря, Столоначальника Пospѣлова, 50 к.; писца 2-го разряда Михаила Ягодина, 20 к.; Регистратора Уѣзд. Суда Листова, 50 к.; Коллежскаго Регистратора Солова, 10 к.; Губернскаго Секретаря Старова, 10 к.; писца 2-го разряда: Любимова, 10 к.; Делофинскаго, 5 к.; Тугушева, 10 к.; Романа Трактатова, 10 к.; писца 3-го разряда Мачинскаго, 5 к.; Сельскаго Засѣдателя Мойнскаго, 10 к.; писца 1-го разряда Воженскаго, 25 к.; писца 2-го разряда Константина Громова, 5 к.; Сельскаго Засѣдателя Коровина, 25 к.; писца 2-го разряда Кутминскаго, 5 к.; писца Желѣзника, 5 к.; писца 2-го разряда Коткова, 5 к.; помощника Начальника Самурскаго Округа, Капитана Ивана Багирзадова, 5 р.; помощника Начальника Самурскаго Округа, Штабсъ-Капитана Виктора фонъ-Клугена, 2-го, 5 р.; Переводчика Самурскаго Окружнаго Управленія Павла Теръ-Зазарова, 3 р.; шушинскихъ жителей: Давыда Касабова 3 р.; Абрама Арумова, 2 р. 75 к.; Амбарцума Куллара, 1 р. 50 к., Александра Семенова, 50 к.; шемахинскаго жителя Арютина Джангарова, 1 р.; шушинскаго гражданина Исая Беграмова, 3 р.; жителей 3 стана Щигровскаго уѣзда, 39 р.; жителей 4-го стана Щигровскаго уѣзда, 12 р. 17 к.; гг. присутствующихъ, канцелярскихъ чиновниковъ и служителей Ярославской Палаты Гражданскаго Суда: Предсѣдателя Тапорскаго, 10 р.; Товарища Предсѣдателя Дротаевскаго, 5 р., Дворянскихъ Засѣдателей: Пазухина, 3 р.; Тихменева, 4 р.; купеческихъ Засѣдателей: Холщеникова, 45 р.; Разживина, 15 р.; Протоколита Полозова, 1 р.; Столоначальниковъ: Дѣлинскаго, 1 р.; Орлова, 1 р.; Успенскаго, 1 р.; Надсмотрщика Благовѣнскаго, 1 р. 50 к.; Регистратора Зыкова, 1 р.; канцелярскихъ чиновниковъ

и служителей: Абиссова, 50 к.; Сладинова, 25 к.; Полозова, 30 к.; Побѣдимова, 25 к.; Морева, 1 р.; Елоховскаго, 1 р.; Доброхотова, 1 р.; Ржевскаго, 50 к.; Сотемскаго, 50 к.; Ащерина, 50 к.; Филисова, 50 к.; Тихменева, 25 к.; Градусова, 20 к.; Боголюбова, 20 к.; Покровскаго 20 к.; Анцырева, 25 к.; Леандрова, 50 к.; Сукова, 30 к.; неизвѣстныхъ, 2 р.; жителей г. Вилкомира: чиновниковъ Вилкомирской Ратуши: Секретаря Онуфрія Петельчица, 50 к.; Бухгалтера Владислава Швейковскаго, 50 к.; канцеляристовъ: Владислава Улинскаго, 50 к.; Амбросія Мойгиса, 25 к.; Константина Мацкѣвича, 25 к.; Ивана Рущковскаго, 25 к.; Ратмановъ: Израеля Мытниковича, 25 к.; Фалко Шендеровича Фалко, 30 к.; частныхъ лицъ: Евреевъ: Мортхеля Басселя, 50 к.; Молея Трахтенберга, 1 р.; Беніамина Мовшовича Лурія, 50 к.; купца Абея Брауда 1 р.; Депутатовъ Вилкомирскаго еврейскаго общества, 5 р.; Депутатовъ Уцянскаго общества, 1 р.; Евреевъ: Уріяша Лейбовича Герсона, 25 к.; Шмома Гирши Левина, 30 к.; Предсѣдателя Ковенской Палаты Уголовнаго Суда, Статскаго Совѣтника Гильфердинга, и чиновниковъ Палаты, 57 р. 42½ к.; жителей Россіенскаго уѣзда: вотчинниковъ имѣній: Вейзмайца Вольмера, 3 р.; Лепайца Тарашкевича, 3 р.; ретовскаго настоятеля, Ксендза Герубовича, 3 р.; Викарнаго Ксендза Нугаревича, 1 р.; вотчинниковъ имѣній: Каспора Кашинскаго, 50 к.; Ивонишека Залескаго, 2 р.; Чепайца Войшвилича, 30 к.; Войткайца Укрына, 50 к.; Войткайца Каминскаго, 10 к.; неизвѣстнаго, 15 к.; изъ имѣнія Вийткайцъ, 10 к.; дворянина Михаила Кліянша, 50 к.; дворянокъ: Варвары Корвиловой, 5 к.; Анели Шилчкевичъ, 10 к.; дворянина Касимира Невярдовскаго, 10 к.; Ксендза Аполлинарія Келишъ, 1 р.; прусскаго подданнаго Эрнеста Клейна, 25 к.; дворянина Карла Мисевича, 20 к.; изъ имѣнія Поіенора Антона Даукши, 30 к.; изъ имѣнія Менень и Аужбикова Беллевичей, 3 р.; изъ имѣнія Ямонта, Франца и Сымона Видмонтовъ, 50 к.; изъ имѣнія Поіезеора Шимкевича, 75 к.; изъ обруба Аужбикова Монтрыма, 20 к.; отъ тенеускаго настоятеля, 50 к.; изъ имѣнія Тененя Гирша прусс. поддан. 1 р.; отъ дворянокъ Михайловской, 15 к.; дворянина Леопольда Палдовича, 1 р.; имѣнія Юдрана Буцевичева, 75 к.; дворянина Доминика Шимкевича, 25 к.; вотчинника имѣнія Рубишекъ Шляповича, 1 р.; дворянъ: Казимира Кимонта, 20 к.; Ивана Виршиллы, 25 к.; Адама Буцевича, 15 к.;

Гобято, 9 к.; Матсуша Невярдовскаго, 6 к.; Игнатія Тымгинскаго, 15 к.; помѣщикъ Константина Буцевича, 50 к.; Графа Казимира Плятера, 10 р.; помѣщицы Сыцьковой, 75 к.; Леонади Усткевичевой, 75 к.; дворянъ: Михаила Бернатовича, 5 к.; Казимира Стзыговскаго, 9 к.; Граевскаго, 10 к.; Коллежскаго Ассессора Франца Высоцкаго, 1 р.; дворянки Юліи Гедвилловой, 15 к.; управляющаго имѣніемъ Поюрге Гедговдъ, 15 к.; сборщика хвейданскаго еврейскаго общества Меера Лейбовича Каплана, 2 р.; хвейданскаго настоятеля Кс. Граевскаго, 2 р.; двороваго управленія имѣніемъ Ретова Князя Огинскаго, 150 р.; Александра Сымоковича, 50 к.; дворянки Анели Рейтеръ, 20 к.; Гелены Кондратовой, 30 к.; неизвѣстнаго, 25 к.; Станислава Бѣловича, 25 к.; кузнеца Иосифа Лесутиса, 15 к.; Ивана Десутеса, 7½ к.; Матвѣя Гантыно, 20 к.; Викентія Проніловскаго, 20 к.; Стефана Сенкевича, 5 к.; Юліана Кржижевича 75 к.; Евреевъ: Абрама Уосиловича Левиты, 3 р.; Овсея Мовшовича Ицковича, 1 р.; Шая Мокшовича Закса, 50 к.; Михеля Арона Зусмановича, 50 к.; Хайма Даводовича Файвишовича, 3 р.; дворянина Людвигъ Дырмонта, 1 р.; Пристава 5-го стана Кашевскаго, 3 р.; Еврея Мовшы Хаитовича Файвишовича, 2 р.; жителей г. Россіена: Россіенскаго Городничаго Рашевскаго, 6 р.; Губернскаго Секретаря Антона Пужевскаго, 1 р.; настоятеля Россіенскаго доминиканскаго монастыря, 3 р.; Лѣсничаго Россіенскаго Лѣсничества, Прапорщика Юрасина, 1 р.; неизвѣстнаго, 1 р.; дворянина Ивана Гецевича, 1 р.; Екатерины Бо, 5 р.; Подполковника Бо, 5 р.; смотрителя Россіенской Городской Больницы Кейстута Гедьмина, 5 р. 50 к.; писмоводителя той же больницы, Коллежскаго Регистратора Феликса Шотровскаго, 1 р.; неизвѣстнаго, 50 к.; Гладышева, 3 р.; Губернскаго Секретаря А. Инчика, 50 к.; Коллежскаго Регистратора Абаровскаго, 50 к.; дворянина Павла Яблонскаго, 1 р.; уѣзднаго стряпчаго Желиховскаго, 3 р.; купцовъ: Еліаша Рубиновича Воисс, 5 р.; Иосифа Берелювича Габріелювича, 10 р.; Юделя Гольдберга, 2 р.; купеческихъ сыновей братьевъ Гольдберговъ, 2 р.; купца Гирши Габрилювича, 2 р.; Еврея Манделя Кацеленена Богена, 2 р.; купеческаго сына Янкеля Фридмана, 1 р.; купцовъ: Шимеля Фридмана, 1 р.; Иоселя Роховицкаго, 3 р.; Меера Мееровича, 1 р.; купчихи Фейги Рабиновичъ, 2 р.; вдовы Мера и борухъ Меера Иоселя Мортхемовича, 1 р. 50 к.; Мовшы Рабиновича,

30 к.; жителей г. Пскова: Надвораго Совѣтника Подерне, 15 р.; Ивана Гитца, 3 р.; Александра Луппiana, 1 р.; прусскаго полданнаго Эдуарда Фишера, 1 р.; Сушенкова, 2 р.; Отто Кенига, 1 р.; Владиміра Прена, 1 р.; Романа Вельца, 2 р.; Платона Китаева, 3 р.; псковскаго купца Петра Трубинскаго, 2 р.; псковскаго 3-й гильдіи купца Василія Кирпишника, 8 р.; купца Алексѣя Михѣева, 8 р.; печерскаго мѣщанина Якова Кузнецова, 2 р.; опочецкаго купца Ивана Лодыгина, 1 р. 50 к.; псковскаго 3-й гильдіи купца Ивана Петрова Туреникова, 5 р.; псковскаго купца Семена Дервина, 4 р.; псковскаго 3-й гильдіи купца Якова Сокрыянщикова, 10 р.; псковскаго мѣшанина Алексѣя Хлѣбникова, 1 р.; чиновниковъ Псковскаго Окружнаго Управленія Государственныхъ Имуществъ, 23 р.; гг. дворянъ разныхъ лицъ Крестецкаго уѣзда, 82 р. 37½ к.; служащихъ въ Новгородской Палатѣ Уголовнаго Суда, 30 р.; лицъ, подвѣдомственныхъ Дѣвичьему Институту Восточной Сибири, 108 р.; разныхъ лицъ Оренбургской губерніи: Рома Лихачева, 3 р.; Андрея Рытикова, 30 к.; Михаила Колесникова, 20 к.; Андрея Землякова, 20 к.; Ефима Землякова, 10 к.; Андрея Голубева, 10 к.; Степана Шахова, 15 к.; Трофима Суханова, 10 к.; Ивана Рыжикова, 5 к.; Захара Желтова, 1 р.; Степана Сучкова, 10 к.; Ксенофонта Тараканова, 20 к.; Осдора Рыжикова, 25 к.; Петра Фаддеева, 15 к.; Архиппа Савина, 30 к.; Романа Овчинникова, 20 к.; Якова Рыжикова, 25 к.; Родіона Чернова, 25 к.; Федота Чернова, 50 к.; Петра Совина, 15 к.; Спиридона Кадынцова, 15 к.; Терентія Голубева, 20 к.; Осдора Сучкова, 30 к.; Гурія Бѣляева, 20 к.; Михаила Фаддеева, 35 к.; Василія Колоярцева, 20 к.; отъ Михаила Еф. Чернова, 20 к.; Степана Ар. Чернова, 20 к.; Кирилла Клокова, 15 к.; Александра Рыжакова, 25 к.; Егора Рыжакова, 15 к.; Ивана Землякова, 15 к.; Ивана Вязовцова, 50 к.; Григорія Голубева, 25 к.; Ильи Голубева, 25 к.; Силантія Вабичева, 15 к.; Матвѣя Сурикова, 10 к.; Егора Егорова, Баранова, 15 к.; Егора Уварова Баранова, 10 к.; Семена Амвр. Киселева, 5 к.; Петра Амвр. Киселева, 15 к.; Василія Павл. Тараканова, 10 к.; Петра Алек. Напалкова, 10 к.; Моисея Аванасьева Тараканова, 5 к.; Симеона Николаева Алонина, 5 к.; Андрея Никитина Киселева, 10 к.; Егора Землякова, 10 к.; Трофима Петрова Голубева, 10 к.; Арсенія Бозявникова, 50 к.; Евграфа Золотова, 15 к.; Ларіона Чернова, 10 к.; Ивана Рыжикова, 5 к.; Василія Фаддеева,

5 к.; Филиппа Иванцова, 15 к.; Ивана Кудряшева, 25 к.; Дмитрія Корнилова, 10 к.; Священника Петра Целяритскаго, 25 к.; медика Юсифа Гординскаго, 1 р. 50 к.; Якова Землякова, 10 к., Оеофила Киселева, 10 к.; Василя Киселева, 10 к.; Симеона Кадынцева, 10 к.; Савелия Аристова, 10 к.; Членовъ и канцелярскихъ чиновниковъ Псковской Городской Думы и гражданъ г. Пскова, 142 р. 65³/₄ к.; нижнихъ чиновъ III Округа Корпуса Жандармовъ 49 р.; разныхъ лицъ, служащихъ въ Херсонскомъ Совѣстномъ Судѣ, 10 р. 16 к.; управляющаго Хабинскимъ имѣніемъ дворянина Игнатія Антонова сына Чеховскаго, 5 р.; оффиціалистовъ: Хабѣнскаго имѣнія дворянъ: Антона Юсифова Гриневецкаго, 50 к.; Юсифа Стефанова Кознацкаго, 50 к.; Люціана Модымова Савицкаго, 1 р. 50 к.; Григорія Михайлова Дубинскаго, 50 к.; Михаила Францевича Купцевича, 75 к.; Франца Францова Пиотровскаго, 30 к.; Арона Горенштейна, 1 р.; Кипріяна Станиславова Курочицкаго, 75 к.; Константина Антонова Пласковицкаго, 75 к.; Александра Лидвикевича, 75 к.; лекаря Ф. Винцьвича, 1 р.; помѣщицы, жены Маіора Искры, 3 р.; служащихъ въ Островской Городскій больницѣ, 6 р.; Штабсъ-Капитана Савицкаго, 5 р.; неизвѣстнаго, 5 р.; Гг. Офицеровъ и нижнихъ чиновъ Л. Гв. Егерскаго и Финляндскаго полковъ: Егерскаго полка, гг. офицеровъ 204 р.; нижнихъ чиновъ Его Величества роты 216 человекъ, 12 р. 70 к.; Егерскихъ ротъ №1, 217 человекъ, 4 р.; № 2-го 218 человекъ, 6 р. 61 к.; № 3-го 223 человекъ, 2 р. 84 к.; № 4-го 231 человекъ, 5 р.; № 5-го, 224 чел. 8 р.; № 6-го 220 чел. 10 р.; № 7-го 230 чел. 12 р.; № 8-го 230 чел. 14 р. 20 к.; № 9-го 230 чел. 18 р. 80 к.; Карабинерныхъ ротъ № 2-го 222 чел. 3 р. № 3-го 230 чел. 11 р. 75 к.; Штуцерной команды 234 чел. 15 р.; Командира Л. Гв. Финляндскаго полка Генераль-Маіора Графа Фердинанда Ребиндера, 25 р.; Полковниковъ: Сергѣя Бѣлокопытова, 1 р.; Эмиля Шелкина, 1 р.; Александра Чиркова, 1 р.; Капитановъ: Петра Вамковскаго, 1 р.; Аѳанасія Тарасевича, 1 р.; Николая Соколова, 1 р.; Василя Мейера, 1 р.; Штабсъ-Капитановъ: Николая Пашеннаго 1-го, 2 р.; Константина Фохта, 1 р.; Владимира Фридрихса, 1 р.; Якова Алхазова, 1 р.; Игнатія Борейша, 1 р.; Фридриха Засса, 1 р.; Апполона Кушакевича, 1 р.; Николая Максимова, 1 р.; Александра Кусова, 1 р.; Поручиковъ: Николая Теннера 1-го, 1 р.; Николая Крылова, 1 р.; Людвиг

фонъ-Голли, 1 р.; Григорія Гиренкова, 1 р.; Лукьяна Яковлева, 1 р.; Сергѣя Шеншина, 10 р.; Павла Муравьева, 1 р.; Григорія Головина 1 р.; Петра Фомавдіера, 1 р.; Александра Головачева, 1 р.; Константина Граве, 1 р.; Дмитрія Серапина. 1 р.; Григорія Ждановича, 1 р.; Георгія Кушакевича, 1 р.; Подпоручиковъ: Александра Губарева, 2 р.; Владиміра Краббе, 1 р.; Михаила Емельянова, 1 р.; Дмитрія Губарева 2-го, 1 р.; Николая Красовскаго, 1 р.; Владиміра Жиржинскаго, 1 р.; Филиціана Дулевича, 1 р.; Всеволода Каховскаго, 1 р.; Григорія Яковлева, 1 р.; Александра Дена, 1 р.; Николая Донаурова, 1 р.; Прапорщикова: Еремея Теннера, 1 р.; Барона Романа Каульбарса, 1 р.; Карла Вилькена, 1 р.; Ивана Шиллинга, 1 р.; Полковаго Квартермистра Антона Гребенюка, 1 р.; Баталіонныхъ лекарей: Ивана Толмачева, 1 р.; Алексѣя Левитова, 1 р.; Адъютанта Дежурства 4-й Гвардейской Пѣхотной Бригады, Поручика Гашутина, 1 р.; нижнихъ чиновъ Его Императорскаго Высочества роты, 9 р. 64 к.; Егерскихъ ротъ: № 1-й, 6 р. 74 к.; № 2-го, 12 р.; 64 к.; № 3-го, 5 р.; № 4-го, 12 р.; № 5-го, 12 р. 37 к.; № 6-го, 18 р. 50 к.; № 7-го, 11 р. 75 к.; № 8-го, 7 р. 76½ к.; № 9-го, 13 р. 42½ к.; Карабинерныхъ ротъ: № 2-го, 15 р. 52½ к.; № 3-го, 15 р. 6 к.; чиновниковъ, служащихъ въ Канцеляріи Главноуправляющаго Дворцовыми Правленіями 45 р. 50 к.; дворовыхъ людей Кадниковскаго помѣщика, Лейтенанта Челищева, 25 р.; нѣкоторыхъ лицъ, проживающихъ: въ Грязовецкомъ уѣздѣ, 1 р. 35 к.; и во 2-мъ станѣ Устьсысольскаго уѣзда, 24 р. 85 к.; канцелярскихъ чиновниковъ Ярославскаго Сиротскаго Суда, 3 р.; чиновниковъ и служителей Костромской губернской Почтовой Конторы и подвѣдомственныхъ ей мѣстъ, а именно: Костромскаго Почтмейстера Доливо-Добровольскаго, 5 р.; Надворнаго Совѣтника Ивана Петропавловскаго, 2 р.; Бухгалтера и Контролера, Коллежскаго Ассесора Михаила Галактіонова, 1 р. 50 к.; Губернскаго Секретаря Рубинскаго, 1 р.; старшихъ сортировщиковъ: Ивана Доброхотова, 75 к.; Яковлева, 75 к.; младшихъ сортировщиковъ: Душина, 75 к.; Сядемскаго, 50 к.; Рѣдкина, 1 р.; почталіонскаго унтеръ-офицера Солоницына, 1 р.; почталіоновъ: Владиміра Кліентова, 50 к.; Дмитрія Прилуцкаго, 75 к.; Оедора Глѣбскаго, 50 к.; Никанора Левашева, 50 к.; Михаила Бѣлок-рыцина, 50 к.; Александра Межакова, 50 к.; Петра Яснева, 60

к.; Михаила Владимірова, 50 к.; сторожа Орѣховскаго, 25 к.; Юрьевцакаго Почтмейстера Ивана Леонова, 3 р.; Никольскаго Станціоннаго Смотрителя Иванова, 1 р.; Юрьевцакой Почтовой станціи писаря, 50 к.; Юрьевцакаго почталіона Кудрявцева, 30 к.; Соколова, 25 к.; Шаховскаго, 10 к.; Макарьевскаго Почтмейстера Прилуцкаго, 1 р.; почталіоновъ: Никитина, 25 к.; Ясена, 25 к.; Нерехтскаго Почтмейстера, Помощника и почталіоновъ, 2 р.; Лугскаго Почтмейстера, Барсукова, 5 р.; Буйскаго Почтмейстера, Губернскаго Секретаря Фролова, 85 к.; почталіоновъ: Ѳедора Соболева, 25 к.; Ивана Разумовскаго, 25 к.; писаря Почтовой станціи Сергѣя Михѣва, 15 к.; Солигаличскаго Почтмейстера, Коллежскаго Ассесора Андрея Купріянова, 5 р.; почталіоновъ: Анемподиста Кудрявцева, 15 к.; Александра Соболева, 15 к.; Чухломскаго Почтмейстера Коллежскаго Секретаря Іосифа Перфильева, 1 р. 50 к.; почталіона Соколова, 50 к.; писаря Почтовой станціи Сахарова, 20 к.; Старосты съ ямщиками, 50 к.; писаря Дьяконовской Почтовой станціи съ ямщиками, 40 к.; неизвѣстнаго Кологривской Почтовой Конторы, 1 р.; Почтмейстера Пучежской Почтовой Конторы Ѳедора Кипарисова, 2 р.; почталіона Михаила Виноградова, 50 к.; писаря Пучевской станціи Бобылева, 50 к.; почтъ-содержателей: Пучежской станціи, 3 р.; Почтмейстера Кинешемской Почтовой Конторы Антона Якушевскаго, 4 р. 64 к.; почталіоновъ: Соболева, 45 к.; Кузмина, 45 к.; Стародубцева, 20 к.; Селезневскаго смотрителя Шестакова, 50 к.; почтоваго старосты, 50 к.; ямщиковъ, 15 к., кинешемскаго писаря Петра Бедарева, 20 к.; почтоваго старосты, 20 к.; ямщиковъ, 21 к.; Князевскаго смотрителя Чернышева, 75 к.; почтоваго старосты, 75 к.; Петра Тимоеева, 1 р.; Варнавинскаго Почтмейстера Титулярнаго Совѣтника Требинскаго, 1 р.; почталіоновъ: Ивана Кузлевскаго, 25 к.; Андрея Зорина, 25 к.; Ермолихинской станціи: писаря Королева, 30 к.; ямщика Якова Михайлова, 20 к.; Мошкинской станціи: отъ писаря Шатрова, 30 к.; ямщика Степана Петрова, 20 к.; содержательницы Завильской станціи, Ильиной, 50 к.; этой-же станціи: писаря, 30 к.; и ямщика, 20 к.; содержательницы Варнавинской станціи, Потѣхиной, 50 к.; этой-же станціи: писаря Иванова, 30 к.; ямщика Семена Иванова, 20 к.; содержателя Бажовской станціи Василья Аванасьева, 50 к.; этой-же станціи писаря Смирнова, 30 к.; ямщика Зуди-

лова, 20 к.; содержателя Боковой станціи Семена Харламова, 50 к.; писаря той-же станціи, 30 к.; ямщика, 20 к.; повѣреннаго содержателя Ермолихинской и Мошкинской станціи, г. Владимірова, 1 р.; Галичскаго Уѣзднаго Почтмейстера, Титулярнаго Совѣтника Ивана Ависова, 2 р.; Юрьевецкаго помощника Степана Семеновскаго, 1 р. 27 к.; Дюковскаго смотрителя Алексѣя Владимірова, 73 к.; галичскихъ почталіоновъ: Евгенія Соколова, 25 к.; Ивана Кудрявцева, 25 к.; Александра Смирнова, 25 к.; Ивана Новлянскаго, 25 к.; писаря Бароновицкой станціи, 15 к.; содержателя, 25 к.; ямщиковъ: Дмитрія Андреева, 10 к.; Семена Сергѣева, 10 к.; писаря Евдокимовской станціи Василя Лафина, 15 к.; ямщиковъ: Евграфа Иванова, 10 к.; Романа Филиппова, 10 к.; писаря Фатьяновской станціи, 15 к.; ямщиковъ: Василя Осипова, 10 к.; Петра Ѳедорова, 10 к.; Малаугорскаго Смотрителя Алексѣя Платонова, 1 р.; Унженскаго Смотрителя Шестакова, 25 к.; писаря Мостовской станціи, 15 к.; старосты, 30 к.; ямщиковъ: Арсенія Иванова, 10 к.; Сергѣя Иванова, 5 к.; Ивана Васильева, 10 к.; Кадыйскаго Смотрителя, Коллежскаго Регистратора Петра Горталова, 50 к.; ямщиковъ: этой станціи, Семена Васильева, Семена Родионова и Николая Семенова, 20 к.; писаря Макарьевской станціи, 5 к.; отъ присутствующихъ, Секретаря и канцелярскихъ чиновниковъ Пошехонскаго Уѣзднаго Суда, 30 р.; Глазовскаго Уѣзднаго Казначея Лопатина, 1 р.; Бухгалтера Третьякова, 1 р.; въ должности Бухгалтера Мухачева, 1 р.; за помощника Бухгалтера Журавлева, 50 к.; за Журналиста Басманова, 50 к.; Коллежскаго Регистратора Капитона Мухачева, 20 к.; Коллежскаго Регистратора Владиміра Блумова, 30 к.; виннаго Пристава Изотова, 1 р.; соляныхъ магазиновъ вахтера Шутова, 50 к.; Управляющаго Комисіонерствомъ Кубарина, 1 р.; конторщика П. Анањина, 50 к.; помощника конторщика Ив. Мошкина, 25 к.; писца Конторы Николая Савшизова, 15 к.; подвальнаго Прокопія Иванова Отыганьева, 25 к.; присяжныхъ: Макара Суворова, Никифора Градобоева, Дементія Мухачева и Степана Будерихина, 40 к.; жителей г. Вологды, 46 р. 53½ к.; по г. Уржуму: Уѣзднаго Судьи Ивана Авчинникова, 10 р.; Дворянскихъ Засѣдателей: Андрея Швыговскаго, 1 р. 50 к.; Вылягжанина, 1 р.; Сельскихъ Засѣдателей: Ивана Глушкова, 5 к.; Егoшина, 10 к.; Секретаря Александра Мейснера, 50 к.; Столоначальниковъ: Васи-

сїлія Ардашева, 25 к.; Петра Безпорточнова, 50 к.; Регистратора Василя Верещагина, 25 к.; Коллежскаго Регистатора Гельнова, 25 к.; писцовъ: Филиппа Рѣпина, 10 к.; Ивана Безпорточнаго, 10 к.; Якова Гасникова, 10 к.; Губернскаго Секретаря Петра Зубарева, 30 к.; по г. Елабугѣ купцовъ: Капитона Яковлева Ушкова, 10 р.; Александра Иванова Стахѣва, 8 р.; Алексѣя Егорова Новикова, 10 р.; Ѳедора Андреева Фиретова, 3 р.; Ѳедора Кириллова Стахѣва, 10 р.; Дмитрія Иванова Стахѣва, 5 р.; Аванасія Дмитріева Шишкина, 1 р.; Василя Андреева Шабалина, 5 р.; мѣщанина Василя Петрова Шабалина, 2 р.; по г. Нолинску купцовъ: Семена Стрижева, 1 р.; Евлампія Нелюбина, 2 р.; Степана Валжихина, 1 р.; зарайскаго купческаго сына Петра Калашникова, 2 р.; мѣщанъ: Ларіона Шурятева, 2 р.; Ѳедора Шурятева, 2 р.; виннаго Пристава Макарова, 50 к.; неизвѣстнаго, 50 к.; по Глазовскому уѣзду: неизвѣстнаго 2 р.; мѣщанъ: Сергѣя Ѳедорова Маландина, 1 р.; Григорія Лошкина, 40 к.; Константина Иванова Шмелева, 25 к.; Семена Николаева Рублева, 1 р.; Петра Саврасова, 1 р.; Павла Дряхлова, 25 к.; Семена Рублева, 25 к.; Дмитрія Кощева, 40 к.; Ивана Прозорова, 30 к.; Григорія Лошкина, 10 к.; Василя Маландина, 50 к.; Павла Преснецова, 50 к.; крестьянъ: Михаила Шуклецова, 25 к.; Степана Гайнисимова, 40 к.; Алексѣя Нагавицына, 1 р.; Демьяна Кривцова, 50 к.; Агафона Телицына, 2 р.; Осипа Кокорина, 25 к.; Ѳедора Ѳедотова Телицына, 1 р.; Григорія Мицѣва Наймушина, 25 к.; Степана Ермолаева Ворожцова, 20 к.; Ѳедора Филиппова Якимова, 30 к.; Ѳедора Тимоѣева Башева, 80 к.; неизвѣстнаго, 50 к.; неизвѣстнаго, 20 к.; неизвѣстнаго, 50 к.; Ивана Телицына, 1 р.; Павла Коробова, 50 к.; Артемія Ворождова, 40 к.; Козьмы Иванова Баталова, 10 к.; Ѳедора Григорьева Шитова, 1 р.; Папы Александрова Суслопарова, 50 к.; Ивана Яковлева Бородулина, 1 р. 20 к.; Ивана Телицына, 1 р. 50 к.; Агафона Телицына, 50 к.; Селина Головина, 50 к.; Тимоѣя Бердникова, 25 к.; Климонта Копосова, 15 к.; Ивана Иванова Чермныха, 15 к.; Михаила Бердникова, 15 к.; Степана Зязева, 15 к.; Козьмы Прохорова, 15 к.; Василя Прохорова, 15 к.; Ефима Нагавицына, 15 к.; Агапа Лужбина, 15 к.; Андрона Брызгалова, 15 к.; Саввы Микрюкова, 15 к.; Харлама Мѣсникова, 15 к.; Аванасія Сатадина, 1 р.; Василя Метелева, 50 к.; Евсигнѣя Дровосѣкова, 3 к.; Аванасія Локтина, 10 к.;

Константина Чемерискина, 15 к.; неизвѣстнаго, 10 к.; Саввы Адриянова Чиркова, 10 к.; Симона Пѣстова, 10 к.; Филиппа Брюхова, 20 к.; Евтѣя Болобанова, 15 к.; Ивана Шаклѣина, 10 к.; Ивана Бельтюкова, 14 к.; Лаврентія Шуклина, 15 к.; Аверьяна Русскиха, 15 к.; Ѳедора Болобанова, 10 к.; Семена Измѣстьева, 10 к.; Михаила Соболева, 10 к.; Ильи Курочкина, 15 к.; Меланьи Пѣгановой, 10 к.; Парасковьи Дудиной, 10 к.; Устиньи Телицыной, 10 к.; Матрены Лопатиной, 10 к.; Григорія Зыкова, 10 к.; Андрея Обухова, 9 к.; Ефима Дехтерева, 10 к.; Осипа Шиляева, 10 к.; Николая Корякина, 10 к.; Евдокима Зорина, 10 к.; Ѳомы Вотинцева, 8 к.; Анфима Шумихина, 15 к.; Ѳедора Валанихина, 1 р.; Аванасія Филаева, 1 р.; Максима Шуклина, 20 к.; Ивана Паитюхина, 1 р.; Абдула Касимова, 1 р.; Сейфатдина Арасланова, 1 р.; Ѳедора Васильева Рашхина, 1 р.; Петра Мартемьянова, 10 к.; Хабидулы Занчурина, 1 р.; Фихардина Арасланова, 50 к.; Рафика Курбанаева, 1 р.; Мухамета Мустафина, 2 к.; Кондратія Михонина, 20 к.; Музафора Манасыпова, 1 р.; Игнатія Максимова, 30 к.; Григорія Фалалеева, 50 к.; Павла Ходырева, 25 к.; Савватія Бортникова, 10 к.; Родіона Коковихина, 25 к.; Тимоея Соболева, 20 к.; Григорія Ашихмина, 30 к.; Петра Чиркова, 20 к.; Алексѣя Гаврилова Логинава, 1 р.; Василія Зайцева, 30 к.; Карпа Шуклина, 20 к.; Амвросія Мѣсникова, 25 к.; Амвросія Котомцева, 10½ к.; Потана Зорина, 4½ к.; Епимаха Черныха, 30 к.; Петра Нужина, 3 р.; Ивана Павлова Дряхлова, 50 к.; Моисея Снитирева, 20 к.; Андрона Матопкова, 20 к.; Ипполита Вычугжанина, 20 к.; Василія Тучкова, 20 к.; Михаила Копосова, 20 к.; Тараса Бѣльева, 20 к.; Ефима Брюхова, 20 к.; Семена Кодырева, 20 к.; Козьмы Черезова, 20 к.; Ефима Бабкина, 20 к.; Лаврентія Шутова, 8½ к.; Климонта Шуклина, 15 к.; Якова Дубовцова, 20 к.; Ивана Велькова, 15 к.; Евдокима Ситникова, 13 к.; Николая Чиркова, 14 к.; Ларіона Кожева, 10 к.; Егора Пасынкова, 15 к.; Аверкія Шакина, 50 к.; Севастьяна Хлѣбникова, 15 к.; Мирона Юркина, 15 к.; Минѣя Мальцова, 11½ к.; Саввы Фефилова, 50 к.; Ивана Ончукова, 10 к.; Петра Яковлева Попова, 20 к.; Игнатія Ончукова, 5 к.; Алексѣя, Шкляева, 50 к.; Ананія Шутова, 5 к.; Дмитрія Шутова, 5 к.; Григорія Кошеева, 3 р.; Ѳедора Погудина, 80 к.; Дмитрія Попова, 20 к.; Ѳедора Чулкина, 50 к.; Дмитрія Буторина, 30 к.; Леонтія Ветошкина, 20 к.; Ивана Попкова, 20 к.;

Трѳима Буторина, 10 к.; Павла Рыболовлева, 20 к.; Степана Рыболовлева, 20 к.; Амвросія Зуева, 50 к.; Якова Лобанова, 25 к.; Фирста Потапова, 20 к.; Антопа Соковнина, 25 к.; Филиппа Ветошкина, 20 к.; Евдокима Ершова, 25 к.; Никифора Казакова, 25 к.; Петра Леонтьева Лупцова, 25 к.; Ѳедора Наймушина, 1 р.; Василя Дюпина, 20 к.; Дениса Муткыха, 3 р.; Василя Двоглазова, 20 к.; Ильи Дудырева, 10 к.; Якима Шабалина, 10 к.; Ромава Калинина, 50 к.; Демида Шутова, 15 к.; Карпа Максимова, 15 к.; Аванасія Осокина, 10 к.; Родіона Преснецова, 10 к.; Лукьяна Русекиха, 10 к.; Прокофія Костромична, 2 к.; Петра Иванова Якимова, 15 к.; Алексѣя Сѣверюхина, 2 р. 50 к.; Нефеда Мокрушина, 15 к.; Гаврилы Телицына, 1 р.; Ѳедота Стародумова, 10 к.; Авраама Любовикова, 20 к.; Саввы Бабина, 10 к.; Александра Шумилова, 1 р.; Кузьмы Шумилова, 50 к.; Петра Анфалова, 6 к.; Аннки Лалетина, 10 к.; Ѳедора Ероѳеева Ардашева, 20 к.; Ермолая Злобина, 4½ к.; Саввы Крежевскихъ 50 к.; Игнатія Трухина, 10 к.; Ѳедора Еговкина, 20 к.; Матвѣя Лушниковъ, 25 к.; Вонифантія Шулепова, 9 к.; Василя Чулкина, 15 к.; Дмитрія Рыболовлева, 10 к.; Данилы Крежевскихъ, 15 к.; Семена Васильева Ершова, 15 к.; Никиты Иванова Кошесва, 1 р.; Саввы Тукбаева 10 к.; Ивана Григорьева Зыкина, 30 к.; Ѳедота Рыболовлева, 10 к.; Михайлы Емельянова, 10 к.; Петра Булатова, 10 к.; Еремѣя Перминова, 5 к.; Никанора Веретенникова, 5 к.; Николая Деветьярова, 4 к.; Ѳедота Тукбаева, 6 к.; Сергѣя Суворова, 7 к.; Аванасія Максимова, 3 к.; Дорофея Злобина, 3 к.; Филиппа Крысова, 2 к.; Семена Ворончихина, 5 к.; Меркурія Пермькова, 10 к.; разныхъ лицъ 50 к.; по г. Малмыжу: Губернскаго Секретаря Думанскаго, 5 р.; Смотрителя Перфильева, 5 р.; крестьянина Ивана Лешеткина, 3 р.; начальника Мукинакинской конно-этапной команды, Невельскаго, 3 р.; купца Евдокима Анисимова, 3 р.; неизвѣстнаго, 3 р.; крестьянина Хрисанфа Вершинина, 2 р.; Начальника Узинской конно-этапной команды Будкевича, 2 р.; дворника Ивана Иванова, 2 р.; Подпоручика Будкевича, 1 р. 50 к.; Священника Ильи Виноградова, 1 р. 50 к.; Коллежской Ассессорши Марьи Коршуновой, 1 р.; мѣщанина Михайлы Свѣшниковъ, 1 р.; Священника Іоанна Капачинскаго, 1 р.; Подпоручицы Елисаветы Быковой, 1 р.; неизвѣстнаго, 1 р.; неизвѣстнаго, 1 р.; крестьянина Петра Шилиева, 1 р.; мѣщанина Кондратія Шакляина, 1 р.;

крестьянъ: Петра Тарбѣева, 1 р.; Ивана Потапова, 1 р.; Священника Василія Замятина, 1 р.; крестьянина Константина Копанова, 1 р., казанскаго мѣщанина Степана Перешникова, 50 к.; кукарскаго крестьянина Алексѣя Ѳедорова, 50 к.; неизвѣстнаго, 50 к.; Ерофея Рябова, 50 к.; неизвѣстнаго, 50 к.; крестьянъ: Василія Королева, 50 к.; Прокопія Сухихъ, 50 к.; Михѣя Голева, 50 к.; Герасима Гагарипова, 50 к.; Николая Филимоновича, 20 к.; Поликарпа Ѳедорова, 20 к.; Андрея Петрова, 3 к.; Ѳедора Касаткина, 3 к.; Демьяна Коробова, 25 к.; сельскаго Старшины Петра Чучалина, 40 к.; крестьянъ: Семена Кожевникова, 10 к.; Егора Васильева, 20 к.; Гурьяна Лялина, 6 к.; Павла Максинова, 3 к.; Тихона Благодатскаго, 4 к.; Захара Чугалина, 5 к.; Егора Лялина, 2 к.; Матвѣя Лялина, 10 к.; Павла Колотова, 3 к.; Филиппа Городилова, 3 к.; Ѳедора Булдакова, 15 к.; Ивана Копанева, 4 к.; отставнаго солдата Степана Быкова, 20 к.; крестьянъ: Ивана Бердникова, 10 к.; Тимоея Казакова, 10 к.; Якимъ Шуравина, 10 к.; Никифора Шуравина, 10 к.; Ивана Казакова, 10 к.; Филиппа Казакова, 5 к.; Филиппа Бокова, 10 к.; Матвѣя Буркова, 6 к.; Савватія Буркова, 1 к.; Ивана Шуравина, 3 к.; Михайлы Шавкунова, 6 к.; Павла Шуравина, 5 к.; сельскаго Старшины Ивана Ѳедотова, 25 к.; объѣздчика Семена Григорьева, 1 к.; помощника писаря Шулакова, 6 к.; поокрещенныхъ Воляковъ: Тимоея Ѳедорова, 2 к.; Василія Никифорова 3 к.; Ивана Игнатьева, 2 к.; Алексѣя Васильева, 5 к.; Ефима Васильева, 1 к.; Ивана Никитина, 2 к.; Николая Гаврилова, 3 к.; Назара Егорова, 3 к.; Павла Сергѣева, 3 к.; Ивана Григорьева, 3 к.; Тимоея Николаева, 1 к.; Ефима Сидорова, 2 к.; Мартына Иванова, 2 к.; Ивана Никитина, 3 к.; Егора Никитина, 3 к.; Ивана Васильева, 3 к.; крестьянъ: Трофима Зорина, 10 к.; Осипа Ожигова, 10 к.; Ѳедора Зорина, 3 к.; Савина Кислицына, 40 к.; Семена Звѣрева, 10 к.; поокрещенныхъ Воляковъ: Назара Дмитріева, 1 к.; Егора Онисимова, 1 к.; Якова Григорьева, 1 к.; Ивана Дмитріева, 1 к., Перфиля Рѣщникова, 2 к.; Никифора Григорьева, 6 к.; писаря Осипа Баталова, 15 к.; Старшины Степанова, 8 к.; крестьянъ: Дмитрія Останина, 4 к.; Акима Потапова, 3 к.; Ѳедора Черныхъ, 3 к.; Хмырова, 10 к.; Головы Коновалова, 20 к.; Семена Пемьшева, 2 к.; Егора Бусаргина, 3 к.; Старшины Крекушина, 10 к.; Николая Ходырева, 6 к.; Василія Евдокимова, 10 к.;

Петра Меркурьева, 5 к.; Ковона Мокѣва, 4 к.; Прокопія Архипова, 2 к.; Евсея Клековскина, 5 к.; Оедора Борисова, 2 к.; Дениса Егорова, 3 к.; Семена Оомина, 5 к.; Ульяна Дмитріева, 2 к.; Игнатія Николаева, 1 к.; Кирилла Оедорова, 2 к.; Алексѣя Давыдова, 2 к.; Бенедикта Аванасьева, 3 к.; Акіма Лукоянова, 3 к.; Онисима Васильева, 3 к.; писаря Пантюхина, 10 к.; Ивана Агапова, 10 к.; Филимона Жигалова, 10 к.; Прокофія Русскихъ, 10 к.; Никиты Якимова, 2 к.; Давыда Якимова, 20 к.; Алексѣя Боровикова, 10 к.; Демида Веселкова, 10 к.; Василія Ивонина, 10 к.; Петра Бахтіарова, 10 к.; неизвѣстнаго, 40 к.; Козьмы Исопова, 15 к.; Саввы Докучаева, 25 к.; Карпа Сергѣева, 20 к.; Гурьяна Сухиха, 25 к.; Ильи Двоглазова, 15 к.; Оедора Двоглазова, 3 к.; Данилы Останина, 10 к.; Максима Широкихъ, 3 к.; Оеофана Бердникова, 3 к.; Егора Ожегова, 3 к.; Николая Васильева, 53 к.; Ивана Павлова, 35 к.; Ивана Козьмина, 10 к.; Оедора Сидорова, 6 к.; Гаврилы Максимова, 10 к.; Никона Яковлева, 4 к.; Наума Шумихина, 20 к.; Владиміра Дресвянникова, 10 к.; Дмитрія Шилова, 10 к.; Оедора Филимонова, 10 к.; Михайлы Соковикова, 6 к.; Осипа Шутова, 10 к.; Алексѣя Широкихъ, 5 к.; Василія Ложкина, 3 к.; Ильи Шутова, 15 к.; Ивана Шутова, 6 к.; Ивана Мокрушина, 5 к.; Сергѣя Шутова, 3 к.; Саввы Вахрушева, 6 к.; Емельяна Черныха, 3 к.; Степана Шутова, 3 к.; Павла Шутова, 3 к.; Павла Шутова, 1 к.; Оедора Обухова, 2 к.; Филимона Карачева, 3 к.; Аванасія Обухова, 6 к.; Семена Сергѣева, 4 к.; Ивана Шутова, 3 к.; Павла Глазырина, 25 к.; Евсея Вьлесежанина, 3 к.; Максима Вахрушева, 10 к.; Оедора Сергѣева, 10 к.; Павла Сергѣева, 25 к.; Кондратія Чернышева, 3 к.; Василія Кыртина, 10 к.; Еремѣя Чернышова, 3 к.; Михайлы Селинина, 3 к.; Сергѣя Дресвянникова, 1 р. 3 к.; Варлама Шаратканова, 47 к.; Варлама Шаратканова, 78 к.; Архиппа Никитина, 50 к.; Малахѣя Павлова, 8 к.; Гаврилы Андреева, 36 к.; разныхъ лицъ, 2 р. 16 к.; по Орловскому уѣзду: старшаго добросовѣстнаго Оедота Смирнова, 10 к.; крестьянъ: Іонны Филиппова Коржавина, 25 к.; Степана Тимоеева Коржавина, 25 к.; Владиміра Коржавина, 50 к.; Петра Савиныха, 15 к.; Петра Матѣева Смирнова, 20 к.; Кирилла Ефимова Колбина, 30 к.; Михайлы Иванова Репицына, 25 к.; Семена Ильина Доровскихъ, 10 к.; Кипріяна Осипова Широкина, 20 к.; по Вятскому уѣзду: Земскаго Исправ-

ника Кандакова, 1 р.; Непремѣннаго Засѣдателя Чицова, 1 р.; Сельскихъ Засѣдателей; Кощеева, 10 к.; Головенкина, 1 р.; Секретаря Булгакова, 25 к.; Столоначальниковъ: Черепанова, 60 к.; Садинскаго, 60 к.; Янковского, 20 к.; отъ писцовъ: Щепина, 15 к.; Лубнина, 25 к.; Ергина, 15 к.; Огородникова, 50 к.; Шкляева, 10 к.; Фаворскаго, 10 к.; разныхъ лицъ, проживающихъ въ г. Вологдѣ, 46 р 53¼ к.; присутствующихъ и канцелярскихъ чиновниковъ Мологскаго Сиротскаго Суда, 5 р; 25 к.; Секретаря Ярославской Палаты Гражданскаго Суда, Титулярнаго Совѣтника Соболева, 10 р.; служащихъ въ Мологскомъ Городовомъ Магистратѣ, Бургомистровъ: Михаила Бушкова, 5 р.; Ефима Подосенова, 1 р. 50 к.; Ратмановъ: Ильи Т. С. М. Лаврова, 1 р.; Платова, 50 к.; Неустроева, 1 р.; канцелярскаго служителя Станиловскаго, 25 к.; Протоколнста Полтевскаго, 25 к.; писца Соловьева, 25 к.; разныхъ лицъ Тихвинскаго Уѣзднаго Суда: Испр. долж. Уѣзднаго Судьи Отсолина, 1 р.; Дворянскаго Засѣдателя Бровцына, 1 р.; въ должности Дворянскаго Засѣдателя, фонъ-Деръ-Фура, 50 к.; за Секретаря, Протоколнста Эвенгова, 50 к.; Столоначальника Егора Андреева, 10 к.; надсмотрщика Шугозерскаго, 15 к.; Регистратора Уштовскаго, 15 к.; Губерскаго Секретаря Смирнова, 10 к.; писцовъ: Якова Миловича, 15 к.; Федора Реданскаго, 10 к.; писмоводителя Предводителя Дворянства Звѣрева, 25 к.; подвѣдомственнаго Литовской Духовной Консистоіи Духовенства, 113 р. 79 к.; чиновниковъ Втораго Департамента С.-Петербургской Палаты Гражданскаго Суда, 141 р. 50 к.: помѣщика Графа Потоцкаго, жены его Генріеты и дочери Маріи, 297 р.; Гг. Командира Нарвскаго Артиллерійскаго Гарнизона, Полковника Забродина, офицеровъ и классныхъ чиновниковъ вѣреннаго ему Гарнизона, 15 р.; Гг. штабъ и оберъ-офицеровъ 2 Учебнаго Карабинернаго полка, 177 р. 57½ к.; и нижнихъ чиновъ тогоже полка, 108 р. 14 к.; членовъ Новоладожскаго Отдѣленія Тверской Судоходной Расправы: Алексѣя Горусскаго, 9 р. 53 к.; Петра Барсукова, 9 р. 53 к.; Степана Гурдеева, 9 р. 53 к.; Секретаря Андрея Новоселова, 8 р. 95 к.; Бухгалтера Корнилія Курнитовскаго, 8 р. 95 к.; канцелярскаго чиновника Василія Ротаря, 7 р. 15 к.; канцелярскаго служителя Владиміра Петрова, 5 р. 36 к.; по 2-му Департаменту С.-П.-б. Управы Благочинія: купца Ступина, 1 р.; неизвѣстнаго, 50 к.; купцовъ: Александра

Швалсва, 1 р.; Василя Михѣева, 1 р.; Василя Васильева, 10 р.; Ярилова, 10 р.; неизвѣстнаго, 50 к.; вольноотпущеннаго Ивана Копѣйкина, 10 р.

Съ 6-го по 20-е Сентября: Отъ лицъ, служащихъ въ Бійской Почтовой Конторѣ, 4 р.; лицъ проживающихъ въ городѣ Кайнскѣ, а именно: Кол. Ассес. Плотникова, 3 р.; Леонида Рейнгольда, 1 р.; Надворнаго Совѣтника Ивана Игнатьева, 2 р.; Священника Симсона Воскресенскаго, 1 р.; Благочиннаго Бенедиктова, 2 р.; лекаря Седякина, 2 р.; Анцыферова, 1 р.; Якубовскаго, 2 р.; Хиыкина, 1 р.; Титулярнаго Совѣтника Колычева, 1 р.; учителя Петра Голицкина, 50 к.; смотрителя острога, Шубина, 50 к.; купца Ивана Ерофеева, 2 р.; Секретаря Ратуши Попова, 50 к.; Дмитрія Мясникова, 50 к.; купца Ивана Курмина, 3 р.; Титулярнаго Совѣтника Тишина, 1 р.; Алексѣя Сурикова, 1 р.; курганскаго куп. сына Шведова, 1 р.; Попова, 1 р.; Василя Максимчи, 10 к.; Моисея Лейбовича, 25 к.; Ильи Разнофельдова, 25 к.; неизвѣстныхъ, 11 р. 10 к.; членовъ и канцеляріи Бійскаго Окружнаго Суда, 4 р. 39 к.; нижнихъ чиновъ Базайской ставицы, 99 к.; жителей города Орла, а именно Предсѣдателя и членовъ Орловской Казенной Палаты, канцелярскихъ служителей и чиновниковъ, а также чиновниковъ и служителей, подвѣдомственныхъ Палатѣ мѣсть, въ уѣздахъ находящихся, 392 р. 32³/₄ к.; по гор. Орлу изъ дворянъ дѣвицы: Евгениі Руфовой Ушаковой, 1 р.; Надежды Березиной 50 к.; мѣщанъ: Михаила Иванова, 3 р.; Желяева, 5 р.; неизвѣстна 10 к.; мценскаго мѣщанина Зигѣва, 1 р.; неизвѣстнаго, 40 к.; мѣщанъ: Николая Постухова, 50 к.; Аванасія Суслова, 50 к.; государственнаго крестьянина Петра Селихова, 1 р.; мѣщанъ: Севастьяна Алексѣева, 50 к.; Александра Бакина, 50 к.; Ивана Копытникова, 50 к.; неизвѣстнаго, 15 к.; купца Бориса Мельникова, 1 р.; неизвѣстнаго, 80 к.; Григорья Суханова, 1 р.; Василя Власова, 1 р.; Ивана Ллина, 1 р.; мѣшанина Авнасія Ларионова, 1 р.; купца Сергѣя Перфильева, 15 р.; Ивана Тимоеева, Серебренникова, 1 р.; Ивана Желтухина, 25 к.; Ивана Юлатѣва, 25 к.; Михаила Масленникова, 25 к.; Михаила Абакумова, 25 к.; Ильи Анофріева, 10 к.; Михаила Суслова, 10 к.; Василя Лапотникова, 10 к.; Михаила и Авдотьи Булгаковыхъ, 50 к.; Василя Сыромѣтникова, 15 к.; Анны Бакиной, 25 к.; Евдокіи Ивановой Бакиной, 10 к.; Александры Пав-

ловой, 15 к.; Елены Себримовой и Софьи Носовой, 30 к.; Матвѣя Бакина, 50 к.; Петра Лапина, 80 к.; Марьи Персіянцовой, 10 к.; неизвѣстнаго, 10 к.; Николая Торопова, 50 к.; Калужской губерніи, Козельскаго уѣзда: государственныхъ крестьянъ: Егора Прокофьева Ефима Егорова, Андрияна Петрова и Григорія Савельева, 1 р. 80 к.; Василья Уткина, 15 к.; Анны Матвѣевой, 10 к.; Натальи Козаревой, 10 к.; Анны Тороповой, 15 к.; Аграфены Бѣляевой, 50 к.; Дмитрія Никитиша Курятова, 75 к.; Михайлы Платонова, 10 к.; Петра Бажинова, 25 к.; Григорья Постухова, 11 к.; неизвѣстнаго, 25 к.; Петра Перельгина, 5 р.; Дмитрія Логутьева, 10 к.; Александра Ляхова, 3 р.; военныхъ чиновъ Кирасирскаго Ея Императорскаго Высочества, Великой Княгини Александры Іосифовны полка, а именно: нижними чинами 1-го эскадрона, 10 р.; 2-го, 10 р.; 3-го, 10 р. 25 к.; 4-го, 10 р.; 5-го, 5 р.; 6-го, 13 р. 60 к.; Священника Мурзакевича, 1 р.; отъ Гг. Штабъ и Оберъ-Офицеровъ, Корнетовъ: Куровскаго, 3 р.; Родзянко, 10 р.; Езерскаго, 1 р.; Высоцкаго, 15 р.; Червинскаго, 10 р.; Мальцова, 3 р.; Вродзинскаго, 1 р.; Ренсекамфа, 1 р.; Жукова, 1 р.; Колягина 2-го, 2 р. 50 к.; Озерскаго, 1 р.; Смоленскаго, 1 р.; Генделевича, 1 р.; Колягина 1-го, 2 р. 50 к.; Адарюкова, 1 р.; Штутцера, 1 р.; Ребинька, 1 р.; Фалескаго, 1 р.; Зыкова, 1 р.; Золотницкаго, 3 р.; Семидарскаго 2-го, 1 р.; Поручиковъ: Пащенко 2-го, 2 р.; Влезкова, 1 р.; Ковлацкаго, 1 р.; Иваненкова, 1 р.; Семирадскаго 1-го, 1 р.; Путилова, 2 р.; Сморгчова, 2 р.; Янковскаго, 1 р.; Плещева, 1 р.; Тараковскаго, 1 р.; Штабъ-Ротмистровъ: Ячевскаго, 1 р.; Ворзевко, 1 р.; Ротмистровъ: Пащенко, 2 р.; Александрова, 1 р.; Колмакова, 1 р.; Семенова, 5 р.; Поднобокова, 1 р.; Майоровъ: Шликевича, 3 р.; Смѣцкаго, 1 р.; Пыхачева, 3 р.; Подполковника Войцеховича, 2 р.; Полковника Барачо, 25 р.; разныхъ лицъ Кіевскаго Военнаго Госпиталя, а именно: Протоіерея Захарія Бѣлевскаго, 4 р.; Кіевской Духовной Семинаріи учениковъ: Константина Бѣлявскаго, 1 р.; Петра Добротворскаго, 50 к.; Смотрителя Кіевскаго Военнаго Госпиталя, Полковн. Арбузова, 6 р.; Коллежскихъ Совѣтниковъ: Черкунова, 1 р. 50 к.; Спиридонова, 3 р.; Надворнаго Совѣтника Бугаева, 50 к.; Капитана Якубовскаго, 1 р. 50 к.; Титулярнаго Совѣтника Каливровскаго, 1 р. 50 к.; аптекарскаго помощника Кацленки, 1 р. 5 к.; N. N. неизвѣстнаго, 1 р.; Лекаря Фукино, 1 р.; Токор-

скаго, 1 р. 50 к.; Курдюмова, 1 р.; Ординатора Кулакова, 1 р.; Бродцаго, 1 р.; Груценко, 1 р.; старшаго писаря Гевлева, 1 р.; старшаго фельдшера, Егора Никитина, 50 к.; младшаго писаря Конторы Кіевскаго Госпиталя Павлова, 50 к.; Коллежскаго Регистратора Филиппа Гонка, 1 р.; старшихъ фельдшеровъ: Ивана Парфентьева, 50 к.; Николая Иванова, 50 к.; Алексѣя Сусезнова, 45 к.; Андрея Табунова, 30 к.; Гартмана, 3 р.; вахтеровъ: Егора Николаева, 50 к.; Барбашева, 50 к.; Вешурина, 25 к.; Н. Н. неизвѣст. 2 р.; неизвѣстнаго, 1 р.; Коллежскаго Регистратора Емельянова, 1 р.; старшаго писаря Мирона Сергѣева, 30 к.; аптекарскаго ученика Васильева, 30 к.; подвѣдомственныхъ лицъ Вятской Духовной Консисторіи, а именно: по Вятскому Архіерейскому дому: Ельпидифора Епископа Вятскаго, 50 р.; Вятскаго Архіерейскаго дома, 50 р.; дома Его Преосвященства Эконома, Священника Павла Романова, 15 р.; Казначая, Священника Іоанна Чсмодинова, 3 р.; Іеродіакана Пареевнѣя, 5 р. 15 к.; Письмоводителя Василія Беневоленскаго, 3 р.; послушника Григорья Лутова, 2 р.; хора Вятскихъ Архіерейскихъ пѣвчихъ 5 р.; послушниковъ: Тимоея, 3 р.; Алексѣя Поршнева, 50 к.; пѣвчаго Михаила Сенилова, 1 р.; послушниковъ: Михаила Городищенскаго, 50 к.; Ивана Лутова, 50 к.; Дмитрія Бердникова, 2 р.; Василія Ункурскаго, 1 р.; священно и церковно-служителей села Макарьевского, Троицкой церкви, 1 р. 50 к.; старосты церковнаго Федора Столбова, 75 к.; священно и церковно-служителей села Никулицкаго, Покровской церкви, 75 к.; священно и церковно-служителей села Бобинскаго, Благовѣщенской церкви, 2 р. 25 к.; священно и церковно служителей села Загорскаго, Вознесенской церкви 2 р. 50 к.; священно и церковно-служителей села Медянскаго, Троицкой церкви, 1 р. 50 к.; священно и церковно-служителей Покровской церкви, села Фалійскаго, 75 к.; священно и церковно-служителей Троицкой церкви, села Бахтинскаго, 1 р. 50 к.; священно и церковно-служителей села Пастовскаго, Знаменской церкви, 1 р. 50 к.; священно и церковно-служителей села Вязовскаго, Спасской церкви 50 к.; священно и церковно-служителей села Лубьянка, Спасской церкви, 40 к.; священно и церковно-служителей села Краснаго, 50 к.; Священника Вятской Знаменской церкви Стеф. Кашменскаго, 1 р.; состоящаго на діаконой вакансіи Алексѣя Чистякова, 25 к. состоящато на дьячковской вакансіи діакона Ми-

хаша Свѣшника, 20 к.; дьяка Петра Моперольскаго, 20 к.; Всесвятской церкви Священника Кирилла Спасскаго, 75 к.; діакона Федора Сивкова, 25 к.; дьяка Петра Гаркунова, 20 к.; пономаря Василья Васишова, 20 к.; Срѣтенской церкви Св. Павла Мытнова, 50 к.; діакона Александра Ергана, 20 к.; дьяка Матвѣя Анисимова, 20 к.; Дѣвическаго Монастыря Священника Петра Порфирьева, 50 к.; діакона Федота Луакова, 20 к.; дьяка Андрея Мухачева, 20 к.; Покровской церкви Священника Іоанна Любовикова, 1 р.; діакона Гавріила Чеснокова, 15 к.; дьяка Аѣинодора Кудрявцева, 15 к.; пономаря Александра Мухачева, 20 к.; Донской ц. Священника Платона Аммосова, 50 к.; діаконовъ: Агафодора Орловскаго, 25 к.; Василья Огородника, 20 к.; дьяка Ильи Ушакова, 20 к.; Владимірской церкви Священника Никандра Янковскаго, 50 к.; діаконовъ: Іоанна Асарина, 25 к.; Анемподиста Чемоданова, 20 к.; дьяка Якова Данилова, 20 к.; Спасо-Хлыновской церкви Священника Василья Кибардина, 40 к.; дьяка Александра Чемоданова, 15 к.; пономаря Стефана Тукмачева, 15 к.; Предтеченской церкви Священника Дмитрія Рязанцова, 1 р.; діакона Михаила Кострина, 20 к.; пономаря Василья Лагунова, 20 к.; священно и церковно-служителей села Каракулинскаго, 5 р.: Священниковъ: Ипполита Пинегина, Іоанна Спасскаго, діакона Іюна Супцова, дьячковъ: Андрея Аввакумова, Николая Іорданскаго, Федора Красноперова, пономаря Андрея Лучшикова; села Вятскаго священно и церковно-служителей, 4 р.: Священниковъ: П. Красноперова, Викторія Теофанова, діакона Константина Красноперова, дьяка Ивана Бехтерева, пономаря Михаила Бехтерева; села Галаховскаго священно и церковно-служителей, 3 р.: Священниковъ: Андрея Миславскаго, Алексѣя Емельянова, діакона Петра Молчанова, дьячковъ: Ильи Юмикова, Василья Бехтерева, пономарей: Александра Карпова, Василья Семенова; села Мазунинскаго, священно и церковно-служителей, 2 р.: Священника Александра Лучникова, діаконовъ: Михаила Миславскаго, Николая Попова, дьяка Ивана Мальчикова, пономарей: Григорья Каптачинскаго, Василья Полянскаго; села Матовинскаго, священно и церковно-служителей, 3 р.: Священниковъ: Александра Никольскаго, Іюна Казаринова, дьячковъ: Мелентія Дьякова, Григорья Коряковцева, пономаря Ивана Трифанова; села Арзамасцовскаго, священно и церковно служителей, 2 р.: Священника Стефана Лаврентьева,

діакона Алексѣя Алексѣева, дьячка Филиппа Золотухина, пономаря Θεодора Золотухина; села Кулюшева, священно и церковно-служителей, 2 р.: Священника Антонія Анисимова, діакона Николая Напольскаго, дьячка Василья Лалева, пономаря Дмитрія Напольскаго; села Троицкаго, Васильевской церкви священно и церковно-служителей, 2 р.: Священника Іонна Порфирьева, діакона Михаила Емельянова, дьячка Лавра Бехтерева, пономаря Гавриіла Медвѣдицына; села Новопоселеннаго, священно и церковно-служителей, 2 р.: Священника Іонна Лошкина, дьячка Александра Красноперова, пономаря Алексѣя Бѣлоградова; по Яранскому гражданскому благочинію, а именно: Протоіерей Сергѣя Кульгінскаго, 10 р.; Протоіерей Александра Романова, 5 р.; Протоіерей Поликарпа Кувшинскаго, 3 р.; Священниковъ: Георгія Романова, 2 р.; Василья Дрягина, 2 р.; Іоанна Діаконова, 2 р.; Іоанна Попова, 1 р.; Николая Левашева, 1 р. 50 к.; діаконовъ: Николая Курбановскаго, 75 к.; Архиппа Аванасьсва, 50 к.; Петра Попова, 50 к.; состоящаго въ причетнической должности діакона Іоанна Преображенскаго, 40 к.; діакона Симеона Шевелева, 50 к.; дьячка Іонна Аванасьсва, 40 к.; пономарей: Александра Стрѣльникова, 40 к.; Павла Юднікова, 40 к.; діакона Василья Рѣшетова, 40 к.; пономаря Василья Ардашева, 30 к.; дьячка Александра Куклина, 30 к.; пономарей: Петра Порфирьева, 20 к.; Александра Персидскаго, 30 к.; дьячковъ: Ильи Краскова, 30 к.; Алексѣя Левашева, 30 к.; пономаря Ивана Татаринова, 20 к.; крестьянской жены вдовы Матрены Ивановой, 50 к.; Благочиннаго Елабужскаго Спасскаго Собора Протоіерей Петра Садальскаго, 5 р.; Елабужскаго Спасскаго Собора братіи 10 р.: Священника Николая Клобукова, Священника Нестита Мышкина, діакона Платона Семина, дьячка Θεодора Овчинникова, пономаря Онисима Рябова; Елабужской Покровской церкви братіи, 6 р.: Священника Іоанна Метнеловскаго, Священника Михаила Ардашева, діакона Адріана Муталовскаго, запрещ. Священника Николая Троицкаго, пономаря Тимоея Лушкова, дьячка Матвѣя Кострова, пономаря Василья Кудрявцева; старосты церкви Андрея Меншикова, 4 р.; Елабужской Городской Николаев. церкви, 4 р.; тойже церкви братіи, 6 р.: Священниковъ: Константина Спасскаго, Михаила Новоструева, діаконовъ: Іоанна Никулина, Іосифа Кабардина, дьячковъ: Константина Нѣмчикова, Григорья Нѣмчикова; пономаря Никопора Юлина; цер-

ковнаго старосты Якова Рисина, 1 р.; Елабужской Кладбищенской церкви братія, 4 р.: Священника Иакова Курочкина, діакона Андрея Курочкина, дьякона Александра Чеснокова; пономаря Владимира Инскаго, 1 р.; Благочиннаго Лажскаго Протоіеря Симеона Череполо, 1 р.; Лажскихъ церковно-служителей, 2 р. 50 к.: Священниковъ: Іоанна Оедорова, Михаила Зазарскаго, діакона Іоанна Россіенскаго, дьячковъ: Василья Юдпикова, Стефана Бушмикина, пономаря Оедора Кукина; села Байсинскаго Васильевскій церкви Священно и церковно-служителей, 1 р.: Священника Лаврентія Бехтерева, діакона Гаврііла Мьшккина, дьячка Іоіна Котлерова, пономаря Семена Попова; села Любежскаго Николаевскій церкви Священно и церковно-служителей, 2 р. 50 к.: Священниковъ: Оеодора Лопатина, Іоанна Оаворскаго, діакона Оеоктиста Курочкина, дьячка Іоанна Попова, пономарей: Аѣногена Устюгова, Семена Якімова, Василья Аркина; села Красноярскаго, Христорождественскій церкви, Священно и церковно-служителей, 1 р.: Священниковъ: Григорья Сырнева, Михаила Кузнецова, діакона Іоанна Шубина, дьячковъ: Михаила Цитронова, Іакова Иконникова, пономарей: Александра Коногинскаго, Михаила Медвѣдицына; села Атарекаго, Спасскій церкви Священно и церковно-служителей, 1 р.: Священниковъ: Василья Покровскаго Алексѣя Лебедєва, діакона Васильцова, дьячковъ: Михайлы Свѣчшкова, Алексѣя Москвина, пономарей: Ильи Емельянова, Алексѣя Свѣчшикова; села Купнурскаго, Крестовоздвиженскій церкви Священно и церковно-служителей, 1 р.: Священниковъ: Виктора Ардашева, Николая Чурокова, Петра Угробина, діакона Петра Оокица, дьячковъ: Алексѣя Терехова, Петра Якімова, пономарей: Іуды Михайлова, пономаря Виссаріона Ситникова, дьячка Сергѣя Траціанскаго; села Толманскаго Священно и церковно-служителей, 1 р.: Священниковъ: Кельсія Емельянова, Необана Янковского, діакона Василья Попова, дьячка Стефана Анцыгина, пономаря Петра Попова; села Кочминскаго, Введенско-Богородацкій церкви Священно и церковно-служителей, 1 р. 50 к.: Священниковъ: Симеона Филимонова, Іоанна Чуракова, діакона Іоанна Гаркунова, дьячковъ: Андрея Вознесенскаго, Михаила Кострова, Іоанна Мальгинова, пономарей: Николая Анцыгина, Дмитрія Жилица; села Макарьевскаго, Священно и церковно-служителей, 7 р.: Священниковъ: Іакова Ючерова, Павла Курбановскаго, діакона Порфи-

рія Кувшинскаго, дьячковъ: Николая Анисимова, Ивана Дамрачева, пономарей: Николая Чемоданова, Михаила Шведова; села Высоковскаго: Священно и церковно-служителей, 3 р.: Священника Григорья Веснина, діакона Іакова Авраамова, дьячковъ: Михаила Росивкова, Ивана Бобровскаго, пономаря Ивана Рослянова; села Тараковскаго: Священно и церковно-служителей, 3 р.: Священника Михаила Спасскаго, діакона Луки Зубарева, дьячковъ: Іоанна Курочкина, Феодота Лубнина, пономаря Константина Зубарева; Священно и церковно-служителей Николаевской церкви села Николаевскаго, 2 р. 50 к.: Священника Никифора Краса, дьячка Евгенія Скордалинскаго, пономаря Павла Огнева; села Верхаводанскаго: Священно и церковно-служителей, 2 р.: Священника Іоанна Спасскаго, діакона Михаила Пермепова, дьячка Андрея Чемоданова, пономаря Ивана Замятина; села Дарвоскаго Священно и церковно-служителей, 6 р. 50 к.: Священниковъ: Іоанна Попова, Евфимія Ігумнова, Алексѣя Мышкина, діаконовъ: Григорья Емельянова, Николая Чемоданова, дьячковъ: Петра Дьяконова, Михаила Лаптева, указнаго Николая Огнева, пономаря Іакова Шерстенкова; села Волданскаго: Священно и церковно-служителей, 2 р.: Священника Дмитрія Кротова, діакона Іонна Флорова, дьячка Петра Селивановскаго; села Порѣльскаго: Священно и церковно-служителей, 1 р. 50 к.: Священника Василья Юферова, дьячка Гавріила Чемоданова, пономаря Алексѣя Чемоданова; села Верхкообрскаго: Священно и церковно-служителей, 3 р.: Священниковъ: Петра Шубова, Алимпія Паракулина, діакона Ермолая Селивановскаго; Священниковъ: Симеона Попова, 3 р.; Петра Шубина, 1 р.; запрещ. діакона Андрея Сомина, дьячка Андрея Селивановскаго, пономаря Петра Селивановскаго; села Окатьерскаго, Священно и церковно-служителей, 4 р.: Священника Александра Чемоданова, діакона Іоанна Курбановскаго, дьячка Алексѣя Ясницкаго, дьячка Тимофея Рьлова, Священника Константина Пронина; села Спасскаго Священно и церковно-служителей, 6 р.: Священниковъ: Василья Шиляева, Михаила Алилосова, Василья Спасскаго, діакона Іоанна Маракулина, запрещ. діакона Феодора Горностаева, пономаря Александра Спасскаго, дьячка Петра Тихоницкаго, пономаря Симона Сырина, дьячка Петра Веснина; села Куриискаго, Священно и церковно-служителей, 4 р.: Священника Прокопія Сырнева, діакона Іоанна Чемоданова, запрещ. Священника Симеона Рязанова, дьяч-

ковъ: Константина Рузанова, Ѳедора Соколова, пономаря Ивана Ложкина; села Круглыжскаго, Священно и церковно-служителей, 7 р.: Священниковъ: Дмитрія Веснина, Михаила Курочкина, діаконовъ: Михаила Романова, Алексѣя Макарова, дьячковъ: Симеона Агафонникова, Петра Теплякова, пономаря Ѳедора Ермолина; села Ивановскаго, Священно и церковно-служителей, 2 р. 25 к.: Священника Симеона Мышкова, діакона Николая Овчинникова; села Троицкаго: Священно и церковно-служителей, 3 р.: Священника Ионна Сучугова, діакона Александра Клеповицкаго, низведен. діакона Ѳедора Теплышина, пономаря Семена Щергина, дьячка Павла Матрохина, пономаря Дмитрія Авраамова; села Архангельскаго, Священно и церковно-служителей, 1 р. 30 к.: Священника Александра Зубарева, діакона Карпа Галицкаго, дьячка Азарія Краева, пономаря Николая Соколова; села Рождественскаго, Священно и церковно-служителей, 1 р. 50 к.: діакона Александра Шкляева, дьячка Стефана Красноперова, пономаря Николая Молина; села Кайгородскаго, Воскресенской церкви отъ Священно и церковно-служителей, 1 р.: Иерея Андрея Помнева, діакона Георгія Утробина, указнаго дьячка Петра Широшкина, пономаря Ивана Кострова; села Люшкаго, Николаевской церкви Священно и церковно-служителей, 1 р.: Священника Стефана Голубкова, дьячка Теофилатка Леонтьева, пономаря Павла Топомскаго; села Путейскаго, Пророка Ильи церкви Священно и церковно-служителей, 1 р.: Иерея Андрея Починова, дьячка Ивана Утробина, пономаря Василья Москина; села Волосницкаго, Георгіевской церкви Священно и церковно-служителей, 50 к.: Священника Стефана Зубарева, дьячка Ивана Леонтьева, пономаря Никонора Свирнева; села Верховятскаго, Екатерининской церкви Священно и церковно-служителей, 1 р. 50 к.: Священника Аврамія Порфирьева, діакона Андрея Зубарева, указнаго дьячка Георгія Овчинникова, пономаря Михаила Краева, Священно и церковно-служителей села Гадаевскаго, 1 р.: Священника Григорья Доживина, дьячка Стефана Полѣнова, пономаря Василья Лункова; села Нагандинскаго, Священно и церковно-служителей, 2 р.: дьячка Михаила Старцова, пономаря Василья Коровяева; села Колесникова, Богородицкой церкви Священно и церковно-служителей, 2 р.: Священника Василья Тропицына, дьячка Александра Семенова, пономаря Ивана Чеснакова; отъ неизвѣстнаго, 30 р.; нѣкоторыхъ подвѣдомствен-

ныхъ Вятской Губернской Почтовой Конторѣ чиновниковъ и служителей, а именно: по Котельнической Почтовой Конторѣ: Почтмейстера, Титулярнаго Совѣтника Николая Краева, 2 р.; почталоновъ: Аванасія Харченко, 50 к.; Ивана Тимофеева, 50 к.; Михаила Зубарева, 40 к.; Пишкурскаго Станціоннаго Смотрителя, Коллежскаго Регистратора Павла Иванова, 1 р.; писаря, старосты и ямщиковъ Почтовыхъ станцій: Котельнической, 2 р. 85 к.; Ляповской, 1 р. 50 к.; Черновскаго, 5 р. 25 к.; ямщиковъ Пишкурской станціи, 2 р.; содержателей почтовыхъ станцій: Кускова, 10 р.; Крипицына, 2 р.; разныхъ лицъ Каневскаго уѣзда, 20 р. 49½ к.; жителей Кіевской губерніи, Звенигородскаго уѣзда, а именно: Протопопова, 10 р.; Бужацкаго имѣнія Графини Софіи Потоцкой, 50 р.; дворянъ: Дубинскаго, 2 р.; Г. Суловскаго, 1 р.; Новицкаго, 1 р.; Марковскаго, 1 р.; Леонтія Черницкаго, 1 р.; Сосницкаго, 1 р.; Акіма Жандра, 1 р.; Михаила Карповича, 1 р.; Фауста Выбодольскаго, 25 к.; Амвросія Струмило, 20 к.; Константина Гнатовскаго, 20 к.; Священника Григорія Шмигельскаго, 1 р.; неизвѣстнаго, 20 к.; Священника Василья Скрипчинскаго, 1 р.; Т. Головскаго, 20 к.; дворянина Михаила Викентьева Гацкаго, 10 к.; Перро, 1 р.; дворянъ: Владислава Оронсовскаго, 30 к.; Юліяна Мисіевскаго, 10 к.; Акіма Жандра, 50 к.; Лаврентія Холевинскаго, 25 к.; Викентія Маркевича, 90 к.; Юкель Соколовскаго, 10 к.; Нутко Сокольскаго, 15 к.; Шліома Антоновскаго, 5 к.; Шая Антоновскаго, 5 к.; Шліома Абрумовича Антоновскаго, 5 к.; Шімона Лукача, 10 к.; Мотъ Лукача, 10 к.; Северина Хайновскаго, 10 к.; дворянъ: Леонтія Черницкаго, 1 р.; Франца Бернадскаго, 50 к.; Священника Михаила Холодкевича, 50 к.; дворянъ: Франца Войновскаго, 1 р.; Гелярія Домацкаго, 25 к.; Аполинарія Врублевскаго, 25 к.; Шліома Гилеръ, 1 р.; Мордко Опландеръ, 1 р.; Волько Когубіевскаго, 40 к.; Волько Уманскаго, 40 к.; Іосъ Заманскаго, 75 к.; Ицко Цымоковскаго, 1 р.; Дувид Вишневацкаго, 50 к.; Э. Подневскаго, 3 р.; неизвѣстнаго, 5 р. 15 к.; неизвѣстнаго, 5 р.; Коллежскаго Регистратора Олецкаго, 1 р.; дворянина Игнатія Залъскаго, 1 р.; Митрофана Добровольскаго, 50 к.; Дыковскаго, 5 р. 15 к.; Юли и Е. Смоленскихъ, 50 к.; Ф. Боздина, 1 р.; помѣщика Бѣлецкаго, 4 р.; неизвѣстнаго, 2 р.; неизвѣстнаго, 3 р.; неизвѣстной, 10 р.; Полковника Люценко, 5 р.; Анны и Александры Васильковскихъ, 10 р.; неизвѣ-

стнаго, 5 р.; Митрофана Чоповскаго, 1 р.; Павла Булича, 2 р.; Священника Василья Михайловича Андриевскаго, 20 к.; Адриана Бугуславскаго, 1 р.; Семена Бобра, 30 к.; Священниковъ: Захарія Войнарскаго, 15 к.; Василья Дорогоневскаго, 1 р.; неизвѣстнаго, 3 р.; Священника Архиппа Маркевича, 1 р.; с. Василькова Свящ. Благочин. Юанна Пономаревскаго, 1 р.; неизвѣстнаго, 1 р.; повѣреннаго акц. откупа Колпакова, 3 р.; того же откупа повѣреннаго, дворянина Гукава, 1 р.; Михаила Тупаленко, 50 к.; 3 гильдіи купцовъ: Звенигородскаго Мошко Сенявскаго, 3 р.; Читринскаго Эль Чернобыльскаго, 10 р.; Чернобыльскаго, внука Нафтула Чернобыльскаго, 4 р.; Куприяна Некатиха, 25 к.; воинскихъ чиновъ Артиллеріи, въ г. Гельсингфорсѣ, 344 р.; Командира и воинскихъ чиновъ 1-го Гренадерскаго Резервнаго полка, 92 р.; лицъ служащихъ по вѣдомству Императорскаго Казанскаго Университета и жителей г. Казани, а именно: чиновниковъ Императорскаго Казанскаго Университета, Ректора Университетета Юс. М. Ковалевскаго, 10 р.; Декановъ: П. И. Котельникова, 5 р.; Н. А. Иванова, 5 р.; Ординари. Професоровъ: Л. И. Бекетова, 25 р.; Г. Я. Блосфельда, 3 р.; П. И. Вагнера, 8 р.; Ординарныхъ Професоровъ: А. П. Владимірскаго, 5 р.; І. О. Готвальда, 4 р.; В. И. Григоровича, 5 р.; М. Я. Киттара, 5 р.; М. А. Корвальскаго, 3 р.; П. Я. Корнуха-Троцкаго, 4 р.; И. Г. Линдгрена, 8 р.; Е. Г. Осокина, 4 р.; А. О. Попова, 3 р.; Д. И. Протопопова, 4 р.; П. А. Скандовскаго, 4 р.; А. Л. Фогеля, 5 р.; Э. А. Эверсмана, 5 р.; Экстра-Ординарныхъ Професоровъ: И. К. Бабето, 3 р.; Н. Н. Булича, 3 р.; П. С. Гесса, 3 р.; Л. О. Камьска, 3 р.; С. В. Пахмана, 3 р. 50 к.; О. Э. Струве, 3 р.; О. О. Мейкова, 3 р.; Преподавателя П. А. Пелля, 3 р.; Адъюнктовъ: І. А. Болъцани, 2 р.; В. И. Ордынскаго, 2 р.; И. С. Дмитріевскаго, 3 р.; М. И. Славянскаго, 2 р.; А. В. Соколова, 3 р.; Лекторовъ: Бересфорда, 1 р.; А. А. Де-Плянъи, 1 р.; К. П. Ней, 1 р. 50 к.; А. А. Шарбе, 1 р. 50 к.; преподавателя А. П. Равинскаго, 1 р. 50 к.; учителей искусствъ: А. Н. Раковича, 2 р.; І. А. Мука, 2 р.; Н. Севастьянова, 1 р.; Инспектора Студентовъ: В. И. Ланге, 5 р.; его помощниковъ: А. Х. Заммера, 1 р.; И. И. Иванова, 2 р.; Э. Е. Фишера, 2 р.; А. М. Ситнова, 2 р.; Спидика Университета Н. И. Олферьева, 5 р.; Секретарей: Правленія, А. А. Травица, 1 р.; Совѣта, В. И.

Окова, 1 р.; Казначей Университета А. А. Теласкова, 1 р.; Бухгалтера А. И. Ставропольскаго, 1 р.; Архивариуса А. С. Добросмыслова, 1 р. 50 к.; Экзекутора П. С. Дыхова, 1 р.; Эконома С. А. Смирнова, 3 р.; Смотрителя Клиники, А. В. Соколовскаго, 1 р.; Ассистентовъ Клиники: М. В. Никольскаго, 1 р.; А. А. Добрынина, 1 р.; И. И. Татарина, 1 р.; Аптекаря Р. А. Лангеля, 3 р.; Лаборанта Ф. Х. Грахе, 3 р.; помощника Прозектора С. В. Загалкова, 1 р. 50 к.; Помощниковъ Библиотекаря И. И. Баландина, 1 р.; Н. Е. Огородникова, 1 р.; Хранителя Музеевъ Э. Э. Баллона, 1 р.; чиновниковъ Управленія Казанскаго Учебнаго Округа Генераль-Лейтенанта Молодцова, 50 р.; Дѣйствит. Статскаго Совѣтника Антропова, 15 р.; Правителя Канцеляріи Попечителя Щепелева, 3 р.; Столоначальника Кучина, 1 р. 50 к.; Исправл. должность Столоначальника Никитина, 1 р. 50 к.; Помощника Столоначальника Ефимова, 1 р.; Канцелярскихъ: чиновника Николая Аплавина, 20 к.; служителей: Ронева, 75 к.; Нейзеля, 20 к.; чиновниковъ и преподавателей 2-й Казанской Гимназіи, 127 р. 90 к.; присутствующихъ и чиновниковъ Казанской Коммисаріатской Коммисіи: Генераль-Маіора Корбе, 100 р.; Статскаго Совѣтника Киселевскаго, 10 р.; Н. 10 р.; Надворнаго Совѣтника Оедотова, 10 р.; Коллежскаго Ассесора Соловьева, 5 р.; Титулярнаго Совѣтника Анфимова, 5 р.; Губернскаго Секретаря Медвѣдева, 1 р.; Коллежскихъ Регистраторовъ: Степанова, 1 р.; Савельева, 1 р.; Абрамова, 2 р.; Коллежскаго Ассесора Дьяконова, 1 р.

Государь Императоръ, по всеподданнѣйшему о сихъ пожертвованіяхъ докладу Его Императорскаго Высочества Генераль-Адмирала, Высочайше повелѣть соизволилъ: приношенія принять, а жертвователей благодарить.

(Продолженіе впрѣдъ).

КАТАЛОГЪ

АТЛАСАМЪ, КАРТАМЪ, ЧЕРТЕЖАМЪ, КНИГАМЪ, ЭСТАМПАМЪ И
АСТРОНОМИЧЕСКИМЪ, ГЕОДЕЗИЧЕСКИМЪ, МАТЕМАТИЧЕСКИМЪ И
ФИЗИЧЕСКИМЪ ИНСТРУМЕНТАМЪ, ПРОДАЮЩИМСЯ ПРИ ЧЕРНО-
МОРСКОМЪ ГИДРОГРАФИЧЕСКОМЪ ДЕПО.

АТЛАСЫ.

	Руб.	Коп.
Атласъ Чернаго моря, состоящій изъ 26-ти картъ, и 2-хъ заглавныхъ листовъ, описи Е. Манганари, безъ видовъ.	18	—
Таковой же съ семнадцатью листами видовъ	33	—
Каждый листъ видовъ Чернаго моря, отдѣльно	1	—
За всѣ 17 листовъ вмѣстѣ	15	—

КАРТЫ.

Генеральная, Чернаго моря	75
Азовскаго моря и рейда Бердянскъ.	— 75
Азовскаго моря для коммерческихъ судовъ	75
Средиземнаго моря, на 8-ми листахъ	5 50
Адриатическаго моря, на 1½ листѣ	1 25
Мармарнаго моря, описи М. Манганари.	— 75
Архипелага на 8-ми листахъ (гравирруется)	5 50
Отъ Очакова до Одессы	— 75
Отъ Одессы до мыса Херсонеса.	— 75
Отъ мыса Херсонеса до Тамани	— 75
Отъ мыса Таклы до рѣки Ріона	— 75

	Руб. Коп.
Отъ мыса Язона до рѣки Ріона.	— 75
Отъ мыса Керемпе до мыса Язона.	— 75
Отъ Константинопольскаго пролива до мыса Керемпе.	— 75
Отъ мыса Калиакры до Константинопольскаго пролива.	— 75
Отъ Одессы до мыса Калиакры.	— 75
Таганрогскаго залива (гравируется).	75

Планы портовъ и проч.

Акѣ-мечети, Евпаторіи и Севастополя.	— 75
Балаклавы, Ялты, Алушты и Феодосіи	— 75
Керчь-Еникольскаго пролива и Анапы.	— 75
Новороссійска, Геленджика и Сухумъ-Кале	— 75
Рейда при рѣкѣ Мезюмта, Батума и Вона.	— 75
Ризо, Требизонда, Платана и Уніе.	— 75
Самсуна, Синопа, Керзе и Акѣ-Лимана.	— 75
Амастро, Пендерекли, Мидіи и Инады.	— 75
Пролива Константинопольскаго.	— 75
Бургаса и Варны.	— 75
Кюстенджи, Сулинскихъ и Килійскихъ гирлъ рѣки Дуная.	— 75
Днѣстровскаго лимана	— 75
Днѣпровскаго лимана	— 75
Западной части Днѣпровскаго лимана	— 75
Рѣки Буга	— 75
Ейскаго порта и фарватера у Песчаныхъ острововъ.	— 75
Севастопольскаго порта, описи г. Родіонова	1 25
Рѣки Дуная отъ Рузюка до Чернаго моря, на 2-хъ листахъ; каждый листъ.	— 50
Планы проливовъ Константинопольскаго и Дарданельскаго, описи М. Манганари.	— 75

Топографическія карты.

Карта полуострова Крыма.	— 75
Планъ окрестностей Севастополя	— 50

КНИГИ.

	Руб	Коп.
Лоція Чернаго моря	2	35
— Средиземнаго моря	1	90
— Ионическихъ острововъ и Греческаго Архипелага	1	10
— Адриатическаго моря	1	50
Прибавленіе къ Лоціямъ Средиземнаго и Адриатическаго морей и греческаго Архипелага	1	50
Лоція Мармарнаго моря	—	50
— Азовскаго моря и Керчь-Епикольскаго пролива	1	85
— Нѣмецкаго моря (печатается)	3	25
— Англійскаго канала	7	15
— Береговъ Ирландіи	1	90
Описаніе маяковъ и знаковъ Чернаго и Азовскаго морей	2	35
Маяки и знаки Средиземнаго моря	2	60
О свойствѣ тросовъ и цѣпей	1	70
Руководство къ выковкѣ якорей и цѣпныхъ канатовъ	2	95
Штатъ настоящаго вооруженія парусныхъ военныхъ судовъ	9	50
Штатъ запаснаго вооруженія судовъ	1	25
Размѣреніе рангоута на судахъ Черноморскаго флота	—	90
Наставленіе для плаванія въ Александрію	—	20
Выписка о мели, при входѣ въ Смирну	—	10
Исторія Великобританскаго флота, Д. Джемса	5	—
Замѣчаніе о силѣ военныхъ англійскихъ кораблей	—	20
Правила объ употребленіи буквы Ъ	—	40
<i>Верей.</i> О человѣкѣ и физической его жизни. 1828 года	1	50
<i>ПЕТРА I.</i> Регламентъ объ управленіи адмиралтейства и верфи	—	50
<i>ПАВЛА I.</i> Военскій уставъ о полевой службѣ, 1797 года	—	40
<i>С. Броневскаго.</i> Новѣйшее историческое и географическое извѣстіе о Кавказѣ, 2 части, съ картою. С. П. Б. 1823 года	1	50
<i>Кука.</i> Путешествіе въ южной половинѣ земнаго шара и вокругъ онаго; пер. съ Англійскаго Кутузова		

	Руб.	Коп.
С. П. Б. 1797 года	7	—
<i>Головина</i> , Путешествіе Россійскаго Императорскаго шлюпа, Діаны изъ Кронштадта въ Камчатку въ 1807, 1808 и 1809 годахъ	—	50
<i>Головина</i> . Тоже въ 1817, 18 и 19 годахъ, въ 2 ча- стяхъ	—	50
<i>Головина</i> . Сокращенныя записки о плаваніи на шлю- пѣ Діана, для описи Курильскихъ острововъ, 1811 года С. П. Б. 1819 года	—	20
<i>Дункена</i> . Описаніе примѣчательныхъ кораблекруше- ній, 4 части, С. П. Б. 1852 г.	2	—
<i>Сарычева</i> . Геодезическія и гидрографическія правила С. П. Б. 1825 года	—	60
<i>Рахманова</i> . Опытъ о различныхъ теоріяхъ дифферен- ціального исчисленія и о сравненіи оныхъ. С. П. Б. 1812 года	—	20
<i>Кнорре</i> . Переводъ статьи изъ 172 № Шумахеровыхъ газетъ. Николаевъ. 1830 г.	—	10
<i>Кнорре</i> . Наставленіе для сысканія широты мѣста, по- грѣшности инструмента и состоянія часовъ по ме- тодѣ Гауса. Николаевъ. 1832 года	—	50
<i>Норія</i> . Изъясненіе и употребленіе навигаціонныхъ таблицъ С. П. Б. 1823 года	—	20
<i>Грязнова</i> . О восхожденіи двойнаго конуса самаго по себѣ вверхъ по двумъ наклоннымъ плоскостямъ. С. П. Б. 1808 года	—	10
<i>Грязнова</i> . Объ отвѣсахъ простыхъ и сложныхъ. С. П. Б. 1808 года	—	10
<i>Гроздова</i> . Гидравлическія исчисленія съ приложеніемъ теорій оныхъ къ раздѣленію водъ и устройствію фон- тановъ.	—	5
<i>Гамалля</i> . Высшая теорія морскаго искусства, 4 части С. П. Б. 1801 и 1804 г.	3	—
<i>Джонсъ-Клерка</i> . Движеніе флотовъ; пер. Лисяскій, 2 части. С. П. Б. 1801 года	—	80
Записки, издаваемыя Адмиралтейскимъ Департамен- томъ, въ 11 частяхъ (безъ 3-й и 4-й части)	3	—
<i>Мендозы-Рисъ</i> . Изъясненіе объ употребленіи морскихъ		

	Руб. Коп.
таблицъ, съ задачами и примѣрами. С. П. Б. 1807 года	— 20
<i>Ромма</i> . Морское искусство; пер. съ французскаго Шишкова, 2 части. С. П. Б. 1793 и 1795 года.	— 60
<i>Глотова</i> . Способъ устроения нахтоуза съ рефлекторами С. П. Б. 1812 года	— 30
<i>Глотова</i> . Способъ замѣнять потерянный руль. С. П. Б. 1822 года	— 25
<i>Бутакова</i> . Замѣчаніе и наставленіе офицерамъ на корабль, во всѣхъ важныхъ случаяхъ морскаго искусства. С. П. Б. 1822 г.	— 20
<i>Кинсберга</i> . Начальное основаніе морской тактики; пер. съ Нѣмецкаго Кутузовъ. С. П. Б. 1791 года	— 20
<i>Тевенарда</i> . Исчисленіе грузовъ кораблей всѣхъ ранговъ; пер. съ французскаго Разумова. С. П. Б. 1805 года.	— 20
Собраніе морскихъ журналовъ, или ежедневныхъ записокъ, въ 2 частяхъ. С. П. Б. 1800 года	— 30
<i>Боброва</i> . Древній Русскій плаватель. С. П. Б. 1812 года	— 20
<i>Сарычева</i> . Лоція или путеказатель къ безопасному кораблеплаванию по Финскому заливу, Балтійскому морю и Каттегату. С. П. Б. 1817 года	— 30
Морскія записки, или собраніе всякаго рода, касающихся вообще до мореплаванія, сочиненій и переводовъ. С. П. Б. 1800 г	— 30
<i>Сарычева</i> . Дневныя записки плаванія по Балтійскому морю и Финскому заливу въ 1802, 1803, 1804 и 1805 годахъ. С. П. Б. 1808 года.	— 30
Разговоръ у адмирала съ капитаномъ о командѣ, или полное ученіе какъ управлять кораблемъ во всякіе разные случаи С. П. Б. 1816 года.	— 20
<i>Адмирала Грейна</i> . Краткое описаніе способа, по которому корпуса судовъ образуются на математическихъ основаніяхъ. Николаевъ. 1832 года	— 30
<i>Штенка</i> . Лоцманъ во время бури предъ Пилау. 1832 года.	— 10
<i>Чапмана</i> . Опытъ теоретическаго разсужденія о удобнѣйшемъ образованіи и надлежащей величинѣ линей-	

	Руб.	Коп.
ныхъ кораблей, а равноѣрно фрегатовъ и другихъ судовъ. С. П. Б. 1836 года	1	25
<i>Гласкова.</i> Морская служба въ Англіи, перевелъ съ Англійскаго Корниловъ; въ 2 частяхъ. С. П. Б. 1839 года	1	45
<i>Антони.</i> Физикоматематическія изслѣдованія артиллеріи; перев. съ Нѣмец. Маркевичъ, 2 ч. С. П. Б. 1795 года	—	80
<i>Монжери.</i> Изслѣдованіе артиллерійскаго искусства на морѣ. С. П. Б. 1832 года	1	60
<i>Чурруки.</i> Руководство къ прицѣливанію орудій на морѣ. С. П. Б. 1831 года	1	60
<i>Щеглова.</i> Основаніе общей Физики для употребленія въ Артиллерійскомъ Училищѣ. С. П. Б. 1829 года	1	—
Краткое замѣчаніе о чумѣ. С. П. Б. 1829 года	—	5
<i>Зябловскаго.</i> Начальное основаніе лѣсоводства. С. П. Б. 1804 года	—	60
<i>Шичкова.</i> Трехъ-язычный морской словарь на Англійскомъ, Французскомъ и Россійскомъ языкахъ, 3 части. С. П. Б. 1795 г.	—	70
<i>Мараки.</i> Учебный курсъ Италіянскаго языка. Одесса. 1831 года	1	50
<i>Шичукова</i> Россійско-Англійскій словарь, въ 2 частяхъ. С. П. Б. 1808 года	1	—
<i>Никольскаго.</i> Основанія Россійской Словесности. С. П. Б. 1830 года	1	—
<i>Миницкаго.</i> О дѣйствіяхъ орудіями на корабляхъ при сраженіи съ непріателемъ. С. П. Б. 1828 года	—	10
Наставленіе ротнымъ командирамъ въ пѣхотѣ, въ 2 частяхъ. С. П. Б. 1820 года	—	10
Программа для экзамена мичмановъ и гардемаринъ. Николаевъ. 1826 года	—	60
<i>Ливерномъ.</i> Изъясненіе и разборъ карты Англійскаго канала. С. П. Б. 1823 года	—	20
Докладъ Комитета для образованія флота учрежденнаго, о переменѣхъ въ управленіи Морскаго Департамента	—	5
Испытанія надъ примѣченнымъ неправильнымъ дѣй-		

	Руб.	Коп.
ствиемъ магнитной стрѣлки у острова Юсари, учиненныя въ 1815, 1816 и 1817 годахъ	—	5
<i>Глотова</i> . Принадлежности къ вооруженію корабля . .	1	—
<i>Кука</i> . Путешествіе въ Сѣверный и Тихій Океанъ, по повелѣнію Георгія 111-го, часть 1-я. С. П. Б. 1805 года	—	60

ЧЕРТЕЖИ.

Вертикальное сѣченіе мидель-шпангоутовъ судовъ Черноморскаго флота, построенныхъ съ 1833 по 1841 годъ, и нѣкоторыхъ Англійскихъ	—	30
Разныхъ частей рангоута коммерческой шкуны . .	—	20
Компасъ: для объясненія поворотовъ оверъ-штагъ и чрезъ фордевиндъ; спускаться; приводить къ вѣтру; ложиться въ дрейфъ и проч	—	40

ПОРТРЕТЫ.

Его Императорскаго Величества Государя Императора Александра Николаевича	—	60
Его Императорскаго Высочества Великаго Князя Константина Николаевича. Литографированный	—	60
Его же, гравированный на стали и печатанный въ Англїи	3	—
Его Императорскаго Высочества Великаго Князя Константина Николаевича, гравированный на стали въ Англїи и печатанный въ Николаевѣ . .	1	75
Князя А. С. Меншикова	—	50
Адмирала А. С. Грейга	—	50
Адмирала М. П. Лазарева, гравированный на стали въ Англїи	1	50
Адмирала Ушакова	—	50
Вице-Адмирала Сенявина	—	50

ЭСТАМПЫ.

	Руб.	Коп.
Семейство спасенное отъ кораблекрушенія	1	—
Видъ Россійской эскадры въ Наваринскомъ сраженіи.	1	—
Чесменская битва, на 4 листахъ; цѣною каждый листъ.	1	—
Синопская битва	—	50
Видъ пожара Англійскаго парохода-фрегата Тигръ.	—	50
Фрегатъ Крейсеръ, съ желтымъ фономъ	—	75
— — безъ фона	—	50
Корабль Султанъ Махмутъ, съ желтымъ фономъ	—	75
Корабль Три Святителя на Севастопольскомъ рейдѣ	—	75
Шкуна, съ желтымъ фономъ	—	50
Шкуна-бригъ, безъ фона	—	50
Яхта Америка	—	50
Англійскій пароходъ, съ желтымъ фономъ	—	50
Корветъ Кампсо, съ желтымъ фономъ	—	50
Яхта Орианда, въ 3-хъ положеніяхъ; каждый рисунокъ.	—	50
Англійская практическая эскадра	—	50
Коллекція картинъ, состоящая изъ 22-хъ небольшихъ рисунковъ; каждый рисунокъ.	—	15

ИНСТРУМЕНТЫ.

Экваторіаль, въ ящикѣ краснаго дерева, Эртеля	500	58
Ватерпасъ съ телоскопомъ, титевой и штатифомъ, въ 2-хъ ящикахъ	143	49½
Вольтовъ столбъ или гальваническая колонна, безъ провонокъ	102	41½
Земной теодолитъ 8-ми дюймоваго діаметра, въ двой- номъ ящикѣ, Эртеля.	112	8½
Инструментъ для нивелировки со штатифомъ, двумя запасными уровнями, въ ящикѣ простаго дерева, Эртеля	114	67½
Инструментъ для измѣренія разстояній до земныхъ предметовъ, безъ раздѣленной дуги, Эртеля	85	98½
Транзитный инструментъ	112	85½
Аппографъ для уменьшенія плановъ	60	—

	Руб.	Коп.
Секстанъ мѣдный, дѣленіе на мѣдной аркѣ, съ тремя трубками, въ ящикѣ ясеневаго дерева, Доллонда	158	57½
Секстанъ мѣдный, раздѣленный на 2-хъ серебрянныхъ аркахъ, Джонса	220	57½
Секстанъ мѣдный со штатифомъ, дѣленіе на серебряной аркѣ, Томаса Джонса	151	42½
Секстанъ мѣдный карманный, дѣленіе на серебрянной аркѣ, въ сафьяномъ футлярѣ, Доллонда	53	71½
Секстанъ чернаго дерева, дѣленіе на костянной аркѣ, Симса	62	8½
Секстанъ чернаго дерева, дѣленіе на костяной аркѣ, Джонса	60	57½
Секстанъ чернаго дерева, дѣленіе на костянной аркѣ, Гарриса	57	14½
Секстанъ чернаго дерева, дѣленіе на костяной аркѣ, Симса	57	14½
Секстанъ чернаго дерева, дѣленіе на костяной аркѣ, Джонса	46	85½
Секстанъ чернаго дерева, дѣленіе на костяной аркѣ, Доллонда	66	21
Октанъ, дѣленіе на костяной аркѣ, въ деревянномъ ящикѣ, Кука	22	85½
Октанъ, дѣленіе на костяной аркѣ, въ деревянномъ ящикѣ, Трoutона	35	73½
Октанъ дѣленіе на костяной аркѣ въ деревянномъ ящикѣ, Джонса	24	28½
Октанъ, дѣленіе на костяной аркѣ, въ деревянномъ ящикѣ	26	57½
Октанъ, дѣленіе на костяной аркѣ, въ деревянномъ ящикѣ, 2-го сорта, Гарриса	20	—
Зрительная дневная труба въ 48 дюймовъ фокальнаго разстоянія, мастера Толя	61	42½
Барометръ нормальный	85	71½
Барометръ для измѣренія высотъ, Джонса	68	85½
Термометръ для наблюденія температуры на разной глубинѣ моря	26	28½
Термометръ Сиксовъ	13	53½
Леслиевъ дифференціальный термометръ, Трoutона и Симса	12	78½

	Руб.	Коп.
Пель компасъ	21	42½
Корабельный компасъ Виллиса	20	—
Патентованный компасъ Александра	24	57½
Массеевъ лагъ	55	71½
Шкало въ 2 фута	19	89½
Шкало	15	49½
Искусственный горизонтъ, полированный, съ оправою .	28	57½
Мензула со штатифомъ, мѣдной линейкой, компаси- комъ и вилкой, Ижорскихъ заводовъ	34	28½
Мензула или землемѣрный столикъ	15	71½
Мензула или землемѣрный столикъ	10	57½
Чертежный математическій инструментъ	9	—
Мѣдная линѣйка съ мишенями, въ ящикѣ ясеневаго дерева, Эртеля	17	51½
Запасное ахроматическое стекло для 12 дюймовой трубы .	3	71½
Запасное ахроматическое стекло къ зрительной днев- ной въ 1½ фута трубѣ, Долмонда	9	43
Коваловъ электрометръ	4	26½
Часы серебряные патентованные подъ № 14142, Ро- бинсона	100	—
Хронометръ золотой, Галибарта	333	—



ПАРОХОДНЫЯ СООБЩЕНІЯ,

ВЪ НАВИГАЦІЮ 1856 ГОДА.

ВНУТРЕННЕЕ СООБЩЕНІЕ

ПАРОХОДСТВО ВЪ РЕВЕЛЬ, МОНЗУНДЪ И РИГУ.

Пароходъ *Вимсъ* отправится 8 и 19 Октября изъ С. Петербурга въ Ревель, Монзундъ и Ригу. Справиться о цѣнахъ для пассажирожовъ и грузовъ на набережной большой Невы, на Васильевскомъ островѣ, противъ 13 линіи въ конторѣ Финляндскихъ пароходовъ.

ЗАГРАНИЧНОЕ СООБЩЕНІЕ.

ЕЖЕДНЕВНОЕ СООБЩЕНІЕ ТЕЖДУ ЭЛЬЗЕНЕРОМЪ И ГЕЛЬЗИНБОРГОМЪ.

Пароходъ *Hamlet* отходитъ изъ Эльзенера въ полдень и уходитъ изъ Гельзингборга обратно въ 12½ часовъ.

Пароходъ *Ophelia* отходитъ изъ Эльзенера въ 6 часовъ утра и въ 7 часовъ вечера и уходитъ изъ Гельзингборга обратно въ 6½ часовъ утра и въ 7½ часовъ вечера. Переходъ совершается въ 15—20 минутъ и стоитъ 32 шиллинга.

БУКСИРНЫЯ СУДА ВЪ ЭЛЬЗИЦЕРЪ.

Датскія военныя паровыя шкуны *Uffo* и *Hertha*, въ Эльзицеръ, имѣютъ назначеніе буксировать суда, за слѣдующія цѣны:

Съ трехмачтовыхъ судовъ и бриговъ: шкуна *Uffo* за 20½ риксдалеровъ въ часъ; шкуна *Hertha* за 18 риксдалеровъ въ часъ.

За буксированіе шкунъ, галеасовъ, тендеровъ и пр.: шкуна *Uffo* беретъ 17 риксдалеровъ въ часъ, а шкуна *Hertha* 15 риксдалеровъ въ часъ.

ДВИЖЕНІЕ ПАРОХОДОВЪ ВЪ КАДИКСЪ.

1) Королевскіе Испанскіе пароходы въ 1 500 тоннъ и 500 силъ: *Dona Isabella Catolica*, *Don Fernando el Catolico*, *Conde de Regla* и *Velasco* отправляются ежемѣсячно, 12 числа, въ Гаванну съ заходомъ на Канарскіе острова и въ Порто-Рико. Эти пароходы уходятъ изъ Гаванны 4-го числа каждаго мѣсяца и заходятъ на островъ Мадеру (Фамльскій рейдъ) только въ случаѣ надобности въ каменномъ углѣ.

2) Заатлантическіе пароходы Барселонскаго пароходнаго и промышленнаго общества: *Europa* и *America* ходятъ между Марселемъ и Гаванною, съ заходомъ въ Барселону, Валенцію, Малагу, Кадиксъ, Санта-Крузъ на Тенерифъ и Порто-Рико.

3) Пароходы англійскаго полуостровскаго и восточнаго пароходнаго общества: *Tagus* (800 тон., 280 с.), *Iberia* (600 тон., 200 с.) и *Madrid* (480 тон., 140 с.), на пути изъ Саутэмтона въ Гибралтаръ и обратно, заходятъ по три раза въ мѣсяцъ, въ Кадиксъ.

4) Винтовые пароходы англо-испанскаго пароходнаго общества: *Peninsula*, *Gibraltar* и *Britania*, на пути изъ Лондона въ Гибралтаръ и обратно, заходятъ по два раза въ мѣсяцъ, въ Кадиксъ.

5) Англійскіе винтовые пароходы въ 500 тоннъ и 250 силъ: *Albatros*, *Pelican*, *Cormorant* и *Falcon* отходятъ ежемѣсячно (15 или 20 числа) изъ Ливерпуля въ Кадиксъ, съ заходомъ въ Роттердамъ и Лиссабонъ.

6) Англійскіе пароходы: *Isabel II* и *Maria Christina* ходятъ между Лондономъ и Кадиксомъ въ неопредѣленное время.

7) Англо-испанскіе желѣзные винтовые пароходы въ 150 силъ: *Ebro* (603 тон.) и *Mino* (604 тон.) ходятъ ежемѣсячно изъ Ливерпуля въ Барселону, съ заходомъ въ Корунну, Кадиксъ, Малагу и Валенцію.

8) Испанскій пароходъ *Victoria* ходитъ въ неопредѣленное время изъ Барселоны на островъ Кубу, съ заходомъ въ Кадиксъ.

9) Испанскіе пароходы въ 600 тоннъ и 300 силъ *Eve-rilda* и *Cantabria* ходятъ ежемѣсячно между Кадиксомъ, Виго, Каррилемъ и Сантандеромъ.

10 и 11) Испанскіе пароходы: 1) *Balear*, *Mercurio* и *El Cid* и 2) винтовые въ 800 тоннъ и 200 силъ: *Thartis Pelago* и *Vifredo* ходятъ первые ежемѣсячно, а вторые два раза въ мѣсяцъ между Кадиксомъ и Марселею съ заходомъ въ Алжезирасъ, Малагу, Альмеріа, Агвиласъ, Карфагенъ, Аликантъ, Валенцію и Барселону.

12) Винтовые пароходы парижскаго морскаго общества (*Compagnie Générale maritime de Paris*): *Danube*, *Reine Mathilde*, *Vesta* и *Marie Stuart*, ходятъ ежемѣсячно между Руаномъ и Марселею, съ заходомъ въ Лиссабонъ, Кадиксъ, Гибралтаръ, Оранъ, Алжиръ и обратно: въ Валенцію, Малагу, Гибралтаръ, Кадиксъ и Лиссабонъ.

СООБЩЕНИЕ между КОНСТАНТИНОПОЛЕМЪ и ГАЛАЦОМЪ.

ПОСРЕДСТВОМЪ ПАРОХОДОВЪ АВСТРІЙСКАГО ЛЛОЙДА.

ОБЫКНОВЕННЫЯ ПУТНИ:

Уходъ изъ Галаца по воскресеньямъ
въ 8 часовъ утра съ заходомъ въ
Тульчу, Сулинъ, Варну и Бургасъ.
Приходъ въ Константинополь во втор-
никъ утромъ.
Уходъ изъ Константинополя по суб-
ботамъ въ часъ по-полудни.
Приходъ въ Галацъ въ понедѣльникъ
въ 10 часовъ вечера.

УСКОРЕННЫЯ ПУТНИ:

Уходъ изъ Галаца по пятницамъ утромъ
по приходѣ парохода изъ Песта, съ
заходомъ въ Сулинъ и Варну.
Приходъ въ Константинополь въ во-
сресенье утромъ.
Уходъ изъ Константинополя по сре-
дамъ въ часъ по-полудни.
Приходъ въ Галацъ въ пятницу въ 6
часовъ вечера.
Уходъ въ Пестъ въ субботу утромъ.

ОБЪЯВЛЕНІЯ.

—

Учредители Русскаго Общества Пароходства и Торговли, на основаніи § 30 Высочайше утверждённаго 3 Августа сего года Устава, имѣютъ честь покорнѣйше просить Гг. акціонеровъ пожаловать, для составленія Временнаго Правленія, въ общее собраніе, имѣющее быть въ С. Петербургѣ, въ квартирѣ Управленія дѣлами Общества (на Владимірской Улицѣ, въ домѣ Барона Фридерикса, кв. № 11), 1 числа будущаго Ноября, въ 12-ть часовъ полудня.

При входѣ въ общее собраніе предъявляются квитанціи на получение акцій, и голоса будутъ считаемы на основаніи 56 § Устава.

Передача акціи по квитанціямъ должна быть отмѣчена заблаговременно въ Конторѣ Общества. Къ таковой отмѣткѣ квитанціи будутъ приниматься Статскимъ Совѣтникомъ Евгеніемъ Валентиновичемъ Гаспарини ежедневно отъ 11 часовъ утра до 2 часовъ пополудни впредь до 23 Октября; за тѣмъ съ означеннаго числа по 2 Ноября квитанціи къ отмѣткѣ передачи акціи принимаемы не будутъ.



Во время бывшихъ военныхъ дѣйствій мы отказывались отъ исполненія работъ по частнымъ заказамъ, потому что тогда исключительно занимались изготовленіемъ большихъ машинъ для военныхъ винтовыхъ кораблей. Нынѣ, съ окончаніемъ этихъ работъ, имѣемъ честь довести до свѣдѣній желающихъ поручить намъ заказы, что мы можемъ изготовлять въ заводѣ нашемъ: паровыя машины отъ малосильныхъ до самыхъ значительныхъ силъ, желѣзные: рѣчные плоскодонныя и большіе морскіе пароходы; всѣ токарныя, сверлильныя и строгательныя станки, и вообще все, что относится къ крупному механизму, по цѣнамъ умѣреннымъ. Желающіе поручить заказы могутъ адресоваться письменно или лично въ контору завода нашего, состоящую въ С. Петербургѣ, у Самсоіевскаго Моста, по набережной Невки, Петербургской части, 4-го квартала, въ зданіи завода.

Эм. Нобель съ сыновьями.



Содержатели Охтенскаго чугунно-литейнаго и механическаго завода, близъ сада графа Кушелева-Безбородко, симъ извѣщаютъ Гг. помышленниковъ, фабрикантовъ и архитекторовъ, что принимаютъ заказы на сдѣланіе и устройство паровыхъ машинъ, пароводовъ, паровиковъ и всякаго рода механическихъ издѣлій, изъ лучшихъ матеріаловъ, самой тщательной отдѣлки и по самымъ умѣреннымъ цѣнамъ.

НВ. Городская ихъ контора находится на углу Невскаго Проспекта и Большой Морской, въ домѣ Чаплиныхъ, въ кв. № 19, куда и просятъ адресовать свои требованія на имя Клейнворта и Ком.

Продажа дубоваго дѣса въ круглякахъ, доскахъ и штукахъ разныхъ размѣровъ. Обратится къ г. Фишеру, домъ Капгера, № 475, Нарвской части, близъ станціи С. Петербургско-Варшавской Желѣзной дороги, по Обводному каналу.

У Санкт-Петербургскаго купца и фабриканта механическихъ издѣлій Генриха Бартциха, въ Большой Морской, близъ Невскаго Проспекта, домъ Руадзе, № 70/59, — можно получать по умѣреннымъ цѣнамъ: разныя дорожныя вещи, принадлежности для письменнаго стола, математическіе инструменты, машины и часы.
