

中華民國二十三年十一月

新生活運動進行概況報告

國民政府軍事委員會委員長南昌行營印行



新生活運動進行概況報告目錄

新生活運動之發軔

- 1 新生活運動之創導
- 2 新生活運動之發軔與進行
- 3 各地響應之熱烈
- 4 各地新生活運動促進會之改組及其工作

新生活運動之統一及進展

- 1 新生活運動綱要之頒布
- 2 新生活運動促進總會之成立
- 3 工作方案之推行
- 4 各地新生活運動促進會之改組及其工作

今後之新生活運動

- 1 無止境之新生活運動
- 2 新生活運動之軍事化生產化藝術化



附件

蔣委員長重要講演

子、新生活運動之要義

丑、新生活運動之中心準則

寅、力行新生活運動

新生活運動標語，須知，標幟

1 新生活運動標語

2 新生活須知

新生活運動綱要

甲、新生活運動之主旨

乙、新生活運動之認識

丙、新生活運動之目的

丁、新生活運動之內容

戊、新生活運動之方法

己、結論

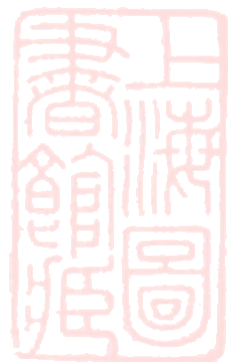

新運總會會長指導員幹事一覽

總會第一期工作計劃大綱

各省市新運會第一期工作計劃原則

各鐵路新運會第一期工作計劃原則

江西各縣新運會第一期工作計劃原則

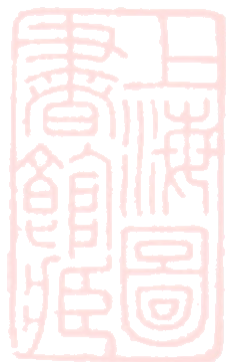

新生活運動進行概況報告目錄



新生活運動進行概況報告

甲 新生活運動之發軔

1 新生活運動之創導

中正督剿江西，於今年二月創導新生活運動，改革國民亂邪昏懦，粗野卑陋之生活現狀，以最簡易而最急切之方法，復興我中華民族。務求國民生活做到整齊，清潔，簡單，樸素，迅速，確實，以禮義廉恥，表現於食衣住行。先後作新運講演五次，第一次，二月十九日出席南昌行營擴大紀念週，講題爲『新生活運動之要義』；第二次，三月十五日，地點同，講題爲『新生活運動之中心準則』；第三次出席南昌市民大會，講題爲『力行新生活運動』；（以上三篇講辭見附件一）第四次，三月十九日出席南昌行營擴大紀念週，講題爲『新生活的意義和目的』；第五次，三月二十六日，地點同，講題爲『再解釋新生活運動』。經此五次懇切之講演，南昌市民對新生活運動已有深刻認識，而各項工作因以開端。

2 新生活運動之發軔與進行

（一）新生活運動之發軔

自新生活運動講演發表後，南昌各界領袖，咸爲感奮，羣思作新生活運動之實踐，經數



度集議，起草新生活運動綱要初稿，以規矩與清潔二項爲之首倡，推行有效，再作進一步之發展。初稿綱要經數次討論，咸認當急速進行，於是『南昌新生活運動促進會』，遂於二月二十一日正式成立。

(二)新生活運動之進行

南昌新生活運動促進會，於二月二十二日開第一次幹事會議，各項規程，逐漸製定。運動分三項進行，先宣傳，繼之以指導，再加以糾察。促進會根據綱要，擬訂第一期運動步驟，編製各隊組織辦法及工作要則，按步推進。並製定新生活運動標語，須知，標幟等件（見附件二）以便工作之進行。

子 訓練大會

二月二十五日下午二時，新生活運動促進會，假行營大禮堂召開訓練大會，指示各機關學校調用人員對糾察及指導市民規矩清潔應注意各點。出席各校男女代表，各機關代表共計千餘人。

丑 各界代表大會

二月二十六日下午二時，促進會假行營大禮堂召開各界代表大會，到各機關各學校，各社會團體代表共約三百餘人。由促進會主任報告開會意義，即進行討論提案，並公推市民大會籌備委員。

寅 南昌市民大會

新生活運動南昌市民大會，經多日之積極籌備，於三月十一日正午十二時在環湖路公共體育場舉行，各方自動參加羣衆，達十萬人以上，興奮熱烈，爲前未曾有。計此次參加團體，有一百十五單位，重要人員參加指導者，有中委丁超五，行營祕書長楊永泰，暨大會主席熊式輝等數十人，中正亦親臨指導。開會如儀，卽由熊式輝報告大會意義，繼由中正講演，及促進會代表致辭。最後宣讀新生活須知，會場全體立正，表示接受。後卽開始遊行，繞南昌市各大幹路一週，各隊精神奮發，秩序井然，直至午後五時許，大隊始遊行完畢。

卯 提燈大會

新生活運動提燈大會，於三月十八日下午四時，在公共體育場舉行，參加各機關團體代表及參加提燈人數，在八萬以上，隊燈之綿長蜿蜒，佈滿十餘里之遙，經過一處達三小時之久，秩序自始至終絲毫不亂，遊行至九時許，始散會。

辰 檢查清潔

新生活運動既由各機關學校組織宣傳，教導，糾察各隊，分別進行，旋定於三月十八日檢查清潔，是日午前九時到各學校，各機關等指導糾察隊與公安局警士共計七百餘人，每三人一組，由一警士領導，共一百八十九組。出發後，各組均分赴規定區域，挨戶檢查，每組檢查戶數，約自二百五十戶至三百戶不等，結果統計，平均本市各機關團體及住戶之清潔比

較，最清潔者十分之四，清潔者十分之四，欠清潔者十分之二。

3 各地響應之熱烈

新生活運動自南昌發動後，各地紛紛響應，咸認爲復興民族國家之階梯，組織促進會，推進工作。茲將各地響應概況，摘要分述如下：

一、中央告全國民衆通電

中央民衆運動指導委員會，於三月十七日發表篠電，喚起全國民衆，勵行新生活運動，以挽救國家民族之陸危，而盡建設國家，復興民族之責。（原電全文略）

二、各省市之響應

首都各界領袖，公佈新生活運動促進會緣起，於三月十六日上午九時在勵志社舉行成立大會。上海新運會由各機關發起，於四月一日成立。江蘇省新運會於三月廿六日上午八時開民衆大會，是晚舉行提燈大會。北平市新運會於三月十七日午前九時在中山公園正式成立。天津，保定等地亦相繼成立。湖北省新生活運動促進會分武昌，漢口，漢陽三處，於三四月間分別成立。江西各縣已成立新運會者計二十餘縣。福建省新生活運動促進會，於三月十三日成立，並舉行市民大會提燈大會。安徽省新運會，於三月三十一日成立。河南省新運會於三月廿二日成立，鄭州新運會於四月一日成立。浙江省新運會亦相繼成立。其它尚有山東，湖南，陝西，綏遠，山西，雲南，膠濟路，緬甸僑胞等八處，均分別舉行市民大會，提燈大



會，及成立新運會。以上所列各地新生活運動，就大要所載，不盡實際情況於萬一，各地在籌備中而未能詳者，正復不少，然已足見新生活運動之風靡全國矣。

乙 新生活運動之統一及進展

1 新生活運動綱要之頒佈

新生活運動既已風靡全國，而各地促進會，推進工作，人自爲制，毫無體系。爲求各地新運工作步驟一致，乃由中正親訂新運綱要，佈之國人，以爲準則。（綱要原文見附件二）

2 新生活運動促進總會之成立

根據綱要所載，南昌新生活運動促進會，即籌備改組，於七月一日正式成立，由中正自任會長，領導全國之新生活運動，而工作則重南昌及江西各縣之推行。總會會址暫設南昌豫章公園。（總會指導員幹事一覽見附件四）

總會成立後之新生活運動，已由「發軔」時期，「自由發展」時期，入於計劃確定，整個的向前進展時期。第一次幹事會議通過第一期工作計劃大綱（見附件五）及各項重要章則，旋即按照計劃大綱，逐步推行。

3 工作方案之推行

總會工作步驟及態度，本由近而遠之旨，側重南昌，次及江西各縣，全國各省。實事求



是，不作過大宣傳，不作表面鋪張，務求切實持久。南昌工作範圍，初期暫定下列八項：

- (一) 關於各機關新生活之推行
- (二) 關於公共場所新生活之推行
- (三) 關於商店新生活之推行
- (四) 關於公用事業新生活之推行
- (五) 關於市容之整理
- (六) 關於社會團體新生活之推行
- (七) 關於禮俗改革之研究
- (八) 關於工廠推行新生活之準備

以上各項，均定有具體辦法，計二十餘種，用作推行之準則，分別努力推進。除函請各主管機關團體學校自行辦理，及利用警察憲兵協助外，復進行下列各服務團，為推行幹部：

(一) 青年假期服務團：江西青年假期服務團，原由江西教育廳組織成立，後改隸本會，受本會指導。除九江，臨川，萍鄉，鄱陽等縣十二個分團外，南昌市內，計有團員一千九百餘人。在暑期內努力服務，如指導行人，維持車站碼頭秩序，檢查公共場所，娛樂場所，在烈日炎威之下，毫不畏縮，成績頗佳。九月一日後，因學校開學，乃重加改組，利用假期繼續服務。

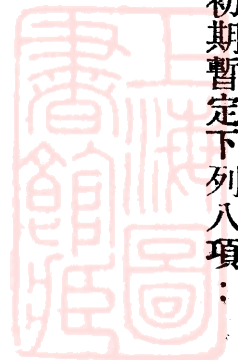

(二)商店服務員 商店爲都市之中堅，總會爲新生活運動之深入商店，遂定商店服務員辦法，凡商店有店員二人以上者，須推服務員一人，由總會發給臂章，並加教導，使負該店推行新生活責任，並及於附近街市之進行。服務員計有一千六百餘人，現復成立店員講習會，使之深切了解新生活之意義及辦法。

(三)女公務員服務團 婦女爲家庭中堅，更爲實行新生活之主要力量。總會先着手調查南昌市女公務員，作婦女服務之基本組織。隨即正式成立，計有團員二百五十餘人。最初服務範圍：①從自身做起，厲行新生活。②從家庭做起，厲行新生活。現已實行服務，除經常工作外，並募集災區寒衣，籌辦女公民訓練班等。

(四)憲警合組檢查隊 應推行工作之需要，隨時商調憲兵警察，分爲若干組，由總會派員分別率領，分途巡迴檢查勸導。

以上各服務團之工作，均以總會訂定之各項厲行新生活辦法爲範圍，初步推行南昌市之規矩與清潔，自新運工作開展以來，頗有成效。中外知名之士，前來南昌觀光者，多有實記，散見於中外報章。至實際工作之情況與效果，均有事實可見，茲不贅述。

4 各地新生活運動促進會之改組及其工作

(一)各省市

總會對已成立新生活運動促進會之省市，概通告依照所頒組織大綱，加以改組，報總會

登記。計准登記者有首都，上海，北平等三市，湖北，湖南，山西，河南，山東，福建，安徽，陝西，江蘇，浙江，甘肅，察哈爾，綏遠，河北，青海等十五省。以上各地，由總會頒發第一期工作計畫原則（見附件六）示以概略之範圍，具體辦法，因地制宜，自行酌定，報經總會核准施行。關於各省市所報工作計畫大綱，頗多周密完美之處。各省市之服務團，均已先後成立，推進工作，所屬各縣，大平均成立新運會，一致進行。中正此次巡視華北及西北各省，對各該省之新運推行，頗稱滿意，足徵各地皆在切實努力。總會近製定工作旬報表，寄交各省市會按期填報，考核其工作。

（二）各鐵路

自新生活運動發動後，各鐵路即相繼發起，總會就已有新運會組織之各路，通告依照所頒組織大綱，加以改組。現已改組成立，報總會登記者，計有平漢，膠濟，隴海，正太，津浦，南潯等路。均已頒發第一期工作計畫原則，（見附件七）着令推行，各路即按照原則，擬訂工作大綱，仍以規矩與清潔為初步範圍，就該路各段員工，分組服務團，按照大綱規定之各項辦法，切實推行，多具有優良之成績，而以南潯路為最。總會近已製定工作旬報表，寄交各路新運會按期填報，考核其工作效率。

（三）江西各縣

江西各縣新生活運動，由總會直接主持。其推行區域：①沿南潯路交通較便各縣；②沿

各公路交通較便各縣；③已發起新生活運動各縣。均由總會通告依照所頒組織大綱改組成立。已報會登記者，計有南昌，新建，九江，鄱陽等五十餘縣，總會均已頒發第一期工作計畫原則（見附件八），示以概略之範圍，其詳細辦法，由各會就實地需要，自行酌定，報會核准後施行。總會隨時派員赴各縣視察，并就近指導。各縣對「規矩」「清潔」兩項運動，迄今已有相當成效。

（四）其他

各航輪 我國江海航輪，大多繁囂雜亂，藏垢納污，為最不能表現新生活者，總會刻正準備進行航輪新生活運動，已於十一月初派員赴京滬分途商洽辦法。

海外各僑胞 新生活運動發軔後，海外僑胞，亦多聞風興起，紛紛函請成立新運會，以便進行。總會因製訂海外僑胞新生活運動促進會組織大綱，此項大綱頒佈後，中央組織委員會代發海外各總支部，分別進行。

丙 今後之新生活運動

一·無止境之新生活運動

新生活運動，依照中正手訂之新生活運動綱要，第一步之工作為「規矩」與「清潔」，自新運推行以來，各地均有相當成效，尤以策源地之南昌為最。綱要所載新生活運動之主旨「以

最簡易而最急切之方法，滌除我國民不合時代不適環境之習性，使趨向於適合時代與環境之生活。質言之，即求國民之生活合理化，而以中華民族固有之德性——禮義廉恥為基準。故新運之推行，以適合環境與需要為準則，今後之工作，亦必因時代不同而變化，有永存之時代，新生活運動即隨之共進展，所不同者，工作之方式而已。各地既已做到「規矩」與「清潔」運動，進一步之工作，依照綱要規定，為人民生活之軍事化，生產化，藝術化。

一·新生活運動之軍事化，生產化，藝術化

何謂軍事化？『軍事化並不是要每個國民都去當兵，而是對自身生命的保衛，訓練成有紀律的團體生活的習慣，比方說走路，要一行一行的順序走，住的屋子晨晚要檢查一次，這就與軍隊練操，兵營放哨有同樣的意義』。何謂生產化？『就是……要大家都有勞動的精神，去從事生產工作』。何謂藝術化？『即是家庭的布置得當，孝親，敬長，和兄弟，對朋友講信義，以及對人，做事，持躬，接物，皆有合理的方式。』上述解釋，平易確切，一目了然。若國民皆能實踐此種生活，則國民責任，皆能暢行，而民族自衛，國家生產，人民生活等問題，已解決大半矣，又何患乎民族之不能復興！

總會為精審起見，特將總會幹事各就專長分隸三研究組，（軍事化研究組，生產化研究組，藝術化研究組），各以其學識經驗，研究具體方案，交由總會推行。各組於十月二十一日在總會正式成立，已分別擬訂方案，交互審查。中正出巡歸贛，於行營召集全體幹事會議

軍事化生產化藝術化之推行，頗多剴切指示。俟各項方案審定，即在南昌施行，施行有效，再通告各地參考。務求以由淺入深，由簡入繁之方式達到國民生活合理化，即軍事化生產化藝術化之完成，而中華民族之復興，或可奠基於此。

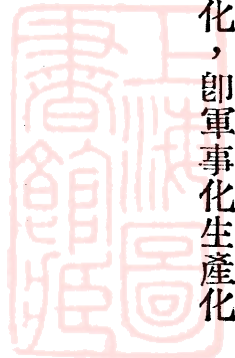

附件一

蔣委員長重要講演

子、新生活運動之要義

——二十三年二月十九日出席南昌行營擴大紀念週講——

江西要做建設國家與復興民族之基礎——知識份子應先負起復興民族之重任，務當以身作則，以求風動全國——國家與民族之復興不在武力之強大，而在國民智識道德之高超——提高國民智識道德在使一般國民食衣住行能整齊，清潔，簡單，樸素，合乎禮義廉恥——新生活運動為目前救國建國與復興民族最有效之革命運動——新生活運動之目的在使全國國民生活澈底軍事化——望大家以「昨死今生」之決心達成新生活運動之目的而完成革命。

南昌各學校校長暨黨政軍各界同志：在上一次紀念週中，本席已經講過：現在我們江西要做一個建設國家復興民族的基礎。這就是說：我們江西無論在那一方面，無論什麼事情，統統要做各省的模範，為全國所效法，要以我們一省的新風氣，新事業，來風動全國各省，使全國的民衆都能聞風興起，跟着我們共同一致的來建設我們新的國家！復興我們中華民族！要達成這種期望，一定要我們江西全省民衆尤其是在江西省會的南昌黨政軍學商各界同志

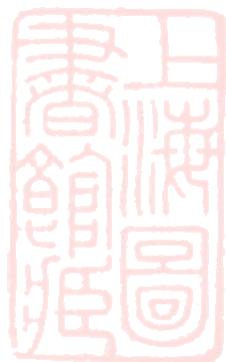

，即一般民衆的領袖，首先能夠一齊奮發以「昨死今生」的精神，共同協力來做除舊佈新的工作！然後一般國民才有所效法，然後才可以風動全國，完成民族復興的使命！

這件事情我們如果要講難，當然很困難，因為現在我們一般國民的智識程度如此之低，社會環境與一般的教育基礎也如此之壞，我們現在要在最短期間使全國國民所有社會上各個份子都能夠認識國家和民族的時代環境，知道現在國民的地位和責任，並且能夠實實在在共同一致的來盡國民的責任，努力救亡建國復興民族的工作，當然是一件很困難的事，但是大家要曉得，無論古今中外，一個社會要能改造進步，一個國家或民族要能復興，決不是一定要等到全體國民個個人都有足夠的知識，然後才可能，如果一定要這樣，那末，不僅是我們中國有如「俟河之清」不曉得要等到什麼時候，才能使全體國民都知識充足，可談復興，恐怕古今中外也沒有一個國家一個民族真正能夠復興的了！所以改進社會，復興國家和民族的責任，在事實上絕不能希望全體國民都能盡到，完全要靠我們一般有知識的做各界民衆之領袖的人能夠將這個重任一肩担負起來！只有我們先負起責任以身作則來切實去幹，才可以推動全國國民共同覺悟奮發，協力來幹！古云「君子之德風，小人之德草，草上之風必偃」，就是這個道理。從前所謂君子，就是現在各界民衆中的領袖，亦即有知識有道德的優秀份子。一個社會的良窳，和一個國家的興亡，就看這種人能不能盡到教導一般國民之重大的責任。現在無論是黨政軍以及學界的同志，個個人都是國民中的知識份子，都負有教導一般國民

的責任，社會要能改進，國家和民族要想復興，就要全國一切知識份子尤其是各界領袖能盡到教導全體民衆的責任。所以我們到一個地方，如果看到當地的社會腐敗，人民野蠻，不好說這是當地全體民衆的倒霉，實在只能算是當地一般知識份子的倒霉！只能怪一般知識份子沒有盡到自己教導國民改造社會的責任！反轉來講，無論是一個地方或整個國家，如果一般知識份子都能認識國家所處時代環境的險惡，和我們國民所應負的責任，並且以身作則來教導一般國民，共謀社會的改進，國家和民族的復興，那末，這個社會和國家，沒有不會很快的進步復興起來的！所以社會能不能進步，國家和民族能不能復興，其責任就完全在我們一般知識份子！尤其是我們一般民衆的領袖！所以我今天特別要南昌各界領袖和各學校校長參加這個紀念週，想藉這個機會向大家貢獻我的意見。

我在前一次紀念週中已經講過：我們要改革社會。要復興一個國家和民族，不是用武力所能成功的，要如何才可以成功呢？簡單的講，第一就是要使一般國民具備國民道德，第二就是要使一般國民具備國民知識。道德愈高知識愈好的國民，就愈容易使社會一天比一天有進步，愈容易復興他們的國家和民族！比方講，德國的復興，就是一個最好的先例，我們曉得，德國自從歐戰失敗簽訂凡爾賽和約以後，整個國家在各個戰勝國壓迫干涉之下，一動也不許動，尤其是關於軍備更受嚴格的限制，即如陸軍就限定最多不得超過十萬，拿來和列強比較，可以說他們的武力等於零。雖然他們沒有武力。但是還不到十五年工夫，居然就能夠

復興起來，和世界上最強的國家並駕齊驅，這是什麼道理呢？我剛才講過，德國在過去因爲受了條約的限制，是沒有武力的；那末，他一旦要求軍備平等的時候，法國儘可以用武力去壓迫他，爲什麼不敢如此呢？就德國本身來講，他既沒有強大的陸軍，也沒有海軍空軍，有什麼資格可以要求平等，更如何可以獲得平等呢？再拿德國的情形來和我們中國比較。德國近來沒有大的武力，而我們的陸軍比德國要多幾十倍，海軍空軍也有，德國的人口僅僅六千萬，我們的人口四萬萬，再講德國的土地，格外不能和我們比；但是人家要求軍備平等就是軍備平等。要想取消賠款就能取消賠款；而我們中國不要講不能根本廢除不平等條約如同德國之要求軍備平等一樣。而且連到提議修改也沒有人理，比方講，早兩年伍朝樞在國聯依據盟約第十九條動議取消不平等條約，就一點結果也沒有，他們德國人要求軍備平等，各國就不能不在原則上贊成，到最後還不得不完全承認，法國雖然要反對，也沒有什麼辦法，人家剛剛戰敗，過幾年就可以不付賠款，要賴債就賴了，而我們幾十年或百多年的賠款，到現在還是每年要照付，總之，德國也是一個國家，中國也是一個國家。德國沒有武力而能夠與各國平等，中國雖有武力，依然不能求得平等，這是什麼道理？沒有旁的，完全是由於我們一般國民的智識道德不及人家，因此我們可以曉得，要一個國家和民族復興不是有怎樣大的武力就行，完全在乎一般國民有高尚的知識道德，德國何以能和其他各個強國平等，就是因爲他們一般國民的智識道德能和各國國民平等，或許比人家還要好些，我們中國何以至今不能

和各國平等，也就是我們一般國民的智識道德不能和人家的國民平等，趕不上他們，所以今後我們要求平等。要想復興我們的國家和民族，一定要根本上先從提高國民的智識道德這一點來做。

一般國民智識道德的高下，即文明和野蠻，從什麼地方可以表現出來呢？我們要提高一般國民的智識道德要從什麼地方着手呢？這就要講到一般國民的基本生活，即所謂「食衣住行」，這四項基本生活包括全部日常生活，是個個人時時刻刻不能離的，一個人或一國國民的精神，思想，智識，道德，統統可以從基本生活的樣法，表現出來，外國人食衣住行是什麼情形，在場各位同志中有到過外國去的人，當然看得非常明白，就是沒有到過外國的，也可以在各處租界，教會或其他外國人所住的地方看得出；外國人無論吃飯，穿衣，住房子，走路，和一切行動，統統合乎現代國民的要求，表現愛國家和忠於民族的精神，總而言之，統統合乎禮義廉恥！不要廉恥的飯他們不吃，不要廉恥的衣他們不穿，不合禮義的事情他們不做，他們無論起居食息，一言一動，統統有規律，合乎做人的道理，表現有現代文明國家的國民之智識道德。何以他們國民能夠如此呢？就是他們各國的教育發達。社會環境優良，尤其是那些負責教導國民的智識份子，能夠養成的風氣習慣，以身作則來教導他們，每一個國民，從小在家庭裏就有很好的家庭教育，進學校以後，又有很完善的學校教育，出學校以後，再有很好的社會教育，他們一切基本生活的教育，在家庭教育時就已經打好基礎，到學

校教育再加嚴格的訓練卽已臻於完善，以後更有社會教育，使之發揚普遍，勵進不已，他們一般國民：因爲有這三種教育，接連琢育，層層扶持，所以其智識道德都同在一個水平線上，而表現於食衣住行一切實際生活之中！因此。外國人看了才曉得他們是一個文明的國家和民族。才肅然有所敬畏！德國之所以要求平等而各國不敢拒絕他，就是這個道理，我們中國何以始終不能獲得平等，而且還要一天天被帝國主義者侵略壓迫呢？一言以蔽之，就是我們一般國民無論食衣住行都不能如同我們的古人或現在外國人一樣合乎禮義廉恥！普通一般國民不必講，我們只就現在一般準備要做國家和社會中堅人物的青年學生來講，就可以明白；大家都可以看到，一般學生，比方說：江西的中學生，現在雖然大多數都比較好了一點，但是我去年初來的時候所看到的，幾乎無一個不是蓬頭散髮，有扣子不扣，穿衣服要穿紅穿綠，和野蠻人一個樣子，在街上步行或是坐車都沒有一個走路坐車的規矩，更不曉得愛清潔，甚至隨處吐痰，還有，看到師長不曉得敬禮，看到父母也不曉得孝敬，對於朋友，更不知道要講信義。這種學生，可以說完全不明禮義，不知廉恥！這樣的學生，這樣的國民，如何不要亡國，前幾天我還在街上看見一個小學生吸紙烟，這樣還了得嗎？他做學生的時候就要吸紙烟，再長大不會吸鴉片烟嗎？當時我因爲車子走得太快不便拉他，你們一般教職員，或警察，應當也看見，看見的時候，就要拿來處罰！一個地方有這種現象發生，尤其是發現之後，還沒有人來管，就是我們所有負有教導國民的責任的人，尤其是一般學校裏的教職員最倒

霉的事情，如果我們平時能留心管束，並且以身作則來教導，我想決不會有此現象；例如我此次到了建甌。有一回發現一個十歲左右的小孩，在街上吸煙，雖穿了很好的衣服，還是一點教育也沒有，因此我隨即叫他的父母來要辦他，從此以後，建甌就少有小孩子吃煙的了。由此可以轉移風氣，改造社會。並不是什麼難的事情，實在還很容易，只要我們各界領袖，能夠以身作則，實實在在來做。現在就是因為我們各界做領袖的人，自己不能以身作則來實幹，不能認真教導自己學校裏的學生，自己家庭的子弟，和自己機關裏面的部下，聽他們一天天腐敗墮落，一切不管，所以社會弄到這種紛亂，黑暗，暮氣沉沉，充滿了烏煙瘴氣，因此，我們的國家和民族，要被人家不斷的侵略壓迫。我們舉德國的復興為例，並拿來和我們自己比較，可以曉得：一個國家和民族的興亡，軍隊還只能負一部分責任。最大的責任。還是在社會上負有教育責任的一般人身上！今後我們要建設國家復興民族，除發展教育，再沒有旁的根本方法。所以教育乃一種至高無上的救國復興的根本事業。凡是有志救國，要想復興民族的人都要致力於此，即不僅一般直接負有教育責任的教職員或教育行政人員，應格外盡到自己的職責，社會上所有的智識份子尤其是各界的領袖，也人人要負起這個教育的責任，人人要以身作則的教導，務使一般國民的食衣住行統統能合乎禮義廉恥，如此我們的社會才容易進步，國家和民族才可以復興！

我們現在在江西一方面要剿匪，一方面更要使江西成功一個復興民族的基礎，要達此目

的，必須自江西尤其是從江省會所在的南昌這個地方開始，使一般人民都能除舊佈新，過一種合乎禮義廉恥的新生活。目前因爲限於人力物力，所以先選定南昌這一個地方開始一個新生活運動。即要使南昌所有的人民都能以禮義廉恥爲基本原則，改革過去一切不適用於現代生存的生活習慣，從此能真正做一個現代的國民！我很希望由我們在南昌的各界領袖共同協力求幹的結果，可使南昌改造成爲一個新社會，使各縣各省都有所取法，而將我們的新生活運動逐漸推廣至各省各縣！使我們全國國民的生活，都能合乎禮義廉恥，適於現代的生存，不愧爲現代的國民，文明國家的國民！表現出我們全體國民高尚的智識與道德，再不好有一點野蠻的落伍的生活習慣。比方講隨地吐痰，撒尿，到處髒得不堪，床下門角，這些地方永遠不洒掃，這些極不衛生的事情，就絕對不是現代任何文明國家的國民所可以存留的！尤其是隨地吐痰，撒尿，簡直只有最野蠻的民族就如此，我們要有合乎禮義廉恥的新生活，就要從不亂吐痰做起！日本人從前也是隨便吐痰的，但是自從維新以後，一般國民都曉得非改革這一種野蠻的習慣，不足以與各國國民講平等，所以統統能改過來，以後他們吐痰，就吐在自己隨身所帶的紙頭內。至於西洋人吐痰，他們也是吐在隨身攜帶的手帕內。這種注重公共衛生的知識和習慣，我們今後一定要告訴一般國民，並且以身作則領導他們來做！總要使一切受教的人，能從這一件事開始，養成愛清潔講衛生的習慣！這些事情在外國本來在小時經過家庭教育和小學教育就已教好，所以到中學以後，用不着特別注意來教，但是我們中國無論

家庭教育學校教育，和社會教育，統統不完善；所以我們無論是在家庭裏，學校裏，機關裏，或是軍隊裏，隨時隨地都要以身作則的來教！我從前也做過多年的學生，但是在學校裏從來沒有人特別注意教食衣住行的道理，現在我主張無論家庭教育學校軍隊教育和社會教育，都要從食衣住行開始，都要使受教的人一切生活合乎禮義廉恥，然後才能使全國國民表現出高尚的道德和智識來，使人家不得不敬畏我們，不敢不承認我們平等，這個道理是不是我發明的呢？並不是的，我不過從各方面經過長期體認而知道現代各國教育的精神所在，再證以我們中國傳統的立國的精神，覺得合乎禮義廉恥適於現代生存的新生活運動是目前救國建國與復興民族一個最基本亦最有效的革命運動。我過去在日本學陸軍。受過他們的學校教育，也受過他們的軍隊教育，他們雖然口裏從沒有提出「禮義廉恥」來講，但是無論吃飯穿衣住房子，走路以及一切行動，其精神所在有形無形之中都合乎禮義廉恥！他們以這樣的教育幾十年教下來，然後才造成今日這樣富強的國家，我們現在要建立新的國家，要報仇雪恥，不要講什麼強大的武力，就只看衣食住行能不能做到日本人那個樣子！旁的不必多講，我只舉一兩件極小的事情來說：日本人全國上下無論什麼人早晚一定洗冷水臉。全國已成爲一種普遍的習慣，如果有人不如此，旁的人一定目爲野蠻，不愛國。我們曉得：常常洗冷水臉，可以使人精神奮發，頭腦清醒，又可以使人皮膚強健，不受風寒，還有最要緊的不致耽誤時間。所以這個習慣事情雖小，益處却極大，所以日本人全國如此：試問我們中國，無論是軍

隊裏，學校裏，家庭裏有幾個人能終年用冷水洗臉呢！普通那一個不是非熱水不洗臉！往往因爲沒有熱水而不洗臉，或因爲等熱水而就誤幾個鐘頭，由這一點就可以曉得我們的民族不行！我們和日本人不必在槍林彈雨之下來衝鋒陷陣，就只將日常生活比一比，就可以曉得高低強弱！所以我們要復興民族，報仇雪恥，不必講什麼槍砲，就先講洗冷水臉，如果這一件最小的事也不能勝過日本人，其他的還講什麼！我們一般負有教導責任的人，從此一定要過新的生活以身作則來教好自己的部下，學生，以及一般國民。我就是第一個能做到！我從小以來每天第一次洗臉一定用冷水，這並不是我自己要宣傳，實在是希望大家都要講到就做，做到再講的意思，日本人除洗冷水臉之外還有一個習慣，就是普通一般人每天都吃冷飯，普通比較富裕的人家，早晚燒兩次飯，窮的人家，就只早晨燒一次，日中出去工作，就帶一包冷飯，這些生活習慣，是什麼？這就是最基本的軍事訓練，與軍事行動，他們從小在家庭裏就養成這刻苦耐勞的習慣，就是一切生活，早已軍事化了，所以他們的兵能夠強，不然，打仗的時候，你要等水燒熱以後來洗臉，又要等飯燒熱再吃，敵人已經將你包圍，還了得嗎？我講到這裏，可以告訴大家，我現在所提倡的新生活運動是什麼？簡單的講，就是使全國國民的生活能夠澈底軍事化！能夠養成勇敢迅速，刻苦耐勞，尤其是共同一致的習性和本能。能隨時爲國犧牲！不是說水沒有燒熱，飯沒有煮熟我們就不能去打仗的國民！要養成這種隨時可以與敵人拚命爲國犧牲的國民，就要使全國國民的生活軍事化，所謂軍事化，就是要整

齊，清潔，簡單，樸素，也必須如此，才能合乎禮義廉恥，適於現代生存，配做一個現代的國民！我們一般負有教導責任的人，尤其是各學校教職員直接要來教育一般青年學生，總要隨時隨地能以身作則從食衣住行這幾項基本生活教起，有形無形之中使個個學生個個部下以及所有的國民的生活，統統能夠整齊，清潔，簡單，樸素，而合乎禮義廉恥！合乎做一個現代的人的道理，我們在學校裏教學生，絕對不是在講堂上教點國文，史地，理化，英文，算學或其他技藝而已，一切的學術技能都還是教育次要的東西，最根本要緊的事情，還是要教做人的道理，養成學生完美的德性和人格，使他成功一個明禮義知廉恥的人！具體的講，就是首先要從他們的食衣住行教起，使他們都能過整齊，清潔，簡單，樸素的新生活，如果這個根本的東西忘了，單是教些物理化學英文算學等知識技能，那麼，不管你教得怎樣好，也沒有用！因為知識技能，禽獸也有，禽獸也可以教會，人之所以異於禽獸，人之所以爲人，就是懂得做人的道理——明禮義，知廉恥！從實際生活上講，沒有旁的，就是要做到整齊，清潔，簡單，樸素！如此的生活才可以叫做新生活，過新生活的人才配做一個新時代的人！新時代的人絕對不是吸香烟，拍香水，隨地吐痰，蓬着頭髮，拖着鞋子，扣子不扣，帽子戴歪的這一類的人！現在拍香水拍得愈多的就愈臭！愈不清潔，愈不清潔不整齊的人就愈野蠻！現在我們要救國，要復興民族，並不需要講求怎樣高深奧妙的道理，就是要從實際生活起做到整齊，清潔，簡單，樸素幾件很平常很粗淺的事情。古人所謂「蔬米布帛」，一般所謂

「家常便飯」，我們現在挽救國家復興民族的道理，就在「蔬米布帛」「家常便飯」之中，就是要從「蔬米布帛」「家常便飯」做起！也就是剛才所講的要使全國國民都能過軍事化的共同一致的新生活，拿這個東西來復興民族，比用什麼武器什麼軍隊的力量都要大！我們做人，教人，革命與復興民族，都要從這一點做起！

因此我們現在先從南昌起，開始一種新生活運動，我們要使南昌所有的國民個個人都過整清簡樸一切能合乎禮義廉恥的新生活，可以做全國人民的模範，我希望我們各界的領袖，以及一切知識份子從今天起下定一個決心做新生活運動，尤其要能從自己做起，然後更以身作則的教導督促自己的學生部下，親戚朋友，以及一般國民！如此努力幹去，我相信三個月以後，南昌一定可以造成一種新風氣，或成一個新南昌，新江西，半年以內，一定可以風動全國，使全體國民的生活都能普遍的革新！那時，無論是要廢除一切不平等條約，無論是要報仇雪恥復興我們的民族，都不是什麼難事！現在這個復興民族的新生活運動正在開始，我很希望我們在南昌的黨政軍學商各界同志下定決心共同來推進這個運動，尤其是各界領袖自己要先能做到，方能以身作則，鼓舞羣倫，中正就以此自勉，很希望各位同志尤其是各界領袖各校校長人人以此自勉勉人！古人云「從前種種譬如昨日死以後種種譬如今日生」希望大家抱此決心與精神將過去不適用於現代的一切野蠻生活，澈底改革，一切新的生活，新的運動，新的事業，統統要從今天開始！這就是本席今天向大家所貢獻的關於新生活運動之要義與

方法的幾句話。希望大家能依此共同努力！以完成革命的使命，就此謹祝各位成功！



丑、新生活運動之中心準則

——二十三年三月五日出席南昌行營擴大紀念週講——

一、新生活之中心準則爲「禮義廉恥」。

二、禮義廉恥以禮爲首要。

1. 禮爲四維之首，禮爲六藝之首。

2. 人之所以異於禽獸者，以其知禮。

3. 民權初步包含了一切禮的精神。

三、講禮要有節，行禮須中節。

1. 「節」就是最合理的規矩節度。

2. 動作實在，從容中節，才算有禮。

四、知禮必須知樂，尙禮必須尙樂。

1. 樂的節奏與禮的節度，是二而一。

2. 四維與六藝爲做人必需的德性與智能。

五、要寶貴時間，要遵守時間。

1. 寶貴時間第一要從遵守時間做起。

2. 時間的確是吾人一切事業與生命之母。

近來南昌整個的社會，天天有進步，前方剿匪的將士，也天天有進步；這是新生活運動發生以來的好現象，今天我想將新生活運動所最要注重的幾件事，和大家講一講：

前次我講新生活運動之要義，已經說過，新生活運動，就是要使我們全部生活，都合乎



禮義廉恥，我們現在挽救國家，復興民族的道理，就在「蔬米布帛」「家常便飯」之中，就是要從「蔬米布帛」「家常便飯」做起！也就是所講的要使全國國民都能過軍事化的共同一致的生活，拿這個東西來復興民族，比用什麼武器什麼軍隊力量都要大！我們做人，教人，革命與復興民族，都要從這一點做起！

因此我們先從南昌起，開始一種新生活運動，我們要使南昌所有的國民個個人都過整齊樸素一切能合乎「禮義廉恥」的新生活，可以做全國人民的模範！我希望我們各界的領袖，以及一切智識份子從今天起，下定一個決心，來做新生活運動。尤其是要能從自己做起，然後更以身作則的教導督促自己的學生部下，親戚朋友，及一般國民如此努力！

因為無論是一個國家，一個社會，一個機關，一個家庭，以至每一個人，要向上發展，要成功任何大小事業，都必須依據禮義廉恥的精神，所以不僅是整個民族的生活，國家的大事，要依據禮義廉恥，就是個人的私生活，也不可須臾離開禮義廉恥，這是我們新生活運動的中心準則。

現在我們再問，這禮義廉恥中，那一件事情最緊要呢？我們看這四個字排列的次序那就可以知道，第一要緊的就是「禮」。再看我們中國從前教人的科目，所謂「禮，樂，射，御，書，數」六藝，也是以「禮」為最先最要的科目。「禮」既是四維和六藝的首要，所以我們要造成一個文明進步，安固發展的國家，社會，家庭，或是一個機關，就先要有「禮」。無論是軍

隊，學生，子弟或國民，如不注重禮，便一切都沒有用。我們負有教導責任的人，如果知道這個道理，便沒有那一個人不能教好；受教的人如果知道這個道理，也就無論什麼學問都可以學好，無論什麼事情，都可以完成！現在一般的毛病，就是不知「禮」的重要，丟開這最要緊的東西不講，所以無論是學校，軍隊和社會，統統不成一個東西！像這樣下去，如何能夠成大功，立大業，完成革命，實現 總理的主義呢！大家要曉得：人和禽獸有什麼根本的區別呢？很多的禽獸也會講話，有種種特殊的技能，與知覺靈明，至於飲食居住，更不必講，都和人類沒有什麼根本的區別；然則人和禽獸的根本區別在那裏呢？就是在乎知禮與不知禮。人之所以爲人，既是因爲知禮，那麼，如果做了一個人，如不重禮，不知禮，不行禮，那便不能叫人，和禽獸一樣。所以父母既生下我們來做了一個人，就要學禮，知禮，行禮，才可以無忝所生，不愧做一個人！大家應當曉得：總理平生所著第一本書，就是民權初步，講社團的組織，會議的法式，都是團體活動或公共生活的基本規則，也就是廣義的最粗淺的禮的典範。

總理講三民主義講了幾十年，何以他不先著一本三民主義，而要最先著民權初步呢？就是看了中國人一點不懂團體生活的秩序，不懂禮節，所以要最先著這本民權初步，拿社會上一切禮的基本來教導一般國民。民權初步，包含了一切禮的精神，實在是最完善切用之「禮」的實習，如果大家連民權初步都不知道，那末，一切社團的活動，便全無禮法，什麼團體社

會的組織都不能成功，國家格外不必講。所以我們要想實現主義完成革命，建立自由平等的國家，一定先要有社會建設作基礎，即是要熟悉並做到民權初步，能夠重禮學禮行禮。如果中國人個個能夠知道民權初步而且能領會民權初步的精神，而施之於一般事物，我相信革命早已完成，國家早已建設好了！土耳其意大利德國，他們何以能夠很快的完成革命建設新的國家，而我們的革命到今天反要失敗呢？最根本的原因，就是由於一般國民知禮與不知禮。尤其是在德意兩國，他們一般國民，沒有一個不遵重社會的秩序，嚴守團體的紀律。推而至於忠於國家和民族，克盡國民的責任，事事物物都能合乎禮義廉恥。因此，不僅他們國內的敵人自然屈服而且一切外國人見了這種情形，也不得不肅然起敬，望而生畏。我們現在所提倡的新生活運動，就是一種建設國家復興民族之基本的革命運動，凡是參加這個運動的同志，尤其是黨政軍學警各界領袖，應當曉得「禮」是新生活運動的最中心最急要的事情，無論是在開會的時候，講話的時候，須要隨時隨地教他們重禮，知禮，行禮！比方說開會的時候，行三鞠躬禮應當如何行，無論何時何地聽國歌或是見到國旗升降就要表示敬意，這些就是一般國民所必須懂得的禮。我們要格外注意教會一般國民！

還有一點，大家應當知道的：就是所謂「禮」一定要有節，沒有節便不成禮，節是什麼？就是最合理的規矩節度。如果沒有規矩節度那便是亂，不能叫禮，所以禮與節是不可分的。「節」的意義在「禮」，「禮」的表現在「節」，若是有禮無節，即等於無禮。比方現在軍隊裏一般

部下對上官敬禮，他不待受禮人答完禮，就先將自己的手放下來，這就是無節，不成禮！不能叫部下向上官敬禮，只好算是上官對部下敬禮！這樣還有禮嗎！要曉得凡是敬禮，敬禮的人必須等到受禮的人眼睛看到你，答完禮以後，才恭恭敬敬將自己的手放下來，這些事情大家是不是教過自己的部下或學生？不僅沒有教過，而且我講過幾次，大家還是不會。因此，可見知禮之難。不要說社會上一般民衆不能明禮，就是行營這個首腦機關，也還有沒有做好的地方。即如今天贊禮的人，就不對，他只知禮而不知節，大家一鞠躬還沒有起來的時候，他就叫「二鞠躬」，二鞠躬還沒有行完，又叫「三鞠躬」。這樣沒有節，便不成禮了！還有，普通各部隊裏喊口令也是一樣，往往第一個口令比方「立正」喊出之後，他不看受令人是不是已經統統「立正」好了，隨即就發第二個口令，「向右看」或「向左看」，這也是無節。不知道我們一個口令發出去以後，一定要兩個眼睛看到所有受命令的人，一定要等他們個個人都照第一個口令做好了之後，才能發第二個口令。這樣才能動作實在，從容中節，也才算有禮。像這樣去教部下或學生，才能收效。外國的教育就是如此，一切都腳踏實地，循規蹈矩，一步一步來，一件一件做好！中國的軍隊所以練不好，沒有精神，就是因為教的人只喊口令不注意看受令的人，即口到而目不到。外國的軍隊，所以練得好，有精神，也就是因為他們一切的教練實在。一個口令喊出去到不管部下幾十幾百人，一定要看到個個人都已做好才再發第二個口令。這一段話是講禮一定要有節，我們行禮一定要中節。

正因為禮一定要有節，所以禮和樂有不可分的關係。樂是什麼？樂就是節。唯其節奏和諧，乃成其音調高美，而樂之節奏，與禮之節度，就其意義與作用而言實在是一個東西。所以我們要知道禮一定要知樂，要尙禮一定要重樂！現在我們的樂怎樣？例如我們中國船經過外國船所停泊的地方，他們奏我們的國樂，是多麼莊嚴雄壯，而爲我們本國一般軍樂所不及！就拿行營的軍樂，來和南京方面國民政府，或是軍官學校的軍樂比較：奏黨歌同是一個調子，用的同是銅鼓銅號；但是吹起來的聲音就差得多了。這是什麼道理？就是我們吹的人只顧吹會樂調就算事，不再去研究，如何可以吹得更能中節合拍，莊嚴雄壯！以後一定要注意研究改進才好，這是講奏樂的人。再講唱歌的人：本來我們開會唱歌的時候，一方面要看着音樂隊做手勢的人。一方面要聽着音樂，隨着手勢和樂聲來唱，然後才能全場一致，節奏準確。但是一般中國人唱歌的時候，奏樂的只顧在那邊吹，唱的人各自在這邊唱，結果唱得整齊不整齊，音調節奏對都不管，這如何可算是樂，這不過是舉兩件極粗淺的事情來說明中國人對於音樂不重視，因而不能由知樂而知禮，由重禮而重樂。今後我們做新生活運動的人，一定要想種種方法隨時隨地來教導一般國民使他同時注重禮樂。我們所做的新生活運動，就其方式與內容來看，完全就是一種社會教育，目的就是要使社會人人都能「明禮義，知廉恥，負責任，守紀律」。能夠人人學會「禮樂射御書數」六藝學術和技能，尤其是「禮」與「樂」兩種首要的東西。這四維與六藝，乃是做人所必需的德性與智能，要做一個完全的高尙的現

代國民，一定要條件具備，現在一般中國人以爲自己一切都很好，外國人是故意來欺壓我們，我以爲這種觀念，在許多方面是不對的。要知道「物必先腐而後蟲生之，人必自侮而後人侮之，國必自伐而後人伐之」。不知道有幾多事情，都是由於我們中國人自己太不爭氣，一般國民的德性和智能要遜人一籌，在做人一——尤其是做現代的國民各種條件上，不能如人家的完備，即不能和人家平等。現在我們要提倡新生活，就是要使一般國民知道這個道理，憬然自覺，奮發有爲，依據禮義廉恥爲最高準則，從自己日常的生活衣食住行起頭，努力改進自己的全生活，增進自己的德性和智能，不僅要能具備與現代各國國民完全平等的人格，而且要能發揚我們民族固有的美德和高美的文化，更能駕現代任何國家的國民而上之！如此才不愧爲中華民國的國民，才不愧爲父母之肖子，才不愧爲三民主義的信徒！

最後，還有一點是我們提倡新生活運動的人所應當特別注重，而以身作則來教導社會上一般人的，就是要寶貴時間，寶貴時間第一件要緊的事情就是要遵守時間。本來宇宙與人生的一切，都依存演進於時間與空間的縱橫配合之中，然於空間的常有與壽命之短促而言，如駒過隙難得而易失的時間，的確是吾人一切事業與生命之母！比方就戰爭而言，我常常說道：打仗就時爭時間，誰能寶貴時間，一切比敵人迅速，誰就可以獲得最後的勝利，其成敗生死的關鍵，完全就在時間！由人類的生活推而至於一切生命現象，都是以「奮鬥爭存」爲基調，即都包含於廣泛的戰爭之中，以時間決其生死成敗。由這一點，更可洞見時間之可貴！現

在一般中國人，就是因爲不知道這一層最要緊的道理，所以不知道寶貴時間，凡事不能遵守時間。結果各人浪費其寶貴的生命，毀棄其應做的事業，整個社會國家和民族，也就不會有進步，不會能夠很好的建設起來！因此我們民族要被人家目爲野蠻落伍，肆意侵略壓迫。現在我們提倡新生活運動，一定要使一般國民人人明瞭時間之可貴，人人能及時努力！第一步尤其是要養成遵守時間的習慣，自個人的起居作息以至多數人的社會集團的活動，一切都要嚴格的遵守時間！一定的時候要做一定的工作！適當的工作選定適當的時候！如此則時間不致浪費，事業可以辦好！比方講：我們到一個地方定好幾點幾分要到，我們一定要幾點幾分到；一件事規定幾點幾分要辦好，就一定要幾點幾分辦好！這些良好習慣的養成與社會風氣的轉移，完全要靠我們提倡新生活運動的人，尤其是黨政軍學警各界的領袖要能以身作則，說到就做到！再監督自己的部下或學生做到，再教導社會上一般國民做到！我聽說行營裏面有極少數的主管長官不能嚴格監督自己的屬員，每天辦公聽他們隨便簽到，或是簽到之後就走了，如果是這樣，那怎麼可以完成一個軍事機關，更如何可以叫做一個最高的首腦機關！所以很希望行營各位同志，能夠注意到這點本着『進思盡忠退思補過』的意思，對剛才所講的這一點『有則改之，無則加勉』總要我們自己先做到遵守時間，才能風動全南昌，全江西，以至全中國！所以現在我們大家要以此互相勉勵並教導一般國民；那一個能寶貴時間遵守時間的就是革命的同志，可以成大功立大業！那一個不能寶貴時間遵守時間的！就是自暴自

棄，無論他的本領怎麼好，任何大小事業都不會成功！時間乃一切事業與生命之母，我們要成功一切事業，實現生命最高的意義和價值，首先就要寶貴時間，寶貴時間就要從遵守時間做起！

今天是講我們提倡新生活應當特別注重禮樂與時間，這個道理是人人所應當明瞭，畢生所應身體力行，而終身亦受用不盡的，希望大家聽到之後就做，否則，便是甘做劣等的人，走失敗的路，能夠做，便不愧為現代文明國家的國民，一切可以成功。

寅、力行新生活運動

——二十三年三月十一日出席新生活運動南昌市民大會講——

有了強健的身體，就有強健的精神；有了強健的精神，就可學會一切強國的本領；有了各種強國的本領，自然可以保衛國家，發揚民族，使我們國家和民族能夠永能適存於世界——請大家以我作榜樣，以最大的決心和毅力來實行新生活運動，完成中國的革命。

主席，南昌各界同胞：今天我們舉行新生活運動市民大會。南昌各界同胞，這樣踴躍熱烈的參加，而且有這樣整齊嚴肅的精神，這就可以做我們中華民族的模範，做救中華民國的基礎。因此本委員長覺得今天和我們南昌各界同胞共同一致來參加這個新生活運動，是非常榮非常高興的一件事情。大家要曉得，我們國家何以要被外國人侵略壓迫？我們民族何以要被外國人輕視欺侮？何以我們中國人比不上外國人，要被外國人目為野蠻？我們個個人都應當自己反省，首先從自己本身來看，我們的體格和精神是不是比得上外國人？是不是和外國人一樣高大？一樣強壯？再看我們一般同胞的智識行動，是不是和外國人一樣懂規矩？是不是和外國人一樣，一舉一動都能循規蹈矩，有禮守法，是不是事事物物，都和外國人一樣

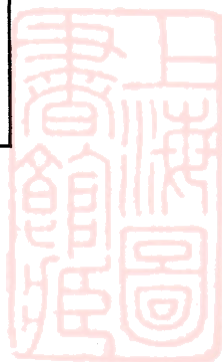

有條有理清潔整齊，比方講：我們穿的衣服，家裏住的地方，或是學校裏的課堂，宿舍，操場是不是和外人一樣整潔？在街上走的人是不是都和外國人一樣有規矩！都靠左邊走呢？不是我們的同胞能夠和外國人一樣不隨地吐痰？就是因爲我們的一般同胞生活，毫無規律，連這些很小的事物我們都不能做到，而外國人都能做到，所以我們一般同胞要被人輕視；甚至整個民族，要被人家欺侮。你看一般人都穿了很好的衣服，也穿得很髒，有扣子不扣。穿了很好的鞋子，却拖着不穿好。吃飯的時候，不僅桌上亂七八糟，而且菜湯飯屑狼藉滿地。再如各人的大門口，多是堆滿塵土垃圾，臭不可當，到天暖的時候，微菌繁殖，便發生瘟疫。因此種種，我們一般同胞的體格精神統統不如外國人，人家的精神和力量既強過我們，便隨時可以來侵略我們，壓迫我們；而我們體格不行，一切的力量沒有，更無法抵抗。一般同胞要知道，國家民族的衰弱，被人欺侮，就是因我們各人的體格精神和能力不好，就是由於我們各人不知道保重愛護自己的體格，因爲我們自己的體格尙且不知道如何愛護，使他強健，當然不知道如何保重愛護我們的國家和民族，所以我們今後要愛國家，愛民族，要強種，強國，一定要先愛護我們各人的身體，即首先做一個強健的現代國民。新生活運動的目的，就是要使我們一般同胞，個個人都能做健全的現代國民。要做健全的現代國民，第一就是要

有強健的身體，有了強健的身體，就有強健的精神，有了強健的精神，就可學會一切強國的本領；有了各種強國的本領，自然可以保衛國家，發揚民族，使我們國家和民族能夠永遠進

存於世界，不再受外國人的侵略壓迫，或遭受任何的輕視和欺侮。我們如何才算真能保重愛護自己的身體。增進自己的精神呢？就是照着新生活運動所定的種種規律來做。如果我們能夠如此去做，就算是知道愛護自己的身體，推而廣之，就可以愛護整個的民族和國家。則我們既不能自強自救，更不能強國救國，豈不是父母冤枉生了我們。大家曉得，父母辛辛苦苦生了我們，教育了我們，是要我們頂天立地堂堂正正做一個人。能夠自重自愛自強自立，並且能為國家為民族效力來做一番事業。如果我們不能如此，反要使我們自己和我們的祖宗父母以及整個的國家民族倒霉，那便不配做一個人，尤其不能算是一個現代的國民。結果，不僅要受盡外國人種種的侵略壓迫而且一定要做亡國奴的。現在我們的新生活運動，就是要使全國的同胞，尤其是一般青年學生覺悟，我們以前所過的生活！不是現代的文明生活。是什麼生活呢？野蠻的生活！就是上古時代的人所過的那種和禽獸差不多的生活！這話我們中國人自己來講不要緊，要是讓外國人來講，就不好聽，從今日以後，我們不要再過以前的那樣萎靡，偷惰，浪漫，污穢的野蠻生活，要過整齊，清潔，勤勞，樸素的新生活，——現代的文明生活，做一個明禮義，知廉恥，守規矩的人，——現代的文明人！即能做國家的一個良民，家庭的一個肖子，在學校裏能做一個守規矩的學生，在社會上能做一個有禮法的君子。

我們一個人，究竟還是要做一個文明人呢，還是要做一個野蠻人？當然要做一個文明人，要做文明人，就要照着新生活運動所訂的一切規定來做，就要懂得規矩守規矩，比方講：

在學校裏一定要敬先生，在家裏一定要孝父母，和朋友往來一定要講信義，對於國家民族和上官一定要忠實。凡是我們中華民國的同胞，一定要相親相愛，團結一致，不要互相吵罵，甚至打架，如果不能做到如此，還是和以前一樣過着野蠻的生活，即不能照着總理所講的「忠孝仁愛信義和平」八個字，或我所提倡的「禮義廉恥」四個字來身體力行，不懂做人的道理，不知道做人方法的野蠻人，即不配做現代文明國家的一個國民。

今天我看了南昌各界同胞有這樣好的精神和秩序，曉得各界同胞已經明白新生活的道理，我相信大家一定能從此實行新生活來做文明人，大家要曉得，我們中華民族的列祖列宗在天之靈，是如何的希望我們能夠從此會發奮努力來救國？我們要能救國，一定要先能救自己，救自己的方法是要實行新生活，照着新生活的各種規律來切實做到。我很希望我們南昌各界同胞從此能夠做文明人，個個人都是國家的良民，家庭的肖子，都能夠愛護自己的體格，增進自己的精神和人格，以自救救國。中正就可以將自己的生活告訴大家，來做一個榜樣。我們各界同胞，尤其是一般青年學生，知道我是一個什麼人，恐怕大家只知道是從前當過國民政府的主席，做過革命軍的總司令，現在是委員長，究竟我是怎樣的一個人，還是不知道。要曉得，一個人不是生成來做委員長的，也不是生出來就可以做總司令的，我過去做總司令現在做委員長，都是由於少年受過最嚴格的教育，從小刻苦努力做出來的！我從前在家裏，每天一定要掃地，洗地板，還要燒飯。吃飯碗筷，也統統要自己洗滌，吃完飯的時候，不

僅桌上地上不能有半點飯屑，就是飯碗裏有一點不乾淨，也一定要受父母很嚴格的教訓，甚至打罵，穿衣也是一樣，如果有一顆扣子沒有扣，父母也要罵的，洗臉有一點沒有洗潔淨，父母一定叫我再洗。我就是在這一種嚴格教育之下的一個小孩子小學生，就是由這樣一個小孩子小學生出身，造成功今日的委員長，做革命領袖。語云「高師出高徒」，我很願意各界同胞曉得我蔣介石是受父母師長很嚴格的教出來的一個很整齊清潔的人。今天我特別將我的爲人以身作則來告訴大家，很希望各界同胞尤其是一般青年學生從此不再自暴自棄，不再污穢偷惰，曉得現在的蔣介石是從小時在家裏掃地洗碗擦筷子做出來的。你們如果要爲國家來做一番事業，爲民族來爭一口氣，能做中華民國的革命領袖，就要學我蔣介石的整齊清潔勤勞刻苦。現在中國只有我一個蔣介石，希望從各位做起，將來能造成幾千幾萬蔣介石，能夠做革命領袖，爲國家爲民族而效力。最後一句，就是，請大家以我作榜樣，以最大的決心和毅力來實行新生活，完成中國的革命。

附件二

新生活運動標語，須知，標幟

1 新生活運動標語

- 一，守規矩是好人不守規矩是壞人！
- 二，衣冠整齊人人敬重！
- 三，有禮守法處處便宜！
- 四，一寸光陰一寸金！
- 五，不嫖不賭不吃烟酒！
- 六，不要擁擠不要吵鬧！
- 七，開口罵人動手打人就是野蠻！
- 八，寶貴時間遵守信約！
- 九，愛惜物件利用廢物！
- 十，負責任守秩序！
- 十一，清潔可以延年却病！
- 十二，個人清潔個人健康！
- 十三，一家清潔一家健康！

新生活運動進行概況報告

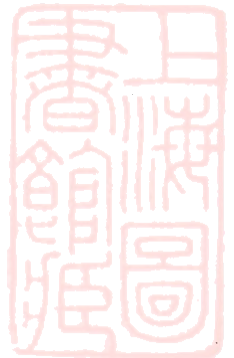

- 十四，公共清潔公共健康！
- 十五，不要亂倒垃圾！
- 十六，不要隨地吐痰！
- 十七，廚房廁所最要清潔！
- 十八，街道常常洒掃陰溝時時疏通！
- 十九，身宜常浴臉宜常洗！
- 二十，衣服被褥宜常洗滌！
- 二一，齷齪東西不可吃！
- 二二，生冷東西不可吃！
- 二三，撲滅蒼蠅蒼蠅是會傳染疾病！
- 二四，撲滅老鼠老鼠可以傳染疾病！
- 二五，勞動健康整齊清潔是幸福之源！
- 二六，懶惰疾病紛亂污穢是災禍起點！

2 新生活須知

一 規矩

衣服要整齊

鈕扣要扣好

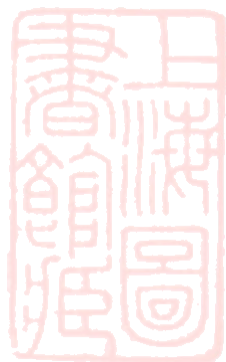

帽子要戴正

鞋子要穿好

吃飯要規矩

座位要端正

飯屑不亂拋

碗筷要擺好

喝嚼勿出聲

房屋要整理

牆壁勿塗污

居家要清靜

行坐要正直

眼要向前正視

約會要守時刻

等人家說完了再說

鄰人失火要去幫救

人有喪事勿嘻笑

別人打架要勸解

見人跌倒要扶救

新生活運動進行概況報告

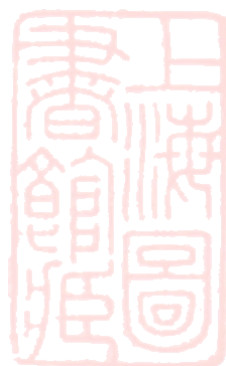

新生活運動進行概況報告

開會看戲要靜肅

不要開口罵人動手打人

凡事要講道理不要吵鬧

坐車坐船不要高聲談笑

飯館茶店不可大聲喊叫

說話態度要和氣

走路要靠左邊走

走路不要爭先

非路不要吃烟

走路不吃東西

走路不要大喊

走路時誤碰別人說聲「對不起」

車站買票要一個一個順着走

上下碼頭上下車船一個一個順着走

公共場所出出進進一個一個順着走

早晨相見要說「你早」

相別之時要說「再見」

不要去嫖賭



不吃鴉片烟

拾到東西交還原人

愛惜公物廢物利用

升降國旗要敬禮

唱黨國歌要起立

見了長輩要敬禮

對於婦孺要禮讓

上下車船要幫助婦孺老弱

要孝順父母友愛兄弟姊妹

集會場所要脫帽

進了房屋不帶帽

對朋友要講義氣

做買賣必須公平

無謂應酬要減少

婚喪喜慶要節儉

二 清潔

早起早睡

臉要洗乾淨

新生活運動進行概況報告



新生活運動進行概況報告

手要洗乾淨

要漱口要洗頭

要吸新鮮空氣

頭髮要梳理

指甲要常剪

常常要洗澡

衣服要乾淨

衣服破綻要補好

被褥要常晒常洗

小孩要乾淨

不要吃零食

物不潔不食

水不沸不喝

不酗酒

不吸煙

房屋要常常打掃

溝渠要常常疏通

窗戶要多開



桌椅要乾淨

廚房要乾淨

碗筷要乾淨

廁所要乾淨

蒼蠅要撲滅

蚊子要撲滅

老鼠要捕殺

不要到處吐痰

不要隨地小便

垃圾倒在垃圾桶

字紙不丟馬路上

果皮不要隨地亂拋

晒衣服不掛在街上

廣告不亂貼

要種痘防疫

車站碼頭要清潔

公園戲院要清潔

飯館旅館茶店要乾淨

新生活運動進行概況報告

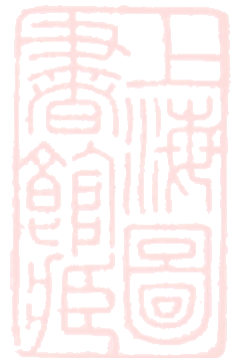

新生活運動進行概況報告

洗澡堂理髮館要清潔

家家天天要打掃門口的街道

人人時時要講究個人的清潔



第一圖

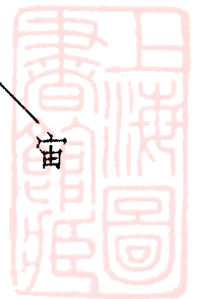
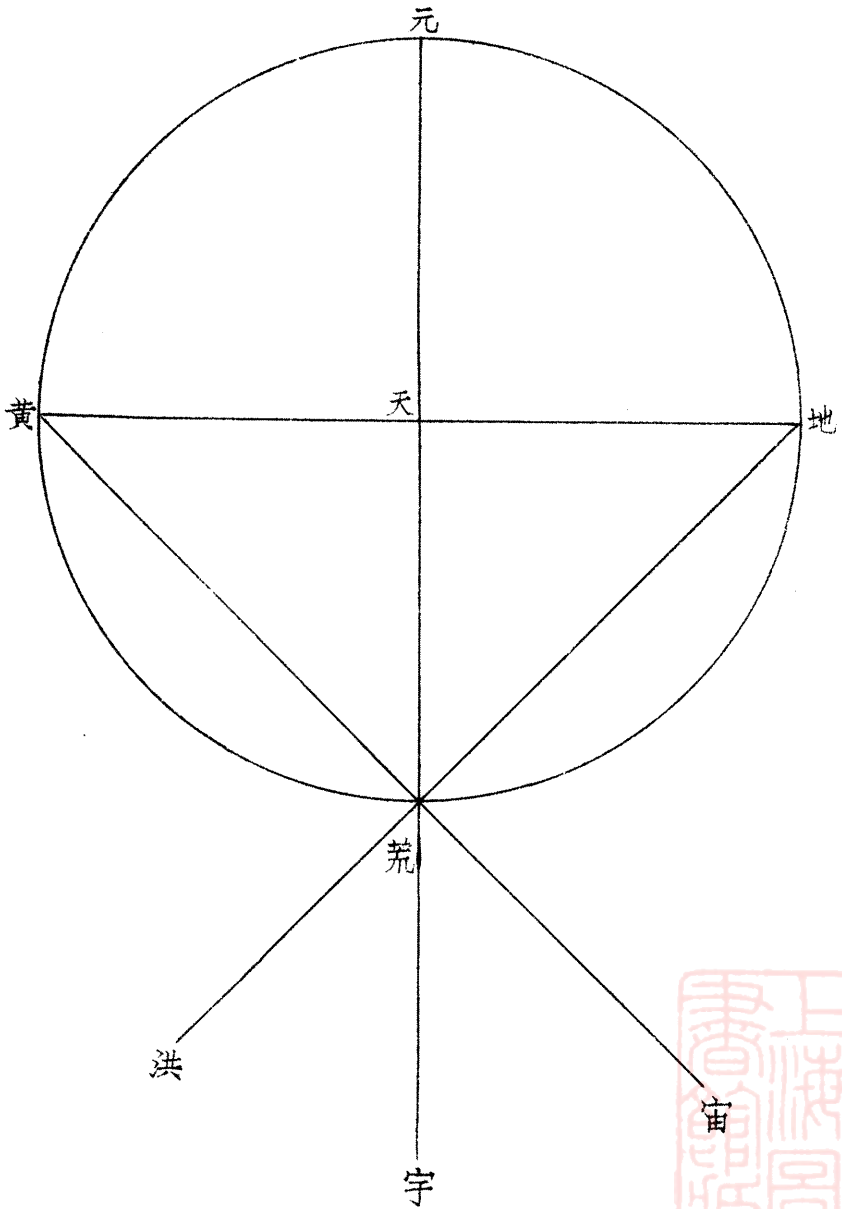

第二圖

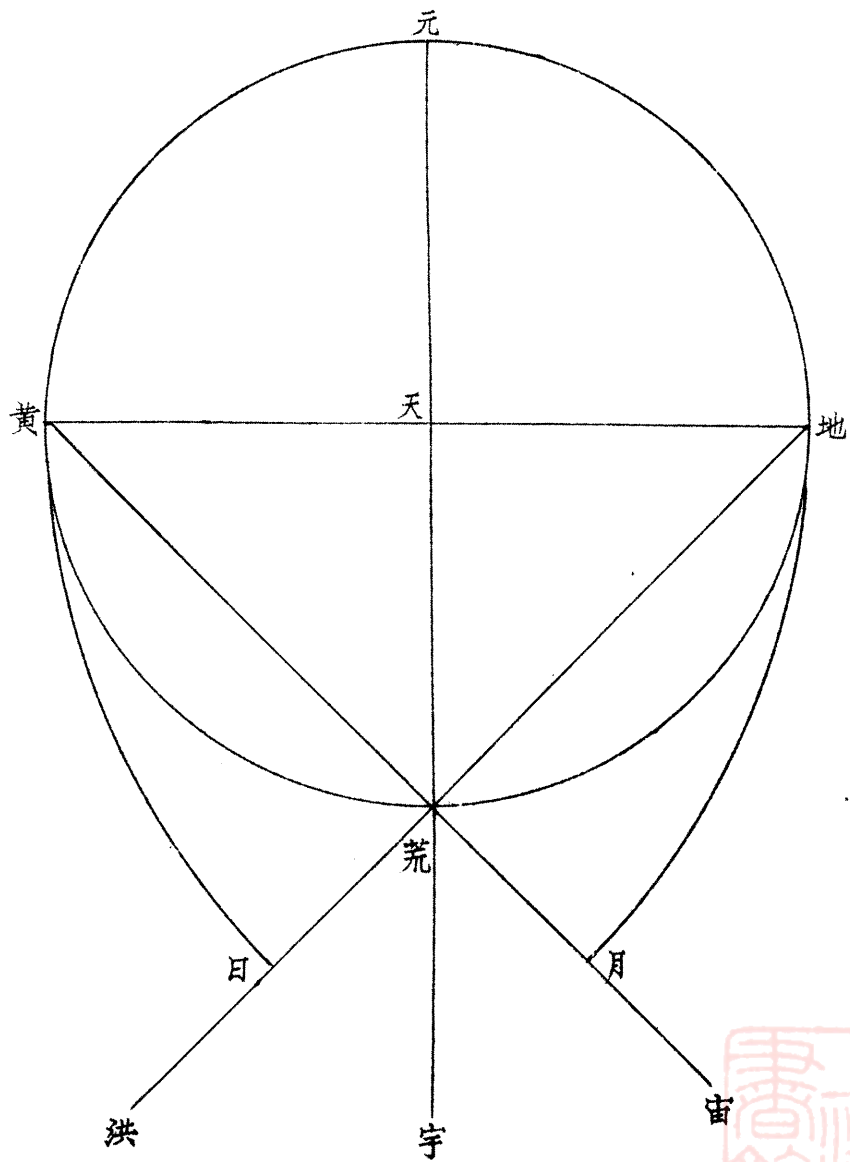

第三圖

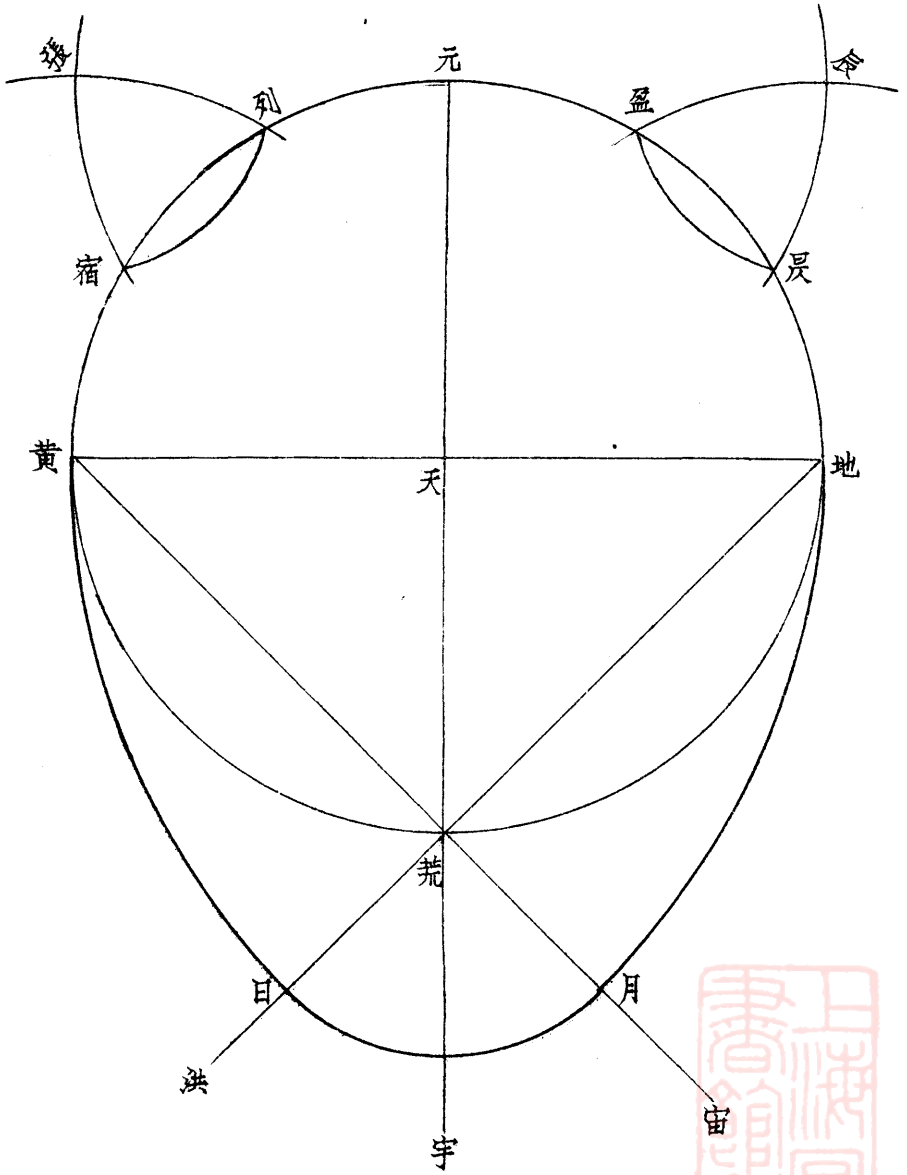

第四圖

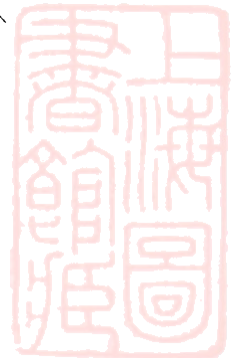
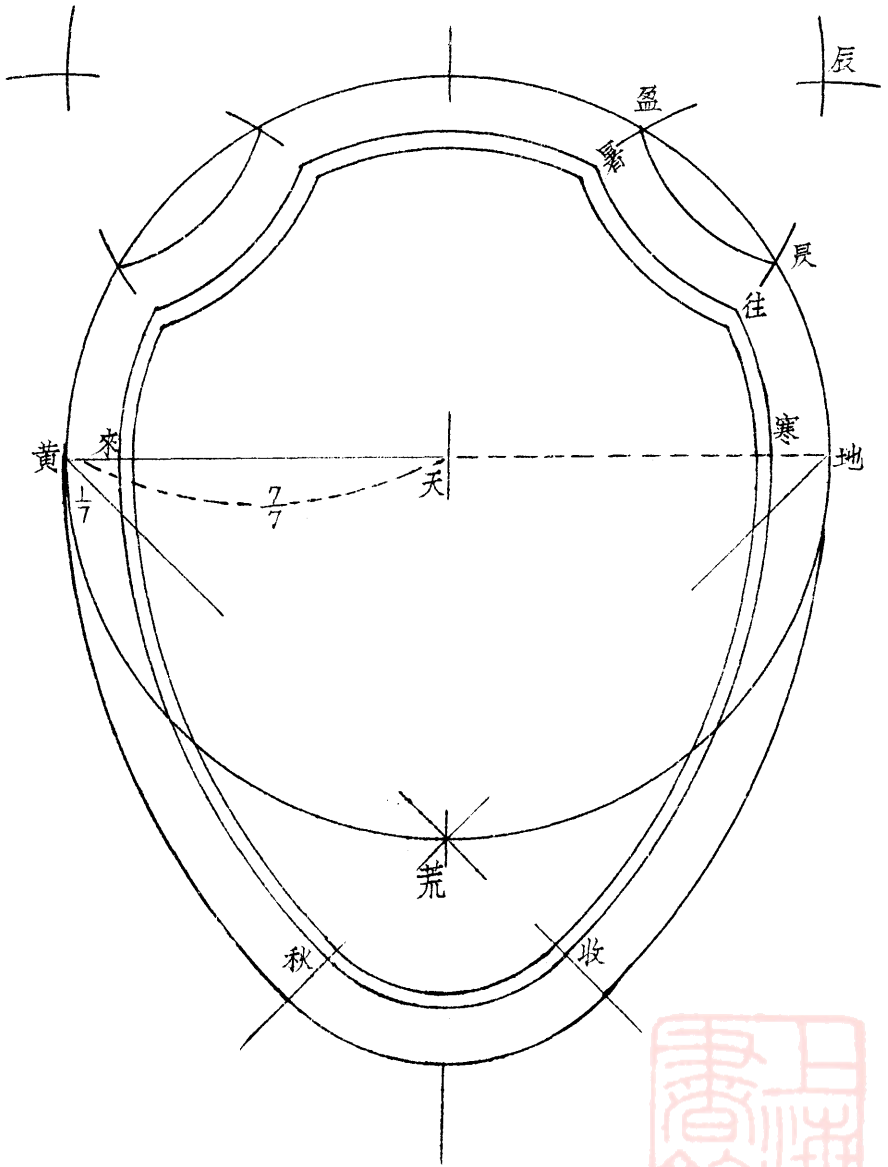

第五圖

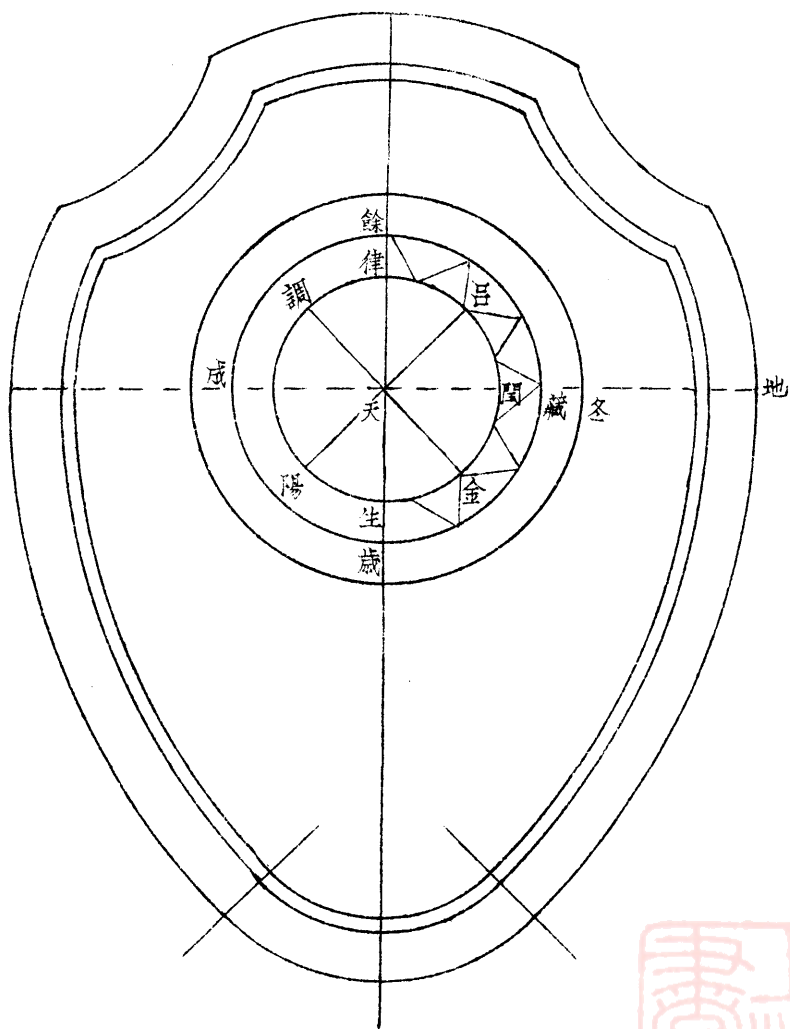

第六圖

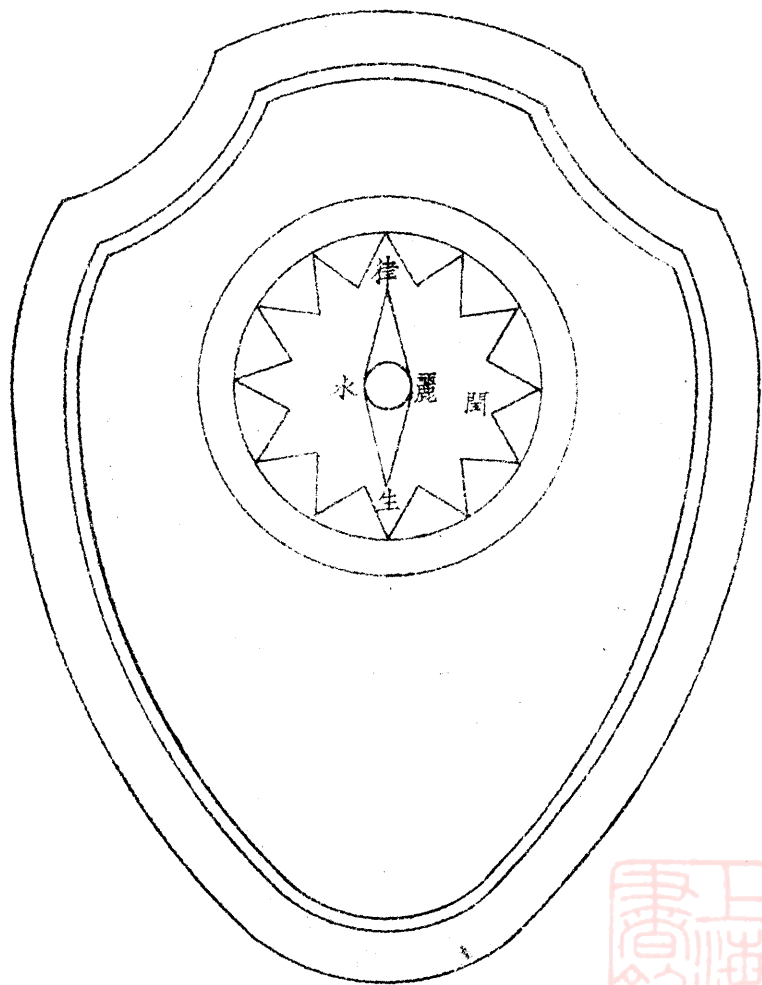

新 生 活 運 動 標 幟

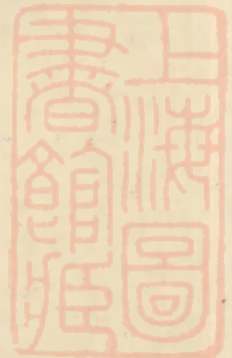

(甲) 圖樣說明

- 1 上圖以盾爲背景，以指南針爲中心。
- 2 「盾」表示自衛；「指南針」表示生活有一定之準則。
- 3 紅色表示奮鬥，熱烈，勇敢，進取，之精神。
- 4 黃色表示光明，大公無私之態度。
- 5 藍白色代表青天白日之意義。

(乙) 使用方法

1 個人方面

凡參加新生活運動者均得佩帶此項標幟之證章。

2 團體方面

- 一·機關團體學校禮堂及大門首粉刷或油漆此項標幟。
- 二·印刷品及郵電印蓋此項標幟圖戳。
- 三·各種商店採用爲商標時，須呈請新生活運動促進總會准許。
- 四·娛樂場所公園火車輪船車站碼頭及熱鬧街區酒館茶樓浴室理髮室懸掛或粉刷此項標幟。
- 五·各種製造品自民國二十三年三月一日以後之出品均須製印此項標幟。

(丙) 各部比例

- 1 新生活運動標幟爲幾何的蛋形盾狀。
- 2 製作須依照幾何畫法求得之。

新生活運動進行概況報告

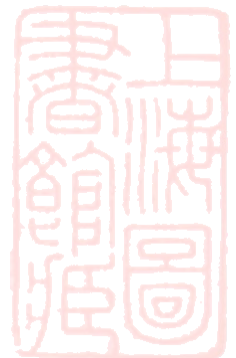

3 比例：

紅邊寬度爲第一圓半徑1—7。

白邊寬度爲紅邊2—7。

中心白色光外圈之半徑爲第一圓半徑之半。

白色光圈寬度爲紅邊5—7。

黃色光芒寬度與紅邊相等（即第一圓半徑1—7）。

黃色光芒爲十二隻。（詳製作法）。

南針長度與黃色光芒腳點圈直徑相等。

南針中心圈直徑與白色光圈寬度相等。

（丁）製作法

標幟之大小，純粹以寬度爲準則，即以第一圓之半徑爲標準。（如作四尺寬者，即以二尺爲半徑）。

1 以所需要大小之半爲半徑，如天地，作第一圓。

2 由圓邊過中心作垂直線，如地黃，元字。

3 由黃通過荒作黃宙線，由地通過荒作地洪線。

（以上見第一圖）

4 以第一圓直徑地黃爲半徑，地爲中心，作黃日弧，再以黃爲中心作地月弧。（見第二圖）

5 以荒爲中心，荒日或荒月爲半徑，作日月弧。

6 以第一圓半徑大地爲半徑，以地爲中心，切畫地元弧，再以元爲中心切地元弧，於是得益，辰，辰，三點。



7 以辰盈或辰戾為半徑，辰為中心，作盈戾弧。依同樣方法在元黃弧上求得宿列弧。即成標幟之全形。（以上見第三圖）。

8 紅邊寬度為第一圓半徑1—7。

以第一圓半徑6—7為半徑，仍以天為中心，畫半圓寒來。

9 以辰戾加長第一圓1—7為半徑，仍以辰為中心，作弧線暑往。左方以同樣方法得之。

10 以地來為半徑，仍以地為中心，作為來弧，再以黃寒為半徑，黃為中心得寒收。

11 以荒秋為半徑，荒為中心，得秋收弧線。

12 白邊為紅邊寬度2—7，求法與上述相同，各個中心依舊，惟半徑之長短或增或減紅邊2—7而已。

（以上見第四圖）。

13 以第一圓半徑1—2天冬為半徑，以天為中心，作第二圓。

14 以大冬減去紅邊5—7天藏為半徑，天為中心，作第二圓，冬藏即為等於紅邊5—7的白色光圈之寬度。

15 以天藏減去紅邊寬度，天閏為半徑，天為中心，作第四圓。藏閏即黃色光芒之寬度。

16 以天藏為半徑，以藏，餘，成，歲，輪流為中心，平均切分第三圓，即得十二光輝之頂點。

17 由閏律弧中心點呂，通過天，作垂直線呂陽，調金，再以此四點輪為中心，以第四圓半徑，平均切分第四圓，即得十二光輝之腳點。

18 將第三圓之光頂點，與第四圓之光腳點以直線連絡之，即得十二光芒。

（以上見第五圖）

19 以天為中心，以白色光圈1—2為半徑，作南針之中心圓。此圓直徑與白色光圈寬度相等。

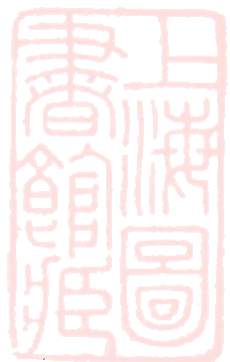

新生活運動進行概況報告

(即紅邊5—7)。

20 以第四圓之律點，生點，與南針中心圓上之麗點，水點相連，即得南針。

(以上見第六圖。)

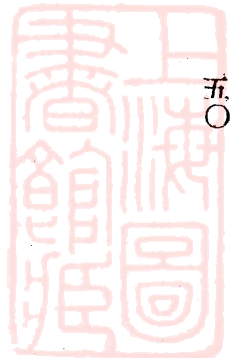

附件三

新生活運動綱要

甲、新生活運動之主旨	丁、新生活運動之內容
乙、新生活運動之認識	一、新生活運動之規律
一、何爲「生活」	二、禮義廉恥之解釋
二、何爲「新」生活	三、食衣住行之解釋
三、何爲新生活「運動」	四、食衣住行與禮義廉恥之關係
丙、新生活運動之目的	戊、新生活運動之方法
一、爲何需要「新生活」	己、結論
二、爲何需要「新生活運動」	

甲 新生活運動之主旨

新生活運動者，我全體國民之生活革命也。以最簡易而最急切之方法，滌除我國民不合時代不適環境之習性，使趨向於適合時代與環境之生活。質言之，即求國民之生活合理化，而以中華民族固有之德性——「禮義廉恥」爲基準也。

我中華民族本爲「重禮義」，「明廉恥」之民族。而「禮義廉恥」之於今日之建國，則尤爲迫切而不可須臾緩也。

我中華民族有五千年之文化，其食衣住行之法則，本極高尙，時至今日，反有粗野卑陋

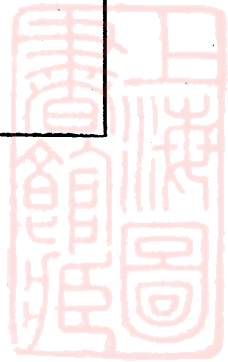

之狀態，而不免流爲非人的生活者，厥爲「禮義廉恥」不張之故。

我中華民國有三千五百萬方里之土地，其食衣住行之資源，本極豐富，時至今日，反多爭盜竊乞現象，而不免流爲非人的生活者，厥爲「禮義廉恥」不張之故。

我中華民國有四萬萬之人民，其食衣住行之組織，本極鞏固；時至今日，反呈亂邪昏懦之現狀，而不免流爲非人的生活者，厥爲「禮義廉恥」不張之故。

今欲以優美之藝術，易其粗野卑陋之習尚，以固有之品性，化其爭盜竊乞之行爲，固有待於「禮義廉恥」之復張；然在此亂邪昏懦狀態之下，社會秩序紛亂，邪說橫行，人多沈迷陷溺，莫知所從，故施政施教，都如搏沙捕風，未易見效，振衣者，必挈其領。提綱者，必挈其綱，若欲改善今日國民之生活，必自糾正其亂邪昏懦，陷溺沈迷之風始。此新生活運動之所以爲今日立國救民唯一之要道也。

乙 新生活運動之認識

一、何爲「生活」

孫總理曰：「民生就是人民的生活，社會的生存，國民的生計，羣衆的生命」。是民生雖分爲四個方面，而生活實爲其他三者之總表現。蓋生存重保障，生計重發展，生命重繁衍，而凡爲達成保障，發展，與繁衍之種種行爲，便是生活。換言之，生活卽是人生一切活動之總稱。

二、何爲「新」生活

爲欲繁衍生命，保障生存，發展生計而表現之一切行爲，因時代與環境之遞嬗變遷，而呈現不同之形式，演化不同之方法。時不可留，環境亦隨之而異，惟能「苟日新，日日新，又日新」者，始得暢遂其生。凡我民族之生活，當其蘄求適合時代與環境時，必須補偏救弊，一變其舊有生活之趣向，此卽謂之「新」的生活。

三、何爲新生活「運動」

人民生活之滿足，固有賴於政治之教，養，衛各種制度之盡善推行；但政治上各種制度之推行，與社會風俗習慣之關係，至爲密切。每當舊制度崩潰，新制度代興之時，苟不知提倡與其新制度相適應之風氣，以爲推行之助，則新制度每爲紆迴顛躓，未由展其效能。必須風以動之，教以化之，而後其政始得爲之治也。水流濕，火就燥，社會運動之效用，正所以爲之濕爲之燥而已。故任何國家於革故鼎新之際，恒以「轉移風氣」爲先。蓋其力較政教爲尤大，其用較政教爲尤廣，而其需要亦較政教爲尤急也。此種「轉移風氣」之工作，卽所謂新生活的「運動」。此運動之進行，端賴國民人人之自覺其需要。發乎已，應乎人，由近及遠，由淺入深。能修其身，所以立一家之風；能治其家，所以立一鄉之風；與政教相輔而行，而常在政教之先。與政教相得益彰，然不賴政教之力而始著者也。

丙 新生活運動之目的

一、爲何需要「新生活」

今日吾國社會，一般心理，苟且萎靡，其發現於行爲者，不分善惡，不辨公私，不知本末。善惡不分，故是非混淆；公私不辨，故取予不當；本末不明，故先後倒置，於是官吏則虛僞貪污，人民則散漫麻木，青年則墮落放縱，成人則腐敗昏庸；富者則繁瑣浮華，貧者則卑污混亂。其結果遂使國家紀綱廢弛，社會秩序破壞，天災不能抗，人禍不能弭，內憂洵至，外侮頻仍，乃至個人，社會，國家與民族同受其害，若長此不變，則雖欲苟延其鄙野的非人的生活亦不可得。故欲繁衍我羣衆之生命，保障我社會之生存，發展我國民之生計，非將上述各種病態，掃除而廓清之，並易之以合理的新生活不爲功。

二、爲何需要「新生活運動」

欲建立人民現代之生活，造成一個新社會，自不能無需於政治，尤其是需要教育，但過去中國之教育，乃至一切政治，皆病於虛與僞，唯其虛與僞，故法令無效，技術無用，機械無能，官守相同，效率終異，技術相同，成就各殊，機械相同，功用不一。今欲求法令與技術之有效，其關鍵不在法令與技術之本身，而在使用法令技術之人，欲求機械有效，其關鍵亦不在機械之本身，而在運用機械者之精神如何。人之臧否，固關係乎政教，而社會習尚所予人之薰陶鍛鍊，其效力迅速而普及，實非任何政教制度所能比擬。關於政教制度諸問題，政府方從事於改造，自不必贅，值此國家存亡危急之時，吾人苟不願束手待斃者，應不坐俟

其自然的推演，必以非常手段，謀社會之更新。質言之，當以勁疾之風，掃除社會上污穢之惡習，更以薰和之風，培養社會上之生機與正氣，負此重大使命者，唯新生活之運動。

丁 新生活運動之內容

一、新生活運動之規律

新生活運動，就是提倡「禮義廉恥」的規律生活。以「禮義廉恥」之素行，習之於日常生活——「食衣住行」四事之中，故「禮義廉恥」者，乃發民德以成民事，爲待人，處事，持躬，接物之中心規律，違反此規律者，無論其個人，國家，與民族，未有不爲之敗亡者。

持懷疑者，約有二端：

其一，謂「禮義廉恥」不過是一種美善的行爲，但恐智識技能不若人，則德行雖美善，亦不足救國。此說殆未諳本末先後之義，人因求行爲之完善，而後有智識技能之需要，否則，智識技能不過爲濟奸作惡之具。禮義廉恥者，乃爲社會爲團體爲國家惟一之規律；反乎「禮義廉恥」之行爲，其智識技能適足以損人，結果亦不能有利於己，敗羣害國而已。故「禮義廉恥」不獨可以救國，且所以立國。

其二，謂「禮義廉恥」不過是一種節文，凍餒不給，節文何用，推此說者之意向，乃由於管子「衣食足而後知榮辱，倉廩實而後知禮節」二語之誤解而來。殊不知「禮義廉恥」爲人之本，未能爲人、何有衣食。蓋管子此言，僅示一方，綜其治平之要，仍以四維爲先。蓋有「禮

「義廉恥」之社會，衣食不足，可以人力足之，倉廩不實，可以人力實之。無「禮義廉恥」之社會，衣食不足，爭之盜之，仍不得足，倉廩不實，爲竊爲乞，仍不得實，「禮義廉恥」之行爲，乃糾正爭盜竊乞之行爲，所謂以正當方法求其足，求其實耳。故反乎「禮義廉恥」行爲者，衣食不足，終不得足，倉廩不實，終不得實，即使已足已實，而以爭盜竊乞行爲，施於人與人之間，衣食雖足，亦不能用，倉廩雖實，亦不能享矣。世界最富足之都市。往往盜匪亦最多，此其明證。而今日一般「漢奸」「奴才」「國賊」「共匪」與乎「貪官污吏」等等，察其作惡之由，豈皆爲饑寒所驅使？祇忘其固有「禮義廉恥」之本心耳。「禮義廉恥」之重要如此，故必須以「禮義廉恥」爲生活之規律。

二、「禮義廉恥」之解釋

「禮義廉恥」古今立國之常經，然依時間與空間之不同，自各成其新義，吾人應用於今日待人，處事，接物，持躬之間得爲簡要之解釋如下：

「禮」，是規規矩矩的態度。

「義」，是正正當當的行爲。

「廉」，是清清白白的辨別。

「恥」，是切切實實的覺悟。

禮者，理也。理之在自然界者，謂之定律。理之在社會中者，謂之規律。理之在國家者，謂

之紀律。人之行爲，能以此三律爲準繩，謂之守規矩。凡守規矩之行爲的表現，謂之規規矩矩的態度。

義者，宜也。宜卽人之正當行爲。依乎禮——卽合於自然定律，社會規律，與國家紀律者，謂之正當行爲。行而不正當，或知其正當而不行，皆不得謂之義。

廉者，明也，能辨別是非之謂也。合乎禮義爲是反乎禮義爲非。知其是而取之，知其非而舍之，此之謂清明白白的辨別。

恥者，知也。卽知有羞惡之心也。己之行爲，若不合禮義與廉而覺其可恥者，謂之羞。人之行爲，若不合禮義與廉，而覺其可恥者，謂之惡。惟羞惡之念，恒有過與不及之弊，故覺悟要在切實。有切實之差，必力圖上進，有切實之惡，必力行湔雪，此之謂切切實實的覺悟。

禮義廉恥之解釋，既如上述，可知恥是行爲之動機，廉是行爲之嚮導，義是行爲之履踐，禮是行爲之表現。四者相連貫，發於恥，明於廉，行於義，而形之於禮，相需相成，缺一不可。否則，禮無義則奸，禮無廉則侈，禮無恥則詔，此奸，侈，詔，皆似禮而非禮者也。

義無禮則犯，義無廉則濫，義無恥則妄，此犯，濫，妄，皆似義而非義者也。
廉無禮則僞，廉無義則吝，廉無恥則污，此僞，吝，污，皆似廉而非廉者也。

恥無禮則亂，恥無義則忿，恥無廉則醜，皆似有恥而無恥者也。是誠所謂「恥非所恥」，則恥蕩然矣。如果其禮爲非禮之禮，義爲不義之義，廉爲無廉之廉，則「禮義廉恥」，適足以

濟其奸犯，僞亂者之私而已，可不辨乎？

三、食衣住行之解釋

食衣住行之遂行條件有二：一爲物質的資料，一爲精神的表現，物質的資料卽食物，衣服房屋，道路舟車等是也。精神的表現，卽飲食，服御，居住，行走等是也。

惟「行」之一字，有廣狹二義，狹義之行，訓爲行走。廣義之行，訓爲行動。故以廣義言之，「食衣住行」之一切動作，無一不可納諸「行」之範疇，而狹義之行，祇爲「行」之一端耳。

由此吾人可知；三民主義之「食衣住行」，乃注重物質資料之解決，而「行」之一字，係從一面的名辭之解釋，觀於建國大綱中「政府當與人民協力，共謀農業之發展，以足民食，共謀織造之發展，以裕民衣，建築大計劃之各式屋舍，以樂民居，修治道路運河，以利民行」一段可以知矣。至現在新生活運動中之「食衣住行」之「行」字，乃兼有廣狹二義，吾之「行的哲學」，亦在此。觀於前章新生活運動內容之所述，其大意可得而知也。

四、「禮義廉恥」與食衣住行之關係

食衣住行之遂行條件，由物質與行動兩事而具備，已於前章詳言之，「行」之爲訓，有廣狹二義，廣義之行，其於「禮義廉恥」之關係，亦見於「禮義廉恥」之解釋一章，茲俱不贅。今所欲言者，爲「禮義廉恥」如何直接表現於食衣住行之中。

食衣住行之遂行，可分爲資料之獲得，品質之選擇，與方式之運用的三個方面。今試分

別言之：

一、資料之獲得應合乎廉——廉者明也，應明其分；苟非其分，一介莫取。質言之，食衣住行之資料，須以自己勞力換得，或以正當名分取予。若爭奪依賴，固所不可，即施讓贈與，亦所不屑。先儒所謂「失節事大，餓死事小」，即此意也。

二、品質之選擇應合乎義——義者宜也，須因人制宜，因時制宜，因地制宜與因位制宜。何謂因人制宜？老者衣帛食肉，不負載於道路，宜於飽暖舒閒，而少年僅以不飢不寒爲足，宜於刻苦鍛鍊也。何謂因時制宜？四季寒暖不同，飲食起居宜順時調節，以與氣候相適應也。何謂因地制宜？南北土壤氣候不齊，近山濱水，生活習慣亦異，宜依地爲良，以與環境相適應也。何謂因位制宜？或臨萬民以執法，或帥三軍以禦敵，必有一定體制，始足以見威儀而戴所事，要在不卑不亢，毋泰毋嗇，因其地位之上下以制宜也。

三、方式之運用應合乎禮——禮者理也。（一）須合乎自然的定律。（二）須合乎社會的規律。（三）須合乎國家的紀律。其具體事項，列舉於「新生活須知」，茲不具論。

「禮義廉恥」之互相連貫，前已言之。食衣住行之必合乎禮義廉恥，其間亦互相連貫，固無待言。無論其爲資料之獲得，品質之選擇，方式之運用，皆有密切之關係。如三者有一失禮亡義，與不廉之事，即成爲生活之污點，皆當引以爲恥也。

戊 新生活運動之方法

一、運動之責任

一、全部運動，由南昌新生活運動促進會主持之。各省市縣如有發起同樣運動者，乃可設會，但縣會應受其省市會之指導，而免分歧。

二、省市縣會應由省市縣中最高行政長官主持之。以省黨部，民政廳（或社會局）教育廳（或教育局）公安局及軍事機關各派高級人員一名，社會各公法團亦各派負責人員若干人共同組織之，以資劃一。

三、鄉村農人由區保甲長，工人由廠長或工會負責人，商人由各業公會負責人，學生由校長教職員，軍隊由政訓處長與主管長官或軍隊黨部負責人員，公務員由各該機關主管官，家庭婦女由婦女協會，負責提倡。仍須由當地促進會派人指導之。

二、運動之工作

分調查，設計，推行三項。

三、運動之費用

一切費用應極力節省，由發起人與主持之人或當地政府籌給，但不得向外募捐。

四、運動之事項

由南昌促進會決定分發，先從規矩與清潔兩種運動開始進行。

五、運動之程序

一、由自己作起，再求之他人。
二、由公務人員作起，再推之民衆。
三、由簡要之事作起，再及其次。
四、由不費錢不費時不費力之事作起，再行其餘。
五、由機關團體，及公共場所，如學校，公署，車站，碼頭，戲院，公園，會場……等作起，再求之全體之社會。

六、運動之方式

一、先以教導，後以檢閱——教導是以身教，口教，再以圖畫文字戲劇電影爲教。檢閱是由促進會派人查考或由其本處每年分季比賽，評定甲乙以獎勵之。
二、除原有隸屬之關係（如長官之於部下，父兄之於子弟，教員之於學生等）外，不得干涉。一般普通朋友性質者，祇可勸導而已。

七、運動之時間

一切運動，只可在公餘，及休假等閒暇之時間行之，不可耽誤本業。

已 結論

要之，新生活運動者，即除去不合理之生活，代之以合理之生活。如何能使國民之生活合理？曰必提倡以「禮義廉恥」爲日常生活之規律。



一、提倡「禮義廉恥」使反乎粗野卑陋之行爲，求國民生活之藝術化。藝術者，非少數有產階級之裝飾，乃無男女老幼貧富階級之分，實爲我全體民衆生活之準繩。所謂人的生活，與非人的生活之分野，卽在於此，凡人欲盡其所以爲人之道，舍此莫由。故必以藝術「持躬待人」者，始能盡互助之天職，中國古代「禮、樂、射、御、書、數」之六藝。現今反爲東西列強建國主要之藝術，殊不知此卽我中華民族持躬待人，修齊治平最優美之固有的藝術。現在社會之所以猜忌，嫉妒，怨恨，傾軋者，皆遺忘此藝術陶養而生之病態也。必以藝術「治事接物」，始能收整齊完善，利用厚生之宏效，而其要旨莫過於格物致知，明辨本末，器求創造，術尙精微，能如是則粗野錯亂，簡陋卑劣諸弊自除。

二、提倡「禮義廉恥」使反乎爭盜竊乞之行爲，求國民之生活生產化。中國之貧，由於生之者寡，食之者衆。凡不生而食者，其食之所資，不出於劫奪，必出於倚賴，而皆由於不知「禮義廉恥」爲之也。故必須使生活生產化，而後勤以開源，儉以節流。知奢侈不遜之非禮，不勞而獲之可恥。昔者齊楚之所以霸，今者意德之所以強，胥賴是耳。故救中國之貧困，弭中國之亂源，其道莫要於此。

三、提倡「禮義廉恥」使反乎亂邪昏懦之行爲，求國民之生活軍事化。國不能戰，無以爲國；廣土衆民，徒資寇盜，救國之弱，惟有尙武。方今赤匪充斥，內亂未已，版土日蹙，外侮頻仍，帝國主義者與漢奸赤匪，內外勾結，皆挾全力，以壓迫我民族，破壞我國家，吾人

欲救此危機，完成其安內攘外之目的，亦非準備全國國民之軍事化，不足以圖存，而軍事化之前提，即在養成國民生活之整齊，清潔，簡單，樸素，迅速，確實，之習性，以求其共同一致之守秩序，重組織，盡責任，尙紀律，而隨時能爲國家民族同仇敵愾，捐軀犧牲，盡忠報國也。

綜合上述諸義，約而言之；國民生活如何始得高尚？曰生活藝術化；國民生活如何始得富足？曰生活生產化；國民生活如何始得鞏固？曰生活軍事化。三者實現，是謂生活合理化。合理化所賴以實現之規律，曰「禮義廉恥」。「禮義廉恥」所賴以實現之事項，曰「食衣住行」。使我全體國民以「禮義廉恥」爲規律，實現之於「食衣住行」之中，則生活之內容充足，條件具備是謂生活革命之完成。而我中華民族復興之基礎，亦即奠定於此。

戊 新生活須知

第一·新生活之準則

生活須知，禮義廉恥，整齊清潔，簡單樸素，迅速確實，共同一致，食衣住行，依此爲據，既適衛生，又合規矩，民族復興，但看此舉。

第二·新生活與禮

何者爲禮，敬恭是主，守法循理，戒慎將事，和氣肅容，善與人處，孝親敬長，克敦倫紀。

第三·新生活與義

何者爲義，一心濟世，厚人薄己，不爭權利，急公忘私，弗辭勞瘁，扶善除惡，以彰公理。

第四·新生活與廉

何者爲廉，既明且潔，嚴慎取予，操守有節，辨別是非，力排謬說，崇尚節約，以惜物力。

第五·新生活與恥

何者爲恥，心存羞惡，不屑卑污，尊重自處，不甘暴棄，力求進步，不圖苟存，甯死禦侮。

第六·新生活中之食

飲食養生，人之大欲，食貴定時，莫恣口腹，食具須淨，食物須潔，要用土產，利勿外溢，遇酒毋酗，食量有節，飲嚼無聲，坐必正席，飯屑骨刺，毋使狼藉，宴客聚餐，相讓舉箸，注意徽菌，生冷宜戒，鴉片屏絕，紙烟勿吸，恥養於人，自食其力。

第七·新生活中之衣

衣服章身，禮貌所寄，莫趨時髦，樸素勿恥，式要簡便，料選國貨，注意經用，主婦自做，洗滌宜勤，縫補殘破，拔上鞋跟，扣齊鈕釦，穿戴莫歪，體勿赤裸，集會入室，冠帽卽脫，被褥常晒，行李輕單，解衣贈友，應恤貧寒。

第八·新生活中之住

住居有室，創業成家，天倫樂聚，敦睦毋譁，黎明卽起，漱口刷牙，剪甲理髮，沐浴勤加，建築取材，必擇國產，牆壁勿污，傢具從簡，窗牖多開，氣通光滿，愛惜分陰，習勞勿懶，

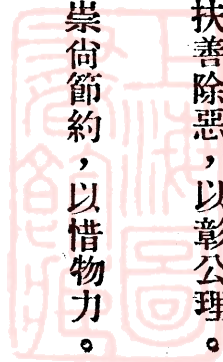

當心火燭，謹慎門戶，莫積垃圾，莫留塵土，廚房廁所，尤須淨掃，捕鼠滅蠅，通溝清道，和洽鄰里，同謀公益，互救災難，種痘防疫，國有紀念，家揚國旗，敬旗敬國，升降循規。

第九·新生活中之行

行是走動，行亦作爲，舉止穩重，步武整齊，乘車搭船，上落莫擠，先讓婦孺，老弱扶持，走路靠左，胸部挺起，兩目平看，端其聽視，拾物還主，相識見禮，遇喪知哀，觀火勿喜，噴嚏對人，吐痰在地，任意便溺，皆所禁忌，公共場所，遵守紀律，就位退席，魚貫出入，莫作吵鬧，莫先搶說，聞黨國歌，肅然起立，約會守時，做事踏實，應酬戒繁，嫖賭絕跡。

第十·新生活之推行

生活革新，乃除惡習，最先着手，規矩清潔，由簡入繁，由淺入深，先公後私，推己及人，由近而遠，由小而大，逐漸感化，力行勿懈，公務人員，在校學子，以身作則，率先做起，示人模範，彼此督勉，團體家庭，次第實現，父訓其子，兄教其弟，夫婦相勸，朋友互勵，不費金錢，不耗時日，運動完成，風氣移易，奉告國人，一致努力。

附件四

新生活運動促進總會會長指導員幹事一覽

會長 蔣中正

指導員 楊永泰

何應欽

黃 郛

邵元冲

吳鐵城

陳果夫

張學良

閻錫山

陳公博

朱家驊

石 瑛

褚民誼

袁 良

沈鴻烈



劉鎮華

于學忠

何成濬

張羣

陳儀

劉峙

魯滌平

韓復榘

何鍵

邵力子

宋哲元

徐永昌

龍雲

劉湘

朱紹良

馬鴻逵

傅作義

王家烈

新生活運動進行概況報告

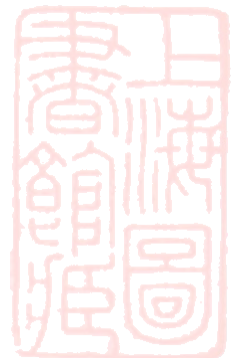

新生活運動進行概況報告

指導兼主任熊式輝

幹事兼書記閻寶航

幹事兼第一股長范爭波

主持南昌市新生活運動

幹事兼第二股長邵華

主持江西各縣新生活運動

幹事兼第三股長閻寶航

主持各省市鐵路，航輪，海外僑胞新生活運動。

幹事 李煥之

張彝鼎

劉百川

呂咸

李毓九

黃光斗

蕭贊育

高傳珠

袁守謙

程時燧

蕭純錦

賀衷寒

徐慶譽



羅君強
蔡勁軍
文 羣
龔學遂
李厚徵

新生活運動進行概況報告

六九



附件五

總會第一期工作計劃大綱

(天)第一期工作時間。

本會工作，以每三個月為一時期，第一期工作，自二十三年七月一日開始至九月三十日完成。

(地)第一期本會內部之整理工作。

(甲)本會房屋限七月十日前，由書記室負責整理完畢。

(乙)本會所用木器及各種傢具，由設計股負責設計樣式，由書記室招工製造，限七月三十一日前，全部完成。

(丙)本會花園，由書記室負責佈置，限八月十五日前完工。

(丁)本會對內對外各種章程各種文件格式，統由書記室於七月十日前完全規定齊備。

(戊)本會廁所，廚房，職員宿舍，圖書室由本會負責設計，由書記室妥為佈置，並限七月十日前，全部完成。

(己)本會職員修養，勤務訓練，由本會擬定辦法，於七月十五日前，指導及訓練完畢。

(元)第一期本會對於南昌市之推行工作。

(甲)工作之範圍：根據新生活運動綱要戊項第五節運動之秩序之規定，擬定下列八項計共三十節為第一期工作之範圍。

(子)關於各機關新生活之推行：

(一)南昌行營；

(二)江西省黨部；

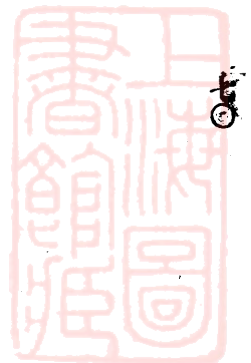

(三) 江西省政府及所屬各縣；

(四) 南昌市政委員會；

(五) 省會公安局；

(六) 水上公安局；

(七) 南昌新建兩縣政府；

(八) 以上各機關之附屬機關。

(丑) 關於公共場所新生活之推行：

(一) 旅館棧房公寓；

(二) 飯館酒樓；

(三) 茶樓；

(四) 娛樂場所；

(五) 澡堂；

(六) 理髮店及理髮担；

(七) 車站(鐵路，公路)碼頭。

(寅) 關於商店新生活之推行在此一期內欲求做到貨真價實：

(一) 瓷器業；

(二) 布業；

(三) 古玩業；

新生活運動進行概況報告

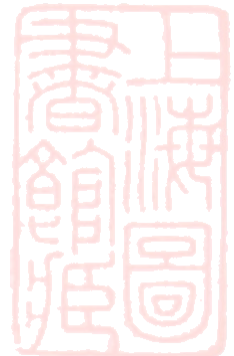

新生活運動進行概況報告

(四) 雜貨業；

(五) 廣貨業；

(六) 其他各業。

(卯) 關於公用事業新生活之推行：

(一) 菜場及菜担；

(二) 公共廁所；

(三) 人力車；

(四) 冷食店及冰場；

(五) 肉店及豆腐店；

(辰) 關於市容之整理：

(一) 行路訓練；

(二) 牆壁清理及整理廣告；

(三) 清理街道；

(四) 整理攤販；

(五) 整理溝渠。

(巳) 關於推行工廠新生活之準備：

(一) 傢具工廠；

(二) 營造工廠。



(午)關於社會團體新生活之推行：

(一)會館及同鄉會；

(二)商會及同業公會；

(三)工會；

(四)婦女會。

(未)關於禮俗改革之研究：

(一)婚禮；

(二)喪禮；

(三)普通讌客禮節；

(四)年節拜賀。

(申)上列各節之推行辦法均包含設備整理及人事訓練兩部份：

(乙)工作之目標：本會對於上述之各項推行工作根據新生活運動綱要戊項第四節運動之事項之規定側重「規矩」與「清潔」兩項運動。

(丙)工作之實施：

(子)函請有關本會第一期各項工作之人員，協助本會，推行各項工作。

(一)函請省黨部中央特派員，行營總務處長，省政府秘書長，市政委員會主任委員，公安局長等五人，協助本會推行各機關新生活。

(二)函請旅棧業，飯館酒店業，茶樓業，娛樂場所業，澡堂業，理髮業等同業公會主席，公安局長等七人



，協助本會推行公共場所新生活。

(三)函請瓷器業，布業，古玩業，雜貨業，京廣貨業，其他各業等同業公會主席委員，及商會主席，公安局長等人，協助本會，推行商店新生活。

(四)函請人力車同業公會主任委員，商會主席，公安局長等五人，協助本會，推行車業新生活。

(五)函請市政委員會主任委員，公安局長，行營總務處長等三人，協助本會，整理市容。

(六)函請木器業，營造業等同業公會主任委員及行營總務處長等五人，協助本會，推行工場新生活。

(七)函請王鑑吾等八人，協助本會，推行社會團體新生活。

(八)函請王鑑吾等五人，協助本會，研究禮俗。

以上各函件，由書記室於七月五日前一併發出。

(丑)第一期各項工作對象之調查。

由本會會同各項協助本會工作之人員，分頭詳為調查，以備設計時參考。第一期全部調查工作，限七月十五日前次第完成。

(寅)第一期各項工作之設計。

由本會分別召集各項協助本會工作之人員，根據調查報告，擬具各項工作實施辦法，呈准後，開始推行，第一期全部實施辦法，限七月三十一日前次第設計完畢。

(卯)第一期各項工作之推行：

依照各項工作實施辦法，先行分別教導推行人員，(如由各機關調來之公務人員警察江西青年假期服務團及各有關係之同業公會全體會員等)再會同各項協助本會工作之人員，分頭次第推行，全部工作，限於九

月三十日前完成，推行工作，如因原定辦法格於事實，應隨時簽注意見，再為規劃。

(辰) 第二期各項工作之準備。

(一) 本會第二期工作計劃大綱，限於九月一日前全部擬定。

(二) 函請協助本會第二期各項工作人員之函件，由書記室於九月五日前統行發出。

(三) 第二期調查工作應於九月八日起開始進行。

(四) 第二期設計工作應於九月十五日起開始進行。

(黃) 第一期本會對於江西省各縣新生活運動之推進。

(甲) 成立或改組江西各縣新生活運動促進會。

(子) 由書記室擬定江西省各縣新生活運動促進會組織條例呈准後，通函各縣縣政府（沿南潯路及沿公路之各縣或已成立新生活運動促進會之各縣）依據此項組織大綱改組或成立各該縣新生活運動促進會，並將成立或改組經過情形函告本會，各縣新生活運動促進會組織條例限於七月七日前統行發出，各縣新生活運動促進會之改組或成立限於七月三十一日以前辦理完畢。

(丑) 各縣新生活運動促進會改組成立之後，限於五日內，將改組或成立經過情形之報告，及向本會請求登記之文件，一併發出。

(乙) 各縣新生活運動促進會工作之推進。

(子) 於七月十日前擬定各縣新生活運動促進會工作原則呈准後，於各縣新生活運動促進會向本會登記時：書記室立行去文通告。

(丑) 各縣新生活運動促進會於接到本會關於第一期工作推行原則後，限於十日內，斟酌當地情形妥擬工作計畫

新生活運動進行概況報告



新生活運動進行概況報告

七六

，備文報告本會。

(寅)各縣工作計劃送到本會後，書記室應移轉設計人員簽註審查意見，呈核批復。

(卯)各縣工作推行情形應每月報告本會一次，書記室接到該項報告後，應移轉推行人員，簽註指示意見，呈核批復。

(辰)每縣於第一期工作計劃完成以後，本會即派員前往視察，並隨時予以糾正指導，視察結果應繕具詳細報告書呈核。

(巳)本會對於南昌市或各處新生活運動實施辦法，認為足資江西省各縣取範者，當隨時通告各縣，以備參考。

(字)第一期本會對於全國各省市各鐵路(已有組織或有組織動機之省市及鐵路)新生活運動之推進：

(甲)成立或改組全國各省市各鐵路新生活運動促進會。

(子)本會函聘各省政府主席各市長各鐵路局長為本會指導員，並隨函頒發各省市新生活運動促進會組織大綱，請其依照此項組織大綱，改組或成立各該省市各鐵路新生活運動促進會，並請將成立或改組經過情形函告本會。各省市各鐵路新生活運動促進會組織大綱，指導員聘函，由書記室於七月五日前統行發出。各省市新生活運動促進會之改組或成立，限於七月三十一日以前辦理完畢。

(丑)各省市各鐵路新生活運動促進會改組或成立後，限於五日內將改組或成立經過情形之報告，及向本會請求登記之文件，一併發出。

(乙)全國各省市各鐵路，新生活運動促進會工作之推進：

(子)於七月十日前擬定各省市各鐵路新生活運動促進會第一期工作推行原則，呈准後，於每省市每鐵路新生活運動促進會向本會登記時，書記室立行文通告。

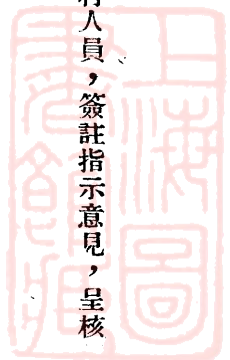

(丑) 各省市各鐵路新生活運動促進會於接到本會關於第一期工作推行原則後，限於十日內，斟酌當地情形，妥擬工作計劃，備文報告本會。

(寅) 各省市各鐵路工作計畫送達本會後，書記室應即移轉設計人員，簽註審查意見呈核批復。

(卯) 各省市各鐵路推行工作情形，應每月報告本會一次，書記室於每次接到該項報告後應即移轉推行人員，簽註指示意見呈核批復。

(辰) 每省市各鐵路於第一期工作計劃完成以後，本會即派員前往視察（最好由本會幹事擔任此項視察工作）並隨時予以糾正指導，視察結果，應繕具詳細報告書呈核，並供本會及各地新生活運動促進會之參考。

(巳) 本會對於南昌市或其他省市各鐵路新生活運動實施辦法，認為足資各處取範者，常隨時轉告各處，以備參考。

(宙) 附則

本大綱經幹事會議通過呈准會長後施行。

附件六

各省市新生活運動促進會第一期工作計劃原則

- 一、各省市新生活運動，依照新生活運動綱要之規定，從「規矩」「清潔」二項做起，應劃分時期，逐步推行。
- 二、各省市新生活運動促進會第一期之工作範圍如下：

(甲) 各市

1. 關於黨政軍警機關學校及社會團體。(如商會，工會，婦女會等)之厲行新生活。
2. 關於公共場所，(如旅棧，公寓，飯店，酒樓，茶社，娛樂場所，澡堂，理髮店，車站，碼頭等)之厲行新生活。
3. 關於市容之整理。(如行路訓練，清理街道，清理牆壁，整理廣告，整飭攤販，清理溝渠等)
4. 關於公用事業(如公共廁所，人力車，肉店及豆腐店，菜場等)之厲行新生活。

(乙) 各省

1. 主持本省省會之新生活運動。關於各省省會新生活運動第一期工作範圍，與上述各市者同。
2. 各縣如有新生活運動之組織或發起時，可函該縣縣長負責改組或成立各該縣新生活運動促進會。各縣新生活運動促進會組織大綱，及工作原則，由省促進會製訂頒發，並報總會登記。

3. 各省市新生活運動，第一期工作，暫以城市為主要對象。

三、工作範圍所規定之項目，得酌量當地情況，分別輕重緩急，先後辦理。

四、按照以上工作範圍，取因地制宜，因時制宜，因人制宜之原則，自行分別訂製各項厲行新生活辦法，並報告總會登記。(可以南昌市各種厲行新生活辦法為參考資料。見本會會刊各期)

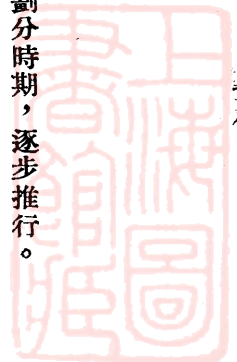

五、各省市新生活運動，以各種服務團，（如青年假期服務團，業餘服務團，婦女服務團等）各種服務員（如商店服務員，機關服務員等）為工作之幹部，負責勸導。服務團及服務員組織辦法，自行擬訂，報告總會登記。（可以江西青年假期服務團，及南昌市商店服務員服務簡則等為參考資料）

六、訂定各種厲行新生活辦法，分別協商有關係各機關團體，共同進行。

七、每期施行時間，自行酌定，（如三個月或六個月等）並報告總會登記。

八、第二期工作計劃，應於第一期結束前，自行擬定，報告總會核定。



附件七

各鐵路新生活運動促進會第一期工作計劃原則

- 一、各鐵路新生活運動，依照新生活運動綱要之規定，先從「規矩」「清潔」二項做起，劃分時期，逐步推行。
- 二、各鐵路推行新生活辦法，分爲「設備」「人事」兩方面辦理。
- 三、各鐵路新生活運動促進會，第一期之工作範圍如下：

(甲) 設備方面

- (一) 關於列車外觀及內部設備之整齊清潔。
- (二) 關於車上廚房及廁所之清潔衛生。
- (三) 關於車上坐位，燈扇，痰盂及一切用具之清潔衛生。
- (四) 關於車站內牆壁，地面，門窗等之整齊清潔。
- (五) 關於站台雨棚，天橋之整齊清潔。
- (六) 關於公用廁所之清潔衛生。

(乙) 人事方面

- (一) 關於路局職員之厲行新生活。
- (二) 關於行車員工之厲行新生活。
- (三) 關於路警之厲行新生活。
- (四) 關於旅客厲行新生活之勸導。

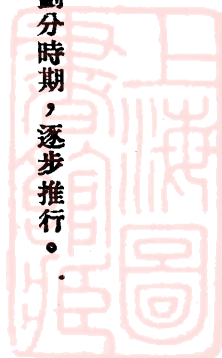

四、各鐵路新生活運動促進會，應按照工作計劃原則規定之項目，酌量當地情形，擬訂詳細推行辦法，分別緩急逐項推行，並報告本會查核。

五、各鐵路新生活運動促進會，除應督促本路員工，切實推行新生活外，並須與當地省或縣市新生活運動促進會及有關機關，取得聯絡，共同進行。

六、各鐵路對新生活之推行，可酌量情形，將第一期工作訂定施行期限，報告本會查核。

七、第二期工作開始之前，須按照本會將來所頒發之第二期工作計劃原則，擬就詳細推行辦法，報告核定，限期施行。

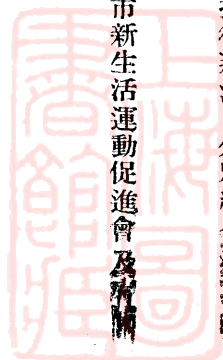

附件八

江西省各縣新生活運動促進會第一期工作計劃原則

一、江西省各縣新生活運動，依照新生活運動綱要之規定，從「規矩」「清潔」二項做起，應劃分時期，逐步推行。

二、江西省各縣新生活運動促進會第一期工作，暫以縣城及各大市鎮爲主要對象，其工作範圍如下：

(甲)關於黨政軍警機關學校及社會團體（如商會，工會等）之厲行新生活。

(乙)關於公共場所（如旅館，飯店，茶樓，娛樂場所，澡堂，理髮店，碼頭等）之厲行新生活。

(丙)關於市容之整理（如清理街道，清理溝渠，牆壁清理，整理廣告，整飭攤販，行路訓練等）

(丁)關於公用事業，如肉店，豆腐店，菜場，公共場所等之厲行新生活。

三、江西省各縣市鎮（指人口密集之市鎮）如有新生活運動之發起與動機時，可成立該市鎮新生活運動促進會。其組織大綱，及工作原則，由縣促進會製訂頒發，並報總會登記。

四、工作範圍所規定之項目，得酌量當地情況，分別輕重緩急，先後辦理。

五、按照以上工作範圍，取因地制宜，因時制宜，因人制宜之原則，自行分別擬訂各項厲行新生活辦法，並報告總會登記。可以南昌市各種厲行新生活辦法爲參考資料。見本會會刊各期。

六、江西省各縣新生活運動，以各種服務員（如商店服務員，各機關服務員等）爲工作之幹部，負責勸導。服務員辦法，自行擬定報總會登記。可以南昌市商店服務員服務簡則等爲參考資料。

七、訂定各種厲行新生活辦法，分別協商有關係之各機關團體，共同進行。

八、每期施行時間，自行酌定（如三個月或六個月等）並報總會登記。

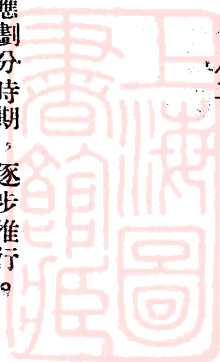

中華民國二十三年十一月

非賣品

編輯者

國民政府軍事委員會
委員長南昌行營第二廳

印刷者

南昌印記印刷所

地址：流水溝二號

電話：五一六號

上海圖書館藏書



A541 212 0009 65808



