

ВОЕННЫЙ СБОРНИКЪ

ИЗДАВАЕМЫЙ

ПО ВЫСОЧАЙШЕМУ ПОВЕЛѢНІЮ.

ГОДЪ ПЯТЬДЕСЯТЬ СЕДЬМОЙ.



№ 11.  НОЯБРЬ.  1914.



ПЕТРОГРАДЪ.

Типографія Главнаго Управленія Удѣловъ, Моховая, 40.

1914'

СОДЕРЖАНІЕ ОДИННАДЦАТОЙ КНИЖКИ.

І.

	СТРАН.
I. Служба генеральнаго штаба въ военное время. (<i>Съ картами и съ схемой</i>). (Продолженіе). Н. ГОЛОВИНЪ	1
II. Служба генеральнаго штаба. (Продолженіе). Ф. ЧЕРНОЗУБОВЪ	11
III. Германія. (Подготовка къ европейской войнѣ и ея причины). В. МО- НАСТЫРЕВЪ	23
IV. Артилерія и пѣхота въ современномъ бою. (Поручикъ Дю- Хурсо). Перевелъ М. КРИТЬ	33
V. Воздухоплавательные (летательные) аппараты, ихъ свой- ства, военное назначеніе и организація. (<i>Съ рисунками</i>). П. МАХРОВЪ	45
VI. Новая школа фортификаціи. (Укрѣпленіе полевыхъ позицій). (<i>Съ рисунками</i>). Б. М. ЖИЛЬЦОВЪ	61
VII. Иностранщина. А. Ер — скій	77
VIII. Духъ и инициатива — выше всего. Д. БАЛАНИНЪ	83
IX. * * * (Стихотвореніе). В. ПУЛЕВИЧЪ	92
X. Сохрани насъ Богъ оказаться гасильниками любви къ военному дѣлу. А. ДМИТРЕВСКИЙ	93
XI. Душевное состояніе воиновъ послѣ боевъ. (Военно-психоло- гическое изслѣдованіе). Д-ръ Г. Е. ШУМКОВЪ	103
XII. Дни новой жизни. Н. МИТКОВЪ	127
XIII. Арменія. (Военно-географическій очеркъ ген.-лейт. Хофмейстера, Гейдельбергъ). Перевелъ П — вь	135
XIV. Котурское ущелье. Б. ТОМАШЕВИЧЪ	147
XV. Воспоминанія о Туркестанѣ. Ю. А. Л.	153
XVI. Непрочитанныя души. (Изъ дѣйствительной жизни). Б. Б.	167
XVII. Война за границей. (<i>Съ рисунками</i>). А. Н.	179

II.

I. РУССКОЕ ВОЕННОЕ ОБОЗРѢНІЕ. Война. (Официальные документы войны)	187
II. БИБЛИОГРАФІЯ. Обзоръ иностранныхъ военныхъ журна- ловъ. В. Н.	215
III. ИНОСТРАННОЕ ВОЕННОЕ ОБОЗРѢНІЕ. (<i>Со схемами</i>). М. Б.	221

И. д. Главнаго редактора журнала «Военный Сборникъ» и газеты «Русскій Инвалидъ»,
Ген. Шт. полковникъ *Шеманскій*.



Реликвиі германскаго крейсера «Магдебургъ». Кормовой и стеньговый флаги и гюйсь.

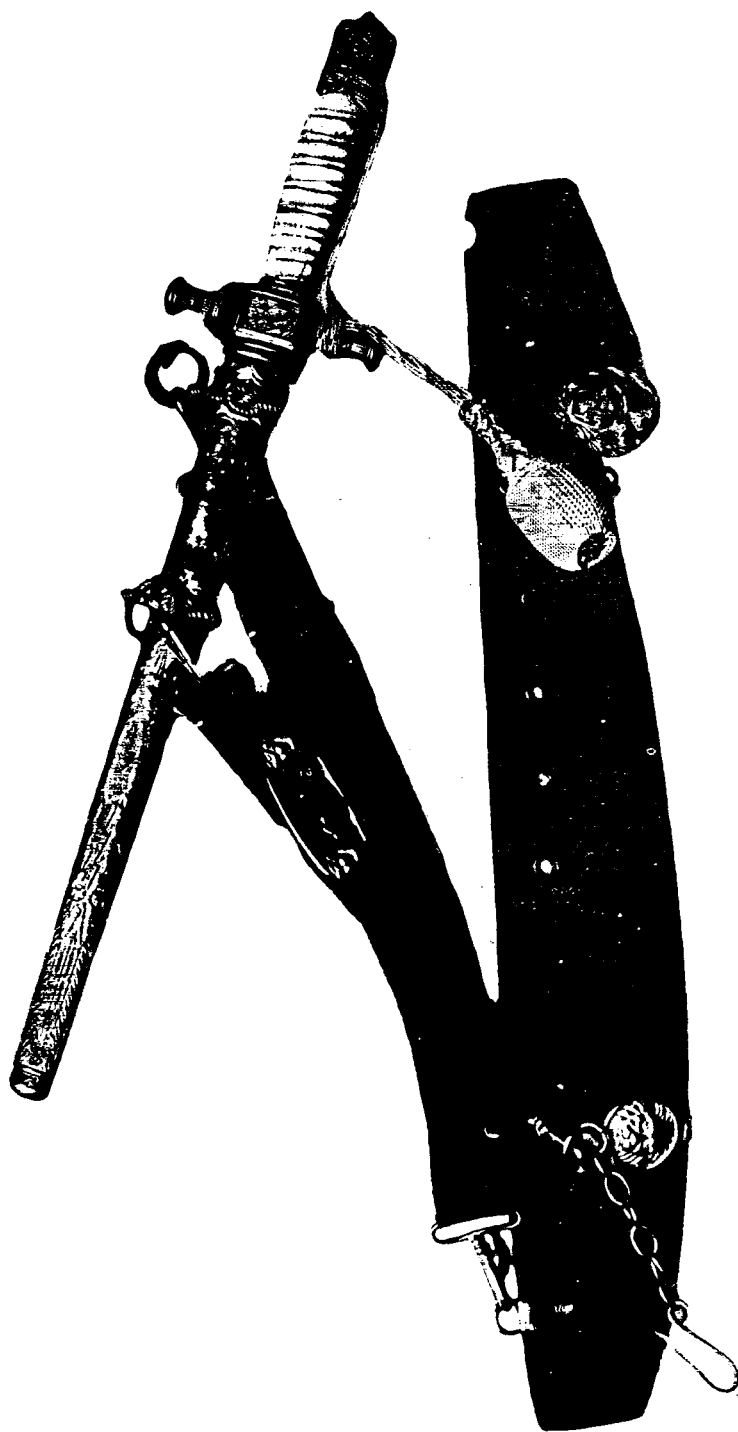

Реликвиј германскаго крейсера «Магдебургъ». Кортигъ командира



СЛУЖБА ГЕНЕРАЛЬНАГО ШТАБА ВЪ ВОЕННОЕ ВРЕМЯ.

(Продолжение). 1)

ОЧЕРКЪ 4-й.

Въ исторіи боевых дѣйствій 4-й Донской казачьей дивизіи 2) въ войну 1904—5 гг. можно встрѣтить интересныя подробности объ организаціи сношеній высланных японцами шпіоновъ съ развѣдывательными центрами.

24-го октября былъ пойманъ китаецъ-шпіонъ, который далъ въ руки Донцовъ нити для изученія японской сигнализаци. Генераль Телешовъ, командовавшій 4-й Донской казачьей дивизіей, доноситъ объ этомъ командиру V корпуса.

№ 50. Вчера вечеромъ, какъ я уже докладывалъ во вчерашнемъ донесеніи, пойманъ китаецъ-сигнальщикъ, который сознался, что онъ японскій шпіонъ, и что фонари, которыми онъ показываетъ, служатъ для сообщенія нашему неприятелю о числѣ войскъ въ районахъ. Къ сожалѣнію, при поимкѣ этого шпіона, онъ бросилъ свои фонари, и они до сихъ поръ еще не найдены. Судя по симъ разсказамъ, цвѣтной фонарь означаетъ районъ, яркій бѣлый свѣтъ—артилерію (число блестковъ—число орудій), свѣтъ, затемненный бумагой—конницу. Я приказалъ узнать отъ этого

1) См. «Военный Сборникъ» № 10.

2) «1-я Донская казачья дивизія въ Русско-японскую войну», составилъ Ѳ. Ростовцевъ, стр. 83, 84.

шпіона въѣ сигналы въ точности. Онъ рассказываетъ еще, что ихъ выслали изъ Лидіутуня 12 человекъ, и общается помочь поймать остальныхъ. Сегодня вечеромъ назначаются люди для поимки. Такимъ образомъ, безспорно устанавливается фактъ сигнализаціи китайцами-шпіонами японцамъ.

№ 684. Сегодня, 26-го октября, только что допрошенъ сознавшійся японскій шпіонъ-китаецъ изъ д. Таваньганцу... Китаецъ показалъ: имя его Ти-уан-гуи; нанять въ д. Лидіутунь японскимъ генераломъ, чтобы подавать сигналы японцамъ о силахъ нашей арміи. Весь районъ расположенія арміи раздѣленъ на участки; въ каждомъ участкѣ 3 деревни. Тѣ же участки имѣются и въ районѣ японскаго расположенія, очевидно подготовлены на случай наступленія нашей арміи и занятія ею тѣхъ районовъ. Онъ знаетъ, что есть 23 участка; но какія деревни входятъ въ каждый изъ 23 участковъ, не знаетъ. Въ его участокъ входятъ дд. Матуранъ, Даваньганцу и Дачжуаньхэ. Каждый участокъ обозначается цвѣтнымъ фонаремъ. Его участокъ обозначается краснымъ фонаремъ. Для вызова отвѣтнаго сигнала съ японской стороны онъ долженъ вывѣсить на дерево свой красный фонарь; тогда приемщикъ сигнала на японской сторонѣ показываетъ темный огонь и проводитъ имъ въ горизонтальномъ направленіи нѣсколько разъ. Чтобы показать число орудій, шпіонъ показываетъ бѣлый, яркій огонь и затѣмъ дѣлаетъ блески этимъ огнемъ, закрывая и открывая его. Каждые три блеска означаютъ одно орудіе. Чтобы обозначить пѣхоту, шпіонъ опускаетъ свой бѣлый фонарь внизъ, и каждое такое движеніе обозначаетъ 20 человекъ пѣхоты. Для обозначенія кавалеріи свѣтъ затемнялся бумагой. Каждый такой сигнальщикъ имѣетъ два фонаря (цвѣтной и бѣлый) и имѣетъ бумагу размѣромъ въ четвертушку писчей бумаги—удостовереніе отъ японскаго правительства за красной печатью. Пойманный нами шпіонъ бросилъ фонари и бумагу въ д. Даваньганцу въ то время, какъ его поймали казаки. Найти не удалось. Надо думать, что въ каждомъ районѣ есть нѣсколько шпіоновъ, которые другъ друга контролируютъ.

Примѣненіе условной переписки и шифра даетъ возможность пользоваться почтовыми и телеграфными линіями, открытыми для частной корреспонденціи. Конечно, большею частью придется направлять донесенія въ нейтральныя государства, гдѣ заблаговременно устраиваются соотвѣтствующіе развѣдывательные центры или мѣста сбора донесеній. Тотчасъ по объявленіи Франко-прусской войны изъ развѣдывательнаго отдѣленія штаба Мольтке былъ командированъ въ Базель маіоръ генеральнаго штаба Краузе, которому поручалось руководство развѣдывательными центрами, раскинувшими свои сѣти глубоко внутрь Франціи. Подобные же развѣдывательные центры были организованы въ Лондонѣ и въ Брюсселѣ.

Для примѣра условной переписки, которая примѣняется для сношенія тайными агентами, приведемъ слѣдующее. 30-го іюня 1870 г. французскій военный министръ посылаетъ изъ Парижа въ Мець начальнику штаба Рейнской арміи телеграмму: «Я получилъ

адресованную на имя майора Самуэль слѣдующую телеграмму, подписанную К...: прибылъ только на четвертый день за неимѣніемъ поѣздовъ. Чекъ высланъ. Большой приливъ денегъ Кобленцѣ и Майнцѣ. Скоро рассчитаются». Эта телеграмма означала: «значительное сосредоточеніе войскъ въ Кобленцѣ и Майнцѣ; высланы лазутчики къ Рейну; скоро пришло подробныя свѣдѣнія».

Современная жизнь съ ея чрезвычайно быстрымъ темпомъ денежнаго обмѣна, какъ внутри государствъ, такъ и между ними, представляетъ крайне благопріятныя условія для секретной переписки подъ видомъ различнаго рода денежныхъ сношеній, напр., учета векселей, справокъ на цѣны денежныхъ бумагъ и товаровъ, покупки и продажи ихъ и т. п. Особенно облегчается эта переписка, если удастся воспользоваться какимъ нибудь банкомъ.

Условная переписка, это область, гдѣ прежде всего должна господствовать изобрѣтательность и новизна формъ. Въ книгѣ Клембовскаго «Тайная развѣдка» на стр. 129—135 приведено нѣсколько интересныхъ примѣровъ; къ нимъ мы и отсылаемъ читателей.

Относительно примѣненія шифра нужно сказать, что если въ мирное время представляется возможнымъ примѣнять шифрованную переписку для сношенія съ тайными агентами, то въ военное время рассчитывать на это трудно. Каждая воюющая сторона тотчасъ по объявленіи войны запретить примѣненіе шифра въ частной перепискѣ. Осенью 1912 г., сейчасъ же вслѣдъ за перерывомъ дипломатическихъ сношеній Болгаріи, Сербіи, Черногоріи и Греціи съ Турціей, послѣдняя прекратила даже передачу шифрованныхъ депешъ еще не отбывшихъ посольствъ вышеперечисленныхъ государствъ.

Участіе генеральнаго штаба въ тайной развѣдкѣ.

Относительно необходимости сосредоточить въ каждомъ штабѣ общее руководство тайными развѣдками въ рукахъ генеральнаго штаба, мнѣ кажется, не можетъ быть сомнѣнія. Веденіе развѣдки слишкомъ тѣсно связано съ веденіемъ операціи. Поэтому руководство однимъ изъ главныхъ способовъ развѣдки, каковымъ и является тайная развѣдка, не можетъ быть изъято изъ вѣденія тѣхъ, кто призванъ къ ближайшему сотрудничеству съ высшимъ командованіемъ въ оперативной работѣ.

Но если рѣшеніе вопроса относительно общаго руководства

столь очевидно, то вопросъ о непосредственномъ руководствѣ тайными развѣдками необходимо рассмотретьъ подробнѣе.

Казалось бы съ перваго взгляда очень желательнымъ, чтобы непосредственными руководителями развѣдывательныхъ центровъ всегда являлись офицеры генеральнаго штаба. Болѣе того, казалось бы желательнымъ и производство тайныхъ развѣдокъ поручать офицерамъ генеральнаго штаба. Но мы напомнимъ здѣсь основное положеніе всего нашего труда: генеральный штабъ есть ближайшій и непосредственный помощникъ высшаго командованія въ оперативной области. Каждое длительное отсутствіе изъ своего штаба невольно отрываетъ офицера генеральнаго штаба отъ курса оперативныхъ работъ въ штабѣ. Поэтому во всѣхъ случаяхъ, когда офицеръ генеральнаго штаба можетъ быть замѣненъ въ командировкахъ другими лицами, къ этому слѣдуетъ прибѣгать, памятуя въ особенности о томъ, что по существу самой службы, число офицеровъ генеральнаго штаба должно быть ограниченнымъ. Этой же идеи нужно придерживаться и въ данномъ случаѣ. Завѣдывающими развѣдывательными центрами очень часто съ успѣхомъ могутъ быть назначаемы офицеры не генеральнаго штаба, но обладающіе въ то же время достаточнымъ военнымъ образованіемъ. Подобная мѣра имѣетъ еще ту положительную сторону, что, благодаря ей, могутъ быть привлекаемы въ руководители развѣдывательными центрами лица, хорошо знакомые съ мѣстными языками. Въ русско-японскую войну такъ и приходилось поступать. Въ помощь генеральному штабу для веденія тайной развѣдки привлекались офицеры переводчики, окончившіе курсъ восточныхъ языковъ и большинство изъ нихъ оказалось на высотѣ предъявленныхъ къ нимъ требованій.

Если мы обратимся къ войнѣ 1880—71 гг., то мы увидимъ, что нѣмцы при веденіи тайной развѣдки широко использовали содѣйствіе своей тайной полиціи. При развѣдывательномъ отдѣленіи главнокомандующаго состоялъ директоръ тайной полиціи Штиберъ ³⁾. Послѣдній имѣлъ въ своемъ ближайшемъ распоряженіи секретаря и трехъ высшихъ полицейскихъ чиновъ, на которыхъ возлагалась обязанность вербовки и непосредственнаго руководства младшими агентами шпионскихъ и контръ-шпионскихъ сѣтей. Большая часть агентуры этихъ сѣтей была заблаговременно набрана Штиберомъ, какъ упоминалось выше, во время его пу-

³⁾ На Штибера кромѣ того возлагалось завѣдываніе охраною особы короля главнокомандующаго.

тешествія по Франціи. Личный составъ тайной агентуры по мѣрѣ углубленія нѣмецкихъ армій во Францію увеличивался. Увеличивалось сообразно съ этимъ и число ближайшихъ помощниковъ Штибера; ко времени Мецской операціи оно удвоилось (8), а къ концу войны утроилось (12). При развѣдывательныхъ отдѣленіяхъ штабовъ армій тоже находились полицейскія отдѣленія, подъ начальствомъ чиновъ тайной полиціи. Характеръ ихъ дѣятельности былъ совершенно подобенъ работѣ Штибера при штабѣ главнокомандующаго.

На основаніи опыта франко-прусской войны возникаетъ интересный вопросъ, на обсужденіи котораго необходимо остановиться. Нужно ли привлеченіе къ дѣлу тайной развѣдки полиціи (тайной полиціи, жандармской полиціи) или же можно обойтись безъ нея, довольствуясь привлеченіемъ въ качествѣ руководителей только офицеровъ, подобно тому, какъ это имѣло мѣсто въ русско-японскую войну.

Прежде всего нужно обратить вниманіе на то, что русско-японская война протекала въ совершенно особыхъ условіяхъ. Для непосредственнаго руководства тайной развѣдкой требовалось знаніе японскаго и китайскаго языковъ; шпіонская сѣть заблаговременно заготовлена не была; жандармская полиція была совершенно не подготовлена къ дѣлу военной тайной развѣдки. Все это вмѣстѣ взятое дѣлало вполнѣ естественнымъ и отвѣчающимъ окружающимъ условіямъ, рѣшеніе вопроса, которое было принято: выбирались офицеры, знающіе японскій и китайскій языки и имъ поручалось непосредственное руководство лазутчиками.

Но возьмемъ другую обстановку, ту, въ которой должна протекать современная «большая» война. Прежде всего каждое государство должно еще въ мирное время заготовить рядъ сѣтей тайной агентуры. Вполнѣ понятна желательность, чтобы въ военное время ближайшее завѣдываніе развѣдывательными сѣтями оставалось бы въ рукахъ тѣхъ же лицъ, которыя подготовляли ео въ мирное время. Въ мирное же время это непосредственное завѣдываніе должно быть отдано тайной полиціи (или жандармамъ). Необходимо здѣсь указать, что мы не входимъ въ подробности постановки дѣла въ какой-либо странѣ, а рассуждаемъ чисто теоретически. Дѣло въ томъ, что непосредственное веденіе тайной агентуры требуетъ спеціальныхъ знаній и навыковъ. Офицеръ, условіями прохожденія своей службы совершенно не подготовленъ къ нимъ, а между тѣмъ это является не менѣ существенной данной

для техническаго руководства тайной развѣдкой, чѣмъ военное образованіе.

Вмѣстѣ съ этимъ нужно также помнить, что успѣхъ тайной развѣдки зиждется на многочисленности агентуры. Характерной чертой современной войны является ея тенденція вовлекать въ борьбу всѣ силы и средства народа. Государство, не сумѣющее сдѣлать послѣднее, теперь, болѣе чѣмъ когда либо, теряетъ шансы на побѣду. Поэтому вполне естественно и логично ввести въ игру силы и средства существующей въ мирное время тайной полиціи. Подготовленная къ тайной агентурѣ въ мирное время, она явится чрезвычайно цѣннымъ элементомъ для дѣла тайной развѣдки въ военное время. Правда, для этого потребуется нѣкоторая военная подготовка. Но для этого придется только взять примѣръ съ того, что дѣлается у насъ и у нашихъ сосѣдей относительно желѣзныхъ дорогъ. Всѣ желѣзнодорожные агенты, неся опредѣленныя обязанности въ мирное время, подготовляются по выдаваемымъ имъ спеціальнымъ инструкціямъ къ службѣ въ военное время; ежегодно производится повѣрка этихъ знаній, которая большею частью поставлена серьезно; неудовлетворительно выполнившій ее агентъ послѣ второй переэкзаменовки увольняется отъ службы. По отношенію къ тайной и жандармской полиціи должно быть поступлено такъ же. Тѣ изъ нихъ, которые въ мирное время не привлечены къ участію въ веденіи тайной военной развѣдки, должны быть уже въ мирное время предназначены для выполненія опредѣленныхъ обязанностей въ тайной развѣдкѣ военнаго времени и снабжены соответствующими инструкціями; знаніе этихъ инструкцій должно быть обязательнымъ. Эти инструкціи должны быть краткими, но ясно и отчетливо знакомить служащаго съ предстоящей ему во время войны дѣятельностью. Составленіе этихъ инструкцій есть дѣло генеральнаго штаба.

При подобной постановкѣ удастся избѣгнуть въ значительной мѣрѣ импровизаціи, которая въ дѣлѣ тайной развѣдки, пожалуй, еще болѣе вредна, чѣмъ въ другихъ отрасляхъ военнаго дѣла. Съ объявленіемъ войны завѣдывающими тайной агентурой въ высшихъ штабахъ явятся лица, спеціально къ этому подготовленные, причемъ предстоитъ возможность назначать именно тѣхъ полицейскихъ чиновъ, которые еще въ мирное время принимали участіе въ организаци и завѣдываніи подчиняемыхъ штабу агентурныхъ сѣтей. Такимъ образомъ будетъ примѣнена та же система, которую практиковалъ Мольтке.

Но если мы горячо настаивали на необходимости широкаго привлеченія для веденія тайной развѣдки въ помощь генеральному штабу полицейскихъ средствъ государства, то столь же горячо будемъ протестовать противъ выдѣленія тайной развѣдки въ особую отрасль, независимую отъ генеральнаго штаба. Подобное рѣшеніе будетъ наихудшимъ изъ всѣхъ. Развѣдка въ современную эпоху требуетъ объединеннаго и систематическаго примѣненія всѣхъ способовъ, такъ какъ каждый изъ нихъ, взятый въ отдѣльности, можетъ дать только крайне одностороннее, и потому невѣрное, освѣщеніе обстановки. Поэтому мы особенно предостерегаемъ отъ предоставленія полиціи права непосредственнаго доклада не только самому военачальнику, но даже начальнику штаба и генералъ-квартирмейстеру. Полиція въ дѣлѣ тайной развѣдки должна являться исполнительницей указаній офицера генеральнаго штаба, коему будетъ порученъ сборъ и обработка свѣдѣній о непріятелѣ; въ штабахъ армій и высшихъ это будутъ старшіе адъютанты развѣдывательныхъ отдѣленій. Въ дальнѣйшихъ очеркахъ мы вернемся еще разъ къ мысли о безусловной необходимости объединенія и системы при веденіи развѣдки, теперь же укажемъ, какъ должно проводиться въ жизни разграниченіе между дѣятельностью генеральнаго штаба съ одной стороны и полиціи съ другой. Для рѣшенія этого вопроса нужно придержаться той же основной идеи, которой мы руководствовались во всѣхъ предыдущихъ случаяхъ. Всѣ функціи, которыя не носятъ чисто оперативнаго характера, должны быть безусловно переданы полиціи; таковыми являются: вербовка агентовъ, завѣдываніе личнымъ составомъ агентуры, денежное вознагражденіе, руководство технической стороною сыскной службы и т. п. Въ вопросахъ оперативнаго характера участіе генеральнаго штаба необходимо; только онъ можетъ считаться компетентнымъ въ преподаніи руководящихъ указаній для постановки и несенія военноразвѣдывательной службы, въ распредѣленіи и выборѣ мѣстъ расположенія агентовъ, въ постановкѣ частныхъ задачъ и составленіи инструкцій оперативнаго характера. Во всѣхъ этихъ и другихъ вопросахъ оперативнаго характера рѣшеніе генеральнаго штаба должно признаваться безапелляционнымъ. Полиція должна призываться только для «технической» помощи.

Вышеуказанная помощь полиціи возможна только въ высшихъ штабахъ (армій и выше), въ составъ которыхъ могутъ быть введены полицейскіе чины, безъ особаго опасенія сдѣлать эти штабы слишкомъ громоздкими. Но для штабовъ корпусовъ и низшихъ

войсковыхъ соединеній это уже трудно. Вотъ почему въ этихъ штабахъ на генеральный штабъ выпадаетъ и общее и непосредственное руководство тайною развѣдкою. Отсюда видно, что всѣ офицеры генеральнаго штаба должны быть, насколько это возможно, полно подготовлены къ этой работѣ. Это и было одною изъ главныхъ причинъ, заставившей насъ подробно говорить въ настоящемъ очеркѣ объ организаціи тайной развѣдки.

Остается коснуться еще вопроса о примѣненіи офицеровъ генеральнаго штаба, какъ тайныхъ развѣдчиковъ. Въ военное время это должно представлять *самое рѣдкое* исключеніе. При выполненіи какой-либо задачи тайной развѣдки, развѣдчикъ видитъ очень незначительный отрывокъ общей картины обстановки. Тратитъ въ этомъ случаѣ генеральный штабъ равносильно употребленію хирургическаго ланцета для обтесыванія лучины. Напомнимъ здѣсь, что мы указывали выше на возможность частой посылки офицеровъ генеральнаго штаба въ качествѣ наблюдателей на приборахъ активной воздушной развѣдки. Тамъ дѣло другое. На этихъ приборахъ открываются обширныя панорамы. Съ нихъ офицеръ генеральнаго штаба можетъ обнять глазами группировку крупныхъ частей непріятеля, причемъ иногда эти картины будутъ представлять столь большой оперативный интересъ, что для ихъ обзора желателенъ глазъ высшаго командованія или же единственная его замѣна—глазъ генеральнаго штаба. Не то въ тайной развѣдкѣ. Добываемыя свѣдѣнія имѣютъ частичный интересъ и если работа развѣдчика и выигрываетъ отъ степени его военнаго образованія, это тѣмъ не менѣе не можетъ служить причиною привлеченія въ качествѣ тайныхъ развѣдчиковъ офицеровъ генеральнаго штаба.

Борьба съ тайною развѣдкою противника.

Шпіонство, по мѣткому выраженію одного изъ писателей, это грибокъ, подтачивающій крѣпостныя твердыни и развѣдающій сталь оружія. Каждая изъ воюющихъ сторонъ должна употребить всѣ мѣры, чтобы помѣшать тайной развѣдкѣ своего противника.

Борьба со шпіонствомъ противника выливается въ двухъ формахъ: въ видѣ мѣръ предупредительныхъ—контр-шпіонства и въ видѣ мѣръ карательныхъ—суда надъ захваченными шпіонами.

Организація контр-шпіонства держится всѣми государствами въ еще большемъ секретѣ, чѣмъ организація тайной развѣдки. Нужно подчеркнуть только одно: успѣшность работы можно ожи-

дать только въ томъ случаѣ, если организація контрЪ-шпіонства тщательно подготовлена еще въ мирное время. Если при изложениі вопроса о веденіи тайной развѣдки нами указывалось о необходимости привлеченія къ сотрудничеству существующей въ государствѣ тайной полиціи, то для контрЪшпіонства это привлеченіе необходимо въ еще большей степени. При веденіи тайной развѣдки генеральный штабъ вынужденъ вмѣшиваться иногда и въ детали; правильная постановка задачъ можетъ исходить только отъ органа оперативной службы; необходимость же при веденіи тайной развѣдки постановки частныхъ задачъ иногда въ крайне суженныхъ рамкахъ (напримѣръ, при высылкѣ отдѣльныхъ лазутчиковъ) заставить генеральный штабъ въ этихъ случаяхъ входить въ большія подробности. Въ контрЪ-шпіонствѣ задачи, возлагаемыя на агентовъ, не имѣютъ оперативнаго характера; онѣ сходны съ задачами, возлагаемыми на агентовъ тайной полиціи при розыскѣ преступниковъ въ мирное время. Вотъ почему вся контрЪ-шпіонская работа можетъ и должна всецѣло оставаться въ вѣдѣніи полиціи (жандармовъ) и только въ отношеніи самага общаго руководства получать указанія отъ генеральнаго штаба (напримѣръ, объ усиленіи наблюденія въ извѣстномъ районѣ, приобретающемъ на опредѣленное время особое оперативное значеніе и т. п.). Въ виду того, что контрЪ-шпіонство мало зависитъ отъ подробностей веденія операціи, управленіе имъ можетъ быть централизовано. Мы считали бы правильнымъ контрЪ-шпіонскія бюро приурочивать къ такимъ войсковымъ соединеніямъ, въ вѣдѣніи которыхъ находится большая часть неподвижнаго тыла, т.-е. къ группамъ армій и къ главному командованію. Въ Русско-японскую войну борьба со шпіонствомъ въ районѣ армій была возложена на жанлармскаго штабЪ-офицера, состоявшаго при управленіи этаповъ штаба главнокомандующаго; въ районѣ тыла ею вѣдало развѣдывательное отдѣленіе штаба тыла ²⁴).

Обращаясь теперь къ вопросу о судѣ надъ захваченными шпіонами, надо прежде всего указать, что въ законоположеніяхъ всѣхъ государствъ за шпіонство въ военное время установлена смертная казнь. Причиною столь суровой кары является желаніе страхомъ наказанія парализовать, хотя бы до нѣкоторой степени, дѣятельность тайныхъ агентовъ противника. Но разъ проводится такая точка зрѣнія, то судъ и кара должны производиться быстро. Между тѣмъ во время Русско-японской войны у насъ судъ тянулся иногда до шести мѣсяцевъ.

²⁴) «Официальное описаніе Русско-японской войны», т. VII, ч. 2, стр. 312.

На основаніи опыта послѣднихъ войнъ, можно придти къ заключенію о желательности возможно болѣе централизовать судебное веденіе дѣлъ о шпіонахъ. Допросы шпіоновъ позволяютъ часто получать очень цѣнныя данныя объ организаціи тайной развѣдки у противника. Необходимость ускореннаго веденія шпіонскихъ судебныхъ дѣлъ еще болѣе подчеркиваетъ желательность этой централизаціи. Въ минувшую кампанію веденіе судебныхъ дѣлъ о шпіонахъ къ концу войны было централизовано при штабѣ главнокомандующаго. Рѣшая этотъ вопросъ въ томъ же духѣ, въ будущей большой европейской войнѣ, веденіе подобнаго рода дѣлъ должно быть приурочено къ штабамъ группъ армій, въ распоряженіи которыхъ должны состоять и контръ-шпіонскія бюро.

А. Толбинъ.

(Продолженіе слѣдуетъ).





СЛУЖБА ГЕНЕРАЛЬНАГО ШТАБА.

(Продолженіе). ¹⁾

Служба связи тайнаго развѣдыванія.

Изь всѣхъ уже напечатанныхъ нами очерковъ о службѣ тайнаго развѣдыванія въ мирное время можно прійти къ совершенно опредѣленному заключенію о необходимости заблаговременной постоянной организациі ея въ предвидѣніи всегда возможной войны. Для того несомнѣнно всѣ сосѣднія страны должны быть покрыты двумя совершенно самостоятельными сѣтями тайнаго развѣдыванія: собственно тайныхъ агентовъ и—шпіоновъ.

Такъ рѣшили по крайней мѣрѣ вопросъ германцы передъ кампаніями 1866 и 1870 годовъ, и подобнымъ же образомъ, слѣдуя примѣру своихъ учителей-нѣмцевъ, поступили японцы передъ Манчжурскою войною.

Напомнимъ, что развѣдчики всѣхъ категорій дѣлятся на двѣ главныхъ группы по образу дѣйствій: на осѣдлыхъ или мѣстныхъ, называемыхъ также резидентами, и подвижныхъ или ходоковъ. Какъ тѣ, такъ и другіе не только должны исполнять возложенныя на нихъ порученія, но обязаны прилагать всѣ старанія, чтобы добытыя ими свѣдѣнія своевременно поступали въ развѣдывательныя инстанціи.

¹⁾ См. «Военный Сборникъ», № 3.

Обыденными путями или средствами для связи имъ служить:

а) *Почта*. Въ настоящее время это все же самый распространенный, дешевый и къ тому же скорый способъ сношеній, не только загородный, но и городской. Главное неудобство его—недостаточная безопасность отъ перлюстраціи ²⁾. Правда въ большинствѣ цивилизованныхъ странъ корреспонденція каждаго частнаго лица почитается неприкосновенною, но заботы о государственной безопасности заставляютъ все же большинство, даже самыхъ либеральныхъ правительствъ, подъ покровомъ самой глубокой тайны, слѣдить за перепискою подозрительныхъ лицъ. Мы отлично знаемъ, что неосторожная почтовая корреспонденція была причиною ареста многихъ предателей и иностранныхъ тайныхъ агентовъ. Такимъ образомъ французская полиція арестовала германскаго развѣдчика, эльзасца Шварца, заподозрѣннаго, вслѣдствіе полученія имъ писемъ безъ подписей изъ Страсбурга. У Шварца въ карманѣ нашли расписку на заказное письмо, отправленное по очень хорошо извѣстному французской полиціи адресу. Такихъ случаевъ можно привести множество, однако тайные развѣдчики все же отправляютъ свою корреспонденцію по почтѣ, исходя изъ простаго соображенія, что полиціи услѣдить за всѣми пишущими нельзя, что въ особенности трудно въ большихъ центрахъ.

б) *Телефонъ*. Имъ тайные агенты пользуются въ экстренныхъ случаяхъ; но тутъ является двойная опасность: во-первыхъ донесенія, «au clair» теряютъ на половину свою цѣль, такъ какъ тайна раскрывается. Во-вторыхъ является опасность для подателя и получателя быть арестованными съ поличнымъ. Наконецъ, телеграмма при передачѣ можетъ быть искажена. Не надо также забывать, что въ нѣкоторыхъ государствахъ частнымъ лицамъ не разрѣшается сноситься шифромъ ³⁾. Въ другихъ странахъ наоборотъ, телеграммы, написанныя на покупаемыхъ бланкахъ, прямо бросаются въ особые ящики.

в) Газеты или вѣрнѣе объявленія въ газетахъ, такъ какъ переписка по объявленіямъ довольно распространена за границую и начинаетъ входить въ обиходъ и у насъ. Этимъ способомъ больше всего пользуются для назначенія свиданій или для указаній—гдѣ и когда взять корреспонденцію. Какъ не хитро ведутся сношенія этого рода, они все же представляютъ большую опасность при недремлющемъ

²⁾ Отъ латинскаго Per-stra-si—быстро просматривать. Такъ называется тайный просмотръ корреспонденціи. О перлюстраціи и черныхъ кабинетахъ будетъ самостоятельный очеркъ.

³⁾ О криптографіи послѣдуетъ своевременно особый очеркъ.

контръ-шпіонствѣ. Такъ попался лейтенантъ французскаго флота Ульмо, рѣшившій продать секретныя бумаги съ минонаски «Карабинъ» германскому морскому агенту. Предложенія, а затѣмъ торгъ велся по объявленіямъ въ одной распространенной газетѣ, которая, однако, обратили на себя вниманіе полиціи. Ульмо попался въ ловушку, устроенную ему ловкимъ полицейскимъ Сюльсбахомъ, былъ пойманъ съ поличнымъ и осужденъ Тулонскимъ военнымъ судомъ.

Изъ только что изложеннаго видно, что самимъ тайнымъ агентамъ трудно заботиться о доставкѣ своихъ донесеній въ развѣдывательныя инстанціи. Несомнѣнно потому, что, при широкой организаціи развѣдывательной службы, сами руководители ея, въ интересахъ безопасности своихъ агентовъ и изъ боязни разстройства дѣла, должны подумать, какъ наладить службу связи тайнаго развѣдыванія.

Служба эта должна зиждиться въ слѣдующихъ основаніяхъ:

1) Она должна быть безопасна, т.-е. каждый агентъ, доставившій свое донесеніе въ опредѣленный органъ связи, долженъ быть убѣренъ, что оно попадетъ по адресу, а онъ самъ не рискуетъ быть арестованнымъ.

2) Служба связи должна работать быстро, дабы всѣ донесенія доходили своевременно по назначенію, при томъ степень быстроты доставки должны соответствовать степени важности пересылаемаго.

3) Она должна быть такъ организована, чтобы низшіе агенты не могли раскрыть, въ случаѣ измѣны, организаціи доставки въ дѣломъ.

Вслѣдствіе этихъ соображеній, приступая къ устройству службы связи, каждое государство прежде всего озабочено необходимостью наличія на чужой территоріи мѣста, гдѣ можно было бы въ полной безопасности хранить секретную переписку и документы, хотя бы и добытыя самымъ преступнымъ путемъ. Такимъ убѣжищемъ обыкновенно служатъ помѣщенія дипломатическихъ представителей и консуловъ, какъ постоянныхъ такъ и временныхъ, если послѣдніе являются уполномоченными своихъ государствъ. Вытекаетъ это изъ права неприкосновенности, которою пользуются всѣ дипломатическіе агенты, какого бы не были они разряда, и которая распространяется на ихъ жилище, движимость, а въ особенности на переписку, бумаги и дѣла, которыя ни въ какомъ случаѣ не могутъ быть конфискованы. Такими же правами пользуются и военные агенты, если входятъ въ составъ посольства или миссіи, или если акредитованы

при иностранномъ дворѣ въ качествѣ личныхъ представителей своихъ государей. Правами же неприкосновенности и экстериториальности пользуются консулы въ государствахъ нехристианскихъ. Въ нѣсколько другихъ условіяхъ находятся консулы въ христианскихъ странахъ: неприкосновенностью пользуется только архивъ консульства и то при условіи, чтобы онъ былъ совершенно отдѣленъ отъ личныхъ бумагъ консула. Вице-консулы и консульскіе агенты, назначаемые консулами, не пользуются привилегіями послѣдняго.

Затѣмъ, выработавъ жизненнымъ опытомъ необходимость неприкосновенности дипломатическихъ канцелярій въ чужихъ странахъ, международное право должно было также озаботиться и обезпеченіемъ неприкосновенности сношеній дипломатовъ и консуловъ съ метрополіею. Для этого каждое дипломатическое представительство имѣетъ право посылать курьеровъ разныхъ ранговъ (*Courriers de cabinet*), пользующихся полною неприкосновенностью, которая распространяется на ихъ сумки съ корреспонденціею. Обыкновенно и багажъ этихъ курьеровъ не досматривается въ таможнякъ, и только нѣкоторыя государства ограничиваютъ безпошлинный пропускъ требованіемъ задѣлки каждой вещи, приложеніемъ официальной печати. Курьеры бываютъ *срочные* и *экстренные*. Первые ѣздятъ по опредѣленнымъ маршрутамъ и забираютъ въ попутныхъ посольствахъ, миссіяхъ и консульствахъ пакеты или сумки для доставки въ свое министерство иностранныхъ дѣлъ. Въ случаѣ надобности посылаются съ экстренными депешами особые курьеры, иногда очень высокихъ ранговъ, если содержимое пакетовъ требуетъ устныхъ дополненій. Всѣ курьеры обслуживаютъ дипломатическія представительства не только въ Европѣ, но и въ нехристианскихъ странахъ, гдѣ курьеры приобрѣтаютъ особый «*raison d'Être*», вслѣдствіе необезпеченности почтовыхъ сношеній не только отъ заинтересованныхъ въ открытіи тайнъ, но и отъ нападеній некультурныхъ жителей, всегда готовыхъ поживиться на счетъ ближнихъ, а въ особенности иностранцевъ. Въ такихъ государствахъ посольскіе почты всегда ходятъ подъ охраною конвоевъ. Чѣмъ государство культурнѣе, чѣмъ больше играемая имъ роль и шире преслѣдуемые интересы, тѣмъ, конечно, чаще сношенія при посредствѣ курьеровъ. Въ этомъ отношеніи до послѣдняго времени, т.-е. до проведенія собственныхъ телеграфныхъ линій, особенно щеголяла Англія. Сейчасъ въ нехристианскихъ государствахъ много посылаетъ курьеровъ Германія. Россія соблюдаетъ экономію и проявляетъ ее къ сожалѣнію въ минуты, когда объ этомъ слѣдовало бы меньше всего думать. Такъ, напримѣръ, передъ войною

1877 года ⁴⁾, когда особенную роль играло наше консульство въ Бухарестѣ, лежавшее на пути донесеній изъ Константинополя въ Петербургъ, Вѣну и Кишеневъ, гдѣ была Главная квартира, оно не имѣло въ своемъ распоряженіи курьеровъ. Между тѣмъ Берлинъ и Лондонъ присылали въ Бухарестъ въ недѣлю по два курьера, которые, сдавъ въ Бухарестѣ корреспонденцію, ѣхали далѣе въ Константинополь и обратно. Наши же донесенія ждали оказій. А бывали случаи, что и оказіей невозможно было пользоваться, такъ какъ нельзя же довѣрять первому встрѣчному важныя бумаги.

Срочная переписка и освѣдомленіе дипломатическими представителями центрального своего органа въ настоящее время ведется по телеграфу, по преимуществу шифромъ. Но такой способъ сношеній вполнѣ достигаетъ своей цѣли только у тѣхъ государствъ, которые, какъ Англія, покрыли сѣтью своихъ телеграфныхъ линій и кабелей весь міръ. Не говоря уже о внѣ европейскихъ странахъ, черезъ Россію проходитъ знаменитый англо-индійскій телеграфъ, дававшій возможность японцамъ во время войны, вслѣдствіе дружеской услуги Англіи, получать свѣдѣнія о всемъ происходившемъ въ нашемъ отечествѣ. Государства, не имѣющія своихъ телеграфныхъ линій, ставятъ, конечно, своихъ дипломатическихъ представителей въ тяжелое положеніе подвергать свои телеграммы риску не быть переданными своевременно или искаженными до невозможности дешифровки, не говоря уже объ опасности быть разобранными, такъ какъ ни одинъ шифръ не остается неразгаданнымъ. Благодаря отсутствію вѣрной связи нашихъ дипломатическихъ представителей въ Корее и Японіи, депеши наши изъ Петербурга, отправленныя нашему посланнику барону Розену, были задержаны токійскимъ правительствомъ или въ Нагасаки или въ Токио и переданы съ запозданіемъ. Это и обезпечило успѣхъ нечаяннаго нападенія японцевъ на наши суда въ Чемульпо и Портъ-Артуръ.

Такимъ образомъ устраиваются въ чужой странѣ неприкосновенные и безопасные, какъ бы *главные почтамты* съ обезпеченными также, вполнѣ вѣрными *главными путями* для сообщенія съ метрополіею. Сюда, въ эти почтамты, главнымъ образомъ и стекаются всѣ развѣтвленія службы связи, какъ *спити тайныхъ агентовъ*, такъ и *шпіонства*.

Остановимся прежде всего на разсмотрѣніи организаціи связи сѣти *тайныхъ агентовъ* ⁵⁾. Служба эта представляетъ изъ себя:

⁴⁾ П. Паренсонъ. «Изъ прошлаго».

⁵⁾ А. Galanti. Das wesen der spioniererei an der französischen gränze und der Unbestrafte strassenraub im Elsass.

а) многочисленные *почтовые ящики*; б) *почтовые отдѣленія*, и в) *почтовые конторы*.

А. *Почтовый ящикъ* или *централизаторъ*. Подъ этимъ названіемъ извѣстенъ тайный агентъ, на обязанности котораго лежитъ отбирание отъ нѣсколькихъ агентовъ-резидентовъ, составляющихъ мѣстную бригаду, свѣдѣній, собранныхъ ими въ теченіе опредѣленнаго времени. Для успѣшнаго и своевременнаго сбора этихъ донесеній необходимо, чтобы агенты-резиденты, составляющіе бригаду, жили по возможности недалеко другъ отъ друга, дабы сношенія ихъ могли легко объясняться въ населеніи добрососѣдскими отношеніями, которые такъ естественно должны поддерживаться между соотечественниками. Нѣмецкіе тайные агенты во Франціи, да и у насъ, събѣгаются по очереди по субботамъ другъ къ другу, проводятъ въ дружеской бесѣдѣ за кружкой пива вечеръ и выполняютъ свой долгъ передъ отечествомъ на чужбинѣ, наполнивъ своего alter ego, почтовый ящикъ, разными свѣдѣніями, до сплетенъ включительно, и въ свою очередь получаютъ отъ него, если понадобится, директивы для дальнѣйшей дѣятельности. Въ случаѣ необходимости, каждыѣ развѣдчикъ видитъ, конечно, почтовый ящикъ и во внѣ урочное время, избравъ для этого правдоподобный и подходящий предлогъ, такъ легко находимый для людей, широко связанныхъ въ глазахъ населенія узами дружбы и безграничной любовью къ фатерланду. Нечего говорить, что о способахъ дальнѣйшей передачи вверхъ, составленной сводки, развѣдчики только догадываются, но точно не знаютъ. Этого требуетъ общая безопасность дѣла.

Б. *Почтовое отдѣленіе*—это тайный агентъ, которому поручено имѣть сношеніе съ опредѣленнымъ числомъ «почтовыхъ ящиковъ», обслуживающихъ уѣздъ, желѣзнодорожную линію, важную въ стратегическомъ отношеніи полосу мѣстности, большой городъ и т. п. Отъ такого лица требуется хорошее развитіе, специальная подготовка, соответствующее социальное положеніе, авторитетъ среди соотечественниковъ и бѣльшая находчивость. Онъ уже не можетъ поддерживать непосредственныхъ частыхъ сношеній съ почтовыми ящиками, что было бы слишкомъ опасно. Онъ пользуется для этого *почталіонами*, т.-е. тайными агентами-посредниками, которые бываютъ двухъ категорій: а) тѣ, которые *сами ходятъ для сбора корреспонденціи* по почтовымъ ящикамъ и б) тѣ, *которымъ почтовые ящики приносятъ свои донесенія*, для передачи въ почтовое отдѣленіе.

Ходятъ для сбора корреспонденціи лица, которыхъ профессія заставляетъ передвигаться съ мѣста на мѣсто, напримѣръ: доктора,

фельдшера, комми-вожоры, почталіопы, разносчики газетъ и телеграмъ, мелкіе торговцы, жестяники, шарманщики, странствующие артисты, факторы, офени, коробейники, венгерцы, извощики, ямщики, объѣзчики, лѣсники и проч. Въ 1887 году, когда въ царствованіе Императора Александра Александровича чуть не разыгралось столкновеніе между Тройственнымъ союзомъ и Россією, въ Австріи особенно слѣдили за нашими офенями и точильщиками, ходившими по Галиціи и Буковинѣ, которыхъ правительство Двухъ единой имперіи подозрѣвало за агентовъ связи между расположенными къ намъ руссинами и нашими развѣдывательными органами. Въ свою очередь и венгерцы-коробейники, столь знакомые на югѣ и юго-западѣ Россіи, принимались нами за австрійскихъ тайныхъ агентовъ-почталіоновъ. По словамъ Pester Lloyd'a въ 1887 году наше правительство всѣми мѣрами затрудняло переходъ венгерцамъ черезъ границу и свело почти на нѣтъ ихъ торговлю. Во Франціи съ особеннымъ подозрѣніемъ относятся къ нѣмцамъ-развозчикамъ пива съ многочисленныхъ нѣмецкихъ заводовъ, такъ какъ было обнаружено нѣсколько случаевъ передачи въ бутылкахъ подозрительныхъ бумагъ.

Во время нашей послѣдней войны при при каждомъ японскомъ тайномъ агентѣ, находившемся въ районѣ расположенія нашей арміи, состояло 3-4 проносителя донесеній. Вербовались эти почтари изъ бѣднѣйшихъ классовъ китайскаго населенія и, сливаясь съ общемою массою многочисленныхъ китайскихъ нищихъ, мало обращали на себя вниманія. Отвратительный, крайне нечистоплотный видъ этихъ нищихъ побуждалъ каждого сторониться ихъ, и для рѣшимости произвести тщательный обыскъ подобнаго субъекта надо было имѣть вѣскія основанія. Записки, вложенныя въ трубочки изъ провощенной бумаги, зашивались въ бѣлье, въ ватную подкладку верхней одежды, въ подошвы башмаковъ. Если документъ былъ незначительныхъ размѣровъ, то трубочку задѣлывали въ косу. Въ иныхъ случаяхъ, когда приходилось проходить большія разстоянія, проносители работали на лошадяхъ, и тогда записки зашивались въ хомуты и другія принадлежности упряжи. Находили также выдолбленныя пустоты въ осяхъ повозокъ. Въ то время, какъ подобный почтарь пробирался черезъ наши аванпосты, другой слѣшилъ обратно, а третій, находясь при агентѣ, готовъ былъ ежеминутно выступить съ новымъ донесеніемъ ⁶⁾.

Вторая категорія, т.-е. лица, *которымъ приносится корреспонденція* для передачи по принадлежности почтовому отдѣленію,

⁶⁾ Дмитріевъ. «Московскія Вѣдомости» 1911 г., № 270, дословная выписка.

это: прислуга при ресторанахъ, кассиры въ театрахъ, приказчики въ магазинахъ, редакціи газетъ, конторы для найма прислуги, фотографы, аптекари, парикмахеры и т. п. Къ лицамъ этой категоріи каждый соотечественникъ всегда можетъ придти, не вызвавъ подозрѣній.

Почталыоны обѣихъ категорій, т. е. тайные агенты посредники, передають полученныя ими донесенія агенту, играющему роль *почтового отдѣленія*. Главное достоинство этихъ передаточныхъ агенто́въ заключается въ умѣніи организовывать свиданія.

Агентъ (почтовое отдѣленіе), собравъ донесенія, обрабатываетъ ихъ и, въ свою очередь, пересылаетъ дальше, *въ почтовую контору*, каковою обыкновенно является какое либо крупное торговое лицо, а чаще консульство. Такъ, по крайней мѣрѣ, поставлено дѣло у японцевъ и у нѣмцевъ. Большому комерсанту, лицу имѣющему заводъ, фабрику, магазинъ, банкирскую контору и вообще какое либо промышленное предпріятіе не трудно между дѣломъ исполнять обязанности *почтовой конторы*, такъ какъ его сношеніе съ почтовыми отдѣленіями непосредственно или черезъ посредниковъ не можетъ вызвать особенныхъ подозрѣній. Такому лицу не трудно также передавать полученныя свѣдѣнія для обработки и дальнѣйшаго направленія нѣмецкому областному инспектору каждаго департамента Франціи, вѣдающему службою тайныхъ нѣмецкихъ агенто́въ. Конечно все это возможно только при широкомъ наплывѣ въ страну иностранцевъ. Въ такомъ положеніи находятся англичане, разбросанные по всему свѣту; германцы: въ Россіи, Франціи, Америкѣ, Китаѣ; бельгійцы: въ Турціи и на югѣ Россіи; турки: на Кавказѣ и, наконецъ, японцы на нашемъ Дальнемъ Востока́ и на всемъ побережьи Великаго океана.

Но еще болѣе безопасно можетъ исполнять обязанности почтовой конторы консульство, къ которому чаще всего и прикомандированы областные инспекторы. Обязанности консула заключаются въ охраненіи комерческихъ интересовъ своего государства и подданныхъ его, а потому онъ долженъ имѣть съ нимъ постоянное общеніе, тѣмъ болѣе, что на консуловъ возлагаются извѣстныя полицейскія права въ отношеніи соотечественниковъ, пребывающихъ на иностранной территоріи. Наконецъ консулы исполняютъ обязанности нотаріусовъ и совершаютъ различнаго рода юридическія сдѣлки, какъ между соотечественниками, такъ и между ними и иностранцами. Все это, а въ особенности въ связи съ неприкосновенностью консула, даетъ ему широкое поле для превращенія консульства въ настоящую почтовую контору для службы тайныхъ агенто́въ.

Почтовые отдѣленія, если это торговыя фирмы—пересылаютъ весь обработанный областнымъ инспекторомъ матеріаль *въ почтамтз*, которымъ относительно нихъ является посольство въ странѣ, гдѣ дѣйствуютъ, или въ сосѣднемъ, по преимуществу нейтральномъ, государствѣ.

Такъ сносятся тайные агенты-резиденты по іерархической лѣстницѣ недвижимой сѣти своей. *Тайные агенты ходоки* подвергаются большому риску, чаще попадаютъ съ поличнымъ, а потому стараются возможно скорѣе передавать свои донесенія въ указываемыя имъ мѣста службы связи агентовъ-резидентовъ.

Въ дополненіе къ общей схемѣ организаціи службы связи сѣти тайныхъ агентовъ, про дѣятельность нѣмцевъ во Франціи можно привести слѣдующія интересныя подробности. Около 1890 года во Франціи образовалась освѣдомительная организація Шиммельпфенга—справочное, комерческое, промышленное бюро. Главное агентство его находится въ Парижѣ на бульварѣ Mont-Marte, отдѣленія разсѣяны по всѣмъ важнѣйшимъ городамъ Франціи, а главное управленіе въ Берлинѣ. Дѣятельность этого агентства вполне легализована во Франціи и никого не удивляетъ переписка, ведущаяся между агентами, отдѣленіями, главнымъ агентствомъ и главнымъ управленіемъ. Въ главное агентство въ Парижѣ ежедневно прибываютъ представители нѣмецкихъ фирмъ, разбросанныхъ по всей Франціи. Въ самомъ агентствѣ имѣется три-четыре служащихъ нѣмца, которые наблюдаютъ за разборкою и классификаціею добытаго матеріала. Повидимому подъ маскою комерческаго агентства организація Шиммельпфенга имѣетъ цѣлью доставлять германскому генеральному штабу и интендантству статистическія данныя о средствахъ Франціи.

Теперь перейдемъ къ организаціи *службы связи шпионства*. Если служба связи тайныхъ агентовъ находится подъ постояннымъ ударомъ контръ-шпионства, то организація доставки донесеній отъ шпионовъ имѣетъ еще второго врага: опасеніе измѣны со стороны самихъ шпионовъ, во-первыхъ, часто питающихся изъ двухъ «кормушекъ», а во-вторыхъ, нерѣдко являющимися провокаторами. Поэтому самымъ обычнымъ способомъ сношеній съ ними является вызовъ ихъ для свиданій въ городъ, гдѣ находится развѣдывательное отдѣленіе на такъ называемыя *конспиративныя квартиры*. Такимъ образомъ устраняется, или по крайней мѣрѣ затрудняется возможность слѣжки за шпиономъ во время самаго свиданія агентами заинтересованной державы и во всякомъ случаѣ исключается арестъ съ поличнымъ во время передачи документовъ. Теперь уже

забытый, нашъ русскій предатель, старшій адъютантъ штаба Варшавскаго военнаго округа, полковникъ Гриммъ, давалъ германцамъ для снятiя копiй секретныя документы, которые передавалъ при помощи своей любовницы. Она отвозила изъ Варшавы документы въ Александрово, гдѣ имѣлась особая явочная квартира. Здѣсь ее ожидали германскiе агенты, изучали привезенное, дѣлали необходимыя фотографiи и возвращали подлинникъ. Ловкая особа затѣмъ привозила послѣднiй въ Варшаву и черезъ два дня Гриммъ замѣталъ слѣды преступленiя, кладя документъ обратно на мѣсто, въ нестораемый шкафъ ⁷⁾.

При вызовѣ шпионовъ на свиданiе на территорiю государства заинтересованной развѣдочной инстанцiи существуетъ та отрицательная сторона, что большое количество шпионовъ ловится съ поличнымъ на границѣ или попадаетъ при обратномъ слѣдованiи къ мѣсту своей дѣятельности. Такимъ образомъ нашей полицiи удалось накрыть цѣлую шайку, пытавшуюся передать германскимъ агентамъ мобилизацiонныя планы Варшаво-Вѣнской и Привислянскихъ желѣзныхъ дорогъ ⁸⁾. У арестованнаго въ 1907 году на бельгiйской границѣ унтеръ-офицера Гирнстейна германскими властями былъ захваченъ планъ крѣпости ⁹⁾. Такихъ примѣровъ миллионъ.

Боязнъ потерять шпионовъ заставляетъ военныхъ агентовъ и начальниковъ шпионскихъ бюро искать свиданiй на территорiи нейтральныхъ государствъ, каковыми въ Европѣ являются Бельгiя, Швейцарiя, Люксембургъ, Монако и, до послѣдняго времени, Румынiя. Въ города этихъ странъ командированы уполномоченные посредники, которые подъ охраною своей тайной полицiи въ укромныхъ мѣстахъ ведутъ переговоры со шпионами. Этотъ способъ сношенiй имѣетъ то неудобство, что частыя поѣздки шпионовъ не могутъ въ концѣ концовъ не броситься въ глаза контръ-шпионству заинтересованной державы, которое безъ сомнѣнiя имѣетъ свои агенты въ важнѣйшихъ шпионскихъ центрахъ Европы. Наконецъ, не всѣ шпионы могутъ свободно выѣзжать съ мѣста своей службы, въ особенности, если они занимаютъ опредѣленное служебное положенiе.

Поэтому приходится прибѣгать къ личнымъ сношенiямъ со шпионами, что въ особенности часто дѣлаютъ военные агенты, рискуя только потерять шпиона и подвергнуться неизбѣжной необходимости, по принятому обычаю, покинуть постъ. Такъ посту-

⁷⁾ «Русское Слово» 1912 года, № 90.

⁸⁾ «Новое Время» 1907 года, № 11367.

⁹⁾ Тамъ же, № 11310.

пали многіе военно-уполномоченные не только Тройственного союза, но и другихъ державъ въ Парижъ и Петербургъ. У насъ еще свѣжо въ памяти дѣло Рафаила Поваже, бывшаго нѣкогда матросомъ, а затѣмъ служившаго брошюровщикомъ въ типографіи Морского министерства. Преступная дѣятельность его была раскрыта охраннымъ отдѣленіемъ, агенты котораго узнали о его частыхъ посѣщеніяхъ англійскаго агента Смита и секретаря французскаго посольства Вингтена. Квартиру, въ которой проживали эти лица нерѣдко посѣщала и бывший австрійскій военный агентъ, графъ Спанокп. Визиты его совпадали съ приходами Поваже. Слѣдствіемъ было установлено, что еще въ 1903 году Поваже передалъ англійскому морскому агенту Кальпорту сборникъ однофлажныхъ сигналовъ русскаго флота, а въ 1904 году преемникъ Кальпорта, Смитъ, получилъ сборникъ трехфлажныхъ сигналовъ и номеръ «Морского Ежемѣсячника», гдѣ приводились тайныя свѣдѣнія, добытыя русскимъ правительствомъ о состояніи морскихъ силъ нѣкоторыхъ иностранныхъ державъ («Новое Время» 21-го марта 1910 года). Въ 1890 году въ Парижъ контръ-шпіонство заподозрило американскаго военного агента въ сношеніяхъ съ однимъ французскимъ офицеромъ и послѣ цѣлаго года терпѣливаго наблюденія, измѣнникъ былъ арестованъ въ ту минуту, когда готовился передать документы американцу.

Въ настоящее время, когда шпіонство и борьба съ нимъ приняли острую форму, сношенія со шпіонами ведутся черезъ посредниковъ. Этимъ, правда, поднимается цѣна на товаръ и болѣе возможенъ обманъ, но обстоятельства заставляютъ рисковать. Австрійскій полковникъ Редль во время состоянія на службѣ въ развѣдывательномъ отдѣленіи всѣ преступныя сношенія съ нѣсколькими иностранными военными агентами велъ черезъ изящную молодую даму, бывшую частою посѣтительницею его. Слуга Редля показалъ, что дама эта обыкновенно являлась послѣ обѣда и, если не заставляла полковника дома, то отправлялась въ кафе, близъ ратуши, гдѣ Редль аккуратно проводилъ часъ-другой. Свиданіе предателя съ таинственной дамой продолжалось не болѣе получаса, иногда нѣсколько минутъ. Въ квартиру ее впускали безъ доклада и долгое время слуги не знали ея фамиліи. Позже для передачи своихъ свѣдѣній Редль, пользуясь своимъ положеніемъ, на автомобилѣ ѣздилъ изъ Праги въ Дрезденъ и отсюда, по условнымъ адресамъ, черезъ посредниковъ посылалъ самыя свѣжія новости своимъ корреспондентамъ. Редль, по порученію своего начальства, въ цѣляхъ контръ-шпіонства, совершилъ нѣсколько поѣздокъ въ Варшаву, гдѣ при-

обрѣлъ посредниковъ. Передавалъ свои преступныя свѣдѣнія Редль и черезъ Пражскаго консула одной сосѣдней державы.

Но главное затрудненіе въ устройствѣ службы связи тайнаго развѣдыванія съ центральными органами—въ случаѣ разрыва мирныхъ сношеній. Съ открытіемъ военныхъ дѣйствій въ 1870 году съ Франціею, германскіе шпіоны доносили свои извѣстія по преимуществу черезъ Лондонъ, но доставка свѣдѣній шла и черезъ прусское посольство въ Римѣ. Японцы получали донесенія изъ Россіи черезъ Стокгольмъ и Лондонъ. Наша тайная развѣдка шла изъ Чифу тоже въ Лондонъ настолько кружнымъ путемъ, что обыкновенно даже очень цѣнныя извѣстія запаздывали и теряли всякое значеніе.

Поэтому въ мирное время, вмѣстѣ съ организаціею службы тайнаго развѣдыванія должно быть тщательно продумано, какъ устроить связь на случай войны. По немногимъ имѣющимся свѣдѣніямъ изъ газетъ («Le Soir» 1909—1912 гг.) можно предполагать, что въ случаѣ разрыва съ Франціею вся сѣть германскихъ мелкихъ шпіоновъ-резидентовъ будетъ продолжать доносить въ шпіонскія бюро на французской территоріи, какъ и въ мирное время. Но сами бюро будутъ направлять свои донесенія черезъ посредство одной изъ миссій мелкихъ американскихъ государствъ въ Парижѣ въ германскія посольства въ Лондонѣ, Стокгольмѣ, Копенгагенѣ и даже Нью-Йоркѣ, въ зависимости отъ того положенія, которое займетъ Англія.

©. Чернозубовъ.

(Продолженіе слѣдуетъ).

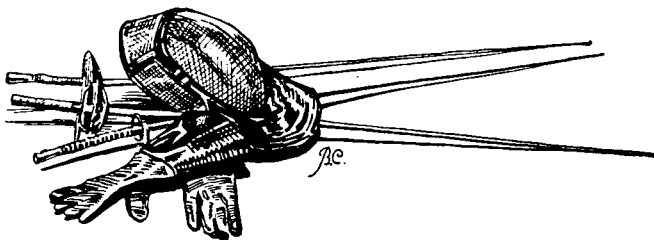

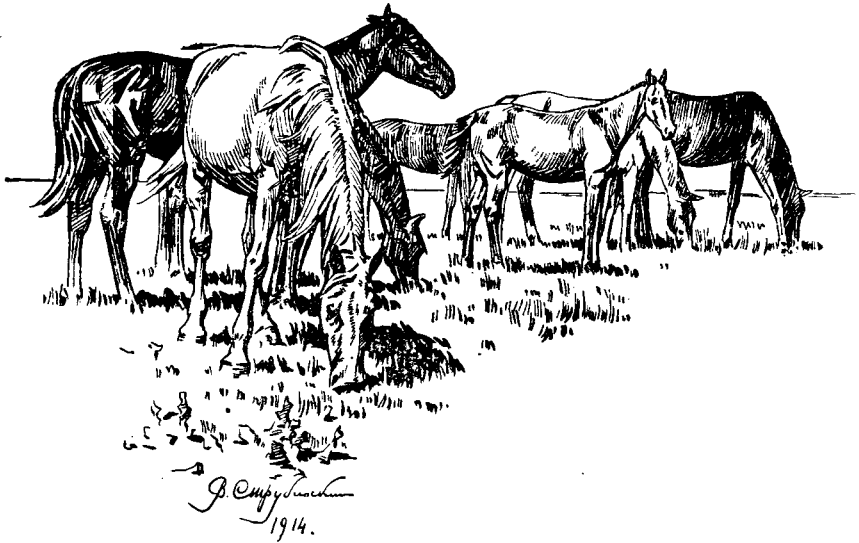

Г Е Р М А Н И Я .

Подготовка къ европейской войнѣ и ея причины.

~~~~~

**Н**аблюдателю жизни въ Германской Имперіи рѣзко бросаются въ глаза три слѣдующихъ явленія: 1) ростъ германской арміи, 2) возрастающая дороговизна пищевыхъ продуктовъ и 3) сравнительное состояніе германскихъ колоній.

Къ разбору этихъ явленій и выводамъ изъ нихъ мы и переходимъ:

### I. Ростъ германской арміи.

Императорскій канцлеръ Бетманъ фонъ-Гольвегъ, защищая въ рейхстагѣ 8-го апрѣля (н. с.) 1913 года законопроектъ объ усиленіи мирнаго состава германской арміи, говорилъ: «несмотря на періодическія усиленія развитіе германской арміи не соответствовало росту населенія. Германія не можетъ впредь разрѣшать себѣ роскошь отказа изъ-за недостатка въ средствахъ, отъ десятка тысячъ образованныхъ солдатъ. Никто не знаетъ, будетъ ли вообще, и когда будетъ война. Но европейская война безъ участія въ ней Германіи невозможна... На мѣсто ставшей пассивной Турціи впередъ выступаютъ государства, проявляющія совершенно необыкновенную активную жизненную силу... Несомнѣнно, однако, что если

когда нибудь вспыхнетъ пожаръ, и славянскіе и германскіе народы будутъ противопоставлены другъ другу, то для германцевъ явится невыгоднымъ то обстоятельство, что мѣсто, занимавшееся до сихъ поръ Европ. Турціей въ системѣ европейскаго равновѣсія, теперь оказывается отчасти занятымъ юго-славянскими государствами. Это перемѣщеніе военно-политическаго положенія на материкѣ подготовлялось давно, и въ настоящее время, когда оно неожиданно наступило, мы поступили бы недобросовѣстно, если бы не вывели отсюда своихъ заключеній... Расовыя противоположности славянства и германства сами по себѣ не поведутъ къ войнѣ между нами и Россіей. Мы, во всякомъ случаѣ изъ за этого не начнемъ войны; я думаю не начнутъ ее и нынѣшніе руководители Россіи. Въ качествѣ вѣрныхъ союзниковъ Австро-Венгріи, мы стремимся насколько возможно, смягчить натянутость ея отношеній къ Россіи, но мы не будемъ прятать свою голову въ песокъ, и мнѣ нечего говорить о томъ, что мы докажемъ нашу вѣрность союзу и за предѣлами дипломатическаго посредничества...

Одаренная неисчерпаемыми естественными богатствами, имперія—великанъ Россія со сказочной быстротой растетъ въ экономическомъ отношеніи.

Рука объ руку идетъ съ экономическимъ развитіемъ и реорганизація арміи, въ размѣрахъ, небывалыхъ прежде въ Россіи. Французская армія хороша, даже очень хороша, она любимица, гордость и надежда всей націи, всѣхъ партій; весь народъ дѣлаетъ все возможное для нея. Но Франція желаетъ вновь ввести трехлѣтнюю военную службу. Въ этомъ я столь же мало усматриваю вызовъ какъ и въ нашемъ проектѣ нельзя усматривать вызова Франціи или какой либо державѣ въ мірѣ. Мы вносимъ законопроектъ не потому, что мы желаемъ войны, а потому, что мы желаемъ мира и желаемъ, если придетъ война, остаться побѣдителями»...

Въ своей рѣчи канцлеръ немного ошибся, оправдывая увеличеніе германской арміи тѣмъ, что Франція вводитъ вновь трехлѣтнюю службу.

Вѣдь извѣстно, что Франція всполошилась только послѣ кенигсбергской рѣчи императора Вильгельма и послѣ того, какъ сталъ извѣстенъ германскій проектъ. Да и то одновременный расходъ Франціи на усиленіе арміи проектировался въ 580.000.000 фр. (227½ милл. руб.) противъ миллиарднаго (500.000.000 фр.) одновременнаго расхода Германіи.

А главное во Франціи контингентъ въ противоположность увеличенія германскаго на 132.000 человекъ, и не увеличивается,

а только проектируется возстановленіе трехлѣтней службы подъ знаменами.

Что касается французскаго военнаго флота, то онъ гораздо слабѣе германскаго. Слѣдовательно, французская военная мощь не могла быть угрозой Германіи и это тѣмъ болѣе, что въ будущемъ, благодаря уменьшенію населенія, она должна была прогрессивно отставать отъ германской.

Такимъ образомъ никакъ нельзя было оправдывать увеличеніе мирнаго состава германской арміи опасностью со стороны Франціи.

Второй и послѣдній, вѣроятный на сушѣ противникъ Германіи— Россія, тоже не долженъ былъ внушать въ Германіи опасеній.

Реорганизация русской арміи, будто бы, совершается въ невиданныхъ прежде размѣрахъ. Поскольку рѣчь идетъ о денежныхъ затратахъ на эту реорганизацию, указаніе г. Гольвега совершенно правильно.

Но мирная численность русской арміи послѣ реорганизации значительно сократилась, что неопровержимо доказывается пониженіемъ за послѣдніе годы контингента новобранцевъ.

Къ этому еще надо прибавить то, что мирныя намѣренія Россіи по отношенію къ Германіи выразились въ переводѣ въ 1906 г. нѣсколькихъ корпусовъ съ западной границы внутрь Россіи.

Такимъ образомъ Германія получала возможность сократить численность своей арміи на восточной границѣ, пропорціонально сокращенію численности русской. Но Германія этого не сдѣлала.

Эти простыя соображенія проскользнули и въ рѣчахъ ораторовъ рейхстага, критиковавшихъ проектъ и въ печати.

Депутатъ Гаазе иронизировалъ по поводу объясненій канцлера, который изобразилъ де положеніе въ такихъ краскахъ, точно балканскій союзъ уничтожилъ военную мощь Германіи. Гаазе оказался пророкомъ говоря, что балканскіе народы на время перестанутъ быть факторомъ политической мощи, такъ какъ съ одной стороны, они истекли кровью, а съ другой—между ними возникнутъ большія разногласія при дѣлежѣ добычи.

Другой депутатъ, Мюллеръ, указалъ на вопіющую несправедливость въ раскладкѣ тяготъ на покрытие кредита.

«Если вѣрить канцлеру, иронизируетъ «Vorwärts»,—то единственная держава, угрожающая Германіи, это—Черногорія.

Съ остальными, по словамъ канцлера, —отношенія великолѣпны. Стоитъ ли ради «черногорской опасности» тратить миллиарды!».

Другая газета—«Morgenpost» —пишетъ: «разъ отношенія Герма-

ни ко всѣмъ державамъ прекрасны, то къ чему же всѣ эти усиленные вооруженія? Канцлеръ старается убѣдить насъ въ томъ будто опасность кроется въ шовинистской панславистской агитаціи, поднятой въ Россіи и поддерживаемой Франціей, и будто бы нельзя ручаться за то, къ какимъ послѣдствіямъ приведетъ эта агитація.

Однако онъ тутъ же попутно самъ себя опровергаетъ, утверждая, что расовыя противорѣчія не поведутъ къ войнѣ. Спрашивается, зачѣмъ же вооруженія? Почему канцлеръ умалчиваетъ о губительной пропагандѣ пангерманистовъ?».

«Канцлеръ забылъ сказать, — напоминаетъ «Vorwärts», — что виновникъ усиленныхъ вооруженій — германскій генеральный штабъ и пангерманцы, убѣдившіе монарха усилить армію».

Дѣйствительно, дѣятельность германскаго генеральнаго штаба идетъ полнымъ ходомъ и для ознакомленія съ ней въ декабрѣ 1913 г. вызванъ изъ двухлѣтней Данцигской почетной ссылки кронпринцъ Фридрихъ-Вильгельмъ, взгляды котораго на задачи арміи обрисовались въ его недавно выпущенной книгѣ «Вооруженная Германія».

### Ростъ Германской арміи.

| Время изданія военныхъ законовъ. | Штабъ арміи.                                                            | Ч И С Л О.                       |              |                   |                   |            |
|----------------------------------|-------------------------------------------------------------------------|----------------------------------|--------------|-------------------|-------------------|------------|
|                                  |                                                                         | Батальоновъ.                     | Эскадроновъ. | Полевыхъ батарей. | Тяжелыхъ батарей. | Корпусовъ. |
| 11 марта 1887 г. . . . .         | 468.409                                                                 | 534                              | 465          | 364               | 31                | 18         |
| 27 января } 1890 г. . . . .      | 486.983                                                                 | 538                              | 465          | 434               | 31                | 20         |
| 15 іюля                          |                                                                         |                                  |              |                   |                   |            |
| Переходъ къ 2-хъ лѣтней службѣ.  |                                                                         |                                  |              |                   |                   |            |
|                                  |                                                                         | 538<br>и<br>173                  |              |                   |                   |            |
| 15 іюля 1893 г. . . . .          | 557.093                                                                 | полу-<br>бата-<br>ліон-<br>новъ. | 465          | 494               | 37                | 20         |
| 26 марта 1899 г. . . . .         | 577.046                                                                 | 625                              | 482          | 574               | 38                | 23         |
| 15 апрѣля 1905 г. . . . .        | 505.839                                                                 | 633                              | 510          | 574               | 40                | 23         |
|                                  | + 85.000<br>унт.-офицер.<br>+ 12.000<br>вольнoопре-<br>дѣляющих-<br>ся. |                                  |              |                   |                   |            |
| 7 марта 1911 г. . . . .          | 515.321                                                                 | 634                              | 510          | 592               | 48                | 23         |
| (14 апрѣля) . . . . .            | +90.000 у.-о.<br>+14.000 в.-о.                                          |                                  |              |                   |                   |            |
| 14 іюня 1912 г. . . . .          | 658.000                                                                 | —                                | —            | —                 | —                 | 25         |
| 20 іюня 1913 г. . . . .          | 788.000                                                                 | —                                | —            | —                 | —                 |            |

Изъ представляемой таблицы видно, что періодическое увеличение штата арміи было ускорено закономъ 14-го іюня 1912 г. о его реорганизации, обеспечивавшей полнѣ мобилизацию армію, и весьма чувствительно увеличивавшемъ немедленную боеспособность мобилизованныхъ войскъ и устраивавшей особыя резервныя единицы, призываемыя къ дѣйствіямъ въ полевой войнѣ. Увеличивалось число резервныхъ полковъ, формируемыхъ при мобилизации.

Затѣмъ нынѣ рейхстагъ принялъ новое миллиардное ассигнованіе и увеличение контингента новобранцевъ съ 280.000 чел. до 338.000 чел., что въ военное время даетъ возможность выставить около 3,7 милліона обученныхъ нижнихъ чиновъ, 1 милліонъ необученныхъ и 5,3 милліона ландштурма, изъ коихъ 0,8 милліона обученныхъ.

Вмѣстѣ съ военнымъ флотомъ, уступающемъ по силѣ только англійскому, такая военная мощь является тѣмъ бронированнымъ кулакомъ, который однимъ своимъ существованіемъ заставилъ Францію поступиться своими правами и отдать Германіи ни за что громадныя территоріи французскаго Конго.

Союзники Германіи Австро-Венгрія и Италія тоже не дремлютъ.

Черезъ 19 дней послѣ германскаго закона 14-го іюня 1912 г. въ Австро-Венгрії былъ утвержденъ 5-го іюля 1912 г. новый законъ о военной реорганизации, по которому контингентъ новобранцевъ увеличивался съ 181. 677 чел. до 205.902 чел.

Преимущества реорганизации видны изъ слѣдующей таблицы:

|                                                        |             |       |           |
|--------------------------------------------------------|-------------|-------|-----------|
| Общеимперская армія до принятія нов. закона . . . . .  | 800.000 ч.; | послѣ | 1.360.000 |
| Австрійскій ландверъ до принятія нов. закона . . . . . | 250.009 „   | „     | 240.000   |
| Гонведъ венгерск. до принятія нов. закона . . . . .    | 164.000 „   | „     | 220.000   |

Итого: австрійская армія до новаго закона . . . . . 1.214.000 чел.; послѣ 1.820.000 ч.

Италія проектируетъ увеличить контингентъ съ 153.000 до 173.000 человекъ, что даетъ въ военное время около 1.000.000 штыковъ.

Такимъ образомъ тройственный союзъ черезъ недѣлю послѣ объявленія войны (придерживаясь сроковъ германской мобилизации) можетъ выставить въ поле до 7.000.000 вполне обученныхъ сол-

дать. Но и этотъ срокъ, несмотря на свою короткость, не имѣетъ значенія, ибо теперь царитъ твердое убѣжденіе, что войну слѣдуетъ начинать внезапно, безъ объявленія курьезныхъ предупрежденій Святослава «иду на вы».

Дѣло въ томъ, что чуть не всѣ военные авторитеты въ одинъ голосъ твердятъ о громадномъ вліяніи перваго сраженія на исходъ будущей войны.

Только французскіе генералы Ланглуа и Мэллардъ говорятъ, что еще не все потеряно при проигрышѣ перваго сраженія.

Бонналь, фонъ-деръ-Гольцъ, фонъ-Шлиффенъ и др. прямо указываютъ, что войну надо вести болѣе быстрымъ темпомъ и что огромную роль играютъ первыя сраженія.

Блюме по этому поводу высказался еще въ 1908 г. такъ: «чѣмъ настойчивѣе и энергичнѣе мы (нѣмцы) поведемъ борьбу, тѣмъ приобрѣтемъ болѣе шансовъ на скорое подчиненіе противника нашей волѣ, до полного истощенія его силъ».

Современная техника военнаго дѣла: — магазинныя ружья, скорострѣльная артилерія, бездымный порохъ, пулеметы, подводныя суда, управляемые воздухоплавательные аппараты, беспроволочный телеграфъ, автоматическое оружіе; лучи Уливи, взрывающіе снаряды и мины непріятели; дредноуты съ 16" орудіями, гидропланы, военные крейсера съ ходомъ 36 узловъ—все это дѣлаетъ войну страшно быстрой и истребительной. Принципъ военной организаціи, выразившійся въ понятіи «вооруженнаго народа»—захватываетъ почти все населеніе и требуетъ скорого веденія войны.

Для примѣра беру расходы Германіи и Франціи.

|                                 | Г О Д Ы.                |         |         |         |
|---------------------------------|-------------------------|---------|---------|---------|
|                                 | 1900/1                  | 1904/5  | 1909/10 | 1913/14 |
| Германія.                       | въ милліонахъ франковъ. |         |         |         |
| Всѣ бюджетныя расходы . . . . . | 2.746,7                 | 2.629,5 | 4.083,1 | 4.620,0 |
| Военныя расходы . . . . .       | 820,1                   | 807,7   | 1.083,9 | 1.710,0 |
| Расходы на флотъ . . . . .      | 221,2                   | 301,4   | 553,1   | 612,2   |
| Итого на армію и флотъ. . . . . | 1.041,3                 | 1.197,5 | 1.592,1 | 2.323,1 |
| Въ процентахъ . . . . .         | 37,8%                   | 42,1%   | 39,7%   | 50,2%   |
| Франція                         |                         |         |         |         |
| Всѣ бюджетныя расходы . . . . . | 3.755,9                 | 3.706,8 | 4.321,9 | 5.091,3 |
| Военныя расходы . . . . .       | 726,8                   | 715,1   | 914,6   | 1.183,9 |
| Расходы на флотъ . . . . .      | 344,3                   | 316,0   | 363,6   | 495,5   |
| Итого на армію и флотъ. . . . . | 1.071,1                 | 1.031,4 | 1.277,2 | 1,679,4 |
| Въ процентахъ . . . . .         | 28,4%                   | 27,8%   | 29,4%   | 32,9%   |



Зная бережливость нѣмцевъ, мы полагаемъ, что ихъ трата на армію и флотъ въ 50% бюджета производится, пожалуй, съ расчетомъ получить на эту трату соотвѣтственные проценты.

Колоссальные расходы современнаго государства на содержаніе безчисленныхъ полчищъ солдатъ, тѣсная связь экономическихъ отношеній со всѣмъ міромъ, громаднѣйшій ростъ промышленности, затянувшей на свою службу миллионы рабочихъ—все это не можетъ выдержать длинной войны.

Уже по одному этому, кромѣ чисто военныхъ соображеній, война должна быть коротка.

Поэтому суворовскій принципъ: «глазомѣръ, быстрота и натискъ» долженъ примѣняться и теперь, а о куропаткинскомъ «терпѣніи, терпѣніи, терпѣніи»—надо основательно позабыть.

Между тѣмъ фактъ вывода нѣсколькихъ корпусовъ изъ Польши внутрь Имперіи въ связи съ упраздненіемъ нѣкоторыхъ крѣпостей на западѣ Россіи заставляетъ думать, что будетъ примѣняться именно куропаткинскій рецептъ. Отступать легче, чѣмъ наступать, но принципы военного дѣла для успѣха и побѣды требуютъ именно наступательнаго образа дѣйствій. Да и въ моральномъ отношеніи, играющемъ большую роль въ войнѣ,—отступленіе дѣйствуетъ страшно развращающе. А для современныхъ дѣтей нервнаго вѣка, безъ выдержки, отступленіе еще болѣе губительно.

Успѣхи балканскихъ союзниковъ въ борьбѣ съ Турціей еще разъ доказали важность быстрого наступленія. Вѣдь никто, даже нѣмцы съ Гольцъ-пашей, не ожидали, что балканскіе союзники окажутся побѣдителями. Наоборотъ, въ самомъ началѣ войны русская дипломатія, ожидая пораженія славянъ, хотѣла гарантировать ихъ отъ послѣдствій разгрома провозглашеніемъ неприкосновенности «status quo».

Въ этой войнѣ еще разъ получилъ подтвержденіе другой суворовскій принципъ: «пуля—дура, штыкъ—молодецъ».

Грозный ревъ болгарскихъ «войниковъ» троекратно потрясавшихъ воздухъ кличемъ «на ножъ!» и безудержной лавиной бросающихся на непріятеля—приводилъ въ панику совсѣмъ не трусливыхъ турецкихъ солдатъ. Извѣстно, что турецкій солдатъ считается первокласснымъ боевымъ матеріаломъ.

Конечно это не значить, что пуля (и въ частности—артилерія) дѣйствительно «дура». Изъ балканской же войны извѣстно, какую громадную роль играла болгарская артилерія для успѣха побѣды.

Но только пѣхотѣ принадлежитъ главная роль въ бою, а глав-

ная задача полевой артиллеріи—способствовать пѣхотѣ рѣшенію ея боевыхъ задачъ.

Одно обстрѣливаніе, не связанное съ работой пѣхоты, въ настоящее время, при столь старательномъ использованіи мѣстности и широкомъ примѣненіи самоокапыванія,—составляетъ напрасную трату снарядовъ.

Чтобы артиллерійскій огонь имѣлъ надлежащій успѣхъ, необходимо, чтобы противникъ былъ принужденъ открыть огонь и тѣмъ выказать себя.

Угроза удара пѣхоты удерживаетъ обороняющагося на линіи огня, заставляетъ его стрѣлять, не позволяетъ укрываться и этимъ даетъ артиллеріи уязвимыя цѣли. Отсюда вытекаетъ необходимость полного согласованія въ дѣйствіяхъ обоихъ родовъ войскъ. Это подчеркиваетъ и наше «Наставленіе для дѣйствія полевой артиллеріи въ бою», гдѣ § 142 говоритъ: «работа артиллеріи должна вестись въ полной связи съ боевой дѣятельностью пѣхоты».

Вотъ почему при атакѣ, какъ и при отступленіи, впереди пѣхота, а ужъ за пѣхотой—артиллерія.

Цѣлью всѣхъ дѣйствій пѣхоты въ бою является непосредственное сближеніе съ противникомъ, при возможно болѣе выгодныхъ для себя моральныхъ и матеріальныхъ условіяхъ, для нанесенія ему рѣшительнаго пораженія ударомъ въ штыки.

Чтобы достигнуть этого, пѣхота обладаетъ двумя средствами: огонь и движеніе. Только сочетаніе искуснаго огня съ искуснымъ маневрированіемъ можетъ дать возможность пѣхотѣ разстроить противника матеріально и морально, сохранивъ въ то же время насколько возможно свои собственные моральныя и матеріальныя силы, и, такимъ образомъ, обезпечить успѣхъ своего штыкового удара и, какъ послѣдствіе этого, рѣшительную побѣду.

Еще разъ повторяю: штыковой ударъ рѣшаетъ дѣло.

А штыковой ударъ всецѣло зависитъ отъ моральныхъ свойствъ нападающаго. Болгары потому дѣлали все сметающей штыковой ударъ, что вражда къ насильнику—осману была всосана съ молокомъ матери.

Чтобы современнаго европейца сдѣлать способнымъ къ штыковому удару—мало учить его дѣлать этотъ ударъ на куклѣ.

Надо главнымъ образомъ для штыкового удара имѣть соответствующую солдатскую массу.

Не маловаженъ также личный примѣръ офицера, потому что офицеръ, начальникъ—руководитель, въдь это образецъ для сол-

дата, идеаль, къ которому долженъ стремиться рядовой, ибо офицеръ, въ теоріи, потому и не рядовой, что онъ недюжинный.

Въ бою, при наступленіи, офицеръ—это живое знамя, и какъ таковое онъ долженъ быть впереди.

Вотъ почему высокія потери въ офицерахъ при энергичномъ методѣ войны такъ неизбежны.

Не менѣе возможно значеніе унтеръ-офицеровъ: онъ ближе къ солдату, онъ живетъ съ нимъ, и въ бою именно онъ долженъ вести солдатъ къ побѣдѣ. Въ германской арміи это очень хорошо знаютъ и тамъ выработаны образцовый институтъ унтеръ-офицеровъ.

Въ вереницѣ начальниковъ не мало важенъ и взводный.

Огневой единицей пѣхоты является взводъ.

При современномъ способѣ вести наступленіе и войны не густыми и сплошными массами, а по возможности, вразсыпную, взводъ является нерѣдко самостоятельной частицей.

Тутъ то и выступить роль взводнаго начальника. Если взводный толковъ и можетъ поддерживать бодрость духа своей части, то повышается успѣхъ къ побѣдѣ, ибо не даромъ же Наполеонъ говорилъ, что на войнѣ  $\frac{3}{4}$  успѣха вытекаютъ изъ моральныхъ силъ.

Высшій штабъ—это мозгъ арміи, но не душа ея. Только великіе полководцы держали успѣхъ побѣды въ своихъ рукахъ, но это происходило потому, что они счастливо сочетали въ себѣ душу и мозгъ арміи.

Модю свою книгу «Пѣхота» начинаетъ словами: «Только народы, обладающіе хорошей пѣхотой могутъ имѣть продолжительный успѣхъ въ исторіи; только пѣхота можетъ доставить имъ этотъ успѣхъ и возможность удержать его за собой».

Кажется не надо доказывать, что германская армія сфинксъ, ибо уже сорокъ лѣтъ, какъ она не переносила огненнаго испытанія. Но одно несомнѣнно: это ея внѣшняя подготовка, ея дисциплина, ея организованность, ея мобилизаціонная подвижность, ея образцовый кадръ унтеръ-офицеровъ и, наконецъ, ея боевое прошлое. Ея боевое прошлое наиболѣе ярко обрисовано ея же противниками. Золя мастерски описываетъ побѣдоносный ходъ германской арміи въ романѣ «Погромъ», а Мельхиоръ-де-Вогюэ далъ великолѣпную картину встрѣчи побѣжденныхъ французовъ съ побѣдителями.

Ночью мимо германскихъ биваковъ, ведутъ полки французскихъ плѣнныхъ, и передъ ними сотни тысячъ голосовъ сливаются

въ одинъ, исполняя вечернюю молитву. Хораль Лютера звучаль со всего горизонта, занятаго германскою арміею. Передъ усталыми и разрозненными на многія политическія партіи французами какъ бы всталъ народъ, говорившій однимъ голосомъ.

Несмотря на предшествовавшія сильныя впечатлѣнія, плѣнные вновь содрогнулись и поддались жуткому впечатлѣнію: не сотни пушекъ, опоясавшихъ Седанъ, и не массы пѣхоты одолѣли Францію, а коллективная душа этой арміи, религіозной и патріотичной, глубоко убѣжденной, что поддержка Всевышняго не оставитъ ряды войскъ престарѣлаго короля.

*В. Монастыребъ.*



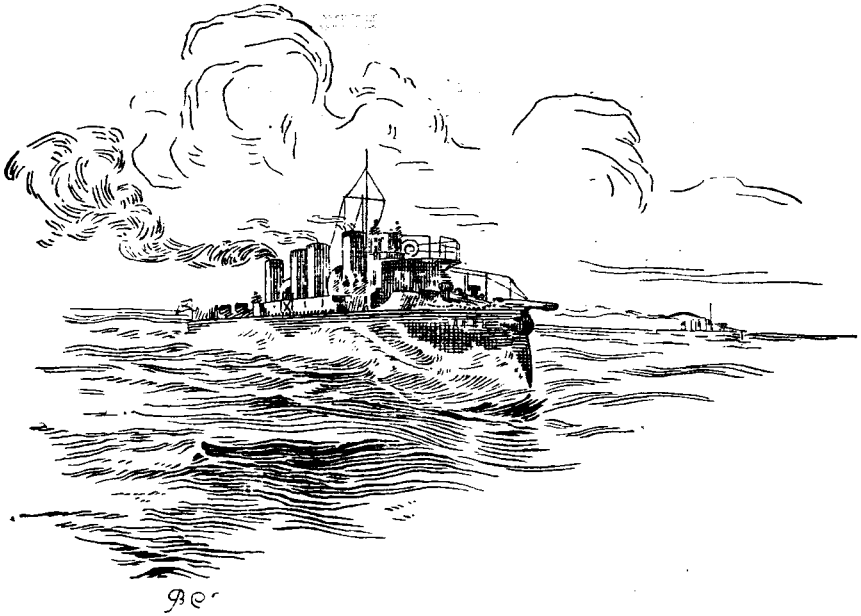

## Артилерія и пѣхота въ современномъ бою. <sup>1)</sup>

Поручикъ Дюхурсо.

**Первый исходный принципъ:** *Главной цѣлью артилеріи являются огневые элементы противника.* Главнымъ факторомъ боя является наступленіе пѣхоты. Отъ этого основного дѣйствія находятся въ зависимости всѣ остальные. Надо помочь своей пѣхотѣ, поддержать ее, облегчить ей ея задачу; надо, по возможности, уничтожить тѣ препятствія, которыя могутъ задержать ея движеніе впередъ или нанести ей чувствительныя потери.

Чѣмъ можетъ быть задержано наступательное движеніе пѣхоты? На дальнихъ дистанціяхъ — артилерійскимъ огнемъ; на болѣе близкихъ — совокупностью артилерійскаго и ружейнаго огня.

Такимъ образомъ прямой задачей артилеріи, главнаго элемента огневого дѣйствія, является борьба съ огневыми элементами противника: въ началѣ боя — съ его артилерійскимъ огнемъ, затѣмъ съ артилерійскимъ и ружейнымъ одновременно. Только такимъ образомъ она выполнитъ въ бою свое прямое назначеніе.

<sup>1)</sup> «Revue militaire générale» Июнь 1914 г.

**Второй исходный принцип:** *Артиллерія должна стремиться уничтожить огневые элементы противника.* Этими элементами являются: батареи (пушечныя или мортирныя) щитовыя, и притомъ маскированныя, и линіи стрѣлковъ, укрыто расположенныя въ маскированныхъ окопахъ или за естественными укрытіями. Бризантнымъ снарядомъ при содѣйствіи аэроплана обѣ эти цѣли уничтожены быть могутъ, что вполне подтверждается засвидѣтельствованными фактами Русско-японской и Турецко-болгарской войнъ и полигонными опытами. Это трудно, конечно, но возможно. Къ этому, значить, и слѣдуетъ стремиться всѣми силами. Уничтоженіе противника, что же лучше? Это результатъ полный, рѣшительный; онъ стоитъ затраченнаго пороха, хотя бы его и было затрачено на это много. Стремиться только нейтрализовать огонь противника бессмысленно. Это результатъ слишкомъ слабый. Сизифова тактика. Работа, которую постоянно придется начинать сызнова. Дѣйствіе, на которое всегда будетъ слишкомъ много потрачено, сравнительно съ достигаемыми результатами. Дѣйствіе неумѣстное. Нейтрализація это минимумъ результата обстрѣла, принятаго для уничтоженія. Нейтрализацію нельзя ставить себѣ цѣлью. Съ нею приходится мириться, когда не удалось достигнуть большаго; это лучше, чѣмъ ничто, но задаваться такой цѣлью... не стоитъ.

**Способъ достиженія:** 1) *Экономія средствъ, имѣя въ виду максимумъ полезнаго дѣйствія.* Чтобы достичь пораженія, разгрома, уничтоженія цѣли, нѣтъ болѣе вѣрнаго способа, какъ напасть на нее рѣшительно, т. е. не скупясь пустить въ ходъ всѣ средства, какъ только она будетъ обнаружена. Никакая хитрость тутъ не поможетъ—максимумъ дѣйствія всегда достигается затратой максимума средствъ. Экономія силъ имѣетъ цѣлью возможность реализованія этого максимума въ должный моментъ. Экономіей силъ всегда подготавливается концентрація этихъ силъ для производства рѣшительнаго напряженія.

Первый огневой элементъ, отъ котораго начинаетъ страдать на ступающая пѣхота, это обыкновенно пушка, которая пытается или остановить движеніе впередъ пѣхоты, или уничтожить поддерживающія это движеніе батареи. Загорѣвшійся между артиллеріями авангардовъ бой постепенно разрастается и превращается въ общій артилерійскій поединокъ. «Каждой атакѣ будетъ соотвѣтствовать артилерійское состязаніе, въ которомъ каждая изъ сторонъ будетъ пытаться обезпечить своимъ батареямъ свободу дѣйствія»<sup>2)</sup>; то же

<sup>2)</sup> Французскій артилерійскій уставъ.

высказывается и въ новой инструкціи для веденія въ бою крупныхъ частей войскъ. По нѣмецкой доктринѣ, вся полевая артилерія, какъ легкая, такъ и тяжелая, съ самаго начала боя должна сосредоточить свой огонь на артилеріи противника, дабы ее уничтожить. Турецко-болгарская война, какъ кажется, въ достаточной мѣрѣ подтвердила правильность такого образа дѣйствія. Атаки сербовъ удалась днемъ, на открытой мѣстности, такъ какъ сербской артилеріи предварительно удалось отдѣлаться отъ артилеріи турокъ, сразу открывъ по ней огонь всѣми своими батареями; это облегчалось однако еще и открытой установкой турецкихъ батарей. Вся артилерійская прислуга была выведена изъ строя, а орудія испорчены. Напротивъ, неудачность болгарскихъ атакъ подъ Чаталджей въ значительной степени произошла отъ того, что болгары не сумѣли предварительно уничтожить или подавить турецкую артилерію. Наконецъ, если во вторую балканскую войну болгарамъ и сербамъ такъ трудно было вести наступленія, и они стояли пѣхотѣ такихъ крупныхъ жертвъ, то это въ виду того, что никто изъ противниковъ не пытался предварительно покончить съ артилеріей противника—вѣроятно потому, что батареи обоихъ противниковъ были маскированы, и обѣ стороны, за отсутствіемъ аэроплановъ, считали такое уничтоженіе невозможнымъ.

При столкновеніи съ нѣмцами французы не откажутся отъ предварительнаго артилерійскаго состязанія. Это имъ было бы и невыгодно. Во время этого предварительнаго состязанія пѣхота главныхъ силъ можетъ почти безпрепятственно продвинуться черезъ сферу артилерійскаго огня. Такой поединокъ и для артилеріи представляетъ однѣ только выгоды, если она сумѣетъ сдѣлать результаты своей стрѣльбы достаточно рѣшительными. Это ей дастъ возможность во второй періодъ боя развить максимумъ своего огня по линіямъ непріятельской пѣхоты. Артилерія дѣйствительно необходима пѣхотѣ, стремящейся продвинуться впередъ подъ ружейнымъ огнемъ непріятеля, такъ какъ ружейный огонь является весьма слабымъ средствомъ для поддержки ея наступленія. Артилерія атакующаго, такимъ образомъ, въ этотъ періодъ боя нуждается въ свободѣ своихъ дѣйствій, чтобы взять на себя борьбу съ ружейнымъ огнемъ обороняющагося. Чѣмъ болѣе она выведетъ изъ строя артилерію непріятеля въ предварительномъ состязаніи, тѣмъ менѣе ей придется дробить свои усилія во время наступленія своей пѣхоты въ сферѣ ружейнаго огня. При такихъ условіяхъ, въ критической борьбѣ съ почти безсильной противъ нея непріа-

тельской пѣхотой она сыграетъ рѣшающую роль; она будетъ имѣть полную возможность потушить огонь непріятельскихъ стрѣлковыхъ цѣпей и облегчить наступленіе своей пѣхоты: ей будетъ принадлежать слава уменьшенія потерь атакующаго и одержанія побѣды. Это доктрина нѣмцевъ; та же мысль проводится и у японцевъ, въ артилерійскомъ уставѣ которыхъ указано, что артилерія всегда должна думать лишь о томъ, какъ бы придти на помощь пѣхотѣ, и что для этого въ моментъ атаки должна обстрѣливать наиболѣе близкую линію непріятеля по всей ея длинѣ. Этотъ же взглядъ проводится и во французскихъ уставахъ. Такъ поступали сербы, которые, какъ говоритъ въ своемъ трудѣ генераль Герръ, успѣшно покончивъ съ непріятельской артилеріей, «могли бороться двумя оружіями противъ одного», что обезпечило имъ успѣхъ, значительно ослабивъ свои потери и сильно увеличивъ потери противника.

2) *Примѣненіе средствъ къ цѣли для достиженія максимума полезнаго дѣйствія.* Одного умѣлаго примѣненія средствъ, сообразуясь только съ принципомъ экономіи силъ, еще недостаточно, чтобы обезпечить превосходство: надо еще, чтобы эти средства были умѣло принаровлены къ цѣли.

Каковы цѣли для орудія? Объ этомъ уже упомянуто:

- а) уничтожить батареи—блиндированныя и маскированныя;
- б) уничтожить огневую линію пѣхоты—лежащую, маскированную и въ большинствѣ случаевъ укрытую.

а) *Батареи—блиндированныя и маскированныя.* Какъ вывести изъ строя ихъ составные элементы—личный составъ и матеріальную часть? Личный составъ укрыть за своими снабженными щитами орудіями и блиндированными зарядными ящиками. Надо думать, что это укрытіе вскорѣ будетъ полнымъ—усовершенствованные щиты <sup>3)</sup>, прикрывающіе прислугу у орудія спереди, сверху и съ боковъ, отдѣльный подвижной щитъ, устанавливаемый за орудіемъ для прикрытія прислуги сзади, или иное мѣстное тыловое закрытіе. <sup>4)</sup> На пораженія личнаго состава шрапнельными пулями

<sup>3)</sup> Такое усовершенствованіе щита говоритъ въ пользу уменьшенія вѣса орудія, т.-е. калибра. Генераль фонъ-Рейхенау, исходя исключительно изъ этого соображенія, въ своей брошюрѣ «Вліяніе щита на развитіе полевой матеріальной части и тактики артилеріи» приходитъ къ выводу о необходимости уменьшенія калибра. Отмѣтимъ кромѣ того, что болгарскіе щиты были недостаточно непробиваемы для пуль пугметовъ и что щиты достаточной прочности не могли быть примѣнены въ виду ихъ тяжести.

<sup>4)</sup> Въ этомъ отношеніи нѣмцы и японцы опередили французовъ, обладая вогнутыми щитами или щитами съ верхомъ, щитомъ, устанавливаемымъ между орудіемъ



и осколками разрывныхъ снарядовъ можно будетъ разсчитывать все менѣе и менѣе. При осадѣ Адрианополя болгарскія осадныя батареи устроили себѣ легкіе навѣсы, прикрытые землею. И вотъ что удостовѣряетъ капитанъ Беланже: «Вокругъ этихъ батарей все мѣсто было засыпано шрапнельными пулями. Между тѣмъ эти батареи, кромѣ небольшого количества раненыхъ, потеряли всего три человѣка убитыми при своемъ орудіи однимъ снарядомъ, взорвавшимся ударно; этотъ фактъ убѣдительно доказываетъ пользу навѣсовъ противъ шрапнельнаго огня». Надо ждать, что полевая артилерія будетъ укрываться все совершеннѣе и совершеннѣе. Въ виду этого все болѣе и болѣе придется изыскивать способы пораженія матеріальной части, чтобы одновременно поразить и скрывающійся за ними личный составъ. Приходится, значить, стремиться къ точности пораженія, которая зато дастъ и двойные результаты. Чтобы поразить личный составъ, слѣдуетъ стремиться поразить матеріальную часть. Все болѣе и болѣе существенное пораженіе будетъ достигаться въ самой точкѣ попаданія снаряда и непосредственной сферѣ его разрыва. Такимъ образомъ, дѣйствительными факторами физическаго и моральнаго дѣйствія отнынѣ являются разрывы; ихъ то и слѣдуетъ умножить. Всѣ свидѣтельства сходятся въ томъ, что непосредственное попаданіе снаряда полевой пушки производитъ страшное дѣйствіе, совѣмъ коверкая матеріальную часть и уничтожая наличный составъ. Такое сильное дѣйствіе излишне: достаточно вывести ихъ изъ строя. Въ виду этого, можно безъ всякаго ущерба уменьшить снарядъ до размѣра, дающаго только достаточную энергію взрыва. Слишкомъ большой локализации дѣйствія разрывнаго снаряда (которая еще увеличивается крутизной траекторіи) и малой вѣроятности попаданія въ цѣли, маскированныя и сосредоточенныя, слѣдовало бы придти на помощь не увеличеніемъ площади разсѣянія осколковъ и пуль (нѣмецкое рѣшеніе вопроса), такъ какъ при этомъ ихъ поражающая способность естественно должна все болѣе и болѣе уменьшаться, но увеличеніемъ количества точекъ разрыва, истинныхъ центровъ разрушенія и смерти.

Вотъ основные доводы, которые, намъ кажется, какъ на полевое орудіе будущаго, указываютъ на орудіе болѣе мелкаго калибра,

---

и заряднымъ ящикомъ для укрытія номеровъ, подающихъ снаряды и т. д. Во время маневра 1913 г. артилерія VI германскаго корпуса, простоявъ день на одной позиціи, успѣла укрыться окопами, причемъ орудія и наблюдательные пункты были маскированы огъ воздушной развѣдки.

соотвѣтствующее сопротивляемости цѣли, возможно мѣткое и скорострѣльное, снабженное исключительно бризантнымъ снарядомъ, дѣйствующимъ ударно съ рикошетомъ. <sup>5)</sup>

б) *Огневая линія пѣхоты.* Что касается огневой линіи пѣхоты, то это цѣль аналогичная батареямъ, съ тою только разницею, что расположеніе ея опредѣляется легче, а потому и можетъ быть точнѣе обстрѣляно. Цѣль все болѣе и болѣе укрытая и маскированная — узкіе окопы съ навѣсами, съ бойницами (маскированными вѣтвями), позволяющими стрѣлять не высовывая головы изъ за бруствера, съ поперечными и тыльными траверсами и т. п. Однимъ словомъ, пѣхота на огневой позиціи дѣлается все болѣе и болѣе невидимой и непоражаемой, какъ для ружейныхъ пуль, такъ и для шрапнельныхъ пуль и осколковъ. Все болѣе и болѣе приходится стремиться къ тому, чтобы попасть снарядомъ въ самый окопъ, уничтожая стрѣлковъ одновременно съ разрушеніемъ укрывающаго ихъ закрытія. И здѣсь опять-таки приходится стремиться къ непосредственному попаданію. Надо увеличить количество выстрѣловъ, чтобы увеличить и количество удачныхъ попаданій, увеличить количество точекъ разрыва для пѣхоты, какъ и для артилеріи, по тѣмъ же причинамъ являющимся истинными центрами разрушенія и смерти. Генераль Ланглуа пишетъ: «Маньчжурская война безспорно выяснила безсиліе современныхъ орудій противъ хорошо укрытой пѣхоты. Это безсиліе происходитъ не отъ недостаточности эффекта разрыва снаряда, а отъ недостаточности относительнаго количества удачныхъ выстрѣловъ. При силѣ современныхъ взрывчатыхъ составовъ, объемъ снарядовъ можетъ быть уменьшенъ такъ, чтобы получалось лишь достаточное дѣйствіе. Совсѣмъ лишнее крошить непріятеля на мелкія части и вдобавокъ вырывать ему цѣлую могилу. Въ виду этого, и противъ хорошо укрытой пѣхоты орудіемъ будущаго слѣдуетъ считать орудіе небольшого калибра, весьма скорострѣльное, съ бризантнымъ снарядомъ, дѣйствующимъ ударно съ рикошетомъ.

Такое орудіе, прекрасное противъ цѣлей, расположенныхъ за закрытіями, что и будетъ имѣть мѣсто въ большинствѣ случаевъ, не должно однако быть неспособнымъ поражать и пѣхоту въ движеніи, разъ это орудіе будетъ обладать большою скоростью стрѣльбы и будетъ незначительнаго калибра, такъ какъ въ такомъ случаѣ

---

<sup>5)</sup> Степень уменьшенія калибра и увеличенія скорости стрѣльбы должна быть выработана экспериментально, путемъ соглашенія тактическихъ требованій съ технической возможностью.

можно будетъ развить громадную силу огня. Густой снопъ небольшихъ снарядовъ, съ преимущественно поперечнымъ дѣйствіемъ разрыва, намъ кажется отличнымъ средствомъ для пораженія стрѣлковой цѣпи; отличнымъ оно будетъ и противъ болѣе густыхъ строевъ, продвигающихся перебѣжками. Эффектъ такой стрѣльбы на передвигающуюся пѣхоту долженъ быть громаднымъ, въ виду густоты разрывовъ. Кромѣ того, осколки бризантныхъ снарядовъ производятъ болѣе тяжелыя пораненія, чѣмъ шрапнельныя пули. Такая стрѣльба съ ударнымъ дѣйствіемъ снарядовъ произведетъ на обстрѣливаемыя войска впечатлѣніе, будто вся мѣстность передъ ними минирована. Наконецъ, отъ такой стрѣльбы нѣтъ спасенія, потому что она разрушаетъ все. Даже остановивши свое движеніе, пѣхота не могла бы укрыться отъ такого огня за окопами (что дѣлали, напримѣръ, сербы и болгары подъ турецкимъ огнемъ), мѣстными укрытіями или ранцами, какъ этому обучаютъ французскія войска для защиты отъ шрапнельнаго огня. Замѣтимъ, кромѣ того, для тѣхъ, кто продолжаетъ быть защитникомъ шрапнельнаго огня при обстрѣлѣ живыхъ открытыхъ, а слѣдовательно находящихся въ движеніи цѣлей, что повсемѣстно принятая въ настоящее время стрѣльба съ искусственной точкой прицѣливанія, весьма затрудняетъ обстрѣлъ цѣлей, находящихся въ движеніи, когда эти цѣли появляются неожиданно, находятся въ разсыпномъ строю и передвигаются быстро, какъ это и будетъ при дѣйствіи хорошо обученной цѣхоты. Въ виду этого, многіе артилеристы и стоятъ для удержанія непріятельской пѣхоты за образованіе огневой завѣсы передъ позиціей, покидаемой пѣхотой, или на позиціи, которую пѣхота начинаетъ занимать. Это опять-таки сводится къ стрѣльбѣ по неподвижной укрытой цѣли, для производства которой орудіе, весьма скорострѣльное, стрѣляющее ударно бризантнымъ снарядомъ, имѣетъ громадныя преимущества.

Кромѣ того, для пораженія цѣлей, находящихся въ движеніи, атакующій имѣетъ въ своемъ распоряженіи ружья и пулеметы, прямое назначеніе которыхъ—поражать открыто двигающіяся цѣли, поражение же цѣлей укрытыхъ для нихъ недоступно.

Пусть же артилерія не беспокоится такъ усиленно о возможности остановить наступленіе противника! Мы пѣхотинцы въ сферѣ ружейнаго огня принимаемъ эту задачу на себя, разрѣшая ее нашимъ огнемъ или ударомъ въ штыки; въ сферѣ же, недоступной по своей дальности ружейному обстрѣлу, для артилеріи найдутся болѣе важныя цѣли, чѣмъ наступающая пѣхота: борьба съ непріа-

тельской артилеріей всѣми своими силами съ цѣлью ее уничтожить; для того, чтобы не дать возможности противнику двигаться по дорогамъ, чтобы заставить его, разомкнувъ свои строи, наступать пѣлиною и этимъ замедлить его движеніе, достаточно небольшого числа орудій, наблюдающихъ за упомянутыми дорогами. Мы не вѣримъ болѣе въ шрапнель. Намъ кажется, что она уже отжила свое время, причемъ увлеченіе ею преимущественно происходило вслѣдствіе уклоненія дѣятельности артилеріи отъ прямой своей задачи—борьбы съ огневыми элементами противника. При выработкѣ орудій всегда должна господствовать ясная, точно формулированная идея правильнаго примѣненія проектируемаго орудія. Полагаемъ, что наиболѣе соотвѣтственнымъ основной идеѣ примѣненія является орудіе малаго калибра, весьма скорострѣльное, съ бризантнымъ снарядомъ ударнаго дѣйствія. Въ войну 1870 года нѣмецкая артилерія, вооруженная 4 и 6-фунтовыми орудіями, со снарядомъ ударнаго дѣйствія, начиненнымъ простымъ порохомъ<sup>6</sup> давала прекрасные результаты пораженія, какъ при стрѣльбѣ по французской артилеріи, такъ и по пѣхотѣ. Значить, чего же можно было бы достигъ въ такихъ же условіяхъ при теперешней скорострѣльности орудій и бризантномъ снарядѣ. Если, какъ это свидѣтельствуется очевидцы, разрывы шрапнелей и бризантныхъ снарядовъ производятъ на пѣхоту одинаковое впечатлѣніе, то увеличеніе количества такихъ разрывовъ произведетъ и соотвѣтственно большее впечатлѣніе.

Основнымъ преимуществомъ такого вооруженія артилеріи орудіями малаго калибра является увеличеніе при тѣхъ же нынѣ существующихъ перевозочныхъ средствахъ количества возимыхъ на орудіе снарядовъ вдвое или даже втрое, что весьма существенно, такъ какъ въ послѣднія кампаніи къ концу сраженій въ снарядахъ чувствовалась острая нужда. Кромѣ этого основного преимущества одновременно достигались бы и другія не менѣе существенныя: легкость, подвижность, возможность придачи болѣе усовершенствованнаго щита<sup>6</sup>), укрывающаго прислугу отъ пораженій сверху, съ боковъ и сзади, упрощеніе питанія универсальнымъ снарядомъ, упрощеніе обученія стрѣльбѣ и самаго производства

<sup>6</sup>) Кромѣ того щиты, по всей вѣроятности, придется утолстить, чтобы сдѣлать ихъ болѣе непроницаемыми для ружейныхъ пуль (пѣхоты и пулеметовъ). Щиты болгарской артилеріи, какъ уже упоминалось, пробивались пулеметнымъ огнемъ; примѣнить же болѣе прочный щитъ оказалось невозможнымъ по чрезмѣрной его тяжести.

ея, устраненіе необходимости установки дистанціонной трубки, а слѣдовательно и отсутствіе не вѣрныхъ по высотѣ разрывовъ (по даннымъ послѣднихъ балканскихъ войнъ, часто слишкомъ высокихъ), невозможность для непріятеля опредѣлить дистанцію до стрѣляющей батареи по установкѣ найденной трубки, болѣе слабый свѣтовой эффектъ въ моментъ выстрѣла и т. п. Укажемъ, наконецъ, еще и то, что при замѣнѣ шрапнелей снарядами ударнаго дѣйствія, зарядные ящики освобождаются отъ довольно значительнаго мертваго груза <sup>7)</sup>.

Вотъ главныя причины, обоснованныя на тщательномъ изслѣдованіи, какъ намъ, по крайней мѣрѣ, кажется, дѣйствительнаго положенія дѣлъ на поляхъ сраженій, которыя заставляютъ насъ придти къ выводу, что въ Германіи стали на ложный путь, вводя для борьбы съ артилеріей и пѣхотой противника въ полевую артилерію относительно слишкомъ большое количество 150 м.м. мортиръ (разрывной снарядъ въ 40 кг.), 105 м.м. мортиръ (снаряды—шрапнель и бризантный въ 16 кг.), въ ущербъ ихъ 77 м.м. полевымъ орудіямъ, въ ущербъ скорости стрѣльбы и количества возимыхъ на орудіе снарядовъ! Снаряды въ 40 и въ 16 кг. для выведенія изъ строя нашихъ орудій съ ихъ прислугою? Боже мой, мы и не предполагали, что на это требуются такіе гиганты! По нашему— для этого достаточно значительно меньшихъ снарядовъ, но въ то же время ихъ надо возможно больше. Что касается громадности поражаемаго осколками и пулями пространства, то это впредь будетъ имѣть весьма небольшое значеніе. Какой толкъ въ колоссальности разрыва, если съ этимъ неразрывно связано соотвѣтственное уменьшеніе количества разрывовъ; шансы на удачное попаданіе отъ этого только уменьшаются! Какой толкъ громадности поражаемаго осколками и пулями пространства, если, благодаря соотвѣтственному укрытію, эти осколки и пули не будутъ достигать до цѣли? Что же касается нашей пѣхоты (которая, кстати сказать, все болѣе и болѣе

<sup>7)</sup> Отрицательной стороной такой замѣны являлась бы большая трудность пристрѣлки, вслѣдствіе меньшаго клуба дыма при разрывѣ и стрѣльбы исключительно на ударъ. Однако вѣмцы для производства стрѣльбы на ударъ дѣлаютъ и пристрѣлку съ установкой трубки на ударное дѣйствіе. Такая пристрѣлка, значить, возможна. Кромѣ того, вѣдь, не такъ ужъ трудно подобрать химическій составъ, который давалъ бы достаточное по величинѣ облачко дыма желаемой окраски. Одинъ изъ наиболѣе извѣстныхъ сотрудниковъ французскихъ военныхъ журналовъ Релинальдъ Каннъ усиденно протестуетъ противъ затруднительности такой пристрѣлки. Во время Англо-бурской войны онъ неоднократно имѣлъ случай наблюдать за такого рода стрѣльбой и утверждаетъ, что главное ея достоинство именно и состоитъ въ легкости пристрѣлки.

склоняется къ рѣшительно наступательному образу дѣйствія), то не думаютъ ли нѣмцы, что мы будемъ строить крупныя укрѣпленія, расположеніе которыхъ опредѣлить не трудно, вызывающія цѣлую бомбардировку? Что же они предполагаютъ, что наша пѣхота такъ и будетъ прятаться за хорошо видимыми отъ непріятеля складками мѣстности, опушками лѣсовъ и деревень? Наконецъ, что же они дѣйствительно думаютъ, будто эти стрѣляющія относительно медленно колоссальными снарядами мортиры могутъ подѣлать что нибудь противъ быстро перемѣщающихся горсточекъ стрѣлковъ, въ совокупности составляющихъ боевой порядокъ рѣшительно наступающей пѣхоты?—Вообще, орудія крупнаго калибра не могутъ дать быстро слѣдующихъ другъ за другомъ въ большомъ количествѣ мѣткихъ поражений — центровъ дѣйствительнаго разрушенія, т. е. разрыва; слишкомъ большое количество ихъ энергіи затрачивается въ пустую; однимъ словомъ, эти орудія противъ наступающей пѣхоты, пріостановившей движеніе на короткое время, а тѣмъ болѣе находящейся въ движеніи, — не годны. Вотъ почему для крупныхъ калибровъ въ полевой артилеріи, по нашему разумѣнію, нѣтъ будущаго. Это обстоятельство слѣдуетъ принять къ свѣдѣнію своевременно.

Остается вопросъ о крутизнѣ траекторіи. Крутизна траекторіи — это вещь важная! Мортиры для этого и существуютъ.

Однако, не слѣдуетъ и преувеличивать значенія крутизны траекторіи. Какъ сербы, такъ и болгары утверждаютъ, что никогда не имѣли въ ней надобности. Вѣроятно, вслѣдствіе отсутствія у турокъ умѣнія дефилировать свои батареи. Германская артилерія, будь то тяжелыя мортиры или легкія батареи, будетъ дефилирована замѣчательно... Но, покончивъ съ вопросомъ о примѣненіи крупныхъ калибровъ, остается только поразмыслить какъ бы путемъ особаго приспособленія снаряда, увеличить крутизну нисходящей вѣтви траекторіи. Таково французское рѣшеніе вопроса (снарядъ Маландрена). Пожалуй, что будетъ достигнуто и еще болѣе совершенное рѣшеніе вопроса путемъ особаго внутренняго устройства снаряда (ныряющій снарядъ) что дало бы возможность обстрѣлывать обратный скатъ любой крутизны. Единственнымъ случаемъ необходимости примѣненія болѣе крутой траекторіи при стрѣльбѣ по пѣхотѣ въ полевой войнѣ это — когда пѣхота построитъ и займетъ укрѣпленія крупной профили, что при явной тенденціи, какъ французовъ, такъ и нѣмцевъ къ рѣшительно наступательному образу дѣйствій, будетъ имѣть мѣсто едва ли часто, такъ какъ большинство боевъ

будетъ носить встрѣчный характеръ. «Если на пути не встрѣтятся укрѣпленій, мортиры излишни, достаточно и легкихъ полевыхъ пушекъ...» (Ген. Піарронъ де Мондезиръ).

Есть еще и вопросъ о возможности увеличенія крутизны восходящей вѣтви траекторіи. Чѣмъ подь большимъ угломъ можетъ быть производима стрѣльба, тѣмъ лучшимъ можетъ быть и укрытіе (дефилированіе огненнаго снопа и пылевого облака), тѣмъ болѣе совершенно можно пользоваться нѣкоторыми позиціями, совершенно непригодными для стрѣльбы съ отлогими траекторіями. Дефилированіе снопа огня съ развитіемъ воздушной развѣдки все болѣе и болѣе теряетъ свое значеніе. Кромѣ того, вопросъ объ уничтоженіи получающагося при выстрѣлѣ снопа огня можетъ быть легко разрѣшенъ въ ближайшемъ будущемъ. При небольшомъ калибрѣ снапъ значительно менѣе. Наконецъ, можно было бы приспособить лафеть, допускающій и стрѣльбу съ крутыми траекторіями (лафеть съ двумя хоботами). Это французское рѣшеніе вопроса, которое, однако, значительно облегчалось бы при уменьшеніи калибра, если, конечно, только правда, что главнымъ затрудненіемъ для окончательнаго его разрѣшенія является большой вѣсъ подобныхъ лафетовъ.

При такомъ измѣненіи снаряда и лафета, скорострѣльная пушка лучше выполнитъ артилерійскія задачи полевой войны, чѣмъ мортира (гаубица). Въ тѣхъ рѣдкихъ случаяхъ, когда придется обстрѣлять орудія дефилированныя подь весьма большимъ угломъ или сильныя укрѣпленія, надо будетъ разрушить препятствія, стѣны, земляныя насыпи, проволочное загражденіе и т. п., можно будетъ подвезти тяжелую артилерію, придаваемую отдѣльнымъ арміямъ. Это опять таки французское рѣшеніе вопроса.

*Выводы.* Наша (французская) артилерія, въ предполагаемомъ на 1914 годъ составѣ, внушаетъ намъ пѣхотинцамъ, поклонникамъ наступательной тактики, достаточно довѣріе. Она, по крайней мѣрѣ, не идетъ по пути, считаемомъ нами ложнымъ. Все же мы не можемъ не высказать и нашего убѣжденія, что она еще болѣе превосходила бы свою соперницу, была бы менѣе для нея уязвимой и въ то же время еще болѣе способна наносить ей пораженія, однимъ словомъ, была бы еще болѣе соответствующей своему назначенію въ грандіозныхъ предстоящихъ въ ближайшемъ будущемъ бояхъ, если бы составъ ея былъ приблизительно нижеслѣдующимъ. (Болѣе точныя данныя можно было бы выработать экспериментальнымъ путемъ).

*Дивизионная (пѣх. дивизиі) артилерія:* 3 группы 60 см. ор.; лафетъ съ двумя хоботами, щитъ усовершенствованный; бризантный снарядъ съ приспособленіемъ для увеличенія нисходящей крутизны траекторіи, вѣсомъ около 3 кл.; скорострѣльность весьма большая.

*Корпусная артилерія:* 4 группы 60 см. ор. того же типа.

Эта легкая артилерія должна быть дополняема тяжелой артилеріей, придаваемой арміямъ, подобно теперь существующей во Франціи, состоящей изъ мортиръ (гаубиць) крупнаго калибра и длинныхъ дальнобойныхъ пушекъ. Эта тяжелая артилерія должна быть ѣздящаго типа и быть способной послѣдовать за пѣхотой на себя тѣ соответствующія ей задачи, которыя представляются въ теченіе хода боя.

Но какова бы ни была матеріальная часть, все же главнымъ факторомъ успѣха является духъ, управляющій ея дѣятельностью. Вспомнимъ извѣстныя всѣмъ письма Гогенлое, въ которыхъ такъ ярко выступаетъ фактъ, что пруссаки въ 1870—71 г.г. достигаютъ блестящихъ результатовъ съ той же самой матеріальной частью, съ которой въ 1866 г. получали результаты мало удовлетворительные. За это время ихъ артиллеристы болѣе правильно усвоили себѣ ходъ боя, уяснили себѣ тактику своихъ войскъ и сдѣлали все для развитія совершенства своей стрѣльбы и улучшенія питанія боевыми припасами; все это вмѣстѣ значительно увеличило губительность ея огня. Пусть наши артиллеристы въ свою очередь не забываютъ основной своей задачи: поддержать наступленіе пѣхоты, уничтожая по возможности своимъ огнемъ огневые элементы противника: сперва орудія—пушки и мортиры, затѣмъ—стрѣлковыя цѣпи и пулеметы. Все остальное мы, пѣхота, беремъ на себя...

Въ тѣсной связи съ вами, товарищи артиллеристы и товарищи кавалеристы, мы беремъ на себя широкимъ размахомъ и быстрымъ аллюромъ повести блистательное наступленіе, которое должно откинуть нѣмцевъ туда, гдѣ бы мы всѣ стремящіеся къ прославленію и заслуженному возвышенію Франціи хотѣли бы, чтобы они находились да и остались—въ Германіи, т. е. по ту сторону Рейна.

Перевелъ *М. Критъ.*







## Воздухоплавательные (летательные) аппараты, ихъ свойства, военное назначеніе и организація.

### I.

#### Введеніе.

**В**ъ числу изобрѣтенныхъ до настоящаго времени воздухоплавательныхъ (летательныхъ <sup>1)</sup>) аппаратовъ относятся: аэростаты, змѣи, дирижабли и аэропланы.

Общее ихъ свойство: *способность держаться и передвигаться съ грузомъ въ воздухъ*. Это свойство очень цѣнно въ примѣненіи воздухоплавательныхъ приборовъ для военныхъ цѣлей.

Возможность наблюдать желаемый раіонъ съ высоты, представляющей громадный кругозоръ, при условіи, что складки мѣст-

<sup>1)</sup> Къ летательнымъ аппаратамъ относятся аэропланы.

ности перестаютъ быть укрытіемъ отъ наблюдателя сверху—дѣлаютъ воздухоплавательные аппараты полезными для развѣдки и наблюдения.

Независимость отъ земныхъ путей, разнаго рода преградъ и препятствій способствуетъ утилизаціи ихъ для поддержанія сообщенія и связи на войнѣ.

Видимость воздухоплавательныхъ аппаратовъ издалека допускаетъ сигнализацію съ нихъ на большое разстояніе.

Метаніе взрывчатыхъ снарядовъ сверху и вѣроятность столкновения съ противникомъ въ воздухѣ допускаетъ примѣненіе воздухоплавательныхъ аппаратовъ, какъ орудія боевого.

Наконецъ, появленіе летательнаго аппарата въ воздухѣ оказываетъ моральное дѣйствіе—удручающее на противника и бодрящее свои войска.

Итакъ, воздухоплавательные аппараты могутъ быть примѣнимы: для цѣлей развѣдки (наблюденія), сообщенія, связи (въ частности сигнализаціи) и какъ боевое средство.

Военное же назначеніе каждаго изъ нихъ опредѣляется способностью нести службу при боевой обстановкѣ, т. е. въ условіяхъ пространства, времени и дѣйствія силъ противника.

*Пространствомъ*—сферой дѣйствія воздухоплавательныхъ аппаратовъ—является воздушная стихія. На землѣ они или бездѣйствуютъ, или находятся въ подготовительномъ состояніи къ дѣйствію.

Воздушная стихія еще мало изслѣдована. Однако, уже вполне установлено, что для воздухоплаванія (летанія) очень цѣнны свѣдѣнія, характеризующія господствующія воздушныя теченія въ данной мѣстности, скорость теченій въ верхнихъ слояхъ и перемены въ состояніи атмосферы.

Сила и характеръ вѣтра и воздушныхъ токовъ, восходящихъ и нисходящихъ надъ земной поверхностью, оказываютъ большое вліяніе на сохраненіе аэропланами устойчивости (равновѣсія) въ воздухѣ. Поступательное движеніе, подъемы и спуски аэроплановъ, дирижаблей и аэростатовъ и способность змѣевъ держаться въ воздухѣ находятся въ большой зависимости отъ скорости вѣтра <sup>2)</sup>.

<sup>2)</sup> Для опѣнки скорости вѣтра принята метеорологическая шкала, заключающая 12 степеней:

1. Слабый вѣтеръ—скорость вѣтра 0—2 м. въ сек.
  - 2 и 3. Умѣренный—скорость вѣтра 2—5 м. въ сек.
  - 4 и 5. Средній—скорость вѣтра 5—10 м. въ сек.
  - 6 и 7. Сильный—скорость вѣтра 10—15 м. въ сек.
  - 8—12. Бурный—скорость вѣтра свыше 15 м. въ сек.
- Это шкала Бафорта, но есть и другія шкалы.

Въ настоящее время уже опредѣлено, что скорость вѣтра рѣзко поднимается до высоты въ 500 метровъ; далѣе медленнѣе до 1.000 метровъ, а отъ 1.000 до 1.500 метровъ почти не увеличивается.

Ислѣдованія, произведенныя въ Германіи и подтвержденныя опытами въ другихъ странахъ, показываютъ слѣдующее число дней въ году (въ частности зимой), когда господствуютъ вѣтры скоростью свыше 10 м. въ сек., т. е. вѣтры «сильные».

| Высота въ метрахъ.      | Въ году. | Зимой (31 день). |
|-------------------------|----------|------------------|
| У поверхности . . . . . | 12       | 4                |
| 500 . . . . .           | 120      | 44               |
| 1.000 . . . . .         | 139      | 48               |
| 1.500 . . . . .         | 153      | 52               |
| 2.000 . . . . .         | 179      | 58               |

Изъ этой таблицы видно, что на высотѣ 1.000—1.500 мет. 38<sup>0</sup>/<sub>0</sub>—42<sup>0</sup>/<sub>0</sub> дней въ году дуетъ сильный вѣтеръ. Между тѣмъ именно эти высоты являются наиболѣе обычными для военнаго воздухоплаванія<sup>3)</sup>.

Итакъ воздушная стихія еще болѣе неспокойна, чѣмъ море: въ верхнихъ слояхъ почти всегда дуютъ вѣтры; скорость ихъ въ разныхъ слояхъ различна; но на высотѣ свыше 500 метровъ всегда значительнѣе скорости движенія воздуха надъ поверхностью уровня моря.

Кромѣ этого необходимо отмѣтить еще воздушныя теченія— «восходящія» и «нисходящія токи», происходящія отъ нагрѣванія земли. Поверхность земли на различной высотѣ надъ уровнем моря имѣетъ различную степень нагрѣва; различно нагрѣвается вода и земля, степь и болото, мѣстность пустынная и покрытая растительностью и т. д. Вслѣдствіе этого въ воздушномъ пространствѣ надъ даннымъ раіономъ въ разныхъ мѣстахъ сила восходящихъ токовъ будетъ иная. Вообще же эти теченія усиливаются въ жаркое время дня и почти незамѣтны раннимъ утромъ или вечеромъ (около восхода или захода солнца).

Наконецъ, гроза, дождь, снѣгъ, туманъ и низкая температура воздуха увеличиваютъ число дней, когда воздушное пространство какъ сфера дѣйствій воздухоплавательныхъ аппаратовъ, становится очень неблагопріятной. Словомъ, работа въ воздухѣ нахо-

<sup>3)</sup> Высота безопасности противника.

дится въ большой зависимости отъ состоянія атмосферы; иногда она совершенно исключается и вообще надежность дѣйствія обезпечивается только *мощностью* аппаратовъ, т. е. тѣми данными, которыя даютъ возможность бороться съ воздушными теченіями, способствуютъ правильному несенію службы на аппаратѣ и его работѣ. Такими, главнымъ образомъ, являются: собственныя скорости и грузоподъемность.

*Время* на войнѣ «считается минутами» и, конечно, машина, сокращающая время и пространство и безотказно дѣйствующая въ теченіе продолжительнаго времени и во всякое время сутокъ, получаетъ важное значеніе въ примѣненіи для военныхъ цѣлей.

Въ этомъ отношеніи грузоподъемность воздухоплавательныхъ аппаратовъ играетъ громадную роль, такъ какъ она допускаетъ установку мощныхъ машинъ-двигателей, достаточнаго количества горючаго матеріала и помѣщеніе соотвѣтствующаго экипажа. Последнее же обезпечиваетъ смѣну должностныхъ лицъ, что въ свою очередь благопріятствуетъ правильности несенія службы въ воздухѣ, службы вообще тяжелой, требующей крайняго напряженія силъ и неослабнаго вниманія. Наконецъ, грузоподъемность позволяетъ установку прожекторовъ и динамо-машинъ, при наличіи которыхъ возможно примѣненіе воздухоплавательныхъ аппаратовъ не только днемъ, но и ночью, и допускаетъ помѣщеніе беспроводнаго телеграфа, столь необходимаго для связи, кромѣ того, отъ грузоподъемности зависитъ бронированіе жизненныхъ частей аппарата.

*Въ боевомъ смыслѣ* воздухоплавательные аппараты должны считаться—съ воздушными силами противника, съ огнемъ его, направленнымъ съ земли, и съ необходимостью дѣйствія по земнымъ цѣлямъ. Первое и послѣднее требуетъ снабженія аппаратовъ соотвѣтствующимъ оружіемъ и снарядами и бронированіе жизненныхъ частей, а второе установленіе при существующемъ огнестрѣльномъ оружіи высоты безопасности—не ниже 1.000 метровъ.

Командующее положеніе аппарата въ воздухѣ надъ воздушнымъ противникомъ даетъ большія преимущества находящемуся на большей высотѣ, такъ какъ онъ, оставаясь внѣ опасности, можетъ поражать противника сверху.

Побѣда въ маневрѣ за командующее положеніе всегда останется за тѣмъ аппаратомъ, который обладаетъ большей скоростью. Скорость же допускаетъ преслѣдованіе противника и уклоненіе отъ боя.

Итакъ, въ боевомъ смыслѣ аппараты должны обладать большою скоростью и достаточной грузоподъемностью, не говоря уже о конструктивныхъ особенностяхъ, дающихъ удобство для несенія службы.

Наконецъ, находясь на землѣ, воздухоплавательные аппараты должны располагаться и двигаться вмѣстѣ съ войсками; имъ необходимо съ земли подниматься и на землю опускаться.

Очевидно, что независимость дѣйствія ихъ на землѣ отъ условій мѣстности и одинаковая подвижность съ войсками очень важныя качества.

Такимъ образомъ для оцѣнки воздухоплавательныхъ аппаратовъ съ военной точки зрѣнія необходимо имѣть въ виду:

- 1) Способность аппарата передвигаться въ воздухѣ въ *желаемомъ* направленіи и на *желаемой* высотѣ.
- 2) Скорость движенія.
- 3) Грузоподъемность.
- 4) Удобство несенія службы на аппаратѣ и
- 5) Независимость отъ условій мѣстности при работѣ съ войсками на землѣ.

Первое опредѣляется степенью управляемости аппарата.

Отъ скорости зависитъ способность бороться съ вѣтромъ, устойчивость аппарата, быстрота выполненія порученія и меньшая уязвимость отъ огня противника.

Скорость и грузоподъемность производныя наибольшей дальности полета, такъ какъ грузоподъемностью опредѣляется количество горючаго матеріала, а стало быть и число часовъ работы машины въ воздухѣ.

Отъ грузоподъемности зависитъ величина экипажа, степень вооруженія, снабженіе искровымъ телеграфомъ, бронированіе жизненныхъ частей аппарата.

Удобство несенія службы опредѣляется конструктивными данными и должно допускать: а) удобство наблюденія, б) возможность переговоровъ наблюдателя съ пилотомъ, в) смѣну пилотирования, г) удобство дѣйствія оружіемъ и бросанія снарядовъ и д) пользованіе искровымъ телеграфомъ.

Независимость отъ условій мѣстности при работѣ на землѣ съ войсками выражается: способностью подниматься и спускаться на небольшой площадкѣ, быстротой готовности къ полету, простотой передвиженія по землѣ и храненія при расположеніи на отдыхѣ.

## II.

## Воздухоплавательные аппараты, ихъ свойства и военное назначеніе.

## а) Сферическій аэростатъ.

Изобрѣтеніе сферическихъ аэростатовъ нужно отнести къ XVIII столѣтію. Родина ихъ—Франція <sup>4)</sup>.

Сферическій аэростатъ состоитъ (чертежъ № 1): 1) изъ легкой

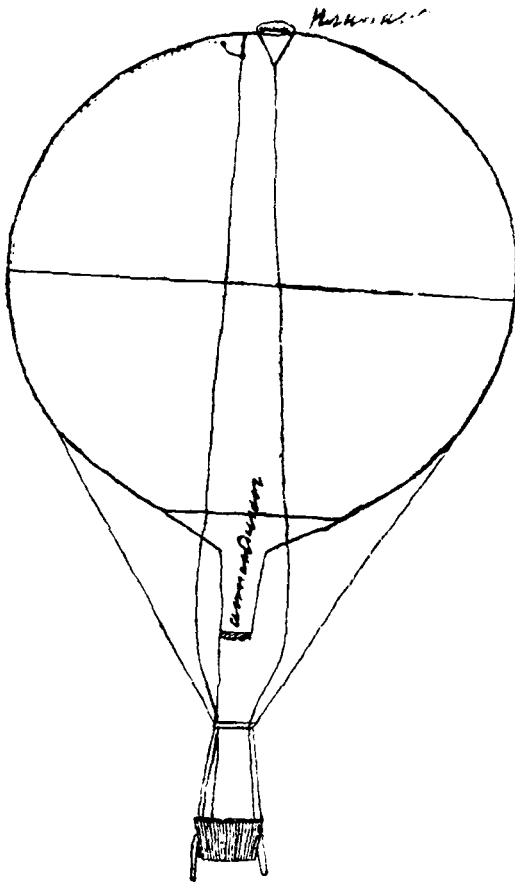

Чертежъ № 1.

<sup>4)</sup> Существуетъ преданіе, что наши предки еще при Иоаннѣ Грозномъ мечтали о летаніи въ воздухѣ. «Выдумщикъ Смердь Никита, боярскаго сына Лупатова холопъ за свою «выдумку» летать, былъ лишень головы, а его «выдумка» послѣ Божественной литургіи была сожжена».

прочной непроницаемой шаровидной формы оболочки <sup>5)</sup> (шелкъ, перкаль, обработанный лакомъ или каучукомъ), наполняемый газомъ легче воздуха <sup>6)</sup>, 2) сѣтки, покрывающей оболочку шара для равномернаго распредѣленія груза, 3) корзины, подвѣшиваемой къ сѣткѣ, и 4) гайдропа (тормазнаго каната), облегчающаго спускъ шара.

Оболочка внизу имѣетъ особый рукавъ, аппендиксъ, служащій для наполненія шара газомъ. Въ самой верхней части шара помѣщенъ клапанъ для регулированія подъемной силы. По меридиану шара отъ клапана до отверстія для аппендикса идетъ длинная щель, которая передъ каждымъ полетомъ заклеивается баллонной матеріей. При помощи особаго приспособленія эта баллонная матерія разрывается и газъ быстро выпускается. Къ этому прибѣгаютъ при спускѣ непосредственно передъ тѣмъ, какъ корзина станетъ на землю или послѣ перваго ея удара о землю.

Воздушные шары имѣютъ матеріальную часть и снаряженіе: 1) газодобывательные аппараты, 2) газгольдеры—хранилища газа, 3) лебедки и 4) химическіе матеріалы.

Сферическіе аэростаты въ примѣненіи для военныхъ цѣлей раздѣляются: на свободные и привязные.

Первые находятся въ полной зависимости отъ вѣтра, какъ по направленію полета, такъ и по скорости движенія. Во власти пилота остается только возможность регулировать высоту подъема, которая можетъ быть весьма значительна: въ 1901 году докторъ Берсонъ и Зюрингъ достигли высоты 10800 метровъ.

Вторые поднимаются на высоту до 400 сажень и удерживаются на опредѣленной высотѣ при помощи каната и лебедки. Они могутъ передвигаться въ воздухѣ со скоростью передвиженія лебедки по дорогѣ (около 2<sup>1</sup>/<sub>2</sub>—3 верстъ въ часъ).

Разъ наполненный шаръ съ дополненіемъ можетъ работать до 7 сутокъ. Его грузоподъемность опредѣляется величиной объема шара <sup>7)</sup>. Нормально 5 человѣкъ на свободныхъ и 3 на привязныхъ.

<sup>5)</sup> Такъ какъ изъ всѣхъ тѣлъ равнаго объема шаръ имѣетъ наименьшую поверхность; кромѣ того такая форма позволяетъ просто и равномерно распредѣлять подвѣшиваемый къ шару грузъ.

<sup>6)</sup> Газы болѣе легкіе, чѣмъ воздухъ, имѣютъ опредѣленную подъемную силу. Подъемная сила свѣтильнаго газа 693 гр., а водорода 1.203 п. ч. 1 куб. мет. воздуха при 0 С. вѣситъ 1.293 гр., свѣтильнаго газа 600 гр. и водорода 90 гр., стало быть  $1.293 - 600 = 693$  и  $1.293 - 90 = 1.203$ . Естественно, что подъемная сила тѣмъ больше, чѣмъ больше объемъ шара.

<sup>7)</sup> 1.000—1.200 куб. метр. около 100 пудовъ.

Въ сферѣ шрапнельнаго огня шаръ подвергается безусловной опасности. Готовность шара къ работѣ, считая наполненіе его, 2—4 часа. Храненіе наполненнаго шара требуетъ мѣста, обеспеченнаго отъ вѣтра и вдали отъ огня, а обслуживаніе значительнаго обоза и команды до 50 человекъ. Наблюденіе съ свободнаго шара нѣсколько затрудняется его вращательнымъ движеніемъ и вообще нельзя признать удобнымъ.

На привязной шаръ въ воздухѣ дѣйствуютъ двѣ силы: вертикальная и горизонтальная (подъемная и сила вѣтра), и шаръ непрестанно колеблется вверхъ и внизъ. При слабомъ вѣтрѣ принимаетъ положеніе болѣе близкое къ вертикальному, при сильномъ прижимается ближе къ землѣ.

Но такъ какъ вѣтеръ дуетъ не въ одномъ опредѣленномъ направленіи, а сѣтевые стропы имѣютъ не одинаковое натяженіе, то привязной шаръ получаетъ еще боковое и вращательное движеніе: все это вмѣстѣ очень утомляетъ наблюдателя и затрудняетъ самое наблюденіе.

По своимъ свойствамъ свободный аэростатъ является аппаратомъ очень несовершеннымъ, и необходимы исключительно благоприятныя условія, чтобы онъ могъ служить для цѣлей развѣдки, связи и сообщенія, а привязной крайне неудобенъ для наблюденія.

Если мы обратимся къ военной исторіи, то увидимъ, что первые привязные сферическіе аэростаты были примѣнены въ эпоху республиканскихъ войнъ подъ Мобежемъ, 2-го іюля 1794 г., а потомъ при осадѣ Майнца въ 1795 году и дѣйствовали съ нѣкоторымъ успѣхомъ. Была попытка примѣнить воздушный шаръ французами въ итальянскомъ походѣ, подъ Сольферино въ 1859 году, но на этотъ разъ не особенно удачно. Въ Сѣверо-американскую войну уніонистская армія имѣла воздухоплавательное отдѣленіе, которое принесло нѣкоторую пользу въ дѣлѣ развѣдки.

Во Франко-прусскую кампанію 1870—1871 года воздушные шары примѣнялись и французами, и нѣмцами, но привязные шары вообще не дали положительныхъ результатовъ. Съ большимъ успѣхомъ примѣняли французы свободные аэростаты.

Во время осады Парижа французы выпустили въ общемъ 65 шаровъ со 164 пассажирами. Изъ шаровъ только 5 попали въ руки нѣмцевъ и 2 погибли въ морѣ.

Во время Русско-японской войны мы и японцы пользовались воздушными шарами. Японцы только подъ Портъ-Аргуромъ. Но, вообще говоря, ни та, ни другая сторона существенной выгоды отъ ихъ примѣненія не извлекла. Наиболѣе удачныя наблюденія



были под Сандену и Мукденомъ, но все же они были слабы. Словомъ, опытъ войны показываетъ, что примѣненіе воздушныхъ шаровъ имѣло нѣкоторый успѣхъ, но успѣхъ слабый. Въ настоящее время съ появленіемъ болѣе совершенныхъ воздухоплавательныхъ аппаратовъ, конечно, свободные аэростаты теряютъ свое прежнее значеніе. Однако, пока еще не имѣется достаточнаго количества дирижаблей и аэроплановъ, вполне возможно примѣненіе свободныхъ шаровъ, какъ средства сообщенія обложенной крѣпости со страной и какъ средства развѣдки, при условіи посылки донесеній почтовыми голубями<sup>8)</sup>.

Отъ привязныхъ же шаровъ, какъ органа наблюденія (развѣдки), уже отказались, замѣнивъ ихъ болѣе совершенными—змѣйковыми аэростатами и змѣями. Сферическіе привязные шары объемомъ около 100—150 куб. метр. могутъ быть примѣнимы съ пользой только для сигнализациі: шаръ далеко виднѣнъ, а поднятые на немъ сигналы различаются простымъ глазомъ на 5—7 верстъ, а въ бинокль верстъ на 15. Свѣтовые же сигналы ночью видны еще на большее разстояніе.

#### б) Змѣйковый аэростатъ.

Змѣйковый аэростатъ состоитъ (чертежъ № 2): 1) изъ цилиндрическаго аэростата вмѣстимостью около 600 куб. метр., закан-

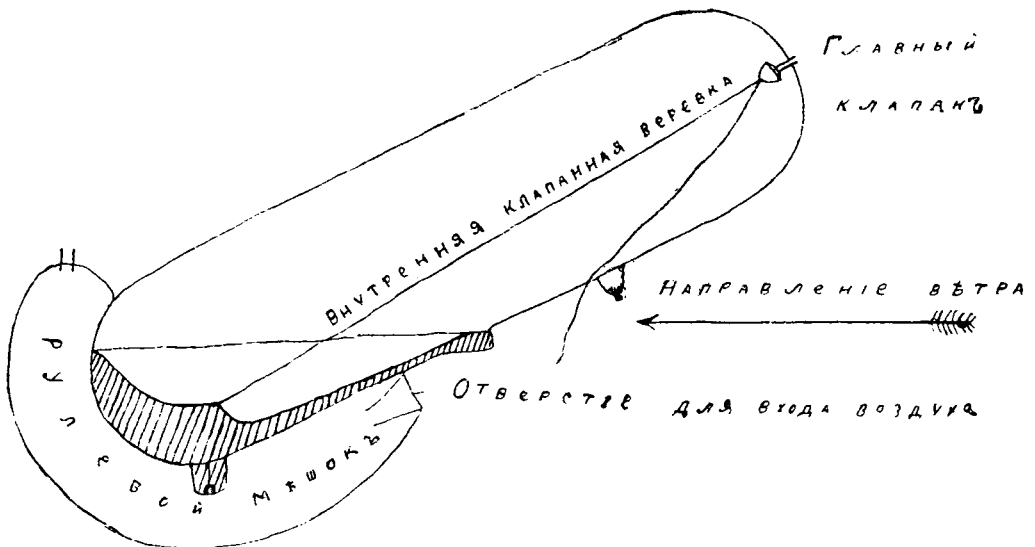

Чертежъ № 2.

<sup>8)</sup> Въ 1907 г. на маневрахъ у Познани это примѣнялось съ большимъ успѣхомъ

чивающагося у основаній съ обоихъ концовъ полушаріями; 2) рулевого мѣшка, прикрѣпляемаго къ низу аэростата для приданія аппарату устойчиваго положенія; 3) парусовъ и хвоста для той же устойчивости; 4) парусиннаго пояса, охватывающаго середину аэростата въ продольномъ направленіи, къ которому прикрѣпляется привязной канатъ и приспособленія для привязки корзины; 5) корзины и 6) привязного каната.

Цилиндрическая часть аэростата прикрѣпляется подъ угломъ къ горизонту въ  $30^{\circ}$ — $35^{\circ}$ , почему вѣтеръ поднимаетъ аэростатъ какъ змѣй. Чтобы предохранить аэростатъ отъ вдавливанія его стѣнки, обращенной къ вѣтру, въ нижней части аэростата сдѣланъ особый баллонетъ, отдѣленный отъ остальной части аэростата свободной, непронускающей воздуха перегородкой. Въ баллонетѣ съ подвѣтренной стороны имѣется особое отверстіе, въ которое вгоняется воздухъ; послѣдній давитъ на перегородку, а она передаетъ давленіе во внутреннюю часть аэростата.

Этотъ же баллонетъ вмѣстѣ съ автоматическимъ клапаномъ, помещеннымъ въ верхней части цилиндрическаго аэростата, предохраняетъ его отъ взрыва при сильномъ расширеніи газовъ. Рулевой мѣшокъ, надуваемый воздухомъ черезъ отверстіе, обращенное къ вѣтру, и парусъ образуютъ давленіе книзу, что способствуетъ устойчивости подоженія. Такую же роль играетъ и хвостъ.

Въ общемъ змѣйковый аэростатъ обладаетъ тѣми же свойствами, что и сферическій, но вслѣдствіе конструктивныхъ данныхъ, вѣтеръ для змѣйковаго аэростата является добавочной подъемной силой, а не прижимающей къ землѣ, какъ для сферическаго, почему змѣйковые аэростаты могутъ подниматься нормально на высоту до 600 сажени и при сильномъ вѣтрѣ змѣйковый аэростатъ всегда будетъ стоять выше сферическаго. Благодаря же устойчивости, превышающей таковую же сферическаго почти въ два раза <sup>9)</sup>, змѣйковый аэростатъ является аппаратомъ сравнительно удобнымъ для наблюденія. Для обслуживанія его необходимъ все же большой обозъ и команда до 50 человѣкъ.

Въ 1908 году во время Марокскаго похода испанцы съ успѣхомъ примѣняли змѣйковый аэростатъ для цѣлей развѣдки. Съ него были произведены фотографическіе снимки, а до прибытія шара «мѣстность за предѣлами гор. Мелиллы оставалась неизвѣстной». Во время Триполитанской войны у италіанцевъ «привязной аэро-

<sup>9)</sup> Наблюденіе можетъ вестись даже при вѣтрѣ въ 15 метровъ въ секунду. (При сильномъ).

стать, не выходя за предѣлы Триполитанскаго лагеря, великолѣпно несъ сторожевую службу и корректировалъ стрѣльбу».

Конечно, съ появленіемъ аэроплановъ роль сферическихъ аэростатовъ значительно упала, но во всякомъ случаѣ примѣненіе ихъ какъ наблюдательныхъ вышекъ и какъ средства сигнализациі возможно въ полевой и особенно въ крѣпостной войнѣ.

### в) Змѣй.

Змѣй состоитъ (черт. № 3): 1) изъ системы ящичныхъ змѣевъ, прикрѣпленныхъ къ кабелю; 2) корзины; 3) балластнаго ящика,

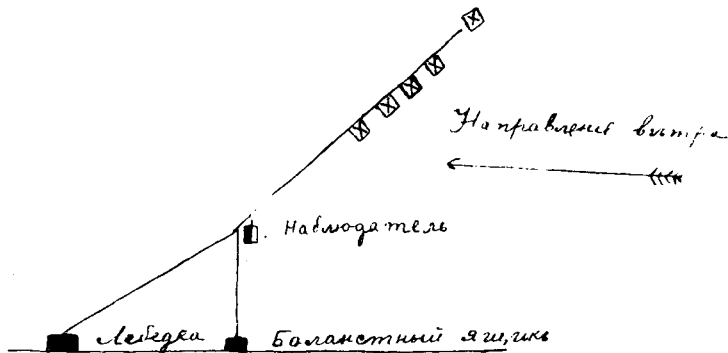

Чертежъ № 3.

придающаго устойчивость кабелю и корзинѣ, и 4) лебедки. Чтобы поднять змѣй на высоту до 100 сажени, необходима сила вѣтра не менѣе 8 м. въ секунду. Въ зависимости отъ груза и силы вѣтра къ одному кабелю прикрѣпляются до семи змѣевъ.

Незначительный обозъ, быстрота готовности къ дѣйствию и малая уязвимость отъ огня допускаютъ при наличіи вѣтра пользованіе этимъ аппаратомъ, какъ средствомъ наблюденія (ближней развѣдки) и сигнализациі.

## Управляемые воздухоплавательные аппараты.

### Дирижаблн.

Практическое разрѣшеніе вопроса объ управляемомъ аэростатѣ-дирижаблѣ принадлежитъ Жиффару, совершившему первый полетъ во Франціи 23-го сентября 1852 года. Успѣхи, достигнутые въ этомъ отношеніи братьями Лебоди въ 1903 году, заставили серьезно обратить вниманіе на это дѣло и другія государства. Въ настоящее время всѣ первоклассныя державы владѣютъ дирижаблями.

Составными частями дирижабля являются: 1) оболочка сигаро-

видной <sup>10)</sup> формы, наполняемая газомъ; 2) одна или нѣсколько гондолъ, въ которыхъ помѣщается экипажъ, моторы, приборы для управленія рулями, вооруженіе, телеграфъ и проч., 3) моторы, сообщающіе движеніе, и 4) рули, дающіе направленіе.

Въ зависимости отъ устройства оболочки, эти аппараты подраздѣляются на дирижабли жесткой, полужесткой и мягкой системы.

Первые имѣютъ алюминіевый каркасъ удлиненной призматической формы, продольные брусья котораго скрѣпляются поперечными связями и раздѣляютъ каркасъ на нѣсколько камеръ. Въ каждую изъ камеръ помѣщаются газовые баллоны; каркасъ обтягивается обыкновенной баллоной матеріей.

Съ килемъ каркаса прочно связываются гондолы, сдѣланныя изъ алюминіевыхъ трубокъ.

Полужесткіе дирижабли (черт. № 4) имѣютъ жесткій киль, подвѣ-

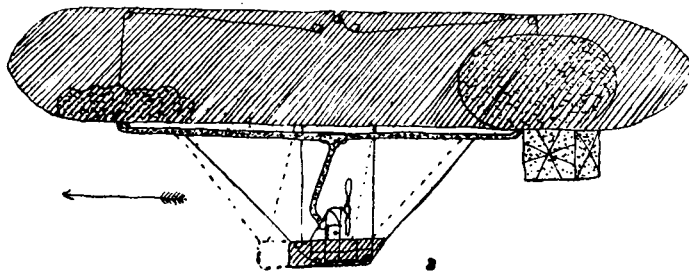

Чертежъ № 4.

шенный подъ оболочкой корпуса. Оболочка, которой придана форма рыбы, сдѣлана изъ газонепроницаемой ткани и она поддерживается въ натянутомъ положеніи помощью воздушныхъ баллонетовъ, расположенныхъ у конца оболочки, а въ нихъ вгоняется воздухъ <sup>11)</sup>.

Мягкіе (черт. № 5) имѣютъ оболочку корпуса рыбовидной

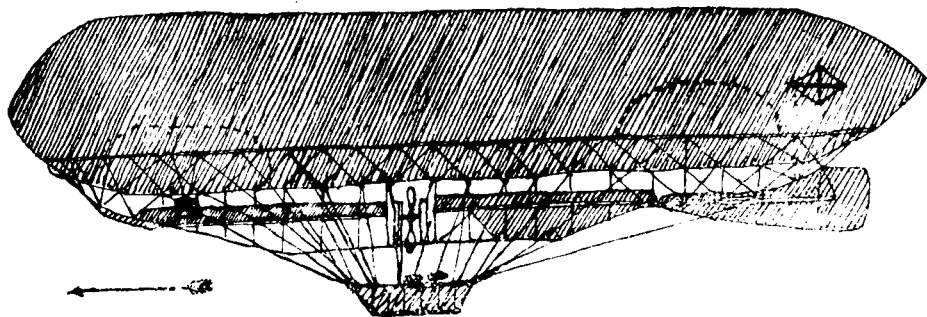

Чертежъ № 5.

<sup>10)</sup> Вѣрнѣе—рыбовидной.

<sup>11)</sup> Объемъ баллонетовъ— $\frac{1}{4}$  объема аэростата.

формы изъ діагональной ткани. Для поддержанія же оболочки въ натянутомъ положеніи внутри ея помѣщены два баллонета, наполняемые воздухомъ. Переводомъ воздуха изъ одного баллонета въ другой измѣняется и направленіе дирижабля по высотѣ.

Существующіе дирижабли раздѣляются на три категоріи: 1) большіе—объемомъ въ 10 т. куб. метр. и болѣе; 2) средніе 6—9 т. куб. метр. и 3) малые—2.500—5 т. куб. метр.

Ихъ свойства въ круглыхъ цифрахъ слѣдующія. (См. стр. 58).

Цифры настоящей таблицы показываютъ, что величина объема дирижабля выгодно выдѣляетъ всѣ остальные его свойства, полезныя въ примѣненіи въ военномъ дѣлѣ.

Чѣмъ больше объемъ, тѣмъ больше грузоподъемность воздушнаго корабля, позволяющая поставить болѣе сильныя двигатели и увеличить собственную скорость дирижабля, съ которой возрастаютъ и другія данныя: продолжительность пребыванія въ воздухѣ, способность бороться съ вѣтромъ, дальность пробѣга и пр.

Въ этомъ отношеніи большіе дирижабли оказываются наиболѣе пригодными для примѣненія въ военномъ дѣлѣ: помощью ихъ можно производить, такъ называемую, дальнюю (стратегическую) развѣдку. Дальность пробѣга большихъ дирижаблей около 1.000 верстъ въ оба конца, а искровой телеграфъ обезпечиваетъ своевременную доставку донесеній. Впрочемъ, надо замѣтить, что районъ дѣйствій воздушнаго корабля величина переменная; она находится въ прямой зависимости отъ собственной скорости <sup>14)</sup>, силы и направленія вѣтра. При полномъ штилѣ районъ дѣйствій дирижабля будетъ кругъ, радіусъ котораго районъ средней собственной скорости въ километрахъ—часахъ, помноженной на половину продолжительности полета въ часахъ, а послѣдняя опредѣляется запасомъ горючаго матеріала. При вѣтрѣ—раيونъ дѣйствій будетъ имѣть форму эллипса, длинная ось котораго лежитъ по направле-

<sup>14)</sup> Различаютъ: 1) *Собственную скорость*—наибольшей скорости дирижабля при машинахъ, работающих полнымъ ходомъ, и вѣтрѣ=0. Она опредѣляется по формулѣ:  $E = \frac{a}{2} \left( \frac{S_1 + S_2}{S_1 \times S_2} \right)$ ; E—собственная скорость въ метрахъ въ сек., a—длина участка въ метрахъ, S<sub>1</sub> и S<sub>2</sub> числа въ секундахъ продолжительности полета въ оба конца по длинѣ участка=a. Если произвести опредѣленіе по этой формулѣ нѣсколько разъ и взять среднюю скорость, то она и будетъ собственной скоростью дирижабля

2) *Среднюю скорость*—средней скорости, сообщаемой дирижаблю въ теченіе всей продолжительности полета при силѣ вѣтра=0, полагая, что машины работают не всегда всѣ и не все время полнымъ ходомъ.

3) *Скорость полета*—дѣйствительной скорости, съ которою идетъ дирижабль при вѣтрѣ данной силы и направленія.

| Категорія дири-<br>жаблей. | Скорость въ часъ въ километр. | Высота подъема въ метрахъ. | Продолжительность работы въ воз-<br>духъ безъ спуска въ часахъ. | Дальность полета въ километрахъ. | Можетъ бороться съ вѣтромъ силой<br>метровъ въ сек. | Въ нудяхъ.                 |                            | Подемъ на 1.000 м. въ минутахъ. | Связь искровымъ телеграфомъ въ<br>километрахъ. | Команда<br>для обслу-<br>живанія. |            | Величина обоза<br>въ повозкахъ. |            | Время на<br>разборку и<br>сборку въ<br>часахъ. |            |
|----------------------------|-------------------------------|----------------------------|-----------------------------------------------------------------|----------------------------------|-----------------------------------------------------|----------------------------|----------------------------|---------------------------------|------------------------------------------------|-----------------------------------|------------|---------------------------------|------------|------------------------------------------------|------------|
|                            |                               |                            |                                                                 |                                  |                                                     | По числу пасса-<br>жировъ. | По числу пасса-<br>жировъ. |                                 |                                                | На землѣ.                         | Въ воздухѣ | Для аппарата.                   | Для парка. | Матрѣ.                                         | Поджесткѣ. |
| Большіе 13) . . . . .      | 60—80                         | 1000—2000                  | 18—37                                                           | 1000—1800                        | 14—16                                               | 125                        | 25                         | 20                              | 500                                            | 6                                 | 400        | 100<br>болѣе                    | 3—12       | 6—24                                           |            |
| Средніе . . . . .          | 50                            | 1000                       | 12—22                                                           | 400—1000                         | 11—13                                               | 75                         | 15                         | 20                              | 300                                            | 4                                 | 200        | 6—20                            | 50—100     |                                                |            |
| Малые . . . . .            | 40                            | 800                        | 3—8                                                             | 100—250                          | 8—10                                                | 50                         | 8                          | 15                              | 150                                            | 8                                 | 100        | 50                              |            |                                                |            |

12) Вторая цифра всюду показана рекордная. Германскіе жесткіе Цепелины уже нѣбуютъ со скоростью 73 версты въ часъ, т. е. 22 метр. въ секунду. Въ примѣненіи для военныхъ цѣлей дирижабли принято раздѣлять на классы (ранги). Обыкновенно на 4: I—емкостью свыше 15.000 куб. метр., II—10.000—15.000. III—5.000—10.000. IV—до 5.000 куб. метр.

нію вѣтра. Длина осей эллипса съ усиленіемъ вѣтра уменьшается, причемъ длина поперечной оси убываетъ скорѣе, чѣмъ продольной. Такимъ образомъ въ опредѣленіи величины раіона дѣйствія собственная скорость играетъ очень важную роль, и большіе дирижабли въ этомъ отношеніи особенно выдѣляются.

Грузоподъемность большихъ дирижаблей допускаетъ примѣненіе ихъ, какъ средства сообщенія. Однако, незначительность этой величины сравнительно съ грузоподъемностью другихъ средствъ сообщенія и большая стоимость каждаго полета <sup>15)</sup> убѣждаетъ въ необходимости пользоваться дирижаблями для этой цѣли только въ исключительныхъ случаяхъ. Еще сильнѣе приходится подчеркнуть это при оцѣнкѣ «большихъ» дирижаблей, какъ средства связи: для чего кромѣ земныхъ техническихъ средствъ могутъ быть использованы болѣе быстроходные воздушные аппараты—аэропланы.

Большіе дирижабли уже вооружены орудіями и пулеметами—оружіемъ для борьбы въ воздухѣ и снабжены бомбами для метанія. Опыты, произведенные въ Германіи, дали результаты, позволяющіе сдѣлать выводъ, что большіе дирижабли будутъ примѣняться, какъ орудіе для нанесенія матеріальнаго ущерба противнику.

Средніе и малые дирижабли по своимъ свойствамъ значительно уступаютъ большимъ. Малые же даже не всегда могутъ подниматься на высоту безопасности и если средніе дирижабли еще могутъ быть примѣнимы для цѣлей развѣдки, связи и метанія снарядовъ, то малые только какъ средство наблюденія и связи; послѣднее, конечно, при отсутствіи другихъ средствъ и болѣе совершенныхъ аппаратовъ.

Отмѣчая свойства дирижаблей, дѣлающія ихъ примѣнимыми для военныхъ цѣлей, необходимо считается и съ тѣмъ, насколько они зависятъ отъ условій мѣста при совмѣстной работѣ съ войсками.

Аппараты жесткой системы не разбираются и вызываютъ на столько большія затрудненія при перевозкѣ, что предпочтительнѣе дѣлать перелеты. Дирижабли полужесткой и мягкой системы могутъ разбираться и складываться въ удобную плоскую форму. На разборку и сборку ихъ требуется для мягкихъ три часа на разборку и 12 на сборку, для полужесткихъ 6 часовъ на разборку и 24 на сборку.

При разборкѣ приходится выпускать газъ. Въ оборудованныхъ станціяхъ собрать газъ некуда. Кромѣ того дирижабли въ со-

---

<sup>15)</sup> Стоимость полета дирижабля въ 10.000 куб. метр. у насъ обходится около 6.000 рублей. Утечка газа изъ наполненнаго и стоящаго въ эллингѣ дирижабля обходится около 100 рублей въ день.

бранномъ видѣ до начала работы и по окончаніи ея нуждаются въ особыхъ, заблаговременно устраиваемыхъ хранилищахъ-эллингахъ, къ которымъ естественно и будутъ всегда тяготѣть воздушные корабли.

Для вывода дирижабля изъ эллинга передъ началомъ дѣйствія и для ввода по окончаніи работы нужна команда 100—400 человекъ. Для спуска и подъема обязательна открытая ровная площадка, соответствующая величинѣ аппарата. Для обслуживанія дирижабля необходимъ обозъ около 60—100 повозокъ.

Высота подъема этихъ аппаратовъ столь незначительна, что даже большіе дирижабли на предѣльной высотѣ находятся въ сферѣ огня, а по размѣрамъ своимъ они представляютъ большія цѣли (отъ 15 до 70 сажень по длинѣ).

Наконецъ, какъ показываетъ жизнь, они подвержены аваріямъ отъ взрыва газовъ.

Все это въ общемъ заставляетъ дѣлать выводъ, что примѣненіе дирижаблей для военныхъ цѣлей далеко не отличается ни простотой, ни надежностью дѣйствій. И можно думать, что въ будущемъ дирижабли уступятъ мѣсто болѣе совершенной машинѣ, каковой, судя по уснѣхамъ техники послѣднихъ дней, является аэропланъ.

Но пока всѣ великія державы имѣютъ въ своихъ арміяхъ дирижабли, и не считается съ ними нельзя. Особенное значеніе придаютъ дирижаблямъ въ Германіи.

*П. Махровъ.*

*(Продолженіе слѣдуетъ).*

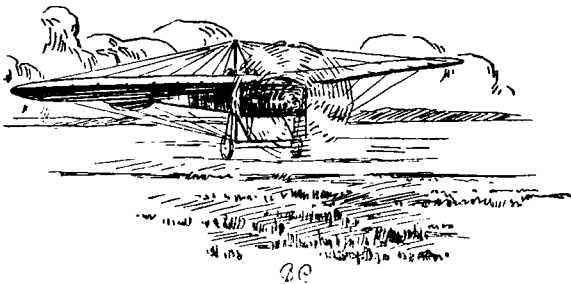





## Новая школа фортификаціи.

(Укрѣпленіе полевыхъ позицій).



Въ теченіе послѣднихъ шести лѣтъ и въ печати и въ докладахъ ведется борьба противъ старыхъ способовъ укрѣпленія позицій.

Для того, чтобы выяснитъ сущность и причины этой борьбы, необходимо заняться происхожденіемъ старой фортификаціи и ея принципами.

Въ періодъ восьмидесятыхъ и девяностыхъ годовъ среди фортификаторовъ господствовали профессоръ Плюцинскій, онъ и является первоисточникомъ современныхъ учебниковъ.

Это былъ безусловно талантливый профессоръ, проникнутый боевыми жизненными идеями, выведенными по опыту русско-турецкой войны.

Изучая труды профессора Плюцинскаго, необходимо помнить, что война 1877—8 года не дала случая показать атаку и оборону позицій очень длинныхъ и не имѣющихъ прикрытаго тыла и флан-

говъ, и поэтому почти вся фортификація базировалась на кольцевую позицію Плевны.

Но десять лѣтъ тому назадъ, во время войны съ японцами, мы, русскіе, использовали полностью имѣющіяся у насъ время и средства для созданія ряда неприступныхъ позицій. Очень многіе бои велись изъ за этихъ позицій, и фортификація вынесла изъ этой войны громаднѣйшій опытъ. И дѣйствительно, въ работахъ фортификаторовъ, появилось нѣкоторое оживленіе. До войны, они ограничивались только перепечаткой своихъ или чужихъ трудовъ, измѣняя, въ зависимости отъ состоянія артилерійской техники, толщину брустверовъ и блиндажныхъ закрытій. Послѣ войны, учебники, хотя и не сразу, начали мѣнять свои заглавія: вмѣсто «Примѣненіе полевой фортификаціи къ мѣстности» (очень характерное заглавіе) начали называть учебники «Прикладная фортификація». Кромѣ того, въ учебники были добавлены новыя детали, выведенныя по опыту войны, для стрѣлковъ, пулеметовъ и пушекъ. Далѣе, я укажу на ту эволюцію фортификаціи, которую внесла прошлая война въ наши учебники. Пока же ограничусь только указаніемъ на то, что фортификація послѣ войны почувствовала себя побѣдительницей, и, какъ на одну изъ причинъ нашихъ пораженій, указывала на недостаточную выучку пѣхотою учебниковъ фортификаціи. На эту сторону было обращено соответствующее вниманіе, и теперь наша армія, отъ генерала до солдата, вполне изучила фортификацію—побѣда намъ обезпечена, и казалось бы остается только торжествовать.

Но не для всѣхъ война прошла безслѣдно, въ смыслѣ фортификаціоннаго анализа. Многихъ заинтересовалъ вопросъ: почему ворота на Ляодунскій полуостровъ, несмотря на исключительно благоприятныя условія для обороны были открыты японцами въ теченіи нѣсколькихъ часовъ. Правда, силы сторонъ были не равны, но вѣдь на позиціи шли работы цѣлые полгода, а даже полевая фортификація, какъ насъ учили, усиляла войска отъ 4 до 9 разъ.

И несмотря на это, сраженіе у Цзынь-Джоу было проиграно. Затѣмъ изъ обороны неприступной крѣпости Портъ-Артура бросалось въ глаза то обстоятельство, что гора «Высокая», не имѣющая серьезныхъ укрѣпленій, продержалась только на одинъ мѣсяць менѣе долговременныхъ фортовъ, а кромѣ того, всѣ три атакованныя форта пали почти одновременно, какъ будто, ни талантъ коменданта, ни сила гарнизона форта, ни какія либо другія обстоятельства, не могли спасти ихъ отъ неминуемой смерти. Изъ полевыхъ

боевъ обращало на себя вниманіе то, что большинство нашихъ укрѣпленныхъ позицій очищалось нашими войсками подѣ влияніемъ обхода японцевъ, не желающихъ идти на фронтъ позицій. И только Мукденскій бой, веденный нами на протяженіи 100 верстъ укрѣпленной позицій, показалъ примѣры атаки нашихъ позицій въ лобъ. Почти вездѣ японцы были отбиты (было только два прорыва: у Гаотулина, заткнутый нами, и у Куизана, повлекшій за собой тяжелыя послѣдствія). Но, несмотря на усиленіе фронта нашей арміи даже временными укрѣпленіями, все таки японцы обошли нашъ правый флангъ настолько превосходными силами, что подѣ Мукденомъ мы потерпѣли опять пораженіе. Послѣ не совсѣмъ удачной войны, начали искать причины нашихъ пораженій; перебрали почти все: критиковали военачальниковъ, уставы, обученіе войскъ, но главный врагъ, повлекшій за собой наше пораженіе на укрѣпленныхъ позиціяхъ, остался необнаруженнымъ. Выяснить, этого врага взяли на себя обязанность лица, считающія, что причина нашихъ пораженій таится въ самой сущности фортификаціи.

---

## Г л а в а I.

Изъ этого введенія ясно видно, какая пропасть раздѣляетъ взгляды представителей старой фортификаціи и ея противниковъ. Приступая къ анализу разнорѣчія, нужно оговориться, что подѣ терминомъ «Новая фортификація» слѣдуетъ подразумѣвать всѣ тѣ принципы, которые не имѣются въ нашихъ официальныхъ учебникахъ.

Начнемъ съ опредѣленія, что такое фортификація новой школы.

«Искусство выполнять тактическія требованія войскъ для веденія ими на данной мѣстности—наступательнаго или оборонительнаго боя, называется фортификаціей».

Если для выполненія своихъ тактическихъ требованій войска пользуются только землею и другимъ подручнымъ матеріаломъ, то фортификація называется «Полевой».

Изъ этого опредѣленія слѣдуетъ, что весь секретъ фортификаціи въ «облегченіи веденія боя». И если есть разнорѣчіе между старой и новой фортификаціей, то оно и лежитъ въ разномъ представленіи, что такое «Веденіе боя».

Если вспомнимъ, что наша фортификація ведетъ свое начало отъ боевъ 1877—78 года, то понятно, что и «Веденіе боя» она понимаетъ такъ, какъ онъ велся тогда, т. е. каждый бой дѣлился на два періода.

Первый періодъ—«Подготовительный», въ это время происходила артилерійская борьба, и подготовка нитурма бомбардировкой укрѣпленій и окоповъ. Люди въ это время сидѣли въ своихъ закрытіяхъ и участія въ бою не принимали. Пѣхота атакующаго, поражаемая только артилерійскимъ огнемъ, подходила къ предштурмовой позиціи и затѣмъ бросалась на штурмъ. Съ этого момента начинался второй періодъ; или періодъ «Разстрѣла».

Всѣ люди выскакивали на свои мѣста, вытаскивали противостурмовыя орудія и открывали учащенный огонь по атакующему. Такъ защищали свои укрѣпленія турки въ 1877 году, и мы въ 1904—5 году.

Если атакующій овладѣлъ нашей позиціей, то въ бой, на тѣхъ же началахъ, вступали слѣдующіе окопы и укрѣпленія до тыловой позиціи включительно. Поэтому-то расположеніе фортификаціонныхъ построекъ не только по фронту, но и въ глубину, для послѣдовательнаго веденія за нихъ боя, и составляло одинъ изъ принциповъ старой фортификаціи.

Вотъ что писалъ профессоръ Голенкинъ въ 1907 году.

«Общая схема *боевой* укрѣпленной позиціи остается и въ настоящее время почти безъ измѣненія. Окопы въ передней линіи, какъ фортификаціонныя цѣпи; за ними *частныя резервы*, сомкнутые опорные пункты; рядомъ съ послѣдними артилерійскія батареи. Еще далѣе въ тылу главный фортификаціонный резервъ—тыловая позиція; впереди стрѣлковыхъ окоповъ—иногда развѣдывательныя части—*передовыя позиціи*».

Эта выдержка замѣчательна тѣмъ, что въ ней ясно выразилась идея глубины позиціи и послѣдовательности боя. Но нѣкоторые изъ фортификаторовъ, также какъ и официальные наставленія, не соглашались съ расположеніемъ опорныхъ пунктовъ во второй линіи, а размѣщаютъ ихъ по линіи стрѣлковыхъ окоповъ. Что же касается глубины позиціи и послѣдовательности боя, то эти положенія, какъ «Принципъ», конечно, возраженій не вызывали.

Зная сущность веденія боя, не трудно уже прослѣдить и другіе принципы старой фортификаціи.

Періодъ нахожденія людей за закрытіями, потребовалъ созданія достаточно толстыхъ (непробиваемыхъ) брустверовъ и блиндажей.

А такъ какъ пробивная и разрушительная сила оружія безпрерывно возрастала, то получился новый «принципъ» — «Отвѣчать на каждое усовершенствованіе оружія усиленіемъ брустверовъ и блиндажей».

Появленіе въ полевомъ бою тяжелой артилеріи лишило возможности проводить этотъ принципъ и теперь въ полевыхъ укрѣпленіяхъ; въ долговременной же фортификаціи онъ еще проводится въ жизнь.

Что предполагають дѣлать фортификаторы со своими типами укрѣпленій изъ «Наставленій», я не знаю, но наиболѣе талантливые изъ нихъ уже переходятъ къ новымъ способамъ борьбы съ тяжелой артилеріей. Объ этомъ мы поговоримъ ниже. Считаюсь съ попаданіемъ цѣльныхъ артилерійскихъ снарядовъ въ укрѣпленіе, фортификаторы довольно равнодушно относились къ навѣсному и шрапнельному огню по окопамъ. Такъ напримѣръ профессоръ Плюцинскій писалъ въ 1885 году.

«Для прицѣльнаго огня шрапнелью, имѣющей паденіе въ  $1/2$ , защитники стрѣлковыхъ окоповъ почти неуязвимы, сидя на ступени и на днѣ рва».

Почти то же писалъ Ипат. Горан. въ 1901 г.

«Опытъ войны 1877—78 г. выяснилъ насколько мала дѣйствительность артилерійскаго огня по стрѣлковымъ окопамъ; навѣсный огонь, какъ еще менѣе мѣткій, тоже не страшенъ имъ».

Но это все было написано по поводу артилеріи временъ турецкой войны, а вотъ что писалъ Н. Санниковъ въ 1910 году.

«Что же касается разрушенія окоповъ артилерійскимъ огнемъ полевыхъ пушекъ, то это вещь прямо невозможная.

Да и шрапнельный огонь по окопамъ полной профили производитъ ничтожное дѣйствіе, а во время бездѣйствія окопа и совсѣмъ безвреденъ».

Здѣсь, помимо указанія на безвредность артилерійскаго огня по окопамъ, еще замѣчательно указаніе на періодъ «Бездѣйствія», не только укрѣпленій, но и стрѣлковыхъ окоповъ.

Этимъ подтверждается, что «Принципъ» раздѣленія боя на два періода, дошелъ и до нашего времени.

Для подготовленія второго періода боя, старая фортификація примѣняла: препятствія для задержанія противника подъ огнемъ, расчищала обстрѣлъ, и облегчала возможность быстрого занятія штурмовыхъ позицій для пѣхоты, артилеріи и пулеметовъ.

Перейдемъ къ послѣдовательности боя. Разъ сущность боя сво-

дилась къ задержкѣ противника, заставляя его брать цѣлый рядъ окоповъ и укрѣпленій, то ясно, что каждая фортификаціонная постройка на позиціи являлась уже не *средствомъ*, а *цѣлью* боя, а потому переходъ въ руки непріятеля каждаго окопа, или укрѣпленія позиціи былъ какъ бы нашимъ пораженіемъ и наоборотъ.

Считалось, что каждое укрѣпленіе—это постройка вполне самостоятельная и обезпеченная отъ штурма со всѣхъ сторонъ. Разъ послѣ паденія укрѣпленій въ бой должна была вступать слѣдующая позиція, то понятно, что о контръ-атакѣ никто не думалъ.

Перейдемъ теперь къ связи между мертвыми фортификаціонными постройками и живой силой—войсками.

Разъ каждая фортификаціонная постройка имѣла назначеніе *защитить* себя, то понятно, что каждый окопъ и каждое укрѣпленіе требовали извѣстнаго постояннаго гарнизона. Сосчитавши длину окопа, вы сейчасъ же могли узнать число его защитниковъ. И наоборотъ, имѣя опредѣленное количество живой силы, можно было подсчитать довольно точно длину и количество построекъ. Не имѣя желанія расходовать свою живую силу, приходилось отказываться отъ занятія промежутка между опорными пунктами и мѣстности впереди или съ боку позиціи.

Для веденія боя, въ смыслѣ усиленія участковъ позиціи на которые направлена атака противника, или для противодѣйствія обхода фланговъ, или для производства контръ-атаки, служила живая сила—резервъ.

Величина этой живой силы была обратно пропорціональна фортификаціонной силѣ позиціи.

Но это не смущало фортификаторовъ; вотъ какъ они относились къ контръ-атакѣ, т.-е. вмѣшательству въ бой живой силы. (Профес. Ипатовичъ, 1901 г.).

«Для перехода въ наступленіе достаточно имѣть *одну* участокъ позиціи, приспособленной для этой цѣли, выгоднѣе, когда онъ находится въ центрѣ позиціи, т.-к. фланги ея должны быть хорошо обезпечены отъ атаки».

Слѣдовательно, на пассивныхъ участкахъ позиціи живой силы могло и не быть.

Было бы ошибкой не упомянуть о характерной фразѣ изъ статьи Н. Санникова, 1910 года. Но прежде нужно оговориться, почему я такъ часто ссылаюсь на эту статью.

Послѣ выхода моей первой брошюры «Миражъ Русско-японской войны», нѣкоторыя части войскъ обратились съ вопросами: нельзя ли эту брошюру принять къ руководству.

Для разъясненія причинъ отрицательнаго отношенія къ брошюрѣ и послужила ст. Н. Санникова.

Вотъ что между прочимъ писалъ онъ.

«Не войска для фортификаціи, а она имъ служить». «Нужно дѣйствовать по обстановкѣ, со спокойной душой бросить изъ заготовленныхъ укрѣпленій то, что уже не подходитъ и пользоваться только тѣми, которыя по обстановкѣ нужны, а не засаживать слѣпо и упорно войска повсюду, гдѣ предполагали это сдѣлать когда то раньше.

И если кого и винить, то тѣхъ войсковыхъ начальниковъ, которые или не успѣли дать соотвѣтственное заданіе фортификаціи или же вовсе его не дали, или же при измѣненіи общей обстановки, не измѣняли плана своихъ дѣйствій. Но правильное рѣшеніе возможно только при правильномъ *пониманіи* свойствъ фортификаціи, *знаніе ея*».

«Такъ вотъ, таковыми были почти всѣ манджурскія позиціи. Почему же на нихъ войска наши не маневрировали и сидѣли въ окопахъ, набитыми какъ сельди въ бочкѣ.

Опять таки въ этомъ никакъ нельзя винить фортификацію, а необходимо спросить о причинѣ у тѣхъ же войсковыхъ начальниковъ и тѣ же штабы».

Зная, что Н. Санниковъ находится въ средѣ фортификаторовъ, вы въ правѣ ожидать, что должна была произойти эволюція «принциповъ», и теперь войска уже получаютъ свободу передвиженія.

Но вотъ что пишетъ Ипат. Гор. въ 1910 году.

«Кромѣ того, опорные пункты не должны приковывать къ себѣ много войскъ, такъ какъ гарнизоны тѣхъ изъ нихъ, которые не подвергнутся атакѣ, потеряны, какъ живая сила».

Не менѣе ясно пишетъ прен. Кохановъ въ 1913 году:

«Воинская часть назначенная для *удержанія за собой* опорнаго пункта и *прикованная* къ нему на все время боя, называется *гарнизonomъ*».

И такъ, обвиненіе Н. Санникова войскъ, что онѣ сидѣли въ своихъ окопахъ и укрѣпленіяхъ, какъ сельди въ бочкѣ, только потому, что не знали фортификаціи, мнѣ кажется по меньшей мѣрѣ *несправедливымъ*.

Теперь интересно прослѣдить, что же называлось «Силою» укрѣпленія. Почему про одно укрѣпленіе говорилось, что оно слабеѣ, а другое сильнѣе. Вотъ какъ опредѣлялъ силу укрѣпленія Плюцинскій въ 1885 году.

«Поэтому и говорятъ, что размѣрами профили и выемокъ укрѣпленія т.-е. *силою* его профили опредѣляется, такъ называемая чисто фортификаціонная или *пассивная* (недѣятельная) *сила* укрѣпленія».

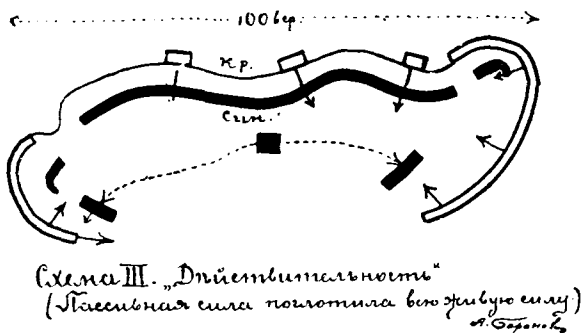
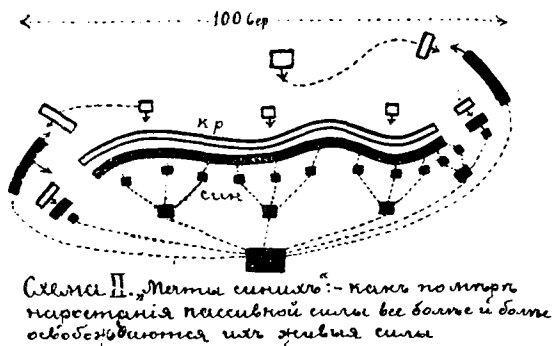
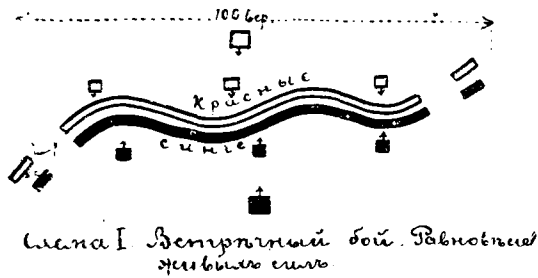

Изъ вышеприведеннаго должно быть ясно, что за принципы имѣла старая фортификація, и теперь уже можно перейти къ сущности новой школы фортификаціи.



## Глава II.

Представьте себѣ, что идетъ встрѣчный бой между красными и синими. Гдѣ синіе вдалились въ расположеніе красныхъ, гдѣ наоборотъ, красные вдалились въ расположеніе синихъ. Но дальнѣйшее продавливаніе невозможно, благодаря равновѣсію, въ каждомъ пунктѣ, живыхъ силъ сторонъ. Тогда синіе вспоминаютъ о фортификаціи, она учила, что укрѣпленіе позиціи позволяетъ съ меньшими силами защищать большій участокъ мѣстности. Возможно поспѣшнѣе отдается приказъ объ укрѣпленіи позиціи и въ воображеніи синихъ нарастаютъ ихъ живыя силы; сначала накапливаются частные резервы, а затѣмъ и маневренный резервъ, позволяющій получить рѣшеніе боя на флангѣ противника. Но увы, это были только мечты. По мѣрѣ того, какъ время позволяло работать, у синихъ все болѣе и болѣе расходовались живыя силы. Сно и понятно, разъ каждый ротный командиръ обязанъ защищать свой окопъ до штыка включительно, то естественно, онъ потребуетъ обезпеченія своего фронта и фланговъ добавочными препятствіями и окопами, а эти окопы въ свою очередь будутъ обезпечивать себя и т. д. Наиболѣе рельефный случай съ расходованіемъ живыхъ силъ по укрѣпленію позиціи произошелъ на Сыпингайскихъ позиціяхъ 3-го В. С. корпуса, когда черезъ 6 мѣсяцевъ работъ, въ качествѣ живой силы остался лишь только одинъ полкъ, вмѣсто бывшихъ четырехъ полковъ.

Теперь вернемся къ краснымъ. По мѣрѣ того, какъ у синихъ нарастала ихъ пассивная сила, красные все болѣе и болѣе освобождались отъ того давленія, которое имъ не позволило бы ранѣе ослабить или сдвинуть войска. Зная, что синіе все болѣе и болѣе расходуютъ свою живую силу, закапывая ее въ землю и окутывая проволочными сѣтями, красные рѣшаютъ направить свой ударъ во флангъ и тылъ синихъ. Но для сдержанія фронта синихъ рѣшаютъ попробовать прорвать ихъ позицію. Хотя фортификація и усилила войска синихъ въ каждой точкѣ позиціи въ 3 или 4 раза, но зато красные получили возможность долбить любую точку позиціи силами превосходящими ея защитниковъ въ 10 и болѣе разъ. Въ результатѣ для синихъ предвидится неизбежное пораженіе, хотя бы они и имѣли общее превосходство силъ. Все, что касается обхода укрѣпленныхъ позицій, уже знакомо по опыту прошлой войны отъ Тюренчена до Мукдена включительно. Насчетъ прорыва укрѣпленной позиціи, наиболѣе яркимъ примѣромъ можетъ служить бой на

Гаотулинскомъ перевалѣ. Японцы взяли послѣдовательно укрѣпленія на протяженіи 5 верстѣ, позиціи 3-го В. С. корпуса, но потомъ выдохлись, потерпѣвъ поражение на гребнѣ Гаотулинскаго перевала. По точному подсчету, количество живыхъ силъ японцевъ атакующихъ послѣдовательно различныя точки позиціи 3-го В. С. корпуса, равнялось 15-ти баталіонамъ, противъ нашихъ, скрѣпленныхъ позицій, 15-го баталіона. Впослѣдствіи силы японцевъ возрасли до 24 баталіоновъ; т.-е. на нашей сторонѣ было тройное, или во всякомъ случаѣ двойное превосходство силъ. Но наши силы были «усилены» фортификаціей, а силы японцевъ были на свободѣ.

Этотъ примѣръ изъ нашей практики подтвердился и въ Адрианоуполѣ, гдѣ гарнизонъ въ 50 тысячъ положилъ оружіе отъ прорыва одной точки на своей тридцати-верстной крѣпостной позиціи. Особенность фортификаціи омертвлять войска, обезпечивать имъ неизбежное поражение и есть самая главная данная, послужившая причиною появленія такой страстной борьбы противъ старыхъ принциповъ <sup>1)</sup>).

Страннѣе всего то, что эта особенность укрѣпленія позиціи не сознается фортификаторами даже и до нынѣшняго дня. Напротивъ, они не скрываютъ своего удивленія, что японцы заставляли уходить наши войска нигдѣ не прорвавъ ихъ фронта. Вдобавокъ фортификаторы часто упоминаютъ о томъ, что потери наши въ укрѣпленіяхъ и окопахъ были ничтожны: иногда только нѣсколько десятковъ человѣкъ, а въ другихъ мѣстахъ еще менѣе, и относили это къ заслугамъ фортификаціи. А между тѣмъ, это происходило потому, что въ огневую ружейную борьбу съ японцами, почти никто не вступилъ; вѣдь наши стрѣлки сидѣли за своими закрытіями въ ожиданіи прекращенія бомбардировки. И слѣдовательно, не только сила японскаго огня задавливала огонь нашихъ окоповъ, но и одинъ изъ «принциповъ» старой фортификаціи. Но стоило только нашимъ войскамъ занять укрѣпленіе во время его обстрѣливанія, какъ

---

<sup>1)</sup> О способѣ прикрѣпленія 2-й арміи на Сыпайгайскихъ позиціяхъ пишетъ профессоръ Геруа въ своей книгѣ «Тактика техническихъ войскъ». Стр. 18.

«Всего же на укрѣпленной линіи, общемою длиною около 45 верстѣ—155 опорныхъ пунктовъ, изъ нихъ 91 редутъ, 4 люнета и 60 селеній, приведенныхъ въ оборонительное состояніе. Въ среднемъ, на каждые 450 шаговъ приходилось по 1-му опорному пункту». На слѣдующей страницѣ профессоръ Геруа пишетъ: «Злую роль при проведеніи въ жизнь тактическихъ идей посредствомъ фортификаціи играетъ время. Не будетъ парадоксомъ сказать, что чѣмъ послѣднѣе укрѣпленіе мѣстности тѣмъ оно болѣе отвѣчаетъ тактической задачѣ».

почти всѣ люди тотчасъ же погибали. Такъ было, напримѣръ, съ ротой 10-го В. С. стрѣлковаго полка, ворвавшейся контръ-атакой въ укрѣпленіе № 20 на Гаутолинской позиціи.

Только учтя всѣ эти данныя и можно перейти къ анализу новыхъ принциповъ фортификаціи. Укрѣпить позицію, усилить войска, это значитъ облегчить имъ веденіе боя.

### Г л а в а III.

Какъ понимала веденіе боя старая фортификація, мы уже знаемъ, а теперь выяснимъ, какъ представляетъ себѣ это веденіе новая фортификація.

*Первый періодъ—это періодъ огневой борьбы.*

Всѣ усилія атаки сводятся къ задавливанію огня обороны, съ цѣлью облегчить движеніе своихъ войскъ впередъ.

Наоборотъ, обороняющійся старается своимъ огнемъ остановить это движеніе или въ крайнемъ случаѣ задержать его, т.-е. заставить атакующаго останавливаться для самоокапыванія. Для достиженія успѣха въ огневой борьбѣ, обороняющійся требуетъ расположенія на огневой позиціи возможно большаго количества стрѣлковъ и требуетъ возможно большей ширины своего фронта, съ цѣлью затруднить сосредоточеніе охватывающаго огня со стороны атаки. Для обезпеченія своихъ стрѣлковъ отъ огня атаки, оборона располагаетъ ихъ возможно разомкнуто, прикрываетъ ихъ головы бойницами и щитами отъ шрапнели (этого самаго страшнаго врага).

Для облегченія передвиженія стрѣлковъ, при занятіи ими наилучшихъ мѣстъ для стрѣльбы, оборона требуетъ громаднаго запаса огневыхъ позицій, независимо отъ количества имѣющихся подъ рукою стрѣлковъ. Для того, чтобы скрыть открытіе огня изъ окопа, для того, чтобы замаскировать передвиженіе стрѣлковъ во время боя, оборона требуетъ устройства «масокъ для головы стрѣлковъ».

Изъ этого анализа огневой борьбы видно, что условіямъ ея наиболѣе удовлетворяетъ окопавшійся линейный боевой порядокъ. И потому послѣ окончанія самоокапыванія, путемъ дальнѣйшихъ работъ, нужно немедленно улучшить положеніе стрѣлковъ, давая имъ закрытіе отъ шрапнели и взоровъ противника.

До какой же профили должны быть доведены стрѣлковые

окопы? Раньше, когда былъ періодъ бездѣйствія окопа и не было «масокъ для головы стрѣлковъ», то полная профиль окопа со стрѣлковой ступенькой была необходима. Теперь это роскошь; нѣтъ времени углублять и уширять окопъ, когда еще не замаскирована и не обезпечена отъ пораженія голова стрѣлковъ, на время всего перваго періода боя.

Здѣсь мы вплотную подошли къ «принципу» новой фортификаціи: «Сила фортификаціонной постройки не въ ея профили, а въ невозможно сти задавить ея огонь».

Этотъ принципъ нашелъ себѣ яркое подтвержденіе въ борьбѣ за Адрианополь. Генераль Вазовъ взялъ штурмомъ три «неприступныхъ» (по сравненіи своихъ профилей съ окопами) форта, а генераль Кирковъ былъ отбитъ «ничтожными» (по своей профили), окопами.

Зная, что окопы на равнинѣ или на мягкихъ высотахъ значительно труднѣе обезвредить, чѣмъ на крутыхъ скатахъ и гребняхъ горъ, мы придемъ къ выводу о «недоступности высотъ и трудности ихъ штурма», совершенно противоположному выводу старой фортификаціи, т. е. то, что раньше затрудняло штурмъ, теперь облегчаетъ и наоборотъ.

По этой же причинѣ Портъ-Артурскіе форты и были самымъ безопаснымъ направленіемъ для японскихъ траншей и сапъ. Вѣроятно фортификаторы были глубоко обижены такимъ пренебреженіемъ къ ихъ «неприступнымъ» фортамъ, расположеннымъ къ тому же на «недоступныхъ» высотахъ.

Зная, что требуетъ тактика отъ огневыхъ позицій, можно рѣшить вопросъ и о допустимости расположенія подобныхъ позицій на наружныхъ скатахъ высотъ.

Вообще говоря, наилучшій дальній огонь можно достигнуть почти всегда съ топографическаго гребня высоты, какъ наиболѣе возвышеннаго. Но все таки въ горахъ могутъ встрѣтиться такія высоты, что дальняго огня съ ихъ гребней добиться нельзя. Тогда можно сдѣлать позиціи огневого или дальняго боя и на наружныхъ скатахъ высотъ, но при этомъ нужно особенно тщательно обезпечить головы защитниковъ окопа отъ пораженія ихъ шрапнельнымъ и пулеметнымъ огнемъ. Выполнить эти работы, конечно, можно только располагая значительнымъ времемемъ для ихъ производства (не менѣе 3—7 дней).

Такъ какъ главное отличіе огневой позиціи отъ позиціи ближняго боя заключается въ томъ, что на послѣднихъ бой доводится

до штыка, а на первыхъ бой только огневой, то необходимо имѣть самую надежную связь съ гребнемъ горы.

Тактика не можетъ допустить штыкового боя, требующаго громаднаго напряженія моральныхъ и физическихъ силъ, изъ огневой позиціи. Какъ атакующій занимаетъ свои позиціи только до тѣхъ поръ, пока онъ ему нужны, такъ точно долженъ поступать обороняющійся съ позиціями дальняго боя. Но кромѣ тактической есть и психическая сторона вопроса, заключающаяся въ слѣдующемъ: для огневой борьбы стрѣлки располагаются, какъ правило, возможно просторнѣе, но подобное расположеніе не позволяетъ вести ближняго боя. Для послѣдняго необходимо скучивать бойцовъ и обезпечивать подходъ имъ помощи съ тыла. Только тогда психика бойцовъ останется на высотѣ. Но разъ мы еще не можемъ и не хотимъ вести изъ за окопа на скатѣ штыкового боя, то станвится еще болѣе необход. одимымъ та самая связь, о которой мы говорили ранѣе. И психика бойцовъ, знающихъ, что требуемое отъ нихъ очищеніе окопа имъ вполне обезпечено, значительно повышается. Нѣкоторыхъ стрѣлковъ придется чуть ли не силой убирать изъ окопа въ отвѣтъ на ихъ «еще успѣмъ», «разрѣшите еще пострѣлять» и т. д.

Но совсѣмъ обратное произойдетъ съ той же психикой бойцовъ, посаженныхъ въ окопъ на скатѣ для дальняго и ближняго боя. Въ большинствѣ случаевъ она будетъ подавлена, и тѣмъ болѣе, чѣмъ ниже расположенъ окопъ и чѣмъ болѣе построено ихъ ярусомъ.

Изъ всего изложеннаго объ окопахъ на скатѣ, мы можемъ сдѣлать выводъ принципа.

«Не допускать расположенія позицій ближняго боя на наружныхъ скатахъ высотъ».

Продолжимъ анализъ боя.

Какъ бы не былъ дѣйствителенъ огонь съ нашихъ позицій, но упорный противникъ не откажется отъ своей задачи. Закапываясь послѣ каждой перебѣжки, онъ все ближе и ближе будетъ приближать свои окопы и начнетъ угрожать ударомъ въ штыки. Вотъ тутъ уже возникаетъ вопросъ о второмъ періодѣ—періодѣ «ближняго» боя.

Какъ мы уже упоминали, для ближняго боя необходимо имѣть возможность сгущать свои цѣпи и обезпечивать имъ поддержку живой силы съ тыла. Если ко времени ближняго боя позиція получить достаточный приливъ живой силы, то вопросъ рѣшается

самъ собой,—бой на всѣхъ участкахъ будетъ доведенъ до штыка. Но если живой силы недостаточно, то придется ограничиться обороной до послѣдняго человѣка только опорныхъ пунктовъ участковъ позицій, и только къ концу боя, когда огневая поддержка атаки со стороны артиллеріи уже естественно ослабѣетъ (боязнь пораженія своихъ, трудность ориентироваться издали), мы получимъ то расположеніе войскъ, которому насъ учила старая школа. Тѣ самые промежутки между «узлами», которые старая школа образовала искусственно, облегчая этимъ задавливаніе огня обороны, получатся естественнымъ путемъ уже послѣ того, какъ промежутокъ выполнитъ свою задачу. Старая школа не задаваясь вопросами огневой борьбы совершенно не интересовалась промежуткомъ. Создавая промежутокъ она сэкономила живыя силы, иначе заполненіе его повлекло бы новый расходъ войскъ: ибо «каждая фортификаціонная постройка требуетъ своего гарнизона». И только по прибытіи свѣжихъ частей, онѣ, уже въ разгарѣ боя, заполнили бы и окопались на промежуткѣ. Изъ этого сравненія взглядовъ на промежутокъ между опорными пунктами, какъ старой, такъ и новой школы, особенно рѣзко выступаетъ принципъ «раздѣленія позиціи на позиціи ближняго и дальняго боя».

Теперь, что такое опорный пунктъ?

Подготовленный къ веденію упорнаго боя естественный или искусственный тактическій ключъ участка позиціи называется его опорнымъ пунктомъ.

У французовъ есть другое опредѣленіе опорнаго пункта.

«Каждое видоизмѣненіе мѣстности, прибавляющее пѣхотѣ силы невидимостью и закрытіемъ,—есть опорный пунктъ» (Полковникъ Модюи «Пѣхота»).

Но если прослѣдить «назначеніе» опорнаго пункта, то это послѣднее опредѣленіе уже не будетъ точнымъ.

Опорный пунктъ участка позиціи долженъ облегчить веденіе боя на промежуткѣ, какъ во время огневой борьбы, такъ и во время контръ-атаки. Если опорный пунктъ, оставаясь у насъ въ рукахъ, обезпечитъ этимъ хотя бы только фланги контръ-атаки, то и за это спасибо, а если онъ сможетъ развить огонь по промежутку—то это будетъ совсѣмъ хорошо. Но послѣднее трудно достигнуть даже въ горахъ.

Подъ понятіемъ «ближняго боя» надо понимать тотъ періодъ разстрѣла и штыкового боя, который изучала и старая школа.

Слѣдовательно въ подготовкѣ веденія ближняго боя не можетъ быть большой разницы.

Но нужно стремиться къ тому, чтобы огонь изъ опорнаго пункта не прекращался втеченіе всего боя, для этого помимо закрытія головы стрѣлковъ отъ шрапнели, нужно защитить и самый опорный пунктъ отъ огня тяжелой артилеріи. Этотъ огонь безусловно страшень; черезъ полчаса сосредоточеннаго обстрѣливанія любого участка позиціи, онъ будетъ весь разрушенъ, засыпанъ и какъ бы перекопанъ.

(Наиболѣе пострадавшіе отъ бомбардировки Плевненскіе редуты, спустя 35 лѣтъ, выглядятъ значительно лучше, чѣмъ Адрианопольскіе форты послѣ обстрѣливанія ихъ тяжелой артилеріей). Ни сила профили, ни сила блиндажныхъ прикрытій не можетъ спасти опорный пунктъ.

Единственное средство, это «невидимость позиціи», борьба противъ «попаданія», а не «разрушенія». Поэтому недопустимо устройство профилей болѣе возвышенныхъ, чѣмъ на огневыхъ позиціяхъ и недопустимо устройство препятствій, если онѣ обнаруживаютъ мѣсто расположенія опорнаго пункта. Но зная, что тяжелая артилерія непріятели имѣетъ цѣлью обстрѣливать опорные пункты, необходимо облегчить ей задачу «разгрузки зарядныхъ ящиковъ».

Поэтому, какъ правило, необходимо создавать фальшивые опорные пункты, примѣняя для ихъ постройки уставныя профили, сдѣланныя хотя бы изъ какого-нибудь подручнаго матеріала и присыпанныя снаружи землю. Передъ каждымъ хорошо замѣтнымъ и не занятымъ нами мѣстнымъ предметомъ необходимо устройство фальшивыхъ препятствій. Фальшивыя препятствія дадутъ возможность скрыть мѣсто расположенія настоящихъ препятствій.

Зная, что фальшивый опорный пунктъ, помимо огня тяжелой артилеріи, вызоветъ и атаку на него пѣхоты противника, слѣдуетъ взять его мѣсторасположеніе подъ заранѣе подготовленный навѣсный и прицѣльный огонь.

Такъ какъ ко времени ближняго боя за опорный пунктъ, должно произойти накапливаніе къ нему живой силы, стянутой съ огневыхъ позицій, то необходимо заранѣе подготовить сѣтъ надежныхъ ходовъ сообщенія и цѣлый рядъ заслоновъ съ расчетомъ на четверное, пятерное число стрѣлковъ противъ величины первоначальнаго гарнизона. Заслоны и хода сообщенія конечно должны быть обезпечены отъ шрапнели легкой блиндровкой.

Если огневая позиція можетъ относиться равнодушно къ мертвымъ пространствамъ, то позиція ближняго боя съ этимъ мириться не можетъ. Подготавливая заслоны для накопличиванія своихъ живыхъ силъ, нельзя допускать это же накопличиваніе непріятелю. Старая школа очень легко рѣшила вопросъ объ обстрѣливаніи мертвыхъ пространствъ, она строила цѣлый рядъ спущенныхъ или выдвинутыхъ впередъ стрѣлковыхъ окоповъ, не задаваясь конечно мыслью о веденіи этими стрѣлками ближняго боя. Новая школа, какъ принципъ «Не допускаетъ расположенія позиціи ближняго боя на наружныхъ скатахъ высотъ», а потому приходится прибѣгать къ продольному огню изъ огневыхъ позицій, и, наконецъ, къ помощи «пѣхотныхъ» <sup>2)</sup> орудій. Уставъ разрѣшаетъ разумное расходование артилеріи, для рѣшенія ею специальныхъ задачъ. Эти задачи могутъ рѣшаться даже одиночными орудіями съ большимъ запасомъ патроновъ.

*Б. М. Жильцовъ.*

*(Продолженіе слѣдуетъ).*

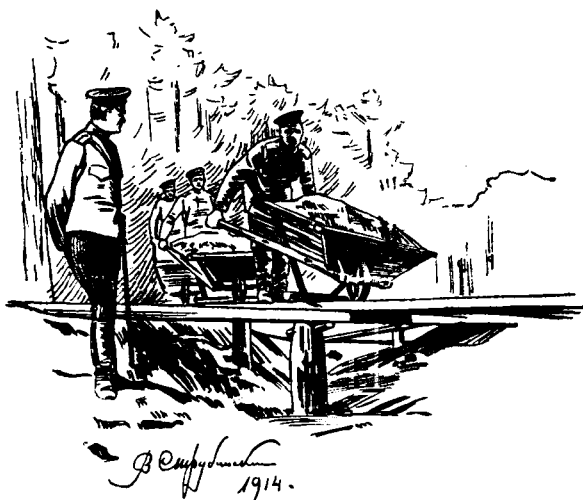

<sup>2)</sup> «Пѣхотными» орудіями онѣ называются потому, что назначеніе ихъ только пѣхота атакующаго. Онѣ не могутъ ввязываться въ борьбу съ артилеріей непріятеля.





## Иностранщина.

**Н**епонятно и удивительно—почему мысль объ искорененіи такихъ не-русскихъ и рѣшительно ничѣмъ не оправдываемыхъ названій, какъ «штабъ-офицеръ», «штабсъ-ротмистръ» и пр. представляется г. Мору <sup>1)</sup> праздною. Если бы рѣчь была объ очищеніи отъ иностранныхъ словъ вообще русскаго языка, то пожалуй эта запоздалая мысль могла бы показаться праздною. Исторіи русской литературы знакомо это направленіе (выразителемъ котораго явился въ началѣ прошлаго столѣтія адмиралъ Шишковъ), какъ извѣстно не приведшее ни къ какимъ практическимъ результатамъ.

Само собой разумѣется, что не можетъ быть рѣчи о подмѣнѣ какими-либо русскими названіями такихъ словъ, какъ электричество, театръ, докторъ и др., которыя давно уже сдѣлались общечеловѣческими (а значить въ извѣстной долѣ и русскими). Такія иностранныя слова-понятія, которыхъ много въ области мысли,

<sup>1)</sup> «Русскій Инвалидъ» № 243. «Праздныя мысли старика».

науки, знанія и ихъ прикладныхъ обиходныхъ выраженій, не представляютъ изъ себя только лишь филологическихъ заимствованій. Мѣсто ихъ—въ области образнаго мышленія, въ той лабораторіи мысли, гдѣ «слово» переходитъ въ «образъ».

Выбросить же изъ обихода устарѣлыя, ненужныя, чисто филологическія заимствованія всегда возможно.

Необходимо различать *иностранныя слова*—какъ культурныя воспріятія (а не простыя подражательныя заимствованія) и просто *иностраницину*, какъ «нечистый этотъ духъ тупого рабскаго слѣпого подражанія» Западу, воспѣтый достойнымъ образомъ еще Грибоѣдовымъ.

Съ этой точки зрѣнія не только не праздно, но настоятельно необходимо пересмотрѣть нашъ воинскій обиходный словарь и сдѣлать въ немъ нужный отборъ, напримѣръ, оставляя офицера, солдата, стратегію, тактику—выбросить «портупею» (поясная портупея!), «сакву», «жалонера», нелѣпаго «квартирмистра», «пароль» (замѣнивъ его хотя бы словомъ «ясакъ»), а ужъ про «бомбардирь-ординарецъ-развѣдчика» какого-нибудь и говорить нечего!

Всѣ эти слова безъ труда могутъ быть замѣнены русскими.

Они должны быть замѣнены русскими послѣ всѣмъ памятнаго приказа по военному вѣдомству объ исключеніи изъ официальныхъ донесеній иностранныхъ словъ.

Казалось бы послѣ упоминаемаго приказа по военному вѣдомству (1909 г.) во всякомъ случаѣ было бы несоотвѣтственнымъ вводить *новыя* иностранныя слова; однако же не говоря о 1909 г., когда при переимѣннѣ обмундированія введено было множество разныхъ кутасъ, этикетовъ и пр., какое множество *старыхъ* наименованій было, какъ читатель помнитъ, подтверждено въ 1910 году! Въ томъ же году было введено вновь не мало «инспекторовъ», дивизионныхъ «интендантовъ», хотя казалось бы безъ нихъ и можно было бы обойтись и тѣ же гг. дивизионные интенданты, можетъ быть, ничего бы не имѣли противъ того, чтобы ихъ называли иначе.

Искоренять тяготѣніе къ иностранцинѣ и въ то же время вводить ее въ обиходъ и не то же ли это, какъ шить и въ то же время подпарывать.

Необходима система. Систематическій уклонъ творческой мысли въ сторону родного русскаго долженъ стать догмой нашего сознанія, нашихъ законодательныхъ палатъ, нашихъ главныхъ управленій.

Системы этой у насъ никогда не замѣчалось.

Въ 1893—5 гг. сотникъ Полномочный своими статьями въ «Развѣдчикѣ», если не ошибаюсь, добился того, что «велосипедъ» былъ названъ у насъ «самокатомъ» и однако же почти одновременно въ одинъ штатъ были включены деньги на «ремонтъ велосипедовъ».

Такъ и до настоящаго времени самокатчики ѣздятъ на велосипедахъ. Немудрено, если и самое названіе самокатчикъ не привилось и звучитъ какъ какіе нибудь «мокроступы» адмирала Шишкова. Казалось бы теперь, когда за границей все русское—отъ русскаго искусства до икры (которая *въ Вѣннѣ* называется *saviar-palosol!*) составляетъ послѣднее слово моды, когда у насъ идетъ напряженное изученіе родной старины, въ которой отыскивается такъ много красиваго, было бы странно стремиться и къ иностранному покрою обмундированія.

Однако же, если читатель вспомнить, не далѣе какъ въ январѣ-февралѣ мѣсяцѣ, никто иной, какъ офицеръ генеральнаго штаба, на столбцахъ «Русскаго Инвалида» выступилъ съ проектомъ утонченно-иностраннаго костюма для офицеровъ этого рода службы.

Система, какъ уклонъ сознанія въ сторону своего родного русскаго, необходима въ словахъ, выраженіяхъ, а съ ними и въ понятіяхъ. Вопросъ этотъ право стоитъ того, чтобы надъ нимъ подумать.

Когда мнѣ приходится въ ресторанномъ обиходѣ нашей офицерской жизни слышать изъ устъ солдатика «бефъ, бризе а ла модъ» или котлеты «де воляй» это только пожалуй веселитъ духъ (и способствуетъ вѣщшему пищеваренію). Я даже склоненъ бываю поощрить солдатика: «учись, молъ, можетъ быть, придется служить въ ресторанѣ и эта иностранщина тебѣ пригодится.

Когда же я слышу изъ устъ того же солдатика о томъ, что изъ «штаба» «корпуса» «ординарецъ» привезъ «парольное» приказаніе или что «командиръ дивизіона» «положилъ резолюцію» на моемъ «рапортѣ», у меня является желаніе сказать: »говорилъ бы ты, братецъ, по-русски.

Но увы, канониръ (или «фейерверкеръ-ординарецъ-телефонистъ») русской арміи не умѣетъ этого выразить по-русски.

Меня ни мало не смѣшитъ анекдотическій ординарецъ (какой-нибудь Подопригора «зъ-пидъ Пилтавы»), который запутался, говорятъ, во время рапорта во всей тарабарщинѣ, которой его немалое передъ тѣмъ время заучали и въ концѣ концовъ выругался: «тьфу, матери його бись, казавъ же имъ, що не могу...»

Одна изъ коренныхъ причинъ нашей національной болѣзни—

небреженія къ своему родному—тотъ нечистый духъ безразборчиваго заимствованія, о которомъ упоминалось выше.

Какъ знать, не обязаны ли мы арміи (т.-е. военной службѣ) воспитаніемъ и культурой этого духа въ громаднѣхъ низахъ нашего народа. Подумайте, какое громадное количество иностранныхъ словъ (обиходнаго значенія: напимѣрь, корректировать, инструкция и т. п.) уносить изъ нея крестьянинъ-солдатъ съ собою въ деревню. Вѣдь туда онъ возвращается не нескладнымъ парнемъ, какимъ уходилъ, а по своему образованнымъ человѣкомъ, такъ сказать, «интеллигентомъ».

Мудрено ли, что первое представленіе объ «интеллигентности» у него выражается въ знакомомъ намъ (по ст. г. дх въ «Русскомъ Инвалидѣ» подъ заголовкомъ «Ослабѣли»), не только въ низахъ, стремленіи держать себя и говорить не такъ какъ прочіе.

Фейерверкеръ Максимовъ <sup>2)</sup>, типа *начальствующихъ политическихъ* нижнихъ чиновъ <sup>3)</sup> психологически невозможенъ безъ своего опредѣленія квадранта, что «*ватерпасъ ни что иное есть, какъ происходитъ, что атмосферическая ртуть свое движеніе имѣетъ*». И, конечно, и онъ, какъ теперь внукъ его, окончившій учебную команду, обучая новобранца премудрости, говаривалъ тоже: «эхъ ты, деревня—не будь мужикомъ», самъ будучи глубоко корнями вросшимъ, даже при двадцати-пятилѣтнемъ своемъ срокѣ службы, въ свою родимую деревню.

Иностранщина несомнѣнно одинъ изъ пунктовъ *слабости* нашей цивилизаціи и не только «ослабѣлости», отмѣченной г. дх.

Пора отъ нея отрѣшиться и обратиться къ своему русскому, не менѣе, если не болѣе богатому выраженіями и опредѣленіями.

Пора же, наконецъ, и намъ полюбить ту безконечную красочность всего русскаго, которую такъ теперь любятъ на Западѣ.

Не презирая Запада, пора, однако, отказаться отъ стремленія слиться съ нимъ: пора признать, наконецъ, что нашъ путь иной. Позже западныхъ народовъ выступивъ на историческомъ поприщѣ, мы не переживали ни западнаго средне-вѣковья, ни реформаціи—ни всего, что легло въ основу нынѣшняго западнаго строя.

При капиталистической его нынѣшней опредѣлительности, развѣ мы и теперь не представляемъ какой-то загадкой тому же Западу, наблюдающему, проходящій въ данный моментъ черезъ нашу исторію, запоздалый актъ средне-вѣковаго явленія—переселенія народовъ—въ формѣ переселенческаго движенія въ Сибирь.

<sup>2)</sup> Л. Голстой. «Рубка лѣса».

<sup>3)</sup> Опредѣленіе автора.

Развѣ не таятъ въ себѣ побужденій родственныхъ съ побужденіями, устремлявшими народы Запада, въ XII—XIII вв. на крестовые походы, поиски уральскими казаками мистически-таинственной «Бѣлой рѣки», откуда пошла истинная церковная вѣра <sup>4)</sup>, или, ужь и вовсе безпримѣрные въ исторіи, паломничества многихъ тысячъ богомольцевъ къ Сарровскому преподобному и т. д.?

И это наше средневѣковое, какъ и весь уклонъ нашей исторіи, такъ непохожи на западные.

Гдѣ въ самомъ дѣлѣ и когда наблюдалось у насъ что либо, хотя бы нѣсколько похожее на «дурацкіе» праздники (съ ихъ «ослинымъ» ритуаломъ богослуженій—пародій).

Карнавалы эти, запрещенные Толедскимъ соборомъ, отъ времени глубокой древности западнаго христіанства вплоть до самой реформаціонной эпохи таили въ себѣ критическій духъ реформы и являлись яркимъ выраженіемъ западнаго народнаго духа.

Было бы ошибочно искать черты сходства съ ними въ нашихъ *языческихъ* торжествахъ въ честь масленицы, Ярилы, Купалы и т. д.

Западная (внутренняя) исторія—исторія борьбы городского-государственнаго уклада съ кѣдромъ. Наша исторія—эволюція идеи народности въ триединомъ ея сочетаніи съ православіемъ и самодержавіемъ.

На западѣ церковь, поборотая государственностью, отдѣлилась отъ нея—у насъ же исторически не представляется возможнымъ предполагать такого отдѣленія церкви даже въ отдаленномъ будущемъ.

На западѣ народъ, въ періодъ формации государственности, обращался къ церкви, какъ полицейскому орудію смиренія протестующихъ кострами инквизиціи,—нашъ народъ-богоносецъ никогда не взиралъ на церковь какъ на орудіе государственности и въ своемъ православіи всегда чтилъ «побѣду побѣдившую міръ» кротостью. Исторія наша не знаетъ огненной кары еретиковъ, но знаетъ примѣры самосожженія съ пѣніемъ на устахъ раскольниковыхъ «стихеръ».

Западная правда народа—правда-справедливость, догма внѣшняя государственная,—правда нашего народа, правда-истина, догма внутренняя церковно-государственная. Внутренней правды о Христѣ полонъ алканія нашъ Христовъ народъ крестьянскій («христіанскій»).

На нашихъ глазахъ, въ минуту вспышки бурныхъ западныхъ стремленій нашей интеллигенціи къ правдѣ внѣшней, народъ

<sup>4)</sup> В. Короленко. «У казаковъ».

нашъ, по мѣткому опредѣленію К. С. Аксакова (въ его извѣстной запискѣ, поданной Государю Императору Александру II) не стремящійся государствовать, полный самоуглубленнаго исканія своей правды внутренней, какъ бы согласнымъ милліоннымъ хоромъ пѣлъ свою «стихеру»:

Мнѣ ненадобенъ златъ высокъ теремъ  
Я остануся въ своей келии,—  
И я стану жить спасатися  
Своему Богу молитися.

Что этому народу Западъ? Онъ и отвергъ интеллигенцію за ея западничество.

Не въ силахъ свергнуть свыше двухвѣковое иго иностранщины, нечистымъ ядомъ своихъ словъ-заклинаній отравляющую его говоръ, онъ поневолѣ научился улавливать черты филологическаго сходства между такими словами, гдѣ о такомъ сходствѣ и рѣчи быть не можетъ (артилерія и артель, пролетарій и глаголь «пролетѣть», моторъ и моторный, т.-е. легкоподвижный и т. д.).

Какъ народная плоть, армія несомнѣнно склонна къ искорененію ненародныхъ иностранныхъ словъ. Необходимо только, чтобы въ сознаніи верховъ и низовъ арміи укоренилось отвращеніе къ вошедшему въ врожденную привычку (и привычку неопратную) заимствованіе иностранщины. Въ безконечно богатомъ словами, опредѣленіями и ихъ тончайшими оттѣнками русскомъ языкѣ, при желаніи, всегда можно найти нужныя названія для сохраняющихся только въ силу мертвой традиціи разныхъ «реляцій», «маршей», «фланговъ», «штабсъ-ротмистровъ», «дежурныхъ» и т. п.

Пора, пора объ этомъ подумать и лингвистическія способности свои, признанныя за нами всѣми народами, обратить на изученіе своего родного языка и показать себя въ этомъ не менѣе талантливыми.

*А. Бр—скій.*

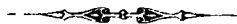

5) А. Бѣлый. «Серебряный годубъ».  
..В. Сб. № 11, 1914.



## ДУХЪ И ИНИЦИАТИВА—ВЫШЕ ВСЕГО.

### I.



В нашей статьѣ «Неотложное дѣло» <sup>1)</sup>, написанной по поводу талантливой и содержательной книги барона фонъ-Теттау—«Куропаткинъ и его помощники», томъ I, мы высказали, попутно, свой взглядъ по самому важному для военнаго вѣдомства вопросу,—о настоятельной необходимости обратить наибольшее вниманіе на лучшую подготовку офицерскаго состава арміи и особенно на выборъ старшихъ начальниковъ.

Строгій отборъ власти, отборъ благородныхъ, дѣятельныхъ, умныхъ, сильныхъ характеровъ есть величайшая изъ органическихъ функций народа, справедливо говоритъ М. Меншиковъ <sup>2)</sup>.

Никто не будетъ оспаривать ту истину, что во всякомъ дѣлѣ, и въ военномъ преимущественно, на первомъ планѣ долженъ быть поставленъ человекъ и что, въ кровавой борьбѣ на полѣ брани, побѣждаетъ, главнымъ образомъ духъ, а не матерія.

<sup>1)</sup> «Военный Сборникъ», 1913 г., № 7.

<sup>2)</sup> Письма къ ближнимъ. «Новое Время». № 13700.

Недавно изданъ русскій переводъ второго тома вышеупомяну-  
таго интереснаго труда, появленію котораго предшествовала поле-  
мика, въ неблагопріятномъ для нѣмецкаго автора смыслѣ, было вы-  
сказано, что «Теттау ядовитъ и враждебенъ. Читая, будемъ пом-  
нить: это писалъ чужой» <sup>3)</sup>).

Мнѣнія бывають, конечно, разныя, но при самой строгой оцѣнкѣ  
труда барона Теттау, нельзя все таки не отдать справедливости  
автору въ солидномъ знаніи военнаго дѣла, большой наблюдатель-  
ности, искусной сортировкѣ обширнаго матеріала и наличіи ли-  
тературнаго таланта.

Познакомиться, хотя бы и съ враждебной критикой нашего  
высшаго командованія, въ минувшіе тяжелые годы, весьма важно  
для пользы дѣла, — ибо замѣченные крупные недостатки, въ крова-  
вой борьбѣ на поляхъ Манчжуріи, надо изучить основательно, честно  
признаться въ своихъ ошибкахъ и твердою рукою повести дѣло  
такъ, чтобы обнаруженные промахи поскорѣе исправить и къ гря-  
дущему экзамену на полѣ чести явиться не только съ присушею  
намъ доблестью, но и съ солиднымъ знаніемъ военнаго дѣла, въ  
духъ современныхъ требованій.

Конечно «чужой» можетъ сгустить краски, больше чѣмъ свой;  
однако, голосъ посторонняго человѣка, хорошо изучившаго пред-  
метъ, лично много видѣвшаго и независимаго въ своихъ мнѣніяхъ,  
весьма цѣненъ и прислушаться къ нему далеко не лишнее.

## II.

Съ горькимъ чувствомъ читаешь разборъ Ляоянскаго боя. Тя-  
желая картина развертывается передъ глазами... Какъ неумѣлы  
распоряженія и дѣйствія команднаго состава, какая нерѣшитель-  
ность кругомъ, какое отсутствіе энергіи и всякой инициативы!

Авторъ сгущаетъ краски, но, въ общемъ, даетъ картину прав-  
дивую.

Главная причина нашего пораженія въ томъ, что слабый пол-  
ководецъ никогда не предпринималъ энергичныхъ дѣйствій, слиш-  
комъ боялся за тылъ, преувеличивалъ силы противника и все смотрѣлъ  
не впередъ, а назадъ; заботы о тылѣ парализовали всѣ его боевые  
порывы, если таковыя проявлялись иногда даже въ слабой сте-  
пени.

Авторъ справедливо подчеркиваетъ, что обстановка во всѣхъ

<sup>3)</sup> «Русскій Пивалидъ», № 12. Рецензія А. Свѣчина.



отношеніяхъ складывалась благопріятно для нашей арміи и побѣда подъ Ляояномъ была не только возможна, но «прямо давалась въ руки».

Бывшій начальникъ штаба Скобелева, къ сожалѣнію, не ясно усвоилъ себѣ наставленія талантливаго русскаго витязя, что передъ рѣшительнымъ сраженіемъ отнюдь не слѣдуетъ задаваться излишними заботами о сообщеніяхъ и флангахъ, потому что «въ случаѣ побѣды никто въ тылу не посмѣетъ шевельнуться» и что «побѣда все исправитъ».

Вѣчныя колебанія и нерѣшительность дѣйствій командующаго арміей подорвали вѣру въ твердость его рѣшеній; эти же колебанія парализовали всякую энергію его сотрудниковъ на ратномъ полѣ.

Пассивность дѣйствій повела къ тому, что Куропаткинъ выпустилъ инициативу изъ рукъ и вмѣсто удара сильнымъ кулакомъ, къ чему представлялась возможность, въ виду его перевѣса въ силахъ, онъ все удлинялъ фронтъ своихъ растянутыхъ позицій, думая заткнуть всякое отверстіе.

Нѣкоторое проявленіе инициативы частными начальниками поддержки не встрѣтили и не привели къ должнымъ результатамъ.

Справедливость требуетъ замѣтить, что многіе крупные начальники, съ своей стороны, ничего не дали и потому нельзя сдѣлать отвѣтственнымъ одного генерала Куропаткина, который не находилъ поддержки ни у одного изъ своихъ помощниковъ.

Переходъ Куроки на правый берегъ р. Тайцзыхе былъ крайне рискованъ и его рѣшеніе, основанное на совершенно невѣрномъ пониманіи положенія русской арміи, могло привести къ пораженію не только непосредственно подчиненныхъ ему войскъ, но и всей японской арміи, если бы русскіе начальники вѣрно оцѣнили обстановку и проявили какую нибудь инициативу.

Успѣхъ Куроки доказываетъ, по мнѣнію барона Теттау, что смѣлое и энергичное рѣшеніе, исполненное вполне настойчиво, иногда болѣе разумно и приводитъ къ вѣрному успѣху, чѣмъ долгое размышленіе и колебаніе, отъ котораго нельзя ждать рѣшительнаго результата.

Генераль Куропаткинъ, говоритъ авторъ, былъ чуждъ мысли о возможности погибнуть со славой: онъ боялся больше всего отвѣтственности и выбиралъ такое рѣшеніе, которое никакого рѣшительнаго успѣха дать не могло, но не приводило также и къ большому риску.

Побѣда непрѣмѣнно была бы достигнута русскими войсками, если бы только у командующаго арміей хватило твердой воли атаковать непріятеля всѣми своими войсками, съ цѣлью добиться побѣды во чтобы то ни стало, хотя бы цѣною гибели.

Безъ твердой надежды на успѣхъ, не можетъ быть достигнута побѣда; оттого то Куропаткинъ и велъ свои арміи отъ пораженія къ пораженію, что онъ не воспиталъ въ своей душѣ непоколебимую вѣру въ побѣду, что замѣтно сквозило во всѣхъ его дѣйствіяхъ.

Этому отсутствію вѣры въ побѣду надъ противникомъ, которое мы видимъ у генерала Куропаткина и его помощниковъ, русская армія обязана своими поражениями подъ Ляояномъ и Мукденномъ.

Наоборотъ, японцы блестящимъ успѣхомъ обязаны самопожертвованію своихъ войскъ, смѣлымъ и рѣшительнымъ дѣйствіямъ начальниковъ, которые, быть можетъ, не всегда дѣйствовали соотвѣтственно обстановкѣ, но за то оправдали изреченіе Клаузевица: «Благо той арміи, въ которой даже не своевременно часто прорываются смѣлость и рѣшительность. Это ростъ буйный, но указывающій на здоровую почву...»

### III.

Переходя къ разбору Шахейскаго наступленія, баронъ Теттау снова особенно сильно подчеркиваетъ плохую подготовку старшихъ начальниковъ, недостатокъ у нихъ инициативы, рѣшимости и твердой воли.

Можно не соглашаться съ авторомъ въ нѣкоторыхъ частностяхъ; признать, что краски также сгущены, но нельзя отказать ему въ рѣдкой наблюдательности, умѣніи разобраться въ обстановкѣ; картина имъ нарисованная, хотя и крайне обидная для нашего самолюбія, въ общемъ, вѣрна.

Несмотря на то, что нравственный духъ русской арміи послѣ Ляояна воспрянулъ, говоритъ баронъ Теттау, уже было мало довѣрія къ вождямъ, репутація коихъ была сильно подорвана; недоставало краеугольнаго камня—довѣрія къ собственнымъ силамъ.

Старая истина подтверждается: успѣхъ войны зависитъ не столько отъ искусно составленнаго операціоннаго плана, сколько отъ твердо принятаго энергичнаго рѣшенія главнокомандующаго, отъ стойкой воли какъ его самого, такъ и войсковыхъ начальниковъ, разъ принятое рѣшеніе осуществить безъ всякихъ колебаній.

Въ Шахейскомъ наступленіи, представлявшимъ по мнѣнію барона Теттау какую то «каррикатуру на наступленіе», не было искуснаго плана, а въ особенности энергичнаго исполненія... Въ общемъ выводѣ, авторъ приходитъ къ заключенію, что «не въ условіяхъ мѣстности и разныхъ другихъ обстоятельствахъ надо искать причину провала наступленія, а въ отсутствіи сильной воли и энергіи при выполненіи операціи».

Горькая правда, иногда рѣзко выраженная, проходитъ красною нитью при анализѣ нашихъ дѣйствій...

Разбираемая книга особенно цѣнна въ томъ отношеніи, что она вполне наглядно выставляетъ главные наши недостатки и тѣмъ помогаетъ намѣтить мѣры, съ цѣлью освободиться отъ нихъ возможно скорѣе.

Все дѣло въ людяхъ, а остальное приложится... Если мы раньше мало обращали вниманія на солидную подготовку и правильный выборъ военачальниковъ, достойныхъ нашей доблестной арміи, репутація которой, не смотря на недавно нережитыя тяжелыя испытанія, установилась прочно, то тѣмъ болѣе надо теперь принять всѣ мѣры для наилучшаго разрѣшенія этого неотложнаго дѣла.

Старшій начальникъ не можетъ, ограничивать свою дѣятельность однимъ контролемъ и критикой, а долженъ принимать больше участіе въ совмѣстной съ войсками работѣ, для улучшенія ихъ тактической подготовки, для полнаго объединенія взглядовъ своихъ подчиненныхъ и устраненія ошибокъ, вредно отзывающихся на совмѣстныхъ операціяхъ крупныхъ войсковыхъ частей.

Только при умѣломъ и энергичномъ руководствѣ свыше, наше полевое дѣло наладится въ должной степени и въ случаѣ новаго столкновенія на полѣ брани уже не придется наблюдать того прискорбнаго явленія, о которомъ упоминаетъ баронъ Теттау въ слѣдующихъ выраженіяхъ: «Получалось впечатлѣніе, точно всѣ эти командные начальники являлись только зрителями незначительныхъ маневровъ, а не руководителями важнаго боя...»

Авторъ неоднократно подчеркиваетъ и выражаетъ удивленіе, что генераль Куронаткинъ, правильно рассуждая объ ошибкахъ и упущеніяхъ своихъ помощниковъ, упускаетъ изъ виду, что эти недостатки встрѣчаются и въ его собственныхъ дѣйствіяхъ.

Развѣ не ясно, что говорить и критиковать легче, чѣмъ самому дѣлать? Надо лично больше работать и учить другихъ не только словомъ, но и дѣломъ, чтобы готовить дѣйствительно выдающихся начальниковъ, которые сумѣли бы избѣгать крупныхъ оши-

бокъ, отзывающихся нерѣдко такъ тяжело на судьбѣ арміи и цѣлаго государства.

Развѣ можно хорошо воспитать и обучить армію, если начальники не твердо знаютъ свое дѣло, слабы характеромъ, не самостоятельны, боятся отвѣтственности, вмѣшиваются въ мелочи и убиваютъ всякую инициативу, не обладаютъ совершенно педагогическими способностями, а подчасъ и равнодушны къ исполненію своихъ обязанностей?

Неужели же вяжется съ пониманіемъ дѣла такое распоряженіе, когда дается «особое указаніе», съ «дополнительными объясненіями», въ которыхъ старшій начальникъ, не имѣя понятія о мѣстныхъ условіяхъ, ни о ближней обстановкѣ, счелъ возможнымъ дать точную схему атаки, обнимающую «два различныхъ случая» или когда во время боя «требуется представленіе памятныхъ записокъ, составленіе кроки и плана атаки такихъ мѣстныхъ предметовъ, которые, въ сущности, не имѣютъ никакого важнаго значенія».

Эти факты взяты изъ жизни и они отчетливо свидѣтельствуютъ о хронической болѣзни тактическаго характера въ нашей арміи, излечить которую необходимо радикально, если бы даже для этого пришлось употребить и героическія средства.

Нѣтъ надобности называть имена, но трудно не согласиться съ суровымъ приговоромъ бар. Теттау и не признать, что многіе начальники въ минувшую войну оказались слабо подготовлены и были далеко не на высотѣ своего положенія.

А вѣдь поздно креститься, когда громъ грянетъ!

Надо раньше серьезнѣе подумать о болѣе удачномъ разрѣшеніи этого важнаго вопроса, такъ какъ въ соотвѣтственной подготовкѣ, умѣломъ выборѣ и выдвиженіи старшихъ начальниковъ, именно такихъ, которые сумѣютъ въ нужную минуту повести армію по пути чести и славы, кроется залогъ будущихъ побѣдъ, такъ настоятельно необходимыхъ для дальнѣйшаго процвѣтанія нашей великой родины.

Намъ нужно создать побольше «мастеровъ побѣдъ, а не отступленій», а для этого надо вести подготовку офицерскаго состава такъ, чтобы подъ рукою постоянно было больше живого матеріала для выполненія нашего труднаго дѣла, ибо только при этомъ условіи значительно облегчится выборъ дѣйствительно лучшихъ военачальниковъ, крайне необходимыхъ на высшихъ постахъ и безъ личія которыхъ нельзя достигнуть крупныхъ успѣховъ на поляхъ битвъ.

А, вѣдь, этихъ результатовъ и ждетъ государство отъ своей арміи, представляющей цвѣтъ ея населенія и поглощающей такія громадныя средства!

Не слѣдуетъ забывать уроковъ исторіи и будемъ твердо помнить, что «только добросовѣстно выведенное изъ нихъ поученіе и неустанная работа надъ собой могутъ насъ привести къ возстановленію легкомысленно попоранной славы русскаго оружія» <sup>4</sup>).

#### IV.

Останавливаясь на подготовкѣ нашей къ дальнѣйшимъ дѣйствіямъ послѣ Шахе, баронъ ф. Теттоу обращаетъ особое вниманіе на непрерывную разработку операціонныхъ плановъ, памятныхъ записокъ, составленіе разныхъ проектовъ, инструкцій и т. п., которые образовали собою настоящій письменный потопъ, способный убить всякій порывъ энергіи.

Чернила лились ручьями; много дѣльныхъ мыслей появилось, пожалуй, на бумагѣ, но ни одна изъ нихъ не была осуществлена на дѣлѣ.

То, чего недоставало главнокомандующему въ области широты взглядовъ и рѣшимости полководца, онъ старался замѣнить неутомимымъ трудомъ за письменнымъ столомъ.

Всѣми этими указаніями, предписаніями и поученіями убавилась въ зародышѣ всякая инициатива.

Все ожидали полного выясненія обстановки, чего на войнѣ почти никогда не бываетъ.

Малѣйшее проявленіе самостоятельности и личнаго почина встрѣчали крайнее неодобреніе, и нельзя удивляться тому, что мы почти не встрѣчаемъ стремленія къ проявленію инициативы, если принять во вниманіе, что бездѣтельность начальниковъ легко прощается и даже ободряется, тогда какъ дѣйствія самостоятельныя, въ особенности если они сопряжены съ жертвами, считаются преступными.

Почти во всѣхъ сраженіяхъ причины пораженій русскихъ войскъ, говоритъ далѣе авторъ, кроются не въ недостаткахъ боевой подготовки, боевыхъ формъ строя или матеріальной части, а единственно только въ томъ, что командному составу не доставало нравственнаго духа.

Въ послѣдней главѣ баронъ Теттоу приходитъ уже къ катего-

<sup>4</sup>) «Новое Время» № 13698. статья Г. А. Семенова Тянь-Шанскаго.

рическому выводу, что «не лучшая подготовка войскъ или матеріальная сторона японской арміи дали побѣду японцамъ, а превосходный нравственный духъ ихъ войскъ и начальниковъ сдѣлалъ ихъ побѣдителями» и что «особенно важна подготовка головы и сердца солдата, воспитаніе его нравственного духа».

Еще болѣе важнымъ факторомъ, повліявшимъ на исходъ Русско-японской войны, является личный составъ командныхъ начальниковъ, и кровавая борьба на поляхъ Манчжуріи подтвердила лишній разъ, что «воспитаніе начальниковъ въ духѣ самостоятельной дѣятельности, готовой ко всякой отвѣтственности, является главнѣйшею цѣлью каждой арміи. отъ достиженія которой зависитъ все ея благо».

Уроки Русско-японской войны, говорить въ заключеніи баронъ Теттау, не даютъ въ сущности ничего новаго, они только подкрѣпляютъ старыя истины, которыя легко забываются въ мирное время.

Надо постоянно помнить, что начало и конецъ военнаго дѣла заключаются въ одной слѣдующей истинѣ: «для веденія войны требуется энергія, рѣшимость и твердая воля».

## V.

Въ своемъ интересномъ и поучительномъ трудѣ талантливый авторъ рельефно выставляетъ наши крупныя недостатки, главнымъ образомъ въ дѣлѣ руководства и веденія войны.

Полезно хорошенько ознакомиться съ этой книгой и, основательно уяснивши себѣ наши промахи, приложить всѣ усилія къ тому, чтобы на будущее время какъ въ своей личной дѣятельности, такъ и въ работѣ своихъ подчиненныхъ не допускать подобныхъ гибельныхъ ошибокъ.

Частое указаніе барона Теттау, что обстановка на театрѣ войны и на полѣ сраженія нерѣдко складывалась для насъ благопріятно и что побѣда иногда была близка, — очень знаменательно и наводитъ на бодрья размышленія.

Хотя эти намеки и усиливаютъ горечь перенесенныхъ нами поражений, но въ то же время ясно говорятъ, что при дружной, умѣлой и энергичной работѣ начальниковъ всѣхъ степеней въ духѣ современныхъ требованій военной науки и при извѣстныхъ всѣмъ положительныхъ качествахъ нашей доблестной арміи отмѣченные серьезные недочеты исправить вполне возможно.

Безпощадная, подчасъ злая, но во многомъ справедливая критика нашего неумѣнья вести войну, должна поднять нашу энергію и побудить приложить благородныя усилія къ тому, чтобы исправить тѣ крупныя недостатки, вслѣдствіе которыхъ мы проиграли кампанію.

Всякому понятно, что сдѣлать это надо какъ можно скорѣе, чтобы во всеоружіи доблести, силы и умѣнья встрѣтить грозныя надвигающіяся событія.

Мы думаемъ, что произведенія, подобныя труду барона фонъ-Теттау, при внимательномъ и серьезномъ къ нимъ отношеніи, принесутъ несомнѣнно пользу нашей арміи.

Считаемъ, однако, необходимымъ оговориться, что, читая эту книгу, надо поставить себѣ цѣлью лишь основательно выяснить и понять свои ошибки, чтобы въ будущемъ не допускать ихъ повторенія и, конечно, отбросить въ сторону злорадную критику начальствующихъ лицъ, которыя, быть можетъ, сознавая свои промахи, добросовѣстно готовятся къ будущей работѣ на полѣ брани, черпая въ прошломъ тяжеломъ опытѣ надежду еще достойно послужить своей Родинѣ.

Мы не боимся критики, ибо вѣримъ въ мощь родной арміи и вполне убѣждены, что она найдетъ въ себѣ достаточно силъ, чтобы загладить свои ошибки и, воспрянувши духомъ, удержать за собою среди вооруженныхъ силъ народовъ то почетное мѣсто, которое ей по праву принадлежитъ.

*Д. Баланинъ.*

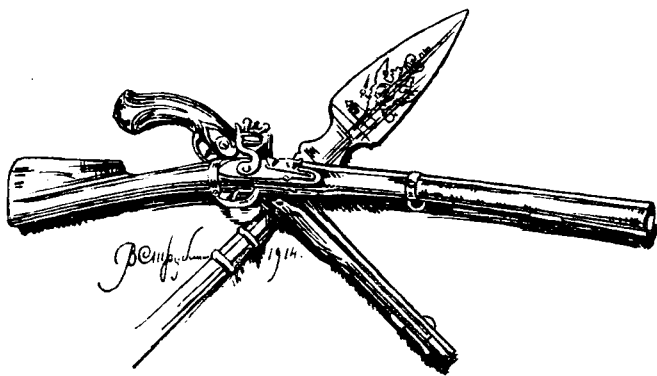



\* \* \*

Отчего подь солнца яркими лучами  
Таесть снѣгъ въ долинахъ и течеть ручьями?  
Отчего ихъ рокоть будить жизнь природы?  
Отчего не стало зимней непогоды?  
Отчего такъ громко пѣсня птички льется  
И цвѣтовъ весеннихъ аромать несется?  
Отчего пригрѣтый милыми глазами  
Таесть ледъ на сердцѣ и течеть слезами?  
Отчего тѣ слезы будять жажду счастья?  
Отчего не стало на душѣ ненастья?  
Отчего сильнѣе, чаще сердце бьется  
И любви всесильной тихо пѣсня льется?

\* \* \*

Не одну, не двѣ—много пѣсень пѣлъ  
Я тебѣ, мой другъ;  
Только все не то... Не излить души,  
Не сказать всего!  
Видно, нѣтъ и словъ на землѣ такихъ,  
Чтобъ раскрыли грудь.  
Чудный вечеръ былъ... Я къ окну присѣлъ,  
И взгрустнулось мнѣ...  
Вдругъ, въ ночной тиши соловей запѣлъ!  
Его пѣснь безъ словъ,  
Но я замеръ весь, жадно пилъ ее!  
И когда онъ смолкъ,  
Много-объ, много далъ, чтобъ тебѣ у ногъ  
Такъ безъ словъ пропѣть...

*В. Тулебичъ.*





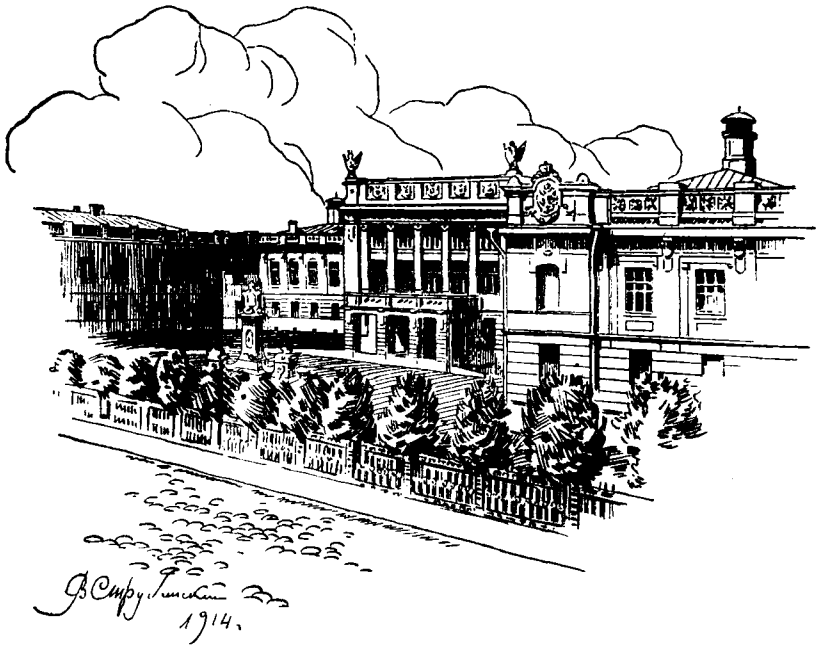

Сохрани насъ Богъ оказаться гасильниками  
любви къ военному дѣлу.

**Н**е найдется человѣка, который бы не подтвердилъ справедливости психологическаго наблюденія: всѣ окружающіе предметы, дѣйствія, поступки, вообще жизнь даннаго момента окрашивается испытываемымъ въ этотъ моментъ чувствомъ.

Человѣкъ счастливъ—всѣ люди, предметы, явленія природы, жизнь—окрашена пріятною розовою краскою.

У человѣка горе, непріятность—и все окружающее принимаетъ непріятный оттѣнокъ.

Съ такой окраской все окружающее за данное время въ данномъ мѣстѣ запечатлѣвается въ памяти. И вотъ когда человѣкъ вспоминаетъ про дѣло, предметъ того времени, когда онъ терпѣлъ непріятности, вмѣстѣ съ этими образами поднимается и сопровождавшее ихъ непріятное чувство.

Это особенно рельефно выказывается при путешествіяхъ. Лю-

*бятъ* и съ удовольствіемъ вспоминають не красивѣйшія и лучшія на самомъ дѣлѣ мѣста, города и пр., а тѣ, въ которыхъ путешествуя испыталь счастье или удовольствіе, пріятность. Наоборотъ, самыя роскошныя мѣста, величавыя картины, но сопряженныя съ несчастіемъ или непріятнымъ чувствомъ, вспоминаются какъ нехорошія, непріятныя.

Вотъ вы пріѣхали въ городъ: утренняя свѣжесть, мягкіе лучи солнца, какъ будто вымытая зелень деревъ, чистота—возбуждаютъ пріятное чувство; мало того, вы еще въ этомъ городѣ получили удовольствіе. И всегда при воспоминаніи объ этомъ городѣ будетъ подниматься пріятное чувство въ связи съ утренними свѣжими лучами солнца, вымытою зеленью деревъ и пр., а также съ пережитымъ тогда удовольствіемъ. Вы будете говорить, что вамъ этотъ городъ нравится, что вы его любите.

Чувство жизнерадостности дѣтства окрашиваетъ въ пріятный розовый цвѣтъ воспоминанія о всемъ томъ, что окружало это дѣтство, хотя бы это все окружающее относительно было бы очень не розово, а просто сѣро и даже беспросвѣтно-темно. Только такой смыслъ и имѣеть строфа:

„Что пройдетъ, то будетъ мило“.

потому что никогда не будетъ милымъ для человѣка воспоминаніе о мѣстѣ, людяхъ, заставившихъ пережить непріятное чувство: не будетъ милымъ воспоминаніе о предателѣ, измѣнѣ, позорѣ, возмутительной несправедливости, наглой лжи, насиліи, униженіи и пр., и пр.

И если воспоминаніе о пройденномъ является «милымъ», то это обозначаетъ связь его не съ предательствомъ, измѣной, позоромъ, несправедливостью, наглою ложью, насиліемъ, униженіемъ и пр., а съ чѣмъ нибудь другимъ, притомъ окрашеннымъ пріятнымъ чувствомъ.

Никогда не можетъ быть милымъ воспоминаніе о претерпѣнномъ униженіи, подломъ насиліи, нанесенномъ оскорбленіи. Не будетъ милымъ и воспоминаніе о всемъ окружающемъ: человѣкѣ, мѣстѣ, даже самомъ дѣлѣ (занятіи), являющимся причиною претерпѣннаго. Вызванный воспоминаніемъ фактъ насилія, оскорбленія, униженія, окрашенный непріятнымъ чувствомъ, поднимаетъ съ собою по законамъ ассоціативной памяти и всѣ предметы, связанные съ этимъ фактомъ, а съ ними и сопровождающія чувства.

Не только человѣкъ, совершившій возмутительную несправедливость, насиліе; нанесшій оскорбленіе, подвергшійся униженію,

но самое дѣло, занятіе становится непріятнымъ, иногда отвратительнымъ, если сопряжено даже съ меньшими непріятностями по службѣ.

Все это вѣдомо по теоріи всѣмъ, но часто упускается въ жизненномъ обиходѣ и вотъ на эти-то хотя и рѣдкіе въ нашей арміи случаи я и собирался обратить вниманіе военной мысли настоящей статьей.

У нѣкоторыхъ изъ насъ не всегда достаточно уравновѣшенности, англійскаго хладнокровія и невозмутимости, чтобы ровно и съ полнымъ спокойствіемъ вести воспитаніе и обученіе. Нужно избѣгать бить по чувствамъ, по чувству, а болѣе упираться на логику. Перевѣсь же чувства надъ логикой, по опредѣленію психіатровъ, есть нарушеніе душевнаго равновѣсія, нервозность, невращенія.

Если въ учебное дѣло, въ какую-либо его ячейку закрадется подобная нервозность, она можетъ повести за собой апатію, даже отвращеніе не только къ дѣлу, а даже и къ средѣ. Это можетъ повести къ желаніямъ переводиться въ другія части и даже уйти со службы.

Конечно, трудное дѣло сочетать требовательность и строгость съ устройствомъ для обучаемаго и подчиненнаго пріятности службы и жизни, но мы вѣдь изслѣдуемъ и чертимъ идеалы, а съ точки зрѣнія послѣднихъ установленіе именно такого отношенія между способами, манерой обращенія и задачами воспитанія и обученія въ арміи и является настоящимъ.

Не всегда же негодность человѣка и, какъ слѣдствіе, суровое обращеніе съ нимъ являются причиной подсчитыванія имъ оставшихся до отставки и пенсіи годовъ, мѣсяцевъ, дней и часовъ... Вотъ на эти прискорбные случаи, у насъ болѣе рѣдкіе, чѣмъ въ грубой нѣмецкой и полной интригами австрійской арміяхъ и слѣдуетъ обратить въ будущемъ вниманіе реформаторамъ. Это очередное улучшеніе нравовъ послѣ того, какъ у насъ была въ свое время одержана крупная побѣда надъ рукоприкладствомъ по отношенію къ нижнимъ чинамъ. На очереди истребленіе всякой неровности отношеній къ солдатамъ и въ особенности къ офицерамъ.

Надо сказать, что по добродушію и доброжелательности славянской природы, эта неровность, особенно въ сторону грубости, нудности, пиленія, скопирована была у насъ съ германскихъ образцовъ, почитавшихся спасительными и по этой части.

Слава Богу, что эти не частые образцы являлись у насъ дѣ-

ломъ наноснымъ, привитымъ насильно, почему и легко будутъ выметены вмѣстѣ съ остальными германизмами изъ обихода. Известно, что въ Германіи, подъ видомъ послушанія и дисциплинированности, часто процвѣтало тупое перенесеніе ударовъ по чувству достоинства и чести, по совѣсти, по нравственному чувству, по чувству справедливости и стало высоко цѣниться въ военномъ бытѣ.

Избави Богъ насъ отъ этого пути—вотъ почему даже рѣдкіе спорадическіе случаи такихъ отношеній должны искореняться.

Нужно не давать раздваиваться двумъ вещамъ—требованіямъ, идеаламъ, теоретическимъ примѣрамъ и жизни. Если вы въ приказахъ говорите о любви къ военному дѣлу, къ службѣ, къ чести... то и въ обращеніи слѣдуетъ избѣгать всего того, что можетъ окрасить работу въ этихъ направленіяхъ фальшью, прогрессирующею недоброжелательностью, грубостью и безцеремонностью въ обращеніи, незаконностью, я не говорю уже про униженія и оскорбленія, хотя бы самыя тонкія, замаскированныя.

Для борьбы съ такими явленіями, какъ показываетъ опытъ, надо тщательно и осторожно пересматривать случаи, когда, напримеръ, удаляется, особенно по своей волѣ, со службы офицеръ. Надо осторожно, не компрометируя до времени никого, убѣдиться, есть ли то неисправимая строптивость, нетактичность, апатичность, неуживчивость, или же при создавшемся сочетаніи характеровъ это есть плодъ вещей, устранимыхъ, часто однимъ перемѣщеніемъ лицъ.

Только недалководность и увлеченіе германскими образцами заставляють иныхъ думать, что военное дѣло требуетъ грубой простоты обхожденія, суровости, мирится съ униженіемъ и налетомъ оскорбительности отношеній, съ нервозностью или даже съ истеричностью распоряжающихся, командующихъ.. Конечно, это заблужденіе.

Въ Германіи «дерганіе» и «обрываніе» составляетъ особый кутьтъ. Отсюда происходитъ знаменитый «цукъ», перекочевавшій и въ инныя наши школы гражданскія и военныя. Этотъ «цукъ», столь заманчивый иногда въ школахъ, вродѣ посвященія въ рыцари или вродѣ прохожденія цѣлой школы терпѣнія и искуса, и есть родоначальникъ послѣдующихъ отношеній на службѣ, противъ которыхъ мы и призываемъ ополчиться, когда настанетъ время старательнаго выметанія всего нѣмецкаго—наноснаго—изъ арміи.

Дергать возможно въ разныхъ видахъ и дѣло изслѣдователя ихъ срисовать съ жизни. Часто творцы того или другого способа дерганія сами не сознають, въ чью руку они играютъ. Къ дерганью надо отнести чрезмѣрные требованія, особенно въ обычное время, со звываніемъ къ самопожертвованію, высотъ долга службы. Такіявысокія вещи, какъ и имя Господне, не должны произноситься всуе и по незначашимъ случаямъ и тамъ, гдѣ, очевидно, что требуется лишнее. Затѣмъ, тамъ, гдѣ мечутся, гдѣ видимо не имѣють твердаго плама, направленія, гдѣ впадаютъ въ панику передъ начальствомъ... тамъ безусловно подчиненные испытываютъ нѣкоторое дерганье. Наша дальневосточная неудача съ ея послѣдующими экстренными реформированіями и переучиваніями внесла свою долю дерганія въ служебный обиходъ и можетъ быть мѣстами и временами это для иныхъ лицъ казалось невыносимымъ, особенно въ строю. Конечно, въ будущемъ надобно учесть и это при перестройкѣ армейскаго быта и отношеній на новый, болѣе русскій ладъ, что послѣ успѣшной войны будетъ не трудно.

Одинъ фактъ возбуждаетъ большія неудовольствія въ арміи — это разложеніе наказанія, за проступокъ младшаго, по всѣмъ ступенямъ лѣстницы начальниковъ вверхъ, по прусскому образцу. Дѣло въ томъ, что задатки преступности, испорченности, если не прямыя цвѣтуція эти качества, приносятся новобранцемъ въ армію и не всегда въ силахъ начальниковъ перевоспитать такихъ субъектовъ. Можетъ быть военно-судебнымъ властямъ придется въ будущемъ болѣе работать надъ выясненіемъ того, порядки ли части, недостатокъ воспитанія воинскаго или неисправимость натуры породили тотъ или другой проступокъ. Безъ такого же изслѣдованія валовое обвиненіе цѣлой лѣстницы начальниковъ не всегда можетъ быть правильнымъ и будетъ поэтому окрашивать для нихъ въ непріятный колоритъ всю службу и гасить самую охоту къ военному дѣлу. Ибо часто отвѣтъ за проступокъ часового скорѣе можно поставить въ счетъ родителямъ, гражданскимъ начальникамъ, не обработавшимъ достаточно лицо, идущее служить, въ смыслѣ чести отношенія къ своему долгу.

Въ гражданскихъ школахъ воспитатели и учителя очень часто, а то и никогда, не отвѣчаютъ за плохихъ учениковъ, за ихъ шалости, поведеніе, почему и не имѣють нужды скрывать ихъ проступки. Правда отвѣтственность за воспитаніе ляжетъ обязательно и на нихъ при будущемъ переустройствѣ школы, но пока приходится встрѣчать такія сравненія, и ихъ долженъ отмѣтить изслѣ-

дователь, старающійся обнаружить справедливыя и несправедливыя (заблуждающіеся) сѣтованія на тяжесть службы.

Много сѣтовали передъ войной въ арміи на раздѣленіе по формѣ служебныхъ и частныхъ отношеній, на прусскій образецъ, что сказалось изгнаніемъ сердечности, веселости и задушевности и въ напусканіи на себя дѣланности, хорошо раскрываемой инстинктомъ. Въ эту дѣланность и вставлялись нѣкоторыми рѣзкость и грубость, какъ необходимые атрибуты. Иные считали, что имена и отчества годятся только для салоновъ и вечеровъ, а для службы одни чины и званія. Въ этомъ мнѣніи строго надо отгородить дѣйствительную фамиллярность, мѣшающую дисциплинѣ, отъ простоты отношеній, ей способствующей по особенностямъ славянскихъ натуръ.

Справедливо и то, что самое вызвышенное требованіе сверху внизъ, по относительной грубости низовъ, можетъ породить такое исполненіе, которое въ корнѣ можетъ уничтожить благою мысль высшей инстанціи. Для этого часто достаточно прямолинейности и шаблонности приложенія того или другого начала, какъ мы указывали раньше въ примѣрѣ разложенія вины часового на всѣхъ ближайшихъ его начальниковъ.

Потомъ еще двѣ вещи считаются въ арміи «отравляющими» жизнь: замѣна обученія экзаменованіемъ и мелочный контроль, о чемъ не разъ поднимались въ печати обширныя обсужденія. Новый порядокъ, начавшій заводиться передъ войной и обязывавшій начальниковъ, не только упрекать, но и показать лично, какъ исправить недочетъ—являлся крупнымъ шагомъ въ данномъ отношеніи. Оставалось уничтожить только еще болѣе досадную вещь, пересѣченіе сосѣднихъ сферъ вѣдѣнія сосѣднихъ инстанцій, что тоже начато, предоставленіемъ низшимъ инстанціямъ больше свободы и независимости дѣйствій.

Хочется провести параллель.

Воззваніе Гарибальди съ одной стороны о военныхъ лишеніяхъ, а съ другой—перечень того, что охлаждаетъ влеченіе къ военной службѣ, въ результатъ можно сказать, что насколько за первыми мытарствами пойдутъ безропотно, настолько вторыя слѣдуетъ искоренять, чтобы устранить въ душахъ военныхъ тотъ колоритъ недовольства и апатіи, который хуже всякаго ропота.

Гарибальди взывалъ:—«Солдаты, вотъ что я предлагаю тѣмъ, кто пойдетъ за мной: голодъ, холодъ, зной; ни хлѣба, ни казармъ, ни припасовъ; за то—постоянныя тревоги, сраженія, форсирован-

ные марши, атаки въ штыки... Кто любитъ Отечество, пусть слѣдуетъ за мной...»

Уродливости же армейскаго уклада, если ихъ помѣстить въ такую же тираду, вызовутъ прежде всего заключеніе самого зовущаго о ихъ возможно скорѣйшемъ уничтоженіи. Съ высоты любви къ Отечеству всѣ эти дерганья, пересолы требованій, всѣ эти приспособленія войсковыхъ отношеній на прусскій, неудобный образецъ, всѣ эти замѣны логики доводовъ срывами сердца, нервничаніемъ и разносами, мелочнымъ контролемъ и разложеніемъ на всѣхъ чужой вины...—все это мелочи, мелкіе уколы и шипы, въ сравненіи съ лишеніями военнаго времени, о которыхъ говоритъ Гарибальди. И можетъ быть въ военное время они могутъ, переплетаясь съ военными лишеніями, не охлаждать боевого пыла, но въ мирное, учебное и подготовительное время это досадныя и вредныя плевелы на армейской нивѣ и могутъ явиться гасильниками любви къ военному дѣлу.

У японцевъ образцовая доброжелательность служебныхъ отношеній, и у нихъ мы скорѣе должны брать примѣръ, чѣмъ у жестокихъ германцевъ. У японцевъ высокая тактичность и мягкость служебныхъ отношеній, по словамъ Клодта (его рѣчь, какъ депутата въ 1906 году), приводитъ къ сплошной почетности и заманчивости военной службы уже въ мирное время. И если у насъ кое кто идетъ въ мирное время служить не особой охотой, а иной глядитъ изъ строя съ завистью на гражданскую службу, то это одно учить насъ отнестись внимательнѣе къ переустройству всего уклада служебныхъ отношеній, дабы сдѣлать службу съ этой стороны столь же пріятной какъ у японцевъ.

Надо уподобиться умнымъ родителямъ, принимающимъ мѣры, чтобы ребенокъ не получалъ отвращенія, а полюбилъ бы ученіе, дѣло. Для этого тутъ и тамъ надо поступать аналогично, стараясь удалить все то, что портитъ впечатлѣніе, что непріятно дѣйствуетъ на душу. Въ данномъ случаѣ рѣчь идетъ о душѣ арміи, отъ которой столь зависитъ духъ ея.

И какъ не возблагодарить небо, что мы не старались быть слишкомъ ревностными послѣдователями германо-австрійской суровой, а иногда и истязательной системы армейскаго обхожденія съ подчиненными. Надо думать, что отрицательныя черты германской военной системы, которыя принесли имъ эти неудачи и напрасныя кровопролитія, содержали среди себя и эту суровость,

оскорбительность служебныхъ отношеній, на соринки которыхъ мы жалуемся у себя. Тамъ это было сплошь.

Всѣмъ хорошо извѣстно надменное и презрительное отношеніе германскихъ офицеровъ о своихъ солдатахъ, какъ матеріаль трудно воспитываемомъ и обучаемомъ по правиламъ педантической искони нѣмецкой школы. Эти отзывы они дѣлали не только дома, въ Германіи, у себя, а и передъ иностранцами; всѣмъ извѣстенъ случай изъ недавняго времени, какъ одинъ высокопоставленный нѣмецъ завидывалъ нашимъ менѣе грамотнымъ и менѣе, казалось, культурнымъ солдатамъ, которыхъ по его, легче было бы готовить, чѣмъ ихъ «гебільдете канаалій», какъ онъ выразился.

Что процвѣтаетъ по отношенію къ солдатамъ, то въ иныхъ только формахъ процвѣтаетъ и къ офицерамъ, вотъ почему и гаснетъ на нашихъ глазахъ германская слава, слава германской системы.

*А. Дмитревскій.*







\* \* \*

(Памяти хорунжаго Н. А. К—на).

Тихій Донъ не слыхаль замирающихъ словъ  
На устахъ казака молодого,  
Не послалъ онъ привѣта родного  
На послѣдній его, угасающій зовъ.  
    Но онъ плакаль о немъ своей свѣтлой волной,  
    Но онъ пѣлъ ему дивную сказку,  
    Про не ложную милую ласку  
    Про раздолье станицы его дорогой.  
И шумѣль, и стихаль... Бѣлоснѣжной грядой  
На холодные камни ложился,  
То незримо кому то молился,  
То безсильною горько онъ плакаль слезой.  
    Да, онъ плакаль о немъ—молодомъ казакѣ,  
    Съ пылкимъ сердцемъ, съ мятежной душою,  
    Что не справился съ бурей земною  
    И найти свой удѣль не сумѣль на землѣ.  
А хотѣлось найти его, взять, побѣдить!  
Да поддержки и силъ не достало,  
И безумная пуля сыскала  
Выходъ дикій, нелѣпый: уснуть и—не жить!  
    А любилъ какъ святыню родимый онъ Донъ,  
    Безпредѣльныхъ степей обаянье,  
    И коня, и родныя преданья,  
    И знакомаго храма предутренній звонъ.

Онъ вдали тосковалъ... Гнетъ житейскихъ страстей  
 Злымъ кошмаромъ на душу легился,  
 Мыслей гордой онъ тщетно томился,  
 Жизни пошлой не вынесъ тяжелыхъ цѣпей!  
     Надъ могилою его такъ хотѣлось сказать:  
     «Милый другъ, какъ ребенокъ капризный,  
     Справедливо глядишь съ укоризной  
     Ты на насъ—не сумѣвшихъ тебя поддержать»!..  
 — *Всѣ мы нужны отчизнѣ*—звено за звеномъ,  
 Цѣпь за цѣпью, впередъ подвигаясь,  
 Ожерелье куютъ, не сгибаясь,  
 Сотни ратниковъ дружныхъ въ усерды своемъ.  
     Ожерелье то—Родины слава и свѣтъ!  
     Ея ростъ, міровой и могучій,  
     Ея солнце, не скрытое тучей;  
     Ея мощь, въ ореолѣ блестящихъ побѣдъ!  
 И, быть можетъ, *среди нихъ* ты нашелъ бы призывъ,  
 Къ цѣли свѣтлой пути золотые,  
 И къ работѣ родной дорогія  
 Силы черпаль, позорную слабость забывъ!  
     А теперь... Не сыскать ни замковъ, ни ключа...  
     Все могила безмолвно простила,  
     Все могила въ себѣ схоронила,  
     Въ неизвѣстную даль—точно сфинксъ—унесла!  
 И лишь Донъ ему чудную сагу поетъ  
 Про казацкую славу былую,  
 И холодную землю донскую  
 Серебристой волной, набѣжавъ, обдаеть...

*Жс. Богаевская.*





## ДУШЕВНОЕ СОСТОЯНІЕ ВОИНОВЪ ПОСЛѢ БОЕВЪ.

(Военно-психологическое изслѣдованіе).

Современные бои съ примѣненіемъ усовершенствованныхъ машинъ для взаимнаго истребленія человѣка предъявляютъ къ здоровью участниковъ сраженій такія тяжелыя требованія, что обыкновеннаго напряженія силъ, напряженія, обычнаго для насъ въ мирное время, здѣсь становится недостаточно. Отъ каждаго воина въ бою требуется проявленіе особыхъ усилій и особаго напряженія силъ не только физическихъ, но и психическихъ.

Въ настоящіе бои требуется, чтобы воинъ проявилъ въ своей боевой дѣятельности такое напряженіе силъ, такую исключительную дѣятельность и плодотворность работы въ тяжелыхъ условіяхъ боевой жизни, чтобы это напряженіе, дѣятельность и достигнутые результаты удивляли насъ современниковъ своей исключительностью. кажущейся невозможностью и плодотворностью. <sup>1)</sup>

<sup>1)</sup> Опредѣленіе героизма—по Киркову. Военная педагогія, пер. съ болг. 1913 г.

А такъ какъ крайнее напряженіе нервно-психическихъ силъ и вообще здоровья не проходятъ для человѣка совершенно незамѣтно, то и подобное героическое напряженіе силъ и здоровья въ бою, уже предположительно можно сказать, не пройдетъ для здоровья участниковъ въ бою совершенно безслѣдно.

Какъ для опытнаго механика, знакомство съ отработавшей машиной при разсмотрѣніи ея составныхъ частей даетъ прочное основаніе къ сужденію о порчѣ тѣхъ или другихъ основныхъ частей, а отсюда и о силѣ бывшей работы, такъ и для психологовъ-психіатровъ разсмотрѣніе человѣка-воина послѣ боевъ, знакомство съ отправленіемъ его нервно-психическихъ функцийъ даетъ основаніе къ сужденію о тѣхъ измѣненіяхъ въ организмѣ человѣка, которыя произошли отъ напряженій нервно-психическихъ силъ въ бою, и отъ этихъ измѣненій придти къ заключенію, какъ о бывшей причинѣ этихъ отклоненій, такъ и къ предположенію необходимыхъ мѣръ для возстановленія полнаго здоровья—въ смыслѣ ли необходимаго отдыха и только, или даже леченія.

Знанія о нервно-психическомъ здоровьѣ человѣка-воина послѣ боевъ, или какъ называютъ проще, знанія о душевномъ состояніи послѣ боевъ мы не имѣемъ. Ни психологическая, ни медицинская литература почти не касалась этого вопроса. А между тѣмъ это познать весьма интересно и цѣнно.

Цѣнно не только какъ простое любопытство и любознательность, но цѣнно для военной медицины при опредѣленіи состоянія здоровья воина во всѣ фазы сраженій, цѣнно и для военной психологіи, давая помимо психологической характеристики—познанія о томъ, что можно и должно предъявлять къ воину послѣ боя въ мѣрѣ его силъ и здоровья.

Тѣ скудныя свѣдѣнія, на основаніи которыхъ я имѣю высказать сужденіе о душевномъ состояніи воиновъ послѣ боевъ, я черпаю частью изъ лично мною собранныхъ свѣдѣній во время Русско-японской войны, частью изъ появившейся въ итальянской военной литературѣ сводки наблюденій послѣ Триполитанской войны.

Привожу эти данныя съ обращеніемъ вниманія на нарушеніе тѣхъ или другихъ нервно-психическихъ функцийъ въ организмѣ воиновъ послѣ боевъ, выдѣляя эти нарушенія для яркости *курсивомъ*.

Rivista militare italiana <sup>2)</sup>: «Послѣ крайняго напряженія

---

<sup>2)</sup> Мартъ 1914 г. Привожу по конспективному переводу въ журн. «Военный Сборникъ». Июль. 1914 г.

(нервно-психическихъ силъ въ бою) наступаетъ періодъ характерной сонливости и безсознательнаго состоянія. Умственные способности вступаютъ затѣмъ въ свои права постепенно, возвращается самообладаніе и способность распознаванія людей и предметовъ. Состояніе духа ни веселое, ни грустное; чувствуется лишь необходимость отдыха.

Этимъ не кончаются, однако, боевыя впечатлѣнія; остается еще пережить тягостное послѣ боя дѣйствіе: перекличку. Находящіеся въ строю *отвѣчаютъ какимъ то страннымъ голосомъ*. На многія имена часть отвѣчаетъ молчаніемъ, которое охватываетъ сердце холодомъ. На заданные вопросы слѣдуютъ слова: «убитъ», «раненъ». Слова эти *произносятся отрывисто, глухимъ голосомъ*, какъ бы шопотомъ; кажется, что отвѣчающій чувствуетъ какую то неловкость за себя, оставшись невредимымъ. Никому не приходитъ въ голову *спросить о какихъ либо подробностяхъ*, да и *силъ на то не достало бы*; все узнается потомъ; важнѣе всего покончить поскорѣе тягостную порекличку.

*За обѣдомъ* люди сходятся вновь. Они *смотрятъ разсѣянно; говорятъ мало; глаза невольно обращаются на пустыя мѣста*, гдѣ утромъ, всего лишь нѣсколько часовъ назадъ сидѣли здоровые и веселые не думавшіе объ опасности люди, съ которыми обѣдающіе спокойно разговаривали и которыхъ они больше никогда не увидятъ.

Наступаетъ *ночь*, но она *не даетъ забвенія* потерь и *не приноситъ освѣжающаго сна*. Послѣ кровопролитнаго сраженія участники его надолго лишаются спокойнаго отдыха; *сонъ ихъ неспокоенъ и полонъ кошмаровъ*: имъ снятся ихъ израненные павшіе товарищи...

Данныя изъ Русско-японской войны:

### Послѣ сраженій.

*Общій видъ и поведеніе.*

Окончился бой. Идетъ офицеръ съ поля сраженія на отдыхъ. Придя сядетъ куда либо въ сторонку и *сидитъ молча. Глаза широко открыты*; самъ онъ большей частью *блѣдный*; *сидитъ, не глядя на другихъ*, и какъ будто *о чемъ то думаетъ*. По сторонамъ не глядитъ; *на вопросы не отвѣчаетъ*; а, склоня голову немного книзу, *смотритъ неподвижно въ какую либо точку*; сидитъ и *глубоко вздыхаетъ*.

Ты что тутъ съль? спросишь, «а такъ». Ты что нейдешь туда къ своимъ? Не надо. Иди обѣдать! Не хочу. И все такъ. На всякій вопросъ *односложный отвѣтъ* и та же, что раньше, *неподвижная поза*.

Потомъ, дня *черезъ 2—3* *начинаетъ охотный вставать*, охотнѣй *говорить*; *начинаетъ ѣсть* и недѣльки черезъ двѣ снова *приходить въ себя* и снова *жить*, какъ бывало прежде.

#### *Усталость и раздражительность.*

Послѣ перенесеннаго боя, испытавши тягости (ужасы) войны, оставшись цѣлымъ послѣ томительныхъ часовъ ожиданія неминуемой смерти, боецъ *приходить къ своей кровати* и первымъ дѣломъ *стремится лечь и отдохнуть. Желаніе лечь; закрыть глаза и ничего не видѣть; никого не слышать; полное нежеланіе поддерживать разговоръ.* Чтобы никого не видѣть, можно закрыть глаза, но чтобы не слышать, заткнуть уши трудно. И вотъ на этой почвѣ — на почвѣ: «перестать говорить», «замолчать», «не раздражать разговорами» происходятъ нерѣдкія *ссоры и недоразумѣнія*, доходящія до крупной брани и взаимнаго огорченія. Даже человекъ, равнодушный къ бою, относящійся къ явленіямъ въ бою болѣе или менѣе хладнокровно, не терявшійся на полѣ сраженія, и тотъ послѣ этого всегда *ложится отдыхать, чувствуя въ себѣ усталость*.

По признанію врача, — онъ послѣ боевъ всегда чувствовалъ себя *усталымъ и измученнымъ*. И вотъ въ это время *приходить къ нему, говоритъ онъ, больной солдатъ, «Ваше Б-родіе, животъ болить. — Ну, братецъ, какъ тебѣ несовѣстно беспокоить. Видишь ты, что и я усталъ; дай же отдохнуть. — Дая, Ваше Б-родіе, не покоилъ бы, да животъ то ужъ очень болить.*

Обыкновенно не отказываешь; помощь окажешь; но желаешь, какъ бы не встать съ кровати и нельзя ли такъ отпустить больного, чтобы не измѣнить своего лежачаго положенія.

#### *Раздражительность, граничащая съ преступленіемъ по службѣ.*

Душевное состояніе больныхъ, прибывшихъ изъ Мукденскаго боя въ госпиталь № 13 — въ Ця-дзя-гоу, было тяжелое. <sup>3)</sup> Съ виду *хмурые, малоразговорчивые, раздражительные, недовольные.*

<sup>3)</sup> Замѣтка изъ дневника автора.

Больные проявили нѣсколько случаевъ незаслуженной *грубости* къ сестрамъ милосердія, врачамъ палатнымъ и даже къ старшему врачу. Больной Б. съ грубой руганью набросился на главнаго врача и, крича, ругалъ, зачѣмъ не даютъ ему покоя и дѣлаютъ каждый день перевязку. (Была небольшая рана съ нагноеніемъ, и ежедневная перевязка была необходима).

Поднялся вопросъ, какъ поступить съ такимъ проявленіемъ грубости по отношенію къ начальству. И отвѣтъ далъ старшій ординаторъ (Адамсонъ), «Оставьте ихъ въ покоѣ; вѣдь, *они народъ усталый, раздражительный*».

Постарайтесь сказать 40-лѣтнему бородачу: «а что, братъ, усталъ; отдохнуть хочешь» и скажите чуть-чуть помягче, всмотритесь и увидите, какъ у такого старика на глазахъ заблестятъ *слезы*. Что тутъ взыскивать?

### *Слезы.*

Въ полку, въ которомъ я служилъ, говорилъ врачъ, всѣ офицеры жили дружно. Въ часы досуга всѣ офицеры собирались вмѣстѣ и веселились—кто во что гораздъ; кто въ винтъ, кто въ преферансъ, а кто и за монополкой проводили время.

Въ сраженіи при Шахѣ, нашъ полкъ участвуя потерялъ больше половины то убитыми, то ранеными; тотъ же, кто остался живъ, *конечно, истрепался нервами ужасно*.

Послѣ боевъ полкъ получилъ отдыхъ и поэтому былъ переведенъ подальше отъ передовыхъ линій. Оставшіеся въ живыхъ офицеры собрались вмѣстѣ человекъ около десяти и пришли ко мнѣ, врачу, въ гости.

Давно я не видѣлъ своихъ сотоварищей всѣхъ вмѣстѣ, а потому, когда они пришли, былъ очень обрадованъ. Я ласково встрѣчалъ каждого; называлъ уменьшительными именами, иногда трепалъ по плечу. По принятому обычаю, досталъ водки, поставилъ на столъ передъ каждымъ рюмки и, наливъ въ нихъ водки, разложилъ передъ гостями закуску.

Я былъ радъ имъ, а поэтому не переставалъ выражать свое настроеніе или ласковымъ обращеніемъ, или просьбой подѣлаться ближе, рассказать какъ жилось на позиціяхъ и какъ ихъ здоровье? Гости взяли по налитой рюмкѣ, поднесли ихъ, чокаясь, къ моей и, прежде чѣмъ выпили за здоровье хозяина, *заплакали. Слезы ручьемъ потекли изъ глазъ*. Я взглянулъ одному въ глаза, пла-

четь, другому... плачетъ, третьему... плачетъ. И всѣ десять держа въ рукахъ невыпитыя рюмки горько плакали. Они не всхлипывали; не было и обычныхъ при плачѣ подергиваній, но слезы текли, текли невольно, и они, видимо, не могли сдержать ихъ. Что случилось? Почему они расплакались? Вѣдь, я ихъ не обидѣлъ...

*Слезы. Разбитость. Кошмарный сонъ.*

А это оттого, сказалъ сидѣвшій рядомъ и слушавшій рассказъ доктора боевой капитанъ, что вы мягко ихъ встрѣтили и ласково заговорили. *Отъ ласки*, отъ мягкаго обращенія послѣ боевой тяжелой жизни *невольно текутъ слезы*; отъ ласки не можешь сдержаться и невольно плачешь. Вотъ я. Въ Манчжуріи почти два года. Приѣхалъ сюда на войну по собственному желанію. Сжился; свыкъся со всѣмъ. Нервы мои—канаты. А вотъ тоже послѣ Ляоянскаго боя, проведя въ продолженіе недѣли дни и ночи въ тревогѣ и ожиданіи смерти, *разнервничался*. Къ концу недѣли спать крѣпко не могъ: *все бредилъ и вскакивалъ съ постели*. Мнѣ казалось во снѣ, что идутъ бои, и мы то наступаемъ, то отступаемъ. А утромъ вставалъ съ тяжелой головой, весь *расшатанный и усталый*.

Чувствуя общее недомоганіе и жаръ во всемъ тѣлѣ, я пошелъ на пунктъ къ знакомому доктору. И встрѣтивъ его просилъ осмотрѣть—не боленъ ли я? Докторъ былъ добрякъ. Онъ посадилъ меня; сталъ спрашивать, что и какъ? и все такъ мягко и ласково. А я? Вдругъ ни съ того, ни сего *расплакался*, разрыдался, какъ баба. И какъ онъ меня ни просилъ, какъ ни уговаривалъ, я все плакалъ и плакалъ. Чѣмъ больше онъ былъ ласковъ и привѣтливъ, я плакалъ больше и сильнѣй.

И тутъ я почувствовалъ: скажи онъ мнѣ грубо, крикни, выругай, упрекни меня, я сразу бы остановился, и, кажется, капли бы слезы не выронилъ. Но эта мягкость и ласковость меня обезоружила, и я плакалъ... плакалъ... и слезы лились обильно...

*Утомленіе. Тревожный сонъ.*

Въ Ляоянскомъ бою и затѣмъ при отступленіи къ Мукдену не пришлось спать семь сутокъ, говорилъ капитанъ. И вотъ, когда мы пришли къ Мукдену, встали, и намъ объявили, что мы теперь можемъ отдохнуть свободно, я легъ. Однако, *несмотря на семисуточное недосытаніе, я не спалъ*. Я ворочался съ боку на бокъ, немного забывшись, вскорѣ открывалъ глаза, и сна не было. *Нервы*



мои были напряжены до послѣдней степени. Шумъ, стукъ, шорохъ, и я готовъ; сна нѣтъ. Послѣдующія ночи началъ спать лучше. Однако, все время *сонъ тревожный и не крѣпкій*.

Вставши утромъ, умоешься и сразу же начинаешь зѣвать. Чувствуешь все тѣло разбитымъ; чувствуешь *утомленіе и усталость*. *Сонъ не возстановлявалъ силъ* и не давалъ чувства бодрости и свѣжести.

Войска такъ же, какъ и я, провели семь сутокъ въ непрерывной боевой работѣ и безъ сна. Отступая отъ Ляояна къ Мукдену, они такъ же не имѣли времени отдохнуть, шли утомленные и измученные. Наконецъ достигли Мукдена и здѣсь стали лагеремъ. Войска получили возможность уснуть спокойно. Мнѣ въ эту ночь, какъ я сказалъ, не спалось. Сонъ бѣжалъ съ моихъ глазъ. Я часто зажигалъ свѣчу, закуривалъ, раздумывалъ, опять тушилъ огонь. Отъ скуки иногда выглядывалъ изъ палатки на лагерь и видѣлъ, что во многихъ палаткахъ такъ же горѣли огни, какъ и у меня. Среди солдатъ слышалъ покашливанія и глухіе разговоры. Видимо, не одинъ я не спалъ; *бессонница и безпокойство мучило многихъ*. Среди ночи, за полночь, вдругъ я слышу отдѣльный выстрѣлъ; я вскочилъ, зажегъ свѣчу и выглянулъ изъ палатки. Видѣлъ, какъ всюду замелькали огоньки въ офицерскихъ палаткахъ и поднялся гулъ среди спящихъ солдатъ. Значить, не одинъ я спалъ некрѣпко и чутко. Такъ же *некрѣпко спали и другіе*. Отдаленный глухой выстрѣлъ сразу разбудилъ почти всѣхъ. Слѣдовательно, и *все спали тревожно некрѣпко*.

### *Ночная паника.*

Въ слѣдующую ночь, продолжалъ капитанъ, у нашего полка случилась паника, какъ только насталъ вечеръ; потемнѣло; лагерь вскорѣ замолкъ. Видимо, всѣ уснули. Не прошло 2-3 час. *сна*, должно быть *очень некрѣпкаго*, такъ какъ звукъ, похожій на выстрѣлъ пушки, сразу разбудилъ всѣхъ.

Невольно возникла въ головѣ мысль: «Непріятель подошелъ ночью незамѣтно и открылъ артилерійскій огонь»...

Всѣ вскочили. Солдаты въ одномъ нижнемъ бѣльѣ, безъ сапогъ и шапки хватались за ружья и шли другъ на друга.

Взявъ ружье, какъ ходять въ нитки, наступали другъ на друга и усиленно всматривались—кто передъ нимъ: русскій или японецъ? Темно. Ничего не видно. Рассмотрѣть было трудно, но, размот-

рѣвъ кое какъ, что противъ него свой, русскій, а не японецъ, солдатъ со штыкомъ проскальзывалъ дальше впередъ и опять напрягалъ зрѣніе, рассматривая въ темнотѣ, кто передъ нимъ? Узналъ—русскій, еще впередъ и опять рассматриваніе.

Итакъ со штыкомъ въ рукахъ прошли другъ межъ другомъ и дошли до конца... Японца нѣтъ. Опомнились. Узнали, что *тревога напрасна* и что охватившій ихъ страхъ передъ возможностью внезапнаго ночнаго нападенія японцевъ былъ ложный, напрасный страхъ, то, что обычно называютъ паникой. Придя въ себя, солдаты только теперь замѣтили, что они были босы, въ одномъ бѣльѣ и безъ шапки. Плюнувъ отъ досады, вернулись спать.

Чѣмъ же была вызвана паника? Оказалось, ночью въ походной кухнѣ вымывали котелъ и нечаянно спустили крышку котла.

Звукъ захлопнувшейся крышки былъ принятъ за артилерійскій выстрѣлъ. И отъ этого звука, принятаго ночью, при тревожномъ снѣ, за пушечный выстрѣлъ, поднялась среди людей паника.

### *Разбитость.*

Придя на отдыхъ послѣ пережитаго въ бою, говоритъ врачъ, всегда чувствуешь себя *разбитымъ и крайне утомленнымъ*. По тѣлу какъ бы летучій ревматизмъ—болитъ то тамъ, то здѣсь. И не то, чтобы болить, но рветъ, *щемитъ, ноетъ* и какъ то *неловко и не по себѣ*. Поднять руку или ногу—тяжело; при подвѣтнн, а иногда и безъ подниманія *въ мускулахъ* замѣчается *вздрагиванія* и дрожаніе отдѣльныхъ группъ мышцъ.

### *Сухожильные рефлексы.*

Сухожильные рефлексы, изслѣдуемые врачами для опредѣленія состоянія нервной системы, обычно бываютъ у здоровыхъ слабо выраженными, у лицъ же съ расшатанной нервной системой они повышаются. Такъ что знаніе о состояніи сухожильныхъ рефлексовъ врачамъ даетъ сужденіе о состояніи нервной системы. И вотъ наблюденіе врача: послѣ 3-хъ часового артилерійскаго огня мы благополучно вернулись на отдыхъ. Я какъ то случайно сидѣлъ, забросивъ нога на ногу, и также случайно ударилъ по пателлярному сухожилю (колѣнный рефлексъ). Послѣ удара у меня получилось не подпрыгиваніе ноги, какъ обыкновенно, но сразу *вытяженіе ноги съ мелкими подергиваніями*, какъ бы клонусь (рѣзкое повышеніе сухожильнаго рефлекса). До этого времени подобнаго состоянія колѣнныхъ рефлексовъ никогда не бывало.

*Головныя боли; нервность.*

Капитанъ, участвовавшій во многихъ сраженіяхъ, получившій даже рану, отъ которой оправился, такъ описываетъ свое душевное состояніе послѣ атаки.

«Стараясь припомнить то, что было во время атаки, я могу представить только нѣсколько моментовъ; большая часть того, что было, не помнится. Помню, что рѣшивъ идти въ атаку, какъ мнѣ казалось, на вѣрную смерть, я не оглянулся назадъ, идутъ ли со мной тѣ 12 солдатъ, съ которыми я рѣшилъ идти, или нѣтъ. И только потомъ я узналъ, что они всѣ пошли за мной и ни одинъ не отсталъ. Говорятъ, но я не помню, что, бросившись въ окопы, я такъ храбро работалъ шашкой и вообще велъ себя настолько отважно, что люди называли меня настоящимъ героемъ. Говорятъ, что командуя я кричалъ настолько сильно, что звуки моего голоса ясно были слышны на нашей русской позиціи,—и этого ничего я не помню. Не помню, какъ я вырвался отъ японцевъ, насъ окружившихъ, и какъ я вернулся къ своимъ благополучно.

Съ этихъ поръ я сталъ особенно *нервнымъ, раздражительнымъ, обидчивымъ*, страдалъ *почти бессонницей*; былъ *плаксивъ*, страдалъ *головными болями*, и потомъ развились *припадки плача и судорогъ*, во время которыхъ я ничего не помнилъ, что бывало со мной».

*Черезъ два мѣсяца.*

Участникъ нѣсколькихъ боевъ штабсъ-капитанъ Р. въ послѣдній разъ, когда я его видѣлъ, былъ въ битвѣ подъ Шахэ. Нашъ полкъ, говорилъ онъ, двинулся выбивать японцевъ изъ занятыхъ укрѣпленій. Однако, японскія укрѣпленія были такъ для нихъ выгодны, а для насъ неудобны, что мы попали подъ перекрестный огонь. Я шель впередъ со своей ротой, сжавъ ротъ и напрягая силы. Я не могъ командовать словами (при волненіяхъ *заикался*) и только показывалъ своими движеніями: руки, головы и др. Люди валились какъ снопы направо и налево, а мы все шли впередъ и впередъ. У меня было даже какое то повышенное ненормально-веселое состояніе. Я чему то улыбался и шель впередъ. Быть можетъ, то, что мы наступали, послѣ постоянныхъ отступленій, давало намъ силы чувствовать себя въ повышенно-веселомъ настроеніи. А, можетъ быть, что и другое—не знаю. Меня ранили (въ мягкія части бедра).

Я сразу не замѣтилъ своей раны. И только потомъ увидя на ногѣ кровь почувствовалъ, что я раненъ въ ногу. Рана въ общемъ пустячная.

Но съ этихъ поръ я, будучи вообще нервнымъ, окончательно *разнервничался*. Предъ глазами *невольнo всплывали картины боя*, какъ люди падали и отъ боли кричали. Я не могъ сдерживать себя. *На глазахъ* появлялись *невольнo слезы* и невольнo текли. Я *не могъ быть въ обществѣ*. Какой либо посторонній вопросъ, неосторожный намекъ мнѣ казались обидными, и я плакалъ. Мнѣ было до боли въ душѣ *стыдно* показывать слезы передъ другими товарищами и солдатами и я избѣгалъ общества, оставаясь наединѣ.

Но и здѣсь, будучи наединѣ, слезы навертывались на глазахъ, и я плакалъ. Мнѣ было *чего то обидно* и стыдно. Обидно на себя, что я, несмотря на усилія, не могу удержаться отъ слезъ, и эта душевная обида выливалась тѣми же слезами.

Я долго крѣпился, но мои попытки укрѣпиться не помогли мнѣ. Я расклеился и *пошелъ полечиться какъ будто отъ полученной раны*, хотя, собственно говоря, она меня не беспокоила.

Для леченія отправили въ Хабаровскъ, гдѣ я жилъ раньше и гдѣ осталась моя жена и дѣти. Я встрѣтился со своими.

Жена очень хорошая особа, любящая и по характеру мягкая. Дѣти были всѣ здоровы. Семья была рада и я былъ радъ.

Однако не чувствовалъ я радости семейной. *Крикъ, шумъ, неожиданный звукъ* дѣйствовали на меня; *я весь вздрагивалъ*, и сердце мое усиленно билось.

Въ первый мѣсяцъ жизни въ семьѣ, если ночью заплачетъ ребенокъ, мнѣ покажется, что я на позиціи. Это крикъ раненаго. Я вскакиваю съ постели и озираюсь... Вновь засыпаю... И вновь мнѣ *лззутъ въ голову картины сражений*: солдаты и я идемъ... идемъ. Залпы орудій; крики раненыхъ... А на душѣ такъ тяжело... тяжело. Прошло два мѣсяца, какъ я пробылъ въ своей семьѣ. Рана совершенно зажила, а нервно я чувствую себя такимъ же, какъ и прежде.

Черезъ два мѣсяца, при разговорѣ объ его здоровьѣ все еще навертываются слезы. Въ желаніи скрыть ихъ онъ отворачивается въ сторону, порывисто встаетъ и ходить по комнатѣ взадъ и впередъ и дѣлаетъ дыхательныя движенія...

*Слезы.*

Врачъ Ш., совершенно здоровый, что называется съ крѣпкими нервами, шелъ на войну съ большой охотой и горѣлъ искреннимъ желаніемъ знать и испытать впечатлѣнія войны. И вотъ его желаніе исполнилось. Его опредѣлили врачомъ полка, который выступилъ противъ непріятеля. Сразу же полкъ попалъ въ крупное сраженіе. Въ обозъ, гдѣ находился врачъ, полетѣли учащенно шрапнели, разрываясь то тамъ, то здѣсь. Картина разрывающихся шрапнелей заинтересовала меня, говорилъ онъ, и я съ любопытствомъ прислушивался къ свисту и шуму снарядовъ и наблюдалъ, гдѣ и какъ они разрывались. Я нисколько не трусилъ и былъ совершенно спокоенъ.

Но, какъ только появились раненые и пришлось приступить къ перевязкамъ, сразу любознательность моя и спокойное созерцаніе картины разрывовъ смѣнилось тревогой и щемящей болью въ сердцѣ...

Семь часовъ пришлось стоять подъ артилерійскимъ огнемъ. Наступила ночь. Артилерія смолкла, и мы получили возможность двинуться назадъ.

Придя на отдыхъ, будучи въ полной безопасности, я вдругъ *ослабъ и истерически разрыдался. Слезы текли* невольно, *въ горло душило*; я сидѣлъ и всхлипывалъ... Дали ходной воды напиться; я выпилъ и постепенно успокоился...

Послѣ этого былъ еще въ нѣсколькихъ бояхъ, но послѣ нихъ... ни разу не плакалъ.

*Скука.*

По окончаніи боя обычно наступаетъ, такъ называемое, время отдыха. Времени много, а дѣлать нечего. И вотъ это время проводить всякъ по своему. Кто спитъ, лежитъ, перевертываясь съ боку на бокъ. Кто въ карты играетъ. Кто выпиваетъ. А кто просто проказничаетъ. Кто спитъ или лежитъ—другихъ не беспокоить. Кто играетъ въ карты, если и беспокоить другихъ, то меньше. Выпивающіе—бываетъ всяко. Но проказники, ввиду общей чувствительности къ крику, шуму, возможнымъ толчкамъ кровати, а отсюда и недовольства этимъ,—вызываютъ общее неудовольствіе.

Былъ въ полку только что выпущенный изъ юнкерскаго училища офицеръ. Онъ не пилъ и не игралъ въ карты и какъ молодой не чувствовалъ послѣ боя такой усталости, какъ люди пожилые.

Онъ былъ проказникъ на всѣ руки: бѣжать, кричать, ходить на голѣ, лазить по крышѣ... Что ты дѣлаешь, перестань, говорили другіе. А что прикажете дѣлать? Не шали. А что дѣлать? Вамъ скучно, вы лежите; другимъ скучно, въ карты играютъ, третьимъ скучно... выпиваютъ; мнѣ скучно и я веселюсь по всему.

Мнѣ думается, высказывалъ свое сужденіе боевой врачъ, что одна и та же причина—*томленіе духа, скука* и стремленіе перемѣнить это настроеніе сказывалось у однихъ побужденіемъ къ лежанію, у другихъ къ картамъ, у третьихъ къ выпивкѣ, у четвертыхъ къ проказамъ.

Казалось бы, лучшее развлеченіе разумная книга. Взялъ бы ее, раскрылъ и читалъ. Книги были; времени много; читай сколько хочешь.

Однако, дѣло не такъ просто. Я самъ большой любитель чтенія и пить не пью, но читать не могъ. Возьмешь книгу въ руки, помотришь на нее, развернешь. Начнешь читать, но вскорѣ закроешь и бросишь. Книга кажется пустой и неинтересной; она не заинтересовываетъ и не захватываетъ. Читать ее скучно и тяжело. Надо постоянно напрягать и заставлять себя читать. А этой то *силы «заставить» и нѣтъ*. Невольно закроешь книжку, а самъ ближе къ кровати. Ляжешь, растянешься, укроешься потеплѣе и начинаешь дремать, мечтая о чемъ попало... Съ большимъ интересомъ читали лишь газету. Ждали новостей; ждали извѣстій, намъ близкихъ и насъ интересующихъ...

#### Общій абрисъ душевнаго состоянія воиновъ послѣ боя.

На основаніи приведенныхъ данныхъ итальянской военной литературы и нашихъ, объединяя отмѣчаемыя нарушенія психо-физиологическихъ функцій въ общее, безъ индивидуальныхъ отгѣнковъ, мы имѣемъ слѣдующій абрисъ душевнаго состоянія воиновъ послѣ боя.

*Умъ.* Придя съ боя, воинъ «молчитъ; на другихъ не глядитъ, на вопросы не отвѣчаетъ или отвѣчаетъ неохотно и вяло односложными отвѣтами. Смотритъ въ сторону, въ какую либо одну точку и вздыхаетъ. Окружающимъ не интересуется. Отмѣчается какъ бы умственное отупѣніе; неясность сознанія окружающаго и какъ бы сонливость.

Однако умственное отупѣніе и неясность сознанія, только по видимому кажущаяся, въ силу того, что умственный интересъ воина

послѣ боя—его вниманіе невольно сосредоточено еще на пережитыхъ впечатлѣніяхъ боя; онъ еще живетъ этими впечатлѣніями и послѣ боевыхъ впечатлѣній еще не захватываютъ его и не интересуютъ. Въ умѣ невольно встаютъ картины боя: кровь, убитые, раненые, движенія подѣ огнемъ, разрушительныя картины огня, наступленія, отступленія и т. п. Внѣшнія звуковыя впечатлѣнія нерѣдко вызываютъ звуковые обманы и принимаются за стрѣльбу изъ орудій, за крики и стоны умирающихъ...

Яркость боевыхъ впечатлѣній постепенно слабѣетъ; вниманіе освобождается отъ этихъ невольныхъ представлений и начинаетъ сосредоточиваться на окружающихъ явленіяхъ; воинъ начинаетъ носматривать на другихъ, начинаетъ отвѣчать на вопросы, начинаетъ разговаривать, интересоваться... Умственные способности проясняются какъ бы постепенно; возвращается самообладаніе, способность распознавать людей и предметы; появляется интересъ къ окружающимъ явленіямъ жизни.

Однако, въ ослабленномъ видѣ боевыя впечатлѣнія на долго остаются въ умѣ и при случаѣ всплываютъ яркими образами, что видно по сновидѣніямъ съ кошмарными картинами боя, угнетающими человѣка даже чрезъ много мѣсяцевъ послѣ него.

*Чувства.* Настроеніе духа у однихъ, по внѣшнему виду, безразличное, у другихъ удрученное. «Хмурый», не глядитъ, не отвѣчаетъ и только, глядя неподвижно въ какую либо точку, «глубоко вздыхаетъ».

Пережитыя въ бояхъ чувства, какъ и приведенныя выше впечатлѣнія, въ первые дни полоняютъ душу и переживаются ярко.

Пришедшій съ боя по виду «блѣдный», «съ широко открытыми глазами» сидитъ, не глядя на другихъ, и какъ будто о чемъ то думаетъ» (находится еще въ чувствѣ *страха*). Потомъ это чувство постепенно слабѣетъ, но при впечатлѣніяхъ, вызывающихъ его, обнаруживается съ большой силой и яркостью. Такъ, напримѣръ, при переключкѣ послѣ боя, при словахъ: «убить», «ранень»... отвѣчаютъ «отрывисто», страннымъ, глухимъ голосомъ или полнымъ молчаніемъ, при которомъ сердце охватывается холодомъ (переживанія *страха*). То же за обѣдомъ въ первые дни: «глаза невольно обращаются на пустыя мѣста», «говорятъ мало», «смотрятъ разсѣянно»... (переживанія *страха*...).

Переживанія чувства страха постепенно слабѣютъ, но они долго еще полоняютъ душу воина, проявляясь болѣе ярко во снѣ—въ кошмарныхъ сновидѣніяхъ, отъ которыхъ бойцы по ночамъ кричатъ

вскакиваютъ, озираясь кругомъ, склонны къ паникѣ, которая, какъ извѣстно чаще, всего и бываетъ по ночамъ послѣ боевъ.

На фонѣ общаго нервнаго состоянія и постепеннаго освобожденія отъ чувствъ, пережитыхъ въ бою, наблюдается у бойцовъ повышенная чувствительность, раздражительность, а отсюда ссоры и недоразумѣнія; недовольство, обидчивость, плаксивость, нерѣдко приступами ввидѣ истерики; скука; усталость.

*Воля* (поведеніе и дѣятельность). Пришедшій съ боя малопо-движенъ, стремится сѣсть гдѣ либо въ сторонѣ или лечь. Сидитъ, или лежитъ молча, не говоритъ, на вопросы не отвѣчаетъ, при стремленіи получить отвѣтъ раздражается. Неожиданно вздрагиваетъ, какъ бы чего пугаясь.

Въ окружающей жизни участія не принимаетъ; человѣкъ замкнулся, какъ бы самъ въ себя.

Въ первые дни не имѣетъ силъ представить и рассказать подробно, что съ нимъ было въ бою; не имѣетъ силъ заставить себя отвлечься отъ пережитаго—не думать о бывшемъ и интересоваться настоящей окружающей жизнью. Вниманіе какъ бы приковано къ картинамъ и переживаніямъ боя и ослаблено къ обычнымъ интересамъ; принудить себя къ какой либо работѣ, особенно умственной, не можетъ, напр., къ чтенію или письму.

Самообладаніе ослаблено; человѣкъ не можетъ сдержать себя отъ раздражительности, отъ ссоръ съ другими; не можетъ удержаться отъ слезъ, при выраженіи сочувствія къ положенію удержаніе отъ слезъ еще болѣе затруднено. Вообще воля, какъ [въ смыслѣ] поведенія и дѣятельности, такъ и въ смыслѣ самообладанія рѣзко ослаблена; бойцы сами сознаютъ это и передаютъ его словами «нервы мои потрепались».

Такое ослабленіе воли, будучи рѣзкимъ въ первые дни, постепенно возстанавливается. Определить время полнаго восстановленія пока не имѣется точныхъ данныхъ, но въ грубыхъ чертахъ можно принять этотъ срокъ около одной-двухъ недѣль; хотя полное восстановленіе силъ продолжается мѣсяцами.

*Общее самочувствіе.* Чувство усталости, утомленія, разбитости, ломоты, ноенія, истомленія, какой то неловкости во всемъ тѣлѣ. Невольное вздрагиваніе при неожиданностяхъ.

Быстро наступающая слабость при стремленіи къ работѣ. Томленіе въ груди, ноеніе; тяжелое дыханіе—«вздохи».

*Аппетитъ.* Въ первые дни почти полная потеря; въ слѣдующіе постепенное восстановленіе.



*Сонъ.* Не смотря на предыдущія безсонныя ночи, въ первыя ночи послѣ боевъ—безсонница или чуткій, тревожный сонъ съ кошмарными сновидѣніями, повторяющимися пережитыя картины боевой обстановки.

Люди видятъ во снѣ, какъ люди идутъ подь огнемъ, какъ они падаютъ, кричатъ отъ боли...

Посторонніе звуки принимаются во снѣ за звуки выстрѣловъ, за стоны и крики раненыхъ... И сны на столько ярки, что вызываютъ соотвѣтствующія переживанія: люди во снѣ кричатъ, вскакиваютъ съ постели, озираясь кругомъ, и не могутъ долго опомниться, гдѣ они. На звуки, принятыя во снѣ за звуки выстрѣловъ, люди просыпаются и, считая себя въ опасности, бросаются къ ружьямъ и стрѣляютъ—(ночныя паники).

Кошмарные сны, какъ послѣдствіе пережитаго въ бою, удерживаются сравнительно долго и иногда, когда уже самому бойцу казалось, что все пережитое прошло безслѣдно, время отъ времени напоминаютъ о бывшемъ.

*Дѣя формы пораженія.* Приведеннымъ абрисомъ душевнаго состоянія, какъ онъ рисуется въ общей массѣ, не передается, конечно, не только индивидуальныхъ отклоненій, но и общихъ подгруппировокъ, быть можетъ, типичныхъ самихъ въ себѣ, но теряющихъ особенности при общемъ описаніи.

Уже на основаніи краткихъ нашихъ данныхъ рисуется, что общій абрисъ душевнаго состоянія составляется по крайней мѣрѣ изъ двухъ подлежащихъ подраздѣленію—подгруппировокъ.

Въ одномъ подраздѣленіи—картина душевнаго состоянія можетъ быть опредѣлена, какъ преимущественное пораженіе *умственной сферы*, выражающееся въ «*отупѣніи*» съ *безразличнымъ настроеніемъ*. Пораженный этой формой проявляетъ: и неподвижность, и какъ бы сонливость, отсутствіе интереса къ окружающему, окружающихъ лицъ не узнаетъ. Настроеніе ни грустное, ни веселое—безразличное. Чувствуется необходимость отдыха.

Въ другомъ подраздѣленіи—пораженіе касается преимущественно *сферы чувствъ*. «Сидитъ блѣденъ, глаза широко открыты, глубоко вздыхаетъ» (яркія переживанія чувства). Плачь, иногда истерическія всхлипыванія. Чувство обиды. Неожиданныя вздрагиванія. Кошмарные сны. Нарушеніе общаго самочувствія.

Въ дѣйствительности чаще всего эти формы у однихъ и тѣхъ же лицъ смѣшаны и даютъ общую смѣшанную картину пораженія и умственной сферы, и сферы чувствъ.

Итакъ, «переживаемое» въ бояхъ наноситъ воину *душевную рану*, которая, рассматриваемая въ общемъ, нарушаетъ дѣятельность душевныхъ функцій: ума, чувства, воли, отражается на общемъ самочувствіи и измѣняетъ отправленія низшихъ чувствованій: сна, аппетита и др.

#### *Анатомическая основа душевныхъ ранъ.*

Говоря о душевныхъ раненіяхъ, мы понимаемъ душу, не какъ отвлеченное духовное начало, не имѣющее матеріальнаго основанія; нѣтъ. Душа или психика въ нашемъ пониманіи есть общее названіе функцій нервной ткани головного мозга. Переживаемое въ бояхъ «нравственными ударами» воздѣйствуетъ на нѣжныя нервныя ткани головного мозга «на подобіе ослѣпительнаго свѣта или оглушительнаго звука» (Сикорскій) <sup>4)</sup> и ранитъ ихъ. Это безкровное раненіе—*травматизація* ткани мозга «*переживаемымъ*» въ бояхъ даетъ въ итогѣ описанное нами нарушеніе душевной дѣятельности: ума, чувства и воли, какъ функцій коры головного мозга и измѣненіе сна, аппетита и общаго самочувствія, какъ функцій подкорковыхъ центровъ: средняго и продолговатаго мозга.

#### *Аналогія душевныхъ раненій съ физическими.*

Называя воздѣйствіе «переживаемаго» въ бояхъ на психику воина *раненіемъ*, мы тѣмъ самымъ проводимъ аналогію душевнаго раненія съ общеизвѣстнымъ физическимъ раненіемъ тѣла.

Аналогія душевныхъ ранъ съ ранами тѣлесными полная. Первое—при тѣлесныхъ раненіяхъ страдаетъ та или другая ткань: кожа, мускулы, кости, сосуды и др.; при душевныхъ ранахъ страдаетъ тоже ткань: ткань самая нѣжная—нервно-мозговая. Второе—при физическихъ раненіяхъ наступаетъ, вслѣдствіе нарушенія тканей, разстройство тѣхъ или иныхъ функцій; человекъ не двигаетъ рукой, ногой, головой и т. п.; при душевныхъ раненіяхъ, вслѣдствіе нарушенія ткани мозга, страдаютъ функціи ума, чувства, воли и низшей инстинктивной жизни. Третье—при физическихъ раненіяхъ по заживленіи ранъ восстанавливаются и тѣлесныя нарушенныя функціи, и при душевныхъ ранахъ по заживленіи душевныхъ раненій восстанавливается нарушенная душевная дѣятельность: ума, чувства, воли и др.

И разница лишь та, что физическія раненія видимы міру и,

<sup>4)</sup> Проф. Сикорскій. «Основы психіатріи». 1910 г. Кіевъ.

какъ полученныя при исполненіи долга, почитаемы; душевныя же раненія, хотя и получены при исполненіи того же долга, но не видимы міру, а потому и отрицаемы.

Физическими раненіями, полученными въ бояхъ, внѣ страданій отъ нихъ, гордятся; психическихъ же, полученныхъ тамъ же и причиняющихъ глубокія страданія, обычно стыдятся.

*Утомленіе и душевныя потрясенія, какъ главныя причины душевныхъ ранъ въ бою.*

Говоря о физическихъ ранахъ, мы знаемъ, что при внѣшнемъ и даже внутреннемъ механическомъ, термическомъ или химическомъ воздѣйствіи, превышающемъ силу сопротивленія нашихъ тканей организма, — получаютъ физическія раны.

Какія же вредоносныя причины воздѣйствуютъ на нервную ткань головного мозга, давая душевныя раны?

Въ предыдущемъ изложеніи мы называли эти вредныя причины неопредѣленнымъ терминомъ: «*переживаемое въ бояхъ*». Что же особенное человѣкъ-воинъ переживаетъ въ бояхъ и почему это «переживаемое» вредно?

---

*Утомленіе.* Жизнь наша есть непрерывная работа и трудъ. Хотя трудъ важенъ и необходимъ для сохраненія нервно-психическаго здоровья вообще, съ одной стороны, но съ другой, *трудъ чрезмѣрный и неправильный*, какимъ является по преимуществу военно-боевой трудъ, является однимъ изъ самыхъ главныхъ условій нарушенія здоровья и разстройства нервной системы.

Разрушительное дѣйствіе на нервную систему производится всѣми видами труда: *физическаго, умственнаго и работы чувствъ*.

Во всѣхъ формахъ труда нервная система является весьма существеннымъ рабочимъ органомъ, и вредъ неправильнаго труда болѣе всего отражается на нервной системѣ.

Касательно утомительности физическаго (мышечнаго) труда существуютъ безспорныя фізіологическія опыты, наблюденія и доказательства. Существуютъ наблюденія объ утомительности умственнаго труда и актовъ воли (Крепелинъ), а «работа нравственная, связанная съ особеннымъ напряженіемъ чувства, не только утомительна, но по временамъ можетъ быть крайне разрушительна для здоровья» (Сикорскій). Такимъ образомъ всѣ виды

чрезмѣрной психической работы и психическаго напряженія могутъ быть утомительны и приводятъ къ нарушенію нервно-психическаго здоровья.

Работа, какъ выраженіе дѣятельности организма, всегда соединена какъ съ потребленіемъ питательнаго матеріала, такъ и съ выдѣленіемъ отработавшихъ продуктовъ. Отработавшіе продукты всякаго рода тканей имѣютъ свойства эндогенныхъ (*внутреннихъ*) ядовъ и должны быть удалены изъ организма. Чѣмъ болѣе продолжительна и напряженна работа, какъ обмѣнъ и бываетъ при боевыхъ условіяхъ, тѣмъ болѣе великъ обмѣнъ веществъ и тѣмъ болѣе негодныхъ для жизни продуктовъ накапливается въ тканяхъ. Слѣдовательно, всякая работа, а въ особенности чрезмѣрная, приводитъ къ *самоотравленію* организма. Это самоотравленіе называется *утомленіемъ*, а отработавшіе продукты *утомляющими* веществами.

А такъ какъ нервная ткань больше, чѣмъ всякая другая ткань въ организмѣ, совершаетъ сложнѣйшую работу и по конструкціи своей наиболѣе нѣжная и хрупкая, то *утомленіе* ея отъ накопленія отработавшихъ продуктовъ (ядовъ утомленія) угрожаетъ ей болѣе, нежели всякой другой ткани. <sup>5)</sup>

Въ организмѣ существуетъ, однако, много приспособленій для охраненія отъ разрушительнаго дѣйствія ядовъ утомленія. Таковы: 1) выдѣлительные органы: легкія, почки, потовыя железы и др., дѣятельность которыхъ состоитъ въ непрерывномъ удаленіи изъ организма накопившихся работныхъ ядовъ. 2) Рядъ железъ и органовъ, которые вырабатываютъ особые животворные соки, противо-дѣйствующіе ядамъ утомленія. Напримѣръ, сокъ, вырабатываемый надпочечной железой, устраняетъ чувство утомленія и возвращаетъ бодрость. 3) Приспособленіемъ организма, по отношенію къ вредному вліянію работы, является достаточный *сонъ* и пріостановка работы на 24 часа въ продолженіи недѣли (Сикорскій). Благодаря тремъ указаннымъ пріемамъ, т. е.: 1) неусыпному дѣйствію *выдѣлительныхъ* органовъ, 2) *сокамъ* желѣзъ внутренняго выдѣленія и 3) *перерыву работы* на нѣсколько часовъ ежедневно (ночной сонъ) и перерыву на цѣлыя сутки по истеченіи шести рабочихъ дней, — возможно и достижимо охраненіе нервной ткани отъ самоотравленія.

<sup>5)</sup> *Leitenstorfen* различаетъ слѣдующія *формы утомленія*: 1) чисто мышечное, 2) сердечное, 3) легочное. 4) *истинное или нервное* и 5) неврастенія усталости. Руководство по военной гигиенѣ проф. *Нотманъ*, стр. 365.

А такъ какъ на войнѣ, въ условіяхъ боя, при крайне напряженной работѣ физической, умственной и работѣ переживаній (чувствъ), продолжающейся иногда непрерывно въ продолженіе 2—3 недѣль, не можетъ быть рѣчи не только о суточномъ отдыхѣ, но и объ обыкновенномъ снѣ, хотя бы на нѣсколько часовъ, то естественно при недостаточномъ питаніи, при тяжелыхъ условіяхъ бивачной жизни *отравленіе* организма вообще и *нервной ткани* въ особенности *работными ядами* (ядами *утомленія*) несомнѣнно существуетъ. Самоотравленіе ядами утомленія есть фактъ, неподлежащій сомнѣнію.

Итакъ, *первая причина* душевныхъ ранъ воиновъ послѣ боевъ есть *самоотравленіе* организма воиновъ и въ частности ихъ *нервной ткани* головного мозга *ядами утомленія* (работными ядами).

Какъ выраженіе нарушеній психической дѣятельности отъ самоотравленія ядами утомленія, въ картинѣ душевныхъ страданій послѣ боевъ мы всегда наблюдаемъ: «усталость», «утомленіе», «стремленіе лежать», «не говорить», «не слушать», «не двигаться»; «капризность», «раздраженіе...»

#### *Душевныя потрясенія.*

Работа чувствъ проявляется въ трехъ формахъ: 1) медленное длительное *настроеніе* духа, 2) быстро наступающее *волненіе* и 3) *внезапно наступающее сильнѣйшее чувство*.

Чувство не есть процессъ чисто духовный, не имѣющій матеріальной основы, нѣтъ. Чувство тѣсно связано съ жизненными процессами въ нашемъ организмѣ: съ дыханіемъ, кровообращеніемъ, сердечной дѣятельностью, съ дѣятельностью секреторныхъ органовъ и др., а потому то или другое переживаемое чувство ведетъ за собою неминуемо измѣненіе обмѣна веществъ, то въ благопріятномъ, то во враждебномъ для организма смыслѣ.

Поэтому есть чувства, повышающія жизнедѣятельность, дающія жизнерадостность, энергію и силу (напримѣръ, радость, гнѣвъ), есть чувства, угнетающія жизнедѣятельность, ослабляющія энергію (печаль, страхъ, тоска, разочарованіе).

Въ случаѣ *внезапныхъ* сильныхъ чувствъ воздѣйствіе на общій обмѣнъ веществъ, на сердце, дыханіе, кровонаполненіе и др. бываетъ настолько сильнымъ, что оно иногда становится убійственнымъ для здоровья (смерть при сильныхъ душевныхъ волшеніяхъ).

И человѣческій языкъ называетъ эти перемѣны словами: *ударъ*, *потрясеніе*.

Переживанія угнетающихъ чувствъ, какъ вообще всякая работа, утомляютъ человѣка.

Особенность душевныхъ потрясеній состоитъ въ томъ, что они не только утомляютъ, они глубоко измѣняютъ функціи дыханія, кровообращенія, обмѣна веществъ, секрецію внутреннихъ железъ, трофическія функціи, питаніе, сонъ и др. (Сикорскій).

Если при работѣ вообще выделяющіеся яды утомленія *отравляютъ* ткани организма и особенно нервной системы, то здѣсь при душевныхъ потрясеніяхъ мы должны предположить не только самоотравленіе (работными ядами), но, по преимуществу, какъ бы *ломку* тѣхъ тонкихъ приборовъ дыханія, кровообращенія, обмѣна веществъ и др., съ которыми чувства тѣсно связаны.

Боецъ, придя съ боя, сядетъ куда-либо въ сторону и сидитъ «молча»; «глаза широко открыты»; самъ «онъ блѣдный» (спазмъ сосудовъ), «глубоко вздыхаетъ» (неправильное дыханіе), «не ѣстъ» (нарушеніе питанія), «не спитъ» (нарушеніе сна). Такими штрихами описываются измѣненія функцій организма, произведенныя душевными потрясеніями.

Въ сложной картинѣ *душевнаго потрясенія* необходимо различать: 1) дѣйствіе полученнаго впечатлѣнія на умъ и 2) дѣйствіе на *чувство*.

Такимъ образомъ, душевный ударъ или потрясеніе, говоря о дѣйствіи на мозгъ, локализуется въ мозгу двояко: въ центрахъ *воспріятій* (кора головного мозга) и въ *подкорковыхъ центрахъ* (т. е. въ среднемъ мозгѣ, въ продолговатомъ, въ трофическихъ центрахъ и узлахъ).

Какъ выражается внесенное потрясеніемъ раздраженіе въ сферу мозга?

I. Въ подкорковыхъ центрахъ: *пораженіе инстинктивной и низшей нервно-психической жизни* соединено съ утратой сна, аппетита, съ нарушеніемъ обмѣна веществъ и съ появленіемъ множества ненормальныхъ ощущеній въ сферѣ общаго чувства. У лицъ, пришедшихъ съ боя, мы и наблюдаемъ эти измѣненія: нарушеніе сна, аппетита, утомленіе, разбитость, ломоту, ноеніе, неловкость во всемъ тѣлѣ и т. п.

II. Второе мѣсто занимаютъ многочисленные симптомы и расстройства въ сферѣ элементарныхъ чувствъ: страха (пугливость), гнѣва (раздражительность), упадка духа (виновность), печали, слезъ (дурное расположеніе духа).

Все это наблюдаемъ также у бойцовъ, вернувшихся съ боя.

III. Третью группу выраженія душевныхъ потрясеній составляютъ *вышія психическія явленія*. Они состоятъ въ неусыпномъ возбужденіи, которое томить человѣка, не оставляя его ни на минуту, непрерывно наполняя его заботами, опасеніями, тревогами и въ особенности томительной неустанной работой вниманія, не дающей отдыха.

«Вниманіе воина послѣ боя невольно сосредоточено на пережитыхъ впечатлѣніяхъ; онъ живетъ этими впечатлѣніями. Въ умѣ невольно встаютъ картины боя: кровь, убитые, раненые, движенія подъ огнемъ, разрушительныя картины огня и т. п.

Вышія звуковыя впечатлѣнія нерѣдко вызываютъ звуковые обманы и принимаются за стрѣльбу изъ орудій, за крики и стоны умирающихъ». Въ подобно приведенному выражается у воиновъ потрясеніе въ высшихъ психическихъ функціяхъ.

Такимъ образомъ, душевныя потрясенія способны вызвать: 1) серію неврозовъ чувствительнаго и двигательнаго характера, 2) разстройство элементарныхъ чувствъ и 3) извращеніе психической работы съ нарушеніемъ силы и тонкости ея.

Всѣ три эффека, объединенные между собой, даютъ картину ущерба и *разрома души* въ ея сознательной и бессознательной сферахъ (Сикорскій).

Итакъ, обѣ причины утомленіе и душевное потрясеніе дѣйствуютъ на нервную ткань и главнымъ образомъ ткань головного мозга, въ результатѣ нарушенія котораго мы и наблюдаемъ картину душевныхъ ранъ послѣ боевъ.

Хотя *утомленіе* (переутомленіе) и *душевное потрясеніе* при-сущи боевой обстановкѣ, но думать, что каждый вернувшійся съ боя непременно въ высшей степени переутомленъ или непременно душевно потрясенъ, было бы неправильнымъ.

Несомнѣнно вернушіеся изъ боя одни есть по преимуществу переутомленные (отравленные работнымъ ядомъ), другіе по преимуществу душевно-потрясенные (съ разстройствомъ сна, аппетита, общаго самочувствія и ума, чувства и воли), третьи поражены какъ той, такъ и другой причиной, страданіе ихъ комбинированное, четвертые—несомнѣнно найдутся и такіе, которые и неусталые и непотрясенные въ силу ли своей природной крѣпкой организаціи, или же въ силу счастливыхъ обстоятельствъ въ боевой обстановкѣ, не отозвавшейся ни чрезмѣрной работой, ни ду-

шевыми потрясеніями, пятое—тѣ, у которыхъ «пережитое» въ бою вызвало потрясеніе нервно-психическаго здоровья до степени тяжелой болѣзни (заболѣвшіе).

Поэтому, когда мы говоримъ о душевномъ состояніи послѣ боевъ и говоримъ о душевныхъ ранахъ у бойцовъ, то говоримъ по преимуществу о тѣхъ, которые представляютъ несомнѣнные признаки или отравленія *ядами* усталости, описанные выше (работными ядами), или признаки перенесенныхъ душевныхъ потрясеній *съ разстройствами какъ высшей, такъ и низшей психической дѣятельности.*

*Аналогія причинъ душевныхъ раненій съ физическими.*

Касаясь аналогіи ранъ тѣлесныхъ и душевныхъ, мы видѣли, что аналогія была полная.

Что касается причинъ раненій, то причиною раненій тѣлесныхъ ранъ являются, какъ извѣстно, механическія, термическія и химическія воздѣйствія, превышающія силу сопротивленія тканей нашего организма.

При разсмотрѣніи причинъ душевныхъ ранъ мы отмѣтили какъ причину *утомленіе*, которое есть *внутренній* работный *ядъ*, появляющійся въ организмъ, только не извнѣ, а изнутри, какъ продуктъ работы, и дѣйствующій на нѣжную нервную ткань головного мозга, превышая силу сопротивленія ея. Слѣдовательно, эта причина душевныхъ раненій ничѣмъ особеннымъ не отличается отъ причинъ физическихъ раненій,—это есть какъ бы причина химическая—отравленіе, но только не ядомъ, принятымъ извнѣ, а ядомъ, выработавшемся внутри, въ организмъ при переутомленіи въ тяжелыхъ условіяхъ боевой обстановки.

Душевные потрясенія—есть какъ бы механическіе *удары, ушибы* по нервному веществу головного мозга, какъ матеріальному субстрату высшей и низшей психической дѣятельности, но ушибы не грубые, прямые матеріальные, а ушибы посредственные чрезъ «тяжелыя впечатлѣнія» на высшую психику и на разстройства функцій инстинктивной жизни: сна, аппетита, разстройствъ сердечной дѣятельности, дыханія и т. п.

Но, какъ сами удары, такъ и причиняемая ими душевные раны въ видѣ разстройствъ душевной дѣятельности—внѣ сомнѣній.



Итакъ, «переживаемое» (бойцами) въ современныхъ бояхъ, продолжающихся иногда безъ перерыва двѣ-три недѣли, отражается опредѣленнымъ образомъ на нервно-психическомъ здоровьѣ воиновъ.

Душевное состояніе воиновъ послѣ боевъ (ихъ нервно-психическое здоровье), сравнительно съ прежнимъ, представляетъ опредѣленные отклоненія въ высшей психической дѣятельности—въ сферѣ: ума, чувства и воли и низшей инстинктивной—въ нарушеніи сна, аппетита, функцій дыханія, кровообращенія и общаго самочувствія (описанныхъ выше).

Въ общей картинѣ ослабленія нервно-психическаго здоровья можно различать, главнымъ образомъ, двѣ формы: одну форму преимущественнаго пораженія умственной сферы и выражающейся «отупѣніемъ» и другую форму преимущественнаго пораженія сферы чувствъ съ характеромъ «ажитации». Въ большинствѣ же случаевъ картина ослабленія здоровья представляетъ смѣсь той и другой формы.

Степень ослабленія нервно-психическаго здоровья отъ «переживаемаго» въ бою у разныхъ лицъ разна; у однихъ ослабленіе едва замѣтное, у большинства ясно выраженное и у нѣкоторыхъ достигаетъ той степени, когда говорятъ уже о болѣзни.

Бой, какъ совокупность тяжелыхъ условій военно-боевой дѣятельности, дѣйствуетъ на здоровье человѣка многими вредными причинами; но среди многихъ главными являются 1) *переутомленіе*, какъ результатъ самоотравленія мозга работными ядами (при недостаточности питанія, сна и отдыха) и 2) *душевныя потрясенія*, какъ психическіе удары или ушибы по тончайшему механизму нервнаго вещества мозга, какъ матеріальнаго субстрата высшей и низшей психической дѣятельности.

Такимъ образомъ, работные яды и душевныя потрясенія есть какъ бы тѣ металлы, свинецъ и желѣзо, которые наносятъ бойцамъ душевныя раны съ опредѣленнымъ разстройствомъ нервно-психическихъ функцій.

Душевныя раны очень часто наблюдаются у лицъ, получившихъ тѣлесныя раны.

Обычнымъ и лучшимъ способомъ врачеванія душевныхъ ранъ, полученныхъ въ бояхъ, является, при условіи безопасности и при усиленномъ питаніи, отдыхъ.

При явленіяхъ переутомленія помимо отдыха рекомендуютъ и врачевныя средства «антикенотоксинъ» (Weichardt) <sup>6)</sup> и сокъ надпочечной железы (Сикорскій). <sup>7)</sup>

*Д-ръ Т. Б. Шумковъ.*

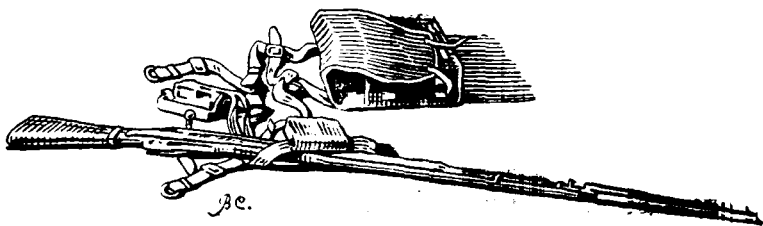

---

<sup>7)</sup> Prof. Hoffmann. «Руководство по военной гигиенѣ», пер. съ нѣмецкаго, 1912, стр. 359.

<sup>8)</sup> Проф. Сикорскій. «Основы психіатріи», 1910 г., стр. 390.  
„В. Сб.“ № 11, 1914.



## Дни новой жизни.

---

— «Изъ тѣхъ ли ты, кто дѣйствительно имѣть право отвергнуть ярмо? Есть люди, которые отбрасываютъ свою послѣднюю цѣнность, отбросивъ покорность свою». — «Такъ говорилъ Заратустра», Ницше.

— «Необходимо вызвать въ народѣ сознание, что армія—лучшая часть, цвѣтъ его собственного организма». — М. Каминскій, «О престижѣ арміи» (Р. И.).

На театральной сценѣ одного изъ красивыхъ дачныхъ уголковъ Петрограда, въ бенефисъ премьерши этого театра идетъ такъ много на шумѣвшая въ свое время драма Л. Андреева «Дни нашей жизни». Среди обычной дачной публики много дѣтей младшаго, а еще болѣе дѣтей старшаго возраста. Такъ сказали бы мы раньше, въ то сравнительно недалекое, но доброе старое время, когда жизнь человѣка строго опредѣлялась періодами его физическаго, а съ нимъ и духовнаго роста, и дѣтство естественно переходило въ отрочество. Увы, въ «дни нашей жизни», въ печальные дни прогрессивнаго паралича общественной нравственности, погибло отрочество, погибла

чистая юность, а съ нею—свѣтлая пора чистаго служенія высокими идеаламъ, стремленія въ заоблачныя выси человѣческаго духа. И наши дѣти ужасно быстро стали старѣть! Да, тамъ было много молодыхъ, но «подающихъ большія надежды» старичковъ съ печатью злого духа на юныхъ, увы, уже тронутыхъ житейскою грязью лицахъ, и молодыхъ старушекъ въ коротенькихъ платыцахъ и съ громоздкими кокетливыми прическами волосъ. Они съ жадностью впитывали въ себя отвратительныя испаренія всей той грязи, что собралъ на задворкахъ жизни модный драматургъ и съ присущей ему въ этомъ жестокой талантливостью вывалилъ ее на бѣдную русскую сцену. И я съ ужасомъ наблюдалъ, какъ ядъ этихъ испареній проникалъ въ юныя души, неся съ собою разрушеніе и гибель. Лица однихъ, болѣе юныхъ зрителей выражали напряженное упоеніе сценами ихъ вѣроятной будущей жизни, а пока жизни ихъ старшихъ товарищей, а эти послѣдніе гордо закидывали свои бѣдныя головы, ибо въ герояхъ пьесы видѣли свое отраженіе и потому чувствовали себя тоже «героями».

Рыданія жалкой героини драмы Оль-Оль (Ольги) въ заключительной тяжелой сценѣ ея были заглушены восторженнымъ ревомъ и громомъ апплодисментовъ чуткихъ зрителей...

Мнѣ стало душно и я почти выбѣжалъ въ садъ, чтобы поскорѣй очнуться отъ этого кошмара.

Старыя гиганты, деревья мрачно сплотились своими могучими вершинами, словно хотѣли защитить небо отъ гнойныхъ испареній растлѣвающегося человѣческаго духа. Вотъ заигралъ оркестръ, и мелодичныя звуки полной торжественной грусти музыкальной картины «Въ монастырѣ», перемѣшиваясь съ колокольнымъ звономъ, широкой волной полились подъ темной листвою деревьевъ. И въ этихъ звукахъ мнѣ чудилась погребальная месса по безвременно угасшей человѣческой душѣ былой, ушедшей въ Лету, поры жизни. Душѣ—хранительницѣ святого огня прекрасныхъ идеаловъ и страстнаго стремленія въ Сіонскія высоты божественнаго Начала. И безотрадные думы зароились въ моей головѣ...

---

— Разбившись о твердыню русской государственности, творцы «великой русской революціи» направили своихъ бойцовъ въ сторону наименьшаго сопротивленія—духовнаго уклада общественной жизни Россіи.

И вотъ взбунтовавшіеся духовные санкюлоты, обыватели за- дворковъ челоуѣчества, пошли ожесточенной войной противъ «бо- говъ сытой буржуазіи», и, *horribile dictu*, почти безъ сопротивленія одержали побѣду. «Хамъ» восторжествовалъ и на своемъ побѣд- номъ знамени начерталъ циничное «обнажимся!» И самообнаженіе стало моднымъ. И чѣмъ циничнѣе оно, тѣмъ больше въ немъ было санкюлотской гордости...

Жрецы обнищавшаго въ эпоху этой духовной смуты искусства съ постыдной раболѣпностью пошли въ услуженіе къ печальнымъ героямъ новаго времени и, поставивъ девизомъ своего жалкаго творчества тоже «обнаженность», стали искать источниковъ своего вдохновенія въ ретиредахъ челоуѣческой жизни. Это было названо «чистымъ», здоровымъ натурализмомъ въ искусствѣ, исканьемъ не- прикрашенной жизненной правды, жизни—«какъ она есть». По- громъ духовной жизни русскаго общества разростался!

Старые боги «буржуазіи»—живые и страстные идеалы правды, добра, любви, челоуѣческаго развитія и совершенствованія повер- гались во прахъ, ихъ храмы разрушались и на мѣстѣ послѣднихъ возводились капища идоламъ новаго культа «обнаженной Сво- боды!» Но для полноты торжества побѣдителей этого было мало! Имъ нужно надругаться надъ «богами дряхлаго міра», и вотъ раздался неистовый кровожадный ревъ бунтующей черни: «*pollice verso!*»<sup>1)</sup> И наступило какое-то ожесточенное, доходящее до сладострастія глумленіе надъ поверженной святыней...

Взобравшись на запятки триумфальной колесницы побѣдителей, угодливый жрецъ новыхъ кумировъ Л. Андреевъ съ готовностью преданнаго раба спѣшить исполнить волю своихъ господъ и бросить свой камень въ людей «дряхлаго міра».

— И вотъ, забывъ свои же гражданскія муки, не такъ давно пе- режитыя имъ надъ святыми страданіями героевъ «Краснаго смѣха», онъ рѣшилъ облить грязью ту же среду, изъ которой вышли эти герои. При явномъ и абсолютномъ незнаніи военной среды онъ рѣ- шается на это въ полной увѣренности, что чѣмъ отвратительнѣе бу- деть эта грязь, тѣмъ большій восторгъ вызоветъ она у его чуткой ауди-

1) «Добей его!» (собствен.—«добей поверженнаго»)—обычный крикъ римской толпы, если она хотѣла, чтобы гладиаторъ-побѣдитель добилъ побѣжденнаго пмъ въ единоборствѣ своего противника. Это восклицаніе, сопровождаемое особымъ жестомъ: большой палецъ сжатой въ кулакъ и вытянутой впередъ правой руки опускался ног- темъ внизъ.

торіи. И къ этой цѣли онъ пошелъ прямо своей пьесой «Дни нашей жизни»... и ея достигъ.

Въ самомъ дѣлѣ, охватите мыслью нравственный обликъ каждаго изъ персонажей этого великолѣпнаго произведенія талантливаго драматурга и вы должны будете раздѣлить всѣхъ ихъ на двѣ рѣзко отграниченныхъ авторомъ группы.

Герой пьесы—студентъ Глуховцевъ, которому «какъ-то и въ голову не пришло», что его возлюбленная—не дѣвушка (до какой степени нравственнаго опрощенія надо дойти, чтобы *не замѣтить*, что вступилъ въ весьма недвусмысленную связь съ любимой женщиной), который, съ презрѣніемъ отвернувшись отъ нея за то, что рабски послушная своей ужасной матери, она пошла продавать себя новому покупателю, потомъ идетъ къ ней и пьетъ купленное ея же позоромъ вино.

Онуфрій—этотъ философъ—стопокъ монопольнаго толка, мысль и душевныя эмоціи котораго не выходятъ изъ заколдованнаго круга, замкнутаго двумя магическими для него словами: «налей—кувырнемъ».

И всѣ эти Мишки, Физики, Блохины и проч. лишь дополняютъ собой эту грустную галерею типовъ нашей современной «учащейся» (чему?!) молодежи.

Въ этомъ гнойникѣ, какъ черви, копошатся эти жалкіе человѣческіе побѣги съ ихъ куцыми, напоенными алкоголемъ мыслями, стремленіями, съ ихъ пьяными страданіями. На протяженіи всей пьесы не блеснетъ ни одной интересной, живой, свѣжей мысли, красиваго чувства, и кажется, что передъ зрителемъ проходитъ жизнь апашей. И все же... это милые сердцу автора персонажи и, сознавая, что они не блещутъ нравственной красотой, онъ любовно и заботливо прикрашиваетъ всѣ тѣ черты въ нихъ, что иному отсталому чудаку могутъ показаться язвами разврата, тупеядства и пьянства. И вотъ въ первомъ актѣ (пикникъ на Воробьевыхъ горахъ) онъ бросаетъ красочный мазокъ въ видѣ загорѣвагося между молодежью спора о Ницше и въ уста героя пьесы Глуховцева имъ вложена пылкая фраза о томъ, что «великій, гениальный Ницше—это святой безумецъ, который всю свою жизнь горѣлъ въ огнѣ глубочайшихъ страданій, мысль котораго вжигалась въ самую сердцевину мѣщанства». Это—свидѣтельство возвышенныхъ духовныхъ интересовъ героя пьесы и его товарищей-студентовъ.

Даже въ отвратительной сценѣ пиршества въ послѣднемъ актѣ, когда тотъ же Глуховцевъ въ присутствіи новаго покупателя его возлюбленной «сгораеть въ огнѣ» винъ, купленныхъ цѣною ея тѣла, онъ возбуждетъ лишь жалость, но не негодованіе!—Таковы любимыя дѣтница автора. Они—фонъ пьесы, на которомъ выведены и пригвождены къ позорному столбу его пасынки—другая группа типовъ, и конечно, глубоко отрицательныхъ.

«Мамаша» несчастной, жалкой героини Оль-Оль. Что, кромѣ чувства глубочайшей гадливости, можетъ вызвать эта мать, продавшая свою дочь еще институткой-ребенкомъ и продающая ее теперь въ розницу всѣмъ покупателямъ съ улицы!? А потребители этого живого товара—докторъ «полковникъ» фонъ-Ранкенъ и подпоручикъ Мироновъ!?

«Врачъ, очень извѣстный въ широкихъ кругахъ публики»,—какъ рекомендуетъ себя первый,—«отецъ двухъ взрослых дочерей-невѣстъ», онъ втихомолку предается гаденькому разврату. И вотъ, наконецъ, подпоручикъ Мироновъ, пріѣхавшій, по его словамъ, въ столицу «изъ глуши провинціи, изъ дебрей невѣжества съ жаждой просвѣщенія, общества и свѣта» и ищущій ихъ въ кафешантанахъ столицы. Жалкое моральное и умственное убожество, наряженное въ офицерскій мундиръ!

Все это, какъ будто, люди изъ самой гущи жизни, но... Ко всѣмъ этимъ тремъ персонажамъ авторомъ явно намѣренно прицѣпленъ ярлыкъ «военный», und da ist der Hund begraben!... «Мамаша»—вдова *военнаго*, живущая на пенсію въ 8 рублей въ мѣсяцъ. Фонъ-Ранкенъ—отставной *военный* врачъ, притомъ сослуживецъ по полку отца несчастной Ольги, которую онъ теперь покупаетъ у ея матери. Подпоручикъ Мироновъ и всѣ анонимы, проходящіе въ пьесѣ, какъ покупатели Ольги,—*офицеры*. Правда, Мироновъ, по его признанію,—студентъ по натурѣ и офицеръ «по роковому недоразумѣнію, жестокая игрушка загадочной судьбы».

— «Ахъ, господа студенты, я такъ безумно счастливъ, что встрѣтилъ васъ. Вы не можете представить до чего я стосковался о хорошемъ разговорѣ», говоритъ онъ.—«Вотъ скажите мнѣ, коллега, предложу я вамъ одинъ очень важный вопросъ для существованія человѣка: есть Богъ или нѣтъ? У насъ въ полку говорятъ...»

— «Коллега, пой! Вѣдь я этой минуты, можетъ, двадцать лѣтъ ждалъ! Студенческія пѣсни, Господи Боже мой, да вѣдь никто не повѣритъ, какъ рассказывать начну. Окажи честь, смилуйся, коллега». — «А кто это Заратустра?»

— Вотъ на выдержку слова, вложенныя авторомъ въ уста Миронова. Слова, говорящія о до смѣшного невысокомъ уровнѣ мыслей не только самого его, но цѣлой среды, представителемъ которой онъ выведенъ здѣсь; о ея полномъ умственномъ и моральномъ рахитизмѣ и безпросвѣтной грубости ея нравовъ! И на протяжении всей пьесы слово «офицеръ» произносится не иначе, какъ съ презрѣніемъ и старательно вываливается въ грязи ея авторомъ. А въ отвратительной сценѣ ссоры пьяныхъ гостей Ольги Николаевны, когда вступившійся за оскорбленную женщину Мироновъ хочетъ стрѣлять въ ея оскорбителя—студента Глуховцева, а Онуфрій, обхвативъ подпоручика сзади, валить его на полъ и обезоруживаетъ,—здѣсь чувствуется уже претензія автора на нѣкоторую символику. Здѣсь онъ ясно подчеркиваетъ ту мысль, что превосходство интеллигентной среды, представителями коей являются гг. студенты, надъ грубой военной средой—не только умственное, но и физическое, какъ силы разумной и культурной!

Конечно, можно съ увѣренностью сказать, что почтенный авторъ никогда и нигдѣ не видѣлъ такихъ офицеровъ, какъ его подпоручикъ Мироновъ, и сочиненный имъ типъ является, въ сущности, лишь некрасивымъ пасквиломъ на молодыхъ представителей нашей офицерской среды, но объясненіе всему этому крайне простое и выражается всего двумя словами: *такъ надо*.

«Pollice verso!» реветъ бушующая чернь. Л. Андреевъ слышитъ этотъ ревъ, онъ видитъ сопровождающіе это «pollice» убійственные жесты ея и онъ спѣшитъ исполнить ея требованіе. Онъ долженъ, онъ не можетъ не исполнить его, потому что девизомъ его творчества всегда было не «къ свѣту и истинѣ», а скромное и угодливое—«чего изволите»!

И вотъ подъ звуки застольной пѣсни «Быстры, какъ волны, дни нашей жизни»,—этого теперь гимна нашей учащейся молодежи, гимна, проникнутаго пьянымъ пессимизмомъ,—подъ звонъ бокаловъ онъ разворачиваетъ передъ зрителемъ драму молодой души Глуховцева, тонущей въ отвратительной житейской грязи, и говоритъ: «смотрите—вотъ что такое военная среда, отъ одного соприкосновенія съ которой страдаетъ и гибнетъ наша бѣдная безвольная, но, по существу, хорошая молодежь!»—Онъ исполнилъ требованіе толпы. И онъ лягнулъ. *Fecit, quod potuit...*

. . . . .



— Прошли года. Взбаломученное пронесшимся ураганомъ море общественной жизни утихло. Вознесенные со дна на его поверхность порывомъ вихря отбросы опять опустились на дно, накипь разошлась и лишь жалкими осколками печальнаго былого носятся вотъ теперь по этому морю такіе памятники пронесшейся бури, какъ драма «Дни нашей жизни». Но, насыщенные духомъ злобы, они все же продолжаютъ творить свое злое дѣло...

— Кипучая творческая работа, направленная къ возсозданію разрушенныхъ въ минувшее лихолѣтье устоевъ общественной жизни и обновленію формъ ея, захватила всѣ интеллигентные слои общества.

Въ числѣ вновь открытыхъ въ ту пору цѣнностей одно изъ видныхъ мѣстъ заняло *здоровое тѣло*. Вспомнилась весьма древняя, но хорошо позабытая истина: *in corpore sano—mens sana*, и культура тѣла, какъ источника «здороваго духа», приобрѣла право почетнаго гражданства.

Это было весьма благоприятной почвой для воскрешенія отъ слишкомъ долгаго забвенія къ жизни другой такой же древней идеи—милитаризаціи народа. Осѣненные государственной мудростью умы, провидя всю ту огромную государственную пользу, которая должна явиться обязательнымъ результатомъ милитаризаціи народныхъ массъ, какъ могущественнаго фактора въ дѣлѣ приданія арміи существа грозной духовной силы, стали работать надъ проведеніемъ ея въ жизнь. И вотъ Россія покрылась огромной сѣтью потѣшныхъ организацій. Въ нихъ стали выковывать здоровый духъ будущихъ гражданъ-воиновъ, нравственную дисциплину, сознание долга каждаго гражданина къ своей родинѣ и уваженіе къ арміи, къ ея высокимъ задачамъ и назначенію ея. Въ этихъ народныхъ военныхъ школахъ работаютъ теперь тысячи преданныхъ этому высокому дѣлу людей и... вотъ здѣсь же рядомъ, на сценѣ *русскаго* театра,—этой школы жизни, какъ мы привыкли считать его,—«съ дозволенія начальства» обливается грязью та же армія въ лицѣ офицеровъ ея! И въ этомъ, какъ во многомъ въ нашей русской жизни, сказалась все та же роковая неурядица, которая, какъ червь подтачиваетъ нашу государственность отъ самыхъ первыхъ дней зарожденія ея—съ знаменательной эпохи призванія варяговъ—и такъ характерна для русскаго государственнаго строительства!

Мнѣ вспомнилась другая, юная страна, въ которой наряду съ насажденіемъ благъ современной европейской культуры въ народѣ насаждаются... высокіе рыцарскіе идеалы древнихъ саму-

раевъ, и къ этому подходить такъ глубоко просто и такъ трогательно задушевно: первая игрушка, которую даютъ въ руки ребенка, это—національный флагъ страны «Восходящаго солнца» и первое слово, которому учать ребенка, это—«банзай», побѣдный народный кличь!...

Вотъ путеводныя звѣзды, за которыми гражданинъ долженъ идти по своему жизненному пути! И, конечно, создавшійся тамъ, въ Японіи, культъ арміи составляетъ поэтому естественную часть того гармоничнаго цѣлага, какимъ является японская государственность.

И, клянусь Небомъ, воспитанный въ чувствѣ уваженія къ арміи, составляющей плоть отъ плоти и кровь отъ крови своего народа, японецъ не допуститъ публичнаго глумленія надъ ея представителями!

А мы? Увы, вѣрные преданьямъ старины глубокой, мы всегда строили и строимъ нашу государственную жизнь подъ знакомъ трехъ китовъ—держателей земли русской: *авось, небось да какъ-нибудь!*...

*Н. Митковъ.*



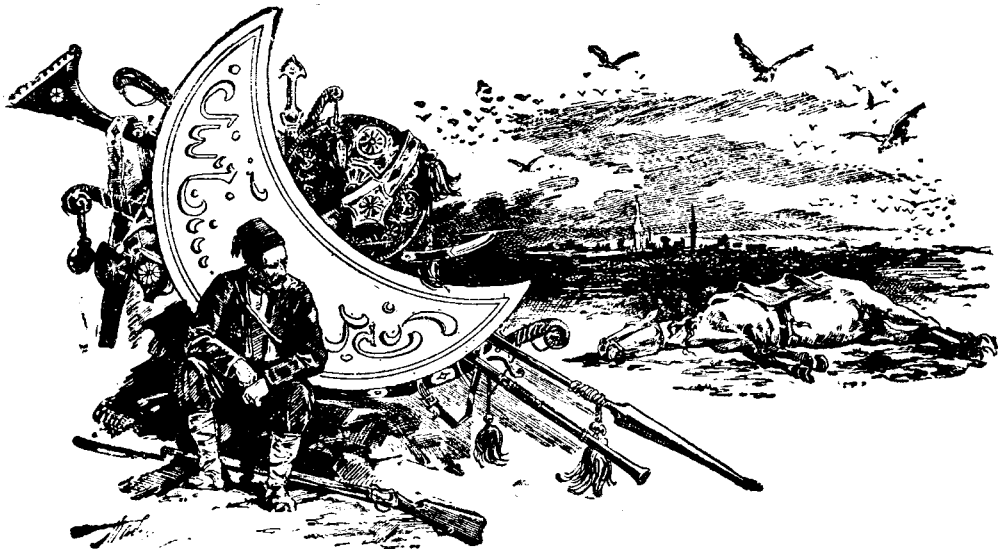

## АРМЕНИЯ.

Военно-географическій очеркъ 1) ген.-лейт. Хофмейстера, Гейдельбергъ.

**С**обытія недавняго времени заставили обратить вниманіе военнаго міра на Армению, какъ на вѣроятный театръ будущей русско-турецкой войны.

Границы Армении: на сѣверѣ—Закавказье, на востокѣ—Персія, на югѣ—Курдскія горы и на западѣ—Малая Азія. Армения представляетъ собою обширное плоскогорье съ возвышающимися на сѣверѣ до 2.000 метр. надъ уровнемъ моря тремя поперечными хребтами, круто спадающими къ сторонѣ Закавказья. Озера Армении и такія большія рѣки, какъ Евфратъ и Тигръ, питаются почти исключительно вѣчными снѣгами, лежащими на вершинахъ горъ Армении.

На высокихъ равнинахъ Армении возвышаются отдѣльныя горныя группы и одиночныя горы (бывшія когда-то дѣйствующими вулканами), подымающіяся далеко за предѣлы границъ вѣчнаго снѣга. Наибольшія изъ нихъ—Араратъ (на 300 метр. выше Мон-

1) Очеркъ этотъ помѣщенъ въ февральскомъ выпускѣ «Militärgeographie» Beilage zu D-r A. Petermanns Mitteilungen aus Justus Perthes' Geographischer Anstalt.

блана), Алагёзъ—къ сѣверо-западу отъ Эривани, Бингёль-Дагъ—къ югу отъ Эрзерума. Нимрудъ-Дагъ <sup>2)</sup> и Сипанъ-Дагъ—у озера Ванъ. Горячіе источники и частыя землетресенія указываютъ на вулканическую дѣятельность этой области.

Горные кряжи Арменіи, въ особенности тѣ, которые съ одной стороны отдѣляютъ ее отъ берега Чернаго моря и отъ Закавказья, а съ другой—отъ Месопотамской низменности, имѣютъ тотъ же характеръ, какъ и вышеописанные и приблизительно то же направление съ запада на востокъ. Тѣ же суровые и дикіе виды и большой недостатокъ въ водѣ, какъ и въ горахъ Кавказа. Острыя скалы, кое-гдѣ поросшія рѣдкимъ кустарникомъ, мѣстами переходятъ въ узкія, мрачныя ущелья, а эти послѣднія смѣняются, поросшими травой, каменистыми плоскогорьями. Горные проходы находятся на значительной высотѣ и часто бываютъ недоступны. Вслѣдствіе сильныхъ снѣжныхъ мятелей ими можно пользоваться только периодически.

Самый длинный, дикій и важный по своему значенію горный кряжъ тянется подъ различными названіями отъ Арарата на западъ по направленію къ Эрзеруму. Кряжъ этотъ дѣлитъ Арменію на двѣ части—сѣверную и южную и служитъ кромѣ того водораздѣломъ рѣчныхъ системъ Каспійскаго моря и Персидскаго залива. Восточная часть кряжа между Араратомъ и Кушъ-Дагомъ называется Агри-Дагъ и образуетъ границу между Россіей и Турціей. Немногочисленные горные проходы Агри-Дага лежатъ на высотѣ до 2.500 метровъ.

На побережьѣ Чернаго моря и на низменностяхъ Закавказья господствуетъ непостоянный, сырой и «лихорадочный» климатъ, а плоскогорья Арменіи отличаются сухимъ и здоровымъ климатомъ, хотя и нѣсколько суровымъ и подверженнымъ рѣзкимъ перепадамъ. Послѣ длинной, суровой зимы съ сильными вѣтрами и снѣжными мятелями, продолжающимися обыкновенно отъ осени до самой весны, слѣдуетъ короткое, жаркое и сухое лѣто съ необыкновенно холодными ночами.

Черноземная почва богато усѣяна камнями.

Послѣ проливныхъ дождей и особенно весной послѣ таянія снѣговъ она сильно разрыхляется. Лѣтомъ сухая и твердая, а зимой промерзшая—въ эти времена года почва бываетъ очень неудобна для постройки полевыхъ укрѣпленій.

<sup>2)</sup> Нѣкоторыя географическія названія, приведенныя въ этой статьѣ, на русскихъ картахъ не встрѣчаются.

ЧЕРНОЕ МОРЕ

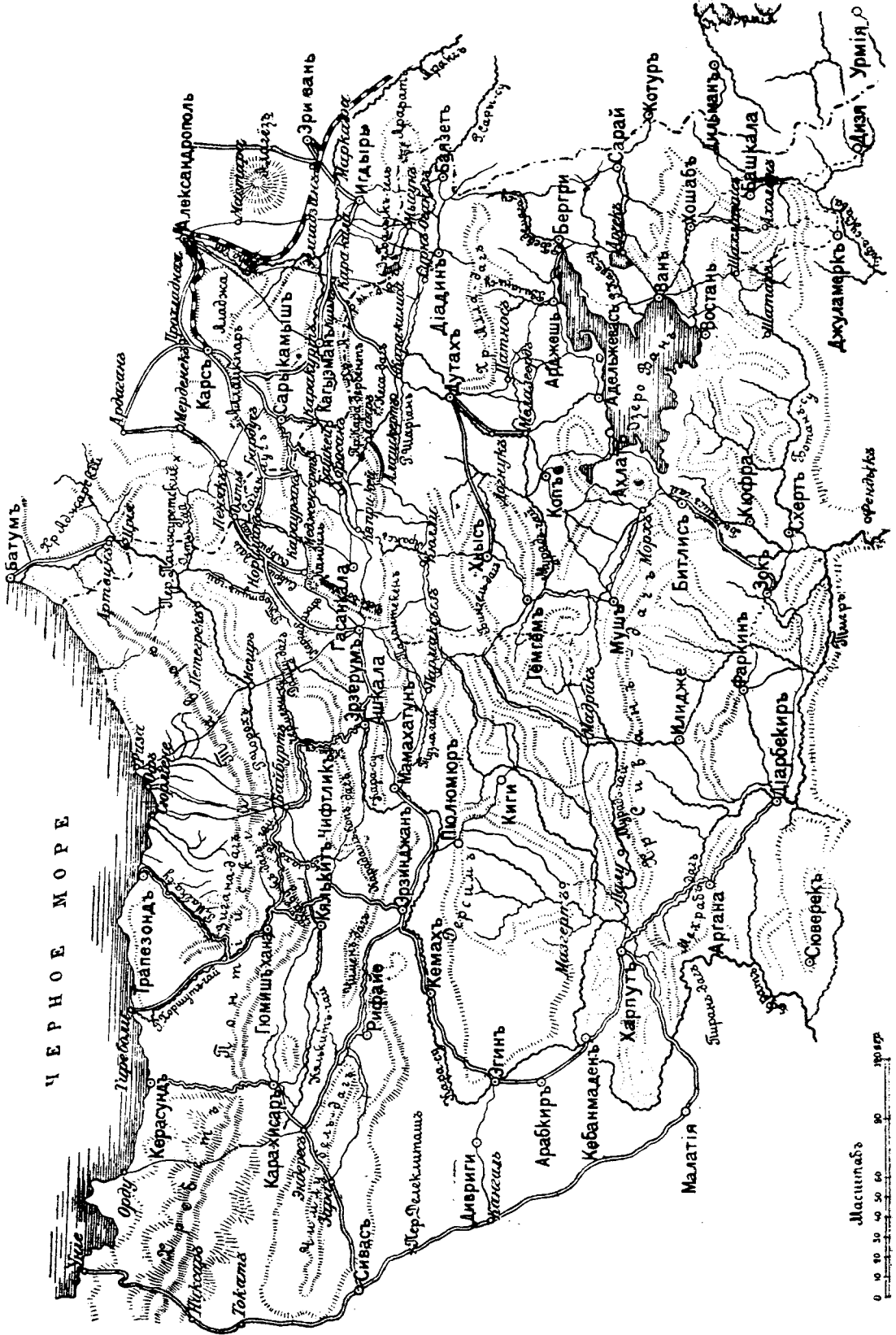

Армения.

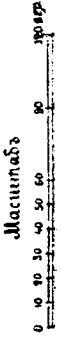

Тамъ, гдѣ имѣется достаточно воды для орошенія, земля даетъ хорошій урожай. Въ нѣкоторыхъ мѣстностяхъ, какъ, на примѣръ, въ долинахъ Эривани и Эрзерума, а также на низменностяхъ восточнаго Евфрата, Мурадъ-Су и около озера Ванъ почва отличается необыкновеннымъ плодородіемъ. И это несмотря на то, что уже нѣсколько столѣтій земли эти совершенно не удобряются, такъ какъ жители Арменіи, за неимѣніемъ дровъ и угля, навозъ и соломѣ употребляютъ какъ топливо.

Во время моего путешествія 1904 года по русской части Арменіи къ озеру Гохча и Арарату, а также во время второго путешествія въ 1910 году отъ Карса черезъ Эрзерумъ въ Трапезунтъ, я видѣлъ сплошные лѣса только на границѣ Россіи около Сарыкамыша. Въ другихъ же мѣстностяхъ, кромѣ незначительныхъ посадокъ около городовъ и деревень, наврядъ ли можно было найти хоть одинъ кустъ.

Мѣстность повсюду имѣетъ обширный кругозоръ, такъ какъ рѣдкіе каменные и глиняные домики селеній лѣплятся по дну долинъ и котловинъ наполовину зарытыми въ землю. Дома имѣютъ, большею частью, одну темную комнату, служащую общимъ жилищемъ для людей и животныхъ. Тонкую деревянную крышу домовъ мѣстные жители покрываютъ слоємъ земли, что защищаетъ отъ жары и холода, но плохо укрываетъ отъ дождя и тающаго снѣга, просачивающихся сквозь таковую крышу. Часто мнѣ приходилось ночевать на скользкомъ и сыромъ полу этихъ землянокъ. Зимой въ этой мѣстности селенія издали почти незамѣтны. Если въ селеніи нѣтъ старыхъ каменныхъ, полуразвалившихся башенъ, служащихъ, между прочимъ, жителямъ единственной защитой въ случаѣ какой-либо опасности или бѣдствія, то таковое селеніе можно замѣтить только съ близкаго разстоянія, такъ какъ снѣгъ, сплошь покрывая крыши, великолѣпно маскируетъ всѣ дома.

Для расквартированія войскъ селенія эти неудобны; для обороны они совершенно негодны.

Населеніе Арменіи, за исключеніемъ небольшого числа русскихъ, турокъ, татаръ, грековъ и персовъ, состоитъ преимущественно изъ армянъ. Въ прошломъ столѣтіи, послѣ Русско-турецкой войны, только самое незначительное число магометанъ эмигрировало со вновь приобрѣтенной русской территоріи. Армяне же, въ то время, цѣлыми массами покидали Турцію, переселяясь на Закавказье, гдѣ въ Эчмиадзинскомъ монастырѣ (около Эривани) уже болѣе 500 лѣтъ находится престолъ главы армянской церкви.

католикоса. Эчміадзинъ до сей поры является центромъ умственной жизни армянъ.

Армяне рѣшили, что лучше будетъ для нихъ находиться подъ главенствомъ Россіи, чѣмъ Турціи. гдѣ 20 лѣтъ тому назадъ происходили ужасныя избіенія армянъ, если и не по приказанію Абдуль-Гамида, то всетаки не безъ вѣдома съ его стороны.

Армяне народъ даровитый и прилежный, но съ ярко-выраженной страстью къ наживѣ и жадностью къ деньгамъ, за что ихъ страшно ненавидятъ магометане.

Въ настоящее время Армения раздѣлена между Россіей, Турціей и Персіей. У Арарата сходятся границы этихъ трехъ государствъ.

Дороги, за исключеніемъ русскихъ и одного турецкаго шоссе отъ Гасанъ-Калла черезъ Эрзерумъ къ Трапезунту, всѣ очень плохи. Онѣ находятся въ полной зависимости отъ погоды, а пролегающія въ долинахъ рѣкъ—отъ состоянія уровня водъ.

Лѣтомъ рѣки мелки и бѣдны водою. Весною же, послѣ таянія снѣговъ и проливныхъ дождей, онѣ переполняются водою и выступаютъ изъ береговъ.

Мосты здѣсь довольно скверные и къ тому же ихъ очень немного. Вообще дороги Арменіи представляютъ большія затрудненія для движенія крупныхъ войсковыхъ колоннъ и особенно обозовъ.

Въ турецкой Арменіи желѣзныхъ дорогъ совсѣмъ нѣтъ. Въ кампанію 1877—78 гг. Россія обладала лишь одной желѣзно-дорожной линіи отъ Тифлиса къ Поти. Въ настоящее время желѣзно-дорожная сѣтъ Кавказа значительно увеличена. Отъ недавно приобрѣтеннаго Россіей и сильно укрѣпленнаго города Батума идетъ желѣзнодорожный путь къ линіи Поти—Тифлисъ, продолжаясь далѣе на востокъ къ Баку. Отъ Тифлиса отходитъ на югъ вѣтвь къ Александрополю, развѣтвляющаяся на Карсъ и черезъ Эривань къ персидской границѣ до Джульфы. Отъ Джульфы идетъ очень хорошее шоссе съ правильнымъ автомобильнымъ сообщеніемъ черезъ Тавризь на Тегеранъ.

Отъ Закавказской желѣзной дороги изъ Кутанса и Тифлиса идутъ на сѣверъ перевальныя шоссе: военно-осетинское и военно-грузинское. По военно-грузинской дорогѣ поддерживается правильное почтовое и автомобильное сообщеніе между Тифлисомъ и Владикавказомъ. Отъ Владикавказа идетъ желѣзнодорожная линія на Баку черезъ Петровскъ и затѣмъ черезъ Ростовъ-на-Дону Вла-

дикавказъ соединенъ непрерывнымъ рельсовымъ путемъ съ Москвою и С.-Петербургомъ.

На Закавказскихъ и Владикавказской желѣзныхъ дорогахъ временами бываетъ оживленное пассажирское движеніе; грузовое же движеніе сильно развито на обѣихъ линіяхъ, а особенно—въ районѣ нефтеносныхъ земель. Подвижной составъ на дорогахъ этихъ незначителенъ, но построены онѣ солидно, имѣютъ достаточное количество разѣздовъ<sup>3)</sup> и платформъ для погрузки. Всѣ паровозы отапливаются нефтью.

Во время моего пребыванія въ Арменіи весною 1910 г. русскимъ желѣзно-дорожнымъ батальономъ была построена желѣзная дорога вдоль шоссе отъ Карса на Сарыкамышъ, по которой навѣрное уже идетъ правильное движеніе.

Положеніе Арменіи таково, что она является какъ для Россіи, такъ и для Турціи, вѣроятнымъ театромъ будущей войны. Къ началу Русско-турецкой войны 1877—78 гг. граница между Россіей и Турціей была намѣчена довольно произвольно.

Она тянулась отъ Чернаго моря нѣсколько сѣвернѣе линіи Батумъ—Ардаганъ, огибала Карсъ и затѣмъ шла по р. Арпачай на югъ. Укрѣпленные города Батумъ, Карсъ и Ардаганъ принадлежали тогда Турціи. На Берлинскомъ конгрессѣ рѣшено было границу перенести значительно южнѣе и въ настоящее время она тянется, захватывая вышеупомянутые укрѣпленные города, черезъ Кушъ-Дагъ къ Арарату.

Къ югу отъ Олты вдоль русско-турецкой границы тянутся горы Согханли-Дагъ, подходящія вплотную къ теченію р. Аракса. Пересѣкая дорогу отъ Карса на Эрзерумъ, горы эти представляютъ довольно значительную преграду. Всѣ горные проходы на Согханли-Дагъ находятся въ полномъ владѣніи русскихъ, тактическое положеніе которыхъ здѣсь является весьма выгоднымъ.

Съ русской территоріи идетъ также узкая горная дорога изъ долины Олты черезъ высокіе хребты (до 3.000 метр.) дикаго Дюмлю-Дага (проходъ у Бара—2.100 метр.) и проходъ Гурги Богхазъ или Георгіевскія ворота къ Эрзеруму. Дорога эта такъ же, какъ и путь Олты—Гасангалла, трудно-проходима и мало-пригодна для движенія крупныхъ отрядовъ.

Отъ Карса къ турецкой границѣ черезъ Сарыкамышъ идетъ прекрасное шоссе съ телеграфной линіей. Рядомъ съ шоссе идетъ желѣзно-дорожная линія Карсъ—Сарыкамышъ. Шоссе переваливаетъ

<sup>3)</sup> Дороги эти однопольныя.



Согханли-Дагъ на высотѣ 2.300 метровъ и спускается затѣмъ къ русскому пограничному пункту Караурганъ. Въ Караурганѣ и Сарыкамышѣ отъ русскихъ офицеровъ я ничего положительнаго не могъ узнать о состояніи дорогъ и о характерѣ мѣстности на турецкой сторонѣ. Торговое движеніе черезъ границу здѣсь слабо развито. Даже телеграфное сообщеніе изъ Караургана въ Эрзерумъ идетъ не непосредственно, а по обходной линіи черезъ Карсъ и Батумъ.

Отъ Кёдека, гдѣ стоитъ турецкій пограничный постъ, идетъ очень плохая дорога черезъ трудно-доступный горный перевалъ въ болотистую долину Аракса. Дорога эта пересѣкаетъ Араксъ у Кеприкой (каменный мостъ) и соединяется со старой караванной дорогой, идущей отъ Тавриза.

Отъ Кеприкой на западъ идетъ нѣсколько лучшая дорога, которая, не доходя 10 верстъ до Гасанкала, уже отчасти шоссирована. Западнѣе Гасанкала черезъ р. Калачай (лѣвый притокъ Аракса) имѣется каменный мостъ. Въ обыкновенное время Калачай—маленькій ручей, но во время таянія снѣговъ или ливней онъ превращается въ бурный потокъ, выступающій изъ береговъ и затопляющій окрестности Гасанкала.

Расположенное у вышеназванной рѣчки и у подножья горнаго кряжа, идущаго съ юга на сѣверъ, м. Гасанкала является какъ бы передовой позиціей Эрзерума—узла горныхъ путей. Невдалекѣ отъ Эрзерума къ востоку лежитъ укрѣпленный горный проходъ Деве-Бойумъ (Бойну). Въ прежнія войны хребетъ Согханли-Дагъ, Кеприкой, Гасанкала и Деве-Бойну играли большую роль.

Восточнѣе шоссе Карсъ—Караурганъ идутъ еще дороги черезъ Агри-Дагъ: отъ Карса въ южномъ направленіи на Кагызманъ и Каракилису и отъ Эривани черезъ Игдырь и Діадынь въ Баязедъ, маленький турецкій пограничный городокъ съ построенной персами цитаделью. Всѣ горные проходы этихъ путей находятся на значительной высотѣ и представляютъ для передвиженія войскъ большія затрудненія. Но, несмотря на это, горными проходами у Игдыря неоднократно пользовались во время прежнихъ войнъ.

Войска Кавказскаго военнаго округа подчиняются Императорскому намѣстнику, которому присвоена также и высшая гражданская власть. Округъ этотъ образуетъ какъ бы сплошной военный лагерь, главные силы котораго сосредоточены для наступленія на линіи Тифлисъ, Александрополь, Карсъ, Сарыкамышъ.

Городъ Александрополь имѣетъ приблизительно 30 тыс. жите-

лей, большей частью армянъ. Онъ лежитъ на безлѣсномъ плоскогорьѣ. До послѣдней Русско-турецкой войны, Александрополь представлялъ собой важную пограничную крѣпость, расположенную противъ турецкой, въ то время, крѣпости Карсъ. Значеніе свое теперь онъ потерялъ, но все же это—сильная крѣпость со значительнымъ гарнизономъ и большими интендантскими складами.

Карсъ, съ 20 тыс. жителей, имѣетъ важное стратегическое значеніе, какъ преграда на пути отъ Тифлиса черезъ Александрополь къ Эрзеруму. Въ данное время Карсъ является сильнѣйшей крѣпостью Кавказскаго военнаго округа и одной изъ значительнѣйшихъ крѣпостей Россіи.

Карсъ расположенъ на высотѣ 1.700 метр. у р. Карсчай, представляющей весной бурный потокъ, въ остальное же время года она чрезвычайно маловодна. Карсчай омываетъ городъ съ сѣверной стороны и течетъ въ глубокомъ ущельѣ. Въ окрестностяхъ Карса къ сѣверу и западу у р. Карсчая возвышаются крутыя, голыя скалы высотой 100—200 метр. На востокъ и юго-востокъ окрестности Карса болѣе доступны. Въ сѣверо-восточной части города возвышается одиноко стоящая на погасшемъ вулканѣ цитадель, прилегающая къ самой рѣкѣ. Для военныхъ дѣйствій она не имѣетъ теперь большаго значенія, но во время прошлыхъ войнъ она играла при осадѣ крѣпости выдающуюся роль.

При внимательномъ осмотрѣ Карса я замѣтилъ, что всѣ форты значительно усилены и, кромѣ того, есть нѣкоторые форты, вынесенные далеко впередъ согласно новѣйшимъ требованіямъ. Если турки будутъ когда либо осаждать эту крѣпость, что впрочемъ маловѣроятно, то слабыя мѣста они найдутъ на западномъ и сѣверномъ фронтахъ. Если атакующій овладѣетъ находящимися на этихъ фронтахъ фортами, то дальнѣйшая оборона крѣпости будетъ очень затруднительна. Несмотря на это, русскіе въ 1828 и 1877 г. вели атаку на восточный и юго-восточный фронты, въ виду того, что на другихъ фронтахъ было очень трудно строить осадныя батареи.

Сарыкамышъ, находящійся у подошвы восточнаго склона Согханли-Дагъ на р. Карсчай, не укрѣпленъ, но представляетъ собой чисто военный лагерь.

Гарнизонъ Сарыкамыша—цѣлая дивизія, являющаяся, въ случаѣ войны, готовымъ авангардомъ для наступленія въ предѣлы турецкой Арменіи, которая для русскихъ является совершенно открытой, благодаря тому, что проходы на Согханли-Дагъ находятся въ ихъ рукахъ.

У турокъ въ Эрзерумѣ стоитъ дивизія усиленнаго состава. Важный форть-застава у Гасанкала предполагается занять въ случаѣ войны войсками изъ Эрзерума, и мнѣ кажется, что эта мѣра вполне правильна при такомъ разстояніи и условіяхъ мѣстности (40 километровъ отъ Эрзерума и въ тылу дефиле Деве-Бойну). Продвинутыя же впередъ и уже обезсиленные русскія войска, двигающіяся отъ Олты, легко могутъ быть охвачены съ фланговъ и тыла и отброшены на югъ.

Эрзерумъ (старо-армянскій Каринъ) еще во времена восточно-римскихъ императоровъ Θεодосія II и Юстиніана славился, какъ важнѣйшая пограничная крѣпость, и много столѣтій считался оплотомъ Византійской имперіи на востокъ. Имъ владѣли персы и арабы; въ XIII вѣкѣ онъ былъ взятъ монголами и разрушенъ; затѣмъ имъ овладѣли сельджуки и, наконецъ, турки, которые назвали его Эрзерумомъ. Въ 1829 г. Эрзерумъ былъ занятъ русскими войсками подъ начальствомъ Паскевича, а въ 1878 г. во время мирныхъ переговоровъ онъ былъ во временномъ владѣніи русскихъ.

Благодаря своему возвышенному мѣстоположенію (1.900 метр.), городъ имѣетъ здоровый, но суровый климатъ съ очень холодной зимой. Эрзерумъ расположенъ недалеко отъ плодородной долины, изъ которой беретъ свое начало западный Евфратъ (Фратъ Су).

Вслѣдствіе центрального положенія, т. е. находясь на пути, идущемъ отъ Чернаго моря къ Персіи (такъ наз. старая Генуезская дорога) и на пути отъ Закавказья къ центру Малой, Эрзерумъ издавна являлся оживленнымъ торговымъ пунктомъ и уже въ средніе вѣка онъ былъ большимъ и богатымъ городомъ.

Различныя измѣненія въ торговыхъ отношеніяхъ, благодаря открытому морскому пути въ Индію, постройки Закавказской жел. дор., а также притѣсненія и гнетъ турецкаго правительства и, наконецъ, частыя землетрясенія (самое сильное въ 1859 г. разрушило почти весь городъ) тормозили развитіе Эрзерума, такъ что въ настоящее время, не принимая во вниманіе сильнаго гарнизона, въ немъ насчитывается не болѣе 50.000 жителей, преимущественно турокъ, населяющихъ только третью часть огромной городской территоріи, окруженной большими и широкими валами. Несмотря на это, Эрзерумъ является важнѣйшимъ пунктомъ турецкой Арменіи, какъ въ торговомъ, — ежегодно прибываетъ изъ Персіи до 50.000 верблюдовъ съ различными грузами, такъ и въ военномъ отношеніи.

Крѣпость Эрзерумъ имѣетъ громадное значеніе, какъ ключъ къ

турецкой Арменіи и ко всей Малой Азіи. Въ Эрзерумѣ, какъ мы уже упомянули, сходятся всѣ пути. Наступая, русскіе не могутъ обойти Эрзерума, не подвергнувъ его блокадѣ или не взявъ его. Благодаря соглашенію съ Англіей, Россія пріобрѣла преобладающее вліяніе въ густо населенныхъ и богатыхъ сѣверныхъ провинціяхъ Персіи. Если бы Россіи удалось овладѣть Эрзерумомъ, то она вогнала бы широкій клинъ въ турецкую территорію и господствовала бы на плоскогорьяхъ Арменіи надъ всѣми путями, идущими къ Черному морю и къ центральной Малой Азіи.

На востокъ Эрзерумъ защищенъ сильными фортами, построенными на горномъ хребтѣ у Деве-Бойну; на югъ его прикрываютъ вулканическія горныя цѣпи Паладѣкенъ и Эырлы-Дагъ (горный проходъ между этими цѣпями защищенъ фортами); на сѣверъ широкую (до 15 килом.) равнину, разстилающуюся передъ Эрзерумомъ, защищаютъ горы Дюмлю-Дагъ. На западъ — слабѣйшая часть Эрзерума, гдѣ лежитъ простирающаяся до 30 килом. широкая равнина.

Укрѣпленій Эрзерума я не осматривалъ, хотя турецкій комендантъ мнѣ это разрѣшилъ и даже показывалъ планы крѣпости. Изъ обзора плановъ я убѣдился, что со времени послѣдней Русско-турецкой войны для усиленія укрѣпленій было кое-что сдѣлано. По моему мнѣнію, Турція должна постоянно совершенствовать укрѣпленія Эрзерума, а еще важнѣе — заблаговременная постройка хорошихъ путей сообщенія къ морю и во внутрь страны. Для этого прежде всего необходимы желѣзныя дороги, которыхъ здѣсь совсѣмъ нѣтъ.

Необходимымъ условіемъ для построенной къ Черному морю желѣзно-дорожной линіи въ военное время явится наличие сильнаго флота, который Турція врядъ ли скоро построитъ, а потому ей необходимо заключить союзъ съ сильной морской державой (Англія). Въ противномъ случаѣ русскіе воспользовались бы этой желѣзной дорогой для операцій противъ слабѣйшаго западнаго фронта Эрзерума, опираясь на базисъ Одесса — Севастополь — Батумъ.

Въ настоящее время отъ Эрзерума къ Трапезунду ведетъ построенное въ 1870 г. французскими инженерами шоссе, стоившее большихъ денегъ и предназначенное специально для военныхъ цѣлей. Но для поддержанія этого шоссе въ порядкѣ, со времени окончанія постройки, ровно ничего не сдѣлано. Такимъ образомъ шоссе это постепенно разрушается и такъ испорчено на крутыхъ спускахъ и

въ горныхъ проходахъ, что весной, послѣ таянiя снѣговъ, съ трудомъ можно проѣхать въ экипажѣ, рискуя каждую секунду соскользнуть въ бездну.

Разстоянiе между Эрзерумомъ и Трапезундомъ по прямой линiи равняется 180 килом. Шоссе же идетъ около рѣкъ по плодороднымъ долинамъ черезъ три высокихъ горныхъ прохода Копъ-Дагъ (2.400 метр.), Вавукъ-Дагъ и Цыгана-Дагъ, причемъ, дѣлая крюкъ къ западу, увеличиваетъ разстоянiе между Эрзерумомъ и Трапезундомъ съ 180 до 280 километровъ. Около турецко-армянскаго мѣстечка Илидша, расположеннаго въ 15 километрахъ западнѣе Эрзерума, отвѣтвляется отъ шоссе болѣе короткiй путь на сѣверъ, идущiй черезъ горный кряжъ Эхень-Дагъ. Пройдя около 70 километровъ, путь этотъ опять соединяется съ Трапезундскимъ шоссе. Путь, идущiй отъ Илидши къ сѣверу, такого же качества, какъ и вышеупомянутое шоссе, но горный проходъ черезъ Эхень-Дагъ находится на высотѣ 2.700 метр. и проходимъ только въ сухое лѣтнее время.

Всѣ горные проходы между Эрзерумомъ и Трапезундомъ, особенно проходъ Копъ-Дагъ, трудно проходимы для войсковыхъ колоннъ и обозовъ. Въ началѣ мая они еще покрыты глубокимъ снѣгомъ. Въ 1829 г. въ благоприятное время года русскiе прошли однако отъ Эрзерума по старому караванному пути (нынѣ шоссе) черезъ Вавукъ-Дагъ до Гымышхане и «москвитянъ» уже ожидали у воротъ Трапезунда.

Лежащiй у Чернаго моря Трапезундъ, одинъ изъ важнѣйшихъ торговыхъ пунктовъ Турцiи, имѣетъ до 50 тыс. жителей, изъ коихъ половина—турки, и является конечнымъ пунктомъ караваннаго сообщенiя съ Персiей и съ центральными областями Малой Азiи. Онъ считается крѣпостью; въ дѣйствительности же старыя укрѣпленiя, построенныя еще генуэзцами, вооружены лишь немногими крупновскими батареями. Большая часть береговыхъ укрѣпленiй играетъ теперь роль казармъ и арсеналовъ.

О нападенiи со стороны моря турки какъ будто и не помышляютъ. Противъ же атаки на южный фронтъ Трапезундъ безсиленъ, такъ какъ Понтiйскiя горы сильно командуютъ надъ городомъ.

Если сравнить имѣющiяся въ Арменiи силы Россiи и Турцiи, а также наличiе дорожной и желѣзнодорожной сѣтей, то мы увидимъ, что русскiе во много разъ превосходятъ турокъ. Не подлежитъ сомнѣнiю, что русскiе начнутъ кампанiю въ Арменiи насту-

пательными операціями на линіи Тифлисъ — Карсъ — Сарыкамышь—Эрзерумъ. Первая преграда наступленію встрѣчена будетъ у Эрзерума. Для обезпеченія успѣха на главномъ театрѣ войны, русскіе, вѣроятно, произведутъ высадку у Трапезунда, а также предпримутъ второстепенныя операціи отъ Эривани на Баязеть и верхнее теченіе Евфрата, чтобы воспрепятствовать подходу турецкихъ войскъ изъ области Вана.

Какъ бы сильно ни былъ укрѣпленъ Эрзерумъ, нужно помнить, что неприступныхъ крѣпостей на свѣтѣ не существуетъ, а потому Турція должна имѣть въ Арменіи большую, хорошо обученную полевую армію. Но врядь ли ей удастся, послѣ недавнихъ пораженій, выставить таковую въ скоромъ времени. Даже въ томъ случаѣ, если бы и имѣлась такая армія, то и при такихъ благоприятныхъ условіяхъ, Турціи потребовалось бы много времени и труда для сосредоточенія этой арміи со всѣми ея вспомогательными частями въ такой малоустроенной и бездорожной мѣстности.

Военная мощь Турціи поколеблена теперь, вѣроятно, на долгое время. Но нужно сказать, что организація и обученіе ея арміи, какъ думаютъ въ настоящее время многіе, не были главной причиной послѣднихъ пораженій. Уже теперь можно предвидѣть, что Турція должна въ себѣ самой найти свою гибель и ближайшее рѣшеніе ея участи произойдетъ въ горахъ Арменіи.

Перевель П — бѣ.

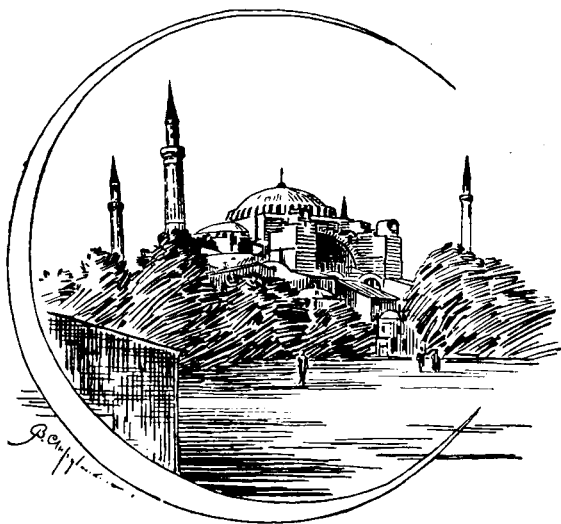



## КОТУРСКОЕ УЩЕЛЬЕ.

**Е**сли развернуть сорокаверстную карту приграничных къ намъ областей Турціи и Персіи и, отыскавъ Ванъ, провести прямую линію на востокъ до персидской границы, то почти у самой границы видѣнь будетъ довольно крупный кружокъ и надпись—Котуръ, ничего не говорящую ни уму, ни сердцу. На самомъ же дѣлѣ надпись эта имѣетъ большое значеніе: Котуръ—стратегическій ключъ Котурскаго ущелья—прямой дороги изъ Ванскаго вилайета въ Хойскую провинцію, входящую въ составъ сѣверо-западнаго Азербайджана. До войны 1877—78 гг. весь Котурскій округъ принадлежалъ Турціи, но по окончаніи ея Россія настояла о присоединеніи его къ Персіи, о чемъ и гласитъ ст. 61-я Берлинскаго трактата.

Пользуясь своимъ пребываніемъ въ г. Хоѣ, мой знакомый, капитанъ Терлецкій, рѣшилъ вмѣстѣ со мною пробраться въ Котуръ. Получивъ соотвѣтствующее разрѣшеніе отъ своего начальства, мы сначала составили маршрутъ и списокъ вещей, необходимыхъ для

предстоящаго путешествія. Брала только то, что дѣйствительно было необходимо, а именно: бурку, полотенце, мыло, зубной порошокъ и... больше ничего. 14-го мая въ 5 ч. вечера мы осѣдлали лошадей и выѣхали изъ Хоя. Въ этотъ день рѣшили сдѣлать только 12 верстъ (какъ это принято у персовъ) до сел. Рехаль, находящагося у самаго выхода изъ Котурскаго ущелья. Черезъ четверть часа проѣхали сел. Шувана, лежащее къ юго-западу отъ Хоя, соленую гору, въ жаркіе дни кажущуюся снѣжной отъ соляныхъ испареній, и очутились на болотистой равнинѣ. Вначалѣ было ничего, и кони спокойно шли по тропинкамъ, но затѣмъ почва стала дѣлаться постепенно мягче, жиже, и мы съ неудовольствіемъ убѣдились, что заѣхали въ болото. Нечего дѣлать—пришлось возвращаться обратно и повернуть къ востоку, чтобы объѣхать это болото, и такимъ образомъ на насъ оправдалась пословица, что прямой путь—самый длинный. Черезъ часъ проѣхали сел. Хоямады (лежащее въ 3-хъ верстахъ отъ сел. Рехаль) и разстались съ болотами. Но тутъ неожиданно выросло другое препятствіе. Мы очень точно рассчитали свой выѣздъ изъ Хоя, не предвидя могущихъ быть препятствій, и думали къ сумеркамъ быть уже въ сел. Рехаль. Но болото насъ задержало, и когда мы выѣхали изъ сел. Хоямады, то уже наступили сумерки, и дорога стала еле замѣтна. Пришлось немного прищипорить лошадей, чтобы до наступленія полной темноты добраться до Рехаль. Ирригаціонная система орошенія давала себя чувствовать, такъ какъ мы почи ежеминутно натыкались на оросительныя каналы. Но вотъ въ сумракѣ выступили стройныя абрисы тополей, и мы облегченно вздохнули: это было сел. Рехаль. Здѣсь насъ радушно принялъ капитанъ 6-го Кавказскаго стрѣлковаго полка Афанасьевъ, стоящій со своею ротой.

Когда я первый разъ пріѣзжалъ въ Рехаль въ началѣ марта (ѣздилъ тогда колесной дорогой), то Афанасьевъ рассказывалъ мнѣ, что въ это селеніе переселилось нѣсколько курдскихъ семействъ, находящихся подъ покровительствомъ нашего консула. Теперь я вспомнилъ этотъ разговоръ и первымъ дѣломъ спросилъ его: «ну, а какъ твои курды?»

— Да сейчасъ ихъ къ сожалѣнію нѣтъ, а остались только ихнія жены и дѣти. Они уѣхали въ Турцію...

«Зачѣмъ?»

— Зачѣмъ? Извѣстное дѣло зачѣмъ: грабить!

«Почему?»

— Да, вѣдь, надо жъ имъ жить, а на какіе же средства? Они



переселились сюда из Турціи, земли не имѣютъ, скота тоже почти нѣтъ, а жить надо; ну и отправляются на грабежъ. Что возьмутъ, тѣмъ и сыты. Недавно разграбили турецкій постъ, правда, сообщась другими курдами. Часового убили, дежунаго убили, выскочилъ чаушъ (унтеръ-офицеръ), и его ухлопали, 15 человѣкъ остальныхъ обезоружили. Ну, значить, и сыты на цѣлый мѣсяць. Тѣмъ болѣе, что у курдовъ съ турками здоровенная вражда, корорую трудно погасить. А жаль, что ихъ нѣтъ, я бы обязательно имъ приказалъ конвоировать васъ до самаго Котура. Котурское ущелье они знаютъ наизусть.

«Ну что жъ дѣлать, на нѣтъ и суда нѣтъ, поѣдемъ безъ нихъ, тѣмъ болѣе, что я проѣхалъ эту дорогу три года назадъ одинъ, безъ всякихъ проводниковъ», сказалъ капитанъ Терлецкій. На томъ и порѣшили. Въ 6 часовъ утра мы были уже на ногахъ и подкрѣплялись чаемъ и яйцами, имѣя въ виду предстоящую дорогу».

— По словамъ курдовъ, до Котура 8 часовъ ѣзды, сообщилъ намъ Ананасевъ.

«Да. Приблизительно такъ» подтвердилъ Терлецкій: «я ѣхалъ эту дорогу цѣлый день и мнѣ кажется, что намъ придется ѣхать гораздо болѣе 8 часовъ: вѣдь, наши русскія лошади не такъ привычны къ горамъ. Здѣсь же особенно имъ придется поработать такъ какъ о дорогѣ нѣтъ и понятія, а вьется какая то тропинка, которая зачастую прерывается и исчезаетъ. Итакъ, въ дорогу!»

Поблагодаривъ радушнаго Афанасьева за ночлегъ, мы выѣхали въ три четверти седьмого *via* Котуръ. Вначалѣ версты три дорога шла мимо вспаханныхъ полей, пришлось пересѣчь четыре большіхъ водоотводныхъ канавы и затѣмъ мы распростились съ культурою надолго. Еще верста, долина окончилась, и мы втянулись въ ущелье. Пришлось ѣхать по тропѣ, кое какъ выбитой въ скалѣ надъ бѣшущимъ Котуромъ. Шумъ былъ до того сильный, что мы не могли разговаривать. Но это недолго. Еще верста, и ущелье снова расширяется, дорога идетъ вдоль ливной, цвѣтущей долины. рѣка течетъ плавно, кругомъ заросли тамариска, лозы и ооярышника, по скатамъ роскошные ирисы, маки,—и мы забыли о томъ, что находимся въ дикомъ Котурскомъ ущельѣ.

«А вотъ и наши російскіе переселенцы», указалъ Терлецкій на цѣлую стаю щегловъ. Кромѣ щегловъ летали еще какія то птички, похожія на нашего снгирия, но только немного менѣе его ростомъ, и у нихъ не только грудь, но и вся голова и шея темно-красныя. Въ воздухѣ надъ нами точно въ какомъ то забытьѣ трепетали жаворонки, надъ рѣкою летали трясогузки, и если бы

не ущелье, то трудно было бы подумать, что мы не въ Россіи. Но вотъ вдали показалась высокая двуглавая гора, обозначенная на пятиверсткѣ подъ именемъ Каджирли.

«Какъ вы думаете, сколько до нея верстъ?» спросилъ меня Терлецкій. Новичку этотъ вопросъ трудно было бы разрѣшить, но я, проживши на Кавказѣ шесть лѣтъ и полтора года въ Персіи, опредѣлилъ разстояніе безъ труда: «не менѣе пятнадцати». «Вѣрно». Пока дорога тянулась долиною, мы пользовались этимъ и шли по большей части на рысяхъ. Но вотъ дорога, т. е. вѣрнѣе тропа, раздвоилась: одна пошла по берегу рѣчки и затѣмъ въ воду, другая же на гору. Поѣхали на гору. Поднявшись сажень на пятьдесятъ, увидѣли, что дорога совсѣмъ отходить въ сторону, и возвратились облатно. Переѣхали вбродъ рѣчку, причемъ вода доходила намъ почти до колѣнъ, посмотрѣли на гору, съ которой спустились обратно, и разсмѣялись: дорога преблагополучно спускалась на другую сторону и снова шла вдоль берега. Рѣшили ѣхать пока правымъ берегомъ, такъ какъ и здѣсь вилась тропинка, но повидимому заброшенная, потому что во многихъ мѣстахъ прерывалась и позаросла.

Около 9-ти часовъ утра мы подъѣхали къ старой мельницѣ: Эстеранъ-тайрманъ. Эстеранъ — горный хребетъ, тайрманъ, по азербайджански, мельница, отсюда эстеранъ-тайрманъ — мельница, расположенная у Эстеранскихъ горъ. Въ настоящее время она не работала. Невдалекѣ паслась лошадь и ея хозяинъ персъ, который отыскивалъ какую-то траву и поглощалъ ее съ неменьшимъ аппетитомъ. Кругомъ всей мельницы растутъ вербы и передъ нею большой лугъ.

«Вотъ дивное мѣсто для пикника!» воскликнулъ Терлецкій. Отдохнувъ минутъ десять и давъ напитокъ лошадямъ изъ мельничной канавы, мы поѣхали дальше. Надо было опять переправляться черезъ рѣчку, что я и сдѣлалъ довольно благополучно. Выѣхавъ на лѣвый берегъ, я соскочилъ и сталъ ожидать Терлецкаго. Но что же съ нимъ такое? Конь его удаляется вправо отъ брода, и вода хватаетъ Терлецкому уже до пояса. Наконецъ онъ выбрался. Я подбѣжалъ къ нему и узналъ въ чемъ дѣло. Онъ видѣлъ, что вода заливала мнѣ сапоги при переправѣ, и подумалъ, что ниже будетъ мельче, а вышло наоборотъ. Да, кромѣ того, и конь подвелъ. Онъ немного слабоватъ на переднія ноги и ему очень трудно было справляться съ бѣшеннымъ Котуромъ. Пришлось бѣдному Терлецкому разуваться и выливать воду изъ сапогъ. Вскорѣ послѣ этого приключенія мы встрѣтили двухъ курдовъ-нишихъ. Одинъ былъ

старикъ, а другой, такъ, лѣтъ тридцати—видимо, его поводырь. Терлецкій спросилъ его—далеко ли до Котура? Тотъ сказалъ, что часовъ пять, не болѣе. Старикъ спокойно смотрѣлъ на насъ, но милостыни не просилъ. Такъ ужъ созданы эти гордые сыны горъ: просить не умѣютъ. Мы дали ему нѣсколько шай (мелкая персидская монета, соответствующая нашей копѣйкѣ). Онъ протянулъ обѣ руки, чтобы взять ихъ, и мы содрогнулись взглянувъ на нихъ: пальцевъ не было и вмѣсто ладоней были какіе-то жалкіе обрубки. Двигался онъ на колѣняхъ, такъ какъ голѣни тоже наполовину отсутствовали. Видимо, традиціонный востокъ крѣпко держится библейскихъ обычаевъ, и какъ при Иисусѣ Христѣ перебивали голени разбойникамъ, такъ это дѣлаютъ и теперь. За полтора года пребыванія въ Азербайджанѣ мнѣ пришлось видѣть нѣсколько случаевъ, когда по приговору Θεмиды, отрубали руки, отрѣзали уши и т. п. Помню, въ апрѣлѣ 1912 года въ Тавризѣ былъ пойманъ одинъ преступникъ. По приказанію Тавризскаго губернатора Самедъ-хана, официально именуемаго Шуджа-удъ-доула, тоже бывшаго Карадагскаго разбойника, его живого разсѣкли вдоль туловища пополамъ и одну половину повѣсили въ одномъ концѣ города, другую въ другомъ, что дѣлалось, конечно, въ назиданіе потомству, не принимая въ расчетъ огрубѣнія нравовъ. Надъ нашимъ курдомъ, очевидно, эта операція была произведена очень давно, такъ какъ и слѣдовъ отъ ранъ не было замѣтно. Разставшись съ нимъ, мы поскакали далѣе. На сѣверномъ склонѣ Каджирли замѣтили брошенное селеніе, такъ какъ въ немъ не было видно никакой жизни. Это были слѣды 1909—1910 годовъ, время персидской анархіи. На протяженіе версты шли заброшенные поля, а затѣмъ—опять ущелье. Мы ѣхали по восточнымъ склонамъ Каджирли. Вотъ, ужъ, правда. «что ни часъ, то новая картина». На правомъ берегу рѣки, высоко на противоположныхъ склонахъ горъ расположилось маленькое селеніе, обсаженное кругомъ тополями и вербами. «Вотъ вамъ и хуторокъ», сказалъ Терлецкій. Вскорѣ хуторокъ скрылся, а впереди насъ ожидалъ новый видъ. Ущелье расширилось, и дорога шла поразительно ровной долиною шириной сажень сто, а длиною триста. Какъ разъ посреди долины вправо отъ дороги стоитъ сооруженіе изъ дикаго камня съ одними входными воротами и нѣсколькими бойницами. Мы въѣхали внутрь этого блокгауза и увидѣли надъ собою темные, закопченные своды, а на землѣ остатки отъ костровъ и слѣды пребыванія скота. Для борьбы съ индѣйцами американцы строили деревянные блокгаузы, ну, а здѣсь, у мусульманъ, войнышли, видимо, болѣе серьезно, при-

мѣромъ чего можетъ служить этотъ блокгаузъ. Постройка его настолько массивна, что наша горная артилерія едва ли будетъ въ состояніи причинить ему вредъ. Болѣе всего этотъ блокгаузъ подходит къ старому типу нашихъ крѣпостныхъ казематовъ. Въ случаѣ непогоды въ немъ можетъ размѣститься не менѣе трехъ ротъ. На картѣ блокгаузъ помѣченъ караванъ-сараемъ Ширъ-бекъ. За нимъ дорога опять суживается и такъ на протяженіе 3-хъ верстъ, гдѣ Котуръ съ правой стороны принимаетъ въ себя большой притокъ, а самъ дѣлаетъ крутой поворотъ къ сѣверо-западу почти подъ прямымъ угломъ. Недоѣзжая немного до поворота, по правую сторону дороги мы обратили вниманіе на рѣдкую картину: со скаль, высокою, такъ, саженъ сто пятьдесятъ сливается тонкой струей водопадъ; онъ дѣлится на нѣсколько колѣнъ и хорошо было замѣтно, какъ, вслѣдствіе такого высокаго паденія, струи его дѣлятся на нѣсколько другихъ, тѣ еще на болѣе мелкія, волнистыя, похожія на локоны временъ короля солнца, отдѣляющія отъ себя во всѣ стороны брызги, и тѣ уже разсыпаются въ мелкую водяную пыль. Терлецкій сказалъ, что такихъ водопадовъ мы увидимъ нѣсколько. За поворотомъ рѣки дорога вначалѣ была ничего, но затѣмъ характеръ мѣстности сталъ рѣзко измѣняться. Дорога сильно пошла въ гору, ущелье сузилось, русло рѣки во многихъ мѣстахъ прерывалось огромными камнями, шумъ и грохотъ отчаянные, и мы казались сами себѣ какими-то песчинками. Въ одномъ мѣстѣ рѣка такъ сжата съ обѣихъ сторонъ утесами, что дорога идетъ по голой скалѣ. Кони наши ступали осторожно, скользя копытами въ нѣкоторыхъ, наиболѣе опасныхъ мѣстахъ, и я здорово побаивался, какъ бы не изобразить изъ себя муху, падающую въ кипящій котелъ. Вотъ поистинѣ чертова пасть. Черезъ нѣсколько мнгутъ она окончилась и Терлецкій размѣялся:

«Что, небось, языкъ-то прилипъ къ гортани?»

— Да, да, дороженька ничего себѣ, только и могъ я сказать.

*Б. Пломашевичъ*

*(Продолженіе слѣдуетъ).*



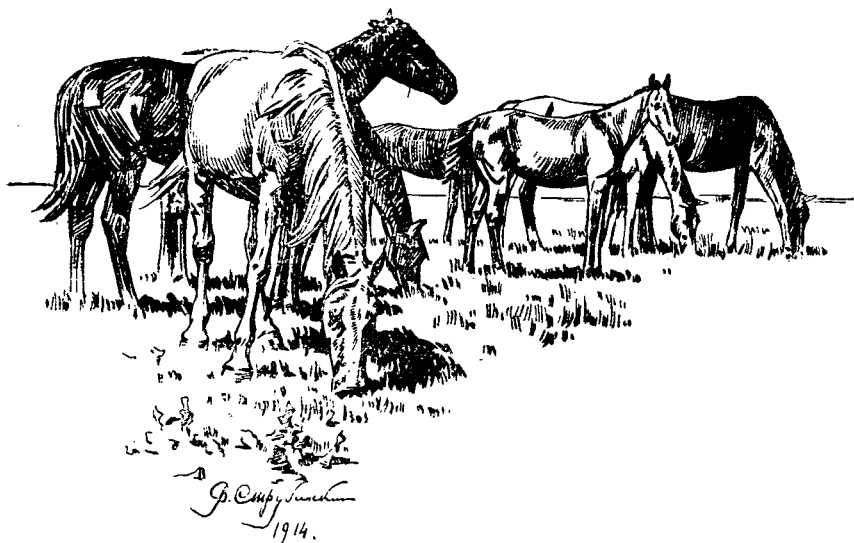

## Воспоминанія о Туркестанѣ.

**В**ъ 19.. году команда охотниковъ моего линейнаго баталіона должна была совершить походъ изъ Самарканда въ г. Керки, расположенный на лѣвомъ берегу рѣки Аму-Дарья въ 265 верстахъ отъ Самарканда. Экскурсія предвѣщала много полезнаго, а страсть къ путешествіямъ была причиной того, что и я къ ней присоединился. Цѣль похода заключалась въ изслѣдованіи пути изъ Самарканда на г. Керки и возможности пройти по немъ отряду изъ 3-хъ родовъ оружія; кромѣ того я рѣшилъ испытать всѣ тѣ системы выюковъ для перевозки тяжестей, которыя имѣлись въ баталіонѣ; ихъ было 5, въ томъ числѣ болгарскій (самарь), на которомъ болгары возили по горамъ всевозможныя тяжести. Самарь имѣлъ слѣдующія хорошия качества: 1) простота конструкции; 2) въ случаѣ поломки легко исправлялся подручными средствами; 3) не натиралъ спины лошади; 4) удобенъ былъ для пригонки на любую лошадь; 5) дешевъ, выписанный изъ Болгаріи обошелся съ пошлиной и пересылкой въ 38 рублей. Охотники были обуты въ опанки собственнаго издѣлія; примѣнилъ я ихъ, видя эту практичную для похода обувь въ болгарскихъ войскахъ, съ которыми я ходилъ по горамъ, дѣлая по 40 верстъ въ день. Потертости

ногъ при носкѣ опанокъ болгарскіе солдаты не знали, а потому, будучи увѣреннымъ сторонникомъ отличныхъ качествъ этой походной ничѣмъ не замѣнимой обуви, я и свою команду охотниковъ снабдилъ опанками, въ которыхъ они со своимъ лихимъ начальникомъ поручикомъ С. исходили многія мѣста Туркестана, и къ нимъ хорошо примѣнились. Къ походному снаряженію охотниковъ были добавлены войлочные мѣшки, бывшіе необходимыми при предстоящихъ ночлегахъ на отрогахъ Пата-Гисарскаго горнаго хребта, черезъ которые намъ предстояло переваливать, при морозѣ градусовъ 10 и полномъ отсутствіи топлива. Долго мы помнили наши теплыя постели послѣ труднаго пути по горамъ, покрытымъ вѣчнымъ снѣгомъ; сдѣланы они были каждый на 8 человекъ, подбиты брезентомъ, чтобы не подмокали во время сна отъ нашихъ тѣлъ.

Для довольствія было взято все кромѣ мяса, которое надѣялись получить на мѣстахъ ночлеговъ, и ячменя, который покупалъ высыпаемый впередъ сартъ-переводчикъ. Все взятое было повьючено на вьюки.

Долго возились мои охотники съ вьючкой 4-хъ системъ и только болгарскій (самаръ, по болгарски) вьюкъ заслужилъ сразу же одобреніе солдатиковъ, быстро усвоившихъ показанный имъ мною приемъ его вьючки.

Кромѣ лошадей и муловъ для возки легкихъ вещей было взято 3 ослика, везшихъ на себѣ всего по два пуда (безъ сѣдла-вьюка) груза.

Я и С. были верхомъ. Жеребецъ у С. былъ необыкновенно рѣтливый, вѣчно ржавшій; небольшого роста, онъ подъ С. все же горячился, а его хозяинъ, огромнаго роста съ длинными ногами, носясь на немъ, помахивая нагайкой, громовымъ голосомъ отдавалъ приказанія, замучивъ основательно своего Росинанта.

Наконецъ послѣ напутствій и добрыхъ пожеланій провожавшихъ насъ мы тронулись въ путь.

Пыльная дорога сильно затрудняла намъ его, и только тѣ, кто жилъ въ Туркестанѣ и знаютъ лѣсовую пыль, неподвижно стоящую въ воздухѣ, причемъ легкія словно пропитываются ею, понимаютъ, что мы переносили отъ нея при жарѣ, доходившей до 40 градусовъ. Тяжесть пути еще болѣе увеличивала вода, пробѣгавшая по арыкамъ съ рисовыхъ полей, которыми по обѣимъ сторонамъ дорога была охвачена. Пить хотѣлось невыносимо и только тренированные охотники-туркестанцы могли устоять отъ соблазна выпить воду, прозрачную, но полную малярийныхъ микробовъ. Прочиталъ

какъ то описаніе одной охоты въ Сенегалѣ, гдѣ охотники, чтобы переносить легче тропическую жару, вовсе не пили воду, а когда во рту все пересыхало, и силы ихъ покидали, брали въ ротъ глотокъ воды изъ фляжки, полоскали ею ротъ, выплевывая остатокъ на землю. Результаты такой манеры освѣженія томимыхъ жаждой людей были прекрасны:—всѣ охотившіеся переносили жажду довольно легко, но стоило выпить хотя глотокъ воды и тогда ничто и никто не могли удержать отъ желанія пить и пить безъ конца. Способъ утомленія жажды прополаскиваніемъ только рта я примѣнилъ къ себѣ и охотникамъ, и результаты получились прекрасные.

На ночлегъ, несмотря на тяжелый первый переходъ, мы пришли бодрые, и мои молодцы охотники немедленно принялись за приготовленіе чая и ужина.

Осмотрѣли съ С. вьюки и лошадей, муловъ и осликовъ, ихъ везшихъ, и остались довольны только болгарскимъ самаромъ, насколько повидимому не утомившимъ лошадь, не намявшимъ ей нигдѣ тѣло и вслѣдствіе этого не изнурившимъ ее, что и выразилось въ томъ, что она отлично ѣла кормъ и легла только передъ разсвѣтомъ; лошади и мулы, везшіе на себѣ остальные вьюки, сильно устали, имѣли потертости на бокахъ, кормъ ѣли плоховато и лежали почти всю ночь; правда, лошадь, на которой везли болгарскій вьюкъ, была подкована на сплошныя (турецкія) подковы, что сильно предохранило наминку стрѣлки. Подкова турецкая очень практичная, предохраняющая стрѣлку отъ наминки, состоитъ изъ кружка желѣза въ  $\frac{1}{2}$  пальца толщины, пригнаннаго по копыту, по срединѣ его имѣется дыра въ  $\frac{1}{2}$  дюйма діаметромъ, что необходимо, какъ средство противъ гніенія стрѣлки.

Ночь была чудная, звѣздная, тихая и, хотя было не менѣе 20 градусовъ тепла, но послѣ 40 днемъ казалась прохладной, и я съ полной грудью вдыхалъ въ себя животворящій воздухъ.

Сумерки здѣсь, въ Туркестанѣ, наступаютъ быстро и потому очень опасны, такъ какъ послѣ 40 градусной жары, послѣдняя быстро спадаетъ на половину, вызывая простуду и лихорадку, почему при наступленіи сумерокъ надо надѣваться чтонибудь теплое, чтобы тѣло не такъ быстро охлаждалось. Это и было сдѣлано нами своевременно, но, спустя часъ послѣ наступленія темноты, оставаться въ пальто въ накижку было невозможно, и мы ихъ сбросили съ себя, а затѣмъ поужинавъ легли спать и заснули крѣпчайшимъ сномъ, выставивъ часовыхъ и осмотрѣвъ спавшихъ уже охотниковъ. На другой день наше путешествіе было совершено почти при тѣхъ же

условіяхъ, что и въ первый день, но только на границѣ Бухарскихъ владѣній навстрѣчу мнѣ выѣхалъ бухарскій чиновникъ съ огромной свитой, какъ оказалось это сдѣлано было, по приказанію Эмира, бекомъ (губернаторомъ). Свита, окружавшая посланца бека, сидѣла на хорошихъ коняхъ, между которыми попадались чудные экземпляры байговыхъ побѣдителей, оцѣниваемыхъ десятками тысячъ денегъ. Я любовался конями и ихъ всадниками и невольно удивлялся трусости сартовъ и бухарцевъ внѣ байговыхъ состязаній. Кто видѣлъ, какой цѣной достается на байгѣ призъ побѣдителю, который на ней проявляетъ силу, ловкость и безумную отвагу, тому особенно непонятны отрицательныя свойства бухарцевъ и сартовъ.

Присутствуя не разъ на байгѣ, гдѣ собираются тысячи всадниковъ и въ присутствіи начальствующихъ лицъ показывающихъ прямо чудеса, я былъ очевидцемъ такой сцены: подхватившій съ земли барана бухарець бросился въ толпу всадниковъ, преградившихъ ему дорогу съ цѣлью отнять у него его призъ, но быстро давшихъ дорогу смѣльчаку, вооруженному только палкой, толщиной въ палецъ, которой онъ основательно покалачивалъ, по чемъ ему ни приходилось, что въ связи съ бѣшенымъ бѣгомъ его коня невольно устрашало тѣхъ, которые попадались на его пути и ему его быстро расчищавшихъ. Тѣмъ не менѣ преслѣдованіе продолжалось, и толпа человекъ 200 все же настигла лихого скакуна и прижала его къ крутому берегу рѣки, высотой сажени 5; видя, что ему не добраться до мѣста, гдѣ стояла палатка губернатора, куда онъ долженъ былъ, отбиваясь отъ толпы всадниковъ, отнимавшихъ у него барана, его привезти, онъ ударилъ коня своей палкой и бросился въ рѣчку, быстро протекавшую у подножія холма, на которомъ его застигли преслѣдователи. Какъ не разбился конь и всадникъ, на мигъ скрывшіеся въ глубокой рѣчкѣ, до сихъ поръ для меня непонятно.

Безумный прыжокъ спасъ лихого ѣздока только на время, такъ какъ другая толпа конныхъ уже ждала выплывавшаго молодца. Но, видимо, безумный прыжокъ охлаждающе подѣйствовалъ на нее и потому, когда предметъ охоты участвовавшихъ въ байгѣ выскочилъ на берегъ, да взмахнулъ своей палкой, все бросилось въ стороны, а смѣльчакъ свободно понесся, еле преслѣдуемый толпой сартовъ, ѣхавшихъ уже только поглазѣть на церемонію награжденія побѣдителя къ палаткѣ губернатора.

Особенно жуткое впечатлѣніе производитъ на зрителя тысяч-



ная толпа всадниковъ, бросающаяся очертя голову къ мѣсту, гдѣ брошенный внизъ съ горы баранъ, не докатившись до подножія холма, останется лежать на  $\frac{1}{2}$  скатѣ его. Ни на что и ни на кого не обращая вниманія, вся толпа состязающихся бросается къ барану, чтобы его схватить, при чемъ случается много столкновеній, раненій, часто очень серьезныхъ. Являются смѣльчаки, которые бросаются съ холма верхомъ къ барану, съ цѣлью его схватить и не дать другимъ; лошади при этомъ спускѣ удивительно сноровисто опускаются, садясь почти на задъ, вытянувъ переднія ноги впередъ, скользя внизъ въ силу своей тяжести, попавшей на страшно крутую покатость холма, на вершинѣ котораго стоитъ палатка почетнаго лица, въ честь котораго устраивается байга.

Въ концѣ концовъ барана всегда сбиваютъ внизъ, гдѣ ждетъ его тысячная толпа менѣ смѣлыхъ всадниковъ, ждущая того момента, когда баранъ можетъ попасть и къ ней въ руки.

Вотъ въ это то время наступаетъ самое оригинальное и опасное для участниковъ байги: всѣ хотятъ протиснуться къ лежащему на землѣ барану и такъ какъ никто его не можетъ видѣть сидя, то вся толпа какъ бы по командѣ нагибается съ сѣдла и нѣкоторое время видны только спины ищущихъ барана ѣздоковъ, да слышно ржаніе кусающихъ и бьющихъ на право и налѣво и передними, и задними ногами чудныхъ жеребцовъ, приученныхъ къ этому заранѣе. Эта дикая толкотня и драка лошадей, всадники которыхъ безстрашно ищутъ барана, рискуя жизнью, до того поразительна и ни съ чѣмъ не сравнима, что этимъ любуешься, удивляешься, и невольно приходитъ мысль о былыхъ временахъ, когда предки ихъ покоряли государства, пройдя такія мѣста, по которымъ пройти даже теперь едва ли мыслимо. Надо зорко слѣдить за этой силой, живущей пока мирно въ Средней Азіи, но могущей стать грозной въ рукахъ какого нибудь новаго лихого завоевателя, которому кто нибудь напомнить о былыхъ подвигахъ его предковъ. Попытки поднять азіатовъ дѣлаются, а Андижанское нападеніе на нашихъ туркестанцевъ, хотя и бывшее неудачнымъ для нападавшихъ, все же знаменательно, вѣдь, напали на стрѣлковъ туркестанскихъ, боевая слава которыхъ высоко цѣнится въ Средней Азіи до сихъ поръ;—надо внимательно слѣдить за всѣмъ, что дѣлается въ Бухарѣ и частяхъ Туркестана съ нею соприкасающихся, а то прозѣваемъ рожденіе опасности и въ Средней Азіи, какъ это уже сдѣлано было на Дальнемъ Востокѣ.

При встрѣчѣ меня посланцемъ бека я чуть было не сдѣлалъ

ошибки въ церемоніалѣ, который для этого существуетъ. Проѣхавъ по жарѣ верхомъ версть 30 и увидѣвъ почтеннаго чиновника бухарца, я быстро освободилъ правую ногу и только началъ слѣзать, какъ С. схватилъ меня за ногу и чуть не насильно вложилъ въ стремя мой кончикъ сапога. На мой удивленный, безмолвный вопросъ, отвѣтилъ: не надо вамъ слѣзать раньше бухарца. Я послушала его и слѣзъ очень недовольный только тогда, когда бухарецъ-чиновникъ съ низкими поклонами, прижимая обѣ руки къ груди, подошелъ ко мнѣ съ привѣтствіемъ отъ бека.

Отпустивъ чиновника послѣ достархана, имъ мнѣ предложеннаго я спросилъ С. о причинѣ, побудившей его меня задержать въ сѣдлѣ и о которой я отчасти догадался, такъ какъ, прослуживъ въ Туркестанѣ года полтора, зналъ немного сартовскіе взгляды на чиновочитаніе. Оказалось, что все, что я продѣлахъ по совѣту С., надо было для нравственнаго воздѣйствія на толпу, которая зорко слѣдила за мной, и если бы я слѣзъ ранѣе чиновника-бухарца съ лошади, то былъ бы въ глазахъ ея ниже его; молодчина С. во-время меня водрузилъ на моего коня и спасъ положеніе своего командира и престижъ русскаго въ глазахъ бухарцевъ.

Отдохнувъ, отдалъ визитъ беку, у котораго вторично былъ мнѣ предложенъ достарханъ, а при вѣздѣ во дворецъ бека трубачъ бухарецъ игралъ какой то сигналъ, а два барабанщика изо всей силы били въ барабаны. Поговоривъ о путешествіи, вынивъ чаю, поѣли чуднаго бухарскаго плова изъ баранины, заѣли его изюмомъ и конфектами изъ бараньяго сала, послѣднее я узналъ на 4-й день пути, такъ какъ въ нашемъ достарханѣ, который возили всегда впередъ на нашъ ночлегъ были и конфекты, испортившіяся отъ жары и пахнущія горькимъ бараньимъ саломъ; въ свѣжемъ видѣ это вкусное лакомство, похожее на свѣжую соломку, но необыкновенно волокнистую, бѣлую и сладкую въ мѣру.

Дальнѣйшій путь нашъ шелъ до 5-го дня экскурсіи, ничѣмъ особенно не выдѣляясь, только встрѣчу намъ дѣлали все скромнѣе, и достарханъ, который бухарцы возили впередъ на слѣдующую остановку послѣ того какъ мы его отвѣдывали, дѣлался все грязнѣе, а конфекты изъ бараньяго сала такъ прогоркли, что мы ихъ выбросили собакамъ. Проникнувшись доводами С. по поводу необходимости поддерживать престижъ русскихъ, я сдѣлалъ С. замѣчаніе, что онъ ничего не дѣлаеть для поддержанія его, конечно, сказалъ это шутя, но результатъ получился удивительный; на слѣдующихъ встрѣчахъ, а ихъ дѣлали почти въ концѣ каждаго нашего перехода,

меня поразило многолюдство встрѣчающихъ свитѣ и какое то работѣпство даже. Заинтересованный такой перемѣной въ настроеніи бухарцевъ, я высказалъ о томъ мое удивленіе С. Оказывается, ларчикъ просто открывался: бухарцы, зная что ѣдетъ большой и важный офицеръ (я командиръ батальона), все менѣе обращали вниманія на офицера, сопровождаемаго такой малой свитой; не могли они никакъ понять, почему меня сопровождаетъ всего 40 человекъ охотниковъ. Послѣ моего разговора съ С. по поводу неудовлетворяющихъ меня со стороны бухарцевъ встрѣчъ, С. на вопросъ одного бухарца: почему у меня такая малая свита, отвѣтилъ ему: 'мой командиръ очень строгій офицеръ, а что его сопровождаетъ такое малое количество солдатъ, то это произошло отъ того, что онъ, за малѣйшую провинность караетъ разстрѣляніемъ или повѣшеніемъ, и вотъ по дорогѣ онъ многихъ казнилъ. День былъ базарный, конечно, слухъ о моей свирѣпости пошелъ гулять по базару и достигъ бека, ну а послѣдствія оказались налицо: огромная свита у встрѣчающихъ меня чиновниковъ и приемы подобострастные у бека, да толпа бухарцевъ, провожавшая меня на другой день съ безконечнымъ количествомъ всякихъ азіатскихъ любезностей: чистый достарханъ и 2 вѣнскихъ стула, которые послѣ достархана везлись впередъ на ночлегъ мой, чтобы тамъ служить мнѣ и С. сидѣньемъ во время достархана, служили доказательствомъ того, что газета востока—базаръ разнесъ обо мнѣ далеко извѣстіе о моей строгости и знатности. На одной изъ остановокъ мы испытали довольно сильное землетрясеніе, такъ что пришлось выскочить изъ дома, который, будучи построенъ изъ сырцоваго кирпича, далъ огромныя трещины. По всему пути, по которому пришлось ѣхать, всюду были видны: необыкновенное плодородіе почвы и страшная бѣдность населенія, которое беками доведено до полного обнищанія. Въ Бухарѣ бекства отдавались на откупъ бекамъ, которые, чтобы пополнить то, что они платили въ казну Эмиру, выжимали изъ населенія бекства все, что возможно, не забывая себя конечно. Бухарцы представляютъ изъ себя народъ, который остался тѣмъ же, чѣмъ былъ при Тамерланѣ, да того къ нему не прикоснулась цивилизація, за исключеніемъ потребленія въ огромномъ количествѣ пива, которое имъ пришлось по вкусу, да нашей водки, которую они тоже облюбовали, но ее пьютъ осторожно. Всѣ мои поползновенія разспросить бухарцевъ о ихъ жизни, не приводили ни къ чему, такъ они насъ дичились, а, можетъ быть, отчасти и боялись, особенно послѣ рассказовъ С. о моей жестокости и очень ужъ многорѣчиваго разговора съ ними

переводчика сарта, взятаго изъ Самарканда, который по свойственной его племени жадности къ деньгамъ, вѣроятно, все дѣлалъ, чтобы возбудить въ бухарцахъ еще большій страхъ, съ цѣлью получить побольше подарковъ отъ бека. Милый мой С. совѣтывалъ сарта прогнать, увѣряя меня, что мы обойдемся и безъ него, такъ какъ онъ самъ говорить по бухарски; я немного усомнился въ этомъ, и С. далъ мнѣ скоро возможность убѣдиться въ томъ, что это сомнѣніе было основательно. На одномъ изъ ночлеговъ я захотѣлъ молока и попросилъ его мнѣ купить. С. вышелъ изъ дома исполнить мою просьбу, а я остался въ немъ, отдыхая на походной кровати и скоро услыхалъ сначала свистъ, разсѣкаемаго взмахомъ нагайки воздуха, а затѣмъ громовой голосъ С.: «Эй, амлекдаръ, сейчасъ достать молока для полковника!» — выглянувъ въ окно, я увидѣлъ такую картину: разставивъ свои длинныя ноги, помахивая нагайкой, стоялъ С., передъ нимъ амлекдаръ (нѣчто похожее на нашего сельскаго старосту), видимо напуганный и не понимавшій ничего изъ того, что ему говорилось знавшимъ отлично бухарскій языкъ С. Сцена была удивительно комична, я ожидалъ только, что все окончится тѣмъ, что С. будетъ наглядно показанъ способъ доенія коровы на комънибудь изъ солдатъ, но неожиданно явился сартъ переводчикъ и все разъяснилъ къ общему удовольствію, а С., прійдя ко мнѣ заявилъ, что молоко сейчасъ принесутъ. Я его спросилъ: «а какъ же Вы объяснили бухарцу о томъ, что вамъ надо молока?» — А по бухарски, отвѣтилъ не смущаясь С., не замѣтивъ моей насмѣшливой улыбки.

Конечно, послѣ всего мною видѣннаго, убѣдившись въ отличномъ знаніи туземнаго языка С., я былъ несказанно обрадованъ, когда оказалось, что въ командѣ нашелся солдатикъ, отлично говорившій по-сартовски и могущій вполне хорошо объясняться съ бухарцами. Переходы середины нашей экскурсіи были полны огромнаго удовольствія, такъ какъ было не такъ жарко; виды на окружающія насъ горы были восхитительны; арча <sup>1)</sup> достигала огромныхъ размѣровъ и была необыкновенно красива на фонѣ горныхъ массивовъ. На одномъ изъ переходовъ до перевала черезъ Патта-Гисарскій хребетъ, мы видѣли слѣды очевидно бывшаго сильнѣйшаго землетрясенія, послѣ котораго все пространство пути на разстояніи около 3—4 верстъ было покрыто массой кучами набросанныхъ глыбъ, оторвавшихся отъ горъ, стоявшихъ большими отвѣсными стѣнами справа и слѣва нашего пути. Пройдя съ трудомъ между ними, мы увидѣли чудную долину, въ которой нашли

<sup>1)</sup> Родъ хвойнаго дерева.

кишлакъ, <sup>2)</sup> а поблизости отъ него виноградки, гдѣ поѣли съ удовольствіемъ чуднаго сладкаго винограда.

Дальнѣйшій нашъ путь шель черезъ горные хребты, отроги Патта-Гисарскаго, покрытаго вѣчнымъ снѣгомъ, который слегка таетъ только въ концѣ мая, іюнѣ, іюлѣ и началѣ августа, а затѣмъ замерзаетъ на 8½ мѣсяцевъ.

Какъ то страннымъ кажется первое время пребыванія въ Туркестанѣ, что рѣки лѣтомъ полноводны, а въ остальное время года воды въ нихъ мало бываетъ, и она только временно прибываетъ послѣ обильныхъ дождей. Какъ и въ началѣ пути всѣ поля, по которымъ шла наша дорога, были сплошь обработаны, видна была кукуруза, клеверъ и даже хлопокъ и виноградъ; все говорило о плодородіи почвы, и казалось, что въ такомъ раѣ людямъ должно было житья хорошо и привольно, но поборы чиновниковъ, доходившіе чуть ли не до грабежа, дѣлали свое дѣло, и бухарцы влачили жалкое, нищенское существованіе рабовъ. На одномъ изъ переходовъ черезъ отрогъ Патта-Гисарскаго хребта намъ пришлось переходить по снѣгу, а такъ какъ переходъ былъ труденъ, то мы и не успѣли спуститься въ долину и заночевали на снѣгу вблизи кишлака. Хотя намъ бухарцы и предлагали переночевать у нихъ, но боясь получить какую нибудь болѣзнь или набратъ всякихъ насѣкомыхъ, я съ командой рѣшили переночевать на снѣгу, и тутъ то наши суконные мѣшки оказали намъ услугу: забравшись въ нихъ, подставъ немного клевера, мы сладко заснули; было тепло, несмотря на 8° мороза, и можно было даже раздѣться. Утромъ, правда, пришлось перенести непріятный холодъ во время умыванія и одѣванія, но зато потомъ мы насладились чуднымъ видомъ солнечнаго восхода, при которомъ горы, покрытыя снѣгомъ, представляютъ чудную картину. Переходъ этотъ былъ послѣдній по горамъ, дальше слѣдовалъ путь по равнинѣ до самаго Керки. Въ г. Шир-а-бадѣ, главнымъ городѣ бекства, я сдѣлалъ дневку, что было необходимо для немного приутомившихся людей и главное лошадей, въ непривычныхъ солдатскихъ рукахъ сильно уставшихъ при вьючномъ способѣ перевозки тяжести. Осмотрѣнныя вьючныя лошади вновь показали преимущество болгарскаго вьючнаго сѣдла, которое совсѣмъ не натерло лошади спины и только слегка стерлась шерсть на ляшкахъ заднихъ ногъ, это произошло отъ того, что поясъ, удерживающій вьюкъ отъ того, чтобы при спускѣ съ горы внизъ вьюкъ не слѣзалъ на шею лошади, былъ сдѣланъ не шерстяной, какимъ онъ

<sup>2)</sup> Деревня.

долженъ былъ быть, а полотняный. Охотники прошли почти 300 верстъ отлично, благодаря опанкамъ и тренировокъ ихъ С., постоянно до экскурсіи нашей сновавшимъ по Туркестану съ разными порученіями моими и другого начальства. Пройденный путь оказался вполне проходимымъ не только для пѣхоты, но и для артилеріи и кавалеріи, и обозовъ, а прокормить отрядъ даже съ корпусъ можно было свободно.

Въ Шир-а-бадѣ я видѣлъ войска, обученныя нашими инструкторами. Бекъ захотѣлъ мнѣ ими похвастаться и приказалъ командиру баталіона показать ученіе. Въ назначенный мною часъ баталіонъ былъ готовъ и началось ученіе, которое было комично. Начать съ того, что въ войскѣ бухарскомъ служатъ солдаты, начиная чуть ли не съ 15 лѣтъ и до 50, одѣтые въ подобіе нашихъ пѣхотныхъ мундировъ старой формы съ погонами, на которыхъ можно было видѣть №№ всѣхъ полковъ русской арміи. Офицеры и унтеръ-офицеры были съ палками, всѣ эволюціи сомкнутого строя дѣлались по сигналамъ, причемъ впечатлѣніе получалось таково, будто трубачъ есть командиръ баталіона, а не тотъ толстый, видимо, ничего не знавшій бухарець, который былъ мнѣ представлень, какъ командиръ этого карикатурнаго баталіона.

Но что всего комичнѣе было, это боевое ученіе, которое заключалось въ томъ, что люди строились въ 3 шеренги: первая быстро отдѣлялась отъ строя, и люди, разсыпавшись на  $\frac{1}{2}$  шага другъ отъ друга, ложились, послѣ чего часто прикладывались и и дѣлали видъ, что стрѣляютъ, вторая затѣмъ быстро къ ней подходила вплотную и тоже стрѣляла съ колѣна и наконецъ третья шеренга подходила къ первымъ двумъ и стоя стрѣляла, послѣ чего по сигналу всѣ три шеренги, словно бѣсноватые, начинали колотъ воздухъ, очевидно представляя себя въ роли колющихъ врага.

Оставшись доволенъ храбрымъ бухарскимъ баталіономъ, я ихъ поблагодарилъ по русски, послѣ чего бѣдняки вояки побрели въ свои землянки, служившія имъ казармами, все подъ звуки сигналовъ того же командира-трубача. Надо отдать справедливость офицерамъ и унтеръ-офицерамъ бухарцамъ, что для того, чтобы сдѣлать такое ученіе, какое мнѣ было показано, надо было употребить массу труда. Конечно, въ боевомъ отношеніи это было не войско, а пародіе на него. Служить это комичное войско только для того, чтобы сопровождать бека по бекству, когда дѣлаются сборы десятины. Бѣдные жители боялись своихъ воякъ ужасно, и

одно извѣстіе, что бека сопровождаютъ сарбазы, приводило всѣхъ въ ужасъ, такъ какъ голодная команда брала все даромъ, что ей надо было, чтобы пропитаться.

На переходѣ къ Керкамъ на полѣ я увидѣлъ человекъ 20 бухарцевъ, бѣгавшихъ словно сумасшедшіе по полю. Переводчикъ уѣхалъ, спросить было не у кого, я тогда обратился къ моему знатоку бухарскаго языка С., чтобы онъ разспросилъ, что это за люди. Скоро получился отвѣтъ, что это сумасшедшіе. Усомнившись въ этомъ, я сдѣлалъ видъ, что вѣрю объясненію С., но, какъ только подошелъ переводчикъ, я ему сказалъ, что видѣлъ, какъ сумасшедшіе люди бѣгали на свободѣ по полю; переводчикъ, удивленно на меня поглядывая, началъ меня разспрашивать, гдѣ и когда я это видѣлъ. Я ему рассказалъ видѣнное, и оказалось, что это были бухарскіе мальчики, ловившіе перепеловъ, для чего они надѣваютъ на себя бѣлый балахонъ съ длинными рукавами, просовываютъ въ нихъ палку и когда становятся между солнцемъ и перепеломъ, то отъ нихъ получается тѣнь на землѣ, похожая на ястреба; перепелъ, желая избѣжать опасности, убѣгаетъ, и гонимый бухарцемъ-ястребомъ, загоняется имъ въ силки, гдѣ и залуцывается; за день каждый мальчикъ налавливаетъ ихъ штукъ по 100 и продаетъ по копейкѣ штуку; хохотали мы съ С. во всю, а оказалось, что произошло все потому, что сумасшедшій называется по бухарски дывана, а перепелъ быдана, и знающему такъ хорошо бухарскій языкъ, какъ С., немудрено было ошибиться. При переходѣ отъ Шир-а-бада въ Керки жара была нестерпимая; переходъ былъ большой, шли цѣлый день, пить хотѣлось невыносимо, казалось, что все благоразуміе насъ покинетъ, и мы набросимся на арычную воду, но вдругъ С. закричалъ радостно: г-нъ полковникъ, сейчасъ напьемся кумыса, и понесся къ 2 юртамъ, стоявшимъ на совершенно голой отъ растительности землѣ; я тоже пришпорилъ своего коня и когда подѣхалъ къ юртамъ, то увидѣлъ, что С. пьетъ что то изъ глиняной миски, и видъ у него самый блаженный. Допивъ какое то питье, онъ еле могъ выговорить: «кумысъ, да какой холодный». Я, было, думалъ, что онъ рехнулся и испуганно слѣдилъ за нимъ, когда онъ полѣзъ со своей миской въ огромный глиняный кувшинъ ведеръ въ 20 емкостью, стоявшій на самомъ солнцепекѣ. Всявъ изъ рукъ С. миску съ чѣмъ то густымъ и бѣлымъ, я приложилъ ее къ губамъ и когда попробовалъ, то, не отрываясь, осушилъ ее до дна. Вотъ прошло 12 лѣтъ, какъ это случилось, а я до сихъ поръ помню то сладостное чувство, которое

испыталь, когда выпилъ кумысъ, оказавшійся не только не горячимъ, но даже слегка холодноватымъ; оказывается, что кувшины, въ которыхъ стоялъ кумысъ, были глиняные, сильно пористые, что и было причиною такого состоянія кумыса. Напоивъ солдатъ, передохнувъ слегка, мы собрались тронуться въ путь. Я досталъ нѣсколько рублей и крикнулъ въ юрту, чтобы дать деньги, бывшей тамъ женщиной, какъ вдругъ между полами изъ юрты протянулась красивая женская рука, на которой я и С. увидѣли рукава бѣлаго платья. Одна и таже ужасная мысль сразу мелькнула у насъ обоихъ: прокаженная женщина (онѣ носятъ въ Туркестанѣ всегда бѣлыя одежды и ходятъ съ открытымъ лицомъ)! Вся прелесть выпитаго кумыса была забыта, насъ стало тошнить, а въ головѣ бродили мысли одна другой ужаснѣе. Не знаю, до чего мы дошли бы, но вдругъ вернулся нашъ переводчикъ, узнавшій о причинѣ нашего нервнаго состоянія отъ меня. Оказалось, что благодѣтельница, напоившая насъ кумысомъ, была не прокаженная, а туркменка: женщины туркменки тоже носятъ всегда бѣлое платье. Сразу же вся тошнота прошла и мы, выпивъ кумыса еще по чашкѣ, двинулись въ путь на Керки, куда и прибыли вечеромъ. Конечно милая туркестанская семья 9 и 14 баталіоновъ насъ встрѣтила, пріютила, накормила и даже заставила потанцовать; оказалось, что у нихъ въ тотъ день танцевальный вечеръ.

На другой день, осмотрѣвъ людей, лошадей и вьюки, нашель, что лучшимъ оказался болгарскій вьюкъ—самарь, а хуже всего казенные. Молодцы охотники прошли путь превосходно, ни одинъ не отсталъ, не потерялъ ногъ и не былъ боленъ. Опанки оказались превосходной обувью, особенно когда приладить ихъ хорошо на ногъ, для чего ихъ сначала намачиваютъ, а затѣмъ на теплую портянку, одѣтую на ногу, надѣваютъ и даютъ на ней высохнуть. Пригонка эта дѣлаетъ опанокъ отличной походной обувью. Всѣ части ступни отлично выдавливаются на мокрой кожѣ и, когда опанокъ высохнетъ, получается отлично пригнатая по ступнѣ обувь; немного соломы подъ подошву и въ опанкѣ идти прекрасно, легко, не жметъ и удобно. Весь путь до Керковъ оказался отлично проходимымъ для всѣхъ трехъ родовъ оружія. Вьюки же оказались лучшими тѣ, которые были проще по конструкціи и особенно всѣ спутники экскурсіи признали хорошимъ болгарскій вьюкъ, удобнымъ и для вьючки на него горнаго орудія.

Да, кстати, вспоминаю эпизодъ съ испытаніемъ вьюка Скобелева, предназначеннаго для перевозки раненыхъ; получивъ прика-



заніе испытать его, я приказалъ завѣдывающему хозяйствомъ испробовать вьюкъ и дать свое заключеніе объ удобствѣ перевозки на немъ раненыхъ въ тѣхъ случаяхъ, когда для перевозки ихъ не будетъ чего нибудь болѣе удобнаго. Черезъ нѣсколько дней приходитъ завѣдывающій хозяйствомъ и докладываетъ съ отчаяніемъ въ голосъ, что это не носилки, а что то невозможное и что на нихъ нельзя перевозить не только тяжело раненыхъ, но и здоровыхъ. Я попросилъ мнѣ показать способъ навьючки раненыхъ на верблюда, не понимая почему это оказалось такъ плохо. Привели верблюда, Скобелевскія носилки были уже на немъ, тутъ же стояли со смущенными лицами 2 солдата-линейца, изображавшіе тяжело раненыхъ и видимо не особенно довольныхъ, что попали на экспериментъ съ погрузкой въ качествѣ раненыхъ. Приказавъ показать мнѣ способъ погрузки, я сталъ смотрѣть, что будетъ. Оказалось, что верблюда для удобства укладки раненыхъ на вьюкъ, заставили сначала лечь. Верблюдъ опустилсѣя и, педжавъ подъ себя ноги, безучастно поглядывалъ на всѣхъ его окружавшихъ, подозрительно отрывивая жвачку, которую иногда разозлившись выплевываетъ на своего недруга. Послѣ этого обоемъ линейцамъ, у которыхъ была сдѣланъ перевязка, словно они ранены въ руку и ногу, приказали ложиться на носилки одному съ одной стороны верблюда— другому съ другой. Бѣдняги безропотно полѣзли, но на лицѣ ихъ виденъ какъ бы испугъ отъ чего то предстоящаго имъ. Я спросилъ о причинѣ, и они оба запросили имъ не дѣлать перевязки рукъ и ногъ, такъ какъ они ими должны держаться за носилки, на которыхъ ихъ уложили. Конечно разрѣшенія на это бѣдняги не получили: вѣдь, они оба изображали раненыхъ, и надо было видѣть ихъ опечаленныя лица, нисколько не возбудившія ни у меня, ни у другихъ никакого состраданія, а вызвавшія только смѣхъ и названіе имъ «трусы и бабы». Помѣстивъ бѣдныхъ раненыхъ на носилки на верблюдѣ, завѣдывающій хозяйствомъ приказалъ поднять верблюда, а въ головахъ у него для чего то стать нѣсколькимъ солдатамъ. Я молча глядѣлъ на эту предосторожность и всѣ работы завѣдывающаго хозяйствомъ и еле сдерживался, чтобы не разсмѣяться, такъ какъ только теперь понялъ, что страхъ бѣднягъ мнимо-раненыхъ не напрасенъ. Послѣ энергичнаго понуканія со стороны вожака верблюда послѣдній поднялся быстро, сначала на заднія ноги, отчего бѣдняги раненыя стали вываливаться внизъ изъ носилокъ, но быстрый толчокъ при вскокѣ верблюда на переднія ноги, заставилъ ихъ совершить сальто-морталѣ въ волдухѣ, и

хорошо, что были поставлены у головы верблюда предусмотрительнымъ завѣдывающимъ хозяйствомъ солдатики, подхватившіе на руки показавшихъ клоунскій прыжокъ трусишекъ и бабъ, какъ мы ихъ заранѣе окрестили, иначе быть бы имъ обоимъ съ какимъ нибудь увѣчьемъ.

Возмущенный явно, по его мнѣнію, никуда негоднымъ Скобелевскимъ вьюкомъ, завѣдывающій хозяйствомъ тутъ же высказалъ свое мнѣніе о немъ: надо отвѣтить въ штабъ округа, что для перевозки раненыхъ носилки никуда негодны, такъ какъ только калѣчатъ людей, разрѣшите, г-нъ полковникъ.

На это получилъ отъ меня отвѣтъ: нѣтъ, погодите, дайте я продѣлаю самъ укладку раненыхъ, по своему. Бѣдняго акробаты по неволѣ съ неособенно довольнымъ видомъ ждали повторенія эксперимента съ ихъ укладкой. Приказавъ снять носилки (ихъ 2-е по одной съ каждой стороны вьюка) и положить ихъ на землю, я приказалъ на нихъ лечь раненымъ, носилки поднять, привязать къ вьюку, уравнивъ ихъ мѣшечкомъ съ пескомъ, послѣ чего обрадованные раненые сразу же заболтали весело, что вьючить ихъ такъ, какъ я показалъ, куда безопаснѣе и способнѣе. Нужно было видѣть лицо моего завѣдывающаго хозяйствомъ, тутъ же признаващаго, что такая простая вещь не пришла ему въ голову, и согласившагося, что вьюкъ, при отсутствіи лучшаго, вполне можетъ служить для перевозки раненыхъ. о чемъ и донести слѣдуетъ въ округъ.

*Ж. А. Л.*



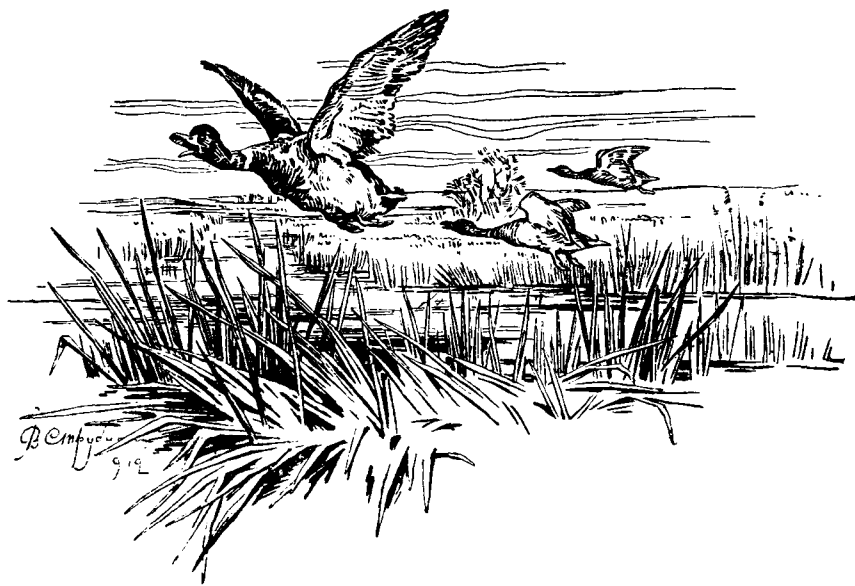

## „НЕПРОЧИТАННЫЯ“ ДУШИ.

(Изъ дѣйствительной жизни).

«Откройте ваше сердце сердцу солдата,  
и его сердце откроется навстрѣчу вашему».

*М. Драгомировъ.*

### І. Францъ Вуйцигъ.

**Ф**ранцъ Вуйцигъ принадлежалъ къ числу тѣхъ солдатъ въ ротѣ, которые ни по наружности, ни по умственному складу, ни по способностямъ не числились въ спискѣ выдающихся и были въ ротѣ незамѣтными людьми. Однако, взводный 4-го взвода, въ которомъ состоялъ Вуйцигъ, сказалъ какъ-то фельдфебелю Ивану Марковичу:

«Ежели нужно, такъ я могу Вуйцика назначить, г. подпрапорщикъ: онъ солдатъ хороший и, что называется, безъ сумлѣнія», на что старый фельдфебель отвѣчалъ:

— Ну, гдѣ ужъ тамъ твоему Вуйцику справиться; пусть на уборкѣ остается.

Между уборкой и карауломъ, между обычными занятіями и возней въ собственномъ сундучкѣ проходили дни жизни Вуйцика въ ротѣ. Небольшого роста, худой и болѣзненный, уроженецъ Кѣлецкой губерніи, гдѣ жила въ большой нуждѣ его семья, Вуйцикъ носилъ на своемъ грустномъ, усталомъ лицѣ всѣ признаки трудовой жизни, недоѣданія, тяжелой работы и терпѣнія. Изъ разспросовъ, записанныхъ въ «свѣдѣніе о новобранцахъ», видно было, что Вуйцикъ прибылъ на члужбу изъ-за границы, гдѣ работалъ на каменноугольныхъ копяхъ, получая въ день полторы марки и помогая роднымъ. Домашняя обстановка Вуйцика была вполне безотрадная: 70-ти-лѣтній, совершенно слѣпой, старикъ отецъ; мать, страдавшая много лѣтъ ревматизмомъ, обратившаяся почти въ калѣку; оставались три сестры, которыя кормили и одѣвали семью и поддерживали хозяйство обработкой маленькаго огорода и кропотливымъ, плохо оплачиваемымъ кустарнымъ трудомъ. Такимъ образомъ, Вуйцикъ являлся опорой семьи, мужчиной въ домѣ, на которомъ лежало бремя добыванія жизненныхъ средствъ; старшій братъ его, Казиміръ, умеръ три года тому назадъ на Домбровскихъ шахтахъ, гдѣ его придавила груженная клѣтка, за что семья получила 100 рублей пособія.

Такова была обстановка Вуйцика дома, когда однажды осеннимъ вечеромъ ему принесли повѣстку гминнаго управленія, а на другой день старый войтъ сказалъ наставительно: *Bodz sumiennym, pamiętaj o Matce Boskiej i wszystko będzie doboze*—(Будь честнымъ, помни Матерь Божію и все будетъ хорошо).

Пройдя всѣ мытарства явки и приѣма, простившись съ рыдающей семьей и совершивъ переѣздъ въ вагонѣ «40 человекъ 8 лошадей», Вуйцикъ въ числѣ многихъ товарищей дождливымъ, холоднымъ ноябрьскимъ утромъ прибылъ на громадный казарменный дворъ N полка, гдѣ уже шла разбивка новобранцевъ, пріѣхавшихъ ночью.

Въ старенькомъ сѣромъ, клѣтчатымъ пиджакѣ и такихъ же брюкахъ, въ рваныхъ зашнурованныхъ штиблетахъ и войлочной шляпѣ, съ маленькимъ сундучкомъ въ рукахъ, онъ терпѣливо ожидалъ своей очереди, пожимаясь отъ пронизывающаго холода, переминаясь съ ноги на ногу и спасаясь отъ дождя поднятымъ воротничкомъ своего жалкаго костюма.

Чась спустя, послышалась громкая команда: — Кѣлецкіе, на правый флангъ! и Вуйцикъ пошелъ со всею толпой прибывшихъ, подталкиваемый рослымъ унтеръ-офицеромъ, который разставлялъ

новобранцевъ по ранжиру. Еще через полчаса къ Вуйцику приблизилась группа офицеровъ, которая медленно подвигалась вдоль фронта, пытливо вглядываясь въ лица новобранцевъ. Впереди шель высокій, въ очкахъ, командиръ полка съ мѣломъ въ рукахъ, за нимъ адъютантъ съ папкой и списками, далѣе—баталіонные, ротные командиры. Командиръ остановился передъ Вуйцкомъ, пристально посмотрѣлъ ему въ глаза и спросилъ: грамотный?

Вуйчикъ поднялъ свои длинныя рѣсницы, грустно-грустно посмотрѣлъ на командира и, не разгибая смерзнувшей спины, тихо отвѣтилъ: по-польску грамотный, а по-русску не...

«Чѣмъ дома занимался?» послѣдовалъ дальнѣе вопросъ командира.

— На шахтѣ работалъ...

«Мастерство какое-нибудь знаешь?»

— Ни, не розумлю...

Рука командира поднялась и на отворотѣ своего пиджачка Вуйчикъ увидѣлъ написанное мѣломъ: «11».

«Въ 11-ю роту», сказалъ командиръ и подошелъ къ слѣдующему. Въ ту же минуту Вуйчикъ почувствовалъ, какъ сзади его кто-то потянулъ за полу и оглянувшись онъ увидѣлъ лицо своего будущаго фельдфебеля, который, какъ и его коллеги, группировалъ около себя своихъ новобранцевъ.

Подходило обѣденное время. Вуйчикъ это отлично зналъ, потому что дорогой онъ съѣлъ послѣднюю булку еще съ вечера наканунѣ; его товарищи, не большіе богачи, чѣмъ онъ самъ, также съ нетерпѣніемъ ожидали какой-нибудь пищи, и запахъ ея въ казармѣ, куда привели новобранцевъ послѣ разбивки, очень раздражалъ ихъ аппетитъ. Скоро Вуйчика позвали въ ротную канцелярію, гдѣ офицеръ осмотрѣлъ его сундучекъ, записалъ разныя свѣдѣнія и приказалъ постричься. Не прошло и часа, какъ гладко выстриженный, переодѣтый въ большую неуклюжую рубаху, Вуйчикъ сидѣлъ передъ миской горячаго борща и жадно удовлетворялъ голодь. Тутъ же находился его будущій взводный, который нравоучительнымъ тономъ спокойно и съ достоинствомъ приговаривалъ, прохаживаясь:

— Не копайся долго... пойдемъ по койкамъ—розберись, а потомъ пойдемъ въ баню... а завтра медицинскій осмотръ...кто чѣмъ боленъ говори, можетъ, у кого заразная какая хворость, такъ говори... У насъ въ ротѣ хорошо... стрѣляемъ отлично... опять же и порядокъ... а кому оправиться, такъ, выходи во дворъ и что бѣ

аккуратно, а то за это взыскиваютъ... Вечеромъ, чтобы обязательно письма написали домой, а кто неграмотный товаришша попроси, а у кого марки нѣтъ—скажи, я доложу... у насъ на все порядокъ... Курить нельзя въ ротѣ, потому духъ не хорошій, сорить тоже, вотъ... бѣлье грязное въ банѣ помоешь, а въ сундучкѣ нельзя грязнаго держать... книжки у кого есть, ротному надо на подпись, въ порядкѣ чтобы...

Такъ водворился Францъ Вуйцикъ въ ротѣ, т. е. пока, собственно говоря, на койкѣ у печки, а затѣмъ потекла его жизнь, поставленная въ рамки «нельзя» и «можно» и полная новыхъ, разнообразныхъ впечатлѣній. Былъ ли онъ по натурѣ скромнымъ и боязливымъ или первья, услышанныя имъ въ новой жизни, слова взводнаго крѣпко запали ему въ душу, но Вуйцикъ былъ удивительно аккуратнымъ и исполнительнымъ солдатомъ, пунктуально слѣдилъ за собой, былъ буквально педантомъ по отношенію къ своему сундучку, постели, одеждѣ, выполненію возлагаемыхъ работъ и обязанностей и, соединяя всѣ эти качества съ почтительностью и послушаніемъ, былъ на отличномъ счету у своего взводнаго.

Фельдфебель мало замѣчалъ Вуйцика, а ротному командиру онъ представлялся только мѣстомъ въ рубрикѣ «на лицо», номеромъ въ ряду двухъ шеренгъ или уборщикомъ, копошавшимся въ углу ротнаго двора. Въ усвоеніи солдатской науки Вуйцикъ преуспѣвалъ настолько, насколько позволяли ему плохое пониманіе русскаго языка, безграмотность и ограниченный кругъ общихъ понятій. Тѣмъ не менѣе младшій офицеръ 11-й роты докладывалъ о Вуйцикѣ, какъ о хорошемъ солдатѣ, изъ котораго «будетъ толкъ». А Вуйцикъ, все такой же грустный и молчаливый, со скорбнымъ выраженіемъ добрыхъ задумчивыхъ глазъ, думалъ свои сокровенныя думы и, окончивъ работу или послѣ занятій, сосредоточенно углублялся въ нѣдра своего сундучка, перекадывалъ въ немъ свой неприхотливый скарбъ и перечитывалъ старыя письма, рѣдко получавшіяся съ родины. Иногда—это чаще бывало по праздникамъ—онъ вынималъ маленькую книжечку въ футлярѣ съ надписью на немъ на польскомъ языкѣ «до Богу» и углублялся въ нее, низко пригнувшись за койкой. Въ числѣ отправляемыхъ по воскресеньямъ въ мѣстный костелъ католиковъ-солдатъ Вуйцикъ всегда бывалъ «желающимъ» въ буквальномъ смыслѣ этого слова. Съ блестящими, начищенными пуговицами и бляхой, аккуратно одѣтый, плотно «заправленный» въ поясъ, умытый и выбритый, онъ пред-

ставлялъ собой образецъ чистоплотности и воинскаго приличія, такъ что даже Иванъ Марковичъ, обходя однажды фронтъ отправляемой команды, сказалъ снисходительно:

— А Вуйцикъ-то нашъ—героемъ! Ну, ну, старайся...

Изъ костела во время богослуженія Вуйцикъ никогда не выходилъ на улицу и не толпился съ товарищами, которые, собираясь на тротуаръ, глазѣли на проходящую публику, курили и съ любопытствомъ провожали пробѣгавшіе вагоны трамвая. Возвратившись въ роту, Вуйцикъ никогда не «расходился» изъ строя, до приѣма команды дежурнымъ, а раздѣвшись, доставалъ висѣвшій у него на груди зашитый въ лиловую бархатку «скаплишъ», цѣловалъ его и крестился.

День за днемъ, недѣля за недѣлей и черезъ 2—2½ мѣсяца сторбленнаго, сморщеннаго, полуголоднаго, полубольнаго кѣлецкаго рудокопа нельзя было узнать. Вуйцикъ уже познакомился со всѣми порядками въ ротѣ, узналъ, что такое «ровная мушка» и какія неудобства представляетъ «деривація», умѣлъ дѣлать «переднюю» и «заднюю» «скленку» на параллельныхъ брусяхъ, отлично «бралъ» кобылу и три барьера, отчетливо понималъ обязанности дневальнаго и свободно различалъ полнаго генерала отъ остальныхъ; при этомъ являлъ примѣръ усердія, правдивости, послушанія, былъ любимъ товарищами и этими качествами все чаще и чаще обращалъ на себя вниманіе ротнаго начальства. Но все та же тоска, какая-то боль души, безысходная грусть, печать какого-то горя лежала на его лицѣ, нисколько не повеселѣвшемъ.

Учитель Вуйцика, ефрейторъ Рудзинскій, мало интересовался настроеніемъ своего ученика, ограничивая свои заботы чисто внѣшними требованіями чистоты, порядка, указаніями на мелкія неисправности и ревностнымъ обученіемъ того, что ему было поручено и что потомъ—онъ это зналъ—проходило черезъ строгій контроль взводнаго и фельдфебеля. Взводный, старшій унтеръ-офицеръ Ледневъ, отличный стрѣлокъ и служака, очень строгій къ себѣ и подчиненнымъ, «соблюдалъ» свой взводъ, держалъ его въ ежовыхъ рукавицахъ, толково и сноровисто его обучалъ, ревниво относился къ репутаціи своего взвода, но въ педагогическихъ приѣмахъ былъ неглубокъ и на скорбь, написанную на лицѣ Вуйцика, реагировалъ лишь постольку, поскольку печальная физиономія послѣдняго могла портить впечатлѣніе строя.

— Гляди веселѣй! Чего насупился, точно три дня не ѣлъ! Начальство не любитъ этого... у насъ чтобы весело было... чего тебя, какая кручина взяла, что ли?

А кручина была, но Вуйцикъ ни съ кѣмъ не дѣлился ею, а извнѣ никто ею не былъ озабоченъ.

Прошелъ еще мѣсяць. Въ воздухѣ уже пахивало приближеніемъ весны, на рѣкѣ сталь уже поламываться ледъ, дни стали длиннѣе и свѣтлѣе, обученіе молодыхъ приняло уже характеръ быстрой нервной подготовки къ смотру, который ожидался въ половинѣ марта. Вуйцикъ уже окончательно окрѣпъ въ ротѣ, полюбилъ гимнастику, съ руки попадалъ въ головную изъ пяти четыре, отчетливо дѣлалъ ружейные приемы и твердо зналъ, что «съ раненыхъ надо забирать патроны, держать съ сосѣдями связь и ни подъ какимъ предлогомъ не оставлять своего мѣста въ цѣпи». Но отъ всего этого Вуйцикъ всетаки не сталь веселѣе. Рѣдкія письма, которыя приносилъ вечеромъ дежурный по ротѣ, написанныя польски, никогда не бывали предметомъ чьего-либо вниманія, и только ближайшіе по койкѣ земляки Вуйцика кое-что лишь узнавали отъ него по части погоды въ родной губерніи, видовъ на предстоящій урожай, предположеній о заработкахъ на весну и т. п. Но домашняя жизнь и интимная, такъ сказать, ея сторона оставалась нѣмою для окружающихъ и говорила только неразгаданной печалью въ глазахъ Вуйцика.

Однажды только—это было уже какъ-то на маневрахъ, на дневкѣ,—когда теплымъ, тихимъ вечеромъ на сельской площади играла музыка, и шла лихая солдатская пляска, сопровождаемая прибаутками и веселымъ визгомъ крестьянскихъ дѣвушекъ,—ротный командиръ Вуйцика, взявшій его на лагерное время вѣстовымъ, сидя безъ кителя подъ деревомъ, священнодѣйствовалъ у походнаго самоварчика и сказала Вуйцику: а ты что-жъ, на музыку?—последній отвѣтилъ:

— Никакъ нѣтъ, Ваше Высокоблагородіе... и слегка улыбнулся. Эта улыбка, впервые появившаяся на лицѣ Вуйцика, казалась скорѣе гримасой, отдаленнымъ намекомъ на улыбку, чѣмъ-то случайно пробѣжавшимъ по его губамъ и глазамъ, и затѣмъ эти губы снова сжались плотно, а глаза приняли прежнее выраженіе озабоченности, скорби и грусти. Но ротный командиръ, которому въ эти благодушныя минуты отдыха нуженъ былъ собесѣдникъ, не отсталъ отъ Вуйцика и на его «никакъ нѣтъ» снова заговорилъ:

«Что-жъ такъ? А то пошелъ бы... тамъ земляки, танцуютъ, навѣрное дѣвушки тамъ, весело, пошелъ бы?»

— Не, Ваше Высокоблагородіе... не гоже мнѣ... застѣнчиво отвѣчалъ Вуйцикъ, и лицо его приняло конфузливый оттѣнокъ. Но ротный не унимался.



«Пойди, пойди, потанцуешь, дамъ тебѣ на орѣхн, барышню какую угостишь». ухмыльнулся онъ.

— Не гоже мнѣ... тихо прошепталъ Вуйцикъ, я тутъ буду...

«Да отчего «не гоже?» Что жъ ты монахъ, что ли? А, можетъ, зазноба есть дома какая, все о ней, небось, думаешь, а?»

Вуйцикъ зардѣлся краской стыда и, скромно потупившись, тихо отвѣтилъ:

— Такъ точно...

«А-а-а!» протянулъ ротный. «вотъ оно что-о! Ну, расскажи-жъ мнѣ: красивая она? богатая? а?»

— Не бардазъ бѣгата, а минѣ красива... заговорилъ Вуйцикъ веселѣе и нѣжное. свѣтлое воспоминаніе озарило его лицо. Никто до настоящей минуты за девять мѣсяцевъ службы Вуйцика не говорилъ съ нимъ объ этомъ щекоотливомъ предметѣ, никто не интересовался его думами, очевидно на этомъ сосредоточенными, никто не обратилъ вниманія на то, что среди писемъ, получаемыхъ имъ съ родины, были съ мелкимъ, тщательнымъ женскимъ почеркомъ адреса, съ приложеніемъ въ сложенномъ листѣ цвѣточка, иногда маленькаго крестика, чаще какой-нибудь картинки. Все это хранилось въ глубинѣ сундучка Вуйцика и составляло тайну его души и сердца. И вотъ въ первый разъ послѣ долгой разлуки «съ ней», съ Вуйцикомъ заговорили, тронули его тайну, тронули самую живую, самую больную струну его души. Вуйцику стало и жаль своей тайны, и обидно за то, что къ ней прикоснулись, и радостно, что явился живой человѣкъ, которому онъ можетъ сказать слово о любимомъ предметѣ. А ротный продолжалъ:

«Ну, ну, расскажи, расскажи мнѣ про свою барышню, что-жъ она невѣста тебѣ, что ли?»

— Такъ точно... Кохана моя...

«Красивая, говоримъ? Чернявая? А?»

— Бѣлая, Ваше Высокоблагородіе, улыбнулся Вуйцикъ широко, искренней, добродушной улыбкой, такой улыбкой, которой онъ самъ испугался.

«Что-жъ, она пишеть тебѣ?»

— Такъ точно, Ваше Высокоблагородіе, передъ лагеремъ письмо прислала...

«Что-жъ, здорова? Ждетъ тебя?»

— Такъ точно. Въ отпускъ бы мнѣ осенью... боязливо проговорилъ Вуйцикъ.

«Ну, ну, вотъ старайся, послѣ лагеря посмотримъ», сказалъ ротный и поднялся со скамейки.

Разговоръ съ ротнымъ больше не возобновлялся, но онъ оставилъ глубокое впечатлѣніе въ душѣ Вуйцика. Внѣшнимъ выраженіемъ этого впечатлѣнія явилась удвоившаяся энергія, съ которой Вуйцикъ сталъ исполнять свои обязанности; кромѣ того, его всегда до того грустные глаза, похожіе на глаза газели, стали свѣтиться блескомъ внутренняго возбужденія и ожиданія чего-то радостнаго. вмѣстѣ съ тѣмъ земляки стали замѣчать, что Вуйцикъ больше недоѣдалъ хлѣба, сахару, отказывалъ себѣ въ самыхъ скромныхъ требованіяхъ и почти не курилъ. Одному изъ своихъ односельчанъ Вуйцикъ какъ-то признался:

— Пенензы нужно, бо въ отпускъ поѣду, сказывалъ ротный...

Кончилисъ маневры и полкъ возвратился на зимнія квартиры. Послѣ маневровъ Вуйцикъ принесъ три рубля, полученные имъ отъ ротнаго командира за услуги, а еще черезъ недѣлю положилъ на сберегательную книжку пять рублей. Денегъ этихъ было, конечно, мало, но такъ какъ возможность поѣхать представлялась только во второй половинѣ октября, то Вуйцикъ рассчиталъ, что жалованье, недоѣдъ и продажа собственнаго новобранческаго костюма съ избыткомъ оплатятъ его расходы по поѣздкѣ. Судьба какъ будто шла навстрѣчу ему. Командиру полка понадобились рабочіе для переноски мебели на новую квартиру, и онъ какъ-то сказалъ командиру 11-й роты:

— Пришлите мнѣ завтра человекъ 10 людей на квартиру, но не очень только слабыхъ и не глухихъ...

Вуйцикъ попалъ въ число 10-ти счастливыхъ и заработалъ 1 р. 50 к., которые немедленно присоединилъ къ положеннымъ въ кассу.

Въ это время произошло еще одно обстоятельство, которое чуть было не перевернуло всю жизнь Вуйцика. Дѣло въ томъ, что ротному командиру нуженъ былъ деньщикъ на замѣну прежняго, подлежавшаго увольненію въ запасъ въ ноябрѣ.

Онъ совсѣмъ было уже остановилъ свой выборъ на Вуйцикѣ, но послѣдній съ такой мольбой взглянулъ на ротнаго командира, что тотъ невольно спросилъ:

«Можетъ, не хочешь, а?»

— Въ отпускъ, сказывали, пустите... отвѣтитъ Вуйцикъ.

«Ахъ, да, въ отпускъ собираешься»... вспомнилъ ротный; «а что-жъ», наклонился онъ къ уху Вуйцика—«ждутъ тамъ, а?»

— Такъ точно, густо покраснѣлъ послѣдній.

Взводный, узнавъ, что предполагавшійся кандидатъ въ день-

щики изъ его взвода уклонился отъ столь лестнаго предложенія и такимъ образомъ яко бы уронилъ марку взвода, сказалъ ему съ укоризной:

«Ты что-жь не захотѣлъ въ деньщики-то? Вѣдь, ротный самъ тебя выбралъ, а ты сейчасъ—въ отпускъ! Въ отпускъ, вишь, ему загорѣлось! Что у тебя тамъ горитъ что-ли? Въ отпускъ! Изъ цѣлаго взвода тебя выбрали, изъ всей роты, а ты—въ отпускъ!» Вуйцикъ покорно выслушалъ упреки взводнаго, и въ душѣ его чувства какъ бы раздвоились—между желаніемъ отпуска и стыдомъ какъ будто дурно исполненнаго долга службы. Къ этому еще присоединился страхъ, что въ ротѣ и взводѣ на него стануть смотрѣть весьма косо, потому что ротный командиръ, испытавъ его во время маневровъ, остановилъ затѣмъ на немъ свой выборъ, которымъ онъ, Вуйцикъ, яко бы пренебрегъ. И Вуйцикъ сталъ еще грустнѣе, а къ тому же и письма отъ невѣсты совсѣмъ перестали тѣмъ временемъ получаться.

Послѣднее обстоятельство онъ легко себѣ объяснилъ тѣмъ, что она ждетъ его прїѣзда, о чемъ онъ писалъ. Однако, когда прошла еще недѣля и письма опять не было, Вуйцикъ встрѣвожился и рѣшилъ написать снова. На второе письмо отвѣта не послѣдовало: Вуйцикъ аккуратно наводилъ справки въ ротной канцеляріи, просилъ дежурныхъ по ротѣ разузнать, не затерялось ли письмо въ канцеляріи полка и нетерпѣливо ожидалъ каждый день вечерней почты; но письма не приходило. Тревога Вуйцика приняла дурной оборотъ для него: онъ почти не ѣлъ, худѣлъ съ каждымъ днемъ, становился разсѣяннымъ, а послѣднее обстоятельство было причиною нѣсколькихъ незначительныхъ служебныхъ несправностей, по поводу которыхъ, однако, взводный нашелъ только нужнымъ замѣтить:

«Что-й-то, Вуйцикъ, сталъ ты какой шальной? Больно ужъ много объ отпускѣ, вѣрно, думаешь, а службу-то забываешь... ужъ какой тамъ отпускъ теперь!»

Вуйцика уже мало огорчала такого рода бесѣда взводнаго; онъ весь былъ погруженъ въ свою заботу и, лихорадочно перечитывая послѣднія письма, искалъ въ нихъ намека на возможные причины молчанія своей «коханы».

Вечеромъ получилось письмо отъ родныхъ. Вуйцикъ бросился къ своей койкѣ и при тускломъ свѣтѣ висячей лампы сталъ его жадно читать. Писала сестра и если бы кто-нибудь могъ наблюдать Вуйцика со стороны, то онъ увидѣлъ бы чрезвычайно тяже-

люю картину. Сжавъ судорожно лѣвый глазъ, Вуйцикъ тихо рыдалъ. Землякъ, сосѣдь по койкѣ, сочувственно подошелъ къ нему и подсѣлъ на сундучекъ, но Вуйцикъ, уткнувшись въ подушку, вздрагивалъ всѣмъ тѣломъ, не поднимая головы. Черезъ  $\frac{1}{2}$  часа стали строиться на повѣрку. Шатаясь и наскоро вытирая распухшіе глаза, Вуйцикъ сталъ на свое мѣсто и, не крестясь, молча, слушалъ молитву. Обычно послѣ этого, онъ шелъ чистить сапоги и амуницію къ слѣдующему дню, протиравъ винтовку, умывался, но сегодня—быстро раздѣлся и легъ подъ одѣяло. Спать онъ не могъ. Думы одна тяжелѣе другой давили его сердце, терзали больную душу. Вуйцикъ метался на койкѣ, какъ въ бреду, тихонько сползалъ на полъ, боясь быть замѣченнымъ полусоннымъ дневальнымъ, становился на колѣни и, припавъ къ полу мокрымъ холоднымъ лбомъ, горячо молился. Потомъ онъ снова ложился, но сонъ бѣжалъ отъ него. Только къ утру онъ забылся на какой-нибудь часъ и при первомъ же окрикѣ дежурнаго по ротѣ вскочилъ и сталъ одѣваться. Вуйцикъ хорошо не помнилъ, какъ прошло утро, занятія; помнилъ только, какъ онъ прямо подошелъ къ ротному командиру, когда тотъ выходилъ уже изъ казармы, и сказалъ:

— Ваше Высокоблагородіе, дозвольте минѣ ѣхать въ отпускъ, на что ротный отвѣтилъ:

«Подожди, больше двухъ человекъ я отпустить не имѣю права; товарищи твои скоро пріѣдутъ и тогда поѣдешь, а теперь не могу».

— Дозвольте, Ваше Высокоблагородіе! попытался Вуйцикъ еще разъ. Онъ даже, неожиданно для себя, вышелъ изъ границъ привычной ему воинской выправки и умоляюще сложилъ руки на груди. Была суббота; ротный командиръ торопился въ канцелярію, былъ чѣмъ-то занятъ, да и настойчивость Вуйцика показалась ему странной и потому онъ нѣсколько сердито отрѣзалъ:

«Не лѣзь! Сказалъ—не могу! А будешь лѣзть—совсѣмъ не поѣдешь! Что у тебя такое за спѣхъ?»

— Я, Ваше Высокоблагородіе, письмо получилъ...

«Что, невѣста ждетъ? а?»

— Не ждетъ, Ваше Высокоблагородіе, бо замужъ собирается... глаза Вуйцика наполнились слезами, онъ весь дрожалъ.

«Ну-у-у», протянулъ ротный, «это, братъ, еще не бѣда, ты парень молодой, другую найдешь, ступай, ступай, придетъ время—поѣдешь».

Вуйцикомъ овладѣло отчаяніе. Онъ не зналъ, куда ему еще кинуться, чтобы его поняли, чтобы вопль его души нашелъ живой откликъ въ чьемъ-либо сердцѣ! Но холодно было вокругъ. Ломая руки и опустивъ голову, поплелся Вуйцикъ въ казарму.

«Что-й-то, Вуйцикъ, забылъ порядокъ, встрѣтилъ его взводный, не по командѣ лѣзешь, прямо къ ротному! гдѣ-жъ это видано? Это ужъ никакъ теперь невозможно безъ взысканія».

Вуйцикъ ничего не отвѣтилъ.

Прошли еще двѣ недѣли, и Вуйцикъ получилъ второе пасьмо. Оно уже не вызвало съ его стороны такихъ рыданій, какъ первое; скорѣе тупое выраженіе приняло лицо Вуйцика. Онъ долго, долго смотрѣлъ въ одну точку, потомъ досталъ необходимыя принадлежности и сталъ писать. Писалъ онъ также долго, потомъ, запечатавъ конвертъ, принялся за второе письмо, которое было уже значительно короче и не занимало болѣе полулиста. Затѣмъ онъ отпросился у дежурнаго выйти на  $\frac{1}{4}$  часа со двора и самъ бросилъ письма въ почтовый ящикъ; вернувшись къ своей койкѣ, Вуйцикъ до самаго вечера рылся въ сундучкѣ. Временами онъ оглядывался и, замѣтивъ, что никто не обращаетъ на него вниманія, низко-низко нагибался къ сундучку и оставался въ такомъ положеніи нѣсколько минутъ; потомъ снова озирался, доставалъ «скаплишъ», смотрѣлъ на него и крестился маленькимъ, еле замѣтнымъ крестомъ.

Если бы сундучекъ могъ говорить, онъ многое могъ бы рассказать о чемъ думалъ Вуйцикъ, о чемъ скорбѣла его простая, хорошая, любящая душа, о чемъ онъ молился. Но сундучекъ молчалъ, молчалъ и Вуйцикъ, а живые люди, поглощенные своими заботами, проходили мимо совершавшейся рядомъ съ ними тяжелой драмы.

Былъ одинъ человекъ, который толкалъ этихъ живыхъ людей на то, чтобы они ближе подошли къ душѣ Вуйцика, но онъ былъ далекъ отъ него. Это былъ командиръ полка, который на дняхъ только, послѣ сообщенія въ офицерскомъ собраніи, такъ комментировалъ заключительныя слова лектора:

— Да, господа; нашъ уважаемый товарищъ правъ: нынче, при короткомъ срокѣ службы солдата, надо ближе подходить къ нему; отбывать служебные часы—это значитъ почти ничего не сдѣлать! Повѣрьте моей старости и опыту, что солдатъ оцѣнитъ васъ, если вы сумѣете стать ему другомъ, оставаясь начальникомъ, сумѣете слиться съ нимъ сердцемъ, сумѣете, такъ сказать, прочитатъ его душу, какъ открытую книгу. . . . .

Когда разводящій 3-й смѣны прибѣжалъ, задыхаясь, на постъ № 5-й, онъ засталъ слѣдующее: разбросавъ въ стороны руки и ноги, навзничъ лежалъ Вуйчикъ: лицо его было неузнаваемо: пуля прошла въ ротъ и разнесла ему черепъ. Возлѣ валялась винтовка безъ штыка, а въ коробкѣ ея лежала пустая, маслянистая, еще теплая гильза. Надъ трупомъ стоялъ часовой сосѣдняго поста и неистово подавалъ свистки.

Производившій въ тотъ же день предварительное дознание штабъ-офицеръ показалъ, между прочимъ, командиру 11-й роты письма покойнаго, и тогда только старому капитану ясно стало, почему Вуйчикъ такъ настойчиво просилъ объ отпускѣ и какая драма совершалась въ душѣ его.

Какъ отнеслись къ смерти товарища другіе—мы не знаемъ, но слышали, какъ командиръ 4-го взвода, покачавъ головой и почесавъ гладко выстриженный затылокъ, проговорилъ:

«Вотъ, вѣдь, какой случай! И непременно тебѣ въ нашемъ взводѣ!»

Въ предпоследнемъ письмѣ сестра Вуйчика сообщала, что его невѣста выходитъ замужъ за ихъ сосѣда слесаря, а второе письмо извѣщало, что «кохана» уже обвѣнчалась съ нимъ въ костелѣ ближайшаго фольварка.

*Б. Б.*

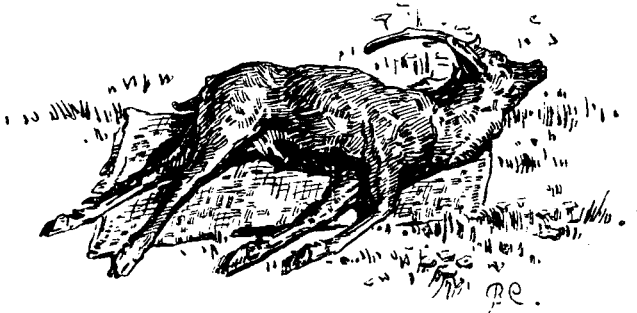

## Война за границей.



Война за границей находитъ себѣ ясное отраженіе не только въ сильно развитой газетной прессѣ, но и во многихъ иллюстрированныхъ изданіяхъ. доходящихъ до насъ, къ сожалѣнію, и въ ограниченномъ количествѣ, и со значительными запозданіями.

Среди французскихъ изданій, по своему интересу и полнотѣ содержанія, первое мѣсто занимаетъ всѣмъ извѣстный журналъ «Illustration», снискавшій себѣ съ давнихъ поръ большое вниманіе нашей публики еще въ мирное время, имѣвшей много случаевъ восторгаться высокимъ техническимъ исполненіемъ рисунковъ и фотографій.

Еще большій интересъ представляетъ собою это прекрасное изданіе во время настоящихъ исключительныхъ событій, живо перенося наше воображеніе на кровавыя поля грандіознаго состязанія народовъ.

Многое изъ того, что изображено на фотографіяхъ, безъ нихъ не было бы доступно самому пылкому воображенію людей, не специалистовъ той или другой области военного дѣла, въ особенности теперь, когда въ немъ появилось столько новаго и подчасъ совсѣмъ необычнаго.

Нижеприводимыя фотографіи, заимствованныя изъ послѣднихъ №№ журнала, имѣютъ цѣлью познакомить читателя съ боевыми картинами французскаго театра войны, помочь его воображенію перенестись черезъ страну современныхъ гунновъ, раздѣлившую бьющіяся въ униссонъ сердца союзныхъ народовъ.

Порадуемся прежде всего съ нашими союзниками, добившимися наконецъ удовлетворенія своего національнаго самолюбія и

лицезрящими боевые трофеи, поставленные передъ нѣмецкимъ павильономъ Лионской выставки (фот. № 1).

Фот. № 1.

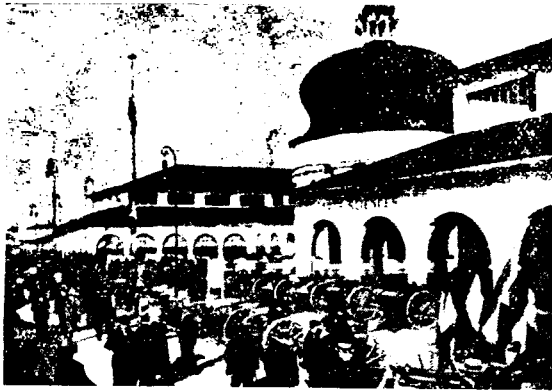

Кто успѣлъ побывать на этой выставкѣ, тотъ хорошо можетъ вспомнить, при взглядѣ на фотографію, зеленый куполь германскаго павильона, въ формѣ гигантской каски нѣмецкаго образца, возвышавшійся надъ скромными зданіями другихъ государствъ, тѣснившихся около него, какъ слуги около господина.

Памятны вѣроятно всѣмъ, его видѣвшимъ, и четыре огромныя гипсовые головы, вылѣзавшія изъ стѣнъ павильона и выдержанныя въ томъ особомъ германскомъ грубо-карикатурномъ стилѣ, въ которомъ построены германцами многія зданія и памятники въ теченіе послѣдняго десятилѣтія, и образцами котораго могутъ служить лейпцигскій памятникъ битвы народовъ и дюжіе, нелѣпыя тевтонцы и першероны на крышѣ новаго германскаго посольства въ Петроградѣ.

Выставка съ войной, было, заглохла, но мужество и доблесть французскаго солдата снова ее оживили, и покрытыя грязью полей сраженія, побитыя снарядами и пулями захваченныя германскія 77 миллиметровыя орудія даютъ блестящее удовлетвореніе такъ долго ждавшему его французскому сердцу. Съ понятнымъ любопытствомъ публика разсматриваетъ большой орель, помѣщенный на пушкахъ, и читаетъ ихъ громкіе девизы: «Pro gloria Patriae» и «Ultima ratio regis». Какая иронія судьбы для этихъ орудій—очутиться на французской выставкѣ у германскаго павильона!

На фотографіи № 2—одна изъ такихъ же пушекъ. Но здѣсь уже не вся пушка, а ея жалкіе остатки—результатъ борьбы съ превосходнымъ французскимъ 75 миллиметровымъ орудіемъ.



Фот. № 2.

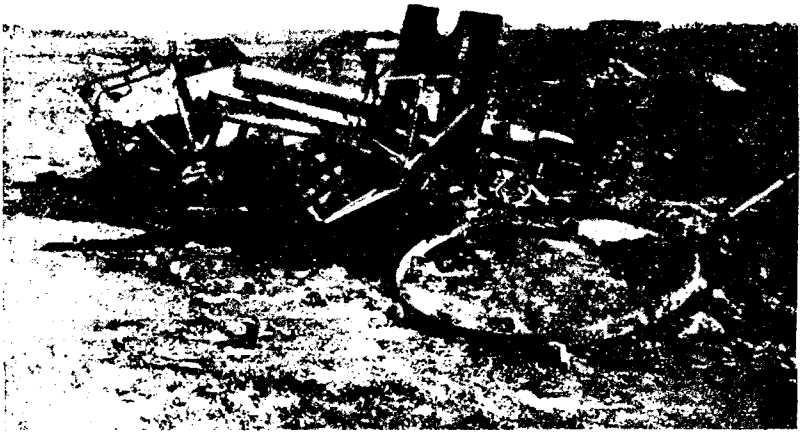

Похожую картину рисуетъ фотографія (№ 3) легкой 105 миллиметровой нѣмецкой гаубицы, одной изъ числа всей батареи, уничтоженной послѣ пятнадцатиминутнаго состязанія съ тѣмъ же французскимъ орудіемъ.

Фот. № 3.

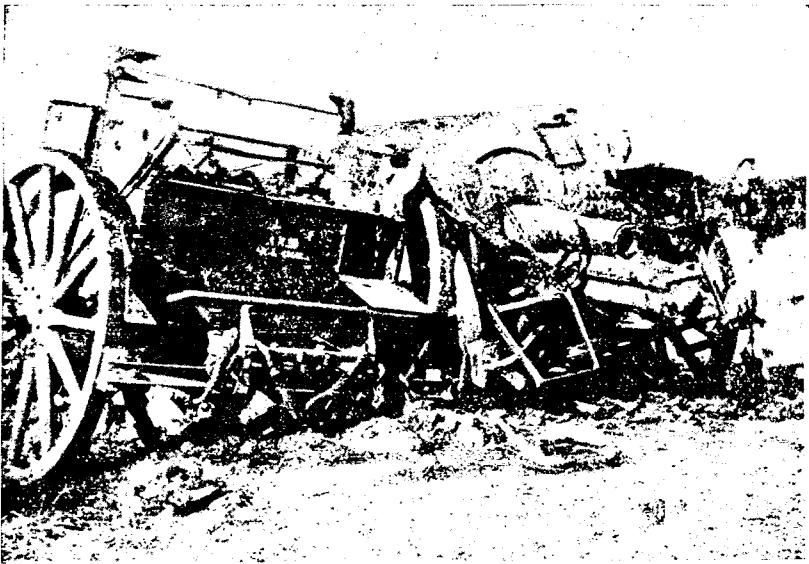

Очевидно французскій снарядъ попалъ въ зарядный ящикъ, послѣ чего оказались поломанными всѣ деревянныя части, и орудіе съ ящикомъ осѣли въ серединѣ.

Снарядъ, засѣвшій въ стволѣ.



Фот. № 4.

Огромное отверстие въ фасадѣ дома, послѣ попадания гаубичнаго снаряда.



Фот. № 5.

Кондитерская, въ которую попала снарядъ: за фасадомъ видны огнь развалины.



Фот. № 6.

На фотографии № 4 видно дно 71 миллиметроваго снаряда, очевидно на излетѣ попавшаго въ грушевое толстое дерево.

Наглядное представленье о силѣ дѣйствія снарядовъ германскихъ гаубицъ даютъ фотографіи №№ 5 и 6, снятыя въ Реймсѣ.

Фот. № 7.



Голоднымъ германскимъ плѣннымъ даютъ вина и пици.

Фот. № 8.



Допросъ плѣнныхъ германцевъ.

Превосходными иллюстраціями боевой жизни и обстановки служатъ фотографіи №№ 7, 8 и 9. Какую гамму самыхъ разнообразныхъ чувствъ и ощущеній вызываютъ эти нѣмые свидѣтели моментовъ величайшаго напряженія моральныхъ и физическихъ

качествъ человѣка. Сколько жизни во всѣхъ этихъ группахъ лицъ двухъ не примиримыхъ лагерей. Умѣлая рука ловко поймала мо-

Фот. № 9.



Допросъ плѣннаго германца. Обрацаеть на себя вниманіе непринужденность позы нѣмца.

Фот. № 10.



ментъ, не давъ почувствовать невольнымъ актерамъ захватывающихъ сценъ, что за ними наблюдаютъ, что ихъ фотографируютъ. И оттого лишними являются слова поясненій—каждый пойметъ самъ, что говоритъ безпристрастная пластинка аппарата.

Внушительную картину разгрома германской муниціонной (продовольственной) колонны даетъ фотографія № 10. Изъ Суассона на востокъ двигалась нѣмецкая колонна автомобилей. Въ лѣсу на нее напали французскіе драгуны и, убивъ шоффера головного автомобиля, произвели столкновение всей колонны.

О тѣхъ колоссальныхъ земляныхъ работахъ, къ которымъ прибѣгли нѣмцы, когда послѣ отступленія отъ Марны рѣшили остановиться на новыхъ позиціяхъ, даетъ хорошее представленіе фот. № 11 внутренней убѣжища для стрѣлковъ въ одномъ изъ оставленныхъ германцами окоповъ.

Фот. № 11.



Французы воздають должное организаціи этихъ работъ у германцевъ, производимыхъ подъ прикрытіемъ огня артилеріи и при помощи большого шанцевого инструмента, въ изобиліи возимаго за войсками въ особыхъ фургонахъ.

Убѣжища, находящіяся за линіей окоповъ, по выраженію французовъ,—похожи на жилища троглодитовъ. Въ нихъ устроены болѣе или менѣе комфортабельныя спальни, кухни, погреба для продовольствія. Полъ зачастую бетонируется. Словомъ, сдѣлано все такъ, какъ будто нѣмцы рѣшили провести здѣсь зиму.

Несмотря на это, французы не сомнѣваются въ томъ, что молодецкіе штыки ихъ пѣхоты выгонять нѣмцевъ и изъ этихъ удобныхъ помѣщеній.

*А. Ж.*

## ФОТОГРАФИИ СЪ ВОЙНЫ.

Рис. № 1.



Допросъ германскихъ плѣнныхъ нашимъ офицеромъ генеральнаго штаба.

Рис. № 2.



Допросъ германскихъ раненыхъ нашими офицерами генеральнаго штаба.



## РУССКОЕ ВОЕННОЕ ОБОЗРѢНІЕ.

# Война.

(Официальные документы войны).

Вслѣдствіе того, что въ иностранной печати появилось искаженное изложеніе событій послѣднихъ дней, министерство иностранныхъ дѣлъ считаетъ долгомъ дать слѣдующій краткій обзоръ дипломатическихъ сношеній за указанное время.

10-го іюля сего года австро-венгерскій посланникъ въ Бѣлградѣ вручилъ сербскому министру-президенту ноту, заключающую въ себѣ обвиненіе сербскаго правительства въ поощреніи велико-сербскаго движенія, приведшаго къ убійству наслѣдника австро-венгерскаго престола. Въ виду сего Австро-Венгрія требовала отъ сербскаго правительства не только осужденія въ торжественной формѣ означенной пропаганды, но также принятія, подъ контролемъ австро-венгрии, ряда мѣръ къ раскрытію заговора, наказанію участвовавшихъ въ немъ сербскихъ подданныхъ и пресѣченію въ будущемъ всякихъ посягательствъ на территоріи королевства. Для отвѣта на означенную ноту сербскому правительству предоставлялось 48 часовъ.

Императорское правительство, освѣдомившись изъ сообщеннаго ему австро-венгерскимъ посломъ въ С.-Петербургѣ по истеченіи

уже 17 часовъ текста врученной въ Бѣлградѣ ноты о сущности заключавшихся въ ней требованій, не могло не усмотрѣть, что нѣкоторыя изъ таковыхъ по существу своему являлись невыполнимыми нѣкоторыя же были предъявлены въ формѣ, несомѣстимой съ достоинствомъ независимаго государства. Считая недопустимымъ заключающееся въ такихъ требованіяхъ умаленіе достоинства Сербіи и проявленное этимъ самымъ Австро-Венгріей стремленіе утвердить свое преобладаніе на Балканахъ, Россійское правительство въ самой дружеской формѣ указало Австро-Венгріи на желательность подвергнуть новому обсужденію содержащіяся въ австро-венгерской нотѣ пункты. Австро-венгерское правительство не сочло возможнымъ согласиться на обсужденіе ноты. Равнымъ образомъ умѣряющее дѣйствіе другихъ державъ въ Вѣнѣ не увѣнчалось успѣхомъ.

Несмотря на осужденіе Сербіей преступнаго злодѣянія и на выказанную Сербіей готовность дать удовлетвореніе Австріи въ мѣрѣ, которая превзошла ожиданія не только Россіи, но и другихъ державъ, австро-венгерскій посланникъ въ Бѣлградѣ призналъ сербскій отвѣтъ неудовлетворительнымъ и выѣхалъ изъ Бѣлграда.

Еще ранѣе, сознавая чрезмѣрность предъявленныхъ Австріею требованій, Россія заявила о невозможности остаться равнодушной, не отказываясь въ то же время приложить всѣ усилія къ изысканію мирнаго выхода, приемлемаго для Австро-Венгріи и незатрогивающаго ея самолюбія, какъ великой державы. При этомъ Россія твердо установила, что мирное разрѣшеніе вопроса она допускаетъ лишь, поскольку оно не вызоветъ умаленія достоинства Сербіи, какъ независимаго государства. Къ сожалѣнію, однако, всѣ приложенныя Императорскимъ правительствомъ въ этомъ направленіи усилія оказались тщетными. Австро-венгерское правительство, уклонившись отъ всякаго примирительнаго вмѣшательства державъ въ его ссору съ Сербіей, приступило къ мобилизаціи, официально объявило Сербіи войну, и на слѣдующій день Бѣлградъ подвергся бомбардировкѣ. Въ манифестѣ, сопровождающемъ объявленіе войны, Сербія открыто обвиняется въ подготовкѣ и выполненіи сараевского злодѣянія. Подобное обвиненіе цѣлаго народа и государства въ уголовномъ преступленіи своей явной несостоятельностью вызвало по отношенію къ Сербіи широкія симпатіи европейскихъ общественныхъ круговъ.

Вслѣдствіе такого образа дѣйствій австро-венгерскаго правительства, вопреки заявленію Россіи, что она не можетъ остаться



равнодушной къ участи Сербіи, Императорское правительство сочло необходимымъ объявить мобилизацію Кіевскаго, Одесскаго, Московскаго и Казанскаго военныхъ округовъ. Такое рѣшеніе представлялось необходимымъ въ виду того, что со дня врученія австро-венгерской ноты сербскому правительству и первыхъ шаговъ Россіи прошло пять дней, а между тѣмъ со стороны вѣнскаго кабинета не было сдѣлано никакихъ шаговъ навстрѣчу нашимъ мирнымъ попыткамъ и, наоборотъ, была объявлена мобилизація половины австро-венгерской арміи.

О принимаемыхъ Россіей мѣрахъ было доведено до свѣдѣнія германскаго правительства съ объясненіемъ, что онѣ являются послѣдствіемъ австрійскихъ вооруженій и отнюдь не направлены противъ Германіи. вмѣстѣ съ тѣмъ Императорское правительство заявило о готовности Россіи путемъ непосредственныхъ сношеній съ вѣнскимъ кабинетомъ или же, согласно предложенію Великобританіи, путемъ конференціи четырехъ заинтересованныхъ непосредственно великихъ державъ—Англіи, Франціи, Германіи и Италіи—продолжать переговоры о мирномъ улаженіи спора.

Однако и эта попытка Россіи не увѣнчалась успѣхомъ. Австро-Венгрія отклонила дальнѣйшій обмѣнъ мнѣній съ нами, а берлинскій кабинетъ уклонился отъ участія въ предложенной конференціи державъ.

Тѣмъ не менѣе Россія и здѣсь продолжала свои усилія въ пользу мира. На вопросъ германскаго посла указать, на какихъ условіяхъ мы еще согласились бы пріостановить наши вооруженія, министръ иностранныхъ дѣлъ заявилъ, что таковымъ условіемъ является признаніе Австро-Венгріею, что австро-сербскій вопросъ принялъ характеръ европейскаго вопроса и заявленія ея, что она согласна не настаивать на требованіяхъ, несомвѣстимыхъ съ суверенными правами Сербіи.

Предложеніе Россіи было признано Германіей неприемлемымъ для Австро-Венгріи. вмѣстѣ съ тѣмъ въ Петербургѣ было получено извѣстіе объ объявленіи Австро-Венгріей общей мобилизаціи.

Въ то же время продолжались военныя дѣйствія на сербской территоріи, и Бѣлградъ подвергся новой бомбардировкѣ.

Послѣдствіемъ такого неуспѣха нашихъ предложеній явилась необходимость расширенія военныхъ мѣръ предосторожности.

На запросъ по этому поводу берлинскаго кабинета было отвѣчено, что Россія вынуждена была начать вооруженія, дабы предохранить себя отъ всякихъ случайностей.

Принимая такую мѣру предосторожности, Россія вмѣстѣ съ тѣмъ продолжала всѣми силами изыскивать исходъ изъ создавагося положенія и выразила готовность согласиться на всякій способъ разрѣшенія спора, при коемъ были бы соблюдены поставленные нами условія.

Несмотря на такое миролюбивое сообщеніе, германское правительство 18-го іюля обратилось къ Россійскому правительству съ требованіемъ къ 12 часамъ 19-го іюля пріостановить военныя мѣры, угрожая въ противномъ случаѣ приступить къ всеобщей мобилизаціи.

На слѣдующій день, 19-го іюля, германскій посоль передалъ министру иностранныхъ дѣлъ отъ имени своего правительства объявленіе войны.

---

#### *Приказъ по военному вѣдомству.*

*Іюля 19-го дня, № 435.* При семъ объявляется къ руководству Высочайше утвержденное 17-го сего іюля Положеніе о военно-автомобильной повинности во всѣхъ мѣстностяхъ Имперіи за исключеніемъ Великаго Княжества Финляндскаго.

Подписаль: Военный Министръ  
Генераль-Адъютантъ *Сухомлиновъ.*

---

#### *Высочайшій выходъ въ Зимнезъ Дворецъ.*

Отъ Двора Его Императорскаго Величества объявляется: господамъ статсъ-дамамъ, камеръ-фрейлинамъ, гофмейстеринамъ, фрейлинамъ, господамъ придворнымъ и прочимъ кавалерамъ и всѣмъ особамъ, имѣющимъ пріѣздъ ко Двору.

Его Императорское Величество Высочайше повелѣтъ соизволилъ: 20-го сего іюля имѣть пріѣздъ къ молебствію о ниспосланіи русскому оружію побѣды надъ врагомъ въ Зимній Его Императорскаго Величества дворецъ, въ 3<sup>1/2</sup> часа дня, вышеписаннымъ особамъ, а также гвардіи, арміи и флота генераламъ, адмираламъ, штабъ и оберъ-офицерамъ.

Дамы имѣютъ быть въ высокихъ платьяхъ и шляпахъ, кавалеры военные въ лѣтней парадной формѣ, гражданскіе въ парадной формѣ; собираться же слѣдуетъ: Предсѣдателю и членамъ Совѣта Мини-

стровъ, Предсѣдателю и членамъ Государственнаго Совѣта, Предсѣдателю Государственной Думы, Главноуправляющимъ, сенаторамъ и статсъ-секретарямъ—въ церкви, придворнымъ дамамъ и особамъ, имѣющимъ входъ за кавалергардовъ—въ Концертномъ залѣ, генераламъ, адмираламъ и штабъ и оберъ-офицерамъ—въ Николаевскомъ залѣ и Аванзалѣ, городскимъ дамамъ и гражданскимъ чинамъ въ Гербовомъ залѣ.

---

20-го сего іюля для съѣзда особъ въ Зимній дворецъ на Высочайшій выходъ, будутъ открыты слѣдующіе подъѣзды: Ея Величества—придворнымъ и городскимъ дамамъ, Предсѣдателю и членамъ Совѣта Министровъ, Предсѣдателю и членамъ Государственнаго Совѣта, Главноуправляющимъ, сенаторамъ, статсъ-секретарямъ, придворнымъ чинамъ и кавалерамъ, лицамъ Свиты Его Величества и Ихъ Высочествъ Великихъ Князей.

Иорданскій—военнымъ и гражданскимъ чинамъ.

---

#### *Высочайшій выходъ въ Зимнемъ дворцѣ.*

20-го іюля въ Императорскомъ Зимнемъ дворцѣ состоялся Высочайшій выходъ къ торжественному молебствію, совершенному въ Николаевскомъ залѣ, о ниспосланіи русскому оружію побѣды надъ врагомъ.

Къ четыремъ часамъ пополудни въ Николаевскомъ залѣ Зимняго дворца собрались придворныя и городскія дамы, Предсѣдатель и члены Совѣта Министровъ, члены Государственнаго Совѣта Предсѣдатель Государственной Думы, Главноуправляющіе, сенаторы, статсъ-секретари, лица Государевой Свиты и Великихъ Князей, чины Высочайшаго Двора, генералы, адмиралы, штабъ- и оберъ-офицеры гвардіи, арміи и флота и высшіе гражданскіе чины.

Незадолго до пріѣзда Ихъ Величествъ во дворецъ прибыли Особы Императорской Фамиліи.

Во дворецъ также прибыли французскій посолъ г. Палеологъ съ чинами посольства и сербскій посланникъ г. Сполайковичъ съ чинами миссіи.

Посреди Николаевского зала было приготовлено мѣсто для

богослуженія; на аналоѣ находились привезенные образа: изъ часовни Спасителя, на Петербургской сторонѣ, иконы Спаса Нерукотворнаго и изъ Казанскаго собора—Чудотворная икона Казанскія Божіей Матери.

Въ исходѣ четвертаго часа пополудни Императорская яхта «Александрія», подѣ брейдъ-вымпеломъ Государя Императора, подошла изъ Новаго Петергофа къ Царской пристани у Николаевского моста.

На яхтѣ изволили прибыть Изъ Величества Государь Императоръ и Государыня Императрица Александра Ѳеодоровна съ Ихъ Императорскими Высочествами Августѣйшими Дочерьми Великими Княжнами Ольгой Николаевной, Татіаной Николаевной, Маріей Николаевной и Анастасіей Николаевной и Великая Княгиня Ольга Александровна.

Вмѣстѣ съ Ихъ Величествами на яхтѣ слѣдовали: Свитныя фрейлены Ея Величества Государыни Императрицы Александры Ѳеодоровны: баронесса Буксгевденъ, княжна Орбеліани и г-жа Бюцова, министръ Императорскаго Двора генераль-адъютантъ графъ Фредериксъ, флагъ-капитанъ Его Величества генераль-адъютантъ Ниловъ, оберъ-гофмаршалъ Высочайшаго Двора генераль-адъютантъ графъ Бенкендорфъ, оберъ-шталмейстеръ Высочайшаго Двора генераль-адъютантъ фонъ Гринвальдъ, дворцовый комендантъ Свиты Его Величества генераль-маіоръ Воейковъ, помощникъ командующаго Императорской Главной Квартирой Свиты Его Величества генераль-маіоръ князь Трубецкой и другія лица Свиты.

Когда Императорская яхта отшвартовалась у пристани, Государь Императоръ и Государыня Императрица съ Августѣйшими Дочерьми и Великая Княгиня, въ сопровожденіи министра Императорскаго Двора и лицъ Своей Свиты, изволили перейти на Царскій катеръ «Петергофъ», который, подѣ нитандартомъ Его Величества, направился къ Зимнему дворцу.

При приближеніи катера къ пристани у дворца съ верковъ Петербургской крѣпости былъ произведенъ Императорскій салютъ.

Собравшіяся на набережной толпы народа восторженно приветствовали Ихъ Величества громовыми кликами «ура».

Поздоровавшись съ Морскимъ Министромъ и встрѣчавшими лицами и принявъ рапорты и. об. С.-Петербургскаго градоначальника и С.-Петербургскаго коменданта, Государь Императоръ съ Государыней Императрицей и Августѣйшими Дочерьми и Великая

Княгиня прослѣдовали черезъ Иорданскій подъѣздъ въ Зимній дворець.

Стоявшій на набережной народъ, опустившись на колѣни, восторженно привѣтствовалъ кликами «ура» и пѣніемъ національнаго гимна своего возлюбленнаго Монарха съ Ея Величествомъ и Августѣйшимъ Семействомъ.

Въ началѣ пятаго часа пополудни Государь Императоръ и Государыня Императрица съ Великими Княжнами, Ея Королевское Величество вдовствующая Королева Эллиновъ Ольга Константиновна и Особы Императорской Фамиліи изволили войти въ предшествіи двухъ церемоніймейстеровъ — барона Штакельберга и Гирса и чиновъ Высочайшаго Двора въ Николаевскій залъ.

Его Императорское Величество былъ въ походномъ снаряженіи л.-гв. Преображенскаго полка и Андреевской лентѣ.

Духовникомъ Ихъ Величествъ о. Васильевымъ былъ прочитанъ Высочайшій Манифестъ.

Затѣмъ придворнымъ духовенствомъ, въ Высочайшемъ присутствіи, было совершено торжественное молебствіе о дарованіи побѣды надъ врагомъ русскому воинству. При чтеніи положенной молитвы о ниспосланіи побѣды Всероссійскому Христіилюбивому побѣдоносному воинству, Государь Императоръ, Государыня Императрица, Августѣйшія Особы и всѣ присутствовавшіе опустились на колѣни.

По совершеніи богослуженія, Ихъ Величества и Августѣйшія Особы приложились къ кресту и чудотворнымъ образамъ Спасителя и Казанскія Божіей Матери.

Послѣ этого Его Императорскому Величеству благоугодно было обратиться къ представителямъ арміи и флота со слѣдующими словами:

«Съ спокойствіемъ и достоинствомъ встрѣтила наша Великая Матушка-Русь извѣстіе объ объявленіи намъ войны. Убѣжденъ, что съ такимъ же чувствомъ спокойствія мы доведемъ войну, какая бы она ни была, до конца.

Я здѣсь торжественно заявляю, что не заключу мира до тѣхъ поръ, пока послѣдній непріятельскій воинъ не уйдетъ съ земли нашей.

И къ вамъ, собраннымъ здѣсь представителямъ дорогихъ Мнѣ войскъ гвардіи и Петербургскаго военнаго округа, и въ вашемъ лицѣ обращаюсь Я ко всей единойродной, единойдушной, крѣпкой,

какъ стѣна гранитная, арміи Моей и благословляю ее на труднѣйшій».

Слова Державнаго Вождя арміи и флота были встрѣчены громовымъ, единодушнымъ, долго несмолкавшимъ «ура» всѣхъ присутствовавшихъ.

Когда Государю Императору угодно было благословить на великій подвигъ въ лицѣ представителей арміи и флота всю могучую нашу армію и флотъ, присутствовавшіе опустились на колѣни.

При восторженныхъ кликахъ «ура», Ихъ Величества съ Августѣйшими Дочерьми и Особы Императорской Фамиліи прослѣдовали во внутренніе покои дворца.

Затѣмъ Государь Императоръ и Государыня Императрица изволили выйти на балконъ Зимняго дворца, гдѣ единодушно были привѣтствуемы собравшимся на площади стотысячнымъ народомъ.

Когда Ихъ Величества вышли на балконъ, весь народъ опустился на колѣни; національные флаги склонились, и пѣніе гимна «Боже Царя храни» и громовое «ура» огласили площадь.

Государь Императоръ и Государыня Императрица изволили милостиво отвѣчать на привѣтствія народа наклоненіемъ головы.

Послѣ этого Ихъ Величества съ Великими Княжнами прослѣдовали изъ Зимняго дворца на набережную, а оттуда перешли на Царскій катеръ «Петергофъ», который, подъ штандартомъ Государя Императора, при громовомъ «ура» собравшагося народа и Императорскомъ салютѣ съ Петербургской крѣпости, направился къ Царской пристани.

Здѣсь Ихъ Величества съ Августѣйшими Дочерьми въ сопровожденіи министра Императорскаго Двора и лицъ Свиты, перешли, восторженно привѣтствуемые народомъ, на Императорскую яхту «Александрія», которая, подъ брѣйдъ-вымпеломъ Государя Императора, взяла курсъ на Новый Петергофъ.

*Именные Высочайшіе Указы, данныя Правительствующему Сенату.*

## I.

Въ виду ниспосланныхъ Отечеству нашему тяжкихъ испытаній, желая быть въ полномъ единеніи съ народомъ, признали Мы за благо созвать Государственный Совѣтъ и Государственную Думу.

Вслѣдствіе сего, на основаніи статьи 99 Основныхъ Государственныхъ Законовъ, Повелѣваемъ: возобновить занятія Государственнаго Совѣта и Государственной Думы 26-го сего іюля.

Правительствующій Сенатъ не оставитъ къ исполненію сего учинить надлежащее распоряженіе.

На подлинномъ Собственною Его Императорскаго Величества рукою подписано:

«НИКОЛАЙ».

20-го іюля 1914 года.

Въ С.-Петербургѣ.

Скрѣпилъ Предсѣдатель Совѣта Министровъ Статсъ-Секретарь *Горемыкинъ*.

## II.

1914 года, іюля 20. «Не признавая возможнымъ, по причинамъ общегосударственнаго характера, стать теперь же во главѣ Нашихъ сухопутныхъ и морскихъ силъ, предназначенныхъ для военныхъ дѣйствій, признали Мы за благо Всемилостивѣйше повелѣть Нашему Генераль-Адъютанту, Главнокомандующему войсками гвардіи и Петербургскаго военного округа, Генералу отъ Кавалеріи Его Императорскому Высочеству Великому Князю Николаю Николаевичу быть Верховнымъ Главнокомандующимъ».

## III.

Именнымъ Высочайшимъ Указомъ Нашимъ, даннымъ въ 17-й день сего іюля Правительствующему Сенату, признали Мы необходимымъ призвести армію и флотъ на военное положеніе. Въ соотвѣтствіи съ симъ и въ цѣляхъ полнаго обезпеченія приведенія этой мѣры въ исполненіе, Повелѣваемъ: объявить на военномъ положеніи слѣдующія мѣстности Имперіи съ подчиненіемъ всего гражданскаго управленія этихъ мѣстностей главнымъ начальникамъ соотвѣтствующихъ военныхъ округовъ:

С.-Петербургскую губернію съ г. С.-Петербургомъ; Эстляндскую и Лифляндскую губерніи; Валдайскій уѣздъ Новгородской губерніи; Курляндскую, Ковенскую, Сувалскую, Виленскую, Витебскую губерніи; Псковскій уѣздъ Псковской губерніи; Ломжинскую, Плоцкую, Варшавскую, Калишскую, Петроковскую, Люблинскую, Гродненскую, Кѣлецкую, Радомскую, Холмскую, Волынскую, Подольскую, Бессарабскую, Кіевскую и Минскую губерніи;

Гомельскій уѣздъ Могилевской губерніи; Херсонскую и Таврическую губерніи; Смоленскій уѣздъ Смоленской губерніи; Золотононскій, Переяславскій и Кременчугскій уѣзды Полтавской губерніи; Остерскій уѣздъ Черниговской губерніи; Верхнеднѣпровскій и Екатеринославскій уѣзды Екатеринославской губерніи; Темрюкскій отдѣлъ Кубанской области; Черноморскую губернію; Сухумскій округъ, Зугдидскій, Сенакскій и Озургетскій уѣзды Кутаисской губерніи и Батумскую область.

Правительствующій Сенатъ не оставитъ учинить къ исполненію сего надлежащія распоряженія.

На подлинномъ Собственною Его Императорскаго Величества рукою подписано:

«НИКОЛАЙ».

20-го іюля 1914 года.

Въ Петергофѣ.

Скрѣпилъ: Военный Министръ, Генераль-Адъютантъ *Сухомлиновъ*.

---

### *Отъ Военнаго Министерства.*

Симъ объявляется населенію Имперіи о необходимости общихъ усилий къ сохраненію въ полной тайнѣ всего, что касается выполняемыхъ нынѣ военныхъ мѣропріятій. Неосторожность въ разговорахъ, письмахъ и телеграммахъ можетъ способствовать распространенію за предѣлами Россіи свѣдѣній о расположеніи, передвиженіяхъ, составѣ и численности нашихъ вооруженныхъ силъ, чѣмъ будетъ нанесенъ нашей родинѣ трудно поправимый вредъ и что можетъ потребовать отъ нашей арміи лишнихъ жертвъ.

Залогомъ довѣрія къ мощи арміи должна служить спокойная сдержанность общества ко всякаго рода непровѣреннымъ слухамъ, которые часто могутъ быть недостоверными и даже злонамѣренными.

Освѣдомленіе населенія, въ предѣлахъ возможности, въ переживаемыхъ и предстоящихъ военныхъ событіяхъ исторической важности возложено на Главное Управление Генеральнаго Штаба. Общество должно мириться съ краткостью и вѣроятною скудностью тѣхъ свѣдѣній, которыя будутъ сообщаться, находя удовлетвореніе въ томъ, что приносимая такимъ отношеніемъ жертва вызывается военною необходимостью, передъ которой должны преклониться всѣ въ минуту посылаемаго родинѣ испытанія.

---



*Указы Святѣйшаго Правительствующаго Синода.*

По Указу Его Императорскаго Величества, Святѣйшій Правительствующій Синодъ имѣлъ сужденіе по Высочайшему Манифесту, данному 20-го сего іюля, о войнѣ съ Германіей.

Господь, содержащій въ Своей Десницѣ судьбы царствъ и народовъ въ мирѣ и во брани, призываетъ нынѣ Россію ополчиться на брань. Преклоняясь предъ неисповѣдимыми судьбами Божественнаго Промысла и признавая необходимымъ, чтобы каждый изъ духовенства и мірянъ, всецѣло предавъ себя волѣ Божіей, указуемой словомъ Царевымъ, съ своей стороны, по вѣрноподданническому долгу, безъ всякаго промедленія предпринялъ всѣ зависящія отъ него и ему доступныя способы и мѣры къ благоденствію Отечества въ успѣшномъ окончаніи войны, Святѣйшій Синодъ, по сообщеніи о Высочайшемъ Манифестѣ, опредѣляетъ: 1) Высочайшій Его Императорскаго Величества Манифестъ, напечатать въ «Церковныхъ Вѣдомостяхъ», обнародовать по предварительномъ сношеніи съ мѣстными гражданскими начальствами, прочтеніемъ послѣ Божественной литургіи—въ городахъ въ первый по полученіи текста Манифеста день, а въ селахъ—въ первый воскресный или праздничный день. 2) При обнародованіи Манифеста совершить молебствіе ко Господу Богу о дарованіи побѣды христіанскому русскому воинству, пѣваемое во время брани противу супостатовъ, съ колѣнопреклоненіемъ, по чину, напечатанному въ послѣдованіи молебныхъ пѣній, съ произнесеніемъ при этомъ пастырскаго поученія. 3) Во всѣхъ церквахъ приносить Господу Богу всedневныя молитвы о побѣдѣ надъ врагомъ, кои и напечатать въ ближайшемъ номерѣ «Церковныхъ Вѣдомостей» и особымъ къ нимъ приложеніемъ. 4) Призвать монастыри, церкви и православную паству къ пожертвованіямъ на врачеваніе раненыхъ и больныхъ воиновъ и на вспомошествованіе семействамъ лицъ, призванныхъ на войну. 5) Во всѣхъ церквахъ установить особыя кружки для сбора пожертвованій въ пользу Краснаго Креста и семействъ, пострадавшихъ отъ войны, каковыя кружки обносить среди богомольцевъ за каждымъ богослуженіемъ, за коимъ обносится блюдо или кружка для сбора пожертвованій. 6) Призвать монастыри, общины и всѣ духовныя учрежденія къ отводу и приготовленію всѣхъ свободныхъ и могущихъ быть свободными помѣщеній подъ госпитали для раненыхъ и больныхъ воиновъ и къ содѣйствію поддержанію сихъ госпиталей на все время надобности въ нихъ. 7) Призвать мужскіе и женскіе

монастыри и общины къ немедленному подысканію и подготовленію способныхъ и благонадежныхъ лицъ для ухода за ранеными и больными воинами какъ въ самыхъ обителяхъ, такъ и въ другихъ мѣстахъ, по распоряженію управленія Краснаго Креста. 8) Призвать монастыри, общины и всѣхъ боголюбивыхъ людей къ заготовленію собственными силами и средствами принадлежностей для оборудованія госпиталей, какія окажутся возможными и потребными. 9) Призвать все православное населеніе, по заповѣди Христовой о братской любви къ ближнимъ, имѣть особливую заботу объ облегченіи печали и улучшеніи матеріальнаго положенія женъ и дѣтей лицъ, призванныхъ къ военнымъ дѣйствіямъ и обязанныхъ покинуть свои семьи. 10) Призвать все православное духовенство въ своихъ поученіяхъ располагать свою паству къ содѣйствію всѣми мѣрами и способами успѣху войны и облегченію участи такъ или иначе отъ нея потерпѣвшихъ. 11) Призвать всѣхъ православныхъ людей, безъ различія званія, положенія, возраста и пола, — въ настоящей часъ испытанія для нашей Родины, оставить взаимныя несогласія, ссоры, распри и обиды, крѣпкою стѣною сплотиться у Царскаго Престола и по Царскому зову охотно и бодро идти на защиту Отечества всѣми способами и мѣрами, какими кому предназначено и указано, не щадя, но примѣру славныхъ своихъ предковъ, своихъ силъ, достоянія и даже жизни, помятуя, что позоръ и гибель падутъ на главу лѣнливыхъ, своекорыстныхъ и предателей, а тѣмъ кои принесутъ свое достояніе и свою жизнь на алтарь Отечества, уготована вѣчная слава въ роды родовъ.

#### *Отъ Управленія воинской повинности.*

Отъ Управленія воинской повинности объявляется:

По закону 25-го іюня 1912 года семейства нижнихъ чиновъ запаса и ратниковъ ополченія, призванныхъ по случаю войны на дѣйствительную службу, будутъ получать отъ казны пособіе.

Правомъ на пособіе пользуются:

- 1) жена и дѣти призваннаго — во всѣхъ случаяхъ и
- 2) отецъ, мать, дѣдъ, бабка, братья и сестры призваннаго, если они содержались его трудомъ.

Размѣръ ежемѣсячнаго денежнаго пособія каждому призрѣваемому члену семьи призваннаго опредѣляется для каждой мѣстности (уѣзда, округа, волости) по расчету стоимости продовольственнаго

пайка, состоящаго изъ 1 пуда 28 фунтовъ муки, 10 фун. крупы, 4 фун. соли и 1 фун. постнаго масла.

Малолѣтнія дѣти до 5 лѣтъ получаютъ половину.

Достигшіе 17-лѣтняго возраста сыновья и незамужнія дочери призванныхъ—въ случаѣ доказанной ихъ нетрудоспособности.

Семейства призванныхъ пользуются правомъ на указанное пособіе со дня отправленія ихъ кормильцевъ на службу, но первая выдача будетъ произведена по обслѣдованіи на мѣстахъ личнаго состава сихъ семействъ.

Выдача пособій будетъ производиться въ волостныхъ, гминныхъ, станичныхъ, а въ Закавказьѣ—сельскихъ правленіяхъ, въ городахъ же—въ городскихъ управахъ.

---

### *Бомбардировка беззащитной Либавы.*

Германскій крейсеръ, подойдя къ Либавѣ въ воскресенье, сдѣлалъ по городу 20 выстрѣловъ. 3 снаряда попали въ городъ: одинъ въ морской госпиталь, два—въ частные дома.

Матеріальный ущербъ незначителенъ, убитыхъ и раненыхъ нѣтъ.

Послѣ этой стрѣльбы по беззащитному городу крейсеръ удался.

Надо, повидимому, ожидать и другихъ подобныхъ демонстрацій на Балтійскомъ побережьѣ для развлеченія нашего вниманія.

---

### *Именные Высочайшіе Указы Правительствующему Сенату.*

#### I.

Въ дополненіе Указа Нашега, даннаго Правительствующему Сенату отъ 16-го сего іюля, признавъ необходимымъ усилить приводимыя на военное положеніе части арміи и флота, —повелѣваемъ:

Призвать на дѣйствительную службу:

а) нижнихъ чиновъ запаса арміи и флота во всѣхъ остальныхъ губерніяхъ, областяхъ и уѣздахъ Европейской Россіи и Кавказа, не поименованныхъ въ Указѣ Нашемъ отъ 16-го сего іюля, за исключеніемъ уѣздовъ: Елабужскаго, Малмыжскаго, Холмскаго, Сарапульскаго, Уржумскаго и Яранскаго Вятской губерніи, Мен-

зелинскаго — Уфимской губерніи, Тургайскаго и Кустанайскаго — Тургайской области, Ирбитскаго, Камышловскаго, Чердынскаго и Шадринскаго — Пермской губерніи, Верхнеуральскаго и Троицкаго Оренбургской губерніи; а въ уѣздахъ и областяхъ, въ коихъ по Указу Нашему 16-го сего іюля было призвано лишь часть запасныхъ по призывнымъ отрѣзкамъ — призвать полностью всѣхъ остальныхъ запасныхъ арміи и флота;

б) нижнихъ чиновъ запаса арміи во всѣхъ губерніяхъ, областяхъ и уѣздахъ Азіатской Россіи, за исключеніемъ: Приморской, Амурской и Сахалинской областей;

в) ратниковъ ополченія перваго разряда, назначенныхъ на пополненіе постоянныхъ войскъ и для сформированія ополченскихъ частей: въ Варшавской, Виленской, Волынской, Гродненской, Калининской, Ковенской, Курляндской, Кѣлецкой, Ломжинской, Люблинской, Минской, Могилевской, Петроковской, Плоцкой, Радомской, Сувалкской, Холмской, Черниговской, Подольской, Полтавской, Кіевской, Курской, Харьковской, Бессарабской, Херсонской, Екатеринославской и Таврической губерніяхъ; въ уѣздахъ: Рижскомъ — Лифляндской губерніи, Витебскомъ, Велижскомъ, Городокскомъ, Двинскомъ, Дриссенскомъ, Лепельскомъ, Полоцкомъ и Рѣжицкомъ — Витебской губерніи.

2. Поставить въ войска лошадей, повозки и упряжь согласно нарядовъ дѣйствующаго мобилизаціоннаго расписанія.

3. Вызвать со льготы казаковъ Донскаго, Кубанскаго, Терскаго, Астраханскаго, Оренбургскаго, Уральскаго, Семирѣченскаго, Сибирскаго и Забайкальскаго казачьихъ войскъ и казаковъ Иркутской и Енисейской губерній, въ числѣ, потребномъ для комплектованія казачьихъ частей.

4. Призвать на дѣйствительную службу:

а) всѣхъ офицерскихъ и классныхъ чиновъ запаса арміи, а также всѣхъ прочихъ чиновъ того же запаса, состоящихъ на офицерскомъ учетѣ;

б) офицерскихъ и класныхъ чиновъ запаса флота, въ томъ числѣ и нижнихъ чиновъ кондукторскихъ званій, — во всей Имперіи, за исключеніемъ: Акмолинской области, Енисейской, Иркутской, Тобольской и Томской губерній и перечисленныхъ въ пунктѣ «б» § 1 — пяти областей и одного пограничнаго округа;

в) всѣхъ офицерскихъ и класныхъ чиновъ перечисленныхъ въ пунктѣ 3-мъ казачьихъ войскъ;

г) всѣхъ офицеровъ ополченія, предназначенныхъ дѣйствующимъ распределеніемъ въ ополченскія части;

д) всѣхъ врачей, ветеринаровъ и фармацевтовъ числящихся въ первомъ разрядѣ ополченія;

е) всѣхъ заурядъ врачей перваго разряда.

Правительствующій Сенатъ не оставить къ исполненію сего сдѣлать надлежащее распоряженіе.

На подлинномъ Собственною Его Императорскаго Величества рукою подписано:

«НИКОЛАЙ».

Въ Петергофѣ.

18-го іюля 1914 года.

Скрѣпить: Военный Министръ, Генераль-Адъютантъ *Сухомлиновъ*.

## II.

Признавъ необходимымъ не допускать, по объявленіи общей или частичной мобилизаціи арміи, оглашенія и распространенія, путемъ печати, почтово-телеграфныхъ сношеній и произносимыхъ въ публичныхъ собраніяхъ рѣчей и докладовъ, свѣдѣній, могущихъ повредить военнымъ интересамъ государства, и одобривъ представленный Намъ по сему предмету особый журналъ Совѣта Министровъ, Мы, на основаніи статьи 87 Основныхъ Государственныхъ Законовъ, изданія 1906 года, Повелѣваемъ:

I. Ввести въ дѣйствіе утвержденное Нами временное Положеніе о военной цензурѣ.

II. Предоставить Министру Внутреннихъ Дѣлъ, съ соблюденіемъ порядка, опредѣленнаго въ Учрежденіи Совѣта Министровъ, воспрещать, по объявленіи мобилизаціи и во время войны, сообщеніе въ рѣчахъ или докладахъ, произносимыхъ въ публичныхъ собраніяхъ, свѣдѣній, касающихся внѣшней безопасности Россіи или вооруженныхъ ея силъ или сооружений, предназначенныхъ для военной обороны страны!

III. Предоставить главнокомандующему или командующему отдѣльной арміей, въ случаѣ необходимости, для успѣха веденія войны, воспрещать на опредѣленный срокъ собственною властью въ подчиненной имъ мѣстности какія бы то ни было собранія и приостанавливать повременныя изданія, а также передачу почтовыхъ отправленій и телеграмъ.

IV. Уложеніе о наказаніяхъ уголовныхъ и исправительныхъ (Св. Зак., т. XV, изд. 1885 г.) дополнить статьями 275<sup>2</sup> и 1012<sup>4</sup> слѣдующаго содержанія.

Ст. 275<sup>2</sup>. Виновный въ публичномъ оглашеніи въ рѣчи или докладѣ, а равно и въ распространеніи посредствомъ печати, по объявленіи мобилизаціи или во время войны, свѣдѣній, касающихся внѣшней безопасности Россіи или вооруженныхъ ея силъ или сооружений, предназначенныхъ для военной обороны страны, вопреки состоявшемуся въ установленномъ порядкѣ воспрещенію ихъ оглашенія, подвергается:

Заключенію въ тюрьмѣ на время отъ двухъ до восьми мѣсяцевъ.

Сему же наказанію подвергается виновный въ возбужденіи къ прекращенію войны въ публичной рѣчи или докладѣ, или въ произведеніяхъ печати, произнесенныхъ или выпущенныхъ въ свѣтъ, по объявленіи мобилизаціи или во время войны.

Ст. 1012<sup>4</sup>. Виновный въ непредставленіи, по объявленіи мобилизаціи или во время войны, узаконеннаго числа экземпляровъ повременнаго изданія въ военно-цензурныя установленія подвергается денежному взысканію отъ пятидесяти до пятисотъ рублей.

V. Ст. 1213<sup>4</sup> устава уголовного судопроизводства (Св. Зак., т. XVI, ч. I, по прод. 1912 г.) дополнить примѣчаніемъ слѣдующаго содержанія.

Судебное преслѣдованіе по преступнымъ дѣяніямъ, совершаемымъ посредствомъ печати, предусмотрѣнными статьями 275<sup>2</sup> и 1012<sup>4</sup> Уложения о наказаніяхъ, по объявленіи мобилизаціи или во время войны, возбуждается также и по сообщеніямъ военно-цензурныхъ установленій.

Правительствующій Сенатъ не оставитъ къ исполненію сего учинить надлежащее распоряженіе.

На подлинномъ Собственною Его Императорскаго Величества рукою подписано:

«НИКОЛАЙ».

Въ Петергофѣ.  
20-го іюля 1914 г.

Скрѣпить: Предсѣдатель Совѣта Министровъ, Статсъ-Секретарь *Горемыкинъ*.

### III.

Въ дополненіе Указа Нашего, даннаго Правительствующему Сенату отъ 18-го сего іюля, признавъ необходимымъ усилить приводимыя на военное положеніе части Государственнаго ополченія, новелѣваемъ.

1. Призвать на дѣйствительную службу, согласно дѣйствующей

щему мобилизаціонному расписанію, ратниковъ ополченія 1-го разряда, назначенныхъ для формированія ополченскихъ частей во всей Имперіи, за исключеніемъ: Амурской, Закаспійской, Приморской, Самаркандской, Сахалинской, Семирѣченской, Сыръ-Дарьинской и Ферганской областей; Ирбитскаго, Камышловскаго, Шадринскаго и Чердынскаго уѣздовъ — Пермской губерніи; Яранскаго, Уржумскаго, Нолинскаго, Малмыжскаго, Сарапульскаго и Елабужскаго уѣздовъ — Вятской губерніи; Мензелинскаго уѣзда — Уфимской губерніи; Верхнеуральскаго и Троицкаго уѣздовъ — Оренбургской губерніи и Тургайскаго и Кустанайскаго уѣздовъ — Тургайской области.

2. Поставить въ ополченскія части, согласно нарядамъ дѣйствующаго мобилизаціоннаго расписанія, лошадей и повозки съ упряжью во всей Имперіи за исключеніемъ областей и уѣздовъ, перечисленныхъ въ § 1.

3. Въ губерніяхъ и уѣздахъ, гдѣ уже былъ произведенъ призывъ, вторично ратниковъ ополченія не призывать, лошадей и повозки съ упряжью не поставлять.

Правительствующій Сенатъ не оставитъ къ исполненію сего учинить надлежащее распоряженіе.

На подлинномъ Собственною Его Императорскаго Величества рукою подписано:

«НИКОЛАЙ».

Въ Петергофѣ,  
21-го іюля 1914 года.

Скрѣпилъ: Военный Министръ, Генераль-Адъютантъ *Сухомлиновъ*.

#### IV.

Признавъ необходимымъ пополнить армію самодвижущимися экипажами, для выполненія сего повелѣваемъ произвести поставку названныхъ экипажей отъ населенія, согласно тѣмъ указаніямъ, которыя Мы предоставили дать въ отношеніи сего военному министру.

Правительствующій Сенатъ не оставитъ къ исполненію сего учинить надлежащее распоряженіе.

На подлинномъ Собственною Его Императорскаго Величества рукою подписано:

«НИКОЛАЙ».

Въ Петергофѣ,  
22-го іюля 1914 года.

Скрѣпилъ: Военный Министръ, Генераль-Адъютантъ *Сухомлиновъ*.

Русскія войска установили соприкосновеніе съ непріателемъ на большей части протяженія русско-германской границы. Развѣдка производится. На фронтѣ Бяла-Баржимень нѣмецкія войска отступили на переходъ, сжигая на громадной площади свои селенія. Небольшіе непріятельскіе отряды заняли 19-го Бендинъ и Калишь, а 20-го іюля—Ченстоховъ. Мобилизація русскихъ войскъ въ пограничныхъ раіонахъ протекаетъ спокойно.

Германскія крѣпости на русской границѣ спѣшно подготавливаются къ оборонѣ.

У Эйдкунена и Маркграбова расположены непріятельскіе отряды съ артилеріей.

Бомбардировка Либавы продолжалась полчаса; послѣ нея въ городѣ состоялись патріотическія манифестаціи.

21-го іюля обнаружено движеніе отъ Мемеля къ Либавѣ эскадры изъ 19 нѣмецкихъ судовъ.

---

23-го іюля передовыя части нашихъ войскъ въ Сувалкской губерніи перешли германскую границу, не встрѣтивъ сопротивленія.

Въ нашихъ сѣверныхъ водахъ находится пять германскихъ крейсеровъ типа «Ундина».

---

*С.-Петербургъ.* Призывъ прошелъ настолько успѣшно, что явилось нѣсколько десятковъ тысячъ запасныхъ сверхъ расчета военного министерства.

---

### *Именной Высочайшій Указъ Правительствующему Сенату.*

Разсмотрѣвъ представленный Намъ особый журналъ Совѣта Министровъ и соглашаясь съ заключеніемъ Совѣта о своевременности принятія исключительныхъ мѣръ къ вяцшему охраненію во всѣхъ мѣстностяхъ Имперіи порядка и общественной безопасности, повелѣваемъ: 1) объявить всѣ мѣстности Имперіи, не состоящія на осадномъ и военномъ положеніяхъ или на положеніи чрезвычайной охраны, въ состояніи чрезвычайной охраны, по 4-е сентября текущаго года, съ предоставленіемъ правъ Главноначальствующихъ подлежащимъ генераль-губернаторамъ, губернаторамъ



и градоначальникамъ, по принадлежности, и 2) привести означенную мѣру въ исполненіе по телеграфу.

Правительствующій Сенатъ не оставитъ учинить къ исполненію сего надлежащія распоряженія.

На подлинномъ Собственною Его Императорскаго Величества рукою подписано:

«НИКОЛАЙ».

Въ Петергофѣ.  
24 іюля 1914 года.

Скрѣпилъ: Предсѣдатель Совѣта Министровъ, статсъ-секретарь *Горемыкинъ*.

### *Приказъ по военному вѣдомству.*

Іюля 23-го дня, № 446. Военный Совѣтъ, журналомъ 24 января 1913 года, положилъ: ввести Положеніе объ устройствѣ Государственнаго ополченія.

Положеніе это Высочайше утверждено 20-го іюля 1914 года.

Подписалъ: Военный Министръ,  
Генераль-Адъютантъ *Сухомлиновъ*.

*Официальное сообщеніе.* Въ послѣдніе дни въ С.-Петербургѣ получены извѣстія о томъ, что въ Германіи публика и даже правительственные органы проявили крайне не корректное отношеніе къ покидавшимъ Германію русско-подданнымъ, въ томъ числѣ и къ чинамъ нашего дипломатическаго представительства; помимо того, германскія правительственныя лица и учрежденія дошли даже до того, что не отнеслись съ должнымъ уваженіемъ къ Вдовствующей Императрицѣ и къ одному изъ Великихъ Князей.

Хотя глубокое возмущеніе русскаго народа по поводу поведенія Германіи вполне понятно, тѣмъ не менѣ имѣвпий мѣсто вечеромъ 22-го іюля разгромъ германскаго посольства, явившійся результатомъ взрыва народнаго негодованія, не можетъ не вызвать чувства сожалѣнія, такъ какъ всякія проявленія грубой силы, хотя бы и по отношенію къ враждебной державѣ, являются совершенно недопустимыми.

*Германія.* Нѣмцы изрыли шоссе изъ Полангена въ Мемель глубокими канавами и устроили засѣки, чтобы помѣшать нашему наступленію.

Во время учебной стрѣльбы германскаго флота, производившейся на этой недѣлѣ неподалеку отъ русскихъ береговъ Балтій-

скаго моря, германскія сторожевыя суда старались не подпускать близко попадавшіяся на пути флота парусныя лайбы.

*Австро-Венгрія.* 24-го іюля въ 6 час. 15 мин. вечера объявлена война Россіи. Предѣльнымъ срокомъ для выѣзда русскихъ подданныхъ, проживающихъ въ Австро-Венгріи, была установлена полночь съ 23-го на 24-е іюля.

«Государь Императоръ повелѣтъ мнѣ соизволилъ искренно благодарить учрежденія и лицъ, выразившихъ вѣрноподданническія чувства по случаю военныхъ дѣйствій на Западной границѣ.

Министръ Императорскаго Двора, Генераль-Адъютантъ *Графъ Фредериксъ.*

## ВЫСОЧАЙШІЙ МАНИФЕСТЪ.

БОЖІЕЮ МИЛОСТІЮ,  
**МЫ, НИКОЛАЙ ВТОРЫЙ,**  
 ИМПЕРАТОРЪ И САМОДЕРЖЕЦЪ ВСЕРОССИЙСКІЙ,  
 ЦАРЬ ПОЛЬСКІИ, ВЕЛИКІЙ КНЯЗЬ ФИНЛЯНДСКІЙ  
 и прочая, и прочая, и прочая.

Объявляемъ всѣмъ Нашимъ вѣрнымъ подданнымъ:

Немного дней тому назадъ Манифестомъ Нашимъ оповѣстили Мы русскій народъ о войнѣ, объявленной Намъ Германіей.

Нынѣ Австро-Венгрія, первая зачинница міровой смуты, обнажившая посреди глубокаго мира мечъ противъ слабѣйшей Сербіи, сбросила съ себя личину и объявила войну не разъ спасавшей ее Россіи.

Силы непріятеля умножаются: противъ Россіи и всего славянства ополчились обѣ могущественныя нѣмецкія державы. Но съ удвоенною силою растутъ навстрѣчу имъ справедливый гнѣвъ мирныхъ народовъ и съ несокрушимой твердостью встаетъ предъ врагомъ вызванная на брань Россія, вѣрная славнымъ преданіямъ своего прошлаго.

Видитъ Господь, что не ради воинственныхъ замысловъ или суетной мірской славы подняли Мы оружіе, но, ограждая достоинство и безопасность Богомъ хранимой Нашей Имперіи, боремся за

правое дѣло. Въ предстоящей войнѣ народовъ Мы не одни: вмѣстѣ съ Нами встали доблестные союзники Наши, также вынужденные прибѣгнуть къ силѣ оружія, дабы устранить, наконецъ, вѣчную угрозу германскихъ державъ общему миру и спокойствію.

Да благословитъ Господь Вседержитель Наше и союзное Намъ оружіе и да поднимется вся Россія на ратный подвигъ съ желѣзомъ въ рукахъ, съ крестомъ въ сердцѣ.

Данъ въ Санктъ-Петербурѣ, въ двадцать шестой день іюля, въ лѣто отъ Рождества Христова тысяча девятьсотъ четырнадцатое, Царствованія же Нашего въ двадцатое.

На подлинномъ Собственною Его Императорскаго Величества рукою подписано:

«НИКОЛАЙ».

*Именной Высочайшій Указъ Министру Финансовъ.*

Въ виду обстоятельствъ военного времени—Повелѣваемъ:

I. Приостановить на два мѣсяца отъ сего числа протесты и принятіе мѣръ взысканія со всѣхъ обязанныхъ лицъ по векселямъ, выданнымъ до 17-го іюля 1914 года и сроками послѣ указаннаго числа, въ отношеніи коихъ мѣсто выдачи или платежа находится въ губерніяхъ: Варшавской, Калишской, Кѣлецкой, Ломжинской, Люблинской, Петроковской, Плоцкой, Радомской, Сувалкской, Сѣдлецкой, Кіевской, Волынской, Черниговской, Могилевской, Холмской, Херсонской, Таврической, Бессарабской, Подольской, Виленской, Ковенской, Гродненской, Минской, С.-Петербургской, Псковской, Новгородской, Витебской, Лифляндской, Эстляндской, Курляндской и Олонецкой.

II. Предоставить Министру Финансовъ распространять означенныя въ статьѣ I отступленія отъ общаго порядка протеста и взысканія по векселямъ, выданнымъ до 17-го іюля сего года, по мѣрѣ надобности на прочія мѣстности Имперіи въ теченіе того же двухмѣсячнаго срока.

III. Дѣйствіе Именного Высочайшаго Указа Министру Финансовъ отъ 20-го сего іюля соотвѣтственно распространить на губерніи округа Варшавской судебной палаты и губернію Холмскую.

На подлинномъ Собственною Его Императорскаго Величества рукою подписано:

«НИКОЛАЙ».

Въ Петергофѣ.

25 іюля 1914 года.

Скрѣпилъ: Министръ Финансовъ Петръ Баркъ.

*Отъ Александровскаго комитета о раненыхъ.* Въ разгаръ борьбы за отечество въ 1812 году скромный, неизвѣстный обществу, коллежскій совѣтникъ и кавалеръ Поміанъ-Пезаровіусъ посвятилъ себя служенію жертвамъ войны. Онъ первый началъ собирать пожертвованія для обезпеченія раненыхъ и увѣчныхъ воиновъ. Его, вначалѣ скромное, начинаніе послужило потомъ къ основанію инвалиднаго капитала, на средства котораго Александровскій комитетъ о раненыхъ, образованный въ 1814 году, въ теченіе ста лѣтъ оказываетъ помощь раненымъ воинамъ и ихъ осиротѣлымъ семьямъ.

И вотъ черезъ столѣтіе опять всѣ русскіе люди поднялись, какъ одинъ, на защиту Царя и Отечества.

При новыхъ усовершенствованіяхъ смертоносныхъ орудій войны и многочисленности современныхъ армій надо ожидать небывалаго числа жертвъ, и, чтобы имѣть возможность каждому изъ пострадавшихъ придти на помощь, Александровскій Комитетъ о раненыхъ обратился съ воззваніемъ къ русскому народу о пожертвованіи на этотъ предметъ посильной лепты. Первой жертвовательницей явилась въ Комитетъ племянница осователя инвалиднаго капитала Ольга Петровна *Пезаровіусъ*, 82-хъ-лѣтняя старушка, дочь полковника, раненаго въ Отечественную войну.

Такое знаменательное совпаденіе окрыляетъ надежды Александровскаго комитета о раненыхъ, что добрые люди придутъ своевременно на помощь пролившимъ кровь за отечество.

---

*Молебствіе.* Въ воскресенье, 27-го іюля, въ 1 часъ дня, по инициативѣ болгарской колоніи въ Петербургѣ, въ храмѣ Воскресенья, что на Крови, на Екатерининскомъ каналѣ, будетъ отслужено молебствіе о ниспосланіи побѣды русскому оружію надъ вѣковыми врагами славянства.

*Къ поступленію генерала Радко-Дмитріева на русскую службу.* Генералъ Радко-Дмитріевъ, вступая въ ряды русской арміи, послалъ своему правительству прошеніе объ отставкѣ въ слѣдующихъ выраженіяхъ: «Принимая во вниманіе, что Болгарія остается нейтральной, я прошу освободить меня отъ занимаемаго мною поста посланника и уволить съ военной службы. Какъ болгаринъ, я не могу въ эту историческую минуту остаться въ сторонѣ и считаю своимъ святымъ долгомъ отдать свои силы Россіи, которой Болгарія обязана своимъ національнымъ существованіемъ». («Н. В.»).

---

За два дня столкновенія передовыхъ частей подъ Эйдкуненомъ нѣмцы потеряли болѣе 100 человекъ убитыми, 1 офицера и 6 пижнихъ чиновъ плѣнными. Значительное число раненыхъ вывезено нѣмцами по желѣзной дорогѣ.

Бригада германской конницы противъ Эйдкунена уклонилась отъ столкновенія съ нашей конницей и, сопровождаемая огнемъ нашей артиллеріи, скрылась въ Сталупененѣ.

Австрійскіе небольшіе отряды конницы, поддержанные ландштурмомъ, перешли русскую границу въ районѣ Подольской губерніи въ трехъ пунктахъ; сожжено одно селеніе.

---

*Отъ Главнаго управленія генеральнаго штаба.* Съ объявленіемъ мобилизаціи явилась необходимость предоставить отсрочку призыва нѣкоторымъ нижнимъ чинамъ запаса и ратникамъ ополченія, служащимъ на частныхъ заводахъ, изготовляющихъ предметы, имѣющіе отношеніе къ Государственной оборонѣ.

Отсрочка эта предоставлена тѣмъ рабочимъ, надобность въ коихъ для работъ удостоверяется соответствующими Главными управленіями военнаго и морского вѣдомствъ.

Военное министерство считаетъ необходимымъ разъяснить, что упомянутыя отсрочки дѣйствительны лишь до тѣхъ поръ, пока рабочіе выполняютъ возложенныя на нихъ въ названныхъ заводахъ работы. Самовольное оставленіе работъ и уходъ съ заводовъ немедленно влекутъ за собою прекращеніе упомянутой льготы, и таковыя лица обязаны тотчасъ послѣ этого явиться въ управленія воинскихъ начальниковъ для зачисленія ихъ на военную службу. За несоблюденіе сего виновные подлежатъ ответственности, какъ за уклоненіе отъ призыва при мобилизаціи.

Желательна перепечатка настоящаго разъясненія въ другихъ газетахъ.

---

*Перечень свѣдѣній, подлежащихъ оглашенію.* Министръ юстиціи, 26-го іюля 1914 г., предложилъ Правительствующему Сенату, для опубликованія, сообщенный министромъ внутреннихъ дѣлъ перечень свѣдѣній и изображеній, касающихся внѣшней безопасности Россіи и ея военно-морской и сухопутной обороны, оглашеніе и распространеніе коихъ въ печати или въ рѣчахъ, или докладахъ, произносимыхъ въ публичныхъ собраніяхъ, воспре-

щается на основаніи статьи 1 отдѣла II закона 5-го іюля 1912 г., объ измѣненіи дѣйствующихъ законовъ о государственной измѣнѣ путемъ шпіонства, и статьи II Высочайшаго указа Правительствующему Сенату отъ 20-го іюля 1914 года, присовокупивъ, что означенный перечень, изданный взамѣнъ перечней, опубликованныхъ въ №№ 170 и 191 Собранія Узаконеній и Распоряженій Правительства отъ 12-го и 20-го іюля 1914 года, рассмотрѣнъ Совѣтомъ Министровъ 24-го іюля и удостоился Высочайшаго рассмотрѣнія того же числа.

## П Е Р Е Ч Е Н Ь

свѣдѣній и изображеній, касающихся внѣшней безопасности Россіи и ея военно-морской и сухопутной обороны, оглашеніе и распространеніе коихъ въ печати или въ рѣчахъ, или докладахъ, приносимыхъ въ публичныхъ собраніяхъ, воспрещается на основаніи статьи 1 отдѣла II закона 5-го іюля 1912 года, объ измѣненіи дѣйствующихъ законовъ о государственной измѣнѣ путемъ шпіонства, и статьи II Высочайшаго указа Правительствующему Сенату отъ 20-го іюля 1914 года.

(Изданъ взамѣнъ перечней, опубликованныхъ въ №№ 170 и 191, отдѣлъ I, Собранія Узаконеній и Распоряженій Правительства отъ 12-го и 20-го іюля 1914 года).

1) Объ устройствѣ, составѣ и численности всякаго рода частей сухопутныхъ и морскихъ силъ, а равно учреждений военнаго и морского вѣдомствъ; объ измѣненіяхъ въ устройствѣ, составѣ и численности сихъ частей и учреждений.

2) О личномъ и командномъ составѣ войсковыхъ частей и учреждений военнаго и морского вѣдомствъ.

3) О вооруженіи, снаряженіи, обмундированіи, довольствіи, санитарномъ состояніи, всякаго рода техническихъ средствахъ и боевыхъ качествахъ строящихся и намѣченныхъ къ постройкѣ военныхъ судовъ.

4) О назначеніи, современномъ состояніи, вооруженіи, снаряженіи и снабженіи крѣпостей, укрѣпленій, морскихъ базъ и военныхъ портовъ; о проектированіи новыхъ и упраздненіи существующихъ, о численности и составѣ ихъ гарнизоновъ.

5) О мѣстахъ расположенія и о передвиженіи частей и учреждений, указанныхъ въ п. 1, а равно учреждений добровольной санитарной помощи.

6) О производствѣ всякаго рода работъ въ крѣпостяхъ, укрѣпленіяхъ, морскихъ базахъ, военныхъ портахъ, на судахъ флота, на заводахъ по изготовленію заказовъ военнаго и морского вѣдомствъ и о подготовкѣ позицій.

7) О боевой готовности арміи и флота.

8) Свѣдѣнія, указывающія на начало мобилизаціи опредѣленныхъ частей и учреждений, указанныхъ въ п. 1, о ходѣ мобилизаціонныхъ работъ и окончаніи мобилизаціи, о готовности означенныхъ частей и учреждений къ перевозкѣ на театръ военныхъ дѣйствій, о прибытіи туда

какъ сихъ частей и учрежденій, такъ и отдѣльныхъ лицъ, а также о всякаго рода распоряженіяхъ различныхъ министерствъ, поскольку они касаются мобилизаціи и сосредоточенія арміи и флота на театрѣ военныхъ дѣйствій.

9) О порядкѣ укомплектованія во время войны частей и учреждений, указанныхъ въ п. 1.

10) О сооруженіяхъ, провозоспособности и техническомъ состояніи желѣзныхъ дорогъ, о работахъ на нихъ, производящихся съ цѣлью развитія провозоспособности, а также о дѣятельности ихъ по перевозкѣ войскъ и военныхъ грузовъ; о постройкѣ новыхъ желѣзныхъ дорогъ на театрѣ военныхъ дѣйствій.

11) О состояніи существующихъ и о сооруженіи новыхъ грунтовыхъ, шоссейныхъ и водяныхъ путей на театрѣ военныхъ дѣйствій и о работахъ, производящихся на нихъ.

12) О техническомъ состояніи разнаго рода телеграфныхъ и телефонныхъ линій и учреждений на театрѣ военныхъ дѣйствій, о числѣ, протяженіи и направленіи упомянутыхъ линій, какъ военныхъ и морскихъ, такъ и правительственныхъ, земскихъ и частныхъ, о станціяхъ беспроволочнаго телеграфа во всей Имперіи; о проведеніи новыхъ телеграфныхъ и телефонныхъ линій на театрѣ военныхъ дѣйствій.

13) О стратегическихъ и тактическихъ свойствахъ мѣстности театра войны.

14) О Высочайшихъ смотрахъ и объѣздахъ войскъ, а также о проходахъ и слѣдованіи войсковыхъ частей, начальствующихъ лицъ и отдѣльныхъ офицеровъ арміи и флота.

15) О Высочайшихъ приказахъ въ той ихъ части, которая касается какъ отдѣльныхъ лицъ, такъ и цѣлыхъ частей и учреждений, указанныхъ въ п. 1.

16) О содержаніи писемъ и телеграмъ лицъ, входящихъ въ составъ арміи и флота.

17) О занятіяхъ, всякаго рода упражненіяхъ и стрѣльбахъ арміи и флота.

18) О производствѣ повѣрочныхъ и опытныхъ мобилизацій частей и учреждений, указанныхъ въ п. 1.

19) О военныхъ и военно-морскихъ мѣропріятіяхъ Россіи за границею.

20) О предположеніяхъ и дѣйствіяхъ арміи и флота и о всякаго рода военныхъ событіяхъ, а равно о всякаго рода слухахъ, къ нимъ относящихся.

21) О заготовленіяхъ для нуждъ военнаго и морского вѣдомствъ какъ въ Россіи, такъ и за границею.

22) О потеряхъ въ личномъ и матеріальномъ составѣ арміи и флота, о фамиліяхъ выбывшихъ изъ строя.

23) О поимкѣ шпионовъ, о судѣ надъ ними и о приведеніи въ исполненіе приговоровъ.

24) О волненіяхъ среди жителей занятыхъ нашими войсками областей, о желѣзнодорожныхъ, пароходныхъ и другихъ катастрофахъ, а равно объ эпидеміяхъ на театрѣ военныхъ дѣйствій, о взрывахъ и пожарахъ въ частяхъ и учрежденіяхъ, указанныхъ въ п. 1.

25) Фотографическіе снимки, эстампы, рисунки и т. п. изображенія, могущія дать свѣдѣнія, не подлежащія распространенію на основаніи сего перечня.

*Примѣчаніе.* Дѣйствіе настоящаго перечня не распространяется на тѣ свѣдѣнія, кои опубликованы или впредь будутъ опубликованы Прави-

тельствующимъ Сенатомъ, либо военнымъ и морскимъ вѣдомствами или же разрѣшены будутъ къ опубликованію названными вѣдомствами.

Воспрещеніе сіе дѣйствительно въ теченіе года со дня опубликованія.

*Отъ Главнаго управленія почтъ и телеграфовъ.* Въ видахъ обезпеченія правильной пересылки почтовыхъ отправленій и телеграмъ *въ дѣйствующія арміи*, Главное управленіе почтъ и телеграфовъ, по соглашенію съ Главнымъ угравленіемъ генеральнаго штаба, признало соотвѣтственнымъ установить съ 29-го сего іюля *слѣдующій порядокъ адресованія*, направленія и пересылки почтовыхъ отправленій и телеграмъ:

I. Въ адресахъ телеграмъ и почтовыхъ отправленій въ дѣйствующія арміи надлежитъ указывать только чинъ, имя, отчество и фамилію адресата, а также наименованіе части или учрежденія, въ которомъ адресатъ служить.

Примѣры:

1) *Въ дѣйствующую армію. Штабъ 2-й пѣхотной дивизіи. Капитану Николаю Ивановичу Петрову.*

2) *Въ дѣйствующую армію. 5-й пѣхотный Калужскій полкъ. Унтеръ-офицеру 7-й роты Николаю Кускову.*

3) *Въ дѣйствующую армію. Полевой подвижной госпиталь № 7. Фельдшеру Александру Николаеву.*

II. Обозначеніе на письмахъ и телеграмахъ мѣста расположенія частей войскъ или войсковыхъ учрежденій воспрещается; письма и телеграммы съ указаніемъ мѣстъ нахождения войсковой части или учрежденія вовсе не будутъ отправляемы.

III. Простыя письма, вѣсомъ до 30 граммовъ (2 $\frac{1}{2}$  лота), а равно почтовые карточки пересылаются на имя чиновъ арміи и состоящихъ при ней учрежденій *безплатно*.

*Отъ управленія воинской повинности.* Именнымъ Высочайшимъ Указомъ Правительствующему Сенату 18-го іюля 1914 года, между прочимъ, призываются на дѣйствительную военную службу офицеры ополченія, т. е. лица, уволенные въ отставку съ дѣйствительной военной службы и изъ запаса арміи, которымъ еще не исполнилось генераламъ и штабъ-офицерамъ 55 лѣтъ и оберъ-офицерамъ 50 лѣтъ.

Означенное Высочайшее повелѣніе распространяется также и на тѣхъ отставныхъ офицерскихъ чиновъ, которые по объявленію



ніи мобилизаціи еще не получили отъ губернскихъ воинскихъ присутствій именныхъ призывныхъ листовъ въ виду лишь того, что они не были приняты своевременно на учетъ губернскими воинскими присутствіями за нерозыскомъ сихъ лицъ. Поэтому, для надлежащаго обезпеченія укомплектованія ополченскихъ частей офицерскимъ составомъ, существенно необходимо, чтобы указанные выше, не призванные на военную службу, отставные офицеры исполнили свой гражданскій долгъ и немедленно сами явились по мѣсту своего жительства въ губернское воинское присутствіе или же прислали послѣднему письменное заявленіе о мѣстѣ своего проживанія, съ приложеніемъ указа объ отставкѣ, дабы присутствіе могло принять ихъ на учетъ въ ополченіе. Въ предѣлахъ надобности, по усмотрѣнію военнаго начальства, заявившіеся на учетъ будутъ назначаться въ соотвѣтствующія ополченскія части. Считающіе себя неспособными по состоянію здоровья къ несенію службы въ ополченіи должны заявить о семъ губернскому воинскому присутствію для распоряженія объ освидѣтельствованіи ихъ въ ближайшемъ уѣздномъ, окружномъ или городскомъ присутствіи по воинской повинности.

---

*Отъ Главнаго Штаба.* При Главномъ Штабѣ организовано Особое дѣлопроизводство по сбору и регистраціи свѣдѣній о выбывшихъ за смертью или ранами, а также пропавшихъ безъ вѣсти воинскихъ чинахъ, дѣйствующихъ противъ непріятельскихъ армій.

Завѣдываніе означеннымъ дѣлопроизводствомъ поручено состоящему для порученій при Начальникѣ Главнаго Штаба, генераль-маіору Калугину.

---

33-й ландверный пѣхотный и 13-й уланскій австрійскіе полки выбиты изъ селенія Заложце.

У Збоража изрублена полностью застава—взводъ 15-го пѣхотнаго полка; остатокъ австрійской роты бѣжалъ въ безпорядкѣ.

Перешедшій нашу границу близъ Волочиска полуэскадронъ 12-го уланскаго полка былъ атакованъ нами и потерялъ 16 человекъ убитыми и плѣнными 1 офицера и 3 уланъ.

За Днѣстромъ взводъ 8-го уланскаго полка былъ атакованъ нами и оставилъ 10 убитыхъ.

Серьезныхъ столкновеній не было. Радзивиловъ очищенъ австрійцами.

На лѣвомъ берегу Вислы съ самаго начала войны боевыхъ столкновеній не было.

Имѣются свѣдѣнія о занятіи передовыми германскими войсками Сѣрадзя и Концеполя (къ востоку отъ Ченстохова).

---

*Отъ Главнаго Управленія Генеральнаго штаба.*

Августѣйшій Верховный Главнокомандующій повелѣлъ поставить въ извѣстность всѣхъ чиновъ Дѣйствующей Арміи и населенія, что Россія воюетъ по вызову общаго врага всего Славянства.

Поляки, какъ на русской территоріи, такъ и въ предѣлахъ Германіи и Австро-Венгріи, доказавшіе свою лояльность, будутъ находиться подъ особымъ покровительствомъ нашей арміи и правительства въ смыслѣ обезпеченія ихъ личной и имущественной безопасности отъ всякихъ насилій. Всякія нарушенія личныхъ и имущественныхъ правъ поляковъ, не уличенныхъ во враждебныхъ къ Россіи дѣйствіяхъ, будутъ караться по всей строгости закона военного времени.

Наступавшая къ г. Томашеву австрійская конница была отбита.

Перейдя границу Галиціи, наши войска съ боемъ подошли къ Сокалю, занятому австрійскимъ отрядомъ изъ двухъ баталіоновъ пѣхоты, уланскаго, гусарскаго и части драгунскаго полковъ.

Выбивъ непріятеля изъ Сокаля съ серьезными для него потерями, наша кавалерія отбросила противника за рѣку Бугъ и взорвала два моста черезъ эту рѣку и вѣдучъ.

Городъ Сокаль и желѣзнодорожная станція того же названія заняты нашими войсками, уничтожившими станціонныя сооруженія, австрійскія заготовки матеріаловъ для плавучихъ переправъ на рѣкѣ Бугѣ, телеграфную линію и нѣкоторые дома, изъ которыхъ стрѣляли жители.

---

Воздушная развѣдка въ Галиціи даетъ весьма обстоятельныя свѣдѣнія.

---

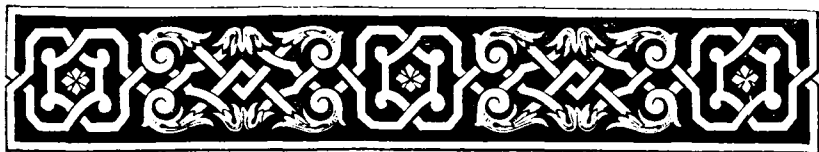

## Б И В Л И О Г Р А Ф И Я.

---

«Rivista militare italiana» 1914 г., июль.

О стрѣльбѣ пѣхоты и артилеріи.—Подвиги военныхъ телеграфистовъ въ Абиссиніи и Ливіи.—Перечень статей.

Опыты, произведенные болѣе нежели въ ста пѣхотныхъ полкахъ итальянской арміи, показали, что при одинаковомъ числѣ выпущенныхъ пуль стрѣльба средней скорости даетъ по сравненію съ ускоренною стрѣльбою большее число попаданій. При одинаковой продолжительности большее число попаданій даетъ ускоренная стрѣльба, но увеличеніе этого числа не идетъ пропорціо-нально возрастанію расхода зарядовъ. Принимая за 1 число попаданій и число выстрѣловъ при скорости стрѣльбы 6 выстрѣловъ въ минуту, число попаданій при 12 выстрѣлахъ въ минуту и разстоя-ніи въ 1.200 метровъ будетъ, какъ видно изъ указанныхъ опытовъ, 1, 41, тогда какъ число выстрѣловъ будетъ 2.00.

Давъ эти свѣдѣнія въ статьѣ о стрѣльбѣ пѣхоты и артилеріи, авторъ, капитанъ Francesco Voluti, обращаетъ вниманіе на то, что, стрѣляя изъ ружья образца 91 со скоростью 6 выстрѣловъ въ 1 ми-нуту, хорошіе стрѣлки дадутъ меньше попаданій, нежели они могли бы дать, имѣя разрѣшеніе стрѣлять быстрѣе, и наоборотъ, при стрѣльбѣ со скоростью 12 выстрѣловъ въ 1 минуту многіе стрѣлки будутъ

спѣшить и потому дурно цѣлить въ ущербъ числу попаданій. Въ первомъ случаѣ окажутся выстрѣлы, не использованные хорошими стрѣлками, во второмъ будетъ много пуль, выпущенныхъ бесполезно слабыми стрѣлками. Для получения затѣмъ наилучшихъ результатовъ слѣдуетъ предоставить каждому стрѣлку вести стрѣльбу съ тою скоростью, которая соответствуетъ его искусству и условіямъ, въ которыхъ стрѣльба производится; только этимъ путемъ можно достигнуть мѣткой стрѣльбы, избѣгнувъ, какъ вредныхъ сбереженій пуль, которыя могли бы поразить цѣль, такъ и бесполезной ихъ траты плохими стрѣлками. Кромѣ искусства того или другого стрѣлка, скорость одиночной стрѣльбы зависитъ также отъ разстоянія до цѣли, ея размѣровъ и видимости, измѣняющейся соответственно освѣщенію и другимъ причинамъ; и нѣтъ, поэтому, возможности опредѣленія какихъ либо нормъ для скорости стрѣльбы въ зависимости только отъ качества стрѣлка и тактическихъ положеній. Опытъ однако показываетъ, что наилучшіе результаты достигаются при средней скорости стрѣльбы отъ 5 до 8 выстрѣловъ въ минуту; можетъ она быть и ниже 5, но начинать стрѣльбу со скоростью выше 8 выстрѣловъ въ минуту признается невыгоднымъ. На опытахъ, произведенныхъ въ итальянской пѣхотной апликаціонно школѣ въ 1910 году, команда посредственныхъ стрѣлковъ, предоставленная самой себѣ, стрѣляла со среднею скоростью 5 выстрѣловъ въ 1 минуту и дала 6,5 процентовъ попаданій, а команда лучшихъ стрѣлковъ, предоставленная также самой себѣ, стрѣляла тогда же со среднею скоростью 3, 8 выстрѣла въ 1 минуту и дала 12,6 процента попаданій.

Изъ двухъ родовъ стрѣльбы, одиночной и залпами, какъ военные писатели, такъ и полководцы всегда склонялись на сторону стрѣльбы перваго рода, а Наполеонъ признавалъ ее даже единственно возможною на войнѣ (*praticable devant l'ennemi*). Въ подтвержденіе преимуществъ одиночной стрѣльбы авторъ приводитъ также указанія войнъ 1866 и 1870—71 годовъ, нашей войны съ японцами и колониальныхъ войнъ Англій и выясняетъ, что стрѣльба по командѣ, залповая или нѣтъ, бываетъ потому уже невозможна, что люди въ бою не могутъ часто команды слышать. Остается, слѣдовательно, одиночная стрѣльба. Для достиженія дисциплины этой послѣдней и возможности останавливать огонь въ періоды сильнаго возбужденія частей, необходима продолжительная и настойчивая подготовка ихъ къ тому въ мирное время и приученіе людей слушать свистокъ и повиноваться ему при всякихъ условіяхъ. Опытъ

показываетъ, что такая подготовка войскъ дѣйствительно возможна, и что энергичнымъ и рѣшительнымъ офицерамъ почти всегда удается управлять огнемъ даже въ самый сильный разгаръ боя.

• Въ бою пѣхоты ураганный огонь чередуется съ полными остановками стрѣльбы. Въ отчетѣ названной выше пѣхотной апликаціонной школы за 1912 годъ даны свѣдѣнія о результатахъ опытовъ стрѣльбы ураганнымъ огнемъ при различной ея продолжительности и различныхъ разстояніяхъ. Изъ отчета и данной въ статьѣ Болюти таблицы видно, что съ увеличеніемъ продолжительности каждой отдѣльной стрѣльбы число попаданій хотя и увеличивается, но гораздо медленнѣе, нежели увеличивается продолжительность стрѣльбы, а слѣдовательно уменьшается и процентъ попаданій. Та же таблица показываетъ, что увеличеніе числа попаданій замедляется также и съ увеличеніемъ разстояній до цѣли, а слѣдовательно кратковременность урагана, выгодная при всякомъ разстояніи боевой стрѣльбы, пріобрѣтаетъ особо важное значеніе при большихъ разстояніяхъ до цѣли. Принимая, напримѣръ, число попаданій при продолжительности урагана въ 20" за единицу, число попаданій при продолжительности въ 30" будетъ для разстоянія въ 450 метровъ 1,39; для разстоянія въ 600 метровъ 1,11; для разстоянія въ 800 метровъ 1,06 и для разстоянія въ 1.000 метровъ 1,04.

На опытахъ мирнаго времени продолжительность въ 20" оказывается наиболѣе выгодною, въ дѣйствительномъ же бою число попаданій за столь короткій промежутокъ можетъ оказаться слишкомъ малымъ, а достигнутые результаты ничтожными и не соответствующими тактическому положенію въ томъ случаѣ, когда непріятель даетъ стрѣляющей чатти выгодную цѣль въ теченіе болѣе продолжительнаго времени. Чрезмѣрно короткіе ураганы могутъ быть обусловлены кратковременностью пребыванія цѣли въ виду стрѣляющей части, урагановъ же чрезмѣрно продолжительныхъ стрѣляющая часть не должна допускать по собственной инициативѣ, какъ вредящихъ успѣху стрѣльбы. За наибольшую ихъ продолжительность можно принять время въ 45"—60".

Ураганы, дающіе наилучшіе результаты, примѣрно соответствуютъ въ среднемъ расходу выстрѣловъ магазина, поэтому были попытки установить правило, чтобы стрѣлокъ прекращалъ огонь одновременно съ израсходованіемъ магазиннаго запаса. Авторъ выясняетъ, что такое правило было бы равносильно полному пренебреженію тактической стороною дѣла, такъ какъ многіе хорошіе

стрѣлки должны будутъ при этомъ прекращать стрѣльбу въ то время, когда тактическое положеніе можетъ требовать наиболѣе интенсивнаго огня. Прекратятъ огонь въ разгаръ урагана именно тѣ люди, которые обладаютъ столь важнымъ стрѣлку спокойствіемъ и выдержкою, а слѣдовательно могли бы принести стрѣльбою наибольшую пользу. Не были бы приняты такимъ правиломъ въ расчетъ и свойства человѣческой природы. Многіе стрѣлки могли бы умышленно ускорить стрѣльбу въ ущербъ ея мѣткости съ тѣмъ, чтобы поскорѣе опустошить магазинъ и спрятать голову позади закрытія.

Обращаясь затѣмъ къ вопросу о дистанціяхъ стрѣльбы, авторъ указываетъ, что въ мирное время стрѣльба на дальнія дистанціи находитъ обыкновенно много сторонниковъ, но опыты войны всегда доказываютъ неправильность теоретическихъ на этотъ счетъ соображеній. Авторъ приводитъ указанія войнъ: франко-прусской, южно-африканской, нашей войны съ Японіей и балканской. По опыту южно-африканской войны, ружейный огонь при дистанціи стрѣльбы свыше 1.000 метровъ можетъ быть дѣйствителенъ только противъ колоннъ, густыхъ наступающихъ цѣпей, движущейся или стоящей на мѣстѣ артилеріи и конницы въ густыхъ построеніяхъ. На открытой мѣстности войска, наступавшія на позиціи, должны были останавливаться въ разстояніи 600—800 метровъ, пройдя подъ огнемъ метровъ 200 и понеся при этомъ значительныя потери. Противъ стрѣлковъ въ лежачемъ положеніи огонь буровъ былъ мало дѣйствителенъ даже на разстояніяхъ въ 400—500 метровъ. Когда атакующій приближался на дистанцію въ 300—400 метровъ, начиналась прицѣльная стрѣльба по отдѣльнымъ стрѣлкамъ непріателя.

Балканская война показала, что ружейный огонь не можетъ быть дѣйствителенъ на разстояніяхъ свыше 800 метровъ. Прозрачность воздуха, степень изошренности зрѣнія и способность наблюденія имѣютъ также большое значеніе.

Прицѣлы современныхъ ружей изготовляются для стрѣльбы все на большія и большія дистанціи, тогда какъ мѣстность и человекъ остаются все тѣ же, а цѣли при теперешнихъ рѣдкихъ построеніяхъ принимаютъ меньшіе размѣры. Дальность стрѣльбы опредѣляется возможностью ясно видѣть цѣль, и дѣленія прицѣла, переходящія за разстояніе въ 2.000 метровъ, не указываютъ на необходимость начинать огонь съ такихъ дистанцій. По словамъ автора, изготовленіе прицѣловъ на огромныя разстоянія объясняется

состязаніемъ европейскихъ націй, по нравственнымъ причинамъ не допускающихъ въ своихъ арміяхъ ружей, менѣ совершенныхъ и менѣ страшныхъ непріятелю даже на самыхъ дальнихъ дистанціяхъ, нежели ружья сосѣдей.

Статья заканчивается свѣдѣніями о дѣйствительности огня въ бояхъ послѣднихъ войнъ, а именно, войны 1870—71 годовъ, нашей войны съ Японіей и болгаро-турецкой. Въ послѣдней войнѣ на 100 пораненій огнестрѣльнымъ и холоднымъ оружіемъ въ болгарской арміи приходило на первое 99 и на второе 1; на 100 пораненій ружейнымъ и артилерійскимъ огнемъ—на первое 83,5 и на второе 16,5.

Однимъ изъ инженерныхъ итальянскихъ полковъ издана «Золотая книга военныхъ телеграфистовъ», въ которой помѣщены имена сигналистовъ инженернаго корпуса, получившихъ награды за отличія въ Абиссиніи, Ливіи и въ исключительныхъ условіяхъ мирнаго времени. Для каждаго лица, внесеннаго въ книгу, указано, въ какомъ именно сраженіи или при какихъ условіяхъ мирнаго времени совершенъ имъ подвигъ, въ чемъ онъ состоялъ и какая имъ получена награда. Въ прочитанной по поводу раздачи этой книги войскамъ публичной лекціи капитанъ А. Redini, между прочимъ, высказалъ:

«Золотая книга», являя собою дань уваженія къ лицамъ, совершившимъ доблестныя дѣянія въ военное и мирное время, побуждаетъ въ то же время и читателей книги слѣдовать примѣру поименованныхъ въ ней лицъ. Военные люди, а съ ними вмѣстѣ также лучшіе изъ мирныхъ гражданъ высоко цѣнятъ храбрость, твердость, чувство долга и самопожертвованія. Эти доблести служатъ основою жизненной силы націи, обезпеченнаго ея существованія среди другихъ народовъ, способности дальнѣйшаго развитія и эволюціи къ новымъ болѣе совершеннымъ формамъ цивилизаціи; потеря способности вести войну равносильна смерти націи. Храбрый воинъ на полѣ битвы является цвѣтомъ націи, вступившей въ борьбу за свое существованіе, достоинство и жизненные интересы. Война неизбѣжна. Вмѣстѣ съ ея роковымъ вліяніемъ на судьбу народовъ и на ходъ цивилизаціи она занимаетъ въ исторіи первое мѣсто. Великія современныя событія, а въ томъ числѣ и балканская война, подтверждаютъ еще разъ, что не дипломаты и не третейскіе суды, а вооруженныя силы будутъ разрѣшать вопросы будущаго, и что завязанные вѣками гордіевы узлы будутъ разрубаться мечемъ по примѣру, данному Александромъ.

Кромѣ того въ обзорѣваемомъ выпускѣ помѣщены статьи:

Pietro Gazzera о службѣ автомобилей въ итальянскихъ, французскихъ и германскихъ войскахъ.

Gamba Quirino о подготовкѣ унтеръ-офицеровъ.

S. Licomati о войсковыхъ библіотекахъ.

Antonio Perassi «Экспедиція князя Томассо къ Салерно въ 1648 году».

Bruto Verti о новомъ законѣ, касающемся снабженія войскъ.

Начата статья С. G. о призывѣ на службу молодыхъ людей, родившихся въ 1891 году.

Окончены статьи Giaccone Ernesto и Nicola Brancaccio.

Помѣщено продолженіе статьи A. Bindi.

*В. Н.*





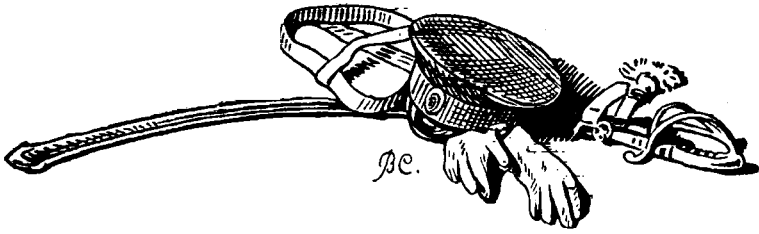

## ИНОСТРАННОЕ ВОЕННОЕ ОБОЗРѢНІЕ.

*Европейская война:* Общая характеристика событий въ октябрѣ мѣсяцѣ.—Военныя дѣйствія на нашемъ западномъ фронтѣ.—Операціи на франко-бельгійской границѣ.—Выступленіе Турціи и дѣйствія на Кавказской границы.—Положеніе на сербскомъ и черногорскомъ театрѣ.—Операціи японцевъ.—Дѣйствія на морѣ.

### **Общая характеристика событийъ въ октябрѣ мѣсяцѣ.**

Въ концѣ октября протекло три съ половиною мѣсяца со времени начала великой европейской войны.

Спрашивается, каковъ за этотъ срокъ результатъ небывалой гигантской борьбы? На это смѣло можно отвѣтить, что сломлено сопротивленіе нашихъ противниковъ Германіи и Австріи, истощившихъ свои послѣдніе запасы людей въ неимоверныхъ усиліяхъ прорвать расположеніе нашихъ войскъ на востокъ и союзниковъ на далекомъ западѣ.

Октябръ мѣсяцъ на нашемъ европейскомъ фронтѣ ознаменовался отраженіемъ громадныхъ силъ германцевъ и австрійцевъ, какъ въ Восточной Пруссіи и въ Завислинскомъ краѣ, гдѣ противникъ былъ отброшенъ на свою территорію, такъ и въ Галиціи, гдѣ австрійцы, напрягавшіе свои послѣднія усилія для наступленія къ р. Сану и южнѣе черезъ перевалы въ Карпатахъ, были вновь оттѣснены и отступили за Карпатскія горы.

На франко-германскомъ фронтѣ главнѣйшія операціи въ теченіе октября происходили на сѣверномъ участкѣ франко-бельгійской границы, куда дошли франко-англійскія войска, пытаясь обойти германскій правый флангъ, гдѣ къ нимъ присоединилась отступившая изъ Антверпена бельгійская армія и куда германцы послѣ за-

нтягя Антверпена направили очень значительныя силы и старались прорваться къ Дюнкерку; но несмотря на ожесточенныя атаки нѣмцевъ на линіи Ньюпортъ—Ипръ и къ юго-западу отъ г. Лиля, союзники упорно ихъ отбивали, и въ концѣ мѣсяца нѣмцы здѣсь ослабѣли и обнаружались признаки отступленія ихъ отъ р. Изера и очищенія ими Антверпена.

На сербско-черногорскомъ театрѣ, послѣ частичнаго обложенія черногорцами Сараева, австрійцы, опасаясь потерять Боснію, напрягли здѣсь чрезвычайныя усилія и, повидимому, принудили черногорцевъ отойти отъ Сараева, а въ предѣлахъ Сербіи заняли небольшой участокъ при слияніи Дрины съ Савою.

Въ октябрѣ мѣсяцѣ противъ насъ выступилъ новый врагъ—Турція, подъ влияніемъ германской агитаціи рѣшившая открыть военныя дѣйствія; всѣ наши союзники тотчасъ объявили себя по отношенію къ Турціи также въ положеніи войны; англо-французскій флотъ бомбардировалъ Дарданеллы, а наши войска на кавказской границѣ побѣдоносно вступили въ предѣлы Турціи.

Важнымъ пораженіемъ для Германіи было овладѣніе японцами въ концѣ мѣсяца, послѣ усиленнаго бомбардированія, крѣпостью Циндао на китайскомъ побережѣ и тѣмъ самымъ всею германскою колонією Кіашау, чѣмъ былъ нанесенъ смертельный ударъ германскому влиянію на Дальнемъ Востокѣ и неисчислимыя убытки нѣмцамъ.

Отличительныя черты дѣйствій на морѣ, въ октябрѣ мѣсяцѣ были, какъ и раньше,—бездѣйствіе боевыхъ флотовъ, усиленная дѣятельность германскихъ крейсеровъ дальняго плаванія, а также разрушительныя дѣйствія въ сѣверныхъ моряхъ подводныхъ лодокъ и минъ.

### **Военныя дѣйствія на нашемъ западномъ фронтѣ.**

Въ концѣ сентября въ сѣверномъ раіонѣ нашего западнаго фронта противникъ былъ окончательно оттѣсненъ и занималъ позиціи на границѣ восточной Пруссіи у Владиславова и Вержболова и южнѣе на линіи Бакаларжево-Рача, а изъ Ломжинской губерніи отступилъ за Бялу и Лыкъ.

Въ это же время началось наступленіе значительныхъ непріятельскихъ силъ въ Завислинскомъ краѣ на путяхъ къ Варшавѣ и Ивангороду и въ Галиціи къ р. Санъ и южнѣе черезъ перевалы Карпатъ къ Днѣстру. Въ послѣдніе дни сентября войска противника подошли къ самой Варшавѣ и къ Ивангороду, но тутъ встрѣтили отпоръ нашихъ войскъ, которыя 30-го сентября окончили со-

средоточеніе и перешли въ наступленіе, переправившись черезъ Вислу въ Варшавѣ и выше Ивангорода. Крѣпость Ивангородъ огнемъ своимъ мужественно отражала артилерійскую атаку противника, а когда войска наши переправились черезъ рѣку и вышли ему во флангъ, онъ отступилъ отъ крѣпости.

Подъ Варшавой германцы упорно оборонялись на сильно укрѣпленныхъ позиціяхъ, но уже 7-го октября начали отступленіе, оставляя въ траншеяхъ много раненыхъ и матеріальной части; конница наша обходила ихъ лѣвый флангъ, направившись на Сохачевъ и Ловичъ вдоль р. Бзуры. Нѣмцы на всемъ протяженіи отъ Бзуры до Пилицы ускорили отступленіе и оказались отдѣленными болотистыми берегами р. Пилицы отъ южной группы, въ которой оперировали со стороны Кракова германскія и австрійскія войска; эта южная группа еще удерживалась вблизи Вислы южнѣ Пилицы; но 8-е октября наши войска утвердились у Козеницы на лѣвомъ берегу Вислы, и противникъ отступилъ отъ линіи Ивангородъ-Ново-Александрія.

Уже 10-го октября къ сѣверу отъ Пилицы противникъ былъ отброшенъ къ Скерневицамъ, а къ югу сталъ отходить къ Радому; по пути въ Радомскихъ лѣсахъ завязался ожесточенный бой.

Въ бояхъ 10-го и 11-го октября атаками въ штыки наши доблестныя войска взяли Ловичъ, Скерневицы и Раву (20 в. къ югу отъ Скерневицъ). Южнѣ Пилицы противникъ 14-го октября былъ отброшенъ на линію Радомъ-Илжа (25 в. южнѣ Радома); 15-го октября было окончательно сломлено сопротивленіе германцевъ къ сѣверу отъ Пилицы, и они спѣшно отступали, теряя пулеметы и плѣнныхъ.

Южнѣ наша конница заняла Радомъ; войска наши переправились черезъ Вислу южнѣ Юзефова (25 в. къ сѣверу отъ впаденія Сана); 17-го октября наши войска занимали линію Гостынинъ (45 в. къ сѣв. зап. отъ Ловича)—Лодзь—Островецъ (близъ Вислы въ 15 в. отъ впаденія Сана), а 18-го заняли Петроковъ. Австрійцы оказали сопротивленіе у Опатова (южнѣ Островца), но были отброшены. Затѣмъ каждый день наши войска постепенно подвигались впередъ съ боемъ, отгѣсня непріятельскіе арьергарды. Послѣ 20-го октября они на сѣверномъ участкѣ подвинулись впередъ до Ласки, въ 30 верстахъ отъ Лодзи, затѣмъ опрокинули противника у мѣстечка Варта на рѣкѣ того-же имени; кавалерія наша 24-го октября, обходя лѣвый флангъ германцевъ, вступила въ предѣлы Пруссіи и разрушила желѣзную дорогу у Плешена къ сѣверо-западу отъ Калиша; къ 26 октября начавшя было наступленіе отъ

Торна непріятельскія войска отошли отъ Влацлавска (на Вислѣ) къ Нешавѣ и отъ Конины (на Вартѣ) къ Слупцамъ близъ самой границы; затѣмъ нѣмцы занимали еще фронтъ Калишь-Ченстоховъ.

Столь же успѣшны были дѣйствія нашихъ войскъ къ югу отъ р. Пиллицы: 20-го октября былъ занятъ Сандомиръ, 21-го—Кѣльцы, за недѣлю захвачено было 15.000 плѣнныхъ; затѣмъ занятъ былъ Анреевъ и послѣ сопротивленія на дорогѣ въ Мѣховъ къ 25 октября войска наши дошли до р. Нидзицы,—протекающей приблизительно параллельно границѣ, въ 25—30 верстахъ отъ нея.

На границѣ восточной Пруссіи противникъ во время операцій, происходившихъ на главномъ театрѣ—въ Завислинскомъ краѣ также проявлялъ усиленную дѣятельность; съ 11-го октября онъ въ теченіе 5 дней производилъ ожесточенныя атаки на наши позиціи у Владиславова (къ сѣверу отъ Вержболова) и у Бакаларжева, терпя огромныя потери; всѣ атаки были отбиты, и у Бакаларжева впереди позиціи образовалась гряда непріятельскихъ тѣлъ, мѣшавшая обстрѣлу; 19-го октября мы отразили атаку у Владиславова и продвинулись къ опушкѣ Роминтенскаго лѣса по дорогѣ отъ Сталупенена на сѣверъ въ Пилькаленъ.

Войска наши снова вступили въ предѣлы восточной Пруссіи—занятъ былъ г. Гольдапъ, южнѣе—Бяла и Лыкъ и артилерійскимъ огнемъ остановлена перевозка непріятельскихъ войскъ къ станціи Сольдау.

Такимъ образомъ, къ концу октября почти вся наша территорія, за исключеніемъ узкой полосы вдоль границы въ Завислинскомъ краѣ была очищена отъ войска противника и можно бы ежедневно ожидать наступленія той счастливой минуты, когда на русской землѣ не будетъ ни одного вражьяго солдата, кромѣ многочисленныхъ плѣнныхъ.

Въ Галиціи въ теченіе октября мѣсяца австрійцы собрали всѣ свои силы для производства общаго наступленія по всему фронту, отъ Вислы до Черновиць; они наступали къ берегамъ р. Сана и отъ переваловъ Карпатскихъ горъ къ югу отъ Перемышля и далѣе на востокъ къ Днѣстру; они рассчитывали на успѣхъ въ томъ предположеніи, что наши главныя силы будутъ заняты отраженіемъ наступленія на участокъ Варшава-Ивангородъ.

Несмотря на ожесточенные бои по всему громадному нашему западному фронту, наши доблестныя войска и здѣсь, въ Галиціи, какъ повсюду, отразили противника.

Особенно ожесточенные бои, доходившіе до штыкового удара, происходили къ югу отъ Перемышля, гдѣ австрійцы 10-го октября потерпѣли сильное пораженіе и потеряли 500 плѣнныхъ; на южномъ Санѣ они также отброшены, и 18-го октября наши войска заняли Низко, а 20-го числа позицію къ сѣверу отъ Развадова.

Послѣ 1-го октября австрійцы обнрружили также усиленную дѣятельность на южныхъ перевалахъ Карпатъ, и колонны ихъ спу-

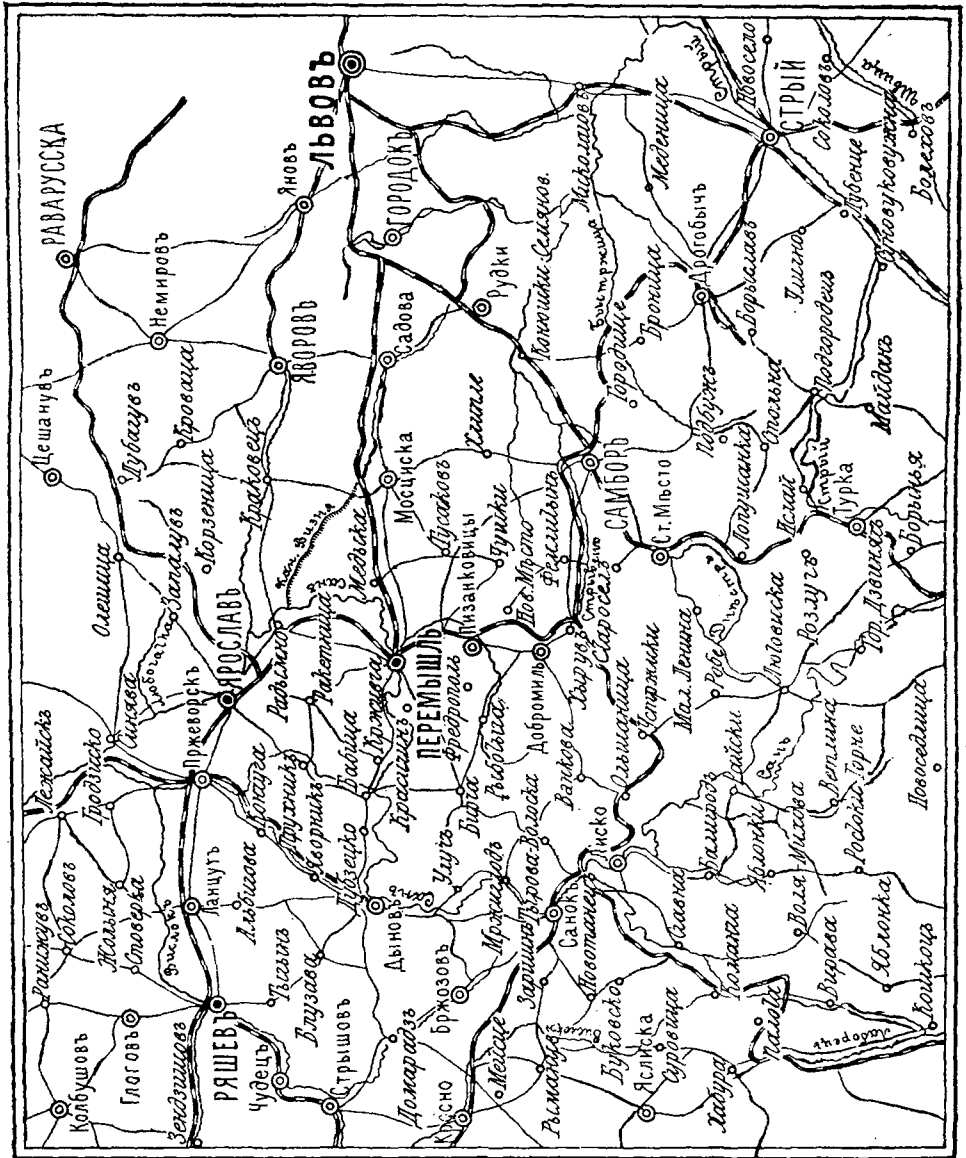

скались съ горь, но и тутъ имъ былъ данъ отпоръ; 10-го октября наши войска вновь овладѣли Стрыемъ, разбивъ австрійцевъ и захвативъ 1.000 плѣнныхъ: спустившаяся съ горь колонна у Долины также потерпѣла пораженіе, и къ югу отъ Самбора и Старого Мѣста австрійцы были отбиты.

Послѣдній порывъ къ общему наступленію противъ нашихъ войскъ, переправившихся черезъ р. Санъ и къ югу отъ Перемышля, австрійцы сдѣлали 22-го октября, наступая густыми цѣпами, но повсюду были отбиты; 23-го числа замѣчается переломъ, и австрійскія войска въ Галиціи перешли въ отступленіе къ перевалу у Дуклы и на всѣхъ перевалахъ къ юго-востоку; они бросили много больныхъ холерою въ Ярославъ и Пржеворскъ. Наши войска преслѣдовали австрійцевъ, захвативъ въ послѣднихъ бояхъ на Санѣ въ плѣнъ 125 офицеровъ и 12.000 нижнихъ чиновъ, а къ югу отъ Перемышля 24-го октября—1.000 человекъ.

Такимъ образомъ задуманная нашими противниками грандіозная операція наступленія по всему громадному фронту отъ восточной Пруссіи до Буковины закончилась отступленіемъ ихъ послѣ того, какъ нашими доблестными войсками былъ достигнутъ рѣшительный успѣхъ на главномъ театрѣ—въ Завислинскомъ краѣ.

### **Операціи на франко-бельгійской границѣ.**

Послѣ занятія германцами Антверпена 27-го сентября, бельгійское правительство переѣхало сначала въ Остендэ, а затѣмъ, по приглашенію французскаго правительства,—въ Гавръ; бельгійская армія, лишенная своей главной базы, отступала къ Остендэ и далѣе вдоль побережья, гдѣ вошла въ связь съ англо-французскими войсками.

Германцы немедленно начали энергичное наступленіе на западъ—частью къ Остендэ, частью усиливая свои войска на франко-бельгійской границѣ.

Уже 30-го сентября они заняли Гентъ, а 1-го октября черезъ Брюге подошли къ Остендэ, который былъ очищенъ бельгійскою арміею. Но къ этому же времени и франко-англійскія войска, обходя постепенно правый флангъ германскаго фронта во Франціи, вступили въ предѣлы Бельгіи и 1-го октября заняли г. Ипръ, который затѣмъ въ теченіе цѣлаго мѣсяца сдѣлался центромъ операцій въ сѣверо-западной Бельгіи; германцы направили сюда очень значительныя силы, и раіонъ между рѣкою Лисъ, впадающей въ Шельду, и далѣе на западъ вдоль р. Изеръ, впадающей въ Ла-Маншъ близъ Ньюпора, сдѣлался въ теченіе октября главнымъ теа-



тромъ военныхъ дѣйствій на далекомъ западномъ фронтѣ. Нѣмцы хотѣли пробиться къ Дюнкерку, затруднить этимъ сообщенія Франціи съ Англіей и, по слухамъ, намѣревались даже съ помощью своихъ боевыхъ судовъ, подводныхъ лодокъ и транспортовъ начать активныя дѣйствія противъ самой Англіи.

Если такое предположеніе существовало, то оно во всякомъ случаѣ потерпѣло полное крушеніе, благодаря упорному сопротивленію, оказанному на этомъ участкѣ фронта союзными войсками: французскими, бельгійскими и англійскими; здѣсь было, повидимому, довольно значительное число послѣднихъ; изъ краткихъ официальныхъ сообщеній не выясняется были ли это новые контингенты, или же сюда была передвинута англійская армія, оперировавшая въ сентябрѣ въ районѣ Суасона; вѣроятнѣе всего, что сюда была притянута какъ часть этой арміи, такъ и новые контингенты, въ томъ числѣ и прибывшіе изъ Индіи.

До 3-го октября фронтъ германской арміи тянулся на этомъ участкѣ отъ Остендэ на Рупель до р. Лисъ, затѣмъ они стали продвигаться впередъ къ р. Изеръ и заняли фронтъ Ньюпоръ—Диксмуде и далѣе восточнѣе Ипра; союзники упорно оборонялись на лѣвомъ берегу Изера; все же нѣмцамъ въ серединѣ мѣсяца удалось переправиться на среднемъ теченіи рѣки, но послѣ ожесточенныхъ боевъ и послѣ того какъ бельгійцы открыли здѣсь плотины и затопили мѣстность, а англичане обстрѣливали побережье сначала двумя канонерскими лодками, а затѣмъ 11-ю судами, къ концу мѣсяца германцы повидимому ослабѣли; они отошли отъ р. Изера и покинули побережье, сохранивъ свои позиціи къ востоку отъ Ипра и на р. Лисъ.

Нѣсколько южнѣе описаннаго участка, въ предѣлахъ Франціи, между Лилемъ, занятымъ германцами, и Арасомъ, который оборонялся французами, также въ теченіе всего октября мѣсяца происходили ожесточенные бои на линіи Армантьеръ—Ла Басе-Ленсъ, причѣмъ городъ Лиль подвергся разгрому, а Арасъ сильно пострадалъ отъ бомбардированія; въ общемъ противники здѣсь до конца мѣсяца сохранили свои позиціи.

Важность участка фронта на сѣверо-западной границѣ Бельгіи была подчеркнута также посѣщеніемъ этого района президентомъ Французской республики: около 20-го октября президентъ Пуанкаре съ военнымъ министромъ Мильтераномъ прибылъ въ Дюнкеркъ, куда одновременно прибыли англійскій военный министръ лордъ Китченеръ, бельгійскій военный министръ Броквилъ (онъ же министръ-президентъ), а также главнокомандующій генераль



Жофръ; послѣ совѣщанія, на которомъ было достигнуто полное согласованіе дѣйствій трехъ союзныхъ армій, президентъ посетилъ бельгійскій городъ Фернесъ, близъ границы, гдѣ состоялась встрѣча съ королемъ Альбертомъ и гдѣ оба главы государствъ привѣтствовали французскія и бельгійскія войска, еще наканунѣ выдержавшія ожесточенное обстрѣливаніе германцами.

Что касается военныхъ дѣйствій на остальномъ обширномъ франко-германскомъ фронтѣ, то въ Арденахъ и Вѣврѣ нерѣдко происходили столкновенія съ переменнымъ успѣхомъ, причемъ та или другая сторона на нѣсколько километровъ продвигалась впередъ; въ Эльзасѣ французы имѣли нѣкоторый успѣхъ, овладѣли горнымъ проходомъ С. Мари въ Вогезахъ и заняли городъ Таннь. Въ центрѣ французы нѣсколько продвинулись впередъ къ востоку отъ Суэнъ. Слѣдуетъ отмѣтить также попытки прорыва центра на участкѣ между Реймсомъ и Краономъ. Здѣсь въ первыхъ числахъ октября французы пытались перейти въ наступленіе къ востоку отъ Бери-ле-Бакъ, лежащему на р. Энъ, но отвлеченіе значительныхъ силъ на крайній сѣверный флангъ вѣроятно помѣшало дальнѣйшему развитію этой операціи.

Съ своей стороны германцы въ двадцатыхъ числахъ октября производили ожесточенныя атаки противъ занимаемыхъ французами (въ сентябрѣ здѣсь были англичане) позицій къ сѣверу отъ р. Энъ на высотахъ Шемень-де-Дамъ и у Вайи (Vailly), переправы черезъ Энъ къ востоку отъ Суасона. Однако, всѣ эти атаки были отбиты и въ общемъ въ теченіе октября мѣсяца на всемъ громадномъ протяженіи фронта отъ границы Швейцаріи до Вердена, Реймса, Нойона и отсюда на сѣверъ черезъ Руа, Альберъ, Арасъ, Ипръ и до Ньюпора на берегу Ла-Манша въ расположеніи союзниковъ значительныхъ переменъ не произошло. Они, очевидно, избѣгали рѣшительныхъ дѣйствій, могущихъ повлечь за собою значительныя потери, и ограничивались отраженіемъ ожесточенныхъ атакъ противника, особенно на сѣверѣ, стойвшихъ нѣмцамъ громадныхъ жертвъ.

### Выступленіе Турціи и дѣйствія на Кавказской границѣ.

Съ самаго начала европейской войны поведеніе Турціи было крайне двусмысленнымъ; она мобилизовала свою армію и подъ влияніемъ германской военной миссіи генерала Лимана ф. Сандерса усиливала вооруженія въ Дарданелахъ, на Босфорѣ и близъ Эрзерума въ Арменіи. Еще большее влияніе пріобрѣтала германская аги-

тація въ Константинополѣ послѣ покупки Турціею скрывшихся въ проливахъ германскихъ крейсеровъ «Гебена» и «Бреслау»; въ средѣ самага турецкаго правительства значительно усилилась партія войны, во главѣ которой стоялъ военный министръ Энверъ-паша, и со дня на день можно было ожидать открытія противъ насъ военныхъ дѣйствій со стороны Турціи; турецкіе крейсера то и дѣло выходили изъ Босфора въ Черное море якобы для производства упражненій.

Первые осязательные признаки враждебнаго настроенія турокъ обнаружались уже въ началѣ октября, когда курдскія банды вторглись въ предѣлы Персіи по направленію къ озеру Урмія и напали на расположенные тамъ посты нашихъ войскъ; энергичнымъ движеніемъ нашего отряда изъ Хоя (къ сѣверу отъ озера) къ Урміи банды эти были разсѣяны и изгнаны изъ Персіи.

Внезапно 15-го октября турецкіе крейсера и миноносцы появились передъ нашими портами на Черномъ морѣ и открыли по нимъ огонь: крейсеръ «Гебень» бомбардировалъ Севастополь, «Бреслау» обстрѣлялъ Феодосію, а «Гамидіа» — Новороссійскъ; въ то же время два миноносца вошли въ портъ Одессы, гдѣ потопили миною канонерскую лодку «Донецъ» и нѣсколько коммерческихъ судовъ. Въ обстрѣляемыхъ турками городахъ поврежденія оказались незначительными. Въ отвѣтъ на такое дерзкое нарушеніе нейтралитета, русское посольство оставило Константинополь, и наше правительство объявило Россію въ положеніи войны относительно Турціи.

Всѣ союзныя съ нами державы не замедлили послѣдовать этому примѣру.

Военныя дѣйствія противъ Турціи представляются возможными на двухъ театрахъ — на сухопутной границѣ Кавказа съ Арменіею и на Черномъ морѣ, гдѣ предметомъ дѣйствія могутъ служить не только турецкій флотъ, но и турецкіе порты и транспорты съ турецкими войсками, которыми турки пожелали бы усилить свой пограничный раіонъ Малой Азіи.

Вооруженныя силы Турціи, согласно новой организаціи, принятой послѣ Балканской войны, состоятъ прежде всего изъ постоянной арміи, распределенной на 13 корпусовъ и двѣ отдѣльных дивизіи; нормальный корпусъ состоитъ изъ трехъ дивизій по 3 полка въ 3 баталіона; при каждомъ корпусѣ сверхъ того стрѣлковый полкъ въ 3 баталіона, а при каждой дивизіи — стрѣлковый баталіонъ, 3 эскадрона и 9 батарей. Общая численность мобилизованной постоянной арміи изъ 449 баталіоновъ, 203 эскадроновъ,

328 батарей (70 горныхъ и 12 конныхъ) составляетъ около 600.000 человекъ; кромѣ того имѣется еще 24 полка курдской конницы по 5 эскадроновъ. Запасъ людей, сверхъ мобилизованной постоянной арміи, составляетъ 180.000 въ резервѣ ея, 550.000 въ редиѣ для формировація резервныхъ частей войскъ и около 300.000 въ мустафизѣ (ополченіи).

Какъ показала Балканская война, турецкой арміи присущи многіе недостатки, изъ коихъ однако главный—медленность мобилизаціи—въ данномъ случаѣ недействителенъ, такъ какъ армія была мобилизована заранѣе; затѣмъ остаются еще недочеты въ организаціи, руководствѣ, въ снабженіи и устройствѣ тыла, большая нехватка матеріальной части, особенно артилеріи, которая едва ли могла быть пополнена послѣ Балканской войны, несмотря на старанія нѣмецкихъ друзей; слѣдуетъ отмѣтить, что въ турецкой арміи теперь много германскихъ офицеровъ-инструкторовъ, но насколько они для нея полезны—это вопросъ спорный; въ Балканскую войну они не спасли ея отъ пораженія; послѣ этой войны они ничего не успѣли сдѣлать въ смыслѣ организаціонномъ и въ отношеніи подготовки, а прусскій режимъ, кромѣ того, скорѣе способенъ вызвать недоброжелательство среди офицеровъ и солдатъ.

Штабы корпусовъ турецкой арміи расположены: трехъ первыхъ въ Европейской Турціи: I—въ столицѣ, II—въ Адрианополѣ, III—въ Родосто, остальныхъ—въ Азіи: IV—Смирнѣ, V—Ангорѣ, VI—Алеппо, VII—Ходейдѣ (Йемень), VIII—Дамаскѣ, IX—Эрзерумѣ, X—въ Эрзинджанѣ, XI—Ванѣ, XII—Мосулѣ и XIII—Багдадѣ.

Турецкій флотъ состоитъ изъ двухъ бывшихъ германскихъ крейсеровъ-дредноута «Гебена» въ 23.000 тоннъ и «Бреслау», 4 старыхъ броненосцевъ, 2 новыхъ броненосныхъ крейсеровъ, 10 истребителей и 29 миноносцевъ; по слухамъ, въ Константинополь были доставлены изъ Германіи подводныя лодки.

Ближайшій къ нашей Кавказской границѣ районъ театра военныхъ дѣйствій въ Арменіи представляетъ собою гористую страну, въ которой значительные горные хребты прорѣзываются глубокими долинами; здѣсь много хорошихъ позицій. Главнымъ центромъ района является крѣпость Эрзерумъ, лежащая въ 130 верстахъ отъ границы; городъ обнесенъ старою оградой бастионнаго начертанія, а въ 12 верстахъ къ востоку отъ него на возвышенностяхъ Деве-Бойну, охватывающихъ городъ съ восточной и сѣверной стороны, возведены новые форты долговременной профили. Главныхъ путей, ведущихъ отъ Эрзерума къ границѣ—два; одинъ пролегаетъ на сѣверо-востокъ черезъ Ольты и Пенякъ къ Арда-

гану съ вѣтвью на востокъ къ Карсу; другой идетъ на востокъ къ Гасанъ-кала и Кепри-кіюй, а отсюда одна дорога на сѣверо-востокъ черезъ Хорасанъ и Зивинъ къ Карсу, а другая на юго-востокъ черезъ Алашкертъ, Каракилису и Діадинъ къ небольшой турецкой крѣпости Баязеть, лежащей близъ самой границы.

Въ 150 верстахъ къ западу отъ Эрзерума лежитъ главный военный центръ восточной Анатолиі Эрзинджанъ, гдѣ пребываетъ штабъ III германской инспекціи (IX, X и XI корпусовъ).

Слабая сторона этого театра военныхъ дѣйствій для турокъ заключается въ отсутствіи желѣзнодорожнаго сообщенія со столицею; ближайшая станція Анатолійской желѣзной дороги находится въ 600 слишкомъ верстахъ къ западу отъ Эрзерума; ближайшій портъ на Черномъ морѣ—Трапезундъ—въ 180 верстахъ; все же морскія сообщенія самыя удобныя для перевозки войскъ изъ столицы и другихъ портовъ Чернаго моря.

Такъ какъ турки не могутъ быстро усиливать свои войска на этомъ театрѣ и въ этомъ отношеніи находятся въ зависимости въ возможности перевозки войскъ по Черному морю, то для дѣйствія противъ турокъ двумя главнѣйшими условіями являлись—быстрое наступленіе къ Эрзеруму и наблюденіе нашего флота за турецкими транспортами.

Уже 19-го октября войска наши перешли границу нѣсколькими колоннами, изъ коихъ сѣверная направилась на Зивинъ и Хорасанъ и заняла эти пункты; южнѣ войска наступали къ перевалу Кара-Дербентъ и по дорогѣ къ Кара-Килиса, а самая южная колонна двинулась къ Баязету и, застигнувъ турокъ врасплохъ, 21-го октября овладѣла этою крѣпостью, захвативъ 250 плѣнныхъ, между тѣмъ какъ наша конница къ востоку отъ Діадина разсѣяла 3 полка курдской кавалеріи, усиленные пѣхотою; 23-го октября войска наши очистили отъ турецкихъ отрядовъ всѣ мѣстности между Харасаномъ и Баязетомъ, а 24-го числа овладѣли сильною укрѣпленною позиціею у Кепри-Кіюй, въ 50 верстахъ отъ Эрзерума, оборонявшуюся двумя турецкими дивизіями; 26-го октября турки, получившіе подкрѣпленія изъ Эрзерума и руководимые германскими офицерами, производили ожесточенныя атаки на Кепри-Кіюй и пытались обойти одинъ изъ фланговъ нашей позиціи, но были отбиты съ урономъ.

Флотъ нашъ бдительно слѣдилъ за турецкимъ побережьемъ въ Малой Азіи; 25-го октября онъ разрушилъ портовые сооруженія и угольные склады въ Зангулдакѣ, а по близости отъ этого порта потопилъ три турецкихъ транспорта съ обмундированіемъ, мате-

ЧЕРНОЕ МОРЕ

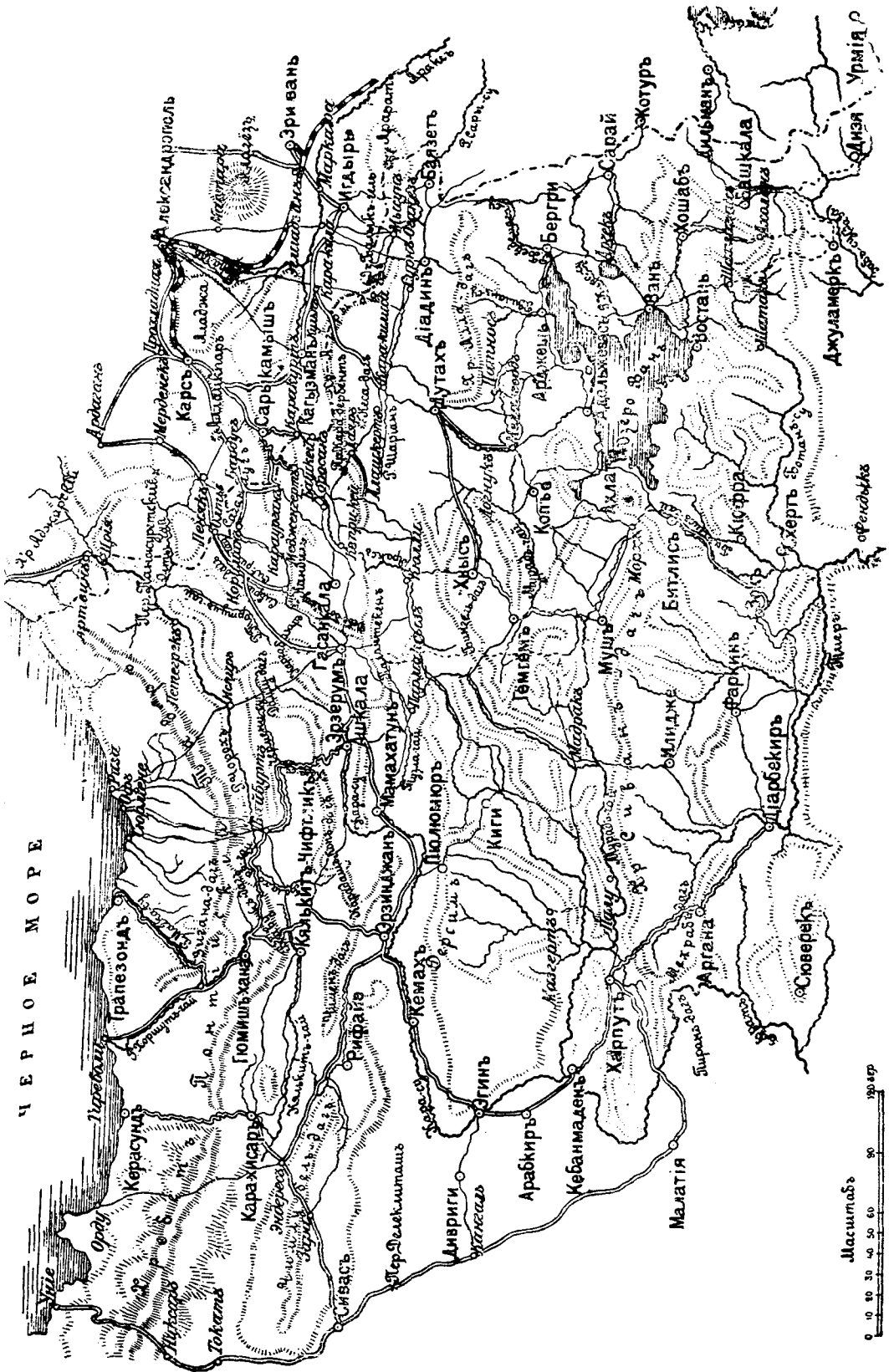

Армения.

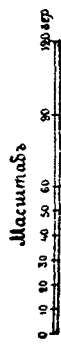

ріальною частью и войсками, направлявшіеся въ портъ Уніе, а оттуда въ Трапезундъ; при этомъ было захвачено въ плѣнъ 248 солдатъ и много офицеровъ, въ томъ числѣ нѣсколько германскихъ и одинъ офицеръ генеральнаго штаба.

25-го октября крейсеръ Бреслау подошелъ къ Поти и выпустилъ 150 снарядовъ по городу и порту, не причинивъ большого вреда; когда съ мола былъ открытъ по немъ артилерійскій и ружейный огонь, онъ ушелъ въ море по направленію на Сухумъ.

Слѣдуетъ еще отмѣтить, что англо-французскій флотъ въ Эгейскомъ морѣ тотчасъ послѣ объявленія войны Турціи подошелъ къ Дарданеламъ и началъ бомбардировать форты у входа въ проливъ.

### Положеніе на сербскомъ и черногорскомъ театрѣ.

Для сербовъ и черногорцевъ октябрь мѣсяцъ былъ однимъ изъ самыхъ тяжелыхъ. Предшествующіе успѣхи ихъ побудили австрійцевъ, изъ опасенія потерять Боснію, значительно усилить свои войска въ этомъ районѣ.

Къ началу мѣсяца сербы занимали часть венгерской территоріи къ западу отъ Земли на лѣвомъ берегу Савы на фронтѣ Ада-Цыганлія, притокъ Савы; при сліяніи Дрины съ Савой австрійцы были отброшены къ Шабацу и Рачъ, а на Дринѣ на фронтѣ Зворникъ—Лозница наступавшіе къ Крупаны австрійцы были вновь отгѣснены къ рѣкѣ, и сербы, переправившись южнѣе, на цѣлый переходъ вступили въ предѣлы Босніи. Черногорцы же подошли къ самому Сараеву и занимали къ востоку отъ него высоты Романія планину, а также возвышенности на югѣ отъ укрѣпленнаго города.

1-го октября австрійцы произвели ожесточенную атаку противъ праваго фланга сербовъ отъ Шабаца по направленію къ Гучеву, но были отбиты съ большимъ урономъ. На Дринѣ сербы въ тотъ-же день атаковали предмостныя укрѣпленія, воздвигнутыя противникомъ у Курячицы, и отгѣснили австрійцевъ къ рѣкѣ; 2-го октября атака по направленію на Гучево и на высоту 708 метровъ была возобновлена, но снова отбита.

4-го и 5-го октября происходили ожесточенные бои на всемъ фронтѣ вдоль Савы и Дрины: австрійцы пытались атаковать Бѣлградъ со стороны Землина и вдоль моста; они изъ Бежанія обстрѣливали высоты праваго берега Савы; опять производили атаки по направленію на Гучево и на Дринѣ отъ Лозницы и южнѣе, но, согласно сообщеній изъ Ниша, всюду потерпѣли неудачу.

Въ теченіе 6-го—9-го октября австрійцы изъ Сараева, значи-

тельно усиленные подкрѣпленіями, производили атаки противъ черногорцевъ, которые мужественно ихъ отбивали (одна батарея выпустила 1.780 снарядовъ; убито 4 черногорскихъ генерала), но въ виду превосходныхъ силъ противника принуждены были отступить. Съ горы Ловчень черногорцы, а также поставленныя тутъ французскія тяжелыя орудія, успѣшно бомбардировали Катаро.

У сербовъ 9-го октября опять былъ бой по всему фронту на р. Дринѣ, но они снова отбили противника. Но въ Босніи они, согласуя свои дѣйствія съ черногорцами, отошли и только на югѣ удержались западнѣ Вышеграда. На Савѣ затонулъ австрійскій мониторъ, наткнувшійся на мину.

16-го октября австрійцы пытались снова атаковать Бѣлградъ, но были отброшены; въ тотъ же день западнѣ на Савѣ у Обреноваца происходилъ артилерійскій бой.

Въ ночь на 23-е октября и затѣмъ въ теченіе трехъ дней австрійцы атаковали сербскія позиціи къ югу и къ юго-востоку отъ Шабаца; нѣсколько разъ они были отбиты, но 25-го октября сербы отступили къ Гучеву.

26-го октября противнику въ числѣ 6 баталіоновъ съ пулеметами удалось переправиться черезъ Дунай у Смедерева, но сербскія войска, перейдя здѣсь въ наступленіе, отбросили австрійцевъ, которые понесли большія потери; 2.000 плѣнныхъ, въ томъ числѣ 7 офицеровъ, а также 2 пулемета захвачены были сербами.

### Операціи японцевъ.

Какъ извѣстно, Японія еще 10-го августа 1914 года объявила войну Германіи на основаніи договорныхъ соглашеній въ Великобританіи. Японцы давно уже съ опасеніемъ смотрѣли на возрастающее на Дальнемъ Востокѣ въ Китаѣ экономическое вліяніе Германіи, центромъ котораго была германская колонія Кіашоу на прибрежѣ Шаньдунскаго полуострова.

Германцы возвели здѣсь крѣпость Циндау и оборудовали прекрасный портъ, получили концессіи на желѣзныя дороги на западъ въ Цзинань-фу и на югъ въ Ланшань и подчинили своему вліянію всю китайскую провинцію Шаньдунь.

Главнымъ предметомъ дѣйствій японцевъ естественнымъ образомъ явилась крѣпость Циндао; они тотчасъ объявили блокаду бухты Кіашау и тщательно подготовили атаку крѣпости съ сухопутной стороны; 2-го сентября японцы въ сѣверной части Шаньдунскаго полуострова въ Лунъ-Коу въ заливѣ Печели высадили десантъ въ 20.000 человекъ, къ которому присоединился неболь-

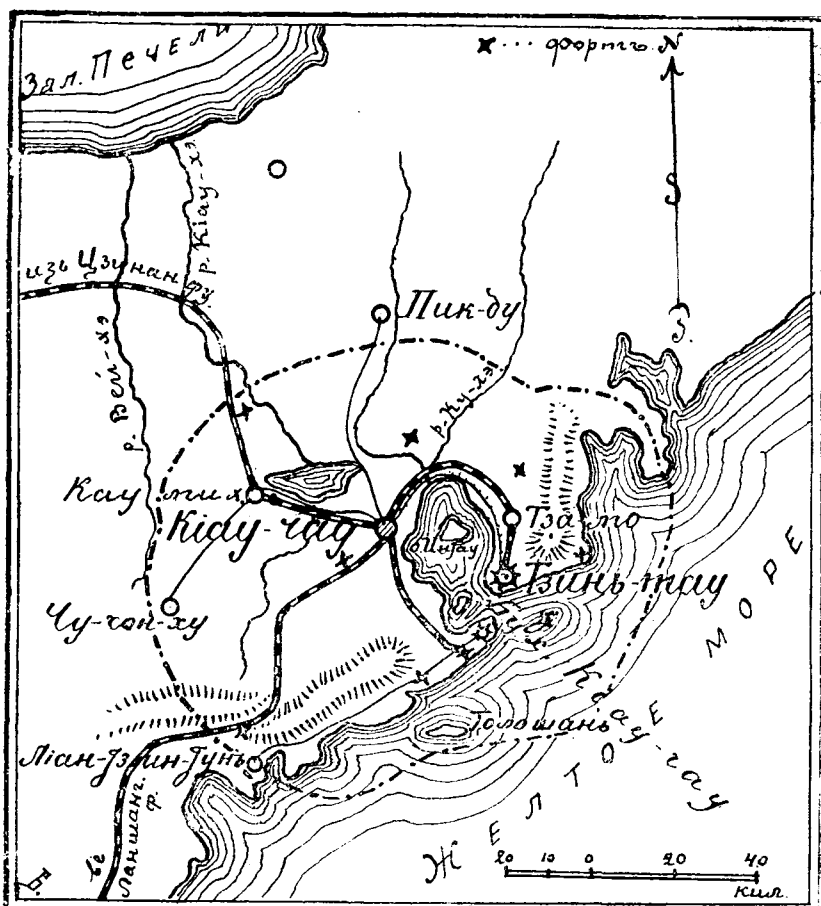

шой контингентъ англійскихъ войскъ изъ Тяньцзина. Наступая на югъ, японцы заняли Пик-ду и желѣзную дорогу, ведущую къ Цзинань-фу, подошли съ восточной стороны къ Циндао и вступили въ бой съ германцами на передовыхъ позиціяхъ крѣпости. Операціи сильно затруднялись дождями, на размокшихъ дорогахъ трудно было подвозить артилерію и только въ концѣ сентября японцамъ удалось вытѣснить противника съ передовыхъ позицій и обложить крѣпость съ востока и сѣвера, отъ моря до бухты. Съ этой стороны городъ защищенъ былъ сильными укрѣпленіями, изъ которыхъ наиболѣе важные форты Ильтисъ и во второй линіи Бисмаркъ и Мольтке; послѣдніе два обстрѣливаютъ также всю бухту; входъ въ нее съ моря также оборонялся фортами.

7-го октября началось бомбардированіе фортовъ; фортъ Ильтисъ былъ разрушенъ огнемъ и 20-го октября двѣ роты японцевъ



штурмомъ овладѣли имъ, захвативъ 200 плѣнныхъ; послѣ обстрѣливанія другихъ фортовъ и города, утромъ 24-го октября военный губернаторъ Циндао Мейеръ-Вальдекъ прислалъ парламентаря съ предложеніемъ о сдачѣ. Въ тотъ же день форты, городъ, колонія и германскія желѣзныя дороги были уступлены японцамъ. Плѣнныхъ взято около 8.000 человекъ, а въ порту захвачены 2 канонерскія лодки «Тигръ» и «Ягуаръ» и миноносець.

Паденіе Циндао представляетъ собою большой ударъ для Германіи, потратившей на колонію втеченіе 17 лѣтъ свыше 2 миллиардовъ марокъ; вліяніе ея на Дальнемъ Востокѣ окончательно сломлено.

Японцы также дѣйствовали противъ другихъ германскихъ колоній въ Тихомъ океанѣ; въ серединѣ октября они заняли главнѣйшіе острова въ группахъ Каролинскихъ, Маршалльскихъ и Марианскихъ острововъ къ сѣверо-востоку отъ Австраліи.

---

### Дѣйствія на морѣ.

За октябрь мѣсяцъ не было сообщено свѣдѣній о дѣйствіяхъ на Балтійскомъ морѣ.

Въ Сѣверномъ морѣ англійскій крейсеръ въ сопровожденіи истребителей 4-го октября у береговъ Голландіи имѣлъ столкновение съ 4 германскими истребителями и потопилъ ихъ. Три англійскія канонерскія лодки (мониторы) съ 8-го октября принимали дѣятельное участіе въ бою на бельгійскомъ побережьи близъ Остендэ-Нюпортъ; позднѣе къ нимъ присоединились другія англійскія суда и французскіе миноносцы, обстрѣливающіе крайній правый флангъ германцевъ и заставившіе ихъ покинуть берегъ.

Германцы съ своей стороны 3-го октября на сѣверѣ Сѣвернаго моря потопили британскій крейсеръ «Навке», экипажъ котораго частью спасенъ и привезенъ въ Эбердинъ; взрывъ произведенъ подводною лодкою. Позднѣе подводныя лодки ихъ стали появляться въ Ла-Маншѣ, гдѣ 13-го октября былъ взорванъ британскій крейсеръ «Нермес», возвращавшійся изъ Дюнкерка въ Англію, а затѣмъ близъ Дувра—миноносець; явилось предположеніе, что германцы избрали Антверпенъ морскою базою для своихъ подводныхъ лодокъ, которыя несмотря на бдительность голландцевъ, могли незамѣтно подъ водою входить и выходить изъ р. Шельды. Германскій крейсеръ Йоркъ погибъ отъ германской же мины близъ Вильгельмсгафена. Германскій флотъ пробовалъ выйти въ море, но

недалеко отъ Ярмута былъ замѣченъ англичанами и когда сосредоточились англійскія суда, поспѣшно скрылся.

Въ дальнихъ моряхъ германскіе легкіе крейсера продолжали свою пагубную дѣятельность: «Эмденъ» 15-го октября предательски, скрывая свою національность, вошелъ въ англійскій портъ Пенангъ, на Малакскомъ полуостровѣ, и потопилъ нашъ крейсеръ «Жемчугъ», а также французскій миноносецъ «Mousquet»; «Эмденъ» продолжалъ топить или забирать коммерческія суда, но въ концѣ мѣсяца былъ настигнутъ австралійскимъ крейсеромъ «Сидней» у о-ва Килинга (въ группѣ Кокосовыхъ острововъ въ Индѣйскомъ океанѣ) и сожженъ; 17-го октября британскій крейсеръ «Чатамъ» нашелъ въ рѣкѣ на островѣ Марія близъ германскихъ колоній восточно-африканскаго побережья крейсеръ «Нюрнбергъ» и заперъ его, потопивъ угольщика въ устьѣ рѣки.

У береговъ Чили происходилъ бой между судами германской тихоокеанской эскадры броненосными крейсерами «Гнейзенау», «Шарнгорстъ» (по 11.600 тоннъ), легкими крейсерами «Дрезденъ», «Лейпцигъ» (свыше 3.000 тоннъ) съ англійскимъ отрядомъ изъ крейсеровъ «Good Hope», «Moumouth» и «Glasgoow», причемъ первый былъ потопленъ, а второй выбросился на берегъ; два германскихъ большихъ крейсера получили поврежденія и зашли въ Вальпараизо для исправленій.

Во время операцій японцевъ на морѣ погибъ одинъ японскій крейсеръ, германскій миноносецъ былъ потопленъ, а австрійскій крейсеръ «Кейзеринъ Елизабетъ» затонулъ въ бухтѣ Кіашау.

Съ началомъ войны противъ Турціи англо-французская эскадра въ Средиземномъ морѣ начала операціи противъ турокъ; суда ея вошли въ Чесменскую бухту, а другія (4 британскихъ броненосныхъ крейсера и 2 французскихъ броненосца) обстрѣливали форты Дарданель, причемъ, по слухамъ, форты Седиль-Баръ и Кумъ-Кале у входа въ проливъ были разрушены.

Англійскій крейсеръ бомбардировалъ также турецкій портъ Акка близъ Синайскаго полуострова.

Въ Черномъ морѣ суда нашего флота уничтожили портовые сооруженія и угольные склады въ турецкомъ порту Зангулдакъ и близъ него потопили 3 турецкихъ транспорта съ артилеріею, обмундированіемъ и войсками, причемъ захвачено въ плѣнъ 250 человекъ, въ томъ числѣ нѣсколько офицеровъ.

*М. Б.*

При подпискѣ на годъ черезъ канцелярію своей части (съ уплатою взносовъ черезъ нее) допускается **ЕЩЕ БОЛѢ ЛЬГОТНАЯ РАЗСРОЧКА ПЛАТЕЖА** по слѣдующему расчету: совместно на «Русск. Инв.» и «В. Сб.»—по 1 р. 25 к. въ мѣсяцъ; на одинъ «Р. И.»—по 75 коп. въ мѣсяцъ; на одинъ «В. Сб.»—по 50 коп. въ мѣсяцъ. Плата должна быть вносима не позже 1-го числа каждаго мѣсяца, чтобы не было перерыва въ доставкѣ изданій.

Плата за перемѣну адреса на «Русскій Инвалидъ» съ городского въ С.-Петербургъ на иногородный (внутри Имперіи) или обратно съ иногороднаго на С.-Петербургскій:

|                        |                |
|------------------------|----------------|
| на 1 мѣсяцъ . . . . .  | <b>30</b> коп. |
| „ 2 мѣсяца . . . . .   | <b>50</b> „    |
| „ 3 „ и выше . . . . . | <b>70</b> „    |

При временной перемѣнѣ Петроградскаго адреса на иногородный (напр., на время лагеря или на дачное время и проч.) первая перемѣна оплачивается по только что указанному тарифу, а обратная дѣлается бесплатно.

За всякую перемѣну иногороднаго адреса на иногородный уплачивается 20 коп.

За перемѣну Петроградскаго адреса на таковой же платы не взимается.

При перемѣнѣ адреса внутренняго (внутри Имперіи) на заграничный уплачивается разница между вышеуказанною подписною платою на соответственные сроки для внутреннихъ и заграничныхъ подписчиковъ. Перемѣна адреса заграничнаго на внутренній дѣлается бесплатно.

Плата за каждую перемѣну адреса на «Военный Сборникъ»: Петроградскаго на иногородный или обратно—60 коп., иногороднаго на иногородный—20 коп.; за перемѣну Петроградскаго на таковой же Петроградскій—платы не взимается.

За перемѣну адреса внутренняго на заграничный уплачивается по 15 коп. за каждый остающийся мѣсяцъ текущаго года.

**Розничная продажа.** Отдѣльные нумера «Русскаго Инвалида» продаются по 5 коп. въ конторѣ редакціи и пересыдаются по почтѣ за 7 коп. (при размѣрѣ № въ 2 листа—за 9 коп.).

Отдѣльныя книжки «Военнаго Сборника» продаются въ конторѣ редакціи по 60 коп. за книжку (съ пересылкою по 75 коп.), съ приложеніемъ «Военно-Историческаго Сборника» по 1 р. (съ пересылкою 1 р. 25 к.).

**Плата за объявленія.** Объявленія въ газетѣ «Русскій Инвалидъ» принимаются по тарифу 25 коп. за строку петита или мѣсто, ею занимаемое.

Казенными объявленіями, подлежащими оплатѣ по  $\frac{3}{7}$  к. за букву, считаются согласно Цирк. Главнаго Штаба 1900 г. за № 282, только объявленія о вызовѣ наследниковъ поелѣ умершихъ генераловъ, штабъ- и оберъ-офицеровъ.

За разсылку объявленій взимается по 1 к. за первый лотъ вѣса объявленій и по четверть коп. за послѣдующіе лоты.

Объявленія въ «Военномъ Сборникѣ» принимаются по тарифу 20 рублей за страницу, за помѣщеніе одинъ разъ позади текста.

За разсылку отдѣльныхъ объявленій при книжкахъ «Военнаго Сборника» взимается по 15 рублей съ 1000 экземпляровъ, вѣсомъ до 1 лота каждый.

Н. д. Главнаго редактора журнала «Военный Сборникъ» и газеты «Русскій Инвалидъ».

Ген. Шт. полковникъ *Шеманскій.*

# А В Т О Р А М Ъ С Т А Т Е Й .

*1. Авторамъ, присылающимъ свои статьи въ „Русскій Инвалидъ“ и „Военный Сборникъ“, редація проситъ соблюдать слѣдующее:*

1) Статьи должны быть написаны четко и только на одной сторонѣ страницы (другая должна оставаться чистою). Страницы должны быть перенумерованы (сшивать или брошюровать не надо). На написанной сторонѣ необходимо оставлять поля. Подъ статьей должно быть указано, какую подпись авторъ желаетъ видѣть подъ своей статьей въ печати; это можетъ быть полная фамилія автора, или только инициалы, или псевдонимъ и проч. Но ни чинъ, ни должность, ни званіе, въ силу циркуляра Главнаго Штаба отъ 17-го апрѣля 1908 года № 61, подъ статьями частнаго характера въ печати не допускаются 1).

2) Въ присланной рукописи, для свѣдѣнія редакціи, должны быть указаны: положеніе (чинъ, должность, мѣсто служенія, званіе), имя, отчество, фамилія и адресъ автора.

3) Необходимо указывать, гдѣ авторъ желалъ бы напечатать свою статью: въ газетѣ или журналѣ, или же выборъ предоставляется усмотрѣнію редакціи.

О желаніи имѣть отдѣльные оттиски статей, печатаемыхъ въ „Военномъ Сборникѣ“, на первой страницѣ рукописи должно быть написано: „Прошу столько-то отдѣльныхъ оттисковъ“. До 20 оттисковъ безъ переверстки изготовляется бесплатно. Больше же число ихъ, но не болѣе 100, а также переверстка всей статьи въ брошюру, могутъ быть исполняемы лишь за счетъ авторовъ. О желаніи получить оттиски перевыставленными необходимо заявлять на первой страницѣ рукописи.

О желаніи получить тѣ номера „Русскаго Инвалида“, въ которыхъ будетъ напечатана статья, необходимо оговаривать на первой страницѣ рукописи. Номера эти предоставляются авторамъ только за плату. Отдѣльныхъ оттисковъ статей «Русскаго Инвалида» не дѣлается.

4) На рукописи должна быть помѣтка, указывающая, предоставляет ли авторъ свою статью за гонораръ или бесплатно. Статьи, не имѣющія такой помѣтки, считаются бесплатными.

5) Рукописи, отправляемые почтою, должны быть отправителемъ оплачены полнымъ почтовымъ сборомъ. На исполнѣ оплаченной корреспонденціи, за которую почта требуетъ доплату въ двойномъ размѣрѣ, редакція не принимаетъ.

6) Чертежи должны быть присылаемы при рукописи, но отнюдь не въ текстѣ ея, т.-е. совершенно отдѣльно или вклеенными въ рукопись, но такъ, чтобы ихъ можно было отъ нея легко отдѣлать. Исполненіе чертежей должно быть, по возможности, такое, чтобы съ нихъ можно было дѣлать клише, не перечерчивая ихъ начисто.

## *II. Для свѣдѣнія авторовъ сообщается:*

1) Изъ присланныхъ статей редакція печатаетъ съ необходимыми редакціонными сокращеніями и исправленіями тѣ, которыя признаетъ подходящими, причемъ срокъ напечатанія не можетъ быть опредѣленъ заранее. Статьи, не предназначенныя къ печати, хранятся въ редакціи въ теченіе года и могутъ быть возвращены авторамъ по ихъ заявленіямъ лично или черезъ довѣреннаго, а также почтою на ихъ счетъ.

2) Ни въ какия объясненія о причинахъ ненапечатанія редакція не входитъ.

3) Гонораръ за платныя напечатанныя статьи назначается редакціею по принятымъ ею нормамъ. Гонораръ уплачивается въ первыхъ числахъ каждаго мѣсяца за всѣ статьи прошедшаго мѣсяца.

4) Извѣщеніе о выходѣ въ свѣтъ паданій помѣщается *лишь* въ видѣ платнаго объявленія.

5) При желаніи получить отзывъ о книгѣ слѣдуетъ доставлять въ редакцію два экземпляра книги.

1) Этотъ же циркуляръ воспрещаетъ упоминать въ полемикѣ официальное положеніе своего оппонента.

О ПОДПИСКѢ НА

**„РУССКІЙ ИНВАЛИДЪ“, „ВОЕННЫЙ СБОРНИКЪ“  
и „ВОЕННО-ИСТОРИЧЕСКІЙ СБОРНИКЪ“**

въ 1914 году

(Циркуляръ Главнаго Штаба 1913 года № 212).

Въ 1914 году издаваемые съ Высочайшаго соизволенія газета «Русскій Инвалидъ» и журналъ «Военный Сборникъ» будутъ выходить на прежнемъ: газета—ежедневно, кромѣ дней, слѣдующихъ за праздниками, журналъ—ежемѣсячно. При «Военномъ Сборникѣ» будутъ даны 4 книги «Военно-Историческаго Сборника».

«Высочайше утвержденнымъ 23 сентября 1912 г. положеніемъ Военнаго Совѣта, объявленнымъ въ приказѣ по военному вѣдомству отъ 5 октября за № 552, установлено, что печатаемые въ газетѣ „Русскій Инвалидъ“ приказъ по военному вѣдомству и циркуляры Главнаго Штаба *принимаются къ руководству со времени полученія въ частяхъ и учрежденіяхъ названной газеты.*

«Русскій Инвалидъ» сообщаетъ главные официальные павѣстія и слѣдитъ за многосторонними текущими событіями въ военномъ мѣрѣ, а также за всѣми явленіями, имѣющими интересъ для служащихъ военнаго и морскаго вѣдомствъ. «Военный Сборникъ» посвящаетъ свои страницы всесторонней разработкѣ военнаго дѣла. «Военно-Историческій Сборникъ» имѣетъ задачей дать матеріалъ по исторіи Русской Арміи.

Подписка принимается въ конторѣ редакціи въ Петроградѣ, Литейный, уголь Пантелеймоновской, № 21. Телефонъ 672.

**У С Л О В І Я П О Д П И С К И:**

На «Русскій Инвалидъ»:

| Въ Россіи:              |           | Съ доставкой въ Петербургъ и съ пересылкою погороднымъ. |
|-------------------------|-----------|---------------------------------------------------------|
| На годъ . . . . .       | 9 р. — к. |                                                         |
| „ 11 мѣсяцевъ . . . . . | 8 „ 50 „  | Съ доставкой въ Петербургъ и съ пересылкою погороднымъ. |
| „ 10 „ . . . . .        | 8 „ — „   |                                                         |
| „ 9 „ . . . . .         | 7 „ 50 „  |                                                         |
| „ 8 „ . . . . .         | 7 „ — „   |                                                         |
| „ 7 „ . . . . .         | 6 „ 50 „  |                                                         |
| „ 6 „ . . . . .         | 5 „ 75 „  |                                                         |
| „ 5 „ . . . . .         | 5 „ — „   |                                                         |
| „ 4 „ . . . . .         | 4 „ 25 „  |                                                         |
| „ 3 „ . . . . .         | 3 „ 25 „  |                                                         |
| „ 2 „ . . . . .         | 2 „ 25 „  |                                                         |
| „ 1 „ . . . . .         | 1 „ 25 „  |                                                         |

| За границей:            |            | Съ пересылкою. |
|-------------------------|------------|----------------|
| На годъ . . . . .       | 15 р. — к. |                |
| „ 11 мѣсяцевъ . . . . . | 14 „ — „   | Съ пересылкою. |
| „ 10 „ . . . . .        | 13 „ — „   |                |
| „ 9 „ . . . . .         | 12 „ — „   |                |
| „ 8 „ . . . . .         | 11 „ — „   |                |
| „ 7 „ . . . . .         | 10 „ — „   |                |
| „ 6 „ . . . . .         | 9 „ — „    |                |
| „ 5 „ . . . . .         | 8 „ — „    |                |
| „ 4 „ . . . . .         | 6 „ 50 „   |                |
| „ 3 „ . . . . .         | 5 „ — „    |                |
| „ 2 „ . . . . .         | 3 „ 50 „   |                |
| „ 1 „ . . . . .         | 2 „ — „    |                |

Подъ годовой подпиской надлежитъ разумѣть подписку съ 1-го янв. по 1-е янв. слѣдующаго года. Подписка на сроки менѣе года принимается лишь на цѣлые мѣсяцы, съ 1-го числа каждаго мѣсяца, не далѣе конца года.

На «Военный Сборникъ» съ «Военно-Историческимъ Сборникомъ» принимается попрежнему *только годовая подписка*, съ тою же платою въ годъ: внутри Россіи 6 рублей съ пересылкою (въ Петроградѣ съ доставкой на домѣ), за границу 8 руб. съ пересылкою; *на срокъ менѣе года и отдѣльно на «Военно-Историческій Сборникъ»* подписка не принимается.

**СРОКИ ВЗНОСА ПОДПИСНОЙ ПЛАТЫ:**

Войсковыми частями и учрежденіями подписная плата вносится *полностью* при подпискѣ.

При подпискѣ на годъ *отдѣльныхъ лицъ, допускается разсрочка платежа* по слѣдующему расчету:

| На «Русскій Инвалидъ».      |      |
|-----------------------------|------|
| не позже 1 января . . . . . | 2 р. |
| „ „ 1 февраля . . . . .     | 1 „  |
| „ „ 1 марта . . . . .       | 1 „  |
| „ „ 1 апрѣля . . . . .      | 1 „  |
| „ „ 1 іюня . . . . .        | 1 „  |
| „ „ 1 іюля . . . . .        | 1 „  |
| „ „ 1 сентября . . . . .    | 1 „  |
| „ „ 1 ноября . . . . .      | 1 „  |
| Итого . . . . .             | 9 р. |

| На «Военный Сборникъ».      |      |
|-----------------------------|------|
| не позже 1 января . . . . . | 2 р. |
| „ „ 1 марта . . . . .       | 1 „  |
| „ „ 1 мая . . . . .         | 1 „  |
| „ „ 1 іюля . . . . .        | 1 „  |
| „ „ 1 сентября . . . . .    | 1 „  |
| Итого . . . . .             | 6 р. |

См. далѣе на 3-й страницѣ обложки.

# ВОЕННЫЙ СБОРНИКЪ

ИЗДАВАЕМЫЙ

ПО ВЫСОЧАЙШЕМУ ПОВЕЛѢНІЮ.

ГОДЪ ПЯТЬДЕСЯТЬ СЕДЬМОЙ.

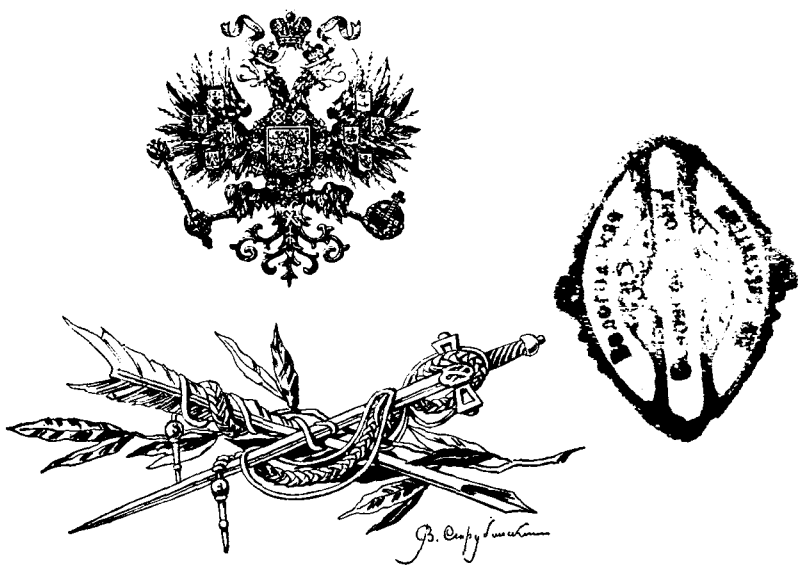

№ 12. ⇌ ДЕКАБРЬ. ⇌ 1914.



ПЕТРОГРАДЪ.

Типографія Главнаго Управленія Удѣловъ, Моховая, 40.

1914.

# СОДЕРЖАНІЕ ДВѢНАДЦАТОЙ КНИЖКИ.

## I.

|                                                                                                                                   | СТРАН. |
|-----------------------------------------------------------------------------------------------------------------------------------|--------|
| I. Сущность командованія. В. КАЙСАРОВЪ. . . . .                                                                                   | 1      |
| II. Воспитаніе будущихъ офицеровъ. Ѡ. ГЕРШЕЛЬМАНЪ. . . . .                                                                        | 27     |
| III. О германской политикѣ. (Мысли по поводу книги князя фонъ-Бюлова). Перевелъ М. КРИТЬ. . . . .                                 | 43     |
| IV. „Вздрагиваніе“ людей при дѣйстви артилерійскаго огня. (Военно-психологическіе этюды). Д-ръ Г. Е. ШУМКОВЪ. . . . .             | 59     |
| V. Воздухоплавательные (летательные) аппараты, ихъ свойства, военное назначеніе и организація. (Продолженіе). П. МАХРОВЪ. . . . . | 93     |
| VI. Новая школа фортификаціи. (Укрѣпленіе полевыхъ позицій). (Окончаніе). Б. М. ЖИЛЬЦОВЪ. . . . .                                 | 109    |
| VII. Иностранная военная техника. (Съ рисунками). В. КАЙСАРОВЪ. . . . .                                                           | 119    |
| VIII. Подводная война. Н. АПОНАСОВЪ. . . . .                                                                                      | 157    |
| IX. Котурское ущелье. (Окончаніе). Б. ТОМАШЕВИЧЪ. . . . .                                                                         | 167    |
| X. „Непрочитанныя“ души. (Изъ дѣйствительной жизни). (Окончаніе) Б. Б. . . . .                                                    | 183    |
| XI. Война въ иллюстраціи выдающихся иностранныхъ художниковъ. (Съ рисунками). М. КРИТЬ. . . . .                                   | 197    |

## II.

|                                                                              |     |
|------------------------------------------------------------------------------|-----|
| I. РУССКОЕ ВОЕННОЕ ОБОЗРѢНІЕ. Война. (Официальные документы войны) . . . . . | 205 |
| II. ВОЕННОЕ ОБОЗРѢНІЕ. (Со схем.) М. Б. . . . .                              | 223 |
| Объявленія. . . . .                                                          | 239 |
| Систематическій указатель «Военнаго Сборника» за 1914 г. 1—12                |     |

И. д. Главнаго редактора журнала «Военный Сборникъ» и газеты «Русскій Инвалидъ»  
Ген. Шт. полковникъ *Шеманскій*.



## СУЩНОСТЬ КОМАНДОВАНИЯ. <sup>1)</sup>

### I.

**И**скусство командования заключается въ цѣлесообразномъ примѣненіи вооруженныхъ силъ государства для достиженія цѣлей войны. Цѣлью войны, обычно, является стремленіе подчинить противника своей волѣ, что можетъ быть достигнуто лишь уничтоженіемъ его оборонительныхъ средствъ. Послѣднія заключаются, главнымъ образомъ, въ вооруженныхъ силахъ государства. Слѣдовательно, искусство командования ставитъ двѣ первыя основныя задачи: умѣніе управлять своими войсками и пораженіе непріятельскихъ силъ. Но этимъ не исчерпывается искусство командования. Другими словами, главнокомандующему приходится считаться съ элементами собственныхъ и непріятельскихъ боевыхъ средствъ и, въ зависимости отъ обстоятельствъ, также съ положеніемъ сосѣднихъ государствъ.

Подъ элементами оборонительной силы страны слѣдуетъ понимать: ея географическое положеніе, свойства пограничныхъ

<sup>1)</sup> Извлеченіе изъ «Feldherrntum» von W. v. Blume статьи, напечатанной въ 1-й книжкѣ приложения къ «Militär-Wochenblatt» 1914 г.



областей, народонаселеніе и число способныхъ носить оружіе, народное хозяйство, внутреннія политическія и соціальныя условія страны, даровитость правительствующихъ сферъ и настроеніе народа.

Искусство командованія не слѣдуетъ смѣшивать со стратегіей, такъ какъ подъ нимъ понимается не только руководство стратегическими операціями большихъ массъ, но и управленіе въ бою незначительными отрядами. Иначе говоря, искусство командованія касается и тактическихъ вопросовъ, хотя и слѣдуетъ замѣтить, что стратегическій элементъ въ немъ все же перевѣшиваетъ.

Искусство командованія есть искусство въ высшемъ смыслѣ слова, такъ какъ въ немъ, съ наибольшимъ напряженіемъ и производительностью, находятъ себѣ примѣненія творческія силы человѣка.

Въ странахъ монархическихъ во главѣ войскъ стоитъ государь; онъ является верховнымъ вождемъ всѣхъ вооруженныхъ силъ страны какъ въ мирное, такъ и въ военное время. Но можетъ быть облечено полномочіями верховнаго главнокомандующаго и другое лицо. Ему могутъ быть подчинены арміи въ нѣсколько сотъ тысячъ и даже милліоновъ человѣкъ или сравнительно небольшой отрядъ, какъ, на примѣръ, въ колониальныхъ войнахъ.

Тамъ, гдѣ обширность театра войны или количество войскъ требуютъ ихъ подраздѣленія на арміи и далѣе на корпуса, во главѣ ихъ ставятся особыя командующіе, съ болѣе суженными, по сравненію съ главнокомандующимъ, правами и обязанностями.

Въ XVII и XVIII вѣкѣ, когда даже великія державы вели войны арміями въ 40—50.000 человѣкъ, эти дѣленія, конечно, были излишни. Такія арміи равняются современнымъ корпусамъ. Поэтому и главнокомандующій, являясь въ бою, въ сущности говоря, командиромъ корпуса, имѣлъ возможность широкаго личнаго воздѣйствія на свои войска. Иногда онъ въ то же время сохранялъ за собою управленіе дѣлами государства (Фридрихъ Великій).

Императоръ Наполеонъ раздѣлилъ свою армію на самостоятельные корпуса, подчиненные маршаламъ, и давалъ имъ часто отдѣльныя задачи. Но въ то же время онъ продолжалъ руководить операціями этихъ корпусовъ и сохранялъ за собой управленіе государствомъ. Но эта система стала непосильна даже для его генія, когда армія козросла до нѣсколько сотъ тысячъ человѣкъ (1812—13 г.). Примѣры Фридриха Великаго и Наполеона могутъ

служить и нынѣ образцами для главнокомандующихъ колониальными войсками.

Мольтке первый ввелъ подраздѣленіе на арміи. Обязанности командующаго арміей и главнокомандующаго, совпадая по существу, разнятся лишь по объему.

Кругъ дѣятельности командующаго арміей очерчивается директивами; ими же обусловливается и отвѣтственность. Въ остальномъ же задачи обоихъ и преодолеваемые ими трудности во многихъ отношеніяхъ сходны; разница лишь въ степени, обусловливаемой другими условіями пространства, времени и силы. То же можно сказать и о требованіяхъ, предъявляемыхъ къ характеру и предварительной подготовкѣ обоихъ вождей. Поэтому, въ дальнѣйшемъ изслѣдованіи не указывается относится ли данное положеніе къ главнокомандующему или къ командующему арміей (*Unterfeldherrn*).

Какъ и всякое искусство, искусство командованія требуетъ извѣстныхъ положительныхъ знаній. Полководецъ долженъ быть хорошо знакомъ съ различными отраслями военнаго дѣла и свойствами разныхъ родовъ оружія. Это для него такъ же необходимо, какъ, напримѣръ, для живописца знаніе перспективы и свойства красокъ, для поэта рѣимы и т. д. Однако, въ военномъ искусствѣ знаніе есть лишь матеріалъ, а не средство для рѣшенія вопроса. Ни стратегія, ни тактика не даютъ готовыхъ рецептовъ.

Лучшей школой для полководца будетъ его собственный опытъ. Но и онъ является лишь средствомъ къ познанію искусства командованія. Отсюда ясна важность работы мирнаго времени: военныя игры, полевыя поѣздки, маневры и пр. Однако слѣдуетъ имѣть въ виду, что для полководца нужны еще извѣстныя душевныя и умственныя качества.

Изслѣдованіе вопроса о значеніи теоріи для искусства командованія приводитъ къ выводу, что научныя данныя имѣютъ здѣсь второстепенное значеніе. Правда, основные законы теоріи могутъ служить для критеріума и предохранять полководца отъ грубыхъ ошибокъ, но не дадутъ ему готоваго рѣшенія для конкретнаго случая. Такъ, напримѣръ, основной законъ военной теоріи требуетъ, чтобы на войнѣ цѣль и средства всегда были между собою согласованы, но не даетъ отвѣта о величинѣ силъ для достиженія данной цѣли, а напоминаетъ лишь о необходимости тщательнаго соображенія о силѣ и средствахъ.

Конечно, было бы большой ошибкой недооцѣнивать для полководца значеніе образованія. Военно-историческія и теоретическія изслѣдованія сущности общихъ и особыхъ требованій, вызываемыхъ обязанностями полководца, обостряютъ умъ и, окрыляя фантазію, создаютъ почву для находчивости въ отысканіи удобныхъ средствъ и путей для достиженія цѣли. Наконецъ, изученіе военной исторіи содѣйствуетъ образованію характера. Поэтому великіе полководцы всѣхъ временъ всегда старались пополнить пробѣлы военного образованія, а нѣкоторые изъ нихъ и сами внесли много новаго въ сокровищницу военной науки (Фридрихъ Великій, Наполеонъ, эрцгерцогъ Карлъ, Мольтке и др.).

Однако, военное образованіе является вспомогательнымъ средствомъ для искусства командованія. Глубокообразованный, но не обладающій необходимыми для командованія качествами генераль можетъ быть прекраснымъ критикомъ и изслѣдователемъ, но не годится для руководства войсками въ бою.

Полководцу необходимы извѣстныя личныя свойства и опредѣленный минимумъ знаній, которыя могутъ дать ему лишь нѣкоторый намекъ, какъ поступить въ каждомъ опредѣленномъ случаѣ.

Всякая богато одаренная натура содержитъ въ себѣ гармоническое сочетаніе умственныхъ и духовныхъ силъ. Отъ полководца, какъ и вообще отъ государственнаго дѣятеля, требуются выдающіяся качества ума и характера. Но полководцу, кромѣ того, нужно удовлетворять высокимъ физическимъ и психическимъ требованіямъ, такъ какъ ему приходится работать въ тяжелыхъ условіяхъ боевой жизни, полной физическихъ лишеній, подъ тяжестью громадной отвѣтственности. При этомъ, онъ имѣетъ дѣло не съ бездушною массой, а съ живымъ организмомъ въ нѣсколько сотъ тысячъ человѣкъ, а объектомъ дѣйствія служатъ непріятельскія силы, противодѣйствующія ему со всей своей энергіей и мощью.

Чтобы управлять въ такихъ условіяхъ войсками, нужно обладать высокими личными качествами, обеспечивающими не только послушаніе, но и власть надъ сердцами своихъ подчиненныхъ. Поэтому справедливо считаютъ, что искусство командованія есть наиболѣе трудное изъ всѣхъ искусствъ. Успѣхи полководца оцѣниваются не только современниками, память объ немъ переходитъ въ потомство, окружая его имя ореоломъ, если его геній спасъ отечество отъ опасности или далъ ему побѣду надъ превосходнымъ противникомъ.

Если мы изслѣдуемъ ближе тѣ свойства, которыя необходимы полководцу, то увидимъ, что они обусловливаются неизмѣняемыми основными положеніями войны. Будетъ ли послѣдняя вестись въ бѣдной, труднопроходимой мѣстности, или театромъ войны будетъ высококультурная область, перерѣзанная шоссевыми и желѣзнодорожными путями, телеграфными и телефонными линіями, будетъ ли армія состоять изъ незначительнаго числа наемниковъ или изъ громадныхъ массъ призывныхъ всѣхъ категорій, наконецъ, будетъ ли бой вестись на небольшомъ пространствѣ пиками и шпагами или на огромномъ фронтѣ пушками и пулеметами—все это и многое другое отразится на мѣропріятіяхъ полководца, но не на искусствѣ командованія. Генераль, обладающій всѣми качествами истиннаго полководца, всегда найдетъ подходящія средства и пути и стумбѣтъ ими воспользоваться. Изслѣдованіе этихъ качествъ и составляетъ предметъ настоящаго очерка. Ихъ можно раздѣлить на физическіе и душевные качества. Подъ послѣдними понимаются свойства ума и характера полководца.

## II.

*Физическіе свойства.* Война предъявляетъ высокія требованія къ здоровью и физической выносливости всѣхъ принимающихъ въ ней участіе. Правда, генераль, командующій крупнымъ отрядомъ, не испытываетъ всѣ тѣ лишенія, которыя выпадаютъ на долю подчиненныхъ ему войскъ. Но зато отъ него требуется длительное напряженіе душевныхъ силъ, истощающее физическія силы. Съ другой стороны, только въ физически здоровомъ тѣлѣ могутъ быть найдены тѣ душевныя свойства, которыя требуются отъ полководца.

Изъ старшихъ начальниковъ наибольшія физическія требованія должны быть предъявлены къ командиру корпуса. Послѣдній, несмотря ни на какую погоду, въ походѣ, на бивакѣ, квартирбивачномъ расположеніи или въ бою, всегда долженъ находиться въ районѣ расположенія своего корпуса, довольствуясь рѣдкими и короткими отдыхами и часто терпя недостатокъ въ пищѣ. Необходимость въ каждую минуту знать обстановку, полученіе донесеній, извѣстій и высшихъ указаній, требующихъ немедленныхъ распоряженій, отдача приказаній войскамъ и наблюденіе за ихъ выполненіемъ, доклады, сообщенія въ сосѣдніе корпуса, заботы о поддержаніи боеспособности своего корпуса, общее управленіе и со-

ображеніе о всѣхъ потребностяхъ службы и о состояніи духа въ войскахъ — все это сильно утомляетъ командира корпуса. Его ночной отдыхъ часто нарушается поступленіемъ важныхъ донесеній и распоряженіями и соображеніями высшихъ начальниковъ на слѣдующій день. Хорошо, если онъ, какъ Наполеонъ, обладаетъ желѣзной неутомимостью и счастливою способностью пользоваться каждымъ свободнымъ часомъ дня или ночи, чтобы отдохнуть и тѣмъ хоть немного возстановить свои силы.

При серьезномъ столкновеніи съ противникомъ, командиръ корпуса долженъ лично произвести рекогносцировку, чтобы намѣтить свои предположенія для боя. Мѣсто ставки корпуснаго командира выбирается такъ, чтобы оттуда можно было слѣдить за боемъ на всемъ фронтѣ и чтобы его не надо было мѣнять. Въ случаѣ необходимости, корпусный командиръ долженъ быть и въ передовой линіи. По окончаніи боя, онъ не можетъ оставить своей ставки, пока не отдастъ всѣхъ нужныхъ распоряженій о преслѣдованіи, отступленіи или переходѣ своихъ войскъ на отдыхъ, по охраненію и о мѣрахъ обезпеченія своихъ войскъ всѣмъ необходимымъ. Если корпусъ послѣ рѣшительнаго боя ночуетъ на полѣ сраженія, то командиръ корпуса остается въ серединѣ его, бивакируя походнымъ порядкомъ, если вблизи не найдется подходящаго помѣщенія для него и его штаба.

Нѣкоторое облегченіе въ наше время корпусный командиръ получаетъ вслѣдствіе совершенства современныхъ средствъ связи (телеграфъ, телефонъ, автомобили и пр.). Они даютъ ему возможность болѣе продолжительное время оставаться на одномъ и томъ же мѣстѣ, безъ ущерба для управленія корпусомъ и сберегаютъ его силы (автомобиль).

Отъ генерала, командующаго арміей, требуется меньшее напряженіе физическихъ силъ, чѣмъ отъ командира корпуса, ибо онъ имѣетъ больше времени для изученія обстановки и принятія рѣшеній. Но зато большая отвѣтственность вызываетъ большее напряженіе душевныхъ силъ. Командующій арміей долженъ оставаться въ близкомъ соприкосновеніи съ войсками, наблюдать за ними, заботиться и поощрять ихъ. Ему слѣдуетъ стремиться пріобрѣсти ихъ довѣріе и расположеніе. Средствами для этого будутъ разумное управленіе и сердечное попеченіе о ихъ нуждахъ. Въ то же время ему необходимо достигнуть личнаго согласія съ ближайшими подчиненными и поддерживать духъ въ своей арміи. Все это достигается лишь большой затратой энергіи.

Нынѣ поле сраженія арміи настолько велико, что командующій не въ состояніи произвести передъ боемъ лично рекогносцировку непріятельской позиціи. Его ставка, во время боя, находится за фронтомъ, внѣ сферы огня; отсюда онъ и управляетъ войсками, пользуясь современными средствами связи. Рѣдко, и лишь въ исключительныхъ случаяхъ, онъ оставляетъ ставку, чтобы отправиться въ передовую линію и воодушевить войска.

Хотя, какъ это сказано выше, командованіе арміей и не требуетъ такого напряженія физическихъ силъ, какъ командованіе корпусомъ, но зато длительность военныхъ операцій все же можетъ его привести къ полному физическому утомленію. Съ ранняго утра до глубокой ночи, не обращая вниманія на погоду, при полномъ напряженіи нервныхъ силъ командующій арміей принужденъ большую часть дня проводить на воздухѣ. Краткость отдыха, нерегулярное и недостаточное питаніе и сознаніе страшной отвѣтственности, вотъ та картина работы, при которой онъ долженъ сохранить свои физическія и моральныя силы свѣжими до рѣшительнаго момента. Для этого нуженъ крѣпкій, здоровый организмъ.

Современныя средства связи здѣсь имѣютъ еще большее значеніе, чѣмъ въ вышеприведенномъ случаѣ, такъ какъ позволяютъ командующему арміей не мѣнять своей квартиры въ теченіе нѣсколькихъ дней. Вообще, чѣмъ выше командная инстанція, тѣмъ рельефнѣй вырисовывается громадная роль средствъ связи. Благодаря имъ, ставка командующаго можетъ находиться въ тылу за фронтомъ въ разстояніи 2 и болѣе переходовъ. Въ случаѣ надобности, пользуясь автомобилемъ, онъ всегда можетъ быть своевременно на нужномъ пунктѣ. Зато возможность продолжительное время оставаться на одномъ мѣстѣ, отразится на продуктивности работы его штаба.

Физическія и духовныя силы человѣка переплетаются между собою; война же требуетъ отъ вождей физическаго здоровья, выносливости, самопожертвованія и способности переносить лишения. Прежде всего военачальникъ долженъ имѣть здоровые нервы, иначе онъ подвергнется опасности, что мысль о тяжелыхъ послѣдствіяхъ неудачи лишитъ его сна, аппетита и отразится на здоровьѣ.

Особенно тяжело въ этомъ отношеніи положеніе генерала, командующаго небольшимъ самостоятельнымъ отрядомъ гдѣ либо вдали отъ метрополіи, напримѣръ, въ колоніи. Ему приходится

быть одновременно и главнокомандующимъ, и корпуснымъ командиромъ.

Хотя здоровье и выносливость зависятъ отъ организма, но сохраненіе этихъ цѣнныхъ качествъ до преклоннаго возраста обусловливается жизненнымъ режимомъ. Послѣдній зависитъ, главнымъ образомъ, отъ воспитанія и силы характера. Постоянная тренировка, цѣломудріе, воздержаніе—вотъ средства для сохраненія бодрости и выносливости до глубокой старости.

### III.

*Духовныя качества*, необходимыя полководцу для выполненія возложенныхъ на него задачъ, частью относятся къ области разсудка и способностей, частью къ силѣ творчества и образованію.

Необходимость для полководца большого умственного развитія видна уже изъ того, что конечная цѣль всякой войны есть достиженіе извѣстныхъ политическихъ успѣховъ. Кромѣ того, при веденіи войны полководцу приходится считаться съ политическими условіями не только воюющихъ сторонъ, но, часто, и нейтральныхъ государствъ. Иногда, благодаря этому, приходится рѣшиться на операцію, представляющуюся, съ чисто военной точки зрѣнія, нецѣлесообразной, въ другомъ случаѣ, наоборотъ, выгоднѣй предпочесть дипломатическіе переговоры. Во всѣхъ этихъ случаяхъ полководецъ одинъ несетъ отвѣтственность за все, хотя бы къ нему и былъ приставленъ совѣтникъ по политическимъ дѣламъ. Поэтому ему необходимо выработать самостоятельный государственный взглядъ.

Этотъ вопросъ получаетъ естественное рѣшеніе, когда во главѣ арміи становится государь страны; особенно если онъ одаренъ геніальностью (Петръ Великій, Наполеонъ, отчасти Фридрихъ Великій).

Особенно важенъ для полководца правильный политическій взглядъ при войнѣ съ союзниками или противъ коалиціи.

Необходимымъ предварительнымъ условіемъ успѣха военнаго предпріятія является правильная оцѣнка своихъ и непріятельскихъ силъ, т. е. арміи и остальныхъ элементовъ обороны. Кто недооцѣниваетъ противника, того ждетъ разочарованіе, но кто недооцѣниваетъ собственныя силы, того навѣрное ждетъ неуспѣхъ.

На первый взглядъ кажется, что знать собственныя и непрія-

тельскія силы еще въ мирное время для образованнаго офицера нетрудно, въ виду богатства военной литературы. Однако опытъ учить, что тутъ очень легко ошибиться; яркими примѣрами этого служатъ Пруссія въ 1806 и Франція въ 1870 гг.

Опасность здѣсь заключается въ томъ, что армія, по своей природѣ, вообще консервативна и тѣмъ болѣе, чѣмъ славнѣе ея прошлое и чѣмъ образцовѣе ея внутренній порядокъ. Традиціи, привычки и предрассудки мѣшаютъ самоанализу и детальному изученію обороноспособности другихъ странъ. Кромѣ того, положительныя качества арміи часто таятся слишкомъ глубоко, чтобы быть сразу обнаруженными. Къ тому же техника военного искусства нынѣ развивается гораздо быстрѣе, чѣмъ раньше.

Всякая ошибка въ оцѣнкѣ непріятельскихъ силъ даетъ знать себя сейчасъ же послѣ перваго серьезнаго столкновенія. И полководцу придется приложить немало усилій, чтобы заставить войска забыть первую неудачу. Въ то же время онъ долженъ умѣло использовать успѣхъ, чтобы поднять духъ своихъ войскъ. Во всѣхъ этихъ случаяхъ онъ найдетъ помощь въ знаніи національныхъ свойствъ арміи и массовой психологіи. Только правильно учитывая боеспособность своихъ войскъ и силу сопротивленія непріятеля, можетъ рассчитывать онъ на удовлетворительное рѣшеніе поставленной передъ нимъ задачи.

И все же успѣхъ зависитъ не только отъ расчета, но также отъ способности полководца оказывать вліяніе на состояніе духа своихъ войскъ, попавшихъ въ тяжелое положеніе.

Едва ли не меньшее значеніе имѣетъ даръ полководца правильно оцѣнить характеръ вождя непріятельской арміи и своихъ помощниковъ. Только ему Наполеонъ обязанъ успѣху въ такихъ операціяхъ, которыя должны были бы считаться безнадежными, съ точки зрѣнія военной теоріи. Съ другой стороны, излишняя самоувѣренность привела Фридриха Великаго къ пораженію при Гохкиркѣ.

Полководецъ только тогда въ состояніи использовать силы своихъ помощниковъ, когда ихъ знаетъ. Часто онъ не свободенъ въ назначеніи ихъ на тѣ роли, которыя наиболѣе подходятъ къ ихъ дарованіямъ. Во всякомъ случаѣ, дружное содѣйствіе между ними возможно лишь при условіи, что сильная воля командующаго опирается на военное дарованіе своихъ помощниковъ. Необходимымъ условіемъ для этого, а также для опредѣленія характера непріятельскаго вождя, служитъ знаніе человѣка.



Когда полководец стремится подчинить противника своей волѣ, онъ становится въ большую или меньшую зависимость отъ его поступковъ. Поэтому, для него необходимо точное знаніе, въ каждую минуту, числа, распредѣленія и направленія движенія непріятельскихъ силъ въ своей сферѣ дѣйствія.

На этомъ пути онъ встрѣтитъ много затрудненій, такъ какъ ему приходится дѣлать сводку данныхъ рекогносцировки собственныхъ органовъ развѣдки, указаній отъ высшаго штаба, съ сосѣднихъ армій и показаній агентовъ.

Естественно, что противникъ будетъ стараться всячески затруднить развѣдку. Но если она хорошо организована и ведется съ большимъ искусствомъ и энергіей, то въ штабѣ, особенно въ періодъ, предшествующій бою, будутъ получаться донесенія въ большомъ количествѣ. Конечно они фильтруются въ соответствующихъ штабахъ, но все же могутъ противорѣчить другъ другу и вообще представлять не одинаковую цѣнность. Поэтому, на основаніи ихъ, трудно будетъ составить понятіе о намѣреніяхъ противника. Для дирижаблей, особенно имѣя въ виду ихъ постоянное совершенствованіе, это болѣе доступно. Но ихъ слабая сторона: уязвимость отъ огня противника, трудность наблюденія сверху за движеніемъ войскъ, зависимость отъ погоды, тумана и т. д. Стало быть, съ извѣстной неосвѣдомленностью объ образѣ дѣйствія противника приходится примириться.

Однако это обстоятельство никоимъ образомъ не должно удерживать полководца отъ опредѣленныхъ рѣшеній, такъ какъ, ожидая болѣе точныхъ свѣдѣній, онъ, въ лучшемъ случаѣ, упуститъ благоприятный моментъ для дѣйствія, въ худшемъ же—попадетъ въ полную зависимость отъ противника.

Путемъ анализа и синтеза, полученныхъ въ главной квартирѣ донесеній, при помощи живой фантазіи, главнокомандующій создаетъ себѣ картину обстановки. Этотъ даръ воображенія—способность комбинацій—является наиболѣе цѣннымъ талантомъ полководца; онъ конечно нуждается въ извѣстныхъ рамкахъ, опредѣляемыхъ военной логикой и здравымъ смысломъ. Опасна оптимистическая фантазія, быстро разсѣивающаяся подъ ударами дѣйствительности. Но гораздо вреднѣе пессимизмъ, видящій повсюду привидѣнія.

Правильное представленіе о положеніи вещей, полководецъ можетъ получить, лишь имѣя полное представленіе о театрѣ воен-

ныхъ дѣйствій. Здѣсь, конечно, приходится руководствоваться картами. Умѣніе воспринимать картографическій матеріалъ такимъ образомъ, чтобы создать въ своемъ воображеніи какъ бы пластическое изображеніе мѣстности, дается не легко и можетъ быть выработано лишь продолжительной практикой.

Въ заключеніе, чтобы имѣть основныя данныя для рѣшенія, полководецъ долженъ обработать полученный имъ матеріалъ съ точки зрѣнія общаго характера операцій, обращая особое вниманіе на поставленную ему задачу.

Къ дарованіямъ полководца относится способность его угадывать намѣренія противника, особенно если отъ него зависятъ собственныя рѣшенія. Такой случай будетъ, между прочимъ, тогда, когда сильный противникъ старается взять въ свои руки инициативу. Конечно здѣсь поможетъ интуиція, но, главнымъ образомъ, полководцу слѣдуетъ основывать свои выводы на изученіи предшествующихъ маневровъ, стараясь поставить себя на мѣсто противника, и сообразить, какъ бы онъ поступилъ. Изъ осторожности слѣдуетъ предположить, что противникъ не сдѣлаетъ ошибокъ. При этомъ, разумѣется, приходится учитывать характеръ противника и его вождей, политическія условія и особыя обстоятельства, если таковыя будутъ имѣть мѣсто. Еще труднѣе учесть тѣ ошибки, которыя можетъ сдѣлать непріятель. Но полководцу, обладающему геніальной прозорливостью, можетъ тутъ улыбнуться крупный успѣхъ (Седанъ), невысказанный для генерала посредственныхъ способностей.

Однако и при нормальныхъ условіяхъ имѣть правильное представленіе о постоянно измѣняющемся положеніи противника и о его намѣреніяхъ, задача настолько трудная, что по плечу лишь очень даровитому генералу. Ему надо наперечъ всѣ свои силы, чтобы поднять завѣсу, скрывающую противника, и, получивъ опредѣленный взглядъ на положеніе, рѣшиться на извѣстную операцію. Не надо забывать, что свое рѣшеніе ему все же болѣе приходится базировать на догадкѣ, чѣмъ на знаніи. Полнымъ знаніемъ объ образѣ дѣйствія противника, не говоря уже о томъ, что послѣдній предприметъ въ ближайшіе часы, онъ конечно не будетъ обладать.

Въ этомъ и состоитъ великая трудность искусства командованія.

*Сила творчества и образованіе* необходимы для полководца, такъ какъ даютъ ему возможность предугадать конецъ операцій и найти подходящее средство и путь для достиженія цѣли.

Конечная цѣль кампаніи намѣчается планомъ войны, въ основу котораго кладутся политическія цѣли войны, соотношеніе силъ воюющихъ сторонъ, географическое положеніе и свойства пограничныхъ областей. Планъ войны является высшей директивой для главнокомандующаго, но лишь до перваго рѣшительнаго столкновенія, отъ котораго будетъ зависѣть наступательный или оборонительный планъ кампаніи въ первый періодъ войны. Все дальнѣйшее должно быть предоставлено главнокомандующему, такъ какъ могутъ произойти важныя измѣненія въ общемъ положеніи, которыя ему необходимо учесть, не выходя изъ рамокъ своей компетенціи.

Въ большой войнѣ, когда верховному главнокомандующему подчинены всѣ вооруженныя силы государства, раздѣленныя на нѣсколько отдѣльныхъ армій, дѣятельность послѣднихъ очерчивается директивами, въ которыхъ ясно и опредѣленно очерчиваются ихъ частныя задачи въ рамкахъ общаго плана кампаніи; этимъ обезпечивается единство дѣйствія и разграничивается сфера работы для каждой арміи. Это же будетъ и основнымъ закономъ для управленія въ бою.

Корпусные командиры и начальники крупныхъ кавалерійскихъ частей получаютъ отъ командующаго арміей задачи на каждый день, въ бою же и на болѣе короткій промежутокъ времени, но дальше имъ дается полная инициатива.

Подобнымъ же образомъ, но держа крѣпко поводъ въ рукахъ, руководить корпусный командиръ дѣятельностью своихъ подчиненныхъ и своими войсками.

Въ этомъ смыслѣ военныя операціи будутъ представлять собою рядъ отдѣльныхъ актовъ, связанныхъ между собою общностью цѣли, причемъ, иногда, обстоятельства могутъ заставить главнокомандующаго временно сойти съ намѣченнаго пути.

Подобно этому, дробится и дѣятельность частныхъ армій на рядъ отдѣльныхъ актовъ, выполняемыхъ корпусами. Задачи командующаго арміей аналогичны задачамъ главнокомандующаго но только его работа протекаетъ въ болѣе тѣсныхъ рамкахъ, очерченныхъ высшими предначертаніями.

Отсюда ясно, что столкновеніе нынѣшнихъ громадныхъ армій приводитъ къ ряду отдѣльныхъ боевъ, причемъ цѣль преслѣдуемая каждымъ изъ нихъ, является средствомъ для достиженія конечной цѣли, намѣченной главнокомандующимъ.

Итакъ, задача главнокомандующаго и командующаго арміями состоитъ въ томъ, чтобы, разобравшись въ обстановкѣ, поставить себѣ извѣстную цѣль, выбрать путь для ея достиженія и опредѣлить необходимыя для этого силы.

Здѣсь ни стратегія, ни тактика не даютъ готовыхъ рецептовъ, да и вообще военная наука ограничивается лишь указаніемъ метода для правильнаго пониманія условій войны, подчеркивая, что далѣе все зависитъ отъ душевныхъ силъ полководца. Послѣднія относятся частью къ области разсудка, частью къ области чувства (характеръ, темпераментъ). Въ его рѣшеніяхъ и дѣлахъ всегда переплетаются обѣ стороны его душевныхъ свойствъ. Поэтому здѣсь разсматривается сначала процессъ зарожденія и выполненія рѣшеній въ сознаніи командующаго съ идеальной точки зрѣнія, другими словами, становится вопросъ, какую при этомъ роль играютъ способности вождя.

Въ очень рѣдкихъ случаяхъ обстановка на войнѣ настолько проста, что указываетъ полководцу только одну цѣль и путь для ея достиженія. Послѣдній конечно ведетъ, прежде всего, къ уничтоженію непріятельскихъ вооруженныхъ силъ. Для этого должны быть учтены не только всѣ благоприятствующія случайности, но и такія обстоятельства, которыя способствуютъ энергичному выполненію главной задачи. Главнымъ средствомъ для уничтоженія непріятельскихъ силъ служить бой. Но бой часто бываетъ также средствомъ для достиженія другихъ цѣлей, напр., для изгнанія противника изъ области или города, съ цѣлью затруднить для него формированіе новыхъ частей, или создать благоприятныя для насъ условія въ рѣшительномъ бою. Иногда же для этого достаточно одной угрозы боя.

Большинство задачъ полководца относится именно къ этой категоріи. Однако безконечное разнообразіе на войнѣ отражается на взглядахъ командующаго арміей на средства и путь для достиженія цѣли. Если дѣло идетъ о какой либо положительной цѣли, то, безъ сомнѣнія, это можетъ быть достигнуто лишь нападеніемъ, и вопросъ сводится лишь къ способамъ выполненія. Но отрицательная цѣль можетъ быть достигнута и обороной. Слѣдовательно, здѣсь больше простора въ выборѣ средствъ. Тамъ, гдѣ командующему представляется нѣсколько рѣшеній, они будутъ отличаться другъ отъ друга, какъ величиной достигаемаго успѣха, такъ и размѣрами тѣхъ жертвъ и опасности, съ которыми сопряжено ихъ

выполненіе. Поэтому, командуящему при выборѣ средствъ, приходится считаться съ большимъ числомъ факторовъ, особенно съ боевыми качествами воюющихъ армій, съ условіями мѣстности, съ коммуникаціонными линіями и линіей отступленія.

Чтобы дополнить картину работы полководца, мы должны прибавить большую или меньшую освѣдомленность его о намѣреніяхъ противника, послѣшность, съ которою онъ часто долженъ принять рѣшеніе, и неизбѣжное треніе въ механизмѣ управленія войсками (недоразумѣнія, упущенія, поврежденіе средствъ связи и т. п.).

Какими же душевными свойствами долженъ обладать полководецъ, чтобы удовлетворить предъявляемымъ къ нему требованіямъ?

Отчасти они были разсмотрѣны выше—это способность уяснить окружающую обстановку. Прежде всего это требуетъ своеобразнаго соединенія разсудка съ даромъ воображенія (фантазія).

Для этого нужно глубокое пониманіе связи, которая существуетъ на войнѣ, при общихъ и спеціальныхъ условіяхъ, между причиной и слѣдствіемъ; слѣдовательно, прежде всего, знанія природы военныхъ силъ и средствъ, активныхъ въ нихъ силъ и силъ тренія и предѣла ихъ мощности. Но въ тоже время, какъ раньше разсудокъ служилъ для выясненія положенія и намѣреній противника, теперь онъ долженъ быть факеломъ, освѣщающимъ полководцу его рѣшенія.

Это возможно лишь въ связи съ живой фантазіей, той творческой силой изобрѣтательности, которая помогаетъ полководцу найти выгоды во всякомъ положеніи и принять наиболѣе подходящія мѣры. Для этого нуженъ не философствующій, а свѣжій, любознательный умъ, съ нѣкоторой примѣсью хитрости.

Полководецъ, не обладающій такой фантазіей или размѣнявшій ее на борьбу съ мнимыми и дѣйствительными опасностями, рискуетъ остаться безпомощнымъ въ тотъ моментъ, когда ему надо будетъ дѣйствовать. И наоборотъ, генералъ съ живой, но необузданной фантазіей, легко можетъ подвергнуться опасности, изъ за обилія представляющихся ему рѣшеній, не остановиться своевременно ни на одномъ или, еще хуже, будетъ перескакивать съ одного рѣшенія на другое. Съ другой стороны идеи должны быть просты и вполнѣ понятны для всѣхъ исполнителей. Все таки и при этихъ условіяхъ приходится преодолѣть такъ много затрудненій, что генералу, любителю искусственныхъ идей, это будетъ не подъ силу. Ибо сложныя идеи могутъ его запутать.

Разсматривая съ интеллектуальной точки зрѣнія, здѣсь дѣло идетъ о выработкѣ строго принципиальнаго рѣшенія, учитывая наивыгоднѣйшую группировку и распредѣленіе силъ. Для этого требуется основательное знакомство съ силами, скрывающимися въ организмѣ арміи, съ ихъ дѣятельностью и, кромѣ того, нужна практическая сноровка. Конечно тутъ до извѣстной степени, помогутъ собственный опытъ и практика мирнаго времени. Но главное, для этого надо полководцу обладать тѣми качествами, которыя будутъ разобраны ниже.

Чтобы вполне оцѣнить тѣ требованія, которыя предъявляются полководцу, слѣдуетъ вспомнить условія, при которыхъ ему приходится работать, и ограниченность времени, имѣющагося въ его распоряженіи для размысленія, рѣшенія и отдачи приказанія.

Въ этомъ отношеніи въ наиболѣе выгодныхъ условіяхъ находится главнокомандующій, такъ какъ у него всегда будетъ достаточно времени для обдумыванія и рѣшенія. Но во время боя и ему иногда придется принимать быстрыя рѣшенія. Для низшихъ начальниковъ это будетъ общимъ правиломъ.

Во всѣхъ этихъ случаяхъ полководецъ найдетъ помощь въ особомъ дарованіи, которое можетъ быть названо «тактомъ разсудка»—это способность, благодаря наметанному взгляду, быстро принять рѣшеніе въ бою скорѣе по интуиціи, чѣмъ по зрѣлому размысленію. Дѣйствительно, черезъ его могъ проносится съ быстротою молніи цѣлый рядъ ощущеній, соображеній и выводовъ, указывающихъ на путь къ цѣли. Однако, можно сказать безъ преувеличенія, что для этого требуется дарованіе, граничащее съ гениальностью.

#### IV.

*Характеръ и темпераментъ.* Однако одного таланта не достаточно для искусства командованія. Въ немъ еще важную роль играетъ характеръ полководца, т. е. волевое стремленіе настоять на своемъ мнѣніи и рѣшеніи.

Ни въ какой другой области человѣческой дѣятельности не существуетъ столь близкой и тѣсной зависимости между мыслью и чувствомъ, какъ въ искусствѣ командованія. Настроеніе рядомъ съ разумнымъ пониманіемъ обстановки, а можетъ быть и благодаря ему, имѣетъ здѣсь огромное значеніе. Имъ опредѣляется преобла-

дающее направлѣніи воли. Появляется оно уже при выясненіи командующимъ временной боевой обстановки и при подысканіи имъ цѣлесообразныхъ средствъ. Для увѣреннаго въ себѣ начальника всѣ событія являются въ совершенно другомъ освѣщеніи, чѣмъ для генерала, подверженнаго сомнѣніямъ. Еще больше характеръ талантливаго полководца сказывается въ его дѣлахъ. Хорошо ему, если онъ обладаетъ характеромъ, позволяющимъ сохранить объективный взглядъ и неуклонно ему слѣдовать.

Характеръ человѣка развивается подъ вліяніемъ жизненнаго опыта и нравственныхъ догмъ изъ его темперамента, т. е. изъ его природныхъ чувствъ, существеннымъ образомъ зависящихъ отъ физическихъ свойствъ. Отсюда слѣдуетъ, что темпераментъ человѣка имѣетъ исключительное вліяніе на образованіе его характера, и что понятіе характеръ включаетъ и темпераментъ. Дальше авторъ говоритъ о силѣ характера, особенно о силѣ воли.

Сила воли означаетъ энергію и длительность желанія. Генералу, обладающему простымъ здравымъ смысломъ и энергично проводящему въ жизнь простыя безыскусственныя идеи, часто удается достигнуть цѣли; слабовольному же, хотя и богато одаренному полководцу это никогда не удастся. Одна сила воли лишь даетъ ему рѣшительность въ туманѣ неизвѣстности для преодоленія всѣхъ трудностей и препятствій, причиняемыхъ не только непріателемъ, но часто просто разнаго рода непредусмотрительными обстоятельствами. Только сильной воли генераль не поддается впечатлѣнію тяжелыхъ жертвъ и несчастій войны. Обезпечивая ему увѣренность и спокойствіе въ затруднительномъ положеніи, сила воли является той скалой, на которой разбиваются всѣ сомнѣнія и тревоги его подчиненныхъ, тѣмъ импульсомъ, который заставляетъ ихъ рѣшиться на самую смѣлую дѣла.

Конечно, силу воли можно развивать лишь у человѣка, имѣющаго природныя задатки въ характерѣ, но и при этомъ условіи она нуждается въ поддержкѣ такими нравственными догмами, какъ упованіе на Бога, любовь къ отечеству, вѣрность долгу, чувство чести и самоувѣренность. Но этого мало; необходимъ еще какой-нибудь личный мотивъ для сильнаго проявленія волевыхъ качествъ. Такими мотивами могутъ быть, напр., жажда мщенія (Аннибалъ), ревность вѣры (Густавъ Адольфъ), властолюбіе (Наполеонъ), жажда возмездія (Блюхеръ), славолюбіе и честолюбіе.

Два послѣднихъ мотива отличаются другъ отъ друга тѣмъ, что

славолюбіе заключается въ идеальномъ стремленіи къ благу государства, народа или имѣть цѣлью честь оружія. Честолюбіе хотя по существу и является эгоистическимъ чувствомъ, все же должно быть цѣнно въ офицерскомъ корпусѣ, такъ какъ представляетъ импульсъ болѣе высокаго порядка, чѣмъ стремленіе къ матеріальнымъ выгодамъ. Полководцу же, которому открытъ путь къ славі, приличнѣй отказаться отъ честолюбія.

Волевые качества человѣка проявляются въ *мужествѣ, рѣшительности, устойчивости, настойчивости и самоограниченіи*.

*Мужество* полководцу нужно для принятія рѣшенія и проведенія его въ жизнь. Только тогда ему удастся дѣло, если въ его душѣ нѣтъ сомнѣнія въ собственныхъ силахъ. Конечно здѣсь имѣется въ виду не личная отвага, а мужество передъ отвѣтственностью. Личное мужество является изъ равнодушія къ жизни или изъ любви къ опасности. Но можетъ быть и результатомъ сильнаго душевнаго импульса, заставляющаго умолкнуть чувство самосохраненія. Конечно отъ командующаго арміей не требуется такая же степень отваги, какъ отъ рядового офицера, но разумѣется, когда нуженъ личный примѣръ, командующій долженъ выказать большую храбрость и хладнокровіе.

У цивилизованныхъ народовъ, къ сожалѣнію, природная отвага является удѣломъ немногихъ. Часто, по наслѣдству, передаются лишь зачатки мужества, которые соотвѣтствующимъ воспитаніемъ можно развить въ нечувствительность къ огружающей опасности. Средствомъ для этого служить поднятіе самоувѣренности и моральныхъ силъ, а также упованіе на Бога, честолюбіе и чувство долга. Самоувѣренность растетъ въ человѣкѣ, по мѣрѣ того какъ ему удастся преодолѣвать затрудненія и опасности. вмѣстѣ съ этимъ растетъ и смѣлость.

Громадное значеніе имѣетъ мужество передъ отвѣтственностью. Отъ рѣшенія полководца зависитъ побѣда или пораженіе, жизнь и счастье многихъ людей, можетъ быть, честь и независимость государства и будущность націи. Покрытое славой или опозоренное его имя перейдетъ въ потомство. Какъ видимъ, есть надъ чѣмъ ему задуматься передъ рѣшительнымъ шагомъ!

Итакъ, для пріема важнаго рѣшенія, хотя бы обстановка была проста и несложна, требуется уже значительное мужество. Насколько оно должно увеличиться, когда полководецъ на своемъ пути встрѣчаетъ многочисленныя затрудненія! При этомъ онъ, разумѣется, не можетъ отговориться неполученіемъ инструкцій.



Всякій планъ вызываетъ сомнѣніе. Тотъ, кто ему поддается, рискуетъ не придти ни къ какому рѣшенію или, упустивъ удобный моментъ, поставитъ себя въ зависимость отъ противника, что, разумѣется, затруднитъ рѣшеніе. Лучше извѣстное легкомысліе, чѣмъ нерѣшительность. Самоувереніе полководца позволить ему во всякомъ положеніи найти еще одно средство, чтобы избѣжать опасности. Конечно, здѣсь не имѣется въ виду необдуманное или дерзкое рѣшеніе. Во всякомъ дѣлѣ надо слѣдовать девизу Мольтке: «сперва взвѣсить, затѣмъ рискнуть».

Ближе всего къ понятію мужества стоитъ *рѣшительность*. Она есть сила воли, проявляемая въ безстрашномъ стремленіи впередъ для преодоленія сопротивленія противника или для освобожденія изъ неизвѣстнаго положенія. Она есть мужество замысла и происхожденіе инициативы.

Рѣшительность требуется отъ полководца особенно для боя и въ бою. Онъ можетъ разсчитывать на успѣхъ въ немъ, если проводить его съ желѣзной рѣшимостью побѣдить или умереть. Требования его рѣшительности растутъ съ величиною риска, напр., въ случаѣ нападенія на превосходнаго или занимающаго сильную позицію противника или въ случаѣ неблагопріятнаго положенія и свойствъ своей линіи отступленія. При атакѣ съ перемѣной фронта отъ генерала требуется высшая степень рѣшительности. Но и при оборонѣ полководецъ можетъ дать примѣръ рѣшительности, выборомъ благопріятнаго момента для контръ-атаки. Напротивъ, генералъ, удерживающій при себѣ въ качествѣ резерва для парирования случайностей тѣ войска, которыя могли бы дать ему побѣду, уже теряетъ половину надежды на счастливый конецъ. Въ нынѣшнихъ бояхъ резервъ необходимѣе чѣмъ раньше, но не для прикрытія отступленія, а чтобы вырвать побѣду изъ рукъ противника. Пренебреженіе этимъ основнымъ принципомъ всегда вело къ неудачѣ (Наполеонъ и старая гвардія въ Бородинскомъ бою).

Блестящія и славныя дѣла обязаны своимъ происхожденіемъ только рѣшительности, если она проистекаетъ изъ волевыхъ качествъ полководца. Въ этомъ случаѣ она носитъ названіе присутствія духа. Послѣднее заключается въ способности, быстро охвативъ неожиданный поворотъ въ бою использовать счастливую случайность для рѣшительной побѣды (Фридрихъ Великій при Соорѣ, Росбахъ и Лигницѣ, Наполеонъ при Регенсбургѣ и Іенѣ).

Страстный, въ оптимизмѣ рожденный темпераментъ легко но-

бѣждаетъ всѣ сомнѣнія, лежащія на пути рѣшительныхъ дѣлъ. Конечно тутъ нужна извѣстная мѣра. Но все же это цѣнное качество для полководца, выбравшаго вѣрный путь, т. к. удержать его отъ торопливости и мотовства силъ.

Насколько, съ другой стороны, оптимизмъ можетъ быть опасенъ, показываетъ атака прусскаго генерала Монштейна при Кашкѣ и атаки болгаръ Чаталджинской позиціи.

При сильномъ характерѣ и ярко выраженной объективности рѣшительность является результатомъ въ плоть и кровь вошедшихъ убѣжденій и представляетъ собой большую цѣнность.

Передъ рѣшительностью темперамента она имѣетъ преимущество большаго постоянства и меньше всего представляетъ опасность быть въ противорѣчій съ разсудкомъ, которому она обязана своимъ происхожденіемъ. Яркій примѣръ такой рѣшительности далъ японскій генеральный штабъ въ день объявленія войны Россіи; ей же обязанъ своими успѣхами Мольтке.

Подъ *устойчивостью* понимается сопротивленіе атакамъ непріятеля; однако, въ болѣе широкомъ смыслѣ, устойчивость можетъ означать нечувствительность къ разлагающему вліянію войны. Устойчивость при оборонѣ представляетъ отрицательное, но драгоценное качество для слабой стороны, ибо является для нея единственнымъ средствомъ достиженія успѣха.

*Настойчивость* есть упорство въ достиженіи цѣли, безразлично, положительной или отрицательной.

Настойчивое и рѣшительное выполненіе хорошо задуманнаго плана почти всегда увѣнчается успѣхомъ. Напротивъ, генераль, котораго способна отклонить съ намѣченнаго пути всякая случайность или угроза противника, становится нерѣшительнымъ, торопливо ища выхода. Все это отразится на состояніи духа его войскъ и ведетъ къ неудачѣ. Даже разбитый генераль не долженъ терять надежды на возможность счастливаго поворота (Блюхеръ при отступленіи отъ Лингвикъ Ватерлоо). При побѣдѣ настойчивость выражается въ безостановочномъ преслѣдованіи врага (русскіе въ Галиційской битвѣ).

Конечно, чрезмѣрная настойчивость, дѣлающая человѣка слѣпымъ передъ очевидной опасностью и препятствующая ему выяснитъ ошибку въ оцѣнкѣ непріятельскихъ силъ, очень вредна. Критеріумомъ здѣсь долженъ служить здравый смыслъ. Однако опытъ учитъ, что излишняя настойчивость скорѣй ведетъ къ цѣли, чѣмъ колебаніе.

Настойчивость въ оборонѣ не есть добродѣтель, т. к. не ведетъ къ достиженію положительныхъ успѣховъ; но она будетъ преступленіемъ, если выражается въ упорномъ отступленіи передъ слабѣйшимъ противникомъ. Наоборотъ, высшею добродѣтелью она является тамъ, гдѣ даетъ полководцу силу не поддаваться отчаянію. Такой настойчивостью обладалъ Фридрихъ II.

Остается разсмотрѣть еще одно отрицательное волевое качество—*самоограниченіе*. Объективно оно значитъ знать мѣру въ постановкѣ цѣли; субъективно—обузданіе жажды дѣятельности, чтобы сохранить энергію передъ возвратнымъ ударомъ.

Выраженіе Бисмарка, что «политика есть возможность» относится и къ искусству командованія. Какъ тамъ, такъ и здѣсь, требуется согласованіе между причиной и слѣдствіемъ. Для полководца это значитъ, что онъ долженъ стремиться къ достиженію лишь доступныхъ цѣлей. Но можно самоограниченіе понимать, какъ необходимость имѣть всегда передъ глазами высшую изъ поставленныхъ цѣлей. Во всякомъ случаѣ самоограниченіе можетъ быть понято, какъ умѣніе поставить границы достижимаго. Однако тутъ возникаетъ новое затрудненіе, тѣмъ большее, чѣмъ самоувѣреннѣй полководецъ. Требуется большая степень самосознанія, проницательность и установившійся характеръ, чтобы не перейти границы въ ту и другую сторону. Какъ часто переплетаются между собою разсматриваемыя здѣсь условія, лучше всего можно видѣть на слѣдующемъ примѣрѣ: Фридрихъ II, занявъ лагерь у Бунцельвица, явилъ примѣръ большого самоограниченія и въ то же время это было настолько смѣло, что противникъ, несмотря на численное превосходство, не рѣшился его тамъ захватить. Яркимъ примѣромъ недостаточности самоограниченія можетъ служить походъ въ Россію Карла XII, думавшаго съ отрядомъ въ нѣсколько тысячъ человекъ разбить подъ Полтавой русскую армію.

Дальнозоркому, энергичному и особенно честолюбивому полководцу всегда надо умѣть ограничивать себя, въ противномъ случаѣ онъ можетъ поплатиться и тѣмъ ранѣе, чѣмъ больше рискуетъ.

Исслѣдователи во многихъ неудачахъ смѣлыхъ предпріятій видятъ недостатокъ самоограниченія. Но это, разумѣется, заблужденіе.

Теперь скажемъ нѣсколько словъ о темпераментѣ человѣка, играющемъ большую роль въ вопросѣ образованія характера и самовоспитанія.

Психологія различаетъ четыре темперамента: *сангвиническій*, *холерическій*, *флегматическій* и *меланхолическій*.

*Сангвиническій* темпераментъ характеризуется преобладаніемъ чувства и высокой степенью воспримчивости, которой, однако, недостаетъ глубины и продолжительности. Внѣшнія впечатлѣнія дѣйствуютъ на умъ какъ быстро пробѣгающій вѣтеръ на поверхность воды. Воспринимая ихъ съ извѣстной силой, сангвиникъ быстро отдается новымъ впечатлѣніямъ. Поэтому выполнить какое нибудь желаніе сангвиникъ можетъ при условіи, что онъ это сдѣлаетъ сейчасъ же, пока его настроеніе не измѣнилось. Сангвиникъ забывчивъ, переимчивъ, добродушенъ, пріятный собесѣдникъ. Способенъ на легкую работу, но не пригоденъ къ тяжелому труду. Легко возбуждается и быстро охлаждѣваетъ. Всегда готовъ оказать помощь, но не всегда вѣренъ обѣщаніямъ. Чуждый заботамъ, онъ всегда жизнерадостенъ; все кажется ему въ розовомъ свѣтѣ. Легкомысліе его часто не знаетъ предѣла.

*Холерикъ* склоненъ къ гнѣву; внѣшнія ощущенія его возбуждаютъ быстро и сильно; желанія его сильны, но непродолжительны. Очень страстный, рѣзкій въ отзывахъ, жестокой и оскорбительный въ обращеніи. Спротивленіе и противорѣчіе могутъ довести его до бѣшенства, зато мягкость и спокойствіе обезоруживаютъ. Тяжелой работы боится менѣе сангвиника, но въ работѣ недостаточно настойчивъ, хотя маленькія дѣла ненавидитъ. Ему удастся только то, что можно сдѣлать первымъ напоромъ. Долгъ послушанія ему противенъ, онъ болѣе склоненъ поступать по собственному побужденію. Въ общемъ онъ серьезенъ; честь и слава главныя пружины его дѣятельности. Гордость, нетерпимость, высокомѣріе, склонность къ жестокости и безразсудная смѣлость, вотъ темныя стороны его темперамента.

*Флегматикъ*. Въ немъ чувство возбуждается медленно и съ трудомъ, но зато пораждастъ длительное настроеніе. Флегматику не достаетъ энергіи, работа его, большей частью, медленная и мало производительная. Онъ рожденъ для покоя, любитъ наслажденія, не требующія особеннаго напряженія, не подверженъ ни сильнымъ страстямъ, ни аффектамъ. Всякій свой поступокъ обдумываетъ основательно; легкомысліе ему чуждо. Требованія его къ окружающимъ умѣренны; зависть и ненависть ему почти неизвѣстны. Любитъ въ обществѣ, склоненъ къ порядку, пунктуаленъ и дѣлаетъ свое дѣло, которое, однако, не должно требовать особаго усилія, изъ чувства

долга. Флегматическій темпераментъ часто служитъ почвой для образованія равнодушія и лѣни.

*Меланхоликъ.* Его нервная система функціонируетъ длительно и сильно, но медленно. Внѣшнія впечатлѣнія глубоко захватываютъ его душу и будятъ мощное настроеніе. Но оно всегда болѣе печальное, чѣмъ радостное. Меланхоликъ остороженъ и разсудителенъ, пока не находится подъ вліяніемъ аффекта; въ глубинѣ его души скрыты сильныя страсти. Осмотрителенъ и, предвидя большіе расходы въ будущемъ, склоненъ къ скупости. Въ любви и дружбѣ вѣренъ до самопожертвованія, но ревнивъ. Боится тяжелой работы; въ требованіяхъ къ окружающимъ строгъ и неумолимъ; пунктуаленъ. Въ трудныхъ и неизвѣстныхъ положеніяхъ, принявъ какое-либо рѣшеніе, неуклонно ведетъ его до конца. Подверженъ самоанализу, мизантропіи и грусти. Вообще этотъ темпераментъ болѣе подходящъ для ученаго или изслѣдователя, чѣмъ для боевого генерала.

Конечно, теорія темперамента содержитъ въ себѣ много произвольнаго. Противъ нея обыкновенно возражаютъ, что, хотя характеръ человѣка для даннаго момента является вполне опредѣленной величиной волевыхъ качествъ, но установить, какія черты характера обуславливаются темпераментомъ и какія должны быть отнесены на счетъ нравственныхъ возрѣній, совершенно невозможно. Затрудняется это еще тѣмъ, что самъ темпераментъ является функціей физическихъ свойствъ человѣка. Если ко всему сказанному добавить, что существующая связь между физическими и психическими свойствами человѣка еще не достаточно выяснена, то слѣдуетъ признать теорію темперамента пока еще не достаточно научно обоснованной.

Однако въ жизни на каждомъ шагѣ встрѣчаются люди съ ясно выраженными признаками того или другого темперамента; это даетъ указанія на какія стороны ихъ характера слѣдуетъ обратить вниманіе при воспитаніи.

## V.

*Полководецъ какъ личность.* Личность полководца оказываетъ сильное вліяніе на отношеніе къ войскамъ, штабу и другимъ военачальникамъ. Талантъ полководца можетъ быть оцѣненъ величиной (и качествомъ) тѣхъ силъ съ которыми онъ достигъ опредѣлен-

ной цѣли. Боевыя качества войскъ опредѣляются состояніемъ ихъ духа и дисциплиной. Забота объ этихъ двухъ факторахъ составляетъ первую задачу командующаго генерала. Конечно онъ ее дѣлитъ со своими подчиненными, но въ тоже время ни въ коемъ случаѣ не можетъ ограничиться однимъ наблюденіемъ. Наоборотъ, ему слѣдуетъ принимать самое близкое участіе въ этой области командованія, помятуя, что въ тяжелыя минуты испытанія подчиненныя ему войска сознають, что отъ него зависитъ ихъ судьба, а можетъ быть и судьба отечества. Тамъ, гдѣ онъ показывается передъ войсками, всѣ взоры обращаются на него, и онъ чувствуетъ, что всѣ надежды сосредоточены на немъ. Конечно все это служитъ доказательствомъ сильнаго личнаго вліянія.

Исторія учитъ, что полководецъ, обладающій довѣріемъ и любовью войскъ, можетъ предъявлять къ нимъ очень высокія требованія и достигнуть успѣха тамъ, гдѣ другому это недоступно. Великіе полководцы, всѣ безъ исключенія, умѣли добиться горячей привязанности своихъ войскъ.

Эта привязанность и довѣріе подразумеваютъ чувство уваженія къ полководцу. Послѣднее обезпечивается ему его положеніемъ и дисциплиной, но до тѣхъ поръ, пока онъ не подорвалъ свой престижъ. Законный государь, стоящій во главѣ войскъ еще въ мирное время можетъ вполнѣ разсчитывать на ихъ довѣріе и преданность. Въ этомъ отношеніи благопріятно также положеніе генерала, успѣвшаго создать себѣ имя. Остальнымъ придется заслужить довѣріе. И никто не можетъ разсчитывать пользоваться имъ продолжительное время, если нѣтъ новыхъ успѣховъ.

Успѣхъ въ бою, конечно, отчасти зависитъ и отъ счастья. Но при продолжительной боевой работѣ, говоря словами Мольтке: «счастье лишь искусство». Это и понятно, потому что талантъ и инициатива всегда помогутъ оцѣнить и использовать счастливое обстоятельство или простую случайность въ бою и вырвать побѣду. Въ этомъ смыслѣ можно съ извѣстнымъ правомъ, считать удачу счастливымъ даромъ полководца.

Но довѣріе войскъ все же обусловливается не однимъ успѣхомъ. Даровитый полководецъ можетъ разсчитывать сохранить довѣріе и при неудачномъ исходѣ боя, если предыдущее управленіе его войсками было осмысленно. Подъ послѣднимъ надо понимать заботу о продовольствіи и снабженіи войскъ, требованіе, чтобы ихъ не утомляли безцѣльными передвиженіями взадъ и впередъ, лож-

ными тревогами, частыми остановками и т. д., однимъ словомъ, избавить ихъ отъ всѣхъ тяжелыхъ послѣдствій неблагоприятнаго хода военныхъ операцій. Все это возможно при паложенной, разумной и хладнокровной работѣ штаба.

Большое значеніе имѣеть умѣніе полководца держать себя передъ войсками. Часто ему приходится быть актеромъ, чтобы скрыть подъ маской увѣренности тревожныя сомнѣнія.

Что касается внѣшности полководца, то слѣдуетъ замѣтить, что важна не представительность фигуры и не импозантность, а та духовная мощь, та сила, которая проявляется въ каждомъ его движеніи и въ движеніи глазъ. Важно, наконецъ, умѣніе говорить съ солдатами, умѣть своевременнымъ одобреніемъ или порицаніемъ наэлектризовать войска (Наполеонъ, Суворовъ, Скобелевъ). Для этого надо, чтобы обращеніе къ нимъ было полно достоинства и темперамента.

Наконецъ, громадное значеніе имѣеть популярность вождя. Она является спутникомъ уваженія къ нему солдатъ, если онъ цѣнить въ нихъ чувство достоинства, заботится о ихъ благѣ и умѣеть это тактично подчеркнуть въ подходящемъ случаѣ. слѣдуетъ оговориться, что стремленіе къ популярности часто приводитъ къ обратному результату.

Большое значеніе на ходъ войны оказываютъ отношенія между главнокомандующимъ и командующими арміями и между послѣдними.

Отношенія командующихъ арміями къ главнокомандующему обуславливается прежде всего послушаніемъ. Но главнокомандующій долженъ избѣгать всего, что можетъ повліять на силу воли и самостоятельность его помощниковъ.

Границы самостоятельности командующихъ арміями очерчиваются рамками общей цѣли, ихъ взаимною между собою связью, свойствами ихъ характера и способностями.

Съ другой стороны, отношеніе главнокомандующаго къ своимъ помощникамъ должно базироваться не только на его полномочіи, но и на личномъ къ нему довѣріи. Добиться его можетъ только человекъ опытный, знающій свѣтъ и людей. Главнокомандующій не долженъ быть мелочнымъ, недоувѣрчивымъ, завистливымъ и ревнивымъ; долженъ быть строгъ въ требованіяхъ къ себѣ и окружающимъ, чуждъ высокомерія, ровенъ въ обращеніи, скупъ къ похвалямъ, остороженъ. Заслуги и промахи подчиненныхъ должны на-

ходить въ немъ должную оцѣнку; но извинительныя ошибки и невольныя заблужденія ему слѣдуетъ прикрывать собственной отвѣтственностью.

Въ дѣйствительности такихъ идеальныхъ полководцевъ нѣтъ, какъ не можетъ быть и совершенной гармоніи въ отношеніяхъ между ними и ихъ подчиненными. Для этого слишкомъ горяча температура войны и несовершенна человѣческая природа. Но при условіи обоюднаго довѣрія между старшими начальниками можно достигъ уже очень многого. Важна также ясность и опредѣленность ихъ взаимоотношеній.

Громадное значеніе для успѣшнаго командованія войсками имѣетъ удачный подборъ личнаго состава штаба главнокомандующаго и отношеніе между главнокомандующимъ и его начальникомъ штаба.

Собственно говоря, штабъ, въ его современной организаціи, появился недавно, въ эпоху Наполеоновскихъ войнъ. Фридрихъ Великій, напримѣръ, не имѣлъ еще штаба, но при разработкѣ плана кампаніи часто приглашалъ для совѣта нѣкоторыхъ приближенныхъ генераловъ (Винтерфельда, Шверина и др.), для передачи же приказаній пользовался флигель-адъютантами.

У Наполеона былъ довольно значительный штабъ, во главѣ котораго съ 1796 по 1814 г. стоялъ маршалъ Бертье. Но послѣдній не былъ совѣтникомъ императора, рѣшавшаго все самостоятельно, а лишь наблюдалъ за точной передачей приказанія и за ихъ исполненіемъ. Такой порядокъ былъ возможенъ, благодаря исключительному гению Наполеона.

Но съ возрастаніемъ арміи до нѣсколько сотъ тысячъ человѣкъ, это стало не подъ силу и Наполеону.

Вопросъ о согласованной и плодотворной работѣ командующаго арміей со своимъ штабомъ есть прежде всего вопросъ личныхъ отношеній между начальникомъ штаба и его шефомъ.

Основная мысль организаціи заключается въ томъ, что главнокомандующій (командующій) арміей остается отвѣтственнымъ за всѣ рѣшенія. Роль начальника штаба подавать совѣты и освободить главнокомандующаго (командующаго) отъ всѣхъ мелочей управленія войсками. За поданные совѣты отвѣчаетъ начальникъ штаба, а за выполненіе ихъ главнокомандующій (командующій) арміей.

Вполнѣ понятно, что согласованная работа между ними воз-



можно лишь при условіи, что оба они своими талантами и характеромъ отвѣчаютъ тѣмъ высокимъ требованіямъ, которыя предъявляются къ старшимъ начальникамъ. Кромѣ того, взгляды ихъ на обстановку и средства для достиженія цѣли въ принципѣ должны совпадать.

Взаимное довѣріе и уваженіе является тѣмъ цементомъ, который спаиваетъ ихъ волю въ одномъ желаніи побѣды. Между ними не должно быть зависти или ревности къ успѣхамъ другъ друга. Великое желаніе побѣды служить для нихъ руководящей звѣздой на ихъ тернистомъ пути.

Въ заключеніе авторъ приводитъ два историческихъ примѣра образцовой организаціи штаба главнокомандующаго. Это, какъ и слѣдовало ожидать, штабъ Блюхера въ 1813 г. и Вильгельма I въ 1866 и 1870—71 гг. Конечно, авторъ не могъ при этомъ удержаться, чтобы не воскурить фиміама передъ Гнейзенау и, особенно, Мольтке. Мы за нимъ не послѣдуемъ.

Перевель *В. Нейсаровъ*





## ВОСПИТАНИЕ БУДУЩИХЪ ОФИЦЕРОВЪ.

**С**овременная война при значительно осложнившемся военномъ дѣлѣ требуетъ серьезной подготовки офицеровъ въ смыслѣ умственного, физическаго и нравственнаго развитія, согласно съ требованіями военной службы, и основательнаго военнаго образованія. Последнее касается не только старшихъ начальниковъ, которые должны быть всесторонне подготовлены къ командованію ввѣренными имъ крупными частями, но и болѣе мелкихъ, частныхъ начальниковъ, положеніе которыхъ при настоящихъ условіяхъ стало много самостоятельнѣе прежняго и предъявляетъ имъ значительно большія требованія.

Достаточное умственное развитіе необходимо, чтобы быть въ состояніи быстро ориентироваться въ положеніи, въ сложной обстановкѣ современной войны, умѣть оцѣнить его, понять не только по его частному значенію, но и по общему, которое вызываетъ тѣ или другія мѣры, цѣли дѣйствій. Это имѣетъ наибольш-

шее значеніе въ кавалеріи, даже и младшіе офицеры которой, по характеру службы конницы, часто бывают поставлены въ самостоятельное положеніе, требующее отъ нихъ единоличныхъ рѣшеній и правильной оцѣнки окружающаго.

Все это заставляетъ въ наши дни поднять образовательный цензъ офицеровъ, путемъ отвѣтственной постановки курсовъ въ военно-учебныхъ заведеніяхъ и разумной постановкою теоретическихъ занятій съ офицерами въ частяхъ.

При всемъ значеніи умственнаго развитія и теоретической подготовки надо помнить, однако, что самую вѣдную сторону дѣла въ этомъ случаѣ составляетъ все-таки выработка нравственная, т. е. выработка характера военнаго человѣка и извѣстныхъ душевныхъ качествъ его. Въ военной подготовкѣ воспитаніе важнѣйшаго образованія. Военное дѣло, по выраженію покойнаго генерала Драгомирова, есть дѣло «больше волевое, чѣмъ умовое»; по словамъ Наполеона, въ военномъ дѣлѣ  $\frac{3}{4}$  успѣха зависятъ отъ условій нравственныхъ и только  $\frac{1}{4}$  отъ матеріальныхъ, и эта истина всегда сохранить свою цѣну. Таково значеніе нравственнаго элемента. А между тѣмъ на нравственный складъ военнаго человѣка не обращаютъ должнаго вниманія. Въ училищахъ мало вниманія къ выработкѣ характера, а при прохожденіи службы мало оцѣнки его. Мало того, проявленіе самостоятельности, твердости воли, инициативы не только не поощряется, но нерѣдко сдерживается, преслѣдуется; люди сильнаго характера не выдвигаются впередъ.

Душевные свойства человѣка и его характеръ составляютъ природенныя качества, но, однако, они поддаются дальнѣйшей культурѣ; ихъ можно развивать въ томъ или другомъ направленіи занятіями, соотвѣтственной работою воли. Эта выработка характера и извѣстныхъ душевныхъ качествъ, внѣдреніе въ человѣка извѣстныхъ понятій, принциповъ, руководящихъ имъ въ жизни и дѣятельности, должны начинаться съ молодости, съ возможно ранняго возраста, когда еще человѣкъ только начинаетъ складываться и пока онъ еще не воспринялъ дурныхъ понятій и привычекъ. Поэтому семья составляетъ первую и, можетъ быть, самую важную школу, въ которой вкладываются въ ребенка первые принципы порядочности, начинается образовываться его характеръ, развивается сердце, создаются первыя привычки, пробуждаются первыя понятія. Затѣмъ мѣсто семьи заступаетъ школа и среда товарищей, которыя продолжаютъ развивать человѣка и формировать

его характеръ въ теченіе многихъ лѣтъ въ томъ возрастѣ, когда юноша начинаетъ уже сознательно относиться къ окружающему его и къ предъявляемымъ ему требованіямъ. Вотъ тутъ то и должно быть обращено самое серьезное вниманіе на эту сторону дѣла при воспитаніи военной молодежи. Тутъ то и должны быть заложены въ его сознаніе, въ его душу тѣ понятія, инстинкты, словомъ, тѣ начала, которыя важны въ специально военныхъ интересахъ.

Не задаваясь составленіемъ сколько нибудь полной, законченной обрисовки того режима и тѣхъ пріемовъ, которыхъ должны держаться въ этомъ случаѣ военно-учебныя заведенія, въ интересахъ нравственной выработки военной молодежи, что требуетъ глубокаго знанія основъ воспитанія и большого опыта въ этомъ дѣлѣ, я позволю себѣ лишь высказать по этому поводу нѣсколько отрывочныхъ мыслей, которыя мнѣ приходили на умъ, когда я останавливался на этомъ вопросѣ.

Военное воспитаніе настолько специально, что требуетъ самостоятельной выработки. Кромѣ того нравственный складъ военнаго человѣка долженъ представлять собою такія особенности, которыя заставляютъ желать выработки его смолоду. Поэтому для лучшаго рѣшенія вопроса военнаго образованія, надо признать полезнымъ существованіе особыхъ военно-учебныхъ заведеній, гдѣ бы воспитывалась молодежь съ дѣтскаго возраста и притомъ учебныя заведенія съ военною обстановкою, т. е. кадетскіе корпуса, а не военныя гимназіи, полувоеннаго направленія, бывшія у насъ одно время.

Задачу всякой школы составляетъ умственное, физическое и нравственное развитіе молодежи. Въ военныхъ школахъ всѣхъ степеней, кромѣ общаго развитія, должно въ каждомъ изъ этихъ трехъ отдѣловъ принять во вниманіе особенности требованій военной службы и дать соотвѣтственное имъ развитіе, опредѣливъ для того особыя пріемы.

Работа школы въ послѣднее время затруднилась современнымъ состояніемъ общества, которое характеризуется упадкомъ воспитанія въ семьяхъ, все болѣе и болѣе утрачивающихъ свой прежній патріархальный складъ, и условіями самой жизни, гдѣ не внушается въ достаточной мѣрѣ принципы вѣры, преданности отечеству, уваженія и послушанія старшихъ, властей, принципы нравственности, словомъ, тѣ общія начала, на которыхъ строится дальнѣйшее воспитаніе. Все это не можетъ не отразиться и на нравственномъ складѣ молодежи. Къ тому же молодежь, поступающая

въ военныя учебныя заведенія, и по составу своему уже не та, что была прежде. Раньше это были дѣти дворянскихъ семей, что до извѣстной степени обезпечивало уже ихъ первоначальное домашнее воспитаніе и порядочность нравственнаго склада. Теперь, не говоря уже о томъ, что дворянскія семьи сами значительно упали въ нравственномъ отношеніи, составъ молодежи въ военно-учебныхъ заведеніяхъ представляется крайне разнохарактернымъ. Въ немъ попадаются люди всякаго состоянія, самаго разнообразнаго прошлаго, что, понятно, вноситъ съ собою рознь въ складъ понятій и характеръ отношеній къ дѣлу. Часто вносятъ понятія своей домашней среды, совершенно не соотвѣтствующія интересамъ военной службы и высокому офицерскому званію. Такимъ образомъ, въ прежнее время, при значительно меньшей разницѣ въ нравственномъ складѣ молодежи, она легче перерабатывалась въ учебныхъ заведеніяхъ. Теперь труднѣе изгладить впечатлѣніе домашней жизни, тѣмъ болѣе въ короткое время пребыванія молодого человѣка въ военныхъ училищахъ. Теперь труднѣе подвести всю эту молодежь подъ одну мѣрку.

Итакъ, стало быть, задача военной школы умственное, физическое и нравственное развитіе молодежи, соотвѣтствующее интересамъ военной службы.

Что касается умственнаго развитія, то оно дается прохожденіемъ извѣстнаго систематическаго курса наукъ, которому желательно только дать возможно больше практическаго направленія, для развитія въ военной молодежи смысленности, бойкой сообразительности и больше практическаго склада ума. Въ этомъ направленіи въ послѣднее время, кажется, уже кое-что сдѣлано, желательно только дальнѣйшее усовершенствованіе дѣла въ смыслѣ постановки преподаванія на практическую почву. Слѣдуетъ воздержаться отъ излишняго развитія, нагроможденія курсовъ и возможно избѣгать заучиванія, зубрежъ, который, мало подвигая въ дѣлѣ умственнаго развитія, ведетъ скорѣе къ притупленію способностей и забиваетъ память, а должно развивать сообразительность, смысленность, заставляя воспитанниковъ вдумываться въ вопросъ, и самимъ приходивъ къ извѣстнымъ заключеніямъ, выводамъ, рѣшеніямъ. Практическій методъ преподаванія потребуетъ, можетъ быть, большаго времени, но его можно получить, выбросивъ изъ курсовъ все лишнее, все устарѣлое. Такая періодическая переработка курсовъ необходима. Жизнь идетъ впередъ, исторія нарастаетъ, соотвѣтственно этому должно вносить измѣненія и въ курсы.

Для развитія находчивости, быстроты соображенія непремѣннымъ условіемъ является полное отсутствіе страха въ воспитанникахъ передъ начальствомъ. А затѣмъ качества эти можно вызывать искусственными пріемами. Всѣмъ извѣстенъ, на примѣръ, пріемъ Суворова, состоявшій въ обращеніи къ подчиненнымъ съ неожиданными вопросами, на которые онъ требовалъ немедленнаго отвѣта, преслѣдуя при этомъ «немогузнаекъ».

Физическое развитіе человѣка достигается физическими упражненіями. Оно имѣетъ большое значеніе въ военномъ человѣкѣ по тѣмъ высокимъ требованіямъ, которыя предъявляетъ ему война. Военный долженъ обладать физической силой, выносливостью въ работѣ и возможно меньшею чувствительностью къ непогодѣ, къ неблагоприятнымъ климатическимъ условіямъ.

Въ ряду соотвѣтствующихъ пріемовъ къ физическому, а отчасти и духовному развитію на первомъ мѣстѣ надо поставить гимнастику, а затѣмъ всякія игры на воздухѣ, соединенныя съ бѣгомъ, борьбою и другими физическими упражненіями, наконецъ, состояніе въ разнаго вида спортѣ.

*Гимнастика* въ физическомъ развитіи служитъ для выработки силы, ловкости; въ моральномъ содѣйствуетъ выработкѣ цѣнныхъ для военнаго человѣка душевныхъ качествъ—смѣлости, рѣшимости. Нужно только, чтобы гимнастическія упражненія по характеру своему отвѣчали бы этому.

Одно время, это было давно, въ шестидесятыхъ годахъ прошлаго столѣтія, въ эпоху преобразованія нашихъ военно-учебныхъ заведеній, нашли почему-то нужнымъ измѣнить видъ гимнастики, бывшій въ кадетскихъ корпусахъ до того времени. Раньше гимнастикой занимались много, ежедневно; она состояла изъ, такъ называемой, пассивной гимнастики и гимнастики на машинахъ. Последняя была очень разнообразна. Мы любили гимнастику, занимались ею часто въ свободное время. По вечерамъ въ гимнастическій залъ собиралось обыкновенно большое общество, и здѣсь продѣлывались всякія гимнастическія упражненія. Лучшіе между нами гимнасты пользовались уваженіемъ товарищей. При такихъ условіяхъ гимнастика дѣйствительно развивала насъ. Но затѣмъ признали, какъ сказано, нужнымъ измѣнить характеръ гимнастики въ учебныхъ заведеніяхъ. Были введены упражненія строго пассивныя, выражавшіяся въ весьма скромныхъ тѣлодвиженіяхъ, какъ, на примѣръ: «поль-прыжка направо; поль-прыжка налево; прыжокъ направо, налево» и т. п. На машинахъ новаго устройства упражненія при-

няли тоже какой-то вялый характеръ. Возможно, что такого вида гимнастика соотвѣтствовала гигиеническимъ цѣлямъ, но во всякомъ случаѣ она мало развивала воспитанниковъ какъ физически, такъ и морально, въ смыслѣ выработки смѣлости, рѣшимости. Она была скучна, и помню, что этотъ важный отдѣлъ развитія молодежи совершенно упалъ, она перестала интересоваться, ею перестали заниматься по доброй волѣ.

На ряду съ гимнастикой полезно совершать съ молодежью *далнія прогулки* по возможности за городомъ, въ чистомъ воздухѣ, насколько дозволить время. Онѣ втягиваютъ въ продолжительныя движенія. Величина ихъ должна быть соразмѣренной съ возрастомъ воспитанниковъ и постепенно увеличиваться, по мѣрѣ привычки къ нимъ. Для приданія этимъ прогулкамъ интереса ихъ полезно соединять съ какою-нибудь цѣлью, на примѣръ, осмотромъ мѣстности или какихъ-либо работъ, ознакомленіемъ съ разными учрежденіями, какъ-то: музеями, фабриками, заводами, словомъ, всякими производствами.

Далѣе весьма важнымъ отдѣломъ въ физическомъ развитіи служатъ *разныя игры* воспитанниковъ, преимущественно на воздухѣ. Характеръ этихъ игръ долженъ тоже соотвѣтствовать цѣлямъ военнаго воспитанія. Характеръ игръ и родъ занятій, вообще требуетъ внимательнаго выбора развлеченій, такъ какъ необходимо, чтобы занятія эти, кромѣ физическаго развитія, вырабатывали собою и характеръ молодежи въ желательномъ направленіи, а также вселяли въ нее извѣстныя понятія, возбуждали бы желательное душевное настроеніе. Опять вспоминаю, что въ эпоху преобразованій военно-учебныхъ заведеній было введено въ нихъ обученіе всякимъ ремесламъ, какъ-то: столярному, токарному, переплетному, выпиливанію изъ дерева. Всѣ эти развлеченія, не имѣя со временемъ никакого практическаго приложенія въ жизни, съ тѣмъ вмѣстѣ, по характеру своему, мало соотвѣтствуютъ духу военнаго воспитанія. Въ нихъ сказывалось то общее гражданское направленіе, которое было дано военно-учебнымъ заведеніямъ послѣ преобразованія ихъ. Много больше отвѣчали цѣли, а, стало быть, были умѣстнѣе прежнія кадетскія забавы, игры въ мячъ, лапту, городки, города, борьба, чехарда и т. п. Все это продѣлывалось на воздухѣ, вызывало усиленный моціонъ, развивало, укрѣпляло физически, а вмѣстѣ съ тѣмъ до извѣстной степени вырабатывало и духовно, развивая сметку, находчивость, смѣлость, рѣшимость, молодече-

ство. Хороши также упражненія на конькахъ, катаніе съ горъ, кегли, тенісъ и т. п. забавы.

Не послѣднее значеніе въ этомъ смыслѣ принадлежитъ и всякаго вида *спорту*, который у насъ развитъ вообще очень мало. Въ мирной жизни намъ рѣдко представляется случай провѣрить свою смѣлость; спортъ же въ разныхъ видахъ его даетъ эту возможность, такъ какъ онъ въ большинствѣ случаевъ, представляя собою извѣстный рискъ, содѣйствуетъ проявленію смѣлости и даже развиваетъ любовь къ риску. А потому развитіе спорта желательно, и для возбужденія большаго интереса къ дѣлу, полезно установить призовыя состязанія въ немъ, они возбуждаютъ соревнованіе. Самые мелкіе призы послужатъ въ этомъ случаѣ достаточнымъ поощреніемъ, такъ какъ тутъ дѣло не въ стоимости приза, а въ удовлетвореніи чувства самолюбія. Поддержаніе послѣдняго само собою важно въ интересахъ военнаго дѣла, какъ о томъ будетъ сказано ниже.

Видами спорта могутъ быть: верховая ѣзда, вольтижировка, джигитовка, фехтованіе, стрѣльба, гимнастика, бѣгъ, преодоленіе препятствій и другіе.

Наконецъ, третій отдѣлъ развитія составляетъ развитіе нравственное, выработка характера, принциповъ и понятій. Это достигается путемъ воспитанія, внушенія понятій и режимомъ самой жизни.

*Характеръ* человѣка является для него побуждающей силою на всемъ жизненномъ пути, а потому тотъ или другой складъ характера имѣетъ большое значеніе.

Характеръ въ человѣкѣ развивается на почвѣ природныхъ данныхъ.

Задатки характера присущи человѣку со дня рожденія, причемъ нѣкоторыя стороны его передаются наслѣдственно. Въ силу наслѣдственности мы уже рождаемся съ извѣстными наклонностями. Тѣмъ не менѣе, подъ вліяніемъ внѣшняго воздѣйствія, онъ можетъ измѣниться, и только темпераментъ человѣка, т. е. его врожденныя наклонности, составляетъ, развѣ, болѣе постоянную сторону его характера. Дальнѣйшая обработка характера всецѣло зависитъ отъ тѣхъ условій, въ которыхъ человѣкъ живетъ, а главное воспитывается въ молодомъ возрастѣ, когда, подъ первыми впечатлѣніями молодой жизни, въ немъ именно и складывается характеръ. Человѣкъ формируется подражаніемъ поступкамъ другихъ; рядъ постоянныхъ наблюденій надъ дѣйствіями и поступками дру-



гихъ постепенно складываетъ его характеръ, привычки. Люди сильные, самостоятельные невольно тянутъ за собой другихъ.

Характеръ человѣка и личная воля проявляется въ образѣ дѣйствій его, подѣ влияніемъ его убѣжденій, принциповъ нравственности и разума. Отсюда проистекаетъ большая связь воли съ убѣжденіями и нравственными принципами человѣка, а стало быть, и между дѣломъ выработки характера и выработкой духовной стороны человѣка. Между силою характера и прочностью нравственныхъ убѣжденій должно существовать извѣстное соотношеніе, такъ какъ безъ этого, слабого характера не хватитъ для приведенія въ исполненіе того, что подсказывается убѣжденіями, и обратно,— сильный, энергичный характеръ можетъ иногда проявить себя несоотвѣтственно убѣжденіямъ, что называется, зарваться въ поступкахъ.

Вотъ основанія, которыхъ нужно держаться при нравственной выработкѣ человѣка.

Военный человѣкъ долженъ обладать характеромъ сильнымъ, соотвѣтствующимъ твердой волѣ, быть энергичнымъ, смѣлымъ, рѣшительнымъ и вмѣстѣ съ тѣмъ спокойнымъ, имѣть достаточное самообладаніе по самому характеру его дѣятельности.

Твердость характера должна выражаться въ рѣшимости, т. е. способности рѣшаться безъ колебаній и въ настойчивости въ приведеніи въ исполненіе принятаго рѣшенія, не взирая на встрѣтившіяся затрудненія. Твердость характера особенно важна при встрѣчѣ съ неожиданностями, случайностями, которыми окружено военное дѣло. Для борьбы съ ними нужно умѣніе быстро оцѣнить ихъ, что достигается умомъ и извѣстнымъ глазомѣромъ, выработаннымъ опытомъ, и рѣшимость безъ промедленія, энергично привести въ исполненіе вызываемое ими противодѣйствіе. Совокупность того и другого опредѣляетъ собою находчивость, присутствіе духа и не позволить растеряться при встрѣчѣ съ неожиданностью.

Смѣлости, отвагѣ принадлежитъ въ военномъ дѣлѣ не малое значеніе. Смѣлыя рѣшенія, конечно, не очертя голову, а основанныя все-таки на расчетѣ, на правильной оцѣнкѣ обстановки, ведутъ къ успѣху и всегда будутъ имѣть преимущество передъ боязливостью, нерѣшительностью. Въ смѣлости кроется нравственная сила, вліяющая на врага.

Спокойный характеръ важенъ для того; чтобы человѣкъ, не смущаясь окружающею его, подѣ часъ всепотрясающею обстанов-

кою, сохраняялъ бы способность разсуждать и, владея собою, принимать необходимыя мѣры, рѣшенія. Самообладаніе, другими словами, умѣніе сдерживать въ себѣ инстинктивныя побужденія, дѣлаетъ человѣка независимымъ отъ вліянія страстей, первыхъ впечатлѣній, что опять таки весьма дорого въ такомъ сложномъ дѣлѣ, какъ дѣло военное.

Непоколебимо твердый характеръ, способность рѣшаться и энергично приводить свои рѣшенія въ исполненіе особенно отличаютъ военнаго человѣка и требуютъ съ вниманіемъ отнестись къ дѣлу выработки характера при военномъ воспитаніи. Люди слабаго, добродушнаго характера, нерѣшительные, не обладающіе отвагою, излишне впечатлительные по натурѣ своей не пригодны для военнаго дѣла.

Переходя къ оцѣнкѣ духовныхъ качествъ военнаго, должно прежде всего признать, что только сильный духомъ въ состояніи бороться съ тяжелыми впечатлѣніями войны, представляющей областью неимовѣрныхъ трудовъ, лишеній и опасностей, а потому предъявляющей высокія требованія душевнымъ силамъ.

При выработкѣ духовныхъ качествъ, т. е. понятій, нравственныхъ принциповъ и инстинктовъ, должно имѣть въ виду, что духовныя качества, цѣнныя въ интересахъ службы, войны, всецѣло тѣ же общечеловѣческія, опредѣляющія собою порядочность его.

Воспитанникъ, какъ будущій офицеръ и наставникъ нижнихъ чиновъ, долженъ глубоко проникнуться идеями чести, правды, нравственности, святого долга, добраго товарищества, безприкословнаго повиновенія воли начальника, высокимъ религіознымъ чувствомъ и горячимъ патріотизмомъ.

Въ основѣ нравственныхъ качествъ лежитъ *религіозность*, очевидно необходимая для всякаго. Для военнаго человѣка она имѣетъ значеніе въ томъ смыслѣ, что вѣра, укрѣпляя въ благонравіи, вселяетъ сверхъ того увѣренность въ заступничество Бога и даетъ большую покорность судьбѣ и болѣе спокойное отношеніе къ смерти. Въ общемъ религіозность побуждаетъ къ самоотверженію и самообладанію.

Русская армія всегда сохраняла въ себѣ теплое религіозное чувство и съ уваженіемъ относилась къ священнымъ обрядамъ, что и давало ей ту несокрушимую нравственную силу, которая вела къ побѣдѣ; а потому питомцы военно-учебныхъ заведеній, готовясь стать въ ряды арміи офицерами, должны воспитать и поддержать въ себѣ эти чувства и остерегаться отъ непочтительнаго отноше-

нія къ религіи, церкви и тѣмъ религіознымъ обрядамъ и формамъ, которые традиціонны, привычны и священны въ глазахъ русскаго народа. Непочтительное отношеніе даже къ этой внѣшней, обрядной сторонѣ религіи оскорбляетъ сердце русскаго солдата и истинно русскаго человѣка.

*Преданность Престолу и Отечеству* или *патриотизмъ* является уже отчасти продуктомъ религіозности. Любовь и уваженіе къ родинѣ приводятъ къ подъему патриотизма, вызываютъ національную гордость. Для человѣка, исполненнаго чувствомъ патриотизма, одно сознаніе принадлежности къ націи служить источникомъ нравственной силы и нравственно обязываетъ его служить честно на пользу родины, ради святой для него славы ея, до готовности пожертвовать собой ради ея интересовъ.

Твердость въ вѣрѣ и горячая преданность Престолу и Отечеству значительно облегчаютъ перенесеніе трудовъ и лишеній военной жизни.

*Понятіе о чести, сознаніе долга, порядочность, правдивость, прямота въ отношеніяхъ, чувство товарищества*, всѣ эти общія требованія, предъявляемые каждому, безспорно потребны и военному, какъ качества, опредѣляющія собою общую порядочность, т. е. благородство поступковъ и внѣшнюю скромность. Качества эти соотвѣтствуютъ высокому достоинству офицера и потребностямъ службы чести.

Въ общемъ офицеръ долженъ проявлять полное *благородство*, какъ идею, выражающую собою сочетаніе всѣхъ понятій порядочности человѣка, проявляющееся во всей дѣятельности и въ поступкахъ его въ самыхъ разнообразныхъ видахъ, и удерживающую человѣка вообще въ границахъ умѣренности. Это благородство соотвѣтствуетъ характеру военной службы.

Всѣ эти качества должны быть настолько сильно упрочены въ офицерѣ, чтобы, обладая ими, онъ чувствовалъ собственное достоинство и имѣлъ бы свой *roin d'honneur*.

Безспорно, что тѣ же принципы нужны и въ частной жизни. Человѣкъ безъ принциповъ не выдержитъ никакого направленія нигдѣ. Значить выѣдреніе ихъ есть задача общаго воспитанія. Но въ интересахъ военнаго воспитанія нѣкоторыя изъ этихъ общихъ основаній, началъ воспитанія должны получить особое развитіе или нѣсколько иную своеобразную окраску; да кромѣ того, ихъ еще и не достаточно; нужна еще добавочная нравственная выработка. Что касается послѣдней, то въ основу военнаго воспитанія должно

быть положено *сознаніе дисциплины*, выражающееся въ безусловномъ повиновеніи своимъ начальникамъ и установленнымъ порядкамъ. Строгая дисциплина сама по себѣ вызываетъ мужество, достигающее до самопожертвованія, необходимое военному.

Въ связи съ воинскою дисциплиною нужна еще и нравственная дисциплина, при помощи которой развивается привычка къ послушанію и вырабатывается сознаніе долга. Нравственная дисциплина, способность прислушиваться къ указаніямъ совѣсти, ведетъ къ самообладанію, умѣряетъ характеръ человѣка, управляетъ имъ, сдерживаетъ его.

При военномъ воспитаніи важно развивать способность до нѣкоторой степени идеализировать вещи, *вдохновляться идеею дѣла* чтобы самоотверженно служить ей, чтобы идея была выше всѣхъ матеріальныхъ выгодъ. На войнѣ во имя идеи жертвуютъ жизнью, т. е. всѣмъ самымъ дорогимъ человѣку.

Въ военной молодежи слѣдуетъ при всякомъ случаѣ поддерживать *воинскій духъ, чувство воинской чести, уваженіе къ военному званію, чувство принадлежности къ единой воинской семьѣ, уваженіе и привязанность къ своей части, своему мундиру*, иначе, — *чувство общности (esprit de corps), чувство товарищества*. Все это необходимо для достиженія внутренняго единства каждой военной семьи, внутренней органической связи въ ней, которая служить залогомъ успѣха военнаго дѣла, основаніемъ ему.

Вотъ тѣ особыя нравственные качества, которыя требуются интересами службы сверхъ общихъ.

Кромѣ того, нѣкоторыя стороны нравственнаго развитія, какъ сказано выше, должны получить въ военномъ воспитаніи болѣе сильное развитіе и нѣсколько иную, своеобразную окраску. Такъ напримѣръ, сознаніе долга, проявленіе котораго обусловливается совѣстью и силою воли, очевидно необходимо каждому порядочному человѣку, оно двигаетъ людей въ ихъ дѣяніяхъ; только твердо сознающій свой долгъ, ради его, выполнить свое назначеніе добросовѣстно. Но въ той ли мѣрѣ сознаніе долга требуется въ мирной, обычной жизни въ какой оно необходимо военному человѣку на войнѣ, который, въ силу одного этого сознанія, долженъ, не щадя жизни, идти навстрѣчу опасности, не теряя самообладанія, спокойствія, способности рассуждать, да еще и увлекая своимъ примѣромъ, своею отвагою другихъ. Все это требуетъ далеко не зауряднаго характера, а характеръ въ этомъ случаѣ и есть въ сущности проявленіе глубокаго сознанія своего долга, при всякихъ обстоятельствахъ.

Сознаніе долга есть сила, укрѣпляющая твердость человѣка, придающая ему мужественность.

Стало быть, въ военномъ воспитаніи чувство долга должно быть выработано особенно полно.

Патріотизмъ, т.-е. уваженіе родины, преданность интересамъ ея, забота объ общественномъ благѣ родины важнѣ въ каждомъ гражданинѣ, но въ военномъ человѣкѣ патріотизмъ долженъ дать высшее проявленіе его, доходящее до героизма, т. е. до готовности каждую минуту принести себя въ жертву за общее благо, за родину. Высокій патріотизмъ побуждаетъ людей къ добросовѣстному и мужественному исполненію своихъ обязанностей.

Послушаніе власти или сознаніе необходимости подчиняться извѣстнымъ порядкамъ, требованіямъ, важное и въ гражданской жизни въ интересахъ поддержанія общественнаго порядка, получаетъ въ военномъ воспитаніи преобладающее значеніе, въ виду важности воинской дисциплины, требующей непрекословнаго подчиненія начальству. Содѣйствіемъ тому служитъ чувство уваженія къ старшимъ.

Если остановиться на самыхъ обыкновенныхъ человѣческихъ качествахъ, опредѣляющихъ въ своей совокупности индивидуальную природу человѣка и, казалось, одинаково необходимыхъ каждому, то и тѣ должны представлять собою нѣсколько особую окраску въ человѣкѣ военномъ. И здѣсь при воспитаніи, надо внимательно оцѣнивъ значеніе каждаго изъ нихъ, особенно налегать на развитіе полезныхъ и возможно устранять, искоренять вредныя. Такъ на примѣръ, самолюбіе. Качество это выражается въ желаніи стать выше другихъ, быть лучше ихъ даже съ примѣсю доли честолюбія, т. е. жажды славы, высоко благородно само по себѣ, причемъ только степень пользы его опредѣляется цѣлью, къ которой оно направлено и, конечно, только въ личныхъ интересахъ, не въ ущербъ другимъ. Самолюбіе есть одинъ изъ сильныхъ двигателей въ достиженіи поставленной цѣли, побуждающій иногда человѣка на самыя рискованныя предпріятія, а потому ему принадлежитъ не малое значеніе въ военномъ дѣлѣ, по природѣ своей требующемъ сильныхъ средствъ воздѣйствія на натуру человѣка. Вотъ причина, почему развитіе самолюбія особенно дорого въ военномъ человѣкѣ.

Чувство товарищества, выражающееся въ сознаніи принадлежности къ одной товарищеской семьѣ, въ уваженіи, благорасположеніи и привязанности къ товарищамъ, въ непопустительствѣ,

при какомъ бы то ни было случаѣ, выдать товарища, напротивъ того, въ готовности всегда помочь ему, выручить изъ бѣды. Жалоба на товарища, не вызванная необходимостью, неприлична, противна духу товарищества, а потому нетерпима въ средѣ военно-служащихъ.

Это благородное чувство опять цѣнно въ каждомъ человѣкѣ, но въ военномъ по характеру ремесла, товарищество должно доводить до такихъ крайнихъ предѣловъ, въ которыхъ оно непримѣнимо въ частной жизни. Въ послѣдней дружба есть только предпочтеніе, которое мы даемъ извѣстному лицу, выражается въ обоюдной привязанности, вниманіи, помощи, услугахъ, довѣріи и не больше. Въ военномъ же дѣлѣ товарищество имѣетъ болѣе широкіе предѣлы, оно доходитъ до пожертвованія собою для другихъ. Выручка товарищей, доведенная до пожертвованія собою ради ея, есть священный долгъ всякаго военнаго, долгъ, который находитъ себѣ примѣненіе въ бою постоянно. При этомъ жертвовать собою доводится не только за друзей своихъ, въ смыслѣ близкихъ, любимыхъ людей, а за людей своей части, своей арміи, словомъ, за всѣхъ своихъ, во имя одной идеи войны и родины. Такое широкое понятіе дружбы и такая сила ея встрѣчается только въ военной практикѣ и требуетъ особой выработки ея.

Скромность привычекъ, неприхотливость и умѣренность, имѣющія общую цѣнность, тоже въ военной службѣ пріобрѣтаютъ особую важность. Первые два свойства нужны во-первыхъ для того, чтобы человѣкъ не гнался за какими-либо матеріальными расчетами, которые нарушаютъ въ немъ нравственную устойчивость, столь цѣнную въ военной службѣ; во-вторыхъ они оберегаютъ отъ разныхъ привычекъ баловства, столь несовмѣстимыхъ съ военной службой, представляющей иногда весьма суровыя условія жизни, съ которыми избалованный человѣкъ не справится.

Умѣренность сводится къ умѣнію владѣть собою въ томъ смыслѣ, чтобы довольствоваться малымъ. Она устраняетъ возможность корыстнаго отношенія и оберегаетъ отъ другихъ пороковъ.

---

Перехожу теперь къ пріемамъ воспитанія.

Характеръ человѣка, кругъ понятій его, душевныя качества и привычки складываются путемъ жизни на каждомъ шагу ея подъ вліяніемъ обыденныхъ, часто мелкихъ обстоятельствъ. Каждый случай на пути повседневной жизни, каждый поступокъ, каждая

мысль, чувство вносятъ свое вліяніе въ дѣло образованія характера, склада понятій, привычекъ. Послѣ того понятно, что условія жизни, родъ занятій, вліяніе окружающей среды, все это сильно отражается на дѣлѣ нравственной выработки человѣка. Поэтому задача воспитанія требуетъ отъ руководящихъ имъ самаго внимательнаго отношенія ко всѣмъ частностямъ обычной жизни воспитанниковъ. Онѣ, съ одной стороны, обнаруживаютъ ему природу каждаго изъ нихъ, его наклонности, съ другой—укажутъ на необходимыя мѣры воздѣйствія.

Изучать натуру воспитанниковъ нужно для того, чтобы примѣняться къ ней въ приложеніи мѣръ воздѣйствія. Мѣры эти должны соответствовать натурѣ каждаго, такъ какъ въ зависимости отъ индивидуальныхъ свойствъ на одного можно повліять ласкою, на другого—дѣйствіемъ на самолюбіе, а на третьяго—только болѣе сильными репрессіями,—угрозою, наконецъ, взысканіемъ.

Воспитательное направленіе дается извѣстнымъ режимомъ жизни, установленнымъ въ учебномъ заведеніи, и отношеніями къ воспитанникамъ со стороны старшихъ, вліяніемъ на нихъ.

Общій режимъ, складъ жизни военно-учебныхъ заведеній, въ смыслѣ направленія, и характеръ ея долженъ быть такой, который развивалъ бы въ воспитанникахъ желательныя стороны характера и наклонностей, и привычекъ.

На этомъ основаніи по внѣшнему складу жизни, она должна подходить къ военному складу, установленному въ частяхъ войскъ, и внутренней порядокъ опредѣлялся бы, насколько возможно, уставомъ внутренней службы.

Нельзя не поддерживать всѣми средствами воинскій духъ и внѣшній милитаризмъ. Онъ не такъ смѣшенъ, какъ можетъ казаться при поверхностномъ наблюденіи. Онъ важенъ потому, что внѣшними приѣмами можно сильно вліять на нравственный складъ даже въ мелочахъ. Нельзя допускать, на примѣръ, отступленій отъ установленной формы одежды и внѣшней небрежности; послабленіе требованій въ этихъ, можетъ быть, и мелочахъ, ведетъ къ общей распущенности, вредно отражается на серьезныхъ сторонахъ дѣла. Воспитанникъ долженъ быть внимателенъ къ себѣ, имѣть всегда подтянутый видъ, несоблюденіе этого обличаетъ въ немъ вредную для дѣла небрежность, нерадивость.

Для выработки скромности привычекъ, неприхотливости и умѣренности, надо молодежь вести съ дѣтскаго возраста въ скромной обстановкѣ и пріучать къ такимъ лишеніямъ, которыя неиз-

бѣжны въ военной службѣ, или по крайней мѣрѣ не давать развиваться въ нихъ излишнимъ прихотямъ, привычкамъ жизни. А потому во всей обстановкѣ жизни военно-учебнаго заведенія слѣдуетъ избѣгать какой бы то ни было роскоши. Она должна быть простою, не изнѣживающею воспитанниковъ ни тѣлесно, ни духовно. Наболѣе полное развитіе этой идеи въ сказанномъ смыслѣ мы встрѣчаемъ въ древнемъ мірѣ, — воспитаніе спартанской молодежи и режимъ спартанскихъ школъ.

Складъ жизни въ военно-учебномъ заведеніи долженъ быть, какъ уже сказано, воинскій, т. е. съ воинскими порядками. Такой складъ жизни, въ связи съ воинскими упражненіями, нравится молодежи, увлекаетъ ее, незамѣтно втягиваетъ въ извѣстный порядокъ, знакомитъ съ нимъ и вселяетъ воинскій духъ.

Способъ воздѣйствія воспитателя на душу и волю воспитанниковъ выражается въ личномъ примѣрѣ и въ извѣстныхъ приемахъ воспитанія.

Личному примѣру принадлежитъ въ этомъ случаѣ большое значеніе, такъ какъ молодежь, особенно дѣтскаго возраста при свойственной ей наблюдательности, чуткости, впечатлительности и склонности къ подражанію, очень податлива вліянію примѣра. Поэтому воспитатель долженъ очень строго относиться къ себѣ въ исполненіи службы, въ своихъ поступкахъ, разговорахъ выказывать сознательное отношеніе къ своему долгу и избѣгать всякой распущенности, помня, что и онъ постоянно притягиваетъ къ себѣ вниманіе воспитанниковъ и если, по своимъ служебнымъ качествамъ и нравственному складу, не достоинъ быть образцомъ подражанія, то онъ не только не можетъ имѣть хорошаго нравственнаго вліянія на воспитанниковъ, но будетъ приносить явный вредъ дѣлу.

Совершенно справедливо говоритъ авторъ маленькой замѣтки по этому поводу въ статьѣ «Наболѣвшіе вопросы», «Рус. Инв.» № 85: «все воспитаніе зиждется на примѣрѣ руководителей и на внушеніи ими соотвѣтствующихъ чувствъ. Чѣмъ выше будетъ примѣръ, тѣмъ больше будетъ и воспитательное воздѣйствіе».

Взаимныя отношенія начальствующихъ лицъ и воспитанниковъ должны быть дисциплинированными и основываться на требованіяхъ дисциплинарнаго устава. Военная дисциплина прививается путемъ воспитанія, а въ этомъ случаѣ начальствующія лица, подавая лично примѣръ исполнительности и добросовѣстнаго отношенія къ службѣ, должны наблюдать за неуклоннымъ исполне-



ніемъ подчиненными требованій дисциплины, а въ случаѣ необходимости, понуждать къ тому, пользуясь предоставленными закономъ способами воздѣйствія на нихъ. Требования дисциплины должны быть поддерживаемы самымъ строгимъ образомъ; строгость въ этомъ случаѣ неизбѣжна, она подымаетъ власть и подчиняетъ ей волю воспитанниковъ. Но, тѣмъ не менѣе, при всей важности соблюденія дисциплинарныхъ отношеній между начальниками и воспитанниками, ихъ взаимныя отношенія отнюдь, однако, не могутъ исчерпываться этимъ. Интересы воспитанія требуютъ полной близости воспитателей къ воспитанникамъ, а потому ограничиться одними строго дисциплинарными отношеніями было бы крайне ошибочно. Близость эта нисколько не противорѣчитъ дисциплинѣ, не мѣшаетъ ей, и должна выражаться въ сердечномъ, участливомъ отношеніи къ воспитанникамъ, въ собесѣдованіи съ ними. Она должна вызывать уваженіе и довѣріе младшихъ къ старшимъ и сгладить всякое чувство страха передъ начальникомъ. Ничего нѣтъ хуже этого страха, запуганности, такъ какъ при нихъ устраняется возможность воспитательнаго вліянія, а кромѣ того они заставляютъ младшаго теряться и убиваютъ въ немъ способность разумной дѣятельности, инициативу, рѣшительность, столь важныя въ военномъ дѣлѣ. Въ этихъ соображеніяхъ, будучи требовательнымъ и строгимъ по службѣ, въ исполненіи долга, но только безъ мелочной придирчивости, можно обращаться съ воспитанниками мягко. держать себя съ ними просто, обходительно, но безъ фамильярности, чтобы воспитанники не боялись своего начальника, а скорѣй боялись бы своимъ проступкомъ причинить ему огорченіе, неприятность и изъ уваженія къ себѣ боялись бы отвѣтственности. Отношенія долны быть исполнены справедливости, безпристрастія, прямоты, при полномъ отсутствіи фальши; всякое требованіе должно быть поставлено внушительно, излагаться твердо, опредѣленно, дабы уже одной формой его вселить сознаніе о безусловной необходимости его исполнить.

С. Тершельманъ.

*(Продолженіе слѣдуетъ).*



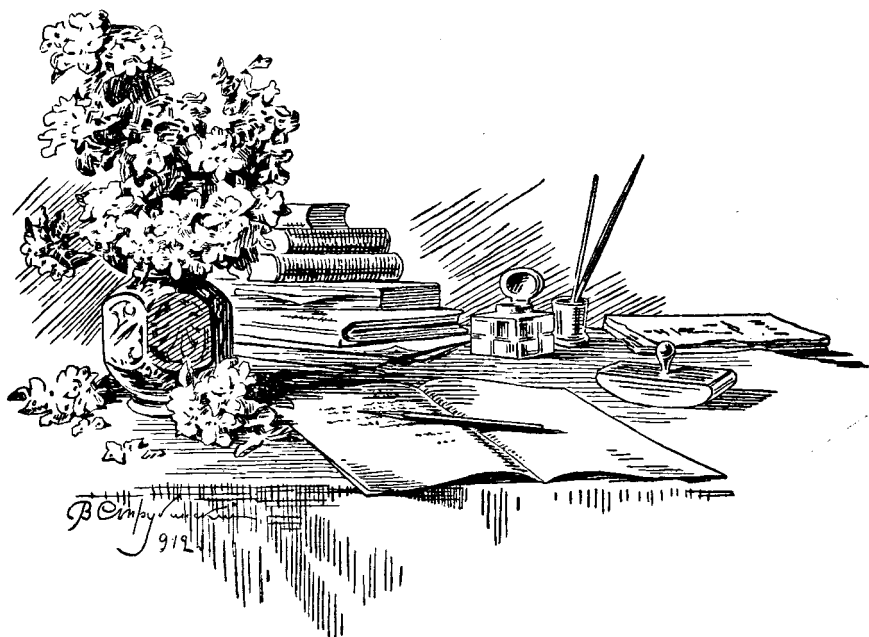

## О ГЕРМАНСКОЙ ПОЛИТИКѢ. <sup>1)</sup>

(Мысли по поводу книги князя фонъ Бюлова).

**В**сего за нѣсколько дней до объявленія войны, г. Морисъ-Гербеттъ далъ намъ переводъ книги князя фонъ Бюлова, озаглавленной: «Нѣмецкая политика», съ предисловіемъ г. де Сельва. Г-нъ де Сельвъ, хотя и былъ недолгое время министромъ иностранныхъ дѣлъ, но вполне достаточно, чтобы узнать общее положеніе дѣлъ въ Европѣ и быть въ состояніи высказывать о нихъ вѣрное сужденіе. Онъ хорошо видитъ и показываетъ намъ противорѣчіе, существующее между затаенными мыслями князя фонъ Бюлова и его книгой.

Рѣдко, гдѣ желанія и честолюбивые замыслы Германіи указаны и изложены такъ ясно, какъ въ этой книгѣ. Германія выставлена въ ней, какъ страна новая, которая находится только въ самомъ началѣ своего развитія и едва только переступила первый періодъ

<sup>1)</sup> Revue des deux mondes кн. отъ 1-го октября 1914 г. н. с.

его. «Политическое единство, говоритъ г. фонъ Бюловъ, не было заключеніемъ нашей исторіи: оно только было началомъ новаго будущаго. Занявъ одно изъ первыхъ мѣстъ среди европейскихъ державъ, Германія вновь приняла крупное участіе въ жизни Европы. Впрочемъ старая Европа уже давно стала только участницей мировой жизни народовъ». Г. фонъ Бюловъ окидываетъ германскій горизонтъ такимъ взглядомъ, который сразу безмѣрно расширяетъ его. Мы очень далеки отъ того утвержденія, которое любилъ повторять Бисмаркъ, что Германія—нація сытая, пресыщенная. Достигнувъ цѣли своихъ долгихъ политическихъ усилій, она сдѣлалась націей, наиболѣе консервативной. Уваженіе кн. фонъ Бюлова къ Бисмарку не мѣшаетъ ему однако безъ всякихъ колебаній отмѣтить, насколько онъ считаетъ подобную точку зрѣнія ограниченной. Когда то такой взглядъ и былъ хорошъ, но теперь онъ не удовлетворяетъ: Германія не можетъ больше довольствоваться тѣмъ, что г. фонъ Бюловъ презрительно называетъ: «созерцательное существованіе континентальнаго государства». Ей надо предпринять и осуществить еще многое: ей надо достичь на морѣ того, чего она достигла на сушѣ и сдѣлаться величайшей въ мірѣ морской и торговой державой, также, какъ она уже стала величайшей политической и военной державой въ Европѣ. Только тогда Германія достигнетъ того, что ей предназначено свыше. Таково воззрѣніе князя фонъ Бюлова и насъ удивляетъ не оно, но то заключеніе, которое онъ изъ него выводитъ, потому что оно совершенно согласно съ мнѣніемъ Бисмарка, а именно: что Германія, самая консервативная страна въ мірѣ,—самая миролюбивая, не угрожающая никому въ свѣтѣ. Этого мы не ожидали, и факты не замедлили дать г. фонъ Бюлову кровавое опроверженіе. Онъ впрочемъ и самъ былъ не достаточно увѣренъ въ своемъ тезисѣ, чтобъ не оградиться, противъ возможныхъ сюрпризовъ. Вся философія его книги заключается въ слѣдующей фразѣ, которую мы приводимъ, и которая поразила также и г. де Сельва: «Событіе, которое должно входить во всѣ политическіе расчеты—это война. Ни одинъ человекъ, одаренный здравымъ смысломъ не желаетъ ея. Каждое добросовѣстное правительство старается изо всѣхъ силъ воспрепятствовать ея возникновенію, пока честь и жизненные интересы націи того позволяютъ. Но каждое государство должно быть такъ направляемо по всѣмъ отраслямъ, какъ будто ему завтра предстоитъ война». Все это правда; это теперь даже слишкомъ очевидно, даже по отношенію наиболѣе искренно миролюбивыхъ націй и правительствъ, тѣмъ бо-

лѣе тѣхъ, кого политика захвата фатально толкаетъ на поле битвы. Германія не нуждалась въ томъ, чтобы ей объ этомъ напомнили.

Книга г. фонъ Бюлова очень цѣнный документъ, и никто этому не удивится. Дипломатъ по профессіи, ученикъ Бисмарка и, по всей вѣроятности лучшій, образованный, но опыту хорошо знающій людей и свое дѣло, обладающій даромъ слова, человѣкъ, бывшій долгое время довѣреннымъ лицомъ императора Вильгельма, онъ лѣтъ двѣнадцать состоялъ канцлеромъ Имперіи и управлялъ какъ внутреннею, такъ и внѣшнею политикой съ необычайною ловкостью и энергіей. Извѣстно, какъ онъ потерялъ довѣріе и милость своего повелителя. Въ одинъ прекрасный день, Германія нашла, что императоръ говоритъ слишкомъ много и г. фонъ Бюловъ не скрылъ, что и онъ раздѣляетъ это мнѣніе. Императоръ нисколько не былъ ему благодаренъ за его честную откровенность и, при первомъ удобномъ случаѣ, который не заставилъ себя ждать, далъ ему пасть подъ голосованіемъ Рейхстага. Съ тѣхъ поръ князь фонъ Бюловъ проводитъ большую часть своего времени въ Римѣ. Изъ дѣйствующаго лица, онъ сталъ простымъ наблюдателемъ, но онъ не пересталъ дѣятельно слѣдить за тѣмъ, что творится въ Германіи и во всемъ мірѣ и, такъ какъ онъ самъ теперь стоялъ не у дѣлъ, то охотно высказалъ свое мнѣніе объ нихъ. Впрочемъ, книга его носитъ характеръ ретроспективный. Г. фонъ Бюловъ говоритъ о политикѣ Германіи за то время, когда онъ самъ былъ канцлеромъ; но направленіе политики не перемѣнилось съ тѣхъ поръ, какъ онъ оставилъ имперское канцлерство и, рано или поздно, политика, которая мѣтила на міровую гегемонію и систематически дѣйствовала съ самымъ черствымъ и неумолимымъ эгоизмомъ, нисколько не заботясь объ интересахъ другихъ, равнымъ образомъ и объ ихъ достоинствахъ, должна была привести къ всеобщей войнѣ. Заблужденіе нѣмецкой политики состояло въ томъ, что она думала, что никто не осмѣлится вступить съ нею въ борьбу.

Книга раздѣляется на двѣ части. Мы въ этотъ разъ будемъ говорить только о первой, которая разбираетъ политику внѣшнюю. Въ чемъ состоитъ ея главная забота? Хотя г. фонъ Бюловъ и перебираетъ всѣ націи Европы, и говоритъ даже объ Америкѣ и Японіи, но главнымъ образомъ онъ имѣетъ въ виду Англію; онъ чаще всего возвращается къ ней съ безпокойствомъ, какъ будто чувствуетъ, что опасность для новыхъ честолюбивыхъ замысловъ его родины заключается именно въ ней. Конечно онъ удѣляетъ часть своего вниманія и Франціи и Россіи, но ихъ намѣренія не такъ безпокоятъ

его. Чтобы хорошенько понять это, надо вернуться вмѣстѣ съ нимъ къ нашему общему прошлому.

Г. фонъ Бюловъ не скрываетъ того, что выступленіе Германіи въ 1864, 1866 и 1870 годахъ, съ ея быстрыми и рѣшительными успѣхами, создало ея величіе и что могущественныя, старыя европейскія державы, потревоженныя въ своемъ спокойствіи, почувствовали въ Германіи новую соперницу и неблагоприятно отнеслись къ ней. Ея появленіе на свѣтъ не улыбалось никому. Дѣйствительно, сначала Пруссія, а потомъ и Германія пошли впередъ гигантскими шагами, не заботясь о томъ, кого онѣ давили на своемъ пути. Надо было считаться съ нею, потѣсниться, чтобы дать ей мѣсто, чему всѣ покорились неособенно охотно. Все осложнялось съ рожденіемъ Германіи, которая нарушала установившееся равновѣсіе, выдвигала безпрестанно новыя требованія, высказывала свой тяжелый характеръ и вносила во всѣ дѣла личную точку зрѣнія, которую и навязывала всѣмъ. Этому покорялись, такъ какъ интересы не были слишкомъ многочисленны и достаточно важны, чтобы вызвать протестъ, но нѣмецкія домогательства уже начинали находить несносными. Г. фонъ Бюловъ, по этому поводу приводитъ выходку одного изъ своихъ коллегъ: «Приблизительно въ 1895 г., пишетъ онъ, въ Римѣ, гдѣ я тогда былъ посланникомъ, мой англійскій коллега, сэръ Клеръ Фордъ, сказалъ мнѣ со вздохомъ: «Насколько однако политическія соглашенія были удобнѣе и менѣе осложнены, когда Англія, Франція и Россія составляли европейскій ареопагъ, и когда привлекаютъ туда Австрію приходилось лишь въ рѣдкихъ случаяхъ!» Это доброе, старое время прошло, гордо добавляетъ г. фонъ Бюловъ. Европейскій концертъ, уже болѣе сорока лѣтъ какъ увеличился новымъ членомъ, который имѣетъ право голоса и который не только намѣренъ громко заявлять о своихъ желаніяхъ, но и располагаетъ силами для соотвѣтствующаго воздѣйствія». Вотъ его тонъ, онъ не мѣняется, онъ всегда одинъ и тотъ же, отъ первой страницы, до послѣдней. На подобіе людей, слишкомъ быстро преуспѣвшихъ, Германія испытываетъ горделивое удовольствіе, мѣшая другимъ; она въ этомъ видитъ доказательство своего значенія, которымъ наслаждается вполне только тогда, когда она даетъ его тяжело чувствовать другимъ. Она охотно создаетъ тяжелое положеніе: это въ ея характерѣ. Если же кто нибудь этимъ недоволенъ, ей это все равно, такъ какъ она «располагаетъ силами для соотвѣтствующаго воздѣйствія». Эти новые приемы никому не нравятся и всѣхъ возмущаютъ: однако съ ними мирятся, пока они только не нравятся и

возмущаютъ, не задѣвая важныхъ интересовъ. Многимъ жертвуютъ для мира все міра.

Германія этимъ пользуется, чтобы расти, увеличиваться, захватывать. Она дѣлается промышленной и торговой: ея способности даютъ ей возможность производить много и навязывать эти произведенія другимъ. Для этого хороши всѣ средства. Это первая стадія ея посвященія въ міровую дѣятельность, на которую она спѣшитъ всецѣло накинуться. «По мѣрѣ того, говоритъ г. фонъ Бюловъ, какъ наша національная жизнь превращалась въ жизнь міровую, политика Германской имперіи, въ такой же мѣрѣ, дѣлалась политикой міровой». Кромѣ того, вся Европа была увлечена по новымъ нутямъ. Германія должна была тянуться за нею, опередить ее, занять ея мѣсто. Императоръ Вилгельмъ понялъ это ясно, быстро, глубоко, и г. фонъ Бюловъ прославляетъ его за это уже отъ имени исторіи. Развѣ не онъ первый провозгласилъ, что будущее Германіи на морѣ? Онъ не только это сказалъ, но и открылъ для Германіи пути и далъ ей флотъ, чтобы побѣдно бороздить ихъ.

Но то, что было—можетъ повториться—то, что является будущимъ для Германіи, для Англіи является настоящимъ, трудолюбиво достигнутымъ и прочно установившимся. Какимъ же образомъ Англія могла бы примириться съ честолюбивыми замыслами Германіи, въ которыхъ она сама признается. Г. фонъ Бюловъ относительно этого не дѣлаетъ себѣ никакихъ иллюзій; онъ предчувствуетъ, что она съ этимъ не примирится, такъ какъ ни одна держава не отказывается безъ сопротивленія отъ того, что считаетъ своимъ достояніемъ. Германія значить предвидѣла такое сопротивленіе, но этого не испугалась: она рѣшительно намѣтила себѣ побить Англію ея же собственнымъ оружіемъ. Чтобы овладѣть ея тайной, г. фонъ Бюловъ задаетъ себѣ вопросъ, почему Англія сдѣлалась владычицей морей? Это потому, говоритъ онъ, что такъ какъ ея островное положеніе позволяетъ ей не бояться за свои границы, она могла, не имѣя этой заботы, сосредоточить всѣ свои силы на развитіе морского могущества. Германія мало гдѣ пользуется этимъ преимуществомъ, такъ какъ почти всѣ ея границы доступны; но, если ей удастся сдѣлать ихъ недоступными, благодаря арміи, которая будетъ казаться непобѣдимой и будетъ сѣять вокругъ себя ужасъ передъ ея силою, то не достигнетъ ли она того же результата, какъ и Англія? То, что природа даромъ дала Англіи, не достигнетъ ли того же Германія болѣе заслуженно собственными

своими силами инымъ путемъ, но съ тѣмъ же результатомъ? Эта первая цѣль, по мнѣнію г. фонъ Бюлова, уже достигнута: Германія на сушѣ стала непобѣдимой и неуязвимой. Съ этого момента она можетъ обратить свои мысли въ сторону моря.

Ея политикѣ долгое время пришлось быть одновременно и отважной, и осторожной: отважной, такъ какъ этого требовало ея самолюбіе, осторожной, такъ какъ, по крайней мѣрѣ въ теченіи еще нѣсколькихъ лѣтъ, Англія, оставаясь болѣе сильной, могла замѣтить, угрожающую ей опасность и разсѣять ее, неожиданно нанеся первый ударъ. «Въ теченіи десяти лѣтъ, говоритъ г. фонъ-Бюловъ, послѣдовавшихъ послѣ морского законопроекта и начала нашего судостроительства, рѣшительная англійская политика, безъ сомнѣнія, была бы въ состояніи сразу остановить развитіе морского могущества Германіи, и сдѣлать насъ безопасными, прежде чѣмъ мы укрѣпились бы на морѣ». Слѣдовало значить усыпить опасенія Англіи и все же продолжать дѣлать то, что ихъ оправдывало. Трудная задача! Г. фонъ-Бюловъ не преуменьшаетъ ея трудностей, и ничего не можетъ быть интереснѣе тѣхъ страницъ, гдѣ онъ ихъ приводитъ и разсматриваетъ: но онъ увѣренъ въ томъ, что ихъ разрѣшилъ. «Ради нашихъ интересовъ, пишетъ онъ, также какъ и для нашей чести и нашего достоинства, намъ надо было отвоевать нашей міровой политикѣ такую же независимость, какъ мы упрочили ей въ Европѣ. Исполненіе этого національнаго долга могло быть затруднено возможнымъ сопротивленіемъ Англіи, но никакое сопротивленіе въ мірѣ не могло освободить насъ отъ этого обязательства». Итакъ, Германія пошла впередъ. Англія, которая не любитъ воевать и воюетъ только въ крайнемъ случаѣ, удовольствовалась тѣмъ, что усиливала свое собственное вооруженіе. Неоднократно она пыталась войти съ Германіей въ соглашеніе относительно ограниченія, обязательнаго для обѣихъ сторонъ. Германія не обратила на это вниманія и не пожелала ничего слушать. Казалось она дѣйствовала подъ вліяніемъ какой-то высшей воли. Въ ея судьбу вмѣшивался рокъ. «Такъ было нужно!» говоритъ г. фонъ-Бюловъ. Англія, какъ это часто съ нею случается, пропустила не одинъ удобный случай: любовь къ миру у нея всегда одерживала верхъ. Насталъ, наконецъ, моментъ, когда Германія сочла, что ея задача выполнена, или по крайней мѣрѣ настолько созрѣла, что она можетъ сбросить маску. Приводя съ чувствомъ удовлетворенія тонко взвѣшенные ходы ловкой политики, которая позволила ей, не дружа съ Англіей, что повело бы къ зависимости отъ нея,

но не выказывая ей и враждебности, что повело бы съ перваго же момента къ парализованію ея усилій» — такимъ то образомъ, говоритъ г. фонъ-Бюловъ, мы успѣли, не подпадая подъ вліяніе Англіи и безъ задержекъ съ ея стороны, создать то морское могущество, которое является основой нашихъ экономическихъ интересовъ и нашихъ проектовъ міровой политики такого могущества, что вступить съ нимъ въ борьбу было бы большимъ безразсудствомъ даже со стороны самаго сильнаго противника».

«Когти» отрасли достаточно.

Такъ ли это вѣрно? Мы недавно убѣдились, что Англія обладаетъ тою смѣлостью, которая казалась невозможной г. фонъ-Бюлову. Не слишкомъ ли рано и не слишкомъ ли громко испустилъ онъ свой побѣдный кликъ? Гдѣ германскій флотъ въ настоящую минуту? Онъ прячется въ своихъ портахъ, рѣкахъ и каналахъ; онъ осторожно прикрывается торпедами и плавучими минами; слѣдовательно онъ признаетъ все еще существующее превосходство британскаго флота. Не думалъ ли г. фонъ-Бюловъ, что Англія при удобномъ случаѣ не воспользуется этимъ превосходствомъ? Онъ однако не ошибся въ опредѣленіи интересовъ Англіи въ вопросѣ, который для нея является жизненнымъ и не ошибся въ томъ, что есть рѣшительнаго, непоколебимаго и неизблемаго въ ея политикѣ. Страницы, написанныя по этому поводу, однѣ изъ лучшихъ въ его книгѣ: намъ хотѣлось бы привести ихъ цѣликомъ, но къ сожалѣнію, вынуждены изложить ихъ вкратцѣ.

«Въ мірѣ нѣтъ державы, говоритъ онъ, политика которой развивалась бы такъ неуклонно, какъ англійская, идущая по своимъ традиціоннымъ путямъ. Она обязана своими грандіозными успѣхами на міровомъ поприщѣ тому вѣковому постоянству своей внѣшней политики, которая оставалась неизмѣнной, независимо отъ партіи, находившейся у власти. Альфой и омегой англійской политики было постоянное стремленіе къ владычеству надъ морями и къ удержанію его въ своихъ рукахъ.

Интересъ, который принимаетъ Англія въ группировкѣ силъ на европейскомъ материкѣ, обращенъ не только на выгоду и благосостояніе державъ, чувствующихъ себя подъ гнетомъ или угрозой могущественнаго превосходства одного изъ нихъ. Подобная безкорыстная и гуманная симпатія рѣдко оказываетъ доминирующее вліяніе на политическія рѣшенія правительства большой державы. Путеводнымъ для направленія англійской политики по распредѣленію силъ въ Европѣ является отраженіе этого положенія



на владычество Англїи надъ морями. Любое перемѣщеніе центра тяжести, не оказывающее вліянія въ этомъ отношеніи англійскому правительству всегда было въ достаточной мѣрѣ безразлично. Если Англїя, традиціонно, т. е. соотвѣтственно своимъ незыблемымъ національнымъ интересамъ, высказываетъ свою враждебность или по меньшей мѣрѣ, недовѣріе къ европейской націи, которая въ данную минуту оказывается наиболѣе сильной, то причиной этому, прежде всего, является значеніе, которое она придаетъ этому превосходству сухопутныхъ силъ, въ смыслѣ вліянія этого фактора на морскую политику». Въ этомъ сужденіи много правды. Пока Германія напрягала свои силы только для достиженія первенства на континентѣ, Англїя оставалась безучастной и не предпринимала никакихъ дѣйствій. Но, съ того момента, какъ Германія воспользовалась своимъ перевѣсомъ на континентѣ, чтобы сдѣлать изъ него точку опоры для своей морской политики, отношеніе къ ней Англїи измѣнилось.

Никто, какъ уже выше указано, не пролилъ столько свѣта на тѣсную связь морской политики Германіи съ ея континентальной политикой, какъ г. фонъ-Бюловъ. Эту континентальную политику нельзя разсматривать какъ фактъ не вліяющій на морскую политику, она является необходимымъ для нея условіемъ. Г. фонъ-Бюловъ договаривается даже до того, и при этомъ правъ, что неудача міровой политики Германіи могла бы и не повліять существенно на ея положеніе на континентѣ, но что обратное заключеніе было бы невѣрно, такъ какъ пораженіе, или уменьшеніе престижа Германіи на континентѣ, однимъ ударомъ опрокинуло бы созданную ею міровую политику. Это взглядъ весьма вѣрный: факты недавняго прошлаго его подтвердили. Сейчасъ же послѣ объявленія войны и даже прежде, чѣмъ событія обрисовались достаточно опредѣленно, германскія колоніи оказались въ опасности. Англїя захватила Того, а Японія осадила Кіао-Чао. А между тѣмъ, Германія всегда щадила Японію, она всегда была полна къ ней предупредительности. «У насъ нѣтъ никакого интереса, говорить г. фонъ-Бюловъ, дѣлать враждебнымъ по отношенію къ намъ этотъ храбрый народъ, обладающій выдающимися качествами и создать изъ него себѣ противника». Этотъ храбрый народъ, тѣмъ не менѣе, сталъ врагомъ Германіи и собирается отобрать у нея ея Дальневосточную колонію. Что этотъ ударъ чувствителенъ для Германіи видно изъ того, какое значеніе, по словамъ г. фонъ-Бюлова, она придавала этой колоніи. «Въ то же время, говоритъ

онъ, когда началось созиданіе нашего флота, мы осенью 1897 года обосновались въ Кіао-Чао. Нѣсколько мѣсяцевъ спустя, былъ заключенъ съ Китаемъ договоръ въ Шантунгѣ, одинъ изъ самыхъ важныхъ политическихъ актовъ въ современной исторіи Германіи, актъ, обезпечивающій намъ мѣсто подъ солнцемъ Дальняго Востока, на берегахъ Тихаго океана, которому предстоитъ великое будущее». Это были чудные сны! Что же вскорѣ останется отъ нихъ? Г. фонъ-Бюловъ, какъ можно было убѣдиться, былъ правъ, что Германія можетъ поддержать свое морское и колоніальное могущество только въ томъ случаѣ, если могущество ея на континентѣ является безспорнымъ.

Но если это такъ хорошо зналъ онъ, то понимала это и Англія: слѣдовательно, можно было предвидѣть, что, когда для Англіи представится случай нанести ударъ континентальному могуществу Германіи, то она не приминетъ этимъ воспользоваться, будучи увѣрена въ томъ, что этимъ самымъ разрушитъ одновременно и ея міровое могущество, которое начинало серьезно смущать ее. И если теперешнее правительство Германіи этого не предвидѣло, то это не по винѣ г. фонъ-Бюлова, который изъ своего убѣжища давалъ ему историческіе уроки. «Превосходство континентальнаго могущества, пишетъ онъ, всегда открывало широко пути къ политикѣ міровой. Но на этихъ путяхъ на стражѣ стояла Англія. Когда Людовикъ XIV подалъ Карлу II мысль объ англо-французскомъ союзѣ, то Карлъ II, несмотря на свои личныя симпатіи къ Франціи, отвѣтилъ ему, что установленіе искренняго союза встрѣтитъ препятствія, главнымъ изъ которыхъ является стремленіе Франціи стать серьезной морской державой... Англія сдѣлалась врагомъ Франціи въ войнѣ за испанское наслѣдство, преимущественно опасаясь развитія ея морского могущества; это нанесло первый ударъ первенствующему значенію Франціи въ Европѣ и дало англичанамъ вмѣстѣ съ Гибралтаромъ ключъ къ океану и лучшія провинціи Канады».

Г. фонъ-Бюловъ подтверждаетъ свои заключенія такой массой доказательствъ, что остается только удивляться, какъ въ Берлинѣ имъ было придано такъ мало значенія. «Событія 1866 и 1870 гг., пишетъ онъ далѣе, сдѣлали изъ Пруссіи и Германіи державу наиболѣе сильную на континентѣ, которая мало-по-малу въ сознаніи англичанъ заняла мѣсто, принадлежавшее ранѣе Франціи короля Солнца и двухъ Бонапартовъ». Въ виду этого, слѣдовало ожидать, что при возможности всеобщей войны, Германія будетъ недобѣр-

чиво относиться къ положенію, которое займетъ Англія и что она не предприметъ столь опасной войны, не обезпечивъ себя предварительно гарантіями съ этой стороны. И все же она ничего подобнаго не сдѣлала.

Откуда у нея явилось такое довѣріе? Этого объяснить мы не беремся. Г. фонъ-Бюловъ, конечно, приводитъ для этого нѣсколько мотивовъ, но, право, они не имѣютъ особаго значенія. Они сводятся къ тому, что разъ Германія стала черезчуръ могущественной, чтобы быть атакованной на морѣ, то Англія почувствуетъ, что ей ничего иного не остается, какъ поддерживать съ ней дружбу. Эту выдержку стоитъ однако привести: «Политическое небо никогда не бываетъ безоблачнымъ, но только немногія изъ тучъ, раздражаются грозой, остальные безслѣдно разсѣиваются. Управление нашими (нѣмецкими) сношеніями съ Англіей требуетъ особо твердой и настойчивой руки. Мы желаемъ отношеній хорошихъ, даже дружественныхъ, не пугаясь однако отсутствія особой предупредительности. Вотъ чего Германія должна держаться по отношенію къ Англіи, какъ правительство Германіи, такъ и ея народъ. Низкопоклонная политика была бы столь же ошибочна, какъ и политика слишкомъ прямая и рѣзкая. Англійскій народъ, наиболѣе политически сплоченный, не дастъ себя отвратить, хотя бы и самыми горячими, дружескими демонстраціями отъ рѣшеній, которыя онъ счелъ для себя выгодными, и увидѣлъ бы только признаніе нашей слабости въ дружескихъ проявленіяхъ, не обоснованныхъ на очевидной для насъ пользѣ. Съ другой стороны, такой мужественный и гордый народъ, какъ англичане, также какъ и германцы, не дастъ себя запугать прямыми, или скрытыми угрозами. Опираясь, въ настоящее время, на внушительный флотъ, мы, по отношенію къ Англіи, занимаемъ теперь другое положеніе, чѣмъ 15 лѣтъ тому назадъ, когда намъ, насколько возможно, надо было избѣгать конфликта съ этой державой до тѣхъ поръ, пока мы не создали себѣ флота. Въ ту эпоху наша внѣшняя политика находилась, до известной степени, въ зависимости отъ нашего морского вооруженія: ей приходилось дѣйствовать въ положеніи аномальномъ. Теперь нормальное положеніе восстановлено: вооруженіе зависитъ отъ политики. Дружба или враждебность германской имперіи, поддержанная могущественнымъ флотомъ, теперь, само собою разумѣется, имѣетъ для Англіи совершенно другое значеніе чѣмъ дружба, или враждебность Германіи, лишенной возможности дѣйствій на морѣ, какъ это было въ концѣ XIX столѣтія. Уменьшеніе разницы въ

морскихъ силахъ англичанъ и германцевъ предоставляетъ весьма существенныя выгоды нашей внѣшней политикѣ по отношенію къ Англіи».

Въ этихъ словахъ уже слышится запугиваніе. Однако Германія предпочла бы внушать довѣріе, а не боязнь и надо видѣть, какъ г. фонъ-Бюловъ старается успокоить опасенія, которыя могутъ быть вызваны могуществомъ Германіи, восхваляя ея умѣренность. Изъ всѣхъ народовъ міра, говоритъ онъ, нѣмцы отличаются наименѣе завоевательными стремленіями. И здѣсь намъ приходится привести точную выдержку, такъ какъ мы рискуемъ, что намъ не повѣрятъ, если мы не приведемъ его подлинныхъ словъ: «Безъ преувеличенія и хвастовства, такъ пишетъ г. фонъ-Бюловъ, можно утверждать, что еще никогда въ исторіи такое превосходство военнаго могущества, какъ германское, не служило, въ той же мѣрѣ, дѣлу мира. Этотъ фактъ не можетъ быть объясненъ только нашимъ безспорнымъ миролюбіемъ. Нѣмецъ всегда отличался миролюбіемъ и все же онъ бывалъ безпрестанно вынужденъ братья за оружіе, такъ какъ ему приходилось защищаться отъ иноземнаго нападенія. На самомъ дѣлѣ, миръ поддерживался преимущественно не потому, что нѣмцы воздерживались отъ нападеній на другіе народы, но потому, что другіе народы боялись отвѣтнаго удара нѣмцевъ на нападеніе съ ихъ стороны. Наши могущественныя вооруженія были гарантіей такого прочнаго мира, какого не знали послѣднія столѣтія, бывшія во власти «непрерывныхъ столкновеній. Отсюда историческій выводъ...»

Но мы воздержимся отъ приведенія историческаго вывода г. фонъ-Бюлова. Онъ высказался слишкомъ поспѣшно; исторія идетъ своимъ чередомъ и продолжаетъ развиваться; можно было видѣть, что значить миролюбіе Германіи, когда она въ 24-хъ часовой промежутокъ объявила войну Россіи и Франціи, вовлекла въ нее и всю Европу. Исторія еще не высказала своего приговора, но уже готовитъ его.

Возвращаясь къ взаимнымъ отношеніямъ дружъ упомянутыхъ державъ, трудно понять, прочитавъ книгу г. фонъ Бюлова, какъ могла сохранить Германія иллюзіи насчетъ кажущейся инертности Англіи. Г. фонъ Бюловъ привелъ съ удивительнымъ пониманіемъ тѣ мотивы, по которымъ Англія должна воспрепятствовать честолюбивымъ замысламъ нѣмцевъ на морѣ, наносящимъ ударъ на сушѣ и, тѣмъ не менѣе, ни онъ, ни его преемникъ г. фонъ Бетманъ-Гольвегъ, повидимому не вѣрили тому, чтобъ Англія, вѣр-

ная своимъ традиціямъ, стала разсуждать и дѣйствовать теперь такъ, какъ она дѣйствовала во времена Людовика XIV и Наполеона. Разговоръ, который имѣлъ мѣсто между теперешнимъ канцлеромъ Германіи и англійскимъ посланникомъ г. Гошеномъ въ моментъ объявленія войны въ этомъ отношеніи, очень интересенъ. Удивленіе г. фонъ Бетманъ-Гольвега было безгранично, когда Англія порвала отношенія. Этотъ человѣкъ, до тѣхъ поръ выказывавшій здравый смыслъ и хладнокровіе, буквально потерялъ голову и въ своей невоздержанной рѣчи наговорилъ такихъ вещей, о которыхъ долженъ былъ пожалѣть впоследствии, такъ какъ они распространились по всему міру, не сдѣлавъ чести ни ему самому, ни его родинѣ.—Какъ! воскликнулъ онъ, Англія поднимется противъ Германіи, родственной ей страны, страны, которая могла рассчитывать на ея симпатіи, страны, съ которой она никогда не имѣла крупныхъ разногласицъ!

Человѣкъ борется съ двумя напавшими на него противниками, которые хотятъ его убить—является третій и вонзаетъ ему кинжалъ въ спину!—Человѣкъ, на котораго измѣннически напали—это Германія; ея убійца—Англія. Г. фонъ Бетманъ-Гольвегъ не можетъ отъ этого придти въ себя. Въ его удивленіи и гнѣвѣ, онъ просто наивенъ. Впрочемъ, быть можетъ, онъ не успѣлъ еще прочесть книги г. фонъ Бюлова! Если-бъ онъ это сдѣлалъ, гнѣвъ бы его остался такимъ же, но удивленія бы не было.

Но что насъ удивляетъ, такъ это то, что самъ г. фонъ Бюловъ, несмотря на свою книгу, какъ будто не больше г. фонъ Бетманъ-Гольвега ожидалъ того, что случилось: объ его удивленіи можно судить по той манерѣ, съ которой онъ рассказываетъ о попыткѣ короля Эдуарда VII образовать блокъ противъ Германіи, какъ говоритъ онъ, и о послѣдовавшей развязкѣ. Г. фонъ Бюловъ очень свѣтскій человѣкъ и дипломатъ; поэтому онъ говоритъ объ Эдуардѣ VII въ очень приличныхъ выраженіяхъ, но ясно указываетъ на него, какъ на врага Германіи, который поставилъ себѣ цѣлью образовать противъ нея континентальную коалицію. Онъ говоритъ о вѣроломныхъ интригахъ англійскаго правительства, по наущенію своего короля, которое хотѣло изолировать Германію и обратить противъ нея Францію, Россію, Испанію, а также вѣроятно и небольшія сѣверныя государства. Мы не поручимся за то, что король Эдуардъ VII дѣйствительно имѣлъ всѣ тѣ намѣренія, которыя ему приписываетъ г. фонъ Бюловъ, но если они у него и были, то Германія удивительно хорошо помогла ихъ осу-

пеществленію. Ея политика булавочныхъ уколовъ, или вѣрнѣе, пинковъ ногами всѣмъ безъ разбора, съ этого момента, начала возстановливать противъ нея весь міръ, такъ что на конференцію въ Альджезирасѣ, Германія оказалась покинутой почти всѣми, даже ея союзниками. Г. фонъ Бюловъ это подтверждаетъ: онъ говоритъ объ услугахъ, оказанныхъ Австріей и Италіей—Германіи, за которыя она имъ благодарна, но образцомъ дипломатіи съ ихъ стороны, повидимому, является то, что и Франція со своей стороны тоже была удовлетворена ихъ выступленіемъ и сохранила это въ доброй памяти. Въ дѣйствительности, Германія, прямымъ обращеніемъ къ намъ, достигла бы болѣе того, что дали ей, когда въ Альджезирасѣ намъ представилась возможность опереться на большинство, а въ нѣкоторыхъ вопросахъ и на общее единодушіе державъ, имѣвшихъ тамъ своихъ представителей.

Претензіи Германіи начали уже беспокоить и раздражать. Если противъ нея и образовался блокъ, то она обязана этимъ еще больше самой себѣ, чѣмъ королю Эдуарду VII. Кромѣ того терминъ «образовать блокъ» въ данномъ случаѣ слишкомъ силенъ и никто тогда еще не думалъ примѣнять противъ Германіи политику имъ указываемую. Что вѣрно, такъ это то, что въ Альджезирасѣ Германія въ первый разъ почувствовала вокругъ себя сопротивленіе, котораго она не предвидѣла и которое было для нея очень чувствительно. Она привыкла думать, [что страхъ, который она вызываетъ, долженъ дѣйствовать, какъ въ древности: *Sic volo, sic jubeo, sit pro ratione voluntas*. Ея воли должно было быть достаточно, чтобы преклонить всѣ остальные. Но тогда это было уже не совсѣмъ такъ. Она злоупотребила своею силою и миръ возмутился.

Г. фонъ Бюловъ пишетъ въ своей книгѣ, что первенство Германіи происходитъ отъ двухъ причинъ, изъ которыхъ одною является ея неоспоримая сила, а другою, проистекающею отсюда престижъ, или другими словами—этими причинами являются—ея армія и блѣффъ. Престижъ принадлежитъ этимъ факторамъ, дѣйствительность которыхъ провозгласилъ Бисмаркъ. Не началъ ли уменьшаться престижъ Германіи? Какъ бы тамъ ни было, но у г. фонъ Бюлова, явилось въ этомъ отношеніи предчувствіе. Онъ управлялъ тогда германскою политикою.

Это онъ началъ Марокское дѣло. Онъ всегда приписывалъ себѣ отвѣтственность за поѣздку императора Вильгельма въ Танжеръ и продолжаетъ утверждать это и теперь, несмотря на по-

слѣдовавшія затѣмъ событія. Онъ думалъ совершить мастерской ходъ, а послѣдствіемъ этого, въ концѣ концовъ, явилось образованіе блока противъ Германіи и уменьшеніе ея престижа. Это значитъ не посчастливилось! Тамъ, передъ лицомъ всего свѣта, былъ понесенъ нравственный уронъ, о которомъ никто не говорилъ громко, потому что тѣ, которые отъ этого выиграли, имѣли достаточно здраваго смысла, чтобы этимъ не хвастаться, но всѣ это почувствовали. Соображенія, въ которыя пускается по этому поводу г. фонъ Бюловъ, являются въ сущности признаніемъ.

Приходилось, значитъ, на чемъ нибудь отыграться: нѣмецкій престижъ надо было подновить. Желанный случай не замедлил представиться: это была анексія Босніи и Герцеговины и вызванный ею острый кризисъ. На самомъ дѣлѣ этотъ кризисъ длится и до сихъ поръ, — ужасная война, которую мы переживаемъ, — одинъ изъ ея фазисовъ; но мы говоримъ здѣсь только о первомъ фазисѣ, который наполнилъ волненіемъ и заставилъ вмѣшаться въ это дѣло всѣ славянскія державы — маленькія и великія, начиная съ Сербіи и кончая Россіей. Тогда увидѣли, но съ совершенно иною развязкой, первый абрисъ тѣхъ событій, которыя теперь снова возродились. Сербія протестовала противъ захвата Австріей двухъ провинцій, жители которыхъ принадлежали къ сербской народности. Каждая страна живетъ мечтою объ идеалѣ, котораго, быть можетъ, ей и не суждено никогда достигъ: но его нельзя отнять, не причинивъ страданія. Идеаломъ сербовъ было объединить со временемъ всѣ сербскія народности. Актъ, совершенный австрійскимъ правительствомъ, нанесъ глубокій ударъ мечтамъ сербовъ: отсюда и то возбужденіе въ Бѣлградѣ, которое мало по малу дошло до Петрограда. Разъ совершенную ошибку, если и не нашли возможнымъ, или нужнымъ исправить, надо было по крайней мѣрѣ смягчить для Сербіи; но ничего подобнаго не было сдѣлано, далеко отъ того! мы еще помнимъ ту удивительную рѣзкость, несправедливость и неумолимую требовательность, которую обнаружила австрійская политика. Баронъ Эренталь сыгралъ въ Бисмарка; онъ вѣроятно думалъ, что уже сталъ таковымъ, да и другіе думали также въ первую минуту; но это мнѣніе не замедлило разсѣяться. Помимо того, что Австріи слѣдовало щадить чувства сербовъ и воздерживаться отъ насилій надъ ними, ей надо было считаться и съ Россіей. Бисмаркъ, конечно, не преминулъ бы это сдѣлать. Образъ дѣйствій, принятый по отношенію къ сербамъ, долженъ былъ произвести въ Россіи впечатлѣніе вызова.

Такъ оно и случилось: въ С.-Петербургѣ забеспокоились и стали волноваться. Тогда то на сцену появилась Германія и никто не забылъ выступленія германскаго посланника въ С.-Петербургѣ, графа Пурталеса и тѣхъ переговоровъ, которые ему было поручено вести съ русскимъ министромъ иностранныхъ дѣлъ, г. Извольскимъ. Германія, стоявшая за спиной Австріи, стала съ ней рядомъ, или вѣрнѣе, передъ ней «во всемъ блескѣ всеоружія», и Россія уступила. Еще слишкомъ близка была война въ Маньчжуріи съ ея послѣдствіями. Русская армія не успѣла еще перевязать и залѣчить своихъ ранъ. Со стороны С.-Петербурга было въ высшей степени разумно сумѣть переждать. Но если германское правительство думало, что это тягостное впечатлѣніе изгладится изъ памяти русскаго правительства, то оно жестоко ошибалось. Германія уже повергла въ безпокойство Англію и теперь жестоко оскорбила Россію: такіе поступки оставляютъ неизгладимые слѣды.

До сихъ поръ думали, что этимъ рискованнымъ актомъ нѣмецкое правительство исполнило то, что считало своимъ долгомъ по отношенію къ союзнику. Развѣ Австрія не была «блестящей помощницей» Германіи въ Альджизирасѣ? Германскому правительству приходилось уплатить свой долгъ. Но князь Бюловъ даетъ другое освѣщеніе которое совершенно опрокидываетъ это составившееся мнѣніе. На самомъ дѣлѣ Германія сохранила въ своемъ сердцѣ тайную обиду на то, что не блестяще разыграла свою первенствующую роль и чувствовала непреодолимое стремленіе вновь возвыситься въ глазахъ свѣта. Что еще кромѣ того побудило ее, по мнѣнію г. фонъ Бюлова, это не столько союзъ съ Австріей, сколько отношеніе Англіи. «Англія, говоритъ онъ, стала на сторону Россіи, а англійская пресса заговорила еще болѣе страстнымъ тономъ, чѣмъ русская. Острое жало англійской политики, казалось, менѣе было направлено на Австрію, чѣмъ на ея союзницу Германію. Въ первый еще разъ предстояло австро-германскому союзу доказать свою сплоченность и силу передъ создавшимся важнымъ конфликтомъ... Долженъ былъ наступить часъ который указалъ бы, дѣйствительно ли Германія поставлена въ тяжелое положеніе политикой образованія блока, дѣйствительно ли державы, примкнувшія къ анти-германской политикѣ найдутъ свои жизненные интересы въ Европѣ согласимыми съ враждебнымъ отношеніемъ и враждебными дѣйствіями противъ Германіи и ея союзниковъ.

«Перепетіи боснійскаго кризиса въ самомъ дѣлѣ указали на



Такъ оно и случилось: въ С.-Петербургѣ забеспокоились и стали волноваться. Тогда то на сцену появилась Германія и никто не забылъ выступленія германскаго посланника въ С.-Петербургѣ, графа Пурталеса и тѣхъ переговоровъ, которые ему было поручено вести съ русскимъ министромъ иностранныхъ дѣлъ, г. Извольскимъ. Германія, стоявшая за спиной Австріи, стала съ ней рядомъ, или вѣрнѣе, передъ ней «во всемъ блескѣ всеоружія», и Россія уступила. Еще слишкомъ близка была война въ Маньчжуріи съ ея послѣдствіями. Русская армія не успѣла еще перевязать и залѣчить своихъ ранъ. Со стороны С.-Петербурга было въ высшей степени разумно сумѣть переждать. Но если германское правительство думало, что это тягостное впечатлѣніе изгладится изъ памяти русскаго правительства, то оно жестоко ошибалось. Германія уже повергла въ безпокойство Англію и теперь жестоко оскорбила Россію: такіе поступки оставляютъ неизгладимые слѣды.

До сихъ поръ думали, что этимъ рискованнымъ актомъ нѣмецкое правительство исполнило то, что считало своимъ долгомъ по отношенію къ союзнику. Развѣ Австрія не была «блестящей помощницей» Германіи въ Альджизирасѣ? Германскому правительству приходилось уплатить свой долгъ. Но князь Бюловъ даетъ другое освѣщеніе которое совершенно опрокидываетъ это составившееся мнѣніе. На самомъ дѣлѣ Германія сохранила въ своемъ сердцѣ тайную обиду на то, что не блестяще разыграла свою первенствующую роль и чувствовала непреодолимое стремленіе вновь возвыситься въ глазахъ свѣта. Что еще кромѣ того побудило ее, по мнѣнію г. фонъ Бюлова, это не столько союзъ съ Австріей, сколько отношеніе Англіи. «Англія, говоритъ онъ, стала на сторону Россіи, а англійская пресса заговорила еще болѣе страстнымъ тономъ, чѣмъ русская. Острое жало англійской политики, казалось, менѣе было направлено на Австрію, чѣмъ на ея союзницу Германію. Въ первый еще разъ предстояло австро-германскому союзу доказать свою сплоченность и силу передъ создавшимся важнымъ конфликтомъ... Долженъ былъ наступить часъ который указалъ бы, дѣйствительно ли Германія поставлена въ тяжелое положеніе политикой образованія блока, дѣйствительно ли державы, примкнувшія къ анти-германской политикѣ найдутъ свои жизненные интересы въ Европѣ согласимыми съ враждебнымъ отношеніемъ и враждебными дѣйствіями противъ Германіи и ея союзниковъ.

«Перепетіи боснійскаго кризиса въ самомъ дѣлѣ указали на

конецъ политики образованія блока. Ни одна держава казалось не хотѣла подчинить свои собственные европейскіе интересы чуждымъ ей интересамъ политики общеевропейскаго характера и подставлять свою шкуру за другихъ. Сильно натянутая Альджезираская группировка разбилась о скалу континентальной политики. Италіи осталась на сторонѣ союзниковъ; Франція осталась въ выжидательномъ положеніи и не выказывала недоброжелательства къ Германіи; Императоръ Николай далъ свѣту новое доказательство своей мудрости и любви къ миру, высказавшись за мирное разрѣшеніе существующихъ затрудненій. Искусное образованіе блока и изолированье Германіи, кратковременное страшилище для умовъ трусливыхъ, разсѣялась какъ дипломатическая фантазмагорія, созданная на дипломатическихъ соображеніяхъ, лишенныхъ реальности. Ошибка въ расчетѣ при ея созданіи, заключалась въ слѣдующемъ: не былъ принятъ въ расчетъ, полной стоимостью, крупный факторъ положеніе германской имперіи, какъ великой европейской державы».

Перевелъ *М. Критъ*.

*(Продолженіе слѣдуетъ).*

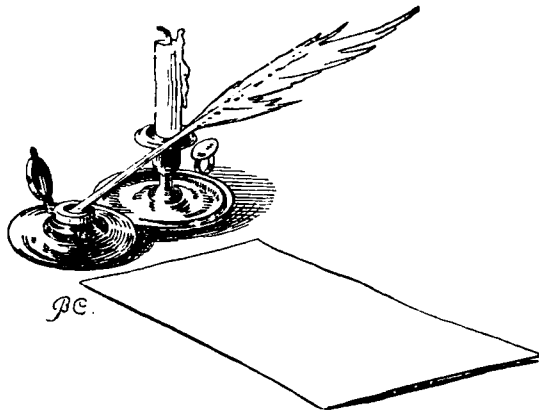



## „Вздрагиваніе“ людей при дѣйствіи артилерійскаго огня.

(Военно-психологическіе этюды).



ь основаніе настоящей статьи, по примѣру прежнихъ моихъ работъ, положены наблюденія и рассказы участниковъ Русско-японской войны.

Въ нихъ, съ одной стороны, подтверждается фактъ наличія вздрагиванія людей при дѣйствіи артилерійскаго огня, съ другой стороны, рисуется картина тѣхъ проявленій природы чело-вѣка, которыя мы объединяемъ подъ общимъ именемъ «вздраги-ваній».

Содержаніе ниже приведенныхъ наблюденій и рассказовъ ука-зываетъ, что, подъ именемъ «вздрагиваній», мы касаемся тѣхъ явленій психики чело-вѣка, которыя обычно относятъ къ чувству страха.

Психологическая литература о чувствѣ страха очень широка—приводить ее, даже въ смыслѣ указанія на труды, взяло бы много времени. Но, несмотря на большое количество трудовъ по этому вопросу, вопросъ о чувствѣ страха все еще разработанъ недостаточно и страдаетъ, какъ особенно большимъ дефектомъ, недостаточной разработкой объектныхъ проявленій, входящихъ въ понятие страха.

Коснемся «вздрагиваній».

Вздрагиваніе и испугъ для многихъ являются почти что синонимами передающими одно и тоже душевное состояніе—вздрагиваніе есть вѣншее физическое выраженіе психическаго состоянія, называемаго испугомъ.

А испугъ и страхъ, обычно, настолько сближаются между собою, что даже Дарвинъ <sup>1)</sup> испугъ и страхъ описывалъ подъ общимъ именемъ страха.

Однако, за послѣднее время ученые психологи, явленія, относящіяся прежде къ общему понятію страха, начали подраздѣлять на группы и въ явленіяхъ страха стали отличать по крайней мѣрѣ три рода явленій: 1) вздрагиваніе, 2) испугъ и 3) страхъ.

Наиболѣе полное и современное изложеніе данныхъ по этому вопросу находимъ въ ученомъ трудѣ д-ра В. В. Срезневскаго <sup>2)</sup>: «Испугъ» и его вліяніе...

«Несмотря на то, что слово испугъ довольно часто встрѣчается въ спеціальной литературѣ», говоритъ авторъ труда, до сихъ поръ понятіе испуга оказывается недостаточно опредѣленнымъ.

Поэтому, мы считаемъ необходимымъ установить точку зрѣнія на испугъ:

Когда какое нибудь *рѣзкое раздраженіе* (въ нашихъ случаяхъ артилерійскій огонь) неожиданно *поражаетъ* нашъ *слухъ* (выстрѣлы, полетъ, разрывы снарядовъ), *зрѣніе* (видъ разрывовъ, видъ раненій отъ разрывовъ) или *осязаніе* (сотрясеніе воздуха при стрѣльбѣ и разрывахъ снарядовъ) является обыкновенно *общее вздрагиваніе тѣла*. Часто при этомъ (вздрагиваніи) мы испытываемъ особое чувство, которое называемъ *испугомъ*.

Однако *одно вздрагиваніе тѣла* не составляетъ еще испуга. Въ немъ (въ испугѣ) есть своеобразное психическое содержаніе, которое при возстановленіи его въ памяти всегда примыкаетъ къ бо-

<sup>1)</sup> Дарвинъ. «О выраженіи ощущеній»; ред. Ковалевскаго, 1896 г.

<sup>2)</sup> Д-ръ В. В. Срезневскій. «Испугъ и его вліяніе на нѣкоторые физическіе и психическіе процессы». Диссертація. 1906 г.

лѣе или менѣе ясно очерченному *представленію* какой-то грозящей намъ *опасности*, или непріятности. Это часто неопредѣленное представленіе, о которомъ мы можемъ сказать только одно, что оно страшно...

Обыкновенно, испугъ длится одно мгновеніе. Если неясное представленіе о чемъ-то угрожающемъ при дальнѣйшемъ знакомствѣ съ объектомъ (предметомъ опасности) подтверждается, мы убѣждаемся, что намъ дѣйствительно (или намъ кажется, что дѣйствительно) грозитъ что нибудь непріятное, испугъ переходитъ въ *страхъ*, который уже со временъ Аристотеля былъ опредѣленъ, какъ непріятное чувство ожиданія опасности.

Какъ типичный образецъ испуга, авторъ приводитъ наблюденіе извѣстнаго психолога Лосскаго надъ самимъ собой, состоящее въ слѣдующемъ.

Въ теченіи одной зимы, говоритъ онъ, въ его комнатѣ часто трескался паркетъ и каждый разъ трескъ вызывалъ въ немъ вздрагиваніе... и (скоропроходящее) психическое состояніе..., какъ представленіе объ опасности,—это типичный образецъ эмоціи испуга.

Со вздрагиваніемъ, слѣдовательно, здѣсь было отмѣчаемо психическое состояніе какъ представленіе о чемъ-то опасномъ, хотя представленіе и неясное. И найдя причину (что это трескъ паркета, не угрожающій жизни), наблюдатель успокаивается—это будетъ испугъ. Но если со вздрагиваніемъ въ нашей психикѣ появляется представленіе объ опасности и если это представленіе опасности не проходитъ, а какъ бы фиксируется и въ то же время признается угрожающимъ—будетъ страхъ.

Для нашихъ цѣлей является цѣннымъ научное признаніе необходимости подраздѣленія вздрагиваній: 1) *простое вздрагиваніе* (безъ испуга), 2) *вздрагиваніе, испугъ* и 3) *вздрагиваніе, страхъ*.

Наши наблюденія и рассказы подтверждаютъ необходимость подобнаго подраздѣленія и рисуютъ въ своемъ содержаніи всѣ приведенные три вида: частое [вздрагиваніе, какъ фізіологическую реакцію на раздраженіе, вздрагиваніе—испугъ, особенно часто наблюдаемое въ первыхъ бояхъ и вздрагиваніе страхъ, хотя и болѣе рѣдкое, но встрѣчающееся явленіе.

*Вздрагиваніе* въ началѣ, въ *серединѣ* и въ *концѣ* войны. Разсказъ офицера.

По приѣздѣ изъ Россіи, когда я былъ съ полнымъ запасомъ силъ, говоритъ участникъ боевъ, каждый звукъ артилеріи заставлялъ меня *невольнo вздрoхнуть*, какъ это бываетъ обычно при вся-

кой неожиданности. Въ послѣдующіе бои я какъ будто привыкъ и не вздрагивалъ. Въ концѣ же войны, послѣ перенесенныхъ томительныхъ ожиданій, особенно при стояніи на мѣстѣ въ ожиданіи сраженій, нервы настолько были напряжены, что неожиданный звукъ не только артиллеріи, но и просто звукъ ружья своего же солдата, вызывалъ *сильное вздрагиваніе* всѣмъ тѣломъ *съ томительно-неприятнымъ состояніемъ на сердцѣ*. Тутъ не одно вздрагиваніе, а какое-то *невольное отбрасываніе* въ сторону противоположную отъ стороны звука.

Въ этомъ состояніи постоянная канонада переносится легче. Самое тягостное состояніе при рѣдкой не ритмичной канонадѣ, а особенно къ вечеру, когда *канонада затихнетъ*. Здѣсь *переживается какое-то болѣзненно-нервное томленіе* съ острымъ напряженнымъ ожиданіемъ, что вотъ-вотъ опять прозвучитъ снарядъ.

---

#### *Впечатлительный и спокойный.*

Я, можно сказать, не боюсь артилерійскаго огня, говоритъ офицеръ-участникъ многихъ сраженій. Звукъ выстрѣловъ и разрывы снарядовъ не производятъ на меня такого дѣйствія какъ на другихъ, впечатлительныхъ. *Люди впечатлительные* при всякомъ звукѣ *вздрагиваютъ* и продѣлываютъ невольныя движенія: *кивокъ головы, поклонъ, присѣданіе, закрываніе глазъ рукой*, иногда *руки съ растопыренными пальцами* бываютъ *обращены въ сторону пролетающаго снаряда*, и иногда *рѣзкій отклонъ головы въ обратную отъ звука сторону*. Въ первомъ бою *я тоже вздрагивалъ*, хотя не такъ рѣзко, какъ другіе. При взрывѣ снаряда вблизи невольно *закрывалъ лицо руками*. Но это было лишь въ первый бой. Потомъ я былъ *почти совершенно спокоенъ*.

На меня дѣйствовали хуже звуки своей артиллеріи или неприятельской, но работающей *сзади*. Тутъ *я вздрагивалъ и чего-то боялся*. Когда спереди—не боялся. Одно странное явленіе я наблюдалъ у себя, а именно: когда я нахожусь вдалекѣ отъ неприятеля и его снаряды еще не долетаютъ до меня, но звуки выстрѣловъ и разрыва снарядовъ доносятся до меня, я въ это время *зѣваю* и мнѣ *хочется спать*. Несмотря на усилія бороться съ этимъ, меня клонитъ ко сну и мнѣ страшно хочется спать. Если прилягу, сплю; сплю крѣпко. Но, какъ только я вступаю въ сферу огня, я тотчасъ встаю; сна какъ не было. Чувствую себя бодрымъ и спокойнымъ.

---

*Вздрагивающій, но храбрый.*

Капитанъ одной роты, человѣкъ несомнѣнно храбрый, по общему признанію всѣхъ его сослуживцевъ <sup>3)</sup>, не могъ выносить спокойно ни одного выстрѣла, ни одного разрыва снаряда. *При всякомъ звукѣ онъ вздрагивалъ*, кивалъ головой, махалъ руками. Тѣмъ не менѣе онъ дѣйствительно былъ храбрый, всегда при всякой опасности онъ шелъ впередъ и оставался тамъ, гдѣ другіе не выносили. Бывало солдаты лежать (на землѣ), а онъ одинъ, не желая ложиться, стоять, и только, при всякомъ звукѣ *вздрагивая*, машетъ головой и руками... Дѣйствительно, онъ былъ храбрымъ, всюду шелъ впередъ охотно. Солдаты знали его особенность, не считали его за это трусливымъ, шли за нимъ увѣренно; любили его.

Бои на меня не вліяли, говорилъ офицеръ, по виду здоровый и въ бояхъ выдержанно-спокойный, проведеншій въ передовыхъ линіяхъ около года. Я былъ къ артилерійскому огню совершенно равнодушенъ, *летающіе снаряды въ началѣ войны заставляли вздрагивать*, невольно *кивать головой, защищаться руками, пристыдаться и придавливаться къ землѣ*. Но, послѣ перваго боя, я не сталъ обращать никакого вниманія ни на свистъ пуль, ни на трескъ снарядовъ. Я былъ спокоенъ и не вздрагивалъ.

Однако, *полоуда* бивачной жизни съ недосыпаніемъ, холодомъ и недоѣданіемъ меня расшатали. Офицеры стали раздражительны и капризны. Я также сталъ отъ пустяковъ раздражаться и злиться. То же и между солдатами: злятся, ругаются и чуть-чуть не дерутся изъ-за глупостей.

И вотъ въ это время, говорили мнѣ солдаты, я *сталъ снова кивать головой, пристыдаться и «отмахиваться»* отъ снарядовъ, какъ говорили солдаты.

*Отъ своихъ орудій...*

Я, человѣкъ крѣпкій и выдержанный, говорилъ офицеръ, но при артилерійской стрѣльбѣ *невольно* приходится *вздрагивать*.

На меня болѣе сильное дѣйствіе производитъ выстрѣлъ своихъ орудій, особенно во время неожиданныхъ выстрѣловъ сзади.

Тогда *невольно вздрогнешь* всѣмъ тѣломъ, кивнешь головой и присядешь...

<sup>3)</sup> Описанный мною въ этюдѣ: «Герой рѣшимости». «Военный Сборникъ» 1911 года.

*Бхаль развлечься.*

Офицеръ, саперъ, прїѣхаль изъ Россіи на театръ военныхъ дѣйствій по собственному желанію. Онъ давно тяготился жизнью, отсутствіемъ интереса къ жизни и вотъ, чтобы развлечься, онъ поѣхаль на войну.

Прибывъ на театръ военныхъ дѣйствій онъ вскорѣ попалъ въ бой. Правда, въ бою съ оружіемъ въ рукахъ онъ не былъ, но все же обозъ, гдѣ онъ находился, подвергся сильному обстрѣлу.

Всякій разъ, какъ только разрывался снарядъ или звучала наша пушка (русская артилерія была ближе) меня *всего передергивало*, говорилъ онъ. Какъ и что передергивало онъ объяснить не могъ, но образно описываль, что это общее душевное состояніе такое, какое мы испытываемъ при неожиданномъ раздавливаніи ногой лягушки или при попаданіи подъ ногу чего либо скользкаго.

Чѣмъ рѣже выстрѣлы—сильнѣе дѣйствіе. Если звуки часты, начальныя сильныя *вздериванія* *всѣмъ тѣломъ* становятся меньше и, кажется, подъ конецъ перестаютъ наблюдаться, но наступаетъ вмѣсто ажитаціи состояніе апатіи. Я *отъ частыхъ вздериваній дѣлаюсь апатичнымъ* и равнодушнымъ ко всему окружающему. Тогда меня уже не интересуетъ, что со мной и что творится около и вблизи меня. Вопросы жизни и смерти въ ту пору, какъ бы меня не касаются. Я смолкъ въ это время и не обращаль вниманія на окружающихъ. Казалось, что я о чемъ-то глубоко думаль. На самомъ же дѣлѣ у меня въ головѣ не было ни одной яркой мысли, кромѣ непріятнаго на душѣ состоянія съ безразличнымъ отношеніемъ ко всему окружающему.

---

*Сочетаніе впечатлннй звуковыхъ и зрительныхъ.*

Я первый разъ былъ на войнѣ. Слышаль и видѣль разрывы снарядовъ и видѣль, какъ снарядомъ разорвало человѣка. Съ этихъ поръ я не могу переносить звука снарядовъ. Я *невольнo со звукомъ и разрывомъ снарядовъ представляю* предъ глазами: *раны, кровотеченія, разбитыя головы, вываливающіяся кишки* и т. п. Я не могу представить эту картину *безъ страха* и внутренняго отвращенія. Одно воспоминаніе дѣйствуетъ на меня, вызывая на душѣ крайне непріятное настроеніе.

---



*Струсилъ.*

Командиръ NN полка семь разъ участвовалъ въ бояхъ и всегда былъ выдержаннымъ и храбрымъ начальникомъ. Въ восьмомъ бою случилось неожиданное для многихъ. Когда полетѣли артилерійскіе снаряды, полковникъ *заволновался, засуетился* и сталъ *кричать: ройте, ройте скорѣе...* (яму). При этомъ *суетливо и злобно махалъ руками: дико водилъ глазами* по сторонамъ; топалъ ногами и продолжалъ нетерпѣливо кричать: «ройте, ройте скорѣе...» Для всѣхъ было ясно, что командиръ струсилъ.

*Дѣтъ смерти.*

NN полкъ стоялъ подѣ Ляояномъ внѣ выстрѣловъ, ожидая приказа о выступленіи.

Вдругъ неожиданно съ пронзительнымъ воемъ полетѣли шимозы и, давая перелетъ, рвались за полкомъ съ рѣзкимъ оглушительнымъ звукомъ.

Два офицера въ чинѣ капитана упали замертво. Каждому изъ нихъ было лѣтъ около 40.

Оба были до сего времени здоровы.

*Обморокъ.*

Крѣпкій и цвѣтушій солдатикъ разсказалъ про себя слѣдующій случай:

Пріѣхалъ на войну изъ-запаса и какъ бывшій нестроевой (вслѣдствіе паршей) опредѣленъ былъ въ обозъ. Подѣ Ляояномъ, недалеко отъ обоза, неожиданно появились японцы. Приказано было возможно скорѣе быть готовымъ и отступать. Запрягли. Сѣли—кто на лошадь, кто въ телѣгу. Я сидѣлъ на лошади и погонялъ ее усердно, все время находясь въ ожиданіи скорого появленія японцевъ,

Лишь только успѣли мы отѣхать небольшое пространство, надъ моей головой прошипѣлъ снарядъ и недалеко за обозомъ разорвался.

Какъ только снарядъ пролетѣлъ и разорвался, я *поблѣднѣлъ* и *упалъ* съ лошади (такъ говорили сосѣди—самъ не помню). Очнулся я, когда меня растолкали товарищи съ вопросомъ: «что ты тутъ лежишь». Очнулся обалдѣлымъ, не понимая кто и что кругомъ. *Сердце усиленно билось*; руки и ноги дрожали. Хотѣлъ идти, но ноги тряслись и не слушались.

Лошадь моя была саженой на 50 впередь.

Товарищи подсобили догнать ее и догнавъ посадили меня на лошадь. Сердце мое все еще усиленно билось и руки дрожали, но я уже могъ сидѣть и могъ править...

---

Ротные фельдшера, находящіеся въ бою при своихъ ротахъ удостовѣрили, что какъ только полетятъ снаряды, бываютъ случаи: то, вдругъ солдатъ рѣзко *поблѣднѣетъ* и жалуясь на потемнѣніе въ глазахъ—*садится*; то бываетъ упадетъ въ обморокъ, самъ *блѣдный лежитъ неподвижно*, пульсъ до 140. Приходится давать ему нюхать нашатырнаго спирта. Очнется и передаетъ, что онъ все кругомъ слышалъ, понималъ окружающее, но *силъ встать не имѣлъ*.

Очень рѣдкіе случаи, но бываютъ, особенно при первыхъ полетахъ снарядовъ,—лицо поблѣднѣетъ, отъ слабости человѣкъ едва стоитъ и наблюдается то *рвота*, то быстрое *опорожненіе желудка*, то *непроизвольное мочеиспусканіе*.

---

#### *Склонный къ паникѣ.*

Герой разсказа врачъ. Передается разсказъ со словъ самого врача; заподозрить въ искренности и извращеніи изложенія событій съ его стороны нѣтъ никакихъ основаній.

18-го іюля подъ С. въ сторонѣ отъ Хайчена я и другіе врачи, говоритъ герой разсказа, приѣхали для освидѣтельствованія интендантскаго чиновника въ мѣсто расположенія полка.

Вдругъ, совершенно неожиданно для меня и для всѣхъ насъ, полетѣли артилерійскіе снаряды и начали вблизи насъ разрываться.

Впечатлѣніе, произведенное на всѣхъ насъ и на меня особенно, ошеломляющее: *я задрожалъ, руки и ноги затряслись; зубы щелкали, ротъ открывался. Въ глазахъ вдругъ потемнѣло*, я почувствовалъ *слабость въ ногахъ* и чуть-чуть не упалъ, прислоняясь къ телѣгѣ. Въ головѣ, *помимо моей воли*, возникла *мысль «бѣжать»*. Я кажется и крикнулъ «бѣгите». Хотя этотъ моментъ я хорошо не помню. «Бѣжать» и «бѣжать скорѣе» была моя мысль. Я былъ въ какомъ-то возбужденномъ состояніи. Взобрался на повозку и кричалъ кучеру-солдату: «поѣзжай—поѣзжай скорѣе». И хотя, какъ говорили потомъ, мы ѣхали скоро, но мнѣ казалось, что мы ѣдемъ очень тихо; я сильно *ругался* и *сердился* на тихую ѣзду. На

пути повстрѣчали артилерію. Правила войны запрещаютъ мѣшать проѣзду артилеріи. Однако, какъ потомъ мнѣ говорили, я кричалъ и ругался, толкая возницу въ бокъ и приказывалъ ѣхать скорѣе въ обгонъ артилеріи.

Съ этихъ поръ я сталъ *подозрителенъ* и *боязливъ*. Мнѣ казалось, что японцы подойдутъ какъ либо незамѣтно...

Случилась ночью паника. Отрядъ N полка около 2-хъ часовъ ночи подошелъ къ нашему биваку и сталъ. Постовой не разобравъ русскіе ли это или японцы далъ выстрѣлъ... Вдругъ все всполошилось... Не помню, какъ я одѣлъ сапоги и что было со мной?

Передаютъ, что *я убѣжалъ въ обозъ, сплъ на незапряженную телгу и кричалъ: «спасайтесь, спасайтесь...»* Черезъ 5 минутъ всѣ успокоились... Но меня нашелъ въ телгѣ деньщикъ и закричалъ: «Ваше благородіе—все спокойно...» Только тогда я пришелъ въ себя и почувствовалъ, что мнѣ очень холодно: *руки и ноги дрожали, зубы щелкали...*

Съ 13-го августа подъ Ляояномъ началась канонада. Я былъ внѣ сферы артилерійскаго огня...

Однако, самый гулъ орудій привелъ меня въ возбужденно-тревожное состояніе... Я не могъ сидѣть спокойно. Постоянно ходилъ взадъ и впередъ. чтобы облегчить душевную тревогу. На вопросы товарищей *отвѣчалъ невпопадъ*: на разспросы не обращалъ вниманія. Всю недѣлю пока продолжалась канонада я находился въ такомъ состояніи.

Не *спалъ*, не *плъ* почти ничего; *пилъ* много. Временами чувствовалъ въ себѣ такой *холодъ*, что одѣвъ шубу, пледъ и теплую шапку, дрожалъ отъ холода... А между тѣмъ на дворѣ стояла теплая погода. На седьмые сутки сдѣлалось со мной еще хуже. Я безцѣльно бродилъ по валу, что-то *безсвязно бормоталъ*; на вопросы не *отвѣчалъ*; они казались мнѣ глухими, отдаленными и какъ будто меня не касающимися. Что было дальше... уже не помню... Опомился черезъ три дня въ пути къ Мукдену.

Въ пути къ Мукдену случилась ночью опять паника... Часовой замѣтилъ колыханіе гаоляна и, предположивъ, что въ гаолянѣ «японцы», далъ выстрѣлъ.

Я весь *задрожалъ*... и, какъ говорили товарищи, *побѣжалъ* къ обозу... Тамъ... *засунулъ голову въ пустую телгу*... и въ такомъ положеніи съ засунутой головой въ телгу, а туловищемъ внѣ телги стоялъ и дрожалъ... Тревога вскорѣ утихла, а я все еще продолжалъ стоять съ засунутой головой въ телгу. Въ такомъ состояніи меня деньщикъ успокоилъ и увелъ назадъ.

Я даже нѣсколько помню, какъ я самъ стоялъ въ обозѣ съ засунутой головой въ телѣгу; находилъ, что это нехорошо, но *не имѣлъ въ себѣ силъ встать* и чувствовать себя спокойно и выдержанно.

Приступимъ къ разбору полученныхъ данныхъ, согласно современному психологическому взгляду, изложенному въ началѣ статьи и согласно содержанія психологическаго матеріала въ разсказахъ и наблюденіяхъ.

«Внѣшней причиной вызывающей «вздрагиваніе» бойцовъ подъ огнемъ артилеріи является *раздраженіе* (огня) поражающее:

- 1) *Слухъ* выстрѣлами, полетомъ и разрывами снарядовъ.
- 2) *Зрѣніе*, видомъ разрывовъ снарядовъ, видомъ причиненныхъ огнемъ раненій и разрушеній.
- 3) *Осязаніе* сотрясеніемъ воздуха и земли при стрѣльбѣ и разрывахъ снарядовъ.

Всѣ эти раздраженія рѣзкія по силѣ и дѣйствуютъ на чело-вѣка какъ порознь, такъ и суммарно—и вызываютъ въ бойцахъ, какъ отвѣтную реакцію на раздраженіе «вздрагиваніе» простое, испугъ и страхъ.

Казалось бы, что разъ внѣшнія раздраженія зависящія отъ артилерійскаго огня остаются одни и тѣже, то и чело-вѣкъ реагируя на эти раздраженія долженъ бы и «вздрагивать» въ одной и той же степени.

Однако наблюденія показываютъ, что при одной и той же силѣ артилерійскаго огня люди реагируютъ на него въ видѣ «вздрагиванія» различно.

Въ первомъ бою, даже совершенно здоровые и выдержанные невольнo вздрагиваютъ!

Въ послѣдующіе бои тѣ же лица вздрагиваютъ меньше и даже почти совсѣмъ не вздрагиваютъ.

Но, послѣ 3—6 мѣсячной тяжелой боевой жизни, когда здоровье начинаетъ быть расшатаннымъ, вновь вздрагиваютъ и чѣмъ дальше, тѣмъ болѣе и болѣе въ рѣзкой формѣ. «Звукъ не только артилеріи, но и просто звукъ ружья своего же солдата вызываетъ сильное вздрагиваніе всѣмъ тѣломъ и невольное отбрасываніе въ сторону противоположную отъ стороны звука».

Отчего это зависитъ? Какъ общій отвѣтъ на поставленный вопросъ—будетъ, что *сила* или степень *вздрагиванія* бойцовъ при

тѣхъ же условіяхъ опасности отъ артилерійскаго огня, зависитъ отъ *нервно-психической крѣпости*, или степени здоровья бойцовъ.

Люди здоровые и выдержанные послѣ первыхъ боевъ привыкаютъ къ артилерійскому огню—не вздрагиваютъ. Но эта привычка, или вѣрнѣе сдерживаніе вздрагиванія продолжается до тѣхъ поръ, пока человѣкъ не утомится отъ тяжести войны и не расшатаетъ своего здоровья. Какъ только утомленіе человѣка, вслѣдствіе недоѣданій, недосыпаній, утомительныхъ переходовъ, тяжелыхъ ожиданій и самой боевой обстановки, достигаетъ извѣстной степени, вздрагиванія вновь появляются—и попытка такого бойца сдерживать свои вздрагиванія, не даетъ плодотворнаго результата.

Съ этимъ положеніемъ стоитъ въ соотвѣтствіи и то наблюденіе, что «впечатлительные люди вздрагиваютъ въ первомъ бою въ болѣе сильной степени, чѣмъ крѣпкіе и здоровые, и въ послѣдующіе бои привыкнуть къ артилерійскому огню, т. е. сдерживать вздрагиванія впечатлительные не могутъ.

Впечатлительные люди, какъ быстро утомляющіеся и бывшіе здоровые, но утомленные нервно отъ всей тяжести войны, реагируютъ на артилерійскій огонь вздрагиваніемъ одинаково, т. е. при усилии сдержатъ вздрагиваніе—сдержатъ его не могутъ. Вздрагиваніе человѣка является невольной реакціей на раздраженіе артилерійскаго огня.

Вздрагиваніе есть сложный психо-физическій рефлексъ на раздраженія связанныя съ опасностью и съ этой точки зрѣнія вздрагиваніе есть такой же невольный и неудержимый рефлексъ, какъ смыканіе нашихъ вѣкъ при раздраженіи глаза.

---

Что такое вздрагиваніе, которое является невольнымъ психо-физическимъ рефлексомъ нашей психики на внѣшнее раздраженіе соединенное съ представленіемъ опасности? Какіе элементы входятъ въ составъ вздрагиванія, какъ психо-физическаго рефлекса?

Какъ было указано въ началѣ статьи на основаніи современнаго взгляда психологической литературы при разсматриваніи «вздрагиванія» съ точки зрѣнія чисто психологической, т. е. наличія, или отсутствія при вздрагиваніи идеи опасности, вздрагиваніе подраздѣляется: 1) простое *вздрагиваніе*, какъ мышечный актъ; 2) вздрагиваніе *испугъ*, гдѣ вмѣстѣ съ вздрагиваніемъ появляется представленіе объ опасности, но оно вскорѣ же и исчезаетъ и 3) вздрагиваніе-*страхъ*, гдѣ со вздрагиваніемъ появляется

представленіе объ опасности и это представленіе, какъ бы фиксируется въ психикѣ, становясь исходнымъ пунктомъ поведенія.

Итакъ, здѣсь съ чисто-психологической точки зрѣнія, т. е. съ точки зрѣнія наличія или отсутствія представленія объ опасности при вздрагиваніи, въ сложный психо-физической рефлексъ вздрагиванія входятъ какъ бы два элемента: 1) внѣшнее вздрагиваніе, какъ мышечный актъ и 2) психическое вздрагиваніе (назовемъ такъ по аналогіи съ внѣшнимъ вздрагиваніемъ).

Однако, эти два элемента—внѣшнее и психическое вздрагиваніе не охватываютъ всего сложнаго комплекса вздрагиванія, какъ психо-физическаго рефлекса.

Уже давно ученые (Дарвинъ, Mosso, Ribot, Сикорскій, Бехтеревъ и др.) отмѣчали, что всегда и постоянно непремѣнной частью при вздрагиваніи (испугъ-страхъ) помимо внѣшняго и психическаго вздрагиванія входятъ еще измѣненія внутритѣлесныя (сердца, сосудовъ, кишечника и др.). Эти измѣненія иногда видимы, какъ напр., поблѣдненіе лица, холодный потъ, опорожненіе пузыря и кишечника, рвота и др. Иногда эти измѣненія улавливаются на дѣятельности сердца, пульса и сосудовъ, лишь при помощи тонкихъ инструментовъ. Иногда эти измѣненія лишь только ощущаются внутренно, напр., ввидѣ «еканій», «сжиманія» и «тоски» со стороны сердца, ввидѣ «холода» и «мурашекъ по кожѣ» при спазмѣ кожныхъ сосудовъ, ввидѣ потемнѣнія и головокруженія съ порывами на тошноту при малокровіи мозга; ввидѣ порывовъ для опорожненія пузыря и кишекъ при усиленной дѣятельности этихъ органовъ и т. п.

Эти внутреннія измѣненія нашихъ органовъ, вмѣстѣ съ внѣшнимъ и психическимъ вздрагиваніемъ, всегда входятъ въ той или другой степени въ составъ «вздрагиванія», какъ психо-физическаго рефлекса.

Эти измѣненія при вздрагиваніи по аналогіи съ внѣшнимъ и психическимъ вздрагиваніями и по отсутствію опредѣленной терминологіи даннаго явленія въ психологической литературѣ, могутъ быть названы *внутреннимъ* вздрагиваніемъ.

Итакъ «вздрагиваніе», какъ рефлексъ нашей психики на раздраженіе, соединенное съ опасностью, состоитъ изъ трехъ элементовъ:

1) Сокращенія *произвольной* мускулатуры, ввидѣ вздрагиваній рукъ, ногъ, мышцъ лица и вообще всего корпуса, 2) сокращенія *непроизвольной* мускулатуры (сердца, сосудовъ, кишечника и др.) и 3) психическаго акта, какъ представленія объ опасности.

Всѣ эти элементы входятъ въ той или иной степени въ составъ каждаго «вздрагиванія», какъ сложнаго рефлекса, но въ этомъ рефлексѣ тотъ или другой элементъ можетъ преобладать, т. е. можетъ быть выраженъ, сравнительно съ другими, болѣе рѣзко. Преобладаніе того или другого элемента накладываетъ печать на видъ вздрагиванія.

I. При преобладаніи сокращеній произвольной мускулатуры, мы имѣемъ *внѣшнее* простое *вздрагиваніе*.

II. При преобладаніи сокращенія непроизвольной мускулатуры (сердца, сосудовъ, кишечника и др.) *внутреннее* *вздрагиваніе*.

III. При преобладаніи представленія объ опасности—*испугъ* и *страхъ*.

Примѣры вздрагиваній съ преобладаніемъ того или другого элемента, мы находимъ въ приведенныхъ разсказахъ и наблюденіяхъ.

### I. Внѣшнее вздрагиваніе.

«Капитанъ одной роты, по общему признанію, былъ несомнѣнно храбрый, но онъ не могъ выносить спокойно ни одного выстрѣла, ни одного разрыва снарядовъ. При всякомъ звукѣ онъ *вздрагивалъ*, кивалъ головой, махалъ руками... Тѣмъ не менѣе, въ дѣйствительности онъ былъ храбрый; всегда при всякой опасности онъ шелъ впередъ и оставался тамъ, гдѣ другіе не выносили»... Солдаты, лучшіе цѣнители храбрости своихъ непосредственныхъ начальниковъ «знали его, какъ храбраго; шли за нимъ увѣренно и любили его».

При рѣзкомъ внѣшнемъ вздрагиваніи—психическій актъ, представленіе объ опасности (испугъ и страхъ) было выражено настолько слабо, что капитанъ, не имѣющій силъ побороть въ себѣ внѣшнее вздрагиваніе, имѣлъ внутреннюю силу побороть представленіе объ опасности (испугъ-страхъ) силу большую, чѣмъ другіе его окружающіе.

### II. Внутреннее вздрагиваніе.

Наиболѣе рѣзкія формы выраженія подобнаго вида внутренняго вздрагиванія можно видѣть въ примѣрахъ внезапныхъ поблѣдненій и обморочныхъ состояній при обстрѣлѣ, въ случаяхъ внезапной смерти или, какъ говорятъ, смерти отъ испуга, или страха; въ состояніяхъ наступающаго безсилія и слабости и др.

Во всѣхъ этихъ случаяхъ при вздрагиваніи преобладаетъ сокращеніе произвольной мускулатуры сердца, сосудовъ, кишечника и др. Отсюда блѣдность, обморочныя состоянія, мускульное безсиліе, нерѣдко произвольное мочеиспусканіе, дефекація, рвота и др.

Когда же проявленія сокращенія или спазма произвольной мускулатуры хотя и не достигаютъ рѣзкой формы дающей указанныя внѣшнія проявленія: блѣдность, безсиліе, обмороки и др., человѣкъ все же испытываетъ соотвѣтствующія ощущенія изъ тѣхъ органовъ, которые подверглись внутреннему вздрагиванію: «еканіе и сжиманіе сердца» съ ощущеніемъ какого то томленія, «боли» иногда «рѣзь въ животѣ», «потемнѣніе въ глазахъ», «головокруженіе со слабостью», иногда «склонность зѣвать» и даже какъ бы уснуть, ощущеніе «холода», «мурашекъ» и др.

Лица неспеціальной подготовки не могутъ дать точныхъ описаній внутреннихъ ощущеній отъ «внутренняго вздрагиванія» и обычно лишь указываютъ, что на душѣ (на сердцѣ) становится какъ то непріятно... и образно передаютъ, «что это душевное состояніе такое, какое мы испытываемъ при неожиданномъ раздавленіи ногой лягушки, или при попаданіи подъ ногу скользкаго»...

Другой, отмѣчая часть тѣхъ же явленій, говоритъ. «На меня дѣйствовали хуже звуки своей или непріятельской артиллеріи, работающей сзади. Тутъ я вздрагивалъ и чего то боялся.

Когда тѣ же звуки спереди, я не боялся, но одно явленіе наблюдалъ у себя: я въ это время *зваю* и мнѣ *хочется спать* (часть ощущеній отъ внутренняго вздрагиванія).

Нѣкоторые, обращая большее вниманіе на ощущенія сердца, отмѣчаютъ такъ.

«Когда я находился подъ обстрѣломъ артилерійскимъ огнемъ непріятеля на мѣстности, гдѣ не было укрытій «ужасъ и *чувство на подобіе тоски* наполнило скоро все мое существо».

Опредѣлить, что это за чувство—трудно, оно не бывало у меня раньше, до боя, въ мирное время. Но теперь и послѣ войны я его переживаю... Когда я слышу какой нибудь свистъ или стукъ напоминающій свистъ и взрывъ снаряда «сердце мое начинаетъ болѣзненно *сжиматься* и тоска, я не знаю, какъ сказать иначе, именно тоска мучительная и подавляющая расплзается и охватываетъ всего меня».

---



### III. Психическое (вздрагиваніе)—представленіе объ опасности.

«Командиръ N полка семь разъ участвовалъ въ бояхъ и всегда былъ выдержаннымъ и храбрымъ.

Въ военномъ бою... когда полетѣли снаряды, заволновался, засуетился и сталъ кричать: «ройте, ройте скорѣе» (яму). При этомъ суетливо и злобно махалъ руками, дико водилъ глазами по сторонамъ, топалъ ногами»...

Здѣсь у командира, человѣка уже утомленнаго предшествующими боями, «вздрагиваніе» вылилось въ форму преобладанія психического элемента.

Представленіе объ опасности, какъ бы фиксировалось и послужило исходнымъ пунктомъ его поведенія (*страхъ*).

Въ нѣкоторыхъ случаяхъ всѣ три элемента вздрагиванія бываютъ выражены вмѣстѣ и въ то же время ярко.

Это случаи типичнаго выраженія чувства страха.

Здѣсь мы наблюдаемъ иногда въ очень яркой формѣ: вздрагиваніе—произвольной мускулатуры и вздрагиваніе психическое—фиксацию представленія объ угрожающей опасности.

Яркій примѣръ подобнаго состоянія представляетъ описанный въ разсказѣ: «Склонный къ паникѣ» врачъ.

Это состояніе типичнаго страха съ яркимъ выраженіемъ всѣхъ трехъ элементовъ вздрагиванія описываетъ самъ врачъ въ слѣдующихъ чертахъ.

«Вдругъ совершенно неожиданно для меня, да и для всѣхъ насъ, полетѣли артиллерійскіе снаряды» (внѣшнее слуховое раздраженіе).

«Я задрожалъ, руки и ноги затряслись, зубы щелкали, ротъ открывался» (*внѣшнее вздрагиваніе*)—не единичное, но цѣлый рядъ вздрагиваній—*дрожаніе*).

«Въ глазахъ потемнѣло, я почувствовалъ слабость въ ногахъ и чуть-чуть не упалъ, прислоняясь къ телѣгѣ» (*внутреннее длительное вздрагиваніе—спазмъ сосудистой системы*).

«Въ головѣ, помимо моей воли, возникла мысль «бѣжать» и эта мысль, какъ бы засѣла въ головѣ. Я, кажется, даже крикнулъ; «бѣгите»... И самъ забрался на повозку и крикнулъ кучеру-сол-

дату: «поѣзжай,—поѣзжай скорѣе»... (*Психическое вздрагиваніе*—мысль, или представленіе о неминуемой опасности, какъ бы *фиксировалась* и послужила исходнымъ пунктомъ дальнѣйшаго поведенія).

Итакъ, рассматривая «вздрагиваніе» бойцовъ отъ артиллеріи, съ точки зрѣнія наличія, или отсутствія представленія объ опасности, т. е. чисто психологически, мы, согласно принятому психологическому взгляду, область явленій, описываемыхъ нами подъ именемъ вздрагиванія, подраздѣлили:

1) *Простое вздрагиваніе*, какъ мышечный актъ безъ наличія идеи объ опасности, 2) *вздрагиваніе-испугъ*, гдѣ уже имѣется идея объ опасности, но неясная и скоротечная и 3) *вздрагиваніе-страхъ*, съ наличіемъ идеи объ опасности заполняющей психику пораженного на болѣе или менѣе продолжительное время.

Рассматривая же «вздрагиваніе», какъ сложный психо-физическій рефлексъ, со стороны составныхъ частей рефлекса, мы согласно нашимъ наблюденіямъ и не противорѣча даннымъ психологической литературы, выдѣлили:

1) *Внѣшнее* (или простое) *вздрагиваніе*, какъ сокращеніе произвольной мускулатуры, 2) *внутреннее вздрагиваніе*, какъ сокращеніе непроизвольной мускулатуры (сосудовъ, сердца, кишечника и др.) и 3) *психическое вздрагиваніе*—(душевный актъ), какъ представленіе объ опасности.

При этомъ дробленіи, какъ основное положеніе мы принимаемъ, что въ каждое «вздрагиваніе», какъ психо-физическій рефлексъ, входятъ обязательно всѣ три вида проявленія рефлекса, но лишь только они могутъ различаться въ степени своей выраженности,—съ преимущественнымъ преобладаніемъ того или другого вида проявленія.

Съ этой точки зрѣнія испугъ и особенно страхъ, должны быть отнесены къ преимущественному выраженію проявленій—психического вздрагиванія.

Распредѣленіе психологическаго матеріала нашихъ разсказовъ и наблюденій по схемѣ рефлекса мы считаемъ наиболѣе удобнымъ и съ научной точки зрѣнія болѣе правильнымъ.

Здѣсь, при распредѣленіи матеріала по схемѣ рефлекса устраняется субъективизмъ и односторонность принятаго психологическаго взгляда рассматривать явленія «вздрагиванія» лишь только съ точки зрѣнія наличія или отсутствія идеи объ опасности (по нашей терминологіи, лишь только съ точки зрѣнія—*психическаго вздрагиванія*).

Психо-физическія явленія наблюдаемыя у бойцовъ отъ воздѣйствія артилерійскаго огня охватываются полнѣе, будучи разсматриваемы не съ одной (только психической стороны), но со стороны внѣшней мускулатуры и отправления внутреннихъ органовъ.

---

### „Невольныя движенія“ людей при дѣйствіи артилерійскаго огня.

Подъ именемъ «невольныхъ движеній» я имѣю представить вниманію читателей перечень тѣхъ произвольныхъ движеній, которыя наблюдаются у участниковъ сраженій при дѣйствіи артилерійскаго огня.

Говоря о «невольныхъ движеніяхъ», какъ проявленіяхъ психики сражающихся, я не касаюсь въ настоящемъ ихъ психологическаго объясненія; я ограничиваю свою задачу и ставлю цѣлью дать лишь перечень «невольныхъ движеній» людей подъ огнемъ въ болѣе или менѣе систематизированномъ видѣ, не претендуя, однако, при этомъ на исчерпывающую полноту, что невозможно пока по недостатку матеріала и при отсутствіи военно-психологическихъ работъ въ этомъ направленіи.

Область «невольныхъ движеній», относясь какъ частное къ общему вопросу изслѣдованій о «духѣ войскъ» на войнѣ, до послѣдняго времени, насколько мнѣ извѣстно, не подвергалась изученію. И наши шаги въ этомъ направленіи предпринятые на основаніи наблюденій въ Русско-японскую войну, являются лишь начальными, <sup>4)</sup>

Такъ какъ огонь артилеріи, по своей могущественности и несомнѣнной губительности для жизни человѣка, представляетъ несомнѣнную опасность для человѣка, то, въ цѣляхъ систематизаціи и для руководства читателя въ психологическомъ пониманіи предлагаемыхъ рассказовъ и наблюденій, располагаю ихъ по содержанію въ томъ порядкѣ «невольныхъ движеній», какимъ мы обычно и въ мирное время реагируемъ на ту, или другую возникающую опасность для жизни.

Эти невольныя движенія можно подраздѣлить:

1) *обычныя защитныя движенія;*

---

<sup>4)</sup> Призывъ и дѣятельность въ настоящую Отечественную войну принудила меня сохранить изложеніе статьи.

- 2) профессиональныя защитно-боевыя движенія;
- 3) движенія, какъ уклоненіе отъ опасности;
- 4) движенія направленныя къ уничтоженію опасности;
- 5) движенія—примиряющія съ опасностью.

Для ясности—мѣста разсказовъ и наблюденій, которые рисуютъ тѣ или другія характерныя для нашихъ цѣлей движенія, отмѣчаю курсивомъ.

Разсказы и наблюденія:

## I. Обычныя защитныя движенія.

*Сидящіе въ окопахъ подъ огнемъ.*

При артилерійскомъ огнѣ, особенно, когда снаряды даютъ перелетъ удается различать въ полетѣ (снаряда) три момента:

- 1) выстрѣлъ, 2) шипѣніе полета и 3) разрывъ.

Всѣ эти моменты продолжаются 1—2 секунды, сливаясь въ одинъ общій звукъ отъ разрыва снаряда.

Сидящіе въ окопахъ подъ артилерійскимъ огнемъ съ напряженіемъ прислушиваются, когда зашипитъ въ воздухѣ летящій снарядъ и гдѣ онъ разорвется. При разрывахъ обычно невольно вскакиваютъ и *смотрятъ, идтѣ и какъ разорвался*. Сидящіе, большей частью, блѣдны. Лица ихъ тревожны.

Лишь только слышится шипѣнье снаряда, *сердце болѣзненно сожмется*; весь замрешь и невольно *прижмешься къ стѣнѣ окопа* въ томительномъ ожиданіи разрыва снаряда, говорилъ офицеръ, пережившій нѣсколько разъ подобное состояніе. Звукъ разрыва, долетающій до ушей заставляеть невольно *вздригнуть всѣмъ тѣломъ* и подскажетъ: ну, слава Богу и этотъ миноваль. Вздохнешь свободнѣе и снова до болѣзненности напрягаешь слухъ, не зашипитъ ли гдѣ пролетающій снарядъ...

*Въ первый и послѣдующіе бои...*

Первый разъ, когда я попалъ въ площадь обстрѣла снарядами, я сильно *волновался и дрожалъ*. При этомъ, лишь казалось страннымъ, но было такъ, чтобы защититъ себя отъ снаряда, я *вздрагивая невольно, пристыдалъ, голову втягивалъ въ плечи и кисти рукъ съ поднятыми локтями прикладывалъ къ лицу*, т. е. продѣлывалъ невольно тѣ защитныя движенія, которыя мы употребляемъ обычно,

напр. при ожиданіи удара по лицу, или головѣ. И здѣсь я ихъ продѣлывалъ инстинктивно, при ясномъ сознаніи ихъ бесполезности. Ибо хорошо знаешь, что отъ снаряда этими движеніями не защитишься, да и кромѣ того, когда продѣлываешь всѣ эти движенія снарядъ давно уже пролетѣлъ; они совершенно бесполезны. А тѣмъ не менѣе, не смотря на сознаніе бесполезности, *эти защитныя движенія продѣлываются неволью.*

Послѣ перваго боя я сталъ спокойнѣе. При обстрѣлѣ снарядами не махалъ руками, не кивалъ головой, не поднималъ рукъ для защиты лица отъ снаряда.

Однако, когда прошло три мѣсяца боевой жизни въ постоянной тревогѣ, тогда я сталъ раздражительнѣе; при всякой неожиданности неволью вздрагивая, *я вновь замѣтилъ*, что сталъ продѣлывать *тѣ же невольныя движенія* при пролетѣ снарядовъ, которыя я замѣтилъ за собой въ особенности ярко выраженными въ первомъ бою.

---

#### *Впечатлительный и спокойный.*

Я, можно сказать, не боюсь артилерійскаго огня, говоритъ офицеръ, участникъ многихъ сраженій.

Звуки выстрѣловъ и разрывы снарядовъ не производятъ на меня такого дѣйствія, какъ на другихъ впечатлительныхъ.

Люди впечатлительные при всякомъ звукѣ *вздрагиваютъ* и продѣлываютъ *невольныя движенія: кивокъ головы, поклонъ, пристыданіе, закрываніе глазъ рукой, иногда руки съ растопыренными пальцами* при закрываніи лица бывають обращены *въ сторону пролетающаго снаряда, иногда рѣзкій отклонъ головы въ обратную отъ звука сторону.*

Въ первомъ бою я тоже вздрагивалъ, хотя не такъ рѣзко, какъ другіе. При взрывѣ снаряда неволью *закрывалъ лицо руками...* Но это было лишь въ первый бой. Потомъ я былъ почти совершенно спокоенъ.

На меня хуже дѣйствовали звуки непріятельской и даже своей артилеріи, но работающей сзади. Тутъ я почти всегда вздрагивалъ и чего то боялся. Спереди... ничего; не боялся.

---

*Вздрагивающій, но храбрый.*

Капитанъ одной роты, человѣкъ несомнѣнно храбрый, по общему признанію всѣхъ его сослуживцевъ, <sup>5)</sup> не могъ выносить спокойно ни одного выстрѣла, ни одного разрыва снаряда. При всякомъ звукѣ онъ вздрагивалъ, *кивалъ головой, махалъ руками, присѣдалъ...* Тѣмъ не менѣе онъ всегда при всякой опасности шелъ впередъ и оставался тамъ, гдѣ другіе не выносили.

Бывало солдаты лежать, а онъ одинъ, не желая ложиться, стоитъ и только, при всякомъ звукѣ вздрагивая, *махаетъ головой и руками...*

Въ дѣйствительности, помимо этихъ движеній, онъ былъ храбрый. Всюду шелъ впереди своей роты и шелъ охотно.

Солдаты, лучшіе цѣнители храбрости и боязливости своихъ командировъ, знали его особенность. Не считали за это трусливымъ; шли за нимъ увѣренно; любили его...

---

*Говорилъ, что къ артилерійскому огню былъ равнодушенъ.*

Бои на меня не вліяли, говорилъ офицеръ, проведеншій въ передовыхъ линіяхъ около года; офицеръ по виду крѣпкій, здоровый и по его признанію въ бояхъ выдержанный и спокойный.

Я былъ къ артилерійскому огню совершенно равнодушенъ; спокоенъ и не вздрагивалъ.

Правда, въ *началѣ войны* неожиданно летящіе снаряды *заставляли меня вздрагивать, невольно кивать головой, защищаться руками, присѣдать и придавливаться къ землѣ.*

Но, послѣ перваго боя я не сталъ обращать никакого вниманія, ни на гулъ, ни на трескъ снарядовъ. Я былъ спокоенъ и не вздрагивалъ.

Однако, *погода бивачной жизни* съ недосыпаніемъ, съ холодомъ и съ недоуданіемъ расшатала и меня. Товарищи офицеры стали раздражительны и капризны. Я также сталъ отъ пустяковъ раздражаться и злиться. Тоже и между солдатами: злятся, ругаются и чуть-чуть не дерутся изъ за глупостей.

И вотъ—въ это время, говорили мнѣ солдаты, я сталъ снова *кивать головой, присѣдать и отмахиваться отъ снарядовъ*, какъ острили солдаты.

---

<sup>5)</sup> Шумковъ. Герой рѣшимости. «Военный Сборникъ», 1911 г.

Приведенные рассказы рисуютъ тѣ обычные невольныя движенія, которыя наблюдаются у бойцовъ при пролетѣ артилерійскихъ снарядовъ. Конечно, приведенный перечень движеній не есть полный. Несомнѣнно наблюдаются и другія, не вошедшія въ рассказы, переданныя выше, но которые легко дополнить, принимая во вниманіе характеръ движеній.

Какъ видно, по характеру эти движенія не есть движенія какія то особенныя, нѣтъ, эти движенія у бойцовъ такія же какъ и у всѣхъ людей при реагированіи ихъ на опасность, клонящуюся къ нарушенію цѣлости лица, головы и др.; эти движенія для всѣхъ людей обычны или привычны.

Обобщая движенія переданныя выше въ разсказахъ, мы видимъ слѣдующія изъ нихъ:

*Наклонъ головы впередъ* или, какъ говорятъ, *кивокъ*; *движеніе головой* въ обратную сторону *отъ пролета снарядовъ*; *втягиваніе головы въ плечи*; *наклонъ головы и туловища впередъ, присѣданіе, прижатіе всѣмъ тѣломъ къ землѣ* (паденіе). *Закрываніе глазъ рукой*; *отставленныя руки съ растопыренными пальцами* къ звуку полета. При этихъ движеніяхъ наблюдается провожаніе снаряда съ соотвѣтствующимъ поворотомъ глазъ и головы по направленію звука.

*Выбѣганіе изъ за прикрытій* для осмотра—гдѣ и какъ разорвался снарядъ.

*Лицо* до перваго снаряда будучи спокойнымъ со втораго становится *серьезно-сосредоточеннымъ*; нѣтъ улыбокъ; вмѣсто улыбки какая то гримаса (ложная улыбка); на вопросы обычно не отвѣчаютъ (ложная глухота).

Кромѣ этихъ отмѣчали при обстрѣлѣ артилерійскимъ огнемъ людей сидящихъ по склону горы направленной къ огню—люди, скорчившись, прижимались къ горѣ; лицо обращено въ землю, или люди какъ бы вдавливались въ землю. При попыткѣ принять сидячее положеніе спиной обращались, а лицомъ, какъ бы отворачивались отъ того мѣста откуда летѣли снаряды. Передавали, что нѣкоторые, видя какъ бы неминуемую опасность, принимали позу, какъ бы убитыхъ съ разбросанными руками и ногами.

Передавали какъ курьезъ, что одинъ алкоголикъ не только при артилерійскомъ обстрѣлѣ, но и при ружейномъ огнѣ, «теряя соображеніе», становился на четверенки и повторялъ, какъ попугай, всякую команду. Напримѣръ, слышитъ команду: «пачками» и онъ повторяетъ «пачками», «пачками», «курокъ», «курокъ»...

По общему характеру движеній видно, что они свойственны всѣмъ людямъ при обстоятельствахъ подобныхъ пребыванію подъ артилерійскимъ огнемъ, эти движенія инстинктивны и для всѣхъ людей, какъ реакція на предполагаемую опасность, обычны.

Что касается напрашивающагося вопроса: у всѣхъ ли людей эти движенія одинаковы и есть-ли разница между ними и почему? А также, одинаково ли реагируетъ своими невольными движеніями на опасность человекъ во время первыхъ и послѣдующихъ боевъ, въ началѣ и концѣ войны? Мы здѣсь оставляемъ ихъ безъ разсмотрѣнія, говоря лишь о суммарно наблюдаемыхъ невольныхъ движеніяхъ.

---

## II. Профессіональныя защитно-боевыя движенія.

Люди, обычно, при всякой неожиданности вздрагиваютъ въ той или другой мѣрѣ и принимаютъ тѣ или другія обычные защитныя движенія въ направленіи идущей опасности, описанныя выше.

Лица военныя, со спеціальной профессіональной подготовкой защитно-боевыхъ движеній на предполагаемую опасность въ бою идущую отъ лица непріятеля, реагируютъ кромѣ обычныхъ профессіональными заученными движеніями: стрѣльбы, работы шашкой, работы штыкомъ и т. п.

Разсказывали мнѣ нѣсколько случаевъ подобныхъ невольныхъ защитно-боевыхъ движеній по отношенію къ огню артилеріи:

Полкъ шелъ по ровной дорогѣ, направляясь къ полю сраженія, но внѣ артилерійскаго огня. Опасности отъ обстрѣла огнемъ не предполагалось. Шли люди погруженные въ свои мысли и не думая объ опасности. Неожиданно для всѣхъ прошипѣлъ съ гуломъ артилерійскій снарядъ (шимоза) и съ сильнымъ оглушающимъ трескомъ разорвался невдалекѣ отъ одной роты. *Всѣ невольно вздрогнули.* И казалось бы на эту неожиданность одно только невольное вздрагиваніе и должно быть. А между тѣмъ, (солдаты потомъ смѣялись) часть людей, вблизи которыхъ разорвался снарядъ вмѣстѣ съ общимъ вздрагиваемъ *взмахнули ружьемъ и направили штыки* къ мѣсту разрыва снаряда; оцетинились. А фельдфебель, идущій съ ними, схватилъ револьверъ и *выстрѣлилъ.*

Конечно, было смѣшно идти въ штыки и стрѣлять въ мѣсто разрыва. Но это было сдѣлано невольно и безсознательно, какъ заученная защитно-боевая реакція на опасность, дѣйствующая какъ бы автоматически.



Къ этимъ же невольнымъ защитно-боевымъ движеніямъ относится наблюдаемая иногда безъ команды стрѣльба солдатъ при неожиданномъ свистѣ пуль и разрывахъ снарядовъ въ то время, когда они сидятъ въ окопахъ.

Къ нимъ же относится нежелательное, но отмѣчаемое многими офицерами явленіе, какъ на примѣръ по наблюденію офицера, <sup>6)</sup> когда стрѣлки послѣ многихъ бессонныхъ и тревожныхъ ночей сдѣлались болѣе нервными, — стрѣлокъ, вставивъ одну обойму 5 патроновъ), выстрѣлил 8 разъ, зря щелкалъ затворомъ и спускалъ курокъ, не соображая, что въ магазинной коробкѣ нѣтъ больше патроновъ... На мои разспросы начальствующіе нижніе чины подтвердили, что неоднократно видѣли, какъ солдаты стрѣляли, не заряжая ружья послѣ израсходованія магазина. Случаевъ жъ торопливаго и нервнаго спуска курка безъ патрона одинъ разъ было много. Видимо, выбросивъ послѣднюю гильзу, стрѣлокъ въ самый горячій моментъ забываетъ зарядить винтовку (продолжаетъ дѣйствовать автоматически) и только не получивъ ощущенія отдачи послѣ выстрѣла, приходитъ въ себя. На болѣе же нервныхъ и это не дѣйствуетъ и они продолжаютъ щелкать по-пусту нѣсколько разъ.

Не имѣя другихъ наблюденій подобнаго же рода, я не могу охватить эти невольныя защитно-боевыя движенія въ ихъ разнообразіи съ наибольшей полнотой. Но думаю, что будетъ и такъ понятно, что эта группа движеній охватываетъ тѣ автоматическія (помимо нашей воли) движенія, которыя являются какъ результатъ профессіи, — результатъ защитно-боевыхъ навыковъ доведенныхъ обученіемъ до автоматизма.

### III. Движенія, какъ уклоненіе отъ опасности.

*Бѣжали...*

Къ вечеру артилерійскій огонь непріятеля стихъ. Офицеры, утомленные дневнымъ боемъ и одиночествомъ, сошли въ болѣе или менѣе безопасное мѣсто къ полковому командиру и стали бесѣдовать, передавая другъ другу впечатлѣнія дня и вспоминая прошлое.

За общей бесѣдой время шло быстро и на душѣ послѣ дневной тягости становилось легче.

Мы за разговорами почти забыли о всякой возможной опасно-

<sup>6)</sup> *Кап. Шухевичъ, Журналъ Об-ва Рев. воен. знаній, кн. I, 1907 г.*

сти, говорилъ офицеръ; передавая другъ другу разное изъ своей жизни, много смѣялись. На душѣ уже было легко; чувствовали себя спокойно, а прошедшіе бои и поведеніе наше въ нихъ давали намъ общую увѣренность, что мы всѣ въ общемъ люди храбрые.

Вдругъ—въ одинъ моментъ, совершенно для всѣхъ неожиданно. вблизи насъ съ рѣзкимъ неприятнымъ гуломъ пролетѣлъ *снарядъ* и приблизительно шагахъ въ 10—12 отъ насъ, ударившись въ землю, оглушительно разорвался, обдавая насъ грязно-бурымъ облакомъ дыма.

Что съ нами было? Мы *всѣ бѣжали*... Я тоже бѣжалъ... И шаговъ лишь черезъ 20—30 опомнился, взглянулъ по сторонамъ и остановился. Куда, зачѣмъ бѣгу, подумалъ я. Повернулся назадъ и сталъ осматриваться. Мнѣ представилась слѣдующая картина. На мѣстѣ, что говорится, не струся сидѣлъ лишь только одинъ подполковникъ. Кругомъ по *разнымъ направленіямъ бѣжали* офицеры и самъ полковой командиръ. Убѣгая впередъ нѣкоторые замедляли бѣгъ и останавливаясь озирались кругомъ, а потомъ тихонько возвращались къ мѣсту, гдѣ находились раньше. Полковой командиръ бѣжалъ шаговъ сто и только тогда опомнился. Оказался изъ насъ наиболѣе храбрымъ одинъ лишь подполковникъ, который усидѣлъ на мѣстѣ.

Упавшій снарядъ—была шимоза. Она не причинила никому вреда. Но лишь *напугала* насъ своимъ шумомъ при пролетѣ и разрывѣ.

Зачѣмъ мы бѣжали? Мы бѣжали безотчетно, не зная куда и зачѣмъ. Потомъ, сойдясь вмѣстѣ, мы смѣялись надъ собой; надъ своей храбростью.

Бѣги—не бѣги—результатъ одинъ. Если бы кто былъ раненъ, онъ былъ бы раненъ и не убѣжалъ. А кто остался цѣлъ и невредимъ тому и бѣжать было нечего.

Но мы *невольны бѣжали*.

Основная черта невольныхъ движеній, какъ уклоненій отъ опасности, является бѣгъ.

Участники боевъ передаютъ много эпизодовъ, рисующихъ эти состоянія и примыкающихъ обычно къ состоянію страха и паники, я ихъ не привожу здѣсь, въ надеждѣ передать это движеніе въ будущемъ наиболѣе подробно.

Эти инстинктивные движенія составляютъ одну группу движеній, какъ уклоненій отъ опасности.

Вторую группу движеній, какъ уклоненій отъ опасности, составляютъ *малодушно-защитныя движенія*, гдѣ элементъ уклоненія носить, какъ бы сознательный характеръ.

Въ одномъ изъ разсказовъ <sup>7)</sup> мною отмѣчены внутреннія переживанія подь артилерійскимъ огнемъ...

Но, по утверженію лицъ много разъ бывавшихъ подь артилерійскимъ огнемъ, когда обстрѣлъ совершается долго, душевное состояніе становится все тяжелѣе и тяжелѣе и наконецъ становится такъ тяжело и невыносимо тяжело, что *въ умъ* невольно является *мысль прекратить эту душевную тяжесть самоубійствомъ*. Это гнетущее состояніе, по словамъ пережившихъ, не поддается точному описанію, но для самочувствія настолько тяжелое, что выйти изъ этого состоянія какимъ угодно путемъ, до самоубійства включительно, является насущной потребностью.

Въ это время является сильное желаніе *быть раненымъ*, чтобы подь благовиднымъ предлогомъ, на законномъ, будто бы, основаніи, выйти изъ сферы обстрѣла и, слѣдовательно, избавиться отъ щемяще-тяжелаго состоянія на душѣ.

Многіе *ради шутки выскакиваютъ изъ окна*; или *высовываютъ кулаки*. Иногда надѣвая на руку шапку поднимаютъ её. Иногда *поднимаютъ ноги сапогами кверху*... И подь видомъ шутки и каламбура *ищутъ легкаго раненія*...

Такіе поступки, въ желаніи легкаго раненія, по увѣренію многихъ, общи почти что всѣмъ находящимся подь обстрѣломъ. И хотя всѣми оно понимается правильно, какъ желаніе избавиться отъ тяжелаго душевнаго состоянія и стремленіе выйти изъ обстрѣла, т. е. понимается какъ нечестный поступокъ, но, почему то въ то время, онъ не клеймится и не осуждается, какъ позорный. «Должно быть всякій понимаетъ, что у каждаго на душѣ тоже», говорили такъ многіе, побывавшіе въ подобныхъ условіяхъ.

Эта группа движеній, какъ я сказалъ, носить характеръ какъ бы сознательныхъ движеній,—движеній направленныхъ къ самоповрежденію, но не собственнымъ оружіемъ, которое вѣдь всегда подь руками, но къ самоповрежденію отъ руки непріятели.

Эти движенія нельзя назвать строго сознательными, они являются въ душѣ безсознательно, какъ результатъ невыносимо тяжелаго душевнаго состоянія подь огнемъ, ни какъ предвѣденіе явленій, что мы видимъ у членовредителей, а какъ результатъ движеній, направленныхъ къ выраженію наличнаго состоянія духа.

<sup>7)</sup> Г. Шумковъ. «Вздрагиванія» людей при дѣйствіи артилерійскаго огня «Воен. Сб.» № 12, 1914.

#### IV. Движенія направленные къ уничтоженію опасности.

Какъ бы противовѣсомъ группѣ явленій, клонящихся къ уклоненію отъ опасности, являются движенія направленные къ уничтоженію причины опасности.

Эти движенія—стремленіе уничтожить причину опасности.

Когда причиной опасности является что-нибудь близко отъ насъ отстоящее, то очень часто мы реагируемъ или вздрагиваніемъ<sup>8)</sup> съ остановкой на мѣстѣ, или бѣгомъ назадъ, или движеніемъ впередъ къ уничтоженію явленій несущихъ опасность.

И здѣсь въ бою—подъ артилерійскимъ огнемъ формы этихъ реакцій на опасность существуютъ, но выражаются лишь примѣнительно къ явленіямъ войны, въ нашемъ же случаѣ, примѣнительно къ артилерійскому огню.

Реагировать на артилерійскій огонь стремительнымъ бѣгствомъ впередъ и по разстоянію и по опасности при движеніи уже нѣтъ никакихъ сознательныхъ побужденій, которыя бы давали увѣренность въ достиженіи намѣчаемаго.

Но тамъ, гдѣ сознаніе бываетъ потемнѣно, гдѣ человѣкъ дѣйствуетъ уже не по побужденіямъ осмысленія явленій, а по влеченіямъ своей природы въ ея инстинктахъ и невольныхъ автоматическихъ движеніяхъ, тамъ эта группа невольныхъ движеній, направленныхъ къ уничтоженію опасности, проявляется въ простой рудиментарной формѣ, неприспособленной къ обстоятельствамъ.

Наблюдались, какъ рассказываютъ случаи, когда при обстрѣлѣ снарядами, нѣкоторыя лица, безъ всякой видимой причины, вскакивали изъ за прикрытій и нецелуемые никѣмъ *бѣжали впередъ*. Чаще всего они были убиваемы. (Инстинктивное стремленіе впередъ).

Д-ръ Владычко, въ описаніи душевныхъ заболѣваній въ Портъ-Артурѣ, приводитъ случай подобнаго рода.

На одномъ изъ фортовъ праваго фланга, стрѣлокъ, не обнаруживавшій раньше ничего ненормальнаго, вдругъ сталъ возбужденнымъ и *бросился одинъ бѣжать въ сторону японцевъ* безъ винтовки и фуражки... Былъ убитъ.

Правда, это уже ненормальность; но она, по моему мнѣнію, показываетъ выпукло темные инстинкты человѣческой природы въ реакціи ея на опасность.

<sup>8)</sup> См. мою ст. «Вздрагиванія». «Воен. Сб.» № 12, 1914 г.

## V. Движенія примиряющія съ опасностью.

*Бхаль развлечься.*

Офицеръ-саперъ пріѣхаль изъ Россіи на театръ военныхъ дѣйствій по собственному желанію.

Онъ давно тяготился жизнью, отсутствіемъ интереса къ жизни и вотъ, чтобы развлечься, онъ поѣхаль на войну.

Прибывъ на театръ военныхъ дѣйствій, онъ вскорѣ попалъ въ бой. Правда, въ бою съ оружіемъ въ рукахъ онъ не былъ, но все же обозъ, гдѣ онъ находился, подвергся сильному обстрѣлу.

Всякій разъ, какъ только разрывался снарядъ, или звучала наша пушка (русская артилерія была ближе) меня всего передергивало...

Чѣмъ рѣже выстрѣлы — сильнѣе дѣйствіе.

Если звуки часты, начальныя сильныя вздергиванія всѣмъ тѣломъ становятся меньше и, кажется, подъ конецъ перестаютъ наблюдаться.

Но наступаетъ вмѣсто ажитациі *апатія*.

Я отъ частыхъ вздергиваній дѣлаюсь апатичнымъ и *равнодушнымъ ко всему окружающему*. Тогда меня уже не интересуютъ, что со мной и что творится около и вблизи меня.

Вопросы жизни и смерти въ ту пору, какъ бы меня не касаются.

Я сидѣлъ въ это время почти неподвижно и не обращалъ, вниманія на окружающихъ. Казалось, что я о чемъ то глубоко думалъ. На самомъ же дѣлѣ у меня въ головѣ не было ни одной яркой мысли, кромѣ непріятнаго на душѣ состоянія *съ безразличнымъ отношеніемъ ко всему окружающему*.

---

*Инстинктъ самосохраненія влхнетъ...*

Черезъ нѣкоторое время пребыванія подъ обстрѣломъ, реакція человѣка на пролетъ и разрывъ снарядовъ, въ видѣ общаго вздрагиванія, съ кивкомъ головой, со стремленіемъ наклонить голову и прижаться всѣмъ тѣломъ къ землѣ, становится все меньше и меньше и подъ конецъ какъ бы не замѣчается. Человѣкъ вслѣдствіе всего перенесеннаго погружается въ *апатическое* состояніе, — состояніе полнаго равнодушія по всему окружающему и къ своей участи. И одно только томительно-щемящее состояніе на душѣ

становится еще тяжелѣе. Но ни стремленій къ внѣшней защитѣ, ни стремленій къ уклоненію изъ сферы обстрѣла, человѣкъ не обнаруживаетъ. Онъ становится равнодушнымъ; убьютъ, или не убьютъ; будетъ живъ или не будетъ,—ему теперь все равно. Получается въ природѣ человѣка какое то душевное отупѣніе, гдѣ *инстинктъ самосохраненія*, въ какой бы формѣ онъ ни проявлялся, окончательно *молнетъ*. Человѣку безразлично; ему все равно, что будетъ съ нимъ. *Инстинктъ самосохраненія* становится какъ бы *парализованнымъ*.

Такое состояніе *анатіи*, или *равнодушія ко всему окружающему и къ своей судьбѣ*, обычно, наступаетъ не сразу.

Послѣдовательность его наступленія характеризуетъ одинъ врачъ, пережившій нѣсколько разъ подобное состояніе, въ слѣдующихъ чертахъ:

#### *Ожиданіе неминуемой смерти.*

Когда человѣкъ попалъ въ такія условія, что смерть виситъ на волоскѣ, онъ, прежде всего, испытываетъ сильную жажду жизни. Желаніе жить настолько сильное, что онъ, кажется, купилъ бы или завоевалъ бы себѣ жизнь даже путемъ преступленій.

Въ эту минуту глоснуть всѣ высшіе принципы и законы нравственности, и одно стоитъ въ умѣ: «жить». Жить во что бы оно не стоило, чѣмъ бы жизнь не была куплена, даже цѣною безнравственныхъ поступковъ.

Потомъ—жажда жизни, дрожаніе за жизнь, боязнь лишиться ее, начинаютъ отходить на задній планъ и въ умѣ начинаетъ возникать раскаяніе въ томъ, что сдѣлалъ въ жизни непоправимую ошибку, попавъ въ условія лишиться жизни. Клянешь себя за крупный, непростительный шагъ, приведшій къ такому жалкому концу. И горько, горько жалѣешь и сознаешь, что этого поправить нельзя.

А какъ было бы хорошо, думаешь, если бы я остался живъ. Я устроилъ бы жизнь на совершенно особыхъ началахъ... При чемъ рисуются въ головѣ широкіе и свѣтлые планы разумной и цѣлесообразной жизни...

Всплываютъ въ головѣ воспоминанія дѣтства, припоминаются ученическіе годы, вспоминаются разныя шалости... И вообще много такого изъ жизни, что за послѣднее время никогда не занимало нашихъ мыслей. Эти мелочи теперь съ настойчивостью и неотвязно

лѣзуть въ голову. Отсюда, отъ воспоминаній мелочей жизни, снова проносятся мечты о разумномъ устройствѣ жизни... Но... все это проносится быстро и скоро...

Незамѣтно для себя планы о будущемъ совершенно исчезаютъ изъ головы и человѣкъ погружается въ *апатическое* состояніе, — состояніе полного безразличія къ своей участи.

Въ головѣ уже нѣтъ мыслей, на душѣ тяжелыхъ думъ, человѣкъ сидитъ или лежитъ, не отдавая отчета въ этомъ. И совершенно безотчетно предается какому либо процессу воспріятія — зрительному, слуховому, общаго чувства, безъ всякой высшей мысли и критики.

Я сидѣлъ на открытомъ мѣстѣ, въ небольшой ямкѣ. Кругомъ рвались снаряды. И я ждалъ — вотъ-вотъ наступитъ моя смерть. Въ эту послѣднюю минуту, когда я ничего не сознавалъ, ни о чемъ не думалъ, я машинально слѣдилъ за муравьемъ, какъ онъ тащилъ маленькую соломинку. Прошелъ онъ... Букашка... и мои глаза слѣдовали за этой букашкой... А вопросы — муравей, зачѣмъ онъ тутъ? Что дѣлаетъ? Зачѣмъ я здѣсь? Не вставали. Я глазами воспринималъ, но головой уже ничего не перерабатывалъ.

Я пришелъ въ себя изъ этого апатическаго состоянія къ вечеру. Что повліяло на это — не знаю. Должно быть наступившая тишина отъ прекращенія стрѣльбы... Всталъ и пошелъ...

Данныя явленія я назвалъ физиологическимъ примиреніемъ съ опасностью, указывая лишь на то, что подъ воздѣйствіемъ артиллерійскаго огня, какъ несущаго опасность, наступаютъ какія-то физиологическія измѣненія въ организмъ человѣка, подъ вліяніемъ которыхъ инстинктъ самосохраненія какъ бы временно парализуется.

---

### *Религіозное примиреніе.*

Извѣстно всѣмъ, что идущіе въ бой всегда истово крестятся. Имѣющіе иконки, благословенные образки, крестики, цѣлуютъ ихъ, иногда вывѣшиваютъ снаружи. Люди вѣрующіе, въ этихъ религіозныхъ движеніяхъ, сопровождаемыхъ, конечно, религіознымъ настроеніемъ, ищутъ помощи и защиты.

Извѣстно также всѣмъ, что во время обстрѣла люди набожные, особенно простые люди, истово крестятся при пролетѣ почти каждаго снаряда и повторяютъ молитву: «Господи помилуй».

Религіозно-защитныя движенія, или, какъ называютъ по вну-

треннему содержанію религіозное настроеніе охватываетъ не только лишь набожныхъ, простецовъ вѣры, но распространяется почти на всѣхъ, указывая этимъ на ихъ характеръ, какъ общечеловѣческихъ движеній—«движеній невольныхъ».

Поучительный случай характеризующій «невольный» характеръ защитно-религіозныхъ движеній представляетъ собою слѣдующій эпизодъ, переданный мнѣ однимъ порть-артурцемъ:

Въ Портъ-Артурѣ, на восточномъ фронтѣ, небольшой отрядъ войскъ съ нѣсколькими офицерами подвергся жестокому артиллерійскому огню. Непрiятельскіе снаряды буквально осыпали всю площадь, занимаемую войсками. Была масса убитыхъ. Окопы сравнялись съ землей. Не было, что называется, живого мѣста. Среди отряда войскъ находился офицеръ, по признанію всѣхъ закоренѣлый атеистъ; самъ безбожникъ и большой насмѣшникъ надъ проявленіями религіозности у другихъ, онъ никогда не упускалъ случая поострить и посмѣяться надъ внѣшнимъ проявленіемъ религіознаго чувства, какъ, напримѣръ, поклоновъ, крестнаго знамени, покупки свѣчей и т. п. И что же? Этотъ самый офицеръ-безбожникъ и насмѣшникъ надъ другими подъ обстрѣломъ стоялъ и вмѣстѣ съ другимо *крестился*.

Хотя я, будучи религіознымъ, понималъ его душевное состояніе, ибо и самъ переживалъ тяжелыя минуты, когда сердце усиленно билось; сознавалъ неминуемую опасность; смерть могла наступить ежесекундно. Однако, я не вытерпѣлъ. Помня его всегда хвастливо насмѣшливымъ по отношенію къ людямъ вѣры я не удержался и закричалъ: «ну, что товарищъ, и вы *креститесь*; знать опасность для жизни велика; пора и къ Богу обратиться! Гдѣ ваше безбожіе, которое вы всегда такъ настойчиво проповѣдывали?»

На это онъ отвѣтилъ: «не знаю отчего? Но какое-то *внутреннее чувство, помимо моей воли, толкаетъ меня на это*».

Съ этихъ поръ офицеръ, атеистъ, совершенно измѣнился; онъ сталъ и самъ религіозный и надъ другими никогда больше не смѣялся.

Описаніе защитно-религіозныхъ движеній съ соотвѣтствующимъ религіознымъ настроеніемъ мы находимъ въ статьѣ Артурова: «Передъ боемъ» <sup>9)</sup>.

Что можетъ дѣлать человѣкъ въ минуту опасности, въ минуты ожиданія вѣрной смерти?

<sup>9)</sup> Г. Артуровъ. «На живѣ смерти».



Первый моментъ мысль начинаетъ путаться. Родина, долгъ, трусость наполняютъ разумъ.

*Дрожь охватываетъ все существо.* Совершенно теряешь способность ясно мыслить. Въ этотъ моментъ кажешься самому себѣ такимъ маленькимъ, беспомощнымъ, жалкимъ существомъ, что окружающіе тебя такіе же люди кажутся богатырями.

Такое состояніе не можетъ продолжаться долго. Человѣкъ, ожидающій подъ снарядами часами смерть, *начинаетъ искать поддержки.* Но гдѣ? Гдѣ ее найти? Въ комъ и въ чемъ? Находятъ *въ религии, въ молитвѣ.*

Снаряды, пули не шадятъ людей разныхъ религіозныхъ направлений, но *вѣра, молитва облегчаютъ душу, освѣжаютъ мысль,* которая начинаетъ работать въ единеніи съ Богомъ; страшная *напряженность души отпадаетъ.*

Человѣкъ *забываетъ* окружающую *опасность.* И молитва такъ легко, такъ ясно выливается изъ устъ бойца. И невѣрующій становится вѣрующимъ.

Сила молитвы, сила вѣры въ провидѣніе и судьбу не умереть въ нашемъ солдатѣ.

*Православный.* Посмотрите на этого молящагося, какъ онъ *впился глазами* въ засаленный, потрепанный *молитвенникъ.* Какъ онъ *громко произноситъ слова молитвы,* какъ *они вырываются изъ его груди, сердца, разума.* Обладатель молитвенника счастливецъ. *Къ нему* постепенно прислушиваются, *продвигаются, окружаютъ* его плотнымъ кольцомъ и начинается общее чтеніе съ *широкимъ крестнымъ знаменіемъ.*

Образовалась церковь; теперь имъ станетъ *легче идти въ бой.* Вѣра облегчаетъ мысль о судьбѣ.

---

*Еврей.* Вотъ небольшого роста съ черными блуждающими глазами, съ маленькой бородкой *еврей;* быстрыми шагами отдѣлился онъ отъ сосѣдей, торопливо снялъ фуражку; дрожащими руками *подвязалъ ко лбу филактерій* и началъ отыскивать въ своемъ толстомъ молитвенникѣ необходимую ему *молитву, шепча наизустъ* начало ея. Нашелъ. *Блѣдныя губы начинаютъ принимать розоватый оттѣнокъ; глаза перестаютъ блуждать.* Дрожь покидаетъ этого человѣка и какъ будто онъ молится не подъ гулъ снарядовъ, а въ синагогѣ, среди своихъ близкихъ, подъ гулъ голосовъ молящихся.

*Посль молитвы онъ спокойно поидетъ на вѣрную смерть. Кажда напутствія приотловена. По его виду, по его улыбка, можно судить о его спокойствіи. Онъ вполнѣ примирился съ судьбой.*

Какъ важно, какъ велико это напутствіе! Оно *поднимаетъ, умеривляетъ трусость.*

---

*Магометанинъ.* Неподалеку отъ еврея расположился магометанинъ; онъ *отыскалъ востокъ; поднялъ глаза и полились слова молитвы.* Его молитву, его *поклоны великому Аллаху* ничто не могло смутить и нарушить. *Своему безстрашию* къ рвавшимся вблизи его снарядамъ *онъ обязанъ молитвъ, вѣръ въ вѣчный промысль Божій.*

---

*Католикъ. Матка Боска, Матка Боска! несется* (изъ ложбинки) *зычный голосъ* крѣпкаго дѣтины.

*Ойче нашъ! вторитъ ему* стоящій возлѣ него землякъ. Оба они родомъ изъ Кѣлецкой губ.; съ дѣтства любили бывать въ костелѣ, молиться подъ звуки органа; слушали проповѣди ксендза, а теперъ объединенные общей молитвой они прощаются и посылаютъ послѣднее прости своимъ близкимъ.

Подкрѣпленные молитвой пойдутъ въ бой, ввѣряя участь Тому, кто воленъ въ нашей жизни.

---

Здѣсь храмъ, мечеть, синагога и костель. Здѣсь люди разныхъ религій, разной вѣры соединены одной молитвой къ Богу. Здѣсь *религіозное настроеніе облекаетъ* неизвѣстность *судьбы.*

Господи помилуй! Господи помилуй! проговорило нѣсколько человекъ, осѣняя себя крестомъ, возлѣ которыхъ разорвался снарядъ. Густой дымъ бризантнаго снаряда скрылъ кучку людей.

---

*Атеистъ.* Ты бы, нехристь этакій, хоть перекрестился: посмотри, твой неприятель, Нахмудиновъ, давно молится и *молтва его защищаетъ*; сидитъ, сидитъ себѣ подъ снарядами, словно подъ взглядами черноокихъ дѣвицъ!

Эти слова (высмѣвая своего товарища-православнаго) произнесъ *прижавшійся къ стѣнкѣ* оврага солдатъ, выкопавшій себѣ небольшую яму, въ родѣ ниши, въ которой онъ полулежалъ и *при каждомъ разрывѣ дико озирался.*

Прежде чѣмъ отвѣтить этому солдату въ ямѣ, Епашкинъ смѣрилъ его взглядомъ полнымъ презрѣнія и отвѣтилъ:

Ты обо мнѣ, крыса земная, не заботься, трусишка поганый, первый лататы задашь вспять, какъ язычникъ. Самъ не молишься, а о другихъ заботишься. Знаемъ твою заботу... Только другихъ привыкли смущать, надъ другими смѣяться. Словно змѣя высунула жало, да ужалить некого. *Мы вотъ не боимся, вѣримъ въ Бога, вѣримъ въ судьбу*, а ты, тѣфу... окаянный, мразь нечестивая, и разговаривать-то съ тобой христіанину противно и богобоязненно... На эти слова изъ ямы не послѣдовало возраженій.

Оврагъ еще больше стали засыпать снарядами... Но людямъ теперь не такъ страшно.

Молитва и вѣра подкрѣпила ихъ бодрость, ихъ духъ... Сыпь, сыпь... говорили солдаты, снарядъ виновнаго найдеть!

Кого подъ словомъ «виновнаго» солдаты подразумѣвали—тѣхъ ли кто не молился или кто не вѣритъ въ судьбу?

И невѣрующихъ-то Богъ хранить, произнесъ солдатъ, потому что вѣрующіе здѣсь!

Кулобку давно бы надо разорвать снарядомъ! Счастливъ его Богъ, сидитъ съ вѣрующимъ!

Какъ извѣстно, большинство въ бою теряютъ самообладаніе, но въ послѣднія минуты мысль вѣрующаго наполнена вопросомъ о вѣчности. Обычно въ это время невѣрующей или слабовѣрующей становится вѣрующимъ.

Для *невѣрующаго* вопросъ вѣчности отсутствуетъ. *Душа его изнемогаетъ подъ тяжестью невѣрія*, ищетъ разгадки вѣчности. *Тяжело такому человѣку въ бою...*

Правда, невѣрующихъ или слабовѣрующихъ очень мало. Этихъ людей называютъ безпризорными...

Изъ описанія религіозныхъ движеній съ соответствующимъ религіознымъ настроеніемъ вытекаетъ, что наилучшимъ примиряющимъ человѣка съ опасностью средствомъ является живая вѣра—религія, соединенная съ животворной молитвой.

Какъ видно, также изъ приведенныхъ фактовъ—вѣра человѣка, его потребность въ молитвѣ, признаніе высшаго начала не есть нѣчто навѣянное, чуждое человѣку, нѣтъ.

Вѣра человѣка, религіозная потребность людей, коренится въ глубинѣ человѣческаго духа. И если эта религіозная потребность въ мирное время заглушается, то въ военное, въ боевое время, во время острой опасности, вѣра человѣка, очистившись отъ наслоений, ярко проявляется; горитъ живительнымъ огнемъ и примиряетъ человѣка со всѣми невзгодами и даже съ самой смертью.

Вѣра присуща всякому человѣку. Коренится она во внутреннихъ потребностяхъ человѣческаго духа (въ инстинктахъ). Въ сферѣ опасности всѣ люди религіозны.

*Д-ръ Т. Б. Шумковъ.*





## Воздухоплавательные (летательные) аппараты, их свойства, военное назначеніе и организація.

(Продолженіе).<sup>1)</sup>

**И** правда, и тамъ въ послѣднее время замѣтна напряженная работа въ изготовленіи аэроплановъ и подготовкѣ личнаго состава, хотя все же нѣмцы считаютъ «пока аэропланы» только необходимымъ дополненіемъ дирижаблей и, несмотря на рядъ аварий, несмотря на громадныя затраты, нѣмцы не останавливаются предъ строительствомъ воздушныхъ кораблей и эллинговъ. По числу ихъ Германія безспорно занимаетъ первое мѣсто.<sup>2)</sup>

<sup>1)</sup> См. «Военный Сборникъ» № 11.

<sup>2)</sup> По даннымъ къ концу 1913 года.

| Государства.      | Д и р и ж а б л е й. |           |        | Количество эллинговъ. |           |        |
|-------------------|----------------------|-----------|--------|-----------------------|-----------|--------|
|                   | Военныхъ.            | Частныхъ. | Всего. | Военныхъ.             | Частныхъ. | Всего. |
| Германія. . . . . | 15                   | 9         | 24     | 12                    | 21        | 33     |
| Франція. . . . .  | 14                   | 3         | 17     | 13                    | 14        | 27     |
| Россия. . . . .   | 14                   | —         | 14     | 5?                    | —         | 5?     |
| Италія. . . . .   | 10                   | 1         | 11     | 4                     | ?         | 4      |
| Англія. . . . .   | 5                    | 2         | 7      | 2                     | 1         | 3      |
| Австрія. . . . .  | 4                    | 1         | 5      | 4                     | —         | 4      |
| Японія. . . . .   | 3                    | 1         | 3      | 2?                    | —         | 2?     |

Большіе и средніе дирижабли боевого опыта еще не имѣютъ. Малые же примѣнялись въ Триполитанскую кампанію. Ихъ у италианцевъ было 3, объемомъ въ 4.600 куб. метр. Они примѣнялись для цѣлей развѣдки—дальней, ближней, для наблюденія и метанія снарядовъ сверху<sup>3)</sup>, и результаты оказались положительныя. Въмѣстѣ съ тѣмъ обнаружилась чувствительность къ атмосфернымъ вліяніямъ и частое поврежденіе эллинговъ и дирижаблей вѣтромъ. Всякая аварія выводила дирижабль изъ строя на продолжительное время. Дирижаблямъ приходилось работать подъ ружейнымъ огнемъ противника. Пули, попадавшія въ оболочку, дирижабля изъ строя не выводили.

Опыты, произведенныя въ мирное время стрѣльбой изъ полевыхъ орудій по привязнымъ аэростатамъ и изъ специальныхъ орудій зажигательными снарядами, позволяютъ придти къ заключенію, что высота въ 1.500 метровъ хотя и обезпечиваетъ меньшую вѣроятность попаданія, но не предохраняетъ дирижабль отъ безусловной опасности отъ огня, съ чѣмъ особенно придется считаться среднимъ и малымъ дирижаблямъ, такъ какъ они не могутъ рассчитывать на подъемъ выше 1.000 метровъ.

Принимая во вниманіе сказанное, можно сдѣлать выводъ, что опытъ Триполитанской кампаніи имѣетъ много основаній для подтвержденія заключенія, сдѣланнаго выше о примѣненіи дирижаблей:

1) *Большихъ* (I и II кл.) главнымъ образомъ: для развѣдокъ стратегическихъ, для веденія боя въ воздухѣ и разрушенія важныхъ сооружений; рѣже какъ средства сообщенія и какъ исключеніе—для связи.

2) *Среднихъ* (III кл.): для тѣхъ же цѣлей, но въ большей зависимости отъ состоянія погоды и артиллерійскаго огня противника.

3) *Малыхъ* (IV кл.): для ближней развѣдки, чаще наблюденія и почти никогда для связи.

<sup>3)</sup> Въ Занзурѣ былъ взорванъ пороховой складъ бомбой, брошенной съ дирижабля.

*Аэропланы.*

Первые полеты на аэропланѣ, построенномъ братьями Вильбуромъ и Орвилемъ Райтъ, были произведены ими же въ 1903 году во Франціи <sup>4)</sup>.

Въ настоящее время существуетъ очень много различныхъ системъ аэроплановъ. Въ зависимости отъ числа плоскостей, подраздѣляютъ на монопланы, бипланы и мультопланы. Для военныхъ цѣлей примѣняются только монопланы и бипланы. Они обладаютъ слѣдующими свойствами: (См. табл. стр. 96).

При разсмотрѣніи цифръ этой таблицы необходимо имѣть въ виду, что скорость для аэроплана имѣетъ первостепенное значеніе, такъ какъ кромѣ способности бороться съ вѣтромъ отъ скорости въ значительной мѣрѣ зависитъ устойчивость аппарата въ воздухѣ.

Собственная скорость оказываетъ большое вліяніе на предѣльную дальность полета, такъ какъ кромѣ грузоподъемности необходимо считаться съ тѣмъ, что летчикъ можетъ продуктивно нести службу въ воздухѣ при боевой обстановкѣ 2-3 часа, рѣдко болѣе. Установить же смѣну пилотирования на существующихъ аппаратахъ не представляется возможнымъ. Хотя аэропланы и могутъ бороться съ вѣтромъ скоростью болѣе 14 метровъ въ секунду, т. е. съ сильнымъ и бурнымъ, но для этого нуженъ опытный летчикъ. Вообще же для средняго летчика полетъ труденъ при вѣтрѣ болѣе 8 метр. въ секунду и то необходимо, чтобы вѣтеръ былъ ровный; наиболѣе опасенъ для аэроплановъ вѣтеръ порывистый и восходящій и нисходящій токи.

Цифровыя данныя, характеризующія свойства аэроплановъ, показываютъ, что наибольшей скоростью обладаютъ одномѣстные

---

<sup>4)</sup> Интересно отмѣтить, что мысль объ аппаратѣ тяжелѣе воздуха давно занимала нашихъ предковъ. Объ этомъ Желябужскій повѣствуетъ такъ: «Того же мѣсяца апрѣля 1695 (въ 30 день) закричалъ мужикъ караулъ, сказавъ за собой государево слово и приведенъ въ стрѣлецкій приказъ и разспрашиванъ, а въ распросѣ сказалъ, что онъ сдѣлавъ крыле, станеть летать, какъ журавель. И по указу Великихъ Государей, сдѣлавъ себѣ крылье, слоюяныя, а стали тѣ крылы въ 18 рублевъ изъ Государевой казны. И бояринъ князь Иванъ Барисовичъ Троекуровъ съ товарищами и съ людьми прочими, вышедъ сталъ смотрѣть и тотъ мужикъ тѣ крылы, устроя, по своей обычности перекрестился и сталъ мѣха надымать да не поднялся и сказалъ, что онъ тѣ крыле сдѣлалъ тяжолы. И бояринъ на него кручинился и тотъ мужыкъ билъ челомъ, чтобъ ему сдѣлать другіе крыле, иршеныя, и на тѣхъ не полетѣлъ, а другіе крылы стали 5 рублевъ и за то ему учинено наказаніе: бить багати, снѣдъ рубашку и тѣ деньги велено доправить на немъ и продать животь его и остатки».

| Категорія<br>авиолановъ.   | Скорость въ часахъ въ километрахъ. |                         | Высота подъема въ метрахъ. |                | Продолжительность работы въ часахъ<br>безъ спуска. |            | Дальность полета въ километрахъ. |                     | Можетъ бороться съ вѣтромъ силой<br>въ метрахъ. |            | Грузо-<br>подъем-<br>ность. |            | Время въ минутахъ для подъема на<br>1.000 метровъ. |            | Связь искровымъ телеграфомъ въ<br>километрахъ. |            | Въ воздухѣ<br>На землѣ. |     | Величина<br>команды<br>для обслужи-<br>вания. | Взвѣснана<br>обоза. | Размеры площадки для подъема и<br>спуска.                               | Время на разборку и сборку аэро-<br>плана.                             |
|----------------------------|------------------------------------|-------------------------|----------------------------|----------------|----------------------------------------------------|------------|----------------------------------|---------------------|-------------------------------------------------|------------|-----------------------------|------------|----------------------------------------------------|------------|------------------------------------------------|------------|-------------------------|-----|-----------------------------------------------|---------------------|-------------------------------------------------------------------------|------------------------------------------------------------------------|
|                            | въ часахъ                          | въ километрахъ          | въ метрахъ                 | въ километрахъ | въ часахъ                                          | въ метрахъ | въ метрахъ                       | въ часахъ           | въ метрахъ                                      | въ метрахъ | въ метрахъ                  | въ метрахъ | въ метрахъ                                         | въ метрахъ | въ метрахъ                                     | въ метрахъ |                         |     |                                               |                     |                                                                         |                                                                        |
| Монопланы<br>одномѣстные . | 125—170 <sup>1)</sup>              | 1000—6200 <sup>1)</sup> | 300—1000                   | 3—8            | 3—8                                                | 3—8        | 300—1000                         | 14 метровъ и болѣе. | 12                                              | 1          | 3                           | 18—22      | 2—3                                                | 7—10       | 1                                              | 2          | 1                       | 2—3 | 1                                             | 3—4                 | 80—200 метровъ длиной и 50 шириной.                                     | На разборку отъ ¼ ч. до 2-хъ часовъ, на сборку отъ 1 ч. до 6 ч. плана. |
| Монопланы<br>двухмѣстные . | 105—150                            | 1000—5200               | 300                        | 3—5            | 3—5                                                | 300        | 14 метровъ и болѣе.              | 18—22               | 2—3                                             | 7—10       | 1                           | 1          | 2—3                                                | 1          | 1                                              | 2—3        | 1                       | 2—3 | 1                                             | 3—4                 | 1 автомобиль или передокъ обыкновенной повозки, для завязыванья частей. | На разборку отъ ¼ ч. до 2-хъ часовъ, на сборку отъ 1 ч. до 6 ч. плана. |
| Бипланы .                  | 100—130                            | 1500—4000               | 300—1000                   | 3—20           | 3—20                                               | 300—1000   | 14 метровъ и болѣе.              | 18—35               | 2—7                                             | 12         | 1                           | 1          | 2—7                                                | 12         | 1                                              | 1          | 1                       | 1   | 1                                             | 3—4                 | 1 автомобиль или передокъ обыкновенной повозки, для завязыванья частей. | На разборку отъ ¼ ч. до 2-хъ часовъ, на сборку отъ 1 ч. до 6 ч. плана. |

<sup>1)</sup> Вторые цифры все рекордные.



монопланы, но зато ихъ грузоподъемность столь незначительна, что не допускаетъ ни помѣщеніе 2-го пассажира, ни вооруженія, ни установки искрового телеграфа.

Двухмѣстные монопланы и бипланы нѣсколько уступаютъ въ скорости одномѣстнымъ монопланамъ, но зато они могутъ нести на себѣ кромѣ летчика еще 2—3 человекъ, вооруженіе и искровую станцію. Вообще же ихъ грузоподъемность надо признать незначительной.

Для поднятія аэроплановъ на высоту безопасности нужно не болѣе 3—12 минутъ.

По своему устройству аэропланы не нуждаются въ большихъ командахъ для обслуживанія (2—4 человекъ) и въ большомъ обозѣ; храненіе аэроплановъ не вызываетъ никакихъ затрудненій и если имъ приданы мастерскія и обозъ съ бензиномъ и запасными частями, то аэропланы могутъ всюду двигаться и дѣйствовать съ войсками, лишь бы были небольшія (300×50 шаговъ) площадки для подъема и спуска.

Наконецъ, аэропланы представляютъ сравнительно небольшую цѣль для пораженія.

Всѣ эти данныя за исключеніемъ дальности и грузоподъемности выгодно отмѣчаютъ аэропланы отъ дирижаблей въ примѣненіи ихъ для цѣлей развѣдки (ближней и дальней) и для связи. Въ последнее время ведутся опыты примѣненія аэроплановъ, какъ средства пораженія воздушнаго противника и разрушенія важныхъ земныхъ сооружений. Опыты, произведенные въ Деберицѣ и на другихъ аэродромахъ въ Германіи, дали весьма положительныя результаты въ метаніи снарядовъ сверху по большимъ передвигающимся повозкамъ, покрытымъ парусиной и по деревяннымъ мостамъ. Также очень хорошіе результаты получились отъ стрѣльбы изъ пулемета по змѣямъ.

Аэропланы имѣютъ за собой боевой опытъ. Въ Триполитанскую войну они примѣнялись 1) для развѣдокъ (дальней и ближней) и наблюденія, 2) для связи, 3) для метанія снарядовъ и бросанія воззваній. Имъ приходилось дѣйствовать подъ ружейнымъ огнемъ противника. Своей работой аэропланы принесли большую пользу итальянцамъ и заслужили полное довѣріе къ себѣ: появленіе аэроплановъ во время боя всегда поднимало духъ своихъ войскъ и угнетающе дѣйствовало на противника.

Балканская война застала воюющихъ совершенно неподготовленными въ дѣлѣ воздухоплаванія. Въ началѣ войны союзники

и турки спѣшно начали приобрѣтать аэропланы и организовывать авіаціонныя части. Турки сразу потеряли свои аппараты. Болѣе успѣшно дѣйствовали болгары и греки. Аэропланы примѣнялись для развѣдки, связи, метанія снарядовъ и бросанія прокламацій. Они дѣйствовали на высотѣ болѣе тысячи метровъ, и на этой высотѣ былъ случай смерти летчика отъ непріятельской пули. Въ общемъ аэропланы въ Балканскую войну не принесли той пользы, которой отъ нихъ можно было бы ожидать, но зато они очень наглядно доказали, что въ современной войнѣ аэропланы могутъ быть полезнымъ орудіемъ борьбы, но при обязательномъ условіи хорошей подготовки личнаго состава и прочной организаціи этого дѣла.

Опытъ же войны въ Триполитаніи кромѣ того убѣждаетъ, что аэропланы менѣе зависятъ отъ погоды, чѣмъ дирижабли.

Теперь всѣ великія державы обратили серьезное вниманіе на созданіе воздушнаго флота, и если Германія занимаетъ первое мѣсто по числу дирижаблей, то по числу аэроплановъ и подготовленныхъ летчиковъ первенство остается за Франціей<sup>5)</sup>.

### Заключеніе.

Сравнивая различные виды воздухоплавательныхъ аппаратовъ, приходимъ къ выводу, что наиболѣе совершеннымъ и пригоднымъ для военныхъ цѣлей слѣдуетъ признать аэропланъ.

Уступая дирижаблямъ въ грузоподъемности и дальности полета, аэропланъ значительно превосходитъ его другими качествами, очень цѣнными въ примѣненіи для военныхъ цѣлей: скоростью, быстротой готовности къ дѣйствию, простотой храненія и передвиженія на землѣ, меньшей зависимостью отъ погоды и меньшей уязвимостью отъ непріятельскаго огня.

Вторыя мѣста занимаютъ дирижабли, но только, такъ наз. большіе I и II кл., имѣющіе достаточную грузоподъемность, чтобы давать скорость не менѣе 60—70 километр. въ часъ, необходимую для борьбы съ сильнымъ вѣтромъ скоростью 14 метр. и болѣе въ секунду. Однако съ объемомъ увеличивается громоздкость, величина обоза, величина экипажа и командъ для обслуживанія, не говоря уже о необходимости имѣть заблаговременно устроенные

<sup>5)</sup> По нѣкоторымъ даннымъ, къ началу 1914 года у французовъ было до 1.000 воен. летчиковъ, а въ Германіи до 500.

эллипсы, безъ которыхъ дирижабль почти не можетъ обойтись <sup>6)</sup>).

Средніе же III кл. дирижабли по своей скорости значительно уступаютъ аэропланамъ, а по дальности пробѣга почти не превосходятъ ихъ.

За дирижаблями остается только нѣкоторое преимущество предъ аэропланами въ грузоподъемности. Вообще же они очень чувствительны къ состоянію погоды, подвержены аваріямъ отъ взрыва газовъ и разъ выведенные изъ строя требуютъ значительнаго времени для ихъ исправленія. Что касается «малыхъ» дирижаблей, то они на ряду съ змѣйковыми аэростатами, змѣями и свободными шарами, отжили свой вѣкъ, устарѣли, и примѣненіе ихъ въ военномъ дѣлѣ столь же можетъ быть оправдано, какъ пользованіе крестьянской повозкой при автомобилѣ или летучей почтой при телеграфѣ и телефонѣ.

Думается, что техника въ недалекомъ будущемъ настолько усовершенствуется аэропланъ, что онъ вытѣснитъ всѣ остальные виды воздухоплавательныхъ аппаратовъ, въ томъ числѣ и дирижабль. Опытъ маневровъ 1912 и 1913 года (въ Австро-Венгріи, Англии, Германіи, Франціи и Россіи) показалъ, что всюду работа аэроплановъ дала лучшіе результаты, чѣмъ дирижаблей и только нѣмцы признали дѣйствія своихъ дирижаблей «выше всякой похвалы».

Въ настоящее время въ государствахъ Западной Европы только одна Германія рѣзко выдѣляется среди другихъ воздухоплавательныхъ аппаратовъ дирижабль. Въ другихъ странахъ этого не замѣтно, и постройка дирижаблей при теперешнемъ состояніи воздухоплаванія у насъ имѣетъ какъ бы вынужденный характеръ. Тѣмъ не менѣе, даже Франція, стоящая во главѣ авіаціоннаго дѣла, несмотря на рѣзкое осужденіе дѣятельности дирижаблей на большихъ маневрахъ 1912 года въ Touginge, рѣшила еще продолжать испытаніе примѣненія «большихъ» дирижаблей со значительной силой, большой скоростью и запасомъ горючаго матеріала не менѣе, какъ на 30 часовъ.

Вмѣстѣ съ тѣмъ на ряду съ аэропланами и дирижаблями въ арміяхъ пока остаются несомнѣнно устарѣвшіе аппараты—змѣйковый и свободные аэростаты и змѣи, примѣненіе которыхъ все же еще можетъ принести пользу на войнѣ.

<sup>6)</sup> На большихъ маневрахъ 1912 года въ Германіи была попытка оставить дирижабль на ночь на якорѣ безъ эллипса при войскахъ, но сильный дождь выгналъ изъ него большую часть газа.

Въ примѣненіи для военныхъ цѣлей всѣ виды воздухоплавателейныхъ аппаратовъ по своимъ свойствамъ могутъ быть распределены слѣдующимъ образомъ.

1) *Для стратегической развѣдки* (дальней): а) большіе дирижабли (I и II кл.) и двухмѣстные аэропланы <sup>7)</sup>, имѣющіе искровой телеграфъ, и б) быстроходные одномѣстные аэропланы и средніе дирижабли. Послѣдніе при вѣтрѣ не выше 14 метр. въ секунду.

2) *Для ближней (тактической) развѣдки*: а) быстроходные одномѣстные и двухмѣстные аэропланы; предпочтительнѣе двухмѣстные, допускающіе раздѣленіе труда пилота и наблюдателя, б) за неимѣніемъ аэроплановъ и дирижаблей въ крѣпостной войнѣ—свободные аэростаты съ почтовыми голубями.

3) *Для наблюденія*: а) аэропланы—одномѣстные и двухмѣстные (въ частности—для артилеріи, для указанія мѣста цѣли и корректированія стрѣльбы), б) малые дирижабли, в) змѣйковые аэростаты и г) змѣи. Послѣдніе три аппарата—въ сферы артилерійскаго огня.

4) *Для связи*: а) быстроходные одномѣстные аэропланы (эстафетные, посыльные), б) въ крѣпостной войнѣ при отсутствіи аэроплановъ для сообщенія осажденной крѣпости съ внѣшнимъ міромъ—дирижабли и свободные аэростаты.

5) *Для боевыхъ цѣлей* (для боя въ воздухѣ и бомбометанія): а) двухмѣстные, многомѣстные быстроходные аэропланы-истребители—для боя въ воздухѣ, б) двухмѣстные, многомѣстные грузоподъемные бомбометные аэропланы—для разрушенія важныхъ сооружений, в) большіе и средніе дирижабли—для боя въ воздухѣ и метанія снарядовъ.

6) *Для сообщенія*, понимая подъ этимъ перевозку значительныхъ грузовъ на большое разстояніе, въ исключительныхъ, особенно важныхъ случаяхъ—большіе дирижабли.

---

<sup>7)</sup> Относительно аэроплановъ, необходимо оговориться, что удобство наблюденія въ значительной степени зависитъ отъ конструкціи аппарата: съ моноплана бльшій кругозоръ значительно сокращенъ передней частью аппарата и крыльями; для наблюденія по отвѣсу иногда продѣлываютъ особое отверстіе (окошечко) въ крылѣ аппарата, а опытные летчики искусственнымъ маневрированіемъ, дѣлая гдѣ нужно «кренъ», даютъ возможность наблюдателю осмотрѣть желаемый районъ. Зато летчикъ и наблюдатель, находясь въ укрытой гондолѣ, съ большимъ удобствомъ могутъ работать, пользуясь картой и разнаго рода приборами. Бипланы же представляютъ меньше удобства для работы пилоту и наблюдателю, но зато открываютъ кругозоръ внизъ, по отвѣсу и впередъ, на 180°

## Организація авіаціонныхъ и воздухоплавательныхъ частей.

До Русско-Японской войны въ мирное время у насъ была предусмотрена только организація крѣпостныхъ воздухоплавательныхъ отдѣленій; при мобилизаціи предполагалось формированіе полевыхъ воздухоплавательныхъ ротъ изъ состава петроградскаго воздухоплавательнаго парка. Во время войны были сформированы: сначала одна воздухоплавательная рота, а потомъ батальонъ двухротнаго состава. Каждой изъ 3 армій было придано по 1 ротѣ. Опытъ войны показалъ, что отсутствіе кадровъ и прочной организаціи этого дѣла въ мирное время сильно отразилось на своевременности примѣненія воздухоплавательныхъ частей на театрѣ войны, а самое формированіе потребовало большихъ затратъ, много хлопотъ, треній, подчасъ не продуктивной работы и все же въ концѣ концовъ недочеты практики мирнаго времени и недостатки матеріальной части привели къ тому, что въ общемъ воздухоплавательныя части не принесли той пользы, которую отъ нихъ можно было ожидать.

Еще съ большей очевидностью указываетъ на значеніе организаціи воздухоплавательнаго дѣла въ мирное время опытъ Балканской войны.

Организованныхъ авіаціонныхъ частей въ мирное время не было ни у турокъ, ни у союзниковъ, и тѣ, и другіе приступили къ приобретенію аппаратовъ послѣ объявленія войны. Не было и достаточнаго кадра летчиковъ. Въ общемъ примѣненіе аэроплановъ въ болгарской и греческой арміи принесло мало пользы, а турки въ самомъ началѣ войны по тѣмъ или другимъ причинамъ вынуждены были вовсе прекратить полеты.

По отзывамъ компетентныхъ лицъ, это результатъ отсутствія прочной организаціи и недостаточной подготовки личнаго состава въ мирное время.

Погрѣшности въ организаціи воздухоплавательныхъ частей у итальянцевъ въ Триполитанскую войну искупались только тѣмъ, что у противника совершенно не было воздухоплавательныхъ аппаратовъ, а самый характеръ операціи допускалъ возвращеніе дирижаблей и аэроплановъ къ базѣ, почему полевая подвижность ихъ не имѣла особеннаго значенія.

Разрѣшеніе вопроса организаціи воздухоплавательныхъ частей

находится въ прямой зависимости отъ той роли, какую они будутъ играть въ совмѣстной работѣ съ войсками.

Въ какомъ бы положеніи войска ни находились на театрѣ войны или на полѣ сраженія, разъ есть противникъ, всегда войсковой организмъ принимаетъ такой порядокъ, въ которомъ ясно выражены органы: развѣдывающіе, охраненіе и главныя силы, предназначенныя для боя. Правильная же дѣятельность войскъ возможна только при прочной связи между ними.

До сихъ поръ органы охраненія, обеспечивая необходимое время и пространство для главныхъ силъ, вмѣстѣ съ тѣмъ образовывали ту завѣсу, которая препятствовала непріятельской развѣдкѣ проникнуть въ глубь расположенія. Съ появленіемъ же воздухоплавательныхъ аппаратовъ, земные органы охраненія не могутъ остановить ни воздушныхъ развѣдчиковъ, совершающихъ свой полетъ на высотѣ, обеспечивающей ихъ отъ огня, ни аппаратовъ, предназначенныхъ для метанія снарядовъ, теперь необходимо имѣть особыя воздухоплавательныя части, которыя разрѣшили бы эту задачу.

Помощью воздухоплавательныхъ аппаратовъ такъ просто можно будетъ поддерживать и связь, ни считаясь ни съ путями сообщенія, ни съ препятствіями и преградами. Посылка на воздухоплавательныхъ аппаратахъ съ приказами или донесеніями чиновъ штаба, допускаетъ не только «сообщеніе», но и «общеніе» между штабами, столь важное въ управленіи войсками.

Наконецъ, дѣйствія бомбометныхъ воздухоплавательныхъ аппаратовъ могутъ оказать услуги главнымъ силамъ, разрушеніемъ важныхъ сооруженій и нанесеніемъ вреда войскамъ противника.

*а) Воздухоплавательныя и авіаціонныя части для развѣдки и связи.*

На театрѣ войны каждой арміи штабомъ главнокомандующаго указывается опредѣленный раіонъ дѣйствій и даются отправныя свѣдѣнія для развѣдокъ.

Первоначальныя данныя будутъ почерпнуты изъ подготовительныхъ работъ мирнаго времени или отъ шпионовъ. Въ началѣ войны многое можетъ измѣниться и штабу главнокомандующаго очень важно имѣть возможно скорыя свѣжія извѣстія о противникѣ.

Свѣдѣнія, добытыя въ теченіе дня въ штабахъ армій, сообщаются въ штабъ главнокомандующаго, откуда послѣ сводки и

провърки ихъ дается новая ориентировка объ общей обстановкѣ и, если нужно, руководящія данныя для развѣдки.

Въ результатѣ развѣдка войсковая вмѣстѣ съ воздушной за трое сутокъ передъ столкновениемъ обязательно должна дать свѣдѣнія о группировкѣ войскъ противника, т. к. безъ этого нельзя соотвѣтственно распредѣлить (нацѣлить) войска, предназначенныя для боя.

Наканунѣ боя и во время него воздушная развѣдка (наблюденіе) и воздушная связь могутъ принести неопѣнимую пользу не только командирамъ корпусовъ, начальникамъ дивизій, но начальникамъ колоннъ и даже командирамъ отдѣльныхъ частей.

Достиженіе сказаннаго наиболѣе продуктивно можетъ быть достигнуто слѣдующей организаціей воздухоплавательныхъ силъ:

А. Штабамъ главнокомандующаго и командующихъ арміями придаются:

1) большіе дирижабли (не менѣе двухъ) для стратегической развѣдки на значительное разстояніе (радіусомъ до 500 верстъ).

Авіаціонные отряды: а) изъ 6—8 легкихъ быстроходныхъ одномѣстныхъ и б) изъ 6—8 мощныхъ двухмѣстныхъ или многомѣстныхъ аэроплановъ (въ числѣ ихъ  $\frac{1}{2}$  боевыхъ, т. е. способныхъ вести бой въ воздухѣ); кромѣ того на отрядъ не менѣе двухъ быстроходныхъ одномѣстныхъ аэроплановъ (посыльныхъ) и не менѣе трехъ резервныхъ (2 развѣдочныхъ и 1 посыльный).

Б. Штабамъ корпусовъ:

Полагая фронтъ района корпуса равнымъ 15—20 верстамъ и имѣя въ виду, что фронтъ развѣдки 1 аппарата съ высоты 1.000 метровъ не болѣе 6—8 верстъ, для одновременнаго освѣщенія всего района понадобится 2—3 аппарата, а такъ какъ работа въ воздухѣ требуетъ смѣны летчиковъ и аппаратовъ, то штабамъ корпусовъ слѣдуетъ придать авіаціонные отряды изъ 4—6 двухмѣстныхъ аппаратовъ<sup>8)</sup>, развѣдочнаго типа, 2-хъ одномѣстныхъ посыльныхъ и желательно имѣть не менѣе 2-хъ аппаратовъ запасныхъ, всего 6—8 аппаратовъ.

В. Штабамъ дивизіи: а) пѣхотной: авіаціонные отряды изъ 3-хъ развѣдочныхъ двухмѣстныхъ аппаратовъ (изъ коихъ 1 резерв-

---

<sup>8)</sup> Часть можетъ быть одномѣстныхъ. Компетентныя лица высказываются вообще въ пользу *легкихъ одномѣстныхъ* аппаратовъ, полагая, что летчикъ, получившій *солидную военную* подготовку, на легкомъ аппаратѣ можетъ принести больше пользы, чѣмъ наблюдатель на тяжеломъ, на которомъ летчикъ не всегда будетъ въ состояніи летать такъ, какъ это нужно будетъ наблюдателю.

ный) и не менѣе 2-хъ одномѣстныхъ для посылокъ (изъ нихъ одинъ резервный); всего 5—6 аппаратовъ, б) кавалерійской—3 одномѣстныхъ быстроходныхъ, изъ нихъ 1 резервный.

Наконецъ, для нахождения цѣлей и корректированія огня артиллеріи необходимы въ составѣ дивизіи 2-хъ мѣстные аппараты по числу дивизионовъ, въ ѳбщемъ 4—6 аппаратовъ, да 2 резервныхъ, что составитъ артилерійскій авіаціонный отрядъ въ 6—8 аппаратовъ.

Г. Крѣпостямъ 1-го класса: 1) большіе дирижабли—для дальней развѣдки въ періодъ до обложенія, 2) авіаціонные отряды типа придаваемыхъ штабамъ корпусовъ, для развѣдки до и въ періодъ обложенія и для корректированія огня; 3) наконецъ, могутъ быть полезными особенно въ періодъ артилерійской борьбы: а) малые дирижабли, б) змѣйковые аэростаты, в) змѣи, а въ осажденной крѣпости, за неимѣніемъ дирижаблей и аэроплановъ, свободные аэростаты.

Крѣпостямъ 2-го и 3-го класса всѣ средства воздухоплаванія, указанные для крѣпости 1-го класса, кромѣ «большихъ дирижаблей».

Въ основу организаціи авіаціонныхъ отрядовъ, придаваемыхъ войскамъ для развѣдки и связи, должно быть положено:

1) Обеспеченіе личнымъ составомъ и матеріальной частью, допускающей выполнять службу развѣдыванія, наблюденія и связи.

2) Самостоятельность, что достигается снабженіемъ отрядовъ: мастерскими, палатками, санитарнымъ имуществомъ, мотоциклетами для связи, полевыми автомобилями легкаго типа и соответственнымъ обозомъ.

3) Гибкость организаціи, допускающая выдѣленіе аппаратовъ и личнаго состава.

4) Прямое подчиненіе тѣмъ лицамъ, отъ которыхъ будутъ исходить указанія по организаціи службы.

*б) Воздухоплавательныя и авіаціонныя части боевого назначенія.*

Вооруженіе пулеметами и даже орудіями небольшого калибра пока имѣется только на дирижабляхъ. Относительно вооруженія аэроплановъ пулеметами пока идутъ только опыты. По нѣкоторымъ свѣдѣніямъ, они уже дали довольно положительные результаты. Можно думать, что въ недалекомъ будущемъ будутъ вооружены пулеметами и аэропланы.



Кромѣ того дирижабли и спеціальные «аэропланы-бомбометы» будутъ снабжаться разрывными снарядами для метанія по воздушнымъ и земнымъ цѣлямъ.

Въ виду того, что аэропланы въ сравненіи съ дирижаблями обладаютъ большею скоростью, большею гибкостью маневрированія въ воздухѣ и представляютъ небольшую цѣль, то очевидно, что вооруженіе дирижабля предназначается только для активнаго дѣйствія по дирижаблямъ же и имѣетъ характеръ чисто оборонительный отъ нападенія аэроплановъ.

Такимъ образомъ, при настоящемъ состояніи техники «истребителями» воздухоплавательныхъ аппаратовъ могутъ быть только аэропланы. Они должны быть быстроходны и достаточно грузоподъемны для вооруженія и снабженія бомбами.

Отряды «аэроплановъ-истребителей» (6+2 резервныхъ) для несенія службы охраненія въ воздухѣ должны быть приданы корпусамъ, а вооруженные и снабженные бомбами дирижабли и отряды «аэроплановъ-истребителей»<sup>9)</sup> въ распоряженіе командующихъ арміями; первые для выполненія порученій по разрушенію, а вторые для приданія по мѣрѣ надобности отдѣльнымъ отрядамъ, несущимъ службу охраненія и для разрушенія важныхъ земныхъ сооруженій.

*Сравнительный очеркъ организаціи авіаціонныхъ и воздухоплавательныхъ частей въ Россіи и въ иностранныхъ государствахъ.*

### **Авіаціонныя части.**

#### **Россія.**

Каждому армейскому корпусу придается авіаціонный отрядъ, который, какъ средство развѣдки и связи, подчиняется начальнику штаба корпуса<sup>10)</sup>. Авіаціонный отрядъ подраздѣляется на 2 аэропланнхъ отдѣленія.

Составъ отряда:

Летчиковъ: а) офицеровъ—4, изъ нихъ старшій начальникъ отряда, б) нижнихъ чиновъ—2.

6 развѣдывательныхъ двухмѣстныхъ аэроплановъ и 3 складныхъ двухмѣстныхъ палатки.

<sup>9)</sup> Еще въ прошломъ году начались испытанія аэроплановъ-истребителей во Франціи 100—130 сильныхъ, а въ Германіи 200 сильныхъ. Последніе могутъ развивать скорость въ 120 километровъ въ часъ.

<sup>10)</sup> Въ военное время.

## Мастерская.

Автомобильный и повозочный обозъ и команда нижнихъ чиновъ.

На снабженіи нашихъ отрядовъ въ настоящее время состоитъ: развѣдочные—монопланы Ньюпоръ и бипланы Фармана и боевые—бипланы Фармана.

Свойства ихъ слѣдующія. (См. табл. стр. 107).

## Франція.

Французы имѣютъ очень много различныхъ системъ аэроплановъ (до 50 типовъ). Аэропланы, принятые на службу въ войскахъ, носятъ названіе не по конструкціи аппарата, а по числу поднимаемыхъ пассажировъ: моноплать, биплать и т. д. Въ настоящее время авіаціонныя части сформированы и приданы войскамъ Онѣ носятъ названіе «эскадрилей», каждая эскадриль подраздѣляется на отдѣленія по 2 аэроплана, кромѣ того 2 резервныхъ.

Эскадрилю приданы армейскимъ корпусамъ и крѣпостямъ. Кавалерійскимъ дивизіямъ приданы самостоятельныя аэропланныя отдѣленія. Въ послѣднее время начали снабжаться аэропланными отдѣленіями и артилерійскія части. Будутъ приданы и уже имѣются эскадрилю для штабовъ главнокомандующаго и командующихъ арміями.

Число, составъ эскадрилей и отдѣленій слѣдующій <sup>12)</sup>:

|                       | Штабовъ<br>главнокоман-<br>дующихъ и<br>командую-<br>щихъ арміями. | Корпус-<br>ные.   | Кавале-<br>рійскихъ<br>дивизій. | Артиле-<br>рійскихъ<br>частей. | Крѣпост-<br>ные. |
|-----------------------|--------------------------------------------------------------------|-------------------|---------------------------------|--------------------------------|------------------|
| 1. Число эскадрилей   | 3                                                                  | 21 <sup>13)</sup> | 10                              | 4 <sup>15)</sup>               | 11               |
| 2. Личный составъ:    |                                                                    |                   |                                 |                                |                  |
| а) Начальникъ эскадр. | 1 <sup>14)</sup>                                                   | 1                 | 1                               | 1                              | 1                |
| б) Летчики:           |                                                                    |                   |                                 |                                |                  |
| Офицеры . . . . .     | 3                                                                  | 3                 | 2                               | 3                              | 6                |
| Унтеръ-офицеры . .    | 3                                                                  | 3                 | —                               | 1                              | 2                |
| в) Команда нижн. чин. | 4—5                                                                | 4—5               | 4—5                             | 4—5                            | 4—5              |
| 3. Аэропланы:         |                                                                    |                   |                                 |                                |                  |
| Трехмѣстные . . . . . | —                                                                  | —                 | —                               | —                              | 2                |
| Двухмѣстные . . . . . | 4                                                                  | 4                 | —                               | 3                              | —                |
| Одномѣстные . . . . . | 2                                                                  | 2                 | 2                               | —                              | 3                |
| Запасные (резервные)  | 2                                                                  | 2                 | 1                               | 1                              | 1                |
| Всего аэроплановъ .   | 8                                                                  | 8                 | 3                               | 4                              | 6                |

<sup>12)</sup> По даннымъ къ началу 1913 года.

<sup>13)</sup> Кромѣ того 3 въ Африкѣ.

<sup>14)</sup> Онъ же летчикъ—старшій изъ офицеровъ.

<sup>15)</sup> Пока приданы 10, 43, 59 и 60 артил. полкамъ.

| Категория<br>аэропланов.                              | Моторъ лошадиныхъ силъ. | Скорость въ часахъ въ километрахъ. | Высота подъема въ метрахъ. | Продолжительность работы въ часахъ безъ спуска. | Дальность полета въ километрахъ въ районѣ противника. | Можетъ бороться съ вѣтромъ силой въ метр. въ сек. | Грузо-подъемность. |                 | Время въ минутахъ для подъема на 1.000 метровъ. | Связь искривлять телеграфомъ въ километрахъ. | Величина команды для обслуживания аэроплана. |           | Составъ обода.                                              | Размеры шахады для подъема и спуска.        | Время на разборку и сборку аэроплана. |
|-------------------------------------------------------|-------------------------|------------------------------------|----------------------------|-------------------------------------------------|-------------------------------------------------------|---------------------------------------------------|--------------------|-----------------|-------------------------------------------------|----------------------------------------------|----------------------------------------------|-----------|-------------------------------------------------------------|---------------------------------------------|---------------------------------------|
|                                                       |                         |                                    |                            |                                                 |                                                       |                                                   | Въ часахъ.         | По числу людей. |                                                 |                                              | Въ воздухъ.                                  | На землѣ. |                                                             |                                             |                                       |
| <i>Разведочные:</i><br>1) Монопланы<br>Ньюпортъ . . . | 70                      | 100                                | 110                        | 3                                               | 100—130                                               | 12                                                | 15                 | 2               | 20—25                                           | Не установлена.                              | 1                                            | 3         | Грузовой, 1 легковой автомобиль и повозки подъ иждивенство. | Въ длину 300 шаговъ и въ ширину 150 шаговъ. | Р ¼.<br>С—1 ч.                        |
|                                                       | 80                      | 90                                 | 90                         | 3                                               | 80—120                                                | 10                                                | 17 п. 8 ф.         | 2               | 25 30                                           |                                              | 1                                            | 4—5       |                                                             |                                             |                                       |
| <i>Боевые:</i><br>1) Бипланъ<br>Фарманъ . . .         | 100                     | 90                                 | 90                         | 3                                               | 80—120                                                | 10                                                | 22 п. 1)<br>35 ф.  | 2               | 25—80                                           | Не установлена.                              | 1                                            | 4—5       | Грузовой, 1 легковой автомобиль и повозки подъ иждивенство. | Въ длину 300 шаговъ и въ ширину 150 шаговъ. | Р—2 ч.<br>С—6 ч.                      |
|                                                       |                         |                                    |                            |                                                 |                                                       |                                                   |                    |                 |                                                 |                                              |                                              |           |                                                             |                                             |                                       |

1) Поднимаеть до 6 пудовъ боевыхъ припасовъ.

Каждый аэропланъ имѣетъ автомобиль (трактеръ) съ двумя продольными скамейками. Съ одной стороны кузова прикрѣпляется ящикъ съ запаснымъ винтомъ, съ другой—носилки и перевязочныя средства, на немъ же укладываются палатки. Сзади автомобиля есть крюкъ, къ которому прикрѣпляется фургонъ для помѣщенія механиковъ.

По расчету на два аэроплана въ эскадрилю имѣется автомобиль грузовикъ съ запасными частями, горючими и другими матеріалами. Кромѣ того эскадрилю придаются: грузовикъ мастерская, автомобиль-торпедо для начальника отряда и мотоциклетка для посылокъ.

Въ послѣднее время ведутся опыты по установкѣ беспроводнаго телеграфа. На маневрахъ 1912 года былъ установленъ на одномъ изъ аэроплановъ Мориса Фармана аппаратъ системы Руе (вѣсъ 30 килогр., размѣры  $27 \times 27 \times 65$  с/м., анету составляли—проволака длиной 50 метровъ). Аппаратъ затрачивалъ полъ силы, и передавалъ донесеніе на разстояніе до 100 килом.

Въ настоящее время ведутся опыты съ аэропланами-бомбометами и истребителями, но пока еще вопросъ объ ихъ организаціи не разрѣшенъ.

*П. Махровъ.*

*(Продолженіе слѣдуетъ).*

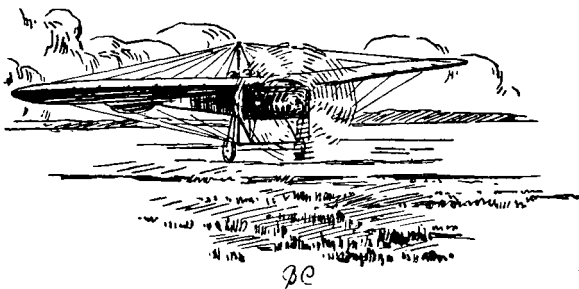



## Новая школа фортификации.

(Укрѣпленіе полевыхъ позицій).

(Окончаніе). <sup>1)</sup>

§ 158. Наставлен. для дѣйств. полев. артил. въ бою 1912 года говоритъ:

«На особо важные пункты позицій, позволяющіе обстрѣливать укрытые ближайшіе подступы и трудно поражаемыя мертвыя пространства передъ фронтомъ, допускающіе дѣйствіе во флангъ штурмующему противнику и т. п., — полезно ставить *мелкія артилерійскія части*, даже отдѣльныя орудія, обильно снабженныя боевыми припасами. Въ большинствѣ случаевъ, эти части будутъ держаться укрыто вблизи своихъ боевыхъ позицій, занимая ихъ лишь въ минуту необходимости. Такое выдѣленіе мелкихъ артилерійскихъ частей должно быть ограничено *предѣлами строгой необходимости* и отнюдь не должно вызывать общаго дробленія артилеріи.

<sup>1)</sup> См. «Военный Сборникъ» № 11.

«Пѣхотныя» орудія принесутъ громадную пользу опорному пункту, не только обстрѣливая мертвые пространства, но и отражая атаку противника и обезпечивая опорный пунктъ отъ охвата. Эти орудія, какъ прежде противостурмовыя, должны поступить въ полное подчиненіе командира участка позиціи, имѣющаго опорный пунктъ. Если на участкѣ нѣтъ опорнаго пункта, то задача пѣхотныхъ орудій затрудняется, такъ какъ нельзя заранѣе знать, какой пунктъ участка позиціи удастся поддерживать своимъ огнемъ.

Пѣхотныя орудія не могутъ, конечно, располагаться очень близко отъ линіи пѣхотныхъ позицій, и ихъ мѣсто опредѣляется данной имъ задачей для дневного и ночного боя.

Въ среднемъ, на каждый опорный пунктъ, или на каждую версту позиціи, необходимо подготовить блиндированныя и маскированные установки на 2—4 орудія, и къ нимъ наблюдательные пункты.

Слѣдуетъ помнить, что насколько хороша настильная шрапнель для отраженія стурмовъ, настолько же она затрудняетъ пораженіе мертвыхъ пространствъ. Въ горахъ единственными орудіями могущими обстрѣливать мертвое пространство передъ опорными пунктами являются гаубицы и мортиры. Путемъ организаціи наблюденія и подсчета стрѣлковъ непріятели спустившагося въ мертвое пространство, всегда можно опредѣлить направленіе и силу предстоящаго удара. Свѣдѣнія эти должны незамедлительно передаваться наблюдателю артиллеристу. Ночью подобной ориентировки быть не можетъ, и тогда задача пѣхотныхъ орудій суживается. Въ этомъ случаѣ онѣ могутъ защищать опорный пунктъ отъ обхода, только пользуясь прожекторами. Обстрѣливать мертвые пространства ночью можно только въ слѣпую. Огонь пѣхотныхъ орудій особенно губителенъ и потому, что прислуга обслуживающая эти орудія можетъ сохранить большее спокойствіе, чѣмъ стрѣлки гарнизона опорнаго пункта во время его стурма.

Какое же количество стрѣлковъ нужно для веденія ими ближняго боя. Мы привыкли слышать, что достаточно на каждую погонную сажень даже 1 человѣка; и это вѣрно для огневого боя, но для веденія ближняго боя надо имѣть не менѣе 3—4 человѣкъ на сажень позиціи.

Дѣйствительность огня во время ближняго боя (особенно ночью)

зависить, главнымъ образомъ, отъ психики стрѣлковъ, а не отъ ихъ общаго числа или скорострѣльности оружія. Поэтому и необходимо, чтобы люди чувствовали другъ друга.

Во время охоты на кабановъ мнѣ часто приходилось наблюдать, какъ звѣрь уходилъ изъ подъ выстрѣловъ охотниковъ съ самаго близкаго разстоянія.

Причиной этому служила торопливость охотниковъ, цѣлящихся не черезъ прорѣзь прицѣла, а прямо на мушку. Тоже самое происходитъ и въ ночномъ бою. Я знаю, какъ въ одномъ ночномъ бою, шедшемъ на разстояніи 50—60 шаговъ, потери сторонъ отъ огня были ничтожны ( $\frac{1}{100}$  числа выпущенныхъ пуль). Но зато надъ головами бойцовъ все было изрѣшено.

Правда, въ этомъ бою психика бойцовъ была въ исключительно тяжеломъ положеніи, но даже и съ этой психикой, если бы люди цѣлили «подъ ноги», потери сторонъ были бы громадны.

Ночь вообще оказываетъ неблагопріятное вліяніе на настроеніе людей. Во время охоты на кабановъ ночью («На засѣдкахъ» на звѣриныхъ тропахъ) люди, размѣщенные по одиночкѣ, имѣя при себѣ винтовку и кинжалъ, имѣя уже достаточный навыкъ въ охотѣ на звѣря днемъ, часто не выдерживали тревожнаго ожиданія. Либо нарочно закурятъ, либо уйдуть съ тропы въ сторону, а съ болѣе нервными происходили и несчастные случаи. То убьютъ ишака, корову или лошадь, случайно подвернувшуюся, а иногда даже убивали и своихъ товарищей. Во избѣжаніе подобныхъ несчастій приходилось людей сажать на тропы попарно, съ рискомъ, что они могутъ заговорить и отпугнуть уже идущаго на нихъ звѣря.

Техника устройства бойницъ съ приступками даетъ возможность сгущать стрѣлковъ до 5 человекъ на погонную сажень. Это сгущеніе, повторяю, особенно важно для ночного боя.

Главная же сила опорнаго пункта, конечно, заключается въ томъ, что гарнизонъ его знаетъ, что отступленія не будетъ, и что здѣсь бой будетъ продолжаться до послѣдняго человѣка.

Перейдемъ къ боковымъ фасамъ. Отъ нихъ можно было бы отказаться совсѣмъ, замѣняя длинные участки этихъ фасовъ—равносильными по огню пулеметами. Но опорный пунктъ долженъ имѣть сомкнутую площадь для веденія ближняго боя во время охвата укрѣпленія. Этого линія съ пулеметами на флангахъ дать не можетъ. Но боковые фасы, замѣченные воздушной раз-

*вѣдкой, могутъ обнаружить опорный пунктъ. Съ этимъ надо считаться.*

Прежде чѣмъ перейти къ дальнѣйшему устройству опорнаго пункта—нужно остановиться на кульминаціонномъ пунктѣ разногласія между старой и новой школой.

Бой на укрѣпленныхъ позиціяхъ старой фортификаціи обезпечивать намъ пораженіе потому, что каждая постройка требовала занятія ея постояннымъ гарнизономъ. Введя принципъ раздѣленія позиціи на огневые и ближняго боя, мы уже внушили мысль о томъ, что можно очищать, можно даже совсѣмъ не занимать фортификаціонныя постройки огневого значенія. Но опорные пункты все таки будутъ требовать своего занятія, независимо отъ хода боя, разъ ими можетъ воспользоваться нечаянно захватившій ихъ непріятель. И такъ, только по освобожденіи отъ боязни контръ-атаки можно избавиться отъ непроизводительнаго расходованія живыхъ силъ. Возможно ли сдѣлать опорный пунктъ такимъ, чтобы онъ работалъ только на одну сторону? Да, возможно, опираясь на то, что артилерійскій и дальній ружейный огонь съ тыла можетъ быть только нашъ. И вотъ въ предѣлахъ этихъ двухъ положеній и можно создавать и боковые фасы, и горжу.

Поясимъ это примѣромъ. Устраивая кремальеры на боковыхъ фасахъ, мы этимъ самымъ можемъ нашимъ стрѣлкамъ дать закрытіе отъ огня съ поля и, наоборотъ, подвести подъ нашъ огонь съ тыла занявшаго эти кремальеры противника. (Мѣсто расположенія пѣхотныхъ орудій даетъ опредѣленное направленіе для боковыхъ фасовъ опорнаго пункта. Здѣсь мы видимъ различіе съ боковыми фасадами опорныхъ пунктовъ стараго типа—гдѣ они имѣли направленіе только въ зависимости отъ дальняго огня по мѣстности). Перейдемъ къ горжѣ. Горжа, дающая «сомкнутость» опорному пункту, необходима. Но если мы отъ напольнаго фаса требуемъ, чтобы его нельзя было взять подъ продольный огонь, чтобы онъ былъ маскированъ, а въ укрѣпленіяхъ стараго типа и достаточно толстъ, то отъ горжевыхъ фасовъ нужно требовать совершенно обратнаго. Нужно, чтобы горжевые фасы прострѣливались вдоль пѣхотными орудіями, нужно, чтобы эти фасы были демаскированы въ сторону тыла и, наконецъ, чтобы они давали закрытіе только отъ ближняго ружейнаго огня. Дальній ружейный огонь поражаетъ стрѣлка, лежащаго за закрытіемъ, въ то время, какъ этотъ же стрѣлокъ совершенно закрытъ отъ ближняго огня



съ его почти прямой траекторіей. Эта особенность ружейнаго огня сильно сказывается въ горахъ. Пули атакующаго горжу непріятеля летятъ снизу вверхъ, а пули съ тыловыхъ позицій имѣютъ паденіе до  $\frac{1}{3}$ .

Но такъ какъ невозможно весь горжевой фасъ направить такъ, чтобы его поражать продольнымъ огнемъ, то приходится либо замѣнить фронтальный огонь горжи продольнымъ огнемъ пулеметовъ, либо подготовить для защитниковъ горжи позиціи для стрѣльбы лежа—ну, хотя бы, поверхъ бруствера горжевого заслона. Опять таки это обстоятельство рельефнѣе всего сказывается въ горахъ. Отвѣсная трехъ-аршинная стѣнка въ горжѣ укрѣпленія является прекраснымъ заслономъ отъ огня съ поля и въ то же время даетъ и позицію, и препятствіе при расположеніи защитниковъ горжи поверхъ заслона. Огня съ поля во время отбитія штурма горжи опасаться, конечно, не слѣдуетъ.

Теперь о препятствіяхъ. Препятствіе на фронтѣ, если оно не обнаруживаетъ опорный пунктъ, принесетъ, внѣ сомнѣнія, громадную пользу: оно даетъ спокойствіе и увѣренность гарнизону. На боковыхъ фасахъ тоже самое, но препятствіе горжевое совершенно недопустимо. Если стрѣлкамъ окопа дать увѣренность, что ихъ не обойдутъ, если по нимъ не вести дѣйствительнаго огня, если дать имъ достаточную густоту для моральнаго спокойствія, то позиція, защищаемая этими стрѣлками, неприступна. Въ такомъ именно положеніи и находятся защитники горжи. Но для того, чтобы заставить непріятеля атаковать горжу въ лобъ, необходимо продолжить боковыя препятствія шаговъ на 50—100 въ тылъ.

Здѣсь мы видимъ различіе во взглядахъ со старой школой, требующей сомкнутости «преграды» штурма. Такъ, напримѣръ, Настав. для саперъ 1910 г. пишетъ:

«Укрѣпленіемъ или редутomъ называется сомкнутая оборонительная постройка, усиленная преградой штурму и самостоятельная въ смыслѣ обороны».

Итакъ, можно, значить, создать опорный пунктъ, могучій по отношеніи къ штурму противника и безконечно слабый по отношеніи нашей контръ-атаки.

И ключами, отпирающими эти опорные пункты, являются расположенные въ тылу пѣхотныя орудія, пулеметы и огневыя позиціи для стрѣлковъ.

Но принципъ, «чтобы каждая фортификаціонная постройка

работала только на одну сторону—въ пользу обороны», долженъ быть распространенъ не только на опорные пункты, но и на огневые позиціи и на ходы сообщенія и даже на «маски—заборы».

Соблюдая этотъ принципъ, можно получить полную свободу въ количествѣ и районѣ фортификаціонныхъ работъ. Мы извѣстны примѣры, когда для одной роты были произведены работы на протяженіе версты по фронту и на поль-версты впереди и въ тылу позиціи. Тактическое усиленіе рота получила громадное, но это не потребовало отъ нея ни одного лишняго стрѣлка.

Разобравши значеніе и силу опорнаго пункта, мы должны разработать вопросъ о томъ, какъ же обезпечить очищеніе огневыхъ позицій и сжатіе живой силы къ опорному пункту. Сдѣлать это очень трудно, и много работъ нужно произвести для обезпеченія безопасности и быстроты передвиженія войскъ, т. е. «жизни» позиціи.

Окопавшійся боевой порядокъ не имѣетъ еще возможности раздѣлить бой на огневой и ближній. Но при первой возможности надо переходить къ созданію опорныхъ пунктовъ, какъ дающихъ громадную экономію живыхъ силъ въ періодъ ближняго боя. Но, если создадимъ опорный пунктъ и не обезпечимъ связь къ нему съ боковъ и тыла, то стрѣлки огневыхъ позицій ввяжутся въ штыковый бой и могутъ въ случаѣ неуспѣха погибнуть безъ всякой пользы для дѣла. Опорный же пунктъ для своей защиты долженъ будетъ просить помощь изъ резерва. Вообще мы не задавались мыслию о томъ, что дѣлается съ защитниками окоповъ, расположенныхъ впереди и рядомъ съ укрѣпленіями. Находясь въ невыгодныхъ условіяхъ для боя, лишенные надежды на поддержку, эти роты легко могутъ быть смяты и принуждены къ отступленію на глазахъ гарнизона опорнаго пункта.

Практическія данныя говорятъ, что переходъ отъ защиты линіи всего боевого порядка къ защитѣ до штыка только опорныхъ пунктовъ на равнинѣ возможенъ не ранѣе, какъ черезъ 6—10 часовъ времени работъ.

Для облегченія этого маневра по очищенію огневыхъ позицій, можно роты, занимающія огневые позиціи на промежуткѣ, оттягивать въ тылъ, а имѣющійся резервъ немедленно посылать къ опорному пункту. Значитъ, нормальнымъ боемъ мы должны считать бой до штыка за весь первоначально занятый войсками участокъ

позиции. Но, когда уже будет обеспечена возможность сосредоточения от первоначального положения к опорному пункту, тогда уже можно перейти на все большее и большее развитие огневых позиций, по принципу: «Сначала ходъ, а къ нему позиція».

Вообще подобный способ ведения боя, не может быть применен войсками без основательной к нему подготовки.

Практически могу указать, что для ввода и вывода людей с огневых позиций, надо иметь по одному ходу сообщения на участках каждого взвода. Для того, чтобы не дать возможности атакующему на плечах задержавшихся людей ворваться во внутрь позиции, нужно заранее организовать обстрел промежутка и главное его огневых позиций продольным огнем с опорного пункта. (В горах можно открывать и фронтальный огонь с тыловых позиций). <sup>1)</sup>

Очень хорошее решение вопроса о ведении всего боя до штыка включительно дает опорный пункт Г. Полянского, если только обеспечить ему контр-атаку. Здесь не приходится маневрировать, а нужно оставаться на месте с начала до конца боя. Уже имея такой опорный пункт, легко можно захватить под огневые позиции местность впереди и сбоку. Было бы только время и материал.

Заканчивая вопрос о позициях ближнего боя, снова укажем на то, что добиться перевеса в огневой борьбе, не пользуясь огневыми позициями, почти невозможно. Но и вести штыковый бой из за всех огневых позиций, тоже очень невыгодно. И как переход артиллерии на стрельбу с закрытых позиций потребовал очень много хлопот, так и разделение позиций на огневые и ближнего боя, не может пройти без затруднений. Но не нужно останавливаться перед затруднениями, помня, что даже при том неудачном боевом порядке, с которым мы пошли на прошлую войну, этот недостаток, не будучи скреплен фортификацией, быстро сглаживался. Вместо  $\frac{1}{8}$  живой силы, вступившей в бой в начале, на неукрепленной позиции, к концу боя разворачивалось почти  $\frac{3}{4}$  живой силы. Помочь этому разворачиванию, а не мешать ему, как это делалось ранее, и есть задача новой школы фортификации.

Теперь перейдем к следующему периоду боя. На позициях

---

<sup>1)</sup> Для облегчения этого очищения, можно применять и искусственные препятствия, располагая их перед огневыми позициями в 100—200 шагах.

тарой школы, вслѣдъ за паденіемъ одной линіи, въ бой вступала слѣдующая линія и т. д. Въ новой школѣ послѣ паденія позиціи сна фронтѣ начинается періодъ контръ-атакъ. И только когда окончательно будетъ выяснено, что позицію взять назадъ нельзя, тогда уже можно будетъ признать свое пораженіе. И остается только задерживать противника огнемъ съ тыловыхъ огневыхъ позицій.

Теперь намъ нужно выяснитъ значеніе и характеръ контръ-атакъ.

То, что мы подразумѣвали на войнѣ подѣ понятіемъ контръ-атаки, это былъ переходъ съ позиціи въ наступленіе. Подобный переходъ рѣдко удавался, такъ какъ у противника и пулеметы, и артилерія уже пристрѣлялись къ позиціи, и они безъ труда могли открывать по контръ-атакѣ ураганный огонь. Кромѣ того, атакующій передъ ударомъ въ штыки былъ уже въ сосредоточенномъ положеніи, и съ нимъ справиться, конечно, было не легко. Изъ этого не слѣдуетъ, что нужно отказаться отъ контръ-атакъ съ позицій впередъ. Напротивъ, если не будетъ угрозы контръ-атаки, то мы опять вернемся къ эпизодамъ Мукденскаго боя, и насъ будутъ безнаказанно обходить. Каждое ослабленіе противника на фронтѣ должно автоматически вызывать съ нашей стороны переходъ въ наступленіе. Контръ-атака же противъ энергично ведущейся атаки недопустима, по своей тактической невыгодности.

Но положеніе рѣзко мѣняется къ лучшему, какъ только противникъ появится на нашей позиціи, захвативъ промежутокъ или даже опорный пунктъ. То, что мы считали ранѣе нашимъ пораженіемъ, теперь должно приниматься за самый благопріятный моментъ для рѣшенія боя. И дѣйствительно, вся огневая поддержка, которой пользовалась съ тыла атака, должна прекратиться (артилерія только можетъ перенести огонь куда то въ тылъ, обстрѣливая невидимые резервы). Беспорядокъ и перемѣшиваніе частей въ этотъ моментъ достигаетъ апогея, и вотъ тутъ то на позицію обрушивается заранѣе обдуманый шквальный огонь артилеріи, пулеметовъ и стрѣлковъ. При такихъ обстоятельствахъ контръ-атака— это наша побѣда.

Старая школа не признавала необходимости контръ-атакъ, спасая укрѣпленіе препятствіями и другими средствами. Но обстоятельства показали, что, несмотря на всѣ мѣры, принимаемыя

комендантами укрѣпленій, они попадали въ руки японцевъ. Достаточно заснуть часовому, растеряться офицерамъ, и укрѣпленіе пало, а вмѣстѣ съ тѣмъ и надежда на побѣду, такъ какъ отобрать назадъ укрѣпленіе, въ горжѣ котораго зацѣпился побѣдитель, было почти невозможно.

На новыхъ позиціяхъ контръ-атака промежутка между пунктами чрезвычайно легка, даже если противникъ тамъ успѣетъ окопаться, такъ какъ огонь съ опорнаго пункта, въ которомъ все живое подвергается немедленному уничтоженію огнемъ съ тыла, тоже облегчена до крайности.

Въ опредѣленіи новой фортификаціи было сказано: что она занимается подготовкой и наступательнаго боя. Въ разобранномъ случаѣ само устройство опорнаго пункта, какъ и каждой постройки на позиціи, уже подготовило контръ-атаку, но нужно еще эту подготовку развить. Если ударъ въ штыки можетъ быть произведенъ безъ всякой остановки, то задача фортификаціи только облегчить подходъ и нагапливаніе войскъ на послѣдней позиціи. Но если по дорогѣ необходимы остановки для передышки (особенно въ горахъ), то нужно подготовить для этой цѣли закрытія. Можно продѣлать контръ-атаку маневреннымъ порядкомъ, примѣняя не только самоокапываніе, но и подготовку скрытаго приближенія.

Эти же пріемы можно примѣнять для подготовки перехода въ наступленіе и съ фронта позиціи впередъ. Но, конечно, все сдѣланное нами не должно быть пригоднымъ для атакующаго.

Подготовкой веденія періода контръ-атакъ и заканчивается роль новой фортификаціи. Специальной подготовки отступленія съ позиціи быть не должно. Огневая позиціи, расположенная въ тылу для веденія періода контръ-атакъ, даютъ достаточную подготовку для прикрытія отступленія. Мысль о возможности отступленія не должна даже зарождаться въ головѣ начальника и подчиненныхъ. Погибнуть въ борьбѣ съ превосходными силами всегда возможно, но при этомъ нужно уничтожить какъ можно болѣе живой силы непріятели. Надо свыкнуться съ мыслью, что при нынѣшнихъ миллионныхъ арміяхъ уничтоженіе цѣлыхъ дивизій и корпусовъ будетъ считаться явленіемъ нормальнымъ. Побѣдитъ же тотъ, кто къ концу боя будетъ имѣть большее количество *дѣйствующей* живой силы.

Въ чемъ же выражается подготовка веденія боя, по принципамъ новой фортификаціи, помимо подготовки огневыхъ позицій,

опорныхъ пунктовъ и контръ атаки? Больше ни въ чемъ. И чѣмъ больше имѣется времени и средствъ, тѣмъ все совершеннѣе дѣлается тактическая подготовка боя и тѣмъ большій районъ можетъ быть захваченъ, для подготовки оборонительнаго и наступательнаго боя. Ни одна фланговая или уступная позиція сама по себѣ все равно не можетъ спасти отъ обхода и пораженія.

Только ударъ живыхъ силъ на фронтъ или на флангъ можетъ спасти позицію отъ обхода, и облегчить этотъ ударъ опять таки задача новой фортификаціи.

*Б. М. Жильцовъ.*

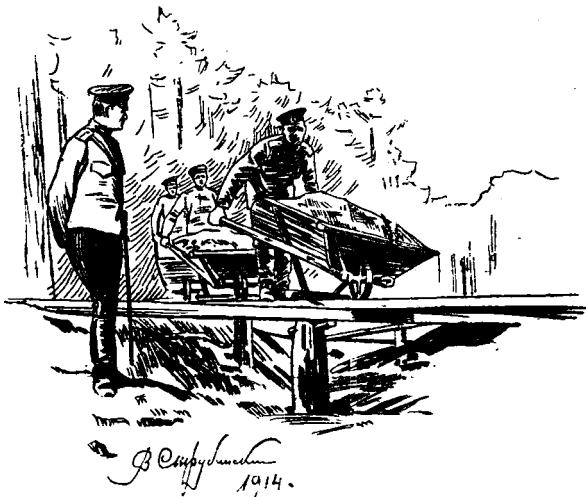



## Иностранная военная техника.

### Механическая тяга для артилеріи. <sup>1)</sup>



еланіе использовать механическую тягу для военных цѣлей, главнымъ образомъ для артилеріи, не ново. Первая попытка въ этомъ направленіи относится къ 1765 г., когда были произведены опыты съ перевозкой пушки на особыхъ повозкахъ, приводимыхъ въ движеніе паромъ.

Въ франко-прусскую кампанію нѣмцами впервые была примѣнена механическая тяга для этапной службѣ, впрочемъ въ очень скромныхъ размѣрахъ, въ видѣ двухъ большихъ дорожныхъ локомотивовъ.

Механическая тяга примѣнялась и въ русско-турецкую войну, особенно на нашей сторонѣ, для подвоза къ Плевнѣ матеріальной части тяжелой артилеріи.

Въ англо-бурскую войну, англичане примѣняли, для подвоза тяжелыхъ морскихъ орудій, назначенныхъ въ помощь полевой артилеріи, сильные дорожные локомотивы. Успѣхъ превзошелъ ожиданія.

<sup>1)</sup> «Kriegstechnische Zeitschrift» 1914 г., 1-я книга.

Въ славяно-турецкую войну автомобильная тяга нашла себѣ примѣненіе, главнымъ образомъ, у болгаръ. Впрочемъ разнотипность и, часто, неудовлетворительность машинъ и отсутствіе сносныхъ дорогъ свело примѣненіе механической тяги къ минимуму.

Наконецъ, въ настоящую войну обѣ стороны широко пользуются автомобилями, чему не мало способствуетъ богатая сѣтъ хорошихъ шоссе на театрѣ военныхъ дѣйствій.

Механическая тяга въ артилеріи имѣетъ цѣлью не замѣнить, а лишь дополнить тягу лошадьми. При непрерывномъ ростѣ армій и, вмѣстѣ съ тѣмъ, артилеріи, пополненіе конскаго состава, здоровыми, сильными и выносливыми лошадьми, даже въ странахъ богатыхъ конскими средствами, можетъ встрѣтить затрудненіе, особенно въ военное время, когда начнется убыль лошадей отъ падежа, эпидемій, пораненія и пр. При этомъ надо замѣтить, что приростъ народонаселенія и увеличеніе числа лошадей въ странѣ идетъ не въ одинаковой пропорціи, отчего въ земледѣльческихъ странахъ потребность въ лошадяхъ для народнаго хозяйства съ каждымъ годомъ возрастаетъ. Отсюда понятно желаніе замѣнить тамъ, гдѣ это возможно, мускульную силу лошади работой машины.

При примѣненіи механической тяги въ артилеріи ставятся слѣдующія требованія: 1) артилерійскія повозки съ механической тягой должны проходить по всякой мѣстности, по которой возможно движеніе съ конной тягой; 2) онѣ должны преодолевать подъемы и переходить рвы.

Опыты съ механической тягой производились во всѣхъ культурныхъ государствахъ. Во Франціи въ 1905 г. былъ выработанъ конкурсъ на автомобильную пушку, въ основу котораго положены слѣдующія 3 основныя требованія:

1. Конструкція автомобиля — пушка; т. е. орудіе — должно быть монтировано на автомобилѣ, играющимъ и роль лафета;

2. Автомобильный передокъ для передвиженія пушки впередъ;

3. Автомобильный зарядный ящикъ.

Испытанія велись очень энергично и уже въ 1912 г. на осеннихъ маневрахъ во Франціи, армія имѣла автомобили для подвоза 220 мм. мортиръ. Автомобили, построенные извѣстнымъ заводомъ Панардъ по проэкту полковника Deport, имѣютъ 4 рабочихъ колеса, вѣсятъ со всѣми принадлежностями около 7.000 клг. (437,5 пд.) и буксируютъ 3 повозки; съ тѣломъ орудія (3.860 клг.),



съ лафетомъ (4.270 клг.) и съ платформой (4.230 клг.). На грузовозъ нагружаются принадлежности, подъемныя машины, желѣзные колья, доски и пр. Слѣдовательно, такой автомобильный поѣздъ перевозить въ общемъ грузъ, который потребовалъ бы около 30 лошадей, а именно: по 8 лошадей для каждой изъ вышеназванныхъ повозокъ и 6 лошадей для подвоза принадлежностей.

На маневрахъ эти автомобильные поѣзда отлично передвигались не только по дорогамъ, со скоростью 17 километровъ въ часъ, но и цѣлиной. Средняя скорость движенія поѣзда 8—10 килом. въ часъ, вѣсъ—20.000 килгр. (1.250 пд.).

Орудіе можетъ передвигаться и въ боевомъ положеніи помощью лебедки, приводимой въ движеніе моторомъ автомобиля; скорость передвиженія около 2 килом. въ часъ.

Убѣдившись въ пригодности автомобильной тяги для артилеріи, французское военное министерство объявило на 1913 г. конкурсъ на постройку автомобилей для перевозки тяжелой артилеріи.

Испытанія, состоявшіяся между 3 и 20 марта, заключались въ перевозкѣ 220 мм. мортиры на прицѣпкѣ къ автомобилю, по пересѣченной мѣстности, рыхлой почвѣ, черезъ откосы и рвы. Результатъ испытаній признанъ вполне удовлетворительнымъ.

Въ послѣднее время французами была сформирована, на ос. Журданъ, опытная батарея изъ 12 сн. длинныхъ пушекъ съ автомобильной тягой, причемъ колеса автомобиля были снабжены особыми ступенями, для движенія по мягкой и рыхлой почвѣ. Эта батарея около 2-хъ часовъ ночи была двинута въ Жимондъ, куда и пришла безъ всякихъ поврежденій, пройдя 20 килом., причемъ ей пришлось пересѣкать рвы глубиною 80 сн.

Тыловая служба французской арміи обезпечена механической тягой. Въ операціонныхъ областяхъ назначены сборные пункты для грузовыхъ автомобилей, обслуживающихъ соответственную армію. Величина автомобильнаго обоза опредѣляется требованіемъ подвоза къ арміи суточного интендантскаго и артилерійскаго довольствія.

Въ Австріи тоже давно уже обратили вниманіе на примѣненіе автомобилей для транспорта тяжелой артилеріи. Первые опыты были произведены съ перевозкой 24 сн. М/98 мортиры. Въ послѣднее время механическую тягу получила 30,5 сн. К. 10/1912 мортира.

Батарея, состоящая изъ 2-хъ мортиръ, перевозится тремя автомобилями и четырьмя прицѣпками, на которыхъ впервые устроена

лабораторія для снаряженія снарядовъ. На походѣ орудіе дѣлится на 3 части: тѣло орудія, нижній лафетъ и платформа. Тѣло орудія и платформа съ повозками вѣсятъ каждыя около 7.000 клг., лафетъ—около 4.000 клг. Автомобиль системы Даймлера въ 100НР., съ 4-мя рабочими колесами. Для движенія по трудно проходимой мѣстности служитъ лебедка, приводимая въ движеніе моторомъ автомобиля. Въ 1913 г. въ Австріи производились опыты съ бронированнымъ автомобилемъ, вооруженнымъ скорострѣльной пушкой (фиг. 1 и 2). Автомобиль покрытъ броней, изъ никелевой стали,

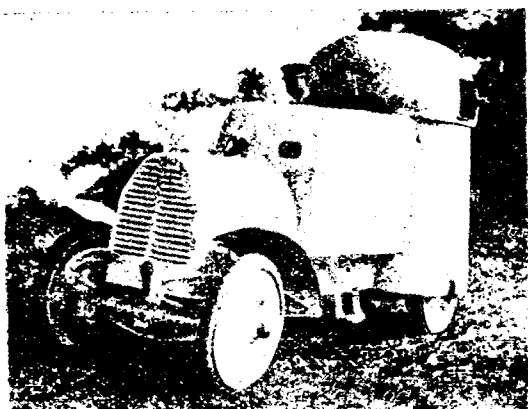

Фиг. № 1.

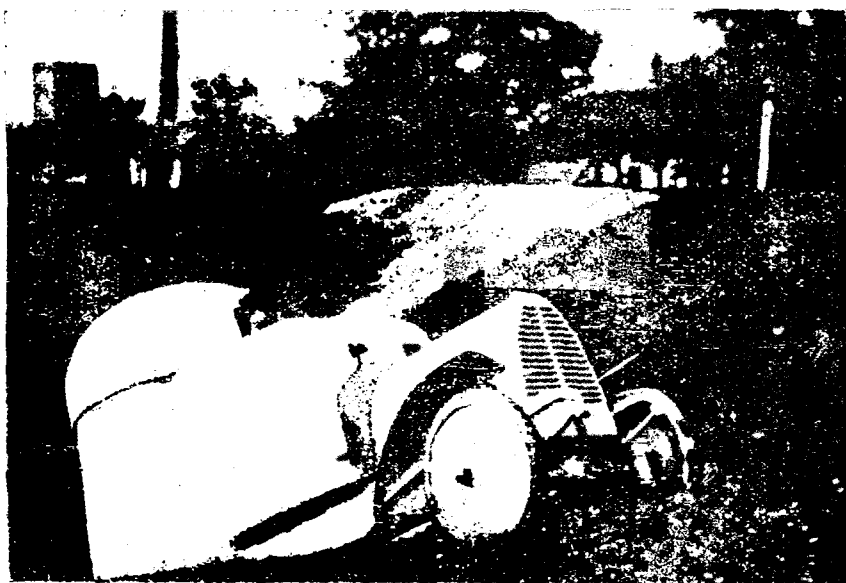

Фиг. № 2.

въ 4 мм. толщиною, имѣеть 4 рабочихъ колеса и вѣсить, безъ пушки, около 2.100 клг. Скорость движенія 45—50 килом. въ часъ. При хорошихъ дорогахъ беретъ подъемы въ 35°, а при бездорожьи, но на твердой почвѣ—22°. Лебедки нѣтъ.

Въ Италиі недавно произведены удачные опыты съ полевой пушкой, монтированной на автомобилѣ.

Въ Португаліи сформирована гаубичная автомобильная батарея, состоящая изъ 2-хъ полубатарей, по двѣ 15 сн. гаубицы каждая. Для перевозки орудій, снарядовъ (по 100 шт. вѣсомъ 40 клг. каждый), принадлежностей и прислуги каждая полубатарея имѣеть 2 прицѣпки. Скорость движенія на походѣ 4—6, 5 килом.; длина походной колонны 63 метра, при дистанціи между полубатареями въ 23 мт.

Главные требованія, предъявляемыя къ автомобильной тягѣ, были упомянуты выше. Здѣсь же надо добавить, что хотя скорость движенія съ механической тягой и много выше, чѣмъ при лошадиной упряжкѣ, но лишь до тѣхъ поръ, пока можно пользоваться хорошими дорогами. По плохимъ дорогамъ, вспаханному полю и т. д. автомобиль будетъ уже двигаться съ трудомъ и лишь до первой канавы, между тѣмъ какъ для орудія, запряженнаго лошадьми, послѣдняя не является непроходимымъ препятствіемъ.

Автомобильная батарея на хорошей дорогѣ, конечно, скорѣе выйдетъ изъ сферы пораженія непріятельскаго огня, чѣмъ конная батарея, но разница во времени не будетъ слишкомъ велика. Зато она болѣе уязвима, всякое попаданіе осколка въ части механизма выводитъ орудіе изъ строя. Конная же батарея всегда можетъ быть вывезена хотя бы на 2-хъ уцѣлевшихъ лошадяхъ или, даже, на рукахъ прислуги. Въ этомъ смыслѣ можно сказать, что батарея съ конной упряжкой «обязательно» займетъ позиціи. Къ автомобильной же батарее такое категорическое утвержденіе не примѣнимо.

Необходимымъ условіемъ производительности работы механической тяги являются твердые, хорошо наѣзженные дороги. Отсюда ясно, что для полевой артиллеріи, которой часто приходится ѣхать цѣлиной, автомобили не пригодны.

Они найдутъ себѣ широкое примѣненіе въ подвозѣ артиллерійскихъ снарядовъ изъ тыловыхъ депо. Автомобильный транспортъ обыкновенно будетъ состоять изъ грузовика или трактора (дорожнаго локомотива) съ одной или двумя прицѣпками. Подъемная сила грузовика съ прицѣпками около 6 тоннъ (366 пд.), а трактора съ прицѣпками—8 тоннъ (488 пд.), при машинѣ въ 18Н.Р. и вѣсѣ трак-

тора въ 6 тоннъ. Въ качествѣ прицепокъ локомотива могутъ быть любыя обывательскія подводы. Грузовики и тракторы съ прицепами носятъ названіе армейскихъ грузовыхъ поѣздовъ.

Скорость движенія автомобильныхъ армейскихъ грузовыхъ поѣздовъ въ среднемъ: при резиновыхъ шинахъ 12 килм., а при желѣзныхъ—9 килм. въ часъ. За сутки, при резиновомъ ходѣ, они покроютъ: на ровной мѣстности около 100 килм., на всхолмленной—80 килм. и въ гористой—60 килм. При желѣзныхъ шинахъ, по льду и снѣгу только что приведенныя цифры слѣдуетъ понизить процентовъ на 25.

Грузовые поѣзда съ тракторами развиваютъ скорость 2,8—5,6 килм. въ часъ и при 10 часовой работѣ покроютъ отъ 28 до 56 километровъ.

Количество снарядовъ, подвозимое армейскими поѣздами, показано въ слѣдующей таблицѣ:

| Орудія.                     | Грузовикъ. | Прицепка. | Всего. | Тракторъ съ прицепками. | Армейскія грузовыя колесныя — 9 груз. легк. армейскіе поѣздамъ. |
|-----------------------------|------------|-----------|--------|-------------------------|-----------------------------------------------------------------|
| Полев. пушка . . . . .      | 570        | 285       | 855    | 1100                    | 7695                                                            |
| Легк. пол. гаубица. . . . . | 250        | 125       | 375    | 500                     | 3375                                                            |
| Тяж. пол. гаубица. . . . .  | 100        | 50        | 150    | 200                     | 1350                                                            |
| Мортира . . . . .           | 30         | 15        | 45     | 60                      | 405                                                             |

Изъ таблицы видно, что легкіе армейскіе поѣзда могутъ подвести снарядовъ больше, чѣмъ это необходимо для удовлетворенія первой потребности полевой артиллеріи и, приблизительно, столько, сколько надо для батареи полевыхъ тяжелыхъ гаубицъ. Однако, современные бои требуютъ для полевой артиллеріи гораздо большее количество снарядовъ, чѣмъ ихъ возится въ артиллерійскихъ паркахъ. Въ Русско-японскую войну, напр., расходъ снарядовъ на полевую пушку, въ нѣкоторыхъ случаяхъ, доходилъ до 400—500 штукъ въ день, тогда какъ въ франко-прусскую кампанію максимальный расходъ снарядовъ на орудіе не превышалъ 88.

Извѣстный французскій писатель ген. Ланглуа считаетъ, что для 4-хъ дневнаго боя арміи надо около 3.000 тоннъ снарядовъ. При удаленіи фронта сраженія отъ артиллерійскаго депо на 60 килом., для подвоза этой массы металла потребуется 4 транспорта по 3.750 пароконныхъ подводъ каждый и 2—3 дня времени. При автомобильномъ транспортѣ эту работу выполнять 750 грузовиковъ въ теченіе 12 часовъ.

Особенно велико значеніе механической тяги для тяжелой артилеріи при осадной и крѣпостной войнѣ. При осадѣ крѣпости необходимо быстрое развертываніе осадной артилеріи на атакованномъ фронтѣ и быстрая доставка отъ станціи выгрузки, нужнаго для осадныхъ работъ матеріала (дерево, проволочная сѣть и пр.). Во время боя необходимо регулярное питаніе батарей. Все это съ большимъ успѣхомъ и экономіей во времени можетъ быть выполнено лишь съ помощью механической тяги.

При оборонѣ крѣпости, автомобильная тяга будетъ важнымъ факторомъ, т. к. наличіе хорошихъ дорогъ въ районѣ крѣпостей является однимъ изъ элементовъ обороны. Съ началомъ мобилизаціонныхъ работъ, задача механической тяги будетъ заключаться въ подвозѣ на позицію тяжелыхъ пушекъ и снарядовъ. При артилерійскомъ состязаніи, она облегчаетъ быстрое развертываніе тяжелыхъ батарей на угрожаемомъ флангѣ и обезпечиваетъ питаніе всего артилерійскаго фронта борьбы. При очищеніи позиціи механическая тяга облегчаетъ быстрый отвозъ тяжелыхъ орудій, снарядовъ, переносныхъ броневыхъ щитовъ и пр.

Полученная экономія въ живой силѣ, отъ замѣны коннаго транспорта механическимъ, можетъ быть съ успѣхомъ использована для другой работы: на прожекторныхъ установкахъ, по проведенію электрическаго тока черезъ проволочныя загражденія, на валку деревьевъ, открытіе стрѣлковыхъ окоповъ и пр.

Въ Германіи къ 1 января 1913 г. было слѣдующее количество грузовыхъ автомобилей:

| Государства.                  | М О Щ Н О С Т Ь |                |                 |             |
|-------------------------------|-----------------|----------------|-----------------|-------------|
|                               | до 8НР.         | отъ 8 до 16НР. | отъ 16 до 40НР. | свыше 40НР. |
| Пруссія . . . . .             | 954             | 995            | 1581            | 298         |
| Баварія . . . . .             | 303             | 401            | 629             | 69          |
| Саксонія . . . . .            | 299             | 155            | 283             | 30          |
| Вюртембергъ . . . . .         | 62              | 100            | 246             | 41          |
| Гамбургъ . . . . .            | 119             | 120            | 80              | 8           |
| Баденъ . . . . .              | 43              | 45             | 114             | 49          |
| Эльзассъ-Лотарингія . . . . . | 31              | 47             | 123             | 4           |
| Гессенъ . . . . .             | 20              | 21             | 39              | 9           |
| Бременъ . . . . .             | 41              | 21             | 14              | 1           |
| Прочія государства . . . . .  | 30              | 30             | 104             | 22          |
| Всего . . . . .               | 1902            | 1935           | 3213            | 531         |

Для нуждъ артилеріи могутъ быть использованы лишь мощныя машины, отъ 16НР и выше; ихъ всего около 3.744 штукъ, что ра-

зумѣется недостаточно. Впрочемъ, число мощныхъ автомобилей въ Германіи быстро растетъ и къ началу объявленія войны вышеприведенная цифра врядъ ли составитъ болѣе  $\frac{2}{3}$  всѣхъ машинъ, могущихъ быть использованными для артилеріи.

Тракторовъ въ Германіи всего было около 100 штукъ и эта цифра врядъ ли измѣнилась.

### Гаубица изъ подручнаго матеріала для ручныхъ гранатъ. <sup>2)</sup>

Полковникомъ австрійской службы Вуртин'омъ сконструирована, интересная по простотѣ идеи, гаубица или праца, для метанія ручныхъ гранатъ. Устройство ее слѣдующее (фиг. 3).

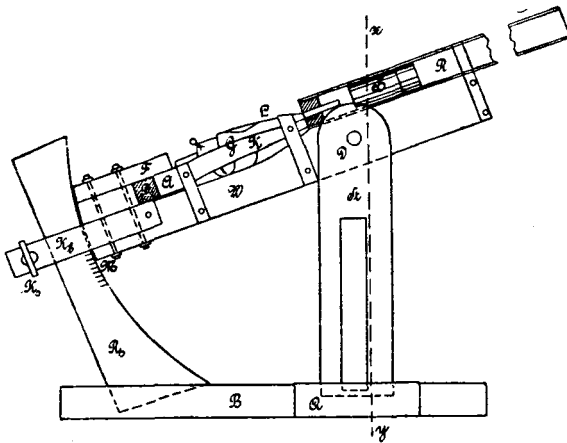

Фиг. № 3.

Трубка *R*, длиною въ 1 метр., изъ листового желѣза, покоится въ выемкѣ деревянной люльки *W*. Внутренній діаметръ трубки равенъ діаметру обыкновенной банки для консервовъ, такъ какъ послѣдняя обычно служитъ оболочкой для ручныхъ гранатъ. Для большей прочности, трубка скрѣпляется съ люлькой 2—3 поясами проволоки, навитой въ раскаленномъ состояніи. Въ заднюю часть трубки, черезъ пробку, входитъ конецъ обрѣзаннаго ствола обыкновенной винтовки, причѣмъ и пробка и стволъ входятъ настолько плотно, что прорывъ газа невозможенъ. Далѣе на чертежѣ видна остальная часть винтовки, съ укороченнымъ прикладомъ. Такихъ винтовокъ можетъ быть вставлено отъ 1 до 3, въ зависимости отъ дистанціи метанія гранаты.

<sup>2)</sup> «К. З.» 1914 г., 1-я книга.

Прикладъ *K* упирается въ деревянный брусъ *a*, сзади котораго укрѣпленъ буферъ *P*, представляющій собой туго набитую кожаную подушку или просто туго натянутый кусокъ кожи, какъ для велосипеднаго сѣдла. Этотъ буферъ служитъ для смягченія удара при отдачѣ и, вмѣстѣ съ брусомъ *a*, крѣпится къ люлькѣ *W* накладкой *F* съ двумя болтами.

Люлька можетъ качаться въ вертикальной плоскости около болта *D*, проходящаго черезъ стойки *St*, задѣланныя шипомъ въ толстую доску *B*. Послѣдняя соединяется въ полдерева съ поперечной *Q*, къ которой стойки крѣплятся подкосами.

Задняя часть люльки движается вдоль дуги косо закрѣпленной деревянной планки *Rs*. Эта дуга, имѣющая центръ въ точкѣ *D*, раздѣлена на градусы (или дистанціи) и служитъ для вертикальной наводки гаубицы, давая возвышеніе переднему концу трубки отъ  $+20$  до  $+65^{\circ}$ . На заднемъ концѣ люльки имѣется указатель и двѣ планки *Kb* съ зажимнымъ винтомъ *Kz* для закрѣпленія люльки, а вмѣстѣ съ нею и трубы, въ опредѣленномъ положеніи.

Винтовка заряжается патрономъ, изъ котораго предварительно вынута пуля. При выстрѣлѣ граната выбрасывается давленіемъ газовъ.

Передъ заряданіемъ граната обертывается паклей или тряпкой, чтобы избѣжать зазора въ трубкѣ, кладется въ особый жолобъ, помощью котораго вводится въ переднее отверстіе трубки и досылается прибойникомъ. Затѣмъ открывается затворъ, вкладывается патронъ и гаубица готова къ выстрѣлу, если не надо исправить вертикальную наводку, такъ какъ горизонтальная наводка заключается просто въ установкѣ гаубицы въ опредѣленномъ направленіи, что должно быть сдѣлано до вкладыванія гранаты.

Цѣна дѣленій прицѣльной дуги опредѣляется опытомъ.

Для предосторожности слѣдуетъ стрѣлять изъ-за закрытія, дѣйствуя на спускъ шнуромъ. Если въ трубку пращи вставлено три винтовки, то простымъ приспособленіемъ достигается одновременный спускъ всѣхъ ударниковъ.

Обученіе стрѣльбѣ изъ гаубицы очень не трудное; пѣхотный солдатъ въ одну минуту усваиваетъ всѣ манипуляціи. Скорость попаданія и скорость стрѣльбы средняя. Главное же достоинство гаубицы, это крайняя простота ея конструкціи, позволяющая ее приготовить изъ подручнаго матеріала.

### Бой въ воздухѣ. <sup>3)</sup>

Бой между аэропланомъ и дирижаблемъ многіе склонны уподоблять бою между соколомъ и цаплей, уже этимъ какъ бы предрѣшая побѣду аэроплана.

Это убѣжденіе исходитъ изъ того соображенія, что аэроплану сравнительно легко взять большую высоту и, пользуясь преимуществомъ въ скорости, парить надъ дирижаблемъ, чтобы сбросить на него бомбу, улучивъ для этого наиболѣе благоприятный моментъ.

Въ этихъ, чисто теоретическихъ разсужденіяхъ не учитываются всѣ данныя такой борьбы.

Безъ сомнѣнія аэропланъ по сравненію съ дирижаблемъ (или пепелиномъ), обладаетъ значительно большею скоростью полета и можетъ брать большую высоту. Дирижабль имѣетъ преимущество въ большей скорости подъема, но и то лишь за счетъ грузоподъемности и большой траты газа. Казалось бы, слѣдовательно, что борьба дирижабля съ аэропланомъ безнадежна. Однако это не такъ.

Нынѣ дирижабли вооружаются пулеметами, обладающими чудовищной мѣткостью. Дальность прямого выстрѣла пулемета около 820 фт., а для остроконечной пули вдвое больше. Слѣдовательно, для собственной безопасности аэропланъ долженъ держаться надъ дирижаблемъ на высотѣ не менѣе 2.000 фт. Снизится къ дирижаблю онъ не можетъ изъ-за риска быть разстрѣляннымъ, ибо % попаданія изъ пулемета на такой дистанціи превышаетъ число попаданій цѣлой роты. Посмотримъ теперь, насколько можетъ быть успѣшнымъ метаніе бомбъ съ такой высоты.

Аэропланъ летитъ гораздо быстрѣе дирижабля. Для успѣшнаго же метанія бомбы онъ долженъ находиться какъ разъ надъ нимъ. Сохранить такое положеніе надъ быстро лавирующимъ дирижаблемъ трудно, особенно если принять во вниманіе, что для сохраненія устойчивости аэроплана, при порывахъ вѣтра, надо затратить не мало вниманія и усилій, совершенно излишнихъ для дирижабля, находящагося въ тѣхъ же условіяхъ. Слѣдовательно, дѣло сводится съ тому, что аэропланъ долженъ парить надъ дирижаблемъ и въ тотъ моментъ, когда находится отвѣсно надъ нимъ летчикъ или наблюдатель, сбрасываетъ бомбу.

---

<sup>3)</sup> «К. З.» 1914 г., 2-я книга.



Послѣдней надо около 13 секундъ, чтобы пролетѣть внизъ 2.000 фт.—время совершенно достаточное для того, чтобы пилотъ дирижабля, увѣдомленный наблюдателемъ условнымъ короткимъ сигналомъ, успѣлъ уклонить аппаратъ вправо или влево. Наблюдатель же, при помощи полевого бинокля, легко уловить моментъ сбрасыванія бомбы.

Съ другой стороны, условія полета бомбы очень неблагоприятны для мѣткости попаданія, ибо ей, при сравнительно большой внѣшней поверхности, придется при паденіи пересѣкать воздушные слои разной плотности, что, конечно, измѣнитъ ея траекторію, кстати сказать, не поддающуюся математическому опредѣленію.

Аэропланъ будетъ поражаться изъ пулемета, стоящаго почти на незаблемомъ основаніи, благодаря плавности полета дирижабля, тогда какъ станокъ для бросанія бомбъ бдуетъ все время качаться. Наконецъ, аэропланъ въ сущности не будетъ имѣть и пассивной защиты отъ огня пулемета, ибо забронировать рули и пропеллеръ невозможно, а мѣткость пулемета нынѣ такова, что позволяетъ срѣзывать дерево. Все это даетъ основаніе уподобить сбрасываніе аэропланомъ бомбъ, выливанію бочекъ кипящей смолы защитниками осажденныхъ городовъ въ средніе вѣка.

Съ постановкой на аэропланѣ пулемета, шансы борьбы его съ дирижаблемъ сильно повышаются, въ виду большихъ размѣровъ и неповоротливости послѣднихъ. Но установка на дирижабляхъ скорострѣльной пушки снова повышаетъ ихъ боеспособность. Впрочемъ, легкія скорострѣльныя пушки мало отличаются по вѣсу и портативности отъ пулеметовъ и поэтому есть основаніе думать, что они будутъ устанавливаться и на аэропланахъ.

Такимъ образомъ, пока нельзя высказаться за преимущество въ воздушной борьбѣ того или другого рода воздухоплавательныхъ аппаратовъ. Надо думать, что въ дѣйствительности все сведется къ борьбѣ полевыхъ качествъ пилотовъ; побѣда будетъ за болѣе смѣлымъ, находчивымъ и хладнокровнымъ летчикомъ.

Тоже самое слѣдуетъ сказать и о борьбѣ аэроплановъ между собою. Къ тараненію противника, какъ къ средству нападенія, авторъ относится отрицательно, ибо этотъ приѣмъ повлечетъ за собой катастрофу для обоихъ.

## Пуши на желѣзнодорожныхъ платформахъ. 4)

Около 10 лѣтъ тому назадъ во Франціи появились особыя пушечныя установки, такъ называемыя «*affut-trucks*». Онѣ представляли собой желѣзнодорожную платформу крѣпостного узкоколейнаго желѣзнодорожнаго пути, вооруженную одной пушкой.

Идея устройства слѣдующая. На оси колесъ устанавливается прочная рама, имѣющая подшипники, на которыхъ устроена вращающаяся платформа. Она имѣетъ станины съ люлькой, въ направляющихъ параллеляхъ которой покоится рама лафета съ тѣломъ орудія. Два жидкихъ компрессора поглощаютъ отдачу, послѣ чего тѣло орудія, вслѣдствіе своей тяжести, скользитъ по наклоннымъ параллелямъ и занимаетъ прежнее положеніе передъ выстрѣломъ. Для смягченія удара служатъ буфера.

Кромѣ того, для ослабленія удара на раму устроено внизу съ каждой стороны по 2 пружинящихся стойки.

На платформѣ устанавливаются или 155 мм. короткія или 120 мм. длинныя пушки. «*Affut-truck*» модели 1893 можетъ быть вооруженъ только первой пушкой; модель же 1897 допускаетъ установку и первой и второй пушки. Оба орудія старой системы, съ дальностью боя 6.400 и 9.000 метровъ.

Батарея такихъ пушекъ состоитъ изъ локомотива, двухъ пушечныхъ платформъ и снаряднаго вагона, въ которомъ въ то же время перевозятся и запасныя части. Количество перевозимыхъ снарядовъ для 155 мм. пушки—85, для 120 мм.—140. Всѣ «*affut-truck*» мод. 1893 г. 11.000 килогр., а мод. 1897 г.—12.000 килогр.

Нынѣ, по образцу этихъ «*affut-trucks*», фирмою Шнейдеръ сконструирована новая установка на желѣзнодорожныхъ платформахъ нормальной колеи для 220 мм. гаубицы.

Желѣзнодорожная гаубичная батарея состоитъ изъ локомотива и 4-хъ платформъ, расположенныхъ въ слѣдующемъ порядкѣ: наблюдательная вышка, гаубичная платформа, снарядный вагонъ, гаубичная платформа.

На четырехъ-осной платформѣ установлена извѣстная Шнейдеровская гаубица, прикрытая спереди, сверху и съ боковъ ящикообразнымъ щитомъ.

Снарядный вагонъ представляетъ собою обыкновенный товарный вагонъ съ бронированными, 25 мм. стальными плитами, стѣн-

4) «К. З.» 1914 г., 2-я книга.

ками. Снаряды въ немъ расположены горизонтально и подаются черезъ открытыя двери въ обѣ стороны помощью лебедокъ, установленныхъ сзади гаубиць. Всего въ вагонѣ 64 снаряда.

Для наблюдательной вышки служить тоже бронированный вагонъ, но въ то же время въ немъ могутъ укладываться снаряды. Вышка выдвигается изъ крыши вагона на подобіе телескопической мачты. Вагонъ расположенъ непосредственно сзади локомотива, легко отцѣпляется отъ остального состава и можетъ быть установленъ въ другомъ мѣстѣ. Внутри вагона можетъ размѣститься до 35 человекъ.

Подготовка позиціи для стрѣльбы такой батареей требуетъ 20—30 минутъ времени; въ исключительныхъ случаяхъ она можетъ стрѣлять и съ неподготовленной позиціи. Но такъ какъ ось орудія возвышается надъ горизонтомъ на 2,95 метра, то для маскированія батареи слѣдуетъ занимать закрытыя или, по крайней мѣрѣ, прикрытыя позиціи.

Продолжительный бой батарея, изъ-за небольшого комплекта снарядовъ вести не можетъ. Отдѣльныя удачныя попаданія противника могутъ ее вывести изъ строя—это ея наиболѣе слабое мѣсто. Надежда на неуязвимость батареи, вслѣдствіе ея подвижности, нынѣ съ введеніемъ воздушной развѣдки врядъ ли оправдается, такъ какъ на снятіе батареи съ позиціи все же нужно нѣкоторое время.

При постройкѣ этихъ батарей предполагалось, что они могутъ замѣнить собою промежуточныя батареи, строящіяся въ періодъ мобилизаціи. Предположенія эти, разумѣется, неосновательны. Промежуточныя батареи строить все-таки придется и онѣ будутъ гораздо менѣе уязвимы, такъ какъ самое ихъ положеніе неизвѣстно противнику.

Такимъ образомъ, въ сухопутныхъ крѣпостяхъ описываемыя нами батареи могутъ служить лишь вспомогательнымъ средствомъ для усиленія въ нужную минуту огня на томъ или другомъ участкѣ позиціи.

Иначе будетъ въ береговыхъ крѣпостяхъ. Здѣсь эти батареи, особенно при длинной береговой полосѣ, изобилующей дюнами, за которыми проложена крѣпостная желѣзнодорожная сѣть, сыграютъ огромную роль.

Ниже приводятся нѣкоторыя данныя гаубицы Шнейдера и всей установки:

|                                                                |             |
|----------------------------------------------------------------|-------------|
| Длина дула гаубицы=15 калиб. . . . .                           | 3 мтр.      |
| Вѣсъ дула орудія съ замкомъ . . . . .                          | 3.100 клг.  |
| Вѣсъ лафета . . . . .                                          | 10.455 "    |
| Вѣсъ всего орудія . . . . .                                    | 14.145 "    |
| Превыш. дула ор. надъ повер. рельсъ.                           | 2,92 мтр.   |
| " " " " платформой. . . . .                                    | 1,51 "      |
| Вертикальная наводка. . . . .                                  | —5°+60°     |
| Горизонтальная " . . . . .                                     | 360°        |
| Общая длина батар. безъ локомотива .                           | 43,12 мтр.  |
| Вѣсъ вагона съ наблюд. вышкой. . . .                           | 18.000 клг. |
| " гаубичной платформы съ гаубицей. . . . .                     | 38.245 "    |
| Вѣсъ снаряднаго вагона со снарядами .                          | 22.500 "    |
| " отдѣльно 64 снарядовъ съ соответствующими зарядами . . . . . | 7.500 "     |

### Къ стрѣльбѣ по аэропланамъ и изъ аэроплановъ. <sup>5)</sup>

Во Франціи, въ присутствіи военной комиссіи, лейтенантъ Мейлферъ произвелъ опыты съ такъ называемымъ «аэропланомъ-истребителемъ». Аппаратъ, однопалубный Ньюпортъ, съ моторомъ въ 160 НР, имѣетъ во внутренней своей части особый приборъ, пращу, позволяющую поражать ниже расположенную мѣстность болѣе чѣмъ 2.000 фулъ. Имѣется приспособленіе для прицѣливанія.

На аэродромѣ была устроена цѣль размѣрами въ дѣйствительную величину аппарата. Летчикъ поднялся на высоту 2.000 метровъ и обстрѣлялъ цѣль изъ своего прибора; получилась масса попаданій. Затѣмъ, такимъ же образомъ обстрѣляли свободный шаръ, который былъ сбитъ.

Другой типъ истребителя, такъ называемый «цепелино-истребитель», при сравнительно небольшомъ собственномъ вѣсѣ, несетъ броню вѣсомъ 60—70 клг., защищающую легко уязвимыя части аэроплана и сидѣніе пилота. Расчитываютъ вооружить аэропланъ легкой, скорострѣльной пушкой, снаряды которой, пробивая оболочку дирижабля, могли бы воспламенить газъ.

Въ началѣ текущаго года, въ Виллакублѣ производились испытанія съ новымъ бронированнымъ аэропланомъ, построеннымъ по заданію военного вѣдомства и вооруженнаго скорострѣльной пушкой, вѣроятно автоматической. Стрѣльба отличалась большой мѣткостью, но полетъ былъ мало удовлетворителенъ.

<sup>5)</sup> «К. З.» 1914 г., 3-я книга.

Во французскихъ военныхъ кругахъ считаютъ, что всѣ военные аппараты, кромѣ учебныхъ, должны быть бронированы. Предполагается раздѣлить аэропланы на слѣдующія четыре категоріи:

1) Бронированные монопланы для ближнихъ развѣдокъ артилеріи и кавалеріи; скорость полета 120 километровъ въ часъ.

2) Бронированные бипланы для дальнихъ развѣдокъ офицеровъ генеральнаго штаба; скорость полета 100 километровъ въ часъ.

3) Тоже, но вооруженные пулеметомъ для уничтоженія неприятельскихъ аэроплановъ и дирижаблей; скорость полета 120 километровъ въ часъ.

4) Большіе бронированные аэропланы на нѣсколько человѣкъ для рѣшенія особыхъ задачъ.

Поэтому на послѣдней французской авіаціонной выставкѣ наблюдалось большое количество бронированныхъ аэроплановъ, причемъ броня защищаетъ не только сидѣніе летчика, но и запасы горючаго матеріала, рули, измѣрительные приборы и особенно передачу. Почти на всѣхъ аппаратахъ установлены станціи беспроволочнаго телеграфа.

Сдѣлана попытка улучшить положеніе наблюдателя, выразившаяся въ томъ, что мѣсто для него вынесено впередъ и расположено подъ пропеллеромъ. Наблюденіе, положимъ, отсюда удобнѣй, но за то, въ случаѣ несчастія съ пилотомъ, наблюдатель не можетъ придти къ нему на помощь.

Въ Англіи въ Farnborough были произведены опыты съ боевой стрѣльбой изъ военного двухпалубнаго аэроплана, вооруженнаго пулеметомъ. Результаты стрѣльбы неизвѣстны, отдача же не оказала значительнаго вліянія на устойчивость аппарата.

Такая же боевая стрѣльба изъ пулемета, установленнаго на аэропланѣ производилась у Бисблея. Пулеметъ системы полковника Левисъ, вѣсомъ въ 26 англійскихъ фунтовъ съ воздушнымъ охлажденіемъ помѣщается на треногѣ, укрѣпленной къ рамѣ аппарата; сидѣніе для стрѣлка тоже устроенное на треногѣ, расположено подъ сидѣніемъ летчика. Изъ 30 сдѣланныхъ выстрѣловъ 11 попало въ цѣль площадью въ 20 англійскихъ квадр. футовъ. Остальныя данныя о аэропланѣ, прицѣлѣ и пр. неизвѣстны.

Недавно заявленъ патентъ на устройство прицѣла для пулемета аэроплана, состоящаго въ общихъ чертахъ въ слѣдующемъ.

Пулеметъ установленъ впереди наблюдателя между его ногъ. Сидѣніе летчика расположено сзади и выше. Передняя часть аппарата покрыта крышкою, имѣющей на своей вершинѣ прорѣзъ и

мушку. Если цѣль въ виду, то наблюдатель кричитъ пилоту, устанавливая самъ прицѣль по разстоянію и высотѣ. Пилотъ же направляетъ аппаратъ такъ, чтобы цѣль находилась на створѣ прорѣзи и мушки. Какъ только наблюдатель это замѣтитъ, тотчасъ же открываетъ огонь.

Въ Англіи бомбы для аэроплановъ снабжены хвостовыми рулями. Черезъ цилиндръ, наполненный взрывчатымъ веществомъ, проходитъ трубка. Спереди она несетъ ударникъ и капсюль, отдаленные другъ отъ друга упорнымъ кольцомъ; сзади, на небольшомъ разстояніи, помѣщается разрывной зарядъ. Обѣ части имѣютъ предохранительныя чеки, укрѣпленныя на станинахъ аппарата и входящія черезъ снарядъ въ трубку, обезпечивая такимъ образомъ бомбу отъ преждевременнаго взрыва при толчкахъ отъ рѣзкаго причаливанія, ударахъ и пр. Задняя, удаленная часть трубки имѣетъ хвостовые рули. Снарядъ на 2-хъ крюкахъ подвѣшивается горизонтально на нижней поверхности станинъ. Моментъ бросанія опредѣляется особымъ прицѣльнымъ приборомъ и ручкой, дѣйствующей на приспособленіе, поддерживающее снарядъ; послѣдній освобождается и, благодаря хвостовымъ рулямъ, падаетъ отвѣсно головою внизъ. Такъ какъ обѣ чеки остаются на станинахъ, то ударникъ получаетъ свободу дѣйствія.

### Новый пулеметный прицѣль для обстрѣливанія воздушныхъ цѣлей. <sup>6)</sup>

Рейнская металлическая и машинная фабрика сконструировала очень остроумный приборъ для прицѣливанія пулеметовъ. Сущность его устройства состоитъ въ слѣдующемъ (фиг. 4):

Передъ окуляромъ и эксцентрически по отношенію его расположена круглая вращающаяся пластинка *a* (фиг. 5) съ дѣленіями, отвѣчающими опредѣленнымъ дистанціямъ, начиная съ 400 метровъ черезъ каждые 100 метровъ, вплоть до 2.000 метровъ. Надъ дѣленіями нанесены указатели цѣли. Сзади этой пластинки укрѣплена неподвижная маленькая пластинка *b*, съ двумя взаимно противоположными отвѣсными штрихами.

Для стрѣльбы необходимо вращать пластинку *a* до тѣхъ поръ, пока указатель цѣли соответствующей дистанціи не установится

<sup>6)</sup> «К. З.» 1914 г., 3-я книга.

въ разрѣзѣ двухъ штриховъ пластинка *b*. Въ полѣ зрѣнія трубы будетъ виденъ только этотъ указатель цѣли (на фиг. 5 для дистанціи 2.000 метровъ).

Какъ видно изъ фиг. 5, вершины указателей цѣли расположены

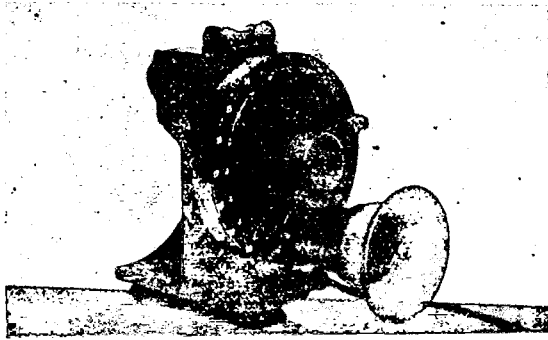

Фиг. № 4.

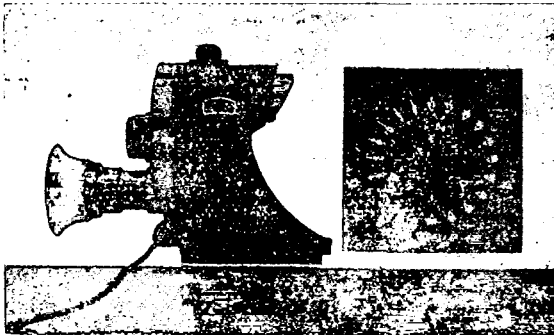

Фиг. № 5.

не по кругу, а по спирали. Съ увеличеніемъ дистанціи увеличивается разстояніе между вершиной указателя цѣли и центромъ пластинки *a*. Слѣдовательно, чѣмъ больше установленная дистанція, тѣмъ глубже расположена въ полѣ зрѣнія (маленькая пластинка *b*) вершина указателя цѣли и тѣмъ больше будетъ уголъ возвышенія оружія.

Вскорѣ послѣ постройки этого прибора, градуированная пластинка *a* испытала дальнѣйшее измѣненіе. Въ новой моделѣ (фиг. 6), правда, положеніе концовъ указателей цѣли осталось безъ измѣненія, но уголъ между боками указателя уменьшается съ увеличеніемъ дистанціи. Разстояніе между крайними точками боковыхъ

сторонъ указателей цѣли на всѣ дистанціи равны 20 метрамъ на мѣстности.

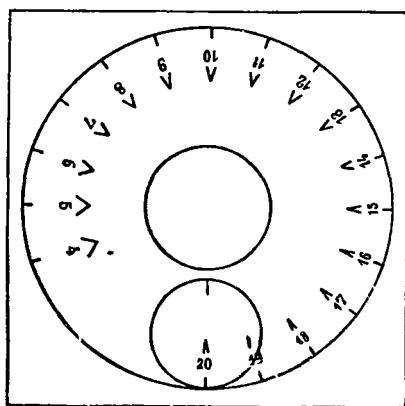

Фиг. № 6.

Это даетъ возможность при извѣстной дистанціи опредѣлить ширину цѣли или, если возможно, на впереди лежащей мѣстности найти цѣль шириною въ 20 метровъ (какъ, напримѣръ, на заранѣе подготовленной оборонительной позиціи), найти дистанцію.

Несмотря на остроумное устройство прибора, онъ все же не былъ удобенъ для пораженія воздушныхъ цѣлей, въ виду того, что здѣсь приходится принимать во вниманіе возрастаніе угла мѣстности, доходящаго иногда до  $90^\circ$ .

При обстрѣливаніи пулеметомъ цѣлей, расположенныхъ на ровной мѣстности, уголь прицѣливанія или уголь выстрѣла образуются пересѣченіемъ линіи прицѣливанія съ осью канала ствола; они будутъ равны между собой и ихъ величина обуславливается исключительно требованіемъ наибольшаго пораженія цѣли. Но чѣмъ послѣдняя будетъ расположена выше, слѣдовательно, чѣмъ больше уголь мѣстности, тѣмъ меньше будетъ уголь прицѣливанія, пока, наконецъ, не станетъ равнымъ нулю при отвѣсномъ положеніи цѣли. Это уменьшеніе угла прицѣливанія происходитъ не равномерно, а въ формѣ своей кривой. Вначалѣ она очень пологая, но съ возрастаніемъ угла мѣстности крутизна ея увеличивается.

Рейнской металлической и машинной фабрикѣ удалось преодолѣть это затрудненіе. Въ послѣдней модели прибора вращающаяся пластинка *a* имѣетъ другой видъ (фиг. 7). Въмѣсто указанной цѣли нанесенъ рядъ все болѣе и болѣе крутыхъ кривыхъ, по мѣрѣ увеличенія дистанціи. Неподвижная пластинка *b* имѣетъ сплошную



отвѣсную черту. Указателямъ цѣли соответствуетъ здѣсь точка пересѣченія перегиба кривыхъ съ отвѣсной чертой. Эти точки пересѣченія даютъ уголъ прицѣливанія для цѣлей, расположенныхъ на горизонтѣ.

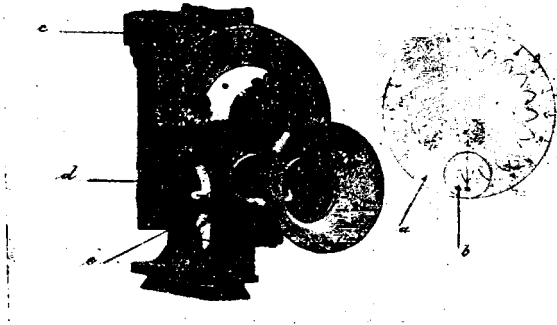

Фиг. № 7.

При стрѣльбѣ по высоко или низко расположеннымъ цѣлямъ, безразлично находящимся въ покоѣ или движеніи, уголъ прицѣливанія уменьшается, обращаясь въ нуль, при отвѣсномъ положеніи цѣли надъ или подъ дуломъ оружія. Это уменьшеніе угла прицѣливанія выразится на приборѣ тѣмъ, что вертикальная черта пластинки *b* будетъ пересѣкать не точку перегиба соответствующей кривой, а другую точку, расположенную на вѣтви этой кривой, правой или лѣвой—это зависитъ оттого, будетъ ли цѣль расположена выше или ниже пулемета. Соответственно этому перемѣщенію точки пересѣченія, все болѣе и болѣе понижается дуло пулемета. При отвѣсномъ положеніи цѣли, вертикальной чертой пересѣкается крайняя внѣшняя точка вѣтви кривой, отвѣчающей дистанціи. Въ этотъ моментъ уголъ прицѣливанія становится равнымъ нулю и линія прицѣливанія совпадаетъ съ осью канала ствола.

При стрѣльбѣ только вверхъ (или внизъ) достаточно одной вѣтви кривой. Тогда пересѣченіе вертикальной черты съ наружной конечной точкой кривой будетъ отвѣчать положенію цѣли на горизонтѣ, а пересѣченіе съ внутренней точкой кривой будетъ указывать, что цѣль расположена отвѣсно надъ (или подъ) пулеметомъ. Слѣдовательно, нанесеніе двухъ вѣтвей кривой позволяетъ примѣнять приборъ, какъ для стрѣльбы по цѣлямъ, расположеннымъ выше пулемета, такъ и по цѣлямъ, ваходящимся значительно ниже его.

Точки перегиба кривыхъ расположены по спирали, а внутреннія точки вѣтвей кривыхъ лежатъ на окружности круга. Это по-

тому, что всѣ эти точки, независимо отъ дистанціи, даютъ равное возвышеніе дулу оружія, именно  $90^0$  уголъ мѣстности и  $+0^0$  уголъ прицѣливанія; слѣдовательно, они должны быть одинаково удалены отъ центра пластинки *a*.

Устройство зрительной трубы, несмотря на это значительное усовершенствованіе, остается крайне простымъ. Для тонкой установки пластинки *a* служить, связанная съ нею, градуированная часть *d*, приводимая во вращеніе кнопкой *c*. При стрѣльбѣ по неподвижнымъ высоко или низко расположеннымъ цѣлямъ (горная война) можно, вращеніемъ кнопки *c*, измѣрить уголъ мѣстности. При подвижныхъ цѣляхъ этотъ способъ измѣренія угла мѣстности неудобенъ изъ-за кропотливости установки. Да и времени недостаточно, чтобы по командѣ установить прицѣлъ и измѣрить уголъ мѣстности. Для сокращенія времени наводки связываютъ градуированную часть съ уровнемъ. Тогда, одновременно съ установкой вращающейся пластинки на командуемую дистанцію, другою нижній чинъ, помощью кнопки *c*, приводитъ уровень на середину. Получается механическимъ способомъ и тонкая наводка, и опредѣленіе въ градусахъ угла прицѣливанія.

Можно обойтись при управленіи приборомъ и однимъ челочкомъ, но для этого надо связать градуированную часть съ маятникомъ. При повышеніи дула пулемета этотъ маятникъ, сохраняя отвѣсное положеніе, автоматически устанавливаетъ на градуированной части уголъ мѣстности и вращеніемъ пластинки *a* понижаетъ уголъ прицѣливанія. Въ этомъ случаѣ уровня можетъ и не быть, хотя его и полезно сохранить для контроля.

Только что описанный способъ представляетъ собою оптически-механическое рѣшеніе вопроса. Безъ сомнѣнія тотъ же результатъ можно получить и чисто механическимъ путемъ. Но это не такъ удобно.

---

### Служба развѣдки и передача приказаній. <sup>7)</sup>

Громадность современныхъ полей сраженія и процессъ военной техники ставятъ большія требованія къ организаціи службы развѣдки, охраненія и связи. Насколько важна для арміи ихъ работа, понятно само собою. Ясно также, насколько необходимо использовать для этой цѣли всѣ завоеванія въ области техники.

---

<sup>7)</sup> «К. З.» 1914 г., 4-я книга.

Конечно, размѣръ примѣненія этихъ техническихъ средствъ обусловливается въ каждомъ данномъ случаѣ ихъ наличиємъ и величиной отряда. Организациа же средствъ связи всѣхъ современныхъ армій имѣетъ между собою много общаго.

Подъ средствами связи понимаютъ тѣ органы, которые служатъ для передачи донесеній и приказаній; по существу они одинаковы.

При организации развѣдки прежде всего стараются обезпечить передачу донесеній отъ органовъ развѣдки и сторожевого охраненія, какъ находящихся передъ фронтомъ, такъ и на флангахъ, къ мѣсту нахождения старшаго начальника. При передачѣ приказаній порядокъ обратный.

Различаютъ тактическую и стратегическую службу связи, въ зависимости отъ величины отряда, дистанцій и рода операцій.

Въ первомъ случаѣ дѣло идетъ о связи въ бою, предшествующей ему развѣдкѣ и охраненіи въ небольшихъ рамкахъ, а также о связи на отдыхѣ между небольшими войсковыми соединеніями.

Стратегическая служба связи касается стратегической развѣдки и охраненія, управленія боемъ и передвиженія большихъ массъ. Часто, впрочемъ, нельзя провести рѣзкой грани между этими двумя опредѣленіями.

Характерная черта органовъ развѣдки и охраненія та, что они охслуживаются не какими нибудь спеціально предназначенными для этого войсками, а очередными частями, главная задача которыхъ заключается не въ развѣдкѣ или охраненіи, а въ уничтоженіи противника.

Авангардъ, арріергардъ, боковые отряды и пр. вливаются въ войска съ началомъ боя. Это дѣйствительно также для тѣхъ частей, которыя еще въ мирное время предназначены для стратегической развѣдки (кавалерійскіе корпуса и дивизіи). Въ этомъ назначеніи, между прочимъ, кроется принципиальное различіе между организацией стратегической и тактической развѣдокъ.

Переходя къ собственно службѣ связи, слѣдуетъ различать тѣ органы, которые спеціально дляэтого предназначены, отъ тѣхъ, для которыхъ она является побочной задачей. Далѣе важно, играетъ ли роль въ передачѣ донесеній (приказаній) личность передающаго и если нѣтъ, или вообще личная передача невозможна, то надежность работы органовъ связи.

Въ стрѣлковыхъ линіяхъ донесенія и приказанія могутъ передаваться голосомъ отъ человѣка къ человѣку. На небольшихъ раз-

стояніяхъ въ пѣхотѣ и отчасти въ другихъ родахъ оружія для этой цѣли примѣняются секреты. Въ нѣкоторыхъ арміяхъ, съ успѣхомъ пользуются собаками, къ ошейникамъ которыхъ прикрѣпляется сумка съ письмами.

Дальше идетъ связь помощью конныхъ ординарцевъ и велосипедистовъ. Во многихъ арміяхъ конные ординарцы имѣются при пѣхотѣ. Конечно, при этомъ важно обращать вниманіе на то, чтобы въ конные ординарцы назначались развитые и расторопные люди. Въ особенно важныхъ случаяхъ донесенія и приказанія посылаются съ офицерами-ординарцами или съ офицерами генеральнаго штаба. Ихъ сопровождаютъ конные патрули изъ нѣсколькихъ человекъ, если связь поддерживается на мѣстности, занятой непріателемъ. Гарантіей связи въ этомъ случаѣ можетъ быть одновременная посылка нѣсколькихъ ординарцевъ по разнымъ дорогамъ.

Кромѣ всѣхъ этихъ, уже въ глубокой древности извѣстныхъ средствъ связи, нынѣ техника даетъ много новыхъ средствъ для организаціи связи. Но такъ какъ большинство ихъ зависитъ отъ внѣшнихъ условій (атмосферы, мѣстности и пр.), то ясно, что совершенно отказаться отъ этихъ примитивныхъ средствъ невозможно. За ними все же остается большая степень надежности.

На мѣстности, покрытой хорошими дорогами, большую пользу могутъ принести велосипеды, мотоциклетки и пассажирскіе автомобили. Для надежности, велосипедисты и мотоциклисты могутъ посылаться небольшими командами (патрулями). Въ пассажирскіе автомобили сажается нѣсколько вооруженныхъ человекъ, въ качествѣ конвоя. Передача важныхъ приказаній (донесеній) и здѣсь поручается офицерамъ.

При болѣе или менѣе продолжительной стоянкѣ на одномъ мѣстѣ устраивается летучая почта изъ конныхъ ординарцевъ и велосипедистовъ. Впрочемъ, къ этому примитивному средству можно прибѣгнуть лишь за неимѣніемъ другихъ.

Для передачи донесеній и приказаній на небольшія разстоянія, однако превосходящія силу человѣческаго голоса, примѣняется сигнализациа флагами, фонарями и пр. Особенно полезна упрощенная сигнализациа, гдѣ цѣлыя фразы могутъ быть переданы небольшою комбинаціей сигналовъ (сигнальный кодъ).

Совершенно исключительное значеніе для связи имѣетъ телеграфъ и телефонъ.

Телефонныя средства войскъ раздѣляются на мѣстныя и кор-

пусныя. Первыя составляютъ войсковое имущество отдѣльныхъ частей и батарей, которыя они обслуживаютъ. Корпусныя, телеграфныя и телефонныя средства сосредоточиваются въ телеграфныхъ ротахъ (или баталіонахъ) и служатъ для организаціи телеграфной и телефонной связи между штабами дивизій и штабомъ корпуса, или же устанавливается связь и со штабами высшихъ соединеній. Кромѣ того, они обслуживаютъ занятыя правительственныя и желѣзнодорожныя станціи, перехватываютъ непріятельскія депеши и портятъ его телеграфныя лініи.

Безпроводочный телеграфъ придается высшимъ соединеніямъ— арміямъ. Рота безпроводочнаго телеграфа дѣлится на нѣсколько станцій, которыя могутъ обслуживать штабы корпусовъ и отдѣльныхъ отрядовъ. Безпроводочный телеграфъ служитъ стратегическимъ средствомъ связи; депеши передаются шифрованными. Станціи должны охраняться особо назначенными караулами отъ пѣхоты.

Къ числу средствъ для передачи донесеній слѣдуетъ отнести также почтовыхъ голубей. Они найдутъ себѣ примѣненіе главнымъ образомъ въ осажденныхъ крѣпостяхъ.

Въ послѣднихъ также съ успѣхомъ могутъ примѣняться свободныя воздушныя шары.

Наконецъ, громадное значеніе, въ качествѣ средствъ связи, имѣютъ управляемыя воздухоплавательныя аппараты, преимущественно аэропланы. Для экономіи времени, наблюдатель можетъ въ извѣстныхъ пунктахъ сбрасывать свои донесенія, которыя будутъ уже доставляться дальше однимъ изъ вышеописанныхъ способомъ, или на аппаратѣ можетъ быть установлена станція безпроводочнаго телеграфа.

Въ общемъ же слѣдуетъ признать, что, для большей гарантіи передачи приказаній и донесеній, не слѣдуетъ пренебрегать ни однимъ изъ имѣющихся средствъ связи, хотя бы самымъ несовершеннымъ. Всѣ они должны дополнять, а не исключать другъ друга.

### Новая американская летающая шлюпка. <sup>8)</sup>

Недавно Orville Wright произвелъ испытанія новаго гидроплана, представляющаго собою родъ летающей шлюпки. Аппаратъ этотъ интересенъ съ точки зрѣнія воздухоплавательнаго спорта.

<sup>8)</sup> «К. З.» 1914 г., 4-я книга.

Это, такъ называемый, судоходный типъ, съ моторомъ, помѣщеннымъ не въ трюмъ, а на несущей плоскости аэроплана, благодаря чему достигается большая независимость въ его работѣ отъ степени погруженія шлюпки въ воду.

Летающая шлюпка отличается во многихъ отношеніяхъ отъ гидроплана Куртиса и его подражателей. Небольшой бипланъ Райта глубоко посаженъ на корпусъ гидроплана; на нижней несущей плоскости аппарата установленъ моторъ (фиг. 9). Кормовая часть шлюпки направлена косо внизъ и погружается въ воду около середины длины брусевъ, несущихъ рули; этихъ брусевъ четыре.

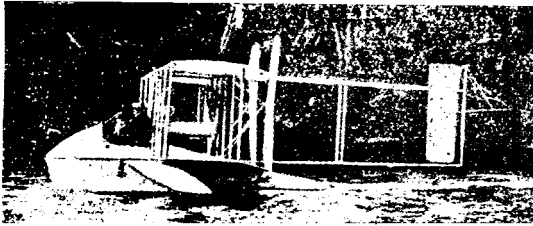

Фиг. № 9.

Съ каждой стороны шлюпки, подъ несущими плоскостями, на половинѣ разстоянія отъ середины до конца, расположено по одному четырехугольному поплавку съ заостренными концами. Сидѣніе для пилота и пассажира устроено въ корпусѣ шлюпки, прямо передъ нижней несущей плоскостью. Шлюпка сверху покрыта крышкой, придающей ей форму торпеды.

Сзади сидѣнія пилота находится пусковой механизмъ электромотора, служащаго для пуска въ ходъ. Аппаратъ снабженъ якоремъ, свисткомъ и прочими аксессуарами моторной лодки.

Силовая установка состоитъ изъ 6-ти цилиндраго 60 НР мотора Райта и двухъ воздушныхъ винтовъ, приводимыхъ въ движеніе безконечной цѣпью. Скорость движенія аппарата съ 2 пассажирами около 100 километровъ въ часъ, при этомъ онъ приподнимается отъ поверхности воды метровъ на 70. Надо замѣтить, что такая скорость въ гидропланахъ до сихъ поръ достигалась лишь съ моторами въ 70—100 НР.

Аппаратъ устойчивъ, поворотливъ и послушенъ въ рукахъ пилота.

Расположеніе мотора за спиной летчика и пассажира предохраняетъ его отъ брызгъ. Высокіе борта и сплошная верхняя палуба дѣлаютъ летающую шлюпку судоходной.

## Воздушный перелетъ изъ Америки въ Европу. <sup>9)</sup>

Вопросъ о перелетѣ изъ Америки въ Европу уже давно занимаетъ воздухоплавательные круги и былъ близокъ къ осуществленію. Успѣхи въ области конструкціи аппаратовъ и послѣдніе рекорды продолжительности полета позволяютъ думать, что въ такомъ перелетѣ нѣтъ ничего невозможнаго. Послѣдніе, напр., цеппелины могутъ держаться въ воздухѣ около 3 сутокъ, развивая скорость полета въ 100 кил. въ часъ. Между тѣмъ какъ все разстояніе между Нью-Фаундлендомъ и Ирландіей составляетъ около 2.500 англійскихъ миль (около 4.000 километровъ).

Въ сущности вопросъ о перелетѣ сводится къ вопросу о двигательной силѣ. Онъ можетъ быть рѣшенъ или такой конструкціей мотора, которая исключала бы возможность его отказа во время полета, или же (что проще и менѣе рационально) установкой двухъ независимыхъ другъ отъ друга моторовъ, изъ которыхъ одинъ служить резервомъ.

Относительно того, слѣдуетъ ли для перелета предпочесть дирижабль аэроплану или обратно, трудно сказать что нибудь определенное. Конечно, если бы имѣлся въ виду безостановочный перелетъ Америка—Европа, преимущества дирижабля были бы несомнѣнны, такъ какъ условія работы и помѣщенія экипажа на немъ неизмѣримо лучше, чѣмъ на аэропланѣ. Къ тому же и порча машины на дирижаблѣ не грозитъ той опасностью, какъ на аэропланѣ. Но перелетъ предполагается организовать съ рядомъ промежуточныхъ остановокъ, причемъ наибольшее разстояніе между этапами равняется 1.500 километровъ, цифрѣ уже покрытой многими рекордными полетами.

Большое значеніе для перелета имѣютъ туманы и, конечно, состояніе погоды.

На прилагаемой картѣ (фиг. 10) нанесенъ путь перелета и отмѣчены этапы. Мѣсто отлета выбрано въ St. Johns въ Нью-Фаундлендѣ. Отсюда, черезъ Девисовъ проливъ, путь идетъ на м. Farewell (Гренландія), далѣе черезъ Датскій проливъ на Reikjavik (Исландія), острова Фереро и Бергенъ въ Норвегіи. Такимъ образомъ, приходится въ среднемъ покрыть около 4.220 километровъ.

Эту цифру можно нѣсколько уменьшить, выбравъ мѣстомъ отлета не St. Johns, а какой либо другой пунктъ въ сѣверномъ Лабрадорѣ.

<sup>9)</sup> «К. З.» 1914 г., 4-я книга.

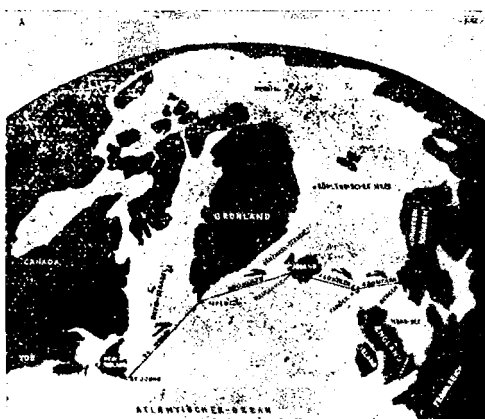

Фиг. № 10.

### Кругосвѣтный полетъ <sup>10)</sup>.

Въ началѣ 1914 г. устроители Панамской выставки Тихоокеанской жел. дороги подняли вопросъ о кругосвѣтномъ полетѣ. Были собраны деньги, набросанъ планъ полета. Его предполагалось осуществить лѣтомъ 1915 г. Конечно война заставила отъ него отказаться. Все же интересно познакомиться съ тѣми основными положеніями, которыя вошли въ предварительную разработку плана.

Кругосвѣтный полетъ долженъ былъ быть совершенъ въ направленіи, указанномъ на прилагаемой картѣ (фиг. 11). Изъ нея



Фиг. № 11.

<sup>10)</sup> «К. З.» 1914 г., 7-я книга.



видно, что полетъ захватываетъ всѣ важнѣйшіе города Западной Европы и Сѣверной Америки и пересѣкаетъ всю Россію вдоль отъ Варшавы, на Петербургъ, Москву и Владивостокъ. Въ общемъ предстояло покрыть около 35.200 километровъ въ теченіе 90 дней. предполагалось устроить до 40 промежуточныхъ станцій для отдыха, снабженія аппаратовъ всѣмъ необходимымъ и исправленія поврежденій. На каждой станціи должны были находиться 2 свѣдущихъ механика и всѣ необходимые запасы.

Начать состязаніе предполагалось 1-го мая, закончить 31-го августа. Эти три лѣтніе мѣсяца выбраны изъ за желанія использовать наибольшую продолжительность дневного освѣщенія. Сѣвернѣе 55° сѣв. широты лѣтнія ночи очень короткія.

На полетъ должны вліять главнымъ образомъ климатическія и топографическія условія мѣстности. Объ нихъ и слѣдуетъ сказать нѣсколько словъ.

Въ общемъ направленіе полета съ запада на востокъ совпадаетъ съ направленіемъ господствующихъ вѣтровъ, что, разумѣется, является благопріятнымъ обстоятельствомъ.

Стартъ предполагалось устроить въ С.-Франциско. Отсюда черезъ Рено, Канзасъ и Чикаго, летчики должны были достигнуть Нью-Йорка, пересѣкши такимъ образомъ поперекъ всю Сѣверную Америку. Этотъ путь, пролегая въ сравнительно культурной мѣстности, съ благопріятными климатическими условіями, не представляетъ никакого затрудненія.

Отъ Нью-Йорка полетъ направляется на Belle Isle и мысъ Fagewell. Здѣсь климатическія условія уже хуже. Статистика показываетъ, что въ Belle Island въ маѣ, іюнѣ и іюлѣ въ среднемъ около 40 туманныхъ дней—обстоятельство очень неблагопріятное для полета. Снѣгъ и ледъ, покрывающіе вершины горъ Гренландіи, на остальной мѣстности лѣтомъ стаиваетъ, и препятствій къ устройству аэростанцій не встрѣчается. Населеніе—эскимосы—очень рѣдкое.

Въ этой части Атлантическаго океана лѣтомъ почти не бываетъ вѣтра, хотя и случаются мѣстные бури. Въ общемъ этотъ участокъ пути довольно тяжелый и представляетъ большую опасность для летчиковъ.

Далѣе путь идетъ на Исландію. Западный берегъ послѣдней отличается необыкновенной прозрачностью воздуха, туманы здѣсь совершенно неизвѣстны. Это объясняется тѣмъ, что температура воды, омывающей берегъ, вслѣдствіе теплыхъ теченій, выше тем-

пературы воздуха. Наоборотъ, на восточномъ берегу Исландіи число сильно туманныхъ дней въ году достигаетъ 174. Лѣтомъ на западномъ и южномъ берегахъ острова снѣгъ очень рѣдокъ; температура въ серединѣ дня доходитъ до 30° С.

Отсюда путь лежитъ на Гебриды, гдѣ стоятъ почти сплошные туманы и часто поражаются внезапныя бури.

Затѣмъ идутъ Британскіе острова, Лондонъ, материкъ Западной Европы, Парижъ, Берлинъ, Петроградъ, Москва. Этотъ участокъ пути не представляетъ никакихъ затрудненій.

Отъ Москвы путь идетъ на Самару и вдоль великаго Сибирскаго пути до Владивостока. Въ общемъ климатическія и топографическія условія мѣстности въ Сибири напоминаютъ Сѣверную Америку.

Отъ Владивостока направленіе полета сворачиваетъ на Корею, Японскіе острова и черезъ Кобе, на сѣверъ, черезъ Курильскіе острова на Камчатку, мысъ Дежнева и черезъ Беринговъ проливъ на Аляску. Этотъ участокъ пути (Кобе—Аляска) наиболѣе труденъ, какъ въ смыслѣ климата, такъ и изъ-за частыхъ внезапныхъ бурь. Мѣстность совершенно не культурная, рѣдко населенная полудикарями. Если же избрать путь вдоль берега Камчатки и, далѣе, Аляска, то придется считаться съ сильными туманами.

### Минная граната. <sup>11)</sup>

Норвежскій инженеръ N. W. Aasen изобрѣлъ минную гранату, главное достоинство которой заключается въ томъ, что она почти не требуетъ людей для своего обслуживанія.



Фиг. № 12.

На фиг. 12 показана граната, зарытая въ землѣ, и та же граната въ моментъ взрыва (пунктиръ); фиг. 13 даетъ картину взрыва гранаты и разлета осколковъ и картечи, а на фиг. 14 показана гранатная батарея-барикада. Такая барикада, при длинѣ 1.000 метровъ и ширинѣ 90 метровъ, требуетъ 50 гранатъ, расположенныхъ въ два ряда и поражающихъ при взрывѣ площадь въ 90.000 м<sup>2</sup>.

Устройство гранаты слѣдующее (1 фиг. 12):

<sup>11)</sup> «К. З.» 1914 г., 5-я книга.

железный цилиндр, съ конической головой, внутри наполненъ картечью и взрывчатымъ составомъ и имѣетъ приспособленіе, которое выбрасываетъ гранату изъ подъ земли и взрываетъ.

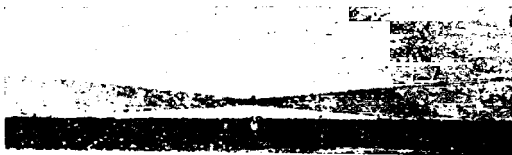

Фиг. № 13.

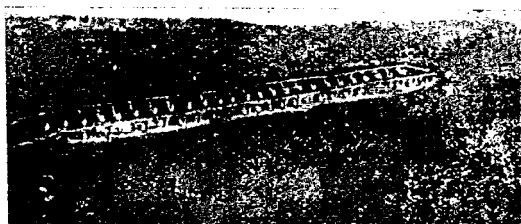

Фиг. № 14.

Оно состоитъ, въ сущности, изъ устроенной въ днѣ гранаты камеры (3 фиг. 12), заряжаемой порохомъ, который взрывается электрическимъ токомъ, подводимымъ къ запалу. Этотъ токъ отъ батареи идетъ по гибкому кабелю (2 фиг. 12), заложенному въ землѣ.

Сама граната имѣетъ опредѣленной длины цѣпь (3 фиг. 12), которая однимъ концомъ закрѣпляется въ землѣ, а другимъ соединяется съ ударникомъ такъ, что въ моментъ натяженія цѣпи этотъ ударникъ взрывается и взрываетъ гранату. Такимъ образомъ, взрывъ гранаты происходитъ на опредѣленной высотѣ (около 3 футъ надъ горизонтомъ), обусловленной длиною цѣпи.

Граната вѣситъ около 4 килограммъ, имѣетъ разрывной зарядъ въ 300 граммъ сильно взрывчатого вещества и наполнена картечью (400 шт.). Она зарывается вмѣстѣ съ кабелемъ въ землю; при взрывѣ поражаетъ площадь около 800 метр.<sup>2</sup>, причемъ картечь разлетается очень полого, почти параллельно поверхности земли.

Пробивная способность картечи велика: въ 13—14 метрахъ пробивается доска толщиною въ 10 сантиметровъ (4 дюйма) и на разстояніи 90 метр. причиняются еще смертельныя пораненія.

Минная граната соединяетъ въ себѣ выгоды подземной мины съ шрапнелью, но она имѣетъ еще слѣдующія достоинства: 1) пол-

ная невидимость, а потому и неожиданность взрыва для противника, 2) взрывъ всегда на опредѣленной, наиболѣе благоприятной для пораженія высотѣ и 3) очень малый растворъ конуса разлета картечи.

Тройная система предохранителей гарантируетъ отъ преждевременнаго взрыва при ударѣ гранаты во время перевозки и т. д. На небольшомъ разстояннн можно стрѣлять въ гранату пульей и она не взорвется. Ударникъ легко вынимается и вставляется.

При желаннн минировать дорогу, гранаты располагаются по сторонамъ ея въ разстояннн 18—22 метровъ другъ отъ друга. Можно расположить нѣсколько рядовъ минныхъ барикадъ и взрывать ихъ по желаннн. Для этого надо лишь каждую барикаду включить въ особую цѣпь тока.

Однажды закопанныя гранаты могутъ оставаться въ землѣ безъ всякой порчи около года, при этомъ минированное поле можно запахивать безъ боязни взрыва.

### Военное значеннн для аэроплана глубокихъ полетовъ. <sup>12)</sup>

Въ № 11 «Scientific American» высказывается интересный взглядъ на военное значеннн для аэроплана глубокихъ полетовъ.

Извѣстно, что безопасной является высота полета въ 1.000 и болѣе метровъ. Однако, можно считать безопасной и гораздо меньшую высоту (въ нѣсколько десятковъ метровъ) и вотъ почему.

Низколетающнн аэропланъ очень трудно уловить глазомъ, разъ онъ вышелъ изъ поля зрѣннн. На небольшой высотѣ аппаратъ можетъ быстро скрыться за лѣсомъ, холмомъ мѣстнымъ предметомъ и пр. Они же могутъ скрыть его отъ наблюденнн и въ томъ случаѣ, когда онъ находится передъ ними, такъ какъ силуэтъ аппарата будетъ незамѣтенъ на ихъ фонѣ.

Конечно, въ случаѣ открытнн противникомъ огня, низкнн полетъ можетъ быть гибельнымъ. Аэроплану нужно быстро взять должную высоту, этому сильно поможетъ автоматическая или полуавтоматическая стабилизаннн.

Что касается метаннн бомбъ, то здѣсь значеннн низкаго полета ясно. Аэропланъ или цѣлая эскадра, могутъ быстро пронестись

<sup>12)</sup> «К. З.» 1914 г. 5-я книга.

надъ цѣлью (батареей, цѣпью и т. п.), сбросить бомбы и успѣть скрыться за мѣстные предметы, прежде чѣмъ ошеломленный противникъ успѣетъ прійти въ себя.

Глубокіе полеты, разумѣется, выдвигаютъ на первый планъ вопросъ о бронированіи аэроплановъ.

### Передача сигналовъ съ аэроплановъ. <sup>13)</sup>

Установка искрового (беспроволочнаго) телеграфа на аэропланахъ сопряжена со многими неудобствами. Между тѣмъ летчику или наблюдателю важно имѣть возможность передавать знаки. Поэтому предложенный американцемъ James Means очень простой приборъ для передачи сигналовъ заслуживаетъ большого вниманія.

Приборъ состоитъ (фиг. 15) изъ резервуара *A*, въ которомъ на-

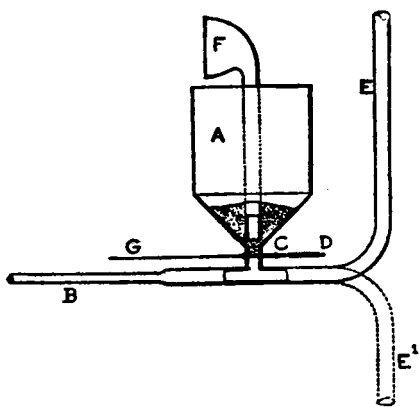

Фиг. № 15.

ходится ламповая копоть. Резервуаръ по трубкамъ соединяется съ выхлопной трубой *B*. <sup>14)</sup> Отверстіе патрубка закрывается затворомъ *C* съ пружиною *D*. Съ другой стороны къ затвору прикреплена тяга *G*, идущая къ летчику (наблюдателю). Въ резервуаръ вставлена трубка съ воронкой *F*, облегчающей доступъ наружнаго воздуха. *E* и *E'* выхлопная труба, идущая къ мотору.

Дѣйствіе прибора очень простое. Когда нужно подать знакъ, то

<sup>13)</sup> «К. Z.» 1914 г. 5-я книга.

<sup>14)</sup> Труба, по которой изъ цилиндра мотора выходятъ продукты горѣнія.

тянуть за тягу *G*. Отработанный газъ устремляется въ резервуаръ и выдуваетъ изъ трубки *F* нѣкоторое количество ламповой копоти, которая, смѣшиваясь съ наружнымъ воздухомъ, образуетъ черное облако. Величина облака зависитъ оттого, сколько времени открытъ затворъ. Отсюда очевидна возможность пользоваться комбинаціей изъ длинныхъ и короткихъ полосъ дыма, какъ алфавитомъ азбуки Морзе. Знаки видны на разстояніи до 7 верстъ.

Особенное значеніе этотъ аппаратъ имѣетъ для аэроплановъ, производящихъ артилерійскую развѣдку. Здѣсь извѣстный «кодъ» знаковъ можетъ принести громадную пользу.

Производившіеся въ теченіе года опыты съ этимъ приборомъ дали вполне удовлетворительные результаты. Поэтому французское военное министерство рѣшило установить ихъ на всѣхъ военныхъ аппаратахъ.

Громадное достоинство прибора то, что его работа не затрачиваетъ живой силы мотора, слѣдовательно, не отражается на его мощности. Но, конечно, онъ только посылаетъ знаки, а не принимаетъ ихъ, и въ этомъ отношеніи не можетъ замѣнить искрового телеграфа, уступая кромѣ того ему и въ дальности передачи сигналовъ.

### Ночные полеты <sup>15)</sup>.

Въ различныхъ арміяхъ дѣлаются попытки облегчить летчику ночные полеты, особенно опасные при причаливаніи. Для этого употребляются свѣтовые снаряды, лампы накаливанія и прожекторы.

Французскій летчикъ Aiguillon въ присутствіи комиссіи производилъ пробные ночные полеты, освѣщая путь свѣтящимися снарядами. Послѣдніе прикрѣплялись къ особымъ маленькимъ парашютамъ и довольно долго освѣщали мѣстность и близъ расположенные предметы.

Бельгійскій офицеръ лейтенантъ Demanet установилъ на своемъ аппаратѣ 3 электрическія лампочки. Изъ нихъ 2, въ 12 свѣчей каждая, помѣщались на концахъ несущихъ плоскостей, а третья лампочка въ 50 свѣчей, съ рефлекторомъ, была расположена на средней части аппарата и собственно и служила для освѣщенія; двѣ же первыя лампочки позволяли убѣдиться въ равновѣсіи аппа-

<sup>15)</sup> «К. З.» 1914 г. 7-я книга.

рата. Источникомъ тока служила динамомашина, приводимая въ дѣйствіе моторомъ, и батарея аккумуляторовъ, расположенная между сидѣніями лѣтчика и наблюдателя.

Лучшимъ средствомъ для ночного освѣщенія, понятно, будетъ небольшой прожекторъ.

### Типъ шведскаго горнаго форта.

Свѣдѣнія объ устройствѣ иностранныхъ крѣпостей проникаютъ въ печать лишь случайно и представляютъ большой интересъ для широкихъ круговъ военнаго общества не только съ точки зрѣнія изученія конкретнаго факта, но и для выясненія, въ какія формы вылилась инженерная оборона государства.

Въ послѣднее время въ повседневной печати неоднократно указывалось на лихорадочное вооруженіе Швеціи, на рядъ манифестацій различныхъ слоевъ общества, требующаго усиленія обороны государства, и на закулисныя вліянія заинтересованной въ этомъ державы. Это обстоятельство возбуждаетъ невольный интересъ къ нашей сѣверной сосѣдкѣ, къ ея арміи и обороноспособности. Нижепредлагаемый очеркъ поднимаетъ край завѣсы надъ вторымъ изъ этихъ вопросовъ.

Полковникъ шведской арміи А. Odelstiern въ своемъ сочиненіи «Om Lanfastningars Anordnande» приводитъ описаніе горнаго форта. Конечно, авторъ разсматриваетъ вопросъ теоретически, не касаясь въ дѣйствительности построенныхъ въ Швеціи фортовъ. Но по слишкомъ, такъ сказать, специальной формѣ приводимаго имъ форта и оригинальному плану мѣстности, можно сказать съ увѣренностью, что мы имѣемъ передъ собой одинъ изъ укрѣпленныхъ пунктовъ фортового пояса крѣпости Бодень, расположенной на сѣверѣ Швеціи въ провинціи Norrbotten на Lulle-Elf.

Эта крѣпость запираетъ проходъ между моремъ и скалистымъ кряжемъ горъ и состоитъ изъ долговременной центральной огады, расположенной въ котловинѣ, и ряда фортовъ, построенныхъ на окружающихъ вершинахъ. Разстояніе отъ фортовъ до центра крѣпости 5—6 клм., діаметръ фортового пояса 30—40 клм., слѣдовательно, Бодень представляетъ собой большую современную крѣпость.

По мнѣнію полк. А. Odelstiern'a, назначеніе форта заключается въ удержаніи опредѣленнаго пункта позиціи какъ противъ посте-

пенной атаки, такъ и противъ атаки открытой силой и въ оказаніи поддержки промежутку и впереди лежащей мѣстности. Для удовлетворенія этимъ задачамъ фортъ долженъ быть обезпеченъ отъ штурма (фланкированіе рововъ, искусственныя препятствія, противощтурмовыя орудія и пр.) и бомбардировки (безопасные отъ бомбъ казематы для гарнизона и разнаго рода запасовъ, крытые пути сообщенія и пр.) Что же касается второго условія, то фортъ долженъ давать артиллерійскую оборону промежутку изъ полуканонировъ.

Такимъ образомъ въ шведскомъ фортѣ мы видимъ подтвержденіе тѣхъ же принциповъ, которые впервые были высказаны нашей фортификаціонной школой.

При расположеніи форта на мѣстности, обращено особое вниманіе на маскировку. Это достигнуто тѣмъ, что фортъ совершенно погруженъ въ скалу (фиг. 1—3) и надъ поверхностью земли нѣтъ

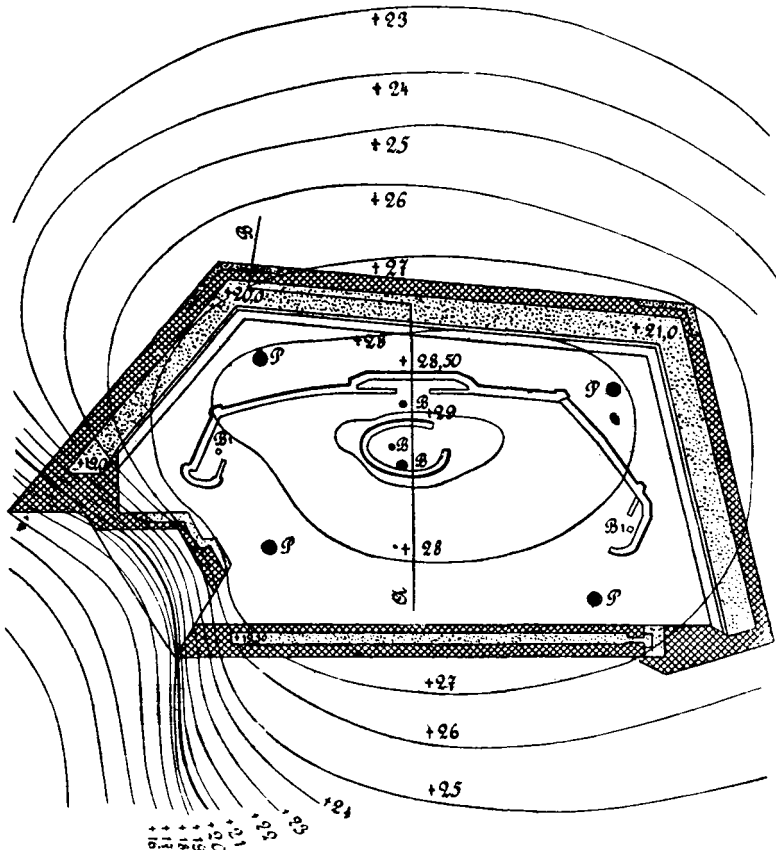

Фиг. № 1.



ни насыпей и никаких других построекъ. Поэтому съ поля фортъ совершенно невидимъ. Только съ воздухоплавательныхъ аппаратовъ, по характерному направленію выемокъ, можно судить о мѣстѣ расположенія верка.

Стрѣлковая позиція форта образуется траншеей, вырубленной въ скалѣ, причемъ линія огня не сомкнутая, а заходитъ въ горжевой фась шаговъ на 30 съ обѣихъ сторонъ. Внутри форта расположенъ редюитъ, представляющій собой такую же открытую траншею. Длина его линіи огня около 75 шг., изъ нихъ 40 шг. приходится на горжу.

Внутри редюита и за средней частью стрѣлковой позиціи расположены 3 бронебашенныхъ наблюдательныхъ пункта *B*, кромѣ того, на линіи огня расположены еще 2 открытыхъ наблюдательныхъ пункта.

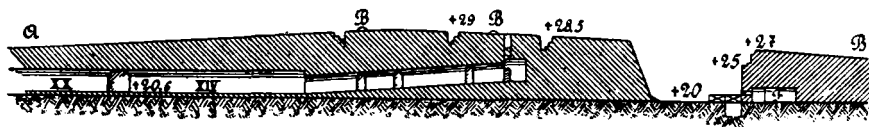

Фиг. № 2.

По четыремъ угламъ форта, въ разстояніи метровъ 10 отъ линіи огня, расположено 4 броневыхъ купола, для четырехъ противотанковыхъ пушекъ калибромъ 75 м.м.

Въ лѣвомъ горжевомъ углу форта устроено 2 полукапонира *ТТ* для обстрѣливанія промежутка, одинъ на 4—75 м.м. пушки, а другой на 4 пулемета; подступы къ капонирамъ фланкируются изъ стрѣлковой галереи *F*.

Наружный ровъ высѣченъ въ скалѣ и имѣетъ глубину 7—8 метровъ и ширину по дну 10 мтр., въ горжѣ ширина рва въ два раза больше. Ровъ не окружаетъ сплошной лентой весь фортъ, а въ лѣвомъ горжевомъ углу, гдѣ этому благопріятствуетъ конфигурація мѣстности, прерывается.

На днѣ рва устроена проволочная сѣть 4 мтр. шириною. Оборона напольнаго и боковыхъ рововъ производится изъ капонировъ *S*, контръ-эскарпомъ. Въ каждую сторону можетъ быть направленъ огонь 2—6 сн. пушекъ и 4 стрѣлковъ. Капонеры между собою соединяются контръ-эскарповой галлереей, а съ внутренностью форта—потерной.

Горжевой ровъ получаетъ стрѣлковую оборону.

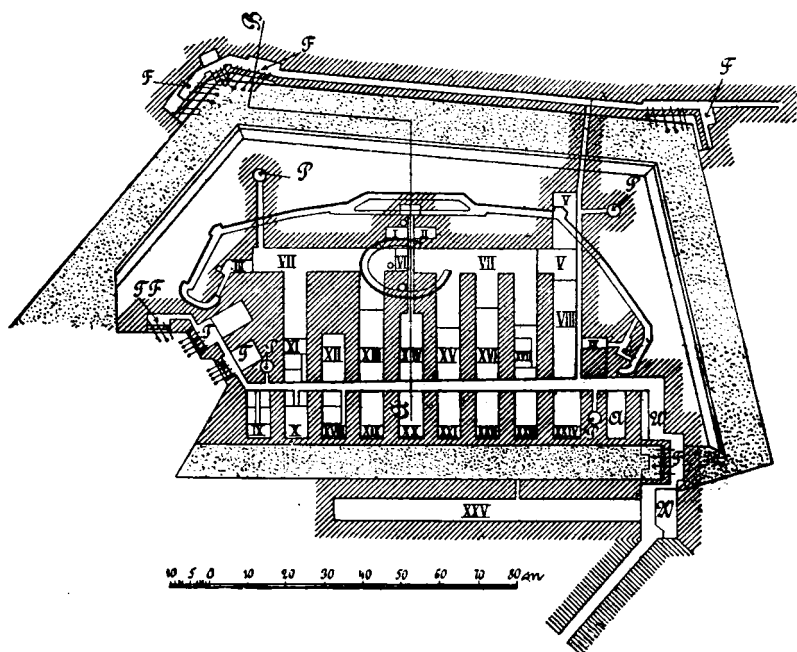

Фиг. № 3.

Сообщеніе съ сосѣднимъ укрѣпленіемъ и въ тылъ производится тоже по потернамъ.

Обращаетъ на себя вниманіе отсутствіе внутренняго двора. Всѣ помѣщенія для гарнизона, ходы сообщенія между ними, съ боевой позиціей, наблюдательными пунктами, броневыми банями— все это высѣчено въ толщѣ скалы подъ поверхностью земли. Тутъ же вырублены въ скалѣ расходные погреба, склады для продовольствія и остальные помѣщенія, необходимыя для жизни гарнизона.

Планъ расположенія помѣщеній данъ на фиг. 3. Назначеніе казематовъ слѣдующее:

|                           |                                                     |
|---------------------------|-----------------------------------------------------|
| I, II, III и IV . . . . . | помѣщеніе для дежурной части.                       |
| V . . . . .               | снарядный погребъ.                                  |
| VI . . . . .              | для наблюдателей.                                   |
| VII . . . . .             | провантскій магазинъ.                               |
| VIII . . . . .            | аккумуляторная станція.                             |
| IX и X . . . . .          | офицерскія помѣщенія.                               |
| XI . . . . .              | офицерская и унтеръ-офицерская<br>столовая.         |
| а . . . . .               | отхожее мѣсто.                                      |
| W, W . . . . .            | кордегардія.                                        |
| XII . . . . .             | лазаретъ на 15 кроватей и пере-<br>вязочный пунктъ. |

|                               |                                               |
|-------------------------------|-----------------------------------------------|
| XIII, XIV . . . . .           | столовая для нижних чиновъ.                   |
| XV . . . . .                  | казарма.                                      |
| XVI . . . . .                 | цистерна.                                     |
| XVII . . . . .                | гостиница и машинное помеще-<br>ние.          |
| XVIII . . . . .               | комендантъ и телефонъ.                        |
| XIX, XX, XXI и XXII . . . . . | казармы.                                      |
| XXIII . . . . .               | кухня.                                        |
| XXIV . . . . .                | электрическая станція.                        |
| XXV . . . . .                 | помещение для хранения горячаго<br>материала. |

Для выхода изъ помѣщеній на позицію устроено 4 винтовыхъ лѣстницы, помѣщенныхъ въ люкахъ. Другихъ выходовъ нѣтъ.

Наконецъ, оригинальной деталью форта можетъ служить устройство дозорнаго пути вдоль гласиса для часовыхъ, наблюдающихъ за впереди лежащей мѣстностью. Съ дномъ рва сообщеніе производится по лѣстницамъ.

Гарнизонъ форта составляютъ 8 офицеровъ, 1 врачъ, 13 унтер-офицеровъ и 567 нижн. чиновъ, въ числѣ нихъ находятся артиллеристы, саперы, а на атакованномъ фортѣ и минеры. Впрочемъ это штатъ военнаго времени, въ мирное время на фортѣ живетъ вдвое меньше народу, отчего условія жизни лучше.

Въ снаряженныхъ погребахъ хранится слѣдующее количество унитарныхъ патроновъ: на каждую противуштурмовую башенную пушку—1.000, на капонирную 75 мм. пушку—700 и на 6 сн.—600 штукъ снарядовъ.

На каждую винтовку хранится 1.080 патроновъ. Количество провіанта обезпечиваетъ фортъ на долгое время. Запасы топлива обезпечиваютъ работу электрической станціи въ теченіе 17.000 часовъ.

Познакомившись въ общихъ чертахъ съ устройствомъ форта, отмѣтимъ его сильныя и слабыя стороны.

Къ первымъ слѣдуетъ отнести: 1) отличную маскировку, 2) большое сопротивленіе атакѣ открытой силой и постепенной, благодаря свойствамъ мѣстности, сильной преградѣ, противуштурмовымъ башеннымъ пушкамъ и почвѣ, 3) обезпеченность гарнизона и жизненныхъ частей форта отъ бомбардированія, 4) широкое обезпеченіе гарнизона надежными помѣщеніями, 5) крытое сообщеніе съ тыломъ и съ сосѣдними участками и 6) сравнительно сильный огонь по впереди лежащей мѣстности.

Слабымъ мѣстомъ форта является, прежде всего, отсутствіе удобныхъ и широкихъ выходовъ изъ внутреннихъ помѣщеній на

позицію. По свидѣтельству полк. А. В. ф. Шварца, японцы, при бомбардированіи фортонъ Портъ-Артура, достигали такой точности попаданія, что ихъ снаряды, напр., ложились у сквозниковъ. Ясно, что при такой мѣткости пользоваться люками станеть невозможно.

Далѣе, положеніе защитниковъ за каменнымъ брустверомъ, дающимъ тысячу осколковъ при попаданіи фугасныхъ бомбъ, будетъ невозможнымъ. Къ тому же укрыться имъ будетъ некуда, т. к. пользоваться казематами изъ-за неудобнаго сообщенія будетъ немисливо. Иначе можно пропустить моментъ атаки. Кромѣ того, сама позиція слишкомъ тѣсна, и сообщеніе вдоль фронта ея очень неудобно. А отсутствіе поперечныхъ траверсовъ позволить флакировать лин. ог. по всей ея длинѣ.

Наконецъ, съ горжи фортъ почти беззащитенъ. Правда, остаются противощтурмовыя пушки, могущія, не мѣшая другъ другу, дѣйствовать по всѣмъ направленіямъ, но атаковать фортъ будутъ тогда, когда огонь его будетъ подавленъ: Вотъ почему прорывъ промежутка можетъ быть роковымъ для форта.

*В. Кайсаровъ.*



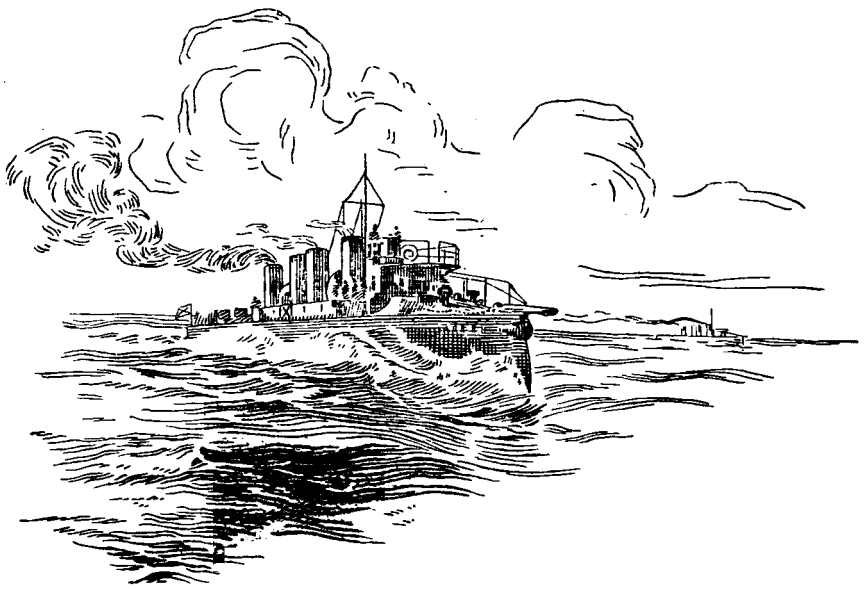

90

## ПОДВОДНАЯ ВОЙНА.

### I.

**И**дея подводнаго плаванія и войны не нова. Осуществленіе ея началось еще во времена глубокой древности. Первоначально многіе предприниматели пытались проникнуть въ нѣдра морей съ помощью подводныхъ судовъ, исключительно съ комерческой цѣлью. Безчисленныя сокровища, сдѣлавшіяся добычею морскихъ волнъ вслѣдствіе крушенія кораблей, были весьма заманчивыми возбудителями для практической разработки вопроса о подводномъ плаваніи. Но необходимость затраты на это предпріятіе огромныхъ капиталовъ, а съ другой стороны значительныя техническія трудности, встрѣченныя при постройкѣ такихъ судовъ, которыя должны были выдерживать давленіе громадныхъ массъ воды при погруженіи въ глубокія морскія бездны, не позволили осуществиться предпринятымъ въ этомъ направленіи попыткамъ. Точно также, по тѣмъ же причинамъ оказались неудачными попытки подводнаго плаванія, сдѣланныя исключительно съ научною цѣлью для изслѣдованія нѣдръ морей и океановъ.

Первыя военныя дѣйствія подъ водой проявили граждане Сиракузъ, защищая свой осажденный городъ. Они организовали отрядъ

водолазовъ, на которыхъ возлагалась обязанность, незамѣтно прокрадываться къ непріятельскимъ галерамъ и прорубать ихъ днища сѣкирами. Тѣ же мѣры нападенія на непріятельскія суда были приняты жителями г. Тира при осадѣ его Александромъ Македонскимъ. Но, конечно, такія средства пораженія непріятельскихъ судовъ были крайне несовершенны.

Рядъ изобрѣтателей, начиная съ англичанина Вильяма Бурна (XVII в.) и далѣе голландца Дребеля, француза Палина, Дея, Бушенеля—немного сдѣлали для подводнаго плаванія, и плодамъ ихъ изобрѣтательскихъ талантовъ не суждено было выдержать ни одного боевого испытанія. Въ 1707 г. американецъ Фультанъ, желая, по его словамъ, «обезпечить за народами свободное пользованіе морями и избавить міръ отъ унижительнаго морского рабства подъ игомъ Англіи, которая подавляла свободную торговлю народовъ могуществомъ своего флота», задумалъ соорудить особаго вида торпедоносныя суда, съ цѣлью подрывать англійскіе корабли. Первая предложенная Фультаномъ лодка, названная имъ «Nautilus», имѣла видъ раковины, подобной раковинѣ малюска Наутилусъ, весьма чувствительнаго ко всякому виѣшнему прикосновенію. При спокойномъ положеніи, на тихой водѣ, лодка подобно раковинѣ плыла на поверхности, причемъ нижніе щупальцы этого аппарата прикасались къ стѣнкамъ непріятельскаго судна, на которое онъ былъ направленъ, какъ тотчасъ же грузъ, находившійся на немъ, опрокидывался, и вслѣдъ затѣмъ происходилъ взрывъ. Въ 1800 г. Фультенъ построилъ другую лодку. Пробное плаваніе она выдержала хорошо и заинтересовала многихъ. Англичане предлагали Фультену 15.000 ф. стерлинговъ съ тѣмъ условіемъ, чтобы онъ не открывалъ до нѣкотораго времени секрета своего изобрѣтенія, но Фультенъ съ благородною рѣшимостью отвергъ это предложеніе. Наполеонъ I со свойственной ему геніальностью быстро оцѣнилъ значеніе подводныхъ лодокъ, и Фультену была выдана субсидія. Лодка должна была выдержать испытаніе при полубоевой обстановкѣ: ей было приказано атаковать корабль. Капитанъ корабля, оградивъ свое судно бонами, лишилъ, конечно, его мореходныхъ качествъ, но и не позволилъ проявить активныхъ дѣйствій подводной лодкѣ. Назначенная комиссія признала дѣйствія капитана правильными, и Фультенъ потерпѣлъ фіаско. Послѣ неудачи во Франціи Фультенъ поѣхалъ въ Америку. Однако и здѣсь ему пришлось разочароваться въ своихъ предпріятіяхъ.

Американское правительство, къ которому Фультенъ обратился

со своимъ предложеніемъ, отклонило его на томъ основаніи, что считало скрытое нападеніе на непріятельскіе корабли и пораженіе ихъ подводными минами предпріятіемъ безжалостнымъ и безчеловѣчнымъ. Съ теченіемъ времени однако подобные взгляды какъ американскаго, такъ и нѣкоторыхъ другихъ правительствъ, поддерживавшихъ эти взгляды, перемѣнились. Пришлось согласиться, что, всякая война безжалостна и безчеловѣчна, и если народы уже обнажили мечи, то жестокости при этомъ будутъ неизбѣжны. Было признано, что подводныя лодки и торпеды имѣютъ полное право на существованіе, подобно всякому другому оружію войны. Подводныя средства пораженія были сочтены вполне умѣстнымъ орудіемъ защиты для слабаго обороняющагося противъ сильнаго и непреклоннаго завоевателя, нападающаго на чужія владѣнія, а потому признавалось, что онѣ «должны быть допущены въ качествѣ боевыхъ приспособленій для доставленія мѣръ къ обезпеченію за морями той непримиримости и свободы, которая дорога каждому истинному другу человѣчества».

Къ числу попытокъ по разработкѣ вопроса о подводномъ плаваніи можетъ быть отнесенъ также и проектъ подводной лодки, предложенной извѣстнымъ въ свое время морскимъ пиратомъ и контрабандистомъ Джонсономъ. Свою лодку онъ предложилъ сторонникамъ Наполеона I, пытавшимся освободить великаго императора изъ заточенія на островѣ св. Елены. Уже была собрана сумма въ 40.000 ф. стерл., предназначенная на расходы по постройкѣ лодки, и кромѣ того обѣщано щедрое вознагражденіе изобрѣтателю по выходѣ ея въ море, какъ вдругъ было получено извѣстіе о смерти Наполеона, и такимъ образомъ грандіозному замыслу предпринимателей не суждено было осуществиться.

Въ Россіи изобрѣтателямъ: ген. Шильдеру (1834 г.), баварцу Бауеру (1855 г.), Колбасьеву, Бубнову тоже не пришлось до сихъ поръ показать на дѣлѣ пригодность ихъ лодокъ къ подводной войнѣ.

Въ 1864 г. во время датской войны этотъ же самый Бауеръ предложилъ прусскому правительству при помощи своей лодки произвести нападеніе на непріятельскіе корабли. Но на предварительномъ испытаніи лодка его дала трещины, и самъ изобрѣтатель съ двумя товарищами едва спасся отъ гибели, лодка же затонула и, кажется, понынѣ покоится на днѣ Кильскаго рейда.

Междоусобная американская война 1862—64 гг. была первымъ боевымъ опытомъ подводныхъ лодокъ. Пальма первенства подводной атаки выпала на долю лодки «Давидъ», построенной

въ 1863 г. Она была изготовлена изъ гальванизированнаго желѣза, имѣла въ длину 35 фут. при ширинѣ въ 5 фут. и приводилась въ движеніе винтомъ, который вращала команда ея экипажа. Погруженіе въ воду и поднятіе лодки совершались при помощи водяного балласта и откидныхъ рулей. Запасъ воздуха былъ рассчитанъ на двухчасовое пребываніе лодки въ водѣ. Въ лодкѣ помѣщалась команда, состоявшая изъ 8 матросовъ при 1 офицерѣ. Минное вооруженіе состояло изъ длиннаго шеста, на концѣ котораго была укрѣплена ударная мина. Опыты съ этою лодкой были не всегда удачны, а нѣкоторые оканчивались несчастными послѣдствіями. Такъ, во время одного подводнаго испытанія, при атакѣ поставленнаго на якорѣ судна, дѣйствіемъ взрыва мины люди были выброшены за бортъ, потерпѣвъ при этомъ значительные ушибы. Въ другой разъ лодка погрузилась въ воду раньше, чѣмъ была закрыта ея горловина, и весь экипажъ, за исключеніемъ командира, стоявшаго въ самой горловинѣ и успѣвшаго выскочить, утонулъ. Когда впослѣдствіи лодка, вмѣщавшая въ себѣ новую команду, была подвергнута новому испытанію у форта Сумтеръ, она опрокинулась, и нѣсколько человекъ изъ состава команды тоже потонули. Въ слѣдующій, четвертый разъ, во время плаванія по рѣкѣ Куперъ лодка, погрузившись въ воду, уже не могла подняться на поверхность воды, и находившіеся въ ней люди задохлись. Спустя нѣкоторое время лодка была вытащена и исправлена, какъ будто вновь для того, чтобы дать судьбѣ возможность погубить еще новыя жертвы. Несмотря на роковую участь, постигшую многихъ плававшихъ въ этой лодкѣ людей, нашлись новые отважные удалцы, которые рѣшились не только пуститься съ нею въ опытное плаваніе, но и сдѣлать нападеніе на суда непріятеля, предпринявшаго въ то время блокаду Чарльстона. Лодка, подъ командою лейтенанта Диксона, смѣло выступила на рейдъ. Увидѣвъ впереди федералистскій корабль «Гоузатоникъ», Диксонъ направился прямо на него. Изъ подъ воды едва только выдѣлялась верхушка хребта подводнаго судна. Часовой на кораблѣ, замѣтивъ эту верхушку, поднялъ тревогу, всѣ люди тотчасъ же выскочили на палубу, но въ это время лодка уже успѣла проскользнуть подъ днище корабля, раздался оглушительный взрывъ мины, и корабль сталъ тонуть. Подоспѣвшее на помощь сосѣднее судно спасло большую часть погибавшаго экипажа. Когда же впослѣдствіи были спущены водолазы для осмотра пробоины въ потонувшемъ кораблѣ, то нашли тамъ и подводную лодку, съ 9-ю мертвыми людьми, крѣпко вѣзавшуюся въ пробоину. Очевидно, они не могли освободиться



изъ неожиданнаго встрѣчнаго препятствія и сдѣлались жертвою своего героизма.

Дальнѣйшія изобрѣтенія: шведскаго инженера Норденфельда (въ началѣ 80-хъ годовъ), французскія—«Жимень», «Курбэ», «Губэ», «Нарваль», «Густавъ Зэдэ», швейцарская—«Гурта», итальянская—«Дельфинъ», американская «Писмарка», «Голландъ»—до сего времени не заявили себя ничѣмъ въ морскихъ бояхъ. Маневренныя задачи, выпавшія на долю нѣкоторыхъ изъ нихъ, выполнялись очень удачно. Такъ, напримѣръ, въ 1900 г. въ Америкѣ, подъ Нью-Портомъ подводная лодка «Holland», несмотря на самое бдительное со стороны экипажей на судахъ вниманіе, подходила къ послѣднимъ совершенно незамѣченною на разстояніе до 100 ярдовъ (42 саж.) и была въ состояніи выпустить противъ нихъ нѣсколько самодвижущихся минъ, послѣ чего удалилась, также не будучи замѣченною и не потерпѣвъ при этомъ никакого вреда. Еще большимъ успѣхомъ ознаменовалось плаваніе подводной лодки «Zédé» на весеннихъ (1901 г.) маневрахъ французскаго флота въ Средиземномъ морѣ. Флотская дивизія, пополнивъ свои запасы топлива въ Аячіо, вышла изъ порта въ сопровожденіи 6-ти миноносцевъ и двухъ крейсеровъ. Два броненосца шли въ хвостѣ эскадры. Едва только послѣдній броненосецъ снялся съ якоря, какъ внезапно у его борта раздался взрывъ подводнаго торпедо (для безопасности заряженнаго весьма слабымъ зарядомъ). На кораблѣ поднялась тревога, прислуга у скорострѣльныхъ орудій, даже не видя противника открыла огонь, миноносцы бросились разыскивать виновника покушенія, но поиски оказались безуспѣшными. Какъ вскорѣ выяснилось, нападеніе на броненосецъ было произведено подводной лодкой «Zédé», которая, выйдя изъ Тулонскаго порта за три дня до начала маневровъ, подъ командою лейтенанта Жобара, прошла подъ водою мимо всей дивизіи эскадры въ воды Аячіо и никѣмъ не замѣченная выпустила мину въ броненосецъ. Вслѣдъ за этимъ маневромъ лодка всплыла на поверхность, чтобы выяснитъ причину дѣла, а затѣмъ направилась въ портъ Аячіо. На случай необходимости, для оказанія лодкѣ помощи во время ея длиннаго перехода изъ Тулона въ Аячіо, ее сопровождало транспортное судно, но надобности въ этой помощи не представилось, несмотря на то, что и погода неполнѣ благопріятствовала плаванію. Черезъ нѣсколько дней лодка «Zédé» вернулась въ Тулонъ и вошла въ портъ, снова погрузившись при этомъ въ воду и никѣмъ не замѣченною, ни съ берега, ни съ судовъ.

Русско-японская война тоже не дала боевого примѣненія подводныхъ лодокъ. Правда, говорили много о томъ, что «Петропавловскъ» погибъ отъ субмарины; наши артурскіе стрѣлки видѣли какое-то похожее чудище на поверхности моря; эскадра послѣ роковой гибели броненосца даже стрѣляла вокругъ себя въ воду, но послѣдствіи оказалось, что и флагманское судно адмирала Макарова, и японскіе броненосцы «Яшима» и «Хатцусе» погибли отъ букетовъ минъ, которые предпонесли другъ другу противники.

Первый опытъ подводной атаки въ переживаемую войну принадлежитъ англійской субмаринѣ «Е I», потопившей у Гельго-ланда германскій легкій крейсеръ «Нела». Та же самая лодка незадолго потопила непріятельскій миноносецъ у устья Эмса. Еще болѣе удачны были дѣйствія германской подводной лодки, потопившей у Гельголанда три англійскихъ хотя и устарѣвшихъ крейсера. По поводу этой гибели британское адмиралтейство недавно опубликовало слѣдующее <sup>1)</sup>:

«Случай гибели крейсера «Абукиръ» не представляетъ изъ себя ничего необычнаго и долженъ считаться вполне возможнымъ несчастіемъ при той дозорной службѣ, которую онъ несъ. Что же касается двухъ другихъ крейсеровъ «Хоогъ» и «Кресси», то они погибли только изъ за того, что застопорили машины и занялись спасаніемъ людей съ гибнущаго «Абукира». Къ несчастію, попытка спасти людей вызвала собою еще большее число жертвъ. Въ современной войнѣ часто встрѣчаются положенія весьма странныя и до того не имѣвшія мѣста; они постепенно выясняются. Теперь признается необходимымъ установить для руководства, что гуманныя соображенія, побуждающія командировъ заниматься спасаніемъ людей съ гибнущаго судна, своего или чужого, никоимъ образомъ не должны брать верхъ надъ соображеніями военнаго характера. Моментъ, когда судно стоитъ съ застопоренными машинами, чрезчуръ благопріятенъ для атаки подводными лодками. Спасаніе людей лучше всего поручать малымъ судамъ, которыя въ такихъ случаяхъ должны вызываться къ мѣсту катастрофы по радіотелеграфу. Гибель 60 офицеровъ и 1.400 человекъ нижнихъ чиновъ въ данномъ случаѣ отнюдь не можетъ почитаться въ качествѣ жертвы ненужной и бесполезной. Дѣло, которое исполняли крейсера, имѣло громадное значеніе, и смерть крейсерскихъ экипажей является столь же славной, какъ смерть бойцовъ во время большого сраженія. Сама по себѣ потеря этихъ трехъ крейсеровъ имѣетъ мало значенія съ военной точки зрѣнія».

<sup>1)</sup> «Русскій Инвалидъ» № 211.

Недавняя, почти моментальная гибель «Паллады», когда изъ экипажа крейсера никто не спасся, гибель происшедшая вдали отъ базы дѣйствующаго германскаго флота еще болѣе усилила значеніе подводныхъ лодокъ: она доказала, что субмарины вполне пригодны для самостоятельныхъ операцій. Чтобы еще лучше подчеркнуть это значеніе, слѣдуетъ вспомнить, что съ самаго начала войны погибло 16 крейсеровъ (не считая мелкихъ судовъ), изъ нихъ половина отъ подводныхъ лодокъ: англійскіе—«Pathfinder», «Aboukir», «Hoog», «Crassy», «Hawke» и «Hermes»; германскій—«Hela» и наша «Паллада». Промелькнувшее же извѣстіе въ газетахъ, что нѣмцы спѣшно отстраиваютъ 50 подводныхъ лодокъ, водоизмѣщеніемъ чуть ли не въ 1.000 тоннъ каждая, только подтверждаетъ сказанное.

## II.

Остановимся теперь на устройствѣ и средствахъ борьбы подводныхъ лодокъ.

Главнымъ орудіемъ борьбы у лодокъ была и осталась—мина. У Бушенеля—мина съ зарядомъ въ 150 фунтовъ пороха, подводилась подъ дно поражаемаго судна и дѣйствовала при помощи часового механизма и боевой пружины, которая по истеченіи нѣкотораго времени освобождала боекъ и производила взрывъ. Въ лодкѣ ген. Шильдера къ носовой части прикрѣплялась пороховая мина съ заершеннымъ на ея оконечности желѣзнымъ штыремъ, который при ударѣ вонзался въ корпусъ поражаемаго судна, а лодка, освободившись въ это время отъ мины, отходила на нѣкоторое разстояніе назадъ, и съ нея производилось воспламененіе мины съ помощью запала и вольтова столба. Въ 1855 году на выставкѣ въ Парижѣ показывалась модель лодки, проектируемой инженеромъ Пейерномъ. Сбоку лодки имѣлся люкъ, сквозь который могъ выходить водолазъ для прикрѣпленія къ непріятельскому кораблю мины, снабженной часовымъ механизмомъ. Субмарины послѣднихъ типовъ имѣютъ вооруженіемъ мины Уайтхеда. Такъ, напримѣръ, «Holland» имѣетъ ихъ пять. Приводятся въ движеніе подводныя лодки динамомашинами и газомоторами, а лодка «Holland» на поверхности движется при помощи пара, а подъ водой—аккумуляторами. Всѣ новѣйшіе типы могутъ оставаться подъ водой до 20—24 часовъ, развивая въ среднемъ скорость при нормальномъ погруженіи отъ 17 до 20 морскихъ миль въ часъ, а при полномъ погруженіи—отъ 7 до 10 миль въ часъ; при этомъ лодка «Holland» обладаетъ радіусомъ дѣйствія въ 1.000 морскихъ миль на поверхности

и отъ 120 до 150 миль при полномъ погруженіи. Управляются лодки подъ водой при помощи перископа. Однако, несовершенство этого прибора заставляеть прибѣгать къ ныряющимъ лодкамъ типа французской «Наяды».

Германскія подводныя лодки съ прошлаго года базируются на о. Гельгандъ. Ихъ типъ «Deutschland» состоитъ изъ двухъ корпусовъ: внутренняго, особенно прочнаго, выдерживающаго наибольшее давленіе при подводномъ плаваніи и наружнаго, болѣе слабого, охватывающаго внутренній и придающаго ему видъ сигары.

Съ внутреннимъ корпусомъ органически связана башня, бронированная отъ легкой артилеріи. Эта башня центръ управленія всей лодкой. Прочность внутренняго корпуса рассчитана на наибольшее погруженіе лодки въ 50 метровъ, гдѣ она въ совершенной безопасности отъ самыхъ крупнокалиберныхъ снарядовъ и можетъ пройти подъ любымъ сверхредноутомъ. Между наружнымъ и внутреннимъ корпусомъ рядъ переборокъ, наполняемыхъ водой или воздухомъ, смотря по тому, что нужно: погруженіе или всплываніе. Водоизмѣщеніе этого типа 200—300 тоннъ; скорость надъ водой—9—15 миль, а подъ водой 6—10 миль. Вооруженіе 1—2 минныхъ аппарата и 3—4 мины Уайтхеда. Экипажъ—10 человекъ. Лодка можетъ оставаться подъ водой 24 часа. Въ случаѣ порчи воздушныхъ камеръ, лодка можетъ всплыть на поверхность, освободившись отъ свинцоваго груза въ 310 пуд., прикрѣпляемаго къ килю и легко сбрасываемаго. Если же она затонетъ, то на мѣстѣ ея нахожденія автоматически всплываетъ ярко окрашенный буюкъ съ телефономъ, соединеннымъ съ экипажемъ, что гарантируетъ подачу скорой помощи.

Имѣя такія данныя, какія спеціальныя операціи можно производить съ подводными лодками въ морской войнѣ?

Субмарина, пользуясь свободою движеній какъ на поверхности воды, такъ и въ водѣ, избавлена отъ тѣхъ невыгодныхъ случайностей, какія вообще свойственны обыкновенной миноноскѣ. Слѣдуя на поверхности воды по направленію къ намѣченному ею судну, почти безопасно, на разстояніи около 7—8 кабельтововъ (600—700 саж.), лодка можетъ погрузиться въ воду и свободно продолжать, дальнѣйшее движеніе совершенно скрытно отъ противника, а затѣмъ, черезъ 5—7 минутъ уже подойдя на разстояніе около 50—80 саж., можетъ выпустить противъ подводной части корабля одну или нѣсколько самодвижущихся минъ и нанести ему рѣшительный ударъ, а сама въ это время незамѣтно исчезнетъ въ

водѣ. Ничто повидимому не можетъ помѣшать лодкѣ подойти даже подъ днище корабля и подвести подъ него обыкновенную мину въ томъ случаѣ, если эта лодка не располагаетъ самодвижущимися минами или если стрѣльба ими будетъ почему либо затруднена. На этомъ основаніи подводныя лодки представляются для непріятельскаго флота гораздо болѣе опаснымъ противникомъ, нежели миноноски. Замѣтить эти суда на водѣ издали и тотчасъ же отразить ихъ выстрѣлами съ корабля вообще чрезвычайно трудно, если нѣтъ поблизости аэроплановъ, съ которыхъ субмарины даже на большой глубинѣ хорошо видны. Для подводной лодки въ борьбѣ съ громаднымъ кораблемъ представляется очень выгоднымъ преимуществомъ то обстоятельство, что корабль всегда очень ясно виденъ своему маленькому противнику, между тѣмъ какъ послѣдній оказывается для него почти невидимкою. Опытная практика съ подводными лодками показала, что большой эскадренный корабль можетъ быть хорошо виденъ съ подводной лодки надъ поверхностью воды съ разстоянія около 2—3 вер., сама же лодка при тѣхъ же атмосферныхъ или мѣстныхъ условіяхъ, можетъ быть усмотрѣна съ корабля днемъ съ разстоянія не болѣе 200—300 саж. Ночью же, едва только брошенный съ броненосца снапъ электрическихъ лучей позволить различить на водѣ лодку, какъ она почти тотчасъ же, замѣтивъ попытку освѣтить ее, можетъ исчезнуть въ водѣ, и дальнѣйшіе слѣды ея затеряются. Преслѣдованіе подводной лодки подводной же лодкой или миннымъ крейсеромъ, также не можетъ обѣщать успѣха, потому что преслѣдуемая лодка можетъ на продолжительное время совершенно скрыться въ водѣ и замести такимъ образомъ слѣды. Стрѣльба по куполамъ лодокъ весьма и весьма малодѣйствительна. Опытами, произведенными во Франціи, это подтвердилось. Подводное судно, пользуясь непроницаемой для зрѣнія водной средой, можетъ незамѣтно подкрадываться и поражать громадные броненосцы. Въ этомъ смыслѣ подводныя лодки являются грознымъ оборонительнымъ оружіемъ слабого противъ сильнаго противника и могутъ въ значительной степени поколебать въ послѣднемъ рѣшимость безбоязненно производить разнаго рода опустошенія. Атакующій въ свою очередь также можетъ нанести оборонѣ большой вредъ при помощи субмаринъ. Подойдя къ атакуемой крѣпости, онъ можетъ незамѣтно выслать свои лодки въ предѣлы защищаемой гавани и тамъ произвести внезапное нападеніе на суда, мирно покоящіяся подъ охраною мѣстныхъ закрытій или береговыхъ батарей. Подводныя лодки, имѣя при себѣ приспособ-

денія въ видѣ клещей, ножницъ, траловъ или выдвижныхъ шестовъ съ подрывными пироксилиновыми патронами, могутъ уничтожать минныя загражденія. Хотя конечно, по показаніямъ контрольныхъ станцій, порча можетъ быть обнаружена тотчасъ же, но быстрое исправленіе для обороняющагося будетъ затруднительно. Для огражденія своихъ минъ, оборона должна нарядить подводныя лодки, которыя въ укромныхъ мѣстахъ должны будутъ нести тяжелую сторожевую службу. Съ появленіемъ подводныхъ лодокъ блокированіе портовъ окажется довольно затруднительнымъ, а въ иныхъ случаяхъ, пожалуй, даже совершенно невозможнымъ. Если предположить, что зона оберегаемаго!лодками берегового пространства ограничится радіусомъ всего въ 20 миль, то и въ такомъ случаѣ пребываніе подводныхъ лодокъ обороны отодвинетъ линію расположенія блокирующихъ кораблей вмѣсто 5-ти мильнаго предѣла, на которомъ ее удерживалъ теперь огонь береговыхъ укрѣпленій, по крайней мѣрѣ на 15—20 миль. При такомъ удаленіи кораблей, площадь, занимаемая блокирующимъ флотомъ, увеличится въ 16 разъ, а это пространство окажется настолько громаднымъ, что потребуетъ для атакующаго увеличенія числа своихъ кораблей, по крайней мѣрѣ вчетверо. Подводныя лодки могутъ быть наряжены конвоирами транспортовъ. Непрiятельскій флотъ, опасаясь невидимаго противника, не рискнетъ произвести нападеніе на эту флотилію.

Въ заключеніе нельзя не сказать, что если сухопутная война предъявляетъ теперь большія требованія къ героизму сражающихся, то морская война требуетъ еще большей храбрости и самопожертвованія. Летчики и экипажи подводныхъ лодокъ находятся въ самыхъ ияжелыхъ условіяхъ для проявленія своего героизма: воздушная и водная стихіи являются скрытыми, потенциальными врагами, готовыми каждый моментъ поглотить смѣльчаковъ, если они не сумѣютъ съ ними справиться или предотвратить гибельныя послѣдствія поврежденій аппаратовъ, полученныхъ во время надземныхъ и подводныхъ сраженій.

Но если справедливо изреченіе, что война губитъ войну, то подводная баталія со всѣми ея предательскими приѣмами уменьшаетъ значеніе надводнаго флота, а слѣдовательно, хотя отчасти, парируетъ или отдаляетъ боевыя столкновенія человѣчества.

*Н. Анонасовъ.*

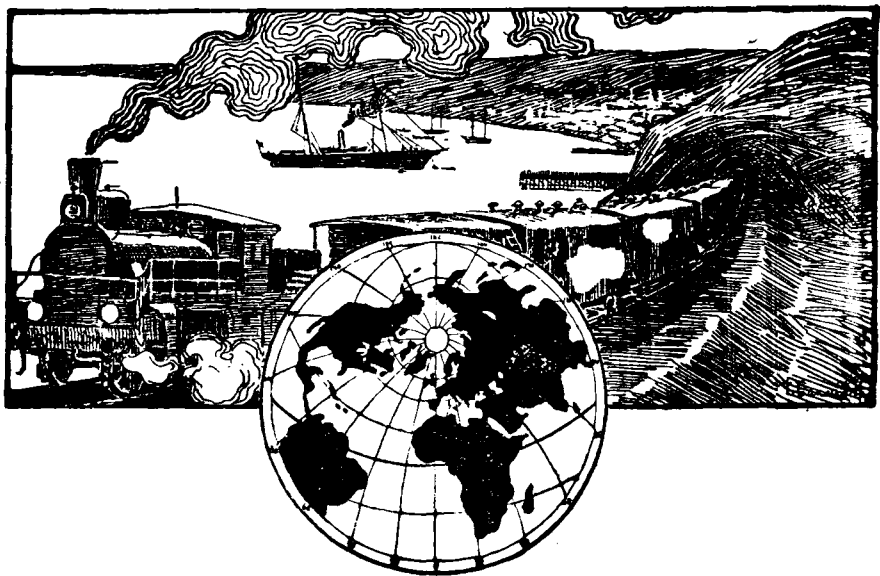

## КОТУРСКОЕ УЩЕЛЬЕ.

(Окончаніе). <sup>1)</sup>



ыло уже около 12-ти часовъ дня. Мы обогнали нѣсколькихъ пѣшихъ курдовъ и встрѣтили трехъ конныхъ. Конные курды остановились и привѣтствовали насъ по-турецки: «Селямъ айлекюмъ эффенди!»

— Селямъ айлекюмъ.

«Куда ѣдете?»

— Въ Котуръ.

«Вѣдь вы—русскіе офицеры?»

— Да.

«А гдѣ же вашъ конвой, казаки?»

— У насъ конвоя нѣтъ.

---

<sup>1)</sup> См. «Воен. Сб.» № 11.

«Гдѣ же тогда ваши ружья?»

— Русскіе офицеры не берутъ съ собой на прогулку ружей.

«Но вѣдь здѣсь опасно, здѣсь могутъ на васъ напасть курды!» и говорившій улыбнулся.

— Аллахъ баръ (Богъ есть), и, вѣдь, курды первые воины.

«Да какъ же вы не боитесь?!»

— Русскій человѣкъ ничего не боится.

Такіе доводы имъ очень понравились и, пожелавъ намъ успѣха въ пути, они ускакали. Подвигаясь далѣе, мы обратили вниманіе на высокую скалу впереди насъ, поднимающуюся какъ разъ посрединѣ ущелья. На вершинѣ этой скалы замѣтны развалины какой то постройки. Карта показываетъ эти развалины: «Кюлярютикъ». Проѣхавъ Кюлярютикъ, мы увидѣли второй блокгаузъ и невдалекѣ отъ него сдѣлали небольшой привалъ. По дорогѣ, со стороны Котура двигалось много курдовъ со стадами быковъ. Быки по большей части навьючены предметами курдскаго обихода: кошмами, грубыми шерстяными паласами коричневаго цвѣта, служащими для устройства палатокъ, и мѣшками съ мелкой утварью. Они останавливались, разговаривали съ нами, обращали вниманіе на наши офицерскія сѣдла, уздечки, на ковку лошадей и ни одной мелочи не упускали безъ вниманія. Женщины ихъ лица не прятали, какъ это принято у большинства мусульманъ и въ частности у персовъ, и одна женщина даже подѣхала, чтобы разсморгѣть насъ поближе. Всѣ курды удивлялись тому, что мы ѣдемъ безъ оружія и безъ всякаго конвоя. Въ 2½ часа мы проѣхали мимо сел. Зери, оставшагося отъ насъ влѣво, и въ 3½ прибыли въ сел. Махинъ, гдѣ рѣшили сдѣлать большой привалъ. Когда мы переѣхали на правый берегъ Котура и приблизились къ самому селенію, то много курдовъ вышло намъ навстрѣчу. Поздоровавшись, они пригласили насъ въ большой, конечно по ихнимъ понятіямъ, полутораэтажный домъ, весь бель-этажъ котораго состоитъ изъ одной комнаты шаговъ десять длины и шесть ширины. Весь полъ устланъ кошмами и паласами. Принесли подушки и мы усѣлись, подложивъ ихъ подъ спину. Прежде всего начались обыкновенные, глубоко-провинціальныя разспросы: кто вы, да откуда, да куда ѣдете и т. д.? Мы удовлетворяли ихъ любопытство и въ свою очередь разспрашивали: далеко ли отъ Махина до Котура, гдѣ находится Ахмедъ-ага-Котурскій, родной братъ Измаиль-аги, по прозвищу Симко, котурскаго губернатора и начальника всѣхъ Хайскихъ, Котурскихъ и Сомайскихъ курдовъ. Узнали, что отъ



Махина до Котура осталось полтора часа ѣзды и что Ахмедъ-ага въ самомъ Котурѣ. Здѣсь надо вторично отмѣтить вліяніе Турціи. Уже дорогу не мѣряютъ на агачи (6—7 версть), какъ во всемъ Азербайджанѣ, а часами; здороваются по турецки, и въ разговорѣ слышится много турецкихъ словъ. Намъ подали чай и ѣсть: роскошное кислое молоко, которому позавидоваль бы самъ Мечниковъ, яичницу въ маслѣ и чурекъ. Особенно понравилось намъ то, что все подавалось очень чисто, не такъ, какъ у персовъ. И молоку, и яичницѣ было оказано достоюлжное вниманіе. Въ половинѣ пятого мы выѣхали далѣе. При отъѣздѣ мы хотѣли заплатить за то, что накормили насъ и нашихъ лошадей, но курды наотрѣзъ отказались. Изъ Махина съ нами выѣхали два курда: Садыкъ и Авды, люди Измаиль-ага. Они вначалѣ ѣхали съ нами и указывали дорогу, а потомъ взяли къ югу, направляясь въ сел. Аля-Сурмышъ, по направлешію къ Чиарику, резиденціи Измаила-аги-Симко. Въ 5 часовъ вечера мы проѣхали мимо селенія Гаваши-ашалы (нижнія), оставивъ въ полуверстѣ къ сѣверу Гаваши-юхары (верхнія), и стали ожидать скорого появленія Котура. Мѣстность значительно измѣнилась. По рѣкѣ уже не росло ни одного деревца, склоны стали мягче и покрылись зеленой травой, въ воздухѣ значительно похолодѣло: видимо, мы вступили въ Альпійскую область. Эта мѣстность имѣетъ большое сходство съ участкомъ Военно-Грузинской дороги отъ Крестоваго перевала и до станціи Гудауръ. Въ половинѣ шестого меня уже стало охватывать нетерпѣніе. Какъ же такъ: Афанасьевъ говорилъ, что мы будемъ ѣхать восемь часовъ, прошло десять съ половиной, а Котура все нѣтъ, да нѣтъ. Но вотъ долина стала постепенно расширяться, Котуръ разбился на много рукавовъ, и горы съ лѣвой стороны окончились.

— Да вотъ же и Котуръ! сказалъ радостно Терлецкій, указывая на послѣдній мысъ съ лѣвой стороны.

«Гдѣ?»

— Котуръ по ту сторону горы, черезъ четверть часа видно будетъ. Ровно въ шесть часовъ мы снова переѣхали на правый берегъ Котуръ-чая и подѣзжали къ маленькому курдскому селенію, раскинутому по скату холма. Дома или вѣрнѣе землянки курдовъ наполовину вырыты въ землѣ, верхняя же часть ихъ сложена изъ дикаго камня съ глиной. Такъ что вся постройка ихъ хозевамъ стоитъ недорого: приходится только доставать бревна для крыши, а все остальное подъ руками. Въ промежуткахъ между землянками и по дворамъ стоятъ высокіе конуса кизяка, служа-

шаго здѣсь топливомъ. На сѣверной окраинѣ селенія и на нѣсколько сажений по скату вверхъ стоитъ двухэтажный домъ Ахмедъ-аги. Это единственная постройка, напоминая собою домъ; крыша же, по обыкновенію, плоская.

Когда мы подъѣхали къ дому, то изъ него вышелъ молодой курдь лѣтъ 16—17 въ сопровожденіи нѣсколькихъ другихъ, его подчиненныхъ. Они взяли у насъ лошадей, а онъ, поздоровавшись съ нами, пригласилъ слѣдовать за собою. Первое, на что мы наткнулись, была старая мѣдная пушка, валявшаяся въ сѣняхъ въ пыли и мусорѣ. Налѣво было видно нижнее помѣщеніе, совершенно заброшенное. Поднявшись по глинобитной лѣстницѣ наверхъ, мы вошли въ большой залъ, длиною аршинъ 18 и шириною 9—10. Весь полъ его устланъ дивными, огромными коврами персидскаго производства, кототорымъ позавидовала бы любая петроградская гостиная. Такіе ковры называются Гиризы (по имени города, въ 65 верстахъ къ сѣв.-вост. отъ Тавриза) и Фараганъ. Стѣны голыя, пыльныя, нѣкоторыя стекла въ окнахъ выбиты, въ одномъ простѣнкѣ маленькій камелекъ, вотъ и все убранство зала. Вдоль стѣнъ сидѣло человѣкъ двадцать курдовъ, разговаривавшихъ между собою. При нашемъ появленіи всѣ встали и одинъ ихъ молодой, высокій, стройный, красивой упругой походкой пошелъ къ намъ навстрѣчу. Это и былъ Ахмедъ-ага, братъ Измаиль-ага Котурскаго. Онъ поздоровался съ нами за руку и вернувшись съ нами обратно къ своему мѣсту, прежде всего предложилъ намъ снять оружіе, а потомъ сѣсть. Оружіе забралъ его младшій братъ и унесъ въ свои апартаменты. Въ это время были принесены стулья. Чтобы не нарушать общаго тона мы отказались отъ стульевъ и усѣлись на матрацы, по здѣшнему душакъ. Здѣшніе матрацы очень хорошіе, мягкіе, широкіе, сверху обиты бархатомъ, покороче нашихъ. Садятся на нихъ ничего, не подстилая. Сзади насъ были положены огромные мутаки, и мы съ наслажденіемъ откинулись на нихъ. Тотчасъ же былъ поданъ чай, и пошли цвѣтистые восточные разговоры. Ахмедъ-ага сказалъ, что нашъ пріѣздъ для него рѣдкая честь, мы въ свою очередь не остались въ долгу и отвѣтили, что очень рады видѣть знаменитаго героя, отстаивающаго персидскую границу отъ турецкихъ притязаній. Ахмедъ-ага выразилъ удивленіе по поводу отсутствія конвоя и сказалъ, потому такъ и сильна Россія, что имѣетъ такихъ воиновъ. «Ну, ты видѣлъ Императора?» обратился онъ къ Терлецкому по-курдски.

-- Видѣлъ и даже говорилъ.

«А твой Императоръ молодой, вѣдь ему только 45 лѣтъ, не правда ли?»

— Правда. Но откуда ты знаешь, сколько лѣтъ русскому Императору?

«Да мнѣ было бы стыдно, если бы я этого не зналъ, вѣдь Императоръ дѣлаетъ намъ столько добра. Моему брату Измаилу-агѣ дать большой орденъ».

Правда, нѣсколько мѣсяцевъ тому назадъ Измаиль-ага получилъ Станислава 2-й степени за свою преданность русскому правительству. Интересно знать, что отвѣтилъ бы нашъ сѣрый мужичекъ на вопросъ о лѣтахъ своего Государя. Чудно и въ тоже время пріятно было слышать разсужденія этого горнаго орла, окруженнаго своими подвластными соколами и коршунами, на тему о русской государственности. И когда успѣлъ этотъ сынъ скаль Котура и Чіарика (Чегрикъ-кала) познать вопросы политической важности?

«Ну, а у васъ въ Россіи много забыть (офицеровъ)?»

— Нѣтъ, не особенно, тысячъ пятьдесятъ наберется.

«Гм! пятьдесятъ тысячъ это не особенно. Во всей Персіи 50.000 солдатъ никогда не наберется, а то 50.000 офицеровъ». Онъ задумался надъ силой и могуществомъ Россіи.

«Ну, а какъ твои дѣла съ турками?» спросилъ его Терлецкій. Онъ усмѣхнулся.

— На дняхъ я охотился вблизи турецкихъ постовъ и видѣлъ ихняго забыть изъ Рази. Онъ спросилъ почему я съ ними всегда воюю и не живу въ ладахъ, между тѣмъ какъ я былъ бы у нихъ всегда желаннымъ гостемъ. Я ему сказалъ, что перестану воевать, если турки перестанутъ думать объ Азербайджанѣ. Послѣ этого мы разстались, а еще черезъ день они убили одного моего всадника.

«Такъ значить у дебя съ ними война?»

— Самая настоящая.

«И много здѣсь турокъ?»

— Въ Рази 60 человекъ, на каждомъ посту отъ пятидесяти до семидесяти человекъ, въ Сараѣ болѣе тысячи, а всего противъ моей границы болѣе тысячи пятисокъ аскеровъ.

«Ну, а у тебя много курдовъ?»

— Сто человекъ.

«Сто человекъ! и противъ столькихъ турокъ! и ты не боишься?!»

— Со своими ста всадниками я задержу здѣсь у Котура не

полторы, а двѣ, три тысячи. Вѣдь мнѣ и моимъ людямъ каждая горка, каждый камень знакомъ, а имъ откуда? И у меня мои аширетные (родовые) курды, которые куда угодно полѣзутъ, а у нихъ аскеры піада (пѣхота), у нихъ атъ іохъ (лошадей нѣтъ).

«Какъ? у нихъ совсѣмъ конныхъ нѣтъ?»

— Да, нѣтъ. Есть только отъ трехъ до четырехъ человекъ на каждомъ посту для посылки съ донесеніями.

«Почему же такъ много войскъ на персидской границѣ?»

— Да потому, что здѣсь близко стоятъ русскія войска, и теперь особенно замѣтно усиленіе турецкихъ войскъ, вслѣдствіе окончанія войны.

«Ну, а твой братъ Измаиль-ага въ Чіари-кала?»

— Да, онъ теперь сидитъ въ Чіари-кала и сторожитъ турокъ.

«Ну, а сколько всего можетъ выставить вооруженныхъ курдовъ Измаиль-ага вмѣстѣ съ тобою?»

— Болѣе тысячи человекъ.

Тысяча человекъ—цифра солидная, особенно для маленькаго пограничнаго аширета (племени). Разрѣшивъ политическіе и военные вопросы, мы стали бесѣдовать о курдахъ и ихъ адатахъ. Особенно понравилось намъ то, что всѣ люди Ахмедъ-аги свободно съ нимъ разговаривали, острили, смѣялись. Насколько я могъ замѣтить, эти дѣти горъ большіе шутники и о сплинѣ не имѣютъ понятія. Одинъ курдъ привлекъ наше вниманіе: лицо—копія Тараса Бульбы, сыві козацькі вусі (сѣдые казачьи усы), казацкая съ развальцемъ походка и пальто какого то иноземнаго покроя. Терлецкій спросилъ его, откуда онъ взялъ это пальто. Тотъ сказалъ, что оно османлы (турецкое), и сдѣлалъ выразительный жестъ, показывающій, какъ будто бы онъ цѣлится изъ ружья. «Османлы» и жестъ намъ объяснили все. Очевидно онъ убилъ турка и воспользовался его одеждой и оружіемъ.

— Да, способъ обмундированія очень удобный, но рискованный, сказалъ Терлецкій Ахмеду-агѣ. Тотъ разсмѣялся.

— Турки и курды охотятся другъ за другомъ, какъ за дикими козами.

Возлѣ «Тараса Бульбы» былъ еще другой интересный субъектъ—Багдадскій дервишъ, имѣющій молельню въ Ванѣ, какъ намъ объяснилъ Ахмедъ-ага. Изъ подъ бѣлой чалмы его ключьями висѣли коричневые, грязные, какъ сбившійся въ войлокъ собачій хвостъ, нечесанные волосы. Длинные волосы—принадлежность каждаго дервиша. На немъ была одѣта длинная бѣлая рубаха и

древнее, отъ солнца и вѣтровъ порыжѣвшее пальто. Глаза его выражали умъ, а лицо было очень выразительно. Терлецкій заговорилъ съ нимъ по-турецки—онъ отвѣтилъ. Терлецкій задалъ ему нѣсколько вопросовъ по-арабски, онъ тоже отвѣтилъ. Тогда Терлецкій рѣшилъ позондировать его по фарси и опять получилъ толковые литературные отвѣты. И кромѣ того дервишъ превосходно говорилъ по-курдски.

«Откуда ты знаешь столько языковъ?» спросилъ его Терлецкій.

— Выучился въ Багдадѣ и во время своихъ странствованій по Турціи; и дервишу необходимо знать много языковъ, это его сила!

«А зачѣмъ же ты попалъ въ Курдистанъ и Персію?»

— Да такъ. Просто захотѣлось пойти и пошелъ, быстро отвѣтилъ дервишъ съ натянутой улыбкой. Своимъ послѣднимъ вопросомъ Терлецкій засталъ его врасплохъ и началъ задавать ему другіе, еще болѣе строгіе вопросы касательно его дервишизма. Судя по его разговорамъ, жестамъ, мимикѣ, можно было съ увѣренностью сказать, что ему невесело приходится подъ добродушнымъ, но въ то же время и пытливымъ взоромъ такого опытнаго восточника, какъ Терлецкій. Хотя по всѣмъ внѣшнимъ признакамъ можно было безспорно сказать, что это дервишъ, но разговоръ выдавалъ въ немъ шпиона. У Ахмедъ-аги онъ былъ въ качествѣ гостя и, какъ гость, въ силу восточныхъ обычаевъ, свободенъ отъ всякихъ подозрѣній. Поэтому Терлецкій рѣшилъ не посвящать Ахмедъ-агу въ свое открытіе. Время летѣло незамѣтно за нашими разговорами, и я почувствовалъ, что сильно усталъ. Да и пора было устать: часы показывали безъ десяти минутъ одиннадцать. Я спросилъ Терлецкаго о времени ужина.

— О, чѣмъ выше чиномъ гость, тѣмъ позднѣе подаютъ ужинъ.

«Хорошо. Такъ долго держать впроголодь капитана съ поручикомъ, а генералу навѣрное дали бы ужинать на другой день?»

Терлецкій улыбнулся. Ахмедъ-ага, должно быть, замѣтилъ мою усталость и предложилъ ужинать. Мы любезно согласились и черезъ нѣсколько минутъ былъ поданъ ужинъ. Его подали сразу: на одномъ большомъ блюдѣ нѣсколько чашекъ съ разными кушаньями и неизмѣнное кислое молоко. Ужинъ былъ поданъ на всѣхъ. Около cadaго блюда садилось по 5—6 человекъ. Все было приготовлено очень чисто и вкусно. Особенно понравился намъ пловъ. Послѣ ужина былъ поданъ чай. Во время чая одинъ изъ курдовъ подошелъ ко мнѣ и сталъ присматриваться на мою спину. Повернувшись я увидѣлъ на стѣнѣ не далѣе 6 вершковъ отъ праваго

плеча—фалангу. Курдь преравнодушно раздавилъ ее спичечной коробкой и отошелъ. Что меня удивило—это присутствіе фаланги на такой высотѣ. Котуръ, по моему мнѣнію, лежитъ не ниже 6.500 футовъ. Казнь фаланги закончился вечеръ. Послѣ этого принесли одѣяла, подушки и приготовили намъ постели. Раздѣвшись, я съ наслажденіемъ улегся на мягкую постель и черезъ двѣ минуты уже ничего не видѣлъ и не слышалъ.

Проснулся въ 7 часовъ утра и сталъ наблюдать за пробужденіемъ дервиша и нѣсколькихъ курдовъ тѣлохранителей, спавшихъ отъ насъ шагахъ въ 10. Слуга, готовившій намъ вчера постель, подошелъ къ одному курду и далъ ему нѣсколько энергичныхъ пинковъ. Тотъ что-то промычалъ и даже не повернулся. Но будившій не унимался: онъ вскочилъ спящему на спину и подпрыгнулъ нѣсколько разъ. Тогда тотъ преспокойно повернулъ голову и сказалъ что-то, можетъ быть, даже и благодарность, Богъ его вѣдаетъ. Услышавъ ихъ голоса, поднялъ свою косматую голову и дервишъ, спавшій лицомъ книзу. Сперва онъ съ ними поговорилъ, а потомъ уже выльзъ изъ подъ одѣяла и сразу надѣлъ на голое тѣло свою сумасшедшую рубаху вмѣстѣ съ пальто. Увидѣвъ, что мы проснулись, слуга указалъ на разбуженнаго имъ курда и сообщилъ Терлецкому, что это бѣглый аскеръ изъ Муша. Мы имъ заинтересовались, и Терлецкій спросилъ: «Почему ты бѣжалъ съ военной службы?»

— Я курдь и турецкимъ солдатомъ быть не хочу!

«Почему?»

— Потому, что курды народъ самостоятельный и богатый. Самъ падишахъ посылалъ къ намъ своего пашу, и тотъ раздавалъ чины нашимъ агаларъ (господамъ). Этимъ онъ намекалъ на начало формировація курдскихъ полковъ Гамидіе, нынѣ именуемыхъ легкоконными племенными полками (аширеть-хафидь-сувареналайлары).

«Чему же ты научился на военной службѣ?»

— Гимнастикъ, ружейнымъ приемамъ и маршировкѣ.

«Покажи».

Сначала онъ показалъ приемъ нашей старой пассивной гимнастики «выбрасываніе рукъ впередъ, всторону, вверхъ и внизъ». Потомъ взялъ стоявшее въ углу ружье и, самъ себѣ подавая команды, исполнилъ приемы: «на плечо, на краулъ и подготовка къ выстрѣлу». Гимнастика ему, должно быть, не нравилась, такъ какъ дѣлалъ ее вяло, руки держалъ полусогнутыми и смѣялся; ружейные приемы исполнялъ отчетливо и съ серьезнымъ выраженіемъ лица.

«Яхчи аскеръ?» (хорошій солдатъ) спросилъ онъ.

— Чахъ якши, похвалилъ Терлецкій, и всѣ засмѣялись.

«Тарасъ Бульба» всталъ раньше всѣхъ и поддразнивалъ теперь аскера, попыхивая папироской изъ листового табаку. Какъ видно, онъ смѣялся надъ его гимнастикой и ружейными приѣмами. Въ половинѣ девятаго мы съ Терлецкимъ одѣлись и умылись. Въ девять вышелъ Ахмедъ-ага со своими братьями и свитой. Былъ поданъ завтракъ изъ молока и хлѣба, плюсь чай. Едва ли придется мнѣ еще попробовать такого молока. Оттого-то курды такіе красивые, стройные, выносливые и ловкіе, что мало ѣдятъ мяса, а по большей части вегетаріанствуютъ и ведутъ идеально трезвый образъ жизни. Послѣ фриштыка Ахмедъ-ага предложилъ намъ погулять и немножко «отаръ» (пострѣлять). Вышли на площадку передъ домомъ и тутъ Ахмедъ-ага показалъ намъ свое искусство. Въ пятнадцати шагахъ, на краю площадки была поставлена шляпкой на землю пустая гильза, и Ахмедъ-ага, перевернувъ винтовку затворомъ внизъ и поставивъ прикладъ надо лбомъ, выстрѣлилъ. Гильза описала дугу и упала въ нѣсколькихъ шагахъ. Ее отыскали и принесли: какъ разъ посрединѣ, съ обѣихъ сторонъ ея было два равныхъ отверстія: одно входное, другое выходное. Мы поразились. Чтобы доказать намъ, что это не случайность, Ахмедъ-ага выстрѣлилъ нѣсколько разъ и все съ одинаковымъ результатомъ. Послѣ него въ гильзу стрѣляли его младшіе братья и тоже попадали. Мы съ Терлецкимъ аплодировали: бьютъ гораздо лучше, чѣмъ у насъ на десять шаговъ дробинками. Ахмедъ-ага не успокоился и стрѣлялъ въ камни на 15 и 18 (1.500 и 1.800 ш.). Пули ложились идеально. Вотъ и необразованный курдъ; ни писать, ни читать не умѣетъ, а стрѣлять на Императорскій призъ можетъ свободно, хотя и не имѣетъ понятія о «Наставленіи для обученія стрѣльбѣ» и «Вѣстникѣ офицерской стрѣлковой школы». Что значить для него ружейный огонь противника, когда онъ показываетъ номера, передъ которыми цирковая стрѣльба—игрушка! И какъ восторженно смотрѣли всѣ курды на своего молодого предводителя! А про мальчишекъ и говорить нечего. Послѣ стрѣльбы мы услышали дѣтскій крикъ и плачь и обернулись. Сзади насъ дрались двое маленькихъ мальчиковъ, лѣтъ четырехъ каждый и дрались со злостью и упорствомъ. Причиною ссоры оказались стрѣляныя гильзы Ахмедъ-аги. Они подбирали ихъ и одинъ нѣсколько штукъ утаилъ, а другой это замѣтилъ: военныя дѣйствія и начались. Ну и воспитаніе, четырехлѣтній ребенокъ, не моргая, смотреть

на стрѣльбу и дерется изъ-за гильзъ! Какъ же имъ не быть воинами?! Мы съ Терлецкимъ обратили вниманіе на большое количество турецкихъ маузеровъ: пѣхотныхъ и кавалерійскихъ. Ахмедъ-ага сказалъ, что это все призы, снятые съ убитыхъ турецкихъ солдатъ. У младшаго брата Ахмедъ-аги былъ шикарный Маузеровскій карабинъ.

«И этотъ отнять у турокъ?»

— Ну, конечно.

Кромѣ Маузеровъ курды вооружены нашими 3-хъ-линейками и кое-кто старинными Верндля, или какъ они говорятъ «Варандиль». Я спросилъ откуда беретъ Ахмедъ-ага трехлинейки.

— Это фидайскія. Они вздумали было явиться къ намъ въ ущелье. Мы часть ихъ убили, оружіе отобрали у всѣхъ, а оставшихся въ живыхъ—прогнали. Съ тѣхъ поръ они къ намъ и не ходятъ.

Ерго: страхи хойскаго консула передъ фидаями совершенно напрасны. Окончивъ стрѣльбу, Ахмедъ-ага предложилъ пойти на другой берегъ рѣки и тамъ погулять. Мы отправились. Переправлялись поочереды на жеребцѣ Ахмедъ-аги. Ахмедъ-ага показалъ мнѣ рукою на горы, закрывавшія горизонтъ съ запада, и сказалъ одно лишь слово: «османъ». Я усумнился и тогда онъ предложилъ мнѣ 8 кратный Цейссовскій бинокль. У курда и—Цейссовскій бинокль. Я продолжалъ удивляться. Посмотрѣвъ въ бинокль на горы, я ясно различилъ на ихъ вершинахъ турецкихъ часовыхъ. Ахмедъ-ага сообщилъ мнѣ, что сторожевая служба у турокъ несется очень аккуратно, какъ днемъ, такъ и ночью. Въ это время къ намъ подъѣхалъ по дорогѣ съ турецкой стороны курдъ. Это оказался чело-вѣкъ Ахмедъ-аги, ѣздившій за покупками въ Рази.

— Турки уже знаютъ, что сюда пріѣхали въ гости русскіе, такъ какъ слышатъ стрѣльбу. Очевидно, что Ахмедъ-ага празднуетъ пріѣздъ своихъ гостей.

Отпустивъ пріѣзжаго, мы съ Ахмедъ-агой пошли смотрѣть его мельницу. Постройка обыкновеннаго персидскаго типа, жерновъ старенькій, плоховатый.

«Что же это, Ахмедъ-ага, спросилъ я его, жерновъ-то плохой? А, вѣдь, въ Персію изъ Россіи идутъ такіе хорошіе жернова. Можно было бы завести и здѣсь».

— Ты проѣхалъ и видѣлъ все Котурское ущелье, развѣ можно провести жерновъ?

Пришлось согласиться съ Ахмедъ-агой. Онъ правъ: Котурское



ущелье, дѣйствительно, настолько дикое, что совершенно непроходимо для колеснаго обоза, а, значить, и для полевой артилеріи. Наша горная артилерія и вьючные пулеметы могутъ пройти, но и то съ большими предосторожностями. Во многихъ мѣстахъ пришлось бы снимать вьюки, чтобы не цѣплять ими за края обрывовъ и не попортить матеріальной части. Но зато неудобопроходимость возмѣщается его стратегическимъ значеніемъ. Отъ Котура до Вана 14 часовъ ѣзды, по словамъ Ахмедъ-аги, ну, а, по нашему, значить, часовъ восемнадцать, отъ силы двадцать—два хорошихъ кавалерійскихъ прихода. Да и дорога тамъ гораздо лучше въ смыслѣ удобопроходимости.

— Очень много войскъ собирается теперь къ Серо и Бародосту, сообщилъ мнѣ Ахмедъ-ага, туда идутъ даже изъ южныхъ провинцій.

«Зачѣмъ?»

— Не знаю. Но о передвиженіяхъ турецкихъ войскъ мнѣ всегда своевременно доносятъ.

Серо—турецкій постъ, находящійся у персидской границы, вѣстакъ въ 40 къ сѣверо-западу отъ Урміи.

Подошелъ Терлецкій, и мы по берегу рѣки пошли обратно къ дому. Переправлялись на томъ же самомъ жеребцѣ. Въ 2 часа дня былъ поданъ обѣдъ. Меню то же, что было и къ ужину, только съ добавленіемъ супа.

Послѣ обѣда принесли... граммофонъ. Оказалось, что Ахмедъ-ага выписалъ его изъ Турціи. Воины курды хорошіе, но механики плохіе: трудно имъ обращаться съ такимъ нѣжнымъ инструментомъ, и граммофонъ Ахмедъ-аги пищалъ, хрипѣлъ и свистѣлъ одинаково съ часами Коробочки. Отъ 3<sup>1,2</sup> до 4<sup>1</sup>/<sub>2</sub> ч. Терлецкій былъ занятъ пополненіемъ своего курдскаго лексикона, а я сдѣлалъ наброски съ Ахмедъ-аги и его брата. Первый вышелъ удачно, а второй плохо, такъ какъ все время вертѣлся, и мнѣ было очень трудно схватить выраженіе лица. Затѣмъ Терлецкій распорядился, чтобы намъ осѣдлали лошадей, и мы стали собираться въ обратный путь. Еще четверть часа и мы разстались съ Котуромъ. Ахмедъ-ага со своимъ младшимъ братомъ и нѣсколькими домочадцами поѣхалъ насъ провожать; по дорогѣ стрѣлялъ, не слѣзая съ коня, и убилъ одного куличка. Мы торопились, да и кони понимали, что идутъ домой и немного горячились.

Проѣхавъ полчаса, Ахмедъ-ага остановился, и мы попрощались,

сердечно поблагодаривъ его за такое вниманіе къ намъ и за гостепріимство. Мой Арапъ хватилъ полнымъ карьеромъ, и минутъ черезъ десять мы были уже въ Гаваша-ашагы (нижнія Гаваша). Въ обратный путь Ахмедъ-ата побоялся пустить насъ однихъ и далъ двухъ конвойныхъ курдовъ. Рѣшили ночевать въ Зери. Терлецкій спросилъ одного курда—есть ли тамъ хорошая комната, чтобы можно было бы въ ней переночевать.

«Комната есть, но Ахмедъ-ага послалъ сѣно для вашихъ лошадей въ Махинъ, и тамъ есть тоже хорошая комната».

Поневоля пришлось останавливаться въ Махинѣ, хотя было еще свѣтло и мы могли бы свободно доѣхать до Зери. Въ Махинѣ встрѣтили шестерыхъ курдовъ подъ командою Мирзо, посланныхъ Измаиль-агою за нами. Встрѣчные курды, попавшіеся намъ по дорогѣ въ Котуръ, рассказывали по своему прибытію въ Хой Измаилу-агѣ, о томъ, что видѣли двухъ русскихъ офицеровъ, направлявшихся Котуръ. Того это такъ заинтересовало, что онъ позвалъ своего тѣлохранителя, вѣрнаго Мирзо, и велѣлъ ему на слѣдующій день быть въ Котурѣ. Но Мирзо не удалось насъ догнать, такъ какъ мы опередили его на цѣлыя сутки. Сидя за чаемъ въ той самой комнатѣ, въ которой уже отдыхали, направляясь въ Котуръ, мы слушали повѣтствованія Мирзо. Сегодня онъ доѣдетъ до Котура съ докладомъ Ахмедъ-агѣ, а завтра прибудетъ обратно въ Хой къ своему господину.

— Ты, Никуляй, скажи моему господину, что я исполнилъ его приказъ и въ одинъ день доѣхалъ до Котура. И скажи еще, что я не могъ васъ догнать, такъ какъ очень ужъ скоро вы ѣздите.

«Никуляй», т. е. Терлецкій согласился. Посидѣвъ еще минутъ двадцать, Мирзо уѣхалъ, и мы остались съ хозяевами дома. Такъ какъ было еще свѣтло, то рѣшили погулять по берегу рѣки. Съ нами пошло нѣсколько человѣкъ. Одинъ изъ нихъ назывался Назиръ, а другой Ибрагимъ-ага. Ибрагиму-агѣ можно было дать на видъ лѣтъ 45—46. Онъ былъ высокаго роста и крѣпкаго тѣлосложенія; замѣтно было, что это человѣкъ недюжинной силы. Когда же Терлецкій узналъ, что ему 68 лѣтъ, то пришлось поразиться тому, какъ сохранился этотъ человѣкъ. У насъ въ 68 лѣтъ дряхлый, беззубый старичекъ, а здѣсь—мужчина хоть куда. Вотъ гдѣ замѣтно вліяніе природы на человѣческій организмъ. Сколько разъ этотъ Ибрагимъ-ага дрался съ турками, гдѣ только ни охотился, куда только ни ѣздилъ по горамъ родного Курдистана, испытывая въ

пути всё неудобства, и такъ сохранился, что приходится только ему позавидовать.

— А ты совсѣмъ мальчикъ, сказалъ онъ Терлецкому, и въ свою очередь не повѣрилъ, когда Терлецкій сообщилъ ему свои капитанскія лѣта.

«Но, отчего же ты такой молодой?»

— Не знаю. Я много путешествовалъ, былъ въ Сиріи, Аравіи, Курдистанѣ, Месопотаміи и исколесилъ всю Европу.

«Вотъ, видишь какую большую пользу приносятъ путешествія!» наставительно сказалъ Ибрагимъ-ага своему спутнику.

Старикъ, самъ того не зная, сказалъ великую правду: дѣйствительно, какую нравственную пользу приносятъ путешествія. Солнышко уже сѣло, и стало очень холодно. Мы возвратились въ домъ, усѣлись за чай, и завязалась бесѣда. Что мнѣ особенно нравится въ курдахъ,—это полное отсутствіе скуки. Если только они свободны, то садятся въ кружокъ и сейчасъ же начинаются разговоры. Вообще всё восточные люди любятъ поговорить, но курды особенно. Какихъ только вопросовъ ни задавали они намъ. Особенно же интересовались географіей и статистикой Россіи. Когда я сказалъ имъ, что Петербургъ въ два раза болѣе Исламбула (Константинополя), то они выразили свое крайнее удивленіе. У каждого мусульманина есть убѣжденіе въ томъ, что самый большой городъ въ мірѣ—Ислам, булъ. Да это и просто: всё ихнія науки и искусства идутъ отсюда—главнымъ образомъ торговля. И вдругъ вѣрный мусульманинъ слышитъ о городѣ, превосходящемъ вѣнецъ его мечтаній.

«Ну, а у васъ поютъ пѣсни?» спросилъ Ибрагимъ-ага.

— Поютъ.

«У насъ тоже поютъ. Очень хорошо поетъ Назиръ».

Лестный отзывъ Ибрагима-аги насъ заинтересовалъ, и мы попросили Назира чтонибудь спѣть. Я съ удовольствіемъ слушалъ восточные мотивы. Назиръ оказался молодцомъ: онъ спѣлъ много курдскихъ пѣсенъ и закончилъ свой дебютъ арабскими мотивами. Это у нихъ считается особеннымъ шикомъ, такъ какъ арабскій языкъ—языкъ Пророка, и знать его—значить быть образованнымъ. Послѣ Назира я спѣлъ нѣсколько русскихъ пѣсенъ и романсовъ. Особенно понравились курдамъ: «Тамъ, гдѣ Крюковъ каналъ» и «Гайда, тройка».

Терлецкій подшутилъ:

«А вѣдь можно съ увѣренностью держать пари, что и стѣны, и жители этого дома впервые слушаютъ русскія пѣсни».

— Да, вы правы, я и самъ никогда не предполагалъ, что мнѣ придется дебютировать нередь курдами.

Въ это время подали ужинъ. Курды засучили свои маванди (рукава) и принялись за трапезу. Рукава курдскихъ рубашекъ особенныя, и на нихъ слѣдуетъ остановиться. Обшлагъ рукава удлиняется аршина на полтора, оканчиваясь клиномъ и плотно обматывается вокругъ запястья. Это дѣлается для того, чтобы во время верховой ѣзды на морозѣ не мерзли руки. Когда же садятся за ѣду, то концы эти разматываются и обвязываются у локтей или выше, кому какъ удобно. Во время стрѣльбы курды связываютъ и перекидываютъ ихъ за шею: получается родъ упора, облегчающій стрѣльбу, особенно съ коня. Такіе маванди мнѣ приходилось видѣть у Соуджъбулакскихъ и Миандоабскихъ курдовъ; должно быть, форма эта общепринята во всемъ Курдистанѣ. Послѣ ужина Терлецкій занялся пополненіемъ своего курдскаго словаря, причемъ я замѣтилъ, что многія курдскія слова сходны съ русскими по смыслу и произношенію, такъ: жена—жинъ, ухо—го, хлѣбъ—лебъ и т. д. Какую они связь имѣютъ съ русскимъ языкомъ, сказать трудно. Курды удивлялись вмѣстѣ съ нами такому странному совпаденію. Поговоривъ еще немного, мы стали укладываться спать. Одинъ изъ курдовъ принесъ колючекъ и сталъ ими растапливать жестяную печь... Колючки быстро прогорѣли, не давъ ни одной калоріи тепла, такъ какъ во всѣхъ окнахъ стекла отсутствовали, а въ нѣкоторыхъ даже не было и рамъ. Въ противовѣсъ ночному холоду пришлось сверхъ одѣяла положить бурку. Заснулъ я очень быстро и только въ половинѣ шестого проснулся, услышавъ голосъ Ибрагима-аги. Въ четверть восьмого мы выѣхали изъ Махина, черезъ сорокъ минутъ проскакали мимо Зери и въ половинѣ девятаго были уже у Кюлярютика.

Утро было роскошное, кони шли великолѣпно, и мы съ Терлецкимъ были въ восторгѣ. Остановились у подножія Кюлярютика и я зарисовалъ эту рѣдкостную крѣпость.

Великій поэтъ дивно-сказочно описалъ небольшой утесъ Тагаурскаго ущелья, древняго Дифіодориса (Дарьяльскаго). Если онъ такъ запечатлѣлъ въ своихъ безсмертныхъ строкахъ замокъ царицы Тамары, то чтобы онъ сказалъ, увидѣвъ Кюлярютикъ? Тамъ ѣдешь по шикарному шоссе, про которое Императоръ Николай Павловичъ сказалъ, что оно стоитъ столько, сколько на немъ уложится имперіаловъ. А здѣсь приходится пробираться по тропинкѣ, ри-

скаю ежеминутно сорваться и полетѣть въ безумно-дикій и бушующій Котуръ. Тутъ то и приходится испытывать истинное удовольствіе, любуясь и наслаждаясь красотами природы. Только это удовольствіе добывается трудной работой коня и всадника. Пишутъ, что кони Пинерольской кавалерійской школы отлично работаютъ: офицеры этого добиваются, пользуясь отрогами Альпъ. Что пришлось бы сказать имъ, проѣхавъ Котурское ущелье, гдѣ о дорогѣ не можетъ быть и рѣчи. У западнаго склона скалъ Кюлярютика вытекаетъ теплый минеральный источникъ. Резервуаръ обдѣланъ камнями, и къ нему ведетъ тропинка. Терлецкій хотѣлъ было искупаться, но курды отсовѣтовали, сказавъ, что послѣ купанья сильно чешется тѣло. Качества воды его я опредѣлить къ сожалѣнію не могъ, такъ какъ въ этомъ ровно ничего не понимаю. Минеральные источники вообще въ горахъ не рѣдкость.

Въ своихъ поѣздкахъ по Кавказу, гдѣ только ни приходилось на нихъ наталкиваться. Здѣсь тоже приходится слышать о многихъ минеральныхъ источникахъ, обладающихъ цѣлебными свойствами. За Кюлярютикомъ намъ пришлось немного задержаться, вслѣдствіе слишкомъ опасной дороги, идущей непосредственно по скалѣ. Проѣхавъ это мѣсто, мы опять поскакали. По дорогѣ мы обращали вниманіе на огромныхъ ящерицъ коричневаго, желтаго и зеленаго цвѣтовъ. Терлецкій въ шутку назвалъ ихъ крокодилами. Въ 11 часовъ утра мы проскакали мимо Караванъ-сарая Ширъ-бекъ и въ 1 часъ дня разстались съ объятіями могучаго и страшнаго Котура. Въ Рехалѣ сдѣлали у Афанасьева большой приваль до 3 ч. дня, а въ 5 ч. были уже у себя въ Хоѣ. Такъ окончилась наша поѣздка.



Въ отсутствіи я пробылъ трое сутокъ и сколько интереснаго и новаго узналъ и увидѣлъ за этотъ короткій срокъ! Слѣдовало бы направить въ Котуръ полевая поѣздки, чтобы хорошо узнать и сумѣть воспользоваться этимъ ключемъ русскаго владычества въ Персіи, могущимъ сыграть роль Карса или Эрзерума въ исторіи будущаго нашей великой родины.

*Б. Помашевичъ.*

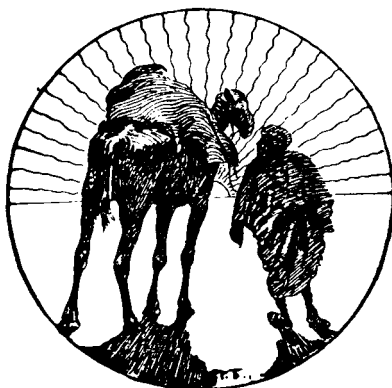



## „НЕПРОЧИТАННЫЯ“ ДУШИ.

(Изъ дѣйствительной жизни).

(Окончаніе). 1)

«Откройте ваше сердце сердцу солдата  
и его сердце откроется навстрѣчу вашему».

*М. Драгомировъ.*

### II. Николай Жуковъ.

**Ж**огда въ числѣ 20 человекъ товарищей по набору Николая Жукова привели въ роту, всё въ одинъ голосъ рѣшили: японецъ!

Маленькій, подвижной, юркій, съ плотно остриженными жесткими черными волосами, бровями, сросшимися надъ переносицей, бѣгающими умными, точно прорѣзанными, глазами въ глубинѣ приподнятыхъ скулъ и смуглымъ цвѣтомъ кожи, — Жуковъ дѣйствительно напомнилъ своей наружностью дитя страны Восходящаго Солнца.

Однако онъ былъ русскимъ чистѣйшей воды, уроженцемъ Москвы, сыномъ неизвѣстнаго отца и мелкой торговли Хитрова рынка.

О жизни своей до службы въ столицѣ Жуковъ не любилъ говорить, но изъ отрывочныхъ воспоминаній, которыми онъ изрѣдка дѣлился съ земляками и сосѣдами по койкѣ, выяснялось, что жизнь эта была вообще не красна, что Жуковъ прошелъ тяжелую школу мальчика на побѣгушкахъ, а затѣмъ подмастерья большого столярнаго заведенія, еще съ дѣтскихъ лѣтъ узналъ вкусъ «казенки», а по 15-му году познакомился уже со всѣми сторонами пьянаго и разгульнаго существованія столичнаго «дна», исторически закрѣпившаго за собой наименованіе «Хитровки». Мать свою Жуковъ видѣлъ рѣдко. Днемъ за работой, ночью невѣдомо гдѣ, она урывками видѣлась съ сыномъ, который боязливо прижимался въ уголь, когда за перегородку вваливалась полупьяная оборванная женщина, нерѣдко въ крови и синякахъ, съ потокомъ брани падала на грудь тряпья, а утромъ хватала сына за голову и, обливаясь слезами, причитала:

— Ахъ ты, мой Николушка! И на что только родился ты на свѣтъ Божій!..

По 21-мъ году Николушку позвали въ участокъ, а осеннимъ туманнымъ утромъ нетрезвая компанія сотоваришей проводила его на вокзалъ желѣзной дороги съ гиканьемъ и пожеланіями вслѣдъ уходящему поѣзду.

Восьмая рота, въ которую назначенъ былъ Жуковъ, приняла его тепломъ своей свѣтлой, чистой казармы, порядкомъ аккуратно разставленныхъ коекъ и мебели, массою новыхъ для Жукова картинъ и предметовъ, развѣшенныхъ и разставленныхъ въ строгой симметріи. Ему понравилась обстановка, понравилась прочная, чистая, хотя и мѣшковатая, одежда, которую ему дали, опрятная приличная койка и хорошій супъ, которымъ его накормили.

Жуковъ даже повеселѣлъ, посмотрѣлся на себя въ зеркало, и отраженіе въ немъ произвело на Жукова, видимо, хорошее впечатлѣніе. Онъ даже позволилъ нѣкоторую вольность: когда вечеромъ фельдфебель внушительно говорилъ новобранцамъ о строгости требованій военной службы, Жуковъ, толкнувъ земляка, вполголоса замѣтилъ:

«Строго то строго, да и тутъ, вѣдь, люди живутъ!» На что фельдфебель сурово сказалъ:



— А ты, молчи, да слушай, какой разговорчивый!

Однако никто не поинтересовался, что Жуковъ разумѣлъ подъ выраженіемъ «люди живутъ» и каково было вообще представленіе его о возможности «жить» и поэтому никто конечно не могъ предвидѣть, что въ словахъ и понятіяхъ Жукова кроется роковой для него смыслъ.

Первые шаги въ новой жизни Жуковъ совершалъ, какъ и всѣ: съ большой осторожностью, боязливымъ чувствомъ и достаточнымъ стараніемъ.

О внутренней жизни его, его интересахъ, впечатлѣніяхъ никто Жукова не спрашивалъ, никто не заглянулъ въ его темную душу. не стремился прочесть хотя бы первыя ея страницы и Жуковъ былъ этимъ доволенъ.

Мрачное прошлое, котораго онъ, видимо, стыдился, оставалось загадкой для ближайшаго къ Жукову начальства, и жилъ онъ себѣ въ ротѣ никѣмъ не тревожимый, служилъ не хуже другихъ и ничѣмъ не выражалъ какихъ либо желаній, выходящихъ за предѣлы служебнаго обихода, а разспрашивать о какихъ либо иныхъ желаніяхъ въ 8-й ротѣ было не принято.

Жуковъ быстро освоился съ порядками въ ротѣ, недурно усваивалъ все, что касалось «словесности» и строевой подготовкн. а по стрѣльбѣ даже превосходилъ своихъ товарищей, отлично схватывая суть дѣла и обладая прекраснымъ зрѣніемъ.

Вмѣстѣ съ тѣмъ, онъ много наблюдалъ; наблюдалъ онъ людей, ихъ отношенія, присматривался, какъ выполняется служба въ отсутствіе начальства, но результатами своихъ наблюденій, по причинѣ замкнутости, не дѣлился ни съ кѣмъ. Учитель Жукова, его взводный и фельдфебель были имъ довольны, и жилось ему, повидимому, спокойно, сытно, уютно, тепло, но—никто не зналъ, чѣмъ нашъ «японецъ» неудовлетворенъ, чего жаждетъ его подорванный съ дѣтства организмъ, его больная душа, куда она рвется и чего ищетъ. А искала она только одного: воли, свободы, возможности вырваться послѣ часовъ занятій изъ рамокъ размѣренной, строго распределенной жизни, жизни бокъ-о-бокъ съ начальствомъ, хотя, собственно, дисциплина, какъ ее понималъ Жуковъ, т. е. строгость и требовательность, не стѣсняли его. Онъ съ дѣтства привыкъ въ старшемъ подмастерьѣ, въ мастерѣ, въ старостѣ артели видѣть начальство и безпрекословно ему повиноваться, пока находишься въ работѣ, а самъ «хозяинъ» былъ для Жукова недосягаемой величи-

ной, передъ которой онъ трепеталъ. Но зато, какъ только нога его, бывало, переступала за порогъ мастерской, такъ онъ чувствовалъ самъ себя начальствомъ надъ своей особой и даже не особенно почтительно проходилъ мимо постового городского, стоявшаго на углу. Шумъ города, суета улицы, разудалые звуки гармоники, лившіеся изъ дверей трактира, ярко освѣщенные окна всевозможныхъ «заведеній» — манили Жукова своимъ вѣчнымъ весельемъ, пьянымъ угаромъ и новизной происшествій, ежедневно происходившихъ въ этихъ притонахъ. А въ день получки, когда мастеровщина разворачивалась, что называется во всю, Жуковъ со всѣмъ пыломъ молодой, дикой, разнузданной натуры несъ въ трактиръ свои трудовые гроши и черезъ часъ времени приходилъ въ то состояніе, въ которомъ ему и самое море казалось по-колѣно.

Такъ шли дни, недѣли, годы... и вдругъ судьба поставила Жукова въ нормальныя, строгія рамки, изъ которыхъ выйти можно только съ увольнительнымъ знакомъ, явившись предварительно дежурному по ротѣ, при этомъ имѣть разрѣшеніе, быть опрятно одѣтымъ и, что всего удивительнѣе, возвратиться обратно къ 9 часамъ вечера, т. е. тогда, когда тамъ, въ «Золотомъ якорѣ» или «Полярной звѣздѣ», какъ разъ собирались «наши ребята» и начинался праздникъ разгула и свободы, какъ они ее понимали. Съ новымъ порядкомъ вещей Жуковъ мириться никакъ не могъ и, будучи буквально всѣмъ доволенъ, чувствовалъ себя какъ звѣрь въ клѣткѣ, по которой онъ толкается изъ угла въ уголь, тыкаясь носомъ въ желѣзную рѣшетку, не находя себѣ покоя. Занятія въ ротѣ кончились, чего-же, кажется, сидѣть то? Правда, учитель говорилъ, что въ свободное время солдатъ можетъ заниматься «своимъ дѣломъ», починкой, чисткой винтовки, письмами и т. п. Но амуниція у Жукова была исправна, винтовка протерта, а цѣннаго времени оставалось еще такъ много. Писемъ писать было некому; по прибытіи въ полкъ онъ «отписалъ» товарищамъ поклоны, и на этомъ переписка прекратилась. О томъ, что самый укладъ военной службы и весь распорядокъ требуютъ извѣстной точности въ распредѣленіи дня, что пища, отдыхъ, сонъ, работа, даже температура казармы и требованія чистоты установлены наукой, выработаны опытомъ и приноровлены къ здоровью солдата и его силамъ, что вся эта кажущаяся стѣсненность есть только нормально установленный строй жизни большой семьи, порядокъ, воспитывающій и дисциплинирующій ея членовъ,—обо всемъ этомъ никто въ ротѣ Жукову не

говорилъ и по душѣ никто съ нимъ на эту тему никогда не бесѣдовалъ. Слышалъ онъ только, что «это можно», а «этого нельзя», то «разрѣшается», а этого «не полагается», но почему, зачѣмъ, съ какой цѣлью и въ какой мѣрѣ—этого онъ не зналъ и потому разрѣшалъ эти вопросы по-своему.

Глядя на окружающую обстановку сквозь призму понятій Хитрова рынка, Жуковъ пришелъ къ твердому убѣжденію, что это все только «для одной лишь строгости»; что военная служба, есть кабала, въ которой тяжело дышется человѣку, имѣющему неотъемлемое право на свободу, сущность коей, въ своеобразномъ представленіи Жукова, правильно понимали только въ «Трехъ Друзьяхъ» и «Золотомъ Якорѣ». А главное—Жукова неодолимо тянуло къ вину. Его испитое, желтое лицо носило явные признаки унаслѣдованнаго и благопріобрѣтеннаго алкоголизма; не было никакого сомнѣнія, что въ этомъ отношеніи Жуковъ былъ субъектъ больной, требовавшій, кромѣ бесѣдъ по этому поводу, регулярнаго и продолжительнаго леченія. Однако, ни на первомъ медицинскомъ осмотрѣ, ни на прививкѣ оспы, полковой врачъ ничего не сдѣлалъ болѣе, какъ спросилъ.

— Вѣрно пьяница, а?

Итакъ, Жукова тинуло къ вину. Въ связи съ исканіемъ своей свободы, хотя бы на время, это приводило его къ сознанію, что другого выхода нѣтъ, какъ бѣжать. Бѣжать, собственно, со службы Жукову было некуда, да онъ и не имѣлъ этого въ виду, но бѣжать изъ роты, чтобы «отвести душу», онъ стремился и ждалъ только случая. Случай скоро представился и онъ бѣжалъ. Темною ночью подъ предлогомъ естественной надобности Жуковъ вышелъ во дворъ и, не нарушая покоя дневальнаго у воротъ, перемахнулъ черезъ заборъ въ сосѣднюю усадьбу, а оттуда на улицу и черезъ какихъ нибудь  $\frac{1}{4}$  часа онъ сидѣлъ уже за столикомъ третьеразряднаго трактира, въ обществѣ нѣсколькихъ темныхъ представителей городского дна, которые къ этому времени появлялись въ ресторанахъ «Берлинъ», какъ громко называла этотъ вертепъ освѣщенная вывѣска.

«Душа отводилась». Уже первое жалованье, прихваченная съ собою новая смѣна бѣлья и пара сапогъ давно лежали подъ стойкой буфетчика; уже Жуковъ въ накинутой на плечи шинели и сбитой на затылокъ фуражкѣ плакалъ надъ столикомъ пьяными слезами, повѣряя двумъ какимъ то оборванцамъ исповѣдь своей боль-

ной души; уже тускло догорала грязная, закопченная висячая лампа, распространяя удушливый запах горѣлаго керосина, — когда ночной дозоръ, высланный отъ ближайшаго караула, сонно и медленно обходилъ переулки предмѣстья.

— Гляди-ко-сь, замѣтилъ ефрейторъ своему товарищу, оставившись у окна, неряшливо задернутаго красной занавѣской; что-й-то солдатъ никакъ... ну-ко-сь взойдемъ, а ты дверей не заворяй, а погоди меня тутъ маленько, на протоварѣ, — объяснилъ онъ рядовому и, гремя винтовкой, тяжело протиснулся въ дверь.

Жуковъ отдался безропотно. Будь онъ хоть немного трезвѣе, онъ бы, конечно, протестоваль. Но пьянъ онъ былъ, должно быть, достаточно, потому что, увидѣвъ солдата съ ружьемъ, не только не оказалъ сопротивленія, но напротивъ, еле подымая отяжелѣвшія вѣки и хватаясь руками, невнятно, съ искривленной улыбкой на блѣдномъ лицѣ, пробормоталь.

— А-а-а! с-с-солдатъ... с-с-солдатъ, ваше в-в-васк... бродь... а я с-с-солдатъ...

Проснулся Жуковъ утромъ на полковой гауптвахтѣ. Маленькая, тѣсная камера, рѣшетчатое окно — все это необычно для Жукова, который никогда еще въ жизни нигдѣ не «сидѣлъ». Онъ спустилъ съ койки босыя ноги, пожался отъ холода, который пробираль его по спинѣ, и, осмотрѣвшись кругомъ, сталъ припоминать вчерашнія событія. Тишина вокругъ нарушалась только шагами часового въ корридорѣ. Во рту у Жукова было нестерпимо горячо, его мучила жажда. А прошедшая ночь стола проходить въ угорѣвшей головѣ Жукова со всею безпощадной послѣдовательностью печальныхъ событій.

— Что же теперь будетъ? думаль онъ. На военной службѣ строго! Эхъ, Москва, Москва! вздохнулъ онъ, когда въ дверь постучались, послышался лязгъ ключей и въ камеру вошелъ ротный командиръ Жукова, въ сопровожденіи взводнаго.

— Ты что-жь это, мерзавецъ, такъ службу начинаешь?! загремѣлъ ротный, размахивая руками. Ты что-жь, думаешь, служба это тебѣ шутка?! а?! Гдѣ это ты нахлестался вчера, какъ свинья, а?! Гдѣ? А сапоги гдѣ? А бѣлье? Да ты знаешь, негодяй, что я тебя подъ судъ отдамъ за этакое дѣло!! Въ штрофованныхъ у меня будешь! Пьяница! Босыякъ! Я не позволю тебѣ тутъ конфузить нашу роту, дрянъ! оборванецъ! Я-жь тебѣ покажу, какъ удирать

изъ роты! погрозилъ ротный внушительнымъ кулакомъ передь самой физиономіей Жукова и съ этими словами вышелъ! Дверь заперлась на замокъ, и Жуковъ снова остался одинъ посреди тишины.

— Да, оно конечно, что ротный правъ, потому, дѣйствительно, что не хорошо... только вотъ подь судъ... говорилъ онъ земляку, который принесъ ему объѣдъ.

— А ты повинись, что ужъ тутъ... попробоваль усовѣщевать землякъ.

— Да тутъ виниться то нечего ужъ, говорилъ Жуковъ, все тебѣ ясно, ну выпилъ, велика-ль бѣда-то? А тутъ, вотъ, подь судъ...

Жуковъ не на шутку боялся суда. Онъ готовъ былъ перенести какіе угодно побои, брань, лишеніе пищи, продолжительный арестъ, но судъ представлялся ему послѣдней стадіей въ колеблющейся жизни человѣка, послѣдней, такъ сказать, ступеню его паденія. Въ эти часы сидѣнія въ камерѣ, когда Жуковъ былъ вполне предоставленъ самому себѣ, оставался наединѣ со своими мрачными мыслями, онъ пробоваль углубиться въ сущность своего положенія и, обсуждая его со всѣхъ сторонъ, никакъ не подходилъ къ рѣшенію, что дѣяніе, имъ совершенное, есть крупный проступокъ, даже преступленіе, сопровождавшееся промотаніемъ казенныхъ вещей и самовольной отлучкой.

— Ну, отлучился,—на долго ли? разсуждалъ онъ. Опять же и съ вещами... ну, какъ нибудь отслужу, отработаю, изъ жалованья... не укралъ же я! Не замѣченъ, вѣдь, въ этомъ ни въ жисть, Боже избави... а тутъ, вотъ, подь судъ...

Судьба на сей разъ сжалилась надъ Жуковымъ, и, отсидѣвъ семь сутокъ на хлѣбѣ и водѣ, онъ приведенъ былъ въ роту, гдѣ сопровождаемый косыми взглядами товарищей, упреками начальства и смѣшками земляковъ, Жуковъ прошелъ къ своей койкѣ. Она, эта койка, самая казарма, свѣтлая, чистая и теплая, опрятные, аккуратные люди, окружавшіе Жукова, показались ему теперь такими хорошими послѣ угарной ночи, дымнаго промозглаго воздуха трактира и тѣснаго, полутемнаго сырого карцера полковой гауптвахты.

Онъ былъ уже въ новыхъ сапогахъ, которые еще въ камеру швырнулъ ему ротный каптенармусъ, перемѣнилъ бѣлье, помылся и сталъ по образу и подобию походить на прежняго Жукова.

Это было передъ вечеромъ. Ложась спать, сосѣдь Жукова повѣдалъ ему вполголоса.

— Подъ судъ, сказываютъ, отдавалъ ротный... безпримѣнно, говорить, подъ судъ, такъ полка командиръ сказалъ: что съ его, молодого, возьмешь? Образумится! Пушай, говорить, въ подарестъ посидить, а чтобы подъ судъ—не стоять, стало быть... а что, вотъ, на счетъ сапогъ, такъ это выворачивать съ тебя, значить, будутъ...

На Жукова это извѣстiе произвело облегчающее, отрадное впечатлѣнiе и давившiя мысли его, обостренныя дотолѣ на мучившемъ его предметѣ, невольно расползлись по другимъ предметамъ; цѣня гуманность начальства и въ приливѣ благодарности къ нему, Жуковъ сказалъ земляку:

— Пожалѣли, стало быть... надо бы по службѣ постараться! Чай, пропустилъ много... Давеча, какъ обѣдъ приносили, сказывали, что ужъ много чего учили...

Недѣльное отсутствiе Жукова изъ роты не оказало, однако, влiянiя на успѣхъ его занятiй; сообразительность и усердiе, съ которыми онъ взялся за службу, превозмогли трудности пройденнаго, и черезъ 3—4 дня Жуковъ вошелъ въ свою колею.

Такъ проходили дни и недѣли. Мартъ на югѣ—предательскiй мѣсяць. Когда по лазореву нѣжному небу потянутся первыя вереницы журавлей и въ воздухѣ запахнетъ приближенiемъ сезона любви и поэтовъ—чья душа не рвется на просторъ полей и луговъ, въ оживающiя дубравы и рощи, гдѣ пернатый хоръ запѣлъ уже свою торжественную пѣснь весны, на берегъ пробуждающей рѣки, даже просто на свѣжiй воздухъ, хотя бы только улицы!

Рвалась на этотъ просторъ и душа Жукова, а къ тому же его снова и неудержимо потянуло къ вину. Онъ давно уже сгоралъ отъ своей несчастной страсти, онъ изстрадался уже по водкѣ, худѣлъ и хирѣлъ, весь дрожалъ, и казарма съ ея режимомъ становилась для него съ каждымъ днемъ ненавистнѣе.

Онъ сдѣлался раздражительнымъ и злобно, какъ звѣрекъ, поглядывалъ своими бѣгающими глазами вокругъ. Даже, когда учитель рассказывалъ что нибудь новенькое на занятiяхъ словесностью, Жуковъ слушалъ его не съ прежнимъ вниманiемъ и, угрюмо выслушивая замѣчанiя, еще плотнѣе сжималъ свои тонкiя губы.

Его раздражало все: вопросы товарищей, указанія учителя, врывавшіяся въ раскрытыя окна пѣсни весны, даже взводный другого взвода, сидѣвшій на подоконникѣ, послѣ повѣрки, съ устремленными вдаль грустными глазами, тихо напѣвавшій извѣстную Жукову: «Ахъ зачѣмъ эта ночь...» Не одну уже такую ночь Жуковъ проводилъ въ неподвижной позѣ, облокотившись на локоть, натянувъ до половины одѣяло, съ растегнутымъ воротомъ рубашки, забываясь такъ на  $\frac{1}{4}$ — $\frac{1}{2}$  часа, встрѣчая разсвѣтъ дико блуждающими, красными отъ бессонницы, глазами, съ осунувшимся потемнѣвшимъ лицомъ. А жажда вина, жажда, сжигавшая его внутренности, дѣлавшая его порою близкимъ къ безумію, тянула его, жгла и неумолимо сжимала его сердце.

На сей разъ Жуковъ бѣжалъ днемъ, когда онъ оставленъ былъ въ числѣ четырехъ человекъ для уборки столовой, находившейся при казармѣ другой роты, черезъ кварталъ отъ своей.

Быстро оцѣнивъ стоимость новой шинели, сапогъ и фуражки, содержатель одного изъ притоновъ, куда скрылся Жуковъ, согласился пріютить его у себя до наступленія темноты и вынесъ ему за занавѣску, въ заднюю комнату, полубутылку съ красной сургучной головкой.

Въ ротѣ хватились Жукова часа черезъ два, но разосланные на вокзалъ, пристань и въ разныя пивныя нижніе чины возвратились ни съ чѣмъ. Сообщили, какъ водится, въ полицію, доложили дежурному по полку.

— Просто бѣда мнѣ съ этимъ Жуковымъ, опять бѣжалъ!— говорилъ ротный командиръ своей женѣ, сидя за вечернимъ чаемъ, когда изъ роты дали знать, что Жукова найти нигдѣ не могли.— Ужъ на этотъ разъ, если вернется, буду просить о переводѣ его въ другую роту, а нѣтъ—такъ надо отдать его подъ судъ; съ этими гуманностями мы далеко не уйдемъ...

— Ну, Федя, ужъ и подъ судъ... Жаль, вѣдь, попробовала заступиться супруга, и какъ вообще неприятно, что Жуковъ сбѣжалъ; нашъ Петръ говорилъ мнѣ, что онъ хорошій столяръ, а намъ такъ бы надо передъ лагеремъ, кое что поправить...

— Ну, нѣтъ, матушка, только ужъ не Жукову этимъ заниматься; я уже теперь такой надзоръ учиню за нимъ въ ротѣ, что онъ мнѣ ни шагу со двора не сдѣлаетъ; я вовсе не намѣренъ возиться съ нимъ!

Только на третій день привели Жукова двое городовыхъ, кото-

рые случайно наткнулись на безчувственное тѣло его между штабелями досокъ на дровяной пристани. На немъ не было ни шинели, ни фуражки, ни сапогъ, ни даже верхней одежды. Въ одномъ бѣльѣ, совершенно осунувшійся и распухшій, грязный, избитый и блѣдный Жуковъ былъ снова водворенъ на гауптвахту и на сей разъ преданъ суду. Послѣдній совѣщался недолго. «Статья» гласила опредѣленно, «внутреннее убѣжденіе», ничѣмъ не колеблемое, было не въ пользу подсудимаго, и Жуковъ былъ приговоренъ къ трехнедѣльному аресту, съ переводомъ виновнаго въ разрядъ штрафованныхъ. Въ чемъ заключалось это новое состояніе, Жуковъ хорошо не зналъ, но самое названіе «штрафованный» разбудило въ Жуковѣ такое сильное искреннее чувство стыда, что, выйдя изъ зала засѣданія, онъ прислонился лбомъ къ стѣнѣ корридора и, закрывъ лицо руками, горько зарыдалъ. Онъ не помнилъ, чтобы ему взрослымъ приходилось плакать въ трезвомъ видѣ, но тутъ его больные нервы не выдержали и вся боль его измотанной души, всѣ чувства,—а они жили въ Жуковѣ гдѣ-то тамъ, глубоко, глубоко,—все вылилось въ эти искреннія слезы обиды и страданія. Но это были не послѣднія муки: «штрафованный»—это было первое слово, которое онъ услышалъ и въ ротѣ, когда пришелъ туда изъ суда; «штрафованнымъ» назвалъ его и ротный командиръ, давно его не видѣвшій; это же тяжкое оскорбительное слово Жукову пришлось слышать и послѣ, и много разъ еще, и во всѣхъ случаяхъ, когда имъ были недовольны и даже когда онъ бывалъ исправенъ.

— У-у! ты, штрафованный! гремѣлъ на него взводный.

— Вотъ тебѣ и штрафованный! одобрялъ фельдфебель, ставя четвертый крестикъ въ графу «по появляющейся».

Слово это жгло самолюбіе Жукова и било его по нервамъ, по сердцу.

Но—человѣкъ ко всему привыкаетъ, привыкъ и Жуковъ къ своему новому, позорному званію; а время между тѣмъ шло, къ нему меньше уже приставали, и жизнь понемногу налаживалась. Какъ-то, во время обѣда, Марья Васильевна снова сказала мужу:

— Ну, Федя, а я все-таки буду тебя просить прислать мнѣ столера и если ты боишься за Жукова, то пришли его съ кѣмъ нибудь... работы у насъ на 3—4 дня, а мы скоро останемся совсѣмъ безъ стульевъ и безъ буфета.

Федоръ Ивановичъ рѣдко противорѣчилъ супругѣ и, зная по опыту, чѣмъ это обыкновенно кончается, молча кивнулъ головой, а на другой день сказалъ фельдфебелю:



— Какъ бы мнѣ Жукова прислать, тамъ поправить надо кое-что, но только пришлите его съ товарищемъ... ну, и тотъ поможетъ тамъ что-нибудь...

Отъ мужа Марья Васильевна много слыхала о Жуковѣ и его художествахъ, но была очень удивлена, что такая маленькая, худенькая и жалкая фигурка могла причинять столько безпокойства ея супругу. Осмотрѣвъ мебель, Жуковъ перенесъ ее съ сопровождавшимъ его солдатомъ въ сарай, и къ вечеру Марья Васильевна уже не узнала своего буфета, который былъ отлично исправленъ, подклеенъ и блестящъ, какъ новенькій. Съ утра на другой день починка продолжалась. За буфетомъ послѣдовали стулья, за ними кушетка, карточный столъ и подставка для цвѣтовъ и т. д. Работалъ Жуковъ такъ быстро и добросовѣстно, что около полудня барыня позвала его въ кухню, дала ему двѣ большихъ горячихъ котлеты и собственноручно налила рюмку водки. Жуковъ сначала отказывался отъ угощенія, но глаза его вдругъ загорѣлись болѣзненнымъ блескомъ, дрожащими пальцами онъ жадно опрокинулъ рюмку въ ротъ и не успѣла Марья Васильевна отдернуть руку, какъ Жуковъ прильнулъ къ ней губами и крѣпко, истово поцѣловалъ.

— Что ты, что ты... я этого не люблю, строго сказала Марья Васильевна.

— Ахъ, барыня, барыня, какъ я вамъ благодаренъ, какъ благодаренъ, пробормоталъ Жуковъ и принялся закусывать.

День уже клонился къ вечеру, когда Жуковъ, покончивъ съ ночнымъ столикомъ и этажеркой, принесъ ихъ въ комнаты и доложилъ:

— Политурь, барыня, у меня не хватило; вы дозвольте я пойду купить, а то завтра я бы раненько началъ работу, а лавки-то заперты будутъ. Только, что я хотѣлъ просить Васъ, барыня...— онъ замялся.

— Что такое? спросила Марья Васильевна.

— Вы, барыня, прикажите, чтобы ужъ солдатъ-то не провожалъ меня... стыдно ужъ очень...

— А ты не убѣжишь? улыбнулась Марья Васильевна.

— Никакъ нѣтъ, барыня, не можетъ этого случиться...

Марья Васильевна вынесла Жукову три рубля и наставительно сказала:

«Пожалуйста-жъ, приходи скорѣе, а ты, обратилась она къ про-

вожатому, посиди здѣсь. Часы уже пробили 8, а Жуковъ все еще не возвращался. Марья Васильевна не на шутку волновалась, боясь сказать мужу причину своего смущенія. Она то и дѣло выходила въ кухню, поглядывала въ окна, нервно оборачивалась на каждый скрипъ входныхъ дверей... Было уже совсѣмъ темно, когда Жуковъ наконецъ пришелъ.

— Дорого, барыня, въ лавкахъ-то, объяснилъ онъ, такъ я на базаръ бѣгалъ...

Укладываясь спать, Жуковъ сказалъ сосѣду:

— Вотъ, душа, а не барыня, у нашего ротнаго... сама рюмочку поднесла... Въ городъ посылала—цѣльную трешницу повѣрила... безъ конвойца ходилъ... Скоро ужъ кончаю работу... вздохнулъ онъ.

Три дня спустя, Жуковъ окончилъ починку мебели у ротнаго и, получивъ отъ барыни пять рублей, пришелъ въ роту и доложилъ учителю, что онъ желаетъ видѣть фельдфебеля.

«Господинъ подпрапорщикъ, робко сказалъ Жуковъ, съ меня, вотъ, выворачиваютъ, тамъ, за шинель, сапоги, такъ вотъ 5 рублей... за работу получилъ...»

— А, ну, ну, старайся, похвалилъ его фельдфебель, деньги я представляю...

Жуковъ сталъ героемъ дня въ ротѣ. Къ нему подходили товарищи, оглядывали его съ такимъ видомъ, какъ разсматриваетъ публика только что спустившагося на землю авіатора, высказывали удивленіе его поступку съ деньгами, а взводный даже похлопалъ его покровительственно по плечу, говоря:

«Теперь же держись, смотри, а тамъ, гляди, и штрафъ съ тебя снимутъ».

Двѣ недѣли прошли незамѣтно. Цѣлые дни въ полѣ то на стрѣльбѣ, то на занятіяхъ, въ праздникъ—въ церкви, вечеромъ на прогулкѣ, на пѣсняхъ—время шло быстро, и полкъ собирался уже въ лагерь.

Какъ-то рано утромъ, растерянный дежурный по ротѣ поступался за перегородку къ фельдфебелю и торопливымъ, перепуганнымъ голосомъ доложилъ:

«Г. подпрапорщикъ, Жукова нѣтъ! Искали, искали, нигдѣ не могли найти... Койка пустая, дневальный у воротъ говорить: не видѣлъ, просто бѣда!»

Вечеромъ, однако, того же дня Жукова привели въ пьяномъ видѣ, какъ и въ прошлый разъ, на немъ было одно лишь бѣлье.

Черезъ нѣсколько дней полковой судъ приговорилъ Жукова за промотаніе казенныхъ вещей и «неисправимо дурное поведеніе» къ отдалчѣ въ дисциплинарный баталіонъ на 1½ года.

Онъ угрюмо выслушалъ приговоръ и предложеніе «обжаловать его въ трехдневный срокъ», тихо и молча поплелся изъ залы суда и, не отвѣчая на вопросы товарищей-свидѣтелей, столпившихся въ коридорѣ, въ сопровожденіи конвойныхъ, вышелъ на улицу. Яркое весеннее солнце ударило въ глаза Жукову, онъ, шурясь, потянулъ въ себя запахъ зацвѣтающихъ акацій и свѣжей земли, мелькомъ взглянулъ на конвойныхъ и, низко наклонивъ свою плотно остриженную голову, надѣлъ фуражку и медленно покорно, не проронивъ ни звука, пошелъ на гауптвахту.

Поѣздъ, которымъ отправляли осужденныхъ въ дисциплинарный баталіонъ нижнихъ чиновъ гарнизона, отходилъ вечеромъ, накануне выѣзда полка въ лагерь.

Уставъ послѣ дневной укладки вещей, укупорки теплаго платья, посуды и прочаго, Марья Васильевна сказала мужу:

«Хочешь, проѣдимся трамваемъ на вокзалъ бросить письма? Такой чудный вечеръ, въ комнатахъ такъ душно...

Они пріѣхали уже ко 2-му звонку.

«А ты знаешь, сказалъ Федоръ Ивановичъ, сегодня, какъ разъ, отправляютъ твоего пріятеля—Жукова».

— Ахъ, Федя, мнѣ такъ грустно было узнать, что онъ осужденъ! Бѣдный! Можетъ быть, еслибъ его какъ-нибудь лечить или приласкать, поговорить съ нимъ, можетъ быть, онъ бы исправился.

«Ну, матушка, знаешь, съ каждымъ говорить, такъ это и языка не хватитъ, а лечить—это ужъ не служба, а богадѣльня! Да вотъ и онъ»...

По платформѣ проходила команда солдатъ, окруженныхъ конвоемъ; на лѣвомъ флангѣ, опустивъ глаза, шелъ Жуковъ.

«Прощай, Жуковъ!» громко сказалъ Федоръ Ивановичъ.

Жуковъ быстро вскинулъ голову, пристально посмотрѣлъ и дико, истерично, съ какою-то тоскою и болью крикнулъ:

— Барыня!!...

Съ этимъ словомъ онъ рванулся изъ рядовъ, повалился къ но-

гамъ Маріи Васильевны и, обвивъ ихъ руками, громко зарыдалъ... Конвойные отгѣснили его.

Федоръ Ивановичъ сердито взялъ подъ руку жену, и они пошли вдоль платформы. Третій звонокъ заставилъ вздрогнуть Марію Васильевну. Она оглянулась, прижимая къ губамъ платокъ, а поѣздъ уже двигался и уносилъ Жукова и его новыхъ товарищей.

*Б. Б*

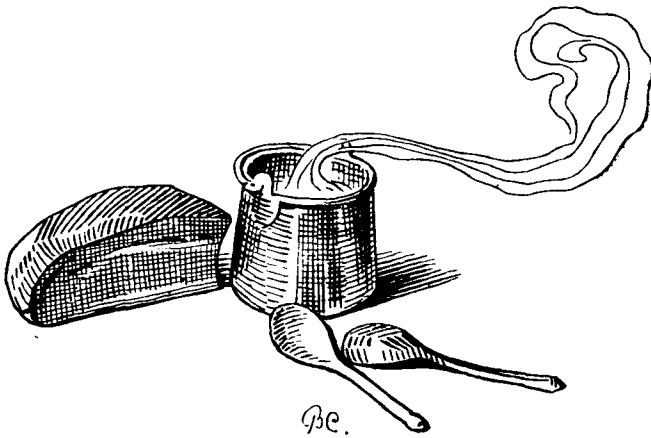



Война въ иллюстраціяхъ выдающихся иностранныхъ художниковъ.

*Въ Эльзасъ! Жоржъ Скоттъ. L'illustration.*



Картина талантливаго французскаго художника не требует никакихъ комментариевъ: опрокинутый германскій пограничный столбъ; изстрадавшійся Эльзасъ, въ образъ прекрасной грѣшницы, бросающейся въ объятія французскаго офицера. Неудержимымъ порывомъ врывающіеся въ Эльзасъ французскія войска — вотъ сюжетъ захватывающей картины, невольно заставляющей пожелать возможно скораго, прочнаго присоединенія несчастнаго Эльзаса къ д орогой ему Франціи.

*Каждый французъ занимаетъ свой постъ.*

*Охрана желѣзнодорожныхъ путей ветеранами. Жоржъ Скоттъ. L'illustration.*



*Georges Scott  
7 Oct 1914*

Онъ уже выслужилъ всѣ сроки; но въ молодости, 44 года тому назадъ, онъ пережилъ нестерпимую горестъ неудачи; рана не зажила... онъ отправилъ теперь на войну сына и внука—позавидоваль имъ, и самъ опять попросился на службу. Обмундированія ему не хватило, но дорогое оружіе у него въ рукахъ, и онъ бдительно охраняетъ довѣренный ему постъ.

*Горсть храбрецовъ. Жоржъ Скоттъ. L'illustration.*



Французскіе альпійскіе стрѣлки, прославившіеся и теперь своей традиціонной выносливостію и отвагой.

*Письмо съ театра войны. Жоржъ Скоттъ. L'illustration.*



На войнѣ надо пользоваться представляющимися удобствами; писать въ сравнительно удобномъ положеніи удастся не всякому; родственники изображеннаго барабанщика, вѣроятно, получаютъ болѣе писемъ, чѣмъ родственники другихъ видимыхъ на картинѣ солдатъ. «Но что написать? Того нельзя, этого нельзя» — лицо глубоко задумчиво, и карандашъ, видимо, долго уже остановился на одномъ мѣстѣ. Въ результатѣ получается:

«...Мы покинули... и идемъ въ... (что и куда говорить нельзя); ни болень, ни ранень; все идетъ прекрасно...».





*Добрый пастырь* (апостоль мира, добавимъ мы) сердечно привѣтствуетъ одного высокаго гостя. По лицу видно, а это безспорно фотографія, что и тогда искренности въ этой сердечности не было. Хотя въ этомъ изображеніи и нѣтъ ничего художественнаго, но мы помѣщаемъ его, въ виду запечатлѣвшейся характерности улыбки.

### **Значеніе крѣпостей въ современной войнѣ.**

Отличительною чертою современной войны является малое сравнительно значеніе крѣпостей на ходъ военныхъ операций. Исключеніе пока составляютъ только Льежъ и Осовець. Геройская защита Льежа задержала наступленіе нѣмцевъ на болѣе продолжительное время и стоила имъ громаднхъ жертвъ только потому, что они не ждали существеннаго сопротивленія со стороны

«Не доверяй ему, милая девушка!»

(Изъ старинной англійской баллады).



*Лоосонъ Вудъ. The illustrated sporting and dramatic news.*

Совѣтъ подается Германіи, въ образѣ типичной нѣмецкой старой дѣвы, стоящей на едва выдающемся изъ воды Гельголандѣ. Младенецъ въ корытѣ, очевидно, изображаетъ недавно народившійся германскій флотъ. На горизонтѣ видны грозныя англійскія морскія силы.

Бельгіи и ужь никакъ не ожидали проявленія бельгійцами такого геройства. Осовецъ блистательно выполнилъ свою задачу преградить путь нѣмцамъ, вслѣдствіи геройской обороны его гарнизона, особыхъ условій мѣстности, затрудняющей подвозъ осадныхъ орудій и недопускающей обложеніе крѣпости и ея обходъ, и удачнаго перехода въ наступленіе русскихъ войскъ въ тылъ осаждающимъ.

Въ чемъ же заключается причина такого уменьшенія значенія крѣпостей?

Причина, собственно, не одна—ихъ двѣ.

Невѣроятный, небывалый масштабъ современной войны, численность выставленныхъ вооруженныхъ силъ въ нѣсколько милліоновъ. То, что для прежнихъ армій, максимумъ въ 300—400 тысячъ, представлялось задачей весьма затруднительной, если не невозможной, т. е. выдѣленіе достаточно сильнаго осаднаго корпуса для обложенія крѣпости, то при теперешнихъ милліонныхъ арміяхъ дѣлается легко, безъ ощутительнаго ослабленія этихъ армій. Выдѣляется осадный корпусъ или армія для осады данной крѣпости, а остальные арміи продолжаютъ свое наступленіе, уже не обращая никакого вниманія на оставшуюся въ тылу крѣпость.

Второй причиной является очевидное въ данное время превосходство артилеріи надъ фортификаціей. Состязаніе между артилеріей и фортификаціей всегда было и будетъ: одна стремится сдѣлать свои постройки безопасными отъ любыхъ артилерійскихъ снарядовъ, другая вырабатываетъ все новыя и новыя, еще болѣе чудовищныя орудія, еще болѣ разрушительные снаряды.

Императоръ Вильгельмъ подготовилъ, какъ сюрпризъ къ данной войнѣ 42 сантиметровую мортиру съ чудовищнымъ бризантнымъ снарядомъ. Результатъ попаданія такого снаряда въ броневую башню одного изъ фортовъ Мобежа иллюстрируется приводимымъ снимкомъ, помѣщеннымъ первоначально въ «*Blätter vom Krieg*», издаваемомъ на нѣмецкомъ языкѣ въ Бернѣ. Однако до вѣрять вполнѣ этому снимку, полагаемъ, было бы рискованно—снимокъ нѣмецкій. Изображенное можетъ быть результатомъ не одного, а нѣсколькихъ попаданій; результаты могли быть и искусственно усилены при помощи позднѣ заложенныхъ подрывныхъ зарядовъ. На нѣмцевъ это похоже. Имъ нужно устрашить своихъ враговъ, показавъ чудовищное дѣйствіе снаряда ихъ новаго орудія—для этого можно и нѣсколько постараться.

Взвѣсивая значеніе этого новаго фактора войны, нужно имѣть въ виду: что такихъ орудій и у Германіи мало, что они требуютъ для своей установки особыхъ бетонныхъ платформъ, воровскимъ



Результатъ попаданія 42 см. бризантнаго германскаго снаряда.  
(По нѣмецкой, впрочемъ, фотографіи).

способомъ въ мирное время устроенныхъ въ иностранныхъ государствахъ, что теперь не такъ опасно, такъ какъ уже обнаружено, что эти орудія при малѣйшей оплошности способны взорваться и перекалѣчить большое число своихъ же людей, что съ однимъ уже и случилось, и, наконецъ, что для полевой войны, для дѣйствія по сильно разрѣженнымъ строямъ наступающихъ войскъ эти орудія совсѣмъ мало пригодны, такъ какъ въ этомъ случаѣ разрывъ такого снаряда выведетъ изъ строя весьма немногимъ больше людей, чѣмъ разрывъ снаряда полевого орудія, къ моральному же ихъ дѣйствию, полагаемъ, можно такъ же привыкнуть, какъ наши войска уже привыкли къ «нѣмецкимъ чемоданамъ» (снарядамъ нѣмецкой тяжелой артилеріи).

Во всякомъ случаѣ, можно смѣло сказать, что крѣпости, при геройской защитѣ, и теперь могутъ сыграть весьма важную роль, но только при услоіи своевременной поддержки и выручки ихъ полевыми войсками:

*М. Критъ.*





## РУССКОЕ ВОЕННОЕ ОБОЗРѢНІЕ.

---

# Война.

(Официальные документы войны).

---

### *Воззваніе Верховнаго Главнокомандующаго.*

Поляки!

Пробилъ часъ, когда завѣтная мечта вашихъ отцовъ и дѣдовъ можетъ осуществиться.

Полтора вѣка тому назадъ живое тѣло Польши было растерзано на куски, но не умерла душа ея. Она жила надеждой, что наступитъ часъ воскресенія польскаго народа, братскаго примиренія его съ Великой Россіей.

Русскія войска несутъ вамъ благую вѣсть этого примиренія.

Пусть сотрутся границы, разрѣзавшія на части польскій народъ. Да воссоединится онъ во-едино подъ скипетромъ Русскаго Царя.

Подъ скипетромъ этимъ возродится Польша, свободная въ своей вѣрѣ, въ языкѣ, въ самоуправленіи.

Одного ждетъ отъ васъ Россія—такого же уваженія къ правамъ тѣхъ народностей, съ которыми связала васъ исторія.

Съ открытымъ сердцемъ, съ братски протянутой рукой идетъ вамъ навстрѣчу Великая Россія. Она вѣрить, что не заржавѣлъ мечъ, разившій врага при Грюнвальдѣ.

Отъ береговъ Тихаго океана до сѣверныхъ морей движутся Русскія рати.

Заря новой жизни занимается для васъ.

Да возсіяетъ въ этой зарѣ знаменіе Креста,—символь страданія и воскресенія народовъ.

Верховный Главнокомандующій,  
Генераль-Адъютантъ *Николай*.

1-го (14-го) августа 1914 года.

*Отъ Главнаго Управленія Генеральнаго штаба.*

Установлено, что изъ укрѣпленной позиціи подъ Сокалемъ нашей конницей были выбиты 5-й уланскій, 3-й гусарскій полки, части 15-го драгунскаго полка и два баталіона 55-го пѣхотнаго полка.

Лѣсъ у Сокаля занимали ландштурмисты, разбѣжавшіеся до исхода боя.

Наши войска продолжали преслѣдованіе. Въ тотъ же день, поддерживая по всему фронту соприкосновеніе съ противникомъ, наши части уничтожили заставу 2-го айстрійскаго уланскаго полка между Зборажемъ и Синяговкою и, обнаруживъ у Заложце наступленіе шести ротъ и двухъ эскадроновъ непріятели, внезапно атаковали ихъ конницей, изрубившей роту 35-го ландвернаго полка.

Попытки австрійцевъ приблизиться къ нашему расположенію южнѣе Збоража были отражены огнемъ нашихъ войскъ.

Отступая противникъ понесъ потери.

30-го іюля нашими войсками разрушены въ одиннадцати мѣстахъ желѣзная дорога и телеграфныя линіи Тильзитъ-Шмаленинкенъ. Западнѣе Вишвиля шоссе Тильзитъ-Шмаленинкенъ испорчено германскими войсками.

Между Ширвинтами и Кузменомъ въ Кармушиненѣ обнару-

жены части 12-го уланскаго и 9-го конно-егерскаго германскихъ полковъ съ пулеметами; при приближеніи къ нимъ нашихъ частей, германскія войска, уклонившись отъ боя, отступили на сѣверо-западъ.

Два баталіона и 6 орудій противника, сопровождаемые конницей, наступали на Филипово; непріятель отброшенъ нашими войсками на юго-западъ.

Въ Маркграбовѣ обнаружены части германскихъ пѣхоты, артилеріи и конницы.

---

*Отъ Главнаго Управленія Генеральнаго штаба.* Въ Сувалкской и Ковенской губерніяхъ, нашими войсками успѣшно ведется борьба съ воздушной развѣдкой противника.

31-го іюля австрійскія части 4-го гусарскаго и 95-го пѣхотнаго полковъ, имѣя пѣхоту, посаженною на повозки, перешли р. Збручъ, между Сатановымъ и Гусятинымъ, и двинулись на востокъ. Въ долинѣ р. Смотрича эти части противника были разсѣяны огнемъ нашихъ войскъ и отступили, оставивъ плѣнныхъ.

Австрійскій отрядъ, пытавшійся наступать по направленію къ Каменецъ-Подольску, находится у нашей границы въ районѣ д. Чернокозицы.

Наша воздушная развѣдка проникаетъ вглубь непріятельскаго расположенія и даетъ цѣнныя свѣдѣнія.

1-го августа 2 германскихъ контръ-миноносца безрезультатно обстрѣливали Полангенскую таможеню.

Германская конница сосредоточивается въ районѣ Пилкалена и Хоментово, пѣхота—у Сталупенена. Части ландвера ушли изъ района Шмаленинкена на югъ.

Западнѣе Симно подбитъ нѣмецкій аэропланъ; четыре летчика найдены въ немъ убитыми.

---

### *Воззваніе Верховнаго Главнокомандующаго Русскому народу!*

Братья.

Творится судъ Божій.

Терпѣливо, съ христіанскимъ смиреніемъ, въ теченіе вѣковъ томился Русскій народъ подъ чужеземнымъ игомъ, но ни лестью, ни гоненіемъ нельзя было сломить въ немъ чаяній свободы.

Какъ бурный потокъ рветъ камни, чтобы слиться съ моремъ, такъ нѣтъ силы, которая остановила бы Русскій народъ въ его порывѣ къ объединенію.

Да не будетъ больше подъяремной Руси. Достояніе Владиміра Святого, земля Ярослава Осмомысла, Князей Даниіла и Романа, сбросивъ иго, да водрузить стягъ единой, великой, нераздѣльной Россіи.

Да свершится Промыселъ Божій, благословившій дѣло великихъ собирателей земли Русской.

Да поможетъ Господь Царственному своему Помазаннику Императору Николаю Александровичу Всея Россіи завершить дѣло Великаго Князя Ивана Калиты.

А ты, многострадальная братская Русь, встань на срѣтеніе русской рати.

Освобождаемые русскіе братья!

Всѣмъ вамъ найдетъ мѣсто на лонѣ Матери Россіи. Не обижая мирныхъ людей, какой бы они ни были народности, не полагая своего счастья въ притѣсненіи иноземцевъ, какъ это дѣлали швабы, обратите мечъ свой на врага, а сердца свои къ Богу съ молитвой за Россію, за Русскаго Царя.

Верховный Главнокомандующій,  
Генераль-Адъютантъ *Николай*.

5-го августа 1914 года.

---

*Отъ штаба Верховнаго Главнокомандующаго.*

Одна изъ кавалерійскихъ дивизій на Восточно-Прусскомъ фронтѣ, исполняя возложенную на нее задачу, встрѣтила около трехъ баталіоновъ полевой германской пѣхоты, причемъ мѣстность не давала возможности вести бой въ конномъ строю. Поэтому дивизія спѣшилась и повела наступательный бой въ пѣшемъ строю. Результатомъ этого дѣла явилось отступленіе германской пѣхоты при самыхъ небольшихъ потеряхъ съ нашей стороны.

---

*Отъ штаба главнокомандующаго юго-западнаго фронта.*

Съ 31-го іюля по 3-е августа на границѣ съ Галиціей, дѣйствія развѣдочныхъ и охраняющихъ частей привели къ ряду кав-



лерійскихъ боевъ, причѣмъ мѣстами конница была поддержана пѣхотой съ пулеметами и артилеріей. Развѣдывающая конница противника перешла нашу границу въ Петроковской и Кѣлепкой губерніяхъ, занявъ передовыя части фронта Ченстоховъ — Андреевъ—Сандоміръ. Юго-восточнѣ Сандоміра на 80-верстномъ фронтѣ австрійцы поддержали отъ рѣки Сана выдвигеніе своей развѣдывательной конницы пѣхотой съ артилеріей и пулеметами.

Днемъ 1-го августа передовыя части этой группы противника достигли линіи Завихость—Закликовъ—Яновъ—Тарногородъ, проникнувъ на нашу территорію на незначительное разстояніе, послѣ чего это наступленіе къ вечеру 3-го августа было остановлено нашими войсками. Наступательная попытка австрійцевъ отъ Андреева къ городу Кѣльцамъ окончилась неудачей. 2-го августа лихими дѣйствіями нашего коннаго отряда противникъ былъ выбитъ изъ Кѣльць и городъ прочно занятъ нами.

Изъ раіона Томашова наша кавалерія энергичнымъ натискомъ опрокинула охраняющія части непріятели, вторглась въ предѣлы Галиціи и овладѣла раіономъ, глубиною въ 10—12 верстъ (пол-перехода) въ направленіи Томашовъ—Рава Русская, нанеся въ рядѣ частныхъ боевъ замѣтныя потери противнику. При этомъ въ молодецкомъ бою у села Нароль нашей конницей изрубленъ эскадронъ 11-го австрійскаго драгунскаго полка.

На всемъ остальномъ фронтѣ безъ перемѣнъ. Наша кавалерія находится повсюду въ тѣсномъ соприкосновеніи съ австрійской конницей и охраненіемъ противника.

### *Отъ Главнаго Управленія Генеральнаго штаба.*

31-го іюля въ окрестностяхъ Кѣлецъ наша конница разсѣяла до 800 соколовъ, поддержанныхъ частями 10-го драгунскаго—австрійскаго полка. Послѣ кавалерійскаго дѣла Кѣльцы и Хенцины очищены противникомъ.

Въ тотъ же день части 1-й пѣхотной германской дивизіи повели на фронтѣ Гутовъ-Бояры, Эйдкунень-Кибейки. Послѣ артилерійской перестрѣлки противникъ отступилъ.

1-го августа непріятельская кавалерійская дивизія съ артилеріей начала наступленіе на Ширвинты, встрѣченное нашей конницею, заставившей противника спѣшно отступить.

2-го августа противникъ возобновилъ наступленіе противъ Эйдкунена, сдержанное нашими войсками.

Въ теченіе того же дня происходили небольшія стычки у Креттингена и Александровскаго.

Наши войска выбили противника изъ Мирунескена, Дроздовень и Лаккельна. Оставляя эти пункты, непріятель ихъ поджогъ.

Оттѣснивъ части 44-го и 147-го пѣхотныхъ германскихъ полковъ и непріятельскую конницу, наша кавалерія заняла Маркграбовъ.

Сербскій посланикъ въ С.-Петербургѣ Сполайковичъ получилъ отъ предсѣдателя совѣта министровъ Пашича телеграмму съ выраженіемъ сердечной благодарности Его Императорскому Высочеству Великому Князю Николаю Николаевичу за поздравленіе, переданное сербскому правительству отъ Имени Верховнаго Главнокомандующаго.

Пашичъ свидѣтельствуесть, что весь сербскій народъ считаетъ себя счастливымъ, что ему удалась возможность сражаться вмѣстѣ со своей старшей могущественной сестрой Россіей противъ враговъ славянства.

Воодушевленная безповоротнымъ рѣшеніемъ Россіи не вложить меча въ ножны до тѣхъ поръ, пока врагъ не будетъ побѣжденъ, и восхищенная актомъ, что Россія вынула мечъ для защиты справедливаго дѣла, сербская армія считаетъ самымъ большимъ счастьемъ и честью, что она всѣ свои силы въ этой совмѣстной борьбѣ за великую славянскую идею будетъ напрягать вмѣстѣ съ доблестной, храброй русской арміей.

Сербское правительство и верховная команда увѣрены, что сербская армія и сербскій народъ сдѣлають все отъ нихъ зависящее для того, чтобы оправдать возложенныя на нихъ надежды и отвѣтить пожеланіямъ ея могущественной защитницы.

Начавшійся утромъ 2-го августа бой подъ Эйдкуненомъ продолжался до вечера. Нашими войсками удержаны всѣ позиціи; германскія войска стягиваются къ Пильканену.

Въ бою подъ Къльцами наши войска вынудили къ отступленію австрійскую кавалерійскую дивизію въ полномъ составѣ. Въ тотъ же день наступавшій восточнѣе Сандомира австрійскій отрядъ остановился.

Наша конница отбросила австрійскій отрядъ, двинутый по направленію къ Томашову, и заставила его, съ серьезными потерями для противника, отойти къ Наролю, гдѣ былъ изрубленъ эскадронъ

11-го драгунскаго полка. Новая попытка противника продвинуться къ Томашову была безрезультатна; наступавшій въ этомъ направленіи 11-й австрійскій гусарскій полкъ и баталіонъ 4-го пѣхотнаго полка при 2-хъ орудіяхъ, подъ напоромъ нашихъ войскъ, отступилъ къ Наролю.

Послѣ упорной обороны противника, Белжець и Любуша (Любочь) были взяты съ боя нашей конницей.

Противъ Каменець-Подольска конныя части австрійцевъ, производящія развѣдку, уклоняются отъ столкновеній.

Около станціи Балинь Подольской ж. дороги взять въ плѣнъ австрійскій аэропланъ съ офицеромъ и нижнимъ чиномъ.

---

*Отъ штаба Верховнаго Главнокомандующаго.*

2-го августа седьмая австрійская кавалерійская дивизія, занявшая въ полномъ составѣ городъ Бѣльцы, въ удачномъ для нашей конницы дѣлѣ, была вынуждена къ отступленію и очищенію города. Послѣ упорнаго боя нами взятъ Бѣлжець. Близъ Нароля изрубленъ эскадронъ одиннадцатаго драгунскаго полка. Австрійскій отрядъ съ пѣхотой и артилеріей, пытавшійся наступать къ Томашеву, оттѣсненъ къ Наролю.

---

Августѣйшій Верховный Главнокомандующій, черезъ посредство сербскаго посланника въ Петербургѣ, телеграфировалъ Королевичу Александру:

«Получивъ извѣстіе о блестящей побѣдѣ, одержанной доблестной сербской арміей, отъ Себя и всей русской братской арміи душевно поздравляю съ первой побѣдой, которая съ Божьей помощью есть начало цѣлаго ряда дальнѣйшихъ будущихъ побѣдъ.

Въ лицѣ Моемъ вся русская армія провозглашаетъ могучее живіо побѣдителямъ сербамъ».

---

4-го августъ, въ 7 час. утра, 5-я австрійская пѣхотная дивизія, оттѣснивъ наши развѣзды, атаковала Красникъ.

Всего австрійцы развернули до трехъ полковъ пѣхоты и четырехъ батарей.

Послѣ подхода подкрѣпленій наши войска отбили непріятельскій охватъ, перешли въ наступленіе и взяли въ плѣнъ 6 офицеровъ и около 250 солдатъ.

Бой закончился въ 7 час. 30 мин. вечера. Ночью австрійцы поспѣшно отступили. Потери непріятели очень велики.

У Городка, съверо-восточнѣ Гусятина, австрійская кавалерійская дивизія, послѣ пятичасового боя, отступила въ разстройство, преслѣдуемая казаками.

У Стоянова, 3-го августа, происходили небольшія столкновенія; мостъ у этого пункта взорванъ. Стояновъ, занятый австрійской пѣхотой, загорѣлся отъ нашего артилерійскаго огня.

4-го августа на восточно-прусскомъ фронтѣ у Бильдервейтчена близъ Сталупенена, послѣ серьезнаго боя наши войска захватили семь орудій, двѣнадцать заднихъ ходовъ зарядныхъ ящиковъ, два пулемета и много плѣнныхъ; со стороны германцевъ здѣсь участвовали первая пѣхотная дивизія и двѣнадцать батарей. Съ боемъ нами взяты Мелькенень и Ковалень. Сталупенень и Лыкъ заняты нами.

6-го августа обнаружено отступленіе непріятели на широкомъ фронтѣ.

### *Отъ Главнаго Управленія Генеральнаго Штаба.*

#### I.

3-го августа 2-я австрійская кавалерійская дивизія, поддержанная двумя баталіонами пѣхоты и двумя батареями, пыталась захватить Владиміръ-Волинскій.

Несмотря на то, что гарнизонъ города былъ немногочисленъ и не имѣлъ артилеріи, онъ отбивалъ въ теченіе всего дня атаки австрійцевъ, веденныя съ разныхъ сторонъ и поддержанныя сильнымъ артилерійскимъ огнемъ. Наши потери ничтожны.

Къ вечеру австрійцы съ большимъ урономъ отошли къ селенію Зимно.

У Эйдкунена отбито наступленіе, предпринятое 1-й германской пѣхотной дивизіей съ 36-ю орудіями.

## II.

4-го августа, въ 12 часовъ дня, австрійская кавалерійская дивизія подошла къ линіи Городокъ—Кузьминъ <sup>1)</sup>. Наша конница завязала съ противникомъ бой у Городка, длившійся въ теченіе пяти часовъ.

Огнемъ и конными атаками противнику нанесенъ уронъ. Все поле усѣяно непріятельскими трупами; наши потери незначительны.

Около 7-ми часовъ вечера того же числа разстроенная австрійская дивизія отошла, преслѣдуемая нашей конницей.

## III.

2-го августа было обнаружено на шоссе Пинчовъ—Кѣльцы наступленіе значительныхъ силъ австрійской конницы, сопровождаемыхъ пѣхотными частями. Наша конница завязала въ полдень бой съ наступавшею колонной противника у д. Пяски и вела его до вечера. Всѣ попытки противника продвинуться къ сѣверу не удались.

Въ тотъ же день у д. Рыбницы, на правомъ берегу р. Вислы, наша передовая конная часть имѣла столкновеніе съ эскадрономъ австрійцевъ и отбросила его съ большимъ урономъ въ предѣлы Галиціи.

4-го августа въ бояхъ у Бильдервейдчена (между Эйдкуненомъ и Сталупененомъ) нашими войсками взято восемь германскихъ орудій съ 12-ю зарядными ящиками и 2 непріятельскихъ пулемета.

---

*Отъ штаба Верховнаго Главнокомандующаго.*

7-го августа наши войска на Южномъ фронтѣ, перейдя рѣку Збручъ, вторглись на австрійскую територію.

Въ Восточной Пруссіи наши летчики метали бомбы въ сооруженія военнаго значенія.

---

*Отъ штаба Верховнаго Главнокомандующаго.*

## I.

Бои въ Восточной Пруссіи 4-го, 5-го, 6-го и 7-го августа велись съ большимъ упорствомъ. Духъ войскъ превосходный. Фронтъ

---

<sup>1)</sup> Между г. Каменецъ-Подольскомъ и Проскуровомъ.

сраженія растягивается на сорокъ верстъ. Городъ Гольдапъ и Арнсъ заняты нами. Отступленіе двадцатаго германскаго корпуса изъ окрестностей Лыка имѣло весьма спѣшный характеръ. Въ Лыкѣ захвачены паровозъ и подвижной составъ и запасы фуража, спирта и бензина; въ казначествѣ конфисковано 50.000 марокъ. Въ районѣ Виленберга непріятельскія войска очищаютъ границу; нѣмецкое населеніе оставляетъ селенія и бѣжитъ на сѣверъ.

На австрійскомъ фронтѣ по 7-е августа включительно серьезныхъ столкновений не было.

Близъ Берестечка, у Новостава, наши войска загнали въ болото эскадронъ девятаго гусарскаго полка; сдались два офицера и 105 гусарь.

Австрійскій баталіонъ выбитъ изъ Равы Русской.

## II.

7-го августа германская армія въ районѣ Гумбинена ввела въ бой не менѣе трехъ корпусовъ и пыталась охватить нашъ правый флангъ, гдѣ бой достигъ крайняго напряженія. Въ центрѣ мы перешли въ наступленіе и захватили много орудій.

8-го августа нашъ лѣвый флангъ съ боемъ продвигался впередъ и къ началу темноты сбиль непріятеля. Непріятель просилъ здѣсь о перемиріи для уборки убитыхъ и раненыхъ, но въ этомъ ему было отказано.

9-го августа геройскія усилія нашихъ войскъ увѣнчались успѣхомъ. Понесшіе огромный уронъ германцы отступаютъ, преслѣдуемые нашими войсками.

### Телеграмма Верховнаго Главнокомандующаго Его Императорскому Величеству

*отъ 11-го августа 1914 года 12 час. 21 мин. дня.*

Не смѣлъ бы беспокоить донесеніемъ о мелкомъ дѣлѣ, но рѣшаюсь это сдѣлать, какъ Державному Шефу Нижегородцевъ: семьдесятъ отборныхъ Германскихъ развѣдчиковъ съ офицеромъ были встрѣчены эскадрономъ Нижегородцевъ. Результатъ—кромѣ шести взятыхъ въ плѣнъ—всѣ изрублены; Нижегородцы—четыре ранены пулями, два тяжело; холоднымъ оружіемъ—ни одной царапины.

Генераль-Адъютантъ *Николай*.

*Отъ штаба Верховнаго Главнокомандующаго.*

## I.

На Восточно-Прусскомъ фронтѣ германскія войска въ полномъ отступленіи за рѣку Ангерапъ. Переправа черезъ эту рѣку у Даркемена въ нашихъ рукахъ.

Къ западу отъ Мазурскихъ озеръ, 9-го августа, наши войска заняли города Юганисбургъ, Ортельсбургъ и Вилленбургъ.

По свѣдѣніямъ 10-го августа наши войска заняли городъ Сольдау, жители котораго бѣжали. Нейденбургъ очищенъ германскими войсками и подожженъ ими. Значительныя силы непріятели, занимавшія этотъ районъ, отходятъ въ сѣверномъ направленіи.

Отступление противника продолжается на всемъ фронтѣ.

9-го августа девять русскихъ эскадроновъ атаковали въ конномъ строю около станціи Плуховъ, между Злочовымъ и Зборовомъ, двойное число австрійскихъ. Австрійцы приняли атаку, но были опрокинуты. Нами захвачены двѣ конныя батареи и 160 плѣнныхъ.

Австрійскія войска, нападавшія на Владиміръ-Волынской, спѣшно отступили къ Сокалю.

Часть переправъ черезъ рѣку Сереть въ нашихъ рукахъ.

Наступленіе въ Восточную Галицію изъ предѣловъ Кіевского военнаго округа продолжается успѣшно.

## II.

Вторженіе въ Восточную Пруссію и Галицію 10 августа продолжалось на широкомъ фронтѣ.

*Отъ штаба Верховнаго Главнокомандующаго.*

10-го августа арьергарды австрійцевъ съ артилеріей пытались задержать насъ на р. Сереть въ районѣ Тарнополя и Чорткова, но послѣ ряда боевъ были сбиты. Наше наступленіе продолжается; захваченъ подвижной составъ, 2 пулемета и много амуниціи.

Южнѣ Грубешова нами подстрѣленъ австрійскій аэропланъ; 2 летчика офицера убиты, одинъ раненъ.

Движеніе поѣздовъ черезъ желѣзнодорожный мостъ у Каменки прервано нашей конницей.

На восточно-прусскомъ фронтѣ германская армія отступила отъ Гумбинена форсированными переходами, причеиъ часть ея собирается къ крѣпости Кенигсбергу. Заблаговременно подготовленная укрѣпленная позиція на р. Ангерапъ брошена противникомъ безъ боя. Дороги за рѣкой Ангерапъ усѣяны патронами, бризант-рыми гранатами и мѣшками, брошенными германскими войсками для ускоренія отступления.

Города Инстербургъ и Ангербургъ заняты нами.

Въ районѣ къ сѣверу отъ Нейденбурга 10-го и 11-го августа произошли упорные и успѣшные для насъ бои съ значительными германскими силами.

Къ сѣверу отъ Нейденбурга, укрѣпленную позицію Орлау-Франкенау занималъ XX германскій корпусъ, усиленный до трехъ дивизій. 10-го и 11-го августа наши войска, преодолевая волчьи ямы и проволочныя сѣти, атаковали непріятели. Въ бою примѣнялись ручныя гранаты; наша пѣхота работала штыками. Около 11 часовъ утра 11-го августа, охваченный съ лѣваго фланга, XX германскій корпусъ поспѣшно отступилъ на Остероде, оставивъ нѣсколько орудій, пулеметовъ, много зарядныхъ ящиковъ и плѣнныхъ.

*Отъ штаба Верховнаго Главнокомандующаго.*

Получены извѣстія о занятіи нашими войсками въ Восточной Пруссіи городовъ Норденбурга, Бишофсбурга, Зенсбурга и станціи Ротфлисъ.

Въ Восточной Галиціи австрійскіе арьергарды отгѣснены за рѣку Золотая Липа.

Наступленіе продолжается.

*Отъ штаба Верховнаго Главнокомандующаго.*

I.

Наступательныя операціи наши, въ теченіе 12-го августа, въ Восточной Пруссіи и Галиціи продолжали развиваться съ полнымъ успѣхомъ.

Въ Восточной Пруссіи германцы поспѣшно отступаютъ къ Кенигсбергу и Алленштейну.



Въ Галиціи происходитъ энергичное движеніе къ Львову, отъ котораго войска наши находятся уже въ недалекомъ разстояніи. Кавалерія дѣятельно очищаетъ отъ непріятеля фронтъ нашего наступленія. Ея дѣйствія сопровождаются рядомъ удачныхъ для насъ столкновеній.

## II.

Наши войска приближаются къ Кенигсбергской крѣпости, отгѣсня передовыя части гарнизона. Получены свѣдѣнія о занятіи нами большого числа переправъ черезъ р. Алле.

Между Вислой и Днѣстромъ установлено тѣсное соприкосновеніе съ австрійскими арміями.

Тринадцатаго августа успѣшно начались бои у Томашова, Монастыржиска.

### *Объявленіе Верховнаго Главнокомандующаго.*

Въ районѣ нашихъ боевыхъ дѣйствій съ австрійцами установлено участіе галицко-польскихъ сокольскихъ организацій, причемъ выяснилось употребленіе ими разрывныхъ пуль.

Если Я обращался къ польскому зарубежному населенію со словами братской любви русской арміи, то былъ увѣренъ въ лояльности взаимныхъ отношеній. Я ни минуты не допускаю, чтобы польское населеніе могло рассчитывать на великодушіе Россіи, фактически участвуя во враждебныхъ къ намъ дѣйствіяхъ, и при томъ въ столь недостойной формѣ, какъ употребленіе разрывныхъ пуль съ отрѣзанными концами.

Глубоко увѣренъ, что замѣченное явленіе есть печальная случайность. Въ интересахъ всего зарубежнаго польскаго населенія, предваряю, что Мною повелѣно Высочайше вѣреннымъ Мнѣ войскамъ не считать сокольскія и тому подобныя организаци воюющей стороной и со всѣми участниками ихъ, захваченными въ плѣнъ, поступать со всей строгостью законовъ военного времени.

Подписаль: Генераль-Адъютантъ *Николай*.

### *Отъ штаба Верховнаго Главнокомандующаго.*

## I.

Въ ночь съ 12-го на 13-е августа, германскій легкій крейсеръ «Магдебургъ» сталъ на мель у входа въ Финскій заливъ, во время

густого тумана. Утромъ 13-го августа крейсера «Паллада» и «Богатырь» и миноносцы подошли къ нему. Послѣ обстрѣла на «Магдебургѣ» произошелъ взрывъ, которымъ крейсеръ разломанъ пополамъ. Съ «Магдебурга» сняты: командиръ, 2 офицера и 54 матроса. Остальные, повидимому, спаслись ночью на сопровождавшихъ крейсеръ миноносцахъ.

На Восточно-Прусскомъ фронтѣ 12-го, 13-го и 14-го августа продолжалось упорное сраженіе въ районѣ Сольдау — Алленштейнъ—Бишефсбургъ, куда непріятель сосредоточилъ корпуса, отступившіе отъ Гумбинена, и свѣжія силы. Алленштейнъ занятъ русскими войсками. Особенно большія потери германскія войска понесли у Мюлена между Остеродэ и Нейденбургомъ, гдѣ они находятся въ полномъ отступленіи.

Въ районѣ Петрокова наша конница опрокинула три германскихъ эскадрона, поддержанныхъ ротой самокатчиковъ, и взяла въ плѣнъ 127 самокатчиковъ.

Отдѣльные бои на Галиційскомъ фронтѣ, къ 13-му августа, получили характеръ генеральнаго сраженія, развивающагося въ южныхъ уѣздахъ Люблинской и Холмской губерній и въ Восточной Галиціи, на путяхъ къ Льву, на общемъ фронтѣ до 300 верстъ. Первоначально бои носили преимущественно встрѣчный характеръ, но усиліями нашихъ войскъ на многихъ участкахъ австріяцы вынуждены перейти къ оборонѣ. Одинъ изъ нашихъ славныхъ пѣхотныхъ полковъ, въ ружьейномъ бою, взявъ знамя и почти совершенно уничтожилъ 11-й гонведный полкъ.

Энергичный натискъ продолжается.

## II.

Въ бояхъ въ Восточной Пруссіи принимаютъ участіе гарнизоны крѣпостей Торна и Грауденца съ многочисленной тяжелой артилеріей. Наше наступленіе на этомъ фронтѣ продолжается.

Сраженіе на австрійскомъ фронтѣ продолжается съ крайнимъ упорствомъ.

Австрійскія войска, находившіяся въ Кѣлецкой губерніи, переходятъ на правый берегъ Вислы для принятія участія въ битвѣ. Къ востоку отъ Львова взято три тысячи плѣнныхъ.

У Подгайцовъ уронъ противника три тысячи. Нами взяты съ бою три пушки и много зарядныхъ ящиковъ и подобраны на переправѣ черезъ Золотую Липу брошенные непріателемъ девять

пушекъ и шестьдесятъ зарядныхъ ящичковъ. Въ районѣ сѣвернѣе Томашева нами взята тысяча плѣнныхъ, а къ востоку отъ Томашева пятнадцатая венгерская дивизія разбита и окружена; сдаются цѣлые полки.

На другихъ участкахъ ожесточенные бои продолжаются. Главныя усилія непріятеля концентрируются на направленіяхъ, ведущихъ къ Люблину, гдѣ происходятъ весьма упорные бои.

### *Отъ Главнаго Управленія Генеральнаго Штаба.*

Германія и Австро-Венгрія, арміи коихъ не въ состояніи остановить наступательное движеніе нашихъ войскъ въ предѣлахъ Восточной Пруссіи и Галиціи, распространяють у себя и въ нейтральныхъ государствахъ завѣдомо-ложныя свѣдѣнія о ходѣ военныхъ дѣйствій, побѣдахъ своего оружія и внутреннемъ политическомъ положеніи Россіи.

Когда начались бои при Гумбиненѣ, результаты коихъ хорошо теперь извѣстны, телеграфное агентство Вольфа со станцій безпроводочнаго телеграфа въ Нордэйхе разсылало во всѣ концы Европы свои сообщенія о блестящихъ побѣдахъ 1-го германскаго корпуса и полномъ разстройствѣ дѣйствующихъ противъ него русскихъ войскъ.

Изъ Вѣны передаются телеграфныя сообщенія о полной неудачѣ нашихъ наступательныхъ операцій въ Галиціи и безостановочномъ движеніи австрійцевъ въ наши предѣлы, сопровождаемомъ захватомъ знаменъ, орудій и пулеметовъ; наконецъ, по тѣмъ же источникамъ, Варшава занята непріятелемъ, въ Привислинскихъ губерніяхъ большая революція и русскіе наническимъ бѣгствомъ очищаютъ ихъ. Для большей убѣдительности подобныя сообщенія помѣчаютъ русскими городами—Одесса, Кишиневъ и Николаевъ.

Опровергать эти измышленія Главное Управленіе Генеральнаго Штаба считаетъ совершенно излишнимъ, такъ какъ дѣйствительное положеніе дѣлъ на театрѣ военныхъ дѣйствій, какъ противъ Германіи, такъ и противъ Австро-Венгріи, наглядно доказываетъ степень правдивости сообщенія генеральныхъ штабовъ нашихъ противниковъ и служащаго имъ агентства Вольфа.

Нашъ Штабъ Верховнаго Главнокомандующаго въ своихъ ежедневныхъ сообщеніяхъ съ полной точностью и въ предѣлахъ воз-

можно безъ раскрытія стратегическихъ соображеній оповѣщаетъ о геройскихъ дѣйствіяхъ нашей арміи, побѣдоносно наступающей въ Восточной Пруссіи и Галиціи.

---

*Отъ штаба Верховнаго Главнокомандующаго.*

I.

На прусскомъ фронтѣ, въ районѣ Остероде появились новыя непріятельскія силы, кои на нѣкоторыхъ участкахъ переходятъ въ наступленіе.

Сраженіе на всемъ австрійскомъ фронтѣ продолжается.

Южнѣ Люблина наши войска перешли въ общемъ отъ обороны къ наступленію и теперь двигаются въ районѣ, заваленномъ горами убитыхъ австрійцевъ, убрать которыхъ противникъ не успѣлъ. Не смотря на то, что нѣкоторые полки сражаются уже седьмой день, бои продолжаютъ носить упорный характеръ; много штыковыхъ ударовъ. У Томашова горячій бой продолжается.

На всемъ упомянутомъ фронтѣ нами взято много плѣнныхъ орудій, пулеметы и зарядные ящики. Въ числѣ трофеевъ вновь взято австрійское знамя.

На Львовскомъ направленіи, послѣ упорнаго боя, мы овладѣли фронтомъ Каменка—Глиняны—Перемышляны—Бржуховице.

II.

Вслѣдствіе накопившихся подрѣзленій, стянутыхъ со всего фронта, благодаря широко развитой сѣти желѣзныхъ дорогъ, превосходныя силы германцевъ обрушились на наши силы около двухъ корпусовъ, подвергшихся самому сильному обстрѣлу тяжелой артилеріи, отъ которой мы понесли большія потери. По имѣющимся свѣдѣніямъ, войска дрались геройски; генералы Самсоновъ, Мартосъ, Пестичъ и нѣкоторые чины штабовъ погибли. Для парированія этого прискорбнаго событія принимаются съ полной энергіей и настойчивостью всѣ необходимыя мѣры. Верховный Главнокомандующій продолжаетъ твердо вѣрить, что Богъ намъ поможетъ ихъ успѣшно выполнить.

На австрійскомъ фронтѣ упорные бои продолжаются.

---

*Отъ Главнаго Управленія Генеральнаго Штаба.*

Германскій и австро-вергерскій генеральные штабы въ своихъ свѣдѣніяхъ о положеніи на театрѣ военныхъ дѣйствій продол-

жають придерживаться принятой ими системы: по телеграфнымъ сообщеніямъ агентства Вольфа, германская армія одержала полную побѣду надъ русскими войсками въ Восточной Пруссіи и отбросила ихъ за пограничныя линіи; по извѣстіямъ изъ Вѣны, испытанныя въ храбрости австрійскія войска побѣдоносно преслѣдуютъ отступающую къ границѣ русскую армію.

Правдивость и цѣнность этихъ свѣдѣній не требуетъ какихъ либо поясненій.

Государь Императоръ, въ 16-й день сего августа, Всемилостивѣйше соизволилъ пожаловать, за боевыя отличія, орденъ св. Равноапостольнаго Князя Владиміра 2-й степени съ мечами генераль-адъютанту, генералу-отъ-кавалеріи Павлу фонъ-Ренненкампу.

*Отъ штаба Верховнаго Главнокомандующаго.*

Въ теченіе 18-го августа на южномъ фронтѣ Варшавскаго военнаго округа продолжались упорные бои. На всемъ фронтѣ всѣ атаки австрійцевъ были успѣшно отбиты.

Нашъ переходъ въ наступленіе на нашемъ правомъ флангѣ заставилъ австрійцевъ отойти, причемъ нами было взято 3 орудія, 10 пулеметовъ и болѣе тысячи плѣнныхъ. Потери австрійцевъ, по показаніямъ плѣнныхъ, велики.

Арміи, вторгнувшіяся въ предѣлы Галиціи, продолжали успѣшное движеніе къ Львову.

Противникъ подъ напоромъ нашихъ войскъ постепенно отходить. Захвачено нѣсколько орудій, пулеметы и зарядные ящики. Преслѣдованіе продолжается.

Особенно упорный характеръ носилъ бой за обладаніе рѣкой Гнилой Липой. Несмотря на то, что противникъ занималъ чрезвычайно сильную по природѣ позицію, къ тому же сильно укрѣпленную, которую, по показаніямъ плѣнныхъ офицеровъ, сами австрійцы считали неприступной, позиція эта была взята нашими доблестными войсками. Попытка противника удержать насъ атакою во флангъ со стороны Галича не удалась. Австрійцы и здѣсь были отброшены съ большими потерями; на полѣ сраженія погребено 4.800 труповъ австрійцевъ. Въ этомъ бою нами взяты въ плѣнъ одинъ генералъ и много плѣнныхъ, отбито 32 орудія, 1 знамя и захвачено много обозовъ и парковъ.

## Телеграма Верховнаго Главнокомандующаго Его Императорскому Величеству

*отъ 20-го августа.*

Счастливъ порадовать Ваше Величество побѣдой, одержанной арміей генерала *Рузскаго* подъ Львовомъ послѣ семидневнаго непрерывнаго боя. Австрійцы отступаютъ въ полномъ безпорядкѣ, мѣстами бѣгутъ, бросая легкія и тяжелыя орудія, артилерійскіе парки и обозы. Непрiятель понесъ громадныя потери, и взято много плѣнныхъ. До этого же рѣшительнаго боя, арміей генерала *Рузскаго* взято за семь дней сорокъ четыре орудія, множество ручнаго оружія, большое число пулеметовъ.

---

*Отъ штаба Верховнаго Главнокомандующаго.*

### I.

15-го августа у *Лацова* была совершенно разбита вся пятнадцатая австрійская дивизія: начальникъ дивизіи, командиръ бригады и начальникъ штаба убиты. Взяты въ плѣнъ: 100 офицеровъ, 4.000 солдатъ и 600 раненыхъ; захвачено нами знамя 65-го полка и 30 орудій. Все поле покрыто убитыми.

### II.

Послѣ семидневнаго боя наша армія овладѣла передовыми сильно укрѣпленными позиціями Львова, вынесенными на 15—20 верстъ къ востоку отъ города, и приблизилась къ главнымъ Львовскимъ фортамъ. Послѣ крайне упорнаго боя австрійцы 19-го августа бѣжали въ безпорядкѣ, бросая легкія и тяжелыя орудія, артилерійскіе парки, походныя кухни. Наши авангарды и конница преслѣдовали непрiятеля, понесшаго огромныя потери убитыми и ранеными. Дѣйствовавшая на Львовскомъ направленіи австрійская армія состояла изъ третьяго, одиннадцатаго, двѣнадцатаго корпусовъ и частей седьмого и четырнадцатаго корпусовъ; она, повидимому, совершенно разбита. При преслѣдованіи отступавшихъ съ *Гнилой Липы* австрійскихъ корпусовъ непрiятель былъ вынужденъ бросить еще тридцать одно орудіе; наши войска находятъ всѣ дороги загромаженными брошенными австрійскими парками и обозами съ разными грузами. Общее количество взятыхъ нами орудій на Львовскомъ направленіи около полутораста.

---

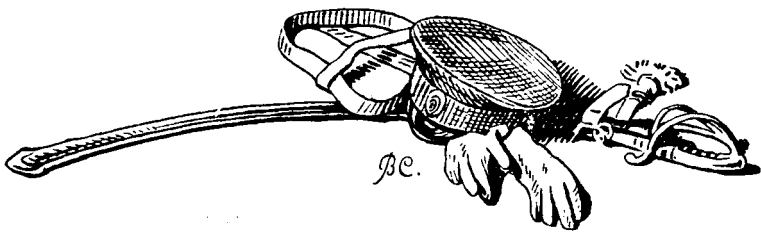

## ВОЕННОЕ ОБОЗРѢНІЕ.

*Европейская война:* Общая характеристика событий въ ноябрѣ мѣсяцѣ 1914 г.—Операции на нашемъ западномъ фронтѣ.—Положеніе на франко-германскомъ фронтѣ.—Событія въ сербско-черногорскомъ районѣ.—Война съ Турціею.—Дѣйствія на морѣ.

### **Общая характеристика событийъ въ ноябрѣ мѣсяцѣ 1914 года.**

Наиболѣе выдающимся военнымъ событіемъ въ ноябрѣ мѣсяцѣ былъ вторичный переходъ въ наступленіе германцевъ на нашемъ фронтѣ между Вислою и Вартою съ развертываніемъ здѣсь значительныхъ силъ, чѣмъ обусловливается особенно значеніе этого театра въ ноябрѣ. На франко-германскомъ фронтѣ наблюдается ~~застой~~—противники занимаютъ траншеи въ близкомъ другъ отъ друга разстояніи и предпринимаютъ лишь частичныя активныя дѣйствія, неизмѣняющія вліяніе на ходъ событийъ.

Сопротивленіе австро-венгерской арміи на восточномъ фронтѣ было ~~столнено~~ и она здѣсь ограничивается обороною крѣпостей Перемышля и Кракова и проходовъ въ Карпатскихъ горахъ, но за то австрійцы направили значительныя силы противъ Сербіи, что заставило сербовъ отступить отъ р. Дрины внутрь страны и очистить Бѣлградъ. Въ концѣ мѣсяца сербы наносятъ австрійцамъ сильное ~~пораженіе~~ и вновь обнаруживается скопленіе австро-германскихъ войскъ къ югу отъ Кракова.

Война съ Турціею за ноябрь мѣсяцъ на сухомъ пути не представляетъ собою какихъ-либо выдающихся событій, а на морѣ нашей Черноморской эскадрѣ удалось обратить въ бѣгство германотурецкіе крейсера.

О новыхъ набѣгахъ германскихъ крейсеровъ дальняго плаванія не было слышно, съ германскими подводными лодками также было тише, а боевые флоты сторонъ по прежнему для боя въ открытомъ морѣ не выходили.

Англійская эскадра 26-го ноября у Фалкландскихъ острововъ потопила 2 большихъ и 2 легкихъ германскихъ крейсера.

Можно еще отмѣтить набѣги англійскихъ и французскихъ летчиковъ на заводы Цеппелина и Круппа и на ангары въ Фрейбургѣ.

### Операциі на нашемъ западномъ фронтѣ.

Въ концѣ октября мѣсяца положеніе на нашемъ западномъ фронтѣ было слѣдующее: на сѣверномъ участкѣ его германцы были вытѣснены изъ предѣловъ Сувалкской и Ломжинской губерній и отброшены на позиціи по р. Ангерапъ и Мазурскимъ озерамъ, а изъ Плоцкой губерніи къ линіи Солдау—Нейденбургъ. Наступавшія отъ фронта Калишъ—Ченстоховъ—Краковъ къ Варшавѣ и Ивангороду значительныя германскія и австрійскія силы также были отброшены и войска наши дошли до рѣки Варты на западъ и р. Нидзицы на юго-западъ; противникъ на своемъ пути отступленія уничтожилъ всѣ сообщенія—взрывалъ мосты, увозилъ рельсы, перекапывалъ дороги съ цѣлью затруднить преслѣдованіе и уйти возможно скорѣе изъ сферы дѣйствія нашихъ войскъ. Въ Галиціи наступавшая одновременно по всему фронту отъ Кракова до Буковины включительно (въ Карпатахъ черезъ горные перевалы) австрійская армія также принуждена была повсюду отступить и войска наши заняли Тарновъ и тѣснили австрійцевъ обратно къ переваламъ.

Въ первыхъ числахъ ноября обнаружилась новая попытка германской арміи перейти въ наступленіе къ Варшавѣ. Быстро сосредоточившись къ сѣверу благодаря развитію въ тылу желѣзнодорожной сѣти и получивъ подкрѣпленія изъ Бельгіи и новыми частями изъ Германіи, она собралась на фронтъ Торнъ—Слушцы и приняла подъ руководствомъ генераль-полковника Хинденбурга (начальникъ штаба генераль Лудендорфъ) энергичное наступленіе между Вислой и Вартой по направленію на Кутно—Ленчица и да-



лѣе на Ловичь—Лодзь. Находившіеся здѣсь наши наблюдательные отряды, задерживая по возможности наступленіе противника, отходили къ р. Бзуря, въ ожиданіи сосредоточенія значительныхъ силъ для противодѣйствія новому выступленію германцевъ.

Въ задержаніи наступленія противника принялъ участіе находившійся здѣсь за правымъ флангомъ нашихъ войскъ уступъ или заслонъ, которому пришлось выдержать рядъ стремительныхъ атакъ у Влоцловска, Кутно и Ленчицы.

Тѣмъ временемъ нами были собраны значительныя силы для противодѣйствія германцамъ, которые съ громадными жертвами пытались произвести прорывъ нашего расположенія; 6-го ноября у Пюнтека (между Ленчицей и Лодзью) это имъ удалось и они неудержимымъ потокомъ полились въ образовавшійся промежутокъ по направленію на Стрыковъ, Брезины, Колюшки, Тупинъ и Рзговъ, обтекая правый флангъ нашихъ войскъ, дравшихся въ районѣ Лодзи и къ западу отъ нея и стремительно атаковали наши войска, угрожая имъ съ тыла. Кромѣ того 9-го ноября наступавшія съ запада отъ р. Варты сильныя германскія войска стали уже подходить къ Ласку.

При столь трудныхъ условіяхъ войска наши продолжали вести бой съ возрастающей энергіей. Въ районѣ къ сѣверу отъ Лодзи наши войска съ упорствомъ отражали бѣшенныя атаки германцевъ, нанося имъ огромныя потери. Двинутые со стороны Петрокова въ районъ Тушина и Рзгова резервы наши заставили германцевъ своими рѣшительными дѣйствіями сперва пріостановить дальнѣйшее наступленіе въ тылъ, а затѣмъ перейти къ оборонѣ. Въ то же время наступавшія къ Ласку непріятельскія колонны были отброшены и азадъ въ большомъ безпорядкѣ. вмѣстѣ съ тѣмъ наши войска, собранныя въ районѣ Ловичь—Скерневицы, энергично наступая на западъ, успѣли захватить Стрыковъ и Брезины, чѣмъ прервали сообщенія германскихъ войскъ, прорвавшихся къ Рзгову и Тушину.

Такимъ образомъ уже къ 10-му ноября общее положеніе сложилось вполнѣ опредѣленно въ нашу пользу. Передъ фронтомъ Здунска Воля—Шадекъ—Лодзь германцы, понеся огромныя потери, принуждены были отвести свои войска нѣсколько назадъ и перейти къ оборонѣ, закопавшись въ землю. Всѣ же ихъ резервы были направлены въ районъ Стрыкова на помощь отрѣзанномъ войскамъ, кои съ фронта Рзговъ—Тушинъ повернули назадъ въ направленіи на Брезины—Колюшки.

Въ тоже время нѣмцы ожесточенными атаками въ направленіи на Ловичъ стремились помѣшать намъ окончательно сомкнуть кольцо вокругъ ихъ войскъ, столпившихся въ районѣ Брезинъ.

Къ 13-му ноября германцамъ послѣ невѣроятныхъ усилій удалось рядомъ отчаянныхъ ночныхъ атакъ пробиться къ Стрыкову. Въ этихъ дѣлахъ они, по собственному признанію ихъ официальнаго сообщенія, понесли неслыханныя потери, объясняющіяся тѣмъ, что имъ пришлось пробиваться подъ перекрестнымъ огнемъ и совершать отступленіе по стѣсненному нашими войсками пространству. Потери ихъ дивизій, участвовавшихъ въ прорывѣ и неудавшемся обходѣ, столь велики, что эти дивизіи нашему врагу пришлось вывести совершенно съ фронта еще продолжавшагося сраженія. Равнымъ образомъ по показаніямъ плѣнныхъ во многихъ другихъ частяхъ, роты которыхъ передъ переходомъ въ наступленіе были доведены до 260—280 штыковъ, потери были столь велики, что въ ротахъ оставалось не свыше 70 человекъ.

По свѣдѣніямъ иностранныхъ газетъ за эти дѣла императоръ Вильгельмъ, на радостяхъ, что удалось избѣжать катастрофы, наградилъ генерала Хинденбурга званіемъ генералъ-фельдмаршала и это можетъ считаться въ исторіи первымъ случаемъ дарованія главнокомандующему высшаго военнаго отличія за неудачное выполнение задуманнаго плана операціи.

Послѣдствіемъ неудачнаго для германцевъ Ловичъ-Лодзинскаго сраженія явилась спѣшная перевозка ими значительныхъ подкрѣпленій на ихъ восточный фронтъ—всего до 6 корпусовъ и 5 кавалерійскихъ дивизій, взятыхъ частью съ западнаго фронта, частью же составлявшихъ новыя соединенія; высадка этихъ частей началась 12-го ноября. Подошедшія подкрѣпленія позволили германцамъ продолжать атаки нашихъ позицій въ теченіи 14—22 ноября. Эти атаки однако имѣли разрозненный характеръ и оказались совершенно безплодными, почему германцы къ вечеру 22-го ноября, понеся большія потери, принуждены были и прекратить вовсе; 23-го ноября они уже не проявили никакой активности и держались въ отдаленіи отъ боевыхъ линій нашихъ войскъ.

Одновременно съ наступленіемъ германцевъ въ районѣ между Вислою и Вартою австрійцы на фронтѣ Ченстоховъ-Краковъ съ 1-го и до 8-го ноября нѣсколько разъ пытались перейти въ наступленіе, но были отброшены нашими войсками, въ бояхъ 4-го и 5-го ноября захвачено въ плѣнъ 3.000 австрійцевъ, 8-го 5.000 и 9-го 6.000 человекъ.

Въ восточной Пруссіи германцы сильно укрѣпились вдоль р. Ангерапъ и на линіи Мазурскихъ озеръ, устраивая нѣсколько рядовъ искусственныхъ преградъ; въ теченіи ноября мѣсяца во избѣжаніе большихъ потерь при штурмѣ этихъ сильныхъ позицій войска наши медленно продвигались впередъ, примѣняя способы осадной войны, и мѣстами заняли проходы между нѣкоторыми озерами.

Въ районѣ Бяла-Торнъ, къ сѣверу отъ Вислы противникъ также проявилъ усиленную дѣятельность и переходилъ въ наступленіе сначала по правому берегу Вислы, гдѣ однако былъ остановленъ, затѣмъ, сосредоточившись у Млавы, 22-го ноября наступалъ по направленію къ фронту Праснышъ-Цѣхановъ; здѣсь въ концѣ мѣсяца происходили бои, еще не давшіе рѣшительнаго результата.

Въ концѣ мѣсяца около 24-го ноября, одновременно съ уменьшеніемъ интенсивности атакъ германцевъ на фронтѣ Ловичъ-Лодзь, обнаружилась новая группировка австрійскихъ силъ въ Галиціи. Для поясненія обстановки въ Галиціи слѣдуетъ упомянуть о дѣйствіяхъ нашихъ доблестныхъ войскъ въ ноябрѣ на этомъ театрѣ: сломивъ сопротивление австро-венгерской арміи, войска наши 31-го октября заняли г. Тарновъ на желѣзно-дорожной магистральной Краковъ-Перемышль; 6-го ноября по направленію къ Кракову былъ занятъ Висничъ, а далѣе къ юго-востоку Горлица, Дукла—на самомъ удобномъ пути черезъ Карпаты, и переваль Ужокъ; 10-го числа у Мецо-Лаборець близъ важнаго перевала черезъ Карпаты ж. д. магистральной Перемышль-Будапешть разбиты австрійцы и захвачено 3.500 плѣнныхъ, 12-го числа на перевалахъ взято въ плѣнъ 8.000 человекъ, а 13-го ноября—7.000 и при этомъ занята Бохнія по дорогѣ въ Краковъ; 14-го числа въ Буковинѣ войска наши вновь заняли Черновцы и, наконецъ, 19-го ноября къ востоку отъ Кракова наши войска вступили въ Величку, всего въ 12 верстахъ отъ крѣпости послѣдняго оплота австрійцевъ въ Галиціи, если не считать обложеннаго со всѣхъ сторонъ Перемышля. Съ сѣвера отъ Кракова войска наши, какъ извѣстно еще въ концѣ октября заняли фронтъ по р. Шренявѣ и съ тѣхъ поръ еще продвинулись впередъ и подступили подъ самые форты крѣпости. Такимъ образомъ, къ 20-го ноября крѣпость Краковъ оказалась обложеною съ сѣверной и съ восточной стороны и войска наши занятіемъ Велички значительно протянулись и на юго-востокъ отъ крѣпости.

Австрійцы, которые въ теченіи ноября напрягли значительныя усилія противъ Сербіи, направивъ ту же поддержку (насколько

извѣстно кромѣ дѣйствовавшихъ со стороны Дрины и средней Савы XV, XVI и XIII корпусовъ, противъ сербовъ по крайней мѣрѣ былъ направленъ еще V корпусъ, занявшій очищенный сербами Бѣлградъ), въ Галиціи потеряли свои позиціи, но въ концѣ ноября видимо рѣшились вновь сдѣлать попытку къ удержанію Кракова и снова, ѣтъ можетъ съ сербскаго фронта, подвезли сюда войска; 22-го ноября обнаружилось къ югу отъ Кракова въ долину р. Лосошины (притокъ Донайца) и Донайца значительныя австро-венгерскія силы, перевезенныя частью съ фронта Ченстоховъ-Краковъ, гдѣ сопротивленіе уменьшилось, и подкрѣпленныя германскими войсками, доставленными съ сѣвера; 22-го ноября, послѣ лихой форсированной переправы въ бродъ черезъ р. Донаецъ въ районѣ Нов. Сандецъ (Снѣдецъ), войска наши нанесли поражение австро-германцамъ въ долину рѣки Лосошины, пытавшимся обойти лѣвый флангъ нашего расположенія подъ Краковымъ и завязавшимъ бой съ нашими войсками къ юго-востоку отъ Кракова на фронтѣ Величка-Нов. Сандецъ; здѣсь разбитъ былъ германскій XXIV корпусъ, подвезенный изъ Бельгіи, причемъ подбита была его автомобиль-батарея и нѣсколько тяжелыхъ и легкихъ орудій; наши войска перешли въ наступленіе.

Въ общемъ въ концѣ ноября мѣсяца положеніе на нашемъ заднемъ фронтѣ обрисовалось смѣдующимъ образомъ: въ восточной Пруссіи германцы занимаютъ сильныя позиціи на р. Ангерапъ и линіи Мазурскихъ озеръ, противъ которыхъ наши войска ведутъ медленную осаду. Въ Привислинскомъ краѣ германцы пытаются наступать на фронтѣ Праснычъ-Цѣхановъ, Ловичъ-Лодзь, а также по пути къ Петрокову; наши войска ихъ удерживаютъ, причемъ мы обладаемъ на р. Вислѣ сильно укрѣпленною переправою въ Ново-Георгіевскѣ, дающею возможность въ зависимости отъ обстановки посылать подкрѣпленія въ томъ или другомъ изъ угрожаемыхъ направлений. Къ юго-востоку отъ Кракова на фронтѣ Величка-Нов. Сандецъ происходилъ упорный бой, имѣвшій характеръ встрѣчнаго сраженія.

### **Положеніе на франко-германскомъ фронтѣ.**

На этомъ фронтѣ въ теченіи всего ноября мѣсяца не произошло никакихъ существенныхъ измѣненій въ расположеніи обоихъ противниковъ. Фронтъ союзныхъ армій по прежнему въ общемъ своемъ направленіи тянулся отъ Ньюпорта въ Бельгіи, на берегу Ламанша,

на югъ на Ипръ, Арасъ и Нойонъ, отсюда на юго-востокъ на Суасонь-Реймсъ-Верденъ по правому берегу р. Мааса и затѣмъ впереди Туля и Нанси и далѣе по переваламъ черезъ Вогезы. Главный интересъ по прежнему сосредоточивался на сѣверо-западномъ флангѣ между Ньюпортомъ и Арасомъ, гдѣ германцы, хотя уже съ меньшею энергіею, чѣмъ въ октябрѣ мѣсяцѣ, продолжали свои попытки прорваться къ французскому побережью Дюнкеркъ-Булонь, повидимому, съ цѣлью затруднить сообщенія французовъ съ Англіею и организовать базу для дѣйствія противъ послѣдней. Всѣ эти попытки были отражены и союзники сохранили свои позиціи, а въ нѣкоторыхъ мѣстахъ, какъ напримѣръ у устья р. Изера продвинувшись нѣсколько впередъ.

На этомъ флангѣ ближайшій къ морю участокъ занимала бельгійская армія, перешедшая у Ньюпорта на правый берегъ р. Изера и усиленная здѣсь французскою дивизіею; южнѣе, къ западу отъ Диксмюде, вновь занятаго нѣмцами, и до Ипра включительно находились французы; южнѣе Ипра и по обѣ стороны верхняго теченія р. Лись, стояла англійская армія, получившая значительныя подкрѣпленія изъ Индіи, и, наконецъ, далѣе вдоль канала Ла Басе и до Араса—опять французскіе войска. Остальной фронтъ на всемъ протяженіи занимала французская армія. Слѣдуетъ еще отмѣтить, что союзники для обезпеченія отъ яростныхъ атакъ германцевъ на сѣверо-западномъ флангѣ открытіемъ шлюзовъ на каналѣ, тянущемся отъ Ньюпорта параллельно р. Изера на лѣвомъ берегу ея до Диксмюде и далѣе до г. Ипра, наводнили эту мѣстность; наводненіе постепенно распространилось вдоль всей линіи Ньюпортъ—Ипръ и если одно съ одной стороны задерживало атаки противника, то съ другой мѣшало союзникамъ перейти въ наступленіе на этомъ участкѣ.

Вообще въ теченіе ноября мѣсяца на всемъ франко-германскомъ фронтѣ наблюдается сравнительное затишье въ операціяхъ; частныя незначительныя успѣхи той или другой стороны не имѣли вліянія на общее положеніе, а менѣе интенсивная дѣятельность здѣсь германцевъ указывала на перевозкѣ ими отсюда нѣкоторой части войскъ на восточный фронтъ, который въ истекшемъ мѣсяцѣ пріобрѣтаетъ особенное значеніе и можетъ считаться главнымъ театромъ военныхъ дѣйствій. На франко-германскомъ фронтѣ войска обѣихъ сторонъ за это время усовершенствовали свои позиціи, углубили траншеи, устроили въ контръ-эскарпахъ глубокія

ниши со всѣми приспособленіями, могущими обезпечить отъ огня и отъ наступающей холодной погоды.

Официальные бюлетени французскаго правительства 3-го, 6-го, 7-го, 14-го, 15-го и 23-го ноября содържатъ лишь краткое сообщеніе о томъ, что на фронтѣ ничего существеннаго не произошло. 1-го ноября были отбиты двѣ атаки германцевъ у Ипра, къ сѣверо-востоку и къ югу отъ города, одна между Ла-Басе и Арасомъ и одна у Лихона (къ юго-западу отъ Перонъ); 2-го числа германцы были отгѣснены на правый берегъ р. Изера и отражена атака къ югу отъ Ипра, 4-го ноября снова отбиты атаки къ востоку и югу отъ Ипра и французы продвинулись нѣсколько впередъ между Армантьеромъ и Арасомъ, въ районѣ Вайи (у Суасона), на Аргонской возвышенности и на правомъ берегу р. Мааса (между Верденомъ и Тулемъ); 5-го числа на сѣверномъ фронтѣ происходилъ сильный артилерійскій бой; 9-го ноября германцы подвергли усиленной бомбардировкѣ городъ Ипръ, разрушивъ зданія рынка и ратушу, а также обстрѣливали Суасонъ и Вайи; 10-го ноября министръ Черчилъ въ палатѣ общинъ сообщилъ, что 3 англійскихъ летчика подъ командою Бригса, пролетѣвъ всего 375 километровъ, изъ коихъ 180 надъ германскою территорію, бросили бомбы въ заводъ Цепелина въ Фридрихсгафенѣ на Боденскомъ озерѣ подъ сильнымъ непріятельскимъ огнемъ и нанесли заводу сильныя поврежденія; лейтенантъ Бригсъ былъ раненъ и взятъ въ плѣнъ; 11-го ноября лишь временами происходилъ на позиціяхъ артилерійскій бой; а на Аргонской возвышенности были отбиты атаки нѣмцевъ; отъ 12-го ноября англійское адмиралтейство сообщило, что британскія суда обстрѣливали на бельгійскомъ побережьи портъ Зеебрюге, гдѣ германцы намѣрены были устроить базу для своихъ подводныхъ лодокъ; англійскіе летчики помогали стрѣльбѣ; германскія батареи были сбиты и многія лодки повреждены; 13-го ноября въ Бельгін боя не было, въ центрѣ—артилерійскій огонь и небольшое сраженіе къ востоку отъ Вердена; корреспондентъ Times сообщаетъ о замѣтномъ ослабленіи силъ нѣмцевъ на фронтѣ Ньюпортъ—Диксмюде (признакъ перевозки на восточный фронтъ); наводненіе здѣсь не позволяетъ атаковать, противникъ переводитъ часть войскъ противъ Араса; 16-го числа отбиты германскія атаки на Аргонской возвышенности; 17-го отбиты атаки на Арасъ; 18-го ноября нѣмцы безуспѣшно пытались выйти изъ траншей у Биксхота (между Диксмюде и Ипромъ); между Бетюномъ и Лансомъ (сѣвернѣе Араса) происходило довольно

сильное сраженіе, окончившееся занятіемъ французами Вермельскаго замка; въ Аргонахъ французы продвинулись впередъ въ Грюрійскомъ лѣсу; 20-го и 21-го ноября французы имѣли успѣхъ на своемъ правомъ флангѣ, занявъ два пункта на правомъ берегу р. Мозеля и въ Вогезахъ укрѣпленіе къ югу отъ Бонома и два перевала; 22-го числа французы нѣсколько продвинулись въ Бельгіи; по слухамъ англійскіе летчики бросили бомбы въ заводъ Круппа въ Эссенѣ, а французскіе летчики разрушили ангары въ Фрейбургѣ; 25-го ноября отражена германская атака къ югу отъ Ипра, а въ Аргонскомъ лѣсу происходилъ ожесточенный бой; французы продвинулись нѣсколько впередъ и заняли новыя траншеи.

Изъ событій на франко-бельгійскомъ фронтѣ можно отмѣтить, посѣщеніе британскихъ войскъ англійскимъ королемъ Георгомъ V, который 21-го ноября въ Газебрукѣ (во Франціи, западнѣе Армантіера) въ сопровожденіи лорда Китченера имѣлъ свиданіе съ бельгійскимъ королемъ, президентомъ Пуанкаре, генералами Жоффромъ и Френчемъ; принцъ Уэльскій, съ 3-го ноября находящійся при штабѣ дѣйствующей арміи, также присутствовалъ при свиданіи. Прибывшій для посѣщенія англійской экспедиціонной арміи фельдмаршалъ лордъ Робертсъ 1-го ноября скончался отъ воспаления въ легкихъ.

### Событія въ сербско-черногорскомъ районѣ.

Въ ноябрѣ мѣсяцѣ доблестная сербская армія подверглась сильнымъ испытаніямъ. Австрійцы, потерпѣвшіе въ концѣ октября новое сильное пораженіе въ Польшѣ и Галиціи, повидимому, рѣшили направить значительныя силы противъ Сербіи, чтобы спасти для себя Боснію и хотя бы на второстепенномъ театрѣ заручиться успѣхомъ. Сербская армія уже въ послѣднихъ числахъ октября подъ вліяніемъ значительнаго численнаго превосходства противника принуждена была начать отступленіе отъ р. Дрины на востокъ.

Австрійцы наступали отъ Дрины широкимъ фронтомъ и тѣснили сербовъ по тремъ главнымъ направленіямъ: на сѣверѣ къ Убу и Обреновацу, въ центрѣ отъ Крупанье къ Валіеву—Міоницѣ и далѣе на Лазеровацъ и на югѣ отъ Байна Баста на Ужицу—Козеричъ. Кромѣ того и на крайнемъ югѣ они тѣснили сербовъ, занимавшихъ Вышегровъ на Сараевской желѣзной дорогѣ.

Согласно свѣдѣніямъ, переданнымъ нашимъ телеграфнымъ агентствомъ, сербы 1-го ноября покинули въ центрѣ Печку, Завлагу и Кочеліево по направленію къ Валіеву; Въ тотъ же день сербскій отрядъ имѣлъ успѣшное столкновение къ сѣверо-востоку отъ Уба, по направленію на Обреновацъ, еще 2-го ноября сербы отбивали атаки австрійцевъ на Байна Баста въ южномъ направленіи; затѣмъ отступленіе продолжалось въ полномъ порядкѣ; въ центрѣ сербы очистили Валіево и австрійцы перешли р. Колубару, но 6-го ноября встрѣтили серьезный отпоръ у Лазареваца; нѣсколько южнѣ Міоницы еще 7-го числа сербы разбили австрійскій баталіонъ; въ теченіе четырехъ дней 8—11-го ноября сербы энергично оборонялись на линіи Лазаревацъ—Міоница; на сѣверѣ сербы также упорно сопротивлялись и у Драгеваца на переправѣ черезъ Колубару отбросили австрійцевъ, захвативъ нѣсколько сотъ плѣнныхъ; 10—11-го ноября происходили упорные бои въ южномъ направленіи у Рогачицы, на правомъ берегу р. Дрины. Къ тому же времени австрійцы на крайнемъ югѣ вытѣснили сербовъ изъ Вышеграда; послѣдніе отошли на свою территорію къ Мокрогорѣ, но у Увача занимавшіе участокъ между Вышеградомъ и Увачемъ черногорцы удержались на своихъ позиціяхъ. Къ 16-му ноября на южномъ направленіи сербская армія принуждена была очистить Ужицу и Козеричъ; отступленіе продолжалось въ полномъ порядкѣ. Сербы къ востоку отъ Лазареваца продолжали оказывать сопротивленіе. Въ виду сильнаго натиска австрійцевъ на ихъ западный фронтъ, сербамъ пришлось для лучшаго сосредоточенія своей арміи въ ночь съ 16-го на 17-е ноября принести тяжелую жертву—очистить на сѣверѣ Бѣлградъ, который затѣмъ былъ занятъ частями V-го австрійскаго корпуса.

Австрійцы уже ликовали и считали дѣло съ сербами поконченнымъ, но они забыли, что имѣютъ дѣло съ доблестной арміей, выдержавшей двѣ побѣдоносныя войны; такая армія способна послѣ временнаго отступленія вновь двинуться впередъ.

Переломъ въ военныхъ дѣйствіяхъ на сербскомъ театрѣ произошелъ 20-го ноября; сосредоточившись, сербская армія перешла въ наступленіе по всему фронту и 21-го числа отбросила австрійцевъ на 20 верстъ, нанеся имъ жестокое пораженіе; 22-го ноября продолжалось преслѣдованіе, особенно на лѣвомъ сербскомъ флангѣ, причѣмъ сербами захвачено 1.800 плѣнныхъ и 7 орудій; успѣхъ продолжалъ развиваться, 25-го ноября сербы были уже въ Валіевѣ, 24-го заняли Ужицу и Пожегу; австрійцы здѣсь крат-



чайшимъ путемъ бѣжали къ Дринѣ у Байны—Басты, оставляя въ рукахъ побѣдителей много плѣнныхъ и матеріальной части; 26-го ноября, послѣ штурма сербы взяли обратно Лазаревацъ и узелъ желѣзныхъ дорогъ на р. Колубарѣ. За время этихъ боевъ сербы захватили всего около 30.000 плѣнныхъ и 39 орудій отъ XV и XVI австрійскихъ корпусовъ и нанесли полное пораженіе арміи генерала Потіорека. По послѣднимъ извѣстіямъ сербы въ неудержимомъ натискѣ преслѣдовали австрійцевъ на Мокрагору, Байна Басту, Рогачицы, Каменицы и Кочелево и всюду отбросили ихъ. На сѣверѣ сербы вновь заняли Обреновацъ.

Что касается черногорцевъ, то, какъ извѣстно, имъ еще въ концѣ октября пришлось отказаться отъ обложенія Сараева и отступить отъ города.

Происходившее у Грахова на черногорской территоріи, близъ границы Герцоговины, сраженіе окончилось отраженіемъ австрійцевъ. Затѣмъ встрѣчается только краткое извѣстіе о томъ, что атаки австрійцевъ 11—14 ноября противъ черногорскихъ позицій были отражены съ большими потерями для противника; въ концѣ мѣсяца черногорцы, отступившіе отъ Сараева, съ успѣхомъ удерживались на позиціяхъ на фронтѣ Горазда—Фоча въ Босніи и, какъ упомянуто выше, удержали за собою Увачъ, а также заняли Вышеградъ.

Австрійскіе аэропланы бросали бомбы въ незащищенные города Цетинье, Никшичъ и Антивари, на что черногорцы отвѣчали угрозою бомбардировать городъ Катаро.

### Война съ Турціей.

Война союзниковъ съ Турціей на сухомъ пути за ноябрь мѣсяцъ не ознаменовалась какими либо выдающимися событіями. Можно только отмѣтить столкновенія нашихъ войскъ съ турками въ Арменіи и успѣхи англичанъ на Шать-эль-Арабѣ (слияніе Тигра съ Ефратомъ).

Дѣйствія нашихъ войскъ происходили въ трехъ главныхъ раіонахъ—Эрзерумскомъ, Чорохскомъ и Урмійскомъ. Согласно официальнаго сообщенія отъ 5-го ноября, дѣйствія нашего авангарда въ Эрзерумскомъ направленіи къ этому времени были закончены; турецкая лѣвофланговая часть была опрокинута, другая колонна наша имѣла успѣшный бой у Юзь-верана, близъ Даяра было разсѣяно 4 полка курдской конницы; замѣчена дѣятельность турокъ

въ долину Ольты. Турецкимъ войскамъ и курдамъ, скопившимся на путяхъ отъ Кара-Килисы (Алашкертской) къ Дутаху нанесено полное пораженіе за переваломъ Клычь-гядукъ и у Хамура.

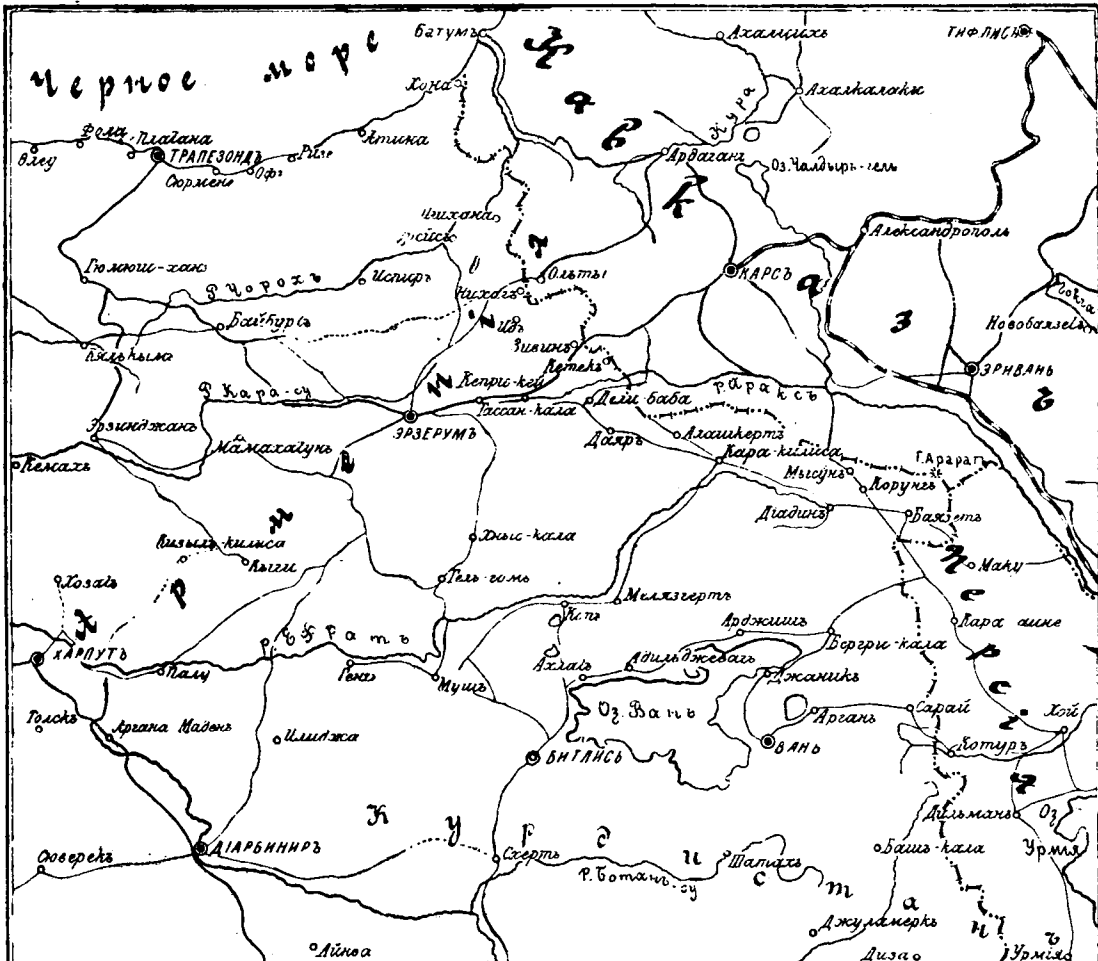

По дорогѣ изъ Баязета къ Вану наши войска выбили курдовъ изъ Тапаризскаго перевала; 2-го ноября нашими войсками былъ взятъ Дутахъ, важный пунктъ въ долину Евфрата; 9-го ноября войска наши продолжали тѣснить противника въ Эрзерумскомъ направленіи, опрокинувъ одну колонну и захвативъ зарядные ящики и обозъ; къ югу отъ Кара-Килисы происходили удачныя для насъ бои съ курдами; 12-го числа противникъ принужденъ

былъ къ отступленію на всемъ Эрзерумскомъ фронтѣ; продолжалось энергичное преслѣдованіе съ захватомъ плѣнныхъ и матеріальной части; по слухамъ, турки спѣшили укрыться на Деве-Бойну и въ Эрзерумъ; по сообщенію отъ 14-го ноября преслѣдованіе было закончено; къ югу отъ Алашкертской долины нанесено пораженіе значительнымъ силамъ курдовъ, подкрѣпленныхъ турецкими войсками.

Относительно столкновеній въ долинѣ р. Чороха, протекающей по турецкой территоріи и затѣмъ по Батумской области и впадающей въ Черное море близъ Батума, упоминается, что 3-го ноября происходила перестрѣлка съ турками на границѣ Батумской области; 4-го ноября замѣтно было усиленіе турокъ въ этомъ районѣ, гдѣ произошло нѣсколько стычекъ; 10-го ноября развивались боевыя столкновенія въ Чорохскомъ краѣ; затѣмъ въ теченіи ноября о значительныхъ столкновеніяхъ на турецкомъ фронтѣ не упоминается. Попытка турокъ въ началѣ мѣсяца къ наступленію по береговой дорогѣ на наши посты у Лимана окончилась полной неудачей; обстрѣленные во флангъ и тылъ нашей судовой артиллеріей, они быстро отступили, причемъ резервъ ихъ былъ разсѣянъ.

Что касается операцій въ Урмійскомъ районѣ, то здѣсь въ началѣ ноября замѣтны были значительныя скопленія курдской конницы по дорогѣ изъ Турціи на Котуръ и Хой; къ 5-му ноября передовыя части ихъ были разсѣяны послѣ перестрѣлки съ нашими саперами; позднѣе здѣсь появились и турецкія войска; 9-го ноября имъ было нанесено пораженіе нашими войсками въ районѣ Ханесурскаго перевала и на перевалахъ отъ Дильмана къ Котуру, причемъ была захвачена часть турецкой артиллеріи; 19-го ноября нашими войсками на путяхъ отъ Дильмана и Хоя заняты съ боя Башкала и Сарай.

Изъ дѣйствій на побережьи можно отмѣтить, что 4-го ноября нашъ флотъ, крейсировавшій въ Черномъ морѣ бомбардировалъ портъ и казармы въ Трапезундѣ, гдѣ произвелъ нѣсколько пожаровъ. Турецкій крейсеръ «Гамидіэ» 7-го ноября обстрѣливалъ Туапсе, а крейсеръ «Бреслау» 26-го ноября подошелъ къ Севастополю и открылъ огонь по нѣсколькимъ катерамъ, однако наши летчики, бросившіе въ него снаряды, заставили его быстро удалиться. Можно еще отмѣтить высадку турецкаго отряда въ 23 человекъ на нашемъ побережьи въ Акерманскомъ уѣздѣ, закончившуюся плѣненіемъ всего отряда.

«Гебень» съ турецкимъ крейсеромъ 28-го ноября подошелъ къ

Батуму, но, выпустивъ 15 снарядовъ, ушелъ отъ огня нашихъ батарей.

Въ Константинополь отправился германскій фельдмаршалъ баронъ ф. д. Гольцъ, назначенный состоять при султанѣ. Въ свою очередь султанъ отправилъ въ главную квартиру императора Вильгельма генерала Зекки-пашу.

Со времени начала войны съ Турціею отрядъ англо-индійскихъ войскъ подъ командою генерала Деламена оперировалъ изъ Кувейта по направленію къ Шать-эль-Арабу при содѣйствіи судовъ флота; англичане привели къ молчанію фортъ Фао и 26-го октября заняли его; съ 30-го октября по 2-го ноября въ этомъ районѣ происходили бои, причемъ турки атаквали позиціи англичанъ, но были отбиты съ урономъ; затѣмъ англичане получили подкрѣпленія изъ Индіи и штурмомъ взяли турецкій лагерь; англичане, наступая по правому берегу Шать-эль-Араба, имѣли 15—17 ноября столкновенія съ турецкими войсками и арабами, численностью всего около 4.500 человекъ и нанесли имъ пораженіе и 21-го ноября заняли Басру, потерявъ всего въ этихъ бояхъ 38 убитыми (3 офицера) и 315 ранеными (15 оф.), турки отступили вверхъ по р. Тигру, причемъ англичане еще 26-го ноября заняли Гурну, при сліяніи обѣихъ рѣкъ, захвативъ въ плѣнъ 1.100 человекъ.

Относительно громко провозглашеннаго наступленія турецкой арміи на Синайскій полуостровъ въ Египетъ затѣмъ ничего не было слышно, только небольшія партіи арабовъ дважды совершали набѣгъ черезъ Эль-Аришъ, на берегу Средиземнаго моря; по слухамъ турецкая сирійская армія, предназначавшаяся для операций противъ Египта, направлена на сѣверъ для дальнѣйшаго отправленія на восточную границу.

Въ Египетъ тѣмъ временемъ прибыли австралійскія и новозеландскія войска, на Суэцкомъ каналѣ все было спокойно и англичане приняли всѣ мѣры для обезпеченія Египта.

Еще въ первыхъ числахъ ноября англичане съ помощью своихъ судовъ заняли турецкіе форты Шейхъ-Саидъ на берегу Аравіи противъ острова Перима въ южной части Краснаго моря.

### Дѣйствія на морѣ.

Относительно касающихся насъ дѣйствій на морѣ можно отмѣтить, что 4-го ноября къ Либавѣ подошелъ германскій отрядъ въ составѣ 2 крейсеровъ, нѣсколькихъ пароходовъ и десяти минонос-

цевъ; германцы обстрѣляли городъ и портъ, произведя нѣсколько пожаровъ.

Въ Черномъ морѣ 5-го ноября наша дивизія линейныхъ кораблей близъ Севастополя въ 25 миляхъ отъ Херсонесскаго маяка встрѣтила турецкій отрядъ въ составѣ броненоснаго крейсера «Гебенъ» и крейсера «Бреслау». Дивизія немедленно перестроилась въ боевой порядокъ и открыла огонь съ разстоянія 40 кабельтовъ. Первый залпъ 12-ти дюймовыхъ орудій съ флагманскаго корабля «Евстафій» попалъ въ крейсеръ «Гебенъ» и разорвался въ серединѣ борта. «Гебенъ» открылъ огонь съ запозданіемъ; бой продолжался 14 минутъ, послѣ чего «Гебенъ», пользуясь своимъ быстрымъ ходомъ (28 узловъ), ушелъ; «Бреслау» участія въ бою не принялъ и держался на горизонтѣ; у насъ было убито 4 офицера и 29 нижн. чиновъ и ранено одинъ офицеръ и 24 ниж. чина. Этотъ славный для насъ бой былъ первымъ столкновеніемъ флота съ дредноутомъ новѣйшей постройки.

Столкновеній между боевыми флотами Англіи и Германіи въ Сѣверномъ морѣ не происходило; англичане потопили двѣ германскихъ подводныхъ лодки, одну въ Ламаншѣ, другую (U. 18.) у сѣвернаго берега Шотландіи; лодка U. 17 пыталась пробраться въ Бергенъ, но была остановлена норвежскими властями и вернулась; вспомогательный крейсеръ «Берлинъ» пришелъ въ Трондъемъ, норвежцы потребовали его разоруженія, но онъ тайкомъ покинулъ портъ. Отъ взрыва на самомъ суднѣ погибъ англійскій броненосецъ «Bulwark». Германскіе подводныя лодки въ числѣ шести 27-го ноября пытались атаковать портъ Дувръ, но были отражены огнемъ батарей, причемъ 3 лодки затонули. Франко-англійскій флотъ въ Средиземномъ морѣ продолжалъ блокировать Адриатическое море и Дарданеллы. Въ концѣ мѣсяца пришло извѣстіе о крупномъ успѣхѣ англійскаго флота: эскадра адмирала Стэрда розыскивая германскіе крейсера дальняго плаванія, имѣвшіе бой у береговъ Чили съ англичанами, нашла ихъ 26-го ноября близъ Фалккландскихъ острововъ (у южнаго берега Америки въ Атлантическомъ океанѣ); въ происшедшемъ бою потоплены германскіе броненосные крейсера «Шарнгорстъ» и «Гнейзенау» (въ 11.000 тоннъ) и легкіе крейсера «Лейпцигъ» и «Нюрнбергъ»; ушелъ только одинъ «Дрезденъ», за которымъ назначена погоня. Англичане не потеряли ни одного судна и потери въ людяхъ были ничтожны.

Теперь только онъ одинъ и «Карлсруэ» плаваютъ въ дальнихъ моряхъ. Германцы уже потеряли 3 броненосныхъ (еще «Юркъ»)

крейсера и 9 легких крейсеровъ, 10 контръ-миноносцевъ, 3 подводныхъ лодки (кромѣ 3-хъ—27-го ноября) и нѣсколько канонерскихъ лодокъ.

Говоря о событіяхъ на морѣ, слѣдуетъ отмѣтить, что въ началѣ мѣсяца скандинавскія государства Швеція, Норвегія и Данія заявили протестъ противъ новыхъ правилъ о военной контрабандѣ. изданныхъ нѣкоторыми изъ воюющихъ государствъ и противъ стѣсненія вообще морской торговли въ сѣверныхъ моряхъ.

Въ концѣ мѣсяца произошелъ крайне прискорбный случай гибели трехъ шведскихъ пароходовъ на минахъ близъ Бьернеборга, причемъ погибло около 40 человекъ. По слухамъ мины эти были незадолго передъ тѣмъ погружены германскими судами и объ этомъ не были предупреждены нейтральныя государства.

*М. Б.*

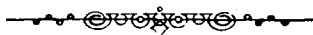

# ОБЪЯВЛЕНИЯ.

# НИВА

ежегодный иллюстрированный журнал.  
ОТКРЫТА ПОДПИСКА НА  
ПОДПИСЧИКИ  
ПОЛУЧАТЬ:

# 1915 г.

**52** №№ журнала: повести, рассказы, картины, рис. в краск., иллюстрации съ театра воен. дѣйствій.

**52** КНИГИ, отпечатанныя четкимъ шрифтомъ, въ которыя войдетъ:

**12** КНИГЪ ЕЖЕМЪСЯЧН. ЖУРНАЛА „ЛИТЕРАТУРНЫЯ И ПОПУЛЯРНО-НАУЧНЫЯ ПРИЛОЖЕНИЯ“.

**40** КНИГЪ „СБОРНИКА НИВЫ“, содержащихъ:

1-ю СЕРИЮ—**18** КНИГЪ ПОЛНАГО СОБРАНІЯ СОЧИНЕНІЙ  
**Д. Н. МАМИНА-СИБИРЯКА.**

ПОЛНОЕ СОБРАНІЕ  
—СОЧИНЕНІЙ—  
въ **12** КНИГАХЪ **И. А. БУНИНА.**

НОВОЕ ПРОИЗВЕДЕНІЕ  
(Оконч. повѣсти „ЯМА“)  
въ **2-хъ** КНИГАХЪ **А. И. КУПРИНА.**

ПОЛНОЕ СОБРАНІЕ  
—СОЧИНЕНІЙ—  
въ **8** КНИГАХЪ **М. МЕТЕРЛИКА.**

**1** Генеральная карта средно-европейскаго и южнаго театра военных дѣйствій, подъ ред. проф. Ю. М. Шокальского. ☛

**12** №№ „Ежемесячныхъ новѣйшихъ модъ“.

**12** ЛИСТОВЪ выкроекъ и рисунк. руководѣн. работъ.

**1** „ОТРЫВНОЙ ЕЖЕМЪС. КАЛЕНДАРЬ“ на 1915 г.

**ПОДПИСНАЯ ЦѢНА „НИВЫ“** со всѣми приложениями на годъ: безъ доставки: въ Петроградѣ—**8 р. 50 к.**, въ Москвѣ, у Печковской, **7 р. 25 к.**, въ Одессѣ, „Образование“—**7 р. 50 к.**; съ дост. въ Петроградѣ—**7 р. 50 к.**, съ пересылкою во всѣ мѣста Россіи—**8 р.**  
Адресъ: Петроградъ, въ Контору журнала „НИВА“, улица Гоголя, № 22.

Открыта подписка на 1915 г.

(ДВАДЦАТЬ ВТОРОЙ ГОДЪ ИЗДАНІЯ)

# „ПОЖАРНОЕ ДѢЛО“

иллюстрированный  
научно-популярный журналъ.

ВЫХОДИТЬ РАЗЪ ВЪ ДВѢ НЕДЕЛИ

подъ руководствомъ Редакціоннаго Комитета.

## ПРОГРАММА ЖУРНАЛА:

1. Законодательныя мѣры и распоряженія правительства по специальности.
2. Иностранная лѣтопись по специальности журнала.
3. Западно-европейскія законодательства и мѣропріятія иностранныхъ правительствъ въ борьбѣ съ пожарными бѣдствіями.
4. Статистическія свѣдѣнія о пожарныхъ бѣдствіяхъ у насъ и за границей.
5. Отчеты и сообщенія о дѣятельности русскихъ и иностранныхъ пожарныхъ обществъ.
6. Свѣдѣнія о различныхъ видахъ страхованія отъ огня.
7. Критика и библиографія.
8. Хроника по специальности журнала.
9. Корреспонденціи, біографіи, очерки и рассказы, соответствующіе цѣлямъ изданія.
10. Портреты, рисунки, чертежи и т. п., касающіеся программы изданія.
11. Отвѣты на вопросы читателей.
12. Объявленія.

Редакторъ *Д. П. Струковъ.*

Подписка принимается въ конторѣ Редакціи:

Петроградъ, Моховая ул., № 5.

## ПОДПИСНАЯ ЦѢНА:

|                                             |      |    |    |
|---------------------------------------------|------|----|----|
| Съ доставкой и пересылкой на годъ . . . . . | 4 р. | —  | к. |
| „ „ „ „ „ „ ½ года . . . . .                | 2    | ”  | ”  |
| Отдѣльный № . . . . .                       | —    | 20 | ”  |
| За перемѣну адреса . . . . .                | —    | 48 | ”  |





Открыта подписка на 1915-й годъ.

# „ЗАПИСКИ“

## ИМПЕРАТОРСКАГО РУССКАГО ТЕХНИЧЕСКАГО ОБЩЕСТВА

Журналъ издается съ 1867 года ежемѣсячно.

Во главѣ «Записокъ Императорскаго Русскаго Техническаго Общества» стоитъ Редакціонный Комитетъ изъ представителей всѣхъ Отдѣловъ Общества: I-го—Химическаго, II-го—Механическаго, III-го—Строительнаго, IV-го—Военнаго и Морскаго, V-го—Фотографическаго, VI-го—Электротехническаго, VII-го—Воздухоплавательнаго, VIII-го—Жельзнодорожнаго, IX-го—по Техническому образованию, X-го—Сельско-Техническаго, XI-го—Промышленно-Экономическаго, XII-го—Содѣйствія Труду, XIII-го—Горнаго и XIV-го—Техники Городскаго и Земскаго Хозяйства.

Основной своей задачей «Записки Императорскаго Русскаго Техническаго Общества» ставятъ разработку техническихъ и экономическихъ вопросовъ, а также отраженіе научной и практической дѣятельности И. Р. Т. Общества, съ его 14 Отдѣлами въ Петроградѣ и 32 иногородными Отдѣленіями.

Въ «Запискахъ» печатаются доклады, читанные членами И. Р. Т. О., отчеты о засѣданіяхъ Совѣта Общества, его Отдѣловъ и комиссій. Открытіе въ послѣдніе годы при И. Р. Т. О. четырехъ новыхъ отдѣловъ XI, XII, XIII и XVI дало возможность расширить содержаніе «Записокъ» докладами по рабочему вопросу, по вопросамъ государственнаго хозяйства, по обширной отрасли промышленности горнозаводской и по городскому и земскому хозяйству.

Въ «Запискахъ» помѣщаются оригинальныя и переводныя статьи по техническимъ и экономическимъ вопросамъ, а также по вопросамъ мѣстнаго самоуправленія (городъ и земство).

Въ отдѣлѣ техническомъ «Записокъ» преимущественное вниманіе удѣляется общетехническимъ вопросамъ: центральныя станціи, экономія двигательной силы, строительное дѣло, сопротивление матеріаловъ и организационные вопросы (административно-техническіе и коммерческіе). Въ отдѣлѣ экономическомъ «Записокъ» помѣщаются статьи по вопросамъ труда, промышленности, торговли, государственнаго и мѣстнаго хозяйства.

Техническія статьи въ «Запискахъ» снабжаются полнотипажамъ и чертежамъ.

### ПОДПИСНАЯ ЦѢНА:

На годъ съ доставкой и пересылкой 12 руб. На полгода 7 руб.

» » » пересылкой за границу 16 » » » 9 »

Для гг. Инженеровъ и Техниковъ, подписывающихся черезъ ученыхъ и техническія общества, подписная цѣна понижается до 6 руб. за годъ и до 4 руб. за полгода съ доставкой и пересылкой въ предѣлахъ Россіи.

Подписка принимается въ Редакціи: Петроградъ, Пантелеймонская, № 2, и у книгопродавецъ. Г.г. иногородные благоволятъ обращаться преимущественно въ Редакцію.

ОТКРЫТА ПОДПИСКА НА 1915 ГОДЪ (девятый годъ изданія).

# „НАША ОХОТА“.

ДВУХНЕДѢЛЬНЫЙ ЖУРНАЛЪ 24 книги въ годъ,  
посвященныхъ охотѣ ружейной, псовой и рыболовству.

Въ журналъ принимаютъ участіе лучшія силы современной охотничьей литературы.

С. А. БУТУРЛИНЪ. Обзоръ иностранной литературы объ охотничьемъ оружіи.

Всѣ годовые подписчики въ теченіе 1915 года получать

**ТРИ БЕЗПЛАТНЫХЪ ПРИЛОЖЕНІЯ:**

**А. П. ИВАШЕНЦОВЪ**, его жизнь и дѣятельность.

Книга въ двухъ частяхъ, посвященная памяти покойнаго.

**ВТОРОЕ БЕЗПЛАТНОЕ ПРИЛОЖЕНІЕ:**

Собраніе новыхъ, не появлявшихся въ печати, новѣстей и разсказовъ

**А. П. ДЕМЕНТЬЕВА.**

Лѣто. Листопадъ. По чернотропу. На току, и многіе другіе.

Изящное изданіе на хорошей бумагѣ.

**ТРЕТЬЕ БЕЗПЛАТНОЕ ПРИЛОЖЕНІЕ:**

Собраніе стихотвореній **ВЛАДИМИРА ВИРГИНСКАГО (В. С.)**

## НАСТРОЕНІЯ.

Доплатное приложеніе 1915 года: Приплативъ при подпискѣ на журналъ 1 р. 50 к., годовые подписчики получаютъ въ 1915 году цѣнный вкладъ въ охотничью литературу—книгу Н. А. Мельничаго

## Медвѣдь и охота на него.

Замѣтки и наблюденія охотника.

Жизнь и повадки звѣря. Способы охоты на него. Оружіе.

Собаки. Очерки медвѣжьихъ охотъ.

Въ 1909—1914 гг. журналъ „Наша Охота“ удостоенъ 11 золотыхъ медалей.

**24** КНИГИ въ годъ и **4** приложенія — **6** р. 50 к.  
**24** КНИГИ въ годъ и **3** приложенія — **5** р.

**ПРИЛОЖЕНІЯ ПОЛУЧАЮТЪ ТОЛЬКО ГОДОВЫЕ ПОДПИСЧИКИ.**

На 1/2 года—2 р. 50 к.; 3 мѣс. — 1 р. 25 к.; 1 мѣс. — 60 к. съ пересылкой и доставкой. За границу на годъ 10 рублей.

Разсрочка: при подпискѣ 3 руб., остальная сумма—1 мая.

По соглашенію съ редакціей допускается разсрочка на самыхъ льготныхъ условіяхъ.

Подписка принимается во всѣхъ книжныхъ и оружейныхъ магазинахъ.

РЕДАКЦІЯ: Петроградъ, Б. Посадская, 18.

Редакторъ **Н. Н. Фокинъ.**

Издательница **А. Н. Фокина.**

СИСТЕМАТИЧЕСКІЙ УКАЗАТЕЛЬ

**ВОЕННАГО СБОРНИКА**

за 1914 годъ.



ПРИЛОЖЕНІЕ

къ № 12-му «Военнаго Сборника»

за 1914 годъ.



С.-ПЕТЕРБУРГЪ

Типографія Главнаго Управленія Удѣловъ, Моховая, 40.

1914.

# I. Военное искусство.

## 1. Военное искусство вообще и стратегія.

1. Сущность командованія, съ илл. *В. Кайсаровъ*, № 12.

## 2. Тактика соединенныхъ родовъ войскъ. Строевые уставы, наставленія и совмѣстное обученіе войскъ.

2. Техника организациі маневра. *М. Кзыцинскій*. №№ 1, 2.
3. Автоматическое ружье и стрѣльбище (съ нѣм., съ рис.). Перев. *К. Лессенъ*. № 1.
4. Сигнализациа въ бою. *А. Семеновъ*. №№ 4, 5.
5. Взаимная связь между дѣйствіями пѣхоты и артилеріи въ бою. Перев. *М. Критъ*. № 4.
6. Вѣроятное вліяніе воздухоплаванія на тактику артилеріи. *И. Кабаловъ*. № 5.
7. Обходы и продриводѣйствія имъ въ современныхъ войнахъ. *Ө. Гершельманъ*. №№ 6, 7, 8, 9.
8. Артилерія и пѣхота въ современномъ бою. *М. Критъ*. (перев. съ нѣм.). № 11.

## 3. Пѣхота, ея тактика, обученіе и снаряженіе.

9. Служба связи въ пѣхотномъ полку во время боя (съ рис.). *К. Лессенъ*. №№ 2, 3.
10. «Отлично плюсъ отлично». *Б. Брокжеръ*.? №№ 2, 4.
11. Изъ области огневого дѣйствія по противнику въ кратчайшее время. *С. фонъ Дитмаръ*. № 3.
12. Къ вопросу объ испытаніи и введеніи въ нашей пѣхотѣ дальномѣровъ. *А. Семеновъ*. № 3.

13. Къ предстоящему пересмотру проекта Положенія объ обученіи пѣхоты 1911 г. (Подготовка къ унт.-офиц. званію). *В. Сме—ъ.* №№ 6, 7.

14. Основы строевого пѣхотнаго устава. Кап. *А. Семеновъ* №№ 8, 9.

#### 4. Кавалерія, ея тактика, обученіе и снаряженіе.

15. Выѣздка строевой казачьей лошади. *П. Красновъ.* №№ 1, 2, 3, 4, 5, 6, 7.

16. Эффекты и дѣйствительность. *О. Шишко.* № 3.

17. Французская конница. Очерки и наблюденія. *Т.-М.-Б.* №№ 7, 8, 9, 10.

18. Торъ-де-Квинто и верховая ѣзда въ итальянской арміи. (Съ нѣм.) Пер. *П. Ч.* № 7.

#### 5. Артилерія, ея тактика, обученіе и снаряженіе.

19. Болгарская артилерія въ Балканской войнѣ. *Ю. Шинкаренко.* № 1.

20. Для артилеріи срокъ обученія недостаточенъ. *А. Д.* № 2.

21. Полевая тяжелая артилерія сербовъ въ ихъ Турецкую и Болгарскую войны. (Съ чертеж.). *П. Ч.* № 4.

22. Пулеметный огонь. (Съ нѣм., съ рисунк.). Перевелъ *М. Критъ.* № 6.

23. Косая артилерійская стрѣльба по неподвижнымъ цѣлямъ. (Съ черт.) *Б Ч.* № 8.

24. О назначеніи артилеріи. (Къ послѣднимъ дебатамъ въ О. р. в. з.). *А. Дмитревскій.* № 9.

#### 6. Инженерныя войска, ихъ тактика, обученіе и снаряженіе.

25. Примѣненіе прожекторовъ въ полѣ. *Е. Филаретовъ.* № 1.

26. Грузовики-тракторы и примѣненіе ихъ въ крѣпостяхъ. (По поводу книги *В. Колонтая*, съ рисунками). *П. Секретевъ.* № 1, 2.

27. Къ вопросу о грузовикахъ-тракторахъ. *В. Колонтай.* № 3.

28. Иностранная военная техника. (Съ рисунками). *В. Кайсаровъ.* № 8, 12.

## II. Военная психологія.

29. Тревожное ожиданіе—боязливое или опасливое ожиданіе. *А. Дмитревскій. № 1.*
30. Философская покорность судьбѣ и болѣзненное малодушіе. *Д-ръ Гр. Шумковъ. № 1.*
31. Эмоціи страха, печали, радости и гнѣва въ періодъ ожиданія боя. *III—ъ. № 2.*
32. Объ офицерской работѣ. *А. Дмитревскій. № 3.*
33. Навстрѣчу пожеланіямъ. *III—ъ. № 3.*
34. Можно играть на слабыхъ струнахъ, но не воспитывать въ нихъ. *А. Дмитревскій. № 4.*
35. О выдѣленіи чувства тревоги въ самостоятельное чувство. *Д-ръ Г. Шумковъ. № 4.*
36. Вліяніе академическаго образованія на нравственный элементъ. *А. Дмитревскій. № 5.*
37. Вліяніе артилерійскаго огня на психику. (Военно-психологич. этюдъ). *Д-ръ Г. Шумковъ. № 5.*
38. Душевное состояніе воиновъ въ бою: въ періодъ затишья—тревожное состояніе. (Военно-психологич. этюдъ). *Д-ръ Г. Шумковъ. № 6.*
39. Вальпургіева ночь военной психологіи. (Опредѣленіе страха). *А. Дмитревскій. № 6.*
40. Не надо разрушать, не приготовивъ чѣмъ замѣнить. *Герцогъ Г. Лейхтенбергскій. № 6.*
41. Развитіе духа штатскихъ въ сынахъ Марса. *А. Дмитревскій. № 7.*
42. Психика бойцовъ подъ артилерійскимъ обстрѣломъ. (Военно-психологическій этюдъ). *Д-ръ Г. Шумковъ. № 7.*
43. Угнетеніе психики воиновъ артилерійскимъ огнемъ. (Военно-психологическій этюдъ). *Д-ръ Г. Шумковъ. № 8.*
44. Единодушіе въ арміи обезпечиваетъ и единодушіе въ полкахъ, а не наоборотъ. *А. Д. № 8.*
45. Роль чувства тревоги въ психологіи массъ, какъ начала, нивелирующаго индивидуальности. *Д-ръ Г. Шумковъ. № 9.*
46. Возвышенно не самолюбіе, а борьба съ нимъ. *А. Дмитревскій. № 10.*
47. Военныя доблести: неутомимость, инициатива, глазомѣръ и самообладаніе. (Военно-психол. эт.). *Д-ръ Г. Шумковъ. № 10.*
48. Духъ и инициатива выше всего. *Д. Баланинъ. № 11.*
49. Сохрани насъ, Богъ, оказаться гасильниками любви къ военному дѣлу. *А. Дмитревскій. № 11.*
50. Душевное состояніе воиновъ послѣ боевъ. (Военно-психолог. изслѣдованіе). *Д-ръ Г. Шумковъ. № 11.*

51. Вздрагиваніе людей при дѣйстви артилерійскаго огня.  
*Д-ръ Г. Шумковъ.* № 12.

### **III. Военная администрація и военное хозяйство.**

#### **1. Организація войскъ, штабовъ и управленій; инспектированіе войскъ.**

52. Къ познанію арміи. *М. Галкинъ.* № 1.

#### **2. Военно-врачебная и санитарная часть.**

53. Къ вопросу о соотношеніи численнаго состава русскихъ и японскихъ войскъ и ихъ боевыхъ потерь въ войну 1904—1905 г.г. (Съ діаграммами). *Н. Козловскій.* № 4.

54. Дѣятельность военно-санитарныхъ организацій во время боя— по даннымъ о дѣятельности японскихъ военно-санитарныхъ отрядовъ подъ Шилихе-Шахе. (Старшаго врача австр. службы д-ра Морвана. Съ нѣмец. въ сокращеніи, со схемой). Перевелъ *М. Критъ.* № 9.

### **IV. Боевое воспитаніе, умственное и нравственное образованіе войскъ (военно-учебныя заведенія, собранія, библіотеки, грамотность, войсковыя школы). Казарменный бытъ.**

55. Служба генеральнаго штаба. *Ө. Чернозубовъ.* №№ 1, 2, 3, 11.

56. Къ вопросу о воспитаніи и обученіи солдата. *М. Критъ.* № 1.

57. Курсы для предварительной подготовки офицеровъ-воспитателей. *С. фонъ-Дитмаръ.* № 1.

58. Законъ Божій въ кадетскихъ корпусахъ. *Н. Поповъ.* № 1.

59. Войсковые музеи трезвости. *Л. Евдокимовъ.* №№ 1, 2.

60. Народное солдатское письмо (въ Россіи и заграницей). (Съ рисунками). *Л. В. Евдокимовъ.*

61. Генеральный штабъ и высшій командный составъ. *Е. Клининъ.* №№ 4, 5

62. Служба генеральнаго штаба въ мирное и въ военное время. *Н. Головинъ.* №№ 4, 5, 6, 7, 8, 9, 10, 11.

63. Рознь пли братство. *М. Галкинъ.* № 5.

64. Большой не править—малый сбивается съ пути. *Д. Бала-нинъ. № 6.*
65. Къ познанію арміи. *М. Галжинъ. №№ 6, 7.*
66. Нравственная настроенность, какъ данная жизни арміи. (Укладъ духовной жизни). *Л. В. Евдокимовъ. №№ 6, 7.*
67. Подготовка офицеровъ. *М. Критъ. № 8.*
68. Воспитаніе будущихъ офицеровъ. *Ө. Гершельманъ. № 12.*
- 

## V. Военная статистика и военная географія.

69. Съ развѣдчиками 30-го полка по Урянхайскому краю и Монголіи. (Дневникъ начальника команды развѣдчиковъ 30-го Сиб. стр. полка). *Ев. Августусъ. №№ 1, 3, 4, 5, 6, 7, 8, 9, 10.*
70. Очерки горной Бухары. По рѣкѣ Варзобъ-Дарьѣ. *Д. Логофетъ. №№ 1, 2, 3, 4, 5, 6, 7, 8, 9, 10.*
71. Салоникскія впечатлѣнія. —*евъ. № 1.*
72. Годъ въ Венгріи. (Очерки и замѣтки). *С. Плехановъ. №№ 4, 5, 6, 7, 8, 9, 10.*
73. По Румыніи. *М. З. №№ 7, 8.*
74. Армения. *П—евъ. № 11.*
75. Воспоминанія о Туркестанѣ. *Ю. А. Л. № 11.*
76. Котурское ущелье. *Б. Тимашевичъ. №№ 11, 12.*
- 

## VI. Фортификація.

77. Самоокапываніе въ связи съ маскировкой. *В. Вейтк. №№ 1, 2.*
78. Войскамъ необходимо современное «Наставленіе для борьбы въ крѣпости». *Н. Е.*
79. Новая школа фортификаціи. *Б. М. Жильцовъ. №№ 11, 12.*
- 

## VII. Спортъ, воздухоплаваніе и военная подготовка населенія. Морское дѣло.

80. Спортъ за границей. *Вронскій. №№ 1, 2, 3, 4, 5, 6, 7.*
81. Воздушный флотъ Европы. *К. В. № 2.*
82. Примѣненіе воздухоплавательныхъ аппаратовъ при развѣдкѣ. *П. Махровъ. № 3.*



83. Изъ опыта совмѣстной работы авіаціоннаго отряда съ артилеріей въ 1913 г. *М. Ткачевъ*.
84. Боевое употребленіе воздухоплавательныхъ аппаратовъ. (Съ чертежами). *П. Махровъ*. № 4.
85. Воздушная борьба. *Б. Я. Червинка*. № 10.
86. Воздухоплавательные (летательные) аппараты, ихъ свойства, военное назначеніе и организація. (Съ рисунками). *П. Махровъ*. №№ 11, 12.
87. Подводная война. *Н. Аносовъ*. № 12.

---

## VIII. Статьи разнаго содержанія. Военная беллетристика.

88. Исторія, народность, политика и война. *Я. Червинка*. №№ 1, 2, 3, 4, 5, 6, 7, 8, 9.
89. Новости военной техники. (Съ рис., съ нѣмецкаго). *Кайсаровъ*. № 2.
90. Лозенградская операція. (Очеркъ дѣйствій I и III болгарскихъ армій). *Р—ій*. №№ 2, 3.
91. Изъ станицы. *И. Курмояровъ*. № 2.
92. Проектъ измѣненій въ нынѣ дѣйствующемъ уставѣ гарнизонной службы 1900 г. *П. Россовъ*. № 3.
93. Бои у Бенсиху въ концѣ сентября 1904 г., по японскимъ свѣдѣніямъ. (Съ черт.). *А. Полторацкій*. № 4.
94. Братоубійственная война. (Со схемами). *А. Дорошкевичъ*. №№ 4, 5.
95. Къ годовщинѣ паденія крѣпости Адрианополь 13-го марта 1913 г. *Н. Первышинъ*. № 4.
96. Патриотизмъ въ понятіи народовъ. *Л. В. Евдокимовъ*. № 4.
97. Былое. *И. Курмояровъ*. №№ 4, 5.
98. Благотворительная братства и общества трезвости въ арміи *Л. В. Евдокимовъ*. № 5.
99. Французскій офицеръ о сербской арміи. *П. Ч.* № 5.
100. Красное яичко. *П. Самохваловъ*. № 5.
101. Сила любви. (Изъ былой войны). *Ө. Тютчевъ*. №№ 5, 6, 7, 8, 9, 10.
102. Энверъ-бей подъ Шаркіюемъ. (Съ картой). *Везенковъ*. №№ 6, 7.
103. Государственная оборона. *О. А. Модль*. №№ 7, 8, 9.
104. Маіоратъ. *Вик. Рычковъ*. № 8.

105. Поученія настоящей войны.
106. Россія—колонія Германіи. *В. Монастыревъ*. № 9.
107. Война въ русской художественной литературѣ. (Критическій этюдъ). *Е. Кривоцовъ*. № 9.
108. Слуга былого времени. (Памяти моего Тимофея). *А. Витмеръ*. № 9.
109. Иностранныя военныя мысли. Перев. *М. Критъ*. № 10.
110. Возрастающая дороговизна пищевыхъ продуктовъ въ Германіи, какъ двигатель завоевательныхъ ея стремленій. *В. Монастыревъ*. № 10.
111. Германія. (Подготовка къ европейской войнѣ и ея причины). *В. Монастыревъ*. № 11.
112. Иностранщина. *А. Ер—кій*. № 11.
113. Дни новой жизни. *Н. Митковъ*. № 11.
114. «Непрочитанныя» души. *Б. Б.* №№ 11, 12.
115. О германской политикѣ кн. Бюлова. *М. Критъ*. № 12.
- 

## IX. Жизнеописанія.

116. М. Ю. Лермонтовъ. Военныя черты его жизнеописанія и военные мотивы его поэзій. (Съ портретомъ въ началѣ книги). *М. Соколовскій*. № 10.
- 

## X. Стихотворенія.

117. На родинѣ. *В. Петровъ*. № 2.
118. Элегія. *Г. Усачевъ*. № 4.
119. Бѣлой ночью. *Кс. Богаевская*. №№ 6, 11.
120. Къ печальной годовщинѣ. *Ч.* № 6.
121. Въ плѣну. *В. Петровъ*. № 7.
122. Стансы. *Г. Усачевъ*. № 7.
123. Послѣ боя. *С. Мацкевичъ*. № 7.
124. Тучи. *Г. Усачевъ*. № 8.
125. Зима. *В. Петроовъ*. № 8.
126. Героямъ. *Т. Соколовская*. № 10.
127. Стихотвореніе. *В. Пулеичъ*. № 11.
-

## **XI. Библиографія.**

### **1. Обзоръ иностранныхъ журналовъ.**

128. *А. Свѣчинъ.* №№ 1, 2, 3, 4, 5, 7.  
129. *В. Н.* №№ 1, 2, 3, 4, 5, 6, 7, 8, 10, 11, 12.  
130. *В. Бѣляевъ.* № 6.  
131. *Н. Богоевскій.* № 7.

### **2. Русское военное обозрѣніе.**

132. Война. (Официальные документы войны). №№ 9, 11, 12.
- 

## **XII. Иностранное военное обозрѣніе.**

133. *М. Б.* №№ 1, 2, 3, 4, 5, 6, 7, 8, 9, 10, 11, 12.  
134. Война за границей. *А. Н.* № 11 и *М. К.* № 12.
- 

## **XIII. Приложение.**

135. Наставленіе для подготовки молодыхъ солдатъ въ пѣхотѣ. (Перев. съ болгарскаго). *Семеновъ.* №№ 1, 2, 3, 4, 5.  
136. Уставъ для обученія и дѣйствія пѣхоты (съ болгарск.). Перевели *І. Пехливановъ* и *А. Семеновъ.* №№ 6, 7, 8, 12.
-

## АЛФАВИТНЫЙ УКАЗАТЕЛЬ ИМЕНЪ АВТОРОВЪ <sup>1)</sup>.

### А.

Августусъ, Ев. 69.  
Апонасось, Н. 87.

### Б.

Б. Б. 114.  
Баланинь, Д. 48, 64.  
Богаевская, Кс. 119.  
Богаевскій, Н. 131.  
Б. М. 133.  
Броккеръ, Б. 10.  
Бѣляевъ, В. 130.

### В.

Вейтко, В. 77.  
Везенковъ. 102.  
Витмеръ, А. 108.  
В. К. 81,  
Вронскій. 80.

### Г.

Галкинъ, М. 52, 63, 65.  
Гершельманъ, Ѡ. 7, 68.  
Головинъ, Н. 62.

### Д.

Д. А. 20, 44.  
Дитмаръ-фонъ, С. 57.

Дмитревскій, А. 24, 29, 32, 34,  
36, 39, 41, 46, 49.  
Дорошневичъ, А. 94.

### Е.

Евдокимовъ, Л. 59, 60, 66, 96, 98.  
—евъ. 71.  
Е. Н. 78.  
Ер—скій, А. 112.

### Ж

Жильцовъ, В. М. 79.

### З.

З. М. 73.

### И.

Иессень. К. 3, 9.

### К.

Кабаловъ, И. 6.  
Калнинъ, Е. 61,  
Кайсаровъ. В. 1, 28, 89.  
Квѣцинскій, М. 2.  
Козловскій, Н. 53.  
Колонтай, В. 27.  
Красновъ, П. 15.  
Кривцовъ, Е. 107.

<sup>1)</sup> Цифры, напечатанныя жирнымъ шрифтомъ, означаютъ номера, подъ которыми помѣщены заглавія статей въ систематическомъ указателѣ.

Критъ, М. 5, 8, 22, 54, 56, 67,  
109, 115.

Курмояровъ, И. 91, 97

Л.

Лейхтенбергскій, Г. герцогъ. 40.

Логофеть, Д. 70.

М.

Махровъ, П. 82, 84, 86.

Мацкевичъ, С. 123.

Модль, О. А. 103.

Митковъ, Н. 113.

Монастыревъ, В. 106, 110, 111.

Н.

Н. А. 134.

Н. В. 129.

П.

П—въ. 74.

Первышинъ, Н. 95.

Петровъ, В. 125, 121, 117.

Пехлевановъ, I. 136.

Плехановъ, С. 72.

Полторацкій, А. 93.

Пулевичъ, В. 127.

Р.

Р—ій. 90.

Россовъ, П. 92.

Рычковъ, Вик. 104.

С.

Самохваловъ, П. 100.

Свѣчинъ, А. 128.

Семеновъ. 135.

Семеновъ, А. 14, 136.

Секретевъ, П. 26.

Соколовская, Т. 126.

Соколовскій, М. 116.

Сме—ъ, В. 13.

Т.

Т.-М.-Б. 17.

Томашевичъ, Б. 76.

Ткачевъ, М. 83.

Тютчевъ, Ѳ. 101.

У.

Усачевъ, Г. 118, 122, 124.

Ф.

Филаретовъ, Е. 25.

Ч.

Червинка, Б, Я. 85.

Червинка, Я. 88.

Чернозубовъ, Ѳ. 55.

Ч. 120.

Ч. Б. 23.

Ч. П. 18, 21, 99.

Ш.

Шинкареико, Ю. 19.

Шишко, О. 16.

Шумковъ, Г. 30, 35, 37, 39, 42,  
43, 45, 50, 51.

Ш—ъ. 31, 33.

При подпискѣ на годъ черезъ канцелярію своей части (съ уплатою взносовъ черезъ нее) допускается **ЕЩЕ БОЛѢЕ ЛЬГОТНАЯ РАЗСРОЧКА ПЛАТЕЖА** по слѣдующему расчету: совмѣстно на «Русск. Инв.» и «В. Сб.»—по 1 р. 25 к. въ мѣсяцъ; на одинъ «Р. И.»—по 75 коп. въ мѣсяцъ; на одинъ «В. Сб.»—по 50 коп. въ мѣсяцъ. Плата должна быть вносима не позже 1-го числа каждаго мѣсяца, чтобы не было перерыва въ доставкѣ изданій.

Плата за перемѣну адреса на «Русскій Инвалидъ» съ городского въ С.-Петербургѣ на иногородный (внутри Имперіи) или обратно съ иногороднаго на С.-Петербургскій:

|                        |         |
|------------------------|---------|
| на 1 мѣсяцъ . . . . .  | 30 коп. |
| „ 2 мѣсяца . . . . .   | 50 „    |
| „ 3 „ и выше . . . . . | 70 „    |

При временной перемѣнѣ Петроградскаго адреса на иногородный (напр. на время лагеря или на дачное время и проч.) первая перемѣна оплачивается по тѣмъ же указаннымъ тарифамъ, а обратная дѣлается безплатно.

За всякую перемѣну иногороднаго адреса на иногородный уплачивается 20 коп. За перемѣну Петроградскаго адреса на таковой же платы не взимается.

При перемѣнѣ адреса внутреннего (внутри Имперіи) на заграничный уплачивается разница между вышеуказанною подписною платою на соответственные сроки для внутреннихъ и заграничныхъ подписчиковъ. Перемѣна адреса заграничнаго на внутренний дѣлается безплатно.

Плата за каждую перемѣну адреса на «Военный Сборникъ» Петроградскаго на иногородный или обратно—60 коп., иногороднаго на иногородный—20 коп.; за перемѣну Петроградскаго на таковой же Петроградскій—платы не взимается.

За перемѣну адреса внутреннего на заграничный уплачивается по 15 коп. за каждый остающійся мѣсяцъ текущаго года.

**Розничная продажа.** Отдѣльные нумера «Русскаго Инвалида» продаются по 5 коп. въ конторѣ редакціи и пересылаются по почтѣ за 7 коп. (при размѣрѣ № въ 2 листа—за 9 коп.).

Отдѣльныя книжки «Военнаго Сборника» продаются въ конторѣ редакціи по 60 коп. за книжку (съ пересылкою по 75 коп.), съ приложеніемъ «Военно-Историческаго Сборника» по 1 р. (съ пересылкою 1 р. 25 к.).

**Плата за объявленія.** Объявленія въ газетѣ «Русскій Инвалидъ» принимаются по тарифу 25 коп. за строку петита или мѣсто, ею занимаемое.

Казенными объявленіями, подлежащими оплатѣ по  $\frac{3}{4}$  к. за букву, считаются согласно Цирк. Главнаго Штаба 1900 г. за № 282, только объявленія о вызовѣ наследниковъ послѣ умершихъ генераловъ, штабъ- и оберъ-офицеровъ.

За разсылку объявленій взимается по 1 к. за первый лотъ вѣса объявленій и по четверть коп. за послѣдующіе лоты.

Объявленія въ «Военномъ Сборникѣ» принимаются по тарифу 20 рублей за страницу, за помѣщеніе одинъ разъ позади текста.

За разсылку отдѣльныхъ объявленій при книжкахъ «Военнаго Сборника» взимается по 15 рублей съ 1000 экземпляровъ, вѣсомъ до 1 лота каждый.

И. д. Главнаго редактора журнала «Военный Сборникъ» и газеты «Русскій Инвалидъ»  
Ген. Шт. полковникъ *Шеманскій*.

# А В Т О Р А М Ъ С Т А Т Е Й .

1. Авторамъ, присылающимъ свои статьи въ „Русскій Инвалидъ“ и „Военный Сборникъ“, редакция проситъ соблюдать слѣдующее:

1) Статьи должны быть написаны четко и только на одной сторонѣ страницъ (другая должна оставаться чистою). Страницы должны быть перенумерованы (сшивать или брошюровать не надо). На написанной сторонѣ необходимо оставлять поля. Подъ статьей должно быть указано, какую подпись авторъ желаетъ видѣть подъ своей статьей въ печати; это можетъ быть полная фамилия автора, или только инициалы, или псевдонимъ и проч. Но ни чинъ, ни должность, ни званіе, въ силу циркуляра Главнаго Штаба отъ 17-го апрѣля 1908 года № 61, подъ статьями частнаго характера въ печати не допускаются<sup>1)</sup>.

2) Въ присланной рукописи, для свѣдѣнія редакціи, должны быть указаны: положеніе (чинъ, должность, мѣсто служенія, званіе), имя, отчество, фамилія и адресъ автора.

3) Необходимо указывать, гдѣ авторъ желаетъ бы напечатать свою статью: въ газетѣ или журналѣ, или же выборъ предоставляется усмотрѣнію редакціи.

О желаніи имѣть отдѣльные оттиски статей, печатаемыхъ въ „Военномъ Сборникѣ“, на первой страницѣ рукописи должно быть написано: „Прошу столько-то отдѣльныхъ оттисковъ“. До 20 оттисковъ безъ переверстки готовится бесплатно. Большее же число ихъ, но не болѣе 100, а также переверстка всей статьи въ брошюру, могутъ быть исполняемы лишь за счетъ авторовъ. О желаніи получить оттиски переверстанными необходимо заявлять на первой страницѣ рукописи.

О желаніи получить тѣ номера „Русскаго Инвалида“, въ которыхъ будетъ напечатана статья, необходимо оговаривать на первой страницѣ рукописи. Номера эти предоставляются авторамъ только за плату. Отдѣльныхъ оттисковъ статей „Русскаго Инвалида“ не дѣлается.

4) На рукописи должна быть помѣтка, указывающая, предоставляетъ ли авторъ свою статью за гонораръ или бесплатно. Статьи, не имѣющія такой отмѣтки, считаются бесплатными.

5) Рукописи, отправляемыя почтою, должны быть отправителемъ оплачены полимымъ почтовымъ сборомъ. Не воплію оплаченной корреспонденціи, за которую почта требуетъ доплату въ двойномъ размѣрѣ, редакция не принимаетъ.

6) Чертежи должны быть присылаемы при рукописи, но отнюдь не въ текстѣ ея, т.-е. совершенно отдѣльно или вклеенными въ рукопись, но такъ, чтобы ихъ можно было отъ нея легко отдѣлать. Исполненіе чертежей должно быть, по возможности, такое, чтобы съ нихъ можно было дѣлать клише, не перечерчивая ихъ начисто.

## II. Для свѣдѣнія авторовъ сообщается:

1) Изъ присланныхъ статей редакция печатаетъ съ необходимыми редакціонными сокращеніями и исправленіями тѣ, которыя признаетъ подходящими, причемъ срокъ напечатанія не можетъ быть опредѣленъ заранее. Статьи, не предназначенныя къ печати, хранятся въ редакціи въ теченіе года и могутъ быть возвращены авторамъ по ихъ заявленіямъ лично или черезъ довѣреннаго, а также почтою на ихъ счетъ.

2) Ни въ какихъ объясненіяхъ о причинахъ ненапечатанія редакція не входитъ.

3) Гонораръ за платныя напечатанныя статьи назначается редакціею по принятымъ ею нормамъ. Гонораръ уплачивается въ первыхъ числахъ каждаго мѣсяца за всѣ статьи прошедшаго мѣсяца.

4) Извѣщеніе о выходѣ въ свѣтъ пзданіи помѣщается лишь въ видѣ платнаго объявленія.

5) При желаніи получить отзывъ о книгѣ слѣдуетъ доставлять въ редакцію два экземпляра книги.

<sup>1)</sup> Этотъ же циркуляръ воспрещаетъ упоминать въ полемикѣ официальное положеніе своего оппонента.

При этомъ номерѣ приложенъ переводный бланкъ для подписки на журналъ «Нива» 1915 г. съ приложеніями.