



作業日 No.	日 月 日	月分 組作業日程表						(F工場)
		日	日	日	日	日	日	
月	月 日	月 日	月 日	月 日	月 日	月 日	月 日	
大	月 日	月 日	月 日	月 日	月 日	月 日	月 日	
水	月 日	月 日	月 日	月 日	月 日	月 日	月 日	
木	月 日	月 日	月 日	月 日	月 日	月 日	月 日	
金	月 日	月 日	月 日	月 日	月 日	月 日	月 日	
土	月 日	月 日	月 日	月 日	月 日	月 日	月 日	
日	月 日	月 日	月 日	月 日	月 日	月 日	月 日	

月 日 納品送票 製産課		
品名	數量	備考

月 日 入庫票 組長印						
級又八種類	型式	區別	鍍金	數量		
指番令號		注文先				
備考			受領者	記帳者	檢 查	

(F工場)

月 日 土 除 入 庫 票							組長印
級	吋	型	種 別	線	塗 色	マ ー ク	
指 番 令 號	注 文 先			數 量			
備 考	受 領 者			記 帳 者	檢 査		

月 日 車 體 入 庫 票									組長印
級	吋	型	式	鍍 金	鋸 先	線	塗 色	車 名	
指 番 令 號	注 文 先			數 量					
備 考	受 領 者			記 帳 者	檢 査				

(F工場)

月 日 受 入 票 作業者

作 業 號	檢 査			
	檢 査 日	月 日	月 日	月 日
品 名	檢 査 數 量			
工 程	修 理 數			
數 量 記 帳	廢 品 數			
	不 良 合 計			
認 印	工 程 係	製 産 課	計 算 係	不 良 ケ 所
	檢 査 係	認 印		工 料 差 引 數 量

備考 青色及白色ノ二種アリ

渡 先 作 業 票 作 業 號

渡	月 日	品 名			工 程	數 量
受 入	月 日	作 業 者	作 業 數	未 作 業 數	差 引 殘 數	記 帳 材 質 寸 度
						摘 要

備考 黄色及白色ノ二種アリ

月 日 檢 査 請 求 票 整 備 係

品 名	數 量	備 考

(F工場)

G 工 場

受註の出荷迄・製作命令手續・経路図解

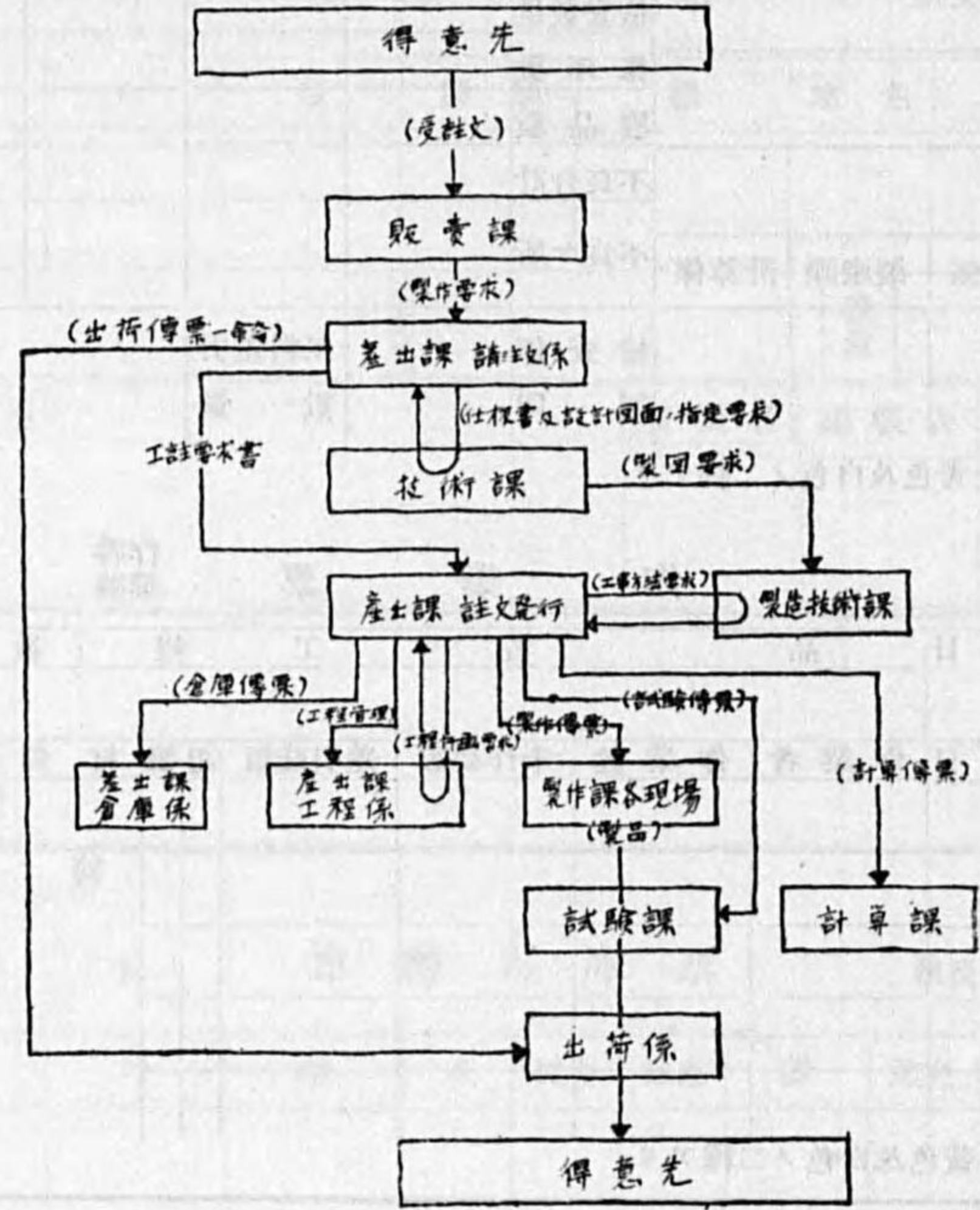

方		機械名		移送票第		日		月		年		昭		和		姓		名	
品名及作業種類並仕上數	作業時間	開始時刻	終了時刻	時間數	貨	率	金	額											

(工場)

主任捺印

(本表、黑色印刷)

**物品引渡票**

請求書第 號ノ内

本社購買課御中

	昭和	年	月	日	II	工場
					工場長	部長
					取 扱 者	

品名	數	量	單價	金額	摘	要

(本表ハ藍色印刷)

**物品請求書**

第 號

品名	日	數	量	用	途	摘	要

昭和 年 月 日

本社購買課御中

II	工場	部長
工場長	部長	取 扱 者

(II工場)

(本表ハ藍色印刷)

夜業豫定届

		月　　日	
部			
居　　時		分迄　　時間	
人	名	作　業　種　類	仕　上　り　實　數

工務部主任

主任

本表ハ當日正午迄ニ工務部ヘ提出スルモノトス (II工場)  
 (本表ハ栗色印刷)

部 命 令 傳 票

原票番號.....

註文月日	年	月	日	註文主				
納入期限	年	月	日	註文主				
品名				數量				
材　　料		材　　料						
品　　目	數　　量	品　　目	數　　量					
用紙大	ノサ	附面數	印刷度數	一通シ數	合計數	組版數	製版數	電版又ハ鉛版數
摘     要	仕上寸法							

(本表ハ栗色印刷) (II工場)

帳簿部命令傳票 原票番號.....

背番號	注文月日	昭和	年	月	日	番號	(	號)	
	納入月日	昭和	年	月	日	寸法	裁	判	
注文主						丈	尺	寸	分
						幅	尺	寸	分
簿名	品名					小口		枚	
						見通小口		枚	
						見出		枚	
						春皮	色	グ	色
數量	量					クロス		色	
						バン		色	
					材	料	材	料	
		品	目	數	量	品	目	數	量
下名									
		命令受付月日	着手月日	仕上日數	仕上月日	仕上數	主任捺印		
		.....	.....		.....				
摘要									

(本表ハ赤色印刷) (H工場)

作業原票 原票番號.....

注文	昭和	年	月	日	移送票	原稿		
納期	昭和	年	月	日	受付	受付		
注文主	品名					數	注文番號(	移送票
						量	號)	
材 料						見通小口	裁	
						小口	判	
購入月日	品名	所要數	豫備數	合計	仕上	リ	寸法	
	紙				縦	幅		
	表紙生ボール				備考			
	同							
	クロース							
	マーブル							
	背皮( )							
	ゲダイ皮							
	見出紙							
	見返紙							
	金箔							
記 事								
仕上	發送	殘高		摘	作			配
月日	數量	月日	數量	要	傳	製	仕上	
					票	作	數	
					受	手	日	
					印	配		
					部	付		
					名	種		
						類		

(本表ハ栗色印刷) (H工場)





原 票

期 原 稿  
月 日 受 付

移送番號.....

數量

移  
送  
票

作 業 手 配

傳票受印	配符部名	製作種類	仕上數	仕上月日
	斷裁			
	貼合			
	活版			
	木版			
	電版			
	凸版			
	製本			
	罫引			
	寫真			
	畫工			
	製版			
	石版			
	加工			
	製函			
	丸筒			
	手工			

(H工場)

製作傳票 ①

主要製品(出圖ヲ要シ鑄物、外注品アリ且ツ甲、乙號單價表ヲ發行スルモノ)

製造部事務一覽圖

昭和九年九月

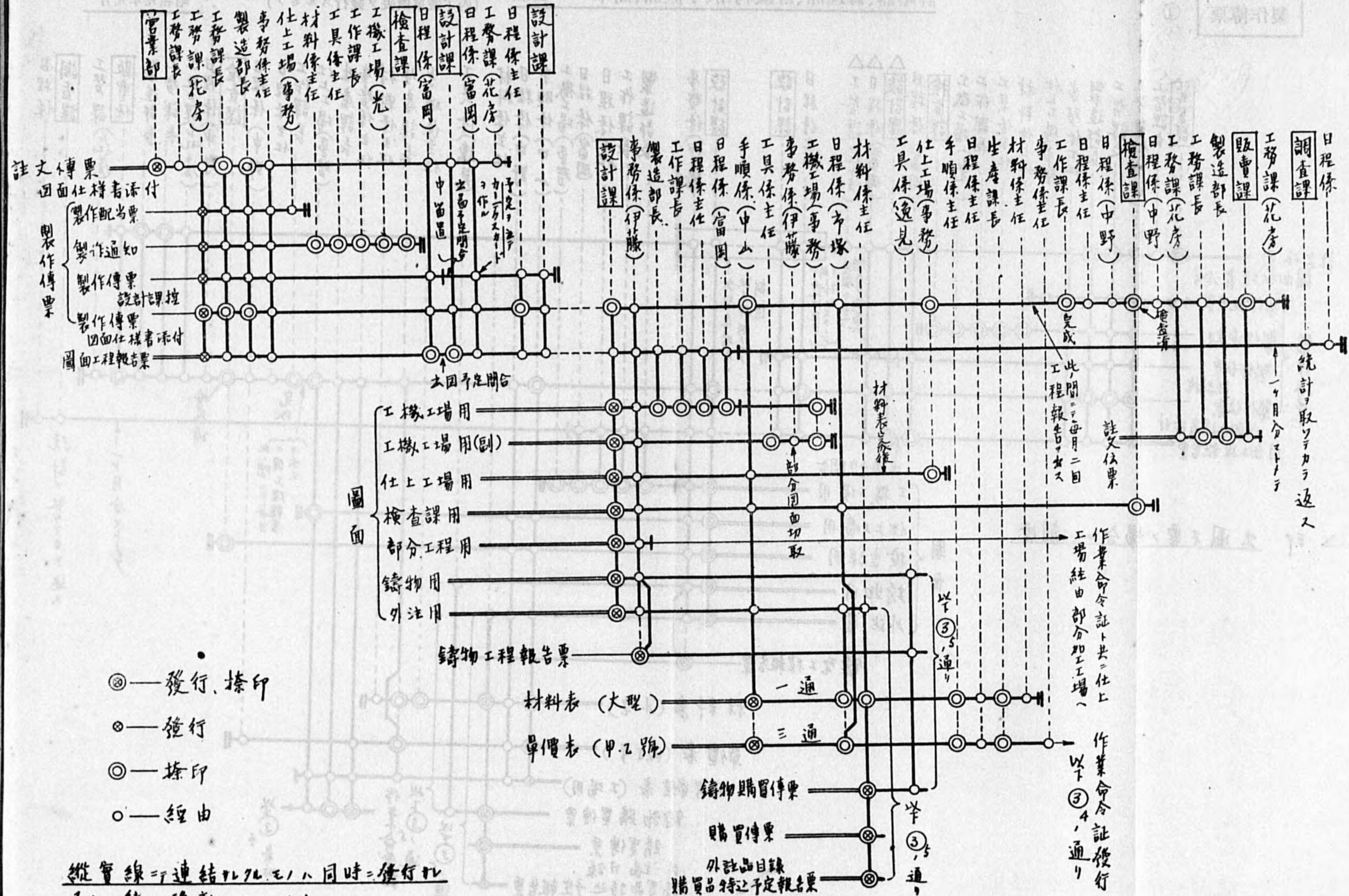

- ◎ — 発行、捺印
- ◐ — 發行
- ◑ — 捺印
- — 經由

縦實線 = 連結  
 又ハ一線 = 移動

(N工場)

計壓器、修理品、貯藏利用、手直品、簡單ナル製品

(丙丁號單價表ヲ發行スルモノ)

昭和九年九月

製作傳票 ②

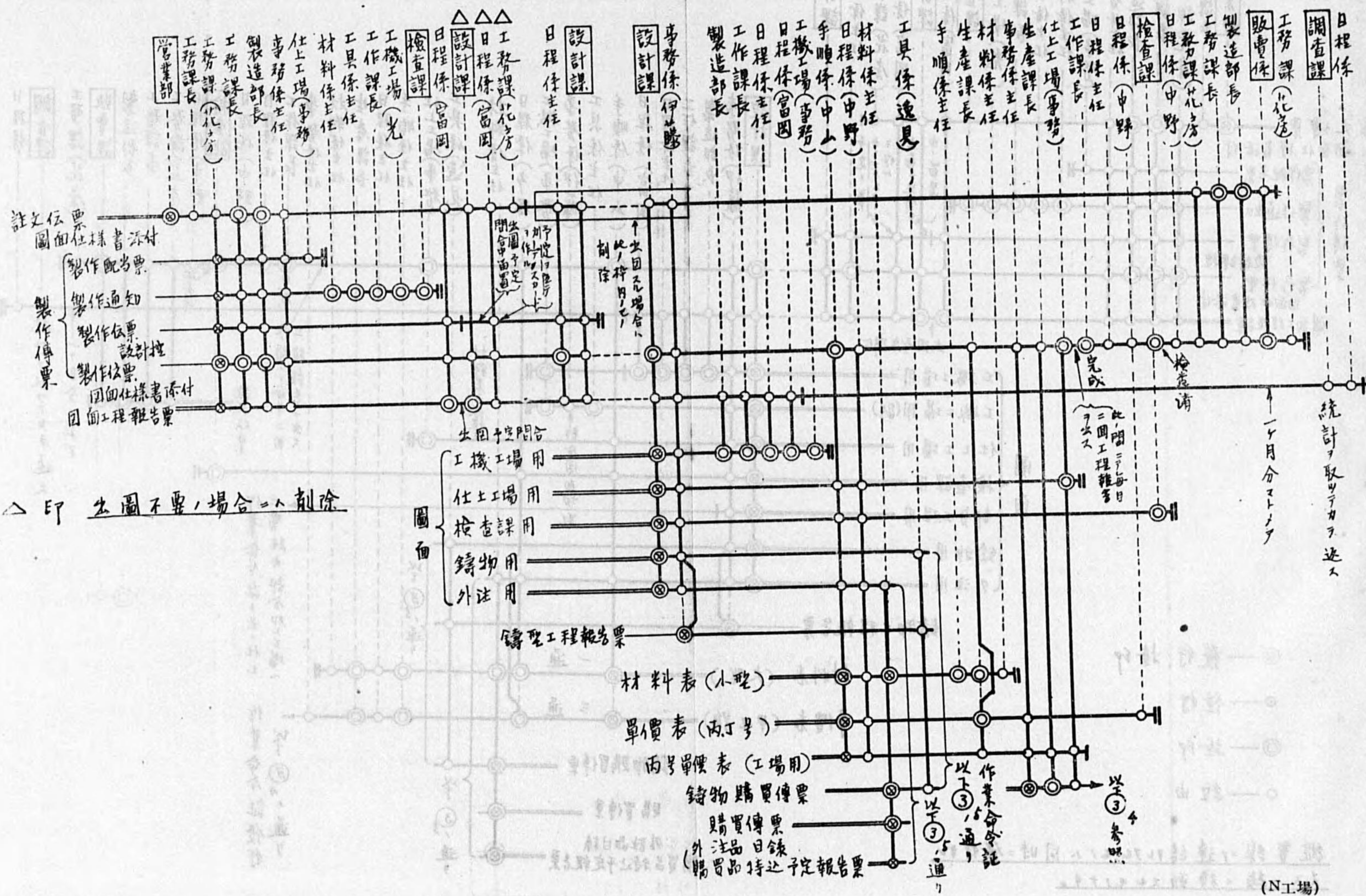

製作傳票 ③

(外注ヲ主トスルモノ)

製作製票 ④

(外注ヲ主トスルモノ)

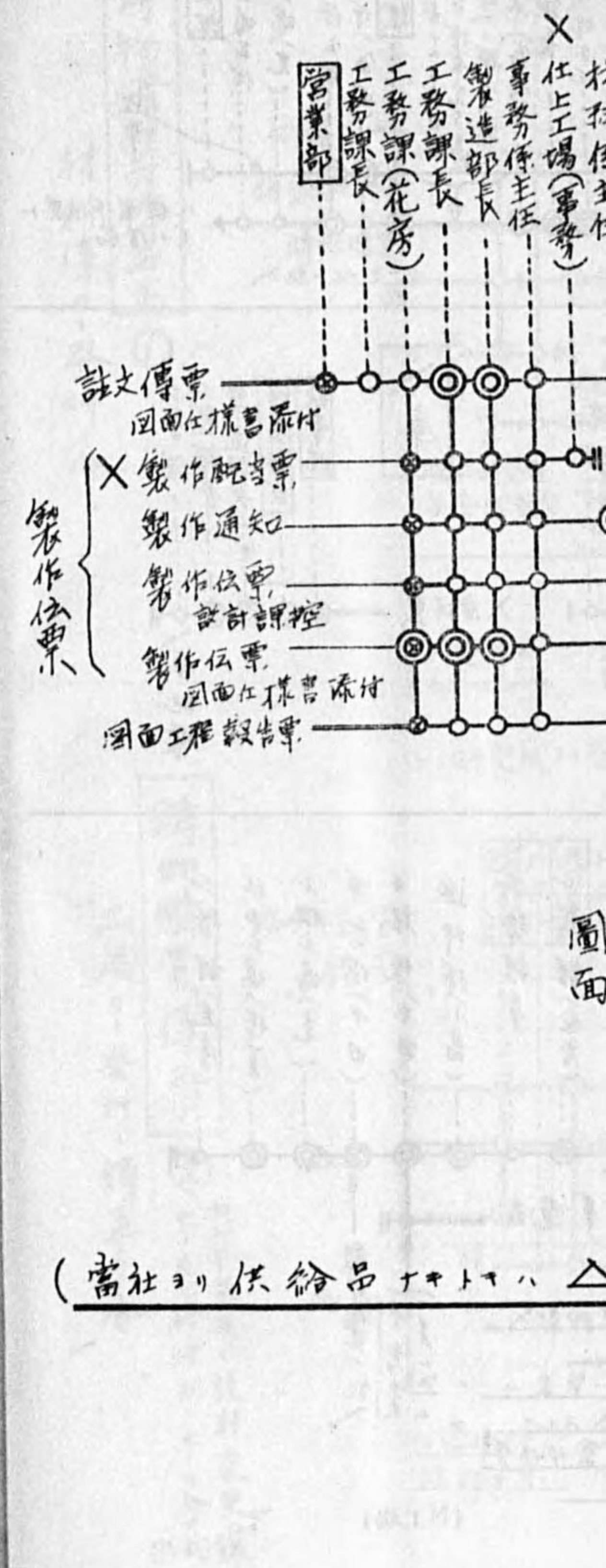

(N工場)

(當社ヨリ供給品ナシトスルモノ)

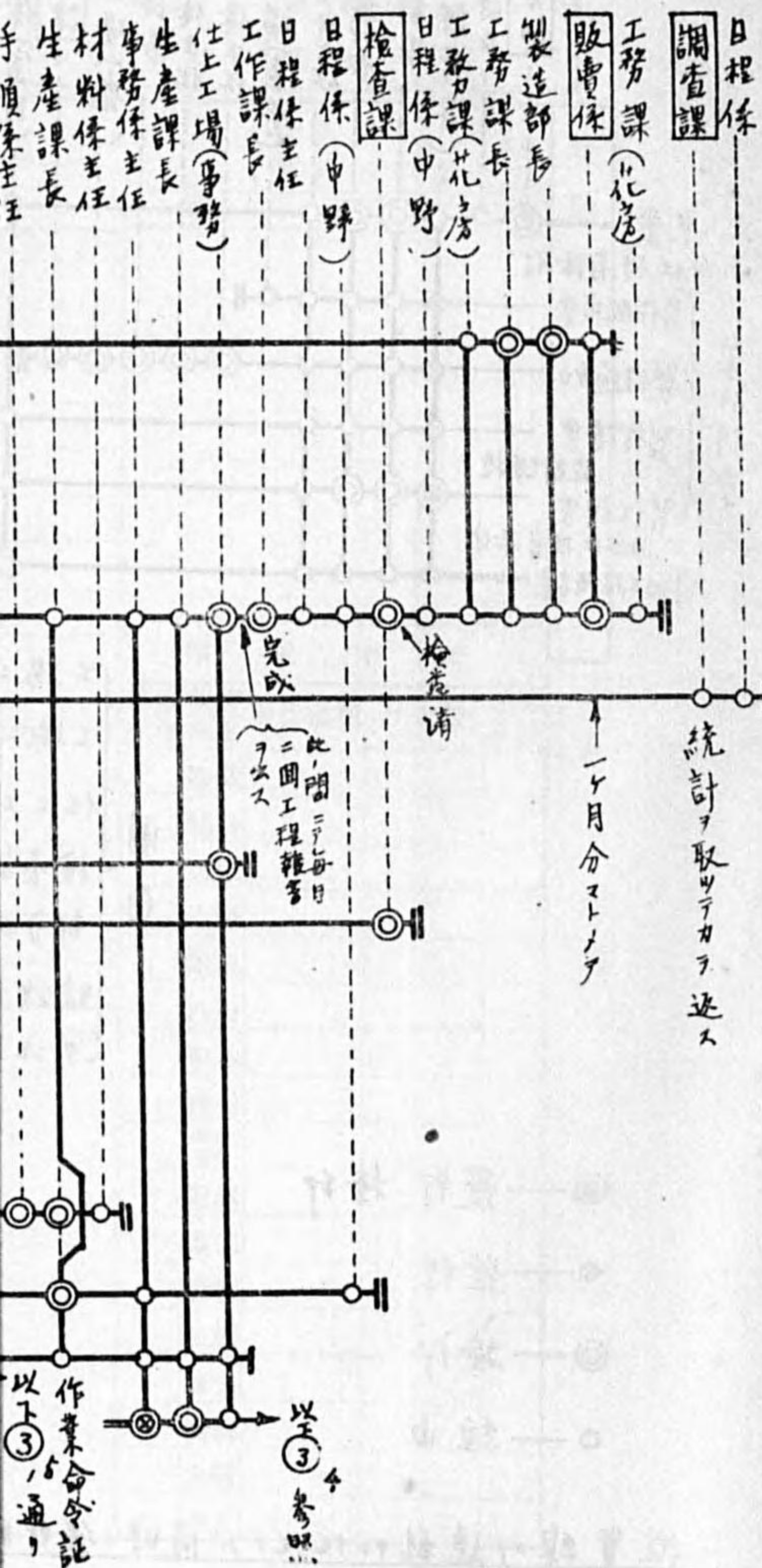

(N工場)

製作傳票 ③ (外注ヲ主トスル場合) 但シ工作課ニ關係アルモノ。  
製作製票 ④ (外注ヲ主トスル場合) 但シ工作課ニハ關係ナキモノ。此ノ場合ハ×印削除。

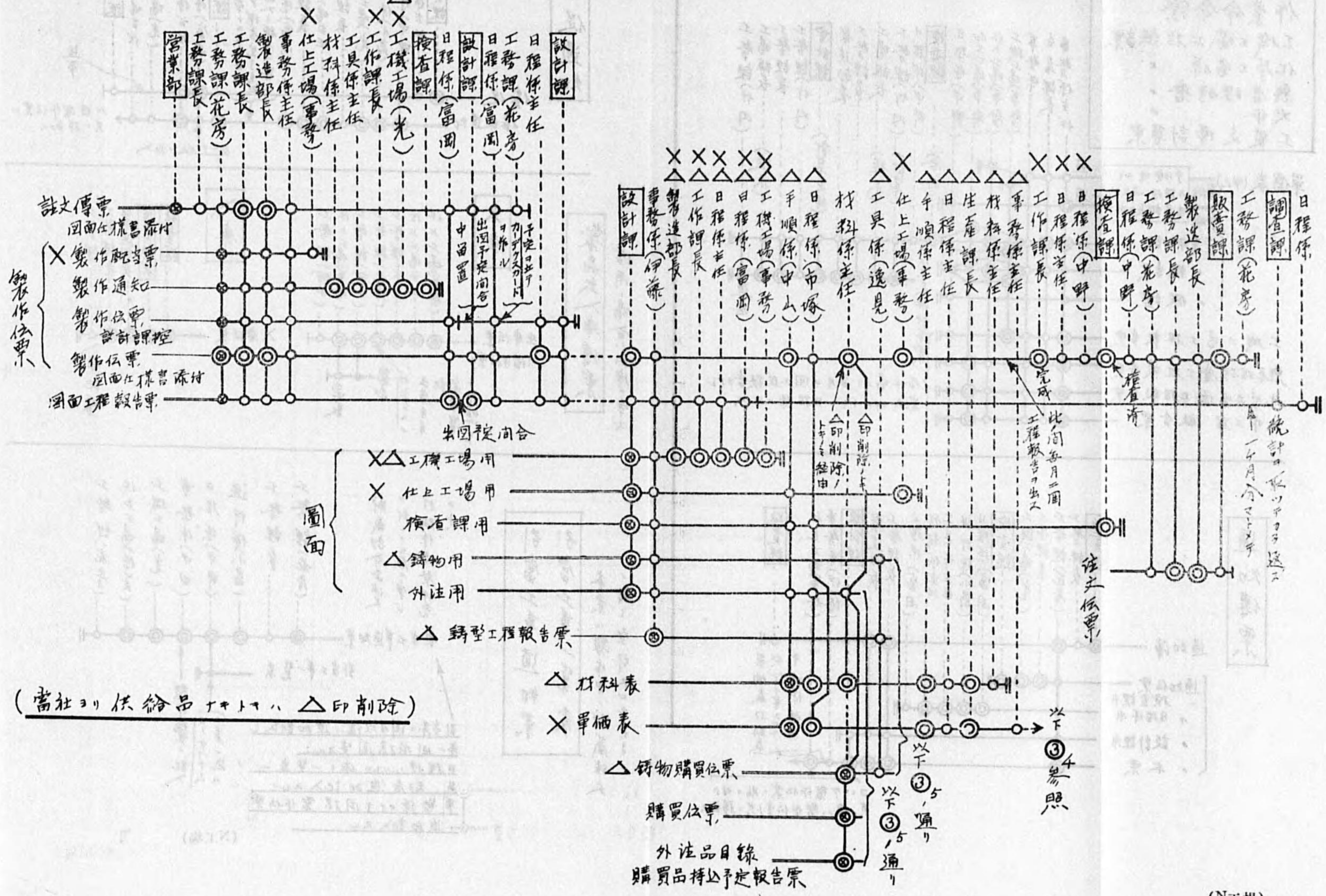

(N工場)

### 作業命令證

工場報告票  
化學工場係  
熱處理研磨  
火作支掃計算票

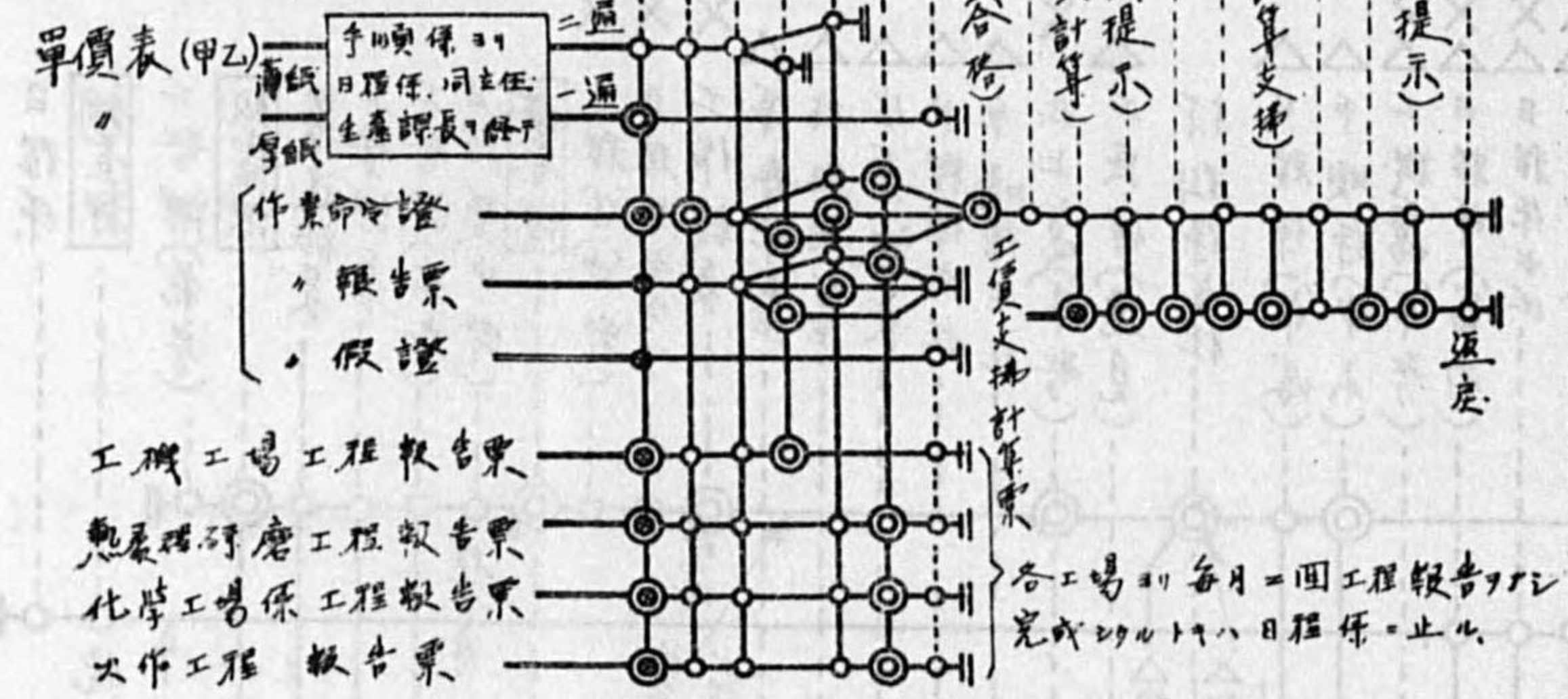

### 通知傳票

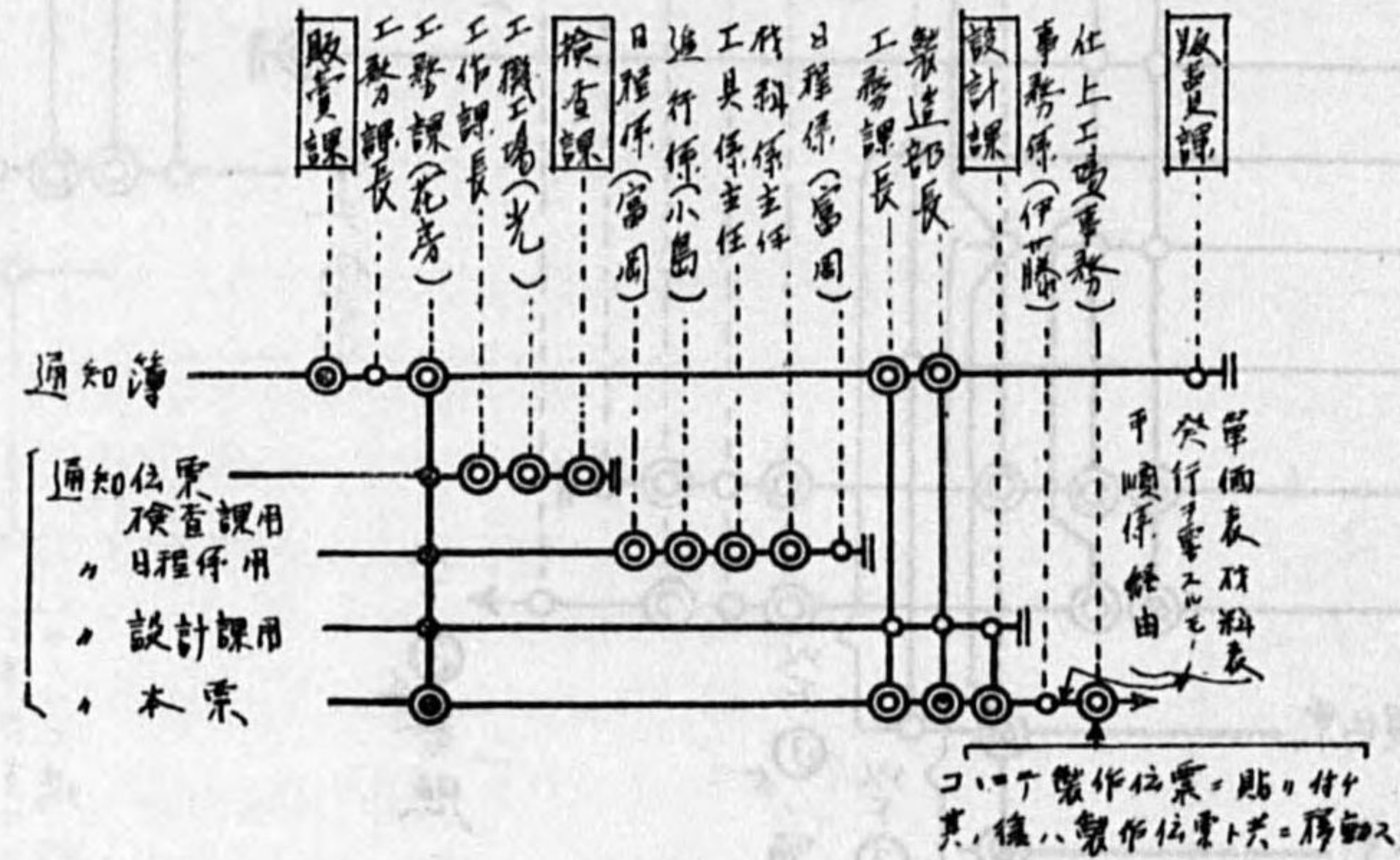

### 催促通知

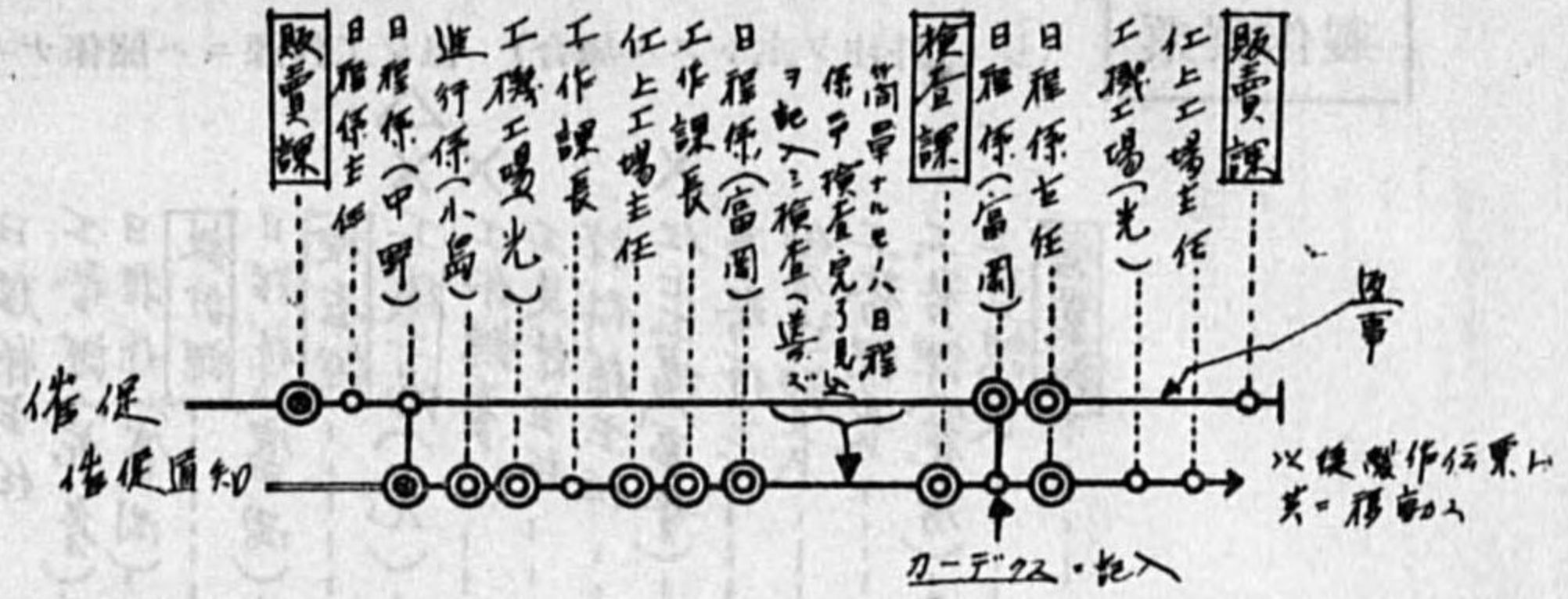

### 製品出入庫傳票

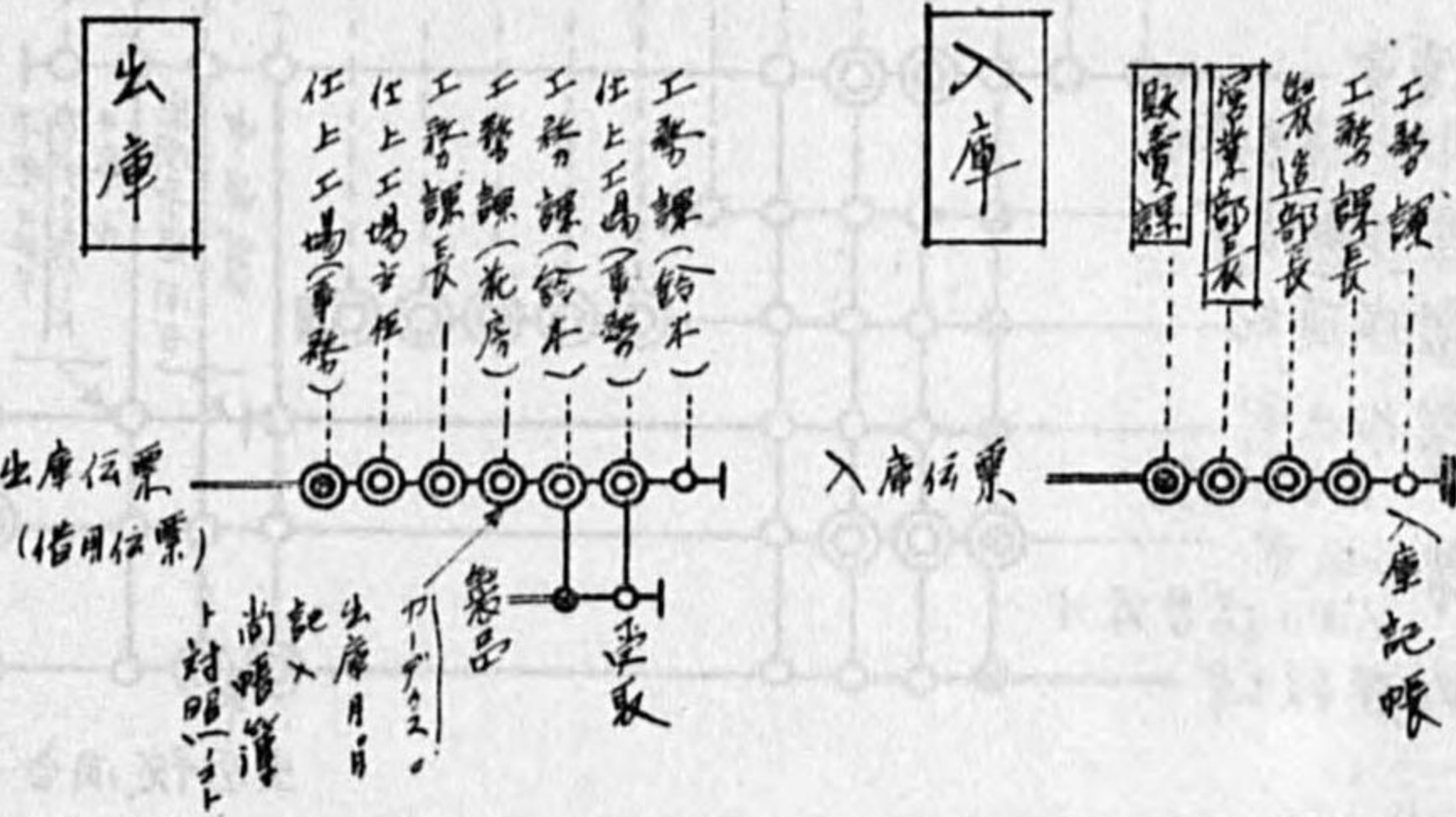

### 引當工事通知票



### 鑄物購買傳票

材料係日發行分

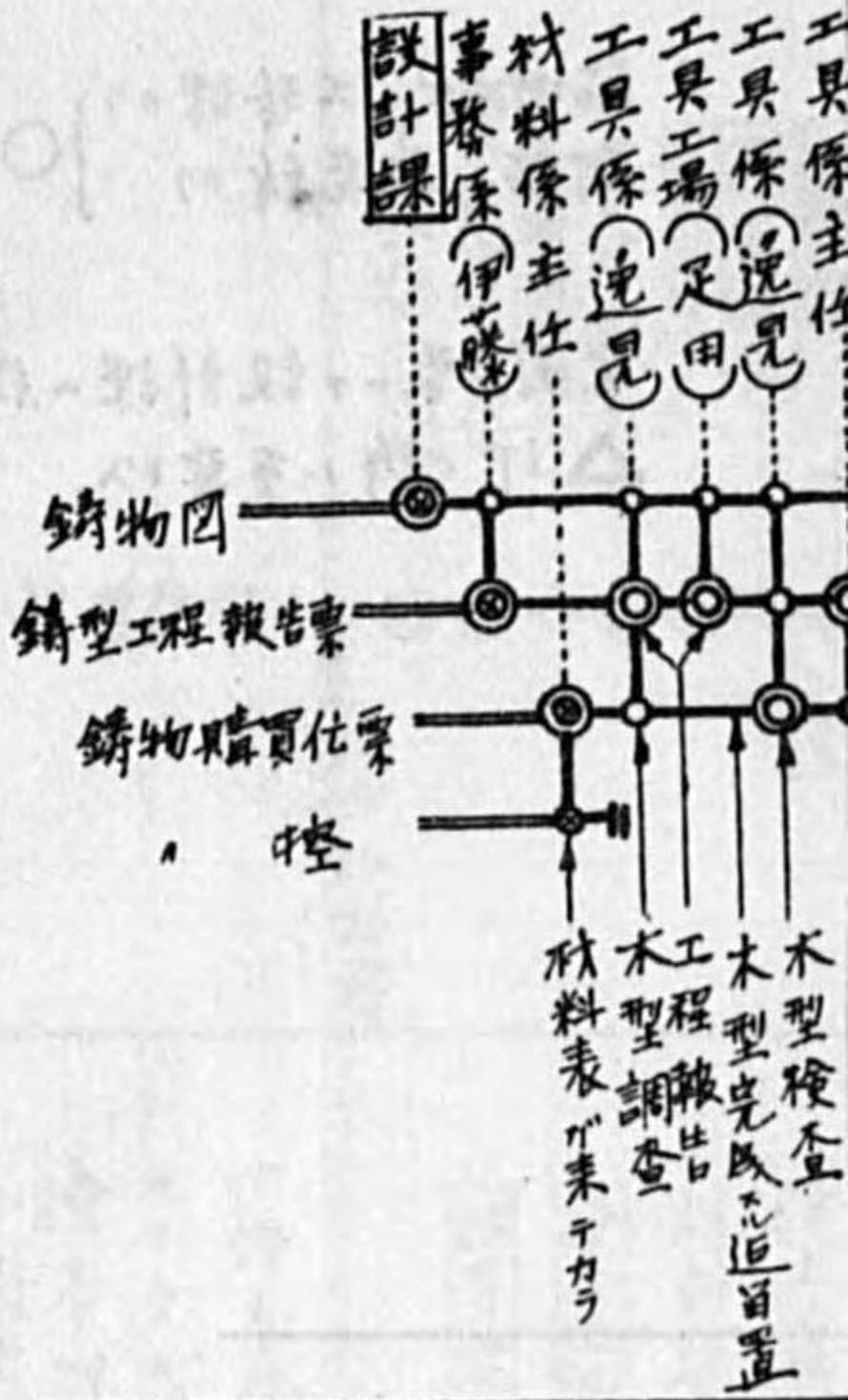

### 鑄物購買傳票

工場日發行，鑄直分

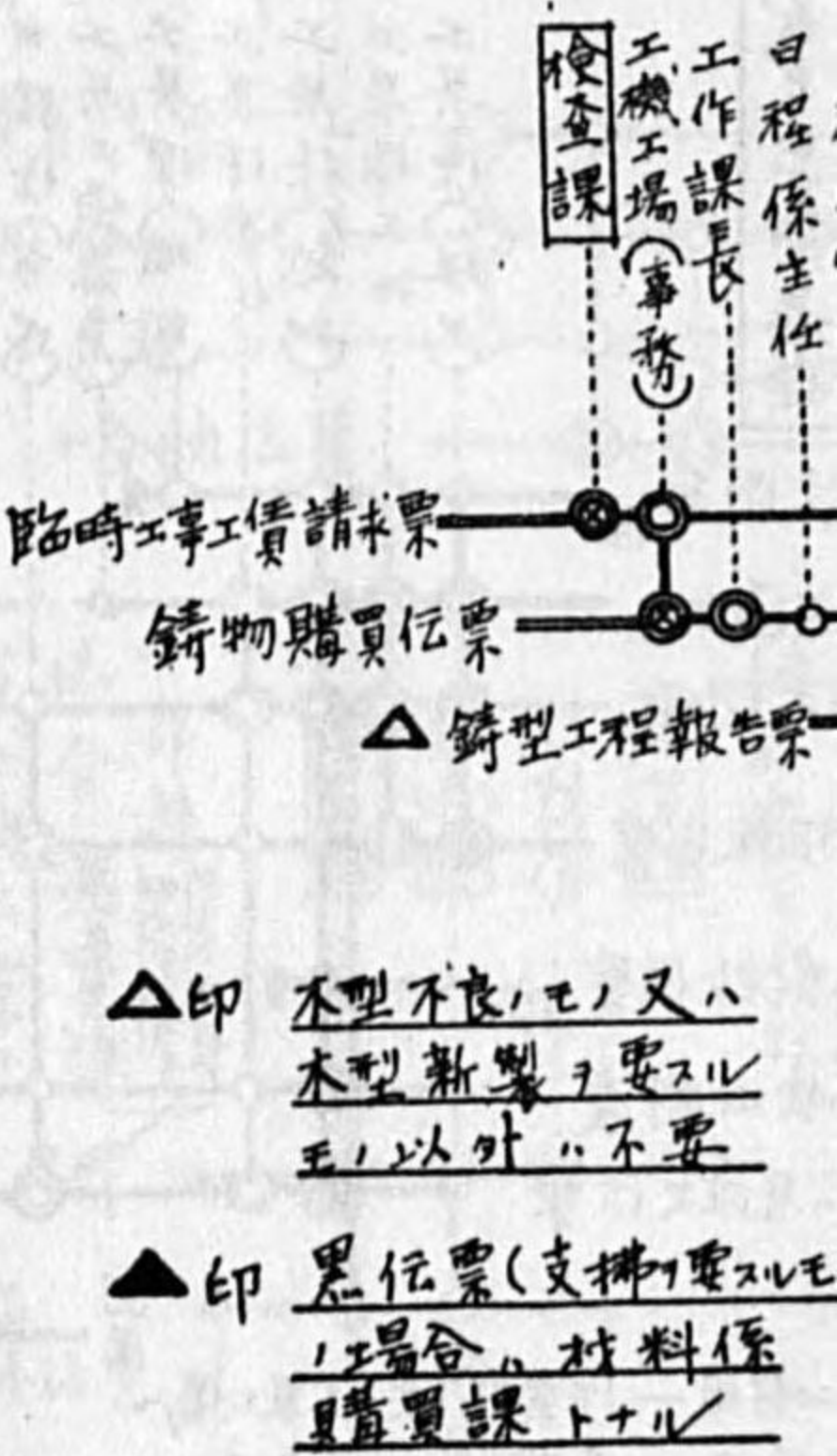

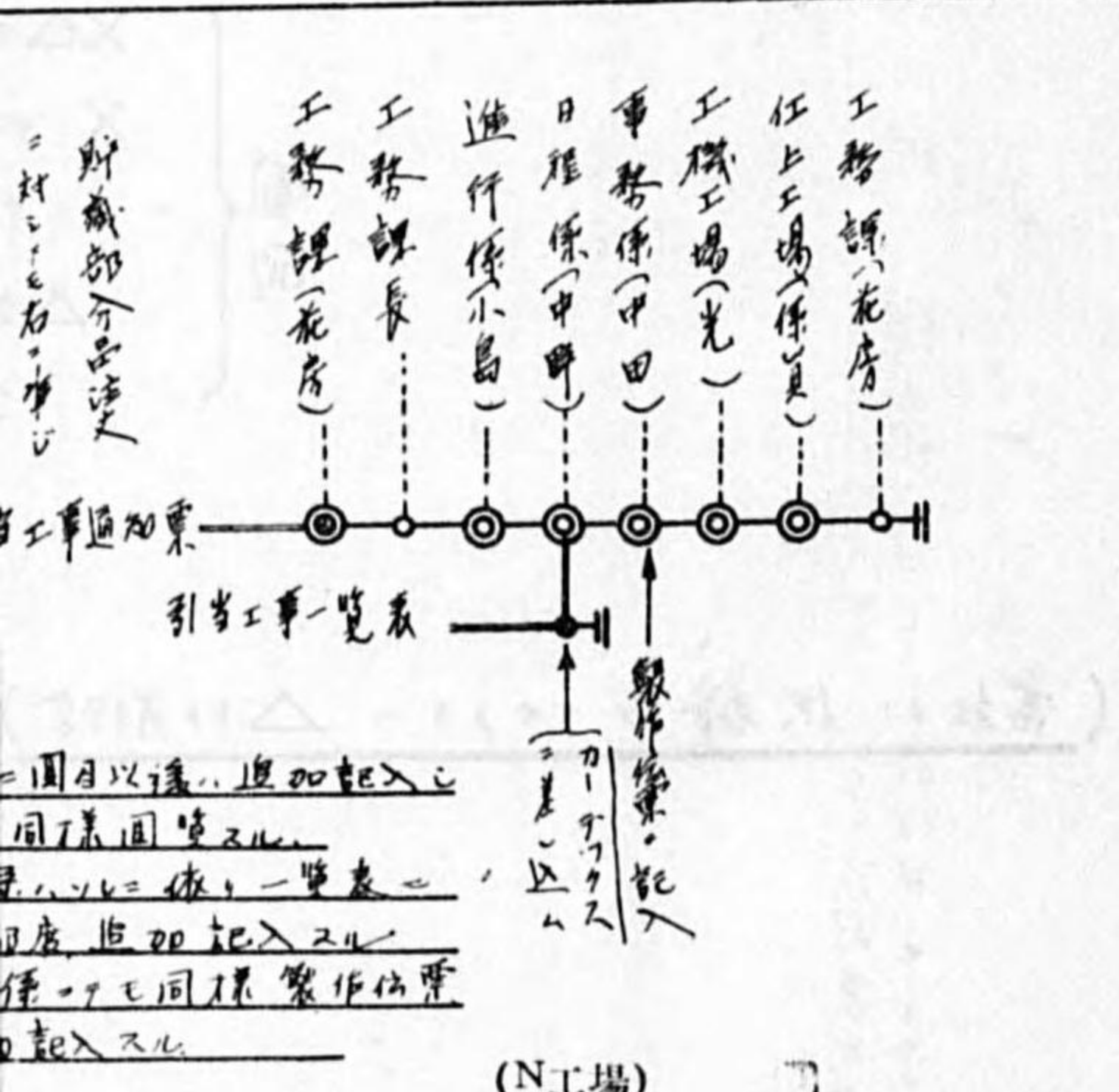
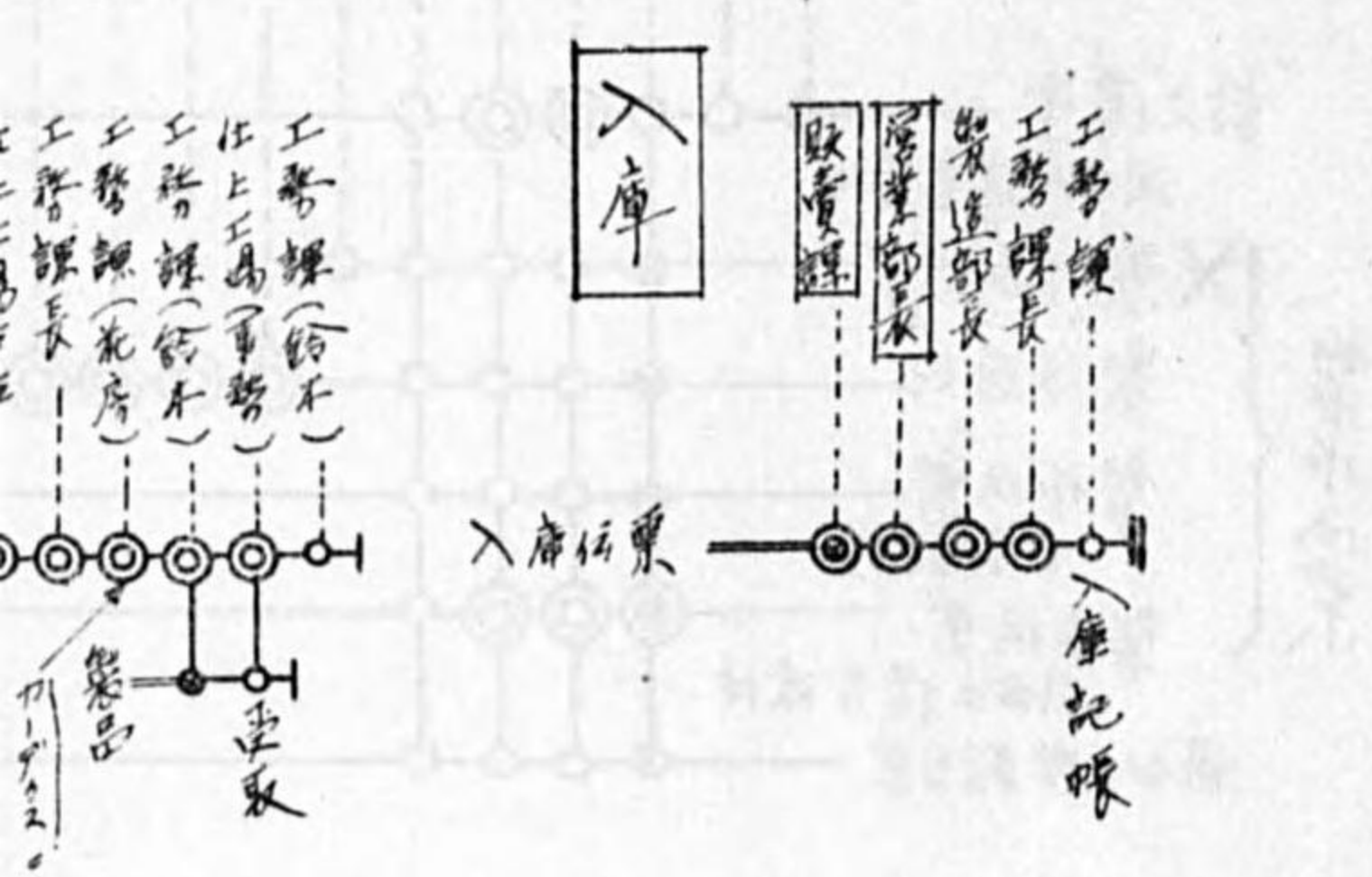
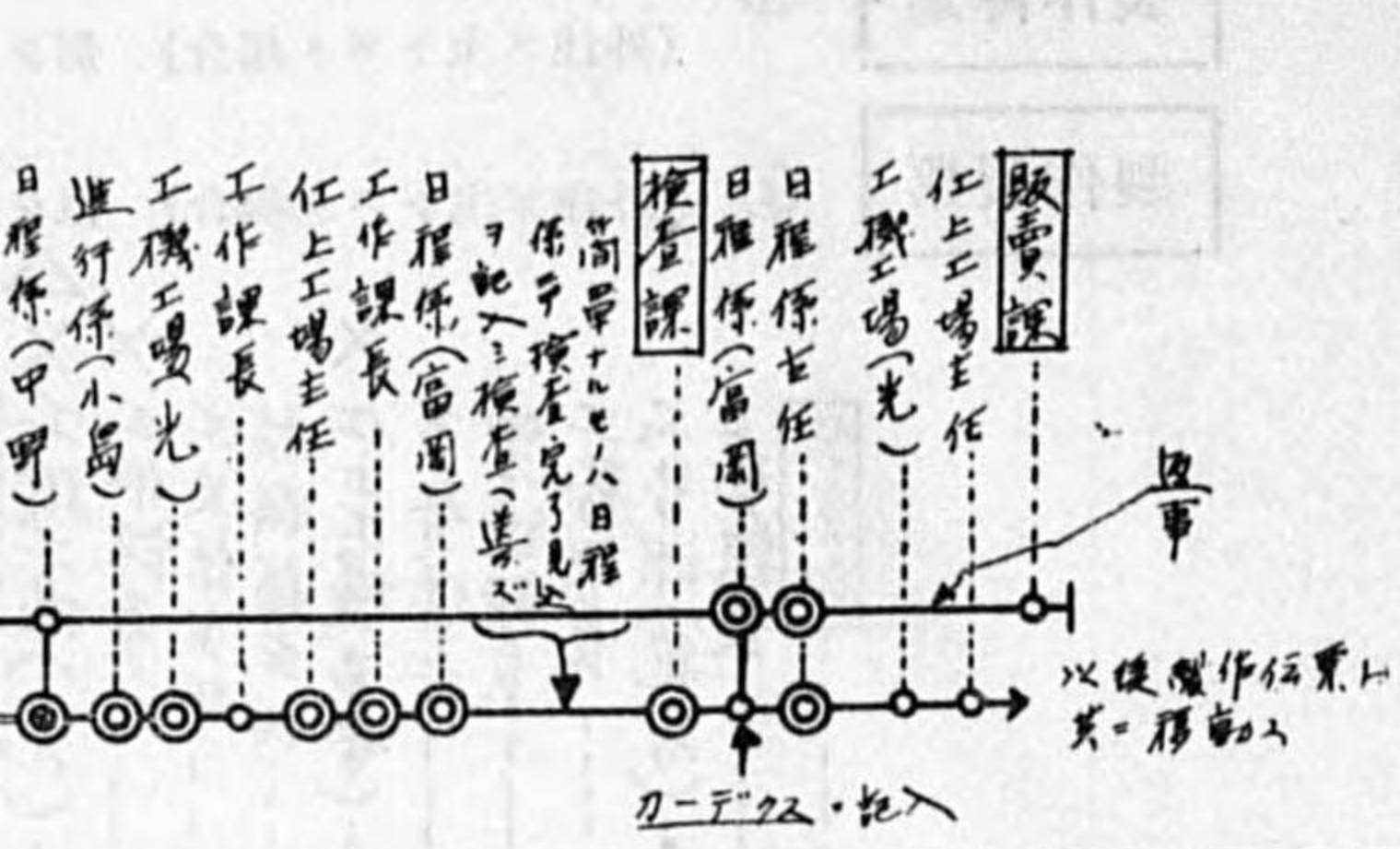

鑄物購買傳票①  
材料係日發行、分

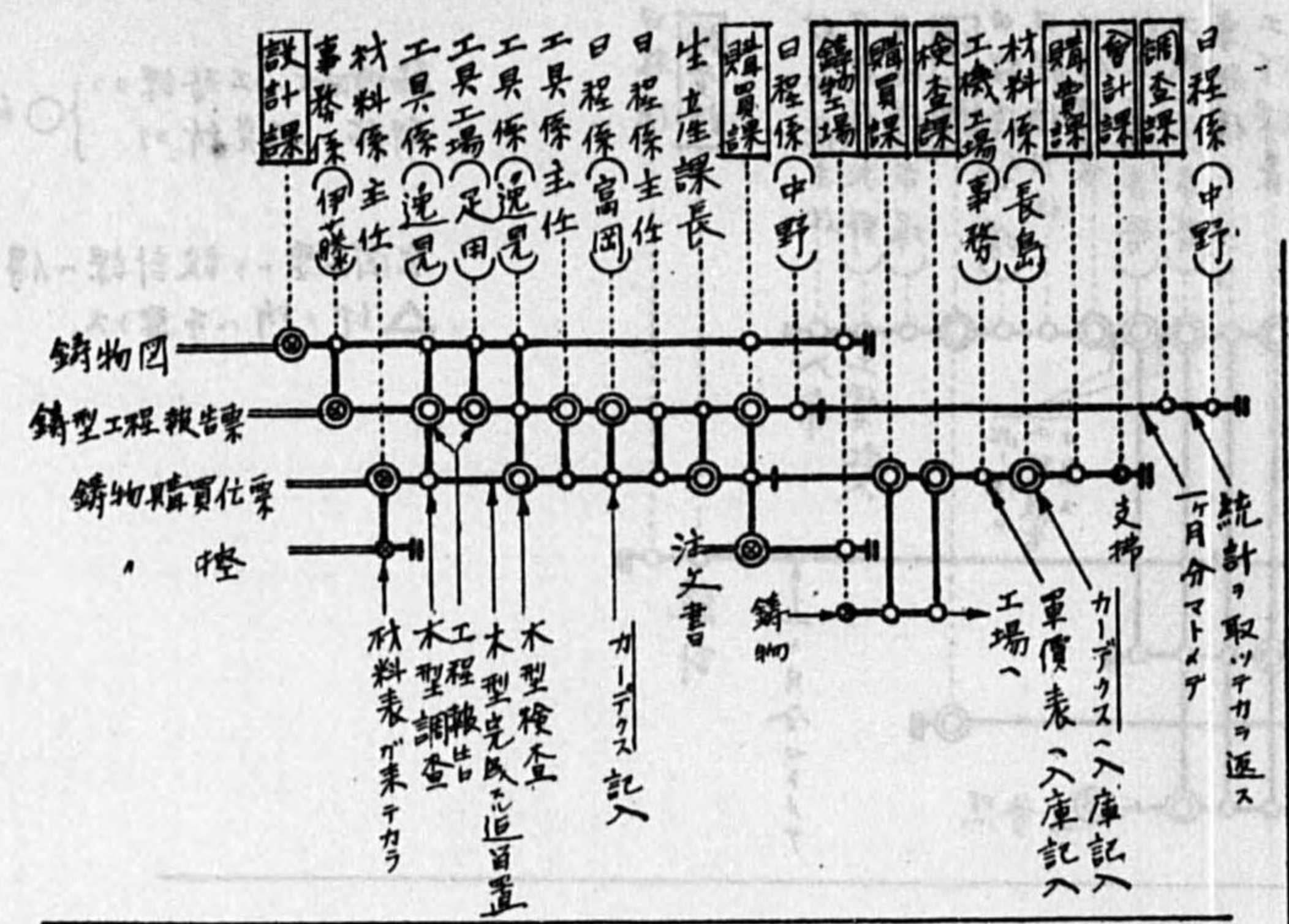

鑄物購買傳票②  
工場日發行、鑄直、分

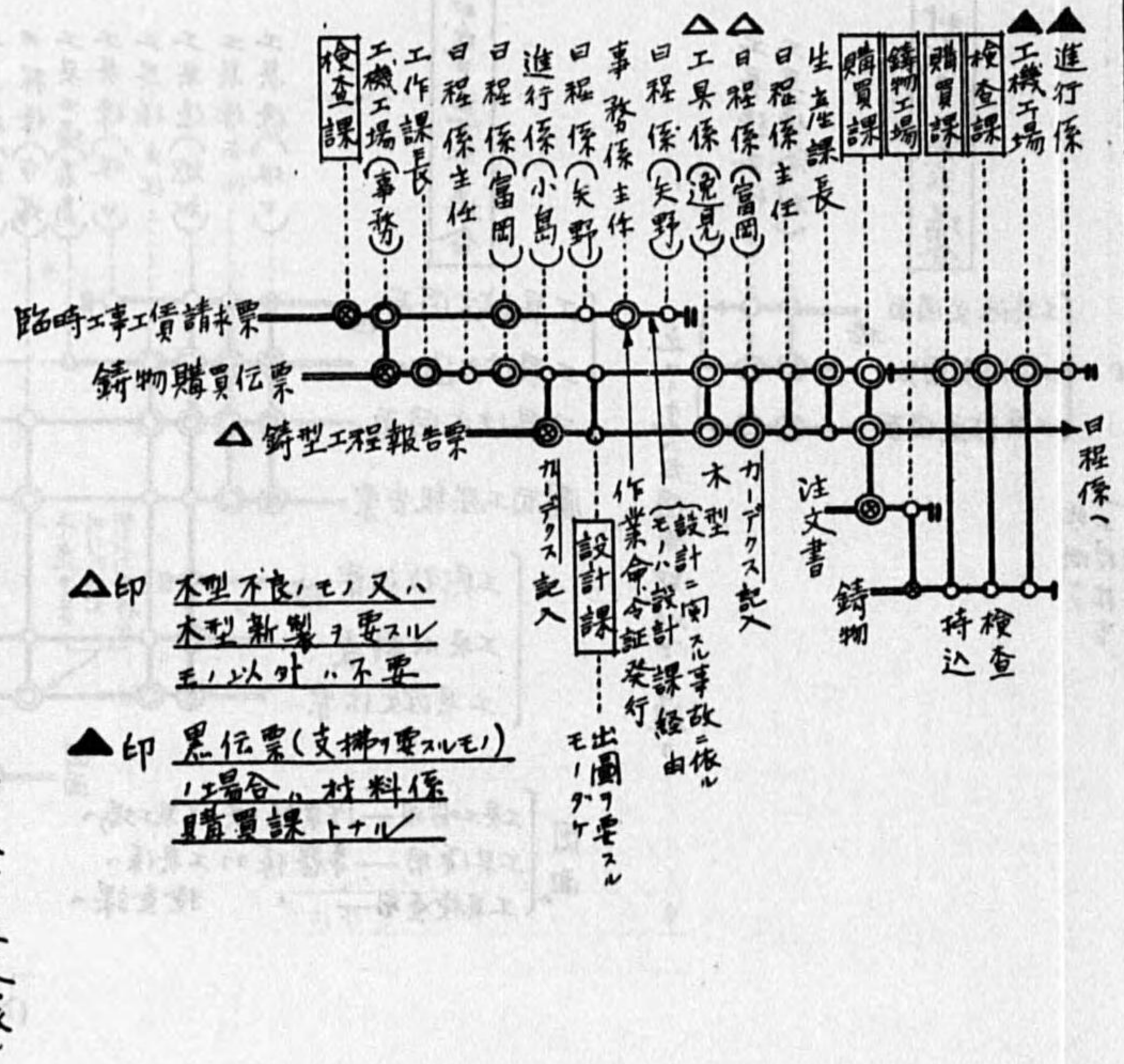

貯藏材料  
購買傳票①  
材料表、依發行

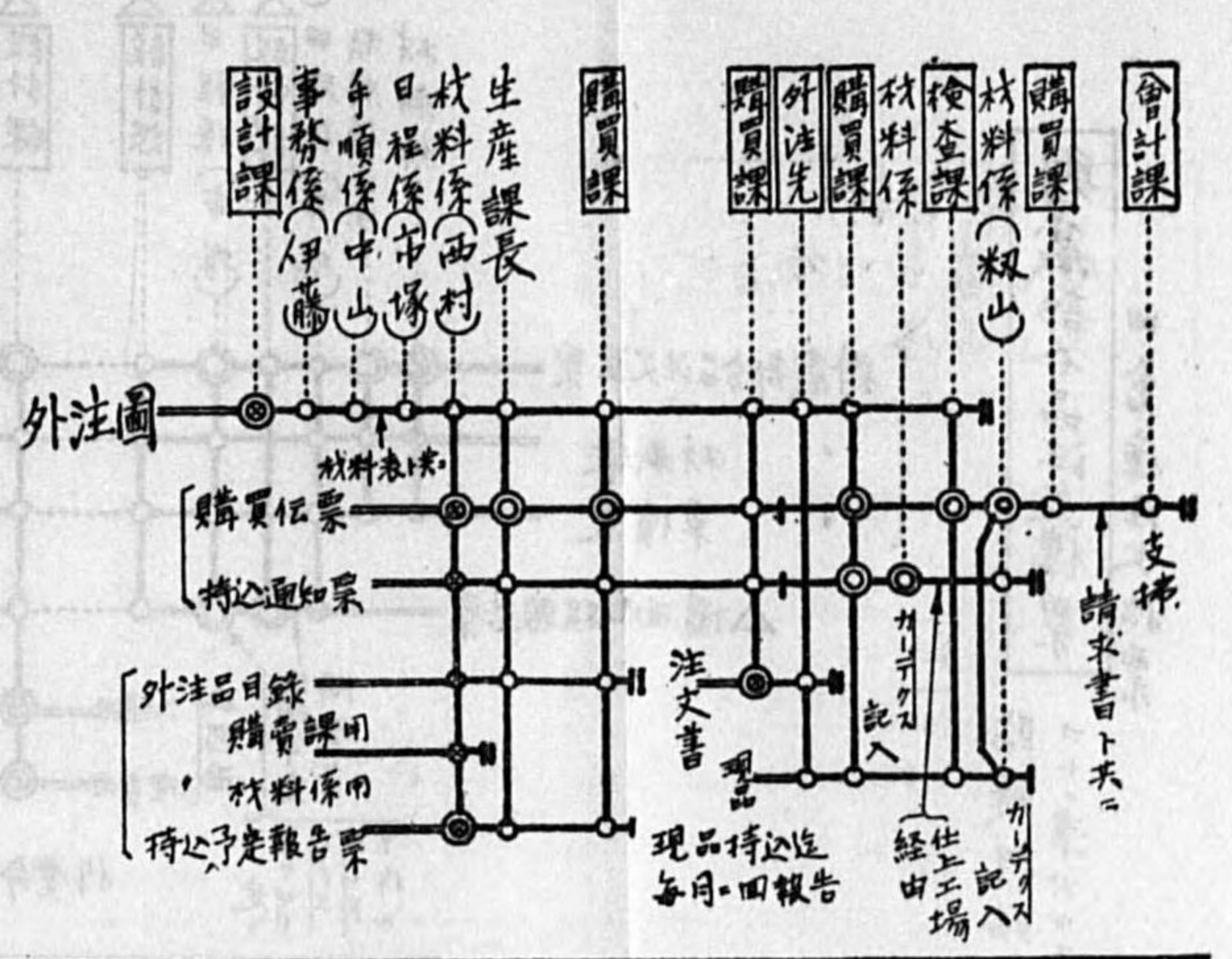

- 工場日要求、場合  
工場日臨時材料出庫伝票ヲ發行シ、工場係主任、工作課長、日理係經由材料係へ通知スルコト。
- 工務課日要求、場合  
帳面日材料係へ要求スル外、研究所日要求ニ同様ス。

貯藏材料  
購買傳票②  
材料表、依又エ  
素材消耗品等  
工作課工務課等日要求、エ

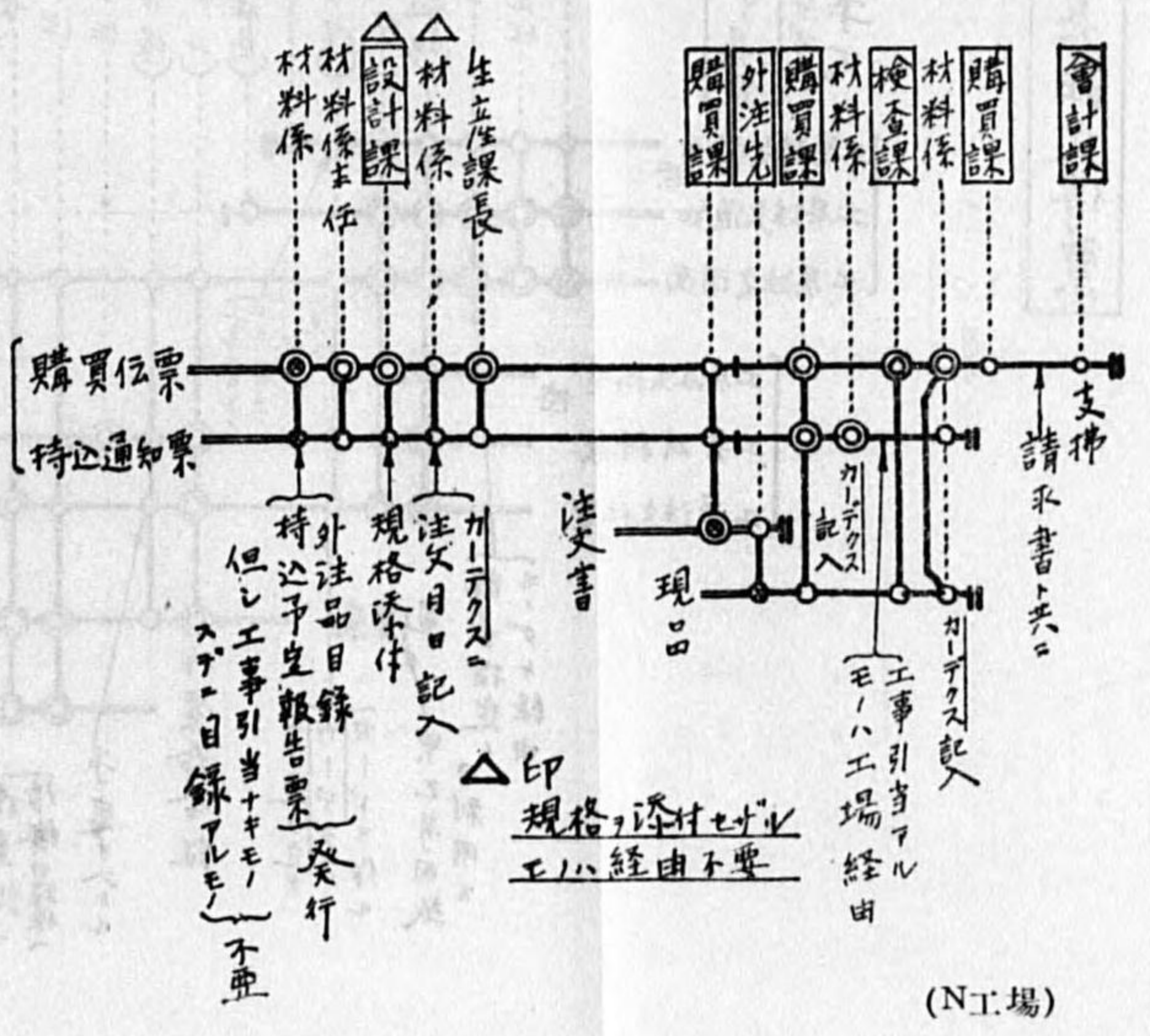

(N工場)

(N工場)

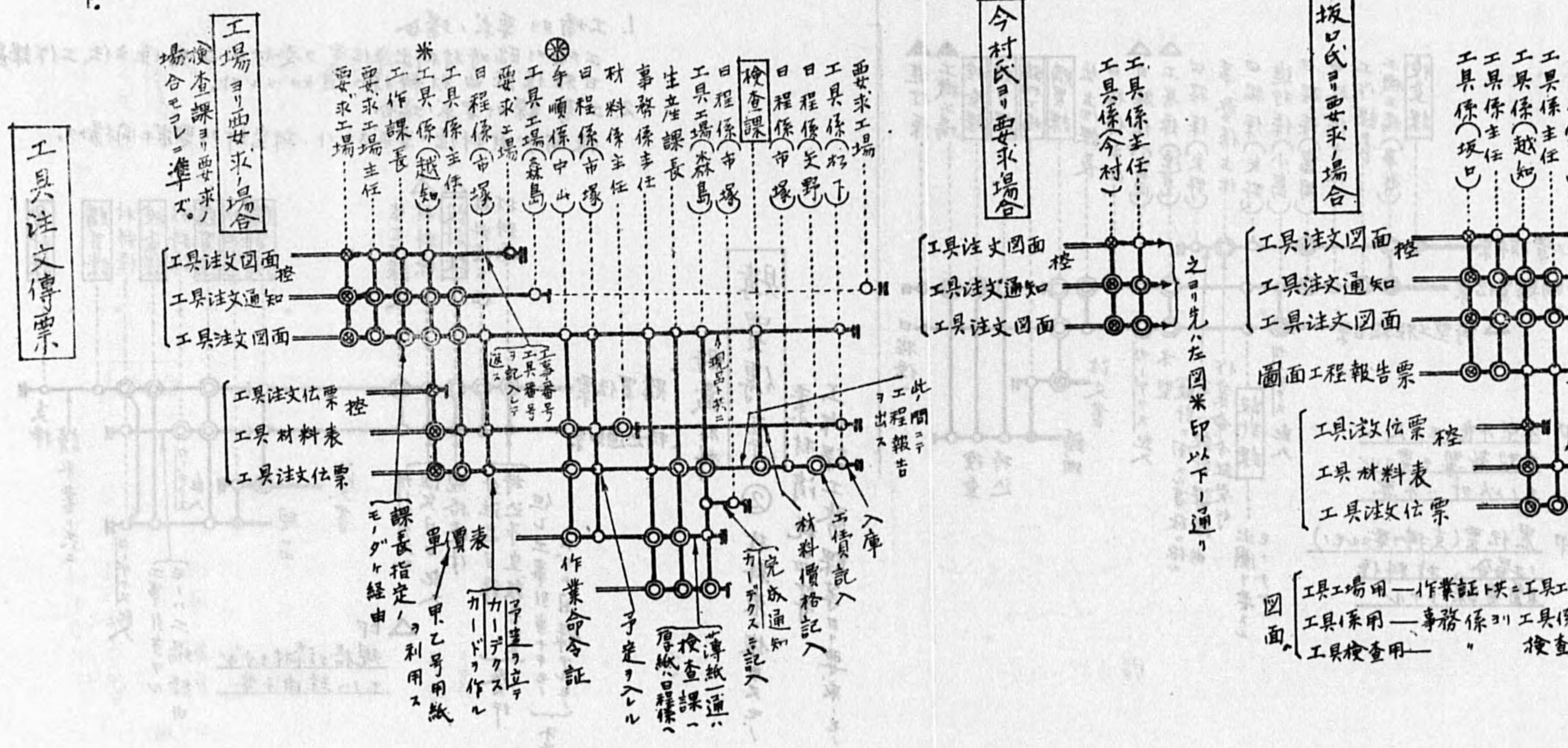
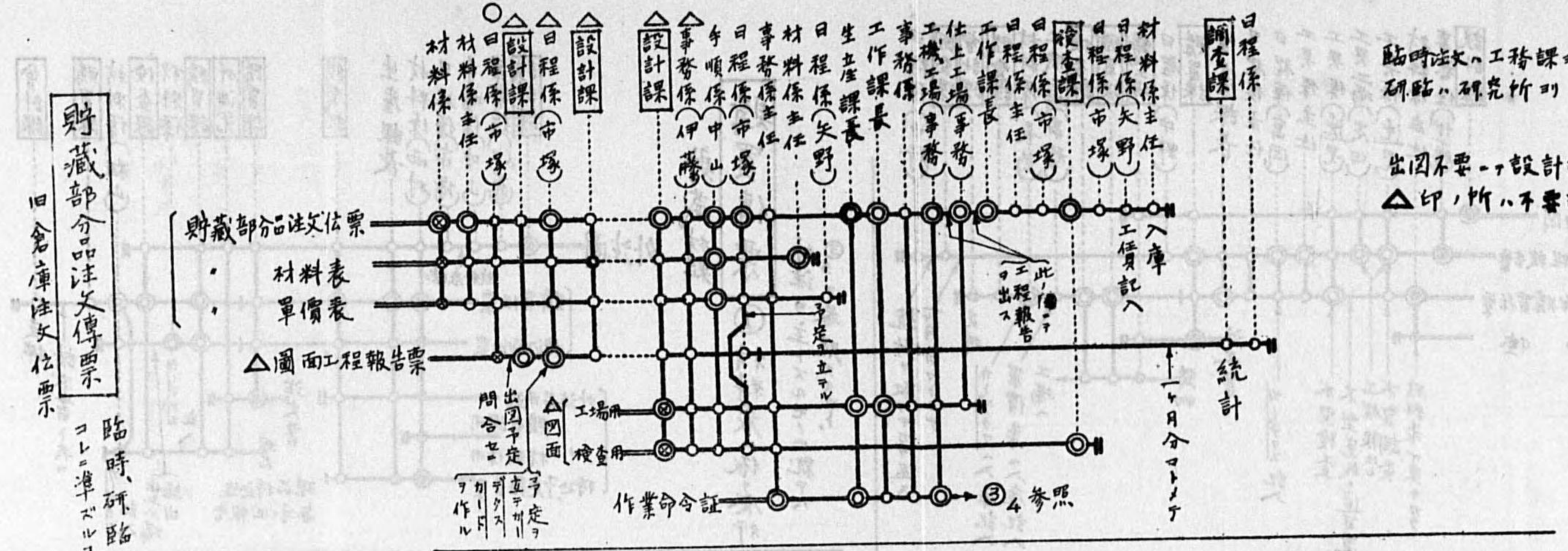

臨時注文、工務課の  
研詰、研究所の  
○印、所送の  
出図不要、設計課へ傳票、週7又7/11  
△印、所送不要。

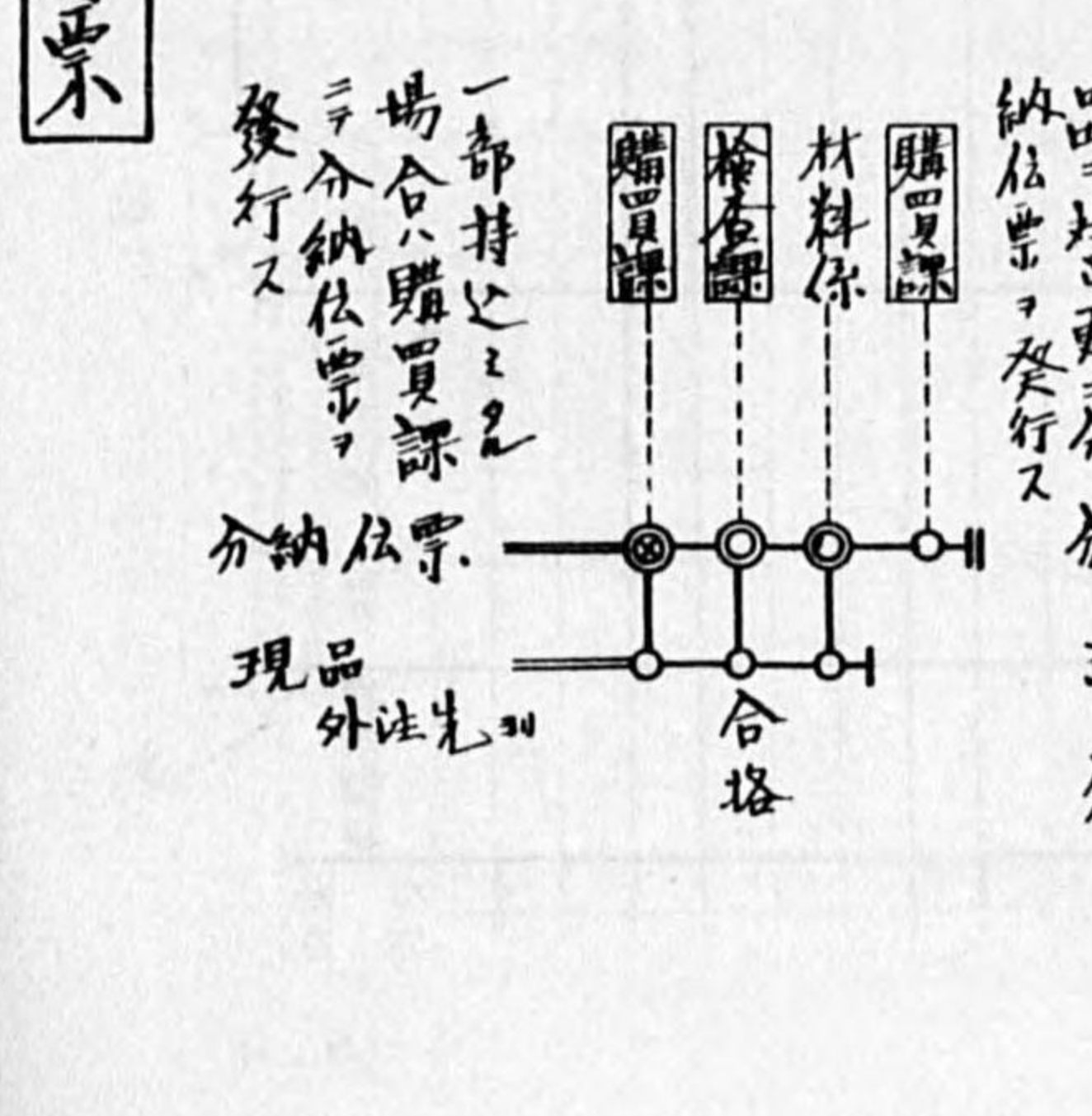
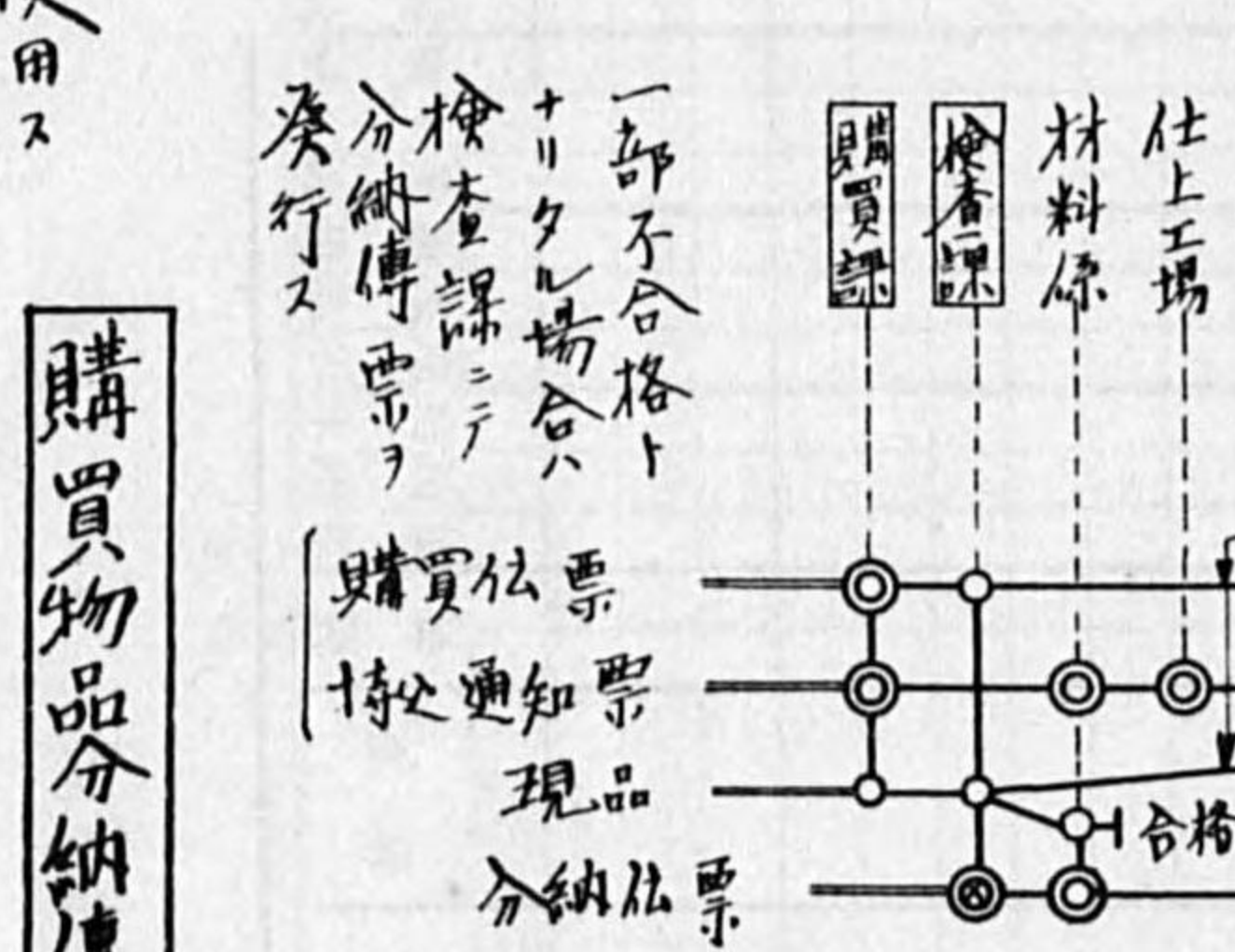
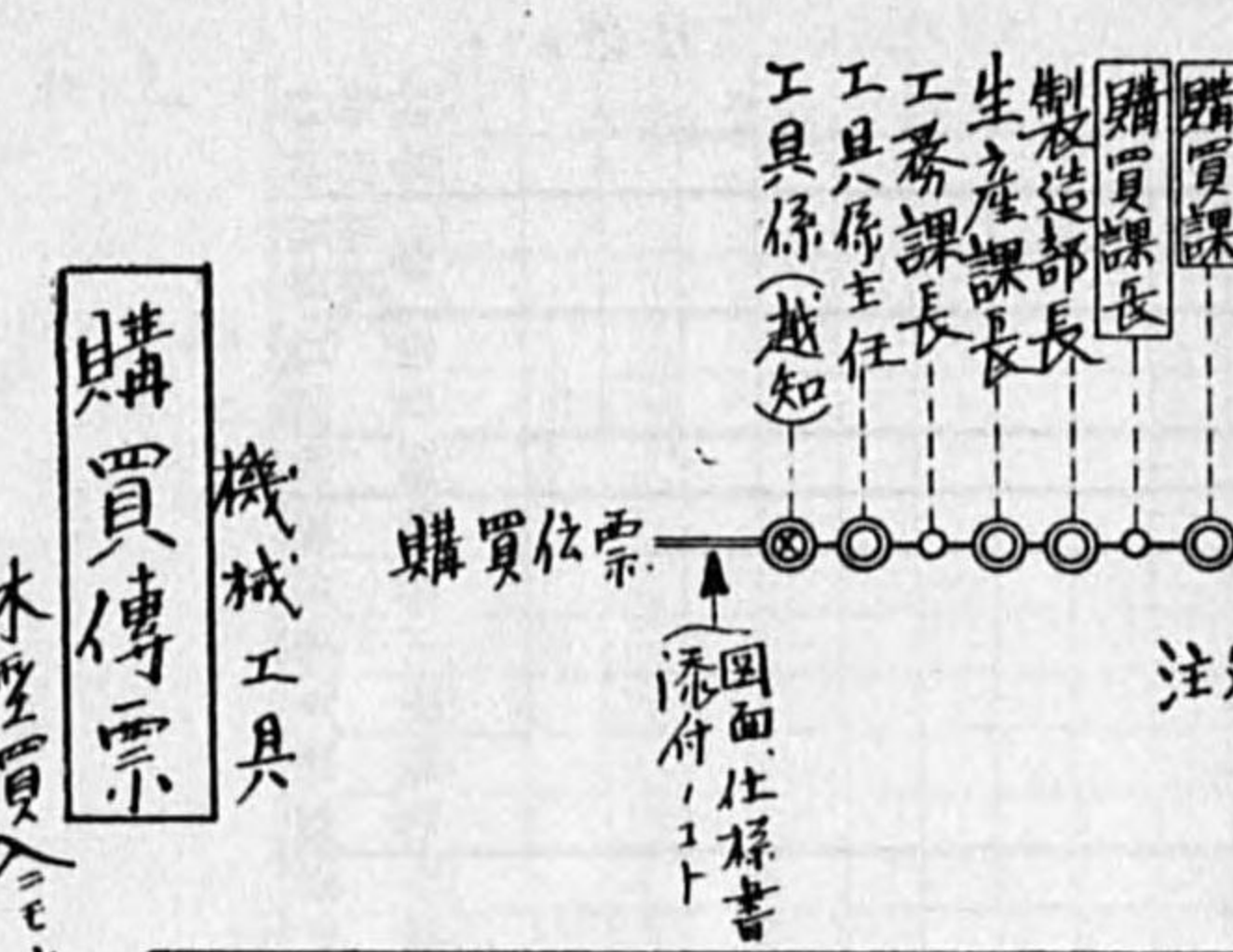

臨時注文の工務課に  
印刷所送付

出図不要 - 設計課へ傳票、週々送付  
△印、印刷所へ送付。

購買傳票  
機械工具  
本型買入に使用す

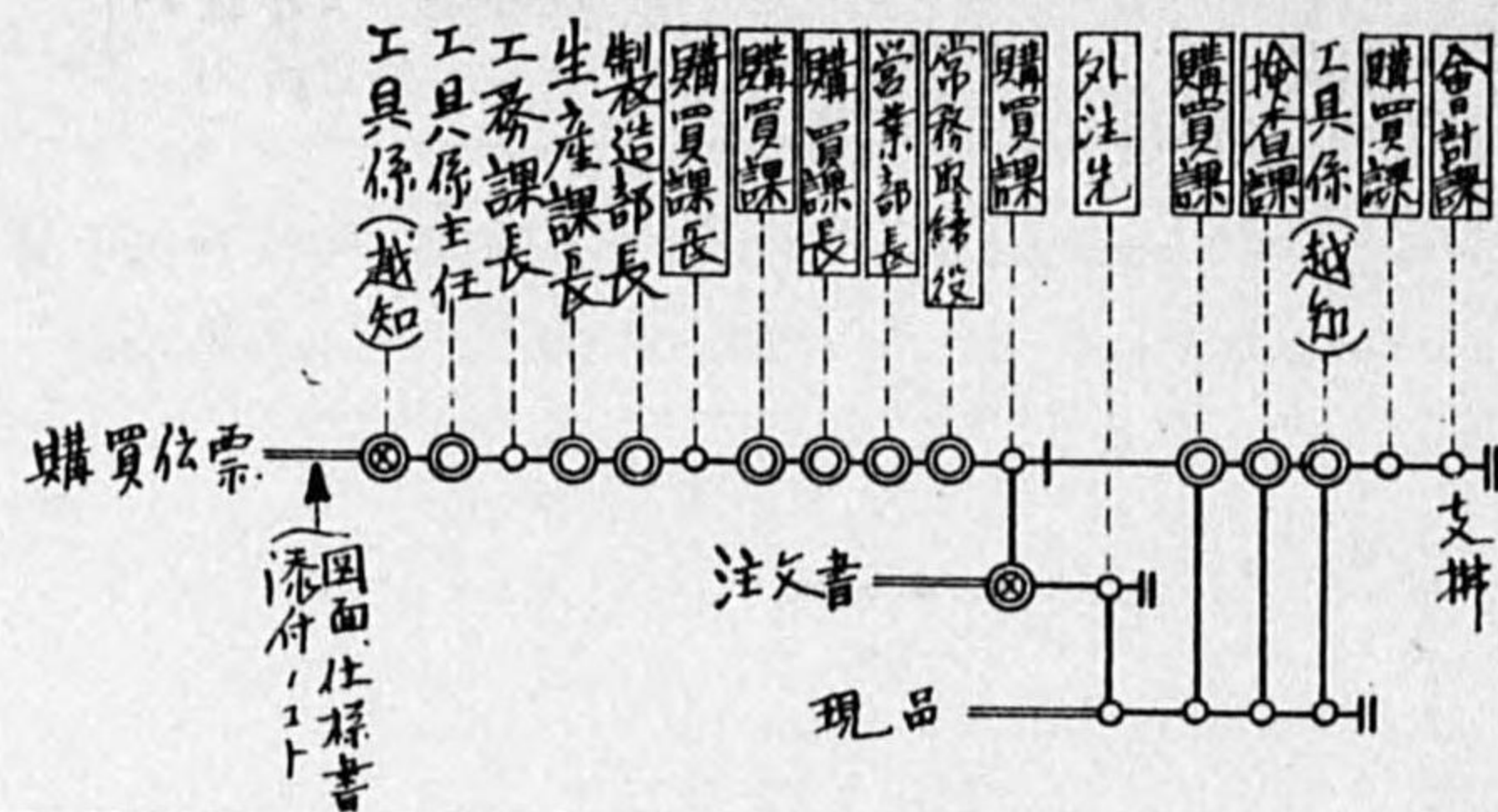

購買物品分納傳票

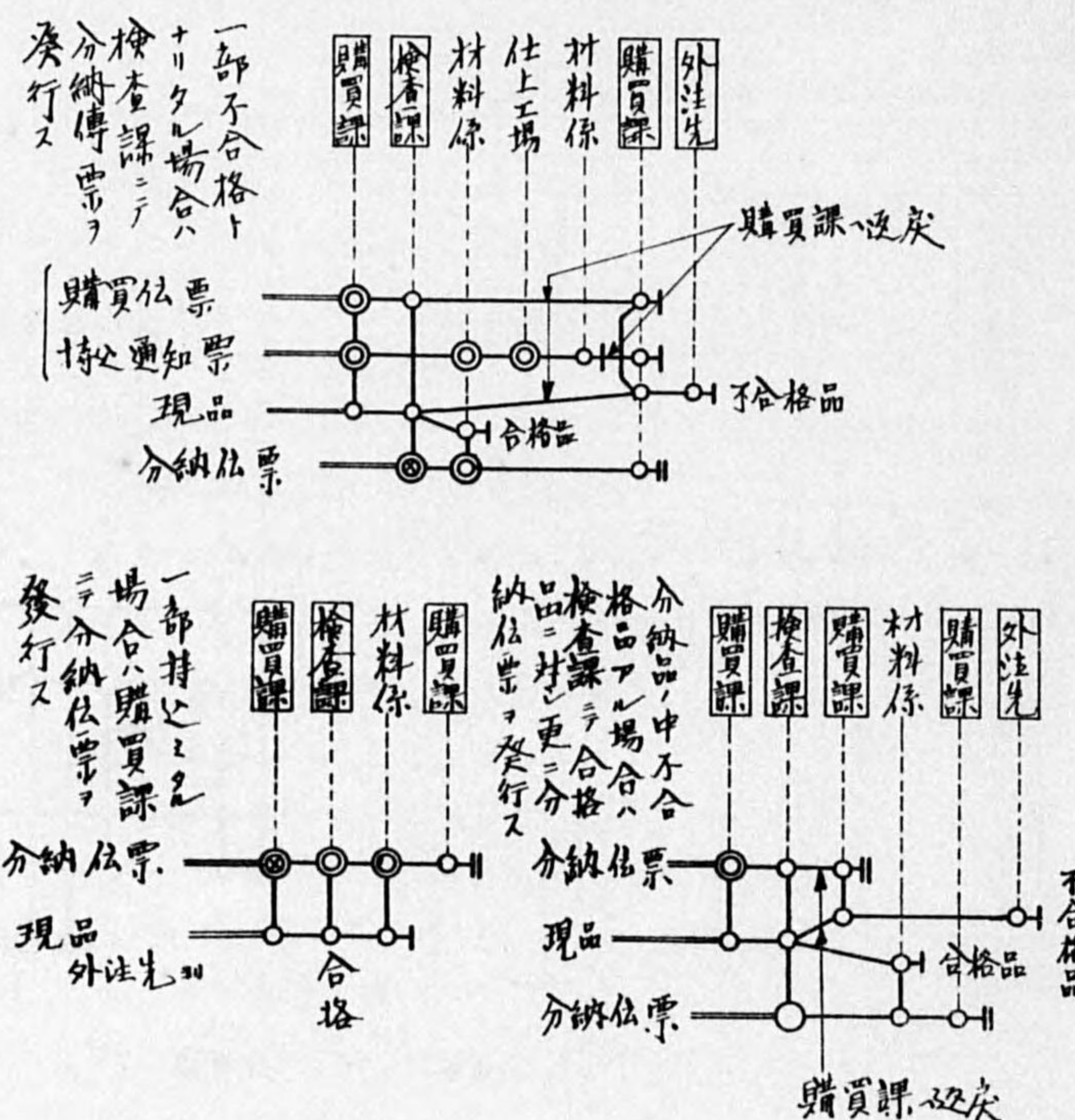

工具設計要求票

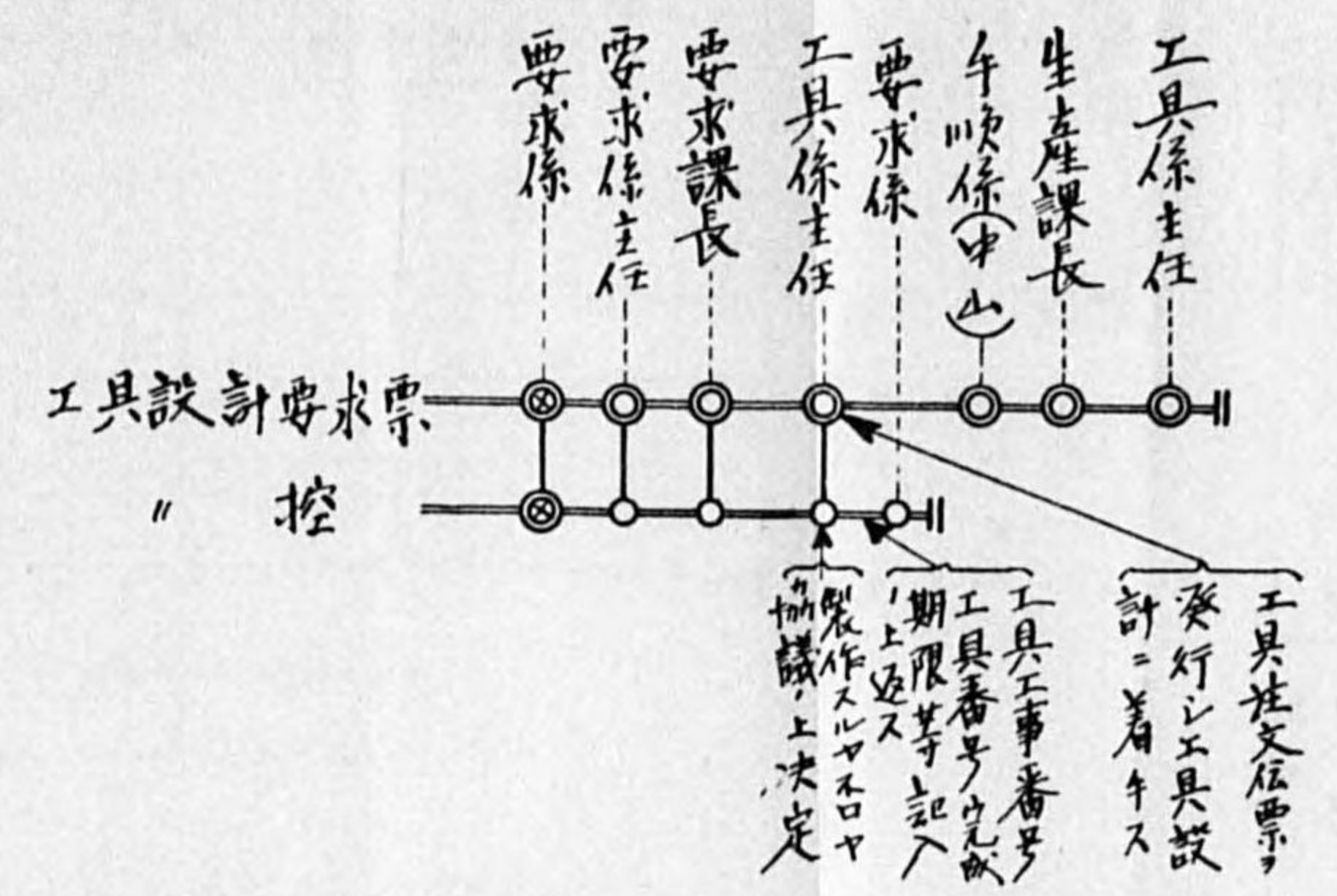

工事番号別工具カード  
工具完成予定報告票

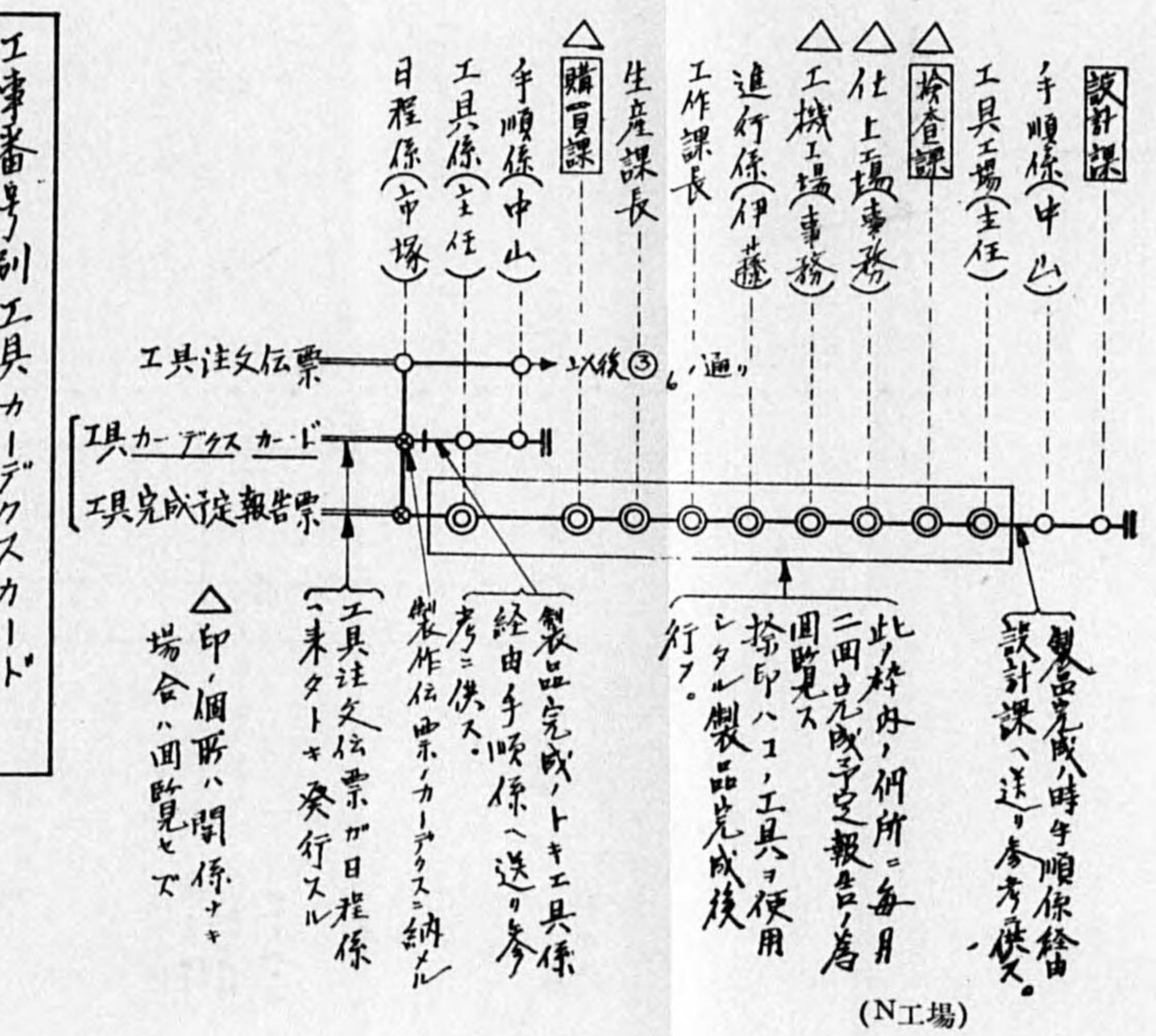

坂口式要求場合

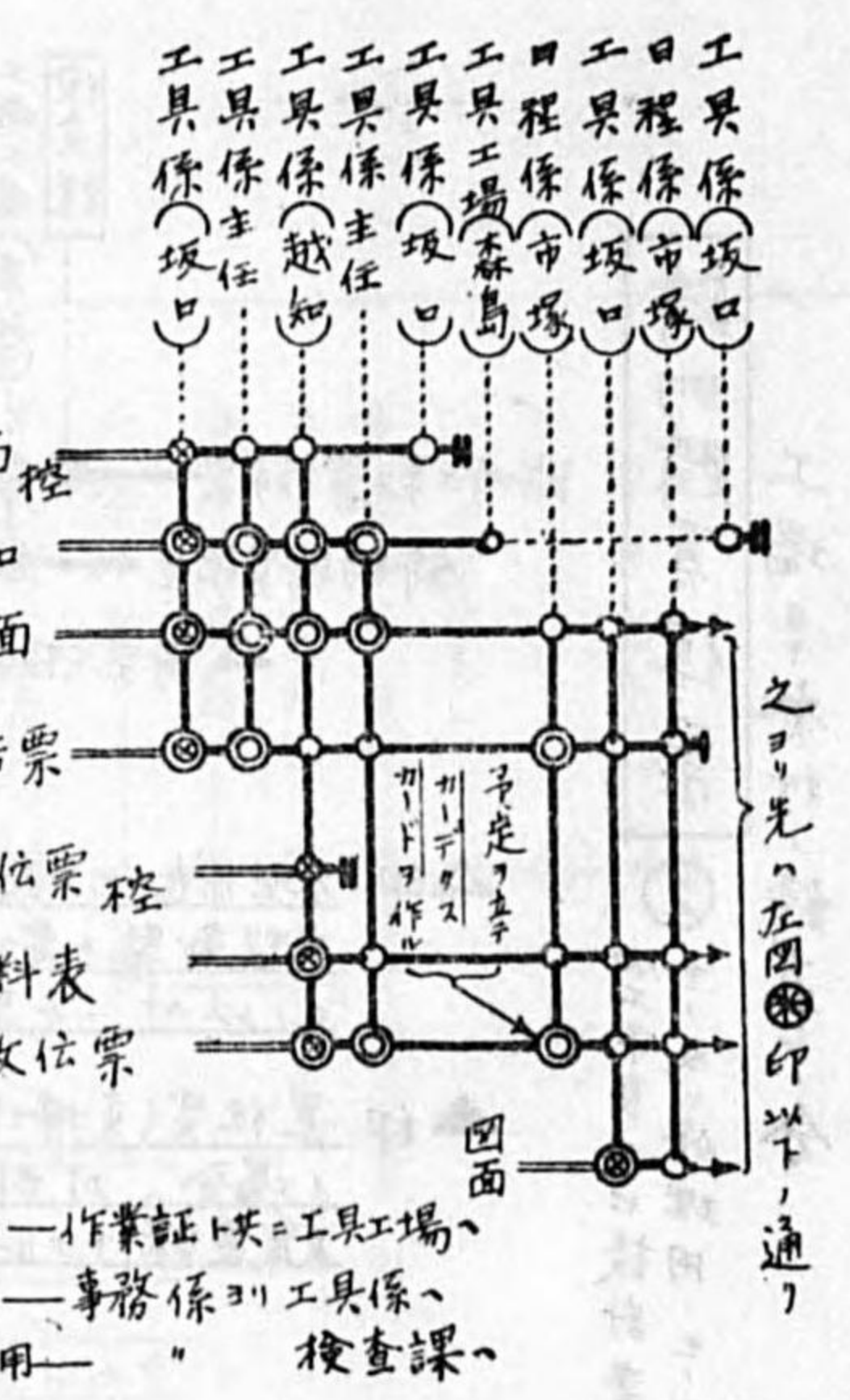

(N工場)

(N工場)

(原簿)

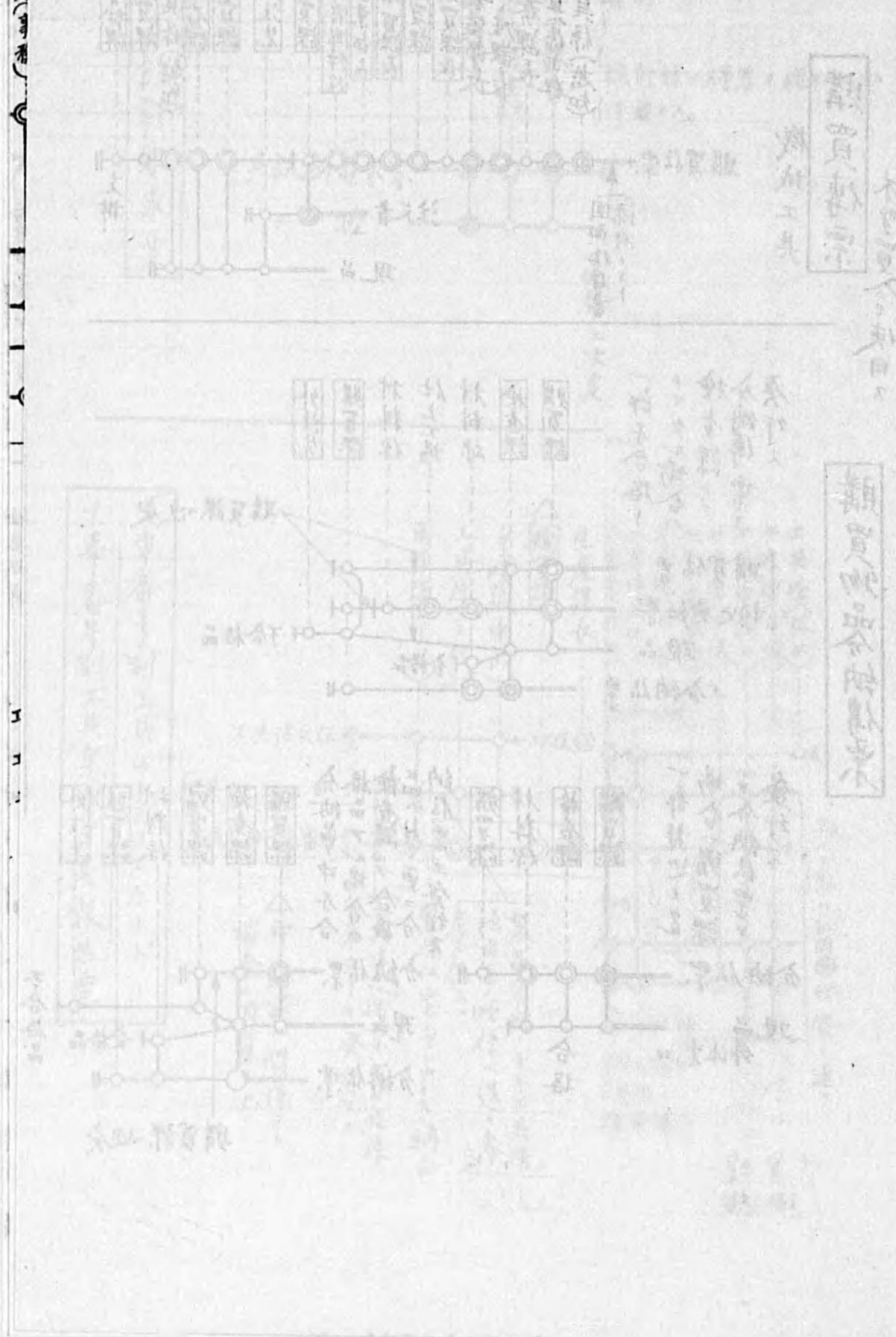

六號電氣材料

六號電氣材料

註文 原票番號	註文 年月	註文	品名	數量	材料	寫銅版	木版	電版	製版	凸版	特別	貼合	斷裁	機函	丸工	手寫	經簿	通帳	其他	費用	實價	實價	以外	合計	

(工廠場)



### 某官營工場提出

A 工場	.....	373
B 工場	.....	373
C 工場	.....	374

### 豫定期限通りニ仕事ヲ遂行サス爲ノ處置

#### A 工場

イ、竣工期日ハ工務掛ノ一職員左記事項ヲ參酌シテ之ヲ定ム。

1. 注文者ノ要求
2. 製造所要日數
3. 工場ノ現況

ロ、材料ヲ職工ニ分配スルニハ雜工ニ依リ連合長ニ交付ス、其ノ方法ハ材料及半途品ハ工場部品統制班ニ於テ受領シ其ノ製造番號即チ竣工期日ノ緩急ニ應ジ之ヲ連合長ニ交付シ或ハ一時統制班ニ於テ保管シ竣工期日ニ順應シテ逐次分配ス、材料交付ニ際シテハ連合長ノ受領印ヲ徴ス但シ細部ノ事項ハ工場長若ハ工場員ノ指示ニ依ル

ハ、部分的ニ仕事ガ終リタル時ハ受檢ノ爲一旦部品統制班ニ提出セシメ統制班ハ之ヲ檢査ニ提供シ合格シタル良品ハ實況表ニ記帳シ之ヲ次ニ加工スベキ職工（連合長）ニ交付ス

但シ細部事項ニ就テハ工場長若ハ工場員ノ指示ニ依ル

ニ、作業ニ従事中職工ガ傷病其ノ他ノ事故ニ依リ休業シタル場合ハ輕微ナル時ハ同一連合内ニ於テ職工長連合長ノ意志ニ依リ同種工名ノ者ノ内ヨリ仕事ノ緩急ヲ顧慮シ之ヲ代行セシムルカ或ハ差支ナキ時ハ代行セシメザルコトアリ、又仕事ノ稍重要ナルモノニ在リテハ工場長若ハ工場員ニ於テ工場内ノ仕事ノ情況ヲ顧慮シ緩急當ヲ失セザル如ク代人ヲ選定シ之ヲ補填セシム。

#### B 工場

イ、竣工期日ヲ定ムルニ特定ノ人ヲ専門ニ從事セシムルコトナシ。

ロ、材料ヲ職工ニ分配スルニハ幹部職工ヲシテ之ニ當ラシム。

各種材料ノ品種數量ヲ明記セル符合表ニ各自捺印ノ上交付ス。

- ハ、部分的ニ仕事ガ終リタル場合トハ各工程毎ノ生産高トノ意味ニ解セバ各人別作業高表ニ各工程區分毎ノ生産高ヲ表示セシメ之ガ集計ヲ工業簿ニ記牒整理シテ毎日部分的仕事ノ出來高ヲ知ルコトヲ得  
工程ヨリ工程ヘノ物品受授ハ各材料ニ押捺シアル符合毎ニ一定數量ニ達シタル後一括シテ置場ニ集積シ置キ次ノ工程従事者ハ各々工程長ヲ經テ一括シテ受領加工ヲナシ漸次最終工程ニ至ルモノトス。
- ニ、作業ニ従事中ノ職工ガ傷病其他ノ事故ニ依リ休業シタル場合ハ比較的能率ノ上レル工程ノ職工中ヨリ補填スルカ若クハ作業ノ繁閑ヲ顧慮シテ他ノ班中ヨリ分遣セシメコレガ補填スルヲ常トス  
之レガ爲メ時々工程ノ變更ヲ行ヒ何レノ工程ニモ習熟セシムル如ク教育シ置クモノトス

### C 工場

- イ、當支部業務ノ特性上總務科長ニ於テ竣工期日ヲ決定ス之レガ爲メ各部隊ノ修理提出飛行機及發動機ノ現況ヲ承知シ部隊ノ演習ニ支障ナカラシムル如ク支部作業ヲ規正シアリ即工作科長ノ直屬機關ヲシテ専門ニ從事セシメツツアリ。
- ロ、工作科長直屬機關ヲシテ修理品ヲ調査セシメ使用材料部品ノ品種及量ヲ決定シ現場掛ヲシテ分配セシメアリ
- ハ、各工場主任者ニ作業計畫ヲ立案セシメ其計畫ニ基キ逐次作業ヲ實施シ一作業工程毎ニ作業終了セバ作業者ハ現場掛ニ報告現場掛ハ検査科ノ検査ヲ受ケ合格セルモノヲ次ノ作業員ニ與ヘ更加セシム。
- ニ、作業ハ組ヲ以テ實施シアルヲ以テ其組ニ於テ傷病者ヲ出シタル時ハ工場主任者ハ作業ノ状態ニヨリ作業ノ完成期日ニ多少ノ變化ヲ與ヘ工作科長及總務科長ノ承認ヲ經テ作業ノ進捗ヲ企圖シツツアリ。

## 愛知縣工場會提出

愛知時計電機株式會社	376
三菱電機株式會社名古屋製作所	388

豫定期限通りニ仕事ヲ遂行サス爲ノ處置

愛知時計電機株式會社

目 次

- I 組織概要
- II 工程管理關係部門及所掌圖示
- III 工程管理ニ關スル工務部ノ事務
- IV 工程管理ニ關スル工場ノ事務
  - (A) 工事係
  - (B) 進行係
  - (C) 工事ノ部分的終了ノトキノ手順
- V 工程管理ニ關スル傳票系統

(I) 組織概要

當社ノ組織ハ會計部、營業部、工務部、砲水部、機體部、發動機部、検査部、研究部ノ8部ニ分レテ居ル。

工事ノ註文通知ガ營業部ニテ發行セラレ工務部ニ送付セラルルトキハ工務部ハ之ニ基キ工作傳票(工事命令)ヲ發行シ生産關係部ニ通知スルコトニナツテ居ル、工務部ハ製作ニ關シテハ機能ノ主體デアリ且計畫部デアル、生産關係部ハ技術ニ關スルコトノミヲ分掌シ技術以外ノ仕事即チ工務ニ關シテハ一切工務部ノ所掌トナツテ居ル、又營業部ニハ庶務、調査、販賣、購買、倉庫等各課ガアリ生産ニ關スル一部ノ機能ヲ分擔シテ居ル。

生産部ハ砲水、機體、發動機ノ3部ニ分レ、各製圖工場、機械工場、仕上工場、組立工場、其他ノ工場ガ附屬シテ居ル、今工程管理ニ關係アル各部門及所掌事務ヲ表示スレバ大略左ノ通デアル。

工程管理關係部門及ビ所掌

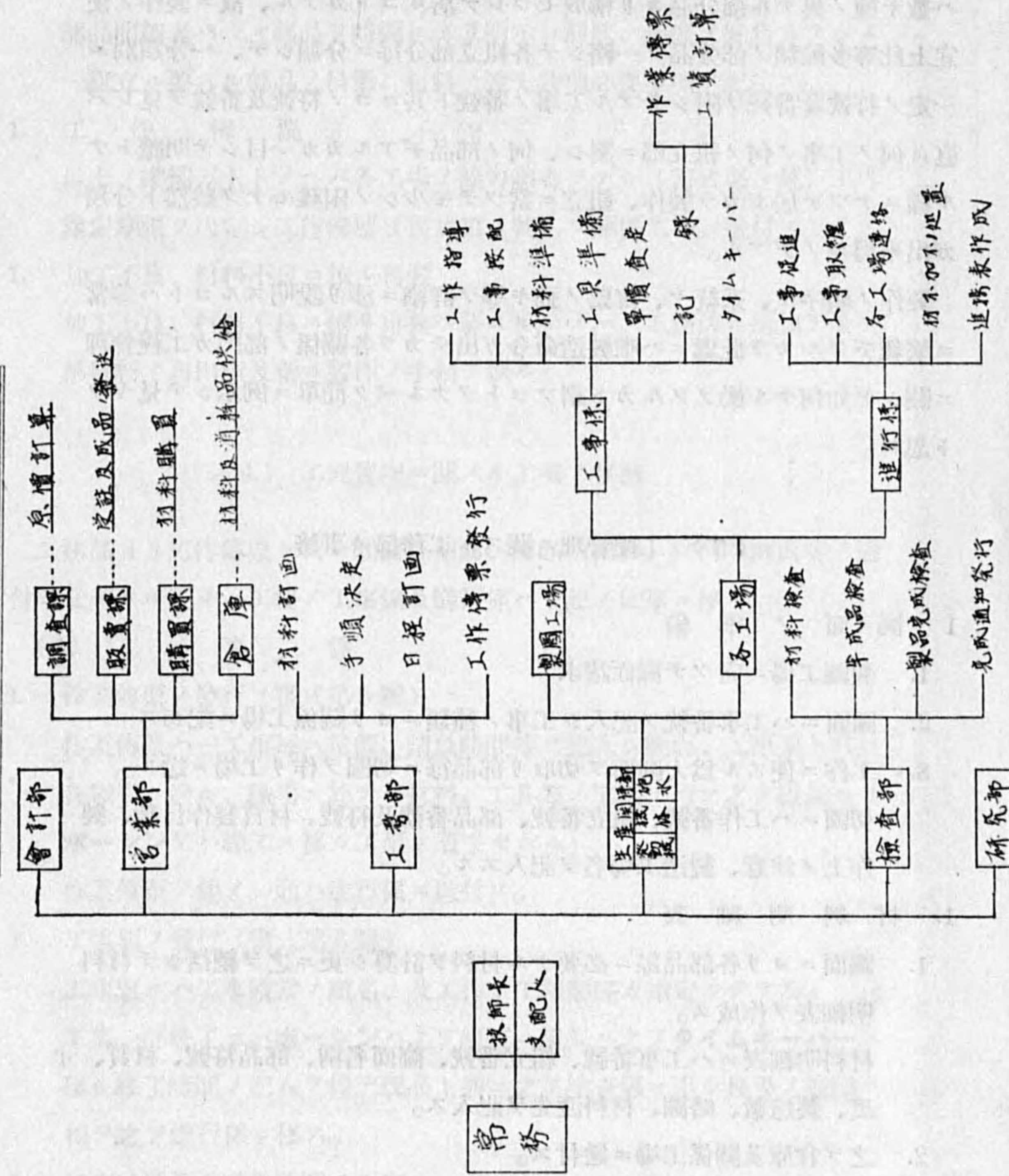

各工場ニ於テ生産スル物品ノ種類ハ多種多様デアツテ一ノ工事ハ或場合ハ數千種ノ異ナル部分品ヨリ構成セラレテ居ルコトガアル、故ニ製作ノ便宜上此等多種類ノ部分品ヲ一轄シテ各組立部分毎ニ分類シテ、一分類別ニ一定ノ符號及番號ヲ附シテアル工事ノ番號ト共ニコノ符號及番號ヲ見レバ直ニ何ノ工事ノ何ノ組立部ニ屬シ、何ノ部品デアルカガ一目シテ明瞭トナル様ニナツテ居ルカラ製作、組立ニ當ツテモ少シノ困難モナク整然ト分類ガ出來得ルノデアル。

製作ノ順序ヤ、系統ヤ、傳票ノ動キ等ヲ詳細ニ涉リ説明スルコトハ非常ニ繁雜デアルカラ此處ニハ唯製造命令ガ出テカラ各關係ノ部門ガ工程管理ニ關シテ如何ナル働ヲスルカト謂フコトヲナルベク簡單ニ例示シテ見ヤウト思フ。

(3) 工程管理ニ關スル工務部ノ事務

1 圖面ノ準備

1. 製圖工場ニ向ツテ圖面請求
2. 圖面ニハ工事番號ヲ記入シ工事ノ種類ニヨリ關係工場ニ配布ス。
3. 工作ニ便スル爲大圖面ヲ切取り部品毎ニ切圖ヲ作り工場ニ送ル。  
切圖ニハ工作番號、組立番號、部品番號及符號、材質製作員數、製作上ノ注意、製造工場名ヲ記入スル。

1. 材料明細表

1. 圖面ニヨリ各部品毎ニ必要ナル材料ヲ計算シ更ニ之ヲ總括シテ材料明細表ヲ作成ス。  
材料明細表ニハ工事番號、組立番號、圖面名稱、部品符號、材質、寸度、製造數、略圖、材料渡先ヲ記入ス。
2. 之ヲ倉庫及關係工場ニ送付ス。

1. 材料合計表(材料要求書)

材料明細表ニヨリ材料ヲ種類毎ニ合計シ合計表ヲ作ル。

合計表ト在庫品ヲ照合シ購入ヲ要スルモノハ購買ニ請求ス。

1. 部品明細表(製造明細書)(書式第2號)

部品明細表ハ一々部品ヲ略圖ニヨリ明示シ形狀、寸度ヲ見易カラシメ一組立ニ要スル部品ノ員數、材料ノ渡先其他必要事項ヲ記注ス。

1. 工作傳票

以上ノ準備ガトトノヘバ各工場ノ餘力調査ヲナシ(書式第3號)工作豫定期限ヲ決定シ工作傳票(書式第4號)ヲ關係工場ニ送付ス。

1. 加工不良、材料不良ニ依ル再製

加工不良、材料不良ニ依リ再製ヲ要スルモノハ、工務部ニ通知アリ次第材料ノ再出庫及新ニ製作ノ手續ヲ執ル。

(4) 工程管理ニ關スル工場ノ事務

工務部ヨリ工作傳票ト共ニ圖面、切面、部品明細表、材料明細表等ノ送付ヲ受ケタルトキハ工場ノ工事係及進行係ハ下記ノ仕事ニ移ル。

(A) 工事係

1. 作業傳票ノ發行(書式第5號)

作業傳票ハ一工事毎ニ單價、請負時間等ヲ記入シ圖面、工事票ト共ニ各職場ニ送ル、職場ニ於テハ材料、工具等ノ準備ヲ待テ之ヲ組長ヨリ**ポーシ**ン又ハ職工ニ移シ工事ニ着手セシム。  
作業傳票ノ他ノ一通ハ進行係ニ送付ス。

1. 工事票ノ發行(書式第6號)

工事票ニハ工事擔當ノ組名、及工作ノ工程順序ガ指定シテアル。  
工事一部終了セバ**ポーシ**ンハ之ヲ組長ニ組長ハ之ヲ**タイムキーパー**ニ移シ終了時間ノ記入ヲ得テ現品ト共ニ之ヲ検査係ニ出シ良否ノ捺印ヲ得テ之ヲ進行係ニ移ス。

1. 工事ノ單價及請負時間ノ査定

1. 各組ニ對スル工事ノ按配

1. 材料ノ配給

材料ノ配合ハ工事係ニ屬スル材料係ノ所掌デアル。

材料ハ材料明細表ニヨリ倉庫ヨリ受入レタルモノヲ更ニ切斷、細分シテ職場ニ配分スルノデアル。

1. 工具、治具、ゲージノ準備

大ナル工場ニハ工具係ヲ置クモ小工場デハ工事係ノ兼務ニナツテ居ル、圖面ニヨリ必要ナルモノヲ準備シ出來得ル丈ケ早ク職場ニ送付シ又不要ナルモノハ取纏メテ工具室ニ返付スルノデアル。

1. 工事ノ段取、指導

1. タイムキーパー

タイムキーパーヲ置キタル工場ト置カザル工場トガアル、タイムキーパーヲ置カザル工場ニ於テハタイムキーパーハ組長、伍長ノ兼掌トナツテ居ル。

(B) 進 行 係

工事係ヨリ作業傳票及部分明細表、元カード(書式第7號)ノ送付ヲ受ケタルトキハ進行係ハ左ノ手續ニ移ル。

1. 工事ノ必要ナル材料ガ準備サレテアルヤ否ヤヲ調査シ準備セラレテ居ラザルトキハ催告ノ手續ヲトル。
1. 工具、治具、ゲージ類ノ準備ニツキ調査ス。
1. 現在ノ仕事ガ支障ナク進捗シツツアリヤ否ヤ納期内ニ完了スルヤ否ヤ進捗表(書式第8號)ヲ作成シ常ニ進行状態ヲ明ニス。
1. 加工不良、材料不良ノ爲部品ノ不足トナリタルトキハ直ニ材料係、其他關係係ニ通知シ次ノ仕事ノ準備ニ取カカラシム。
1. 作業傳票及工事票ニヨリ「元カード」ヲ不堪記入シ各組ノ工事状況及不良ニヨル不足品ノ有無ヲ明瞭ニスル。
1. 常ニ他工場トノ工事ノ連絡ヲトリ必要アレバ工事會議ノ招集ヲ提議ス工事會議ハ普通1週1回會合スルコトニナツテ居ル。

○ 発行する部署 ——— 経回する部署  
 △ 係長部署 ——— 経回する部署

### 作業=関係する傳票系統

2. 1. 25

傳票	部署	車役	販賣	製圖	工務	工					検査	購買	倉庫	会計	調査	記事
						園林工場主任	係長	組長	ボイラー	工費計算係						
注文通 知票	1 ○ 2 ○ 3 ○ 4 ○ 5 ○ 6 ○ 7 ○			△	△											
図面				○ 大図 → ○ 小図 → ○ 切図 →	△											
工作傳票 (工事命令)				○ 注文通知書 →	△											
材料請求書 (材料依頼)				○ →								△				
製造明細書 (部品明細書)				○ →	△											
作業傳票					○ 工作傳票-70L →											
諸員精算表																○ 作業傳票-70L
材料送附票																△
倉庫物品 出納報告																○ 材料送附票
消耗品 受領票																△
材不加小 通知票																○ 工程調査ス

昭和11年11月25日

所掌デアル。  
 タルモノヲ更ニ切斷、細分シ  
 ハ工事係ノ兼務ニナツテ居ル、  
 丈ケ早ク職場ニ送付シ又不  
 ノデアル。  
 ル工場トガアル、タイムキー  
 パーハ組長、伍長ノ兼掌トナ  
 (書式第7號)ノ送付ヲ受  
 否ヤヲ調査シ準備セラレテ居  
 ス。  
 否ヤ納期內ニ完了スルヤ否ヤ  
 状態ヲ明ニス。  
 リタルトキハ直ニ材料係、共  
 カラム。  
 不堪記入シ各組ノ工事狀況及  
 ハ工事會議ノ招集ヲ提議ス  
 ツテ居ル。

(C) 工事終了ノトキノ手順

1. 各職場ニ於テ一部工事が終了シタルトキハ**ポーシン**ハ之ヲ組長ニ通知シ組長ハ成品ト共ニ**工事票**、**作業傳票**、**切圖**ヲ添付シ之ヲ**タイムキーパー**ニ移ス。
  1. **タイムキーパー**ハ現品ト**工事票**、**作業傳票**ニヨリ數量ヲ照會シ完成時間ヲ記入シテ**検査係**ニ移ス同時ニ**タイムキーパー**ハ次ノ仕事ノ時間ヲ**作業傳票**及**工事票**ニ記入シ組長ニ移ス。
  1. **検査係**ハ現品ヲ検査シ良否及其ノ數量ヲ**工事票**ニ記入シ捺印ノ上之ヲ**進行係**ニ移ス。  
進行係ハ必要事項ヲ**元カード**ニ記入シ之ヲ次ノ職場ニ送付シ次ノ工事を進行セシム。
  1. 成品完成ノトキハ**検査係**ノ完成検査ヲ受ケ良品ト決定シタルトキ**検査係**ニ於テ完成通知ヲ發行シ關係ノ向ヘ通知ス、現品ハ進行系ヲ經テ之ヲ販賣課荷造係ニ送付ス。

(5) 工程管理ニ關スル傳票系統

工場管理ニ關スル重ナル諸傳票ノ動キヲ圖示スレバ次記ノ通りデアル。







書式第1號

AB九型上下翼十八番小骨

翼9231-1 2社99號

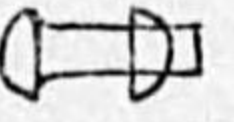
No.9-6-27

翼9231-1

符號	規格 材質	寸 度	一基分 員數	形 狀	材 質				
2	に.8 デュラン 板	M 0.6×29×1.230	4		鍍金				
3	//	0.6×29×1.140	4	//	//				
4	//	0.6×29×130	4	//	//				
5	//	0.6×29×130	4	//	//				
6	//	0.6×29×115	4	//	//				
7	//	0.6×29×210	4		//				
8	//	0.5×26×190	12	//	//				
9	//	0.5×26×200	4	//	//				
10	//	0.5×26×180	4	//	//				
11	//	0.6×26×150	4	//	//				
12	//	0.5×29×250	4		//				
13	//	0.6×29×90	4	//	//				
14	に.9 デュラン 板	丸 3φ×8	160		//				
15	に.8 デュラン 板	0.6×26×180	4		鍍金				
16	//	0.6×29×890	4		//				
17	//	0.6×29×580	4	//	//				
18	//	0.8×30×45	8		//				

(0.8×30×45)



2-

翼十八番小骨

No.9-6-27

翼9231-1

狀	材渡先
⌋	鍍金
"	"
"	"
"	"
"	"
"	"
⌋	"
"	"
"	"
"	"
"	"
"	"
⌋	鍍金
⌋	"
"	"
"	"







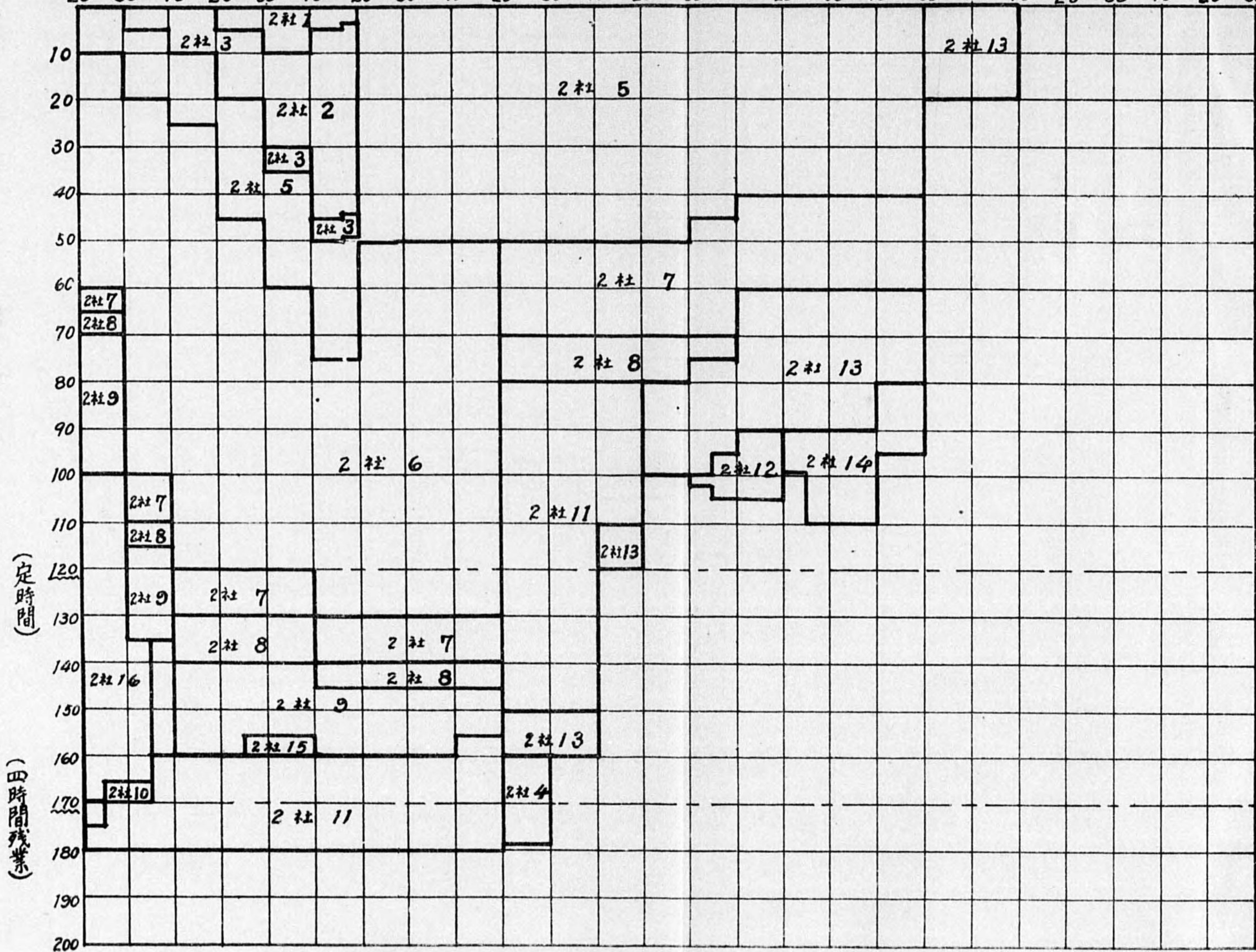

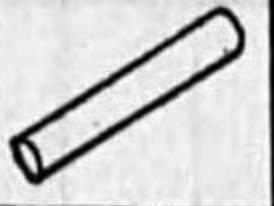

書式第3號

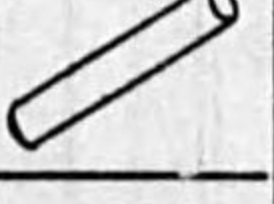
7月 8月 9月 10月 11月 12月 10年1月 2月 3月

20 30 10 20 30 10 20 30 10 20 30 10 20 30 10 20 30 10 20 30 10 20 30



書式第2號

組立社番		曲 肱 室					
類別 社番	部品 番號	略 圖	名 稱	材 質	單 量	粗材形狀	備 考
				鋼 い 臺分 個 數	全 量	粗材寸法	
AR1 E 7-14	A- 15		筧締付螺釘(小)	鋼い 12 46		引拔棒 D=16 L=60	
" E 7-15	A- 16		注油管締付用螺釘	鋼い 11 6		引拔棒 D=8 L=32	
" E 7-16	A- 17		曲肱室前蓋用取付螺釘	鋼い 11 12		引拔棒 D=12 L=50	
" E 7-17	A- 18		曲肱室締付用螺釘	鋼い 11 14		引拔棒 D=12 L=50	
" E 7-18	A- 19		部品 {A-4} {A-6} 螺釘用母螺 {A-7}	鋼い 12 12		引拔棒 二面ノ巾=24 L=18	外面
" E 7-19	A- 20		主軸承締付螺釘用母螺 (内側用)	鋼い 12 4		引拔棒 D=50 L=19	
" E 7-11	A- 21		曲肱室植込螺釘	鋼い 11 8		引拔棒 D=10 L=40	
" E 7-20	A- 22		筧締付螺釘用坐金	デュラル ミンに8 24		引拔棒 D=22 L=10	外面
" E 7-21	A- 25		筧締付螺釘用母螺	鋼い 12 12		引拔棒 D=24 L=18	外面
" E 7-22	A- 27		筧締付螺釘用母螺	鋼い 12 12		引拔棒 D=27 L=21	外面
" E 7-23	A- 28		部品 A-10螺釘用母螺	鋼い 12		引拔棒 二面ノ巾=22 L=15	外面

書式第4號

No. \_\_\_\_\_ 昭和 \_\_\_\_\_ 年 \_\_\_\_\_ 月 \_\_\_\_\_ 日

工 作 傳 票

送先	駐文主	元番	材	料	費	工	費	換	算
擔任工場	關係工場								
工事番號	品名	數量	納期	部別	割當職算	割當人工	工場納期		

書式第5號

作 業 傳 票 (親票) 作成 月 日 工場名 ( )

着日	時	分	時	分	時	分	中止又ハ終了	手	要	調	査	會	計	工	務	工	場	長	係	員	役	付	内	檢	査	名							
	日	日	日	日	日	日																					良	内	檢	査	不	加	不
	日	日	日	日	日	日																											
工事番號	2社59		E22-2	422½																													
符號及作業名	1皮ムキ		發電機傳動裝置管體																														
數量	單價	2600	全價																														
常備計																																	

書式第6號

番 號                      工 事 票                      昭 和   年   月   日

工 事 番 號			係			
			印			
圖 番 號	部 品 番 號		員	材 質		
名 稱			數	材 番		
組	名	加 工 者	着 手 時	完 成 時	員 數	檢 查
1	何 々 組 皮 ム キ					
2	// 心 // 出					
3	// 輪 // 削					
4	// 摺 // 合					
5	// 心 // 出					
6	// 旋 // 盤					
7	// 治具ホル					
8	// 輪 // 削					
9	// 旋 // 削					
10	// 仕 // 上					
11	// 心 // 出					
12	// 孔 // 明					
13	// 仕 // 上					
14	// 完 // 成					
15						

書式第8號

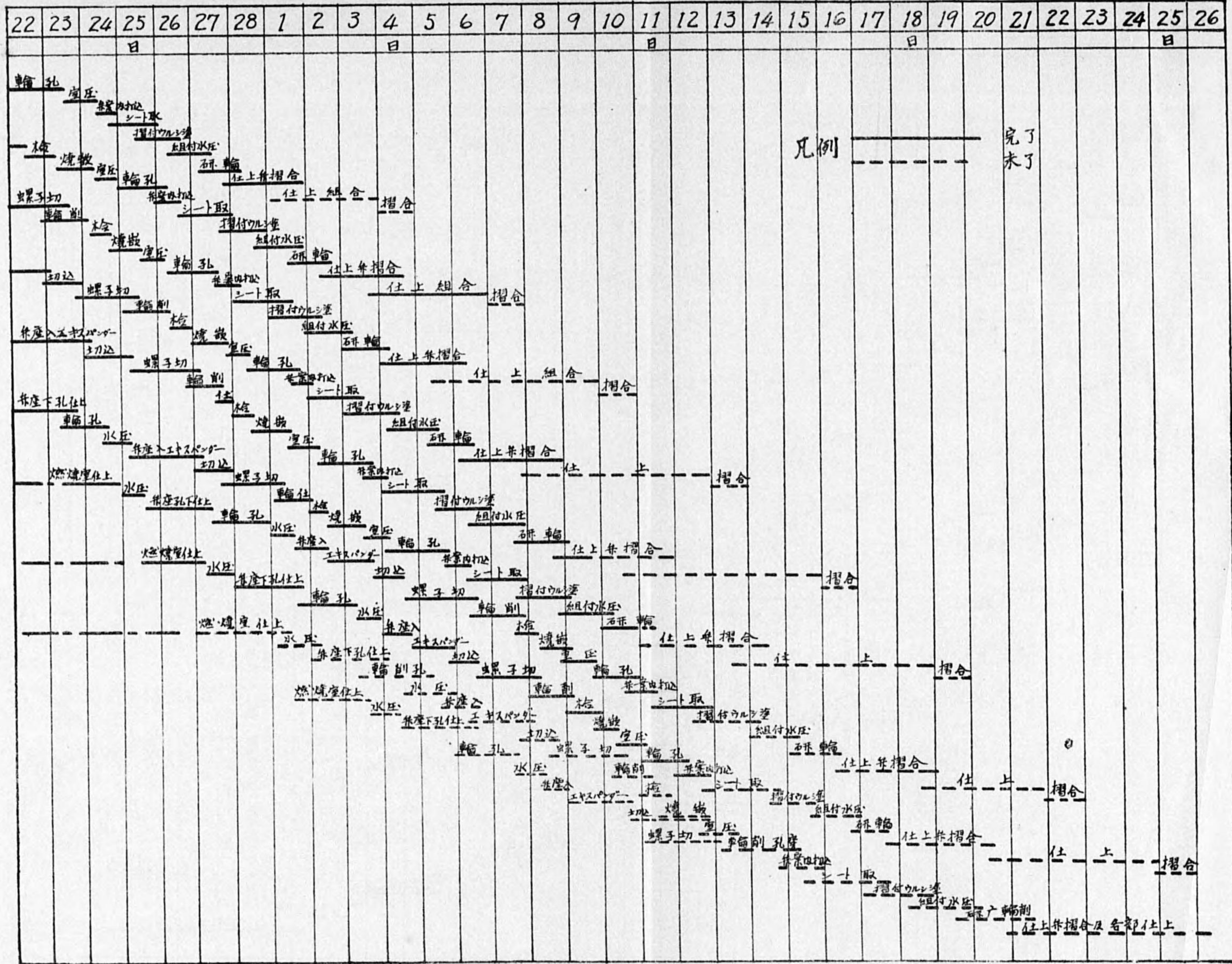

票 昭和 年 月 日

係	
印	

員數		材質	
		材番	

完成時 員數 檢 査

--	--	--	--	--	--	--	--	--	--	--	--	--	--	--	--	--	--	--	--	--	--	--	--	--	--	--	--	--	--	--	--	--	--

--	--	--	--	--	--	--	--	--	--	--	--	--	--	--	--

書式第7號

No. 3469

昭和 年 月 日 號

工事番號	2社40	社番	名稱	E 2-4	部番	172	材質	は 9		數	54		
								材番	F 5-94				
組名	加 工 者	工作名稱	着手時間	完成時間	所 要 時 間	單 價	工 數	作 量	良 數	加 不	材 不	保 留	摘 要
長瀬	小島 由男	旋 削	八ア 9時半	十ア 10半		090	54	54					
〃	磯崎 基	〃	十二ア 7時	十四ア 6		110	54	54					
山中	戸脚 藏	研 磨	十五ア 4時	十五ア 3		055	54	54					

### 三菱電機 名古屋製作所

本工場ハ小型電動機、電熱器、積算電力計等比較的同種類ニテ多量製産  
ノ仕入品及ビ一部分ノミ特殊規定ニ依リ製作サルル關係上頭記豫定期限通  
リニ仕事ヲ遂行サス爲メノ處置モ自ラ異ナルモ、大體下記ノ通り實施ス。

1. 製作命令書ヲ迅速ニ工場ニ通知スル。
2. 期限別ニ工程表ヲ作成シ各工場ノ load ヲ考ヘテ計畫ヲ立ツ。
3. 各部分品ノ標準化ヲ計リ部分品ヲ在庫ス。
4. 製品又ハ部分品ノ最小數量ト注文點トヲ明確ニ定メ、同時ニ一回ノ  
注文數量ヲ定メ置キ、品切ヲ防グ。

以 上

		品名		仕様		数量		納入期限		備 考	

昭和10年1月22日印刷  
昭和10年1月25日発行 實費80錢 送料8錢

### 日本工業協會編纂

發行者 日本工業協會 竹崎瑞夫  
大阪市東區大手前之町2番地ノ1  
大阪府廳工務課内  
振替口座大阪52344番

印刷者 日刊工業新聞社印刷部 松本研三  
大阪市北區中之島5丁目106

印刷所 日刊工業新聞社印刷部  
大阪市北區中之島5丁目106

## 既刊研究會資料

- 第1回研究會資料 1冊定價5錢郵稅2錢  
 従業員ニ對スル精神的指導方法  
 工業用材料並ニ消耗品ノ節約方法
- 第2回研究會資料 1冊定價10錢郵稅4錢  
 事務用具  
 事務取扱方法ノ簡易化
- 第3回研究會資料 1冊定價30錢送料6錢  
 工場内ノ整頓方法  
 工場内ノ物品運搬法並ニ運搬設備
- 第4回研究會資料 1冊定價50錢送料8錢  
 工場内ノ防火及消火方法
- 第5回研究會資料 1冊定價50錢送料8錢  
 工場内ノ作業ニ對スル請負制度

發行所

日本工業協會

大阪市東區大手前町  
 大阪府廳工務課内  
 振替大阪52344

## 日本工業協會刊行パンフレット 商工省臨時産業合理局 生産管理委員會決定事項

【既刊】		實費	送料
生一0	生産管研委員會提案ノ根本趣旨	4 <sup>銭</sup>	2 <sup>銭</sup>
生一1	燃料節約	25	4
生一2	従業員互換制度	6	2
生一3	企業者間ノ相互啓發(附録付)	12	4
	(附録)外國ニ於ケル企業者間ノ相互啓發	10	2
生一4	適性考查	12	4
生一5	業務改善研究會	6	2
生一6	見習工教育ノ改善	5	2
生一7	企業經營者ノ資格ニ就テノ注意及職員ノ適材登用	10	2
生一8	動力傳導方法ノ改善	30	4
生一11	賃金制度	18	4
生一14	書類ノ書方	18	4
生一15	作業工程管理ノ改善	30	4
生一24	生産管理ノ改善ヲ目的トスル中央機關設立案	4	2
生一26	工場照明	10	2
生一29	試験所及研究所ノ整備	20	4

【新刊】  
 生一19 企業經營上ニ必要ナル基本統計

## 工場管理資料

- 健康保險法令改正意見 (品切)
- 工場自己診斷諸案 10錢 2錢
- 同業者間ノ相互啓發ニ依ル生産算理ノ改善 10錢 2錢  
 --(三遠玉絲製造同業組合長 小淵義一氏述)--
- 限界ゲージ(リミットゲージ)ノ解説 15錢 2錢  
 --(商工省生産管理委員會委員 竹崎瑞夫氏述)--

## 商工省臨時産業合理局 工業品規格統一調査業決定 日本標準規格原本 實費頒布

紙ノ大サA例4番(210mm×297mm)、各號毎ニ分離シテアリ、特ニ注文書又ハ見積書  
 ニ添付スル仕様書トシテ最モ便利デアリマス

目錄御入用ノオ方ハ2錢切手封入當會へ御申込下サイ。

日本工業協會

大阪市 大阪府廳工務課内  
 振替口座大阪52344番



本パンフレットノ寸法ハ、商工省  
工業品規格統一調査會ノ決定ニ係  
ル「紙ノ仕上寸法規格」中ノA列5  
番(148mm×210mm)ニ準據シタ  
モノデアル。

14. 5-369



1200501216601

1.5  
269

終