



博古圖錄考正卷第二十六

磬四器

總說

周

雷磬一

雷磬二

琥磬

雲雷磬

博古六

一



罍一十九器

總說

周

虎龍罍

山紋罍

圓花罍

繫馬罍

龜魚罍

魚罍

雙魚罍

鳳罍

虎罍一

虎罍二

虎罍三

虎罍四

虎罍五

虎罇六

虎罇七

雌罇一

雌罇二

雌罇三

雌罇四

鐸鉦鏡戚總說

周一十一器

鐸二器

栖鳳鐸銘一字

雷柄鐸

鉦九器

穉草鉦

龜純鉦

瑞草鉦

隧鉦

雲雷鉦一

雲雷鉦二

雷紋鉦

雲目鉦

通甬鉦

漢四器

鏡二器

舞鏡一

舞鏡二

戚二器

舞戚

片雲戚

磬總說

古之為樂者有黃鐘之磬則特垂其一而為一簾若特鐘焉凡十有二數以為律之正聲而應月者也至於編磬則每簾所垂之數十六蓋倍八音而成數者也夫作磬之始記禮者謂叔之離磬蓋出於上古莫知其時而古史考又以帝堯之世有所謂無句者為之也後代相因而周官則磬氏出焉其制則中高

而上大者為股其下而小者於所當擊則為鼓上股下鼓分為倨句之勢以成磬而屬之於篋簾凡特磬編磬小大雖殊其制一也狀書曰泗濱浮磬則磬以石為之必取諸泗水之濱者其見於堯舜之時然也春秋傳謂魯飢而臧文仲以玉磬告糴于齊則又知其用玉矣厥後逮于隋唐間凡設於天地之神則用石其在宗廟朝廷則用玉考其器之制作

與夫所用如是而已矣今茲之磬非玉非石乃鑄金而為之或成象如獸之形或遍體著雲雷之紋及觀其勢則無倨句磬氏之關二謂先王之制作耶則求諸經傳而無所考若以謂非先王之制作耶則煎金鎔範精緻莫及固非漢氏已來所能為也扣之鏗然非以立辨在八音之內去石與玉而取此是未可知也姑歸諸磬以待夫博識之士噫夫豈典

籍焚於秦氏而泯滅其說者歟

一 磬 雷 周



博古  
七



周 雷 磬 二



博古共八

第一器長一尺四寸五分闊八寸三分厚五分五釐重十有五斤

第二器長一尺六寸闊八寸四分厚六分八釐重十有八斤四兩

右二器周官鼓人之職有雷鼓雷鼗則雷者取象其聲之无以過也若磬之為器方其制作則必求合乎律呂非若鼓焉姑用為節儉而擊之則无適而不宜也然其名磬以雷者

特取致飾其體有回旋之紋如此盖非主乎  
聲也

周 琥 磬



博古共六  
九

右通長一尺五寸四分闊八寸關一分厚六分  
 重十有七斤無銘是磬體作琥形故目之曰  
 琥昔人以白琥禮西方其形象虎是器亦作  
 虎形而於虎之內又包一虎比肩而行以示  
 物得其性然也虎金屬而磬西北方之器故  
 以是飾之

周 雲 雷 磬

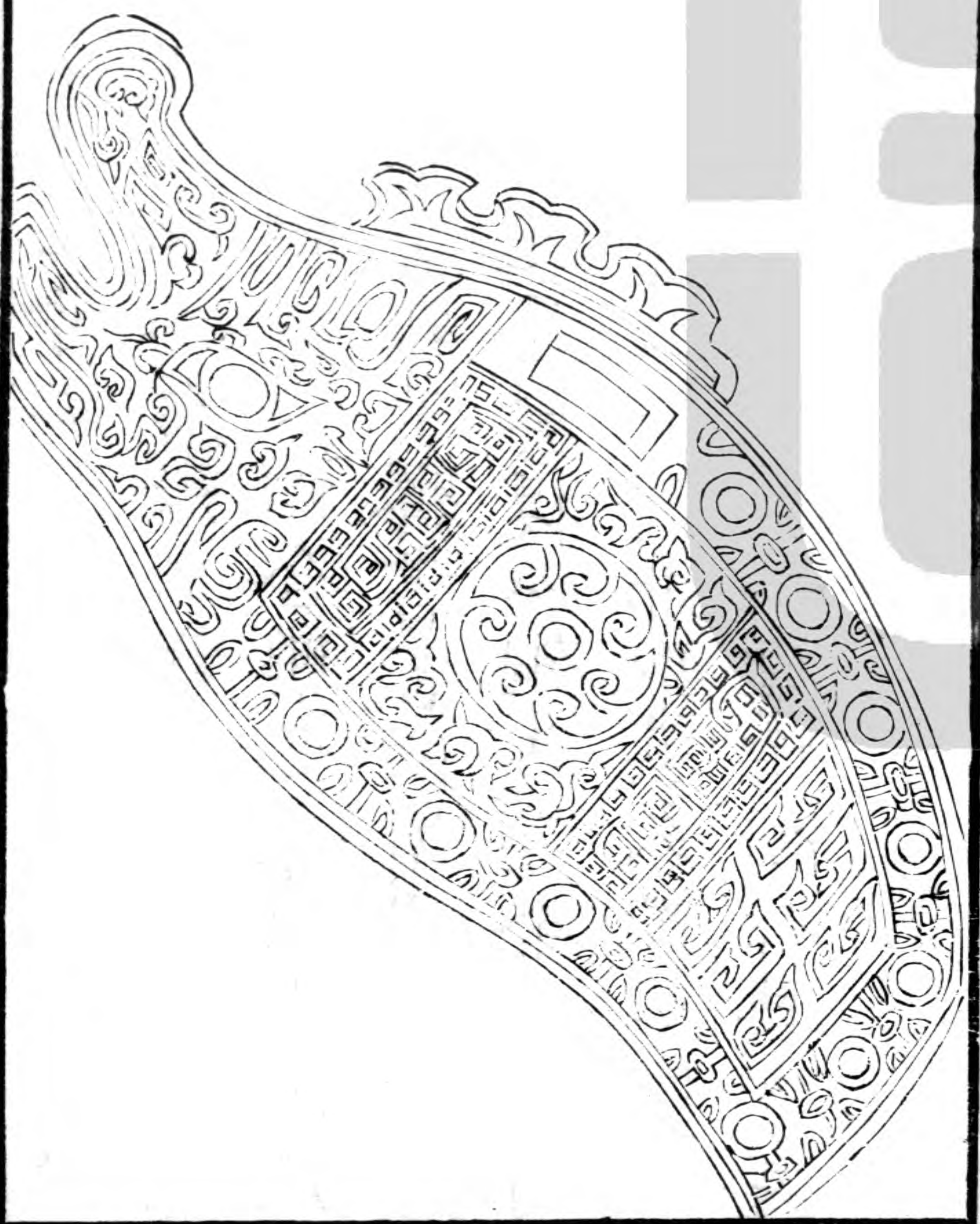

右通長一尺七寸二分闊八寸四分厚九分  
重二十斤無銘且磬以立辨詩曰笙磬同音  
則非止於立辨乃所以合樂也春秋魯飢滅  
文仲以玉磬告糴于齊書言泗濱浮磬則磬  
者以玉石為之是磬復以銅為豈金磬之謂  
歟蓋銅者五金之數得非取其久而不變耶  
其形制狀獸鼓與股畫飾雲雷制作典古寔  
周物也

錞總說

古之作樂者鑄金以為器而鐘

關五字

鐘之類求合乎律呂則特鐘也

關五字

二罇以應律而依辰位仍復有

關五字

有六數而同一虞則與夫石磬相依以

關二字

韻兼之簫管竽瑟高下清濁並舉而樂由是

以成矣有所謂錞于者則作樂之時擊

關二字

檢若晉鼓鼓人所職不必求合於律呂

關二字

周官謂鼓人以金罇和鼓釋音以金罇為罇  
于正謂是耳其製中虛椎首而殺其下關二  
去古既遠斯器蔑間知之蓋寡至六朝關二  
之宋方有得於蜀者以獻始興王鑑其上為  
銅馬係而垂之用器盛水以置其下注以罇  
而手振之與水相應聲若雷發自茲復得聞  
其器者所以當時備充庭之樂而罇于以和  
鼓相饒鐸用為次列焉及觀之近代關三字

博古共 十一

為禮圖當時未覩前製徒取諸昔人傳註之  
學而臆度以成式則有如盃盃之狀仰而係  
其兩傍以屬于箕虞固自以為得矣今觀斯  
器一出以照映其陋吁可笑已惜夫世之相  
後不得而見焉使其見之寧不愧哉

周 虎 龍 罇

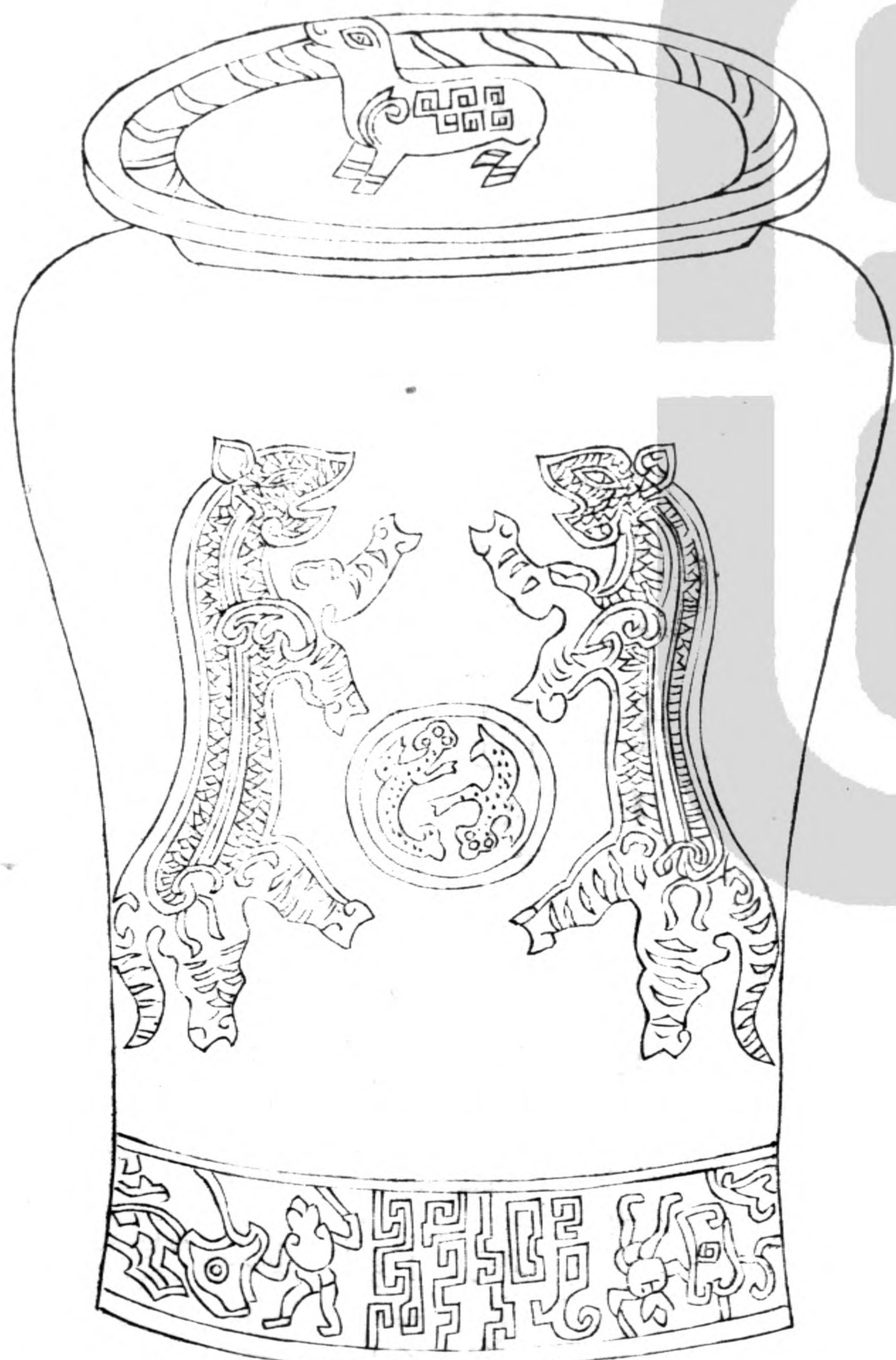

博古共

十三

右高一尺一寸七分上徑長七寸二分闊五寸九分下口徑長六寸一分闊五寸一分鈕蝕剝不完重一十三斤十有四兩無銘罇專以和鼓王安石釋其字以謂罇者陰與陽和而孰是器乃特飾以虎龍蓋以虎龍之交邁陰陽相和之義也故於罇有之然而又著以風雲者則亦以雲從龍風從虎也昔人之設飾豈徒然哉

周 山 紋 罇

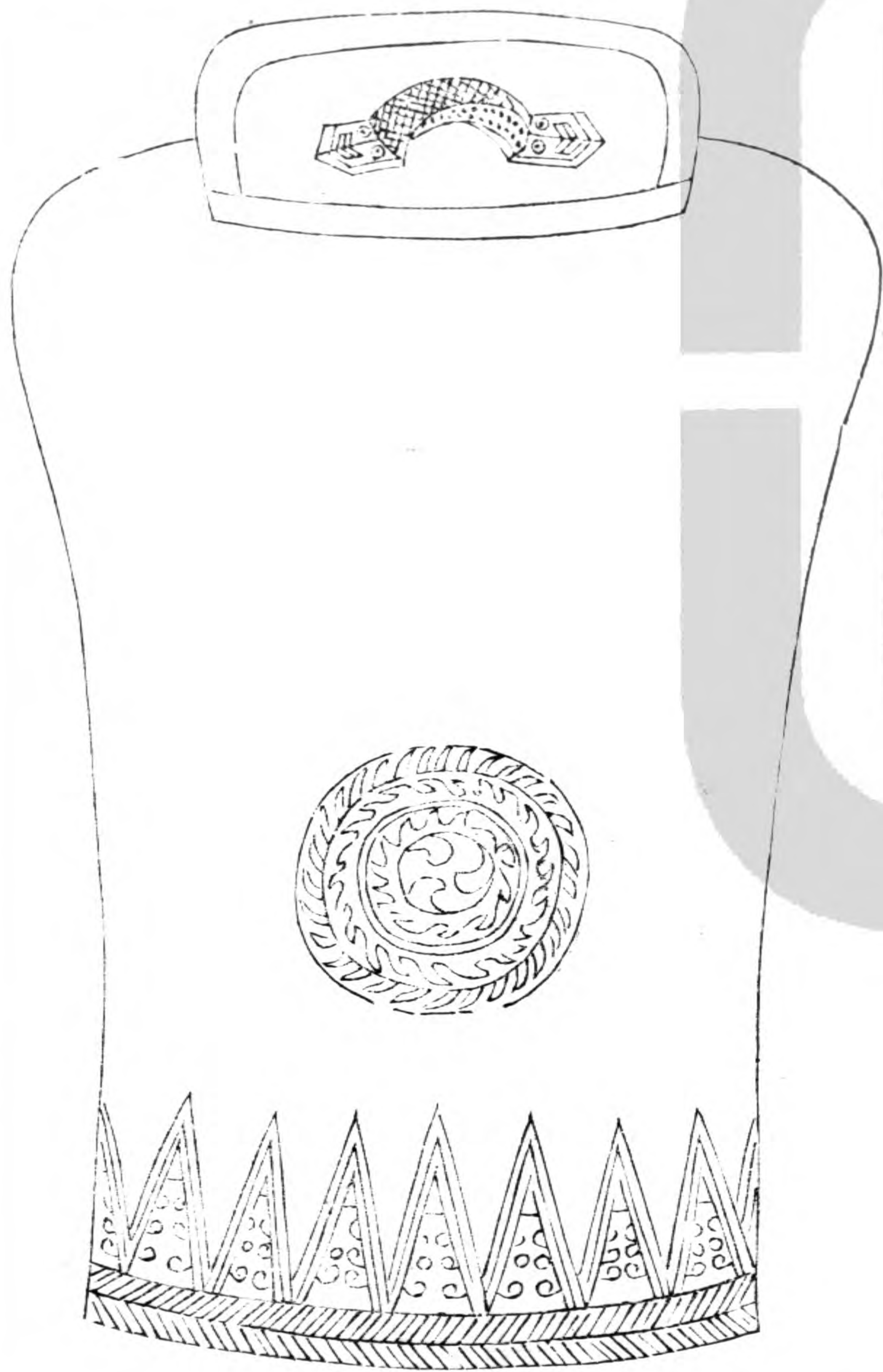

周 圓 花 罇



右高一尺二寸五分上徑長八寸四分闊七寸七分下口徑長六寸三分闊五寸八分鈕高八分闊二寸重十有一斤無銘是器以虺為鈕前後做鐘之制作隧攏狀上有雲雷間錯純緣縻之以繩又有山紋聳然而起文鏤增華寔晚周精工之製也



右高一尺三寸四分上徑長八寸四分闊八寸一分下口徑長七寸闊六寸五分鈕高八分闊一寸五分重十有一斤十兩無銘是器中設園花下飾雲雷製作純古蓋周物也非若漢儒禮圖之陋特取象於孟器者不其謬哉

周 繫 馬 罍

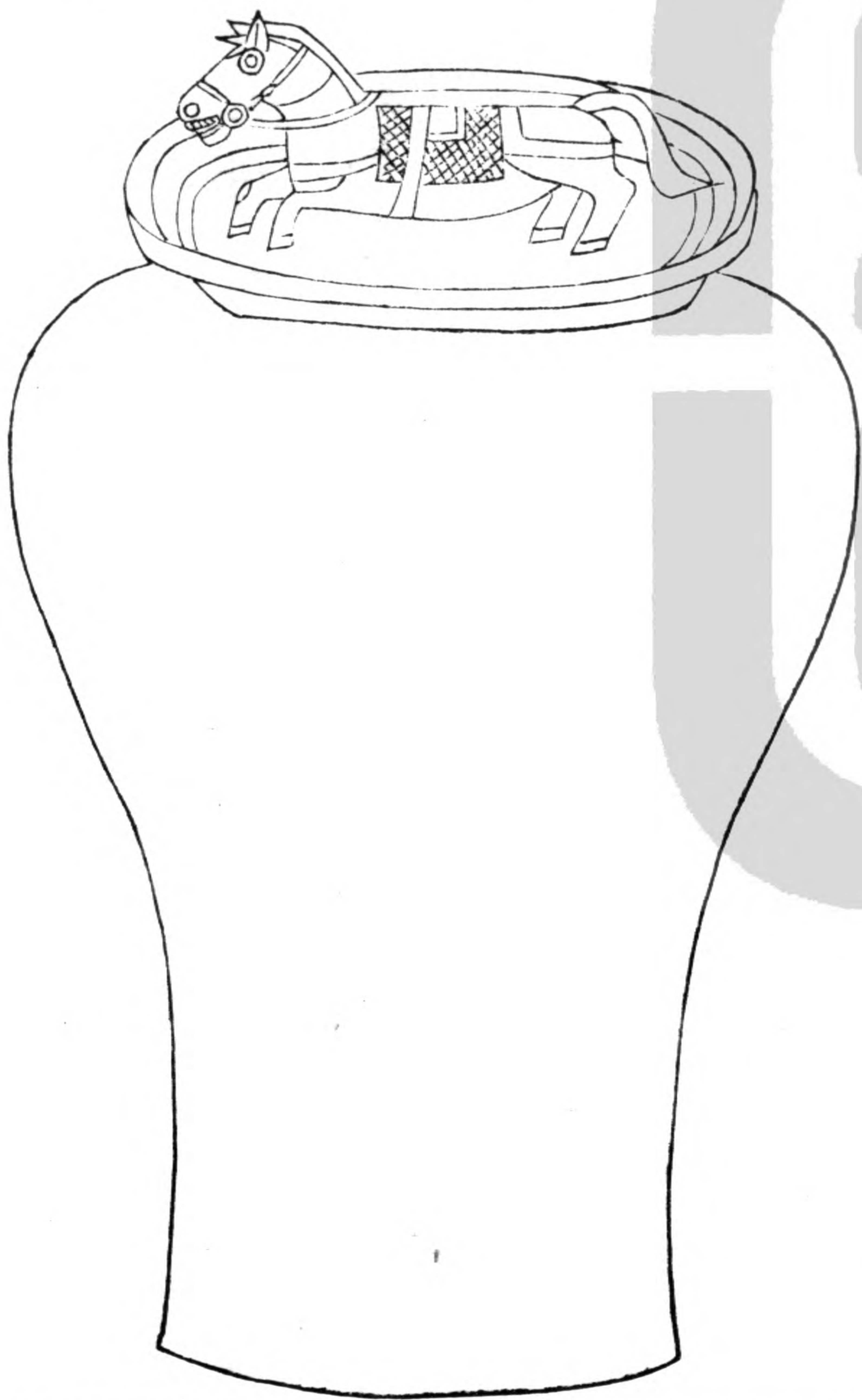

右高一尺五寸五分上徑長九寸六分闊八寸下口徑長七寸闊六寸鈕高三寸八分闊一寸五分重十有六斤無銘凡三代之器或象饗饗或著蟠夔或龍或虎或螭或虺類皆不一狀未有以馬為飾者是錙鈕特作繫馬形蓋馬性奔逸繫以羈絡則惟人之從而疾徐有節錙以和鼓為事懼其過於淫樂也故有取於繫馬焉蓋與舟錙同義舟欲其樂不

流馬欲其樂有節舟惡覆溺而馬戒奔逸故也

王黼云古金錙重一十五斤十有四兩上為繫馬齊書始興王鑑傳廣漢什邡人段祚以淳于獻上有銅馬以繩繫馬去地尺餘灌之以水又以器盛水於下以芒當心跪注淳于以手振芒則如雷清響此錙與段祚所獻無少異今樂府金錙就擊於地

周 龜 魚 罍



傳古共 大

灌水之制不復考矣

周禮卷之六

周 魚 罍

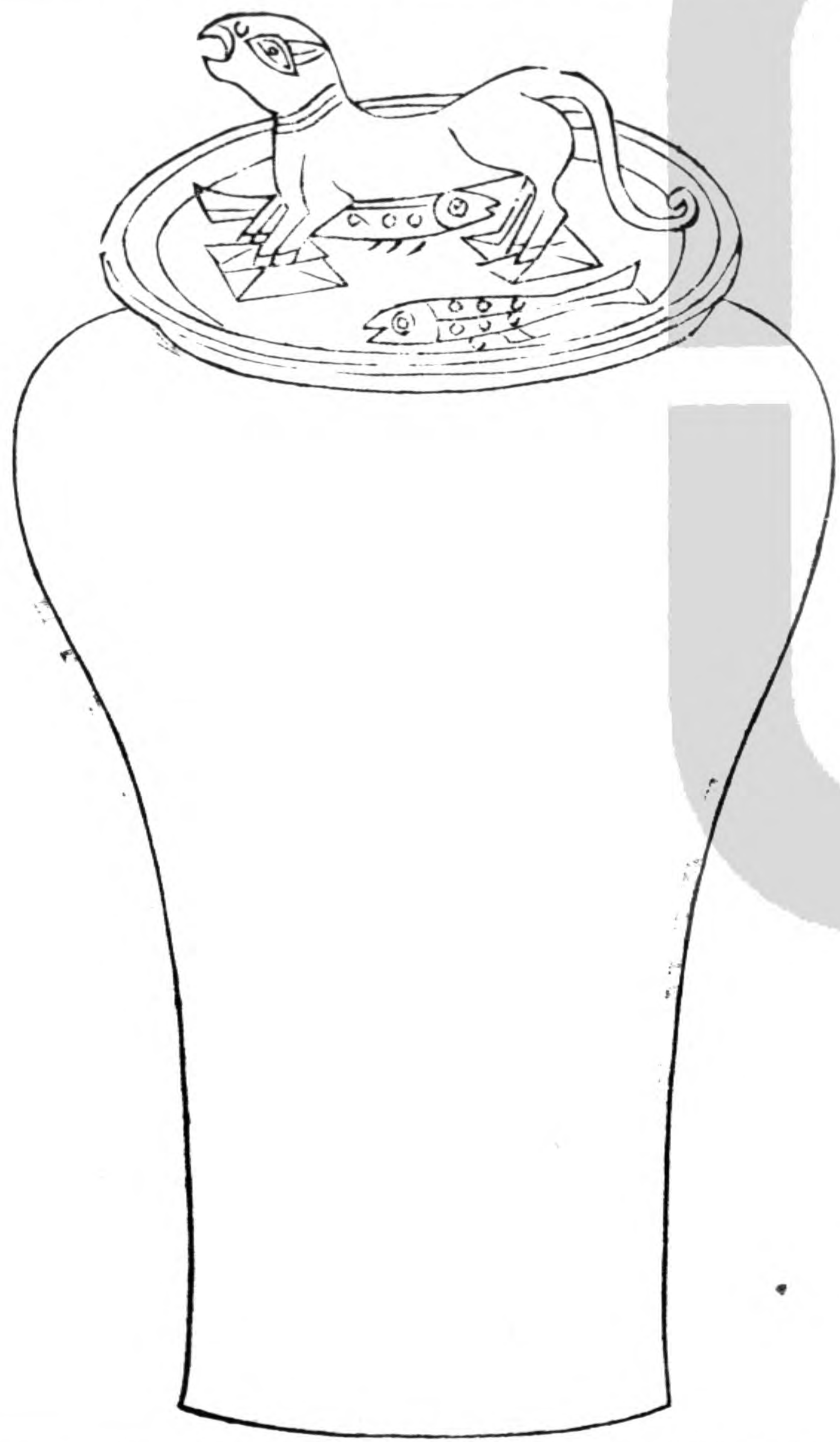

右高一尺四寸五分上徑長八寸四分闊七寸三分下口徑長六寸五分闊五寸七分鈕高二寸三分闊一寸一分重十有五斤無銘是器以獸為鈕頂間作龜魚形蓋介蟲三百六十龜為之長人用之以斷吉凶以別是非魚亦鱗之屬以其類從則鑄器尚象寓以微意莫不有法焉

右高一尺二寸八分上徑長七寸一分闊六寸二分下口徑長五寸五分闊四寸七分鈕高八分闊二寸一分重九斤四兩無銘罍佐鼓之器鼓陽也罍陰也此罍獨飾以魚者魚陰物柔巽隱伏隨陽上下六取夫陽唱陰和之義耳

周 雙 魚 罍



右高一尺四寸二分上徑長八寸四分闊七寸二分下口徑長六寸闊四寸五分鈕高二寸四分闊一寸三分重一十斤九兩無銘古之制器以魚飾者多矣商有魚敦周有魚尊又有魚簠攷其意不過柔弱和順朝夕無寐以勤其事而已是罍以雙魚為飾鈕作螭虎者魚則取其和順而螭虎則取其制節作樂之道如斯而已

周 鳳 罍

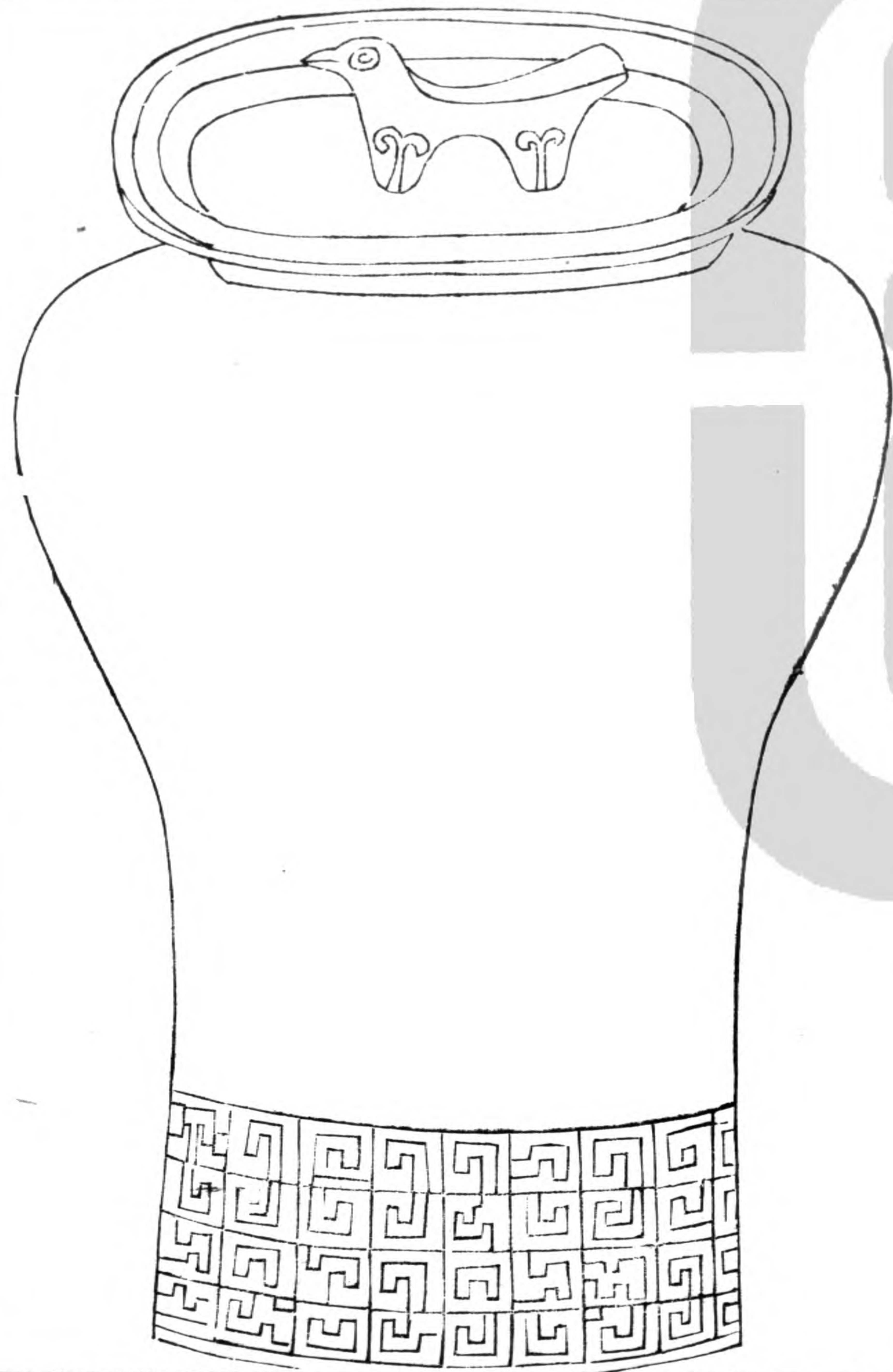

右高一尺四分上徑長六寸七分闊五寸一分下口徑長五寸八分闊四寸七分鈕高一寸三分闊五分重一十斤無銘書曰簫韶九成鳳凰來儀蓋以簫韶形聲類鳳故各以其類而應之攷罇之形聲其實象獸狀是罇乃以鳳為鈕則知樂成而感格者舉可以互見也以是知一音不調一物不格皆非所以為樂成矣

周 虎 罇 一

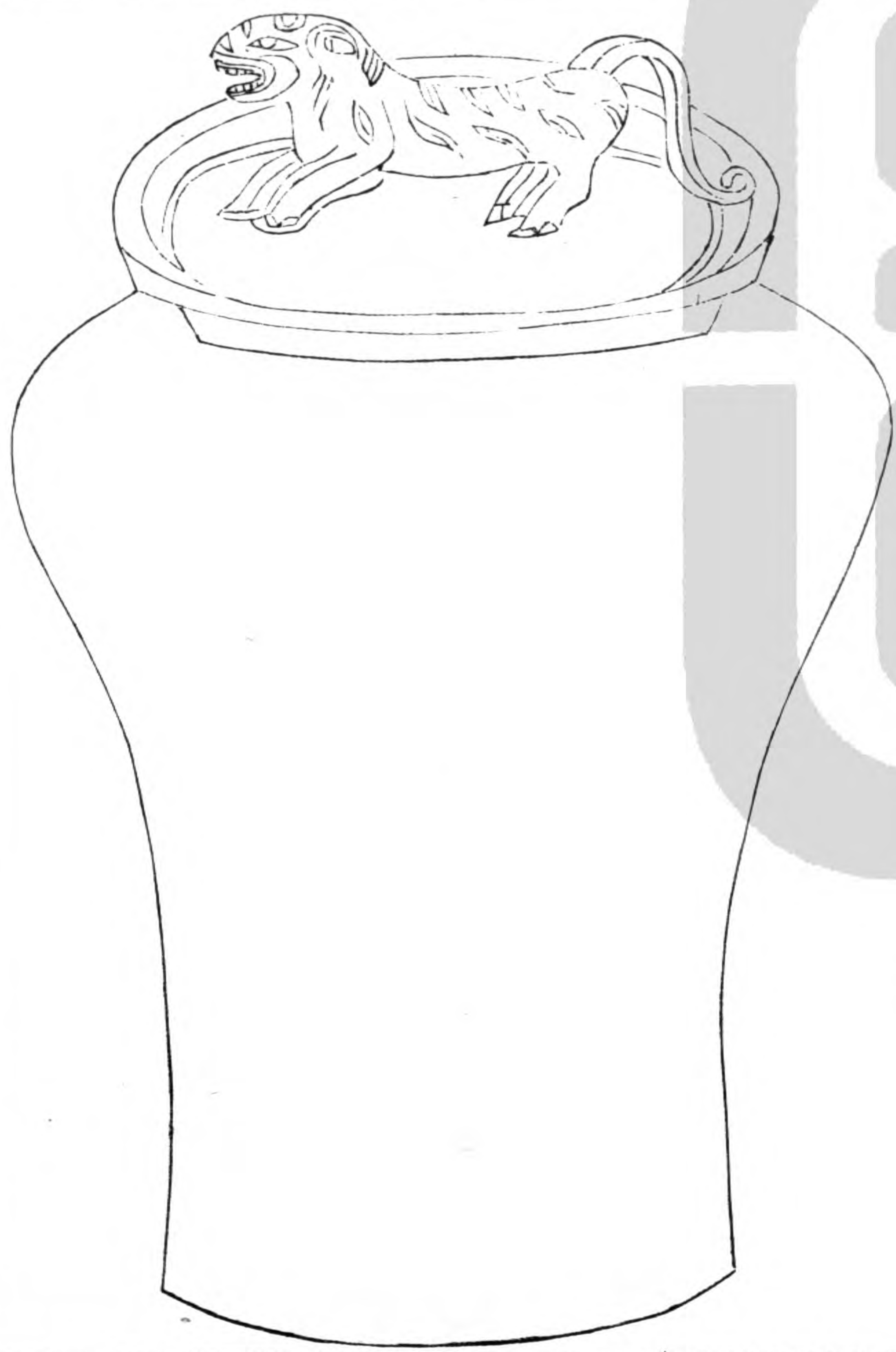

周 虎 罍 三

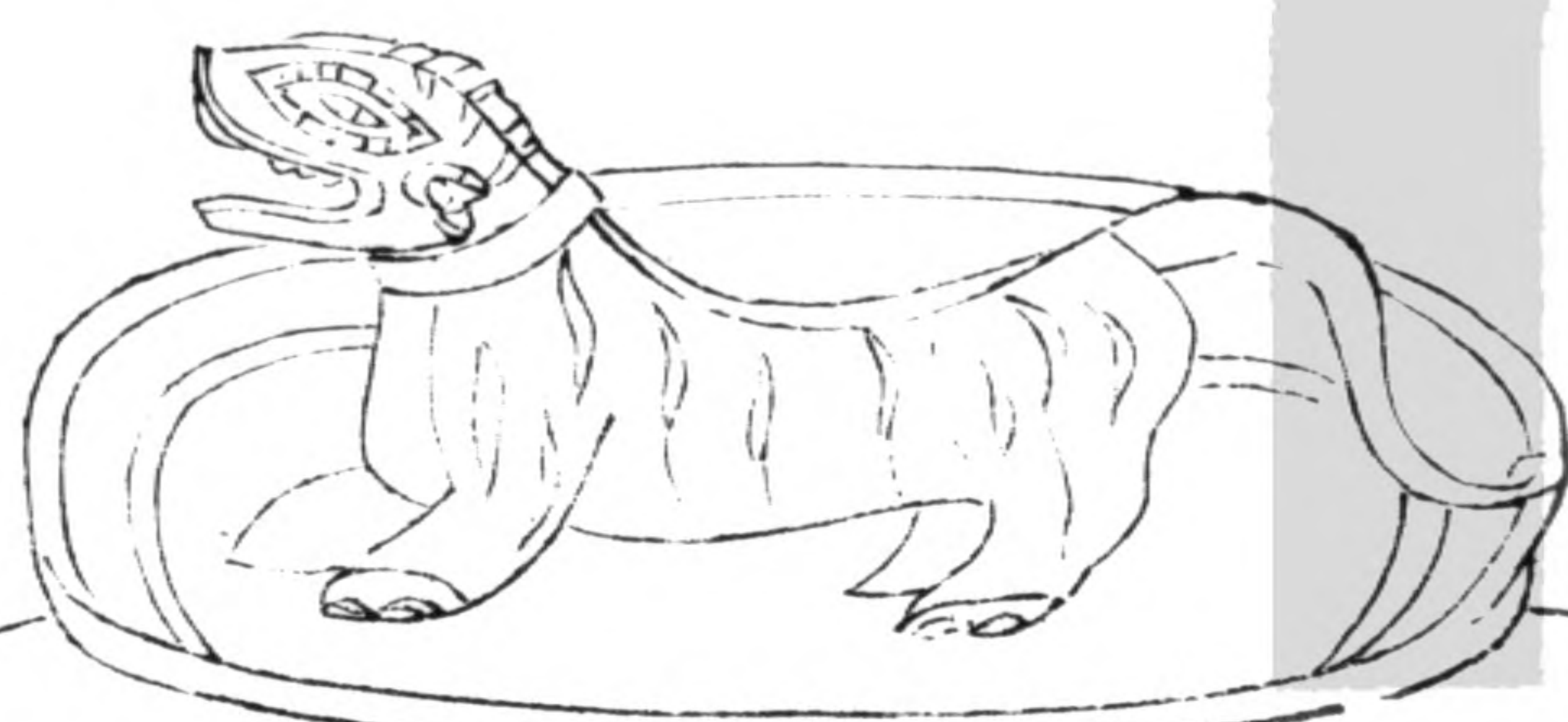

周 虎 罍 二



博古共  
三



周 虎 罍 五

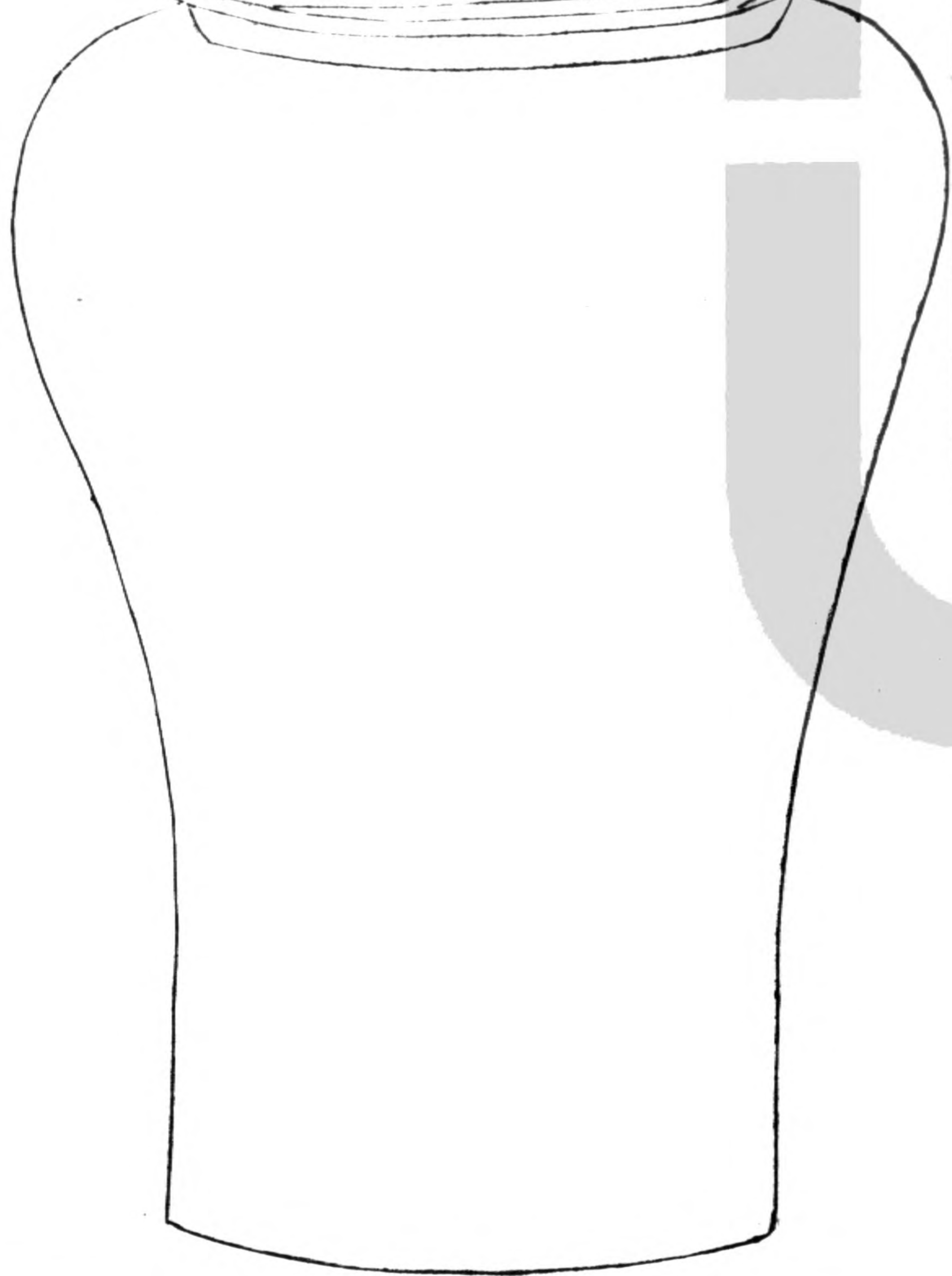
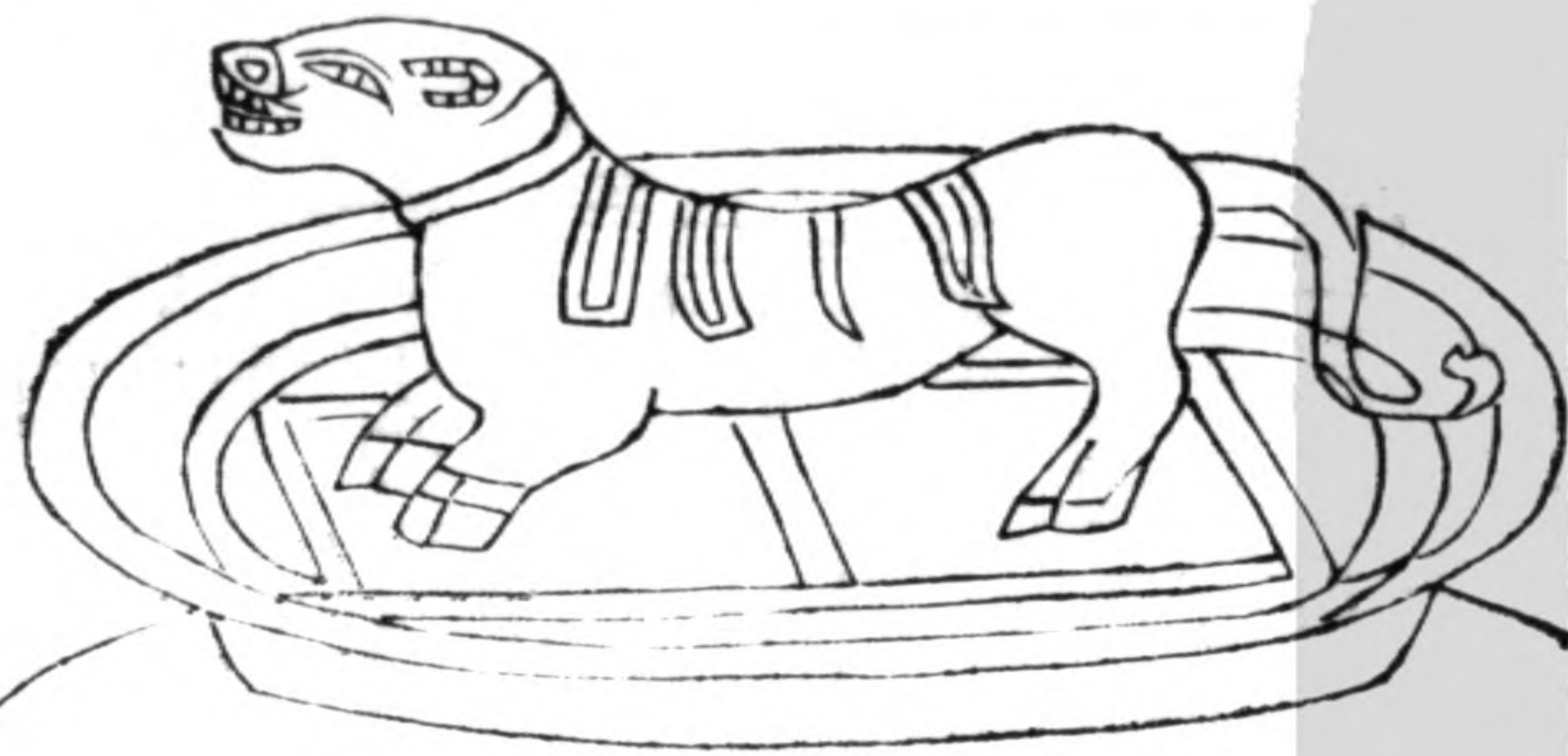

博古共  
茜

周 虎 罍 四

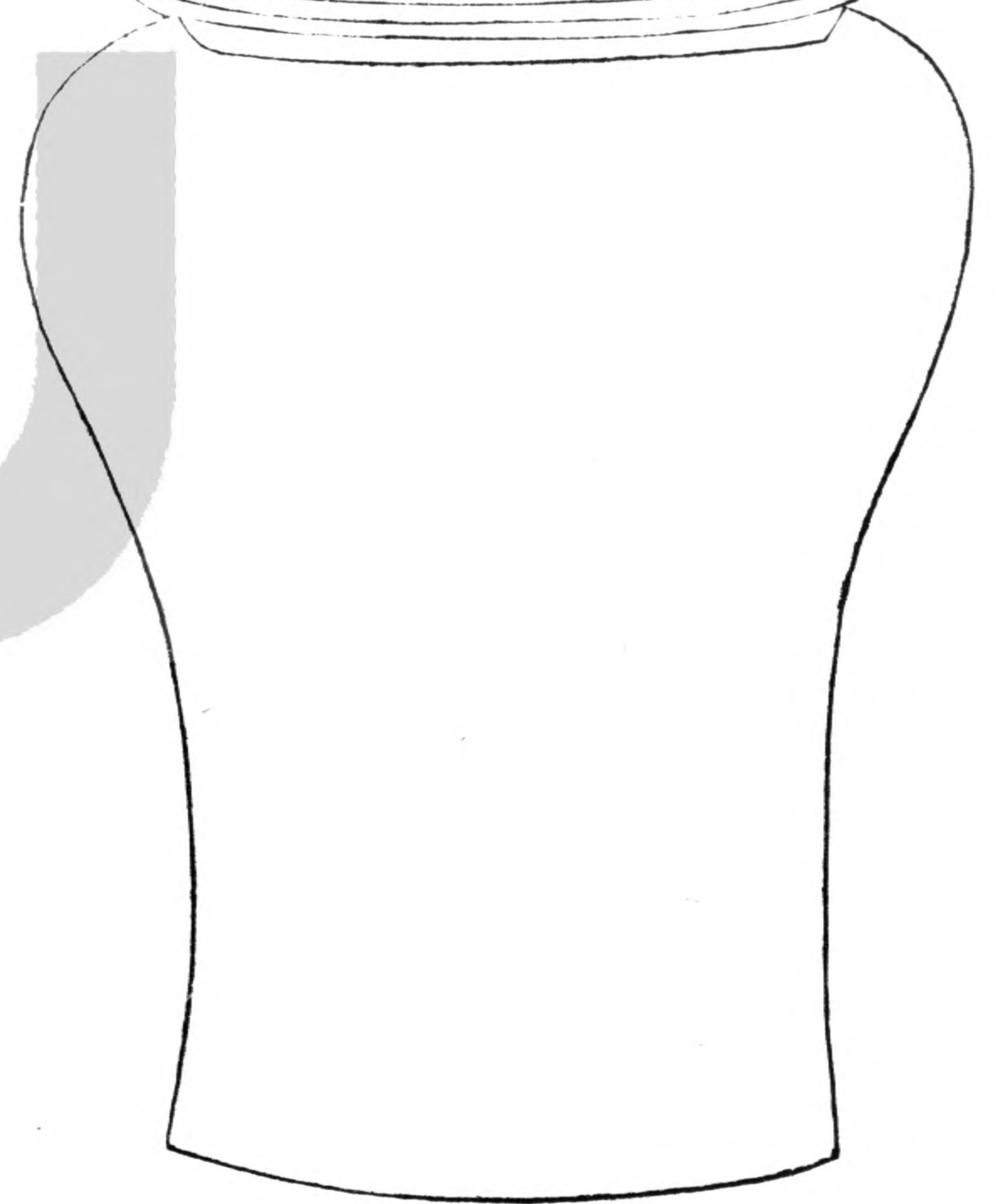
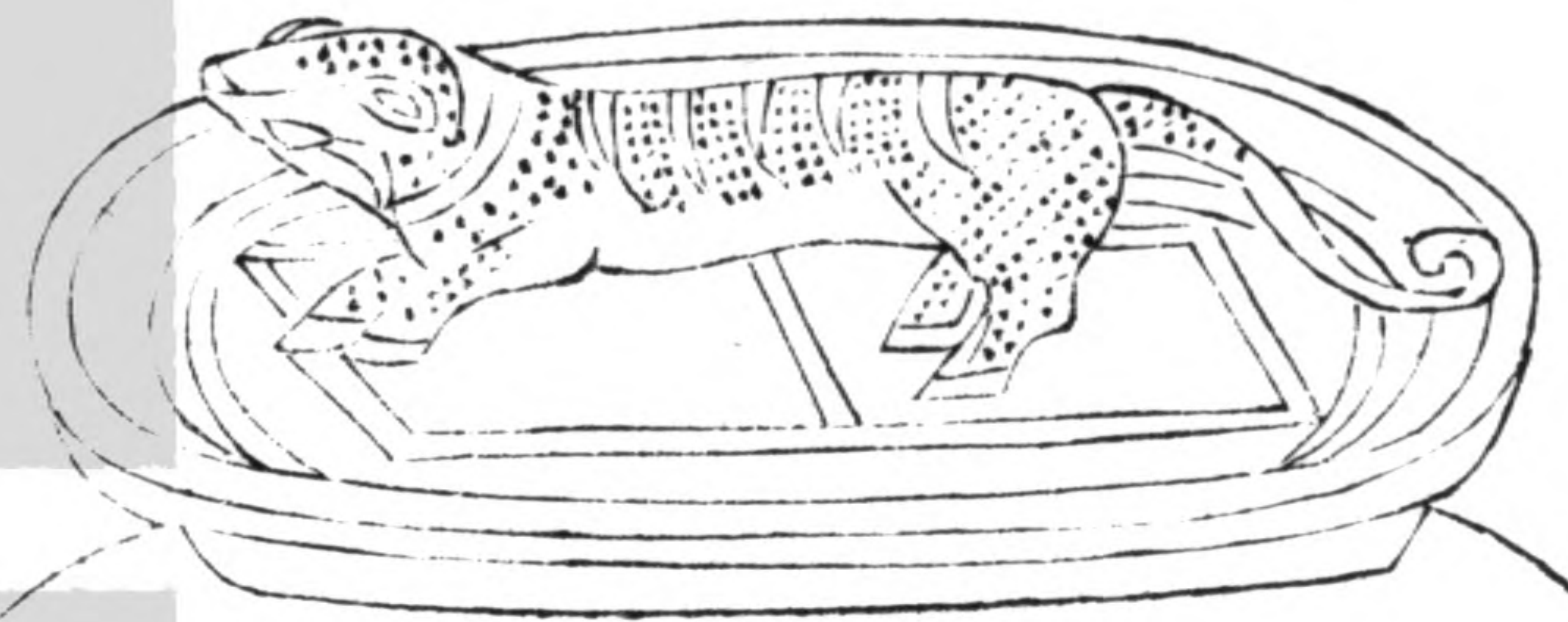

周 虎 罍 七

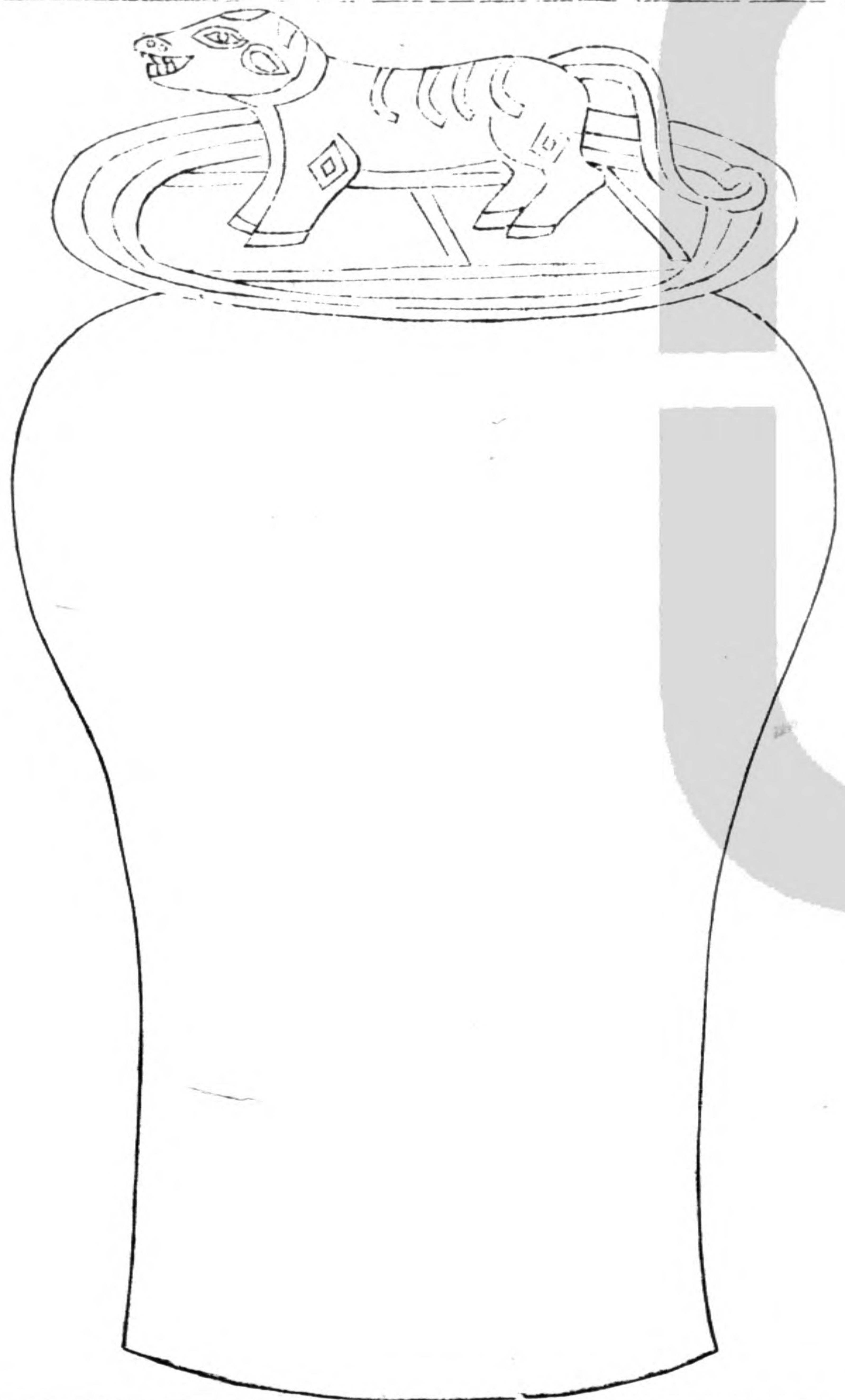

博古共  
廿五

周 虎 罍 六

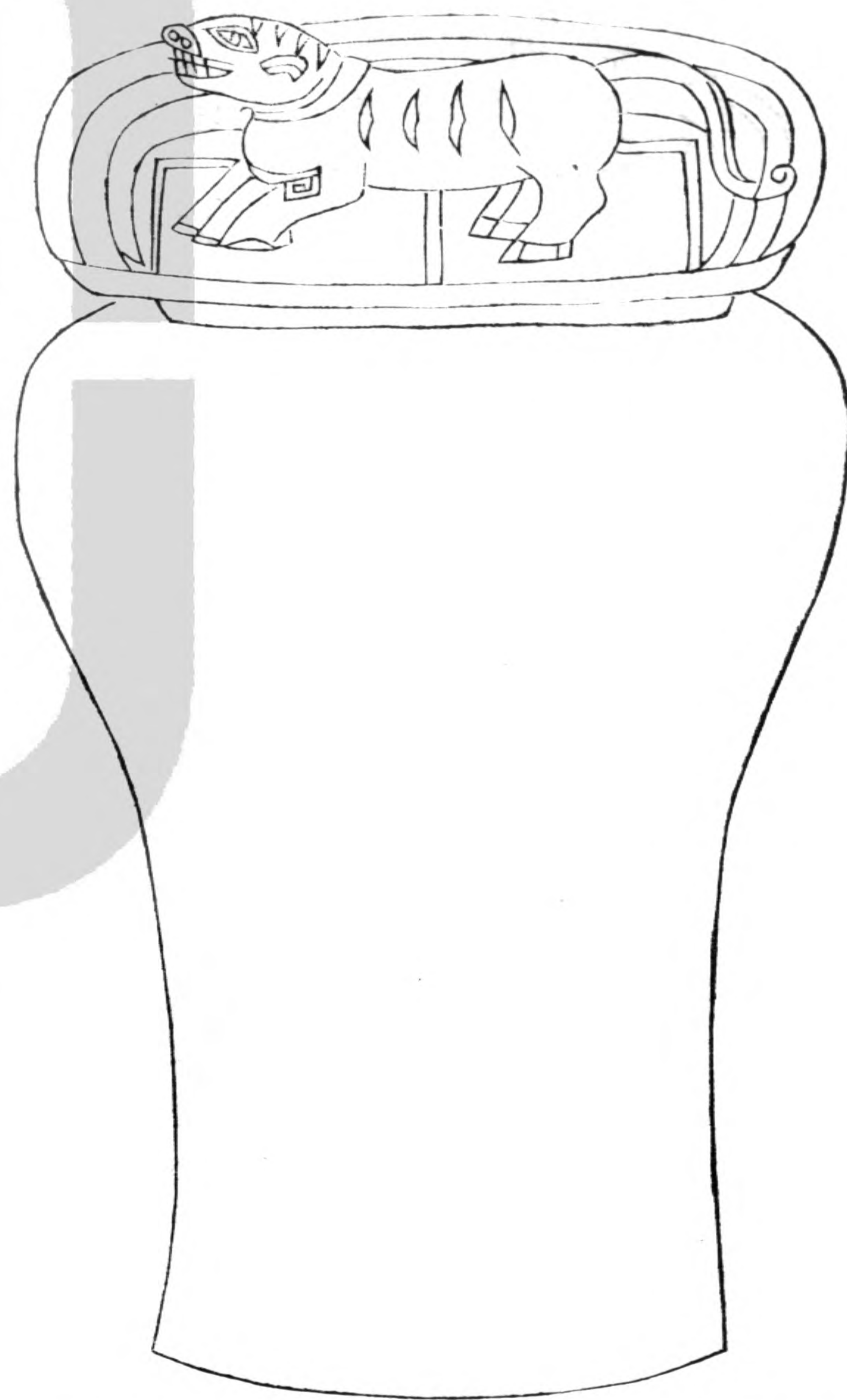

第一器高二尺二寸三分上徑長一尺七寸六分闊一尺四寸下口徑長一尺闊九寸一分鈕高四寸一分闊二寸八分重五十一斤無銘

第二器高二尺四寸三分上徑長一尺七寸七分闊一尺四寸七分下口徑長一尺闊九寸一分鈕高三寸九分闊二寸二分重四十四斤無銘

第三器高一尺五寸三分上徑長一尺五分闊八寸下口徑長七寸一分闊五寸八分鈕高二寸七分闊一寸五分重十有六斤無銘  
第四器高一尺二寸一分上徑長七寸三分闊六寸五分下口徑長五寸三分闊四寸八分鈕高二寸一分闊一寸五分重七斤無銘  
第五器高一尺二寸三分上徑長七寸四分闊六寸五分下口徑長五寸四分闊四寸七

分鈕高二寸一分闊一寸七分重六斤四兩  
無銘

第六器高一尺三寸上徑長一尺闊八寸八  
分下口徑長六寸七分闊六寸鈕高二寸五  
分闊一寸五分重八斤無銘

第七器闊尺寸斤兩

右七器形制皆同大小則異鈕俱作虎狀按  
虎西方義獸金屬也故於鎛有之王安石釋  
周官鼓人云以鎛和鼓蓋鼓則進進則為陽  
用事之時陰出佐之而已然則取義獸者其  
在茲歟

周 蚩 罍 一

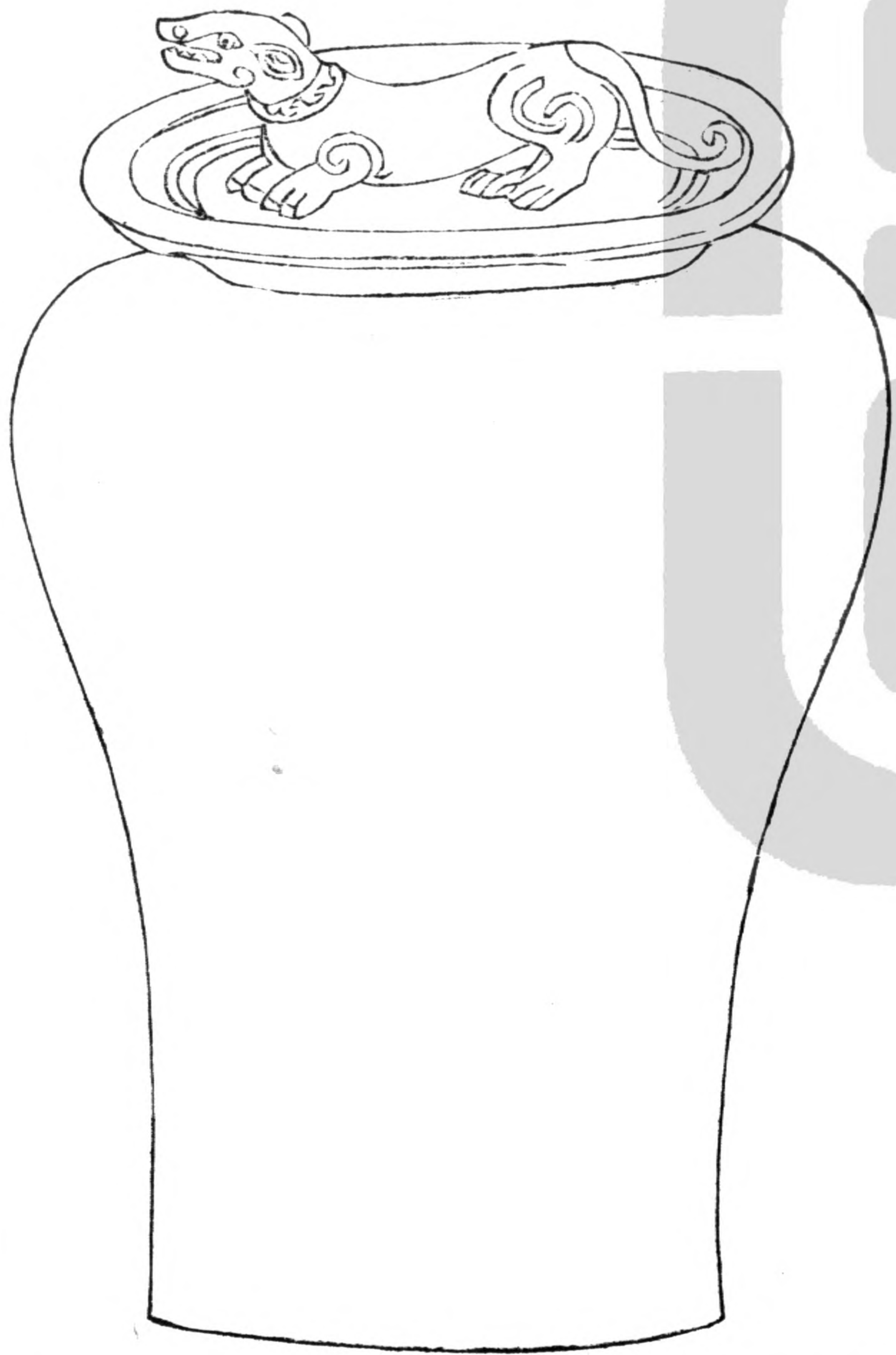

博古共  
共

三 罍 雌 周

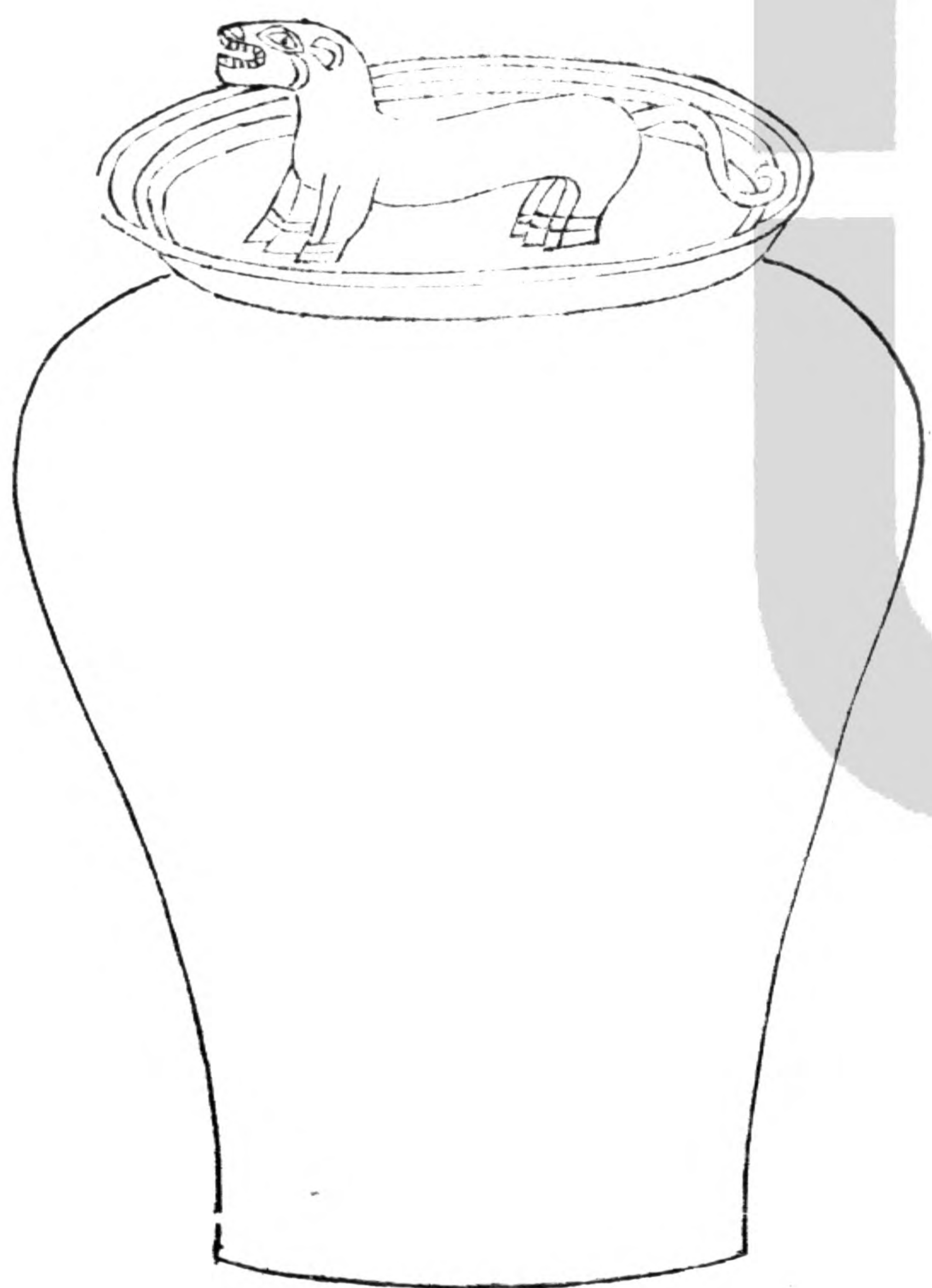

博古廿六  
廿九

二 罍 雌 周



周 雉 罍 四



第一器高一尺三寸五分上徑長九寸六分  
闊六寸下口徑長六寸三分闊五寸七分鈕  
高三寸一分闊一寸重十有一斤二兩無銘  
第二器高一尺一寸五分上徑長七寸六分  
闊六寸四分下口徑長五寸八分闊四寸九分鈕  
高一寸八分闊一寸三分重八斤十有二兩無銘  
第三器高一尺六寸上徑長九寸八分闊八  
寸六分下口徑長七寸闊六寸五分鈕蝕剥

不完重二十斤無銘

第四器高一尺三寸五分上徑長一尺一寸闊八寸五分下口徑長八寸三分闊六寸八分鈕高三寸一分闊一寸六分重二十一斤無銘  
右四器皆以蚩為鈕蚩用鼻禦兩智獸也周官司服宗彝謂虎蚩蓋以飾之於宗廟彝器之間以為法焉錚之為用其鳴必以時智者之道也

鐸鉦鐃戚總說

凡樂之作皆所以象成者也若昔王業之興自湯武已來蓋未嘗不先於武定天下之亂也方其定亂之初總兵之事咸掌於司馬而軍旅之行與夫臨陣對敵則有坐作進退之方進退坐作者必齊之以金鼓鳴鼓以進鳴金而退由是有鐸鉦鐃鐃之用焉及其敵者服暴者亡橐弓束矢戢干戈而散馬牛則



功成矣斯有象成之樂則取彼所以成功之事而形于歌詠由是鐸鉦蠲鏡復施於作樂之際也夫鐘磬必調於律呂而合奏則繫之絲木越之匏竹小大清濁雜比而為和凡此所主者樂之均也若夫鐸鉦蠲鏡則非假調乎律呂鏘然並作特用以為節儉而與鼓相間故周官鼓人之職以金鐸通鼓是也執而振之舞者視而為容焉如蠲之用乃其一類

耳蠲即鉦也特器同而名異至若鏡則又為止鼓之器樂記曰復亂以武武即鏡也以其舞畢而鳴鏡以治理之為亂也且舞有文舞焉干羽所以象文有武舞焉干戚所以象武詩稱值其鸞羽者謂析其羽而持之以舞乃文舞也其謂朱干玉戚則武舞也武舞執戚用示其威故耳凡茲數器原其始要其終合為一類故宜兼收以備古人之制可考而知

其法

周 栖 鳳 鐸



鳳 栖 木 形

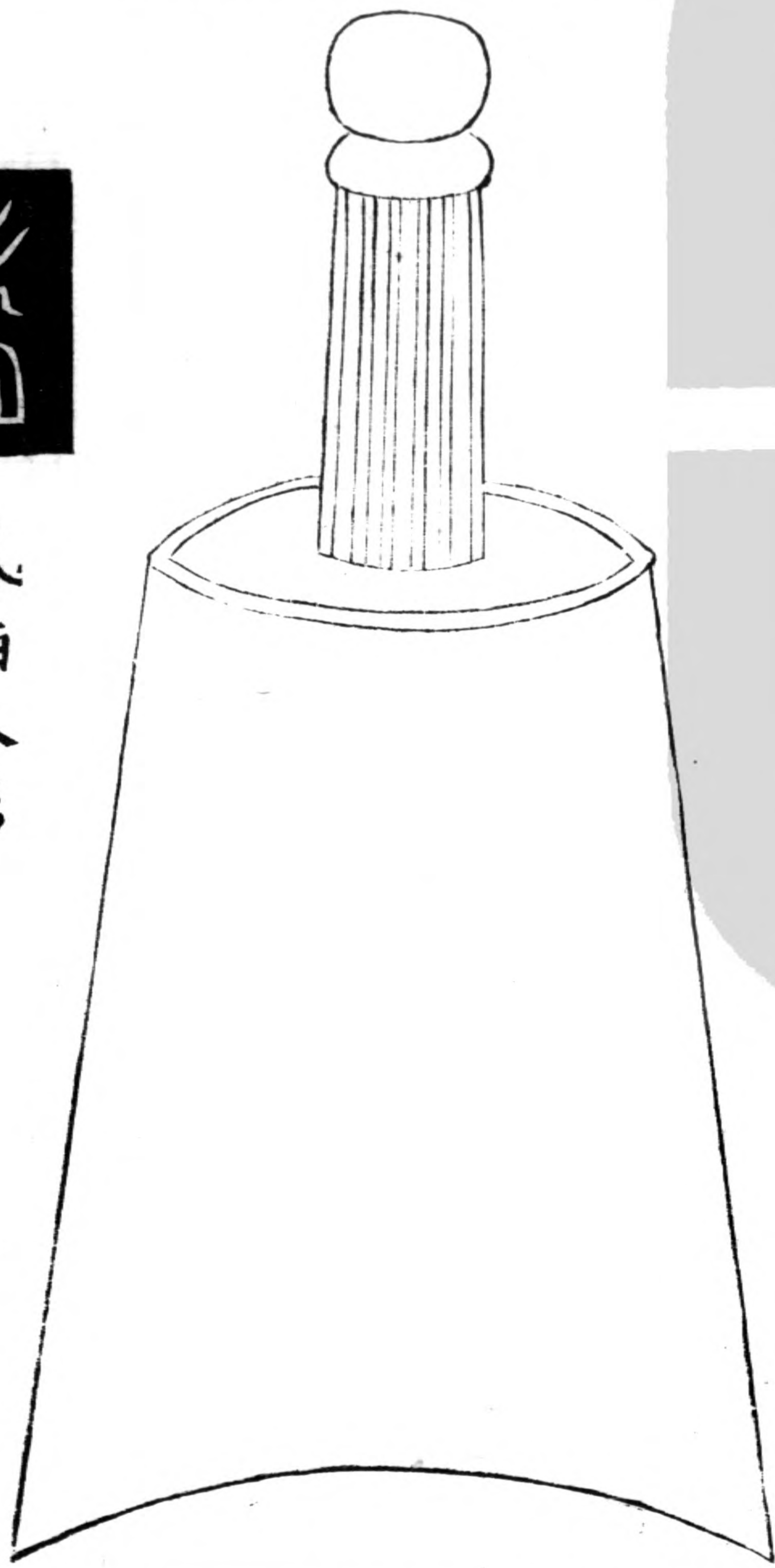

傳古共 世三

右高六寸八分柄長四寸七分上徑長關一寸  
 分橫三寸下徑長四寸四分橫三寸關一分  
 重七斤三兩銘作鳳栖木形是器鐸也周官  
 鼓人以金鐸通鼓凡樂舞必振鐸以為之關一  
 銘之以鳳為取其鳳皇來儀之象而為栖木  
 形如詩所謂鳳皇鳴矣于彼高岡梧桐生矣  
 于彼朝陽蓋鐸者樂之節取其樂調而關二  
字關二之也

周 雷 柄 鐸

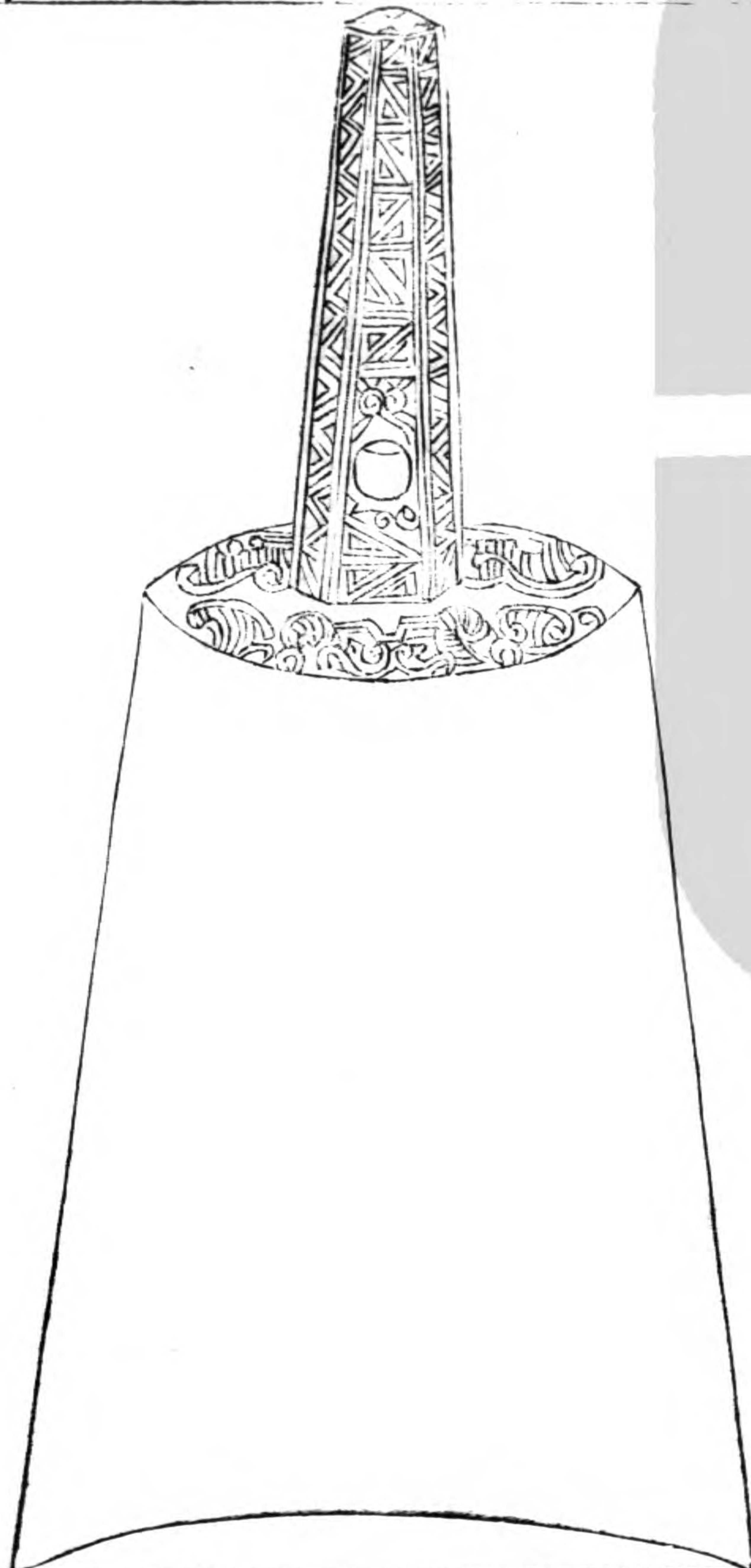

右高六寸八分柄長三寸八分徑一寸上徑長三寸三分闊二寸八分下徑長四寸一分闊三寸六分重四斤十有一兩無銘古者以木鐸振文教以金鐸奮武衛故書言每歲孟春適人以木鐸徇于路而鼓人以金鐸通鼓則鐸雖微物其為用亦大矣後世不知所重往往倣之以為柴車之警然其音聲猶有暗合於律者故晉荀勗作樂詔天下上牛鐸而

出於龍德太一宮養種園之地豈其潛邸之符有應於是耶且自古在晉凡所以揆文教和樂律一本之於鐸然惟天下文明然後有此今鐸出於龍德太一固知不徒然也其有半兩錢一百三十有九異布錢二十有三與夫六花小鑑馬勒環同時而出豈非其應於明時為錢流地上控制蠻夏之兆耶

周 秣 草 鉦



博古堂  
共

周 龜 純 鉦

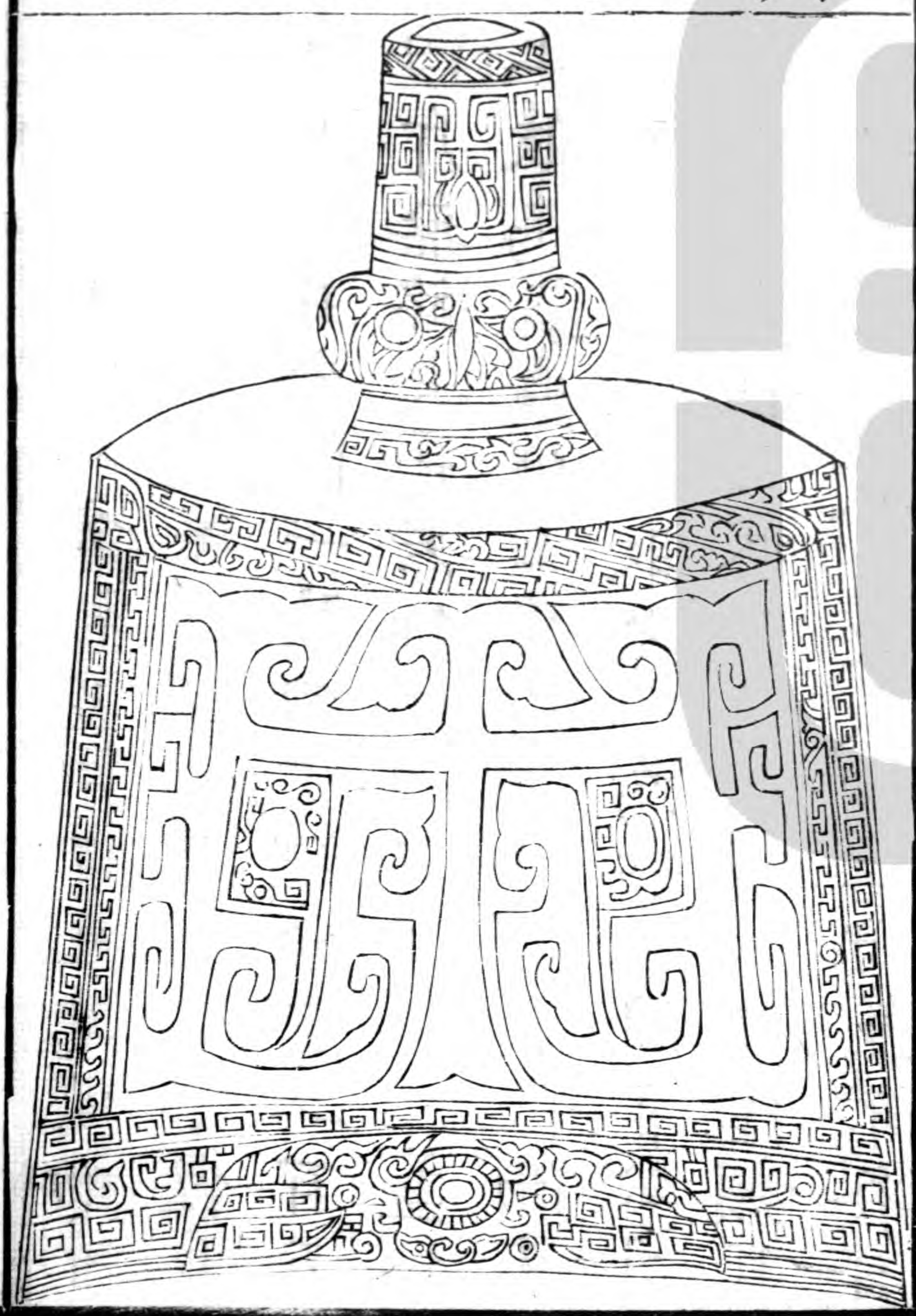

博古六  
世

右高一尺一寸八分柄長六寸徑二寸二分  
上徑長九寸七分闊六寸四分下徑長一尺  
一寸九分闊八寸六分重六十三斤無銘古  
之田役令其目以旗幟令其耳以鼓鉦於是  
聞鼓則知進以鼓陽也聞鉦則知止以鉦陰  
也蓋鉦亦不止用於節鼓而已是鉦所飾篆  
畫突起兩面狀獸首而中象黃目周以稷草  
其製作為周物無疑也

右高一尺七寸八分柄長關寸九分徑四寸  
三分上徑長一尺七寸闊一尺八寸下徑長  
一尺九寸五分闊一尺四寸關分重二百五  
十四斤無銘夫是器鉦也關五字 蓋鉦  
以止鼓為義龜位壬癸於關五字 而其  
為物又性隱伏故取之以為飾也周官公司  
馬執鑄鑄即鉦也然則司馬關三字陰類耳  
先王之於彝器或飾之或關三字豈不各有

博古共 世

其意飾之則觀器而能知所用司之則用器  
而必稱其職豈苟然哉

周 瑞 草 鉦



博古共  
卅九



右高二尺一寸二分柄長一尺二寸上徑長一尺七寸二分闊一尺一寸五分下徑長二尺一寸八分闊一尺四寸重三百斤無銘觀此形制上出柄而中空正許慎所謂似鈴柄中上下通者是也然慎又以鉦為鐃按周官鼓人以金鐃止鼓而釋者云鐃如鈴無舌與慎之說蓋合又許子銘鐘謂之鈴鐘疑古之鈴制與鐘同而此鉦也雖無枚篆之飾大

槩與鐘相類則知似鈴之說亦不謬矣其兩面四周皆作瑞草蓋連理芝草蓂莢嘉禾皆草之為瑞者故瑞應圖曰八方合為一家則生連理古瑞命記云王者慈仁則芝草生白兔進云曰德至地則嘉禾生蓂莢起而是數瑞皆德之所致則取以飾鉦亦見王者之兵剪暴除害以德天下耳故異詩人何草不黃之刺也

周 隧 鈕

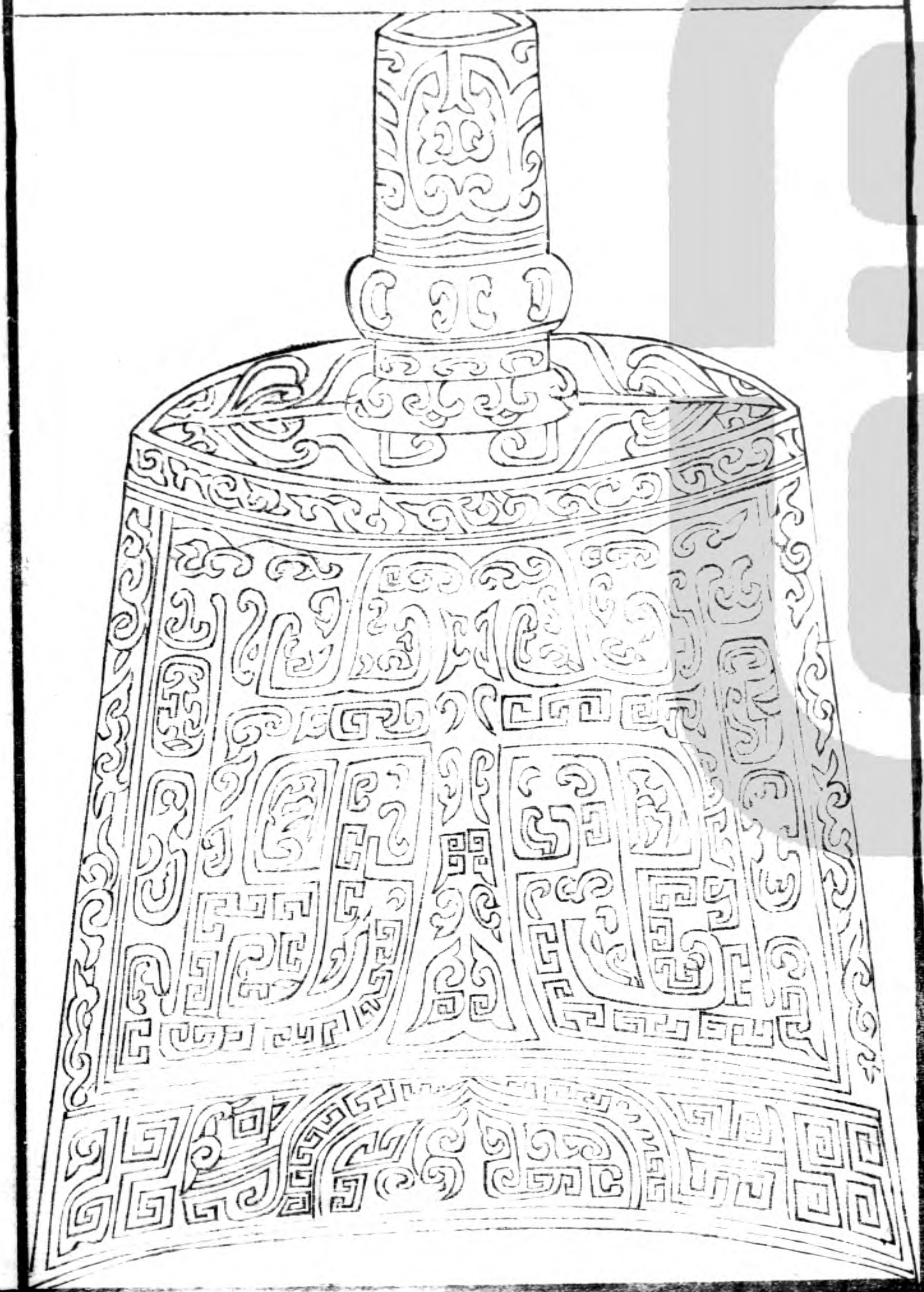

傳世  
罕

周 雲 雷 鉦 一



博古共 聖

右高一尺字關寸字關分柄長七寸九分上徑長  
 一尺字關寸闊字關寸字關分下徑長一尺五寸二  
 分闊一尺字關寸重字關十八斤有半無銘柄字關  
 關九字  
 關九字  
 關十字  
 關十字  
 鐘之隧攏制耳然鉦  
 其柄於座而鳴之  
 隧當在上也

周 雲 雷 鉦 二



前一器高一尺五寸五分柄長七寸九分上  
徑長一尺二寸六分闊八寸下徑長一尺七  
寸闊一尺二分重一百五十斤無銘  
後一器高八寸五分柄長五寸八分上徑長  
七寸九分闊五寸下徑長一尺二分闊七寸  
重四十斤無銘

右二器皆以雲雷為飾按詩之常武美宣王  
能立武事而曰如雷如霆徐方震驚則兵所

貴者在能震服而已不特如此雷為天威而  
 兵者所以將天威者也雷之收發必以其時  
 而兵者貴乎戢而時動者也雖然雷之所作  
 澤必從之則吾之兵非以毒天下也乃所以  
 利之耳又況止戈為武而鉦又取夫止干一  
 而已

周 雷 紋 鉦

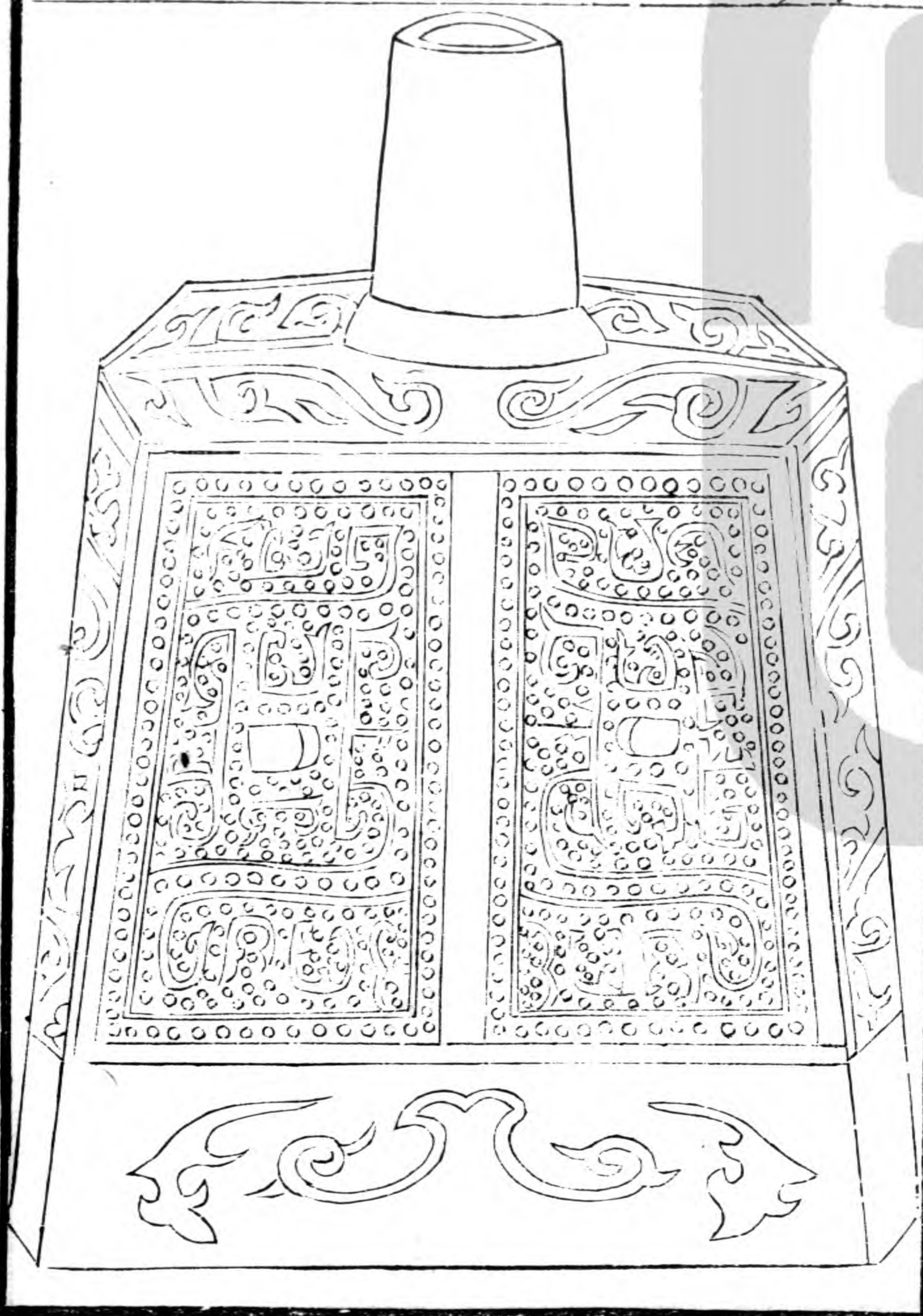

博古共 雷

周 雲 目 鉦

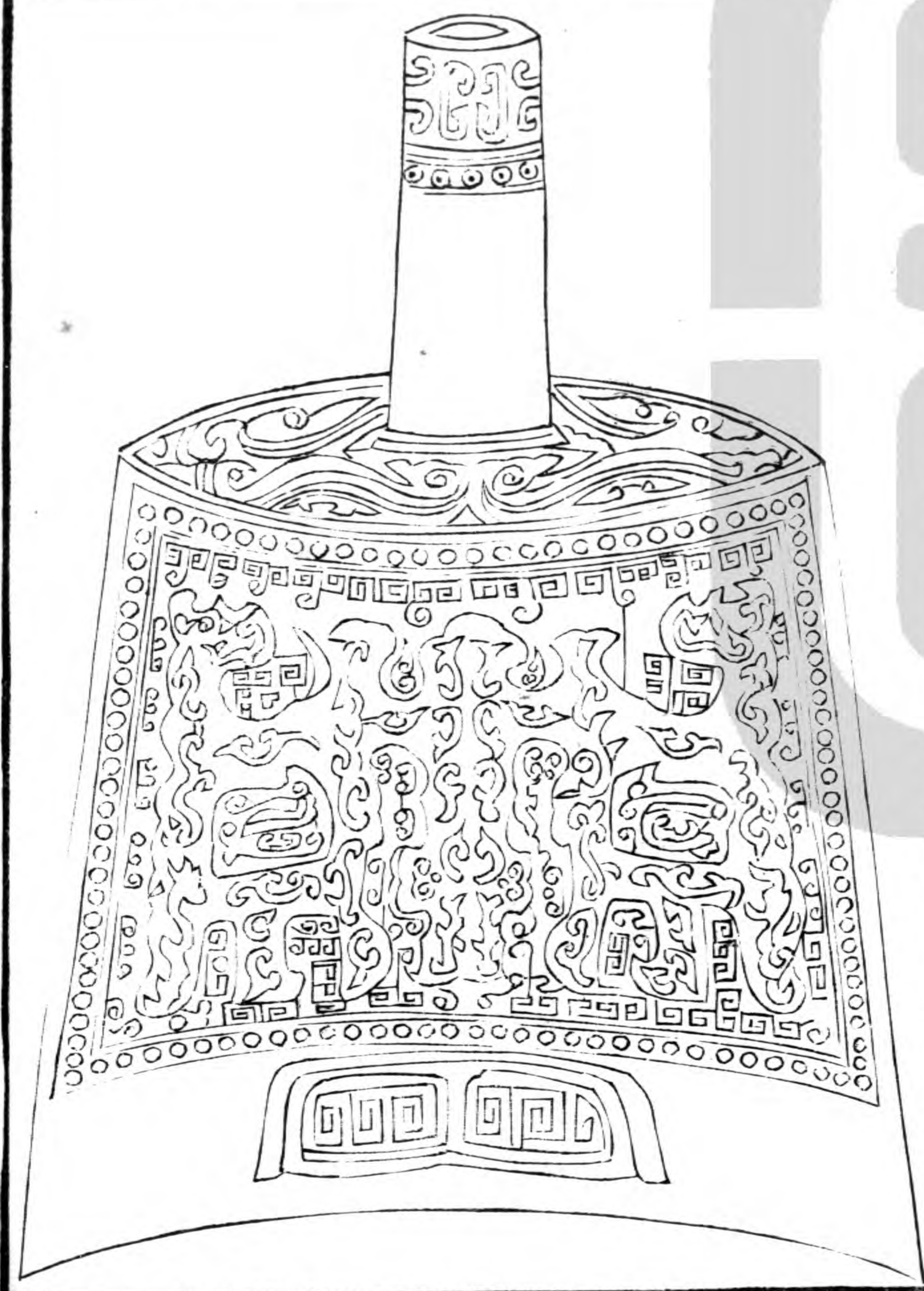

博古共 罌

右高九寸五分柄長六寸二分徑二寸一分  
上徑長八寸九分闊五寸四分下徑長一尺  
二寸四分闊七寸六分重五十一斤無銘是  
器通體周以雷紋每面作兩黃目獨柄純素  
無紋其規模復少變於它鉦耳

周通甬鉦

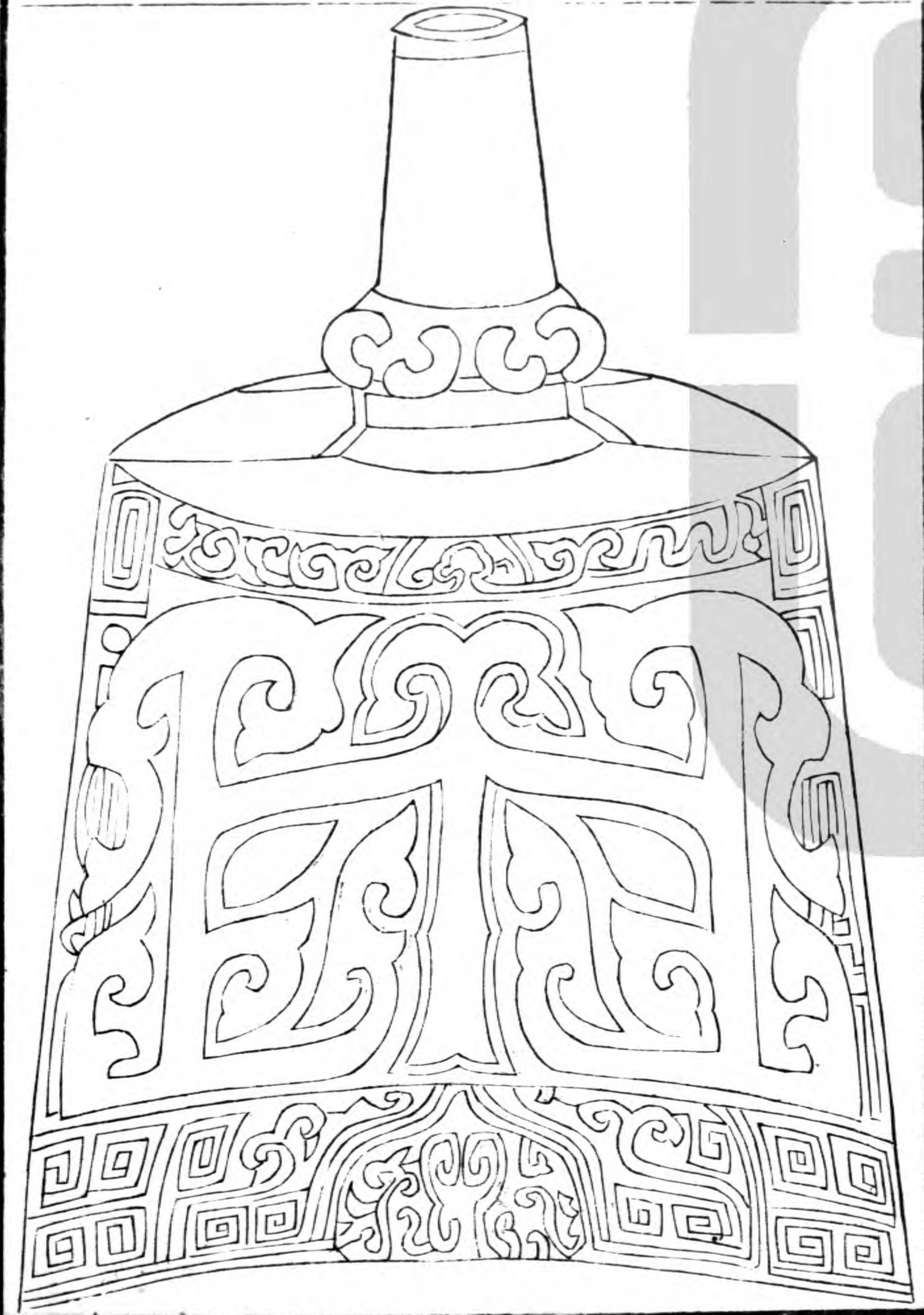

博古共 異

右高七寸五分柄長四寸八分徑一寸八分  
上徑長六寸九分闊四寸三分下徑長九寸  
四分闊五寸四分重二十五斤四兩無銘是  
器內外遍飾雲紋或輕或重兩面各設兩目  
上為雲翳四邊以連珠比百寶鉦為稍純  
質然形制大槩相類蓋一時物耳

右高一尺一寸二分柄長六寸徑一寸八分  
 上徑長九寸四分闊五寸二分下徑長一尺  
 一寸七分闊七寸八分重四十五斤無銘是  
 器兩面作獸形突起蟠夔中設二目純緣間  
 飾以雷篆正取其節鼓之義且其柄中通若  
 鐘甬故目曰通甬鉦云

漢 舞 鏡 一

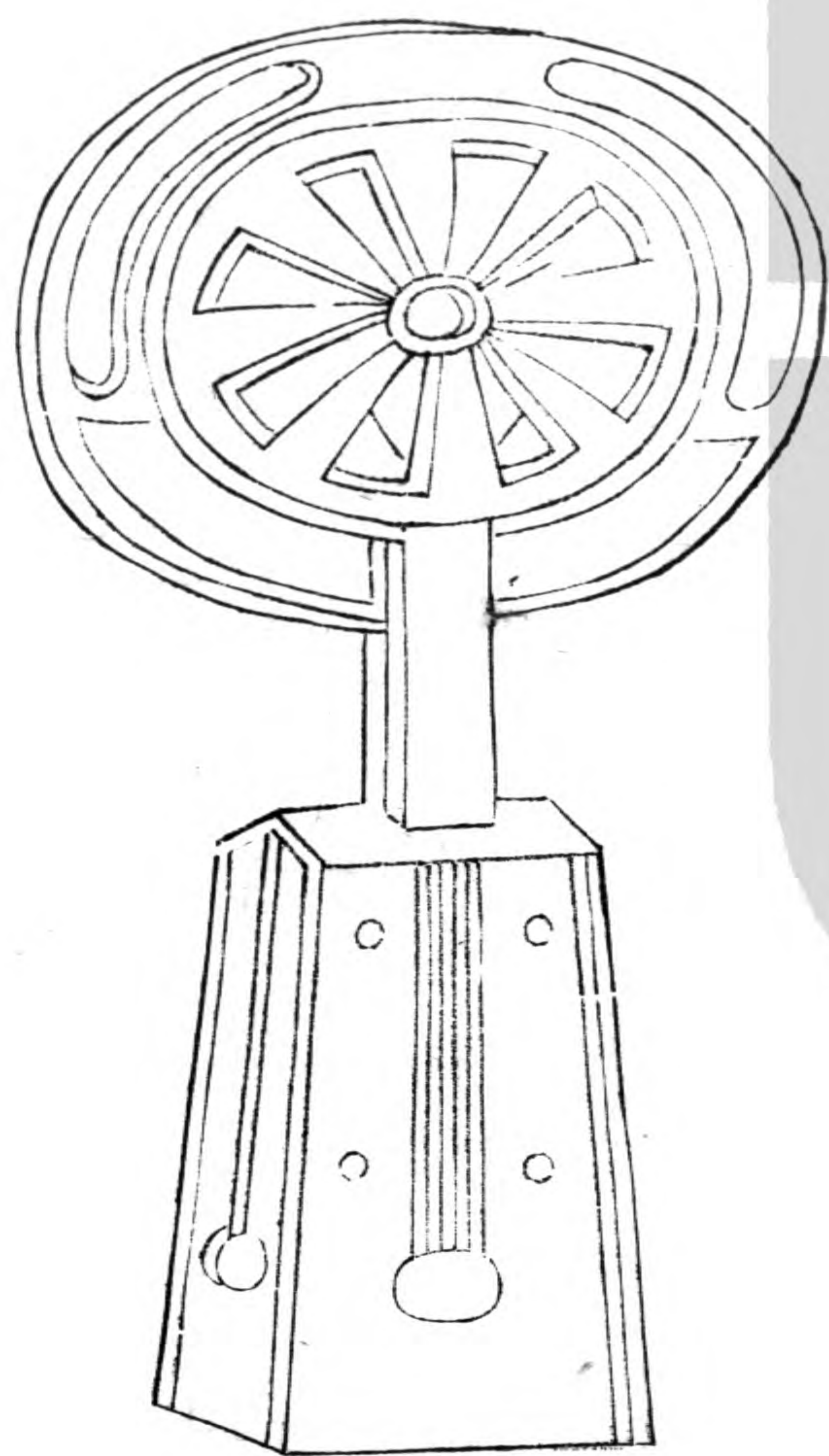



漢 舞 鏡 二

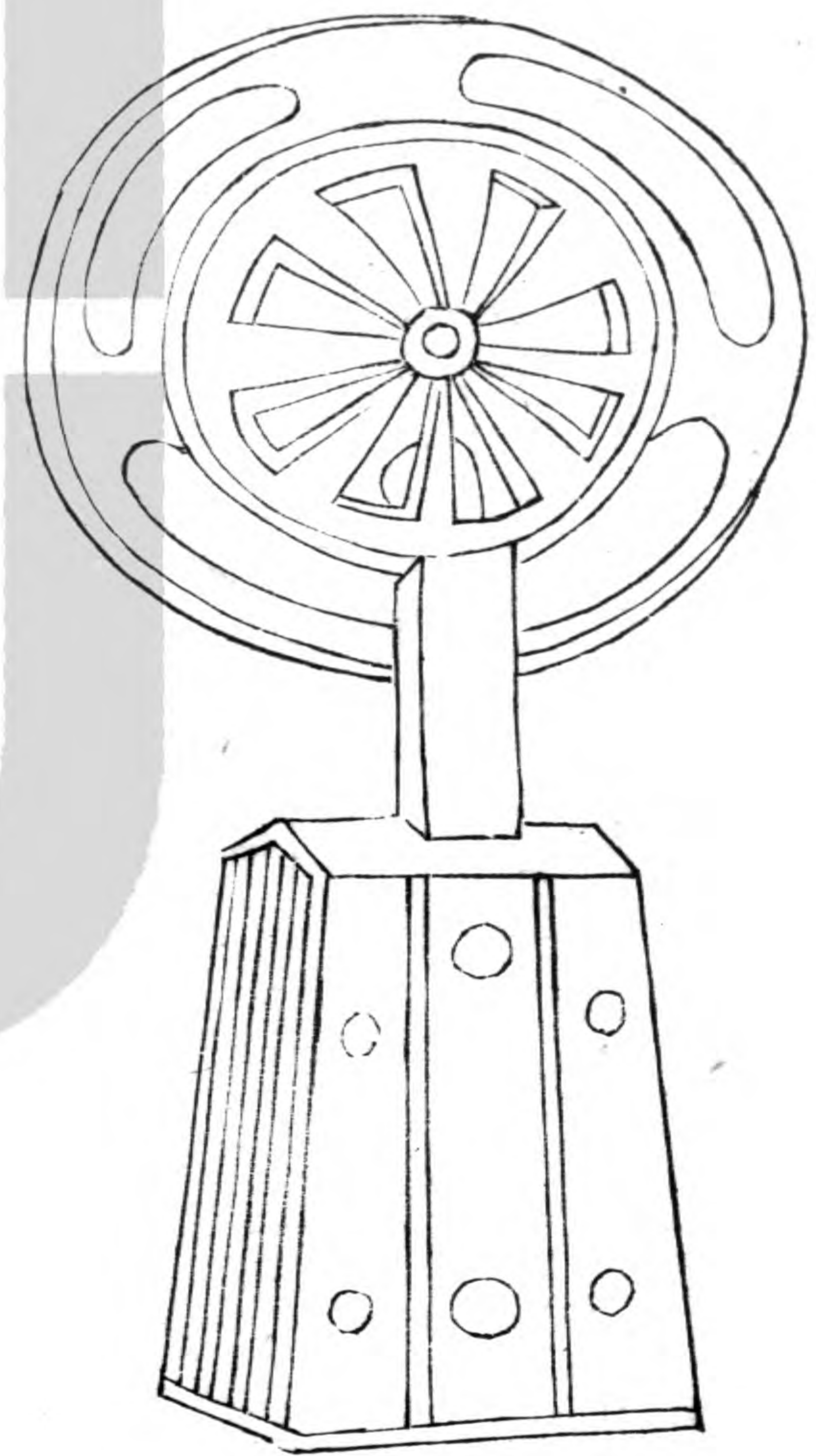

博古共 罌

第一器長六寸九分徑四寸重一斤四兩無銘

第二器長六寸六分徑三寸九分重一斤無銘

右許慎謂鏡小鉦也如鈴無舌鳴之以止擊鼓者也是器頗近其制而特有舌焉蓋欲便於作止不待擊而後鳴也然不獨卒長職此而已且舞人亦用之樂記曰復亂以武則以

武為鏡謂舞人鳴此以治理之而又以為退卻之節也

漢 舞 戚

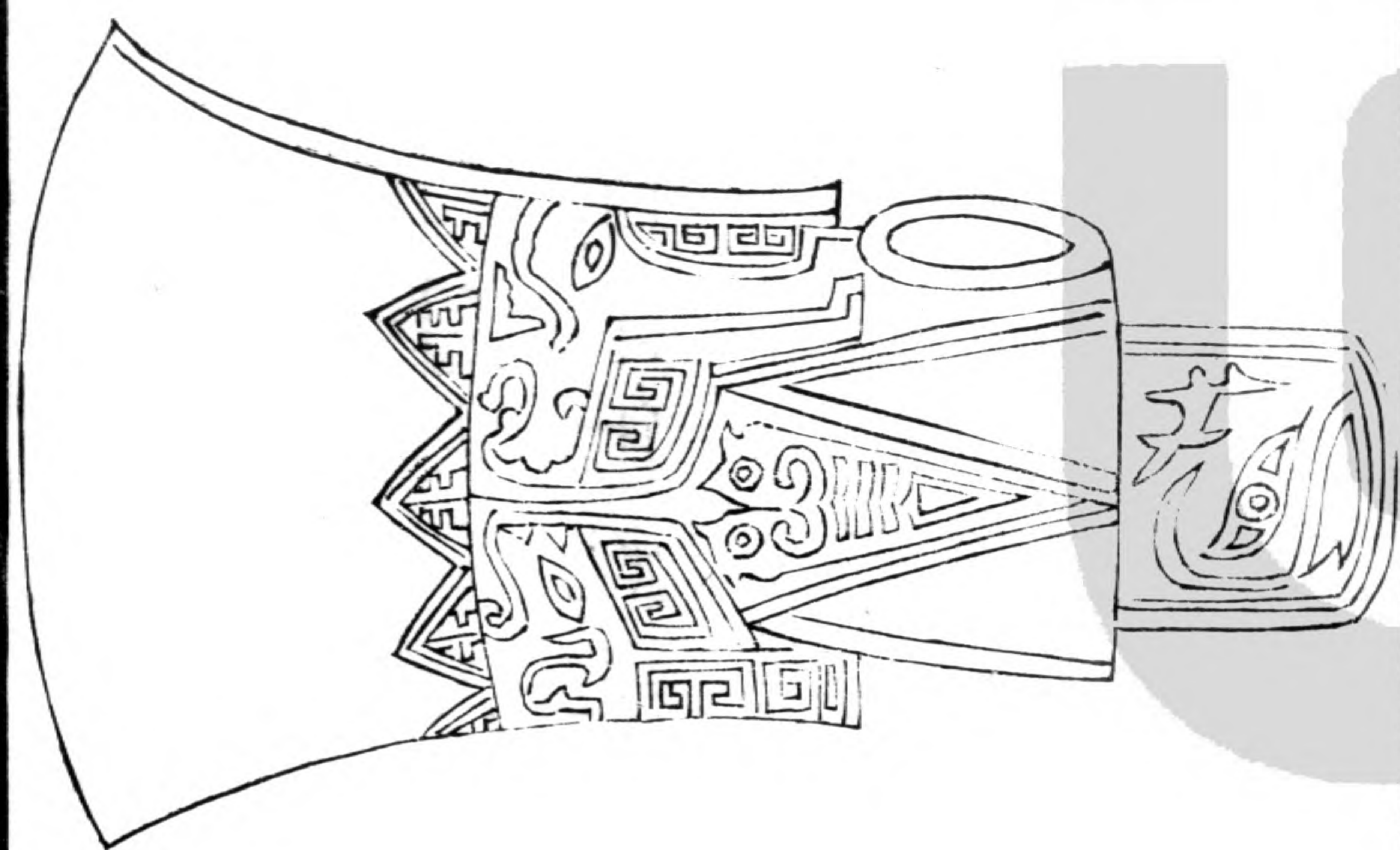

博古共 罷

漢 片 雲 戚

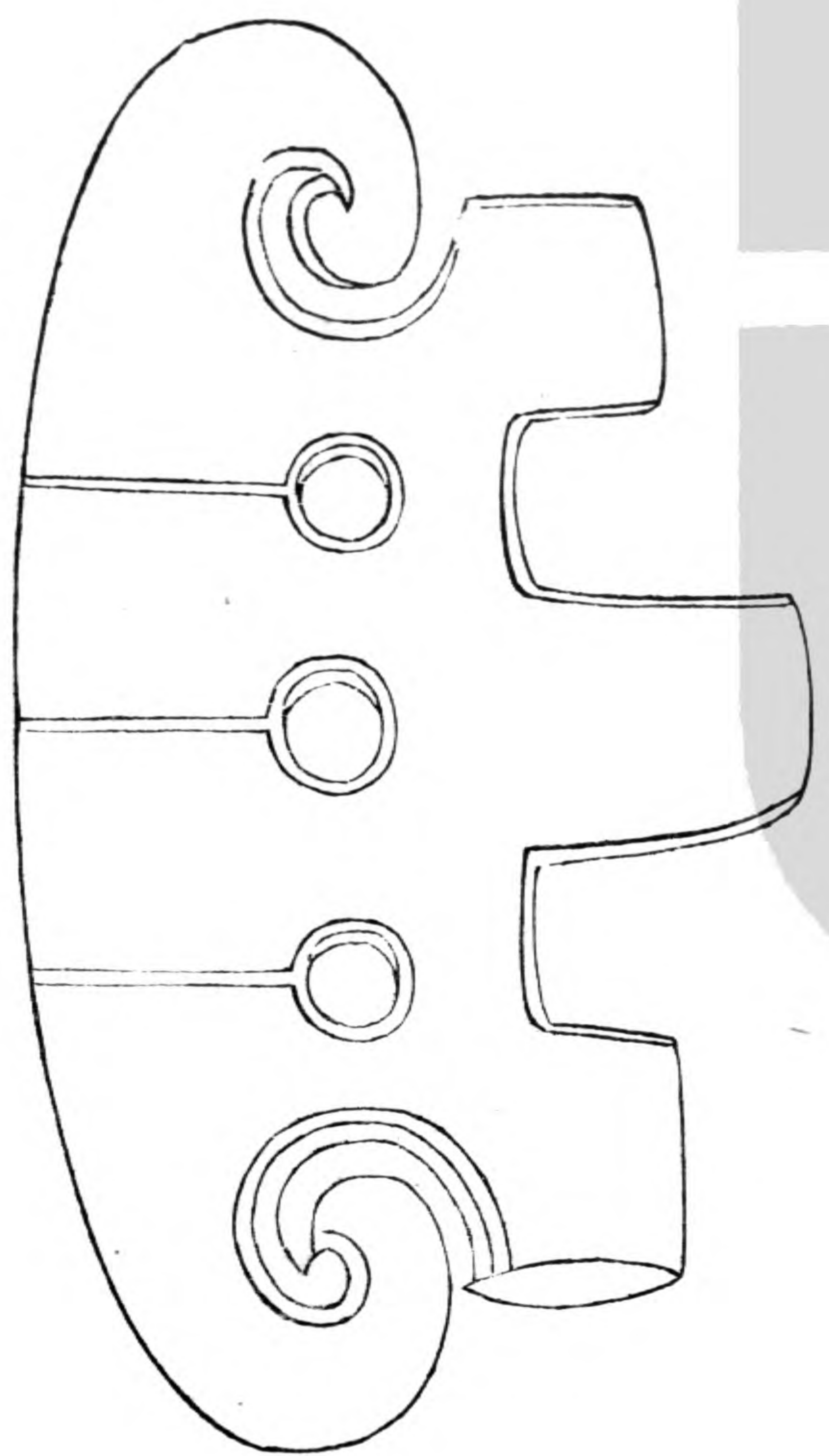

博古共  
五

右長六寸闊三寸重十有三兩無銘夫戚蓋  
司殺者之所兼用以為舞則以象其武安柄  
處作蟬紋柄之外作兩目中作饜饜垂花之  
飾紋鏤精妙非漢不能為也

右長七寸六分闊四寸三分重一斤無銘形  
戚也戚斧屬又為樂之器此若片雲狀而兩  
端微卷中作三圓竅容柄處為三耳蓋戚以  
玉為秘秘即柄也所謂朱干玉戚者此其戚  
歟

博古圖錄考正卷第二十六

博古圖錄考正卷第二十七

弩機  
弩機鍤奩錢硯滴托轆承轆輿輅飾表座  
刀筆杖頭等總說  
漢

弩機 七器

書言府弩機 銘二十七字

銀錯弩機一

銀錯弩機二

博古

吳長諱皇  
器櫃書

銀錯弩機三

銀錯弩機四

銀錯弩機五

銀錯弩機六

鐵  
三器

金銀錯鐵

鳩杖首鐵

鐵  
鐵

奩  
五器

鳳奩

獸奩

四神奩

蟠虬携奩

連環携奩

錢  
九器

厭勝錢一

厭勝錢二

厭勝錢三

厭勝錢四

厭勝錢五

藕心錢一

藕心錢二

藕心錢三

藕心錢四

龜蛇硯滴二

龜蛇硯滴一

硯滴 二器

周

托轆 二器

辟邪車輅托轆一

辟邪車輅托轆二

承轆 一器

輅飾虎首承轅

漢輿輅飾

周雙螭表座

漢五器

表座

旂鈴

刀筆

蟠龍杖頭

蟠螭杖頭

唐蹲龍

漢鳩車

六朝鳩車

漢龍提梁

弩機鐵奩錢硯滴托轆承轆輿輅飾表  
座刀筆杖頭等總說

博古七

五

百工之事皆聖人作故凝土鑠金載諸傳記  
莫不由夫智者創巧者和後世因之以為天  
下用而取法以成焉不然則兂之戈和之弓  
垂之竹矢箴乎王府時出而陳之復何意耶  
夫弩生於弓謂夫出自於越與吳讎敵而為  
之則爾然在商書固已有曰若虞機張徃省



括于度則釋之語足見弩機之設其來久矣  
今此則有機焉詩所謂公矛鏿鏿則已嘗見  
於成周之世矣今此則有鏿焉古之貴老為  
其近於親也老者其食多噎而鳩為不噎之  
鳥則賜之鳩杖今此鳩杖乃其遺制也奩者  
閨房脂澤之器自漢蓋有之矣錢則或鑄厭  
勝蕩心之異硯滴則或具龜蛇之形各出一  
時之巧製也且一器而百工備焉者車為多

則托轅承轅與夫致飾之物猶可觀也立表  
以測影則表之遺座猶足用也旂則有鈴在  
上刀則與筆相副杖若靈壽而以龍首冠之  
以至蹲龍充乘輿之物鳩車戲兒童之樂銅  
梁備提挈之要事雖末務器則精工凡此諸  
物煎鍊鎔範塗金錯銀雕鏤詰曲若蛟螭蟲  
魚之紋與夫奇葩異卉雲盤而水折者細若  
馬鬣縈如珠絲極天下之妙而為其觀美焉

是雖異夫鐘鼎禮樂之器亦或可以取法故  
宜繼其後者也

漢書言府弩機

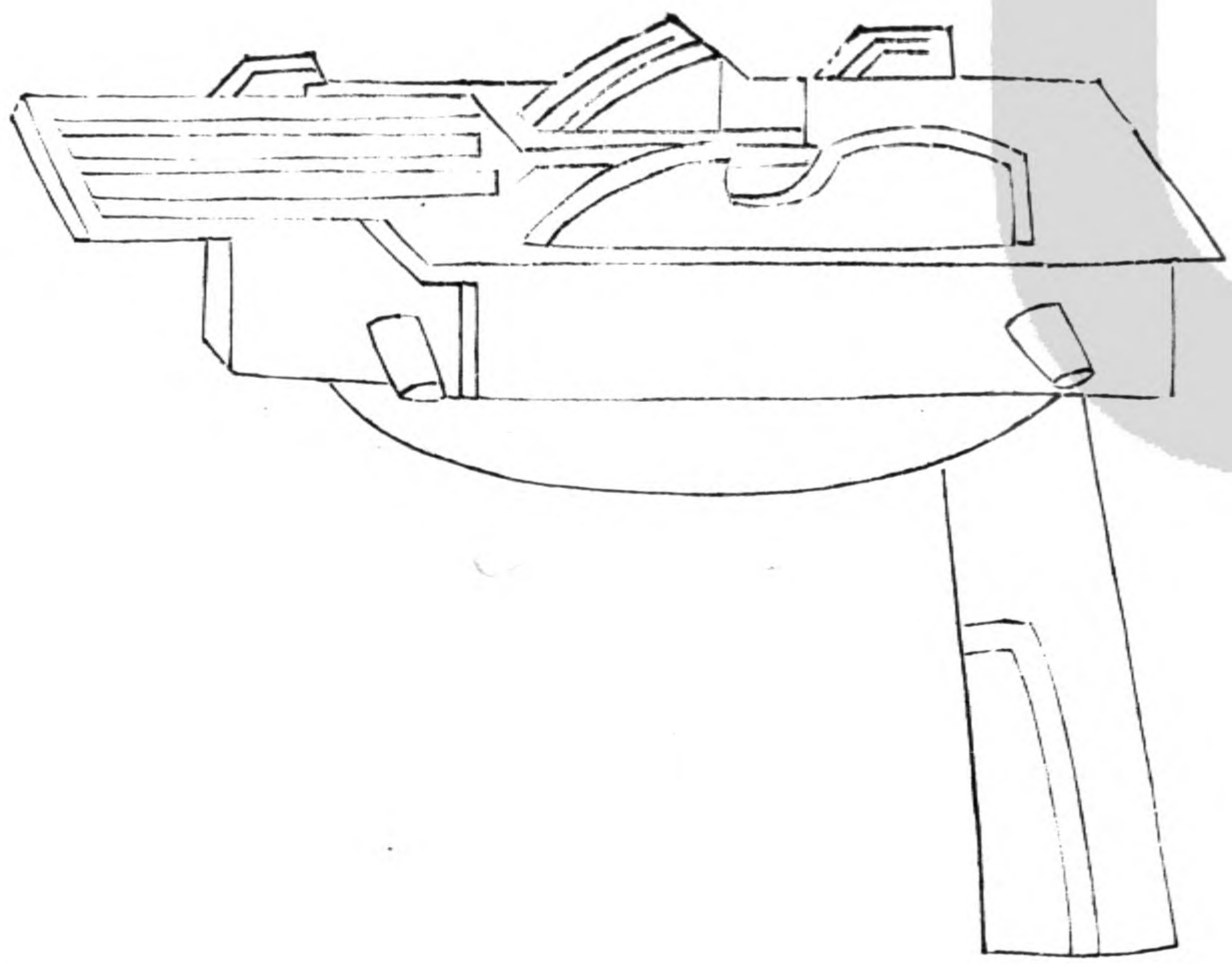

博古廿七

七

延光三年閏月書言  
府作六石機郭工鍛  
賢令磨守丞躬乘  
鉅史訓主

延光三年閏月書言  
府作六石機郭工鍛  
賢令磨守丞躬乘  
鉅史訓主

右高三寸八分長四寸三分闊二寸一分重  
一斤一十兩銘二十七字曰延光三年閏月  
書言府作按延光三年蓋東漢孝安皇帝即

位之十九年也是年歲在甲子閏在十月不  
言十月而言閏月舉閏則知十月也書言府  
者所謂言則左史書之之義天祿石渠之屬  
也蓋漢之武庫隨府有之如盾省是也又若  
工若令若丞若史皆銘之於機則知彌二器  
戒不虞昔人尤在所慎者是機之形方且密  
而紋鏤細若絲縷縮結則可賴此以固邦國  
者非特於前書孝宣之際以示後人也

漢銀錯弩機一

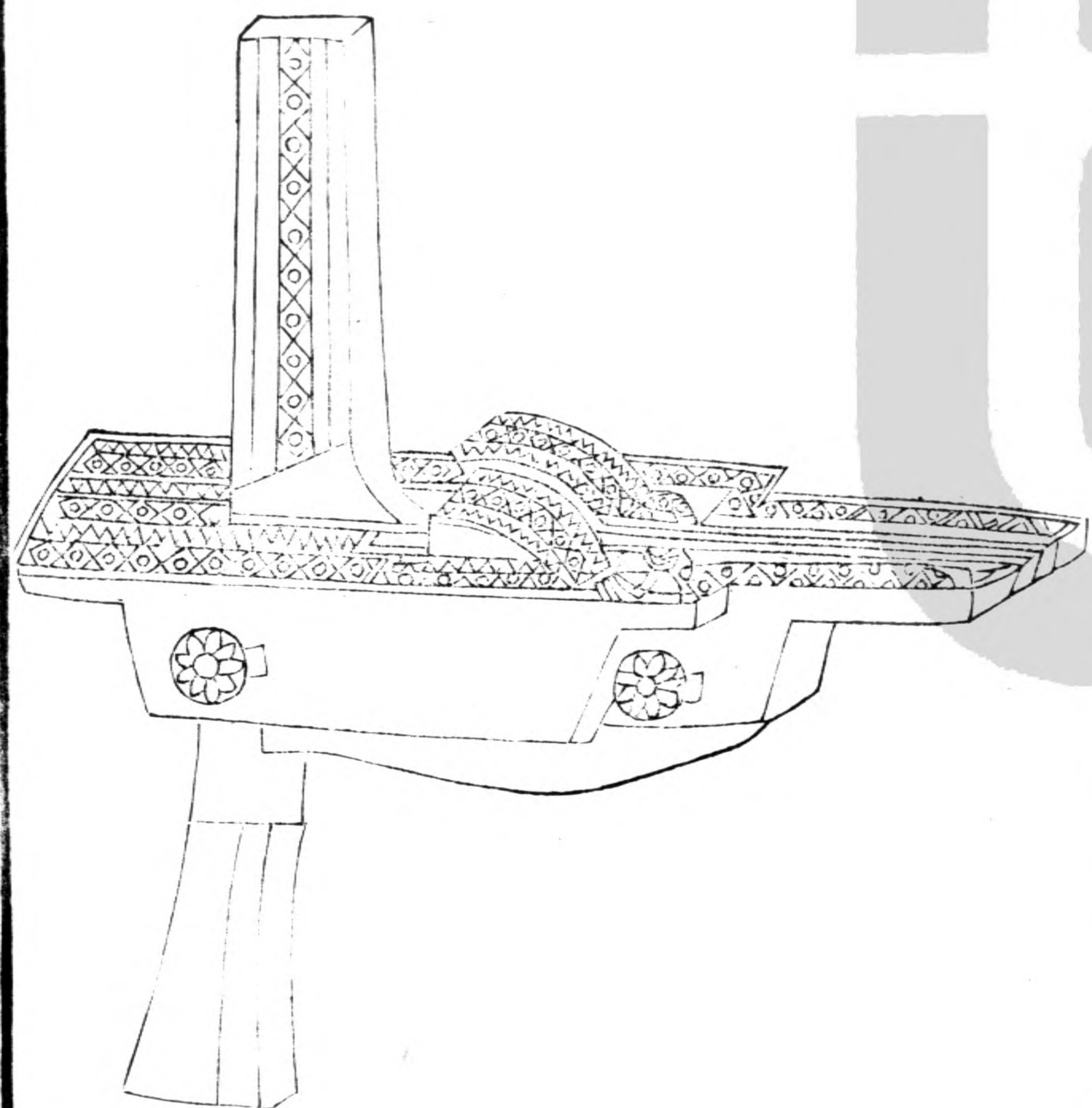

博古廿七  
九

漢銀錯弩機三

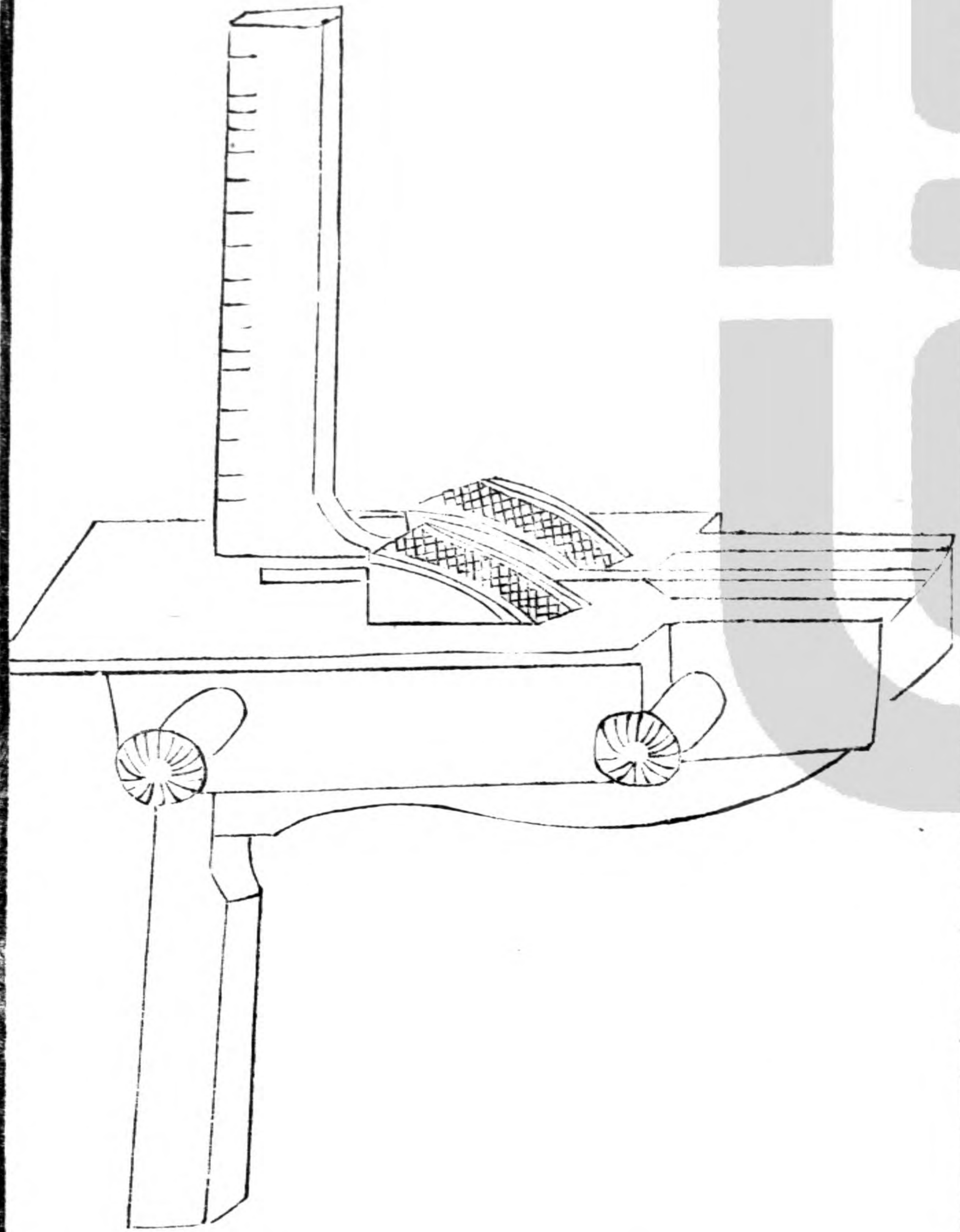

博古七

十

漢銀錯弩機二

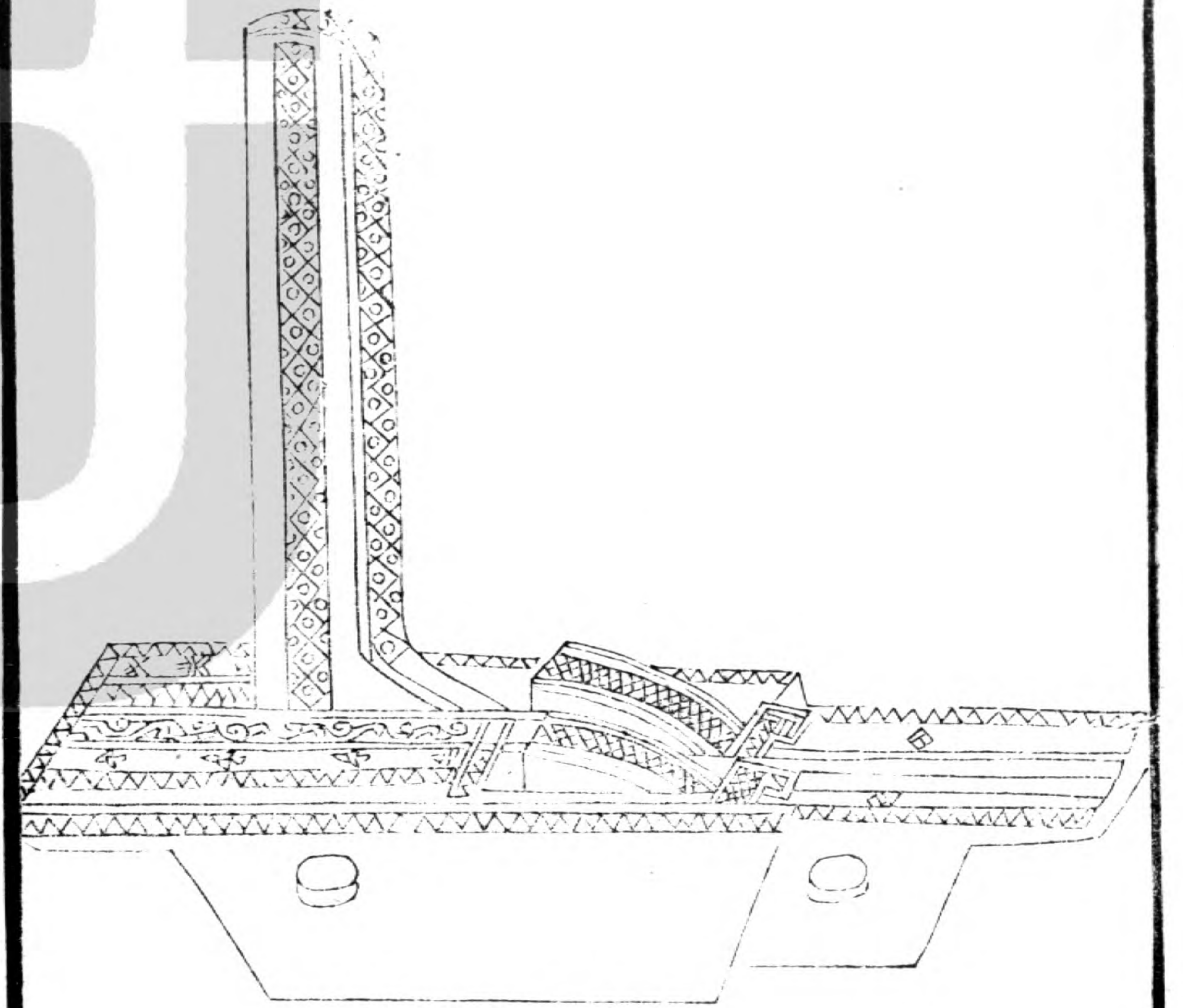

漢銀錯弩機五

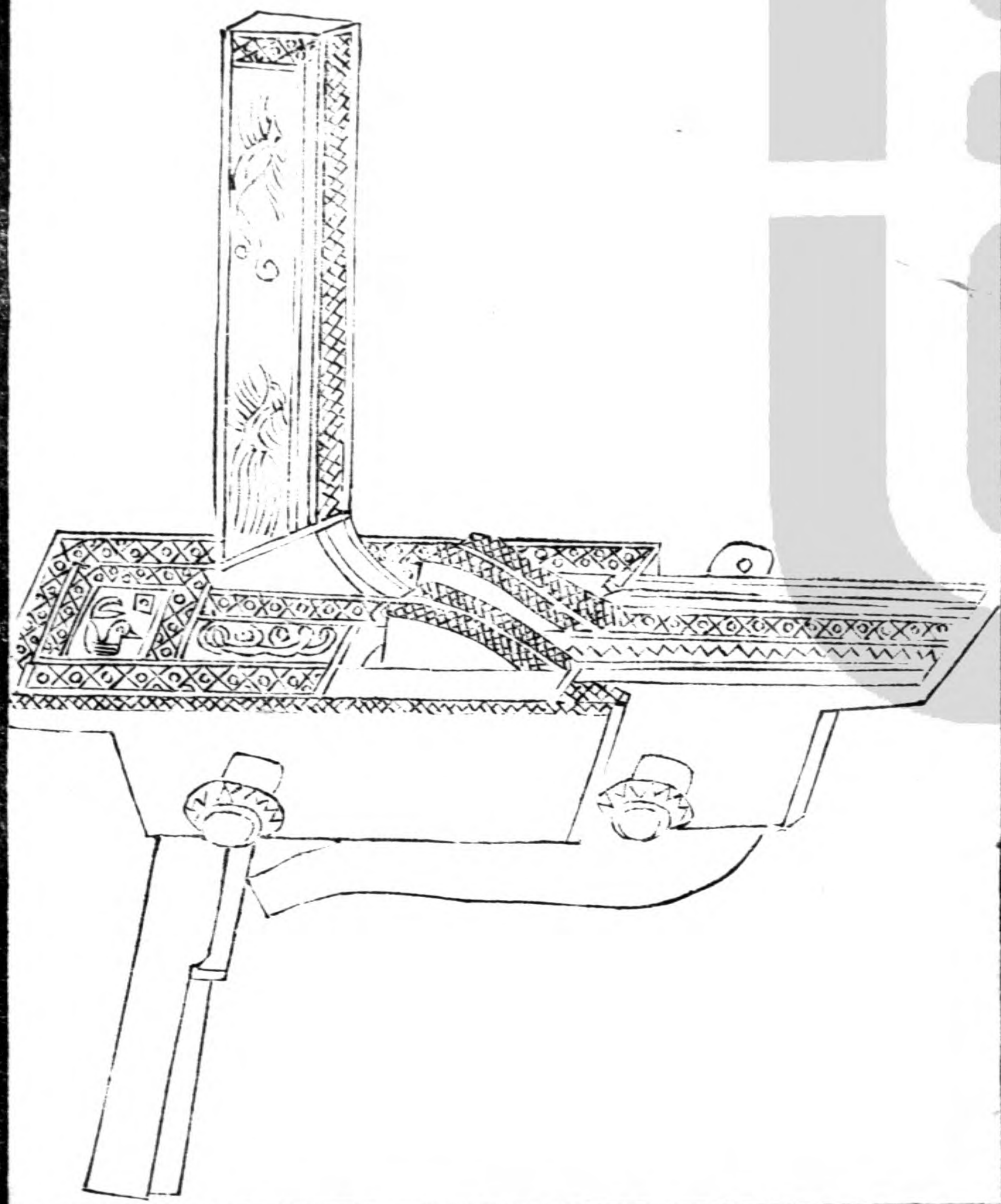

博古堂  
七

漢銀錯弩機四

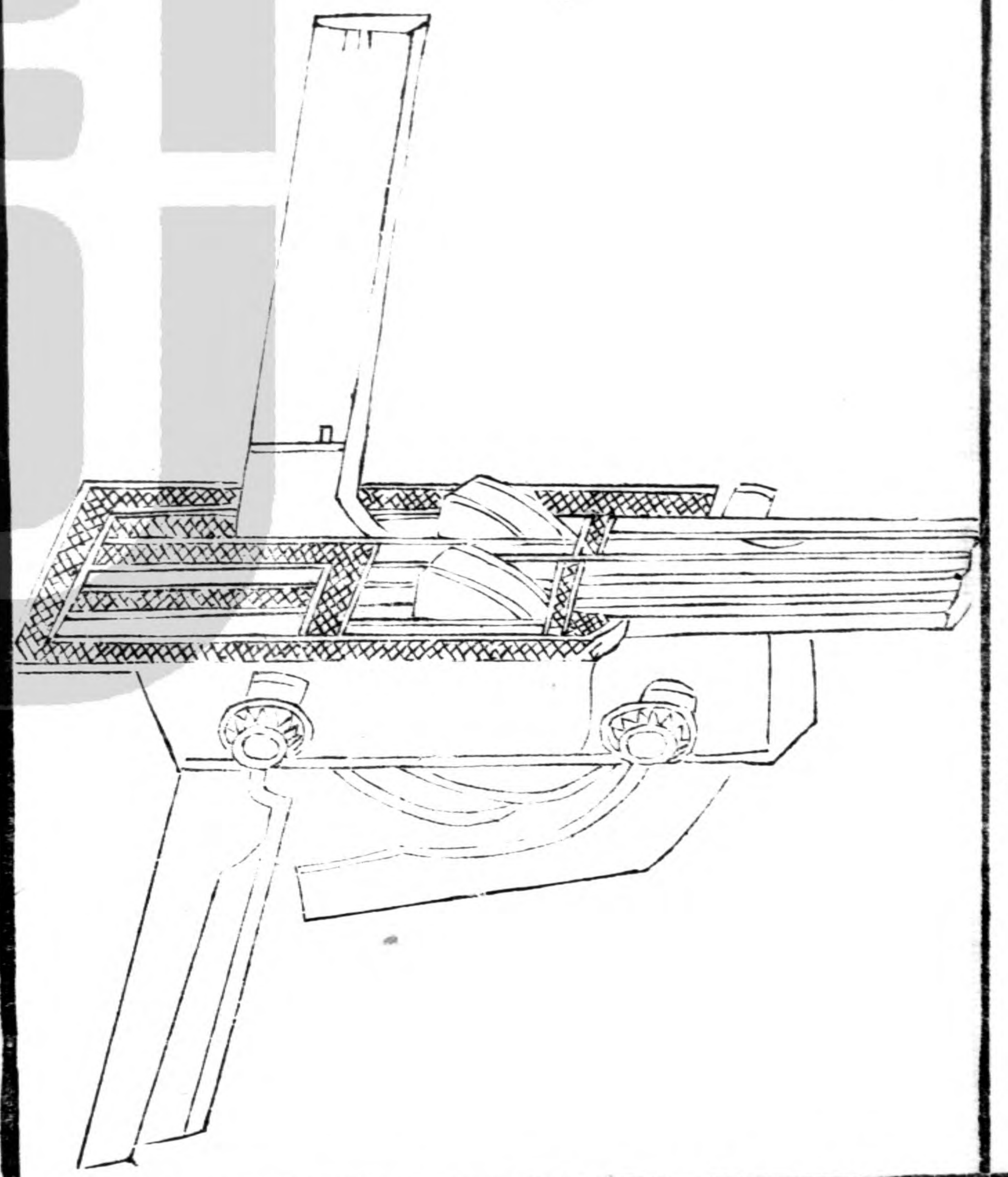

漢銀錯弩機六

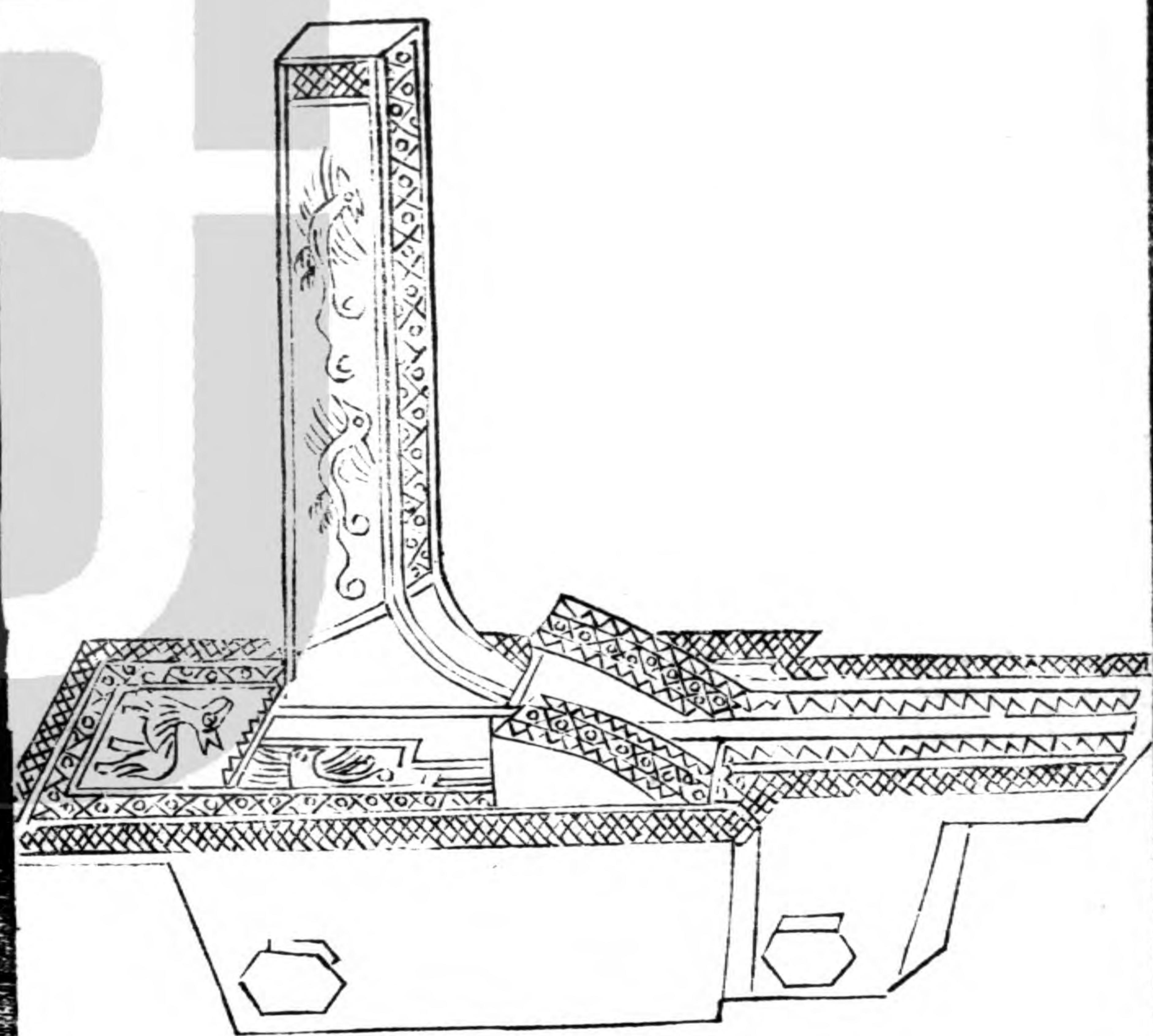

博古七  
七

第一器長五寸闊一寸二分重一斤一兩無銘  
第二器長四寸八分闊一寸一分重一斤關  
兩無銘  
第三器長四寸六分闊一寸一分重一斤一  
十兩無銘  
第四器長五寸一分闊一寸二分重一斤七  
兩無銘  
第五器長五寸一分闊一寸二分重一斤十

有三兩無銘

第六器長五寸七分闊一寸四分重二斤二兩無銘

右六器皆飾以銀錯細紋獨後二器復著飛鳥之形如詩之常武言如飛如翰而大明稱尚父亦曰維時鷹揚以取擊搏飛揚之勢則弩機之飾此古人豈無意哉至於機間立度以銀約之為分寸正所謂機有度以准望者也

漢金銀錯鍍





漢 鳩 杖 首 鐫



博古廿七  
古

右長二寸九分圓徑二寸一分重三兩無銘  
是器為園筩起節如竹一端中空可以置榦  
一端為頂作方稜是必古人用以飾物柄者  
鈿以黃金間以白銀花雲之狀燦然可愛雖  
非古亦近世所不能到

漢 鉞 鐎

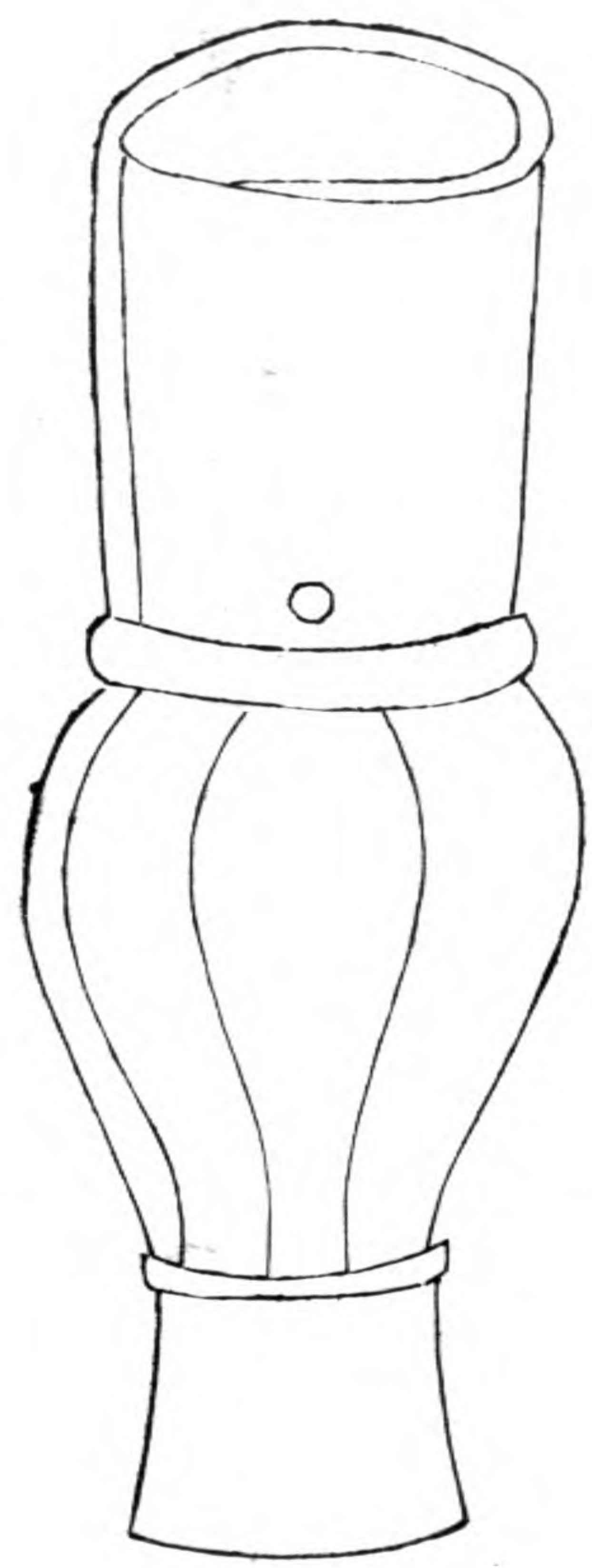

博古廿七

十五

右通長七寸五分徑長一寸闊六分共重九兩無銘是杖之端獨狀鳩形蹲伏其上復回其喙以理左翼錯以金銀其管筴處又飾之以山雲鷹隼鹿兔之狀僅若毫髮宛然畫筆耳其鐎則專以銀飾花草雖精巧而韻古也

漢 鳳 奩

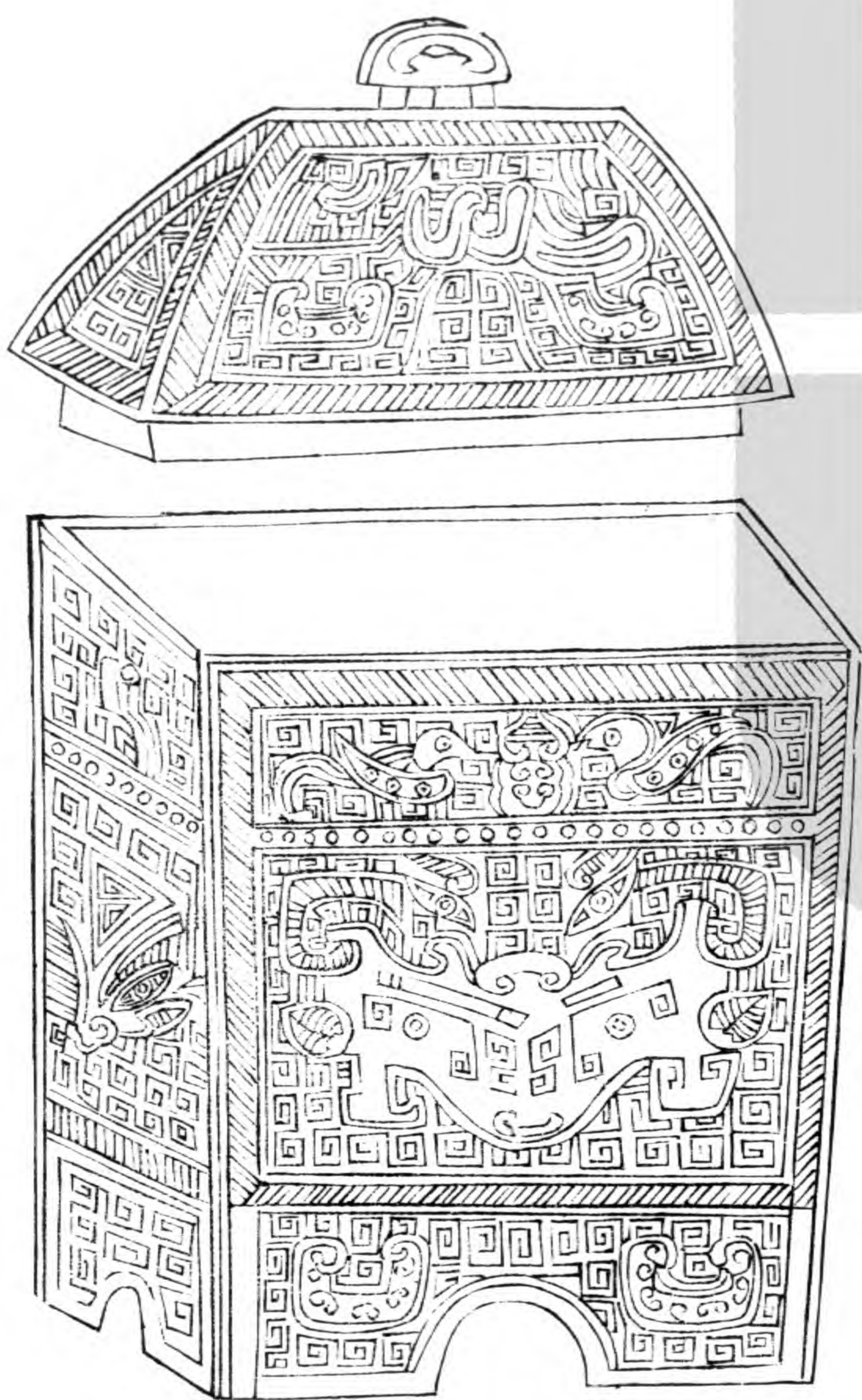

右通長三寸九分上闊一寸二分下闊八分  
重七兩有半無銘其鍤平而不銳鍤之上通  
為八稜又其上授鉞柄處作小竅橫簪以固  
之如冠之有簪導也按司馬法三代之斧在  
夏執玄鉞在商執白戚在周杖黃鉞蓋夏商  
周所用之色不同而所以為斧則一也漢之  
用鉞乃其遺法歟

漢 獸 奩



漢書卷七十七

通蓋高六寸深三寸五分口徑長三寸二分  
闊二寸六分容九合有半共重一斤十有一  
兩無銘

通蓋高六寸深二寸七分口徑長三寸四分  
 闊二寸四分容七合共重二斤一兩無銘  
 右按許慎以奩為鑑觀古人貯物之器多以  
 奩稱不獨為鑑而設昔丁度以奩為香器意  
 其有得於是考其形方若檻蓋如屋栱一飾  
 以鳳一飾以獸所飾雖異制度大槩相若

周 四 神 奩



右通蓋高六寸八分深四寸三分口徑七寸五分容六升八合共重六斤九兩無銘是器奩也蓋起三羊回頸相向頂間以四神為飾且四神乃在天之象昔人於軍陳已嘗取此然奩乃妝鑑之具飾以此者古人制器尚象至於冕旒服飾未有不取象於天者也此器純間為方斜雷紋三足作熊狀然熊者男子之祥著為妝鑑之飾深有旨也



漢蟠虬携奩

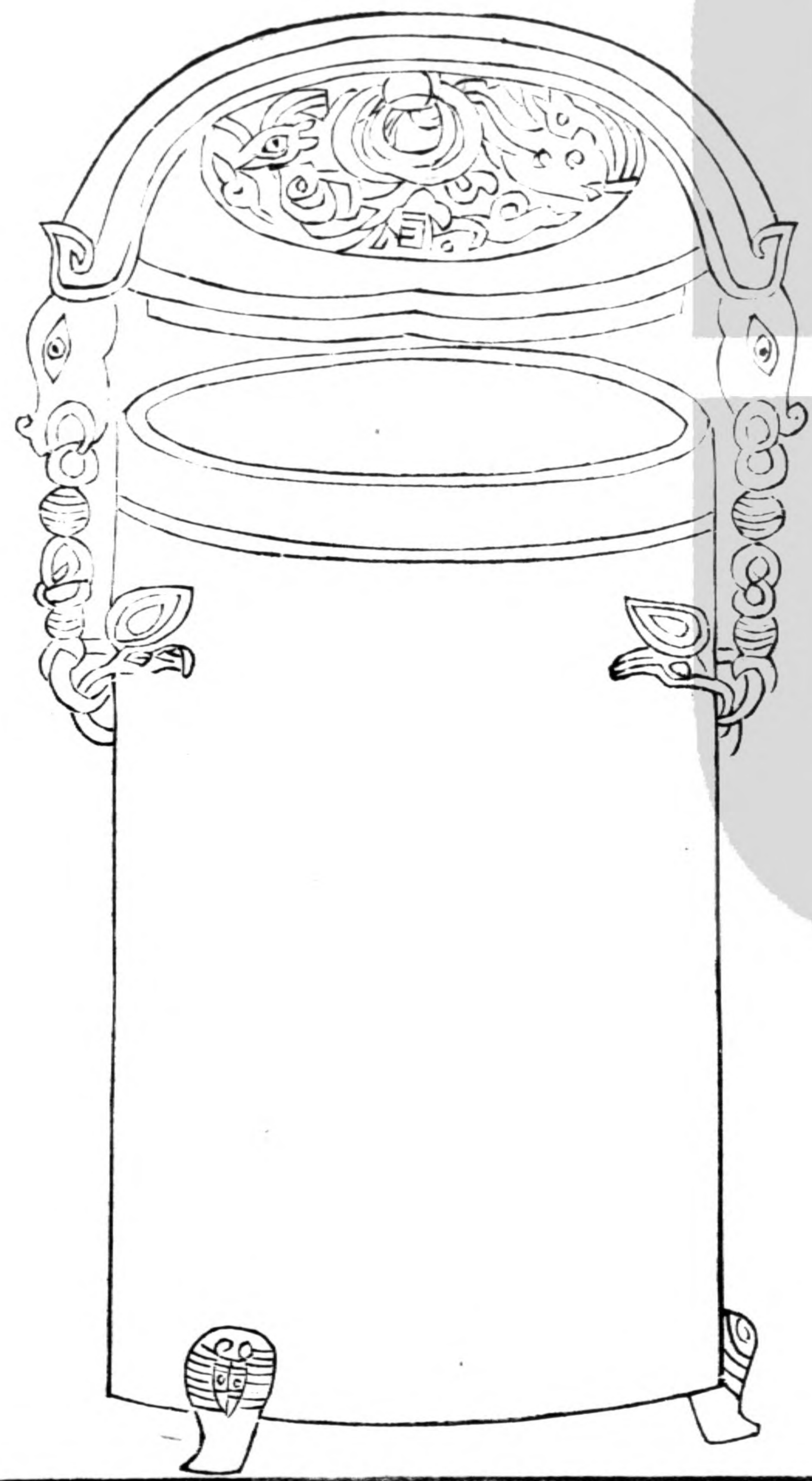

博古七  
二十

右通蓋高八寸四分深七寸三分口徑三寸三分容三升共重二斤無銘奩蓋閨房脂澤之具按是器狀若截筩蓋頂飾以蟠虬上下純素三足為熊形而耳作獸狀連環龍首以為提梁取其便於攜挈

漢連環携奩

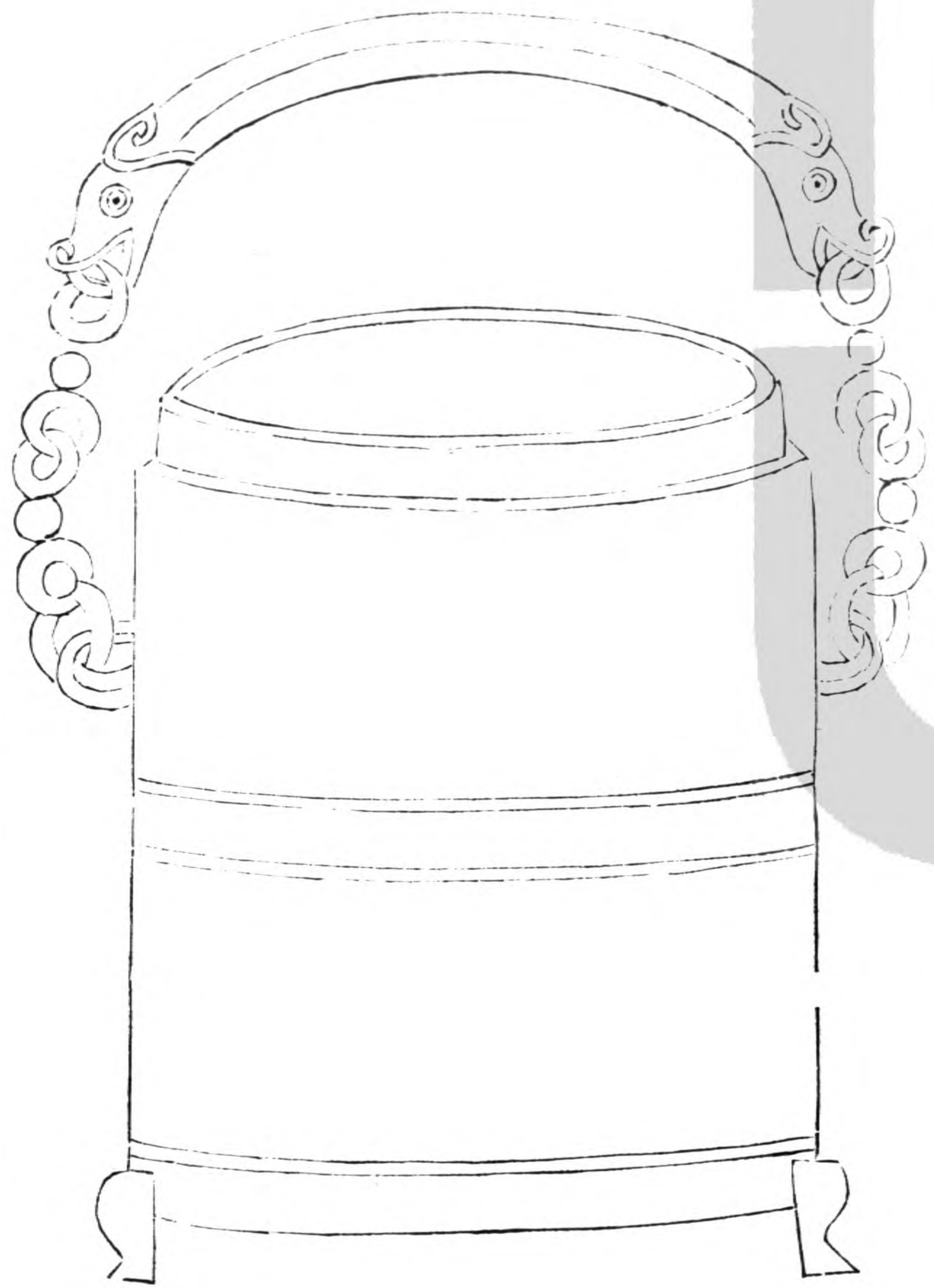



厭勝錢一



傳古廿七

廿三

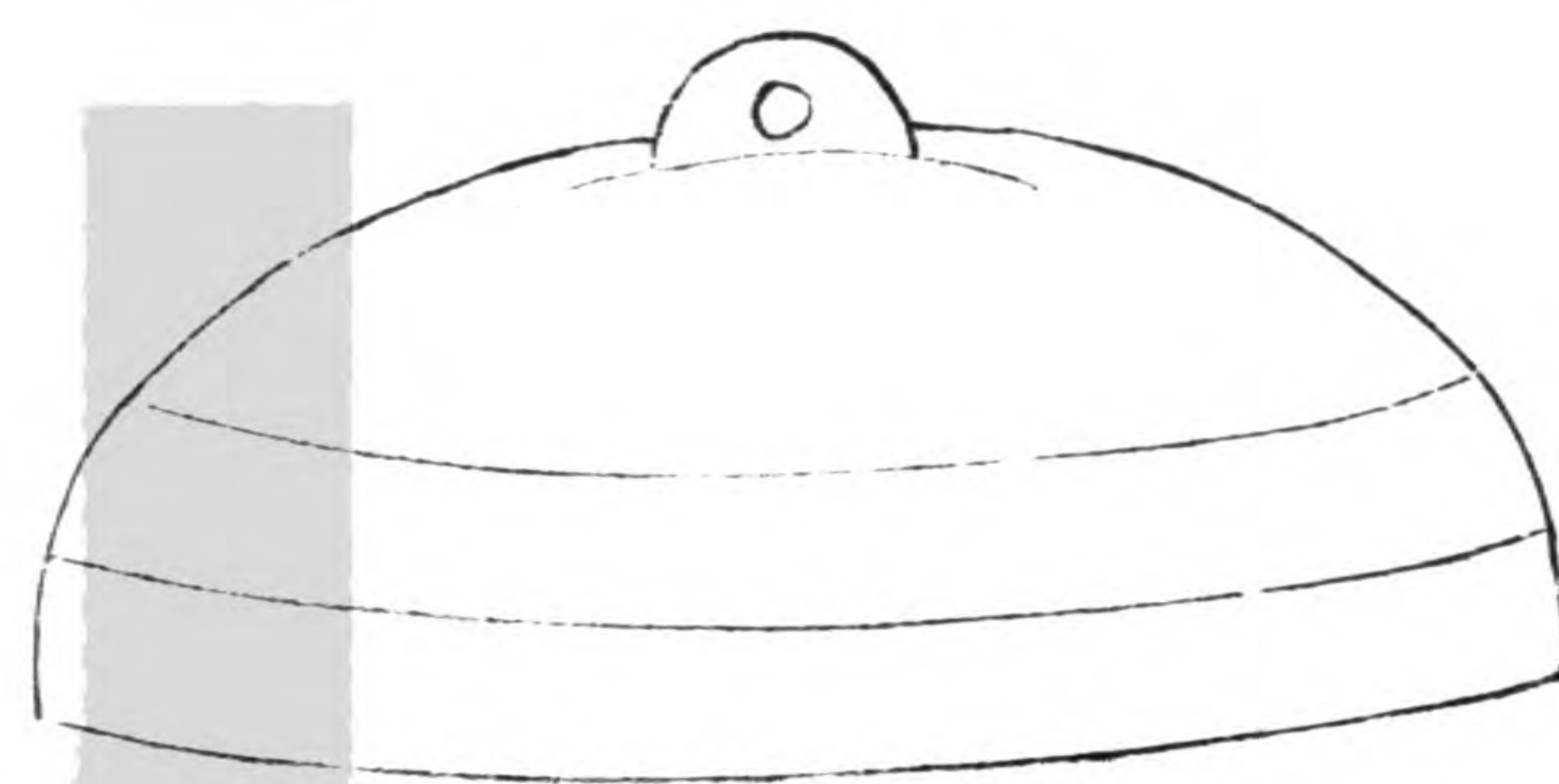

厭勝錢三

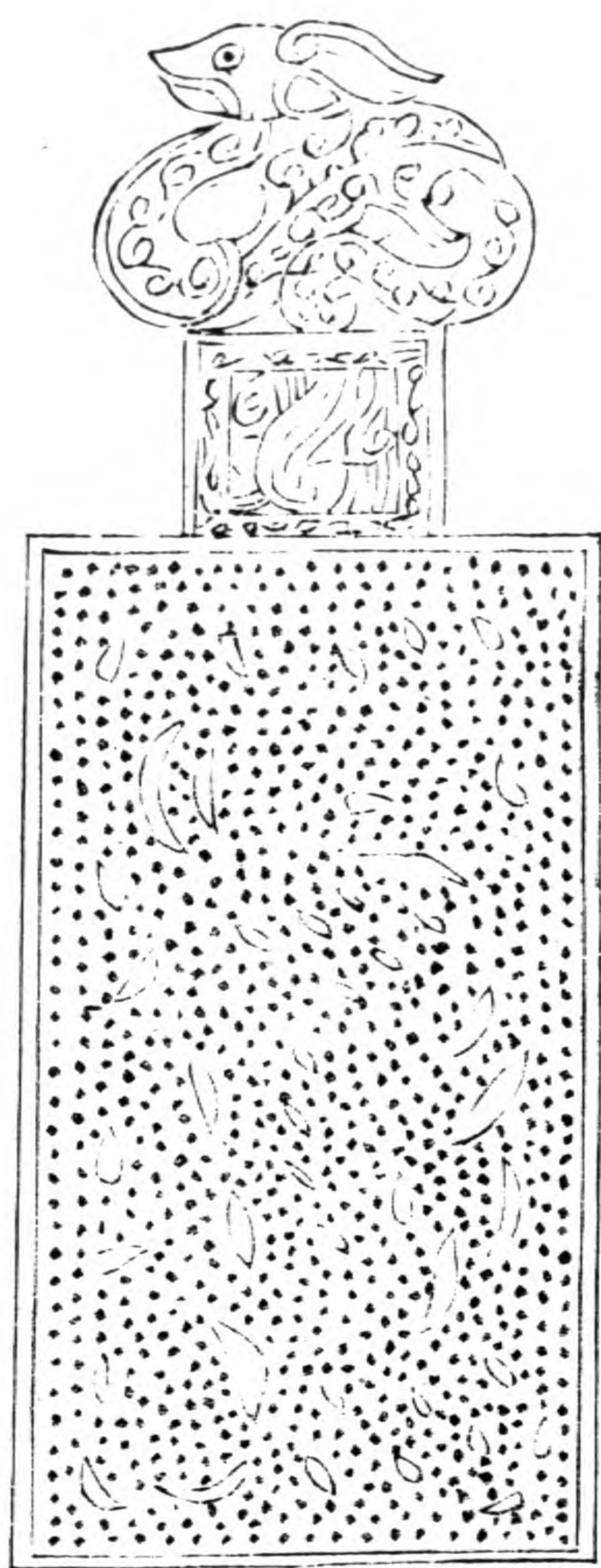

厭勝錢二

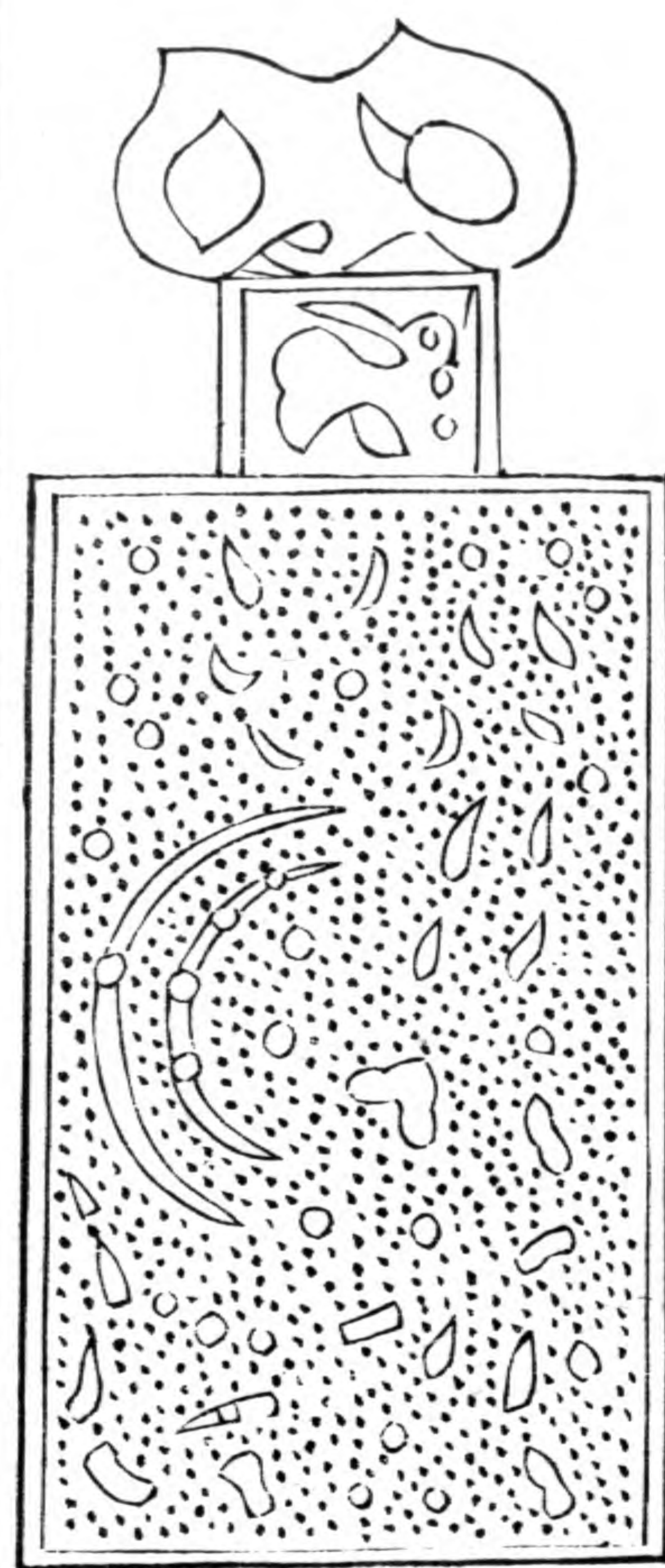

博古廿七

厭勝錢五

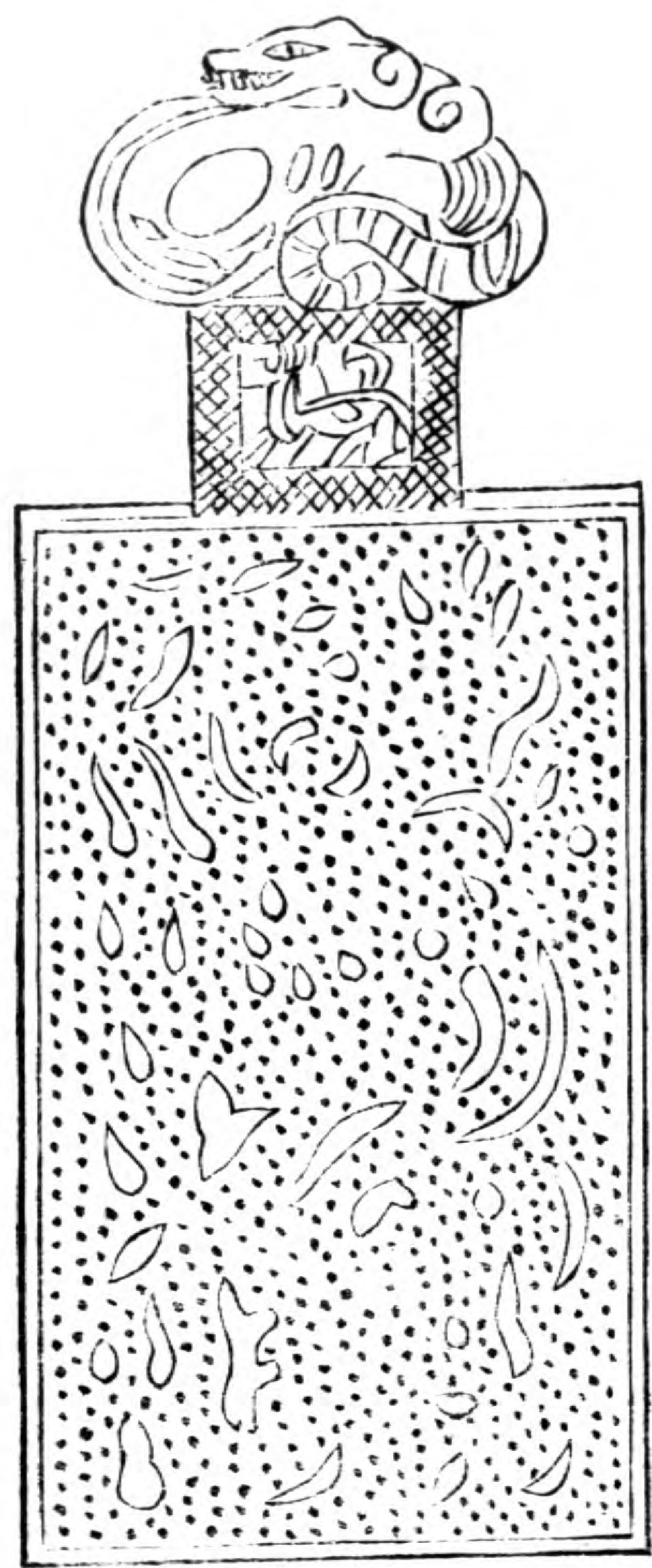

厭勝錢四

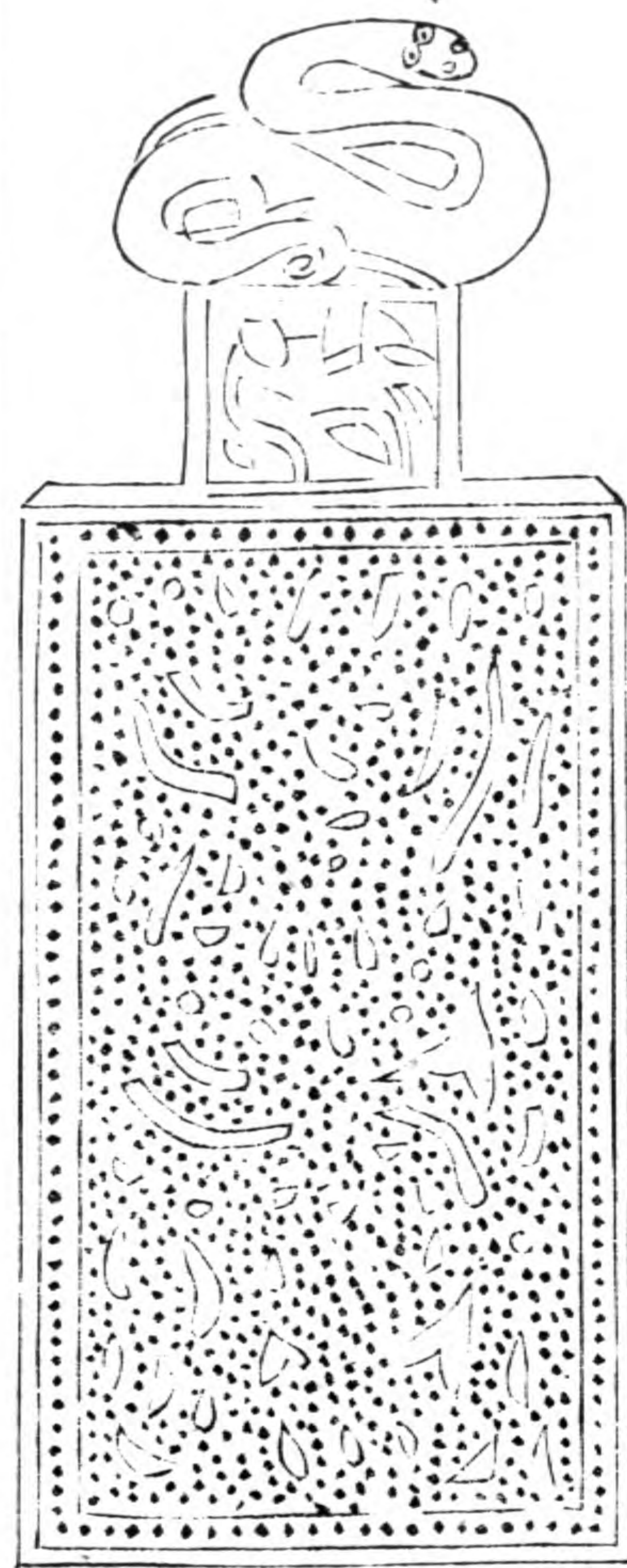

博古

齒又



P25

第一錢通長六寸八分闊二寸一分重六兩  
有半無銘

第二錢通長五寸六分闊一寸七分重三兩  
有半無銘

第三錢通長五寸七分闊一寸七分重三兩  
有半無銘

第四錢通長五寸七分闊一寸八分重三兩  
有半無銘

第五錢通長五寸七分闊一寸八分重三兩  
有半無銘

博古廿七

共

右按封演錢譜漢武造銀錫白金為三品一  
曰其文龍二曰其文馬三曰其文龜而小楮  
之謂其圜而長也今此錢一體之間龍馬並  
著形長而方意有類於此然下體蟠屈隱起  
粟文似非漢武之制者又李孝美圖譜有永  
安五男錢體勢雖圜輪郭皆著粟文與此少

類然孝美號之曰厭勝錢則是錢殆亦用之  
為厭勝者耶且錢謂之泉布則取其流行無  
窮之義而此著龍馬者蓋行天莫如龍行地  
莫如馬亦泉布流行之謂歟

藕

心

錢

一

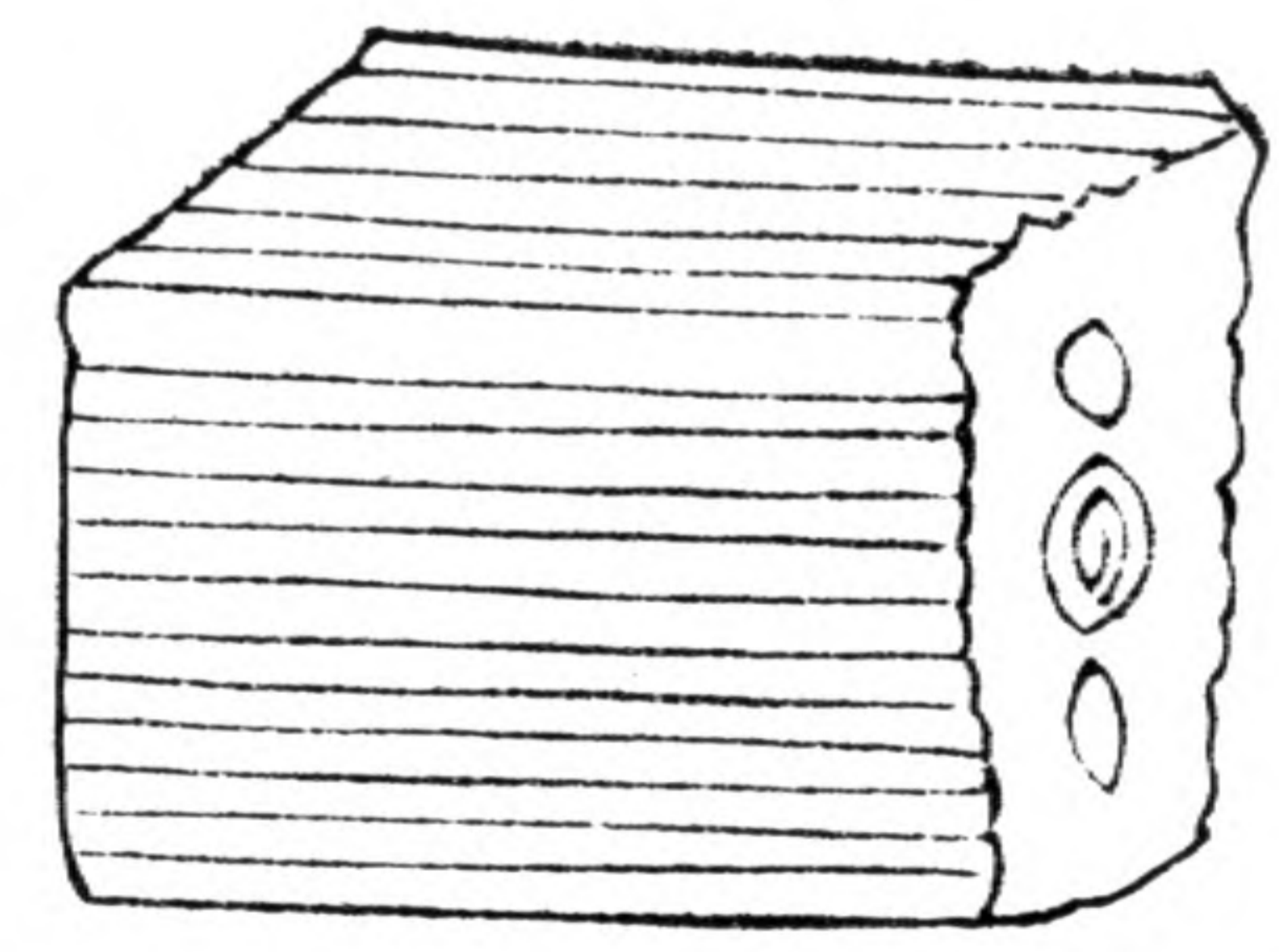

博古  
七  
七

藕 心 錢 三

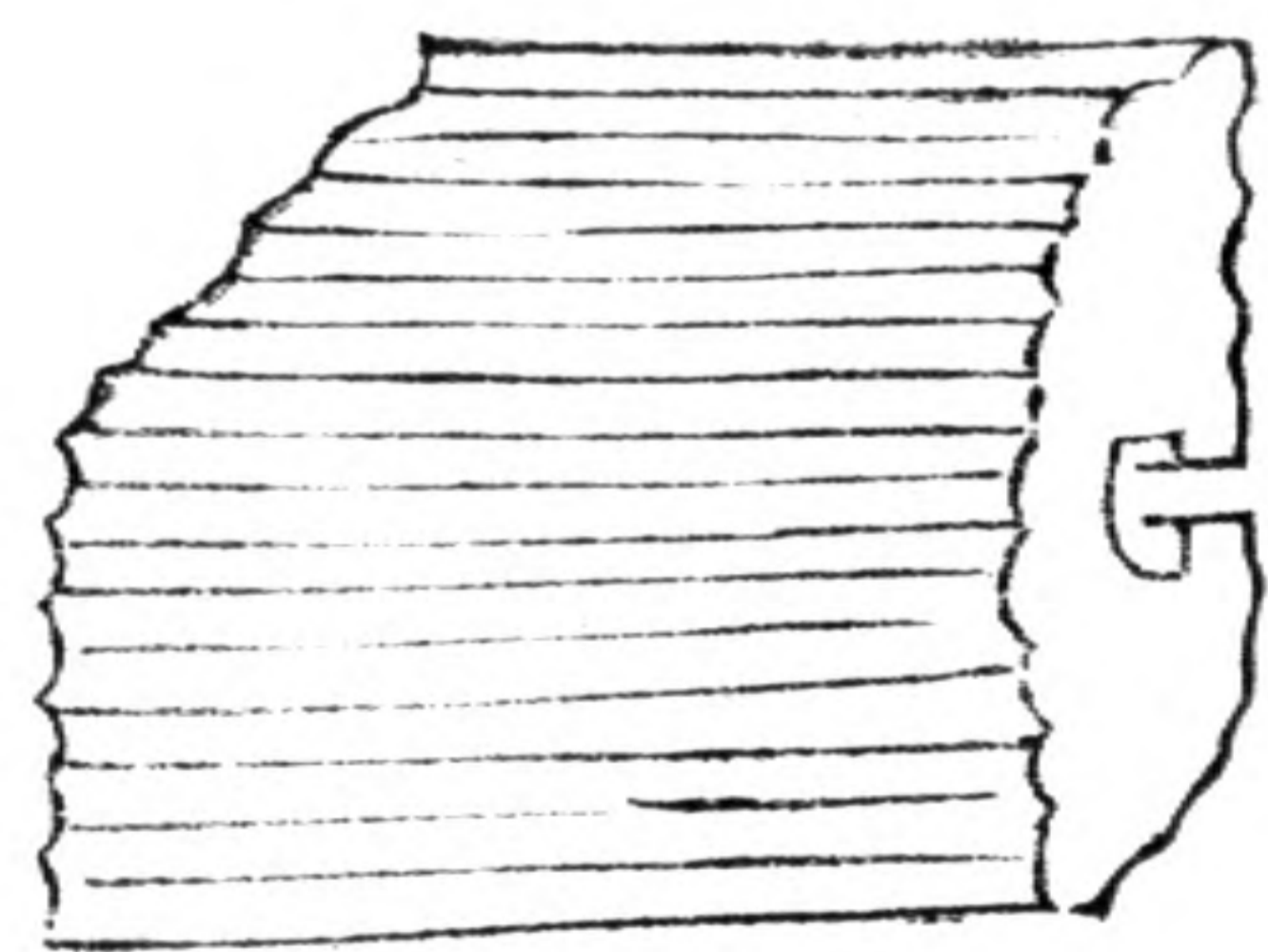

藕 心 錢 二

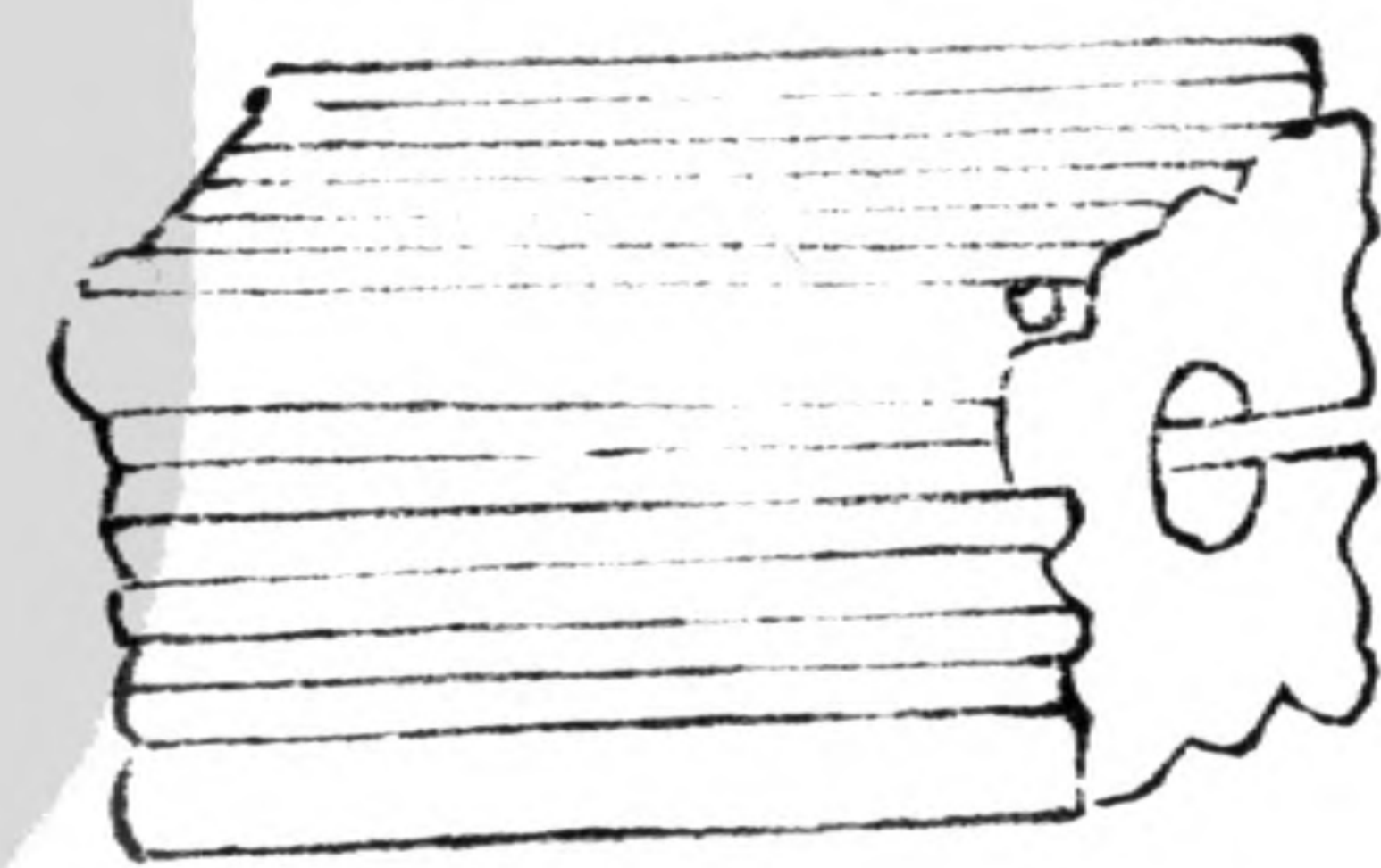

博古  
共

藕心錢四

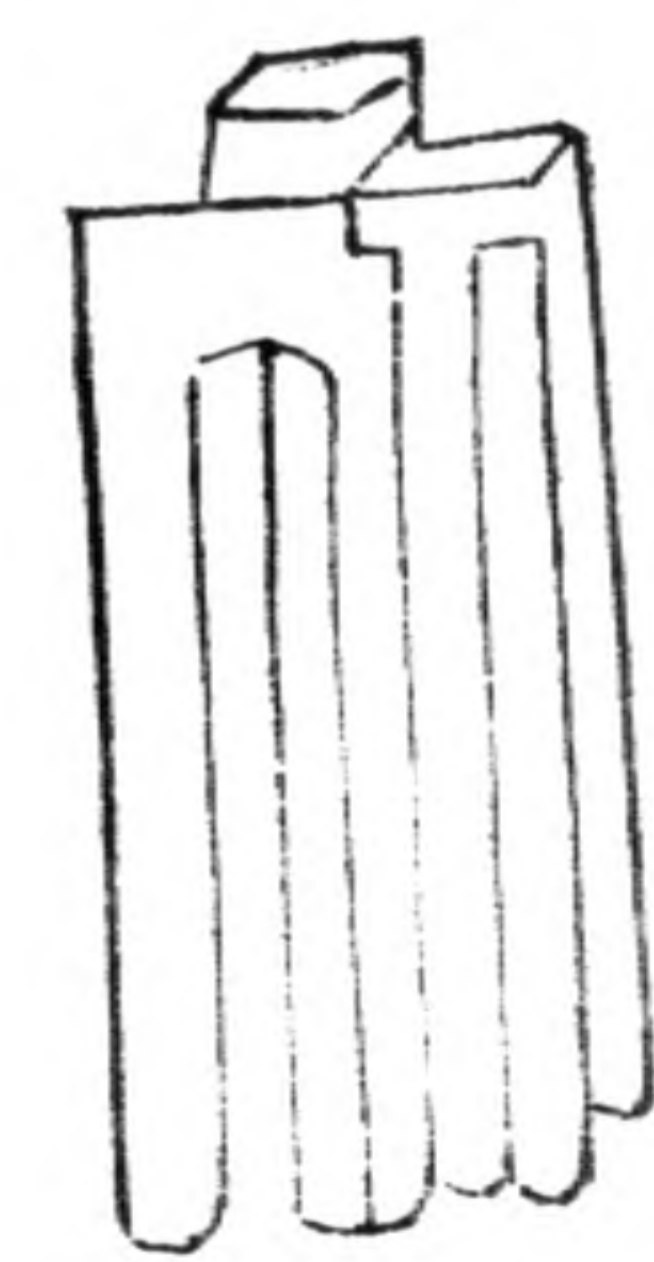

第一錢長一寸二分闊九分重二兩一錢無  
 銘  
 第二錢長一寸一分闊七分重一兩三錢無  
 銘  
 第三錢長一寸二分闊七分重一兩二錢無  
 銘  
 第四錢長一寸二分闊三分重二錢有半無  
 銘

博古苑 苑



漢 龜 蛇 硯 滴 一

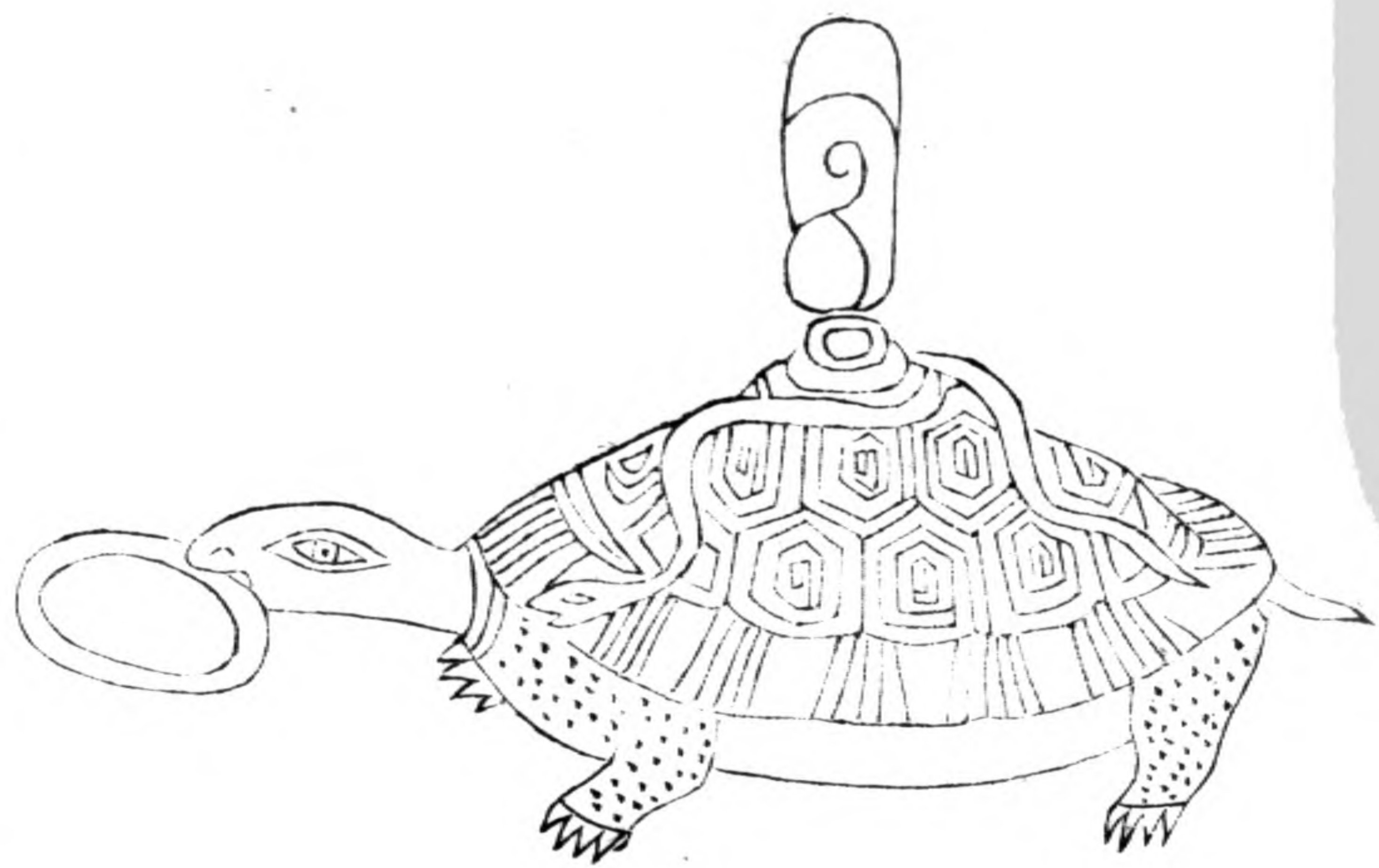

右四者大小雖殊皆若破藕狀按李孝美錢譜稱世有藕心錢不著出於何時及觀其畫像與此雖異然其說以謂上下通缺若藕挺中破狀與此乃正相合但未知其何世物耳

漢 龜 蛇 硯 滴 二

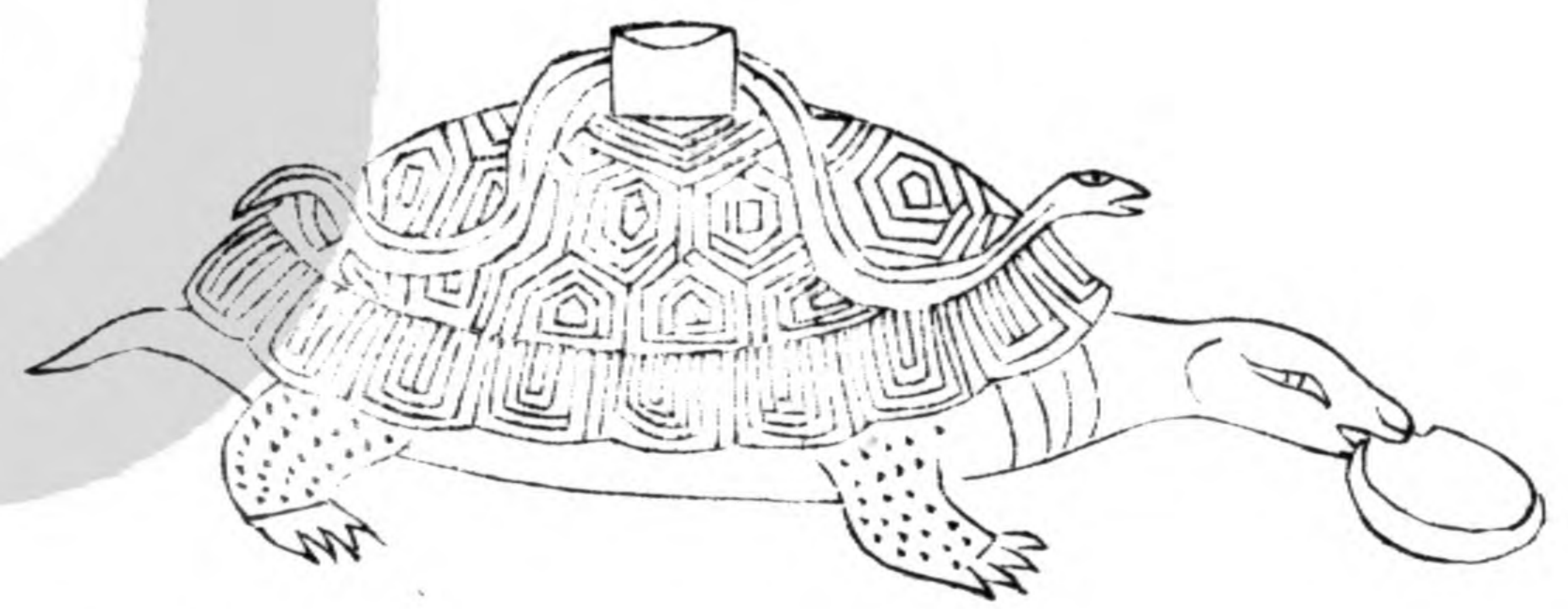

前一器高一寸五分深一寸二分口徑三分  
有半容半合重六兩無銘

後一器高一寸四分深一寸一分口徑三分  
容半合重四兩三分無銘

右二器硯席中奇玩也作龜負蛇而有行勢  
背為圜空可以納水其一製小獸如指大以  
立背上皆口銜物若盃狀遇水出則吐盃中  
製作精妙宛有生意非古人不能為也按龜

周辟邪車輅托轅一



博古廿七

卅二

蛇北方獸主水用以飾此蓋取其類耳

周辟邪車輅托轅二

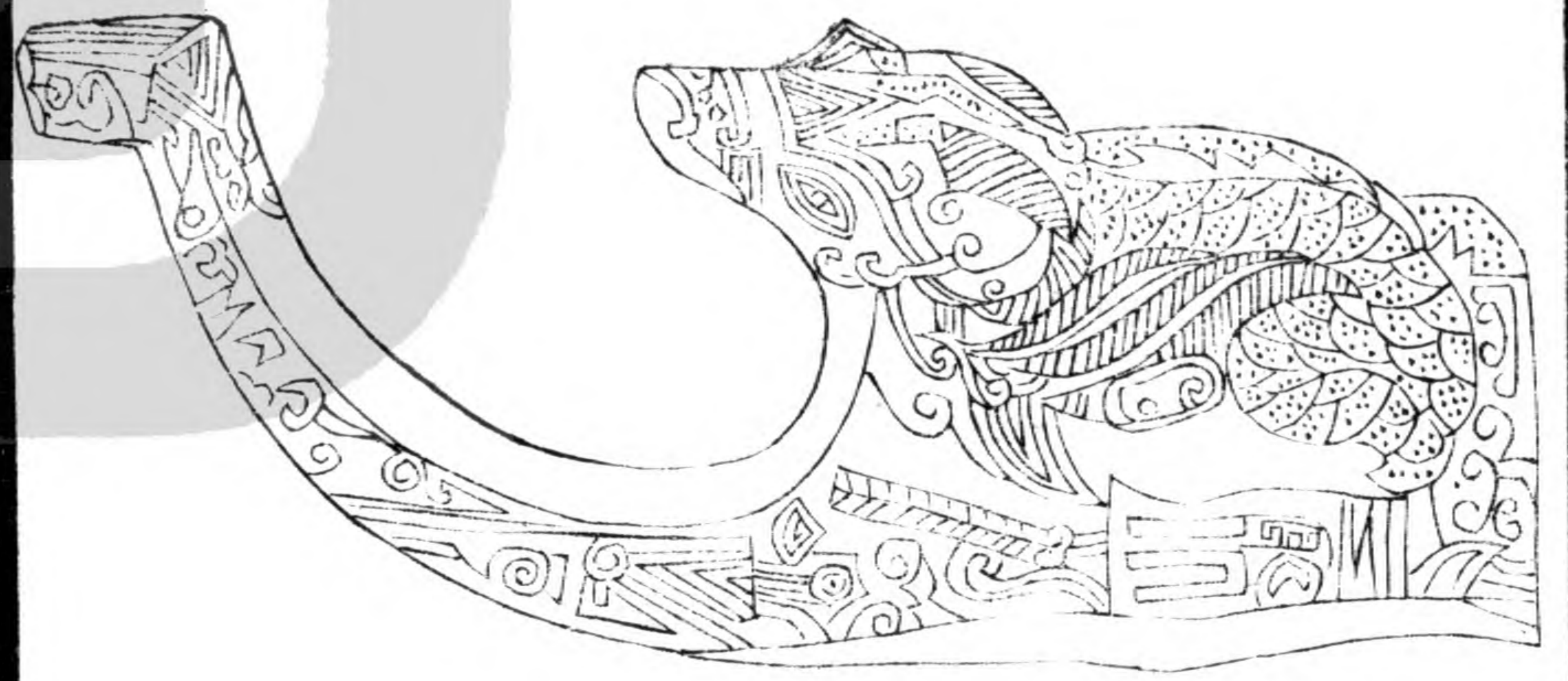

前一器高二寸三分通長六寸重一斤無銘  
後一器高二寸三分通長六寸重一斤無銘  
右二器輿輅飾也蓋古人輿服未嘗無制結  
旌綏旌有見於車之別如輕如軒有見於車  
之容衡則有鸞和則在軾而輿輅之設取象  
為備焉是物作辟邪蹲伏之狀復飾以螭虺  
其園空可以容橫梁蓋所謂車之托轅也

周輅飾虎首承轅

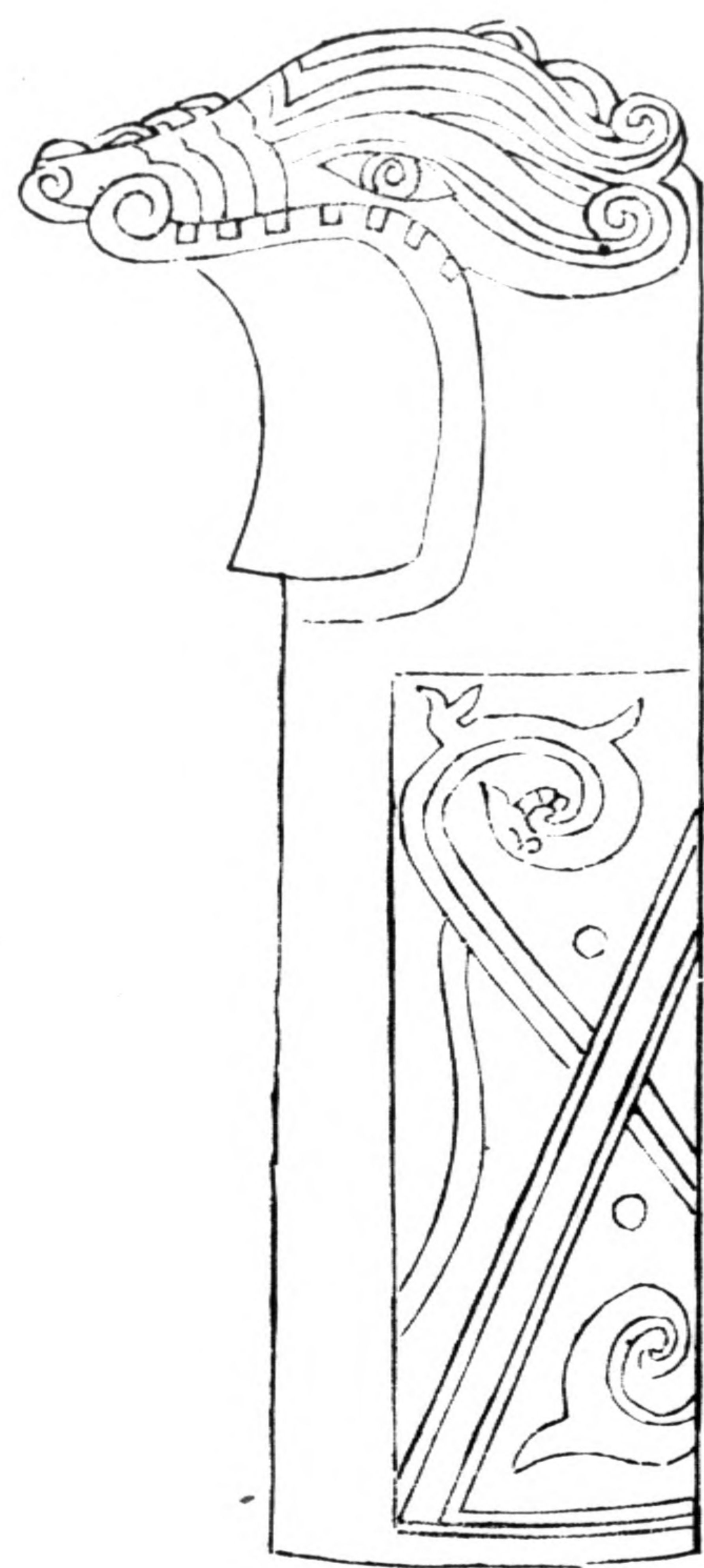

博古廿七

廿四

右長七寸三分闊一寸九分容椅徑一寸二分重一斤一兩無銘古之車制行一車者有輶駕一輶者有梁服馬則出於梁下而兩駮又所以佐服馬耳故輶一謂之承轅為銜梁之具是器作虎首侈口則口銜其梁也然其上間錯金銀復飾以鸞鵲回舞之態固知昔人於輿服每有法度此特一轅之飾耳蓋工之所聚於車為多則求其他可知也

漢輿輅飾

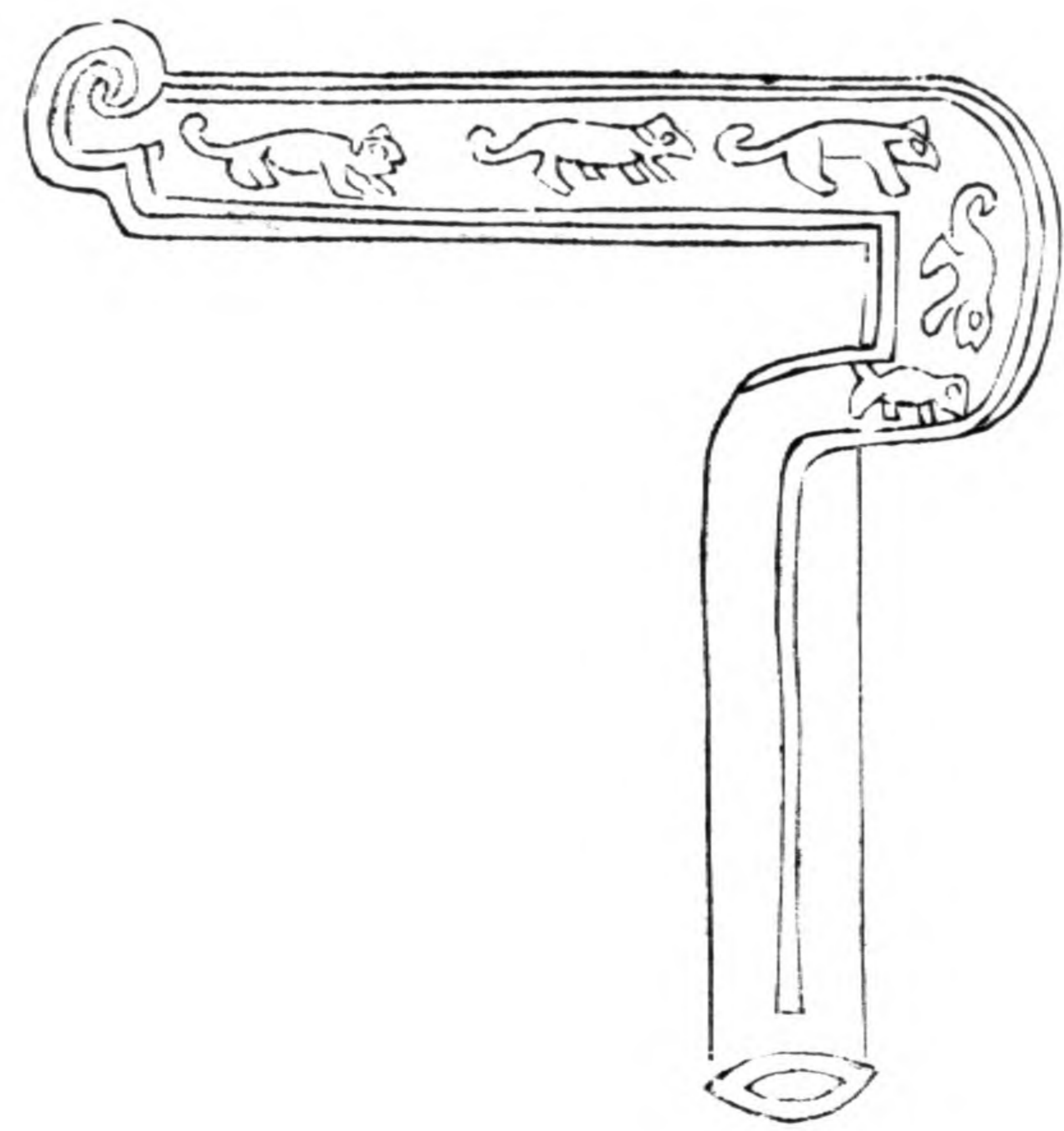

右高二寸五分闊五分長二寸七分重

關二

無銘按車輅之制陶唐氏制彤車有虞氏制

鸞車夏因鸞車而為鈎車商因鈎車而為

關二

輅至周而後五輅備焉唯制度略存而

關二

之詳皆莫考據也秦漢間輿服號稱甚

關二

史亦闕其制唯後漢光武平公孫述始

關二

車輿輦遂因舊制金根車以擬周之玉

關二

皆朱斑重牙貳轂兩轄文虎伏軾龍

關三字

與其弛虎飾皆備見於史是物弛曲作鵝頸  
形匾而方下為鐃可以植於欄楯上有螭紋  
而為斧刃狀然其兩旁皆以行虎飾之考其  
形制疑為伏軾所用之物而此得之為不完  
不能盡究其設施之所惜哉

周 雙 螭 表 座



博古廿七



右高一尺三寸七分下徑一尺九寸三分重  
五十五斤無銘周官置槩晝以參諸日中之  
景槩即表也是器形若大盥上蟠雙螭而仰  
其首於兩螭間又出一筩中通上下是為表  
座中通所以植槩無欹側以取其端焉

漢表座

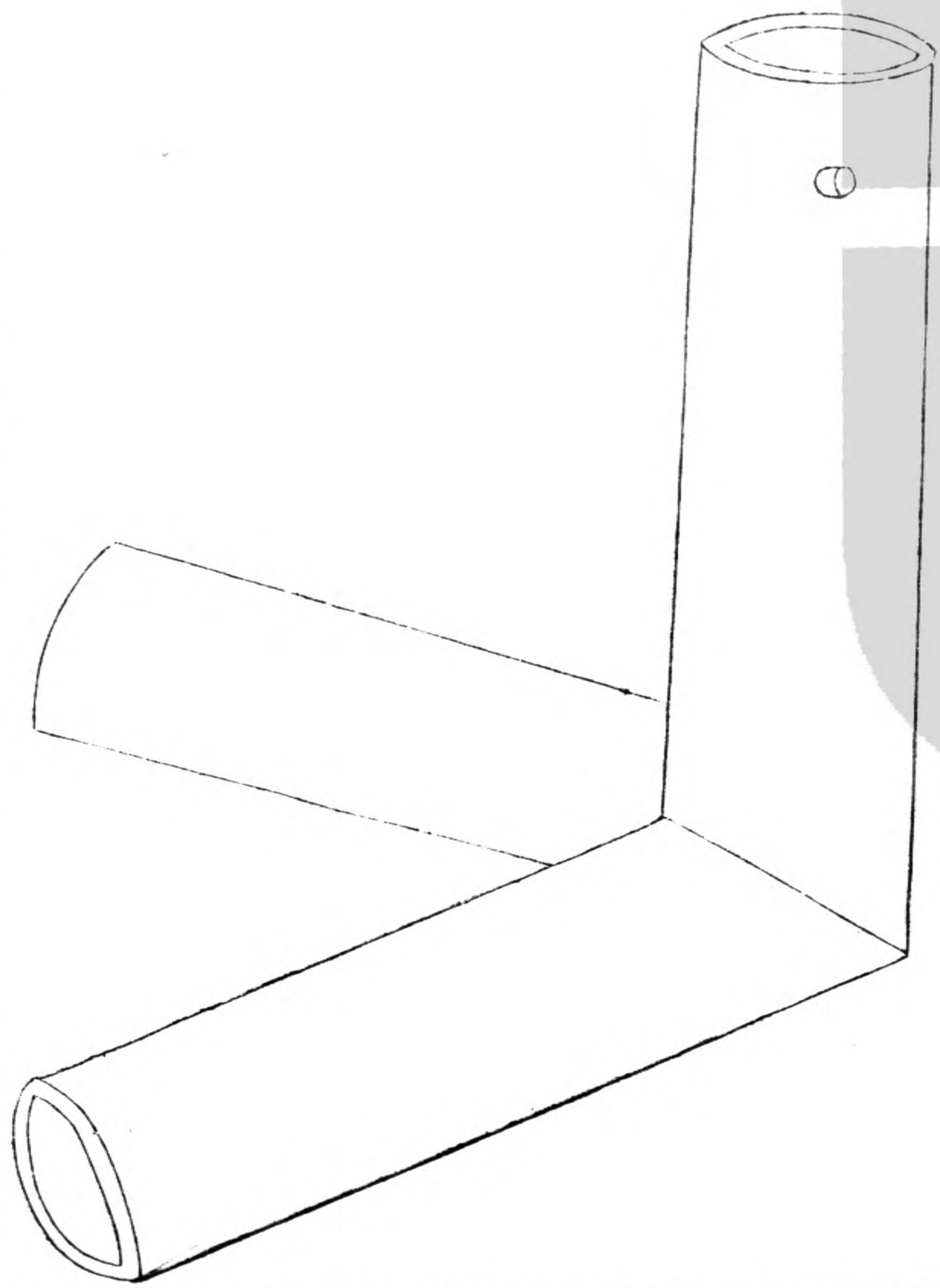

漢 旂 鈴

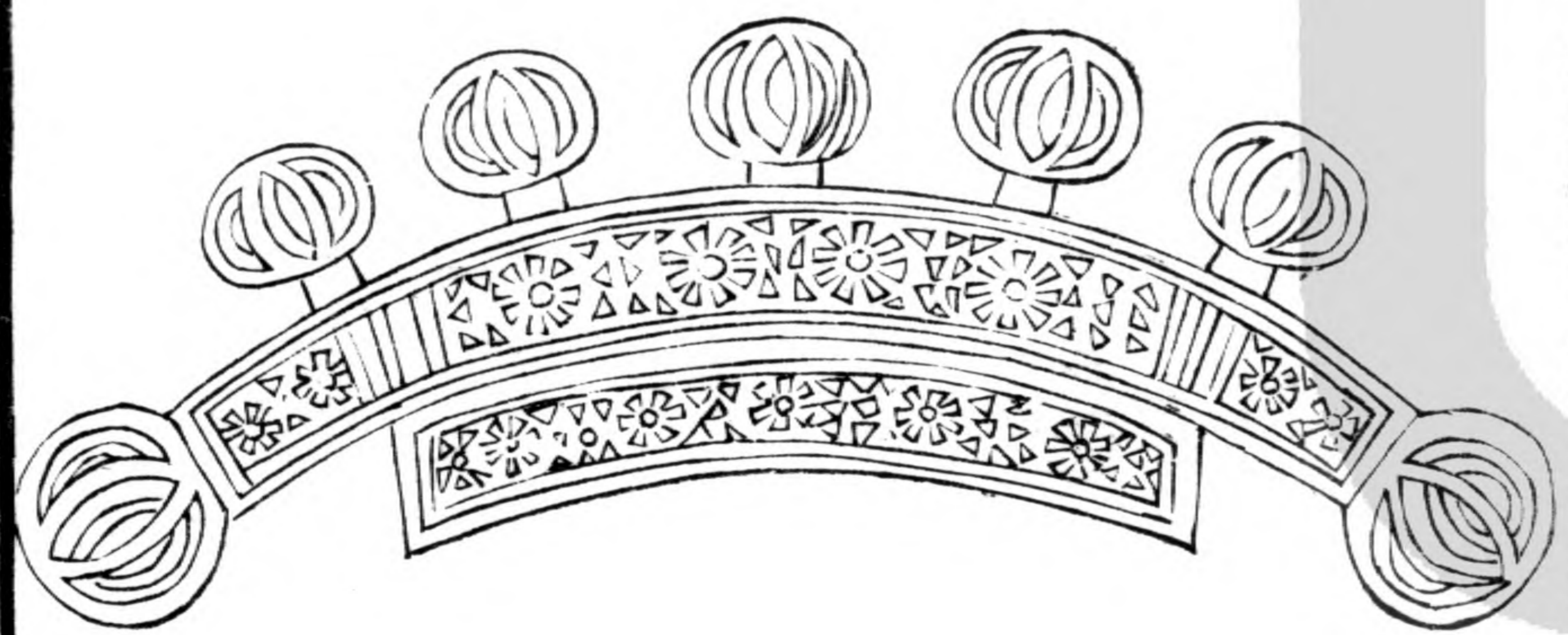

博古七

卅九

右高四寸六分深四寸二分闊七寸一分口  
徑一寸一分重三斤九兩無銘是器表座也  
作三圈簞相合為一體措之地則一簞端立  
可以立表周官所謂繫者是其所以為測日  
之具也

漢 刀 筆



博古堂 甲

右長五寸徑一寸三分重六斤有半無銘按左  
氏曰錫鸞和鈴昭其聲也蓋錫在馬額鸞在  
鑣和在衡鈴在旂皆動而有和聲今此雖作  
鈴狀然未知其所設果如何今觀鈴之為飾  
其數有七而九旂名物其旂數蓋亦有等是  
以交龍之旂其旂有九鳥隼之旗其旂有七  
熊虎之旗其旂有六龜蛇之旒其旂有四然  
則鈴之多寡若擬旂之旂數當是旗之數耶

右長七寸四分闊六分重二兩有半無銘形制全若刀匕而柄間可以置纓結正攜佩之器也蓋古者用簡牒則人皆以刀筆自隨而削書詩云豈不懷歸畏此簡書蓋在三代時固已有削書矣西漢書贊蕭何曹參謂皆起秦刀筆吏則自秦抵漢亦復用之然在秦時蒙恬已嘗造筆而於漢尚言刀筆者疑其時未能全革猶有存者耳

漢蟠龍杖頭

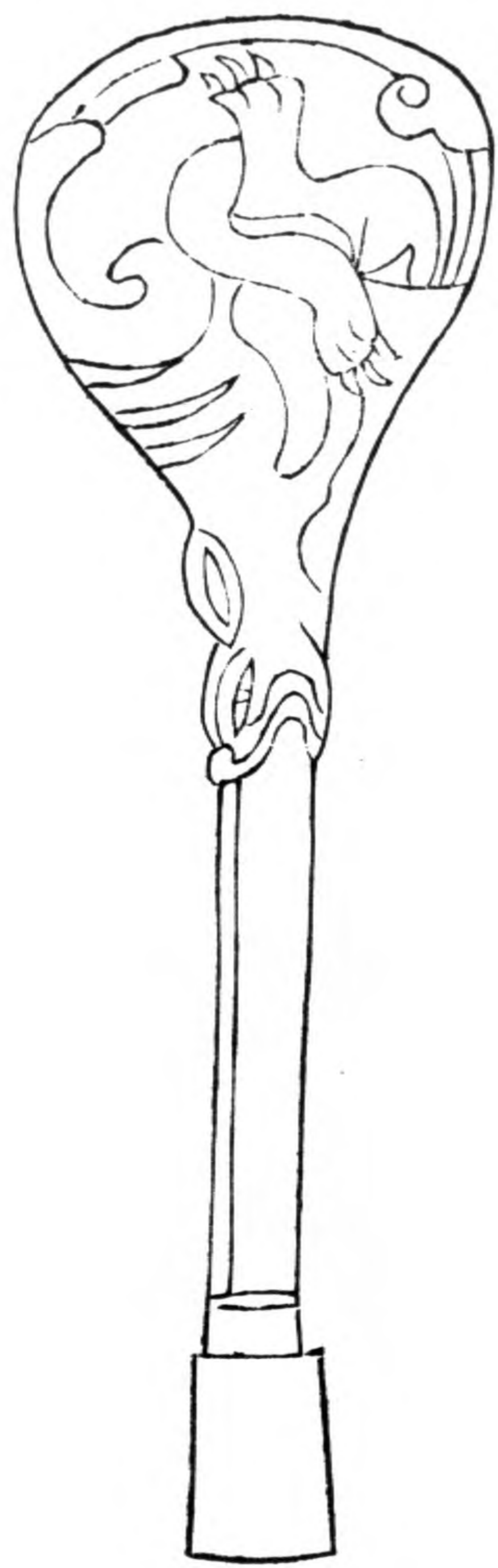

右長五寸闊一寸四分厚五分重六兩無銘  
杖頭為一龍蟠屈而下銜其柄蜿蜒若飛動  
勢且以金塗之非近世物也昔漢費長房從  
壺公之遊及其歸以杖投葛陂澤中化龍而  
去則以龍蟠杖頭豈其取法耶為漢物固宜  
有之且九章之服龍居其最以龍者升降自  
如不見制蓄神而變者也於是惟尊者得專  
有之耳

漢 蟠 螭 杖 頭

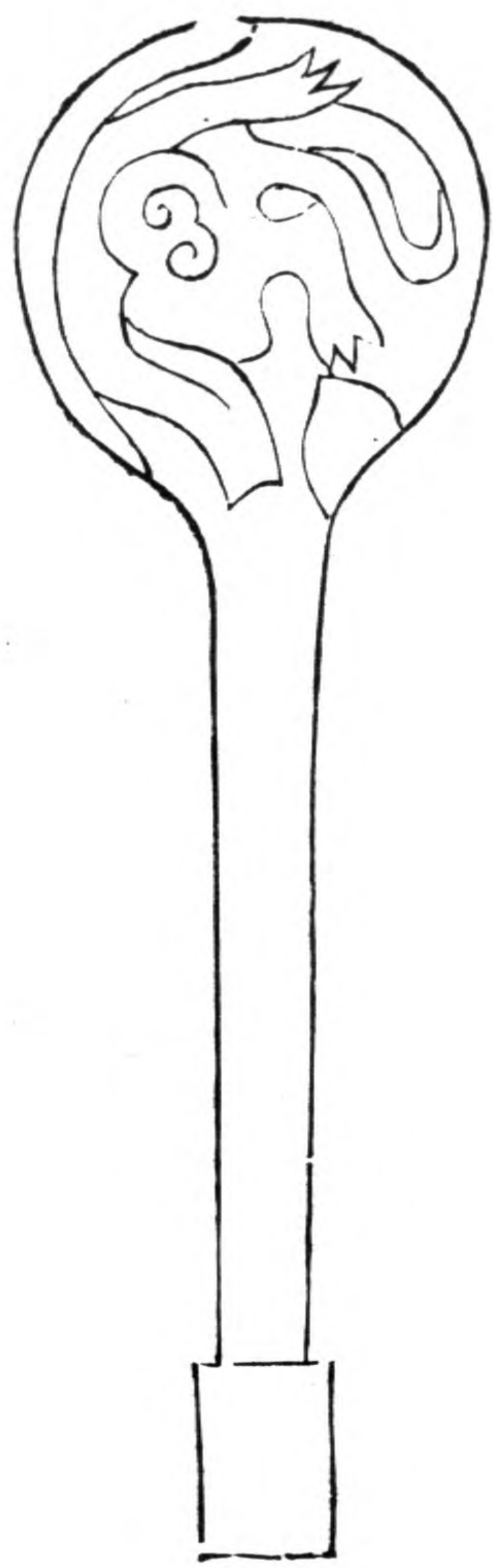

唐 蹲 龍



右長六寸闊一寸五分厚六分重五兩無銘按是器與蟠龍杖頭略相似但以土花所蝕見其仿佛比之龍而無角故以螭名之螭於鼎彝間無所不用宜杖頭亦或有之夏官伊祁氏供王之齒杖謂賜老者漢文以優老臣故賜吳王濞几杖其後靈壽杖亦為大臣孔光之賜是則蟠螭當錫臣下之物其於龍頭杖非一等物也蓋若古之衣服車馬制度之等級同焉

右高三寸闊一寸七分重四兩無銘且昔人於欄楯帷幄車輅間每有所飾故或作水芝或為鬪鴨種種不同考之亦無意義惟龍之飾則非臣下可得用凡衣服器用著以龍者皆表其人君所用之物是器作龍狀而蹲之疑宮廟乘輿以為之飾考其器則唐物也

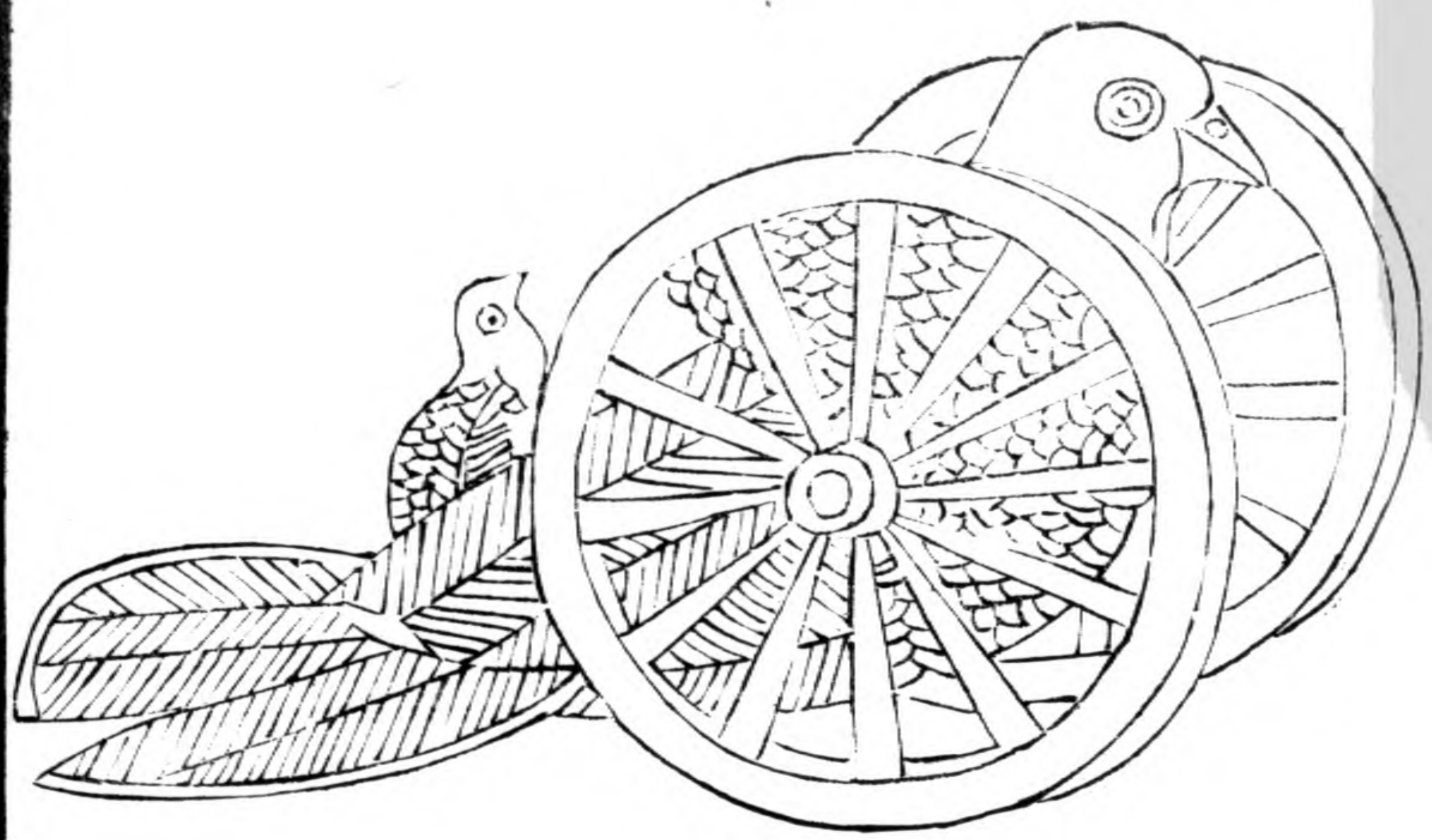

漢 鳩 車

六朝鳩車

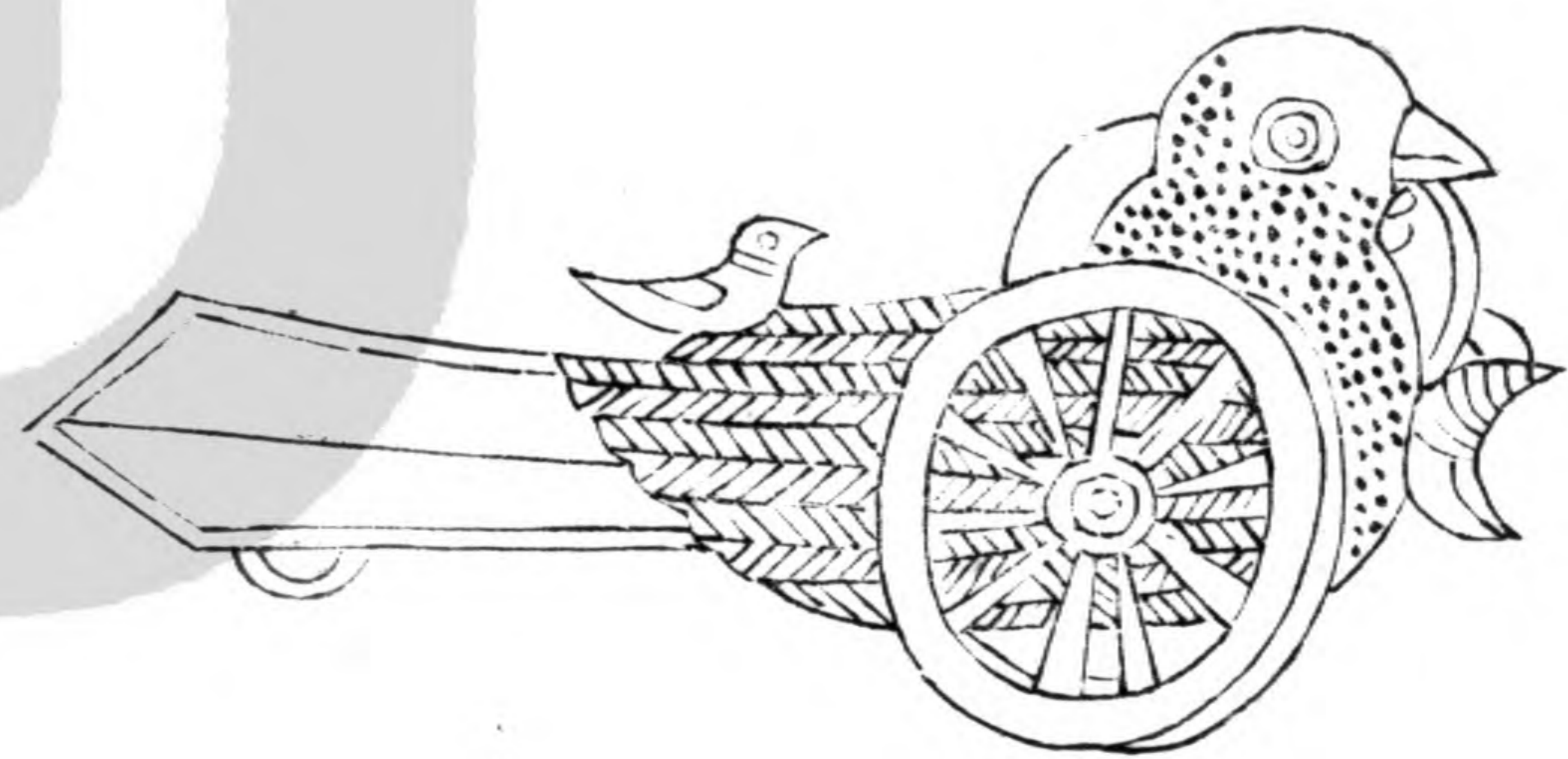

前一器高二寸二分長三寸二分闊一寸七分輪徑各二寸二分重一十兩無銘  
後一器高一寸八分長三寸二分闊一寸二分輪徑各一寸三分重三兩無銘  
右二器狀鳩鳩形置兩輪間輪行則鳩從之前一器漢物也其禽背負一子有鈕置之前以貫繩蓋繫維之所也後一器六朝物也其禽前後負二子亦有鈕以貫繩焉尾際又有



小輪以助之蓋制度畧相似但增損不同耳  
按鳩鳩之詩以况母道均一故象其子以附  
之因以為兒童戲若杜氏幽求子所謂兒年  
五歲有鳩車之樂七歲有竹馬之歡者是也

漢 龍 提 梁



右高二寸三分長六寸三分闊八分重八兩  
七錢無銘通作龍形蜿蜒之狀角鬣爪足燦  
然備足真提梁也蓋鱗蟲三百六十龍為之  
長故舜之時觀古人之象而繪龍於衣周為  
九章而登龍於山歷代尊之以為差等於是  
後世人臣服飾皆不得而有之此提梁漢物  
也而狀以龍形宜非臣下所有者

博古圖錄考正卷第二十七

