

НАСТОЛЬНЫЙ ЭНЦИКЛОПЕДИЧЕСКІЙ СЛОВАРЬ.



ТОМЪ VI-й МУРОМЪ—ПОБѢДОНОСЦЕВЪ

(объяснено 3592 слова).

72 рисунка, 50 портретовъ въ текстѣ.

ТРЕТЬЕ СТЕРЕОТИПНОЕ ИЗДАНИЕ.



Приложенія: «Обезьяны» (3 таблицы), «Огнестрѣльное оружіе», «Олени», «Оптическія стекла», «Орлы», портретъ А. Н. Островскаго, «Осы», «Отопленіе», «Пальмы» (2 таблицы), «Пантерныя кошки», «Парижъ» (2 таблицы), «Паровыя котлы и паровыя машины», «Пароходы», «Письмена» (4 таблицы), «Планетная система», «Плуги», «Пневматическая машина»; библиографія къ ст. «Общинное землевладѣніе»; географическая карта: «Палестина времянъ Иисуса Христа».

ИЗДАНИЕ

СЪ 4-го ТОМА

ТОВАРИЩЕСТВА

А. Гранатъ и К^о,

БЫВШЕЕ Т-ва

А. Гардель и К^о.



Муромъ, уезд. гор. Владимирской губ., подъ 50°35' с. ш. и 59°44' в. д., на высокомъ лѣвомъ берегу р. Оки, при Коврово-Муромской жел. дор.; 13987 жит. М. славится огородничествомъ, имѣетъ довольно значительное полотинное производство, занимающее на фабрикахъ 2½ тыс. рабочихъ, и служитъ складочнымъ пунктомъ для сельскохозяйственныхъ продуктовъ всего низова Оки; изъ М-а произведенія эти сбываются въ Нижній-Новгородъ и др. мѣста Россіи. М., по лѣтописи, основанъ финскимъ племенемъ *мурома* и служилъ столицей Рюрика, сперва образуя отдѣльное княжество, хотя и зависимое отъ сосѣдей. Въ 1353 г. М. былъ окончательно присоединенъ къ Москвѣ. Благодаря своему выгодному географическому положенію, онъ являлся въ глубокую старину важнымъ торговымъ центромъ, куда стекались иноземные купцы изъ Болгаріи, друг. слав. земель и даже изъ Греціи. — *Муромскій уездъ* (2229¹⁸ кв. в., 110635 жит.), лежитъ въ юго-восточной части губ.-ии, по системѣ р. Оки и ея притоковъ (Ушна, Теша, Велетьма, и др.). Почва въ уездѣ по лѣвую сторону Оки хрящеватая и песчаная, по правую сторону Оки, въ сѣверной, холмистой, части уезда — плодородная суглинистая, въ юго-западной, равнинной — песчаная и болотистая. Лѣсомъ уездъ въ настоящее время очень бѣденъ, и знаменитые муромскіе лѣса сохранились лишь на страницахъ исторіи. Населеніе занимается земледѣліемъ, плохо, однако вознаграждающимъ трудъ и не всегда обезпечивающимъ жителей мѣстными хлѣбами, далѣе — разведеніемъ льна, ткачествомъ, производствомъ металлическихъ издѣлій и, въ окрестностяхъ М-а, также огородничествомъ.

Муррей, величайшая рѣка Австраліи, бер. начало на австралійскихъ Альпахъ и теченіемъ своимъ образуетъ границу между Новымъ Южн. Уэльсомъ и Викторіей; послѣ 1632 клм. теченія впадаетъ въ Индійскій океанъ. Важнѣйшіе притоки М-я: Муррумбиджи (2160 клм. дл.) и Дарлингъ. У туземцевъ М. носитъ названіе Гоольва или Гульба. Судоходенъ на большей части своего теченія.

Муррей (Murray), Джемсъ Стюартъ, графъ, незаконный сынъ Іакова V шотландскаго и сводный братъ Маріи Стюартъ, род. въ 1531 г., въ первые годы царствованія Маріи пользовался ея довѣріемъ и старался склонить ее на сторону протестантской партіи, во главѣ которой онъ стоялъ, но послѣ ея брака съ Дарилсемъ, когда она открыто стала на сторону католиковъ, впадъ въ немилость и принужденъ былъ бѣжать во Францію; послѣ убійства Дарилея онъ вернулся въ Шотландію и въ 1567 г. былъ назначенъ регентомъ королевства за малолѣтствомъ Іакова VI; ему приписываютъ также дѣятельное участіе въ обвиненіи и казни Маріи. Онъ былъ убитъ изъ личной мести въ 1570 г. См. сл. *Марія Стюартъ* (стр. 3007).

Муррубиджи, см. *Муррей*.

Мурсія 1) нѣкогда королевство въ юго-восточной Испаніи, въ настоящее время область при Средиземномъ м.; граничитъ на сѣверѣ съ Нов. Кастиліей, на востокѣ съ Валенсіей, на западѣ съ Андалузіей; занимаетъ 26400 кв. м. съ 670733 жит. и включаетъ двѣ испанскія провинціи: М-ю и Альбасеть. *Провинція М.*, занимающая южную половину бывшаго королевства, на сѣверѣ гориста,

на югѣ, въ особенности у побережья Средиземнаго м., представляетъ равнину; почва ея, за исключеніемъ долинъ, орошаемыхъ немногочисленными и маловодными рѣками (Сегура, Юкаръ и др.), малоплодородна и въ общемъ плохо обработана. Провинція весьма богата минеральными сокровищами, особенно свинцомъ, желѣзомъ, сѣрой, мѣдью и цинкомъ, а также минеральными источниками, изъ которыхъ важнѣйшіе находятся въ Альгамѣ и Архемѣ. Жит. (451611 чел. на пространство въ 11537 кв. клм.) занимаются земледѣліемъ, ведутъ довольно оживленную торговлю продуктами горнодѣлія, солью, содой, квасцами, шелковыми матеріями, овцами и пр. 2) М., гл. г. провинціи, на р. Сегурѣ; соборъ XVI стол., театръ, музей, многочисленныя фабрики; 91805 ж.

Муршадабадъ (*Махсудабадъ*), гл. городъ одноименнаго дистрикта (5553 кв. килом. съ 1226790 ж.) въ Бенгаліи, при р. Багирати; 39231 ж., занимающихся произв. издѣлій изъ слоновой кости.

Муръ (Moore) 1) Томасъ, англійскій поэтъ и писатель, одинъ изъ величайшихъ представителей по-



Муръ, Томасъ.

вѣйшей объективной лирики въ Европѣ, род. въ 1779 г. въ Дублинѣ, образованіе получилъ въ дублинскомъ университетѣ (съ 1793 г. по 1799 г.), затѣмъ переехалъ въ Лондонъ съ цѣлью заняться адвокатурой. Начавъ свою поэтическую дѣятельность очень рано съ мелкихъ стихотвореній и прекраснаго перевода Анакреона, М. въ 1801 г. издалъ первое свое значительное и оригинальное произведеніе: „Поэмы Тома Маленькаго“ („Poetical works of the late Thomas Little“), сборникъ лирическихъ стихотвореній, при разнообразіи содержанія блистающихъ веселостью, и классическою граціей, а силою своей пламенной страсти напоминающихъ юношескіе стихотворенія Альфреда де-Мюссе. Въ 1803 г. М. получилъ доходную должность контролера адмиралтейства на Бермудскихъ о-вахъ, и результатомъ его трехмѣсячнаго пребыванія на мѣстѣ службъ и последовавшаго затѣмъ путешествія по Сѣверной Америкѣ были 2 тома одъ и посланій, привлека-

ющих классическимъ изяществомъ стиля, красотою и правдивостью описаній природы, а также интересными наблюдениями надъ политической и общественной жизнью американцевъ. Началомъ поэтического бесмертія М-а были вышедшія въ 1806 г. „Ирландскія мелодіи“ („Irish Melodies“), музыкальнѣйшее произведение англійской поэзіи, представляющее рядъ лирическихъ текстовъ къ національнымъ ирландскимъ мелодіямъ и художественно воспроизводящее народный характеръ ирландцевъ во всей его подвижности, въ свойственныхъ ему быстрыхъ перепадахъ отъ задумчивой грусти къ легкомысленному веселью, отъ гордаго національнаго самосознанія къ тоскливымъ жалобамъ на тяжелое британское иго. Въ 1811 г. М. женился и съ тѣхъ поръ жилъ главнымъ образомъ въ своемъ помѣстьѣ въ Веллтъшёръ или въ Лондонѣ. Изъ произведеній этой эпохи высшего развитія его творческихъ силъ особеннаго вниманія заслуживаютъ: восточная поэма „Лалла-Рукъ“ („Lalla Rookh“), представляющая 4 поэтическихъ эпизода („Корассанскій пророкъ“, „Рай и пери“, переводъ на русский языкъ Жуковскимъ, „Огнепоклонники“, „Свѣтло гарема“), объединенныхъ общей канвою поэтического повѣствованія и отличающихся изумительно строгой выдержанностью восточнаго колорита во всѣхъ его мельчайшихъ подробностяхъ, богатствомъ фантазіи, великолѣпиемъ и яркостью поэтическихъ картинъ; восточная поэма „Любовь ангеловъ“ („Loves of the angels“), повѣствующая о любви трехъ ангеловъ къ тремъ дѣвушкамъ и напоминающая сюжетомъ Байроновскую мистерию „Небо и земля“; прозаическій романъ „Эпикурецъ“ („The Epicurean“), исторія любви молодого философа-эпикурейца къ христіанкѣ, увлекающей его въ новую религію. Съ 1822 г. М. написалъ нѣсколько историческихъ трудовъ, изъ которыхъ стѣбитимъ: „Исторію Ирландіи“ и богатыя новыми данными біографіи Байрона и Шеридана. Кроме того ему принадлежатъ цѣлый рядъ сатирическихъ произведеній, веселыхъ, легкихъ и остроумныхъ („Письма семьи вралей изъ Парижа“) и статьи политическаго и общественного содержанія, появлявшіяся въ разное время на страницахъ „Times“. Въ послѣдніе годы жизни умственные способности М-а стали слабѣть и, наконецъ, совершенно померкли. М. ум. въ 1852 г. въ Дублинѣ. Классической художественностью своего творчества, замѣчательною способностью переноситься въ самыя разнообразныя и невопытанныя его натурѣ положенія и съ равнымъ совершенствомъ постигать самыя несходные народные характеры—М. оказывалъ чарующее впечатлѣніе на современниковъ и потомство, и право считается первымъ объективнымъ лирикомъ донынѣ составлять его несомнѣемое достоинство. Нѣкоторыя произведенія М-а приведены въ русскомъ переводѣ въ книгѣ Гербеля „Англійскіе поэты въ біографіяхъ и образцахъ“. 2) М., сэръ Джонъ, англійскій генералъ, род. въ 1761 г., въ 1776 г. поступилъ въ военную службу и остальную часть жизни провелъ въ безпрестанныхъ походахъ: онъ участвовалъ въ американской войнѣ и въ экспедиціяхъ на Гибралтаръ и Корсику, служилъ съ 1796 г. въ чинѣ бригаднаго генерала въ Вестъ-Индіи, сражался противъ французовъ въ Голландіи

(1799) и Египтѣ (1800), командовалъ англійскимъ корпусомъ въ Сициліи (1805), а въ 1808 г.—отрядомъ въ 10000 чел., посланнымъ на помощь Швеціи противъ Россіи, Дани и Франціи; въслѣдствіи принималъ видное участіе въ войнѣ противъ Наполеона на Пиринейскомъ полуостровѣ, гдѣ и былъ убитъ въ 1809 г.

Муръ, гл. рѣка Штирии, беретъ начало на южномъ склонѣ Тауерна и впадаетъ послѣ 438 клм. теченія въ Драву, близъ Лейграда; судоходна отъ Граца.

Мусакъ, четырехгранный стальной отшлифованный брусокъ съ рукояткою; употребляется для точенія струговъ и ножей въ кожевномъ производствѣ.

Мусей (Μοῦσῆος) 1) греческій мифическій поэтъ до-гомеровской эпохи. Приписываемая ему произведенія, носящая религіозный характеръ, изданы въ эпоху Пизистратидовъ Ономакритомъ. На основаніи этихъ сомнительныхъ памятниковъ М-я признали основателемъ религіозной поэзіи въ Греціи. 2) М., грамматикъ, талантливый греческій пѣвецъ, жившій въ V вѣкѣ по Р. Х.; извѣстенъ, какъ авторъ небольшого эротическаго эпоса „Герой Леандръ“.

Мусовое золото, иначе живописное, сусальное, SnS₂, двуѣриное олово. Представляетъ собою мягкія на ошупь, золотисто-желтыя, блестящія, тонкія пластинки. Получается при продолжительномъ нагреваніи 4 ч. олова, 2 ч. ртути, 2 1/3 ч. сѣры и 2 ч. нашатыря. Употребляется для позолоты дешевыхъ деревянныхъ издѣлій.

Мусинъ-Пушкинъ 1) Алексій Ивановичъ, графъ, извѣстный археологъ род. въ 1744 г., первоначально состоялъ на военной службѣ по артиллеріи, затѣмъ занималъ рядъ высшихъ придворныхъ и гражданскихъ должностей; въ 1793 г. вышелъ въ отставку; ум. въ 1817 г. Великая заслуга М-а-П-а предъ русской исторіографіей заключается въ изданіи первоисточниковъ по значенію своему памятниковъ: „Русской Правды“ (1799), „Слова о полку Игоревѣ“ (1800), „Книги большого чертежа“ (1792); кроме того, вмѣстѣ съ группировавшимся вокругъ него кружкомъ ученыхъ, онъ дѣятельно участвовалъ въ изданіи цѣнныхъ лѣтописей, собранныхъ изъ монастырскихъ бібліотекъ. Изъ самостоятельныхъ трудовъ М-а-П-а особенно выдаются: „Исслѣдованіе о положеніи тугаранскаго княженія“, „Исслѣдованіе о положеніи древняго холопья города“, „Разсужденіе о славянскихъ мѣсяцахъ“, М.-П. собралъ богатѣйшія коллекціи рукописей, монетъ и другихъ памятниковъ, но, къ сожалѣнію, большая часть его древнехранилища, заключавшаго въ себѣ также собранія актовъ Татищева, Болтина и Елагина, въ 1812 г. погибла въ его московскомъ домѣ. 2) М.-П., Валентинъ Платоновичъ, графъ, генералъ-фельдмаршалъ, род. въ 1735 г., отличился въ 1-й турецкой войнѣ, въ 1786 г. назначенъ президентомъ военной коллегіи, въ войнѣ со Швеціей былъ главнокомандующимъ; императоръ Павелъ I произвелъ его въ генералъ-фельдмаршалы; ум. въ 1804 г. 3) М.-П., Михайлѣ Николаевичъ, почетный петербургскаго учебнаго округа, род. въ 1795 г., служилъ сперва въ военной службѣ и участвовалъ въ войнахъ 1812—14 гг., но въ 1821 году вышелъ въ отставку въ чинѣ полковника. Въ 1827 г. онъ былъ назначенъ полечителемъ казан-

скаго учебного округа и оставался въ этой должности до 1845 г., когда былъ переведенъ въ Петербургъ; какъ попечитель и предѣлатель петербургскаго цензурнаго комитета, онъ былъ извѣстенъ своею строгостію. Въ 1856 г. онъ оставилъ должность попечителя; ум. въ 1882 г.

Мускардина, инфекціонная болѣзнь шелковичнаго червя, вызываемая развитіемъ внутри животнаго споръ гриба *Botrytis Bassiana*, открытаго итальянцемъ Bassi въ 1835 году. Мицелій гриба прорастаетъ сквозь отверстія въ кожѣ на поверхности. Болѣзнь смертельная.

Мускаринъ, $C_8H_{17}NO_3$, ядовитый алкалоидъ, находящійся въ мухоморѣ (*Agaricus muscarius*); сиропобразный на видѣ, безъ запаха и вкуса; легко растворимъ въ водѣ и алкогольѣ, не растворяется въ эфирѣ; имѣетъ щелочную реакцію; образуется при окисленіи холина крѣпкой азотной кислотой. Употребляется, какъ противоядіе при отравленіяхъ атропиномъ.

Мускаблѣзнь, нѣмецкій мейстерзингеръ XV в. Произведенія М-а (мистич. *Marienlieder*) принадлежатъ къ типичнѣйшимъ созданіямъ педантизма и безвкусія мейстерзингерской поэзіи.

Мускатное дерево, *Myristica*, родъ сем. Myristicaceae, пряные тропич. деревья и кустарники, содержащіе острый, красноватый сокъ. Очередные, кожистые, цѣльнокрайніе листья; осевые цвѣтки, одиночные или расположен. въ кистяхъ или зонтикахъ. Плодъ—ягода въ видѣ 2—4-створчатой растрескивающейся коробки; сѣмя, похожее на орѣхъ, окружено мясистой или тонкой кожурой. Настоящее М. д., *M. moschata*, сильно ароматично во всѣхъ своихъ частяхъ, съ продолговато-яйцевидн. листьями; шаровидная ягода, цвѣта охры, съ овальнымъ, орѣхоподобнымъ сѣменемъ, окруженнымъ мясистой, кармино-красной пряной кожурой, послѣ высыханія оранжево-желтой. Растетъ на Молуккскихъ о-вахъ, въ Нов. Гвинее; въ другихъ мѣстахъ плохо прививается. Начинаетъ приносить плоды на 9-мъ году и сохраняетъ плодотворность до 60—80 л. Съ одного дерева собираютъ въ годъ до 2000 плодовъ, которые требуютъ для своего созрѣванія 7 мѣсяцевъ. Снявъ скорлупу и кожуру, сѣмя высушиваютъ надъ умѣреннымъ огнемъ, разламываютъ сѣмянную скорлупу и зерна кладутъ на некоторое время въ известковую воду. Высушенныя зерна продаются подъ названіемъ *мускатныхъ ореховъ*, *Nuce moschatae*. Они имѣютъ особенный ароматическій запахъ и вкусъ, богаты крахмаломъ и бѣлкомъ, содержатъ около 25% жира, который выжимается и продается подъ названіемъ *мускатнаго масла*, *Balsamum nucistae*. Высушенная на воздухѣ мясистая сѣмянная кожура продается подъ названіемъ *мускатнаго цвѣта*, *Macis*. М-ые орѣхи и цвѣтъ употребляютъ почти исключительно, какъ пряность, особенно въ Англии и Сѣв. Америкѣ. М. масло идетъ на парфюмирование мыла, а въ смѣси съ воскомъ и маслами, подъ именемъ *мускатнаго бальзама*, употребляется для втираній при болѣзняхъ желудка, а также при головной боли.

Мускатовка, *Myristicaceae*, двусѣмянодольная растенія отр. *Polycarpeae*, обнимающія около 100 видовъ на тропикахъ. Древесныя растенія съ двудомными цвѣтками. Сѣмя окружено кожурой.

Мускусная см. *Мономизия*.

Мускулатура, совокупность мышцъ въ животномъ организмѣ.

Мускусная землеройка, см. *землеройковая*.

Мускусная крыса, то же, что *мышка оль*.

Мускусная скнзия, *Dicotyles*, родъ млекопитающихъ отр. копытныхъ, семейства свиней; коренное тѣло, короткая голова, маленькія уши, атрофированный хвостъ, трехпалыя заднія ноги: въ задней части спины желѣзка, выводящая протоку которой открывается широкимъ отверстіемъ. *D. torquatus*, *пекари*, до 1 м. длины, съ желтоватой полосой вокругъ шеи, отдѣляетъ изъ спинной желѣзы жидкость съ острымъ запахомъ. Живетъ въ лѣсистыхъ мѣстностяхъ Южн. Америки, бродитъ стадами по лѣсамъ и полямъ, переплываетъ рѣки и вѣчно козочетъ. Питается корнями и плодами и портитъ часто насажденія. Мечетъ 1—2 дѣтенышей. Мясо М-ой с-и ѣдятъ, изъ шкуры дѣлаютъ мѣшки и ремни. Молодыя животныя могутъ быть приручаемы.

Мускусный быкъ, *Ovibos*, млекопитающее животное отр. парнокопытныхъ, семейства полорогихъ. Единственный представитель, *O. moschatus*, отличается замѣчательнымъ сочетаніемъ признаковъ овцы и рогатаго скота. Массивное тѣло, короткая и толстая шея, узкая, высокая, неуклюжая голова, скрытыя уши, маленькіе глаза. Рога, у основанія широкіе и сплюснутые, начинаются рядомъ, загнута внизъ, потомъ впередъ и кнаружи и, наконецъ, верхушками кверху. Короткія, крѣпкія ноги; большія круглыя копыта; густая, длинношерстая, черно-бурая шерсть. Живетъ въ Сѣв. Америкѣ, выше 60° с. ш., въ Гренландіи и на о-вахъ между материкомъ и Гренландіей выше 81°, стадами, въ долинахъ и низменностяхъ, по близости рѣкъ, зимою въ лѣсахъ; питается растеніями. Самка мечетъ 1 дѣтеныша. М. б. ловко взбирается на крутые утесы, смѣло прыгаетъ, крайне остороженъ, и схота за нимъ трудна. Мясо употребляется въ пищу.

Мускусный олень, *Moschus moschiferus*, семейства *Moschidae*, отр. парнокопытныхъ млекопитающихъ, красивое животное, по величинѣ и наружности напоминающее козулю; плотное сложеніе, удлиненная голова, безъ роговъ и бивней, стройныя ноги, короткій, толстый хвостъ. Цвѣтъ шерсти очень измѣнчивъ: темный и внизу бѣлый, или красно-бурый, желто-бурый, внизу бѣлый. Живетъ парами въ горахъ Азіи, отъ Амура до Гиндукуша и отъ 60° с. ш. до Китая и Индіи, но особенно на тибетскихъ склонахъ Гималая, въ окрестности Байкальскаго озера и въ горахъ Монголіи; днемъ прячется и лишь въ сумерки на разсвѣтъ появляется на пастбищахъ. Въ ноябрѣ и декабрѣ сходятся стадами, и тогда происходятъ между самцами отчаянныя битвы изъ-за самокъ, при чемъ первые распространяютъ необычайно сильный мускусный запахъ. Въ маѣ самка мечетъ 1—2 дѣтенышей. М. о. питается древесными лищами, травами, корнями, ягодами. У самца на задней части живота, между пупкомъ и половыми органами, находится кругловатый мѣшокъ, въ 5—7 сантиметровъ длины, 3 сантиметра ширины и 3 сантиметра вышины, покрытый, за исключеніемъ центральнаго кружка, густыми волосами. Въ кружкѣ открываются два маленькіхъ отверстія, сообщающіяся, при по-

мощи короткихъ трубочъ, съ полостью мѣшка. Железки мѣшка отдѣляютъ мускусъ (см. это сл.), который, наполнивъ мѣшокъ, изливается черезъ переднюю трубку. Количество жидкости достигаетъ 30—60 граммовъ, и ради нея животное цѣнится такъ высоко. Охота за М-мъ о-емъ очень трудна; обыкновенно прибѣгаютъ къ арканамъ. Въ Сибири завлекаютъ его зимою лишаями и убиваютъ ежегодно до 9000 самцовъ. Въ Тибетѣ требуется разрѣшеніе правительства, и на каждый мѣшокъ накладывается официальный штемпель. Мясо невкусно. Шкура употребляется на зимнюю одежду, одѣяла или идетъ на выдѣлку кожи.

Мускусныя растенія, такія раст., цвѣтки которыхъ издаютъ болѣе или менѣе сильный запахъ мускуса: *Mimulus moschatus* (въ Колумби), *Centaurea moschata* и др.

Мускусъ, *Moschus*, секретъ, выдѣляемый самцомъ мускуснаго оленя въ особомъ мѣшкѣ. Лучшимъ признается въ торговлѣ *тонкинскій* (тибетскій, восточный) М.; затѣмъ существуетъ *сибирскій*, *бенгальскій* и *бухарскій* М. Наконецъ, нужно имѣть въ виду многочисленныя грубыя поддѣлки. М. представл. крошачущую, зернистую, бурюю массу, съ жирнымъ блескомъ, горьковат. вкусомъ и особеннымъ, пронизывающимъ, долго сохраняющимся запахомъ, который при высыханіи массы почти исчезаетъ, а при смачиваніи ея снова усиливается. М. есть летучее и очень сильное возбуждающее средство, оживляющее дыханіе, кровообращеніе, дѣятельность кожи и отдѣленіе мочи, и на этомъ основано его широкое примѣненіе въ медицинѣ. Китайцы пользуютя имъ издревле, въ Европу ввели его арабы. Нынѣ имъ стали особенно пользоваться для приготовления духовъ.

Муслинъ (франц. *mousseline*), кисей; тонкіе сорта М-а называются *зефиръ*, *сантър* и т. п.

Мусоргокіѣ, Модестъ Петровичъ, одинъ изъ талантливѣйшихъ русскихъ музыкальныхъ композиторовъ, род. въ г. Торопцѣ, Псковской губ., въ 1836 г., воспитывался въ школѣ гвардейскаго подпоручиковъ и въ 1855 г. былъ выпущенъ въ Преображенскій полкъ. Первоначальнымъ своимъ музыкальнымъ развитіемъ М. былъ обязанъ лично самому себѣ, своему таланту и своей страстной любовью къ искусству; дальнѣйшая же музыкальная личность его сложилась подъ влияніемъ знакомства

съ М. А. Балакиревымъ и группировавшимся вокругъ него кружкомъ (Бородинъ, Кюи, В. В. Стасовъ и др.). Чтобы отдаться всецѣло любимому искусству, М. вышелъ въ отставку изъ военной службы и, хотя впоследствии и поступилъ вновь на государственную службу (по министерству государств. имущ., затѣмъ по госуд. контролю), но все-же болѣешую часть времени посвящалъ музыкѣ. Будучи очень недурнымъ пианистомъ, М. былъ замѣчательнымъ аккомпаниаторомъ. Самое крупное произведеніе М-аго — опера: „Борисъ Годуновъ“; другая его опера: „Овцашина“ имъ не была вполнѣ окончена, и извѣстна она концертной публикѣ лишь по тѣмъ отрывкамъ, которые неоднократно были исполнены въ большихъ концертахъ Петербурга и Москвы; опера: „Сорочинская ярмарка“ также принадлежитъ къ числу незаконченныхъ работъ М-аго. Сверхъ того онъ написалъ много романсовъ, фортепьянныхъ вещей и нѣсколько остроумныхъ музыкальн. пародій: „Классикъ“, „Ражъ“ и „Семинаристъ“. Ум. въ Петербургѣ 16 марта 1881 г.

Муслили, въ германской миеологии названіе всемірнаго пожара, имѣющаго бытъ при кончинѣ міра. Этимъ же именемъ общино названа относящаяся къ IX вѣку религіозно-дидактическая поэма о кончинѣ міра ея первымъ издателемъ, Шмеллеромъ (1832 г.).

Мусселинное стекло, листовое стекло матоваго цвѣта; послѣдній получается отъ тонкаго слоя наложеной сверху эмали. Въ составъ эмали входятъ: песокъ, сурикъ, стекланыя обломки, обезвлажненная бура, слюдяныя пепель.

Муссоны, періодическіе вѣтры, дующіе погода въ одномъ направленіи, погода въ противоположномъ; особенно характерны въ Индійскомъ океанѣ; наблюдаются также въ Гвинейскомъ заливѣ, Нов. Голландіи и другихъ мѣстностяхъ. Въ Индійскомъ океанѣ и Гвинейскомъ заливѣ М. съ октября по апрѣль дуютъ съ СВ., съ апрѣля по октябрь—съ ЮЗ. Образованіе М-въ объясняется періодическою смѣною въ соедѣннхъ мѣстахъ наименьшаго и наибольшаго барометрическаго давленія; такъ, въ Азіи лѣтомъ барометрической minimum уходитъ отъ береговъ вглубь материка, и воздухъ движется туда со стороны Индійскаго океана; наоборотъ, зимою на материкѣ, къ СВ. отъ Индіи, устанавливается maximum давленія, и возникаетъ обратное теченіе воздуха.

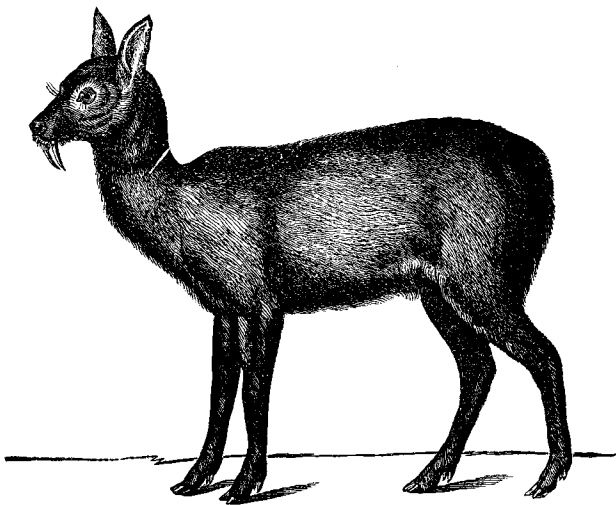

Мускусный олень.

Мустагъ, горный хребетъ, см. *Каракорумъ* 2).

Мустангъ (англ.), полудикая лошадь въ американскихъ преріяхъ.

Мустангаръ, въ Турціи министръ внутреннихъ дѣлъ и первый совѣтникъ великаго визиря; званіе М-а присваивается также первымъ совѣтникамъ различныхъ министерствъ.

Мустеръ (Musters), Георгъ, англійскій путешественникъ, род. въ 1841 г. въ Неаполь, участвовалъ въ Крымской кампаніи въ качествѣ морского офицера, съ 1869 г. предпринялъ рядъ путешествій въ Патагонію, Британскую Колумбію, на Ванкуверовы о-ва, въ Боливію, давшихъ богатые результаты въ географич. отношеніи; ум. въ 1879 г.

Мусульманство, см. *магометанство*.

Мута-Низге (*Мута-Низие*), большое африканское озеро, къ юго-западу отъ Мвутана; открыто Стэнли въ 1876 г. и исследовано Эминомъ-пашей.

Мутаннеби (прозвище „выдающій себя за пророка“), Абу-Таибъ-Ахмедъ, знаменитый арабскій поэтъ, самый блестящій представитель послѣ-исламическаго періода арабской поэзіи; род. въ 915 г. по Р. Х. близъ Куфы. Выдающійся поэтический талантъ рано доставилъ М. широкую славу, и, когда онъ подвергся въ Элисѣ преслѣдованіямъ за свои притязанія на достоинство пророка, мусульманскіе двory передней Азіи и Египта поочередно служили ему прибежищемъ до смерти поэта, послѣдовавшей въ 965 г. отъ руки разбойниковъ на пути въ Куфу. Произведенія М. (числомъ 289), состоящая изъ ряда весьма вѣдкихъ сатиръ (*веджъ*) и эпическ. поэмъ, отличаются рѣдкою силою выраженія и плѣнительной гармоніей стиха, блестящимъ и колкимъ остроуміемъ и яркими картинами природы. Лучшее изданіе произведеній М.: „M. carmina“, Дитерихъ; лучший ихъ разборъ: „Commentatio de M.“, Боленъ.

Mutatio mutandis (лат.), „измѣнивъ подлежащее измѣненію“, т. е. послѣ требуемыхъ измѣненій.

Мутация (лат.), перерожденіе голоса при переходѣ изъ дѣтскаго возраста въ возрастъ юношескій; начинается у дѣвочки между 12 и 15 годами отъ рожденія, а у мальчиковъ въ возрастѣ 14—17 лѣтъ. Періодъ такого перелома голоса характеризуется отчасти тѣмъ, что даже индивидуумы, обладающие отъ природы хорошими вокальными средствами, въ это время отличаются крайне некрасивымъ голосомъ; пѣть въ это время очень вредно. Замѣтельно, что у мальчиковъ при М-и soprano перерождается въ басъ, а альтъ—въ теноръ. У кастратовъ М-и голоса не бываетъ—явленіе, благодаря которому создано въ католическомъ мірѣ такое ужасное явленіе, какъ кастризмъ, продержавшійся нѣсколько столѣтій.

Мутгоръ, гора въ группѣ С.-Готарда, въ Швейцаріи; 3200 м. выш.

Муткуровъ, Сергій, болгарскій министръ, род. въ 1851 г., служилъ сперва въ русской арміи и совершилъ кампанію 1877—78 г., по окончаніи которой поступилъ въ ряды восточно-румейской милиціи; послѣ соединенія Восточной Румелии съ Болгаріей въ 1885 г., онъ сдѣлался ревн. ствнымъ приверженцемъ князя Александра Баттенбергскаго, отличился въ войнѣ съ Сербіей, сталъ во главѣ сторонниковъ князя Александра, недовольныхъ его

вынужденнымъ отреченіемъ, свергнулъ временное правительство въ Софіи, былъ членомъ регентства и, по избраніи въ князья принца Фердинанда Кобургскаго, получилъ постъ военнаго министра. Въ 1891 г. вышелъ въ отставку съ чиномъ генерала и въ томъ-же году умеръ.

Мутонъ 1) Габриэль, французскій математикъ, род. въ 1618 г.; будучи викаріемъ церкви св. Павла, М. все свое свободное время посвящалъ изученію астрономіи. Въ 1670 г. М. напечаталъ результаты своихъ наблюдений, которые, по отзывамъ Лаланда, заключаютъ много цѣнныхъ и интересныхъ свѣдѣній. М. вычислилъ логарисмы синусовъ и косинусовъ дугъ для каждой секунды первыхъ 4-хъ градусовъ съ 10 десятичными знаками. Ему-же принадлежитъ знаменитая идея (проведенная впоследствии въ метрической системѣ съ нѣкоторыми измѣненіями) принять дугу = 1 минутѣ земаго меридіана за основную единицу длины и подраздѣлить ее по десятичной системѣ. 2) М., Жоржъ, см. *Лобо*.

Мутъ, египетск. богиня, супруга Аммона; вмѣстѣ съ нимъ и своимъ сыномъ Хонсомъ составляла египетскую триаду боговъ.

Муфатъ (Moufang), Христофъ, католическій священникъ, род. въ 1817 г. въ Майнцѣ. Другъ и соратникъ майнцаго епископа Кеттелера (1811—1877), горячій приверженецъ его стремленія вернуть католической церкви ея бывшее значеніе, поставилъ ее выше власти свѣтской, и путемъ участія духовенства въ социальныхъ реформахъ, приобрѣсти въ рабочихъ классахъ могучую опору для папскаго престола, М. дѣятельно проводилъ воззрѣнія епископа въ журнальныхъ статьяхъ и въ парламентскихъ рѣчахъ. Въ 1863 г. онъ заступалъ Кеттелера въ гессенской 1-й камерѣ, въ 1871 г. былъ избранъ на его мѣсто въ рейхстагъ, по смерти Кеттелера былъ избранъ его замѣстителемъ, но не былъ утвержденъ правительствомъ. Ум. въ 1890 г.

Муфель, горнозаводскій и химическій аппаратъ; представляетъ собою полудлиндрическій открытый спереди, закрытый сзади, съ плоскимъ дномъ сосудъ. Дѣлается или изъ огнеупорной глины, или изъ желѣза. Вставляется обыкновенно въ печи и накаливается до температуры, необходимой для окисленія или обжиганія соответствующаго вещества, котор., однако, не должна превышать температуры плавленія золота. Муфельныя печи расходуютъ много топлива, и поэтому онѣ менѣе выгодны, чѣмъ шахтные и пламенные печи. Используются муфельными печами при обжиганіи мышьяковистыхъ рудъ, сѣрнистыхъ металловъ, при требованіи свинца, содержащаго селитру (Werkblei), при плавкѣ мѣди и пр.

Муфта, механизмъ, служащій для соединенія вращающихся валовъ; имѣетъ весьма различное устройство; обыкновенно состоитъ изъ 2-хъ частей, которыя порознь заклиниваются на соприкасающихся концахъ валовъ и затѣмъ помощью болтовъ, а иногда выступовъ, соединяются между собою.

Муфта („толкователь закона“), магометанскій ученый богословъ, принадлежавшій къ корпораціи *улемовъ*. При тяжбахъ и другихъ спорахъ М. составляетъ извлеченіе относящихся къ данному случаю мѣстъ изъ священ. книгъ, такъ наз. *фетва*; на основ. ея судья — *кади* постановляетъ рѣшеніе.

Муха 1) *золотая*, *Musca caesar*, блестящая,

смарагдово-зеленая, съ серебристо-бѣлымъ лицомъ и черными ногами; питается человѣческими и животными извержениями. 2) *M. колющая*, *Stomoxys calcitrans*, семейства *Muscariæ*, сѣрая, съ черными пятнами на задней части тѣла и желтыми шупальцами; тонкій, ипреди заостряющийся хоботокъ торчить горизонтально и длиннѣе головки; похожа на комнатную муху, летаетъ въ концѣ лѣта и осенью и наноситъ болезненные укулы людямъ и скоту. 3) *M. комнатная*, *Musca domestica*, самый извѣстный видъ, рода *Muscidae*, распространена по всей землѣ и отличается своей назойливостью. Большие, красные глаза, у самца соприкасающиеся на темени; мясистый, колѣчатый, втягиваемый хоботокъ оканчивается расширеннымъ, которымъ *M.* всасываетъ жидкости; растворимыя твердыя тѣла она предварительно смачиваетъ слюною; на внутренней сторонѣ крыльевъ, покрытыхъ нѣжными волосками, находятся 2 бѣлыхъ чешуйки; ножки состоятъ изъ 5 суставовъ, изъ коихъ послѣднй снабженъ 2 острыми коготками и съ каждой стороны — хватательными органами, при помощи которыхъ *M.* держится на стѣнахъ, зеркалахъ и даже на поверхностяхъ, обращенныхъ внизъ. Самка кладетъ въ теченіе $\frac{1}{4}$ часа 70—90 цилиндрическихъ яицъ въ гниющія вещества (лошадиный пометъ); черезъ 2 дня вылупляются личинки, которые спустя 14 дней превращаются въ бочкообразныя куколки; изъ послѣднихъ черезъ 14 дней выходятъ мухи. 4) *M. мясная*, *Musca carnaria*, до 13 мм. длины, спинной шитокъ съ сѣрыми полосами, задняя часть тѣла ярко-стально-синяя; обладаетъ, повидимому, замѣчательнымъ обонаніемъ: какъ скоро она почувствуетъ въ теплое время года запахъ мяса, особенно гниющаго, слетается массами и кладетъ туда яички. Уже черезъ часъ вылупляются личинки, неумоимо конкурирующія съ жуками въ уничтоженіи гнилы, заражающей воздухъ. Но, рядомъ съ этимъ, она уничтожаетъ и свѣжее мясо и кладетъ яички даже въ раны и язвы. 5) *M. шпанская*, жукъ, *Lyta vesicatoria*, семейства *Cantharidae*; блестящаго зеленого цвѣта, принадлежитъ къ красивѣйшимъ жукамъ средней и южной Европы; неровный шейный шитокъ снабженъ углубленной срединной линіей; въ июнѣ *Ш. м.* массами встрѣчается на масляныхъ деревьяхъ, а также на бирючнѣ, тополѣ, дубѣ и проч. и узнается издали по своему острому запаху. Употребляется въ медицинѣ въ пластыряхъ, благодаря нарывнымъ свойствамъ выделяемаго ею сока. Для этого собранныя мушки высушиваются и толкутся въ порошокъ. Взрослое нѣскомое содержитъ 0,4—0,6% кантаридина, кристаллическаго тѣла, ядовитаго для всѣхъ животныхъ. Личинки частью паразитируютъ въ нѣскомоыхъ, частью живутъ свободно, подъ корою деревьевъ, и продѣлываютъ сложную метаморфозу.

Мухомовъ, Петръ Александровичъ, авторъ нѣсколькихъ статей по военной исторіи, декабристъ; умеръ въ ссылкѣ въ Иркутскѣ 12 февраля 1854 г. См. „Русск. Стар.“ 1838—9 г.

Мухомовская степь, *Мугань*, однообразная равнина, занимающая сѣверную часть Ленкоранскаго у., Бакинскои губ., и ограниченная правымъ берегомъ Аракса и Куры, далѣе Болгару-чаемъ и послѣд-

ними отраслями Талышинскихъ горъ, а на самомъ югѣ — персидскими владѣніями. Степь бѣдна проточной водой и потому имѣетъ весьма скудную растительность, хотя въ песчано-глинистая почва и пропитана черноземомъ; впрочемъ, осенью, послѣ дождей, она покрывается хорошимъ подножнымъ кормомъ, почему сюда и стекаются къ тому времени кочевые народы со своими стадами. Въ восточной части почва солончаконная и покрыта множествомъ соленыхъ озеръ, изъ которыхъ самое значительное — Магмутъ-галасы. *M. с.* имѣетъ очень жаркое лѣто и подвержена дѣйствію восточныхъ вѣтровъ, дующихъ со стороны Каспійскаго моря и порождающихъ злокачественныя лихорадки. Населеніе *M.-ой* степи въ настоящее время весьма рѣдкое и сосредоточивается преимущественно по берегамъ рр. Куры и Аракса и по персидской границѣ, гдѣ проходитъ дорога изъ Шуши въ Ленкорань; нѣкогда же она была весьма многолюдна, орошалась цѣлою сѣтью каналовъ, проведенныхъ отъ Аракса, впадавшаго тогда, какъ полагаютъ, непосредственно въ Каспійское море, и имѣла нѣскомо значительныхъ городовъ. Но въ началѣ XIII в., съ нашествіемъ монголовъ, жители скрылись въ горы, города пришли въ запустѣніе, каналы засорились, и степь сдѣлалась пустынной и безлюдной.

Мухарремъ (арабск. Muharrem), 1-й мѣсяцъ магометанскаго луннаго года; у шиитовъ мѣсяцъ покаянія и траура въ память смерти ихъ національнаго святаго имама Гуссейна (см. *Гуссейнъ* 1).

Мухи 1) *Muscariæ*, сем. двукрылыхъ, весьма богато формами и видами, съ трехчленистыми шупальцами; послѣднй суставчикъ большею частью сплюснутый; хоботокъ снабженъ мясистыми губками, нижняя челюсть атрофирована, крылья часто покрыты чешуйками. Личинки живутъ частью въ гниющихъ животныхъ и растительныхъ веществахъ, быстро уничтожая ихъ, частью паразитируютъ въ тѣлѣ другихъ нѣскомоыхъ, особенно гусеницъ; форма ихъ цилиндрическая; куколки яйцевидныя или бочкообразныя. Личинки нѣкоторыхъ группъ развиваются крайне быстро и отчасти уже рождаются таковыми. Семейство *Muscariæ* распадается на восемь группъ: настоящихъ мухъ, *Musc. genuinae* (послѣднія, въ свою очередь, распадается на собственно мухъ, *Muscidae*, живородящихъ мухъ, *Sarcophaga*, и колющихъ мухъ, *Stomoxys*), *Sestridae*, *Tabanidae*, *Conopidae*, *Tachinidae*, *Acalyptidae*, *Trineuræ* съ подвигомъ *Nybus*. 2) *M.*, *Muscariæ*, родъ нѣскомоыхъ, сем. *Muscariæ*, отр. двукрылыхъ; короткая и широкая голова, конечный членикъ шупиковъ удлиненный; задняя часть тѣла коротко-яйцевидная; глаза у самца соприкасаются. Многочисленные виды этого рода распространены по всей поверхности земнаго шара.

Муховецкій каналъ, или *Королевскій*, въ Гродненской губ., соединяетъ р. Муховець съ Пиною и назыв. нынѣ *Днѣпровско-Бугскимъ каналомъ*.

Муховець, рѣка въ Гродненской губ., правый притокъ Зап. Буга, въ которую впадаетъ близъ Брестъ-Литовска; начинается же изъ болотъ г. Пружаны и на протяженіи 84 в., изъ общей длины въ 100 в., входитъ въ систему Днѣпровско-Бугскаго на-

вала, почему и снабжены многими гидротехническими сооружениями.

Мухоловки, Muscaridae, сем. птиц отряда холящих; коротки, опущенный низу клювь, съ широким основанием, съ крючковагымъ заднимъ концомъ и маленькой выемкой съ каждой стороны. У основания многочисленныя щетинки. Пасть широкая; какъ у ласточекъ; крылья длинная, о 10-ти маховыхъ перьяхъ; пальцы и ногти маленькіе, подошва цѣвки сплошная; опереніе у обоихъ половъ различное. Маленькія, проворныя птички, живутъ на деревьяхъ, избѣгая земли, высматриваютъ насѣкомыхъ и ловятъ ихъ на лету. Родина ихъ—Азія, Остъ-Индія. Въ Европѣ встрѣчаются: М-а сѣрая, *Muscicapa grisola*, и М-а пеструшка, *M. atricapilla*, перелётныя птички, длиною 14—18 сант., очень полезныя тѣмъ, что уничтожаютъ всевозможныхъ насѣкомыхъ. Онѣ гнѣздятся въ фруктовыхъ садахъ, на деревьяхъ или въ полустыктовыхъ дуплахъ, часто въблизи жилищъ. Мясо ихъ очень вкусно, и, когда онѣ улетаютъ осенью, ихъ ловятъ въ Италиі массама, въ сѣти и силки.

Мухтаръ-паша, турецкій генералъ, род. въ 1832 г. въ Брусѣ, воспитывался въ константинопольской военной школѣ, участвовалъ въ Крымской войнѣ. Въ 1875—1876 гг., командау корпусомъ, посланнымъ для подавленія возстанія въ Черногоріи, потерпѣлъ полное пораженіе. Въ войнѣ 1877—1878 гг. М. оперировалъ на Кавказѣ и съ большимъ успѣхомъ отбилъ нѣсколько нападѣній на Карсъ; затѣмъ онъ былъ отозванъ для защиты Константинополя, а въ 1878 г., осенью, былъ посланъ на Критъ для умиротворенія острова. Въ 1884 г. М. назначенъ въ Египетъ представителемъ Порты.

Муцафарнагаръ, индо-британскій дистриктъ въ сѣверо-западныхъ провинціяхъ, между Гангомъ и Джумной; занимаетъ 4289 кв. клм. съ 758444 ж. *Гл. г. М.*, 15080 ж.

Муцаффарпуръ, дистриктъ въ индо-британской провинці Бенгалі; 2582060 ж. (на прострѣствѣ въ 7777 кв. клм.). *Главный гор. М.*, на р. Гандакъ, 42460 ж.

Муццы, см. *слона*.

Муцій 1) Кай М., по прозванію *Сцевола* (лѣвля); во время осады Рима этрусскимъ царемъ Порсеной, проникъ въ непріятельскій лагерь, чтобы убить Порсену и тѣмъ спасти Римъ. Онъ былъ схваченъ и на вопросъ Порсены объявилъ, что триста юношей дали вѣтаву убитъ врага родины, и ему не избгнутъ смерти. Когда царь ему пригрозилъ сжечь его живымъ, М. смѣло положилъ руку на жертвенный огонь, чтобы тѣмъ показать свое презрѣніе къ смерти. Слова и поступокъ М-ія произвели, по преданію, такое сильное впечатлѣніе на этрускаго царя, что онъ немедленно снялъ осаду.

2) Публий М., Сцевола, консулъ въ 133 г. до Р. Х., поддерживалъ планы Семпронія Тиверія Гракха, извѣстенъ своими юридическими познаніями и краснорѣчіемъ. 3) Квинтъ М., Сцевола, авгуръ, въ 127 г. управлялъ провинціей Азіей, въ 117 г. консулъ; учитель Аттика и Цицерона. 4) Квинтъ М., Сцевола, управлялъ Азіей въ 99 г. и своимъ правосудіемъ заслужилъ такое расположеніе жителей этой провинціи, что они учредили въ честь его

особый праздникъ *Musia*. Онъ же впервые систематизировалъ *Jus civile* въ 18 книгахъ. Убитъ въ 83 г., по приказанію Марія Младшаго.

Мучной жукъ, *Tenebrio molitor*, сем. *Tenebriones*, 15 мм. длины, поперечные глаза, короткіе, шнуровидные щупальцы; поперечно-четыреугольная грудь, тонкія ноги, цѣвѣтъ смолисто-бурый, нѣсколько блестящій, внизу красно-бурый, продолговатыя крыльцья кришки съ слабымъ точечнымъ рисункомъ; встрѣчается въ домахъ булочниковъ, мельниковъ, мучныхъ торговцевъ и проч., подъ мучными мѣшками; гусеница его желтовато-бурая, очень гладкая, съ маленькой головкой безъ глазъ, короткими щупальцами, 6 ногами; питается мукою, отрубями, хлѣбомъ и пр. Значительно размножаясь, М. ж. можетъ причинять большой вредъ. Его легко, однако, собирать въ горшки, куда кладутъ муку, хлѣбъ и иногда мертвую мышъ или птицу; въ этомъ видѣ М. ж. служитъ хорошимъ кормомъ для большинства домашнихъ птицъ. Окуклается въ концѣ іюля; спустя нѣсколько недѣль выходитъ жукъ. Весь циклъ развитія продолжается около года.

Мушенбрѣкъ, Питеръ ванъ, извѣстный экспериментаторъ и преподаватель физики XVII стл., род. въ 1692 г. въ Лейденѣ, былъ профессоромъ математики и физики въ Дюнсбургѣ, Утрехтѣ и Лейденѣ, гдѣ и скончался въ 1761 г. Его обширныя сочиненія по физикѣ: „*Elementa physices*“ и „*Introductio ad philosophiam naturalem*“ пережили много изданій и были переведены на нѣмецкій и французскій языки. Онъ принималъ участіе въ открытіи Лейденской банки и изобрѣлъ первый металлическій пиrometerъ.

Мушркъ (арабск.), высшій турецкій чинъ, какъ въ военной, такъ и въ гражданской службѣ; въ арміи М. командуетъ корпусомъ и соответствуетъ нашему полному генералу; какъ гражданскій чиновникъ, М. соответствуетъ приблизительно нашему министру.

Мушцицъ, Лукіанъ, сербскій писатель, род. въ 1777 г., учился въ пѣтшкетскомъ университетѣ, съ 1802 г. принялъ монашество и былъ затѣмъ шимшатовецкимъ архимандритомъ и епископомъ въ Карловцѣ. Изъ его сочиненій извѣстны: „Гласъ шимшатовецкимъ архимандритомъ и епископомъ въ Карловцѣ. Изъ его сочиненій извѣстны: „Гласъ шимшатовецкой арфы“, „Гласъ народолюбца“, но особенно высоко цѣнились современниками и даже вызвали цѣлый рядъ подражаній его патриотическія оды, въ которыхъ онъ прославляетъ языкъ, религію и героевъ Сербіи. М. могъ бы оказать гораздо болѣе вліянія на развитіе отечественной литературы, если бы не бралъ сюжетами для своихъ произведеній нѣрѣдко мелочныя событія дня и не придавалъ имъ чуждой ложноклассической формы. Ум. М. въ 1837 г.

Мушка 1) карточная игра, въ которой могутъ участвовать 2, 4, 5 или 6 чел.; каждому играющему дается по 5 картъ; кто имѣетъ невыгодныя карты, можетъ покупать другія; выигравшимъ считается тотъ, кто имѣетъ всѣ карты одной масти (мышку). 2) М., небольшое возвышеніе, имѣющее видъ конуса, пирамиды и т. п., укрѣпляющееся на концѣ огнестрѣльнаго оружія; служитъ для прицѣливанія артиллерійскихъ орудій, которыя устанавливаются такимъ образомъ, чтобы прорѣзъ прицѣла, верхняя мушка и центръ цѣли находились на одной прямой линіи. 3) М., маленькій кусокъ черной таф-

ты, полукруглой или иной формы, наклеиваемой дамами на лицо в видѣ пластыря, съ цѣлью отбѣдить бѣлизну кожи или закрыть пятна на ней. мода эта возникла въ XVII в. во Франціи.

Мушкетень, огнестрѣльное оружіе, похожее на карабинъ.

Мушкетеры 1) см. *мушкетъ*. 2) М., (*mousquetaires*), благородная конная гвардія француз. королей со врем. Людовика XIII (1622); упразднена въ 1815 г.

Мушкетовъ, Иванъ Васильевичъ, извѣстный геологъ, проф. горнаго института, преподаватель физич. географіи въ Петербург. ун. и членъ геологическаго комитета. Обширное соч. проф. М-а „Физическая геологія“ (2 т., 1888—91), считается лучшимъ руководствомъ по этому предмету и въ частности по орографіи; другой трудъ его: „Туркестанъ, геологич. и орографич. описаніе по даннѣмъ, собраннымъ во время путешествій съ 1874 по 1880 г.“ (1886, вышелъ лишь 1-й т.) является главнѣйшимъ источникомъ для геологич. ознакомленія съ краемъ; кромѣ того ему принадлежатъ соч.: „Матеріалы для изуч. геогн. строенія рудныхъ богатствъ Златоустин. горн. округа Оренб. губ.“ (1877), „Геологич. очеркъ Липецкаго уѣзда въ связи съ минер. источниками Липецка“ (1885), „Вѣрненское землетрясеніе“ (1890) и др.

Мушкетъ, огнестрѣльное оружіе пѣхотинцевъ, введенное въ Германіи Карломъ V въ 1519 г.; первоначально М-ы были очень тяжелы, при стрѣльбѣ требовали особой подставки для дула; тѣмъ не менѣе, они быстро получили широкое распространеніе; въ тридцатилѣтнюю войну пѣхота исключительно состояла изъ копійщиковъ и *мушкетеровъ*, которые составляли отъ $\frac{1}{2}$ до $\frac{2}{3}$ численности каждаго полка. Густавъ Адольфъ значительно усовершенствовалъ М.: окъ сталъ легче, не требовалъ подставки и могъ быть заряженъ во фронтѣ, между тѣмъ какъ раньше солдаты уходили для заряженія М-а за фронтъ. Съ дальнѣйшимъ улучшеніемъ огнестрѣльн. оружія, съ конца XVII ст., М-ы были вытѣснены пѣхотными ружьями.

Мушрощъ (*Moucheron*) 1) Фредерикъ, извѣстный нидерландскій пейзажистъ, род. въ 1633 г., ум. въ 1686 г. Особенно хорошо онъ писалъ воду. 2) М., Исаакъ, сынъ предыдущаго, по прозванію *Ordonnance*, род. въ 1670 г., ум. въ 1744 г.; извѣстенъ, какъ живописецъ и граверъ на мѣди. Его картины написаны легко и обнаруживаютъ обстоятельное пониманіе художникомъ законовъ перспективы.

Муэззинъ, названіе членовъ корпораціи *улемовъ* (см. это слово), на обязанности которыхъ лежитъ призывать 5 разъ въ день съ балкона минарета правобѣрныхъ магометанъ къ молитвѣ. Несмотря на свою принадлежность къ улемамъ, М-ы не даютъ никакихъ обѣтовъ и могутъ свободно переходить къ какой угодно профессіи.

Мхи, *Musci*, тайнобрачныя растенія, занимаютъ средину между слоевищными и сосудистыми; подобно первымъ, они состоятъ изъ однѣхъ клѣтокъ, подобно вторымъ—обладаютъ опредѣленной формой половыхъ органовъ, антеридіями и архегоніями, составляющими необходимое звено въ ихъ развитіи. Изъ проростающей споры непосредственно образуется *проростокъ*, *protonema*, *prothallium*, *зеленый*. вѣтвящаяся нить котораго состоятъ изъ

рядовъ цилиндрическихъ хлорофилловыхъ клѣтокъ. На отдѣльныхъ вѣточкахъ проростка появляются почки, изъ которыхъ скоро вырастаютъ молодія растенія. У печеночныхъ и нѣкоторыхъ другихъ мховъ проростокъ слабо развитъ или совершенно отсутствуетъ, и стволікъ мха вырастаетъ прямо изъ споры. У низшихъ формъ стволікъ слоевища

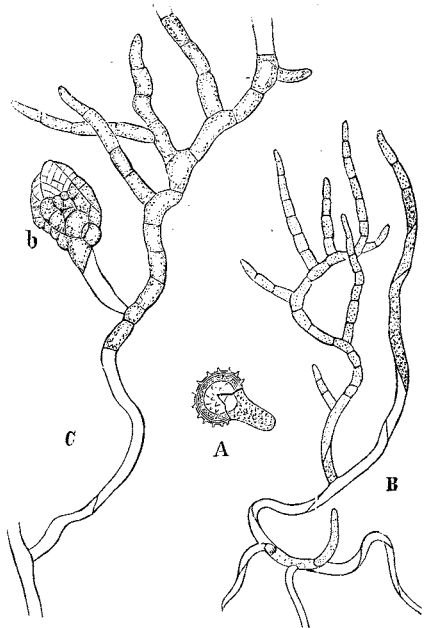

Мхи. Рис. 1. Проростающая спора и проростки листовныхъ мховъ. А спора, В и С проростки, D зачатокъ стволіка. Вый; у высшихъ печеночныхъ и листовныхъ М-въ развивается полувѣтвь или прямой стволікъ съ ясны-

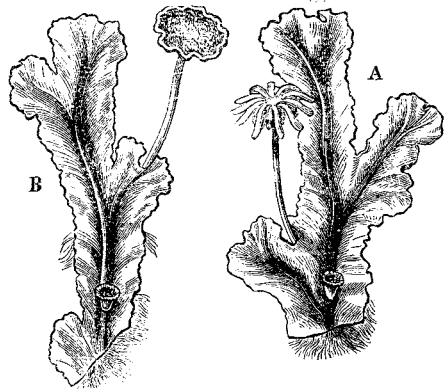

Мхи. Рис. 2. *Marchantia polymorpha*. А женская особь съ плодородіемъ, В мужская особь съ плодородіемъ.

ми листьями. Лиственный стволікъ, листъ *frons*, имѣетъ плоскую форму листа или ленты, располагается на субстратѣ, пускаетъ съ нижней стороны корневые волоски или либо совсѣмъ безлистный, либо снабженъ съ нижней стороны несовершенными ли-

стовыми образованиями; большею частью онъ дѣлится дихотомически. Другая форма ствола—*цилиндрическая*, или *стебель*, круглая нить, прямая или ползучая, одѣтая листьями. Листья, представляющіе переходы отъ линейной формы къ

ральныя нити, съ двумя тонкими мерцательными волосками. Женскіе половые органы, *археогонии*,— бутылкообразныя тѣльца, вдоль длинной, цилиндрической шейки которыхъ проходитъ каналецъ, въ известное время открывающійся вверху для пропуску сперматозоидовъ къ яйцевымъ клеткамъ. Въ расширеніи бутылки происходитъ оплодотвореніе. М. бываютъ одно- или двудомные и представляютъ интересный примѣръ *чередованія* безполага и полового поколѣній. Послѣ оплодотворенія яйцеклетка начинаетъ расти, дѣлится перегородками и превращается въ плодъ, который есть, слѣдовательно, продуктъ полового размноженія. Онъ состоитъ изъ ножек и сидящей на вздутости, коробочки, и назначенъ для развитія споръ. Это—то *плодъ*, или *спороплодникъ*, и есть *безполое поколѣніе*. Около 3800 видовъ вѣчно зеленыхъ, много- или однолѣтнихъ мховъ распространены по всей землѣ, но особенно въ холодныхъ и умѣренныхъ поясахъ и возвышенныхъ мѣстностяхъ; на крайнемъ сѣверѣ и на самыхъ возвышенныхъ пунктахъ М., вмѣстѣ съ лишаями, являются послѣдними слѣдами органической жизни. Они требуютъ мало пищи, пере-

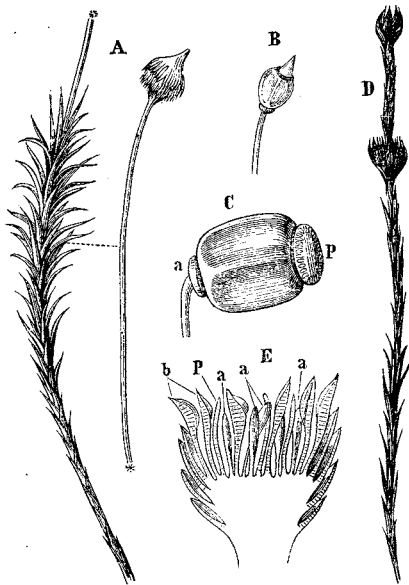

Мхи. Рис. 3. Цилиндрическій мохъ, *Polytrichum commune*. А женская особь въ капсулѣ, В и С капсула, D мужская особь, E мужской цвѣтокъ.

круглой, состоятъ изъ одного слоя клетокъ, больш. част. одинаковыхъ и снабженныхъ хлорофилловыми зернами. На верхней сторонѣ слоевища или въ углахъ видоизмѣненныхъ листьевъ помѣщаются *половые органы*, которые, вмѣстѣ съ окружаю-

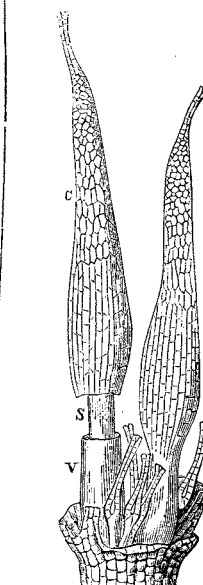

Мхи. Рис. 5. Женскіе цвѣтокъ съ двумя спорогоніями.

и на самыхъ возвышенныхъ пунктахъ М., вмѣстѣ съ лишаями, являются послѣдними слѣдами органической жизни. Они требуютъ мало пищи, пере-

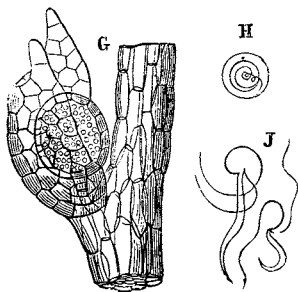

Мхи. Рис. 4. G Антеридій, H сѣмьи тѣльца въ оболочкѣ, J свободная сѣмя тѣльца.

щими ихъ, своеобразно видоизмѣненными листьями, *перисѣями*, и особенными соковыми нитями, *парафизами*, составляютъ *цвѣтокъ мха*. Мужскіе половые органы, *антеридіи*, суть мѣшечки съ выходнымъ отверстіемъ на верхушкѣ, наполнены сѣмянными тѣльцами: это—короткія, вначалѣ спи-

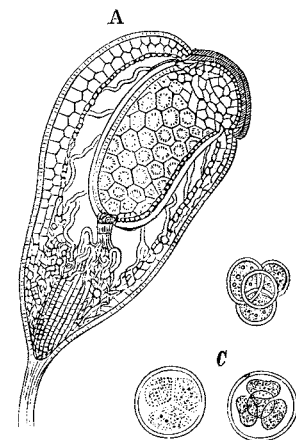

Мхи. Рис. 6. *Grimmia hydrometica*. А продольный разрѣзъ капсулы, B образованіе споръ.

носятъ морозы и быстрыя колебанія температуры, могутъ по мѣсяцамъ сохраняться высушенными и, увлажненными, снова оживаютъ. Иные виды покры-

вають цѣльями. Часто М являются первыми зародышами жизни на бесплодной почвѣ, на голыхъ скалахъ. Умирая, они образуютъ вмѣстѣ съ составными частями почвы, которая притягиваются ими, материалъ для создания болѣе богатой растительности. Такъ, могущественные торфяные пласты состоятъ главнымъ образомъ изъ накопившихся вѣками обугленныхъ остатковъ различныхъ М-въ. Всасывая воду, М. предохраняютъ почву отъ быстрого высыхания. Зимой они образуютъ защищающій покровъ для растений, сѣмянъ, насѣкомыхъ. Крупныя животныя выстилаютъ ими свои логовища, птицы — гнѣзда. Человѣкъ пользуется М-ми для упаковокъ, набивки, обивки стѣнъ и проч. Нѣкоторые М. вредятъ лугамъ или деревьямъ. М. дѣлятся на 2 подкласса: 1) *настоящие мши*, Musci; стебель покрытъ спирально расположенными листьями, и 2) *печеночными*, Hepaticae; виллообразно-вѣтвящееся слоевище, иногда съ листьями на нижней сторонѣ.

Мценскъ, уѣздный городъ Орловской губ., подъ 53° 11' с. ш. и 54° 14' в. д., при Московско-Курской жел. дор. и судоходномъ притоцѣ Оки, Зухъ; 16348 ж., ведущихъ оживленную торговлю рожью, пенькой, металлами, масломъ, солью и пр. М. впервые упоминается въ 1147 г., съ 1320 г. принадлежалъ Литвѣ, присоединенъ къ Россіи въ 1509 г., уѣзднымъ городомъ сдѣланъ въ 1778 г. — *М-й уездъ* (2108¹/₂ кв. вер. съ 101220 ж.) лежитъ въ сѣверной части губерніи, по р. Окѣ и притокамъ ея: Зухъ, Обухъ, Лисицѣ и др.; почва плодородная, въ восточной части черноземная, въ западной — суглинистая и супесчаная; благодаря этому земледѣліе (между прочимъ, вздѣлываніе конопли) является самымъ главнымъ занятіемъ населенія.

Мцхетъ, незначительное селеніе Тифлисской губ. у уѣзда, въ 20 в. отъ Тифлиса, живописно расположено при впаденіи р. Арагвы въ Куру; 767 ж. М. принадлежитъ къ древнѣйшимъ поселеніямъ Кавказа и былъ нѣкогда обширнымъ, цвѣтущимъ городомъ, имѣлъ 4 мили въ окружности и могъ выставить 80000 воиновъ; съ IV до конца V ст. служилъ столицей Грузіи. О его быломъ величій свидѣлствуютъ многочисленныя развалины дворцовъ, церквей, домовъ и пр., раскинутыхъ по берегамъ Арагвы и Куры и по окрестнымъ холмамъ. Самымъ важнымъ памятникомъ является знаменитый соборъ во имя 12 апостоловъ, постр. въ 328 г. на мѣстѣ обрѣтенія хитона Иисуса Христа.

Мцри (груз.), послушникъ въ грузинскихъ монастыряхъ.

Мшанки, Врузоа, классъ моллюскообразныхъ животныхъ, образующихъ на твердыхъ предметахъ колоніи, въ которыхъ отдѣльная особи располагаются въ определенномъ порядкѣ. Колоніи эти обыкновенно образуютъ плоскіе листовидные налѣты на камняхъ, раковинахъ и т. под. Каждая особь покрыта симметрической оболочкой, *эктоцистой*, черезъ верхнее отверстіе которой животное можетъ высовывать переднюю часть тѣла съ вѣнчикомъ щупальцевъ. Изъ слиянія оболочекъ образуется покровъ колоніи, который бываетъ, смотря по степени отвердѣнія кутикулы, кожистый, роговой, студенистый или известковый. Эктоциста окружаетъ внут-

ренній, мягкій слой тѣла, *энтоцисту*, состоящую изъ наружного эпителия и внутреннего мышечнаго слоя продольныхъ и кольцевыхъ волоконъ. Выдвиганіе тѣла и втягиваніе его въ ячейку производятъ особыя мышцы. Щупальца суть полныя мускулистые выросты тѣла, расположенные на подковообразной или круглой головной пластинкѣ, *лофофоръ*. Щупальца сообщаются съ полостью тѣла и, наполняясь кровью, способствуютъ обмѣну газомъ. Нервная система состоитъ изъ головного узла съ многочисленными вѣточками къ щупальцамъ и къ глоткѣ; „колоніальная“ нервная система соединяетъ отдѣльныя особи между собою. Пищеварительный каналъ, изогнутый въ видѣ подковы или петли, свободно виситъ въ полости тѣла. Размноженіе двоякое: половое и бесполое. Половые продукты выделяются изъ яичника и сѣмянной железы въ полость тѣла, гдѣ и происходитъ взаимное оплодотвореніе. Бесполое размноженіе совершается при помощи *стагобластовъ*: это — своеобразныя тѣльца, имѣющія форму чечевицы, съ твердой хитиновой скорлупой, наполненной клѣтками; къ концу зимы скорлупа распадается, а изъ клѣтокъ развивается мшанка. Зародышъ продѣлываетъ метаморфозу. М. живутъ болѣею частью въ морѣ на камняхъ, кораллахъ, сваяхъ, раковинахъ; прѣсноводная *Cristatella* можетъ медленно передвигаться цѣлой колоніей. Въ геологическія эпохи М. были очень распространены, особенно въ юрскую эпоху. Онѣ распадаются на 2 отряда: *интритрипоросицевыхъ*, entropocata, *оптритрипоросицевыхъ*, estropocata.

Мшоновъ, безъуѣздный городъ Варшавской губ., Блонскаго уѣзда; 4871 ж.

Мыла, двѣ рѣки Вологодской губ., Устьесольскаго уѣзда, служившія важнымъ торговымъ путемъ въ сношеніяхъ Новгорода съ Угрюю; лѣтомъ обѣ рѣки и теперь служатъ единственнымъ путемъ сообщенія между Печорскимъ краемъ и долиною Вычегды. 1) *М. Печорская*, или Сѣверная, имѣетъ значительную глубину и 250—300 в. въ длину; впад. въ р. Печору съ лѣвой стороны. 2) *М. Вычегодская*, или Южная, лѣвый притокъ Вычегды, въ которую впадаетъ послѣ 120 в. теченія (судоходна на 100 в.).

Мыло, продуктъ, полученный отъ дѣйствія ѣдкихъ щелочей на жиры (глицериды); состоитъ главнымъ образомъ изъ пальмитиновокислаго, стеариновокислаго и олеиновокислаго калия или натрія. Ёдкія щелочи соединяются съ кислотами жировъ, выделяя свободный глицеринъ. М. готовится заводскимъ путемъ. Необходимый сырой материалъ для мыла: 1) щелочи — ѣдкіе кали и натрй, которые приготавливаются на самыхъ заводахъ, кали — изъ поташа, натрй — изъ соды. Вмѣсто кали и натра берутъ иногда соду, но М., полученное такимъ путемъ, невысокаго качества: всегда ноздревато, очень легко растворяется въ водѣ. Непригоднымъ для варки оказалась и сѣрно кислый натрй; 2) жиры — говяжьи, свиное сало, коровье масло, лошадиный, клеевой, китовый, рыбій и др. жиры, пальмовое, кокосовое, оливковое и др. масла; 3) поваренная соль; 4) смола. Всѣ М-а можно раздѣлить на 2 группы: 1) *простыя*, или *обыкновенныя*, изъ болѣе дешеваго матеріала (сальное ядровое, пальмовое ядровое и др.); 2) *туалетныя*, изъ

болѣе дорогаго и чистаго матеріала (альпійскіе цвѣты, лавандуловое, millefleurs, розовое, геліотроповое и др.). Тѣ и другія подраздѣляются на *натровыя* и *калійныя*, или мягкія; натровыя дѣлятся въ свою очередь, на *ядровыя* и *наполненныя*, или *намыльныя*. Варка производится въ открытыяхъ или закрытыяхъ (подъ давленіемъ) котлахъ, голымъ огнемъ и паромъ. Котлы имѣютъ форму опрокинутаго усѣченнаго конуса; нижняя часть, подверженная дѣйствию огня, дѣлается изъ желѣза; верхняя—изъ дерева, камня, кирпичей; внутренность вымазывается цементомъ; при варкѣ паромъ послѣдній проходитъ по змѣеобразнымъ трубкамъ, расположеннымъ внутри котла. Процессъ мыловаренія распадается на: 1) приготовленіе мыльнаго клея; 2) отсаливаніе, или отдѣленіе излишней воды; 3) откипаченіе (варка начисто). Ведется онъ такъ: наполняютъ котель опредѣленнымъ количествомъ щелока (щелочи), кипятятъ, прибавляютъ жира и варятъ до тѣхъ поръ, пока не образуется клей; масса въ этомъ состояніи, захваченная на лопатку, тянется длинными нитями. Тотчасъ вливаютъ крѣпкій, концентрированный растворъ чистой поваренной соли или смѣси соды съ поваренной солью, при чемъ отъ мыла начинаетъ отдѣляться вода съ излишнимъ щелокомъ, которая и выпускаютъ наружу. М. продолжаютъ стоять въ котлѣ нѣсколько часовъ, послѣ чего приступаютъ къ откипаченію (вываркѣ начисто); выпускаютъ въ котель свѣжій щелокъ для окончательнаго омыленія жировыхъ частей и нагреваютъ его до кипѣнія. М. становится гуще, плотнѣе, наконецъ дѣлается твердымъ; на гладкой и очищающей отъ пѣны поверхности замѣтны глубокія борозды; появляются большіе блестящіе пузыри. М. вываривается въ плитки, кипаченіе продолжаютъ до тѣхъ, пока оно не сдѣлается зернистымъ и не дастъ сгустка (простое ядровое М.); если сгустокъ водою или щелокомъ превратить въ студенистую массу, получается *намынное ядровое М.* Для отдѣленія ненужныхъ примѣсей М. приводятъ въ жидкое состояніе и даютъ нечистотамъ сѣсть на дно (шлифовка). Когда содержимое котла достаточно отстоялось, массу перечерпываютъ мѣдными ковшами въ формы—деревянные (чугунные) продолговатые ящики съ разборными стѣнками; дно формъ выстлано холстомъ и имѣетъ отверстія для свободнаго стока щелока. М. лежитъ въ нихъ 8—10 дней до полнаго застыванія; затѣмъ форму разбираютъ, М. разрѣзываютъ на куски латуною проволокой, оставляютъ на воздухѣ еще нѣсколько дней, и тогда оно готово къ продажѣ. Мягкія (морскія) калийныя М. представляютъ соединенія ѣдкаго кали съ жирными кислотами плюсъ глицеринъ. Вслѣдствіе сильнаго сродства жирнокислаго кали къ водѣ они не легко высыхаютъ, сохраняя свою маэобразную консистенцію, чему способствуетъ находящаяся въ нихъ глицеринъ. Для калийныхъ М-ъ берутъ льняное, подсолнечное, кунжутное, сурьпное, конопляное масло и ѣдкое кали. Варка ведется такъ же, какъ и прежде; исключается только операція отсаливанія. Калийное М. представляетъ собою мягкую, нѣсколько вязкую массу, въ неокрашенномъ видѣ—желтаго цвѣта. (М., приготовленное изъ коноплянаго масла, имѣетъ зеленый цвѣтъ). Въ туалетныя М-а входятъ тѣ-же главныя составныя ча-

сти, что и въ простыя, только высшаго качества; кромѣ того еще духи и краски: 1) минеральныя: киноваръ, хромовая зелень, ультрамаринъ и др., 2) растительныя: шафранъ, лакмусъ и индиго, карминъ и пр. Фабрикуются они горячимъ путемъ и холоднымъ (т. е. безъ сильнаго нагреванія). Процессъ приготовленія одинаковъ съ вышеописаннымъ; разница въ томъ, что въ туалетныя М-а кладутъ духи, зат. окрашиваютъ и формируютъ помощью прессовъ. Большинство туалетныхъ М-ъ твердонатровыя. Есть прозрачныя туалетныя М-а—это собственно обыкновенныя М-а, растворенныя въ спиртѣ и затѣмъ отстоявшіяся. Хорошее М. должно быть нейтральнымъ, т. е. не содержать свободныхъ щелочей, неразложившагося жира, имѣть надлежащее количество воды. Присутствіе неразложившагося жира дѣлаетъ М. мало пѣнистымъ, немылкимъ и при легкой порчѣ жира бываетъ причиною жпріятнаго запаха. Въ продажѣ нерѣдко въ М-ѣ встрѣчаются подмѣси: глина, мѣлъ и пр. М. находятъ себѣ громадное и во всемъ известное примѣненіе въ домашнемъ обиходѣ; въ техникѣ употребляется для промывки шерсти, сунутокъ, хлопка; въ медицинѣ для дезинфекціи, для втираній при болѣзняхъ кожи и т. д. Болѣе употребительныя медицинскія М-а: камфорное, карболовое, дегтярное, іодовое, салициловое и др. Очищающее дѣйствіе мыла объясняютъ тѣмъ, что мыльный растворъ гораздо лучше проникаетъ въ растительную и животную ткани, чѣмъ простая вода, и скорѣе изъ нея вытѣсняетъ грязь; другіе же приписываютъ главное значеніе ѣдкой щелочи, которая выдѣляется изъ М-а, раствореннаго большимъ количествомъ воды. Въ известковой, такъ называемой жесткой, водѣ М. дѣлается немылкимъ: кислоты соединяются съ кальціемъ и даютъ прочную соль; прибавленіемъ соды воду можно освободить отъ извести и превратить въ мягкую.—Въ Европейской Россіи въ 1887 г. было 373 мыловаренныхъ завода съ 1504 рабочими; приготовлено М-а: 2.425,000 пуд. на сумму 9.020,000 руб.; въ Царствѣ Польскомъ: 42 завода съ 157 рабочими, сумма произв. 786,000 р. Въ эти цифры не входитъ количество мыла, приготовляемаго на парфюмерныхъ заводахъ.

Мыловареніе, см. **мыло**.

Мыловка, совершенно свободный отъ примѣсей сортъ глины, идущей на выдѣлку фаянса; находится въ залежахъ близъ села Гжель, въ 50 в. отъ Москвы.

Мыльный камень, или *сапонитъ*, родъ морской пѣнки, съ небольшимъ содержаніемъ (Al²O₃); мягкій, жирный на ощупь, бѣлаго или красновато-бураго цвѣта. Встрѣчается въ трещинахъ змѣвика на мысѣ Лизердъ, въ Корнваллисѣ.

Мыльный спиртъ (Spiritus saponatus), растворъ калийнаго мыла въ спиртѣ. Приготавливается изъ 60 ч. оливковаго масла, 70 ч. раствора ѣдкаго кали, 300 ч. спирта и 170 ч. воды. Употребляется для растиранія отмороженныхъ членовъ и при ревматическихъ боляхъ.

Мыль-булагъ (киргизское „тысяча источниковъ“), названіе нѣсколькихъ мѣстностей въ русскихъ владѣніяхъ Средней Азіи, богатыхъ настоящими и обильно орошенными многочисленными источниками.

Мыль (англійское *soap*, испанское и португаль-

ское *sabe*, итальянское *saro*, отъ латинскаго *saput*, т. е. голова, остріе), высокое гористое прибрежье, вдающееся въ море.

Мысль Добрай Надежды, см. *Добрай Надежды мысль*.

Мытари, въ евангелии сборщикъ римскихъ податей и пошлинь. Главные М-и, бравшіе римскіе налоги на откупъ, пользовались у евреевъ большимъ вліяніемъ. Къ помощникамъ же ихъ и прислужникамъ, приходившимъ въ непосредственное соприкосновеііе съ плательщиками, народъ питалъ нескрываемую ненависть и презрѣііе. Имъ нерѣдко запрещалось входить въ храмъ и участвовать въ общественныхъ богослуженіяхъ. Выраженія: грѣшникъ, язычникъ и М. были почти синонимами. Спасителю нерѣдко приходилось выслушивать упреки за сношенія съ М-ями. Наибольше известны М-и: Захкей, бывшій однимъ изъ главныхъ сборщиковъ и потому называвшійся „начальникомъ М-ей“, и Левій, впоследствии апостолъ Матвей.

Мытщи Большіе, село Московской губ. и уѣзда, въ 17 в. отъ г. Москвы, при р. Яузѣ; находящіяся здѣсь ключи собраны въ многочисленныя бассейны, воды которыхъ, по соединеніи ихъ посредствомъ водопроводныхъ трубъ, направляются въ общій резервуаръ Сухаревой башни и оттуда расходятся по Москвѣ.

Мытъ 1) старинная пошлина съ провозимыхъ товаровъ, возовъ, судовъ, проѣзжихъ и прогоннаго скота. Частныя мыты запрещены въ 1596 г., причѣмъ прежніе владѣльцы продолжали получать отъ правительства поголовную доходу съ ихъ прежнихъ мытовъ. М. взымался съ товарной цѣны или, чаще, съ величины вѣса или судна. Злоупотребленія мытчиковъ вызывали сильныя жалобы, но окончательно отмѣнены М. только при императрицѣ Елисаветѣ (болѣе ранній указъ о томъ же, отъ 1654 г., фактически не получилъ постоян. дѣйствія). 2) М., добродачевенная болѣзнь лошадей, которая обнаруживается припуханіемъ лимфатическихъ железъ на шеѣ и истеченіемъ изъ носа сперва слизистой, потомъ слизисто-гноной жидкости. Вначалѣ М. можно смѣшати съ *сапомъ* (см. слово *мысой*).

Мытинецъ, посадъ Ломжинской губ., Остроленскаго у.; 2865 ж.

Мытшинъ, уѣздный г. Ярославской губ., подъ 59° 47' с. ш. и 56° 7' в. д.; расположенъ на возвышенномъ, изрѣзанномъ оврагами лѣвомъ берегу р. Волги; пристань, 2525 ж. Въ XVII в. М. былъ селомъ Чудова монастыря; въ уѣздный городъ переименовъ. въ 1777 г. — *М-скій уѣздъ* (2164₁₂ кв. в., 90610 ж.), лежитъ въ западной части губ., по лѣвую сторону Волги и по ея незначительнымъ притокамъ: Суткѣ, Сернѣ, Постной и др. Почва плодородная, суглинистая (въ сѣверной части встрѣчаются значительныя черноземныя пространства), благодаря чему уѣздъ имѣетъ избытокъ хлѣба для вывоза. Кромѣ земледѣлія населеніе занимается также разведеніемъ куръ ради яицъ и горшечнымъ производствомъ.

Мышленіе есть внутренняя самостоятельная дѣятельность, предметъ которой составляетъ отношеніе представлений между собою. Какъ внутренняя субъективная дѣятельность, М. отличается отъ тѣхъ составныхъ частей нашего сознанія, которыя

мы отмѣчаемъ названіемъ **внѣшнихъ предметовъ**. Какъ самостоятельная дѣятельность, она отличается отъ тѣхъ дѣятельностей, въ которыхъ волевой моментъ отступаетъ на задній планъ, наприм. отъ непривольной ассоціаціи представлений, гдѣ мы также имѣемъ соотношеніе представлений между собою, но не какъ результатъ активной дѣятельности нашей воли, роль которой въ этомъ случаѣ заключается только въ томъ, чтобы удержати и усвоить то, что дается, такъ сказать, намъ. Отъ болѣе простой дѣятельности вниманія М. отличается тѣмъ, что въ первой воля бываетъ направлена только на единичное представленіе, между тѣмъ какъ въ каждомъ актѣ М-ія она охватываетъ многія представленія; М. и вниманіе представляютъ функціи одинаковаго рода, но различной степени; вниманіе есть предварительное условіе М-ія. Вообще говоря, въ М-ии обнаруживается та же дѣятельность сознанія, каковая находитъ свое выраженіе во всякомъ чувственномъ ощущеніи, воспріятіи и ассоціаціи представлений; только она происходитъ болѣе упорядоченнымъ образомъ и сообразно съ опредѣленными принципами. Для возможности подобной дѣятельности необходимо, чтобы пробудился интересъ къ известному опредѣленному соединенію представлений другъ съ другомъ, ведущій къ отысканію опредѣленнаго масштаба, согласно съ которымъ каждое сочетаніе представлений подвергается испытанію. Все это возможно только на известной ступени развитія, когда въ сознаніи образовался достаточно богатый и предварительный упорядоченный матеріалъ, такъ что сознаніе получаетъ по отношенію къ своимъ элементамъ болѣе свободное положеніе. Будучи дѣломъ воли, М. предполагаетъ, съ одной стороны, способность устранять изъ сознанія всякія непривольно возникающія представленія, если только они не относятся къ дѣлу, съ другой же стороны, оно предполагаетъ положительное стремленіе къ тому, чтобы вызвать въ сознаніи все, имѣющее отношеніе къ данной задачѣ. М. располагаетъ тѣми же средствами и тѣми же формами, которыя находятъ свое примѣненіе уже въ непривольномъ теченіи представлений. То обстоятельство, что ассоціація представлений становится предметомъ ясно выраженнаго интереса и сознательнаго выбора, ни въ малѣйшей степени не можетъ измѣнить законовъ ассоціаціи представлений. Подобно тому, какъ въ искусственныхъ машинахъ мы пользуемся законами внѣшней природы для нашихъ цѣлей, такъ въ мышленіи мы поступаемъ относительно законовъ, управляющихъ игрою представлений. Самый основной актъ мышленія есть сужденіе, которое имѣетъ характеръ аналитической дѣятельности. То, что непосредственно дано намъ было, какъ нерасторжимое единство, мы раздѣляемъ въ сужденіи на составныя части, которыя затѣмъ соотносимъ другъ съ другомъ. Эти составныя элементы сужденія называются *понятіями*. Возникновеііе понятій идетъ параллельно съ развитіемъ функціи сужденія, такъ какъ понятія, предполагая представленія, какъ свой матеріалъ, предполагаютъ въ то же время соотносящія сужденія, какъ формирующую этотъ матеріалъ дѣятельность. Въ ходѣ развитія языка существуетъ стадія, когда понятіе и сужденіе не выражаются различнымъ образомъ.

Но определение понятий и формулирование суждений представляют только подготовительные ступени к более высокой деятельности мышления, именно к процессу *умозаключения*. Однако, что касается актов умозаключения, то они ни в волевом отношении, ни со стороны представлений не обнаруживают намъ каких-либо новых или основывающихся на особенных принципахъ проявлений мышления, но состоятъ просто въ продолженіи той же самой самосознательной и соотносящей деятельности, которая составляет источникъ актовъ сужденія. Различіе заключается только въ томъ, что сужденіе является *непосредственнымъ* соотношеніемъ членовъ какой-либо совокупности представлений, умозаключеніе же—только *посредственнымъ*; что въ сужденіи эти отношенія только *находятся*, тогда какъ въ умозаключеніи изъ найденныхъ отношеній *производятся* новыя. Въ этомъ развитіи *новыхъ* отношеній изъ данныхъ сужденій мы имѣемъ *творческій* моментъ, которымъ функція умозаключенія далеко превосходитъ дѣятельность сужденія, связанную даннымъ матеріаломъ. Всякое умозаключеніе есть творчество новыхъ сужденій. Всѣ формы мышления могутъ быть сведены къ *двумъ основнымъ отношеніямъ*: къ полному или частному *тождеству* и къ односторонней или обоюдной *зависимости*. *Тождество* и *зависимость* являются самыми общими формами логическихъ отношеній, которая никогда не могутъ быть сведены другъ на друга. Основнымъ формамъ мысли соответствуетъ столько-же основныхъ *законовъ мышления*, потому что всякая форма мышления, обнимая собою множество единичныхъ фактовъ, которые согласуются съ нею, какъ съ нормой, есть и законъ мышления. Для того, чтобы *отношеніе тождества* было познано нами, какъ таковое, требуется дѣятельность сравненія двоякаго рода: воспріятіе сходства и познаніе различія. Изъ этихъ двухъ основныхъ функцій, которая обнаруживаются во всякомъ сужденіи, слушающему къ установленію или отрицанію отношеній тождества, вытекаютъ необходимо два основныхъ закона. Первая функція ставитъ нашему мышленію требованіе, чтобы сходное всюду считать тождественнымъ. Это—*правило тождества*. Функція же различенія побуждаетъ насъ различное, какъ не тождественное, противопоставлять сходному и приводитъ къ *правилу противоречія*. Что же касается отношеній зависимости, то изъ всѣхъ родовъ ея главенствующее значеніе получаетъ зависимость логическая, которая обнаруживается передъ нами въ актахъ умозаключенія и которая, будучи результатомъ свободной дѣятельности мышления, въ то же время непосредственно сознается нами, какъ безусловно необходимая. Благодаря этимъ условіямъ наше мышленіе старается всегда *реальныя* отношенія зависимости, которые намъ открываются въ возрѣвнн, подчинить зависимости *логической*. Такъ какъ члены этой логической зависимости нами обозначаются, какъ *основаніе* и *средство*, то и правило, сообразно которому мы связываемъ понятія или акты мышления согласно ихъ зависимости, было названо вообще *принципомъ основанія*. — М. должно быть отличено отъ *познаванія*. Какъ таковое, М. совершенно безразлично относится къ тому, соответствовать-

ли представленія и мыслимыя между ними отношенія реальнымъ объектамъ и объективнымъ отношеніямъ. Только съ присоединеніемъ этихъ предположеній мышленіе становится познаваніемъ.

Мышцы, мускулы, musculi, суть органы движенія многоклеточныхъ животныхъ, съ двойкой функціей: во-первыхъ, онѣ превращаютъ скрытую энергію, находящуюся въ веществахъ, доставляемыхъ имъ питаніемъ и дыханіемъ, въ кинетическую. Это превращеніе происходитъ при помощи процесса ста-

ранія, который состоитъ главнымъ образомъ въ распадении углеводовъ и жировъ и образованіи молочной кислоты, CO_2 и H_2O . Оттого въ поработавшей М-ѣ находятъ много молочной кислоты, и реакція такой М-ы кислая. Развивающаяся кинетическая энергія лужитъ для производства всѣхъ механическихъ работъ, необходимыхъ какъ для поддержанія жизни организма, такъ и для сношеній его съ вѣншимъ міромъ. Во-вторыхъ, во время мышечной работы и покоя часть скрытой энергіи непрерывно превращается въ теплоту: химическіе процессы въ М-ѣ являются однимъ изъ главныхъ источниковъ тепла въ организмѣ. Итакъ, назначеніе М-ѣ—развитіе движенія и тепла. М. состоятъ изъ одной, нѣсколькихъ или многихъ клѣтокъ, протоплазматическое содержимое которыхъ

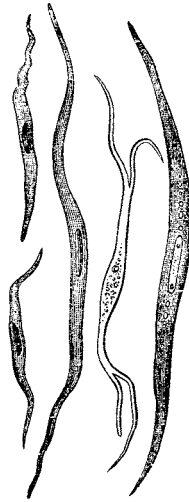

Мышцы. Рис. 1.

превращается въ М-ѣ являются однимъ изъ главныхъ источниковъ тепла въ организмѣ. И такъ, назначеніе М-ѣ—развитіе движенія и тепла. М. состоятъ изъ одной, нѣсколькихъ или многихъ клѣтокъ, протоплазматическое содержимое которыхъ

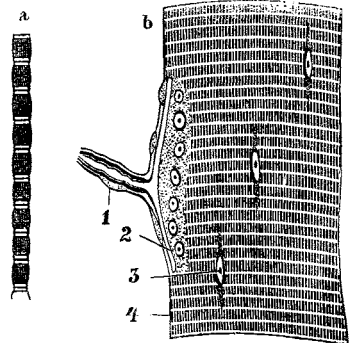

Мышцы. Рис. 2.

отвѣчаетъ на всякое раздраженіе (механич., химич., термич. и электр.) *сокращеніемъ*. Различаютъ *гладкія* (рис. 1) и *поперечнополосатія* мышечныя клѣтки или волокна (рис. 2). Гладкія волокна состоятъ изъ сократительныхъ клѣтокъ, сильно вытянутыхъ въ длину, поперечнополосатія произо-

шли путем слияния многих клеток и содержат много ядер. Оболочка такого волокна называется *сарколеммой*. Оно исчерчено характеристическими поперечными полосами, при обработке извѣтными реактивами распадается на ряд тончайших *первичныхъ волоконцевъ*. Собрание мышечныхъ волоконъ образуетъ мышечный *пучокъ*, а собрание м-ныхъ пучковъ — собственно *мышцу*. М. составляютъ то, что у высшихъ животныхъ называютъ „мясомъ“, но онѣ входятъ также въ составъ большинства органовъ тѣла. Поперечнополосатыя М., какъ болѣе крѣпкія, управляютъ движениями скелета: каждая М., сокращаясь, сближаетъ двѣ кости, прикрѣпленныя къ ея концамъ при помощи сухожилия. Онѣ подчинены волѣ и называются поэтому произвольными. — Импульсы воли передаются по нервному волокну (см. *нервная система*), которое означивается въ мышцѣ *концевой пластинкой*. Гладкія волокна произвольны и снабжаютъ органы питанія и размноженія. Исключеніе составляетъ сердечная М.: она работаетъ помимо воли, хотя состоитъ изъ поперечнополосатыхъ волоконъ. У низшихъ животныхъ нѣтъ самостоятельнаго мышечнаго слоя, но послѣдній нераздѣленъ съ кожей и образуетъ т. н. *кожномышечный мышокъ*. У червей онъ состоитъ изъ ряда колецъ, сокращенія которыхъ укорачиваютъ и удлиняютъ тѣло. У суставчатоногихъ животныхъ (раки, насекомые) М. конечностей составляютъ продолженіе кожи. У позвоночныхъ М. обособляются вокругъ скелета въ особый слой, и кожномышечный мышокъ постепенно отступаетъ на второй планъ, хотя остатки его существуютъ даже у человѣка (плоская мышца на шеѣ, *Platysma myoides*). Цвѣтъ М-ць колеблется отъ блага до краснаго и зависитъ отъ количества красящаго вещества, тожественнаго съ гемоглобиномъ крови. При сокращеніи М. становятся короче и толще. Въ мѣологии, составляющей отдѣлъ анатоміи, описываются форма каждой мышцы, начало и прикрѣпленіе ея, группировка и дѣятельность М-ць. Химическій составъ М-ць, въ процентахъ: 80 воды, 16 бѣлковыхъ тѣлъ, 1 жировъ, 1 углеводовъ (главн. обр. гликогена), 0,5 крахмала и др. веществъ, 1,5 солей, преимущественно калийныхъ. Кромѣ покоя и дѣятельности, выражающейся сокращеніемъ (абсолютнаго покоя живая М-а не знаетъ: она всегда находится въ легкомъ сокращеніи, назыв. *тонусомъ*), различаютъ мышечное „*докоченіе*“, зависящее отъ сдвѣгиванія *миозина* (см. эт. сл.). Отъ работы М-а утомляется, т. е. сократительная способность ея понижается, и тѣмъ сильнѣе, чѣмъ больше предшествовало напряженію. Отдыхъ возвращаетъ ей прежнюю сократительность вслѣдствіе того, что накопившаяся отъ работы молочная кислота удаляется, и къ М-мъ притекаетъ свѣжий питательный матеріалъ. Бездѣятельность ведетъ къ атрофіи М-ць (см. *М-ая атрофія*), прекращеніе притока крови — къ постепенному пониженію возбудимости и, наконецъ, къ умиранию (см. *мясо*).

Мышь, *Mus*, родъ млекопитающихъ отр. грызуновъ и сем. мышей, *Murinae*; членяція животныя, съ стройной головкой, острой, покрытой волосами мордой, чешуйчато-колючатымъ, почти голымъ хвостомъ, столь-же длиннымъ, какъ и остальное тѣло, 5-пальцы задними и 4-пальцы передними ногами.

Многочисленные виды разсѣяны почти по всему земному шару и питаются растительн., отчасти также животными веществами. Ихъ дѣлятъ на 2 группы: *крысы* имѣютъ больше 30 с. дл., толстыя ноги, хвостъ съ 200—260 чешуйчатыми кольцами; *мыши* до 24 с. дл., съ стройными, красивыми ногами, хвостъ съ 120—180 чешуйчатыми кольцами. — *М. Домашняя*, *M. musculus*, 9 с. дл. съ хвостомъ такой же длины, сѣро-черная, съ желтымъ отливомъ, внизу свѣтлѣе; ноги и пальцы ногъ желтовато-сѣрые, подошвы совершенно голыя, уши прикрываютъ глаза. Родина неизвѣстна, нынѣ живетъ повсемѣстно въ жилищѣ человѣка, лѣтомъ также въ садахъ и поляхъ, роетъ норы и дыры, хорошо лазить и прыгаетъ, съ трудомъ плаваетъ; 3—5 разъ въ году мечетъ 4—8 голыхъ, слѣпыхъ дѣтенышей, быстро растающихъ, чѣмъ и объясняется невѣроятное размноженіе М-ей, несмотря на многочисленность враговъ. Питается всевозможными растит. и животн. веществами, но разгрызаетъ также книги и другія цѣнные вещи. Въ Китаѣ держатъ въ клеткѣ поющихъ мышей. *М. лесная*, *M. sylvaticus*, 20 с. дл., наверху красн.-желт.-сѣрая, на спинѣ почти ржаво-бурая, внизу бѣлая; водится во всей Европѣ и Средней Азій, на опушкахъ лѣса и въ садахъ, ловко прыгаетъ и ползаетъ, питается плодами, орѣхами, мелкими животными, даже птицами, дѣлаетъ зимніе запасы, мечетъ 2—3 раза въ году 4—6 дѣтен., грызетъ молодая деревья и этимъ наноситъ вредъ, хотя и не очень большой, лѣсамъ и садамъ; зимою проникаетъ въ дома. *М. полевая*, *M. agrarius*, 18 с. дл., вверху ржаво-бурая, больш. част. съ черными полосами на спинѣ, внизу бѣлая; встрѣчается отъ Рейна до Западной Сибири, на поляхъ и опушкахъ лѣсовъ, зимою въ хлѣвахъ и амбарахъ; питается хлѣбомъ, клубными, настѣковыми, червями, дѣлаетъ запасы на зиму, мечетъ лѣтомъ 3—4 раза по 4—8 дѣтенышей. *М. малютка*, *M. minutus*, 6,5 с. дл., вверху желтовато-буро-красная, внизу и на ногахъ бѣлая, во всей средней Европѣ и Сибири, на поляхъ, въ камышѣ и тростникѣ, 2—3 раза въ году мечетъ по 5—9 дѣтенышей, зимою живетъ въ амбарахъ и болѣею частью сити; питается хлѣбными зернами, посявами, строитъ красивыя круглыя гнѣзда, возвышающіяся надъ землей на 0,5—1 м. съ боковымъ выходомъ, или живетъ на вѣткахъ, дѣлая искусныя височія гнѣзда изъ листьевъ или травъ.

Мышьяковая серебряная обманка, свѣтло-красная серебряная руда, *пруститъ*, одна изъ богатѣйшихъ и наиболѣе распространенныхъ рудъ, состоитъ изъ 65,40 серебра, 15,17 мышьяка и 19,43 сѣры. Ромбоэдрической минераль шестиугольной системы, кошенильно-краснаго цвѣта, съ такою-же или свѣтло-красной чертой, алмазнымъ блескомъ, полупрозраченъ или просвѣчиваетъ въ краяхъ, уд. в. 5,5—5,6, тв. 2—2,5. Встрѣчается вмѣстѣ съ пираритомъ (см. это сл.), а также въ Рудномъ хребтѣ, Шварцвальдѣ, Вогезахъ и др. мѣстахъ.

Мышьяковистая блеклая руда, *тениантитъ*, мало распространенный минераль, гранатоэдрической формы, темнаго, сталью-сѣраго, бурога, краснаго или чернаго цв., серебра не содержитъ, уд. в. 4,2—4,5. Находженіе: Корнваллисъ, Норвегія, Силезія.

Мышьяковистое желѣзо, то же, что *мышьяковистый колчеданъ*. См. *мышьякъ*.

Мышьяковистый ангидридъ (As_2O_3), сильно ядовитое сладковатое вещество, общезвѣстное подъ названіемъ *бѣлаго мышьяка* или, просто, *мышьяка*. Свѣжій As_2O_3 представляетъ безцвѣтную, прозрачную, стекловидную аморфную массу уд. вѣса 3,78. Съ теченіемъ времени эта масса переходитъ въ кристаллическую форму, причѣмъ дѣлается непрозрачной, бѣлѣетъ и принимаетъ видъ фарфора. При нагреваніи возгоняется, не плавясь. Въ водѣ мало растворимъ; растворимость увеличивается прибавленіемъ кислотъ и щелочей. Растворъ его обладаетъ слабо-кислой реакціей и способенъ давать съ основными соли типа Na_2AsO_3 . Употребляется въ технику преимущественно для примѣненія въ красильномъ дѣлѣ, въ медицинѣ и для истребленія мышей. М. а. получается, какъ побочный продуктъ, при обжиганіи кобальтовыхъ и другихъ рудъ, содержащихъ мышьякъ. Чаше же добываютъ его накаливаніемъ мышьяковистаго колчедана ($FeAsS$). Въ природѣ встрѣчается въ самородномъ состояніи, но рѣдко и въ небольшихъ количествахъ.

Мышьяковистый водородъ (AsH_3), безцвѣтный газъ, при -40° и подъ большимъ давленіемъ сгущается въ подвижную жидкость, обладаетъ противнымъ чесночнымъ запахомъ, мало растворимъ въ водѣ и чрезвычайно ядовитъ: небольшое его количество производитъ сильное страданіе, а скольконибудь значительная подмѣсъ къ воздуху — даже и смерть. Очень легко воспламеняемъ, зажженный сгораетъ на открытомъ воздухѣ синеватымъ пламенемъ въ воду и окись мышьяка. При накаливаніи разлагается на металлическій мышьякъ и водородъ. Пропущенный вмѣстѣ съ чистымъ водородомъ чрезъ накаленную стеклянную трубку, М. в. отлагаетъ на ея стѣнкахъ блестящій слой металлическаго мышьяка. Эта реакція настолько чувствительна, что даетъ возможность открывать малѣйшее количество мышьяка, чѣмъ и пользуются въ судебно-медицинскихъ изслѣдованіяхъ въ случаѣ отравы; для послѣднихъ цѣлей употребляютъ приборъ Марша. Получается М. в. при дѣйствіи сѣрной кислоты на сплавы мышьяка съ цинкомъ, оловомъ или натріемъ.

Мышьяковые цѣтты, *бѣлый мышьякъ*, минералъ правильной системы, въ видѣ мелкихъ кристалловъ или въ формѣ налѣтовъ, безцвѣтный или бѣлый, стекляннй блескъ, сладко-вяжущій вкусъ. Тв. 1,5; уд. в. 3,69—3,72. Очень ядовитъ. Химическій составъ: 75,78 As , 24,22 O .

Мышьяковій колчеданъ, минералъ ромбической системы, наз. также *мистикелемъ*, короткіе столбики или таблички, нерасшія или вросшія, одиночныя или въ друзяхъ; также зернистыя или шестоватыя, вкрапленныя массы; изрѣдка — псевдоморфозы по магнитному колчедану или стефаниту. Цвѣтъ серебрино-бѣлый или стально-сѣрый, спайность ясная, изломъ неровный, черта черная, хрупокъ, твердость 5,5—6; уд. вѣсъ 6—6,2. Химическій составъ: $Fe\ 34$, $z\ 19$, sz , $As\ 46$, st . Въ нѣкоторыхъ разновидностяхъ содержится серебро, золото или кобальтъ. Мѣстороженія: Троицкій уѣздъ, Оренбургской губ. (вмѣстѣ съ серебромъ и золотомъ), Файербургъ, Корнваллисъ, Швеція,

Норвегія и др. М. к. служить для добыванія мышьяка, сѣрнистаго мышьяка, мышьяковистой кислоты; изъ бѣлой руды добывается серебро, изъ кобальто-мышьяковаго колчедана готовится синія краска.

Мышьякъ 1) (As), металлоидъ, сѣро-стального цвѣта, хрупкій, блестящій на свѣжѣмъ изломѣ, листовато-кристаллическаго сложенія, имѣющій уд. вѣсъ 5,7. Непрозраченъ, даетъ, не подвергаясь плавленію, желтоватыя пары, которые, охлаждаясь, выдѣляютъ ромбоэдрическіе кристаллы. Пары М-а обладаютъ характернымъ чесночнымъ запахомъ. При обыкновенной температурѣ въ сырмъ воздухѣ М. окисляется, теряетъ свой металлическій блескъ, становясь совершенно матовымъ; при сильномъ же накаливаніи сгораетъ въ бѣлый мышьяковистый ангидридъ (As_2O_3). Легко растворяется въ азотной и крѣпкой сѣрной кислотахъ. Какъ самъ М., такъ и всѣ его соединенія ядовиты. Въ природѣ встрѣчается въ самородномъ состояніи, чаще же въ видѣ соединеній съ другими элементами: кислородомъ, сѣрой, а также съ металлами. Важнѣйшія изъ металлическихъ рудъ: шпейсовый кобальтъ — $(CoNiFe)As_2$ и мышьяковистый колчеданъ — $Fe\ As\ S$. Съ сѣрой образуетъ два минерала: красный, реалгаръ ($As_2\ S_2$) и желтый, аурипигментъ ($As_2\ S_3$), съ кислородомъ — окись мышьяка. Добывается изъ мышьяковистаго колчедана, рѣже изъ мышьяковистаго ангидрида. Мышьякъ, какъ металлъ, находятъ мало употребленія: имъ пользуются при приготовленіи бѣлаго бенгалскаго огня и при фабрикаціи дробы. 2) М., см. *мышьяковистый ангидридъ*.

Мезенъ, величайшее озеро въ южной Норвегіи (364 кв. км.); ср. *Лагерь* 1).

Мѣднанъ, посадъ Сѣдлецкой губ., Венгровскаго уѣзда; 2184 ж.

Мѣднанъ, рѣка въ бывшихъ русско-американскихъ владѣніяхъ, имѣетъ не менѣе 1000 в. въ длину и до $\frac{1}{2}$ вер. въ ширину; она впадаетъ въ Тихій океанъ, между Чугачкою губой и горою съ. Или. Изъ притоковъ ея важнѣйшія — Чечитна, берега которой изобилуютъ самородной мѣдью. По М-ой живутъ кенайское племя, называемое атнайцами или мѣдновцами.

Мѣднанъ бархатная руда, *летсомитъ*, красивая, похоже на бархатъ, волосистые кристаллы, состоящіе изъ основной сѣрномѣдной соли и алюминія, шмальтово-синяго цвѣта. Мѣстонахожденіе: Старая Молдова въ Банатѣ, Ла-Гароннъ во Франціи.

Мѣдная зелень, см. *малахитъ*.

Мѣдная лазурь, минералъ моноклиноэдрической системы; кристаллы — столбики или таблички, соединенныя въ друзы, сплошныя массы, лучистые агрегаты, землистое состояніе. Псевдоморфозы по красной и бѣлой мѣдной рудѣ, по доломиту. Спайность довольно совершенная, изломъ раковинистый; тв. 3,5—4, уд. в. 3,7—3,8; цвѣтъ лазуревосиній, черта шмальтово-синяя, блескъ стекляннй. Находится во многихъ мѣдныхъ рудникахъ. Химическій составъ: $69,19\ CuO$, $25,18\ CO_2$, $5,2\ H_2O$. Употребляется, какъ мѣдная руда, для приготовленія мѣднаго купороса и какъ синія краска.

Мѣдная накипь, *тиромитъ*, минералъ неизвѣстной системы; почковидные, шаровидные или мелкіе сплошные агрегаты; мягкій, въ тонкихъ пластинкахъ, гибкій; тв. 1,5—2, уд. в. 3,0—3,1;

цвѣтъ яремѣдинокъ до небесно-синяго, черта такая же, блескъ перламутровый; химической составъ: $3\text{Cu}(\text{AsO}_4)^2 + 2\text{Cu}(\text{NO}_3)^2 + 7\text{H}_2\text{O} + \text{CaCO}_3$. Нахождение: Тироль, Гессенъ, Тюрингія.

МѢДНАЯ ОБМАНКА, разновидность мышьяковистой блеклой руды, богатая содержаниемъ цинка (8,90%); находится во Фрейбергѣ.

МѢДНАЯ СЛОДКА, минералъ шестиугольной системы; мелкія таблочки, собранныя въ друзы, сплошныя массы, листоватые агрегаты, спайность совершенная, мягкій; тв. 2, уд. в. 2,4—2,6; цвѣтъ голубовато или изумрудно-зеленый, черта сѣвѣло-зеленая; хим. сост.: $\text{H}^{10}\text{Cu}_8\text{As}_2\text{O}_{18} + 7\text{H}_2\text{O} + \text{Al}_2\text{O}_3$. Нахождение: Мѣдноруднянскій рудникъ, Редрутъ въ Корваллисъ, Зайда въ Саксоніи и др.

МѢДНЫЕ ЦВѢТЫ, рѣдкій минералъ, волосистая или сѣчатая разновидность красной мѣдной руды; нѣжныя кубическія кристаллы коленильнаго цвѣта.

МѢДНЫЙ, гористый, безлѣсный, подверженный землетрясеніямъ островъ въ Беринговомъ морѣ, одинъ изъ 2-хъ большихъ острововъ изъ группы Командорскихъ; имѣеть около сотни жителей (алеуты и кроелы), занимающихся рыболовствомъ и звѣрловствомъ. Название свое островъ получилъ отъ мѣдной руды и самородной мѣди, находимыхъ въ сѣв.-западной его оконечности.

МѢДНЫЙ БЛЕСКЪ, одна изъ богатѣйшихъ мѣдныхъ рудъ, минералъ ромбической системы; толстыя таблочки или короткіе столбики, наростіе поодинокіи или соединенные въ друзы, сплошныя массы или вкрапленія; псевдоморфозы по мѣдному колчедану и свинцовому блеску; спайность несовершенная, изломъ раковистый, цвѣтъ свинцово-сѣрый, съ побѣжалостями, блескъ слабый, въ чертѣ сильный; очень мягкій; тв. 2,5—3, уд. в. 5,5—5,8; хим. сост.: 79,85Cu и 20,15S. Нахождение: Турьинскій и Мѣдноруднянскій рудники на Уралѣ, Вестфалія, Гарцъ и др.

МѢДНЫЙ ЦВѢТЪ, до-историческій періодъ, предшествовавшій бронзовому періоду. Предметы изъ чистой мѣди (топоры, молоты и пр.) были впервые открыты въ Ирландіи, затѣмъ въ Швейцаріи и особенно въ Венгріи. Американскіе индѣйцы еще до прибытія европейцевъ умѣли обрабатывать мѣдь, но только холоднымъ способомъ; европейцы же М-го в-а могли также плавить ее. Предметы М-го в-а отличаются чрезвычайной простотой формы и отсутствіемъ украшеній, въ противоположность богатой орнаментикѣ бронзовыхъ предметовъ послѣдующаго періода.

МѢДНЫЙ ИЗДЕЛО, см. *ковалитъ*.

МѢДНЫЙ КОЛЧЕДАТЪ, весьма распространенная мѣдная руда, квадратной системы; мелкіе кристаллы, наростіе поодинокіи или соединенные въ друзы, сплошныя массы и вкрапленія, иногда гроздевидныя или почковидныя формы; псевдоморфозы по мѣдному блеску и блеклой мѣдной рудѣ; цвѣтъ латуно-желтый съ побѣжалостями; черта черная съ зеленоватымъ отгѣнкомъ; спайность ясная, хрупкій; изломъ раковистый до неровнаго; уд. в. 4,1—4,3, тв. 3,5—4; хим. сост.: 34,57Cu, 30,54Fe и 34,89S. Нахождение: на Уралѣ (главная руда Турьинскихъ рудниковъ), въ Златоустовскомъ округѣ, на Кавказѣ, въ Финляндіи, Олонейской губ., въ Царствѣ Польскомъ (богатая руда въ Мѣдзяной горѣ), Фалувъ въ Швеціи, Фрейбергъ и мн. др.

Изъ М-го к-в добывается большая часть **вышлавленной** мѣди.

МѢДНЫЙ КУПОРОСЪ (*sulphur sulfuricum*— $\text{CuSO}_4 + 5\text{H}_2\text{O}$), самая важная изъ мѣдныхъ солей; на видъ—большие, прозрачныя, блестящія синіе кристаллы, трилинноэдрической системы, уд. вѣса 2,19. При сильномъ нагреваніи теряетъ всѣ 5 частей воды и превращается въ бѣлый порошокъ, который на открытомъ воздухѣ опять синѣетъ, поглощая водяные пары. Растворяется въ водѣ съ синими цвѣтотъ. М. к. употребляется для смачиванія зеренъ при поствѣ, чѣмъ препятствуютъ развитію нѣкоторыхъ паразитовъ. Кромѣ того примѣняется для пригоовленія красокъ и въ гальванопластикѣ. Получается: 1) дѣйствіемъ крѣпкой сѣрной кислоты на мѣдь, 2) обжиганіемъ сѣрнистыхъ рудъ мѣди, 3) дѣйствіемъ воды, содержащей кислородъ, на сѣрнистые металлы. Продажный М. к. содержитъ подмѣсъ сѣрнокислаго желѣза.

МѢДНЫЙ УРАНИТЪ, см. *урановая слодка*.

МѢДЬ, одинъ изъ самыхъ распространенныхъ металловъ; въ *самородномъ* состояніи М. встрѣчается въ Сѣв. Америкѣ, Чили, Перу и Россіи на Уралѣ, но чаще находится въ видѣ кислородныхъ и сѣрнистыхъ рудъ. Къ первымъ принадлежатъ: *красная мѣдная руда* (Cu_2O —закись мѣди), *мѣдная лазурь* или *азуритъ*— $(2\text{CuCO}_3 \cdot \text{Cu}(\text{NO}_3)_2)$, *малахитъ* и друг. Важнѣйшія сѣрнистыя руды, изъ которыхъ добывается мѣдь, суть: *мѣдный блескъ*, *пестрая мѣдная руда* и *мѣдный колчеданъ*. Извлеченіе М-и изъ кислородныхъ рудъ не представляетъ затрудненій, потому что М. при накаливаніи съ углемъ восстанавливается отъ примѣсей, ее сопровождающихъ; но богатая кислородная руда М-и очень рѣдка, и поэтому главными матеріалами для полученія М-и служатъ сѣрнистыя руды. Здѣсь вопросъ состоитъ не только въ удаленіи сѣры, но также и желѣза, мышьяка, сурьмы, серебра и др. примѣшанныхъ металловъ. Полученіе М-и ведется *сухимъ* и *мокрымъ* путемъ. Оба процесса начинаются обжиганіемъ руды, которымъ достигается удаленіе части сѣры, а также освобожденіе нѣкоторыхъ рудъ отъ сопровождающихъ ихъ битуминозныхъ (смолистыхъ) веществъ, какъ, напр., въ битуминозномъ мѣдномъ сланцѣ. Обжиганіе ведется въ кучахъ и очагахъ. Такой способъ неудобенъ вслѣдствіе непроизводительной потери тепла и неравномѣрности процесса; поэтому теперь начинаютъ вводить особыя обжигательныя печи, употребленіемъ которыхъ достигается равномерность обжиганія и утилизація выдѣляющагося сѣрнистаго газа для производства сѣрной кислоты. При обжиганіи часть сѣры, сурьмы, мышьяка улетучивается, большая часть желѣза переходитъ въ окисъ, металлы отчасти переходятъ въ соли сѣрной кислоты, отчасти остаются безъ измѣненія. Обожженную руду плавятъ въ шахтенныхъ или пламенныхъ печахъ съ прибавкой *плавней*, т. е. такихъ веществъ, которыя съ окислами желѣза даютъ легкоплавкія соединенія, стекающія въ видѣ шлаковъ. Если процессъ ведется въ шахтенныхъ печахъ, то прибавляется еще уголь. При этой, такъ назыв. *возстановительной* или *сырой*, плавкѣ происходитъ прежде всего возстановленіе окиси мѣди въ металлическую мѣдь подъ влияніемъ сѣрнистаго

железа ($3\text{CuO} + \text{FeS} = \text{SO}_2 + \text{FeO} + 3\text{Cu}$). Сѣрнистые соединения возстановляются обратно въ сѣрнистые металлы, которые съ металлической мѣдью и неразложившимися сѣрнистыми металлами образуютъ массу, наз. *рошштейномъ* или *купферштейномъ* и содержащую около 32—35% мѣди. Вышеописанной плавкой удаляется изъ массы большая часть железа. Для возможно полного окисления и удаления сѣры, находящейся въ купферштейнѣ, его подвергаютъ такъ наз. *сократительной* или *концентраціонной* плавкѣ съ прибавленіемъ шлака. Полученный продуктъ, наз. *штурштейномъ* и содержащій около 50% М-и, подвергается окончательно обжиганію для получения такъ наз. *черной мѣди*. Для освобожденія черной мѣди отъ примѣсей ее *рафинируютъ* посредствомъ сильной *окислительной* плавки, при которой всѣ примѣси переходятъ въ шлакъ раньше мѣди. Процессъ этотъ ведется въ особыхъ полукруглыхъ горнилахъ, наз. 1) *малыми гаргердами*, 2) *шпелесоуфенами*, а такъ же въ самодувныхъ пламенныхъ или рафинировочныхъ печахъ, въ которыхъ топливо отдѣлено отъ сплавляемаго материала, и поэтому очищеніе М-и болѣе полное, чѣмъ въ малыхъ гаргердахъ. Рафинированная мѣдь, подвергаяся чрезмерному окисленію на гаргердахъ, содержитъ закись мѣди Cu_2O , дѣлающую ее хрупкою и ломкою. Такая мѣдь, наз. *перестылою*, исправляется быстрой возстановительной переплавкой въ горнѣ съ углемъ, при чемъ получается *ковкая* мѣдь. *Мокрымъ* путемъ, или *гидрометаллургическимъ*, М. добывается дѣйствіемъ железа на растворы ея (цементация), а также разложениемъ такихъ растворовъ гальваническимъ токомъ. Примѣняется мокрый способъ для рудъ, бѣдныхъ содержаніемъ мѣди; полученная мѣдь назыв. *цементной*. Производство мѣди во всемъ свѣтѣ составляло въ 1890 г. 18 милліон. пуд., при чемъ 7,5 милл. приходилось на Соединенные Штаты, 3,4—на Испанію и Португалію, 1,59—на Чили, 1,53—на Германію и т. д. У насъ въ Россіи за десятилетіе 81—91 гг. средняя годовая выработка М-и не превышала 287180 пуд., между тѣмъ какъ въ 1880 г. ввезено иностранной мѣди 628000 пуд. Въ 1890 г. добытые 349520 пуд. М-и распредѣлялись такъ: на Уралѣ—173307 пуд., на Кавказѣ—139332 пуда, на Алтаѣ—19337 пуд., въ Финляндіи—17544 пуда. Удѣльный вѣсъ М-и = 8,955—8,956, температура плавленія немного выше серебра, т. е. 1050—1300°. Для отливки чистая мѣдь не годится. Изъ сплавовъ М-и замѣчательны: бронза, латуны, нейзильберъ, томпакъ и др. *Литература*: Percy, „Metallurgie“ (1863); Kerl, „Handbuch der metallurgischen Hüttenkunde“; Bilschoff, „Kupfer u. seine Legierungen“; Rivot, „Traité de metallurgie“, часть I-я, 1871 г.

Мѣловая формация, самая юная изъ формаций мезозойной группы, покрытая третичными породами; подъ ней находятя породы юрской формации. Бѣлый или пѣсчій мѣль, по которому названа формация, не всегда встрѣчается въ ней; часто онъ замѣняется песчанникомъ, известью, мергелями, пескомъ. Всѣ эти породы иногда принимають въ себя глаукоконитъ. М. ф. легко вывѣтривается въ причудливыя горныя формы. Въ нѣкоторыхъ мѣстахъ, въ опредѣленныхъ этажахъ, появляются разновидности

известняка, такъ наз. *известковый туфъ*; это рыхлая порода, почти исключительно состоящая изъ органическихъ обломковъ; далѣе *коралловый мѣль*, состоящій изъ коралловой извести. Растительными остатками М. ф. очень бѣдна; наиболѣе характеристично появленіе скрытноствяжныхъ двусѣмяночныхъ растений: *Credneria*, дуба, клена, ивы и проч. Несравненно разнообразнѣе животныя остатки. Въ нѣкоторыхъ этажахъ появляются во множествѣ губки и кораллы (*Siphonia*, *Cyclolites*, *Cyathina*); еще богаче формами корненожки (*Flabellina*, *Chrysalinida*, *Bulimina*, *Lituola*, *Textularia*, *Dentalina*), принимающія существенное участіе въ образованіи самаго мѣла и другихъ породъ формации; изъ *Echinodermata* особенно многочисленны морские ежи (*Discoidaea*), изъ моллюсковъ—*Brachiopoda* и *Conchifera* (*Exogyra*, *Inoceramus*, *Trigonia*, *Hippurites*, *Saprina*), изъ *Cephalopoda*—*Baculites*, *Toxoceras*, *Crioceras*, *Ancyloceras* и др. Изъ остатковъ позвоночныхъ найдены: широкіе плоскіе зубы *Ptychodus*—прекрасное путеводное ископаемое для мѣловой формации, острые зубы акулы *Otodus*, чешуйки циклоидной рыбы съ гладкимъ заднимъ краемъ и ктеноидной рыбы съ зубчатымъ заднимъ краемъ; голова *Mosasauros* и черепаха *Chelonia*. Особенно интересны открытыя недавно въ Канзасѣ *Meserornis*, *Ichthyornis* и др., переходная ступень отъ птицъ къ рептиліямъ. М. ф. дѣлится на *нижнюю* и *верхнюю*. Первая состоитъ изъ двухъ этажей: *неокома* или *шльса* и *жирной глины*, вторая—изъ трехъ этажей: *цеомана*, *турнона* и *сенона*. *Неокомъ* обнимаетъ песчаники Гевобургскаго лѣса, альпійскіе известняки, ургоніи во Франціи и „greensand“ англичанъ; *жирная глина*: пласты во Франціи, сѣверо-герм. мергель и „sreptonclay“ Англии; *цеоманъ*: зеленые пески Эссена, турціевыя образованія Франціи и Бельгіи, форм. Богемии, Силезіи, Саксоніи и др.; *турнонъ*: мергели и плитники Саксоніи, нижній мѣль Англии, гипуриты; *сенонъ*: верхній плитникъ Саксоніи и лежащіе подъ нимъ бакулиты, кремневые мѣловые слои Англии и Рюгена, датскій мѣль, гальдемскіе пласты и мѣловой туфъ Маастрихта. Минералы М-й ф-и находятъ обширное техническое примѣненіе (относительно мѣла—см. это сл.). Плитникъ служилъ весьма важнымъ строительнымъ матеріаломъ; известъ и мергель идутъ на производство замазки и цемента; нѣкоторые альпійскіе виды известкового мѣла представляютъ красивый мраморъ. Фосфориты образуютъ подчасъ значит. залежи, также какъ и желѣзныя руды. Асфальтъ и стронціанитъ образуютъ галлерей; наконецъ, встрѣчаются залежи угля.

Мѣль, мелкозернистый, рыхлый известнякъ, состоитъ изъ очень мелкихъ зернышекъ углекислосодержащей соли, такъ называемыхъ кокколитовъ, изъ обломковъ скелетовъ разныхъ водяныхъ животныхъ и раковинъ моллюсковъ и корненожекъ. Чистый мѣль имѣетъ бѣлый цвѣтъ, безъ блеска, землистый изломъ; отъ примѣси окиси железа принимаетъ желтый цвѣтъ. Въ Англии, Франціи и др. мѣстахъ М. образуетъ существенную составную часть „*мѣловой формации*“ (см. эт. сл.). М. изъ другихъ формаций только по внѣшнему виду сходенъ съ истиннымъ мѣломъ. Очищенный М. употребляется, какъ водная краска, при золоченіи, для чистки и полировки металловъ, для развитія

углекислоты, нейтрализаціи кислотъ, при пригото-
вленіи крахмального сахара съ сѣрной кислотой,

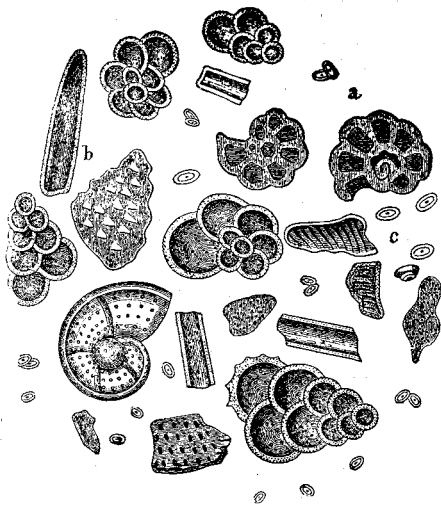

Микроскопическій видъ бѣлаго пшеничнаго мѣла; а Potamogeton, б Вьюнокъ, с Кокколыты.

при крашеніи мареной (крапомъ), для удаленія пятенъ и проч.

Мѣна, въ гражданскомъ правѣ договоръ, въ силу котораго одно лицо уступаетъ другому право собственности на опредѣленную вещь, взаменъ чего контрагентъ отчуждаетъ въ его пользу принадлежащее ему право собственности на другую, индивидуально-опредѣленную, вещь. Впрочемъ, по нашему законодательству (т. X, ч. 1, ст. 1374 — 1380) М., какъ и купля-продажа (см. это сл.), исключена изъ системы договоровъ и рассматривается лишь какъ одинъ изъ способовъ пріобрѣтенія имущества. Другое характерное отличие нашихъ постановленій о М-ѣ состоитъ въ запрещеніи М-ы недвижимыхъ имуществъ, за немногими исключеніями (при полюбовномъ размежеваніи земель, при отводѣ надѣловъ крестьянамъ и пр.). Мотивомъ для подобнаго запрещенія послужилъ, повидимому, фискальный интересъ казны, которая при составленіи *одной* акта (мѣновой записи) лишилась бы пошлины съ одного изъ обмѣняваемыхъ имѣній. На практикѣ, поэтому, означеннаго запрещенія можно избѣгнуть, если придать М-ѣ видъ купли-продажи съ одновременнымъ составленіемъ двухъ купчихъ, а слѣдов. и съ уплатою двойныхъ пошлинъ. М. движимыхъ имуществъ совершается свободно и не требуетъ для своей действительности письменныхъ актовъ укрѣпленія.

Мѣновая цѣнность, пропорція, въ которой товары обмѣниваются одинъ на другой. Подъ обмѣномъ при этомъ въ политической экономіи разумѣются всѣ товарныя сдѣлки, т. е. не только непосредственный вымѣнъ товара на товаръ, какъ то совершается въ торговыхъ сношеніяхъ цивилизованныхъ народовъ съ некультурными, но и товарныя операціи, совершаемыя при помощи денегъ, продажа товаровъ за деньги съ цѣлью затѣмъ на

вырученные деньги пріобрѣсти другіе товары. Обмѣнъ въ современномъ обществѣ, являясь необходимымъ спутникомъ всеобщаго раздѣленія труда, служитъ основнымъ факторомъ хозяйственной жизни. Каждый въ настоящее время производитъ для сбыта, для удовлетворенія потребностей другихъ, и путемъ обмѣна получаетъ отъ другихъ предметы, нужные ему. Законъ М-ой ц-и, устанавливая, въ какой пропорціи товаръ одного обмѣнивается на товаръ другого, вмѣстѣ съ тѣмъ опредѣляетъ, какъ трудъ каждого производителя оплачивается трудомъ другихъ производителей. Вслѣдствіе этого вопросъ о принципахъ, регулирующихъ обмѣнъ, составляетъ одну изъ самыхъ важныхъ проблемъ науки о народномъ хозяйствѣ. Отдавая продуктъ своей работы за издѣлія другихъ, каждый естественно стремится, чтобы получаемая имъ вещь сберегала ему не меньше труда, чѣмъ онъ затратилъ на продаваемый товаръ. Если бы всѣ работали при совершенно одинаковыхъ условіяхъ, каждый продуктъ долженъ былъ бы сберегать другимъ именно столько труда, сколько на него фактически затрачено производителемъ, и М. ц. должна была бы устанавливаться количествомъ рабочего времени, употребленнымъ каждымъ на изготовление товара. Но различныя обстоятельства часто значительно отклоняютъ действительную затрату труда отъ количества труда, сберегаемаго ею другимъ. 1) Незнаніе дѣла, недостаточная расчетливость или малая интензивность въ работѣ могутъ привести къ тому, что человекъ употребитъ на продуктъ больше труда, чѣмъ затратилъ бы на ту же вещь всякій другой. Очевидно, трудъ его не будетъ тогда оплаченъ обществомъ сполна; *онъ можетъ быть принятъ при обмѣнѣ лишь въ той мѣрѣ, въ какой онъ затраченъ целесообразно.* 2) Расходъ труда на единицу товара можетъ быть нормальный, но при этомъ могутъ быть неправильныя размѣры производства, и это опять не позволитъ вознаграждать трудъ по его действительной затратѣ. И отдѣльное хозяйство, и совокупность хозяйствъ, образующихъ общество, стремясь при всегда ограниченныхъ средствахъ возможно полнѣе удовлетворить свои многообразныя потребности, можетъ производить или пріобрѣтать каждый предметъ только въ строго опредѣленномъ количествѣ. Количество это зависитъ отъ размѣровъ общаго запаса труда, каковымъ располагаетъ общество, отъ сравнительной настоятельности каждой потребности и отъ затраты труда, требуемой каждымъ изъ желаемыхъ предметовъ. Если другія обстоятельства выяснены, количество, въ которомъ извѣстный предметъ долженъ быть целесообразно произведенъ, точно указывается количествомъ труда, необходимымъ для производства каждой единицы его. Если, напр., кусокъ сукна можетъ быть изготовленъ въ 10 дней работы, и другія изъ перечисленныхъ условій извѣстны, целесообразныя размѣры производства сукна этимъ самымъ строго указаны, и всякое отклоненіе нарушитъ правильное распределение производительныхъ силъ общества и планомѣрность потребленія. Допустимъ, что эти размѣры составляютъ 100 000 кусковъ. Предположимъ далѣе, что произведено фактически 200 000 кусковъ. На производство сукна употреблено 2 милл.

рабочихъ дней. Но каждый погребитель только тогда пожелалъ бы имѣть вмѣсто одного куска сукна—два, если бы кусокъ для своего производства требовалъ не 10, а 6 рабочихъ дней; и все общество въ цѣломъ можетъ правильно довести потребление сукна до 200 000 кусковъ только тогда, когда все это количество требовало бы 1 200 000 дней труда. Лишние 800 000 дней затрачены неразумно, и они не будутъ оплачены обществомъ, потому что не сберегаютъ ему труда. При несоотвѣстности снабженія съ цѣлесообразными размѣрами производства товары оцениваются по той затратѣ, при которой все произведенное количество становится цѣлесообразнымъ для общества; во взятомъ примѣрѣ производитель получить въ обмѣнъ за каждый кусокъ сукна не 10, а 6 дней труда. Подобныя же послѣдствія повлечетъ и обратный случай. Допустимъ, что вмѣсто нормальныхъ 100 000 кусковъ произведено всего 50 000 кусковъ. Сократить производство и потребление сукна вдвое представлялось бы необходимымъ лишь тогда, когда бы каждый кусокъ требовалъ для своего изготовления не 10, а, допустимъ, 22 рабоч. дней. Стремление всякаго строго сообразовать потребление каждаго предмета съ требуемымъ имъ расходомъ и, съ другой стороны, разрозненность потребителя, невозможность предварительнаго согласенія между ними—неизбѣжно должны привести къ тому, что каждый кусокъ будетъ цѣниться въ 22 дня работы; М. ц. продукта опять приводится къ нормѣ, при которой размѣры производства, въ данномъ случаѣ—его сокращеніе, дѣлаются цѣлесообразными. Описанные случаи представляютъ, какъ извѣстно, весьма частое явленіе въ экономическомъ оборотѣ; обыкновенно явленіе именуется несоотвѣстностію между спросомъ и предложеніемъ и говорятъ, что М. цѣнность опредѣляется отношеніемъ между спросомъ и предложеніемъ. Но это ошибочно. Спросъ абсолютно не представляетъ ничего постоянного; при данной общей рабочей силѣ, данной настоятельности другихъ потребностей и данной стоимости ихъ удовлетворенія, онъ всецѣло зависитъ отъ того, сколько труда требуютъ разматриваемый предметъ; если кусокъ сукна требуетъ для производства или приобрѣтенія 10 дней труда, тогда будетъ нужно 100 000 кусковъ, если 6 дней работы—200 000, если 22 дней—50 000. Поэтому слѣдуетъ говорить не о спросѣ и предложеніи, а о несоотвѣтствіи между произведеннымъ количествомъ и количествомъ, цѣлесообразнымъ при данной фактической стоимости производства. Неопредѣленность спроса исключаетъ возможность измѣрять М-ую ц. отношеніемъ спроса къ предложенію; послѣднія указывается скалой распредѣленія труда, если можно такъ выразиться; скала намѣчаетъ, сколько цѣлесообразно произвести при данной затратѣ и при какой затратѣ данные размѣры производства являлись бы цѣлесообразными; эта затрата и опредѣлитъ мѣру вознагражденія труда производителя. 3) Различные производители работаютъ обыкновенно при очень неодинаковыхъ условіяхъ, вліяющихъ на производительность труда, располагаютъ неодинаковымъ капиталомъ и въ землѣдѣліи пользуются участками неодинаковаго плодородія. Большой капиталъ, позволяя употреблять машины и другія при-

способленія, сокращающія трудъ, даетъ возможность работнику, снабженному имъ, производить каждый предметъ въ меньшее время, чѣмъ сколько его затратитъ другой, не располагающій такимъ капиталомъ. Продуктъ, на который кустарь израсходовалъ день труда, сбережетъ такимъ образомъ капиталисту, быть можетъ, всего $\frac{1}{2}$ дня работы, потому что при его капиталѣ этотъ продуктъ можетъ быть изготовленъ въ $\frac{1}{2}$ дня. Естественно, что М. ц. не можетъ и въ этомъ случаѣ регулироваться дѣйствительно затраченнымъ трудомъ. При неодинаковой производительности труда вслѣдствіе различія въ качествахъ земли и въ размѣрѣ капитала, которыми пользуются различные производители, продукты должны быть сведены къ общему мѣрилу, и М. ц. будутъ устанавливаться количествомъ труда, нужнымъ на изготовленіе предметовъ при извѣстныхъ, одинаковыхъ условіяхъ производства, т. е. при капиталѣ опредѣленнаго размѣра и землѣ извѣстнаго качества, принятыхъ за мѣрило, за норму. Сжато это положеніе выражается формулой Маркса (см. это сл.): М. ц. опредѣляется общественно-необходимымъ рабочимъ временемъ. Изъ всѣхъ факторовъ, отклоняющихъ количество труда, получаемое производителемъ при обмѣнѣ, отъ того, которое онъ самъ затратилъ, только-что отмѣченный представляется самымъ важнымъ. Неумѣлость, сокращающая вознагражденіе труда, можетъ быть устранена лучшимъ изученіемъ производства; послѣдствія перепроизводства дѣйствуютъ лишь временно: получивъ за свой продуктъ меньше труда отъ общества, чѣмъ затратилъ на него, производитель перейдетъ въ другую отрасль, гдѣ ощущаетъ излишняя сжатость производства, и при отсутствіи другихъ препятствій будетъ здѣсь получать въ обмѣнъ за свой товаръ столько труда чужаго, сколько самъ израсходовалъ. Но если производитель бѣденъ, имѣетъ въ своемъ распоряженіи слишкомъ малый капиталъ, тогда къ какому производству онъ ни обращался бы, его трудъ всегда будетъ менѣе успѣшенъ, чѣмъ трудъ рабочаго, снабженнаго значительнымъ капиталомъ, и всегда онъ будетъ отдавать капиталисту больше труда, чѣмъ получить отъ него. Допустимъ, что кустарь производитъ кусокъ полотна въ 5 дней и обмѣниваетъ его на сукно. Сукно изготовляется наемными рабочими капиталиста-фабриканта, которые на каждый кусокъ затрачиваютъ 5 дней труда. Тѣ же наемные рабочіе, облада большіимъ капиталомъ, изготовили бы кусокъ полотна въ $2\frac{1}{2}$ дня; напротивъ, кустарь съ своими первобытными средствами израсходовалъ бы на производство куска сукна 10 дней. М. ц. сукна и полотна будетъ опредѣляться путемъ сведенія обоихъ продуктовъ къ общественно-необходимому времени. Предположимъ, что за мѣрило принимается трудъ кустара; такимъ образомъ, кусокъ полотна будетъ обмѣниваться на полкуса сукна, другими словами, вслѣдствіе меньшей производительности своего труда кустарь будетъ отдавать капиталисту 5 дней своего рабочаго времени и получить отъ него продуктъ лишь въ $2\frac{1}{2}$ дня труда; это означаетъ, что $2\frac{1}{2}$ дня кустара остались неоплаченными. По существу положеніе кустара въ такомъ случаѣ мало отличается отъ положенія наемнаго рабочаго: послѣдній въ возна-

гражданин за свой трудъ получаетъ лишь часть рабочаго времени, которое онъ отдалъ капиталисту; кустарь точно также отдаетъ 5 дней своего труда и получаетъ лишь $2\frac{1}{2}$ дня другихъ; наемный рабочий отдаетъ часть своего труда даромъ потому, что пользуется чужими срудями производства, чужимъ капиталомъ; кустарь—въслѣдствіе того, что его капиталъ меньше капитала другихъ производителей. Присвоеніе чужаго труда происходитъ такимъ образомъ не только на рабочемъ рынкѣ, оно точно также производится на товарномъ рынкѣ тамъ, гдѣ производитель, располагающій малымъ капиталомъ, сталкивается съ предпринимателемъ, ведущимъ производство при помощи большаго капитала. Въ такомъ положеніи находятся въ каждой странѣ по отношенію къ капиталистамъ всѣ мелкіе земледѣльцы, кустары и ремесленники.—Тѣ же законы, которые регулируютъ обменъ внутри страны, устанавливаются съ общимъ М-ую ц-и для обмена международно. Здѣсь точно также М. ц. комплекта товаровъ опредѣляется затратой труда, при которой размѣры комплекта становятся цѣлесообразными для приобретающаго, т. е. для ввозящей страны; далѣе, М. пропорція устанавливается не дѣйствительно затраченнымъ трудомъ, а трудомъ, нужнымъ на производство обмѣняваемыхъ товаровъ при землѣ опредѣленнаго качества и капиталѣ опредѣленнаго размѣра, принятыхъ за норму. Къ сожалѣнію, до сихъ поръ въ политич. экономіи остается неразработаннымъ вопросъ, какія условія производства принимаются за нормальныя, въ частности, какой капиталъ служитъ при этомъ масштабомъ, средней ли въ обществѣ, наименьшей ли или наибольшей (что должно значительно отразиться на послѣдующихъ выводахъ изъ основныхъ принциповъ М-ой ц-и), и какъ совершается переводъ труда, фактически затраченнаго, на рабочее время общественно-необходимое, т. е. нужное на производство при условіяхъ, взятыхъ за нормальныя. Разрѣшеніе этихъ вопросовъ, уяснивши весь механизмъ обмѣна, должно пролить новый свѣтъ на многие крупныя вопросы: на вѣроятную будущность кустарной промышленности и мелкаго земледѣлія, на законы прибыли, причины постоянного пониженія ея съ постепеннымъ ростомъ капиталовъ и связанное съ этимъ явленіемъ періодическіе торгово-промышленныя кризисы. — Кромѣ изложенной, *трудоу теории* М-ой ц-и въ наукѣ встрѣчаются еще три ученія объ этомъ вопросѣ, распадающіяся, въ свою очередь, на различныя варианты. Неосновательность одной изъ этихъ теорій—теорій спроса и предложенія—была уже выше отмѣчена. Такъ же мало справедливо и мнѣніе, полагающее, что предметы обмѣниваются пропорціонально издержкамъ производства. Подъ послѣдними разумѣютъ количество денегъ, израсходованное на заработную плату, прибыль капиталиста и поземельную ренту собственнику земли, на которой производился сырой матеріалъ, отъ момента добыванія послѣдняго до изготовленія отчуждаемаго продукта. Но, прежде чѣмъ расходовать деньги, необходимо ихъ получить, а получить ихъ можно только трудомъ: или человекъ лично трудится и добываетъ драгоценный металлъ, изъ котораго чеканятся деньги, или вырабатываетъ продуктъ, за который получаетъ

деньги, или же за него работаетъ другой, который отдаетъ ему продуктъ своего труда даромъ—добровольно или въ силу физической, политической или экономической зависимости. Такимъ образомъ, основной расходъ, который человекъ дѣлаетъ на вещь,—не деньги, а трудъ, трудъ свой или чужой, полученный тѣми или другими путями; поэтому, сообразуясь съ израсходованными деньгами, въ дѣйствительности руководятся (хотя часто безознательно) затратой труда, которую представляетъ цѣнность денегъ. Невѣрно также, что М. ц. складывается изъ заработной платы, прибыли и ренты, потому что тогда, что бы ни производилось, нужная или ненужная вещь, въ какомъ бы количествѣ, цѣлесообразномъ или ненормальномъ, товаръ ни производился, успешно или неуспѣшно идетъ производство, рабочий получалъ бы обычную плату, капиталистъ среднюю прибыль земледѣлецъ свою ренту, что, очевидно, противорѣчитъ тому, что наблюдается при перепроизводствѣ и недостаточности производствъ, при отсталости приемовъ производства и усовершенствованіи ихъ.— Далѣе, нѣкоторые ученые (Джевонсъ, въ Австріи—Менгеръ, Визеръ и др., въ Германіи—Книсъ и др.) полагаютъ, что М. ц. опредѣляется полезностью предметовъ, при чемъ подъ полезностью современные приверженцы этого взгляда понимаютъ не абсолютное значеніе предмета для человека, а значеніе, которое представляетъ послѣдній безконечно малая единица даннаго запаса предмета, т. назыв. *предельную полезность* вещи. Всего лучше это мнѣніе изложено Джевонсомъ (Jevons, „Theory of pol. ecomomy“), который болѣе другихъ приверженцевъ этой теории считаетъ съ дѣйствительнымъ ходомъ экономической жизни. Сравнительная полезность предметовъ, изменяющаяся, какъ справедливо указали послѣдователи приведенной теории, съ возрастаніемъ количества даннаго предмета, является крупнымъ факторомъ въ распредѣленіи труда между различными отраслями и оказываетъ большое влияние въ выработкѣ скалы, устанавливающей, сколько должно быть произведено каждой вещи при данной стоимости производства и при какой затратѣ труда данные размѣры произв. являются цѣлесообразными. Возможно даже, что существуетъ извѣстный параллелизмъ между трудомъ, который можно цѣлесообразно ассигновать на производство предмета, и предельной полезностью даннаго количества этого предмета, хотя такой параллелизмъ еще весьма мало выясненъ. Но, во всякомъ случаѣ, обмѣнъ товаровъ въ современномъ обществѣ есть прежде всего обмѣнъ труда одного на трудъ другаго; при общественномъ раздѣленіи труда продуктъ для производителя не имѣетъ самостоятельной полезности, а важенъ лишь какъ вещь, воплощающая его трудъ и могущая доставить ему трудъ другаго; въ силу этого каждый можетъ руководствоваться при обмѣнѣ только тѣмъ, сколько чужаго труда онъ приобретаетъ за свой трудъ или сколько труда сохраняется ему другими въ обмѣнъ за трудъ, который онъ посвятилъ имъ. Такимъ образомъ, исключительнымъ основаніемъ, путемъ котораго опредѣляются пропорціи въ обмѣнѣ, можетъ быть только трудъ, являющійся единственной затратой, какую человекъ дѣлаетъ на вещь.—*Литература:* Ад.

Смитъ, Рикардо, Родбертусъ („Zur Erkenntniss unserer staatswirthschaftl. Zustände“ и др.); Маркъсъ („Das Kapital“); Зиберъ, „Дав. Рикардо К. Маркъсъ“; А. И. Чупровъ, „Политическая экономія“ (1892); для *непрудомыхъ* теорій: физиократы, Boisgen („Entwicklung der Gesetzte des menschlichen Verkehrs“ 1853, нов. изд. Prager—Berlin 1888), Valras („De la nature de la richesse et de l'origine de la valeur“ и др.), Friedländer („Theorie des Werthes“, Berap), Мамлеодъ, Hermann („Staatswirthschaftl. Untersuchungen“, издан. 1878 г.), Кнись, К. Мэнгеръ, Wieser (Ueber den Ursprung u. Hauptgesetze des wirthschaftl. Werthes“, Wien, 1884); Böhm-Bawerk (въ „Jahrbücher f. Nationalökonomie und Statistik“ N. F., Band XIII).

Мѣнскъ, *Менескъ*, древнее названіе *Минска*.

Мѣра, величина, принимаемая за единицу, съ которой сравниваются всѣ другія, однородныя ей, величины. Установленіе М-ы должно быть отнесено къ наиболее раннимъ стадіямъ человѣческой культуры. Въ древности и въ средніе вѣка мѣры длины выбирались произвольныя и непостоянныя (ступня нога, палецъ, локоть и пр.), время определялось по приблизительному положенію солнца и звѣздъ на небѣ и т. д. Отъ единицъ длины были произведены единицы поверхности и объема, но единицы вѣса выбирались (за исключеніемъ вавилонской системы М-ѣ) совершенно произвольно. Въ связи съ ограниченностью международныхъ сношеній это обстоятельство было главной причиной чрезвычайнаго разнообразія мѣръ не только въ различныхъ государствахъ, но даже въ различныхъ областяхъ одной и той же страны. Съ другой стороны, выборъ такихъ М-ѣ, какъ величина части человѣческаго тѣла и пр., не обезпечивалъ ихъ опредѣленности и постоянства. Съ развитіемъ торговли и промышленности все болѣе стала ощущаться потребность въ правильной системѣ мѣръ, въ которой взаимная связь между всеми М-ми была бы по возможности тѣснѣе, проще и практически удобнѣе. Попытки заимствовать нормальную М-у у самой природы дѣлались всегда, но и понынѣ не удалось еще найти такую М-у, которая оставалась бы неизмѣнною во всѣ времена, такъ чтобы по ней всегда можно было воспроизвести образецъ (эталонъ). Изъ новѣйшихъ попытокъ приблизиться къ разрѣшенію этой задачи слѣдуетъ указать на предложенія Гюйгенса (1672) взять длину секунднаго маятника за единицу длины и Габріеля Мутона (1670) воспользоваться съ той же цѣлью длиной дуги земнаго меридіана въ 1' при шарообразной формѣ земли. Идея Мутона о выведеніи системы М-ѣ изъ величины земли была принята коммиссіей (Борда, Лагранжъ, Лапласъ, Кондорсе и др.), назначенной франц. нац. собраніемъ, и положена въ основаніе метрической системы М-ѣ (см. это сл. и сл. *метръ*). Въ точныхъ наукахъ за послѣднее время получила право гражданства *абсолютная* система М-ѣ. Такъ какъ всѣ М-ы могутъ быть подведены подъ одинъ изъ 3-хъ классовъ: единицы пространства, массы или вѣса и времени, то парижскій конгрессъ физиковъ въ 1881 г. выбралъ три соотвѣств. основныхъ мѣры: 1 сантиметръ (С), 1 граммъ (Г) и 1 секунду (С), почему такая система и получила названіе *абсолютной* или *системы С. Г. С.* Отъ

нея въслѣдствіи были произведены *электрическія единицы* (см. это сл.).

Мѣстечки, населенныя мѣста, существующія преимущественно въ западныхъ губерніяхъ Россіи и соотвѣтствующія великорусскимъ и малороссійскимъ посадамъ. Законы не содержатъ въ себѣ точныхъ опредѣленій того, что слѣдуетъ разумѣть подъ М-ами и въ чемъ состоятъ ихъ отличительныя свойства; но изъ общаго сопоставленія законовъ слѣдуетъ заключить, что М. обладают многими существенными юридическими признаками беззвѣдныхъ городовъ (по налогамъ на недвижимыя имущества, по организаціи мѣщанскаго общества; правила о наймѣ городскихъ недвижимостей распространяются сенатомъ и на М., см. рѣш. 1885 г.; № 61). Нѣкоторыми же чертами, напротивъ, М. напоминаютъ села, какъ, напр., относительно ихъ административнаго управленія, примѣненія къ нимъ строительнаго устава и пр.

Мѣстничество, система служебныхъ отношеній боярскихъ и вообще служилыхъ фамилій въ московскомъ государствѣ, установившаяся съ конца XV в. и официально упраздненная указомъ царя Феодора Алексѣевича отъ 12 янв. 1682 г.; она заключалась въ обосновавшемся на обычаяхъ правѣ служилыхъ людей при полученіи чина или назначеніи въ должность считаться между собою „отечествомъ“; слѣдовательно, въ основаніи мѣстничества лежало представленіе объ „отеческой чести“. „Отечество“—унаслѣдованное отъ предковъ отношеніе служилой фамилии или лица по службѣ къ другимъ фамиліямъ или лицамъ, родственникамъ или чужеродцамъ; высчитывалось оно двоякимъ: 1) по „родословцу“, т. е. поколѣнной росписи фамиліи, и 2) по „родословцу“ вмѣстѣ съ „разрядомъ“, т. е. приказными книгами, въ которыхъ изъ году въ годъ записывались всѣ служебныя назначенія, дававшія высшимъ служилымъ людямъ. Первоначальное понятіе о мѣстничествѣ сложилось среди бояре за княжескимъ столомъ, за которымъ бояре разсаживались въ порядкѣ служебно-генеалогическаго старшинства; потомъ это понятіе было перенесено на всѣ служебныя отношенія. Сущность мѣстническихъ отношеній, по выраженію проф. В. О. Ключевскаго, заключалась въ томъ, что сѣтъ отношеній генеалогическихъ, существовавшихъ между фамиліями, наживалась на сѣтъ должностей и должна была соотвѣтствовать послѣдней; ихъ смыслъ—въ наслѣдственности служебныхъ отношеній между фамиліями. Характеръ мѣстничества оборонительный: имъ боярство защищалось отъ произвола сверху и отъ проникновенія случайныхъ лицъ въ его составъ снизу. Московскій государь могъ пожаловать деньгами и помѣстьемъ, но не могъ пожаловать „отечествомъ“; боярство рѣзко высказало это въ 1616 г., разбирая счетное дѣло князя Волконскаго съ Головинымъ; мѣстническія отношенія никогда не игнорировались московскимъ правительствомъ, исключая особенныхъ случаевъ, когда служилымъ людямъ предписывалось „быть безъ мѣстъ“. Вообще же служилый человекъ всегда могъ отказаться отъ жалуемаго чина или должности, разъ они были ниже его „отечества“, или служить съ кѣмъ-либо „невѣстно, отечествомъ и службою не въ версту“. М. было учрежденіемъ, никогда

не формулированнымъ въ законодательствѣ, основаннымъ исключительно на обычаяхъ и, несомнѣнно, ограничивавшимъ власть централизованаго правительства; оно было уничтожено прежде, чѣмъ боярство сумѣло съ толкомъ имъ воспользоваться, а уничтоженное продолжало жить въ умахъ знати. Для ознакомленія съ М-мъ важно имѣть въ виду статьи М. П. Погодина, С. М. Соловьева, Д. А. Валуева, А. П. Зернина и А. И. Маркевича. Труды послѣдняго („*О мистическихъ*“ и „*Исторія мистическихъ съ московскомъ государствѣ въ XV—XVI вѣкахъ*“) представляютъ новѣйшую сводку данныхъ по вопросу о М-ѣ.

Мѣстное самоуправленіе, см. *самоуправленіе*.

Мѣстное управленіе, см. *управленіе*.

Мѣстные законы, законы, дѣйствіе которыхъ распространяется не на всю государственную территорию, а лишь на известную ея область, которая по этнографич. составу своего населенія, его историческимъ, бытовымъ или культурнымъ условіямъ представляетъ болѣе или менѣе существенныя особенности. Въ Россіи М. з. существуютъ въ Финляндіи, Ц. Польскомъ, прибалтійскихъ губерніяхъ, Бессарабіи, Закавказскомъ краѣ и проч. До 1839 г. зап. губерніи были подчинены дѣйствию Литовскаго статута, нѣкоторыя постановленія котораго сохранены и по настоящае время для губерній Полтавской и Черниговской и отмѣнены въ 1 ч. X т. Св. законовъ.

Мѣсяцъ, время полного оборота луны вокругъ земли. Различаютъ слѣд. астрономическіе М-ы: *третичскій* (27,3215 сут.), *сидерическій* (27,3216 сут.), *синодическій* (время между двумя тождественными фазами луны, равное 29,5306 сут.) и *аномалистическій* (27,5546 сут.). *Уражандскіе* М-ы введены для раздѣленія года на части содержащія 30 или 31 сут. (кромѣ февраля, который имѣетъ 28 сут. въ простомъ и 29 въ високосномъ году). Дѣленіе года на 12 М-въ принадлежитъ еще египтянамъ. Древнія названія римскихъ М-въ, несмотря на попытки измѣнить ихъ, сохранились по настоящае время, за исключеніемъ квинтилія и секстилія, переименованныхъ въ іюль и августъ въ честь Юл. Цезаря и Октавія Августа Ср. сл. календарь.

Мѣха, изготовляютъ главн. обр. изъ шкуръ мелкопитающихъ животныхъ, преимущественно хищныхъ и грызуновъ. Достоинство и цѣнность М-а зависитъ отъ его пушистости, мягкости, легкости, отъ цвѣта и отъ длины волоса. Важнѣйшіе М. слѣдующіе: *соболій*—каштановаго цвѣта, волосъ переходитъ отъ сѣраго цвѣта у корня къ черному цвѣту на концѣ; М. тѣмъ цѣннѣе, чѣмъ цвѣтъ темнѣе и ровнѣе; лучшими сортами считаются сибирскіе (якутскій, камчатскій, байкальскій); американскій соболь, или канадская куница, значительно уступаетъ русскому; *куній*—см. *куница льсная*, *куница каменная*; *норковый*—гладкій, блестящій, желто-каштановаго цвѣта; подшерстокъ буровато-сѣрый; лучшіе сорта—американскіе, но въ продажѣ обращаются почти исключительно русскіе; *лисий*—самымъ цѣннымъ является мѣхъ черно-бурой лисицы, длинный, пушистый, блестяще-чернаго цвѣта съ серебристыми концами волосъ, иногда совершенно черный; далѣе, мѣхъ полярной лисицы, или песца

(У. Lagopus), высше сорта — голубовато-пепельно-сѣраго цвѣта; М-ъ обыкновенной лисицы отъ красно-рыжаго до красно-бурого цвѣта; М. лисицы азіатской, или корсакъ, ввозимый изъ киргизскихъ степей, Бухары и Персіи, красновато- и блѣдно-рыжеватаго цвѣта; *хорьковый* — темно-бурого или чернаго цвѣта съ желтоватымъ подшерсткомъ; *бобрый*, высокоцѣн. камчатскаго бобра—равномѣрно густой, бархатистый, черно-бурого цвѣта, съ серебристой сѣдиной; обыкновенно, однако, подъ этимъ названіемъ обращается М. морской выдры; *М. рысачья бобра*—каштаново-коричневаго цвѣта, подшерстокъ серебристый или пепельный, лучшіе сорта—русскіе и американскіе, худшіе польскіе и нѣмецкіе; *М. обыкновенной выдры*—темно-коричневаго цвѣта, высше сорта—американскіе, далѣе слѣдуютъ много уступающіе имъ—шведскіе и русскіе; *выхуловый*—лучшіе сорта черно-коричневаго цвѣта; *горностасовый*—въ прежнее время высоко цѣнившійся, теперь рѣдко употребляемый, снѣжно-бѣлаго цвѣта, обыкновенно усаживается черными хвостиками; *котиковый*, получаемый отъ морскихъ котовъ (см. *хоты морскіе*); *скулковский*, или М. американской воинки, —пушистый, буровато-черный или черный; бѣлая полоса, проходящая по шкурѣ скунка, при изготовленіи М-а вырѣзается; *илковский*, принадлежащій американской куницѣ пеканъ—нѣжный и пушистый, темно- и свѣтло-каштановаго цвѣта; *енотовый*—густой, пушистый, довольно мягкій, сѣраго цвѣта, съ примѣсью черныхъ и темно-коричневыхъ волосъ; получается изъ Сѣв. Америки; *медвѣжій*—лучшій сортъ темный, сибирскій; *олоній*, на подбивку идетъ М-ъ только новорожденныхъ оленей, пыжиковъ; шкура другихъ оленей употребляется на дохи; М. *шиншилъ*, получаемый изъ Перу и Чили,—темно-сѣраго или темно-серебристаго цвѣта, густой, шелковистый, съ длиннымъ волосомъ; *блжчій*—сѣраго цвѣта; лучшими сортами считаются темные, доставляемые изъ Восточной Сибири (*закаменная* бѣлка); *заячій*; *кромчій*; *кенуру*—красновато-коричневаго цвѣта, густой и пушистый; но у насъ подъ этимъ именемъ обыкновенно идетъ М. *опоссума*—рыжово-красно-коричневаго и пепельно-сѣроваго цвѣта, съ пушистымъ стоячимъ волосомъ; *россомаховый*, получаемый изъ Сибири, Норвегіи и Лапландіи,—густой, но грубоватый, темно-бурого цвѣта; теперь мало употребляется, — и мн. др., какъ—то: кошачій, козій, барашковій, сѣрый и черный, и проч. Главными центрами торговли мѣхами служатъ: Лондонъ, гдѣ въ январѣ, мартѣ и сентябрѣ происходятъ аукционы для продажи мѣховъ Гудсоновой компаніи, монополизирующей всю добычу М-въ въ Гудсоновой землѣ, а также другихъ американскихъ и канадскихъ М-въ; Лейпцигъ (двѣ ярмарки — на Пасхѣ и въ сентябрѣ; въ годъ привозится М-въ въ среднемъ на 30 милл. марокъ, на ярмарки съѣзжаются до 2500 торговцевъ М-ми); Ирбитъ—съ февральской ярмаркой, на которую свозятся преимущественно невыдѣланные шкуры, и Нижегородская ярмарка для выдѣланныхъ М-въ; Копенгагенскіе аукционы (въ маѣ и ноябрѣ) для продажи М-въ датской гренландской компаніи. Для постоянной торговли въ Россіи наибольшее значеніе имѣютъ: Москва, Петербургъ и Варшава. Вывозъ изъ Россіи мягкой

рухляди составляя въ 1886—90 гг. сумму въ 4496 тысячъ руб. кред. въ годъ.

Мѣховъ, уѣздн. г. Кѣлецкой губ., на р. Мѣховкѣ, подъ 50°21' с. ш. и 37°42' в. д.; свѣчно-сольный и мыловаренный зав., 2267 ж. *М-скій уѣздъ* занимаетъ 1204,4 кв. в. съ 97681 ж.; главное занятіе населенія—земледѣліе; промышленность сравнительно очень мало развита (29 мукомольныхъ мельницъ, 1 свеклосахарный, 1 машино-строительный заводъ и пр.).

Мѣшечковый плодъ, utriculus, односѣмянный плодъ съ бумагообразнымъ или перепончатымъ околоплодникомъ, который развивается неправильно. М. встрѣчается у *Amaranthaceae*, *Chenopodiaceae*.

Мѣшко 1) сынъ Земоуыла, одинъ изъ основателей первоначальнаго польскаго государства, вступившій на гнѣзненско-познанскій престолъ въ 960 г.; съ него начинаются уже историческіе Пясты. Въ 965 г. М. женился на дочери чешскаго князя Болеслава I, въ 966 г. подъ ея вліяніемъ принялъ христіанство, обративъ въ него весь народъ, и основалъ первое епископство въ Познани. Ум. въ 992 г. во время борьбы съ лютичами. 2) М., по прозванію Ламбертъ, сынъ Болеслава I Храбраго и Эмилльды, род. въ 990 г., вступилъ на престолъ въ 1025 г. При немъ начинается въ Польшѣ усобица: братья его, Безиримъ и Отто, полняли противъ Польши венгровъ, чеховъ, датчанъ. Нападенія враговъ, бунтъ 1031 г., происшедшій отъ внутреннихъ неурядицъ, заставили М. уступить престолъ Безириму. Вскорѣ М. вернулся на престолъ, купилъ миръ съ Германіей цѣною покорности императору Конраду II и среди постоянной борьбы съ внутренней анархіей умеръ въ помянутельствѣ въ 1034 г. 3) М. III Старый, сынъ Болеслава III Кривоустаго и Саломіи, род. въ 1131 г., краковскій удѣлъ и соединенную съ нимъ великокняжескую власть получилъ въ 1173 г., какъ старшій въ родѣ, когда и предпринялъ попытку возстановленія въ Польшѣ единодержавія и надлежащаго значенія княжеской власти; это повело къ ожесточенной борьбѣ между двумя линіями Пястовъ, малопольской и великопольской, младшей и старшей. Малопольскіе паны выставили противъ М. и великопольской традиціи младшаго сына Болеслава III, Казимира II Справедливаго. Лянчицкое вѣче 1177 г., постановленія котораго были утверждены папою Александромъ III, рѣшило дѣло противъ М. въ пользу малопольской (младшей) линіи Пястовъ. Борьба, однако, продолжалась, М. удалось годичить всю Польшу, за исключеніемъ Силезіи и Поморья, своей власти, но смерть М. въ 1202 г. повернула дѣло въ сторону постановленій Лянчицкаго вѣча.

Мѣщане, или *посадскіе*, одинъ изъ 5 поименованныхъ въ законѣ (т. IX, ст. 494) разрядовъ лицъ, составляющихъ въ своей совокупности классъ *городскихъ обывателей въ особенності или такъ наз. средній родъ людей* (кромѣ М-ъ сюда относятся еще: почетные граждане, купцы обихихъ гильдій, ремесленники, или цеховые, и рабочіе люди). Возникши впервые при имп. Екатеринѣ II (по город. полож. 1785 г.), М., до отмѣны подушной подати съ нихъ въ 1863 г., составляли податное сословіе или состояніе, всѣ члены котораго были тѣсно связаны между собою круговою порукою,

обезпечивавшею исправное отбываніе ими податей и повинностей. Въ настоящее время М. каждого города образуютъ отдѣльное М-ское общество, имѣющее свой исполнительный органъ въ лицѣ *мѣщ.* *старосты* и его помощниковъ (иначе называемыхъ десятскими), избираемыхъ обществомъ на 1 годъ; въ нѣкоторыхъ городахъ существуютъ *мѣщанскія утравы*, учреждаемая по желанію общества, съ разрѣшенія губернскаго начальства, и состоящая изъ нѣсколькихъ членовъ подъ предсѣдательствомъ мѣщанскаго старосты (въ С.-Петербургѣ, Москвѣ и Одессѣ—подъ предсѣдательствомъ особаго старшины). На обязанности всѣхъ этихъ лицъ и учреждений лежитъ раскладка, съ общаго согласія, податей и сборовъ, выдача паспортовъ и т. п. Для взиманія денежныхъ сборовъ въ каждомъ мѣщанскомъ обществѣ, исключая столицъ, избирается на 3 года особый староста. Для зачисленія въ мѣщанское общество требуется: 1) увольнительный приговоръ отъ того податнаго общества, въ которомъ желающій причислиться состоялъ раньше, и 2) пріемный приговоръ мѣщанскаго общества. Безъ согласія общества могутъ приписываться въ мѣщане по всѣмъ городамъ Имперіи, исключая столицъ и 7 городовъ Петербургской губ., слѣдующія лица: питомцы Воспитательнаго дома, не приписанные ни къ какому податному состоянію, незаконоустроенные по достиженіи совершеннолѣтія, дѣти канцелярскихъ служителей, не имѣющія правъ высшаго состоянія, дѣти церковно-служителей и др. Всѣ эти лица, однако, обязаны внести подати за годъ впередъ и представить за себя поручительство 6 благонадежныхъ гражданъ; притомъ окончательное водвореніе ихъ происходитъ не ранѣе, какъ по истеченіи 5 лѣтъ; въ теченіе же этого времени общество можетъ отказать имъ въ пріемѣ, если они обнаружатъ экономическую несостоятельность или какіе-либо явные пороки. Для выхода изъ мѣщанскаго общества требуется увольнительный приговоръ послѣдняго, который дается лишь при томъ условіи, когда на просителѣ нѣтъ казенныхъ недоимокъ до 1 января слѣд. года, семейство его обезпечено въ своемъ содержаніи, а самъ онъ свободенъ отъ суда и слѣдствія. Мѣщанское званіе наследственно и, по общему принципу нашего законодательства, сообщается женѣ, если она не принадлежала къ высшему сословію. Отмѣна исключительныхъ привилегій купчества на производство торговли и промысловъ, открывшая свободный доступъ къ этимъ занятіямъ и для мѣщанъ, и освобожденіе послѣднихъ отъ подушной подати въ значительной степени сгладили сословныя черты мѣщанства, приблизивъ его къ другимъ высшимъ сословіямъ.

Мѣщанская драма, какъ особый видъ литературнаго творчества появилась въ XVIII в. подъ вліяніемъ выработанныхъ имъ демократическихъ идей и того стремленія къ естественности и анализу, которое охватило въ то время общественную мысль. Она была реакціей противъ царившаго въ области драматическаго искусства французскаго ложноклассицизма съ его условностью формы и содержания, съ его напыщенными героями изъ привилегированныхъ сферъ,—и стала черпать свои сюжеты изъ обыденной жизни буржуазнаго

мира, уклоняясь при этомъ, въ цѣляхъ естественно-сти изображенія, отъ необходимыхъ условій ложно-классической теории: 3-хъ единствъ, изложенія въ стихахъ и т. п. Будучи картиной современныхъ нравовъ, М. д. стремилась доказать своимъ содержаниемъ, что назначеніе искусства состоитъ не въ натянутаго искусственности псевдоклассическихъ произведеній, но въ вѣрномъ воспроизведеніи живой дѣятельности со всеми ея достоинствами и недостатками съ цѣлью проведенія тѣхъ или иныхъ нравственныхъ принциповъ. Хотя многія отдѣльныя черты М-ой д-ы (нравоучительное направленіе, смѣшеніе элементовъ комическаго и трагическаго, изображеніе всѣхъ общественныхъ слоевъ безъ различія) искони встрѣчались въ англійской и отчасти испанской и италіанской драматической литературѣ,—классическимъ образцомъ новаго вида творчества считается произведеніе Георга Лилло: „Георгъ Борнвелль, или лондонскій купецъ“ (1731), въ предисловіи къ которому авторъ открыто высказываетъ свой взглядъ на трагедію, какъ на средство для искорененія дурныхъ человѣческихъ наклонностей, и которое по формѣ и содержанию является уже не случайнымъ, но всестороннимъ и преднамѣреннымъ отклоненіемъ отъ господствующаго направленія. Въ Англии французскій ложноклассицизмъ не успѣлъ пустить глубокихъ корней; поэтому трагедія Лилло произвела здѣсь гораздо меньшую сенсацию, чѣмъ во Франціи и Германіи, гдѣ новый видъ драмы получилъ свое названіе „мѣщанской трагедіи“ („tragédie bourgeoise“, „bürgerliches Trauerspiel“), и гдѣ Дидро и Лессингъ явились горячими поборниками новаго направленія и дали ему теоретическое обоснованіе. Дидро помѣстилъ новую драму между трагедій и комедій, въ классическомъ смыслѣ этихъ словъ, и раздѣлялъ ее на 2 вида: „tragédie bourgeoise“ и „comédie larmoyante“. Последователями его во Франціи были: Бомарше, создавшій терминъ „драма“ въ его современномъ смыслѣ, Мариво, Делушъ и др. Но французскіе драматурги не избѣжали недостатковъ Лилло и его англійскихъ послѣдователей (Эд. Муръ, Кумберлендъ и др.), видѣвшихъ въ своихъ нововведеніяхъ прежде всего средство для борьбы съ установившейся рутинной и мало понимавшихъ истинныя требованія искусства; драматическія произведенія какъ тѣхъ, такъ и другихъ не выходятъ изъ сферы мелкихъ мѣщанскихъ интересовъ и случайныхъ трогательныхъ происшествій, при чемъ узкая морализующая тенденція сковываетъ свободу творчества и обуславливаетъ отсутствіе художественныхъ достоинствъ. Только въ произведеніяхъ Лессинга, создававшего прототипъ современной драмы, новое направленіе возмущается до истиннаго трагизма и глубокаго общечеловѣческаго значенія, и нравоучительная тенденція автора становится выше узкой филистерски-буржуазной морали.—У насъ въ Россіи новый видъ драмы нашелъ себѣ представителей въ драматургахъ екатерининскаго періода (Лукинъ, Аблесимовъ и др.) и, являясь реакціей противъ сумароковскаго направленія, способствовалъ сближенію нашей драматической литературы съ народной жизнью.

Мэгдален-Эйлендс (Magdalen Islands), группа изъ 13 острововъ въ заливѣ св. Лаврентія; принадлежатъ Канадѣ; 4000 ж.

Малькольмъ (Malcolm), сэръ Джонъ, англійскій государственный дѣятель и историкъ, род. въ 1769 г., участвовалъ въ дѣйствующей арміи въ Индіи, скоро выдѣлился и исполнялъ важныя дипломатическія порученія въ Персіи и Индіи. Особенно отличился въ войнѣ противъ мараттовъ и пиндаровъ; въ 1827—1831 г. губернаторъ Бомбейскаго президентства; по возвращеніи въ Англію, членъ парламента. Ум. въ 1833 г. Сочиненія М.: „Memoir of Central India“; „The Administration of British India“; „History of Persia“ (класс. трудъ); „Political history of India from 1784—1823“; „Sketches of Persia“ и др.

Мэпъ (Maup) 1) Альбертъ, графъ де, французскій политическій дѣятель, род. въ 1841 г., состоялъ сперва на военной службѣ и отличился въ франко-прусской войнѣ; по заключеніи мира предался ультрамонтанской агитаціи и въ 1872 г. положилъ основаніе католическимъ рабочимъ союзамъ („Cercles catholiques d'ouvriers“). Выйдя въ 1875 г. въ отставку, онъ въ 1876 г. былъ избранъ депутатомъ и скоро занялъ въ палатѣ видное мѣсто, какъ одинъ изъ представителей крайней правой; его попытка образовать вполне самостоятельную клерикальную партію не имѣла успѣха, и М. соединился съ монархистами, дополнивъ ихъ программу нѣкоторыми требованіями въ пользу церкви. 2) М., Томасъ, англійскій экономистъ, жившій въ 1-й половинѣ XVII вѣка, по профессіи богатый лондонскій купецъ; былъ однимъ изъ виднѣйшихъ теоретиковъ *меркантилизма* (см. это сл.) въ Англии. Гл. его соч.: „England's treasure by forraign trade, or the balance of our forraign trade is the rule of our treasure“; кромѣ того написалъ „A discourse of trade from England unto the East Indies“ и составилъ въ 1628 г. петицію Остъ-Инд. компаніи въ англійскій парламентъ. 3) М. (Maine), Генри Джемсъ Семнеръ, сэръ, знаменитый англійскій изслѣдователь древняго права, род. въ 1822 г.; окончивъ курсъ наукъ въ Кембриджѣ, въ 1844 г. былъ назначенъ тьюторомъ въ Trinity-College, въ 1847 г. занялъ кафедру гражданскаго права тамъ же, въ Кембриджѣ; въ 1862 г. принялъ назначеніе въ Индію и провелъ здѣсь рядъ реформъ въ мѣстномъ законодательствѣ; вернувшись въ 1869 г. на родину, онъ до 1878 г. читалъ юриспруденцію въ Оксфордѣ, затѣмъ перешелъ въ Кембриджъ въ званіи ректора (master) Trinity-College; ум. въ 1888 г. М. явился однимъ изъ самыхъ раннихъ и талантливыхъ сторонниковъ сравнительнаго изученія права и своимъ убѣдительнымъ изложеніемъ предмета сумѣлъ въ короткое время завоевать новому направленію рядъ даровитыхъ послѣдователей во всѣхъ странахъ. Осторожный въ выводахъ, тщательный въ доказательствахъ, онъ поставилъ внѣ сомнѣнія большую общность въ развитіи права у народовъ, весьма отдаленныхъ другъ отъ друга, и на основаніи глубокаго изученія индійскаго, древне-ирландскаго и римскаго права ярко обрисовалъ многія стороны древнѣйшаго быта, особенно строй земельныхъ отношеній, развитіе общины, сложеніе и ростъ влчти племенныхъ начальниковъ. Сочиненія М-а: „Ancient law“ (1861), „Village communities in the East and West“ (1871), „Lectures on the early history of

institutions" (1875), „The effects of observation of India on modern European thought" (1876), „Early law and custom" (1883), „Popular government" (2 изд. 1885), почти всё переведены на русский языкъ и до сихъ поръ остаются лучшими и необходимыми руководствами для историческаго изученія права, какъ одной изъ отраслей социологiи.

Монь (Maine) 1) самый сѣверо-восточный изъ Соединенныхъ Штатовъ С. Америки, при Атлантическомъ ок., береговъ кот. здѣсь скалисты, сильно изрѣзанъ и изобилуетъ хорошими, безопасными гаванями, какъ Портлендъ, Бангоръ и др. М. представляетъ холмистую поверхность (лишь прибрежная полоса низменна и безплодна), обильно орошенную множествомъ рѣкъ (важнѣйшія: Кеннебекъ и Пенобскотъ) и озера, покрытую на $\frac{2}{3}$ богатыми дичью лиственными и хвойными лѣсами. Климатъ суровый (средняя годовая температура $5,4^{\circ}$ Ц.). Главныя занятія жителей (648 936 на простирательствѣ въ 84158 кв. клм.)—земледѣліе, рыболовство въ крупныхъ размѣрахъ, оживленная торговля строевымъ лѣсомъ, гранитомъ, мраморомъ и пр. Въ М-ѣ находится университетъ, 2 колледжа, много низшихъ школъ съ 144909 учащихся. Штатъ образовался въ 1820 г. послѣ отдѣленія его отъ Массачусетса; управляется избираемымъ на 2 года губернаторомъ, сенатомъ изъ 31 члена и представительнымъ собраніемъ изъ 151 члена; на конгрессѣ онъ представленъ 2 сенаторами и 5 депутатами. Главный гор. Августа, важнѣйшія—Портлендъ. 2) М. (Man), англійскій островъ (588 кв. клм.) въ Ирландскомъ морѣ, противъ залива Солвей-Фирсъ, съ мягкимъ, равномѣрнымъ климатомъ; населенъ племенемъ *манксъ*, родственнымъ шотландскимъ газламъ. Островъ управляется губернаторомъ, назначаемымъ англійскимъ правительствомъ, но имѣетъ отдѣльную конституцію и законодательную палату, засѣдающую въ главномъ гор. Кэсслтаунъ.

Морденъ, Кэтъ, извѣстная сестра милосердія, род. въ 1860 г.; ухаживая во время русско-турецкой войны за ранеными солдатами, М. была поражена страданіями одного больного проказой. Впечатлительная дѣвушка рѣшила обратить вниманіе благотворительности на несчастныхъ отверженцевъ общества. Посѣтивъ съ энергіей англичанки главные очаги заразы въ Европѣ и Азiи, М. путемъ печати и рефератовъ въ различныхъ собраніяхъ старалась вызвать въ обществѣ сочувствіе къ положенію прокаженныхъ. Последнимъ ее подвигомъ въ этомъ направленіи было посѣщеніе больныхъ Вилійскаго округа Якутской области: верхомъ на лошади, въ сопровожденіи одного спутника-казака, неустрашима сестра милосердія пробѣжала тысячи верстъ чрезъ непроходимыя тундры Сибири. Возвратившись въ Россію, она съумѣла собрать путемъ благотворительности значительную сумму и въ началѣ 1892 г., въ сопровожденіи 4 сестеръ милосердія изъ общины „Утоли моя печали“, отправилась въ новое путешествіе въ Якутскую область съ цѣлью устройства тамъ колоніи для прокаженныхъ.

Моръ (фр. maire), глава общины во Франціи, соотвѣтствующій русскому городовъ; *мэриа*—общинное управленіе, а также домъ, гдѣ оно помѣщается.

Мюллеръ, Генрихъ, талантливый историческій живо-

писецъ, род. въ 1806 г.; представитель старой дюссельдорфской романтики, ученикъ Шадова. Его картины отличаются удачною характеристиккою, пониманіемъ формъ и хорошимъ колоритомъ.

Мюллеръ (Mühler), Генрихъ фонъ, прусскій министръ, род. въ 1812 г., изучилъ въ Берлинѣ право и на службѣ въ министерствѣ народнаго просвѣщенія выказалъ себя ревностнымъ пѣтистомъ и сторонникомъ церковно-консервативной политики. Этого же направленія онъ придерживался и тогда, когда сдѣлался министромъ народнаго просвѣщенія (1862), вслѣдствіе чего былъ однимъ изъ самыхъ непопулярныхъ министровъ своего времени. Начатая имъ. Бисмаркомъ культурная борьба (см. *культурkampfъ*) вынудила М-а оставить въ 1872 г. свой постъ, что было встрѣчено всеобщимъ сочувствіемъ. Ум. въ 1874 г.

Мюллентофъ, Карль Викторъ, германистъ, род. въ 1818 г., съ 1846 г. былъ профес. нѣмецкаго языка и древняго искусства въ Килѣ, съ 1858 г. въ Берлинѣ, гдѣ и ум. въ 1884 г. Кромѣ множества статей, посвященныхъ древне-германской филологіи и географіи, М. написалъ: „Deutsche Altertumskunde“ (главный трудъ), „Denkmäler deutscher Poesie und Prosa aus dem 8—12 Jahrhundert“ и др.

Мюллеровы ходы, см. *развитіе*.

Мюллеръ 1) Вильгельмъ, одинъ изъ популярнѣйшихъ нѣмецкихъ поэтовъ, род. въ 1794 г. въ Дессау; поэтическая извѣстность М-а основана главнымъ образомъ на его сборникахъ: „Bedichte aus den hinterlassenen Papieren eines Reisenden Waldhornisten“ и „Neugriechische Volkslieder“. Задумчивость и искренность чувства, свободная грація фантазіи, юношеская веселость и истинная гуманность составляють всегдѣшніе признаки стихотвореній М-а. Его пѣсни, написанныя простымъ и мелодичнымъ языкомъ, пользуются у нѣмцевъ громадною популярностью, особенно положенныя на музыку Францемъ Шубертомъ. Съ значительнымъ успѣхомъ М. выступалъ и въ роли литературнаго критика, работая для періодическихъ изданій и энциклопедій. Въ „Numerische Vorschule“ (1824) онъ явился талантливымъ защитникомъ и популяризаторомъ идей Ф. А. Вольфа, а его изданіе „Bibliothek der Dichtungen des 17 Jahrhunderts“ (1822—27, 10 ч.; продолжено К. Ферстеромъ, 1828—38, ч. 11—14) составляетъ немаловажную заслугу передъ нѣмецкой литературой. „Vermischten Schriften“ М-а съ біографическимъ очеркомъ изданы Г. Швабомъ (1830, 5 ч.). Ум. въ 1827 г. 2) М., Вильгельмъ, нѣмецкій историкъ, род. въ 1820 г., получилъ богословское и филологическое образованіе и до 1884 г. состоялъ преподавателемъ древнихъ языковъ и исторіи. М. извѣстенъ преимущественно трудами по исторіи новѣйшаго времени и біографіями германскихъ дѣятелей недавняго прошлаго: Мольтке, Бисмарка, императора Вильгельма I. Важнѣйшія историческія сочиненія: „Politische Geschichte der neuesten Zeit“, „Der russisch-türkische Krieg von 1877 bis 1878“, „Europäische Geschichte und Politik 1871—81“ и пр. Съ 1867 г. М. издаетъ ежегодникъ „Politische Geschichte der Gegenwart“. 3) М., Германнъ, естествоиспытатель, род. въ 1829 г. Съ 1855 по 66 г. изучалъ явноврачбную раст. нѣкотор. нѣмецкихъ провинцій, мхи Вестфалии. Въ 1873 г. обнарудовалъ замѣчательныя

ислѣдованія: „Die Befruchtung der Blumen durch Insecten“, провѣлъ затѣмъ 5 лѣтъ въ Альпахъ для изученія оплодотворенія альпійскихъ цвѣтовъ назѣкомыми и результаты изложилъ въ соч. „Weitere Beobachtungen etc“. Ум. въ 1833 г. 4) М., Иоганнъ, одинъ изъ величайшихъ биологовъ всѣхъ временъ, сынъ башмачника, род. въ 1801 г. въ Кобленцѣ. Еще будучи студентомъ бонскаго университета, написалъ замѣчательную работу „О дыханіи зародыша“. Въ 1826 г. былъ назначенъ профессоромъ анатоміи и физиологіи въ Боннѣ, въ 1833 г. — директоромъ анатомическаго театра и музея въ Берлинѣ, гдѣ и оставался до самой смерти своей, послѣдов. въ 1858 г. М. читалъ человѣческую, сравнит. и патологич. анатомію, исторію развитія, физиологію, и во всѣхъ этихъ областяхъ дѣлалъ великія открытія. Ему принадлежатъ: изслѣдованія о зрительныхъ фантазмахъ; первое точное подтвержденіе закона Белля на лягушкѣ; первое тщательное изложеніе ученія о рефлекторныхъ движеніяхъ, о соощеніяхъ, о законѣ эксцентрическаго ощущенія, подведеніе законовъ образованія тоновъ въ гортани къ явленіямъ на перепончатыхъ язычкахъ; изложеніе основныхъ возрѣній относительно звукопроведенія въ барабанной полости; открытіе лимфы у батрачій; открытіе хондрина; первая капитальная изслѣдованія надъ тончайшимъ строеніемъ опухолей, надъ эрентильными органами вообще, надъ мускулатурой промежуточности, надъ Ganglion oticum и верхнимъ узломъ Glossopharyngeus; открытіе Arteriae helicinae. Первая великія микроскопическія изслѣдованія исходили изъ лабораторіи М-а. Самъ онъ открылъ сходство элементовъ Sporda съ растительными клѣтками, описалъ ядро хрящевыхъ клѣтокъ, тончайшее строеніе хряща и кости и вмѣсто „клеточной ткани“ ввелъ названіе „соединительной ткани“; доказалъ, что концевые пузырьки железъ суть непосредственное продолженіе выводныхъ протоковъ, открылъ капсулы мочевыхъ канальцевъ независимо отъ Баумана, поровые каналы въ наружной яйцевой оболочкѣ рыбъ, микропилы въ яйцахъ голотурій и мн. др. Вмѣстѣ съ Р. Овеномъ М. считается основателемъ новѣйшаго сравнительно-анатомическаго направленія, которое опирается главнымъ образомъ на исторію развитія и отъ простѣйшихъ животныхъ формъ восходитъ къ пониманію болѣе сложныхъ. Его „Vergleichende Anatomie der Muxinoiden“ навсегда останется классическимъ произведеніемъ. Сюда же относятся: изслѣдованія объ Amphioxus lanceolatus, о глазѣ и симпатическомъ нервѣ безпозвоночныхъ, о личинкахъ и развитіи иглокожихъ, открытіе лимфатическихъ сердецъ у амфибій и рептилій и проч. Первая мысль о „паразитизмѣ“ также была высказана, хотя и робко, М-мъ, когда онъ открылъ „Entocoloncha mirabilis“ въ полости живота у Syngnata. М. считается величайшимъ представителемъ точнаго метода въ XIX вѣкѣ и до конца жизни оставался сторонникомъ витализма. Его учениками были Шваннъ, Генле, Брюкке, Дюбуа-Реймонъ, Вирховъ, Гельмгольцъ и др. Въ теченіе 25 л. М. написалъ болѣе 200 научныхъ трудовъ. 5) М., Иоганнъ, извѣстный нѣмецкій историкъ, род. въ 1752 г., съ 1786 г. кунфт. бібліотекарь въ Майнцѣ, съ 1800 г. хранитель импера-

торской бібліотеки въ Вѣнѣ, съ 1804 г. прусскій исторіографъ, съ 1807 г. старшій секретарь и заведывающій народнымъ просвѣщеніемъ въ Вестфалии; ум. въ 1809 г. Историческіе труды М-а изобилуютъ громадною начитанностью автора, отличаются ясностью и живостью изложенія, но страдаютъ отсутствіемъ твердыхъ принциповъ, излишнимъ риторизмомъ и искусственной подражательностью древнимъ историкамъ, особенно Тациту. Важнѣйшій изъ нихъ — „Schweizergeschichte“. Собр. его соч. изд. въ 1831—35 г. въ 40 т. 6) М. Иоганнъ, математикъ, см. Рейномонтаусъ. 7) М., Карлъ Отфридъ, выдающійся нѣмецкій археологъ, род. въ 1797 г., съ 1819 г. проф. археологіи и директоръ филологической семинаріи въ Геттингенѣ, въ 1839 г. отправился въ путешествіе по Италіи и Греціи, заболѣлъ въ Дельфахъ и умеръ въ 1840 г. въ Афинахъ. М. былъ всестороннимъ знаткомъ древней, особенно греческой, жизни. Изъ его трудовъ слѣдуетъ отмѣтить: „Aegineticorum liber“, „Geschichten hellenischer Stämme und Städte“, „Die Etrusker“, „Prolegomena zu einer wissenschaftlichen Mythologie“ (въ которомъ указываетъ на мѣстное происхожденіе миеовъ); „Handbuch der Archäologie der Kunst“, „History of the literature of ancient Greece“ и др. 8) М., Лукіанъ, филологъ, род. въ 1836 г., съ 1867 г. читалъ лекціи латинскаго языка и литературы въ Боннѣ, въ 1870 г. былъ приглашенъ на ту же кафедру въ историко-филологическій институтъ въ Петербургѣ. М. приобрѣлъ извѣстность образцовыми изданіями латинскихъ поэтовъ, изслѣдованіями по древней метрикѣ и работами по исторіи филологіи. 9) М. Максъ Фридрихъ, извѣстный нѣмецкій лингвистъ и санскритологъ, род. въ 1823 г. въ Дессау, филологическое образованіе получилъ въ лейпцигскомъ университетѣ, гдѣ особенно усердно занимался санскритомъ подъ руководствомъ Брокгауза, продолжалъ изученіе санскрита въ Парижѣ подъ руководствомъ извѣстн. ориенталиста Бурнуфа и съ 1848 г. состоитъ при оксфордскомъ университетѣ профессоромъ сперва нов. языковъ и литературы, затѣмъ — сравнит. языковѣдѣнія. Въ области науки М. составилъ себѣ широкую и почетную извѣстность какъ трудами своими по санскритской грамматикѣ, переводами и изданіями восточной литературн. памятниковъ и лингвистическими изслѣдованіями, повсюду возбуждавшими живой интересъ къ наукѣ сравит. языковѣдѣнія, до того времени мало извѣстной и популярной даже въ интеллигентныхъ слояхъ западно-европейскаго общества, такъ и въ особенности трудами по сравнит. миеологіи, однимъ изъ основателей которой онъ считается, и по исторіи религій. Важнѣйшіе труды М-а, написанные преимущественно на англійскомъ языкѣ, но въ большинствѣ изданные также въ нѣмецкихъ и французскихъ переводахъ, слѣдующіе: изданіе индійскаго сборника повѣстей и басенъ „Hitopadesha“ въ нѣмецкомъ переводѣ; изданіе „Ригведы“, съ приложеніемъ обстоятельнаго комментарія Сайяны, выполненное по порученію дирекціи Ост-индской компаніи; предпринятое по порученію и на средства оксфордскаго университета изданіе „Sacred books of the East“, содержащее въ 24 томахъ серію англійскихъ переводовъ важнѣйшихъ религіозныхъ памятниковъ китайцевъ, персовъ, индусовъ

и арабовъ; отличающіеся рѣдкой ясностью и систематичностью изложения „Sanskrit — Grammatik“, „Essay on comparative mythology“, „Lectures on the origin and growth of religions“ и друг. На русский языкъ переведена „Religia, какъ предметъ сравнительнаго изученія“. 10) М., Фердинандъ, естествоиспытатель, род. въ 1825 г., объѣздивъ Южн. Австралію и въ 1855 г. назначенъ былъ директоромъ ботаническаго сада въ Мельбурнѣ, который онъ довелъ въ нѣсколько лѣтъ до блестящаго состоянія. Онъ ревностно изучалъ флору Австраліи и самъ далъ названія болѣе чѣмъ 2000 растений. М. сдѣлалъ также много для акклиматизаціи культурныхъ растений. По его инициативѣ въ странахъ умѣр. — теплаго пояса сдѣланы обширныя насажденія эйкалипта, улучшивша климатъ на значительномъ пространствѣ. Написалъ: „Flora australiana“, „Vegetable fossils“, „Eucalyptographia“ и др. 11) М., Фридрихъ, по прозванію *Художникъ*, нѣмецкій поэтъ, граверъ и живописецъ, разностороння, но оригинальная натура, род. въ 1749 г., большую часть жизни провелъ въ Римѣ и ум. въ 1825 г. Свообразное пониманіе Микель Анджели, къ подражателю котораго М. принадлежалъ, отразилось на его художественныхъ произведеніяхъ тяготѣніемъ къ чудовищному и неестественному. Въ поэзіи М. является представителемъ школы „бурныхъ стремленій“, наложившей на его произведенія (лирическая драма „Niobe“, драма „Solo und Seneca“, идилліи изъ народной жизни и пр.) характерную для нея печать грубоватаго реализма, приторной мягкости чувствъ и дивирамбической вы окопарности, мѣстами сглаживаемую живыми порывами непосредственнаго чувства и проблесками неподдѣльнаго юмора.

Мюльбахъ, Луиза, литературный псевдонимъ нѣм. романистки *Клары Мундъ* (см. это слово).

Мюльгалль (Mulhall), Михаилъ, англійскій статистикъ, род. въ 1836 г., составилъ весьма употребительныя справочныя изд. по статистикѣ: „The progress of the world“ (1880), „Balance-sheet of the world“ (1881), „Dictionary of statistics“ (1886), „History of prices since 1850“ (1885) и др. Данныя, приводимыя у М.-я, не вполне надежны, и пользоваться ими можно лишь съ большою осторожностью.

Мюльгаузенъ (Mulhausen, франц. Mulhouse) 1), окружн. гор. и первоклассный центръ хлопчатобумажной и ситцеабивной промышленности въ нѣмц. (съ 1871 г.) округѣ Верх. Эльзасъ, при р. Иллѣ, Рейнско-Ронскомъ каналѣ и нѣсколькихъ желѣзныхъ дорогахъ; 69759 ж. Здѣсь находится г. наз. „рабочій городъ“, основ. въ 1853 г. филиантопомъ-фабрикантомъ Дольфусомъ. 2) *М. съ Турингенъ* (Mühlhausen), уѣздный гор. въ прусскомъ округѣ Эрфуртъ, на р. Унструтѣ; шерстяная, хлопчатобумажная, чулочная и др. фабрики; 25141 ж.

Мюльгеймъ 1) *М.-на-Рейнъ*, глав. гор. прусс. округа Кельнъ, на Рейнѣ, при 4 желѣз. дор.; 24975 ж. 2) *М.-на-Руръ*, главный гор. уѣзда М. въ прусскомъ округѣ Дюссельдорфъ, при р. Рурѣ и 5 желѣз. дорог.; каменноугольныя копи, доменная печь; 24465 ж.

Мюльзенъ (Mülzen, Mülseger Grund), большой фабричный округъ въ саксонской провинціи Цвикау,

округа Глаухау; представляетъ почти непрерывный рядъ жилыхъ помѣщеній и фабрикъ, тянующихся на 15 влм. въ длину; въ составъ его входитъ 7 деревень.

Мюльрозенскій каналъ, или *каналъ Фридриха Вильгельма*, соединяетъ р. Шпре съ Одеромъ; 28 влм. дл.

Мюноцъ (Мупоз), Фернандо донъ, род. въ 1808 г.; сынъ алкальда, онъ, служа въ испанской гвардіи, обратилъ на себя вниманіе королевы Маріи Христины, которая, овдовѣвъ, отдала ему свою руку въ 1833 г. Бракъ этотъ, вначалѣ тайный, былъ объявленъ въ 1844 г. Несмотря на свою близость къ престолу, М. не принималъ участія въ политической дѣятельности. Ум. въ 1870 г. Ср. *Марія Т.*

Мюнстербергъ, нѣкогда княжество въ Силезіи, съ 1791 г. часть прусской провинціи Бреславль.

Мюнстеръ, Себастьянъ, изв. ученый XVI в., род. въ 1489 г.; сначала былъ францисканскимъ монахомъ, въ 1529 г. перешелъ на сторону реформациі, преподавалъ богословіе, еврейскій языкъ и математикъ въ Гейдельбергѣ и Базелѣ. Ум. въ 1552 г. Главный трудъ — „Cosmographia“, одна изъ старѣйшихъ географій, вышедшая много изданій.

Мюнстеръ, гл. гор. прусской провинціи Вестфалія, на р. Аа и при 5 желѣзныхъ дорогахъ; старинный соборъ, готическая ратуша, въ которой былъ подписанъ въ 1648 г. Вестфалскій миръ, католическая академія, 44060 ж. Въ 1534—35 гг. М. былъ центромъ анабаптистскаго движенія.

Мюнхенъ, столица Баваріи и одинъ изъ красивѣйшихъ городовъ Европы, при 8 желѣзныхъ дорогахъ, по обимъ берегамъ р. Изара. М. поражаетъ обиліемъ прекрасныхъ зданій всѣхъ стилей, изъ которыхъ многія воздвигнуты по инициативѣ короля Людвигъ I (1825—48 гг.) и сына его Максимилиана (1848—64 гг.); между ними наиболѣе выдаются храмы, каковы соборъ, Базилика, церковь Маріагильфъ, Театинская, Людвигова церкви, далѣ роскошный королевскій дворецъ, обширный Оденъ, нѣсколько монументальныхъ зданій (Пропілеи, Триумфальныя ворота и пр.), зданія различныхъ учреждений и мн. др. Не мало украшаютъ городъ многочисленныя статуи и памятники, изъ которыхъ замѣчательна колоссальная (66 ф. выс.) статуя Баваріи, представл. въ видѣ женщины съ короной въ поднятой рукѣ. Громкую извѣстность М. получилъ благодаря, главнымъ образомъ, своимъ богатымъ художественнымъ коллекціямъ, какъ частнымъ, такъ и публичнымъ, и научнымъ учрежденіямъ; онъ по праву можетъ называться нѣмецкими Афинами. Старая Пинакотекъ считается послѣ дрезденскаго музея богатѣйшей картинной галлерей въ Германіи; далѣ идутъ Новая Пинакотекъ и Глиптотека, въ которой хранятся выдающіяся скульптурныя произведенія древнихъ народовъ и новаго времени. М.-скій университетъ, весьма богато оборудованный въ научномъ отношеніи, считается однимъ изъ лучшихъ въ Германіи; въ 1887 г. въ немъ насчитывалось 3400 студентовъ. Изъ другихъ многочисленныхъ учебныхъ заведеній и научныхъ учреждений слѣдуетъ назвать Политехникумъ съ 6 отдѣленіями, академію наукъ и искусство, военную и музыкальную академію, придворную и государственную бібліотеку съ 1¼ милл. томовъ и 30000

рукописей, этнографический и другие музеи. Население М-а (261981 ч.) состоитъ изъ 85% католиковъ, 13% протестантовъ и 2% евреевъ. Промышленность въ М-ѣ достигла высокой степени развитія. Первое мѣсто занимаетъ пивовареніе (въ 1886 г. было приготовлено 2¼ миллиона гектол. пива на сумму въ 56 милл. мар., при чемъ въ самомъ М-ѣ было потреблено на 30 милл. мар.), далѣе идетъ художественно-промышленная индустрія. М. впервые упоминается въ нѣмецкихъ лѣтописяхъ въ 1102 г., а въ 1255 г. городъ былъ уже назначенъ резиденціей баварскихъ герцоговъ.

Мюнхъ, Эрнстъ Германъ Іосифъ, фонъ, нѣм. историкъ, род. въ 1798 г., съ 1824 г. проф. въ Фрейбургѣ, съ 1828 г. въ Люттихѣ, съ 1831 г. завѣдующій королевской бібліотекой въ Штутгартѣ; ум. въ 1841 г. Какъ писатель, М. отличался чрезвычайной плодовитостью. Его произведенія, теперь устарѣвшія, находили широкое распространеніе, хотя рѣзко осуждались критикой за поспѣшность въ обработкѣ. Слѣдуетъ отмѣтить его: „Neerzüge des christlichen Europa wider die Osmanen“ „Allgem. Geschichte der neuesten Zeit“ и др.

Мюнхъ-Белинглаузенъ, Элигиусъ Францъ Іосифъ, баронъ, австрійскій драматургъ, извѣстный подъ псевдонимомъ Фридриха Гальма. Первая драма его „Griseidis“, написанная на тему изъ новеллы Боккаччо и поставленная на сценѣ вѣнскаго театра, имѣла такой выдающійся успѣхъ, что скоро обошла все нѣмецкія сцены. Послѣдовавшія затѣмъ драматическія произведенія: „Der Adept“ (1836), „Sappho“ (1837), извѣстная у насъ по прекрасному переводу Жуковского, „Imelda“ и др. не пользовались такимъ успѣхомъ, но романтическая драма „Der Sohn der Wildnis“ (1842) снова обратила на Гальма всеобщее вниманіе. Съ 1845 г., когда М.-Б. получилъ мѣсто хранителя въ императорской бібліотекѣ, онъ занималъ разные выдающіеся посты: былъ членомъ императорской академіи наукъ, пожизненнымъ членомъ австрійской палаты господъ, а съ 1869 г. руководилъ обоими вѣнскими императорскими театрами. Прекрасно зная театръ и обладая значительн. писательск. плодовитостью, М.-Б. сдѣлался однимъ изъ популярнѣйшихъ нѣмецкихъ драматическихъ писателей. Но въ его произведеніяхъ замѣтны въ гораздо большей степени присутствіе ума, чѣмъ фантазіи и чувства, нѣрѣдко также въ значительной мѣрѣ изысканная ненатуральность психологическихъ мотивовъ, стремленіе, въ погоню за сценическими эффектами, обрабатывать отдѣльныя сцены, не заботясь о цѣломъ, наконецъ приподнятость языка и невѣроятность образовъ. Изъ историческихъ его трагедій выдаются: „Sappho“ (1844), „Der Fechter vor Ravenna“ (1854), картинно изображающая столкновение простоты и прямоудушной грубости молодыхъ германскихъ народовъ съ разлагающейся римской культурой, и др. Кромѣ того М.-Б. занимался передѣлками для нѣмецкой сцены произведеній Лопе де-Вега, Шекспира (Цимбелинъ), написалъ продолженіе къ Ифигени Гѣтѣ „Iphigenie in Delphi“, праздничныя пьесы къ столѣтнимъ годовщинамъ Шиллера и Шекспира и мн. др. Ум. М.-Б. въ 1871 г.

Мюндеръ, Томасъ, релігіозный мечтатель, род. около 1489 г. въ Штольбергѣ на Гарцѣ, въ 1520 г.

былъ проповѣдникомъ въ Цвигау, въ 1523—24 г. въ Альштедтѣ, требовалъ радикальныхъ реформъ въ церкви и государствѣ, вступилъ въ сношенія съ швейцарскими анабаптистами и южно-германскими крестьянами, въ 1525 г. собрались вокругъ себя недозвольныхъ горцевъ и крестьянъ, но 15 мая 1525 г. былъ разбитъ князьями при Франкенгаузенѣ, взятъ въ плѣнъ и казненъ 30 мая.

Мюратъ (собств. Мюра, Murat), Іоакимъ, король неаполитанскій, род. въ 1771 г. въ департаментѣ Лаво Франціи; отецъ его былъ фермеромъ, по другимъ свѣдѣніямъ трактирщикомъ; М. готовился къ духовному званію, но въ началѣ революціи поступилъ въ армію и скоро сталъ идоломъ военной молодежи. Паденіе террора прекратило на время его военную дѣятельность. Въ это время М. сблизился съ Наполеономъ Бонапарте, сопровождалъ его въ



Мюратъ, І.

италианскомъ походѣ 1796 г. съ отличіемъ участвовалъ въ походѣ въ Египетъ 1798 г. и во время переворота 18 бромера съ 60 гренадерами разогналъ събитъ 500, въ награду за что получилъ званіе командира консульской гвардіи и руку младшей сестры Наполеона Каролины (1800). М. сопровождалъ затѣмъ перваго консула въ его вторичномъ походѣ въ Италию, отличился при Маренго и былъ назначенъ правителемъ Цизальпинской республики, а потомъ генераль-губернаторомъ Парижа (1804). Съ учрежденіемъ имперіи на него посыпались новыя милости. Въ походѣ 1805 г. М. командовалъ конницей и много способствовалъ Аустерлицкой побѣдѣ. Такую же дѣятельную роль игралъ онъ въ походѣ противъ Пруссіи 1806 г. особенно при Іенѣ, Эйлау и Фриландѣ. Въ 1808 г. М. во главѣ французской арміи занялъ Мадридъ и, съ назначеніемъ королемъ испанскимъ брата Наполеона Іосифа, получилъ освободившійся престолъ въ Неаполѣ, а на

гор. вступилъ въ томъ же году подъ имен. короля Людвига I Мюрата. Онъ приобрѣлъ значительную популярность на новой родинѣ и провелъ нѣкоторыя важныя реформы, уничтожая остатки феодализма, истребляя бандитовъ и реорганизуя армию. Съ Наполеономъ онъ не всегда оставался въ хорошихъ отношеніяхъ, но тѣмъ не менѣе принималъ участіе въ походѣ 1812 г., начальствуя надъ кавалеріей и находясь почти постоянно въ авангардѣ. Послѣ отъѣзда императора изъ армии онъ принялъ 5 дек. 1812 г. главное начальство надъ нею, разбилъ австрійцевъ при Дрезденѣ (1813) и только послѣ Лейпцигскаго сраженія покинулъ армию и самое дѣло Наполеона. Желая обезпечить за собой неап. престолъ, М. въ 1814 г. заключилъ договоръ съ Австріей и началъ военныя дѣйствія противъ Евгенія Богарне, но Парижскій миръ и послѣдовавшій затѣмъ Вѣнскій конгрессъ убѣдили его въ тщетности надеждъ, которыя онъ возлагалъ на коалицію. Тогда онъ вступилъ въ переговоры съ Наполеономъ на Эльбѣ, а при извѣстіи о высадкѣ послѣдняго во Франціи занялъ Церковную область. Разбитый австрійцами при Толентино, онъ бѣжалъ во Францію, а оттуда послѣ Ватерлоо — въ Корсику. Его попытка вернуть престолъ силою кончилась полной неудачей, и, схваченный послѣ высадки въ Калабрию, онъ былъ разстрѣлянъ близъ замка Пиццо 13 окт. 1815 г.

Мюрже (Murger), Анри, французскій писатель, род. въ 1822 г. въ Парижѣ, провелъ жизнь, полную лишений, и ум. въ 1861 г., когда его реалистическія картины жизни стали привлекать къ себѣ вниманіе публики. Его лучшіе очерки: „Scènes de la Bohème“ (русс. пер.), „Le pays latin“, „Scènes de campagne“, „Adeline Protat“ и др.; М. писалъ также комедіи („Le bonhomme Jadis“ и др.) и стихотворенія, изданныя въ сборникахъ: „Ballades et fantaisies“ и „Les nuits d'hiver“.

Мюрдиджъ (турец. „мурид“—ученикъ), название магометанской секты, основанной въ 1828 г. на Кавказѣ муллою Магометомъ изъ Ябраггара. Она требовала отреченія отъ собственной воли ради подготовленія къ вѣчности и непрестанной борьбы съ иновѣрцами; во главѣ мюрдидовъ стоялъ имамъ, т. е. преемникъ пророка. М., распространившись по Кавказу, образовалъ сильное своимъ фанатизмомъ политическое общество, въ которомъ русское правительство встрѣтило главное препятствіе къ укрѣпленію своего владычества въ этой странѣ. Войну противъ русскихъ началъ Казимулла, ученикъ основателя, убитый въ 1832 г. Послѣ его смерти М. временно ослабѣлъ, но затѣмъ снова ожилъ при Гамзатъ-бегѣ и достигъ полного своего развитія при имамѣ Шамилѣ. Послѣ сдачи Шамиля въ 1859 г. сила М-а заглохла, а вмѣстѣ съ тѣмъ начался упадокъ и самаго магометанства на Кавказѣ.

Мюръ (Muir), Джонъ, шотландскій санскритологъ, род. въ 1810 г., служилъ въ Остъ-Индской компаніи, ум. въ 1882 г. въ Единбургѣ. Изъ трудовъ его важнѣйшіе: „Original sanskrit texts“, „Religions and moral sentiments metrically rendered from sanskrit writers“, весьма интересный сборникъ санскритскихъ изреченій.

Мюссе 1) Альфредъ де, даровитѣйшій предста-

витель французскаго романтизма, род. въ 1810 г. въ семьѣ небогатаго чиновника (Musset-Pathay), составившаго себѣ нѣкоторую литературную извѣстность повѣстями и историческими монографіями. М. получилъ образованіе въ коллегіи Генриха IV и долго колебался въ выборѣ призванія, переходя отъ права къ медицинѣ и къ живописи и занимаясь безъ пресыщенія только чтеніемъ поэтовъ. Подъ влияніемъ Виктора Гюго и группировавшагося вокругъ него кружка молодыхъ поэтовъ, 19-лѣтній



Мюссе, Альфредъ.

М. въ 1830 г. дебютировалъ въ литературѣ сборникомъ „Les sçntes d'Espagne et d'Italie“, представляющимъ рядъ лирическихъ поэмъ, проникнутыхъ рѣзкой мизантропіей, мѣстами не лишенныхъ чувственности и поражающихъ быстротой и неожиданными переходами отъ глубокой грусти къ добродушному юмору или къ сарказму и горькой ироніи въ духѣ байронскаго „Донъ-Жуана“. Формальныя достоинства этихъ раннихъ произведеній (энергія и простота стиха и стили, простое и точное изложеніе мысли, безъ всякой напыщенности и погони за эффектомъ) дополнили обаяніе сказавшагося въ нихъ оригинальнаго таланта и сильнаго, самостоятельнаго ума и, сразу завоевавъ М. симпатіи общества, поставили его во главѣ новой, такъ сказать отрицательной, секціи французскаго романтизма. Въ 1832 г. появился его „Спектакль въ креслѣ“ („Un spectacle dans un fauteuil“), собраніе пьесъ въ стихахъ, привлекающихъ оригинальностью философскихъ взглядовъ, правдивостью и тонкостью психологическ. наблюденій. 1833-му году принадлежитъ характернѣйшее произведеніе М.—поэма „Rolla“ (перев. на русскій языкъ Грековымъ въ 1867 г.), въ которой рисуется ужасающая картина прогрессивно возрастающаго эгоизма и пороковъ современной цивилизаціи. Съ 1834 г. наступилъ самый плодотворный періодъ въ творчествѣ М., продолжавшійся до 1839 г. и заключающей, кромѣ множества мелкихъ стихотвореній, 7 оригинальныхъ и глубокихъ по замыслу драматическихъ

произведений, отличающихся тонкостью психологического анализа, живостью діалога, реальностью и естественною красотой женских образов („Лоренцаччо“, „Прялка Берберини“ и др.); нѣсколько небольшихъ комическихъ пьесъ, такъ наз. „*poslouchici*“ („On ne badine pas avec l'amour“, „Il ne faut jurer de rien“ и др.); нѣсколько повѣстей („Emmeline“, „Margot“, „Frederic et Bernerette“ и др.); рядъ прозаическихъ сатиръ, направленныхъ какъ противъ слабыхъ сторонъ романтизма (мечтательности, пристрастія къ таинственному и ужасному), такъ и противъ утилитаризма и дешевой морали его соперниковъ; автобиографической ромэнъ „La Confession d'un enfant du siècle“, въ которомъ отчаяніе Рене (героя Шатобриана) и Обермана (героя Сенанкура), первыхъ провозвѣстниковъ поэзии грусти и разочарованія, доведено до апогея, когда единственнымъ спасеніемъ отъ невыносимаго бремени жизни является отчаянная и озлобленная смерть. Съ 1840 г. душевныя силы М. падли, и талантъ его меркнетъ подъ вліяніемъ бурь и невзгодъ личной жизни поэта. Ни лестное вниманіе и милости герцога Орлеанскаго и Наполеона III, ни избраніе въ члены академии не могли пробудить его творческой энергии. Обратио пропорціонально нравственному паденію поэта шла идеализація человѣка въ его послѣднихъ произведеніяхъ, а послѣдніе годы своей жизни М. проводилъ почти безвыходно въ ресторанахъ за шахматной доскою, тратя свое остроуміе на каламбуры въ кругу присяжныхъ остряковъ. Въ 1857 г. М. умеръ, оставивъ славу одного изъ величайшихъ представителей романтической поэзии и послуживъ, съ другой стороны, по своей безусловной искренности, оригинальности и простотѣ, переходнымъ звеномъ отъ романтизма къ реализму въ хоршемъ значеніи этого слова. Нѣкоторые произведенія М. переведены на русскій языкъ. 2) М., Поль де, братъ предыдущаго, род. въ 1804 г., является довольно зауряднымъ романтикомъ въ сравненіи съ его младшимъ братомъ. Ему свойственны тяготѣніе къ мѣстному (преимущественно италянскому) колориту, къ таинственности и провиденціальности, и всё вообще достоинства и слабыя стороны романтической школы. Нѣкоторые романы и повѣсти М. имѣются и въ русскомъ переводѣ. Кромѣ поэтическихъ произведений М. издалъ біографію своего брата. Ум. въ 1880 г.

Мягкая сбра, см. сбра.

Мяжкій чугуць, см. стрый чугуць.

Мяжкокожія, Malacodermata, семейство жуковъ; стройное тѣло съ мягкими, кожистыми крыльными крышками, длинными нитевидными щупальцами; взрослая наѣдомая и личинки ведутъ хищническую жизнь, большею частью на цвѣткахъ. Сюда относятся: *Ивановъ червячокъ, Noctilica* и др.

Мяжкоперцы, Malacostrerugii, группа костистыхъ рыбъ; всѣ плавники имѣютъ мягкіе, членистые или пучкообразные лучи; брюшные плавники лежатъ на брюхѣ или на горлѣ; иногда первый и второй лучъ спиннаго плавника бываетъ твердый и нечленистый. Плавательный пузырь частью замкнутъ, частью открывается въ глотку. Классификація М-въ основана на расположеніи брюшныхъ плавниковъ.

Мяжкотѣлыя, то же, что моллюски.

Мякина, получается при молотбѣ и состоитъ изъ мелкихъ обломковъ соломы, колосъевъ и т. п.; употребляется, какъ грубый кормъ для скота.

Мярга, Карль, одинъ изъ главныхъ вожаконъ національнаго польскаго литературнаго движенія въ верхней Силезіи, род. въ 1824 г. въ селѣ Пѣль-Гржимовицахъ, гдѣ потомъ былъ учителемъ и организаторомъ. Сначала М. писалъ небольшие разсказы по-нѣмецки, но затѣмъ, ближе познакомившись съ польскою литературою и исторіей, сталъ пользоваться въ своихъ произведеніяхъ роднымъ языкомъ; первой его повѣстью на польскомъ языкѣ былъ „*Górka Klemensowa*“ (1841). Впослѣдствіи М. слѣдовалъ редакторомъ журн. „*Zwiastun górnoszlazki*“, посредствомъ котораго старался проводить въ сознаніе верхне-силез. населенія горячо пропагандируемую имъ идею народности.

Мясная мука, отбросъ при добываніи мяснаго экстракта, богатый питательными веществами; употребляется поэтому въ кормъ скоту.

Мясной экстрактъ получается настаиваніемъ мелко-изрубленнаго мяса въ тепловатой водѣ, послѣ чего жидкость фильтруютъ, нагреваютъ до кипенія, съ цѣлью свертыванія бѣлковъ, и еще разъ фильтруютъ, затѣмъ выпариваютъ въ безвоздушной пустотѣ до консистенціи экстракта. Хорошій М. э. не содержитъ ни бѣлка, ни клея, а только лишь экстрактивные вещества: креатинъ, карнинъ, молочнокислыя соли, затѣмъ кислое фосфорнокислое кали. Онъ есть поэтому превосходное вкусовое, но отнюдь не питательное, средство.

Мясо, состоитъ, главнымъ образомъ, изъ попережнополосатыхъ мышечныхъ волоконъ (см. *мышцы*). Каждая мышца состоитъ изъ грубыхъ, обыкновенно параллельныхъ, пучковъ, промежутки между которыми выполнены соединительною тканью. Кромѣ того мышца окружена соединительнотканнью, влагаліищемъ, заключающимъ сухожилія, сосуды, нервы и большее или меньшее количество жира. Составныя части продажнаго М-а: *мязинъ* (содержимое сарколеммы) и другія бѣлковыя тѣла; клей-дающее вещество (соединительная ткань), эластинъ (сухожилія); въ мясномъ сокѣ и крови находятся: креатинъ, креатининъ, сахаръ, инозитъ, декстринъ, молочная кислота, мочевая, муравьиная и уксусная кислоты, кровяной пигментъ, хлорист. и фосфорнокисл. соединения кали, натра, магнезіи, извести, желѣза. Одно только филе (поясничная мышца) состоитъ почти исключительно изъ мышечнаго вещества. Другіе сорта содержатъ его лишь 60—80%; процентъ колеблется въ зависимости отъ индивидуальности, возраста, пола, предшествоваваго питания и мѣста животнаго, изъ котораго взято мясо. М., вообще, тѣмъ лучше, чѣмъ больше оно приближается къ чистому мышечному веществу. Нѣжность и мягкость М-а зависятъ еще, видимо, отъ большей или меньшей дѣятельности живой мышцы. Но главное вліяніе оказываетъ откармливаніе, во время котораго часть воды замѣняется жиромъ. Мясо откармленнаго скота содержитъ на 40—60% больше твердыхъ веществъ, чѣмъ М. неоткармленныхъ животныхъ. М. свободныхъ животныхъ не такъ жирно, какъ у домашнихъ, но богаче продуктами обмѣна, которые придаютъ дичи особенный вкусъ. М. млекопитающихъ, употребляющихъ

въ пищу ароматическія травы, вкусиѣ, нежели у тѣхъ, которыя пасутся на болотѣ; болѣе пріятнымъ вкусомъ стлчается также М. жиѣотныхъ, употребляющихъ много соли. М. принадлежитъ къ самымъ питательнымъ веществамъ, и лица, которыя питаются преимущественно хорошимъ и тщательно приготовленнымъ мясомъ, отличаются болѣею силой и выдержкой, чѣмъ тѣ, кто живеть главнымъ образомъ мучнистой пищей и плодами. Между разл. сортами М-а первое мѣсто по своей питательности занимаетъ М. млекопит. и птицъ; гораздо менѣе питательно М. рыбъ и амфибій; послѣднее легко варимо и вкусно. Питательность М-а зависитъ главнымъ образомъ отъ того, что въ немъ въ изобиліи содержатся бѣлки (введеніе которыхъ безусловно необходимо для поддержанія жизни) и притомъ—въ самой удобоваримой формѣ, даже для слабаго пищеварительнаго аппарата: нежирное М. легче переваривается, чѣмъ яйца, молоко и особенно хлѣбъ и стручковые плоды. Главную мясную пищу для человѣка доставляютъ млекопитающія, среди которыхъ въ этомъ отношеніи на первомъ планѣ стоитъ рогатый скотъ. Во многихъ странахъ употребляютъ въ пищу М. такихъ видовъ млекопит., которыхъ не принято ѣсть у европейцевъ (конина, собаки, крысы и проч.). Наряду съ млекопитающими важную роль, какъ пищевое средство, играютъ птицы и рыбы. Въ нѣкоторыхъ мѣстностяхъ ѣдятъ также М. многихъ пресмыкающихся, ракообразныхъ и пр. **Карение М-а** состоитъ въ нагрѣваніи безъ воды, но часто съ жиромъ; при этомъ на поверхности, вслѣдствіе свертыванія бѣлка, образуется корка, препятствующая выступленію мяснаго сока; сохраня-

ются всѣ существенныя части М-а, а развивающаяся при нагрѣваніи укусная кислота увеличиваетъ удобоваримость. **Парение**, состоящее въ дѣйствіи водянаго пара, также не лишаетъ М-а существенныхъ составныхъ частей, если воды не очень много. Если „варить“ М., т. е. положить его въ холодную воду и медленно нагрѣвать, то мясной сокъ извлекается болѣе или менѣе совершенно, а при кипяченіи клей-дающія вещества превращаются въ клей, который также переходитъ въ *бульонъ*. Чѣмъ меньше кусокъ М-а и чѣмъ медленнѣе онъ нагрѣвается съ водою, тѣмъ полнѣе высасываніе, тѣмъ крѣпче бульонъ, но тѣмъ меньше питательности въ остающемся вареномъ М-ѣ. Свѣжее М. лучше всего сохраняется отъ порчи на холоду. Такъ, его перевозятъ даже изъ Америки въ Европу на льду, понижающемъ въ камерахъ темпер. до 1,5—3,5°. Для сохраненія на болѣе продолжительное время, М. наръзываютъ въ видѣ полосъ и сушатъ, при чемъ его пропитываютъ иногда предварительно солянымъ растворомъ или перцемъ и чеснокомъ. Этотъ способъ, практикуемый въ Южн. Америкѣ, для Европы не пригоденъ, ибо богатое солью М. легко притягиваетъ влагу и начинаетъ гнить. Въ новѣйшее время распространяется консервированіе при помощи химическихъ средствъ, именно борной кислоты, котор. въ небольш. количествахъ безвредна и передъ употребленіемъ смывается. М. должно быть подвергаемо—и дѣйствительно изстари подвергается—официальному осмотру на бойняхъ, ибо можетъ служить рассадникомъ болѣзней: бугорчатки, сибирской язвы, сапа, финнъ, трихинъ, бѣшенства, всякихъ гнилостныхъ болѣзней и проч.

Сортъ мяса.

	Вода.	Бѣлковыя тѣла.	Жиры.	Зола.
Очень жирный быкъ, задняя часть	55,01	20,81	23,32	0,86
„ „ „ проросшій	47,99	15,93	35,33	0,75
Средне-жирный быкъ, задняя часть	70,90	24,21	4,11	0,78
Худой „ „ „ „	75,75	20,25	3,01	—
Жирная телятина, задняя часть	70,30	18,87	9,25	1,14
Худая „ „ заднія бедра	77,85	20,81	0,81	—
Полужирный баранъ, заднія бедра	76,68	20,12	2,57	—
Жирная свинья, окорокъ	48,71	15,98	34,62	0,69
Худая „ „ „	69,60	20,97	8,29	1,14
Худая лошадь, бедра	75,20	23,30	0,5	1,0
Хорошо упитанная лошадь, задняя часть	73,16	21,61	3,06	1,12
Заяцъ, задняя часть	74,59	23,14	1,07	1,29
Козуля	75,76	19,77	1,92	1,13
Домашняя курица, жирная	70,06	18,49	9,34	0,91
Дикая утка, на груди	69,89	23,80	3,69	0,93
Голубь	76,00	21,50	1,00	1,50
Куропатка	71,96	25,26	1,43	1,39
Семга	77,06	13,11	4,30	—
Семга копченая	51,89	26,00	11,72	9,39
Треска сушеная	18,60	77,90	0,36	1,52
Щука	77,53	20,36	0,60	1,29
Селедка свѣжая	80,71	10,11	7,11	2,07
Селедка маринованная	48,99	19,45	12,72	16,33
Селедка копченая	69,49	21,12	8,51	1,24
Угорь	62,07	13,00	23,86	0,77
Карпъ	76,97	21,86	1,09	1,33
Уклея	72,89	16,81	8,13	3,35
Морской языкъ	86,14	11,94	0,25	1,22
Вахня	80,97	17,09	0,35	1,64

Мисомолочная кислота, $C_8H_{10}O_8$, содержится въ мышцахъ и, отсюда, въ мясномъ экстрактѣ.

Масоѣдовъ, Григорій Григорьевичъ, жанристъ, род. въ Тульской губ. въ 1835 г. Въ академіи былъ ученикомъ фонъ-Неффа и А. Т. Маркова. Въ 1859—1862 гг. получилъ двѣ малыя и одну большую серебряныя медали (за картину „Деревенскій знахарь“), малую золотую („Поздравленіе молодыхъ“) и большую золотую (за программу „Бѣгство Григорія Отрепьева изъ корчмы на Литовской границѣ“). Въ 1863 г. былъ отправленъ на казенный счетъ за границу и работалъ тамъ въ Парижѣ, Римѣ, Флоренціи и въ Испаніи. Въ 1870 г. получилъ званіе академика за картину „Заклинаніе“. М. принадлежитъ къ самымъ выдающимся и вмѣстѣ съ тѣмъ очень плодотивымъ русскимъ художникамъ. Наибольше выдающіяся картины: „Земство обѣдаетъ“ и „Чтеніе положенія 19-го февраля“. Кромѣ живописи М. занимается гравированіемъ на мѣди (офортъ).

Мята, *Mentha*, раст. сем. Labiatae, многолѣтняя, ароматическія, большею частью покрытыя волосками травы; ползучій корень, супротивные, большею частью зубчатые листья, цвѣты въ колоскахъ, растутъ глав. обр. въ умѣренномъ климатѣ. *М. перечная*, *М. piperita*, однолѣтніе травянистые стебли 50—100 сант. выш., яйцевидно-застретенные, зубчатые, голые листья, голубовато-лиловые цвѣтки; разводятся преимущественно въ Англіи; листья имѣютъ сильный летучій ароматическій запахъ, пріятный, вначалѣ жгучій, потомъ прохладжающій вкусъ, зависящій отъ присутствія эфирнаго мятного масла; скорѣе народное, чѣмъ медицинское, средство при коликахъ; снаружи употребл. для ароматическихъ травъ, припарокъ, ваннъ. *М. водяная*, *М. aquatica*, разновидность предыдущей, съ фиолетовыми цвѣтами, разводятся главн. обр. въ Швейцаріи, Сѣв. Чermanи, Скандинавіи.

Матлевъ, Иванъ Петровичъ, поэтъ, род. въ Петербургѣ въ 1799 г. Принадлежитъ къ высшему

обществу, М. получилъ домашнее, чисто свѣтское образованіе, что въ связи съ природными свойствами его ума опредѣлило самый характеръ его поэзіи, относящейся къ легкой, шуточной сатиры. Первый сборникъ довольно плохихъ стиховъ, подъ заглавіемъ „Друзья уговорили“, вышелъ въ 1833 г., но остался совершенно незамѣченнымъ читающей публикой. Зато слѣдующая книжка (1840 г.) „Сенсации и замѣчанія госпожи Курдюковой за границей, дан-л'этранже“ (юмористическій разсказъ о заграничномъ путешествіи, пересыланннй французскими словами и выраженіями) доставила автору громкую извѣстность, несмотря на весьма сдержанные отзывы серьезной печати. Ум. М. въ 1844 г. Отдѣльный его произведенія („Комеражи“, „Петергофскій праздникъ“ и др.), изъ которыхъ лучшимъ надо признать популярное стихотвореніе „Фонарики“, издавались нѣсколько разъ, а въ 1857 г. явилось полное собраніе его сочиненій въ 2 т.

Муро, особый составъ изъ благовоныхъ веществъ для священнаго помазанія. Въ ветхомъ завѣтѣ М. составлялось изъ смирныхъ самоточной, корицы благовоной, тростника благовоннаго, кассии и оливковаго масла. М-мъ были помазаны скины со всѣми принадлежностями, Ааронъ и его сыновья, а впоследствии помазывались М-мъ цари и пророки. Въ христіанской церкви освященіе М-а предоставлено только высшимъ духовнымъ лицамъ. Въ русской церкви оно варится и освящается въ четвергъ на Страстной недѣлѣ, только въ Кіевѣ и Москвѣ, и оттуда разсылается по всѣмъ епархіямъ. Кромѣ помазанія храмовъ М. служитъ при совершеніи надъ вѣрующими таинства *муропомазанія*. Подъ именемъ послѣдняго разумѣется таинство, въ силу котораго вѣрующему, при помазаніи его муромъ, преподаются дары Св. Духа, возвращающіе его къ жизни духовной. Муропомазаніе совершается надъ вѣрующими одинъ разъ (при крещеніи), кромѣ царей, которые помазываются дважды: при крещеніи и при вѣнчаніи на царство.



Н

Н (*нъ*, по-славянски *наиш*), начертание зубно-косового согласного звука, 14-я буква русского алфавита. Какъ числовой знакъ, Н въ еврейскомъ письмѣ означало 50, Н съ точкой вверху съ лѣвой стороны—50,000; въ греческомъ счисленіи Н съ черточкой внизу = 50, Н съ черточкой вверху = 50000; въ латинск. N=900 (иногда 90), а N съ черточкой вверху=900000 (иногда также 90000); въ церковно-славянск. Н съ титлой=50. Въ химіи N означаетъ азотъ (Nitrogenium), въ коммерціи N.—Netto, въ естественно-научной терминологіи N. или N. E. означаетъ ботаническую классификацію по системѣ Nees von Esenbeck; въ письмахъ N или NN („non penesio“) ставится, когда неизвѣстно имя лица.

Na, химическій знакъ натрія.

Набатей (библейскіе „набаюты“), семитическое племя, достигшее въ 4 в. до Р. X. господства въ каменистой Аравіи; занимались скотоводствомъ (овцы, верблюды) и обширной торговлей; глав. гор. у нихъ былъ Петра. Свободолюбивые и воинственные, Н. постепенно вытѣснили миданитянъ, амалекитянъ и идумеевъ изъ ихъ областей, проникли также въ среднюю и южную Аравію, вели войны съ сирійцами и Маккавеями. Римск. имп. Траянъ положилъ конецъ существованію ихъ государства (105 г. по Р. X.).

Набедренникъ, часть священническаго облаченія, имѣющая форму продолговатаго 4-угольнаго платя и носимая при бедрѣ на поясѣ. Н. присвоенъ лишь іереямъ и архимандритамъ и знаменуетъ собою духовный мечъ противъ нечестія.

Набивка, приготовленіе узорчатыхъ матерій не тканьемъ изъ цвѣтныхъ нитокъ, а окрашиваніемъ мѣсть, на которыхъ долженъ быть узоръ. Первоначально узоры на матеріяхъ выводились отъ руки кистью. Такой медленный способъ былъ замѣненъ введеніемъ для этой цѣли печатныхъ или *набивныхъ* формъ, давшихъ возможность повторять одинъ и тотъ же узоръ много разъ. Первые формы были деревянныя, плоскія, рельефныя; затѣмъ стали пользоваться цилиндрическими формами съ вогнутымъ, углубленно вырѣзаннымъ узоромъ. Въ виду быстрого изнашиванія деревянныхъ формъ, постепенно стали замѣнять тонкія части рисунка металлическими, вбивая вмѣсто точекъ проволоки, а вмѣсто линий изогнутыя мѣдныя пластинки, изъ которыхъ составляются весьма сложные узоры. При Н-ѣ крупныхъ узоръ съ круп-

ными сплошными мѣстами промежутки между кривыми, ограниченныя мѣдными пластинками, заполняютъ войлокомъ, при чемъ получаютъ болѣе ровное распредѣленіе краски. Такія войлочные формы употребляются часто при Н-ѣ обоевъ. Дальнѣйшимъ шагомъ впередъ было введеніе металлическихъ формъ—клише изъ сплава олова, сурьмы и висмута. Н. плоскими формами бываетъ *ручная* и *машинная*; первый способъ въ настоящее время практикуется лишь въ особенныхъ случаяхъ, когда Н. машиннымъ путемъ не примѣнима, напр. при развѣткѣ другими красками бѣлыхъ вытравленныхъ мѣсть на окрашенной ткани и проч. Процессъ ручной Н-и состоитъ въ томъ, что форма, покрытая краской, растертой предварительно на особомъ ящикѣ, называемомъ *шасси*, плотно прижимается къ разостланной на набивномъ столѣ ткани. Набитая такимъ образомъ ткань развѣшивается зигзагомъ для просушки посредствомъ ряда валиковъ. Если набивается не одна краска на ткань, то устраивается нѣсколько шасси, и весьма часто надъ однимъ узоромъ работаютъ два-три набойщика—каждый набиваетъ особую краску. Машинная Н. производится *плоскими* формами или же *печатными валами*. Первой во времени Н-ной машиной была такъ называемая *пломбана*, появившаяся во Франціи въ 1800—1805 гг. и работавшая рельефными формами, имѣвшими вогнутую цилиндрическую поверхность. Съ 1834 г. вводится болѣе сложная машина, *перротина*, не совсѣмъ вышедшая изъ употребленія и понынѣ; она снабжена плоскими формами и употребляется для набиванія очень густыхъ смѣсей, которыя должны лежать на ткани толстыми слоями. Въ настоящее время для Н-и тканей и обоевъ главнымъ образомъ употребляются машины съ мѣдными литыми печатными валами, на которыхъ выгравированъ наносимый на ткань узоръ. Сложный и тонкій рисунокъ выдавливается *малетомъ*—хорошо закаленнымъ стальнымъ штампомъ, на которомъ узоръ сдѣланъ рельефно. Болѣе простые, крупные рисунки, не требующіе тщательнаго выполненія, вытравляются кислотой, для чего валь покрывается мастикой, затѣмъ при помощи машины, называемой пантографомъ, на немъ механически выцарапываютъ узоръ и валь погружаютъ въ азотную кислоту. Печатныя машины снабжаются однимъ или нѣсколькими набивными валами (смотря по числу красокъ) и

носить названия: одновальная, двувальная и т. д. На прилагаемом чертеже представлено устройство одновальной набивной машины, содержащей всё те части, которые в многовальных машинах повторяются несколько раз. Главные части машины след.: 1) прессъ или валъ А, по которому идетъ ткань; онъ играетъ роль набивного стола и плотно обтягивается грубой льняной тканью; по немъ

съ краской с и валикомъ или круглой щеткой d, которая передаетъ краску печатающему валу, намазывая его краской по всей поверхности; 4) по бокамъ печатнаго вала, по длинѣ его, къ нему прижимаются параллельно его оси два ножа e и e₁, изъ которыхъ одинъ, e, назыв. *раблей*, чазначается для того, чтобы счищать краску съ ровныхъ, не выгравированныхъ мѣстъ вала, передъ тѣмъ, какъ

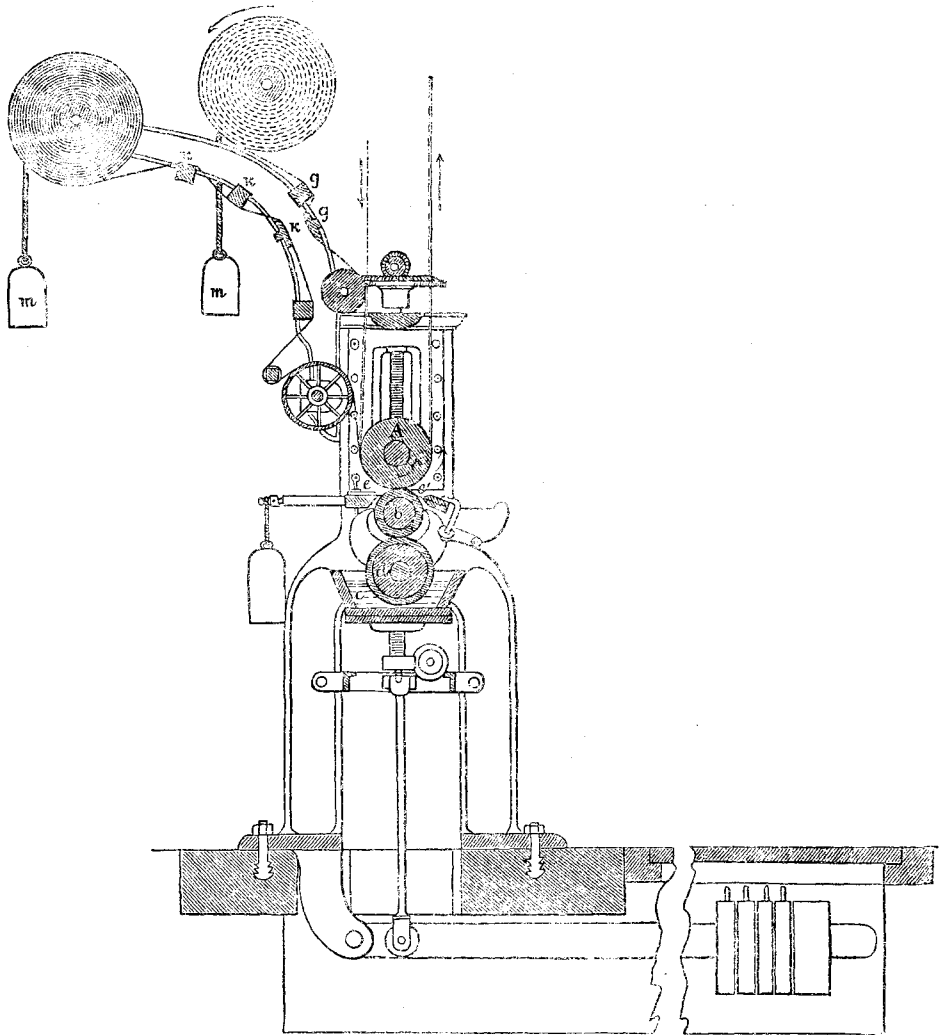

Набивная машина.

идетъ сукно, въ видѣ безконечнаго полотна; оно вмѣстѣ съ набивной тканью и подкладкой, называемой *чехломъ* и служащей для того, чтобы сукно не пачкалось, идетъ съ машины въ сушильню, дѣлаетъ въ ней нѣсколько зигзаговъ и, просохнувъ, возвращается назадъ; 2) печатающій валъ в, который прижимается плотно къ прессу А; 3) ящики

онъ прижимается къ ткани; другой ножъ, e₁, называется *контръ-раблей* и служитъ для очищенія съ поверхности вала пуха, пыли и проч., для того, чтобы частицы эти не попадали въ краску и не портили ея. Чтобы ткань и чехолъ не мялись, ихъ съ особыхъ скалокъ, на которыя они навиты, пропускаютъ мимо бороздчатыхъ брусковъ gg, kk.

Для удерживанія тнани и чехла въ натянутомъ состоянии служатъ грузы тт.

Набюз, спартанскій тиранъ, захватившій власть въ 208 г. до Р. Х.; былъ жестокимъ правителемъ, во главѣ наемнаго войска подчинилъ себѣ Мессенію и Аргосъ, но, разбитый римскимъ полководцемъ Фламиніемъ въ 192 г., а затѣмъ Филиппеюмъ, былъ въ томъ же году умерщвленъ этолійцами.

Набл, древне-египетское названіе цѣлой семьи музыкальныхъ инструментовъ, походившихъ видомъ на лютюю или мандалину; отсюда—еврейская *Наббел* и римскія *Наблиумъ*.

Наблюдательный корпусъ, часть войска, отдѣляемая при осадѣ крѣпостей отъ осаждающей арміи для обезпеченія тыла ея отъ внезапнаго нападенія противника съ цѣлью освободить осажденныхъ отъ блокады.

Наблюденіе, см. *опитъ*.

Набобъ (искаженное „nabaw“), почетный титулъ, первоначально принадлежавшій правителямъ магомтанскихъ провинцій въ Остѣ-Индіи; въ Европѣ, пріищу, у англичанъ, стали называть такъ людей, нажившихъ большія богатства въ Индіи.

Набойка желѣзная, смѣсъ мелко истолченныхъ желѣзныхъ или чугунныхъ опилокъ съ небольшимъ количествомъ нашатыря и сѣры. Употребляется для забивки щели въ мѣстѣ соединенія (въ стыкѣ) двухъ чугунныхъ паро-или водопроводныхъ трубъ. Черезъ нѣкоторое время послѣ пропусканія воды или паровъ черезъ трубы Н. разбухаетъ (железо окисляется—ржавѣетъ, слѣдовательно, увеличивается въ объемѣ) до того, что герметически закупориваетъ забитое отверстие.

Набонассаръ, ассирійскій намѣстникъ въ Вавилоніи (747—733 до Р. Х.), пытавшійся отторгнуть послѣднюю отъ Ассиріи. Его именемъ называется эра *Н-а*, начинающаяся 26 февраля 747 г.

Наболопоссаръ, царь Вавилоніи (626—605 г. до Р. Х.), съ помощью мидійскаго царя Цаскара началъ въ 609 г. войну съ Ассиріей и взялъ Ниневію въ 606 г. Н. былъ родоначальникомъ новой вавилонской династіи и, умирая (605 г.), оставилъ престолъ сыну своему, Навуходоносору I.

Наборъ, см. *книгопечатаніе*.

Набунидъ (Nabonctos, Nabunahid), послѣдній вавилонскій царь (555—538 г. до Р. Х.), названный у пророка Данила *Валтасаромъ* (см. это сл.).

Навара, Gadus callarias, юная форма *трески*, (см. это сл.).

Навалихинъ, Иванъ Григорьевичъ, фізіологъ, род. въ 1842 г., изучалъ медицину въ Казани, гдѣ въ 1869 г. занялъ должностъ прозектора фізіологіи, и гдѣ сохраняется замѣчательная, изготовленная имъ въ теченіе 5 лѣтъ, коллекція препаратовъ по кровеносной и нервной системѣ. Послѣ занятій у Гейденгайна въ Бреславлѣ Н. преподавалъ фізіологію, эмбриологію и гистологію. Въ 1884 г. внезапно скончался отъ болѣзни сердца. Кратковременная напряженная дѣятельность Н-а была весьма полезна для студентовъ и плодотворна въ научномъ отношеніи. Изъ 15 печатныхъ трудовъ Н-а назовемъ: „Къ учению о расширеніи зрачка“, „О строеніи щитовидной железы“, „Напряженіе мозга и его взаимныя соотношенія съ кровообращеніемъ“, „Объ окончаніи нервовъ въ желѣзистыхъ элементахъ

слонныхъ железъ“ и др.; не напечатанъ: „Атласъ нервной системы собаки“.

Наванагаръ, гл. гор. вассальнаго государства Н. въ индо-британскомъ президентствѣ *Бомбей*; 39668 ж.

Наваринъ (*Неокастро*), въ древности Пилосъ, греческій портовый городъ на юго-западной сторонѣ полуострова Мореи; лучшая гавань Греціи; въ *бунтъ* Н-а соединенный русско-французско-англійскій флотъ истребилъ въ 1827 г. турецко-египетскій флотъ; 1462 ж.

Наварра 1) нѣкогда королевство (съ 905 г.) въ Испаніи, расположенное по обѣ стороны Пиренеевъ, въ 1285 г. перешло къ Франціи, въ 1425 г. къ Арагоніи; въ 1512 г. часть Н-ы, т. наз. *Верхняя Н.*, къ югу отъ Пиренеевъ, перешла къ Испаніи и нынѣ составляетъ провинцію Н-у; остальная же часть, *Нижняя Н.*, присоединена была въ 1589 г. къ Франціи и входитъ теперь въ составъ французскаго департамента Верхнихъ Пиренеевъ. 2) Н., испанская провинція по рр. Эбро и Бидассоа (10506 кв. км. съ 304 184 ж.), гориста, богата лѣсомъ, но, за исключеніемъ рѣчныхъ долинъ, мало доступна земледѣлію.

Наварретъ, Жуанъ Фернандесъ, прозванный за свой физич. недостатокъ „el Mudo“ (глухоймой), талантливый испанск. художникъ, одинъ изъ даровитѣйшихъ послѣдователей Тиціана, род. въ 1526 г. въ Логронью; художественное образованіе получилъ въ Италіи, развиваясь главн. образ. на картинахъ Тиціана; съ 1568 г. состоялъ придворн. художникомъ испанск. короля Филиппа II и работалъ для галлерей Эскуриала; ум. въ 1579 г. Произведенія Н-а („ев. Іеронимъ“, „Крещеніе“, „Рождество“, „Святое семейство“ и друг.), оказавшія значительн. вліяніе на техническое усовершенствованіе испанской живописи, представляютъ картину постепеннаго развитія, исходящаго отъ сухаго, строгаго стиля старинныхъ италіанск. и испанск. мастеровъ и приближающагося къ богатому колориту, граціозной красотѣ и драматической живости Тиціана.

Навархосъ (греч.), предводитель флота у спартанцевъ.

Навахосъ (Navajos), вѣтвь большаго индѣйскаго племени апачей, живущая въ количествѣ 17000 ч. въ Новой Мексикѣ и Аризонѣ; теперь занимаются овцеводствомъ и охотою.

Наведеніе, или *индукція*, есть умствен. процессъ, посред. котораго мы заключаемъ отъ частнаго къ общему и вмѣстѣ съ тѣмъ отъ извѣстнаго къ неизвѣстному; другими словами — утверждаемъ, что факты, извѣстные намъ за истинные въ частномъ случаѣ или случаяхъ, окажутся истинными во всѣхъ не наблюденныхъ нами случаяхъ, которые сходны съ первыми въ извѣстныхъ отношеніяхъ. Слѣд., заключеніе должно по своему объему представлять нѣчто большее, чѣмъ простую сумму легшихъ въ его основаніе частныхъ фактовъ, и неточно причисляютъ обыкн. къ Н-ію т. наз. „полную индукцію“, гдѣ заключеніе только повторяетъ послышки, но въ сокращенной формѣ. Такъ, напр., если, основываясь на наблюденіяхъ надъ каждой планетой въ отдѣльности, мы скажемъ, что „всѣ планеты сіяютъ отраженнымъ отъ солнца свѣтомъ“, и

при этом будем имѣть въ виду не неизвѣстные намъ случаи, а тѣ только, которые мы наблюдали, то это будетъ Н. лишь по внѣшнему виду. По той же причинѣ нельзя смѣшивать съ Н-іемъ абстракцію понятій, или описаніе ряда наблюдаемыхъ явленій общими терминами, какъ бы ни была полезна и необходима во многихъ отношеніяхъ эта умств. операція. Основная задача Н-я состоитъ въ отысканіи законовъ явленій въ видѣ общихъ предположеній, немногочисленныхъ и простыхъ, съ допущеніемъ, которыхъ можно было бы дедуктивно вывести и объяснить всё существующія въ мірѣ единообразія. Каждое Н., касающееся слѣдованія явленій во времени, молчаливо предполагаетъ основную аксіому единообразія всей природы, т. е. что все возникающее имѣетъ свою причину, и при одинаковыхъ antecedентахъ должны наступать одинаковыя послѣдствія. Если выразить любое Н. въ формѣ силлогизма, то всеобщій законъ причинности составить его большую посылку. Вопросъ объ основаніи самаго закона причинности рѣшается школой психологическаго эмпиризма въ томъ смыслѣ, что онъ имѣетъ чисто опытное происхожденіе; по мнѣнію Д. С. Милля, онъ представляетъ ни разу не опровергнутый результатъ безчисленнаго множества другихъ наведеній, и притомъ самаго несовершеннаго типа ихъ, который Бэкономъ былъ описанъ, какъ „*inductio per enumerationem simplicem, ubi non reperitur instantia contradictoria*“. Многие писатели, однако, полагаютъ, что при такомъ объясненіи реальная достовѣрность Н-ій покоилась бы на слишкомъ шаткомъ основаніи, и поэтому одни, примыкая къ нантовскому ученію о категоріяхъ, принимаютъ законъ причинности, какъ нѣчто, данное намъ а priori и не требующее доказательствъ; другіе возвращаются къ точкѣ зрѣнія Аристотеля и признаютъ обязательную силу только за „полными“ наведеніями Н-я, путемъ которыхъ мы по даннымъ причинамъ опредѣляемъ ихъ неизмѣнныя послѣдствія и наоборотъ, основаны на опытѣ въ обширн. смыслѣ слова, т. е. наблюденіи и экспериментѣ. Понятно, что, какъ болѣе или менѣе сознательный приемъ для отысканія истины, Н. применялось вездѣ и всегда, и уже Аристотель противопоставилъ его силлогизму, хотя въ литературѣ не вполне выясненъ вопросъ, что понималъ онъ подъ Н-іемъ (*ἐπαγωγή*) и какое значеніе придавалъ ему. Однако, лишь Бэкономъ энергично выставлялъ необходимость систематически прилагать Н. (въ частности экспериментъ), какъ наиболѣе дѣйствительный путь къ отысканію новыхъ истинъ, тогда какъ силлогистическій методъ, по его мнѣнію, только болѣе или менѣе удачно приводитъ въ порядокъ истины, уже добытыя. Отъ Бэкона же ведутъ свое начало попытки дать полную научную теорію этого процесса, свести индуктивные приемы изслѣдованія къ немногимъ типамъ и указать общіе критеріи для оцѣнки доказательной силы Н-ій въ конкретныхъ случаяхъ. Особенныя заслуги въ этомъ отношеніи принадлежатъ англ. мыслителямъ: Гершелю, Д. С. Миллю, Юэллю (Whewell), Бэну и др. Д. С. Милль сводитъ частные приемы опытнаго изслѣдованія къ четыремъ основнымъ типамъ: къ наиболѣе простымъ онъ относитъ *методъ сходства или согласія* (method of agreement), и *методъ разницы* (method of difference), общая черта которыхъ

заключается въ томъ, что они послѣдовательно элиминируютъ различныя обстоятельства, сопровождающія изучаемое явленіе, съ цѣлью опредѣлить, какія изъ нихъ могутъ отсутствовать безъ вреда для явленія. Методъ сходства основанъ на томъ предположеніи, что все могущее при этомъ быть исключеннымъ, не связано никакимъ закономъ (иначе говоря, причинной связью) съ изслѣдуемымъ явленіемъ; наоборотъ, методъ разницы предполагаетъ, что все, чего нельзя элиминировать, связано съ явленіемъ посредствомъ какого-нибудь закона. Методъ сходства самъ по себѣ даетъ наименѣе надежныя заключенія, если они не подкрѣпляются независимыми доказательствами; онъ применяется тамъ, гдѣ нѣтъ возможности посредствомъ эксперимента произвольно вводить опредѣленные измѣненія въ изслѣдуемое явленіе, а приходится довольствоваться однимъ наблюденіемъ. Если же такіе эксперименты возможны, то мы можемъ пользоваться методомъ разницы, который является вообще самымъ сильнымъ орудіемъ для индуктивнаго раскрытія причинной связи. Этому логич. процессу, въ элементарной его формѣ, мы обязаны почти всѣми наведеніями, которыя мы дѣлаемъ въ ранніе годы нашей жизни. Регулирующій принципъ метода согласія выражается въ слѣд. правилѣ: если два или болѣе случаевъ изслѣдуемаго явленія сходятся только въ одномъ обстоятельстве, то оно именно и есть причина (или слѣдствіе) даннаго явленія. Правило метода разницы гласитъ: если случай, въ которомъ происходитъ изслѣдуемое явленіе, и случай, въ которомъ оно отсутствуетъ, различаются только однимъ обстоятельствомъ, имѣющимъ мѣсто въ первомъ изъ указ. случаевъ, то это обстоятельство есть слѣдствіе, или причина, или необходимая часть причины явленія. Третій методъ, *м. остатковъ* (m. of residues), представляетъ видоизмѣненіе метода разницы и выражается въ слѣд. правилѣ: если изъ к.-л. явленія вычтемъ ту часть его, которая на основаніи прежнихъ наведеній признана слѣдствіемъ опредѣленныхъ antecedентовъ, то остающаяся часть явленія есть слѣдствіе остающихся antecedентовъ. Наконецъ, четвертый методъ, *м. сопутствующихъ измѣненій* (m. of concomitant variations), применяется съ особ. успѣхомъ при открытіи причинной связи между естеств. факторами, которые не могутъ быть совершенно исключены или изолированы, но доступны измѣненіямъ. Въ тѣхъ случаяхъ, когда причина и слѣдствіе допускаютъ количественное измѣненіе, становится возможнымъ установить въ извѣстныхъ предѣлахъ числовыя отношенія между ихъ соответственными измѣненіями. Правило этого метода выраж. слѣд. обр.: если одно явленіе измѣняется въ какомъ-либо смыслѣ каждый разъ, когда другое явленіе претерпѣваетъ опредѣленныя измѣненія, то первое явленіе есть слѣдствіе, или причина втораго, или связано съ нимъ посредствомъ какого-нибудь причиннаго факта. Къ этимъ 4 методамъ Милль присоединяетъ еще *ковословія и разницы* (или соединенный м. согласія и разницы), основанный на двукратномъ примѣненіи метода согласія, при чемъ оба доказательства, будучи независимы другъ отъ друга, взаимно подкрѣпляютъ себя. Правило этого метода слѣд.: если два или болѣе случаевъ, въ которыхъ изслѣдуемое яв-

ление происходит, имѣютъ только одно общее обстоятельство, и въ то же время два или болѣе случаевъ, въ которыхъ явленіе не происходитъ, не имѣютъ ничего общаго, кромѣ отсутствія того же обстоятельства, то это послѣднее, составляющее единственное различіе между обоими рядами случаевъ, есть слѣдствіе, или причина, или необходимая часть причины явленія. Такимъ образомъ, чтобы достигнуть своей задачи, индуктивное исследование старается прежде всего, путемъ попереднаго примѣненія анализа и синтеза, элиминируя одни обстоятельства и вводя другія, ограничить самое число возможныхъ истолкованій изслѣдуемыхъ фактовъ; въ этой стадіи процессъ носитъ чисто индуктивный характеръ. Дальнѣйшій шагъ состоитъ въ гипотетическомъ принятіи одного, наиболее вѣроятнаго, объясненія за истинное, въ развитіи вытекающихъ изъ него послѣдствій и сопоставленіи ихъ съ данными опыта. Испытавъ указ. образомъ попередно рядъ гипотезъ, мы принимаемъ ту, которая наиболее согласуется съ реальными фактами. Здѣсь мы имѣемъ дѣло съ умственнымъ процессомъ, носящимъ на себѣ уже всѣ основныя черты дедукціи, и причисляя его къ составнымъ частямъ какаго-либо наведенія можно лишь постольку, поскольку онъ вводится въ связанное индуктивное исследование или же всецѣло опирается на индукт. вспомогательныя средства при проверкѣ выводовъ на фактахъ. Методологическій характеръ извѣстнаго изслѣдованія опредѣляется, поэтому, на практикѣ лишь по общему его направленію; между дедукціей и наведеніемъ, изъ котораго первая черпаетъ преимущественно свои исходныя начала или послышки, существуетъ тѣснѣйшая связь.—Законы, получаемые въ результатъ М-ія, могутъ представлять разную степень общности, и, сообразно съ этимъ, самое М. распадается на слѣд. стадіи: 1) нахожденіе эмпирическихъ законовъ; 2) обобщеніе этихъ законовъ и 3) отысканіе спец.законовъ причинности и обобщеніе ихъ. Эмпирическіе законы констатируютъ только правильную связь (во времени и пространствѣ) между явленіями, подвергавшимся наблюденію, но не даютъ положительнаго объясненія замѣченныхъ единообразій и, слѣдовательно, увѣренности, что эти явленія находятся въ неизмѣнной и безусловной, т. е. причинной, зависимости другъ отъ друга. Пользоваться эмпир. законами слѣдуетъ весьма осторожно и лишь въ условіяхъ, не уклоняющихся значительно отъ тѣхъ, при которыхъ они были получены. Дальнѣйшее обобщеніе эмпир. законовъ покоится на процессѣ отвлеченія, сходномъ съ отвлеченіемъ понатій, и, подобно послѣднему, исключаетъ измѣнчивые, и потому менѣе общіе, элементы частныхъ закономерностей, чтобы удержать постоянные и общіе имъ всѣмъ элементы. Такъ, напр., законъ Марриотта о взаимоотношеніи между объемомъ и упругостью газовъ, а также законъ о химическомъ соединеніи газовъ въ опредѣленныхъ объемныхъ пропорціяхъ—выведены путемъ такого обобщенія частныхъ объемныхъ законовъ, полученныхъ для отдѣльныхъ газовъ. Что касается, наконецъ, специальныхъ законовъ причинности, то они всегда содержатъ гипотетическій элементъ, выступающій тѣмъ явственнѣе, чѣмъ болѣе они

общі. Опытными фактами въ нихъ является лишь то, что принадлежитъ эмпир. законамъ, на которыхъ они построены. Гипотетическій характеръ причинныхъ законовъ, не исключая возможности иныхъ формулировокъ причинной зависимости, тѣмъ самымъ побуждаетъ искать дальнѣйшихъ гипотезъ, которыя болѣе наглядно представляли бы явленія или упрощали ихъ истолкованіе.—Ср. сл. *методология* и *методъ*.

Навзикая, въ греч. мифол. дочь Алкиноя, царя феаковъ, нашла на берегу потерпѣвшаго кораблекрушеніе Одиссея и отвела его къ своему отцу.

Навигаціонный актъ, или *актъ мореплаванія*, рядъ законовъ, изданныхъ англійскимъ парламентомъ при Кромвелѣ въ 1651 г. и въ теченіе слѣдующаго 1½ столѣтія регулировавшихъ сношенія съ колоніями и иностранными государствами въ духѣ крайняго протекціонизма. По этому акту произведенія Азіи, Африки и Америки могли быть ввозимы въ Англию только на англійскихъ корабляхъ, на которыхъ притомъ не менѣе 3/4 экипажа—англійскіе подданные; европейскіе товары допускались въ Англию лишь непосредственно изъ страны, произведшей ихъ, и только на судахъ этой страны или англійскихъ; иностран. кораблямъ запрещена была каботажная торговля вдоль англійскихъ береговъ. Въ 1660 г. актъ былъ подтвержденъ Карломъ II, при чемъ существенно пополненъ постановленіемъ, въ силу котораго колоніи обязывались вывозить свои произведенія исключительно лишь въ метрополию. Въ 1665 г., сверхъ того, было запрещено колоніямъ получать каки-либо европейскіе товары изъ другой страны, кромѣ Англии, иначе, какъ на англійскихъ корабляхъ. Так. обр., въ своей послѣдней редакціи Н. а. монополизировалъ всю торговлю съ колоніями въ пользу метрополи, въ ущербъ колоніямъ и иностраннымъ государствамъ, подрывалъ торговое посредничество и съ тѣмъ вмѣстѣ экономическое благосостояніе Голландіи, ранѣе служившей складочнымъ мѣстомъ для большинства товаровъ, идущихъ въ Англию и ея колоніи, и давалъ сильное побужденіе къ развитію торговаго флота. Естественно, что торгово-промышленныя классы Англии считали Н-ые законы актомъ глубокой мудрости. Съ другой стороны, Н. а. непосредственно вовлекъ страну въ войну съ Голландіей и породилъ недовольство въ колоніяхъ; съ теченіемъ времени подготовившее отпаденіе Сѣверо-Американскихъ Штатовъ. Постепенное смягченіе Н-аго акта начинается лишь съ нынѣшняго столѣтія; окончательно же актъ былъ отмѣненъ биллемъ 1849 г., за исключеніемъ запрещенія иностраннымъ кораблямъ каботажнаго плаванія и рыболовствъ вдоль англійск. береговъ; въ 1854 г. отмѣнено и это запрещеніе.

Навигаціонныя школы, учебныя заведенія для образованія штурмановъ и шкиперовъ торговаго флота. Въ Германіи навигац. школы возникли въ XVIII в., и въ 1888 г. ихъ насчитывалось тамъ до 21. Начало навигац. школамъ въ Россіи было положено Петромъ Великимъ, учредившимъ въ Москвѣ въ 1699 г. „училище математическихъ и навигацкихъ наукъ“. Въ настоящее время, кромѣ мореходныхъ классовъ С.-Петербур. рѣчнаго яхтъ-клуба, въ разныхъ городахъ Россіи существуютъ *мореходныя классы* и *шкиперскіе курсы*, подчиненныя

съ 1881 г. министерству народн. просвѣщенія и раздѣленные на 3 разряда: 1) для приготовленія штурмановъ каботажнаго плаванія; 2) для штурмановъ и шкиперовъ дальняго плаванія и 3) для шкиперовъ дальняго плаванія.

Навигация (лат. *navigatio*, судоходство) 1) время года, въ теченіе котораго возможно судоходство. Продолжительность Н-и зависит главнымъ образомъ отъ климатическихъ и географическихъ причинъ. Возможность морской Н-и обуславливается почти исключительно болѣе или менѣе раннимъ вскрытіемъ и замерзаніемъ морей. Океаны Атлантическій, Индійскій и Тихій никогда не замерзаютъ; напротивъ, плаваніе въ полярныхъ моряхъ возможно обыкновенно лишь во время 2—3 лѣтнихъ мѣсяцевъ. Изъ всѣхъ странъ вопросъ о продолжительности морской Н-и имѣетъ наибольшее значеніе для Россіи, порты которой по большей части замерзаютъ на нѣсколько мѣсяцевъ въ году. Кромѣ нашего отечества, въ аналогичномъ положеніи находятся только Скандинавія и Пруссія, порты же прочихъ цивилизованныхъ странъ земнаго шара круглый годъ свободны отъ льда. Норвежскіе порты Атлантическаго океана никогда не закрываются для Н-и, но гавани юго-вост. Норвегіи на Скагерракѣ замерзаютъ на 2 или на 3 мѣс. въ году: такъ, въ Христіаніи Н. прекращается съ января до марта. Точно также берега Даніи блокируются льдомъ отъ 60 до 70 дней во время зимы, и рейсы пароходовъ чрезъ проливы тогда приостанавливаются. Почти столько же времени остаются подо льдомъ балтійскіе порты Пруссіи и южной Швеціи, тогда какъ гавани Ботническаго залива недоступны для судовъ почти цѣлые полгода.

Надо, впрочемъ, замѣтить, что иногда навигация поддерживается и долѣе указанного времени съ помощью искусственныхъ приспособленій (напр., парохода-ледокола въ Одессѣ). Продолжительность рѣчной Н-и обуславливается болѣе сложными причинами: кромѣ времени вскрытія, замерзанія и ледохода, на нее вліяетъ еще уровень воды въ рѣкахъ: иные рѣки, хотя никогда не замерзаютъ, доступны, однако, для судоходства только въ половинѣ: напр., Рона въ устьяхъ не судоходна въ продолженіе 120 дней. Подобно Ронѣ, почти всѣ французскія рѣки не замерзаютъ, но Н-ія на нихъ невозможна въ мелководье. Нѣмецкія рѣки замерзаютъ на болѣе или менѣе продолжительное время (напр., Мозель на мѣсяцъ), за исключеніемъ Рейна, который замерзаетъ очень рѣдко, и то лишь въ сѣверн. части теченія. У Кельна ледоходъ продолжается въ среднемъ 21 день (ледъ выносится въ Рейнъ его притоками), но опасность отъ ледохода для Н-и почти совершенно устранена недавно оконченными работами по исправленію и расширенію русла Рейна и уничтоженію мелей (см. объ этомъ: „Der Rheinstrom und seine wichtigsten Nebenflüsse“, издано Баденскимъ центральнымъ метеорологическимъ и гидрографическимъ бюро въ 1889 г.). Что касается главныхъ рѣкъ Сѣв. Америки, то Миссисипи выше Кеокука (въ штатѣ Iowa) замерзаетъ на 4—5 мѣсяцевъ; навигация на Миссури останавливается льдами въ концѣ ноября и возобновляется въ апрѣль. На Огіо пароходство прерывается мелководіемъ въ іюль и августъ. Слѣдующая таблица показываетъ сроки и продолжительность Н-и на русскихъ моряхъ и рѣкахъ.

Моря и заливы.	Гавани.	Среднія числа		Средняя продолжительность Н-и въ дняхъ.
		вскрытій	замерзаній.	
Бѣлое море.	Средняя цифра для 3 м.	14 мая	10 декабря	209
Ледовитый океанъ.	Запад. часть Мурман. бер.	—	—	365
Ботническій заливъ.	Карлс.	4 мая	25 сентября	174
Финскій заливъ.	Гельсингфорсъ	20 апрѣля	23 ноября	217
„ „	Кронштадтъ	20 апрѣля	9 ноября	203
„ „	Балтійскій портъ	4 марта	30 января	332
Рижскій заливъ.	Аренсбургъ.	11 апрѣля	13 ноября	216
„ „	Перновъ.	11 апрѣля	17 ноября	230
Балтійское море.	Либава	въ мартѣ (?)	въ январѣ	330 (?)
Черное море	Одесса.	3 января	10 февраля	327
„ „	Севастополь.	—	—	365
„ „	Новороссійскъ.	—	—	365
„ „	Батумъ	—	—	365
Азовское море	Бердянскъ	15 марта	8 декабря	268
„ „	Таганрогъ	20 марта	23 ноября	248
„ „	Ейскъ.	16 марта	1 декабря	260
Каспійское море.	Устья Волги	8 марта	5 декабря	272
Берингово море.	Петропавловскъ	18 апрѣля	3 декабря	229
Охотское море	Аянъ.	30 мая	17 ноября	171
Японское море	Владивостокъ.	декабрь	февраль	300 (?)

Рѣки и озера.	Пристанн.	Среднія числа		Средняя продолжительность Н-и въ дняхъ.
		вскрытій	замерзаній.	
Печора.	Савиноборскій погостъ	30 апрѣля	24 октября	177
Сѣвер. Двина.	Архангельскъ.	1 мая	25 октября	177
Маринскій каналъ.	Бытъ-Гора.	25 апрѣля	31 октября	189
Онежское озеро	Петрозаводскъ.	5 мая	26 ноября	205

Вѣя	Петербургъ	9 апрѣля	13 ноября	218
Западная Двина	Рига	26 марта	17 ноября	236
Иѣманъ	Ковно	9 марта	3 декабря	269
Висла	Варшава	17 февраля	19 декабря	305
Днѣстръ	Тирасполь	27 февраля	9 декабря	285
Днѣпръ	Кіевъ	15 марта	7 декабря	267
„	Екатеринославль	12 марта	9 декабря	272
„	Херсонъ	27 февраля	4 декабря	280
Донъ	Калачъ	17 марта	24 ноября	252
„	Ростовъ	13 марта	26 ноября	258
Волга	Тверь	1 апрѣля	9 ноября	222
„	Рыбинскъ	6 апрѣля	11 ноября	219
„	Нижній-Новгородъ	8 апрѣля	19 ноября	225
„	У Казани	8 апрѣля	13 ноября	219
„	Самара	7 апрѣля	26 ноября	233
„	Саратовъ	6 апрѣля	27 ноября	235
„	Царицынъ	27 марта	3 декабря	251
„	Астрахань	12 марта	1 декабря	264
Она	Шуромъ	4 апрѣля	13 ноября	225
Москва	Москва	2 апрѣля	6 ноября	218
Кама	Пермь	15 апрѣля	10 ноября	209
„	Чистополь	15 апрѣля	14 ноября	213
Бѣлая	Уфа	11 апрѣля	4 ноября	207
Обь	Барнаулъ	14 апрѣля	28 октября	197
Иртышъ	Тобольскъ	20 апрѣля	26 октября	189
Тура	Тюмень	14 апрѣля	15 октября	184
Томь	Томскъ	18 апрѣля	21 октября	186
Енисей	Красноярскъ	18 апрѣля	31 октября	196
Ангача	Иркутскъ	26 марта	29 декабря	278
Лена	Якутскъ	10 мая	18 октября	161
Амуръ	Благовѣщенскъ	16 апрѣля	29 октября	196
„	Николаевскъ	8 мая	29 октября	174

2) Н., искусство находить кратчайшій и удобнѣйшій путь при морскихъ переходахъ и опредѣлять положеніе корабля. Средствами для этого служатъ приемы, основанные преимущественно на началахъ плоскостной тригонометріи и состоящіе въ опредѣленіи мѣста судна на морской картѣ или по курсу и пройденному отъ извѣстнаго порта расстоянію, или по такъ называемымъ *пеленамъ* (направленіямъ, въ которыхъ корабль находится по отношенію къ видимымъ береговымъ предметамъ). При этомъ необходимо обращать вниманіе на морскія теченія, оказывающія большое вліяніе на ходъ судна. Курсъ судна опредѣляется по компасу (см. это сл.), скорость—по лагу; глубина моря узнается съ помощью лота (см. это сл.). Эти приемы, развившіеся въ Европѣ съ XIV в., до сихъ поръ очень ненадежны, и потому уже съ эпохи Генриха Мореплавателя (XV в.) появляется *морская астрономія*, задача которой состоитъ въ точномъ опредѣленіи положенія корабля при помощи наблюденія небесныхъ свѣтилъ. Морская астрономія основана на началахъ сферической тригонометріи и даетъ возможность, зная астрономическіе элементы (прямое восхожденіе и склоненіе) какого-нибудь свѣтила, узнавать географическую широту и долготу мѣста корабля. Для этихъ цѣлей моряки пользуются астрономическими инструментами (хронометръ, секстантъ, октантъ, писторовъ кругъ, азимутъ-компасъ) и таблицами (эфемеридами). Руководства по морской астрономіи и навигаціи: Albrecht und Vierow, „Lehrbuch der Navigation“ (Berl., 1886); „Handbuch der N., herausgegeben vom hydrographischen Amte der kaiserlichen Admiralität“ (Berl., 1881).

Навгарія, старинное терристор. подраздѣленіе азиатской *Филы* (см. это сл.), главнымъ цѣлью котораго было доставленіе кораблей и денежныхъ средствъ государству. Всѣхъ Н-ий было 48 (по 12 въ филѣ), а со времени Клеомена 50. Во главѣ ихъ стояли *тристаны* или *навгары*, которымъ принадлежала также судебная власть. Въ V в. до Р. Х. Н-ии были замѣнены триерархіями.

Наводненія, раздѣляются на морскія и рѣчныя. Морскія Н. являются слѣдствіемъ дѣятельности моря, подгачивающаго и разрушающаго свои берега. Если морскіе берега низменны, и береговая полоса лежитъ не выше уровня океана, то волны, пробивъ береговья возвышенія (дюны или плотины), легко могутъ затопить побережье. Классической примѣръ Н-ий моря представляетъ Голландія, побережье кот. есть не что иное, какъ морское дно, отвоеванное у океана упорнымъ трудомъ ряда поколѣній. Для защиты отъ наводненій жители Голландіи (какъ и нѣмцаго и датскаго побережья Сѣвернаго моря) воздвигаютъ огромныя плотины, иногда въ 4 или 5 параллельныхъ рядовъ; но часто плотины разрушаются бурей, и громадная площадь земли затопляется. Самое знаменитое изъ этихъ наводненій произошло въ половинѣ XII вѣка, когда волны прорвали перешеекъ между Нѣмецкимъ моремъ и озеромъ Флево, обративъ послѣднее въ заливъ Зюйдерзее. Рѣчныя Н. иногда еще болѣе страшны. Выступленіе воды изъ береговъ обусловливается различными причинами. Въ горныхъ рѣкахъ Н. происходятъ періодически, обыкновенно нѣсколько разъ въ годъ: во время весеннихъ и осеннихъ дождей и въ періодъ таянія снѣговъ.

Хотя такіа Н. часто причиняютъ массу вреда, они не представляютъ опасности неожиданной и потому грозной. Гораздо опаснѣе внезапная Н. въ горныхъ рѣкахъ, причиняемая или необычайно сильными ливнями, или завалами, каменными, снѣжными и ледяными, скатывающимися съ сосѣднихъ горъ и запружающими течение рѣки (напр., Н. Терена, Шамуни). Такія Н. влекутъ за собой иногда ужасная катастрофы. Предупредить ихъ удается только въ рѣдкихъ случаяхъ расширеніемъ русла или устройствомъ наводсовъ и другихъ преградъ обваламъ, или, наконецъ, насажденіемъ лѣса на склонахъ ущелья. Н. равнинныхъ рѣкъ всегда повторяются периодически, во время половодья, и различаются между собой только размѣрами. Эти Н. бываютъ очень полезны, удобряя рѣчнымъ иломъ затопляемая земля и дѣлая ихъ плодороднѣйшими полосами страны (напр., знаменитыя Н. Нила). Нераціональное водное хозяйство и хищническая эксплуатация земли являются причиной превращенія Н-й изъ благодѣтельной силы въ величайшее бѣдствие для людей. Все увеличивающееся истребленіе лѣсовъ и превращеніе луговъ въ пашни (особенно при трехпольной системѣ, господствующей у насъ) ведутъ къ тому, что въ сухое время года рѣки становятся все болѣе и болѣе мелководными, а въ половодье разливы ихъ являются настоящими Н-ми. Для защиты отъ Н-й прибрежные жители окаймляютъ берега рѣкъ плотинами; однако, эти плотины, устройство которыхъ стоитъ громадныхъ издержекъ (напр., на рр. По, Луаръ, Гоанго, Миссисипи) и которыя нужно постоянно повышать съ повышеніемъ рѣчного ложа, укрѣплять и часто ремонтировать, во время сильныхъ разливовъ не могутъ защитить низменнаго побережья, и Н-е, разрушивъ ихъ, причиняетъ колоссальные убытки странѣ. Наиболѣе опустошительное Н-е, извѣстное въ исторіи, Н-е Гоанго въ 1851 г., стоило жизни нѣсколькимъ милліонамъ людей. Точно также устройство водоотводныхъ каналовъ и резервуаровъ, часто практикуемое, не въ состояніи предотвратить большаго Н-й. Единственно успѣшнымъ средствомъ устраненія вреда отъ Н-й является пользованіе землей безъ насилуванія природы, т. е. приспособленіе культуры прибрежной полосы къ разливамъ рѣки (напр., жители береговъ Ганга застраиваютъ свои поля два раза: послѣ половодья, на удобренной иломъ почвѣ, и во время мелководья, снимая жатвы до наводненія). Тамъ, гдѣ такое приспособленіе по мѣстнымъ условіямъ невозможно, большую пользу приноситъ облѣсеніе страны, особенно въ верховьяхъ рѣкъ, углубленіе рѣчного русла и вообще упорядоченіе воднаго хозяйства, служащее могущественнымъ рычагомъ для поднятія уровня земледѣлческой культуры. Иногда Н-я происходятъ въ устьяхъ рѣкъ отъ совершенно особыхъ причинъ, напр. отъ распространія волнъ морскаго прилива по рѣкѣ въ половодье на (Амазонкѣ), или противнаго теченію вѣтра, гонящаго волны рѣки назадъ (наводненія Невы).

Навозка и наплавленіе земли, операція, имѣющая въ виду созданіе новаго, искусственнаго почвеннаго покрова. Такъ, безплодный сыпучій песокъ можно сдѣлать болѣе пригоднымъ для культуры, если откуда-нибудь по близости навозить хорошей

глинистой почвы, мергеля или достаточно вывѣтривагося торфа, и тщательно перемѣшать съ этими веществами песокъ. Наоборотъ, при помощи песка, взятаго изъ подпочвы, можно улучшить торфянистую почву. При желаніи воспользоваться силою воды, направляють отвѣданный отъ рѣки потокъ сперва на мѣсто, заключающее необходимый для улучшенія матеріалъ, а затѣмъ на улучшаемое пространство, гдѣ унесенный водой почвенный матеріалъ осѣдаетъ. Такой способъ наз. *наплавленіемъ*. Если заставить воду, въ которой взмученъ необходимый почвенный матеріалъ, держаться на улучшаемомъ пространствѣ подольше и болѣе толстымъ слоемъ, то успѣютъ осѣсть даже тончайшія изъ взмученныхъ частицъ. Такое видоизмѣненіе наплавленія наз. *заилненіемъ*. Всѣ указанныя способы созданія искусственнаго почвеннаго покрова требуютъ большаго знанія дѣла и осторожности.

Навозный жукъ, *Geotrupes stercorarius*, сем. Lamellicornia, черный, съ синими или зелеными отливами, снизу фиолетово-голубой; крыльня крышки съ точечными бороздками и гладкими промежутками. Очень часто попадаетъ въ лошадиномъ навозѣ. Въ теплые лѣтніе вечера летаетъ съ сильнымъ жужжаньемъ.

Навозовъ, Василій Ивановичъ, живописецъ-жанристъ и рисовальщикъ, род. въ 1862 г., уроженецъ Москвы, гдѣ и получилъ первоначальное художественное образованіе, которое закончилъ въ академіи художествъ, въ первый же годъ наградившей его большою и малою серебряными медалями. Въ бытность свою въ академіи, по недостатку средствъ, Н. много работалъ для иллюстрированныхъ журналовъ. Званіе класснаго художника II степ. Н. получилъ за исполненіе программъ „Св. Ирина вынимаетъ стрѣлы у св. Себастьяна“, а званіе класснаго художника I степ. (1889 г.), за картину „Даровая столовая“, которая и приобрѣтена академіей для ея музея.

Навозъ, смѣсь твердыхъ и жидкихъ изверженій сельско-хозяйственныхъ домашнихъ животныхъ съ подстилкой (большою частью соломою). Химическій составъ и физическія свойства Н-а значительно видоизмѣняются въ зависимости отъ природы животныхъ, отъ качества корма и подстилки, отъ продолжительности хранения. Многочисленные анализы позволяютъ установить средній химич. составъ навоза различн. животн. въ слѣд. числахъ, данныхъ:

На 1000 частей	Воды	Азота	Фосфорн. Кали.	кислоты.
Крупнаго рог. скота	775	3,4	1,6	4,0
Лошадей	713	5,8	2,8	5,3
Овецъ	648	8,3	2,3	6,7
Свиней	724	4,5	1,9	6,0

Приведенный химическій составъ Н-а объясняетъ его удобрительное значеніе. Въ Н-ѣ заключаются всѣ существенныя для питанія растений вещества (кромѣ углекислоты, почерпаемой изъ воздуха): азотъ, калий, фосфорная кислота, равно какъ и другія, менѣе важныя вещества. Въслѣдствіе этого Н. относятъ къ *полнымъ* удобрениямъ, въ отличіе отъ туковъ, заключающихъ лишь нѣкоторыя или даже одно только какое-либо изъ необходимыхъ питательныхъ веществъ. Помимо доставленія необходимой для растений пищи, Н. оказываетъ еще весь-

ма существенное влияние на физическія свойства почвы, благодаря значительному содержанию органических веществ (на 1000 ч. — отъ 250 до 318 въ среднемъ); внесенныя въ почву, послѣднія повышаютъ ея влагоемкость, увеличиваютъ связность песчанистыхъ почвъ, умѣряя въ то же время связность глинистыхъ и т. д. Удобрительное дѣйствіе различныхъ видовъ *N*-а различно. Напримѣръ, конскій *N*. (отчасти и овечій) дѣйствуетъ быстро и энергично, такъ какъ весьма быстро разлагается, вслѣдствіе чего и называется *горячимъ N*.; наоборотъ, *N*. крупного рогатого скота разлагается и дѣйствуетъ (вслѣдствіе волатности), весьма медленно и наз. *холоднымъ N*. Удобрительное значеніе свиного *N*-а весьма разнообразно, въ зависимости отъ корма, но болѣею частью не высоко. Какого бы вида *N*. ни былъ, онъ можетъ быть значительно улучшенъ или ухудшенъ при томъ или другомъ способѣ ухода и храненія. *N*. хранятъ или въ особыхъ гноищахъ, или въ хлѣвахъ подъ животными. При томъ и другомъ способѣ храненія *N*. подвергается разложенію и теряетъ цѣнныя для питанія растеній вещества (особенно важна потеря азота). При храненіи подъ животными *N*. значительно уплотняется и увлажняется, вслѣдствіе чего сильно понижается интенсивность разложенія, и значительное количество газообразныхъ продуктовъ разложенія удерживается въ растворѣ. Въ гноищахъ *N*. слѣдуетъ укладывать поэтому плотнѣе и время отъ времени увлажнять. Съ цѣлью уменьшенія потери полезно пересыпать *N*. торфомъ или землею. По мѣрѣ продолжительности храненія *N*. постепенно превращается изъ солоमितой массы въ однородную торфообразную массу, называемъ въ различныя степеняхъ разложенія *соломитымъ*, *полуперепрѣвшимъ*, *перепрѣвшимъ* и т. п. Для почвъ несвязныхъ (песчанистыхъ) цѣлесообразнѣе употреблять *N*. болѣе перепрѣвшій, а для почвъ весьма связныхъ — менѣе перепрѣвшій. Во всякомъ же случаѣ не цѣлесообразно доводить *N*. до крайнихъ степеней разложенія. Моча, входящая въ составъ навоза, задерживается веществомъ подстилки несовершенно, и значительная часть ея просачивается и стекаетъ въ видѣ *навозной жижки*, которая содержитъ въ среднемъ лишь 18 тысячныхъ сухаго вещества, въ томъ числѣ — 1,5 ч. азота, 0,1 ч. фосфорн. кислоты и 4,9 ч. кали; слѣдовательно, въ навозной жижѣ относительно много азота и щелочей. Навозная жижка употребляется для поливъ навозныхъ гноищъ и компостныхъ кучъ и какъ самостоятельное удобреніе для луговъ (преимущественно). Въ виду этого слѣдуетъ при хлѣвахъ устраивать правильный стокъ жижи въ яму съ непроницаемыми стѣнками.

Назой, принадлежность ткацкого станка, представляющая деревянный цилиндръ съ закраинами, вращающейся на желѣзныхъ шпихахъ и служащей для наматыванія и поддерживанія въ натянутомъ состояніи основы (т. н. задній *N*.) или же для наматыванія готовой ткани (грудной *N*.). См. *ткацкий станокъ*.

Наволокъ, способъ посѣва, практикуемый обыкновенно при огневомъ хозяйствѣ; заключается въ томъ, что сѣмена, разбросанныя по „палу“ (участокъ лѣса, подготовленный для культуры сожига-

ніемъ предварительно срубленныхъ и подсохшихъ деревьевъ), заволакиваются какою-либо плетущою или бороною безъ всякой предварительной обработки почвы. *N*. употребляютъ иногда и въ степяхъ (по живинью).

Навплия (Навплионъ, Наполи ди Романія), укрѣпленный гл. г. номархіи Аролиды и Коринеа, одна изъ важнѣйшихъ морскихъ гаваней Греціи; 4598 жит. Съ 1823 г., когда здѣсь свѣрзлся первый конгрессъ эллинскаго народа, до 1834 г. *N*. была центромъ управленія Греціей и резиденціей короля Оттона до перѣзда въ Афины.

Навроцкій, Феликсъ Феликовичъ, род. въ 1837 г. въ Варшавской губ., изучалъ сперва въ Берлинѣ древніе и восточные языки, потомъ медицину въ Бреславлѣ, гдѣ въ 1863 г. получилъ степень д-ра медицины. Поработавъ въ Парижѣ въ лабораторіи Клода Бернара, былъ приглашенъ ванъ-Дееномъ въ Голландію, въ Гронингенскій университетъ, для веденія практическихъ упражненій по медицинско-химіи; въ 1868 г. занялъ кафедру физиологіи въ варшавской Главной школѣ; въ 1871 г. работалъ у Карла Людвига въ Лейпцигѣ; съ 1881 г. профессоръ физиологіи въ казанскомъ университетѣ. Изъ многочисленныхъ работъ *N*-го укажемъ: „Ueber die Methoden den Sauerstoff im Blute zu bestimmen“, „De l'influence des nerfs sur les sphincters de la vessie et de l'anus“, „О влияніи спинного мозга на сердце“, „О потовыхъ нервахъ головы“ и др.

Навуходоносоръ (евр. Небукаднецаръ, по вавил. надписямъ Набакудурессуръ), сынъ Набопаласара, вавилонскій царь, въ правленіе котораго Вавилонія достигла высокой степени процвѣтанія и политич. могущества. Въ 605 г. до Р. Х. *N*. побѣдилъ при Кархемисѣ египет. царя Нехо, въ 604 г. вступилъ на престолъ, покорилъ сирійскія племена, завоевалъ Іудею и разрушилъ Іерусалим. храмъ (586 г.); вель продолжительную войну съ г. Тиромъ. *N*. реставрировалъ и расширилъ съѣзъ каналовъ въ Вавилоніи, украсилъ столицу великолѣпн. зданіями и висячими садами, построилъ стѣну между Тигромъ и Евфратомъ, вавил. стѣны и пр. Ум. въ 561 г. Ему наследовалъ его неспособный сынъ, Звиль Меродахъ.

Навье, Клодъ Луи, извѣстный французскій инженеръ и механикъ, род. въ 1785 г.; по окончаніи спеціальнаго образованія, занялся постройкой мостовъ, а также составленіемъ и изданіемъ курсовъ по инженерному искусству и гидравликѣ. За свое изслѣдованіе о цѣпныхъ мостахъ *N*. былъ избранъ въ 1824 г. членомъ парижской академіи. Съ 1819 г. *N*. состоялъ профессоромъ въ École des ponts et chaussées, съ 1831 г. въ политехнической школѣ. Многочисленные научные труды *N*. и въ особенности его „Resumé des leçons“ во многомъ пересоздали все инженерное искусство. Ум. въ 1836 г.

Навѣшкие выстрѣлы, при которыхъ снаряды дѣйствуютъ почти отвѣсно, производятся изъ мортиръ, преимущественно крѣпостной и береговой артиллеріи, при углѣ возвышенія отъ 20° до 65°, съ цѣлью разрушенія прочныхъ горизонтальныхъ цѣлей, напр. броневыхъ палубъ, блиндажей, при бомбардированіи городовъ и крѣпостей съ значительн. дистанцій, для обстрѣливанія войскъ, расположенныхъ вблизи за-крытія.

Нага, или *Коафи*, воинственный племена Индіи

(125 т. чел.), живущія въ Ассамѣ и прилегающихъ къ послѣднему частяхъ Бирмана; окончательно подчинились англичанамъ въ 1880 г. Центръ управленія—Ноггилла.

Кагаевъ, Алексій Ивановичъ, адмиралъ, род. въ 1704 г., воспитывался въ морской академіи, въ 1721 г. получилъ чинъ мичмана. Н. совершилъ много плаваній, составилъ описаніе береговъ Камчатки и устья рѣки Амура, затратилъ много времени на составленіе карты Балтійскаго моря. Въ 1752 г. онъ былъ назначенъ 1-мъ директоромъ морскаго юнкерскаго кадетскаго корпуса, въ 1762 г. произведенъ въ контръ-адмиралы съ повелѣніемъ присутствовать въ коллегіи. Вслѣдствіи Н. исполнилъ еще много гидрографическихъ работъ: карты Ладожскаго озера, описаніе р. Москвы, карту р. Оки и пр. Въ 1775 г. онъ вышелъ въ отставку. Ум. въ 1780 г., въ чинѣ адмирала (съ 1769 г.).

Каганосскій, Эдмундъ, польскій романистъ, одинъ изъ даровитѣйшихъ представителей современной польской литературы, род. въ 1853 г. въ имѣніи своего отца близъ Гостина, въ Познани; съ 1875 г. по 1879 г. въ качествѣ домашняго учителя жилъ въ Парижѣ и въ Римѣ, затѣмъ въ Англии, гдѣ въ 1884 г. получилъ степень *magistri artium* при ирландскомъ королевскомъ университетѣ (*Royal University*) и вслѣдъ затѣмъ каведру при ватерфордскомъ лицѣ. Съ 1886 г. Н. живетъ въ Лондонѣ. Произведенія Н-го: романы „*Hessy O'Grady*“ (изъ исторіи ирландскихъ волненій), „*Всемогущая Англія*“ и рядъ повѣстей, появлявш. на польск. языкѣ и въ англ. переводахъ, имѣли значительный успѣхъ и доставили автору широкую популярность въ Польшѣ въ Англии.

Кагасаки (Нагасаки), важный торговый гор. съ отличной гаванью на юго-западномъ берегу японскаго острова *Kiu-Siu*; 39016 ж.

Кагасаравъ, одинъ изъ видовъ древне-индійской флейты.

Кагипа, промышленный гор. въ индо-британскихъ сѣверо-западныхъ провинціяхъ; 20503 ж.

Кагагетъ, см. *лестоватый теллуръ*.

Кагіе, старинный русскій дворянскій родъ, приблизившійся къ престолу посредствомъ брака (седьматого) Юанна Грознаго съ Маріею Феодоровною Нагою, состоявшагося въ 1580 г. По смерти Юанна Грознаго вдовствующая царица съ малолѣтнимъ сыномъ, царевичемъ Димитріемъ Иоанновичемъ, въ сопровожденіи всѣхъ своихъ братьевъ удалилась въ Угличъ, гдѣ 15-го мая 1591 г. совершилось убіеніе царевича Димитрія, имѣвшее для Россіи столько тяжелыхъ послѣдствій. Первые слѣдователи признали царицу Марію и ея родственниковъ виновными въ смерти царевича, будто бы бывшей послѣдствіемъ ихъ небрежнаго надзора за ребенкомъ, вслѣдствіе чего братья царицы были заточены по отдаленнымъ городамъ, сама же она построжена подъ именемъ Марыи въ Николаевской пустынѣ на Викѣ, близъ Череповца. Лжедимитрій I, по воцареніи своемъ въ 1605 г., освободилъ Н-хъ изъ заточенія съ возвращеніемъ имъ прежнихъ правъ и имуществъ, а царицу Марію, свою мнимую мать, торжественно призвалъ въ Москву. По низложеніи его въ 1606 г., всѣ Н. показали, что по принужденію признали совершенно чужаго и

незнакомаго имъ человѣка за возмужавшаго цар. Димитрія. Вслѣдствіи Н. снова являются въ рядахъ знатныхъ царедворцевъ, но уже на болѣе низкихъ ступеняхъ придворной іерархіи.

Кагноеніе, образованіе гноя при воспалительномъ процессѣ (см. сл. *гнои*, *паривъ*).

Кагойа, гор. на японскомъ островѣ Нипонъ; издавна славится своими фарфоровыми издѣліями; 126898 ж.

Кагорные Тумли, уѣздъ Заравшанскаго окр. занимаетъ 12480, ¹/₄ кв. в. съ 38233 ж.

Кагпуръ, дивизія (62261 кв. клм., 2758056 ж.) въ центральныхъ провинціяхъ индо-британскихъ владѣній; очень вредный климатъ (лихорадки, холера, оспа), плодородная почва, значительныя минеральныя богатства (железо, золото, сурьма, каменный уголь). *Гл. гор. Н.*, 98299 ж.

Нагрѣватели, наполненные водою оловянные или мѣдные сосуды, служащіе для обогрѣванія комнатъ, постелей больныхъ и особенно желѣзно-дорожныхъ вагоновъ и т. п. Наполняютъ Н. чаще всего водою, такъ какъ она имѣетъ относительно большую теплоемкость. Забѣно большее количество тепла получается при употребленіи такихъ нагрѣтыхъ тѣлъ, которыя при охлажденіи измѣняютъ свое состояніе агрегации: таковы, напр., расплавленная тѣла, которыя при охлажденіи застываютъ. Въ этомъ случаѣ нагрѣватели дѣйствуютъ не только той теплотой, которая сообщена тѣлу для повышенія температуры, но также и освобождающейся, т. наз. скрытой, теплотой плавленія, т. е. той теплотой, которая была затрачена на превращеніе тѣла изъ твердаго состоянія въ жидкое. Въ указанномъ смыслѣ лучше всего можно рекомендовать для наполненія нагрѣвателей уксуснокислый натрій— $\text{Na}_2\text{C}_2\text{H}_3\text{O}_2 + 6\text{H}_2\text{O}$; эта соль плавится при 59° , на что требуется 94 калоріи. Сосудъ, содержащій 15 килогр. соли, будучи нагрѣтъ до 80° , при охлажденіи до 40° даетъ 1731 калорію, тогда какъ при наполненіи водою онъ при этихъ условіяхъ даетъ 440 калорій, т. е. въ 4 раза меньше. Подобные Н. хорошо употреблять для обогрѣванія террариумовъ.

Кагевскій, Дарій Ильичъ, докторъ древне-классической филологіи и профессоръ казанскаго университета, род. въ 1845 г. въ с. Орлова, Подольскаго губ., Балтскаго у., въ польской дворянской семьѣ, воспитывался въ 1-й кievской гимназіи и въ новороссійскомъ университетѣ. Окончивъ въ 1870 г. здѣсь историко-филологическій факультетъ съ золотой медалью за студенческое сочиненіе, Д. И. былъ назначенъ въ томъ же году преподавателемъ въ рижскую Александровскую гимназію. Въ 1876 г. онъ защищаль въ харьковскомъ университетѣ магистерскую диссертацию: „Первая сатира Ювенала“, а въ 1883 г. за диссертацию „*De Juvenalis vita, observationes*“ удостоенъ дерптскимъ университетомъ степени доктора древне-классической филологіи и назначенъ профессоромъ казанскаго университета по каведрѣ римской словесности. Значительнѣйшая часть ученыхъ работъ Д. И. касалась римской сатиры и помѣщалась на страницахъ „Журн. Мин. Нар. Пров.“, „Филолог. Запис.“ и „Учен. Запис. Казанск. Универ.“, выходя и отдѣльными изданіями. Не мало имъ сдѣлано для педагогической литературы, въ особенности учебными

изданиями латинскихъ классиковъ съ русскими примечаніями (Вергилій, Саллюстій, Гораций и др.) и специальными словарями къ нимъ. Наконецъ, почтенный гродъ представляетъ его „Библиографія по исторіи римской литературы въ Россіи съ 1709 по 1889 г.“. Какъ директоръ нумизматическаго музея казанскаго университета, Д. И. составилъ „Обозрѣніе персидскихъ монетъ“, хранящихся тамъ (1892).

Нагуельгуаи, озеро въ южной части Аргентинской республики, у восточнаго подножія Андъ; занимаетъ 1260 кв. км.

Нагуль, лѣтній откормъ скота на пастбищѣ, является въ Россіи весьма распространеннымъ способомъ откармливанія въ Области Войска Донскаго, въ Воронежской губ., въ Кубанской области. Н-омъ занимаютъ особые промышленники, снимающие съ этою цѣлью въ аренду степныя залежи и отавы. Особенно цѣнятся для цѣлей Н-а пырейныя залежи. На одного вола даютъ отъ $1\frac{1}{4}$ до $1\frac{1}{2}$ десятины пастбища. Н. считается удачнымъ, если волъ приростетъ на 6 пудовъ въ мясѣ. Стоимость Н-а колеблется отъ 8 до 20 рублей на голову.

Нагуковичъ 1) Левъ Яковлевичъ, врачъ, род. въ 1792 г. въ Могилѣвѣ, учился медицинѣ въ виленскомъ университетѣ, участвовалъ, какъ врачъ, въ битвахъ подъ Бородинымъ, Кульмомъ, Лейпцигомъ и др., въ 1828 г. заведывалъ военнымъ госпиталемъ въ Варшѣ, въ 1830 г. состоялъ членомъ холерной комиссіи въ Саратовѣ; въ 1831 г. находился въ гвардейскомъ корпусѣ во время штурма Варшавы, въ 1848 г. участвовалъ въ Венгерскомъ походѣ; ум. въ 1853 г. Изъ многочисленныхъ трудовъ Н-а заслуживаютъ упоминанія: „Руководство къ лѣченію огнестрѣльныхъ поврежденій“, „Водобоязнъ послѣ скарлатины“, „Чихотка, излѣченная свинцовымъ сахаромъ“, „Фосфоръ при лѣченіи Intermittens“ и др. 2) Н., Сидоръ Яковлевичъ, братъ предыдущаго, род. въ 1800 г., былъ военнымъ врачомъ, во время польскаго возстанія 1830 г. сосланъ въ Вятку и въ 1838 г. помилованъ. Изъ научныхъ трудовъ цѣнятся: „О лѣченіи друскиенискими минеральными водами“, Гродно, 1841 г.

Надаржигъ, посадь Варшавской г., Блонскаго у.; 1351 ж.

Надаръ, фамилія, принятая известнымъ писателемъ, художникомъ и воздухоплавателемъ, Феликсомъ Турнишономъ. Н. род. въ 1820 г. въ Парижѣ, составилъ себѣ известность, какъ рисовальщикъ, участвовалъ въ нѣкоторыхъ периодическихъ изданіяхъ и въ 1849 г. основалъ журналъ „Revue comique“. Возлагая большія надежды на авіанавигацию, Н. изобрѣлъ винтовой воздухоплавательный аппаратъ и въ 1863 г. совершилъ на громаднѣмъ шарѣ „Le Géant“ нѣсколько полетовъ, описанныхъ имъ въ „Mém.ires du Géant; à terre et en l'air“ и „Le droit au vol“. Изъ литературныхъ произвед. Н-а отмѣтимъ: „Quand j'étais étudiant“, „Le miroir aux alouettes“, „Sous l'incendie“ и др.

Надасди (Фогарашъ), старинный венгерскій (первоначально кроатскій) родъ, получивъ въ 1625 г. графскій титулъ. Важнѣйшіе представители его: 1) Н., Тома, намѣстникъ Венгрии, род. въ 1498 г., послѣ смерти Людовика венгерскаго способствовалъ избранію на венгерскій престолъ Фердинанда австрійскаго; въ 1529 г., въ качествѣ коменданта

Офена, послѣ отчаянной обороны попалъ въ плѣнъ къ туркамъ. Отъ Иоанна Заполья, бладодъ заступничеству котораго онъ былъ спасенъ отъ смерти, Н. получилъ въ наследственное владѣніе Фогарашъ въ Трансильваніи; вполнѣдствіи Н. перешелъ снова къ Фердинанду, получивъ венгерскій палатинатъ (1554) и за удачное управление былъ прозванъ „Великимъ Палатиномъ“; оказалъ большія услуги дѣлу реформации; ум. въ 1562 г. 2) Н., Францъ, потомокъ предыд., былъ любимцемъ императора и верховнымъ государственнымъ судьей; за участіе въ заговорѣ венгерскихъ магнатовъ, добивавшихся сохранения своихъ правъ и вольностей, былъ, по повелѣнію Леопольда I, обезглавленъ въ Вѣнѣ въ 1671 г. Ему приписываются сочиненія: „Mausoleum regni apostolici hungarici regum et primorum ducum“ и „Cynosura juristarum“. 3) Н., Францъ Леопольдъ, внукъ предыд., род. въ 1708 г., съ отличіемъ участвовалъ въ войнѣ за австрійское наследство и въ 7-лѣтней войнѣ, ум. въ 1783 г.

Надгорные суды, были учреждены Петромъ I въ 1719 г. въ городахъ: С.-Петербургѣ, Москвѣ, Казани, Курскѣ, Ярославлѣ, Нижнемъ-Новгородѣ, Смоленскѣ и Тобольскѣ. Это была вторая судебная инстанція по гражданскимъ и уголовнымъ дѣламъ послѣ нижнихъ городскихъ судовъ (въ нѣкоторыхъ мѣстностяхъ была учреждена еще ормузочная инстанція: провинціальныя суды). Изъ Н-хъ с-въ дѣла въ известныхъ случаяхъ переносились въ юстицъ-коллегію. Составъ этихъ судовъ неизвѣстенъ, за исключеніемъ московскаго (3 полковника, 1 подполковникъ, 2 царедворца). Сначала представители администраціи совершенно были устранены отъ участія въ нихъ, но въ 1722 г. (исключая Москвы и Петербурга) вездѣ представлятелями этихъ судовъ были сдѣланы мѣстные губернаторы и вице-губернаторы. Въ 1727 г. Н. с. были уничтожены, и ихъ дѣла снова поручены губернаторамъ и воеводамъ. Н. с. появлялись снова въ системѣ учреждений, введенныхъ имп. Екатериной II, но уже съ другимъ характеромъ. Только для столицъ были введены: *Нижній надворный судъ* (судья и 2 засѣдателя) и *Верхній н. с.*, раздѣленный на уголовный и гражданскій департаменты (2 предсѣдателя, 2 совѣтника, 2 ассессора). Это были, особые суды по роду дѣлъ, вѣдали дѣла слушающаго и живущаго тамъ деярнства и разночинцевъ, не имѣющихъ собственности. Апелляція на нихъ шла въ палаты уголовныхъ и гражданскихъ дѣлъ.

Надеждинъ, Николай Ивановичъ, одинъ изъ талантливѣйшихъ русскихъ ученыхъ и публицистовъ, род. въ Рязанской губ. въ 1804 г. Родители Н-а, принадлежавшіе къ духовному званію, отдали сына въ рязанскую семинарію (1815 г.), гдѣ даровитый мальчикъ весьма основательно усвоилъ богословско-схоластическія науки и приобрѣлъ склонность къ философіи. Въ 1820 г. онъ поступилъ въ московскую духовную академію уже съ опредѣленными стремленіями и взглядами, приверженцемъ Канта и противникомъ Вольфа. Въ академіи Н. особенно усердно занимался философіей и исторіей и окончилъ курсъ со степенью магистра. Пробывъ нѣкоторое время профессоромъ словесности и нѣмецкаго языка въ рязанской духовной семинаріи, Н. въ 1830 г. выдержалъ въ московскомъ уни-

верситетъ экзаменъ на степень доктора этико-филологическихъ наукъ; съ 1831 по 1835 г. онъ преподавалъ въ московской театралной школѣ логику, русскую словесность и мивологию и читалъ лекци въ московскомъ университетѣ по теоріи изящныхъ искусствъ и археологіи. По отзывамъ современниковъ, Н. своимъ оригинальнымъ краснорѣчіемъ, опиравшимся на глубокое знаніе фактовъ, возбуждалъ большой энтузіазмъ среди университетской молодежи. Надѣльный живымъ пониманіемъ дѣйствительности, Н. не могъ ограничиваться одной областью отвлеченной науки; уже съ 1828 г. онъ выступилъ на журнальное поприще, сначала въ качествѣ сотрудника „Вѣстника Европы“ Каченовскаго, подъ псевдонимомъ „Никодима Надоумка“, а потомъ и редактора-издателя собственнаго журнала „Телескопъ“ (1831—1836 гг.). Въ своихъ критическихъ взглядахъ Н. вполне отразилъ переходное время отъ Пушкина къ Гоголю. Почерпнувъ въ философіи Шеллинга основныя положенія своей эстетической теоріи, онъ враждебно взглянулъ на господствовавшій тогда романтизмъ (ср. *литературная критика*), возставалъ противъ уродливостей этого направленія, его безпорадности, въ которой видѣлъ слѣдствіе „нигилизма“, т. е. полнаго отсутствія у романтиковъ сознательнаго отношенія къ задачамъ искусства и вообще опредѣленной литературной системы. Всю русскую литературу онъ находилъ крайне слабой и полагалъ причину этого явленія въ постоянной подражательности и зависимости то отъ Востока, то отъ Запада. Литература, утверждалъ Н., должна представлять синтезъ классицизма и романтизма, усвоить себѣ естественность и проникнуться народностью, питаемой, но не подавляемой, общеніемъ съ просвѣщеннымъ Западомъ. Эти и подобные имъ взгляды были восприняты и самостоятельно переработаны его ученикомъ, Бѣлинскимъ. Въ 1836 г. „Телескопъ“ прекратилъ свое существованіе, и редакторъ за помѣщеніе „Философическаго письма“ Чаадаева подвергся ссылкѣ въ Усть-Сысольскъ. Вернувшись оттуда въ 1837 г., Н. оставилъ свои прежнія занятія и перешелъ къ изслѣдованію русской народности, главнымъ образомъ къ изученію языка и этнографіи. Въ этотъ періодъ Н. сотрудничалъ въ „Одесскомъ обществѣ любителей исторіи и древности“, совершилъ путешествіе въ славянскія земли (1840—41), съ 1843 г. состоялъ редакторомъ „Журнала Минист. Внутреннихъ Дѣлъ“, былъ ревностнымъ членомъ Географическаго общества, основанію котораго много содѣйствовалъ, а съ 1848 г. предѣдательствовалъ въ отдѣленіи этнографіи и редактировалъ „Географическія Извѣстія“. Н. въ числѣ первыхъ далъ строго научную постановку этнографіи, задачи которой изложены имъ въ статьѣ „Объ этнографическомъ изученіи народности русской“ („Записки Русск. Географ. Общ.“, 1847 г., кн. 2). Хотя Н. и не оставилъ послѣ себя такъ называемыхъ капитальныхъ работъ, но масса его журнальныхъ статей заключаетъ въ себѣ множество цѣнныхъ наблюдений, обобщеній и плодотворныхъ мыслей, послужившихъ толчкомъ для дальнѣйшихъ успѣховъ русской науки и критики. Ум. Н. въ 1856 г. См. *Автобіографію* съ дополн. П. С. Савельева въ Русскомъ Вѣстникѣ за 1856 г., № 9; „Воспоми-

нанія о Н. И. Надѣдинѣ“ Срезневскаго въ „Вѣстникѣ Географическаго Общества“, ч. XVI, 1855 г., V; статьи о Н.-ѣ въ „Очеркахъ Гоголевскаго періода русской литературы“ и въ „Исторіи русской этнографіи“ Пыпина, т. 1-й.

Нади (Nady) 1) *Н. Ваня*, королевскій вольный гор. въ венгерскомъ комитатѣ Сатмаръ; золотыя, серебряныя и свинцовыя копи, 8632 ж. 2) *Н. Энедь*, окружный гор. въ венгерскомъ комитатѣ Нижній Вейсенбургъ; 5362 ж. 3) *Н. Кикинда*, см. *Кикинда*. 4) *Н. Керешъ*, см. *Керешъ*. 5) *Н. Лакъ*, мѣстечко въ венгерскомъ комитатѣ Чанадъ; 10646 ж. 6) *Н. Салонта* (N. Szalonta), мѣстечко въ венгерск. комитатѣ Бигаръ; 10403 ж.

Надиръ, шахъ персидскій, род. въ 1688 г., былъ сыномъ одного туркменскаго вояды и, поступивши въ молодыхъ лѣтахъ въ военную службу, достигъ большаго вліанія на государственныя дѣла. Въ 1732 г. онъ возвелъ на престолъ малолѣтняго Аббаса III и, управляя отъ его имени Персіей, совершилъ нѣсколько побѣдоносныхъ походовъ противъ Турціи; по смерти Аббаса въ 1736 г., онъ былъ провозглашенъ шахомъ; началъ рядъ побѣдоносныхъ войнъ съ своими сосѣдями и, между прочимъ, завоевалъ столицу Великаго Могола, Дели, при чемъ было убито до 200 т. жителей. Своей строгостью и нетерпимостью онъ возбудилъ противъ себя недовольство и въ 1747 г. былъ убитъ.

Надиръ (арабск.), воображаемая точка небеснаго свода, противоположная *зениту*.

Нади-Шандоръ (Nady Sándor), Юсифъ, венгерскій генералъ, род. въ 1804 г. и служилъ сперва въ австрійской арміи, которую оставилъ въ началѣ 40 г. Въ 1848 г. онъ примкнулъ къ венгерскому возстанію и въ слѣдующемъ году былъ уже генераломъ и командиромъ 1-го корпуса венгерской арміи, во главѣ котораго участвовалъ во многихъ сраженіяхъ. Послѣ капитуляціи Гѣргея онъ былъ выданъ русскими; повѣшенъ австрійцами 6 октября 1849 г. въ Арадѣ.

Надкостинца, periosteum, тонкая, соединительнотканная оболочка костей, отсутствующая лишь на суставныхъ, покрытыхъ хрящемъ поверхностяхъ и на мѣстахъ прикрѣпленія мышцъ. Н. содержитъ нервы и питающіе кость сосуды; съ разрушеніемъ ея кость умираетъ. Отъ Н-ы идетъ ростъ костей.

Наддеръ, Василій Карловичъ, исторіографъ, докторъ всеобщей исторіи, съ начала 60-хъ годовъ профессоръ харьковскаго университета, въ настоящее время профессоръ всеобщей исторіи и деканъ историко-филологич. фак. при новороссійск. университетѣ. Въ большинствѣ основаны на западныхъ источникахъ, труды Н-а не отличаются ни самостоятельностью изслѣдованія, ни новизною взглядовъ и интересны, благодаря богатству бібліографич. указаній и ряду живыхъ и яркихъ характеристикъ и картинъ, порою сообщаемыхъ историческому изложенію легкостью и увлекательностью романа. Важнѣйшіе труды и изданія Н-а: изданіе „Лекцій по всемірной исторіи“ М. Н. Петрова; переводъ книги Рилля „Природа и исторія“, представляющей довольно слабый опытъ философіи исторіи; монографіи и статьи: „Императоръ Александръ I и идея священнаго союза“, „Мивическій элементъ въ исторіи“, „Каннибализмъ въ греческихъ мивахъ“, „Юстиніанъ и партіи цирка

въ Византии⁴, „Меттернихъ и европейская реакція“, „Культурная жизнь арабовъ въ первые вѣка Геджры (622 г.—1100 г.) и ея выраженіе въ поэзіи и искусствѣ“, „Адалбертъ Бременскій, правитель Германіи въ молодые годы Генриха IV“ и „Причины и первый проявленія оппозиціи католицизму въ Чехіи и въ Зап. Европѣ въ концѣ XIV и началѣ XV в.“

Надо (Nadaud), Густавъ, французскій поэтъ и композиторъ, род. въ 1820 г.; богатъ и много-сторонне одаренный талантъ. Его пѣсни: „Chansons“ (1870 г. 6-ое изданіе), „Encore des Chansons“ (1873 г.), „Chansons inédites“ (1876 г.), большую часть которыхъ онъ самъ же положилъ на музыку и которыхъ онъ самъ пѣлъ, отличаются рѣдкимъ разнообразіемъ содержанія и по своему чисто народному характеру напоминаютъ пѣсни Беранже. Н. культивировалъ также и оперетный жанръ очень успѣшно; его „Porte et fenêtré“, „La volière“ и др. имѣли большой успѣхъ въ Парижѣ. Н. издалъ, сверхъ того бытовой романъ „Une idylle“ (1861 г.) и одинъ томъ стихотворныхъ „Contes, scènes et récits“. Полное изданіе его пѣсенъ въ 3 том. вышло въ 1879—80 гг.

Надоритъ, мин. ромбич. системы, плоскія таблички, цв. желтов. или сѣровато-бурый, блескъ жирный или алмазный, просвѣчиваетъ; тв. 3, уд. в. 7,02, хим. сост.: 52,48 Pb, 30,41 Sb, 8,12 O, 8,99 Cl. Мѣстороженіе—Алжиръ.

Надписи (греч. ἐπιγραφαί, лат. inscriptiones), въ настоящее время подписи на памятникахъ, художественныхъ произведеніяхъ и т. п., которыя, не имѣя самостоятельнаго значенія, служатъ лишь къ характеристикѣ и ближайшему опредѣленію даннаго предмета. Въ жизни древнихъ народовъ, особенно грековъ и римлянъ, Н. имѣли гораздо болѣе широкое значеніе и примѣненіе, служа не только пояснительными подписями въ современномъ смыслѣ, но и замѣняя наши правительственные документы, архивы и всякаго рода публикаціи. На мраморъ и бронзу, рѣже на дерево, заносились законы и постановленія, международные трактаты, все канцелярское дѣлопроизводство нашего времени. Причина такой распространенности надписей коренится, съ одной стороны, въ скудости средствъ для публикаціи въ древнемъ мѣрѣ, съ другой стороны—въ болѣе открытомъ, общественномъ характерѣ древней жизни, къ чему примѣшивалась также извѣстная доля республиканскаго тщеславія, преувеличивавшаго значеніе нѣкоторыхъ, собственно неважныхъ, актовъ. Греч. и римск. Н. въ древнѣйшихъ своихъ образцахъ восходящія къ VII и VI вв. до Р. X. и сохранившіяся въ количествѣ болѣе 100 т., настолько разнообразны и своеобразны по своему содержанию, что нѣтъ положительно ни одной области античной жизни, ни частной, ни государственной, на которую не проливали бы свѣта эти эпиграфическія памятники. Въ общемъ весьма обширная литература Н-ей распадается на *документальную*, въ свою очередь подразделяющуюся на *государственную* или, въ примѣненіи къ греч. надписямъ точнѣе сказать, *общинную* (такъ какъ *полити́и* древней Греціи были скорѣе гражданскими общинами, нежели государствами въ современномъ значеніи этого слова) и *частную*, и *объяснительную*, соответствующую нашимъ надписямъ на разнаго рода памятникахъ и пред-

метахъ. Къ первой категоріи документальныхъ Н-ей относятся международные договоры (напр., бронзовая Tabula Vaulina, содержащая латинскій и осскскій текстъ договора между Римомъ и осской общиной Банціей въ Апуліи), законы и постановленія сената и народнаго собранія (заносившіяся въ Греціи обыкновенно на мраморъ, въ Римѣ—на бронзовыя таблички), списки государственныхъ сановниковъ (архонтовъ, стратеговъ, притановъ, консуловъ, верховныхъ жрецовъ и т. д.), объявленія и отчеты чиновниковъ и правительственныхъ органовъ (напр., податные списки главнаго аеинскаго государственнаго контроля, опредѣлявшіе обложеніе членовъ аеинскаго союза) и т. п. Частныя документальныя Н. настолько разнообразны по своему содержанію, что исключаютъ всякую возможность общаго обзора и блглой классификаціи. Сюда относятся: отпускныя свидѣтельства, данныя вольноотпущенникамъ ихъ послѣдними господами, постановленія частныхъ товариществъ, квитанціи банкирскихъ конторъ, объявленія о зрѣлищахъ, указатели годоваго наличнаго состава учебныхъ заведеній и т. п. Этого рода надписи рѣже заносились на камень или бронзу, онѣ чаще писались на вошенныхъ деревянныхъ дощечкахъ (tabulae ceratae), значительное количество которыхъ найдено въ седмиградскихъ рудникахъ и въ Помпѣѣ. Изъ объяснительныхъ Н-ей особеннаго вниманія заслуживаютъ 3 категоріи: а) *посвященія*, писавшіяся на фризахъ храмовъ, на цоколяхъ посвящаемыхъ статуй и на предметахъ посвященія и имѣющія весьма важное значеніе для изученія сакральной и религіозной сторонъ античной жизни и классической мивологіи; б) *надписи на цоколяхъ почетныхъ статуй*, содержащія важныя біографическія указанія и проливающія свѣтъ на область государственнаго права; в) *надробныя надписи* (эпитафіи), дающія важныя статистическія указанія о густотѣ, составѣ и благосостояніи населенія. — Изъ эпиграфическаго матеріала, оставленнаго другими народами, отмѣтимъ восходящія ко временамъ ассиріской, вавилонской и персидской монархій *клиннообразныя* надписи, открытыя въ XVII в. на развалинахъ Персеполя, Вавилона и Ниневіи и содержащія приказы восточныхъ царей или въ торжественномъ хвалебномъ тонѣ повѣствующія міру объ ихъ подвигахъ, славіи и могуществѣ, и таинственныя *руническія* надписи, сохранившіяся на украшеніяхъ, оружій и могильныхъ памятникахъ и прилававшія, по повѣрью германскихъ племенъ, украшеннымъ ими предметамъ чудотворную силу амулета. Въ дѣлѣ собранія, изданія и научной разработки эпиграфическаго матеріала особенно плодотворна дѣятельность парижской Académie des inscriptions et belles-lettres, французской школы въ Аѣинахъ и берлинской академіи. Лучшія собранія надписей: греч.—„Corpus inscriptionum graecarum“, издан. берлинской академіей; лат.—„Corpus inscriptionum latinarum“, издан. берлинской академіей; клинообразныхъ—Делица „Assyrisches Lesestücke“; еро же „Assyrisches Wörterbuch zur gesammten bisher veröffentlichten Keilschriftliteratur“; Spiegel „Die altpersischen Keiligschriften, mit Uebersetzung, Grammatik und Glossar“; руническихъ—Stephens'a „The old northern runic monuments of Scandinavia and England“.

Надпочечныя железы, *Glandulae suprarenales*, у низшихъ позвоночныхъ животныхъ разсыяны въ брюшной полости на большомъ протяженіи, вокругъ симпатическихъ узловъ, въ видѣ маленькихъ желтоватыхъ или бѣловатыхъ оболочекъ, у высшихъ же образуютъ парный органъ, расположенный на задней брюшной стѣнкѣ, непосредственно надъ почками. У человѣка онѣ имѣютъ плоскую, полулунную или трехугольную форму, мягкую, губчатую консистенцію и красновато-бурый цвѣтъ. И ж. состоятъ изъ коркового и мякотнаго слоя и заключены въ тонкую, но плотную соединительно-тканную оболочку.

Остовъ набитъ круглыми клѣтками и богатъ сосудами и тончайшими развѣтвленіями симпатического нерва. Н. ж. не имѣютъ выводнаго протока, и функція ихъ не выяснена. Замѣчательно, что при болѣзняхъ Н-хъ ж-зъ, бугорчаткѣ, ракѣ и др., кожа принимаетъ своеобразный бронзовый или красно-бур. цвѣтъ: „Аддисонова“ или „бронзовая“ болѣзнь.

Надсонъ, Семень Яковлевичъ, наиболѣе талантливый и популярный изъ русск. поэт. 80-хъ годовъ, род. 14 дек. 1862 г. въ Петербургѣ, въ небогатой семьѣ (подѣду былъ еврейскаго происхожденія). Кратковременная жизнь Н-а сложилась очень грустно. Еще мальчикомъ онъ потерялъ своихъ родителей. Отецъ его умеръ отъ психической болѣзни, мать — отъ чахотки. Болѣзненный, но одаренный богатыми способностями, мальчикъ былъ отданъ въ кадетскій корпусъ. Сначала онъ шелъ въ числѣ первыхъ учениковъ, но потомъ все больше сталъ увлекаться чтеніемъ, музыкой, самостоят. творчествомъ, устраивалъ съ товарищами домашніе спектакли, издавалъ рукописный журналъ. Еще будучи кадетомъ, онъ помѣстилъ въ „Свѣтъ“ за 1878 г. свое стихотвореніе „На зарѣ“. Поступивъ въ 1879 г. въ Павловское военное училище, Н. сталъ принимать участіе во многихъ періодическихъ изданіяхъ, дѣлаясь все болѣе и болѣе извѣстнымъ. Съ 1882 г. онъ былъ произведенъ въ офицеры и

около двухъ лѣтъ прожилъ въ Кронштадтѣ. Въ это время имъ написаны: „Геростратъ“, „Грезы“; „Rèverie“ и нѣкоторыя изъ другихъ его лучшихъ стихотвореній. Но скоро Н. принужденъ былъ оставить военную службу. Еще юнкеромъ, когда ему было только 17 лѣтъ, онъ опасно заболѣлъ катарромъ легкихъ; въ 1883 г. онъ слегъ въ постель отъ туберкулезной фистулы на ногѣ; 4 года прошло въ безуспѣшномъ лѣченіи за границей (во Франціи, Швейцаріи) и въ Крыму, а въ 1887 г. Н. умеръ въ Ялтѣ на 25-мъ году жизни отъ чахотки (похороненъ въ Петербургѣ).

Русская литература потеряла въ Н-ѣ силу, подававшую большія надежды. Натура его представляла счастлива соединеніе свѣлыхъ идеаловъ, искренняго и любящаго сердца и глубокаго эстетическаго чувства. Стремящійся всегда къ дѣятельности, живой и остроумный, онъ былъ далекъ отъ унылаго пессимизма, въ котормъ его иногда обвиняли. Грустная нота, звучащая часто въ его стихотвореніяхъ, объясняются, съ одной стороны, тяготѣвшимъ надъ нимъ страшнымъ предчувствіемъ смерти („Нѣтъ, муза, не зови“, „Умерла моя муза“ и др.), съ другой — тяжелыми впечатлѣніями отъ окружавшей его общественной жизни. Но въ знаменитомъ стихотвор. „Другъ мой, братъ мой“ отразилась вся его страстная вѣра въ

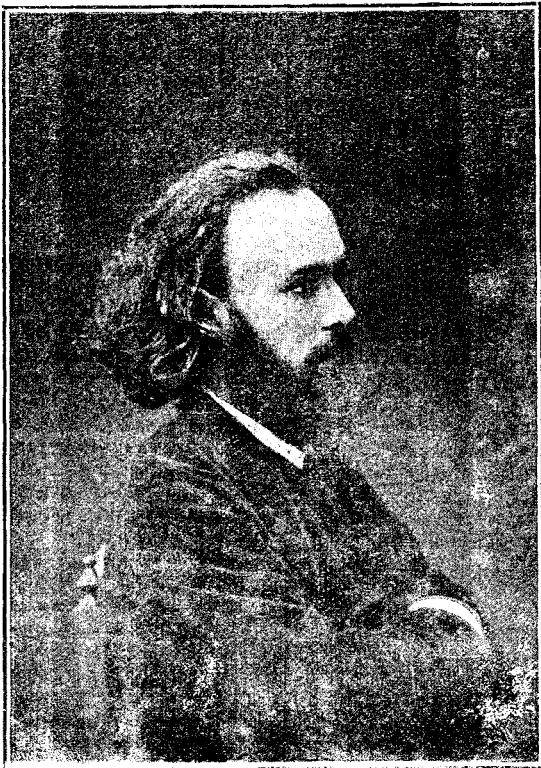

Надсонъ, С. Я.

будущее. Отличительныя свойства музыки Н-а — изящество формы, разнообразіе сюжетовъ, глубина и искренность чувства, сила и красота образовъ. Что касается теоретическихъ взглядовъ Н-а какъ на искусство, такъ и на общественные вопросы, то обыкновенно его характеризуютъ, какъ поэта переходнаго времени, унаслѣдовавшаго лучшія преданія 60-хъ годовъ, но въ то же время относящагося критически къ этой эпохѣ. Стихотворенія Н-а вышли въ 1892 г. 11-мъ издан (1-е изд. въ 1885 г.). Авторскія права на нихъ Н. завѣщалъ въ пользу Литературнаго фонда. Кромѣ того изданы отдѣльно его фельетоны и критическія статьи: „Литературныя очерки С. Я. Н-а“

Надхромовая кислота, то же, что *перекись хрома*.
Надѣлъ, см. *крестьяне въ Россіи* (стр. 3422 сл.).
Наемъ имущества (лат. *locatio-conductio rerum*, нем. *Sachenmiete*, франц. *contrat de louage*; другіе русскіе термины: *отдача въ содержаніе, оброчное содержаніе, аренда* — употребляются лишь примѣнительно къ Н-му недвижимыхъ имуществъ), въ гражданскомъ правѣ договоръ, въ силу котораго одно лицо уступаетъ другому на извѣстный срокъ и за извѣстное вознагражденіе пользованіе своимъ имуществомъ. Предметомъ Н-а можетъ быть всякая движимая или недвижимая вещь, принадлежащая наймодавцу на правѣ собственности или же на правѣ срочнаго или пожизненнаго владѣнія. Отъ предоставляемаго договоромъ Н-а права *временнаго пользованія чужою вещью*, т. е. извлеченія изъ нея всѣхъ по существу ея принадлежащихъ ей экономическихъ выгодъ, съ полнымъ удержаніемъ права собственности на вещь за ея хозяиномъ-наймодавцемъ, слѣдуетъ строго отличать устанавливаемое часто въ договорахъ *отчужденіе въ собственность контрагента* одной какой-нибудь части вещи безъ всякаго права пользованія вещью въ остальной ея части. Такъ, продажа лѣса на срубъ или договоръ относительно фруктоваго сада, которымъ предоставляется не самое пользованіе садомъ съ землею, а лишь урожай фруктовъ въ саду, ни въ какомъ случаѣ не могутъ быть обшукиваемы съ точки зрѣнія аренднаго договора — не только потому, что предметомъ означенныхъ договоровъ, въ противнство основному характеру аренды, является движимость, но еще главнымъ образомъ на томъ основаніи, что договорамъ этимъ вообще чужда основная черта Н-а, всегда предполагающаго не отчужденіе собственности на вещь, а временную уступку права пользованія ею. *Срокъ* Н-а составляетъ существенную принадлежность этого договора; безсрочные арендные догов. закономъ не допускаются. По общему правилу, недвижимыя имущества могутъ быть отдаваемы въ наемъ на срокъ не свыше 12 лѣтъ (ст. 1692, т. X, ч. 1). Однако, правило это, представляющее значительныя затрудненія для всего гражданского оборота вообще и въ частности для интересовъ сельскаго хозяйства, на практикѣ легко обходится включеніемъ въ арендный контрактъ условія, по которому арендаторъ удерживаетъ за собою право — по истеченіи аренднаго срока продлить его еще на 12 лѣтъ. Съ другой стороны, и самъ законъ установл. рядъ изъятій изъ общаго правила: такъ, помѣщикъ имѣетъ право отдавать въ аренду состоящая въ его распоряженіи земли, угодья и оброчныя статьи на срокъ до 36 лѣтъ; дозволяется также арендовать благоприобрѣтенныя пустопорожня земли для устройства на нихъ фабрикъ и заводовъ на сроки до 30 лѣтъ и т. п. Арендный договоръ, заключенный съ пожизненнымъ владѣльцемъ имѣнія, безъ согласія собственника, остается обязательнымъ для послѣдняго лишь въ теченіи 3 лѣтъ по смерти пожизненнаго владѣльца, считая притомъ не со дня его смерти, а съ того дня, въ который окончился послѣдній истекшій при существованіи пожизненнаго владѣнія арендный годъ. Другая существенная часть договора Н-а заключается въ опредѣленіи размѣра *наемной платы*, которая — какъ это признаетъ и сенатъ — можетъ состоять не только въ денежномъ, но и во всякомъ

другомъ эквивалентѣ, напр. въ извѣстной части произведеній земли, въ извѣстномъ количествѣ сельскихъ работъ; неозначеніе же въ контрактѣ сроковъ платежей, по правильному толкованію сената, не дѣлаетъ договора недействительнымъ. Нашъ законъ приводитъ одинъ спеціальнѣйшій видъ вознагражденія наймодавца, именно при отдачѣ въ Н. лавочнаго, мельничнаго или другаго „предназначеннаго для хозяйственныхъ заведеній“ мѣста „изъ выстройки на счетъ наемщика“, т. е. съ тѣмъ, чтобы послѣдній въ теченіе извѣстнаго числа лѣтъ пользовался выстроеннымъ имъ зданіемъ, которое затѣмъ, по истеченіи срока, поступаетъ въ собственность наймодавца. (При возникновеніи спора объ уплатѣ денегъ за Н. квартиры, заключ. по словесн. договору, обязанность доказать уплату лежитъ, по мнѣнію сената, на нанIMATEлѣ, если искъ предъявленъ во время пользованія имъ квартирою; если же, напротивъ, искъ предъявленъ послѣ очищенія квартиры, то истецъ обязанъ доказать справедливость своихъ требованій). Что касается *формы совершенія договора*, то для Н-а движимыхъ вещей достаточн. словеснаго договора, Н. же недвижимыхъ имуществовъ а также мореходныхъ и рѣчныхъ судовъ, нуждается въ письменной формѣ контракта. При этомъ, однако, законъ допускаетъ два исключенія: 1) крестьяне могутъ заключать словесные договоры о Н-ѣ земли какъ между собою, такъ и съ помѣщиками и вообще съ посторонними лицами, но лишь на сроки не свыше 3 лѣтъ, свыше же 3 лѣтъ и до 12 лѣтъ — лишь при томъ условіи, если договоренная ежегодная наемная плата не превышаетъ 300 р.; 2) допускается совершеніе словесныхъ договоровъ на Н. городскихъ зданій или земельныхъ городскихъ участковъ. Но при этомъ законъ ставитъ договаривающимся на видъ могущія представиться для нихъ затрудненія на случай возникновенія судебного процесса, именно: при отсутствіи письменнаго договора или въ случаѣ, если письменный договоръ не будетъ надлежащимъ образомъ явленъ, удовлетвореніе истца производится позже удовлетворенія другихъ исковъ, основанныхъ на письменныхъ и явленныхъ документахъ. Если арендный договоръ заключается съ полученіемъ арендныхъ денегъ впередъ болѣе чѣмъ за годъ, то требуется не только явка контракта въ надлежащемъ установленіи, но и наложеніе запрещенія на имѣніе въ размѣрѣ взятой впередъ суммы; впрочемъ, несоблюденіе этихъ формальностей, по разъясненію сената, не отнимаетъ у договора его обязательной силы для самихъ контрагентовъ, а имѣетъ значеніе лишь для третьихъ лицъ — кредиторовъ собственника или будущихъ пріобрѣтателей имѣнія. Относительно помѣщичьихъ имѣній существуетъ особое постановленіе: при отдачѣ ихъ въ аренду запрещеніе налагается на имѣніе не иначе, какъ по требованію обѣихъ договаривающихся сторонъ; если арендаторъ такого имѣнія произвелъ его владѣльцу платежи болѣе чѣмъ за два года впередъ, а имѣніе вполнѣдствіи поступитъ въ публичную продажу или будетъ присуждено другому лицу, то кредиторы или новые владѣльцы могутъ признать произведенные платежи недействительными, арендатору же предоставляется право взыскивать съ владѣльца уплаченныя имъ впередъ деньги. Возникающія изъ договора „

отношения между контрагентами почти вовсе не регулированы закономъ. Весьма важный вопросъ о правѣ арендатора передать свои права и обязанности другому лицу безъ согласія хозяина имущества (такъ назыв. *субъ-аренда*) разрѣшенъ сенатомъ, послѣ нѣкоторыхъ колебаній, въ томъ смыслѣ, что такая передача можетъ имѣть мѣсто не иначе, какъ при условіи сохраненія за нанимателемъ всѣхъ принятыхъ имъ по договору передъ хозяиномъ обязанностей. Далѣе, по мнѣнію сената, такіе недостатки нанятой вещи, которые дѣлаютъ пользованіе ею невозможнымъ или хотя бы неудобнымъ (напр., сырость квартиры, холодъ), служатъ достаточнымъ основаніемъ къ уничтоженію договора, если даже недостатки эти явились и не по винѣ хозяина. Относительно порчи нанимателемъ нанятого имущества законъ постановляетъ, что испорченная движимая вещь отдается нанимателю, который обязанъ заплатить хозяину ея первоначальную цѣну по оценкѣ свѣдущихъ лицъ. (О правѣ хозяина отданную въ Н. вещь продать другому лицу и возникающихъ отсюда юридическ. отношенийъ между сторонами см. сл. *купил-продажа*). О запрещеніи для евреевъ арендовать имѣнія въ Зап. краѣ и подобныхъ ограниченій въ правоспособности нѣкоторыхъ другихъ разрядовъ лицъ см. сл. *правоспособность*).

Наемъ личный (лат. locatio-conductio operarum, нѣм. Dienstmiethe, франц. louage d'ouvrage), въ гражданскомъ правѣ договоръ, которымъ одно лицо обязывается исполнить для другаго лица извѣстныя работы или вообще личный услуги за извѣстное вознагражденіе. Немногочисленные общія постановленія о л. Н.-ѣ, помѣщенные въ 1 ч. X т. (кн. IV, разд. IV, гл. I), дополняются множественствомъ разсѣянныхъ въ разныхъ мѣстахъ Свода правилъ, касающихся различныхъ специальныхъ видовъ этого договора. Предметъ Н-а составляетъ прежде всего личный трудъ—физическій или умственный—нанимающагося, отчуждаемый на извѣстный срокъ въ пользу нанимателя; но, наряду съ личнымъ трудомъ, нанимающійся часто отдаетъ своему контрагенту и другія цѣнности, какъ, напр., матеріалъ (при ремесленномъ заказѣ), трудъ своихъ рабочихъ и т. п. Это въ второй, не личный, а вещественный элементъ Н-а приближаетъ его нерѣдко къ нѣкоторымъ другимъ видамъ договоровъ (въ особенности къ договорамъ подряда, поставки и даже Н-а имущества) до такой степени, что проведеніе границъ между ними, въ виду неясныхъ и сбивчивыхъ опредѣленій Свода, становится совершенно невозможнымъ; попытки кассак. деп. сената установить точные предѣлы л-аго Н-а также мало уясняютъ вопросъ. Вступленіе въ договоръ л-аго Н-а зависитъ, по общему правилу закона, отъ свободнаго согласія сторонъ; запрещается родителямъ и мужьямъ отдавать въ Н. своихъ дѣтей и женъ безъ ихъ согласія. Исключеніе допускается относительно крестьянъ, которые за неаккуратные платежи налоговъ могутъ быть по общественному приговору отдаваемы въ заработки въ томъ же или сосѣднемъ уездѣ, и притомъ не только сами неисправные плательщики, но и члены ихъ семействъ. Несовѣршеннолѣтній не можетъ наниматься безъ согласія его родителей или опекуна, жена—безъ согла-

сія мужа. Для евреевъ установлено запрещеніе держать у себя христіанъ для постоянныхъ домашнихъ услугъ; дозволено нанимать ихъ лишь для кратковременныхъ сельскихъ и фабричныхъ (кромѣ винокуреннъ) работъ и въ приказки по торговлѣ; въ питейныхъ заведеніяхъ евреи могутъ быть сидѣльцами только у своихъ единовѣрцевъ. Точно также и нѣкоторые сектанты (молокане и др.) не могутъ нанимать къ себѣ въ услуженіе православныхъ. Въ цѣляхъ огражденія личной свободы нанимающагося, законъ полагаетъ для л-аго Н-а максимальный срокъ въ 5 лѣтъ. По разъясненію гражданскаго кассака департамента, срокъ этотъ установленъ единственно для Н-а слугъ и работниковъ и не распространяется на другіе виды л-аго Н-а. Договоръ, заключенный на срокъ свыше 5 лѣтъ, по мнѣнію сената, не можетъ быть вслѣдствіе этого признанъ недействительнымъ во всей цѣлости. Для сибирскихъ обывателей, нанимаемыхъ въ Сибиріи же, срокъ Н-а не долженъ превышать 1 года; исключ. составл. Н. на золотые пріиски (срокъ—2 года) и на сахалинскія копи (срокъ—7 лѣтъ). Съ другой стороны, дѣйствіе договора л-аго Н-а не можетъ по закону (ст. 2216) протираться далѣе срока, опредѣленнаго въ паспортѣ нанимающагося, подъ страхомъ недействительности договора. По этому вопросу сенатомъ первоначально высказанъ взглядъ, что договоръ, заключенный съ нарушеніемъ правила, содержащагося въ ст. 2216, недействителенъ (рѣш. 1870 г. № 1241, 1872 г. № 275); но въ позднѣйшемъ рѣшеніи (1883 г. № 66) сенатъ отступилъ отъ этого взгляда, пояснивъ, что въ указанномъ случаѣ договоръ становится недействительнымъ лишь съ момента истеченія паспортнаго срока. Въ договорѣ должно быть непременно означено условіе о цѣнѣ—т. н. *ряда или рядная плата*. Последняя можетъ состоять въ деньгахъ, въ части прибыли, въ содержаніи и т. п. Въ предъ ружденіе злоупотребленій со стороны нанимателя законъ иногда запрещаетъ всякую иную плату, кромѣ денежной (напр., при Н.-ѣ фабричныхъ рабочихъ); вноурамамъ запрещается платить рабочимъ, вмѣсто денегъ, водкою. Форма договора, по общему правилу,—письменная, съ явкою у нотариуса или маклера; но Н. слугъ и рабочихъ людей, а также ремесленные заказы мастерамъ могутъ совершаться на основаніи устнаго договора. При этомъ сенатомъ разъяснено (рѣш. 1874 г. № 713 и др.), что отсутствіе письменной формы не дѣлаетъ договора недействительнымъ, и что поэтому отвѣтчикъ, въ случаѣ признанія имъ факта заключенія договора, не можетъ уже ссылаться на отсутствіе письменнаго акта, какъ на обстоятельство, освобождающее его отъ всякой по договору отвѣтственности. Возникающія между сторонами правоотношенія нормируются закономъ въ весьма недостаточной степени. Нанимающійся отвѣчаетъ передъ нанимателемъ за всѣ убытки, причиненные его нерадѣніемъ, и если не въ состояніи удовлетворить хозяина деньгами, то долженъ соотвѣтственное время отработать; безъ вѣдома хозяина онъ не долженъ брать чужую работу. Нанявшійся не въ правѣ до срока самовольно отойти отъ хозяина, а хозяинъ не имѣетъ права преждевременно, вопреки договору, отпустить нанявагося. Со смертю хозяина прекращается дѣй-

ствѣ договора, если только послѣдній былъ заключенъ безъ распространѣнія на наследниковъ. Объявленіе о прекращеніи службы лицъ законъ говоритъ лишь примѣнительно къ живущимъ въ Москвѣ и Петербургѣ по адреснымъ билетамъ; именно, отъ хозяина зависитъ означить на билетѣ добродетельное свидѣтельство или отказать въ такомъ. Для губерній Черниговской и Полтавской постановлено, что если хозяинъ откажетъ служащему въ выдачѣ аттестата, то послѣдній можетъ потребовать отъ полиціи замѣняющее аттестатъ свидѣтельство. (О различіи. специальныхъ видахъ л-го Н-а, какъ, напр., Н-ѣ на сельско-хозяйственные, ремесленные, фабричныя и др. работы, см. соотв. слова).

Нажакъ (Najas), Эмиль де, графъ, французскій драматическій писатель, род. въ 1828 г.; писалъ большею частью въ сотрудничествѣ съ другими. Произведенія его—комическія пьески, фарсы, оперетки—безчисленны. Любимѣйшія изъ нихъ: „La route et ses roussins“, „Les oiseaux en cage“, „La dernière roupee“ и др. Сообща съ Скрибомъ онъ написалъ: „La fille de trente ans“, съ Мельякомъ: „Nany“, съ Геннекомъ: „Niniche“, съ Сарду: „Divorcions!“ (съ успѣхомъ исполняется и на нашихъ сценахъ подъ заглавіемъ: „Надо разводиться“) и пр. Ум. въ 1899 г.

Наждакъ, мелкая или тонкозернистая разновидность *корунда* (см. это сл.), встрѣчается въ видѣ крапленой и сплошной массы; цвѣтъ голубовато-сѣрый или индиго-синій; обыкновенно къ нему бываютъ примѣшаны магнитный желѣзнякъ, полевоы шпаты, слюда и др. Вслѣдствіе большой твердости употребляется для чистки металловъ, шлифовки камней и пр. Мѣсторожденіе: Уралъ, о-въ Накаія, Мал. Азія и др.

Назарекъ, общее названіе всѣхъ христіанъ въ апостольскія времена. Блаженный Іеронимъ этимъ именемъ называетъ тѣхъ христіанъ изъ іудеевъ, которые строго исполняли законъ Моисея. Евангелія Н-евы и *евангеліумъ* (см. это сл.) представляютъ искаженныя изданія евангелія отъ Матвея и называются *евангеліемъ евреевъ*.

Назаретъ (арабск. Назира), мѣстечко въ Галилеѣ, мѣсто жительства родителей Іисуса Христа; во время крестовыхъ походовъ сюда стекались на поклоненіе толпы христіанъ. Въ 1263 г. Н. былъ разрушенъ сарацинами. Нынѣ здѣсь насчитываютъ 5—6 тыс. ж.

Назелскъ, деревня Ломжинской губ., Пултускаго у., при Млава-Новельской жел. дор.; 5429 ж. 24 декабря 1806 г. здѣсь произошло сраженіе между русскими и французами.

Назвѣ 1) дистриктъ въ индо-британскомъ президентствѣ Бомбей, занимаетъ 15384 кв. км. съ 781206 ж.; ткачество и производство металлическихъ издѣлій. 2) Н., главный городъ дистрикта Н.; сюда стекается множество богомольцевъ-индусовъ; 27070 ж.

Назимовъ, Владиміръ Ивановичъ, государственныя дѣятель, род. въ 1802 г., получивъ домашнее воспитаніе и 16 лѣтъ отъ роду поступивъ въ л.-гв. Преображенскій полкъ; въ 1828—29 гг. участвовалъ въ войнѣ съ Турціей, а въ 1837 г. сопровождалъ Наслѣдника въ путешествіи по Россіи

и обратилъ на себя его вниманіе. Въ 1849 г. Н. былъ назначенъ попечителемъ московскаго учебнаго округа, въ 1855 г.—виленскимъ генералъ-губернаторомъ. На послѣднемъ посту онъ, кромѣ содѣйствія освобожденію крестьянъ (извѣстн. Высоч. рескриптъ 20 ноябр. 1857 г. на его имя), ознаменовалъ свою дѣятельность заботами о колонизаціи сѣверо-западнаго края русскими землевладельцами и раздачѣ государственныхъ земель въ награду за службу; по его же почину былъ изданъ указъ 1 марта 1863 г. объ обязательномъ выкупѣ въ томъ же краѣ. Въ 1863 г. Н. былъ уволенъ отъ должности генералъ-губернатора. Ум. въ 1874 г.

Назирабадъ, гор. въ Британской Индіи, въ Раджпутанѣ; 21520 ж.

Назовъ, см. *Овидій*.

Назорей, (евр. „назиръ“), у древнихъ евреевъ нѣчто въ родѣ нашего отшельника. Давшій (или давшая) обѣтъ *назорейства* на кѣмъ вѣнъ обязывался не пить вина и другихъ извѣстныхъ напитковъ, не стричь волосъ, не приближаться къ мертвому тѣлу и т. п. Нѣкоторые Н-и посвящались Богу ихъ родителями съ самой колыбели на всю жизнь. Таковы были Самсонъ, пр. Самуилъ и Іоаннъ Креститель. Разрѣшеніе отъ обѣта, по окончаніи его срока, сопровождалось особымъ обрядомъ.

Назбъ (арабск.), въ Турціи названіе представителя султана, намѣстника; зат. также официальный титулъ помощника судьи или помощника муллы.

Наивность (франц. naïveté, отъ лат. *naivus* — врожденный, природный), означаетъ откровенная и не сообразуемая съ законами условнаго и принятаго проявленія образа мыслей и душевныхъ движеній, свойственная непосредственнымъ натурамъ; затѣмъ вообще все естественное и непосредственное въ отличіе отъ предумышленнаго и условнаго. Въ эстетикѣ этотъ терминъ получилъ специальное значеніе съ тѣхъ поръ, какъ Шиллеръ и Гете признали *наивную* и *сентиментальную* поэзію за двѣ основныя формы поэтическаго творчества. *Наивной* поэзіей назыв., напр., поэзія народовъ древности, объективная и близкая къ природѣ; *сентиментальной* поэзіей—проникнутая субъективизмомъ новѣйшая поэзія, сознательно и преднамеренно стремящаяся къ простотѣ и естественности. См. эту же Шиллера „Ueber naive und sentimentale Dichtung“.

Наивный (отъ франц. naïf), естественный, простой, откровенный, непосредственный.

Наиръ, дравидское племя Индіи, населяющее въ количествѣ 336 227 чел. Малабарскій берегъ; исповѣдуетъ индуистскую религію и причисляетъ себя къ кастѣ „судра“. У Н. нынѣ сохранилась первобытная форма полиандріи.

Найгати, городъ въ индо-британской провинціи Бенгалия, противъ гор. Гугли; 21533 ж.

Найденовъ, Дмитрій Ивановичъ, извѣстный сифилидологъ и гинекологъ, доцентъ московскаго университета, род. въ 1835 г. въ Рязанской губ., по окончаніи курса на медицинскомъ факультетѣ московскаго университета (1853—1858 гг.) былъ ассистентомъ проф. Ф. И. Иноземцева, съ 1859 г. по 1863 г. проживалъ за границей, гдѣ слушалъ лекціи лучшихъ западныхъ специалистовъ; по возвращеніи въ Москву, въ 1867 и 1868 гг., въ качествѣ частнаго преподавателя, читалъ при медицинскомъ факуль-

теть частную патологию и терапию нервных и душевных болезней. Въ 1869 г. Н. удостоенъ степени д-ра медицины за диссертацию: „Сравнительное дѣйствие сурьмы на животный организмъ“ и назначенъ доцентомъ сифилодологии и наложныхъ болезней при московскомъ университетѣ и директоромъ соответствующей этой кафедрѣ клиники при Екатерининской больницѣ. Ум. въ 1884 г.

Наказаніе, известное лишеніе или страданіе, возлагаемое отъ лица государства и по приговору суда на виновнаго въ преступленіи. Имѣя ближайшимъ своимъ основаніемъ приговоръ компетентнаго суда, наказаніе должно быть отличаемо отъ взысканій, налагаемыхъ по распоряженію администраціи; въ силу государственнаго или публичнаго своего характера, оно налагается на виновнаго не въ интересахъ частнаго лица, пострадавшаго отъ преступленія, а въ интересахъ всего общенія, и отличается отъ мѣръ самозащиты, предпринимаемыхъ частными лицами. По содержанию своему Н. сводится всегда къ лишенію какого-либо блага, принадлежащаго виновному, и соответственно различію благъ личности: жизни, тѣлесной неприкосновенности, свободы, имущества и т. д. — различаются отдѣльные виды Н-ія: смертная казнь, тѣлесныя наказанія, лишеніе свободы, денежные взысканія и др. Древнѣйшая форма наказанія, наблюдаемая у всѣхъ народовъ, — частная мѣсть. Какъ преступленіе въ древнѣйшія времена является нарушеніемъ только частнаго интереса, такъ и наказаніе — право самого обиженнаго частнаго лица. Побуждаемый естественнымъ чувствомъ раздраженія, обиженный самъ воздаетъ обидчику столько, сколько онъ, подъ вліяніемъ гнѣва и боли, находитъ нужнымъ и возможнымъ. Если благо, нарушенное обидчикомъ, сравнительно менѣе цѣнно, или же обиженный, въ силу тѣхъ или другихъ соображеній, не находитъ нужнымъ осуществлять принадлежащее ему право мести, — онъ беретъ съ виновнаго выкупъ или штрафъ за нанесенный вредъ. Отсюда — система *композицій*, или денежныхъ пеней въ пользу потерпѣвшаго, существующая долгое время наряду съ частной мѣстью; размѣръ пени находится въ зависимости отъ степени причиненнаго вреда и сословія. положенія потерпѣвшаго, и древнѣйшіе памятники заключаютъ въ себѣ детальныя денежные таксы тѣхъ или другихъ преступленій противъ тѣхъ или другихъ лицъ. По мѣрѣ роста общественной жизни и связаннаго съ этимъ сознанія неудобствъ, свойственныхъ порядку самосуда, система композицій получаетъ дальнѣйшее развитіе, мало-по-малу вытѣсняя частную расправу: порядкомъ денежнаго оцѣнки постепенно находятъ себѣ примѣненіе и къ тягчайшимъ преступленіямъ (напр., убійству), прежде чаще всего вызывавшимъ кровавую мѣсть. Съ развитіемъ силы общественной власти, преступленіе постепенно теряетъ свой прежній частный характеръ, и, соответственно этому, порядокъ Н-ія подвергается существеннымъ измѣненіямъ: наряду съ взысканіями въ пользу пострадавшаго (въ Германіи *Wergeld*) являются денеж. пени въ пользу обществен. власти (*fredum* или *Wette*), оскорбленной фактомъ преступленія. Эти обществен. взысканія, первоначально служившія лишь какъ бы придаткомъ къ пенямъ въ пользу потерпѣвшаго,

въпослѣдствіи, параллельно росту общественной власти и карательныхъ функций правосудія, получаютъ преобладающее значеніе, варьируются и переходятъ въ **наказаніе**, право котораго единственно и исключительно принадлежитъ государству. — Указанныя черты, свойственныя исторіи развитія наказанія вообще, находимъ и въ исторіи наказанія въ Россіи. Периодъ патриархальнаго быта былъ временемъ господства частной мести; широкое примѣненіе ея замѣтно въ договорахъ Олега и Игоря (911 г. и 945 г.) и въ практикѣ первыхъ князей (мѣсть Ольги, Владиміра); рядомъ съ мѣстью, для менѣе важныхъ преступленій, въ указанныхъ договорахъ существуютъ денежные пени въ пользу потерпѣвшаго. Первый нашъ законодательный памятникъ, „Русская Правда“, еще допускаетъ частную мѣсть, но подвергаетъ ее существеннымъ ограниченіямъ: при убійствѣ право мести признается лишь за ближайшими кровными родственниками, а при тѣлесныхъ поврежденіяхъ — за самимъ только обиженнымъ лицомъ; во всѣхъ остальныхъ случаяхъ за потерпѣвшимъ остается лишь право на денежные взысканія (головничество, урокъ и др. пени). Полное торжество системъ композицій даетъ „Русская Правда“ позднѣйшей, пространной редакціи, окончательно отрицающая за обиженнымъ и родственниками убитаго право мести, съ замѣной послѣдней денежными пенями („По Ярославѣ же... отложиша убіеніе за голову, но кунами ся выкупати“). Троицкій списокъ „Русской Правды“, ст. 2). Рядомъ съ композиціями „Русская Правда“ устанавливаетъ денежные взысканія въ пользу князя (вира, продажа); единственное личное наказаніе, известное „Русской Правдѣ“, — потокъ и разграбленіе (соотв. германской *Friedlosigkeit*). Такимъ образомъ, преобладающей карой по „Русской Правдѣ“ являются денежные взысканія, господство которыхъ служитъ отголоскомъ прежняго частнаго взгляда на преступленіе и наказаніе. Въ дальнѣйшихъ законодательныхъ памятникахъ наказаніе постепенно все болѣе утрачиваетъ свой частный характеръ; преступникъ по Судебникамъ I и II — уже не обидчикъ, а *михой человекъ*, истребленіе его становится цѣлью наказанія; Судебникомъ Юанна III строго запрещаются мировныя съ убійцами и вообще лихими людьми, и самосудъ и самоуправство отнюдь не допускаются. Совершенно рельефно, наконецъ, выступаетъ государственный характеръ преступленія и, соответственно этому, и наказанія въ Уложеніи царя Алексѣя Михайловича 1649 г., выдвигающему цѣлый новый рядъ преступленій, имѣющихъ исключительно государственный или религіозный интересъ. Въ связи съ указаннымъ процессомъ, въ исторіи интересующаго насъ института замѣчаемъ постепенное видоизмѣненіе характера и содержанія наказанія. Покуда послѣднее было личнымъ правомъ пострадавшаго и проявлялось въ формѣ мести, оно, въ силу этого, по необходимости было грубо и жестоко; движимый чувствомъ боли и гнѣва, мститель не считается ни со справедливостію, ни съ милосердіемъ, а повинуетъ исключительно своему инстинкту, подсказывающему ему нерѣдко самыя изысканныя по своей жестокости мѣры возмездія; коренясь въ чувствѣ раздраженія, ищущемъ быстрого удовлетворенія, мѣсть, естественно, избираетъ ближай-

шимъ объектомъ кары тѣ именно блага обидчика, который скорѣе другихъ бросается въ глаза и легче поддается моментальному уничтоженію, каковы: благо жизни, тѣлесной неприкосновенности и т. п. Отсюда—преобладаніе въ древнѣйшія времена въ системѣ карательныхъ мѣръ смертной казни, членорядительныхъ и вообще тѣлесныхъ наказаній. Съ переходомъ карательной власти изъ рукъ частнаго лица въ руки общественныхъ группъ и затѣмъ государства, наказание, тѣмъ не менѣе, долгое время сохраняетъ еще свой прежній жестокой характеръ: суровыя мѣры, прежде находившія себѣ объясненіе въ человѣческомъ инстинктѣ и рефлектѣ, долго оправдываются соображеніями общаго интереса и государственной безопасности. Руководящимъ принципомъ карательной дѣятельности государства является идея *устрашенія*. Отсюда—поражающая своей жестокостью система наказаній, рассчитанныхъ на то, „дабы, на то глядя, инымъ не повадно было“ (см., напр., Уложение царя Алексѣя Михайловича, гл. X, 18) или „um grosser Furcht willen“ („Constitutio Criminalis Carolina“ 1532 г.); утопленіе, кастеръ, зарытіе живымъ въ землю, залитіе горла металломъ, сажаніе на колъ, рваніе тѣла клещами, колесованіе, *кнутъ*—обыкновенные наказанія, проходящія черезъ весь рядъ среднихъ вѣковъ и восходящія до конца прошлаго столѣтія. Лишеніе же свободы въ формѣ тюремнаго заключенія, если постепенно и входило въ уголовную практику прошедшихъ временъ, долгое время, однако, разсматривалось, какъ наказаніе слишкомъ легкое само по себѣ, и потому сопровождалось всегда другими карательными придатками: тѣлесными наказаніями, лишеніемъ чести, клейменіемъ и ужающимъ тюремнымъ режимомъ. Наряду съ идеей устрашенія въ исторіи карательной политики государства замѣчаемъ мотивъ извлеченія *матеріальной выгоды* для государства изъ института наказанія; трудомъ и личностью преступника государство стало постепенно пользоваться для разнообразныхъ цѣлей, усложнявшихся по мѣрѣ развитія функций государства: для выполненія, напр., строительныхъ или промышленныхъ предпріятій, для различнаго рода тяжелыхъ работъ, для цѣлей колонизаціонныхъ и т. д. Отсюда—появленіе съ XVII ст. въ западной Европѣ рабочихъ домовъ, развитіе американской ссылки въ Англіи, галеръ во Франціи, у насъ—ссылка на поселеніе, въ интересахъ заселенія Сибири, развитіе каторжныхъ и иныхъ принудительныхъ работъ въ XVIII в., въ виду крупныхъ строительныхъ предпріятій Петра I и Екатерины II, и т. д. Указывая идея извлеченія матеріальной пользы изъ наказанія до извѣстной степени содѣйствовала постепенному смягченію прежняго суроваго характера наказанія, по самому существу своему требующаго болѣе мягкаго отношенія къ личности наказываемаго; отсюда—постепенная отмѣна тяжелыхъ членорядительныхъ наказаній, ограниченіе смертной казни и т. д. Девятнадцатому вѣку уголовная политика обязана новымъ началомъ, постепенно починающимъ въ современное правосознаніе, именно принципомъ *исправленія наказываемаго*. Превращеніе негоднаго члена общества въ годнаго, привитіе ему извѣстныхъ нравственныхъ правилъ и привычки честнаго труда—такова задача, къ кото-

рой, по современному взгляду, должно, по мѣрѣ возможности, стремиться наказаніе. Подавляющее число рецидивистовъ среди лицъ, отбывающихъ наказаніе, наилучшимъ образомъ показываетъ, какъ необходимо подобное воспитательное воздѣйствіе на преступниковъ; удачные результаты, достигнутые въ этомъ отношеніи нѣкоторыми изъ образцовыхъ западно-европейскихъ пенитенціарныхъ учрежденій, доказываютъ возможность, при надлежащей энергіи и любви къ дѣлу, такого перевоспитанія. Принципы исправленія наказываемаго, которому еще предстоитъ великая будущность въ карательной политикѣ, уже въ настоящее время до извѣстной степени нашель себѣ выраженіе въ положительныхъ законодательствахъ разныхъ государствъ; благодаря влиянію указаннаго принципа объемъ примѣненія смертной казни въ XIX в. доводится до минимума, выхлѣбятъ изъ практики наказанія позорящія и тѣлесныя, добавляющее ему мѣсто въ европейской карательной системѣ завоевываетъ лишеніе свободы, какъ мѣра, по существу своему дающая, при надлежащей постановкѣ, возможность благотворнаго воздѣйствія на преступника; соответственно этому весь прежній тюремный режимъ въ XIX в. подвергается существен. измѣненіямъ, рассчитаннымъ на нравствен. исправленіе наказываемаго и т. д. Современное правосознаніе и доктрина уголовного права выдвигаютъ извѣстныя черты или *свойства*, должствующія принадлежать наказанію; именно, оно должно быть: а) *индивидуально*, т. е. должно падать только на личность виновнаго, не затрагивая другихъ лицъ, такъ или иначе съ нимъ связанныхъ; б) *гибло, длительно*, соответственно разнымъ стѣпенямъ виновности; в) *отъменно и вознаграждимо*, въ виду возможности судебныхъ ошибокъ; г) соответственно современному строю государствъ, *равно* для всѣхъ; е) не должно дѣйствовать развращающимъ образомъ ни на наказываемаго, ни на общество и т. д. Очевидно, изъ всѣхъ наказаній указаннымъ свойствамъ или требованіямъ болѣе удовлетворяетъ лишеніе свободы, благодаря чему послѣднее и занимаетъ центральное мѣсто въ системѣ наказаній современныхъ европейскихъ государствъ.—*Французская* карательная система, соответственно принятому дѣйствующимъ донныѣ уголовнымъ кодексомъ 1810 г. трехчленному дѣленію преступленій, распадается на наказанія: 1) *уголовныя* (смертная казнь, каторжныя работы въ формѣ ссылки, высылка, заточеніе въ крѣпости, исправительный домъ, изгнаніе и гражданская деградация), 2) *исправительныя* (тюрьма, пораженіе нѣкоторыхъ правъ и денежныя взысканія) и 3) *полицейскія* (тюрьма до 5-ти дней, денежное взысканіе до 15 франковъ и конфискаціи отдѣльныхъ вещей). *Англійская* система наказанія заключаетъ въ себѣ: смертную казнь, уголовное рабство, тюрьму, денежныя взысканія, выговоры и поручительство и, наконецъ, тѣлесныя наказанія, въ качествѣ добавочныхъ. *Германская* система, согласно общеперскому уголовному уложенію 1871 г., дѣлится на: смертную казнь, исправительный домъ, тюрьму, заточеніе въ крѣпости, арестъ и денежныя взысканія (кромѣ того—лишеніе правъ и высылка, въ качествѣ дополнительныхъ наказаній). Нынѣ дѣйствующее у насъ законодательство знаетъ нѣсколько системъ наказаній: 1)

по Уложению о наказаніяхъ уголовныхъ и исправительныхъ; 2) по Уставу о наказаніяхъ, налагаемыхъ мировыми судьями; 3) по Воинскому уставу о наказаніяхъ; 4) по Сельско-судебному уставу и 5) по Уставу о ссыльныхъ. Наказанія по Уложению распределяются на *общія, особенныя* (т. е. налагаемая на должностныхъ лицъ за преступленія по службѣ) и *исключительныя* (лишеніе самоубійцъ христіанскаго погребенія, конфискація всего имущества за политическія преступленія, ссылка скопцовъ въ Туруханскій край и т. д.). Общія наказанія дѣлятся на: 1) *главныя* и *дополнительныя* (последнія не налагаются самостоятельно, а лишь сопровождаютъ первыя; сюда относ. глав. обр. всѣ виды лишенія правъ состоянія); 2) *уголовныя* и *исправительныя*; тѣ и другія по срокамъ распределяются на степени, образующія въ совокупности своей такъ называемую *истинную наказаній*. Уголовныя наказанія всѣ сопровождаются лишеніемъ всѣхъ правъ состоянія и распределяются на: смертную казнь, каторжныя работы и ссылку на поселеніе. Высшія изъ *исправительныхъ* наказаній (связанныя съ лишеніемъ всѣхъ особенныхъ правъ и преимуществъ) не одинаковы для лицъ, по правамъ состоянія изыятыхъ отъ телесныхъ наказаній, и для лицъ непривилегированныхъ въ указанномъ отношеніи; для первыхъ установлены: ссылка на житье въ Сибирь и въ губерніи несибирскія, для лицъ же непривилегированныхъ соответствуютъ этимъ наказаніямъ исправительныя арестантскія отдѣленія и заключеніе въ тюрьмѣ. Дальнѣйшіе виды исправительныхъ наказаній, уже общіе для тѣхъ и другихъ: заключеніе въ крѣпости, тюрьма съ лишеніемъ нѣкоторыхъ правъ и безъ оного, арестъ, выговоры, замѣчанія, внушенія и, наконецъ, денежные взыскапія. Система наказаній по Уставу о наказаніяхъ, налагаемыхъ мировыми судьями, заключаетъ въ себѣ: тюремное заключеніе до полутора лѣтъ, арестъ до 3-хъ мѣсяцевъ, денежные взыскапія до 300 руб. и выговоры, замѣчанія и внушенія. Карательныя мѣры по Воинскому уставу о наказаніяхъ, тоже распавшаяся на *уголовныя* и *исправительныя*, частью одинаковы съ наказаніями по Уложению, частью стлчаются отъ послѣднихъ; таковы: разжалованіе въ рядовые, содержаніе на гауптвахтѣ, одиначное заключеніе въ военной тюрьмѣ, отдача въ дисциплинарные баталіоны и др. *Сельско-судебный уставъ*, наряду съ лишеніемъ свободы и денежными взыскапіями, знаетъ также и телесныя наказанія. Широкимъ примѣненіемъ послѣднихъ характеризуется карательная система Устава о ссыльныхъ, допускающая плети, наказаніе розгами, прикованіе къ телѣжкѣ; кромѣ этихъ наказаній, также — переводъ въ разрядъ испытуемыхъ и лишеніе свободы. (Объ отдѣльныхъ видахъ наказанія см. при соответствующихъ словахъ).—Современныя законодательства въ извѣстныхъ случаяхъ допускаютъ отміну наказанія и замѣну одного наказанія другимъ. По нашему законодательству наказаніе вове отменяется: 1) за смертью виновнаго (ст. 156 Уложения о наказаніяхъ), 2) вслѣдствіе давности (ст. 158), 3) вслѣд. примиренія съ обиженнымъ (ст. 157)—при т. е. частныхъ преступленіяхъ и 4) вслѣд. помилованія Высоч. властью (ст. 165). *Замѣну* одного наказанія другимъ наше законодательство допуска-

етъ въ слѣдующихъ случаяхъ: 1) денежные взыскапія для несостоятельныхъ крестьянъ и мѣщанъ, по приговорамъ ихъ обществъ, замѣняются отдачею на общественныя работы или же въ заработки; для лицъ же прочихъ сословій отдача допускается лишь въ случаяхъ собственной ихъ о томъ просьбы (ст. 85); 2) въ случаяхъ несостоятельности денежное взыскапіе замѣняется арестомъ: до 15 руб.—не свыше 3-хъ дней, до 300 руб.—не свыше 3-хъ мѣсяцевъ, свыше 300 руб.—по правиламъ о несостоятельности (ст. 84); 3) смертная казнь въ нѣкоторыхъ случаяхъ по особому Высочайшему соизволенію замѣняется политическою смертью (ст. 71); 4) для престарѣлыхъ, достигшихъ 70 лѣтъ, каторжныя работы замѣняются ссылкой на поселеніе (ст. 74); 5) для лицъ женскаго пола, а равно для лицъ, вообще не способныхъ къ работамъ, исправительныя арестантскія отдѣленія замѣняются тюрьмою (ст. 77); 6) для иностранцевъ ссылка на житье въ несибирскія губерніи замѣняется тюрьмою съ послѣдующею высылкою за границу (ст. 75); 7) законъ 29 марта 1893 г. освободилъ ссыльныхъ женщинъ отъ телесныхъ наказаній, съ замѣной послѣднихъ другими взыскапіями. *Литература*: Франкъ: „Философія уголовного права“; *Галачевъ*: „Лекціи уголовного права“; *Фойницкій*: „Ученіе о Н-и“; *Сергеевскій*: „Н. въ рускомъ правѣ XVII ст.“; *Бернеръ*: „Учебн. уголов. права“ съ доп. Н. Неклюдова; *Tissot*: „Le droit pénal étudié dans ses principes, dans ses usages et les lois de divers peuples du monde“; сочиненія *Поэта* по первоначальному праву; *Данинъ*: „Исслѣдованіе объ уголовномъ правѣ Русской Правды“; *Нубе*: „Hystory, prawa karnego ruskiego (Варш. 1870—72 г.).

Наказы 1) въ древней Руси такъ назывались инструкции, дававшіяся центральными учрежденіями мѣстнымъ органамъ власти для руководства. Особенно много дошло до насъ Н-овъ, выданныхъ воеводамъ. Вопросъ о составленіи ихъ споренъ. По мнѣнію Чичерина, не было общей системы въ ихъ составленіи, и они слагались изъ ряда случайныхъ отдѣльныхъ распоряженій; Андреевскій и Калачевъ держатся противнаго мнѣнія. Ближайшее разсмотрѣніе Н-овъ убѣждаетъ, что они сходны между собой по содержанію однопредметныхъ статей, но не представляютъ никакого единства ни по количеству, ни по порядку размѣщенія этихъ статей: то и другое опредѣлялось особыми условіями тѣхъ мѣстъ, куда назначались воеводы. Одни Н. касаются болѣе военныхъ, другіе — чисто административныхъ обязанностей воеводъ. Въ общемъ, это—главный источникъ для изученія воеводскаго управленія. См. сочиненія: *Чичерина* „Областныя учрежденія“ (стр. 88 и слѣд.), *Калачева* „Исарскіе воеводы“, *Андреевскаго* „Намѣстники, воеводы и губернаторы“ (стр. 45), *Градоскаго* „Исторія мѣстнаго управленія“ (стр. 299—304). 2) *Большой Наказъ*—инструкция, составленная императрицей Екатериной Вел. для созданной ею въ 1766 г. „комиссіи для составленія проекта новаго Уложения“. Эта инструкция—большой трактатъ по разнообразнымъ вопросамъ государственнаго управленія. Въ 20 главахъ разбираются вопросы о монархической власти, о законахъ, наказаніяхъ, народномъ хозяйствѣ, воспитаніи, наслѣдственномъ правѣ, су-

дѣ и расправѣ, населеніи и кодификаціи. Въ двухъ дополненіяхъ трактуется о государственныхъ расходахъ и доходахъ и о полиціи. Въ Н-ѣ сильнѣйшимъ образомъ отразилось вліяніе идей просвѣтительной литературы прошлаго вѣка на Екатерину Великую, а значительнѣйшая часть его содержанія является непосредственнымъ извлеченіемъ изъ „Духа законовъ“ Монтескье и изъ соч. Беккариа „О преступленіяхъ и наказаніяхъ“. Выраженныя въ „Наказѣ“ начала почти не отразились на послѣдующихъ законодательныхъ актахъ Екатерининскаго царствованія. Специальныя монографіи о Н-ѣ: Кистяковскій: „Изложеніе началъ уголовного права по Н-у имп. Екатерины II-й“; Зарудный: „Беккариа о преступленіяхъ и наказаніяхъ въ сравненіи съ X главой Н-а Екатерины II-й.“³) Н., инструкции, данныя членамъ вышеупомянутой комиссіи 1766 г. ихъ избирателями. Ихъ содержаніе — нужды и желанія сословій въ виду подготовлявшихся реформъ и критика современныхъ порядковъ. Всего ихъ было написано не менѣе 1500. Они очень различны по величинѣ, по основательности изложенія и группировкѣ матеріала, но все одинаково свидѣлствуютъ объ антагонизмѣ сословныхъ интересовъ и стремленіи къ мѣстному самоуправленію. Н. далеко еще не все изданы (въ разныхъ томахъ „Сборника Импер. Историч. Общества“ изданы *дворанскіе Н.*), хотя въ литературѣ есть нѣсколько отзывовъ общаго анализа ихъ содержанія. См., напр., *Латкина* „Законодательная комиссія въ XVIII в.“, *Блашка* „Екатерининская комиссія“, *Головачевъ* „Сибирь въ Екатерининской комиссіи“, *Теличенко* „Сословныя нужды и желанія малороссіянъ въ царствованіе Екатерины II-й“, *Соловьева* „Комиссія объ Уложеніи 1767 г.“ (Р.Вѣстн., 1861). 4) Н. во Франціи (cahiers) см. *Франція*. 5) Н. въ Польшѣ см. *сеймики*.

Наке (Naquet), Альфредъ, француз. политич. дѣятель, род. въ 1834 г., изучалъ медицину и былъ одно время (съ 1863 г.) профессоромъ медицинск. факультета въ Парижѣ; принималъ дѣятельное участіе въ радикальной оппозиціи противъ имперіи Наполеона III, за что въ 1867 г. былъ приговоренъ къ тюремному заключенію. Выпущенный на свободу, онъ вскорѣ опять навлекъ на себя преслѣдованіе своимъ сочиненіемъ „Religion, propriété, famille“, бѣжалъ въ Испанію, но въ 1870 г. возвратился во Францію, гдѣ участвовалъ въ сверженіи имперіи. Въ 1871 г. онъ былъ избранъ въ національное собраніе и примкнулъ къ крайней лѣвой. Какъ членъ палаты депутатовъ, Н. былъ извѣстенъ своей агитаціей въ пользу допущенія развода, и въ 1884 г. добился вторичнаго введенія его во Франціи. Съ 1882 до 1890 г. Н. состоялъ сенаторомъ, а въ 1888 г. присоединился къ партіи буланжистовъ, требовавшей пересмотра конституціи. Онъ написалъ также: „Principes de chimie fondés sur les théories modernes“ (перев. на русскій яз.), „L'atomicité“, „Le divorce“ и др.

Накибъ-уль-Эшрафъ (турецк.), официальныи титулъ главы шерифовъ или эмировъ, т. е. потомковъ Магомета, ведущихъ родъ отъ его дочери Фатимы. Фактически Н. является старшиною родовитаго дворянства и хранителемъ останковъ пророка и его священнаго знамени. Торжественнѣйшая

его функція—совмѣстное съ муфтіемъ приготовленіе въ Рамазанъ, въ присутствіи самого султана, святой воды, получаемой черезъ погруженіе въ сосудъ одного изъ концовъ плаща пророка.

Накипь, твердая кора на внутренней стѣнкѣ самоваровъ, паровыхъ котловъ и т. п. сосудовъ, въ которыхъ испаряютъ воду; состоитъ изъ солей, бывшихъ въ водѣ.

Накладное серебро, см. *атлике*.

Наклоніе магнитное, см. *магнитное наклоніе*.

Наклонная плоскость, относящаяся къ разряду такъ наз. простыхъ машинъ, представляетъ плоскость, образующую съ горизонтомъ острый уголъ. Примѣненіе наклонной плоскости, какъ машины, были извѣстны еще древн. египтянамъ, поднимавшимъ съ помощью Н. п. при постройкѣ пирамидъ камни въ 8000 пуд. Въ настоящее время Н-ю п-ю пользуются при разгрузкѣ и нагрузкѣ кораблей, складовъ и проч., при проведеніи горныхъ дорогъ и т. п. Видоизмѣненія Н-ой п-и суть *клинь* и *винтъ*. Первый есть призма, образованная при соединеніи 2-хъ Н-хъ п-ей; второй же представляетъ Н-ю п., какъ бы повернутую на цилиндръ.

Наковальня, неподвижная подставка, употребляемая въ кузнечномъ дѣлѣ, служащая для помѣщенія обрабатываемаго предмета и для принятія той живой силы удара молота, которая не употребляется на измѣненіе формы. Въсь Н-и длженъ находиться въ зависимости отъ вѣса молота и колеблется отъ 0,5 до 300 килогр. Н. для ручныхъ молотовъ дѣлается изъ желѣза съ остальнымъ лицомъ, изъ литой стали, иногда изъ чугуна, причемъ на своей ударной грани (лицо, бой) одѣвается закаленной стальной пластинкой. Для приготовленія тончайшихъ листовъ изъ золота, серебра и пр. употреб. гранитныя или мраморныя Н-и. Укрѣпленіе небольш. Н-ѣ производимъ вбиваніемъ хвоста Н-и въ дубовую колоду. Большія Н-и ставятся на фундаментъ и укрѣпляются шипами. Формы Н-и зависятъ отъ рода производимой на нихъ работы и бываютъ весьма разнообразны. Когда Н. принимаетъ существенное участіе въ измѣненіи вида предмета, то она получаетъ лицо, соответствующее бою (наружной поверхности) молота, и называется тогда *исподникомъ*; такіе *исподники* приходится часто замѣнять новыми; поэтому устраиваютъ вставныя Н-и.

Накожныя болѣзни бываютъ мѣстныя, самостоятельныя, или составляютъ лишь одинъ изъ симптомовъ общаго заболѣванія тѣла: сифилиса, золотухи, скарлатины, оспы, кори и др. Элементарныя формы, изъ сочетанія которыхъ слагаются разнообразныя картины Н-ыхъ б-ей, суть: *ячмень*, *масcula*, напр. веснушки, печеночныя пятна, сифилистическія, коревыя, тифозныя, скарлатинныя ятэка; *пузырекъ*, *vesicula*, при потніи; *узелокъ*, *papula*, при сифилисѣ, оспѣ; *пузыри*, *bullae*, при ожогахъ, при *scrophigus*; *ячмынчикъ*, *pustula*, т. е. пузырекъ, наполненный, вмѣстѣ съвѣтлой жидкости, гноемъ, при угрехъ, оспѣ; сходженіе верхней кожицы назыв. *ссадinouй*. Если обнаженная поверхность мокнетъ, то получается *мокнущая сыпь*, *esceta*; подсыхая, она даетъ *струпъ*, *eschara*. Если верхняя кожа разрастается, то получается *чешуйки*, которыми

характеризуется *чешуйчатый лишай*, psoriasis; у сифилитников — особенно на ладони и подошвѣ. При такъ наз. *ichthyosis* вся поверхность тѣла покрывается, какъ у рыбъ, чешуйками. Гебра, которому наука наиболѣе обязана разработкой наклонныхъ болѣзней, раздѣлил ихъ на 12 группъ: полнокровіе или малокровіе кожи, ненормальное отдѣленіе солевыхъ железокъ, выпотѣванія, кровоизліянія, разрастанія, истонченія, доброкачественныя или злокачественныя новообразования (жировикъ, ракъ), язвы, нервныя болѣзни, паразиты (чесотка). Чистота тѣла и одежды, частыя обмыванія — главные средства для предупрежденія многихъ наклонныхъ болѣзней.

Навритъ, мелкіе наросты шестисторонніе кристаллы, состава $(AlP) SiO_7 + 2H_2O$, съ ясной спайностью и перламутровымъ блескомъ. Встрѣчается въ жилахъ Руднаго хребта.

Наксія (древ. Наксосъ), самый большой (423 кв. км. съ 14880 ж.) и красивый островъ изъ группы Цикладскихъ въ Эгейскомъ морѣ; обильно орошенъ и весьма плодороденъ. *Гл. и. Н.*, на сѣв.-зап. берегу, имѣетъ гавань и 1871 ж.

Нахивайко, Петръ, малороссійскій гетманъ конца XVI в. Первоначально онъ служилъ у князя Острожскаго и принималъ участіе въ усмирении возстанія Косинскаго; но въ 1596 г. былъ выбранъ казанками въ гетманы и вмѣстѣ съ полковн. Лободою поднялъ новое, болѣе сильное возстаніе, которое шло сперва успѣшно, но кончилось пораженіемъ Н-а, попавшаго въ руки поляковъ и въ 1599 г. казненнаго. Говорятъ, что его изжарили въ мѣдномъ котлѣ.

Наливное колесо, водяной двигатель, представляющій колесо, снабженное по периферіи ковшами s

(см. чертѣжъ). Вода, регулируемая заслонкой sd, летитъ на колесо сверху и, дѣйствуя отчасти живой силой, а потомъ, попавши въ квшы, своимъ вѣсомъ, производитъ механическую работу, заставляющую колесо вращаться. Понятно, чѣмъ дольше вода будетъ выливаться изъ колеса, тѣмъ больше работы она произведетъ. Поэтому выгодно дѣлать у колеса много квшей, съ тѣмъ, однако, чтобы разстояніе между ковшами было не менѣе толщины струи. Колесо во избѣжаніе сильнаго сопротивленія, такъ какъ оно вращается противъ теченія потока, не должно быть погружаемо въ воду, а подвѣшивается на разстояніи 15—20 сантим. надъ уровнемъ нижней воды. Эта высота (*высота подачи*) терается неизменно; поэтому въ нѣкоторыхъ случаяхъ устраиваютъ такъ наз. *заднебойныя колеса*, вращающіяся въ ту же сторону, въ которую уходитъ вода, и которыя могутъ быть опущены нижнимъ краемъ (однако не болѣе половины вѣнца) въ воду. Коэффициентъ полезнаго дѣйствія этихъ машинъ увеличивается съ увеличеніемъ напора и достигаетъ 0,80, что доказываетъ совер-

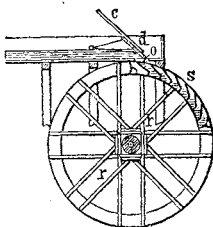

Наливное колесо.

шенство разматриваемаго двигателя, могущаго даже конкурировать съ турбинами (см. это сл.). Значительный вѣсъ массы колеса служить хорошимъ средствомъ для регулированія движенія полдѣнаго, а потому оно съ успѣхомъ употребляется въ тѣхъ случаяхъ, когда сопротивленія бываютъ измѣнчивы, напр., на желѣзопрокатныхъ и лѣсопильныхъ заводахъ.

Наливочныя животныя, Infusoria, классъ первичныхъ животныхъ; живутъ въ водѣ, очень малы, снабжены двигательными рѣсничками, ротовымъ и заднепроходными отверстиями, пульсирующимъ пузырькомъ („вакуолой“) и однимъ или нѣсколькими ядрами. Тѣло Н-хъ бываетъ голое, либо окружено нѣжной стекловидной оболочкой („жутикулой“), или одѣто панциремъ. На этомъ основаніи принимаютъ три группы Н-хъ ж-хъ: измѣняющія форму или „метаболическія“, формы *постоянныя* и *панцирные*. При помощи рѣсничекъ, ополсывающихъ ротъ, Н. вводятъ пищевыя вещества въ полость тѣла. У живущихъ на свободѣ формъ наблюдаются болѣе толстыя волоски, щетинки и крючочки, которыми они пользуются какъ конечностями, щупальцами и пр. Изо рта ведетъ пищеводъ въ полужидкое содержимое тѣла: здѣсь комочки пищи медленно передвигаются и перевариваются, а остатокъ выбрасывается черезъ задній проходъ. Нѣкоторыя Н. всасываютъ пищу всей кожей путемъ эндоосмоса или черезъ особыя трубки. Въ нѣкоторыхъ мѣстахъ тѣла находятся пузырьки, „вакуоля“, которыя ритмически сокращаются и расширяются, при чемъ онѣ, сквозь тонкую пору, выбрасываютъ содержащуюся въ нихъ жидкость въ окружающую воду. Способы размноженія Н-хъ весьма разнообразны: у однихъ видовъ два индивидуума прикладываются другъ къ другу и болѣе или менѣе сливаются, послѣ чего ядра дѣлятся и извергаются изъ тѣла Н-хъ; другія Н. дѣлятся путемъ поперечныхъ, рѣже продольныхъ, перетяжекъ на двѣ половины, каждая изъ послѣдн. еще на двѣ и т. д. Иной разъ дѣленію предшествуетъ „инкапсулированіе“: Н-ое ж-ое теряетъ рѣснички и проч., стягиваетъ тѣло въ шаровидную массу и выдѣляетъ отвердѣвающую капсулу, въ которой можетъ жить и въ водѣ, во влажной атмосферѣ. Попавъ въ воду, капсула лопается, и индивидуумы, происшедшіе отъ дѣленія Н-хъ, становятся свободными. При третьемъ способѣ размноженія отпрыски продыравливаютъ стѣнку материнскаго тѣла и развиваются самостоятелно въ водѣ. Размноженіе — неизмовѣрно: одно Н-ое ж-ое даетъ въ недѣлю иногда до 2 миллионныя индивидуумы. Н. ж. повсемѣстны и впервые открыты Левантукомъ, въ концѣ XVII в., въ настояхъ органическихъ веществъ. Большинство живетъ въ прѣсной водѣ, многія въ морѣ; питаются другими микроскопическими организмами; прикрѣплены неподвижно или скользятъ по поверхности другихъ животныхъ, отчасти живутъ паразитами въ другихъ Н-хъ или въ кишкахъ и мочевомъ пузырькѣ высшихъ животныхъ. Н. ж. дѣлятся на 2 большихъ отряда: жутикуловыхъ, Flagellata, и рѣсничныхъ, Ciliata.

Налимъ, *Lota vulgaris*, костистая рыба сем. тресковыхъ, единственный прѣсноводный представитель послѣдняго, сверху черновато-бураго цвѣта

съ желтою мраморностью, внизу желтовато-бѣлаго. Вытануто, почти цилиндрическое тѣло, маленькая голова съ широкимъ ртомъ, сжатый съ боковъ хвостъ, закругленный хвостовой плавникъ; задне-проходный и второй спинной плавники очень длинны. Длина *Н-а* 40—56 сант. Ведетъ хищническую жизнь во всѣхъ глубокихъ и прозрачныхъ водахъ средней Европы. Во время метанія икры, отъ ноября до марта, собирается группами до 100 штукъ. Относительно качества мяса мѣтны расходится.

Налобникъ, верхній поперечный ремень въ уздѣ, проходящій черезъ лобъ лошади.

Налоги, платежи, взимаемые государствомъ (государственные *Н.*) или общиной (мѣстные *Н.*) съ гражданъ для покрытiя своихъ потребностей. При правильной организаци *Н.* должны отвѣчать слѣдующимъ требованiямъ: 1) *Н.* должны взиматься со всѣхъ въ такомъ отношенiи къ имущественной состоятельности, чтобы они не падали на одного большимъ бременемъ, чѣмъ на другаго. Поэтому *Н. равные*, какъ, напр., подушная подать и *Н.* на предметы первой необходимости, требуя одинаковаго платежа съ бѣднаго и богатаго, являются при современномъ неравенствѣ въ распредѣленiи богатства крайне несправедливыми. Болѣе равномерными представляются *Н. пропорциональные*, при которыхъ съ дохода каждаго взимается одинаковый процентъ; однако, и они вызываютъ далеко не одинаковыя пожертвованiя со стороны всѣхъ гражданъ: при годовомъ доходѣ въ 10000 р. *Н-ъ* въ 5% дохода отразится лишь малочувствительной экономiей на нѣкоторыхъ предметахъ роскоши; наоборотъ, человекъ, располагающаго въ годъ всего 200 руб., такой налогъ въ 5% заставитъ отказать себѣ въ существенно-важномъ, въ то время, какъ и безъ того доходъ его едва достаточенъ для удовлетворенiя самыхъ настоятельныхъ потребностей. Понятно вмѣстѣ съ тѣмъ, что взиманiе пропорциональнаго *Н-а* съ малоимущихъ людей должно быть сопряжено съ большими трудностями, дѣлаетъ поступленiе *Н-а* малонадежнымъ и вызываетъ необходимость въ понудительныхъ мѣрахъ, разорительныхъ для плательщика и связанныхъ нерѣдко съ потерями для государства. Въ виду этого при пропорциональныхъ *Н-ахъ* извѣстная часть дохода совершенно освобождается отъ обложенiя, именно та часть, которая требуется для покрытiя необходимыхъ потребностей, такъ наз. *Existenz-minimum*; въ Англии этогъ *minimum*, свободнаго отъ прямого обложенiя, составляетъ 150 ф. ст. въ Пруссiи—900 марокъ. Такая мѣра представляется тѣмъ болѣе целесообразной, что этимъ путемъ нѣсколько облегчается возможность для малосостоятельныхъ людей поправить свое матеріальное положенiе. Однако, и установленiе *minimum'a*, свободнаго отъ платежей въ пользу государства, не можетъ устранить неравномерность, лежащую въ самомъ принципѣ пропорциональнаго обложенiя. Поэтому въ послѣднее время, когда растушая концентрация богатства заставляла все ярче выступать неравенство обложенiя, въ наукѣ и въ обществѣ начинается движенiе въ пользу введенiя *прогрессивнаго обложенiя*, при которомъ съ увеличенiемъ дохода возрастаютъ и размѣры процента, взимаемаго въ качествѣ налога: такъ, напр., при 1000 р. берется 2%, при 2000 р.

3%, при 3000 р. — 3½%, и т. д. Эта системъ одна открываетъ возможность значительно уравнивать лишения, налагаемая потребностями государства на различные классы; съ другой стороны, она обезпечиваетъ государству постоянно возрастающій доходъ по мѣрѣ того, какъ развивается процессъ сосредоточенiя богатства все въ меньшемъ количествѣ рукъ. Вмѣстѣ съ тѣмъ прогрессивные *Н.* облегчаютъ и взаимане, такъ какъ при этой системѣ на богатые классы приходится сравнительно большая доля всей суммы *Н-овъ*, чѣмъ при другихъ системъ и, слѣд., уменьшается необходимость въ крайнихъ принудительныхъ мѣрахъ. 2) *Н.* должны взиматься только съ дохода лица, но не должны затрогивать капитала, такъ какъ уменьшенiе капитала понизило бы производительность труда въ обществѣ и повело бы къ обиднѣи народа. 3) При обложенiи дохода слѣдуетъ имѣть въ виду постоянство дохода, иначе *Н.* будутъ падать неодинаковымъ бременемъ на всѣхъ. Человекъ, живущій личнымъ трудомъ—юристъ, врачъ, служащій, долженъ часть дохода откладывать для обезпеченiя себя и семьи на случай болѣзни, неспособности къ труду, старости, смерти; при одинаковомъ доходѣ съ землевладѣльцемъ или рантье, живущимъ доходомъ отъ процентныхъ бумагъ, онъ можетъ расходовать значительно меньше; поэтому непостоянные, *нефундированные*, доходы должны облагаться слабѣе доходовъ *фундированныхъ*, постоянныхъ. 4) *Н.* должны быть организованы такимъ образомъ, чтобы они падали именно на гѣ лица, которыхъ государство имѣло въ виду обложить; если облагается непосредственно то лицо, которое должно *Н-ъ* нести, какъ при прямыхъ *Н-ахъ*, необходимо, чтобы обложенный не могъ переложить *Н.* на другаго; при косвенныхъ *Н-ахъ*, напротивъ, облагается одно лицо, производитель или продавецъ, съ тѣмъ, чтобы онъ переложилъ *Н-ъ* на потребителя; въ такомъ случаѣ организаци *Н-а* должна дѣйствительно сдѣлать *переложенiе Н-а* вполне возможнымъ для непосредственнаго плательщика. Неправильная организаци часто позволяетъ переложить на другое лицо *Н-ъ* тамъ, гдѣ такое переложенiе не желательно и, наоборотъ, иногда препятствуетъ переложенiю, къ которому стремилось государство; такъ, во время промышленности. кризисовъ цѣны часто настолько падаютъ, что косвенные *Н.* и въ особенности таможенныя пошлины фактически уплачиваются не потребителемъ, а фабрикантомъ или импортеромъ. Далѣе, неудовлетворительное устройство учреждений, завѣдующихъ взиманiемъ *Н-а*, дѣлаетъ возможнымъ знаменитое уклоненiе отъ обложенiя, путемъ неправильнаго показанiя о размѣрахъ дохода, контрабанднаго ввоза товаровъ, обложенныхъ пошлинами, и т. п. Неудачный выборъ предмета обложенiя или чрезмѣрно высокое обложенiе имѣютъ часто своимъ послѣдствiемъ то, что часть потребителей совершенно отказывается отъ даннаго предмета или довольствуется низшими сортами его, менѣе обложенными, и *Н-ъ* такимъ образомъ въ извѣстной степени не достигаетъ своей цѣли. Въ интересахъ плательщика и казны (фиска) необходимо далѣе: 5) чтобы *Н.* были точно опредѣлены, и чтобы плательщику были заблаговременно извѣстны размѣры, мѣсто и время платежа; 6) чтобы

Н-ъ взимался въ такое время и такимъ способомъ, какіе представляютъ наибольшія удобства для облагаемыхъ лицъ; 7) чтобы Н. требовали отъ плательщиковъ лишь немногимъ больше того, что они приносятъ государственной казнѣ. Въ силу этого принципа представляется въ высшей степени неправильной *откупная система* взиманія Н-овъ, такъ какъ откупщикъ при этомъ, путемъ вымогательства и произвольнаго возвышенія цѣны, беретъ съ плательщика много больше того, что онъ отдаетъ казнѣ. Точно также не отвѣчаютъ требованію, изложенному въ настоящемъ положеніи, Н., которые должны быть переложены другъ на друга рядомъ лицъ раньше, чѣмъ они будутъ оплачены тѣмъ лицомъ, которое государство имѣло въ виду обложить. Такъ это, напр., бываетъ при пошлинахъ на орудія или матеріалы производства, перелагаемыхъ потомъ на рядъ вредетовъ; при каждомъ переложении производитель или купецъ беретъ съ покупателя больше, чѣмъ уплатилъ казнѣ, — по крайней мѣрѣ настолько больше, чтобы покрыть проценты на уплаченную сумму съ момента уплаты казнѣ до момента обратнаго полученія ея отъ покупателя; потребитель, такъ обр., въ концѣ концовъ за всѣми этими начестами платитъ много больше того, что получило государство. Наконецъ, въ интересахъ правльнаго хода финансоваго хозяйства государства требуется: 8) чтобы Н. были достаточны для покрытія государственныхъ надобностей; 9) чтобы доходъ отъ Н-овъ подавался предварительному точному подсчету, и чтобы поступленіе Н-овъ шло всплнѣ исправно; неправильное поступленіе Н-овъ, *недобори и недомжки*, показываетъ нерациональную организацию Н-овъ, особенно если недомжки становятся постоянными, раскрывая тѣмъ непосильность Н-а для данныхъ плательщиковъ, если только нѣтъ налицо преднамѣреннаго попустительства богатымъ и вліятельнымъ плательщикамъ; 10) чтобы Н. могли расширяться съ возрастаніемъ государственныхъ расходовъ, не вызывая тѣмъ никакихъ нарушеній въ нормальномъ ходѣ народнаго хозяйства. — Н. распадаются на два основныхъ разряда: *Н. прямые* и *Н. косвенные*; первые взимаются прямо съ того лица, которое государство желаетъ обложить, берутся обыкновенно съ дохода или имущества и сопровождаются болѣею частью оцѣнкою экономической состоятельности лица по тѣмъ или другимъ признакамъ, — поэтому они также называются *Н-ами личными*; вторые взимаются съ производителя или торговца извѣстныхъ товаровъ съ тѣмъ, чтобы они переложили ихъ на потребителя этихъ предметовъ; имѣя своимъ объектомъ исключительно предметы потребления, они именуется также *Н-ами на потребление*. Главные виды прямыхъ Н-овъ: *поземельный Н-ъ, подоомовый, промысловый, Н. на денежные капиталы, Н. на предметы роскоши, Н. личные, подоходный Н-ъ* (см. эти сл.); главные виды косвенныхъ Н-овъ: *таможенные пошлины, транзитныя пошлины, octroi, питейный, табачный, сахарный, соляной, нефтяной, спичечный акцизы* (см. эти сл.). Косвенные Н. представляютъ слѣдующія удобства: а) они уплачиваются въ моментъ потребления, когда плательщикъ располагаетъ деньгами, между тѣмъ какъ прямые Н. трудно приспособить такъ, чтобы

они взимались всегда въ удобный для каждаго отдѣльнаго лица моментъ, — въ моментъ его наибольшей платежной способности; б) они вносятся небольшими долями вмѣстѣ съ цѣной приобретаемаго предмета и потому малочувствительны для отдѣльнаго лица при каждой отдѣльной покупкѣ; в) въ своей совокупности косвенные Н. въ той или другой мѣрѣ падаютъ на всѣхъ, между тѣмъ какъ при прямомъ обложеніи возможны уклоненія отъ платежа какъ отдѣльныхъ лицъ, такъ и отдѣльныхъ видовъ дохода; г) взиманіе косвенныхъ Н-овъ сравнительно легче, чѣмъ прямыхъ, потому что первые непосредственно берутся съ относительно небольшого числа фабрикантовъ или купцовъ, а вторые требуютъ сношеній съ каждымъ отдѣльнымъ плательщикомъ, оцѣнки его дохода или имущества; е) косвенные Н., падая на предметы широко распространеннаго потребления, могутъ приносить весьма значительные доходы, какъ, напр., питейный акцизы у насъ въ Россіи. Но эти достоинства косвенныхъ Н-овъ далеко превышаются свойственными имъ важными недостатками. а) Обложеніе при нихъ сообразуется съ тѣмъ, сколько расходуется каждымъ на предметы, подлежащіе къ платежу косвенныхъ Н-овъ. Но число косвенныхъ Н-овъ необходимо должно быть весьма небольшимъ сравнительно со всѣмъ разнообразіемъ потребления, иначе взиманіе налоговъ, при безчисленности предметовъ обложенія, поглотило бы болѣе, чѣмъ въ состояніи дать косвенные Н.; размѣры же потребления небольшого числа предметовъ не могутъ служить сколько-ниб. точнымъ мѣриломъ благосостоянія отдѣльнаго плательщика. Вслѣдствіе этого косвенные Н. неизбѣжно нарушаютъ принципъ равномерности обложенія. Фактически, чтобы достигнуть при помощи косвенныхъ Н-овъ значительнаго дохода, облагаютъ ими преимущественно предметы первой и второй необходимости. Но хлѣба бѣдный человѣкъ потребляетъ болѣе богача, мяса человѣку средней зажиточности нужно немногимъ меньше, чѣмъ миллионеру. Н-ъ на предметы первой необходимости является т. обр. Н-омъ равнымъ, игнорирующимъ различія экономического положенія гражданъ и потому безусловно вреднымъ. Точно также нарушается принципъ равномерности и Н-ами на предметы второй необходимости — чай, кофе, керосинъ, табакъ, водку и проч. Нѣкоторые изъ этихъ предметовъ потребляются, дѣйствительно, состоятельными людьми въ болѣешемъ количествѣ или на болѣшую сумму, чѣмъ людьми съ меньшимъ достаткомъ; но поскольку они являются предметами общаго потребления, расходъ на нихъ съ возрастаніемъ благосостоянія лица составляетъ все меньшій процентъ всего бюджета. Въ виду этого слѣдуетъ признать косвенные Н. обратно пропорциональными благосостоянію, падающими главнѣею тяжестью на бѣдные классы; б) Косвенные Н. требуютъ нѣсколько болѣешихъ расходовъ для взиманія, чѣмъ прямые (такъ, въ Пруссіи въ 1883—84 г. взиманіе первыхъ составляло 91,2%, прямыхъ Н-овъ — 7%) и, съ другой стороны, потребителю приходится много переплачивать благодаря переложениямъ, съ которыми связаны косвенные Н. в) Они мало устойчивы, такъ какъ размѣры

потребленія нѣкоторыхъ изъ облагаемыхъ предметовъ сокращаются часто въ зависимости отъ непредвидимыхъ, случайныхъ причинъ. d) Косвенные Н. требуютъ известной регламентаціи производства и для удобства и удешевленія контроля обыкновенно организуются такъ, что сильно содѣйствуютъ концентрации производства и искусственно ухудшаютъ положеніе мелкихъ производителей. Эти недостатки косвенныхъ Н-овъ побуждаютъ финансистовъ, стремящихся къ равномерности обложения, высказаться рѣшительно противъ нихъ и за Н. прямые. Но финансовая практика обыкновенно руководствуется интересами фиска и выгодами экономически и политически преобладающаго класса, и въ силу этого косвенные Н., являясь удобными для взиманія и шадя интересы богатыхъ классовъ, сохраняютъ далеко преобладающее значеніе до настоящаго времени, какъ то уясняетъ приводимая ниже таблица налогового обложения. — Н. начали развиваться въ систему постоянныхъ и принудительныхъ сборовъ съ гражданъ и составлять одинъ изъ главныхъ источниковъ государственныхъ доходовъ — съ конца среднихъ вѣковъ. До тѣхъ поръ немногочисленные государственныя потребности покрывались изъ доходовъ отъ королевскихъ земель и рѣзлий и изъ единовременныхъ пособій, ассигнуемыхъ сословіями государю каждый разъ для специальной цѣли — войны или другой надобности государства или государя. Съ самаго своего возникновенія Н. сдѣлались предметомъ упорной сословной и классовой борьбы, все болѣе усиливавшейся по мѣрѣ того, какъ росли государственныя нужды и увеличивалось налоговое бремя. Подъ влияніемъ сословныхъ интересовъ въ теченіе ряда столѣтій, до паденія крѣпостнаго права, почти во всехъ странахъ дворянство и духовенство были совершенно освобождены отъ несенія прямыхъ постоянныхъ налоговъ, которые исключительно падали на податныя сословія —

крестьянство, мѣщанство и купечество; среди Н-овъ, въ то же время, преобладали Н. косвенные, падавшіе главнымъ образомъ на бѣдные классы, которые, такимъ образомъ, почти одни выносили на своихъ плечахъ весь государственный бюджетъ Съ упраздненіемъ сословныхъ привилегій и усиленіемъ торгово-промышленнаго класса, землевладельцы должны также принять участіе въ государственныхъ расходахъ, но доля этого участія, какъ и степень обложения капиталистовъ, главнымъ образомъ опредѣляется политическимъ и экономическимъ значеніемъ этихъ слоевъ населенія. Гдѣ болѣе доминирующую роль играетъ землевладельческой классъ, тамъ не получаетъ надлежащаго развитія поземельный Н-ъ; при преобладающемъ вліяніи на законодательство „третьяго сословія“, какъ во Франціи, туго прививается идея подоходнаго налога, мало симпатичнаго представителямъ крупнаго капитала; наконецъ, рабочіе классы, поскольку они въ состояніи гдѣ-либо воздѣйствовать на законодательство, естественно стремятся къ уменьшенію косвенныхъ Н-овъ и постепенному проведенію принциповъ прогрессивнаго обложения. — *Литература:* И. И. Янжулъ, „Основныя начала финансовой науки“ (1890); Лебедевъ, „Финансовое право“; А. Исаявъ, „Очеркъ теории и политики Н-овъ“; К. фонъ-Гонъ, „Государствен. хозяйство“, „Н. и государств. долги“, пер. Н. Х. Бунге (1865); Ив. Тургеневъ, „Опытъ теории Н-овъ“ (1819, 2 изд.); Лебедевъ, „Мѣстные Н.“ (1886); Лаппо-Данилевскій, „Организ. прям. облож. въ москов. госуд.“; Блюхъ, „Финансы Россіи XIX ст.“ (4 т., 1882); Кауфманъ, „Статистика госуд. финансовъ Россіи въ 1862 — 84 гг.“ („Статист. Времен.“, 1886). *Июстр. лит.* указана въ Schöberger's „Handbuch der polit. Oekonomie“, III Band (3 Aufl.) и Conrad's „Handwörterbuch der Staatswissenschaften“.

1. Прямые и косвенные налоги въ главнѣйшихъ государствахъ Западной Европы.

		Прямые налоги.							Косвенные налоги.			
		Поземельный.	Подоховый.	Промасловый.	Подоходный.	На денежныя капиталы.	Личный въмѣстъ съ квартирн.	На окна и двери.	Итого.	Акцизы.	Таможенныя пошлины.	Итого.
Въ милліонахъ рублей бумажныхъ.												
Англія	1892	10,3	15,7	—	132,5	—	—	—	158,5	253,6	197,1	450,7
Франція	1890	73,8	—	41,6	—	—	30	18,6	164	216,5	119,6	336,1
Австрія	1889	35,2	31,0	11,0	25,2	—	—	—	102	82,9	41,8	124,7
Венгрія	1889	35,0	10,0	21,2	16,6	5,4	—	—	88,2	101,8	0,5	102,3
Италія	росп. 1893	76,1	—	44,1	93,3	—	—	—	213,5	143,4	92,4	235,8
Пруссія	1889	20,0	15,4	10,1	32,0	—	—	—	77,5	—	—	—

II. Прямые и косвенные налоги в России сь 1867 г. по 1892 г.

Годы.	Всего доходовъ посту- пало.	Подати, поземельный и лѣсной налогъ.	Полшины за право тор- говли и промысловъ.	5% сборъ съ дохода отъ капиталовъ.	Питетный доходъ.	Табачный доходъ.	Доходъ съ свекло-сахар. производства.	Соляной доходъ.	Доходъ съ освѣтительн. маслъ.	Случечный доходъ	Таможенный доходъ.	Изъ общей суммы по- датей, позем. и лѣснаго налога приходится на:		
												Подушные сборы.	Оброчн. по- дадь и лѣсн. нал. съ госуд. крестьянъ.	—
В ъ р у б л я х ъ б у м а ж н ы х ъ .														
1867	419838426	84010625	9516054	—	133929647	7021865	1568471	6756474	—	—	37986526	37222155	33936347	—
1868	421560460	91756723	10360866	—	133802622	7324388	2711243	6552296	—	—	37303849	43645437	34942752	—
1869	457496342	95067547	11689896	—	138234920	7739147	1857702	5590246	—	—	41360659	44067876	35156902	—
1870	480558832	93162625	11965383	—	164352407	8016981	2480755	8210662	—	—	42625804	44789685	35428394	—
1871	508187576	95916986	12248078	—	175148878	9392732	3486696	8692745	—	—	48779496	44822461	34652255	—
1872	523057195	96249838	12244456	—	173361797	10234742	2219026	9012583	—	—	55231104	45379204	34304485	—
1873	537942323	94730788	13014753	—	179929400	10541635	3870289	9790948	6626	—	55678809	44044489	33504432	—
1874	557733591	96583366	12652542	—	201583464	11140657	3859607	9792037	285206	—	57692828	45392160	34497467	—
1875	576493152	119295870	14625304	—	198053078	11038987	3180598	9755711	185335	—	63596501	55326347	33859969	—
1876	559202692	117015451	15243625	—	191777642	10938559	4992997	10138210	286666	—	72528564	58962736	35398298	—
1877	548830831	118957353	14974278	—	190880214	12579432	6775820	9115243	248692	—	52572433	57798926	33824022	—
1878	625927235	122039484	15007239	—	214687586	12457387	5094819	9087701	—	—	80620735	56782294	36746763	—
1879	661954192	119459956	16401640	—	229498587	13416064	4634476	12447116	—	—	93248606	58042484	34996735	—
1880	651016683	112531639	15293706	—	223437095	13384351	4257301	12344656	—	—	96396040	56684180	32135127	—
1881	651754009	116649757	23251038	—	225364639	12769023	3694543	—	—	—	85825850	53321058	33485317	—
1882	703711508	115200801	20395940	—	252889716	14787242	8055047	—	—	—	94145309	48553272	33068219	—
1883	698980983	110678498	20810120	—	253569039	19302190	8878223	—	—	—	96929916	36148622	32205278	—
1884	706999060	105260223	20999425	—	244003657	20198736	12395765	—	—	—	96932108	36533699	32892652	—
1885	764477515	101316034	25668146	3755813	231317741	19685415	13862592	—	—	—	97226070	—	—	—
1886	770546090	86624441	28019555	10080558	236976935	20190410	15071636	—	—	—	102334084	—	—	—
1887	829661423	41102402	28861751	11076897	257623919	24093078	23161725	—	—	—	107424898	—	—	—
1888	898531925	40477720	31782597	11008151	205125380	28127375	17072602	—	6607779	2712410	141310365	—	—	—
1889	927035439	43527722	32856711	12011796	274919969	28178375	17958297	—	9298024	4478453	138050681	—	—	—
1890	943685770	42928357	34339027	11916219	268381154	27767559	21629305	—	10567743	4720682	141939406	—	—	—
1891	900757570	44283801	34266695	11905500	259550981	28213102	20161000	—	9528500	4524000	110929000	—	—	—
1892	886544325	44364181	33577899	11984400	242570981	27741102	2117400	—	10026800	4720000	110900000	—	—	—

по
до
роч.

III. Государственные доходы и некоторые виды налоговъ въ Россіи въ 1832 — 61 гг.

Средній годовоі доходъ по пятилѣтіямъ.

За пятилѣтія.	Всего доходовъ.	Полшины за право торговли и промысловъ.	Питейный доходъ.	Солной доходъ.	Табачный доходъ.	Подати.	Оброчные сборы съ государ. крестьянъ.
	Въ р у б л я х ѣ б у м а ж н ы х ѣ .						
1832—36	142258834	2636528	35889372	7698262	—	17337024	22992186
1837—41	164970573	3037929	43421048	8267476	453580	19798856	26706328
1842—46	195553938	3573870	57158314	9068172	907079	19542113	27704243
1847—51	218505329	3857329	66723970	8867695	1274282	19419198	27702382
1852—56	277678093	4452590	81470044	8004947	1770189	16337075	30431410
1856—61	362195335	5019352	111470818	7598841	2527199	17553735	32590628

Налоги личные, названіе системы обложенія, при которой платежъ сообразуется съ личностью плательщика и не съ его имущественной состоятельностью. Простѣйшимъ видомъ такого обложенія является поголовная подать, распространенная еще у персовъ, евреевъ, китайцевъ (XII в. до Р. X.), ассириянъ (гдѣ она взималась съ иностранцевъ и вольноотпущенниковъ). Въ средніе вѣка поголовная подать существовала въ большинствѣ европейскихъ государствъ то какъ единовременный налогъ, взимаемый со всѣхъ гражданъ безъ различія (въ Англии poll-tax, какъ полагаютъ, съ XIV стл., въ Голландіи hoofd-geld съ XVII в. и т. д.), то какъ постоянный налогъ съ низшихъ сословій (во Франціи при первыхъ короляхъ съ несвободныхъ людей—*hommes de cors et de chief* и рабовъ, *esclaves*), или съ инородцевъ и категорій гражданъ, не пользующихся полною равноправностью (поголовная подать съ евреевъ въ Германіи, возникшая еще въ эпоху наролинговъ и упраздненная въ Австріи лишь въ 1848 г.; двойной окладъ подушной подати съ раскольниковъ, взимаемый у насъ до 1782 г.; въ Турціи до 1876 г. 3-классная подать джизе, или хараджъ, съ неагометанъ, рабевъ, освобожденныхъ, однако, въ то же время отъ воинской повинности). Въ Россіи поголовная подать существовала еще въ эпоху монгольскаго ига („черный боръ“); впоследствии она была преобразована князьями въ посомшную подать, имѣющую характеръ подоходнаго Н-а. При Петрѣ Великомъ въ 1718 г. эта подать замѣнена *подушную податью* (см. это сл.), которая просуществовала до 1882 г., какъ налогъ съ податныхъ сословій, несмотря на всю финансовую несостоятельность и юридическую несправедливость равныхъ и словесныхъ Н-овъ (см. *налоги*). Въ настоящее время поголовная подать (кромѣ сохраненной для Сибири подушной подати) взимается лишь съ кочевыхъ инородцевъ въ формѣ натуральной подати мѣхами—*ясака*. Въ современномъ культурномъ мірѣ поголовная подать удержалась въ смягченной формѣ лишь въ нѣкоторыхъ штатахъ Сѣв. Америки, причемъ налогъ имѣетъ сравнительно незначительные размѣры, предназначается для специальныхъ мѣстныхъ расходовъ и является условіемъ пользования правомъ голоса. Отъ поголовной подати много разнится Н-ъ на личный трудъ, введенный во Франціи въ 1791 г. съ цѣлью обложенія движимости и дохода отъ личного труда въ соотвѣтствіи съ обло-

женіемъ недвижимости. Въ послѣдующее время Н-ъ нѣсколько разъ подвергался измѣненіямъ и нынѣ существуетъ въ слѣдующемъ видѣ. Онъ взимается вмѣстѣ съ М-омъ квартирнымъ (*contribution personnelle et mobilière*) со всѣхъ самостоятельныхъ лицъ обоего пола, какъ французовъ, такъ и иностранцевъ, прожившихъ въ странѣ не менѣе года; Н-ъ составляетъ цѣнность 3-хдневной платы рабочаго, при чемъ величина платы опредѣлена въ размѣрѣ $\frac{1}{2}$ — $1\frac{1}{2}$ франка. Каждый разъ назначается общая сумма, которую должны доставить оба налога въ своей совокупности, и размѣръ платы для данной мѣстности; 3-хдневная плата, опредѣленная такимъ образомъ, множится на число плательщиковъ, сумма вычитается изъ общаго оклада и остатокъ разверстывается между плательщиками пропорціонально квартирной платѣ.

Налогъ на роскошь возникли еще въ средніе вѣка и достигли особенно сильнаго развитія въ 17 и 18 стол. Путемъ эт. Н-овъ правительства надѣялись установить скромный и болѣе или менѣе единообразный складъ жизни для каждаго сословія, устранить послѣдствія все сильнѣе сказывавшагося противорѣчія между экономическимъ и политическимъ положеніемъ различныхъ классовъ, вернуть третье сословіе къ его подчиненной роли, затруднивъ для него внѣшнее проявленіе своего богатства и экономической силы, предупредить окончательное разореніе дворянства и возстановить прежнюю простоту жизни и прежнія отношенія между сословіями. Объектами Н-овъ являлись всякіе предметы роскоши: мужское шелковое платье, золоченныя шапки, модная обувь, парики, пудра, перчатки, часы, гербы, собаки, верховыя лошади, даже тюльпаны (въ Голландіи). Основной своей цѣли Н., разумѣется, не достигли, вмѣстѣ съ тѣмъ они мало приносили дохода и казнѣ, требуя, въ слѣдствіе своей множественности, большихъ издержекъ по взиманію. Поэтому въ настоящее время эти Н. находятъ сравнительно лишь скромное примѣненіе и рекомендуются преимущественно, какъ мѣстные сборы для покрытія общинныхъ нуждъ. Важнѣйшими видами ихъ являются: Н-ъ на охоту (въ Англии, во Франціи, у насъ—въ Царствѣ Польскомъ), Н-ъ на собакъ (въ тѣхъ же странахъ, въ германскихъ государствахъ), Н-ъ на экипажи и лошадей, примѣняемый въ Англии и Франціи, Н-ъ на биліарды, существующій, кромѣ Франціи, въ Швейцаріи и

и некоторыхъ германскихъ городахъ, Н-ъ на иррациональныя карты (во Франціи, Англіи); у насъ въ иррациональныя карты составляютъ государственную монополию, доходъ отъ которой употребляется на содержание воспитательныхъ домовъ; Н-ъ на пудру, существующій только въ Англіи (съ 1798 г.) и приносящій тамъ до 75000 ф. стерл. въ годъ.

Налогъ квартирный есть налогъ, падающій на лицо, занимающее жилище помѣщеніе (квартиру со всѣми ея принадлежностями),— все равно, будетъ ли это лицо собственникомъ квартиры, нанимаетъ ли оно ее за извѣстную плату, или пользуется ею безвозмездно. Такимъ к. н. долженъ быть въ принципѣ; въ дѣйствительности же (напр., когда предложеніе квартиру превышаетъ спросъ на нихъ), наниматели могутъ нерѣдко переложить этотъ налогъ съ себя на домовладѣльцевъ. К. н. не слѣдуетъ смѣшивать съ подомовымъ; послѣдній падаетъ на дома, какъ на источникъ дохода для ихъ владѣльцевъ, между тѣмъ какъ первый есть косвенный способъ обложенія дохода извѣстнаго лица, о размѣрахъ котораго судятъ по стоимости занимаемой этимъ лицомъ квартиры. Такое заключеніе о доходахъ лица по извѣстному виду производимаго имъ расхода (заключеніе, лежащее въ основаніи всѣхъ налоговъ на потребленіе), въ большинствѣ случаевъ очень рискованно и, примѣняемое безусловно, вело бы къ весьма неравномерному, часто обратно пропорціональному, обложенію плательщиковъ. Установленіе свободнаго отъ обложенія минимуму квартирной стоимости, прогрессивное для квартиръ разныхъ цѣнъ и неодинаковое для разныхъ мѣстностей обложеніе и пр. могутъ въ значительной степени смягчить на практикѣ этотъ коренной недостатокъ к-аго Н-а и, ограничивъ область примѣненія Н-а только болѣе состоятельными классами, сдѣлать вполне целесообразнымъ введеніе его (особенно въ качествѣ мѣстнаго Н-а) въ странахъ, гдѣ преобладаютъ косвенные налоги, всей своей тяжестью ложащіеся на бѣдную часть населенія. Такъ какъ, однако, всѣ производимые при этомъ расчеты и классификаціи основаны на очень шаткихъ данныхъ и потому произвольны, то к. н. является лишь весьма несовершенной замѣной общеподоходнаго, гдѣ доходъ опредѣляется не на основаніи косвеннаго, чисто внѣшняго, признака, а непосредственно въ каждомъ индивидуальномъ случаѣ. Какъ мѣстный налогъ, к. н. существуетъ во многихъ городахъ Зап. Европы; государственнымъ онъ является (по существу) въ Англіи (inhabited houses tax, по зак. 14 и 15 Vict. с. 36), Франціи (какъ часть contribution personnelle et mobilière), Бельгіи, Нидерландахъ. Закономъ 14 мая 1893 г. к. н. введенъ и въ Европ. Россіи и Царствѣ Польскомъ. Основныя положенія этого закона заключаются въ слѣдующемъ. Въ поселенія, въ которыхъ установленъ к. н., раздѣлены на 5 классовъ по дороговизнѣ помѣщеній, и установленъ болѣе льготный тарифъ для тѣхъ поселеній, гдѣ квартиры дороги и жители вынуждены тратить на наемъ ихъ значительную часть своего бюджета. Для каждого класса поселеній установленъ особый минимумъ годовой наемной стоимости помѣщенія, ниже котораго помѣщеніе свободно отъ обложенія: для 1-го класса—300 р., 2-го—225 р., 3-го—150 р., 4-го—

120 р. и 5-го—60 руб., при чемъ во всѣхъ классахъ къ квартирамъ наименьшей стоимости примѣняютъ и низшій процентъ обложенія, именно около 1½ процента. Начиная съ этого предѣла, % обложенія повышается во всѣхъ классахъ до наибольшаго предѣла въ 10%, которые въ первомъ классѣ улачиваются, начиная съ 6000 р., во 2-мъ—съ 4500 р., въ 3-мъ—съ 3000 р., въ 4-мъ—съ 2400 р. и въ 5-мъ—съ 1200 р. квартирной стоимости. Въ поселеніяхъ, гдѣ квартиры дешевле, промежуточные оклады налога повышаются быстрѣе. Основаніемъ для опредѣленія окладовъ к-аго Н-а съ отдѣльными плательщиковъ служитъ наемная стоимость занимаемыхъ ими квартиръ, дѣйствительная или вычисленная на основаніи различныхъ соображеній, отчасти указываемыхъ закономъ. Изъ подлежащей обложенію наемной стоимости помѣщенія вычитывается плата за отопленіе (15%) и за меблировку. Изъятія отъ к. н. немногочисленны; они касаются: духовенства, иностранныхъ диплом. представителей всѣхъ ранговъ; далѣе, к. н. не исчисляется съ помѣщеній всякаго рода учреждений и квартиръ, не предназначенныхъ собственно для жилья (торговья и промышленныя заведенія и проч.), съ дворцовъ, монастырей, пансіоновъ, приютовъ, казармъ, рабочихъ жилищъ при фабрикахъ, съ постоялыхъ дворовъ и ночлежныхъ домовъ. За вѣдываніе имъ возложено на казенную палату съ устанавливаемыми при ней губернскими или областными по к-ому н-у присутствіями (въ составѣ управляющаго казенной палаты, городского головы и 2 членовъ отъ город. думы губ. города), и на городскія присутствія, состоящія изъ податнаго инспектора и 4—6 квартирохозяевъ. Оклады для каждого квартироснимателя назначаются по провереннымъ свѣдѣніямъ, доставляемымъ домовладѣльцами (не позже 7 января); извѣщенія плательщикамъ о размѣрѣ оклада рассылаются не позже 7 марта съ правомъ обжалованія до 7 апрѣля; окладъ долженъ быть внесенъ 15 апрѣля (со служащихъ онъ удерживается при выдѣлѣ содержанія въ два срока — 1 мая и 1 сентября). За невзносъ Н-а по истеченіи 10 дней начисляется пеня въ размѣрѣ 1% въ мѣсяцъ.

Налогъ на денежныя капиталы, налогъ, взимаемый съ дохода, получаемаго съ процентныхъ бумагъ и съ вкладовъ въ кредитныхъ учрежденіяхъ. Стремясь привлечь къ участію въ государственныхъ расходахъ лицъ, получающихъ доходъ безъ личнаго труда, единственно въ силу своего богатства, Н. этотъ тамъ, гдѣ не существуетъ общеподоходнаго обложенія, является справедливымъ и необходимымъ дополненіемъ къ налогамъ поземельнымъ и промысловымъ. Противъ такого обложенія главнымъ образомъ выставляются практическія соображенія: опасенія, что угрожаемый налогомъ денежный капиталъ уйдетъ за границу, что Н., понижая доходъ по государственнымъ бумагамъ, будетъ понята, какъ насильствен. пониженіе госуд. займа процента, уронитъ государственный кредитъ и, увеличивъ стоимость займовъ, будетъ въ сущности переложено обратно на государство. Опытъ, однако, совершенно не оправдываетъ этихъ опасеній и показываетъ, что денежныя капиталы могутъ быть безопасно облагаемы, если только размѣры обложе-

на ихъ не на много превышаютъ налоги, взимаемые съ дохода отъ сельско-хозяйственнаго и торгово-промышленнаго капитала. Въ настоящее время разсматриваемый Н. существуетъ въ большинствѣ европейскихъ государствъ, или въ формѣ самостоятельнаго налога (Баварія, Италия, Россія, Франція) или какъ составная часть подоходнаго обложенія (Англія, Австрія, Пруссія). Наибольшихъ размѣровъ Н. достигаетъ въ Австріи, гдѣ онъ равняется 10⁰/₀ для цѣнныхъ бумагъ (для конвертированныхъ въ 1868 г. въ 5⁰/₀ ренту государственныхъ долговъ 16⁰/₀) и 20⁰/₀ съ лотерейныхъ выигрышей. Въ Италіи онъ составляетъ 13,2⁰/₀, въ Баваріи — 31¹/₂⁰/₀, во Франціи — всего лишь 3⁰/₀. Въ Россіи Н. введенъ зак. 20 мая 1885 г., какъ естественное продолженіе установленнаго въ томъ же году дополнительнаго трехпроцентнаго обложенія промышленныхъ и торговыхъ обществъ и товариществъ. Н. взимается въ размѣрѣ 5⁰/₀ съ дохода отъ процентныхъ бумагъ государственныхъ, общественныхъ и другихъ наименованій, отъ гарантированныхъ правительствомъ акцій желѣзныхъ дорогъ и отъ всякаго рода процентныхъ вкладовъ въ банкахъ; съ акцій желѣзныхъ дорогъ, правительствомъ не гарантированныхъ, взимается, вмѣсто 5⁰/₀, лишь 4⁰/₀. Отъ обложенія освобождаются: а) процентныя бумаги, изыятія отъ налоговъ условиями ихъ выпуска (займы: 1-й голланд., англо-голланд. 1864 и 1866 гг., внѣшній 5⁰/₀ 1877 г., 1 и 2-й 4¹/₂⁰/₀-ные, 2, 6 и 7 внѣшніе безсрочные 5⁰/₀-ные и 3⁰/₀-ный, 6⁰/₀-ная золотая рента, консолидир. облигации рос. жел. дор. 1, 2, 3, 4, 5, 6 и 7 вып., облигации Николаевской дор. 1 и 2 вып., облигации Тамбово-Саратова и Харьковско-Кременчугск. участка Харьк.-Никол. жел. дор., 4 и 5-й внѣшніе срочные 4⁰/₀ займы, 1, 2, 5 и 6-й займы 5⁰/₀-ные, внутренніе безсрочные займы: 6⁰/₀-ные обыкновенные и непрерывные, 4⁰/₀ непр.-дох. бил., 5⁰/₀ вѣчные вклады, гарантиров. облигации въ металлик. валютѣ Главн. общ. жел. дор. 1, 2, и 3 вып., Орлов.-Витеб., Москов.-Брест., Москов.-Рязан., Курско-Кіев., Шуйско-Иван., Рязан.-Козл., Рязско-Моршан., К.-Харьк.-Азов. (1 и 2 вып.), Козл.-Вер.-Рост., Варшав.-Тересп., Москов.-Яросл., Орл.-Гряз. (1 и 2 вып.), Закавказ. (1 и 2 вып.), Митав., Донец., Ивангород.-Домбр., Владикавказ., Варш.-Бромб., Варш.-Вѣн., Динаб., Витеб., Лодзин., Тамб.-Козл., Царско-сельск., Рыбин.-Болог. (3-й вып. кредит. вал.); б) проценты по вклад. въ сберегательныя кассы, ссудо-сберегательныя товарищества, селскіе банки и по вкладамъ въ госуд. банкъ, оставшимся отъ бывшаго коммерч. банка; с) доходы по акціямъ и паямъ обществъ и товариществъ, подлежащихъ платежу добав. 3⁰/₀ сбора. За несовершенный взносъ налога кредитныя учрежденія уплачиваютъ 1⁰/₀ пени въ мѣсяцъ, за утайку — тройную сумму неуплаченнаго налога. Отъ разсматриваемаго Н-а поступило въ 1886 г. 10080 тыс. р., въ 1889 г. — 12011¹/₂ тыс. р., въ 1892 г. ожидалось поступления (по росписи) 11984 тыс. р.

Налой, (отъ греч. *ναυλοῦσιον*), богослужебная принадлежность, имѣющая форму довольно высокаго столика, съ покатой доской и покрываема съ боковъ и сверху парчевой пеленой съ изображеніями евангелистовъ. Н. служитъ при богослуженіи для воз-

ложенія св. Евангелія или иконы, а также рѣдомъ кадены для священника при произнесеніи проповѣдей.

Налъ (санскритск. *Nalas*), герой индійскихъ сказаній, царь въ странѣ Нишадеръ, проигравшій свое царство въ кости и вынужденный въ нищетѣ и лишенияхъ скитаться по пустынѣ и дебрямъ въ сопровожденіи своей супруги, Дамаянти. Желая освободить ни въ чемъ неповинную жену отъ этой тяжелой участи, Н. тайно покинулъ ее, полагая, что она возвратится къ своему отцу; но вѣрная Дамаянти пустилась въ поиски за Н-емъ и, послѣ многихъ приключеній, они вновь соединились, а Н. возвратилъ свое утраченное царство. Эта граціозная исторія любви и страданій вошла въ качествѣ эпизода въ 3-ю книгу санскр. эпич. поэмы Магабхараты (см. это слово) и переведена на русской языкъ Жуковскимъ (стихами, по нѣмецкому переводу Рюккерта) и Коссовичемъ (прозою съ оригинала).

Нальчикъ, слобода Терекской области, на рѣкѣ Н.; 2571 ж. Здѣсь сосредоточено управленіе *Н-скимъ округомъ*, занимающимъ вмѣстѣ съ Пятигорскимъ округ. 19595,4 кв. в. и имѣющимъ 164004 ж.

Намагничиванъ, см. *магичіе*.

Намазъ, (исполнен. греч. *υπόμνη*, законъ, исполненіе закона), обязательная для мусульманъ молитва, совершаемая 5 разъ на день.

Намазка, готтентотское племя, живущее на юго-западѣ Африки.

Намалгазъ, уѣздный городъ Ферганской области, подъ 40°59' с. ш. и 89°22' в. д.; значительный торговый пунктъ по сбыту плодовъ, войлока, кожъ и степныхъ овецъ, которыя пригоняются въ количествахъ нѣсколькихъ сотъ тысячъ головъ на бывающія здѣсь крупныя ярмарки; товары сплавляются отсюда въ Перовскъ и Казалинскъ; сверхъ того жители (31084 ч.) заним. бумагопряденіемъ. *Н-скій уездъ* лежитъ къ сѣверу отъ р. Сыръ-Дарьи, по р. Нарыну и друг., долины которыхъ представляютъ единственныя воздѣланныя здѣсь мѣста. Уѣздъ весьма богатъ солью, каменнымъ углемъ и нефтью; населеніе (92266 ж.) составл. частью кочующія племена, преимущественно киргизы, частью осѣдлыя (сарты и др.).

Наматіанъ, Клавдій Рутилій, римскій поэтъ V-го в. по Р. Х., послѣ шестизѣтняго готскаго короля Алариха на Римъ, въ 416 г. по Р. Х., возвратился на свою родину, незадолго до того опустошенную полчищами вестготовъ, и описалъ свое возвращеніе въ элегич. поэмѣ „*De reditu suo*“, отличающейся правдивостію и чистотою метра и языка.

Намижка, всякое поврежденіе мясной стѣнки нижней части копыта. При расчисткѣ рога пораженныя мѣста обнаруживаются въ видѣ красноватыхъ точекъ и пятенъ (слѣдствіе кровоизліанія между роговой и мясной стѣнками). Причинами Н-окъ обыкновенно бываютъ: утоненіе подошвы и стрѣлки вслѣдствіе неправильной обрѣзки, употребленіе неправильной формы подковы, давленіе твердаго посторонняго тѣла, опавшаго между подковы и подошвой. Для излѣченія употребляютъ холодныя примочки, снимаютъ часть рога надъ больнымъ мѣстомъ. Гной стараются выпускать черезъ отверстіе въ подошвѣ. Лошадь съ Н-ой подковываютъ на половинчатая подковы

Намитка, (малороссійск.), часть женскаго головного убора, состоящая изъ полосъ похожей на кисею ткани (серпанокъ), повязываемой вокругъ головы, поверхъ чепца, и опускаемой концами на спину.

Намиль-Кемаль-бей, одинъ изъ талантливѣйшихъ представителей новѣйшей турецкой литературы, род. въ 1841 г. въ Родосто, образование получилъ во Франціи, затѣмъ служилъ гражданскимъ губернаторомъ на о-въ Митилене; ум. въ концѣ 80-хъ годовъ. Изъ произведеній Н., написанныхъ легкимъ и изящнымъ турецкимъ языкомъ и весьма разнообразныхъ по содержанию, особен. вниманія заслуживаютъ историч. и бытов. романы („Предостереженіе“ и „Джезми“) и драматич. пьесы („Несчастнѣй ребенокъ“, „Розовое дерево“, „Анатоліескіе мужики“, „Дунай или побѣда“ и друг.); несмотря на недостатки построенія и изложенія все же имѣющее общественное значеніе и бытовой интересъ, благодаря правдивому изображенію турецкой жизни во всей уродливости и неприглядности ея оригинальностью явленій. ЭН.—бей см. „Истор. всеобщ. лит.“ Корша, т. 3-й, и статью Смирнова въ „В. Евр.“, 1876 г., №№ 8 и 9.

Намѣстникъ 1) до установленія въ Россіи воеводскаго управленія въ началѣ XVII в. это была высшая судебно-административная должность въ области. Обыкновенно власть намѣстника простиралась лишь на городъ съ прилежащими къ нему станами, но иногда и на уѣздъ, при чемъ въ уѣздныхъ волостяхъ дѣла распределялись между намѣстниками и волостелями. Намѣстники управляли на началахъ кормленія, т. е. съ правомъ взиманія въ свою пользу кормовъ и пошлинъ съ подвѣдомственнаго населенія. Они получали города на кормленіе на срокъ или безсрочно, иногда даже съ характеромъ наследственности. Кормы намѣстниковъ были: възвѣжій (при прїездѣ на кормленіе), Рождественскій, Петровскій и на Святуго недѣлю (на Великій день). Кромѣ кормовъ къ доходамъ намѣстниковъ присоединялся рядъ пошлинъ. Нѣкоторыя лица, въ видѣ особаго пожалованія, были освобождены отъ подсудности Н-у и судились прямо у князя. Постепенно правительствомъ рядомъ мѣръ ограничиво произволъ намѣстниковъ: 1) уставныя грамоты и затѣмъ судебники регламентировали размѣры и способы взиманія кормовъ и пошлинъ; 2) судебники сдузили компетенцію Н-овъ умноженіемъ случаевъ обязательнаго доклада намѣстничьихъ рѣшеній въ московскія центральныя учрежденія; 3) были введены различныя органы мѣстнаго самоуправленія—судебныя цѣловальники, губныя старосты, земскіе старосты и цѣловальники, замѣнявшіе намѣстниковъ во многихъ отрасляхъ ихъ правительственной дѣятельности. Уже въ концѣ XVI в. въ нѣкоторыхъ, преимущественно пограничныхъ, городахъ намѣстники были замѣняемы воеводами. Въ періодъ „смутнаго времени“ эта замѣна произошла повсемѣстно. 2). Н., или генералъ-губернаторъ, по учрежденію о губернской имп. Екатерины II (см. IV главу, Учрежденія“ 1775 г. П. С. З. XX, № 14392), является высшимъ органомъ мѣстнаго управленія. По выраженію закона, онъ—„хозяинъ своей губерніи, а не судья“. По отношенію къ центральнымъ учрежденіямъ онъ является „ходатаемъ“ по дѣламъ

своей губерніи и потому имѣетъ голосъ въ Сенатѣ; онъ доноситъ въ сенатѣ о чрезвычайныхъ и не терпящихъ отлагательства дѣлахъ. По отнош. къ прочимъ органамъ мѣстнаго управленія ему принадлежитъ роль общаго надзора за ходомъ администраціи и примѣненіемъ законовъ, при чемъ законъ подчеркиваетъ, что Н. отнюдь не вмѣшивается въ судопроизводство, лишь побуждая суды къ скорѣйшему дѣйствию и донося сенату о несправедливыхъ рѣшеніяхъ. Однако, въ уголовные приговоры, сопровод. лишеніемъ жизни и чести, поступаютъ на заключеніе намѣстниковъ. По росписанію губерній 1781 г. намѣстничество не совпало съ губерніей: на двѣ и на три губерніи было назначено по одному намѣстнику. При Александрѣ I и Николаѣ I было принято за правило назначать намѣстниковъ (ген.-губернат.) лишь въ исключит. случаяхъ—въ отдаленныя или почему-либо неблагонадѣжныя мѣстности.

Намюръ 1) бельгійская провинція по р. Маасу, между Брабантомъ, Люттихомъ, Люксембургомъ, Геннегау и Франціей; гориста (отроги Арденновъ), плодородна, богата лѣсомъ, желѣзомъ, камен. углемъ, свинцомъ и цинкомъ; жителей 335780 на простр. въ 3660 кв. клм.; особенно процвѣтаютъ здѣсь торговля, овцеводство, чугунолитейное, стальное, фарфоровое, хрустальное и мног. другія производства. 2) Н., фламандск. *Намень*, глав. гор. провинціи Н., при сѣверо-вост. Маасомъ, узловая станція для многихъ желѣзн. дорогъ; изъ зданій и учреждений важнѣйшія: соборъ, атеней, картинная галлерей, многія ученныя и промышленныя общества, театр, цитадель (крѣпость срыта въ 1866 г.) и проч.; жителей 28211; весьма оживленная промышленность (особенно стальное и коженное производства) и торговля. Н. былъ въ среднѣ вѣка глав. город. *графства Н.*, которое въ 1188 г. перешло къ Геннегау, въ 1264 г. къ Фландріи, въ 1420 г. къ Бургундіи, въ 1801 г. къ Франціи, въ 1814 г. къ Нидерландамъ, а въ 1831 г. къ Бельгіи.

Намазъ, основатель индійск. религіозной секты *сейковъ* (см. это сл.).

Нана-Сайбъ, или *Нена-Сайбъ*, предводитель возстанія 1852 г. въ Остъ-Индіи, род. въ 1825 г., былъ сыномъ одного брамина и усыновленъ Баши-Рао, послѣднимъ царкомъ (т. н. *пейшва*) племени мараттовъ (см. *маратты*); отказъ англичанъ утвердить его въ правахъ наследства послѣ смерти Баши-Рао возбудилъ въ немъ ненависть къ британскому владычеству въ Индіи. Ставъ во главѣ возставшихъ сипаевъ, онъ особенно отличился своею жестокостію по отношенію къ европейцамъ. По усмиреніи возстанія Н.-С. бѣжалъ въ Мепаръ и тамъ, по всей вѣроятности, умеръ.

Навду, американскій страусъ.

Нацци, Джіованни Марія, итал. музыкальный композиторъ и учитель, род. ок. 1540 г., былъ соотавителемъ (по школѣ Гюдичцеля) Палестрины; вмѣстѣ съ послѣднимъ онъ основалъ въ Римѣ музыкальную школу (т. наз. „младшую“ рим. школу), слава которой держалась очень долго. Ум. въ 1607 г.

Напка, китайская гладкая хлопчатобумажная ткань, имѣющая очень прочный желтовато-красный

цвѣтъ, присущій сорту хлопка (*Gossypium religiosum*), изъ котораго она готовится. Приготовляемая въ Европѣ изъ бѣлаго, окрашеннаго окисью желѣза, хлопна Н. менѣе прочна и долговѣчна. Ч-ой наз. также другаго окрашеннаго киперная хлопчатобумажная ткань.

Напкинъ, официально Кiangъ-Нингъ, главн. гор. китайской провинціи Кiangу, по нижнему течению Янтсекианга; средоточіе китайскихъ наукъ и искусствъ, производство общеизвѣстныхъ хлопчатобум. тканей „напкинъ“ или „нанка“, а также атласа; до 130 000 ж. До конца XIV в. Н. былъ столицей Китая и считался тогда населеннѣйшимъ гор. въ мірѣ; въ 1853—64 гг., гор., какъ центръ возстанія тайпинговъ (см. *Китай*), былъ превращенъ вмѣстѣ съ его знаменитой фарфоровой башней въ груды развалинъ. Хотя Н. снова застроенъ, но уже не могъ вернуть себѣ прежняго значенія, какъ торговаго центра.

Наваррелли, Фабіо, италіанск. поэтъ и историкъ литературы, род. въ 1825 г., съ 1860 г. читалъ итал. литературу въ Миланѣ, съ 1870 г. — при римскомъ университетѣ. Какъ поэтъ, Н. строго хранитъ традиціи римской школы, однимъ изъ выдающихся представителей которой онъ признается. Важнѣйшія произвед.: новелла въ стихахъ „*Giulietta*“, фантаст. поэма „*Dante e Beatrice*“, сборники: „*Nuovi canti*“, „*Nuovi liriche*“ и друг.

Напомелія, ненормальная малость отдѣльныхъ членовъ.

Надосная почва, *alluvium*, совокупность продуктовъ (но отнюдь не одни наносные слои) современного геологическаго періода, называемаго аллювиальнымъ. Сюда относятся, поскольку они принадлежатъ нашей геологической эпохѣ, выбросы и лава нынѣшнихъ вулкановъ, осадки въ ручьяхъ, рѣкахъ, озерахъ и моряхъ, образованія дельты и дюны, горная порода, транспортируемая глетчерами, торфяники, коралловые известняки нынѣшнихъ морей. Отличіе Н-ой п-ы отъ непосредственно предшествовавшаго дилuvia не всегда легко. При этомъ руководствуются главнымъ образомъ соображеніемъ, возможно ли возникновеніе данной формации въ данной мѣстности при нынѣ дѣствующихъ условіяхъ. Такъ, дюны, которыя тянутся нынѣ по берегамъ и развѣваются вѣтрами то въ ту, то въ другую сторону, суть *аллювий*; дюны, значительно возвышающіяся надъ берегомъ и стоящія внѣ игры вѣтровъ, должны быть отнесены къ *дилувію*. Важность наноснаго періода измѣряется прежде всего могуществомъ геологическихъ факторовъ нашего времени, при помощи которыхъ транспортируются, образуются и преобразовываются необъятныя массы горныхъ породъ. Далѣе, теоретич. интересъ аллювія состоитъ въ томъ, что мы, какъ современники его, въ состояніи изучать причины и дѣйствіе, процессъ и продукты этого геологическаго періода.

Напсезъ, Фритіофъ, норвежскій путешественникъ, род. въ 1861 г., служилъ хранителемъ естественно-историческаго отдѣленія музея въ Бергенѣ, въ 1888 г. совершилъ во главѣ экспедиціи, снаряженной копенгагенскимъ купцомъ Гамелемъ, поѣздку въ полярную страну, при чемъ изслѣдовалъ Гренландію, пройдя ее на лыжахъ отъ западнаго

берега до восточнаго. По возвращеніи на родину, Н. пользовался всякимъ случаемъ, чтобы пропандигировать мысль о возможности достигнуть сѣвернаго полюса. Его твердая увѣренность, наконецъ, поддѣйствовала какъ на правительство, такъ и на общество. Стуртингъ ассигновалъ на предпріятіе около 150 тыс. руб.; кромѣ того было собрано до 80 т. р. частныхъ пожертвованій. Экспедиція, въ составѣ 13 опытныхъ и смѣлыхъ моряковъ, съ Н-омъ во главѣ, выѣхала въ іюнѣ 1893 г. съ твердымъ намѣреніемъ достигнуть полюса. Сочин. Н-а: „На лыжахъ черезъ Гренландію“.

Напсѣ (Napsy), главн. гор. французск. департамента Мёрты-и-Мозеля и бывшаго герцогства Лотарингіи, на р. Мёртъ; университетъ, лѣсная академія, музей, соборъ, театръ, читальн., какъ остатокъ бывшихъ укрѣпленій; 69 463 ж., ведущихъ весьма оживленную торговлю продуктами мѣстной промышленности, изъ отраслей которой всемірной извѣстностью пользуется вышиванье по полотнянымъ и бумажнымъ тканямъ.

Напсутъ (Nansouty), Этьенъ Антуанъ Мари Шампюнь, графъ, франц. кавалерійск. генералъ, род. въ 1768 г., во время революціи поступилъ въ армію и скоро дослужился до чина генерала, отличился въ войнахъ 1805—7 г., затѣмъ во главѣ гвардейской кавалеріи сражался при Ваграмѣ въ 1809 г., совершилъ походъ въ Россію въ 1812 г., при Бородинѣ былъ раненъ; во время войнъ 1813—14 г. былъ однимъ изъ видныхъ военныхъ дѣятелей; ум. въ 1815 г.

Наптокитъ, мин. бѣлаго цвѣта, хим. составъ: 64,1 Сu и 35,9 Cl. Мѣстор.: Наптоко въ Чили.

Нантскій эдиктъ, постановленіе, изданное 13-го апрѣля 1598 г. королемъ франц. Генрихомъ IV въ г. Нантъ и опредѣлявшее религіозныя и политическія права протестантовъ во Франціи (гугенотамъ). Въ 91 открытой и 51 тайной статьяхъ Н. э. частью подтверждалъ, частью расширялъ права, предоставленныя франц. правительствомъ гугенотамъ по прежнимъ договорамъ (поАмбуазскому договору отъ 12-го марта 1563 г., по миру въ St. Germain en Laye отъ 8-го августа 1570 г. и миру, заключ. въ сентябрѣ 1577 г. въ Бержеракѣ) и представлялъ широко задуманную попытку къ окончательному примиренію искони враждебныхъ партій протестантовъ и папистовъ. Гугенотамъ даровалась свобода вѣроисповѣданія и отправленія богослуженія и требъ (за исключеніемъ нѣкоторыхъ городовъ, напр.: Парижа и окрестностей, Суассона, Реймса и др.), право собираться для обсужденія религіозныхъ и политическихъ вопросовъ, равный съ католиками доступъ къ государственнымъ должностямъ и право на общественную благотворительность (доступъ въ больницы и богадѣльни). При парламентахъ учреждены были особая коммиссія, такъ назыв. *Chambres mi-parties*, для разбора тяжб между католиками и протестантами, состоявшія изъ равнаго числа представителей обоихъ исповѣданій. Правительство гарантировало исполненіе этихъ условій предоставленіемъ нѣсколькихъ крѣпостей (Ла-Рошель, Ла-Шаритѣ, Монтобанѣ, Коньякъ и друг.) гугенотамъ и общало крупную ежегодную субсидію на содержаніе протестантскихъ проповѣдниковъ. Значительныхъ усилій стоило Генриху IV провести

проектъ Н-аго э-а въ парижскомъ парламентѣ, и спокойствіе, водворенное этимъ постановленіемъ, царило недолго. Уже при его ближайшемъ преемникѣ, Людовикѣ XIII, начались нарушения статей Н-аго э-а, вызвавшая рядъ гугенотскихъ возстаній, имѣвшихъ послѣдствіемъ переходъ крѣпостей гугенотовъ въ руки правительства и ограниченіе ихъ правъ по мирному договору, заключенному въ Аля 27-го іюня 1629 г. Въ правленіе полномочныхъ министровъ Ришельё и Мазарини и въ первое время самостоятельнаго царствованія Людовика XIV гугеноты пользовались религиозной свободой и нѣкоторыми политическими правами; но съ наступленіемъ въ жизни „великаго короля“ темной поры ханжества и фанатическаго вліянія г-жи Мёнтенонъ и отца Ла-Шеза, положеніе ихъ быстро и рѣзко измѣнилось. Драгунскія команды, разрушая протестантскія церкви и избивая непокорныхъ, стали водворять по всей Франціи въ средѣ гугенотовъ свѣтъ истиннаго католицизма, протестантскіе священники наряду съ закоренѣлыми преступниками ссылались на галеры, и 22-го окт. 1685 г. эти ничѣмъ не оправдываемыя насилія завершились отъѣздомъ Н-аго э-а, лишившей Францію около 200 тыс. трудолюбиваго и энергичнаго, главнымъ образомъ ремесленнаго, населенія, нашедшаго свободу совѣсти и честнаго труда въ Швейцаріи, Англіи, Голландіи и Германіи, гостеприимно открывшихъ двери пострадавшимъ за вѣру изгнанникамъ.

Нанть (Nantes), главн. гор. департамента Нижн.-Луары, одинъ изъ наиболее важныхъ торгово-промышл. центровъ Франціи; весьма выгодно расположенъ на р. Луарѣ, въ 52 км. отъ впаденія ея въ Атлантическій океанъ, и при многихъ желѣзн. дорогахъ; медицины. факультетъ, консерваторія, многочислен. музеи, бібліотеки, ученые и др. общества; 110638 ж. Изъ отраслей промышленности наиболее развиты: кораблестроеніе, обработка металловъ и машиностроеніе, приготовленіе сардинокъ и консервовъ и проч. Во внѣшнихъ торговыхъ сношеніяхъ гаванью для Н-а служатъ С.-Назеръ. Въ среднѣ вѣка Н. былъ резиденціей графовъ и герцоговъ бретанскихъ.

Нанчангъ, главн. гор. китайской провинціи Кіангси, при р. Канкіангѣ; фарфоровыя издѣлія; до 300000 ж.

Наншанъ (Нанлингъ), рядъ возвышенностей въ южн. Китаѣ (800—1000 м. выс.), составляющей водораздѣлъ между системой Янтсекианга и Сикианга.

Насосъ (греч. „корабль“), четырехугольная внутренняя часть греч. храма, святилища, въ котор. стояла статуя божества, а передъ нею жертвенникъ. Въ нѣкоторыхъ греч. храмахъ бывало нѣсколько Н-овъ, одинъ подлѣ другаго, или два, одинъ позади другаго.

Насата, главн. гор. древняго царства Кушъ (Әіопія), по среднему теченію Нила; разрушенъ римлянами въ 22 г. до Р. X. Развалины Н-ы — близъ нынѣшняго Мерави.

Населеніе, см. *аколитинъ*.

Напероликъ 1) нагрудникъ іудейскихъ первосвященниковъ, изготовлявшійся изъ виссона, шерсти и золота и украшенный 12 камнями съ начертаніемъ именъ 12 израилевыхъ колѣнъ. 2) Н. и *наперница*, въ ложноклассической драмѣ

названіе друга или подруги героя или героини, персонажей, часто совершенно излишнихъ въ экономіи драмы и выводившихся лишь для характеристики героевъ въ ихъ діалогахъ съ Н-ми или въ монологахъ послѣднихъ.

Наперстянка, Digitalis, родъ сем. Scrophulariaceae, дву- или многолѣтн. травы, голая либо покрытая волосками; очередные, простые листья, трубчатые-колокольчатые цвѣтки въ кистяхъ, яйцевидный многосѣмянный плодъ-капсула. Сущ. до 18 видовъ въ Европѣ, западной и средней Азій. Красная Н., *D. purpurea*, стебель болѣе 1 метра вышины, яйцевидные зубчатые шероховатые листья, красныя турпуровыя цвѣтки съ красными, окруженными бѣлой каймой пятнышками; двухлѣтнее растеніе гористыхъ мѣстъ въ большей части Европы, очень ядовитое. Свѣжіе цвѣтки, съ противнымъ наркотическимъ запахомъ и неприятнымъ, острымъ, горькимъ вкусомъ, содержащее дѣйствующія начала — дигитоксинъ и дигиталинъ, собираются въ виду ихъ широкаго примѣненія въ медицинѣ съ цѣлью регулированія сердечной дѣятельности при разнообразныхъ болѣзняхъ, но особенно при болѣзняхъ сердца.—*D. grandiflora*, растеніе, культивируемое въ садахъ для украшенія, съ большими желтыми, снаружи бурными, пятнистыми цвѣтками; встрѣч. въ сред. и юж. Европѣ.—*D. aurea*, съ золотисто-желтымъ цвѣткомъ; встр. въ Сиріи и Греціи.—*D. scerptum*, замѣчательно красивый, вѣчно-зеленый кустарникъ на остр. Мадерѣ, съ желтовато-красными цвѣтками, образующими виснучіе яйцевидные колоски на концѣ вѣтвей.

Напильникъ, слесарный инструментъ, представляющій полосу стали съ насѣчкой. Н. для обработки плоскостей всегда имѣетъ двояковыпуклую форму сѣченія. По расположенію насѣчки различаютъ Н-и съ простой и двойной насѣчкой. Насѣчка бываетъ крупная, т. наз. брусовки; средняя — драчевые Н-и, и мелкая —шлифные или личные Н-и, употребляемые для шлифованія. По виду поперечнаго сѣченія Н-и бываютъ трехгранные, квадратные, полукруглые, круглые, овальные (такъ наз. карасики), ножевки (въ формѣ ножа) и пр. Разнообразіе это вызывается специальными назначеніями Н-овъ для разныхъ цѣлей. Хорошій Н. долженъ быть правильной геометрической формы, не долженъ имѣть трещинъ, пятенъ, полосъ.

Напилье, шишкообразный наростъ на деревьяхъ.

Напо, величайшая (800 км. длины) рѣка южноамериканской республики Эквадоръ, притокъ р. Амазонки; беретъ начало на восточномъ склонѣ Котопахи.

Наполеондоръ, 20-франковыя золотыя монеты, чеканявшіяся при Наполеонѣ I и Наполеонѣ III.

Наполеониды, родственники Наполеона I и ихъ потомство. См. *Бонапарте*.

Наполеоновскія войны, см. *Франція*.

Наполеонъ, см. *Бонапарте*.

Наполитяне (франц. Napolitain-s), названіе тонко-волокнистой, мягкой шерстяной матеріи, иногда съ бумажной основой. Чисто-шерстяныя ткани Н. гладки и носятъ названіе лама, полушерстяныя — киперы. Н. весьма разнообразныхъ цвѣтовъ и рисунковъ производится въ Богеміи, Саксоніи, Берлинѣ и друг. мѣстахъ и идутъ на женскія платья, шади и накидки.

Напоръ, терминъ, употребляемый въ гидродинамикѣ. Если въ днѣ или стѣнкѣ сосуда съ водой сдѣлать отверстіе, то вода будетъ вытекать изъ него, какъ вслѣдствіе собственнаго вѣса, такъ и вслѣдствіе вѣса или давленія слоевъ воды, лежащихъ надъ отверстіемъ. Расстояніе центра тяжести (середины) отверстія отъ свободной поверхности (уровня) воды назыв. высотой давленія или напоромъ. Если этимъ отверстіемъ сосудъ сообщается съ другимъ сосудомъ, также наполненнымъ водой, то *Н*-омъ называется вертикальное разстояніе между уровнями воды въ двухъ сосудахъ. Если свободная поверхность воды подвержена еще какому-нибудь внѣшнему давленію, то для опредѣленія *Н*-а надо къ разности уровней прибавить высоту водяного столба, котораго вѣсъ равенъ внѣшнему давленію, а основаніе равно нагруженной площади. Въ томъ случаѣ, когда поверхность уровня подвержена давленію атмосферы, и вытеканіе жидкости имѣетъ мѣсто въ воздухѣ, зависимость *Н*-а и скорости истеченія выражается формулою $v = \sqrt{2gh}$ = 4,429 \sqrt{h} , гдѣ *v* — скорость и *h* — напоръ.

Направникъ, Эдуардъ Францовичъ, изв. русской диригентъ и композиторъ, род. въ 1838 г. въ Бейштѣ, въ Богеміи, въ чешской семьѣ; музыкантъ. образование началъ весьма рано. Въ Россію перѣхалъ въ 1861 г. и сначала управлялъ домашнимъ оркестромъ кн. Юсупова. Съ 1863 г. занявъ при петербургской русской оперѣ должность помощника капельмейстера (при капельмейстерѣ И. И. Лядовѣ), а съ 1869 г. сдѣлалъ капельмейстеромъ, должность котораго *Н.* съ честью занимаетъ и понынѣ. Въ 1869 г. въ Петербургѣ поставлена была опера *Н*-а „Нижегородцы“, а въ 1886 г. его вторая опера „Гарольдъ“; оба произведенія, какъ и другія, довольно многочисленныя композиции *Н*-а, облачаютъ въ немъ выдающіяся знанія и рѣдкую композиторскую технику, но тѣмъ не менѣе не завоевали себѣ широкой популярности. Высокій талантъ *Н*-а и его глубокая любовь къ дѣлу подняли значеніе петербургской русской оперы настолько, что она стала выдающимся национальнымъ учрежденіемъ.

Нара 1) гор. въ Японіи, на остр. Нипонѣ, бывшая императорская резиденція; славится своимъ храмомъ, въ котор. стекается множество буддистскихъ пилигримовъ; 23055 ж. 2) *Н.*, рѣка Московской и Калужской губ., лѣвый притокъ Оки, 165 в. дл. На берегахъ *Н*-ы, при с. Тарутинѣ, произошло 6 окт. 1812 г. сраженіе между французскими и русскими войсками.

Нараповичъ, Павелъ Андреевичъ, изв. хирургъ, род. въ 1801 г., изучалъ медицину въ Петербургѣ, въ мед.-хир. академіи, въ 1830 г. участвовалъ въ польскомъ походѣ, въ 1836г. написавъ „Tractatus de herpiti“, съ 1839 г. читалъ лекціи патологическ. анатоміи. Въ 1858 г. *Н.* назначенъ лейбъ-хирургомъ, съ 1867 по 1869 г. былъ начальникомъ мед.-хир. академіи. Ум. въ 1874 г. Литературная дѣятельность *Н*-а была весьма плодотворна; онъ написалъ, между прочимъ: „Хроническое воспаленіе сердца“, „Болѣзни костей“, „Объ изслѣдованіи глаза при помощи глазнаго зеркала“, „О гипнотизмѣ и искусственномъ гипнотическомъ снѣ“ и др.

Нарбада (Нербудда, по-санскр. Нормада) 1) рѣка въ Остѣ-Индіи, пограничная между Индостаномъ и Деканомъ; бер. начало съ плоскогорія Амарантатъ и впад. послѣ 1280 км. теченія въ Камбейскій заливъ. 2) *Н.*, дивизія индо-британскихъ центральныхъ провинцій (45337 кв. км. съ 1763165 ж.); плодородна, богата лѣсомъ, каменнымъ углемъ и желѣзомъ. Гл. г. Бурганпуръ.

Нарбонна (Narbonne), окружн. гор. во французскомъ департаментѣ Одъ, въ 8 км. отъ Средиземнаго моря, постепенное отступленіе котораго отъ береговъ вызвало упадокъ нѣкогда цвѣтущей торговли *Н*-ы; 25067 ж. Во времена римской эпохи *Н.* называлась Narbo Marcius, а затѣмъ Narbona и была гл. гор. Galliae Narbonensis.

Нарбутъ, Федоръ, инженеръ-капитанъ, литовскій и польскій исторіографъ, род. въ 1784 г., составилъ сборникъ истор. матеріаловъ: „Двѣянія литовскаго народа“ (на польскомъ языкѣ, Вильно, 1836—42 г., 9 томовъ); ум. въ 1864 г.

Нарва, портовый безъуѣздн. гор. и бывшая крѣпость 2 ранга въ Ямбургскомъ уѣз., Петербургской губ., при Балтійской жел. дор. и при судоходной р. Наровѣ, въ 12 в. выше ея впаденія въ Финскій зал., недалеко отъ того мѣста, гдѣ рѣка эта образуетъ водопадъ. *Н.* состоитъ изъ города, окруженнаго высокими (до 80 ф.) стѣнами и изъ форштадтовъ, Петровскаго, *Н*-скаго и Ивангородскаго (съ бывшей крѣпостью Ивангородъ). Торговля *Н*-ы довольно значительна; въ 1886 г. стоимостію ввоза = 5066000 р., вывоза (преимущественно доски) = 1206000 р.; всего прибыло въ 1886 г. къ *Н*-скому порту 86 судовъ съ 24143 тонн. Близъ *Н*-ы находятся крупныя фабрики т-ва Кренгольмской хлопчатобумажной мануфактуры и т-ва Наровской льнопрядильной и суконной мануфактуры. Населеніе *Н*-ы (12188 ж.) состоитъ наполовину изъ нѣмцевъ. *Н.* основана, по нѣмецкимъ хроникамъ, послѣ 1223 г. датчанами и служила почти съ самаго начала своего существованія вплоть до 1704 г., когда она перешла отъ нѣмцевъ къ русскимъ, театромъ многочисленныхъ войнъ. Въ 1700 г. подъ *Н*-ю произошла знаменитая битва между Карломъ XII и русскими, потерпѣвшими сильное пораженіе, несмотря на свое огромное численное превосходство. Съ основаніемъ крѣпостей Кронштадта и Свеаборга *Н.* потеряла свое стратегическое значеніе, и крѣпость ея упразднена. Въ 1708 г. *Н.* была причислена къ Ингерманландской губ., въ 1719 г. къ С.-Петербургской провинціи, поэтому губ.-и; съ 1780 до 1797 г. была уѣздн. гор. **Нарвалъ**, Monodon, млекопитающее отряда китовъ, сем. дельфиновыхъ; два зуба въ верхней челюсти, которые у самки не прорѣзываются, у самца же правый зубъ остается въ зачаточномъ состояніи, а лѣвый преобразуется въ бивень, длиною до 2—3 метровъ. Monodon moscosus, см. сл. морской единорогъ.

Нарваецъ (Narvaez), Рамонъ Маріа, донъ, герцогъ валенсійскій, выдающійся испанскій генералъ и государственный дѣятель, род. въ 1800 г., въ 1814 г. поступилъ на службу въ королевскую гвардію, послѣ революціи 1820 г. перешелъ въ ряды либераловъ, при чемъ въ одномъ изъ сраженій былъ раненъ и долженъ былъ оставить армію. Поступивши

послѣ смерти Фердинанда VII снова въ военную службу, онъ отличился въ наполеоновской войнѣ, въ 1838 г. былъ назначенъ генералъ-капитаномъ Старой Кастилии и главнокомандующимъ резервной арміи. До 1840 г. онъ стоялъ на сторонѣ Эспартеро, но около этого времени примкнулъ къ покровительствуемой корол. Христиной абсолютистской намарильѣ и въ 1843 г. при помощи прогрессистовъ добился низверженія Эспартеро. Устранивъ своихъ союзниковъ, онъ въ продолженіе 1844—1846 гг. занималъ постъ министра-президента; впоследствии онъ еще нѣсколько разъ стоялъ во главѣ министерства и былъ главнымъ руководителемъ реакціонной партіи. Ум. въ 1868 г.

Нарвская губа, часть Финскаго залива, вѣзвѣваемая на 150 в. въ длину и 82 в. въ ширину между материкомъ Эстляндской (отъ мѣст. Кургала) и Петербургской губ. (до мѣст. Лативанеми). Ближе къ берегамъ Н-ой г-ы начинается песчаная отмель или баръ, который передъ устьемъ Наровы достигаетъ 600 саж. въ шир. и представляетъ двойной рядъ дюнъ въ 10 саж. выш., сильно затрудняющихъ доступъ большихъ судовъ къ Нарвскому порту; особенно мѣшаютъ судоходству постоянныя измѣненія глубины бара, причиняемыя наносами р. Россоны. На сѣверномъ берегу устья Наровы поставленъ маякъ для освѣщенія Н-ой г-ы.

Наргенъ, лѣсистый, окруженный опасными мелями и рифами остр. (16,7 кв. в.) въ Финскомъ заливѣ, Эстляндской губ., Ревельскаго у.; на немъ — маякъ, освѣщающій Финскій заливъ и въ особенности входъ въ Ревельскій рейдъ.

Нарда, турецкое названіе греч. города Арта (см. это сл.).

Нардини, Пьетро, итальянскій скрипачъ и композиторъ, род. въ 1722 г., въ качествѣ виртуоза особенно славился чрезвычайной мелодичностью игры, сочностью тона и богатствомъ оттѣнковъ. Какъ композиторъ, оставилъ довольно много сонатъ съ фортепианномъ аккомпанементомъ, достоинство которыхъ признавали такіе выдающіеся скрипачи-учителя позднѣйшаго времени, какъ Давидъ, Аларъ и др. Ум. въ 1793 г.

Наревъ (Нарва) 1) заштатный городъ Гродненской губ., Бѣльскаго у., на возвышенномъ лѣвомъ берегу р. Нарева; 2826 ж.; въ 1795 г., по 3-му раздѣлу Польши, достался Пруссіи, въ 1807 г. присоединенъ въ составъ Бѣлостокской области къ Россіи. 2) Н., правый притокъ Зап. Буга; образуется въ Гродненской губ., у гор. Н., изъ слиянія рр. Нарвы и Наревки; впадаетъ послѣ 400 в. теченія въ Зап. Бугъ, ниже г. Пултуска (Ломжинской губ.); судоходенъ отъ Тыкоцина.

Нарсаль, горячій источникъ на Кавказѣ, см. ст. *минеральная вода*.

Нарсезъ, византийскій полководецъ, родомъ изъ Арменіи, сначала былъ внукомъ при дворѣ, затѣмъ, благодаря своей энергіи, безкорыстію и выдающимся способностямъ, сдѣлался любимцемъ Юстиніана. Послѣ паденія Велизарія Н. въ 552 г. былъ отправленъ съ многочисленнымъ войскомъ въ Италию, разрушилъ государство остготовъ, подчинилъ власти императора весь полуостровъ (въ 554г.) и былъ назначенъ экзархомъ Итали. Отрѣшенный отъ этой должности Юстиномъ II въ 567 г., Н.

ескорѣ умеръ въ Римѣ; какъ говорятъ, онъ изъ мести призвалъ въ Италию лангобардовъ, вторгнувшихся въ страну въ 568 г.

Нармузъ, сынъ Гедимины, въ православіи Глѣбъ, князь линскій и туровскій. Въ 1333 г., во время столкновенія Великаго Новгородца съ великимъ княземъ москов. Иваномъ Калитой изъ-за „закамскаго серебра“, былъ призванъ новгородцами и получилъ отъ нихъ Лядогу, Орѣхово, Корельскую землю и половину Копорья; интересовался новгородскими дѣлами онъ не сталъ, жилъ больше въ Литвѣ, а въ 1338 г. отозвался изъ Орѣхова и сына своего, Александра. Погибъ въ битвѣ литовцевъ съ нѣм. рыцарями ок. 1348 г.

Наркотинъ, $C_{22}H_{23}NO_7$, алкалоидъ; безцвѣтный блестящій кристалъ, почти нерастворимъ въ водѣ, легко растворяется въ спиртѣ и эфирѣ; плавится при 176°. Находится въ опіи, изъ кот. извлекается посредствомъ обработкѣ ѣдкимъ кали и спиртомъ.

Наркотическія, narcotica, назыв. такъ анестетическими, болеутолящими средствами, имѣютъ въ ту общую черту, что, будучи введены непосредственно въ кровь или въ кишечный каналъ, или вприсунуты подъ кожу или, наконецъ, при вдыханіи, при втираніи, они *понижаютъ нервную дѣятельность*. Большая часть Н-ихъ суть растительныя яды: опій и получаемые изъ него морфій и кодеинъ, индѣйская конопля, ядовитый латукъ, красавка, калабарскій бобъ, дурманъ, бѣлена, смѣсъ, пасленъ сладко-горькій, лютикъ, чемерица, миндальное дерево, безвременникъ; нѣкоторые представляютъ искусственные химическіе продукты: хлороформъ, стрихнинъ эфиръ, хлораль-гидратъ, закисъ азота. Въ малыхъ дозахъ Н. понижаютъ чувствительность, особенно въ болѣзненно возбужденныхъ кривахъ, и на этомъ основано примѣненіе ихъ въ медицинѣ, какъ болеутолящихъ. Въ большихъ приемахъ Н. парализуютъ нервы, управляющіе движеніями произвольныхъ мышцъ, затѣмъ сердце, дыханіе; очень большіе приемы сразу парализуютъ головной и спинной мозгъ. Разница между очень малыми и очень большими приемами незначительна: часто не превышаетъ десятыхъ долей одного грана. Вотъ почему назначеніе Н-ихъ можетъ быть ввѣрено только врачу.

Нарнауль, городъ въ индо-британской провинціи Пенджабъ; 20052 ж.

Наро, городъ въ италянскій провинціи Джирдженти, на островѣ Сициліи; 10395 ж.

Нарова, пограничная между С.-Петербургской и Эстляндской губ. рѣка, истокъ оз. Пейпузъ (Чудскаго) въ Нарвскую губу Финскаго залива; имѣетъ 68 в. дл., отъ 60 до 100 саж. шир.; ниже гор. Нарвы ширина доходитъ до 300 с., а у самаго устья рѣка снова суживается до 70 с. Въ 1½ в. отъ г. Нарвы рѣка образуетъ водопадъ, низвергающійся съ высоты 18 ф. пятью уступами; при водопадѣ она раздѣляется островомъ Кренгольмомъ на 2 рукава, снова сливающиміеся ниже по теченію. Рѣка очень богата рыбой (лососи, минюги и пр.) и судоходна отъ истока до пристани Кулги и отъ Нарвы до устья. Главн. притокъ — Плюсса, а при устьѣ впадаютъ въ нее рукава р. Луги, Россона. Въ нижнемъ теченіи Н. много разъ мѣняла свое русло.

Наровчатъ, уѣздъ гор. Пензенскій губ., при

рѣчкахъ Шелдаицѣ и Лапыжевкѣ; 4620 ж. *Н-скій уѣздъ* лежитъ въ западной части губерніи и занимаетъ равнинную, бѣдную лѣсомъ поверхность (2295 кв. в. съ 124852 ж.), которая въ южной и юго-западной части, преимущественно по берегамъ р. Мокши, переходитъ въ болѣе возвышенную. Уѣздъ расположенъ по системѣ р. Мокши, которая здѣсь судоходна только во время весенняго разлива, и частью по системѣ р. Исы. Населеніе *Н-скаго у.* состоитъ, кромѣ русскихъ, изъ мордыи, живущей по преимуществу въ восточной части. *Н-скій уѣздъ*, расположенный въ черноземной полосѣ, принадлежитъ къ числу чисто земледѣльческихъ.

Народное здравіе, см. сл. *санитарное устройство и Россія* (народное здравіе).

Народное образованіе. Стремленіе человѣка къ приобретенію знаний, какъ могущественнаго средства подчинить себѣ окружающія условія, замѣчается уже на первыхъ ступеняхъ цивилизации. Чѣмъ шире становятся запросы человѣческаго ума, тѣмъ менѣе они могутъ удовлетворяться случайнымъ образомъ, тѣмъ болѣе является потребность въ особымъ, болѣе или менѣе подготовленныхъ, учителяхъ, въ особымъ образовательныхъ учрежденіяхъ—школахъ. Съ развитіемъ общественной естественная обязанность родителей заботиться о сообщеніи необходимыхъ познаний дѣтямъ становится также и обязанностью обществен. группъ (общины, церкви, государства). Но такъ какъ правильная постановка школьнаго дѣла много зависитъ отъ общаго уровня развитія народа, человечество лишь сравнительно недавно возвысилось до пониманія, что образованіе тогда только можетъ служить рычагомъ прогресса, когда оно становится достояніемъ всего народа. Поэтому болѣе или менѣе широко поставленное, систематически поведенное и упорядоченное государствомъ *Н. о.* мы встрѣчаемъ только у современныхъ цивилизованныхъ народовъ. Китай и Японія уже въ глубокой древности даютъ намъ примѣры общественныхъ школъ; но тамъ образованіе было лишено всякой жизненности, благодаря своему чисто формальному характеру, преобладающему въ Китаѣ и до настоящаго времени. Античная цивилизация высоко подняла значеніе знанія, и въ Греціи наряду съ философскими школами мы встрѣчаемъ уже и общеобразовательныя учрежденія, школы въ собственномъ смыслѣ слова. Тѣмъ не менѣе, несмотря на законъ Солона, прѣдоставлявшій афинскимъ гражданамъ право предъявлять искъ къ своимъ родителямъ, если они не дали имъ надлежащаго образованія, государство мало заботилось о школахъ, бывшихъ къ тому же привилегіей очень незначительнаго меньшинства, класса свободныхъ гражданъ. Далѣе мы встрѣчаемъ общественныя школы у римлянъ, перенявшихъ всѣ результаты греческой образованности, а затѣмъ у древнихъ евреевъ, у которыхъ, однако, образованіе носило преимущественно религиозный характеръ. Всѣ эти зачатки школьнаго дѣла были восприняты христіанствомъ, поставившимъ воспитаніе юношества въ духѣ истины одной изъ главныхъ своихъ задачъ, но смотрѣвшимъ на образованіе, лишь какъ на средство распространенія религиознаго культа („катехетическія“ школы для неопитовъ). Возникшіе

затѣмъ (въ III—IV вв.) монастыри надолго становились исключительнымъ средоточіемъ просвѣщенія, которое получаютъ при этомъ болѣе учено-теологическій, чѣмъ общеобразовательный, характеръ. Помимо духовенства, всѣ остальные классы общества пребывали въ глубокомъ невѣжествѣ. Съ теченіемъ времени школы, возникшія въ монастыряхъ для подготовки духовенства, начинаютъ допускать въ свои стѣны и мирянъ (преимущественно сыновей знатныхъ лицъ), а съ возвышеніемъ городовъ школы монастырскаго типа (такъ наз. „латинскія“) возникаютъ и въ нихъ—для горьжъ нъ, главнымъ образомъ при соборныхъ церквахъ. Временный расцвѣтъ арабскихъ школъ на дальнемъ Востокѣ прекращается съ паденіемъ магометанскаго міра; въ Европѣ же въ XII и XIII вв., рядомъ съ латинскими школами, появляются „высшія“ ученныя школы—университеты, прототипомъ которыхъ могутъ служить аналогичныя учрежденія древности (напр., Музейонъ, Птоломея, Филадельфа и др.). А также части арабскія „медресы“ (см. это сл.). Предшествующія латинскими школами, какъ подготовительными („средними“) учебными заведеніями, университеты становятся центрами развитія знаній среди незначительнаго меньшинства; собственно же народная („низшая“) школа почти отсутствуетъ въ то время. Первые практичныя попытки осуществленія идеи общенароднаго образованія принадлежали Карлу Великому, но онъ не достигъ существенныхъ результатовъ. Вся средневѣковая образованность высшихъ классовъ косябла въ рамкахъ схоластической учености, и только съ эпохи Возрожденія начинается быстрый ростъ просвѣщенія въ Европѣ. Но въ то время, какъ въ другихъ странахъ подняты авторитета разума повліяло главнымъ образомъ на расцвѣтъ высшихъ умственныхъ центровъ, въ Германіи гуманизмъ и реформація нанесли рѣшительный ударъ невѣжеству народныхъ массъ, и страна эта становится колыбелью народной школы. Съ этого времени, а еще болѣе со 2-й половины XVII в., образованіе низшихъ народныхъ классовъ вводится въ болѣе широкихъ размѣрахъ, сначала въ протестантскихъ странахъ, а потомъ, по примѣру послѣднихъ, и въ католическихъ, подъ преобладающимъ вліяніемъ духовенства обоихъ вѣроисповѣданій. Съ теченіемъ времени народная школа освобождается изъ-подъ власти церкви и становится дѣломъ націи, государства, при чемъ на первый планъ выдвигаются два основоныхъ принципа *Н-го о-я*— обязательность его для всѣхъ гражданъ и бесплатность по крайней мѣрѣ той части его, которая необходимо должна лечь въ основаніе умственнаго развитія каждаго человѣка, какъ полезнаго члена общества.

Исторія *низшаго образованія* на Западѣ совпадаетъ сначала съ исторіей народной школы въ Германіи, возникшей въ половинѣ XVI в. изъ зачатій протестантскихъ церковно-служителей съ дѣтьми съ цѣлью наставленія ихъ въ вѣрѣ. Положеніемъ 1557 г. саксонское правительство обязало приходскихъ священниковъ заводить такъ назыв. *нѣмецкія* школы и обучать въ нихъ за опредѣленную плату всѣхъ мальчиковъ (а съ 1673 г. и дѣвочекъ) своего прихода— чтенію, письму, счету, церковному пѣнію и катехизису, что

нашло подражание и въ другихъ нѣмецкихъ странахъ, 30-лѣтняя война остановила успѣхи народной школы; но послѣдняя опять была возобновлена усилиями нѣмецкихъ правителей (Фридриха Вильгельма I, Фридриха Великаго, Фридриха Вильгельма II и особенно Фридриха Вильгельма III), утвердившихъ основные принципы нѣмецкой школьной организаци, которая, пополняясь все новыми и новыми декретами, выработалась въ стройную систему, послужившую образцомъ для многихъ другихъ государствъ. Но въ то время, какъ законодательство большинства нѣмецкихъ странъ урегулировало соотношеніе въсѣхъ важнѣйшихъ сторонъ школьнаго дѣла, прусское и баварское школьныя законодательства еще не окончательно выработаны, и рѣшеніе многихъ важныхъ вопросовъ предоставлено школьной администраци. Общія основанія германской системы состоятъ въ обязательности первоначальнаго обученія (въ Пруссіи съ 1717 г., въ Баваріи съ 1802 г., въ Баденѣ съ 1834 г. и т. д.) для всѣхъ дѣтей школьнаго возраста (6—14 лѣтъ), въ обязанности общинъ содержать соответственное съ количеству населенія число школъ и въ подчиненіи дѣла народной школы государству. Первоначальное образованіе бесплатно (законы 1888 и 1889 гг.). Часть расходовъ общинъ на школы покрывается особымъ школьнымъ налогомъ, который взимается съ жителей соответственно съ ихъ имущественными средствами и далеко не повсемѣстно; кромѣ того, общины пользуются постоянными государственными субсидіями, а въ случаѣ необходимости могутъ испрашивать пособія у провинціи, послѣднія же, въ свою очередь, — у государства. Жалованіе учительскаго персонала (для подготовки котораго существуютъ учительскія семинаріи и подготовительныя къ нимъ Präparanden-Anstalten) не вездѣ нормировано закономъ, и размѣръ его колеблется не только по государствамъ, но даже по провинціямъ и общинамъ (въ Пруссіи учитель получаетъ отъ 810 до 3000 и болѣе марокъ въ годъ, въ среднемъ 1067 мар.). Учительскія сравнительно мало (въ 1886 г. въ Пруссіи было 57902 учителя и 6848 учительницъ); въ нѣкоторыхъ странахъ процентъ ихъ по отношенію къ числу учителей опредѣленъ закономъ (въ 1885 г. въ Баденѣ 6%). По вѣроисповѣданію учащихся школы дѣлятся на конфессіональныя и смѣшанныя (Gemischte-, Simultanschulen); какъ тѣ, такъ и другія одинаково доступны для дѣтей обоего пола, хотя есть и отдѣльныя школы для мальчиковъ и дѣвочекъ. Въ программу преподаванія въ элементарной школѣ входятъ: законъ Божій (необязателенъ), чтеніе, письмо, счетъ и пѣніе; далѣе, по мѣрѣ возможности, географія, исторія, естественныя науки и рисованіе; наконецъ, гимнастика для мальчиковъ и женскія рукодѣлія для дѣвочекъ. Въ дополненіе къ элементарной школѣ („Volksschule“, „Alltagsschule“), существуютъ, съ одной стороны, школы для дѣтей до-школьнаго возраста („Kleinkinderschulen“), или дѣтскіе сады (большую часть частныхъ), съ другой стороны—школы для дальнѣйшаго образованія („Fortbildungsschulen“) съ повторительнымъ характеромъ и 1—3-годичнымъ курсомъ, возникшія изъ воскресныхъ и вечернихъ повторительныхъ классовъ и потому называемыя

иногда „воскресными“ школами, и вечерними“ школами („Winterabendsschulen“) и т. п. Въ средней и южной Германіи посѣщеніе этихъ школъ обязательно. Въ послѣднія десятилѣтія возникли особыя дополнительные школы, дающія дѣтямъ старшаго возраста (10—15 л.) профессиональную подготовку; онѣ дѣлятся на „городскія“ (коммерческія, ремесленныя) и „сельскія“ (сельско-хозяйственныя) школы („städtische“ и „ländliche Fortbildungsschulen“). Программа ихъ 5-лѣтняго курса довольно обширна (кромѣ повторенія элементарнаго курса, бухгалтерія, новые языки, геометрія, физика, химія, политическая экономія и т. п.), хотя изложеніе наукъ не систематическое, а лишь примѣненное къ будущей профессіи учениковъ. Общины имѣютъ право сдѣлать посѣщеніе этихъ школъ обязательнымъ, какъ, напр., это имѣетъ мѣсто въ Баваріи и Виртембергѣ. Завѣдываніе школами лежитъ на мѣстныхъ совѣтахъ (общинныхъ, окружныхъ), педагогическая же сторона ихъ — на правительственныхъ инспекторахъ, подчиненныхъ министерству народнаго просвѣщенія (учрежд. съ 1817 г.), которые надзираютъ также за независимыми отъ общины частными школами. Въ 1888 г. расходы на низшее образованіе въ Пруссіи составляли 157 000 000 марокъ (въ томъ числѣ 39 500 000 мар. отъ государства); съ 1888—89 г. (зак. о бесплатномъ обученіи) ежегодная правительственная субсидія увеличилась на 29 000 000 мар. — Въ Австріи народная школа не существовала почти до конца прошлаго столѣтія. Дѣятельность въ пользу ея гусситовъ была подавлена восторжествовавшимъ иезуитизмомъ, и только Марія Терезія впервые приступила къ урегулированію Н-аго о-ія (Allgemeine Schulpflicht 1774 г.) по образцу саксонскаго и прусскаго школьнаго законодательства (обязательное обученіе дѣтей съ 6 до 12 лѣтъ, учительскія семинаріи и т. п.). Иосифъ II продолжалъ дѣло матери и, между прочимъ, ввелъ обязательное обученіе въ Венгріи. Но правительство Франца III, очень мало сдѣлавшее для Н-аго о-ія, отдало послѣднее подъ надзоръ католическаго духовенства. 1848-й годъ, пробудившій самодѣятельность общества (учительскіе съѣзды и т. п.), оживилъ школьное дѣло и вызвалъ направленное въ пользу него законодательство. Законъ 1868 г., освобождающій народную школу изъ-подъ контроля церкви, а затѣмъ дополнительный къ нему законъ 1869 г. устанавливаютъ основные принципы австрійской школьной системы, проникнутой на всѣхъ ступеняхъ образованія духомъ вѣротерпимости и уваженія къ національности. Типы народныхъ школъ, въ большинствѣ случаевъ общихъ для дѣтей обоего пола (кромѣ Венгріи), почти тѣ же, что и въ Германіи: дѣтскіе сады, 1 — 5-классныя элементарныя школы (Allgemeine Volksschulen) и 3-классныя дополнительные школы (Bürgerschulen), дающія право на поступленіе въ учительскія семинаріи и другія профессиональн. учебныя заведенія. Въ нѣкоторыхъ мѣстностяхъ (Галиція, Далмація) посѣщеніе Bürgerschulen обязательно. Существуютъ также соединенныя 8-классныя „Allgemeine Volks- und Bürgerschulen“. Учебный возрастъ установленъ зак. 1868 г. съ 6 до 14 лѣтъ, но подвергается небольшимъ колебаніямъ по раз-

нымъ странамъ. Обучение бесплатно, кромѣ Богемии, Моравии, Тироля и Силезии. Финансовое устройство школъ разнообразно по отдѣльнымъ странамъ, но вездѣ часть содержания ихъ падаетъ на мѣстныя общины. Вознагражденіе учащихся колеблется между 300 и 800 флор. въ годъ; учителей больше, чѣмъ учительницъ. Управление Н-ымъ о-мъ сосредоточено въ рукахъ министра нар. проsv. (съ 1848 по 1860 г. и съ 1867 г.) и 3-хъ видовъ подчиненныхъ ему коллегій (провинциальныхъ, окружныхъ и мѣстныхъ совѣтовъ); въ Венгрии судъ, особая организация управления. — Во Франціи народная школа почти не существовала 60 лѣтъ тому назадъ, если не считать небольшого количества церковно-приходскихъ школъ грамотности („petites écoles“), несмотря на существованіе которыхъ во всей странѣ царило глубокое невѣжество народныхъ массъ. Учредительное собраніе 1791 г. впервые высказалось за национализацию Н-ого о-ія, но ни революционное правительство, ни 1-я имперія (заботившаяся много о высшемъ образованіи), ни затѣмъ реставрація (всестло предоставлявшая начальное образованіе католическому духовенству и ассигновавшая на народныя школы только 50000 фр. въ годъ) ничего не сдѣлали для народныхъ школъ. Поэтому изданный въ 1833 г. законъ Гизо, обязавшій общины и департаменты заводить учительскія семинаріи и народныя школы, которыя онъ дѣлать на низшія и высшія, требовавшій бесплатнаго обученія для бѣдныхъ дѣтей, регулировавшій надзоръ за школами и вознагражденіе преподавателей и т. п., былъ первой хартіей современнаго французскаго школьнаго законодательства. Въ результатѣ этого закона въ непродолжительное время оказалось 20000 новыхъ школъ, и къ 1848 г. во Франціи было уже 3½ милл. учащихся обоего пола. Несмотря на временный упадокъ школьнаго дѣла при 2-й республикѣ вслѣдствіе отчасти осуществившейся попытки католическаго духовенства (зак. 1850 г.) захватить въ свои руки Н. о., либеральное министерство Дюрюи (зак. 1867 г.), а затѣмъ законодательство 3-й республики (рядъ законовъ съ 1879 по 1889 гг.), окончательно выработали систему общественнаго начальнаго образованія во Франціи, давшую въ непродолжительномъ времени блестящіе результаты: введеніе обязательнаго и бесплатнаго обученія для дѣтей отъ 6 до 13 лѣтъ, устраненіе отъ школьнаго дѣла католическаго духовенства, вмѣненіе въ обязанность общинамъ содержать установленное число школъ, учрежденіе въ каждомъ департаментѣ нормальныхъ школъ и школъ ручнаго труда, основаніе новыхъ школъ на сумму болѣе, чѣмъ ½ миллиарда франк., увеличеніе числа учащихся и, въ результатѣ всего, непомѣрное увеличеніе числа учащихся. Управление народной школой примыкаетъ къ общей организации управления Н-ымъ о-іемъ въ государствѣ. Во главѣ 16 (съ Алжиромъ 17) „академій“, на которыя раздѣлена страна въ учебно-административномъ отношеніи, стоитъ министр нар. проsv. (онъ же и ректоръ парижскаго университета) и „высшій совѣтникъ Н-аго о-ія“ (Conseil Supérieur d'Instruction publique), составляя 1-ю инстанцію. Далѣе идетъ цѣлый рядъ сподчиненныхъ инстанцій по академіямъ.

департаментамъ, округамъ; послѣдней инстанціей является община съ мэромъ во главѣ, какъ заведующимъ мѣстными дѣлами. Высшую инстанцію для народной школы составляютъ власти департаментовъ (академіи вѣдаютъ уже среднее учебн. зав.). Для надзора за дѣятельностью школьной администрации существуютъ особые инспектора (генеральные, академическіе, окружные), контролю которыхъ подлежатъ также и частныя школы. 1-ю ступень народной школы составляютъ школы для дѣтей въ возрастѣ отъ 3 до 7 лѣтъ (écoles maternelles, écoles enfantines); содержаніе ихъ не обязательно для общинъ. 2-ю ступень представляютъ „элементарныя начальныя школы“ (écoles primaires élémentaires), общія для дѣтей обоего пола только въ очень маленькихъ общинахъ (до 500 душъ) и обязательныя для всѣхъ общинъ и всѣхъ дѣтей школьнаго возраста (если не будетъ доказано, что они получаютъ аналогичное образованіе). Въ 1887—88 гг. изъ 36121 общины Франціи только 80 общинъ, т. е. 0,2%, не имѣли собственныхъ элемент. школъ. 3-й ступенью являются „дополнительныя школы“ и параллельныя имъ „школы ручнаго труда“ (écoles manuelles d'apprentissage). Мужскія и женскія дополнительныя школы, содержаніе которыхъ обязательно для болѣе крупныхъ общинъ (не менѣе 6000 душъ), представляютъ или самостоятельныя учебныя заведенія, „высшія начальныя школы“ (écoles primaires supérieures) съ 2—3-годовичнымъ курсомъ, или же примыкаютъ къ элементарной школѣ въ качествѣ „дополнительныхъ“ 1—2-годовичныхъ „курсовъ“ (cours complémentaires). Въ школахъ ручнаго труда учащіяся, кромѣ прохожденія курса дополнительной школы, знакомятся съ техническими приемами и теоретическими обоснованіями избираемой ими ремесленной или торговой профессіи. Въ нихъ обучается молодежь обоего пола (12 — 18 л.), но имѣетъ свои отдѣльныя классныя помѣщенія. Образованіе бесплатно на всѣхъ 3-хъ ступеняхъ. Программы всѣхъ этихъ школъ соответствуютъ приблизительно программамъ нѣмецкихъ Alltagsschulen, Fortbildungsschulen, Bürgerschulen; но особенностъ французской системы составляютъ преподаваніе обществознанія и уроковъ ручнаго труда, систематич. сообщеніе дѣтямъ основныя нравственныхъ принциповъ и разъясненіе имъ ихъ обязанностей, какъ будущихъ гражданъ (instruction civique); на уроки Закона Божія родителямъ предоставляется одинъ день въ недѣлю; въ частныхъ школахъ преподаваніе Закона Божія разрешено. Отъ учительскаго персонала требуется соответственная подготовка, которую большинство получаетъ въ нормальныхъ школахъ (въ 1887—1888 гг. такихъ школъ было 90 для мужчинъ, съ 5443 учащимися, и 81 для женщинъ, съ 3544 слушательницами). Существуетъ 2 высшихъ норм. школы для подготовки преподавательскаго персонала обыкновенныхъ норм. школъ, одна для учителей, другая для учительницъ. Учителей во Франціи (1889/90) меньше (43%), чѣмъ учительницъ (57%). Плата первымъ колеблется въ предѣлахъ 200—2000 фр., вторымъ—200—1600 фр. Для пополненія общественныхъ расходовъ на школы установлены до-

полнительные налоги; общины, кроме того, могут пользоваться субсидиями департаментовъ и государства. Въ 1839 г. расходъ на содержаніе народныхъ школъ всѣхъ категорій составлялъ 155 611 014 фр. Въ 1837 г. во Франціи было 52 779 школъ съ 59 735 учащими и 2 690 035 уч-ся, въ 1839—90 гг. тамъ насчитывалось 81 857 шк съ 151 850 учащими и 5 601 567 уч-ся (Bulletin de l'Institut International de statistique 1892).—Въ Швейцаріи возникновение общественнаго образованія совпадаетъ съ основаніемъ Гельветической республики (1798—1803 г.). Послѣ 1830 г. замѣчается усиленная дѣятельность кантоновъ въ пользу народной школы. Союзная конституція 1874 г. провозглашаетъ Н. о. исключительно дѣломъ государства, требуютъ обязательнаго и бесплатнаго обученія для всѣхъ дѣтей безъ различія вѣроисповѣданій (съ предоставленіемъ учащимся полной свободы совѣсти) и, ограничиваясь нѣсколькими законами (напр., объ устраненіи духовныхъ орденовъ отъ преподаванія и др.), возлагаетъ всѣ заботы о школьномъ дѣлѣ на отдѣльные кантоны. Поэтому, вмѣсто общешвейцарской системы, является 25 кантональных системъ, часто крайне различныхъ. Самая совершенная изъ нихъ—цюрихская, представляющая образецъ мѣстной организаціи школы, при которой граждане сами завѣдуютъ дѣломъ Н-ого о-ія, выбирая для этого изъ своей среды особые школьные комитеты. Характерное явленіе представляютъ учительскіе совѣты, организующіе періодическіе учительскіе сѣзды и находящіеся въ вѣдѣніи директора народныхъ школъ, заступающаго въ кантональномъ совѣтѣ. Во многихъ другихъ кантонахъ надзоръ за школьнымъ дѣломъ порученъ инспекторамъ. Швейцарскія школы представляютъ слѣдующія категоріи: 1) дѣтскіе сады, 2) первоначальныя народныя школы (écoles primaires, Primar-, Alltagschulen), обязательныя для всѣхъ дѣтей школьнаго возраста (въ Цюрихѣ 6—12 лѣтъ), 3) дополнительные школы (éc. complémentaires, Ergänzungsschulen), обязательныя въ нѣкоторыхъ кантонахъ, и, наконецъ, 4) высшія народныя школы (écoles moyennes или secondaires, Sekundarschulen, въ Тессинѣ: Scuole elementari maggiori) съ 3-годичнымъ курсомъ, составляющія, благодаря своей прекрасной организаціи, гордость Швейцаріи (программа: франц. и нѣмецк. языки, арифметика, геометрія, исторія, ученіе о государственномъ устройствѣ, естественныя науки и т. д.). Дѣти обоего пола обучаются вмѣстѣ. Всѣ швейцарскія учебныя заведенія, кроме университетовъ, бесплатны (часто учащимся выдаются бесплатно даже учебныя пособія). Въ Швейцаріи, подобно тому, какъ въ Свѣ. Америкѣ, превосходная постановка Н-ого о-ія (особенно въ протест. кантонахъ) даетъ поразительные результаты. Расходы на Н. о. въ Швейцаріи составляли въ 1887 г. 18 049 250 фр.—Въ Анліи, гдѣ Н. о. находилось до нынѣшняго столѣтія почти исключительно въ рукахъ господствующей англиканской церкви, въ 1820 г. было всего 6 500 школъ съ 660 тысячъ учащихся на 12 милл. населенія. Государство не вмѣшивалось въ школьное дѣло, а вносимыя въ парламентъ предложенія въ пользу послѣдняго встрѣчали сильное противодѣйствіе дворянства, духовенства и т. наз. волунтаристовъ

(сторонниковъ государственнаго невмѣшательства въ народную жизнь). Англійская народная школа обязана своимъ возникновеніемъ частной инициативѣ. Основанныя въ 1808 и 1811 гг. два частныхъ школьных общества („British and Foreign School Society“, по инициативѣ Ланкастера, и „National School Society“, по методѣ Белля)—сдѣлали для возникшаго низшаго образованія все то, что въ другихъ странахъ было сдѣлано соединенными силами государства и общинъ (постройка школьныхъ зданий, подготовка учителей, изысканіе матеріальныхъ средствъ и т. п.). Дѣятельность ихъ вызвала содѣйствіе правительства въ видѣ субсидій на постройку школъ (1833: 20 000 фунт. стерл.), которыя въ 1862 г. составляли 431 000 ф. стерл., и первая официальная англійская школьная статистика констатировала въ томъ же году существованіе 46 000 школъ съ 1 786 000 уч-ся на 18 милл. населенія (10⁰/₁₀). Первый школьный законъ, 1870 г., названный по имени своего первоначальнаго инициатора биллемъ Форстера и легшій въ основаніе англійскаго школьнаго законодательства, учреждаетъ особыя мѣстныя школьныя бюро (school boards) для устройствъ школъ, изысканія средствъ (подъ извѣстнымъ контролемъ высшаго управленія—комитета по н-ому о-нію госуд. тайнаго совѣта), надзора за преподаваніемъ и т. п. Дополнительные законы послѣдующихъ лѣтъ вводятъ обязательное обученіе для дѣтей обоего пола отъ 5 до 13 л. (1876 г.), регулируютъ фабричный трудъ учащихся, подвергаютъ правительственному надзору всѣ школы, получающія субсидіи, какъ устроенныя школьными бюро (board schools), такъ и частныя (voluntary schools). Въ настоящее время (законъ 1891 г.) правительство проектируетъ замѣну школьной платы правительственными субсидіями. Въ 1877 году преобладающая школьная плата составляла отъ 2 до 3 пенсовъ въ недѣлю. Жалованье учителя составляло среднимъ числомъ 119 ф. с. 12 шилл. (въ 1870 г.—94 ф. 1 ш.), учительницы—75 ф. с. 9 шилл. въ годъ (столько же почти въ 1870 г.). Кроме того существовалъ т. наз. „учительскіе ученики“ (pupil teachers), получающіе въ годъ 10—20 с. ф. и обучающіе дѣтей подъ надзоромъ учителя; въ концѣ года они подвергаются экзамену, и лучшие допускаются въ бесплатныя учительскія семинаріи (съ 2-годичнымъ курсомъ). Вся организація школьнаго дѣла вѣрена собственной инициативѣ общинъ, частныхъ лицъ и общества; правительство ограничивается системой давленія при помощи субсидій, придающей его дѣятельности на почвѣ Н-ого о-ія филантропическій характеръ, воплнѣ соотвѣствующій тому духу благотворительности, который проявляетъ въ школьномъ дѣлѣ все англійское общество. Конечно, при такой системѣ виды начальныя школы и программы ихъ крайне разнообразны. Во всѣхъ школахъ, получающихъ субсидіи, преподаваніе Закона Божія вводится факультативно, по желанію родителей, и не должно касаться тѣхъ пунктовъ религіи, на которыхъ расходятся разныя вѣроисповѣданія. Въ 1889 г. расходъ на народныя школы равнялся для Анліи и Уэльса 8 500 000 ф. с. (около 80 милл. руб.), 592 884 ф. с. для Шотландіи и 908 824 ф. с. для Ирландіи.—Органи-

нация низшаго народного образования въ остальныхъ европейскихъ странахъ болѣе или менѣе приближается то къ германской (Швеція, Норвегія, Нидерланды, Данія, Греція, Турція), то къ французской школьной системѣ (Бельгія, Италия, Испанія, Португалія). Въ Швеціи народная школа возникаетъ со введеніемъ реформации (1527 г.). Начиная съ XVII в. шведские государи посвящали много заботъ Н-ому о-ію, а XVIII-й в. ознаменовался многими законами, подготовившими законы 1842 и 1882 гг. (обязательно: обученіе съ 7 до 14 л., организация школьной инспекціи, учительск. семинарій и т. п.). Вообще Н. о. какъ въ Швеціи, такъ и въ сосѣдней съ нею Норвегіи стоитъ на высокой степени развитія. То же можно сказать и о Нидерландахъ и Даніи, хотя въ первой странѣ нѣтъ обязательнаго обученія. Въ Греціи первые школьные законы относятся къ 1833 г. (обязательное обученіе), и народное образованіе пока мало развито. Въ Турціи, школьная система которой (съ 1847 г.) представляетъ сколокъ съ германской, образованіе находится на низкой ступени развитія, хотя школы ея, „мехтеби“, обязательны и безплатны (содержатся на счетъ мечетей, частной благотворительности и государственныхъ субсидій). Въ Румыніи начальное образованіе обязательно и безплатно. Въ Сербіи нѣтъ обязательнаго образованія, и школы содержатся на счетъ общинъ. Н. о. въ Бельгіи, именно въ богатой Фландріи, развилось въ средніе вѣка раньше, чѣмъ въ другихъ странахъ, но было совершенно уничтожено тяжелыми испанскими игомъ. Іосифъ II впервые обратилъ вниманіе на народную школу, о которой затѣмъ много заботилось правительство Вильгельма III, послѣ присоединенія Бельгіи къ Голландіи. Но реакція противъ голландской системы (послѣ 1830 г.) ослабила на время успѣхъ школьнаго дѣла, которое получило правильную постановку благодаря закону 1884 г. Состояніе его, однако, не вполне удовлетворительно. Въ Италіи, несмотря на спорядическую заботливость отдѣльныхъ правительствъ о народныхъ школахъ (въ 1786 г. Іосифъ II въ Ломбардіи, въ 1802 г. французская имперія въ Цизальпинской республикѣ, въ 1822 г. введеніе безплатныхъ начальныхъ школъ въ Сардиніи и т. д.),—Н. о. было упорядочено только закономъ 1859 г. (legge Casati), а школьная администрація—декретомъ 1867 г. Обученіе обязательно и безплатно, много вечернихъ и воскресныхъ школъ для взрослыхъ, но общій уровень развитія школьнаго дѣла еще не достаточно высокъ. Такое же положеніе констатируется и въ Испаніи, во-первыхъ благодаря тому, что народная школа находилась въ ней до 1808 г. всецѣло въ рукахъ католическаго духовенства, отъ котораго фактически не освободилась и до сихъ поръ, во-вторыхъ—вслѣдствіе политическихъ неурядицъ, тормозящихъ непрерывное развитіе школьнаго дѣла. Несравненно лучше результаты дало введеніе (съ 1836 по 1868 г.) французской школьной системы въ Португаліи, въ которой предоставленная католич. духовен. народная школа находилась до конца XVIII ст. въ жалкомъ состояніи. Особенный прогрессъ ея замѣчается въ послѣднее время.—Школьная система Северо-Американскихъ Соединенныхъ Штатовъ

представляетъ квинтэссенцію всѣхъ усовершенствованій, сдѣланныхъ до настоящаго времени въ области школьнаго дѣла. Особое положеніе этой страны обусловливается тѣмъ, что здѣсь необходимость Н-аго о-ія была общепризнаннымъ фактомъ съ самаго возникновенія государства,—стремленія правительства и частная инициатива всегда шли рука объ руку въ школьномъ дѣлѣ. Устройствомъ послѣдняго въ Соединенныхъ Штатахъ всего ближе подходитъ къ швейцарской системѣ. Управление Н-ымъ о-іемъ находится здѣсь въ вѣдѣніи отдѣльныхъ штатовъ, которые, такъ же какъ и составляющія ихъ графства и общины, сохраняютъ при этомъ свою полную независимость, какъ относительно другъ друга, такъ и относительно центрального правительства. Въ Соединенныхъ Штатахъ нѣтъ ни общаго, федеральнаго школьнаго законодательства, ни федеральной школьной системы; поэтому какъ тѣ, такъ и другія крайне разнообразны по отдѣльнымъ штатамъ. Нѣкоторые штаты (сѣверныя, сѣверо-западные) далеко ушли впередъ отъ остальныхъ (преимущественно южныхъ), но такъ какъ ихъ школьное дѣло является типомъ, къ которому въ послѣднее время успѣшно стремятся отставшіе штаты, то положеніе въ нихъ Н-аго о-ія можно считать характернымъ для всей сѣверо-американской системы. Въ большинствѣ сѣверныхъ штатовъ элементарная народная школа обнимаетъ 9 лѣтъ (9 классовъ); есть и 5—6-классныя школы, дающія болѣе или менѣе законченное образованіе. Въ программу 9-лѣтней народной школы (состоящей изъ 2-хъ ступеней: высшей и низшей) входятъ слѣдующіе предметы: англійскій и латинскій языки, арифметика, алгебра, геометрія, исторія, географія, естественныя науки (въ томъ числѣ анатомія и физиологія), физика, бухгалтерія, черченіе и рисованіе,—все это, конечно, въ видѣ сжатаго, общеобразовательнаго курса. При многихъ школахъ существуютъ дѣтскіе сады. Почти во всѣхъ штатахъ образованіе обязательно для всѣхъ дѣтей обоего пола, находящихся въ школьномъ возрастѣ (приблизительно отъ 5 до 15 л.); оно вездѣ безплатно; въ нѣкоторыхъ штатахъ (напр., въ Массачусетсѣ) выдается безплатно и учебныя пособія. Американскія народныя школы (common schools, free schools) заключаютъ въ себѣ всѣ типы европейскихъ школъ (écoles primaires élémentaires, éc. prim. supérieures и т. д.). Для дѣтей негровъ есть (главн. обр. съ 1863 г.) особыя школы (coloured schools). Кромѣ того существуютъ вечернія школы (evening schools) для желающихъ, а также много частныхъ школъ, подчиненныхъ официальному надзору. Управление школьнымъ дѣломъ штатовъ сосредоточивается въ рукахъ особыхъ выборныхъ интендантовъ (State Superintendent of Public Instruction) и особыхъ, выборныхъ же, школьныхъ бюро (Boards of Publ. Education). Такіе же интенданты и совѣты избираются для каждаго графства. Нормальныя школы (для лицъ обоего пола) безплатны; учащіяся въ нихъ могутъ быть въ то же время учителями 2-хъ первыхъ классовъ народной школы. Среднее жалованье учителя—42 доллара (85 руб.), учительницы — 34 долл. (70 руб.) въ мѣсяцъ. Общественныя школы обладали въ 1889 г. иму-

ществомъ въ 423 милл. долларовъ (850 милл. р.); въ 1890 г. издержки на содержание школы составляли 140 милл. долл., т. е. 2 д. 24 цента на 1 душу населенія. Общій уровень Н-аго о-ія сильно повысился въ продолженіе послѣднихъ 10 лѣтъ, съ поднятіемъ школьнаго дѣла въ южныхъ штатахъ, которые значительно понижали общія для всѣхъ штатовъ цифры количества школъ, грамотныхъ и т. п. (Въ 1880 г. 6¼ милл. населенія Соединенныхъ Штатовъ старше 10 лѣтъ не умѣли ни читать, ни писать, а 5 милл. умѣли только читать, между тѣмъ какъ въ нѣкот. отдѣльн. штатахъ совсѣмъ не было неграмотныхъ). Сѣверная эмиграція (напр., въ Техасъ и Флоридѣ) оказывала существенныя услуги школьному дѣлу отставшаго Юга, но нѣкоторые штаты имѣютъ и до сихъ поръ очень несовершенныя школьныя системы, благодаря чему въ Сѣв. Каролинѣ 21% неграмотныхъ (самый высокій % изъ всѣхъ штатовъ).—Въ Россіи первая школы относятся ко времени введенія христіанства. Онѣ были учреждены въ Киевѣ Владиміромъ св. и въ Новгородѣ—Ярославомъ Мудрымъ для подготовки грамотнаго русскаго духовенства. Монгольское иго уничтожило эти зачатки Н-аго о-ія. Во все продолженіе его церковь была единственной хранительницей знанія, и изъ духовныхъ школъ, какъ и на Западѣ, возникло въ послѣдствіи высшее образованіе въ Россіи. Простой же народъ еще долго послѣ уничтоженія татарщины оставался въ самомъ грубомъ невѣжествѣ (полное отсутствіе школъ). Церковно-приходскія школы, заведенныя по требованію Стоглаваго Собора (1551 г.), не получили широкаго распространенія вслѣдствіе невѣжества сельскаго духовенства. При Петрѣ I заботы о школахъ выразились учрежденіемъ *цифирныхъ* школъ для дѣтей приказнаго чина (въ возрастѣ отъ 10 до 15 лѣтъ), не встрѣтившихъ сочувствія въ населеніи, и такъ наз. *гарнизонныхъ* школъ для дѣтей солдатъ и офицеровъ не изъ дворянъ; исключительныя же заботы Петра о высшемъ образованіи дворянскаго сословія положили первое основаніе раздѣленію между высшими общественными классами и народами, развившемуся въ теченіе XVIII в. Екатерина II учредила „по всѣмъ городамъ и многолюднымъ селеніямъ“ народныя училища съ небольшою платой „для всѣхъ тѣхъ, кто добровольно пожелаетъ обучаться въ оныхъ“, при чемъ въ школы эти допускались и дѣвочки (прво, которымъ общество пользовалось въ очень ограниченномъ размѣрѣ). Хотя еще въ 1086 г. основано было при Киево-Андреевскомъ монастырѣ княжной-инокиней Анной Всеволодовой училище для дѣвочекъ (первое женское учебное заведеніе въ Россіи), Екатерина II считается насадительницей женскаго образованія въ странѣ, такъ какъ при вступленіи ея на престолъ въ Россіи не было ни одного женскаго учебнаго заведенія, кромѣ нѣсколькихъ плохихъ частныхъ пансіоновъ, а въ годъ ея смерти 424 дѣвочки обучались въ основанномъ ею „Воспитательномъ обществѣ для благородныхъ“ (въ 1764 г.) и мѣщанскихъ (въ 1765 г.) дѣвицъ; въ начальныхъ же училищахъ учились 1121 дѣв. (759—въ Петербургѣ и только 362—по губерніямъ). Въ 1786 г. утвержденъ былъ первый уставъ народныхъ училищъ, которыя дѣлились на „глав-

ныя“ (4-классныя, губерскія) и „малыя“ (2-классныя, уѣздныя). Всѣхъ учащихся въ 1786 г. было 176730, что по отношенію къ 26-милліонному населенію имперіи составляетъ ничтожный процентъ (0,68%). Въ Малороссіи въ срединѣ прошлаго столѣтія школьное дѣло стояло выше, чѣмъ въ Великороссіи: въ 1781 г. въ Гадячскомъ полку училась ½ дѣтей учебнаго возраста. При Александрѣ I въ Россіи учреждены были 1-классныя уѣздныя училища. Съ учрежденіемъ учебныхъ округовъ (1835 г.) введена централизація школьнаго управленія. До 60-хъ годовъ учителями были почти исключительно духовныя лица; только съ возникновеніемъ учительскихъ семинарій появился новый типъ свѣтскаго учителя. Въ особенности введеніе земскихъ учреждений (1863 г.) способствовало дѣлу народной школы, хотя нѣкот. увеличеніе числа школъ началось еще раньше, съ 1861 г. (уничтоженіе крѣпостной зависимости). Къ 1861 г. въ 59 губ. Евр. Россіи было 15,8% всѣхъ нынѣ существующихъ школъ, къ 1863 г. ихъ прибавилось 6,17%, а съ того времени—остальные 77,17% слѣдов., во времени освобожденія крестьянъ открыто 84,4% теперешняго числа школъ (данныя за 1886 г.). Въ 1869 г. учреждены были 1- и 2-классныя училища вѣдомства министерства нар. просв., по образцу которыхъ были затѣмъ преобразованы всѣ начальные школы (Положеніе о начальной. народн. училищахъ 1874 г.). Всѣ школы, по источникамъ на ихъ содержаніе, дѣлятся на *городскія, земскія* (по преимуществу *сельскія*), *министерскія, фабричныя* и *церковно-приходскія* (въ столицахъ существуютъ еще *школы Воспитательныхъ Домовъ*). Кромѣ того по всей Россіи распространены неофициальныя домашнія *школы грамотности, частныя* 1—2-классныя училища, а также устроенныя по инициативѣ частныхъ лицъ и обществъ и подверженныя правительственной инспекціи *городскія воскресныя* школы. Уѣздныя училища, по своему положенію относительно начальныхъ школъ, представляютъ слабое подобіе западно-европейскимъ народнымъ школъ высшаго разряда (esol. prim. supér., Fortbildungsschulen и т. п.). Съ 1884 г. выдвинутъ вопросъ о начальномъ образованіи подлѣ сѣбно православнои церкви, и расширено значеніе церковно-приходскихъ школъ. Курсъ 1-классной (типичной для Россіи) начальной школы разсчитанъ на 3 года (3 отдѣленія: низшее, среднее и высшее), но, такъ какъ знаніе не имѣетъ для крестьянъ такого утилитарнаго значенія, какъ для среднихъ классовъ, большинство крестьянскихъ дѣтей (въ 1882—83 г. въ Моск. губ. 70%) не оканчиваетъ курса. Начало школьнаго возраста не установлено, и часто дѣти начинаютъ посѣщать школу очень рано. Преподаваніе Закона Божія находится почти повсемѣстно въ рукахъ духовенства. Всѣ народныя школы доступны для дѣтей обою пола и, за нѣкоторыми исключеніями, безъ различія вѣроисповѣданія; кромѣ того существуютъ еврейскія и магометанскія низшія школы. Дѣвочекъ учитъ втрое (въ нѣкоторыхъ губ., напр. въ Минской, Виленской, въ 10 разъ) меньше, чѣмъ мальчиковъ. Образовательный цензъ учительскаго персонала далеко не удовлетворителенъ: въ 1880 г. было только 36% учителей и 26,5% учительницъ, знако-

мыхъ съ педагогическими приемами. Въ 1892 г. на содержаніе всёхъ народныхъ училищъ (а также учительскихъ институтовъ и семинарій) было израсходовано около 13 милл. руб. (въ томъ числѣ 5 милл. изъ государств. казначейства). Къ низшимъ учебнымъ заведеніямъ относятся также мужскія духовныя училища, предназначенныя для первоначальнаго образованія дѣтей православнаго духовенства, а затѣмъ низшія спеціальныя школы (техническія, лѣсныя, ремесленныя, военныя и т. п.), дающія дополнительное образованіе, то къ 1-, то къ 2-класснымъ начальнымъ училищамъ. Неудовлетворительность нашего школьнаго дѣла объясняется отчасти низкій процентъ грамотности въ странѣ (1887 г.: 68,7% неграмотныхъ рекрутъ въ 50 губ. Евр. Россіи). Самый низкій уровень грамотности представляютъ губ.: Уфимская, Подольская, Бессарабская, Оренбургская, Волынская, Кіевская и Казанская; самый высочій: Эстляндская, Лифляндская, Курляндская, Ярославская, Петербургская и Московская. Въ Финляндіи, гдѣ школьное дѣло устроено по германской системѣ, неграмотныхъ нѣтъ. Предлагаемыя таблицы даютъ понятіе о сравнительномъ положеніи низшаго народнаго образованія въ современн. государствахъ (I) и въ отдѣльныхъ губерніяхъ Европ. Россіи (II).

Среднее образованіе возникло на Западѣ изъ такъ наз. „латинскихъ школъ“, бывшихъ не только первыми среднеч. завед., но и первыми европейскими школами вообще. Впервые урегулированныя государствомъ во время реформации (Allgemeine Schulordnung Меланхтона, 1528 г.), латинскія школы протестантскихъ государствъ, а затѣмъ и возникшія по ихъ образцу іезуитскія коллегии католическихъ странъ преобразовались съ теченіемъ времени въ гимназій, лицей и т. п. и сохранили до нашего времени классическій характеръ образованія, сообщенный имъ эпохой гуманизма. Съ начала нынѣшняго столѣтія къ нимъ присоединяются реальныя школы (см. это сл.) съ преобладающимъ изученіемъ математики, естествознанія и новыхъ языковъ. Нѣчто среднее между гимназіей и реальн. школой представляетъ нѣмецкая реальная гимназія, въ которой главное вниманіе обращается на т. наз. реальныя учебныя предметы (математика, естествознаніе и т. п.), но не исключается и изученіе латинскаго языка (въ меньшемъ объемѣ). Рядомъ съ 9-классными классическими и реальными гимназіями въ Германіи существуютъ неполныя классическія гимназій (классическія прогимназій, классическіе лицей, латинскія школы, педагогумы) и неполныя реальныя гимназій (реаль-

I. Низшее образованіе въ евр. государствахъ и Соед. Штатахъ Сѣв. Америки.

Государства:	Годы.	Число народныхъ школъ.	Учащихся.		Учащихъ.	Школы, расходуемы на 1 душу населен. въ франкахъ.	% неграмотныхъ рекрутъ.	% неграмотныхъ жителей.
			Всего.	На 1000 насел.				
Австрія	1890	17619	2872929	120	43708	?	23,6	44
Венгрія	1889	16702 1)	2015612	116	21738	2,12	34,0	59
Бельгія	1890	5673	616091	100	11795	4,50	16,0	42
Великобрит. и Ирландія . . .	1889/90	30825	5513695	141	53179 2)	6,30 3)	—	19
Германія	1887	58000	—	149	—	—	0,6	—
Пруссія	1886	34016	5005116	170	70522	6,54	0,8	—
Саксонія	1889	2205	578794	167	10102	6,57	0,0	—
Баденъ	1890	1580	274803	166	3668	4,37	0,0	—
Баварія	1890	7141	834829	149	23376 1)	3,58	0,0	—
Греція	1884	1741	—	51	—	—	—	45
Данія	1874	2940	—	123	—	—	0,5	2
Испанія	1885	30105	—	109	—	—	—	72
Италія	1889	44664	2059389	75	45694	2,07	42,0	67
Нидерланды . .	1889	2952 4)	454926 4)	143	10931 4)	5,32	7,3	—
Норвегія	1888	6282	295239	148	4966	1,61	—	—
Португалія . . .	1887	5347	—	51	—	—	—	82
Россія Евр. (50 губ.)	1886	39003	2025317	25	34486	0,27 5)	68,7	—
Финляндія . . .	1890	1045	—	173	—	—	—	—
Румынія	1883	2743	—	23	—	—	—	?
Сербія	1888/9	668	—	25	—	—	79,3	92
Соед. Шт.	1890	184000	14372683	228	400000	9,33	—	39
Франція	1890	67359 4)	4405543 4)	100	106247 4)	4,43	9,4	38
Швейцарія . . .	1890	9244	476101	162	9239	6,48	0,8	2
Швеція	1889	10516	651313	140	12519	3,55	0,2	—

1) Съ частными школами. 2) Кромѣ Ирландіи. 3) Англія и Ирландія. 4) Безъ частныхъ школъ.

5) По номинальному курсу (1 фр. = 25 к.).

.II. Низшее образование въ Европейской Россіи.

Низшія, начальныя, благотворительныя и частныхъ лицъ школы 2 и 3 разрядовъ, церковно-приходскія училища и школы грамотности.

Губерніи:	Колич. школъ въ 1886 г.			Колич. учаш. мальчиковъ въ 1886 г.			Колич. учаш. дѣвочекъ въ 1886 г.			Колич. неграмотн. новобранц. призыва 1887 г. на 100 новобранцевъ.
	Общее число.	Въ томъ числѣ въ цер.-приход. и школ. грамотн.	Одна школа на про-странствѣ кв. верст.	Общее число.	Въ томъ числѣ въ цер.-прих. и школ. грамот.	Общее число.	Въ томъ числѣ въ цер.-прих. и школ. грамотн.	Общее колич. учаш. мальч. на 100 чел. мужскаго населенія.	Общее колич. учаш. дѣвочекъ на 100 чел. женскаго населенія.	
Лифляндская . . .	1893	120	21 ₁₁₃	63553	4180	58413	1160	10 ₁₅	9 ₁₂	3 ₃
Эстляндская . . .	680	60	25 ₁₄₃	14789	1571	12348	718	7 ₁₆	6 ₁₂	2 ₁₃
Курляндская . . .	636	27	37 ₁₃₄	21598	898	15430	264	6 ₁₅	4 ₁₄	17 ₁₇
Тверская	1235	108	46 ₁₀₂	44248	3436	14576	1083	5 ₁₄	1 ₁₆	46 ₁₄
Московская	1027	103	28 ₁₄₆	56001	2955	15791	910	4 ₁₉	1 ₁₅	36 ₁₁
Ярославская	526	90	59 ₃₇	23649	2476	10430	1160	4 ₁₇	1 ₁₈	25 ₁₅
Олонечная	248	50	452 ₉₁	7567	854	1978	206	4 ₁₆	1 ₁₁	56 ₂
Тульская	679	122	40 ₁₀₇	33423	3912	5533	456	4 ₁₆	0 ₁₈	58 ₁₄
Рязанская	734	144	50 ₁₁₉	41684	5372	7719	963	4 ₁₅	0 ₁₈	55 ₁₇
Калужская	620	224	43 ₁₈₃	26268	5730	5462	733	4 ₁₄	0 ₁₉	56 ₁₈
Таврическая	626	67	84 ₁₆₄	25197	1995	8845	740	4 ₁₃	1 ₁₇	63 ₁₇
Гродненская	790	410	42 ₁₉₁	29417	8424	4640	1009	4 ₁₂	0 ₁₆	67 ₁₉
Саратовская	690	95	107 ₁₆₀	47933	2620	22644	837	4 ₁₂	1 ₁₉	71 ₁₆
Владимирская . . .	695	203	61 ₁₆₃	28268	4471	7664	893	4 ₁₁	1 ₁₀	45 ₁₄
Орловская	715	141	57 ₁₄₂	40545	4500	6328	635	4 ₁₀	0 ₁₆	71 ₁₈
Самарская	774	129	171 ₁₄₇	49762	3666	25310	608	3 ₁₉	1 ₁₃	78 ₁₉
Новгородская . . .	586	109	177 ₁₇₅	23220	2630	5553	631	3 ₁₉	0 ₁₉	55 ₁₀
Екатеринославск.	725	161	76 ₁₈₃	36836	4633	8944	607	3 ₁₈	0 ₁₉	71 ₁₅
С.-Петербургская .	130	77	34 ₁₆₉	33709	2657	23126	825	3 ₁₈	3 ₁₀	29 ₁₅
Херсонская	1817	178	76 ₁₁₄	41583	7223	16276	3423	3 ₁₇	1 ₁₆	70 ₁₇
Курская	874	273	46 ₁₇₀	43030	6933	6176	555	3 ₁₇	0 ₁₅	74 ₁₄
Кіевская	498	275	29 ₁₈₉	53877	41741	7125	3499	3 ₁₆	0 ₁₅	81 ₁₃
Минская	1290	1954	62 ₁₁₃	30718	14580	3625	1128	3 ₁₅	0 ₁₄	76 ₁₆
Оренбургская . . .	1670	40	248 ₁₈₂	22907	806	8757	94	3 ₁₅	1 ₁₃	62 ₁₉
Вологодская	444	151	795 ₁₈₃	20267	3043	3753	333	3 ₁₄	0 ₁₆	83 ₁₅
Архангельская . . .	169	59	4390 ₁₈₃	5266	1176	1490	188	3 ₁₃	0 ₁₉	53 ₁₃
Пермская	927	62	313 ₁₀₂	43880	1438	16336	340	3 ₁₃	1 ₁₂	72 ₁₂
Черниговская . . .	670	150	68 ₁₇₃	36199	3019	4673	306	3 ₁₃	0 ₁₄	72 ₁₆
Полтавская	861	214	50 ₁₉₂	45213	5261	4994	342	3 ₁₂	0 ₁₄	76 ₁₂
Волынская	1356	460	46 ₁₄₉	37649	10219	9518	864	3 ₁₂	0 ₁₈	82 ₁₄
Тамбовская	924	320	63 ₁₃₂	42798	7504	5682	723	3 ₁₂	0 ₁₄	77 ₁₀
Воронежская	679	92	85 ₁₂₇	41987	3493	5982	241	3 ₁₁	0 ₁₄	74 ₁₁
Нижегородская . .	650	200	69 ₁₂₈	22961	3798	5994	466	3 ₁₁	0 ₁₇	66 ₁₀
Бессарабская . . .	531	45	73 ₁₄₇	25501	1015	7710	131	3 ₁₀	1 ₁₀	83 ₁₃
Харьковская	478	77	100 ₁₁₇	35216	2697	6920	258	3 ₁₀	0 ₁₆	78 ₁₅
Пензенская	505	106	67 ₁₅₈	22872	2995	4146	384	3 ₁₀	0 ₁₅	77 ₁₄
Подольская	1209	945	30 ₁₅₃	37340	23505	4326	1611	3 ₁₀	0 ₁₃	85 ₁₀
Казанская	877	211	63 ₁₈₀	31288	5319	6600	690	2 ₁₉	0 ₁₆	80 ₁₇
Смоленская	373	2	131 ₁₉₃	18864	20	2789	17	2 ₁₉	0 ₁₄	69 ₁₃
Вятская	926	372	145 ₁₈₁	40312	6823	10233	1833	2 ₁₈	0 ₁₇	70 ₁₈
Костромская	484	133	152 ₁₄₉	17127	1168	5480	305	2 ₁₇	0 ₁₇	53 ₁₉
Донскаго Войска . .										
Область	452	120	319 ₈₈	21593	3758	4920	494	2 ₁₅	0 ₁₆	66 ₁₀
Симбирская	550	88	79 ₁₀₇	19969	1650	3290	154	2 ₁₅	0 ₁₄	70 ₁₇
Виленская	520	279	70 ₈₂	15658	4140	1904	253	2 ₁₄	0 ₁₃	78 ₁₄
Псковская	313	110	121 ₁₂₆	11403	2820	2542	429	2 ₁₃	0 ₁₅	73 ₁₀
Астраханская	240	105	863 ₃₀	9349	3016	2733	427	2 ₁₂	0 ₁₇	70 ₁₇
Витебская	351	111	110 ₁₁₁	11195	1655	1541	207	1 ₁₇	0 ₁₂	78 ₁₀
Могилевская	254	1	165 ₁₈₈	10548	60	2269	—	1 ₁₅	0 ₁₃	76 ₁₉
Новенская	222	2	159 ₁₀₇	11397	35	1203	24	1 ₁₅	0 ₁₁	79 ₁₇
Уфимская	395	88	271 ₁₄₁	13051	1731	3043	353	1 ₁₃	0 ₁₃	89 ₁₈

ных прогимназий, реальные лицеи, реально-латинская школа, — всё съ воплѣдъ законченнымъ курсомъ. 9-классныя реальныя школы носятъ названіе *Obérgrealschulen*, 6-классныя же (съ нѣскольکو измѣненными учебнымъ планомъ, приуроченнымъ къ непосредственному переходу учащихся къ практической дѣятельности), — *höhere Bürgerschulen*. Окончившіе полный курсъ реальныхъ школъ, реальныхъ гимназій и классическихъ гимназій (аттестатъ зрѣлости) имѣютъ право — первые на поступленіе въ высшія спеціальныя учебныя заведенія, которые, кромѣ того, и на нѣкоторые факультеты университетовъ, третіи же — во всё учебныя заведенія для высшаго образования. Во 2-й половинѣ стол. впервые появляются въ Германіи женскія среднеучебныя заведенія (*höhere Bildungsanstalten für Mädchen*), но до 20-хъ годовъ текущаго столѣтія они были исключительно дѣломъ частной инициативы. Среднее образованіе въ Германіи носитъ конфессіональный характеръ и подчинено министерству народнаго просвѣщенія. — Тѣ же типы среднеучебныхъ заведеній мы встрѣчаемъ и въ Австріи, гдѣ гимназій до 1773 г. находились въ рукахъ иезуитовъ и только въ 1849 г. были реорганизованы по германскому образцу съ существенными, впрочемъ, отклоненіями. Полный 8-классный курсъ австрійскихъ гимназій распадается на 2 воплѣдъ законченныхъ курса: низшую (*Untergymnasium*) и высшую гимназію (*Obergymnasium*). 4 низшіе класса называются также „реальной гимназіей“, потому что изученіе классическихъ языковъ начинается только въ высшихъ классахъ. Кромѣ того существуютъ 7-классныя (высшія) реальныя школы (открытыя въ 1851 г.), 4 низшіе класса которыхъ (низшія реальныя школы) соответствуютъ австрійскимъ реальнымъ гимназіямъ и могутъ замѣнять ихъ, такъ что высшіе реальные классы не имѣютъ самостоятельнаго значенія и являются лишь продолженіемъ предыдущихъ. Во всѣхъ австрійскихъ среднеучебныхъ заведеніяхъ введено болѣе основательно, чѣмъ въ Германіи, изученіе физико-математическихъ наукъ. — Во Франціи среднее образованіе регулируется закономъ 1850 г. Мужскія среднеучебныя заведенія дѣлятся на государственныя — *лицей* (*lycées*) и коммунальныя — *коллежи* (*collèges communaux*). Лицей состоятъ изъ 3 отдѣленій: „элементарнаго“ (8-й и 7-й классы), „грамматическаго“ (6-й, 5-й и 4-й кл.) и высшего (3-й, 2-й и 1-й кл.). Выпускной классъ дѣлится на 2 отдѣленія: низшее (классъ реторики) и высшее (классъ философіи). Желаящіе поступить въ спеціальныя высшія учебныя заведенія поощаются, вмѣсто 2-хъ послѣднихъ классовъ лицей, параллельные имъ 2 математическихъ класса (*classe de mathématiques préparatoires* и *classe de mathématiques supérieures*). Въ крупныхъ лицейяхъ существуетъ еще дополнительный классъ спеціальной математики (*classe de math. spéciales*). Коллежи, до 1865 г. организованные почти такъ же, какъ и лицей, теперь даютъ преимущественно реальное образованіе, введенное и въ лицейяхъ рядомъ съ сокращеніемъ классическаго преподаванія. Кромѣ того съ 40-хъ годовъ существуютъ реальныя школы, тоже съ 3-мя отдѣленіями (элементарнымъ

среднимъ и высшимъ). Женскія среднеучебныя заведенія до 1880 г. были исключительно въ рукахъ частныхъ лицъ и обществъ (преимущественно духовныхъ орденовъ); съ того времени заведены 5-классныя женскія среднія школы, пріемъ въ которыя обусловливается окончаніемъ *école prim. supér.*; при многихъ, однако, существуютъ замѣняющія школу элементарныя классы. Частныя учебныя заведенія подчинены правительственному надзору только со стороны школьной гигиены, нравственности и соблюденія законовъ и конституціи; въ остальномъ имъ предоставляется полная свобода. Этимъ воспользовалось духовенство и основало духовныя мужскія гимназій (*petits séminaires*), ограничєнные затѣмъ закономъ 1880 г. — Въ Англій среднее образованіе имѣетъ очень старинное происхожденіе: нѣкоторыя изъ нынѣ существующихъ среднихъ школъ основаны лѣтъ 500 тому назадъ. Все это — бывшія латинскія, а потому классическія школы (*grammar schools*), предназначенныя почти исключительно для мальчиковъ и по программѣ соответствующія нѣмецкимъ неполнымъ гимназіямъ (прогимназіямъ, латинскимъ школамъ и т. п.); только 90 такихъ учебныхъ заведеній даютъ подготовку въ университеты. Всѣ они существуютъ на спеціальныя фонды (нѣкоторыя съ ежегодной рентой въ 50 000 ф. ст.) и находятся въ вѣдѣніи высшихъ духовныхъ или свѣтскихъ лицъ, соборныхъ капитуловъ, цеховъ, университетскихъ коллегій и т. п., смотря по волѣ жертвователей. Характеръ этихъ учебныхъ заведеній крайне разнообразенъ: одни обширны и общедоступны, другія строго-конфессіональны; нѣкоторыя предназначены только для высшихъ общественныхъ классовъ. Важнѣйшія изъ нихъ: Винчестерская коллегія (*Winchester College*), самая старинная англійская средняя школа (съ 1387 г.); Итонъ (*Eton College*), самая знаменитая (существуетъ съ 1440 г.); Вестминстерская школа и др. Въ Англій нѣтъ національнаго средняго образованія, и всѣ эти школы совершенно независимы отъ государства; вмѣшательство законодательства (1868—1869 гг.) коснулось только конфессіональной исключительности многихъ изъ нихъ (ревізія 1882 г.). Кромѣ этихъ учебныхъ заведеній существуютъ еще среднія школы частныхъ лицъ, въ большинствѣ случаевъ очень плохія, и, наконецъ (съ 1850 г.), прекрасно поставленныя школы различныхъ акціонерныхъ, благотворительныхъ и иныхъ обществъ, въ которыхъ получаетъ образованіе лучшая часть англійскаго общества. Школы этой категоріи доступны и для дѣвочекъ, образованіе которыхъ въ Англій сосредоточивается преимущественно въ школахъ частныхъ лицъ. Почти при всѣхъ среднеучебныхъ заведеніяхъ существуютъ интернаты (аристократическія школы — совѣмъ безъ внѣшнихъ). Учительскій персоналъ, еще недавно состоявшій исключительно изъ духовныхъ лицъ, и теперь не лишенъ значительной доли духовнаго элемента. Полная свобода преподаванія вызываетъ съ одной стороны блестящую, съ другой стороны неудовлетворительную, постановку дѣла. Впрочемъ, подъ давленіемъ времени введены реформы даже въ консервативныхъ старинныхъ школахъ (преподаваніе естественныхъ на-

укъ, новыхъ языковъ и т. п.), во многихъ изъ которыхъ учреждены также реальныя отдѣленія (modern sides). Лучшія профессиональныя школы сосредоточены въ рукахъ частныхъ обществъ. Введеніе въ 50-хъ годахъ системы особыхъ испытаній для лицъ, поступающихъ на государственную службу, замѣняетъ отчасти правительственный надзоръ за школами, а заведенныя при университетахъ, приближ. къ тому же времени, испытанія для лицъ обоего пола (16—18 лѣтъ) для получения дипломовъ по различнымъ отраслямъ знанія—вводятъ нѣкоторое единство направленія въ систему англійскихъ среднеучебныхъ заведеній. — Въ *Соединенныхъ Штатахъ* нѣтъ средняго образования въ томъ смыслѣ, въ какомъ оно понимается въ Старомъ свѣтѣ. Тогда какъ европейскіе лицеи, коллежи, гимназіи и т. п. имѣютъ цѣлью дать молодежи преимущественно среднихъ классовъ (съ 9—10 до 18—20 л.) все общее образование, начиная съ элементарнаго курса и кончая низшимъ научнымъ курсомъ,—американскія высшія народныя школы (high schools), которыя можно отчасти приравнять къ нашимъ среднеучебнымъ заведеніямъ, составляютъ только дополнительный курсъ къ общеобразовательнымъ низшимъ народнымъ школамъ, которыя сами по себѣ даютъ одинаково для всѣхъ гражданъ весь нашъ среднеучебный курсъ въ нѣсколько скачкомъ видѣ. Поэтому high schools имѣютъ только 3-лѣтній курсъ; онъ бесплатенъ, доступенъ для юношества обоего пола и обладаютъ вполне законченнымъ характеромъ, давая, съ одной стороны, профессиональное образование для тѣхъ, кто не намѣренъ продолжать ученіе, съ другой стороны—болѣе специальную подготовку для готовящихъ себя къ научной дѣятельности и переходящихъ съ этой цѣлью въ высшія учебныя заведенія. Сообразно съ двойнымъ характеромъ своихъ цѣлей, американскія среднія школы дѣлятся на „англійскія высшія школы“ (english high schools, обнимающія предметы такъ наз. профессиональнаго образованія), въ которыхъ древніе языки занимаютъ сравнительно мало мѣста (родъ германскихъ реальныхъ гимназій), и „латинскія высшія школы“ (latin high schools), курсъ которыхъ даетъ необходимую для университетовъ и излишнюю для общаго образованія болѣе специальную подготовку въ классическихъ языкахъ. Программа high schools: тригонометрія, астрономія, латинскій и греческій языки, химія, физиологія, философія, болѣе глубокое изученіе литературы и т. п. Кромѣ этихъ, національныхъ среднихъ школъ въ Соединенныхъ Штатахъ много частныхъ среднеучебныхъ заведеній (academies, seminaries), подчиненныхъ правительственной инспекціи и получающихъ иногда субсидіи изъ школьнаго фонда. Они тоже имѣютъ двойной (профессиональный и классическій) характеръ и бываютъ какъ общими, такъ и отдѣльными для обоихъ половъ. Въ Массачусетсѣ законъ обязываетъ каждую общину, имѣющую не менѣе 2000 жит., содержать 1 высшую народную школу (high school).—Первыя *русскія* среднеобразовательныя школы появились въ XVI в. въ юго-западной Руси, хотя и отдѣленной отъ остальныхъ единоплеменниковъ литовскихъ завоеваніемъ, но сохранившей свою національную и религіозную независимость, выразившуюся въ дѣя-

тельности церковныхъ православныхъ братствъ, заботившихся о народномъ просвѣщеніи въ противѣствіе польскому вліянію и иезуитизму. Первое православное училище (въ которомъ, по образцу Запада, преподавались, кромѣ русскаго, польскаго и славянскаго языковъ, языки греческій и латинскій, риторика, пиитика и т. п.) было основано въ Острогѣ (княземъ Константиномъ Острожскимъ) въ 1580 г., послѣ чего такія же школы появились во Львовѣ, Вильнѣ, Брестѣ, Минскѣ, Могилевѣ и Киевѣ; первое же среднеучебное заведеніе, какъ подготовительное къ высшему (Кіево-Могилевской академіи), было основано Петромъ Моголой въ Винницѣ. Школы эти, занесенныя въ Москву около полов. XVIII в. и распространившіяся по всей Руси, превратились съ теченіемъ времени въ т. наз. духовныя училища, преобразованныя впоследствии (1816 г.) по общему плану учебныхъ заведеній министерства народнаго просвѣщенія, при чемъ епархіальныя мужскія духовныя училища были переименованы въ духовныя семинаріи. Собственно въ Россіи 1-е „греко-латинское“ училище основано было въ 1633 г. патриархомъ Филаретомъ въ Чудовомъ монастырѣ (Чудовская школа). Петръ I повелѣлъ отдавать дѣтей церковно-служителей въ заведенія его предшественниками „греческія“ и „латинскія“ школы, а Теофанъ Прокоповичъ основалъ въ 1721 году латинскую школу, подготовительную къ 1-й гимназіи, учрежденной Петромъ при Академіи Наукъ. Духовныя училища были долгое время преобладающимъ типомъ среднеуч. зав. (въ 1760 г. было 63,9/10 духовныхъ училищъ и 36,1/10 гимназій). Въ періодъ съ 1801 по 1825 г. открыто было много классическихъ гимназій (см. *гимназія*), въ которыя были также переименованы екатерининскія „главныя“ (губернскія) училища. Послѣ 1825 г. къ гимназіямъ и духовнымъ семинаріямъ присоединяются 4- и 6-классная прогимназіи, реальныя училища и военныя гимназіи (корпуса). Гимназіи (съ 8-лѣтнимъ курсомъ), прогимназіи и реальныя училища (съ 6-лѣтн. курсомъ) руководствуются соответственными уставами и находятся въ вѣдомствѣ минист. народн. проsv. По устройству своему заведенія эти ближе всего подходятъ къ среднеучебнымъ заведеніямъ германскія системы и преслѣдуютъ аналогичныя цѣли (одни, рядомъ съ общимъ образованіемъ, стремятся дать подготовку къ научнымъ занятіямъ, другія—преимущественно къ практической дѣятельности); окончаніе ихъ даетъ тѣ же права (гимназіи — право поступленія въ университеты и другія высшія учебныя заведенія, реальныя училища съ годовымъ дополнительнымъ курсомъ—въ высшія спеціальныя учебныя заведенія). Семинаріи даютъ дѣтямъ церковно-служителей среднее образованіе и право поступленія въ духовную академію; кадетскіе корпуса существуютъ для общаго образованія юношей, избирающихъ военную карьеру. Первымъ женскимъ среднеучебнымъ заведеніемъ было основанное Екатериной II „Воспитательное общество для дѣвицъ дворянскаго происхожденія“, преобразованное потомъ въ Смольный институтъ (закрытое общеобразовательное заведеніе), послужившій образцомъ такого рода учреждений (см. *институтъ*), которыя до начала текущаго столѣтія были единствен-

ными женскими среднеучебными заведениями. Съ 1801 г. начинают появляться женскія гимназіи и прогимназіи, а послѣ 1825 г.—женскія епархіальныя училища. Курсъ женскихъ гимназій ниже курса мужскихъ и имѣть реальный характеръ. Женскія учебныя заведения находятся въ вѣдомствѣ или министр. народн. пров. (гимназіи, прогимназіи), или Учрежд. Импер. Маріи (гимназіи, институты), или Святѣйшаго Синода (женскія духовныя училища); всѣ они даютъ общее законченное образование, а устроенныя при нихъ педагогическія классы (1 годъ)—звание домашней наставницы и право поступленія на нѣкоторые высшіе женскіе курсы (фельдшерскіе, педагогическіе и т. п.). Къ среднеучебнымъ заведениямъ причисляются также 6-классныя сельско-хозяйственныя школы, среднія техническія, коммерческія и другія спеціальныя учебныя заведения и нѣсколько сословныхъ учебныхъ заведеній съ курсомъ гимназій (Нижегородскій дворянскій институтъ имп. Александра II, коллегія Павла Галагана въ Кіевѣ). Всѣ среднія учебныя заведения (кромѣ корпусовъ и женскихъ институтовъ) имѣютъ всеобщій характеръ (при чемъ, однако, циркуляромъ г. министра нар. пров. отъ 18 июня 1887 г. предложено, чтобы въ гимназіи и прогимназіи допускались только такія дѣти, которыя находятся на попеченіи лицъ, представляющихъ достаточное ручательство въ нравственномъ надъ ними домашнемъ надзорѣ и въ предоставленіи имъ необходимыхъ для учебныхъ занятій удобствъ), и во всѣ (кромѣ духовныхъ училищъ) учащіяся принимаются безъ различія вѣроисповѣданій (въ силу положенія комитета министровъ отъ 5 дек. 1886 г. и цирк. г. мин. нар. пров. отъ 6 июля 1887 г. приемъ евреевъ ограниченъ для среднихъ учебныхъ заведеній, находящихся въ чертѣ для еврейской осѣлости, 10% всѣхъ поступающихъ, для среднихъ учебн. заведеній внѣ черты—50% и въ столицахъ 30%). Средства на содержаніе среднеучебн. завед. получаютъ изъ слѣд. источниковъ: *государственнаго казначейства, платы за ученіе, пособій отъ дворянства, духовенства, городск. обществъ, земства и пр. и процентовъ съ капиталовъ.* Въ 1887 г. въ 50 губ. Евр. Россіи было 489 мужск. и 354 женск. среднеучебныхъ заведеній (всего 843) съ 194577 учащихся (119126 мальч. и 75451 дѣвочка).

Высшее, такъ назыв. университетское, образование явилось плодомъ позднѣйшаго періода среднихъ вѣковъ, когда ученныя монастырскія школы (scholae publicae) оказались уже недостаточными. Возникшія при этомъ особыя корпораціи преподавателей и учащихся (universitates magistrorum et scholarium) распространили свое названіе (universitas) на всѣ высшія ученныя школы того времени. Примѣромъ такихъ корпорацій могутъ служить высшія италіанскія школы XI стл. (родъ отдѣльныхъ факультетовъ), существовавшія въ Болоннѣ, Равеннѣ, Падуѣ (юридическія) и Салерно (медицинская), въ числѣ слушателей и профессоровъ которыхъ были и женщины. Но первымъ университетомъ, получившимъ прочное корпоративное устройство, былъ парижскій университетъ, основанный въ XII в. и надолго сдѣлавшійся образцомъ такого рода учреждений. Около 1200 г. возникла

парижская Сорбонна, первый образецъ средневѣковой коллегіи, т. е. соединенія высшей школы съ общежитіемъ для учащихся и учащихся, а далѣе, въ теченіе XIII в.,—Оксфордъ и Кембриджъ, при которыхъ старинныя коллегіи сохранились и до сихъ поръ.—Первымъ *нѣмецкимъ* университетомъ былъ пражскій (основ. въ 1348 г.), за которымъ послѣдовалъ цѣлый рядъ университетовъ: въ Вѣнѣ, Гейделбергѣ (съ 1386 г.,—стариннѣйшій универс. современной Германіи), Лейпцигѣ, Виттенбергѣ и т. д.; существовавшія при нихъ коллегіи носили названіе „бурсъ“ (отсюда „бурши“). Все средневѣковое университетское образование всецѣло находилось подъ вліяніемъ католической церкви и носило схоластическій характеръ. Только возвышеніе свѣтской власти въ XV вѣкѣ ослабило авторитетъ церкви, а гуманизмъ и реформація нанесли ударъ схоластикѣ и способствовали расцвѣту университетскаго дѣла въ протестантскихъ нѣмецкихъ странахъ (въ XVI в.); католическіе же университеты до конца прошлаго столѣтія (упраздненіе іезуитск. ордена) отставали отъ протестантскихъ. Но возникновеніе университетской науки въ современ. смыслѣ эт. слова (окончательное освобожденіе изъ рукъ церкви, замѣна гуманистическаго образованія научнымъ, введеніе преподаванія исторіи и новой философіи и чтенія университетскихъ лекцій на нѣмецкомъ языкѣ) относится только къ XVIII вѣку, при чемъ нѣмецкіе университеты становятся центрами высшаго научнаго образованія не только для одной Германіи. Въ настоящее время въ Германіи 20 университетовъ, 1 академія (съ 2 факульт.) и 1 катол.-теологическій отдѣльный факультетъ. Всѣ эти учебныя заведения управляются своими уставами и правительственными постановленіями. Для высшаго женскаго образованія существуетъ только лицей, основанный (въ 1867 г.) матерью импер. Вильгельма II (Victoria-Luseum), имѣющей скорѣе среднеобразовательный характеръ. Германскіе университеты не допускаютъ женщинъ въ число слушателей. —Во Франціи въ концѣ XVIII стл. было 23 университета. Они продолжали носить свой средневѣковой религиозный характеръ и были уничтожены революціей. Наполеонъ I учредилъ по городамъ (Монпелье, Страсбургъ и др.) новыя факультеты и сдѣлалъ новый парижскій университетъ (съ 1808 г.) центромъ управленія 16 учебными „академіями“, на которыя онъ раздѣлилъ страну. Въ настоящее время во Франціи 57 государствен. факультетовъ, которые съ 1890 г. группируются въ университеты, если ихъ находится въ одномъ мѣстѣ не менѣе 4-хъ. Лекціи по естествознанію (des sciences) и изящной словесности (des lettres) постепенно преобразованы въ безплатныя вечерніе курсы для смѣшанной публики, посѣщаемые въ то же время и студентами. Къ факультетамъ слѣдуетъ также отнести „фармацевтическія школы“. Съ 1875 г. существуютъ частныя, преимущественно теологическіе, факультеты; послѣдніе переименованы съ 1880 г. въ теологическіе институты. Государственныя католическіе факультеты упразднены въ 1885 г., и католич. духовенство получаетъ образованіе главнымъ образомъ въ католическихъ семинаріяхъ (grands séminaires). Кромѣ факультетовъ французскому министерству народн. пров.

подчинены еще слѣдующія аналогичныя учреждения: 1) Collège de France, въ котор. читаются бесплатныя лекціи по филологическимъ, политическимъ и естественнымъ наукамъ; 2) Muséum d'histoire naturelle, съ такой же организацией; 3) Ecole de hautes études, въ которой читаются: математика, физика, химія, естествознаніе, филологія, исторія; 4) Ecole des chartes, для подготовки историковъ, архиваріусовъ, библиотечнарей; 5) Ecole normale supérieure, бесплатная семинарія для будущихъ учителей среднеучебныхъ заведеній (въ всѣ Парижѣ), и др. Женщины, издавна слушавшія лекціи въ Collège de France, допущены послѣ паденія Наполеона III во всѣ университеты. Съ теченіемъ времени французскіе и нѣмецкіе университеты выработали своеобразныя системы организациі университетскаго дѣла (см. *университеты*); высшее образованіе остальныхъ европейскихъ странъ склонается то къ одной, то къ другой изъ нихъ. Германскія или родственныя ей системы приняты въ Австріи, нѣмец. Швейцаріи, Швеціи, Норвегіи, Дании, Нидерландахъ, Финляндіи (Гельсингфорсѣ) и въ юрьевскомъ (дерптскомъ) университетѣ (въ послѣднемъ совершаются преобразованія по общерусскому университетскому уставу). — Въ *Швейцаріи* — 7 университетовъ (въ Женевѣ, Цюрихѣ, Бернѣ, Базелѣ и др.), которые въ французскихъ кантонахъ устроены по французской системѣ. Всѣ они подчинены мѣстной администраціи, и только цюрихскій университетъ, а также цюрихскій политехникумъ находятся въ вѣдѣніи союзнаго правительства. 3 швейцарскія университета (цюрихскій, бернскій и женевскій) допускаютъ къ слушанію лекцій и женщинъ, которыя получаютъ при этомъ одинаковыя съ мужчинами академическія права. — Въ *Англіи* высшее образованіе ограничивалось до нынѣшняго столѣтія почти исключительно старинными университетами: Оксфордомъ и Кембриджемъ. Послѣдніе сохранили до сихъ поръ свои средневѣковыя особенности: полную независимость отъ государства и такія же автономныя коллегіи, которыя, руководствуясь своими уставами, имѣютъ даже своихъ отдѣльныхъ профессоровъ, такъ что университетскіе курсы являются только дополнительными (преимущ. въ области естествознанія), а сами университеты играютъ роль экзаменаціонныхъ инстанцій, выдающихъ дипломы на разныя ученныя степени. Насколько аристократическія коллегіи, обладающія большою частію крупными капиталами, богаты и роскошно обставлены, настолько бѣдны университеты, профессора которыхъ получаютъ очень скудный гонораръ (нѣкоторые читаютъ бесплатно). Только съ 1874 г. въ оксфордскій и кембриджскій университеты допущены экстерны (100%). Средневѣковыя коллегіи оказали услугу разрѣшенію вопроса о высшемъ женскомъ образованіи въ Англіи: открытіе такихъ коллегій для женщинъ (3-хъ въ Оксфордѣ и 2-хъ въ Кембриджѣ) послужило переходною ступеню къ допущенію ихъ въ университеты. Къ двумъ стариннымъ университетамъ присоединяются въ продолженіе текущаго столѣтія аналогичныя учрежденія, стремящіяся восполнить ихъ недостатки (одни — конфессіональный характеръ до 1854 г., другія — недостаточность естественнонаучнаго образованія и т. п.); таковы: University

College и Kings College въ Лондонѣ, университетъ въ Дэрремѣ (Durham); далѣе, съ 1836 г. лондонскій университетъ (экзаменаціонная инстанція для лицъ обоего пола, получающихъ образованіе въ новообразованныхъ коллегіяхъ) и аналогичный съ нимъ Victoria University; далѣе, Owens College въ Манчестерѣ и др. Большинство этихъ юныхъ учреждений не имѣютъ основныхъ капиталовъ; нѣкоторые пользуются правительственными субсидіями. Духовенство получаетъ образованіе въ особыхъ теологическихъ школахъ; врачи, кромѣ медицинскіхъ факультетовъ, — въ специально медицинскіхъ школахъ (устроенныхъ на пожертвованныя капиталы или на акціяхъ), дающихъ не только клиническое, но и широкое научное образованіе. Съ 1872 г. въ Лондонѣ существуетъ женская медицинская школа съ 5-лѣтн. курсомъ (въ 1892 г. 135 слушательницъ). Кромѣ того въ Англіи много высш. спец. учебн. заведеній; есгь военная академія, высшія морскія школы и т. п. При одномъ изъ шотландскихъ университетовъ (въ Глазго) основана въ 1883 г. женская коллегія — Margaret College (4 факультета). Съ восьмидесятихъ годовъ въ Англіи, а за ней въ Соед. Штатахъ и Австраліи, получило широкое развитіе дѣло распространенія университет. образованія въ народныхъ массахъ и среди другихъ лицъ, лишенныхъ возможности посѣщать высшія учебныя заведенія (см. *университеты*). Англія владѣетъ также 4-мя университетами въ британской Остѣ-Индіи, имѣющими важное значеніе для цивилизаціи этого отдаленнаго края и для науки сравнительнаго языкознанія. — Многие университеты остальныхъ европейск. странъ также допускаютъ женщинъ въ число своихъ слушателей: шведскіе — съ 1870 года (одна женщина — С. Ковалевская — занимала даже профессорскую кафедру), датскіе — съ 1875 г., бельгійскіе — съ 1883 г., италіанскіе (перемѣнившіе въ 1875 г. французскую систему на германскую) — съ 1876 г. — Въ *Съв. Америкѣ* для высшаго образованія, кромѣ 2 федеральныхъ высшихъ школъ: военной и морской, существуютъ мѣстные университеты и коллегіи (Universities, Colleges) съ крайне разнообразной организацией. Большинство изъ нихъ устроено по образцу англійскихъ университетовъ, но образованіе носить въ нихъ болѣе утилитарный, чѣмъ научный, характеръ. Къ числу стариннѣйшихъ и извѣстнѣйшихъ американскихъ университетовъ относится Гарвардскій у-тъ (Harvard Univ.) въ Кембриджѣ (штатъ Массачусетсъ), основ. въ 1636 г.; Йельская коллегія (Yale Coll.) въ Нью-Гевенѣ (шт. Коннектикутъ), коллегія Колумбія (Columbia C.) въ Нью-Йоркѣ и Виргинскій у-тъ (University of Virginia). Изъ университетовъ, возникшихъ въ сравнительно недавнее время, выдѣлается Корнеллевскій у-тъ въ Итанѣ (шт. Н.-Йоркъ) и Лафайетовская коллегія въ Истонѣ (Пенсильванія), къ которымъ въ 1891 г. присоединился у-тъ Деланда Станфорда въ Пало-Альто (близъ С.-Франциско), представляющій по своему богатству, превосходному устройству помѣщеній и роскоши научныхъ пособій выдающееся явленіе. Уже названія этихъ учебныхъ заведеній указываютъ на то, что они возникли на средства частныхъ лицъ. Дѣйствительно, нигдѣ общественная благотворительность, направленная на образовательныя цѣли, не развита такъ, какъ въ Аме-

риктъ, и главными фондами многихъ американскихъ у-товъ являются пожертвованные капиталы. Многія, по преимуществу конфессіональныя, высшія учебныя заведенія устроены на средства религіозныхъ обществъ; многія изъ основанныхъ штатами получаютъ правительственныя субсидіи. Въ 1862 г. актомъ конгресса постановлено было давать тѣмъ штатамъ, которые устроятъ у себя земледѣльческо-техническія коллегіи, земельные надѣлы по 30000 акровъ на каждого сенатора и депутата, представляющаго отъ штата въ конгрессѣ. Благодаря этому акту многіе штаты получили сотни тысячъ акровъ земли, въ томъ числѣ шт. Нью-Йоркъ—990000 акровъ (около 380000 дес.), отъ продажи которыхъ получилось 6 милл. долларовъ (около 12 милл. руб.), употребленныхъ, вмѣстѣ съ капиталомъ Корнелия, на устройство вышеупомянутаго Корнелевскаго у-та, имѣющаго 229987 долл. ежегодной ренты. Въ Америкѣ много специальныхъ высшихъ школъ: юридическихъ, медицинскихъ, физико-математическихъ (for sciences) и др. Есть исключительно женскія коллегіи, хотя большинство американскихъ высшихъ учебныхъ заведеній открыты для женщинъ. Въ 1886 г. учащіяся женщины составляли 25% всѣхъ сѣв.-американскихъ студентовъ. Всѣ высшія учебныя заведенія Соединенныхъ Штатовъ даютъ не только бесплатное образованіе и научныя пособія всѣмъ студентамъ, но также и полное содержаніе многимъ своимъ слушателямъ.—Русское высшее образованіе возникло въ XVI в. въ придѣлѣпровской Фуסי, въ лицѣ основанной Петромъ Могилей Кіево-Могилянскіей коллегіи (переименованной потомъ въ академію), питомцы которой (Симеонъ Полоцкій и др.) перенесли

эти зачатки высшаго образованія въ Москву, гдѣ въ 1682 г. основана была „славяно-греко-латинская академія“ при Заиконоспасскомъ монастырѣ. Грамота, заготовленная царемъ Θεодоромъ Алексѣевичемъ при содѣйствіи Симеона Полоцкаго, дающая права и привилегіи новому учебному заведенію (открытому при царевнѣ Софіи), носитъ несомнѣнные слѣды вліянія западно-европейскихъ университетовъ. Изъ такихъ „греко-латинскихъ“ коллегій возникли современныя духовныя академіи (всѣхъ 4: въ Кіевѣ, Москвѣ, Петербургѣ и Казани), замѣняющія у насъ западно-европейскіе богословскіе факультеты. Начало собственно университетскаго образованія относится въ Россіи къ 1755 г. (основаніе московскаго университета), если не считать виенскаго университета, основаннаго въ 1587 г. и перенесеннаго въ Кіевъ въ 1833 г. Всѣ русскіе университеты имѣютъ не менѣ 4-хъ факультетовъ (юридическій, историко-филологическій, физико-математическій и медицинскій), кромѣ новороссійскаго (въ Одессѣ), въ которомъ 3 факультета (нѣтъ медицинскаго) и томскаго, состоящаго пока изъ одного медицинскаго факультета. Въ юрьевскомъ (дерптскомъ) университетѣ 5 факультетовъ (кромѣ вышеуказанныхъ еще лютеранско-теологическій); въ петербургскомъ ун. вмѣсто медицинскаго факультета (медицинское образованіе дается военно-медицинскою академіей) существуетъ факультетъ восточныхъ языковъ. Для образованія духовенства неправосл. въроисповѣданій есть 2 духовныхъ академіи: католическая (въ Петербургѣ) и армянская (въ Эчмиадзинѣ). Слѣдующая таблица даетъ понятіе о состояніи университетскаго образованія въ Россіи съ 1880 по 1891 г.

Университеты:	Годов. основан.	У Ч А Щ И Х С Я:					У Ч А Щ И Х Ъ:								
		0/0 общаго числа студентовъ	В	С	Е	Г	0/0 общаго числа студентовъ	У	Ч	А	Щ	И	Х	С	Я:
		1880 г.	1884 г.	1886 г.	1887 г.	1891 г.	1891 г.	1880 г.	1891 г.	1891 г.	1891 г.	1880 г.			
1. Петербургскій . . .	1819	20,5	2340	2627	2053	1849	14,4	15,3	163	17,2	14,2				
2. Московскій . . .	1755	22,9	3179	3182	3667	3419	26,6	15,2	187	19,3	24,3				
3. Харьковскій . . .	1804	8,0	1372	1577	1367	1010	7,9	12,5	101	10,7	12,9				
4. Новороссійскій . . .	1864	4,3	610	622	559	542	4,2	7,8	63	6,7	7,6				
5. Казанскій . . .	1804	8,6	969	1015	878	778	6,0	12,4	105	11,1	12,1				
6. Св. Владиміра . . .	1833	12,8	1589	2024	2067	2136	16,7	12,1	157	16,6	12,5				
7. Юрьев. (Дерпт). . .	1803 ²⁾	13,1	1485	1642	2084	1650	12,8	11,8	80	8,4	8,0				
8. Варшавскій . . .	1869 ²⁾	9,8	1395	1338	1254	1202	9,3	12,9	73	7,7	8,4				
9. Томскій	1888	—	—	—	—	269	2,1	—	17	1,8	—				
		100%	12939	14027	13929	12855	100%	100%	946	100%	100%				

¹⁾ Первонач. основ. въ 1632 г. королемъ шведскимъ Густавомъ Адольфомъ.

²⁾ Первонач. основ. въ 1816 г.

въ Александровскомъ университетѣ (въ Гельсингфорсѣ), въ число слушателей котораго допущены съ 1871 г. и женщины, въ 1886 г. было 1708 слушателей и 93 преподавателя. Всѣ наши университеты содержатся главнымъ образомъ на средства государства (^{3/4} общей суммы расходовъ). На содержаніе ихъ было назначено по государственной росписи на 1892 г.—3521579 р. изъ 19524169 р., ассигнованныхъ на учебную часть народнаго обра-

зованія. Для высшаго женскаго образованія въ настоящее время существуютъ высшіе женскіе курсы (такъ наз. Бестужевскіе) въ Петербургѣ, педагогическіе курсы с.-петербургскаго Фребелевскаго общества, московскіе педагогическіе курсы при Обществѣ учительницъ и воспитательницъ; кромѣ того спеціально-медицинскіе курсы (фельдшерскіе и акушерскіе) и др. Для мужскаго спеціального высшаго образованія существуютъ спеціальныя учебныя за-

веденія: медицинскія (напр., петербургская военно-медицинская академія, харьковскій, казанскій и юрьевскій ветеринарные институты), юридическія (Демидовскій лицей въ Ярославль и др.), техническія (2 технологических института: въ Петербургъ и Харьковъ и др.), филологическія (историко-филологическія институты въ Петербургъ и Нѣжинѣ), художественныя (академія художествъ въ Петербургѣ) и друг. Главныя источники средствъ на содержаніе специальныхъ учебныхъ заведеній (высшихъ и среднихъ) представляетъ государственное казначейство (64%); земство участвуетъ въ расходахъ только на тѣ учебныя заведенія (педагогическія, медицинскія, техническія и др.), которыя лѣютъ мѣстное значеніе. Maximum расходовъ для духовныхъ учебныхъ заведеній падаетъ на Святѣйшій Синодъ, для коммерческихъ—на школьную плату, для военныхъ же, топографическихъ и нѣкоторыхъ морскихъ, имѣющихъ по преимуществу общегосударственное значеніе, — на правительство (93—96%). — Кромѣ различныхъ учебныхъ заведеній существуютъ также для Н-аго о-ія во всѣхъ цивилизованныхъ странахъ всевозможныя вспомогательныя учрежденія: музеи, библиотеки, читальни и т. п. — *Litteratur*: Jolly „Unterrichtswesen“ (въ Schönberg's „Handw. d. pol. Oekonomie“ 3 изд., 3 т.); „Report of the Commissioner of education for the year 1888—89“, Washingt., 1891 (сравнительный обзоръ Н-аго о-ія въ Америкѣ и Европѣ); Лавеле, „Народн. образ.“; А. И. Чупровъ, „Знаніе и народное богатство“ („Миръ Божій“, 1893); Дубровскій, „Статист. свѣдѣнія о селск. училищ. въ Европ. Россіи и Привисл. губ.“ („Статист. Временникъ“); его же, „Статист. свѣдѣнія объ университет. и среднеучебн. завед.“; Лихачева, „Материалы для исторіи женск. образ. въ Россіи“; Орловъ, „Н. о. въ Московской губ.“ („Сборникъ статист. свѣд. по Московской губ.“); Корфъ, „Наше школьное дѣло“; Раевскій, „Наша сельская школа“; Васильчиковъ, „О самоуправленіи“ (т. I); Гиппо, „Общ. образ. въ Германіи“; его же, „Общ. образ. въ Соед. Штат.“; „Bulletin de l'Institut internationale de statistique“, tome VI: „Rapport sur la stat. de l'enseignement primaire“, par E. Lavasseur, Schneider u. Bremen, „Das Volksschulwesen im Preuss. Staat“ (3 Bd., 1886—87); Paulsen, „Gesch. d. gelehrten Unterrichtsw. auf d. deutsch. Schulen“ (1885); Schröder, „D. Volksschulw. in Frankreich“ (1884, 1887); J. Simon, „L'école“ (11 éd., 1886); A. Puryu, „L'instruction publique“ (1886); Adams, „History of the element. school contest in England“ (1882).

Народонаселеніе, его абсолютная численность въ странѣ, отношеніе его къ территоріи или *плотность населенія*, составъ его по естественнымъ, социальнымъ и экономическимъ признакамъ и его ростъ являются могущественнѣйшими и основными факторами общественной жизни, одинаково сильно вліяющими на политическій и хозяйственный складъ ея, на умственное и нравственное развитіе. При равенствѣ другихъ условій большая абсолютная численность Н-ія обеспечиваетъ большую силу и самостоятельность государства въ политическомъ и экономическомъ отношеніяхъ и, съ другой стороны, часто вызываетъ чрезмѣрное подчиненіе въ законо-

дательствѣ и управленіи мѣстныхъ и частныхъ нуждъ общимъ интересамъ. Большая плотность населенія содѣйствуетъ развитію обрабатывающей промышленности, обезпечивая ей близкій и обширный рынокъ, облегчаетъ трудныя экономическія предприятия, требующія участія большого числа лицъ, какъ большія оросительныя и осушительныя работы, удешевляетъ во многихъ случаяхъ государственное и частное хозяйство и особенно благотворно дѣйствуетъ на умственное и гражданственное развитіе, помогая большему сплоченію гражданъ, образованію союзовъ для совмѣстнаго достиженія общихъ цѣлей, удешевляя народное образованіе и тѣмъ открывая возможность поставить его шире и лучше. Съ другой стороны, чрезмѣрное скопленіе населенія въ крупныхъ городскихъ центрахъ влечетъ многія весьма неблагоприятныя послѣдствія: неудовлетворительныя санитарныя условія и пониженіе нравственного уровня развитія. Естественный составъ Н-ія, его группировка по возрасту и полу, имѣетъ прежде всего очень большое экономическое значеніе, высшая общія рабочія силы страны. Полными работниками могутъ считаться только лица въ возрастѣ отъ 21 до 60 лѣтъ; возрастъ отъ 16 до 20 лѣтъ и отъ 60 до 70 лѣтъ считается полурбочимъ, до 15 лѣтъ и выше 70—нерабочимъ. Мужская сила женщины значительно меньше (по Кетле—въ 2 раза) силы мужчины, и притомъ только небольшая часть женскаго населенія живетъ самостоятельно заработкомъ: важно, поэтому, знать распределеніе Н-ія по поламъ, имѣющее большое значеніе и во многихъ другихъ отношеніяхъ. Кромѣ группировки Н-ія по полу и возрасту, различаютъ еще его составъ по племенамъ и численность населенія съ физическими недостатками. Въ социальномъ отношеніи подраздѣляютъ Н. по семейному положенію и величинѣ хозяйства, въ политическомъ отношеніи—по подданству и сословіямъ, гдѣ послѣднія существуютъ, въ экономическомъ отношеніи—по занятіямъ (см. *промышленность*) и хозяйственной самостоятельности (экономически самостоятельными считаются лица, живущія на средства, ими самими получаемыя въ видѣ заработка, дохода съ имущества, пенсіи, пособія или благотворительнаго вспомоществованія; несамостоятельными считаются лица, живущія на средства самостоятельныхъ лицъ). Ученіе о ростѣ Н-ія или его движеніи распадается на ученіе о *брачности*, *рождаемости*, *смертности* и *переселеніи* (см. эти сл.). Въ статистическомъ отношеніи всѣ указанныя вопросы разрабатываются статистикой Н-ія, или *демографіею* (см. *статистика*). Свѣдѣнія о современномъ состояніи Н-ія получаютъ почти во всѣхъ культурныхъ странахъ путемъ непосредственныхъ, плановѣрно веденныхъ и периодически повторяющихся *переписей* (см. это сл.); не имѣющихъ правильныхъ переписей лишь Россія, Турція, Румынія и Черногорія. Для странъ, гдѣ отсутствуютъ переписи, всѣ данныя определяются только приблизительно, по косвеннымъ показателямъ. Въ прилагаемыхъ таблицахъ сгруппированы важнѣйшія статистическія свѣдѣнія по основнымъ вопросамъ Н-ія для главнѣйшихъ государствъ. — Изъ различныхъ вопросовъ Н-ія *размноженіе* населенія всегда привлекало къ себѣ особенно много вниманія со сто-

роны общества. На ранних ступенях развития, при исключительном господствѣ охотничьихъ и рыболовныхъ занятій, значительное увеличение Н-ія всегда является бѣдствіемъ, такъ какъ съ увеличеніемъ числа людей средства къ пропитанію не возростаютъ; отсюда широко распространенное дѣтубойство, вытравленіе плода и оставленіе на произволъ судьбы стариковъ и немощныхъ. У народовъ античнаго міра рядомъ съ дѣтубойствомъ, направленнымъ къ предупрежденію болѣзненнаго поколѣнія, встрѣчается уже рядъ мѣръ для ускоренія размноженія: различныя кары за безбрачіе и награды для многосемейныхъ. Особенно часто и дѣятельно проводилась такая политика поощренія размноженія въ Спартѣ (искъ о безбрачій, публичное награжденіе многосемейныхъ) послѣ опустошительныхъ войнъ, и въ Римѣ со времени Августа, когда вслѣдствіе упадка нравовъ и друг. социальныхъ причинъ въ обществѣ развилось нерасположеніе къ семейной жизни (lex Julia et Papia Pappaea 9 г. по Р. Х., ограничивавшій права наследованія холостяковъ и представлявшій многосемейнымъ преимуществе при назначеніи на госуд. должности, jus liberorum). Въ средніе вѣка, при земледѣльческомъ строѣ жизни и частыхъ войнахъ, увеличеніе Н-ія встрѣчаетъ всякое поощреніе, особенно съ распространеніемъ меркантилизма (см. это сл.), рассматривавшаго возрастаніе жителей, какъ необходимое условіе экономическаго процвѣтанія государства. Съ этой цѣлью старались противодействовать безбрачій (налоги на холостяковъ, ограниченіе права наследованія въ Брауншвейгѣ и друг. мѣст.), поощрять браки посредствомъ премій, освобожденія отъ налоговъ и т. п. (въ Испаніи эдиктъ 1623 г., во Франціи эдиктъ 1666 г. и во многихъ нѣмецкихъ княжествахъ), привлекать иностранныхъ колонистовъ и задерживать эмиграцію. Такое направленіе правительственной политики по отношенію къ Н-ию продолжается до конца XVIII стл. Реакція противъ него начинается всего ранѣе въ Италиі, гдѣ упадокъ промышленности и торговли, вслѣдствіе измѣненія путей международнаго обмѣна, вызвалъ постоянную безработицу и нищету. Итальянскіе экономисты, всего болѣе Джованни Воторо (1540—1617), Антоній Дженовези (1712—1769) и Джаммарія Ортезь (1713—1790), указываютъ, что размноженіе Н-ія ограничено производительной силой почвы и, переходя границы, указываемая природою, размноженіе становится великимъ бѣдствіемъ, влекущимъ голодъ, преступленія и братоубійственныя войны; Ортезь полагаетъ, что человѣческій родъ стремится размножаться въ геометрической прогрессіи, и желаетъ, чтобы сила разума, путемъ широкаго распространенія безбрачія, предупредила гибельныя послѣдствія чрезмѣрнаго размноженія, замѣнивъ тѣмъ силу природы, останавливающую излишнее размноженіе въ мірѣ животныхъ. Вслѣдъ за Италіею новое отрицательное отношеніе къ увеличенію Н-ія начинаетъ распространяться въ Англіи (Рали — Raleigh, 1552—1618; Гейль — Hale, 1609—1678; Чайльдъ — Child, 1630—1696; Бенж. Франклинъ, 1706—1790; Дж. Стюартъ — Stewart 1712—1780) благодаря зарожденію тамъ многочисленнаго пролетаріата, вызванному развитіемъ промышленности, и частыми колебаніями производства. На-

болѣе полную и опредѣленную формулировку новыхъ взгляды нашли въ началѣ настоящаго стол. въ известномъ законѣ Н-ія Мальтуса (см. это сл.). Н., по его мнѣнію, способно къ безконечному размноженію; на основаніи примѣра сѣверо-американскихъ колоній и нѣкоторыхъ частныхъ случаевъ, онъ считаетъ, что при отсутствіи всякихъ препятствій Н. можетъ удваиваться каждыя 25 лѣтъ и возрастать въ геометрической прогрессіи; опытъ, съ другой стороны, показываетъ, что съ увеличеніемъ затратъ труда въ землѣдѣліи земля не увеличиваетъ своей производительности пропорціонально: удвоенный трудъ не приноситъ удвоеннаго продукта; поэтому слѣдуетъ признать, что при самыхъ благоприятныхъ условіяхъ средства существованія могутъ возрастать только въ ариметической прогрессіи. М., такимъ образомъ, не можетъ размножаться свободно, такъ какъ добавочное населеніе не въ состояніи произвести соответственнаго увеличенія пищи: оно неизбежно ограничивается средствами существованія и приводится къ уровню этихъ средствъ предупредительными и разрушительными препятствіями: нравственнымъ самообузданіемъ, порокомъ и несчастіемъ (война, развратъ, голодъ, эпидемія, болѣзни, плохія условія жизни, изнурительный и опасный для жизни трудъ); съ возрастаніемъ средствъ существованія неизмѣнно размножается всюду Н., если оно только не удерживается въ своемъ ростѣ однимъ изъ перечисленныхъ препятствій. Послѣдніе положенія о фактическомъ ходѣ размноженія Мальтусъ старается подтвердить на фактахъ изъ жизни различныхъ культурныхъ и дикихъ народовъ. Признавая, такимъ образомъ, доказаннымъ, что Н. имѣетъ стремленіе размножаться быстрѣе средствъ существованія, онъ заключаетъ отсюда, что „главная и непрерывная причина бѣдности мало или вовсе не зависитъ отъ образа правленія или неравнобѣрнаго распредѣленія имуществъ“, — она заключается въ чрезмѣрномъ размноженіи Н-ія; „народъ, поэтому, долженъ винить главн. обр. самого себя въ собственныхъ страданіяхъ“, свое нежеланіе обуздывать свои физиологическія инстинкты, и „бѣдность, по самой сущности вещей, не имѣютъ права требовать отъ богатыхъ работы и пропитанія“. При такихъ выводахъ, освобождавшихъ состоятельные классы отъ всякихъ обязанностей по отношенію къ бѣдному населенію, естественно, что новое ученіе въ короткое время получило значеніе откровенія, было признано наукой въ Англіи и повсюду за границею. провозглашено ею неизблжимымъ закономъ, подобно математическимъ аксіомамъ, яснымъ безъ доказательствъ, и скоро была усвоена и дѣйствующимъ правомъ, вызвавъ реорганизацію законодательства о бѣдныхъ въ Англіи въ направленіи, заставлявшемъ предпочитать смерть отъ нужды общественнымъ вспомошествованіямъ, и рядъ нѣпріятій къ ограниченію браковъ въ нѣмецкихъ княжествахъ. Но жизнь скоро показала, что проповѣдь нравственнаго воздержанія въ популярномъ изложеніи миссъ Мартини (см. это сл.), этого главнаго апостола мальтузіанства, и друг. нельзя урочать социальные недуги. У представителей народныхъ интересовъ въ литературѣ ученіе Мальтуса вызвало вопль глубокаго негодованія; и дѣйствительно, поспѣшность, съ которою изъ

шаткой гипотезы дѣлались практическія заключенія, долженствовавшія непосредств. вліять на положеніе всего трудящагося и бѣднаго населенія, была почти безпримѣрно позорна. Движеніе чартистовъ и увеличивавшееся значеніе рабочихъ классовъ заставили съ конца сороковыхъ годовъ състѣниться внимательнѣе къ возраженіямъ критики, все болѣе разрушавшей обаяніе великаго закона. Въ современномъ состояніи этой критики доводы противъ теоріи Мальтуса можно формулировать слѣдующ. обр.: 1) Утвержденіе Мальтуса, что Н. способно къ безпредѣльному размноженію въ геометрической прогрессіи, является гадательнымъ предположеніемъ, лишенымъ научнаго значенія. Оно основывается на недостаточномъ матеріалѣ; между тѣмъ для установленія биологическихъ законовъ такого характера необходимы точныя наблюденія въ теченіе столѣтій надъ жизнью всѣхъ народовъ, такъ какъ въ биологіи, какъ и въ геологіи, значительныя измѣненія подготовляются очень медленно и при недостаточной сферѣ наблюденія могутъ остаться незамѣченными. И дѣйствительно, современная статистика обнаруживаетъ, что въ то время, какъ въ другихъ странахъ перевѣсъ рождаемости надъ смертностью остается безъ измѣненій или возрастаетъ, во Франціи, при отсутствіи какихъ-либо экономическихъ особенностей, онъ съ большою правильностью убываетъ въ теченіе всего настоящаго столѣтія. Съ другой стороны, въ биологіи все болѣе распространяется убѣжденіе, что съ развитіемъ нервной системы, обусловливаемымъ борьбою за существованіе и постояннымъ стремленіемъ къ улучшенію быта, способность къ размноженію уменьшается (Спенсеръ, "Theory of population", 1852; "Principles of biology"; ср. сл. *размноженіе*). 2) Неправильно, что средства къ существованію не могутъ возрасти пропорціонально увеличенію Н-ія. *Родбертусъ* (см. это сл.) оспариваетъ, чтобы добавочная затрата

труда въ земледѣліи не могла вызывать соответственнаго увеличенія продукта, и указываетъ, что геологическія измѣненія (пониженіе уровня подпочвенныхъ водъ и т. п.), которыхъ Мальтусъ совершенно не принимаетъ во вниманіе, хотя его положенія стремятся охватить все безпредѣльное будущее, могутъ обратить теперь неплодныя почвы въ очень доходныя. Мальтусъ забываетъ также, что, благодаря совершенствованію техники, человѣку все менѣе нужно труда для обезпечиванія себя предметами обрабатывающей промышленности, вслѣдствіе чего онъ постоянно располагаетъ все болѣе широкимъ трудомъ для полученія земледѣльческихъ и другихъ пищевыхъ продуктовъ, если бы они даже и требовали, съ ростомъ Н-ія, болѣешихъ затратъ. Неправдивое по отношенію къ настоящему, положеніе Мальтуса представляется совершенно безосновательнымъ по отношенію къ далекому будущему, такъ какъ постоянныя усовершенствованія въ области техники и химіи дѣлаютъ невозможнымъ предсказать, какъ и чѣмъ будутъ питаться наши отдаленные потомки. 3) Въ настоящее время Н., дѣйствительно, находится въ зависимости отъ средствъ существованія: съ удешевленіемъ ихъ размноженіе возрастаетъ, а съ вздорожаніемъ ослабѣваетъ; но между обоими явленіями нѣтъ никакой пропорціональности, возрастаніе Н-ія съ улучшеніемъ экономическихъ условій никогда и нигдѣ не увеличивается такъ сильно, чтобы съ теченіемъ времени уничтожить самое улучшеніе; въковыя наблюденія надъ бытомъ рабочаго населенія въ различныхъ странахъ дѣлаютъ очевиднымъ, что всякій значительный подъемъ благосостоянія является прочнымъ завоеваніемъ на все послѣдующее время. Поэтому улучшенія въ положеніи населенія вполне возможны безъ искусственнаго замедленія размноженія, и причину бѣдности слѣдуетъ искать не въ чрезмѣрномъ размноженіи или недостаточности народнаго богат-

II. Ежегодный средній перевѣсъ рождаемости надъ смертностью по пятилѣтіямъ (на 1000 ч.).

Періодъ.	Швеція.	Норвегія.	Данія.	Германія.	Пруссія.	Австрія.	Венгрія.	Бельгія.	Голландія.	Франція.	Швейцарія.	Англія.	Шотландія.	Ирландія.	Италія.
1801—5	7,1	—	—	—	—	—	—	—	—	3,2	—	—	—	—	—
1806—10	0,3	—	—	—	—	—	—	—	—	5,5	—	—	—	—	—
1811—15	6,1	—	—	—	—	—	—	—	—	4,8	—	—	—	—	—
1816—20	11,1	—	—	—	15,2	—	—	—	—	6,6	—	—	—	—	—
1821—25	13,7	14,4	—	—	16,6	13,0	—	—	—	6,7	—	—	—	—	—
1826—30	8,5	—	—	—	10,1	7,8	—	—	—	4,9	—	—	—	—	—
1831—35	9,5	13,5	—	—	7,5	4,0	—	6,9	—	3,5	—	—	—	—	—
1836—40	8,1	—	—	—	11,1	7,3	—	8,0	—	4,7	—	9,2	—	—	—
1841—45	9,2	12,6	—	9,5	10,6	12,6	9,5	—	8,9	—	5,5	—	11,9	—	—
1846—50	12,0	—	—	9,4	8,1	8,4	0,4	—	3,4	5,0	3,0	—	9,5	—	—
1851—55	10,1	15,0	—	11,9	7,5	8,3	2,3	—	5,2	7,2	2,0	—	11,2	—	—
1856—60	11,6	—	—	12,4	10,7	14,0	10,0	—	7,8	6,8	2,8	—	13,6	14,0	—
1861—65	13,6	—	—	10,7	10,9	15,6	9,0	—	8,5	10,4	3,7	—	12,5	13,0	—
1866—70	9,3	12,5	—	11,1	9,8	14,6	6,9	—	8,1	10,1	1,6	—	12,9	12,9	10,2
1871—75	12,5	12,6	—	11,3	10,7	22,4	6,7	—	8,5	10,5	0,6	6,3	13,5	13,3	9,4
1876—80	12,0	15,2	—	13,6	13,0	13,7	8,3	7,7	10,2	13,4	2,9	8,1	14,6	14,1	6,9
1881—85	11,8	13,8	—	16,0	11,3	12,0	8,0	11,5	10,1	13,4	2,3	7,3	14,0	13,6	5,9
1886—90	13,0	13,6	—	15,2	13,2	13,5	8,9	11,9	9,3	13,1	1,1	7,4	12,7	11,8	5,0

1. Данные о народонаселении важнейших государств.

НАЗВАНИЯ ГОСУДАРСТВЪ.	Абсолютное население.		Изъ 1000 ч. населения жив. въ городскихъ поселеніяхъ съ числомъ жителей:		Число женщинъ на 1000 мужчинъ.		Изъ 1000 чел. обоого пола наход. въ возрастъ:					На 1000 ч. обоого пола приходится:					На 1000 ж. ежегодно въ среднемъ за 1886—90 гг.					Геометрическій годичный приростъ населения.									
	Годы 18—	Число.	Число жит. на 1 кв. км.	въ 20000 и бол.	въ 100000 и бол.	Годы.	Число.	0—15 лѣтъ.	16—20 лѣтъ.	21—61 лѣтъ.	61—70 лѣтъ.	выше 70 л.	не сост. въ бракѣ.	приходится живущ. въ бракѣ.	вдовахъ.	Годы.	Число.	Рождалось.	Вступало въ бракъ.	Умирало.	За періодъ.	На 1000 чел. об. пола.	За періодъ.	На 1000 чел. об. пола.							
1	2	3	4	5 ²⁾	6 ²⁾	7	8	9	10	11	12	13	14	15	16	17	18	19	20	21	22	23	24	25							
Австрія	91	24314919	81,0	70	60	90	1044	340	94	491	54	21	388	527	84	80	514	38,0	15,6	29,1	1830—60	6,14	1860—83	7,69							
Венгрія	90	17463789	53,6			90	1015	—	—	—	—	—	—	—	240	654	105	80	469	44,1	18,5	32,2	1830—60	0,27	1860—83	4,76					
Бельгія	91	6136444	208,0	230	157	91	1005	334	92	476	61	37	435	476	88	—	—	29,3	14,1	20,0	1831—60	7,72	1860—83	8,38							
Велико-Британ. Ирландія Шотландія	92	29403346	194,0	390	263	91	1060	369	100	455	49	27	379	534	87	81	435	22,9	8,7	17,9	1801—61	13,69	1861—84	13,20							
	92	4642532	55,0			91	1060	369	100	455	49	27	440	468	92						30,0	12,8	19,1	"	"	"	"	1,77	"	"	6,83
	92	4063451	51,0			92	4063451	51,0	—	—	—	—	—	—	—						—	—	—	—	—	—	—	"	"	"	"
Германія	91	49767000	92,1	190	93	90	1039	354	94	470	55	27	381	526	91	82	449	38,0	15,8	25,8	1816—61	9,58	1861—83	8,42							
Голландія	92	4621744	140,0	300	167	91	1023	—	—	—	—	—	397	517	85	—	—	33,6	14,0	20,5	1795—1859	7,13	1859—83	10,23							
Греція	89	2187208	33,6	60	—	89	906	—	—	—	—	—	363	530	107	—	—	—	—	—	1821—61	12,67	1861—82	12,61							
Данія	90	2172380	56,6	130	—	90	1050	—	—	—	—	—	385	522	88	—	—	31,8	14,1	16,6	1801—60	9,35	1860—83	10,13							
Исландія	90	70927	0,7	—	—			87	1039	342	90	489	55	24	—	—	—	—	—	—	—	—	—	—	—	—	—				
Испанія	88	17247738	34,6	120	80	81	995	322	92	497	59	30	365	537	98	81	575	36,9	15,5	26,9	1800—61	6,12	1861—84	6,99							
Италія	91	30347291	106,0	160	80	81	995	322	92	497	59	30	365	537	98	81	575	36,9	15,5	26,9	1800—61	6,12	1861—84	6,99							
Норвегія	91	1988674	6,1	100	—	91	1071	—	—	—	—	—	422	491	85	—	—	30,4	12,6	16,8	1801—60	10,22	1860—83	7,63							
Португалія	81	4709910	50,8	100	—	78	1084	—	—	—	—	—	—	—	—	—	—	—	—	—	1801—61	3,86	1861—78	7,03							
Россія Евр. 1)	86	95974253	18,0	80	36	86	1012	380 ³⁾	102 ³⁾	460 ³⁾	43 ³⁾	15 ³⁾	—	—	—	—	—	—	—	—	—	—	—	—	—						
Румынія	89	5038342	38,5	110	—	?	965	—	—	—	—	—	—	—	—	—	—	—	—	—	—	—	—	—	—						
Сербія	90	2162759	44,9	60	—	91	947	—	—	—	—	—	—	—	—	—	—	—	—	—	—	—	—	—	—						
С.-Ам. Соед. Шт.	90	62979766	—	180	90	90	953	387	106	453	32	22	—	—	—	—	—	—	—	—	—	—	—	—	—						
Турція Евр.	?	5752960	32,7	120	—	85	840	—	—	—	—	—	—	—	—	—	—	—	—	—	—	—	—	—	—						
Франція	91	38343192	71,5	180	119	86	1007	270	84	526	74	46	338	552	109	86	494	23,0	14,5	21,9	1801—61	4,92	1861—81	2,52							
Швейцарія	90	2952928	73,5	140	—	89	1041	323	94	497	57	29	427	474	94	—	—	27,7	14,0	20,3	1837—60	5,89	1860—83	6,20							
Швеція	91	4802751	10,6	80	—	91	1065	335	89	466	70	40	420	493	86	80	432	28,9	12,2	15,9	1800—60	8,32	1860—84	7,69							

1) въ Царствѣ Польскомъ и Финляндіи, но безъ Кавказа. 2) По даннымъ Мюльгазля. 3) По таблицамъ акад. Бучяновскаго. 4) Данные 1886—88 гг. 5) Данные 1886—87 гг. 6) По даннымъ Левассора.

ства, а въ томъ, что, въ силу господствующихъ началъ распредѣленія, изъ общихъ запасовъ продовольствія, изъ всего народнаго дохода только часть, и меньшая часть, предостается большинству Н-йя, рабочимъ классамъ. 4) Избыточное населеніе, наблюдаемое въ промышленныхъ странахъ, пролетариатъ, лишенный постоянныхъ занятій и болѣею частью существующій порокомъ и преступленіемъ, есть временный историческій фактъ, продуктъ современной капиталистической эры, которая вслѣдствіе постоянныхъ колебаній промышленности, рѣзкихъ переходовъ отъ лихорадочнаго оживленія къ застою и кризисамъ, требуетъ существованія резервной промышленной армии.—Въ настоящее время, благодаря указаніямъ критики, теорія Мальтуса имѣетъ, сравнительно съ прежнимъ временемъ, немного приверженцевъ. Странниками ея являются преимущественно нѣмецкіе политико-экономы: Ад. Вагнеръ, В. Рошеръ, Л. Штейнъ, Шмоллеръ, Конъ и др.; раздѣляетъ также основную принципъ Мальтуса видный австрійскій представитель современ. социализма К. Кауцкій. Въ области практическаго проведенія идей Мальтуса слѣдуетъ отмѣтить „Мальтузианскую лигу“ (Malthusian League), основ. въ Лондонѣ въ 1877 г. и группирующую вокругъ себя *новомальтузианцевъ*, исполнѣ признающихъ законъ своего первоучителя, но полагающихъ, что къ предупрежденію чрезмѣрнаго размноженія слѣдуетъ стремиться не путемъ трудно достижимаго нравственнаго самообузданія, а посредствомъ искусственнаго регулированія рождаемости въ бракѣ. Самыми ранними представителями этого направленія были Франсисъ Плэсъ (Pace, Illustrations and proofs of the principle of popul., 1822) и сынъ Роберта Оуэна, Робертъ Дэль Оуэнъ („Moral physiology“, 1832); современными защитниками его являются Drysdale, Annie Besant, Allbuth, Moss въ Англии, Stille, Otto въ Германіи, отчасти *Мантегаччи* (см. это сл.) въ Италіи.

Наросты, см. *опухоль*.

Нарочъ, самое большое озеро Виленской губ., на границѣ Свенцянскаго и Вилейскаго уѣздовъ; 82,9 кв. в.

Narrata refero (лат.), „я передаю (только) рѣзказанное“ (т. е. я не былъ очевидцемъ и за достоверность не могу ручаться).

Нарта (область), на Уралѣ и въ Сибири родъ салазокъ, до 1½ арш. длиною, рассчитанныхъ на одного человѣка и служащихъ для перевозки тяжестей не свыше 8 пудовъ.

Нартексъ 1) высокое растение изъ сем. зонтичныхъ, въ стеблѣ котораго Прометей, по греч. мѣу, принесъ съ неба огонь. 2) Н., въ храмахъ притворъ, паперть, предназначенная для оглашенныхъ.

Нартовъ, Андрей Андреевичъ, президентъ академіи наукъ во 2-й половинѣ прошлаго столѣтія, род. въ Петербургѣ въ 1737 г., получилъ военное образованіе, служилъ по артиллеріи, былъ однимъ изъ основателей Вольно-экономическаго общества (1765 г.), въ которомъ работалъ до конца жизни. Въ 1801 г. назначенъ президентомъ академіи наукъ. Умеръ въ 1813 г. Н. участвовалъ въ составленіи „Медалистической исторіи со временъ Петра I“, дальѣ писалъ по минералогіи (въ „Актахъ Академіи Наукъ“) и сельскому хозяйству

(въ „Трудахъ Вольно-экономическаго Общества“); преимущественно же занимался переводами съ нѣмецкаго и французскаго языковъ научныхъ и литературныхъ сочиненій.

Нарушевичъ, Адамъ, замѣчательный польскій поэтъ и историкъ, род. въ 1733 г. въ Пинскѣ. Принадлежитъ къ старинной, но обѣдѣвшей литовской семьѣ, Н. рано поступилъ въ іезуитскій орденъ; образованіе свое продолжалъ за границею. По возвращеніи оттуда преподавалъ пѣніи въ виленской академіи и затѣмъ въ варшавскомъ Collegium nobilium. Впослѣдствіи Н. былъ епископомъ, сначала смоленскимъ, а потомъ случкимъ. Ум. онъ въ 1796 г. въ Яновѣ. Н. находился въ близкихъ отношеніяхъ съ польскимъ королемъ Станиславомъ Августомъ Понятовскимъ, который высоко цѣнилъ его природная дарованія и горячій патриотизмъ. Политическое и нравственное паденіе Польши, совершавшееся на глазахъ Н-а, дало ему поводъ обратиться къ обществу съ рѣзкимъ обличеніемъ его гибельныхъ порядковъ (анархіи и ея послѣдствій), съ суровой моральной проповѣдью о необходимости вернуться къ добрымъ старымъ временамъ, когда Польша, демократическая по духу, процвѣтала подъ могущественной вѣдой своихъ королей; усиленіе монархической власти казалось ему единственнымъ исходомъ изъ печальнаго положенія. Такими именно тенденціями проникнуты его прочувствованныя, но грубая сатиры и отчасти оды (Reduty, Szlachetność, Oda na obrazy Polaków starczytnych, „Голосъ мертвецовъ“ и т. п.). Лирическія стихотворенія Н-а не имѣютъ особеннаго значенія; тяжелыя по формѣ, они представляютъ напыщенные панегирики и хвалебныя оды по разнымъ, нѣрѣдко ничтожнымъ, случаямъ. Прочная слава Н-а покоится на его „Historya narodu polskiego od początka chrześcijaństwa“, доведенной до вступленія на престолъ Ягеллоновъ (въ 7 т., 1780—1786 гг.). Это — первая критически разработанная исторія Польши. Упомянемъ еще его переводы Тацита, біографію Ходкевича и „Таврику“ (исторія Крыма). Н. оставилъ глубокой слѣдъ въ польской исторіографіи и поэзи. Нѣкоторыя его стихотворенія переведены на русскій яз. (Гербедемъ, Бенедиктовымъ).

Нарциссъ, $C_{22}H_{22}NO_3$, алкалоидъ опія; кристалл. безъ цвѣта и запаха; на вкусъ горьковатъ; легко растворяется въ горячей водѣ и горячемъ спиртѣ; реагируетъ щелочно; сильно болеутоляющее и наркотическое средство.

Нарциссъ 1) по греч. миеологіи сынъ рѣчнаго бога Кефиса и Лейриопы. Гордясь своей красотой, онъ отвергъ любовь нимфы Эхо, и въ наказаніе за это боги заставили его влюбиться въ свое собственное отраженіе въ водѣ ручья, на которое онъ долженъ былъ не отрываясь смотрѣть. Н. умертвилъ себя въ отчаяніи, и изъ крови его выросъ цвѣтокъ, носящій его имя. 2) Н., родъ сем. Amarillideae, луковичныя растенія; линейныя листья; безлистные, одно- или многоцвѣтныя стебель; окруженные кожистымъ покровнымъ листомъ цвѣтоножки; наклоненныя цвѣтки съ трубчатымъ или воронкообразно-колокольчатымъ перигоніемъ, трубчатымъ бокало- или тарелковиднымъ придаточнымъ вѣтникомъ и шаровидно-трехгранной капсулой. — *Обыкновенный Н.*, N. pseudonarcissus, яйцевидная бурая луковица

съ тонкой скорлупой; сплюснутый одноцвѣтный стебель, блѣдный или темно-желтый цвѣтокъ; многія разновидности культивируются въ садахъ средней Европы. Горькая слизистая луковича употреблялась прежде, какъ рвотное. — *Билый Н.*, *N. poeticus*, блѣдоснѣжные цвѣтки; древние употребляли снаружи при ранахъ, язвахъ, ожогахъ. — *N. jonquilla*, бурая, продолговато-круглая луковича; желтые, весьма пахучіе цвѣты. — *N. italicus*, красивые, пахучіе цвѣты; особенно пригоденъ для оранжерей. — *N. tazetta*, большая, продолговато-яйцевидная бурая луковича; бѣлые, съ весьма пріятнымъ запахомъ цвѣты.

Нарь, то же, что одногорбый верблюду.

Нарывъ, abscessus, скопление гноя (см. это сл.) въ какой-либо ткани животнаго тѣла. Причиной Н-а всегда бываетъ проникновение микроорганизмовъ, и отъ природы послѣднихъ зависитъ характеръ нарыва. Острые, горячіе Н-ы образуются быстро, хроническіе, холодные — медленно. *Ограниченный* Н. рѣзко обособляется отъ окружающихъ частей, *разлитой* неравномерно разливается по тканевымъ промежуткамъ. Н. растетъ въ сторону наименьшаго сопротивленія, чаще всего — въ направленіи наружныхъ покрововъ, истончаетъ ихъ и, наконецъ, вскрывается, при чемъ гной изливается наружу; съ нимъ выходятъ инородныя тѣла, частицы мертвыхъ тканей и проч.; стѣнки спадаются, воспалительная инфильтрація стихаетъ, происходитъ заживленіе. Если Н. долго не вскрывается или не будетъ своевременно прорѣзанъ ножомъ хирурга, то гной можетъ проложить себѣ путь въ глубокіе органы, полости тѣла, востать въ кровь и, обусловивъ гнойное зараженіе крови (см. *тѣмля*), вызвать смертельный исходъ. Лѣченіе Н-а состоитъ въ возможно раннемъ вскрытіи, дезинфицирующемъ промываніи гнойной полости и антисептической перевязкѣ.

Нарышкѣ бѣлки, горный кряжъ въ Алтаѣ, примыкающій къ Курчумскому хребту.

Нарышкѣ (означ. по-остяцки „болото“), гор. Томской губ., при р. Нарышкѣ, въ 2 в. отъ р. Оби; 1641 ж. Н. основанъ въ 1596 г. въ видѣ острога для удержанія въ повиновеніи покоренныхъ остяковъ, но находился первоначально верстахъ въ 14 отъ нынѣшняго мѣста, куда окончателно былъ перенесенъ въ 1629 г.

Нарышкѣ, рѣка, протекающая по долинѣ Тянь-Шаня и образующая верховье Сыръ-Дарья.

Нарышкинѣ, одинъ изъ древнѣйшихъ русскихъ дворянскихъ родовъ. Возвышеніе рода Н-ыхъ начинается съ 1671 г., когда царь Алексѣй Михайловичъ вторымъ бракомъ сочетался съ Наталіей Кирилловной Н-ой (род. въ 1651 г., ум. въ 1694 г.), дочерью небогатаго московскаго дворянина, Кирилла Полуектовича Н-а (ум. въ 1682 г.), воспитанно въ домѣ своего дяди, известнаго боярина Матвѣева. Отъ этого брака родился императоръ Петръ Великій. Изъ представителей фамиліи Н-ыхъ отмѣтимъ: 1) Н., Левъ Кирилловичъ, бояринъ, братъ царицы Наталіи Кирилловны, род. въ 1688 г., при Петрѣ I-мъ занималъ второе мѣсто послѣ князя Ромодановскаго въ совѣтѣ, правившемъ государствомъ во время заграничныхъ путешествій императора, и неоднократно управлялъ посольскимъ при-

казомъ; ум. въ 1705 г. 2) Н., Александръ Львовичъ, племянникъ царицы Наталіи Кирилловны, двоюродный братъ имп. Петра I-го, род. въ 1694 г., долгое время изучалъ морскія науки въ Германіи, Франціи и Италіи, пользуясь исключительнымъ расположеніемъ и довѣріемъ Петра I-го, служилъ при немъ президентомъ намеръ-коллегіи и директоромъ артиллерійской конторы; въ началѣ царствования Петра II сосланъ въ дальнія деревни по просямъ своего личнаго врага Меншикова; при имп. Аннѣ Ивановнѣ возращенъ и занималъ при ней и имп. Елисаветѣ Петровнѣ нѣсколько высшихъ постовъ; ум. въ 1745 г. 4) Н., Семенъ Кирилловичъ, внач. чинъ, племянникъ Нат. Кирилл., генералъ-аншефъ и оберъ-егермейстеръ, род. въ 1710 г., ум. въ 1775 г. Блестящій царедворецъ и европейски-образованный человѣкъ, Н. пользовался довѣріемъ и расположеніемъ имп. Елисаветы Петровны и Екатерины II; въ царствованіе первой былъ чрезвычайнымъ посланникомъ при англ. дворѣ, затѣмъ состоялъ гофмаршаломъ при наследникѣ престола, Петрѣ III.

Нарѣжний, Василій Трофимовичъ, основатель русскаго романа, род. въ 1780 г.; сынъ польскаго шляхтича; воспитывался въ московскомъ университетѣ по философскому факультету, откуда вышелъ, однако, не окончивъ курса. Еще на университетскія скамьи Н. начекалъ въ издававшихся при университетѣ журналахъ: „Пріятное и Полезное Препровожденіе Времени“ и „Ипокрена, или Утѣхи Любобольна“, рядъ фантастическихъ разсказовъ и стихотворныхъ опытовъ, въ которыхъ онъ подражалъ Державину. Въ 1801 г. Н. поступилъ на службу въ канцелярію только-что учрежденнаго тогда на Кавказѣ „грузинскаго правительствъ“. Здѣсь имъ былъ написанъ „Черный годъ, или горскіе князья“ — произведеніе, являющееся первымъ русскимъ самобытнымъ сатирическимъ романомъ. Въ 1803 г. Н. перешелъ на службу въ Петербургъ, гдѣ и оставался до самой смерти (въ 1825 г.). Жизнь въ чудномъ городѣ, внѣ завязанныхъ въ юность литературныхъ связей, непрерывная служба въ качествѣ мелкаго чиновника и постоянныя матеріальныя затрудненія — все это неблагоприятно отражалось на литературныхъ работахъ Н-аго и мѣшало его таланту проявиться во всей его силѣ. Въ этотъ періодъ появились: „Славянскіе вечера“, „Россійскій Жильблязъ“ (запрещенный по выходѣ 3-й части цензурой), „Бурсакъ“, „Два Ивана“, рядъ повѣстей и трагедій. Въ произведеніяхъ Н-аго мы встрѣчаемъ самостоятельныя, ему принадлежащіе сюжеты, послѣдовательный, законченный разсказъ, цѣльные реальныя описанія, рельефно обрисованные типы и характеры. Если съ одной стороны реализмъ въ его романахъ иногда доходитъ до грубости, почти цинизма, то съ другой — вѣрно воспроизведеніе дѣйствительности нерѣдко приводитъ его къ изображенію глубоко почувствованныхъ положеній, гдѣ слышится „смѣхъ сквозь слезы“. До Н-аго и при его жизни въ русскаго литератрѣ всецѣло господствовало подражательное направленіе. Литературная отчужденность создателя самобытнаго русскаго реального, историческаго и сатирическаго романа не дала ему возможности оказать на современную литературу вліянія въ той

мѣръ, въ какой онъ могъ это сдѣлать при иныхъ условіяхъ, а его немного тяжелей, какъ бы устарѣвшій даже для современниковъ, слогъ и наступившій вскорѣ послѣ его смерти блестящій расцветъ русской литературы заставили быстро забыть имя этого „человѣка съ замѣчательнымъ и оригинальнымъ талантомъ“, какъ называлъ Н-го Бѣлинскій. Сочин. Н-аго изданы въ 1835—36 гг., въ 10 т. Ср.: *Галаховъ*, „Исторія русск. слов.“, т. II; *Бюлозерскія*, В. Т. Н. въ „Русской Старины“ за 1888 г., кн. 5 и слѣд..

Маръзное оружіе, см. *оружіе*.

Маръзное ружье, см. *ружье*.

Маръзѣ 1) въ лингвистикѣ Н-іемъ или *диалектомъ* называется видоизмѣненіе известнаго языка, которому онъ подвергся, подъ влияніемъ историч. или географич. условій, въ какой-нибудь области района своего распространенія, при чемъ различіе между кореннымъ языкомъ и его областнымъ видоизмѣненіемъ не должно исключать ихъ взаимной дообязанности: при болѣе отдаленной связи между ними областное Н. превращается уже въ отдѣльный, самостоятельный языкъ. На образованіе Н-ія имѣетъ вліаніе ослабленіе связи между родственными общественными союзами, обусловленное переселеніемъ, утратою политич. самостоятельности или географическими преградами, напр. замкнутостью горныхъ областей или изолированностью острововъ отъ другихъ острововъ и отъ суши. Въ общемъ можно сказать, что различіе между языкомъ и *нарчіемъ* условно: напр., нидерландскій яз. отличается отъ нѣмецкаго не болѣе ниже-нѣмецкихъ нарчій (Platdeutsch), но въ виду политической и литературной самостоятельности голландскаго народа все же признается самостоятельнымъ языкомъ. Въ историч. жизни языка наблюдается, что *раздробленность данного языка на нарчія обратно пропорциональна степени культурнаго развитія соответственнаго народа, и единство рѣчи на значительномъ протяженіи водворяется лишь съ возмѣжованіемъ политич. и культурнаго центра для данной мѣстности*. Вслѣдствіе этого языки нецивилизованныхъ народовъ нерѣдко поражаютъ массу областныхъ измѣненій: напр., нѣсколько десятковъ (ок. 50) послѣднихъ представителей кореннаго населенія Тасманіи, въ недавнее время окончательно вымершаго, говорили на 4 различныхъ нарчійяхъ, въ котор. даже такимъ простымъ понятіямъ, какъ *глазъ*, *рука* и т. п., соответствовали различныя выраженія. Съ возникновеніемъ литератур. рѣчи Н-ія постепенно оттѣсняются на задній планъ, но иногда, вслѣдствіе политическихъ или социальныхъ переворотовъ, снова приобретаютъ утраченное значеніе. Напр., романскія нарчія, образовавшіяся послѣ великаго переселенія народовъ, возникли не изъ литературной латинской рѣчи, а изъ такъ назыв. *вульгарной латыни*, т. е. изъ римскаго просторѣчья, видоизмѣннаго по областнымъ особенностямъ. И внѣ такихъ исключительныхъ условій литературная рѣчь нерѣдко попадаетъ подъ вліаніе областныхъ нарчій: въ процесѣ открытаго М. Мюллеромъ такъ назыв. *диалектическаго возрожденія* устарѣлыя выраженія и обороты литературной рѣчи замѣняются другими, черпаемыми изъ живаго родника областныхъ нарчій,

обыкновенно остающихся болѣе вѣрными древнѣйшему и существенному характеру языка, нежели образованная литературная рѣчь. Это важное лингвистическое значеніе Н-ій, сознанное еще со временъ Якова Гримма, окончательно вытѣснило воззрѣніе грамматистовъ схоластическаго и ложноклассическаго школъ, видѣвшихъ въ языкѣ старинныхъ литературныхъ памятниковъ и въ народной рѣчи „жалкій лепетъ младенца, недостойный серьезнаго изученія“, и перенесло научный интересъ именно въ область просторѣчья въ его областныхъ видоизмѣненій, а цѣлый рядъ поэтовъ и писателей (Робертъ Барнсъ, Жасмень, Гебель, Фрицъ Рейтеръ и друг.), писавшихъ на областныхъ нарчійяхъ, блестяще доказали ихъ примѣнимость къ условіямъ художественнаго творчества. — О Н-іяхъ отдѣльныхъ языковъ. 2) Въ *грамматикѣ* Н-іями называется разрядъ служебныхъ словъ (первообразныхъ, производныхъ и сложныхъ), указывающихъ въ предлоложеніи время, мѣсто или образъ дѣйствія, напр.: *вчера*, *завтра*, *зорошо*.

Населскск, безъуѣздн. гор. Ломжинской губ., Пултускаго у.; 5191 ж.

Насаживаніе, у птицъ доставленіе тепла яичу, производимое матерью или другими животными съ цѣлю способствованія развитію зародыша. У нѣкоторыхъ птицъ роль насѣдки берутъ на себя попеременно то самки, то самцы, иногда только самцы. Продолжительность насаживанія весьма различна: у колибри, напр., 11 — 12 дней, у куръ 3 недѣли, у страуса 7—8 недѣль. Длинноногія куры зарывають свои яйца въ кучки гнилы, которую онѣ для этой цѣли сгребають и разложеніе которой даетъ необходимое тепло. Многимъ рептиліямъ ту же услугу оказываетъ песокъ, раскаленный солнцемъ. Яйцо внѣ материнскаго организма нуждается для своего окончательнаго развитія въ двухъ факторахъ: дыханіи и теплѣ. Воздухъ проникаетъ сквозь скорлупу; тепло же можетъ быть доставлено *искусственно*. На этомъ основано *искусственное высиживаніе яицъ*, известное уже древнимъ египтянамъ, затѣмъ китайцямъ, грекамъ и римлянамъ. Въ новѣйшее время изобрѣтено множество „печей“ для высиживанія. Искусственное Н. пока еще мало привилось, въ виду необходимости умѣлаго и крайне тщательнаго ухода, и примѣняется главнымъ образомъ съ научною цѣлю, въ зоологическихъ садахъ—для разведенія рѣдкихъ породъ. Хорошая печь должна удовлетворять слѣдующимъ условіямъ: равномерности температуры во все время высиживанія, снабженіе яицъ достаточнымъ количествомъ свѣжаго и влажнаго воздуха, возможность во всякое время легко поворачивать и изслѣдовать яйца, особое помѣщеніе для вылупившихся птенцовъ, вначалѣ еще нуждающихся въ повышенной температурѣ.

Насиліе, т. е. незаконное употребленіе силы противъ личности потерпѣвшаго, является средствомъ для совершенія нѣкоторыхъ, указанныхъ въ законѣ, преступленій, какъ-то: разбой, грабежа, изнасилованія, насильственнаго завладѣнія недвижимымъ имуществомъ и др. Во всѣхъ этихъ случаяхъ рѣшающее значеніе для вопроса о наказаніи имѣетъ не средство для совершенія преступленія,

т. е. насиліе, а самый результат послѣдняго. Наряду съ указаннымъ видомъ насилія, какъ способъ учиненія известнаго преступленія, уголовный законъ предусматриваетъ насиліе, какъ преступленіе *самостоятельное*, т. е. незаконное употребленіе силы, *не переходящее въ другое какое-либо преступленіе* (ст. 142 Устава о наказ., налагаемыхъ мировыми судьями); казаніе — арестъ до 3-хъ мѣсяцевъ. Значительно строже наказывается насиліе дѣтей надъ родителями (ст. 1591 Уложения о наказаніяхъ), опекуна надъ опекаемымъ (ст. 1600) и супруга надъ супругомъ (ст. 1584).

Наслѣдственное право, совокупность юридическихъ нормъ, опредѣляющихъ вліяніе смерти лица на его гражданскія правоотношенія. Основной принципъ И-аго п-а, проникающий черезъ всё современныя и древнія законодательства, состоитъ въ томъ, что съ смертью лица прекращаются лишь нѣкоторые его имущественно-правовыя отношенія, строго индивидуальнаго характера (напр., пожизненное владѣніе, личный наемъ и др.); большинство же правъ и обязанностей по имуществу, входившихъ въ кругъ юридической личности умершаго, сохраняются въ цѣлости и переходятъ къ другимъ лицамъ. Эти послѣднія, вступая во всё права и принимая на себя всё обязанности умершаго (*наслѣдодателя*), не прекращенныя смертью, являются, такимъ образомъ, его полными юридическими преемниками, какъ бы продолжателями его имущественно-юридической личности, или *наслѣдниками*. Совокупность имущественныхъ правоотношеній, или вся сумма правъ и обязанностей, составляющая предметъ этого преемства, наз. *наслѣдствомъ*. Самый переходъ наслѣдства отъ умершаго къ наслѣднику, такъ наз. *порядокъ наслѣдованія*, совершается либо на основаніи опредѣленно выраженной воли наслѣдодателя (*наслѣдованіе по завѣщанію*), либо въ силу постановленій закона, который, естественнымъ образомъ, призываетъ къ наслѣдованію родственниковъ наслѣдодателя (*наслѣдованіе по закону*). По русскому праву *наслѣдство открывается* слѣд.: 1) смерти лица, 2) лишенія его всёхъ правъ состоянія и 3) поступленія въ монастырь (поступающіе въ монастырь обязаны распорядиться о своемъ имуществѣ; если они этого не сдѣлали, то ихъ имущество поступаетъ къ законнымъ наслѣдникамъ). Наслѣдникомъ можетъ быть лицо, еще не родившееся, но уже зачатое во моментъ смерти наслѣдодателя, не исключаются отъ наслѣдства и лица, страдающія физич. и умств. болѣзнями, какъ глухія, нѣмые и безумные. Не могутъ быть наслѣдниками лица, лишенныя всёхъ правъ состоянія, и монашествующіе. Далѣе, русское право допускаетъ для каждаго случая совмѣстное дѣйствіе обоихъ порядковъ наслѣдованія; такимъ обр., если наслѣдодатель оставилъ завѣщаніе, въ которомъ распорядился лишь одною частью своего имущества, то остальная часть его подлѣжитъ наслѣдованію по закону.

1. *Наслѣдованіе по духовному завѣщанію*. *Духовное завѣщаніе*, по опредѣленію нашего закона, есть законное объявленіе воли владѣльца о его имуществѣ на случай его смерти (ст. 1010). Выраженная въ завѣщаніи воля завѣщателя остается до смерти послѣдняго вполнѣ свободною и можетъ быть измѣнена имъ во всякое время: лишь въ моментъ

смерти завѣщателя завѣщаніе вступаетъ въ юридическую силу. Это свойство завѣщанія отличаетъ его по примуществу отъ другихъ дарственныхъ актовъ, которые вступаютъ въ силу немедленно по заключеніи. Поэтому духовныя завѣщанія, по которымъ имущество еще при жизни завѣщателя укрѣпляется безповоротно за другимъ лицомъ, должны быть признаваемы дарственными записями, и, съ другой стороны, дарственные записи, которыми имущество отчуждается не при жизни, а по смерти дарителя, рассматриваются, какъ завѣщательные акты (ст. 991). Въ связи съ тѣмъ же основнымъ началомъ завѣщанія стоитъ и другое опредѣленіе закона, не допускающее, чтобы въ одномъ и томъ же завѣщаніи заключалось выраженіе воли болѣе, чѣмъ одного лица (ст. 1032); поэтому *взаимныя завѣщанія*, т. е. такія, въ которыхъ два лица взаимно завѣщаютъ другъ другу свое имущество, признаются у насъ ничтожными, что вполнѣ послѣдовательно съ точки зрѣнія отрицанія въ завѣщаніи договорнаго начала, ибо, допустивъ силу взаимныхъ завѣщаній, законъ долженъ былъ бы по необходимости, вопреки указанному принципу, признать такія завѣщанія неизмѣнными и безповоротными выраженіями воли завѣщателя. — Возможными къ совершенію духовныхъ завѣщаній признаются только лица физическія, а не юридическія. Для дѣйствительности завѣщанія требуется, чтобы въ моментъ его составленія лицо находилось „въ здравомъ умѣ и твердой памяти“ (ст. 1016). Недѣйствительны, поэтому, завѣщанія безумныхъ и сумасшедшихъ, составленныя ими во время помѣшательства. Недѣйствительны, далѣе, безотносительно ко времени составленія, завѣщанія самоубійцы, лишившихъ себя жизни съ намѣреніемъ и не въ припадкѣ душевной болѣзни (ст. 1017; ср. также ст. 1472 Улож. о наказ.). Признаніе завѣщанія самоубійцы недѣйствительнымъ есть гражданское послѣдствіе самоубійства, какъ преступленія. По просьбѣ заинтересованнаго лица *гражданскій судъ* обязанъ установить какъ самый фактъ самоубійства, такъ и то, совершенно ли оно сознательно, или же въ состояніи невмѣняемости (рѣш. сен. 1880 г. № 276, 1877 г. № 365). Другое условіе дѣйствительности дух. завѣщаній — право завѣщателя отчуждать свое имущество (ст. 1018). Поэтому признаются ничтожными завѣщанія несовершеннолѣтнихъ, не достигшихъ 21 года, и лицъ, лишенныхъ по суду всёхъ правъ состоянія, съ момента объявленія имъ о томъ приговора (ст. 1019). Относительно послѣдняго разряда лицъ законъ не поясняетъ въ точности, считать ли недѣйствительными лишь тѣ завѣщанія, которыя составлены послѣ объявленія приговора о лишеніи правъ, или же слѣдуетъ признать недѣйствительнымъ вообще всякое завѣщаніе означенныхъ лицъ, хотя бы составленное задолго до лишенія правъ. Сенатъ придерживается въ своихъ рѣшеніяхъ (см., напр., рѣш. 1878 г. № 92, 1876 г. № 536) послѣдняго, распространительнаго толкованія закона; возникающее при такомъ толкованіи противорѣчіе между указанной ст. 1019 и ст. 1020, разрѣшающей составлять духовныя завѣщанія лицамъ, состоящимъ подъ арестомъ, „доколѣ приговоръ о лишеніи ихъ правъ состоянія имъ не объявленъ“, разрѣшается сена-

томъ въ томъ смыслѣ, что практическое дѣйствіе ст. 1020 относится, будто бы, лишь къ тѣмъ случаямъ, когда завѣщатель умретъ до объявленія ему приговора о лишеніи всѣхъ правъ состоянія. Наконецъ, не пользуются правомъ составлять духовн. завѣщанія и монашествоващія, за исключеніемъ духовныхъ властей (архіереевъ, архимандритовъ и проч.), которымъ дозволяется завѣщать ихъ движимыя частныя имущества, кромѣ вещей, принадлежащихъ къ ихъ ризницѣ и употребляемыхъ въ церкви, хотя бы эти вещи приобрѣтены были ихъ собственнымъ иждивеніемъ. — *Содержаніе завѣщанія* составляютъ прежде всего распоряженія по имуществу владѣльца; завѣщатель можетъ при этомъ дѣлать распоряженія относительно такого имущества, которое еще не находится въ его фактическомъ владѣніи; онъ можетъ также завѣщать принадлежащія ему искн объ имуществѣ и вообще всякія открывшіяся для него и имъ еще не осуществленныя права. Завѣщаніе можетъ содержать въ себѣ, далѣе, и другія распоряженія, не чисто имущественнаго характера, какъ, напр., назначеніе опекуновъ къ дѣтямъ. По общему духу нашего завѣщательнаго права, слѣдуетъ допустить, что самое назначеніе наследника не составляетъ необходимой принадлежности духовнаго завѣщанія, что, такъ общ., юридическая сила послѣдняго должна быть приписана всякому акту, содержащему въ себѣ выраженіе послѣдней воли завѣщателя. Завѣщаемое имущество и лица, которымъ оно завѣщается, должны быть точно обозначены. Однако, по разъясненію сената, не всякая неточность въ обозначеніи лица или имущества влечетъ за собою недействительность завѣщанія, а лишь такая, которая не можетъ быть устранена толкованіемъ суда. Въ тѣхъ случаяхъ, когда имущество завѣщено для благотворительной цѣли безъ опредѣленнаго указанія, на какой именно предметъ или въ пользу какаго благотворительнаго учрежденія сдѣлано пожертвованіе, законъ предоставляетъ министру внутреннихъ дѣлъ дать пожертвованію то или иное назначеніе, или же, если цѣль пожертвованія, указанная завѣщателемъ въ общихъ чертахъ, относится къ предмету вѣдомства другихъ министерствъ, то исполненіе воли завѣщателя возлагается на другое подлежащее министерство. Силъ завѣщанія не вредитъ насколько то обстоятельство, что воля завѣщателя изъяснена въ общихъ выраженіяхъ („все движимое и недвижимое имѣніе“, или „такую-то часть онаго“ или „за исключеніемъ такихъ-то частей“). Съ другой стороны, очевидная ошибка въ лицѣ или въ имуществѣ дѣлаетъ завѣщаніе безусловно недействительнымъ и не можетъ быть исправлена судебнымъ толкованіемъ. — Не могутъ быть завѣщаны имущества *родовыя, заповѣдныя и майоратныя*. Но владѣлецъ родового имѣнія, не имѣющій ни дѣтей, ни иныхъ нисходящихъ, можетъ предоставить все свое родовое имущество или часть онаго *одному* лицу изъ того рода, изъ котораго досталось ему завѣщаемое имѣніе, не взирая ни на какую степень родства и хотя бы избранный имъ наследникъ и не носилъ его фамиліи; но при этомъ остающемуся въ живыхъ супругу (или супругѣ) должна быть предоставлена $\frac{1}{4}$ часть *всего* принадлежащаго завѣщателю родового имущества; самое

же завѣщаніе должно быть составлено нотариальными (или крѣпостными) порядкомъ. Дозволяется также завѣщать родовое имѣніе въ пожизненное владѣніе пережившему супругу или супругѣ; но въ такомъ случаѣ супругъ, въ пользу котораго сдѣлано завѣщаніе, лишается права на слѣдующую ему по закону указаную часть изъ этого имѣнія; впрочемъ, онъ можетъ, по желанію, отказаться отъ предоставленнаго ему по завѣщанію пожизненнаго владѣнія и, вмѣсто того, потребовать свою указаную долю изъ всего имущества (ст. 1148, прим.). Относительно заповѣдныхъ имѣній установлено слѣдующее изъятіе: владѣлецъ заповѣднаго имѣнія, для обезпеченія жены своей и тѣхъ изъ дѣтей, которыя не наследуютъ ему въ семь имѣній, можетъ распорядиться въ своемъ завѣщаніи, чтобы часть чистаго дохода съ имѣнія, не свыше $\frac{1}{5}$, была ежегодно выдаваема вдовѣ его по день смерти, а для дѣтей, посредствомъ займа подъ залогъ доходовъ съ заповѣднаго имѣнія, были составлены и внесены въ государственный банкъ или другое правительствомъ учрежденное или покровительствуемое кредитное учрежденіе особый неприкосновенный денежный капиталъ, не свыше количества трехлѣтняго чистаго дохода со всего заповѣднаго имѣнія; капиталъ этотъ раздѣляется затѣмъ поровну между всѣми ненаслѣдующими въ заповѣдномъ имѣніи дѣтьми обоаго пола. Владѣющее заповѣднымъ имѣніемъ лицо женскаго пола можетъ сдѣлать подобное же завѣщаніе въ пользу мужа и дѣтей своихъ. Относ. *благоприобрѣтеннаго* имущества законъ нашъ не признаетъ никакихъ ограниченій воли завѣщателя: послѣдній властенъ предоставить все свое имущество лицамъ постороннимъ, не удѣливъ ничего своимъ родственникамъ. Завѣщать благоприобрѣтенное имущество можно не только въ полную собственность, но и во временное (по разъясненію сената, также въ пожизненное) владѣніе и пользование; можно завѣщать его также одному лицу во временное или пожизненное владѣніе, а другому, по истеченіи срока временнаго владѣнія или же послѣ смерти пожизненнаго владѣльца, — въ собственность. Завѣщатель благоприобрѣт. имѣнія въ правѣ обязать своихъ наследниковъ къ извѣстнымъ дѣйствіямъ на время ихъ жизни, напр. къ денежнымъ выдачамъ въ пользу другихъ лицъ (см. сл. *легаты*). Кромѣ того допускаются завѣщанія подъ различными условіями, лишь бы послѣднія не были противны законамъ. Имущество, завѣщанное подъ тѣмъ условіемъ, чтобы наследникъ вступилъ во владѣніе имъ по наступленіи опредѣленнаго событія или по прошествіи извѣстнаго срока, считается принадлежащимъ наследнику въ собственность съ момента смерти завѣщателя, а не съ момента наступленія указаннаго условія или срока (рѣш. сен. 1879 г. № 78, 1871 г. № 873 и др.). Въ числѣ подобныхъ условій допускаются и такіа, наступленіе которыхъ дренращаетъ для наследника завѣщанное ему право собственности: такъ, напр., мужъ въ правѣ завѣщать имѣніе женѣ съ тѣмъ, чтобы она лишилась его въ случаѣ вступленія въ новый бракъ (рѣш. сен. 1879 г. № 27). Всѣ постановленныя въ завѣщаніи ограничительныя условія, какъ и возлагаемая въ немъ на наследниковъ обязанность, дѣйствительны лишь въ той мѣрѣ, въ какой они

распространяются на время жизни наследниковъ. Отсюда возникает весьма важное правило о за-
 рещеніи *субституціи*, или *подназначенія*: завѣ-
 щатель не въ правѣ обязать избраннаго имъ наслѣд-
 ника передать по смерти своей полученное имъ
 по завѣщанію наследство другому, указанному за-
 вѣщателемъ, лицу; другими словами, завѣщатель
 не имѣетъ права установить въ завѣщаніи порядокъ
 наследственного преемства не на случай только
 своей смерти, но также и на случай смерти бли-
 жайшаго наслѣдника. Запрещая эту видъ суб-
 ституціи (такъ наз. *substitutio fideicommissaria*),
 нашъ законъ, повидимому, допускаетъ другой видъ
 ея (*substitutio vulgaris*), состоящій въ томъ, что
 завѣщатель подставляетъ первоначально указанному
 имъ наслѣднику другою или рядъ другихъ на-
 слѣдниковъ на тотъ случай, если бы первый по-
 чему-либо (напр., вслѣдствіе смерти при жизни
 завѣщателя, вслѣдствіе отказа отъ наследства и
 т. п.) не принялъ наследства. Завѣщатель можетъ
 отказать кому-либо имущество подъ условіемъ не
 возбуждать спора противъ завѣщанія. Если, однако,
 наслѣдникъ, не смотря на такое запрещеніе, ста-
 нетъ оспаривать завѣщаніе, и требованія его бу-
 дутъ признаны судомъ правильными, а распоря-
 женія завѣщателя незаконными, то наслѣдникъ
 долженъ быть удовлетворенъ, вопреки постановлен-
 ному въ завѣщаніи условію; если, напротивъ, спо-
 рившій противъ завѣщанія не успѣетъ доказать
 правильности своихъ претензій, то завѣщанное въ
 его пользу имущество не можетъ быть предоста-
 влено ему, какъ не исполненному условія завѣща-
 нія (рѣш. сен. 1881 г. № 16).—Если въ завѣщаніи
 окажутся распоряженія, противныя законамъ, то
 только эти распоряженія недействительны, въ ос-
 тальныхъ же своихъ частяхъ завѣщаніе остается
 въ силѣ (ст. 1029). Такъ, напр., незаконность
 завѣщательнаго распоряженія о подназначеніи на-
 слѣдника можетъ имѣть своимъ послѣдствіемъ
 лишь уничтоженіе этого распоряженія, но не слу-
 жить основаніемъ къ уничтоженію и распоряженія
 о назначеніи перваго наслѣдника. Но если завѣ-
 щательныя распоряженія состоятъ между собою въ
 столь тѣсной связи, что они не могутъ быть легко
 отдѣлены одно отъ другаго и исполнены каждое въ
 отдѣльности, то все завѣщаніе разрушается въ цѣ-
 ломъ своимъ составѣ, а не въ одной только ча-
 сти. Если, поэтому, завѣщатель распорядился бла-
 гопріобрѣтенымъ имуществомъ согласно закону, а
 родовымъ—въ нарушеніе закона, и если онъ притомъ
 имѣлъ въ виду распределить свое благопріобрѣ-
 тенное имущество внѣ зависимости отъ распреде-
 ленія родового, то недействительнымъ можетъ быть
 признано завѣщаніе только относительно родового
 имущества; если же, напротивъ, завѣщатель имѣлъ
 цѣлью установить равномерное распределеніе всего
 своего имущества между наслѣдниками, такъ что
 исполненіе завѣщанія только относительно благо-
 пріобрѣтеннаго имущества извращало бы истинную
 волю завѣщателя, то завѣщаніе должно быть при-
 знано недействительнымъ во всемъ его объемѣ (рѣш.
 1878 г. № 235).—Духовн. завѣщанія необходимо
 должны удовлетворять всѣмъ опредѣленнымъ въ
 законѣ строгимъ формальнымъ требованіямъ. *Форма*
совершенія завѣщаній—письменная; словесныя за-

вѣщанія не имѣютъ никакой юридической силы.
 законъ различаетъ 2 рода духовн. завѣщаній: *но-*
таріальныя (въ мѣстностяхъ съ старыми судеб-
 ными учрежденіями назыв. *крѣпостными*) и *до-*
машняя. Первые, какъ акты публичные, пользует-
 ся болѣе широкимъ довірѣемъ закона: полнотинные
 нотаріальныхъ (или крѣпостныхъ) завѣщаній от-
 нудно не можетъ быть оспариваемо; противъ нихъ
 опускается лишь споръ о подлогѣ (ст. 1035¹ и
 т. 7 прилож. къ примѣч. 1013 ст.). Нотаріаль-
 ныя завѣщанія совершаются, по указанію завѣща-
 теля, нотаріусомъ запискою въ актовую книгу, въ
 присутствіи завѣщателя и 3 свидѣтелей. Съ запи-
 саннымъ въ книгу подлинникомъ завѣщатель получа-
 етъ засвидѣтельствованную нотаріусомъ выписку,
 которая имѣетъ равное значеніе съ подлинникомъ;
 выдача завѣщателю выписки удостоверяется под-
 писью свидѣтелей въ реестрѣ нотаріуса, вслѣдъ за
 роспискою завѣщателя. Домашнее завѣщаніе пи-
 шется или самимъ завѣщателемъ на дому, или, по
 просьбѣ и „со словъ его“, другимъ лицомъ. По
 разъясненію сената, не требуется, чтобы текстъ
 завѣщанія, написанный постороннимъ лицомъ, былъ
 продиктованъ ему отъ слова до слова завѣщате-
 лемъ; достаточно, если нѣтъ сомнѣнія въ томъ,
 что написанный переписчикомъ текстъ представ-
 ляетъ точное выраженіе воли завѣщателя. На завѣ-
 щаніи должна быть сдѣлана подпись завѣщателя
 (имя, отчество и фамилія), а если завѣщаніе на-
 писано другимъ лицомъ, то, сверхъ собственнору-
 чной подписи завѣщателя, требуется еще подпись
 переписчика. Кромѣ того завѣщаніе должно быть
 подписано двумя, а если оно написано не собствен-
 ную рукою завѣщателя, то — тремя свидѣтелями
 (или, по крайней мѣрѣ, двумя, если одинъ изъ
 нихъ духовникъ завѣщателя). Въ случаѣ болѣзни
 или неграмотности завѣщателя за него можетъ под-
 писаться рукоприкладчикъ. Соединеніе въ одномъ
 лицѣ переписчика, свидѣтеля и рукоприкладчика
 запрещается. Кромѣ лицъ, которая по общимъ за-
 конамъ не могутъ свидѣтельствовать по граждан-
 скимъ дѣламъ, свидѣтелями при совершеніи завѣ-
 щанія (какъ домашняго, такъ и нотаріальнаго) не
 могутъ быть: 1) лица, въ пользу которыхъ состав-
 лено завѣщаніе; 2) родственники этихъ лицъ до
 4 степени и свойственники до 3 степени (исключе-
 ны составляетъ тотъ случай, когда завѣщаніе испол-
 нѣнъ или частью дѣлается въ пользу прямыхъ на-
 слѣдниковъ); 3) душеприказчики и опекуны, на-
 значенные въ духовн. завѣщаніи, и 4) тѣ, которые
 по закону сами не имѣютъ права завѣщать. Не
 требуется отъ свидѣтелей, чтобы имъ извѣстно было
 содержаніе завѣщанія; необходимо лишь, чтобы
 завѣщатель лично объявилъ свидѣтелямъ, что за-
 вѣщаніе сдѣлано имъ. Подпись свидѣтелей удосто-
 вѣряетъ: 1) подлинность завѣщанія, т. е. что
 лицо, предъявившее имъ завѣщаніе, есть точно то
 самое, которымъ завѣщаніе сдѣлано и подписано,
 и 2) что при объявленіи имъ завѣщанія завѣща-
 тель находился въ здоровомъ умѣ и твердой памя-
 ти. Домашнее завѣщаніе можетъ быть написано на
 простой бумагѣ всякаго размѣра и формата, лишь
 бы она составляла цѣлый листъ, а не отрывокъ
 или ключекъ листа. Писки, подчистки и поправ-
 ки должны быть оговорены въ подписи завѣщате-

ля; если онъ не оговорены, завѣщаніе все-таки можетъ быть принято къ явкѣ, но въ самомъ свѣдѣтельствѣ обозначается, канія именю описки и проч. въ подписи не оговорены; а затѣмъ тѣ изъ нихъ, которыя сдѣланы рукою завѣщателя, признаются дѣйствительными, сдѣланныя же постороннею рукою, безъ оговорокъ, считаются ничтожными; но самое завѣщаніе, въ другихъ его частяхъ, сохраняется полную силу. Завѣщаніе, не признанное въ силѣ нтаральнаго, не теряетъ силы домашняго завѣщанія, если въ немъ соблюдены всѣ условія послѣдняго. — Въ нѣкот. случ. установлены особыя, упрощенныя формы дух. завѣщаній: такъ, *хрестіанамъ* предоставлено свидѣтельствовать свои завѣщанія о движ. и недвиж. имуществѣ цѣною не свыше 100 руб. въ волостныхъ правленіяхъ; завѣщанія *военно-служащихъ* во время похода могутъ быть совершаемы въ полковыхъ и другихъ военно-походныхъ канцеляріяхъ и получаютъ въ этихъ случаяхъ силу крѣпостныхъ завѣщаній; въ военныхъ и другихъ госпиталехъ домашнія завѣщанія *больныхъ* считаются дѣйствительными, если подписаны госпитальными священникомъ, дежурнымъ офицеромъ, дежурнымъ врачомъ или смотрителемъ и т. д. *Русскіе подданные за границею* могутъ совершать домашнія завѣщанія по обряду той страны, гдѣ они находятся, съ надлежащею явкою завѣщанія при русской миссіи или консульствѣ (ст. 1077). Хотя законъ вслѣдъ за этимъ (ст. 1087) постановляетъ, что явка совершенныхъ за границу завѣщаній въ миссіи или консульствѣ сообщаетъ имъ силу крѣпостныхъ актовъ, однако, въ виду отсутствія болѣе точныхъ указаній, остается не совсемъ яснымъ, слѣдуетъ ли считать упомянутыя въ 1077 ст. завѣщанія крѣпостными, и не представляется ли болѣе правильнымъ признавать таковыми лишь тѣ завѣщанія, которыя совершены за границею по мѣстному закону въ видѣ *публичныхъ* актовъ, а не частныхъ или домашнихъ порядкомъ. — Въ теченіе годичнаго срока со дня смерти завѣщателя, а для пребывающихъ за границею въ теченіе двухлѣтнаго срока, всякое духовное завѣщаніе должно быть *явлено* для утвержденія къ исполненію въ окружный судъ по мѣсту нахождения завѣщаннаго имущества, или же по мѣсту жительства завѣщателя. Если указанный срокъ пропущенъ, завѣщаніе теряетъ всякую юридическую силу; но если наследникъ докажетъ, что срокъ пропущенъ имъ по незнанію о существованіи завѣщанія или по другой законной причинѣ, то ему предоставляется право иска до истеченія общей земскоя давности. Окружный судъ, которому представлено завѣщаніе къ утвержденію, не ожидая представленія спора, признаетъ недѣйствительными завѣщанія, составленныя съ нарушеніемъ установленныхъ въ законѣ формъ, а также завѣщанія лицъ, не имѣющихъ права завѣщать, и завѣщанія въ пользу лицъ, неспособныхъ къ наследованію завѣщаннаго имъ имущества, если только неспособностью тѣхъ и другихъ лицъ явствуетъ изъ самаго завѣщанія; въ разсмотрѣніе же отдѣльн. распоряженій завѣщателя окружный судъ безъ спора съ чьей-либо стороны не входитъ. Домашнее завѣщаніе утверждается къ исполненію не иначе, какъ послѣ сдѣланнаго въ судѣ свидѣтелямъ допроса

(безъ присяги) о томъ, что завѣщаніе предъявлено было имъ самимъ завѣщателемъ, находившимся въ тотъ моментъ въ здоровомъ умѣ и твердой памяти; этотъ обрядъ *явки* служитъ, такимъ образомъ, къ удостовѣренію подлинности домашняго завѣщанія и, вмѣстѣ съ тѣмъ, публичному его оглашенію; явка же крѣпостныхъ или нотаріальныхъ завѣщаній, подлинность которыхъ гарантируется самими обрядами ихъ совершенія, имѣетъ цѣлью одно лишь публичное оглашеніе завѣщанія. Объявленіе объ утвержденіи дух. завѣщанія къ исполненію сообщается окружнымъ судомъ въ сенатскую типографію для напечатанія въ „Сенатскихъ Объявленіяхъ“. На опредѣленіе окружнаго суда объ отказѣ въ утвержденіи завѣщанія къ исполненію могутъ быть приносимы въ мѣсячный срокъ частныя жалобы судебной палатѣ. Такъ какъ процессъ утвержденія завѣщанія происходитъ въ порядкѣ *охранительнаго* судопроизводства, при чемъ судъ не входитъ въ подробное и всестороннее разсмотрѣніе законности завѣщанія, то и послѣ отказа окружнаго суда или судебной палаты въ утверженіи всегда можно предъявить искъ объ утвержденіи завѣщанія *судебнымъ* (или *исковымъ*) порядкомъ; судъ обязанъ тогда разсмотрѣть свойства тѣхъ недостатковъ завѣщанія, которые побудили его отказать въ утвержденіи; если при этомъ окажется, что недостатки эти не дѣлаютъ завѣщанія безусловно недѣйствительнымъ и могутъ быть исправлены судебными доказательствами, тогда онъ приступаетъ къ оцѣнкѣ представленныхъ въ исковомъ прошеніи доказательствъ и затѣмъ уже либо удовлетворяетъ искъ, либо отказываетъ истцу. — Для предъявленія исково и всякаго вообще споровъ противъ завѣщаній полагается *двухлѣтний срокъ*, исчисляемый со дня публикаціи объ утвержденіи завѣщанія къ исполненію или со дня объявленія судебнаго приговора объ оставленіи завѣщанія безъ утвержденія. Для малолѣтнихъ срокъ исчисляется со дня вступленія ихъ въ совершеннолѣтіе. Въ случаѣ предъявленія спора до утвержденія завѣщанія къ исполненію, утвержденіе его отлагается до разрѣшенія спора. — *Исполненіе* духовнаго завѣщанія можетъ быть возложено завѣщателемъ на одно изъ наследниковъ или же на особое лицо, такъ наз. *душеприкащика*, который является, такимъ образомъ, лишь исполнителемъ чужой воли, посредникомъ между завѣщателемъ и наследниками. Онъ въ правѣ временно управлять и распоряджаться имуществомъ, до передачи его наследникамъ, предъявлять иски и ходатайствовать на судѣ по дѣламъ завѣщателя; по требованію наследниковъ онъ обязанъ давать имъ отчетъ въ своихъ дѣйствіяхъ по принятой имъ на себя обязанности и отвѣтствуетъ передъ ними за всякое упущеніе, въ частности за медленность въ выдачѣ имущества. — Всякое завѣщаніе, какъ въ цѣломъ его составѣ, такъ и въ отдѣльныхъ частяхъ, можетъ быть во всякое время измѣняемо и отбѣняемо завѣщателемъ по его свободному усмотрѣнію. При этомъ нотаріальное или крѣпостное завѣщаніе можетъ быть измѣнено или отбѣнено такимъ же нотаріальнымъ или крѣпостнымъ завѣщаніемъ, домашнее же завѣщаніе — какъ домашнимъ, такъ и крѣпостнымъ.

II. *Наслѣдованіе по закону* имѣетъ мѣсто: 1) когда

умершій оставилъ по себѣ родовое, заповѣдное или майоратное имѣніе, 2) когда умершій не оставилъ завѣщанія, или завѣщаніе его объявлено недѣйствительнымъ, и 3) когда завѣщатель оставилъ завѣщаніе, но не распорядился имуществомъ или распорядился лишь частью своего имущества. Основные принципы дѣйствующаго у насъ порядка наследованія по закону сводятся къ слѣдующему. Къ наследству призываются родственники умершаго по порядку линій и степеней; ближайшее право наследованія принадлежитъ *нисходящей линіи* родственниковъ, т. е. потомству умершаго; за недостаткомъ нисходящихъ наследство идетъ въ *линіи боковой* или, въ извѣстныхъ случаяхъ, къ *восходящимъ* родственникамъ. Ближайшая линія исключаетъ дальнѣйшую, а въ предѣлахъ каждой линіи ближайшая степень исключаетъ дальнѣйшую. Женщины лишь тогда являются полными наследниками, когда нѣтъ конкурирующихъ съ ними въ той же линіи и степени мужчинъ. Наконецъ, дѣйствуетъ еще *право представленія*: если ближайшій наследникъ въ моментъ смерти наследодателя не находится уже въ живыхъ, то въ наследство вступаютъ по праву представленія его дѣти или, за отсутствіемъ послѣднихъ, внуки и другіе нисходящіе по порядку степеней, при чемъ они наследуютъ *поколѣнью*, т. е. всѣ вмѣстѣ получаютъ ту самую часть, которая слѣдовала бы умершему наследнику. Наслѣдующій по праву представленія считается *непосредственнымъ* наследникомъ наследодателя, а не представляемаго лица, и не обязанъ, поэтому, платить долги послѣдняго (ст. 1262; см. также рѣш. сен. 1879 г. №№ 392, 342). Восходящіе родственники не имѣютъ права представленія. — На основаніи изложенныхъ принциповъ къ наследству призываются прежде всего *сыновья* умершаго; если нѣтъ наряду съ ними дочерей, то сыновья дѣлятъ между собою наследство поровну, *поголовно*. Такимъ же образомъ наследуютъ и дочери, если остались послѣ умершаго однѣ только дочери. Если же при сыновьяхъ останутся и дочери, то сестра, въ строгомъ смыслѣ, при братѣ не наследница; каждая дочь получаетъ изъ родительскаго имѣнія только такъ наз. *указную часть*, именно $\frac{1}{14}$ изъ недвижимаго имѣнія и $\frac{1}{8}$ изъ движимаго. Но если бы дочерей осталось столько, что, по выдѣлѣ каждой изъ нихъ указанной доли, сыновнія части оказались бы меньше дочернихъ, то все наследство, за выдачею указанной части оставшагося въ живыхъ супругу, дѣлится поровну между всеми дѣтьми наследодателя. Если въ моментъ смерти наследодателя помимо дѣтей существуетъ потомство одного или нѣсколькихъ сыновей или дочерей, умершихъ еще при жизни наследодателя, то, какъ сказано, по праву представленія потомство это вступаетъ каждое въ долю своего умершаго родителя; изъ постановленій закона остается, однако, неяснымъ, въ какой мѣрѣ пользуются здѣсь правомъ представленія женщины; несомнѣнно то, что, за отсутствіемъ въ равной степени мужчинъ, женщины на одинаковыхъ съ ними правахъ представляютъ умершихъ родителей, но вопросъ, имѣютъ ли внуки при живыхъ братьяхъ (внукахъ умершаго) право представленія, закономъ прямо не разрѣ-

шается. *Сводныя дѣти*, т. е. принадлежащія лишь одному изъ супруговъ, наследуютъ только своему родителю, но не вочичу или мамчѣхъ. — Когда нисходящихъ послѣ умершаго не осталось, то наследство идетъ прежде всего въ старшую или первую боковую линію, т. е. въ потомство родителей умершаго; за недостаткомъ родственниковъ въ первой боковой линіи наследство поступаетъ во вторую боковую линію, т. е. въ потомство дѣда и бабки наследодателя; за отсутствіемъ второй боковой линіи наследуетъ третья боковая линія, т. е. потомство прадѣда и прабабки, и т. д. Во всѣхъ боковыхъ линіяхъ сестры при братьяхъ не наследуютъ, и не только самостоятельно, но и по праву представленія (ст. 1135 и примѣч. къ ней; рѣш. сен. 1879 г. № 264 и др.). Такимъ образомъ, если лицо умираетъ безъ потомства, то прежде всего къ наследству призываются братья умершаго и (по праву представленія) ихъ нисходящіе (родной племянникъ, родная племянница, внучатный племянникъ, внучатная племянница и т. д.); за отсутствіемъ братьевъ наследуютъ сестры, какъ замужнія, такъ и незамужнія, съ ихъ нисходящими; если нѣтъ ни братьевъ, ни сестеръ, къ наследству призываются дяди съ ихъ потомствомъ (двоюродные братья и сестра, двоюродные племянникъ и племянница и т. д.), а за отсутствіемъ дядей — теткы съ ихъ потомками; если не остались въ живыхъ и эти родственники, то наследство идетъ къ двоюродному дѣду (т. е. сыну прадѣда или прабабки) съ его потомствомъ (двоюродные дядя или тетка и т. д.), а за отсутствіемъ таковыхъ — къ двоюродной бабкѣ съ ея потомствомъ и т. д. При наследованіи въ боковыхъ линіяхъ весьма важно имѣть въ виду, какое свойство, родовое или благоприобрѣтенное, имѣетъ наследственное имущество. *Родовое* имущество не должно выйти изъ рода, изъ котораго оно досталось наследодателю, а потому родовыя имущества переходятъ всегда: отцовское — въ родъ отца, а материнское — въ родъ матери. Порядокъ наследованія въ родовомъ имуществѣ лица, умершаго бездѣтнымъ, будетъ, поэтому, такой: если имущество дошло къ наследодателю изъ рода отца, то наследуютъ полнородные братья наследодателя и, наравнѣ съ ними, братья единокровные — тѣ и другіе на совершенно одинаковыхъ правахъ; при недостаткѣ такихъ братьевъ и ихъ нисходящихъ наследуютъ сестры полнородныя и единокровныя съ ихъ нисходящими, а когда и сестеръ нѣтъ, то дяди и теткы съ отцовской стороны. Родовое материнское имѣніе переходитъ по тому же порядку къ братьямъ полнороднымъ и, наравнѣ съ ними, къ братьямъ единокровнымъ; если нѣтъ ни такихъ братьевъ, ни ихъ потомства, то наследуютъ сестры полнородныя и единокровныя; за отсутствіемъ сестеръ наследуютъ дяди и теткы съ материнской стороны и т. д. Такимъ образомъ, въ родовомъ отцовскомъ имуществѣ не имѣютъ права наследованія единокровныя, а въ материнскомъ — единокровныя. *Благоприобрѣтенное* имущество всегда поступаетъ въ родъ отца, и только въ одномъ, единственномъ случаѣ идетъ въ родъ матери: именно, если послѣ бездѣтна умершаго владѣльца благоприобрѣтеннаго имущества не

останется ни полнородныхъ братьевъ и сестеръ, ни ихъ потомства, то къ наслѣдству призываются братья единокровные и, рядомъ съ ними, *единоутробные* братья съ ихъ нисходящими; когда женѣ неполнородныхъ братьевъ, то наслѣдуютъ единокровныя и *единоутробныя* сестры наслѣдодателя съ ихъ потомствомъ. Во всѣхъ же остальныхъ случаяхъ, если нѣтъ родственниковъ по отцу, благопріобрѣтенное имущество признается выморочнымъ (ст. 1163). — Наслѣдованіе въ восходящихъ линіяхъ, признаваемое многими иностранными законодательствами, у насъ вообще не допускается; но въ случаѣ бездѣтной смерти дѣтей ихъ *благопріобрѣтенное* имущество отдается въ пожизненное владѣніе родителямъ, если оба родителя остались въ живыхъ, при чемъ не должны быть нарушены наслѣдственные права боковыхъ родственниковъ, къ которымъ, какъ къ истиннымъ наслѣдникамъ, по смерти родителей имущество переходитъ; родители не имѣютъ, поэтому, права продать, заложить или инымъ образомъ перевести полученное ими на время ихъ жизни имѣніе. Если въ составъ имущества бездѣтно умершихъ дѣтей входятъ и денежные капиталы, внесенные въ кредитныя учрежденія, то родителямъ принадлежитъ право пожизненнаго пользованія процентами съ этихъ капиталовъ; послѣдніе отдаются въ собственность родителямъ, если они представляютъ доказательства, что капиталы дошли къ дѣтямъ отъ нихъ. Кромѣ того всякое имущество, уступленное родителямъ при ихъ жизни сыну или дочери въ видѣ дара (сюда относится не только прямое дареніе, но также, напр., выдѣлъ сына, приданое дочери) возвращается каждому изъ нихъ по принадлежности, но не въ видѣ наслѣдства, а какъ даръ. По разъясненію сената (рѣш. 1876 г. № 274 и др.) родители, не признаваемые вообще закономъ наслѣдниками своихъ дѣтей, отвѣчаютъ за долги послѣднихъ лишь въ размѣрѣ полученнаго ими отъ дѣтей имущества и не обязаны, въ случаѣ недостатка послѣдняго, платить долги дѣтей изъ собственнаго своего имущества. — Что касается *наслѣдованія супруговъ*, то, въ строгомъ смыслѣ, супруги, связанные между собою узами свойства, а не родства, не наслѣдуютъ другъ другу. Тѣмъ не менѣе, законъ нашъ предоставляетъ каждому изъ супруговъ право на указанную часть, во многихъ отношеніяхъ болѣе обширное и льготное, чѣмъ право дочерней указанной части. Жена по смерти мужа, какъ и мужъ по смерти жены, получаетъ $\frac{1}{7}$ часть изъ всего недвижимаго имѣнія умершаго супруга и $\frac{1}{4}$ часть изъ движимаго имѣнія. Эта указанная часть выдѣляется оставшемуся въ живыхъ супругу лишь изъ того имущества, о которомъ умершій супругъ не распорядился въ завѣщаніи; слѣдов., обязанъ выдѣлъ указанной части лишь изъ родоваго имѣнія; благопріобрѣтенное же имѣніе супругъ воленъ раздѣлить между другими лицами, не оставляя ничего въ пользу другаго супруга. Выдѣлъ указанной части производится не только изъ того имущества, которое состояло въ действительномъ владѣніи умершаго супруга, но и изъ того, которое досталось бы ему *послѣ отца*, если бы при открытіи наслѣдства послѣ отца своего онъ находился въ живыхъ; вдовѣ, слѣдов., производится выдѣлъ изъ имѣнія

свекра, и вдовцу изъ имѣнія тестя; правило это должно быть толкуемо въ тѣсномъ смыслѣ и не простирается на имѣніе свекрови и тещи (Высоч. утв. имѣніе Гос. Сов. 10 января 1841 г.). Само собою разумѣется, что выдѣлъ въ этихъ случаяхъ производится лишь послѣ смерти свекра или тестя и исчисляется по соображенію съ количествомъ открывшагося послѣ нихъ къ наслѣдству имущества. Но въ иныхъ случаяхъ бываетъ возможнымъ осуществленіе права вдовы или вдовца на указанную часть *при жизни свекра или тестя*; такъ бываетъ именно тогда, когда послѣ умершаго супруга не осталось никакого недвижимаго имущества, а одно только движимое. Въ этихъ случаяхъ вдовѣ или вдовцу, кромѣ $\frac{1}{4}$ изъ оставшейся движимости, указанная часть выдѣляется еще лишь изъ недвижимаго имѣнія свекра или тестя, а слѣдующая имъ доля изъ движимаго выдается уже по смерти владѣльца. При этомъ, однако, остается открытымъ вопросъ, изъ какого имѣнія овдовѣвшій супругъ можетъ требовать себѣ выдѣла при жизни свекра или тестя: изъ одного ли только родоваго или же, вмѣстѣ съ тѣмъ, изъ благопріобрѣтеннаго. Последнее толкованіе, хотя и представляется болѣе сообразнымъ съ прямымъ, буквальнымъ смысломъ закона (ст. 1151), но, помнѣнно нѣкоторыхъ юристовъ, содержитъ въ себѣ не мѣру широкаго покровительства вдовцу или вдовѣ и слишкомъ стѣснительное ограниченіе для собственника, лишшающагося черезъ то права свободнаго распоряженія своимъ благопріобрѣтеннымъ имѣніемъ; этого послѣдняго имѣнія придерживается, повидимому, и сенатъ (рѣш. 1884 г. № 23, 1868 г. № 869). Право супруга на указанную часть не прекращается въ лицѣ самого супруга никакою давностью; къ наслѣдникамъ это право не переходитъ, если самъ овдовѣвшій супругъ при жизни своей не просилъ о выдѣлѣ указанной части; начатый же искъ о выдѣлѣ наслѣдники могутъ продолжать. Принятіе супругомъ указанной доли подвергаетъ его отвѣтственности за долги умершаго въ размѣрѣ принятаго имущества. Въ рукахъ приняшаго супруга указанная часть становится благопріобрѣтеннымъ имуществомъ, хотя бы была выдѣлена изъ родоваго — Если по смерти владѣльца не окажется вовсе наслѣдниковъ, то имущество умершаго признается *выморочнымъ*. Имѣніе поступаетъ предварительно въ опекуное управленіе, которое вызываетъ наслѣдниковъ посредствомъ публикацій въ вѣдомостяхъ. Если наслѣдники въ теченіе 10 лѣтъ не явятся или, явившись, не докажутъ своего права, то имущество, какъ выморочное, поступаетъ въ собственность государства. Изъ этого общаго правила существуютъ слѣдующія изъятія: 1) выморочныя имущества, оставшія послѣ членовъ университетовъ и чиновниковъ учебнаго вѣдомства, поступаютъ въ пользу соотвѣствующихъ учебныхъ заведеній; 2) выморочныя имущества, оставшія послѣ воспитанницъ и лицъ, служившихъ въ женскихъ учебныхъ заведеніяхъ вѣдомства учрежденій имп. Маріи, обращаются въ пользу этихъ заведеній; 3) выморочныя движимыя имущества, оставшіяся по смерти духовныхъ властей, обращаются въ духовное вѣдомство; 4) суммы, накопившіяся по частнымъ взысканіямъ въ присутственныхъ мѣстахъ, поступаютъ въ коми-

тегъ призрѣнія заслуженныхъ гражданскихъ чиновниковъ; 5) выморочныя имущества, оставшія послѣ потомственныхъ дворянъ, обращаются въ собственность подлежащихъ дворянскихъ обществъ; 6) недвижимыя имущества въ предѣлахъ города, остающіяся выморочными послѣ ихъ владѣльцевъ, обращаются въ пользу города; 7) выморочныя имущества сельскихъ обывателей поступаютъ въ собственность подлежащаго сельскаго общества. Казна, какъ и всё вообще вѣдомства и учрежденія, къ которымъ наследств. имущество перешло по выморочному праву, отвѣчаетъ за долги наследодателя на тѣхъ же основаніяхъ, что и обыкновенныя наследств. (ст. 1263). Кромѣ общаго, существуетъ еще въ нѣкоторыхъ случаяхъ особый *порядокъ наследованія*: 1) *Заповѣдная имѣнія* (ст. 1192—1213). Наслѣдовать въ заповѣдныхъ имѣніяхъ могутъ только потомственные дворяне. Все заповѣдное имѣніе безраздѣльно переходитъ къ одному наследнику и ни въ какомъ случаѣ не подлежитъ раздѣлу. При наследованіи строго соблюдаются старшинство по праву первородства и представленія и предпочтеніе, въ одинаковыхъ степеняхъ родства, мужскаго колѣна женскому. Учредитель заповѣднаго имѣнія долженъ въ актѣ учрежденія точно обозначить своего наследника: при существованіи прямыхъ нисходящихъ—непрѣменно нисходящаго съ соблюденіемъ правилъ о старшинствѣ по праву первородства и представленія и предпочтеніи мужскаго колѣна женскому; при отсутствіи же прямыхъ потомковъ обоого пола наследникомъ можетъ быть назначенъ одинъ изъ боковыхъ родственниковъ учредителя, не взирая на близость родства. Кромѣ того учредитель пользуется правомъ субституціи, а именно онъ можетъ назначить, къ кому изъ его родственниковъ должно перейти имѣніе въ случаѣ пресѣченія его прямого нисходящаго потомства или на случай пресѣченія прамаго нисходящаго потомства того родственника по боковой линіи, который, за неимѣніемъ прямыхъ нисходящихъ наследниковъ, назначенъ первоначальнымъ наследникомъ. Затѣмъ общій порядокъ наследованія въ запов. имѣніяхъ таковъ: старшій сынъ и его потомство, второй сынъ и его потомство, третій сынъ съ его потомствомъ и т. д.; за отсутствіемъ сыновей и ихъ потомства—старшая дочь и ея потомство, вторая дочь и ея потомство и т. д. Если умершій не былъ учредителемъ или первымъ, по назначенію учредителя, владѣльцемъ, то, при отсутствіи послѣ его смерти потомства по прямой нисходящей линіи, наследуютъ: старшій братъ умершаго и его потомство, второй братъ съ его потомствомъ и т. д.; при отсутствіи братьевъ и ихъ потомства—старшая сестра и ея потомство, вторая сестра съ ея потомствомъ и т. д.; даѣе въ томъ же порядкѣ слѣдуютъ дядя и тетни умершаго съ отцовской стороны и ихъ потомство и т. д. Но если умершій былъ первымъ владѣльцемъ, назначеннымъ учредителемъ, и если послѣ его смерти родъ его въ прямой нисходящей линіи и въ мужскомъ и женскомъ колѣнѣ пресѣченъ или не будетъ имѣть представителя изъ потомств. дворянъ, а въ актѣ учрежденія не постановлено, къ кому въ этомъ случаѣ запов. имѣніе должно перейти, то имѣніе перестаетъ быть запо-

вѣднымъ и наследуется по общимъ правиламъ о порядкѣ наследованія въ родовыхъ имѣніяхъ. Если къ одному лицу перейдутъ въ наследство два или нѣсколько заповѣдныхъ имѣній, то послѣ его смерти заповѣдныя имѣнія раздѣляются: главное имѣніе поступаетъ къ ближайшему по праву наследнику, второе по важности имѣніе ко второму и т. д. Если всё имѣніе равнаго достоинства, то наследникамъ предоставляется право выбора по порядку старшинства въ наследованіи. Если число имѣній превышаетъ число наследниковъ, то ближайшій наследникъ, кромѣ главнаго, получаетъ еще и тѣ имѣнія, которыя остаются послѣ раздѣла; но послѣ его смерти имѣнія эти дѣлятся такимъ же образомъ между его наследниками. Если послѣ владѣльца нѣсколькихъ заповѣдн. имѣній останутся сыновья и дочери или другіе наследники и наследницы одинаковой степени родства, то имѣнія дѣлятся только между наследниками мужскаго пола. Если мужъ и жена владѣли отдѣльными заповѣдн. имѣніями, то по смерти мужа имѣніе его переходитъ къ ближайшему наследнику въ прямой нисходящей линіи, а по смерти жены имѣніе ея поступаетъ къ слѣдующему по праву наследнику или наследницѣ. Если владѣлецъ заповѣднаго имѣнія умеръ, не обезпечивъ жены своей и тѣхъ изъ дѣтей, которыя не наследуютъ ему въ этомъ имѣніи (ср. выше о завѣщаніи владѣльца заповѣдн. имѣнія), и не объявивъ въ своемъ духовномъ завѣщаніи или другомъ актѣ, что часть его жены и дѣтей достаточно обезпечена другими его распоряженіями или собственнымъ ихъ имуществомъ, то вдова его имѣетъ право требовать ежегодной, до самой смерти ея, выдачи $\frac{1}{6}$ части чистаго съ заповѣднаго имѣнія дохода; дѣти же въ правѣ требовать, чтобы для раздѣла между ними составленъ былъ посредствомъ займа особый неприкосновенный денежный капиталъ, въ размѣрѣ двухлѣтнаго чистаго дохода съ имѣнія. Подобное же право имѣютъ мужъ и дѣти, если заповѣдное имѣніе принадлежало лицу женскаго пола. 2) *Имѣнія, жалуемыя на правѣ майоратовъ въ западн. губерніяхъ* (см. *майоратъ*). 3) Наследованіе у *крестьянъ* совершается на основаніи существующихъ среди нихъ мѣстныхъ обычаевъ (ст. 38 Общ. полож. о крест.), хотя бы споръ о наследствѣ произошелъ не въ волостномъ, а въ общихъ судахъ; судъ ограничивается констатированіемъ того, существуетъ ли данный обычай, на который ссылается сторона, и лишь за невозможностью такого констатированія къ спору примѣняются общіе законы о наследствѣ. 4) О наследованіи въ собственности литературной и художественной см. *литературная собственность*. 5) Особыя правила постановлены также о наследованіи въ имуществахъ колонистовъ, послѣ умершихъ военныхъ чиновъ, послѣ лицъ духовнаго званія и т. п. *Накоонецъ*, 6) сущ. нѣкот. существенныя отклоненія отъ общаго порядка наследованія въ губ. Черниговской и Полтавской.

Для обезпеченія правъ наследниковъ законъ требуетъ въ нѣкот. случаяхъ принятія мѣръ къ *охраненію наследственнаго имущества*. Мѣры эти принимаются по распор. миров. судьи, или земск. начальника, въ участкѣ котораго находится послѣднее, и состоятъ: 1) въ описи имущества, опечатаніи и обе-

решеніи его и 2) въ вызовѣ наследниковъ. *Опись имущества* производится въ тѣхъ случаяхъ, когда при открытіи наследства наследниковъ на лицо вовсе не будетъ, или нѣкоторые изъ нихъ будутъ въ отсутствіи, или представляется сомнѣніе въ томъ, всё ли они находятся на лицо, или, наконецъ, когда наследственное имущество должно поступить въ опекуное управление (напр., за малолѣтствомъ наследниковъ). *Вызовъ наследниковъ* имѣть мѣсто тогда, когда всё или нѣкоторые наследники находятся въ отсутствіи, или когда послѣ умершаго остался капиталъ, внесенный имъ въ государственный банкъ. Вызовъ производится черезъ публикаціи въ „Ренатскихъ Вѣдомостяхъ“, а если мѣстопробываніе отсутствующихъ наследниковъ извѣстно, то они, сверхъ того, вызываются черезъ мѣстную полицію. Если отсутствующие наследники не явятся въ теченіе 6 мѣсяцевъ со дня послѣдней публикаціи въ вѣдомостяхъ, то находящіеся на лицо наследники вступаютъ во владѣніе наследствомъ; отсутствующие же наследники, хотя и не теряютъ своего права отыскивать наследство въ теченіе общаго 10-лѣтняго срока земской давности, но уже не въ порядкѣ охранительномъ, а исковомъ. Оба срока, какъ 6-мѣсячный, такъ и 10-лѣтній, если не было публикаціи, исчисляются со дня открытія наследства. — *Утвержденіе въ правахъ наследства* не требуется закономъ безусловно; оно бываетъ необходимо преимущественно тогда, когда по той или другой причинѣ къ наследственному имуществу были приняты охранительныя мѣры (рѣш. сен. 1885 г. № 1 и ми. др.). Но, не составляя юридической необходимости, утвержденіе въ правахъ наследства можетъ оказываться фактически необходимымъ, такъ какъ безъ такого утвержденія и свидѣтельства о немъ судъ не можетъ сдѣлать постановленія *о вводѣ во владѣніе* недвижимымъ имуществомъ (ст. 1424 Уст. гр. суд.); вводный же листъ, служа вообще доказательствомъ законнаго владѣнія, часто оказывается необходимымъ при совершеніи различныхъ актовъ отчужденія на имѣніе, совершать которые нотариусы отказываются безъ вводнаго листа. — Наследники властны принять наследство или отказаться отъ него, но какъ принятіе, такъ и отказъ должны быть непременно безусловны; не допускается, поэтому, условное принятіе наследства до предварительнаго ознакомленія съ количествомъ актива и пассива въ имуществѣ наследодателя. *Принятіе наследства* не требуетъ определенной формы выраженія воли; обыкновенно признакомъ принятія служитъ фактъ вступленія наследника въ личное управление и пользованіе имуществомъ. За малолѣтнихъ, безумныхъ и умалишенныхъ выражаютъ свое согласіе или несогласіе о принятіи наследства ихъ опекуны. Заимствованная изъ римскаго права и допускаемая соврем. иностранными законодательствами (напр., прус., австр., франц.) форма *принятія наследства по описи* (т. н. *beneficium inventarii*), освобождающая наследника отъ ответственности по долгамъ умершаго свыше цѣнности полученнаго наследства, неизвѣстна нашему праву. Къ принявшему наследство переходить не только все наличное имущество наследодателя, но и всё долги его на третьихъ

лицахъ и вообще всё денежные суммы (напр., жалованье) и всякое имущество, на который наследодатель при жизни своей имѣлъ право. Въмѣстѣ съ тѣмъ принявшій наследство вступаетъ во всё долги и обязательства наследодателя и отвѣчаетъ по нимъ не только въ размѣрѣ своей наследственной доли, но, въ случаѣ недостатка наследственного имущества, даже собственнымъ своимъ капиталомъ и имуществомъ. Такая широкая ответственность наследника по долгамъ, лежащимъ на наследствѣ, неизбѣжно влечетъ за собою конкуренцію въ правахъ между кредиторами наследодателя и кредиторами наследника. Вопросъ о томъ, подлежать ли личные долги наследодателя преимущественному удовлетворенію изъ наследственного имущества передъ личными долгами наследника, долженъ быть разрѣшенъ въ пользу кредиторовъ наследодателя, какъ по соображеніямъ справедливости, не допускающей, чтобы эти кредиторы, вѣршіе личной состоятельности умершаго, имѣли на имущество послѣдняго не больше правъ, чѣмъ вѣрители наследника, не состоящіе въ прямомъ отношеніи ни къ личности, ни къ имуществу наследодателя, такъ и въ интересахъ прочности обществ. кредита. Въ этомъ, благоприятномъ для вѣрителей наследодателя, смыслѣ состоялись позднѣйшія рѣшенія сената, который допускаетъ изыатіе изъ общаго правила лишь для тѣхъ случаевъ, когда долги наследодателя предьявлены ко возмашнію уже послѣ вступленія наследниковъ въ наследство, такъ какъ съ этого момента всё сдѣланнаго наследниками распоряженія относительно наследственного имущества признаются закономъ *воплнѣ дѣйствительными* и безповоротными (рѣш. сен. 1887 г. № 76, 1886 г. № 63). (Иностр. законодательства, какъ французское, прусское, австрійское, предоставляютъ кредиторамъ наследодателя просить о *раздѣленіи долговъ* и объ удовлетвореніи ихъ исключительно изъ наследственного имѣнія, чѣмъ они устраняются отъ всякихъ притязаній на имущество самихъ наследниковъ). Правила объ отвѣтственности наследника за долги наследодателя, пріуроченныя закономъ къ системѣ наследованія по закону, распространяются судебною практикою и на наследниковъ по завѣщанію. *Отреченіе отъ наследства*, вообще допускаемое, можетъ быть признано, однако, недействительнымъ, когда имъ нарушаются права кредиторовъ наследника, что можетъ имѣть мѣсто при недостаточности собственнаго имущества наследника на покрытіе его долговъ (рѣш. сен. 1884 г. № 50). — Всѣ означенныя послѣдствія принятія и отреченія отъ наследства всегда возводятся къ моменту открытія наследства, т. е. (въ большинствѣ случаевъ) смерти наследодателя. — Наследство, поступившее во владѣніе нѣсколькихъ наследниковъ, остается въ ихъ общемъ владѣніи, пока на то существуетъ согласіе всѣхъ наследниковъ. Но достаточно желанія одного изъ нихъ, чтобы произвести *раздѣлъ наследства*. Послѣдній производится или полюбовно, или судомъ. Если не состоялся полюбовный раздѣлъ, то каждый изъ сонаследниковъ можетъ притенять судъ о совершеніи судебного раздѣла. Судъ предоставляетъ соучастникамъ въ наследствѣ 2-хъ годичный срокъ, въ теченіе котораго они должны раз-

дѣлиться полюбовно; если они этого не сдѣлаютъ, то судъ производитъ раздѣлъ собственною властью. Имѣніе берется въ опеку съ наложеніемъ запрещенія на все время раздѣла. Судъ составляетъ уравнительныя по возможности доли, которыя распределяются между сонаслѣдниками обыкновенно по жребію. Съ лица, признаннаго судомъ виновнымъ въ замедленіи раздѣла, взскивается штрафъ въ размѣрѣ 6% со всего имущества. Полюбовный раздѣлъ признается окончательнымъ; судебное же опредѣленіе о раздѣлѣ можно въ теченіе года обжаловать и просить о перездѣлѣ. — О пошлинахъ съ наслѣдственныхъ имуществъ см. *пошлины*.

Въ *Зап. Европѣ* Н. п., образовавшееся изъ смѣшенія двухъ разнородныхъ системъ—римской и германской, представляетъ много весьма существенныхъ различій сравнительно съ русскимъ правомъ. Признавая въ принципѣ за собственникомъ право свободнаго распоряженія имуществомъ посредствомъ завѣщаній, современные европейскія законодательства признаютъ необходимымъ ограничить въ извѣстной степени завѣщательный произволъ собственника постановленіями о такъ назыв. *обязательной наслѣдственной доль* въ пользу ближайшихъ родственниковъ (*portio legitima, Pflichttheil, réserve héréditaire*). Такъ, прусскій законъ опредѣляетъ эту долю для восходящихъ въ половину законной наслѣдственной части (т. е. той части, какая слѣдовала бы имъ въ отсутствіи завѣщанія, при наслѣдованіи по закону), для нисходящихъ: при одномъ или двухъ—въ $\frac{1}{3}$, при трехъ или четырехъ—въ $\frac{1}{2}$, при пяти и болѣе того—въ $\frac{2}{3}$ законной наслѣдственной части. Австрійское и италіанское законодательство обезпечиваютъ нисходящимъ всегда $\frac{1}{2}$, а восходящимъ $\frac{1}{3}$ законной наслѣдственной доли. Французскій кодексъ опредѣляетъ часть имущества, которою завѣщатель можетъ произвольно распоряжаться дарственными способомъ при жизни или на случай смерти (*quotité disponible*): эта часть составляетъ при одномъ сынѣ или дочери $\frac{1}{2}$, при 2 дѣтяхъ $\frac{1}{3}$, при 3 и болѣе дѣтяхъ $\frac{1}{4}$ всего имущества владѣльца, такъ что дѣтямъ выдается: въ первомъ случаѣ $\frac{1}{2}$, во второмъ $\frac{2}{3}$, въ третьемъ $\frac{3}{4}$ всего наслѣдства; если послѣ владѣльца не осталось потомства, а остались восходящіе въ обѣихъ линіяхъ, въ отцовской и материнской, то обязательная доля для нихъ исчисляется въ размѣрѣ $\frac{1}{2}$, если же остались восходящіе въ одной только линіи—то въ размѣрѣ $\frac{1}{4}$ наслѣдственнаго имѣнія. Проектъ новаго германскаго гражданскаго уложенія устанавливаетъ обязательную наслѣдственную долю, кромѣ восходящихъ и нисходящихъ родственниковъ, также для оставшагося въ живыхъ супруга. —Порядокъ наслѣдованія по закону значительно разнообразится по отдѣльнымъ странамъ, за исключеніемъ перваго разряда наслѣдниковъ, куда все законодательства относятъ нисходящихъ родственниковъ наслѣдодателя; женщины вездѣ пользуются тѣми же правами, что и мужчины; дѣлежъ бываетъ поголовный и поколѣнный—на тѣхъ же основаніяхъ, что и въ русскомъ правѣ. Въ Пруссіи законные наслѣдники призываются въ слѣдующемъ порядкѣ: 1) дѣти и потомки дѣтей, умершихъ при жизни наслѣдодателя; 2) родители; 3) полнородные братья и сестры и ихъ потомки (по праву

представленія); 4) дальнѣйшіе восходящіе, неполнородные братья и сестры и ихъ потомство (по праву представленія), при чемъ одна половина наслѣдства идетъ въ пользу восходящихъ, другая—въ пользу неполнородныхъ братьевъ и сестеръ; 5) прочіе боковые родственники въ порядкѣ степеней и безъ предпочтенія полнородныхъ неполнороднымъ. *Австрійскій законъ* призываетъ наслѣдниковъ въ слѣдующемъ порядкѣ: 1) нисходящіе; 2) оба родителя и ихъ потомство; 3) дѣды и бабки и ихъ потомство; 4) прадѣды и прабабки и ихъ потомство и т. д.; въ каждомъ разрядѣ родственники ближайшей степени исключаютъ дальнѣйшихъ. *Французскій Code Napoléon* устанавливаетъ слѣдующіе разряды: 1) нисходящіе въ порядкѣ степеней; если послѣ умершаго не осталось потомства, то все наслѣдство дѣлится на 2 половины, изъ которыхъ одна часть идетъ въ отцовскій родъ, другая—въ материнскій; 2) родители вмѣстѣ съ полнородными и неполнородными братьями и сестрами и ихъ потомствомъ; родители при братьяхъ и сестрахъ получаютъ $\frac{1}{2}$, а если въ живыхъ остался одинъ родитель, то— $\frac{1}{4}$ наслѣдства; полнородные получаютъ свои доли изъ обѣихъ половинъ, неполнородные—только изъ одной половины; 3) дальнѣйшіе восходящіе въ порядкѣ степеней; 4) дальнѣйшіе боковые родственники въ порядкѣ степеней. Вопросъ о правѣ представленія рѣшается различно: австрійское законодательство признаетъ его безусловно для всехъ линій и степеней; во французской системѣ право представленія примѣняется только къ потомкамъ нисходящихъ и родныхъ братьевъ и сестеръ. Почти все новѣйшія законодательства ввели изъ себя ограниченія предѣловъ родства, до которыхъ можетъ простирается право наслѣдованія: австрійское—до 6-й линіи, французское—до 12-й степени, прусское не знаетъ никакихъ ограниченій близости родства. Наконецъ, участіе въ наслѣдствѣ предоставляется и супругамъ; размѣръ этого участія зависитъ отъ того, существовала ли въ бракѣ совокупность или раздѣльность имущества, а также и отъ того, остались ли, и какіе именно, законные наслѣдники. — Особый порядокъ наслѣдованія удержался въ Англии, гдѣ господствуетъ *майоратная система*: изъ нѣсколькихъ мужчинъ въ равной степени наслѣдуетъ только старшій, женщины въ равной степени всегда исключаются мужчинами, а гдѣ въ одной степени нѣскольکو женщинъ, тамъ онѣ наслѣдуютъ совокупно. За отсутствіемъ у умершаго потомства, предпочтеніе отдается его родителямъ передъ братьями и сестрами. Таковъ порядокъ наслѣдованія относительно недвижимыхъ (или, по англійской терминологіи, *вещныхъ*) имуществъ; движимое же имущество (такъ наз. *личное*) слѣдуетъ иному порядку: оно поступаетъ въ распоряженіе особаго лица, назначаемаго изъ ближайшихъ родственниковъ умершаго и называемаго *администраторомъ* (послѣ жены администраторомъ является непременно мужъ), которое обязано прежде всего очистить имущество отъ долговъ, а затѣмъ уже распредѣлить остатокъ между родственниками наслѣдодателя согласно существующему статуту: дѣти получаютъ поровну; мужъ послѣ жены получаетъ все ея личное имущество, а женѣ послѣ

мужа выдается: при дѣтяхъ $\frac{1}{3}$, при другихъ родственникахъ— $\frac{1}{2}$.

Наслѣдственность, фактъ болѣе или менѣе полной передачи физическихъ и психическихъ особенностей отъ предковъ къ потомкамъ. Самая совершенная Н. наблюдается при бесполомъ размноженіи растений и животныхъ: здѣсь молодое существо является какъ бы непосредственнымъ продолженіемъ родительскаго организма. При половомъ размноженіи, несмотря на слияніе мужскихъ и женскихъ половыхъ клѣтокъ въ одинъ зародышъ, индивидуальная особенности отца и матери переходятъ къ потомкамъ. „Скрытая“ Н. состоитъ въ томъ, что особенности отца, напр., обнаруживаются не у дочери, но лишь у ея сына. Н. заходить часто такъ далеко, что передаются самыя незначительныя тѣлесныя и умственныя особенности: бородавки, родимыя пятна, мимика, жесты, рѣчь, походка, склонности и т. д. Эта такъ называемая *консервативная Н.* есть тотъ агентъ, благодаря которому сохраняются устойчивыя органическіе типы, т. е. виды и расы. Передаются также вновь приобретенныя особенности, напр. болѣзни, особенно хроническія: сифилисъ, неврозы, психозы и проч., иногда также приобретенныя уродства и послѣдствія операций; таковы: безхвостыя кошки, безрогія породы скота и проч. Унаслѣдованіе вновь приобретенныхъ качествъ проявляется часто у потомковъ не при самомъ рожденіи, но въ томъ возрастѣ, когда особенности эти впервые обнаруживаются или были приобретены предками. На унаслѣдованіи вновь приобретенныхъ качествъ покоится фактъ измѣняемости видовъ и возможность искусственнаго подбора. Здѣсь важно еще то обстоятельство, что наслѣдуется не только данная особенность, но, при сохраненіи данныхъ внѣшнихъ условій жизни, также наклонность къ измѣненію въ известномъ направленіи. Сущность Н-и окончательно еще не выяснена. Мы можемъ лишь сказать, что это—биологическій процессъ повторенія, состоящій въ томъ, что каждое поколѣніе—въ силу „памяти матеріи“—повторяетъ весь путь, пройденный предшествующими; но такъ какъ при этомъ оно приобретаетъ, подъ вліяніемъ внѣшнихъ условій, кое-что новое, то сумма тѣлеснаго и духовнаго богатства съ каждымъ поколѣніемъ возрастаетъ (*протресная* или *аккумулятивная Н.*). Этой аккумулятивной Н-ю объясняется не только физическое совершенствованіе многихъ животныхъ группъ, но и прогрессивное возрастаніе массы мозга, которое мы можемъ прослѣдить у большинства позвоночныхъ съ начала третичнаго періода. Многія психическія особенности животныхъ, напр. такъ называемыя инстинкты, только и могутъ быть объяснены этой „памятью матеріи“, ставшей, въ силу частаго повторенія, второй натурой подобно тому, какъ человѣкъ можетъ путемъ упражненія дойти до механическаго воспроизведенія актовъ, раньше требовавшихъ интенсивной психической работы. Такъ какъ каждый индивидуумъ долженъ повторять все, пройденное имъ предками, то можетъ случиться и задержка: развитіе его можетъ остановиться на второй, третьей и т. д. ступени отъ конца, онъ какъ бы возвращается къ предкамъ. Это—обратная Н., *атавизмъ*.

Наслѣдственность болѣзни, болѣзни, передавае-

мая потомству, должны быть разсматриваемы, какъ частное проявленіе закона *наслѣдственности* (см. это сл.). Не во всѣхъ случаяхъ возможно бываетъ рѣшить съ достовѣрностью, передается ли самая болѣзнь или только предрасположеніе къ ней. Если, напр., дѣти туберкулезныхъ родителей заболѣваютъ въ известномъ возрастѣ бугорчаткой, то мы въ правѣ сказать, что здѣсь унаслѣдовано лишь предрасположеніе, которое цѣлые годы пребывало скрытымъ и перешло въ болѣзнь лишь подъ вліяніемъ благоприятныхъ внѣшнихъ условій. Вопросъ о томъ, передаются ли болѣзни легче отъ отца или отъ матери, не выясненъ. Если оба родителя болѣны одной и той же болѣзью, что легко возможно при существованіи семейнаго предрасположенія и кровнаго родства между родителями, то опасность унаслѣдованія болѣзни увеличивается. Въ этомъ—единственная, научно обоснованная опасность кровныхъ браковъ. Наичаще передается кровоточивость (*гемофилія*), состоящая въ томъ, что самыя незначительныя поврежденія вызываютъ трудно оста навливаемыя кровотеченія. По статистикѣ Грандилье 657 случаевъ гемофилии распредѣлялись только среди 200 семействъ, такъ что на семью приходилось 3—4, иногда 7 и даже 12 гемофиловъ. Къ Н-ымъ 6-мъ относятъ также: легочную чахотку, ракъ, подагру, нервная (эпилепсію) и душевныя б., диабетъ. Вопросъ о Н-хъ 6-хъ покоится еще на шаткомъ основаніи, и пока у насъ не будетъ всестороннихъ, обширныхъ статистическихъ изслѣдованій, не можетъ быть и рѣчи объ успешной профилактической борьбѣ съ ними.

Насморкъ, Согуза, катарръ носовой слизистой оболочки, поражаетъ чаще слабыхъ, вѣжныхъ и золотушныхъ индивидуумовъ, нежели крѣпкихъ и мускулистыхъ. Большею частью насморкъ происходитъ вслѣдствіе простуды наружныхъ покрововъ, особенно ногъ. Другія причины: вдыханіе горячаго воздуха непосредственно послѣ пребыванія въ холодной атмосферѣ и наоборотъ, вдыханіе пыли, непривычное нюханіе табаку, язы, полипы на слизистой оболочкѣ носа, хроническое отравленіе іодомъ, корь, гриппъ, скарлатина, сифилисъ и проч. Обыкновенный, *острый* Н. выражается сперва сухостью, зудомъ и щекотаніемъ въ носу, учащеннымъ чиханіемъ, затѣмъ—обильнымъ истеченіемъ безцвѣтной соленой жидкости изъ носовыхъ отверстій, пронзвляющей раздраженіе и красноту верхней губы, притупленіемъ вкуса и обонянія, давленіемъ или болью во рту, свѣтлоблѣзною, слезотеченіемъ, общимъ недомоганіемъ или лихорадочнымъ состояніемъ. Продолжительность Н-а 5—8 дней. У грудныхъ дѣтей Н. бываетъ иногда опасенъ, такъ какъ закладываніе носздры можетъ крайне затруднить актъ сосанія. При хроническомъ Н-ѣ отдѣленіе становится слизисто-гнойнымъ, густымъ, слизистая оболочка носа припухаетъ, что суживаетъ носовыя ходы и затрудняетъ дыханіе; иной разъ отдѣленіе обнаруживаетъ наклонность къ гнилостному разложенію (*забоонный насморкъ*). Хроническій Н. длится часто годами и не уступаетъ никакому лѣченію.

Насовъ, Николай Викторовичъ, зоологъ, родъ въ 1855 г., въ 1879 г., по окончаніи курса въ московскомъ университетѣ, получилъ должность

ассистента Зоологического музея и руководил практическими занятиями со студентами. В 1887 г. утверждён в звании приват-доцента московского университета. С 1885 г.—товарищ председателя зоологич. отд. Имп. общ. люб. естеств. Изъ многочисленных трудов Н-а назовемъ: „Къ естественной исторіи муравьевъ“, „О развитіи кишечнаго канала пчелы по выходѣ ея изъ яйца“, „Къ фаунѣ низшихъ насекомыхъ Московской губ.“, „О полезныхъ и вредныхъ рыбахъ“, „О пчелахъ и объ уходѣ за ними“ и др.

Насосы, машины, служащія для поднятія на известную высоту различныхъ жидкостей помощью атмосфернаго или гидравлическаго давленія. Различаютъ Н. поршневые, ротаціонные, центробѣжные и пароструйные. Главныя составныя части всякаго *поршневаго Н-а* составляютъ цилиндръ и движущійся въ немъ поршень. Дѣйствіе поршневаго Н-а основано на томъ, что при восходящемъ движеніи поршня воздухъ въ цилиндрѣ разрѣжается, слѣдовательно давленіе становится меньше атмосфернаго, и вода, благодаря внѣшнему давленію атмосферы, поднимается на нѣкоторую высоту. Такъ какъ весь водянаго столба въ 10,33 метра высотой уравниваетъ атмосферное давленіе, то эта высота есть наибольшая для поднятія воды всасывающимъ Н-омъ (на практикѣ не болѣе 6—8 метр.). 1) Къ *поршневымъ Н-амъ* принадлежатъ: 1) Н-ъ *всасывающій*, характеризующійся тѣмъ, что въ поршень своемъ имѣетъ отверстіе, закрывающееся клапаномъ, и представляетъ цилиндръ, вдоль оси котораго движется поршень.

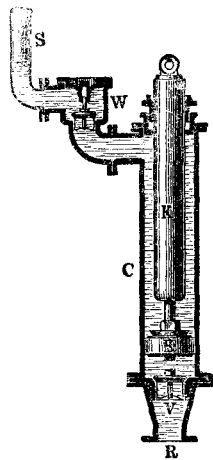

Насосъ Рнс. 1.

Ко дну цилиндра прицѣпляется труба, назыв. *всасывающей*. Отверстіе верхняго конца ея закрывается клапаномъ, отворяющимся внутрь. Клапаны имѣютъ или поступательное движеніе—металлическіе, или вращательное—кожаные. Вверху цилиндра устроена труба, назыв. *водосливной*. Коэффициентъ полезнаго дѣйствія всасывающаго Н-а=0,60. 2) *Нагнетательный Н-* отличается отъ предыдущаго тѣмъ, что поршень—безъ клапана, а второй клапанъ находится въ мѣстѣ соединенія трубы съ такъ наз. *воздушнымъ котломъ*, въ который проведена водосливная труба. Въ этихъ Н-ахъ при нисходящемъ движеніи поршня происходитъ нагнетаніе воды въ воздушный котелъ, изъ котораго вода, благодаря упругости сжатаго воздуха, равномерно вытекаетъ черезъ водосливную трубу. Коэффициентъ полезнаго дѣйствія также=0,60. Примеръ соединенія двухъ нагнетательныхъ Н-овъ представляетъ пожарная труба. Описанные Н. назыв. Н-ами *простаго дѣйствія*, но въ практикѣ употребл. еще 2. н. Н.

двойнаго дѣйствія (см. рис. 2), устроенные такъ, что въ нихъ вода нагнетается и при восходящемъ, и при нисходящемъ движеніи поршня. Работа такихъ Н-овъ вдвое болѣе, чѣмъ въ простыхъ. Средину между тѣми и другими Н-ами занимаетъ *скальчатый* или *дифференціальный Н.* (см. рис. 1). По устройству онъ походитъ на первые, а по дѣйствію на вторые Н. Особенность его конструкціи заключается въ значительной толщинѣ штанги К (скалки) поршня, благодаря чему нагнетаніе происходитъ и при нисходящемъ движеніи поршня, такъ какъ скалка, входя въ цилиндръ С, вытѣсняетъ собою значительное количество воды. Поршень такого Н-а снабжается обыкновенно нѣсколькими клапанами; работа ихъ одинакова съ работой простыхъ Н-овъ. Во всехъ разсматриваемыхъ Н-ахъ поршень имѣетъ прямолинейно-качательное движеніе; но существуютъ Н., въ которыхъ поршне придаютъ круговое качательное движеніе, напр.

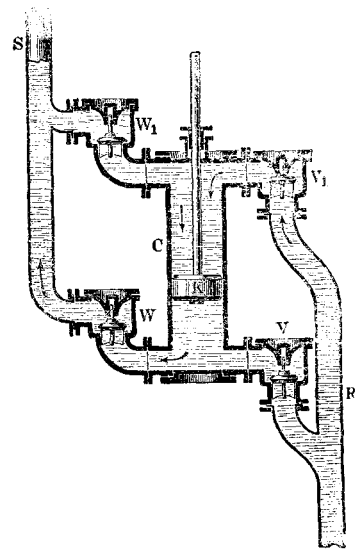

Насосъ Рнс. 2.

Н-ъ Брами, состоящій изъ цилиндра съ горизонтальной осью, въ которомъ находится вращающійся поршень съ двумя клапанами, открывающимися вверхъ. II) *Ротаціонные Н.* снабжены непрерывно вращающимися поршнями, имѣющими видъ двухъ зубчатыхъ колесъ, одѣтыхъ двумя цилиндрическими сосудами (конструкція Паппенгейма). Конструкцій этихъ машинъ много (Фабри, Рута и др.), но все онѣ страдаютъ крупнымъ недостаткомъ: поршень неплотно прилегаетъ къ стѣнкамъ цилиндра, вслѣдствіе чего происходитъ просачиваніе жидкости. Употребляются рѣдко. III) *Центробѣжные Н* (или центробѣжныя донки) состоятъ изъ цилиндрическаго сосуда, внутри котораго помещается колесо съ лопатками (крыльями). Это колесо приводится въ быстрое вращательное движеніе, вслѣдствіе чего развивается центробѣжная сила, дѣйствіемъ которой вода поднимается по

глубѣ (см. *центробъжная сила*). IV) *Пароструйные Н.* дѣйствуютъ струей пара, увлекающей воду; основаны на томъ, что при движеніи жидкости при нѣкоторыхъ условіяхъ гидродинамическое давленіе становится меньше атмосфернаго, чѣмъ и пользуются для накачивания воды. Приборы такого рода носятъ названіе *инжекторовъ* или *эжекторовъ*.

Насръ-эд-динъ, персидскій шахъ, род. въ 1830 г., въ 1843 г., послѣ смерти своего отца Магометъ-шаха, вступилъ на престолъ. Не чуждый европейскаго образованія, онъ совершилъ нѣсколько путешествій по Европѣ (последнее въ 1889 г.), но возбужденныя ими надежды на реформы въ системѣ управления Персіей не оправдались въ дѣйствительности.

Нассау 1) гл. гор. Багамскихъ острововъ въ британской Вестъ-Индіи, на сѣверномъ берегу острова Нью-Провиденсъ; оживленная торговля; 8000 ж. 2) Н., бывшее самостоятельное герцогство германскаго союза, послѣ войны Австріи съ Пруссіей въ 1866 г. вошедшее въ составъ правительственнаго округа Висбаденъ прусской провинціи Гессенъ-Нассау. *Нассаускій герцогскій домъ* ведетъ свое начало отъ графовъ лауренбургскихъ, которые со второй половины IX в. владѣли территоріей герцогства, до верденскаго договора (843) принадлежавшей франкамъ, въ 1160 г. въ лицѣ Вальрама II приняли фамилію Нассау, въ 1806 г. получили за участіе въ рейнскомъ союзѣ герцогскій титулъ и въ лицѣ представителя своей младшей (Оттоновской) линіи, Вильгельма I, въ 1815 г. вступили на нидерландскій престолъ.

Нассау-Зигенъ 1) Иоганнъ Моріцъ, графъ, нидерландскій полководецъ и государственный дѣятель, внучатный племянникъ Вильгельма I-го Оранскаго, род. въ 1604 г., въ 1636 — 44 гг. былъ главнокомандующимъ въ Бразиліи, имъ завоеванной, съ 1647 г. состоялъ на бранденбургской службѣ, въ 1665—66 г. командовалъ всѣми войсками генеральныхъ штатовъ; ум. въ 1679 г. намѣстникомъ въ Клеве. 2) Н., Карлъ Генрихъ Николаи Оттонъ, принцъ, адмиралъ русской службы, род. въ 1745 г., въ 1766—69 гг. сопровождалъ Бугенвилля въ кругосвѣтномъ плаваніи, затѣмъ состоялъ послѣдовательно на французскъ и испанск. службѣ, при имп. Екатеринѣ II въ 1788—90 гг. состоялъ адмираломъ на русской службѣ; ум. въ 1808 г.

Нассе, Эрвинъ, выдающійся нѣмецкій политико-экономъ, род. въ 1829 г. въ Боннѣ; въ 1856 г. приглашенъ профес. въ Базель, затѣмъ занималъ кафедру въ Ростокѣ, съ 1860 г. читалъ въ боннскомъ унив. до смерти своей въ 1890 г. Самымъ цѣннымъ трудомъ Н. является образцовое по богатству и точности данныхъ, изложенное съ классической ясностью и сжатостью изслѣдованіе объ общинномъ землевладѣніи и орожаиваніи въ Англіи въ средніе вѣка („Ueber die mittelalterliche Feldgemeinschaft und die Einhegung des 16 Jahrhunderts in England“, 1869, перев. на англ. и русск. яз.), впервые подвергнутое англійскую общину послѣдовательному и тщательному изученію. Другія работы Н. посвящены преимущественно теоріи и текущимъ вопросамъ денежнаго обращенія, кредита, налогового обложенія и разсѣяны по многимъ по-

временнымъ изданіямъ. По своимъ теоретич. и политич. воззрѣніямъ Н. является катедръ-соціалистомъ и умѣреннымъ приверженцемъ свободной торговли; въ вопросахъ научной методологіи онъ болѣе примыкалъ къ направленію К. Менгера, чѣмъ къ исторической школѣ. Н. былъ однимъ изъ основателей „Общества соціальной политики“ и состоялъ его предсѣдателемъ съ 1874 г. по самую смерть.

Насосъ, титулъ представителей еврейскихъ общинъ въ азіатской Турціи.

Насильность, см. *траваторія*.

Настуралъ, смоляная урановая руда, уранитъ; октаэдрич. кристаллы, чаще почковидн. сплошн. массы или зернист. и плотн. агрегаты. Цв. смоляно-чернъ съ зеленоват. оттѣнкомъ, черта свѣтло-зеленая или буровато-черная, блескъ металлич., ближе къ жирному. Изломъ раковистый, тв. и уд. очень колеблется; хрупокъ, легко вывѣтривается. Рѣдкій минералъ, употребляется для приготвленія дорогихъ урановыхъ препаратовъ; состоитъ главн. образ. изъ U³O⁴. Мѣстост.: Богемія, Корнавалісъ, Саксонія и др.

Настурцій, *Troaeolum majus*, однолѣтнее растеніе семейства крессовыхъ, привезенное въ Европу изъ Перу въ 1684 г., нынѣ встречаемое во всѣхъ садахъ въ многочисленныхъ разновидностяхъ. Большею частью ползучій стебель, шитовидные листья, большіе, оранжево-желтые или пурпурно-бурые цвѣтки. Вкусъ—кресса; употребляется, какъ салатъ, а также противъ скорбута; цвѣточные почки и незрѣлые плоды, соленые и въ уксусѣ, употребляются подобно каперсамъ.

Насыщеніе, см. *нейтрализация*.

Насыщенные растворы, см. *растворы*.

Насѣднія пятна, голыя мѣста на груди и брюхѣ у полярныхъ птицъ, образующіеся вслѣдствіе выдергиванія самими птицами перьевъ при насиживаніи яицъ; оголенные мѣста, вслѣдствіе лучеиспусканія теплоты, лучше согревають яйца. Н. п. встречаются и у самца, если онъ принимаетъ участіе въ насиживаніи. Обыкновенно бываетъ одно или два пятна. Выщипанными перьями птица, оставляя гнѣздо, прикрываетъ яйца.

Насѣкомовѣтныя энтомофильныя растенія, т. е. оплодотворяемая при помощи насѣкомыхъ, гораздо многочисленнѣе, нежели самооплодотворяющіяся и вообще анемофильныя, особенно среди явнорачныхъ. Эти растенія отличаются различными приспособленіями, которыя должны служить приманками для насѣкомыхъ: яркими красками цвѣтовъ, выдѣленіемъ сладкихъ жидкостей (см. *нектаръ* и *нектарники*), какимъ-либо особымъ запахомъ. Яркая окраска обыкновенно распространяется только на части околоцвѣтника, рѣдко на другія части цвѣтка. У однодольныхъ чашечка и вѣнчикъ лепестковидны и отличаются яркимъ бѣлымъ или пестрыми цвѣтами; у двудольныхъ чашечка бываетъ зеленая, а вѣнчикъ ярко окрашенъ. У нѣкоторыхъ растеній (*Begonia*, *Cissus*) замѣчаются ярко окрашенныя оси соцветій, у другихъ (*Melampyrum*) — рѣзкій контрастъ между цвѣтами и прицвѣтниками или ярко окрашенныя стебли. Чѣмъ ярче и пестрѣе цвѣта, тѣмъ большее число насѣкомыхъ и видовъ ихъ посѣщаютъ растеніе. Такъ, ползая форма аниотинныхъ глазокъ не бросается въ глаза,

ѣдко посѣщается насѣкомыми и даетъ при самооплодотвореніи всхожія сѣмена; другая же форма съ болѣе крупными и яркими цвѣтами посѣщается часто насѣкомыми и даетъ всхожія сѣмена только при перекрестномъ оплодотвореніи. Бываютъ, однако, и исключенія. Другой приманкой является запахъ. Цвѣты, напр., съ запахомъ падали посѣщаются стервоядными мухамъ; нѣкоторые цвѣты пахнутъ ночью сильнѣе, чѣмъ днемъ (душистая жимолость); иные издаютъ запахъ только ночью (бѣлый бегенъ), что привлекаетъ къ нимъ ночныхъ насѣкомыхъ, особенно ночныхъ бабочекъ. *Нектарники* (см. это сл.) у нѣкоторыхъ растений спрятаны такъ глубоко въ цвѣткѣ, что добывать изъ нихъ нектаръ могутъ только бабочки, которая между насѣкомыми имѣютъ самые длинные хоботки (у европ. бабоч. до 7 сантим., у тропич. до 20 сантим. длины). Кромѣ нектара жуки поѣдаютъ пыльцу; пчелы приготавливаютъ изъ нектара и пыльцы пищу для своей дѣтвы. Иногда насѣкомымъ указываютъ путь къ нектару особые рисунки на чашечкѣ или околоцвѣтничкѣ въ формѣ точекъ, черточекъ, пятны. Это такъ наз. *сомукацательн.*; замѣчательно, что они существуютъ только на цвѣтахъ, оплодотворяемыхъ насѣкомыми днемъ. Чѣмъ исключительнѣе насѣкомое посѣщаетъ цвѣты, тѣмъ лучше оно приспособлено къ нимъ. Есть цвѣты, приспособленные къ дневнымъ или ночнымъ бабочкамъ, къ пчеламъ, осамъ, мухамъ, орхотворкамъ и пр. Способы, какими насѣкомыя оплодотворяютъ цвѣтокъ, чрезвычайно разнообразны и интересны. Вотъ, напр., какъ шмель оплодотворяетъ шалфей: если коснуться основанія тычинки въ цвѣткѣ шалфея тонко заостреннымъ предметомъ, то тычинки, скрытыя въ верхней губѣ, мгновенно высасываются. То же самое производитъ шмель, прикасаясь своими остренькими хоботкомъ для высасыванія меда: тычинки высасываются и ударяются о спинку животного, осыпая его, точно дождемъ, пылью. Когда шмель поѣтъ, тычинки прычутся. Шмель садится на ближайшій цвѣтокъ, его спинка касается рыльца и оставляетъ на немъ пыльцу. Въ странахъ, бѣдныхъ насѣкомыми, напр. въ Гренландіи, преобладаетъ самооплодотвореніе; наоборотъ, гдѣ фауна насѣкомыхъ богата, выступаютъ на первый планъ энтомофильныя растенія.

Насѣбомоядныя, *Insectivora*, отрядъ млекопитающихъ животныхъ, стопоходящія, съ когтями на пальцахъ, съ полной зубной системою и сильно развитой ключицей. Тѣло больш. част. сжато, плотное, съ короткими, но сильными конечностями, служащими для рытья, рѣже для лазанья; стопы больш. ч. пятипалыя, морда сильно заостренная, часто удлинненная на подобіе хобота; глаза маленькіе, неразвитые, иногда (у крота) совершенно скрыты подъ кожей; рѣзцы очень большіе, клыки меньше, коренные зубы съ острыми вѣшниками; задній коренной зубъ соответствуетъ "хищному зубу" хищныхъ. Н. живутъ больш. ч. подъ землею, питаются главнымъ образомъ насѣкомыми, червями, иногда растеніями, водятся только въ Старомъ Свѣтѣ и Сѣв. Америкѣ. Новѣйшія открытія показали, что Н., вмѣстѣ съ грызунами и хищными, произошли отъ нынѣ вымершей группы животныхъ, бунотерій. Ископаемыя Н. гораздо

многочисленнѣе живущихъ; послѣднихъ насчитываютъ около 40 родовъ, обнимающихъ до 140 видовъ, и дѣлятся на слѣдующія семейства: ежи, *Eri-
cidae*; кроты, *Talpidae*; землеройки, *Soricidae*.

Насѣбомоядныя растенія, группа растеній главнымъ образомъ изъ сем. *Proserasae*, *Utriculariaceae*, *Sarraceniaceae* и *Repentheae*, которая обладаютъ особенными приспособленіями для ловли насѣкомыхъ, перевариваютъ и высасываютъ изъ нихъ органич. вещества при помощи выделяемаго ими фермента. Въ настоящее время извѣстно уже около 350 видовъ Н-хъ р-ій, принадлежащихъ 15 родамъ и разсѣянныхъ по всей землѣ. Смотря по устройству ловящаго аппарата, они дѣлятся на 3 группы: *складывающіяся*, *железистыя* и *захлопывающіяся*. Къ первой категоріи относится *маюловка*, *Diopsea
miscipula* L., растущая въ болотистыхъ мѣстахъ Сѣв. и Южн. Каролины. У основанія растенія замѣчается розетка изъ 5—6 оригинальныхъ листьевъ; надъ плоскимъ черешкомъ каждого листа находится листовая пластинка, состоящая изъ двухъ половинокъ; по краямъ пластинки—шиловидные зубцы, а на поверхности—нѣсколько длинныхъ упругихъ волосковъ. Какъ скоро на листь сядетъ насѣкомое, волоски передаютъ раздраженіе чувствительной пластинкѣ, половинки которой почти мгновенно складываются, при чемъ зубцы одной входятъ въ зубцы другой. То же случится, если положить на листь кусочекъ бѣлка, мяса и т. п. Затѣмъ сотни волосковъ, „железокъ“, начинаютъ выделять въ большомъ количествѣ изъ своей дискообразной головки секретъ. Спустя 4—6 дней насѣкомое всоасалось, „переварено“, остались развѣ твердые части, и половинки листа снова раскрываются. „Сытый“ листь быстрѣе растетъ. Въ клананъ *Adro-
vanda vesiculosa* L. улавливаются мелкія ракообразныя, личинки насѣкомыхъ и остаются тамъ по цѣлымъ днямъ. Типичнѣйшимъ представителемъ второй группы Н-хъ р-ій служитъ *росянка*, *Drosera*, которая встрѣчается также на болотахъ сѣверной и средней Россіи. *D. rotundifolia* имѣетъ маленькіе, весьма тонкіе корешки; у основанія розетка буро-красныхъ листьевъ съ цвѣточными стебелькомъ посрединѣ; каждый листь несетъ на длинномъ черешкѣ почти круглую листовую пластинку, верхняя сторона и край которой густо усажены множествомъ нитевидныхъ красныхъ железокъ, съ блестящей головкой на концѣ. Въ нераздраженномъ состояніи железки, *tentacula*, выпрямлены и выделяютъ изъ головокъ капли липкой жидкости. Какъ скоро на листь сядетъ маленькое насѣкомое, оно пристаетъ къ липкой жидкости, не въ состояніи больше освободиться и скоро погибаетъ. Тогда железки со всѣхъ сторонъ наклоняются къ насѣкомому, при чемъ листь становится вогнутымъ, и головками прикасаются къ жертвѣ, обволакивая ее усиленно выделяемою слизью; нейтральный сокъ дѣлается кислымъ и, при помощи фермента, перевариваетъ бѣлки. Затѣмъ листь расправляется. Изъ захлопывающихся Н-хъ р-ій въ Европѣ встрѣчаются *Utriculariae*; пузырчатый органъ, представляющій видоизмѣненный листь, снабженъ клапаномъ, который захлопывается, какъ скоро въ пузырь—западно попадетъ насѣкомое. Особенно интересны извѣстныя еще со временъ Линнея „жувишныя“, *Nepenthes*: на вьющемся листовомъ

черешки сидят кувшинообразное расширение, достигающее подчас в высоту $\frac{1}{3}$ метра, на котором, как крышка, сидит листовая пластинка. Кольцо отверстия кувшина и нижняя сторона крышки уселены многочисленными медовыми железами, которые, вместе съ яркостью и пышностью расцветки, служат приманкою для насъкомыхъ. Попавшее въ кувшинъ—западно насъкомое скользитъ внизъ по гладкой поверхности и падаетъ въ жидкость, отдѣляемую бесчисленными „пищеварительными“ железами, заложенными въ стѣнкахъ. Гукеръ насчиталъ до 3000 такихъ железокъ на одномъ квадрат. дюймѣ. Подъ влияніемъ раздражающихъ животныхъ веществъ секретъ пріобрѣтаетъ сильно кислую реакцію и легко растворяетъ бѣлки. Въ то время, какъ хлорофилловые растения получаютъ азотъ изъ земли, черезъ посредство корней, въ формѣ амміака и азотнокислыхъ солей, Н. р., благодаря железамъ, перевариваютъ готовые бѣлки, какъ желудокъ животныхъ. Первый наблюдалъ это поразительное явленіе американскій натуралистъ Эллисъ, около половины прошлаго вѣка, но только Дарвинъ окончательно разъяснилъ вопросъ систематическими наблюденіями и опытами, которые онъ изложилъ въ соч. „Насъкомоядная растенія“ (переведено на русской языкъ).

Насъкомыя, Insecta, Hexapoda, классъ членистоногихъ животныхъ; дышать воздухомъ, тѣло ясно расчленено на голову, грудь и заднюю часть (абдоментъ); три пары ногъ и больш. часть двѣ пары крыльевъ; голова снабжена сверху глазами и щупальцами, внизу жевательными органами. Щупальцы, антенны, состоятъ изъ суставовъ и бывають самыхъ разнообразныхъ формъ и величины. Ротъ покрытъ спереди верхней губой и окруженъ 3 парами подвижн. челюстей: правой и лѣвой верхней челюстью, mandibula, правой и лѣвой нижней чел. maxilla, и нижней губой, закрывающей ротъ снизу и образовавшейся черезъ сліяніе 2 челюстей. Грудь, thorax, состоитъ изъ 3 сегментовъ, pro-, meso- и metathorax; каждый сегментъ слагается изъ нѣсколькихъ частей. Каждое грудное кольцо снабжено парюю ногою, измѣняющихъ свою форму, смотря по тому, назначены ли онѣ для бѣганія, плаванія, копанія и т. п. Нога состоитъ изъ 5 отдѣловъ: бедреннаго сустава, бедреннаго кольца, бедра, бѣзца и ступни; послѣдняя оканчивается коготками, лопастевидными придатками и проч. Зрѣлое насъкомое имѣетъ крылья: передняя пара начинается отъ мезоторакса, задняя—отъ метоторакса. Бывають также Н. съ одной парюю крыльевъ, тогда какъ другая недоразвита, или совершенно безкрылая (блоха, вошь), или крылатыя самки и безкрылыя самцы и наоборотъ. Абдоментъ, лишенный у взрослого насъкомаго ногу, имѣетъ до 10 сегментовъ, изъ коихъ каждый состоитъ изъ спинной и брюшной части. Всѣ сегменты связаны растяжимыми суставными перепонками. На послѣднемъ сегментѣ находится задній проходъ; нѣсколькими кольцами выше, на брюшной сторонѣ, —половое отверстие. Кожа Н-хъ состоитъ изъ одного слоя тонкихъ и мягкихъ клѣтокъ и выдѣляемаго ими хитиннаго слоя. Пищеварит. каналъ достигаетъ сравнит. высокаго развитія: глотка, въ которую часто открываются большія слюнные железы, ведетъ въ узкій пищеводъ, лежащій въ груди и на концѣ

часто расширяющійся въ формѣ зоба. Затѣмъ слѣдуетъ, въ абдоментѣ, собственно желудокъ, „хилудный желудокъ“, безъ рѣзкой передней и задней границы, за нимъ—кишка. На границѣ желудка и кишки открывается множество (часто до 100) длинныхъ, нитевидныхъ слѣпыхъ вѣтвочекъ: это—„Мальпигіевы сосуды“, выводящія мочевые продукты и, стало быть, играющія роль почечъ. Вокругъ задняго прохода располагаются разныя железы, ѣдкое или вонючее отдѣленіе которыхъ служитъ Н-мъ для защиты. Въ кожѣ существуютъ еще *восковыя, шутинныя, ядовитыя* и др. железы. На спинной сторонѣ абдомена находится сердце, раздѣленное поперечными перетяжками на камеры; отъ него тянется вдоль груди и головы трубка, *аорта*. Кровь, больш. ч. безцвѣтная, содержащая кровяныя шарики, входитъ въ желудочки сердца чрезъ боковыя отверстия, сокращеніями спиннаго сосуда прогоняется изъ одной камеры въ другую, затѣмъ въ аорту, отсюда свободно изливается въ полость живота и по шелямъ между органами возвращается къ сердцу. Дыхательный аппаратъ развѣтвляется въ формѣ трубокъ, *трахей*, во всѣхъ органахъ и получаетъ необходимый воздухъ сквозъ щелевидныя отверстия въ покровахъ тѣла, *стигмы*. Стигмы лежатъ на границѣ 2 колецъ: на головѣ ихъ нѣтъ, на груди больш. ч. 2 пары, на абдоментѣ до 8 паръ. У нѣкоторыхъ водяныхъ Н-хъ совсѣмъ нѣтъ стигмъ (системы замкнутыхъ трахей), и заключенный въ водѣ воздухъ проникаетъ въ трахеи либо чрезъ особые листовидныя придатки, *трахейныя жабры*, либо чрезъ кишечникъ, или, наконецъ, сквозъ всю кожную поверхность. Подъ кожей, между внутренностями, лежитъ *жировой слой*, особенно обильный у личинокъ, играющій роль запаснаго магазина; въ немъ развѣтвляются безчисленныя тончайшія трахеи. *Съотличающіяся органы* свѣтл. жуковъ суть парныя нѣжныя пластинки на брюшной поверхности абдоминальнаго сегментовъ, состоящія изъ блѣдныхъ или зернист. клѣтокъ, между которыми развѣтвляются многочисл. трахеи и нервы. Нервн. система состоитъ, какъ у всѣхъ членистоногихъ, изъ головного мозга и брюшнаго канатика; послѣдній составленъ изъ цѣпи *узловъ*, изъ которыхъ каждый снабжаетъ соотвѣтств. сегментъ тѣла съ его придатками (ногами и проч.). Высокоразвитые глаза бывають простые, точечные, и сложные, *сѣтчатые* или *фасеттированные*, т. е. составленные изъ множества отдѣльн. поверхностей, фасетокъ; оба сѣтчатыхъ глаза лежатъ по обѣ стороны лба. У нѣкоторыхъ Н-хъ находятся на абдоментѣ или переднихъ ногахъ особенныя образованія, играющія, *повидимому*, роль органовъ слуха. Органы обонянія весьма обыкновенны—въ формѣ ямочекъ на поверхности щупальцевъ. Многія Н. издають звуки, больш. ч. путемъ взаимнаго тренія различн. частей тѣла, напр. бедеръ о крылья, или одного крыла о другое и пр. Поло раздѣльные, и самцы отличаются отъ самокъ уже по наружному виду: первые стройнѣе, съ болѣе совершенными органами чувствъ, большими щупальцами, болѣе красивыми красками, движутся легче и быстрѣе. Яички и личинки почти всегда парныя, сѣмя и яйца проникають въ парныя сѣмя- и яйцепроводы; у самокъ почти всегда существуетъ *сѣмяприемникъ*, receptaculum seminis,

въ которомъ сѣмья часто сохраняетъ свою жизнённость годами. Яйца оплодотворяются на пути чрезъ яйцепроводъ У многихъ Н-хъ развиваются также неоплодотворенныя яйца (листовыя вши, пчелы, осы и др.). Изъ яйца выходитъ личинка, рѣзко отличающаяся отъ взрослого Н-ого и претерпѣвающая сл-гѣмъ неполную или полную метаморфозу (см. сл. *личинка*, *метаморфоза*). При неполной метаморфозѣ личинка остается подвижной, ѣтъ и увеличивается, и по образу жизни приближается къ зрѣлomu Н-му или живеть въ водѣ. При полной метаморфозѣ личинка сперва переходитъ въ неподвижную, не принимающую пищи куколку, *хризалиду*, изъ которой, послѣ иѣкоторыхъ превращеній, вылезаетъ готовое Н-ое, *имаго*. Червеобразныя личинки безъ конечностей и головы назыв. *червячками*, личинки съ обособленною головою, грудью и 3 парами ногъ—*гусеничками*. Обыкновенно личинки, при помощи своихъ паутин. железъ, вырабатываютъ подъ землею защищающую оболочку, *коконъ*, въ которомъ, сбросивъ кожицу, переходять въ куколку, *окуклиются*. Въ куколкѣ наружныя части тѣла крылатого насекомого лежатъ свободно, *рурае liberae*, или подъ роговымъ покровомъ, *рурае oblectae*, или даже подъ послѣдней личинковой оболочкой, *рурае coarctatae*. Н. питаются всевозможными растит. и животн. веществами. Число фитофаговъ такъ громадно, что они быстро уничтожили бы растит. миръ, если бы, въ свою очередь, не поѣдались другими Н-ми и насекомоядными, млекопитающими, птицами и пресмыкающимися. Иѣкоторыя Н. производятъ „опыленіе“ растений, и безъ нихъ иѣзвѣстные виды растеній не развиваются даже при благоприятнѣйшихъ условіяхъ почвы и климата. Н. играютъ дѣятельную роль въ устраниіи умершихъ раст. и животныхъ. Къ полезнымъ Н-мъ относятся: пчелы, шелкович. черви, испанскія мухи и др.; къ вреднымъ—портяцкія лѣса, культурныя растенія, паразитныя Н. По своему умствен. развитію Н. занимаютъ высокое мѣсто въ лѣстницѣ безпозвоночныхъ животныхъ; многія поражаютъ своей общественностью (пчелы, муравьи, термиты). Насчитываютъ до милліона видовъ Н-хъ, изъ которыхъ около 200 тысячъ изучены. Они распространены по всей землѣ, до крайнихъ предѣловъ растительной жизни; къ полюсамъ число видовъ, величина и богатство цвѣтами у отдѣльныхъ индивидовъ уменьшаются. Преобладаютъ мелкіе, незаметные виды. Иѣкоторые изъ нихъ переселяются колоніями, другіе (паразиты) разносятся животными и растеніями, третьи—колониальными товарами, четвертые (напр., пчелы) прямо переселены. Ископаемыя Н. встрѣчаются въ древнѣйшихъ формаціяхъ въ большомъ числѣ и разнообразн. формахъ. Въ каменноугольный періодъ преобладали жуки, прямо- и сѣтчатокрылыя Н., но встрѣчаются и бабочки. Въ миоценѣ насчитываютъ до 1300 вид., которые почти всѣ принадлежатъ къ нынѣ живущимъ. Н. дѣлятся на 10 отрядовъ: безкрылыя, *Aptera*; прямокрылыя, *Orthoptera*; ложно-сѣтчатокр., *Pseudoneuroptera*; сѣтчатокр., *Neuroptera*; вѣерокр., *Strepsiptera*; жуки, *Coleoptera*; перепончатокр., *Hymenoptera*; клопы, *Hemiptera*; двукрылыя, *Diptera*; бабочки, *Lepidoptera*.

Natalis (лат., подразумѣвается *dies*—день рожденія), въ позднѣйшей латыни отцевъ церкви имѣеть пе-

реносное значеніе дня возрожденія для вѣчной жизни и означаетъ день мученической кончины подвижника; далѣе **N.** означаетъ день возведенія въ епископскій санъ, день пострженія мірянина, день освященія церкви и т. под.

Натадія, бывшая королева сербская, дочь русскаго полковника Кешко, род. въ 1359 г.; въ 1875 г. вышла замужъ за бывшаго князя (впослѣдствіи короля) сербскаго Милана I Обреновича (см. это сл.).

Натадія, британская колонія на вост. берегу Южной Африки, въ британской странѣ нафровъ, весьма плодородна, обильно орошена и содержитъ значительныя минеральныя сокровища (золото, каменный уголь, желѣзо, мѣдь, свинецъ, мраморъ). Въ Н-и успѣшно произрастаютъ какъ подтропическія, такъ и европейскія растенія; флора разнообразна въ зависимости отъ того, что Н. спускается къ Индійскому ок. тремя террасами и имѣеть на разныхъ высотахъ различный климатъ. Населеніе Н-и составляло въ 1890 г. 530158 ч.; изъ нихъ 459288 туземцевъ, 37390 бѣлыхъ и 33840 ч. инд., кули и негровъ. Главныя занятія жит. состоятъ въ землѣдѣліи, скотоводствѣ и торговлѣ (въ знач. мѣрѣ транзитной), развитію которой способствуютъ какъ положеніе колоніи при океанѣ, такъ и желѣзн. дороги (486 км.); вывозится преим. шерсть, кожи, сахаръ, страусовыя перья, слоновая кость, маисъ и пр. Въ послѣдніе годы благосостояніе Н-и стало возрастать съ особенной быстротой. Н. управляется парламентомъ и губернаторомъ, котораго назначаетъ англ. правительство. Главн. гор.—Питермарицбургъ; важнѣйшая гавань—Дурбанъ. Н. открыта Васко де-Гама въ 1497 г., но стала усиленно колонизоваться лишь съ 1837 г. голланд. переселенцами изъ Капской колоніи, т. назыв. бурами (*boers*); въ 1843 г. новыя поселенія были заняты англичанами, а съ 1856 г. Н. отдѣлена была отъ Капской колоніи въ независимую колонію.

Натристая извѣсть, досуха выпаренная смѣсь раствора ѣдкаго натра и негашеной извести. Употребляется при анализѣ органическихъ соединений для поглощенія углекислоты.

Натрій, **Na**, металлъ изъ группы щелочныхъ, имѣеть громадное сходство съ калиемъ; блестящъ и бѣлъ, какъ серебро, мягокъ, какъ воскъ; дѣлается хрупкимъ на холоду; въ обыкновенномъ влажномъ воздухѣ весьма быстро туснѣетъ, покрываясь слоемъ водн. окиси, NaOH ; въ сухомъ воздухѣ сохраняетъ свой блескъ неопредѣленно долгое время. Уд. в. 0,972; атомн. в. 23; плавится при 95°, около 900° перегоняется въ пары; даетъ сплавы съ большинствомъ металловъ. Брошенный въ воду плаваеть, непрерывно двигаясь изъ стороны въ сторону и въ то же время разлагая ее, при чемъ выдѣляется водородъ, а самъ, въ свою очередь, соединяется съ кислородомъ воды. Затженный на воздухѣ, горитъ желтымъ, характернымъ для натрія, пламенемъ. Металлич. Н. сохраняется въ нефти: въ послѣдней онъ не измѣняется. Въ природѣ чрезвычайно распространенъ въ видѣ соединений съ другими элементами. Добываютъ Н. обыкновенно накаиваніемъ смѣси: безводной соды (7 ч.), угля (2 ч.) и мѣла (7 ч.) Открытъ въ 1807 г. англ. хим. Деви. Послѣдній добылъ его изъ ѣдкаго натра съ помощью гальваническаго

тока. Этим открытием Деви доказал сложность щелочей, до тех пор считавшихся за тела неразложимыя. Натрий и калий—характерные представители группы щелочных металловъ.

Натровая селитра, чилийская сел.; крист. шестигуоной сист., отд. ромб., спайность совершенная, безцвѣтна или блѣдная, прозрачна или просвѣчивается; соленый, охлаждающій вкусъ, тв. 1,5—2, уд. в. 2,1—2,2, хим. сост.: NaNO_3 , обыкн. съ примѣсью поварен. и глаубер. солей. Главное мѣстоорождение—область въ Перу до 38 км. протяженія и Аранъ въ Боливии. Здѣсь Н. с. образуется, въ перемежку съ гипсомъ, огромные пласты, смѣшанные съ пескомъ, хлористымъ натриемъ и др. морскими солями, йодомъ и органич. остатками, особенно гуано. Употребляется для удобренія земли, для приготовления азотной и сѣрной кислотъ. Для приготова. пороха негодится, ибо легко впитываетъ изъ воздуха влагу.

Натровая слюда, бѣлая тонкая чешуйка, хим. формула: $\text{H}^+ \text{Na}^+ (\text{Al}^{3+})_3 \text{Si}_6 \text{O}_{24}$, тв. 2—2,5, уд. в. 2,78. Мѣстоорожд.: гора Кампоне, на южн. склонѣ С.-Готгарда, въ Тироли, на Уралѣ и др.

Натровое мыло, см. мыло.

Натровое стекло, см. стекло.

Натровые кислоты, см. мѣдоцитъ.

Натровый сподумень, *омикоклазъ*, встрѣчается въ вулканическихъ выбросахъ Монте-Соммы; въ видѣ сплошныхъ зеренъ очень распространенъ въ различн. породахъ: гранитѣ, гнейсѣ и проч. Большею ч. безцвѣтенъ или зеленоватъ, рѣже краснаго цвѣта; легко вытѣривается. Н. с. покрываетъ также зеленымъ налетомъ финляндскій гранитъ, изъ котораго воздвигнуто множество построекъ въ Петербургѣ. Встрѣчается еще на Уралѣ, въ Норвегii, Пенсильванii и др. мѣст.

Натровый шабазитъ, см. *меллититъ*.

Натровыя озера (Вади-Натрунъ), группа соляныхъ озеръ въ Ливийской пустыни, въ обширной долинѣ, простирающейся къ сѣв.-зап. отъ Каиро; есть основаніе предполагать, что они питаются подземнымъ путемъ водами р. Нила. Другой рядъ Н.-хъ о-ръ лежитъ къ зап. отъ Килима-Нджаро, подъ 36° в. д. отъ Грина, между 2 и 40 ю. ш.

Натровыя соли (повар. соль, сода, сѣрникоислый натрій, бура, чилийская селитра и др.) очень распространены въ природѣ; получаются обыкновенно чрезъ разложение соды кислотами. Безцвѣтны, если кислота, входящая въ ихъ составъ, безцвѣтна; большею частью кристаллическiя; растворимы въ водѣ, за исключеніемъ пиросульфатнокислаго натрія, который трудно растворяется; при слабомъ накаливаніи нелетучи; окрашиваютъ безцвѣтное пламя газа и спирта въ желтый цвѣтъ. Н. с. употребляются въ пищу животными и растениями; на организмы дѣйствуютъ не такъ сильно, какъ соли налія; вслѣдствіе распространенности и дешевизны часто примѣняются въ техникѣ.

Натрогалцитъ, *гейлоситъ*, минераль моноклиноэдрич. сист.; кристаллы, часто взросле въ глини, спайность несовершенная, изломъ раковистый, безцвѣтенъ и прозраченъ; тв. 2,5, уд. в. 1,9—1,95, хим. сост.: $\text{Na}_2 \text{CO}_3 + \text{Ca CO}_3 + 5 \text{H}_2 \text{O}$. Мѣстоорождение: Новая Гренлада, штатъ Невада.

Натрогалтъ, минераль изъ группы силикатовъ,

прозрачные тонкіе кристаллы; безцвѣтенъ или сѣръ, иногда желтоватъ, рѣдко красноватъ; блестящ, какъ стекло; тв. 5,5, уд. в. 2,17—2,26, хим. формула: $\text{Na}_2 \text{Al}_2 \text{Si}_2 \text{O}_{10} + 2 \text{H}_2 \text{O}$. Встрѣч. въ Норвегii, на Исландii, также около Марбурга и въ Оверни.

Наттереръ, Иоганнъ Августъ, врачъ, род. въ 1813 г. въ Вѣнѣ; извѣстенъ своими опытами надъ сжиженіемъ газовъ. Заклѣвая газъ въ толстый сплошной стволъ и сжимая его поршнемъ посредствомъ винта, Н. первый достигъ давленія въ 3600 атмосферъ и такимъ путемъ, въ связи съ пониженіемъ температуры до—140°, получилъ углекислоту въ жидкомъ и твердомъ видѣ.

Натузиусъ 1) Германъ Энгельгардтъ, фонъ, одинъ изъ крупнѣйшихъ въ Германii дѣятелей по научному и практическому животноводству, род. въ 1809 г., умеръ въ 1879 г. Н. одинъ изъ первыхъ въ Германii употребилъ для улучшенія своихъ овецъ стада французскихъ барановъ—мериносовъ. Помимо овцеводства онъ занимался и полеводствомъ. Изъ многочисл. работъ укажемъ слѣд.: „Vorstudien zur Geschichte und Zucht der Maustiere“ (1864) (считается однимъ изъ значит. изслѣдованій противъ теоріи Дарвина), „Vorträge über Viehzucht und Rassenkenntniss“ (1-я часть перевод. на русск. яз. подъ загл. „Лекціи о скотоводческомъ искусствѣ“), „Wandtafeln für den naturwissensch. Unterricht“. 2) Н., Вильгельмъ, братъ предыд., выдающійся натуралистъ и агрономъ-зоотехникъ, род. въ 1828 г. Нѣкот. время В. Н. занимался практическимъ сельскимъ хозяйствомъ. Изъ его работъ по зоологii и гистологii наб. изв.: „Untersuchungen über nichtzelluläre Organismen“ (1877), „Prohibitive Körperordnungen“ (1881) и мн. др. Въ области зоотехнii Н. работаль преим. надъ шерстоовѣднiемъ. Сюда относится: „Wollhaar d. Schafes“ (1864), „Wandtafeln II Serie—Wollkunde“ (1873) и др. 3) Н., Генрихъ, братъ предыд., сельско-хоз. писатель, род. въ 1824 г., не мало содѣйствовалъ введенію рьядоваго посѣва въ Сѣв. Германii, извѣстенъ гл. обр., какъ коневодъ. Изъ соч. важн.: „Das schwere Arbeitspferd“ (1882); „Über die Zucht schwerer Arbeitspferde“ (1885). Ум. въ 1890 г.

Натурализация, принатіе государствомъ въ свое подданство иностранцевъ. Большое разнообразіе законовъ, нормирующихъ въ отдѣльныхъ странахъ вопросъ о Н.-и, можетъ быть сведено къ слѣдующимъ общимъ условіямъ. Отъ иностранца, домомогающагося Н.-и, требуется: 1) юридическая дѣеспособность, согласно законамъ его отечества; часто—опредѣленный возрастъ; 2) экономическая обезпеченность, по крайней мѣрѣ—обладаніе необходимыми средствами къ пропитанію; 3) юридическая и нравственная безупречность; 4) извѣстная продолжительность пребыванія въ странѣ, въ подданство которой иностранецъ желаетъ поступитъ (въ Англіи, Бельгii, Сѣв.-Америк. Соедин. Штатахъ—5 лѣтъ, во Франціи, Швеціи, Греціи—3 года, въ Бразиліи и Аргентинской республикѣ—2 года, въ Португаліи—1 годъ; Италіа, Швейцаріа, Германія и Австріа не устанавливаютъ никакого срока). Сильное разногласіе существуетъ въ различныхъ законодательствахъ по вопросу о томъ, можетъ ли быть натурализовано лицо, которое еще не уволено отъ прежняго подданства, и въ частности—должно ли

отъ желающаго принять новое подданство требовать удостовѣренія объ отбываніи имъ въ отечествѣ воинской повинности (Англія и Швейцарія требуютъ предварительнаго увольненія изъ прежняго подданства; Германія и другія государства не требуютъ этого). Последствіемъ Н-и можетъ быть либо полное уравненіе иностранца въ правахъ съ туземцами (Германія, Австрія, Франція), либо неполное (въ Сѣв.-Америк. Соед. Штатахъ натурализованное лицо можетъ быть избрано въ палату депутатовъ лишь спустя 7 лѣтъ, въ сенатъ — лишь черезъ 9 лѣтъ, но никогда не можетъ быть ни президентомъ, ни вице-президентомъ). — Въ Россіи (по закону 10 февр. 1864 г.) принатію подданства должно предшествовать водвореніе иностранца въ предѣлахъ имперіи; просьба о водвореніи подается мажоритному губернѣ, въ которой иностранецъ желаетъ поселиться; губернаторъ выдаетъ ему свидѣтельство, которое и служить доказательствомъ водворенія въ Россіи. Срокъ водворенія — пятилѣтній, считая со дня выдачи свидѣтельства. По истеченіи этого срока, иностранецъ подаетъ министру внутреннихъ дѣлъ прошеніе, съ указаніемъ состоянія или общества, къ которому онъ хочетъ и въ правѣ приписаться. Къ прошенію прилагаются свидѣтельство о водвореніи, свидѣтельство о безупречномъ поведеніи и актъ состоянія иностранца, составленный по требуемой въ его отечествѣ формѣ. Относительно тѣхъ государствъ, съ которыми Россія заключила конвенцію, требуется удостовѣреніе объ отбываніи воинской повинности. Министръ внутреннихъ дѣлъ въ правѣ отказать въ просьбѣ о Н-и, несмотря на соблюденіе всѣхъ формальностей. Принатіе въ подданство сопровождается присягой. Последствія Н-и распространяются и на жену натурализованнаго; дѣти же его, рожденныя до принатія имъ присяги, хотя бы они были несовершеннолѣтними, признаются иностранными подданными до тѣхъ поръ, пока не примутъ самостоятельно русскаго подданства. Кромѣ описанной, *обыкновенной Н-и*, сущ. для нѣкоторыхъ разрядовъ лицъ особы, льготныя условія *чрезвычайной Н-и*: 1) для иностранцевъ, оказавшихъ Россіи особенныя услуги своими учеными познаніями или помѣщеніемъ значительныхъ капиталовъ въ русскія предпріятія, срокъ предварительнаго водворенія можетъ быть сокращенъ по усмотрѣнію министра внутреннихъ дѣлъ; 2) дѣти русскіхъ подданныхъ, бывшихъ замужемъ за иностранцами, но овдовѣвшихъ или разведенныхъ, и дѣти иностранцевъ, рожденныя въ Россіи или же хотя и за границею, но получившія образованіе въ русскіхъ учебныхъ заведеніяхъ, могутъ, если пожелають, вступить въ русское подданство спустя годъ по достиженіи ими совершеннолѣтія; 3) иностранцы, состоящіе на русской службѣ, могутъ во всякое время и безъ всякаго срока принимать русское подданство; 4) русская подданная, вступившая въ бракъ съ иностранцемъ, по смерти мужа или по расторженіи брака можетъ во всякое время возвратиться въ подданство Россіи, на основаніи одного лишь представленнаго ею удостовѣренія о прекращеніи ея брака.

Натуралистическая школа, какъ особое литературное направленіе, получила теоретическое основаніе и значительное развитіе во Франціи, около

70-хъ годовъ нынѣшняго столѣтія. Главою этой школы считается Эмиль Зола, который въ своихъ романахъ и критическихъ статьяхъ (изъ послѣднихъ особ. выдаются написанныя для „Вѣстника Европы“ „Парижскія письма“ 1878 — 79 гг.) явился наиболѣе горячимъ и талантливымъ защитникомъ и популяризаторомъ идей, долженствовавшихъ произвести литературный переворотъ. Самъ глава натуралистической школы не считалъ себя, впрочемъ, изобрѣтателемъ небывалаго литературнаго теченія. Натурализмъ — въ смыслѣ стремленія изображать правдиво жизнь — проявлялся и у прежнихъ писателей всѣхъ временъ и народовъ. Въ числѣ ближайшихъ французскихъ писателей, имѣвшихъ склонность къ натурализму и безсознательно подготовившихъ почву новой натуралистической школѣ, Зола называетъ Бальзака, Стендаля, Густава Флобера и де-Гонкурровъ. Но то, что у прежнихъ писателей являлось случайнымъ и было плодомъ личной склонности, Зола постарался возвести въ цѣльную систему, создать литературную теорію натуралистическаго романа, который сознательно употребляетъ бы натуралистическіе приемы. Теорія новаго натуралистическаго романа, въ томъ видѣ, какъ ее развилъ Зола въ своихъ критическихъ статьяхъ и практически примѣнялъ въ своихъ романахъ, заключается въ слѣдующемъ. Натуралистическій романъ имѣетъ цѣлью точно рисовать жизнь, какъ она есть, безъ идеализаціи и прикрасъ, а не служить простымъ развлеченіемъ, какъ то было съ романомъ стариннымъ. По содержанію онъ строго фактивенъ, являясь результатомъ изслѣдованія природы, живыхъ существъ и неодушевленныхъ предметовъ. Его не стѣсняютъ никакія рамки. Онъ трактуется объ исторіи, физиологіи, психологіи, занимается вопросами политики, социальной экономіи, религіи. Какъ научное сочиненіе, онъ отличается точностью, солидностью и можетъ имѣть практическое примѣненіе. Натуралистическій романъ долженъ быть абсолютно объективнымъ и безпристрастнымъ. Онъ, какъ судебный слѣдователь, только собираетъ документы, составляетъ „протоколъ жизни“. Онъ не обязанъ негодовать на пороки и рукоплескать добродѣтели. Натуралистическая школа, по мысли Зола, должна была, съ одной стороны, послужить противѣсомъ фантазмагоріямъ идеалистическо-романтической школы Виктора Гюго, съ другой — поднять литературу до той высоты, на которую стали точныя науки, благодаря послѣднимъ успѣхамъ естествознанія. По примѣру Клода Бернара, создавшаго терминъ „экспериментальная медицина“, и Зола называлъ пропагандируемый имъ новый романъ „экспериментальнымъ романомъ“; но этотъ терминъ долженъ быть признанъ рѣшительно неудачнымъ, такъ какъ онъ противорѣчитъ предположенію о натуралистическомъ писателѣ, какъ о судебномъ слѣдователѣ, наблюдающемъ, а не производящемъ опыты надъ жизнью. Зола теоретически и практически разработывалъ только романъ, представляя своимъ слѣдователямъ переносить принципы натуралистической школы и въ область драматич. произведеній; что касается лирики, то она, само собою разумѣется, не могла имѣть мѣста въ ученіи Н-и ш-ы. Самое литературное движеніе это, произведшее много шуму во Франціи и

обратившее на себя внимание всей Европы, имѣло тѣ полезныя послѣдствія, что оно поставило современному роману болѣе серьезныя задачи, расширило кругъ его интересовъ и развило склонность къ физиологическимъ и психологическимъ наблюдениямъ. Но произведеніямъ, написаннымъ по теоріи натуралистической школы, свойственно не мало недостатковъ, имѣющихъ своимъ источникомъ сознательное уклоненіе писателей этой школы отъ идеалистическихъ интересовъ. Отсюда проистекаетъ—особенно замѣтное у менѣ даровитыхъ послѣдователей Зола—узко-пессимистическій взглядъ на жизнь, пристрастіе къ мрачнымъ и грязнымъ картинамъ, злоупотребленіе порнографіей и, самое главное, склонность къ безцѣльной и безцѣльной копировкѣ. Натуралистическая школа не дала французскаго литературѣ, кромѣ Зола, ни одного выдающагося имени. Талантливейшіе изъ современныхъ французскихъ романистовъ, какъ, напр., Доде, Мопассанъ, показавъ на первыхъ порахъ готовность слѣдовать идеямъ натуралистической школы, скоро отделились отъ нея въ сторону идеализма, и въ числѣ своихъ горячихъ поклонниковъ и послѣдователей Зола можетъ указать лишь второстепенныя имена (Ришпенъ, Рикуаръ и др.). На другія европейскія литерат. натурализмъ имѣлъ сравнительно лишь слабое вліяніе. Въ настоящее время и въ самой Франціи все болѣе признаютъ, что натуралистическая школа сыграла свою историческую роль и должна быть замѣнена новымъ литературнымъ направленіемъ, которое бы не довольствовалося только собраніемъ документовъ въ виду отдаленной и неопредѣленной цѣли, не показывало бы пристрастія исключительно къ картинамъ грязнымъ и грубымъ, а въ реальное изображеніе вносило бы идею и поэтической элементъ.

Натуральное хозяйство, складъ хозяйственной жизни, при которомъ каждая семья (или каждый родъ) сама добываетъ все или большинство нужныхъ предметовъ потребленія. Въ чистомъ видѣ, съ полнымъ исключеніемъ всякаго обмѣна и раздѣленія труда, Н. х. свойственно лишь очень низкимъ ступенямъ культуры, такъ какъ нѣкоторыя занятія, какъ гончарное, кузнечное, ткацкое дѣло, весьма рано требуютъ уже специализаціи своей въ особый родъ труда. Въ болѣе широкомъ смыслѣ, какъ преобладающая, но не исключительная, форма экономическаго строя, Н. х. характеризуетъ весь древній и средневѣковій міръ. Оно окончательно уступило мѣсто общественному раздѣленію занятій и мѣновому (денежному) хозяйству только въ нынѣшнемъ столѣтіи, разумѣется—лишь въ культурныхъ странахъ; у нецивилизованныхъ народовъ оно въ болѣе или меньшей степени продолжаетъ господствовать и понынѣ.

Натуральный пасаффицъ, озокеритъ, минераль, имѣющій при отраженномъ свѣтѣ буроват. и зелен. цвѣта, при проходящемъ свѣтѣ—желтовато-бурый и даже красный цв.; изломъ плоско-раковистый, въ маломъ видѣazonизайтъ; уд. в. 0,94—0,97; хим. сост.: 85,7 С, 14,3 Н; ароматич. запахъ. Мѣсто-рожд.: берега Байкала, Хива, Ньюкессель въ Англіи и друг.

Натуральныя повинности, повинности, заключающіяся въ личной работѣ и пожертвованіи

произведеній труда. Въ эпоху крѣпостной зависимости Н. п. составляли самый ранній и важный видъ крестьянскихъ повинностей, лишь медленно и частично уступая мѣсто оброкамъ (ср. *крестьяне*). По общему складу средневѣковой жизни, и государство часто и широко пользовалось Н-ыми п-ями: вмѣсто денегъ налоги иногда собирались *натурой*, продуктами (въ Англіи—шерстью), многія работы, какъ проведеніе дорогъ и укрѣпленіе замковъ, производились непосредственно трудомъ населенія. Въ настоящее время Н. п. въ государственномъ хозяйствѣ имѣютъ лишь ограниченное примѣненіе. Главныя виды ихъ, удержавшіеся въ нѣкоторыхъ странахъ, въ частности и въ Россіи, до сихъ поръ, это—подорожная повинность, нѣредко отбываемая натурой сельскимъ населеніемъ, засылка хлѣба въ продовольственные сельскіе общественные магазины для поддержанія населенія въ случаѣ голода, постоянная повинность, заключающаяся въ обязанности обывателей въ извѣстныхъ случаяхъ отводить войскамъ помѣщеніе въ своихъ домахъ (см. *квартиры 2*).

Naturam expellas furca, tamen usque recurret (лат.), „выгони природу (т. е. все естественное) силой, она, однако, снова вернется“, цитата изъ посланія Горация (I, 10, 24).

Natura naturalis, см. *Стинноза*.

Natura naturans, см. *Стинноза*.

Natura non facit saltum, латин. пословица, „природа не дѣлаетъ скачковъ“, т. е. въ природѣ все идетъ постепенно.

Nature morte называютъ картины, изображающія неживыхъ животныхъ, плоды, цвѣты и аксессуары.

Натурфилософія („философія природы“, введенный Ньютономъ терминъ) есть часть теоретической философіи, разсматривающей сущее (метафизика) въ отличіе отъ практической философіи, разсматривающей должнствующее быть (этика). Н. отличается отъ другой части теоретической философіи, такъ назыв. философіи духа (теологіи и психологіи), тѣмъ, что предметомъ ея является природа, отъ эмпирической науки о природѣ—тѣмъ, что она *философія*, а не *наука*. Для не признающихъ самостоятельнаго и независимаго отъ природы духовнаго начала (материалисты) вся теоретическая философія ограничивается предѣлами Н-ии, которая въ системахъ, признающихъ метафизику, является метафизикою природы и принимаетъ все оттѣнки и различія метафизическихъ школъ (монизмъ, монадизмъ и друг.); для признающихъ же и самую философію за опытную науку (эмпирики) области естественныхъ наукъ и Н-ии вполне совпадаютъ; послѣдняя нѣредко служитъ терминомъ для обозначенія первыхъ и, соотвѣтственно физической точкѣ зрѣнія школы, принимаетъ динамическій или атомистическій характеръ.—Въ болѣе частномъ значеніи слова Н-ей называется ранняя ступень въ развитіи философской системы Шеллинга (см. это сл.), которая составила отрицательную часть къ его позднѣе сложившейся положительной философіи огороженія.—О Н-ии см. Schaller, „Geschichte der Naturphilosophie von Baco von Verulam bis auf unsere Zeit“.

Натурщикъ, натурщица, мужчина, женщина, служащие живою моделью для художника.

Нагагачъ, воронки ягоды, волчья ягода, одно-

ягодникъ четверолистный, Paris quadrifolia, ядовитое раст. сем. ландышевыхъ, встречается въ тѣнистыхъ, сырыхъ изгородахъ и рощахъ. Прямой стебель, въ 20—30 сантим. выш., на вершинѣ котораго сидятъ 4 эллиптическихъ заостренныхъ листа, расположенныхъ кольцеобразно. Въ маѣ и юнѣ изъ середины листьевъ поднимается короткая цветоножка, несущая желтый цвѣтокъ, изъ котораго развивается черная, велич. почти съ вишню, ягода, покрытая синимъ налетомъ. Дѣйствие растения, и особенно плода, оглушающее, рвотное и слабительное.

Наугейжъ, лѣчебн. станція на пути между Гисенемъ и Франкфуртомъ-на-Майнѣ, на выш. 150 м. надъ уровнемъ моря; теплые соляные и желѣзные источники, которые употребляются при болѣзняхъ сердца, ревматизмѣ, подагрѣ, золотухѣ, спинномозговыхъ страданіяхъ.

Наука, совокупность человѣческихъ знаній, сгруппированныхъ въ стройную, логическую систему; въ тѣсномъ смыслѣ слова — одна изъ отраслей знанія, выдѣленная для облегченія изслѣдованія, преподаванія или изъ практическихъ соображеній („прикладная М-и). Н. есть расширенное и усовершенствованное знаніе необразованнаго человѣка, изъ котораго она возникла постепенно, въ течение тысячелѣтій, путемъ усовершенствованія органа и процессовъ умозаключенія, расширенія воспріятій и умственного кругозора. „Систематичность“, „организованность“, даже „точность“, отноше. не составляютъ отличительныхъ признаковъ Н-и, ибо, до извѣстной степени, они присущи самому элементарному знанію простолюдина и даже дикаря. Многія домашнія и полевая работы предполагаютъ не малый запасъ организованныхъ знаній, предполагаютъ „предвидѣніе“ будущихъ фактовъ и явленій на основаніи опыта прошлаго и правильныхъ умозаключеній. Но необразованный человѣкъ имѣетъ дѣло съ простѣйшими умозаключеніями и предвидѣніями, гдѣ связь причины съ дѣйствіемъ близка, проста, осязательна, доступна элементарному разсужденію. Въ научныхъ же выводахъ цѣль умозаключеній отъ причины до эффекта удлиняется, и чѣмъ высшаго развитія достигла Н., тѣмъ больше этихъ промежуточныхъ звеньевъ. И это — первая существенная особенность науки: *широта предвидѣній*. Отъ констатированія фактовъ и ихъ соотношеній Н. переходитъ, въ послѣдующемъ развитіи, къ *измѣренію* ихъ, отъ качественныхъ предвидѣній — къ количественнымъ. Это — начало „точной“ Н-и. Переходъ отъ схоластики или подобія къ равенству, отъ равенства къ тождеству, появленіе мѣры, вѣса, числа — таковы элементы количественныхъ предвидѣній. Измѣримость пространства создаетъ науку геометріи, изобрѣтеніе термометра — науку о теплотѣ и проч. Первообразомъ всякихъ измѣреній послужили: для мѣры протяженія и силы — долготы и вѣсъ тѣлъ органическихъ, для мѣры времени — *периодичность* явленій природы. Такъ, первоначальными линійными мѣрами были „локоть“, „ладонь“, „шагъ“, „обхватъ“; мѣрою вѣса — мелкій бобъ, зерно („грамъ“) пшеницы; мѣрою времени — стрижка овецъ, жатва, историческія событія; мѣрою цѣнности — коносовые орѣхи, кожи, сушеная рыба и проч. Отъ конкретныхъ фактовъ развивающаяся Н. переходитъ къ отвлеченнымъ, отъ простыхъ сопоставленій къ обобщеніямъ, отъ наблюдательныхъ областей къ умозрительнымъ. Обобщенные факты, будучи приложены къ анализу конкретнаго міра, создаютъ новые факты: рядомъ съ увеличеніемъ точекъ сопосредствования между отдаленнѣйшими областями идетъ дальнѣйшая *специализація* наукъ. И такъ какъ совершенствованіе безпрерывно, безконечно, такъ какъ новые конкретные факты расширяютъ обобщенія, а всякое новое обобщеніе создаетъ новые факты и ведетъ къ новой группировкѣ старыхъ фактовъ, то ясно, что подраздѣленіе науки, по существу единой, на второстепенныя группы, т. е. то, что называютъ „классификаціей наукъ“, пригодно, лишь какъ временная остановка, какъ практическое удобство. Отсюда — множественность предложенныхъ классификацій, искусственность каждой изъ нихъ, невозможность постоянныхъ поправокъ, дополненій. По выраженію Конта, которому мы обязаны одной изъ гениальнѣйшихъ классификацій, всѣ науки суть „какъ бы различныя вѣтви одного общаго ствола“. Связь между ними, становясь тѣснѣе, въ то же время все болѣе вѣтвится и усложняется. Столь же тѣсная связь существуетъ между науками и искусствами, которые доставляютъ первымъ все лучшіе матеріалы и усовершенствованные инструменты. Въ самой Н-ѣ готовый фактъ служить искусствомъ для факта, подлежащаго анализу, и одна наука — искусствомъ для другой, напр. геометрія для механики, алгебра для астрономіи и т. п. („sensu наукъ и искусствъ“). Общее, систематическое изложеніе совокупныхъ человѣческихъ знаній, обнимающее всевозможные предметы и направленія, назыв. *энциклопедіей наукъ*. Далѣе, различаютъ „чистыя“ и „прикладныя“, „эмпирическія“ и „раціональныя“, „реальныя“ и „формальныя“, „опытныя“ и „философскія“ Н-и. По содержанию можно раздѣлить всѣ науки на три основныя группы: 1) Н-и о неорганическихъ явленіяхъ; 2) Н-и объ органическихъ явленіяхъ; 3) Н-и о издоорганическихъ явленіяхъ. Каждая изъ этихъ группъ распадается на 2 — общую и специальную, и въ итогъ получается шесть наукъ: 1) *космологія*, совокупность наукъ о космическихъ явленіяхъ; 2) *геологія*, зміная, обнимающая геологическія явленія; 3) *фитологія*, ученіе о растеніяхъ, и 4) *зоологія*, ученіе о животныхъ; 5) ученіе о простыхъ психическихъ явленіяхъ, *психологія*, и 6) о болѣе сложныхъ, *соціологія*. Въ предѣлахъ каждой изъ основныя наукъ можно принять рядъ второстепенныхъ подраздѣленій или, вѣрнѣе, стадій развитія, которая сводится къ 3 главнымъ: А. Н-и „конкретныя“, или описательныя: простѣйшій и самый ранній фазисъ въ исторіи всякой Н-и; В. Н-и „конкретно-абстрактныя“, высшаго порядка, стремятся свести болѣе или менѣе сложныя конкретныя явленія къ ихъ основнымъ элементамъ и разсматриваютъ ихъ съ точки зрѣнія состоянія вещества или движенія: „статическія“ и „динамическія“ Н-и; С. „абстрактныя“ Н-и стремятся къ разработкѣ высшихъ отвлеченныхъ идей, лежащихъ въ основаніи данной науки, — къ философіи ея. Мы приходимъ, такимъ образомъ, къ слѣд. ест. классификаціи наукъ: I. Н-и неорганическія: 1) *Космологія*. А. Космографія: астрономія описат.,

человѣкъ, отъ простыхъ сопоставленій къ обобщеніямъ, отъ наблюдательныхъ областей къ умозрительнымъ. Обобщенные факты, будучи приложены къ анализу конкретнаго міра, создаютъ новые факты: рядомъ съ увеличеніемъ точекъ сопосредствования между отдаленнѣйшими областями идетъ дальнѣйшая *специализація* наукъ. И такъ какъ совершенствованіе безпрерывно, безконечно, такъ какъ новые конкретные факты расширяютъ обобщенія, а всякое новое обобщеніе создаетъ новые факты и ведетъ къ новой группировкѣ старыхъ фактовъ, то ясно, что подраздѣленіе науки, по существу единой, на второстепенныя группы, т. е. то, что называютъ „классификаціей наукъ“, пригодно, лишь какъ временная остановка, какъ практическое удобство. Отсюда — множественность предложенныхъ классификацій, искусственность каждой изъ нихъ, невозможность постоянныхъ поправокъ, дополненій. По выраженію Конта, которому мы обязаны одной изъ гениальнѣйшихъ классификацій, всѣ науки суть „какъ бы различныя вѣтви одного общаго ствола“. Связь между ними, становясь тѣснѣе, въ то же время все болѣе вѣтвится и усложняется. Столь же тѣсная связь существуетъ между науками и искусствами, которые доставляютъ первымъ все лучшіе матеріалы и усовершенствованные инструменты. Въ самой Н-ѣ готовый фактъ служить искусствомъ для факта, подлежащаго анализу, и одна наука — искусствомъ для другой, напр. геометрія для механики, алгебра для астрономіи и т. п. („sensu наукъ и искусствъ“). Общее, систематическое изложеніе совокупныхъ человѣческихъ знаній, обнимающее всевозможные предметы и направленія, назыв. *энциклопедіей наукъ*. Далѣе, различаютъ „чистыя“ и „прикладныя“, „эмпирическія“ и „раціональныя“, „реальныя“ и „формальныя“, „опытныя“ и „философскія“ Н-и. По содержанию можно раздѣлить всѣ науки на три основныя группы: 1) Н-и о неорганическихъ явленіяхъ; 2) Н-и объ органическихъ явленіяхъ; 3) Н-и о издоорганическихъ явленіяхъ. Каждая изъ этихъ группъ распадается на 2 — общую и специальную, и въ итогъ получается шесть наукъ: 1) *космологія*, совокупность наукъ о космическихъ явленіяхъ; 2) *геологія*, зміная, обнимающая геологическія явленія; 3) *фитологія*, ученіе о растеніяхъ, и 4) *зоологія*, ученіе о животныхъ; 5) ученіе о простыхъ психическихъ явленіяхъ, *психологія*, и 6) о болѣе сложныхъ, *соціологія*. Въ предѣлахъ каждой изъ основныя наукъ можно принять рядъ второстепенныхъ подраздѣленій или, вѣрнѣе, стадій развитія, которая сводится къ 3 главнымъ: А. Н-и „конкретныя“, или описательныя: простѣйшій и самый ранній фазисъ въ исторіи всякой Н-и; В. Н-и „конкретно-абстрактныя“, высшаго порядка, стремятся свести болѣе или менѣе сложныя конкретныя явленія къ ихъ основнымъ элементамъ и разсматриваютъ ихъ съ точки зрѣнія состоянія вещества или движенія: „статическія“ и „динамическія“ Н-и; С. „абстрактныя“ Н-и стремятся къ разработкѣ высшихъ отвлеченныхъ идей, лежащихъ въ основаніи данной науки, — къ философіи ея. Мы приходимъ, такимъ образомъ, къ слѣд. ест. классификаціи наукъ: I. Н-и неорганическія: 1) *Космологія*. А. Космографія: астрономія описат.,

метеорол. опис. В. Космогенія: арифметика, геометрія, алгебра, кинематика, механика. С. Высшая математика и отвлеченная механика. 2) *Геология*. А. Географія, опис. геологія, минералогія, кристаллографія и др. В. Геогенія: химія, физика. С. Гиллогия: наука о веществахъ вообще. II. Н-и органическа: 1) *Фитология*. А. Фитографія: ботаника. В. Фитогенія: анатомія, морфология, физиология растений. С. Онтология, ботаника растит. жизни. 2) *Зоология*. А. Зоографія: зоология въ обыкновенномъ смыслѣ, отчасти антропология. В. Зоогенія, анатомія и физиология животныхъ. С. Биология. III. Н-и надорганическа: 1) *Психология*. А. Психографія: психология въ обыкновен. смыслѣ. В. Психогенія: психостатика и психодинамика, логика, этика. С. Ноология: наука о сознаніи вообще. 2) *Социология*. А. Социографія: исторія, этнографія, отчасти антропология. В. Социогенія: социальная статика и социальная динамика. С. Демология, наука объ обществахъ вообще.—*Контъ*, „*Позитивизмъ*“.

Наукъ, Августъ Карловичъ, ординарный академикъ по историко-филологическому отдѣленію Академіи наукъ, род. въ 1822 г. въ Ауэрштедтѣ (въ Тюрингіи), въ 1841—47 гг. получивъ филологическое образованіе въ Галле, затѣмъ былъ преподавателемъ древнихъ языковъ, съ 1859 г. призванъ въ Академію наукъ и одновременно съ этимъ читалъ греческую литературу при петербургскомъ филологическомъ институтѣ. Изъ ученыхъ трудовъ Н-а, относящихся главнымъ образомъ къ критикѣ текста и толкованію греческихъ трагиковъ и Гомера, важнѣйшіе: изданія Одиссеи и Илиады, „*Tragicorum graecorum fragmenta*“, „*Sophoclis tragoediae*“, „*Porphyrii philosophi opuscula tria*“ и друг.

Науманнитъ, селенитое серебро; сплюснутыя массы, тонкія зернистыя пластинки, спайность совершенная, цвѣтъ желѣзно-черный, блескъ сильный, обладаетъ ковкостью; тв. 2,5, уд. в. 8,0; хим. сост.: 73 Ag и 27 Se. Очень рѣдкій мин.; мѣсто-рожденіе: Тилькероде на Гарцѣ.

Науманнъ 1) Іоганнъ Готтлибъ, нѣмецкій композиторъ, род. въ 1741 г., писалъ для оперной сцены („*Солиманъ*“, „*Кора*“ и др.), а также культивировалъ церковную и камерную музыку. Въ свое время пользовался извѣстностью не только въ Германіи, но и въ Италіи, гдѣ нѣкоторые изъ его оперъ имѣли большой успѣхъ, какъ, напр., „*Армида*“, „*Tutto per amore*“ и др. Ум. въ 1801 г. 2) Н., Эмилій, музыкальный писатель, род. въ 1827 г., авторъ нѣсколькихъ серьезныхъ трудовъ по исторіи музыки: „*Die Tonkunst in der Kulturgeschichte*“, „*Deutsche Tonrichter*“, „*Illust. Musikgeschichte*“ и др. Ум. въ 1898 г. 3) Н., Іоганнъ Фридрихъ, извѣстный нѣмецкій орнитологъ, профессоръ и инспекторъ орнитологич. музея герцога Ангальма-Кѣтскаго, род. въ 1780 г., ум. въ 1857 г. Изъ трудовъ Н-а, отличающихся рѣдкой основательностью и богатствомъ наблюденій, отмѣтимъ: „*Naturgeschichte der Vögel Deutschlands*“, „*Taxidermie*“, „*Ueber den Haushalt der nördlichen Seevögel Europas*“ и друг.

Наубургъ-на-Заалѣ, уездный гор. въ прусскомъ округѣ Мерзебургъ, на р. Заалѣ; 19107 ж.

Наумовичъ, Іоаннъ Григорьевичъ, протоіерей, галицкій общественный дѣятель, род. въ 1826 г.,

учился въ львовской духовной уніатской семинаріи, по окончаніи въ ней курса, въ 1851 г. былъ отдѣланъ священникомъ. Еще въ 1850 г. онъ выступилъ на литературное поприще, а впоследствии основалъ 2 популярныхъ періодическихъ изданія: журналъ „*Наука*“ и газету „*Русская Рада*“, въ которыхъ отстаивалъ самостоятельность галицко-русского народа и его духовную связь съ Россіей; распространенію тѣхъ же идей служилъ основанное имъ „общество имени Михаила Качковскаго“, и ихъ же защищалъ онъ въ качествѣ члена львовскаго сейма и австрійской палаты депутатовъ. Въ 1892 г. Н. былъ обвиненъ въ государственной измѣнѣ, приговоренъ къ тюремному заключенію и отлученъ папою отъ церкви, на что онъ отвѣтилъ „Апелляціей къ папѣ Льву XIII“. Въ 1885 г. Н. присоединился къ православію и должеиъ былъ вслѣдствіе этого переселиться въ Россію, гдѣ и остался до конца жизни. Ум. въ 1891 г.

Наумовъ 1) Алексѣй Аввакумовичъ, живописецъ, род. въ 1840 г., съ 1859 г. учился въ Академіи художествъ, которую удостоенъ въ 1874 г. званія класснаго художника I степени за картины: „*Курная изба*“ и „*Монахъ-капуцинъ*“. Изъ другихъ, позднѣйшихъ его произведеній слѣд. отмѣтитъ: „*Осенъ*“ (1877), „*Келья въ Чудовѣ монастырѣ*“, „*Бѣликии передъ смертью*“ (1882 г.), „*Дуэль Пушкина*“ (1884) и „*Старый другъ*“ (1889). Последняя картина, отличающаяся теплотой замысла и правдивостью исполненія, куплена Академіей съ ея выставки. Н. писалъ также не мало портретовъ. 2) Николай Ивановичъ, современный беллетристъ, род. въ 1838 г. въ Тобольскѣ; отецъ его, служившій прокуроромъ въ Омскѣ и затѣмъ совѣтникомъ губернскаго правленія въ Томскѣ, благодаря своей честности, постоянно жилъ въ крайней нуждѣ. Мальчикъ росъ совершенно одинокимъ и съ раннихъ лѣтъ бывалъ свидѣтелемъ безобразныхъ сценъ насилия и произвола со стороны людей сильныхъ и видѣлъ тяжелую экономическую зависимость крестьянства. Научившись читать дома и перечитавъ все, что случайно попадало въ руки, Н. на 9-мъ году поступилъ въ томскую гимназію, но дошелъ только до 3 класса. Послѣ этого до 1860 г. онъ служилъ юнкеромъ, что дало ему возможность хорошо изучить солдатскій бытъ. Выйдя въ отставку, Н. отправился въ Петербургъ слушать лекціи въ университетѣ. Въ 1861 г. онъ долженъ былъ покинуть университетъ и всецѣло отдался литературнымъ занятіямъ, которыя уже давно привлекали его. Первый его рассказъ: „*Случай изъ солдатской жизни*“ былъ помѣщенъ еще въ „*Военномъ Сборникѣ*“ за 1858 г., подъ псевдонимомъ Карунова, и съ тѣхъ поръ, вплоть до 1884 г., Н. не переставалъ работать на избранномъ поприщѣ. Бѣдность заставила его въ послѣднее время взять мѣсто непремѣннаго члена по крестьянскимъ дѣламъ въ Маріинскѣ, и это сильно тормозило его литературную дѣятельность. Произведенія Н-а, вышедшія въ видѣ трехъ сборниковъ („*Сила соломѣ доми*“, „*Въ тихомъ омутѣ*“, „*Въ забытомъ краю*“), изображаютъ жизнь главн. обр. сибирскихъ крестьянъ; наблюдательность автора, хорошее знакомство съ бытомъ страны и гуманное сочувствіе къ народу придаютъ его рассказамъ живой интересъ и дѣла-

ють ихъ значительнымъ явленіемъ въ современной русской беллетристикѣ.

Наумъ, одинъ изъ малыхъ пророковъ, современникъ пророка Исаи; пророчествовалъ о разрушеніи Миневии и Ассирійской монархіи и о торжествѣ народа израильскаго.

Нафта, легкіе, свѣтлые, легко воспламеняемые сорта нефти, какіе часто встрѣчаются въ бакинскихъ нефтяныхъ источникахъ. Кромѣ того въ технику Н-й называютъ продукты возгонки нефти и смолетыхъ маслъ.

Нафтали (еврейск. *naphthal*, „борецъ“), седьмой сынъ Іакова и Билы, родоначальникъ одного изъ 12 колѣнъ Израилевыхъ, область котораго лежала къ с.-з. отъ Галилейскаго озера. Изъ колѣна Н. произошелъ герой Баракъ.

Нафталинъ, $C_{10}H_8$, бѣлые кристаллическіе листочки, обладаетъ своеобразнымъ запахомъ, жгучъ на вкусъ, не растворяется въ водѣ, легко растворимъ въ горячемъ алкоголѣ и эфирѣ; плавится при 79° , кипитъ при 218° ; очень летучъ. Находится въ каменноугольной смолѣ, изъ которой и получается дестилляціей до 180° — 200° . Служитъ для предохраненія платья и т. п. вещей отъ моли; въ медицинѣ употребляется при болезняхъ желудка и противъ чесотки. Съ концентрированной азотной кислотой Н. даетъ нитронафталинъ, изъ котораго добываютъ возстановленіемъ нафталинъ; изъ послѣдняго получаютъ нафталиновые краски, какъ, напр., нафталиново-красную и др.

Нафтолы α и β , $C_{10}H_8O$, два изомерныхъ тѣла, получающіяся дѣйствіемъ азотистой кислоты на изомерные нафталинъ. Блестящіе листочки фенольного запаха, трудно растворимы въ горячей водѣ, легко въ спиртѣ и эфирѣ. Оба легко летучи; α -нафтолъ плавится при 95° , кипитъ при 282° ; β -нафтолъ плавится при 122° и кипитъ при 288° . Употребляются въ технику для добыванія красокъ: французской желтой, манчестерской желтой, иначе *Jaune d'or*, и др., въ медицинѣ—противъ чесотки.

Нахарро, Бартоломе де Торресъ, испанскій драматургъ и теоретикъ драмы, одинъ изъ основателей испанскаго театра, жилъ въ концѣ XV и въ началѣ XVI вв. и принадлежалъ къ духовному сословію. Въ теоретическомъ отношеніи Н. придерживался взглядовъ, весьма близкихъ къ ложно-классическому кодексу. Собственные 8 пьесъ Н. (изд. подъ заглавіемъ „*Prologadia*“) живой отзывчивостью своего діалога на явленія непосредственной дѣйствительности и частымъ воспроизведеніемъ народныхъ одъ и пѣсенъ свидѣтельствуютъ о стремленіи автора примирить народный вкусъ съ требованіями правильной литерат. формы.

Нахимовъ 1) Акимъ Николаевичъ, одинъ изъ многихъ русскихъ сатириковъ второй полов. XVIII и нач. XIX вв., род. въ 1782 г. въ Харьковской г., гдѣ у отца его было небольшое имѣніе. Выйдя изъ благороднаго пансіона при московскомъ университетѣ, Н. поступилъ въ военную службу, а затѣмъ перешелъ на гражданскую. На 24 г. онъ записывается въ число студентовъ вновь открывшагося харьковскаго университета и здѣсь кончаетъ курсъ по словесному факультету. До 1811 г. Н. преподавалъ въ Харьковѣ грамматику гражданскимъ чиновникамъ, которые, въ силу указа 1809 г., должны были

держать экзаменъ на чинъ. Остальное время жизни Н. провелъ въ своей деревнѣ, исключительно посвятивъ себя литературѣ. Онъ писалъ сатиры, басни, эпиграммы. Сатира его была главн. обр. направлена противъ взяточничества приказныхъ („Элегія-сатира“, „Сказаніе о Омеидѣ и объ иноплеменныхъ приказныхъ“ и пр.) и галломаніи русск. общества („Словесныя обезьяны“, „Пурсониада“, „Мерзильникъ“). Скромная муза Н-а шла навстрѣчу насущнымъ потребностямъ времени, и произведенія его, нѣрѣдко грубыя по формѣ, пользовались широкой извѣстностью, особенно среди малообразованныхъ людей. Ум. Н. въ 1815 г. Сочиненія его издавались 7 разъ; послѣднее—Смирдина (1852 г.). См. „Память о харьк. стихотворцѣ А. М. Нахимовѣ“, сочиненіе В. Масловича (1818); другая биографія, написанная Борзенковымъ, приложена къ 3-му изданію 2) Н., Павелъ Степановичъ, адмиралъ, род. въ 1803 г. въ Смоленской губ., воспитывался въ морскомъ корпусѣ, по окончаніи котораго поступилъ на службу. Въ 1822—1825 гг. онъ принималъ



Нахимовъ, П. С.

участіе въ кругосвѣтной экспедиціи Лазарева и былъ однимъ изъ главныхъ его помощниковъ. Дальнѣйшая его дѣятельность была всецѣло посвящена черноморскому флоту. Въ 1845 г. онъ получилъ чинъ контръ-адмирала. 18 ноября 1853 г. Н., начальствуя русской эскадрой, уничтожилъ при Синопѣ турецкій флотъ. Во время Севастопольской обороны Н. проявилъ изумительную энергію, ободривъ своимъ личнымъ примѣромъ осажденныхъ и находясь всегда на самыхъ опасныхъ мѣстахъ. 28 июня 1855 г. онъ былъ раненъ и черезъ 2 дня умеръ.

Нахичеванъ (по-персидски и турецки Нахджеванъ, по-армянски Нахджаванъ), уездн. гор. Эриванской губ., подъ $39^{\circ}12'$ с. ш. и $62^{\circ}59'$ в. д.; расположенъ на краю послѣднихъ уступовъ Карачукскаго хребта, на выс. 2801 ф., между р. Нахичеванъ-чай и Араксомъ (въ 8 в. отъ послѣдняго); 6911 ж., преимущественно татаръ и армянъ, занимающихся садоводствомъ, шелководствомъ, вино-

дѣліемъ и торговлей; послѣдняя довольно значительна, благодаря положенію города на пути изъ Персіи въ Закавказскій край, почему здѣсь учреждена таможня. Н. принадлежитъ къ числу древнѣйшихъ поселеній въ Россіи; она основ. въ VI в. оо Р. Х. при армянскомъ царѣ Тигранѣ I. Съ 1673 г. М. принадлежала Персіи, отъ кот. она перешла въ 1828 г., по туркменчайскому договору, къ Россіи.—*Н-скій уездъ* лежитъ въ юго-восточной части губ., на границѣ съ Персіей, отъ которой отдѣляется р. Араксомъ; занимаетъ 3908 кв. в. съ 87333 ж.; гористъ, лежитъ въ Мал. Кавказѣ, преимущественно въ области Даралагезскаго хребта и т. наз. Армянской горной отрасли, въ которыхъ нѣкоторыя вершины (Оражинъ, Шихъ-булахъ и др.) достигаютъ болѣе 11000 ф. выс. Рѣки, орошающіе уездъ (Арачай, Нахичеванъ-чай, Алянджачай и др.), всѣ принадлежатъ къ системѣ Аракса и носятъ характеръ горныхъ потоковъ; отъ нѣкоторыхъ изъ нихъ проведены каналы для орошенія полъ и, по большей части покрытыхъ свѣтло-желтой глинистой почвой. Климатъ въ равнинныхъ частяхъ уездъ весьма жаркій и нездоровый, въ гористыхъ же, напротивъ, болѣе умѣренный и здоровый. Населеніе Н-скаго уѣз. состоитъ преимущественно изъ армянъ и магометанскихъ племенъ; занятія жителей—земледѣіе, садоводство, разведеніе виноградниковъ, скотоводство, добыча каменной соли и жерноваго камня; торговля сосредоточивается гл. обр. въ М-и и въ Джульфуѣ.

Нахичевань-па-Дону, безуѣздный гор. Ростовскаго у., Екатеринославской губ., въ 4 в. отъ г. Ростова, на правомъ берегу р. Дона и при Ростово-Козловской жел. дор.; центръ управленія сосѣдними армянскими поселеніями; 19453 ж., преимущественно армянъ, ведущихъ оживленную торговлю. Вблизи города находятся многочисл. салотопенные, а также мыловаренные и 1 машиностроительный заводы. Н.—па-Д. основана въ 1780 г. армянами, переселившимися сюда изъ Крыма.

Нахондъ (собственно Раби-Мозесъ-бейъ-Нахманъ, по своему родному городу Геронъ получившій прозвище Gerundi), еврейскій ученый, родившійся въ концѣ XII-го в. по Р. Х. и явившійся посредникомъ въ полемику, вызванную сочиненіями Маймонида (см. это сл.). Въ своемъ толкованіи на Пятикнижіе и на книгу Іова Н. являлся трезвымъ экзегетомъ, не вопіиѣ, однако, свободнымъ отъ кабалистическаго вѣянія времени.

Находка, по опредѣленію нашего закона, есть „обрѣтеніе вещей и другихъ движимыхъ имуществъ, которыхъ владѣлецъ неизвѣстенъ“ (ст. 538, г. X, ч. 1). Нашедшій чужую вещь долженъ объявить о своей Н-ѣ полиціи, которая дѣлаетъ троскратную публикацію въ губернскихъ вѣдомостяхъ. Если хозяинъ вещи явится и докажетъ свое право, то вещь отдается ему, а нашедшій получаетъ въ награду $\frac{1}{3}$ цѣны вещи (въ Черниговской и Полтавской губ. $\frac{1}{2}$ цѣны); въ противномъ случаѣ вещь отдается нашедшему. Отъ *клада* Н. отличается тѣмъ, что она есть вещь оставленная, забытая или потерянная хозяиномъ; *кладомъ* же называется вещь, скрытая собственникомъ съ намѣреніемъ. Сенатъ разъяснилъ, что нельзя требовать вознагражденія за Н-у, если

вещь найдена въ квартирѣ хозяина; необходимо также, чтобы собственникъ считалъ вещь окончательно потерянною, а нашедшій не зналъ и не могъ знать, кто хозяинъ вещи (рѣш. сен. 1883 г. № 83); нашедшій украденную вещь не имѣетъ права на вознагражденіе (рѣш. сен. 1877 г. № 29). За необъявленіе о Н-ѣ въ теченіе 3 недѣль виновный подвергается денежному взысканію въ размѣрѣ, не превышающемъ суммы найденныхъ денегъ или стоимости утаенной вещи (Уст. о нак., ст. 179).

Нахтигалъ, Густавъ, извѣст. путешественникъ по Африкѣ, род. въ 1834 г., былъ врачомъ въ Кельнѣ, въ 1863 г. отправился въ Аджиръ, оттуда въ Тунисъ, въ 1869 г. объѣздивъ Тибести, въ 1870 г. достигъ борнускаго столицы Куна, изслѣдовалъ къ сѣв.-в. отъ оз. Чадъ страну Борну и къ югу—Багирии, и черезъ Вадай, Даръ-Фуръ и Кордофанъ вернулся въ 1874 г. въ Каиро, а оттуда въ 1875 г.—въ Германію. Это путешествіе доставило Н-ю громкую извѣстность. Назначенный въ 1882 г. германскимъ генеральнымъ консуломъ въ Тунисъ, а въ 1884 г. императорскимъ комиссаромъ въ Зап. Африкѣ, Н. поставилъ подъ протекторатъ Германіи Камерунъ, область Того и Людеричъ. Въ 1885 г. онъ умеръ на возвратномъ пути отсюда. Его обширный трудъ „Sahara und Sudan“ остался неоконченнымъ.

Национализація земли, обращеніе земель, состоящихъ въ частной собственности, въ общенародное достояніе, —соціальное требованіе, дѣятельно проповѣдуемое въ послѣдніе десятилѣтія американскимъ публицистомъ и полит.-экономомъ Г. Джорджемъ (Henry George) и его послѣдователями въ Англіи, Германіи, Австраліи и друг. странахъ. Предложеніе Н-и исходитъ изъ того, что доходя съ земли, *поземельная рента* (см. это сл.), получается собственниками безъ всякой затраты труда или капитала, единственно въ силу постепенно возникающей необходимости занять подъ обработку рядомъ съ лучшими землями и участки менѣ плодородные, влѣдствіе чего цѣны на сельско-хозяйственные продукты повышаются, и собственники лучшихъ земель получаютъ излишній доходъ. Несправедливость поземельной ренты начала сознаваться еще въ первой четверти настоящаго столѣтія, съ того времени, когда была установлена современная теорія ренты отсюда возникла неоднократно предложенія ввести усиленное налоговое обложеніе поземельнаго дохода или совершенно обратитъ его въ пользу государства. Поддерживаемая классическою школою пол. экономіи, эта мысль—болѣе или менѣ полная *Н. ренты*—находила и продолжаетъ находить большое сочувствіе и въ средѣ капиталистическаго класса (особенно въ Англіи), который видитъ въ этомъ средство сложить съ себя податное бремя и уменьшить значеніе землевладѣльцевъ. Джорджъ точно также непосредственно стремится лишь къ Н-и ренты, безъ экспроприаціи поземельной собственности. Онъ надѣется, что такимъ образомъ земля фактически сдѣлается доступной для всѣхъ. Возможность для каждаго получить землю и перейти отъ наемнаго труда къ самостоятельному хозяйству подымаетъ, по его мнѣнію, общій уровень благосостоянія, внесетъ въ среду обездоленныхъ клас-

совъ довольство и обезпеченность и разрѣшить современную социальную проблему, противорѣчіе между прогрессомъ и неисчезающей нищетой, позволяя всякому улучшить свое положеніе съ совершенствованіемъ техники и общимъ ростомъ народнаго богатства. Теорія Джорджа встрѣтила, однако, важныя возраженія, дѣлающія ее совершенно несостоятельною въ ея настоящей формулировкѣ. Указываютъ, во-1-хъ, что обществленіе поземельной ренты не сдѣластъ земли доступнымъ для всѣхъ национальнымъ достояніемъ. Желаящій заняться земледѣліемъ долженъ будетъ попрежнему уплачивать ренту, внося лишь ее не частному лицу, а государству. Во-2-хъ, Н. з., въ строгомъ значеніи этого понятія, обращеніе ея въ безвозмездное пользование лицъ, ее обрабатывающихъ, и открытіе доступа къ землѣ для всѣхъ, желающихъ вести трудовое сельское хозяйство, дѣйствительно имѣло бы, по мнѣнію многихъ, весьма благотворное влияние на положеніе рабочихъ классовъ. Она установила бы прочное взаимодѣйствіе между рабочей платой и крестьянскимъ доходомъ съ земли: при чрезмѣрномъ пониженіи платы часть рабочихъ, благодаря общедоступности земли, переходила бы къ самостоятельному хозяйству и тѣмъ вызвала бы повышеніе платы до уровня земледѣльческаго дохода; да и тѣ, каждое улучшеніе крестьянскаго хозяйства влекло бы одновременно повышеніе вознагражденія наемнаго труда; наконецъ, освобожденіе земледѣльцевъ отъ платежа поземельной ренты обусловило бы одновременный высокой подъемъ общаго матеріальнаго положенія всего трудящагося населенія. Но, несмотря на всѣ эти послѣдствія, Н. з. бессильна разрѣшить социальный вопросъ: послѣдній вызывается не однимъ существованіемъ частной собственности на землю, но, въ той же или большей мѣрѣ, индивидуализаціе капитала, и до тѣхъ поръ, пока послѣдняя не будетъ замѣнена другой, общественной, формою собственности на капиталъ, современные общественные недуги, по мнѣнію противниковъ Джорджа, не могутъ быть устранены.

Националь-либералы, политическая партія въ Германіи, развившаяся изъ прусской прогрессивной партіи въ 1866 г. подъ впечатлѣніемъ тогдашнихъ событий. Партія сразу получила широкое развитіе и до конца 70-хъ гг. являлась въ рейхстагѣ господствующею. Въ 1879 г., вслѣдствіе разногласій съ правительствомъ, въ партіи произошелъ расколъ; болѣе крайніе элементы ея отделились и соединились съ прогрессистами; съ тѣхъ поръ значеніе националь-либеральной партіи постепенно начало падать; въ 1887 г. Н.-л. вступили въ *картелъ* (см. это сл.) съ консерваторами и, благодаря этому, снова получили въ рейхстагѣ довольно большое число мѣстъ (около 100 изъ 400). Партія является выразительницей взглядовъ и интересовъ умѣренно-либеральной буржуазіи.

Национальная гвардія (*garde nationale*), французск. народное ополченіе, организованное въ 1789 г. Лафайетомъ для охраненія конституціи отъ посягательства съ вышнихъ и для подавленія анархій; она составляла армію въ 100 тыс. человекъ, сама избирала своихъ офицеровъ и, совмѣстно съ активны-

ми войсками, составляла силы Франціи при началѣ революціонныхъ войнъ. При Бурбонахъ Н. г. подчинена была префектамъ и утратила право избранія офицеровъ, въ 1827 г. была упразднена, но въ 1830 г. снова восстановлена. По закону 1868 г. въ ряды Н-ой г-и призывались всѣ граждане отъ 30 до 60 лѣтъ, не зачисленные въ армію; младшая часть этого контингента образовала вспомогательную армію—*garde nationale mobilisée*, остальные—*garde nationale sédentaire*. Война 1870—71 гг. обнаружилъ боевую несостоятельность мобилизованной части Н-ой г-и, и закономъ 1872-го года о воинской повинности она окончат. упразднена.—Въ настоящее время только въ Бельгіи существуетъ Н. г., предназначенная для поддержанія общественнаго порядка въ мирное время и поступающая, въ мобилизованной своей части, въ распоряженіе военнаго министерства во время войны.

Национальное собраніе, названіе представительныхъ учреждений, неоднократно возникавшихъ въ исторіи вслѣдствіе народныхъ движеній и имѣвшихъ цѣлью полную реорганизацию существ. политич. строя. Важнѣйшія Н-ыя с-ія, упоминаемая въ исторіи, слѣд.: во Франціи: Н. с. конца XVIII стол. (учредит. 1789—91 и законодат. 1791—92 гг.), Н. с. 1848 г. и Н. с. 1870—71 гг. (см. *Франція*, историческій очеркъ); въ Германіи: Франкфуртское Н. с. 1848—49 гг. (см. *Германія*, стр. 1189) и прусск. Н. с. 1848 г. (см. *Пруссія*, историческій очеркъ). Въ современ. Франціи подъ именемъ Н-аго с-ія (*assemblée nationale*) разумѣются временныя совмѣстныя засѣданія сената и палаты депутатовъ (см. *Франція*).

Национальные цвѣты, національные символы, составленные изъ двухъ или нѣсколькихъ цвѣтовъ. Въ качествѣ символа Н. ц. являются на флагахъ и украшающихъ консульства и посольства и корабли извѣстной державы, на знаменахъ, кокардахъ и португеляхъ ея войскъ. Н. ц.—иногда непосредственно новѣйшаго происхожденія, иногда же заимствованы изъ прежнихъ гербовъ. Н. ц. показаны на таблицѣ флаговъ главнѣйшихъ государствъ (приложеніе къ первому тому).

Национальный конвентъ (франц. *Convention nationale*), названіе народнаго представительнаго собранія во Франціи, избраннаго въ количествѣ 749 членовъ въ 1792 г., начавшаго свою дѣятельность 21-го сентября (н. ст.) немедленнымъ провозглашеніемъ республики на смѣну упраздненной имъ королевской власти и правящаго странною по 26-е октября (н. ст.) 1795 г. См. *Франція*, историч. очеркъ.

Национальныя мастерскія (*ateliers nationaux*), мастерскія для незанятыхъ рабочихъ, устроенныя франц. временнымъ правительствомъ въ первые дни февральской республики 1848 г. Эта мѣра являлась логическимъ послѣдствіемъ декрета 25 февр. 1848 г., признавашаго фактически за всеми гражданами, «право на трудъ»; исполненіе ея было возложено на министра публичныхъ работъ, Мари. Рабочимъ не была, однако, дана возможность примѣнять свой трудъ въ настоящихъ мастерскихъ, гдѣ они могли бы создавать рыночныя цѣнности, которыми вполне окупалось бы получаемое ими содержаніе; вмѣсто этого имъ поручили земляныя и другія совершенно непроезводительныя работы подъ открытымъ

небомъ, къ которымъ, сверхъ того, парижскіе рабочіе совсѣмъ не были пригодны. Такая организація Н-хъ м-ихъ заранѣе обрекала ихъ на полную неудачу. Вмѣстѣ съ тѣмъ правительство скоро очутилось въ весьма затруднительномъ положеніи, такъ какъ число изгнанныхъ рабочихъ продолжало возрастать въ угрожающихъ размѣрахъ. Назначеніе (въ началѣ марта) директоромъ Н-хъ м-ихъ молодого химика Эмиля Тома, который придалъ имъ псевдооую организацію, мало помогло дѣлу. Ему удалось устроить спеціальныя мастерскія только для сапожниковъ, портныхъ и каретниковъ; всѣ же другія предложенія его и друг. сторонниковъ Н-хъ м-ихъ (постройка рабочихъ кварталовъ, общественныхъ зданий, желѣзныхъ дорогъ и каиновъ вблизи Парижа и пр.) встрѣтили враждебный отпоръ со стороны правительства. Такой же пріемъ былъ оказанъ его попыткамъ развѣстять праздныхъ рабочихъ въ частныхъ предпріятіяхъ. Впрочемъ, хотя Тома и проектировалъ дальнѣйшее устройство мастерскихъ, подобныя упомянутымъ, но онъ былъ далекъ отъ мысли видѣть въ нихъ начало новой и прочной экономической организаціи. 19 мая число рабочихъ, записанныхъ въ Н. м., составляло 87942 чел., а вскорѣ оно дошло до 115 тыс.; расходы на ихъ содержаніе до июнскаго возстанія составили больше 14 милл. фр. Чтобы выйти изъ этого невозможнаго положенія, правительство рѣшилось прибѣгнуть къ очень крупнымъ мѣрамъ (насилоственное развѣщеніе молодыхъ рабочихъ по арміи, отправка остальныхъ въ департаменты и пр.), обнародованіе возроекъ (21 июня) привело 23 июня къ открытому возстанію рабочихъ, съ трудомъ подавленному ген. Кавеньякомъ послѣ 4-дневной кровопролитной уличной борьбы. 23 июня Н. м. были закрыты. — Эти Н. м. не слѣдуетъ смѣшивать съ „общественными мастерскими“ (ateliers sociaux), которыя Луи Бланъ предлагалъ, какъ средство для „организаціи труда“, и съ многими производительными товариществами, дѣйствительно устроенными подъ его покровительствомъ. Точно также ихъ слѣдуетъ отличать отъ рабочихъ ассоціацій, которымъ національное собраніе, уже послѣ июнскихъ дней, разрѣшило субвенцію въ 3 милл. фр., съ единственной цѣлью (какъ это впоследствии признавалъ Тьеръ) привести ихъ путемъ разныхъ мѣръ къ полному фиско и показатъ, такимъ обр., несуществованіе самой идеи, лежавшей въ ихъ основаніи.

Нація (лат. natio, рожденіе, происхожденіе), известная часть человечества, выделяющаяся изъ общей массы его единствомъ происхожденія и рядомъ культурныхъ свойствъ. Настоящій національный характеръ всегда образуется только при известной степени цивилизаціи, какъ продуктъ совокупнаго дѣйствія различныхъ культурныхъ элементовъ: общихъ государственныхъ учреждений и законовъ, единства торговли и сношеній, религіозной общности и т. п. Т. о., кромѣ единства происхожденія, другимъ важнымъ факторомъ въ созданіи національности является исторія и совмѣстное (болѣе или менѣе продолжительное, конечно) политическое существованіе. Последнее способно сплотить въ Н-ію, въ смыслѣ образованія своеобразнаго національнаго характера, даже элементы, разнородные по происхожденію: такъ, сѣверо-американ-

скій народъ, составившійся изъ самыхъ разнородныхъ элементовъ, въ настоящее время, несомнѣнно, представляетъ Н-ію; французская Н-ія составилась изъ кельтійскихъ, иберійскихъ, римскихъ, франкскихъ, норманнскихъ элементовъ. Большую роль въ созданіи національности и въ укрѣпленіи национальной связи играетъ общій языкъ. Последній обуславливаетъ существованіе особой національной литературы, отражающей и закрѣпляющей національныя нравы, и привычки и воздѣйствующей на нихъ. Сознаніе своей національности, т. е. принадлежности къ известной Н-и, или такъ наз. национальное чувство, съ особенною силою проявилось въ европейской исторіи въ новый періодъ ея. Насильственная перестройка политической карты Европы, имѣвшая столь широкое примѣненіе въ началѣ текущаго столѣтія, разбудила дремавшее въ отдѣльныхъ народахъ сознаніе своей национальной самобытности и создала повсюду такъ наз. национальное движеніе, т. е. стремленіе разрозненныхъ национальныхъ элементовъ сплотиться въ одно политическое цѣлое, въ самостоятельное государство. Въ нѣкоторыхъ случаяхъ это движеніе увѣнчалось успѣхомъ (Италія, Германія); въ другихъ оно до сихъ поръ служитъ источникомъ раздоровъ и розни между отдѣльными національностями, составляющими одно государство (Австро-Венгерія). Въ связи съ тѣмъ же движеніемъ въ политикѣ создалась особая теорія, известная подъ названіемъ принципа національности, которая въ значительной мѣрѣ замѣнила собою господствовавшій дотолѣ принципъ политическаго равновѣсія. Теорія эта поощряетъ всякое стремленіе національности слиться въ политическое цѣлое съ другими близкими ей по происхожденію, духу и характеру племенами. Встрѣчая на пути къ осуществленію своихъ цѣлей препятствія, націонализмъ, какъ субъективное чувство, чрезмерно обостряется и переходитъ въ ненависть одного народа къ другому. Этому много, безъ сомнѣнія, содѣйствуетъ современный милитаризмъ, который, налагая на народы, во имя сохраненія національной независимости и чести, непосильныя тяжести, тѣмъ самымъ озлобляетъ ихъ другъ противъ друга. Можно, однако, надѣяться, что постоянно развивающаяся общность духовныхъ и материальныхъ интересовъ сгладитъ эти крайности, поставитъ національное чувство въ условія его здороваго проявленія и развитія и сдѣлаетъ его средствомъ все болѣе широкаго и полнаго сплоченія племенъ и народовъ.

Начертательная геометрія. Тѣло, имѣющее три измѣренія, не можетъ помѣститься всѣми своими точками на плоскости (имѣющей два измѣренія). Поэтому на рисункѣ нѣкоторые размѣры и форма тѣла искажаются (н пр., линіи, болѣе удаленныя, кажутся короче ближайшихъ, параллельныя кажутся непараллельными и пр.). Н. г. имѣетъ цѣлью дать такое изображеніе тѣла на плоскости, по которому можно составить ясное понятіе о его формѣ и размѣрахъ. Для этого въ Н-ой г-и пользуются способомъ проекцій. Проекціей точки а на плоскость Р наз. основаніе перпендикуляра, опущеннаго изъ точки а на плоск. Р. Проекціей прямой служить прямая, проходящая черезъ проекціи

двухъ произвольныхъ точекъ, лежащихъ на этой прямой. *Проекція кривой* есть линия, соединяющая проекціи всѣхъ ея точекъ (см. черт. 1). Проекція тѣла есть многоугольникъ, полученный отъ соединенія проекцій вершинъ этого тѣла. *Тѣла* въ Н-ой г-и представляютъ въ видѣ проекцій на двѣ плоскости—горизонтальную и вертикальную, къ которымъ прибавляется иногда еще одна плоскость (вертикальная). Вертикальные плоскости, со всѣми находящимися на нихъ рисунками—проекціями, вращаемъ около линий *ху* и *уз* (см. чер. 2) доводятъ до совпаденія съ гориз. плоскостью, и окончательный чертежъ получается на одной плоскости Н. Проекція тѣла на горизонтальную плоскость (горизонтальная проекція тѣла) назыв. часто *планомъ*, вертикальная проекція—*фасадомъ*, а проекція на 2-ую вертикальную плоскость—*боковымъ видомъ*. Полное понятіе о тѣлѣ можно получить при одновременномъ разсмотрѣніи плана фасада и бокового вида („*чтеніе чертежа*“). Теорію Н-ой г-и составляетъ приложение способа проекцій къ рѣшенію стереометрическихъ задачъ, практическое примѣненіе—исполненіе чертежей машинъ, зданий и различныхъ заводскихъ сооружений. Н. г. изобрѣтена

въвѣтрилостей на поверхности земли (Бухара, Венгрія).

Наѣдниковыя, Ichneumonidae, сем. наѣдкомыхъ, отряда перепончатокрылыхъ; большую часть длинное, вытянутое тѣло, задняя часть котораго обыкновенно состоитъ изъ семи сегментовъ; щетинко- или нитевидные, многочленистые щупальцы, три придаточныхъ глаза; у самокъ длинная, свободно отстоящая яйцекладная колочка съ двумя боковыми клепанами; кладугъ яйца въ яйца, личинки и куколки другихъ наѣдкомыхъ, внутри которыхъ и развиваются безногія личинки Н-хъ. Н. особенно избрѣляютъ гусеницъ, выполняя такимъ образомъ важную роль въ экономіи природы. Иногда одинъ видъ Н-хъ паразитируетъ въ другомъ. Различаютъ 5 группъ: Ichneumones, наѣзники; Cryptides; Pimplariae; Tryphonides и Anomalon circumflexum.

Наядовыя, Najadaceae, сем. односѣмяннодольныхъ растений, травянистыя, больш. ч. подводныя, разсыяны по всей землѣ, какъ въ прѣсныхъ водахъ, такъ и въ моряхъ. Подобно всѣмъ водянымъ растениямъ, они способствуютъ очищенію воздуха, испорченнаго дыханіемъ рыбъ. Наиболее извѣстна, благодаря своему хозяйственному значенію, морская

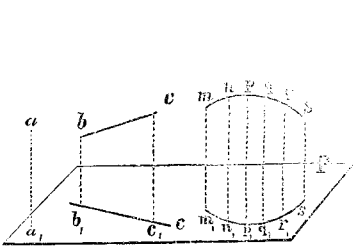

Черт. 1.

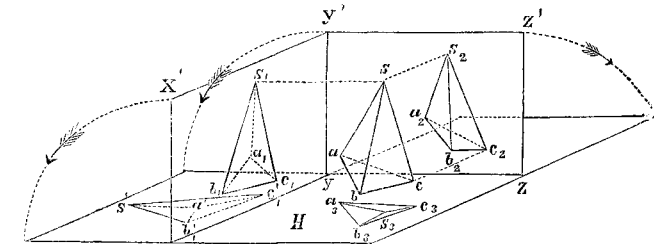

Начертательная геометрія.

Черт. 2.

Монжемъ (см. это сл.). Къ ней относятся: „теорія тѣней“ и „теорія перспективы“. Наиболее полный курсъ Н-ой г-и на русскомъ яз.: „Н. г.“—Макарова. Употребительнѣйшій учебникъ—Пальшау, „Начала Н-ой г-и“.

Начетчикъ, чтецъ при богослуженіи, особенно изъ мирянъ.—**Начетчица**, у раскольниковъ дѣвушка, читающая на докахъ каноны и потому иначе называемая *канонницей*.

Нашатирная платина, см. *хлороплатинаты*.

Нашатирный спиртъ (Liquor Ammonii caustici, Ammonia pura liquida), см. *аммиакъ*.

Нашатиръ, мин. правильной сист., тетраэдры, пирамиды, вытянутые ромбоэдр. кристаллы; безцвѣтны или чаще, отъ примѣси хлорист. желѣза, окрашены въ желтый или бурый цвѣтъ; спайность несовершенная, изломъ раковистый, мягкій и нѣжный; тв. 1, 5—2, уд. в. 1, 5—1, 6, хим. сост.: NH⁴ Cl (66₁₃₅ Cl, 26₁₇ N, 7₁₄₈ H). Употребляется при луженіи и паяніи металловъ, при сплавленіи золота, для приготовленія царекой водки и аммиака, въ красильномъ искусствѣ и въ медицинѣ, какъ лѣкарство. Образуется въ кратерахъ вулкановъ, въ трещинахъ лавъ, при подземномъ горѣніи каменныхъ и бурыхъ углей и встрѣчается въ видѣ

травы, *Zostera marina*. Къ этому же сем. относятся: Potamogeton, Рдестъ, и Najas.

Наяды (греч.), водяныя нимфы.

Назанахъ, иначе именуемъ *Варооломеемъ*, одинъ изъ 12 апостоловъ; проповѣдывалъ христіанство въ Индіи и, по преданію, перевелъ Евангеліе на индійскій языкъ; скончался въ Арменіи, будучи распятъ внизъ головою. Мощи его перенесены въ 825 г. съ Линарскаго острова въ гор. Венендъ.

Назахъ, еврейскій пророкъ, занимавшій видное положеніе при царяхъ Давидѣ и Соломонѣ; онъ обличалъ, между прочимъ, Давида въ его тяжкомъ грѣхѣ относительно Ури и его жены. Есть основаніе думать, что подъ его ближайшимъ руководствомъ воспитывался Соломонъ.

Нгами, прѣсноводное озеро внутри Южной Африки, впервые открытое Ливингстономъ въ 1849 г. Н. лежитъ на сѣверной границѣ пустыни Калагари, на высотѣ 857 м. надъ уровн. моря; поверхность Н. около 770 кв. кил. Н. находится въ связи съ нѣсколькими другими озерами Южной Африки и, подобно имъ, подвержено высыханію, которое составляетъ явленіе, общее для всей Южной Африки.

Нгангуи, китайская провинція по нижнему теченію Янтсекянга; занимаетъ 139875 кв. кил. съ

20596988 ж. Главн. городъ—*Нганкинъ*, на р. Янтсеянгъ; 40000 ж., ведущихъ значит. торговлю.

Нгоо, японская мѣра емкости = 0,18 литра.

Нгоржу, гор. въ африканск. государствѣ Борну (Суданъ), при озерѣ Чадъ; до 20000 ж.

Неамтъ (румынскій *Неамту*), окружн. гор. въ Румыни; 10000 ж.

Неандертальскій черепъ, найденный въ 1857 г. въ пещерѣ Н-ой долины, представляющій громадный антропологическій интересъ: съ одной стороны, по емкости своей (свыше 1200 куб. сант.) онъ могъ принадлежать только человѣку; съ другой—образуютъ на себя внимание общій видъ его, сильно развитыя надбровныя дуги, узкій и низкій лобъ, отлогій затылокъ. Мы имѣемъ здѣсь указаніе на доисторическое существованіе типа.

Неандеръ (Neander), Іоганнъ Авг. Вилг., знаменит. историкъ церкви, род. въ 1789 г. въ Геттингенѣ отъ еврейскихъ родителей, получилъ воспитаніе въ ортодоксальномъ духѣ, но въ 1806 г. принялъ протестанство, изучилъ теологію въ Галле и Геттингенѣ и съ 1812 г. читалъ лекціи по этому предмету сначала въ Гейдельбергѣ, потомъ въ Берлинѣ, гдѣ оставался до конца жизни; ум. въ 1850 г. Между его многочисленными произведеніями наиболее замѣчательны: „Der heil. Bernhard u. sein Zeitalter“, „Genetische Entwicklung der vornehmsten gnostischen Systeme“, „Allgemeine Geschichte der christlichen Religion und Kirche“ (4 изд., 1863—65 гг., 9 т.), „Das Leben Jesu in seinem geschichtlichen Zusammenhang“.

Неаполитанское королевство, или **королевство обихъ Сициліи**, государство, бывшее до 1860 г. самостоятельнымъ, а съ тѣхъ поръ составлявшее часть кор. Італіи, обнимало собою области: Аbruццо, Молизу, Кампанію, Калабрию, Апулію и о. Сицилію; поверхн. его равняется 11900 кв. км. съ населеніемъ въ 8703000 жит.—Въ древнѣйшія времена области эти находились во владѣніи іапигіевъ и сикуловъ, затѣмъ—осковъ и сабелловъ; впоследствии онѣ были колонизированы греками и составили часть „Великой Греціи“. По завоеваніи римлянами (275—266 г. до Р. Х.) страна раздѣляла судьбы всей Італіи до разрушенія западно-римской имперіи. Когда Велизарій въ 535 г. по Р. Х. уничтожилъ государство остготовъ, Нижняя Італія и Сицилія были имъ присоединены къ Восточной Имперіи и оставались подъ ея властью до вторженія лангобардовъ въ 568 г., кот. завладѣли большею частью юга Апеннин. полуострова и основали здѣсь лѣск. княжество; однако, Сицилія, Апулія и Калабрия продолжали принадлежать Византіи. Въ 827 г. Сицилій овладѣли арабы, проникшіе также и въ Калабрию. Лангобардскія княжества находились въ постоянной борьбѣ между собою; въ 1027 г. одинъ изъ владѣтелей призвалъ на помощь *норманновъ*, которые основали здѣсь почти независимое владѣніе, а съ прибытіемъ въ Італію десяти сыновей Танкреда Готвилльскаго (см. *норманны*) овладѣли всѣми лангобардскими княжествами и отняли у грековъ Калабрию и Апулію, а у сарацинъ—Сицилію. Въ 1130 г. Рожеръ II (1130—1154 гг.) объединилъ подъ своей властью Нижн. Італію и Сицилію; при немъ Н. к. быстро подвинулось впередъ по пути культуры; города Неаполь и Амальфи прославились своими юриди-

ческими школами, а Салерно—медицинской. Въ 1189 г. пресѣклась мужская линия потомковъ Танкреда Готв., и земли Н-ого к-а въ 1194 г. перешли во владѣніе къ императору Генриху VI Гогенштауфену, мужу Констанціи, дочери Рожера II; ему наследовалъ сынъ, Фридрихъ II (1197—1250 гг.), который перенесъ королевскую резиденцію изъ Палермо въ Неаполь, основалъ здѣсь университетъ (въ 1224 г.) и произвелъ много полезныхъ реформъ по различнымъ отраслямъ государственнаго управления. Въ 1265 г. папа Клементъ IV, продолжавшій, подобно прочимъ своимъ предшественникамъ, вести ожесточенную борьбу съ Гогенштауфенами, передалъ Н. к. на правахъ леннаго владѣнія графу Карлу Анжуйскому, брату французскаго короля Людовика IX, а законный наследникъ престола, внукъ Фридриха II, Конрадъинъ, будучи разбитъ наголову при Талянокцо, кончилъ жизнь на эшафотѣ въ 1268 г. Карлъ I Анж. (1266—1284 гг.) отмѣнилъ многія реформы Фридриха и роздалъ большое число помѣстьевъ послѣдовавшимъ за нимъ французскимъ выходцамъ; своимъ высокомеріемъ и притѣвленіями эти эмигранты вызвали знаменитую „Сицилійскую вечерню“ (1282), послѣ которой Сицилія, призванная на престолъ Петра Арагонскаго, на полтора слишкомъ столѣтія отдѣлилась отъ Н-ого к-а. Изъ послѣдующихъ королей Анжуйскаго дома болѣе замѣчательнымъ является Робертъ Добрый (1309—1343 гг.); послѣ него престолъ перешелъ къ внучкѣ его, Іоганнѣ (1343—1382 гг.), вышедшей замужъ за Андрея Венгерск. внучатн. племянника Роберта Д.; коронованіе Андрея Венгерск. вызвало рядъ смутъ и неудачъ, прекратившійся на время съ занятіемъ Н-ого престола Альфонсомъ V Арагонскимъ, королемъ Сициліи, который въ 1442 г. взялъ престолу Неаполь и прогналъ послѣдняго представителя Анжуйскаго дома. Въ 1495 г., при Альфонсѣ II, внукъ предыдущаго, Неаполемъ овладѣлъ Карлъ VIII, король французскій, намѣревавшійся возстановитъ Анжуйскую династію на престолѣ, но въ томъ же году долженъ былъ возвратиться во Францію, послѣ чего Н. к. снова перешло къ потомкамъ Альфонса Араг. Въ 1500 г. король французскій Людовикъ XII и испанскій Фердинандъ Кастильск., заключивъ между собой союзъ, двинулись съ войсками въ Н. к. и быстро завоевали его, причѣмъ послѣдній король изъ Арагонскаго дома, Фридрихъ (1496—1501 гг.), былъ отправленъ пѣшикомъ во Францію (гдѣ и умеръ въ 1504 г.); вскорѣ затѣмъ, при дѣлѣжѣ добычи, между обоими союзниками возгорѣлась борьба, кончившаяся удаленіемъ французовъ и переходомъ всего Н-ого к-а подъ власть *испанской короны* (1504—1713 гг.). Испанское господство имѣло самыя пагубныя послѣдствія для культурнаго и экономическаго развитія Н-ого к-а; власть всецѣль сосредоточивалась въ рукахъ испанскихъ вице-королей, дворянства и клира, а громадныя налоги всею своею тяжестью падали на низшіе классы. Во время войны за испанское наследство континентальныя области Н-ого к-а были заняты австрійцами и, по Утрехтскому миру въ 1713 г., отошли къ дому Габсбурговъ; Сицилія досталась герцогу Савойи, Винтору Амадею II, но въ 1720 г. она также перешла къ австрійскому дому. Впрочемъ, Н. к. недолго принадлежалъ Австріи

уже въ 1735 г. имп. Карль VI, по Вѣнскому миру, уступилъ его испанскому инфанту донъ-Карлосу въ качествѣ секундогенитуры (см. это сл.) испанскихъ Бурбоновъ, подъ тѣмъ условіемъ, однако, чтобы оно никогда не соединялось съ самимъ испанскимъ королевствомъ. Первый король изъ этого дома, Карль III (1735—1759 гг.), поставилъ во главѣ управления государствомъ свободомыслящаго Тануцци, который ограничилъ значительно численность и права духовенства, секуляризировалъ въ пользу казны множество монастырей и велъ борьбу съ иезуитами. Когда Карль III былъ призванъ на испанскій престолъ, Н. к. перешло къ его младшему сыну, Фердинанду IV (1759—1825 гг.), до совершеннолѣтія котораго государствомъ управлялъ тотъ же Тануцци, устранинный отъ дѣлъ въ 1777 г. по желанію супруги короля, Каролины, дочери Маріи Терези; когда во Франціи была назнана сестра Каролины, Марія Антуанетта, королева убѣдила своего супруга послать въ 1793 г. отрядъ войска въ Церковную область, занятую французами; неаполитанцы овладѣли Римомъ, но вскорѣ такъ же быстро были отбѣснены французами, кот. осадили Неаполь. Фердинандъ IV бѣжалъ съ дворомъ въ Сицилію, предложивъ остальное королевство въ добычу побѣдителямъ; по заключеніи перемирія, въ Неаполѣ вспыхнула грозное народное возстаніе, послѣ усмирена котораго французы образовали изъ Неаполя Партенопейскую республику. Но при вступленіи коалиционныхъ войскъ въ Верхнюю Италію, въ Калабрію поднялось новое возстаніе противъ „безбожной“ республики, и армія „вѣрующихъ“ инсургентовъ, съ кардиналомъ Руффо во главѣ, заняла въ 1799 г. вновь Неаполь и к-о, при чемъ было убито множество противниковъ-республиканцевъ; въ томъ же году Фердинандъ IV вернулся въ свою столицу. Въ 1805 г., когда началась война третьей коалиціи противъ Франціи, французы, подъ предводительствомъ Жозефа Бонапарте и генерала Массены, снова завладѣли Н-имъ к-мъ, послѣ чего Фердинандъ бѣжалъ подъ защиту англійскаго флота, а Жозефъ вступилъ на Н-ій престолъ; черезъ два года Жозефъ былъ призванъ на испанскій тронъ, и передалъ Н-ую корону Іоахиму Мюрату (см. это сл.). Французское владычество ознаменовалось здѣсь, какъ и вездѣ, ниспроверженіемъ всѣхъ феодальныхъ установленій, отміной привилегій духовенства, уничтоженіемъ монастырей и введеніемъ въ странѣ болѣе современнаго законодательства и управления. Но въ эпоху Вѣнскаго конгресса Н. к., послѣ пораженія Мюрата при Толентино (1815 г.), было снова возграшено Фердинанду IV, который въ томъ же году принялъ титулъ „короля обѣихъ Сицилій“ и, въ качествѣ такового, имя Фердинанда I. Подъ слабымъ и вялымъ правленіемъ Фердинанда I страна впала въ еще болѣе бѣдственное экономическое состояніе; число разбойничьихъ возросло въ ней до чрезвычайности, и общее недовольство существовавшей порядкомъ вещей, поддерживъ въ значит. мѣрѣ тайными союзами карбонарѣвъ и др., повело къ тому, что на югъ к-а снова вспыхнуло (въ 1820 г.) возстаніе, имѣвшее результатомъ переходъ Неаполя въ руки инсургентовъ и вторичное введеніе конституціоннаго правленія; волновалась также и Сицилія, въ которой начали проявляться сепаратистскія стре-

мленія. Но въ началѣ 1821 г., по рѣшенію Лайбахскаго конгресса, въ Н. к. вступили австрійскія войска и, послѣ кровопролитной рѣзни, всюду, не исключая и Сицилію, возстановили прежній порядокъ. Сынъ Фердинанда IV, Францъ I (1825—1830 гг.), оставался вѣрнымъ реакціонной политикѣ своего отца. Его преемникъ, Фердинандъ II (1830—1859 гг.) сначала велъ много полезныхъ реформъ и значительно поправилъ финансы страны; съ теченіемъ времени, однако, онъ сталъ склоняться къ системѣ своихъ предшественниковъ и снова возбудилъ повсемѣстное недовольство въ королевствѣ. Въ январѣ 1848 г. на Сициліи поднялось открытое возстаніе, и островъ, отпавъ отъ дома Бурбоновъ, выбралъ своимъ королемъ герцога Генуи, сына Карла Альберта, короля сардинскаго; но въ 1849 г. неаполитанскія войска вновь завоевали его; попытка же среднихъ классовъ въ самомъ Неаполѣ, въ томъ же 1848 г., возстать противъ тиранніи короля была подавлена въ самомъ началѣ швейцарской гвардіей и простыми народомъ. Реакція, послѣдовавшая за этимъ въ Неаполѣ, была хуже, чѣмъ гдѣ-либо, и дальнѣйшее царствованіе Фердинанда II было въ сущности военнымъ деспотизмомъ; на такое состояніе к-а обратили вниманіе, благодаря письмамъ Гладстона, даже иностранныя державы, именно Франція и Англія, но ихъ представленія не имѣли никакихъ результатовъ. Въ самой Италиіи возникло чрезвычайное количество тайныхъ обществъ, дѣятельность которыхъ, нахожда усиленную поддержку во всемъ населеніи, привела при сынѣ Фердинанда, Францѣ II, къ открытой революціи и началу извѣстной борьбы за объединеніе Италіи, въ оставшій которой Н. к. и вошло въ 1-й половинѣ 1860 г. (см. Италія).

Неаполь 1) населеннѣйшая, весьма плодородная провинція Италіи и одна изъ живописнѣйшихъ областей Европы, расположена при Средиз. морѣ, по бер. Н-аго зал., въ юго-восточной части такъ наз. Счастливей Кампаніи; къ ней причислены также остр. Искія, Процида, Кипра. Жители (1001245 ж. на пространствѣ въ 1066 кв. клм.) занимаются хлѣбопашествомъ, разведеніемъ въ обширныхъ размѣрахъ винограда, фруктовъ, маслины, хлопчатой бумаги, крапла, также оживленной торговлей и промышленностью. 2) Н., главный городъ одноимен. провинціи и бывшая столица Н-аго королевства; лежитъ у подошвы Везувія, на берегу Н-аго залива. Живописное положеніе Н-я, очаровательная окрестности, видъ на заливъ съ его островами и на вѣчно дымящейся Везувій — все это вполне оправдываетъ италянскую поговорку: „Veder Napoli e poi morire“ („взгляни на Н. и потомъ умри“). Внутри Н., въ сравненіи съ вѣнскимъ видомъ города и окрестностей, производитъ не совсемъ годное впечатлѣніе; въ немъ поражаетъ толькось необыкновенно оживленнымъ уличнымъ движеніемъ, особенно на главн. улицѣ, Страда ді Рома. Изъ зданій Н-я замѣчательны: соборъ св. Януарія, главн. палатрона неаполитанцевъ (всѣхъ церквей въ Н-ѣ 350), королевскій замокъ, колоссальное зданіе муниципалитета, знаменитый оперный театръ Санъ-Карло и др. Между научными и художественными учрежденіями Н-я первое мѣсто занимаетъ университетъ (основ. въ 1224 г.), лучший и многолюднѣйшій въ

Италии (3300 студ.); далѣ слѣдуетъ національный музей, одинъ изъ богатѣйшихъ въ Европѣ по своимъ коллекціямъ художественныхъ произведеній (особенно важны коллекціи античной стѣнной живописи, мозаикъ и пр. изъ Помпеи и Геркулана). Въ Н-ѣ находятся еще нѣсколько высшихъ учебныхъ заведеній, 6 публичныхъ библиотекъ, знаменитая зоологическая станція, нѣсколько ученыхъ обществъ и т. п. Населеніе Н-я, многочислѣннѣе города Италии (494315 чел.), отличается горячностью, жизнерадостностью, любовью къ искусствамъ и декламации; масса народа въ Н-ѣ невѣжественна. Промышленная дѣятельность Н-я не особенно развита (шелковые ткани, художественно-промышленныя издѣлія и т. п.) но по торговлѣ Н.—2-й городъ Италии, являясь центромъ всего юга Аппенинскаго полуострова; изъ него вывозятся главн. образомъ сельско-хозяйственные продукты Кампаніи и произведенія мѣстной промышленности. Въ торговой гавани Н-я (здѣсь есть и военная) въ 1885 г. бросило якорь 3891 судно съ грузомъ въ 1670006 тоннъ.—Н., первоначально греческая колонія Неаполисъ, въ римскую эпоху былъ однимъ изъ центровъ эллинской образованности и потому любимымъ мѣстопребываніемъ знатныхъ римлянъ. Послѣ разрушенія римской имперіи Н. постепенно выросъ до степени перваго города Италии; въ политическомъ отношеніи онъ раздѣлялъ судьбы нижней Италии.

Неархъ, знаменитый предводитель флота Александра Великаго, котораго онъ сопровождалъ въ походѣ въ Азію. Во время индійскаго похода 327—326 гг. до Р. Х. Н. былъ хилархомъ и при устьѣ Инда принялъ на себя командованіе флотомъ, который и провелъ черезъ Эритрейское море въ Персидскій заливъ и къ устью Тигра и Евфрата. Онъ составилъ описаніе своего путешествія, извѣстное намъ по изложенію Арриана.

Небеніусъ, Карлъ Фридрихъ, баденскій государственный дѣятель, род. въ 1784 г.; принималъ участіе въ выработкѣ баденской конституціи 1818 г. и въ качествѣ правительственнаго комиссара засѣдалъ въ 1-мъ баденскомъ ландтагѣ. Онъ былъ ревностнымъ сторонникомъ присоединенія Бадена къ германскому таможенному союзу и защищалъ безуспѣшно свои идеи на торговомъ конгрессѣ въ Дармштадтѣ въ 1823 г. Въ 1838—39 и въ 1845—48 гг. онъ былъ министромъ внутреннихъ дѣлъ, а въ 1846—49 гг.—предсѣдателемъ государственнаго совѣта. Революція 1849 г. заставила его выйти въ отставку; съ тѣхъ поръ онъ занимался исключительно литературой и написалъ рядъ трудовъ преимущ. по вопросамъ финансовой и таможенной политики. Ум. въ 1857 г.

Небесій, Вацлавъ, извѣстный чешскій ученый, публицистъ и поэтъ, род. въ 1818 г. близъ Мельника, воспитывался въ нѣмецкомъ духѣ, но уже съ поступленіемъ въ пражскій университетъ (1836 г.) сознательно перешелъ на сторону національной партіи, и Чехія нашла въ немъ энергичнаго поборника своихъ интересовъ и ревностнаго изслѣдователя своей старины. Образование Н-аго было глубокое и разностороннее: онъ основательно изучалъ классическихъ писателей, нѣмецкую философію и поэзію, теологію и медицину. Первыми его произведеніями были стихотворенія, поэма „Protiichůci“

(1844 г.) и нѣсколько критическихъ статей. Подъ давленіемъ политическихъ событій 1848 г. Н. рѣшился взяться за перо публициста и принять званіе члена имперскаго сейма. Съ 1850 по 1861 г. онъ состоялъ редакторомъ „Часописа“ и секретаремъ чешскаго музея. Но важнѣйшая его заслуга заключается въ рядѣ историко-литературныхъ работъ, имѣющихъ своимъ предметомъ прежде всего памятники старинной чешской литературы (Кралевоцкая рукоп., Александрида, Тристрамъ, легенды и т. д.), а затѣмъ и иностранной (Шекспиръ, греч. трагики и пр.). Н. сдѣлалъ также много переводовъ съ древне- и новогреческаго языка. Немногія его стихотворенія переведены и на русскій языкъ (Бергомъ). Ум. въ 1878 г.

Небесалъ киханика, см. *теоретическая астрономія*.

Небесныя тѣла раздѣляются на 1) неподвижныя звѣзды, 2) планеты, 3) кометы и 4) туманности. Неподвижныя звѣзды характеризуются своею кажущеюся неподвижностью и тѣмъ, что онѣ находятся отъ насъ, повидимому, на одинаковыхъ разстояніяхъ; на самомъ же дѣлѣ онѣ удалены на громадно-различныя разстоянія и движутся съ необычайною скоростью; въ ошибку же мы впадаемъ благодаря громаднымъ разстояніямъ, которыми неподв. зв-ды отдалены отъ насъ (см. *звѣзды*). Не всѣ, однако же, звѣзды остаются неподвижными: нѣкоторыя видимо измѣняютъ свое положеніе относительно ближайшей къ намъ неподвижной звѣзды—солнца и относит. другіихъ звѣздъ,—это *планеты*, которыхъ насчитываютъ 8 большихъ и множество малыхъ, не видимыхъ невооруженнымъ глазомъ. Всѣ онѣ вращаются вокругъ солнца. Къ этому классу относится земля. Вокругъ планетъ движутся *спутники*, какъ, напр., наша луна (см. *планеты и луна*). Къ числу подвижныхъ звѣздъ относятъ *кометы* (см. это слово). Гораздо далѣе звѣздъ лежатъ *туманности* (см. это слово), имѣющія видъ блѣднѣешихъ пятенъ и издающія какъ бы матовый блескъ.

Небо (*небесный сводъ, небесная сфера*). Звѣзды удалены отъ насъ на столь громадныя разстоянія, что всѣ онѣ кажутся равно-отстоящими отъ наблюдателя и помѣщенными въ твердой шаровой оболочкѣ, называемой Н-омъ. Именно, наблюдателю кажется, что онъ помѣщенъ въ неподвижномъ центрѣ этой сферы, сама же сфера представляется движущеюся. Кажущіеся движенія Н-а бываютъ суточные и годовыя. Истинная причина первыхъ—движеніе земли вокругъ оси, вторыхъ—движеніе ея вокругъ солнца. Кажущееся суточное движеніе Н-а происходитъ вокругъ линіи, служащей продолженіемъ земной оси. Точки, въ которыхъ эта линія (*ось міра*) встрѣчаетъ небесную сферу, наз. *полюсами міра* (см. *полюсь*), большой кругъ неб. сферы, лежащій въ плоскости земнаго экватора,—*небеснымъ экваторомъ*. Большіе круги небесной сферы, проходящіе черезъ ось міра, наз. *кругами склоненій*, круги же, описанные каждою звѣздою при ея движеніи вокругъ оси—*параллели*. Положеніе свѣтила на *небесной сфере* вообще опредѣляется его *склоненіемъ*, т. е. дугой круга склоненій, заключенной между небеснымъ

экваторомъ и свѣтиломъ, и *прямыми восходящими*—т. е. дугой экватора, заключенной между лежащей на немъ точкой весенняго равноденствія (см. ниже) и кругомъ склоненія, проходящимъ черезъ свѣтило. Разсматривая *видимую* часть сферы, мы условимся называть *истиннымъ горизонтомъ* кругъ, полученный отъ пересѣченія небесной сферы горизонтальною плоскостью, проходящею черезъ глазъ наблюдателя. Точку, находящуюся надъ головой наблюдателя, назыв. *зенитомъ*, противоположную ей—*надиромъ*. Линія, соединяющая зенитъ и надиръ, и, слѣдовательно, перпендикулярная къ плоскости горизонта, наз. вертикальною; большой кругъ на небесной сфере, проходящій черезъ зенитъ и надиръ, наз. *вертикаломъ*; вертикаль, проходящій черезъ полюсы, наз. *меридианомъ* даннаго мѣста. Положеніе свѣтила относительно *видимой* части небесной сферы опредѣляется по *зенитному расстоянію* (или по *высотѣ*) и *азимуту*. *Зенитное расстояние*—угловое расстояние свѣтила отъ зенита, *высота*—угловое расстояние свѣтила отъ горизонта (считаются по вертикалу, проходящему черезъ звѣзду), *азимутъ*—уголъ между двумя вертикальными плоскостями, изъ которыхъ одна проходитъ черезъ точки сѣвера и юга, другая—черезъ свѣтило. Звѣзда можетъ быть видима лишь тогда, когда она находится надъ горизонтомъ. Если весь путь звѣзды (параллель) лежитъ надъ горизонтомъ, то звѣзда никогда не скрывается отъ насъ—*не заходитъ*; таковы, напр., сѣверныя околополярныя звѣзды въ сѣверномъ полушаріи; если весь путь звѣзды лежитъ подъ горизонтомъ—звѣзда не восходитъ; если же звѣзда движется частью подъ, частью надъ горизонтомъ—то говорятъ, что она восходитъ и заходитъ. *Наибольшую высоту* имѣетъ звѣзда, когда она *проходитъ черезъ меридіанъ даннаго мѣста* („кульминируетъ“). Незаходящая звѣзда проходитъ черезъ меридіанъ 2 раза (верхняя и нижняя кульминація). Во второй разъ она имѣетъ наинизшее положеніе надъ горизонтомъ. Солнце, какъ и всякая звѣзда, также участвуетъ въ кажущемся суточномъ движеніи, чѣмъ и объясняется его заходженіе и восходъ. Отличіе солнца отъ неподвижныхъ звѣздъ заключается въ томъ, что склоненіе его безпрестанно измѣняется, увеличиваясь отъ 0° (весенн. равноденствіе 9 марта и осенн. равноденствіе 9 сентября) до 23½° (лѣтнее солнцестояніе 9 июня въ сѣверномъ полушаріи и зимнее солнцестояніе 9 декабря—въ южномъ). Это указываетъ намъ на второе видимое движеніе солнца—*годовое*. Оно происходитъ въ одной плоскости, наз. плоскостью *эклиптики*, наклоненной къ плоскости экватора подъ угломъ около 23½° и пересѣкающей съ нею по линіи, на которой лежатъ *точки весенняго и осенняго равноденствія* (т. н. *равноденственная линія*). Истинная причина видимаго годоваго движенія солнца—движеніе земли вокругъ солнца. Голубой цвѣтъ видимаго неба объясняется различно. По Тиндалю, главная причина его—мельчайшія водяныя частички, плавающія въ воздухѣ; когда онѣ лишь начинаютъ образовывать облако, то отражаютъ только голубые лучи, обладающіе кратчайшими свѣтовыми волнами, а затѣмъ, при увеличеніи водяныхъ шариковъ, они отражаютъ и

другіе лучи, и цвѣтъ неба переходитъ постепенно въ бѣлый.

Небо, palatum, у вышшихъ позвоночныхъ животныхъ верхняя стѣнка полости рта, отдѣляющая послѣднюю отъ носовой полости, у млекопитающихъ—также отъ зѣва. *Твердое Н.* образуется *небными пластинками*, горизонтальными отрѣзками верхнихъ челюстей и небными костями. У млекопитающихъ покрывающая твердое Н. слизистая оболочка въ видѣ двойн. складки (*мякостое Н.*, *небная занавѣска*, velum palatinum) спускается косо или вертикально къ корню языка и нѣ вполне разграничиваетъ зѣвъ отъ рта. У человѣка и обезьянъ посрединѣ мягнато Н-а выдается конусообразный *язычекъ*, uvula, а по бокамъ, между расходящимися листками, *небными дуэсками*, сидятъ *миндалины*, amygdalae.—*Небные звуки*, см. *Фонетика*.

Небольсинъ, Григорій Павловичъ, государствен. дѣятель и ученый, род. въ 1811 г., образованіе получилъ въ пансіонѣ петербургск. унив., съ 1828 г. служилъ по минист. финансовъ; въ 1863 г. назнач. товарищемъ министра финансовъ и сенаторомъ, въ 1867 г.—предсѣдателемъ коммисіи по пересмотру тамож. тарифа 1850 г., въ 1868 г.—членомъ госуд. совѣта. Важн. труды: „Статистическія записки о внѣшней торговлѣ Россіи“ (1835), „Очерки торговли Россіи съ странами Средней Азіи“ (1856), „Статистич. обзорніе внѣшней торговли Россіи“ (1860, 2 ч., издано Географич. Общ.), кромѣ того Н. участвовалъ въ „Энциклопедич. Словарѣ“ Плюшара, въ „Библиотекѣ для Чтенія“ и др. и съ 1830 г. по 1859 г. завѣдыв. редакціею „Коммерческой Газеты“.

Небраска 1) (сокращ. Neb.), одинъ изъ Соединен. Штатовъ С. Америки, къ югу отъ Dakoty. Поверхность его, покрывая, за исключеніемъ сѣверной части, необыкновенно плодороднымъ слоемъ лѣса, представляетъ болѣею частью волнообразныя преріи, орошаемая рѣкой Н., далѣе Миссури (составляющей восточ. границу штата), Небраса и др.; впрочемъ, западн. часть подвержена засухамъ и бурямъ. Населеніе Н-и (740645 жит. на 159046 кв. клм.) занимается главн. обр. земледѣліемъ, скотоводствомъ, добычей каменн. угля, торфа и пр. Главн. гор.—Линкольнъ. Н. въ 1854 г. была на знач. территоріи, а въ 1867 г. штатомъ; на конгрессѣ представлена 2 сенаторами и 1 депутатомъ. 2) Н., рѣка, см. *Платте*.

Нева, рѣка Петербургской г., вытекаетъ изъ юго-западн. угла Ладожскаго оз. 2 рукавами, образующими остр. Орѣховъ; сначала, до устья Госны, течетъ въ юго-западн., потомъ въ сѣв.-западномъ направленіи и впад. въ Невскую губу Финскаго зал. нѣсколькими рукавами, изъ которыхъ важнѣйшіе: *Большая и Малая Н.*, *Большая и Малая Невка*; рукава эти образуютъ на глубинѣ 1½—12 ф. обширные песчаные рифы, прорѣзывающіеся 5 фарватерами, изъ кот. Корабельный, составляющій продолженіе Большой Н-ы, имѣетъ отъ 10 до 20 ф. глуб. и представл. наибольшія удобства для плаванія судовъ. Острова, образующіеся между рукавами, частью входятъ въ составъ Петербурга, частью застроены дачами. Несмотря на свою незначит. длину (70 в. по Тилло), Н., слу-

жашая истокомъ для чѣтихъ громаднѣхъ водныхъ бассейновъ, какъ оз. Ладожское, Онежское, Ильмень и ин. др. (площадь всего бассейна Н-ы составл. 253925 кв. в.), принадлежить къ числу самыхъ многоводныхъ рѣкъ Европы, уступая въ эт. отнош. только Волгѣ и Дунаю; средній стокъ ея, т. е. количество воды, протекающей въ 1 секунду, равняется 105000 куб. фут. Ширина Н-ы колеблется отъ 300 саж.—у остр. Никольскаго, до 120 саж. между деревн. Островкой и Усть-Тосной; въ послѣдн. мѣстѣ Н. прѣзывается известкомъ. Кряжемъ, образующимъ т. наз. Невскіе пороги, гдѣ глубина колеблется между 2—12 ф.; въ части же, протекающей чрезъ Петербургъ, глубина доходитъ до 3—7 саж. Н. въ Петербургѣ замерзаетъ среднимъ числомъ на 147 дней въ году и вскрывается обыкновенно во второй половинѣ апрѣля; уровень ея вода колеблется въ весьма незначительн. предѣлахъ; разливы же ея вызываються западн. вѣтрами, дующими со стороны залива, прямо противъ теченія рѣки, и тѣмъ препятствующими иногда стоку ея воды; самое большое изъ наводненій было 7 ноября 1824 г., когда вода въ Н-ѣ, не имѣя возможности излиться въ море, поднялась на 2 саж. выше морскаго уровня и, выступивъ изъ береговъ, затопила большую часть Петербурга. Небольшіе сравнительно разливы рѣки вызываються также во время ледохода нагромождающимися со стороны Ладожскаго оз. огромными ледяными глыбами. Изъ притоковъ Н-ы главнѣйшіе: Мойка, Фонтанка, Тосна, Ижора, Славянка и Охта. Значеніе Н-ы для судоходства и торговли громадн. она служитъ конечнымъ звеномъ водныхъ системъ, соединяющихъ съ одной стороны Каспійское м. съ Балтійскимъ (системы Вышневолоцкая, Тихвинская и Маринская), съ другой—Балтійское м. съ Бѣлымъ (чрезъ посредство канала пр. Виртембергскаго). Въ 1890 г. число прошедшихъ по Н-ѣ судовъ = 12464, число плотовъ = 23793, стоимость провезенныхъ товаровъ = 7234000 р.—Названіе Н-ы происходитъ отъ древняго названія Ладожскаго оз.—*Нево*; имя ея нерѣдко упоминается въ древнихъ лѣтописяхъ. По Столбовскому миру все теченіе рѣки досталось Швеціи, но въ 1702—03 г., во время Великой Сѣверной войны, имъ овладѣли русскіе, а въ 1703 г. на берегахъ ея, по взятіи крѣпости Мѣншанца, лежавшей въ нѣсколькихъ верстахъ выше Петербурга, Пётръ Великій основалъ новую столицу.

Невада (сокращ. Nev.), одинъ изъ Создин. Штатовъ С. Америки, между Калифорніей на зап. и Утой на вост.; орошается р. Гумбольдтъ, многими озерами и мелкими рѣчками. Поверхность его пересѣкается цѣлымъ рядомъ горныхъ цѣпей, направляющихся больш. част. съ сѣв. на югъ и содержащихъ богатая залежи золота (въ 1835 г. добыто на 6 милл. долларовъ), богатѣйшіе въ мірѣ серебряные рудники, также мѣде, камен. соль, никкель, кобальтъ, мышьякъ, сѣру и пр. Земледѣліе, нуждающееся для своего развитія въ искусствен. орошеніи, и промышленность находятся еще въ зачаточномъ состояніи. Жителей въ Н-ѣ 69036 (на пространствѣ въ 286701 кв. км.); изъ нихъ до 15000 индѣйцевъ и китайцевъ. Обществен. школы посѣщаются 7868 дѣтьми, единственный въ штатѣ колледжъ—33 студентами. На конгрессѣ Н. пред-

ставлена 2 сенаторами и 1 депутатомъ. Главн. гор.—Кэрнсъ-Сити. Н. отошла отъ Мексики къ Соед. Штатамъ въ 1848 г.; въ томъ же году здѣсь поселились мормоны, а въ слѣдующ. году впервые найдены богатая минеральныя сокровища. Штатамъ Н. назначена въ 1864 г.

Неваръ, гималайское племя въ Нипалѣ (Азия), представляетъ самую культурную и наиболее промышлен. группу между всеми народами этого государства. Н. имѣютъ свой алфавитъ, обширную литературу и придерживаются буддистской религіи; главн. ихъ занятія, кромѣ земледѣлія и скотоводства, составл. тканье хлопчатобумажн. матерій, плотничество, выдѣлка металлическихъ издѣлій, бумаги (изъ древесной коры), винокурение и пр.

Невель, уѣздн. гор. Витебской г., подъ 56°1' с. ш. и 47°35' в. д., при впаденіи рѣч. Эменки въ озеро Н.; 7310 ж. (евреи составл. большинство), занимающихся отчасти торговлей льномъ, холстомъ и пр., сбываемыми въ Ригу и Петербургъ, далье—рыбной ловлей, отхожими промыслами и незначительной заводской дѣятельностью (2 кожевен. зав., 1 пивоваренный, 1 мукомольный).—Н. впервые упоминается въ духовной Иоанна Грознаго въ числѣ городовъ, основан. въ его царствованіе. Будучи на границѣ съ Литвою, гор. часто подвергался нападеніямъ русскихъ и поляковъ и многократно переходилъ то къ тѣмъ, то къ другимъ; въ 1562 г. имъ овладѣли русскіе, кот. уступили его въ 1634 г., по мирному договору, Польшѣ; въ 1566 г. большая часть жителей погибла отъ моровой язвы. Съ 1654 до 1678 г. Н. опять находился во владѣніи русскихъ, а въ 1772 г., по первому раздѣлу Польши, окончательно перешелъ къ Россіи и въ 1773 г. назначенъ уѣздн. гор. Псковской г., потомъ Полоцкой, Бѣлорусскій и, наконецъ, въ 1802 г.—Витебской г.—*Н-скій уѣздъ* расположенъ въ сѣв.-восточн. части губ-ии, на холмистомъ водораздѣлѣ между рѣками, текущими съ одной стороны въ Финскій зал., съ другой—въ Зап. Двину; высочайш. пунктомъ этого водораздѣла служитъ гора Почановская, у подошвы которой бьютъ сѣрные ключи. Благодаря своему положенію на самомъ водораздѣлѣ Н-скій у. не имѣетъ значительн. рѣкъ, но зато изобилуетъ озерами (Н., Иванъ, Ушо, Дольское и др.), при кот. расположена большая часть селеній. Почва преимущественно песчаная, каменистая, мѣстами болотистая (11%) и вообще малоплодородная, почему земледѣліе едва удовлетворяетъ мѣстнымъ нуждамъ. Населеніе (90977 ж. на пространствѣ въ 3397 кв. в.) состоитъ главн. образ. изъ бѣлоруссовъ и сравнительно немногихъ поляковъ и великороссовъ. Изъ занятій жителей наиболѣе распространено земледѣліе, направленное, кромѣ посѣва ржи, овса и др. хлѣбовъ, на разведеніе льна, составляющаго предметъ сбыта, далье—рыболовство, скотоводство и нѣк. др. промыслы; заводовъ и фабр. дѣятельность ничтожна.

Неверъ (Nevers, древ. Новіодунумъ), гл. г. французск. департамента Ниверъ, при впаденіи р. Ниверъ въ Луару и при Парижско-Н.-Лионской жел. дор.; обширное металлургическое производство, фабрикація фаянсовыхъ и фарфоровыхъ издѣлій; 20935 ж. Въ средніе вѣка Н. былъ гл. г. *графства Н.*, потомъ (съ 1538 до 1798 г.)—*территоріа Н.*

Певилль (Neuville), Альфонсъ, де, талантливый французскій баталистъ, род. въ 1836 г., занимался живописью подъ руководствомъ Егенія Делакруа, который обратилъ внимание на выставленную въ 1859 г. первую картину Н-я, представляющую эпизодъ изъ Крымской кампаніи. Затѣмъ Н-мъ написанъ цѣлый рядъ батальныхъ картинъ, изъ которыхъ наибольшую извѣстность приобрѣла картина „Послѣдніе зряды“. Н. много работалъ и для иллюстрированныхъ изданій. Ум. въ 1885 г.

Певилль (Nevill), графиня титулу старинной англійской фамилии, родоначальникомъ которой былъ Робертъ фонъ-Рэби, женившійся въ 1200 г. на Изабеллѣ Н., наслѣдницѣ одного знатнаго норманскаго барона; ихъ сынъ, Жоффруа, принялъ имя Н., а правнукъ, Ральфъ, въ 1295 г. получилъ титулу барона; сынъ послѣдняго, Ральфъ, служилъ при Эдуардѣ III и ум. въ 1367 г.; младшая изъ его 12-ти дочерей, Цецилія, вышла замужъ изъ герцога Йоркскаго и была матерью Эдуарда IV а Ричарда III, а старшій изъ десяти сыновей, Ричардъ Н., женился на дочери графа Салисбюри, титулу котораго получилъ въ 1442 г.; въ войнѣ между ланкастерской и йоркской династіями Ричардъ принялъ сторону послѣдней, но въ битвѣ при Бекфильдѣ (въ 1460 г.) попалъ въ плѣнъ и былъ обезглавленъ; его старшій сынъ, знаменитый графъ Варвикъ, и второй, Джонъ Н., получившій въ 1464 г. титулу графа *Нортумберландскаго* (см. это сл.) измѣнили йоркскій партіи и задумали свергнуть Эдуарда IV; Джонъ палъ въ 1471 г., въ битвѣ при Барнетѣ, и мужская линия графовъ Н. прекратилась со смертью его сына. Карла, участвоваваго въ 1570 г. въ заговорѣ Томаса Перси, графа Нортумберландскаго, противъ Елисаветы.

Певий, Гней, римскій эпическій поэтъ и драматургъ III в. до Р. Х., представитель еще подражательнаго направленія римской литературы, но уже съ яркими проблесками національнаго духа. Слава Н-я, сохранившаяся даже въ золотой вѣкъ римской литературы, основывалась гл. обр. на его 32 комедіяхъ („*Agitoria*“, „*Parentilla*“ и др.), явившихся орудіемъ смѣлой политической борьбы со всемогущею аристократіей, и на эпической поэмѣ о I-й пунической войнѣ („*Bellum Poenicum*“), представляющей первый образецъ національнаго римскаго эпоса. Въ трагедію Н. также стремился внести національный элементъ, но съ сравнительно меньшимъ успѣхомъ. Произведенія Н-я, сохранившіяся лишь въ скудныхъ отрывкахъ, изданы проф. Л. Миллеромъ („*Enni scampium reliquiae*“, 1884 г.).

Певма, нотный знакъ, существовавшій въ католической церковной музыкѣ въ средние вѣна, до изобрѣтенія мензуральныхъ нотъ, послужившихъ основаніемъ теперешаго нотированія. Н-ы у католиковъ—то же, что крюки въ древне-православномъ церковномъ пѣніи, и даже вѣншій видъ тѣхъ и другихъ имѣтъ нѣкоторое сходство. Какъ нотный знакъ, Н. не обозначала того или другаго тона (подобно нашимъ нотамъ), а изображала собою, такъ сказать, извѣстное движеніе голоса, подъемъ и паденіе его въ предѣлахъ одного дыханія; отсюда и названіе: *пешма*, *пешма* — дыханіе. Точно опредѣлить время происхожденія Н-ъ нельзя, но, во всякомъ случаѣ, онъ существовалъ уже за-

долго до папы Григорія Великаго. Какъ шрифтъ, Н-ы не имѣли, однако, ничего общаго съ дохристианскими способами нотированія.

Певмѣяемость, въ уголовномъ правѣ такое психическое состояніе лица, въ силу котораго оно признается не подлежащимъ уголовной отвѣтственности за совершенныя имъ правонарушенія. Съ точки зрѣнія современныхъ законодательствъ основаніемъ для Н-и служитъ отсутствіе у правонарушителя способности познавать свойство и значеніе совершаемыхъ имъ дѣйствій, а также способности и возможности руководиться сознаннымъ. Въ частности, причинами, обусловливающими Н., являются: 1) *Малолѣтство* (см. *малолѣтніе преступники*). 2) *Глухотымота*. Основаніемъ для Н-и въ послѣднемъ случаѣ служитъ то, что глухонѣмые лишены возможности получить надлежащее воспитаніе. Поэтому по русскому, напр., Уложенію они признаются не подлежащими наказанію лишь въ томъ случаѣ, если они лишены слуха и языка отъ рожденія или лишились ихъ въ дѣтствѣ, и если нѣтъ сомнѣнія, что они „не получили ни чрезъ воспитаніе, ни чрезъ сообщество съ другими никакого понятія объ обязанностяхъ и законѣ“. 3) *Идиотизмъ* или, какъ называютъ его нашъ кодексъ, безуміе отъ рожденія. Съ нимъ граничитъ *сабоуміе*, которое служитъ лишь основаніемъ для смягченія наказанія. Поэтому въ этихъ случаяхъ разбирательство происходитъ при участіи экспертизы. 4) *Душевные болѣзни*, и 5) *болѣзненныя состоянія организма*, вліяющія на психическую дѣятельность (напр., особое состояніе въ періодъ наступленія половой зрѣлости, нервныя страданія, сопровождающія беременность, роды и послеродовое состояніе). Обѣ послѣднія группы случаевъ Н-и въ русской судебной практикѣ подвоятся подъ ст. 96 Улож. о наказ., которая устанавливаетъ невмѣненіе въ вину всѣхъ преступленийъ и проступковъ, учиненныхъ болѣзнымъ въ упадкѣ „умозступленія или совершеннаго безпамятства“. Слѣдующая статья присоединяетъ сюда же: 6) *Дряхлость и старость*, когда онъ сопровождается потерей разсудка. 7) *Отъясненіе*. Какъ въ теоріи, такъ и въ положительныхъ законодательствахъ по этому пункту существуетъ большое различіе. По русскому праву объясненіе не считается поводомъ для Н-и, но въ нѣкоторыхъ случаяхъ оно указывается, какъ смягчающее обстоятельство, въ другихъ же, напротивъ, оно увеличиваетъ вину (когда преступникъ напивается нарочно для того, чтобы легче совершить преступленіе). 8) *Алѣбеты*. По русскому Уложенію они служатъ лишь поводомъ для смягченія наказанія. 9) *Сонныя состоянія* (сонъ, просонки, лунатизмъ, сомнамбулизмъ, гипнозъ). Въ нашемъ правѣ, какъ поведъ для Н-и, упоминается лишь лунатизмъ.—Проектъ новаго Уложенія всѣ ненормальныя органическія состоянія, могущія создавать Н., сводитъ къ тремъ категоріямъ: недостаточное умственныхъ способностей, болѣзненное разстройство душевной дѣятельности и безсознательное состояніе, и сверхъ того отдѣльно говоритъ о возрастѣ.—Отъ Н-и, какъ особаго психическаго состоянія преступника, слѣдуетъ отличать другіе случаи неказуемости дѣяній — вслѣдствіе *отмыннаго наказанія* (напр., въ силу давности) или вслѣдствіе особыхъ причинъ, устраняющихъ самую

преступность содѣяннаго (напр., при необходимом оборотѣ, согласн потерпѣвшаго и т. д.). Ср. слова *маказаніе* и *преступленіе*.

Нево, или Невъ (т. е. мора), такъ называлось въ древнѣйш. русск. лѣтописяхъ Ладожское озеро.

Неволицъ, Константинъ Алексѣевичъ, профес. русскаго гражданскаго права, род. въ 1806 г. въ г. Орловѣ Вятской губ.; сынъ священника; по окончаніи курса въ московской духовной академіи, въ 1823 г. былъ принятъ по Высоч. повелѣнію во II отд. соб. Е. В. канцеляріи и здѣсь подъ руководствомъ гр. Сперанскаго началъ свое юридич. образованіе, послѣ чего въ 1829 г. былъ отпращенъ въ Берлинъ, гдѣ занимался юридическими науками у Савиньи. Въ 1835 г. былъ назначенъ профессоромъ, а затѣмъ (въ 1837 г.) ректоромъ кievскаго университета, откуда въ 1843 г. переведенъ въ с.-петербургскій университетъ. Своей профессорскою дѣятельностью и печатными трудами онъ далъ наукѣ права въ Россіи плодотворное историческое направленіе и образовалъ цѣлую школу юристовъ. Въ исторіи науки онъ занялъ почетное мѣсто рядомъ капитальныхъ, классическихъ трудовъ. Важнѣйш. соч.: „Энциклопедія Законовѣдѣнія“, 2 т., 1839—40 гг.; „Исторія Россійскихъ Гражданскихъ Законовъ“, 1851 г., 3 части; „Образованіе управленіе въ Россіи отъ Іоанна III до Петра Великаго“, 1844 г.; „Объ успѣхахъ государственнаго мѣжеванія въ Россіи до имп. Екатерины II“, 1847 г.; „О пространствѣ церковнаго суда въ Россіи до Петра I“, 1847 г.; „О пятинахъ и погостахъ Новгородскихъ въ XV в.“, 1853 г. Въ 1857 г. вышло „Полное собраніе сочиненій К. А. Неволина“, въ 6 т. Н. ум. въ 1855 г. за граници, въ Тирольѣ.

Неволицество, см. *работо*.

Неволицца рѣка (англ. Slave River), такъ назыв. часть р. *Макезисъ* въ Британской Америкѣ, отъ выхода ея изъ оз. Атабаска до впаденія въ *Большое Неволицье оз.*

Невралгія, neuralgia, боль, ощущаемая по направленію нерва, появляющаяся приступами, самопроизвольная, въ сопровождаемая никакими другими болѣзненными явленіями и видимыми анатомическими измѣненіями въ нервѣ. Она то ограничивается опредѣленными „болящими точками“, то захватываетъ болѣе или менѣе длинныя участки нерва. Самая частая причина—простуда, затѣмъ: сотрясенія, ушибы, наследственная и приобретенная раздражительность нрвной системы, изправильность половой жизни, особенно у женщинъ, малокровіе, сифилисъ, малярія и проч. Приступы длятся каждый отъ нѣсколькихъ минутъ до нѣсколькихъ часовъ, внезапно прекращаются, потомъ снова вспыхиваютъ, то чаще, то рѣже, и подчасъ бывають такъ жестоки, что доводятъ до отчаянія. Особенно часты: лицевая Н., тикъ; сѣдалищная боль, ischias; межреберная Н., зубная боль и др. При упорныхъ Н-яхъ болные охотно прибѣгаютъ къ морфію, который даетъ временное успокоеніе, и часто незаметно становятся морфинистами, т. е. вмѣсто одной болѣзни приобретаютъ другую, болѣе страшную, болѣзнь.

Неврастенія, neurasthenia, весьма распространенная нынѣ, особенно въ высокоцивилизованныхъ странахъ, болѣзнь нервной системы, въ основаніи

которой лежитъ *крайне общее истощеніе* послѣдней. Признаки: быстрая утомляемость при умственной работѣ, постепенно усиливающаяся до полной неспособности; ослабленіе памяти и воли; подавленное настроеніе, апатія; вспыльчивость, доходящая до ярости; бессонница или сонливость; безпричинный страхъ въ различнѣйшихъ формахъ, напр.: боязнь мѣста, особенно открытаго, agoraphobia; боязнь высокихъ мѣстъ или, наоборотъ, закрытыхъ пространствъ, claustrophobia; боязнь ѣзды по желѣзной дорогѣ, siderodromophobia; боязнь заразиться и проч.; ослабленіе зрѣнія, мельканіе, двоеніе въ глазахъ; шумъ въ ушахъ, притупленіе слуха; ослабленіе вкуса; чувствительность къ запаху; ослабленіе голоса; одышка; чувствительность къ холоду, до озноба, и къ жару; ползаніе мурашекъ въ кожѣ, онемѣніе въ конечностяхъ, зудъ, мышечная слабость, дрожаніе; похуданіе, потеря аппетита, иногда *наоборотъ*—„волчий“ аппетитъ; бурное сердцебіеніе отъ ничтожныхъ причинъ, или замирнія; обмороки; разстройтва менструацій; половое безсиліе и мн др. Причины кореняся въ социальныхъ, нравственныхъ и др. *условіяхъ современнаго строя*: тревожность, суетливость, борьба за кусокъ хлѣба, погоня за богатствомъ, отличіями, лихорадочная работа безъ отдыха и сна; нравственная потрясенія; упадокъ религиознаго чувства при отсутствіи глубокаго философскаго міросозерцанія; злоупотребленіе возбуждающими средствами—спиритомъ, табакомъ, морфіемъ, кокаиномъ; преждевременное половое возбужденіе и проч. Н. длится мѣсяцы, годы, при чемъ явленія калейдоскопически мѣняются. Лѣченіе состоитъ главнымъ образомъ въ устраненіи причинъ: трезвое воспитаніе, отдыхъ, покой, умѣренность.

Неврещъ, Николай Васильевичъ, живописецъ, род. въ 1830 г., образованіе получилъ въ московскомъ училищѣ живописи, ваянія и зодчества. Художественную дѣятельность Н. началъ портретами, отъ которыхъ въ 60 годахъ перешелъ къ жанру. Картина „Изъ недавняго прошлаго“ доставила Н-у первую премію отъ московскаго общества любителей художествъ. Въ половинѣ 70 годовъ Н. картинною „Романъ Галицкій и палскіе послы“ началъ рядъ историческихъ картинъ съ сюжетами изъ русской исторіи. Въ нихъ видно хорошее знакомство Н-а съ археологіей. Въ появляющихся на послѣднихъ передвижныхъ выставкахъ картинахъ художникъ снова возвращается къ жанру.

Неврилемма, тонкая соединительнотканная оболочка, одѣвающая отдѣльные нервные волокна (см. *нервы*).

Невритъ, Neuritis, воспаленіе нерва, поражаетъ самый нервъ или его оболочку. Гнойный Н. наблюдается послѣ ушибовъ и поврежденій нервовъ, если раны содержитъ нечистоту и въ нихъ проникають бактеріи. Главнй признакъ Н-а—жестокія боли по направленію воспаленнаго нерва до его конечныхъ развѣтвленій, постоянныя и усиливающаяся при давленіи. Если нервъ смѣшанный (т. е. содержитъ, кромѣ чувствительныхъ, и двигательныхъ волоконъ), то присоединяются подергиванія и контрактуры. Если *дѣло не ограничивается* выздоровленіемъ, то въ области пораженнаго нерва наступають параличи и мышечная атрофія. Въ Восточной Азіи и особенно

въ Японіи наблюдается эпидемическая болѣзнь „берибери“ или „как-ке“, состояща въ одновременномъ воспаленіи многихъ нервовъ. — Въ настоящее время твердо установлено, что множественное воспаление нервовъ есть спутникъ многихъ психозовъ и что „черныя“ и „душевные“ болѣзни не раздѣлены рѣзкою гранью.

Неврозы, функциональныя, т. е. не сопровождаемыя видимыми анатомическими измѣненіями, *нервными болѣзнями* (см. это сл.).

Неврологія, часть описат. анатоміи, излагающая ученіе о нервахъ.

Неврома, нервная опухоль, новообразование, сидящее на нервѣ или состоящее изъ нервной ткани. Н. крайне болѣзненна, особенно при давленіи, и обуславливаетъ жестокія періодическія невралгіи, иногда же, вслѣдствіе прижатія и нарушенія проводимости — чувство онемѣнія и болѣе или менѣе полную потерю чувствительности кожи въ области пораженнаго нерва, рѣже — судороги, контрактуры и параличи. Лѣченіе состоитъ въ оперативномъ удаленіи опухоли.

Невропатия, общее названіе для всякихъ страданій нервной системы.

Невропатологія, ученіе о нервныхъ болѣзняхъ.

Невротомія, операція перерѣзки нерва, производится при упорныхъ невралгіяхъ.

Невская битва, см. *Ледовое побоище*.

Невская губа, самая восточная часть Финскаго залива, между Петербургомъ и Кронштадтомъ; им. 21 в. длины, 12 в. шир. и отъ 9 до 21 ф. глуб.

Невшатель (Neuchâtel, нѣмец. Neuenburg) 1) швейц. кантонъ между Берномъ, Ваадтомъ, Франціей и Невшателскимъ озеромъ. Поверхность его vyplнена Юрскими горами и раздѣлена на менѣе возвышенную, богатую виноградниками часть — Виньбѣль (Vignobles) или Ва (Bas), отличающуюся мягкимъ климатомъ, и на болѣе гористую, суровую, малоплодородную. — Монтань, въ кот. по преимуществу развито скотоводство. Н., за исключеніемъ небольшого пространства, орошаемаго системой р. Ду, лежитъ по системѣ р. Тельс и наполовину покрытъ пашнями, лугами и пастбищами; виноградники покрываютъ около 1,54% поверхности. Населеніе Н-я (103732 ж. на пространствѣ въ 808 кв. км.), первоначально французск. происхожденія, теперь значительно смѣшалось съ другими народностями, и въ нѣкоторыхъ мѣстахъ встрѣч. до 25% говорящихъ на нѣмецкомъ языкѣ. Обученіе въ школахъ обязательно и безвозмездно. Изъ занятій жителей, кромѣ земледѣлія и скотоводства, здѣсь представляютъ значительное развитіе винодѣліе, фабрикація часовъ (Шо-де-фонъ и др.) и хронометровъ и пр.; развитію торговли много способствовало удавшееся, послѣ долгихъ усилій, соединеніе рѣльсовымъ путемъ Монтани съ Виньбѣлемъ. По основамъ своего демократическаго правленія Н. сходенъ съ другими швейцарскими кантонами; законодательная власть находится въ рукахъ Большаго совѣта (Grand Conseil), избираемаго прямымъ и всеобщимъ народнымъ голосованіемъ на 3 года (по 1 депутату на каждые 1000 ж.), а исполнительная власть въ вѣрѣна государственному совѣту (Conseil d'Etat), состоящему изъ 7 членовъ, избираемыхъ тѣмъ же порядкомъ и на тотъ же срокъ; охватившее мно-

гіе швейцарскіе кантоны съ 1863 г. демократическое движеніе въ пользу пересмотра конституціи коснулось въ 1879 г. и Н-я: въ этомъ году народное голосованіе вотировало законъ о факультативномъ референдумѣ по требованію 3000 избирателей. 2) Н., гл. г. одноименнаго швейцарск. кантона, расположенъ приодноименномъ озерѣ, по террасамъ подошвы горы Шомона, покрытой виноградниками и лѣсомъ. Въ Н-ѣ находится академія, обсерваторія, этнографическо-археологическій и естественно-историческій музеи, картинная галлерея и т. п. учрежд.; 15612 ж., занимающихся фабрикаціей часовъ, брилліантовыхъ издѣлій и торговлей виномъ, сыромъ и пр.

Невшательское озеро, (по-нѣмц. Нейенбургское оз., въ средніе вѣка Lacus Eburodunensis), 3-е по величинѣ (240 кв. км.) озеро Швейцаріи, ограниченное съ зап. живописнымъ Виньбѣлемъ (см. кант. *Невшатель*). Съ проведеніемъ прибрежной желѣзнодорожной линіи Н. о. потеряло свое прежнее важное значеніе для судоходства.

Невьянскій заводъ (Нейвинскій), обширный желѣзодѣлательный, чугуно-литейный и золото-промышленный зав. Пермской губ., Екатеринбургскаго уѣз., при р. Нейвѣ; на немъ работаетъ отъ 3 до 5 т. рабоч. Заводъ существуетъ уже съ 1699 г., почему его называютъ также *Старымъ*; въ 1702 г. Петръ I отдалъ его въ вѣчное владѣніе Н. Демидову; внукъ послѣдняго продалъ его въ 1769 г. Яковлеву. Селеніе при заводѣ насчитыв. 16066 ж., между котор. много единовѣрцевъ и раскольниковъ.

Невѣжа, или *Невяжа*, рѣка Ковенской г., правый притокъ Нѣмана, до 190 в. дл. Во времен. Ганзейскаго союза судоходство по Н-ѣ было весьма значительно, тогда какъ теперь она доступна димелкихъ судовъ всего верстъ на 15; Н. служила границей между Литвою и Жмудскимъ княжествомъ.

Невѣровскій, Дмитрій Петровичъ, генералъ, род. въ 1771 г., рано поступилъ въ военную службу и участвовалъ въ войнахъ съ Турціей и съ Польшей; въ 1804 г. былъ произведенъ въ генералъ-майора, а въ 1811 г. назначенъ командиромъ 27 пѣхотной дивизіи, во главѣ которой онъ 2 августа 1812 г. подъ Краснымъ выдержалъ атаку авангарда французской арміи. Н. отличился также при Бородинѣ и въ другихъ сраженіяхъ этого и слѣдующаго годовъ. Смертельно раненный въ битвѣ при Лейпцигѣ (1813), Н. умеръ черезъ нѣсколько дней.

Невѣсомыя (imponderabilia), гипотетическія вещества (теплота, свѣтовое вещество, электрич. и магнит. жидкости), присутствіемъ кот. въ тѣлахъ объясняли прежде явленія теплоты, свѣта, электричества и магнетизма. Ученіе о Н-хъ оставлено современной наукой, которая сводитъ указанная выше явленія къ колебаніямъ эфира или молекулъ тѣла.

Негаленія, древне-германская богиня плодородія и мореплаванія.

Негалагахъ, портовый гор. въ индо-британск. президентствѣ Мадрасъ, при Бенгальскомъ зал. и Мадрасо-Каликатскомъ жел. дор.; 53855 ж.

Негатиъ, см. *фототрафированіе*.

Негели, Карлъ Вильгельмъ, ботаникъ, род. въ 1817 г., былъ проф. ботаники въ Цюрихѣ, съ 1857 г. преподаетъ въ Мюнхенѣ. Н. обогатилъ всѣ отдѣлы ботаники капитальными изслѣдваніями

онъ разработалъ съ точки зрѣнія исторіи развитія морфологию низшихъ тайнобрачныхъ, изучилъ образование клѣтки и молекулярное строеніе ея, далъ систематическое описаніе водорослей, представилъ весьма цѣнные изслѣдованія относительно тѣхъ явобрачныхъ, у которыхъ разграниченіе видовъ особенно трудно вследствие существованія гибридныхъ или постоянныхъ промежуточныхъ формъ; онъ доказалъ, что у *Negasea* процессъ образованія новыхъ промежуточныхъ видовъ путемъ трансформизма продолжается и нынѣ и находится въ зависимости отъ окружающихъ условій. Въ новѣйшее время Н. посвятилъ себя главн. обр. изученію бактерий. Важнѣйшіе труды: „Die neueste Algensystematik“; „Zur Entwicklungsgeschichte des Poilens“; „Entstehung und Begriff der naturhistorischen Art“; „Das Mikroskop“ и др.

Неглиже (франц. *negligé*, отъ лат. *negligere*), утреннее домашнее платье. — *Неглижеровать*, неградиво относиться къ чему-либо.

Негосляй, гл. г. округа Крайна въ Сербіи, близъ Дуная; 4530 ж.; ведетъ оживленную торговлю съ Румыніей; въ 1813 г. Н. былъ мѣстомъ кровопролитныхъ битвъ между сербами и турками.

Неgociантъ (отъ лат. *negotium*, дѣло), купецъ, ведущій обширныя торговля сношенія, особенно съ отдаленными странами.

Negotiorum gestio, въ римскомъ правѣ добровольно принятое веденіе чужихъ дѣлъ (не по порученію довѣрителя и не по долгу службы), особенно часто имѣвшее мѣсто въ случаяхъ продолжительнаго или безвѣстнаго отсутствія какого-нибудь лица. Возникавшія изъ Н. г. для обѣихъ сторонъ обязанности касались болѣе добровольнаго представителя по чужимъ дѣламъ (такъ наз. *negotiorum gestor*), чѣмъ лица представляемаго (*dominus negotii*).

Негретти, см. сл. *мериносы*.

Негры, Кристофоро, италіанскій политич. дѣятель и писатель, род. въ 1809 г., съ 1843 г. состоялъ проф. политич. наукъ при папуаскомъ университетѣ, принималъ дѣятельное участіе въ движеніи 1848 г., затѣмъ состоялъ въ дипломатич. корпусѣ, съ 1874 г. удалился отъ дѣлъ и поселился въ Туринѣ. Важн. труды: „Memorie storico-politiche dei Greci e dei Romani“; „Grandezza italiana“; „La storia politica dell'antichità paragonata alla moderna“ и др.

Негритосы, одна изъ 2 группъ папуаскаго племени. Н. малорослы (мужчины 1,5 метр., женщины 1,4 метр.), брахицефалы; прогнатизмъ у Н-овъ невеликъ; носъ плоскій и широкий, волосы курчавы, кожа матоваго темно-бронзоваго цвѣта. Н. живутъ въ числѣ около 1 милл. внутри Филиппинскихъ о-овъ; малайцы называютъ ихъ „агта“ или „агта“. Агта обитаютъ въ лѣсахъ и стоятъ на самой первобытной ступени культуры. Къ Н-амъ принадлежатъ также жители Андаманскихъ о-овъ; къ нимъ же относятся иногда и нѣкоторыя другія племена на о-вахъ Никобарскихъ, Явъ и проч. Къ Н-амъ причисляются и сакаи, живущіе на полуостровѣ Малаккѣ, хотя они сильно отличаются отъ Н-овъ-островитянь: цвѣтъ кожи ихъ совершенно черный, волосы длинныя, лицо не похоже на физиономію негра или папуаса. Родство Н-овъ съ папуасами, оспаривавшееся Уоллесомъ и Вирховымъ, впервые доказалъ Н. Н. Миклухо-Маклай, которо-

му слѣдуютъ Пешель, называющей Н-овъ „азиатскими папуасами“, Ратцель и мн. др. Н. почти забыли свой языкъ и говорятъ на малайскихъ нарѣчіяхъ, сохраняя, однако, папуаское удареніе и нѣкоторыя слова. Прежде Н. были распространены на гораздо болѣемъ пространствѣ—въ юго-вост. Азіи и Океаніи, какъ показали недавнія находки Н-скихъ череповъ.

Негросоптъ, остр., см. *Забел*.

Негросъ (*Buglas*), остр. къ сѣверу отъ о. Минданао, заним. 12098 кв. влм. съ 197906 жит. и производитъ въ изобиліи рисъ, какао и пр.

Негрудци 1) Константинъ, румынск. писатель, род. въ 1809 г., воспитывался подъ влияніемъ эмигранта Банковича; въ 1821 г. участвовалъ въ сдѣлкахъ въ Молдавіи, вслѣдствіе чего долженъ былъ вмѣстѣ съ отцомъ бѣжать въ Бессарабію. Здѣсь Н. познакомился съ Пушкинымъ, научился разнымъ яз. и черезъ 3 года опять вернулся на родину. Въ 1861 г. онъ былъ министромъ и затѣмъ нѣсколько лѣтъ членомъ національнаго собранія. Различныя жизненныя неудачи выработали изъ Н. мрачнаго скептика, что отражается и на его произведеніяхъ. Крімъ переводовъ (изъ Пушкина, Ант. Кантемира, Гюго) Н. писалъ историческія повѣсти, сцены, комедіи (нѣкоторыя до сихъ поръ играютъ; лучшая — „Муза де-ла-Бурдуэни“) и историческія поэмы („Апродулъ Пурчиче“ о Стефанѣ В.). Ум. Н. въ 1868 г. 2) Н., Яковъ, сынъ предыдущаго, современ. румынск. поэтъ и драматургъ, род. въ 1843 г. въ Яссахъ, получилъ юридич. образованіе въ берлинскомъ университетѣ, затѣмъ былъ профес. въ Яссахъ и Бухарестѣ, съ 1880 г.—членъ румынской академіи. Въ 1867 г. Н. основалъ журналъ „Convorbiri Literare“, на страницахъ котораго и появилась болшая часть его произведеній, изъ которыхъ отмѣтимъ (вышедшія также отдѣльными изданіями): „Poesie“, сборн. лирич. стихотвореній, балладъ и сентенцій; „Miron si Florica“, идиллія въ 5 пѣняхъ, „Copii dera natura“, сборн. повѣстей и очерковъ, романъ „Mihail Uraiu“; нѣсколько комедій и др.

Негры, по новѣйшимъ изслѣдованіямъ Пешеля и др., чернокожіе обитатели Африки за исключеніемъ на сѣверѣ *хамитовъ* (см. это сл.). на юго-западѣ готтентотовъ и бушменовъ, а также нѣкоторыхъ племенъ экваторіальн. Африки, акна и друг. (вполнѣ точно разграниченіе племеніи еще не установлено, и вопросъ остается спорнымъ). Н., по Пешелю, распадаются на суданскихъ Н-овъ и Н-овъ банту; границей суданскихъ Н-овъ на сѣверѣ можетъ считаться линія отъ Сенегала къ Тимукту и къ оз. Чады, откуда Н. клиномъ врѣзываются на Сахару, доходя до Феццана; къ востоку отъ оз. Чады Н. не заходятъ далѣе 10° с. ш.: на югѣ границы суданскихъ Н-овъ служитъ линія отъ зал. Бѣафра къ оз. Укереве; на востокѣ Н. доходятъ до Нила. Банту населяютъ Африку къ югу отъ суданскихъ Н-овъ, за исключеніемъ юго-зап. угла ея, гдѣ живутъ готтентоты и бушмены. Численность Н-овъ въ указанныхъ предѣлахъ можетъ быть определена по новѣйшимъ даннымъ не болѣе, какъ въ 120 милл.; изъ нихъ около 1/3 составляютъ банту, а 2/3—суданскіе Н. Н.—не аборигены Африки. Въ древности Африка была населена племенемъ, сильно отличавшимся отъ Н-овъ, остатки котораго пред-

ставляют готтентоты, бушмены, акка и проч. Н. смѣнявшие этихъ аборигеновъ, не сохранились въ чистомъ видѣ, а смѣшались какъ съ туземцами, такъ и съ хамитами. Расовые признаки типичнаго Н-а слѣдующие: долихоцефальный черепъ (по К. Лассавану, 60% Н.—долихоцефалы, 30%—мезоцефалы, 10%—брахикефалы; у банту долихоцефаловъ насчитывается 92%), толстая и твердая черепная kostи, мозгъ меньше, и извилины его не такъ развиты, какъ у бѣлыхъ. Лицо у Н-а прогнатично (лицевой уголъ немного болѣе 70°), лобъ низкій и круглый, большія глазницы. Глаза у Н-овъ черные, носъ плоскій, какъ бы сдавленный, съ толстыми, широкими ноздрями. Ротъ большой, губы вздутыя и толстыя, темно-краснаго цвѣта; маленькія, толстыя уши дополняютъ характерную фисіономію Н-а. Зубы Н-а сидятъ косо, очень велики и отличаются ослабительной бѣлизной (сни не гниютъ и не выпадаютъ, какъ у европейцевъ). Кожа толста и мало чувствительна; цвѣтъ ея темный, самыхъ разнообразныхъ оттѣнковъ, отъ чернаго, какъ смоль, до кори чневаго и темно-сливковаго. Волосы у Н-овъ курчавы, черны и коротки (иногда попадаютъ и рыжіе Н.); волосы на тѣлѣ не густы, борода и усы очень рѣдко встрѣчаются. Н. рождаются свѣтло-сѣрыми, съ шелковистыми волосами каштановаго цвѣта, и только на 3 году у суданскихъ Н-овъ развивается пигментъ, а волосы заиваются. Тѣло-сложения Н. очень крѣпкаго и сильнаго, высокаго роста (отъ 1670 до 1830 мм.); туловище у Н-овъ коротке, но конечности несравненно длиннѣе, чѣмъ у бѣлыхъ, шея толстая и короткая. По физической силѣ и способности къ работѣ въ жарномъ климатѣ Н-ѣ стоитъ выше европейца. Железы Н-а достигаютъ необычайнаго развитія; пульсъ обыкновенно не выше 60. Н. (какъ и всѣ обитатели тропическихъ странъ) развиваются быстро, но и скоро старѣютъ; способность къ дѣтороженію прекращается у женщинъ на 31 году. Чувствительность у Н-овъ рѣшительно преобладаетъ надъ другими сторонами Н-ѣ очень взыщливъ и горячъ, но въ то же время добродушенъ и даже сантименталенъ; онъ отличается веселостью, склоненъ къ танцамъ и зрѣлищамъ, безпеченъ и мало думаетъ о завтрашнемъ днѣ. Однако, когда Н-омъ овладѣваетъ отчаяніе или неутолимая жажда мести, онъ становится замѣчательно выносливымъ и хладнокровнымъ. Жестокость Н-а къ неприятелямъ, рабамъ и подчиненнымъ не знаетъ удержку, а религиозный фанатизмъ способенъ сдѣлать изъ него настоящаго зверя. Въ умственномъ отношеніи Н-ѣ сильно отличается отъ европейца. Необыкновенно развитая фантазія составляетъ преобладающую силу его души, отвлеченное же мышленіе ему мало доступно. Н. одарены замѣчательной способностью подражанія и громадной памятью, благодаря чему они быстро усваиваютъ чужіе языки. Негрит. дѣтя обыкновенно развивается быстрѣе европейскаго, но первоначально легко поддается воспитанію, но съ годами дальнѣйшее умственное развитіе становится все болѣе труднымъ. Разумѣется, трудно опредѣлить, что въ характерѣ Н-а принадлежитъ къ расовымъ особенностямъ (и есть ли въ немъ такіа неизмѣняемая особенность) и что является продуктомъ жизненной обстановки и исторіи. Африканскіе Н.

стоятъ на очень различныхъ ступеняхъ культуры. Въ то время, какъ многіе народы экваторіальн. Африки еще живутъ въ лѣсахъ, негритянскіе народы въ Суданѣ образуютъ болѣе или менее правильныя государства и достигли сравнительно значительныхъ успѣховъ въ земледѣліи и нѣкоторыхъ ремеслахъ (особенно фулахи). У иныхъ племенъ женщина считается вещью, даже менѣе цѣнной, чѣмъ скотъ, а у другихъ женщины вполне свободны и во всемъ равноправны съ мужчинами (дагомейцы). Религія Н-овъ такъ же различна, какъ и культура. Большинство Н-овъ держатся разнообразныхъ видовъ фетишизма и анимизма, но въ Суданѣ и экватор. Африкѣ среди нихъ быстро распространяется исламъ, проповѣдуемый арабскими купцами. Число Н-овъ-магометанъ нельзя съ достовѣрностью опредѣлить, но оно, во всякомъ случаѣ, весьма значительно. Христіанскіе миссіонеры принимаются Н-ами болѣею частью гостеприимно, но успѣхи ихъ очень не велики.—Сѣверо-американскіе Н. значительно отличаются отъ африканскихъ, благодаря пережѣнъ климата и условій жизни, а также и прямому и косвенному влиянію бѣлыхъ. Физическій типъ сѣв.-америк. Н-овъ не успѣлъ еще значительно отдалиться отъ африканскаго, но въ культурномъ отношеніи Н-ы Соед. Штатахъ сдѣлали большіе успѣхи, подтверждая тѣмъ свою способность къ цивилизации; изъ ихъ среды вышли многіе замѣчат. люди: государствен. дѣятели, генералы, адвокаты, артисты. Южно-американскіе Н., находясь въ худшемъ положеніи, остались на уровнѣ нравственныхъ и умственныхъ понятій своихъ африканскихъ родичей. Всѣхъ Н-овъ ввезено было въ Америку не менѣе 15 милл. Въ настоящее время въ Америкѣ Н-овъ (вмѣстѣ съ помѣсями) считается до 24 милл., въ томъ числѣ около 8 милл. въ Соед. Штатахъ. О невольничествѣ Н-овъ см. *работос.*—Ср. *Гельвальдъ*, „Естественная исторія племенъ и народовъ“, т. II; *R. Hartmann*, „Die Nigritier“ (1876); „Die Völker Afrika's“ (1880); *Wood*, „The natural history of Man“ *т. I.*—*Негритянскіе языки* изучены вообще очень мало, и большинство ихъ еще не удалось классифицировать. Изъ нихъ выдѣлена только одна южно-африканская группа языковъ банту, представляющая самостоятельное семейство; кромѣ того дознано родство фулахскихъ языковъ между собой, но мѣсто ихъ въ классификаціи еще не указано. Между остальными же негрит. языками до сихъ поръ тщетно пытались найти какое-нибудь родство. О негрит. языкахъ см.: *F. Müller*, „Grundriss der Vergleichenden Sprachwissenschaft“, Bd. I; *R. Cust*, „Sketch of the modern languages of Africa“; *Bleek*, „Comparative grammar of the South-african languages“.

Чегусь-Чегести (царь царей), обыкновенно просто „чегусь“, титулъ абиссинскихъ царей.

Чедартузъ, каналъ, соединяющій р. Ріонъ съ р. Пичорою (Кутаиск. губ.); начинается въ 3 в. отъ устья Пичоры и впад. въ Ріонъ въ 17 в. отъ Поти. Н. сохранился еще отъ временъ римлянъ; онъ вырытъ въ VI в., при императорѣ Юстиніанѣ, съ стратегической цѣлью—во время войны съ персидскимъ царемъ Хозроємъ.

Недвижимость, или *недвижимыя вещи* (латин. *res immobiles*), категория вещей, пользующихся

вслѣдствіе ихъ выдающагося экономическаго значенія, усиленною юридическою охраною. Къ недвиж. вещамъ принадлежитъ земля и все, что органически или хотя и искусственно, но прочно и неразрывно связано съ нею (напр., растенія, зданія). Особенное юридическое значеніе Н-и выступаетъ главн. обр. въ мѣрахъ, принимаемыхъ государствомъ для точнаго опредѣленія границъ принадлежащаго каждому въ отдѣльности земельного участка (межеваніе), а также въ строгихъ нормированіи правилъ, касающихся перехода права собственности на недвиж. имущества отъ одного лица къ другому (крѣпостной порядокъ совершенія актовъ, воль въ владѣніи).

Неджатъ, классическій турецкій лирикъ XV-го в., род. въ Амасіи (въ Мал. Азій), получ. хорошее образованіе, затѣмъ былъ воспитателемъ сыновей султана Баязета II; ум. въ 1506 г. Слова Н. основана на сборникѣ лирич. стихотвореній („Диванъ“), которыя, при однообразіи мотивовъ (описанія весны, волнений любви и ревности), отличаются рѣдкой граціей и красотой отдѣльных образовъ, замѣчат. благозвучіемъ и плавностью стиха.

Неджедъ, часть внутренняго пустыннаго плоскогорія Аравіи, лежащая къ югу отъ Джебель Шаммара и пересѣченная горными цѣпами, голыя скалистые вершины которыхъ большую часть года покрыты снѣгомъ; вблизи Евфрата страна хорошо орошена и плодородна. Н. славится своими чистокровными арабскими лошадьми и превосходной породой овецъ-курдюковъ; вообще же область эта еще мало изслѣдована. Главн. г.—Ріадъ, близъ бывшаго гл. г. вагабитовъ (магометанская секта)—Дерейя, разрушеннаго въ 1818 г. египетскимъ пашей Ибраимомъ.

Неджефъ, гор., см. *Мешедъ-Ам.*

Недобросовѣстное владѣніе, такое незаконное владѣніе чужимъ имуществомъ, при которомъ владѣлецъ сознаетъ неправоту своего владѣнія, въ отличіе отъ *добросовѣстнаго владѣнія*, которое, будучи также незаконнымъ, основывается: однако, на ложномъ представленіи владѣльца о принадлежащемъ ему правѣ владѣнія. Сомнѣніе владѣльца въ законности его права на пользование имуществомъ недостаточно для признанія такого владѣнія недобросовѣстнымъ. Различіе между недобросовѣстнымъ и добросовѣстнымъ в-іемъ имѣетъ весьма важное практическое значеніе: юридическія послѣдствія, вытекающія изъ того и другаго вида владѣнія не одинаковы. Недобросовѣстный владѣлецъ является сознательнымъ нарушителемъ юридическаго порядка, а потому гражданская отвѣтственность такого владѣльца значительно шире, чѣмъ гражданская отвѣтственность добросовѣстнаго владѣльца. По общему правилу недобросовѣстный владѣлецъ обязанъ возвратити законному владѣльцу какъ имущество, находившееся въ незаконномъ владѣніи, въ томъ состояніи, въ какомъ оно было до завладѣнія, такъ и доходы, собранные за все время Н-аго в-ія; между тѣмъ какъ добросовѣстный владѣлецъ чужаго имущества, при возвращеніи его собственнику, не обязанъ возвращать полученные имъ доходы; эта обязанность наступаетъ для него лишь съ момента возбужденія судебного спора. Далѣе, добросовѣстный владѣлецъ отвѣчаетъ только за умышлен-

ный вредъ или ущербъ въ чужомъ имуществѣ; на недобросовѣстнаго владѣльца возлагается отвѣтственность даже и тогда, когда вредъ произошелъ отъ простой небрежности или отсутствія заботливости, свойственной всякому добпорядочному хозяину. Наконецъ, недобросовѣстный владѣлецъ лишается права требовать вознагражденія за издержки, произведенныя имъ въ чужомъ имуществѣ. Так. обр. юридич. отвѣтственность за Н. в. построена на началахъ гражданскомъ и карательномъ: владѣніе чужимъ имуществомъ, при сознании неправоности владѣнія, рассматривается не только какъ нарушеніе интереса частнаго, но и какъ нарушеніе интереса общественнаго.

Недригайловъ, въ просторѣчій *Дригайловъ*, заштатный г. Харьковской губ., Лебединскаго уѣзда, при рр. Сулѣ и Недригайловкѣ; 6350 жит. Н. возникъ въ концѣ XVI или въ началѣ XVII в., какъ укрѣпленіе для защиты отъ нападений татаръ; въ 1647 г. гор. уступленъ Польшею Россіи, а въ слѣдующее гола вошелъ въ составъ Сумскаго полка и участвовалъ въ малороссійск. смутахъ; въ 1719 г. вошелъ въ составъ Кіевской губ., съ 1728 до 1796 г. былъ уѣздн. гор. Харьковской губ.

Недѣльщикъ, судебный приставъ до-Петровской Руси. Н-и составляли особую корпорацію при судебныхъ дѣякахъ. Ихъ функціи состояли въ оповѣщеніи сторонъ о вызовѣ ихъ въ судъ и доставленіи ихъ къ суду. При вступленіи въ должностъ они представляли поручныя записи, называвшіяся *заговоромъ*, въ аккуратной уплатѣ могущихъ пасть на нихъ взысканій. Имена Н-овъ и поручителей за нихъ—*заговорщиковъ*—вносились въ особыя книги, хранившіяся у дьяковъ. Сами Н-и отправляли сопряженныя съ ихъ должностю обязанности лишь въ предѣлахъ города, для вызова же въ судъ уѣздныхъ людей каждый Н. содержалъ при себѣ по семи *пздоковъ*, также записанныхъ у дьяковъ. Н-и ѣздки получали опредѣленное закономъ денежное вознагражденіе (*пздо*) съ вызываемыхъ лицъ, разсчитанное по числу верстъ. Н-и употреблялись также и для поимки татей. Главн. узак. о Н-ахъ см. въ Судебникѣ Ивана III, ст. 28—36, Судебн. Ивана IV, ст. 44—50, 53, 54, Уложении 1649 г., глава X. Подробнѣе о нихъ же—см. соч. г. Дмитріева: „Исторія судебныхъ инстанцій“.

Недѣля (слав. седмица), періодъ времени, состоящій изъ 7 сутокъ и своимъ введеніемъ во времяисчисленіе обязанный, повидимому, луннымъ фазамъ, чередующимся приблизительно черезъ каждыя 7 дней; древніе писатели производятъ происхожденіе Н-и отъ 7 извѣстныхъ древности планетъ. Н. была знакома уже вавилонянамъ, кот., подобно позднѣйшимъ египтянамъ и римлянамъ, дали отдѣльнымъ днямъ ея названія планетъ и, въ то же время, божествъ—Солнца, Луны, Марса, Меркурія, Юпитера, Венеры и Сатурна. У евреевъ понятіе о Н-ѣ было тѣсно связано съ религиознымъ культомъ въ томъ отношеніи, что одинъ день, называвшійся у нихъ „саббатъ“ и заключавшій собою недѣльный дѣнь, посвящался полному отдыху отъ работъ; для остальныхъ же дней Н-и они наименованій не имѣли а обозначали ихъ первыми буквами алфавита. У грековъ первонач. мѣсяцъ дѣлился на 10-дневныя Н-и, декады (заимствованныя вполн. I-й

франц. республикой), а у римлян до эпохи империи—9-дневная, *nundinae*; къ тѣмъ и другимъ 7-дневная *N.* перешла отъ египтянъ. Германскіе народы, имѣвши, повид., всегда 7-дневную *N.*-ю, заимствовали названія большинства дней ея отъ римлянъ, передавъ лишь ей созобразно съ собственными наименованіями божествъ. Христіанская церковь переняла *N.*-ю отъ евреевъ.

Неемія, совмѣстно съ Ездрой—возстановитель іудейскаго царства послѣ вавилонскаго плѣненія. Начавъ свою дѣятельность въ санъ крачкаго при персидск. царѣ Артаксерксѣ Лонгиманѣ, *N.* въ 445 г. до Р. Х. назначенъ былъ намѣстникомъ Іудеи и, несмотря на сопротивление самарянъ и друг. скрестн. племъ, основалъ на мѣстѣ разрушенъ и опустѣвшаго Іерусалима колонію, окружилъ ее стѣнами, возстановилъ богослуженіе въ прежнемъ его порядкѣ и въ 430 г. возвратился въ Персію. Книга Нееміи, или 2-я книга Ездры, представляя продолженіе основаннаго частью на записяхъ вышеназванныхъ событий, частью—на извлеченіяхъ изъ подобныхъ записей изложенія историч. судьбъ іудейскаго племени отъ вавилонскаго плѣненія до возвращенія Дарія Нота.

Нееръ (*Neer*), ванъ-деръ, 1) Аартъ, знаменитый голландскій пейзажистъ, род. ок. 1619 г., ум. ок. 1683 г. Главн. и отличительный характеръ его пейзажей—вечерній полумракъ. Небольшое озеро среди темнаго лѣса, уединенный тихій каналъ съ отраженіемъ луны, красное зарево пожара въ ночной тиши и зимніе виды на льды рѣкъ Голландіи съ жанровыми сценками—обычныя сюжеты его картинъ, выполненныхъ съ непринужденною прелестью. 2) *N.*, Эглоны, сынъ предыдущаго, род. въ 1643 г., ум. въ 1703 г.; писалъ историческія картины и жанры, въ которыхъ выказывалъ большой вкусъ и по пресходной техники приближается къ лучшимъ мастерамъ нидерландск. школы. 3) *N.* (*Neher*), Михайлъ, извѣстный нѣмецкій жанровый и архитектурный живописецъ, род. въ 1798 г., ум. въ 1876 г. Его картины отличаются простотою, правдивостію, хорошимъ рисункомъ, свѣжимъ колоритомъ и знаніемъ перспективы.

Неефе (*Neefe*), Христіанъ Готтлобъ, нѣмец. композиторъ, род. въ 1748 г., былъ придворнымъ органистомъ въ Боннѣ, гдѣ у него бралъ уроки музыки великій Бетховенъ, будучи мальчикомъ; ум. въ 1798 г. Изъ многочисл. его произведеній можно отмѣтить: нѣсколько пѣсенъ къ текстамъ Клопштока и Гердера, оперетты: „Die Apotheke“, „Heinrich und Lyda“, „Der neue Fußherr“.

Неефсъ (*Neefs*), Питеръ старшій, извѣстный архитектурный живописецъ нидерландск. школы, род. ок. 1580 г., ум. въ 1651 г. Его многочисленныя картины изображаютъ по большей части внутренній видъ церкви, освѣщенныхъ факелами и свѣчами. Перспектива, линейная и воздушная, пресходныя, отдѣлка тонка, колоритъ нѣженъ и замѣчательно чистъ.

Незабозовскій, Василій Андреевичъ, талантливый юристъ, род. въ 1824 г. въ г. Радомыслѣ, Кіевской губ., въ семьѣ канцеляриста, образование получилъ во 2-й кіевской гимназіи и на юридич. факультетѣ кіевскаго университета; по окончаніи курса въ 1841 г. нѣкоторое время служилъ въ

кіевской палатѣ гражданскаго суда, затѣмъ былъ преминикомъ *N. X.* Бунге по извѣдѣ законовъ казеннаго управленія при Нѣжинскомъ лицѣѣ, съ 1853 г. занялъ кзедру международнаго права при кіевскомъ университетѣ, въ 1858—60 гг. одновременно съ этимъ читалъ финансовое право, былъ деканомъ юридическаго факультета, затѣмъ проректоромъ; ум. въ 1883 г. въ Кіевѣ. Являясь въ области своей специальности глав. обр. послѣдователемъ Гефферера, автора книги „Das Eu ropäische Völkerrecht der Gegenwart“, *N.* въ своихъ лекціяхъ и ученыхъ трудахъ особенно тщательно разработалъ вопросъ о державѣ, какъ о международной единицѣ и субьектѣ международнаго права, и о военномъ правѣ, но нерѣдко дѣлалъ экскурси и въ область исторіи русскаго права, куда его увлекалъ искренній, глубокой патриотизмъ. Труды *N.*-го изданы по смерти его подъ редакціей профессора Романовича-Славатинскаго въ 1884 г.; важнѣйшіе изъ нихъ: „Ученіе публицистовъ о междугосударственномъ владѣніи“; „Новѣйшіе проекты международнаго права“; „О податной системѣ въ Московскомъ государствѣ со времени установленія единой державы до введенія полушагаго омада“ и „О чиншевомъ владѣніи въ западныхъ губерніяхъ“.

Незабудка, *Musotis*, род. сем. *Asperifoliaceae*, одно- или многолѣтн., рѣдко голыя травы, съ поперечн. листьями, голубыми, розово-красными или бѣлыми цвѣтами. Около 40 видовъ въ умѣрен. поясахъ восточн. полушарія.—*M. palustris*, продолговато-ланцетовидн. листья, небесно-голубые цвѣты, растетъ на влажныхъ лугахъ и ручьяхъ; очень любимый цвѣтокъ, развозидность котораго, *M. p. semperflorens*, въ виду долгаго періода цвѣтенія, охотно разводится въ садахъ.

Незаконнорожденные дѣти. Съ теоретической точки зрѣнія подъ именемъ незаконнаго можно разумѣть всякаго ребенка, который былъ зачатъ матерью въ то время, когда оба виновника сего зачатія—отецъ и мать—не состояли между собою въ законномъ бракѣ. Положительныя законодательства, однако, въ виду процессуальныхъ затрудненій, которыя сопряжены съ опредѣленіемъ времени и лицъ мужскаго пола, имѣющихъ отношеніе къ моменту зачатія, нерѣдко отступаютъ отъ указанной формулы. Наиболье близки къ ней опредѣненія права римскаго и французскаго гражданскаго кодекса. Въ прусскомъ правѣ дополненіе о законности или незаконности рожденія связывается не столько съ моментомъ зачатія, сколько съ моментомъ рожденія. Того же принципа держится и наше законодательство которое строго слѣдуетъ презумпціи: „супругъ матери есть отецъ ребенка“ (*pater est quem iustae nuptiae demonstrant*), пока противное не доказано. Понятіемъ законности рожденія опредѣляется значеніе даннаго лица, какъ члена семьи и рода, принадлежності его къ изв. сословію и пользованію соответствующими словесными правами, право имени, чести и, наконецъ, право наслѣдованія по закону. Признаніе лица *N.*-ымъ влечетъ для него полное лишеніе всѣхъ этихъ правъ, которыя онъ имѣлъ бы, какъ законный сынъ своего отца. Различіе между положеніемъ законности и незаконности слишкомъ велико, для того, чтобы законодательство не стремилось обставить порядокъ признанія незаконности извѣстными

условіями. Въ этомъ отношеніи всѣ законодательства сходятся между собою, ограничивая въ большей или меньшей степени иски о незаконности рожденія со стороны *лицъ*, имѣющихъ на нихъ право, *срокѣвъ* и самыхъ *предметовъ доказательство*. Русскій законъ предоставляетъ право такого иска при жизни супруга матери ребенка—только сему послѣднему (супругу). Это его право переходитъ къ его наследникамъ только въ томъ случаѣ, когда онъ умеръ ранѣе погашенія иска давностью, и если при жизни своей онъ не признавалъ ребенка законнымъ. Сторонніе лица, имѣющія въ дѣлѣ признанія данного лица законнымъ или незаконнымъ какой-нибудь интересъ, допускаются къ спору лишь въ томъ случаѣ, когда ребенокъ родился позже 306 дней (maximum периода беременности по нашему закону; minimum'омъ считается промежутокъ въ 180 дней) по прекращеніи брака. Что касается сроковъ предъявленія иска, то они опредѣляются слѣдующими цифрами: супругъ матери ребенка сохраняетъ свое право на искъ въ томъ случаѣ, если снѣ жилъ въ моментъ рожденія ребенка въ предѣлахъ государства въ теченіе 1 года, а если жилъ за границей, то въ теченіе 2 лѣтъ со дня рожденія младенца. Право наследниковъ на искъ погашается черезъ три мѣсяца послѣ смерти наследодателя или, если послѣдній умеръ ранѣе рожденія ребенка, то черезъ три же мѣсяца со дня этого рожденія. Право постороннихъ лицъ прекращается черезъ 6 мѣс. послѣ рожденія ребенка. Всѣ означенныя постановленія распространяются только на тѣ случаи, когда опровергается законность рожденія при существованіи законнаго брака; въ тѣхъ же случаяхъ, когда отрицается законность и дѣйствительность самаго брака, или отрицается самый фактъ рожденія отъ извѣстной матери и т. п., дѣйствуютъ иныя правила. Столь же опредѣленно указываются въ законѣ и самые случаи, которые дѣлаютъ данное рожденіе незаконнымъ. Кромѣ зачатыхъ и рожденныхъ внѣ брака, относительно положенія которыхъ рѣдко можетъ быть какое-либо сомнѣніе, незаконными признаются: 1) дѣти, происшедшія отъ прелюбодѣянія, т. е. отъ незаконной связи находящейся въ супружествѣ женщ.ины съ постороннимъ лицомъ, но въ этомъ случаѣ истецъ (законный мужъ) долженъ доказать, что онъ въ теченіе всего времени, къ которому относится зачатіе младенца, т. е. въ теченіе 306 дней предъ его рожденіемъ, былъ въ *непрерывномъ* отсутствіи и, слѣдовательно, находился въ условіяхъ невозможности супружескаго сожитія со своею женою (другія основанія такой невозможности, напр. болѣзнъ, закономъ не упоминаются). 2) Рожденные ранѣе, чѣмъ черезъ 180 дней послѣ заключ. брака, если только мужъ матери ребенка отрицаетъ законность его рожденія. Въ обоихъ приведенныхъ случаяхъ споръ, однако, не допускается, если истецъ ранѣе смотрѣлъ на ребенка, какъ на законнорожденного (обращался съ нимъ, какъ со своимъ сыномъ или дочерью, заботился о содержаніи его и воспитаніи, записалъ его въ метрич. свидѣтельствѣ законнорожденнымъ и т. п.). 3) Рожденные позже 306 дней по прекращеніи брака (путемъ смерти мужа или разводомъ). 4) Прижитые въ бракъ, который по приговору надлежашаго суда признается незаконнымъ и недѣй-

ствительнымъ. 5) Дѣти разведенныхъ считаются Н-ыми лишь въ томъ случаѣ, если основаніемъ развода была признана природная неспособность мужа къ супружескому сожитію. Когда же бракъ расторгнутъ по причинѣ прелюбодѣянія матери, то дѣти признаются законными, если рожденіе ихъ до расторженія брака не было скрыто отъ мужа и если нѣтъ другихъ доказательствъ ихъ незаконности.—Положеніе незаконности исключаетъ всякую юридическую связь ребенка съ его родителями и съ родомъ послѣдняго. Связь эта можетъ быть восстановлена лишь путемъ *узаконенія* или посредствомъ *признанія* внѣбрачныхъ дѣтей родителями. Дѣйствіе узаконенія состоитъ въ томъ, что Н-ый признается рожденнымъ въ законномъ бракѣ и такимъ обр. получаетъ всѣ права законнорожденного. Законодательства знаютъ два способа узаконенія: 1) черезъ послѣдующій бракъ родителей (per subsequent matrimonium), и 2) посредствомъ особаго акта верховной власти (per rescriptum principis). Эти формы, возникнувъ въ римскомъ правѣ, перешли и въ новыя законодательства, которыя, по мѣрѣ постепеннаго смягченія суровыхъ традиціонныхъ взглядовъ на отвѣтственность дѣтей за грѣхи родителей, улучшаютъ эти способы въ смыслѣ приспособленія ихъ къ возможно болѣе широкому примѣненію. Что касается русскаго законодательства въ его отношеніи къ этому вопросу, то объ узаконеніи трактовалось еще въ извѣстной екатерининской комиссіи. Вопросъ, однако, не былъ доведенъ до конца. При Александрѣ I въ широкихъ размѣрахъ практиковалось узаконеніе путемъ особыхъ повелѣній. Такъ продолжалось до 1829 г., когда было запрещено давать ходъ прошеніямъ объ узаконеніи. При Александрѣ II указанная практика повелѣній была восстановлена. Наконецъ, въ мартѣ 1891 г. состоялась общая законодательная мѣра объ узаконеніи. Законъ 12 марта опредѣляетъ: „дѣти, рожденныя внѣ брака, кромѣ происшедшихъ отъ *прелюбодѣянія* (см. это сл.), узаконяются бракомъ ихъ родителей“, причемъ „узаконенныя дѣти почитаются законными со дня вступленія ихъ родителей въ бракъ и пользуются съ этого времени всеми правами законныхъ дѣтей, отъ сего брака рожденныхъ“. Узаконеніе устанавливается опредѣленнымъ судомъ при особой процедурѣ, которой законодатель стремится предупредить случаи узаконенія чужихъ дѣтей. Наряду съ узаконеніемъ, сообщаемымъ отношенію родителей полное свойство законнаго, въ европейскіихъ законодательствахъ извѣстенъ институтъ *признанія* внѣбрачныхъ дѣтей (enfants naturels) родителями, которое также устанавливаетъ между дѣтми и отцомъ ихъ извѣстныя законныя отношенія. По французскому закону признаніе можетъ быть сдѣлано какъ въ самомъ актѣ о рожденіи, такъ и во всякомъ другомъ актѣ (нотариальномъ, судебномъ). Помимо этого добровольнаго признанія французскій законъ, во избежаніе запутанныхъ и соблазнительныхъ процессовъ, запрещаетъ вовсе дѣтми, внѣ брака рожденнымъ, доказывать свое происхожденіе отъ извѣстнаго отца (la recherche de la paternité est interdite), но допускаетъ искъ о происхожденіи отъ извѣстной матери. Гораздо мягче относится въ этомъ отношеніи къ незаконнымъ дѣтямъ германское право, которое дозволяетъ имъ

отыскивать и отца. Признаніе родителями внѣбрачныхъ дѣтей по франц. праву устанавливаетъ между тѣми и другими связь личную, но не родоловую; съ родными отца и матери, кромѣ братьевъ и сестеръ по крови, такіа дѣти не имѣютъ никакой связи. Они носятъ и наследуютъ имя своихъ родителей или того одного, нѣмъ признаны; наследуютъ послѣ родителей, но въ меньшей мѣрѣ, чѣмъ дѣти законныя; поступаютъ подъ законную власть родителей и на ихъ попеченіе. Но дѣти, происшедшія отъ прелюбодѣянія и кровосмѣшенія (enfants adulterins et incestueux), на пользуются правами признанія и имѣютъ только право, въ случаѣ нужды, требовать отъ родителей содержанія. Въ русскомъ правѣ извѣстенъ лишь одинъ случай признанія родителя—по судебному приговору. Угол. Уложеніе (ст. 994) постановляетъ, что въ случаѣ противозаконнаго сожитія неженатаго съ незамужнею, если родится младенецъ, „отецъ обязанъ, сообразно съ состояніемъ, своимъ обезпечить приличнымъ образомъ содержаніе младенца и матери“. Но обязанность въ этомъ случаѣ простирается не отъ гражданского юридическаго отношенія, а основана на отвѣтственности за послѣдствія вины и проступка. Аналогично съ этимъ гражданскій законъ (ст. 663 Зак. Гр.) налагаетъ на виновнаго въ изнасилованіи обязанность доставить средства на содержаніе и воспитаніе незаконнаго младенца, на виновнаго въ вовлеченіи другой стороны въ бракъ, признаннаго впоследствии недѣйствитель. вслѣд. вѣмана или принужденія—обязанность обезпечить участь дѣтей, рожденныхъ отъ этого брака (ст. 666). Новое время значительно смягчило преніе несправедливыя взгляды на Н-ыхъ. Но положеніе ихъ и до сихъ поръ оставляетъ желать многого. Оно представляется тѣмъ болѣе ненормальнымъ, что процентъ незаконныхъ рожденій повсюду довольно значителенъ. Въ разныхъ европейскихъ странахъ онъ колеблется отъ 0,14 % (Болгарія) до 14,87 % (Австрія). Въ Евр. Россіи онъ равенъ 2,72 %. Въ отдѣльныхъ мѣстностяхъ, особенно въ большихъ городахъ, а равно въ нѣкоторыхъ законскихъ странахъ онъ далеко превышаетъ приведенный максимумъ (въ Парагваѣ, напр., до 2/3 всѣхъ рожденій незаконны). Съ другой стороны всяческія ограниченія Н-ыхъ въ правахъ какъ показала статистика, совсѣмъ не вліяютъ на незаконнорожденность и такимъ обр. не достигаютъ тѣхъ цѣлей, какиихъ ожидаетъ отъ нихъ законодатель (охрана чистоты и крѣпости семейныхъ узъ). А главное—отвѣтственность Н-ыхъ за грѣхи родителей противорѣчитъ основному принципу права: „никто не долженъ отвѣчать за преступленія и проступки другихъ“.

Пезелевъ, Александръ Ильичъ, профессоръ петербургскаго университета по кафедрѣ русской словесности. Исслѣдованія Н-а, посвященныя XVIII в. — „Николай Ивановичъ Новиковъ, издатель журналовъ 1769—1785 гг.“ (Спб., 1875 г.) и „Литературная направленія въ Екатерининскую эпоху“ (Спб., 1889 г.)—представляютъ сравнительно мало интереса какъ по количеству матеріала, такъ и по способу обработки. Труды его, посвященные новѣйшимъ русскимъ писателямъ: „Тургеневъ въ его произведеніяхъ“ (1885) и „Островскій въ его произведеніяхъ—первый періодъ дѣятельности“ (1888), не-

смотря на стремленіе автора быть безпристрастнымъ, проявляютъ очеvidную склонность къ славянофильству; послѣднее изъ названныхъ сочиненій страдаетъ также нѣсколькочрезмѣрной восторженностью. Въ 1893 г. вышла его „Исторія русской словесности“, одобренная, какъ руководство, для среднихъ учебныхъ заведеній. Кромѣ того готовится солидный трудъ: „Александръ Сергѣевичъ Пушкинъ въ его поэзіи“, который будетъ представлять критическій разборъ произведеній поэта въ связи съ его жизнью.

Нейта, или Нейтъ (Néit), египетск. богиня, въ надписяхъ называемая „праматерью солнца“, „матерью боговъ“, особенно почиталась въ Сасѣѣ. Изображалась Н. съ низенькой короной на головѣ челоуѣчей, коршуней или львиной, съ цвѣточнымъ скипетромъ или, иногда, съ лукомъ и стрѣлами въ рукахъ. На одной изъ ея статуй найдена была надпись: „я емъ все, что было, есть и будетъ; моего покрывала не снималъ еще ни одинъ смертный“. Н. олицетворяла собою, повидимому, день и вообще свѣтъ, или же—женское начало творческой силы природы. Въ честь ея ежегодно, въ опредѣленную ночь, устраивался описанный Геродотомъ „праздникъ свѣточей“, во время котораго по всему Египту зажигались свѣтильники, символизируя собою, повидимому, рожденіе свѣта во мракѣ.

Ней (Ney), Мишель, герцогъ эльхингенскій, французскій маршалъ и одинъ изъ болѣе выдающихся сподвижниковъ Наполеона, род. въ 1769 г., былъ сынъ бочара и свою военную карьеру началъ въ 1788 г. рядовымъ; послѣ нѣсколькихъ походовъ онъ быстро пошелъ въ гору и въ 1799 г. былъ уже дивизионнымъ генераломъ. Обнаруживъ свои блестящія военныя дарованія въ Швейцаріи, а затѣмъ въ битвѣ при Готтенлиндѣ въ 1800 г., Н. въ 1804 г. получилъ званіе маршала, а послѣ битвы при Эльхингѣнѣ, поведшей къ слачѣ Ульма,—титулъ герцога эльхингенскаго. Сраженіе при Ленѣ, взятіе Магдебурга и Эрфурта, битвы при Эйлау и при Фридландѣ, гдѣ онъ рѣшилъ побѣду, стѣжали ему имя „храбраго изъ храбрыхъ“. Съ 1808 до 1811 г. Н. удачно дѣйствовалъ въ Испаніи, но послѣ разногласія съ генераломъ Массеномъ вернулся во Францію, гдѣ и оставался до похода въ Россію. Здѣсь онъ особенно отличился въ битвѣ при Бородинѣ (за что получилъ титулъ князя московскаго); командуя во время отступленія арріергардомъ, онъ поддерживалъ въ немъ мужество и дисциплину и переходомъ черезъ Березину спасъ остатки арміи. Въ 1813 г., послѣ побѣды при Люшенѣ и Дрезденѣ, онъ двинулся къ Берлину, но 6 сентября былъ разбитъ при Денневицѣ. Необыкновенное мужество выказалъ онъ также при Лейпцигѣ и упорно боролся противъ вторгшихся во Францію союзниковъ. Въ 1814 г. Н. побуждалъ Наполеона къ отреченію и при Людовикѣ XVIII былъ возведенъ въ званіе лѣра. По возвращеніи Наполеона съ Эльбы, онъ перешелъ на сторону императора и въ 1815 г. участвовалъ въ сраженіи при Катр-Бра и Ватерлоо. По возвращеніи въ Парижъ, Н. былъ обвиненъ въ государственной измѣнѣ, арестованъ и приговоренъ палатой перовъ къ смертной казни. 7-го декабря 1815 г. онъ былъ разстрѣлянъ въ Люксембургскімъ саду. Его „Mémoires“ изд. въ 1833 г.

Нейбургъ, окружн. гор. въ баварской провинции Швабия, на Дунаѣ; 7485 ж. Съ 1503 г. до 1799 г. Н. былъ гл. г. бывшаго М-скаго княжества.

Нейна, гл. г. департамента Толима въ южно-американской республикѣ Колумбій; 8332 ж.

Нейпиде, окружн. гор. въ провинции Кобленцъ (рейнская Пруссія), на Рейнѣ; великолѣпный замокъ медіатизированныхъ видскихъ князей; 10192 ж. При М-ѣ франц. генераль Гошъ разбилъ австрійцевъ въ 1797 г.

Нейгаузенъ, бывшая съ 1341 г. сильная крѣпость въ 35—40 в. отъ оз. Пейлуса, въ нынѣшнемъ Юрьевскомъ (Дерптскомъ) уѣздѣ Лифляндской губ.; въ 1558 г. Инскуль защищался здѣсь въ теченіе 6 недель противъ русскихъ; замокъ сохранился понѣмѣ.

Нейгауцъ, окружн. гор. въ южной Богеміи, на р. Нецаркѣ; оживленная торговля; 8703 ж.

Нейгейзелъ, гор. въ венгерскомъ комитатѣ Нейтра; 10584 ж.; винодѣліе, нѣсколько ярмарокъ. До 1724 г. былъ крѣпостью.

Нейгофъ (Neuhof), Теодоръ, король Корсики, род. въ 1686 г. въ Меуцѣ, въ вестфальской дворянской семьѣ; въ 1732 г. былъ назначенъ резидентомъ императора Карла VI во Флоренціи, здѣсь познакомился со многими корсиканцами и оказалъ нѣсколько услугъ ихъ острову въ борьбѣ его съ Генуей. Благодарные корсиканцы предложили ему стать во главѣ ихъ въ качествѣ короля и освободить островъ. Заручившись содѣйствіемъ турецкаго султана, Н. въ 1736 г. прибылъ на Корсику и короновался, но не могъ удержать престола и былъ неоднократно изгнанъ генуэзцами, французами и самими корсиканцами. Въ тщетной надеждѣ добиться иностранной помощи, Н. скитался по Европѣ, а съ 1749 г. жилъ въ Лондонѣ, гдѣ и ум. въ 1756 г.

Нейгрошъ, новый грошъ, монета въ Германіи, см. *грошъ*.

Нейдальцы (Негидальцы), тунгусское племя, живущее въ Примурскомъ краѣ, между прочимъ при р. Амгуни, въ 100 в. отъ Николаевска; ведутъ осыдлый образъ жизни.

Нейдгардтъ, Александръ Ивановичъ, боевой генералъ 1-й пол. наст. стл., род. въ 1784 г., уже въ 1798 г. поступилъ въ военную службу, въ 1808 г. отличился въ войнѣ со шведами. Въ кампаніи 1812 г. состоялъ при корпусѣ кн. Витгенштейна, принималъ участіе въ различн. дѣлахъ, въ битвѣ подъ Клястицами былъ раненъ; въ 1813 г. участвовалъ въ бояхъ при Люценѣ, подъ Дрезденомъ, при Кульмѣ, подъ Лейпцигомъ, при Гохгеймѣ и др., при чемъ получилъ въ награду за храбрость нѣкот. русскіе и нѣмецкіе ордена. Въ 1818 г. Н. произведенъ въ ген.-майоры, а въ 1825 г. назнач. ген.-адъютантомъ. Н. участвовалъ, далѣе, въ турецкой войнѣ 1828—29 гг., въ борьбѣ съ поляками 1830—31 гг. Въ качествѣ честнаго и опытнаго дѣятеля, Н. неоднократно былъ назначаемъ членомъ различн. комиссій по военнымъ вопросамъ; въ 1841 г. онъ произв. въ ген.-отъ-инфантерій, а въ слѣдующемъ году назначенъ главноуправляющимъ Закавказскимъ краемъ и командиромъ отдѣльн. кавказскаго корпуса. Ум. Н. въ 1845 г.

Нейденбургъ, окружн. гор. въ прусской провинціи Кёнигсбергъ, на р. Нейдѣ; 4800 ж.

Нейдингъ, Иванъ Ивановичъ, медикъ, род. въ 1838 г., окончили курсъ въ московскомъ университетѣ въ 1860 г., по медицинскому факультету, въ 1864 г. назначенъ ассистентомъ при кафедрѣ судебной медицины въ московскомъ у-тѣ, съ 1869 г. прозекторъ, съ 1879 г. экстраордин., съ 1889 г. ордин. профессоръ по той же кафедрѣ. Написалъ: „Объ атеромазіи артерій“ (диссертація); кромѣ того Н. сдѣлалъ нѣсколько сообщений въ ученыхъ обществахъ и на сѣздахъ. Такъ, на II сѣздѣ естествоиспытателей и врачей, въ 1869 г., онъ докладывалъ: „Къ вопросу объ опредѣленіи психическаго состоянія самоубійцъ“ и въ моск. юридическомъ Обществѣ: „О необходимости преподаванія судебной медицины юристамъ“ и принималъ участіе въ изданіи д-ра Спримона „Медицина въ 1886 г.“

Нейзацъ, гор. въ венгерскомъ комитатѣ Бачъ-Бодрогъ, на Дунаѣ; 21325 ж., большею частью сербовъ, занимающихся весьма оживленной торговлей, а также садоводствомъ, огородничествомъ и винодѣліемъ.

Нейзидлерское озеро (венгерск. *Fertu*, у Плинія *Нейзо*), озеро въ Венгріи, между комита-тами Эденбургъ и Визльбургъ; въ 1865 г. оно совершенно высохло, но въ 1870 г. вновь наполнилось, хотя и занимаетъ теперь гораздо меньшую противъ прежняго (345 кв. км.) площадь.

Нейзильбергъ, см. *мельхиоръ*.

Нейзоль, гл. г. венгерскаго комитата Золь, на р. Грань; 7159 ж., занимающихся гл. обр. горно-заводской и металлургической промышленностью.

Нейи (Neuilly), гор. во франц. департаментѣ Сены, на р. Сенѣ, къ зап. отъ Парижа; разведеніе цѣтвовъ, химическіе, машинные, мыловаренные и проч. зав.; 25596 ж.

Нейкомъ (Neukomm), Зигмундъ, нѣмецкій композиторъ, род. въ 1778 г., оставилъ весьма значительное количество произведеній, изъ которыхъ можно отмѣтить: „Реквиемъ“, „Stabat Mater“, хоры къ Шиллеровской „Мессинской невѣстѣ“ и кантату „Цирцея“; ум. въ 1858 г.

Нейкрейцеръ (т.е. новый крейцеръ), см. *крейцеръ*.

Неймайеръ, Георгъ, физико-географъ, род. въ 1826 г., путешествовалъ по Австраліи въ 1852—56 г. и въ 1857 г., въ 1857—64 гг. былъ директоромъ мельбурнской обсерваторіи, съ 1872 гг. гидрографомъ германскаго адмиралтейства, въ 1876 г. назначенъ директоромъ гамбургской морской обсерваторіи. Н. оказалъ большія услуги физической географіи, особенно метеорологіи и геофизикѣ; онъ былъ также однимъ изъ основателей нѣмецкаго Африканскаго общества и руководилъ организацией нѣскольк. полярныхъ экспедицій. Важн. соч. Н-а: „Anleitung zu wissenschaftlichen Beobachtungen auf Reisen“.

Неймайръ (Neumayr) 1) Максъ, фонъ, баварскій госуд. дѣятель, род. въ 1808 г., долгое время занималъ послѣдовательно различн. мѣста на нѣсколькихъ министерствахъ, служилъ затѣмъ на дипломатическомъ поприщѣ, въ 1859 г. назначенъ баварскимъ министромъ внутреннихъ дѣлъ; въ теченіе 6 лѣтъ своей дѣятельности въ этомъ званіи Н. провѣлъ цѣлый рядъ такихъ важныхъ реформъ, какъ отдѣленіе судебной власти отъ администраціи, реорганизація чиновничества, реформа уго-

ловно-полицейскаго законодательства, эмансипация евреевъ и т. п. Онъ же первый обратилъ серьезное вниманіе и на т. наз. социальное законодательство. Въ своихъ отношеніяхъ къ общеперснскимъ дѣламъ вообще, и въ частности къ Пруссіи, Н. былъ сторонникомъ крайняго партикуляризма. Ум. въ 1881 г. 2) Н., Мельхюръ, нѣм. геологъ, р. въ 1845 г., съ 1873 г. проф. гейдельберг. ун., съ 1880 г. вѣнскаго; извѣстенъ многочислен. изслѣд. по предмету своей специальности; кромѣ того для популяризаціи геологич. знаній нап. „Erdgeschichte“ (1885—87, 2 т.).

Нейманъ (Neumann) 1) Н., Германъ Рунибертъ, нѣмецкій поэтъ, род. въ 1808 г., всю жизнь провелъ на военной службѣ, ум. въ 1875 г. Его эпическія и лирическія стихотворенія замѣчательны особенно мастерскою обработкою стиха; лучшія изъ нихъ: „Nur Iehan“, „Jürgen Wullenweber“, „Die Atheisten“, „Lazarus. Trost und Rat für Leidende“, „Krieg dem Kriege“ и др. 2) Н., Карлъ Иоганнъ Генрихъ, нѣмецкій историкъ и географъ, род. въ 1823 г., съ 1863 г. читалъ лекціи по древней исторіи и географіи въ Бреславлѣ, ум. въ 1880 г. Главное его сочиненіе: „Греки въ странѣ скифовъ“ не окончено. Уже послѣ его смерти изданы: „Исторія Рима въ періодъ упадка республики“, „Вѣкъ луническихъ войнъ“, „Физическая географія Греціи“. Н. приобрѣлъ кромѣ того извѣстность умѣлымъ руководствомъ берлинской „Zeitschrift für allgemeine Erdkunde“. 3) Н., Карлъ Фридрихъ, ориенталистъ, род. въ 1793 г. отъ еврейск. родителей, учился въ Гейдельбергѣ и Мюнхенѣ, гдѣ перешелъ въ протестантство, былъ сначала учителемъ гимназіи въ Шпейерѣ, а съ 1827 г. прив.-доц. въ Мюнхенѣ. Въ 1829 г. предпринялъ путешествіе въ Китай, гдѣ собралъ свою знаменитую бібліотеку китайскихъ книгъ въ 12 тыс. томовъ (теперь находящуюся въ Мюнхенѣ.) Съ 1831 г. былъ проф. въ Мюнхенѣ, но въ 1852 г. принужденъ былъ выйти въ отставку вслѣдствіе своихъ политич. убѣжденій, впоследствии переехалъ въ Берлинъ и ум. здѣсь въ 1870 г. Главные труды Н.-а: „Geschichte der armenischen Litteratur“, „Die Völker des südlichen Russland“ (увѣнчано преміей французск. института), „Geschichte der Vereinigten Staaten von Nordamerika“ (3 т., рус. пер. проф. Надлера) и др. 4) Н., Леопольдъ, графъ, австр. юрискъ, род. въ 1811 г., съ 1849 по 1883 г. состоялъ профессоромъ международного права и статистики въ вѣнскомъ университетѣ, ум. въ 1888 г. Напис.: „Учебникъ консульскаго права“, „Очеркъ современнаго европейскаго международного права“ и др. Кромѣ того имъ выполнено обширное изданіе „Recueil des traités et conventions conclues par l'Autriche avec les puissances étrangères depuis 1763 г.“ (18 томовъ). 5) Н. Францъ Эрнстъ, физикъ, род. въ 1798 г., съ 1828 г. состоялъ профессоромъ физики и минералогіи въ кѣнигсбергскомъ университетѣ. Его работы касались главнымъ образомъ ученія объ отраженіи и преломленіи свѣта при различныхъ условіяхъ; извѣстенъ также предложенный имъ приемъ для опредѣленія специфической теплоты тѣлъ. Изъ печатныхъ трудовъ его отмѣтимъ: „Лекціи по теоріи магнетизма“, „Введеніе въ теоретическую физику“, „Объ электрическихъ лучахъ“ и „Теоре-

тическая оптика“. 6) Н., Фридрихъ Юліусъ, нѣм. политико-экономъ, р. въ 1835 г., съ 1871 г. занималъ кафедру въ базельск. и фрейбургск. университетахъ, съ 1876 г. состоитъ проф. тюбингенск. университета. Въ теоретич. вопросахъ народнаго хозяйства („Grundlagen d. Volkswirtschaftslehre“, В. I, 1889 г., статьи въ Schönberg's „Handbuch d. pol. Oekon.“ и въ спец. журн. журналахъ) Н. примыкаетъ къ общему теченію экономич. науки въ Германіи, проявляя притомъ въ изложеніи чрезвычайную склонность къ систематизаціи. Больше заслуживаютъ вниманія его работы по финансовому праву („Die progressive Einkommensteuer“, 1874 г., „Die Steuer“, В. I, 1887 г. и др.).

Нейманъ-Спаллартъ (Neumann-Spallart), Францъ Коваль фонъ, выдающийся статистикъ и пол.-экономъ, р. въ 1837 г. въ Вѣнѣ, съ 1869 г. состоялъ проф. пол. экономіи въ вѣнской воен. академіи, съ 1872 г. — въ вѣн. унив. и сельско-хоз. академіи. Н. былъ однимъ изъ инициаторовъ международнаго статистич. института и состоялъ его вице-президентомъ до самой смерти, послѣдовавшей въ 1888 г. Важнѣйшимъ трудомъ Н.-С.-а являются его „Обзоры всемірнаго хозяйства“ (Uebersichten der Weltwirtschaft), начатые въ 1870 г. въ Behm's „Geographisches Jahrbuch“ и съ 1878 г. въ 1884 г. вышедшіе самостоят. изданіемъ (въ настоящее время продолжаютъ проф. Юрашескомъ); въ строгой системѣ и сжатой формѣ „Обзоры“ сообщаютъ богатая свѣдѣнія за рядъ лѣтъ по симптоматологіи и прогностикѣ нар. хозяйства культурныхъ странъ, по производству и торговлѣ хлѣбомъ и др. предметами потребленія (картофель, скотъ и мясо, сахаръ, кофе, чай, табакъ, вино, пиво), по добычию угля и желѣза, по промышленности, занимающейся обработкою волокнистыхъ веществъ, по денежн. обращенію, желѣзно-дор., водяному, почтовому и телеграфн. сообщенію. Кромѣ того Н.-С.-у принадлежитъ рядъ другихъ работъ по статистикѣ (по статистикѣ урожая, добытая драгоценн. металловъ и проч.) и по полит. экономіи („Die österreich. Handelspolitik“ 1864 г., „Der landwirt. Kredit“ 1865 г., „Volkswirthschaftslehre mit besonderer Anwendung auf Heerwesen“ 1873 г., „Der Schutz in der Weltwirtschaft“ 1879 г. и др.). По своимъ воззрѣніямъ Н.-С. является приверженцемъ индивидуалистической школы въ полит. экономіи и защитникомъ полной свободы международнаго обмена.

Нейманъ-Стрела, Карлъ, извѣстный берлинскій фелетонистъ, род. въ 1838 г. Его сценки, картины, очерки, рассказы и т. п. изданы имъ въ цѣломъ рядѣ сборниковъ, изъ которыхъ большимъ распространеніемъ пользовались: „Narren und Sünden“, „Thron und Reich“, „Die Erziehung der Hohenzollern“ и др.

Неймартъ 1) окружн. гор. въ баварской провинціи Верхн. Пфальцъ, на р. Зульцъ; 5451 ж., оживленная промышленность. 2) Н. (польскій Новы-таргъ), окружн. гор. въ зап. Галиціи; 5087 ж., значительная торговля.

Нейшюнкеръ, гор. въ прусск. провинціи Шлезвигъ-Гольштейнъ, къ югу отъ Кіля; узелъ нѣсколькихъ жел. дорогъ, значит. фабрики; 13659 ж. **Нейпкирхецъ**, промышленное мѣстечко въ про-

виныи Тръръ (рейнская Пруссия); 17655 жит. Большая фабрики, желѣзодѣлательный заводъ съ 3000 рабочихъ, 2 каменноугольны. копи.

Пейпергъ (Neipperg), Адамъ Альбертъ, фонъ, графъ, род. въ 1775 г., въ 1794 г. поступилъ въ австрийскую военную службу, участвовалъ во всѣхъ войнахъ съ Франціей и дослужился до чина фельд-маршаль-лейтенанта. Въ 1814 г. онъ получилъ порученіе состоять при женѣ Наполеона I, Маріи Луизѣ, и былъ ея представителемъ на Вѣнскомъ конгрессѣ. Въ 1815 Марія Луиза сдѣлала Н-а своимъ оберъ-штальмейстеромъ, потомъ оберъ-гофмейстеромъ и въ 1821 г. вступила съ нимъ въ морганатическій бракъ. Ум. въ 1829 г.

Нейрейтеръ (Neureuther), Евгенийъ Наполеонъ, нѣмецкій живописецъ, род. въ 1808 г., извѣстенъ своими превосходными вышивками и гравюрами и принадлежить въ этомъ родѣ искусства къ нѣмецкимъ классикамъ. Съ 1848 до 56 г. заведывалъ художественною частью на королевскомъ фарфоровомъ заводѣ въ Нимфенбургѣ, въ 1868—77 г. былъ профессоромъ тамошней художественно-промышленной школы. Ум. въ 1882 г.

Нейроде, окружн. гор. въ провинц. Бреславль (Силезія); 6884 ж., значит. фабрики и копи камен. угля.

Нейсе, окружн. гор. и крѣпость въ прусской провинціи Опфельнъ, при рѣкѣ Глаце-Н. и при желѣзныхъ дорогахъ; 21837 ж., ведущиѣ оживленную торговлю сельскими произведениями. — Бывшее княжество Н. въ 1742 г. раздѣлено было между Австріей и Пруссіей.

Нейстрия, (Neustria, Francia occidentalis), или *Нестрація*, названіе западной части государства франковъ въ первую половину среднихъ вѣковъ. Н., ограниченная съ юга Аквитаніей, съ востока Бургундіей и Австразіей (Francia orientalis, восточная Франція), простиралась отъ утѣвъ Шельды на югъ до Луары; въ эпоху Меровинговъ Н. не разъ составляла самостоятельное государство. Въ болѣе широкомъ смыслѣ подъ Н-ей разумѣли Францію, лодъ Австразіей—Германію.

Нейсъ, окружн. гор. въ провинціи Дюссельдорфъ, (рейнская Пруссия), близъ Рейна; уездъ нѣсколькихъ желѣзныхъ дорогъ, главный хлѣбный рынокъ рейнской Пруссіи; значительная промышленность (паровыя и водяныя мельницы, обширный желѣзодѣлательный и др. зав.); 20074 ж. Въ 1474 г. Н. былъ безуспѣшно осажденъ Карломъ Смѣлымъ.

Нейтгивельдъ, окружн. гор. въ Моравіи, прир. Тичъ; значительная фабрикация машинъ, шляпъ, табачныхъ издѣлій, шерстяное производство; 10274 ж.

Нейтра 1) венгерскій комитатъ, расположенъ къ вѣзру отъ Дуная, на границѣ съ Моравіей; южная его часть предст. равнины и плодородна, сѣверн. же очень горста. Комитатъ занимаетъ 5726 кв. км. съ 370099 ж. (71% словаки), главныя занятія которыхъ состоятъ, кромѣ сельскаго хозяйства (подъ пашнями 50% земли), въ весьма развитой здѣсь обработ. промышленности (свекло-сахарныя, молочныя, стеклянныя, писчебумажныя, кожевенныя и другіе заводы и фабрики). 2) Н., главн. гор. одноименнаго комитата въ сѣв. Венгріи; 8660 ж., занимающихся винодѣліемъ и оживленной торговлей хлѣбомъ.

Нейтрализация, или *насыщеніе*, химическая опе-

рація, состоящая въ томъ, что къ раствору кислоты (или, наоборотъ, основанія) прибавляютъ постепенно ровно столько основанія (кислоты), чтобы количества находящихся въ растворѣ обоихъ продуктовъ сполна были химически связаны другъ съ другомъ и давали среднюю соль (см. *нейтральная соль*); этотъ моментъ операціи узнается при помощи лакмусовой бумаги (или лакм. раствора), которая, имѣя при обыкновенныхъ условіяхъ (средней реакціи среды) фиолетовый цвѣтъ, отъ малѣйшихъ количествъ кислоты принимаетъ красный, а основанія—синій цвѣтъ. Для распознаванія предѣльнаго пункта насыщенія употребляются и другіе индикаторы (куркума и пр.).—*Нейтальный*, въ химіи всякое вещество, не дающее ни кислой, ни щелочной реакціи и не изменяющее цвѣта лакмусовой бумаги и подобн. растительныхъ красокъ.

Нейтритетъ (лат.), вообще воздержаніе отъ участія въ чужомъ спорѣ; въ международной политикѣ Н. имѣетъ мѣсто, когда изв. государство сохраняетъ вполнѣ индифферентное положеніе при рѣшеніи спора оружіемъ другими державами. Соблюденіе Н-а для самостоятельнаго государства, въ сущности, лежитъ въ его волѣ, исключая, конечно, тѣхъ случаевъ, когда государство это еще до взрыва войны связало себя съ одной или съ обѣими воюющими сторонами договоромъ о соблюденіи Н-а, или же, наоборотъ, заключило съ ними наступат. или оборонит. союзъ. Кромѣ того существуютъ государства, для которыхъ, въ силу особыхъ международныхъ договоровъ, обязательно *постоянный* Н.; таковы: Швейцарія по парижск. догов. 20 ноября 1815 г., Бельгія по лондонск. трактату 15 ноября 1831 г., Люксембургъ по лонд. тракт. 11 мая 1867 г., государство Конго по берлинск. догов. 26 февр. 1885 г.

Нейтральная соль, иначе *средняя соль*, образуется изъ кислоты замѣщеніемъ всего водорода металломъ; такъ, напр.: Na_2SO_4 , K_2PO_4 , Na_2SO_3 и т. д. Если въ кислотѣ не весь водородъ замѣститъ металломъ, то образуется соль, назыв. *кислой*; напр., NH_4HSO_4 —кислая сѣрнатровая соль. Если же въ кислотѣ весь водородъ замѣщенъ металломъ и, кромѣ того, находится избытокъ этого послѣдняго въ видѣ окиси или гидрата, то соль наз. *основной* и можетъ быть рассматриваема, какъ соединеніе средней соли съ окислами или гидратами; напр., $2 \text{PbCO}_3 \cdot \text{Pb}(\text{HO})^2$ есть основная углесвинцовая соль.

Нейтлотъ, гор. въ Финляндіи, С.-Михельской губ., живописно расположенъ между 2 озерами, Гаукивеси и Пилевеси; 1435 ж. До 1849 г. Н. былъ крѣпостью.

Нейтштадтъ, названіе многихъ нѣмецкихъ городовъ, изъ кот. болѣе замѣчательны: 1) *Н.-на-Гардтъ*, окружный гор. въ баварской провинціи Пфальцъ, уездъ нѣсколькихъ желѣзныхъ дорогъ; 12255 ж. 2) *Н.-на-Зааль*, окружн. гор. въ баварской провинціи Нижн. Франконія; 2166 ж.; на противоположномъ берегу р. Заалы расположенъ *курортъ Нейтаушъ* (225 жит.) съ 4 источниками, содержащими поваренную соль; рѣдко посѣщается. 3) *Н. съ Верхней Силезіи*, окружн. гор. въ прусской провинціи Опфельнъ, на р. Прудниці; 16093 ж.; значительныя фабрики хлопчатобумажныхъ издѣлій.

4) *Н.-на-Меттау*, окружн. гор. въ сѣв.-восток. Богеміи; 2211 ж.; минеральныя воды Ресекъ. 5) *И.-Эберсвальде*, см. *Эберсвальде*.

Нейштеттинъ, окружн. гор. въ провинціи Кёслингъ, (Померанія), при 4 желѣзн. дорог.; чугунно-литейное и машинное производство; 8389 ж.

Ne quid nimis, „ничего лишняго“, т. е. во всемъ должно соблюдать мѣру; цитата изъ Теренція („*Andria*“, I, 1), которую одни приписываютъ греческому мудрецу Хейлону, а другіе—Солону.

Неккеръ 1) правый притокъ Рейна, беретъ начало на Шварцвальдѣ близъ Швиннингена, впадъ близъ Мангейма, послѣ 397 км. течения; судоходенъ отъ Канштатта. 2) Н., округъ въ Виртембергѣ, заним. 3327 кв. км. съ 639398 ж. Главн. гор.—Штутгартъ.

Неккеръ (Nesker), Жакъ, французскій государственный дѣятель, род. въ 1732 г. въ Женевѣ, гдѣ отецъ его былъ профессоромъ законовѣдѣнія; вступивъ въ 1750 г. въ одну павильскую



Неккеръ, Жакъ.

банкирскую контору, онъ вскорѣ сдѣлалъ ея участникомъ, обогатился во время Семилѣтней войны и въ 1762 г. основалъ свою собственную банкирскую контору, которую руководилъ до 1772 г. Банковое дѣло оставило Н-у миллионное состояніе и открыло ему обширный кредитъ на парижской и амстердамской биржахъ. Онъ былъ извѣстенъ и какъ писатель по экономическимъ вопросамъ, особенно своимъ сочиненіемъ о меркантилизмѣ (1769 г.), похвально рѣчью въ честь Кольбера (1778 г.) и направленнымъ противъ физиократовъ „*Essai sur la législation et le commerce de grains*“ (1775 г.). Его жена, умная, благородная Сусанна Н. (урожд. Surchod de la Nasse), сумѣла собрать въ своемъ салонѣ лучшихъ людей тогдашней Франціи и тѣмъ помогла мужу занять выдающееся мѣсто среди мыслящихъ французскаго общества; на него стали

смотрѣть, какъ на чрезвычайно искуснаго финансиста, кзкъ на человѣка новыхъ идей. Этому онъ и былъ обязанъ своимъ возвышеніемъ. Въ 1776 г., послѣ смерти Клюньи, онъ былъ назначенъ директоромъ финансовъ (его протестантское вѣроисповѣданіе не позволяло ему занять дѣлито генеральнаго контролера и министра финансовъ); тѣмъ не менѣе на дѣлѣ онъ былъ руководителемъ министромъ. Н. принялся за улучшеніе французскихъ финансовъ не какъ государственный человѣкъ, а какъ ловкій и опытный банкиръ: вмѣсто медленнаго, но вѣрнаго лѣченія экономическихъ язвъ страны путемъ коренныхъ преобразованій, онъ схватился за опасное средство—временно облегчать государственныя нужды путемъ займовъ; пользуясь неограниченнымъ кредитомъ въ биржевомъ мрѣ, онъ умѣлъ добывать деньги на сравнительно выгодныхъ условіяхъ, и за 5 лѣтъ своего управленія сдѣлалъ новыхъ долговъ на 500 милл. ливровъ. Но этимъ средствомъ можно было только ухушить разстроеныя финансы государства, а тѣ сбереженія, которыхъ добился Н., были слишкомъ ничтожны, чтобы сколько-нибудь замѣтно уменьшить ежегодный дефицитъ. Въ концѣ 1780 г. Н. уже пришелъ къ заключенію, что безъ коренныхъ преобразованій, какия предлагалъ Юрго, банкротство государства неизбежно. Чтобы подготовить себѣ почву для этихъ преобразованій, онъ рѣшился на смѣлый шагъ—опубликовать бюджетъ и при этомъ раскрыть безграничную расточительность двора, какъ главный источникъ дефицитовъ. Отчетъ („*Compte rendu au roi*“), изданный въ 1781 г., долженъ былъ представлять точную смѣту расходовъ и доходовъ, но былъ составленъ такъ искусно, что оказывался излишекъ доходовъ надъ расходами въ 10 милл. ливровъ, т. е. финансовое искусство самого Н-а было вставлено въ яркомъ свѣтѣ. Значеніе отчета заключалось не столько въ томъ, что онъ давалъ обильный матеріалъ для размышленій о финансовомъ положеніи Франціи, сколько въ самомъ раскрытіи послѣдняго, въ томъ, что онъ открылъ обществу доступъ къ обсужденію вопроса величайшей важности, считавшагося ранѣе государственною тайною. Опубликованіе бюджета навлекло на Н-а не только негодование двора и парламента, но и рѣзкія литературныя нападки; чрезвычайно тщеславный, считая себя финансовымъ гениемъ и спасителемъ Франціи, онъ потребовалъ отъ короля демонстраціи въ свою пользу, и когда послѣдній отказался назначить его генеральнымъ контролеромъ, Н. въ маѣ 1781 г. вышелъ въ отставку и удалился въ Швейцарію. Но среди французскаго народа изданіе бюджета сдѣлало его имя популярнымъ, и эта популярность еще увеличилась въ 1784—87 гг., когда Н. въ цѣломъ рядѣ сочиненій выступилъ противъ программы Калонна и на защиту своей собственной финансовой системы. Въ 1788 г., подъ давленіемъ крайней нужды и побуждаемое желаніемъ общества, правительство снова предложило Н-у постъ управляющаго финансами; онъ принялъ это предложеніе подъ условіемъ, чтобы въ слѣдующемъ году были созваны генеральныя штаты и чтобы 3-е сословіе было представлено въ немъ действеннымъ числомъ депутатовъ сравнительно съ двумя первыми. Откры-

тые Н-омъ 5-го мая 1789 г. генеральные штаты въ своихъ требованіяхъ скоро опередили его намѣренія, и дворъ, раскаявшись въ своихъ уступкахъ, рѣшилъ орудо повернуть назадъ; 11-го іюля Н. получилъ отставку съ приказаніемъ немедленно оставить Парижъ. Восстаніе 12—14 іюля заставило, однако, короля снова призвать его въ министерство, но безпрестанное колебаніе между интересами министерства и требованіями штатовъ быстро подорвало его популярность, и когда, въ сентябрѣ 1790 г., онъ взялъ отставку, это едва было замѣчено во Франціи. Удалившись въ Швейцарію, онъ до конца жизни продолжалъ зорко слѣдить за ходомъ событий во Франціи и въ нѣсколькихъ капитальныхъ сочиненіяхъ изложилъ свои мысли о революціи и республикѣ. Онъ ум. въ 1804 г. Его дочь была знаменитая впоследствии г-жа Сталь.

Неклюдовъ, Николай Адриановичъ, извѣстный криминалистъ, окончилъ курсъ въ петерб. университетѣ, въ 1865 г. получилъ степень магистра уголовного права, въ 70-хъ годахъ занималъ въ Петербургѣ должность мирового судьи; впоследствии былъ назначенъ оберъ-прокуроромъ уголовного кассационнаго департамента сената; въ настоящее время Н. состоитъ оберъ-прокуроромъ общаго собранія кассационныхъ департаментовъ и соединеннаго присутствія 1-го и кассационныхъ департаментовъ и занимаетъ кафедру уголовного права въ военно-юридической академіи. Н. написалъ: „Уголовно-статистическіе этюды“ (статистическій опытъ изслѣдованія физическаго значенія различныхъ возрастовъ человеческого организма по отношенію къ преступленіямъ), „Общая часть уголовного права“ (1875 г.), „Руководство для мировыхъ судей“ (т. I: Уставъ уголовного судопроизводства, т. II: Уставъ о наказаніяхъ), сочиненіе очень популярное, сдѣлавшееся настольной книгой для мирового судьи; но особенно важно его „Руководство къ особенной части русскаго уголовного права“ (1886—88 гг. 4 т.), представляющее обстоятельный комментарий къ главнѣйшимъ отдѣламъ дѣствующаго Уложенія. Кроме того Н. перевелъ „Учебникъ уголовного права“ Бернера, значительно дополнивъ его (2 т.), „Уставъ уголовного судопроизводства Франціи“ и др.

Neo plus ultra, то же, что „non plus ultra“ (см. это слово).

Некрасовцы, казаки, предки которыхъ вышли съ Дона послѣ Булавинскаго бунта подъ предводительствомъ Игната Некрасова и поступили на службу къ татарскимъ ханамъ, сторожа Кубань и крѣпость Анапу. По занятіи Россіей Крыма и береговъ Чернаго моря, некрасовцы перешли въ турецкіе предѣлы, получили для поселенія урочище близъ Задунайской Сѣчи и составили въ султанскомъ войскѣ отборную конницу; не ужившись близъ запорожцевъ, переселились съ Дуная въ окрестности Еноса, гдѣ на берегу семи озеръ образовали семь большихъ селеній; послѣ 1827 г. перешли на азіатскій берегъ и тамъ основали село Биневле. Подробности о нихъ см. въ „Запискахъ Михаила Чайковскаго“.

Некрасовъ 1) Иванъ Степановичъ, профессоръ новороссійскаго университета по кафедрѣ русской сло-

вѣности. Его магистерская диссертация: „Зарожденіе національной литературы въ сѣверной Руси“ (Одесса, 1870 г.) представляетъ изслѣдованіе первичныхъ редакцій жизнеописаній. Докторская диссертация: „Опытъ историко-литературнаго изслѣдованія о происхожденіи древне-русскаго Домостроя“ (Москва, 1873 г.) въ настоящее время является устарѣлой и можетъ быть интересна лишь по нѣкоторымъ текстамъ, приводимымъ въ ней. Что же касается выводовъ Н-а, то ими можно пользоваться, лишь принимая во вниманіе полемику съ нимъ А. Михайлова въ „Журн. Мин. Нар. Просв.“ за 1889—90 г. 2) Н., Николай Алексѣевичъ, русскій поэтъ, род. 22 ноября 1821 г. въ глухомъ мѣстечкѣ Винницкаго у., Подольской губ. Его отецъ служилъ въ арміи, былъ мало образованъ и небогатъ; выйдя въ отставку, онъ поселился съ семействомъ



Некрасовъ, Н. А.

въ своемъ имѣніи, Ярославской губ. и уѣзда. Мать была дочерью польскаго магната Закревскаго и вышла замужъ противъ воли родителей. Въ мрачной обстановкѣ прошли дѣтство и отрочество поэта: бѣдность, тяжелыя сцены ссоръ между родителями, жестокость отца въ обращеніи съ подчиненными и крѣпостными, страданія и слезы матери, безотрадныя картины жизни крѣпостнаго люда и волжскихъ бурлаковъ—такова была школа, гдѣ росла „муза мести и печали“. Единственнымъ свѣтлымъ воспоминаніемъ изъ этой мрачной поры до смерти остался въ душѣ поэта образъ его матери, которую онъ уже на смертномъ одрѣ воспѣлъ въ такихъ трогательныхъ звукахъ („Мать“). Ей онъ былъ обязанъ началомъ своего умственнаго развитія. Въ 1832 г., подготовленный какимъ-то семинаристомъ, онъ поступилъ въ ярославскую гимназію, но учился плохо и, дойдя до 5-го класса, вслѣдствіе неудовольствія, вызваннаго однимъ изъ его сатирическихъ стихотвореній, принужденъ былъ оставить гимназію. Тогда отецъ рѣшился опредѣ-

лить сына въ Дворянскій полкъ въ Петербургѣ и отправилъ его съ небольшою суммою денегъ и рекомендательными письмами въ столицу; но здѣсь юноша поддался убѣжденіямъ земляковъ-студентовъ и задумалъ поступить въ университетъ. Это ему, однако, не удалось, и онъ былъ принятъ лишь вольнослушателемъ на филол. фак.; отецъ, узнавъ объ этомъ, отрезалъ отъ него и отказалъ ему въ своей помощи. Въ университетѣ Н. пробылъ съ 1839 по 1841 г.; матеріальное положеніе его въ это время было самое бѣдственное: уроки и случайный литературный трудъ въ различныхъ временныхъ изданіяхъ далеко не обезпечивали существованія; случалось, что онъ буквально голодалъ, жилъ по грязнымъ угламъ, и тѣмъ сильно надломилъ свой организмъ. За это время онъ написалъ до 300 печатныхъ листовъ прозы, участвуя въ „Литерат. Прибавленіяхъ къ Инвалиду“, въ „Литер. Газетѣ“ Краевского, въ „Сынѣ Отечества“ Полевого, въ „Пантеонѣ“, въ „Отеч. Запискахъ“, сочиняя водевили для Александринскаго театра и составляя азбуки и сказки по заказу книгопродавца Полякова. Только въ концѣ 1840 года улучшилось положеніе Н-а благодаря Г. Ф. Бенецкому, который предоставилъ ему занятія при своемъ пансіонѣ; при его же помощи и въ томъ же году Н. издалъ безъ своего имени, подъ заглавіемъ: „Мечты и звуки“, сборникъ своихъ стихотвореній, который онъ началъ писать уже въ 7-лѣтнемъ возрастѣ и изъ которыхъ первое („Мысль“) было напечатано въ „Сынѣ Отечества“ за 1838 г. Сборникъ былъ очень сурово встрѣченъ Бѣлинскимъ и Никитенко. Вскорѣ послѣ этого Н. сблизился съ кружкомъ Бѣлинскаго, что, безъ сомнѣнія, сильно повліяло какъ на расширеніе его умственнаго кругозора, такъ и на характеръ его творчества. Въ теченіе 1841—1847 г. онъ издалъ цѣлый рядъ литерат. сборниковъ, потерявшихъ теперь всякое значеніе („Статейки въ стихахъ безъ картинокъ“ съ сатирой „Говорунъ“, „Физиология Петербурга“ съ разсказомъ „Петербург. углы“ и сатирой „Чинovníкъ“, „Первое апрѣля“ и „Петербург. Сборникъ“), а въ 1847 году въ компаніи съ Панаевымъ купилъ у Никитенко „Современникъ“, который и издавалъ до закрытія его въ 1868 г. Въ 1868 г. онъ приобрѣлъ „Отеч. Зап.“. Время издательства было самымъ важнымъ періодомъ въ жизни Н-а: тутъ значительно улучшилось его матеріальное положеніе, и талантъ поэта достигъ своей полной зрѣлости. Но тяжелый недугъ (нервные боли и желудочные припадки) уже подтачивалъ его силы, онъ замѣтно хилѣлъ, часто прихварывалъ и, наконецъ, 27 дек. 1877 г. его не стало.—Проза Н-а распадается на беллетристику и журн. статьи (критика, публицистика. Изъ произведеній перваго рода („Опытная женщина“ 1841 г., „Необыкновенный завтракъ“ 1843 г., „Новозобрѣтенная привилегированная краска Дирлинга и К^о“ 1850 г., „Три страны свѣта“, „Мертвое море“ 1851 г., „Тонкій чело-вѣкъ“ 1855 г.) многія были написаны при соудручествѣ Панаевой и, вообще говоря, не имѣютъ особеннаго литературнаго значенія; въ нихъ виденъ лишь посредственный писатель, послѣдователь натуральной школы, старавшійся съ фотографической точностью воспроизводить наблюдаемыя явленія. Въ

критикѣ М. держался принципомъ Бѣлинска. также не обнаружилъ выдающихся способностей. Право же на благодарную память и уваженіе потомства даютъ Н-у его стихотворенія. М. былъ лирикомъ по самому существу своего таланта, и равно ошибочно видѣть въ его поэзіи какъ горячую сатиру, такъ и холодный дидактизмъ. Какъ всякій лирик. поэтъ, онъ умѣлъ выражать лишь чувства, которыя его волновали; поэтому мотивы его стихотвореній такъ же разнообразны, какъ пережитыя имъ чувства. Любовь къ женщинѣ, воспоминанія о матери, тоска по родинѣ и скорбь „поэта-гражданина“—все это одинаково законные элементы его поэзіи, и та самая муза мести и печали, которая ему „шептала пламенные рѣчи, завѣтнымъ умысломъ полна“, вдохновляется и видо-мъ пылающихъ писемъ, и разсказомъ дѣда Мазая, и свиданіемъ съ Любушкой-сосѣдкой. И все-таки мечь, а еще болѣе печаль—являются преобладающими мотивами Некрасовской поэзіи. Литература 1840—1860 гг. выдвинула на первый планъ народъ, интересовалась имъ, изучала его и выражала сочувствіе его горю; это движеніе сильно подѣйствовало на чуткую душу поэта, и онъ явился въ поэзіи выразителемъ тѣхъ новыхъ, гуманныхъ идей и стремленій, которыя охватили русское общество въ началѣ 50-хъ годовъ и нашли себѣ цѣлый рядъ блестящихъ выразителей въ области беллетристики и критики. Картины родной природы и народной жизни—вотъ преобладающіе сюжеты произведеній Н-а; русская жизнь отразилась въ нихъ со всеми своими разнообразными проявленіями, со своими свѣтлыми, какъ и мрачными сторонами. Родная дѣйствительность давала поэту гораздо болѣе мрачныхъ, чѣмъ свѣтлыхъ, мотивовъ,—не удивительно, поэтому, что М. прежде всего является пѣвцомъ народнаго горя и съ полнымъ основаніемъ называетъ свою музу „печальной спутницей печальныхъ бѣдняковъ, рожденныхъ для труда, страданія и оковъ“; но въ то же время онъ исполненъ непоколебимой вѣры въ нравственныя силы русскаго народа и прославляетъ то самоотверженіе Трубицкой и Волконской, то „многострадальныя тѣни“ Бѣлинскаго и Добролюбова, то народную удачу и типъ величавой славянки; въ его лучшемъ произведеніи—въ poemѣ „Кому на Руси жить хорошо“—наряду съ потрясающими картинами крѣпостной жизни стоятъ свѣтлые и сильные образы Тимофеевны, Савелія, Еремилы Гирна, Гриши и др. Справедливо, поэтому, называютъ Н-а „общенароднымъ“ поэтомъ. Если пѣсни Кольцова, съ ихъ безвозвратностью, такъ сказать стихійною, народностью, способствовали ознакомленію русскаго общества съ народнымъ духомъ, то стихотворенія Н-а, проникнутыя горячей и сознательной любовью къ народу, способствовали сближенію общества съ народомъ, заставили его понять народное горе и полюбить его. По своему характеру произведенія Н-а не имѣютъ себѣ ничего подобнаго во всей предыдущей исторіи нашей литературы. Новизна содержанія, можетъ быть, сказалась на достоинствѣ стиха Н-а, который въ смыслѣ легкости и художественности отбѣлки во многомъ уступаетъ стиху Пушкина и Лермонтова. Мрачное дѣтство и суровая борьба за существова-

ніе наложили на нравственную личность Н-а некоторыя несимпатичныя черты; въ немъ иногда рѣзко сказывался практикъ, мечтавшій о наживѣ путемъ литературно-промышленныхъ предприятий. Но эти минуты паденія искупались душевными муками, о которыхъ потрясающій разсказъ онъ оставилъ намъ въ своихъ произведеніяхъ, и онѣ простятся ему за его „печаль и гнѣвъ“, „за каплю крови, общую съ народомъ“. — Стихотв. Н-а выдержали пять изданий. Изъ статей о Н-ѣ отмѣтимъ, какъ болѣе законченныя и безпристрастныя, стгг.: *Слабическая*, во 2 т. собр. соч. и въ „Историю новѣйш. русск. язг.“, и *Арсеньева*, во 2 т. „Критич. этюдовъ“. 3) Н., Павелъ Алексѣевичъ, извѣстн. математикъ, род. 8 янв. 1853 г. въ Рязанской губ., въ семьѣ селскаго священника. Образов. получилъ въ ряз. дух. учил. и въ ряз. семинари, студа поступилъ въ московск. унив. на физико-матем. фак. По окончаніи курса (1878 г.) былъ оставленъ при унив. по кафедрѣ чистой математики. Съ 1879 г. Н. состоитъ преподавателемъ математики въ московск. реальн. училищѣ Воскресенскаго. Въ 1883 г., по защитѣ диссертации: „Исслѣдованіе уравненій вида: $u^2 - pu^2 - q = 0$ “, получилъ степень магистра чистой математики; въ 1886 г. за диссерт.: „Рядъ Лагранжа“ удостоенъ степ. доктора чисг. матем. Въ 1885 г. состоялъ прив.-доц. моск. ун., въ 1886 г. назн. экстраордин. проф. по чистой матем., въ 1890 г. — ордин. проф.; въ 1885 — 1891 г. преподавалъ теорію вѣроятностей въ межевомъ институтѣ. Кроме того Н. состоялъ секрет. физико-матем. фак. (1887 — 1891 гг.), потомъ деканомъ (1891 г.), а съ конца 1891 г. состоитъ помощникомъ ректора московск. унив. Ученые труды Н-а касаются различн. частей чисг. и прикл. матем. Первый трудъ Н-а, послуж. въ кач. магист. диссертации и обратившій на себя вниманіе Акад. Наукъ, кот. увѣчала его преміей им. В. Я. Бунаковского, содержитъ изложеніе теоріи алгебраич. трехчлен. уравненій. Съ этимъ трудомъ связана изданная потомъ большая монографія Н-а о рядѣ Лагранжа, содержащая подробн. свѣдѣ историч. и критич. замѣчаній объ этомъ рядѣ и изложеніе его теоріи съ различныхъ точекъ зрѣнія. Соч. Н-а по общему дифференцированію или, иначе, по дифференцированію съ произвольнымъ указателемъ относ. къ др. направленію, въ кот. ранѣе трудился Лѳувилю, Риманъ, Лѳтиниковъ и др. Въ основномъ трудѣ по общему дифференцированію Н. широко пользуется современ. средствами математ. анализа, трактуетъ производныя съ произвольнымъ указателемъ, какъ примѣчательный классъ определенныхъ интеграловъ по комплексному переменному, и освобождая теорію отъ многихъ ограниченій. Разработка приложений теоріи общаго дифференцированія привела Н-а съ одной стороны къ способамъ интегрированія нѣкот. видовъ линейныхъ дифференц. уравненій при помщи определен. интеграловъ, а съ др. стороны — къ формуламъ для приведенія многократныхъ интеграловъ, находящихся въ связи съ изслѣдованіями А. В. Лѳтинкова объ интегрированіи линейнаго дифференц. уравненія Лапласа. Къ 3-му направленію принадл. соч. Н-а, относ. къ предмету его спора съ берлин. академ. Фукомъ по вопросу о т. наз. аналитич-

ческомъ продолженіи функцій. Въ основу рѣшенія эт. вопроса Фукъ и его ученики полагали извѣстную теорему о предѣльномъ кругѣ. Въ 2 межуарахъ, въ журналѣ Крелля, Фукъ защищала свою теорію отъ возраженій Н-а; но результаты этой защиты оказались безуспѣшными, какъ окончательно и подробно выяснилъ проф. В. А. Анисимовъ. Къ 4-му направленію принадл. труды Н-а о способахъ рѣшенія обыкновен. алгебраич. линейныхъ уравненій съ весьма большимъ числомъ неизвѣстныхъ. Вопросъ этотъ, кот. ранѣе занималъ Якоби и Зейделя, важенъ въ нѣк. прикладныхъ наукахъ (астрономіи, геодези, электротехникѣ и проч.). Къ 5-му направленію принадл. соч. Н-а о движеніи тяжелаго твердаго тѣла около неподвижной точки въ томъ особомъ случаѣ, который ранѣе разсматривалъ Гессъ. Въ эт. трудахъ Н. изслѣдовалъ новыя характерныя свойства этого движенія, не развѣявныя Гессомъ. Къ 6-му направленію относ. новѣйш. труды Н-а, наход. въ связи съ межуарами акад. В. Г. Имшенецкаго о нахожденіи дробныхъ интеграловъ линейныхъ уравненій, вызванными въ послѣдній годъ его жизни возраженіями. Н. излагаетъ вновь примѣчательный способъ В. Г. Имшенецкаго, устраняя всѣ недоразумѣнія, и при этомъ попутно упрощаетъ общее рѣшеніе задачи о т. наз. неправильныхъ или иррегулярныхъ интегралахъ линейныхъ уравненій. Въ эт. трудѣ направленій находится цѣнная замѣтка Н-а по теоріи вѣроятностей, касающаяся теоремы Якова Бернуллі, связанной съ закономъ большихъ чиселъ, имѣющимъ важное значеніе въ изслѣдованіи явленій природы путемъ опытовъ и наблюденій и въ статистикѣ. Труды Н-а помѣщаются преимущ. въ изданіяхъ московск. Общества — математич. и любителей естествозн., въ „Зап. Ак. Наукъ“ и въ „Mathem. Annalen“ Клейна.

Некрофосъ, видъ умершаго тканей, при которомъ онѣ высыхаютъ, сморщиваются, но, оставаясь въ живомъ организмѣ, не подвергаются гніенію

Некрозъ, умераніе тканей и органовъ, см. *амегионіе*.

Некрологъ (греч. „списокъ мертвыхъ“), въ средневѣк. монастыряхъ названіе календаря, содержавшихъ указатель имени и дней кончины святыхъ и вообще лицъ, почтенныхъ поминованиемъ на вѣчныя времена. Въ нов. время Н-омъ назыв. биографія недавно умершаго дѣятеля или собраніе такихъ биографій.

Некромантия (греч.), въ древности родъ мантики (искусства предсказывать будущее) — вызваніе душъ умершихъ съ цѣлю узнать отъ нихъ будущее. Заклинанія происходили преимущественно въ дикихъ лошинахъ и оврагахъ, въ вулканической мѣстности, въ окрестностяхъ горячихъ ключей или въ туманныхъ гротахъ. Главную принадлежностью заклинаній была теплая кровь животнаго, кот. впитывали въ себя, будто бы тѣла умершихъ, набираясь необходимой силы для отвѣтовъ. Въ Осесали Н., наз. тамъ *скіамантией* или *психомантией*, получила крайне извращенныя формы, доходя нерѣдко до убиванія живыхъ людей. Въ пѣсняхъ шотландскихъ бардовъ и въ произведеніяхъ древне-германской поэзи также встрѣчаются указанія на Н-ю.

Некрополь (греческ. „городъ мертвых“), въ древности большія кладбища, кот. были расположены въ концѣ городовъ, образуя какъ бы продолженія ихъ, и имѣли сами видъ городка съ улицами и площадями. Чаше Н-емъ назывались кладбища другаго рода—высѣченныя въ скалѣ или расположенныя подъ землею въ катакомбахъ и пскинутыхъ каменоломняхъ. Изъ Н-ей этого вида были особенно извѣстны сиракузскія катакомбы и въ Египтѣ—М-и древнихъ Оивъ (въ Верхнемъ Египтѣ) и Мемфиса.

Некропіа, или *некроскопіа*, вскрытіе труповъ.

Некротомія, оперативное удаленіе омертвѣвшихъ костей; также вскрытіе труповъ.

Некрофобія, болѣзненный страхъ смерти.

Нехум, въ древне-римскомъ правѣ договоръ займа съ такимъ же торжественнымъ обрядомъ совершенія (*per aes et libram*), какой соблюдался при *манципации* (см. это сл.). Заключение въ формѣ Н. договоръ имѣлъ весьма строгія послѣдствія для должника, который, въ случаѣ неисправности по исполненію обязательства, долженъ былъ идти въ кабалу хъ кредитору: послѣдній приобреталъ неогранич. власть надъ имуществомъ и личностью должника, могъ продать его въ рабство (*trans Tiberim*) и даже убить. Законъ 323 г. до Р. Х. (*lex Poetelia*) отменилъ эти суровыя послѣдствія договора.

Нектарины, персики съ гладкой кожей.

Нектарники, медовые органы, части цвѣтковаго растенія, выделяющія при нормальныхъ условіяхъ сахаристую жидкость, „нектаръ“, и весьма разнообразныя въ морфологическомъ отношеніи. Обычно Н. располагаются въ цвѣткѣ или вблизи него и имѣютъ ясное отношеніе къ оплодотворенію цвѣтка; но они встрѣчаются также въ листьяхъ, листовыхъ черешкахъ, далеко отъ цвѣтка. Н. то открыты, то скрыты въ глубинѣ. Въ простѣйшей формѣ это—просто ограниченныя мѣста на кожицѣ цвѣточныхъ частей, которыя состоятъ изъ мелкоячеистой, тонкоячеистой ткани и содержатъ зернистую протоплазму, крахмалъ, камедь и сахаръ. Продуктомъ превращенія этихъ веществъ является нектаръ, выступающій на поверхность Н-овъ. Н. находятся на внутренней поверхности чашелистиковъ (липа), на днѣ лепестковъ въ видѣ мясистыхъ припухлостей (барбарисъ), на днѣ пыльниковъ, на обѣихъ сторонахъ завязи, или же они образуютъ круглую ямку у основанія перигоніевыхъ листьевъ, желобокъ (лепестки лиліи), железистый бугорокъ (крестоцвѣтныя), железистое кольцо (*Nicotiana*) или мясистую подушечку на верхушкѣ завязи (зонтичныя). У нѣкоторыхъ растеній цвѣточн. части, снабженныя Н-ами, претерпѣваютъ сильное видоизмѣненіе, у другихъ Н. лежатъ внѣ цвѣтка. Что касается роли Н-овъ на листьяхъ и листовыхъ черешкахъ, то полагаютъ, что они косяннымъ образомъ защищаютъ растеніе отъ гусеницъ, привлекая ось и муравьевъ, которые поѣдаютъ гусеницъ (см. также сл. *наскомоцѣтныя растенія*).

Нектаръ 1) въ ботаникѣ сладкій „медовый“ сокъ, который выделяется нектарниками (см. это сл.) и имѣетъ чрезвычайно важное значеніе для растенія, такъ какъ служитъ приманкою для наскомоныхъ (см. *наскомоцѣтныя растенія*), при посредствѣ

которыхъ совершается актъ оплодотворенія цвѣтка. 2) Н., у древнихъ специфическое питье боговъ, поддерживавшее ихъ безсмертіе. Позднѣйшіе поэты соединяли съ Н-омъ и *амброзію* (пища боговъ) представляли о чемъ-то пріятномъ и благоухающемъ.

Nelapane, сылка негровъ, болѣзнь, наблюдаемая на западномъ берегу Африки, особенно на Сенагалѣ: безъ видимой причины развивается общая мышечная слабость и психическая подавленность, которыя постепенно возрастаютъ. Большой дѣлается апатичнымъ, перестаетъ двигаться, члены распухаютъ; спустя нѣсколько мѣсяцевъ обыкновенно наступаетъ смерть.

Нелатскъ. Огюстъ, знаменит. франц. хирургъ, род. въ 1807 г., былъ профес. въ Парижѣ и лейбъ-хирургомъ Наполеона III; значит. усовершенствованіемъ операциою камнеисчѣненія, а также прославился лѣченіемъ Гарибальди и франц. императорск. принца; ум. въ 1873 г.

Нелединскій-Мелецкій, Юрій Александровичъ, русскій поэтъ, род. въ 1752 г.; образование, начатое дома, закончилъ въ страсбургскомъ университетѣ, послѣ чего поступилъ въ военную службу и, между прочимъ, участвовалъ въ турецкой войнѣ; въ 1786 г. вышелъ въ отставку. Черезъ 10 лѣтъ Н.-М. вновь принимается за службу, занимаетъ нѣсколько важныхъ административныхъ постовъ (статсъ-секретаря при принятіи прошеній, сенатора и пр.); въ 1826 г. вторично выходитъ въ отставку. Ум. въ 1829 г. въ Калугѣ. Н.-М. извѣстенъ своими романами и пѣснями, написанными въ духѣ господствовавшего въ то время сентиментальнаго направленія и представляющими не совсемъ удачное соединеніе элементовъ книжнаго и чисто народнаго; онъ не свободенъ также отъ подражанія французскому посту Шолье. Наиболее популярныя его пѣсни — слѣд.: „Выду я на рѣченьку“, „У кого душевныя силы“, „Ты велишь мнѣ равнодушнымъ“, „Къ лунѣ“ и пр. Кромѣ этого Н. писалъ такъ наз. *буриме* (*houstsimés*), т. е. шуточныя стихотворенія на заданныя рими, и переводилъ съ французскаго. Последнее изданіе сочиненій Н-аго-М-аго вышло въ 1876 г.

Нелей, по греческой мѣлологіи сынъ Посейдона и Тиръ, жены Кретея, царя іонискаго; былъ воспитанъ пастухомъ и, посорившись съ своимъ братомъ — близнецомъ Пеліемъ за наследство, удалился въ Пелопонезъ, гдѣ основалъ городъ Пилосъ. Всѣ его дѣти, за исключеніемъ Нестора, были переробиты Геркулесомъ. По Павзанію, Н. вмѣстѣ съ Пеліемъ основали Олимпійскія игры и умеръ въ Коринѣ.

Неллоръ (Неллуръ), дистриктъ въ индо-британскомъ президентствѣ Мадрасъ; 22633 кв. км. съ 1220236 ж. *Гл. г.—Н.*, 27505 ж.

Нельсонъ (Nelson), Горацио, виконтъ, знаменитый англійскій адмиралъ, род. въ 1758 г. въ мѣстечкѣ Буригамъ-Торпъ, въ графствѣ Норфолькъ, гдѣ его отецъ былъ настояромъ. 12-ти лѣтъ Н. поступилъ на корабль своего дяди и въ раннихъ годахъ совершилъ нѣсколько плаваній, въ томъ числѣ экспедиціи къ сѣверному полюсу; съ 1777 г. служилъ уже лейтенантомъ, а въ 1779 г. въ званіи капитана участвовалъ въ войнѣ съ Америкой; въ коалиціи противъ Франціи 1783 г. Н. былъ

назначенъ командиромъ корабля „Агамемнонъ“, а въ августѣ того же года отправился въ Неаполь съ порученіями къ английскому посланнику Гамильтону, съ женой котораго вступилъ въ интимныя отношенія. Въ этомъ же году Н., вмѣстѣ съ адмираломъ Гудомъ, дѣйствовалъ при завоеваніи Корсики, и при осадѣ Кальви потерялъ глазъ; послѣ многочисленныхъ успѣховъ въ Средиземномъ морѣ онъ получилъ команду надъ всѣмъ средиземнымъ флотомъ и приказъ сторожить Тулонскую гавань, откуда должна была отплыть экспедиція въ Египетъ; Наполеону удалось, однако, отплыть изъ гавани незамѣченнымъ, и Н. тщетно искалъ врага во всѣхъ моряхъ, пока не настигъ его въ Абукирской бухтѣ, гдѣ 1 августа 1798 г. произошла знаменитая битва при Нилѣ, кончившаяся полнымъ пораженіемъ французовъ и доставившая Англии владѣтельство въ Средиземномъ морѣ. Самъ Н., раненный въ голову, получилъ въ награду титулъ барона ильскаго и пенсію въ 2000 ф. ст. Въ



Нельсонъ, Горацио.

Неаполѣ жителямъ котораго угрожала опасность со стороны французовъ, Н. былъ принятъ, какъ избавитель, и получилъ отъ неаполитанскаго короля титулъ герцога брентскаго. Когда затѣмъ неаполит. король объявилъ войну Франціи, положеніе королевства стало критическимъ, и Н. вынужденъ былъ, вмѣстѣ съ королевской семьей, бѣжать въ Палермо. Когда же счастье снова перешло на сторону союзниковъ, Н. явился въ Неаполь, нарушилъ капитуляцію кардинала Руффо съ республиканцами, захватилъ французскія суда и сдѣлалъ плѣнныхъ королю Фердинанду. Дѣятельное участіе, котораго Н., подъ влияніемъ леди Гамильтонъ, принималъ въ начавшейся затѣмъ кровавой расправѣ съ непрітелемъ, и поступокъ его съ престарѣлымъ адмираломъ Карраччоло, по его приказу повѣшеннымъ на реѣ корабля, наложили пятно на славу доблестнаго адмирала. Въ 1801 г.

Н., вмѣстѣ съ Паркеромъ, командовалъ экспедиціей противъ „вооруженнаго нейтралитета“ сѣверныхъ державъ и выигралъ 2 апрѣля битву при Копенгагенѣ. По заключеніи Амьенскаго мира, Н. удалился въ частную жизнь и жилъ въ Англии, а по возобновленіи военныхъ дѣйствій снова явился на своей постѣ; въ 1805 г., 21 октября, при мысѣ Трафальгарѣ Н. одержалъ знаменитую побѣду надъ французско-испанскимъ флотомъ, который былъ разбитъ на голову,—побѣду, стоившую ему жизни. Послѣднія слова Н-а: „Англія ожидаетъ, что всякій исполнитъ свой долгъ“—произвели глубокое впечатлѣніе на матросовъ. Въ английскомъ народѣ память о Н-ѣ живетъ, какъ обь одномъ изъ его любимѣйшихъ героев; и въ самомъ дѣлѣ, заслуги его передъ отечествомъ весьма велики: онъ оградилъ Англію отъ нападеній Наполеона и создалъ ей блестящую репутацію первой морской державы. Какъ личность, Н. представляетъ изъ себя смѣсь героизма и пылкости съ жестокостью и легкомысліемъ. Тѣло Н-а было перевезено въ Лондонъ; правительство воздвигло ему нѣсколько памятниковъ, хотя и не исполнило послѣдній его просьбы — позаботиться обь участи леди Гамильтонъ и ея дочери, которую онъ считалъ своею.

Нельсонъ, городъ въ английскомъ графствѣ Ланкаширѣ; хлопчатобумажныя фабрики; 10381 ж.

Нелюбинъ, Алексѣй Петровичъ, извѣстн. проф. и академикъ, род. въ 1785 г., въ 1822 г. написалъ, на основаніи личнаго изученія, замѣчательное изслѣдованіе о кавказскихъ минеральн. водахъ. Другіе выдающіеся труды: „Гемостатинъ, кровоостанавливающая жидкость“, „Краткая фармакографія“ и др. Ум. въ 1852 г.

Нелюбинъ, *Nelumboneae*, водяная раст., подсемейство *Nymphaeaceae*, пор. многоплодн., класса двудольныхъ, съ круговымъ цвѣтоложемъ, на поверхности котораго сидятъ въ углубленіяхъ плододистички. На верхушкѣ завязи находится сидячая или на черешкѣ рубецъ, плодъ — мягкая ягода, постепенно распадается въ слѣдствіе гніенія. Многочисленные шаро- или яйцевидныя сѣмена лежатъ въ плодовой кашичѣ, не содержатъ бѣлка. Растутъ въ прудахъ и озерахъ умѣр. пояса; многіе виды ископаемы.

Нематоды, см. *крутые черви*.

Немезида, по греческой мивологіи богиня, олицетворявшая идею соразмѣрности, наблюдавшая, чтобы въ мірѣ ни въ чемъ не нарушалось равновѣсіе и чтобы счастье и несчастье выпадали на долю каждому по заслугамъ. Въ слѣдствіи въ ней видѣли богиню мщенія, родственную эвменидамъ или эриніямъ. Первый храмъ Н-ы былъ выстроенъ Адрастомъ, почему она иногда называется Адрастей;

Немезій, епископъ Эмезы въ Финикіи, жилъ въ V в. по Р. Х. Извѣстенъ философскимъ сочиненіемъ „О человѣческой природѣ“, въ которомъ отразились вѣянія греческой философіи (ученіе о предсуществованіи душъ, о вѣчности міра); свободу воли Н. горячо защищаетъ противъ детерминизма.

Немейская долина, небольшая долина въ Арголидѣ, къ юго-западу отъ Коринеа; въ древности была извѣстна святыней Немеяскаго Зевса, въ честь котораго каждыя 2 года совершались игры, „Немеяды“. Хотя счисленіе Немеядъ начинается съ 576 г. до Р. Х., но народное преданіе относитъ

ихъ учрежденіе къ гораздо болѣе раннему времени, ко времени похода семи противъ Оливъ или ко врем. Геркулеса, убившаго въ Н-ой д-ѣ страшнаго льва.

Немертинъ, см. *плоскіе черви*.

Немровичъ-Данченко 1) **Василій Ивановичъ**, современный беллетристъ—этнографъ, род. въ 1848 г. въ Тифлисъ. По отцу онъ малороссъ; мать его—армянка. Проведши дѣтство въ обстановкѣ походной жизни, около полка, гдѣ служилъ его отецъ, Н.-Д. въ 1857 г. былъ отвезенъ въ Москву, въ Александровскій кадетскій корпусъ. Въ 1863 г. онъ пріѣхалъ въ Петербургъ для пригтовленія въ университетъ, но стѣснительныя матеріальныя обстоятельства заставили его здѣсь всецѣло отдаться сотрудничеству въ небольшихъ петербургскихъ изданіяхъ. Имя Н.-Д. стало пользоваться извѣстностью съ 70-хъ годовъ, когда, отправившись на Сѣверъ и ознакомившись съ побережьями Бѣлаго моря и Ледовитаго океана, онъ въ рядѣ талантливыхъ, живо и картинно написанныхъ очерковъ началъ изображать сѣверную жизнь („За сѣвернымъ полярнымъ кругомъ“ 1874 г., „Соловки“ 1874 г., „У океана“ 1875 г., „Страна холода“, „Лапландія и лапландцы“, „На просторѣ“ 1876 г. и др.). Съ тѣхъ поръ онъ, какъ туръстикъ, постигъ интереснѣйшія мѣстности Россіи, извѣдывалъ всю Европу и нѣсколько разъ побывалъ за ея предѣлами (въ Марокко, Алжирѣ, Тунисѣ, Малой Азіи, Персіи). Результатомъ этихъ поѣздокъ была масса художественно-этнографическихъ очерковъ съ яркими картинками природы и мѣткими характеристиками нравовъ и быта. Въ 1877—1878 гг. Н.-Д. въ качествѣ корреспондента отправился на Балканскій полуостровъ. Здѣсь онъ былъ свидѣтелемъ крупнѣйшихъ событій русско-турецкой войны, испыталъ на себѣ все трудности и опасности боевой жизни и за храбрость, кромѣ другихъ отличій, получилъ георгіевскій солдатскій крестъ. Корреспонденціи его, собранныя потомъ въ книгу „Годъ войны“, пользуются европейскою извѣстностью. Плодомъ пребыванія его въ дѣйствующей арміи была, кромѣ того, біографія Скобелева (1884 г.) и три романа: „Гроза“ (1880 г.), „Племя и Шинка“ (1881 г.) и „Впередъ“ (1883 г.). Романы Н.-а-Д. (изъ которыхъ, кромѣ названныхъ, можно указать: „Цари биржи“ 1886 г., „Кулисы“ 1886 г., „Монахъ“ 1889 г., „Семья богатырей“ 1890 г. и др.), при несомнѣнныхъ художественныхъ достоинствахъ, страдаютъ искусственностью стиля и лишены нѣрѣдко простоты и естественности, благодаря обилію южной фантазіи автора. Зато многіе изъ его небольшихъ разсказовъ, особенно изъ военнаго и народнаго быта, равно какъ и нѣкоторыя его стихотворенія, представляютъ удачное соединеніе глубокой идейности съ художественностью выполненія; отражающаяся въ нихъ гуманность возрѣній заставляетъ видѣть въ авторѣ хранителя лучшихъ идей, завѣщанныхъ 60-ми годами. „Стихотворенія“ Н.-а-Д. изд. въ 1882 г., сборники: „Незамѣтные герои“—въ 1889, „Святочныя разсказы“—въ 1890. 2) Н.-Д., **Владиміръ Ивановичъ**, братъ предыдущаго, современ. драматургъ и беллетристъ, род. въ 1858 г., воспитывался въ тифлисской гимназіи, потомъ въ москов. университетѣ. Еще будучи студентомъ, В. И. началъ заниматься

литературой, и въ „Русскомъ Курьерѣ“, при редакціи Ф. Д. Нефедова, выступилъ въ роли театрального критика. Въ 1882 г. на сценѣ Малаго театра была поставлена его первая комедія: „Шиповникъ“, прoderжавшаяся на сценѣ довольно долго, гл. обр. благодаря прекрасному исполненію артистовъ. Послѣдовавшая затѣмъ пьеса „Наши американцы“ (1882 г.) не имѣла успѣха, но драма „Темный боръ“ (1884 г.) была принята весьма благосклонно и, точно также какъ драма „Соколы и Вороны“, написанная въ сотрудничествѣ съ кн. Сумбатовымъ, до сихъ поръ не сходитъ съ репертуара провинціальныхъ театровъ. Съ возрастающимъ успѣхомъ были поставлены затѣмъ комедіи „Счастливецъ“ (1887 г.), „Послѣдняя воля“ (1888 г.), а комедія „Новое дѣло“ (1891 г.), удостоенная Грибоѣдовской преміи, окончательно установила репутацию В. И., какъ талантливаго драматурга. Въ качествѣ беллетриста В. И. принималъ участіе въ разныхъ периодическихъ изданіяхъ небольшими разсказами и повѣстями, изъ которыхъ выдѣется напечатанная въ „Артистѣ“ (1892 г.) повѣсть: „Съ дипломомъ“. Простота изложенія, хороший языкъ, симпатичность опредѣленно проводимой мысли—постоянныя ихъ качества. Тѣ же качества отразились и въ большомъ романѣ В. И.: „На литературныхъ хлѣбахъ“ (1891 г.), по справедливости принятому критикою весьма сочувственно.

Немцовъ, мѣстечко Подольской губ., Брацлавскаго уѣз., на почтовой дорогѣ изъ Брацлава въ Винницу; гимназія, винокуренный и 2 колокольныхъ завода; 5419 ж. Н. находится въ 3 в. отъ квадратнаго городища, на кот. былъ расположенъ г. Мировъ, разоренный татарами. Въ XVII в. Н. принадлежалъ сначала кн. Іеремію Вишневецкому, а послѣ Богдана Хмѣльницкаго перешедъ къ русскимъ, то къ полякамъ, то къ туркамъ; изъ казачьихъ набѣговъ наиболѣе памятна вторженіе уманскаго полковника Ганжи въ 1648 г. и вторженіе Самуя въ 1702 г., сопровождавшіяся избиеніемъ множества евреевъ и шляхты. Въ 1737 г. въ Н.-ѣ происходилъ съѣздъ уполномоченныхъ Россіи, Австріи и Турціи для заключенія мира. Въ XVIII в. Н. былъ значительн. торговымъ пунктомъ.

Nemo ante mortem beatus, „никто не можетъ быть названъ счастливымъ раньше смерти“; это изрѣченіе приписываютъ Солову, который произнесъ его, будто бы, передъ Крезомъ.

Немуръ (Nemours), Луи Шарль Филиппъ Рафаэль, герцогъ орлеанскій, второй сынъ короля Луи Филиппа, род. въ 1814 г.; предложенную ему въ 1831 г. корону Бельгіи отецъ его отклонилъ, не желая навѣч на себя неудовольствіе европейскихъ державъ; въ 1836 г. участвовалъ въ неудачномъ алжирскомъ походѣ, а въ слѣдующемъ году отличился при знаменитой осадѣ г. Константины; послѣ смерти старшаго брата (1842 г.) сталъ играть видную роль, но не пользовался любовью народа, благодаря своему надменному характеру; во время революціи 1848 г. вмѣстѣ съ герцогиней орлеанской укрывался отъ паденія черни въ палатѣ депутатовъ, а затѣмъ со всеѣмъ своимъ семействомъ бѣжалъ черезъ Булонь въ Англию, гдѣ оставался до 1871 г., когда снова вернулся въ Парижъ.

Немуръ, гор. во французскомъ департаментѣ Сены-

и-Марны, въ окр. Фонтенебло, на р. Луэнъ; 4268 ж. Въ 1585 г. здѣсь былъ заключенъ между королевою Генрихою I и „священною“ католическою лигою *Н-скій эдиктъ*, направленный противъ гугенотовъ.

Неадоцизъ, Любомиръ, популярный сербскій писатель, род. въ 1816 г., происходилъ изъ довольно богатой семьи и получалъ солидное образование: въ Бѣлградѣ изучалъ философію, въ Прагѣ—чешскій яз., въ унив. берлинскомъ, гейдельбергскомъ и парижскомъ—юридич. науки. Съ 1848 по 1850 г. занималъ кафедру въ Главной школѣ Сербіи; затѣмъ годъ путешествовалъ по Зап. Европѣ, послѣ чего служилъ по министерству нар. проsv. и дух. дѣлъ. Литер. дѣятельность Н-а весьма разнообразна: онъ писалъ стихотворенія, изъ которыхъ лучшими считаются „Славянская Вила“ (перев. на франц. яз.) и поэма въ 6 пѣсн. „Войники Дойчиновичи“; перевелъ: „Исторію франц. революціи“ Мишле и „Новеллы“ Цюке; издалъ поэму П. П. Нѣгоша „Свободада“ и „Приписки и записки“ своего отца, Матвѣя Н-а; кроме того Н. нѣсколько лѣтъ состоялъ редакторомъ научнаго журн. „Шумалинка“. Произведенія его весьма цѣнятся въ Сербіи и по языку, и по содержанию.

Ненасытцкій порогъ, или *Несытець*, пятый по числу и самый опасный изъ Днѣпровскихъ пороговъ, въ Екатеринославской губ. и уѣз.; онъ представляетъ гранитныя скалы, идущія дугообразно отъ праваго берега рѣки къ лѣвому; длина его 643 саж., паденіе 24 саж.

Непиз (nepiae или nepiaie) 1) хвалебныя пѣсни въ честь покойниковъ, которыя пѣлись въ Римѣ во время погребальныхъ процессій, въ древнѣйшее время родственниками, позже—наемными плакальщицами (praeficae). 2) Н-я, богиня плача у римлянъ.

Непса (Nepsh), гл. г. ирландскаго графства Типперри; 5422 ж.

Непококій посадь (Ненокотскій), пос. Архангельской губ. и уѣз., въ 72 в. отъ Архангельска, по почтовому тракту въ г. Онегу, при р. Некоксѣ; 1154 ж. Некокса впервые упоминается подъ 1397 г. въ Двинской судной грамотѣ, а въ 1419 г. въ новгородской лѣтописи названа Заволоцкимъ посадомъ; въ 1445 г. подъ Н-мъ п-мъ шведы потерпѣли поражение отъ русскихъ.—*Н-скія солныя варницы* извѣстны были уже съ начала XV в.; съ XVI в. онѣ принадлежали монастырямъ, а въ 1708 г. отобраны въ казну.

Необходимаа сберза, право на отраженіе опасности, угрожающей отъ нападенія, посредствомъ насилія противъ нападающаго. Право на оборону, представляющее какъ бы частное отравленіе правосудія, близкае къ древнему самосуду, объясняется невозможностью приходить государству при всякой опасности на помощь своимъ гражданамъ. Признаніе Н-ой о-ы въ современъ правѣ ограничено. *Нашъ законъ* (ст. 101—103 Улож. о нак.) допускаетъ оборону въ случаяхъ посягательства съ насиліемъ на личныя права, при опасности для жизни, здоровья и свободы (для женщины также въ случаѣ насилія. посягательства на ея честь) и для защиты третьихъ лицъ. Оборона не должна выходить изъ предѣловъ необходимости,—въ противномъ случаѣ она считается *превышеніемъ*

дозволенной защиты и наказуется, какъ преступленіе по общимъ правиламъ (превышеніе посредствомъ причиненія смерти, ранъ и увѣчья предусмотрѣны особо въ ст. 1467 и 1493 Улож.); средства Н-ой о-ы, напротивъ, не ограничены.

Неоградъ (венгерск. Нограде), венгерскій комитатъ на лѣвомъ берегу р. Дуная; 4355 кв. клм. съ 191678 жит.; въ сѣверн. части каменистъ и безплоднъ, въ южной производятъ въ изобиліи хлѣбъ, фрукты, виноградъ, составляющіе, наравнѣ съ лѣсомъ, важнѣйш. предметъ вывоза.

Неологизмъ (греч.), слова, выраженія и обороты рѣчи, вновь вводимые въ извѣстный языкъ.

Неопиэагорейскіе, названіе позднѣйшаго направленія въ греч. философіи, сложившагося въ 1-й половинѣ послѣдняго вѣка до Р. Х. въ Александріи и представляющаго видоизмѣненіе пиэагорейской философской системы подъ восточнымъ влияніемъ. Съ самаго начала въ новой школѣ обозначились два направленія—*этическое* и *метафизическое*, общей исходной точкой которыхъ служило общее имъ обоемъ дуалистическое признаніе царящей въ мірѣ противоположности между добрымъ началомъ, символомъ котораго являлась единица, и злымъ принципомъ, обозначавшимся числомъ 2. Неопиэагорейцы этической фракціи, съ извѣстнымъ магомъ и прорицателемъ Аполлономъ Панскимъ (I в. по Р. Х.) во главѣ, видѣли цѣль философіи въ практическомъ осуществленіи ея нравственныхъ положеній въ жизни и стремились путемъ аскетическаго подчиненія чувственныхъ инстинктовъ, магическаго и теургическаго общенія челоуѣка съ божествомъ, ведущаго къ чистотѣ и святости жизни, положить конецъ мировому дуализму въ нравственной сферѣ и достигнуть возможнаго единенія челоуѣческой природы съ божественною. Метафизическая фракція неопиэагорейской школы, исходя изъ основнаго положенія, что въ явленіяхъ природы господствуетъ разумный порядокъ, взаимное соотвѣтствіе и законмѣрность, и что законы природы могутъ быть выражены въ мѣрѣ и числахъ, признававшихся за оларенія творческой силою представляющаго божества и первообразы всего сущаго, стремилась по стопамъ своихъ основателей, Модерата Гадескаго (I в. по Р. Х.) и Никомаха Герасскаго (пол. II-го в. по Р. Х.) объяснить происхожденіе мірозданія изъ единаго верховнаго разума. Придававшееся при этомъ числамъ вышее значеніе, въ силу котораго, напр., единица (*монада*) служила символомъ Аполлона, два (*диада*)—символомъ матери боговъ (Изиды, Деметры или Афродиты), подаюа поводъ къ вырожденію неопиэагорейской метафизики въ безмысленную и бесплодную символику, плодъ сухой и необузданной мечтательности. Съ другой стороны, сходство неопиэагорейскаго ученія о числахъ, какъ объ идеальныхъ образахъ всего сущаго, съ ученіемъ Платона объ идеяхъ, какъ о первообразахъ всѣхъ вещей, обусловило скрещеніе обѣихъ системъ въ ученіи такъ называемъ *платонорействующихъ платониковъ*, представителями котор. явились Муменій изъ Апомеи (2-й полов. II-го в. по Р. Х.) и Плутархъ (кон. II-го в. по Р. Х.).

Неоплатонизмъ, названіе заключительнаго направленія въ развитіи греч. философіи, стремив-

шагося путем сочетания греческого мировоззрения с восточным уничтожить разделение между субъективностью и объективностью и создать для греческого язычества философию откровения. Исходной точкой въ развитіи Н-а послужило дополненное Аристотелемъ ученіе Платона объ идеяхъ, въ которомъ соединились восточная теорія эманации, учившая, что все низшее происходитъ отъ высшаго путемъ лучисосоканія или изліянія, и вистатическій субъективизмъ, стремившійся не къ постиженію божества путемъ разума, а какъ бы къ непосредственному созерцанію его и общенію съ нимъ посредствомъ чувства. Первоисточникомъ всего сущаго, по ученію неоплатониковъ, является божество во образѣ чистаго свѣта; высшая его эманція—разумъ, вмѣстѣлице и носитель идей; изъ разума, въ силу его творческой способности, возникаетъ міровая душа, благодаря созидательной дѣятельности которой путемъ преобразования матеріи по образцу идей возникаетъ міръ дѣйствительности или вещественныхъ явленій. Души людей, подобно мировой душѣ, рождаются отъ божественнаго разума, но вслѣдствіе причастныхъ имъ земныхъ страстей и увлеченій, утрачиваютъ часть божественныхъ свойствъ и принадлежать до извѣстной степени вещественному міру. При отрѣшеніи отъ всего земнаго и чувственнаго душа приобретаетъ способность еще въ земной жизни постигать божество путемъ духовнаго созерцанія, посредствомъ особаго, богоподобнаго и стоящаго выше разума органа. Души, очищенные отъ всякой мірской скверны, по выходѣ изъ тѣла возвращаются въ свою небесную родину, тогда какъ грѣшныя души ожидаютъ метемпсихозъ, т. е. рядъ послѣдовательныхъ переселеній въ тѣла другихъ людей и низшихъ организмовъ. Зло, по ученію неоплатониковъ, есть только преходящее состояніе временнаго несовершенства, обусловленнаго болѣе отдаленной отъ своего божественнаго первоисточника эманацией. Мисію въ неоплатонической теоріи давалось аллегорическое истолкованіе: боги политеистическихъ религій признавались за міровыя проявленія божественныхъ силъ и качествъ. Характерный для неоплатонической школы энтузіазмъ былъ результатомъ значенія времени—отчаяннаго стремленія къ примиренію субъективнаго съ объективнымъ посредствомъ достиженія такихъ душевныхъ состояній, когда личное самосознаніе единится съ сознаніемъ божества, и все временное и различно сливается и утопаетъ въ вѣчное. Соотвѣственно этому общей чертой неоплатониковъ является наклонность къ мечтательности, теософіи и теургіи, къ мантикѣ и магіи. Возродившись въ началѣ III-го в. по Р. Х. въ Александріи, въ школѣ Аммонія Сакка (175 г.—250 г.), Н. существовалъ до конца VI-го в. и, развиваясь подъ различными вліяніями, видоизмѣнялся по школамъ. Въ началѣ IV-го в. по почину Явлиха, возникла *сирійская школа*, въ которой восточные элементы Н-а, теургія и ученіе о демонахъ, получили преобладаніе надъ греческими; въ V в. Плутархъ Аеинскій и Сирианъ Александрійскій основали *аегітскую школу*, послѣднее видоизмѣненіе Н-а, возвращающаяся къ чистому платонизму и стремившаяся согласить ученіе Платона и Аристотеля. Въ 529 г. указомъ императора Юстиніана аеинская школа была упразднена, и публичныя лекціи по фи-

лософіи запрещены. Послѣ этого времени преподаваніе платоновской философіи въ позднѣйшемъ ея толкованіи еще держалось нѣкоторое время въ Александріи, затѣмъ окончательно заглохло, и послѣдней попыткой къ возрожденію Н-а является италянская школа, возникшая въ XV в. подъ покровительствомъ флорентійскихъ Медичисовъ и имѣвшая своимъ главою Марселия Фичина.

Неопределенныя уравненія, уравненія, въ которыхъ число неизвѣстныхъ превышаетъ число данныхъ уравненій, напр. одно уравненіе съ 2 или болѣе неизвѣстными, два уравненія съ 3 или болѣе неизвѣстными и т. д. Н. у. допускаютъ безчисленное множество различныхъ рѣшеній. Это свойство часто ограничиваютъ условіемъ, чтобы рѣшенія были цѣлыми и положительными числами, и тогда, въ извѣстныхъ случаяхъ, задача принимаетъ болѣе определенный характеръ; напр., Н-ое $u - u^2 = 2x + 3y = 17$ допускаетъ только 3 цѣлыхъ и положительныхъ значеній для x (7, 4, 1) и для y (1, 3, 5). Н. у. назыв. также Диофантовыми, по имени грека Диофанта, впервые изслѣдовавашаго ихъ.

Неоптолемъ (Пирръ), сынъ Ахиллеа и Демидаміи, воспитывался у своего дѣда Ликомеда на островѣ Скиросѣ, и послѣ того какъ съдѣлалось извѣстнымъ, что бѣгъ него Троя не можетъ быть взята, былъ привезенъ Одиссеемъ въ греческій лагерь и получилъ оружіе своего отца. Среди осаждавшихъ Трою греческихъ героев Н. отличался своею красотою, уступая въ этомъ отношеніи лишь одному Мемнону. При взятіи города Н. убилъ Приаму, столкнулъ съ башни Астіанакса и принесть Поликсену въ жертву на могилѣ своего отца. По возвращеніи на родину, онъ женился на дочери Менелая, Гермионѣ, но вскорѣ былъ убитъ.

Неорганическія тѣла, всѣ тѣла природы, которыя въ своемъ происхожденіи и существованіи подчиняются лишь первичнымъ физическимъ и химическимъ законамъ, въ противоположность живымъ, органическимъ или, правильнѣе, организованнымъ тѣламъ, подлежащимъ еще, кромѣ того, дѣйствію особыхъ, биологическихъ законовъ (специфической характеръ входящихъ въ ихъ составъ химическихъ соединеній, непрерывный процессъ обмѣна веществъ съ внѣшнею средою, способность роста и пр.). Ср. *химія*.

Неосторожность, такая форма уголовнаго правонарушенія, при которой извѣстный результатъ получился не потому, что преступникъ сознательно хотѣлъ этого, а лишь вслѣдствіе его непростительной небрежности и легкомысленнаго отношенія къ интересамъ другихъ лицъ. Юристы сводятъ всѣ случаи Н-и къ двумъ категоріямъ: первый видъ составляетъ *безпечность* (negligentia), т. е. такая форма Н-и, при которой *сусѣтъ*, хотя и не предвидѣлъ преступнаго послѣдствія, но могъ и долженъ былъ предвидѣть его. Слѣдующую категорію составляетъ *самонадеянность* (luxuria) обнимающая всѣ тѣ комбинаціи, когда преступникъ сознавалъ возможность правонарушающаго результата, но рассчитывалъ избѣжать его, легкомысленно надѣясь, напр., на свое искусство, ловкость, знаніе или даже на извѣстныя внѣшнія условія. Каждую изъ этихъ группъ нѣкоторыя дѣлать на другія, болѣе мелкія категоріи. Такимъ образомъ теоре-

ически мыслимо различіе видовъ Н-и и, слѣдовательно, жъ различіе наказуемости, независимо отъ значенія преступнаго результата Н-и. Но положительнаго законодательства въ большинствѣ случаевъ комбинируютъ наказаніе въ зависимости не только отъ степени Н-и, но и отъ значенія результата одновременно, другими словами—кодексы не упоминаютъ о Н-и въ своихъ общихъ частяхъ, а говорятъ о ней лишь въ каждомъ отдѣльномъ случаѣ. Того же порядка держится и русское Уложеніе, хотя въ общей части его и сдѣлана попытка различить виды Н-и. Опредѣляя (ст. 110) послѣднюю, какъ отсутствіе осмотрительности, законъ различаетъ случаи, когда требуется осмотрительность особенная, затѣмъ не легко выполнимая, и такая, отсутствіе которой дасть Н., совпадающую со случаемъ. (Законъ—полагаетъ, однако, наказаніе, въ видѣ взысканія, и за этотъ послѣдній видъ Н-и, какъ бы налагаемая такимъ образомъ на каждого обязанность поступать осмотрительно всегда и вездѣ, даже въ томъ случаѣ, когда никакихъ правонарушеній отъ неосмотрительности не ожидается).

Нефитъ, иеромонахъ; въ 1722 г. онъ былъ посланъ къ выговскимъ раскольникамъ для убѣжденія ихъ и предложилъ имъ письменно 106 вопросовъ, въ отвѣтъ на которые Андрей и Семенъ Денисовы составили цѣлую книгу, известную у раскольниковъ подъ именемъ „Поморскихъ отвѣтовъ“ и пользующуюся у нихъ большимъ распространеніемъ, какъ наиболее полное и систематическое изложеніе ученія поморцевъ.

Неофиты (греч.), у древнихъ грековъ вновь принятыя члены какого-либо общества, напр. вновь посвященные въ Элевзинскія таинства. Въ древней христіанской церкви этимъ именемъ назывались вновь крещенные, которые, получивъ крещеніе на Пасхѣ, до слѣдующаго воскресенья носили бѣлую одежду. Позднѣе Н-ами стали называться вновь принятыя члены монашескихъ орденовъ и другихъ церковно-религіозныхъ союзовъ.

Неофобія (греч.), боязнь нововведеній.

Непалъ, независимое государство въ Гималаяхъ, между Тибетомъ и Брит. Индїей (157000 кв. клм. и свыше 3 милл. жит.). Сѣверная полоса Н-а наполнена Гималаями съ ихъ высочайшими вершинами (Гауризангаръ, Канчинджинга, Давалагари и др.); южная, называемая Терамъ, представляетъ низменность, покрытую болотами и непроницаемыми лѣсами. Орошается Н-а притоками Ганга (Гандакъ, Магаочи и др.). Климатъ Н-а весьма разнообразенъ; въ то время, какъ на Гималаяхъ царитъ полярная стужа, Терай отличается тропич. жарой и урезвычайной сыростью; это самая нездоровая часть Индіи. Только средняя полоса Н-а, по климату напоминающая Италію, пригодна для обитанія. Флора и фауна Н-а такъ же разнообразны, какъ и климатъ. Населеніе Н-а принадлежитъ къ 3 расамъ: коларійской, арійской и монгольской, представители которыхъ сильно перемѣшались между собою. Гуркасы (Горна) составляютъ правящій и военный классъ, невары—классъ ученыхъ, купцовъ и ремеслен. Большая часть непальцевъ исповѣдуетъ браманизмъ; буддизмъ, уцѣлѣвшій въ горн. долинахъ вост. Непала, постепенно вымираетъ. Занятія непальцевъ состоятъ

гл. обр. въ земледѣліи и скотоводствѣ; промышленность ничтожна. Торговля Непала также не велика и ведется преимущ. съ Брит. Индїей (въ сред. до 15 милл. руб. въ годъ). Н. управляется магараджой, доходы котораго не превышаютъ 7—8 милл. руб.; войско Н-а доходитъ до 30.000 чел., изъ которыхъ половина обучена и вооружена по европейски. Н. извѣстенъ въ исторіи съ III в. по Р. Х. Мынѣшняя династія (Sahi) царствуетъ съ 1767 г.; въ 1856 г. магараджа призналъ себя данникомъ китайск. богдыхана.

Неперъ (Napier), Джонъ, шотландскій математикъ, род. въ 1550 г., ум. въ 1617 г. Величайшей заслугой Н-а, обезсмертившей его имя, было открытіе логарифмовъ, изложенное въ его главномъ трудѣ: „Mirifici logarithmorum canonis constructio“. Н-у также приписывается изобрѣтеніе такъ наз. *неперовыхъ степенныхъ палочекъ*, упрощающихъ операціи умноженія и дѣленія.

Непиръ (Napier) 1) сэръ Чарльзъ Джемсъ, англійскій генералъ, род. въ 1782 г., участвовалъ въ ирландск. и американскихъ походахъ; извѣстенъ покореніемъ Синда и Белуджистана (въ 1845 г.); ум. въ 1853 г. 2) Н., сэръ Вильгельмъ Францискъ Патрикъ, англ. генералъ, род. въ 1785 г., участвовалъ въ бомбардировкѣ Копенгагена и въ походахъ на Пиринійскомъ полуостровѣ; ум. въ 1860 г. Н. оставилъ послѣ себя нѣсколько военныхъ историческихъ сочиненій, изъ которыхъ „History of the war in the Peninsula“ (1823 г.) принадлежитъ къ лучшимъ произведеніямъ англійской военно-исторической литературы. 3) Н., сэръ Чарльзъ, англ. адмиралъ, род. въ 1786 г., рано поступилъ на морск. службу; въ 1852 г. Н. командовалъ флотомъ короля донъ-Педро Португальскаго и разбилъ флотъ претендента Мигеля; въ 1840 г. принималъ участіе въ походѣ противъ Мегметъ-Али и заключилъ съ нимъ миръ; въ 1854 г. командовалъ флотомъ, дѣйствовавшимъ противъ Россіи въ Китайскомъ морѣ, блокировалъ русскіе порты и, въ соединеніи съ французской эскадрой, занялъ Бомарзундъ и Аландскіе острова; ум. въ 1860 г. 4) Н., Робертъ Корнели, лордъ Н.-Магдала, англ. фельдмаршалъ, род. въ 1810 г. на Цейлонѣ, служилъ долгое время въ остъ-индской арміи и особенно отличился въ подавленіи возстанія 1857 г.; въ 1860 г. онъ участвовалъ въ войнѣ съ Китаемъ, а въ 1865 г. былъ назначенъ главнокомандующимъ бомбейской арміей. Въ 1868 г. онъ сталъ во главѣ абиссинской экспедиціи, разбилъ войска царя Теодора и принудилъ его къ миру. Ум. въ 1890 г.

Непидкезъ, Иванъ Ивановичъ, род. въ 1693 г., воспитывался сначала въ Москвѣ, потомъ въ Петербургѣ; для ознакомленія съ морскимъ дѣломъ вмѣстѣ съ 30 другими гардемаринами былъ отправленъ въ Венецію и Францію; обучался далѣе въ военной академіи въ Кадиксѣ. Выдержавъ въ 1720 г. экзаменъ въ присутствіи Петра В., получилъ мѣсто смотрителя надъ строившимися судами и послѣ этого занималъ цѣлый рядъ болѣе или менѣе важныхъ должностей: былъ резидентомъ въ Константинополѣ (1721—1735 гг.), губернаторомъ невскимъ (1739 г.), управлялъ всей Малороссіей, начальствовалъ надъ оренбургской экспедиціей (1742 г.), былъ сенаторомъ и конференцъ-министромъ (1760 г.). Ум. въ 1773 г.

Послѣ Н-а остались записки, въ которыхъ онъ подробно рассказываетъ всю свою жизнь. Авторъ —восторженный поклонникъ личности Петра В. и убѣжденный сторонникъ его реформъ; черезъ всё его мемуары рѣзко проходитъ одна мысль: „на что въ Россіи ни взгляни, все его (т. е. Петра В.) началось имѣть, и что бы впредь ни дѣлалось, отъ него источника черпать будутъ“. — „Жизнь И. И. Неплюева, имъ самимъ описанная“, издана въ Р. Арх. 1871 г., № 4 и 5, съ предислов. и примѣчаніями Л. Н. Майкова. Кромѣ того въ недавнее время появились: „Записки Н-а“, новое полное изданіе съ примѣч. (Спб., 1893 г.); *Витескій: „И. И. Неплюевъ и Оренбургскій край“, сущ. и сокращ. изложеніе.*

Непогрѣшимость папы, прерогатива главы римской церкви, впервые формулированная въ видѣ догмата на ватиканскомъ соборѣ 18 июля 1870 г., при папѣ Пій IX; сущность догмата заключается въ томъ, что папа, какъ намѣстникъ Христа на землѣ, преемникъ власти апостоловъ и, особенно, какъ наставляемый постоянно Св. Духомъ въ истинѣ, не можетъ ошибаться въ дѣлахъ вѣры. Древняя и средневѣковая католич. церковь признавала свойство Н-и только за вселенск. соборами, хотя и въ тѣ времена папы претендовали на эту привилегію. Протестантскій ортодоксализмъ приписываетъ Н. Библии.

Неповозволякъ (польск., „nie pozwolam“), родъ абсолютнаго *вето* (см. это слово), практиковавшійся на польскихъ сеймахъ съ 1652 г., когда онъ былъ введенъ законодательнымъ порядкомъ, и дававшій возможность каждому дворянину Рѣчи Посполитой свести на ничто законопроектъ, принятый всѣми остальными депутатами сейма; ограниченный *de jure* конституціей 18 мая 1791 г., онъ, однако, продолжалъ существовать въ полной мѣрѣ до конца самостоятельности Польши.

Непокоѣвичскій, Артуръ Адамовичъ, боевой генералъ—тактикъ, род. въ 1803 г., образованіе получ. въ пажеск. корпусѣ и затѣмъ въ военной академіи, по окончаніи которой въ 1835 г. поступилъ на службу въ 5-й пѣх. корпусъ, гдѣ, по зачисленіи въ генеральн. штабъ, въ 1836—1849 гг. занималъ различныя должности, между проч. — оберъ-квартирмейстера корпуса; въ 1841 г. участвовалъ въ экспедиціи генерала Граббе въ Чечнѣ и въ военныхъ дѣйствіяхъ 5-го корп., подъ нач. генер. Лидерса, въ Дагестанѣ; въ 1849 г. принималъ участіе въ венгерской кампаніи, гдѣ особ. отличился при Германштадтѣ; въ кач. хр. браго и распорядит. офицера, онъ вскорѣ былъ назнач. начальникомъ штаба ген. Лидерса, а по окончаніи войны произведенъ въ генераль-майоры; дальѣ онъ исправлялъ должность нач. штаба войскъ, расположенныхъ въ княжеств. Молдавіи и Валахіи. Во время крымской войны Н. участвовалъ въ дѣйствіяхъ на Дунаѣ и при осадѣ Силистріи, за что получилъ чинъ ген.-лейтенанта и др. награды; послѣ этого онъ состоялъ начальн. штаба расположенной въ Крыму южной (1855), а затѣмъ 2-й (сѣв.) арміи вплоть до заключ. мира (въ мартѣ 1856 г.). Съ наступл. періода реформъ Н. попрежнему продолжалъ служить интересамъ той арміи, съ кот. такъ сроднился во время боевой службы, и принималъ дѣятельн. участіе въ разработкѣ различ.

администрат. и законодат. воен. вопросовъ, состоявъ званіи члена военнаго совѣта, затѣмъ предсѣдателя главн. военно-кодификаціоннаго совѣта и мног. особ. времен. комиссій; въ 1868 г. онъ былъ награжденъ чиномъ ген.-отъ-инфантеріи и затѣмъ (въ 1874 г.)—званіемъ ген.-адъютанта. Въ русско-турецкую кампанію 1877—78 г. Н. состоялъ начальн. главнаго штаба дѣйствующей арміи и за усердную дѣятельность (между проч., переправу за Дунай) получилъ орденъ св. Георгія 3-й и 2-й степ. Ум. въ 1881 г. Н. написалъ нѣсколько сочиненій по своей спеціальности.

Непомукъ, Іоаннъ, патронъ Чехіи, о жизни и смерти котораго существуютъ только чудесныя легенды. По преданію, онъ родился около 1330 г., учился въ пражскомъ университетѣ и былъ священникомъ и духовникомъ королевы Іоанны, жены Венцеля IV. За отказъ выдать королю тайны его супруги, сообщенныя Н-у на исповѣди, онъ былъ, будто бы, въ 1383 г. сброшенъ съ моста въ Молдаву. — Въ исторіи извѣстенъ Н. или, вѣрнѣе, Помукъ, утопленный королемъ Венцелемъ въ 1393 г. за свои церковно-политическія мнѣнія. Нѣкоторые отождествляютъ легендарнаго Н-а съ Гусомъ. Въ 1729 г. Н. былъ канонизированъ папою Бенедиктомъ XIII, но народъ и раньше смотрѣлъ на него, какъ на своего покровителя.

Неполитизмъ (отъ италіан. *perote*, племянникъ), замѣщеніе доходныхъ и вліятельныхъ должностей близкими людьми во вниманіе къ родству и протекціямъ; система, начавшая практиковаться въ широкихъ размѣрахъ впервые римскими папами со времени Иннокентія III, для обезпеченія своихъ незаконныхъ сыновей и др. приснохъ.

Непотъ, Корнелій, римскій исторіографъ, род. ок. 95 г. до Р. Х. въ Верхней Италіи; переселившись еще въ юности въ Римъ, онъ всецѣло посвятилъ себя тамъ наукѣ и литературѣ и находился въ дружескихъ отношеніяхъ съ Цицерономъ, Атиккомъ и Катуллою; ум. въ 29 или 28 г. до Р. Х. Изъ многочисленныхъ историческ. сочиненій Н-а („*Chronica*“, сборъ всемірной исторіи, „*Exempla*“, опытъ нравственно-бытовой исторіи римскаго народа, обстоятельныя біографіи Катона Старшаго и Цицерона, 16 книгъ „*De viris illustribus*“, содержащая жизнь-описанія иностранныхъ и римскихъ дѣятелей) сохранилось 25 жизнеописаній, привлекающихъ теплотою и простотою изложенія, но не отличающихся стилистическимъ совершенствомъ и, при случайномъ выборѣ лежащихъ въ ихъ основѣ историческихъ источниковъ и отсутствіи какаго-либо критическаго отношенія къ послѣднимъ, многихъ служитъ историческимъ матеріаломъ развѣ только при отсутствіи болѣе надежныхъ извѣстій. — О Н-ѣ см. статью Н. Михайловскаго въ „Журн. Мин. Нар. Просвѣщенія“, за 1859 г. Изданія соч. Н-а — Рота, Ниппердеа и Монжино.

Непрерывная дробь, или *цѣпная дробь*, дробь, числитель которой — цѣлое число, а знаменатель — цѣлое число съ дробью, имѣющей числит. опять цѣлое число, а знаменателемъ цѣлое съ дробью и т. д.; напр.:

$$\frac{3}{4+7} \quad \text{или} \quad \frac{1}{2+1} \quad (2)$$

$$\frac{8+5}{4+1\frac{1}{2}} \quad \frac{13+1}{7+1\frac{1}{2}}$$

Объ эти дроби *конечныя* и имѣютъ определенное рациональное значеніе. Наоборотъ, *безконечныя* N -ья д-и (т. е. такія, которыя продолжаются безконечно) не могутъ быть точно выражены рациональнымъ числомъ. Изъ приведенныхъ въ примѣрѣ N -ыхъ д-ей обыкновенно разсматриваются только д-и второго типа (2), въ которомъ числители дробей равны единицѣ (*простая N. д.*) Они служатъ для определенія приближенныхъ значеній дробей съ большими числителемъ и знаменателемъ. Дроби $\frac{1}{2}, \frac{1}{3}, \frac{1}{4}, \frac{1}{5}$ наз. *членами* или *звеньями* N -й д-и. Взявъ одинъ только первый членъ сверху, затѣмъ первые два члена, первые три и т. д., получаемъ значенія, назыв. *подходящими* или *приближенными* дробями, которыя будутъ все болѣе и болѣе приближаться къ истинной величинѣ всей N -й д-и (2)

$\frac{289}{600}$. Для обращенія простой дроби въ цѣпную, дѣлать знаменателя на числителя, числителя на 1-ый остатокъ, 1-ый остатокъ на 2-ой и т. д., пока дѣленіе закончится безъ остатка. Полученныя частныя будутъ знаменателями звеньевъ. Такъ, напр., чтобы обратитъ $\frac{289}{600}$ въ N -ую д., располагаютъ вычисленіе слѣдующимъ образомъ:

$$\begin{array}{c|c|c|c|c|} 2 & 13 & 7 & 3 & \\ \hline 600 & 289 & 22 & 3 & 1 \\ \hline & & & & 0 \end{array}$$

Кромѣ нахождения приближенныхъ значеній N -ья д-и служатъ еще для рѣшенія ур-ий неопредѣленныхъ, 2-ой степени и пр. Ученіе о N -ыхъ д-яхъ возникло въ XVII в. и было наиболѣе разработано Х. Гюйгенсомъ и Л. Эйлеромъ.

Непроницаемость, основное свойство матеріи, въ силу которъ двѣ матеріальныя частицы немогутъ одновременно занимать одного и того же пространства.

Непроницаемыя ткани получаютъ пропитываніемъ и покрываніемъ холстынъ каучукомъ. Болѣе цѣлесообразный способъ, особенно пригодный для полученія непромокаемыхъ суконъ, основанъ на пропитываніи ткани растворомъ искусноизглаго алюминія, при чемъ всего лучше употреблять киперныя суконныя ткани. Чтобы алюминій оставался въ аморфномъ состояніи, прибавляютъ небольшое количество желатина. Сукно вымачивается въ этой смѣси около 6 часовъ и затѣмъ медленно высушивается при невысокой температурѣ. Въ Голландіи почти всѣ военныя сукна дѣлаются непромокаемыми.

Непрядва, незначительная рѣчка Тульской губ., притокъ Дона; исторически извѣстна благодаря Куликовской битвѣ, происходившей на ея берегахъ.

Нептунъ (Neptunus), итальянское божество, супругъ богини Соланціи, олицетворявшей собою соленую морскую воду, властитель водной стихіи и покровитель тѣлесныхъ упражненій. По значенію своему N . весьма близко подходитъ къ греч. Посейдону, съ которымъ и отождествился въ представленіи римлянъ. Въ Римѣ N . имѣлъ два храма—при црквѣ Фламинія и на Марговомъ полѣ. Торжество въ честь N . а, или *Нептуналии*, праздновалось ежегодно 23 іюля торжественными играми.

Нептунъ, самая отдаленная изъ извѣстныхъ планетъ солнечной системы, открытъ въ 1846 г. по указаніямъ Лаверрье (см. это слово) и Адамса, опредѣлившихъ, независимо другъ отъ друга, положеніе планеты на небесномъ сводѣ на основаніи чисто теоретическихъ вычисленій. Открытіе N -а дало блъ-

стязе доказательство совершенства, достигнутаго астрономіей. На небѣ N . представляется звездой 7—8 величины; его орбита близко подходитъ къ кругу (эксцентриситетъ ея $= \frac{1}{113}$ большой полуоси); наклоненіе къ эклиптикѣ составляетъ всего 1° 47'. Среднее разстояніе N -а отъ солнца $= 4470,_{147}$ милл. километр.; время обращенія около солнца составл. 164 года, 238 сутокъ, при скорости, приблизительно равной $\frac{1}{5}$ земной. Разстояніе отъ земли колеблется между 574 и 626 милл. миль. Средній видимый діаметръ $= 2,6''$, истинный діаметръ $= 4,_{312}$ земнаго діаметра $= 55000$ кв. клм. Плотность N -а $= 0,205$ плотности земли (или $1,_{12}$ воды); масса $= \frac{1}{197000}$ земной массы; напряженіе силы тяжести $= 0,86$ въ сравненіи съ тяжестью на землѣ. Знакъ N -а ♆ . Въ 1847 г. Лассель открылъ спутника N -а, отстоящаго отъ него на 47500 миль, съ сидерическимъ временемъ обращенія въ 5 сутокъ 21 часъ 4 мин.

Неразрешимо, въ математикѣ выраженіе, состоящее изъ 2-хъ частей, соединенныхъ знаками $>$ (болѣе) или $<$ (менѣе), и показывающее, что одно количество болѣе или менѣе другаго; напр.: $6 > 4$; $2 < 3$; $ab - c > a + b$ и т. д.

Неракъ, окруж. гор. во французскомъ департаментѣ Ло-и-Гаронны; 7825 ж. Развалины древняго замка королей Наварры.

Нербудда, см. *Нирбада*.

Нерва, Маркъ Коццъ й, римскій императоръ, былъ провозглашенъ императоромъ въ 96 г. по Р. Х., послѣ убійства Домициана; онъ объявилъ всеобщую амнистию, заботился объ улучшеніи правосудія и уничтожилъ нѣкотор. тяжкіе для народа налоги; ум. въ 98 г. по Р. Х.

Нерваль (Gérard Labrunie, dit de Nerval), французскій поэтъ—романтикъ, род. въ 1808 г., писаль въ сотрудничествѣ со многими писателями своего времени. Съ Т. Готье велъ драматической фельетонъ въ "Presse"; съ А. Дюма написалъ для театра: „L'Alchimiste“, „Tartuffe chez Molière“; по Коубу: „L'imagier de Harlem“, „Misanthropie et repentir“ и др. Лучшія изъ его произведеній: „Élégies nationales et satires politiques“, „Scènes de la vie orientale“; „Contes et facéties“; „La Bohème galante“. Особенную же услугу оказаль онъ однимъ изъ первыхъ и лучшихъ переводовъ Фауста. Ум. въ 1855 г. Новое полное изданіе соч. N -я, въ 5 томахъ, появилось въ 1868 г.

Нерадицъ, расположеніе нервовъ въ растительномъ листѣ.

Нериди, воинственное кельтское племя, жившее въ нынѣшней Бельгіи и сѣвэрной Франціи, по р. Самбрѣ; въ войнѣ бельговъ съ Цезаремъ они отчаянно сопротивлялись, но были почти уничтожены имъ въ 57 г. до Р. Х., въ битвѣ на берегахъ Самбры (близъ нынѣшняго Мобена).

Нерзалъ горячка, форма тифа, въ которой рѣзко преобладаютъ мозговые симптомы. См. *тифъ*.

Нервная система, совокупность всѣхъ органовъ ощущенія въ животномъ тѣлѣ. Первоначально всякая клетка обладаетъ способностью ощущать раздраженія и отвѣчать на нихъ соответственными движеніями: сокращаться, расширяться и т. под. Поэтому у низшихъ животныхъ не существуетъ особой нервной системы. Поднимаясь выше, къ животнымъ, состоящимъ изъ нѣсколькихъ слоевъ, мы ви-

димъ, что способность ощущенія все больше и больше сосредоточивается въ наружномъ слое, *кожѣ*. Въ самой простѣйшей формѣ (напр., у морскихъ розъ, акалефъ) такая кожная Н. с. состоитъ изъ отдѣльныхъ или собранныхъ въ группы клѣтокъ, которая отличается отъ остальныхъ клѣтокъ кожи лишь большею чувствительностью и соединены между собою при помощи отростковъ. Чѣмъ выше, однако, животное, тѣмъ больше Н. с., оставаясь частью наружнаго слоя, скрывается внутрь тѣла, такъ что подъ конецъ связь съ кожей сохраняется лишь въ нѣкоторыхъ мѣстахъ (органы чувствъ). Тѣмъ не менѣе въ развити каждаго животнаго изъ яйца, какъ бы высоко оно ни стояло на биологической лѣстницѣ, можно отчетливо прослѣдить, какъ Н. с. образуется изъ части кожи и лишь впоследствии погружается вглубь тѣла. Но даже во исполнѣ развитой Н-й с-ѣ различаютъ два отдѣла: *периферическій*, состоящій изъ нервныхъ волоконъ (см. *нервы*), соединяющихъ нервныя центры съ концевыми, расположенными въ кожѣ аппаратами, органами чувствъ, мышцами и проч., и *центральный*, составленный главнымъ образомъ изъ ганглиозныхъ клѣтокъ. Кромѣ того у высшихъ животныхъ Н. с. распадается на: *животную*—для сознательныхъ ощущеній и произвольныхъ движеній, и *растительную*—для процессовъ питанія, отдѣленія и проч. и связанныхъ съ ними произвольныхъ движеній. Въ центральной части животной Н-й с-ы нервныя клѣтки собираются въ кучки, *нервные узлы, ганглии*, которая соединены между собою нервными волокнами, *коммиссурами*, и изъ которыхъ лучеобразно распространяются периферические нервы. У высшихъ животныхъ, особенно—имѣющихъ обособленную голову, многие узлы сливаются въ одну нервную массу, *головной мозгъ* (см. это сл.), остальные же, смотря по ихъ положенію въ тѣлѣ, образуютъ *брюшной мозгъ* (у червей и членистоногихъ) или *спинной мозгъ* (см. это сл.) (у позвоночныхъ). У послѣднихъ головной мозгъ вмѣстѣ съ спиннымъ образуетъ *черепно-спинную* (животную) систему, тогда какъ растительная, или *симпатическая*, система состоитъ изъ соединенныхъ между собою центральныхъ нервныхъ узловъ и отходящихъ изъ нихъ периферическихъ нервныхъ волоконъ (см. *симпатическій нервъ*). Периферич. отдѣлъ Н-й с-ы состоитъ, независимо отъ симпатич. системы, изъ 12 паръ *черепныхъ* и 31 пары *спинномозговыхъ* нервовъ Черепн. н. выходятъ изъ основанія мозга и расположены, спереди назадъ, въ такомъ порядкѣ: 1. *Обонятельный* н., п. olfactorius, выходитъ изъ обонятельн. луковицы и развѣтвляется въ слизист. оболочкѣ носа; 2. *Зрительный* н., п. opticus, выходитъ изъ зрительн. бугровъ и четверохолмія и оканчивается въ сѣтчатой оболочкѣ глазнаго яблока; 3. *Глазодвигательный* н., п. oculomotorius, управляетъ движеніемъ нѣкоторыхъ глазныхъ мышцъ и сжунженіемъ зрачка; 4. *Блоковой* н., п. trochlearis, идетъ изъ четверохолмія къ верхней косой глазной мышцѣ; 5. *Тройничный* н., п. trigeminus, происходитъ переднимъ корешкомъ изъ Варольева моста, заднимъ, чувствительнымъ, изъ продолговат. мозга и развѣтвляется въ лицѣ; 6. *Отводящій* н., п. abducens, изъ продолговат. мозга, управляетъ движеніемъ наружн.

прямой глазной мышцы; 7. *Лицевой* н., п. facialis, изъ продолг. м. и два 4-го желудочка, управляетъ движеніями мышцъ головы и лица, кромѣ жевательныхъ; 8. *Слуховой* н., п. acusticus, начинается на днѣ 4-го желудочка, развѣтвляется въ улиткѣ и мѣшечкахъ преддверія (см. *ухо*); 9. *Языколоточный* н., п. glossopharyngeus, изъ продолговат. мозга, развѣтвляется въ зѣвъ и спинкѣ языка; 10. *Блуждающій* н., п. vagus, изъ продолговатого м., снабжаетъ своими вѣтвями глотку, гортань, сердце, легкія, пищеводъ и желудокъ; 11. *Придающий* н., п. accessorius, развѣтвляется въ тм. sterno-cleido-mastoideus и deltoideus; 12. *Подъязычный* н., п. hypoglossus, происходитъ въ началѣ спиннаго м. и развѣтвляется въ мышцахъ языка и подъязычн. кости.—Спинально-мозговые нервы развѣтвляются въ туловищѣ и конечностяхъ, а также посылаютъ волокна къ кишникамъ, мочевымъ и половымъ органамъ, артеріямъ и пр.

Первая ткань, см. нервная система.

Нервные узлы, см. ганглии.

Нервные яды, см. нервныя средства.

Нервные болѣзни, въ широкомъ смыслѣ слова обнимаютъ болѣзни периферич. нервовъ, симпатическаго нерва, спиннаго, головного мозга и, наконецъ, психическія болѣзни. Болѣзни нервовъ въ тѣсномъ смыслѣ слова обнаруживаются слѣдующ. признаками: 1) Ослабленіе или потеря чувствительности, *анестезія*; она можетъ быть общая, поражающ. всѣ виды чувствительности, или частная, касающаяся чувствъ осязанія, давленія, боли (*аналгезія*), температуры, мышечнаго чувства. Она можетъ зависѣть отъ пораженія концевыхъ аппаратовъ, нервнаго ствола (напр., прижатія его опухолью) или центральнаго страданія: истеріи, кровосильнія въ головной мозгъ, спинной сухотки и проч. 2) Нервные боли, *неуралгии*; онѣ соответствуютъ области распространенія опредѣленнаго нерва, появляются приступами, бываютъ очень сильныя, буравящія, колющія, рвущія и т. под. Наичаще наблюдаются: лицевая боль, „тикъ“; сѣдалищная боль, ischias; „привычная головная боль“; нервная боль въ суставахъ. Средства, употребляемая противъ невралгій: хорошее питаніе, пережѣна воздуха, электричество, хининъ, желѣзо и др. 3) Ослабленіе двигательной способности, *парезы*, либо полная потеря ея, *параличи*. Параличи могутъ ограничиваться областью одного нерва, *монopleгии*, либо половиной тѣла, *гемиплегія*, либо распространяются на обѣ стороны, *паралегія*. Причины параличей весьма разнообразны. Монopleгии обыкновенно свойственны болѣзнямъ периферич. нервовъ, гемиплегія—бол. головного, паралегія—бол. спиннаго мозга. Спинально-мозговые параличи часто сопровождаются рѣзкимъ исчезаніемъ мышечн. вещества, *мышечной атрофіей*, нерѣдко также—судорожнымъ стягиваніемъ парализованнаго члена, *спастическій параличь*. 4) *Судороги*, т. е. явленія раздраженія въ области двигательныхъ нервовъ, которая обнаруживаются сокращеніемъ мышцъ; онѣ бываютъ: *эпилептиформныя*, когда подергиванія или сотрѣсенія распространяются на все тѣло (см. *эпилепсія*); ритмическія подергиванія въ отдѣльныхъ мышцахъ; *дрожаніе*, напр. при алкоголизмѣ; единичныя, *фибрилярныя*

подергивания, напр. въ атрофирующихся мышцахъ; а *оремитическія* движенія (см. *плеска св. Витта*); *атетозъ*: медленные движенія, больш. ч. въ рукахъ, состоящая въ растопыриваніи съ последующимъ судорожнымъ сведеніемъ пальцевъ, наблюдаемая иногда у дѣтей; *насмильственные движенія*, въ видѣ судорожнаго плача, смѣха, крика, вращенія всего тѣла, прыжковъ; *неперывныя*, или *тоническія*, суд. (см. *судорога и столбнякъ*); *каталептические оцепененія*, состояніе, при которомъ мышцы не повинуются волѣ и сохраняютъ всякое данное имъ положеніе, хотя бы самое неестественное. 5) Разстройтва координаціи движеній, *атаксія*: мышцы сохраняютъ свою нормальную силу, но не могутъ дружно работать. Атаксія (шаткая походка) наичае наблюдается при спинной сухоткѣ и болѣзняхъ мозжечка. 6) Повышеніе, пониженіе или исчезновеніе *рефлексовъ* (см. эт. сл.). 7) Симптомы, приводимые въ связь съ заболѣваніями симпатической системы, — *вазомоторныя*, *трофическія нервозы*: мигрень (см. эт. сл.), Базедова болѣзнь и мн. др.

Первыя средства, *Nervina*, средства, которыя дѣйствуютъ главнымъ образомъ на нервную систему. Одни *N.* с. возбуждаютъ ее, повышаютъ ея дѣятельность: вино и прочіе спиртные напитки, эиры, эфирныя масла и др.; другія угнетаютъ, успокаиваютъ, парализуютъ, оглушаютъ ее: наркотическія; третьи —измѣняютъ питаніе ея, извращаютъ дѣятельность: металлическія соли. Нѣкоторыя угнетающія, напр. опій, въ малыхъ дозахъ дѣйствуютъ сильно возбуждающимъ образомъ; возбуждающія, какъ вино, эиры, камфора, въ большихъ дозахъ угнетаютъ; нѣкот. металлическія яды, напр. мѣдь, свинецъ, мышьякъ, при продолжительномъ употребленіи производятъ параличи; такъ называем. *нервные яды* (напр. кураринъ) парализуютъ нервную систему уже въ очень малыхъ дозахъ, не оказывая вліянія на другіе органы.

Нервы, *Nervi*, пучки и нити, идущіе въ тѣлѣ большинства животныхъ въ формѣ лучей отъ центральныхъ органовъ нервной системы (см. это сл.) къ органамъ чувствъ, мышцамъ, железамъ и проч. Каждый *N.* состоитъ изъ большаго или меньшаго числа параллельныхъ пучковъ нервныхъ волоконъ. Каждое волокно, въ свою очередь, состоитъ изъ тончайшихъ волоконцевъ, фибриллъ. Нервное волокно можетъ быть заключено въ мякотную оболочку, трубку, состоящую изъ жира и бѣлковыхъ веществъ, — *мякотное волокно*, или лежать свободно, — *бѣзмякотное волокно*; волокно, заключенное въ мякотный или мѣлиновый слой, называется осевымъ цилиндромъ. Кромѣ того нервныя волокна бываютъ большей частью заключены въ особое влагалище, *неврилемму*. Въ живомъ животномъ мякоть почти жидка, но послѣ смерти она свертывается. Мякотныя волокна и волоконца встрѣчаются только у позвоночныхъ, за исключеніемъ самыхъ низшихъ. Каждое волокно соединяется на одномъ, центральномъ, концѣ по меньшей мѣрѣ съ одной нервной клѣткою, на другомъ, периферическомъ, — съ однимъ или нѣсколькими концевыми аппаратами. Въ *N.* — различаютъ состояніе покоя и дѣятельности. Способность *N.* а подъ вліяніемъ извѣстныхъ *раздражителей* приходитъ въ дѣятельное состояніе называютъ *раздражительною* или

возбудимостію его. Продолжительное бездѣйствіе ведетъ къ постепенному уменьшенію и даже къ полному угасанію возбудимости, къ *перерожденію N.* а. Чрезмѣрное напряженіе вызываетъ утомленіе и уменьшеніе возбудимости; покой восстанавливаетъ нормальное состояніе. Раздражители *N.* овъ бываютъ: механическіе (сотрясенія), химическіе (алкоголь, кислоты, щелочи), термическіе (быстрыя колебанія температуры) и электрическіе. Подъ вліяніемъ электричества *N.* приходятъ въ особенное состояніе, называемое *возбудимостію*, котор. характеризуется повышеніемъ возбудимости на сторонѣ отрицательнаго полюса, *катэлектротомъ*, и пониженіемъ ея на сторонѣ положительнаго полюса, *анэлектротомъ*. Если раздражать *N.* въ любой точкѣ его протяженія, то приходитъ въ дѣятельность соединенный съ нимъ концевой аппаратъ: мышца сокращается, железа отдѣляется и проч. Слѣдовательно, возбужденіе распространяется по длинѣ *N.* а. Эту способность называютъ *проводимостію*. Если *N.* въ какой-либо точкѣ поврежденъ, то проводимость нарушается. Каждое нервное волокно проводитъ изолированно, т. е. возбужденіе не перескакиваетъ съ одного волокна на другое, соединен. Скорость распространенія возбужденія по нерву, вычисленная Гельмгольцемъ для лягушки, = 26,4 метра въ секунду. Если возбужденіе распространяется по *N.* у отъ периферіи къ центру, т. е. отъ концеваго аппарата къ центральной нервной системѣ, то волокно называютъ *центростремительнымъ*, если въ обратномъ направленіи — *центробѣжнымъ*. Обыкновенно данное волокно проводитъ только центростремительнымъ или только центробѣжнымъ образомъ, хотя каждому нерву присуща способность проводить въ обоихъ направленіяхъ. Съ физиологической точки зрѣнія различаютъ три большихъ группы нервныхъ волоконъ: 1) *Центробѣжныя*, которыя, смотря по эффекту, производимому ихъ возбужденіемъ въ периферіи. органахъ, бываютъ: а) *двигательныя* вол., раздраженіе ихъ вызываетъ мышечное сокращеніе; нервн. вол., идущія къ мышцамъ кровеносныхъ сосудовъ, называются *сосудодвигательными* и, смотря по дѣйствію, они бываютъ *сосудорасширяющія* или *сосудосуживающія*; б) *секреторныя волокна*, соединены на периферіи съ железистыми клѣтками, и раздраженіе ихъ возбуждаетъ въ железахъ отдѣлительный процессъ. 2) *Центростремительныя* нервн. вол. называются: а) *чувствительными*, если раздраженіе ихъ вызываетъ какой-либо видъ общаго чувства: боли, тепло и проч.; б) *N.* али *высшихъ чувствъ*, если раздраженіе ихъ вызываетъ специфическія ощущенія: зрѣніе, вкусъ, обонаніе, слухъ; в) *рефлекторными*, если раздраженіе ихъ, достигнувъ нервнаго центра, передается на центробѣжные пути, двигательныя либо секреторныя; въ первомъ случаѣ получаютъ *рефлекторныя движенія*, во второмъ *рефлекторныя отдѣленія*. 3) *Межцентральный* нервн. вол. соединяютъ между собою клѣтки различныхъ нервныхъ центровъ (см. *мозгъ, головной и спинной*). Наконецъ, есть еще нервн. вол., раздраженіе которыхъ вызываетъ замедленіе или остановку извѣстной дѣятельности; это — *задерживающія* волокна. Такъ, раздраженіе блуждающаго *N.* а замедляетъ и даже останавливаетъ дѣятельность сердца; перерѣзка этого *N.* а вызываетъ бурное сердцебиеніе (ср. *нервная система*).

Пергадь, богъ войны у вавилонянъ; на храмахъ и дворцовыхъ дверяхъ иногда встрѣчаются его изобраз. въ видѣ крылатого льва съ человѣч. головой.

Перехды, см. *Черей*.

Черей, по греч. мивологикѣ старшій сынъ Понта и Геи, обладавшій даромъ прорицанія морской богъ, мужъ Дориды, дочери Океана, отъ которой имѣлъ 50 дочерей, *Черейды*. Геркулесъ, которому нимфы рѣки Эридина указали жилище Н-я, захватилъ его во время сна и выпустилъ его на свободу только тогда, когда узналъ отъ него мѣсто, гдѣ находились яблоки Гесперидъ. Дочери Н-я были красивыя морскія нимфы, часто помогавшія морякамъ во время кораблекрушеній; изъ нихъ болѣе извѣстны: Амфитрита, жена Посейдона, и Фетида, мать Ахиллеса. Н-я изображали на порткахъ въ видѣ старика со скипетромъ и трезубцемъ; на вазахъ онъ рисовался наполовину рыбой (нижняя часть тѣла), наполовину человѣкомъ. Мерсидъ рисовали въ видѣ прелестныхъ дѣвушекъ, верхомъ на тритонахъ или дельфинахъ.

Черехта, уѣздн. гор. Костромской г., на р. Солюнчикъ, при Ярославско-Костромской ж. д.; крупная льнопрядильная фабрика, водочный заводъ; 3334 жит., ведущищъ торговлю льномъ, полотномъ, холстомъ, пряжей. Н. впервые упоминается въ XIV в.; уѣзд. городомъ Н. назначена въ 1778 г. Съ начала XV до XVIII в. въ Н-ѣ существовали солеварни. — *Н-скій уѣздъ* (3464 кв. в. съ 158816 ж.) расположенъ въ юго-западн. углу губернии, по нагорной правой сторонѣ р. Волги, на которой, въ предѣлахъ уѣзда, находится одна пристань при зашатномъ гор. Плещѣ. Поверхность его въ южн. части пересѣкается водораздѣломъ между бассейнами Волги и Клязьмы. Почва преимущественно суглинистая, мѣстами глинистая или черноземная, безлѣсная и по своему плодородію занимаетъ одно изъ первыхъ мѣстъ въ губ.; но, несмотря на это, хлѣбопашество не удовлетворяетъ мѣстнымъ потребностямъ; зато разведеніе льна приняло обширные размѣры, благодаря весьма значительно развитой въ уѣздѣ и во всемъ верхне-волжскомъ районѣ полотняной промышленности. Большое развитіе представляютъ здѣсь разнообразныя кустарныя промыслы, въ особенности льнопрядильный, набивной, красильный (с. Сидоровости издавна славится своими серебряниками, мѣдниками, гранильщиками и чеканщиками), а также фабричная промышленность (въ уѣздѣ находится 8 бумаготкацкихъ фабр. съ 4356 рабоч., и съ суммой производствъ въ 4552000 р., 17 полотняныхъ фабр. съ 3818 рабоч. и суммой произв. въ 1480000 р., 1 крупная набивная фабр., 1 химическій зав.).

Черингъ (Nehring), Владиславъ, славистъ, род. въ 1830 г., съ 1868 г. состоитъ профессоромъ славянскихъ языковъ и литературъ въ Бреславлѣ. Кромѣ множества статей историко-литературнаго содержанія, напечатанныхъ въ „Archiv für slawische Philologie“, однимъ изъ издателей котораго онъ состоитъ самъ, Н. написалъ „Курсъ польской литературы“, „Altpolnische Sprachdenkmäler“ и др.

Черли (Nerly, собственно Nehrlich), Фридрихъ, пользующійся извѣстностью нѣмецкій живописецъ, род. въ 1807 г., жилъ долго въ Италіи, преимущественно въ Венеціи; поэтому большая часть его

картинъ изображаетъ сцены изъ италіанской жизни — италіанскіе пейзажи, архитектурные виды. Особенно удается ему изображеніе венеціанской лунной ночи; иногда рисуетъ и животныхъ. Ум. въ 1878 г.

Черлихъ (Nerrlich), Павелъ, историкъ литературы, род. въ 1844 г.; вся литературная дѣятельность Н-а посвящена выясненію значенія его любимого поэта — Жана Поля, съ которымъ онъ написалъ: „Жанъ Поль и его современники“, „Жанъ Поль, его жизнь и сочиненія“ и массу болѣе мелкихъ статей.

Черль, *Малая Н.*, рѣка Владимірской и Ярославской г., лѣвый прит. Клязьмы; 350 в. дл., почти вовсе не судоходна. На берегахъ Н-и произошло нѣсколько сраженій: въ 1096 г. сыновья Мономаха разбили здѣсь кн. Олега Святославича черниговскаго; въ 1445 г. Василій Васильевичъ Темный былъ разбитъ татарскими царевичами Мамушемъ и Якубомъ, а въ 1608 г. Череметьевъ потерпѣлъ пораженіе отъ Лисовскаго.

Чернширъ (Nairnshire), графство въ сѣв.-восточной Шотландіи, къ югу отъ залива Морей; поверхность (518 кв. мп.) холмиста, орошена рр. Нернъ и Финдгорнъ. Жители (10554 ч.) занимаются земледѣліемъ (21% поверхность графства воздѣлана) и скотоводствомъ. Гл. г. — *Нернъ*, у залива Морей; морскія купанья, торговля; 5370 жит. Въ 8 км. отъ Н-а находится легендарный замокъ Кавдоръ, извѣстный всѣмъ изъ „Макбета“.

Черошова магло (м. померанцевыхъ цвѣтовъ), эфирное масло, получаемое путемъ перегонки съ водой сѣбжихъ померанцевыхъ цвѣтовъ (выходъ = 0,0140%); безцвѣтно, но при долгомъ храненіи дѣлается желтымъ и даже бурнымъ; ароматич. запахъ, слабо горькій вкусъ, нейтральная реакція; уд. в. 0,85—0,90; растворяется въ равномъ колич. алкоголя; состоитъ изъ углеводорода и содержащаго кислородъ тѣла, которое выпадаетъ въ старомъ маслѣ (неролева камфора). Н. м. приготавливается на югѣ Франціи, а также въ Южн. Америкѣ; употребляется въ парфюмеріи.

Черополь, Іоаннъ, въ монашествѣ Григорій, протопопъ и ключаръ московскаго Успенскаго собора; принадлежа къ числу образованнѣйшихъ лицъ духовнаго званія своего времени, Н. при патріархѣ Іосифѣ былъ справщикомъ церковныхъ книгъ; онъ одинъ изъ первыхъ возсталъ противъ нововведеній Никона и вмѣстѣ съ протопопами Аввакумомъ, Стефаномъ Вонифатьевымъ, Данииломъ, діакономъ Теодоромъ и др. сталъ во главѣ раскола. Н. былъ сосланъ въ Каменный монастырь (Вологодской области), но впоследствии вернулся оттуда и, отрeksiи отъ своихъ мнѣній на соборѣ 1666—1667 гг., получилъ прощеніе.

Черопль, Люцій Доміцій, а по усмысленіи имп. Клавдіемъ — *Н., Клавдій Друзъ*, римскій императоръ, род. въ 37 г. по Р. Х. и былъ сыномъ Люціи Доміція Агенбарба и Агриппины, дочери Германика и сестры имп. Калигулы. Вступивъ во второй бракъ съ имп. Клавдіемъ, коварная и жестокая Агриппина употребила все свое вліяніе на слабого и безхарактернаго супруга и при помощи преторианцевъ добилась того, что Н. былъ усмысленъ Клавдіемъ, а затѣмъ женился на дочери послѣдня-

го, Октави. Когда этими и другими мѣрами Н. въ глазахъ народа былъ возвышенъ надъ сыномъ императора, Британникомъ, Агриппина отравила Клавдия, и Н. былъ провозглашенъ преторіанцами императоромъ. Первые годы правленія молодого императора, руководимаго своимъ наставникомъ, философомъ Сенекою, и начальникомъ преторіанской гвардіи, Бурромъ, прошли благополучно для имперіи и омрачились лишь однимъ злодѣяніемъ—отравленіемъ Британника, котораго Агриппина, недоброжелательная своимъ слабымъ вліяніемъ на дѣла, грозилась возвести на престолъ вмѣсто Н-а. Но уже съ 59-го года начинается тотъ рядъ безчеловѣчныхъ жестокостей, который увѣковѣчилъ память о Н-ѣ, какъ объ одномъ изъ самыхъ страшныхъ

Корбулонъ. Возвратившись въ 68 г. изъ Греціи, куда онъ ѣздилъ для состязанія въ играхъ и драматическоствѣ М. узналъ о возмущеніи галльскихъ легионовъ, объявившихъ Гальбу императоромъ. Оставленный вслѣдъ за тѣмъ и преторіанцами, Н. съжалъ въ деревню къ одному вольноотпущеннику, гдѣ былъ убитъ по собственной просьбѣ, узнавъ, что сенатъ объявилъ его врагомъ отечества. Его послѣднія слова были: „какой великій артистъ умираетъ во мнѣ“. Лучшимъ изочникомъ исторіи царствованія Н-а служатъ „Анналы“ Тацита.

Нересовъ, Нересовъ Саиповичъ, соврем. юристъ, родился въ 1848 г.; по окончании курса въ московскомъ университетѣ (въ 1871 г.), былъ оставленъ при немъ для подготовленія къ профессорскому званію по кафедрѣ гражданскаго права и вскоре (въ 1875 г.) сдалъ экзаменъ на степень магистра. По представленіи (въ рукописи) диссертации *pro venia legendi*: „О торговомъ полномочіи“ былъ приглашенъ въ мартѣ 1876 г. стороннимъ преподавателемъ въ университетъ съ порученіемъ читать торговое право, которое до тѣхъ поръ не читалось въ университетѣ. Въ 1878 г. Н., по защитѣ магистерской диссертации: „Понятіе добровольнаго представительства въ гражданскомъ правѣ“, былъ утвержденъ доцентомъ по кафедрѣ гражд. права, которая къ тому времени сдѣлалась вакантною. Стремясь въ означенномъ сочиненіи выяснитъ юридич. природу представительства, Н. отвергаетъ господствующее въ Германіи ученіе, построенное на фикции, отождествляющей волю представляемого съ волею представителя, и видитъ единственное правильное обоснованіе идеи представительства въ санкции положительнаго законодательства, охраняющаго въ данномъ институтѣ интересъ общественный предпочтительно предъ частнымъ. Въ 1889 г. Н. успѣшно защитилъ докторскую диссертацию: „О бумагахъ на предъявителя съ точки зрѣнія гражд. права“. Основныя идеи этого новаго труда Н-а сводятся къ слѣдующему: бумаги на предъявителя вызваны къ жизни въ средневѣковой Европѣ, какъ обходъ запрещенія процессуальнаго представительства; впоследствии же онѣ оказались удобнымъ средствомъ облегчить передаваемость обязательствъ; создаваемое бумагою на предъявителя гражданское правоотношеніе одною своею стороною, именно возникновеніемъ безыменнаго документа, основаннаго на одностороннемъ обѣщаніи должника, примыкаетъ къ обязательственному праву, другою же—свободнымъ циркулированіемъ бумаги въ гражд. оборотѣ, на подобіе реальныхъ вещей,—къ вещному праву; по духу нашего законодательства право выпуска всякихъ бумагъ на предъявителя, не подходящихъ подъ понятіе денежныхъ знаковъ, принадлежитъ каждому частному лицу.—При введеніи универс. устава 1884 г., по которому въ кругъ предметовъ университетскаго преподаванія введено торговое право (вмѣстѣ съ вексельнымъ и морскимъ), Н. перешелъ на эту кафедру, которую и занимаетъ по настоящее время, въ то же время продолжая читать специальную часть гражд. права и отдѣлъ системы римскаго права. Кромѣ указанныхъ сочиненій Н. помѣстилъ нѣск. статей и критич. замѣтокъ въ „Юридич. Вѣстникъ“ за 1878—81 гг. и „Критич. Обзрѣніе“ за 1878 г. тамъ же.



Неронъ.

правителей, когда-либо занимавшихъ римскій престолъ. Въ 59 г., по повелѣнію Н-а, была умерщвлена его мать, въ 62 г.—его супруга; въ 64 г. произошло кровавое избиеніе христіанъ, обвиненныхъ въ поджогѣ Рима, потерпѣшаго отъ сильнаго пожара; въ 65 г., по обнаруженіи заговора на жизнь императора, открылась рѣзня всѣхъ подозреваемыхъ участниковъ заговора, во время которой погибли и Сенека. Н. предавался необузданному разврату и для удовлетворенія своихъ чудовищныхъ прихотей безжалостно грабилъ Италію. Вмѣстѣ съ тѣмъ онъ страдалъ маніей художественнаго величія: мнилъ себя необыкновеннымъ поэтомъ, живописцемъ, скульпторомъ, а болѣе всего считалъ себя гениальнымъ пѣвцомъ и актеромъ и не стѣснялся публично выступать на подмостки театра. Удачныя войны, которыя въ правленіи Н-а велись римлянами въ Арменіи, Британіи, Германіи и Іудеѣ, были дѣломъ не его рукъ, а такихъ искусныхъ полководцевъ, какъ Светоній Паулинъ и Домицій

Нерсесь 1) патриархъ всѣхъ армянъ (1842—1857 г.), род. въ 1761 г.; пользуясь значительнымъ влияніемъ среди армянъ, онъ много способствовалъ закрѣпленію армянскихъ провинцій за Россією; вслѣдствіе столкновенія съ намѣстникомъ казакскимъ гр. Паскевичемъ былъ переведенъ въ Бессарабскую епархію и возвращенъ на Кавказъ при кн. Воронцовѣ; ум. въ 1857 г.; его имя носить основанная имъ въ Тифлисѣ армянская духовная семинарія. Политическій тактъ и широкая благотворительность Н-а стяжали ему громкую извѣстность на родинѣ. 2) Н. IV, армянскій патриархъ (1166—1173 гг.), см. *Клаеци*.

Нерусь, германская богиня, „мать земли“ по Тациту, почиталась особенно германскими племенами, жившими по нижнему теченію Эльбы.

Неруда 1) Вильгельмина, талантливая скрипачка-виртуозка (съ 1864 г. извѣстная подъ своей двойной фамиліей *Норманъ-Неруда*), род. въ 1839 г.; успѣшно концертировала въ Европѣ и имѣла вездѣ вполне заслуженный успѣхъ. Въ концертныхъ путешествіяхъ Н-ы принимала участіе также ея сестра, пианистка *Марія*, и братъ, виолончелистъ *Франц*. Ум. въ 1885 г. 2) Н., Янъ, современный чешскій писатель, считающійся однимъ изъ главныхъ реформаторовъ чешской литературы и основателемъ современной чешской беллетристики, род. въ 1834 г. Первые стихотворенія Н-ы появились въ 1854 г. Въ союзу съ нѣкоторыми молодыми литераторами, подъ влияніемъ изученія величайшихъ европейскихъ поэтовъ, Н. способствовалъ образованію новой школы, пропагандировавшей служеніе поэзии, какъ чистому искусству. Органами ихъ были съ конца 50-хъ годовъ—альманахъ „*Máj*“, съ 1866 г. журн. „*Květy*“, съ 1873 г. „*Lumír*“. Н.—одинъ изъ плодотворнѣйшихъ чешскихъ беллетристовъ. Кромѣ многочисленныхъ журнальн. статей (съ 1865 г. онъ состоитъ критикомъ и фельетонистомъ въ журн. „*Narodní listy*“) онъ написалъ нѣсколько комедій (*Zenich z hladu*, *Prodaná láska*, *Tá to nejsem*), трагедію „*Franческа di Romini*“, считающуюся однимъ изъ лучшихъ его произведеній, и др. Н. много путешествовалъ по Европѣ, Малой Азій, Египту, результатомъ чего былъ рядъ талантливыхъ очерковъ и разсказовъ: „*Ruzní lidé*“, „*Obrazy z ciziny*“ (1872 г.) Лучшимъ произведеніемъ Н-ы считается „*Malostranské povídky*“ (1878 г.). Стихотворенія его („*Písňe kosmické*“, 1878 г.) не отличаются большими поэтич. достоинствами.

Неручевъ, Михаилъ Васильевичъ, весьма извѣстный въ Россіи агрономъ-публицистъ. М. получилъ агрономическое образованіе въ Горьгорецкомъ институтѣ. Изъ фактовъ служебной его дѣятельности можно отмѣтить непродолжительное управленіе фермой при Петровской академіи и службу въ херсонскомъ земледѣльческомъ училищѣ въ должности директора. Нѣкоторое время М. В. редактировалъ журналъ „Русское Сельское Хозяйство“ (нынѣ не существующій), а позднѣе—„Зап. Имп. Общества Сельскаго Хозяйства Южной Россіи“. Въ лицѣ М. В. русское общество имѣетъ необходимо отъзывающаго сельско-хозяйственнаго писателя. Его перу принадлежатъ множество статей и книжекъ по различнымъ вопросамъ русскаго сельскаго хозяйства, преимущественно публицистическаго характера.

Нерчинскій горный округъ заним. область золотыхъ присковъ, серебряныхъ, желѣзныхъ, оловянныхъ и др. рудниковъ, расположенныхъ въ Н-ихъ горахъ, между Шилкою и Аргунью и частью также по лѣвую сторону Шилки и принадлежащихъ кабинету Его Величества; округъ насчитываетъ 59 152 жит. Первая свѣдѣнія о существованіи въ Нерчинскомъ краѣ *серебро-свинцовой руды* были получены еще въ 1676 г.; въ 1702 г., съ цѣлю полученія болѣе подробныхъ свѣдѣній, была снаряжена экспедиція подъ начальствомъ казацкаго головы Самойла Лисовскаго, а въ 1704 г. была уже устроена Н. заводъ. Число вновь открываемыхъ рудниковъ и количество выплавляемаго и добываемаго серебра быстро возросло и достигло своего максимума въ 1776 г., когда было добыто 629 пуд. серебра; общее же количество серебра, добытаго съ 1704 г. до 1854 г.,—26708 пуд. Въ настоящее время серебряные рудники въ Н-омъ о-ѣ значительно истощились и приносятъ ежегодно лишь до 50 пуд. серебра. Соотвѣтственно съ уменьшеніемъ количества добываемаго серебра уменьшилось и количество свинца. Прирутеніе золота въ Н-омъ о-ѣ впервые открыто въ 1722 г., первая же *золотая росыта* найдены были въ 1830 г.; съ тѣхъ поръ золотой промыселъ въ Н-омъ о-ѣ сталъ быстро возрастать, и за 25 л. (до 1855 г.) здѣсь было добыто золота 601 пудъ; въ настоящее же время запасы золота также значительно истощились.—*Нерчинскій заводъ*, сереброплавильный, въ Забайкальской области, Нерчинскаго округа, въ 277 в. къ востоку отъ Нерчинска, на р. Алтачѣ (прит. Аргуня); при немъ селеніе съ 268 жит. и окружаемымъ горнымъ училищемъ; здѣсь же производятся очень важныя для климатологіи Восточн. Сибири метеорологическія наблюденія.

Нерчинскія горы, такъ назыв. горная страна въ Забайкальской области, ограниченная съ зап. Онономъ, съ сѣв.-зап. Шилкою, съ вост. Аргунью, съ юга Керулюномъ; въ тѣсн. смыслѣ слова названіе это относится къ горной цѣпи, простирающейся между Шилкою и Газимуромъ (прит. Аргуня).

Нерчи́скъ, окружн. гор. Забайкальской области, на р. Нерчѣ, близъ сліянія ея съ Шилкою, состоитъ изъ возвышенной части, называемой туземцами Култукъ, и изъ низменной части, Каштакъ; 4535 жит., занимающаяся огородничествомъ, табакководствомъ и значительной торговлей: на здѣшнюю ярмарку привозится мануфактурныхъ товаровъ на 1½ милліона руб.—Н. основанъ въ 1654 г. сотникомъ Бекетовымъ подъ именемъ Н-аго острога, городомъ же числится съ 1690 г., когда здѣсь была выстроена крѣпость; въ 1689 г. здѣсь заплоченъ былъ между русскими и китайцами Н-ій трактатъ; окруженнымъ гор. Н. назнач. въ 1851 г.—*Н-ий округъ* лежитъ въ юго-восточной части Забайкальской области и заним. плоскогоріе, выполненное отрогами Яблоноваго хребта и орошенное рѣками Ингодою и Онономъ (образующими по своему сліянію р. Шилку); въ округѣ есть нѣсколько значительныхъ озеръ, а въ южной части его встрѣчаются обширныя степи, составляющія сѣверн. окраину степи Гоби и отличающіяся сухимъ климатомъ, почему земледѣіе здѣсь возможно только при ирригаціи. Вообще же въ округѣ успѣшно про-

израстают яровые хлѣба и овощи, а въ долинѣ Энона растутъ даже арбузы; въ течение короткаго знойнаго лѣта округъ покрывается ровною растительностью; кромѣ того значительнаго пространства его поросли лиственными и др. лѣсами, въ которыхъ водятся многочисленныя пушныя звѣри, въ особенности Н-іе соболи, считающіеся лучшими въ Сибири. Особенное же значеніе и мѣстности Н-ій округъ приобрѣлъ благодаря своимъ минеральнымъ богатствамъ (золото, серебро, желѣзо, ртуть, олово, соль, каменный уголь; см. *Нерч. горный округъ*). Маселеніе Н-аго округа (66 567 ж.) состоитъ изъ русскихъ, живущихъ преимущественно между Шилкою и Аргуною, и изъ иностранцевъ—тунгузовъ на сѣверѣ, бурятъ на югѣ.

Несвижъ, заштатный гор. Минской губ., Слуцкаго у., при Липѣ, притокѣ Нѣмана; учительская семинарія, табачная фабрика, пивоваренный зав.; 9275 ж. (болѣе $\frac{2}{3}$ евреевъ). Н. упоминается въ лѣтописяхъ уже въ началѣ XIII в.; переходя въ руки то одного, то другою изъ южно-русскихъ князей, онъ въ послѣдствіи отошелъ къ Литвѣ; въ 1533 г. Н. достался польскимъ князьямъ Радзивилламъ, кот. возвели въ немъ укрѣпленія и выхлопотали ему много льготъ и привилегій. Въ 1654 г. Н. былъ сожженъ русскими, въ 1706 г. разграбленъ шведами; въ 1768 г. онъ былъ занятъ русскими, и укрѣпленія его срыты, а въ 1792 г., послѣ взятія города штурмомъ, окончательно перешелъ къ Россіи.

Неслеръ (Nessler), Юлій, изв. нѣм. агрономъ—химикъ, род. въ 1827 г., образованіе получилъ въ страсбургскомъ и фрейбургск. универс. и состоялъ одно время ассистентомъ знамен. Бунзена въ Гейдельбергѣ. Въ 1859 г. Н. основалъ агрономическо-химическую опытную станцію въ Карлсруѣ и вскоре былъ удостоенъ званія профессора по своему предмету. Онъ много трудился надъ распространеніемъ научныхъ знаній среди сельскихъ хозяевъ и произвелъ массу цѣнныхъ агрономич.—химическихъ изслѣдованій. Между проч. ему принадлежатъ честь изобрѣтенія: *Н-ова реактива на амміакъ* (смѣсь іодистаго калия съ іодистой ртутью и небольшою колич. свободнаго ѣдкаго кали), *Н-овой консервирующей жидкости для растительныхъ препаратовъ* (20% винн. спирта съ 0,1% двуѣрничнаго калия) и *Н-овой жидкости противъ настыкомыхъ* (30 грамм. табачнаго порошка обиваютъ кипяткомъ, жидкость фильтруютъ и прибавляютъ къ ней 40 гр. сивушнаго масла, 30 гр. мыла и 200 куб. сант. виннаго спирта, послѣ чего смѣсь разводятъ водою до полученія 1 литра жидкости). Преимущественно же Н. занимается опытами и изслѣдов. по винодѣлію, производству вина и распознаванію фальсификацій его. Изъ соч. Н-а важнѣйш.: „Der Wein und seine Bestandtheile“; „Der Tabak, seine Bestandtheile und seine Behandlung“; „Die Bereitung, Pflege und Untersuchung des Weins“; „Naturwissenschaftlicher Leitfaden für Landwirthe und Gärtner“ и др.

Несовершеннолѣтіе, возрастной періодъ неполной юридической дѣеспособности лица. Нашъ законъ различаетъ между несовершеннолѣтними *малолѣтнихъ*—лицъ, не достигшихъ 17-лѣтняго возраста, и *несовершеннолѣтнихъ въ тѣсномъ смыслѣ*—лицъ въ возрастѣ отъ 17 лѣтъ до 21 года; не-

достатокъ зрѣлой воли у тѣхъ и другихъ вызвалъ къ жизни институтъ *опеки* и *попечительства* (см. эти слова). По достиженіи 14-лѣтняго возраста малолѣтній признается способнымъ къ свидѣтельскому показанію подл присягою. Въступленіе въ бракъ разрешается лицамъ муж. пола съ достиженіемъ 18-лѣтняго, лицамъ женск. пола—съ достиженіемъ 16-лѣтняго возраста. Минимальный возрастъ для вступленія въ гражд. службу—16 лѣтъ. Лица, достигшія 21 года, признаются *совершеннолѣтними* и могутъ самостоятельно осуществлять всѣ принадлежащія имъ гражданскія права. О Н-и въ уголовн. правѣ см. *малолѣтніе преступники*.

Несоизмѣримыя величины, величины, не имѣющія общей мѣры; отношеніе между ними не можетъ, слѣд., быть выражено никакимъ рациональн. числомъ; таковы, напр., диаметръ и окружность круга (1:3,14159...).

Несостоятельность, состояніе должника, который не можетъ своимъ имуществомъ удовлетворить сполна кредиторовъ. Въ римск. правѣ платежная несправотность безусловно вѣнялась должнику въ вину и вела къ потерѣ гражданства и личной свободы. Несостоятельный поступалъ къ кредитору въ личную зависимость (кабалу), а въ болѣе древнія времена могъ быть даже проданъ въ рабство. И въ средніе вѣка продолжалъ держаться взглядъ на Н., какъ на преступленіе: Н. связана съ потерей свободы и чести, соединяемой съ именемъ гражданина. Постепенно право начинаетъ отлучать въ несправности должника несчастное состояніе обстоятельство отъ подлога и легкомысленнаго обращенія съ имуществомъ,—и только въ послѣднихъ двухъ случаяхъ Н. считается уголовнымъ правонарушеніемъ. Современные законодательства стремятся ограничить также по возможности и самое примѣненіе Н-и путемъ разсрочки платежей, мировыхъ сдѣлокъ и т. д., а въ нѣкоторыхъ государствахъ Н. признается вообще только по дѣламъ купцовъ. По нашимъ законамъ различается Н. *торговая* и *неторговая*. Торг. Н. предполагается должника, занимавшагося торговлей по купеческому или промысловому свидѣтельству и впаавшаго въ неоплатность на сумму болѣе 1500 руб. Неспособность къ платежу во всѣхъ прочихъ случаяхъ признается неторговою Н-ю. Н. бываетъ: 1) *подложная* (или *заочная*, *банкротство*), когда она соединена съ подлогомъ или умысломъ, 2) *несторженная* (или *простое банкротство*), когда неоплатность послѣдовала по винѣ должника, но безъ умысла и подлога, и 3) *несчастная Н.*, вызванная непредвидѣнными обстоятельными обстоятельствомъ. Этимъ различіемъ, по степени виновности должника, опредѣляются и различныя уголовныя послѣдствія Н-и. Послѣднія, впрочемъ, не всегда наступаютъ даже при наличности всѣхъ признаковъ Н-и: дѣло не доходитъ до открытія формал. производства о Н-и, или находящаяся уже въ производствѣ Н. прекращается. Законъ относитъ сюда: во-1-хъ, случай разсрочки платежей, на основаніи частной сдѣлки должника съ кредиторами, при чемъ нѣкоторымъ изъ заимодавцевъ предоставляется право принять участіе въ управленіи дѣлами несостоятельнаго; наличные заимодавцы, не соглашающіеся на отсрочку и учрежденіе такого управленія (администраціи), могутъ просить судъ объ отрывѣ

конкурса. Во-2-хъ, въ столицахъ и портовъ, городахъ, гдѣ сущ. биржа, кредиторы имѣютъ право лично ликвидировать дѣла несостоятельнаго. Большинство наличн. кредиторовъ по колич. долговъ, если по повѣркѣ ими баланса, представлен. должникомъ, дефицитъ окажется не болѣе 50%, въ правѣ само урегулировать дѣло; по исполненіи согласія на то биржеваго комитета, они избираютъ изъ своей среды особое управленіе—администрацію, которое уполномочивается къ полной ликвидаци. Администрація, если она выполнила успѣшно свое назначеніе, избавляетъ должника отъ всякихъ послѣдствій Н-и. 3-й случай, коимъ прекращается уже открытое производство,—это *мировыя сдѣлки*. Для дѣйствительности мир. сдѣлки необходимо совершеніе ея въ присутствіи общаго собранія кредиторовъ, по истеченіи законныхъ сроковъ къ ихъ явкѣ, согласіе большинства $\frac{3}{4}$ кредиторовъ по признаннымъ искамъ и утвержденіе суда.—*Послѣдствія Н-и:* 1) *Торговая* подложная Н. преслѣдуется, какъ подлогъ. Наказаніе—лишеніе всѣхъ правъ сост. и ссылка въ Сибирь. Торг. неосторожная Н. влечетъ заключеніе отъ 8 м. до 1 г. 4 м., при чемъ зачитается время, которое должникъ находился подъ арестомъ въ теченіе производства дѣла о Н-и; большинству кредиторовъ по суммѣ предоставлено проситъ о сокращеніи срока заключенія и даже объ освобожденіи должника. Несостоятельный лишается права торговли, и всякое имущество, пріобрѣтенное имъ послѣдствіемъ, обращается на удовлетвореніе кредиторовъ. При несчастной Н-и должникъ не подвергается никакому наказанію; если онъ находился подъ арестомъ во время производства дѣла, то немедленно освобождается. Долговыя отношенія къ прежнимъ кредиторамъ прекращаются окончательно. 2) *Къ торговой* Н-и законъ относится снисходительнѣе. Н. признается подложной въ томъ лишь случаѣ, когда подлогъ или умыселъ выразился въ обманномъ перекрѣпленіи имущества, или дареніи его, или выдачѣ ложныхъ долговыхъ обязательствъ (Улож. о наказ., ст. 1166). Наказаніе—лишеніе всѣхъ особенныхъ личныхъ и по состоянію присв. правъ и преимуществъ и ссылка на житье въ Сибирь или отдача въ исправит. арест. отдѣл. При неосторожной Н-и должникъ наказывается (тор. закл.) только по требованію кредиторовъ (см. *личное задержаніе*).—Ср. сл. *конкурсъ*.

Нессельроде, Карлъ Васильевичъ, графъ, канцлеръ, род. въ 1780 г., служилъ сперва во флотѣ, но потомъ перешелъ на службу въ министерство иностр. дѣлъ. Въ 1813—15 гг. онъ игралъ вліятельную роль въ заключеніи договоровъ между союзниками и въ совѣщаніяхъ Вѣнскаго конгресса; въ 1816 г. былъ назначенъ министромъ иностр. дѣлъ и сохранилъ этотъ постъ въ теченіе 40 лѣтъ. Ревностный сторонникъ священнаго союза, съ участвовалъ въ конгрессахъ Аахенскомъ, Троппаускомъ, Лейбахскомъ и Веронскомъ; а во время войны Греціи за свою независимость онъ велъ переговоры съ Турціей. Н. былъ представителемъ умѣренной политики, дружественной по отношенію къ западной Европѣ и особенно къ Австріи. Вскорѣ послѣ подписанія Парижскаго трактата 1856 г. онъ вышелъ въ отставку и ум. въ 1862 г.

Несторіане, см. *Несторій*.

Несторій, патріархъ константинопольскій, род. въ Сиріи, былъ сперва пресвитеромъ въ Антиохіи, а съ 428 г. патріархомъ константинопольскимъ; въ 431 г. низложенъ; умеръ около 440 г. Онъ училъ, что Пресвятая Марія родила пророка человѣка-

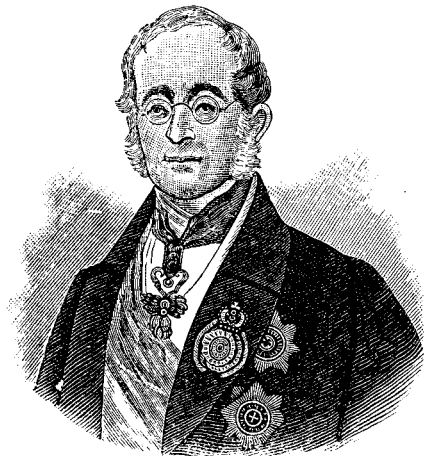

Нессельроде, К. В.

Христа, съ которымъ Богъ былъ соединенъ только нравственно и обиталъ въ немъ, какъ въ храмѣ. Поэтому онъ называлъ Иисуса Христа не Богочеловѣкомъ, а Богоносцемъ, и Дѣву Марію не Богородицею, а Христородицею. Ученіе Н-я было осуждено на III-мъ вселенскомъ соборѣ въ Ефесѣ, въ 431 г., но нашло себѣ довольно многочисленныхъ послѣдователей въ Азіи (*несторіане*), въ небольшомъ количествѣ существующихъ тамъ и до сихъ поръ.

Несторъ 1) сынъ Мелея, царь Пилоса, принималъ участіе въ борьбѣ лавитовъ съ центаврами, въ калидонской охотѣ, въ походѣ аргонавтовъ и въ троянской войнѣ, въ которой онъ является однимъ изъ первыхъ героевъ, мудрымъ и справедливымъ старцемъ и, въ то же время, храбрымъ и опытнымъ бойцомъ; послѣ паденія Трои возвратился благополучно на родину. 2) Н., монахъ Кіево-Печерскаго монастыря, род. въ 1056 г., 17-ти лѣтъ былъ постриженъ въ иноки и ум. около 1114 г. Въ исторіи нашей литературы онъ извѣстенъ, какъ авторъ „Житія Бориса и Глѣба“ (изд. И. И. Срезневскаго по списку XIV в.) и „Житія пр. Θεοδοσία“ (переведено на русскій яз. пресвящ. Филаретомъ въ „Уч. Зап. II Отд. Анад. Наукъ“, кн. II, 1856 г.). Оба эти произведенія написаны простымъ, увлекательнымъ языкомъ, согрѣты теплымъ религиознымъ чувствомъ автора и даютъ немало цѣнныхъ историческихъ свѣдѣній. Что же касается начальной лѣтописи, то авторство Н-а въ этомъ случаѣ сильно оспаривается многими компетентными историками (см. *лѣтописи*).

Нестрель, А., псевдонимъ П. Н. Кудряцева (см. это слово).

Нестрой, Іоаннъ Непомукъ, любимый вѣнскій комикъ, род. въ 1802 г. въ Вѣнѣ; послѣ нѣкоторыхъ колебаній съ 1826 г. исключительно отдался дра-

матическому театру, какъ актеръ-комики, и наконецъ много комедій-шутокъ и фарсовъ. Комизмъ Н-я былъ нерѣдко грубого свойства, но въ свое время онъ былъ извѣстенъ, какъ одинъ изъ лучшихъ каррикатуристовъ всего трагическаго и сантиментальнаго. Его шутка „Der böse Geist Lumpstivagabundus“ (1833) принадлежитъ къ удачнѣйшимъ произведеніямъ въ этомъ родѣ. Изъ остальныхъ пьесъ Н-я, число которыхъ превышало 50, многія пользовались значительнымъ успѣхомъ и долго не сходили съ нѣмецкихъ сценъ. Изъ нихъ выдаются оригинальныя шутки: „Zu ebener Erde und im ersten Stock“, „Die verhängnisvolle Fäschingnacht“, „Der Unbedeutende“, „Die Freiheit in Krähwinkel“, пародіи: „Zamperl“, „Judith und Holofernes“ и др. М. въ 1862 г.

Несудимая грамота, документъ, по которому отдельные лица или группа лицъ освобождались въ удѣльный періодъ русской исторіи отъ суда кормленщиковъ, т. е. намѣстниковъ и волостей.

Ne sutor supra crepidam, латинская поговорка, соответствующая русской: „знай сверчокъ свой шестокъ“.

Nescias, quod scis, si sapis, лат. поговорка: „забудь, что ты знаешь, если ты умней“, т. е. не разубойай.

Неттестеймъ, см. *Атриппа фонъ-Неттестеймъ*.

Нетцкій дистриктъ, такъ называлась съ 1772 до 1807 г. часть Польши по р. Нетцѣ, доставшаяся Пруссіи по первому раздѣлу Польши и занимавшая 9350 кв. клм. съ 180000 ж. Н. д. съ 1807 до 1815 г. входилъ въ составъ герцогства Варшавскаго, а нынѣ составляетъ часть провинціи Западной Пруссіи и Познани.

Неудобная земля, земли непригодныя для превращенія въ какое-либо сельско-хозяйственныхъ угодій (т. е. въ лѣсъ, пашню, лугъ и т. д.). Къ неудобнымъ землямъ относятъ обыкновенно: болота, пески, солончани, тундры, скалистая мѣста и т. п. Въ Европейской Россіи неудобныхъ земель насчитываютъ 19,1%. Особенно богаты неудобными землями сѣверо-западная и юго-восточная части Европейской Россіи. По отдѣльнымъ губерніямъ процентъ неудобныхъ земель колеблется отъ 54,0% (Архангельская) до 3,0% (Тульская). Въ Западной Европѣ особенно высокій процентъ Н-хъ з-ель мы находимъ въ Норвегій (71,0%); въ Великобританіи Н-хъ з-ель—38,0%, въ Германіи—13,0% и во Франціи—12,0%.

Неурожай, въ прямомъ смыслѣ слова—полная потеря урожая, а также болѣе или менѣе значительный недочетъ по отношенію къ среднему въ данной мѣстности сбору продуктовъ съ единицы площади. Н. обусловливается недостаточнымъ или неблагоприятнымъ дѣйствіемъ какого-либо одного или нѣсколькихъ факторовъ развитія растений (т. е. тепла, свѣта, влажности, минеральной пищи растений и т. д.). При Н-яхъ на маленькихъ пространствахъ причины бываютъ чисто мѣстныя: образование корки, дурная обработка почвы, недостатокъ удобренія и т. п. При Н-яхъ съ широкимъ распространеніемъ мы чаще всего имѣемъ дѣло съ дѣйствіемъ причинъ стихійнаго характера, въ видѣ недостатка атмосферной влаги, засухи, раннихъ холодовъ и т. п. Хроническіе Н-и указываютъ на какую-либо постоянную причину, чаще

всего на одностороннее истощеніе почвы, неблагоприятная физическія свойства почвы и т. п. Въ этомъ послѣднемъ случаѣ проявляется дѣйствіе закона минимума, который гласитъ: ежели какой-либо факторъ развитія растений угнетенъ, то успѣхъ развитія будетъ прямо опредѣляться именно этимъ факторомъ, совершенно независимо отъ всѣхъ остальныхъ факторовъ. По общему мнѣнію, послѣдній Н. 1891 г. въ Россіи обусловленъ былъ стихійной причиной—засухой. Исслѣдованія и опытъ хозяевъ показали, что въ нашей черноземной полосѣ замѣчается хроническій недостатокъ влажности, вслѣдствіе чего урожай опредѣляется (какъ факторомъ въ minimum'ѣ) почти всецѣло атмосферными осадками. Такъ какъ атмосферная влага распределяется обыкновенно крайне неравномерно, то такъ же неравномерно распределяются и урожаи, несмотря на довольно однородныя и благоприятныя почвенныя условія. При такихъ обычныхъ условіяхъ получаютъ лишь частныя Н-и. Но если, какъ это случилось въ 1891 г., вслѣдствіе стихійныхъ причинъ окажется недостатокъ атмосферной влаги сразу на громадномъ пространствѣ, то уже въ результатѣ получается Н. съ размѣрами общегосударственнаго бѣдствія. Если бы удалось повысить запасы влажности въ самой почвѣ (*групиновая вода*), то тѣмъ самымъ удалось бы отнять у влаги атмосферической столь рѣшающее значеніе. При такомъ положеніи вещей Н-и опредѣлялись бы уже не стихійными причинами, а чисто мѣстными, и не могли бы никогда принять размѣры общегосударственнаго бѣдствія. По счастью, природа рѣшающаго фактора, т. е. атмосферныхъ осадковъ, такова, что частыя и рѣзкія отклоненія отъ нормы являются, повидимому, невозможными. Мы говоримъ „повидимому“ потому, что фактъ этотъ можно установить лишь эмпирически, ибо законы дѣйствія метеорологическихъ факторовъ далеко еще не установлены. Изъ недавно появившагося исслѣдованія проф. Фортунатова: „Урожаи рожь“ мы узнаемъ, между прочимъ, что средніе десятилѣтніе урожаи, несмотря на колебанія въ предѣлахъ десятилѣтій, оказываются весьма постоянными (6₁₄, 6₁₆, 6₄ и т. д.). Крупныя Н-и, съ размѣрами стихійнаго бѣдствія, повидимому, случились не больше 2 разъ въ послѣднее столѣтіе. Изъ Н-евъ предшествующихъ десятилѣтій неурожай съ размѣрами 1891 года былъ въ 1840 году. Болѣе частныя недороды были въ 1863 г. (сѣверо-восточн. часть Р.) въ 1876 г. (сѣверо-вост. и сѣверо-зап. чч. Р.) и въ 1880 г. Въ интересной книгѣ Ламанскаго: „Индія. Экон. этюдъ“ мы находимъ подобныя же данныя. Англичане различаютъ тамъ 3 категории Н-евъ: чрезвычайныя (охватывающіе территорію съ населеніемъ въ 30 милліоновъ), сильныя Н-и и просто Н-и. Н-и первой категоріи случаются 1 разъ въ 50 лѣтъ, второй категоріи—1 разъ въ 12 лѣтъ и третьей категоріи—1 разъ въ 9 лѣтъ. Въ Россіи, какъ странѣ земледѣльческой, отъ той или иной высоты урожаевъ въ такой степени зависитъ правильное отправленіе всѣхъ функций государственнаго механизма и развитіе всѣхъ остальныхъ отраслей промышленности, что вопросъ о Н-яхъ и борьбѣ съ ними приобретаетъ первенствующее го

сударственной значенія. Борьба съ Н-ями можетъ быть предупредительная и послѣдственная. Казалось бы, при Н-яхъ чрезвычайныхъ мы имѣемъ дѣло съ дѣйствіемъ причинъ стихійныхъ, борьба съ которыми невозможна. Но это справедливо лишь до нѣкоторой степени. Агрономическая наука и земледѣльческая техника даютъ уже намъ возможность ослабленія дѣйствія неблагоприятныхъ факторовъ. Такъ, напр., для борьбы съ засухой, сыгравшей такую печальную роль въ Н-ѣ 1891 года, могутъ оказаться весьма целесообразными (на черноземѣ) такія предупредительныя культурныя мѣры, какъ возможно болѣе ранній подъемъ пара, тщательное уничтоженіе сорныхъ травъ на послѣднемъ, поддерживаніе въ рыхломъ состояніи верхняго слоя глубиною въ $1\frac{1}{2}$ вершка, — словомъ тѣ мѣры, которыя съ такой энергіей пропагандируются проф. Костычевымъ. Эти мѣры позволяютъ экономизировать въ почвѣ какъ наличные запасы, такъ и текуція атмосферическія поступленія влажности. Но для того, чтобы увеличить основной запасъ грунтовыхъ водъ и повысить ихъ уровень, необходимо прибѣгнуть къ мѣрамъ, болѣе широкимъ, относящимся ко всей засушливой полосѣ. Совокупность такихъ мѣропріятій, при условіи целесообразной ихъ организаціи, составляетъ содержаніе понятія „водяного хозяйства“. Последнее имѣетъ свою, весьма поучительную, исторію. Съ весьма совершенными формами вод. хозяйства мы встречаемся еще въ древнихъ государствахъ Востока. Въ новѣйшія времена вод. хоз. велось крайне односторонне, исключительно въ интересахъ торговли и промышленности. Между тѣмъ полноводность рѣкъ, количество и распредѣленіе озеръ и прудовъ, степени обиліеиности бассейновъ рѣкъ, быстрота или медленность весенняго схода водъ въ рѣкахъ и мног. друг. обстоятельства оказываютъ существеннѣйшее вліяніе на высоту уровня грунтовыхъ водъ, а слѣдовательно — на произрастаніе растений. Съ послѣдствіями небрежнаго вод. хозяйства теперь считаются не у насъ только, но и въ Америкѣ, въ Испаніи, во Франціи. Многое уже и сдѣлано для организаціи правильнаго вод. хозяйства, но еще больше остается сдѣлать впереди. У насъ, въ Россіи, до неурожая 1891 г. весьма мало было попытокъ урегулировать вод. хозяйство страны въ интересахъ сельскаго хозяйства. Только лишь послѣ установленія основныхъ причинъ послѣдняго Н-я рѣшено было включить въ число общественныхъ работъ цѣльный рядъ работъ по обводненію степныхъ пространствъ. Этого рода работы были пока локализованы въ бассейнѣ рѣки Дона. Завѣдующій общественными работами, ген. Анненковъ, совместно съ особой комиссіей изъ специалистовъ, остановились на слѣдующемъ планѣ вод. хозяйства: 1) устройство прудовъ въ верховьяхъ овраговъ для цѣлей орошенія и удовлетворенія нужды населенія въ водѣ; 2) устройство валиковъ по межицамъ и дорогамъ и установка щитовъ въ болѣе высокихъ мѣстахъ, въ видахъ задержанія снѣговой влаги и самаго снѣга; 3) охраненіе истоковъ рѣкъ и запруживаніе ихъ съ цѣлю образованія естественныхъ резервуаровъ воды; 4) устройство каптана подземныхъ источниковъ и выведеніе части подземной воды при

помощи артезианскихъ колодезевъ. (См. подробности въ „Стенограф. отч. о совѣщ. при Общ. Сельск. Хоз. по обществ. работамъ“ и въ статьѣ ген. Анненкова въ „Вѣсти. Русск. Сельск. Хозяйства“, №№ 14 и 15 за 1892 г.). Пока положено лишь начало осуществленію этой программы. Но успѣшная предупредительная борьба съ Н-ями на почвѣ техническихъ сельско-хозяйствъ, улучшенія возможна лишь при достаточно высокомъ уровнѣ умственнаго развитія и экономическаго благосостоянія населенія. Вотъ почему въ практикѣ борьбы съ Н-ями въ Индіи, напр., къ предупредительнымъ мѣрамъ справедливо относятъ всѣ мѣры къ распространенію образованія и сельско-хозяйств. знаний, къ улучшенію путей сообщенія, къ развитію торговли и т. д. Какъ извѣстно, неурожай 1891 года вызвалъ и у насъ, въ Россіи, особенный интересъ къ сельско-хозяйственному образованію. — Наряду съ мѣрами предупредительными во всякой цивилизованной странѣ должна быть выработана стройная система борьбы съ послѣдствіями Н-евъ. Справедливо замѣчено, что въ цивилизованной странѣ возможенъ Н., но невозможенъ голодъ. Въ Западной Европѣ за послѣдніе 50 лѣтъ голодовки совершенно неизвѣстны. Обращаясь опять къ примѣру Индіи, страны, столь же земледѣльческой и столь же страдающей отъ засухъ, какъ и Россія, мы видимъ такую систему борьбы, выработанную до мелочей. Хорошо организованная текущая статистика позволяетъ своевременно услыть наступленіе неблагопр. моментовъ и опредѣлить точно размѣры Н-евъ. Планы общественныхъ работъ для отдѣльных провинцій составляютъ заранѣе, при чемъ принимается во вниманіе обычный характеръ занятій населенія. Наряду съ организаціей общественныхъ работъ практикуется даровая помощь для лицъ, неспособныхъ къ труду, и вообще широко примѣняется общественная благотворительность. — Какъ извѣстно, послѣдній Н. 1891 года и вызванная имъ продовольственная нужда застали Россію совершенно врасплохъ. Страшнѣйшій Н. обрушился на населеніе, экономически обезсиленное, темное и невѣжественное. Дѣйствовавшая до сихъ поръ организація продовольственнаго дѣла оказалась настолько несостоятельной въ трудную минуту, что даже чрезвычайныя матеріальныя жертвы со стороны правительства и широкая общественная благотворительность съ трудомъ могли восполнить громадныя недочеты продовольственнаго механизма. Понадобились, какъ извѣстно, столь чрезвычайныя мѣры, какъ запрещеніе вывоза хлѣба за границу. Уставъ продовольствія въ настоящее время пересматривается въ правительственныхъ сферахъ. Между прочимъ, въ интересахъ болѣе правильной постановки продовольственнаго дѣла, у насъ поднятъ крайне важный вопросъ о страхованіи Н-евъ. Особого вниманія заслуживаетъ въ этомъ отношеніи капитальнѣйшій трудъ Л. Г. Грасса: „Страхованіе сельско-хозяйственнымъ посевомъ отъ неурожая“ (Казань, 1892 г.). — Вообще, есть основаніе надѣяться, что тяжелый урокъ, данный едва минувшей бѣдственной годиною, не пройдетъ для насъ даромъ и подвинетъ къ ускоренному разрѣшенію давно назрѣвшихъ вопросовъ.

Неустойка, дополнительная сдѣлка, которую устанавливаетъ пеня на случай невыполненія контрагентомъ главнаго обязательства. Н. наступаетъ по **закону**: при неисправномъ платежѣ по заемному обязательству между частными лицами, въ размѣрѣ 30% съ неуплаченного капитала (ст. 1574, т. X, ч. 1 Св. Зак.) и при невыполненіи договоровъ съ казной (Полож. о каз. подр.). Н. можетъ быть уговорена самими контрагентами при заключеніи главной сдѣлки (т. наз. *договорная Н.*); въ **этомъ случаѣ** и условия Н-и зависятъ отъ усмотрѣній сторонъ, такъ что даже 0/0, превышающіе законную процентную норму, не считаются лихвенными (разъясн. сен. къ ст. 1583). Контрагентъ освобождается отъ Н-и только въ томъ случаѣ, когда неисправность его произошла отъ несчаст. или непредвид. обстоятельствъ. Платежемъ Н-и главное обязательство не погашается, если только при заключеніи обязательства не было выговорено противное.

Nefas (лат.), неправда, незаконіе. Dies nefasti назывались у римлянъ дни, когда по религиознымъ причинамъ запрещены были народныя собранія и судопроизводство.

Нефедозъ, Филиппъ Дюмидовичъ, талантливый беллетристъ и этнографъ, род. въ 1848 г. Восьми лѣтъ онъ уже писалъ стихи, а въ 1859 г., 11-ти лѣтъ отъ роду, помѣстивъ въ „Костромск. Губ. Вѣдом.“ этнографич. очеркъ „Изъ путевыхъ записокъ“. Въ 1860—63 г. Н. сотрудничалъ въ „Моск. Вѣд.“ (ред. В. Ѳ. Корша) подъ псевд. Ф. Уводинъ, который онъ сохранилъ за собой и въ журн. „Развлеченіе“ гдѣ печаталъ очерки и стихи въ 1863—68 гг. Въ 1865 г., будучи на 1 курсѣ московск. универс., Н. редактировалъ библіограф. журн. „Книжникъ“, посылалъ статьи и корреспонд. по крестьянск. вопросу въ „Спб. Вѣдом.“, „Голосъ“, „Недѣлю“, и въ то же время участвовалъ въ юморист. журналахъ „Искра“ и „Будильникъ“ (ред. Степанова). Въ послѣдн. изданіи въ 1867 г. появилась разск. „Ночной дозоръ“, впервые подписанный собственнымъ именемъ Н-ва. Послѣ этого онъ сталъ принимать участіе въ „Современномъ Обзорѣніи“ (Тиблена), „Вѣстникѣ Европы“ и др. болѣе выдающихся органахъ печати. Въ 1872 г. въ „Русск. Вѣдом.“ появился рядъ важныхъ статей Н-а: „Наши фабрики и заводы“. Въ 1872 г. Н-а: принималъ горячее участіе въ работѣ комиссіи отдѣла политическ. выставкы по поученію о рабочихъ и ремесленникахъ и былъ избранъ завѣд. дѣлами народнаго театра и директоромъ первой народнои читальни. Въ концѣ того же года вышли отдѣльн. изд. его очерки и разск. подъ назв. „На міру“. Въ 1876 г. Н. дѣлается негласн. редакт. „Ремеслен. газеты“, а съ 1879 по мартъ 1881 г. редактируетъ „Русскій Курьеръ“. Начиная съ 1874 г., Н., въ качествѣ члена-сотрудника Имп. Общ. естествозн., антроп. и этнографіи, совершаетъ частыя поѣздки въ различ. мѣстности Россіи, что, помимо научн. открытій въ области антропологіи, сдѣланныхъ имъ и опубликованныхъ въ спеціалн. изданіяхъ, дало ему обильн. матеріалъ для возобновленія худож.-литерат. дѣятельности. Съ 1882 г. и до сей поры имя Н-а нерѣдко появляется на страницахъ „Русск.

Мысли“, „Наблюдателя“, „Свѣт. Вѣстника“ и „Русск. Вѣдомостей“. Кромѣ того въ 1885 г. подъ его редакціей вышло собраніе сочиненій А. И. Левитова, съ критико-біограф. статей редактора. Н. несомнѣнно принадлежитъ къ числу знаковыхъ русскихъ, преимущ. крестьянск. и фабричн. быта. Это достоинство, наряду съ выдающимся талантомъ наблюдателя, въ значит. степени испу-пааетъ нѣкоторые недостатки Н-а, какъ художника.

Нефелинъ, минералъ шестиугольной системы; мелкіе кристаллы, вросшіе поодиначкѣ или нарощіе и соединенные въ друзы, сплошныя массы и крупнозернистыя агрегаты; рѣдко псевдоморфозы по мейвониту. Спайность несовершенная, изломъ раковинистый или неровный, цвѣтъ бѣлый, блескъ на плоскостяхъ стеклянный, въ изломѣ жирный; прозраченъ или просвѣчивается; тв. 5, 5—6, уд. в. 2, 58—2, 64, хим. формула: (NaK)^{1/2}(Al²)^{3/2}Si³O⁸. Мѣстороженіе: Гессенъ, Саксонія, но лучшіе экземпляры происходятъ изъ вулканическихъ выбросовъ Монте-Соммы.

Nephelium, родъ растений изъ сем. Sapindaceae, небольшое дерево и кустарники съ непарными, перистыми листьями, цвѣторасположеніемъ въ формѣ метелки (верхушечной или обнчн.), круглыми или яйцевидными плодами, состоящими изъ кожистой или роговидной, часто остистой или бородавчатой, кожуры и одѣтыхъ толстою, очень сочною оболочкою сѣмянъ. Существуетъ до 20 видовъ въ тропической Азіи и Австраліи.—*N. larraseum*, дерево, растущее на Малаккѣ и Зондскихъ о-вахъ; его красные, пріятно пахнущіе плоды употребляются здѣсь въ большомъ количествѣ.

Нефралгія, боль въ почкахъ, почечная колика. **Нефритъ**, воспаленіе почекъ (см. *почки, болезни ихъ*).

Нефролитіазъ, камни въ почкахъ.

Нефротомія, операція разрѣза почки.

Нефтисъ, египетская богиня, сестра Озириса и Изиды, считалась супругою бога Сета, хотя часто представлялась оплакивающей, вмѣстѣ съ Изидой, смерть Озириса. Греки называли Н. то Афродитой, то Нина.

Нефть, маслообразная жидкость, принадлежащая къ обширному классу тѣлъ, извѣстныхъ подъ общимъ именемъ *битумовъ* (bitumen — земляная смола, bituminosus — богатый горной смолой). Существованіе Н-и было извѣстно древнимъ грекамъ и римлянамъ: Геродотъ и Плиній называютъ ее *титтолугомъ*. О нынѣшней кавказской Н-и знали тоже очень давно. Въ VI в. до Р. X. на Апшеронскомъ полуостровѣ возникъ культъ огнепоклонниковъ, воздвигавшихъ въ честь своего божества храмы съ неугаемыми священными огнями, при чемъ матеріаломъ для послѣднихъ служила Н. Несмотря, однако, на такое священное значеніе Н-и, населеніе Апшеронскаго полуострова и другихъ прибрежныхъ мѣстъ на Каспійскомъ морѣ пользовалось ею, какъ лѣкарствомъ отъ накожныхъ болѣзней и какъ осветительнымъ матеріаломъ. Н. появлялась наружу, просачиваясь изъ-подъ земли и образуя на поверхности ея лужи, или била фонтаномъ; ее собирали въ ямы, а также въ нарочито устроенные резервуары. Позднѣе (въ XVI в.), съ развитіемъ спроса на Н., начали прибѣгать къ иску-

ственному добыванію ея, именно рыть глубокіе колоды и доходить до того слоя, гдѣ предполагали мѣсто-нахождение Н-и. Такого способа добыванія въ бакинскихъ нефтяныхъ источникахъ придерживались до 1872 г. Въ этомъ году первая буровая скважина, заложенная въ деревнѣ Балаханахъ, Бакинскаго уѣзда, составила эпоху въ кавказской нефте-промышленности. На видъ Н. представляеть собою жидкую, вязкую, въ тонкихъ слояхъ просвѣчивающую, буро-коричневую, почти черную массу. Иногда, впрочемъ, встрѣчается прозрачная, почти безвѣтная Н. съ синимъ отливомъ. Н. издаетъ непріятный запахъ, существованіе котораго объясняютъ присутствіемъ сѣрнистыхъ соединений. Удѣльн. въсь Н-и— между 0,73—0,97. Температура кипѣнія различна: она зависитъ отъ состава Н-и и колеблется въ предѣлахъ отъ 74° до 155° Ц.; съ выдѣленіемъ легкихъ углеводородовъ темп. кип. повышается и достигаетъ 400°. Н. летуча, на воздухѣ постепенно густѣетъ; горюча, легко воспламеняется; обладаетъ способностью растворять воду, различныя соли, металлическіе окислы, металлы, хотя и въ очень незначительномъ количествѣ. Способность растворять элементы и ихъ соединенія приписываютъ дѣйствію кислоты, находящимся въ Н-и. Самая Н. легко растворима въ амилловомъ спиртѣ, скипидарѣ, бензолѣ, хуже въ уксусной кислотѣ, эфирѣ, алкоголѣ (98%). Н. по химическому составу не известна. Всѣ доселѣ изслѣдованные сорта ея изъ различныхъ мѣсторожденій состоятъ изъ смѣси углеводородовъ, при чемъ въ однихъ преобладаютъ предѣльные углеводороды— парафины (американская Н.), въ другихъ непредѣльные— нафтыны, олефины (кавказская Н.). Кромѣ того въ Н-и находятъ постоянно кислородныя соединенія, такъ наз. нефтяныя кислоты, сѣру и сѣрнистыя соединенія, минеральныя примѣси: окись желѣза, известь и иногда азотъ отъ 0,50% до 1%. Н. чрезвычайно распространена въ природѣ и открыта во всѣхъ странахъ свѣта; богатѣйшими источниками считаются въ настоящее время американскіе и кавказскіе. Важнѣйшія американскія мѣсторожденія находятся въ Соединенныхъ Штатахъ, именно въ Пенсильваніи, Нью-Йоркѣ, Западной Виргиніи, Огайо, Кентукки, болѣе бѣдная— въ Теннесси, Онтарио, Мичиганѣ, Иллинойсѣ, Индианѣ, Миссури, Калифорни, Техасѣ, Каролинѣ, Нью-Фаундлендѣ, Мэрилэндѣ, Канзасѣ, Утахѣ. Канадскіе нефтяные источники составляютъ продолженіе мѣсторожденій сѣверо-восточныхъ штатовъ; канадскій нефтяной бассейнъ, не особенно значительный по количеству добываемой Н-и, лежитъ между озерами Гурономъ, Эри и Онтарио. Въ Юни. Америкѣ Н. извѣстна въ Перу, Боливіи, Аргентинской республикѣ. Второе мѣсто послѣ Америки занимаетъ Кавказъ. Предполагаютъ, что нефтеносная площадь здѣсь тянется на нѣсколько десятковъ тысячъ кв. верстъ. Главные нефтяные источники— близъ Баку, затѣмъ встрѣчается Н. въ Кубанской, Терской, Дагестанской областяхъ и въ Тифлиской, Елисаветпольской, Эриванской и Кутаисской губерніяхъ. Въ Зап. Европѣ Н. находятъ въ Австро-Венгріи; въ Галиціи нефтяная область простирается узкою полосой (4 в. шир.) на 400 в. по склону Карпатскихъ горъ. Въ Германіи знамениты ганновер-

скіе источники. Н. встрѣчается какъ на поверхности земли, такъ и въ нѣдрахъ ея; мѣстонахожденіе ея, однако, не связано ни съ опредѣленнымъ географическимъ положеніемъ, ни съ опредѣленной высотой надъ уровнемъ моря, ни съ опредѣленнымъ геологическимъ возрастомъ горныхъ породъ, ни съ ихъ петрографическимъ составомъ. Скопленіе же Н-и въ той или другой мѣстности приписываютъ пористости почвы, ея трещиноватости (способности образовывать трещины). Думаютъ, что настоящія мѣстоахожденія Н-и не суть мѣсторожденія ея. Образованіе ея предполагаютъ въ болѣе низшихъ слояхъ, изъ которыхъ, благодаря давленію газовъ, постоянныхъ спутниковъ Н-и, съ одной стороны, и пористости почвы, съ другой, она просачивается въ верхніе. Относительно образованія Н-и существуютъ однѣ только гипотезы. Сущность послѣднихъ сводится къ тому, что одни принимаютъ органическое происхожденіе Н-и и производятъ ее: то изъ растительныхъ веществъ (морскія водоросли— Лескере, болотныя, торфяныя растенія— Бинней), то изъ животныхъ (инфузоріи, актиніи, полипы, медузы, черви— Лейкартъ, остатки ящерицы, рыбы, амфибій— фонъ-Бухъ, Гунтъ, Лесли, Романовскій), а другіе (Менделѣевъ, Бертело, Биасонъ, Абихъ) стоятъ за происхожденіе Н-и изъ веществъ неорганическаго, минеральнаго царства. По Менделѣеву, Н. образуется въ нѣдрахъ земли дѣйствіемъ водяныхъ паровъ на углеродистое желѣзо. Въ послѣднее время московскимъ геологомъ П. Д. Соколовымъ предложена новая гипотеза: углеводороды, прямо получающіеся изъ водорода и углерода въ центрѣ земли подъ дѣйствіемъ высокой температуры, конденсируются при прохожденіи чрезъ верхніе слои и даютъ основной матеріалъ для образованія Н-и и другихъ смолистыхъ веществъ. — Способъ добыванія Н-и, на которомъ остановились, какъ сказано, еще въ 1872 г., — бурение. Мѣсто, гдѣ предполагаютъ производить этотъ процессъ, предварительно выравнивается; на выравненной площадкѣ строится пирамидальная башня съ квадратнымъ попер. сѣченіемъ; въ центрѣ башни роютъ глубокой колодезь (буровую шахту, шурфъ). На днѣ колодезя вставляются вертикально желѣзная труба, въ которую и опускаютъ буровые инструменты. (Глубина бурения, а также діаметръ скважины различны: въ Баку бурятъ до 900—1000 фут., при діам. отъ 6—8 до 20 дюйм.; въ Америкѣ— до 3000 фут., при діам. въ 3 дюйма). По достиженіи буромъ нефтянаго пласта, инструменты убираются, а на мѣсто послѣднихъ ставятъ черпательную машину или насосы; въ случаѣ же образованія фонтановъ, вся забота заводчика обращается на своевременную уборку Н-и, т. е. на устройство удобныхъ, помѣстительныхъ бассейновъ. Фонтаны бьютъ непрерывно или же периодически. Количество выбрасываемой ими Н-и неопредѣленно: въ среднемъ фонтаны даютъ до 14000 пуд. въ сутки, maximum— 500000 п.; среднимъ для нефтяной Н-и считаютъ 2500—3000 п. Въ Россіи нефтяная промышленность сосредоточена главнымъ образомъ въ окрестностяхъ Баку, гдѣ добывается и обрабатывается до 98% всей русской Н-и. Наблюдаемая съ вѣшной стороны бакинская нефтепромышленность представляетъ картину безпримѣрнаго, по быстротѣ и постоянству, роста

и развитія. Еще въ 1877 г. добыча Н-и равнялась приблизительно 12 милл. пуд., въ 1887 г. было добыто уже 192 м. п., въ 1891 г.—290 м. п.,— т. е. за 15 лѣтъ добыча увеличилась почти въ 25 разъ; параллельно съ этимъ, хотя далеко не соответственно, возрастаетъ и вывозъ главнаго продукта выработки—керосина, котораго въ 1877 г. было вывезено всего 4¹/₅ милл. пуд., а въ 1891 г.—74 м. п. Особенно оживленно прошли два послѣдніе года; такъ, въ 1890 г. было закончено 86 новыхъ скважинъ, въ 1891 г.—151 (противъ 40 среднихъ для предыдущихъ лѣтъ); число добывающихъ Н. фирмъ увеличилось на 70%, и нефти было добыто въ 1890 г. на 180% болѣе, чѣмъ въ 1889 г., въ 1891 г. на 210% болѣе, чѣмъ въ 1890 г. Всего въ 1891 г. было въ эксплуатаціи 459 буровыхъ, принадлежавшихъ 77 фирмамъ; на промыслахъ дѣйствовало 702 паровина, представлявшихъ до 16 тыс. лошад. с.; однихъ постоянныхъ рабочихъ и служащихъ было занято 5838 чел. Для передачи добытой нефти на мѣсто ея обработки—изъ Балахановъ—Сабунчей, въ Черный городокъ (часть г. Баку)—служили 25 нефтепроводовъ съ общей длиной 2491¹/₂ верстъ, перекачавшихъ за годъ 243 м. п. нефти; обработкой Н-и было занято въ 1891 г. около 100 заводовъ (изъ нихъ 9 для смазочныхъ маселъ, 10 для см. м. и керосина, остальные для одного кер.) съ 3360 служащими и рабочими. Наконецъ, для вывоза служили 5¹/₂ т. вагоновъ—цистернъ жел. дор. и до 350 шхунъ на Касп. моръ, не считая вагоновъ и судовъ для тарной перевозки. Но эта блестящая картина состоянія промышленности рѣзко мѣняется при первомъ знакомствѣ съ финансовыми ея результатами. При самомъ благоприятномъ расчетѣ 1891-й годъ далъ въ общемъ дефицитъ въ 1¹/₂ м. руб.; цифра эта становится гораздо болѣе внушительной, если къ расходамъ текущимъ прибавить расходы на погашеніе, проценты на капиталъ и пр., представляющие, благодаря быстрому снаживанію буровыхъ (въ среднемъ 5 лѣтъ при стоимости буровой въ 30 тыс. руб.) весьма значительныя величины. Причины столь печальнаго хода дѣлъ лежатъ исключительно въ спекулятивно-хищнической системѣ бакин. нефтянаго хозяйства, которая, въ свою очередь, обуславливается и самыми условіями промышленности и составомъ промышленниковъ. Одна только золотопромышленность можетъ сравниться съ Н-ой промышленностью по неравномѣрности добычи при одинаковыхъ затратахъ. Неравномѣрность эта въ крупныхъ чертахъ выражается слѣдующими цифрами: 16 фирмъ, имѣвшихъ въ среднемъ по 4 бур., получили на буровую въ 3 раза болѣе, чѣмъ 29 фирмъ, эксплуатировавшихъ по 11—12 бур. въ среднемъ; если же взять отдѣльныя фирмы, то цифры будутъ еще болѣе разительны: такъ, фирма съ наибольшимъ числомъ скважинъ (70) получила въ среднемъ на 1 бур. въ 4¹/₂ раза менѣе, чѣмъ фирма съ 6-ю, и въ 4 раза менѣе, чѣмъ фирма съ 2 буровыми. Фонтаны, которыми вызывается это явленіе, служатъ первымъ стимуломъ къ горячкѣ при всякомъ удобномъ случаѣ: тогда какъ по вычисленію наиболѣе компетентнаго источника (Советъ съѣзда нефтепромышленниковъ въ Баку) нефть обходится при правильномъ хозяйствѣ минимумъ 2¹/₂—3 коп. за пудъ,

счастливые обладатели фонтановъ получаютъ ее почти даромъ въ виду того, что фонтанъ почти не требуетъ расходовъ по эксплуатаціи; а такъ какъ фонтанъ есть явленіе безусловно случайное, то всякій рассчитываетъ именно на него. Вотъ почему вызванное случайнымъ уменьшеніемъ добычи въ Америкѣ повышеніе цѣны на Н. съ 2¹/₄ к. въ 1888 г. на 6¹/₂ к. въ 1890 г. (средняя годовая цѣна) послужило такимъ сильнымъ толчкомъ къ развитію добычи; возникшіе за 2 послѣдніе года 32 новыя фирмы имѣли въ среднемъ по 2 буровыхъ, т. е. прямо рассчитывали на фонтанъ; вотъ почему, несмотря на правильное и безостановочное паденіе цѣны съ 9 коп. въ сентябрѣ 1890 г. до 1¹/₂ коп. въ декабрѣ 1891 г. не останавливалось добычи и въ 1892 г. должны были войти въ работу еще 141 бур. Второй поддержкой спекулятивнаго строя Н-ой пром. служить тѣ полныя потемки, въ которыхъ работаетъ громадное большинство бакинскихъ промышленниковъ. Оторванными отъ рынковъ посредниками, не имѣя безусловно никакого представленія о спросѣ, цѣнахъ, состояніи запасовъ, выдахъ на будущее и пр., бакинск. промышленники совершаютъ продажи и покупки, регулируютъ всю свою дѣятельность цѣнами и спросомъ даннаго момента, т. е. явленіемъ чисто случайнымъ. Только такимъ абсолютнымъ незнаніемъ можно объяснить, что цѣны на нефть поднимались и падали съ головокружительной быстротой въ то самое время, когда керосинъ правильно и непрерывно падалъ (русскій керосинъ въ Лондонѣ декабрѣ 1889 г.—98 к., дек. 1890 г.—84 к., дек. 1891 г.—76 к. и т. д.), а рядомъ съ тѣмъ нефть. остатки стояли въ такой цѣнѣ, что многие находили выгоднымъ гнать кер. исключительно для полученія остатковъ, или же сбывали сырую нефть за остатки. Всѣ эти условія, уже сами по себѣ достаточныя для внесенія въ дѣло смуты, получаютъ еще болѣе значеніе благодаря личному составу бакин. нефтепромышленниковъ. Подавляющее большинство послѣднихъ—мѣстные персы и армяне, малограмотные люди; законы рынка и цѣны незнакомы имъ даже въ самыхъ общихъ чертахъ, возможность въ одномъ изъ ста случаевъ получить фонтанъ является рѣшающимъ моментомъ, добротачественность товара и правильное исполненіе принятой поставки для нихъ пустые звуки. Ожесточеннѣйшая борьба съ сосѣдями по промысламъ и заводамъ, производствѣ и вывозъ во что бы то ни стало, фальсификація, гдѣ только возможно,—основныя правила ихъ дѣятельности, результатомъ которой является наводненіе рынка сырцомъ и нукуда негоднымъ товаромъ, обезцѣненіе продукта вслѣдствіе его недоброкачественности (русскій кер. стоитъ на 4—6 коп. въ пудѣ дешевле американскаго), масса убитыхъ капиталовъ и хронической кризисъ богатѣйшей отрасли русской промышленности. Само собою разумѣется, что лица заинтересованныя давно стараются изыскать мѣры къ прекращенію этихъ грустныхъ порядковъ. Самой крупной изъ нихъ является мечта о синдикатѣ, вопросъ о которомъ никогда не сходитъ со сцены; но до сихъ поръ воѣ попытки осуществленія его не приводили ни къ чему; вторая мѣра—болѣе строгая регламентація промышленности въ видѣ болѣе цѣлесообразной браковки керосина акцизнымъ надзоромъ, пред-

ложенная послѣднимъ съѣздомъ нефтепромышленниковъ, должна дать въ случаѣ осуществленія значительные результаты, уничтоживъ фальсификацію и недоброкачественность продукта; сама природа, кажется, старается внести болѣе порядка: фонтанная нефть съ каждымъ годомъ уменьшается, — въ 1887 г. она составляла 42⁹/₁₀ всей доб. Н-и, въ 1888 г. — 40⁹/₁₀, въ 1889 и 1890 г. — 22⁹/₁₀, и въ 1891 г. — 14⁹/₁₀; наконецъ, вызванный горячкою банкротства и крушенія многихъ фирмъ должны также очистить путь правильной системѣ эксплуатаціи нефтяныхъ богатствъ. Изъ общаго числа вывезенныхъ за границу въ 1891 г. нефт. продуктовъ вывезено въ Индію, Китай и Японію 13¹/₂ милл. п., Англію 8¹/₈ м. п., Австрію 7 м. п., Турцію 6 м. п., Бельгію 5 м. п., Италію ок. 2 м. п., Францію 1⁷/₇ м. п., Германію 1³/₈ м. п., Грецію, Болгарію, Сербію и Румынію 1¹/₁ м. п. Главнымъ предметомъ вывоза является керосинъ (86⁰/₁₀), затѣмъ смазочныя масла (8¹⁰/₁₀), нефтяные остатки (4⁴/₁₀) и нефть сырая (1⁰/₁₀). Въ Россію вывезено 28¹/₈ м. п. керосина, 75т. п. смаз. маселъ и нефтяныхъ остатковъ 92¹/₆ м. п. Изъ наиболѣе крупныхъ фирмъ назовемъ: т-во бр. Нобель, Каспійское т-во, Шибаевъ и К., Каспійско-Черноморское Общ. (Ротшильдъ), Бакинское нефтяное Общ. (Кокоревъ). — Въ Соединен. Штатахъ въ 1891 г. количество добытой нефти простиралось до 49¹/₄ милл. баррелей (въ бар. 9¹/₇ п. нефти), вывезено нефт. продуктовъ 660 милл. галлоновъ (въ пудъ 4³/₃₈ галл.). За Америкой и Россіей по количеству добыванія Н-и слѣдуютъ: Австро-Венгрія 500 т. бар., Румынія 350 т. бар., Индія 52¹/₂ т. бар., Германія 41^{3/₈ т. бар. (данныя въ 1885 г.). Въ Россіи сырая Н. идетъ частью на отопленіе, частью перегоняется. Цѣна сырой Н-и колеблется отъ 1⁴/₄ и 1¹/₂ до 5¹/₂ и 10 к. съ пуда. Продукты перегонки разнообразны. Ниже 130⁰ при перегонкѣ получается бензинъ, лигроинъ, при 130⁰ — керосинъ, при 275⁰—300⁰ пиронафтъ. Части Н-и, перегоняющіяся при высшихъ температурахъ, съ уд. вѣсомъ 0,9, даютъ смазочныя масла. Изъ остающегося дегтя при помощи перегрѣтаго пара готовится вазелинъ. — *Литература:* К. И. Шумскій, „Технологія нефти“, Москва, 1891 г.; Д. Менделѣевъ, „Нефтяная промышленность въ Сѣверо-Американскомъ штатѣ Пенсильванія и на Кавказѣ“; Höfer u. Ferd. Fischer, „Das Erdöl“ (Braunschweig, 1888).}

Нефтяной акцизъ, налогъ на освѣтительныя нефтяная масла. Налогъ установленъ въ Россіи 21 дек. 1887 г. и вступилъ въ дѣйствіе съ 15 янв. 1888 г. Министръ финан., по соглашенію съ мин. госуд. имущ., устанавливаетъ предѣлы температуры вспышки и удѣльнаго вѣса, при которыхъ нефтяной продуктъ признается освѣтительнымъ масломъ. Съ легкихъ освѣт. маселъ (съ низкими уд. вѣс. и низкой температурой вспышки) взимается по 40 коп. съ пуда, съ тяжелыхъ маселъ (съ высокими уд. вѣс. и выс. темп. вспышки) — по 30 коп. съ пуда. Учетъ нефт. маселъ, подлежащихъ акцизу, производится въ Бакинск. и Батумск. районахъ при вывозѣ изъ предѣловъ района, въ другихъ мѣстностяхъ — предъ выпускомъ продуктвъ съ заводовъ для переработки нефти. Обь устройствѣ заводовъ увѣдомляется акцизное управленіе, а внѣ указан. районовъ представляются

также описи и планы заводовъ, кот. должны имѣть помѣщенія для лицъ акцизнаго надзора, а также приспособленія для учета продуктовъ. Уплата акциза можетъ быть разсрочена подѣ обезпеченіе залогами, при чемъ оплата акциза должна быть произведена въ 9-мѣсячн. срокъ со дня разрѣшенія вывоза нефт. маселъ. Залоги освобождаются также въ случаѣ сдачи маселъ въ склады, состоящихъ подѣ охраной акц. надзора; такой складъ долженъ имѣть размѣръ не менѣе, чѣмъ въ 25 тыс. пуд. маселъ; кромѣ того для открытія склада представляются необходимыя средства на устройство за складомъ надлѣжа. надзора. При вывозѣ за границу освѣт. нефт. маселъ, акцизъ съ которыхъ обезпеченъ залогами, акцизъ слагается; при этомъ на путевую трату допускается отчисленіе въ 5⁰/₁₀. Н. а. приноситъ въ годъ 9—10 милл. руб. (Ср. 3368 стр.).

Нефть, Тимовей Андреевичъ, фонъ, профессоръ исторіи, и портретной живописи, род. въ 1805 г. въ Эстляндіи, учился живописи въ Дрезденѣ, подѣ руководствомъ Гартмана и фонъ-Ауе, затѣмъ много работалъ въ Римѣ надѣ изученіемъ Рафаэля и другихъ великихъ италіанскихъ мастеровъ. Пріѣхавъ въ Петербургъ, быстро приобрѣлъ извѣстность и въ 1831 г. уже носилъ званіе придворнаго живописца и былъ заваленъ заказами. За живописныя работы для малой церкви Зимняго двorca получилъ въ 1839 г. званіе академика, званіе же профессора получилъ за исполненіе колоссальныхъ образовъ для Исаакіевского собора (въ 1849 г.). Предпринимая неоднократно поѣздки въ Италію, Н. оставилъ послѣ себя не мало жанровыхъ картинъ изъ италіанскаго быта, яковы, напр., находящіяся въ Эрмитажѣ: „Неаполитанскія прачки въ гrotтѣ“, „Купающаяся дѣвушка“, „Молодая дѣвушка въ гrotтѣ“ и находящіяся въ московскомъ Публичномъ музеѣ „Италіанка на балконѣ“. Изъ портретныхъ работъ Н-а шедеврами считаются портреты великихъ княгинь Маріи Николаевны и Екатерины Михайловны. По религіозной живописи надлежитъ отмѣтить его: „Ангелъ смерти“, „Ангелъ молитвы“, „Богоматерь“ и „Христосъ благословляетъ дѣтей“ (двѣ послѣднія работы — въ церкви академіи). Ум. въ 1876 г.

Нехо (египетск. Неку), царь египетскій, вступилъ на престолъ послѣ своего отца, Псамметиха I, въ 610 г. до Р. Х.; въ 609 г. предпринялъ походъ на Сирію, разбилъ царя іудейскаго Іосіа и покорилъ всю Сирію. Желая еще дальше распространить свои владѣнія, онъ въ 1605 г. проникъ до Евфрата, но былъ разбитъ и потерялъ всѣ завоеванія кромѣ Газы. По его порученію финикійскіе моряки въ 3 года объѣхали кругомъ всю Африку. Онъ пробовалъ соединить каналомъ Чермное и Средиземное моря, но его смерть остановила это предпріятіе. Ум. въ 595 г.

Нечаевъ, Василій Михайловичъ, род. въ 1860 г., образование получилъ въ московскомъ унив. по юридич. фак., который окончилъ въ 1882 г. съ золотой медалью за сочиненіе, послѣ чего былъ оставленъ при университетѣ; въ 1886—88 гг. слушалъ лекціи за границей — въ берлинск., страсбургск. и парижск. унив.; по возвращеніи изъ-за границы, прочитавъ предварительную пробную

лѣцію („Теорія договора“), былъ назначенъ доцентомъ по римскому праву въ ярославскомъ лицѣѣ, откуда въ 1890 г. былъ переведенъ въ новороссійск. унив. по кафедрѣ гражд. права; въ 1893 г. назначенъ исправляющимъ должность экстраординарн. проф. въ юрьевскомъ унив. Статьи и рецензіи Н-а помѣщались въ „Юридич. Вѣстникъ“ и въ „Энциклопедич. Словарѣ“, издав. подъ ред. Арсеньева и Петрушевскаго.

Печай, прозвища двухъ малороссійскихъ казацкихъ начальниковъ, дѣйствовавшихъ въ эпоху казацкихъ войнъ: 1) Н., есаулъ украинскихъ каз., въ 1575 г. предпринялъ морскую экспедицію на челнахъ съ 5000 запорожцевъ въ Черное м., заперъ гавани въ Козловѣ и Кафѣ и помогъ гетману Бодору Богдану овладѣть этими городами; впоследствии, подъ начальствомъ того же гетмана, онъ блокировалъ и разорилъ прибрежные города Европейск. и Азіатск. Турціи. 2) Н., Данило, полковникъ Брацлавскаго казачьяго малороссійск. полка, одинъ изъ дѣятельнѣйшихъ пособниковъ гетмана Богдана Хмѣльницкаго; начальствуя войсками въ 1649 г., онъ былъ убитъ поляками, вѣроломно нарушившими заключенный незадолго передъ тѣмъ зборовскій договоръ.

Пешава, уѣздн. гор. Варшавской губ., на р. Вислѣ, при Варшавско-Бромбергской жел. дор.; тамошня, значительная торговля хлѣбомъ; 2984 ж. — *Н-скій уѣздъ* заним. 1125 кв. в. съ 73624 ж.; переименованъ въ 1870 г. изъ Радѣвскаго у.

Пѣшатель-анъ-Браъ (Neufchâtel en Bray), окружн. гор. во франц. департаментѣ Нижней-Сены; знаменитое производство сыра; 3830 жит.

Пѣшато (Neufchâteau), окружн. гор. во франц. департаментѣ Вогезовъ; бронзовая статуя Жанны д'Аркъ, родившейся вблизи н.; 4340 жит.

Нибелунги, или „Пѣсьн о Н-ахъ“, нѣмецкая средневѣковая поэма, одно изъ лучшихъ произведеній германскаго народнаго эпоса. Основой для ея развитія послужила глубоко поэтич. скандинавская сага о богатырѣ Зигфридѣ, большинствомъ ученыхъ (Вильг. Мюллеромъ, Шварцемъ, Лео, Гольцманомъ) принимаемая за космическую аллегорію и сблизжаемая ими съ греч. мифомъ объ Аполлонѣ и Пивонѣ и съ эпизодомъ Магабагараты о героѣ Карна. Этого-то сѣвернаго мифа, будучи занесенъ въ Германію въ V в., слился съ историческимъ сказаніемъ объ истребленіи бургундск. царскаго дома гуннами подъ предводительствомъ Аттилы. Во 2-ой половинѣ X в. это двойное сказаніе, получившее окончательную обработку опять-таки на Сѣверѣ, въ эпизодѣ скандинавской поэмы IX в. Эдды о Нифлунгахъ, было записано и переложено на лат. языкъ Конрадомъ, секретаремъ нассаускаго епископа Пильгрима, а въ XII столѣт. получило художественную обработку въ poemѣ о Нибелунгахъ, авторомъ которой одни (Гагенъ) считаютъ Вальтера фонъ-дербъ-Фогельвейде, другіе (Пфейферъ, Бартшъ)—Магнуса или Конрада Кюренбергерова. Содержание Н-овъ вкратцѣ слѣдующее. Нидерландскій королевичъ Зигфридъ, прославившійся уже многочисл. подвигами, овладѣлъ, между проч., несмѣтными сокровищами карликовъ Н-овъ, имя которыхъ перешло съ этого момента на него и весь его родъ, вмѣстѣ съ вѣчнымъ проклятіемъ ихъ послѣдняго представителя, Альбериха,

Поэма представляетъ, какъ исполняется это роковое проклятіе, откуда и ея нѣмецкое названіе—*Nibelunge Not*, „горе Н-овъ“. Зигфридъ женится на бургундской королевнѣ Кримгильдѣ, при посредствѣ шапки-невидимки, помогаетъ ея брату, королю Гунтеру, жениться на красавицѣ Брунгильдѣ, славившейся, кромѣ плѣнительной красоты, также богатырскою силой и жестокими капризами. Вплослѣдствіи участіи Зигфрида въ этомъ дѣлѣ обнаруживается, и Брунгильда мститъ за свою обиду и за ничтожество своего мужа тѣмъ, что склоняетъ своего поклонника, неукротимаго рыцаря Гагена фонъ-Тронекъ, убить Зигфрида. Глубоко огорченная смертью супруга, Кримгильда затаила свою месть на долгое время, затѣмъ вышла замужъ за короля гунновъ, Этцеля, и отомстила за смерть Зигфрида истребленіемъ оставшихъ при дворѣ ея супруга бургундовъ, въ томъ числѣ своихъ братьевъ и Гагена, при чемъ и сама погибла.—Сквозь изящный покровъ феодально-рыцарской жизни, накинутый на сѣверную сагу рукою гениальнаго поэта, мѣстами угловато выступаютъ слѣды первобытной дикости, и это смѣшеніе разнородныхъ элементовъ сообщаетъ poemѣ, начинающейся дѣвичьимъ сномъ Кримгильды и оканчивающейся рядомъ кровавыхъ убійствъ, то трагическій интересъ, то мрачное, суровое величіе. Н., отличаясь граціей, чувствомъ мѣры, строгимъ единствомъ плана, универсальностью мотивовъ и психической тонкостью характеристикъ, свойственными, напр., Иліадѣ, Н. превосходитъ греч. эпосъ увлекательностью своего драматизма, колоссальностью и дивной энергіей рисуемыхъ страстей и образовъ и въ то же время, по нѣкоторымъ, глубоко характернымъ, національнымъ чертамъ, являются однимъ изъ лучшихъ поэтическихъ откровеній германскаго народнаго духа.—Лучшее критическое изданіе Н-овъ сдѣлано Гагенемъ. О Н-ахъ см. ст. Грановскаго: „Пѣсьн Эдды о Нифлунгахъ“ и введеніе къ русск. переводу Н-овъ Кудряшева.

Нивуръ (Niebuhr), Бартольдъ Георгъ, знаменитый историкъ, сынъ извѣстнаго путешественника по Аравіи, Карстена Н-а, род. 27 авг. 1776 г. въ Копенгагенѣ. Дѣтство онъ провелъ въ крохотномъ городишкѣ въ Гольштиніи. Онъ очень рано обнаружилъ блестящія способности и пристрастился къ изученію филологіи и исторіи. Однако, по окончаніи университета въ Киль, въ 1796 г., онъ поступилъ на датскую службу въ министерство финансовъ. Въ 1806 г. онъ перешелъ на прусскую службу. Въ 1810 г. въ Берлинѣ открылся университетъ, и въ слѣдующемъ году Н. прочелъ здѣсь курсъ лекцій по римской исторіи, который положилъ начало новому, научному изученію исторіи. Въ 1816 г. онъ отправился посломъ въ Римъ. Во время этого посольства онъ нашелъ въ Веронѣ одинъ палимпсестъ, возобновилъ старый текстъ и открылъ чрезвычайно важный юридическій памятникъ—„Институціи Гая“. Только съ 1823 г. Н. посвятилъ себя чисто научной и педагогической дѣятельности, начавъ курсъ лекцій въ Боннѣ. Но уже 2 янв. 1831 г. его не стало въ живыхъ.—Главн. соч.: „Römische Geschichte“, 3 Bd.; „Beiträge zur Beschreibung d. Stadt Rom“; „Kleine hist. Schriften“, 2 Bd.; „Hist. u. philol. Vorträge“, 8 Bd.; „Geschichte d. Zeitalters d. Revolution“, 2 Bp.—Биографія Н-а

написана Классеномъ.—Чтобы вполне понять значение Н-а, нужно припомнить, въ какомъ положеніи находилась историческая наука до него. Тогда господствовали преимущественно три направления: 1) чисто наивное, компилятивное, какъ рим. ист. Роллана, 2) скептическое, слѣшкомъ огульно отрицающее, какъ диссертация Бофора, и 3) рационалистическое, какъ соч. Вольтера. Н. понималъ несостоя-

колеблена работами Рубино и Меммизена. Самъ Н. считалъ свои гипотезы несомнѣнными научными истинами. Отсюда—его достоинства и недостатки: иногда онъ поразительно угадывалъ историческое прошлое, иногда же жестоко ошибался. Безсмертная же его заслуга заключается въ томъ, что онъ первый научилъ критически обращаться съ источниками.

Нивеллированіе, способъ, посредствомъ котораго опредѣляютъ относительныя высоты точекъ земной поверхности, т. е. разность разстояній этихъ точекъ отъ центра земли. Существуетъ три способа Н-ія: 1) *тригонометрическое Н.*, которое применяется для опредѣленія разности уровней двухъ точекъ, весьма удаленныхъ другъ отъ друга, и ведется путемъ высчисления; 2) *барометрическое Н.* основано на показаніяхъ высоты барометра въ данныхъ точкахъ, употребляется преимущественно въ гористыхъ мѣстностяхъ; 3) *топографическое Н.*, состоитъ въ непосредственномъ измѣрениіи отвѣсной линіи, заключающейся между данной точкой и горизонтальнымъ лучемъ зрѣнія (*визирная линія*), направленнымъ изъ другой точки; применяется на небольшихъ разстояніяхъ для разныхъ техническихъ работъ, какъ-то: проведенія дорогъ, каналовъ, водопроводовъ, осушки болотъ и т. п. Топографическое Н. производится посредствомъ инструмента, наз. *нивеллиромъ*, главная составная часть котораго, зрительная труба съ двумя парами пересѣкающихся крестообразно нитей, помѣщается на штативѣ, который, въ свою очередь, устанавливается прочно на деревянномъ треножничкѣ. Посредствомъ уровня или ватерпаса трубу прикладываютъ въ горизонтальное положеніе, а весь приборъ въ вертикальное. Отсчетъ дѣлается по особо устанавливаемой по отвѣсу рейскѣ съ дѣлениями, обыкновенно на сотыя сажени. Различаютъ два способа топографическаго Н-ія: Н. *впередъ* и Н. *изъ срединн.* Въ первомъ случаѣ изъ наблюдаемой въ трубу высоты вычитаютъ высоту нивеллира, а во второмъ, болѣе точномъ, разность уровней получается вычитаніемъ наблюдаемыхъ высотъ впередъ и назадъ. Отсчеты на рейкахъ назыв. „взглядомъ впередъ“ или „назадъ“.

Нивель (Nivelles), окруж. гор. въ бельгійской провинціи Брабантъ; 10788 ж. Въ 1381 г. граждане Гента потерпѣли здѣсь поражение отъ графа Людовика Фландрскаго, сжегшаго послѣ побѣды 6000 челоз. въ соедѣнемъ монастырѣ.

Ниверне (Nivernais), бывшая франц. провинція, занимавшая нынѣшній департаментъ Ньевра и части департаментовъ Луаре и Шера.

Нигеръ, одна изъ величайшихъ рѣкъ Африки (4160 км. длины, бассейнъ 2 650 000 кв. км.), беретъ начало въ горахъ Даро (въ 150 км. отъ берега Либериі), течетъ до Тимбукту въ сѣверо-вост. направленіи, близъ Тимбукту поворачивается на востокъ, а у Ега (подъ 17⁰ с. ш.) на юго-востокъ и, описавъ такимъ образомъ громадную дугу, впадаетъ подъ 5⁰ с. ш. широкой дельтой въ Гвинейскій заливъ. У туземцевъ Н. въ различн. частяхъ теченія носить разныя названія (Джюлиба, Исса, Квора и пр.). Хотя Н. по обилію воды уступаетъ въ Африкѣ только Конго, но судокhodство на немъ прерывается многочисленными быстринами. Важнѣйшій притокъ Н-а—Бинуэ. Страны по нижнему тече-



Нибуръ, Б. Г.

тельность всѣхъ этихъ направлений и создалъ истинно-научное, *критическое* направленіе. Онъ подвергъ критикѣ труды древнихъ историковъ, опредѣлилъ степень ихъ достовѣрности и компетентности по отношенію къ извѣстному событію и послѣ такого критическаго анализа старался возстановить истину,—методъ, наиболѣе приближающийся къ скептическому, но и существенно отъ него отличный. По опредѣленію самого Н-а, его талантъ состоитъ въ томъ, что онъ умѣетъ распознавать по частямъ то цѣлое, которому онѣ принадлежатъ, и наоборотъ—по цѣлому угадывать отдѣльныя части, которыя оно должно содержать въ себѣ. Съ такимъ критико-конструктивнымъ методомъ Н. и приступилъ къ изученію римской исторіи. Бофоръ просто объявилъ недостовѣрною римскую исторію въ теченіе первыхъ пяти вѣковъ. Н. пытается возстановить хотя бы незначительныя историч. данныя. Онъ полагаетъ, что уже въ эпоху царей существовала письменность, и поэтому свѣдѣній, попернукія римскими историками изъ цензорскихъ и консульскихъ списковъ, достовѣрны. Другой, еще болѣе важный, источникъ для древнѣйшей римской исторіи, по его мнѣнію, составляетъ народная римская поэзія. По примѣру Вольтера, разбиившаго Иліаду на первоначальныя распадн, Н. попытается разложить римск. исторію на первоначальныя эпопеи. Правда, гипотеза Н-а оказалась несостоятельною, но тѣмъ не менѣе она дала толчекъ для дальнѣйшихъ научныхъ изслѣдованій. Еще болѣе значенія имѣетъ гипотеза Н-а относительно патрицевъ и плебеевъ. Но и относительно этой гипотезы нужно сказать, что она сильно по-

нию М-а и Бинуэ находятся съ 1835 г. подъ протекторатомъ Англии, тогда какъ верхній и средній Н. съ притоками входить съ 1890 г., по договору съ Англией, въ „сферу французскаго вліянія“. Судодолство по Н-у, однако, свободно, въ силу постановленій Конгской конференціи 1885 г.

Нигидій Фигуль, Публий, современникъ и другъ Цицерона, одинъ изъ образованнѣйшихъ людей эпохи, род. въ 98 г. до Р. Х., изучалъ пиагорейск. философію, астрономію и магію; въ качествѣ приверженца Помпея, послѣ паденія послѣдняго, былъ отправленъ въ ссылку, въ которой и умеръ въ 45 г. Изъ соч. М-ія Ф-а, теол. и естествоисп. историч., астрономич. и грамматич. содержанія, до насъ дошли лишь отрывки.—Ср.: Герце, „De P. Nigidii Figuli studiis atque operibus“.

Нигилизмъ (отъ лат. сл. nihil, ничто), въ философскомъ смыслѣ всякое отрицательное ученіе. Слово Н. особенно прочно укрѣпилось въ русскомъ языкѣ. Впервые его употребили Надеждинъ въ примѣненіи къ Пушкину, котораго онъ назвалъ *нигилистомъ* за нарушение имъ правилъ классицизма. Но особенную популярность оно приобрѣло послѣ выхода романа „Отцы и дѣти“, въ которомъ Тургеневъ въ лицѣ нигилиста Базарова вывелъ типъ человѣка, отрицающаго всё историческія основы современной жизни (религія, семья и проч.).

Нигра, Константино, графъ, италіанскій государственный дѣятель, род. въ 1827 г.; въ 1848 г. сражался въ рядахъ сардинской арміи за свободу Италіи, затѣмъ перешелъ на дипломатическое поприще. Съ 1861 г. состоялъ италіанскимъ посланникомъ въ Парижѣ и приобрѣлъ здѣсь большое довѣріе имп. Наполеона; въ 1876 г. М. занималъ постъ посланника при петербургскомъ дворѣ; въ 1882 г. переведенъ въ Лондонъ, въ 1885 г.—въ Вѣну. Въ 1882 г. Н. возведенъ въ графское достоинство.

Нигъ, *Лохъ-Нигъ* (Lough Neagh), величайшее озеро Ирландіи въ провинціи Ульстеръ; 367 кв. км. На берегахъ его расположено гор. Антримъ.

Нидерландская Индія, владѣнія Нидерландовъ въ Малайскомъ архипелагѣ, вмѣстѣ съ голланд. частью Нов. Гвиней занимаетъ 1873061 кв. км. съ 32174600 ж. Къ Н-ой И-и принадлежатъ слѣдующіе острова: Большеб Зондскіе (Ява, Суматра, южн. часть Борнео, Целебесъ и прилегающіе острова), Малые Зондскіе (за исключеніемъ восточной половины Тимора), Большіе и Малые Молуккскіе и зап. половина Нов. Гвиней.

Нидерландская литература началась не ранѣе XII-го вѣка. Отъ этого времени дошли до насъ незначительные отрывки рыцарскихъ эпосовъ, содержаніе которыхъ взято болѣею частью изъ цикла средневѣковыхъ сказаній о Карлѣ В. и королѣ Артурѣ; но всё они, за немногими исключеніями, представляютъ переводы и переделки французскихъ поэмъ; единственная Н. эпопея, представляющая продуктъ настоящаго народнаго творчества, есть „*Reinaert*“—первоначальная редакція эпопеи о Рейнеке-Лисѣ. Въ теченіе XII—XIV вв. Н. литература носила преимущественно дидактическій характеръ и не создала ни одного крупнаго произведенія. Съ начала XIV-го вѣка начинаютъ появляться такъ называемыя камеры редерейнеровъ (отъ франц. *rhetoricien*, на тогдашнемъ языкѣ—поэтѣ)—одно изъ

самыхъ оригинальныхъ явленій въ исторіи европейскихъ литературъ. Эти камеры представляли собою литературныя общества, члены которыхъ собирались въ опредѣленное время для совѣстныхъ занятій литературой и постановки на сцену театральныхъ пьесъ. Ничтожные результаты поэтической дѣятельности камеръ искупались ихъ благотворнымъ просвѣтительнымъ вліяніемъ: онѣ принимали дѣятельное участіе въ политической жизни своей страны и путемъ драматическихъ представлений старались непосредственно вліять на общество. Ихъ патріотическая и либеральная дѣятельность въ эпоху реформации повела къ закрытію южныхъ камеръ испанскимъ правительствомъ уже въ XVI-омъ вѣкѣ; въ сѣверныхъ провинціяхъ онѣ продолжали существовать до начала XVIII-го вѣка, не имѣя уже, впрочемъ, прежняго значенія. Самой значительной изъ нихъ была амстердамская камера, изъ которой въ концѣ XVI-го вѣка вышли три замѣчательнѣйшихъ Н-хъ поэта: Гофтъ (1531—1647 г.), ванъ-деръ-Вондель (1587—1679 г.) и Гюйгенсъ (1596—1686 г.), отецъ знаменитаго математика). Они довели Н-ую л-у (прозу, какъ и поэзію) до высшаго совершенства, котораго она уже болѣе не достигала. XVIII-ый вѣкъ былъ періодомъ полнаго упадка Н-ой литературы, причину котораго видятъ въ развитіи меркантильныхъ интересовъ и быстромъ обогащеніи страны. Тревоги наполеоновскихъ войнъ, иго чужеземнаго владычества воскресили націю. Самосознаніе и патриотизмъ въ Нидерландахъ, и въ поэзіи снова повѣло жизнь. Вслѣдъ за Бильдердикомъ, Гельмерсомъ, Старингомъ и др. выступилъ самый замѣчательнѣйшій Н. поэтъ XIX-го вѣка—Исаакъ да-Коста (ум. въ 1860 г.), котораго „*Politieke poëzy*“ и „*Slag bij Nieuport*“ принадлежатъ къ лучшимъ созданіямъ Н-ой л-ы. Послѣ него Н. л. не произвела ни одного крупнаго самобытнаго таланта; наибольшей популярностью въ наст. время пользуются въ своемъ отечествѣ Левененъ, Ник. Беетсъ, Женестедъ и др.

Нидерландская эпоха, такъ называется тотъ періодъ развитія музыкальнаго искусства (съ пол. XV в. до второй пол. XVI в.), который характеризуется главнымъ образомъ огромнымъ и быстрымъ развитіемъ искусства контрапункта и съ нимъ вмѣстѣ многоголосной композиціи. Причина названія заключается въ томъ, что главный контингентъ самыхъ видныхъ представителей этого направленія въ музыкальной композиціи составляли композиты—нидерландцы. Нидерландскую эпоху принято дѣлить на 4 періода, по числу главнѣйшихъ представителей направленія, изъ которыхъ каждый оставилъ по себѣ множество послѣдователей: 1) періодъ Дюфея (ум. въ 1474 г.), 2) періодъ Окенгейма (ум. въ 1515 г.), 3) періодъ Жосена де-Прэ (ум. въ 1521 г.) и 4) періодъ Виллаарта (ум. въ 1563 г.), знаменитаго также представителя формы мадригала (см. *мадригалъ* 2). Въ общемъ заслуги нидерландцевъ въ области развитія музыкальнаго искусства огромны, такъ какъ то направленіе, котораго они были представителями, дало собою не только почву, но и великую школу для развитія композиторской техники послѣдующихъ композиторовъ.

Нидерландскій языкъ, подъ которымъ понимается, съ одной стороны, литературный языкъ совре-

менных Нидерландов, а съ другой—соборность нарѣчій, на которыхъ говорятъ въ Нидерландахъ и нѣмецкихъ частяхъ Бельгій, представляетъ подраздѣленіе нинне-франконскаго нарѣчія. Изъ древнѣйшихъ памятниковъ этого языка имѣется лишь стравокъ перевода псалмовъ, относящійся къ IX ст. Съ XIII ст. одно изъ нарѣчій этого языка, именно средне-нидерландское, получаетъ преобладаніе передъ всѣми остальными; на немъ появляется богатая литература. А съ конца XVI ст. изъ трехъ главныхъ подраздѣленій этого нарѣчія, голландскаго, фландрскаго и брабантскаго, первое одерживаетъ рѣшительную побѣду и ложится въ основаніе современнаго литературнаго языка. Въ этомъ дѣлѣ большую роль играли труды ученыхъ: Dirk Koornhert'a, Joemer Fischer'a и Henrik Spieghel'a, изъ которыхъ нужно отмѣтить появившуюся въ 1584 г. голландскую грамматику. Важнѣйшимъ изъ сочиненій по грамматикѣ, написанныхъ до этого времени, является соч. Kilian'a: „Etymologeticon theutonicæ linguae“. Въ области преподаванія языка большую услугу оказалъ министръ народнаго просвѣщенія Jar Palm (1799—1806)—введеніемъ общей системы правописанія по Siegenbeck'у. Въ томъ же направленіи дѣйствовалъ P. Weiland, соч. котораго: „Nederduitsch taalkundig Woordenboek“ охватываетъ всё богатства языка. Относительно выговора нужно замѣтить: аа произносится какъ а, ое какъ u, ои какъ eu, еи какъ ij, ѳи какъ ei, ieu какъ iй, ии какъ u, ii какъ eu, i какъ ѳ, s произносится твердо, z мягко, sch произносится раздѣльно (s—ch).

Нидерландское искусство 1) Н-ая *архитектура* въ Нидерландахъ въ романскій періодъ держится нѣмецкаго зодчества того времени (соборъ въ Турнѣ), въ готическій—ранне-готическаго стиля (церкви св. Гудулы въ Брюсселѣ, соборъ въ Утрехтѣ, въ Антверпенѣ). Съ большою самостоятельностью и блескомъ развивается свѣтское зодчество этого стиля—въ ратушахъ и общественныхъ зданіяхъ городовъ торговой Фландріи (ратуша въ Иперіи, великолѣпная ратуша въ Брюсселѣ, Брюггѣ, Левенѣ, Уденардѣ и Мидделбургѣ). Готическій стиль остается долго, и только во второй половинѣ XVI в. стиль Возрожденія ясно обнаруживается въ ратушахъ Антверпена, Гента, Лейдена, и чистый голландскій Ренессансъ—въ Амстердамской ратушѣ. Въ XVII в. господствуетъ въ Голландіи барокко. Въ XIX в. вновь появляется чистый Ренессансъ въ зданіяхъ университетовъ и дворца Юстиціи въ Гентѣ, національномъ Банкѣ, Биржѣ и дворцѣ Юстиціи въ Брюсселѣ. 2) Н-ая *скульптурная школа* возникла въ XIV в. въ Турнѣ; въ XV в. центромъ Н-ой пластики становится Дижонъ, гдѣ работалъ фландрскій скульпторъ Слютеръ, создавшій въ Дижонѣ превосходный фонтанъ Моисея и надгробный памятникъ Филиппу Смѣлову и оставившій школу, реализмъ которой оказалъ сильное вліяніе на живопись. Изъ немногихъ мастеровъ XVII в., стоявшихъ на почвѣ національной, замѣчательны: Дюкенуа и его ученикъ, Артуръ Квеллинусъ. Въ XVIII в. пластика держится барокко, противъ котораго боролся одиноко голландецъ Матвѣй Кессельсъ. Изъ бельгійскихъ скульпторовъ нужно назвать Виллема Гифса, Фронкена и Симоняса, которые выдавались своими жанровы-

ми произведеніями.—Ни архитектура, ни скульптура Н-ія не достигли такого развитія и не получили такого значенія, какія имѣла Н-ая живопись. 3) Высокое значеніе Н-ой школы *живописи* заключается въ томъ, что эта школа, не упрекая и не измѣняя природы, воспроизводитъ ее всю цѣликомъ. Не сосредоточиваясь ни на чемъ въ особенности, она придаетъ одинаковое значеніе всему: тѣлу, пейзажу, зданіямъ, костюмамъ, аксессуарамъ, и изображаетъ ихъ тщательно и точно. Воспроизведеніе тишины мѣщанскаго жилья, лавочки, мѣзы, веселія гульбищъ и харчевенъ, мелкихъ наслажденій правильной и мирной жизни, спокойнаго довольства гражданина—вотъ ея главныя темы, которыя она воплощаетъ въ хорошемъ рисункѣ, при правильной перспективѣ, при замѣчательной выпуклости рельефа и утонченномъ, полномъ силы колоритѣ. Начало Н-ой живописи совпадаетъ съ эпохою Возрожденія. Нидерландское Возрожденіе совершилось, не придя въ разрывъ съ христіанствомъ, а подъ вліяніемъ христіанскихъ идей. Поэтому всё почти сюжеты картинъ этой эпохи—религіознаго характера, и сами художники исполнены глубокаго религіознаго чувства. Ихъ лучшія произведенія, давая живыхъ людей, иногда сравнительно хорошо и правильно написанныхъ, изображаютъ не столько какое-нибудь дѣйствительное событіе изъ св. исторіи, сколько ту или другую религіозную истину или ученіе. Какъ ни реальны ихъ лица и аксессуары, они символичны по характеру. Таковы картины Губерта и Иоанна ванъ-Эйкъ, Рожке ванъ-деръ-Вейдена, Мемлинга, Квинтина Массиса. Къ началу XVI в., однако, значеніе религіознаго замысла уменьшается; берутъ только отдѣльныя евангельскія и историческія сцены. Эпическая у Губерта ванъ-Эйка, Н-ая живопись становится идиллической у Мемлинга и почти свѣтской у Квинтина Массиса. Святыя приближаются къ живымъ современникамъ, дѣйствительность дѣлается не средствомъ, какъ раньше, а цѣлью, и то, что окружаетъ художника, входитъ значительно въ библейскія сцены. Художники этой эпохи владѣютъ уже значительной техникой; только фигуры еще неподвижны, и складки одежды тяжелы и жестки. Иоаннъ Мабузъ первый, въ 1513 г. возвратившись изъ Италіи, ввелъ въ прежній стиль приемы италіанскаго искусства. За нимъ последовали другіе: Бернардъ ванъ-Орлей, Ламбертъ Ломбардъ, Янъ Мостартъ, Иоаннъ Схорреаль, Ланцелотъ Блондеаль. Они вносятъ въ свои картины классическую архитектуру, триумфальныя арки, медальоны, фигуры женщинъ, задрапированныя по-античному, нагое тѣло, но сюжеты сохраняютъ свои, жанровые, изображая на небольшихъ полотнахъ степенныхъ горожанъ съ кропотливо-точной отдѣлкой подробностей и сильнымъ рельефомъ. Слѣдующее поколѣніе художниковъ, къ которому принадлежатъ: Михаилъ ванъ-Кокеси, Хемскеркъ, Францъ Флорисъ, Мартинъ де-Восъ, семья Франкъ, Карлъ ванъ-Мандеръ, Спрангеръ, Пурбусъ Старшій и Гольцуйсъ продолжаютъ развивать италіанское направленіе. Въ этотъ періодъ полотно увеличивается, колоритъ становится блѣднымъ, художники бросаются на изученіе анатоміи и ищущаютъ нѣсколько рисунковъ. Еще усиливаютъ италіанское направленіе Отто Веніусъ, вывешшій изъ Италіи античные типы и

прекрасный венецианский колоритъ, и Денисъ Каловартъ, поселившійся въ Болоніи, заводшій тамъ школу и соперничавшій съ Карраччи. Но наяду съ этимъ италіанскимъ теченіемъ продолжаетъ жить національное направление. Мабузъ, Мостаартъ, ванъ-Орлей, оба Пурбуса, Янъ ванъ-Клеве, Антонисъ Мооръ, оба Миревельты, Павелъ Мореллесе пишутъ удивительные портреты. Съ другой стороны, возникаетъ жанръ и пейзажъ. Послѣ Квинтина Массиса и Луки ванъ-Лейдена онъ идетъ дальше въ работахъ Яна Массиса, ванъ-Гемессена, братьевъ Брейгеля, Яннекомбра, троихъ Вальенбурговъ, Петра Нефеа, Павла Бриля. Строгость прежнихъ фигуръ смягчилась, пейзажъ сталъ реальнѣе. Война за независимость образовала въ концѣ XVI в. два народа, одинъ католическій, въ государствѣ изъ 10 южныхъ штатовъ, другой протестантскій—въ голландской республикѣ. Антверпенъ и Амстердамъ стали во главѣ двухъ различныхъ частей Нидерландовъ и сдѣлались центрами двухъ различныхъ художественныхъ школъ—фламандской и голландской. Самый крупный представитель первой школы—Павелъ Рубенсъ (1577—1640 гг.), который заслуживаетъ всѣхъ своимъ талантомъ. Ему предшествуютъ Адамъ ванъ-Ноортъ, учитель его и Юрденса; его окружаютъ современники: ванъ-Крейеръ, Гергардъ Зегеръ, Авраамъ Янсенъ, ванъ-Роозе; вслѣдъ за нимъ шли ученики его: ванъ-Тулденъ, Дипенбекъ, Корнелий Схутъ, самый талантливый изъ всѣхъ ванъ-Дейкъ, Янъ ванъ-Оостъ; подлѣ него стоятъ великіе живописцы животныхъ, цвѣтовъ и аксессуаровъ: Звайдеръ, Янъ Фейтъ, извустъ Зегеръ и цѣлая школа знаменитыхъ гравировъ: Соутманъ, Ворстерманъ, Больсвертъ, Понтиусъ, Фишеръ. Въ этомъ періодѣ италіанское направление и національное сливаются и образуютъ единое цѣльное. Мистико-аскетическій элементъ совершенно исчезаетъ; всѣ Мадонны, Магдалины, мученики, Сусанны, исповѣдники—дышашіе здоровьемъ люди, съ земными мыслями, съ блѣловато-розовыми тѣлами, съ крупными, мясистыми лицами. Аполлоны, Юпитеры, Касторы, Венеры, всѣ древніе боги и богини оживаютъ въ дорщяхъ государей и вельможъ. На громадныхъ полотнахъ изображаются въ различныхъ видахъ рослое, богатырское нагое тѣло при блестящемъ колоритѣ и техникѣ. Около половины XVII ст. замѣчается перемѣна. Школа Рубенса вырождается, своеобразность и энергія исчезаютъ; колоритъ слабѣетъ и становится жеманнѣмъ, измѣлчавшіе типы обращаются къ щеголеватой милотовидности, выраженія лицъ сантиментальны или приторно-кротки, творческая жизнь исчезаетъ. Въ школѣ голландской италіанское направление, ранѣе усвоенное Н-ми художниками, рѣзко мѣняется. Нѣтъ болѣе наготы, изгоняются аллегорическіе и миеологическіе сюжеты, ихъ замѣняютъ большіе портреты, украшающіе городскія ратуши, съ 20—30 лицами во весь ростъ, сгруппированными около какой-нибудь дѣятельности, сообразной съ ихъ общественнымъ положеніемъ. Такую общественную живопись дали Францъ Гальсъ, Рембрантъ ванъ-Ринъ, Говартъ, Флинкъ, Фердинандъ Боль, Теодоръ Кейзеръ, Янъ Равештейнъ. Наряду съ ней стоитъ живопись пейзажная и жанровая, изображающая, что видитъ глазъ безъ прикрасъ и

измѣненій: мѣщанъ, поселянъ, скотъ, мелочныя лавочки, харчевни, улицы, хирурга, перевязывающаго рану, всевозможныя повседневныя сцены. Безконечное разнообразіе человѣческой жизни и природы дало матеріалъ для множества картинъ цѣлаго ряда самобытныхъ талантовъ: Герарда Тербурха, Габріэля Метсо, Герарда Дова, ванъ-деръ-Меэра, Андриана Броувера, Схальсена, Франца ванъ-Мируса, Яна Стона, Буверманса, обоихъ ванъ-Остадовъ, Вейнанса, ванъ-деръ-Меэра, Гоббеми, Пауля Поттера, Банкейзена и ми. другихъ. Во главѣ этихъ талантливыхъ художниковъ стоятъ два крупныхъ таланта—Рюисдаль и Рембрандтъ ванъ-Ринъ. Подлѣ этого мощнаго теченія идетъ слабый потокъ, ищущій образцовъ во Франціи и Италіи. Янъ Ботъ, Бергхемъ, и др. заводятъ полуйталіанскую школу. Къ началу XVIII в. школа падаетъ, стиль и воображеніе оскуднѣваютъ, является мелочная отлѣлка. Адрианъ ванъ-деръ-Верфъ своей холодной вышлощенной живописью, возвращающейся къ италіанской наготѣ, свидѣтельствуетъ о начавшемся паденіи голландской школы. Преемники его, воспитанные знаменитыми отцами и учителями, повторяютъ ихъ старательно, не внося ничего новаго. Талантъ держится нѣсколько времени еще у живописцевъ аксессуаровъ и цвѣтовъ: Якова де-Витта, Рахели Рюйшъ, Яна ванъ-Гейзума и въ мелкомъ жанрѣ, но и здѣсь онъ исчезаетъ. Только во второй четверти XIX столѣтія живопись начинаетъ обновляться. Въ Голландіи, вмѣстѣ съ возрожденіемъ классической живописи, выступаютъ талантливыя маринисты Схотель (1787—1848), разносторонній Пинеманъ, правдивый пейзажистъ Шельфгоутъ (1787—1870) и жанристъ Израэльъ. Представителями романтической школы явились: баталисты Нюйгене, Босбоомъ и пейзажисты Вальдорпъ и Вервееръ. Поднятію голландской живописи много способствовали и слѣдующіе дѣятели современной голланд. школы: портретисты, историческіе живописцы и жанристы ванъ-Тригтъ, Давидъ Блессъ, Аллебе, Бисготъ, Тень-Кате, Б. Круземанъ и И. Круземанъ, Алма-Талема и пейзажисты Вейсенбрухъ, Спрингеръ и Луи Мейсъ. Въ области гравюры замѣчательны: Кауенбергъ, Кайзеръ, Слюйтеръ, Реннефельдъ, ванъ-Кестеранъ и другіе талантливые ученики А. В. Таурелля. Въ Бельгіи въ началѣ XIX столѣтія въ картинахъ ванъ-Брзе, Пелинка и Навеза господствовало ложноклассическое направленіе француза Давида, жившаго въ Брюсселѣ. Основателемъ современной бельгійской школы является Густавъ Валперсъ (1803—1874), обратившійся къ изученію Рубенса. Около него группируются: Никезъ де-Кейзеръ, Эрнстъ Слингенейеръ и Луи Галле, замѣчательный историческій живописецъ. Наряду съ ними нужно называть: оригинальнаго Антуана Виртца (1806—1865), жанриста и историческаго живописца Генри Лейса (1815—1869), создавшаго цѣлую школу подражателей, изображателя восточной жизни Портальеса, который образовалъ Вотера и Агнесенга; жанристовъ Мадоу (1796—1877), Дерпу (1825—1870), Дикмана, Флорента Виллемса, Альфреда Стевенса, Германа, де-Бренелера, портретистовъ Лівена де-Винне (1821—1880), живописцевъ животныхъ Верлата, Юсифа Стевенса, Верве—крупныхъ пейзажистовъ Теодора Фуруа (1814—1871) и Ипполита

Буланже (1837—1874), возродивших бельгийский пейзажъ, Клейса и ванъ-Мюра.

Нидерланды (Nederland), *Голландія*, европейское государство, лежащее между 51° 45' 49"—53° 32' 21" с. ш. и 3° 23' 27"—7° 12' 20" в. д.; граничитъ на востокъ съ Пруссіей, на югъ съ Бельгіей, съ запада и сѣвера омывается Нѣмецкимъ моремъ. Берега Голландіи низменны, песчаны и усѣяны дюнами; важнѣйшіе изъ заливовъ Нѣмецкаго моря—Зюйдерзее и Доллартъ. Поверхность Н-овъ (33000 кв. клм.) представляетъ низменную равнину; берега моря и долины Рейна и Мааса образованы аллювиальными наносами, внутренняя же полоса (2/3 Голландіи) состоитъ изъ дилuvia. Высшая точка Голландіи, гора Крикеленъ (на юго-востокѣ), достигаетъ лишь 240 м.; высшая точка сѣверныхъ Н-овъ, холмъ Имбошъ, всего 110 м.; средняя высота Голландіи 23 м.; значительная часть приморской полосы Н-овъ лежитъ ниже уровня моря (иногда на 6 м.). Опасность наводненій, обусловливаемая такой разницей уровня моря и суши, устраняется частью дюнами, частью плотинами. Дюны въ Н-ахъ расположены обыкновенно 2 паралл. рядами и достигаютъ 60 м. высоты; ближайшій къ морю рядъ дюнъ засажень камышемъ, укрѣпляющимъ почву дюнъ и не позволяющимъ имъ двигаться внутрь страны. Сильныя бури прорываютъ, однако, эти естественныя и искусственныя стѣны, отдѣляющія страну отъ моря, и волны поглощаютъ иногда большія пространства обработанной земли (см. *наводненія*). Неудачной вѣковой борьбѣ человека съ природой удалось все-таки отвоювать у моря съ XVI столѣтія 3850 кв. клм.; море же поглотило за это время 5813 кв. клм. осушенныя земли канализуются и превращаются въ *поolders* (см. это сл.), дающіе великолѣпные урожаи. Главн. рѣки Н-овъ—Рейнъ и Маасъ въ нижнемъ теченіи; Н-амъ же принадлежатъ и устья Шельды. Озеръ въ Н-ахъ довольно много, особенно на сѣверѣ; они не достигаютъ большихъ размѣровъ, и многія изъ нихъ уже осушены (Гарлемское оз.). Въ Голландіи существуютъ многочисленныя каналы, которыхъ въ ней сравнительно больше, чѣмъ въ другихъ странахъ. Климатъ Голландіи умѣренный, морской, особенно въ прибрежной полосѣ; средняя температура года (въ Утрехтѣ) 9,89° С., лѣта—17,7° С., зимы—2,4° С.; количество осадковъ въ годъ—706 мм. (наибол. лѣтмомъ, 226 мм.). Населеніе Н-овъ по переп. 31 дек. 1889 г. равнялось 4511415 чел., а въ 1891 г. исчислялось въ 4621744 ч. Въ 1891 г. на 1000 мужчинъ приходилось 1023 женщ.; браковъ на 1000 жит. приходилось 7, рожденій 33, смертныхъ случаевъ 20,5; эмиграція достигала 3822 чел., приростъ населенія 1,15%. По вѣроисповѣданію жители Н-овъ въ 1889 г. распредѣлились такъ: протестантовъ 60,5%, католиковъ 35,6%, 2,2% евреевъ. Наиболѣе густо населены провинціи Южн. и Сѣв. Голландіи (326 и 310 чел. на 1 кв. клм.), рѣже всего Дрентъ (50); въ средн. въ Н-ахъ на 1 клм. приходится 140 чел. насел., такъ что въ этомъ отношеніи Голландія уступаетъ только Бельгіи. По національности жители Н-овъ распредѣлены такъ: 71% голландцевъ, 14% фризевъ и 13% фландрцевъ; нѣмцевъ и др. иностранцевъ—20%. Почти всѣ нидерландцы говорятъ, однако, голландскимъ языкомъ,

распадающ. на нѣсколько мѣстныхъ говоровъ. Голландцы весьма флегматичны, но честны, трудолюбивы, настойчивы и отличаются замѣчательной любовью къ свободѣ; жилища ихъ содержатся въ образцовой чистотѣ. Народное образованіе стоитъ въ Н-ахъ довольно высоко; въ 1890 г. общественныхъ и частныхъ начальныхъ школъ считалось 4215, и онѣ посѣщались 650000 учащихся (14,1% насел.); среднеучебныхъ заведеній въ 1885 г. было 143; для высшаго образованія существуютъ 4 университета (3 государственныхъ—въ Лейденѣ, Утрехтѣ и Гронингенѣ, и 1 города Амстердама). Къ этому надо присоединить множество специальныхъ учебн. заведеній (Политехникумъ въ Дельфтѣ). Главное занятіе жителей Н-овъ составляетъ земледѣліе и скотоводство. Подъ пашнями въ Н-ахъ находилось въ 1888 г. 27,4% земли. Сѣется главн. обр. картофель (27 милл. гектол. въ 1887 г.), овесъ (4 1/4 милл.), пшеница (2,1 милл. въ 1890 г.), ячмень (1,5 милл.), рожь (1,4 милл. въ 1889 г.). Несмотря на тщательную обработку земли, Н. не могутъ прокормить своего густаго населенія, вынужденнаго покупать хлѣбъ за границей. Изъ другихъ растений воздѣлываются: цикорій (28500 тоннъ), табакъ (2700 тоннъ), конопля, хмѣль и пр. Садоводство издавна процвѣтаетъ въ Н-ахъ (знаменитыя цвѣты). Скотоводство составляетъ одну изъ важнѣйшихъ отраслей народнаго хозяйства Голландіи; подъ лугами и пастбищами въ Н-ахъ занято 34,3% земли. Въ Н-ахъ считается около 274 тыс. лошадей, 1 1/2 милл. гол. рогатаго скота, около 1 милл. овецъ и козъ и 4 1/2 милл. свиней. Особенно славится рогат. скотъ изъ пров. Сѣв. и Южн. Голландіи. Значительно также распространено и пчеловодство. Лѣса въ Н-ахъ очень мало (6,8% всей пов.). Важную роль играетъ рыболовство (голландскія сельди, въ 1886 г. на 4 милл. гульд.). Н. очень бѣдны минералами, и горнозав. промышленность въ Н-ахъ ничтожна (54000 тоннъ кам. угля). Но добыча торфа здѣсь громадна (60—70 милл. тоннъ), особенно на сѣверѣ. Фабричная промышленность сдѣлала значительныя успѣхи за послѣднее время, но все-таки не велика. Главную отрасль ея составляетъ судостроеніе и связанное съ нимъ машиностроеніе; далѣе винокуреніе, пивовареніе, сахаровареніе (58 тыс. тоннъ), фабрикація табачныхъ издѣлій, приготовление масла, сыра и пр. Торговля Н-овъ, нѣкогда первой коммерческой державы, еще и теперь громадна и далеко превышаетъ торговые обороты колоссальной русской имперіи. Въ 1891 г. обороты Н-ской торговли равнялись 2497 милл. гульденъ, въ томъ числѣ 1356 милл. составлялъ ввозъ, а 1141 милл.—вывозъ. Главныя страны торговыхъ сношеній съ Н-ами: Германія, Англія, Бельгія, голландская Индія, Россія. Главные предметы вывоза: скотъ, масло и сыръ, сельди и др. рыба, сахаръ и пр., а изъ инд. товаровъ—колониальные; главные предметы ввоза: хлѣбъ, колониальные продукты, дерево, каменный уголь, мануфактурные товары. Судостроеніе въ гаваняхъ Голландіи весьма значительно (въ 1891 г. вошло 9356 судовъ въ 5716000 тоннъ), но торговый флотъ Н-овъ, все сокращающійся, насчитывалъ тогда все всего 618 судовъ (118 париходовъ) въ 255500 тоннъ. Важнѣйшій портъ Н-овъ—Роттердамъ. Внутренняя торговля и судо-

ходство весьма оживлены. Желѣзные дороги въ Н-ахъ 2619 км. (въ 1891 г.), телеграфовъ 8000 км. По образу правленія Н.—конституціонная монархія (конституція 3 нояб. 1814 г., пересотѣнная въ послѣдній разъ въ 1887 г.). „Генеральные штаты“ состоятъ изъ 2 палатъ: сената (50 член., избираемыхъ на 9 лѣтъ провинціальными сеймами и обновляемыхъ по $\frac{1}{3}$ чрезъ 3 года) и палаты депутатовъ (100 член., избираемыхъ на 4 года). Резиденція короля—Гаага. Въ административномъ отношеніи Н. дѣлятся на 11 провинцій. Финансовое положеніе Н-овъ не вполне удовлетворительно; бюджетъ на 1892 г. сведенъ съ дефицитомъ въ 25 милл. гульд. (доходы 127,6, расходы 162 $\frac{3}{4}$ милл. гульд.); государственный долгъ равнялся 1431 $\frac{1}{8}$ милл. гульд. и потребовалъ расходовъ въ 56 $\frac{1}{2}$ милл. гульд. Войско въ мирное время содержится въ числѣ 22000 чел., въ военное (съ резервами)—185000 чел. Флотъ, состоящій изъ старыхъ и плохихъ судовъ, въ 1892 г. насчитывалъ 126 судовъ (23 броненосныхъ) съ 764 оруд. и 9272 чел. экипажа.—Н-скія колоніи по населенію уступаютъ только англійскимъ и французскимъ (32 288 600 ж. на 2003 291 кв. км.) и распадается на Н-скую Индію (см. это сл.), Вестъ-Индію (Кюрасо, Аруба, св. Мартина и др. остр., 1330 кв. км. и 45162 ж.), и Гвиану (Суринамъ, 129 100 кв. км. и 68 873 ж.).—*Исторія.* Н. составляли прежде часть римской Германіи и были населены батавами; послѣдствіи они вошли въ составъ имперіи Карла Великаго и отошли въ XI в. къ герцогству Лотарингіи. Современемъ здѣсь образовались многочисленные самостоятельныя графства и герцогства: Фландрское, Брабантское, Голландское, Немюрское и др.; самое значительное изъ нихъ было графство Фландрское, владѣтель котораго былъ однимъ изъ первовъ Франціи. Удаленность Н-овъ отъ центровъ средневѣковой политической жизни и междоусобныхъ войнъ много содѣйствовала ихъ мирному процвѣтанію; особенно далеко на этомъ пути ушли южные Н.—современная Бельгія, гдѣ въ большихъ городахъ, Гентъ, Люттихъ и др., развилась обширная торговля и обрабатывающая промышленность, сырые матеріалы для которой доставляли какъ сами Н., такъ и сосѣднія страны, особенно Англія (шерсть). Со времени битвы при Бовине (1214 г.) Н. начинають подчиняться вліянію Франціи и въ XIV столѣтіи становятся окончательно зависимыми отъ нея; въ это же время совершается объединеніе Н-овъ, закончившееся къ 1384 г., когда всѣ отдѣльныя нидерландскія графства и герцогства сосредоточиваются въ рукахъ Филиппа, герцога Бургундскаго. Власть графовъ и герцоговъ въ Н-ахъ была сравнительно слаба, и большіе города пользовались почти полной самостоятельностью и самоуправленіемъ, которыя они мужественно отстаивали противъ всѣхъ притязаній сюзереновъ. Послѣ смерти Карла Смѣлаго (1477 г.) Н. достались дочери его, Маріи, и ея мужу, австрійскому эрцгерцогу Максимилиану, отъ котораго перешли къ императору Карлу V. До преемника послѣдняго, Филиппа II, государи почти не вмѣшивались въ внутреннюю жизнь Н-овъ, предоставляя имъ управлять самимъ собою и оставляя неприкосновенными ихъ вольности. Стремленія Филиппа II къ установленію однообразнаго управленія

и въприсовѣданія въ своемъ государствѣ встрѣтили сильную оппозицію въ Н-ахъ, въ которыхъ успешно распространялась реформація. Столкновеніе между королемъ и недовольными провинціями, во главѣ которыхъ стоялъ Вильгельмъ Оранскій, провозглашенный въ 1572 г. штатгалтеромъ, возбудило открытую войну, неудачную для Испаніи. Во время этой войны проявились рознь между сѣверными и южными провинціями Н-овъ, обусловливаемая различіемъ происхожденія, географическихъ условій и занятій (на сѣвѣрѣ—морская торговля, рыболовство, на югѣ—обрабатывающая промышленность); рознь эта повела къ тому, что 10 южныхъ провинцій остались подъ властью Испаніи, 7 же сѣверныхъ въ 1581 г. провозгласили себя независимыми; управленіе въ нихъ было раздѣлено между штатгалтеромъ и собраніемъ депутатовъ (генеральными штатами); депутатъ провинцій Голландіи назывался великимъ пенсіонаріемъ. Война между Н-ами и Испаніей кончилась въ 1609 г. перемиріемъ, а вполне признаны независимыми Н. только въ 1648 г. Въ XVII в. Н. стали однимъ изъ могущественнѣйшихъ государствъ Европы, приобрѣли обширныя колоніи, развили громадный флотъ и сдѣлались первымъ торговымъ государствомъ міра, въ чемъ, впрочемъ, у нихъ скоро явилась соперницей Англія. Въ это же время въ Н-ахъ начались внутреннія неурядицы, сводившіяся къ соперничеству между опиравшимися на народъ штатгалтерами (это достоинство было наследственно въ Оранскомъ домѣ) и генеральными штатами, которые были выразителями стремленій торговой аристократіи. Въ концѣ этого столѣтія, особенно съ тѣхъ поръ, какъ штатгалтеръ Вильгельмъ III сдѣлался королемъ Англіи, Н. принимаютъ дѣятельное участіе въ обще-европейскихъ дѣлахъ, ведутъ войны съ Франціей и мало-по-малу подчиняются вліянію Англіи. По смерти Вильгельма III (1702 г.) штатгалтерское достоинство было уничтожено и возобновлено только въ 1747 г. Въ XVIII в. Н. пришли постепенно въ упадокъ и мало-по-малу потеряли какъ политическое, такъ и торговое значеніе. Во время великой французской революціи Н. были завоеваны Франціей, и изъ нихъ была образована сперва батавская республика, а потомъ голландское королевство; въ 1810 г. Н. были прямо присоединены къ Франціи. Послѣ паденія Наполеона I самостоятельность Н-овъ была возобновлена, и изъ Голландіи и Бельгіи образовано Н-ское королевство подъ властью Вильгельма I, происходившаго изъ Оранскаго дома. Въ 1830 г. Бельгія провозгласила себя независимой и образовала самостоятельное государство; въ Н-скомъ же королевствѣ Вильгельму I наследовалъ въ 1840 г. Вильгельмъ II, а послѣднему въ 1849 г. Вильгельмъ III. Со смертью Вильгельма III (23 нояб. 1890 г.) прекратилась мужская линия Оранскаго дома, и престолъ перешелъ къ дочери послѣдняго короля, Вильгельминѣ (род. 31 авг. 1880 г.), за малолѣтствомъ которой регентшей назначена ея мать, королева Эмма.

Нижегородская губернія, одна изъ средне-волжскихъ губерній Европейской Россіи, граничитъ на югѣ съ Тамбовской и Пензенской, на востокѣ съ Симбирской, Казанской и Вятской, на сѣвѣрѣ съ Костромской, на западѣ съ Владимірской губ. и за-

нимаетъ 45037 кв. вер. съ 1531977 ж. (1886 г.) (34 ж. на 1 кв. вер.). Н. г. расположена по обѣмъ сторонамъ р. Волги и отчасти по нижнему теченію р. Оки, при чемъ меньшая часть ея, лежащая по лѣвую сторону р. Волги (Семеновскій у. и части Балахнинскаго, Макарьевскаго и Васильскаго уѣздовъ), представляетъ низменную равнину, покрытую болотами и лѣсами, а большая часть, по правымъ берегамъ Оки и Волги, имѣетъ возвышенное волнистое мѣстоположеніе, особенно уѣзды Горбатовскій, Н-ій и части Макарьевскаго и Васильскаго, прилегающія къ Волгѣ. Въ геологическомъ отношеніи Н. г. принадлежитъ 3 формациямъ: сѣверная и западная части ея заняты отложениями пермской формации; въ южной и юго-восточной частяхъ простираются отложенія юрской формации; въ уѣз. Лукояновскомъ и Ардатскомъ находится мѣловой бассейнъ. Изъ ископаемыхъ богатствъ въ губерніи находятся соляные ключи окло Балахны, гипсъ, известнякъ, торфъ, болотная желѣзная руда въ Ардатскомъ у., желѣзныи и мѣдный колчеданы по Волгѣ, глины, идущія на приготовленіе кирпича и посуды. Н. г. орошается р. Волгой, на которой здѣсь устроено множество пристаней (важнѣйшія изъ нихъ: при Нижнемъ-Новгородѣ, с. Лысковѣ и Васильсурскѣ), и многочисленными ея притоками, между которыми особенно важны и значительны: Ока, Ветлуга, Керженецъ и Сура. Озеръ въ губерніи много (350), но всѣ они незначительны. Почва въ части губерніи, лежащей по лѣвую сторону Волги, песчаная, малоплодородная, въ нагорной же—суглинистая, супесчаная, а на самомъ югѣ, въ уѣз. Лукояновскомъ и Сергачскомъ, черноземная; черноземъ доходить здѣсь до 3 фут. глубины. Къ наиболее земледѣльческимъ уѣздамъ принадлежатъ уѣз. Княгининскій, Лукояновскій и Сергачскій, далѣе Арзамасскій, Ардатскій и часть Васильскаго; остальные же уѣзды нуждаются въ привозномъ хлѣбѣ. Господствующая система обработки полей—трехпольная; стѣтся преимущественно рожь и овесъ; въ Лукояновскомъ, Сергачскомъ и въ восточной части Арзамаскаго уѣз. воздѣлывается въ большихъ количествахъ конопля, идущая на мѣстныхъ канатопрядильни. Средній для всей губерніи годовоіи сборъ за 3-лѣтіе 1886—88 гг. составлялъ для ржи 3158055 чв., для овса 2333837 чв., для яровой пшеницы 240510 чв.; соответственный средній урожай на 1 десятину = 5₂, 6₁₆ и 7₈. Скотоводство въ губерніи слабо развито; для улучшенія породы лошадей въ заштатномъ городѣ Починкахъ существуетъ случная конюшня. Въ 1888 г. во всей губерніи насчитывалось лошадей 287791, крупнаго рогатаго скота 290919, овецъ 450473, свиней 79689. Садоводство и огородничество развиты болѣе или менѣе повсемѣстно. Пчеловодство распространено въ уѣз. Арзамаскомъ, Ардатскомъ, Лукояновскомъ и въ заволжской части. О состояніи фабрично-заводской промышленности могутъ дать понятіе слѣдующія данныя: здѣсь насчитывается 338 фабрикъ и заводовъ съ 7443 рабочими и суммой производа = 16201 тыс. р.; важнѣйшіе изъ фабрикъ и заводовъ: мукомольные (16 съ 969 рабочими и суммой производа = 6313 тыс. р.), винокуренные (11 съ 532 рабочими и суммой произв. = 3082 тыс. р.), машинострои-

тельные (6 съ 1324 рабоч. и суммой произв. = 1640 тыс. р.); изъ нихъ самый значительный—Сормовскій заводъ); далѣе, кожевенные (105 съ 418 рабоч. и суммой произв. = 1344 тыс. р.), канатные, войлочные, слесарные, нефтяные, пивоваренные (7 съ 125 рабоч. и суммой произв. = 273 тыс. р.), стеклянные, овчинные и др. Особенно же развита въ Н-ой г-и *кустарная промышленность*, преимущественно промыслы древесные, слесарные, кузнечные, шерстяные и кожевенные. Древесные промыслы состоятъ въ приготовленіи деревянной посуды, ложекъ (Семеновскій у.), веретенъ и судовъ (Балахнинскій у.), сундуковъ съ желѣзною окошкою (Макарьевскій у.), кулей и рогожъ (Лукояновскій у.), также тѣлгъ, колесъ, саней, оконныхъ рамъ и пр. Слесарные и кузнечные промыслы особенно развиты въ уѣздахъ Горбатовскомъ, Семеновскомъ, Н-омъ, частью въ Макарьевскомъ и Лукояновскомъ; особенно славятся своими ножами, ножницами, бритвами, замками и пр. села Павлово и Ворсма (въ Горбатовскомъ у.); Арзамасскій, Княгининскій, Семеновскій и южная часть Лукояновскаго уѣз. выдѣлываютъ ножи, плотничные инструменты, земледѣльческія орудія и пр. Шерстяные промыслы состоятъ въ вязаніи чулокъ, варежъ, ботинокъ, въ валяніи потниковъ (Арзамасскій у.), крестьянскихъ шляпъ, валенокъ (Семеновскій и Арзамасскій уѣз.) и пр. Кожевенное производство, именно приготовленіе юфти, сапогъ, выдѣлка овчины и мерлушекъ, опоекъ, рукавицъ и шорныхъ товаровъ, развито въ Арзамасѣ, въ с. Мурашкинѣ (Княгининскаго у.) и во многихъ другихъ мѣстахъ. Въ торговомъ отношеніи Н. г., находясь на границѣ земледѣльческіихъ, лѣсныхъ и фабричныхъ губерній, при судоходныхъ рѣкахъ Волгѣ и Ока, занимаетъ весьма выгодное положеніе; нижегородская ярмарка (см. *Нижній-Новгородъ*) пользуется всемірною извѣстностью; важными торговыми пунктами въ губерніи считаются также с. Лысково и города: Балахна, Горбатовъ, Арзамасъ, далѣе Павлово, Богородское, Спасское и др. Населеніе Н-ой г-и состоитъ изъ великороссовъ, мордвы (111000), черемисовъ (до 2000 ч. въ уѣзд. Макарьевскомъ и Васильскомъ) и изъ татаръ (въ Сергачскомъ, отчасти также въ Васильскомъ и Княгининскомъ уѣзд; всего до 34000 ч.); во вѣроисповѣданіямъ до 50% населенія принадлежатъ къ раскольникамъ и до 35000 магометанъ. Для народнаго образованія въ Н-ой г-и существуетъ 9 мужскихъ среднеучебныхъ заведеній съ 2348 уч. и 4 женскихъ съ 1212 уч.; низшихъ и начальныхъ училищъ 690 съ 29163 уч. (23169 мальч. и 5994 дѣв.). Периодическихъ изданій въ Н-ой г-и выходитъ 5. Н. г. раздѣлена на 11 уѣздовъ: Н-ій, Ардатскій, Арзамасскій, Балахнинскій, Васильскій, Горбатовскій, Княгининскій, Лукояновскій, Макарьевскій, Семеновскій и Сергачскій.—Территорія нынѣшней Н-ой г-и была заселена въ X в. мордвой, область которой граничила съ одной стороны съ болгарами и частью съ мешчерянами (Горбатовскій у.), съ другой—съ черемисами (Васильскій и Макарьевскій уѣз.). Первыми русскими поселеніями здѣсь были Городецъ-Радильевъ (осн. въ XII в., нынѣ с. Городецъ Балахнинскаго у.) и Нижній-Новгородъ, основ. княземъ Юріемъ Всеволодовичемъ въ нач. XIII или въ самомъ концѣ XII в. Н. земля вошла въ послѣдствіи

въ составъ Суздальскаго княжества. Съ 1350 г., съ переносомъ въ Нижній-Новгородъ резиденци кня Константина Васильевича, образовывается *великое княжество Н-ое*, при чемъ въ составъ его вошелъ быш. Суздальскій удѣлъ и впоследствии еще нѣкоторыя мордовскія земли. Въ 1392 г., при кн. Борисѣ Константиновичѣ, Н. к. было присоединено къ Москвѣ. Исторія Н-аго к-а исполнена неприязнен. столкновений съ пограничными инородческими племенами—мордвой и болгарями.—Рядъ биогрфическихъ очерковъ Н-ихъ князей см. въ книгѣ *и. Экземплярскою*; «Великие и удѣльные князья сѣверной Руси въ татарскій періодъ, съ 1238 по 1505 г.», т. II.

Нижнедѣвицкѣ, уѣздн. гор. Воронежской губ., подъ 51° 33' с. ш. и 56° 01' в. д., при р. Смердячей-Дѣвицѣ (притокъ Дона); 2633 ж. Н. перименованъ въ уѣздн. гор. въ 1779 г. изъ села Нижняя-Дѣвица, возникшаго въ началѣ XVIII в.—*Н-ій уѣздъ* (3288 кв. съ 170 835 ж.) расположенъ въ западной, самой возвышенной, части губ.; особенно холмисты средняя и западная его части. Уѣздъ имѣетъ черноземную почву и орошается незначительными притоками Дона, Сосны и Оскола. По занятіямъ жителей (почти всѣ великороссы) уѣздъ принадлежитъ къ земледѣльческимъ по преимуществу; избытокъ хлѣба сбывается въ Москву и на пристани р. Дона; фабричная и заводская дѣятельность весьма незначительна (1 машиностроительный, 2 маслобійн., 2 винокуренн. завода).

Нижней-Лоарн департаментъ, см. *Лоара*.

Нижней-Сены департаментъ, см. *Сены департаментъ*.

Нижней-Шарентъ департаментъ, см. *Шарентъ*.

Нижнекамчатскѣ, селеніе Приморской обл., на Камчаткѣ, при р. Камчаткѣ; 110 ж. Н. осн. въ 1703 г.

Нижнеколмыкскѣ, гор. (бывшій острогъ) Якутской обл., подъ 68°32' с. ш. и 178°15' в. д., на большомъ остр. р. Колымы, близъ ея устья; 192 ж., занимающихся рыболовствомъ и охотой. Н. основанъ въ 1644 г.

Нижне-рейнский департаментъ, бывшій французскій департаментъ (главн. гор. Страсбургъ), обнимавшій сѣв. часть Эльзаса и часть Лотарингіи, всего 4550 кв. клм. съ 583 970 ж.; по франкфуртскому миру (1871 г.) присоединенъ къ Германіи.

Нижне-тагилскій заводъ, Пермской губ., Верхотурскаго у., на р. Тагилѣ и при Уральской ж. д.; на заводѣ выплавляется чугуны (въ средн. 2½ милл. пуд.), готовится желѣзо, а также добывается мѣдь, золото и платина. Н. з. по размѣрамъ производства—первый на азиатскомъ склонѣ Урала. Въ поселеніи при заводѣ находится Демидовское горнозаводское училище. Жители (30 000 чел.) занимаются также выдѣлкой сундуковъ, подсосовъ и т. п. и ведутъ обширную торговлю хлѣбомъ. Заводъ основанъ Н. Демидовымъ въ 1725 г.

Нижнеудинскѣ, окружн. гор. Иркутской обл., на р. Удѣ; 3867 ж. Удинскій острогъ построенъ въ 1664 г. для сбора ясака съ бурятъ.—*Н-ій округъ* (108 798 кв. в. съ 49 752 ж.) занимаетъ западную часть Иркутской губ. и съ юго-западной стороны прилегаетъ къ Монголіи, отъ которой отдѣляется Саянскимъ хребтомъ. Округъ можетъ быть раздѣленъ на 3 части: 1) большую юго-западную, выделенную Саянскимъ хребтомъ и его отрогами и

покрытую каменистой, мѣстами песчаной, глинистой или болотистой почвой, совершенно негодной для земледѣлія и поросшей дремучими хвойными лѣсами; эта часть дѣлается обитаемой лишь по мѣрѣ приближенія къ большому сибирскому тракту, постепенно сглаживаясь и переходя въ 2) болѣе равнинную, плодородную (мѣстами почва состоитъ изъ чистаго чернозема) сѣверо-восточную часть, лежащую по другую сторону сибирскаго тракта; наконецъ, 3) часть, лежащую по р. Ангарѣ, гористую и безплодную. Округъ орошается р. Ангарой, образующей здѣсь дѣльный рядъ пороговъ; изъ притоковъ ея важнѣйшіе: Ока съ Уей и Уда съ Бирюсой. Осѣдлое население Н-аго окр. сгруппировано преимущественно вдоль большаго сибирскаго тракта и вдоль рѣкъ Ангары, Оки и Уи; неосѣдлые обитатели его состоятъ изъ карагасовъ, занимающихся оленеводствомъ, и изъ бурятъ (въ сѣверной части). Главныя занятія осѣдлыхъ жит. составляютъ земледѣліе, скотоводство, звѣреловство и горнозаводская промышленность. Последняя состоитъ главнымъ образомъ въ добычѣ золота (Бирюсинскіе промыслы) и желѣза.

Нижнечирскскѣ, казачья станица Области Войска Донскаго, 2-го Донскаго окр., на правомъ бер. Дона; винодѣліе, торговля хлѣбомъ, шерстью и пр.; 4 055 ж.

Нижнихъ-Альпъ департаментъ, въ юго-восточной Франціи, по р. Дюранцѣ (сѣв.-вост. часть Прованса), съ вост. граничить съ Италіей. Департаментъ очень гористъ (Приморскія и Котгійскія Альпы) и потому отличается весьма разнообразнымъ климатомъ; лишь около ¼ его поверхности (6 954 кв. клм.) воздѣлана. Главныя продукты земледѣлія составляютъ пшеница и картофель; въ южной, спускающейся террасами къ морю, произрастаютъ маслины, виноградъ и южныя фрукты. Жители занимаются также шелководствомъ (ежегодно получается болѣе 100 000 клтр. конозвъ), скотоводствомъ (овцы, мулы, козы, свиньи) и отчасти торговлей; промышленность слабо развита. Главн. гор.—Динь.

Нижній-Ломовѣ, уѣздн. гор. Печензской губ., при р. Ломовѣ; городскій обществ. банкъ, общество взаимнаго кредита, спичечная фабрика, колокольный заводъ, торговля хлѣбомъ, шерстью и пр.; въ іюнѣ значительная ярмарка; 9 104 ж. Н.—Л. основанъ, какъ пограничная крѣпость, въ 1636 г.; въ 1780 г. назначенъ уѣзднымъ городомъ.—*Нижнеломовскій уѣздъ* (3 175 кв. в. съ 165 629 жит.) лежитъ въ западной части губерніи, имѣетъ равнинную поверхность и по преимуществу черноземную почву, орошается р. Мокшей съ притоками. Главное занятіе жителей—хлѣбопашество; избытокъ хлѣба идетъ на винокурніе или сбывается въ Моршанскѣ и сурскія пристани. Кромѣ хлѣба съется много конопли, изъ которой бьютъ постное масло. Скотоводство довольно развито (особенно разведеніе лошадей). Изъ другихъ занятій въ уѣздѣ существуютъ кустарныя промыслы (приготовление тѣлѣгъ и саней), деревянные издѣлія, битье шерсти, витье канатовъ, обжиганіе горшковъ и пр.); фабричная же и заводская дѣятельность ничтожна. Населеніе Н-скаго уѣзда состоитъ изъ великороссовъ и изъ небольшого числа татаръ и мордвы.

Нижній-Новгородъ, губернский гор., весьма

живописно расположенъ при слияніи Оки съ Волгою, подъ 56°20' с. ш. и 61°40' в. д., при Московско-Нижегородской жел. дор. Н.-Н. считается самымъ изъ лучшихъ приволжскихъ городовъ и состоитъ изъ 3 частей: 1) такъ наз. Верхняго гор., расположеннаго на правомъ берегу Волги и Оки, на 3 горахъ, на одной изъ которыхъ, Часовой, возвышается старинный кремль. Последній украшенъ многими садами и церквами и обведенъ высокими (отъ 2 до 10 саж.) стѣнами (съ 11 башнями), окруженными бульваромъ (на мѣстѣ бывшаго рва); посреди Кремлевской площади возвышается памятникъ Минину въ видѣ колонны; 2) Нижняго гор., расположен. у подошвы Верхняго, по берегу Волги; наконецъ, 3) слободы Мунавиной и Ярмарочной площади, лежащихъ на изъменной песчаной косѣ, образуемой правымъ берегомъ Волги и лѣвымъ бер. Оки и соединенныхъ съ самымъ городомъ плывучимъ мостомъ черезъ Оку. Изъ 40 находящихся здѣсь православныхъ церквей наиболѣе выдаются: соборы Преображенскій (съ гробницей Минина), Архангельскій и Благовѣщенскій (съ цѣнными старинными иконами и друг. археологическими сокровищами). Учебныя заведенія въ Н-емъ-Н-ѣ: мужская и женская гимназіи, дворянскій институтъ Императора Александра II, женскій институтъ, Владимірское реальное училище, надетскій корпусъ, духовная семинарія, рѣчная и др. школы. Далѣе, въ Н-емъ-Н-ѣ существуютъ 2 театра, обширные соляные магазины, многочисленныя кредитныя учрежденія (между проч., Нижегородскій купеч. банкъ) и пр. Жители Н-яго-Н-а (66585) ведутъ обширную торговлю солью (ежегодный оборотъ превышаетъ 5 милл. руб.), хлѣбомъ, металлами, рыбой и пр.; фабричная же и заводская дѣятельность сравнительно еще мало развита: здѣсь насчитываютъ всего 30—40 фабрикъ и заводовъ, между которыми важнѣйшіе: машиностроительные (3), чугунолитейные (2), пивоваренные (5), винокуренные (3), рельсовые (2) и мукомольные (3); сверхъ того здѣсь существуютъ судостроительныя верфи. Всемирную извѣстность Н.-Н. получилъ благодаря своей ярмаркѣ. Ярмарочная площадь застроена 60 каменными корпусами (3000 лавокъ), раздѣленными бульваромъ въ 1½ вер. дл., и обведена для безопасности отъ пожара каналомъ. Корпуса, ближайшіе къ бульвару, заняты галантерейными товарами; далѣе идутъ ряды мѣховые, панскіе, суровскіе и москательные, а позади ихъ китайскій рядъ; по берегу Волги тянется Сибирская линия, а еще далѣе хлѣбная пристань. За недостаткомъ мѣста для вывѣшенія громаднаго количества товаровъ, привозимыхъ на Макарьевскую ярмарку, за каналомъ возведены деревянные ряды въ которыхъ находится до 4000 лавокъ и балагановъ. Недавно построено еще громаднѣйшее зданіе главнѣйшихъ ярмарочныхъ корпусовъ. Ярмарка официально открывается 15 іюля и должна оканчиваться 25 августа; на дѣлѣ же сначала идетъ только розничная торговля и оптовый сбытъ товаровъ сибирскихъ и средне-азиатскихъ, и лишь около 10 августа начинается самый дѣятельный торгъ; коммерческія сдѣлки продолжаются до 10 сентября. Первое мѣсто по количеству и цѣнности между товарами, привозимыми на ярмарку, зани-

маютъ произведенія помозкованыхъ ткацкихъ фабрикъ: ситцы и др. бумажныя ткани, а также шерстяныя, пеньковыя и льняныя; за ними слѣдуютъ металлы и металлическія издѣлія, мѣха, кони и галантерейные товары; количество привозимаго сюда изъ Кяхты чая въ послѣдніе годы сильно уменьшилось вслѣдствіе доставки въ Россію чая морскимъ путемъ. Привозъ товаровъ азиатскихъ также незначителенъ (10 милл. руб. въ 1887 г.). Обороты ярмарки постоянно росли до 80 годовъ: въ 1854 г. привезено было товаровъ на 58½ милл. руб., въ 1862—100½ милл. р., въ 1878 г.—169 милл. руб., въ 1884 г.—205 милл. руб.; но въ послѣднее время привозъ товаровъ колебался отъ 170 до 200 милл. руб. (въ 1885 г.—186 милл. р., въ 1887 г.—193 милл. р., въ 1891 г.—168 милл. руб.), такъ что значеніе ярмарки въ общемъ обмѣнѣ Россіи уменьшается, и она вообще становится менѣе оживленной, чѣмъ прежде. Причины этого явленія: 1) сближеніе Оки, Волги и вообще всѣхъ рѣкъ волжскаго бассейна, уменьшающее значеніе Н-яго-Н-а, какъ торговой метрополи Волжскаго бассейна, съ его чрезвычайно выгоднымъ положеніемъ при слияніи двухъ важнѣйшихъ водныхъ артерій наиболѣе промышленной полосы Россіи; 2) постройки желѣзныхъ дорогъ на востокъ Россіи, оставляющихъ Н.-Н. въ сторонѣ и лишаящихъ его преимуществъ положенія на коммерческой границѣ Европы и Азіи (Самаро-Златоустовская, Рязанско-Казанская ж.д., особенно значительно вліяніе должна оказать Сибирская дорога); 3) развитіе мѣстныхъ торговыхъ центровъ и прямыхъ сношеній съ фабрикантами центрального района и 4) обмѣдненіе за послѣдніе годы средне- и нижневожскаго края. Однако, ярмарка все еще имѣетъ значеніе регулятора цѣнъ внутренней русской торговли, и на ней бываетъ отъ 200 до 300 тыс. прѣзжихъ. Непроданныхъ товаровъ въ 1885 г. было на 19 милл. руб. (въ 1884 г. только на 6 милл. р.).—Потребность въ торговомъ обмѣнѣ уже въ первыя времена русской исторіи собирала купцовъ русонкихъ, арабскихъ, среднеазиатскихъ и др. въ столицу болгарскаго царства, близъ устья Камы; по разрушеніи ея, купцы стали сходиться въ Казани, а когда русскими людямъ былъ запрещенъ въѣздъ въ Казань, ярмарка устроилась съ XVI в. около Макарьева монастыря (см. *Макарьевъ*); въ 1817 г. она была перенесена отсюда въ Н.-Н. послѣ пожара, уничтожившаго всѣ зданія ярмарки.—*Нижегородскій уѣздъ*, 3208 кв. в. съ 193222 жит.

Нижняя Австрія, см. *Австрія* (эригерогство).

Нижняя Баварія, провинція Баваріи, расположена по обимъ сторонамъ Дуная, дѣлящая ее на 2 части: южную, равнинную, и сѣверную, гористую (Богемскій лѣсъ); орошается притоками Дуная (Иннь, Изарь, Регенъ и пр.). Жители (660802 на 10759 кв. клм.) занимаются земледѣліемъ, скотоводствомъ, лѣсн. промыслами и пр.; обработ. промышленности не особенно развита (полотняная, стеклнная и т. п.). Гл. г.—Ландсгутъ.

Нижняя Германія, такъ наз. сѣв. Германія вообще и въ особенності части ея, примыкающія къ Балтійскому и Нѣмецкому морьямъ.

Нижняя палата, см. *парламентъ*.

Нижняя-Тунгузка, см. *Тунгузка*.

Низани (полное имя Абу-Магометъ-бенъ-Юсуфъ-шейхъ-Низамъ-эд-динъ), одинъ изъ семи великихъ поэтовъ Персїи, родоначальникъ эпического романтизма въ персидской поэзіи, род. около 1100 г., ум. въ 1205 или въ 1209 г. Кромѣ сборника стихотвореній, заключающаго 28000 двусугишій, Н. оставилъ 5 большихъ поэмъ, обыкновенно называемыхъ Печать-Генчъ, т. е. „пять сокровищъ“ („Machsen ul esrar“ или „Собрание тайнъ“, дидактическая поэма; романтической эпосъ „Chosrau u Schirin“, имѣющей темой любовь персидскаго царя Хозроа къ прекрасной Ширинъ; „Medschnun u Leila“, также эротическая поэма; „Heft peiger“, сборникъ 7 поэтическихъ новеллъ, въ томъ числѣ проникшая и въ европейскій литературу: „Jskender nameh“, фантастическая исторія Александра Великаго). Восточная манера преувеличенія чувствъ любви и мукъ, съ нею связанныхъ, всего ярче сказалась въ сочиненіяхъ Н.

Низанія, въ Турціи судебная инстанція, въ составъ членовъ которой входятъ одинаково и магометане, и христіане.

Низамъ (арабск. „порядокъ“), название въ Турціи регулярной дѣйствующей арміи, въ отличіе отъ *редуба* (запаса) и *мустафица* (ополченія).

Низанъ (евр.), у евреевъ седьмой мѣсяць года, приходящійся на наши мартъ и апрѣль. 15-го Н-а начинается восьмидневный праздникъ Пасхи.

Низаръ (Nisard), Дезире, французскій историкъ литературы, род. въ 1806 г., сначала былъ секретаремъ франц. министерства народнаго просвѣщенія, потомъ профессоромъ въ Collège de France; съ 1850 г.—членъ академіи, съ 1857 г.—директоръ Нормальной школы, впоследствии сенаторъ; ум. въ 1888 г. Свою ученую дѣятельность, какъ историкъ литературы, Н. началъ въ 1834 г. прѣвосходными „Etudes des moeurs et de critique sur les poètes latins de la décadence“. Лучшія изъ позднѣйшихъ работъ Н. а: „Mélanges“, „Histoire de la littérature française“, „Renaissance et réforme: Erasme, Thomas Morus, Melanchthon“, „Les quatre grands historiens latins“, „Souvenirs et notes biographiques“ (посмертн. соч.).

Низед, гавань Мегары (Греція).—*Н-йскія поля* въ Мидїи, между нынѣшними Гамаданомъ и Тегераномъ, славились своими конями.

Низибосъ, въ древности гл. гор. Мидонїи, въ Месопотамїи, важная пограничная крѣпость римской имперїи. Развалины Н-а—близъ нынѣшней деревни Низибинъ (Курдистанъ).

Низибъ, деревня въ Сирїи, у Евфрата; 2000 ж.; прославилась, благодаря побѣдѣ Ибрагима-паша надъ турками въ 1839 г., повлекшей за собой вмѣшательство великихъ державъ.

Низиро (древн. Nisuros), вулканической островъ въ группѣ южн. Спорадъ; 35 кв. клм. съ 4000 ж. Въ древности былъ извѣстенъ теплыми источниками.

Низменности, равнинныя пространства, не превышающія 300 м. надъ уровнемъ моря. Смотря по характеру флоры, покрываеи шей Н., онѣ часто носятъ различныя названія (степи, тундры, пушты, пампасы, льяносъ и пр.).

Низменные острова, см. *Туамоту*.

Низъ, царь Мегары, сынъ аеинскаго царя Пан-

діона и братъ Эгея; по преданію, построилъ гавань Мегары, Низею. Когда Миносъ во время похода противъ Сивъ осадилъ Низею, куда бѣжалъ Н., дочь послѣдняго, Скилла, выдернула изъ головы отца золотой волосъ, съ существованіемъ котораго была связана жизнь Н-а и судьба Мегары; Н. умеръ, и Мегара досталась Миносу. Побѣдитель не обратилъ вниманія на влюбленную въ него Скиллу, и та бросилась въ море, но была при этомъ превращена въ жаворонка.

Ниха (греч.), название мятежа, произведеннаго 13—19 янв. 532 г. въ Константинополь обѣими партїями цирка (Голубую и Зеленую) противъ императора Юстиніана I. Раздраженные преслѣдованіями правительства, Зеленые 13 янв. внезапно посреди ристаній покинули циркъ и организовали открытое возстаніе на улицахъ города; къ нимъ скоро присоединились и Голубые. Съ крикомъ Н. („побѣждай!“) мятежники ходили по городу, поджигая дома, превозгласили другаго императора и пытались взять императорскій дворецъ. Войска колебались; попытка Велизарія сломить силу мятежниковъ при помощи наемнаго войска не удалась; императоръ Юстиніанъ хотѣлъ уже бѣжать изъ столицы, но былъ удержанъ своей женой, Теодорой. Наконецъ, 19 янв. послѣдней удалось привлечь на свою сторону Голубыхъ, и въ тотъ же день Велизарій со своими ветеранами, нападъ врасплохъ на Зеленыхъ въ гипподромѣ, успѣлъ подавить мятежъ.

Никандеръ, Карлъ Августъ, шведск. поэтъ, род. въ 1799 г., въ 1823—29 гг. служилъ чиновникомъ въ королевской канцеляріи въ Стокгольмѣ; ум. въ 1839 г.—Стихотворенія Н-а, при отсутствїи оригинальности, полны глубокаго чувства и выдаются по совершенству художественной обработки. Важнѣйшія произв.: трагедія „Runesvärdet“, сборники стихотвореній „Hesperider“ и др.

Никаноръ, архїепископъ херсонскій и одесскій, въ мїрѣ Александръ Бровковичъ, род. въ 1827 г., высшее образованіе получилъ въ петербургской духовной академіи, въ которой кончилъ курсъ въ 1851 г. первымъ магистромъ. Въ 1850 г., еще будучи студентомъ, онъ построилъ въ монашество. По окончанїи курса, онъ въ теченіе 5 лѣтъ преподавалъ въ академіи полемическое богословіе, введеніе въ богословіе и ученіе о рускомъ расколѣ, а въ 1856 г. былъ возведенъ въ санъ архимандрита и назначенъ ректоромъ рижской семинаріи; въ 1858 г. онъ былъ перевѣденъ ректоромъ семинаріи въ Саратовъ, въ 1865 г. въ Витебскъ, а съ 1868 по 1871 г. состоялъ ректоромъ и профессоромъ основнаго богословія въ казанской духовной академіи. Въ 1871 г. Н. былъ хиротонисанъ во епископа акайскаго, викарія Донской епархіи; съ 1876 по 1883 г. онъ занималъ архїерейскую кафедру въ Уфѣ, а въ 1883 г. перевѣщенъ на кафедру херсонскую и одесскую, при чемъ въ 1886 г. возведенъ въ санъ архїепископа. Кромѣ того Н. неоднократно былъ вызываемъ въ Петербургъ для присутствія въ Святѣйшемъ Синодѣ. Ум. въ 1891 г. Изъ многочисленныхъ богословскихъ сочиненій арх. Н-а наиболѣе важны: „Разборъ римскаго ученія о видимомъ главенствѣ въ церкви“, доставившее автору степень доктора богословія, и „Позитивная фи-

философия и сверхчувственное бытие⁴, 3 т.; въ то же время онъ славился, какъ проповѣдникъ, и въ своихъ проповѣдяхъ затрогивалъ преимущественно вопросы современной общественной жизни.

Никарагуа, республика Центральной Америки между Антильскимъ моремъ, Великимъ океаномъ, и republ. Гондурасомъ и Костарикой. Поверхность Н. (123950 кв. км.) раздѣляется на 3 полосы: западную, у Тихого океана, представляющую холмистое плоскогорье съ глубокой впадиной, гдѣ лежатъ озера Н. и Манагуа; среднюю, наполненную Кордильерами съ ихъ отрогами и ущельями (высшая точка Н-скихъ Корд.—вулканъ Момокомбо, 2100 м.), и восточную, вдоль Антильского моря (Москитоской берегъ)—болотистую жаркую низменность. Рѣки Н. текутъ болѣею частью въ Антильское море (самая значительная—Матагальпа). Изъ озеръ самое большое въ республикѣ и во всей Средней Америкѣ—*Никарагуа* (9500 кв. км.), лежащее на высотѣ 33 м. и принимающее въ себя р. Панагоа, истокъ оз. Манагуа (41 м.), съ Атлантическимъ океаномъ оз. Н. соединяется р. Санъ-Жуанъ (190 км. дл.). Климатъ Н. разнообразенъ, всего здоровѣе—въ нагорной полосѣ (подобно всей тропик. Америкѣ). Растительность необычайно роскошна, особ. на атлантическомъ берегу; фауна ничѣмъ не отличается отъ сосѣднихъ странъ (ягуаръ, пума и пр.). Н. богата драгоценными металлами, желѣзомъ, каменнымъ углемъ и мног. др. минералами. Населеніе Н. очень рѣдко (375000 ч., изъ нихъ 30000 дикихъ индѣйцевъ); цивилизов. обитатели республики состоятъ изъ креоловъ и европейцевъ (10%), метисовъ (53%), индѣйцевъ (30%), негровъ и мулатовъ (16%). Народное образование въ Н. еще слабо развито, но на него теперь обращено серьезное вниманіе. Въ 1888 г. народныхъ школъ было 251 съ 11914 учениками. Кромѣ нѣсколькихъ среднееучебныхъ заведеній, существуютъ 2 университета (Леонъ, Гранада). Главн. занятія жителей Н.—скотоводство и земледѣліе. Въ нагорной полосѣ воздѣлываются европейскія холбѣныя растенія и разводится стада рогатого скота (1¼ милл. гол.). въ прибрежныхъ частяхъ—хлопокъ, сахарный тростникъ, какао, кофе, индиг. Горнозаводская промышленность слабо развита, фабричная дѣятельность только что зарождается. Желѣзныя дороги 160 км. Торговля Н. незначительна; въ 1890 г. вывозъ составлялъ 3¼ милл. доллар., ввозъ—2¼ милл. доллар.; главными предметами вывоза служатъ тропическіе продукты, драгоценныя металлы и кожи. Гл. г. Н.—Манагуа, важнѣйшія гавани—С.-Жуанъ-де-Н., на Антильскомъ морѣ, и Коринто, на Тихомъ океанѣ. Во главѣ управленія Н. стоитъ президентъ, избираемый на 4 года, и законодательное собраніе, состоящее изъ 2 палатъ: сената (18 членовъ, избираемыхъ на 6 лѣтъ) и законодательной камеры (21 членъ, избир. на 4 года). Въ административномъ отношеніи республика дѣлится на 9 департаментовъ. Финансы Н. въ довольно хорошемъ положеніи (расходы и доходы въ среднемъ около 4½ милл. долл., долгъ 2¼ милл. долл.). Войско въ мирное время сост. изъ 1200, въ военное—изъ 16000 ч. Н. со времени освобожденія испанской Америки входила въ составъ штата въ „Соединенные Штаты Централь-

ной Америки“, но съ 1840 г. сдѣлалась самостоятельнымъ государствомъ, и съ тѣхъ поръ въ ней почти не прекращались революціи и провозглашенія. Споръ съ Англійей изъ-за Москитосскаго берега былъ улаженъ въ 1860 г.

Никастро, округъ, г. въ провинціи Катанцаро (южн. Италия); 14070 ж.

Никейское вѣроисповѣданіе, см. *символъ вѣры*.

Никейско-Константинопольское вѣроисповѣданіе, см. *символъ вѣры*.

Никея (*Никіа*), богиня побѣды въ древней Греціи, по Гезиоду дочь Палланта и Стикса; Н. изображалась въ видѣ крылатой дѣвушки, съ вѣнкомъ и пальмовой вѣтвью, чаще всего летящей. Обыкновенно ея статуи ставились со статуями Зевса и Аины. Лучшая статуя Н., работы Пеонія, была недавно найдена въ Олимпіи. У римлянъ Н. соотвѣтствовала Викторіи, храмъ которой находился на Палатинскомъ холмѣ.

Никелъ (нынѣ мѣстечко *Исникъ*, съ замѣчательными развалинами), въ древности значительный торговый городъ Вивиніи, основанный въ 316 г. до Р. X. Въ 1080 г. Н. была завоевана сельджуками, въ 1204—59 гг. была резиденціей Никейскихъ императоровъ и въ 1333 г. взята турками. Въ исторіи церкви Н. извѣстна 2 засѣдавшими здѣсь вселенскими соборами. На 1-мъ изъ нихъ, собравшемся въ 325 г. по инициативѣ византійскаго императора Константина Великаго, было осуждено ученіе Арія и составленъ извѣстный символъ вѣры; на 2-мъ (VII-й вселенскій), созванномъ въ 787 г. императрицей Ириной, было восстановлено иконопочитаніе.

Никсаръ (древняя Неоцезарея), городъ въ Малой Азіи, въ турецкомъ вилаетѣ Сивасъ; 9500 жит. (около ¼ христіанъ).

Никита Акминатъ, или *Хоніатъ* (отъ роднаго города Хоны во Фригіи), византійскій историкъ, занималъ въ концѣ XII в. нѣсколько придворныхъ должностей въ Константинополѣ; ум. въ Никейѣ въ 1216 г. Главн. его трудъ: „Исторія греческихъ императоровъ“, въ 21 кн., является цѣннымъ историческимъ источникомъ, служа продолженіемъ „Схрогоніонъ“ Зонары и обнимающа собою періодъ отъ 1118 до 1206 г. (изд. Беккеромъ въ 1835 г.).

Никита Пустосвять, одинъ изъ расколуучителей XVII стл., былъ сначала протопопомъ въ Суздали; ему, вмѣстѣ съ знаменит. Авакумомъ, Лазаремъ, Стефаномъ и др., поручено было патриархомъ Іосифомъ исправленіе и печатаніе церковныхъ книгъ; но такъ какъ книги, изданныя ими, оказались полными ошибокъ и даже лжеученій, то преминикъ Іосифа, патр. Никонъ, предалъ исправителей суду собора 1667 г., который отлучилъ Н-у П-а отъ церкви. Озлобленный этимъ, послѣдній бѣжалъ на Сѣверъ, увлекши за собой массу единомышленниковъ. Благодаря фанатич. дѣятельности П-а и его главныхъ сообщниковъ, въ правленіе царицы Софіи число раскольниковъ такъ увеличилось, что правительство стало опасаться открытаго возмущенія; съ цѣлью предупрежденія послѣдняго Софія собрала въ нач. іюня 1682 г. соборъ для сознанія съ раскольниками, на который явился и Н. П., пользовавшійся поддержкою начальника всеисильныхъ въ то время стрѣльцовъ, кн. Хованскаго. Споръ

не привелъ ни къ какимъ результатамъ, что, впрочемъ, не помѣшало Н-ѣ П-у и его поборникамъ праздновать побѣду старой вѣры. Однако, черезъ недѣлю Н. П. былъ схваченъ съ своими приверженцами и, несмотря на всѣ усилія Хованскаго спасти его, казненъ.

Никита, мысъ на южномъ берегу Крыма, близъ Ялты; на немъ расположенъ *Императорскій Никитскій садъ* (ботанической и фруктовой) съ училищемъ садоводства и винодѣлѣи.

Никитенко, Александръ Васильевичъ, профессоръ петербургскаго универс. и академикъ, род. въ семьѣ крѣпостнаго крестьянина Бирюченскаго у., Воронежской губ., въ 1804 г. Получивъ первоначальное образование въ воронежскомъ уѣздномъ училищѣ, онъ въ 1825 г., при содѣйствіи обратившаго на него вниманіе кн. А. Н. Голицына, бывшаго тогда министромъ народнаго просвѣщенія, поступилъ въ петербургскій университетъ, на философско-юридическій факультетъ. Черезъ два года послѣ окончанія курса (1830), Н. уже занялъ кафедру политической экономіи. Въ 1832 г. Н. перешелъ на кафедру русской словесности, которую и занималъ до 1864 г., читая курсы по теоріи словесности. Какъ идеалистъ и эстетикъ, Н. чувствовалъ влеченіе къ темамъ общаго характера, съ философскимъ оттѣнкомъ. Его первыми произведеніями были: „О происхожденіи и духѣ литературы“ (1832) и разсужденіе, за которое получена имъ степень доктора: „О творящей силѣ въ поэзи, или о поэтическомъ гени“ (1837). Кроме того большою извѣстностью пользовались его многочисленные журнальныя статьи и публичныя рѣчи, имѣвшія болѣею частью своимъ предметомъ литературныя характеристики. Наконецъ, имъ составлены „Очерки русской литературы“ (1844) и „Опытъ исторіи русской литературы“ (1845). Съ 1855 г. Н. избранъ ординарнымъ академикомъ. Помимо своей научно-педагогической дѣятельности онъ съ 1833 г. состоялъ цензоромъ, занимая этотъ постъ до 1848 г., когда, при Мусинѣ-Пушкинѣ, цензурная правила сдѣлались слишкомъ строгими, а въ 1862—65 гг. былъ членомъ министерства внутреннихъ дѣлъ по дѣламъ книгопечатанія. Что касается политическихъ убѣжденій Н-а, то онъ самъ называлъ себя умѣреннымъ либераломъ; среди западниковъ и славянофиловъ, а потомъ среди прогрессистовъ и консерваторовъ, онъ занималъ нейтральное положеніе. Нѣкоторое время онъ былъ редакторомъ „Сына Отечества“ (1840—41), „Современника“ (1847—48), „Журнала Министерства Народнаго Просвѣщенія“ (1856—61) и „Сѣверной Почты“ (1861). Вращаясь постоянно въ литературныхъ и административныхъ кругахъ, Н. въ своихъ запискахъ и дневникѣ, доведенномъ до 1871 г. и представляющемъ громаднѣйшій интересъ, даетъ много цѣннаго матеріала для характеристики дѣятелей царствованія Николая I и Александра II („Повѣсть о самомъ себѣ“, напечатанная въ „Русской Старинѣ“ за 1888—1892 гг.). Н. умеръ въ 1878 г.

Никитичъ I Авансикъ, тверской купецъ, авторъ „Ходженія за три моря“. Въ 1466 г. Н. отправился съ торговыми цѣлями въ Персію; близъ Астрахани одно его судно было разбито бурей, а

другое ограблено. Не желая возвращаться домой, предприимчивый купецъ рѣшилъ попытать счастья въ Персіи и Индіи. Тамъ онъ пробылъ до 1472 г. Такимъ обр. Н. посѣтилъ Индію еще до открытія морскаго пути Васко ди-Гамою (1497 г.). По дорогѣ на родину Н. ум. въ Смоленскѣ, Записки его были доставлены въ Москву къ дьяку Мамыреву. Наблюдательный, грамотный купецъ живо заинтересовался чужими странами и изложилъ все видѣнное и слышанное въ формѣ простаго, безыскусственнаго повѣствованія. „Ходженіе“ Н-а, свидѣтельствующее о горячемъ патриотизмѣ и глубокомъ религіозномъ чувствѣ автора, весьма выгодно отличается отъ массы паломническихъ записокъ уже по одному тому, что охваченная имъ сфера жизни гораздо шире, чѣмъ въ послѣднихъ: Н. сообщалъ много любопытныхъ свѣдѣній объ естественныхъ свойствахъ страны, о нравахъ жителей, религіи и т. д.; если онъ и передаетъ иногда невѣроятныя разсказы (о птицѣ гукукъ, объ обезьянахъ), то все же по своему значенію трудъ Н-а стоитъ нисколько не ниже описанія путешествій ди-Конти и Васко ди-Гамы. — Обстоятельное изслѣдованіе „Ходж.“ сдѣлано И. И. Срезневскимъ въ „Уч. Зап. Ак. Н.“, кн. II, вып. 2, 1856 г. 2) Н., Викторъ Никитичъ, соврем. писатель-публицистъ и тюремозѣдъ, въ молодости былъ кантонистомъ и въ качествѣ такового участвовалъ въ войнѣ 1854—56 гг., послѣ которой долгое время служилъ писцомъ въ разныхъ правительственныхъ канцеляріяхъ; въ это время онъ пользовался каждою свободною минутою, чтобы чтеніемъ пополнить свое скудное образованіе. Съ 1870 г. Н. перешелъ на службу въ тюремное вѣдомство въ качествѣ члена петербургскаго тюремнаго комитета и затѣмъ члена попечительства надъ исправительной тюрьмой. Неподкупная честность, постоянное стремленіе бороться со всякимъ замѣченнымъ злоупотребленіемъ и гуманное отношеніе къ заключеннымъ нерѣдко ставили Н-а въ непріятныя отношенія съ сослуживцами. Но, несмотря на то, что онъ не ладилъ съ большинствомъ, послѣднее, вѣра въ его безусловное безпристрастіе, постоянно выбирало Н-а контролеромъ всего вѣдомства комитета. Литературную извѣстность Н. приобрѣлъ главнымъ образомъ, какъ талантливый авторъ „Многострадальныхъ“ и „Тюрьмы и ссылки“. „Многострадальные“ представляютъ рядъ очерковъ изъ жизни кантонистовъ. По яркости изображенія и по теплотѣ, съ какою авторъ относится къ жертвамъ суроваго кантонистскаго режима, всю тяжесть котораго онъ пережилъ лично, съ книгой этой могутъ быть поставлены въ сравненіе только „Очерки бурсы“ Помаяловскаго. „Тюрьма и ссылка“ заключаютъ очень интересныя очерки юридическаго и бытоваго положенія заключенныхъ, пересыльныхъ, ихъ дѣтей и освобожденныхъ. Выйдя самъ изъ низшихъ слоевъ населенія, Н. вполне усвоилъ взглядъ народа на „несчастныхъ“. Живыя картины арестантскаго быта у него всегда согрѣты гуманнымъ, сочувственнымъ отношеніемъ къ несчастной долѣ отщепенцевъ общества. Къ той же области арестантскихъ очерковъ относятся: „Жизнь заключенныхъ“ (сборъ петербургскихъ тюремъ и относящихся до нихъ узаконеній и административныхъ распоряженій) и „Бытъ военныхъ арестантовъ въ крѣпостяхъ“. Большой интересъ вызвалъ

во второй половинѣ 60-хъ гг. сборникъ сценоекъ въ камерахъ мировыхъ судей, которыя печатались авторомъ сначала въ газетахъ, затѣмъ вышли отъ дѣльныхъ изданіемъ подъ общимъ заглавіемъ: „Мировой судъ въ Петербургѣ“, а въ 1891 г., во время 25-лѣтняго юбилея мировыхъ учреждений, переизданы подъ заглавіемъ: „Обломки разбитаго корабля“. Назовемъ еще его: „Вѣкъ пережить—не поле перейти“, „Нажда богатства“, „Благотворительные подвиги“ и др. Въ сторонѣ отъ вышеозначенныхъ стоитьего капитальный трудъ: „Еврей-земледѣльцы“, составленный по архивнымъ даннымъ съ рѣдкою добросовѣстностью и представляющій правдивое изображение судьбы еврейскихъ земледѣльческихъ колоній на югѣ Россіи со времени ихъ возникновенія въ 1807 г. до 1887 г. Дополняемъ къ этому труду служить другой трудъ автора, касающійся евр. колоній на западѣ Россіи (печат. въ журналѣ „Всеходъ“). Кроме того Н. въ разное время составилъ массу обзоровъ, отчетовъ, докладовъ и т. п. по тюремной части, которые печатались или тюремнымъ комитетомъ, или самимъ авторомъ. 3) Н. Иванъ Никитичъ, одинъ изъ первыхъ русскихъ живописцевъ, сынъ московскаго священника, род. около 1688 г. Состоитъ пѣвчимъ и учителемъ пѣнія въ царскомъ хорѣ и въ артиллерійскомъ училищѣ—учителемъ арифметики и рисованія, которому научился, вѣроятно, самоучкой, Н. обратилъ на себя вниманіе Петра I и былъ посланъ имъ за границу на царскій счетъ усовершенствоваться въ живописи. Послѣ трехлѣтняго изученія искусства въ Венеціи, Флоренціи и Парижѣ, Н. въ 1720 г. вернулся въ Петербургъ, гдѣ ему поручалось неоднократно писать портреты Петра I, Екатерины I и другихъ особъ царскаго семейства; кроме того онъ писалъ картины религиознаго содержания. Привлеченный къ суду по Рѣшетилевскому дѣлу, Н. въ 1736 г. былъ отправленъ въ ссылку въ Сибирь, и только въ 1741 г. Анна Леопольдовна повелѣла освободить его и возвратитъ ему имущество. Н. умеръ въ 1741 г., на возвратномъ пути изъ ссылки. Сохранились несомнѣнно ему принадлежащія портреты Петра I на смертномъ одрѣ и гетмана Полуботка. О Н.-ѣ см. Петрова „Русскіе живописцы—пенсіонеры Петра Великаго“ въ „Вѣстникѣ Изящныхъ Искусствъ“, 1883 г., вып. 2. 4) Н., Иванъ Саввичъ, извѣстный русскій поэтъ, сынъ воронежскаго мѣщанина, когда-то принадлежавшаго къ духовному званію, род. 21 сент. 1824 г. Семья Н.-ыхъ, вначалѣ довольно зажиточная, скоро впала въ бѣдность; отецъ и мать стали пить, и потянулись безотрадные дни среди лишений и грубыхъ сценъ насилія и самоубійства. Мальчикъ росъ одиокиммъ и угрюмымъ. Грамотѣ научилъ его сапожникъ; 8 лѣтъ онъ былъ отданъ въ духовное училище, а отсюда въ 1841 г. поступилъ въ семинарію. Жизнь въ бурѣ съ ея школастик. преподаваніемъ прошла бы совершенно безслѣдно для развитія Н.-а., если бы тамъ еще не сохранились воспоминанія о Кольцовѣ и его другѣ, Бѣлинскомъ. Подъ влияніемъ этихъ традицій бурсакъ ревностно принялся за изученіе литературы и прежде всего—Кольцова и Бѣлинскаго, самъ проникся высокимъ идеализмомъ 40-хъ гг. и сдѣлалъ

попытку самостоятельнаго творчества. Одобреніе, котораго удостоился его первое стихотвореніе со стороны граф. семин. Чехова, заставило Н.-а. обратить серьезное вниманіе на свое поэтич. дарованіе. Стихи, написанные въ этотъ періодъ, до насъ не дошли. Разстройство въ дѣлахъ отца повело къ тому, что идеальное настроенный юноша долженъ былъ оставить семинарію (со 2 кл.) и принятъся за торговлю. Немного спустя мы видимъ Н.-а въ роли содержателя постоялаго двора. Несмотря на крайне неблагоприятную обстановку, онъ не покидалъ своихъ поэтич. занятій и, по настоянію своего друга, И. И. Дуракова, пробовалъ даже посылать свои труды въ журналы. Въ „Воронежъ Губерн. Вѣд.“ 1853 г. были, наконецъ, напечатаны его стихотв.: „Русь“, „Поле“ и „Съ тѣхъ поръ, какъ мѣръ нашъ необъятный“. Это обстоятельство и положило начало извѣстности Н.-а не только въ Воронежѣ, но и въ столицахъ. Кружокъ воронежскаго интеллигенціи съ Н. И. Второвымъ во главѣ (Александровъ-Дольнонъ, Придорогинъ, М. О. де-Пуле) принимаетъ въ немъ живѣйшее участіе: поддерживаетъ въ немъ остроту духа, заботится о пополненіи его образованія и направляетъ его творчество. Къ 1853—57 гг. относятся лучшія произведенія Н.-а, въ 1856 г. вышло первое собраніе его стихотвореній, сдѣланное гр. Д. Н. Толстымъ и А. А. Половцовымъ. Критика въ общемъ дала довольно сдержанные отзывы. Но появленіе самаго большаго произведенія Н.-а, „Кулакъ“ (1858 г.), окончательно упрочило его славу. Въ 1859 г. матеріальное положеніе поэта было настолько удовлетворительно, что онъ—правда, съ плуцью В. А. Коркова,—открываетъ въ Воронежѣ книжный магазинъ. Новая хлопоты, проснувшійся въ немъ духъ спекуляціи и болѣзнъ сильно тормозили литературную дѣятельность Н.-а; талантъ его, видимо, блѣднѣлъ; онъ уже утрапилъ прежнюю восторженность и сталъ отрицательно относиться къ Некрасову („поэту-обличителю“) и ко всемъ передовымъ дѣятелямъ того времени („Разговоры“). Послѣднимъ его крупнымъ сочиненіемъ былъ „Дневникъ семинариста“, предназначенный для „Ворон. Бесѣды“. 16 окт. 1861 г. Н. ум. отъ горловой чахотки и похороненъ на Митрофаніевскомъ кладбищѣ, рядомъ съ Кольцовымъ.—Суровая, безпрощатная жизнь выработала изъ Н.-а мрачнаго, раздражительнаго человѣка, въ глубинѣ котораго, однако, скрывалось любящее сердце, готовое идти на встрѣчу людскому несчастью. Въ литер. Н. выступилъ продолжателемъ Кольцова. Не имѣя той непосредственности лиризма, которую дышитъ поэзія Кольцова, Н. подкупаетъ читателя силой и искренностью своего чувства: его скорбный стихъ, воспѣвающей горе крестьянской массы и низшаго городского населенія, ихъ бѣдность и невѣжество, вылила прямо изъ нѣдръ изстрадавшаго сердца. Вотъ почему въ его произведеніяхъ, чуждыхъ какой-либо фальшивой идеализаціи, слышатся почти однѣ грустныя, тоскливыя ноты, прерываемыя лишь описаніями природы, сдѣланными съ рѣдкою любовью и художественностью. Форма стихотв. Н.-а, вообще говоря, не лишена многихъ недостатковъ. Самое полное собраніе стихотв. Н.-а принадлежитъ Шамову съ біографіей, составленной де-Пуле. См. также Скабичевскій, „Исторія нов. лит.“ и біографію Н.-а О.

Е. Савицкаго, изд. Павленкова, 1893 г. 5) Н., Николай Дмитриевич, докторъ медицины, род. в 1823 г., высшее образование получил на медицинскомъ факультетѣ московскаго университета; ум. в 1882 г. въ Москвѣ. Важнѣйшіе труды Н-а: „О волоконисто-клетчаткахъ растеній чловѣческаго тѣла“, „О русской анатомической терминологіи“, „О нервахъ подзатылочномъ и частяхъ мозга и нервовъ, въ связи съ нимъ находящихсѣ“ (докторская диссертація). 6) Н., Сергій Николаевичъ, геологъ, сынъ профессора анатоміи моск. унив., род. 23 янв. 1850 г., обучался въ 5-й моск. гимн. (1862—1867 гг.), слушалъ лекціи на естеств. — ист. фак. москвск. универ., гдѣ кончилъ курсъ въ 1871 г. Въ томъ же году былъ в Англии для изученія естествоно-истор. музеевъ, а в 1875 г. читалъ на высшихъ жен. курсахъ въ Москвѣ лекціи по минералогіи и геологіи. За диссертацію: „Объ аммонитахъ“ получилъ званіе магистра геологіи и палеонтологіи. Въ 1882 г. о. б. приглашенъ въ члены геологич. комитета и принималъ дѣятельное участіе въ организациі послѣдняго учрежденія: ему принадлежитъ составленіе общаго плана и программы систематич. съемокъ и геологич. описанія Россіи. Въ геологич. комитетѣ Н. завѣдуетъ примуц. съемками средней Россіи (бассейна Волги и Оки). Главные предметы изслѣд. Н-а: 1) изученіе мезозойскихъ отложеній Россіи и ихъ фауны; 2) изслѣдованіе послѣтретичн. отложений и спеціально. отлож. ледник. періода; 3) современная дѣятельность рѣкъ; 4) библиографическія работы по русской геологіи, палеонтологіи и минералогіи. Съ 1885 г. Н. издаетъ сборникъ: „Русская Геологич. Библиотека“ — полную литературу за годъ по геологіи, палеонтологіи и минералогіи Россіи, съ краткимъ изложеніемъ содерж. каждой статьи. 7) Н., Алексій Петровичъ, генералъ эпохи отечествен. войны, род. въ 1777 г., воспитывался во 2 кад. корпусѣ; въ кампанію 1812 г. участвовалъ во многихъ сраженіяхъ, особ. отличился подъ Краснымъ; былъ контуженъ при Бородинѣ, послѣ чего произв. въ ген.-майоры. Столь же дѣятел. участіе Н. принималъ и въ кампаніяхъ 1813—14 гг., сражался подъ Калишомъ, Дрезденомъ, Лейпцигомъ и др., при чемъ за отличіе получ. много русск. и иностран. орденовъ. Н. участвовалъ, далѣе, въ подавленіи польскаго возстанія 1830—31 гг.; въ 1832 г. произв. въ ген.-отъ-навал.; въ 1840 г. назнач. инспекторомъ рез. кавалеріи; въ 1847 г. возведенъ въ графское достоинство; въ 1856 г. сдѣланъ членомъ государств. совѣта. Ум. Н. въ 1867 г.

Никитскій, Александръ Ивановичъ, докторъ исторіи, род. въ 1842 г., первоначальное образованіе получил въ Новгородѣ, въ 1866 г. окончилъ курсъ по историко-филологическому факультету въ университетѣ св. Владиміра, затѣмъ состоялъ учителемъ исторіи въ гимназіи Императорскаго Человѣколюбиваго общества и въ 1873 г. занялъ кафедру русской исторіи на историко-филологическомъ факультетѣ въ варшавскомъ университетѣ; ум. въ 1886 г. — Н-имъ напечатано много историческихъ статей въ различныхъ періодическихъ изданіяхъ (глав. обр. въ „Журн. Мин. Нар. Пров.“); въ нихъ онъ разрабатываетъ преимущественно исторію Великаго Новгорода („При-

соединеніе Великаго Новгорода къ Московскому государству“, „Очерки изъ жизни Великаго Новгорода“, „Военный бытъ въ Великомъ Новгородѣ въ XI—XV стол.“ и др.), написавъ также „Теорію родового быта въ древней Руси“; отдѣльнымъ изданіемъ вышелъ его „Очеркъ внутренней исторіи церкви въ Великомъ Новгородѣ“ (1879 г.).

Никифоръ (греч., приносящій побѣду“), имя нѣск. визант. императоровъ: 1) Н. I, родомъ изъ Селевкіи, былъ назначенъ при императрицѣ Иринѣ и свергнулъ ее въ 802 г.; онъ подавилъ возстаніе славянскихъ племенъ въ Пелопоннесѣ и стремился распространить между ними христіанство и греческую культуру. Вслѣдствіи онъ велъ неудачныя войны съ арабами и съ болгарами и въ 811 г., въ одномъ изъ сраженій съ послѣдними, былъ убитъ. 2) Н. II, Фока, изъ Каппадоніи, род. въ 913 г., былъ полководцемъ при императорахъ Константинѣ VII и Романѣ II и велъ удачно войны съ сарацинами. Послѣ смерти Романа II въ 963 г., онъ былъ провозглашенъ императоромъ и женился на вдовствующей императрицѣ Теофанѣ. Н. обладалъ дѣятельными характеромъ и замѣчательными воинскими дарованіями, отнявъ у сарацинъ Киликію и Сирію и сражался счастливо противъ болгаръ. Несмотря на все это, народъ былъ имъ недоволенъ, гл. обр. за тяжелые налоги, и въ 969 г. Н. былъ убитъ своими полководцемъ, Иоанномъ Цимисхиемъ. 3) Н. III, Ботаниатъ, командовалъ при императорѣ Михаилѣ VII византійской арміей на Востокѣ и былъ провозглашенъ императоромъ, при чемъ заключилъ Михаила VII въ монастырь; въ 1081 г. былъ самъ свергнутъ съ престола Комненомъ.

Никифоръ 1) родомъ грекъ изъ Ликии, бывшій нѣкимъ митрополитомъ отъ 1104 до 1120 г. Онъ оставилъ послѣ себя три поученія противъ латинянъ (напеч. въ „Памятн. слов. XII в.“ и въ „Исторіи р. церкви“ Макарія, ч. 2), посланіе къ Владиміру Мономаху „О постѣ и воздержаніи чувствъ“ (въ „Русск. Достоп.“, ч. 1), гдѣ мы находимъ сочувственную характеристику этого князя, и, наконецъ, поученіе о постѣ (въ „Ист. р. церкви“ Макарія, ч. 2). Эти сочиненія, какъ предполагаютъ, первоначально были написаны по-гречески и потомъ переведены на русскій языкъ. Авторъ рисуется намъ человѣкомъ образованнымъ, осторожнымъ и сдержаннымъ въ своихъ наставленіяхъ. 2) Н., святой, исповѣдникъ, род. въ 758 г., съ 806 г. патріархъ константинопольскій; извѣстенъ ревностной защитой догмата о поклоненіи иконамъ, за что императоромъ Львомъ Исаврянниномъ былъ сосланъ въ монастырь, гдѣ и умеръ въ 828 г. Н. написалъ противъ иконоборцевъ рядъ статей. Кромѣ того ему принадлежатъ: „Breviarium historicum“, „Chronographa brevis“, „Stichometria librorum sacrorum“ и др.

Никифоръ Беотокъ, одинъ изъ извѣстнѣйшихъ русскихъ іерарховъ Екатерининской эпохи, родомъ грекъ (графъ Николай Беотоки); род. на о-вѣ Корфу въ 1731 г., получивъ превосходное по тому времени образованіе въ Италіи; архіепископъ славянскій и херсонскій съ 1779 г., съ 1786 г. архіепископъ астраханскій. Въ 1793 г. удалился на покой въ Москву (въ Даниловъ монастырь) и ум. въ 1800 г. Н. О. славился, какъ проповѣдникъ и

писатель. Многочисленные сочинения его, написанные на греческом языке и трактовавшие не только о богословии (полемическія книги противъ палства и раскола), но и о физикѣ, математикѣ, филологіи и т. п., по большей части остались не переведенными на русский языкъ.

Никій, афинскій полководецъ, принималъ дѣятельное участіе въ пелопоннесской войнѣ; благодаря его стараніямъ, въ 421 г. былъ заключенъ „Никіевъ“ миръ, завершившій 1-ю половину войны. Въ 415 г. онъ замѣтилъ Алкивиада въ командованіи сицилійской экспедиціей, но во время послѣдней, сдѣлавъ стратегическую ошибку, долженъ былъ сдаться съ арміей сиракузянамъ. Ум. въ 413 г. до Р. X.

Никелевая охра, то же, что *никелевые цинты*.

Никелево-сурьмяный блескъ, ульманнитъ, гемидрические крист. правильной сист., сплошныя массы, зернистыя агрегаты и вкрапленныя. Цвѣтъ свинцово- или стально-сѣрый съ сѣровато-черной или пестрой поблѣжалостью, спайность совершенная, изломъ неровный; хрупкій; тв. 5—5,5, уд. в. 6,2—6,5, хим. сост.: 27,4 Ni, 58,5 Sb, 15,1 S. Мѣсторожд.: Гозенбахъ въ Вестервальдѣ, Леллингъ въ Каринтіи и др.

Никелевые цвѣты, мелкіе, волосистые кристаллы, встрѣчаются въ формѣ хлоридныхъ налетовъ, сплошныхъ массъ, вкрапленій и въ землистомъ состояніи; цвѣтъ яблочно-зеленый или зеленовато-бѣлый; матовые или мерцающіе; черта блестящая; тв. 2—2,4, уд. в. 3—3,1, хим. форм.: $Ni_2(AsO_4)_2 \cdot 8H_2O$. Обыкновенно Н. ц. происходятъ путемъ разложенія содержащихъ никкель колчедановъ. Мѣсторожд.: Аннабергъ, Заальфельдъ, Сиерра-Каברה въ Испаніи и др.

Никелевый блескъ, минералъ, гемидрическіе кристаллы правильной системы, цвѣтъ серебряно-бѣлый до стально-сѣраго съ сѣровато-черной поблѣжалостью, спайность довольно совершенная, изломъ неровный; хрупкій; тверд. 5,5, уд. вѣсъ 5,95—6,70, химич. составъ: 35,1 Ni, 45,5 As, 19,4 S. Мѣстороженіе: Лоосъ въ Швеціи, Шладмигъ въ Штирии, Мюзенъ въ Вестфалии и др.

Никелевый изумрудъ, тегазитъ, мелкіе тонкіе кристаллы, цвѣтъ изумрудно-зеленый, блескъ слабый, просвѣчиваетъ; тв. 3, уд. в. 2, 57—2, 69, хим. форм.: $NiCO_3 \cdot 2Ni(NO_3)_2 \cdot 4H_2O$. Мѣстороженіе: Ортегале въ Испаніи, Преграттенъ въ Тиролѣ, Техасъ, Пенсильванія (въ видѣ покровъ на хромист. желѣзнякѣ)

Никелевый колчеданъ волосистый колчеданъ, минералъ шестиугольный ромбодрической системы, состоящій изъ 64,45 Ni и 35,55 S; тонкіе игольчатые или волосистые кристаллы въ видѣ пучковъ или спутанно-волонистыхъ агрегатовъ, хрупкіе, латуно-желтаго цвѣта, съ сѣрою или черною поблѣжалостью; тв. 3, 5, уд. в. 5, 26—5, 30. Находится въ большихъ количествахъ въ г. С.-Луи въ Миссури, затѣмъ въ Нассау, Пенсильваніи и др. мѣстахъ. Служитъ для добыванія никкеля.

Никелирование, покрываніе никкелемъ металлическихъ поверхностей, производится гальвано-пластически. Для этого тщательно вычищенный

предметъ устанавливають на катодѣ батареи и погружаютъ въ растворъ (насыщенный) никкелеваго купороса. Анодъ батареи долженъ быть изъ чистаго никкеля, не содержащаго желѣза или мѣди. Во время Н-ія растворъ время отъ времени нейтрализуютъ амміакомъ или ѣдкимъ кали до образованія осадка. Для полученія болѣе блага, токи осаждающагося никкеля полезно прибавить въ ванну 0,5% борной кислоты, а для приданія металлу болшей твердости (напр. для клише)—солей кобальта. Если предметы паяны оловомъ, то ихъ предварительно покрываютъ мѣдью.

Никкель, металлъ, почти такого же блага цвѣта, какъ серебро, со слабымъ желтоватымъ огнѣнкомъ, трудно плавится, довольно твердъ, очень тягучъ, легко полируется; уд. вѣсъ его отъ 8,97 до 9,26. Въ чистомъ видѣ его можно прокатывать, ковать и вытягивать въ проволоки. Благодаря своему постоянству по отношенію къ дѣйствію воздуха, воды и многихъ кислотъ, Н. находитъ примѣненіе въ видѣ различныхъ сплавовъ, замѣняющихъ серебро, особенно въ нѣйзилиберѣ, мельхюрѣ, входящій въ составъ разнѣйшихъ монетъ въ Германіи, Бельгіи, Соединенныхъ Штатахъ и др. госуд.; употребляется также для покрыванія металлическихъ вещей, въ частности посуды (слѣдуетъ, однако, имѣть въ виду, что храненіе пищи и напитковъ въ никкелевой и никкелированной посудѣ вредно для здоровья, такъ какъ при долгомъ соприкосновеніи пищи съ такой посудой образуются ядовитыя хлористыя и уксуснокислыя соли, выходящія даже въ малыхъ дозахъ, при постоянномъ введеніи въ организмъ, рвоты, поноса, ослабленія сердечной дѣятельности и пр.). Въ бѣлокальномъ жару Н. сваривается со сталью и желѣзомъ. Въ природѣ Н. встрѣчается въ видѣ слѣдующихъ рудъ: купферниккель (красный никкелевый колчеданъ)—NiAs, сурьмянистый Н.—NiSb, бѣлый никкелевый колчеданъ—NiAs₂ и богатыя Н-емъ разновидности шпейсоваго кобальта, никкелевый колчеданъ NiS и сурьмяно-никкелевый блескъ—NiS₂+Ni (Sb. As₂). Наиболѣе важная для техники руда встрѣчается въ Новой Каледоніи—такъ наз *гарнеритъ*, содержащая отъ 11 до 16% Н-я. У насъ въ Уралѣ, на Ревдинскихъ заводахъ, открыта водная кремнистая закисъ Н-я въ видѣ минерала ревдинскита. Добываніе Н-я ведется сухимъ и мокрымъ путемъ и представляетъ рядъ самыхъ разнообразныхъ металлургическихъ операций, отличающихся другъ отъ друга въ зависимости отъ состава рудъ или разныхъ заводскихъ отбросовъ, изъ которыхъ также нерѣдко добываютъ Н. (напр., изъ побочнаго продукта мѣдныхъ заводовъ при обработкѣ мѣднаго сланца (никкелевый купоросъ), изъ кобальтовыхъ шпейсовъ съ кобальтовыхъ заводовъ и т. п.).

Никобарскіе острова, въ Бенгальскомъ зал., къ югу отъ Андаманскихъ, состоятъ изъ 8 болшихъ и изъ 12 маленькихъ о-вовъ, болшею частью гористыхъ, и занимающихъ 1905 кв. клм. Населеніе (6000 ч.) причисляется то къ малайцамъ, то къ папуасамъ и занимается главн. обр. рыбной ловлей и сбытомъ коносовыхъ орѣховъ (ежегодн. 4½ милл.), трепанговъ, черепахъ и сѣдобныхъ гнѣздъ. Группа принадлежитъ съ 1869 г. англичанамъ.

Никодимъ, фарисей времени Христа, членъ иудейскаго синадріона, извѣстенъ по замѣчательной кестѣ (о поклоненіи Богу въ духѣ и истинѣ), которую велъ съ нимъ Спаситель. Не рѣшаясь явно выступить сторонникомъ Христа, Н. втайнѣ, однако, сочувственно относился къ Его учению. На судѣ синадріона онъ пытался защитить Великаго Учителя отъ пристрастія раздраженныхъ фарисеевъ; вмѣстѣ съ Іосифомъ Аримафейскимъ Н. принималъ также участіе въ погребеніи Христа. Впослѣдствіи онъ, по преданію, принималъ крещеніе отъ апостоловъ. Ему приписываютъ апокрифич. произвед.: „Gesta Pilati“ и „Evangelium Nicodemii“. Церковь причислила его къ лику святыхъ и празднуетъ память его 28 авг.

Никодимъ I, патриархъ іерусалимскій, род. въ 1827 г., изучалъ богословіе въ Константинополѣ и Іерусалимѣ, затѣмъ поступилъ на службу къ патриарху Гроба Господня, Аванасію; въ 1847—1851 гг. состоялъ профессоромъ въ іерусалимской богословеской школѣ; въ 1860 г., будучи посвященъ въ іерея, сдѣлался намѣстникомъ патриарха въ Бессарабіи; въ 1877 г. былъ посланъ, въ качествѣ представителя іерусалимскаго патриарха, въ Москву и, по благословенію патриарха Пироева, въ 1881 г. посвященъ Святейшимъ Синодомъ въ епископа Аваора; въ концѣ 1883 г., по смерти предшественника, избранъ единогласно патриархомъ іерусалимскимъ.

Никозіа, округн. гор. въ провинціи Катанія (Сицилія) къ зап. отъ Этны; сѣрные источники, 15 460 ж.

Николодзе, Николай Яковлевичъ, одинъ изъ выдающихся кавказскихъ публицистовъ и общественныхъ дѣятелей, род. въ 1847 г., слушалъ лекціи въ петербургскомъ и заграничныхъ университетахъ и получилъ степень доктора международнаго права. Въ 1870 г. Н. выступилъ въ грузинской литературѣ нѣск. критическими статьями; въ 1877 г. состоялъ военнымъ корреспондентомъ газ. „Голосъ“, а въ 1878—80 гг. издавалъ въ Тифлисѣ ежедневную газету „Обзоръ“. Онъ считается однимъ изъ главныхъ наследителей европейскаго журнализма на Кавказѣ. Въ качествѣ публициста, Н. прекрасно владѣетъ даромъ слова и легкимъ перомъ, а какъ практик. дѣятель считается однимъ изъ лучшихъ знатоковъ нефтянаго дѣла на Кавказѣ.

Николаевская, слоб. Астраханской губ., Царевскаго у., противъ гор. Камышина; пристань; 14429 ж., занимающихся бахчеводствомъ, скотоводствомъ, торговлей хлѣбомъ, саломъ и пр. Н. заселена была въ концѣ XVIII в. малороссами для вывоза соли изъ Эльтонскаго оз.

Николаевскій уѣздъ, Тургайской обл., занимаетъ 74320 кв. в. съ 107240 ж. Гл. пунктъ—*Николаевская станица*, 800 ж.

Николаевскъ 1) портовый гор. въ Приморской обл., на лѣвомъ берегу Амура, въ 33 верстахъ отъ моря, подъ 53°38' с. ш. и 158°23' в. д.; населеніе (2043 ж.) состоитъ главн. обр. изъ военныхъ и ссыльныхъ. Торговля Н-а падаетъ съ каждымъ годомъ (140000 руб. въ 1886 г.). Н. основанъ русскими въ 1851 г.; съ 1856 г. до 1880 г. былъ областнымъ гор.—*Н-ій округъ* насчитываетъ вмѣстѣ съ Уссурийскимъ и Софійскимъ окр. 62200 ж. См. *Приморская обл.* 2) Н. уѣздн. гор. Самарской губ., на р. Иргизѣ; 10 433 ж. (много та-

таръ и раскольниковъ), ведущихъ значительную торговлю хлѣбомъ, скотомъ и пр., отправляемыми по Волгѣ за предѣлы губерніи. Н. назывался прежде с. Мечетнымъ; послѣднее заселилось въ 1762 г. раскольниками, вышедшими, по манифесту Екатерины II, изъ Польши; въ 1835 г. село переименовано въ Н. въ честь императора Николая I. въ 1850 г. Н. назначенъ уѣзднымъ городомъ.—*Н-ій уѣздъ* лежитъ въ южной части губерніи; поверхность уѣзда (28197 кв. в. съ 438679 ж.) волниста (сюда проникаютъ *Сурты*, составляющіе послѣдніе уступы Общаго Сурта). Уѣздъ орошается системой Волги, составляющей границу съ Саратовской губ. (притоки ея: Моча, Малый Иргизъ, Большой Иргизъ и др.); онъ носитъ степной характеръ, безлѣсенъ, но плодороденъ (черноземъ залежь въ южной и сѣверо-восточной частяхъ уѣзда) и богатъ пастбищами; поэтому земледѣліе и скотоводство здѣсь сравнительно сильно развиты, и продукты ихъ, въ особенности пшеница, табакъ, сало, скоть и пр., составляютъ обширный предметъ вывоза. Изъ другихъ занятій здѣсь развито пчеловодство и торговля; послѣдняя сосредоточивается главн. обр. въ с. Балаковѣ, въ Н-ѣ и въ нѣмецкой колоніи Екатеринштадтѣ; въ уѣздѣ бываетъ ежегодно болѣе 40 ярмарокъ. Число фабрикъ и заводовъ въ уѣздѣ невелико (12 кирпичныхъ, 2 чугунолитейныхъ, 2 мукомольныхъ, 2 пивоваренныхъ и др.). Населеніе состоитъ, кромѣ русскихъ, между которыми много раскольниковъ, изъ татаръ, мордвы и нѣмецкихъ колонистовъ, живущихъ въ юго-западной части уѣзда, преимущественно вдоль Волги, и переселившихся сюда съ конца XVIII в.

Николаевъ, главный военный портъ Черноморскаго флота и значительный торговый пунктъ Новороссіи, въ Херсонской губ., подъ 46°58' с. ш.—49°38' в. д. Н. лежитъ близъ слиянія Буга съ Ингуломъ, на двухъ полуостровахъ, образуемыхъ этими рѣками, при Бугскомъ лиманѣ и Харьковско-Н-ской ж. д. Н. состоитъ изъ собственно города и изъ предмѣстій (слободки), далеко тянущихся въ степь. Улицы Н-а—широкія, прямыя, но застроены болѣею частью низкими домами. Въ Н-ѣ поставленъ памятникъ адмиралу Грейгу. Изъ учебныхъ заведеній называемъ: мужскую и женскую гимназіи, реальное училище съ механико-техническимъ отдѣленіемъ, навигаціонную школу, портовую ремесленную школу и др. Изъ 11 православныхъ церквей замѣчателенъ Георгіевскій соборъ. Кромѣ того въ Н-ѣ существуютъ: обсерваторія (съ 1821 г.), морская бібліотека и пр. Н. управляется особымъ военнымъ губернаторомъ, который вмѣстѣ съ тѣмъ есть главный командиръ флота и портовъ Чернаго моря. Кромѣ адмиралтейства и казармъ, здѣсь находятся обширныя верфи для постройки военныхъ судовъ, доки, военная гавань на Ингулѣ и пр. Цѣпь фортовъ и другихъ укрѣпленій окружаетъ Н. со всѣхъ сторонъ, дѣлая его одной изъ сильнѣйшихъ русскихъ крѣпостей. Населеніе Н-а (67 249 ч.) состоитъ, кромѣ русскихъ, изъ нѣмцевъ, евреевъ, караимовъ, татаръ и пр. Промышленность Н-а сосредоточивается главн. обр. около его морскихъ учреждений; есть также паровыя мельницы и пивоваренные заводы. Торговля Н-а возрастаетъ съ каждымъ годомъ и состоитъ преимущественно

въ отпускъ хлѣба за границу (въ 1890 г. 36½ милл. пудовъ), по которому Н. является 3-мъ русскимъ портомъ. Ввозъ въ Н. незначителенъ (въ 1886 г. ввозъ 1½ милл. руб., вывозъ—12 милл. руб.). Въ Н-ѣ 2 коммерческія гавани: пристань Русскаго Общества Пароходства и Торговли на Бугѣ и „Торговая“ (съ 1863 г.) на лиманѣ. Въ гавани Н-а въ 1886 г. вошло 832 судна въ 308 956 тоннъ, вышло—616 въ 289 736 тоннъ. Торговый флотъ Н-а ничтоженъ (большую частью мелкія парусныя суда). Н. стоитъ близъ древней Ольвѣи (см. *Ольвѣя*). Въ средніе вѣка мѣстность Н-а, совершенно пустынная, номинально принадлежала Литвѣ. Первое русское поселеніе здѣсь основано въ 1775 г. Въ 1788 г. Потемкинъ построилъ здѣсь верфь, а въ 1789 г. Н. получилъ свое теперешнее имя и былъ сдѣланъ городомъ. Въ 1794 г. сюда было переведено изъ Херсона главное управление Черноморскаго флота, а со времени проведенія жел. дор. Н. сталъ быстро приобретать и значеніе одного изъ важнѣйшихъ торговыхъ портовъ Южной Россіи.

Николай 1) Александръ Павловичъ, баронъ, государственный дѣятель, род. въ 1822 г., воспитывался въ Царскосельскомъ лицей, кончилъ въ немъ курсъ въ 1839 г. и тогда же поступилъ на службу. Н. принималъ дѣятельное участіе въ разработкѣ университетскаго устава 1863 г. и устава народныхъ училищъ 1864 г., былъ попечителемъ Киевскаго и Кавказскаго учебныхъ округовъ и долгое время управлялъ гражданской частью на Кавказѣ, гдѣ подъ его руководствомъ были введены греческая и судебная реформы и городское положеніе. Въ 1881 г. онъ замѣстилъ А. А. Сабурова въ качествѣ министра народнаго просвѣщенія, но въ слѣдующемъ году оставилъ этотъ постъ и былъ назначенъ членомъ государственн. совѣта, гдѣ впоследствии состоялъ председателемъ департамента законовъ. 2) Н., Виллемъ Фредерикъ Герардъ, голландск. композиторъ и музык. писатель, род. въ 1829 г., образованіе получилъ въ лейпцигской консерваторіи, съ 1852 г. состоялъ преподавателемъ въ королевской музыкальной школѣ въ Гаагѣ, а съ 1865 г.—директоромъ ея. Н. пріобрѣлъ известность своими многочисленными кантатами, переложеніемъ Шиллеровской „Lied von der Glocke“ для хора, соло и оркестра, ораторіумомъ: „Bonifacius“; состоялъ также редакторомъ музыкальной газеты „Secilia“. 3) Н., Людвигъ Генрихъ, баронъ, нѣм. поэтъ конца прошл. и начала наст. ст., р. въ 1737 г., состоялъ одно время. проф. логики въ страцбургск. университетѣ, въ 1769 г. былъ приглашенъ въ качествѣ воспитателя къ вел. кн. Павлу Петровичу въ Петербургъ, съ 1770 г. состоялъ секретаремъ при кабинетѣ его, въ 1798 г. былъ назнач. президентомъ Академіи Наукъ; ум. въ 1820 г. въ Финляндіи. Лучшимъ родомъ произвед. Н. были его поэмы, во вкусѣ Виланда: „Reinhold und Angelika“ въ 12 пѣсн., „Zerbin und Bella“, „Alcineys Insel“ и пр.; другія соч.: „Vermischten Gedichte und prosaische Schriften“ (8 т., 1792—1810 гг.), „Theatralische Werke“ (2 т., 1811 г.). 4) Н., Отто, талантливый музыкальный композиторъ, род. въ 1810 г., ум. въ 1849 г.; оставилъ по себѣ много весьма интересныхъ музыкальныхъ произведеній разныхъ формъ, и между ними—оперу „Виландорскія кумушки“, ставящуюся и

до сихъ поръ еще на нѣкотор. европейскихъ сценахъ. 5) Н., Христофъ Фридрихъ, извѣстный нѣмецкій издатель и критикъ XVIII вѣка, род. въ 1733 г. въ Берлинѣ, былъ долго приказникомъ въ книжной лавкѣ, но самоучкою приобрѣлъ глубокое образованіе; на литературное поприще выступилъ въ 1755 г. Изъ его собственныхъ произведеній слѣдуетъ отмѣтить только вышедшее въ 1781 г. „Beschreibung einer Reise durch Deutschland und die Schweiz“, гдѣ онъ смѣло раскрылъ истинное состояніе современной ему Германіи, грубость, невѣжество, суевѣріе ея и пагуное вліяніе иезуитовъ и католицизма. Главнымъ образомъ онъ распространялъ свои идеи посредствомъ издававшихся имъ журналовъ: „Bibliothek der schönen Wissenschaften“ (1757—58), „Briefe, die neueste deutsche Litteratur betreffend“ (1759—65), „Allg. deutsche Bibliothek“ (1765—92) и „Neue allg. deut. Bibl.“ (1800—1805). Значеніе Н. въ исторіи нѣмецкаго просвѣщенія, помимо его безкорыстной и просвѣщенной издательской дѣятельности, заключалось въ томъ, что онъ, вмѣстѣ съ Лессингомъ, Мендельсономъ и др., способствовалъ очищенію германскаго духа отъ католическихъ суевѣрій и средневѣковыхъ предрассудковъ, содѣйствовалъ торжеству разума надъ традиціей и, самъ того не замѣчая, подготовилъ почву для дѣятельности великихъ нѣмецкихъ поэтовъ и философовъ конца XVIII вѣка. Но, послуживъ отрицательнымъ задачамъ своего времени, онъ не покаялся его положительныхъ требованій, нашедшихъ себѣ выраженіе въ произведеніяхъ этихъ писателей; теологія и философія, поэзія и критика въ ихъ новомъ видѣ не удовлетворяли его, и, вмѣшиваясь во всѣ вопросы со своимъ придирчивою критикой, считая себя во всемъ компетентнымъ, онъ успѣлъ возстановить противъ себя всѣ партии—Гете и Лафатера, Шиллера и Клопштона, Канга и Фихте. Исторія воздастъ должное заслугамъ Н., затѣненнымъ рѣзкими нападками и блестящими именами его противниковъ. Онъ ум. въ 1811 г. въ Берлинѣ.

Николаиты 1) въ апокалипсисѣ Іоанна (гл. 2, ст. 14, 15, 20) христиане изъ бывшихъ язычниковъ въ Пергамонѣ, отвергавшіе обязательность законовъ о пищѣ и, особенно, о воздержаніи отъ разврата. 2) Н., въ древней церкви секта сирійскихъ гностиковъ, получившихъ названіе, вѣроятно, отъ вышеупомянутыхъ и также придерживавшихся ученія о законности и пользѣ любодѣянія. 3) Н., въ средніе вѣка такъ назывались священники, которые, вопреки изданному папою Григоріемъ VII закону объ обязат. безбрачій членовъ клира, продолжали жить въ бракѣ или, вообще, погрязли въ плотскихъ грѣхахъ. 4) Н., или *фамиліансты* (отъ лат. *Familia caritatis*, „Общество братьевъ любви“), мистическая секта въ Англіи и Голландіи, основанная во 2-й пол. XVI стл. Генрихомъ Никлаасъ (Николаемъ, год. въ 1501 г.); весьма индифферентно относился къ основнымъ догматамъ вѣры и во всемъ церковнымъ обрядамъ, члены этой секты всю сущность религіи полагали въ любви, которая „одна даетъ единеніе съ Богомъ“, и въ обыденной жизни руководствовались отчасти „писаніями“ основателя секты, Николая. Въ слѣдующемъ столѣтіи Н. уже распы-

лись в других сектах, гл. образом—анабаптистской.

Николай I, рос. императоръ (1825—1855), третій сынъ имп. Павла, род. 25 июня 1796 г., занялъ императорскій престолъ по смерти императора Александра I, вслѣдствіе отреченія отъ престола великаго князя Константина Павловича. Царствованіе императора Николая открылось усмирениемъ извѣстнаго мятежа декабристовъ 14 дек. 1825 г. Вся послѣдующая внутренняя политика императора Николая носила охранительный характеръ. Важнѣйшимъ осуществленнымъ мѣропріятіемъ было изданіе въ 45 томахъ Полнаго Собранія Законовъ (съ Уложенія 1849 г.) и Свода Законовъ Россійской Имперіи, подъ рук. водствомъ гр. Сперанскаго. Нововведенія, предпріятыя правительствомъ Николая, состояли въ образованіи втораго и третьяго отдѣленій собственной Его Имп. Вел. канцеляріи (модификаціон-

рахъ извѣстнымъ имущественнымъ цензомъ (3000 десятинъ или 100 душъ крестьянъ), далѣе объ установленіи „почетнаго гражданства“ и коммерческихъ судовъ. Былъ учрежденъ рядъ учебныхъ заведеній различныхъ категорій. Въ царствованіе императора Николая были слѣд. войны: война съ Персіей 1826—28 гг. (пріобрѣтеніе ханствъ Эриванскаго и Нахичеванскаго), съ Турціей 1827—29 гг. (пріобрѣтеніе восточнаго черноморскаго побережья, установленіе независимости Молдавіи, Валахіи, Сербіи и Греціи), съ польскими повстанцами 1830—32 гг. (включеніе Польши въ составъ Имперіи на общихъ началахъ и отбѣна уніи), усмиреніе венгерскаго возстанія 1849 г., борьба съ казакскими горцами и крымская война съ Портой, Франціей, Англійей и Сардиніей съ 1853 г.



Императоръ Николай I.

Императоръ Николай скончался во время Севастопольской осады, 18 февр. 1855 г., оставивъ окончаніе войны своему преемнику.

Главнѣйшія мѣропріятія по истор. царств. имп. Николая: бар. Корфъ, „Восшествіе на престолъ императора Николая I“; Jaeger, „Histoire de la vie et du regne de Nicolas I“, Paris, 1866; Татищевъ, „Вишняя политика Николая I“.

Къ сословному законодательству относятся также указы объ ограниченіи доступа къ потомственному дворянству чинами штаб-офицера по военной и V класса по гражданской службѣ и права голоса на дворянскихъ выбо-



Его Императорское Величество Государь Императоръ Николай II, Самодержецъ Всероссійскій.

Императорское Величество, нынѣ благополучно царствующій Государь Императоръ, Старшій Сынъ Императора Александра III и Императрицы Маріи Сеодоровны, родился 6 мая 1868 года. Будучи наследникомъ Цесаревичемъ, предпріялъ, по окончаніи высшаго учебнаго курса, съ цѣлью завершенія образованія, далекое путешествіе на Востокъ. Отправившись 23 октября 1890 г. изъ Гатчины на

своему преемнику. Главнѣйшія мѣропріятія по истор. царств. имп. Николая: бар. Корфъ, „Восшествіе на престолъ императора Николая I“; Jaeger, „Histoire de la vie et du regne de Nicolas I“, Paris, 1866; Татищевъ, „Вишняя политика Николая I“.

Триестъ, поѣстить Египетъ, Индію, Китай и Япо-
нію. Въ Японіи, близъ гор. Осуу (на о-въ Нип-
понъ), было произведено 29 апр. 1891 г. япон-
скимъ полицейскимъ нижнимъ чиновомъ покушеніе
на жизнь Его Императорскаго Высочества, къ сча-
стью окончившееся неудачно. Свой путь Наслѣд-
никъ Цесаревичъ завершилъ проѣздомъ по Сибири,
въ ознаменованіе коего Императоръ Александръ III
даровалъ Высочайшій указъ Правит. Сенату (отъ
17 апр. 1891 г.) о смягченіи наказаній ссыльнымъ
въ Сибири; нѣсколько раньше еще (17 марта 1891
года) былъ данъ Высочайшій рескриптъ на имя
Его Императорскаго Высочества, коимъ повелѣно
тогда же приступить къ постройкѣ Сибирской желѣз-
ной дороги. 17 ноября 1891 г. восполнѣдовалъ
Высочайшій рескриптъ о назначеніи Его Импера-
торскаго Высочества Предсѣдателемъ Особаго Ко-
митета, учрежденнаго для оказанія помощи нуж-
дающимся въ мѣстностяхъ, пострадавшихъ отъ не-
урожаа. Будучи Наслѣдникомъ престола, Государь
Императоръ состоялъ членомъ государственнаго со-
вѣта и комитета министровъ и атаманомъ всѣхъ
казачьихъ войскъ (съ 6 мая 1884 г.). По кончи-
нѣ Августѣйшаго Родителя Своего, Императора Аге-
ксандра III, 20 октября 1894 года Государь Им-
ператоръ вступилъ на Всероссийскій престолъ, вы-
разивъ въ возвѣщавшемъ о томъ Высочайшемъ
манifestѣ волю всегда имѣть единою цѣлюю мир-
ное преуспѣваніе, могущество и славу дорогой Рос-
си и устроеніе счастья всѣхъ вѣроподданныхъ.
14 ноября того же года состоялось бракосочетаніе
Его Императорскаго Величества съ принцессою Гес-
сенъ-Дармштадтскою Алисою, нареченною при св.
миропомазаніи Александрою Сеодоровною. Государыня
Императрица Александра Сеодорова дочь Велико-
го герцога Гессенскаго Людвигъ IV и супруги Его
Великаго герцогини Алисы (род. 25 мая 1872 г.).
14 мая 1896 г. состоялось въ Москвѣ Священное
Коронованіе Ихъ Императорскихъ Величествъ. У Ихъ
Императорскихъ Величествъ дочь: Ея Императорское
Высочество Великая Княжна Ольга Николаевна (род.
23 ноября 1895 г.).

Николай 1) Н. Александровичъ, Великій Князь,
старшій сынъ Императора Александра II, род. 8
сент. 1843 г., въ 1861 и 1863 гг. совершилъ путе-
шество по Россіи, скончался послѣ продолжитель-
ной болѣзни 12 апрѣля 1865 г. въ Италіи. 2) **Н.
Константиновичъ**, Великій Князь, сынъ Велик.
Князя Константина Николаевича, род. 2 февр. 1850 г.
3) **Н. Михайловичъ**, Вел. Князь, сынъ Великаго
Князя Михаила Николаевича, род. 14 апрѣля
1859 г. 4) **Н. Николаевичъ**, Великій Князь, 3-й
сынъ императора Николая Павловича, род. 27 іюля
1831 г.; въ молодыхъ лѣтахъ поступилъ въ во-
енную службу; принималъ участіе въ крымскій кам-
пани, впоследствии былъ главнокомандующимъ вой-
сками гвардіи и гренадеръ и генераль-инспекторомъ
по инженерной части и кавалеріи. Во время войны
съ Турціей 1877—78 гг. состоялъ главнокоманду-
ющимъ русской арміей; за взятіе Плевны былъ
награжденъ орденомъ св. Георгія 1-й степени, а по
заключеніи мира пожалованъ чиномъ генераль-фельд-
маршала. Въ супружествѣ состоялъ съ принцессою
Ольденбургскою, Александрой Петровною, и имѣлъ
дѣтей: Великихъ Князей Николая Николаевича и
Петра Николаевича. Скончался 13-го апр. 1891 г.

6) **Н. Николаевичъ**, Великій Князь, сынъ въ Бозѣ
почившаго Великаго Князя Николая Николаевича, род.
6 ноября 1856 г., генераль-инспекторъ кавалеріи.

Николай I, Петровичъ Мѣгущъ, князь черного-
горскій, род. въ 1841 г., воспитывался въ Цетинѣ,
Триестѣ и, наконецъ, въ Парижѣ, въ лицѣ Людо-
вика Великаго. Въ 1860 г., по смерти своего
дяди, князя Данила, онъ вступилъ на черногор-
скій престолъ и въ томъ же году женился на до-
чери всеводы Петра Вукотича, Миланѣ, отъ кото-
рой имѣлъ нѣсколькихъ дѣтей. Князь Н. неоди-
кратно предводительствовалъ черногорцами въ вой-
нахъ съ Турціей и послѣ послѣдней турецкой вой-
ны расширилъ предѣлы своего княжества до Адри-
атическаго моря, чѣмъ осуществилъ давнишняе
стремленіе своего народа. Его политическія симпа-
тии всегда были на сторонѣ Россіи, которую онъ
поѣстивъ уже нѣсколько разъ во время своего кня-
женія. На своей родинѣ онъ извѣстенъ также и
какъ поэтъ; нѣкоторыя его стихотворенія переве-
дены на русскій языкъ.



Е. П. В. В. К. Николай Николаевичъ.

Николай Дамаскинъ, греческій историкъ и фи-
лософъ-перипатетикъ I в. по Р. Х., любимецъ им-
ператора Августа, написалъ, между прочимъ, тол-
кованія на философскіе трактаты Аристотеля (нѣ-
которые считаютъ его авторомъ приписываемаго
Аристотелю сочин. „О растеніяхъ“) и нѣсколько
трагедій; капитальнымъ же его трудомъ является
„Всемирная исторія“ въ 144 кн., отъ которой со-
хранились значительные отрывки, и почти полная
біографія Августа, панегирическаго характера.

Николай Лирскій (изъ Леры въ Нормандіи),
прозванный „Doctor planus et utilis“, одинъ изъ
извѣстнѣйшихъ средневѣковыхъ (ум. въ 1340 г.)
богослововъ, былъ профессоромъ богословія въ Пари-
жѣ. Изъ его сочиненій особенно извѣстностью поль-
зовались: „Postillae perperuae“ — комментарий къ
Библии, въ которой онъ, въ противоположность
пріемамъ современной ему схоластики, всегда стре-
мится къ раскрытію истиннаго смысла разбира-
емыхъ словъ.

Николай I святой, архіепископъ мирликійскій,
жилъ въ IV в. и участвовалъ въ Никейскомъ со-
борѣ 325 г., гдѣ равностно противился ереси Арія.

Моши его хранятся въ Баряхъ, куда онѣ перенесены въ 1087 г. Память его празднуется 9 мая и 6 декабря. — *Н., имя 6 римскихъ папъ:* 2) Н. I, святой, род. въ началѣ IX в., при папѣ Львѣ IV былъ кардиналомъ и въ 858 г. сдѣлался папой; пользовался большимъ влияніемъ на западно-европейскихъ государей. Онъ старался доказать подлинность лжеисидоровыхъ декреталей и отлучилъ отъ церкви константинопольскаго патриарха Фотія, что послужило поводомъ къ отдѣленію Восточной церкви отъ Западной. Ум. въ 867 г. и впоследствии былъ канонизированъ. 3) Н. II, былъ прежде епископомъ флорентійскимъ, а въ 1058 г. избранъ въ папы. Онъ установилъ порядокъ избирания папы исключительно кардиналами. Ум. въ 1061 г. 4) Н. III, Орсини, былъ избранъ въ папы въ 1277 г.; ум. въ 1280 г. 5) Н. IV, былъ первоначально епископомъ Палестрины, генераломъ францисканскаго ордена и кардиналомъ; въ 1288 г. былъ избранъ въ папы. Онъ принадлежалъ къ числу образованнѣйшихъ людей своего времени, заботился о распространеніи христіанства, высылалъ миссіонеровъ въ Китай и тщетно пытался возбудить новый крестовый походъ. Ум. въ 1292 г. 6) Н. (V), былъ выставленъ въ 1328 г. императоромъ Людовикомъ Баварскимъ, какъ антипапа Іоанна XXII, но въ 1330 г. долженъ былъ отказаться отъ своихъ притязаній; католическую церковь не призналъ папою. 7) Н. V, род. въ 1398 г., избранъ въ папы въ 1447 г. Н. увеличилъ ватиканскую бібліотеку 3000 томами, преимущественно греческихъ и латинскихъ рукописей, заключилъ Ашаффенбургскій конкордатъ съ императоромъ Фридрихомъ III и короновалъ его въ Римѣ. Онъ принималъ близкое участіе въ войнахъ съ турками и пытался организовать противъ нихъ крестовый походъ. Ум. въ 1455 г.

Николайштадтъ (Ваза), губернской гор. Ваза-ской губ., при Ботническомъ заливѣ и Таммерфорско-Н-ской жел. дор., подъ 63° 4' с. ш. и 39° 20' в. д.; гавань, корабельная верфи, торговля льномъ и льноными продуктами; 9061 ж. Н. стоитъ на мѣстѣ г. Ваза, основаннаго въ 1611 г. шведскимъ королемъ Карломъ IX и горѣвшаго въ 1852 г.; названъ такъ въ честь имп. Николая I.

Николева призма, призма, приготовленная впервые Николемъ (учителемъ физики въ Эдинбургѣ, род. въ 1768 г., ум. въ 1851 г.) изъ известковаго шпата, пропускающая только прямолинейный поляризованный свѣтъ и поэтому поляризующая всякіе проходящіе черезъ нее лучи. См. *поляризация*.

Николо де' Никколи (Niccolò de' Niccoli), флорентійскій гуманистъ, род. въ 1363 г.; былъ душою кружка флорентійскихъ гуманистовъ, группировавшихся около Козьмы Медичи; ум. въ 1437 г. Онъ скопировалъ и собралъ много цѣнныхъ рукописей древнихъ авторовъ (между прочимъ, Лукреція и 12 комедій Плавта).

Николь 1) Джонъ, англійск. поэтъ и историкъ литературы, род. въ 1833 г., изучалъ юриспруденцію въ Глэго и Оксфордѣ и приобрѣлъ степень доктора правъ въ С.-Эндрюсѣ; Н. участвовалъ въ борьбѣ за объединеніе Италіи и затѣмъ въ борьбѣ съ-вершихъ штатовъ С. Америки за освобожденіе негровъ; возвратясь въ Европу, онъ въ Шотландіи

основалъ „New Speculative Society“ и многократно выступалъ сторонникомъ устраненія церковнаго элемента изъ школьнаго дѣла; состоитъ профес. англійской литературы въ унив. въ Глэго. Помимо мелкихъ сочин. (между проч., статей въ „Encyclopaedia Britannica“) Н. написалъ: „Fragments of criticism“, „Tables of ancient literature and history“, „American literature, histor. sketch“ (1882г.), „Table of European history, literature, science and art“ (4-е изд., 1888 г.). 2) Н. Эрскинъ, англійскій художникъ-жанристъ, род. въ 1825 г.; будучи первоначально маляромъ, онъ свободные часы отдавалъ художественному образованію. Сдѣлавшись впоследствии учителемъ рисованія, Н. занялся преимущественно изученіемъ ирландской народной жизни, которая дала ему сюжеты для его картинъ, изображающихъ съ здоровымъ юморомъ и техническимъ совершенствомъ разныя сцены изъ жизни ирландцевъ и пользующихся, благодаря гравюрамъ, большою извѣстностью въ Англии и Сѣверной Америкѣ.

Никольсбургъ (чешк. *Микоуловъ*), округн. гор. въ Южной Моравіи; обширное винодѣліе; 7642 ж. Въ 1866 г. здѣсь было заключено предварительное перемиріе между Австріей и Пруссіей.

Никольскій, Михаилъ Васильевичъ, извѣстный ассириологъ, род. въ 1853 г., кончилъ курсъ въ московской духовной академіи, читаетъ лекціи въ московскомъ университетѣ по еврейскому и ассирійскому языкамъ. Разборъ и комментированіе имъ ассирійскихъ, вавилонскихъ и ванскихъ надписей указываютъ на тщательное изученіе первоисточниковъ и вызываютъ весьма лестные отзывы спеціалистовъ-кунелоговъ какъ у насъ, такъ и за границей.

Никольскъ, уѣздн. гор. Вологодской губ., на р. Югѣ, походитъ болѣе на село, чѣмъ на городъ. 1957 ж.; пристань служить складочнымъ мѣстомъ для хлѣба, льна и льнянаго сѣмени Н-аго и соседнихъ уѣзд. Уѣзд. городомъ Н. назначенъ въ 1780 г. — *Н-й уѣздъ*, въ южной части губерніи, занимаетъ, за исключеніемъ водораздѣла между бассейнами С. Двины и Волги, равнинную поверхность съ суглинистой и песчаной почвой, покрытую болотами и лѣсами. Уѣздъ обильно орошенъ многими рѣками: Югомъ, Унжей, Ветлугой и др. Жит. (167295 на 32401 кв. в.) занимаютъ земледѣліемъ (сѣютъ рожь, овесъ и ячмень, а также ленъ—предметъ быта), которое едва удовлетворяетъ мѣстнымъ нуждамъ; южная часть уѣзда болѣе плодородна. Скотоводство хотя и распространено, но скотъ малородимъ и слабосильный. Изъ другихъ занятій развиты лѣсные и охотные промыслы.

Никольское, Вильямъ, англійскій химикъ и физикъ, род. въ 1753 г., ум. въ 1815 г. Н. изобрѣлъ ареометръ съ постояннымъ вѣсомъ, названный по его имени; извѣстенъ также другими изобрѣтеніями въ области механики. Главн. соч.: „Introduction to natural philosophy“ (Лонд. 1784 г.) и „The first principles of chemistry“.

Никомакъ, греческій математикъ, жившій въ началѣ II в. по Р. Х. Будучи послѣдователемъ неопитагорейства, Н. внесъ въ свои математическіе труды питагорейское понятіе о числахъ, но въ главномъ своемъ сочиненіи (*Δοξαστικὴ εἰσαγωγή*) старался избѣгать числовой мистики; сочиненіе это имѣетъ большое значеніе для истории математики.

Никомедія, столица древней Визиніи и одинъ изъ наиболѣе цвѣтущихъ городовъ древности, основана въ 264 г. до Р. Х. Н. часто была резиденціей Дюклетіана и Константина Великаго. Развалины—близъ нынѣшняго Исмида.

Никомедъ, имя трехъ визинскихъ царей; наиболѣе извѣстны: 1) Н. I (ум. въ 246 г. до Р. Х.), соединившій еракіяскій племена въ самостоятельное царство и основавшій столицу его, Никомидію; вѣль счастливыя войны съ Сиріей и завоевалъ значительную часть Фригии. 2) Н. III, Филопаторъ, извѣстенъ, какъ союзникъ римлянъ въ борьбѣ ихъ съ Митридатомъ; умирая (въ 74 г. до Р. Х.), онъ завѣщалъ свое царство Риму, что послужило поводомъ къ 3-й митридатской войнѣ.

Никонъ, пятый по счету патріархъ московскій, одинъ изъ крупнѣйшихъ дѣятелей древне-русской исторіи, родился въ маѣ 1605 г. въ селѣ Вельемановѣ, близъ Нижняго-Новгорода, отъ крестьянина Мины. Мальчикъ Никита, выучившись читать, сильно увлекся книгами священнаго писанія и ушелъ въ монастырь Макарія Желтоводскаго, гдѣ продолжалъ изученіе писанія. Выйдя изъ монастыря, Никита женился, получилъ мѣсто сельскаго священника, но, лишившись троихъ дѣтей, уговорилъ жену постричься и ушелъ на Бѣлое море, въ Анзерскій скитъ, гдѣ постригся подъ именемъ Никона. Столкновѣнія съ начальнымъ старцемъ заставили его перейти отсюда въ Кожеозерскую пустыню; тамъ Никонъ скоро сталъ игуменомъ. Уже въ это время Никонъ сталъ обнаруживать свой властный характеръ и стремленіе къ первенству. Появившись въ 1646 г. въ Москвѣ, Никонъ обратилъ на себя вниманіе царя Алексѣя и былъ оставленъ здѣсь въ качествѣ игумена Новоспасскаго монастыря; съ этого момента начинается его дружба съ царемъ, дававшая ему возможность постепенно сдѣлаться виднымъ государственнымъ человѣкомъ. Въ 1648 г. Никонъ уже митрополитъ новгород., а 26 іюля 1651 г. сталъ патріархомъ московскимъ и всея Руси; будучи въ Москвѣ, Никонъ выступаетъ въ роли ходатая предъ царемъ за всѣхъ униженныхъ и обиженныхъ, принимаетъ, по порученію царя, всѣ прошенія, подаваемые на царск.е имя. Стремясь быть первымъ, стоять во главѣ, Никонъ былъ требовательнымъ во всемъ, что касалось благочестія и благочинія; достигнувъ власти, онъ возвысился до презрѣнія той силы, которую могли представлять изъ себя отдѣльныя сословныя группы или сплотившаяся, какъ одинъ человѣкъ, толпа. Никонъ самъ давалъ оружіе въ руки своихъ враговъ. Еще не будучи въ дѣйствительности главою русской церкви, онъ сумѣлъ заставить царя Алексѣя согласиться на перенесеніе мощей митропол. Филиппа изъ Соловецкаго монастыря въ Москву; сдѣлавшись патріархомъ, онъ принялъ титулъ „великаго государя“ и постоянно вмѣшивался въ дѣла государственныя; во время войны съ Польшей за Мал.россію, когда самъ царь Алексѣй отправился въ походъ, Никонъ остался въ Москвѣ дѣйствительнымъ правителемъ государства, писалъ указы отъ своего имени, вѣль борьбу съ моровою язвой; онъ одобрилъ войну съ Польшей и всею силою своего вліянія поддѣе убѣдилъ начать войну съ Швеціей. Печать властности, энергіи, силы лежитъ на характерѣ его церковнаго управленія; въ которомъ два

дѣла привлекли исключительное вниманіе Никона: 1) устроеніе внѣшняго благочинія въ церковной администраціи, жизни и богослуженіи и 2) исправленіе богослужебныхъ книгъ. Большая правильность и торжественность богослуженія, единогласіе вмѣсто дурнаго обычая одновременно читать и пѣть въ церкви разное,—обычая, сильно затруднявшаго пониманіе, введеніе кievскихъ напѣвовъ, усиленные требованія внѣшняго благочестія отъ духовныхъ лицъ и т. п.—всѣ эти подновленія въ русской церкви (реформами ихъ назвать нельзя), начатыя Никонмомъ частью еще до вступленія на патріаршескій престолъ, стоять въ тѣни сравнительно со вторымъ его дѣломъ, т. е. исправленіемъ и изданіемъ новыхъ богослужебныхъ книгъ. Вопросъ объ исправленіи богослужб-



Патріархъ Никонъ.

ныхъ книгъ, поднятый въ дѣйствительности гораздо раньше и сильно волновавшій русское общество еще при царѣ Михаилѣ, теперь окончательно назрѣлъ, требовалъ возможно скорого и въ то же время осторожнаго разрѣшенія. Никонъ взялся за него рѣшительно и смѣло, проявилъ много силы воли и энергіи, но при этомъ принесъ столько жертвъ, сколько вовсе не потребовалось бы при болѣе обдуманномъ и спокойномъ рѣшеніи вопроса. Образъ дѣйствій Никона вызвалъ сильное противо-дѣйствіе и создалъ въ русской церкви столь извѣстный расколъ *русскою старообрядства* съ его многочисленными развѣтвленіями; въ этомъ отношеніи время патріаршества Никона—рубежъ двухъ различныхъ эпохъ въ исторіи русской церкви. Въ дѣлѣ исправленія богослужебныхъ книгъ Никонъ опирался на авторитетъ древнѣйшихъ славянскихъ, а главное—греческихъ, рукописей, (для собиранія послѣднихъ) посылалися на Востокъ Арсній Су-

хановъ), самое же исправленіе велось при помощи кievскихъ ученыхъ янокъ и грека Арсения, начальника устроенной Никономъ греко-латинской школы, и узаконилось соборами русскаго духовенства, которые, руководствуясь авторитетомъ восточныхъ патріарховъ, осудили общепринятое двуперстное сложение: соборъ 1656 г. проклиая двуперстниковъ и Феодоритово слово, разрывъ съ прошлымъ сдѣлался полнымъ, и русская церковь окончательно выдѣлила изъ себя послѣдователей старыхъ книгъ, обрядовъ, буквы... Въ 1658 г. дружба царя Алексѣя съ Никономъ пошатнулась, Никонъ отрекся отъ патріаршества въ июлѣ того же года и умеръ простымъ монахомъ въ авг. 1681 г., ссужденный (въ 1666 г.) соборомъ русскаго духовенства въ присутствіи двухъ восточныхъ патріарховъ. Исторія осужденія патріарха Никона носитъ на себѣ многія черты политическаго процесса стараго времени; подробности этого процесса превосходно обрисовываютъ характеры царя Алексѣя, Никона и другихъ, уже второстепенныхъ, лицъ эпохи. Никонъ, надъ которымъ висѣло основное обвиненіе, что онъ именовалъ себя „великимъ государемъ“, сложился въ этой непосильной борьбѣ настолько, что въ событіяхъ послѣдн. годовъ его жизни не видно и слѣдовъ богатыря-патріарха, по смерти снова случившаго право именоваться патріархомъ, по волѣ московскаго царя и покорныхъ ему восточныхъ патріарховъ. Любопытнымъ памятникомъ церковно-строительной дѣятельности Никона, уцѣлѣвшимъ до настоящаго времени и сравнительно хорошо сохраняемымъ, служитъ его Воскресенскій монастырь (въ 40 вер. отъ Москвы, въ Звенигородскомъ уѣздѣ), построенный по образцу храма Воскресенія въ Святой Землѣ. Литературными пособиями для изученія жизни и дѣятельности патріарха Никона служатъ общія сочиненія С. М. Соловьева, Н. И. Костомарова, митрополита Манарія, Шапова, и спеціальныя—г. Быкова (въ Павленковской серіи биограрій), Гиббенета, Каптерева и В. С. Иконникова (брошюра, посвященная обзору новѣйшихъ работъ о Миконѣ). Биографія Никона, написанная г. Быковымъ, можетъ служить лишь для самаго первоначальнаго ознакомленія съ жизнью и дѣя. Никона; трудъ г. Каптерева (неоконченный) вноситъ множество важныхъ поправокъ въ исторію исправленія богослужебныхъ книгъ и заведенія въ Москвѣ греко-латинской школы; нѣсколько интересныхъ указаний находится также въ очень спеціальнаго и довольно слабой монографіи г. Бѣлюкова: „Арсеній Сухановъ“.

Никоголи, укрѣпленный окружный гор. въ Болгаріи, на Дунаѣ; 4652 жит. Въ 1396 г. Баязетъ разбилъ при Н. стотысячное христіанское войско, а въ 1810, 1829 и 1877 гг. гор. переходилъ въ руки русскихъ.

Никополь (Nikopolis) 1) гл. гор. Эпира, на юго-зап. его оконечности, основанъ Августомъ, во времена Юліана былъ уже въ упадкѣ, а въ средн. вѣка имя его исчезаетъ изъ исторіи. Хорошо сохранившіяся развалины его назыв. *Цалеонпроциса*. 2) Н., мѣстечко Екатеринославской губ. и у., на правомъ берегу р. Днѣпра; пристань, верфь для каботажныхъ судовъ, торговля пшеницей и пенькой, отправляемыми въ Николаевъ и Одессу;

8144 жит. (русскіе, евреи и меннониты). Мѣстность нынѣшняго Н-я входила въ составъ Запорожской Сѣчи, а существовавшее здѣсь поселеніе называлось Никитинымъ-Рогомъ или Перевозомъ, такъ какъ здѣсь была удобная переправа черезъ Днѣпръ.

Никстера, Джованни, баронъ, италіанскій государственный дѣятель, род. въ 1828 г.; въ молодости онъ принадлежалъ къ союзу „молодой Италіи“; въ 1848 г. принималъ участіе въ возстаніи въ Калабріи и потомъ служилъ офицеромъ въ арміи римской республики. Въ 1857 г. Н. участвовалъ въ предпріятой Мадзини попыткѣ низвергнуть правительство Бурбоновъ въ Неаполѣ, но при этомъ былъ взятъ въ плѣнъ и приговоренъ къ пожизненнымъ галерамъ. Освобожденный въ 1860 г. Гарибальди, Н. служилъ нѣкоторое время въ его войскахъ. Будучи выбранъ въ парламентъ, онъ сдѣлался однимъ изъ вождей лѣвой; въ 1876 г. онъ получилъ въ министерствѣ Депретиса портфель министра внутреннихъ дѣлъ, но, благодаря своей непопулярности, долженъ былъ выйти въ отставку въ 1877 г.; съ тѣхъ поръ Н. сталъ во главѣ самостоятельной парламентской группы съ радикальнымъ отъносомъ и мало-помалу сдѣлался однимъ изъ вліятельнѣйшихъ членовъ парламента. Въ 1891 г. онъ принялъ въ кабинетѣ Рудини снова портфель министра внутреннихъ дѣлъ и былъ душой этого министерства, вышедшаго въ отставку въ 1892 г.

Никотианъ, C¹⁰H¹⁴N, жидкій алкалоидъ, содержащійся въ листьяхъ и сѣменахъ табака, въ видѣ лимонно- и яблочнокислой соли. Обыкновенный табакъ содержитъ 7—8% Н-а, гавайскій—около 2%. Н. представляетъ безвѣдную маслянистую жидкость, уд. в. 1,048, съ сильнымъ табачнымъ запахомъ, острымъ и жгучимъ вкусомъ, смѣшивается съ водою, алкоголемъ и эфиромъ, кипитъ при 250°, отчасти разлагаясь, но легко улетучивается даже при обыкновенной температурѣ; съ кислотами даетъ легко-растворимыя соли. Вслѣдствіе своей летучести переходитъ въ табачный дымъ и табачный сокъ трубокъ. Н. очень ядовитъ. Признаки отравленія Н-омъ: *острапо*—слабый пульсъ, дурнота, головокруженіе, головная боль, дрожаніе конечностей, особенно рукъ, затрудненіе рѣчи, ослабленіе памяти, иногда смерть отъ паралича дыхательнаго центра; *хроническаго* (неумѣренное куреніе и т. под.):—катаръ зѣва, диспепсія, приступы грудной жабы, дрожаніе мышцъ и расстройтва зрѣнія до полной слѣпоты. Появленіе назван. симптомовъ требуетъ безусловнаго прекращенія куренія.

Nicotiana, родъ растений сем. Solanaceae, см. *табакъ*.

Никотианинъ (табачн. камфора), сост.: C₂₃H₃₂N₂O₃, составная часть высушенныхъ (но не свѣжихъ) табачн. листьевъ; безцвѣтн. кристаллич. листочки, табачн. запахъ, пріятный горьковатый вкусъ; сильно раздражаетъ слизистыя оболочки зѣва и пр.; плохо раствор. въ водѣ, хорошо въ алкоголѣ и эфирѣ; весьма летучъ; при дѣйствіи ѣдкаго кали даетъ никотинъ.

Никосъ, въ германской мѣелогіи водяные духи, мужск. и женск. пола, населяшіе ручьи и рѣки, пруды и озера и т. п. Мужскіе Н. представлялись въ ви-

дѣ длиннорыдыхъ старцевъ, иногда и въ видѣ рыжеволосыхъ или желтокурлыхъ юношей, и считались существами жестокими, кровожадными и любящими уединеніе. Женскіе Н., напротивъ, изображались сидящими на солнцѣ и расчесывающими свои длинные волосы, или же наполовину погруженными въ воду,—общительными и доброжелательными существами.

Никтерой (Nicteroey), гл. гор. бразильской провинціи Рио-де-Жанейро; до 20000 жит. Н. служитъ мѣстопробываніемъ богатыхъ коммерсантовъ Рио-де-Жанейро, держащихъ въ столицѣ только конторы, и окруженъ рядами виллъ.

Низулига, Надежда Алексѣевна, первол. артистка моск. Малаго театра, род. въ 1845 г., воспитывалась въ моск. театральной училищѣ; 16-лѣтней воспитанницей, 6 дек 1861 г., впервые выступила на сценѣ Малаго театра въ вод. „Взаимное обуч.“ и сразу обратила на себя вниманіе публики и критики простотой и непосредственностью игры. Расцвѣтъ таланта и дѣятельности Н. А. совпадаетъ съ блестящей эпохой Малаго театра—эпохой Щепкина, Садовскаго, Шумскаго, Самарины,—и, несмотря на то, она быстра заняла одно изъ первыхъ мѣстъ въ славной группѣ нашихъ учителей сценическ. реализма. За свою слишкомъ 30-лѣтнюю дѣятельность Н. А. создала цѣлый рядъ истинно-художественныхъ твореній, блещущихъ и сверхающихъ жизнью и весельемъ; лучшими считаются: Вѣра въ „Шутникахъ“, Ульяна въ „Воеводѣ“, Варвара въ „Грозѣ“, Лиза въ „Горѣ отъ ума“, Дорина въ „Тартюффѣ“. Сохраняя за собою амплуду Ингенге въ серьезной комедіи, Н. А. послѣднее время съ успѣхомъ пробовала свои силы и въ драмѣ („Осколки минувшаго“, „Теща“).

Никитовскій, Артуръ, извѣстный нѣмецкій художникъ-баталистъ, род. въ 1830 г., ум. въ 1888 г. Лучшія изъ его картинъ: „Конецъ Лейпцигской битвы“, „Переходъ черезъ Березину“ и нѣкоторыя др.

Ниль, величайшая рѣка бассейна Средиземнаго моря, по длинѣ 2-я на землѣ послѣ Миссури-Миссисипи (7 000 кил., бассейнъ 3 350 000 кв. кил.). Крайній истокъ Н-а, Тангуре, беретъ начало въ гористой странѣ близъ озера Танганайка, подѣ 30 юж. шир. и течетъ быстрой, глубокой рѣкой до озера Укереве, куда и впадаетъ съ зап. стороны. Изъ Укереве Н. выходитъ почти подѣ самымъ экваторомъ и течетъ до озера Мвутанъ-Нциге (здѣсь Н. назыв. Кивира), образуя на пути величественные водопады. Въ нѣсколькихъ километрахъ отъ впаденія Н. выходитъ уже изъ Мвутанъ-Нциге и течетъ на сѣверъ подѣ имен. Баръ-эль-Джебелъ до 10° с. ш.; принявъ здѣсь Баръ-эль-Газаль, Н. получилъ назв. Баръ-эль-Абиадъ (Бѣлый Н.) и течетъ, описавъ небольшую дугу, до Хартума (16°), гдѣ Н. принимаетъ Баръ-эль-Аурагъ (Голубой Н.), текущій изъ Абиссиніи (озеро Тана). У Хартума Н. поворачиваетъ на сѣверо-востокъ и течетъ до Берберы, гдѣ онъ принимаетъ свой послѣдній притокъ, р. Таккаце, истоки которой находятся недалеко отъ озера Тана. Въ нижней части своего теченія Н. на протяженіи 2500 кил. не принимаетъ ни одного притока; отъ Берберы онъ описываетъ гигантскую извилину, въ видѣ

буквы S, по Нубіи и вступаетъ у Вади-Гальфа въ Египетъ (22° с. ш.). У Каира начинается Нильская дельта; Н. раздѣляется на 2 большихъ рукава (Даміеттскій и Розеттскій) и нѣсколько меньшихъ и впадаетъ въ Средиземное море подѣ 31° с. ш. По обилію воды Н. не принадлежитъ къ большимъ рѣкамъ Африки; среднее количество воды въ немъ составляетъ 4750 куб. м. въ сек. Суходождо по Н. прерывается знаменитыми нильскими водопадами (катарактами), числомъ 6-ю (отъ Асеуана до Хартума). Громадную важность для жителей долины Н-а имѣютъ наводненія его, повторяющіяся ежегодно съ іюля до октября и дѣлающія Египетъ одной изъ плодороднѣйшихъ странъ земнаго шара. Истоки Н-а не были извѣстны древнимъ, но уже Птоломей зналъ о существованіи озеръ, изъ которыхъ Н. беретъ начало. Въ средніе вѣка и эти немногія свѣдѣнія были забыты, и только съ 1839 г. европейскіе стали знакомиться съ верховьями Н-а. Спикъ и Грантъ въ 1863 г. открыли озеро Мвутанъ и Укереве, которыя и считались за истоки Н-а. Въ 1876 г. Стэнли открылъ р. Тангуре и изслѣдовалъ бассейнъ озера Укереве.

Ниль (до постриж. Николай Федоровичъ Исаковичъ), род. въ 1799 г., воспитывался въ С.-Петербург. духовной академіи, въ 1835 г. назн. епископомъ вятскимъ, въ 1838 г.—иркутскимъ, въ 1853 г. архіепископомъ ярославскимъ; одинъ изъ первыхъ русскихъ изслѣдователей буддизма. Его перу принадлежитъ соч.: „Буддизмъ, разсматриваемый въ отношеніи къ послѣдователямъ его, обитающимъ въ Сибири“. Ум. въ 1874 г.

Ниль (Neal), Давидъ, архитектурный и историческій живописецъ, род. въ Ловелѣ (Массачусетсъ) въ 1837 г.; художественно образованіе получилъ въ Мюнхенѣ; первоначально занялся писаніемъ архитектурныхъ картинъ, но съ 1869 г., по совету своего учителя К. Пилоти, началъ писать фигуры. Изъ картинъ его замѣчательны: „Возвращеніе съ охоты“ и „Первая встрѣча Маріи Стюартъ съ Риччио“ (послѣдняя доставила ему большую медаль отъ монахенской академіи); пользуются также извѣстностью портреты его работы.

Ниль (Niel), Адольфъ, французскій маршалъ и военный министръ эпохи II-й имперіи, род. въ 1802 г., получилъ образованіе въ парижской политехнической школѣ и въ инженерномъ училищѣ г. Меца; въ 1831 г. былъ уже начальникомъ инженерныхъ войскъ; въ римской экспедиціи 1849 г. руководилъ инженерными работами и скорѣй занялъ мѣсто главнаго инженера при военномъ министерствѣ; въ началѣ 1855 г. былъ назначенъ въ Крымъ, гдѣ руководилъ работами при осадѣ Севастополя и много содѣйствовалъ его паденію. Далѣе Н. участвовалъ въ итальянскомъ походѣ 1859 г. и въ 1867 г. занялъ постъ военнаго министра, въ званіи котораго онъ началъ было обширную реорганизацію французской арміи, но донести дѣло до конца не успѣлъ. Ум. въ 1869 г. Издалъ, между прочимъ, меюары: „Siège de Sébastopol“.

Nil admirari, лат. „ничему не удивляться“—отвѣтъ, будто бы данный Пизеогоромъ на обращенный къ нему вопросъ: чего онъ стремится достигнуть своими размышленіями?

Нильгау, см. *антилона*.

Нильсенъ (Nielsen) 1) Ингваръ, норвежек. историкъ и географъ, род. въ 1843 г., изучалъ филологію въ Христианскомъ универс., съ 1878 г. — директоръ этнографич. музея и проф. унив. въ Христиани. Ему принадлежатъ: „Исторія Норвегіи съ 1814 г.“ (Христ., 3 т., 1885 — 91 гг.), нѣсколько работъ по исторіи ганзейскаго союза въ Бергенѣ и др. 2) Н., Расмусъ, датскій философъ, род. въ 1809 г., изучалъ теологію и философію въ копенгагенск. унив., гдѣ съ 1841 г. занялъ, въ кач. яраго гегельянца, каяедру философіи; впоследствии онъ примкнулъ къ школѣ извѣстн. датск. мыслителя Кирнегарда и занялся основат. изученіемъ точныхъ наукъ; ум. въ 1884 г. Важнѣйшимъ сочин. Н-а является его „Grundideernes Logik“ (1864—66 гг.), вызвавшая въ датскомъ учен. мірѣ горячій споръ между монистами (Брэхнеръ и Г. Брандесъ) и дуалистами (Н. и его адепты), изъ которыхъ послѣдніе равно признавали и права точнаго знанія, и безусловное значеніе вѣры; въ томъ же направленіи были написаны Н-омъ и остальные два крупныя соч.: „Religiøns filosofi“ (1869 г.) и „Natur og Aand“ (1873 г.).

Нильскій, Иванъ Оедоровичъ, профессоръ петербургск., духовной академіи, писатель по вопросу о расколѣ, которому посвятилъ много журнальныхъ статей и отдѣльныхъ книгъ; главное мѣсто между ними занимаетъ обширное изслѣдованіе: „Семейная жизнь въ русскомъ расколѣ“ (1869), съ послѣдующимъ дополненіемъ: „Семейная жизнь въ русскомъ расколѣ въ настоящае царствованіе“ („Христ. Чтеніе“, 1871 г., 12 кн.). По своимъ взглядамъ на расколъ Н. примыкаетъ къ той группѣ изслѣдователей, которые видятъ въ этомъ явленіи лишь выраженіе недовольства господствующей церковью, что, по его мнѣнію, доказывается всеословностью раскола и его дробленіемъ на множество мелкихъ сектъ



Нильсонъ, Кристина.

Нильсонъ, Кристина, извѣстная оперная пѣвица нашего времени, род. въ 1843 г. въ Швеціи,

въ бѣдной рабочей семьѣ; обладая отъ природы большими музыкальными способностями, она рано въ дѣтствѣ выучилась пѣнію, игрѣ на скрипкѣ и на флейтѣ и по почину нѣкоторыхъ любителей музыки получила основательное музыкальное образованіе въ Стокгольмѣ, позднѣе въ Парижѣ. Въ 1864 г. дебютировала въ Парижѣ и съ тѣхъ поръ сдѣлала карьеру мировой знаменитости. Въ періодъ своей славы пѣла въ Петербургѣ и Москвѣ, Лондонѣ и Нью-Йоркѣ, всюду равно пожинала лавры. Коронная партія ея: Маргарита въ оперѣ „Фаустъ“, соч. Гуно, Офелія въ оп. „Гамлетъ“, соч. Томаса, и Валентина въ оперѣ „Гугеноты“, соч. Мейербергера.

Нимхъ 1) Августъ, военный писатель и беллетристъ, род. въ 1839 г., въ 1856 — 66 гг. служилъ въ ганноверской арміи; съ 1868 г. онъ редактировалъ генеалогич. отдѣлъ „Gothaischen Hofkalenders“; съ 1889 г. живетъ въ Берлинѣ. Въ кач. военного спеціалиста, Н. участвовалъ вмѣстѣ съ другими лицами въ составленіи „Militär-Handlexicon“ (2-е изд. 1881 г.) и напис.: „Der deutsch-französische Krieg“ (1871 г.); съ 1879 г. онъ выступилъ на поприще беллетристики и сталъ писать романы, съ успѣхомъ соединяя въ нихъ глубину мировоззрѣнія, знаніе жизни и тонкій психологич. анализъ съ живымъ изложеніемъ; болѣе замѣчат. изъ нихъ: „Katharina“, „Die Grafen von Alteschwert“, „Des rechten Auges Ärgerniss“ и др. 2) Н., Альбертъ, знаменитый нѣмецкій оперный пѣвецъ, теноръ, род. въ 1831 г.; началъ оперную карьеру хористомъ, позднѣе занимался пѣніемъ подъ руководствомъ Шнейдера. Въ наиболѣе блестящій періодъ своей дѣятельности пѣлъ гл. обр. въ Берлинѣ. Особенно прославился въ качествѣ исполнителя героичек. партій въ Вагнеровскихъ операхъ, въ частности Лоэнгрина.

Нимбъ (лат. nimbus, собств. дождь, дождевыя облака), свѣтлый кругъ, въ греч. искусствѣ помѣщавшійся позади головы при изображеніи божествъ свѣта (вмѣсто лучезарнаго вѣнца); римляне присвоили это отличіе своимъ боготвореннымъ императорамъ, а отъ нихъ и христіанское искусство уже въ древнѣйшія времена заимствовало такъ наз. „славу“ въ изображеніяхъ І. Христа и святыхъ.

Нимегенъ (голландск. Ниймегенъ), гор. въ нидерландской провинціи Гельдерландѣ, на Рейнѣ; гавань, значительная торговля съ Германіей, фабрикація табаку, сигаръ, одеколона и пр.; 30372 жит. Въ 1678—79 гг. здѣсь былъ заключенъ между Испаніей, Франціей, Австріей и Нидерландами такъ наз. *Нимегенскій миръ*, по которому Нидерландамъ были возвращены всѣ завоеванныя у нихъ земли, а Франція получила Франшъ-Конте и нѣкоторыя др. земли.

Нимейеръ (Niemeyer), Феликсъ, знаменитый нѣмецкій клиницистъ, род. въ 1820 г. въ Магдебургѣ, въ 1855 г. назначенъ профессоромъ терапевт. клиники и директоромъ дома умалишенныхъ въ Грейфсвальдѣ; въ 1858 г. издалъ свой классическій трудъ: „Руководство къ частной патологіи и терапіи“, который былъ переведенъ почти на всѣ живые языки и на которомъ воспитался цѣлый рядъ поколѣній врачей и у насъ, въ Россіи. Главное достоинство книги — широкая точка зрѣнія, объясненіе клиническихкихъ симптомовъ анатомо-фи-

зіологическими данными, группировка деталей въ гармоническое цѣло. Въ изданіи переведены на русский языкъ. Ум. въ 1871 г.

Нимродъ, легендарный основатель вавилонскаго царства, могущественный поведитель и знаменитый охотникъ. Флавій Иосифъ относитъ его къ эпохѣ сооруженія вавилонской башни, развалины которой носятъ его имя; Ктезій же считаетъ его современникомъ Миноса.

Нимфейныя, см. *кузичинковыя*.

Нимфоманія, см. *андроманія*.

Нимфотомія, операція отсѣченія малыхъ губъ женскихъ половыхъ органовъ, производится, если онѣ очень велики (болѣею частью вълѣдствіе мастурбаціи), или съ цѣлью излѣченія невыносимаго зуда во влагалищѣ (въ такихъ случаяхъ удаляется обыкновенно и клиторъ).

Нимфы, въ греческой мифологіи многочисленный классъ второстепенныхъ божествъ женскаго пола, олицетворявшихъ силы природы; онѣ населяютъ всю землю—горы и роши, поля и луга, долины и гроты, источники, рѣки и потоки; лишь иногда всходятъ на Олимпъ для участія въ собранияхъ боговъ или сопровождаютъ ихъ; живутъ самостоятельно и свободно, охотятся, устраиваютъ веселыя пляски, прядутъ въ прохладныхъ гротахъ и т. п.; помогаютъ также людямъ разнообразными способами. Сообразно мѣстопребыванію Н-въ различали слѣдующіе классы ихъ: 1) Н. водяныя, Наяды; сюда относились также Океаниды, Н. рѣки Океана, и Нереиды, морскія Н.; вълѣдствіе питательной силы воды онѣ—благодѣтельныя питательницы растений и плодовъ, стада и людей. 2) Н. горныя, Орeadы; онѣ носили особыя названія отъ отдѣльныхъ горъ, напр. Пеліады (отъ г. Пеліонъ); къ нимъ же принадлежала Эхо. 3) Н. долины и лѣсовъ, Напей и Алсеиды. 4) Н. деревьевъ, Дриады, имѣвшія и отдѣльныя названія—отъ различныхъ древесныхъ породъ; жизнь нѣкоторыхъ изъ нихъ была тѣсно связана съ жизнью обитаемыхъ ими деревьевъ (Гамадриады). 5) Н. отдѣльныхъ мѣстностей, напр. Н. Додоны, Мемноса.—Святарица въ честь Н-въ находилась преимущественно при источникахъ, въ роцахъ, гротахъ и т. п., въ позднѣйшее время также въ городахъ. Древнее искусство изображало ихъ въ видѣ прелестныхъ дѣвушекъ, нагихъ или полуодѣтыхъ.

Нимъ, главный городъ французскаго департамента Гардъ, расположенъ на холмистой равнинѣ между Роной и Севеннами; 69893 жит. Н.—большой промышленный центръ Лангедока (особенно развита ткацкая промышленность, металлургическая, изготовленіе платя и пр.) и ведетъ также оживленную торговлю виномъ, хлѣбомъ и другими товарами. Въ эпоху римской имперіи Н. назывался *Nemausus* и былъ однимъ изъ самыхъ цвѣтущихъ городовъ Галліи. Въ городѣ и его окрестностяхъ сохранилось множество античныхъ памятниковъ (*Maison sacrée*, храмъ изъ эпохи Августа; амфитеатръ, вмѣщавшій 24000 чел., водопроводъ и пр.). Въ XVI в. Н. былъ однимъ изъ наиболѣе важныхъ и укрѣпленныхъ центровъ гугенотовъ.

Нимъ, Теодорихъ (иначе *Ditrich von Niemheim*), средневѣковъ историкъ, род. въ 1350 г., учил-

ся въ Болоньѣ; поступивъ затѣмъ въ монашество, вскорѣ приобрѣлъ большое довѣріе со стороны папы Урбана V и такимъ образомъ получилъ возможность близко изучить закулисную сторону тогдашняго папства. На констанцкомъ соборѣ рѣчи Н-а обратили на себя всеобщее вниманіе и не мало содѣйствовали возстановленію церковнаго единства. Но главная заслуга его заключается въ его сочиненіяхъ. Онѣ напис.: „*De schismate libri III*“, въ которыхъ изложена исторія папства въ періодъ 1378—1410 гг., при чемъ нарисована живая и безпристрастная картина папскихъ злоупотребленій; книга эта была запрещена; другое сочин. Н-а: „*Nemus uniois*“ цѣнно собранными въ немъ разными историческими актами. Кромѣ того Н-у приписываютъ: „*Vitae pontificum Romanorum a Nicolao IV usque ad Urbanum V etc.*“.

Нина, святая дѣва, просвѣтительница Грузіи, родомъ изъ Каппадокіи, проповѣдывала Евангеліе въ Грузіи при царѣ Миріанѣ, въ IV вѣкѣ; скончалась въ Кахетіи въ 338 г. Мощи ея покоятся въ сел. Бодбѣ (Сигнахскаго у., Тифлисской губ.). Кресть изъ виноградной лозы, обвитый ея волосами, хранится въ тифлисскомъ сіонскомъ соборѣ. Житіе ея записано современниками—грузинами и греческими лѣтописцами. Со времени распространенія ея христіанства въ Грузіи начинается культурное развитіе послѣдней.

Нингто, портовый гор. въ китайской провинціи Ченангъ; 260000 жит., значительная промышленность. Гавань его открыта для европейцевъ съ 1842 г., но торговля теперь совершенно упала, и вмѣсто прежнихъ 15 милл. руб. обороты Н. теперь простираются всего до 150000 руб.

Нинивія (*Ниневія*), знаменитая столица Ассиріи, основанная, по преданію, Миномъ, находилась на лѣвомъ берегу Тигра (противъ нынѣшняго Моссула). Размѣры Н-и, по преданію, были громадны: 104 кил. въ окружности, стѣны въ 33 м. высоты, такъ что по нимъ свободно могли проѣхать въ рядъ 3 колесницы, съ 1500 башнями; еврейскіе писатели считали въ Н-и до 1½ милл. ж. Н. была взята и разрушена мидянами и вавилонянами въ 605 г. до Р. X. и обратилась въ кучу развалинъ, а въ средніе вѣка исчезли всякіе слѣды „всемірной“ столицы. Развалины Н-и были открыты Ричемъ въ 1820 г., но только въ 1843 г. Ботта произвелъ раскопки, показавшія Н-ю въ истинномъ свѣтѣ; раскопки Ботта были продолжены Лайярдомъ, Смитомъ и др. англійскими учеными и дали блестящіе результаты. Развалины Н-и находятся у деревни Хорсабадъ и холма Куянджикъ и занимаютъ всего 7 кв. кил., такъ что преданіе очень сильно преувеличило размѣры Н-и: на такомъ пространствѣ не могло помѣститься болѣе ¼ милл. жит. Въ 30 кил. къ югу отъ Хорсабада открыты развалины древнѣйшей ассирійской столицы (Калахъ), у Нируда, у Нируда. Въ обоихъ мѣстахъ откопаны дворцы, колонны, статуи и пр. и найдена разнообразная утварь оружіе и рельефы, изображающіе сцены изъ ассирійской жизни. Но самую важную находку для науки составляютъ клинообразныя надписи, важнѣйшія и достовѣрнѣйшія источники ассирійской исторіи, разобранныя лишь съ величайшимъ трудомъ и еще не вполне Раулинсономъ, Смитомъ и др. См.: *J. Rawlinson*, „*The five*“

great monarchies of the ancient world"; *G. Smith*, „Assyrian discoveries“.

Ниповая пальма, *Niro*, родъ сем. пальмъ; единственный видъ—*N. frutescens*, въ Остѣ-Индіи и на о-вахъ Южнаго моря; до 6 м. высоты, перистые листья, однодомные цвѣтки, плоды—односемянныя въ большихъ головкахъ. Изъ толстыхъ листьевъ дѣлаютъ зонтики, шляпы, цыновки, даже рыши; толченые листья дѣйствительны противъ укусовъ ядовитыхъ насѣкомыхъ; плоды употребляются въ пищу.

Ниппердей (*Nipperdey*), Карлъ, филологъ, род. въ 1821 г. въ Шверинѣ, съ 1840 по 1846 г. слушалъ университетскія лекціи въ Лейпцигѣ и Берлинѣ; въ 1850 г. назначенъ приватъ-доцентомъ въ Лейпцигѣ, съ 1852 г. былъ профессоромъ въ Лейп и кончилъ жизнь самоубійствомъ тамъ же, вслѣдствіе неизлѣчимой болѣзни, въ 1875 г. Н., одинъ изъ самыхъ тонкихъ знатоковъ латинской прозы, положилъ основаніе своей извѣстности въ 1847 г. превосходной критической обработкой Цезаря; ему мы обязаны также лучшими критическими изданіями Корн. Непота, „Анналовъ“ Тацита, *Leges annales* римской республики.

Нипполь, туземное названіе Японіи, неправильно перенесенное европейцами на самый большой островъ этой страны, называемый японцами Гондо. Ср. *Японія*.

Нипозъ (*Nierse*) 1) Жозефъ Нисефоръ, изобрѣтатель гелиографовъ, род. въ 1765 г. въ Шалонъ-на-Сонѣ, съ 1789 г. состоялъ на службѣ во франц. арміи по кавалеріи, въ 1795—1801 гг. управлялъ округомъ Ницца; вскорѣ послѣ того онъ отдался исключит. занятіямъ въ области практической механики и химіи, при чемъ особенное вниманіе обратилъ на литографію; въ 1824 г. ему удалось найти способъ фиксировать при посред. асфальта изображенія, получаемыя въ камеръ-обскурѣ („*gravure héliographique*“ на литографск. камнѣ); съ 1829 г. онъ продолжалъ работать въ томъ же направленіи уже вмѣстѣ съ Дагерромъ, и въ 1831 г. они открыли дѣйствіе свѣта на йодированную серебряную пластинку; впрочемъ, собственно своимъ развитіемъ фотографія обязана скорѣе Дагерру. Умеръ въ 1833 г. 2) Н., Клодъ Мари Франсуа, Н.-де-С.-Викторъ, племянникъ предыдущаго, усовершенствователь фотографіи, род. въ 1805 г., образов. получилъ въ военн. школѣ въ Сомюрѣ, служилъ затѣмъ въ драгунскомъ полку, а въ 1845—48 гг.—въ парижск. муниципальной гвардіи; въ 1854 г. былъ назначенъ комендантомъ Лувра. Все свободное время Н. посвящалъ продолженію работъ своего дяди, особ. по гелиографіи; ему принадлежитъ честь изобрѣтенія альбуминовыхъ стеклянныхъ пластинокъ для получ. свѣтовыхъ изображеній, давшихъ сильный толчокъ развитію фотографіи, и также введенія въ практику дѣла коллодіума. Ум. въ 1870 г.

Нирвана, понятіе небытія, абсолютнаго ничто, составляющее центръ ученія Будды. Исходный пунктъ этого ученія—ничтожество и мимолетность всего сущаго. Оно не признаетъ Бога; жизнь для него безцѣльна, она есть зло; рожденіе—причина всѣхъ бѣдствій. Даже обыкновенная смерть не можетъ уничтожить страданій: Будда вѣрнулъ въ

переселеніе душъ. Есть только одинъ путь къ избавленію отъ вѣчныхъ страданій: это—полное самоотреченіе, которое послѣ долгаго ряда испытаній приводитъ къ Н.-ѣ. Вотъ какъ ученики Будды описываютъ это достиженіе Н.-ы самимъ Буддою. Послѣ многочисленныхъ подвиговъ самоотреченія Шакия-Муни почувствовалъ себя свободнымъ отъ грѣха, получилъ знаніе природы вещей и не имѣлъ никакихъ желаній, кромѣ стремленія къ Н.-ѣ; однако, способность сужденія еще осталась. Но вотъ уничтожилась и эта способность, осталось одно желаніе Н.-ы да еще общее чувство довольства. Затѣмъ уничтожается и это чувство довольства,—его замѣняетъ чувство безразличія. Однако, и здѣсь просвѣчиваетъ еще нѣкоторая степень самосознанія и физическаго удовольствія. Наконецъ, все уничтожается: память исчезаетъ, удовольствія и страданія нѣтъ; двери Н.-ы открылись. Пройдя всѣ эти стадіи, Будда (а каждый человѣкъ можетъ сдѣлаться такимъ буддой) вступаетъ въ безконечность пространства, затѣмъ въ безконечность познанія, и тогда только онъ вступаетъ въ сферу небытія. Но и здѣсь еще нѣтъ полной Н.-ы, ибо осталась еще идея небытія. Когда уничтожится самая идея, тогда наступаетъ Н.—Конечно, въ изложенномъ описаніи достиженія Н.-ы нельзя искать логичности. Такимъ образомъ, по ученю Будды, Н. есть дѣйствительно абсолютное ничто. Но для массы буддистовъ Н. представляется скорѣе просто состояніемъ покоя. Однако, извѣстный знатокъ индійской древности Макъ Мюллеръ, полагаетъ, что самое этимологическое значеніе слова Н.—*уясаніе*—достаточно доказываетъ, что въ первоначальн. чистотѣ догматическомъ смыслѣ, Н.-у должно понимать, какъ абсолютное небытіе.—Ср.: *Max Müller*, „*Essay*“, т. I, и *E. Burnouf*, „*Introduction à l'histoire du Bouddhisme indien*“.

Нирецъ (*Nieritz*), Карлъ Густавъ, извѣстный нѣмецкій писатель для народа и юношества, род. въ 1795 г. въ Дрезденѣ, былъ народнымъ учителемъ, а съ 1841 г. директоромъ окружной школы въ Дрезденѣ; съ 1834 г. онъ началъ писать рассказы для народа и юношества, большую часть на историческія темы; ум. въ 1876 г. Его книжки, помимо чисто литературныхъ достоинствъ, полны глубокой задумчивости и теплоты и имѣли большой успѣхъ въ Германіи.

Ниссецъ, Генрихъ, археологъ и историкъ, род. въ 1839 г., получилъ образованіе въ Килѣ и Берлинѣ, съ 1869 г. проф. въ Марбургѣ, потомъ въ Гёттингенѣ и Страсбургѣ. Въ длинномъ рядѣ ег. трудовъ („*Das Templum*“, „*Pompejanische Studien zur Städtekunde des Altertums*“, „*Italische Landeskunde*“, „*Griechische und röm. Metrologie*“ и др.) первое мѣсто бесспорно занимаетъ его „*Kritische Untersuchungen über die Quellen der 4. und 5. Decade des Livius*“, вышедшія въ свѣтъ въ 1863 г. Эта книга была первою попыткою примѣнить къ изученію римской исторіи самый надежный методъ современнаго историческаго знанія—детальную критику источниковъ, и положила основаніе цѣлой школѣ ученыхъ, усвоившихъ и достоинства, и недостатки своего учителя. Она и до сихъ поръ не утратила своего вліянія. Главная ошибка Н.-а состояла въ томъ, что онъ не признавалъ за античными

писателями одновременнаго пользованія *несколькими* источниками; отъ этого ложнаго взгляда, одинаково господствовавшего какъ въ римской, такъ и въ греческой археологической, ученые начали отказываться только въ самое последнее время.

Писценъ-Саломанъ, Генриетта, оперная пѣвица и знаменитая учительница пѣнія, род. въ 1820 г., вокальное образование получила въ Парижѣ, пѣла на многихъ оперныхъ сценахъ Италіи и въ Лондонѣ. Съ 1850 г., въ качествѣ выдающейся концертурной пѣвицы, имѣла большой успѣхъ на концертныхъ эстрадахъ и затѣмъ въ теченіе многихъ лѣтъ состояла преподавательницей пѣнія въ Петербургской консерваторіи. Ум. въ 1879 г. Ея вокальной школой русская опера обязана многими лучшими своими силами, какъ г-жи Лавровская, Крутикова, Раабъ, Левицкая и др. Н.-С. оставила по себѣ весьма серьезный трудъ въ видѣ школы пѣнія (изд. въ Петербургѣ).

Пистагмъ, произвольное непрерывное дрожаніе глазъ въ горизонтальномъ, рѣдко вертикальномъ, направленіи, иногда соединенное съ вращеніемъ вокругъ зрительной оси. Большею частью Н. врожденъ или пріобрѣтается въ самомъ раннемъ дѣтствѣ. Особенная форма Н-а встрѣчается у рудокоповъ, работающихъ въ темнотѣ. Какъ скоро они оставались въ некоторое время въ ночи, все начинаетъ вертѣться передъ ихъ глазами, лампа танцуетъ и совершаетъ круговыя движенія; вмѣстѣ съ тѣмъ наступаютъ подергиванія въ мышцахъ лица, черепа, шеи. При высокихъ степеняхъ Н-а больные ходятъ съ закинутой назадъ головою, чтобы подавить головокруженіе и мимичныя движенія. Главная причина—недостаточное освѣщеніе поля работы, безпрерывное напряженіе зрѣнія при лежаньи, согнутомъ положеніи, съ сильно приподнятою осью зрѣнія, что меньше всего благоприятствуетъ конвергенціи. Лѣченіе состоитъ въ належащемъ освѣщеніи и укрѣпленіи ослабѣвшихъ глазныхъ мышцъ при помощи электричества, хорошаго общаго питанія и проч.

Нитгаммеръ (Niethammer), Фридрихъ Иммануиль, нѣм. философъ и педагогъ, род. въ 1766 г.; съ 1793 г. состоялъ проф. философіи и богословія въ Ленѣ, съ 1804 г.—въ Виртембергѣ; ум. въ 1848 г. Въ духѣ философіи Канта и Фихте имъ написаны: „Ueber Religion als Wissenschaft“, „Versuch einer Begründung eines vernunftmäßigen Offenbarungsglaubens“ и др. Кромѣ того Н. издавалъ вмѣстѣ съ Фихте „Philosophische Journal“. Какъ педагогъ, Н. извѣстенъ своимъ сочиненіемъ „Der Streit des Philantropismus und Humanismus“, въ которомъ онъ возстаетъ противъ превращенія общеобразовательной школы въ прикладную.

Нитгардъ, средневѣк. франкскій историкъ, сынъ Берты, дочери Карла Великаго, и Ангильберта, род. въ 790 г., былъ виднымъ государств. дѣятелемъ и полководцемъ при Людовикѣ Благочестивомъ и Карлѣ Лысомъ; убитъ въ сраженіи въ 843 г. Н. nap.: „De dissensionibus florum Ludowici Pii ad annum usque 843 libri IV“ (изд. въ „Monumenta Germaniae historica“).

Nitraria Schoberi, раст., см. *заманиха*.

Нитратитъ, то же, что *нитровая селитра*.

Нитраты, синеродистыя соединенія спиртовыхъ

радикаловъ, напр. $\text{C}_2\text{H}_5\text{CN}$, могутъ быть разсматриваемы еще, какъ производныя кислотъ, при чемъ весь кислородъ и водный остатокъ карбоксильной группы COHO замѣнены азотомъ. Н. получаютъ сухой перегонкой, въ присутствіи веществъ, отнимающихъ воду, амміачныхъ солей тѣхъ кислотъ, Н. которыхъ желаютъ получить. Низшій членъ этого ряда органич. соедин. есть синильная кислота HCN (Н. муравьиной кислоты). Н. суть жидкости, съ эфирнымъ запахомъ; болшинство не раствор. въ водѣ. Даютъ нитропроизводныя, соли которыхъ въ практикѣ носятъ названія гремучихъ; напр., ртутная соль нитроацетонитрила есть т. н. гремучая ртуть. Изомерныя соединенія Н-овъ, т. н. изонитрилы или *карбиламины*, получаютъ нагреваніемъ первичныхъ аминовъ и хлороформа со спиртовымъ растворомъ KNO . Отличаются характернымъ отвратительнымъ запахомъ, которымъ пользуются для открытія малѣйшихъ слѣдовъ хлороформа при судебно-медицинскихъ изслѣдованіяхъ (реакція Гофмана).

Нитрогенъ, то же, что азотъ (см. это сл.)

Нитроглицеринъ, взрывчатая жидкость, представляющая продуктъ дѣйствія азотной кислоты на глицеринъ; по химическому составу есть азотоглицериновый эфиръ: $\text{C}_3\text{H}_5(\text{NO}_2)_3$; открытъ въ 1846 году; практическое примѣненіе Н-а началось съ 1862 г.

Нитрогалцитъ, известковая селитра, $\text{Ca}(\text{NO}_3)_2 + \text{H}_2\text{O}$, соль, въ видѣ бѣлыхъ, либо сѣрыхъ хлопьевидныхъ налѣтовъ, встрѣчается въ известковыхъ пещерахъ Кентукки, въ Сѣверной Америкѣ.

Нитчатые грибы, Nephromycetes, грибы съ невидимыми мицеліями и образованіемъ гонидіевъ, представляютъ большей частью лишь стадіи развитія извѣстныхъ аскомицетовъ.

Нитчеръ (Netscher), Каспаръ, замѣчат. голландскій живописецъ, ученикъ Тербурга и Дова, род. въ 1639 г., ум. въ 1684 г. Многочисленныя картины его замѣчательны по вѣрной передачѣ дѣйствительности и болшеею частью полны юмористическаго настроенія. Рисункъ его граціозенъ и правиленъ. Особенно хороши его маленькія картины, менѣе удачны картины историческія.

Нитцъ (Nitzsch), Карлъ Вилгельмъ, извѣстный нѣмецкій историкъ, род. въ 1818 г., съ 1844 г. состоялъ профес. исторіи послѣдовательно—при кильскомъ, кѣнигсбергскомъ и берлинск. университет.; ум. въ 1880 г. Ученая извѣстность Н-а основана главн. образомъ на его трудахъ о первоисточникахъ средневѣков. нѣмецкихъ и римскихъ историковъ. Начавъ съ различіемъ средневѣков. анналистовъ на ихъ первоисточники, Н. пришелъ къ заключенію, что ихъ понятія о литературной собственности были весьма растяжимы, и въ силу этого воззрѣнія они цѣлкомъ заимствовали извѣстныя мѣста у своихъ предшественниковъ. Тотъ же пріемъ Н. предполагилъ и у позднѣйшихъ историковъ древности (Ливія, Полибій и друг.), и въ доказательство своей теоріи сдѣлалъ попытку разложить первую декаду Ливія и выделить элементы, внесенные въ нее изъ сочин. Фабія Пиктора, Валерія Анція и Лидинія Машера. Теорія эта болѣе обстоятельно разработана ученикомъ Н-а, Ниссеномъ. Важнѣйш. труды: „Geschichte des deutschen Volkes bis zum Augsburger Religionsfrieden“, „Polybius zur

Geschichte antiker Politik und Historiographie“, „Die Gracchen und ihre nächsten Vorgänger“, „Die römische Annalistik“, „Geschichte der römischen Republik“, „Deutsche Studien“, „Ministerialität u. Bürgerthum“ и друг.

Издонтъ св., былъ монахомъ Печерскаго мон., въ 1130 г. посвященъ въ епископы Новгорода, принималъ живое участіе въ междоусобицахъ между киевлянами, черниговцами и новгородцами, почему не разъ подвергался заточеніямъ въ темницу; въ 1147 г. подалъ голосъ противъ посвященія митрополита р. епископами и былъ заключенъ великимъ кн. Изяславомъ въ Печерскій монастырь; ум. въ 1156 г. Въ исторіи нашей церкви онъ извѣстенъ своими отвѣтами на вопросы іеродіакона Кирика, вошедшими даже въ составъ Кормчей; они, по словамъ преосв. Филарета, показываютъ „и опытности пастыря, и свѣтлое разумѣніе духа христіанскаго“.

Идцше, Фридрихъ (Fr. Nietzsche), современный нѣмѣцкій философъ, поэтъ и композиторъ. Сынъ скромнаго пастора, онъ род. 15 ок. 1844 г. въ Рекенѣ. Первоначальное образованіе получилъ въ народной школѣ въ Пфортѣ, а затѣмъ изучалъ классическ. филологію въ боннскомъ и лейпцигскомъ университетахъ. Любимый ученій знаменитаго филолога Ричля (Ritschl), онъ получилъ, благодаря его содѣйствію, въ 1869 г. каедрю классической филологіи въ базельскомъ университетѣ. Въ 1879 г. онъ оставилъ профессору и посвятилъ себя исключительно литературной дѣятельности. Главн. соч.: „Die Geburt d. Tragödie aus d. Musik“, 1872; „Unzeitgemässe Betrachtungen“, 1876; „Also sprach Zarathustra“, 1884; „Jenseits v. Gut u. Böse“, 1886; — Философомъ въ тѣсномъ смыслѣ Н. назвать нельзя, онъ скорѣе художникъ—мыслитель. Его произведенія представляютъ рядъ остроумныхъ блестящихъ афоризмовъ, изложенныхъ въ удивительно художественной формѣ. Они касаются вопросовъ искусства, литературы, музыки, религіи, философіи. Особенной парадоксальностью отличается его воззрѣніе на нравственность. Всѣ философы, по мнѣнію Н., неправильно приступаютъ къ вопросамъ нравственности. Для нихъ нравственность представляется чѣмъ-то даннымъ, несомнѣннымъ. А между тѣмъ, чтобы поставить проблему о нравственности, нужно стать *выше и отъ* всякихъ нравственныхъ оцѣнокъ, нужно перейти *по ту сторону добра и зла* и тамъ уже искать основанія для нравственности. Такимъ основаніемъ будутъ тѣ высшія цѣли, которыя человѣкъ ставитъ себѣ *добровольно*. Самыя цѣли нравственнымъ критеріямъ не подлежатъ; ихъ просто указываетъ свободно развивающаяся личность человѣка, его талантъ, его гений. Съ такой точки зрѣнія Н. подвергаетъ ѣдкой критикѣ мораль. Вообще, все ученіе Н. исходитъ изъ протеста противъ современной культуры. *Здоровая чувственность* возведена имъ на степень идеала; любовь, самоотреченіе, состраданіе—признаки дряхлости. Человѣкъ—вполнѣ животное. Цѣль жизни заключается въ томъ, чтобы отдѣльные индивидуи человѣка—животнаго усовершенствовались въ *сверхчеловѣка*, вся же масса людей должна находиться въ полномъ рабствѣ у изысканной и талантливой аристократіи челоѣчества, которая только и можетъ достигнуть истин-

ной индивидуальной нравственности.—Въ 1889 г. душевная болѣзнь прекратила эту парадоксальную, но увлекательно-страстную проповѣдь крайняго индивидуализма.

Ниша (франц. niche), полукруглое или угловатое углубленіе въ стѣнѣ, напр. на фасадахъ домовъ для помѣщенія статуи, вазы и пр., или просто для украшенія; въ окнахъ и т. п.

Нишадуръ, гор. въ персидской провинціи Хорасанъ; 11000 ж. Н., одинъ изъ древнѣйшихъ городовъ Ирана, нѣкогда былъ столицей сельджуковъ и славился на Востокѣ своими богатствами, но пришелъ въ упадокъ въ XVIII в.

Нишеми (Nisemi), городъ въ Сициліи, въ провинціи Кальтанізетта; 12150 ж.

Ништадтъ (Нюстадъ), городъ Або-Бьернеборгской губ., при Ботническомъ заливѣ; хорошая гавань, оживленная торговля, въ особенности лѣсомъ и лѣсными издѣліями; 3804 ж. 30 авг. 1721 г. здѣсь былъ заключенъ между Россіей и Швеціей такъ назыв. *Ништадтскій миръ*, которымъ былъ окончена Сѣверная война. Въ 1855 г. Н. былъ бомбардированъ англичанами.

Нишъ, городъ въ южной Сербіи, на р. Нишавѣ, второй въ Сербіи по числу жителей (16178 ч.), важный торговый и промышленный пунктъ, въ то же время одна изъ сильнѣйшихъ крѣпостей Сербіи. Н., древній Nissus, принадлежалъ болгарамъ съ VII по XII в. и былъ взятъ у сербовъ турками въ 1375 г. Въ войнѣ австрійцевъ съ турками Н. игралъ важную стратегическую роль. Въ 1809 г. Н. былъ прославленъ геройскимъ подвигомъ Синджелича, взорвавшаго себя на воздухъ вмѣстѣ съ штурмовавшимъ городъ турецк. колоннами. Въ 1876 г. сербы неудачно пытались взять Н., который достался имъ только по Берлинскому трактату (1878).

Нищенство, см. *пауперизмъ и пролетариатъ*.

Нищенствующіе монашескіе ордена, католическія духовныя общины, члены которыхъ, по уставу, ставили цѣлью своей жизни отреченіе отъ всякой собственности и обрекали себя такимъ образомъ на вѣчное нищенство. М. м. о. начали возникать въ началѣ XIII вѣка. Самымъ раннимъ и наиболѣе распространеннымъ былъ орденъ францисканцевъ или миноритовъ, появившійся въ 1210 г. Другимъ очень распространеннымъ орденомъ былъ орденъ доминиканцевъ, возникшій въ 1220 г. Сравнительно меньшее значеніе имѣли появившіеся впоследствии ордена кармелитовъ, августинцевъ и т. подоб. Необходимость собранія милостыни ставила нищенствующихъ монаховъ въ тѣсное соприкосновеніе съ народомъ. Благодаря этому Н. о. быстро приобрѣли огромное вліяніе какъ на обыденную жизнь, такъ и на церковную политику. Орденъ доминиканцевъ уже черезъ 12 лѣтъ послѣ своего возникновенія получилъ въ свое распоряженіе инквизицію. Въ этомъ случаѣ орденъ показалъ себя вполне достойн. предшественникомъ позднѣйш. инквизиторовъ—іезуитовъ. Вторая половина среднихъ вѣковъ представляетъ періодъ броженія религіозной мысли, закончившагося реформацией. Нищенствующіе монахи, какъ ближайшіе и наиболѣе вліятельные руководители религіознаго воспитанія народа, съ успѣхомъ боролись съ проявленіемъ всякой свободной мысли, и въ этомъ смыслѣ вполнѣ заслужив-

данное имя название папской милиции. Н. м. о. пользовались, однако, влиянием не в одних народных массах: въ ихъ рукахъ въ значительной мѣрѣ находилась и наука. Схоластическія теоріи нищенствующихъ профессоровъ о папской власти вѣрѣдко употреблялись, какъ оружіе въ борьбѣ папы съ властью свѣтской. Благодаря богатымъ добровольнымъ приношеніямъ въ распоряженіи Н. о. скопились въ течение времени огромныя богатства, и въ концѣ концовъ они совсѣмъ забыли о своей главной цѣли: обѣтъ нищенства составлялъ уже пустой звукъ. Въ послѣдній періодъ передъ реформацией они, подражая папамъ и другому высшему духовенству, впади во всевозможные пороки: развратъ, невѣжество, даже невѣріе были среди нихъ обычнымъ явленіемъ. Вотъ почему при взрывѣ религиознаго движенія въ ками копившаяся ненависть народа прежде всего обрушилась на монаховъ и главнымъ образомъ на нищенствующихъ (порядки въ одномъ изъ монастырей августинцевъ, въ которомъ жилъ Лютеръ, послужили, какъ извѣстно, ближайшимъ поводомъ къ возникновенію движенія). Послѣ реформации Н. м. о. потеряли свое прежнее значеніе, уступивъ его новой силѣ—ордену иезуитовъ. Тѣмъ не менѣе они продолжали существовать до самаго послѣдняго времени. Въ Италіи еще во времена Гарибальди при папѣ изъ 60 тыс. духовныхъ лицъ насчитывалось до 25 т. человекъ нищенствующей братіи, которые собирали съ римскаго народа ежегодно до 2 милл. скудий. Въ настоящее время лишь въ нѣкоторыхъ католическихъ странахъ существуютъ жалкіе остатки нищенствующаго монашества. Въ древней Руси, подъ влияніемъ ученій о святости „нищенскаго подвижничества“, также находились лица, которые отрекались отъ собственности и обрели себя на нищенство.

Шагара, рѣка Сѣв. Америки, вытекаетъ изъ оз. Эри и впадаетъ въ оз. Онтарио; длина Н-ы 54 мил., ширина отъ 600 до 4000 м.; общее паденіе 101 м. въ 33 кил. отъ истока Н. образуетъ знаменитый; *Н-скій водопадъ*, ниспадающійся двумя рукавами (Американскій, 50 м. высоты, и 330 м. шир., и Подкововидный, 578 м. шир. и 48 м. выс.), раздѣленными Козьимъ островомъ. Н-ій водопадъ далеко не первый по высотѣ, но единственный въ мірѣ по массѣ воды (11000 куб. м. въ сек.). Сила, развиваемая Н. водопадомъ, исчисляется въ 7 милл. паровыхъ лошадей, но для промышленныхъ цѣлей она утилизируется пока въ незначительныхъ размѣрахъ, и вопросъ о полной эксплуатациіи ея еще не разрѣшенъ. Черезъ Н-у перекинуто нѣсколько желѣзнодорожныхъ мостовъ, а пароходы обходятъ водопадъ по Велландскому каналу.

Шахъ-пшахъ, многочисленное (2 милл.) племя центральной Африки, изъ группы нубійскихъ племенъ; область его распространенія лежитъ между 4—6° с. ш. и между Ниломъ и Конго. Н.-н. средняго роста, коренасты, брахикефалы и широколицы; волосы курчавы, глаза большіе, миндалевидные, носъ прямой, съ широкими ноздрями, цвѣтъ кожи красновато-бурый. Н. татуируются, очень любятъ украшенія и причудливыя прически; живутъ небольшими поселками въ конусообразныхъ хижинахъ, расположенныхъ среди полей, которыя обрабатыва-

ются женщинами; мужчины же занимаются охотой. Н.-н.—полигамисты; тѣмъ не менѣ семейная привязанности у нихъ довольно сильны. Они страшныя людоеды и поѣдаютъ не только военно-плѣнныхъ, но и тѣла скоропостижно умершихъ. Но, несмотря на это, Н.-н. превосходятъ своихъ сосѣдей культурн. развитіемъ: они довольно музыкальны, изобрѣли нѣсколько своеобразныхъ инструментовъ и имѣютъ даже странствующихъ пѣвцовъ. Они не имѣютъ понятія о религіи, но колдовство и волшебство у нихъ играютъ большую роль. Н.-н. дѣлятся на рабовъ и свободныхъ и распадаются на множество племенъ. Предводители не пользуются никакими преимуществами, кромѣ права на добытую на охотѣ слоновую кость и на половину слоньяго мяса; зато они имѣютъ неограниченное право созывать на охоту и на войну; власть предводителей наследственна. См. Schweinfurth, „Im Herzen von Afrika“.

Шаръ (Nyagy), Евгений, венг. археологъ, род. въ 1840 г., произвелъ множество раскопокъ, при чемъ собралъ богатую коллекцію предметовъ, относящихся къ желѣзному вѣку; онъ же открылъ большія городища близъ Пилина, относящаяся къ бронзовому вѣку. Многочисленныя археологическія статьи Н. печатались въ специальныхъ журналахъ.

Шигата, гл. г. японской провинціи Этсиго, на западномъ берегу о. Ниппона, напоминаетъ своими каналами, обсаженными аллеями, голландскій горъ; 41454 ж. Н. открыта для иностранныхъ кораблей съ 1868 г., но торговля въ ней, благодаря плохой гавани, совершенно ничтожна.

Шюба, или *Шюба*, по греч. миеол. дочь Тантала и сестра Пелопаса, была замужемъ за евананскимъ царемъ Амфіономъ, отъ котораго имѣла 6 сыновей и 6 дочерей. Гордая такимъ многочисленнымъ потомствомъ, она насмѣхалась надъ Латоной, имѣвшей 2 дѣтей, Аполлона и Артемиду, и отговаривала народъ отъ поклоненія имъ. Въ наказаніе за это они въ одинъ день перебили всѣхъ дѣтей Н-ы, послѣ чего ея мужъ убилъ себя, а она сама была превращена въ камень. Исторія Н-ы дала благодарный матеріалъ какъ для поэтовъ (Эсхиль, Софокль), такъ и для художниковъ; въ 1583 г. на Эскилинскомъ холмѣ была отрыта группа, изображающая Н-у съ ея дѣтьми и принадлежащая къ лучшимъ образцамъ древней пластики.

Шюбтъ, см. *колумбитъ*.
Шюнь (Nyun, Новіодунумъ Цезаря), окружн. гор. въ швейцарскомъ кантонѣ Ваадтѣ; 3657 ж.; римскія древности.

Шюръ, древній скандинавскій богъ; онъ живетъ на небѣ въ томъ мѣстѣ, которое называется *Поатунъ* (городъ корабля), управляетъ движеніями вѣтровъ, урощаетъ море и огонь; его призываютъ на морѣ во время рыбной ловли. У Н-а была женой сначала *Скади*, дочь великана Тиаси, въ послѣдствіи покинувшая его; вторая его жена — богиня земли *Нерта*, родила ему сына и дочь—Фрея и Фрею.

Шюръ, гл. г. француз. департамента Двухъ-Севровъ; 23015 ж., занимающихся кожевеннымъ производствомъ, фабрикаціей перчатокъ и пр. и торговлей. Н. славится также своими огородами.

Шучуангъ, городъ въ китайской провинціи Шингингъ (Манджурія), близъ залива Ляотонгъ;

60000 ж. Гавань Н., Ингкоу, открыта для иностранцев съ 1860 г. Торговля въ Н. растетъ съ каждымъ годомъ (12 милл. руб. въ 1886 г.).



Ниоба.

НО. (сокращ. Nord-Ost), сѣверо-востокъ.

Ноайль (Noailles), герцоги, старинная французская дворянская фамилия, родомъ изъ провинц. Лимузенъ. Болѣе извѣстные представители этой фамилии: 1) Н., Жюль Анна, маршалъ, род. въ 1650 г., особенно отличился въ войнѣ за испан. наслѣдство (съ 1689—1694 гг.), гдѣ имъ выиграна изв. битва при Тэрѣ; ум. въ 1708 г. Н. былъ выдающимся полководцемъ и типичнымъ представителемъ двора Людовика XIV. 2) Н., Луи Антуанъ, братъ предыдущаго, кардиналъ, а съ 1695 г. архіепископъ парижскій, род. въ 1651 г.; держался довольно свободнаго образа мыслей въ церковныхъ вопросахъ, въ янсенистскихъ пререканіяхъ сталъ на сторону Кенела и тѣмъ вооружилъ противъ себя іезуитовъ; примкнулъ къ оппозиціи противъ папск. буллъ „Unigenitus“ и подписалъ ее только въ 1728 г.; ум. въ 1729 г. 3) Н., Адриенъ Морисъ, франц. маршалъ, старшій сынъ Н. 1) род. въ 1678 г., въ 1710 г. отличился при взятіи Героны; во время регентства былъ поставленъ во главѣ финансово-управленія и дѣятельно принялся за поправленіе государств. хозяйства, но послѣ столкновенья съ Дж. Ло удалился изъ министерства. Н. участвовалъ далѣе въ войнѣ съ Германіей (1733 г.), гдѣ подѣ Филиппбургомъ получилъ маршальскій жезлъ, и въ австрійской войнѣ; одно время былъ мия. иностран. дѣль и затѣмъ послан. при ис-

панскомъ дворѣ (1746 г.). Ум. въ 1766 г. Н. оставилъ послѣ себя записки, гдѣ излагаетъ свои взгляды по финансовымъ вопросамъ. 4) Н., Людовикъ Марія, второй сынъ герцога Филиппа Н.-Муши (сына Н. 3), род. въ 1756 г., участвовалъ въ американской экспедиціи Лафайета, въ 1789 г. былъ избранъ депутатомъ въ генеральные штаты и оказался однимъ изъ самыхъ дѣятельныхъ и благородныхъ членовъ Национальнаго Собранія; въ знаменитомъ засѣданіи 4-го августа онъ горячо подерживалъ отмену феодальныхъ привилегій; будучи членомъ военнаго комитета, заботился объ организациіи арміи и при открытіи военныхъ дѣйствій командовалъ войсками въ Кольмарѣ; въ 1791 г. былъ президентомъ Собранія и присягнулъ конституціи. Разочаровавшись затѣмъ въ дѣль революціи, Н. отправился въ Америку, гдѣ въ 1804 г. ему была вручена команда надѣ французск. флотомъ для защиты о. Гаити отъ англичанъ; черезъ нѣсколько дней послѣ блестящей побѣды, одержанной надѣ непріателемъ, онъ ум. отъ ранъ.

Ноббе, Фридрихъ, род. въ 1830 г., былъ профессоромъ въ 1861—68 гг. въ Хемницѣ и вскорѣ принялъ на себя редакцію „Landwirtsch. Versuchstationen“; съ 1868 г. профессоръ лѣсной и сельскохозяйственной академіи въ Тарандтѣ, гдѣ основалъ фитофизиологич. опытную станцію и контрольную станцію для сѣмянъ. Важн. соч.: „Handbuch der Samenkunde“, „Ueber die organische Leistung des Kalium in der Pflanze“ и др.

Нобель, Людвигъ, извѣстный нефтепромышленникъ, род. въ 1831 г. въ Стокгольмѣ; въ дѣтствѣ переѣхалъ въ Петербургъ, гдѣ отецъ его, инженеръ Эммануилъ Н., имѣлъ механическій заводъ; получивъ прекрасное техническое образованіе подѣ руководствомъ отца, онъ принималъ дѣятельное участіе въ завѣдываніи его заводомъ. Въ 1873—78 гг. Н. участвовалъ въ арендованіи наз. Ижевскаго оружейнаго завода и много способствовалъ улучшенію производства на заводѣ. Въ 1874 г. Н. въ товариществѣ съ братьями, принялъ участіе въ только-что возникшемъ тогда рускомъ нефтяномъ дѣль и своей энергіей и изобрѣтательностью далъ сильный толчекъ его развитію. До этого времени нефть съ мѣста добычи доставлялась на заводы гужемъ—въ бочкахъ, керосинъ и пр. продукты обработки вывозились также въ бочкахъ, что не могло не вліять весьма значительно на цѣны (такъ, напр., бочка ложилась 40 коп. на пудъ керосина). Н. устроилъ трубопроводы, по которымъ нефть съ промысловъ переначивается на заводы, а къ перевозкѣ готовыхъ продуктовъ примѣнилъ „наливную систему“, т. е. наливъ ихъ непосредственно въ судно или вагонъ (цистерна), специально для того устроенные. Благодаря этимъ нововведеніямъ Н-я, а также и примѣненнымъ имъ улучшеніямъ въ способахъ обработки нефти, русской керосинъ совершенно вытѣснилъ изъ Россіи американскій и явился сильнейшимъ конкурентомъ послѣдняго на заграничныхъ рынкахъ, въ особенности до введенія американцами также наливной перевозки. Въ настоящее время т-во бр. Н. представляетъ самую значительную изъ всѣхъ нефтепромышленныхъ фирмъ бакинскаго района: на своихъ 70 буровыхъ (15⁰/₀ всего числа) оно получило

(1891 г.) 36 м. п. нефти (13% всей добычи); завод т-ва выработал 17 м. п. кер., 1,5 м. п. смазочных масел; вывозъ его въ означен. году составлялъ болѣе четверти общаго вывоза. Крѣмъ резервуаровъ на промыслахъ и заводѣ, вмѣстимостью въ 20 м. пуд., т-во имѣетъ резервуары во всѣхъ значительныхъ городахъ Россіи (въ 1890 г. ихъ было 207 съ вмѣст. въ 12 м. п.), цѣлый флотъ собственныхъ пароходовъ и парусныхъ судовъ для морской наливной перевозки и вагоны-цистерны на всѣхъ почти рельсовыхъ путяхъ Россіи. Ко всему этому надо добавить, что т-во бр. Н. до послѣдняго времени было почти единственной фирмой Баку, заботящейся о своихъ служащихъ и рабочихъ, для которыхъ на заводахъ устроены школа, больница, библиотека, общежитіе и пр.

Нобили (лат. *nobiles*), „знатные“, назв. членовъ римскихъ фамилій, державшихъ въ своихъ рукахъ послѣ 2-й Пунич. войны всѣ высшія должности и старшихъ образоватъ замкнутую касту. Н. наз. также *optimates*, *boni viri*. Въ Венеціи Н-ями наз. высшее дворянство, въ рукахъ котораго находилось государство.

Нобилингъ, Карль Эдуардъ, анархистъ, покушавшійся на жизнь герм. императ. Вильгельма I, род. въ 1848 г., одно время служилъ въ статистич. бюро въ Дрезденѣ; переселившись затѣмъ въ Берлинъ, онъ 2-го іюня 1878 г. выстрѣлилъ крупную дробью въ проѣзжавшаго въ открытой коляскѣ (по улицѣ „*Unter den Linden*“) имп. Вильгельма I, причинивъ ему тяжелыя раны; застигнутый полиціей, онъ тутъ же застрѣлился.

Noblesse oblige (франц.), „такъ велитъ честь“, въ болѣе широкомъ смыслѣ — большія права, высшее положеніе налагаютъ и большія обязанности.

Новаковичъ, Стоянь, сербскій филологъ и государ. человекъ, род. въ 1842 г., учился въ Бѣлградѣ, въ 1865 г. преподавалъ въ бѣлградской гимназіи и въ 1867 г. получилъ мѣсто бібліотекаря сербской Национальн. бібліотеки. Съ 1873 г. онъ былъ 3 раза министр. народ. просвѣщ., съ 1876 г. до 1880 г. проф. филологіи и исторіи литературы „Великой школы“ въ Бѣлградѣ. Въ 1883 г. назначенъ сенаторомъ, въ 1884 г. министр. внутр. дѣлъ и въ 1886 г. посланникомъ въ Константинополь. Н. приобрѣлъ почетную извѣстность капитальными сочиненіями: „Исторія сербской литературы“ и „Сербская бібліографія“, заключающими въ себѣ массу матеріаловъ. Кромѣ того онъ писалъ критич. статьи, переводилъ славянск. поэтовъ и пр.

Ногага, гл. г. одноименной италіанской провинціи, узелъ желѣзныхъ дорогъ Пьемонта; соборъ IV вѣка, нѣсколько дворцовъ, театръ, пам. тники Виктору Эмануилу, Кавуру и др.; 19577 ж.; оживленная промышленность. Въ 1849 г. австрійцы, подъ начальствомъ Радецаго, одержали здѣсь рѣшительную побѣду надъ сардинцами. — *Провинція Н.*, въ Пьемонтѣ, граничащая на сѣверѣ съ Швейцаріей, расположена южной своей частью въ долинахъ р. По, а сѣверной — по отрогамъ Пеннинскихъ и Лепонтійской Альпъ; она занимаетъ 6561 кв. клм. съ 675926 ж. и производитъ рисъ, маисъ, пшеницу, южн. фрукты, шелкъ, сунна, солом. шляпы и пр.

Носаторство (лат.), нововведенія, рѣзко расходящіяся съ существующ. складомъ обществен. жизни.

Новая Александрія, посадъ и центръ уѣзднаго управленія, Новоалександрійскаго у., Люблинской г., на р. Вислѣ, при Привислянской ж. д.; 3130 ж.; великолѣпный замокъ съ паркомъ, принадлежавшій кн. Чарторыйскому и называвшійся Пулавы; въ немъ помѣщается въ настоящее время недавно преобразованный **Новоалександрійскій институтъ** сельскаго хозяйства и лѣсоводства (см. это сл.); хранившаяся здѣсь богатая бібліотека и произведенія искусства переведены въ Петербургъ. — **Новоалександрійскій уѣздъ** занимаетъ 1492 кв. в. съ 103865 ж.

Новая Англія, коллективное названіе шести сѣв.-восточныхъ штатовъ С.-Ам. Союза: Мэна, Ньюгемпшира, Вермонта, Массачусетса, Родъ-Эйланда и Коннектикута; населеніе ихъ ведетъ свое происхожденіе преимуществ. отъ англійскихъ пуританъ и шотландцевъ. Область эта была въ 1606 г. отдана Яковомъ I во владѣніе Плимутской компаніи.

Новая Британія, см. *Британія Новая*.

Новая Гвинея, величайш. послѣ Гренландіи остр. на земномъ шарѣ, лежитъ къ сѣверу отъ Австраліи, между 0°19'—10°43' ю. ш. и 130°45'—150°48' в. д. отъ Гр. Поверхность о-ва равняется 774360 кв. клм., а съ прилегающими по сѣв. и южн. побережьямъ группами о-въ (самой большой — о. Фридриха-Вильгельма) — 807956 кв. клм. О-въ состоитъ изъ главн. центральной части и двухъ полу-овъ. Западная часть Н-й Г-и, до 141° в. д., принадлежить Нидерландамъ, владѣнія кот. здѣсь занимаютъ 382140 кв. клм., а вмѣстѣ съ близъ лежащими о-вами — 397202 кв. клм. съ насел. въ 238000 чел.; сѣверн. часть о-ва, прибол. до 5° ю. ш. на зап. и 8° ю. ш. на вост., такъ назыв. *земля имп. Вильгельма*, съ пов. въ 181650 кв. клм., принадлеж. Германіи (Новогвинеиск. комп.). Остальная, юго-восточная часть о-ва, съ пов. въ 221570 кв. клм., а считая и прилегающ. о-ва (Луизіадскій архип. и др.) — 229102 кв. клм. съ нас. въ 489000 ч., находится во владѣніи Англіи. Берега Н-й Г-и въ общемъ возвышены; но южный бер. низмененъ. Центральная часть о-ва представляетъ мало изслѣдованныя горныя страны, принадлежанія, во всяк. случаѣ, къ самымъ высокимъ на землѣ; здѣсь проходятъ: горная цѣпь Чарльзъ-Льюисъ, Финистерръ (верш. Шопенгауеръ, 6118 м., и Кантъ, 5725 м.), Бисмаркъ и др. По нѣмецк. берегу нах. заливъ Гуонъ съ 5 впад. въ него, довол. больш. рѣками, бухта Астролэбъ съ портомъ Константишьипр.; сам. знач. рѣка въ эт. части о-ва — р. имп. Августы; изъ рѣкъ въ нидерл. области болѣе важная р. Амбернъ, впад. въ бухту Гильвинкъ; въ британской части течетъ р. Фэйл, впад. въ зал. Папуа, далѣе — Бекстеръ (или Майкасса) и др. Климатъ Н-й Г-и — теплѣйшій (въ окрестн. Астролэбъ средн. год. темпер. = 26,2°С.) и влажный, на южн. побережьи нездоровый. Землетрясенія довольно часты. Почва почти повсемѣстно плодородна, но покрыта густ. первобытными лѣсами, сост. преимущ. изъ саговой пальмы, камфорн. дерева, кедра, дик. мускатнаго дер., также хлѣбнаго и др.; туземцы культивируютъ рисъ, маисъ, ямсъ, кокосов. и сагов. пальмы, сахарн. тростникъ, бананы и проч. Фауна весьма богата; особ. замѣчательны здѣсь по красотѣ оперенія птицы (между проч., райская); весьма обильна также прибрежная морская фауна, доставляющая одво изъ

важн. средствъ пропитанія жителямъ. Коренные обитатели Н-й Г-и (число ихъ по различн. источн. колеблется отъ $\frac{1}{2}$ до $2\frac{1}{2}$ милл.) частью — меланезійскаго типа, *папуасы*, частью, на западѣ о-ва, малайцы—магометане, а на югѣ—востокѣ — полинезийцы. Важнѣйшая изъ гаваней—англійскій портъ Мореси. — Н. Г. была открыта въ 1526 г. португальцемъ Дж. де-Менезесомъ; названіе ей дали испанцы въ виду сходства ея аборигеновъ съ обитат. африканской Гвинеи.

Новая Георгія 1) прежнее названіе *Британской Колумбіи* (см. это сл.); 2) архипелагъ, см. *Саалоновыхъ острова*.

Новая Голландія, прежнее названіе материка Австраліи.

Новая Гранада, см. *Колумбія* 1).

Новая Зеландія (New Zealand), британск. колонія въ южной части Великаго океана, состоитъ изъ двухъ крупныхъ, лежащихъ между $34^{\circ} 25'$ — $47^{\circ} 17'$ ю. ш. и $166^{\circ} 26'$ — $178^{\circ} 36'$ в. д. отъ Гр., островъ: Сѣвернаго (Ньюолстеръ, Те-Ика-а-Мауи) и Средн. или Южнаго (Ньюмонстеръ, Те-Ваи-Пунаму), раздѣленныхъ Куковымъ проливомъ, и меньшихъ, отдѣленныхъ отъ Южнаго о-ва проливомъ Фово, острововъ Стюартъ; сюда же относится близъ лежащая группа острововъ. Общая поверхность колоніи равняется 271020 кв. км. Сѣверный о-въ на своемъ восточн. берегу представляетъ рядъ глубокихъ, богатыхъ островами бухтъ, снабженныхъ прекрасными гаванями; на южн. оконечн. его находится бухта Палисеръ съ портомъ Никольсономъ и гор. Уэллингтономъ. Большая, сѣверная часть эт. о-ва, вулканическаго происхожденія, состоитъ изъ двухъ плоскогорій, изъ кот. южное въ своей центральной части заключаетъ большую гористую область Вайкато съ величайш. озеромъ Н-й 3-и, Таупо; къ югу отъ Таупо высятся нѣск. большихъ вулкановъ, кот. вообще многовъ этой странѣ; область къ востоку отъ Вайкато богата живописн. озерами, гейзерами, грязевыми и газовыми вулканами. Землетрясенія на Сѣв. о-вѣ часты, но вулканическія изверженія совершенно исчезли изъ памяти туземцевъ—маори до 18-го іюня 1886 г., когда одинъ изъ вулкановъ, Таравера, проявилъ вдругъ страшную дѣятельность, при чемъ цѣлое озеро Ротомагана, съ своими изв. сталактитовыми террасами, взлетѣло на воздухъ и при обратномъ паденіи погребло въ массахъ грязи нѣск. деревень съ туземцами. Въ южной части Сѣв. о-ва тянутся цѣпи горъ, седиментарнаго происхожденія. Южный о-въ почти цѣликомъ выполненъ горными цѣпами (также осадочнаго характера), прорываемыми его по всей длинѣ; важнѣйшія — Южныя или Новозеландскія Альпы (въ средн. 2700—2800 м.), покрытыя снѣгомъ, съ огромными глетчерами (вершин. Куки или Агоаранги, 4024 м., Тасманъ, 3755 м., и др.). Климатъ на Сѣв. о-вѣ субтропическій, весьма равномѣрный и здоровый; на Южн. о-вѣ умѣренный; средн. годов. темп. на сѣв. = $16,6^{\circ}$ С., на югѣ = $10,4^{\circ}$ С. Флора Н-ой 3-и представляетъ смѣшеніе сосѣдн. ихъ континентальныхъ: австрал., индійск. и южноамерик. Фауна Н-ой 3-и весьма бѣдна; изъ домашнихъ жив. туземцы держатъ лишь собаку и свинью; изъ птицъ болѣе замѣчательна киви; нѣкогда водившаяся здѣсь гигантская птица Моа (Palapteryx)

уже давно вымерла. Н. З. богата золотомъ (въ 1885 г. добыто на 42,3 милл. ф. стерл.); въ ней находятся также залежи мѣди, серебра, желѣза, каменнаго угля (въ 1885 г.: 511,0 тыс. тоннъ), марганца, сурьмы; встрѣч. и нефть (на Сѣв. о-вѣ). Аборигеновъ Н-ой 3-и, маори (см. это сл.), въ наст. время числится ок. 42000 чел.; главн. же массу насел. (въ 1891 г. — 626658 ч.) составляютъ колонисты, почти исключит. британск. происхожденія. Главныя занятія ихъ—земледѣліе (пшеница, ячмень, овесъ и картофель) и скотоводство, въ особенности—овцеводство. Въ 1888 г. здѣсь эксплуатировалось 2963 км. желѣзн. дорогъ и 7476 км. телеграфн. линій; торговый флотъ колоніи въ 1886 г. состоялъ изъ 589 судовъ, вместимостью въ 94102 тонны. Экспортъ, въ 1887 г. на сумму 6866000 ф. стерл., имѣетъ предметомъ преимущ.: шерсть, золото, зернов. хлѣбъ, мясн. продукты и смолу каури (изъ даммары); импортъ составлялъ въ 1887 г. 6246000 ф. стерл. Для образованія, кромѣ низш. школъ, сущ. три университета—въ Оклендѣ, Отего и Кристчерчѣ (последн. — только испытательное учрежденіе). Н. З. образуетъ самоуправляющуюся брит. колонію (съ 1876 г.), раздѣленную на 63 графства; главн. гор.—Уэллингтонъ. Во главѣ страны находится губернаторъ, назначаемый англ. короной, съ 8 министрами; верхняя палата состоитъ изъ 45 членовъ (3 маори), а нижняя—изъ 8 членовъ (4 маори). Важнѣйшіе изъ портовъ — крѣпостей: Оклендъ, Уэллингтонъ, Литтлтонъ, Дунединъ (Чальмерсъ). — Н. З. была открыта въ 1642 г. Тасманомъ; въ 1769 г. здѣсь высадился Кукъ и присоединилъ острова къ владѣніямъ Англи; собственно колонизація началась здѣсь съ 1839 г., съ основаніемъ гор. Уэллингтона на бер. Кукова пролива.

Новая Земля, островъ, см. *Земля Новая*.

Новая Испанія (Nueva España), прежнее названіе Мексики.

Новая Каледонія, французскій архипелагъ въ Меланезіи, 20077 кв. км. и 67714 ж.; состоитъ изъ большаго о-ва Н-ой К-и собств. (16712 кв. км.), о-въ Лоялти и мног. мелкихъ о-въ. Внутренность Н-ой К-и, имѣющей продолговатую форму и окаймленную кольцомъ кораллов. рифовъ, гориста (вершины имѣютъ до 1700 м.), рѣкъ немного (Диго, 200 км. дл.). Климатъ здоровый и умѣренный; на вост. берегу растутъ тропическія растенія, внутри о-ва и на зап. берегу—европейскія. Населеніе Н-ой К-и состоитъ изъ канаковъ (23000) и европейцевъ, большая половина которыхъ — ссильные. Канаки, меланез. племя, отличались отъ всѣхъ другихъ меланез. народовъ сравнит. высокой степенью культуры, но при этомъ были очень воинственны и не гнушались людоедства. Теперь они быстро вымираютъ. Н. К. открыта Кукомъ въ 1774 г. и занята французами съ 1853 г. Съ 1860 г. она служила мѣстомъ ссылки; сюда были сосланы массы коммунаровъ 1871 г.; въ настоящее время въ Н-ую К-ю ссылаютъ преступниковъ—рецидивистовъ. Земледѣліе и скотоводство Н-ой К-и ничтожны, и всѣ попытки привить ихъ въ значительныхъ размѣрахъ до сихъ поръ не удавались. Торговля также незначительна (16 милл. франковъ въ 1889 г.); главными предметами

вывоза (6½ милл.) служатъ: мѣдь, никкель, кобальтъ, желѣзо и др. металлы (о-въ чрезвычай-но богаты ими), шерсть, кожи и пр. Гл. г. Нумея.

Новая Ладога, уѣздн. гор. С.-Петербургской г., при впадении р. Волхова въ Ладожское оз. и при Ладожскомъ каналѣ; городской обществен. банкъ; 4159 ж., занимающихся содержаниемъ судовъ, работами на пристаняхъ, рыбной ловлей и торговлей, которая, впрочемъ, оживляется только во время навигаціи, когда здѣсь скопляются десятки тысячъ рабочихъ. Н. Л. основана въ 1704 г., по повелѣнію Петра I, на томъ мѣстѣ, гдѣ находился Никольскій-Медвѣдичинъ монастырь; для заселенія города сюда были переведены жители *Старой Ладоги*, бывшаго складочнаго пункта новгородцевъ (нынѣ бѣдное рыбацкое село въ 12 в. отъ Н-ой Л-и). Развитие города, насчитываемаго при Екатеринѣ II лишь 600 ж., началось со времени дарованія ему Александромъ I многихъ льготъ.—*Новоладожскій уѣздъ* (7651 кв. в. съ 85705 ж.), въ сѣв.-вост. части губ., имѣетъ по преимуществу неизменную поверхность, пересѣченную рядомъ уступовъ, идущихъ почти параллельно берегамъ Ладожскаго оз.; возвышенности эти считаются древними берегами озера и назыв. *Коровимъ Хребтомъ*. Уѣздъ имѣетъ почву весьма неплодородную и покрытую на значительныхъ пространствахъ лѣсомъ и болотами. Сѣверную свою часть уѣздъ прилегаетъ къ Ладожскому оз. и орошается многочисленными притоками Ладожскаго оз., между которыми наиболѣе важны для судоходства: Волховъ, Сяса, Паша, Свирь и др. Главныя занятія жителей составляютъ: судопромышленность, лѣсные промыслы и рыболовство.

Новая Мексика (New Mexico), юго-западный штатъ С.-Ам. Союза, между 31° 20'—37° с. ш. и 103°—109° в. д., на сѣв. границѣ съ Колорадо, на вост. съ территоріей индѣйцевъ и Техасомъ, на югъ съ Техасомъ и Мексикой, на зап. съ Аризонай. Поверхность (317469 кв. км.) представляетъ плоскогоріе (средн. выс. 1850 м.), посрединѣ горѣзывающагося долиной р. Рио Гранде дель-Норте; къ востоку отъ него тянутся отроги Скалистыхъ горъ, къ зап. находится горная цѣпь Дзуньи (или Мембрессъ) и горная равнина Сиерра-Мадре; въ глубокихъ межгорныхъ ущельяхъ (cañons) берутъ начало многія рѣки. Горы больш. частью покрыты лѣсомъ и богаты золотомъ и серебромъ; существуютъ соляныя озера (добыча соли) и обширныя луговныя пространства (подспорье скотоводству); большая часть центральной пов. территоріи представляетъ безплодную почву; земледѣіе (маисъ, пшеница, овощи, южн. фрукты) распространено лишь тамъ, гдѣ возможно искусствен. орошеніе. Климатъ преимущ. сухой, умѣренный и здоровый. Населеніе предст. смѣшаніе испанской и индѣйской народностей; испанскій языкъ здѣсь преобладаетъ; больш. часть жителей — католики. Желѣзныхъ дорогъ въ 1866 г. здѣсь считалось 2076 км. Главн. гор.—Санта-Фе.

Новая Прага, или *Петриковка*, торговый посадъ Херсонскаго г., Александрійскаго у.; 7390 ж. На мѣстѣ посада въ 1-й половинѣ XVIII в. находился запорожскій хуторъ.

Новая Сибирь, архипелагъ въ Сѣв. Лед. океанѣ,

между 73°и78° с. ш., принадлежащій къ Якутской обл., состоитъ изъ остр. Котельнаго (см. это сл.), Бадевскаго(см. это сл.), собств. Н-й С-и и нѣск. близъ лежащихъ. О-въ Н. С. лежитъ къ сѣв. отъ устья Индигирки, поверхн. его (3482 кв. в.) представл. пустынную равнину, исключ. южн. бер., гдѣ тянутся т. наз. „Деревянные“ горы, изъ рыхлаго песчаника и бревенъ обугливагося, смолистаго дерева; важнѣйш. изъ рѣкъ—Надежная; водятся бѣл. медвѣди, олени и пр. Всѣ вообще эти острова необитаемы, покрыты мхомъ и низкой травой, круглый годъ окружены льдомъ и замѣчательны по богатству ископаемыхъ, часто просто разбросанныхъ на поверхн., животн. остатковъ (мамонт. кости, буйволов. рога и т. п.).—О-ва открыты въ нач. текущаго столѣтія и изслѣдовались Санниковымъ (1805—11 гг.), Геденштрёмомъ (1809—10 г.) и др.

Новая Сѣчь, такъ называлась послѣдняя изъ запорожск. станицъ, основанная по правой сторонѣ Днѣпра, на рч. Подпольной, въ предѣлахъ нынѣшняго Екатеринославскаго у., кошевымъ Мамашевичемъ въ 1734 г., когда имп. Анна Іоанновна дозволила запорожцамъ, изгнаннымъ въ 1711 г., возвратиться въ Россію. Въ 1775 г. правительство рѣшило прекратить существованіе запорожскаго войска, и Н. С. была разрушена генераломъ Текелли.

Новая Ушица, уѣздн. гор. Подольской г., при р. Калосѣ (притокъ Днѣстра); 4993 ж. На мѣстѣ города въ началѣ XVIII в. находилась деревня Литнівцы, принадлежавшая къ числу польскихъ королевскихъ имѣній. Въ 1748 г. кор. Августъ III возвелъ эту деревню на степень мѣстечка, а въ 1826 г. мѣстечко переименовано было въ Н-ую У-у и назначено уѣздн. гор. вмѣсто Старой Ушицы.—*Новоушицкій уѣздъ* (Ушицкій) расположенъ въ зап. части губ. и имѣетъ 2496 кв. в., съ 203149 ж. Поверхность его перерѣзана глубокими рѣчными долинами, оврагами и холмами, имѣетъ по преимуществу черноземную почву и орошается лѣвыми притоками Днѣстра, который протекаетъ по южн. границѣ уѣзда въ Бессарабской губ. Главныя занятія жителей составляютъ хлѣбопшество, дающее большой избытокъ хлѣба, сбываемый по Днѣстру въ Одессу, табаководство, скотоводство (тонкорунныя овцы) и фабричная и заводская дѣятельность (суконныя фабрики, винокуренные, свеклосахарные и др. заводы).

Новая четъ, одинъ изъ приказовъ московскаго государства, возникновеніе котораго относится къ концу XVI в. Предметы вѣдомства его: 1) кружечные двory въ Москвѣ и во многихъ другихъ городахъ и волостяхъ и 2) дѣла по запрещенной продажѣ вина и табаку. Съ 1678 г. Н. ч. вѣдала калмыцкія дѣла, переданныя сюда изъ Посольскаго приказа.

Новая Шотландія (Nova Scotia), приморская провинція въ Канадѣ (Брит. Сѣв. Амер.), между заливами Фунди и св. Лаврентія, состоитъ изъ полуостр. Н-ой Ш-и и о-ва Капъ-Бретонъ. Берега Н. Ш-и скалисты и изрѣзаны превосходными бухтами. Поверхность Н-ой Ш-и (56280 кв. км.) представляетъ изъ себя холмистую равнину (не выше 300—330 м.), богато орошенную множествомъ небольшихъ

рѣчекъ. Климать Н-ой Ш-и холодный (сред. год. $+ 5, 8^{\circ}$), съ рѣзкими и быстрыми переходами отъ зимы къ лѣту, но здоровый и умѣреннѣе, чѣмъ внутри Канады. Флора Н-ой Ш-и отличается, несмотря на невысокія широты (43° — 47°), сильной примѣсою арктическихъ видовъ; лѣса весьма обширны. Населеніе Н-ой Ш-и (441973 ч.) состоитъ изъ шотландцевъ (34%), англичанъ (29%), ирландцевъ (16%), акадійцевъ (потомковъ старыхъ французскихъ колонистовъ) ($8\frac{1}{2}\%$), нѣмцевъ (8%) и пр.; индѣйцевъ всего 0,4%. По религіи 28% католики, ост. принадлежать къ разн. протест. сектамъ (27% пресвитериане, 19% баптисты). Занятія жителей: рыболовство (13404 суд., въ 31285 тоннъ съ 29905 рыбаками въ 1885 г.), лѣсная промышл., земледѣліе, горнозав. промышл. (громадныя залежи кам. угля на 13000 кв. клм., добыча угля—16829247 (1886); золото и драгоц. камни; огромныя залежи желѣза, мѣди, свинца и пр.), судостроство и торговля. Главн. гор.—Галифаксъ.—Н. Ш. открыта Себасть. Каботомъ въ 1498 г., изслѣдована французами въ 1504—1604 г. и колонизована въ концѣ XVI в. подъ имен. Акадіи; въ 1713 г. перешла по Утрехт. трактату къ Англіи.

Новгородская губернія, одна изъ сѣверныхъ губ. Европейск. Россіи (107500 кв. в. съ 1231539 ж.; на 1 кв. в. 11,4 ж.), граничитъ на сѣв. съ Олонецкой, на вост. съ Вологодской и Ярославской, на юго-вост. съ Тверской, на юго-зап. съ Псковской, на зап. съ Петербургск. губ. Большая часть ея поверхности лежитъ на холмистой Алаунской плоской возвышенности (Валдайскія горы), служащей водораздѣломъ Каспійск. и Балтійск. бассейновъ и пересѣченной здѣсь на отдѣльныхъ краяхъ глубокими рѣчными долинами; наиболѣе высокіе пункты этой возвышенности находятся на югѣ (до 1021 ф. абсол. выс.). На сѣв. Валдайская возвышенность постепенно сливается съ равниною Ладожск. прибрежья, на зап. съ низмен. берегами оз. Ильмена. Въ геогностическ. отношеніи зап. часть губ-и принадлежитъ девонской формации, остальная часть—каменноугольной. Минеральныя богатства Н-ой губ. состоятъ въ камен. углѣ (въ Боровичск. у.), отличающемся, впрочемъ, плохимъ качествомъ вслѣдствіе присутствія сѣрнаго колчедана, въ огнеупорной глинѣ (тамъ же), въ сѣрномъ колчеданѣ, болотной желѣзной рудѣ (Устюженск. и Череповецк. у.), въ песчаникахъ, идущихъ на жернова и, наконецъ, въ сѣрныхъ и соляныхъ источникахъ, изъ кот. только Старорусскіе привлекаютъ въ лѣтнее время много больныхъ. Н. г. обильно орошена множествомъ рѣкъ и озеръ бассейновъ Балтійск., Каспійск. и Бѣлаго морей. Къ 1-му принадлежатъ судуходная и славянскія рѣки: Мста, Ловать, Волховъ, Сяса, Тихвинна и др.; ко 2-му—Шексна и Молога, притоки Волги, далѣе Ковжа, Ухтома и др.; къ 3-му—Сѣв. Ковжа, Свидь и др. Первые два бассейна соединены 3 искусствен. системами каналовъ—Вышневолоцкой, Маринской и Тихвинской между собой и посред. канала герцога Александра Виртембергскаго съ бассейномъ Бѣлага м. Между многочисл. озерами губ-и значительнѣйшія: Ильмень, Бѣлоозеро и Воже. Болота заним. около $\frac{1}{6}$ всей поверхности г-и и тянутся нерѣдко сплошными пространствами въ сотни верстъ; особенно

болотисты уѣз. Тихвинскій, Устюжскій, Кирилловскій, окрестности оз. Ильмена и части, пограничныя съ Петербургск., Псковск. и Олонецкой губ. Лѣсомъ (сосна, ель и береза) Н. г. весьма богата (до 41% пов.; особ. уѣз. Кирилловскій и Тихвинскій). Климать въ Н-ой г-и сырой и холодный; сред. годовая температура въ Новгородѣ $= + 3,5^{\circ}$ Ц.; средн. количество атмосферн. осадковъ=486 мм. Почва преимуществен. глинистая, глинисто-песчаная или песчаная, въ низмен. мѣстахъ иловатая и весьма неплодородная, что, въ связи съ неблагоприятн. климатическ. условіями, препятствуетъ успѣшному развитію земледѣлія, такъ что губ., за исключеніемъ Старорусскаго и Демьянскаго уу., нуждается въ привозномъ хлѣбѣ; съются рожь, овесъ, ячмень и ленъ, сбываемыя къ Петербургск. порту. Системі хозяйства—трехпольная, а мѣстами подѣльная и лядинная. Средній годовой сборъ за 3-лѣтіе 1886—88 гг. для ржи=1626051 чт., для овса = 2343798 чт. Садоводство, огородничество и пчеловодство весьма слабо развиты. Скотоводство также находится въ плохомъ состояніи; скотъ дурного качества, малорослый и слабосильный. Въ 1888 г. во всей губ-и насчитывали лошадей 301194, крупнаго рогатаго скота 441886, овецъ 290087 головъ. Широко распространены следы населенія Н-ой г-и разнообразн. лѣсные промыслы (судостроеніе, сидка дегтю и смолы, жженіе угля, выдѣлка древесн. издѣлій и пр.), рыболовство, являющееся весьма важнымъ источникомъ народнаго благосостоянія, отхожіе промыслы, далѣе—выдѣлка гвоздей и др. кузнечныхъ издѣлій (особенно въ Уломской волости Череповецк. у.), вязаніе сѣтей и неводовъ (Валдайск. у.), валіане шляпъ, битье шерсти, шитье обуви (Череповецк. у.) и др. Фабрикъ и завод. насчитывается въ губ-и 300 съ 7237 рабоч., производящ. на сумму 8322 тыс. р. (лѣсопильни, фарфор. и стекл. зав., спич. фабрики). Торговля сосредоточивается преимуществ. въ город. и на пристаняхъ, изъ кот. важнѣйшія: Череповецкая, Усть-Чагодощская, Бѣлозерск., Тихвинск., Новгородск., Бронницк., Кирилловск. и др. Главн. предметами торговли служатъ хлѣбъ и лѣсъ; самая крупная въ г-и ярмарка бываетъ въ Старой Русѣ, при Кирилло-Новозерск. монастырѣ и въ Череповцѣ. Населеніе Н-ой г-и состоитъ, кромѣ великороссовъ, изъ кореловъ (Крестецкій, Валдайск., Боровичск., Тихвинск. и Устюженск. уу.) и чуди (Тихвинск. и Бѣлозерск. уу.) большинство населенія православное (иновѣрцевъ всего $\frac{1}{4}$). Для просвѣщенія жит-й существуетъ 11 мужск. среднеучебн. завед. съ 1605 уч. (1 гимназія, 1 прогимн., 2 реальн. учил., 1 духовн. семинарія, 6 духовн. учил.), 10 женск. (2 гимназіи, 6 прогимназій, 2 епарх. учил.) съ 1436 уч., 584 низш. и начальн. учил. съ 29073 уч. (23520 малеч., 5553 дѣв.) и 4 спеціальн. мужск. учил. (2 педагогическ., 2 ремесл.). Грамотность въ губ-и не велика (55% новоб. неграмотны). Н. г. раздѣл. на 11 уѣзд.: Н-ий, Боровичскій, Бѣлозерск., Валдайск., Демьянск., Кирилловск., Крестецк., Старорусск., Тихвинск., Устюженск. и Череповецк.—Первоначальную исторію Н-ой области см. подъ словомъ *Новгородъ*; въ послѣдній періодъ своей независимости она включала части нынѣшн. С.—Петербургск., Н-ой, Псковск., Тверск. и Олонецкой губ. Въ 1708 г.

Новгородъ вмѣстѣ съ друг. гор. вошелъ въ составъ Ингерманландской г.; впоследствии была образована Н. г., подвергавшаяся вплоть до 1859 г. многократнымъ административн. дѣлениямъ и перемѣнамъ.

Новгородская четверть, одно изъ финансовыхъ учреждений московскаго государства, подобно остальн. четвертямъ—Владимирской, Галицкой, Костромской, и Устюжской, никогда не превращавшаяся въ учреждение сословное. Древнѣйшее русское извѣстiе о четвертяхъ относится къ 1576 г.; финансовое и областное значенiе четвертей извѣстно было и Дж. Флетчеру. Древнѣйшую Н-ую ч. новѣйшие изслѣдователи отличаютъ отъ Н-аго приказа, упоминаемаго еще въ 1575—84 гг.; первая несомнѣнно относящаяся къ Н-ой ч-и дата приурочивается къ 1597 г., когда въ ней сидѣли дьяки Ив. Нормацинъ да Посникъ Дмитрiевъ. Н. ч., какъ и всѣ областныя финансовыя округа, сформировалась внутри вѣдомства приказа Большаго Прихода. Въ XVII в. Н. ч. и Н-ий приказъ составляютъ одно учрежденiе (1670 г.), въ которое собирались „четвертные доходы“ (т. е., какъ можно предполагать, доходы, собиравшіеся съ четвертной пашни) въ уѣздахъ городовъ Новгорода Великаго и Нижняго, Пскова, Старой Русы, Каргополя, Олонца, Вологды, Вятки, Перми, Арзамаса, Чердыни и нѣкот. др.—Ср.: П. Н. Милюковъ, „Государственное хозяйство Россiи“ (1892); С. М. Середонинъ, „Сочиненiе Дж. Флетчера о Россiи“ (1892); ст. С. Ѡ. Платонова и В. Н. Сторожева, въ „Журн. Мин. Нар. Просвѣщ.“ за 1892 г.

Новгородъ, губерн. гор., въ 2 в. ниже выхода р. Волхова изъ оз. Ильмень, при Н-ской жел. дор., подъ 58°31' с. ш. и 41°57' в. д., раздѣл., какъ и старину, на Софiйскую и Торговую стороны, соединен. между собой мостомъ черезъ р. Волховъ, но заним. нынѣ гораздо меньшую площадь, такъ что многіе монастыри, бывшіе прежде въ чертѣ города, нынѣ лежатъ въ окрестности. На Софiйской стор. находится кремль (на мѣстѣ преняго дѣтинца) съ множествомъ церквей и Софiйскимъ соборомъ, который построенъ въ 1045 г. по образцу константинопол. Софiйскаго храма на мѣстѣ дерев. церкви и служилъ усыпальницей мног. святыхъ и князей; здѣсь же хранятся весьма цѣнныя иконы и др. древности. Въ Н-ѣ всего 36 церквей и 14 монастырей (Нурьевскiй, основ. въ 1030 г.), мужск. и женск. гимназiи, реальное учил., духов. семинарiя, Александровск. земская учительская школа, памятникъ 1812 г. и 1000-лѣтiя Россiи, 3 банна; 24786 ж. Нѣкогда цвѣтущая торговля города нынѣ въ упадкѣ; въ нашемъ столѣтiи ей былъ нанесенъ сильный ударъ проведенiемъ Вишерскаго кан. (1837 г.) и Николаевской ж. д. (1849 г.), отъ которыхъ Н. осталась въ сторонѣ. Глав. предметами торговли служатъ хлѣбъ, лѣсъ и сѣно, сбываемые въ Петерб., желѣзо, соль и пр., сбываемые въ Н-ую и Псковскую г.—*Н-скiй уѣздъ*, въ зап. части губ-и, 8803 кв. в. съ 161242 ж., занимаетъ болотистую, лѣсистую равнину, понижающуюся отъ средины къ краямъ и орошаемую рр. Волховымъ, Лугой, Тосной, Шелонью, Мстой, соединенной Вишерей, и Сиверскимъ канал. съ р. Волховымъ; къ юж. части у-а прилегаетъ оз. Ильмень. Почва въ зап. части песчано-глинистая, по р.

Волхову глинистая и подзолная, въ лѣсахъ иловатая, вообще же малоплодород., такъ что у. нуждается въ привозномъ хлѣбѣ, хотя хлѣбопашество и развито повсемѣстно. Важнѣйшими занятиями жителей служатъ: рыболовство, рубка и сплавъ лѣса, отчасти фабрич. и завод. дѣятельность (14 сичинн. фабрикъ, 3 лѣсопильн., 2 кожевен., 2 водоч., 1 пивовар. зав.). Торговля сосредоточивается въ Н-ѣ, Бронницахъ, с. Медвѣдъ и Чудовъ. — *Исторiя Новгорода*. До второй половины XV в. судьбы Н-а существенно разнятся отъ развитiя низовой Русы. Подъ влиянiемъ географическихъ условiй и историч. обстоятельствъ въ Н-ѣ дольше сохранились и полнѣе развились первоначальныя основанiя народной жизни, стертая въ низовой Русы неблагоприятными условiями: это—торговля, какъ главный нервъ народнаго благосостоянiя, и общинно-вѣчевое устройство. Торговая дѣятельность Н-а развивалась въ связи съ его внѣшними отношенiями: съ XII в. начинаются сношенiя Н-а съ голландскими нѣмцами, съ XIII в. Н. дѣлается членомъ Ганзейскаго союза. Торговнея интересы были главнѣйшимъ мотивомъ расширенiя Новгородск. владѣнiй, доходившихъ до Сѣвер. Ледовит. океана и Уральскихъ горъ (въ XIV ст. города: Ладога, Орѣшекъ, Руса, Копорье, Торжокъ, Вышiй-Волочекъ, Устюгъ; земли: Заволочская, Печерская, Пермская, Вятская, Негорская); естественныя богатства этихъ странъ, и преимущественно лѣсныя, доставляли Н-у предметы торговаго вывоза. Съ XII же вѣка подъ влиянiемъ частой смѣны князей на Н-скомъ столѣ, здѣсь быстро развиваются общинно-вѣчевыя формы политич. быта. Права князей ограничиваются точно формулированными условiями договорныхъ грамотъ. Въ противовѣсъ княжеской власти съ половины XII в. устанавливаются выборныя на вѣчѣ власти: посадники, контролирующіе каждый шагъ князей, тысяцкіе, *выборный* владыка съ широкимъ влиянiемъ на политическiя дѣла, игравшій роль представителя Н-ской самостоятельности. Вѣче—главная законодательная сила. Общинно-вѣчевой принципъ приводится черезъ весь политич. строй, и Н. дробится на рядъ большихъ и малыхъ союзовъ съ своими вѣчевыми собранiями: концевъ, улицъ и т. д. Новгородскіе пригороды получаютъ аналогичное устройство, сохраняя весьма неодинаковыя формы подчиненiя вѣчу. Общественное дѣленiе Н-скаго населенiя опредѣлялось преимущественно экономическими условiями. Главнѣйшіе классы общества: бояре, дѣти боярскiя и посадничьи, гриди, жите люди, земские люди, купцы, черные люди, смерды. Кромѣ мѣстныхъ классовъ въ Н-ѣ были изобилентъ классъ иноземныхъ купцовъ, имѣвшихъ тамъ постоянныя торговые *дооры*, управлявшіеся по своимъ особымъ законамъ. Постепенно, подъ влиянiемъ развивавшагоса экономич. неравенства, общественный бытъ Н-а принимаетъ все болѣе олигархическiй характеръ. Это отражается и на измѣненiи его политич. формъ: выборная должность становится доступными все болѣе узкому кругу боярскихъ фамилiй, вѣче заслоняется „боярскимъ совѣтомъ“—органомъ олигархической власти, особенно возвышающимся съ XIV вѣка. Развивавшаяся социальная рознь была первымъ условiемъ, подготовившимъ паденiе Н-а. Вторымъ условiемъ

была зависимость Н-а отъ низовой Руси въ экономич. отношеніи вслѣдствіе постоянной нужды въ подвозѣ оттуда хлѣба. Н-у приходилось упорно бороться съ разнообразными внѣшними врагами: шведами, Литвой, Москвой. Ко второй половинѣ XV в. окончательно опредѣлились двѣ партіи: московская и литовская (Борейскіе). Въ виду союза Н-а съ Казиміромъ, Іоаннъ III придалъ своимъ походамъ на Н. характеръ борьбы за національные и религиозные интересы. Въ 1478 г. Н. былъ присоединенъ къ Москвѣ, и общинно-вѣчевое устройство было уничтожено. Съ этого момента исторія Н-а входитъ составною частью въ общую исторію московскаго государства.—Главнѣйшія монографіи о Н-ѣ: Соловьевъ: „Объ отношеніяхъ Н-а къ великимъ князьямъ“; Костомаровъ: „Сѣверно-русскія народоправства“; Бѣляевъ: „Разсказы изъ русской исторіи“ ч. 2-я, Н.; Никитский: „Очерки изъ жизни В. Н-а“, „Правительственный совѣтъ въ Н-ѣ“, „Очеркъ внутренней исторіи церкви въ В. Н-ѣ“.

Новгородъ-Волинскій, уѣздн. гор., см. *Новгородъ-Волинскій*.

Новгородъ-Литовскій, гор., см. *Новгородокъ*.
Новгородъ-Сѣверскій, уѣздн. гор. Черниговской г., на правомъ берегу р. Десны; мужск. и женск. гимназіи, пристань, на которой грузится конопляное масло, пенька, лѣсъ; 8889 ж. Н.-С. существовалъ уже въ XI в.; первоначально онъ входилъ въ составъ Черниговскаго княж., но съ конца XI в. сдѣялся столбнымъ гор. особаго *Н.-Сѣверскаго княжества*. Первымъ княземъ былъ здѣсь Мстиславъ Святославичъ (1095—1097 г.); впоследствии княж. перешло къ потомкамъ Святослава Черниговскаго, и Н.-С. игралъ важную роль въ борьбѣ Ольговичей съ Мономаховичами. Въ 1238 г. княж. было опустошено татарами, и Н.-С. вошелъ въ составъ Брянскаго княж., а во 2-й половинѣ XIV в. имъ овладѣлъ литовск. князь Ольгердъ. Съ начала XV в. Москва стремилась овладѣть Сѣверск. землей, а въ 1503 г., послѣ войны съ Литвою, Н.-С. перешелъ въ руки Москвы и былъ сильно укрѣпленъ въ виду продолжавшихся притязаній Польши на Сѣверскія земли. Въ 1618 г. Н.-С., по Деулинск. договору, перешелъ къ Польшѣ; во время возстанія Хмѣльницкаго вошелъ въ составъ гетманщины, а въ 1654 г., вмѣстѣ съ послѣдней, присоединенъ къ Россіи. Въ 1708 г. гор. б. сильно укрѣпленъ Мазепою, который намѣревался здѣсь передаться Карлу XII. Въ 1781 г. Н.-С. назначенъ губернска. гор. Н.-С-го намѣстничества, а въ 1802 г.—уѣздн. гор. Черниговск. г.—*Н.-С-ій уѣздъ*, въ вост. части губ-ии, раздѣл. на 2 части: западную, вознистую, изрѣзанную оврагами, и восточную, степную. Уѣздъ орошается р. Десной съ незначительными притоками и имѣетъ песчано-глинистую, малоплодородную почву, почему хлѣбопашество удовлетворяетъ только мѣстнымъ потребностямъ. Кромѣ хлѣба съется конопля и свекловича. Изъ другихъ занятій жит. наиболѣе важны: ломка мѣла, залегающаго по правому берегу Десны, обжигане извести, приготовленіе горшковъ, сбываемыхъ въ Орловскую г., и пр.; въ уѣз. находятся свеклосахарн. (3), винокурн. (8), маслосбойные (14), стеклянные (2) и нѣкот. др. заводы. Главн. массу населенія

Н.-С-аго у. (127369 ж. на 3417 кв. в.) составл. малороссы.

Новела (итал.) 1) эпич. произведеніе романич. характера, но отличающееся отъ настоящаго романа гораздо меньшимъ объемомъ и несложностью содержанія. Первымъ и необходимымъ качествомъ Н-ы должна быть *новизна* положеній или характеровъ, въ ней введенныхъ,—откуда она и получила свое названіе (Н.= новинка). Родина Н-ы—Италія, которая, въ лицѣ Мозуччіо, Страрароло, особенно же Джіов. *Боккаччіо* (II Resamergo, XIV в.), дала намъ классическихъ новеллистовъ, имѣвшихъ массу подражателей въ друг. странахъ: въ Испаніи Сервантеса и донъ-Хуана Манюля; во Франціи Маргариты Наваррскую, Скаррона, Мармонтеля и Вольтера; въ Герм. писали Н-ы Гёте, Тикъ, ф.-Клейстъ, Стеффенсъ и др.; за послѣднее время много прекрасныхъ Н-ѣ дали П. Гейзе и Готтфр. Келлеръ, а во Франціи Альф. Додэ. Несложность сюжета Н-ы—по б. ч. одно какое-либо происшествіе,—роднитъ ее съ драмой, благодаря чему нѣкот. Н-ы послужили матеріаломъ для Шекспира (въ „Ромео и Юл.“) и Кальдерона.—Въ русск. литературѣ слово Н. часто употребл. вмѣсто „повѣст.“ 2) Н. въ юриспруденціи означаетъ новый законъ, изданный въ развитіе, дополненіе или измѣненіе стараго закона.—*Новеллы* (Novellae), названіе одной изъ 4 частей Corpus juris civilis (см. это сл.).

Новикова, Ольга Алексѣевна, урожд. Кирѣева, современная писательница, пользующаяся особенно широкой извѣстностью за границею. Ея книга „Russia and England“ выдержала нѣсколько изданій и вызвала оживленную полемику. Кромѣ того Н. выступала также на страницахъ русскихъ журналовъ, преимущ. разработывая вопросы иностран. политики. Въ настоящее время она принимаетъ дѣятельное участіе въ журналѣ „Русское Обозрѣніе“.

Новиковъ, Николай Ивановичъ, одинъ изъ самыхъ свѣтлыхъ и крупныхъ дѣятелей Екатерининскаго вѣка, род. въ 1744 г. въ с. Авдотьино, Коломенскаго у., Московской губ., принадлежалъ къ дворянской семьѣ. Не окончивъ полного курса въ московской университетской гимназіи, Н. путемъ чтенія книгъ сумѣлъ восполнить пробѣлы своего образованія. До 1768 г. онъ служилъ въ гвардейскомъ Измайловскомъ полку въ Петербургѣ; будучи секретаремъ Комиссіи народн. депутатовъ, принималъ участіе въ составленіи проекта новаго уложенія, а затѣмъ вышелъ въ отставку и предался любимымъ занятіямъ исторіи и литературой. Прежде всего онъ выступаетъ въ роли издателя журналовъ: „Трутенъ“ (1769—1770 г.), „Живописецъ“ (1772—1773 г.), „Кожелекъ“ (1774 г.). Соотвѣтственно общему духу того времени, журналы Н-а получили сатирич. направленіе; сравнительная свобода слова и мысли, которой пользовалась Россія въ первую половину царствованія Екатерины II, позволяла Н-у въ рѣзкой формѣ обличать различныя недостатки обществ. строя и, въ особ., крѣпостное право, злоупотребленія въ судѣ, дурное воспитаніе, невѣжество, поверхностное и слѣпое подражаніе иностранному. Н. старался доказать необходимость истиннаго просвѣщенія на почвѣ національной и возбудить любовь къ родной старинѣ. Съ этой послѣдней цѣлью онъ издаетъ „Опытъ историч. словаря о российскихъ

писателяхъ“ (1772 г.), „Древнюю российскую вѣдѣоивку“ (съ 1773 до 1775 г.), „Повѣствователи древностей росси.“ и пр. Съ 1779 г., по переѣздѣ Н-а въ Москву, наступаетъ второй періодъ его жизни, характеризующійся вліяніемъ масонскаго общества, членомъ котораго Н. состоялъ уже съ 1775 г. Поддерживаемый другимъ ревностнымъ масономъ, проф. И. Е. Шварцомъ, Н. проявилъ самую разнообразную дѣятельность, стремясь поднять умственный уровень и улучшить матеріальное и социальное положеніе простаго народа. Онъ арендовалъ на 10 лѣтъ универ. типографію, издалъ массу учебниковъ и книгъ религиозно-нравственнаго содержанія (въ томъ числѣ много масонскихъ), устраивалъ всюду книжные склады, заводилъ школы, основалъ въ Москвѣ первую бесплатную читальню, съ большимъ успѣхомъ издавалъ „Моск. Вѣд.“ и при нихъ первый въ Россіи дѣтскій журн.—„Дѣтское Читаніе“ (1783—1789 г.). При его содѣйствіи въ 1782 г. возникло „Дружеское ученое общество“, уступившее впоследствии (въ 1784 г.) свое мѣсто т. наз. „Типографич. компаніи“. Новое общество преслѣдовало тѣ же просвѣдительныя и филантропич. цѣли: устраивало больницы и аптеки для бѣдныхъ, организовало педагогическую и переводческую семинарію, посылало молодыхъ людей для обученія за границу, раздавало во время голода (1787 г.) хлѣбъ даромъ и т. д. Кромѣ того Н. издавалъ еще нѣсколько журналовъ („Утренній Свѣтъ“, „Московское Изданіе“, „Вечерняя Заря“, „Покаянщійся Трудолоубецъ“), въ которыхъ, наряду со статьями сатирическими, мы находимъ довольно полное изложеніе масонскаго ученія и энергичную полемику съ франц. энциклопедистами. Такая кипучая и плодотворная работа Н-а возстановила, однако, противъ него многихъ вліятельныхъ лицъ, нерѣдко имѣвшихъ ложное представленіе объ истинныхъ стремленіяхъ московск. масоновъ, и вызвала подозрѣніе со стороны самой императрицы, которая къ этому времени уже значительно измѣнила свои взгляды. Въ 1791 г. „Типогр. компанія“ распалась; Н. былъ подвергнутъ строгому допросу и, наконецъ, въ 1792 г. заключенъ въ Шлиссельбургскую крѣпость. Въ 1796 г., при импер. Павлѣ, онъ былъ освобожденъ; ум. въ 1818 г.—См.: очеркъ Аванасьева („Библиогр. Записки“ 1858 г., № 5), труды А. Незеленова и М. Н. Лонгинова („Н. и московскіе мартинисты“ 1867 г.), биогр. очеркъ С. Е. Усовой (1891 г.).

Новикъ, въ до-Петровскую эпоху названіе молодыхъ людей изъ служил. сословія дворянъ и боярскихъ дѣтей, лишь начавшихъ обязат. для нихъ госуд. службу, обыкн. при дворѣ, но еще не получившихъ опредѣленн. назначенія (напр., въ армію) и соответственнаго олада.

Нови-Лигуре, округн. гор. въ италіанской провинціи Алессандри; 9917 ж. Знаменитъ побѣдой Суворова надъ Жуберомъ 4 авг. 1799 г.

Новицкій, Орестъ Марковичъ, профессоръ философіи въ кievской духовной академіи, род. въ 1806 г. Изъ его сочиненій наибольшее значеніе имѣетъ „Духоборцы, ихъ исторія и вѣроученіе“ (1832 г.), отличающееся богатствомъ свѣдѣній и добросовѣстною и талантливою ихъ разработкою; до сихъ поръ эта книга остается наиболее полнымъ и систематическимъ изложеніемъ ученія духоборцевъ,

которые относятся къ этому сочиненію съ очень большимъ уваженіемъ. Другія сочиненія Н-аго: „О разумѣ, какъ высшей познавательной способности“ (1840 г.) и „Постепенное развитіе древнихъ философскихъ ученій“, 4ч. (1860—1862)—не представляють интереса. Ум. въ 1884 г.

Ново-Александрійскій институтъ сельскаго хозяйства и лѣсоводства, въ посадѣ Новая Александрія, Люблинской губ., основанъ въ 1862 г. на мѣсто Марионтскаго инстит., существовавшаго близъ Варшавы. Н.-А. и былъ первоначально политехническимъ учебнымъ заведеніемъ съ 5-ю отдѣленіями, изъ которыхъ лишь 2 были посвящены земледѣлію и лѣсоводству. Но уже въ 1869 г. Н.-А. и. былъ преобразованъ въ институтъ сельскаго хозяйства и лѣсоводства съ трехлѣтнимъ курсомъ. По характеру преподаванія Н.-А. и. былъ всегда высшимъ учебнымъ заведеніемъ, но правъ, присвоенныхъ высш. учебн. заведеніямъ, не имѣлъ, если не считать льготы по воинской повинности. Въ число студентовъ принимались лица, окончившія курсъ или въ реальномъ училищѣ, или въ классич. гимназій. Въ 1891 г. приемъ студентовъ въ Н.-А. и. былъ прекращенъ. Въ 1893 г. институтъ преобразованъ въ высшее сельско-хозяйственное учебное заведеніе съ расширеннымъ курсомъ, и права окончившихъ институтъ сравнены съ правами, предоставляемыми кончившимъ университетскій курсъ.

Новоалександровскъ, уѣздн. гор. Ковенской г., расположенъ между оз. Ососою и Осидою и принадлежитъ къ числу бѣднѣйшихъ городовъ въ губ.; 7259 ж. Н. переименованъ въ 1836 г., по упраздненіи гор. Видзы, изъ мѣстечка Езюрорсы или Езюрорсы, существовавшаго уже въ XV в.—*Н-ий уѣздъ*, въ вост. части губ.-ин; прерѣкается на югъ рядомъ холмовъ; по направленію же къ сѣверу поверхность постепенно понижается и переходитъ въ обширную низменную равнину. Уѣздъ имѣетъ частью суглинистую, частью песчаную или глинистую почву и орошается многочисленными рѣчками и рѣками системы Нѣмана (р. Свента—притокъ Виліи) и зап. Двины (р. Дисна), а также многими озерами, изъ которыхъ наиболѣе значительны: Снуды, Дрисвяты и Дривяты. Главную массу населенія Н-аго у. (202214 ж. на 4769 кв. в.) составляютъ литовцы (болѣе 80%); за ними слѣдуютъ евреи, сосредоточивающіеся въ городахъ и мѣстечкахъ, русскіе и др. Преобладающими занятіями жителей являются земледѣліе и рыболовство; хлѣбъ получается въ количествѣ, едва удовлетворяющемъ мѣстнымъ потребностямъ, но ленъ сѣется въ большихъ размѣрахъ и составляетъ предметъ сбыта (къ Рижск. порту). Въ уѣздѣ находятся сѣрныя минеральныя воды около селенія Видзы-Ловчинскія

Новорхангельскъ, см. *Симга*.

Ново-Вазьгеть, уѣзд. гор. Эриванской губ., къ зап. отъ озера Гокчи; онъ застроенъ болѣею частью азіатск. саклями и им. 7488 ж., почти исключит. армяны. На мѣстѣ Н-о-Б-а издавна существовало армянск. поселеніе Каваръ, разоренное въ 1736 г. персидск. шахомъ Надиромъ. Въ 1828 г. мѣсто это вновь было заселено армянк. выходцами изъ турецкаго гор. Баязета, а въ 1850 г. селеніе переименов. было въ Н.-Б.—*Новобазетскій уѣздъ* въ восточ. части губ.-ин; площадь его занята Гок-

чинск. нагорьемъ (часть Малаго Кавказа), распадающимся на нѣсколько горныхъ цѣпей, отдѣльными вершинами достиг. до 11000 ф. в. и болѣе (Кунгуръ-дагъ, 11696 ф. в.). Климатъ, вслѣдствіе возвышеннаго положенія уѣзда, суровъ и мѣшаетъ развитію садоводства. Почва въ восточ. части плодородная, въ зап. же страдаетъ отъ малодонія и отчасти камениста. Уѣздъ орошается системою р. Занага (притокъ Аракса) и притоками оз. Гокча. Лѣсу очень мало; поэтому на постройки идегъ булыжники камень, а на топливо—кисякъ. Главн. массу населенія Н-аго у. (103711 ж. на 4185,9 кв. в.) составл. армяне ($\frac{2}{3}$), и татары (27%); русскихъ $2\frac{1}{2}\%$, курд. 1%. Преобладающ. занятиями жит-й являются хлѣбопашество, скотоводство, отчасти также рыболовство на оз. Гокча, тканье бязи и шелков. матерій и т. п.

Новобританскій архипелагъ (архипелагъ Бисмарка), группа нѣмецк. острововъ въ Тихомъ ок., къ сѣв. вост. отъ Новой Гвинеи, населенъ меланезійцами (до 188000 чел. на 47100 кв. клм.). Несмотря на сравнительно довольно высокую степень культуры жителей Н-аго а-а, лододѣство между ними сильно развито. Между остр. этой группы важнѣйшіе: 1) *Новая Британія*, или *Н. Померанія* (прежде Бирара), 2) *Новая Ирландія*, или *Новый Мекленбургъ* (прежде Томбара), 3) Адмиралтейскіе остр. и др.—Н. А. открыты въ 1616 г. нидерландцами.

Новоземельская компанія, общество, образовавшееся въ 1884 г. въ Берлинѣ и скорѣе затѣмъ приобрѣвшее на сѣв. берегу Новой Гвинеи и въ Новобританскомъ архипелагѣ рядъ гаваней (ок. 20) и прибрежныя полосы земли (дл. ок. 450 морск. миль) для колонизаторскихъ и коммерческихъ цѣлей. Позднѣе къ этому обществу примкнули и другія нѣмецк. торговая и плантаторскія компаніи Южнаго моря и торг. домъ Гернегеймъ. Въ маѣ 1885 г. Н. к. получила отъ германск. императора права самоуправленія, но въ 1889 г. главная административная власть перешла въ руки особ. императ. комиссара. Въ наст. время Н-й к-н принадлежатъ: земля имп. Вильгельма, архипелагъ Бисмарка, или Новобританскій, и нѣкот. сѣверн. о-ва; въ общемъ 250850 кв. клм. съ 377000 жит. Центральный пунктъ колоніи—портъ Финшъ.

Новоземельскіе острова, большой (13227 кв. клм.) архипелагъ въ Тихомъ океанѣ, къ сѣверу отъ Новой Каледоніи; населенъ меланезійцами (до 70000 ч.), смѣшавшимися мѣстами съ полинезійцами и распадающимися на множество взаимно враждующихъ племенъ, которыя говорятъ различными языками. Христіанство нашло себѣ доступъ на нѣкоторыя о-ва.—Н. о. впервые изслѣдованы въ 1774 г. Кукомъ.

Новогорскіе вѣкъ (1) (прежній Модлинъ), первоклассная крѣпость Плоцкой губ., Плоцкаго у., близъ слиянія Вислы съ 3 Бугомъ, соединяющимся недалеко отсюда съ Наревомъ, и при Привислянской жел. дор.; вмѣстѣ съ Варшавой, Ивангородомъ и Брестомъ образ. 4-угольникъ польскихъ крѣпостей. Н. считается образцовымъ произведеніемъ военнаго искусства; въ его укрѣпленномъ лагерѣ можетъ помѣститься 30—40 тысячъ солдатъ.—На мѣстѣ Н-а находилось мѣстечко Модлинъ, которое было укрѣ-

плено по повелѣнію шведскаго короля Карла XII, понявшаго важное стратегическое значеніе этого пункта. Наполеонъ I продолжилъ постройку валовъ и началъ строить самую крѣпость, которая, однако, была окончена при Александрѣ I, такъ какъ находившійся здѣсь французскій отрядъ вынужденъ былъ въ 1813 г. сдать русскимъ на капитуляцію. Въ 1830 г., во время польскаго возстанія, крѣпость перешла къ полякамъ, но въ слѣдующ. же году была блокирована и взята русскимъ генераломъ Головинымъ. 2) Н., въ народѣ Крыловъ, заштатн. гор. Херсонской губ., Александрійскаго у., при р. Тясминѣ (прит. Днѣпра); салотопенные, свѣчные и кожевенные заводы, торговля лѣсомъ и скотомъ; 8987 ж. (въ томъ числѣ много сектантовъ).—Н. основанъ поляками въ 1615 г. въ видѣ укрѣпленнаго мѣстечка Крылова, которое въ теченіе всего XVII в. было театромъ многихъ сраженій между поляками, малороссійскими казаками, татарами и русскими; въ концѣ XVII в. разрушенное мѣстечко вновь заселилось русскими раскольниками и выходцами изъ Польши.

Новоградъ-Волинскій, уѣздн. гор. Волинской губ., при р. Случь; кожевен. зав., торговля хлѣбомъ и лѣсными продуктами, въ особенности смолою; 14139 ж.—До 2-го раздѣла Польши (1793 г.) Н.-В. былъ мѣстечкомъ, называвшимся Звягель; послѣднее упоминается въ лѣтописяхъ подъ 1257 г. подъ именемъ гор. Взвигля, принадлежавшаго издревле Владиміро-Волинскому князю. Въ 1795 г., при учрежденіи волинск. намѣстничества, мѣст. Звягель было переименовано въ Н.-В. и назначено губернскаго гор., но въ 1804 г. сдѣлано уѣздн. г.—*Н.-В-й уѣздъ*, въ вост. половинѣ губ-ни, раздѣляется на холмистую, черноземную южную часть и на равнинную, болотистую сѣв. часть—Полѣсье, съ суглинистой или песчаной почвой, изобилующей лѣсами. Уѣздъ орошается рѣками системы Днѣпра, между которыми важнѣйшія: Убороть (прит. Припяти) и Случь (прит. Горыня). Населеніе Н.-В-аго уѣзда (232076 ж. на 6331 кв. в.) состоитъ глав. образ. изъ малороссовъ; за ними слѣдуютъ евреи, немногіе нѣмцы-колонисты и др. Господствующія занятія жителей: хлѣбопашество, дающее на югѣ большой избытокъ хлѣба, частью идущій на мѣстные винокуренные заводы, частью сбываемый въ Одессу; скотоводство (рогатый скотъ и тонкорун. овцы); садоводство, огородничество, разнообразныя лѣсные промыслы; наконецъ, фабричная и заводская дѣятельность (между прочимъ, фарфоровое производство изъ фарфоровой бѣлоснѣжной глины, залегающей въ Буртинѣ и близъ мѣстеч. Барановки).

Ново-греческая литература, начало которой относится къ срединѣ вѣкамъ, распадается на два большихъ періода—одинъ до возрожденія Греціи, другой отъ этого момента до настоящаго времени. Въ первый періодъ господствуетъ подражательное и романтическое направленіе. Уже въ произведеніяхъ Теодора Продрома, относящ. къ началу XII ст., слышны отголоски романтики. Появившіяся въ этотъ періодъ произведенія съ одной стороны черпали свой матеріалъ изъ рыцарскихъ романовъ, съ другой—обрабатывали греческіе сюжеты въ романтическомъ духѣ. Среди стихотвореній выдѣляются:

обработка сказаний объ Аполлонии Тирскомъ, объ Александрѣ, Троянскій войны, и подражанія животному эпосу, какъ, напр., „Исторія объ ослѣ, волкѣ и лисицѣ“. Блистательное завершеніе этого періода представляетъ эпопея „Erotokritos“, Винченцо Корнаро, описывающая въ духѣ юго-западной европейской романтики исторію любви рыцаря Еротокрита. Среди произведеній историческаго эпоса представляютъ интересъ тѣ, которыя связаны съ паденіемъ Константинополя, Греціи и пр., напр. „Ἐρῆμος τῆς Κωνσταντινουπόλεως“, „Ἐρῆμος εἰς τὴν Ἐλλάδα καταστρόφῃ“ и др. Изъ драматическихъ и лирическихъ произведеній, несущихъ на себѣ тотъ же характеръ подражанія и романтики, отмѣтимъ знаменитую мелодраму Хортатиза (Chortatzis) „Erophila“, комедію Москва „Neaira“, „Прекрасную пастушку“ Николая Димитріоса и пр. Преобладающимъ размѣромъ во всѣхъ родахъ ново-греческой поэзіи является такъ назыв. политическій стихъ, представляющій ямбическій тетраметръ, къ которому съ конца XV-го ст. присоединяется рима. Что касается прозы, то она носитъ характеръ историческаго компиляціи съ безконечными богословскими спорами, туманнымъ философствованіемъ и пр. Однако, здѣсь достойна особеннаго вниманія дѣятельность греческихъ ученыхъ въ Италиі, бѣжавшихъ туда послѣ паденія Константинополя. Работы этихъ ученыхъ сдѣлали большой вкладъ въ литературу и много содѣйствовали возрожденію классическихъ наукъ. Въ самой же Греціи въ это время господствовалъ полный застой, какъ въ литературѣ, такъ и вообще во всей жизни, благодаря турецкому гнету. Но и тогда являлись уже лица, оплакивавшія униженіе Греціи и мечтавшія объ ея освобожденіи. Къ нимъ относится Левъ Аллаці, который открываетъ себѣ рядъ ново-греческихъ пѣвцовъ свободы. — Въ половинѣ XVIII-го ст., съ возрожденіемъ всей Греціи, начинается и возрожденіе ново-греческой литературы. Начетная жизнь забилась ключомъ, основывавшіяся во многихъ мѣстахъ учебныя заведенія служили центромъ образованія и много содѣйствовали развитію литературы. Возникло стремленіе къ образованію общаго литературнаго языка, при чемъ особ. услуги оказалъ Коранисъ (1748—1833). Желаніе политич. обновленія находило себѣ выраженіе во многихъ поэтическихъ произведеніяхъ, которыя воодушевляли грековъ на борьбу противъ турецкаго угнетенія. Среди такихъ пѣвцовъ свободы особ. известны Фигасъ (1754—1798), авторъ знамен. пѣсни „Возстаньте, сыны Эллады“. Литературное движеніе захватило все области. Среди лирик. поетовъ укажемъ на Христопулоса (1770—1847), пріобрѣтшаго себѣ известность ново-греческаго Анакреона; въ области драмы — на Фисосъ-Нерулоса (1778—1850), написавшаго трагедіи „Aspasia“ и „Polixena“, на трагедію Алайоса „Volsaris“, имѣющую сюжетомъ борьбу за освобожденіе и пр. Изъ писателей позднѣйшаго времени нужно указать на братьевъ Сутцо и Рангависа. Судя являются представителями политич. тенденціозной поэзіи. Александръ Сутцо (ум. въ 1863 г.), многосторонній поэтъ и пламенный патріотъ, написалъ политич. романъ „Изгнанныкъ“, эпопею „Скиагалецъ“, рядъ сатиры „Ναχοράβα τῆς Ἐλλάδος“, направленныхъ противъ правительства Каподистрії. Изъ соч. Панагіоти Сутцо (ум. въ 1868 г.) отмѣтимъ:

„Леандръ“, „Путникъ“ и др. Рангависъ является не только высоко-талантливымъ поэтомъ, но также выдающ. ученымъ. Рядомъ съ этой искусственной поэзію ново-греки обладаютъ богатой и оригинальной народною поэзію. Произведенія этой поэзіи раздѣляются на бытовую и историческія. Бытовые пѣсни правдиво отражаютъ жизнь грековъ во всѣхъ ея проявленіяхъ; главныя виды этой поэзіи: пѣсни колебательныя, майскія, эротическія, свадебныя, пѣсни жнецовъ, пастуховъ и пр. Особенно замѣчательны эротическія пѣсни по ихъ глубокому чувству. Историческія пѣсни возникли еще въ древнія времена; часть ихъ связана съ паденіемъ Константинополя, но большинство ихъ возникло въ періодъ обновленія Греціи. Сюжетами для нихъ служила борьба млефтовъ или пализаровъ (партизановъ) съ турками. Вся перипетія этой борьбы съ удивительной вѣрностью живутъ въ этихъ пѣсняхъ. — Вспомогателны. средствами при изученіи искусственной ново-греческой литературы могутъ служить: Kind, „Beiträge zur bessern Kenntniss des neuen Griechenland“; Nerulos, „Cours de la littérature grecque moderne“; сборники греческой искусств. поэзіи: „Neugriechische Poesie in Prosa“, „Neugriechische Antologie“ и др. Изъ богатой литературы о народной поэзіи отмѣтимъ: Sanders, „Neugriechische Volks- und Freiheitlieder“; Fauriel, „Chants populaires de la Grèce moderne“ и др. На рускомъ яз.: „Исторія всеобщей литературы“ подъ ред. Корша, вып. VIII и IX; Шерръ, „Исторія всеобщей литературы“.

Ново-греческій языкъ происходитъ изъ древне-греческаго; это родство бросается въ глаза, если сравнивать его не съ классическимъ яз., на которомъ написаны извѣстныя произведенія греческихъ классиковъ, но съ народными диалектами, встречающимися, напр., въ надписяхъ. Обстоятельство это выливается изъ исторіи языка. Съ IV-го ст. началось въ Греціи разложене аттическаго литературнаго яз., и въ произведеніяхъ все большее вліяніе пріобрѣтали мѣстныя народныя нарѣчія, правда не вполне чистыя, такъ какъ съ вторженіемъ славянъ, турокъ и другихъ чуждыхъ народностей въ языкъ получили право гражданства нѣкоторыя иностранныя слова, главнымъ образомъ латинскія, славянскія и турецкія. Уже въ византийскую эпоху многие писатели пользовались въ своихъ произведеніяхъ народными нарѣчіями, имѣя въ виду болшій кругъ читателей. Разложене стараго литературнаго яз. все увеличивалось, пока съ паденіемъ Константинополя онъ совершенно не исчезъ, а вмѣстѣ съ тѣмъ росло значеніе отдѣльных мѣстныхъ нарѣчій. И когда въ періодъ возрожденія Греціи проявилось стремленіе къ образованію одного литературнаго яз., то возникло два теченія: одно — ученое, стремившееся ввести въ языкъ какъ можно болше словъ и формъ изъ умершаго древне-греческаго яз., другое — народное, стоявшее за выработку новаго яз. изъ господствующихъ въ народѣ формъ рѣчи. Въ концѣ концовъ произошелъ компромиссъ, и въ результатъ послѣдняго — ново-греческій яз., такъ наз. Romaïkos, гдѣ можно найти остатки древне-греческ. яз., но въ которомъ главное мѣсто получили господствовавшія въ народѣ формы рѣчи. Важнѣйшія нововведенія въ ново-греческомъ яз. сравнительно

съ древне-греческимъ—слѣдующія. При произношеніи гласныхъ появилась такъ называемый итализмъ, благодаря которому семь гласныхъ и двугласныхъ, отдѣльныхъ въ древне-греческомъ яз., слились въ однообразное *i*; аі произносится какъ *â*; аи и еи сократились въ *av* и *ev*. При произношеніи согласныхъ вмѣсто *th* (Э) и *ð* введенъ шипящій звукъ. Въ склоненіи именъ исчезъ дательный пад., и двойственное число; въ глаголѣ *medium*, *optativus* и *infinitivus* выражаются описательно, посредствомъ вспомогательнаго глагола. Запасъ словъ существенно измѣнился черезъ введеніе инстранныхъ словъ и неологизмовъ. Азбука сохранена, также ударенія и придыханія; только густое придыханіе не произносится. Изъ руководителъ къ изученію ново-греческаго языка укажемъ: *Mullach*, „Grammatik der griechischen Vulgärsprache“, словарь на нѣмецкомъ языкѣ Шмидта, „Dokimion historias tes hellenikes glosses“, соч. *Mavrophrydes*.

Новгородъ (Новгородъ-Литовскій), уѣздн. гор. Минской губ., въ 15 в. отъ р. Нѣмана; 12565 ж. Исторія Н-а до начала XIII в. весьма запутана, такъ какъ въ то время существовалъ еще другой Н. или Науенпилле. Въ XIII в. Н. былъ однимъ изъ главныхъ городовъ Черной Руси, а по завоеваніи послѣдней литовцами сдѣлался резиденціей литовскихъ князей до перенесенія столицы Литвы сначала въ Троки, а потомъ въ Вильно. Въ 1448 г. польскій король Казимиръ IV собралъ здѣсь сеймъ съ цѣлью успокоенія литовской шляхты, а съ 1581 до 1775 г. здѣсь собирался, черезъ каждые 2 года, трибуналъ, переведенный потомъ въ Гродно. Н. много разъ терпѣлъ отъ нападений татаръ, крестоносцевъ (въ XIV в.), русскихъ, также во время Сѣверной войны и пр. Городъ присоединенъ къ Россіи въ 1795 г., къ Минской губ. причисленъ въ 1842 г.—*Н-скій уѣздъ*, въ зап. части губерніи, занимаетъ самую возвышенную холмистую часть Минской губ., орошается рр. Нѣманомъ, Шарою и притоками ихъ. Почва довольно плодородная и производитъ даже небольшой избытокъ хлѣба, обыкновенный по Нѣману и въ южную часть Минской г.; важный предметъ сбыта составляетъ ленъ и льняное сѣмя. Кромѣ земледѣлія жители занимаются рыболовствомъ и отчасти дѣятельностью. Главную массу населенія Н-аго у-а (221511 ж. на 4539 кв. в.) составляютъ бѣлоруссы; въ уѣздѣ живутъ также евреи и татары—потомки плѣнныхъ крымскихъ татаръ, переселенныхъ сюда при Витовтѣ.

Новодворскій, Андрей Осиповичъ, талантливый беллетристъ, род. въ 1853 г. въ Киевской губ., учился въ немировской гимназіи и съ 13 лѣтъ принужденъ былъ зарабатывать средства для своего существованія уроками. Окончивъ въ 1870 г. курсъ въ гимназіи, онъ поступилъ въ кievскій университетъ, на физико-математическій факультетъ, а въ 1876 г. переселился въ Петербургъ и въ 1877 г. выступилъ на литературное поприще. Непоисильная работа и полуголодная жизнь подорвали здоровье Н-аго,—у него появились признаки чахотки; въ 1881 г. онъ долженъ былъ уѣхать за границу и въ 1882 г. умеръ въ Ниццѣ, въ полной нищетѣ, въ казенной больницѣ. Его немногочисленные произведенія: „Эпизодъ изъ жизни ни павы, ни вороны“ (1877 г.), „Карьера“, „Романъ“

(1881 г.), „Мечтатели“ (1881 г.), „Исторія“ и др. отличаются выдающимися художественными достоинствами. Написанныя живымъ, прекраснымъ языкомъ, они прежде всего обращаютъ на себя вниманіе оригинальностью формы и съжестью содержанія, посвященнаго главнымъ образомъ обрисовкѣ нравственной несостоятельности представителей культурнаго класса, воспитанныхъ въ дореформенныхъ традиціяхъ и поставленныхъ въ новыя условия жизни. Не ограничиваясь изображеніемъ такихъ отрицательныхъ типовъ современной ему молодежи, Н. пытался намѣтить и нѣкоторые положительные типы, но большинство ихъ очерчены крайне туманно. Произведенія Н-аго подписывались псевдонимомъ *А. Осиповичъ*.

Носодворъ, заштатный гор. Гродненской губ., Соколинскаго уѣз.; 1707 жит. Н. существовалъ уже въ 1-й половинѣ XVI ст.; по 3-му раздѣлу Польши перешелъ къ Пруссіи, но въ 1807 г. въ составѣ Бѣлостокской обл. присоединенъ къ Россіи.

Новодвѣрчій монастырь, женскій, 1-го класса, въ Москвѣ, на Двѣвчьемъ полѣ, противъ Воробьевыхъ горъ; основанъ въ 1524 г. великимъ княземъ Василиемъ Ивановичемъ въ память присоединенія Смоленска къ московскому государству. По смерти царя Θεодора Ивановича сюда удалилась супруга его, Ирина Θεодоровна, съ своимъ братомъ, Борисомъ Годуновымъ, который оставался здѣсь до своего изоранія на московскій престолъ. Въ 1610 г. монастырь былъ разоренъ и сожженъ поляками, но по вступленіи на престолъ Михаила Θεодоровича былъ возобновленъ. По усмиреніи стрѣльчачаго бунта, Петръ I заключилъ сюда свою сестру Софью, которая здѣсь же скончалась и похоронена въ 1704 г.

Новое-Мѣсто, заштатный гор. Черниговской губ., Новозыбковскаго у.; 1422 жит.

Новозыбковъ, уѣздный гор. Черниговской губ., при Полѣвской жел. дор.; имѣетъ реальное училище съ коммерческимъ отдѣленіемъ, 3 банка, множество кожевенныхъ, маслобоянныхъ, салотопенныхъ, щеточныхъ и др. мелкихъ промышленныхъ заведеній, а также довольно значительное число фабрикъ и заводовъ. Н. ведетъ обширную торговлю хлѣбомъ, скотомъ, пенькою, льсомъ, мѣстными произведеніями и пр. Населеніе Н-а (14348 ч.) состоитъ преимущественно изъ раскольниковъ, которые бѣжали сюда изъ московскаго государства и основали въ 1701 г. въ урочищѣ *Зыбкой* слоб. Зыбку, въ 1809 г. переименованную въ Н. и назначен. уѣздн. гор. Черниговской губ.—*Н-скій уѣздъ* лежитъ въ сѣв.-зап. части губерніи; онъ имѣетъ довольно равнинное мѣстоположеніе, возвышенное на сѣверѣ и низменное на югѣ, и орошается незначительными и несудоходными рѣками системы Днѣпра (Ипутъ, Сновъ и др.). Озеръ, болотъ и льговъ въ уѣздѣ мало. Населеніе (165391 жит. на 3355 кв. в.) состоитъ на $\frac{2}{3}$ изъ малороссовъ; до 30% великороссовъ, между которыми много единовѣрцевъ и раскольниковъ. Главныя занятія жителей составляютъ: хлѣбопашество, огородничество, садоводство, отчасти пчеловодство; кромѣ хлѣба сѣется конопля и свеклявица, идущая на мѣстные свеклосахарные заводы

Сверхъ того жители занимаются разнообразными кустарными промыслами, а также торговлей; 70 фабрикъ и заводовъ.

Ново-латинскіе поэты. Подъ именемъ ново-латинскихъ поэтовъ известны тѣ представители поэзіи Возрожденія, которые стремились очистить огрубѣвшую и искажившуюся подъ перомъ средне-вѣковыхъ писателей латинскую рѣчь, постигнуть поэтич. теоріи древнихъ и дать произведенія, по формѣ, духу и содержанію не уступающія своимъ классич. образцамъ. Такимъ образомъ, Н.-л. п. являются первыми провозвѣстниками и пионерами *ложнаго классицизма*. Зародившись въ букволическихъ эклогахъ и эпистолахъ „вѣчнаго“ поэта, Петрарки (1304—1374 гг.), выработавшаго свой латин. стиль и поэтич. приемы на твореніяхъ Вергилия и Горация, ново-латинская поэзія сдѣлалась неразлучной спутницей гуманистическаго движенія, находя все большее число ревностныхъ представителей и все болѣе обильную пищу въ классическихъ текстахъ, то здѣсь, то тамъ извлекавшихся на свѣтъ изъ мрака и пыли средневѣковаго невѣжества, обошла все страны Европы, въ качествѣ необходимаго образовательнаго средства, какъ „*alimna eloquentiae*“, „питательница краснорѣчія“, проникла и въ католическую, и въ реформационную школу, повсюду отгнѣсила поэзію на родномъ языкѣ на степень неважной, второстепенной забавы, пережила породившее ее Возрожденіе и удержала свое привилегированное положеніе высшаго поэтическаго жанра до исхода XVII-го в., уступивъ его ложно-классической поэзіи, т. е. поэзіи, построенной все еще на классическихъ теоріяхъ, но уже говорившей роднымъ языкомъ. Громадная масса поэтическаго матеріала, накопленная вѣнами господства ново-латинск. поэзіи, поражаетъ удивительнымъ количествомъ постигать стиль и формы классич. поэтовъ и владѣть ими. Дарованія многихъ представителей школы далѣе этой формальной бѣглости и перемичивости и не идутъ: произведенія ихъ лишены всякаго серьезнаго поэтич. значенія; но весьма многіе ново-латинскіе поэты соединяли съ поразительной классич. эрудиціей глубокой поэтич. талантъ, и ихъ латинскія произведенія донинѣ занимаютъ почетное мѣсто въ общей средѣ поэтическихъ твореній данной національности. Къ числу ихъ принадлежатъ: италіан. гуманисты Христофоро Ландино (1424—1504 гг.), Анджеоло Полициано (1454—1494 гг.), Якопо Санназаро (1458—1530 гг.); нѣмецкій гуманистъ Конрадъ Целльтъ (1459—1508 гг.) и равно искусный во всѣхъ родахъ латинской поэзіи Петръ Лотихій Секунда (1528—1580 гг.); франц. поэты Жанъ Дора (1504—1588 гг.), Маркъ Антуанъ Миоре (1526—1558 гг.), Жоз. Скалигеръ (1540—1609 гг.); англ. эпиграмматистъ Джонъ Оуэнъ (1560—1622 гг.) и шотландскій поэтъ и ученый Джоржъ Бухананъ (1506—1582 гг.); нидерландцы Жанъ Эверардъ (1511—1536 гг.), Гуго Гроціи (1583—1645 гг.), Адрианъ Роландъ (1676—1718 гг.), и „польскій Гораций“—Казиміръ Сарбевскій (1595—1640 гг.). —См. Фойхтъ, „Возрожденіе классич. древности“.

Новолискъ, уѣздный гор. Варшавской губ., при Варшавско-Тереспольской жел. дор.; 3281 ж. — *Н-ій уѣздъ* занимаетъ 1200 кв. в. съ 81474 жит.

Новолузіе, см. сл. *луна*.

Новосмиргородъ, заштатный гор. Херсонской губ. Елисаветградскаго у.; городской общественный банкъ, торговля (преимущественно ярмарочная) хлѣбомъ и скотомъ; 6622 жит. — Н. основанъ въ 1740 г. казаками, выходцами изъ г. Миргорода въслѣдствіи, съ водвореніемъ въ этихъ мѣстахъ сербскихъ поселенцевъ, былъ центромъ управленія Новой-Сербіей; къ Херсонской губ. причисленъ въ 1803 г.

Новомиосовскъ (въ народѣ *Самарь*), уѣздный гор. Екатеринославской губ., на правомъ берегу рѣки Самары; 19106 жит., занимающихся салотопленіемъ, гонкой смолы и дегтя, шитьемъ тулуповъ и сапогъ и выдѣлкой кожъ. Продукты этихъ промысловъ сбываются въ Москву, Варшаву, Одессу, въ Полтавскую, Харьковскую и Гаврическую губ.; сверхъ того въ Н-ѣ ежегодно бываетъ 4 крупныхъ ярмарки рогатаго скота, лошадей, земледѣльческихъ орудій и пр. Н. основанъ, подъ названіемъ Самарчика или Новоселицы, запорожцами въ 1738 г.; свое нынѣшнее названіе гор. получилъ въ 1784 г. — *Н-ій уѣздъ*, въ сѣв.-зап. части губерніи, представляетъ изрѣзанную балками, черноземную, весьма плодородную равнину, орошенную Днѣпромъ, проходящимъ по западной границѣ уѣзда, и притоками его, Орелью и Самарой. Лѣсомъ и озерами уѣздъ бѣденъ. Населеніе состоитъ изъ малороссовъ и небольшого числа нѣмецкихъ колонистовъ. Главныя занятія жителей составляютъ: хлѣбопашество, разведеніе льна, скотоводство и, въ особенности, тонкорунное овцеводство. Фабричная и заводская дѣятельность незначительна.

Ново-Николаевская станица, Области Войска Донскаго, Міусскаго окр., при Азовскомъ морѣ, на кося Кривой; 2556 жит.

Новоспадовское, село Области Войска Донскаго, при рѣкѣ Міусѣ, центръ управленія Міусскимъ округомъ.

Новорадомскъ, уѣздный гор. Петроковской губ. на р. Радомѣ; 8614 жит.; нѣсколько фабрикъ — *Н-ій уѣздъ* занимаетъ 1857 кв. в. съ 127534 жит.

Новоржевъ, уѣздный гор. Псковской губ., при оз. Росо и Аршо; 2372 ж. На мѣстѣ города въ XVII в. была погостъ Аршо; въ 1777 г. сюда перенесла уѣздное управленіе изъ Пустой-Ржевы, при чемъ новый гор. былъ названъ Н-омъ. — *Н-скій уѣздъ*, въ южной части губ.-и, на сѣверѣ равнинный и болотистый, на юго-западѣ же—холмистая поверхность (отрасли Вязовскихъ горъ, изобилующія лѣсами). Уѣздъ имѣетъ по преимуществу суглинистую или супесчаную, мѣстами песчаную почву и орошается притоками р. Великой (Сорать и др.). Въ отношеніи земледѣлія уѣздъ считается лучшимъ въ губерніи; кромѣ хлѣба разводится въ большомъ количествѣ ленъ, составляющій предметъ сбыта во Псковъ и Великія-Луки. Жители (93705 на 3248 кв. в.) занимаются также рыболовствомъ, отхожими промыслами, приготовленіемъ тѣлътъ, саней, деревянной посуды и др. деревянныхъ издѣлій. Фабрично-заводская дѣятельность совершенно ничтожна.

Новороссійскій край, такъ назыв. часть южн. Россіи, лежащая при Черномъ и Азовск. мор., 220*

между р. Прутомъ и Обл. В. Донскаго, и заключающая губ. Бессарабскую, Екатеринославск., Тавричesk. и Херсонскую. Край этотъ представл. ровная, безлѣсная (за исключеніемъ хреб. Яйла), изрѣзанныя глубокими балками степи, покрытыя по большей части тучнымъ черноземомъ. Благодаря своему весьма выгодному въ торгов. отношеніи положенію при двухъ моряхъ, а также благодаря своей чрезвычайно плодородной почвѣ и роскошнымъ лугамъ и пастбищамъ, Н. к. представляетъ одну изъ благодатнѣйш. частей Россіи. Здѣсь особенно процвѣтаетъ хлѣбопашество (пшеница-арнаутка, маисъ, просо) и скотоводство (преимущ. тонкорунное овцеводство), продукты которыхъ составл. важный предметъ какъ внутренней, такъ и внѣшней торговли. Рогатый скотъ здѣсь украинской или черкасской породы; лошади болѣею частью степныя. Здѣсь также развиты садоводство и шелководство (особ. въ меннонскихъ колоніяхъ Тавричesk. губ.), винодѣліе (Бессарабія и Крымъ), разведеніе дынь и арбузовъ, рыболовство и пр. Сильными врагами земледѣлія въ этомъ краѣ являются овражки, суслики и жуки, а главн. образомъ—засухи, ког. дѣлаются за послѣднія десятилѣтія явленіемъ все болѣе и болѣе частымъ. Что касается промышленности, то здѣсь развито только горнозав. производво, остальные отрасли ея слабо распространены. (Подробнѣе см. вышеуказан. губерніи.). Главн. массу населенія края составл. малороссы; очень много евреевъ, особ. въ городахъ; за ними слѣдуютъ многочислен. нѣмцы, болгарск., еврейск. и сербскіе колонисты, крымскіе татары, греки, армяне, евреи-караимы и др. Важнѣйш. городов. центры Н-аго к-я слугаютъ: Одесса, Кишиневъ, Екатеринославъ, Николаевъ, Симферополь, Севастополь, Керчь, Феодосія, Бердянскъ, Елисаветградъ и пр.—Исторію Н-аго к-я см. въ ст. *Россія*.

Новороссійскъ, главн. городъ Черноморскаго округа (Кубанск. области), на берегу обширной и глубокой Н-ой бухты; 14591 жит. Н. основанъ турками въ 1722 г. подъ именемъ крѣп. Суджукъ-Кале; въ 1838 г. былъ основанъ на мѣстѣ Суджукъ-Кале укрѣпл. городъ Новороссійскъ. Процвѣтаніе Н-а было подорвано крымской кампаніей, и въ 1860 г. онъ утратилъ рангъ города. Послѣ русско-тур. войны 1877—78 г. Н. снова сталъ подниматься и получилъ большую важность со времени проведенія Н-ой вѣтви Владикавказск. ж. д., сдѣлавшись главнымъ отпусковымъ портомъ Сѣвера. Кавказа. Развитію его судоходства много мѣшала бора, страшный сѣверо-вост. вѣтеръ, сзирѣствующій въ Н-ой бухтѣ зимою; въ настоящее время въ Н-ѣ закінчивается постройкой новый портъ. Въ 1891 г. въ гавань Н-а вошло 1000 судовъ въ 355085 ласт. (205 судовъ загранич. плаванія въ 111484 л.) и вышло 1004 с. въ 357459 л. (загр. плав.—211 въ 114547 л.). Первое мѣсто въ заграничн. судоходствѣ принадлежитъ англійск. флагу (68% по вместим.), 2-е мѣсто занимаетъ французскій (10%), 3-е датскій (6%); русскія суда стоятъ лишь на 6-мъ мѣстѣ (2%^{3/10}). Вышняя торговля Н-а простиралась въ 1891 г. до 21826473 руб. и почти исключит. отпускаемъ (вывозъ составлялъ всего 201163 руб.). Главные предметы вывоза: пшеница (13830991 пуд.), ячмень (2134750

пуд.), рожь (2022680 п.), кукуруза (1956350 п.), льняное сѣмя (1652184 пуд.), нефтяные остатки (692847 п.); по общей суммѣ торгов. оборотовъ Н. занималъ въ 1891 г. 9-е мѣсто въ Россіи, а по вывозу хлѣба (20637249 п.)—6-е. Благополучію Н-а содѣйствуетъ также промышленность (нефтян. заводъ франц. компаніи, съ производ. около 1 милл. п. нефти, получаемой по нефтепроводу изъ дол. Кудако; цементн. зав. и пр.). Проектируемая линия ж. д. Тихорецкая-Царицынъ, соединивъ прямымъ рельсовымъ путемъ Н. съ низовой Волгой, должна еще болѣе увеличить его торговое значеніе.

Новоселъца, мѣстечко Бессарабской губ., Хотинскаго у., при р. Прутѣ, на австрійской и румынской границѣ; таможня, вѣтъв Юго-Западной жел. дор.; 3009 жит.—Основаніе Н-ы приписываютъ казакамъ, пришедшимъ въ XVI в., съ гетманомъ Свирговскимъ во главѣ, на помощь валахамъ противъ турокъ.

Ново-Село, названіе трехъ деревень въ Болгаріи, при кот. въ послѣдн. русско-турецкую кампанію 1877—78 гг. имѣли мѣсто нѣког. перипетіи войны; болѣе замѣчатъ: 1) Н.-С. къ вост. отъ Трново и къ сѣв.-вост. отъ Златарицы, было центральноымъ пунктомъ въ изв. дѣлѣ у Елены и Златарицы ("1 авг. 1877 г.); 2) Н.-С. въ юго-зап. ч. Болгаріи, въ глуб. ущельѣ рѣки Сыпочницы (прит. Искера), служило мѣстомъ боя колонны ген. Вельямина съ арміей Османа-Нури-паши (28 дек. 1878 г.).

Новосель, уѣздный гор. Тульской губ., на р. Зушѣ, одинъ изъ бѣднѣйшихъ городовъ губерніи; 4636 ж., ведущихъ небольшую торговлю хлѣбомъ, пенькой, скотомъ и пр.—Н. упоминается въ лѣтописяхъ въ половинѣ XII в. въ числѣ городовъ черниговскаго княжества; впоследствии онъ имѣлъ своихъ князей, но въ завѣщаніи Іоанна Грознаго упоминается уже въ числѣ удѣльныхъ имѣній, завѣщаемыхъ родственникамъ; уѣзднымъ гор. Н. назначенъ въ 1796 г.—*Н-скій уѣздъ*, въ юго-западной части губерніи; 2890 кв. в. съ 138729 жит.; за исключеніемъ части, лежащей по правую сторону р. Зуши и прорѣзанной глубокими долинами и оврагами, занимаетъ возвышенное мѣстоположеніе по системѣ Оки (р. Зушѣ, Любовша и др.). Озеро въ уѣздѣ нѣтъ, лѣсу очень мало. Въ отношеніи земледѣлія уѣздъ занимаетъ первое мѣсто въ губерніи; избытокъ хлѣба идетъ на Миценскую и Бѣлевскую пристани; кромѣ хлѣба сѣется много конопли, изъ которой бьютъ масло, составляющее, равно какъ и пенька, важный предметъ сбыта. Фабрично-заводская дѣятельность незначительна.

Новосильцева, Елена Владиміровна, русск. писательница, изв. въ литературѣ подъ псевд. Т. Тельчевой, сконч. въ Москвѣ 7-го іюля 1885 г. Литерат. дѣятельность Н-ой можно раздѣлить на 2 періода: первый—съ 1861 г.,—когда она дебютировала въ журн. "Русск. Рѣчь" статьей "Шериданъ и его время",—по 1868 г. За этотъ періодъ Н. сотрудничала въ "Р. Рѣчи" (кромѣ указ. ст.—"Старый другъ" и "Отживающіе типы"), въ "От. Зап." ("Бераніе и его переводчикъ Курочкинъ") и въ "Русск. Вѣстн." ("Семейн. записки и воспомин.").

Въ 1867 г. поставлена была въ Москвѣ ея комедія: „Демократич. подвигъ“, имѣвшая блестящій успѣхъ и надѣлавшая столько шуму, что ее пришлось снять со сцены. Во 2-й періодъ — съ 1868 г. — Н. занималась исключит. составленіемъ книгъ для нар. и дѣтск. чтенія, собирая по монастырямъ и богадѣльнямъ рассказы о 12-мъ годѣ, о Севастополѣ, преданія о духовныхъ подвижникахъ. Нигдѣ не разсказывая отъ себя, Н. строго придерживается тона рѣчи очевидцевъ, и ея рассказы полны простоты и впечатлѣныя правдивостью и искренностью чувства; таковы: „Сказаніе о томъ, какъ была основана Троицкая Лавра, и о томъ, какъ она увеличилась и отражала силу врагю“ (6 изд.); „Пермскій Апостолъ“, „Начало и крещ. Руси“, „Пріемшій“ и др. Послѣдніе годы Н. сотрудничала въ „Русск. Вѣстн.“ и „Моск. Вѣдом.“

Новосплъцевъ, Николай Николаевичъ, одинъ изъ главныхъ дѣятелей въ первые годы царствованія имп. Александра I, род. въ 1761 г., получилъ прекрасное образованіе въ домѣ графа А. С. Строганова, еще въ малолѣтствѣ былъ записанъ послѣднимъ въ пажы двора, въ 1783 г. поступилъ въ армию въ чинѣ капитана. Несмотря на военный чинъ, Н. былъ причисленъ въ 1786 г. къ иностранной коллегіи, гдѣ занимался выписками изъ дипломатическихъ донесеній, участвовалъ затѣмъ въ войнѣ со Швеціей и за храбрость пожалованъ въ подполковники. По окончаніи войны, былъ представленъ въ домѣ гр. Строганова вел. князьямъ Александру и Константину Павловичамъ и снискалъ къ себѣ особенное расположеніе перваго изъ нихъ. Отличившись затѣмъ неоднократно въ войнѣ съ Польшею, Н. въ концѣ 1796 г. вышелъ въ отставку и уѣхалъ въ Лондонъ, гдѣ въ теченіе 4 лѣтъ слушалъ университет. лекціи по физико-математич. и медицинскимъ наукамъ. По вступленіи на престолъ имп. Александра I, Н. былъ вызванъ изъ-за границы и, вмѣстѣ съ другими дѣятелями этой эпохи, Чарторыйскимъ, Кочубеемъ и Строгановымъ, принималъ ближайшее участіе въ преобразовательныхъ планахъ Александра. Въ засѣданіяхъ этого дружескаго комитета живѣйшимъ образомъ обсуждались вопросы о реорганизации государственныхъ учреждений. Лично Н-ымъ составлены были положенія о крестьянахъ Лифляндской и Эстляндской губерній, учрежденіе кредитной системы въ этихъ губерніяхъ, проектъ преобразованія правит. сената и проектъ объ учрежденіи министерствъ. Въ 1803—1804 гг. Н. занималъ должности полечителя с.-пестерб. университета и его округа, президента Академіи Наукъ, товарища министра юстиціи и члена коммиссіи законовъ. Однако, наступившій вскорѣ разногласіе съ имп. Александромъ отодвинули Н-а на второй планъ. Съ этихъ поръ онъ занялся главн. образомъ дипломатич. службой: въ 1805 г. съ зельфомъ выполнилъ возложенную на него миссію о заключеніи союза съ Великобританіей и принималъ близкое участіе въ послѣдовавшихъ затѣмъ событіяхъ 1806—12 гг., часто состояя при особѣ государя. Когда Варшавское герцогство въ 1815 г. было переименовано въ Царство Польское, Н. былъ однимъ изъ самыхъ дѣятельныхъ участниковъ въ преобразованіи различныхъ отраслей управленія Царствомъ. Съ воцареніемъ имп. Николая Павловича

Н. былъ утвержденъ въ званіи полномочнаго делегата при правительственномъ совѣтѣ Царства Польскаго, въ 1831 г. назначенъ членомъ госуд. совѣта, а въ 1832 г., по смерти князя Кочубея, председателемъ государств. совѣта и комитета министровъ; въ 1833 г. возведенъ въ графское достоинство. Ум. въ 1838 г.

Новосколицевъ, Александръ Николаевичъ, художникъ, род. въ Воронежѣ въ 1853 г., художественное образованіе началъ въ Москвѣ, въ училищѣ живописи, ваянія и зодчества, окончилъ же — въ академіи художествъ. Въ 1882 г. Н. былъ отправленъ за границу пенсіонеромъ академіи; за картину „Послѣднія минуты митрополита Филиппа“ удостоенъ званія академика. Изъ произведеній Н-а особенно выдаются: „Уголокъ Венеціи“, „На скамьѣ подсеудимыхъ“ (1879 г.), „Преподобный Сергій благословляетъ Дмитрія Донскаго на битву съ Мамаемъ“ (1882 г.); послѣдняя картина (собственность академіи) имѣла выдающійся успѣхъ на всероссийской выставкѣ 1882 г.

Новоторжскъ, уѣздный гор. Тверской губ., см. *Торжокскъ*.

Новоузенскъ, уѣздный гор. Самарской губ., см. *Новый-Узенъ*.

Новохоперскъ, уѣздный гор. Воронежской губ., на р. Хопрѣ; хорошо сохранившаяся крѣпость съ соборомъ, верфь для постройки судовъ, городской общественный банкъ, мыловаренный и винокуренный заводы, торговля скотомъ, саломъ, хлѣбомъ и льнянымъ сѣменемъ; ежегодно 3 крупныхъ ярмарки; 8013 жит. — Началомъ Н-а послужила крѣпость и корабельная верфь, построенныя въ 1710 г., по повелѣнію Петра I; уѣзднымъ гор. Н. назначенъ въ 1802 г. — *Н-ий уездъ* (5419 кв. в. съ 169770 жит.), въ восточной части губ.-и, раздѣляется р. Хопромъ на болѣе возвышенную западную часть и на болѣе низменную, мѣстами болотистую, восточную; орошается р. Хопромъ съ притоками (Савала съ Еланью и др.). Уездъ бѣденъ лѣсомъ, но имѣетъ плодородную черноземную почву. Населеніе состоитъ изъ великоросовъ (до 80%) и малоросовъ (до 20%) и занимается главнымъ образомъ земледѣліемъ и скотоводствомъ, продукты которыхъ составляютъ важный предметъ сбыта. Изъ другихъ занятій здѣсь распространены: садоводство, огородничество, пчеловодство и торговля; въ уездѣ бываетъ ежегодно болѣе 50 ярмарокъ, изъ которыхъ важнѣйшія — въ слоб. Красной. Фабричная и заводская дѣятельность незначительна.

Новочеркасскъ, областной гор. Области Войска Донскаго, подъ 47°25' с. ш. и 57°46' в. д., при Козлово-Ростовской жел. дор., расположенъ на возвышенномъ холмѣ, обтекаемомъ съ 3 сторонъ рр. Агаемъ и Туловономъ. Н. имѣетъ кадетскій корпусъ, мужскую и женскую гимназіи, реальное училище, учительскую семинарію, военную фельдшерскую школу, атаманское техническое училище, театр, памятники атаману Платову — основателю города, общество взаимнаго кредита, отдѣленіе крестьянскаго банка; 37091 жит., состоящихъ по преимуществу изъ казаковъ. Городъ ведетъ обширную торговлю хлѣбомъ, винограднымъ виномъ, лѣсомъ, москательными товарами и пр. (2 ярмарки); промышленность же, несмотря на

быстрый ростъ города, еще мало развито.— Н. основанъ въ 1805 г. атаманомъ Платовымъ исходатайствовавшимъ жителямъ Черкасской станицы (нынѣ Старо-Черкасская ст.), сильно страдавшей отъ разлитій Дона, разрѣшеніе поселиться на томъ мѣстѣ, гдѣ теперь Н. Но и новое мѣсто оказалось неудобнымъ—вслѣдствіе недостатка въ водѣ, годной для питья; жители собирались уже вновь переселиться, но въ 1837 г. Николай I повелѣлъ оставить гор. на прежнемъ мѣстѣ; для снабженія же жителей водой устроены водопроводы: вода берется изъ ключей Александровской слободы и Больше-Логской балки и поднимается паровыми машинами. Снабженіе города чистой водой и каменнымъ углемъ изъ Грушевскихъ копей (въ 28 вер. отъ Н-а) дало сильный толчокъ его росту.

Нову-сити (Newoo City), гор. въ сѣв.-амер. штатѣ Иллинойсѣ, на Миссисипи; 1400 жит. Н.-с. основанъ въ 1838 г. мормонами, изгнанными изъ Огеи; въ 1841 г. Джозъ Смитъ, пророкъ ихъ, построилъ здѣсь колоссальн. храмъ. Въ 1847 г. мормоны были изгнаны изъ Н.-с., и храмъ ихъ былъ сожженъ въ слѣдующ. году; городъ, насчитывавшій до 18000 жит., опустѣлъ, и земля была продана Кабе, извѣстному французскому социалисту, основавшему здѣсь свою колонію, „Новую Инарію“.

Новый Базаръ, главн. гор. одноименнаго турецкаго санѡака (9955 кв. клм. съ 168000 ж.) въ Босни, на р. Рашка; важный стратегическій пунктъ; 12000 жит.; римскія и византійскія древности. Санѡакъ занятъ австрійцами съ 1879 г.

Новый Брауншвейгъ (New Brunswick), одна изъ приморскихъ провинцій Канады (Сѣв. Амер.), между заливами Фунди и св. Лаврентія, къ западу отъ Н. Шотландіи; 70762 кв. клм. и 362634 жит. Н. Б. представляетъ холмистую равнину, окаймленную по берегамъ низменными пространствами и орошенную р. С.-Джонъ и многими мелкими потоками. Климатъ Н-аго Б-а сходенъ съ климатомъ Н. Шотландіи, но холоднѣе и болѣе континентальный (ср. год. темп. = 5, 20); лучшее время года — короткая осень. Н. Б. покрытъ громадными лѣсами; почва изобилуетъ камен. углемъ (запасы на 25000 кв. клм.); желѣзомъ, мѣдью, свинцомъ и пр. Населеніе Н-аго Б-а состоитъ изъ ирландцевъ (35%), англичанъ (29%), акадійцевъ (см. *Н. Шотландія*); 16%), шотландцевъ (14%), индійцевъ ничтожна. число. Главное занятіе жителей — лѣсная промышленность; судостроеніе и судостроеніе, торговля, рыболовство также составляютъ большое подспорье для населенія; земледѣліе и скотоводство незначительны. Гл. городъ — Фредериктонъ, центръ торговли и судостроенія — С.-Джонъ. — Н. Б. составлялъ до 1784 г. часть Н. Шотландіи (Акадія) и только въ этомъ году былъ отдѣленъ отъ нея въ качествѣ самостоят. провинціи.

Новый Бугъ (*Кучия-Балка, или Новонаволока*), мѣстечко Херсонской губ. и у., при Харьково-Николаевской жел. дор.; учительская семинарія, до 8000 жит. Н. Б. возникъ въ прошломъ столѣтіи; мѣстечко — съ 1860 г.

Новый годъ. Началомъ Н-аго г-а во всѣхъ почти христіанскихъ странахъ считается 1-е января, какъ

это было и у римлянъ. У Магометанъ Н. г. начинается со вступленіемъ солнца въ знакъ Овна (1-го мѣсяца мухаррема), у коптовъ съ 1 августа, несторіанъ и якобитовъ съ 1 октября, въ православн. церкви 1 сентября. Духовн. годъ евреевъ начинался съ мѣсяца ниссана (6-го марта), гражданской — съ мѣсяца тишири — около конца сентября. Китайцы считаютъ свой годъ съ 1-го новолунія, соответствующаго нашему 1 февраля. Армяне празднуютъ день Н-аго г-а 11 августа. Въ средн. вѣка годъ начинался 25 дек., въ день Р. Х., — въ Германіи такъ считали до 2-й половины XVI столѣтія; во Франціи годъ считался до 1556 г. со дня Пасхи, въ Англіи до 1752 г. съ 26 марта. Въ Россіи до 1348 г. годъ считали съ 1-го марта, до 1700 г. съ 1 сентября, и затѣмъ, по указу Петра I, повелѣно считать его съ 1 января. День Н-аго г-а уже въ древн. вѣка считали праздникомъ. У евреевъ онъ наз. „праздникомъ трубъ“. Персы обвинивались яйцами въ этотъ день. Римлянѣ приносили въ Н. г. жертвы богу Янусу и, такъ какъ это былъ „dies faustus“ (благопріятный день), охотно начинали съ него предпріятія. Новогодн. пожеланія и подарки были у нихъ въ больш. ходу; такъ, напр., кліенты обязаны были приносить подарки своему патрону; императоры также требовали себѣ приношеній отъ жителей Рима.

Новый Даръ, безъуѣздный гор. Варшавской губ. и у., недалеко отъ Новогеоргіевска, при Привислянской жел. дор.; фабрикація фаянсовыхъ издѣлій; 5331 жит.

Новый Заветъ состоитъ изъ 27 книгъ, раздѣляющихся, подобно книгамъ Ветхаго Завета, на 4 разряда. Къ числу законоположительныхъ книгъ относится Евангеліе, состоящее изъ 4 книгъ евангелистовъ Матвея, Марка, Луки и Іоанна и повѣствующее о земной жизни Господа нашего Іисуса Христа, Его ученіи, смерти, воскресеніи и вознесеніи на небо. Историческихъ книгъ въ Новомъ Заветѣ одна — „Дѣянія Святыя Апостоловъ“, повѣствующая о сошествіи Святаго Духа на апостоловъ и о распространеніи черезъ нихъ церкви христіанской. Учительныя книги Нового Завета: семь соборныхъ посланій — одно апостола Іакова, два апостола Петра, три апостола Іоанна и одно апостола Луки, и 14 посланій апостола Павла: къ Римлянамъ, къ Коринтянамъ два, къ Галатамъ; къ Евреямъ, къ Филиппійцамъ, къ Колоссянамъ, къ Солунянамъ два, къ Тимоею два, къ Титу, къ Филимону и къ Евреямъ. Ап. каллиписецъ, написанный апостоломъ Іоанномъ, есть единственная пророческая книга Нового Завета.

Новый Иерусалимъ, первоклассный мужской старопригильный монастырь, Московской губ., Звенигородскаго у., при заштатномъ гор. Воскресенскѣ; началъ при Алексѣѣ Михайловичѣ въ 1656 г., по инициативѣ и подъ надзоромъ патріарха Никона, оконченъ въ половинѣ прошлаго столѣтія. Воскресенскій соборъ, часовня Грѣба Господня, гора Голгова (подъ нѣю церковь съ останками патріарха Никона) и проч. священныя зданія устроены по моделямъ, снятымъ въ Иерусалимѣ и привлекаютъ толпы богомольцевъ. Окрестности монастыря также названы Никономъ именами: окрестн. стѣй Иерусалима: колодезь близъ мона-

стыря—Силоамской купелью, р. Истра—Юрданомъ, с. Чернево—Назаретомъ и пр.

Новый Ладожскій каналъ, см. *Ладожскіе каналы*.

Новый Маргеланъ, см. сл. *Маргеланъ*.

Новый Орлеанъ, главный гор. штата Луизиана (Съв. Ам.), на р. Миссисипи (въ 162 клм. отъ устья); 216 090 жит. Н. О. построенъ въ видѣ полукруга на лѣвомъ берегу Миссисипи, широкими и правильными улицами; замѣчат. зданій мало; 2 университета. Среди населенія Н. О. очень много французовъ и итальянцевъ; негровъ въ Н.-омъ О.-ѣ больше, чѣмъ въ другихъ городахъ Союза (27⁰/₀). Главное занятіе жит. Н.-аго О.-а составл. торговля; обороты внѣшней торговли Н.-аго О.-а въ 1890 г. равнялись 188,3 милл. долл., такъ что Н. О. уступаетъ въ Союзѣ только Нью-Йорку по размѣрамъ внѣшней торговли. Торговля Н.-аго О.-а преимущ. вывозная (вывозъ всего 15¹/₂ милл. д.); Н. О.—главный хлопковый рынокъ Союза (вывозъ хлопка—1650 000 мѣшк. на 83 милл. долл.); др. предметы вывоза: сахаръ (175 000 тоннъ), хлѣбъ (6 милл. гект.), рисъ, табакъ и пр. Торговое движеніе въ портѣ—1905 судовъ въ 2 143 784 тонны. Промышленность Н.-аго О.-а довольно значительна (цѣнн. продуктовъ—20 милл. д.). Прощѣтанію Н.-аго О.-а содѣйствуютъ 4 жел. дороги, множество пароходныхъ линій на Миссисипи и паров. сообщенія со всѣми значит. портами Америки и Европы. Климатъ Н.-аго О.-а прежде крайне нездоровый—благодаря окрестнымъ болотамъ, теперь значительно улучшенъ.—Н. О. основана французами въ 1718 г., въ 1769 г. перешелъ въ руки испанцевъ, а въ 1800 г. опять къ французамъ; въ 1803 г. Н. О. былъ уступленъ американцамъ; въ 1814—15 гг. былъ безуспѣшно осаждаемъ англичанами; въ маѣ 1882 г. Н. О. были взять сѣверянами.

Новый Осколтъ, уѣздн. гор. Курской губ., при р. Осколѣ; 1660 ж., нѣсколько заводовъ.—Началомъ города послужилъ острогъ, построенный въ 1637 г.; въ 1647 г. здѣсь былъ основанъ укрѣпленный городъ, Новъ-Царевъ—Алексѣевъ (названный такъ въ честь царя Алексѣя Михайловича); въ 1655 г. городъ былъ переименованъ въ Н. О. Съ завоеваніемъ Новороссійскаго края Н. О. потерялъ свое стратегическое значеніе.—*Новоосколскій уѣздъ*, въ юго-вост. углу губ.-и, изрѣзанъ глубокими оврагами и раздѣленъ р. Осколемо, протекающимъ съ сѣвера на югъ, на весьма волнистую западную часть и болѣе ровную восточную. Лѣсу мало, почва преимущественно черноземная и производитъ избытокъ хлѣба, идущій на продажу и винокуреніе. Господствующими занятіями жителей (158 558 ж. на 2811 кв. в.) являются хлѣбопашество и скотоводство (въ частности—тонкорунное овцеводство и разведеніе улучшенной породы лошадей). Пчеловодство, огородничество и садоводство также широко распространены; фабричная и заводская дѣятельность незначительна.

Новый стиль, см. сл. *календарь григоріанскій*.

Новый Узень (Новоузеньскъ), уѣздн. гор. Самарской губ., расположенъ на р. Узень, среди обширной степи, близъ границы Буковской орды; город. обществ. банкъ; 12 034 ж.; ежегодно 2 ярмарки (Покровская съ 1 по 15 октября, съ оборотъ

болѣе 1 милл. руб.), на которыя киргизы пригоняютъ огромныя стада скота и покупаютъ красивые, бакалейные товары и пшеничную муку. На мѣстѣ Н.-аго У.-я была деревня Чертанла, основ. въ прошл. столѣтіи раскольниками; въ 1835 г. деревня была назначена уѣздн. гор. и переименована въ Н. У.—*Новоузеньскій уѣздъ*, занимаетъ самую южную, безлѣсную часть губ.-и, по сѣв. части которой проходить съ востока на западъ Общій Сыртъ; южная часть уѣзда равнина и перерѣзана многими оврагами. Вся зап. и самая сѣверн. части уѣзда орошаются притоками Волги (Ерусланъ, Большой Караманъ и др.), текущей по границѣ у.-а; въ вост. части, наименѣе годной для земледѣля, протекаетъ Большой и Малый Узень. Почва состоитъ преимущественно изъ глины, по р. Еруслану и Волгѣ тянется широкой полосой сыпучіе пески, а на юго-востокѣ, между У.-ями—солонцеватая степь. Населеніе Н.-аго у.-а (362 941 ж. на 34 588 кв. вер.) весьма пестрое и состоитъ изъ великороссовъ (до 4⁰/₀), малороссовъ (до 20⁰/₀), нѣмцевъ-колонистовъ (болѣе 30⁰/₀), поселенныхъ здѣсь послѣ указа 1765 г., киргизовъ и др. Главныя занятія жителей составляютъ хлѣбопашество (пшеница) и скотоводство; нѣмцы-колонисты разводятъ табакъ и подсолнечное сѣмя; скотоводство въ у.-ѣ сильно страдаетъ отъ чумы, зараждающейся отъ засухъ и жаровъ или приносимой изъ киргизскихъ степей. Довольно широко развито садоводство и огородничество; кромѣ того жители бьютъ масло, топятъ сало, заним. выдѣлкою овчинъ, кожъ и торговлей (ярмарка).

Новый Южный Валлисъ (New South Wales), британская колонія въ вост. Австраліи, при Тихомъ океанѣ; 799 204 кв. клм. съ 751 468 жит. Поверхность Н.-аго Ю.-аго В.-а представляетъ на западѣ рядъ невысокихъ террасообразныхъ плато, повышающихся къ востоку, гдѣ подымается рядъ горныхъ цѣпей, отдѣляющихъ бассейны Муррея отъ прибрежныхъ рѣчекъ Коралловаго моря: Австраліискія альпы (съ г. Косцюшко, 2 187 м.), Голубыя горы, Новоанглійская цѣпь и пр. Бассейнъ Муррея и Дарлинга скудно орошенъ (160 мм. осадковъ), представляетъ отъ подошвы горъ травянистыя степи, переходящія на западѣ въ песчаныя и солончаковыя пустыни; напротивъ, восточный склонъ обильно орошенъ (1 200 мм. осадковъ), отличается мягкими и здоров. климатомъ (сред. год. темп. = + 16⁰С.), и здѣсь сосредоточено почти все населеніе колоніи. Горы лѣсисты и изобилуютъ камен. углемъ (залежи на 6 216 кв. клм.) на вост. склонахъ; также Н. Ю. В. чрезвычайно богатъ золотомъ, желѣзомъ, мѣдью, свинцомъ и пр. Жители колоніи главнымъ образомъ—англичане (китайцевъ 1¹/₂⁰/₀, нѣмц. 1⁰/₀, немного первоб. аборигеновъ Австраліи); протестантовъ 69⁰/₀, католиковъ 28⁰/₀. Главное занятіе жит.—скотоводство (преимущ. овцеводство; 39¹/₄ милл. овецъ въ 1886 г.); за нимъ слѣдуетъ горнозаводская промышленность (цѣнный прод. въ 1885 г. 2 775 175 фун. стерл.), золото (378 665 ф. стерл.), серебро (159 187 ф. ст.), мѣдь (264 920 ф. ст.), олово (415 626 ф. ст.), каменный уголь (2878 863 тонны) и пр. Земледѣліе незначительно и не удовлетворяетъ мѣстнымъ потребностямъ. Промышленность не велика и почти вся сосредоточена въ Сид-

неб. Обороты внѣшн. торговли весьма значительны: въ 1890 г. ввезено товаров на 22615000 ф. ст., вывезено—на 22046000 ф. ст. Ввозятся главн. образ. мануфакт. товары, желѣзн. и стальн. издѣлія и машины, хлѣбъ и пр. Главную статью вывоза составляетъ шерсть (9233000 фун. ст.), а затѣмъ—золото, кам. уголь и др. продукты горнозав. промышленности, маю и мясн. консервы, лѣсъ и т. д. Торговья сношенія ведутся преимущ. съ Англіей и Сѣв. Америкой. Судоходство быстро развивается (торг. движеніе—5666 суд. въ 4761872 тон. въ 1890 г.), значит. гавани—Сидней и Ньюкастль. Сѣтъ желѣзн. дор. составляетъ 3511 км., телегр. линий—18074 км. Народн. образование въ очень хорошемъ положеніи (2669 учебн. зав. съ 218280 учащимися въ 1886 г.); университетъ—въ Сидней. Н. Ю. В. пользуется широкимъ самоуправленіемъ. Губернаторъ назначается короной на 7 лѣтъ; парламентъ состоитъ изъ двухъ палатъ: верхней (Legislative Council, 80 пожизненно назначаемыхъ членовъ) и нижней (Legislative Assembly, 137 членовъ, избир. на 3 года всеобщей подачей голосовъ). Доходы колоніи въ 1890 г. равнялись 9498620 ф. ст., расходы 9553562 ф. ст., долгъ 48425333 ф. ст. Н. Ю. В. имѣетъ собств. войско (641 чел.) и миллионъ (9418 чел.). Гл. городъ—Сидней.—Н. Ю. В. представлялъ изъ себя съ 1788 до 1837 г. колонию для ссыльныхъ, въ 1853 г. получивъ самоуправленіе и съ тѣхъ поръ быстро стала прогрессировать, несмотря на періодич. падежи скота и быковье крахи (послѣдній изъ нихъ и самый грандіозный—въ 1892—93 гг.).

Пога, у человѣка нижняя конечность, у прочихъ позвоночныхъ—соотвѣтствующая ей конечность (задняя конечность или жабра), у четвероногихъ также передняя конечность, у безпозвоночныхъ—конечность вообще. У позвоночн. Н. соединяется съ туловищемъ посредствомъ тазаго пояса и въ общемъ по строенію представляетъ повторене верхней конечности. У птицъ стопа соединяется съ голенью не въ началѣ, какъ у млекопитающихъ, но ближе къ срединѣ: пяточные кости срослись между собою и съ нижнимъ концомъ бедра, а плюневеня—каждая съ первой фалангой соотвѣств. пальца, что облегчаетъ бѣганіе. У человѣка скелетъ Н-и состоитъ изъ бедра, femur—самой длинной трубчатой кости тѣла, большого бедра, tibia, малаго бедра, fibula, и костей *стоны* (см. это сл.). Мощныя мышцы, приводящія въ движеніе всю Н-у, какъ цѣлое, а равно сгибающія и разгибающія голень въ колѣнѣ, идутъ отъ таза. Мышцы голени двигаютъ стопу; главная масса ихъ сливается въ такъ наз. *икру*, которая при помощи крупнаго *Ахиллова сухожилия* прикрѣпляется къ бугру пяточной кости. *Кривоногость* состоитъ въ искривленіи бедра или голени или, чаще, наклоненіи ихъ другъ къ другу подъ угломъ; самая частая причина ея—неправильно сросшіяся переломы и англійская болѣзнь. Искривленіе въ колѣнѣ подъ угломъ, открытымъ наружу, наз. *ногой халбонекотъ*, genu valgum; искривленіе подъ угломъ, открытымъ кнутри—„саблеобразной Н-ой“, genu varum. Подъ вліяніемъ хронич. в. спаленій въ бедренномъ и колѣнномъ суставахъ образуются сращения и неподвижность ихъ, *анкилозы*.

Погай, воначальникъ Золотой орды, внукъ Чингисъ-хана, впервые выступилъ на военное поприще въ 1258 г., участвовалъ въ набѣгахъ татаръ на Литву, Польшу, Персію; впоследствии основалъ свой юртъ въ южно-русскихъ степяхъ; будучи вполне независимымъ владѣтелемъ, онъ въ теч. 30 лѣтъ являлся грознымъ сосѣдомъ для русск. князей, хановъ и даже Византии, императоръ кот., Мих. Палеологъ, выдалъ за него свою побочную дочь съ цѣлью пріобрѣтенія въ немъ союзника; у него же искали покровительства и нѣкот. русск. князья, находившіяся въ постоянной борьбѣ другъ съ друг. Ум. Н. въ 1294 г. въ одномъ изъ сраженій съ ханомъ Тохтогу.

Погайскъ, беззубый гор. Таврической губ., Бердянскаго у., въ 3 в. отъ Азовскаго м.; 3676 жит. Н. получилъ свое названіе отъ погайскихъ татаръ, поселенныхъ въ этихъ мѣстахъ въ концѣ прошлаго столѣтія, и переименованъ въ 1821 г. изъ села Обиточнаго. Надежды, возлагавшіяся патрономъ города, герцог. Ришелье, на будущее торговое развитіе города, не оправдались.

Погайцы, тюркское племя на Кавказѣ, живутъ въ степяхъ на востокѣ Ставроп. губ.-и, къ сѣв. отъ Терена, въ колич. до 15000 душъ (отдѣльными поселками и семьями встрѣчаются въ Крыму и на Кубани). Тиль лица Н-евъ—монгольскій; плоское лицо, широкій носъ и др. признаки указываютъ на помѣсь ихъ съ калмыками. Н. ведутъ кочевой образъ жизни и отличаются сильной приверженностью къ старинѣ, почти не обрусѣвая. Н. представляютъ жалкіе остатки могущества Ногайской орды, образовавшейся изъ наместнич. Золотой орды около 1200 г. въ степяхъ по р. Кумѣ. Н. постепенно овладѣли Крымомъ и распространились на востокъ до Иртыша. Въ XVII в. калмыки вытѣснили Н-евъ изъ южной Сибири, а Петръ Вел. поселилъ Н-евъ на сѣверн. Кавказѣ. Окончательно Н. были подчинены лишь въ 1774 г. и съ тѣхъ поръ стали быстро вымирать. Послѣ крымской кампаніи массы Н-евъ выселились въ Азіатск. Турцію, но больш. часть ихъ тамъ погибла, и теперь существуетъ лишь около 2000 семей Н-евъ—близъ Аданы, по р. Джиугуну.

Погай, старинная русск. монета (металлич.), 1/4 коны.

Погозабры, у низш. ракообразн. органы, функционирующіе частью какъ органы дыханія, жабры, частью какъ органы движенія, ноги. У однихъ жаберн. аппаратъ является придаткомъ ноги, у другихъ самыя ноги перешли въ жабры (напр., 5 паръ брюшн. ножекъ у равноногихъ).

Поготки, Calendula, родъ сем. сложновѣтн.ныхъ, болѣею частью однолѣтн. травы, съ простыми корневными листьями, очередными стеблевыми листьями и большими желтыми цвѣтками.—С. officinalis, *золотоцвѣтъ*, имѣетъ лопатовидные, нѣсколько мясистые листья; встрѣчается во многихъ разнovidностяхъ на югѣ Европы и на Востокѣ.

Поготь, unguis, нижняя половина тыльной поверхности послѣдней фаланги ручныхъ и ножныхъ пальцевъ, выпуклый шипчикъ, придающій известную твердость и точку опоры осязающей пальцевой мякоти. Онъ состоитъ изъ оротоворенныхъ кѣ-

токъ и представляет утолщенный слой эпидермы, въ формѣ плоскостныхъ другъ на друга твердыхъ, упругихъ, почти четырехъугольныхъ, просвѣчивающихъ пластинокъ, которыя входятъ своимъ верхнимъ и отчасти боковыми краями въ кожный желобокъ, *поптеую складку*, *matrix unguis*. Нижняя поверхность Н-я лежитъ на богатой сосочками кожѣ, *поптевою ложь*. Самая молодая часть Н-я естъ задній мягкій край, *корень* Н-я, *radix unguis*. На корнѣ красивыхъ Н-ей замѣчается бѣлый сегментъ круга, *lunula*. Ростъ Н-я идетъ отъ ко на и ложа.

Погочелюсти, органы у ранозобразн., занимающіе по строенію и функціямъ средину между ногами и челюстями. Иногда можно прослѣдить постепенный переходъ отъ настоящихъ ногъ къ типическимъ челюстямъ, благодаря чему устанавливается морфологическая связь между этими, повидимому совершенно разнородными, органами.

Подедадль, городъ Абоской губ. (Финляндія); 392 жит.

Нодье (Nodier), Жанъ Шарль Эманюэль, франц. писатель, род. въ 1780 г., былъ сначала бібліотекаремъ въ Безансонѣ, затѣмъ переселился въ Парижъ, гдѣ усердно занялся изученіемъ иностран. литературы; въ 1802 г., въ подраженіе гётевскому Вертеру, написалъ сентиментальные романы: „Les proscrits“ и „Le peintre de Salzbourg“. Сатирич. ода его „La Naréole“ имѣла для него послѣдствіемъ тюремное заключеніе, послѣ котораго онъ долженъ былъ покинуть Парижъ. Въ періодъ реставраціи Н., какъ явныя роялисть, получилъ орденъ Поч. Лѣгіона, дворянское званіе и сдѣланъ былъ главнымъ бібліотекаремъ при арсеналѣ; въ 1833 г. онъ былъ избранъ въ члены академіи. Ум. въ 1844 г. Извѣстностью Н. обязанъ своей рѣдкой эрудиціи и талантливою изложенію. Важнѣйш. изъ его весьма многочисленныхъ трудовъ: „Dictionnaire raisonné des onomatopées franç.“, „Dictionnaire universel de la langue franç.“; романы и сказки: „Jean Sbogar“, „Thérèse Aubert“, „Smarra, ou les démons de la puit“, „Le roi de Bohême et ses sept châteaux“, „La fee aux miettes“, „M-elle de Marsan“; изъ историческихъ отрывковъ интереснѣйшій: „Le dernier banquet des Girondins“.

Нозеанъ, *штинельанъ*, кристалл. правильн. сист., вростіе поодинокѣ или наростіе, неправ. зерна, сплошныя массы, зернистыя агрегаты; цвѣтъ пепельно- или желтовато-сѣрый, зеленый или голубой, рѣдко бѣлый; часто сѣрое ядро окружено бѣлой оболочкой или наоборотъ; стекляный блескъ; просвѣчиваетъ во всей массѣ или въ краяхъ, спайность довольно совершенная, изломъ раковистый. Тв. 5, 5, уд. в. 2, 27—2, 39, хим. формула: $\text{Na}^6 (\text{Al}^2)^2 \text{Si}^4 \text{O}^{20} \text{S}$. Встрѣчается только въ вулканическихъ породахъ—Гогентвилъ-Гегау, Риденъ близъ Лаахерского озера и др.

Нозогенезъ (греч.), ученіе о происхожд. болѣзней. **Нозоломальная гангрена**, гангрена, сильно свирѣпствовавшая среди госпитальныхъ хирургическихъ больныхъ до введенія антисептики, нынѣ же очень рѣдкая.

Нозология (греч.), ученіе о болѣзняхъ.

Нои, сынъ Ламеха, библейскій патріархъ, спасшійся вмѣстѣ съ женой, тремя сыновьями, Симомъ,

Хамомъ и Іафетомъ, и ихъ женами отъ всемірнаго потопа; первый насадилъ виноградникъ. Въ греч. міеологии ему соответствуетъ Девакаіонъ.

Нокосъ (Кпок), Джонъ, извѣстн. шотландскій реформаторъ, ученый теологъ и толкователь св. писанія, род. въ 1505 г.; въ 1542 г. присоединился къ реформациі; преподавалъ богословіе и схоластическ. философію въ академіи въ С.—Эндрюсъ и съ 1546 г., въ качествѣ мѣстн. священника, выступилъ съ общительными проповѣдями противъ католицизма; въ 1547 г., какъ французск. военнопленный, былъ сосланъ на галеры; возвратившись изъ плѣна (1549г.), проповѣдывалъ въ Шотландіи, затѣмъ, въ качествѣ придворнаго капеллана англ. короля Эдуарда VI, горячо ратовалъ противъ почитанія святыхъ и ученія о пресуществленіи; съ воцареніемъ католики Маріи Стюартъ (1554 г.) бѣжалъ въ Женеву, переводилъ здѣсь Библію на англ. яз. и проявилъ себя, какъ ярый кальвинистъ; въ 1555—1556 гг. опять агитировалъ на родинѣ въ пользу реформациі; за свои горячія и блестящія проповѣди въ Женевѣ былъ приговоренъ къ сожженію шотландскими епископами; тѣмъ не менѣе въ 1559 г. снова появился въ Англіи, произвелъ здѣсь народное возстаніе и этимъ добился введенія пресвитеріанскаго вѣроисповѣданія въ Шотландіи (1560 г.). Благодаря своему замѣчательному краснорѣчію Н. достигъ громадн. вліянія на умы и, какъ противникъ Маріи Стюартъ, не мало способствовалъ ея отреченію. Ум. въ 1572 г. пасторомъ въ Единбургѣ, оставивъ по себѣ славу безкорыстнаго служителя евангельск. истины, дѣятельности котораго никогда не была направлена противъ личностей, но лишь противъ того, что онъ считалъ ихъ заблужденіями. Кромѣ перевода Библии Н. оставилъ „Исторію реформациі въ Шотландіи“ (перв. изд. 1586 г., Лонд., потомъ 1831 г., Глазго) и др. соч. Биографич. свѣдѣнія о немъ у М'Сри (1874 г.), Брандеса (1862 г.), Тейлора (1884 г.); его „Works“ изданы Laing'омъ (1864 г.).

Ноктурнъ (франц.), или *ноктурно* (ит „ночной“), принятое со времени Фильда и Шопэна названіе особыхъ музыкальныхъ пьесъ, томно-мечтательнаго характера, но не имѣющихъ какой-либо определенной муз. формы и исполняющихся обыкновен. въ тиши ночи.

Ноле де-Брауеръ-ванъ-Стюландъ (Nolet de Brouwere van Steeland), талантлив. фламандскій юмористич. поэтъ, род. въ 1815 г., ум. въ 1888 г. Въ началѣ горячій поклонникъ Германіи, послѣ 1866 г. онъ становится ожесточен. противникомъ нѣмецк. вліянія на родную литературу. Полное изд. его сочиненій вышло въ 7 том. (1859—84 г.).

Noli me tangere (лат.), „не тронь меня“, цитата изъ евангелія Іоанна (20, 17); въ живописи такъ называлось изображеніе явленія Христа Магдалинѣ послѣ Воскресенія; такъ же называется одно чувствительное растеніе (см. *миоза*).

Нолинскъ, уѣздн. гор. Вятской губ., при р. Воѣ; 5967 ж., занимающихся главн. образомъ торговлей хлѣбомъ, льномъ, саломъ, холстомъ и пр.; городской общественный банкъ. Н. переименованъ уѣздн. гор. въ 1780 г. изъ с. Ноли, существовавшего уже въ 1688 г.—*Н-ий уѣздъ*, въ средн. части губ-ии, по лѣвую сторону р. Вятки; площадь уѣзда (5574 кв. в.) довольно ровная,

бѣдна лѣсомъ, лежитъ почти вся въ системѣ р. Вои (прит. Вятки) на сѣв. почва глинистая, песчаная, мѣстами каменистая, негодная для хлѣбопашества (здѣсь въ большихъ размѣрахъ сѣется лишь ленъ); на югѣ же почва черноземная и производить избытокъ хлѣба, идущій на винокурение. Жит. (211482 ч.) заним. также скотоводствомъ (кожи и сало—предметъ сбыта), тканьемъ и крашеніемъ холста, бурлачествомъ и пр.

Noli turbare circulos meos, „не тронь моихъ круговъ“, слова, сказанныя Архимедомъ неприятелискому солдату, ворвавшемуся къ нему при взятіи Сиракузъ и заставшему его погруженнымъ въ математическіе чертежи, которые онъ выводилъ на песокъ.

Ноль (Nohi), Людвигъ, нѣм. писатель по исторіи музыки, род. въ 1831 г., получилъ юридич. образованіе и по прошествіи уже многихъ лѣтъ своей спеціальной дѣятельности посвятилъ себя музыкѣ; съ 1864 г. состоялъ доцентомъ по исторіи и эстетикѣ музыкальнаго искусства при политехникумѣ въ Карлсруэ; ум. въ 1885 г. Н. написалъ рядъ интересныхъ трудовъ историко-критическ. характера: „Mozarts Leben“ (1877 г., 2 изд.), „Beethovens Leben“ (1864—1877 г., 3 т.), „Gluck und Wagner“ (1870 г.), „Das moderne Musikdrama“ (1884 г.) и друг.

Номады, см. сл. *кочевые народы*.

Номархія, названіе административныхъ округовъ, на кот. дѣлится Греція.

Номинализмъ, въ средніе вѣка такъ называлось философское ученіе, кот. отвергало реальное существованіе общихъ понятій и признавало ихъ за простые продукты абстракціи, въ противоположность реализму, утверждавшему, что общія понятія (*universalia*) существуютъ независимо отъ нашего ума (теперь приверженцевъ Н-а, номиналистовъ, называли бы реалистами, а реалистовъ—идеалистами). Формулой Н-а было: „*universalia post rem*“, а реализма—„*universalia ante rem*“. Корень такого раздвоенія схоластики на двѣ враждебныхъ школы надо искать въ отношеніяхъ ея къ неоплатоникамъ и ложно понятію Аристотелю. Первый номиналистъ, Росцеллинъ, выступилъ со своимъ ученіемъ, опираясь на Порфирія (въ его *Εἰσαγωγή*); противникомъ его былъ знам. Ансельмъ Кентерберійскій (1033—1109), и воззрѣнія Ансельма одержали верхъ: на соборахъ въ Суассонѣ (1092 г.) и Бари (1098) Н. былъ осужденъ церковью. Но идеи Н-а продолжали жить и вызвали среднее направленіе, попытку согласовать ученія Н-а и реализма, починъ которой принадлеж. Абельяру (1079—1142). Согласно этой доктринѣ, общія понятія суть только представления, но вмѣстѣ съ тѣмъ они реально существуютъ въ единичн. вещахъ и не отдѣлимы отъ нихъ (*universalia in re*). Взгляды Абельяра господствовали до XIV вѣка, когда Вильямъ Оккамъ (1270—1347) возродилъ Н. и придалъ ему отгнѣнокъ эмпиризма; съ той поры Н. восторжествовалъ, и даже въ концѣ среднихъ вѣковъ номиналисты сдѣлались официальными церковными философами. Съ этимъ поворотомъ схоластики тѣсно связано и ея паденіе, такъ какъ эмпиризмъ въ философіи не замедлилъ вызвать религиозный скептицизмъ. Вмѣстѣ съ тѣмъ Н. подготовилъ почву для новой эмпирич. философіи, и Оккамъ справд-

ливо можетъ считаться предшественникомъ Бэкона и Локка. Ср. *Feberweg-Heinze*, „Geschichte der Philosophie“, Band II.

Номинальный, существующій только по имени, но не на самомъ дѣлѣ.

Nomina sunt odiosa, „имена ненавистны“, лат. поговорка, означающая, что не слѣдуетъ называть имена лица, о которомъ идетъ рѣчь.

Номоканонъ (греч.), системат. собраніе церковныхъ канонѣвъ и тѣхъ изъ гражданскихъ законовъ, которыми регулируются церковныя отношенія. Первоначально канонич. правила и церковно-гражданскія постановленія излагались отдѣльно, въ особыхъ сборникахъ, и церковный кодексъ представлялъ собою просто собраніе правилъ вселенскихъ соборовъ, изложенныхъ въ порядкѣ ихъ появленія. Первый опытъ систематической обработки этого хронологическаго материала на Востокѣ былъ сдѣланъ въ VI в. Иоанномъ Схоластикомъ, сборникъ котораго въ своихъ 50 „титулахъ“ (главахъ) заключалъ: 85 апостольскихъ правилъ, правила бывшихъ до него четырехъ вселенскихъ соборовъ (Никейскаго, Константинопольскаго, Эфесскаго, Халкидонскаго) и шести помѣстныхъ (Анкийскаго, Неокесарійскаго, Сардинійскаго, Антиохійскаго, Гангрійскаго, Лаодикійскаго) и, наконецъ, 68 правилъ св. Василія Великаго, извлеченныхъ изъ его посланій. Къ этому сборнику въ послѣдствіи былъ присоединенъ сводъ гражданскихъ постановленій (въ 87 главахъ), касающихся церкви и извлеченныхъ главн. образомъ изъ новеллъ Юстиніана. Когда же съ теченіемъ времени церковно-гражданскія нормы получили такое же значеніе, какъ и самыя каноны, то стали появляться собственно такъ наз. „номоканоны“, т. е. сборники смѣшаннаго содержанія, въ котор. государственныя „законы“ (законы), затрогивающія церковныя интересы, были включены въ „титулы“ канонич. сборниковъ по однѣмъ и тѣмъ же рубрикамъ. Важнѣйшимъ изъ византійскихъ кодексовъ этого рода является изданный въ 883 г. знаменит. патр. архомъ Фотіемъ. Составленъ онъ былъ гораздо ранѣе, еще въ концѣ VII в., изъ появившагся въ VI в. спеціального канонич. сборника, имѣвшаго названіе „*Σύνταγμα κληρικόν*“ и заключавшаго въ себѣ двѣ части: „систематическую“ въ 14 „титулахъ“, гдѣ, впрочемъ, по рубрикамъ приводились не самыя церковныя правила, а лишь цифры, по кот. ихъ можно было найти во второй части, „хронологической“, по этимъ 14 „титуламъ“ систематич. части сборника было распределено содержаніе другаго, церковно-гражданскаго сборника, носившаго названіе „*Collectio constitutionum s. tripartita*“ и заключавшаго въ своихъ 3-хъ частяхъ нормы церковнаго характера, извлеченныя изъ всѣхъ трехъ частей Юстиніановой кодификаціи; дальѣе, этотъ Н. былъ значит. дополненъ какъ первоначальнымъ его редакторомъ, такъ и самимъ Фотіемъ. — Въ Россію византійск. Н. проникъ вмѣстѣ съ принятіемъ ею христіанства и, какъ полагаютъ, существовалъ уже при Ярославѣ I въ славянскомъ переводѣ. Собственно канническая (хронол. „*σύνταγμα*“) часть Н-а Фотія была сполна принята въ Россію; другая же, по содержанію не совсѣмъ соотвѣтствовавшая условіямъ русской жизни, была принята только отчасти, и уже съ Владиміра св-

начались попытки приспособить ее къ русским законамъ и обычаямъ. Довершеніемъ этихъ попытокъ является издание „Кормчихъ“. Ср. *Кормчая*.

Номотеты (*νομοθέται*), такъ назывались въ Афинахъ члены комиссии, которая выбиралась изъ *гемиастотъ* (см. это сл.) въ числѣ 501, 1001 или 1501 чел. и которой принадлежало право измѣнять дѣйствующее законодательство и дополнять его, такъ какъ само народное собраніе, по закону Солона, не имѣло этого права. Процедура принятія законопроектовъ была почти во всемъ сходна съ формальнымъ юридич. процессомъ: старый законъ, который хотѣли замѣнить новымъ, игралъ роль подсудимаго; его защищали избранные народомъ *синекюры* (*συνήγοροι*), а обвиняли авторы новаго проекта.

Номофилаксы (*νομοφύλακες*, „стражи закона“). въ древне-греческихъ общинахъ должностныя лица, обязанности которыхъ, вообще не тождественныя въ различныхъ областяхъ Эллады, въ большинствѣ случ. состояли въ наблюдении за правильнымъ толкованіемъ и исполненіемъ законовъ. Въ Афинахъ Н. составляли особую инстанцію изъ 7 лицъ, учрежденную во времена Эвэалта; по демократическому закону послѣдняго (460 г.), уничтожившему политическое значеніе ареопага, къ этой инстанціи, избравшейся изъ числа простыхъ гражданъ, перешло право высшаго надзора за государственнымъ управленіемъ, его чинами и нравственностью гражданъ; въ народныхъ собраніяхъ Н. могли остановить всякое рѣшеніе, угрожавшее, по ихъ мнѣнію, опасности государственному устройству или противное дѣйствующимъ законамъ.

Non-ens (лат.), „не существующее“, т. е. понятіе, логически не мыслимое.

Ноній, Марцеллъ, римскій грамматикъ конца III и нач. IV вв. по Р. X., составилъ лексикологическое собраніе рѣдкихъ словъ: „De compendiosa doctrina per litteras“; по отрывкамъ изъ прежнихъ писателей; трудъ этотъ самъ по себѣ лишень всякихъ достоинствъ, но важенъ по многочисленнымъ цитатамъ изъ потерянныхъ сочиненій нѣкот., премущ. древнихъ, писателей (изд. Герлахомъ и Ротомъ, Базель, 1842 г., и Л. Мюллеромъ, Лейпц., 1888 г.).

Ноніусъ, линейка съ дѣлениями, съ помощью которой измѣряютъ части одного дѣленія масштаба. Для этого обыкновенно дѣлятъ 11 или 9 дѣлений мас-а на 10 частей и наносятъ ихъ на линейку, — это и есть Н.; разность между дѣленіемъ Н-а и дѣл. мас-а равна 0,1 дѣленію мас-а. Измѣривъ данную линію мас-омъ, прикладываемъ къ оставшейся неизмѣренной части, меньшей 1 дѣл. мас-а, Н. такъ, чтобы 0 Н-а совпалъ съ концемъ линіи, и смотримъ, какой цифрѣ Н-а соответствуетъ совпавшее съ ней дѣленіе мас-а въ ту или др. сторону. Цифра и будетъ показывать, сколько десятыхъ частей одного дѣленія заключается въ измѣряем. остаткѣ. Существующія также Н-ы для измѣренія частей дугъ.

Non molto (ит.), музыкальн. терминъ: „немного“.

Non multa, sed multum (лат.), „не много, но многое“, т. е. не много по количеству, но много по качеству или содержанию.

Нонна (Nonnos), талантливый греч. поэтъ V-го стол. по Р. X жилъ въ Панополисѣ, въ Египтѣ; будучи язычникомъ, Н. написалъ весьма цѣнный для изслѣдователей мисологій циклъ легендъ о Діо-

нисѣ, въ 48 книгахъ: „Dionysiaca“; перешедши въ христіанство, онъ переложилъ въ стихи евангеліе отъ Іоанна— „Metaphrasis evangelii Joannei“.

Нонпарель (франц. nonpareille), въ типографскомъ дѣлѣ особый родъ мелкаго, убористаго шрифта.

Non plus ultra (лат.), „не дальше этого“, т. е. крайній предѣлъ, дальше котораго идти нельзя.

Non possumus (лат.), „не можемъ“, отвѣтъ папы Клементя VII (заимствов. изъ апост. пис., 4, 20) на требованіе короля Генриха XII англійскаго развести его съ супругой Екатериной; съ тѣхъ поръ это выраженіе стало обычной формулой отказа папскаго престола въ исполненіи изв. требованій свѣтской власти.

Non scholae, sed vitae discimus (лат.), „мы учимся не для школы, а для жизни“.

Non fit poëta, nascitur, лат. поговорка: „нельзя сдѣлаться поэтомъ, надо имъ родиться“.

Нони (лат. Nonae), названіе 5-го дня каждаго мѣсяца у римлянъ, кромѣ марта, мая, іюля и октября, когда Н. приходились на 7-е число (ср. *Иды* и *Календы*).

Ноологія, см. сл. *наука*.

Норденъ, Карлъ, нѣм. историкъ, род. въ 1833 г., образованіе получилъ въ Боннѣ, Марбургѣ и Берлинѣ, занималъ кафедру исторіи (съ 1863 г.) въ различн. универс. Германии; ум. въ 1883 г. Самый капитальный трудъ Н-а—его исторія войны за испанск. наслѣдство („Der spanische Erbfolgekrieg“); кромѣ того— „Europäische Geschichte im 18 Jahrh.“ (неоконч.), „Historische Vorträge“ и др.

Норбертъ, католич. святой, основатель Премонстрантскаго ордена, изъ дома графовъ Геннепъ, род. ок. 1085 г. и рано вступилъ въ духовное званіе. Проведя молодость при пышномъ дворѣ Генриха V въ званіи каноника и капеллана, Н. въ 1115 г. сразу перемѣнилъ образъ жизни подъ впечатленіемъ удивительнаго случая, который спасъ его отъ вѣрной смерти; онъ прошелъ всю Францію и Нидерланды, проповѣдая о грѣховности міра и призывая къ раскаянію, и въ 1121 г. основалъ орденъ Прем. Въ 1126 г. онъ сдѣлался архіепископомъ магдебургскимъ. Ум. въ 1134 г. Н. имѣлъ сильное влияние какъ на церковь, такъ и на свѣтскія дѣла своего времени. Память св. Н-а празднуется катол. церковью 6 іюня (день смерти Н-а).

Норботтенъ, самый свѣрхный и малолюдный ланъ Швеціи; прибрежье Ботнич. залива низменно, пограничная съ Норвегіей полоса, населенная лапландцами (5000 ч.), очень гориста (Султельма, 1880 м.). Н. богатъ желѣзной, мѣдной и отчасти серебряной рудами, которыя, однако, еще мало разрабатываются вслѣдствіе недостатка въ путяхъ сообщенія и рабочихъ рукахъ (на 106818 кв. клм. земли насчитывается всего 96912 ж.). Жители занимаются преимущественно торговлей, судоходствомъ, рыбной ловлей и охотой; земледѣліе и скотоводство весьма слабо развиты. Главн. г. —Лулео.

Норвегія (Norge), королевство, располож. въ зап. части Скандинавск. полуострова, между 57°59' и 71°10' с. ш. Н. омывается Ледовит. океаномъ на с., Норвежск. моремъ на з. и Скагерракомъ на ю.; съ в. Н. граничитъ со Швеціей, а съ с-в.—съ Финляндіей и Архангельской губ. Берега Н-и, состоящие (какъ и вся страна) изъ кристаллич. породъ

(больш. ч. граниты и гнейсы), очень скалисты, высоки и изрѣзны множествомъ глубокихъ и извилистыхъ фьордовъ (заливовъ). Значительнѣйшіе фьорды: Ставангеръ, Согнефьордъ (150 км. длины), Трондгеймъ и др. на зап. берегу. Почти на всемъ своемъ протяженіи (2800 км. безъ извилинъ) берега Н-иі зкаймлены тысячами острововъ, большую часть небольшихъ, скалистыхъ и совершенно голыхъ (шхеры); изъ нихъ наибольшіе—въ сѣв. части Норвежск. моря (Вестераанденскіи и Лфоденскіи архипелаги). Поверхность Н-иі (326422 кв. км.), изъ нихъ на острова приход. 21900 кв. км.) почти вся представляетъ сплошную горист. массу, образуя плато въ 600—900 м., на которомъ возвышаются отдѣльные массивы. Самая высокая (2560 м.) и дикая страна Н-иі, Ютунфельде, у Согнефьорда покрыта громадными массами снѣга и льда (величайшій изъ ея ледниковъ—Юстаedalъ, 90 км. дл. и 900 кв. км. пов.). Къ югу отъ нея расположена горн. страна Гардангеръ, къ с.-в.—нагорье Доврефельдъ (2320 м.). Въ сѣв. Н-иі (Нордландъ) горныя группы очень многочисленны и богаты громадн. ледниками; между ними гора Сулительма имѣетъ 1880 м. высоты. Крайній сѣверъ Норвегіи (Финмаркентъ) представл. невысокое плато съ одиноко разбросанн. вершинами.—Н. хорошо оршена, но рѣки ея лишь на юго-востокѣ достигаютъ значительныхъ размѣровъ (Гломменъ); остальные имѣютъ видъ горныхъ потоковъ съ множ. высокихъ (150—200 м.) водопадовъ. Озера въ Н-иі многочисл., но не велики (заним. 21/2% поверхн.); самое большое—Мьезенъ (393 кв. км.) на востокѣ Н-иі. Климатъ Н-иі вообще холодный, но гораздо теплѣе климата друг. странъ подъ тою же широтою, благодаря Гольфстрему и южн. и юго-зап. вѣтрамъ. Средняя температура Н-иі = +2,5 С.; на юго-зап. берегу она достигаетъ 7° С., а на сѣверѣ спускается до +2° С. Лѣто Н-иі имѣетъ температуру 14°—20° С. Внутренность Н-иі отлич. континентальн. климатомъ (морозы — 45° с. и жары + 35° С.). Количество осадковъ различно: на юго-зап. побережьи доходитъ до 200 сант., а внутри страны—падаетъ до 33 с. Линія вѣшн. снѣга въ Н-иі лежитъ на 900—1700 м., а многіе глетчеры спускаются почти до самого моря. Флора Н-иі бѣдна по числу видовъ; на сѣв. и въ высокыхъ горахъ господствуетъ арктическая флора, а по берегамъ и на югѣ—растения сѣв. умѣрен. полосы. Хвойныя лѣса, доходящіе до 70° с. ш., занимаютъ 24% поверхности; фруктовыя деревья вырѣзаютъ лишь въ садахъ къ югу отъ 63°—65° с. ш. Пшеница воздѣлывается до 64° 30' с. ш., рожь и овесъ идутъ до 69° с. ш., а ячмень—до 70° с. ш. Фауна Н-иі также небогата видами, но ея представители довольно многочисленны (медвѣдь, волкъ, рысь, лисица, пеструшка, олени и пр.). Населеніе Н-иі (1988997 чел. въ 1891 г.), состоитъ почти исключительно изъ норвежцевъ (98 1/2%); на крайнемъ сѣв. живутъ финны и лапландцы (1%); Норвежцы принадлежать къ скандинав. вѣтви герм. племени и говорятъ на датскомъ языкѣ съ небольш. мѣстными особенностями; впрочемъ, языкъ сельчанъ еще сильно напоминаетъ старій норвежскій языкъ, представляющій самостоят. вѣтвь скандинавскихъ нарѣчій. Норвежцы средн. роста, крѣпк. сложенія, отличаются выносливостію, трудолюбіемъ, предприимчивостію и страстно привязаны къ родинѣ. Однако,

эмиграція въ Н-иі, благодаря неблагопріят. хозяйств. условіямъ страны, очень сильна (въ средн. за 1887—91 г. выселялось 15833 чел., — 8 на 1000 ж.; въ этомъ отнош. Н. уступаетъ только Ирландіи); эмиграція направляется главн. образомъ въ Соединенн. Штаты. Н. населена очень рѣдко (6 чел. на 1 кв. км.); гуще всего населенъ югъ и зап. побережье, рѣже вообще — Финмаркентъ. Сельское населеніе составляетъ громадное большинство (79%). Главн. занятія жит. составляютъ: сельск. хозяйство, рыболовство и охота, торговля, отчасти, промышленность. Сельск. хозяйство Н-иі поставл. климатомъ и почвой въ очень неблагопр. условія. Земледѣліе возможно лишь въ немногихъ мѣстахъ (подъ пашнями всего 2,1% поверхн.) и далеко не удовлетворяетъ мѣстнымъ потребностямъ. Больше всего воздѣлывается изъ хлѣбныхъ злаковъ овесъ (3 милл. гектолитр.) и ячмень (160000 гект.); съется также гречиха (700000 гект.), рожь (400000 гект.) и немного пшеницы (100000 гект.) Важное подспорье составляетъ картофель (7100000 гект.). Больш. значеніе имѣетъ скотоводство (луга занимаютъ 2,8% поверхн.); разводятся главнѣе образ. овцы (1686000 шт.), рогат. скотъ (1017000 головъ) и козы (323000), а также лошади (152000), свиньи (101000) и олени (97000). Однако, скотъ въ Н-иі плохой и не пользуется хорошимъ уходомъ, такъ что скотовод. не удовлетворяетъ потребности страны. Лѣсоводство является одной изъ важнѣйш. отраслей народн. хозяйства. Хорошіе строевыя лѣса сосредоточены главн. образ. на югѣ Н-иі; дѣнноты лѣсовъ Н-иі исчисляется болѣе, чѣмъ въ 1/2 милліарда франк.; но это богатство нерасчетливо истребляется хищнич. эксплуатациею ихъ. Рыболовство представляетъ единственнй источникъ пропитанія во мног. мѣстностяхъ Сѣвера; наиб. значительнъ уловъ трески (до 60 милл. штукъ, на сумму до 19 милл. кронъ), сельди и макрели; больш. важность представл. также бѣе китовъ и тюленей въ Ледовит. океанѣ. Н. довольно богата минеральн. сокровищами, но больш. часть ихъ — въ очень невыгод. условіяхъ для эксплуатаціи; добывается серебро (7200 килограммъ въ конгбергскихъ рудникахъ), никель (100 тоннъ), мѣдь (500 тоннъ), желѣзо (520 тоннъ) и др. металлы. Фабрично-заводск. промышленность совершен. не развита; нѣкоторое значеніе имѣетъ только обработка дерева и древесн. продуктовъ (судоостроеніе на южн. берегу) и пивоварен. производство; произведеній проч. отраслей промышленности далеко не хватаетъ на потребности населенія.—Торговля и судоходство Н-иі весьма обширны. Въ 1891 г. обороты вѣшн. торговли Н-иі составляли 353,4 милл. кронъ (вывозъ—223 милл. кр., ввозъ—130,4 милл. кр.). Главн. предметы ввоза: хлѣбъ (49 милл. кр.), различн. ткани (28 милл.); колон. товары (23 милл.), мясо и живыя животныя (13 1/2 милл.), уголь (13 милл.), металлы (9 1/2 милл.) и металл. издѣлія (8 1/2 милл.); вывоза: рыба (47 милл. кр.), лѣсъ (30 1/2 милл.), древесн. издѣлія (14 1/2 милл.), шкуры и кожи (7 м.). Вывозъ въ послѣдн. годы падаетъ, ввозъ быстро увеличивается. Норв. торгов. флотъ (7533 судна вмѣстимостію въ 1738500 тоннъ), третій во всемъ мірѣ (послѣ Англіи и Соед. Штат.), далеко превышаетъ потребности норв. торговли. Однако, онъ еще и теперь на 7/8 состоитъ изъ парусныхъ судовъ (пароходовъ всего 735 въ 238511 тоннъ); но превосходитъ природн.

качества норвежск. моряковъ и быстрое возрожденіе пароваго флота надолго обезпечиваютъ ему выдающ. значеніе во всемирн. торговлѣ. Главн. порты Н-и—Бергенъ и Христианія. Въ 1890 г. въ порты Н-и вошло 12386 судовъ въ 2654277 тоннъ, вышло—12444 въ 2698537 т. Система мѣръ въ Н-и—метрическая (съ 1882 г.) Монетная единица (золотая валюта)—крона = 1 франкъ 39 сант. = 34,72 коп. металл. Норвежцы почти всё протестанты (99,69%). Во главѣ евангелич. — лютеранской церкви въ Н-и стоятъ 6 епископовъ; духовенство хорошо обезпечено: пользуется больш. вліяніемъ. Народн. образованіе достигло высокой степени развитія. Начальное обученіе бесплатно и обязательно, и неграмотныхъ въ Н-и почти нѣтъ. Въ 1889 г. началн. школъ было 6241 (не считая городскихъ съ 1537 класс.); во всѣхъ началн. школахъ обучалось 15,2% населенія. Среднеучебн. заведеній въ Н-и около 60, университетъ—одинъ (въ Христианіи, съ 1811 г.). Периодич. изданій выходитъ до 240 (1880 г.).—Н. образуетъ самостоятельн. государство, состоящее въ личной униі съ Швеціей съ 1814 г. (король Оскаръ II, съ 1872 г.). Государств. устройство Н-и отличается демократич. духомъ. Законодательн. власть принадлежитъ королю и парламенту (стортингу). Король не отвѣтственъ, можетъ объявлять войну и заключать миръ, вступать въ союзы, командуетъ арміей и флотомъ; отъ него зависитъ назначеніе и смѣна чиновниковъ. Онъ можетъ издавать указы, касающіеся полиціи, торговли, промышленности и таможен. пошлинъ; однако, указы эти не должны противорѣчить постановленіямъ стортинга и остаются въ силѣ только до ближайшей сессіи стортинга. *Стортингъ* собирается ежегодно въ Христианіи и не можетъ быть распушены королемъ. Выборы въ стортингъ—двухстепенные и происход. кажд. 3 года; изъ 114 членовъ стортинга $\frac{1}{3}$ выбирается городскими и $\frac{2}{3}$ —сельскими округами; депутаты должны быть не моложе 30, а избиратели—25 лѣтъ и обладать известнымъ служебнымъ или имуществен. цензомъ. Стортингъ дѣлится на 2 палаты: *латинскъ* ($\frac{1}{4}$ членовъ стортинга, выбираемыхъ имъ же) и *одельстингъ* (остальные); важнѣйш. дѣла рѣшаются въ общихъ засѣданіяхъ обѣихъ палатъ. Стортингу принадл. исключит. право издавать законы, касающіеся финансовъ, налоговъ и податей, торговли и промышленности, а также утвержденіе договоровъ и вышеназван. указовъ короля; безъ согласія стортинга король не можетъ начинать наступат. войны. Король имѣетъ право veto, но ограниченное: законопроектъ, прошедшій въ 3 вновь выбранныхъ стортингахъ подъ ядъ, вступаетъ въ силу и безъ санкціи короля. Исполнительная власть принадл. государственному совѣту, состоящ. изъ 2 министровъ и 8 совѣтниковъ; 7 изъ нихъ составл. министерство въ Христианіи. Въ административн. отнош. Н-ія дѣлится на 20 округовъ (Amt).—Финансы Н-и—въ удовлетворит. положеніи; год. ур. доходы въ 1890—91 гг. составляли 51446500 кронъ (главн. образ. тамож. пошлины, желѣзнодорож. доходъ и налогъ на спиртные напитки), а расходы—48261500 кр. (армія и флотъ—22,4%; госуд. долги—8,9%; пути сообщенія—20,6%; нар. образованіе и духовн. дѣла—9,8%). Государств. долгъ составлялъ въ 1891 г. 116062700 кронъ; займы заключаются съ 1851 г. только для постройки

жел. дорогъ (1562 клм.; изъ нихъ государству принадлежить 1494 клм.). Войско Н-и пополняется посред. всеобщей воин. повинности. Армія въ мирн. время насчитываетъ 18760 чел., въ военное время—38250. Ландверъ и ландштурмъ могутъ быть употребляемы только для защиты страны. Воен. флотъ состоитъ изъ 46 боев. судовъ (5 бронен., 29 неброн. и 12 миноносцевъ).—*Исторія*. Первобытная культура Н-и охватываетъ 3 периода: каменный, бронзовый и желѣзный. Впервые Н. стала заселяться въ неолитическую эпоху скандинавами, пришедшими сюда изъ Даніи чрезъ южн. Швецію. Въ бронз. вѣкъ жители Н-и уже стояли на высокой, относительно, ступени культуры. Начало желѣзн. вѣка въ Н-и совпадаетъ съ нач. христиан. эры, а во втор. половину желѣзн. вѣка Н. начинаетъ свое историч. существованіе. Въ эту эпоху Н. была раздѣлена на большое число маленькихъ королевствъ, во главѣ которыхъ стояли *ярлы*, начальствовавшіе во время войны. Всѣ дѣла рѣшались *стимомъ*, собраніемъ свободныхъ людей, и ярлы не могли взимать съ подданныхъ никакихъ податей. Съ своими отрядами ярлы предпринимали военныя экспедиціи, которыя повторялись очень часто, такъ какъ страна не могла прокормить своего населенія. Съ конца VIII вѣка эти походы превратились въ морскіе набѣги на отдаленнѣйшія страны Европы, сдѣлавшіе норвежскихъ викинговъ столь известными и грозными повсюду (см. сл. *норманны*). Среди безчисленныхъ королевствъ Н-и стало возвышаться королевство Скирингсдалское, основанное въ VII в. Гаральдъ Гарфагаръ, одинъ изъ скирингсдалск. королей (863—930 гг.), успѣлъ подчинитъ себѣ мѣстн. ярловъ и послѣ битвы при Гарфюрдѣ (872 г.) объединилъ Н-ю и ввелъ ленную систему, повлекшую за собой выселеніе значительной части населенія. Послѣ него начались междоусобія, и единство Н-и исчезло, пока не было восстановлено Олафомъ Тригвеосономъ (995 г.), вѣдшимъ христианство, и послѣ него—Олафомъ II Святымъ (1017—29 гг.). Исторію Н-и XI вѣка наполняютъ войны съ Даніей (Канутъ Вал. завоевалъ Н-ю въ 1029 г.), Англіей, Ирландіей и внутреннія междоусобія. Эти междоусобія продолжались съ еще большей силой и въ XII в., до Сверрира (1184—1202 гг.), основателя послѣдней норвежской династіи. Гаконъ V (1223—1263 гг.) распространилъ свою власть на Исландію и Гренландію. Въ 1319 г. съ Гаконемъ VII вымерла династія Сверрира. Внутренняя исторія Н-и въ періодъ ея самостоят. существованія отмѣчена прежде всего введеніемъ христианства, которое распространилось по Н-и уже въ X в., но окончательно утвердилось только при Олафѣ II. Норв. церковь съ учрежденіемъ особаго архіепископства сдѣлалась самостоятельной и приобрѣла большое значеніе во время междоусобій XI и XII вв.; въ концѣ XII в. духовенство добилось даже первенствующаго положенія въ государствѣ (особенно при выборахъ короля), такъ что короли, вначалѣ опиравшіеся на него, скоро должны были вступить съ нимъ въ борьбу. Весь XIII в. наполненъ этой борьбой, и только къ самому концу его церковь принуждена была подчиниться свѣтской власти. Одновременно съ введеніемъ христианства были основаны первые норв. города и стали зарождаться промышленность

и торговля. Однако, буржуазия в Н-ии росла очень медленно, и норвежская торговля находилась все-таки в руках Ганзы, добившейся в 1285 г. полной свободы торговли в Н-ии (важнейшие конторы Ганзы находились в Бергенѣ). Феодализм также нашелъ для себя не особенно благоприятную почву, и Н. навсегда осталась страной крестьянъ — мелкихъ собственниковъ. В политич. отношеніи в эту эпоху была раздѣлена на 4 части, имѣвшая каждая свой особый сеймъ. Общий сеймъ собирался больш. частью въ Бергенѣ; значительн. города и меньшія территориальн. единицы пользовались особымъ самоуправленіемъ. — Съ XIV в. Н. утрачиваетъ свою самостоятельность. По смерти Гаконна VII корона Н-ии перешла къ королю Швеціи, Магнусу Эрихсоу. Эта первая унія Н-ии и Швеціи продолжалась очень недолго — до 1380 г., когда внукъ Магнуса, Олафъ V, сынъ датской королевы Маргариты и король Дании (съ 1376 г.), соединилъ норвежскую и датскую короны. По смерти Олафа V Маргарита была признана королевой Дании и Н-ии, присоединивъ, по Кальмарской унии (1397 г.), къ этимъ двумъ королевствамъ Швецію. Унія Дании и Н-ии продолжалась болѣе 4 столѣтій. В первое время датскіе чиновники и подати сильно тяготили норвежцевъ, неоднократно возмущавшихся противъ датчанъ; благодаря смутамъ въ Дании, Н. добилась въ 1450 г. превращенія унии въ личную и равноправную; но когда изгнанный датскій король Христианъ II, нашедшій пріютъ и поддержку среди норвежскаго духовенства, былъ побѣжденъ и взятъ въ плѣнъ датчанами, Н. была обращена въ датскую провинцію (1536 г.), норвежскій сеймъ, высшій судъ, отдѣльная армія и флотъ, все волею были уничтожены, а въ 1537 г. датчане силою ввели въ Н-ии реформацию. Н. была вовлечена во все войны Дании и въ XVII в. много страдала отъ нападений шведовъ, отнявшихъ у нея нѣсколько провинцій. Норвежцы все болѣе и болѣе утрачивали свою национальность и приближались къ датчанамъ. Однако, господство датчанъ имѣло и хорошія стороны. Остатки феодализма были уничтожены въ XVII в., а отсутствіе собствен. короля по-мѣшало образованію сильной придворной и чиновной аристократіи; так. образ. норв. исторія получила окончательно демократич. характеръ. Торговля, рыбный и лѣсной промыслы и судоходство достигли въ XVII и XVIII в. большого развитія, и населеніе возросло съ значител. быстротой. Во время войнъ революціи, когда Н. сильно пострадала въ борьбѣ Дании съ Англіей, проснулся въ норв. народѣ духъ независимости, и унія съ Даніей фактически прекратилась уже за нѣсколько лѣтъ до Кильскаго мира, по которому Данія уступила Н-ію Швеціи (1814 г.). Норвежцы воспротивились Кильскому договору и пытались основать самостоятельное королевство (Эйдефольдская конституція 5 мая 1814 г.); но когда великія державы не признали его, и Бернадоттъ, наслѣдный принцъ шведскій, вторгся съ большимъ войскомъ въ Н-ію, должны были согласиться на унію со Швеціей. Шведскій король Карлъ XIII призналъ (съ нѣкотор. измѣненіями) Эйдефольдскую конституцію и былъ объявленъ королемъ Н-ии. Унія со Швеціей обезпечила Н-ии 80 лѣтъ глубокаго вмѣш. мира, и бла-

госостояніе населенія сильно увеличилось: численность его возросла за 80 лѣтъ (1801—91 гг.) на 125%, торговля и судоходство быстро подыались, и земледѣіе и скотоводство племному стали развиваться. Съ другой стороны, эта унія въ значительной степени тормозила внутр. развитіе Н-ии. Причины этого явленія кроются какъ въ противоположности аристократич. устройства Швеціи и норвежской демократіи, такъ и въ столкновеніи интересовъ земледѣйческой Швеціи и торговой Н-ии. Первое столкновеніе Н-ии со Швеціей вспыхнуло въ 1815 г., когда стуртингъ упразднилъ дворянство и наслѣдственныя привилегіи, и окончилось чрезъ 6 лѣтъ побѣдой стуртинга, уничтожившаго троюкратнымъ повтореніемъ своего рѣшенія силу королевскаго вѣто, Послѣ польской революціи, оживившей въ Европѣ демократическія стремленія, норвежскіе демократы, опирающіеся главн. образ. на сельско-населеніе, стали дѣйствовать еще радикальнѣе; такъ, въ 1838 г. была осуществлена реформа сельскаго самоуправленія, освободившая его отъ опеки администраціи, и введенъ особый норвежскій флагъ. Сорочные и пятидесяте годы прошли въ упорной борьбѣ короля со стуртингомъ, пытавшимся ограничить королевскія права. Только въ шестидесятихъ годахъ отношенія между Н-іей и Швеціей улучшились. Оскару II, королю Швеціи и Н-ии съ 1872 г., удалось сначала, цѣной нѣкот. уступокъ радикальному большинству стуртинга, скрѣпить унію скандинавской монетой (1875 г.) и новой таможенной шведско-норвежск. конвенціями (1874 г.) и другими мѣропріятіями. Однако, въ 1880 г. вспыхнулъ снова конфликтъ между министерствомъ Станга и стуртингомъ по вопросу о томъ, чтобы министры по требованію стуртинга каждый разъ являлись въ его засѣданія. Сопротивленіе правительства, не дававшего на этотъ законопроектъ согласія съ 1872 г., когда онъ былъ внесенъ, повело къ усилению радикаловъ, ставшихъ прямо во враждебныя отношенія къ уніи. Во главѣ этой враждебной Швеціи партіи стали многие лучшіе норвежскіе умы (напр., поэтъ Бьернстjerne Бьернсонъ). Стангъ долженъ былъ подать въ отставку и былъ замѣненъ Сельмеромъ. Столкновеніе обострилось еще болѣе, когда стуртингомъ было отвергнуто требованіе правительства объ увеличеніи арміи и флота, и принять проектъ организаціи милиціи по образцу швейцарской. Король отказалъ въ санкціи этому проекту. Тогда стуртингъ потребовалъ министровъ на судъ, и они были осуждены верховнымъ судомъ, но приговоръ не былъ утвержденъ королемъ. Сельмеръ вышелъ въ отставку, и радикалы пошли на компромиссъ: радикальное министерство Свердруппа провело значит. часть радикальной программы (преобразование арміи, расширеніе избирательныхъ правъ, судъ присяжныхъ, право стуртинга требовать министровъ въ свои засѣданія и пр.), но должно было сдѣлать уступки королю (абсолютн. veto, назначеніе пенсій министрамъ и пр.). Однако, значит. часть радикаловъ осталась недовольной этими уступками, и министерство Свердруппа потеряло большинство въ стуртингѣ. При ультра-радикальномъ министерствѣ Стена столкновеніе съ Швеціей возобновилось по вопросу объ учрежденіи отдѣльныхъ норвежскихъ консульствъ, рѣшенномъ стуртингомъ, но отвергну-

томъ королевѣ. Король оставилъ министерство Стена, располагавшее большинствомъ 64 голосовъ (изъ 114) въ стортингѣ, и назначилъ министромъ—президентомъ консерватора Станга (1892 г.). Стангъ тщетно пытался уладить столкновѣніе и оставался на своемъ посту, несмотря на недобрѣе стортинга; радикалы провели въ 1893 г. постановленія объ уменьшеніи цивильнаго листа и содержанія министровъ, и агитация въ странѣ въ пользу полного уничтоженія унии со Швеціей приняла громадн. размѣры, заставляя думать, что нынѣшнее столкновеніе Н-ии и Швеціи врядъ ли скоро окончится.

— Главн. сочиненія по географіи и статистикѣ Н-ии:

Reclus, „Nouv. Géographie Universelle“, томъ V; *Broch*, „Le Royaume de Norvège et le peuple Norvégien“ (Christiania, 1878); *Du Chaillu*, „The Land of the Midnight sun“ (London, 1881); *Th. Fischer*, „No-wegen“ (Heidelberg, 1884); *A. N. Kiaer*, „Norges Land og Folk. Statistisk og topographisk beskrevet“ (Christiania, 1885); „*Norges officielle statistik*“. Пособія по исторіи Н-ии: „*Momenta historica Norvegiae*“ (изд. G. Storm, Christiania, 1880); *Munch*, „Det norske Folks Historie“ (Christ., 1851 — 63, 8 том.).

Норвежская литература, см. сл. *скандинавская литература*.

Норвежское море, или *Скандинавское*, омывающее берега Норвегіи, впадаетъ въ берега страны множествомъ длинныхъ и узкихъ заливовъ, т. наз. *фьордовъ*, переполненныхъ подводными скалами, м-ями и опасн. водоворотами и неудобныхъ, повт., для плаванія крупн. торгов. судовъ; оно очень богато рыбою, особенно треской; главное мѣсто ловли послѣдней—вблизи Лодфоденскихъ о-овъ (отъ января до нач. апрѣля; до 5000 судовъ съ 25—30 тыс. чел. экипажа); ловля сельдей производится преимущ. между порт. Ставангеромъ и Трандгеймомъ; особенно важенъ портъ Бергенъ.

Норвичъ (Norwich) 1) гл. гор. англійск. графства Норфолкъ, при р. Ярѣ; норманскій замокъ, музей обширной библиоткой, весьма оживленная промышленность (фабрикація разнообразныхъ тканей, обуви и пр.); 87842 ж. 2) Н., гор. въ сѣв.-американск. штатѣ Коннектикутъ; 15112 ж.; хлопчатобум. и шерст. фабрика.

Нордау, Максъ Симоу, современный нѣмецкій писатель, род. въ Будапештѣ, въ интеллигентной еврейской семьѣ, 29 іюля 1849 г.; по окончаніи средняго образованія, Н. обратился къ изученію медицины и въ 1872 г. получилъ званіе врача. На литературное поприще онъ выступилъ очень рано, но приобрѣлъ извѣстность только послѣ продолжительнаго путешествія, предпринятаго имъ съ научною цѣлью. Въ теченіе шести лѣтъ онъ посѣтилъ Германію, Россію, скандинавскія государства, Бельгію, Англію, Исландію, Францію, Испанію, Италію, при чемъ долго жилъ въ Вѣнѣ, Берлинѣ и др. мѣстахъ, всюду наблюдая условия быта, особенност

страны и нравовъ. Его письма съ дороги свидѣтельствуютъ о чрезвычайно любознательномъ умѣ и богатой способности подмѣчать все, сколько-нибудь характерное и новое. Уже въ нихъ читателя подкупаетъ изящная красота стили и необыкновенно остроумное изложеніе,—своейства, создавшія ему впоследствии широкую извѣстность въ ряду писателей, если не особенно глубокихъ въ идейномъ отношеніи, то чрезвычайно оригинальныхъ, блестящихъ по формѣ, а главное — модныхъ. Вооружаясь въ своихъ произвед. противъ гнетущей „болѣзни вѣка“ современнаго безнадежнаго пессимизма, и скорѣе констатируя, чѣмъ клеймя, неисключенность отношеній между людьми, Н. стоитъ совершенно особнякомъ среди нынѣшнихъ публицистовъ и беллетристовъ: герои его—самые обыкновен. лю-



Нордау. Максъ.

ди, не гениальные, но и не нравствен. уроды; натуралисты школы Зола не замѣтили бы ихъ въ жизни, а Бурже не нашелъ бы въ нихъ пищи своему развѣдающему анализу. Зато, чѣмъ менѣе сложенъ типъ „средняго“ человѣка, тѣмъ шире рисуется въ немъ современное общество съ его недугами и страстями. Сочин. Н. пользуются большимъ успѣхомъ; нѣкоторыя выдержали уже по нѣсколькимъ изданіямъ и переведены почти на всѣ европейскіе языки, въ томъ числѣ и на русскій. Съ 1880 г. Н. живетъ въ Парижѣ, гдѣ, кромѣ литературы, занимается и врачебной практикой. Важн. соч.: „Aus dem wahren Milliardende“ (Pariser Studien u. Bilder), II, 1878; „Vom Krenzl zur Alhambra“ (Kulturstudien), II, 1879; „Paris unter der dritten Repu-

blük" (Neue Bilder), 1880; „Die neuen Journalisten“; „Seifenblasen“ (Federzeichnung. u. Gesch.), 1879; „Der Krieg der Millionen“ (Schauspiel), 1882; „Die conventionalen Lügen der Kulturmechheit“, 1886 (12 Ausg.); „Ausgewählte Pariser Briefe“, 1884; „Paradoxe“, 1886 (4 Ausg.); „Die Krankheit d. Jahrhunderts“, 2 Bd., 1889; „Gefühls-Komödie“, 1891; „Seelenanalysen“, 1892; „Entartung“, 2 Bd., 1892/3.

Нордбергъ, Геранъ (Георгъ), шведск. теологъ и историкъ, род. въ 1677 г., съ 1703 г. сопровождалъ армию короля Карла XII, въ кач. полковаго священника, во всёхъ ея походахъ; далѣе онъ состоялъ пасторомъ въ Стокгольмѣ и принималъ дѣят. участие въ политич. жизни страны; ум. въ 1744 г. Главный его трудъ—„Исторія Карла XII“ (1740 г.), переведенная на мног. иностр. языки и, несмотря на нѣкот. недостатки, остающаяся важнымъ источникомъ для изучения царствования Карла XII.

Нордгаузенъ, гор. въ прусской провинціи Эрфуртъ, узелъ 3 желѣзныхъ дорогъ; славится своими винокурен. заводами; 27083 ж.

Нордгофъ, Карлъ, американск. журналистъ, род. въ 1830 г. въ Вестфалии, откуда вскорѣ съ родителями переселился въ Америку; въ 1845 г. поступилъ на службу въ амер. флотъ, а съ 1853 г. отдался публицистической дѣятельности. Изъ его сочиненій можно отмѣтить: „Man-of-war life“, „The merchant vessel“, „Nine years a sailor“, „California for health, pleasure and residence“ (3 изд. 1837 г.), „The communistic societies of the United States“ (1875 г.) и др.

Норденфлихтъ, Гедвига Шарлотта, шведск. поэтесса, род. въ 1718 г., ум. въ 1763 г. Литературн. извѣстность приобрѣла сборн. элегій: „Den Sörjandæ turturdufvan“ (1743 г.), поэмой „Det frälsta Svea“ (1747 г.) и соч. „Tanker om skaldekonstens nytta“; основалъ также литературн. общество „Ulile dulce“.

Норденшольдъ (Nordenskjöld), Нильсъ Адольфъ Эрикъ, путешественникъ, род. въ 1832 г. въ Гельсингфорсѣ, изучалъ геологію и уже въ 1864 г. предпринялъ свое первое путешествие на о. Шпицбергенъ, которое повторилъ въ 1868 г. Въ 1872 г. онъ постигъ зап. берегъ Гренландіи; въ 1875 г., выѣхавъ изъ Швеціи, чрезъ Карское море, в. Енисей, Сибирь и Петербургъ возвратился въ Швецію, доказавъ, такимъ образомъ, что Карское море въ извѣстные мѣсяцы доступно для плаванія судовъ. Въ 1876 г. Н. съ такимъ же успѣхомъ повторилъ эту попытку. Въ 1878 г. онъ предпринялъ самую значительную свою экспедицію, задумавъ чрезъ Сибирское море проникнуть до Берингова пролива; выйдя 4-го июля 1878 г. изъ Готенбурга съ „Вега“ и „Леной“, онъ вернулся въ Европу въ 1880 г. чрезъ Суэцкій каналъ, объѣхавъ Азію и блестяще рѣшивъ вопросъ о т. наз. сѣверо-восточн. проходѣ. Въ 1883 г. онъ предпринялъ новую экспедицію, чтобы доказать что внутренняя часть Гренландіи, вопреки общему мнѣнію, свободна отъ льда; этого ему, однако, доказать не удалось. Свои путешествія Н. описалъ въ цѣломъ рядѣ сочиненій, большинство которыхъ переведено и на русской языкъ; таковы: „Экспедиція къ устьямъ Енисея“ (1880 г.), „Швед. полярная экспедиція 78—79 гг.“ (Спб. 1880 г.), „Путешествіе вокругъ Европы на пар. Вега“ (Спб., 1881 г., не изданы), „Плаваніе

по Енисею въ 1876 г.“ („Вѣстникъ Европа“, 1877 г., 4) и др.



Норденшельдъ, Нильсъ Адольфъ Эрикъ.

Нордсетъ, островъ Ньюшетаго моря, у береговъ вост. Фризиандіи (въ прусской провинціи Аурихъ); 15 кв. км. Мѣстечко Н., на зап. берегу, имѣетъ 2842 ж. Н. извѣстенъ своими морскими купаньями; климатъ Н-я умеренный (средняя температура лѣта 19°С.; зимой онъ служитъ климат. станціей для жителей материка) Нѣсколько купаленъ на берегу моря и одна внутри о-ва, съ преед. морской водой; курсъ въ Н-ѣ продолжается съ конца іюня до сентября.

Нордгалъ, мысъ на норвежскомъ островѣ Магерѣ, подъ 71°12' с. ш., 307 м. высоты; считается крайней сѣверной точкой материка Европы, хотя вѣрнѣе было бы принимать за таковую мысъ **Нордкиль**, расположенный въ 50 км. къ востоку, на самомъ материкѣ, подъ 71°6' с. ш.

Нордландъ, округъ въ сѣверн. Норвегіи, заним. узкую береговую полосу (42401 кв. км.) Скандинавскаго полуостр., весьма гористую и изрѣзанную моремъ, съ близъ лежащ. группами Лофоденскихъ и Вестераальскихъ о-въ и многими мелкими; самые значит. изъ фьордовъ: Вессенъ, Раненъ, Сальтенъ, Вестфьордъ и др. Жители (104151 ч. въ 1876 г.) занимаются преимущ. морскими промыслами, особ. ловлей трески, съёмасмой, съ вяленомъ видѣ, въ Бергенѣ и города пров. Ромсдалъ; гл. гор.—Бодѣ.

Нордманъ 1) Артуръ Александровичъ, путешествовалъ въ 50-хъ годахъ по Амуру и Сибири и напечаталъ много статей о Сибири въ периодич. изданіяхъ того времени; ум. въ 1862 г. 2) Н., Александръ Давидовичъ, изв. финляндскій зоологъ, род. въ 1803 г. въ Гельсингфорсѣ, состоялъ профес. Риншельскаго музея и гельсинф. универс., съ 1824 г. — членомъ корреспондентомъ

Имп. Акад. Наука; его главная заслуга—собранный имъ при экспедици въ Южн. Россію, предпринятой Демидовымъ (въ 30—хъ г. наст. стол.), и тщательно переработанный матеріалъ, вошедшій въ составъ большаго изданія Демидова подъ загл. „Observations sur la faune Pontique“; ум. въ 1866 г. 3) Н., Иоганнъ (дѣйств. фамилія *Румельмайеръ*), австрійскій романистъ и публицистъ, род. въ 1820 г., рано выступилъ на литературное поприще, въ 1848 г. участвовалъ въ университетскомъ легионѣ, затѣмъ явился однимъ изъ выдающихся руководителей вѣнской политической прессы, въ качествѣ редактора и сотрудника различныхъ изданій („Die Zeit“, „Der Wanderer“, „Neue Freie Presse“ и др.); ум. въ 1887 г. Н. извѣстенъ въ области художественнаго творчества сборникомъ стихотвореній и рядомъ романовъ, мѣстами писанныхъ поспѣшно и недостаточно обработанныхъ, но въ общемъ свидѣтельствующихъ объ истинно-поэтической натурѣ и значительномъ дарованіи, подвѣ влияніемъ неблагоприятныхъ условій времени оставшемся безъ полного развитія.

Корель, Петръ Петровичъ, академикъ-архитекторъ, род. въ 1815 г., умеръ въ 1858 г.; знатокъ и изслѣдователь искусства гообше и византийскаго въ особенности; участвовалъ въ журналѣ Фишера „Памятники Искусствъ“, писалъ статьи историческаго содержанія и занимался возстановленіемъ сооружений.

Корика (лат. Noricum), древне-римское названіе южно-дунайской области между Ретіей и Панноніей, обнимающей нын. Верхн. и Нижн. Австрію къ югу отъ Дуная, большую часть Штейермарка, Каринтію и часть Зальцбурга; населеніе ея составляло кельтскаго племѣ тауриковъ („горныхъ жителей“), жившихъ долгое время самостоятельно, подв управленіемъ собствен. королей, и ведшихъ торговлю съ римлянами желѣзомъ и оружіемъ. Въ 15-мъ г. по Р. Х. страна была завоевана Друзомъ, и въ ней стали основываться римскія колоніи (города Voiodunum, Septia, Ovilava и др.); въ послѣдствіи большая часть Н-и перешла во власть готовъ, а въ VI стол. была занята славянами.

Коричниковыя, Scrophulariaceae, сем. двусѣмянн. раст. пор. губоцвѣтныхъ, большею частью травы или полукустарники; круглый или четырехгранный стебель, очередн. или супротивн. или мутовчатые, цѣльнокрайніе или перистые листья, полные осевые цвѣтки, часто соединенные въ кисти, двугнѣздная, больш. ч. многосѣмянная капсула; сѣмя съ мясистымъ или хрящевымъ ядромъ по оси. Свыше 1900 видовъ Н-хъ разстѣны по всей землѣ, но преимуществ. въ теплыхъ странахъ сѣв. полушарія. Виды: Digitalis, Gratiola и др. принадлежать къ ядовитымъ растениямъ; многіе виды относятся къ декоративнымъ растениямъ; нѣкоторые встрѣчаются въ ископаемомъ видѣ, въ третичной формации.

Коріакъ, Клодъ Антуанъ Жюль Керонъ, французск. писатель, род. въ 1827 г., выступилъ впервые на литературное поприще въ кач. фельетониста въ старомъ (тогда еще не занимавшемся политикою) „Figaro“ и затѣмъ самъ редактировалъ нѣкот. листки. Популярность Н-а основана на его юмористическихъ очеркахъ: „Le cent unième régiment“ (1860 г.) и „La bêtise humaine“ (1860 г.); менѣ-

шимъ успѣхомъ пользовались его позднѣйшія произв. Въ 1862—70 г. Н. состоялъ директоромъ театровъ Variétés et Bouffes parisiens. Ум. въ 1882 г.

Норіеонія Альпы (Alpes Noricae), римское названіе восточныхъ Альпъ.

Норка, хищн. жив. сем. кунцевыхъ, рода хорьковъ, представляетъ какъ бы переходъ отъ выдры къ кунцицѣ; продолговатое тѣло, длиною до 36 сант., на тонкихъ ногахъ, хвостъ—13 с., голова стройнѣе, чѣмъ у выдры, пальцы соединены волосистой перепонкой; блестящая шкурка, съ очень густою шерстью, бураго цв. съ сѣвроват. побѣжалостью, на спинѣ и хвостѣ темнѣе, на брюхѣ свѣтлѣе; на горлѣ—свѣтло-желтое или блѣлое пятно; оконочность морды — блѣлая. Питается Н. рыбой, раками, лягушками, слизняками, иногда крысами и мышами; подобно другимъ односемейнымъ, иногда забирается въ курятники, душитъ куръ, утокъ и пр. Живетъ Н. обыкновен. вблизи воды, по берегамъ рѣкъ и т. п.; днемъ скрывается въ дуплахъ, норахъ, въ гущѣ непроходим. болотъ и т. п. Существуютъ двѣ, очень мало различающіяся, разновидности: *Н. европейская, нырскъ, нырчикъ*, Putorius lutreola, и *Н. американская*, P. Vison, отличающаяся отъ первой большими размѣрами, болѣе короткой головой и болѣе длиннымъ хвостомъ; кроме того у нея шерсть гуще и мягче. Ловятъ Н-окъ преимущ. капканами; шкурка очень цѣнится.

Норкешингъ (Norrköping), фабричный гор. въ шведскомъ ланѣ Ostgotландъ, при р. Моталъ; гор. имѣетъ 28993 ж., обширныя корабельныя верфи, хлопчатобумажныя, полотняныя и многія другія фабрики, почему и назыв. шведскимъ Манчестеромъ; значит. торговля.

Норландъ, самая сѣверная, самая болшая и наименѣе населенная (262 998 кв. клм. съ 691 739 ж.) изъ 3 частей, на кот. дѣлится вся Швеція; состоитъ изъ 5 лановъ: Гельсингборгъ, Вестернорландъ, Лемтландъ, Вестерботтенъ и Норботтенъ.

Норма (лат.), собственно означаетъ образцовую мѣру, въ переносномъ смыслѣ—правило, предписаніе, образецъ.—*Нормальный*, все регулируемое въ рамкахъ извѣстныхъ правилъ, данаго образца или соответствующее точно формулированной идеѣ о совершенствѣ.

Нормаль, въ геометріи перпендикуляръ, возстановленный изъ точки соприкосновенія касательной (линіи или плоскости) къ какой бы то ни было кривой (линіи или поверхности), слѣд.—и перпендикуляръ къ прямой или плоскости; для окружности же, напр., Н-ю является всякій радіусъ или его продолженіе.

Нормадиѣ, бывшая французская провинція, обнимавшая нынѣшніе департаменты Ламаншъ, Кальвадосъ, Орны, Нижней-Сены и Эра (30 180 кв. клм.), съ главн. гор. Руаномъ. Н. въ римскую эпоху была населена многочисленными мелкими кельтскими племенами и была завоевана франками въ V в. по Р. Х., вошедши въ составъ Нейстрии. Въ 861 г. Н. составила, подв именемъ Duché de France, особое герцогство, доставшееся Роберту Анжуйскому, родоначальнику династіи Капетинговъ. Съ IX вѣка начались вторженія норманновъ въ Н-ю. Въ 900 г. герцогъ норманновъ Роллонъ прибылъ съ отважной шайкой къ устьямъ Сены и засѣлъ въ Руанѣ; чтобы обезопасить себя отъ опустошитель-

ных набёгов норманновъ, король Карлъ III въ 912 г. выдалъ свою дочь замужъ за Роллона, принявшаго христіанство подъ именемъ Роберта I, и отдалъ ему Н-ю въ ленное владѣніе. Съ тѣхъ поръ норманны скоро усвоили себѣ французскій языкъ и обычаи, хотя и умѣли отстоять свою землю отъ притязаній французскихъ королей. Н. сдѣлалась исходнымъ пунктомъ норманновъ, завоевавшихъ нижнюю Итацію (Робертъ Гюискаръ) и Англию (Вильгельмъ Завоеватель). Со времени послѣдняго до 1259 г. Н. принадлежала англійскимъ королямъ. Въ XIV и XV в., въ столѣтнюю англо-французскую войну, Н. также нѣсколько разъ попадала въ руки англичанъ. Въ 1315 г. Людовикъ X далъ Н-ю „хартію вольностей“ (Charte Normande), по которой Н. удержала до XVI в. свои особые суды и законы.

Норманскіе острова, принадлежавшая Англии группа острововъ въ т. наз. Норманнской бухтѣ Ла-Манша, согт. изъ о-вовъ: Джерси, Гернси, Альдерней и мног. мелкихъ; поверхность равняется 195 кв. км.; 8806 жит., главн. занятія кот.—земледѣліе и скотоводство; широко развито молочное хозяйство. Въ 1886 г. Н. о. имѣли въ распоряженіи ок. 300 морск. судовъ вмст. въ 30½ тыс. тоннъ и 314 рыбацкихъ судна.—Нѣкогда Н. о., повидимому, принадлежали римлянамъ; послѣдствіи они были заселены бритами, изгнанными изъ Англии саксами, и перешли во владѣніе Франціи; съ 556 г. здѣсь начало распространяться христіанство; въ 1360 г. они были формально уступлены Франціей Англии. См. сл.: *Альдерней, Гернси, Джерси*.

Норманскій архитектурный стиль, отрасль поздне-романскаго стиля въ томъ видѣ, какъ онъ пріобрѣлъ норманнами въ Сѣверной Франціи, Англии, Нижней Италиі и Сициліи. Изъ ранне-романскаго стиля Н. стиль заимствовалъ базиличный планъ, изъ византийскаго—куполъ надъ центральнымъ четырехугольникомъ и богатыя группы абсидъ, изъ арабскаго—остроконечную арку и орнаментацию. Наибольшаго процвѣтанія Н. стиль достигъ въ Сициліи въ 1080—1260 гг.

Нормантъ, Адельштейнъ, норвеж. живописецъ-пейзажистъ, род. въ 1848 г. въ Бодэ; послѣ предварительныхъ занятій на родинѣ, въ 1869 г. поступилъ въ дюссельдорфскую академію, гдѣ посвятилъ себя пейзажной живописи, работая подъ руководствомъ Ейжары Дюкера. Въ 1874 г. получилъ въ Лондонѣ медаль имени Альберта. Сюжеты для своихъ произведеній онъ беретъ изъ родныхъ мѣстъ, исполняя ихъ съ глубокимъ пониманіемъ природы. Главныя его произведенія: „Гавань на Лофоденахъ“, „Полночь на Лофоденахъ“, „Ромдальскіе фіорды“ и пр. Живетъ въ Дюссельдорфѣ.

Нормантъ-Эренфельсъ, Карлъ Фридрихъ Лебрехтъ, графъ, фомъ, военный дѣятель, род. въ 1784 г., служилъ сначала въ австрійской, затѣмъ въ виртембергской кавалеріи; во время войны 1812 г. командовалъ въ наполеоновскомъ войскѣ полкомъ; послѣдствіи, въ сраженіи при Лейпцигѣ, перешелъ со своей бригадой на сторону союзниковъ съ условіемъ свободнаго пропуску въ Виртембергъ. Преданный за это суду и исключенный изъ службы, Н. удалился въ Австрію. Греческая война за освобожденіе снова вызвала его къ военной дѣятельности. Высадившись въ Греціи, онъ набралъ здѣсь ба-

тальонъ „филадельфовъ“, съ которыми скоро обратился на себя вниманіе Маврокордато, и послѣдній назначилъ его начальникомъ штаба. Послѣ пораженія грековъ Омеромъ-Вріоне у Петы, Н-Э. съ остатками своего батальона велъ партизанскую войну въ горахъ, затѣмъ участвовалъ въ защитѣ крѣпости Миссолунги, гдѣ и ум. въ 1822 г.

Норманны, германское населеніе Скандинавіи; но подѣ этимъ именемъ преимущественно разумѣются шайки дикихъ морскихъ разбойниковъ, съ давнихъ поръ дѣлавшихъ нападенія на берега Зап. Европы и извѣстныхъ у французовъ и германцевъ подъ именемъ Н-овъ, у англичанъ подѣ им. датчанъ, у ирландцевъ—остманновъ. Причинами этихъ набёговъ были, съ одной стороны, бѣдность страны, побуждавшая жителей искать себѣ пропитанія внѣ родины, а съ другой стороны—наслѣдственное право, узаконявшее имущество за старшими сыновьями, а младшихъ обрекавшее на морской грабежъ. Изъ Скандинавіи, какъ изъ центра, норманнскіе воины (викинги) дѣлали набѣги по всемъ направлениямъ, не оставляя въ покоѣ ни одной страны Европы. Уже Карлъ Вел. воздвигъ противъ нихъ укрѣпленія и построилъ флотъ для защиты береговъ своей монархіи. Особенно доставалось Нидерландамъ и Франціи, куда они проникали на своихъ маленькихъ корабляхъ, грабя города и села, убивая и увозя въ плѣнъ ихъ жителей. При Карлѣ Лысомъ (IX ст.) они прочно утвердились при устьѣ Сены и Луары и изъ этихъ двухъ пунктовъ дѣлали набѣги по всемъ направлениямъ, проникавъ до Гароннѣ до Тулузы и въ 859 г. достигнувъ Роны. При Карлѣ Толстомъ они появились въ Германіи, опустошая по своему пути цѣлый рядъ городовъ—Аахенъ, Кельнъ, Вормсъ и др. Далѣе, имъ удалось проникнуть въ Швейцарію, гдѣ они поселились въ долинѣ Гасле. Такое побѣдоносное шествіе остановлено было, наконецъ, преемникомъ Карла Толст., Арнульфомъ, который одержалъ надъ Н-ами блестящую побѣду при р. Дейле (891 г.). Съ этого времени Н. оставили Германію и направили всѣ свои силы на Францію, пока Карлъ Простой одному изъ Н-скихъ вождей, Роллону, не уступилъ землю по низовью Сены, женивъ его на своей дочери. Н. осѣли въ этой мѣстности и вскорѣ ассимилировались съ мѣстнымъ населеніемъ. Долше всѣхъ Англія терпѣла отъ набёговъ Н-овъ, которые въ концѣ концовъ и завоевали ее (см. *Великобританія*). Въ IX ст. Н. проникли въ Средиземное море опустоша берега Пиринейскаго полуострова, Африки, Италиі, Малой Азіи и пр. Въ началѣ XI ст. Н-скіе пилигримы изъ Франціи проникли въ Италію. Здѣсь они помогали князьямъ Капуи, Неаполя, Салерно въ ихъ борьбѣ другъ противъ друга, а также противъ грековъ и сарациновъ. Въ 1027 г. они получили отъ герцога неаполитанскаго плодородный округъ, гдѣ основали графство, которое росло благодаря притоку изъ родины новыхъ лицъ. Наступат. движеніе Н-овъ въ области „Великой Греціи“ приняло болѣе широкіе размѣры, когда сюда прибыли съ своими дружинами изъ Нормандіи десять синовей знаменит. Н-скаго рыцаря, графа Танкреда Готвилльскаго, изъ которыхъ особенно прославились Робертъ Гюискаръ и Рожеръ I. Въ 1038 г. Н., въ союзѣ съ греками, воевали противъ сара-

цнѣ и, послѣ отказа первыхъ выдѣлить имъ часть завоеванной земли, отгнали у нихъ Апулию, ставлявъ графомъ ея Вильгельма Желѣзнорукаго (1040—43 гг.). Братъ его, Гумфредъ, въ 1053 г. одержалъ побѣду и взялъ въ плѣнъ папу Льва IX, который, для обезпеченія за собой апостольскаго трона, пожаловалъ побѣдителю всѣ земли Нижней Италіи. Одинъ изъ преемниковъ Гумфреда, Рожеръ II, соединилъ подъ своей властью всѣ завоеванія Н-овъ въ Италіи и въ 1130 г. былъ коронованъ папой королемъ неаполитанскимъ и сицилійскимъ. Преемники его держались здѣсь до 1189 г., когда всѣ эти владѣнія перешли къ Гогенштауфенамъ. Часть Н-скихъ викинговъ, направившихся въ сторону Англіи, овладѣли Шотландскими и Оркандскими островами и подъ предводительствомъ Маллода достигла Исландіи (860 г.), которая быстро стала заселяться переселенцами изъ Норвегіи. Изъ Исландіи достигъ Гренландіи (896 г.), а др.—даже нынѣшней Каролины. Впрочемъ, эти открытія скоро были забыты вслѣдствіе опасности пути, и только въ Исландіи сохранились колоніи Н-овъ. На Востокъ Н. дѣлали набѣги на племена, населявшія берега Балтійскаго моря (финны, эсты, славяне), и извѣстны здѣсь подъ именемъ варягъ (см. *Россия*). Литература: *Depping*, „Histoire des expéditions maritimes des Normands et leur établissement en France au X. siècle“; *Freeman*, „History of Norman conquest of England“; *Delarc*, „Les Normands en Italie“; *Dondorff*, „Die Norm. und ihre Bedeutung für das europäische Kulturleben im Mittelalter“.

Норманбы (Normanby), Константинъ Генри Фиппсъ, маркизъ, англійскій государственный дѣятель, род. въ 1797 г. и въ 1819 г. вступилъ въ нижнюю палату, гдѣ скоро обратилъ на себя вниманіе краснорѣчивой защитой эмансипаціи католиковъ. Поссорившись по этому случаю съ своими родственниками и отцомъ, онъ потерялъ свои полномочія и уѣхалъ на время въ Италію; вернувшись въ 1822 г. въ Англію, онъ снова вступилъ въ нижнюю палату и выказалъ свои таланты въ защитѣ предложенной лордомъ Росселемъ парламентской реформы. Перейдя въ 1831 г. въ палату лордовъ, онъ и тамъ поддерживалъ эту реформу. Въ 1832 г. онъ былъ губернаторомъ Ямайки, въ 1834 г. получилъ постъ хранителя печати, въ 1835 г. былъ назначенъ лордомъ-лейтенантомъ Ирландіи и осуществилъ тамъ эмансипацію католиковъ, въ 1838 г. получилъ титулъ маркиза, съ 1839 г. былъ министромъ колоній, внесъ предложеніе объ освобожденіи негровъ, но встрѣтилъ сопротивленіе въ палатѣ и оставилъ свою должность, замѣнивъ лорда Росселя въ департаментѣ внутреннихъ дѣлъ; въ 1841 г. онъ вмѣстѣ съ вигскимъ министерствомъ вышелъ въ отставку. Въ 1846—52 гг. онъ былъ посланникомъ въ Парижѣ, а въ 1854—58 гг. во Флоренціи. Ум. въ 1863 г. Онъ написалъ нѣсколько романовъ: „Matilda“, „Yes and No“ и „The contrast“, въ которыхъ превосходно рисуется жизнь англійскаго высшаго общества.

Норевъ, Авраамъ Сергѣевичъ, государственный дѣятель, род. въ 1795 г., служилъ сперва въ арміи и участвовалъ въ Отечественной войнѣ, при

чемъ былъ раненъ; въ 1823 г. перешелъ на гражданскую службу. Н. совершилъ нѣсколько путешествій по Европѣ, святымъ мѣстамъ и другимъ соседнимъ странамъ и свои впечатлѣнія и наблюденія изложилъ въ соч.: „Путешествіе по Сициліи“, „По святымъ мѣстамъ“ и др. Въ 1853—1858 гг. Н. состоялъ министромъ народнаго просвѣщенія. Ум. въ 1869 г.

Норроль (Nogona), донъ Гаспаръ Марія де, извѣстн. лирич. и эпич. испанскій поэтъ, род. въ 1760 г., ум. въ 1816 г. Принимая дѣятельное и блестящее участіе въ войнахъ своего отечества съ Франціей, онъ посвятилъ этой борьбѣ нѣсколько лучшихъ своихъ воинственн. одъ и элегій (сам. знамен. „Ода мира“, 1795 г.), доставившихъ ему прозвище „Кастильскаго Тиртеа“. Эпич. произвед. менѣе удавались ему. Кромѣ литерат. и военнаго поприща Н. съ успѣхомъ выступилъ также и на дипломатическомъ; между проч., онъ былъ испанскимъ посланникомъ въ Петербургѣ.

Норристаунъ (Norristown), гор. въ сѣвероамериканскомъ штатѣ Пенсильваніи, въ 20 км. отъ Филадельфіи; 13063 жит.

Норрисъ, Вильямъ Эдуардъ, англійскій романистъ, род. въ 1847 г., образованіе получилъ въ Итонскомъ колледжѣ, много путешествовалъ по Европѣ; затѣмъ поселился въ Лондонѣ. Н-у принадлежитъ довольно видное мѣсто въ современной англійск. беллетристикѣ; изъ его романовъ, основныя черты которыхъ — ясная характеристика героевъ и искусная завязка, можно отмѣтить: „Heaps of money“ (1873 г.), „Mademoiselle de Merac“, „Matrimony“, „Thirly Hall“, „My friend Jim“, „A bachelor's blunder“, „Marcia“ и др.

Норскій посадъ, Ярославской губ. и уѣз., при впад. р. Нижней-Норки въ Волгу; 1007 жит., занимающ. рыболовствомъ и мелкой промышленію.

Нортбрукъ (Northbrook) 1) сэръ Фрэнсисъ Торнгилль Берингъ, баронъ, англійскій государственный дѣятель, членъ извѣстнаго банкирскаго дома Беринговъ, род. въ 1796 г.; по окончаніи оксфорд. университета вступилъ (въ 1826 г.) въ нижнюю палату представителемъ отъ Портемута, въ 1834—41 гг. состоялъ секретаремъ, затѣмъ канцлеромъ (съ 1839 г.) казначейства, въ 1849—52 г. первымъ лордомъ адмиралтейства, въ 1865 г. возведенъ въ пэры и въ бароны. Н. по своимъ воззрѣніямъ принадлежалъ къ умѣренно-либеральной партіи. Ум. въ 1866 г. 2) Н., Томасъ Джорджъ Берингъ, сынъ предыдущ., род. въ 1826 г., состоялъ членомъ нижней палаты, гдѣ онъ, подобно отцу, держался либеральскихъ тенденцій, занималъ въ различн. время послѣдов. должности: лорда адмиралтейства, помощн. статъ-секретаря военныхъ дѣлъ, внутренн. и Индіи. Въ 1872 г. Н. при Гладстонѣ былъ назнач. генералъ-губернат. и вице-королемъ Ост-Индіи, при новомъ министерствѣ Дизраэли-Биконфильда выказалъ себя противникомъ среднеазиатской политики послѣдняго и вышелъ въ отставку въ 1876 г., вступивъ затѣмъ членомъ въ палату лордовъ, гдѣ примкнулъ къ оппозиціи. Во второе министерство Гладстона (1880—1885 гг.) состоялъ морскимъ министромъ.

Норвичъ (Northwich), гор. въ англійскомъ графствѣ Чеширъ; важныя соляныя копи; 12246 жит.

Нортгэмптонъ (Northampton), внутреннее графство Англии, занимаетъ 2549 кв. клм. съ 272 555 жит. Поверхность холмиста, плодородна. Главныя занятія населенія составляютъ земледѣліе (37% земли подъ пашнями), скотоводство (51% земли подъ лугами), фабрикація машинъ, выдѣлка обуви, кожъ и пр. *Главн. гор.* — Н., на судоходной рѣкѣ Ненъ; 51881 жит.; оживленная промышленность.

Нортеъ, Адольфъ, известный нѣмѣцкій баталистъ, род. въ 1828 г. Въ 1852 г. началъ рядъ картинъ изъ войнъ Наполеона. Лучшія картины Н.-а—относящіяся къ отступленію великой арміи, датской и австро-прусской войнамъ. Позднѣе Н. занялся изображеніемъ прусскихъ подвиговъ недавняго времени, но эти картины написаны не такъ хорошо. Умеръ Н. въ 1876 г.

Нортоъ, Каролина, англ. писательница, внучка изв. поэта Шеридана, род. въ 1808 г., ум. въ 1877 г. Ея романы и стихотвор. („The Dream“, „The child of the islands“, „Lost and Saved“, „Stuart of Dunleath“ и др.) пользовались большою популярностью въ Англии, и многие были переведены на другіе языки. На русск. есть ея романъ „Опекунъ“, въ пер. Введенскаго, и нѣск. друг. повѣстей въ собраніяхъ переводныхъ романовъ.

Нортумберландскій проливъ, въ Брит. Америкѣ, отдѣляетъ Новый Брауншвейгъ и Новую Шотландію отъ о-ва Принца Эдуарда.

Нортумберландъ (Northumberland), титулъ англійскихъ герцоговъ и графовъ изъ старинной датской фамилии Перси (Percy), родоначальникомъ которой считается Вилліамъ де-Перси, переселившийся въ Англию изъ Нормандіи съ Вильгельмомъ Завоевателемъ и получившій отъ него въ ленъ помѣстья въ графствахъ Йоркскомъ и Линкольнскомъ; съ его внукомъ пресѣклась мужская линия рода, и помѣстья вмѣстѣ съ именемъ перешли къ мужу его дочери, Джоселину де-Лувенъ. Наибольше выдающіеся представители этого имени: 1) Н., Генри Перси, 4-й лордъ Перси; при Эдуардѣ III принималъ участіе въ войнѣ съ Франціей, при Ричардѣ II сталъ на сторону герцога ланкастерскаго, который вступилъ на тронъ подъ именемъ Генриха IV; въ 1402 г., лишившись расположенія короля, Н. поднялъ возстаніе вмѣстѣ съ младшимъ братомъ, графомъ Ворчестерскимъ, и сыномъ, по прозванію Готсперъ, окончившееся пораженіемъ его въ битвѣ близъ Шрюсбери (1403 г.); тогда онъ прижирился съ королемъ, но въ слѣдующемъ году составилъ опять заговоръ вмѣстѣ съ Маубергомъ и Скропомъ, архіепископомъ йоркскимъ, потерпѣлъ вновь неудачу и бѣжалъ въ Шотландію; въ 1408 г. сдѣлалъ нападеніе на графство Нортумберландъ, но былъ убитъ при Брэмгемъ-Мурѣ. 2) Н., Генри Перси, сынъ Готспера, 2-й графъ Н., былъ вѣрнымъ приверженцемъ Генриха V, равно какъ и его преемника, Генриха VI, и палъ за ланкастерскую династію въ битвѣ при С.-Альбансѣ въ 1455 г.; сынъ его, Генри, сторонникъ той же династіи, погибъ при Таунтонѣ въ 1461 г. Одно время послѣ него титулъ графовъ Н. принадлежалъ дому Невиллей (см. сл. *Невиллы*), но Эдуардъ IV снова вернулъ его дому Перси. 3) Н., Эльджернонъ Перси, 10-й графъ Н., род. въ 1602 г., пользовался милостію Карла I, имѣлъ

чину адмирала и во время революціи участвовалъ въ оксфордскомъ засѣданіи парламента, но высказался противъ казни короля; при Кромвеллѣ удалился съ политической арены, на которой появился вновь въ эпоху реставраціи; ум. въ 1668 г. Съ его сыномъ, Джоселиномъ Перси, умершимъ въ 1670 г., прекратилась мужская линия рода; въ 1766 г. титулъ герцога Н. перешелъ къ сѣру Гугу Смитсону, родственнику фамилии Перси по женской линіи. Представители новаго рода герцоговъ Н., принадлежа къ крупной землевладѣтельской аристократіи, продолжаютъ до сихъ поръ играть почетную и видную роль въ политической жизни Англии.

Нортумберландъ (Northumberland), англійское графство при Сѣверномъ морѣ, по рр. Твидъ, Тайнъ и др., занимаетъ 5221 кв. клм., изъ которыхъ большая часть представляетъ голую, холмистую, покрытую болотами страну; приморская полоса весьма плодородна. Жители (434 088 ч.) занимаются гл. обр. обработк. промышленностью, которая стоитъ здѣсь на высокой ступени развитія, въ особенности—производство машинъ, судостроеніе, фабрикація шерстяныхъ тканей, стеклянныхъ издѣлій и пр.; горнозаводская промышленность, именно добыча каменнаго угля (7½ милл. тоннъ въ 1885 г.) и серебро-свинцовой руды составляетъ также важную отрасль занятій жителей. Главн. гор.—Ньюкастль.

Нортъ, Фредерикъ, лордъ, графъ гильдфордскій, англійскій государственный дѣятель, род. въ 1733 г., получилъ образованіе въ Оксфордѣ. Въ 1754 г. вступилъ въ нижнюю палату и выдвинулся благодаря ловкости, съ которой защищалъ интересы правительства; съ 1767 г. занималъ должность канцлера палаты финансовъ, а съ 1770 г.—перваго министра. Въ борьбѣ Англии съ сѣверо-американцами Н. явился защитникомъ метрополіи и 5-го марта 1770 г. провелъ законъ объ отбѣнѣ всѣхъ пошлинъ, наложенныхъ раньше, кромѣ пошлины на чай, которую все время упорно защищалъ. Происшедшіе бостонскіе безпорядки вызвали 14 марта 1774 г. его знаменитый „билль Бостонскаго порта“, запрещающій выгрузку и нагрузку товаровъ въ портъ Бостона; 2-мъ своимъ биллемъ Н. измѣнилъ систему управленія въ Массачусетсѣ, сдѣлавъ совѣтъ не избираемымъ народомъ, какъ было прежде, а назначаемымъ правительствомъ; слѣдующими тремя биллями Н. еще болѣе стѣснилъ свободу колоній, и весь дальѣйшій смыслъ его политики заключался въ разьединеніи возставшихъ помощью хитростей, которая, однако, плохо удавалась. Успѣшныя военныя дѣйствія американцевъ и давленіе общественнаго мнѣнія, руководителями котораго были блестящіе ораторы Питтъ, Фоксъ и Беркъ, вступившіе въ борьбу съ Н.-омъ, заставили послѣдняго въ мартѣ 1781 г. подать въ отставку. Впослѣдствіи онъ уже не игралъ видной роли. Ум. въ 1792 г.

Норцъ (перс.), праздникъ Новаго года въ магометанской Азій, справляемый съ большимъ великолѣпіемъ, особенно въ Персіи, гдѣ онъ является остаткомъ стараго культа парсовъ; начинаясь съ наступленіемъ весенняго равноденствія, онъ продолжается безъ перерыва 14 дней. Въ за-

падной половинѣ магометанскаго міра (у суннитовъ) Н. не празднуется.

Норфолькъ, графство въ Восточной Англии, у залива Уошъ, занимаетъ болѣею частью равнинную поверхность (3488 кв. км.), 60% которой находятся подъ пашнями, 20%—подъ пастбищами и 3,7% подъ лѣсомъ; морское побережье образуетъ марши, отличающіеся весьма нездоровымъ климатомъ. Орошается рр. Узомъ и Іеромъ. Жители (444749 ч.) занимаются преимущественно земледѣліемъ, скотоводствомъ и рыболовствомъ. Главн. гор.—Норвичъ.

Норфолькъ, герцогскій титулъ англійской фамиліи Говардовъ, принадлежавшій раньше роду Виго, который прѣсѣлся при Эдуардѣ I. Выдающіеся представители этого имени: 1) Н., Джонъ Говардъ, родоначальникъ Н-овъ изъ фамиліи Говардовъ; при Генрихѣ VI отличился въ войнѣ противъ Франціи, выказывая большую приверженность іоркской династіи и, благодаря этому, при Ричардѣ III получилъ званіе маршала; въ 1485 г., въ битвѣ при Босвортѣ, погибъ вмѣстѣ съ королемъ, а послѣ смерти осужденъ, какъ государственный измѣнникъ; семья его лишилась герцогскаго титула. 2) Н., Томасъ Говардъ, сынъ предыдущаго; во время Босвортской битвы попалъ въ плѣнъ къ Генриху VII, а по освобожденіи носилъ фамилію графа Сэрри; въ 1495 г. отражал нападенія шотландцевъ, король кот., Іаковъ IV, вызвалъ его на поединокъ; при Генрихѣ VII былъ лордомъ-казначаемъ, а при Генрихѣ VIII получилъ титулъ герцога Н. за побѣду надъ шотландцами при Флодденѣ въ 1513 г.; ум. въ 1524 г. 3) Н., Томасъ Говардъ, сынъ предыдущаго, 3-й герцогъ Н., род. въ 1474 г., въ 1513 г. получилъ чинъ адмирала и участвовалъ въ битвѣ при Флодденѣ; нѣкоторое время успѣшно боролся съ возстаніемъ въ Ирландіи; въ 1522 г. стоялъ во главѣ отважной, но кончившей неудачей, экспедиціи во Францію; послѣ отпа своего былъ лордомъ-казначаемъ, а затѣмъ хранителемъ государственной печати. Будучи ярымъ приверженцемъ католицизма, Н., въ качествѣ президента особой комиссіи, осудилъ на смерть свою племянницу, королеву Анну Болейнъ, за ея сочувствіе реформациі; вскорѣ послѣ этого онъ усмирилъ мятежъ своихъ же единоутрѣбъ на Сѣверѣ Англии. Благодаря вліянію другой своей племянницы, католички Катерины Говардъ, новой королевы, Н. пользовался неограниченною властью надъ англійскими протестантами и преслѣдовалъ ихъ съ фанатической жестокостію; но въ 1546 г. былъ обвиненъ въ измѣнѣ и вмѣстѣ съ сыномъ, графомъ Сэрри, заключенъ въ Тауэръ; сынъ былъ немедленно казненъ, а отецъ избѣгнулъ той же участи только потому, что накануне казни умеръ Генрихъ VIII. Въ царствованіе католички Маріи Н. снова получилъ огромное вліяніе на дѣла и успѣлъ подавить нѣскольکو народныхъ возстаній, въ томъ числѣ бунтъ Томаса Уейта. Ум. въ 1554 г. 4) Н., Томасъ Говардъ, внукъ предыдущаго, 4-й герцогъ Н., род. въ 1536 г., пользовался благосклонностію Елизаветы и назначенъ былъ однимъ изъ трехъ комиссаровъ при разборѣ дѣла Маріи Стюартъ; увлекаемый честолюбивыми замыслами, Н. составилъ планъ женитбы на шотландской королевѣ, съ тѣмъ что-

бы захватить ея тронъ; заговоръ былъ открытъ въ 1569 г., и измѣнникъ заключенъ въ Тауэръ, откуда, однако, вскорѣ былъ освобожденъ, вступилъ снова въ переписку съ Маріей и призывалъ на помощь папу, Филиппа II и герц. Альбу; вторичное уличеніе Н-а въ измѣнѣ повлекло за собой его казнь въ 1579 г.; семья его лишилась всѣхъ помѣстій и герцогск. титула. 5) Н., Генри Чарльзъ, 13-й герцогъ Н., род. въ 1791 г., въ 1829 г. вступилъ въ нижнюю палату, какъ первый католическій членъ ея, представителемъ герцогствъ Норфолькскаго и Вестъ-Суссекса; въ 1837 г. былъ придворнымъ казначаемъ, а въ 1841 г., съ титуломъ лорда Мальтраверса, вошелъ въ палату пэровъ, гдѣ выказалъ себя сторонникомъ политики виговъ; вскорѣ онъ открыто перешелъ въ протестантство; ум. въ 1856 г. передъ смертію снова перешелъ въ католичество.

Носовая кость, см. черепъ.

Носовка, промышленное мѣстечко Черниговск. губ., Мѣжинск. у., по линіи Курско-Кіевской ж. д.; винокурен., кожевенные и сахарный заводы; свше 11000 жит.

Носовое кровотеченіе, Epistaxis, вызывается или внѣшними, механическими причинами; ударомъ, толчкомъ, и тогда не имѣетъ болѣаго значенія, или же—сильнымъ возбужденіемъ и сопровождается при этомъ краснотой въ лицѣ и сердцебиеніемъ. У нѣкоторыхъ лицъ съ пороками сердца ничтожный поводъ, какъ, напр., немного крѣпкаго вина, грогу, часто даже кофе, чай, могутъ вызвать сильное, угрожающее жизни, Н. к. Иногда въ періодѣ половой зрѣлости наблюдается привычное Н. к., считающееся предвѣстникомъ бугорчатки. Въ легкихъ случаяхъ Н-аго к-ія держать голову по возможности прямо, кладутъ холодные компрессы на лобъ и носъ, или затыкаютъ каждую ноздрю ваткой, присыпанной чистымъ таниномъ. Въ болѣе сильныхъ случаяхъ врачъ дѣлаетъ тампонацію, т. е. закупориваетъ носовую отверстія съ помощью т. н. Беллоковской трубки. При нѣкот. острыхъ болѣзняхъ, напр. тифѣ, воспаленіи легкихъ, кризисъ замѣчается нерѣдко Н-ымъ к-іемъ, которое имѣетъ тогда благоприятное значеніе и не требуетъ лѣченія.

Носовой полипъ, мягкая опухоль, состоящая изъ слизистой ткани, сидящая обыкновенно на носкѣ на нижне носовой раковинѣ или въ среднемъ носовомъ ходѣ и затрудняющая дыханіе и рѣчь. Лѣченіе состоитъ въ оперативномъ удаленіи Н-аго п-а.

Носовые, гласные звуки, въ древнѣйшей церковнославянскій письменности называвшіеся *юсами*: юст большой (Н) и юст малый (н). Произносились они, какъ *ам, ан, ям, ян, ом, он, ем, ен, а* въ русск. яз. перешли въ у (ю) и я (я). Очень важны для объясненія многихъ граммат. формъ русск. языка.

Носороговья, Vicerotidae, сем. изъ отр. воробьиныхъ; большія птицы съ удлиненнымъ тѣломъ, относит. маленькой головой и длиннымъ, очень толстымъ искривленнымъ клювомъ, при основаніи котораго больш. с. находятся выросты различной формы; клювъ внутри съ воздушными полостями и поэтому, несмотря на величину, легокъ; крылья средн. длины, закругленные; ноги короткія; опереніе обыкновенно черное. Живутъ въ Южн. Азии, на Малайскихъ островахъ, въ Средней и въ Южн. Африкѣ, гдѣ ими высиживаютъ въ дуплахъ деревьевъ, при чемъ

самецъ (а мож. быть и сама самка) замазываетъ каломъ входъ, оставляя только небольш. отверстие, черезъ которое и кормитъ самку. Питаются Н. плодами и маленькими птицами. Сюда относится *калао*, *Vicoseos rhicatus* (см. это сл.).

Носорогъ, *Rhinoceros*, родъ млекопит. изъ отр.

ловы; сильное тѣло съ кожей, похожей на панцырь, почти лишенной волосъ; короткія ноги съ трехпальными стопами; среднее копыто почти вдвое шире боковыхъ; короткий хвостъ. Рога, лишенные костнаго остова, покоятся непосредственно на толстой кожѣ. Въ каждой челюсти по 1 коренныхъ зубовъ:



непарнопалыхъ копытныхъ, единственный представитель сем. носороговъ, *Nasicornia*, большое, неуклюжее животное, съ узкой, выпрямленной головой, несоразмѣрно малымъ ртомъ, очень малыми глазами, умѣренной величины ушами и однимъ или двумя, расположенными другъ позади друга, рогами на передней части морды; короткая шея, толще го-

рѣзцы не прорѣзываются, либо рано выпадаютъ, клыковъ совсѣмъ нѣтъ. — *Индійскій Н.*, *R. indicus*, 3,15 м. длиною, имѣетъ одинъ толстый рогъ съ загнutoй назадъ верхушкой; голая кожа раздѣлена на щитки глубокими складками; живетъ въ Зап. Остѣ-Индіи; нѣкоторыя разновидности живутъ на Явѣ (малый, однорогий Н.) и на Суматрѣ (большой,

двурогій). — *Африканскій Н.*, *R. africanus*, 3,4 м. длиной, гладкая темно-бурая кожа и 2 рога; обитает въ центральной Африкѣ.—*Н.* живетъ обыкновенно въ лѣсахъ, вблизи болотъ и рѣкъ, на берегу которыхъ онъ ежедневно купается въ илѣ; днемъ спитъ, ночью бродитъ по лѣсамъ и степямъ, въ одиночку или небольшими стадами; превосходно плаваетъ; питается травой, листьями, вѣтвями, корнями. Вообще безобидный, *Н.* чрезвычайно свирѣпѣетъ отъ преслѣдованій. Мечетъ только одного дѣтеныша, котораго мать кормитъ 2 года и защищаетъ съ непримѣрной отвагой. Постояннымъ спутникомъ *Н-а* является небольшая птица изъ сем. воробьиныхъ, *Vurhaga erythrorhyncha*, которая сидитъ на его спицѣ и устраняетъ беспокоящихъ его паразитовъ. Изъ рога *Н-а* дѣлаютъ прекрасныя сабельныя рукоятки, кубки, чаши и пр.; изъ кожи его туземцы изготовляютъ щиты, панцири, миски; мясо употребляется въ пищу, жиръ очень цѣнитъ.

Носорогъ-жукъ, *Oryctes nasicornis*, сем. пластинчатоусыхъ, 21—37 мм. длины, каштаново-бурый, блестящій, на надкрыльяхъ ряды мелкихъ точекъ; самецъ съ бол. или мен. длиннымъ, загнутымъ рогомъ на головѣ, грудной щитъ спереди съ вдавленіемъ и съ поперечи. бугоркомъ, на котор. двѣ выемки; у самокъ голова съ острымъ возвышеніемъ вѣсто рога. Водится особ. въ Сѣв. Европѣ на дубахъ, огородахъ и т. д., появляется въ іюнѣ—іюлѣ. Самка откладываетъ яички поодиночкѣ въ кору, и въ концѣ августа выходятъ личинки, кот. спустя нѣск. лѣтъ окукляются въ овальномъ коконѣ; изъ кокона спустя почти два мѣсяца выходитъ жукъ.

Носсе-бе, франц. остр. у сѣв.-западн. берега Мадагаскара, населенъ преимущественно сакалавами (11299 ж. на 293 кв. км.). Главный гор.—Гельвие. Островъ принадлежитъ Франціи съ 1841 г.

Носсебрігъ, см. сл. *Ансары*.

Носталгія (п. nostrasia, греч.), родъ меланхоліи, развивающейся на почвѣ неудовлетвореннаго стремленія вернуться на далекую родину или въ мѣсто обычнаго пребыванія; наблюдается въ различныхъ степеняхъ; въ тяжелыхъ формахъ можетъ представлять картину совершенно развитой душевной болѣзни и повести къ общему истощенію и даже смерти. Расположеніе къ *Н-и* встрѣчается какъ у отдѣльныхъ лицъ, такъ и у цѣлыхъ народныхъ группъ, стоящихъ на низкой ступени цивилизаціи; далѣе—чаще въ молодыхъ лѣтахъ, чѣмъ въ пожиломъ возрастѣ, и особенно часто—у солдатъ, моряковъ и т. под. лицъ.

Ностокозы, *Nostocaceae*, сем. изъ пор. сине-зеленыхъ водорослей, близки къ бактеріямъ, представляютъ четковидныя нити, составл. изъ шарообразныхъ клѣтокъ съ сине-зеленымъ содержимымъ. Живутъ на влажной почвѣ, между мхами, на влажныхъ скалахъ или въ водѣ. Наиб. распространенъ родъ *Nostoc.*, у котор. нити спирально завиты и окружены слизистой массой; можетъ высыхать и опять разбухать отъ воды; вся масса сине-зеленого, темно-зеленого или оливоково-бурого цвѣта и можетъ достигать величинъ сливы. Встрѣчается часто въ полостяхъ тѣлъ вышихъ растений.

Нострадамусъ (собств. Notre-Dame), Михаилъ, астрологъ, род. въ 1503 г. на югѣ Франціи, образование получилъ въ Авиньонѣ и потомъ въ уни-

версѣ въ Монпелье, гдѣ приобрѣлъ степень доктора медицины; во время чумной эпидеміи въ Провансѣ энергично и самоотверженно помогалъ страждущимъ; вскорѣ затѣмъ всецѣло отдался наукѣ и вмѣстѣ съ тѣмъ ревностно сталъ заниматься астрологіей. Особенно прославился *Н.* послѣ смерти короля Генриха II въ 1559 г., обстоятельства кончины котораго были имъ, будто бы, предсказаны въ одной изъ его 12-ти „Центуриѣ“. Король Карль IX сдѣлалъ его своимъ лейбъ-медикомъ, и къ нему со всѣхъ сторонъ съѣзжались нѣрѣдко очень знатныя лица. Ум. въ 1566 г. Пророчества *Н-а*, помѣщенные въ его „Центурияхъ“ (изд. въ 1558 г.), болѣею частью условно и темно выражены; въ 1781 г. эта книга была предана проклятію и запрещена папою за нѣкоторыя пророчества, указывающія на предстоящую гибель папства.

Носъ 1) *Nasus*, органъ обонянія у позвоночныхъ животныхъ. У низшихъ позвоночныхъ органомъ этимъ является непарная плоская ямка на головѣ, *обонятельная ямка*, гдѣ кожа приспособлена къ воспріятію обонятельныхъ впечатлѣній и находится въ связи съ обонят. нервомъ. У всѣхъ вышихъ позв. *Н.*—парный. У рыбы онъ представляется въ видѣ 2 обонят. ямокъ; у стоящихъ выше на зоологич. лѣстн. жив. онъ уходитъ вглубь, дѣлится вертикальной перегородкой на 2 отдѣлы и изолируется горизонтальной стѣнкой отъ полости рта. Верхній отдѣлъ обособившагося такимъ обр. *Н-а* приспособленъ для обонянія благодаря развитію въ его стѣнкахъ обонят. нерва и наз. поэтому *обонятельною областью*; нижній отдѣлъ, *дыхательная область*, служитъ исключительно для прохожденія воздуха въ дышат. пути черезъ заднія носовыя отверстія, *жабры*. У рептилій и, еще болѣе, у птицъ и млекопитающихъ внутренняя поверхность носовой полости раздѣляется хрящевыми выступами, *раковинами*, на 2—3 *носовыхъ хода*. У человѣка различаютъ выдающийся на лицѣ *наружный Н.* и *внутренній Н.*, образуемый носовою полостью и выступающею ея слизистою оболочкой. Сметель верхней части наружнаго *Н-а* образуютъ обѣ носовыя носточки, прилегающія къ срединѣ лобной кости, и носовые отростки верхнихъ челюстей. Нижняя, подвижная часть наружн. *Н-а* состоитъ изъ хрящей. Полость *Н-а* дѣлится костными раковинами на верхн., средн. и нижній носовые ходы. *Область обонянія*, *regio olfactoria*, занимаетъ верхній отдѣлъ носовой перегородки и верхнюю раковину. Слизистая оболочка здѣсь утолщена и покрыта однимъ слоемъ клѣтокъ, частью обыкновенныхъ цилиндрическихъ, частью специфическихъ—*обонятельныхъ*; эти послѣднія имѣютъ на сторонѣ, обращенной къ полости *Н-а*, палочкообразный отростокъ, съ противоположной же стороны соединены съ тончайшимъ нервнымъ волоконкомъ, идущимъ отъ обонятельнаго нерва. *Дыхательная область* *Н-а*, *regio respiratoria*, занимаетъ большую нижнюю часть носовой полости, покрыта слизистой оболочкой съ мерцательнымъ эпителиемъ; въ ней развитъ является не обонятельный, но тройничный нервъ. 2) *Н.*, въ Сѣверной Россіи и Сибири высокіе скалистые мысы, далеко выступающіе въ море („Святой носъ“ на Мурманскомъ берегу, „Чукотскій носъ“ въ Беринг. проливѣ). 3) *Н.*, у судна—передняя острая (килевая) часть его.

Нось, прилуцкій полковникъ XVII в., современникъ Мазепы, по приказу котораго былъ прикованъ къ пушкѣ на валахъ Батурина за нежеланіе перейти на сторону шведовъ (1708 г.); совѣтомъ, посланнымъ чрезъ войсков. старшину Соломаху, помогъ Меньшикову овладѣть этой крѣпостью.

Нота 1) графическое изображеніе музыкальнаго тона (со времени изобрѣтенія музыкальн. мензуры); Н-ой же принято называть и самый отдѣльно взятый музыкальный тонъ. Въ первомъ смыслѣ слова въ наше время существуютъ слѣдующія Н-ы:

При этомъ цѣлая Н. = двумъ полунотамъ = четыремъ четвертямъ = восьми восьмымъ = шестнадцати шестнадцатымъ и т. д. Полунота содержитъ двѣ четверти = четыре восьмыхъ = восемь шестнадцатыхъ и т. д. Четверть содержитъ двѣ восьмыхъ = четыре шестнадцатыхъ и т. д. Восьмая содержитъ двѣ шестнадцатыхъ = четыре тридцать вторыхъ и т. д. Шестнадцатая = двумъ тридцать вторымъ = четыремъ шестьдесятъ четвертымъ. Тридцать вторая = двумъ шестьдесятъ четвертымъ. Кроме этого, двойнаго дѣленія существуетъ тройное (остатокъ средневѣковаго дѣленія *Perfectum*; см. сл. *мензура музыкальная*), которое обозначается точкой, приставляемой справа у Н-ы; тогда



Самое слово *нота* гораздо древнѣе, чѣмъ понятіе о Н-ѣ, какъ графическомъ изображеніи тона; послѣднее существуетъ лишь со временемъ изобрѣтенія музыкальной мензуры, тогда какъ словомъ *нота* обозначались и знаки невматического шрифта (см. сл. *невма*), которые назывались *нота готтаря*, и греч. музыкальный шрифтъ, хотя по существу ни невмы, ни греческіе знаки не изображали абсолютныхъ тоновъ, а обозначали лишь сравнительное повышение и пониженіе по отношенію къ данной единицѣ. Круглыми Н-ы изображаются сравнительно недавно; со времени изобрѣтенія мензуральной системы и до XVIII-го в. были въ ходу отчасти и Н-ы, изображенныя квадратиками, поставленными на ребро или на уголъ, при чемъ самая длинная Н. (*Maxima*, см. *мензура музыкальная*), по суще-

ству равнявшаяся двумъ цѣлымъ Н-мъ, даже изображалась какъ бы двойн. бѣлымъ квадратомъ. Для облегченія счета Н-ы существ. тактныя штрихи (линіи, вертикально пересѣкающія Н-мыя линіи); каждый отдѣлен. такимъ штрихомъ тактъ можетъ содержать въ себѣ и или другое количество Н-ѣ, въ общей сложности — не болѣе двухъ цѣлыхъ и

не менѣе трехъ восьмыхъ, а сколько именно — обозначается въ началѣ сочиненія у самыхъ ключей, въ видѣ знака C, что значить четыре четверти, или цифроваго обозначенія, какъ, напр., $\frac{4}{2}$, $\frac{3}{4}$, $\frac{6}{8}$.

$\frac{2}{4}$, $\frac{3}{8}$ и пр., смотря по ритму, принятому авторомъ для композиціи. — Въ переносномъ смыслѣ Н-ми въ наше время называются печатныя и рукописныя музыкальныя произведенія всѣхъ формъ и видовъ. Что касается Н-ной номенклатуры, то въ наше время существуютъ двѣ системы ея: одна — *гвидонійская*, называемая такъ по имени Гвидо Аретинскаго (XI в.), которому приписывается ея изобрѣтеніе, и состоящая изъ слоговъ *Do, Re, Mi, Fa, Sol, La, Si*; другая же — *тмещкая*, гдѣ

слоги эти замѣнены буквами латинскаго алфавита, считая ихъ параллельнымъ приведеннымъ слогамъ: *C, D, E, F, G, A, H*; въ послѣдней системѣ одинъ изъ полутоновъ, именно *Si*-бемоль, носитъ отдѣльное названіе *B*, такъ что если начать отъ Н-ы *La* счетъ Н-ѣ, то буквы алфавита придутся въ алфавитномъ порядкѣ, а именно: *La = A; Si-бемоль = B; Do = C; Re = D; Mi = E; Fa = F; Sol = G*; Н. же *Si* неизмѣненное будетъ *H*. Н-ныя изображенія повышения и пониженія тона называются: повышение на $\frac{1}{2}$ тона *дизомъ*, повышение на два полутона — *двойнымъ дизомъ*, пониженіе на $\frac{1}{2}$ тона — *бемолемъ* и пониженіе на два полутона — *двойнымъ бемолемъ*; приставляются эти знаки передъ Н-ой; знакъ, отмѣняющій повышение или пониженіе, называется *бемолемъ*.



Дизъ. Двойной Бемоль. Двойной Бемоль.

дизъ. бемоль.

2) Н. (лат.), дипломатич. сообщеніе или заявленіе со стороны одного правительства другому. Н., обращенная правительствомъ какой-либо страны къ всѣмъ остальнымъ державамъ, съ кот. оно состоитъ въ дипломатич. сношеніяхъ, наз. *циркулярною*. Н., съ которою вѣск. правительствѣ обращаются къ одному, наз. *коллекціоною*.

Nota bene (лат.), сокращенно NB, „замѣть“.

Нотабліи (notables), во Франціи вообще названіе людей, выделяющихся своимъ обществен. положеніемъ, богатствомъ или образованіемъ; въ тѣсномъ смыслѣ подъ Н-ями до революціи разумѣли представителей трехъ привилегированныхъ сословій, которые, вмѣстѣ съ высшими представителями судейскаго сословія, составляли т. наз. собранія Н-ей (Assemblées des notables); о нихъ см. сл. *Франція*.

Нотариатъ, совокупность должностныхъ лицъ и установлений, вѣдающихъ совершеніе и свидѣтель-

ствование юридических актовъ. По дѣйствующему у насъ положенію о нотариальн. части 14 апр. 1866 г., въ округѣ каждого окружнаго суда состоятъ одинъ старшій нотариусъ и нѣск. нотариусовъ, число которыхъ опредѣляется особымъ росписаніемъ. *Нотариусами* могутъ быть только русскіе подданные, совершеннолѣтніе, не опорооченные судомъ и не состоящіе ни на какой другой государств. или обществ. службѣ (присяжные повѣренные также не могутъ быть нотариусами). Они опредѣляются и увольняются старшимъ председателемъ судебной палаты по представленію председателя окружн. суда. Лица, желающія занять должность нотариуса, должны предварительно подвергнуться въ особой комиссіи (изъ предсѣд. окружн. суда, старш. нотариуса и прокурора) испытанію въ умѣнн правильно излагать акты и въ знаніи формъ нотариальн. дѣлопроизводства, а также и другихъ сопрягающихся съ этою должностію законовъ; кромѣ того они при поступленіи на должность обязаны представить въ окружн. судъ изв. залогъ для обезпеченія взысканій на случай неправильныхъ съ ихъ стороны дѣйствій по должности. Они считаются состоящими на госуд. службѣ, въ должности VIII класса, но права на производство въ чины и на пенсію не имѣютъ. Нотариусъ исполняетъ свои обязанности только въ предѣлахъ округа того суда, въ вѣдомствѣ котораго онъ состоитъ; актъ, совершенный имъ въ другомъ округѣ, не имѣетъ силы нотариальн. акта; при этомъ, однако, безразлично, гдѣ находится мѣсто жительства обращающихся къ нему лицъ — въ предѣлахъ ли этого округа или внѣ его. Нотариусъ обязанъ находиться ежедневно въ своей конторѣ не менѣе 6 часовъ и безъ дозволенія окружн. суда не имѣетъ права отлучаться изъ своего мѣстопробыванія. По всемъ порученнымъ ему дѣламъ нотариусъ обязанъ соблюдать тайну и подлежить въ случаѣ нарушенія этой обязанности уголовной отвѣтственности. *Къ кругу дѣйствій нотариусовъ* относ.: 1) *Совершеніе различнаго рода актовъ*. За исключ. актовъ о переходѣ или ограниченіи права собственности на недвиж. имущества, всё вообще акты могутъ быть совершаемы, по свободному усмотрѣнію сторонъ, или домашнимъ порядкомъ, или же у нотариуса. Въ послѣднемъ случаѣ акты именуются *нотариальными* или *явочными* и (наравнѣ съ крѣпостными актами и актами, явленными къ засвидѣтельствованію) имѣютъ преимущественно передъ домашними актами, что подлинность ихъ всегда презумируется, вслѣдствіе чего имъ придается сила полного доказательства до тѣхъ поръ, пока ихъ подлинность не опровергнута надлежащимъ образомъ стороною или пока не доказано, что акты почему-либо потеряли свою силу (въ послѣднемъ случаѣ актъ сохраняетъ силу домашняго); напротивъ того, домашній актъ не пользуется презумціею подлинности, и поэтому сила судебного доказательства сообщается ему не прежде, чѣмъ онъ будетъ признанъ подлиннымъ стороною, противъ которой онъ представленъ, или же судъ, по надлежачей изслѣдованіи, установить подлинность акта; наряду съ формальными актами, акты домашніе могутъ быть приняты судомъ въ уваженіе лишь въ той мѣрѣ, въ какой они не противорѣчатъ первымъ или служатъ къ ихъ дополненію

(см. ст. 457—460 Уст. гражд. судопр.). Порядокъ совершенія нотариальныхъ актовъ состоитъ въ слѣд. Прежде совершенія акта нотариусъ обязанъ удостовѣриться какъ въ самоличности сторонъ, участвующихъ въ совершеніи акта, такъ и въ ихъ правоспособности. При совершеніи акта необходимо присутствіе 2 (а при совершеніи купчихъ на недвиж. имущества—3) свидѣтелей. Стороны или представляютъ готовый проектъ акта, или поручаютъ составленіе проекта нотариусу. Въ проектѣ акта, кромѣ самаго содержанія его и изв. формальныхъ условій (время совершенія, имена свидѣтелей и проч.), необходимо означить и то, кому слѣдуетъ выдать выписъ совершаемаго акта изъ актовъ книги. Нотариусъ прочитываетъ сторонамъ проектъ акта; затѣмъ, по изъявленіи ими согласія на изложеніе акта и по уплатѣ установленныхъ сборовъ, проектъ вносится въ актовую книгу, послѣ чего готовый актъ снова прочитывается сторонамъ (или же стороны сами его прочитываютъ) и подписывается какъ ими, такъ и свидѣтелями и нотариусомъ. 2) *Выдача выписей изъ актовъ книгъ и копій актовъ*. Выписъ совершеннаго акта можетъ быть выдаваема нотариусомъ лишь тѣмъ лицамъ, которымъ въ актѣ предоставлено право на ея полученіе, или же наследникамъ и другимъ правопреемникамъ этихъ лицъ, постороннимъ же лицамъ—не иначе, какъ по опредѣленію суда. Выписъ изъ актовъ книги имѣетъ равную силу съ подлинникомъ. Такия же правила дѣйствуютъ относ. копій внесенныхъ въ нотариальн. книги актовъ. 3) *Засвидѣтельствованіе явки различнаго рода актовъ* (напр., довѣрностей, заемныхъ обязательствъ, договоровъ о илѣмъ недвиж. имуществахъ и о личномъ наймѣ) и *протестовъ* (напр., при протестѣ векселей), при чемъ нотариусъ также обязанъ удостовѣриться въ самоличности и правоспособности лицъ, участвующихъ въ совершеніи засвидѣтельствованія. Законъ дозволяетъ, далѣе, нотариусамъ принимать, для внесенія въ актовую книгу, всякіе документы и бумаги, лишь бы содержаніе ихъ не было противно законимъ. Нотариусы могутъ также, по желанію сторонъ, засвидѣтельствовать вѣрность копій, подлинность подписей, нахождение извѣстныхъ лицъ въ живыхъ и пр. Наконецъ, нотариусамъ дозволяется принимать на себя порученія отъ учиненъ отъ одного лица другому какого-либо заявленія, — напр., отъ кредитора должнику о требуемой уплатѣ долга. 4) *Принятіе документовъ на храненіе* (открытыхъ или въ запечатанныхъ пакетахъ), о чемъ нотариусъ выдаетъ предъявителю расписку за подписью—своею и свидѣтелей, или же, по желанію предъявителя, составляетъ нотариальн. актъ о принятіи документа на храненіе.—Согласно указанному кругу дѣйствій нотариуса, онъ обязанъ вести: 1) реестръ, для означенія всѣхъ вообще совершаемыхъ имъ актовъ, протестовъ и пр. въ хронологич. порядкѣ ихъ совершенія; 2) двѣ актывыя книги, для внесенія всѣхъ совершаемыхъ имъ нотариальн. порядкомъ актовъ: одну—для актовъ, относящихся до недвиж. имущества, а другую—для всѣхъ прочихъ; 3) книгу для записки взимаемыхъ имъ сборовъ; 4) общій алфавитный указатель всѣхъ совершенныхъ имъ актовъ и пр.; 5) вѣдомость всѣмъ имѣющимся у него на храненіи документамъ

тамъ; наконецъ, 6) по закону 26 июня 1889 г., нотариусъ обязанъ вести алфавитный указатель лицамъ, которыя объявлены несостоятельными или надъ которыми учреждены опека или попечительство; указатель сей представляется нотариусомъ для обозрѣнія и изъ него выдаются имъ справки всѣмъ желающимъ. По истеченіи года со времени окончанія актовой книги, нотариусъ обязанъ представить ее, вмѣстѣ съ реестрами и прочими книгами, въ мѣстный нотаріальный архивъ, гдѣ они повѣряются старшимъ нотариусомъ и затѣмъ остаются на храненіи.—Въ тѣхъ городахъ и селеніяхъ, гдѣ по росписанію полагается нотариусъ, а желающихъ занять эту должность нѣтъ, обязанности нотариусовъ возлагаются на мѣстныхъ мировыхъ или городскихъ судей, а въ уѣздныхъ городахъ, включенныхъ въ составъ земскихъ участковъ,—на уѣздныхъ членовъ окружнаго суда.—*Старшій нотариусъ* завѣдуетъ *нотаріальнымъ архивомъ*, состоящимъ при каждомъ окружномъ судѣ для храненія крѣпостныхъ, запретительныхъ и разрѣшительныхъ книгъ, а также книгъ, реестровъ и прочихъ нотаріальныхъ актовъ и документовъ. Относительно порядка опредѣленія и увольненія, а также содержанія и правъ и преимуществъ по службѣ старшій нотариусъ сравнивается съ членами окружныхъ судовъ. Въ столицахъ и нѣкот. друг. городахъ при старшемъ нотариусѣ состоитъ по одному помощнику. Помимо завѣдыванія нотаріальн. архивомъ главная обязанность, лежащая на старшемъ нотариусѣ, заключается въ *утвержденіи актовъ о недвиж. имуществахъ*, состоящихъ въ томъ судебн. округѣ, въ кот. находится архивъ. Сюда относ. всѣ акты о переходѣ права собственности на недвиж. имущества отъ одного лица къ другому (купчія крѣпости, дарственные, рядныя и отдѣльныя записи, раздѣльные акты и пр.), а также акты объ ограниченіи права собственности на недвиж. имущества (установленіе въ пользу постороннихъ лицъ сервитутовъ, права пользованія, пожизненнаго владѣнія и пр.). Утвержденіе производится такъ обр., что выданная нотариусомъ сторонѣ выписъ изъ актовой книги (въ годовой со дня совершенія акта срокъ) представляется старшему нотариусу лично стороною, или черезъ мѣстнаго нотариуса или повѣреннаго (пересылка выписи по почтѣ не дозволяется), поелѣ чего старшій нотариусъ, убѣдившись въ подлинности выписи черезъ сличеніе подписи и печати выдавашаго ее нотариуса съ подписью его и слѣпкомъ печати, хранящимися въ архивѣ, равно какъ и въ томъ, что означенное въ выписи имущество действительно принадлежитъ сторонѣ отчуждающей, и что сдѣлка не воспрещена законами, взимаетъ въ казну слѣдующія пошлины и дѣлаетъ на выписи надпись объ утвержденіи. Утвержденный такъ обр. старш. нотариусомъ нотаріальный актъ наз. *крѣпостнымъ актомъ*; онъ вносится въ крѣпостную книгу, изъ которой сторонамъ выдаются выписи старш. нотариусомъ по тѣмъ же правиламъ, по какимъ выдаются выписи нотариусомъ изъ актовыхъ книгъ. Наконецъ, къ кругу обязанностей старш. нотариуса относ. еще выдача свидѣтельствъ на имѣнія, представляемая въ залогъ, а также составленіе изъ поступающихъ къ нему запретительныхъ и разрѣшительныхъ статей,

равно какъ изъ статей по налагаемымъ и снимаемымъ имъ самимъ запрещеніямъ, мѣстныхъ (особыхъ для каждаго города и уѣзда) сборниковъ запретительныхъ и разрѣшительныхъ статей (зак. 26 июня 1889 г.). Старшій нотариусъ обязанъ вести: 1) крѣпостныя книги, состоящія изъ утвержденныхъ имъ актовъ, относящихся до недвиж. имущества; 2) реестры крѣпостныхъ дѣлъ, въ которыхъ для каждаго отдѣльнаго недвиж. имущества назначается особый листъ, содержащій названіе имущества и имя собственника, сущность содержанія утвержденного акта, время утвержденія онаго, день ввода во владѣніе, а также всѣ ограниченія права собственности и уничтоженіе подобн. ограниченій; реестры, какъ и крѣпостныя книги, должны быть особые для каждаго уѣзда и каждаго города, а для обширныхъ городовъ и уѣздовъ они могутъ быть составляемы особо для каждой части города или стана; при каждомъ изъ реестровъ крѣп. дѣлъ ведутся три алфавитныхъ указателя: первый—по названіямъ имущества, второй—по названіямъ собственниковъ, третій—по названіямъ лицъ и установленій, въ пользу которыхъ сдѣланы тѣ или иныя ограниченія права собственности; 3) реестръ выдаваемыхъ имъ выписей и копій изъ актовыхъ и крѣпостныхъ книгъ; 4) книги для записки собираемыхъ имъ пошлинъ; 5) журналъ о всѣхъ произволящихся у него дѣлахъ.—Надзоръ за исполненіемъ нотариусами и старш. нотариусами ихъ обязанностей принадлежитъ окружному суду, при которомъ они состоятъ; тому же суду приносятся (въ двухнедѣльный срокъ) и жалобы на неправильныя дѣйствія по должности нотариусовъ и старш. нотариусовъ, а также жалобы на отказъ въ исполненіи ихъ обязанностей; тѣ и другія жалобы подаются самимъ нотариусамъ, которые обязаны представить ихъ въ семидневный срокъ, при объясненіи, въ окружной судъ. Иски же о вознагражденіи нотариусовъ за причиненные дѣйствіемъ его убытки представляются непосредств. просителемъ въ окружн. судъ.—За совершаемая ими должности дѣйствія нотариусы взимаютъ въ свою пользу плату, опредѣляемую по соглашенію съ обращающимися къ нимъ лицами или же по особой таксѣ, при чемъ всѣ эти лица отвѣчаютъ въ платѣ солидарно, т. е. всѣ за каждаго и каждый за всѣхъ. Нотариусъ имѣетъ право на половину платы, если совершенный имъ актъ не состоялся по независимымъ отъ него причинамъ; если же совершенный имъ актъ, выписи и г. д. окажется недѣйствительн. по его собственной винѣ, то онъ, независимо отъ вознагражденія за убытки, обязанъ возратить полученную имъ плату.—О прочихъ *нотаріальныхъ издержкахъ* см. сл. *пошлины*.

Нотебургъ, шведское названіе Орѣшна, нынѣшн. уѣздн. гор. Шинссельбурга.

Нотпегель, Германъ, извѣстный нѣмецкій клиницистъ, профессоръ и директоръ терапевтич. клиники въ Вѣнѣ, род. въ 1841 г., образованіе получилъ въ Берлинѣ; главная изслѣдованія Н-я относятся къ области фармакологіи и нервной патологіи; „Handbuch der Arzneimittellehre“ (см. съ Россбахомъ); „Topische Diagnostik der Gehirnkrankheiten“ и др.

Ноте, окружн. гор. въ провинціи Сиракуза (Сицилія); 15925 ж.

Потовичъ, Осипъ Константиновичъ, соврем. журналистъ и писатель, род. въ 1849 г., въ г. Керчи, въ евр. семьѣ. Окончивъ съ медалью въ 1869 г. курсъ тагарогской классич. гимназии, онъ поступилъ въ с.-петерб. университетъ, сперва на факультетъ восточн. языковъ, которыми Н. занимался еще до поступления въ университетъ, а затѣмъ—на юридич. факультетъ, откуда вышелъ въ 1874 г. со степ. кандидата правъ. Уже на гимназич. скамьѣ Н. началъ свою публицист. дѣятельность, а въ началѣ 70-хъ годовъ, будучи студентомъ, онъ участвовалъ въ передовыхъ отдѣлахъ и фельетонахъ большихъ петерб. газетъ. Въ 1873—74 г. Н. самостоятельно издавалъ и редактировалъ еженедельную газ. „Новое Время“, а въ 1877 г. приобрѣлъ уличный листокъ „Новости“, который онъ, благодаря своей предприимчивости и неутомим. энергій, съумѣлъ превратить въ большую политич. и литерат. газету, занявшую въ скоромъ времени видное мѣсто въ ряду нашихъ периодич. изданій. Въ 1892 г. Н. присоединилъ къ своей газетѣ иллюстрирован. изданіе „Петербург. Жизнь“. Самостоятельн. произведенія Н-а, при поверхностномъ отношеніи къ трактуемымъ научнымъ вопросамъ, отличаются разнообразіемъ темъ и живостью изложенія. Соч.: „Историч. очеркъ нашего законодательства о печати“ (1873 г.), „Основы реформъ мѣстн. и централн. управления“ (1882 г.), „Немного философіи“ (1886 г.), „Еще немного философіи“ (1887 г.), „Любовь“ (1888 г.). Последніе три сочиненія были переведены на франц. и нѣмецк. яз. Кроме того Н-емъ написано нѣск. драматич. произведеній, изъ которыхъ ком. „Бракъ и разводъ“ (или „Переходное время“) и драма „Темное дѣло“ исполняются на русск. сценахъ; дажѣ, ему принадлежатъ составленный и изданный въ 70-хъ годахъ первый выпускъ задуманной имъ популярной библиотеки подъ назван. „Европейскіе мыслители“, заключающей въ себѣ весьма полное компилятивное изложеніе обихъ томовъ „Исторіи цивилизаціи въ Англіи“ Бокля.

Потозеро, озеро въ Архангельской губ., Кемск. у.; 313 кв. верстъ; истокъ его, Тулома, впадаетъ въ Колыскій заливъ.

Потохъ (Nothomb), Жанъ Баптистъ, баронъ, бельгійскій государствен. дѣятель, род. въ 1805 г. Н. принималъ живѣйшее участіе въ борьбѣ противъ нидерландскаго правительства и, какъ одинъ изъ главныхъ редакторовъ „Courier des Pays-Bas“, имѣлъ въ 1829—1830 гг. большое вліяніе на ходъ политической жизни своей родины. Онъ былъ назначенъ предварительнымъ правительствомъ членомъ учредительной комиссіи, конгресса и дипломатическаго комитета. Н. ратовалъ за конституционную монархію и отдѣленіе церкви отъ государства и, въ качествѣ генеральнаго секретаря иностранныхъ дѣлъ, былъ руководителемъ внѣшней политики Бельгіи, будучи въ то же время въ палатѣ однимъ изъ вождей умѣренныхъ либераловъ. Въ 1837 г. онъ сдѣлался министромъ публичныхъ работъ, флота, милиціи и почтъ, провелъ по Бельгіи сѣтъ желѣзныхъ дорогъ, но въ 1840 г. долженъ былъ выйти въ отставку. Его союзъ съ клерикалами въ 1841 г. отшатнулъ отъ него прежнихъ политическихъ друзей, либераловъ; въ 1842 г. онъ сдѣлался министромъ внутреннихъ дѣлъ, а въ 1843 г. сталъ

во главѣ новаго католико-либеральнаго министерства, которое пало въ 1845 г., причѣмъ Н. была назначенъ посланникомъ въ Берлинъ. Изъ его многочисленныхъ сочин. болѣе выдаются: „Essai historique et politique sur la révolution belge“, „Réage des routes“, „Travaux publics en Belgique 1830—1839“, „Statistique de la Belgique“. Ум. въ 1881 г.

Notre-Dame (фр.), „наша Госпожа“, название Богоматери во Франціи, а также название церкви въ честь Ея, напр. собора въ Парижѣ.

Ноттебомиъ, Густавъ, нѣмецкій музыкальный писатель, род. въ 1817 г., музыкальное образованіе получилъ въ Берлигѣ и Лейпцигѣ, считался знатокомъ теоріи композиціи и написалъ много изслѣдованій о Бетховенѣ и его времени („Ein Skizzenbuch von Beethoven“, „Beethoveniana“ „Beethovens Studien“ и др.). Ум. въ 1882 г.

Ноттеръ, Фридрихъ, нѣм. писатель и переводчикъ, род. въ 1801 г., ум. въ 1884 г. Медикъ по образованію, онъ рано посвятилъ себя литературѣ, серванто обогатилъ рядомъ прекрасн. переводовъ Сервантеса, Бульвера, Тескрити и „Божеств. комедіи“ Данте (послед. —разѣромъ и подлинника). Изъ его оригинальн. трудовъ можно отмѣтить этюды о Данте и Уландѣ. Какъ членъ герм. рейхстага съ 1871 по 1874 годъ, онъ принадлежалъ къ партіи національно-либераловъ.

Ноттингемъ (Nottingham), графство въ центр. Англіи; сѣверо-зап. часть холмиста, юго-восточн. равнина. Орошается р. Трентомъ. Почва очень плодородна. Главныя занятія жителей (391815 на 2136 кв. км.): земледѣліе (41⁰/₀ земли подъ пашнями), скотоводство (38⁰/₀ земли подъ лугами), горнозав. промышл. (51¹/₂ милл. тоннъ кам. угля, желѣзо и пр.) и мануфактурная промышленность. **Главн. г.**—Н., на Трентѣ; высшій колледжъ, художеств. музей; 186575 ж. Н.—главный центръ англійской кружевной промышл.; также существуютъ многочисл. чулочн., хлопчатобум., машин., стальн. издѣлій и др. фабрики.

Нохтугокъ, селеніе Якутской обл., подъ 60⁰ с. ш., на р. Ленѣ; 250 ж.

Ночера (Nocera inferiore), гор. въ провинціи Салерно (Южн. Італія); 12522 ж.; нѣск. ткацкихъ фабрикъ. Древняя Нуцерія.

Ночная бабочка, см. *бабочки*.

Ночная дуга, въ астрономіи часть параллели, которую описываетъ свѣтло во время своего суточного обращенія вокругъ земли, находясь подъ горизонтомъ.

Ночная фіалка, *Nesperis*, родъ сем. крестоцвѣтныхъ; одно- или многолѣтнія травы; простой или вѣтвистый стебель; яйцевидн. или продолговатые, зубчатые или лирообразные листья, простые или зонтичные цвѣтки. — *N. matronalis*, **красная Н. ф.**; цвѣтки издаютъ, особенно вечеромъ и ночью, сильный пріятный ароматъ. *N. tristis*, желтые лепестки съ пурпуровыми жилками; разводятся въ садахъ.

Ночь, въ астрономіи—промежутокъ времени, въ теченіе котораго центръ солнечнаго диска находится подъ горизонтомъ; обыкновенно же—время отъ окончания вечерней зари до начала утренней. Продолжительность Н-и мѣняется соотвѣственно временамъ

года и географич. положенію данного мѣста: подъ экваторомъ Н. продолжается ровно 12 часовъ; съ приближеніемъ къ полюсамъ возрастаетъ разница между длиннотами дня и Н-и и только дважды въ году, 9 марта и 9 сентября, день и Н. одинаково продолжительны (равноденствіе); самая длинная и самая короткая Н. соответствуютъ солнцестояніямъ, 9 дек. и 9 июня; подъ полярными кругами однажды въ годъ бываетъ день безъ Н-и и Н. безъ дня; далѣе, между полярными кругами и полюсами солнце въ течение дней, недѣль и мѣсяцевъ не восходитъ и не заходитъ, а подъ самыми полюсами день и Н. бываютъ по полугоду, при чемъ у сѣвернаго полюса 6-мѣсячный день наступаетъ около весеняго, а у южнаго — около осеняго равноденствія.

Пошувская пристань, въ Устьесольск. у. Вологодской губ., на прав. бер. Лузы; открыта въ 1-й четв. XVIII в.; отсюда ежегодно отправляется до 100 барокъ съ грузомъ, на 1 мил. руб.

Поэзъ, Роденъ, англ. писатель, род. въ 1834 г., учился въ Кембриджѣ и по окончаніи курса много путешествовалъ по Востоку и по Европѣ. Какъ общественный дѣятель, принадлежитъ къ умѣреннымъ демократамъ. Соч. его: „Syrian travels“ (1861), „Beatrice“, „Livingstone“ (1874), „Songs of the heights and deeps“ и др. обнаруживаетъ въ немъ искренняго субъективнаго поэта, чуткаго къ красотахъ природы и къ людскимъ страданіямъ. Менѣе удачны, но заслуживаютъ упоминанія его: „Жизнь лорда Байрона“ и „Опыты о поэзіи и поэтахъ“. („Essays on poetry and poets“).

Нобрь (лат. november), 9-й мѣсяцъ древнеримскаго и 11-й мѣсяцъ нашего года, им. 30 дней. Солнце вступаетъ въ знакъ Скорпіона.

Нравоучительный романъ, имѣющій также названіе *семейнаго*, возникъ въ XVIII в. въ Англіи и былъ однимъ изъ знаменій перелома въ европейской жизни отъ средневѣковаго, феодальнаго строя къ новому, городскому. Онъ явился на смену рыцарскому роману, бывшему отраженіемъ аристократической средневѣковой эпохи и, сообразно со средой, въ которой онъ зародился, наполненному картинными придворной жизни, исторіями влюбленныхъ принцевъ и принцессъ, невѣроятными ихъ приключеніями и волшебными чудесами. Н. р., въ противоположность рыцарскому, возникъ въ средѣ буржуазной и имѣлъ пуритански-демократическую окраску. Онъ занялся изображеніемъ повседневной буржуазной жизни съ ея радостями и печалью. Въ противоположность приподнятому языку рыцарскихъ романовъ, Н. р. излагался просто; дѣйствующими лицами его были люди третьяго сословія, обиліе вѣшняго дѣйствія, приключеній, свойственное рыцарскому роману, было замѣнено въ немъ тщательнымъ анализомъ внутренней жизни и разнообразіемъ въ обрисовкѣ характеровъ. Спокойная, довольная жизнь добродѣтельной семьи буржуа была любимой его темой, а стремленіе пробудить въ читателяхъ любовь къ добродѣтели и благочестію—его цѣлю. Первымъ писателемъ, который силою своего таланта и оригинальнымъ пріемомъ доставилъ этому новому роману европейскій успѣхъ, былъ Ричардсонъ (1689—1761 гг.). Его Н-е р-ы: „Памела, или награжденная добродѣтель“, „Кларисса Гарло“ и „Серъ Чарльзъ Грандисонъ“ обо-

шли въ переводахъ всю Европу, возбудили удивленіе и восхищеніе у выдающихся людей того времени, какъ Дидро, Руссо, Вольтеръ, Лессингъ, Геллертъ, Виландъ; вызвали не мало романовъ, написанныхъ имъ въ подражаніе, и оказали сильное вліяніе на развитіе аналогичной съ ними по сюжетамъ и духу *мишанской драмы* (см. это сл.). Но успѣхъ Н-аго р-а, созданный вкусомъ времени и талантиностью его создателя, Ричардсона, былъ такъ же непродолжителенъ, какъ и блестящъ. Въ Англіи поддерживала его нѣкоторое время миссъ Борни, но у другихъ, менѣе талантливыхъ, подражателей Ричардсона, какъ англійскихъ (преимущественно женщинъ), такъ и иностранныхъ (у нѣмцевъ ихъ было больше всего—Геллертъ, Гермесъ Книгге, Софія Ларошъ и др.), скоро выступилъ наружу значительные недостатки Н-аго р-а, спеціально ему свойственные. Сюда относятся: чрезмѣрная, нѣрѣдко до назойливости, подробность въ изложеніи мелочей и частности будничной жизни; склонность къ слезливости и слащавости при изображеніи чувствъ; сухая, преднамѣренная поучительность; однообразная идеализація добродѣтельныхъ героевъ, вслѣдствіе чего они производятъ впечатлѣніе ходячихъ нравственныхъ учебниковъ. Благодаря этимъ недостаткамъ, подражатели Ричардсона стали терять своихъ читателей, и Н. р. скоро уступилъ мѣсто роману сатирическому.

Нравственная статистика, см. *статистика*.

Нравственное богословіе, или *христіанская этика*, ученіе о нравственности съ точки зрѣнія христіанской религіи. Наибольше удовлетворительными системами Н-аго б-ія считаются: Солярскаго, Фаворова, еп. Гавриила, датскаго богослова Мартенсена (его сочиненіе перевед. на русскій яз. подъ заглав.: „Христіанское ученіе о нравственности“). Къ области Н-аго б-ія относятся также слова и рѣчи проповѣдниковъ. Отмѣтимъ „Поученія“ Филарета московскаго (5 т., М., 1873—85 гг.), Филарета черниговскаго (4 ч., Спб., 1883 г.), Иннокентія одесскаго (11 т., 1872—77 гг.), Миканора одесскаго (5 т., 1889—90 гг.), Амвросія харьковскаго, Пугачина и др. Поученія Пугачина отличаются особенно простотою и ясностью и выдержали массу изданій (21-е изд., Спб., 1888 г.).

Нравственность. У каждаго народа, на всѣхъ ступеняхъ развитія, существуютъ *нравы*, т. е. обычай и привычки во взаимныхъ отношеніяхъ людей. Одни поступки при этомъ одобряются, противоположные осуждаются. Постепенно вырабатываются понятія о добрѣ и злѣ. Религіи даютъ заповѣди, правила нравственнаго поведенія. Съ усложненіемъ жизни внутри государства и въ международныхъ отношеніяхъ возникаетъ потребность подвергнуть правила нравственнаго поведенія философскому разбору и систематизаціи,—возникаютъ нравственныя (этическія) ученія. Одни изъ нихъ кладутъ въ основу нравственности идею счастья или пользы, другія—совершенствованія, третьи пытаются дать безусловныя, всегда и для всѣхъ обязательныя опредѣленія того, какъ должно поступать (таковъ, наприм., *категорическій императивъ* Канта: „поступай такъ, чтобы субъективныя правила твоей воли (слѣдовательно, твои желанія) всегда могли быть и приняты въ всеобщаго закона“). Нравственныя дѣйствія могутъ признаваться таковыми, если одобряются ихъ

цѣли и чисты и безкорыстны ихъ побужденія (мотивы). Были попытки отдѣлать мотивы отъ нравственныхъ цѣлей (*Кавелинъ*: „*Задачи этики*“) и признать областю нравственности только внутренней міръ нашихъ побужденій. Но современная наука (психологія и социологія) все болѣе и болѣе подтверждаетъ мысль Сократа о неразрывной связи знанія и добродѣтели. Двигателемъ нашихъ нравственныхъ поступковъ должна быть та любовь къ ближнему, о которой говоритъ Евангеліе. Ближайшее опредѣленіе того, что именно слѣдуетъ дѣлать изъ любви къ ближнему, требуетъ указаній со стороны научной теории нравственности, основанія для которой уже созидаются, хотя стройной системы ея еще не существуетъ (много важнаго и вѣрнаго можно найти у Милля, Спенсера, Вундта, Гюйо, Фуиллье). Являясь результатомъ сознательной дѣятельности людей въ обществѣ и имѣя въ основѣ чувство достоинства человѣческой личности, нравственность (нравственное ученіе) распространяетъ свое вліяніе на всѣ области личной и общественной жизни и стремится регулировать политическія, юридическія и экономическія отношенія. Человѣкъ и общество, чувство личнаго достоинства и любовь къ ближнему являются основными элементами нашихъ сужденій при оцѣнкѣ нравственныхъ дѣйствій, входятъ въ тѣ нормы, которыя научная мысль устанавливаетъ для этихъ дѣйствій. Нравственныя нормы должны охватывать не только личные поступки, но и общественные порядки. Безъ надлежащаго соответствія между тѣми и другими не возможно ни нравственное развитіе личности, ни правильная жизнедѣятельность общества. Не только человѣкъ долженъ быть нравственнымъ существомъ, но и государство должно быть нравственнымъ установленіемъ. Въ нашемъ литературномъ и разговорномъ языкѣ часто употребляюгъ вмѣсто слова нравственность слово *мораль* (франц., отъ лат. *mores*—нравы) или *этика*.—Изъ русскихъ сочиненій по нравственности (оригинальныхъ) можно указать на *Ланге*: „*Исторія нравственныхъ идей XIX вѣка*“ (вышла только первая часть—„*Нѣмецкія ученія*“).

Куаре (*Noire*), Людвигъ, современный нѣмецкій философъ—раціоналистъ, род. въ 1829 г., въ 1848 г. состоялъ учителемъ гимназіи въ Майнцѣ; ум. въ 1889 г. Философское мировоззрѣніе Н. сложилось подъ вліяніемъ Спинозы и Шопенгауэра. Являясь горячимъ приверженцемъ *монизма* (см. это сл.), Н. считаетъ, что міру присущи два отдѣльныхъ, но совершенно тождественныхъ, свойства: оупоуеніе, (свойство внутреннее) и движеніе (свойство внѣшнее). Изъ нихъ, путемъ послѣдовательнаго развитія, происходятъ всѣ многочисленныя формы бытія—отъ мертвой природы до сложной психической дѣятельности разума. Важнѣйшія сочин. Н.: „*Die Welt als Entwickelung des Geistes*“; „*Grundlegung einer zeitgemässen Philosophie*“; „*Aphorismen zur monistischen Philosophie*“; „*Einleitung und Begründung einer monistischen Erkenntnistheorie*“ и др.

Нуба (*H. — Фулахъ*), по Фр. Мюллера цѣлый рядъ негроподобныхъ племенъ Сѣвера. Африки, во многомъ отличающихся отъ негровъ; типичн. представителями ихъ на Зап. служатъ фульбы, на Вост.—собственно Н., распадающіеся на плем. берабра, фунджъ, монбутту и др.

Нубаръ-паша, египетскій государственный дѣятель, род. въ 1825 г. отъ армянскихъ родителей, учился въ Швейцаріи и Франціи и въ 1842 г. поступилъ на египетскую службу, въ министерство иностранныхъ дѣлъ. Онъ исполнялъ различныя дипломатическія порученія, способствовалъ осуществленію идеи сооруж. Суэцкаго канала, былъ назнач. въ 1866 г. министр. иностран. дѣлъ, велъ съ константинопольскимъ дворомъ переговоры, опредѣлившіе окончательно отношенія Египта къ Турціи и титулъ хедива и былъ сторонникомъ западно-европейской культуры. Въ 1876 г. онъ вышелъ въ отставку, въ 1878 г., по требованію западныхъ державъ, былъ поставленъ во главѣ министерства и произвелъ реформу финансоваго управленія Египта; съ 1879 г. по 1884 г. онъ былъ снова въ отставкѣ, а въ 1884—88 гг. былъ министромъ иностранныхъ дѣлъ.

Нубія (*Восточный Суданъ*), страна въ Сѣв.—Вост. Африкѣ, по обѣимъ берегамъ Нила, отъ Ассуана до Хартума и отъ берег. Краснаго моря до Ливійской пустыни, всего 743000 кв. клм. съ 1 милл. жит.; за небольшими исключениями представляетъ скалистую пустыню (Нубійская пустыня, Эль-Джазира) и лишь въ юго-восточной части покрыта роскошной растительностью. Н. населена различными негроподобными народами (берабра, джаалинъ, абабда, кабабишъ и др.), говорящими частью на арабскомъ, частью на хамитскомъ, частью на *нубійскомъ* языкѣ. Главн. г.—Хартумъ, важнѣйшая гавань—Суакинъ. Изъ Н. и, особенно изъ Донголы и Бербера, вывозятся финики и камедь; Берберъ славится также своими лошадьми. Въ древности Н. стояла на высокой степени культуры (см. сл. *Мероэ*), о чемъ свидѣлствуютъ многочисленныя развалины храмовъ и пр., и въ южной части была очень богата золотомъ (нуба — по-египетски золото). Съ VI в. между нубіями быстро стало распространяться христіанство въ формѣ якобитскаго ученія, а съ VII до XIV ст. страна ихъ находилась въ цвѣтущемъ состояніи. Съ начала XIV ст. Н. постепенно была покорена арабами, а въ 1820 г. Египтомъ. Нынѣ послѣднее принадлежитъ только сѣверная часть—до 21° с. ш.; остальная же часть находится съ 1883 г. во владѣніи приверженцевъ Магди.

Нукатава (Мадисонъ), самый большой остр. изъ группы Маркизскихъ.

Нума Помпильй, по преданію 2-й царь римскій, родомъ сабинянинъ, выбранный на престолъ послѣ Ромула и царствовавшій отъ 716 до 672 г. Ему приписываютъ установленіе въ Римѣ религиозныхъ обрядовъ и жреческихъ обществъ, при чемъ ему помогала своими совѣтами мудрая нимфа Эгерія. Его царствованіе, въ противоположность царствованію Ромула, отличалось мирнымъ характеромъ.

Нумантія, или *Нуманція*, главн. городъ одного изъ племенъ иберійскихъ кельтовъ, арвакаверовъ, въ римской Hispania Tarraconensis (нынѣ Старая Кастилія), лежалъ при рѣкѣ Дуэро, близъ его верховьевъ, имѣлъ въ окруженіи 4½ клм. и, благодаря своему положенію на горѣ, высоту въ 1100 метр., былъ весьма недоступенъ. Когда въ 143—42 гг. до Р. Х. римляне покорили всѣ кельтберійскія племена, Н. одна продолжала отчаянную борьбу съ завоевателями и лишь въ 134 г. была взята Цици-

пономъ Младшимъ, при чемъ больша часть жителей умертвила себя, а самый городъ былъ сравненъ съ землею. Развалины Н-и видѣются нынѣ въблизи мѣст. Гаррей, подѣ Сиріей.

Нумерация (лат.), часть аримететики, занимающаяся словеснымъ и письменнымъ численіемъ. Она указываетъ способы, какъ при помощи немногихъ названій и знаковъ, цифръ, обозначать всевозможныя числа. Съ этой цѣлью всё числа приводятся въ систему: именно, числа раздѣляются на ряды такъ, что извѣстное количество единицъ низшаго разряда составляетъ единицу высшаго. Это количество и опредѣляетъ названіе системы. Въ нашей системѣ имъ служить 10, а потому и система называется десятичной. Такимъ образомъ названія единицъ, содержащихся въ разрядѣ, + названія каждаго разряда, и исчерпываютъ все нужное число названій для обозначенія всевозможныхъ чиселъ. Что касается письменнаго численія, то здѣсь дѣло обстоитъ еще проще: условились, что та же цифра, но стоящая влѣво, означаетъ единицу высшаго разряда, такъ что при десятичной системѣ для изображенія чиселъ достаточно 10 знаковъ.—Нумерация—также перечисленіе чего-нибудь съ обозначеніемъ номеромъ.

Нумидія, въ древности составляла государство въ Сѣв. Африкѣ, обнимавшее собою предѣлы нынѣшняго Алжира и граничившее на сѣв. съ Средиземнымъ моремъ, на востокъ съ римской провинціей Африкой, на западъ съ Мавританіей и на югъ съ Атласскими горами. Жители ея, *нумидійцы* (отъ греч. сл. *νομάδες*, *номады*), славились, какъ хорошіе наѣзники, и распались на двѣ группы: западную (массилійцы) и восточную (массилійцы); границу между ними составляла рѣка Ампога. Ко времени 2-ой Пунической войны (218—201 г. до Р. X.) первая половина Н-и была подъ владычествомъ Сифакса, сторонника римлянъ, а вторая принадлежала Масинисѣ, союзнику картагенянъ. Но вскорѣ Сифаксъ, женившись на дочери картагенскаго полководца Газдрубала, перешелъ на сторону картагенянъ и при ихъ содѣйствіи лишилъ Масиниссу престола. Последний обратился за помощью къ Сципиону, высадившемуся тогда въ Африкѣ. Сципионъ разбилъ и взялъ въ плѣнъ Сифакса въ 201 г. и отдалъ Масинисѣ всю Н-ю, перешедшую затѣмъ къ сыновьямъ и внукамъ послѣдняго. По смерти Югурты въ 106 г., римляне присоединили западную часть Н-и къ Мавританіи, а восточную раздѣлили между потомками нумидійской царской фамилии. Изъ нихъ Юба I, державшій сторону Помпея въ его борьбѣ съ Цезаремъ, былъ побѣжденъ послѣднимъ при Тапсѣ (46 г.), и тогда Н. отдѣлялась римской провинціей подъ именемъ *Numidia propraia*, при чемъ префектомъ ея былъ назначенъ историкъ Саллюстій. Августъ отдалъ Юбѣ II западную часть Н-и съ Мавританіей, а изъ восточной образовалъ провинцію *Africa nova*, съ городами: Гиппона, Рузукуррумъ, Зама, Ламбезе, Цирта и др. При раздѣленіи римской имперіи въ царствованіе Феодосія Вел. (379—395 г. до Р. X.), Н. отошла къ западной ея половинѣ, потомъ ею завладѣли вандалы, въ VI в. она перешла къ Византійской имперіи, а въ VIII в.—къ арабамъ.

Нумизматика (лат. *numisma* — монета), наука,

занимающаяся изученіемъ монетъ въ ихъ техническомъ, художественномъ и историческомъ значеніи. Научная разработка античныхъ монетъ (грековъ, римлянъ, персовъ, евреевъ и др.) начинается съ возрожденіемъ классическихъ наукъ въ XIV, XV и XVI ст. и достигаетъ расцвѣта въ концѣ прошлаго стол. въ работахъ французск. нумизмата *Pellerin'a* и, особенно, Энкеля (*Eckel*, „*Doctrina numorum veterum*“). Н. среднихъ вѣковъ и Востока только въ послѣднее время стала научно разрабатываться. Изъ сочин. по античной Н-ѣ болѣе важны: *Head'a* „*Historia numorum*“ (1887 г.), *Korena* „*Description historique des monnaies frappées sous l'empire romaine*“ (1880—88 гг.) и др.; по средневѣковой Н-ѣ—сборники *Mawkins'a* (Англія), *Hoffmann'a* (Франція), *Grote* и *Dannenberg'a* (Германія); по восточной Н-ѣ—сочин. *Frähm'a* и др. Что касается специально русской Н-и, то до Петра I она разработана слабѣе, чѣмъ въ позднѣйшій періодъ. Важнѣйшія сочин. о до-Петровской монетной системѣ: *Круга* „*Критич. розысканія о древне-русскихъ монетахъ*“ (1807 г.) и *Заблочнога* „*О цѣнностяхъ въ древней Руси*“ (1854 г.), а изъ сочин. позднѣйшаго періода: *Шуберта* „*Monnaies russes des derniers trois siècles*“ 1547—1855 гг. и изд. Великаго Князя Георгія Михайловича „*Монеты царствованія императоровъ Павла I до Александра III включительно*“. Изъ публичныхъ монетныхъ коллекцій самая значительная наход. въ британскомъ, берлинскомъ и парижскомъ музеяхъ, также въ Петербургѣ (Эрмитажъ). Значеніе Н-и для исторіи культуры громадно. Маряду съ другими археологическими находками монеты представляютъ прекрасныя источники для изученія міеологии, военнаго дѣла, нравовъ, торговли, промышленности, искусства и пр., особенно тѣхъ народовъ, которые не оставили по себѣ другихъ свѣдѣнъ.

Нумиторъ, царь Альбалонги, сынъ Прока, былъ свергнутъ съ престола братомъ Амуліемъ и снова возведенъ на тронъ своими внуками, Ромуломъ и Ремомъ, дѣтьми его дочери, Реи Сильвіи, и Марса.

Нуммулиты, вымершій родъ корненожекъ изъ отряда *Fogamifera perforata*, впервые появляются въ мѣловой формации, но особенно характеристичны для нѣкоторыхъ слоевъ ниже-третичной формации. Чечевиче- или дискообразное, похожее на монету, тѣло, съ диаметромъ до 60 мм. и незначительной толщины. Известковая скорлупа раздѣлена внутри на множество камеръ тонкой спирально извилющейся пластинкой, отъ которой косвенно отходятъ поперечныя перегородки. Камеры сообщаются между собою тонкими отверстіями. Н. образуютъ главную составную часть нуммулитнаго известняка, изъ котораго построены, напримѣръ, египетскія пирамиды, и участвуютъ въ образованіи горныхъ краяхъ Н-ой системы. Послѣдняя тянется отъ Пиринеевъ, черезъ Альпы, Карпаты, Кавказскій хребетъ, до Гималайскихъ и Алтайскихъ горъ, и на югъ отъ Средиземнаго моря, черезъ Египетъ, Алжиръ и Марокко.

Нунъ, первостепенное божество самоѣдовъ, создатель и правитель вселенной.

Нунцій (лат. *nuntius apostolicus*), папскій дипломатическій агентъ при главныхъ европейскихъ дворахъ, пользующійся правами первостепенныхъ пословъ; агенты же при второстепенныхъ дворахъ

носить название *интернуциговъ*. Иногда на Н-евъ возлагается обязанность слѣдить за исполненіемъ постановленій Тридентскаго собора и бороться съ протестантизмомъ (*purit cum potestati legati a latere*). Также Н-и находятся нынѣ въ Вѣнѣ и Мюнхенѣ.

Нубецъ (Nubez), Рафаэль, президентъ республ. Колумбии, род. въ 1825 г., слушалъ лекціи по философіи и юридическимъ наукамъ въ картагенскомъ университетѣ, въ 1854 г. былъ министромъ финансовъ въ кабинетѣ Малларино, въ 1863—73 гг. путешествовалъ по Сѣв. Америкѣ и Европѣ; съ 1880 г. состоитъ президентомъ Колумбій.

Нубецъ де-Арпе, Гаспаръ, современный испанскій лирикъ, драматургъ и политическій дѣятель, род. въ Валладолидѣ въ 1834 г., получилъ историко-филологическое образование въ толедскомъ университетѣ, съ 1865 г. былъ однимъ изъ выдающихся представителей такъ называемой династическо-либеральной оппозиціи въ собраніи кортесовъ, въ 1882 г. назначенъ министромъ колоній. Изъ произведеній Н-а отмітъимъ весьма популярныя драматическія пьесы: „*Justicia providencial*“, „*El haz de lena*“ и др., и лирическія стихотворенія: „*Ultima lamentacion de Lord Byron*“ и „*La vision de Fray Martin*“, отличающіяся живостью воображенія, выразительностью языка и глубокою мысли.

Нуреддинъ-Махмудъ, сельджукскій султанъ Сиріи и Египта, род. въ 1116 г.; въ 1146 г. вступилъ на престолъ своего отца, Эмадеддина-Зенкиса; онъ окончательно отнялъ Эдессу у христіанъ, завоевалъ, кромѣ того, христ. княжество Антиохію и всю северную Сирію, покорилъ Дамаскъ и сдѣлалъ его своей столицей; далѣе, онъ съ успѣхомъ боролся противъ Іерусалимскаго королевства, а въ 1169 г. низложилъ въ Египтѣ династію Фатимидовъ; ум. въ 1174 г.

Нурри (Nourrit), Адольфъ, оперный пѣвецъ, род. въ 1802 г., 20-ти лѣтъ отъ роду съ большимъ успѣхомъ дебютировалъ на сценѣ парижской „Большой оперы“ въ роли Пиллада въ оперѣ Глюка „Ифигенія въ Тавридѣ“; въ теченіе слѣдовавшихъ затѣмъ 15 лѣтъ онъ всегда съ успѣхомъ выступалъ въ главныхъ партияхъ всѣхъ появлявшихся за этотъ промѣжутокъ времени оперъ („Телль“, „Робертъ“, „Нѣмъ изъ Портичи“, „Гугеноты“, „Жидовна“ и др.). Обладая прекраснымъ теноромъ, Н. умѣлъ соединять въ своемъ пѣніи нѣжность и мелодичность италіанской манеры съ драматической силой и экспрессіей французской. Выйдя въ 1837 г. изъ состава „Большой оперы“, Н. гастролировалъ затѣмъ нѣкоторое время въ провинціи и въ Неаполѣ. Ум. въ 1839 г.

Нурриссонъ, Жанъ Феликсъ, французскій философъ, род. въ 1825 г., съ 1874 г.—профессоръ новейшей философіи въ Collège de France и членъ Института. Сочин.: „*Tableau de progrès de la pensée humaine depuis Thaïes jusqu'à Hegel*“, „*La philosophie de Leibniz*“, „*La philosophie de saint Augustin*“, „*La nature humaine*“ (три послѣднія премірованы академіей); далѣе: „*Spinoza et le naturalisme contemporain*“, „*De la liberté et du hasard*“, „*La souveraineté nationale et la révolution*“, „*Pascal physicien et philosophe*“, „*Trois revolutionnaires: Turgot, Necker, Bailly*“, „*Philosophes de la nature: Bacon, Boyle, Toland, Buffon*“.

Нуссбаумъ, Іоганнъ Неломукъ, фонъ, извѣст-

ный германскій хирургъ, род. въ 1829 г., съ 1860 г. состоялъ профессоромъ хирургич. и глазныхъ болѣзней въ Мюнхенѣ; въ 1870—71 гг. занималъ видный постъ въ медицинской части дѣйствующей арміи; ум. въ 1890 г. Н-у принадлежатъ изобрѣтеніе множества новыхъ оперативныхъ методовъ и рядъ литературныхъ изслѣдованій о брюшныхъ ранахъ, анестезіи, временной трахеотоміи, о вытяженіи нервовъ, резекціяхъ коленнаго сустава, о дренажѣ брюшной полости при оваріотоміи, о пересадкѣ костей, ракъ, госпитальной гангренѣ, объ антисептическомъ лѣченіи ранъ и пр.

Нута 1) или Нутъ, египетская богиня, супруга Себа (Хроноса), олицетвореніе небеснаго свода. 2) Н. (старинн. русск.), вереница, расположеніе цѣпью, гусемъ.

Нутація (лат. nutatio) 1) периодическое колебаніе земной оси вокругъ средняго положенія, зависящее отъ измѣненія притяженія луны. Ось земли въ теченіе 18½ лѣтъ описываетъ эллипсъ, оси котораго приближ. равны 19 и 14 секундамъ. Движеніе это открыто Брэдлеемъ. 2) Въ физиологической анатоміи Н-ей называются движенія растущихъ органовъ растений, происходящія или отъ внѣшнихъ причинъ, напр. свѣта (геліотропизмъ), притяженія земли (геотропизмъ), или отъ внутреннихъ (произвольныя движ.), напр. круговое движеніе вьющихся растений, помогающее имъ обвиваться вокругъ подпорокъ, эпинастія (усилен. ростъ верхн. стороны органа), гипонастія (усил. ростъ нижн. стор. органа) и т. д.

Нутка, сѣв.-американск. семья народовъ на о. Ванкуверъ и на сосѣднемъ материкѣ; распад. по языку на группы кочичинъ, клаламъ и др. Н. весьма сходны съ колошами.

Нутъ, мѣстныя божества буддистовъ.

Нуха, узбѣдн. гор. Елисаветпольской губ., подъ 41°12' с. ш. и 64°52' в. д., по склонамъ южной отрасли главнаго Кавказскаго хребта; укрѣпленія и дворецъ хановъ бывшаго Шекинскаго ханства; 25 757 жит. (болѣею частью сунниты-магометане), занимающихся шелководствомъ (особенно замѣчательна здѣсь Царь-Абатская шелководничья плантація), садоводствомъ, шелкометальными и шелкоткацкими производствами, вышиваніемъ шелками по сукну и пр. и обширной торговлей продуктами шелководства, привлекающей сюда много иностранцевъ (италіанцевъ и французовъ). Н. назначена гор. и резиденціей хановъ въ половинѣ XVIII в., по образованіи Шекинскаго ханства; въ 1819 г., вмѣстѣ съ послѣдними, перешла въ Россію, а въ 1846 г. назначена узбѣдн. гор.—**Нухинскій уѣздъ**—въ сѣверо-западной части губерніи. Поверхность прорѣзана горными хребтами (главн. Кавказскимъ, Бозь-дагомъ и Ахдыбюмъ) и лишь въ южной части представляетъ сплошную, довольно низменную, слабо орошенную равнину; значительная часть площади, особенно въ восточной части предгорій главнаго Кавказскаго хребта, покрыта лѣсомъ (дубъ, вязъ, кленъ, тополь, кизиль-агачъ и др.). Большая часть населенія Н-аго у-а (118 753 чел. на 3289,9 кв. в.) состоитъ изъ армянь и татаръ; въ нѣкоторыхъ селеніяхъ много легионъ. Главныя занятія жителей составляютъ: хлѣбопашество, весьма обширное шелководство, также садоводство (особенно въ Кабалинскомъ участкѣ), рыболовство (осетры, севрюга, лососи), тканье шелковыхъ матерій, ковровъ и пр.).

Нуэво-Леонъ, штатъ въ Мексикѣ (Америка), обильно орошенъ, плодороденъ и лѣсистъ. Населеніе (201 732 ж. на 85 000 кв. клм.) состоитъ изъ европейцевъ, индѣйцевъ и метисовъ и заним. главн. образ. земледѣліемъ и скотоводствъ. Главн. гор.— Монтерей.

Нуэръ, первобытное негритянск. племя, живущее въ Африкѣ, по обоимъ берегамъ Баръ-эль-Джебеля (истокъ Нила).

Нурки (Fuligulidae), птицы изъ отр. плавающихъ, груп. пластинчатоклювыхъ; задній палецъ съ висячей кожей оточерченной, шея короче и толще, чѣмъ у настоящ. утокъ. Живутъ гл. обр. на морѣ, превосходно нырять, питаются больше животной, чѣмъ растительной, пищей. *H. чернеть*, *Fuligula cristata*, *H. красноголовый*, *F. fœvina*, и *H. красноносый*, *F. rufina*, гнѣздятся на Сѣвѣрѣ, зимой появля. въ Средн. Европѣ и Россіи по бер. озеръ; *H. белокрылый*, *F. nigroca*, чаще другихъ встрѣч. въ Южн. и Ср. Россіи. Отъискиваніе гнѣздъ сопряжено съ большимъ трудомъ, такъ какъ они устраив. на высокихъ утесахъ.

Нуэво (Nievo), Ипполитъ, итальянскій писатель, род. въ 1832 г. въ Падуѣ, изучалъ здѣсь же философію и исторію и уже юношей принималъ горячее участіе въ национальныхъ заговорахъ и борьбѣ за освобожденіе Италіи; участвуя, въ качествѣ офицера, въ сицилійской экспедиціи Гарибальди, онъ погибъ на обратномъ пути близъ Неаполитанскаго залива, вслѣдствіе кораблекрушенія, въ 1861 г.—Н. обладалъ крупнымъ поэтическимъ талантомъ; самое замѣчательное изъ его произведеній—романъ „Confessioni di un ottuagenario“ (русск. перев. подъ заглавіемъ „Исповѣдь старика“), гдѣ въ художественной формѣ изображена исторія Италіи съ 1775 по 1858 г.; кромѣ того Н. написалъ нѣскол. прелестн. новелль („Il conte rescajo“, „Angelo di bonità“ и др.) и большое число стихотвореній („Poesie di Ippolito N.“, изд. въ 1883 г.).

Нуэвръ (Nièvre), департаментъ центральной Франціи; расположенъ между р. Лоарой и р. Морванъ. Кромѣ Лоары орошается притоками ея р. Юнной (прит. Сены). Н. богатъ лѣсомъ (30% пов.), каменнымъ углемъ (средн. добыча 200 000 тоннъ) и др. минералами. Жители (347 645 на 6 817 кв. клм.) занимаются, кромѣ земледѣлія и горнозаводской промышленности, скотоводствомъ, химическою промышленностью и пр. Главн. гор.—Неверъ.

Нуэредъза, гор. въ венгерск. комитатѣ Сабольчъ; 24 102 ж.

Нью (New), Чарльзъ, англійскій путешественникъ, род. въ 1840 г.; отправившись въ 1863 г. въ качествѣ миссіонера въ Восточную Африку, онъ объѣхалъ и подробно изслѣдовалъ страну галласовъ. Ум. въ 1875 г. Соч.: „Life, wanderings and labours in Eastern Africa“ (1873).

Нью-Альбани (New Albany), гор. въ сѣвероамериканскомъ штатѣ Индіана, противъ Портленда; 16 423 жит.

Ньюаркъ (Newark), промышленный гор. въ сѣвероамериканскомъ штатѣ Нью-Джерси, на р. Пассэйкъ, въ 10 клм. отъ Нью-Йорка, по отношенію къ которому Н. составляетъ какъ бы предместье. Особенно развиты здѣсь кожевенное и ювелирное производства; 152 938 жит.

Ньюаркъ-эпонъ-Трентъ (Newark upon Trent) гор. въ англ. графствѣ Ноттингемъ, на р. Трентъ; 14 018 ж.

Нью-Бедфордъ (New Bedford), портов. гор. и главн. гавань америк. ловли китовъ; въ штатѣ Массачусеттс; оживленная торговля; 33 393 жит.

Ньюберри (Newberry), Джонъ Стронгъ, геологъ, род. въ 1822 г., изслѣдователь Калифорніи и Орегону, съ 1866 г. проф. геологіи въ Колумб. колледжѣ въ Нью-Йоркѣ, съ 1870 г. президентъ „Luseum of natural history“ въ Нью-Йоркѣ. Написалъ: „The geology, botany and zoology of North California and Oregon“.

Ньюбль (Nuble), провинція въ южноамериканск. республикѣ Чили (9 210 кв. клм. съ 149 871 ж.), богата золотомъ, сѣрой, каменнымъ углемъ и минеральн. источниками. Главн. гор.—Чильянь.

Нью-Брайтонъ (New Brighton), гор. въ сѣвероамериканскомъ штатѣ Нью-Йоркъ; морскія купанья; 12 679 жит.

Нью-Британъ (New Britain), гор. въ сѣвероамериканскомъ штатѣ Коннектикутъ; 11 800 жит.

Нью-Брунсвикъ (New Brunswick), гор. въ сѣвероамериканскомъ штатѣ Нью-Джерси; фабрикація чулокъ и каучуковыхъ издѣлій; 18 258 жит.

Ньюбертъ (Newbury), гор. въ сѣвероамериканскомъ штатѣ Нью-Йоркъ, при Гудсоновомъ заливѣ; 18 049 жит.

Ньюберри (Newbury), гор. въ англійскомъ графствѣ Беркъ, на р. Кеннетъ; 10 144 жит.

Ньюберрипортъ (Newburyport), гор. въ сѣвероамериканскомъ штатѣ Массачусеттс, при впаденіи р. Мерримэкъ въ Атлантическій океанъ; университетъ новѣйшихъ языковъ; 13 716 жит.

Ньюгэвнъ (Newhaven), самый большой гор. сѣв.-америк. штата Коннектикутъ, при Лонгъ-Эйландскомъ прол.; знаменитый Yale College (университетъ), значительная промышленность и весьма оживленная торговля; 62 882 ж.

Нью-Гемпширъ (New Hampshire), одинъ изъ сѣв.-восточн. Соедин. Штатовъ Сѣв.-Амер., при Атлантическомъ ок., по р. Коннектикутъ, Мерримэкъ и нѣкот. друг. Поверхность его холмиста или гориста (Маунтъ-Вашингтонъ, высочайшая вершина Соединенныхъ Штатовъ Сѣв. Амер., достигаетъ 1900 м. выс.), изобилуетъ хорошими пастбищами и лѣсами, но отличается довольно суровымъ климатомъ и малоплодородной почвой, особенно на сѣв. Населеніе (346 991 ж. на 24 099 кв. клм.)—по преимуществу шотландск. или ирландск. происхожденія и заним. главнымъ образомъ промышленностью (ткацкое, сапожное, кожевен., чулочное и пр. производствъ), далѣе, земледѣліемъ и скотоводствомъ. Мынѣ дѣйствующая конституція штата существуетъ съ 1792 г.; органы исполнительной (губернаторъ) и законодательной (General Court) власти избираются на 2 года. General Court состоитъ изъ сената (12 член.) и представительн. собранія (360 член.). Главн. гор.—Конкордъ.

Нью-Джерси (New Jersey), одинъ изъ Соедин. Штатовъ Сѣв. Америки, между заливами Делаваръ, Атлантическ. ок. и р. Гудсономъ; заним. 19 709 кв. клм. съ 1 278 033 ж., изъ которыхъ 221 700 иностранцевъ. Климатъ въ низменномъ, большею частью нездоровомъ, прибрежьи—морской, внутри же, особенно въ сѣверн., холмистой части, подверженъ

рѣзкимъ перемѣнамъ. Главн. занятія жит. составляютъ земледѣліе, скотоводство, ловля устрицъ и рыбы и сильно развитая промышленность, въ особенности шелковое, машинное, желѣзное, стальное и пр. производства. Для просвѣщенія жителей существуетъ, кромѣ начальныхъ школъ, 3 колледжа съ 622 студент. Законодательная власть штата находится въ рукахъ сената (21 чл.), избираемаго на 3 года, и представительнаго собранія (60 член.), избираем. ежегодно. Главн. гор.—Трентонъ, важнѣйшій торговый центръ—Джерси-Сити. Н.-Д. играетъ выдающуюся роль во время американской войны за независимость.

Нью-Йоркъ (New York) 1) (сокращ. N. Y.) одинъ изъ среднихъ Соединенныхъ Штатовъ Сѣв. Америки, самый населенный, богатый и вліятельный, между 40°30'—45° с. ш. и 71°51'—79°46' зап. д. Поверхность штата, занимающая 127350 кв. км., представляетъ большое разнообразіе: сѣв. и восточная часть штата имѣютъ гористую или холмистую поверхность, западная же, за исключ. крайняго юга, равнинна. Н.-Я. занимаетъ первое мѣсто въ Союзѣ по колич. удобныхъ водныхъ путей сообщенія; на востокъ самой значительной рѣкой является Гудсонъ съ западнымъ притокомъ Могакомъ; на западъ и сѣверѣ сообщеніе облегчается благодаря оз. Эри и Онтарио и рѣкамъ Дженнези и св. Лаврентія; внутри штата протекаютъ рѣки Делавэръ и Саскегвэна. Въ штатѣ существуетъ множество живописныхъ озеръ. Единственнымъ заливомъ по морскому побережью штата является Н.-Я.-ская бухта, раздѣленная островами Лонгъ-Эйлэндъ и Стэтиъ-Эйлэндъ на „Нижнюю“ и „Верхнюю“; послѣдняя соединяется узкимъ проливомъ Narrows („Тѣсины“); между этими островами, къ сѣверу, находится островъ Мангеттэнъ (22 км. длиною), на кот. раскинулся городъ Н.-Я. Климатъ штата вблизи обширн. водныхъ пространствъ умѣренъ, хотя зимою здѣсь обычны частыя перемѣны; въ срединной части онъ имѣетъ болѣе континентальный характеръ; на сѣверѣ зимы очень долги и суровы; средняя годовая температура = 8° С.; ежегодное колич. атмосферныхъ осадковъ = 1044 мм. Производительность земли въ западной части штата, по побережью Дженнези и долинамъ вдоль Гудсона и Могана, довольно высока, между тѣмъ какъ волнистая возвышенность сѣвера и юга его пригодны главн. обр. для скотоводства, а сѣверо-восточная часть—безплодна; въ общемъ, однако, Н.-Я. можно назвать плодороднымъ штатомъ. Населеніе шт. Н.-Я. въ 1880 г. составляло 5082871 чел., изъ которыхъ 1211379 ч. было европейск. эмигрантовъ, 65104 ч. цвѣтныхъ и 5139 ч. индѣйцевъ; въ 1890 г. оно возросло до 5991434 чел. Прекрасно поставленная общественная школы въ 1885 г. посѣщались 1024845 дѣтьми, а для высшаго образованія въ штатѣ существуетъ 27 такъ наз. университетовъ и колледжей и др. уч. зав. Въ Н.-Я. довольно широко развито земледѣліе (овесъ, маисъ, пшеница и друг. хлѣба; картофель, хмѣль, табакъ; также фрукты) и, особенно, скотоводство; дальѣ, рыболовство и ловля устрицъ. Въ общемъ сельско-хозяйств. промышленностью занимается лишь ок. 20% населенія. По размѣрамъ своей обрабатывающей промышленности Н.-Я. зани-

маетъ первое мѣсто въ Союзѣ; въ 1880 г. въ немъ считалось 42739 промышленн. заведеній съ 531533 рабочими и суммой производства въ 1081 милл. долл.; важнѣйшими ея отраслями являются: выдѣлка готового платья, фабрикація бумажныхъ и шерстяныхъ тканей, сахарное, литейное, машинное, пивоваренное, табачное и др. производства. Полный соотвѣтствуетъ гигантскому развитію индустріи и торговля шт. Н.-Я., въ значит. мѣрѣ благоприятствуемая удобнымъ географич. положеніемъ его и громаднѣмъ протяженіемъ путей сообщенія; въ 1886 г. тамъ насчитывалось 5564 судна вмѣстим. въ 1218113 тоннъ; длина желѣзнодорожн. сѣти равнялась 12070 км., а каналовъ—978 км. (самой большой изъ нихъ—каналъ Эри, между городами Бѣффало на оз. Эри и Эльбени на р. Гудсонѣ, 566 км. длиною). Нынѣ дѣйствующая конституція штата, одна изъ самыхъ демократическихъ въ Америкѣ, въ главныхъ своихъ частяхъ сущ. съ 1846 г.; исполнительная власть (послѣ перематора 1874 года) находится въ рукахъ губернатора и вице-губернатора, избираемыхъ на 3 года; законодательная власть принадлежитъ сенату изъ 32 член. и представительному собранію изъ 128 член.; на конгрессѣ штатъ представляется 2 сенаторами и 33 депутатами. Казначейство штата въ 1886 г. имѣло 9,3 слѣшкомъ милл. долл.; доходы штата за 1885 г. составляли 15,3 милл. долл. Политически главнымъ городомъ является Эльбени, важнѣйшимъ же—Н.-Я.—Первое европейское поселеніе въ штатѣ было основано голландцами въ 1612 г. (или 1614 г.) на южной оконечности о-ва Мангеттона; заселенная ими впоследствии часть нынѣшней территоріи штата неоднократно подвергалась нападеніямъ со стор. индѣйцевъ, шведовъ и, особенно, англичанъ; въ 1674 г. послѣдніе окончательно завладѣли колоніей, ставшей собственностью герцога Юрскаго; въ 1788 г. штатъ примкнулъ къ союзу Сѣв.-Американскихъ Соед. Штатовъ. 2) Н.-Я., самый населенный городъ Соед. Штатовъ и самый торговый въ Новомъ свѣтѣ, занимаетъ почти весь о-въ Мангеттэнъ (пов. 5560 гектар.), образуемый устьемъ р. Гудсона (съ зап.), р. Гарлемъ-риверомъ (съ сѣв.-вост.), кот. также отдѣляетъ о-въ отъ материка, и Истъ-риверомъ, отдѣляющимъ его отъ о-ва Лонгъ-Эйлэнда; стекаясь вмѣстѣ и впадая въ океанъ, Истъ-риверъ и Гудсонъ-риверъ образуютъ гавань, которая, по своей обширности, глубинѣ и выгодному положенію по отнош. къ Европѣ и самымъ производит. штатамъ Союза, не имѣетъ себѣ равной въ странѣ; кромѣ форта Бэттери, отъ кот. получила названіе и вся южная оконечность о-ва, въ Верхней Н.-Я.-ской бухтѣ расположены сильно укрѣпленные о-ва Говернъръ-Эйлъисъ и Бедло-Эйлэндъ; доступъ въ нее, помимо того, защищается еще фортами Ричмондъ и Томкинсъ на Стэтиъ-Эйлэндѣ и форт. Гамльтонъ на Лонгъ-Эйлэндѣ; по живописности и размѣрамъ одинъ лишь Неаполитанскій заливъ можетъ сравниться съ Н.-Я.-ской бухтой. Уже издавела при подъѣздѣ къ городу виднѣется стоящая на о-вѣ Бедло-Эйл. статуя Свободы, подаренная Франціей Союзу въ 1886 г. и служащая въ то же время маякомъ; діадема и факель ея освѣщаются ночью электричествомъ; сдѣланная изъ бронзы по модели Бартольди, статуя

эта имѣтъ въ вышину 42,2 метр. и стоитъ на гранитномъ коколѣ высотой въ 21,9 м. Климатъ очень теплый; лѣтомъ жара доходитъ иногда до тропич. градусовъ; средняя годовая температура = 11° С.—Нижняя, или южная, часть города (Down town), самая древняя, имѣтъ неправильныя, извилистыя улицы, на кот. расположена масса отелей, товарныхъ складовъ, магазиновъ и обществ. строений. Верхняя, или сѣверная, болѣе новая часть построена весьма правильно, состоитъ изъ ряда параллельныхъ широкихъ (до 30 м.), пробѣгающихъ съ сѣвера на югъ, улицъ, avenues (собств. аллеи, назовемъ онѣ и были раньше), имѣющихъ 3—4 км. въ длину и перпендикулярно перерѣзываемыхъ переулками, streets; почти всѣ онѣ обозначены здѣсь цифрами и буквами и заполнены массой великолѣпныхъ, похожихъ скорѣе на дворцы, зданий и прекрасныхъ церквей. Главная артерія города, Бродвэй (Broadway), проходитъ, начинаясь отъ Бэттери, почти черезъ весь городъ, на протяженіи 5 км.; на ней, въ особ. къ сѣверу отъ центра города, расположено множество элегантныхъ магазиновъ, первоклассныхъ отелей, театровъ, концертныя залы чистальни и пр.; улица эта служитъ любимымъ мѣстомъ прогулокъ (наравнѣ съ Центральнымъ паркомъ) Н.-І-скаго высшаго свѣта. Важнѣйшіе дѣловые кварталы города расположены въ нижней части его, главн. обр. по восточную сторону южнаго конца Бродуэя; здѣсь находится Уотеръ- и Фронтъ-стритъ, между Пирль-стритъ (средоточ. мелк. слѣдодокъ) и Истъ-риверомъ, главный пунктъ оптовой торговли, Уолль-стритъ, идущая отъ Бродуэя къ Истъ-риверу и переполненная банками, конторами страховыхъ обществъ и маклеровъ, газетными бюро; на ней же находится таможня Н.-І-а, податная палата Соед. Штатовъ, выстроенная изъ мрамора по образцу Партеона и имѣющая два фасада, оба украшенные дорическими колоннами, фондовая биржа и др. учреждения; Уолль-стритъ вмѣстѣ съ ея окрестностями вполне соответствуетъ лондонскому Сити. Главные магазины и конторы импортеровъ расположены по Саусъ-стритъ, которая тянется отъ Бэттери вдоль почти всего Истъ-ривера. Пять среднихъ «авеню» въ Верхнемъ городѣ составляютъ аристократическую часть Н.-І-а и заключаютъ въ себѣ массу великолѣпныхъ зданій изъ бурога пещаника или мрамора и красивыхъ церквей; несмотря на то, что население Н.-І-а въ общемъ лишено артистической чуткости и вообще холодно относится къ произведеніямъ искусствъ, архитектура получила здѣсь громадное и оригинальное развитіе, такъ что выработался даже особый американскій жанръ или стиль. Въ Н.-І-ѣ существуетъ 10 публичныхъ парковъ-площадей, съ зеленью и деревьями: вокругъ форта Бэттери расположено нѣсколько отдѣльныхъ парковъ, съ кот. открывается прекрасный видъ на бухту; здѣсь же, въ Castle Garden, находится «переселенческое депо» (Emigrant Depot); въ центральной части Нижняго города раскинулся Сити-паркъ, большая часть котораго занята общественными зданіями; здѣсь, на одномъ изъ южныхъ угловъ Бродуэя, находится почтамтъ, построенный исключит. изъ желѣза, гранита, мрамора и стекла и считающійся самымъ обширнымъ почтовымъ зданіемъ въ свѣтѣ (ежегодно

135 милл. писемъ); далѣе къ сѣверу стоитъ горюдская ратуша (City Hall), обложенная бѣлыми мраморомъ, съ красной часовой башней и куполомъ, на кот. высится статуя Омиды; тутъ же вблизи расположено зданіе судебной палаты (Court Houses), украшенное портикомъ въ коринтскомъ стилѣ. Эти публичныя зданія, вмѣстѣ съ громадными частными домами (домъ «New York Herald», знаменитый Astor Hotel и др.), дѣлаютъ окрестности Сити-парка самымъ блестящимъ пунктомъ Н.-І-а; вблизи этого парка находится Принтинггаузъ — скверъ съ статуей Франклина; далѣе къ сѣв.—Вашингтонъ-скверъ съ университетскими строениями; Юнионъ-скверъ съ статуями Вашингтона и Линкольна; Медисонъ-скверъ, окруженный роскошными отелями, клубами и частн. домами, съ памятниками генералу Уэрзу, адмиралу Форрегету и В. Сьюарду; наконецъ, —самый большой паркъ Н.-І-а (337 гектар.), Центральный, имѣющій 9 миль шоссе и 28 миль пѣшеходныхъ дорожекъ, выстланныхъ асфальтомъ; въ центрѣ парка находится статуя Бэрнаса, Скотта, Гумбольдта, Шекспира, Шиллера, Мора, изв. «Игла Клеопатры» —obeliskъ, подаренный Н.-І-у въ 1881 г. египетскимъ хедивомъ Измаиль-пашей, и проч. Въ городѣ существуетъ ок. 500 церквей и до 30 синагогъ; наиболее великолѣпной и обширной церковью является католическій кафедральный соборъ св. Патрика на 5. Avenue, кот. имѣтъ въ длину 98,2 м. и украшенъ двумя готическими, подъ мраморъ отдѣланными, башнями, вышиную въ 99,4 м.—Великолѣпный жел.-дорожный (въ 2 линіи) мостъ черезъ Истъ-риверъ, величайшій въ мірѣ изъ всякихъ мостовъ, съ массивными устоями (построенный въ 1874—78 гг.), соединяетъ Н.-І. съ гор. Бруклинномъ (см. это сл.), находящимся на о-въ Лонгъ-Эйлэндъ.—Населеніе собственно Н.-І-а въ 1890 г. (по переписи) составляло 1 627 227 чел. (въ 1892 г.—1869 тыс. ч.), а считая также города Бруклинъ (930 тыс. ч.), Джерси-Сити, Гобокенъ и Уильямсбургъ, кот. въ административномъ отношеніи (полиція, тамож. надзоръ и т. п.) составляютъ одно цѣлое съ Н.-І-омъ и являются какъ бы предмѣстьями его,—до 2 800 000 чел.—Промышленность Н.-І-а находится въ полномъ соотвѣтствіи съ индустриальнымъ развитіемъ всего штата; въ 1880 г. тамъ числилось 11 339 фабричныхъ и пр. заведеній съ 227 352 рабоч. и суммой производства въ 473 милл. долл.; въ 1890 г. послѣдняя составляла ок. 500 милл. долл. (до миллиарда руб.).—По торговлѣ Н.-І. занимаетъ первое мѣсто въ Новомъ свѣтѣ и второе въ мірѣ; его обширная гавань почти никогда не замерзаетъ зимою и снабжена безопасными мѣстами стоянки для самыхъ большихъ океанскихъ судовъ (52 пароходн. компаній имѣютъ здѣсь свои пристани); всего оживленнѣе торговыя сношенія въ окрестностяхъ Бэттери и вдоль побережья, идущаго по обѣимъ сторонамъ его къ сѣверу, по Гудсону и Истъ-риверу. Въ 1888 г. торговый флотъ города состоялъ изъ 3953 судовъ, вмѣст. въ 918 668 тоннъ. Изъ общей суммы торговыхъ оборотовъ, простиравшейся въ 1891 г. до 908,6 милл. долл., на ввозъ приходилось 521,6 милл. д.; главными статьями ввоза являются ткани, кофе, чай и пр., вывоза—зерно, хлѣбъ и мука, хлопчатъ, керосинъ, сахаръ, животныя продукты и пр.

Въ 1886—87 г. въ гавань Н.-1-а прибыло 376 тыс. переселенцевъ, устремившихся отсюда въ различныя части Штатовъ. Подобно своимъ европейскимъ соотечественникамъ, Н.-1. обладаетъ большою арміею пролетариата, въ значит. степени пополняемою неудачниками-эмигрантами; около 300 существующихъ здѣсь для борьбы съ этимъ явленіемъ благотворительныхъ обществъ расходуютъ ежегодно на свои цѣли до 4 милл. долл. Для образованія гражданъ существуетъ множество безплатныхъ городскихъ школъ, высшія заведенія: Columbia College съ юридич. и горн. отдѣленіями и большой библиотекой; основ. въ 1831 г. городской „университетъ“, 25 теологич. семинарій, 10 медицинск. школъ, учительская семинарія (Normal College), морская школа, Rutgers's College—для женщинъ и пр.; кромѣ того здѣсь находится художеств. школа (Academy of design), промышленная школа (Cooper Union), музей искусствъ и естественно-историч. музей (въ Центр. паркѣ), ученые общества. Въ Н.-1-ѣ существуетъ ок. 20 театровъ (замѣчательнѣйшіе: Academy of Music, Booth, Большая опера, Lyceum Theatre и др.), зоологическій садъ (въ Центр. паркѣ), до 12 клубовъ. Въ 1886 г. задолженность города составл. сумму въ 125 317 939 долл.; городскіе доходы въ 1885—86 г. просигрались до 34 838 070 долл., расходы—до 31 545 862 д.—Окрестности города весьма живописны; излюбленными мѣстами позволѣно служить морской купанья на Кони-Эйлендъ и Стэнтъ-Эйлендъ. Изъ предмѣстій Н.-1-а особенно важны Бруклинъ, отчасти и потому, что его кладбище (Greenwood Cemetery) служитъ также главнымъ мѣстомъ погребенія жителей самаго Н.-1-а.—На мѣстѣ, занимаемомъ Нирль-, Уольн-стритомъ и пр. нынѣшняго Н.-1-а, въ 1612 (или 1614 г.) было основано голландцами (мореплавателемъ Генри Гудсономъ) первое поселеніе, названное ими Новымъ-Амстердамомъ; въ 1623 г. поселенцы выкупили у индѣйцевъ весь о-въ Мангеттенъ; въ 1674 г. послѣдній былъ занятъ англичанами (герц. юрскимъ). Въ 1700 г. въ немъ числилось 8000 чел. Въ первое время по утвержденіи союзной конституціи (съ 1785 г.) въ немъ засѣдало федеративное правительство. Къ началу XIX стол. Н.-1. имѣлъ едва ок. 60 тыс. жит., въ 1840 г.—313 тыс., въ 1860 г.—806 тыс.

Ньюкестль (Newcastle) 1) *Н.-эпонъ-Тейнъ* (N. upon Tyne), главн. гор. англійскаго графства Нортумберлендъ, на р. Тейнъ, близъ впаденія ея въ Сѣверное м.; горная школа, музей философск. общества, обсерваторія, театръ, ботаническій садъ и т. под. учрежденія; весьма оживлен. торговля и промышленность и богатѣйшія каменноугольныя копи (въ окрестностяхъ), которымъ гор. обязанъ своимъ значеніемъ; 145 359 ж. 2) *Н.*, гор. и 2-ая по значенію гавань въ британск. колоніи Новый Южный Валлисъ, при Тихомъ ок.; театръ; вывозъ каменнаго угля; 15 595 жителей. 3) *Н. андеръ-Теймъ* (N. under Lyme), гор. въ англійск. графствѣ Стаффордъ; 17 508 ж.

Нью-Лондонъ (New London), гор. въ сѣв.-америк. штатѣ Конн. китикутъ, при впаденіи Темзы въ Лонгъ-Эйлендскій прол.; гавань, ловля китовъ; 105 37 ж.

Ньюменъ (Newman). Джонъ Генри, знам. вождь англо-католицизма, род. въ 1801 г., учился въ Оксфордѣ и сдѣлался тамъ же священникомъ. Въ

1841 г. онъ принималъ участіе въ изданіи напавленъ противъ реформации „Tracts for the times“ и въ 1845 г. присоединился къ католической церкви. Въ это же время онъ совершилъ пугествіе въ Римъ и затѣмъ принялся за дѣятельную пропаганду католицизма въ Англии. Сдѣлавшись ок. 1852 г. ректоромъ ново-основаннаго римско-католическаго университета, онъ сохранилъ эту должность за собой до 1859 г., когда принялъ на себя руководство воспитаніемъ дворянства въ Бирмингемѣ. Въ 1879 г. онъ былъ назначенъ кардиналомъ и переселился въ Римъ. Изъ его сочиненій, въ числѣ которыхъ есть и романы („Callista“), мы укажемъ: „Letters on certain difficulties felt by Anglicans in submitting to Rome“, „Discourses addressed to mixed congregations“, „Apologia pro vita sua“, „Critical and historical essays“ и др. (изд. въ 1870—79 гг. въ 34 том.). Ум. въ 1890 г.

Ньюпортъ (Newport) 1) гор. въ англійск. графствѣ Монмессъ, при устьѣ р. Эвкъ; гавань, большіе доки, оживлен. торговля; 35313 ж. 2) *Н.*, главн. гор. англ. острова Уайтъ; 9357 ж. 3) *Н.*, гор. въ въ сѣв.-америк. штатѣ Родъ-Эйлендъ; гавань; извѣстенъ морскими купаньями; 19 566 ж. 4) *Н.*, гор. въ сѣв.-америк. штатѣ Кентуки, противъ Цинциннати; 20 423 ж.

Ньюри (Newry), гор. въ ирландск. графствѣ Даунъ, при устьѣ одноимен. рѣки; 14 808 ж.

Ньюса, большое прѣсноводное озеро въ юго-восточной Африкѣ, между 9°20' и 14°25' ю. ш., на 480 метр. надъ уровнемъ моря; занимаетъ 37 000 кв. килом. Н. впервые посѣчено и описано Ливингстонъ въ 1839 г.

Ньютопъ (Newton) 1) *Н.-Гитъ* (N. Heath), фабричн. гор. въ Ланкаширѣ (Anglia), близъ Манчестера; 29 189 ж. 2) *Н.*, гор. въ сѣв.-америк. штатѣ Массачусетсъ; 19 759 ж.

Ньютопъ 1) Исаакъ (sir Isaac Newton), гениальный творецъ современной рациональной механики и астрономіи, великій работникъ въ области математики и физики, род. въ дер. Вульсторпъ въ Линколнширѣ, въ Англии, 25 декабря 1642 г. Онъ росъ слабымъ ребенкомъ и не обнаруживалъ того преждевременнаго умственнаго развитія, какимъ отличались другіе гениальные люди, какъ, напр., Паскаль. Занятія Н-я въ начальной школѣ въ Грентемѣ, куда онъ былъ отданъ на 12-мъ году отъ роду, шли сперва довольно плохо, такъ какъ будущій физикъ и математикъ вмѣсто ученія уроковъ мастерилъ игрушки, строилъ самокаты, часы и пр.; но, однажды, задѣтое самолюбіе (его поколотили) возбудило въ немъ желаніе стать первымъ. Н. получилъ первое мѣсто и не терялъ его уже никогда ни въ школѣ, ни въ жизни. Мать Н-а, вдова, обладавшая довольно скудными средствами къ жизни, рѣшила прекратить ученіе сына тотчасъ по окончаніи послѣднихъ школы; Н. началъ заниматься сельскимъ хозяйствомъ, продажою молочныхъ продуктовъ и проч., но дѣлалъ это такъ неохотно и неумѣло и въ то же время обнаруживалъ такую любовь къ ученію и къ чтенію, что мать его согласилась позволить ему продолжать учиться, и въ 1660 г. Н. поступилъ въ кембриджскій унив. въ качествѣ subsizar и sizar'a—слушателя, обязаннаго прислуживать болѣе богатымъ студентамъ. Здѣсь онъ впервые знакомится съ лучшими современнѣйшими

женныи ему сочиненіями по физикѣ и математикѣ („Оптикой“ Кеплера, „Геометріей“ Декарта, „Ариеметикой безконечныхъ величинъ“ Валлиса). Читая эти сочиненія, Н. дополняетъ и совершенствуетъ ихъ, получая такимъ образомъ иногда замѣчательные результаты. Такъ, напр., при чтеніи „Ариеметики“ Валлиса былъ имъ открытъ известный „биномъ“. Первые самостоятельныя научныя работы—о разложеніи свѣта посредствомъ призмы—были произведены Н-омъ между 1664 и 1666 гг. Въ 1666 г., удаляясь по случаю эпидеміи изъ Кембриджа въ родной Вульсторпъ, Н. работаетъ надъ шлифовкой стеколъ и зеркалъ и изобрѣтаетъ первый отражательный телескопъ-рефлекторъ (усовершенствованъ



Ньютонъ, Исаакъ.

въ 1669—71 гг.). Къ этому періоду жизни относится начало его размышленій о силѣ, управляющей движеніемъ небесныхъ свѣтилъ. Говорятъ, что упавшее съ дерева яблоко возбудило въ немъ рядъ мыслей о тяготѣни; сохранены даже остатки этого дерева (достоверность этого анекдота, впрочемъ, сильно оспаривается, хотя онъ былъ переданъ Вольтеромъ со словъ племянника Н-а). Въ 1669 г. Н. принимаетъ каведру въ Кембриджъ, послѣ своего учителя Барро (Barrow), въ 1670 г. докладываетъ лондонскому королевскому Обществу, членомъ котораго былъ избранъ, о своихъ работахъ по оптикѣ (въ печати онѣ появились въ 1672 г. въ „Philosophical Transactions“ и въ 1704 г. въ трактатѣ „Optics“), а въ 1675 г.—теорію цвѣтовъ естественныхъ тѣлъ и опыты надъ радужнымъ окрашиваніемъ мыльныхъ пузырей и тонкихъ пластинокъ („кольца Н-а“). Въ 1683 г. Н. впервые публикуетъ начала своей системы (въ видѣ ряда теоремъ о движеніи планетъ), а въ 1687 г. кончаетъ печатаніемъ свое безсмертное твореніе: „Philosophiae naturalis principia mathematica“. Эти гигантскіе труды, вмѣстѣ съ нѣкоторыми непріятностями и несчастіями, посѣтившими Н-а—смерть матери (1689), пожаръ, уничтожившій многія рукописи Н-а (1692)—надорвали его нервную систему; въ 1692—94 гг. онъ обнаруживаетъ прѣдвѣсти умственного разстройства. Это, въ связи со службой (въ 1695 г. Н. былъ назначенъ

управляющимъ монетнымъ дворомъ, а затѣмъ—директоромъ монетнаго дѣла въ Англіи), болѣе или менѣе отвлекаетъ Н-а отъ научныхъ работъ. Онъ передаетъ каведру своему ученику Сандерсону (1701 г.), посвящаетъ свое время металлургіи, хронологіи, богословію („Толкованія на апокалипсисъ“—трудъ, не имѣющій ни научнаго, ни литературнаго значенія), составляетъ таблицы по монетному дѣлу и проч. Изъ ученыхъ работъ его за это время замѣчательны: изслѣдованія о *рефракціи* (см. это сл.) и рѣшенія нѣкоторыхъ задачъ, предложенныхъ другими математиками (напр., о кривой „кратчайшаго ската“, предложенной Бернулліи; см. сл. *циклоида*). Въ 1720 г. Н., пользовавшійся до тѣхъ поръ прекраснымъ здоровьемъ, впервые почувствовалъ приступы болѣзни, отъ которой и скончался 20 марта 1727 г., 85-ти лѣтъ отъ роду. Какъ человекъ, Н. обладалъ многими высокими качествами: онъ былъ добръ, внимателенъ къ своимъ ближнимъ, чуждъ зависти, лести и притворства. Отличаясь застѣнчивостью и разсѣянностью и не будучи ораторомъ, онъ не умѣлъ публично отстаивать своихъ взглядовъ, но въ своихъ сочиненіяхъ и поступкахъ онъ подаетъ намъ прекрасный примѣръ твердости убѣжденій. Настоячивость въ стремленіи къ достиженію цѣли—отличительный признакъ характера Н-а. Когда его спросили, какимъ образомъ онъ дошелъ до своихъ великихъ открытій, онъ отвѣтилъ: „я все думалъ объ этомъ“. Всегда осторожный въ своихъ сужденіяхъ, онъ любилъ говорить только о хорошо ему извѣстномъ: „гипотезъ не сочиняю“ (*hypotheses noningo*)—фраза, повторяющаяся въ его сочиненіяхъ. Служа исключительно наукѣ, Н. мало заботился о себѣ и своемъ матеріальномъ положеніи и долго довольствовался скуднымъ жалованіемъ, пока его другъ и поклонникъ, лордъ Монтегью, не доставилъ ему хорошо оплачиваемаго мѣста директора монетнаго двора.—Какъ ученый, Н. не имѣетъ себѣ равныхъ. „Не можетъ смертный ближе стать къ богамъ“—говоритъ его другъ Галлей. Будучи естествоиспытателемъ въ широкомъ значеніи этого слова, Н. оставилъ глубокой слѣдъ во всѣхъ областяхъ естествознанія, допускающихъ математическій способъ изслѣдованія—въ механикѣ, физикѣ и астрономіи. Попытаемся дать краткій очеркъ того, что сдѣлалъ Н. въ каждой изъ этихъ наукъ. Можно сказать, что теоретическая механика была создана Н-омъ. Древніе удовлетворительно разработали одну изъ частей этой науки—статику, Галлейю помогли основаніе научной разработкѣ динамики, но лишь Н. далъ полный систематическій трактатъ по механикѣ. Установивъ принципы и аксіомы этой науки, отдѣливъ тщательно вѣрное отъ невѣрнаго и доказавъ отъ гипотетическаго, онъ вывелъ массу замѣчательныхъ теоремъ и слѣдствій и изслѣдовалъ различныя роды движенія, напр. движеніе по коническимъ сѣченіямъ, движеніе подъ вліяніемъ центральной силы (содержаніе 1-й книги „Principia“), разобралъ, болѣе или менѣе, вопросъ о движеніи въ сопротивляющейся средѣ, привелъ для этого много опытныхъ данныхъ и проч. (содержаніе 2-й части Principia). Астрономіи посвящена 3-я часть „Principia“, несющая заглавіе „Система міра“. Кеплеръ показалъ, какъ дѣйствительно движутся планеты; многіе догадывались, что движеніе это происходитъ подъ влія-

нѣмъ взаимнаго притяженія небесныхъ тѣлъ, нѣкоторыя указывали даже на то, что притяженіе это ослабѣваетъ прямо пропорціонально квадратамъ растояній, но никто не могло объяснить, почему притяженіе производитъ непремѣнно эллиптическое движеніе, а не какое-либо другое, и какой характеръ носитъ сила, производящая это движеніе („сила центральная“, т. е. всегда проходящая черезъ одну точку). Это сдѣлалъ Н. Теорія таготѣнія составляетъ въ настоящее время несомнѣнную истину, и ею объясняются всѣ движенія небесныхъ тѣлъ со всеми ихъ отступленіями отъ законовъ Кеплера („прѣцессія“, „нутація“ и пр.—см. сл. *полось*). При помощи ея объяснены и многія другія явленія, напр.—приливъ, отливъ и проч. Въ настоящее время всякое явленіе можетъ считаться объясненнымъ лишь тогда, когда доказано, что причиною его слугитъ извѣстнаго рода движеніе; такъ, напр., теперь доказано, что причиною свѣта, звука, теплоты (а также электричества — опыты Герца въ 1888—89 гг.) служатъ колебательныя движенія нѣкотораго промежуточнаго вещества—эфира. Слѣд., механика—наука о движеніи—есть основа *теоретической физики*, и основатель первой, Н., есть, по справедливости, основатель и послѣдній (въ частности, нѣкоторые отдѣлы теоретич. физики, какъ ученіе о частичныхъ силахъ, механич. теорія тепла и др., возникши непосредственно по его почину). Но и въ физикѣ, въ общеринитомъ значеніи этого слова, значеніе Н-а громадно—благодаря произведенному имъ *анализу свѣтосаго луча*. Доказавъ, что послѣдній состоитъ изъ 7 лучшей различной преломляемости, онъ объяснилъ причину цвѣтовъ тѣлъ и положилъ начало *спектральному анализу*, имѣющему теперь такое важное значеніе. Какъ создатель теоріи свѣта, Н. былъ менѣе счастливъ: онъ защищалъ *теорію истеченія* („свѣтъ происходитъ оттого, что свѣтятся тѣла испускаютъ отъ себя частицы своего вещества“), оставленную теперь и замѣненную *теоріей волненій* (свѣтъ вызывается движеніемъ эфира, производимымъ свѣтящимся тѣломъ). Какъ математикъ, Н. оставилъ намъ, кромѣ своихъ астрономическихъ сочиненій, въ которыхъ заключается не мало чисто математическихъ изслѣдованій, еще 6 чисто математ. трактатовъ. Совершеннѣйшій изъ нихъ, „Перечисленіе кривыхъ 3-го порядка“, не утратилъ свое о значенія до сихъ поръ. „Методъ флюкцій“, тождественный съ диффер. и интегралъ. исчисл., есть одно изъ замѣчательнѣйшихъ открытій Н-а. Первенство въ этомъ открытіи долго оспаривалось Лейбницемъ, но въ настоящее время несомнѣнно, что Н-у его „методъ флюкцій“ былъ извѣстенъ раньше, нежели Лейбницъ опубликовалъ свои работы по дифф. и интегр. исчисленіямъ. Должно замѣтить, однакоже, что то значеніе, которое имѣетъ въ настоящее время дифф. и интегр. исчисленія, они получили именно благодаря работамъ Лейбница, отличающимся чисто аналитическимъ характеромъ и широкими обобщеніями. Въ работахъ же Н-а преобладаетъ геометрическій методъ, казавшійся ему болѣе яснымъ и приличнымъ въ вопросахъ механики, физики и астрономіи. — „Principia“ переведены на многіе языки. Лучшій переводъ — нѣмцкій, Вольффера. Лучшее изд. сочин. Н-а—Горлея: „Isaacii Newtoni Opera“, 1779 г. Лучшія работы о Н-ѣ—

D. Brewster, „The Life of sir Isaac Newton“; Biot, „Biographie de Newton“. На русскомъ языкѣ: И. Маркуевъ, „Н., его жизнь и труды“; Н. Филиповъ, „Н.; его жизнь и научная дѣятельность“. 1890 г. М.; Тиссандье, „Мученики науки“ (глава о Н-ѣ). Жуковскій, Столѣтовъ, Церасскій и Цингеръ, „Двухсотлѣтіе памяти Н-а“ („Р. М“ 1888г., февр.; есть и отд. изд.). 2) Н., Чарльзъ Томасъ, англ. археологъ, род. въ 1816 г.; назначенный въ 1852 г. вице-консуломъ въ Митилену, онъ занялся раскопками на берегу Малой Азии и островахъ Архипелага, открылъ мавзолей Артемиды близъ Будруна и обогатилъ Британскій музей древностями, найденными на Кнайдѣ и въ Бранхидѣ. Въ 1861 г. Н. назначенъ инспекторомъ римскихъ и греческихъ древностей при Британскомъ музеѣ. Важн. соч.: „The antiquities of Cyprus, discovered by L. Palma di Cesnola“, „Essays on art and archaeology“ и др.

НЬЮ-ФАУНДЕНДЪ, каменистый, болѣею частью бесплодный, съ сильно изрѣзанными скалист. берегами британскій остр. въ Атлантическ. ок., близъ Лабрадора (Сѣв. Америка), отъ кот. отдѣляется проливомъ Бель-Иль; населенъ почти исключительно ирландцами и англичанами (193 124 ж. на 110670 кв. км.), занимающимися главнымъ образомъ ловлей трески и пр. рыбы. Главн. гор.—С.—Джонсъ. Н.—старѣйшая колонія англичанъ.

НѢГОШЪ (Нѣгушъ, Нгегушъ), прозвище владѣтеля черногорской фамилии, происшедшее отъ названія мѣстечка въ Герцеговинѣ, откуда въ XVI стол. этотъ родъ переселился въ Черногорію. Наиболѣе выдающ. представителями его были слѣд.:

1) Н., Данило Петровичъ, въ 1697 г., въ ту пору, когда Черногорія была еще теократич. государствомъ, былъ избранъ черногорск. „владыкой“ (въ лицѣ котораго, съ 1516 г., соединялось званіе митрополита и свѣтскаго князя; см. *Черногорія*); онъ изгналъ изъ своихъ владѣній всѣхъ мусульманъ, заключилъ союзы съ Венеціей и Россіей и сдѣлалъ достоинство владыки наследственнымъ въ своемъ родѣ. 2) Н., Петръ I Петровичъ (управл. въ 1782—1830 г.), національный святой черногорцевъ; пользуется сравнит. внѣшнимъ почетомъ, онъ значительно упорядочилъ внутреннее состояніе страны и въ 1798 г. издалъ, между проч., сборникъ всѣхъ установившихся къ тому времени въ Черногоріи законовъ и правовыхъ обычаевъ (*Zakonik*); впрочемъ, и при немъ черногорцы участвовали въ войнахъ Россіи противъ турокъ и французовъ (1805—7 гг. и 1810—14 гг.).

3) Н., Петръ II Петровичъ, знаменитый черногорскій владѣна и сербскій поэтъ, въ міру называвшійся Радивошемъ Петровичемъ Томовымъ, род. между 1811 и 1813 гг., сначала жилъ въ деревнѣ Нѣгушахъ, гдѣ пасъ стада своего отца; росъ на полной свободѣ среди неприступныхъ скалъ своей родины, непосредственно знакомый съ бытомъ народа; воспитывался на преданіяхъ о славныхъ подвигахъ предковъ и глубоко проникся мотивами народн. пѣсенъ, сборникъ которыхъ потомъ (1845 г.) и издалъ подъ загл. „Огледало србско“. Въ 1825 г. дядя его, черногорскій владѣна Петръ I Н., взявъ даровитаго мальчика къ себѣ въ монастырь, навѣрвася въслѣдствіи назначить его своимъ преемникомъ, и сталъ учить. Изъ учителей наибольшимъ влияніемъ на Н-а пользовался поэтъ Симеонъ

Милутиновичъ (см. это сл.): онъ съумѣлъ поддержать и развить его поэтик. талантъ, уже проявлявшій себя въ различныхъ подражаніяхъ народнымъ пѣснямъ. Въ 1830 г., послѣ смерти Петра I, властв. надъ Черногоріей перешла въ руки юнаго Радивоя. Онъ принялъ монашество, получилъ имя Петра и съ теченіемъ времени достигъ сана епископа. Въ качествѣ верховнаго правителя страны, М. обнаружилъ рѣдкія способности администратора и дипломата: заручившись покровительствомъ русск. императора, онъ энергично отстаивалъ интересы своей отчины отъ притязаній Турціи и Австріи, внося должный порядокъ во внутренніе дѣла государства, заботился о распространеніи просвѣщенія и провелъ цѣлый рядъ весьма важныхъ реформъ (учрежденіе сената, національной гвардіи; установленіе подати, впрочемъ на короткое время, и т. д.). Съ его смертью, въ 1851 г., закончился теократическій періодъ въ исторіи Черногоріи. — Не менѣе извѣстенъ М. и какъ поэтъ. Хотя произведенія его до нѣкоторой степени отразили на себѣ воздѣйствіе Милутиновича и ложноклассич. школы (отчасти даже Державина), тѣмъ не менѣе они дышатъ неподдѣльнымъ лиризмомъ и возвышеннымъ патриотизмомъ, очерпнутыми изъ чистѣйшаго родника народной поэзии и преданій. Передъ нами одинъ за другимъ проходятъ сербскіе герои, прославившіе себя въ борьбѣ за родину; тамъ и здѣсь смѣлой рукой набросаны поэтик. картины Черногоріи; всюду тщательно сохранены характерный колоритъ мѣстной жизни. Эти особенности, вмѣстѣ съ своеобразнымъ, энергическимъ стихомъ и совершенно народнымъ языкомъ вполне объясняютъ ту широкую популярность среди массы славянъ, которая выпала на долю М.-а. Изъ крупныхъ стихотвореній владыки назовемъ: „Лиекъ ярости турке“, „Пустыня иригорскій“ (1833 г.), поэмъ „Луча Микрокозма“ (1845 г.), подражаніе Мильтону; „Горски Виѣнацъ“ (1847 г.), лучшее его произведеніе, сербъ какъ Иліада — по отзывамъ критиковъ; „Лажни цар Шепан мали“ и „Слободяда“ (напеч. въ 1854 г.). Нѣкоторые ошибочно приписываютъ ему еще „Smrt Šmail ace Segrisca“, „Горски В.“ существуетъ въ нѣмецкомъ перев. Кирсте и въ отрывкахъ у Гербеля („Поэзія славянъ“). Собраніе сочин. М.-а издалъ Іовановичъ. Поправки къ нему см. въ изслѣд. П. А. Лаврова: „Петръ II Петровичъ Н., влад. Черногоріи, и его литературная дѣятельность“ (1887 г.). 4) Н., Данило I Петровичъ (1851 — 60 г.) племянникъ предыдущ., этотъ владыка отказался отъ своего духовнаго званія и, добившись въ 1852 г. со стор. Россіи и Австріи признанія княземъ Черногоріи, организовалъ насѣдственн. абсолютную княжескую династію на правахъ мужскаго первородства; далѣе, онъ издалъ значит. расширенный сводъ общихъ и государствен. законовъ (Zakonik kneza Danila), ввелъ всеобщую воинскую повинность и съ успѣхомъ боролся противъ турокъ въ 1852—54 гг. (эпоху Крымской кампаніи); при немъ же комиссары великихъ державъ впервые установили границы новаго княжества. Данило I былъ убитъ въ августъ 1860 г. однимъ черногорцемъ изъ мести; преемникомъ его явился нынѣшній черногорскій князь Николай I Петровичъ Н. (см. это сл.).

НѢжия, уѣздъ. гор. Черногорской губ., подъ

51°03' с. ш. и 49°29' в. д., на обоихъ берегахъ рѣчки Остера, канализир. притока Десны, при Курско-Кіевской ж. д.; высшее учебн. зав. — историко-филологич. институтъ (лицей) кн. Безбородко (сущ. съ 1820 г.); мужская и женская гимназія; 44371 ж., занимающ. табаководствомъ, соленьемъ въ обширныхъ размѣрахъ овощей и фруктовъ (огурцы, вишни, сливы, грибы, груши и пр.), которые составляютъ важный предметъ сбыта, и пр. — Время основанія Н.-а въ точности неизвѣстно; въ 1649 г. гор. сдѣлался центромъ управленія Н.-аго полка, въ 1664 г. присоединенъ къ Россіи. Въ 1657 г. здѣсь поселились, по универсалу гетмана Хмільницкаго, греки, которымъ были даны большія привилегіи; они завели обширныя торговныя сношенія съ Турціей, Австріей и Италіей, такъ что Н. сдѣлался цвѣтущимъ и весьма важнымъ торговымъ центромъ Россіи; городъ особенно процвѣталъ въ XVIII в.; но съ открытіемъ черноморскихъ портовъ значеніе его пало, и численность греческаго населенія сильно уменьшилась. — *Н.-скій уѣздъ*, въ южной части губ.-и, имѣетъ ровное степное мѣстоположеніе по системѣ р. Десны (Остеръ, Смолянка и др. — на сѣв.) и р. Сулы (Удай и др. — на югѣ) и покрытъ глубокимъ жирнымъ черноземомъ, но весьма бѣденъ лѣсомъ. Населеніе (163469 ж. на 2510 кв. в.) состоитъ почти исключительно изъ малороссовъ и занимается главн. обр. табаководствомъ въ обшир. размѣрахъ и хлѣбопашествомъ, дающимъ большой избытокъ хлѣба, кот. идетъ въ продажу и на винокуренье. Фабричная и заводская дѣятельность незначительна.

НѢмцъ, одна изъ значительнѣйшихъ (850 в. дл., изъ нихъ около 100 в. принадлежитъ Пруссіи) рѣкъ зап. Россіи, беретъ начало въ болотист. лѣсахъ Игуменскаго у., орошаетъ Минскую, Виленскую, Гродненскую и Ковенскую губ.-и, при чемъ начиная отъ Гродна дѣлается доступной для больш. судовъ и составляетъ границу съ Польшей. Ниже мѣст. Юрбурга, гдѣ рѣка имѣетъ до 1000 фуг. шир., Н. вступаетъ въ прусскіе предѣлы подъ названіемъ *Мемель* и впадаетъ нѣсколькими измѣняющимися рукавами въ Куришъ-гафъ. Главные притоки: Вилія въ Россіи и Минія въ Пруссіи. Несмотря на многочисл. пороги и отмели, Н. имѣетъ важное значеніе для судоходства и соединенія искусственными путями съ системой Днѣпра (Огинскій каналъ) и системой Вислы (Августовскій каналъ); по немъ отправляется за границу хлѣбъ, ленъ, пенька, лѣсъ и пр. Важнѣйшія русскія пристани находятся при мѣст. Столпцахъ, Гроднѣ, Вильнѣ, Ковнѣ и Юрбургѣ.

НѢмецкая литература. — *I. Древнѣйшая эпоха и героическія пѣсни*. Тому періоду Н.-ой л.-ы, о которомъ мы можемъ судить по оставшимся письменнымъ памятникамъ и свидѣтельствамъ современниковъ, предшествовала эпоха усиленнаго народнаго творчества, не знающая авторовъ и датъ. Неизвѣстно, кѣмъ и когда составлены среди германскихъ племенъ сказанія о богахъ и герояхъ. Быть можетъ, ихъ принесли съ собою изъ Азіи тѣ арійцы, которые, отдѣлившись отъ общаго индоевропейскаго ствола, за нѣсколько столѣтій до Р. Х. сѣли по Рейну и берегамъ Балтійскаго и Нѣмецкаго морей. Изъ „Германіи“ Тацита, а также

съ другихъ источниковъ мы узнаемъ, что у всѣхъ значительныхъ германскихъ народностей того времени (готовъ, лангобардовъ, бургундовъ, франковъ, аллемановъ, баваровъ, тюринговъ, саксовъ, фризовъ) были свои старинныя героическія пѣсни. Всѣ онѣ для насъ въ первоначальномъ своемъ видѣ почти совсѣмъ утеряны, тѣмъ болѣе, что сборникъ героическихъ пѣсней, составленный, по преданію, во время Карла Великаго и по его приказанію, до насъ не дошелъ; но отзвуки ихъ, зашедшіе далеко въ глубь среднихъ вѣковъ и сохранившіеся въ другихъ поэтич. произведеніяхъ, наконецъ, нѣкоторые уцѣлѣвшіе отрывки (напр., записанная около 800 г. двумя монахами изъ Фульды „Пѣсня о Гильдебрантѣ и Гадубрантѣ“, переложенная въ латинскіе гексаметры монахомъ Сентъ-Галленскаго монастыря Эккегардомъ (930 г.) поема о „Вальтерѣ и Гильдегундѣ“ и др.) ясно свидѣтельствуютъ о порѣ сильнаго возбужденія поэтической фантазій германцевъ—язычниковъ, питаемой рядомъ грандіозныхъ картинъ великаго переселенія народовъ. Вспослѣдствіи духовенство всеми силами старалось заставить народъ забыть эти остатки языческой старины, но они долго еще звучали въ народной поэзіи. — II. *Древне-верхне-нѣмецкая эпоха и духовная поэзія.* Съ IV вѣка германскіе народы начинаютъ мало-по-малу переходить отъ язычества къ христіанству. Христіанскіе проповѣдники, основывая въ ихъ странѣ монастыри со школами, являющіеся очагами новой духовной жизни, приносятъ съ собой и латинскій языкъ, постепенно приобретающій господствующее значеніе въ деревнѣ и государствѣ. Но необходимость тѣснѣйшаго сближенія съ народомъ для болѣе успѣшнаго воздѣйствія на него заставляетъ духовенство не терять изъ виду и мѣстныхъ, „варварскихъ“ нарѣчій. Въ IV в. готскій епископъ Ульфилъ (ум. въ 388 г.) перевелъ на готскій яз. Библію (кромѣ Книги царствъ), дошедшую до насъ въ отрывкахъ и представляющую теперь драгоцѣнный памятникъ древнѣйшей эпохи нѣмец. языка. И другіе проповѣдники (франкскіе, ирландскіе, англо-саксонскіе) переводили св. книги и сами писали на древне-нѣм. яз., но такіе вынужденные опыты представляютъ лишь жалкіе образцы прозы. Желая вытѣснить изъ памяти на рода его національную языческую поэзію, духовенство старалось замѣнить ее христіански-поучительными поэтич. произведеніями (молитвы къ святымъ въ стихахъ, особ. „Вессобрунска молитва“, „Муспилиа“—поэма о страшномъ судѣ и др.); но, уредоставленное въ этомъ дѣлѣ только своимъ ограничен. силамъ, оно не могло произвести ничего выдающагося по содержанию и формѣ. Важнѣе другихъ въ поэтическомъ отношеніи двѣ эпопеи этого времени: „Heliand“ („Спаситель“), сочиненная какимъ-то саксонскимъ пѣвцомъ (IX в.) и повѣствующая простымъ и понятнымъ для новообращеннаго народа языкомъ о жизни Христа, и поэма евангелическаго содержания бенедиктинца Отфрида (конца IX в.), болѣе ученая, чѣмъ художественная, но интересная въ томъ смыслѣ, что тутъ впервые употреблена конечная рима, вошедшая съ тѣхъ поръ въ употребленіе въ нѣм. поэзіи. Религіозная тенденція, господствующая въ это время исключительно, проникаетъ даже такіа про-

изведенія, какъ хвалебная пѣснь въ честь Людовика III и латинскія комедіи монахини Гросвиты изъ Гаудерсгейма (конца X в.), написанныя подъ значит. влияніемъ Теренція. Языческія воззрѣнія народа, хотя и пробивающіяся еще изрѣдка въ поэтич. произведеніяхъ, все болѣе подавляются духомъ церковности. Религіозная легенда и апокрифъ въ области повѣствовательной, обработка библійскихъ сюжетовъ и псалмовъ въ области стихотворной—дѣлаются преобладающими. Письменный языкъ этой эпохи—древне-верхне-нѣмецкій. — III. *Цѣлѣтущее время средне-вѣковой нѣмецкой поэзіи. Эпоха Гогенштауфеновъ.* Съ переходомъ отъ XI къ XII в. нѣмецкая жизнь и литература принимаютъ новое направленіе, которое въ эпоху Гогенштауфеновъ (съ пол. XII до пол. XIV в.) находитъ наиболѣе яркое выраженіе. Начавшаяся съ Генриха IV борьба свѣтской власти противъ духовной, развитіе феодализма, грандіозное движеніе крестоносцевъ, знакомство съ восточнымъ міромъ и его фантастической поэзіей, влияніе утонченныхъ нравовъ французскаго рыцарства и провансальской любовной лирики—все это снова пробуждаетъ начавшее было усыпать поэтическое творчество нѣмецк. народа, накладывая на него новую, своеобразную печать. Если XII в., какъ эпоха переходная отъ монашеской поэзіи къ рыцарской, и даетъ еще произведенія изъ среды духовенства („Пѣснь о св. Антонѣ“, легендарная „Императорская хроника“ въ стихахъ, двѣ духовно-рыцарскія поэмы: „Пѣснь о Роландѣ“ свящ. Конрада и „Пѣснь объ Александрѣ“ свящ. Лампрехта и др.),—то все-таки въ это время поэзія изъ монастырскихъ стѣнъ переходитъ уже въ замки князей и феодаловъ, изъ рукъ духовенства въ руки рыцарства. вмѣстѣ съ тѣмъ пробуждается вкусъ къ народной поэзіи, и хранившіеся въ устной передачѣ у народныхъ пѣвцовъ—шпильмановъ древнія нѣмецк. саги собираются и обрабатываются въ одно цѣлое придворными поэтами. Такимъ образомъ въ началѣ XII в. заканчиваются неизвѣстными поэтами „Пѣсня о Нибелунгахъ“, справедливо называемая нѣмецк. національнымъ эпосомъ, сохранившая въ себѣ энергію разсказа и характеристикъ, внутреннее богатство и высоко-возбужденный тонъ древнихъ героич. сказаній, и „Гудруна“—эта нѣмецк. Одиссея, мирная, веселая и глубоко прочувствованная. Рыцарско-придворная поэзія является главнымъ образомъ въ трехъ формахъ—эпоса, лирики и дидактич. поэмы. Эпическая придворная поэзія, получившая быстрое и блестящее развитіе, черпала свои сюжеты частью изъ античнаго міра („Энеида“ Генриха фонъ-Вельдеке, кон. XII в.; „Пѣснь о Троѣ“ Гербарта изъ Фрицлара, нач. XIII в., и др.), но главнымъ образомъ перерабатывала французскія романтическія сказанія Артуроваго и Каролинскаго цикла, исполненные фантастическаго элемента и повѣствующія о необыкновенныхъ подвигахъ и чудесныхъ приключеніяхъ рыцарей. Въ этой области изъ цѣлага ряда поэтовъ наиболѣе прославились три величайшихъ нѣмецк. эпическихъ таланта: Гартманъ фонъ-дьеръ-Ауэ (ок. нач. XIII в.), особенно выдававшійся изяществомъ формы и языка; Готфридъ Страссбургскій, неоконченная поэма котораго, „Тристанъ и Изольда“, по своимъ поэтическимъ ж

художественнымъ достоинствамъ превосходитъ всѣ современныя поэмы, и Вольфрамъ фонъ-Эшенбахъ, глубокомысленный поэтъ съ мистическимъ оттѣнкомъ, въ своемъ „Перивальтѣ“ давшій первую психологич. эпопею. Что касается лирической придворной поэзіи (Minnesang), то въ этой области среди неиздѣримаго числа поэтовъ-рыцарей (миннезингеры), въ небольшихъ стихотвореніяхъ воспѣвавшихъ женщинъ и любовь, выдаются: Генрихъ фонъ-Вельдеке, котораго современники называли отцомъ миннезанга за богатое разнообразіе и новизну рима и строфы, отличающія его свѣжій и веселый пѣсенки, и Вальтеръ фонъ-дербъ-Фогельвейде, царь миннезингеровъ, соединившій въ своихъ произведеніяхъ (между 1198—1228 гг.), проникнутыхъ примиряющимъ духомъ гуманности, изящество рыцарской лирики со свѣжестью народной пѣсни. Дидактическа произведенія этого времени главною его къ женщинъ (Винсбеке, въ своемъ наставленіи отца къ сыну, Томазинъ Циркларъ, Фрейданке). Преобладающая въ эту эпоху литературный яз.—средне-верхне-нѣмецкій.—IV. *Переходъ отъ рыцарской поэзіи къ мѣщанской.* Начиная съ XIV в. духовная дѣятельность переходитъ изъ монастырей и феодальныхъ замковъ въ возрождающіеся къ энергичной жизни города. Уже не духовенство и не рыцарство, а мѣщанство становится усерднымъ участникомъ и руководителемъ научной и поэтической дѣятельности. Пѣвцы и поэты изъ ремесленниковъ собираются въ группы, образуются школы мейстерзанга. При всей любви къ искусству, при искреннемъ желаніи подражать изящнымъ образцамъ рыцарской поэзіи, при значительной долѣ теплаго поэтич. чувства, пробивающагося въ ихъ созданіяхъ, почтенные бюргеры не обладали ни такимъ образованіемъ, ни такимъ эстетически-развитымъ вкусомъ, чтобы создать что-либо высоко-художественное, и эта эпоха является въ исторіи нѣмецк. поэзіи эпохой упадка, отъ котораго не могли удержаться ее и выдающіеся мейстерзингеры, какъ Регенбогенъ, Мускатблютъ, Михайль Бегаймъ и др. Чутье къ изяществу поэтич. формъ и выражений пропало; средне-верхне-нѣмецк. литературный яз. предыдущаго періода началъ исчезать въ хаосъ нарѣчій. По содержанию поэзія приходитъ въ соприкосновеніе съ богословіемъ, туманнымъ мистицизмомъ и сухой поучительностью. Зато въ области драматич. поэзіи эта эпоха внесла свѣжую, оригинальную струю. Наряду съ святочными и пасхальными игрищами (мистеріи, моралитѣ), имѣвшими мѣсто при церквахъ и руководимыми духовенствомъ, съ XV в. получаютъ сильное развитіе въ городахъ (особ. въ Нюрнбергѣ) т. наз. „масляничныя пьесы“, разыгрываемыя мѣщанами въ частныхъ домахъ. Онѣ исполнены, правда, грубыхъ шутокъ и двусмысленностей, но у лучшихъ изъ авторовъ (Гансъ Розенплютъ и Гансъ Фольцъ) блещутъ свѣжими красками и жизненностью содержанія. Но наибольшаго развитія въ это мѣщански-трезвенное время достигаетъ проза. Старая героическая и рыцарская сказанія вновь обрабатываются, но уже безъ стиха и рима. Изобрѣтеніе книгопечатанія способствуетъ обильному появленію т. наз. „народныхъ книгъ“, ярмарочныхъ, дешевыхъ изданій, въ безыскусствен-

ной, мало художественной прозѣ передающихъ старія народныя и рыцарскія исторіи (о Женьевѣ, Ланцелотѣ, Октаванѣ, Робертѣ-Дьяволѣ, докторѣ Фаустѣ и др.). Появляются сборники шуточныхъ народныхъ разсказовъ (шванквы). Успѣхъ прозаической литературы этого времени, которому немало способствовали своими полупоэтическими проповѣдями и трактатами мистики (мейстеръ Эккартъ (ум. въ 1327 г.), ученики его Таулеръ и Сузо и др.), проявляется въ XV в., между прочимъ, и въ томъ, что историч. хроники, прежде (съ XIV в.) отрывочныя, теперь даютъ больше подробностей и заботятся о живости и наглядности изложенія (хроника Лимбургская, тюрингенская, саварская и др.). — V. *Гуманизмъ и реформация.* Конецъ XV и начало XVI вв. представляютъ въ нѣмецк. исторіи хаотическую, но оживленную, исполненную благихъ порывовъ и ожиданій эпоху. Гуманизмъ и реформация, доведшіе нѣмецк. народный духъ до высшей степени напряженія, оказали сильное вліяніе и на нѣмецк. литературу. Но если занятія классич. древностями и составляли значительный элементъ въ увлеченіяхъ нѣмецк. гуманистовъ (Йоаннъ Рейхлинъ, Деизидерій Эразмъ, Ульрихъ фонъ-Гуттенъ и др.), то все-таки не стремленіе къ свѣтской эстетической культурѣ съ языческой окраской было ихъ конечной цѣлью; напротивъ, серьезное вниманіе къ божественнымъ предметамъ, морализующее и сатирическое направленіе является ихъ отличительнымъ признакомъ. Такимъ образомъ вліяніе гуманизма на нѣмецк. литературу было лишь подготовленіемъ къ тому направленію, которому она поддалась всецѣло подъ вліяніемъ реформаторскихъ идей Лютера. Поэзія того времени менѣе всего служила чистому искусству: ее призвали быть орудіемъ другихъ цѣлей—религіозно-нравственныхъ. Поэтому не изящество формы, а сила выраженія, серьезность мысли, истинная религіозность, здоровое остроуміе и трезвое пониманіе положенія вещей въ то время были цѣнными качествами въ поэтѣ. Соответственно такому разсудочному настроенію общества, сильное развитіе получаетъ сатирич. и дидактич. поэзія и духовная пѣсня. Сатирико-дидактич. произведенія Себастьяна Бранта (особенно „Корабль глупцовъ“) и Томаса Мурнера, масляничныя пьесы живописца Мануэля изъ Берна, нѣмецк. письма передоваго бойца гуманистическаго движенія Ульриха фонъ-Гуттена—все это въ особенности проникнуто духомъ времени, борьбой за народность, истину, полемикой съ обскурантами и папистами. Но центромъ литературы, какъ и жизни, XVI в. является Мартинъ Лютеръ (1483—1546 гг.), бывший не только великимъ реформаторомъ, но и величайшимъ писателемъ своего времени. Его переводъ Библии создалъ литературный ново-верхне-нѣмецкій языкъ, легшій въ основу современнаго. Его многочисленные легучіе листки были для боевой литературы XVI в. богатымъ запасомъ словъ и выраженій, откуда черпали всѣ. Наконецъ, своей духовной пѣсней, полной силы, мощи, возвышеннаго настроенія и глубокаго религіознаго чувства, онъ вызвалъ громадное число подражаній. Не меньшее впечатлѣніе на современниковъ производилъ и величайшій поэтъ XVI в., дѣятельный приверженецъ Лютера, нюрнбергскій саложникъ Гансъ Саксъ (1494—1576 гг.),

показавшій себя горячимъ, умнымъ и богатымъ фантазіей защитникомъ протестантизма въ неизмѣримой массѣ своихъ произведеній (лирич., аллегорич. и дидактич. стихотворенія, римованные рассказы, басни, шванки, трагедіи, комедіи, масляничныя пьесы и т. д.). Полемическими намеками наполненъ животный эпосъ Георга Ролленгагена—«Война мышей и лягушекъ», а талантливый Іоганнъ Фишартъ изъ Майнца въ цѣломъ рядѣ дидактико-полюмико-публицистическихъ произведеній, осмѣивая и обличая пороки своего времени съ протестантской точки зрѣнія, даетъ не мало образцовъ распространенной тогда т. наз. «гробіанской» литературы, рѣзко-сатирической и грубовато-разсудочной во вкусѣ простаго народа. И драматич. произведенія этого времени, исходя изъ кружка Лютера (Тома Наагеорге, Никодимъ Фришлинъ и др.), проникнуты серьезнымъ протестантски-тенденціознымъ духомъ, получаютъ сильное распространение, особенно на сѣверѣ Германіи, пока труппы англійскихъ комедіантовъ, появившіяся въ Германіи въ концѣ XVI в., не сообщаютъ нѣмецк. театру новаго направленія.—VI. *Тридцатилѣтняя война и ученая поэзія.* Съ величайшимъ несчастіемъ, которое приходило къ когда-либо переживавъ Германію—Тридцатилѣтней войной (1618—1648 гг.), совпадаетъ появленіе новаго литературнаго направленія—искусственно-ученаго. Бѣдствія войны привели нѣмецк. общество и нѣмецк. литературу къ разстройству, застою и одичанію. Вкусы огрубѣли, въ языкѣ и поэтическихъ формахъ царствовалъ произволъ и хаосъ. Чтобы вывести литературу изъ такого жалкаго состоянія, нужны были усилія поетовъ-ученыхъ, основательно знакомыхъ съ болѣе совершенными формами иностранныхъ литературъ. На основаніи изученія произведеній древнихъ и романскихъ народовъ, создаются у нѣмцевъ новые поэтич. учебники и школы; но они все страдаютъ общимъ недостаткомъ—сухимъ педантизмомъ, забвеніемъ преданій національнаго искусства и рабской подражательностью. Выработкѣ этого академически-ученаго направленія въ литературѣ не мало способствовали филологич. и литературн. общества, съ начала XVII в. учреждавшіяся въ разныхъ пунктахъ Германіи (особенно плодотворной дѣятельностью, въ смыслѣ очистки нѣмецк. языка отъ иностранныхъ словъ и провинціализмовъ, отличался основ. въ 1617 г. «Плодоносное общество»). Главная заслуга упорядоченія нѣмецк. метрики принадлежитъ Мартину Оплицу (1597—1639 гг.), своей поэтикой («Книга о нѣмецкой поэзіи») создавшему эпоху и основавшему первую Силезскую школу поетовъ. Но, давши нѣмцамъ новую просодію и тѣмъ привлекши къ себѣ многихъ почитателей и учениковъ, М. Оплицъ не обладалъ достаточнымъ талантомъ, чтобы вдохнуть жизнь въ свою школу. Какъ и поэтич. созданія учителя (лирич. и дидактич.), произведенія, вышедшія изъ 1-й Силезск. школы, при внѣшней правильности построенія, отличаются въ большинствѣ случаевъ сухой разсудочностью и лишены фантазіи и живаго чувства. Среди современниковъ и почитателей М. Оплица мы встречаемъ все-таки нѣсколько самостоятельныхъ писателей, не потерявшихъ способности непосредственно наблюдать и живо изображать жизнь. Та-

ковъ благородный, живой и истинно талантливый Павелъ Флемингъ, таковы Мошерошъ и, особенно, Гриммельсгаузенъ, въ своихъ романахъ, созданныхъ по образцу испанскихъ плутовскихъ романовъ, оставившіе намъ яркую картину для характеристики нравовъ въ періодъ 30-лѣтней войны, которую дорисовываютъ произведенія талантливейшихъ проповѣдниковъ этого времени—протестантскаго Шуппіуса и католич. Авраама а Santa Clara. Въ общемъ, однако, господствовала ученая поэзія школы Оплица, что и вызвало реакцію. Андрей Грифизіусъ (1616—64 гг.), талантливый, съ богатой фантазіей поэтъ, давшій нѣмцамъ самобытную драму, образовалъ 2-ую Силезскую поэтич. школу, которая, вопреки сухости и формализму 1-ой, давала просторъ фантазіи и эффектамъ. Но его послѣдователи (Гофманъ фонъ-Гофмансвальдау, Каспаръ фонъ-Лвенштейнъ, Генрихъ Бухгольцъ, Ульрихъ Брауншвейгскій), вступивъ на этотъ путь, дошли до противоположной крайности, такъ что отличительными чертами стихотвореній, трагедій и романовъ, вышедшихъ изъ этой школы, являются вычурность метафоръ, трескучая риторичность, чудовищность образовъ и картинъ. Являлись отдѣльные, болѣе или менѣе талантливые, поэты, которые старались избѣжать недостатковъ обѣихъ школъ (Христіанъ Вейзе, Генрихъ Бронесъ, Христіанъ Гюнтеръ, Альбрехтъ фонъ-Галлеръ, Фридрихъ фонъ-Гагедорнъ и друг.); но они не были въ состояніи поднять на значительную высоту родную поэзію, и нѣмцы съ надеждой устремили свой взоръ на Францію, слышащую тогда блестящую эпоху Людовика XIV. Лейпцигскій проф. питкини и реторики, Іоганнъ Христофоръ Готтшедъ (1705—66 гг.) явился основателемъ ложнаго классицизма въ нѣмецкой литературѣ. Его питкини «Kritische Dichtkunst», превозносившая французск. «правильную» поэзію, какъ высочій образецъ для подражанія, и примѣръ его риторически-разсудочныхъ стихотвореній, многочисленныхъ переводовъ и трагедій («Умирающая Катонъ»), при всей ихъ сухости и нехудожественности, сдѣлали его надолго поэтич. законодателемъ и создали вокругъ него школу, которая была послѣдн. проявленіемъ учено-теоретич. направленія этой эпохи въ области поэзіи.—VII. *Переходное время и начало Возрожденія.* Тридцатые года XVIII в. были началомъ борьбы новыхъ поэтич. силъ противъ формально-безжизненнаго направленія вообще и готтшедоваго ложнаго классицизма въ особенности. Швейцарскіе журналисты Яковъ Бодмеръ и Іоганнъ Яковъ Брейтингеръ подняли первый оживленный споръ на страницахъ своего журн. «Bremische Beiträge», противопологая внѣшней, формальной правильности внутреннюю свѣжесть чувства, защищая чудесное въ поэзіи и указывая на примѣръ англійскихъ поетовъ. Сотрудники и участники ихъ журнала—І. Э. Шлегель теоретич. разсужденіями и своими трагедіями, Ю. Ф. В. Сахаріусъ комич. эпопеями, Г. В. Рабенеръ сатирами, Хр. Ф. Геллертъ комедіями, романами и, особенно, добродушно-мягкими баснями, составившими ему всеобщую извѣстность,—въ большей или меньшей степени содѣйствовали успѣху новаго направленія. Въ оппозиціи къ Готтшеду стоялъ и кружокъ поетовъ въ Галле, преимущественно лириковъ съ анархич. характеромъ (І. Г. Якоби, І. Б. Михаэлисъ, К. Э. Шмидтъ,

Эвальдъ фонъ-Клейстъ, выдѣлявшійся между веселыми анакреонтиками своими истинно поэтич. чувствомъ природы и художественностью его выраженія и др.) со своимъ „отцомъ“, Вильгельмомъ Глеймомъ (1719—1803 гг.), очень плодотворимъ, хотя и не слишкомъ талантливымъ, потомъ во главѣ. Но если этими, сравнительно небольшими, поэтич. силами и подготовлялась почва для будущаго возрожденія, то только первому великому триумvirату этого времени — Клопштоку, Виланду и Лессингу удалось далеко подвинуть нѣмецк. литер. по пути національнаго развитія. Фридрихъ Готлибъ Клопштокъ (1724—1803 гг.), глубоко проникнутый идеями о высокому значеніи „святаго искусства поэзіи“, своею поэмою „Мессіадъ“, исполненной религиознаго воодушевленія и мечтательной чувствительности, впервые сообщилъ поэзіи своего времени толчекъ къ идеалу полету и, произведши на всѣхъ необычайно впечатлѣніе, снова привлекъ къ поэзіи всеобщее вниманіе. Въ области поэтич. языка онъ богатствомъ, свѣжестью и красотой выраженной и оборотовъ произвелъ такое же обновленіе, какъ Лютеръ въ языкѣ прозаическомъ. Въ этомъ величайшая заслуга Клопштока, не уменьшаемая тѣмъ, что въ области духовной драмы онъ оказался крайне слабымъ. Быстро установившійся его авторитетъ вызвалъ къ жизни цѣлый рядъ библическихъ эпосовъ, драмъ и духовныхъ пѣсней (І. К. Лафатера, Ф. А. фонъ-Зоннеберга, Г. В. фонъ-Герстенберга, Саломона Гесснера и друг.), а слабѣйшее изъ его произведеній — „Бардита“, въ ложно-идиллическихъ краскахъ рисующее тевтонскую древность, создало странную школу бардосъ (Кречманъ, Денисъ и друг.). Прямо противоположной по направленію, но въ значительной степени плодотворной для нѣмецк. литературы, была поэтич. дѣятельность Кристофа Мартина Виланда (1733—1813 гг.), сначала подававшего религиозно-нравственному вліянію клопштоковской поэзіи, но потомъ перешедшаго къ свойственному его натурѣ эпикурейскому, разсудочно-чувственному культу. Если его рассказы, романы, романт. эпопея „Оберонъ“ и вызывали упреки въ безнравственности со стороны строгихъ моралистовъ, то его манера изложенія — добродушно-веселая и ироническая, его легкой и изящной стили давали нѣмецк. литературѣ то, въ чемъ она весьма нуждалась. Впрочемъ, многочисленные поклонники и подражатели Виланда довели его комизмъ до пошлости, его непринужденность — до пустой болтовни, его изящный эпикуреизмъ — до разнузданности и соблазнительности. Кромѣ лучшихъ изъ нихъ, М. А. фонъ-Гюммеля и І. К. А. Музеуса, отчасти въ подражаніе Виланду, отчасти подъ впечатлѣніемъ испанскаго плутовскаго и англійскаго нравоучительнаго романа, писали І. Г. Гермесъ, А. Г. Мейсонеръ, фонъ-Книге, А. Ф. Э. Лангбейнъ и др. Но наиболѣе сильными, глубокими и всесторонними умомъ этой эпохи, великими талантами и въ творческой, и въ критической дѣятельности былъ Готтгольдъ Эфраимъ Лессингъ (1729—1781 гг.), который освободилъ нѣмецк. поэзію отъ рабскихъ оковъ и пробудилъ ее къ новой жизни. Творецъ стройной эстетики: системы въ „Лаоконѣ“, неумолимый разоблачитель дурнаго вкуса и разрушитель ложныхъ теорій въ „Литературныхъ письмахъ“ и

„Гамбургской драматургіи“, Лессингъ и на практикѣ, въ своихъ такъ наз. „нѣмецкихъ“ драмахъ и комедіяхъ, ясно показалъ нѣмцамъ, что не слѣдованіемъ художественнымъ теоріямъ франц. ложно-классицизма, а изученіемъ такихъ самобытныхъ гениевъ, какъ Софокль и Шекспиръ, нѣмецк. театръ можетъ двинуться впередъ. Не много найдется людей, способныхъ въ такой степени соединить творческой и критической талантъ, какъ это было у Лессинга, и потому не удивительно, что онъ не нашелъ среди современниковъ непосредственныхъ подражателей и послѣдователей. Въ общемъ, однако, дѣятельность Лессинга, произведшая сильное впечатлѣніе на умы, послужила къ рѣзкому перелому въ исторіи нѣмецк. поэзіи. Одновременно съ Лессингомъ, значительно уступая ему въ талантъ, но въ одномъ направленіи съ нимъ, дѣйствовали Моисей Мендельсонъ своими популярно-философскими произведеніями, книгопродавецъ Фр. Николаи издавалъ журналы и І. І. Энгель своими драмами.

— VIII. *Періодъ бурныхъ стремленій и классической періодъ поэзіи.* Въ то время, какъ системат. „просвѣщеннаго деспотизма“ Фридриха Великаго старалась о распространеніи среди нѣмецк. общества рационалистическихъ идей французск. энциклопедизма, въ кружкахъ нѣмецк. писателей и поэтовъ проявилось необычайное движеніе, возбужденное въ значительной степени идеями Руссо и задавшееся грандіозною цѣлью пересоздать чело-вѣческое общество проповѣдью возвращенія къ природѣ, естественности и самобытности. При всей горячности и бурности проявленія новыхъ идей, слишкомъ идеалистическая ихъ отвлеченность не привела къ непосредственнымъ практическимъ результатамъ. Но направленіе, обнявшее все старое ожившимъ и подталкившимъ уничтоженію, требовавшее свободы всѣмъ и во всемъ, старавшееся о проведеніи поэзіи въ жизнь, произведши чрезвычайное движеніе въ умахъ, поставило на очередь массу новыхъ вопросовъ и вызвало къ жизни новыя поэтич. и умственные силы. Величайшимъ представителемъ этой эпохи былъ Іоганнъ Готфридъ Гердеръ (1744—1803 гг.). Многочисленность и разнообразіе его занятій и интересовъ, смѣлый, разрушающій „геніальный“ тонъ, стремленіе дѣйствовать на чувство и фантазію — все это типично для новаго движенія. Если въ области поэзіи онъ и не оставилъ ничего, что выходило бы изъ рамокъ дидактизма и разсудочности, кромѣ пѣсней, то своими изслѣдованіями о первобытной, народной еврейской поэзіи, идеями о „философіи исторіи человѣчества“ и т. д. онъ оказалъ на развитіе нѣмецк. литературы сильное вліяніе, отразившееся на группѣ кѣнигсбергскихъ писателей, примѣшавшихъ, правда, къ этому вліянію значительную долю мистицизма (І. Г. Гаманнъ, Т. Г. фонъ-Гиппель, М. Клаудиусъ, Юнгъ-Штилингъ и др.). Величайшая задача времени — возвращеніе къ природѣ и естественности — нашла себѣ усердныхъ защитниковъ и приверженцевъ какъ среди лириковъ, разыгрывавшихъ роль революціонно-геніальныхъ бардитовъ („Геттингенскій“ поэтич. союзъ“ лириковъ: Бойе, братьевъ Штольберговъ, І. М. Миллера, Іоганна Генриха Фосса, Готфрида Августа Бюргера и др.), и среди драматурговъ съ ихъ дино-вулканическими драмами,

построенными безъ всякаго намека на правила, будто бы по Шекспиру (М. Ф. Клингеръ, драма котораго „Sturm und Drang“ дала названіе періоду, М. Рейнгольдъ Ленце, Фридрихъ Мюллеръ, Леопольдъ Вагнеръ и др.), такъ и среди романтистовъ (А. Г. Меркъ, В. Гейнзе, I. К. Вецель и др.). Если многие изъ болѣе слабыхъ талантовъ вышли изъ этого періода съ расшатанными взглядами и искорверненными способностями, то въ этой же атмосферѣ выросли и развили свои богатые духовныя силы и два величайшихъ гения нѣмецк. поэзіи: Гёте и Шиллеръ. Иоганнъ Вольтфрангъ Гете (1749—1832 гг.) въ своихъ первыхъ произведен. („Прометей“, „Гейцъ фонъ-Берлихингенъ“, „Страданія молодого Вертера“) весь еще полонъ стремленіями бурнаго періода къ естественности, непосредственности, жадной къ свободѣ политической и социальной. Но скоро онъ дѣлается самостоятельнымъ и даетъ нѣмецк. литературѣ образцы лирики, несравненной по глубинѣ и богатству ощущений, изяществу и непринужденности выраженія, образцы романа и эпоса, спокойной-объективнаго и величественнаго въ своей простотѣ, образцы драмы, обнаруживающей силу, страстность и благородство его души, глубокую провидательность и необыкновенную многосторонность его ума—качества, соединеніе которыхъ въ высшей степени обнаруживаются въ величайшемъ созданіи нѣмецк. гения — „Фаустъ“. Фридрихъ Шиллеръ (1759—1805 гг.), натура по преимуществу гуманная и высоко-равненствая, ярко отразивъ въ первыхъ своихъ драмахъ („Разбойники“, „Фиеско“, „Коварство и любовь“, „Донъ-Карлосъ“) стремленіе своего времени къ свободѣ, во всѣхъ своихъ произведеніяхъ оставался художественнымъ выразителемъ благороднѣйшихъ идей XVIII в. Въ своихъ эстетико-философскихъ статьяхъ онъ удачно примирилъ стремленіе вѣка къ свободѣ съ Кантовской строгой этикой, а своими историческими трудами доставилъ нѣмецк. литературѣ художественную прозу, проникнутую благородствомъ мысли. Какъ бы дополненіемъ къ этимъ двумъ величайшимъ нѣмецк. гениямъ былъ современникъ ихъ, Жанъ Поль Рихтеръ (1763—1825 гг.), въ своихъ юмористич. романахъ („Гесперусъ“, „Титанъ“, „Годы воспитанія“ и др.), хотя острывочныхъ и безудержныхъ по формѣ, но блещущихъ богатствомъ фантазіи и проникнутыхъ задумчиво-мягкимъ юморомъ, явившихся величайшимъ юмористомъ этой эпохи. Но если высокой поэтич. подъемъ классич. періода и нашель себѣ отраженіе въ нѣкоторыхъ дѣйствительно поэтич. талантахъ (Фридрихъ Гельдерлинъ, I. П. Гебель, Г. Цюнке и др.), то большинство не способно было подняться на его высоту, и нѣмецк. литература наводняется сантиментально-вялыми романами Г. И. Лафонтена, Ф. Л. Шредера, А. В. Иффланда, и пользуются необычайнымъ успѣхомъ пошло-комическія пьесы А. Коцебу. — IX. Романтизмъ и переходъ къ литературѣ XIX в. Въ періодъ высочайшаго развитія художественной дѣятельности Гете и Шиллера неожиданно проявилось въ нѣмецк. литературѣ оригинальное движеніе, надблвавшее много шума, но быстро угасшее—романтизмъ. Источникомъ его былъ также періодъ бурныхъ стремленій съ его отвращеніемъ ко всему посредственному и ничтожному. Но въ своемъ стремленіи внести поэзію

въ жизнь, въ отвращеніи къ узко-рационалистич. просвѣщенію, въ увлеченіи чувствительнымъ и фантастическимъ, романтики не нашли другаго идеала, кромѣ произвольно идеализированныхъ ими среднихъ вѣковъ съ ихъ католицизмомъ, феодализмомъ и наивными вѣрованіями, откуда былъ одинъ шагъ къ мистицизму въ религиозной области, реакционизму въ политической и обскурантизму въ научной, чѣмъ, дѣйствительно, и закончились въ началѣ идеальныя стремленія романтиковъ. Теоретическому обоснованію поэтически-философско-религиозныхъ мечтаній романтики. школы въ значительной степени содѣйствовали идеалистическая система Фихте, разсматривавшая реальное („не-я“) какъ продуктъ дѣятельности идеальнаго („я“), натурофилософск. система Шеллинга, стремившаяся идеальное и реальное слить въ высшемъ понятіи абсолюта, и богословскія воззрѣнія Шлейерахера. Братья Фридрихъ Шлегель (1772—1829 гг.) и Августъ Вильгельмъ Шлегель (1767—1845 гг.) наиболѣе сдѣлали для разработки теоретической стороны романтизма, хотя въ области художественнаго творчества оставили послѣ себя произведенія, болѣе претенціозныя, чѣмъ истинно-поэтическія. Значительно болѣеимъ талантомъ изъ кружка романтиковъ обладалъ Фридрихъ Гарденбергъ-Новалисъ (1772—1801 гг.), въ своемъ романѣ „Генрихъ фонъ-Офтердингенъ“ наиболѣе хлопотавшій о сліяніи въ одно поэзии, науки и религіи, а въ „Гимнахъ ночи“ явившійся нѣжнымъ, задумчивымъ лирикомъ. Романтич. поэтъ по преимуществу, Людвигъ Тикъ (1773—1853 гг.) своими фантастическими сказками и исполненными мистико-религиознаго тумана романами и драмами служилъ образцомъ для другихъ поэтовъ этой группы. Тѣ же типичныя для романтизма черты смѣшенія необузданно-произвольнаго и фантастичнаго съ истинными проблесками таланта, безобразно-уродливаго съ поэтически-прекраснымъ проявляются въ произведеніяхъ Генриха фонъ-Клейста, Ахима фонъ-Арнима, Клеменса Брентано, Захаріи Вернера, Фридриха де-ла-Моттъ-Фукъ и, особенно, Э. Т. А. Гофманна въ его извѣстныхъ сказкахъ; наиболѣе же здоровымъ, симпатичнымъ былъ среди нихъ Людвигъ Уландъ (1787—1862 гг.) съ своими оборотистыми нѣмцами по задумчивости и глубинѣ поэтического чувства балладами и романсами. При всей странности, произвольности и запутанности своихъ воззрѣній, романтики внесли въ нѣмецк. литературу свѣжую и яркую струю фантазіи и чувства, а грандіозностью своихъ поэтическихъ замысловъ и многосторонностью интересовъ положили начало научному изслѣдованію всемірной, особенно восточной, литературы и народной поэзіи. Значительную связь съ романтизмомъ имѣютъ нѣкоторые поэты, впоследствии освободившіеся отъ его вліянія, и знаменующіе переходъ къ новѣйшей литературѣ: Ф. Грильпарцеръ въ своихъ превосходныхъ драматич. произведеніяхъ, Фридрихъ Рюккертъ, талантливейшій лирикъ, раскрывшій передъ Европой поэзію Востока, Августъ фонъ-Платенъ, доведшій до совершенства сонетъ, оду, балладу и эпиграмму, и Генрихъ Гейне (1799—1855 гг.), въ которомъ романтизмъ проявляется въ послѣдній разъ съ необычайной силой въ необузданномъ произволѣ поэтической фантазіи, въ приливахъ теплой набож-

ности, нерѣдко пробивающейся сквозь саркастическій, всеразрушающій смѣхъ, въ культѣ свободы личности, сочетающемся съ неяснымъ стремленіемъ въ обновленію социал. осянов; но тотъ же романтизмъ осмѣялъ имъ въ „Романтической школѣ“ для того, чтобы на смѣну его фантастическ. идеаламъ былъ провозглашенъ новый—гуманистическій.—X. *Періодъ политическаго броженія и „Молодой Германіи“*. За такъ наз. *литературнымъ* періодомъ (1770—1830 гг.) нѣмецк. умственной культуры, къ которому относится творческая дѣятельность Гете, Шиллера и романтической школы, т. е. за періодомъ сосредоточенія всѣхъ общихъ интересовъ націи въ литературной области, начинается періодъ *политическаго* броженія, зародившагося въ Германіи подъ влияніемъ французскихъ идей и тѣхъ измѣненій во всѣхъ сферахъ общественной жизни, которыя явились слѣдствіемъ французск. революціи 1830 года. Общественное сознание, подготовленное къ пониманію действительности отражавшими ее художественными произведеніями предшествующей эпохи и тою разрабѣткою различныхъ научныхъ, философскихъ и эстетическихъ вопросовъ, которую занимались писатели литературнаго періода, стало проявлять критическое отношеніе къ этой действительности и стремиться къ ея пересозданію. Умственная дѣятельность начинаетъ сосредоточиваться не на отвлеченныхъ вопросахъ, а на практическихъ требованіяхъ общественной жизни, интересъ къ которымъ отодвигаетъ на задній планъ т. наз. чистую поэзію и старается подчинить назрѣвшимъ потребностямъ дня самую науку и литературу. Философія Гегеля (1770—1831 гг.), вытѣснившая мистическую натурфилософію Шеллинга, этого кумира романтической школы, создала школу молодыхъ гегельянцевъ, которые по стопамъ своего учителя, принимавшаго также непосредственное участіе въ литературѣ своими трудами по философскому искусству, подвергли беспощадной критикѣ религію, общество, государство и литературу. Отдѣльно стоящій пессимистическій философъ, Арт. Шопенгауэръ (1788—1860 гг.), тщетно оспаривавшій гегельянскую систему абсолютнаго идеализма, достигъ вліянія на умы только въ періодъ, послѣдовавшій за 1848 г. На развитіе литературнаго направленія эпохи имѣли также большое вліяніе своеобразная радикальная философія Фейербаха (ум. въ 1872 г.), глубоко затронувшая современные социальные вопросы, и теолог.-критическая изслѣдованія Д. Ф. Штрауса (ум. въ 1874 г.), изложившаго историческія основы христіанства въ своемъ сочиненіи „Жизнь Иисуса Христа“ („Das Leben Jesu“, 1835 г.). Литературные представители новаго періода, обнаружившіе стремленіе перенести идеальныя построенія на реальную почву и сдѣлавшіе общественныя задачи основной темой своихъ произведеній, получили названіе „Молодой Германіи“. Эта литературная партія состояла изъ юныхъ, свѣжихъ силъ, воспитанныхъ въ духѣ оппозиціи реакціи, тяготѣвшей надъ Германіей со времени Вѣнскаго конгресса,—самонадѣянныхъ, высокомерныхъ и крайне субъективныхъ, благодаря своему воспитанію на романтической литературѣ, хотя и вызывавшей съ ихъ стороны жестокую полемику; дѣятельность ея была своего рода революціоннымъ романтизмомъ, что не мѣшало, однако,

людямъ того времени если не ожидать отъ нея оздоровленія націи, то, по крайней мѣрѣ, видѣть въ ней начало новаго великаго литературнаго періода. Но, кроме Генриха Гейне и Людвигъ Бѣрне (1784—1834 гг.), стоявшихъ на рубежѣ двухъ эпохъ и бывшихъ собственно предшественниками новаго литературнаго періода, среди представителей „Молодой Германіи“ не было ни сильныхъ выдающихся личностей, ни крупныхъ талантовъ. Всѣ произведенія ихъ, не говоря уже объ отсутствіи въ нихъ поэтическихъ достоинствъ, носятъ характеръ переходнаго явленія и запечатлѣнные роковыми вопросами момента, полны неясности и противорѣчій вслѣдствіе бесилія неподготовленнаго ума разрѣшить загадку непонятаго настоящаго и неизвѣстнаго будущаго. Словомъ, вся литература „Молод. Герм.“ является яркой иллюстраціей политическаго броженія въ Германіи, предшествовазшаго событіямъ 1848 г. Характеръ ея, не представлявш. въ сущ. ничего опаснаго, такъ какъ никто изъ писателей этой школы не имѣлъ опредѣленныхъ политическихъ или социальныхъ убѣжденій, вызвалъ печатные доносы Вольф. Менцеля (автора „Исторіи нѣмецк. литературы“, 1827 г.), возбуждившей горячую полемику со стороны Л. Бѣрне и обусловившей преслѣдованіе приверженцевъ школы со стороны германскаго правительства. Исторія литературы этого періода (Бѣрне, Гейне, Лаубе, Гукцовъ, Мундтъ, Кюне и др.) отличается ѣдкой, всениспроверяющей критикой, особенно въ лицѣ Бѣрне, подчинявшаго политической тенденціи всѣ явленія націи. жизни, въ томъ числѣ эстетическую критику, и этическую оцѣнку ихъ. Но главными средствами прведенія социально-революционныхъ тенденцій „Молодой Германіи“ служили романъ и драма, представителями которыхъ и вмѣстѣ главами литературной партіи являются: мужественный Лудольфъ Винбаргъ (1802—1872 гг.), Густавъ Кюне (род. въ 1806 г.), изящный драматургъ Генрихъ Лаубе (1806—1884 гг.), напыщенный Теодоръ Мундтъ (1807—1861 гг.) и Карлъ Гукцовъ (1811—1878 гг.), бывший самымъ значительнымъ представителемъ движенія и успѣшно примѣнявшій свое творчество ко всѣмъ отраслямъ литературы, кромѣ лирики. Къ періоду „Молод. Германіи“ относ. также развитіе литературы путешествій, въ которой нашло выраженіе безпокойное состояніе умовъ, охватившее эпоху, заставлявшее бѣжать отъ самого себя и искать отлекупающихъ впечатлѣній въ далекихъ странахъ. Представителемъ этой литературы является князь Пюклеръ-Мускау, произведенія котораго представляютъ смѣсь приуроченнаго автору аристократизма съ привитыми къ нему духомъ времени демократическими тенденціями. Сюда же можно отнести романы-путешествія Карла Зильсфильда, умѣвшаго сдѣлать свои путевыя замѣтки, ярко изображавшія явленія реальной жизни, средствомъ воздѣйствія на умы, и путевыя разсказы Герштекера и Гаклендера, болѣе слабыя, благодаря излишеству мелочныхъ подробностей и небрежности формы. Но радикальныя или, по крайней мѣрѣ, либеральныя тенденціи эпохи не исчерпывались произведеніями писателей „Молод. Герм.“; онѣ породили т. наз. политическую лирику (Гофманъ ф.-Фаллерслебенъ, Георгъ Гервегъ, Фердин. Фрейлигратъ, жизнера-

достный Анастасій Грюнъ, Альфредъ Мейснеръ и др.) а также родственныя имъ многочисленныя иныя произведенія 30-хъ и 40-хъ годовъ. Центральнымъ органомъ либеральной оппозиціи и тенденціозной литературы становится „Halle'sche (позднѣе „Deutsche“) Jahrbücher“, издаваемые Экхтермейеромъ и Руге. Въ области драмы возникаетъ близкій къ тенденціямъ „Молодой Германіи“ новый періодъ бурныхъ стремленій, представители котораго носили названіе „Buchdramatiker“ (Георгъ Бюхнеръ, Хр. Д. Граббе, Фр. Геббель, Ф. Марловъ и др.) и стремились, во что бы то ни стало, къ оригинальности, что часто лишало ихъ произведенія необходимой гармоніи и порождало странности и уродливости, несмотря на несомнѣныя драматическія дарованія нѣкоторыхъ изъ нихъ. Даже такіе непосредственныя таланты, какъ Ник. Ленау, Эмм. Геибель, Юліусъ Мозенъ и др., отдають должное духу времени, и произведенія ихъ проникнуты философскимъ и политическимъ радикализмомъ. Изъ писателей этого періода назовемъ Аннетту ф.-Дросте, графиню Иду Ганъ-Ганъ и Фанни Левальдъ, произведенія которыхъ увлекаютъ своей трогательной простотою и искренностью чувства. Реалистическое направленіе эпохи вызвало въ половинѣ 30-хъ годовъ появленіе сельскихъ расказовъ, идиллій въ прозѣ, главнымъ представителемъ котор. является Бертольдъ Ауэрбахъ (1812—82 г.), тонкій наблюдатель и вѣрный изобразитель живой дѣйствительности, мѣтко схватившій противорѣчія стараго и новаго времени. Направленіе его нашло многочисленныхъ подражателей (І. Ранкъ, Мельхоръ Мейръ и др.). Известны также, какъ романисты и новеллисты, Виллебальдъ Алексисъ, хотя и омытый Бёрне, но возвышающійся иногда до мастерскаго творчества, упоминающій уже авторъ путей. замѣтокъ Карль Зильсфильдъ, Генрихъ Кенигъ, Карль Шпиндлеръ и др., изъ котор. одни примыкаютъ къ тенденціямъ вѣка, другіе же не поддаются классификаціи. — **XI. Нѣмецкая литература послѣ 1848 г.** Неудача, постигшая движеніе 48-го года, разрушившая свѣтлыя надежды предшествующей эпохи, породила глубокой упадокъ общественнаго духа, отразившійся и на литературномъ творчествѣ. Несмотря на обусловленное движеніемъ паденіе стараго порядка и болѣе ясную постановку современныхъ задачъ, литература, обманутая въ своихъ ожиданіяхъ, бросается на путь реакціи идеализму прежней школы и исключаетъ изъ своей сферы все идеальное и возвышенное, замкнувшись въ пошлой мелочности филистерскихъ интересовъ. По своему направленію и стремленіямъ литература этого періода представляетъ такую пеструю картину контрастовъ и противорѣчій, что она ускользаетъ отъ общей характеристики и даетъ возможность указать только на отдѣльныя, болѣе или менѣе выдающіяся, явленія въ различныхъ формахъ литературнаго творчества и на немногія, болѣе или менѣе своеобразныя, группы писателей. Иллюстраціей измѣнившагося настроенія чтающей публики непосредственно послѣ 48-го г. можетъ служить успѣхъ такого писателя, какъ Оскаръ ф.-Редвицъ, представителя ново-романтическаго направленія, который своими приторно-сладкими и ханжескими произведеніями не мало

способствовалъ извращенію вкуса читателей. Такъ какъ время все еще продолжало быть временемъ сильной внутренней и внѣшней борьбы, тяжелыхъ сомнѣній и мрачнаго настроенія, многие писатели предшествующей эпохи, какъ, напр., Фр. Геббель (1813—63 гг.) и др., научились соединять первоначальную энергію своего творчества съ развѣдающей рефлексіей новой школы, при чемъ изъ стремленія къ оригинальности имъ приходилось жертвовать требованіями художественнаго чувства. Основателемъ реалистической школы является Густавъ Фрейтагъ, многосторонній талантъ, удачно изображавшій въ своихъ драмахъ и романахъ жизнь и идеалы современнаго нѣмецк. бюргерства и давшій въ цѣломъ рядъ болѣешихъ историческихъ романовъ исторію развитія нѣмецкой поэзіи со времени великаго переселенія народовъ до недалекаго прошлаго. Къ реальной школѣ относятся также: талантливый драматургъ Отто Лудвигъ, Эдм. Геферъ, Шеренбергъ (реализмъ котораго обращается къ поверхности изображенію нравовъ) и затѣмъ одинъ изъ лучшихъ представителей политико-соціальной лирики, Готфридъ Келлеръ. Отдѣльную группу составляютъ литераторы т. наз. Мюнхенской школы, разнообразныя таланты, сгруппированные просвѣдственными усиліями Максимиліана II Баварскаго, связующей нитью между которыми можетъ служить ихъ болѣе жизнерадостное настроеніе, чѣмъ у другихъ литературн. представителей эпохи, и особое вниманіе къ формѣ, доходящее у болѣе слабыхъ и несамостоятельныхъ писателей до неспрiтальной изысканности. Къ числу ихъ принадлежатъ: Эмм. Геибель, начавшій свою литер. карьеру еще до 48-го года, далѣе, Павелъ Гейзе (род. въ 1830 г.), обогатившій нѣмецк. литературу прекрасными эпическими произведеніями и являющіи наиболѣе многостороннимъ талантомъ этого круга; сюда же относятся: Фр. Боденштедтъ (род. въ 1819 г.), превосходный переводчикъ и веселый пѣвецъ вина и любви, напоминающій своими произведеніями („Пѣсни Мирзы Шаффи“, 1852 г., и др.) музу Гафиза; далѣе, Герм. Лингъ, объективный лирикъ, поэзія котораго блестяще яркими красками, и др. Другую характерную группу въ современ. литературѣ составляютъ писатели, стремящіеся извлечь изъ массы ученыхъ изслѣдованій новые элементы и краски для художественнаго творчества, что повело, съ одной стороны, къ появленію оригинальныхъ, полныхъ жизни произведеній, съ другой стороны — къ искусственнымъ, лишеннымъ всякой поэзіи, археолого-филологическимъ сочиненіямъ. Представителями этого направленія являются: І. В. Шеффель (род. въ 1826 г.), Р. Гаммерлингъ, Георгъ Эберсъ (романы изъ древне-египетской жизни) и др. Подъ вліяніемъ успѣховъ Зола во Франціи нѣмецкій литературный реализмъ переходитъ въ натурализмъ или т. наз. *веризмъ* (Verismus); но писатели этого направленія ищутъ „правды“ жизни только въ изображеніи низменнаго и циничнаго и въ стремленіи сравниться съ французскими писателями рисуютъ сцены и характеры, совершенно не соответствующіе всему строю нѣмецкой жизни; произведенія ихъ, рабаки слѣдуя ложной тенденціи, чужды истинной поэзіи и далеко уступаютъ французскимъ образцамъ. Среди многочисленныхъ нѣмецкихъ романистовъ, не поддающихся

никакой классификаціи, несмотря на большую уподобку этой литературной формы, обусловленный чрезвычайной производительностью, можно, однако, указать на нѣсколько болѣе крупныхъ именъ. Кромѣ Гунцова, Ауэрбаха и др. представляющей предшествующей эпохи, примѣнившихся къ новымъ требованіямъ времени, выдающееся явленіе нѣмецкой литературы составляетъ Фр. Шпильгагенъ въ своихъ интересныхъ и серьезныхъ, но порою нѣсколько туманныхъ, социально-политическихъ романахъ („Загадочная натура“, „Одинъ въ полѣ—не воинъ“ и др.), изображающей современную жизнь Германіи съ глубокимъ и тонкимъ пониманіемъ ея основъ и явленій. Еще до Шпильгагена большимъ и заслуженнымъ успѣхомъ пользовались первыя произведенія Макса Вальдау и романы Фр. Рейтера (1810—74 гг.), Луизы ф. Франсуа, К. Роззгера (изобразителя альпійск. жизни) и др. Канъ юмористы, извѣстны: оригинальный, но странный Богумиль Гольцъ (ум. въ 1870 г.), Карль ф. Гольтей (ум. въ 1880 г.) и др., но главн. образ. юмористич. писатель съ отгнѣнкомъ пессимизма, В. Раабе (Яковъ Корвинусъ). Особый роль литературы представляютъ уголовные романы Темме, экзотические романы Герштенера, политические сенсационные романы Г. Самарова, т. наз. биограрфическіе романы Брахфогеля и др. Между романистками успѣхомъ пользовались уже упоминающая Фанни Левальдъ, Тереза ф. Бахарахъ, Адельгейда ф. Ауеръ, Е. Марлитъ (преимуществ. сотрудницы популярн. нѣм. журнала „Gartenlaube“). Въ послѣднее время особыми симпатіями читающей публики пользуется форма новеллы, культивируемая писателями, освободившимися отъ вліянія какъ прежней романстики, такъ и современной рефлексіи (Готтфр. Кинкель, Герм. Гриммъ и др.).—Кромѣ уже упомянутыхъ лирическихъ поэтовъ лучшими лириками послѣдняго періода считаются: Вольфг. Мюллеръ (ум. въ 1873 г.), превосходный въ гримической и дидактической поэзіи Юліусъ Гаммеръ (ум. въ 1862 г.), И. Г. Фишеръ, Катерина Дицъ (ум. въ 1882 г.), Клаусъ Гротъ, стихотворенія котораго, написанныя на нижне-герм. нарѣчьи (Plattdeutsch), поражаютъ рѣдкой глубиной чувства, Германъ Клетке и др. Въ области философской и философско-дидактической поэзіи извѣстны: Лорданъ, Геллеръ и др.; въ области эпики и эпической лирики—Отто Рокеттъ, Авг. Беккеръ, Вольфгангъ Мюллеръ и др.—Поэтическое творчество послѣдняго періода совершенно не коснулось драмы высшаго стиля. Измѣнившееся вкусы публики удовлетворяются театральными произведеніями частью тривіальнаго, частью фривольнаго характера, а истинныя требованія драматическаго творчества совершенно забыты ради т. наз. театральной пригодности сценическихъ произведеній, изъ которыхъ многія, пользующіяся громаднымъ театральн. успѣхомъ, обладаютъ самыми умзренными литературными достоинствами. Изъ драматурговъ новаго періода назовемъ: Альфреда Мейснера, Готшалля, Редвица, Брахфогеля (пикантныя пьесы котор. пользовались большимъ успѣхомъ), Гаклендера и Павла Линдау (род. въ 1839 г.), фальегоныя пьесы котораго были прекрасно встрѣчены публикой. Масса театральныхъ поставщиковъ заполонила сцену произведеніями преходящаго зна-

ченія, разсчитанными на интересъ къ вопросамъ дня и упадкомъ вкуса зрителей.—Такимъ образомъ послѣдняя картина, представляемая развитіемъ нѣмецк. художественной литературы, при всей пестротѣ и разнообразіи цвѣтовъ и оттѣнковъ, довольно блѣдна и безотрадн: романъ, даже въ лучшихъ своихъ представителяхъ, не блещетъ художественностью, оригинальностью, и порою принимаетъ характеръ трактата въ беллетристической формѣ; въ драмѣ замѣчается паденіе вкуса и раздражительность; въ лирикѣ не нашли достойнаго отголоска великія въ жизни Германіи событія послѣдняго тридцатилѣтія, и вся геніальность народа, вся его творческая энергія какъ бы уклонились съ литературнаго пути въ широкую сферу историч. науки, которая, приобрята всемирное значеніе серьезностью и солидностью своихъ вкладовъ, въ то же время, въ лицѣ своихъ лучшихъ представителей, стремится къ единенію съ литературой, подготавливая въ будущемъ себя—живой интересъ и общедоступность, литературы—серьезное образовательное значеніе.—Общій обзоръ исторіи нѣмецк. литературы по русски см.: В. Р. Зотовъ, „Ист. всемірной литературы“, 1876 г., Спб.; Коршъ и Киричниковъ, „Всеобщая ист. литер.“; Иоганнъ Шерръ, „Всеобщая ист. литер.“, т. 2, пер., Спб., 1879 г.; Вильгельмъ Шереръ, „Ист. нѣмецк. литер.“, пер., Спб., 1893 г.; Джемсъ Саймъ, „Краткая ист. нѣмецк. литер.“, Спб., 1885 г.; Гаймъ, „Романтизм. школа“, пер., М., 1891 г.; Геттнеръ, „Ист. нѣмецк. литер. XVIII в.“, пер., 1 кн., М., 1872 г.; 3 кн., М., 1875 г.; кромѣ того: August Koberstein, „Grundriss der Geschichte der deutschen Nationalliteratur“, 6 изд., передѣланное Бартшемъ, 1872—73; Servinus, „Geschichte der poetischen Nationalliteratur“, 5-е изд., 1871—74; Gödecke Karl, „Grundriss zur Geschichte der deutschen Dichtung aus den Quellen“, 1881, König, „Geschichte der deutschen Literatur“, В., 1879 г. и др.

Нѣмецкій языкъ. Подъ именемъ *Н-аго* я-а разумѣется литературный языкъ и мѣстныя нарѣчья собственной Германіи и значительной части Австріи, представляющие развитіе одной изъ отраслей западной вѣтви германской семьи языковъ, по выслеленіи англо-саксовъ и бриттовъ (въ V в. по Р. Х.) дѣлившейся на близко родственныя нарѣчья франковъ, саксовъ и племенъ верхней Германіи—баварцевъ и аллеманновъ, и въ VII в. по Р. Х., вѣлдоствіе такъ назыв. втораго или верхне-нѣмецкаго перехода звуковъ, положившаго рѣзкую грань между фонетическимъ строемъ нарѣчій южной горной Германіи и говорами сѣверо-германской равнины, распавшейся на двѣ группы—*верхне-нѣмецкаго* и *нижне-нѣмецкаго* языковъ. Въ дальнѣйшемъ историч. развитіи древнѣйшихъ элементовъ современнаго нѣмецкаго языка различаются три періода. Въ первичной эпохѣ, длившейся отъ VIII до началъ XII столѣтія, *Н. я.* распадается на *баварское*, *франкское* и *шабо-аллеманское* нарѣчья и характеризуется главн. образомъ значит. развитіемъ приставокъ и окончаній при полнотѣ и разнообразіи гласныхъ. Подъ вліяніемъ ударенія, стремившагося отгнѣнить значеніе слова положеніемъ на его корневомъ слогѣ, гласные слѣдующихъ за корневымъ слогомъ, постепенно слабѣя, переходятъ въ безразлич-

не е, и съ нач. XII столѣтія въ жизни языка наступаетъ второй періодъ—средне-нѣмецкій, продолжающійся до 2-ой полов. XV столѣтія ишедшей наиболѣе полное выраженіе въ литературн. памятникахъ XIII вѣка. Различія мѣстныхъ нарѣчій въ этомъ періодѣ жизни языка обозначаются еще яснѣе: въ группѣ верхне-нѣмецк. нарѣчій различаются: аллеманское, швабское, баварское; является самостоятельная группа средне-нѣмецк. нарѣчій: франкское, гессенское, тюрингское, рейнскіе говоры, силезское нарѣчіе и языкъ, развившійся во владѣніяхъ Ордена меченосцевъ. Основатели классич. поэзіи среднихъ вѣковъ (Генрихъ фонъ-Вельдене, Вольфрамъ фонъ-Эшенбахъ, Эйке фонъ-Ренгове и друг.) писали каждый своимъ роднымъ нарѣчіемъ; но, благодаря объединяющему вліянію Гогенштауфеновъ и выдающихся поэтовъ ихъ эпохи (Гартмана фонъ-Ауэ, Гошерида Страсбургскаго, Вальтера фонъ-дербъ-Фогельвейде), швабское нарѣчіе постепенно получаетъ преобладающее значеніе. Ослабленіе окончаній, начавшееся еще въ началѣ средняго періода жизни языка, постепенно развивается еще далѣе, въ самыхъ корняхъ словъ сглаживается различіе между долготою и краткостью слоговъ, и съ XV в. наступаетъ новая эпоха въ развитіи языка, такъ наз. ново-верхне-нѣмецкаго. Подъ вліяніемъ Саксонскаго Зеркала и Магдебургскаго права, широкой дипломатической дѣятельности саксонской курфюрстерской канцеляріи и нивелирующимъ вліяніемъ поэзіи Майстерзингеровъ преобладающее значеніе получаютъ нарѣчія Средней Германіи, и отъ ихъ смѣшенія, подъ господствующимъ вліяніемъ австрійск. и саксонск. нарѣчій, происходитъ книжный языкъ, такъ наз. *Neuhochdeutsch*, получившій широкое распространеніе благодаря Лютеровскому переводу Библіи, вслѣдъ затѣмъ слѣдовавшей обычно-употребительнымъ языкомъ въ литературѣ, въ церкви, въ школѣ, въ семьѣ и въ высшихъ слояхъ общества. Однимъ словомъ—ставшій литературнымъ и официальнымъ языкомъ всей интеллигентной Германіи и оттѣснившій мѣстныхъ нарѣчій и говоры въ низшіе слои городского и сельскаго населенія, гдѣ они сохраняются и донныя, служа весьма цѣннымъ источникомъ для изученія историческаго развитія языка. Эти мѣстныя нарѣчія Германіи чрезвычайно разнообразны и многочисленны, но въ общемъ допускаютъ классификацію на двѣ большія группы—*вертне-нѣмецкую*, отличающуюся большей твердостью и полнотою своихъ формъ и звуковъ и требующую большаго участія груди и гортани, и *нижне-нѣмецкую*, котор. свойственъ болѣе широкий и мягкій фонетич. строй, при болѣе развитіи губныхъ, зубныхъ и язычныхъ звуковъ. Къ первой относятся нарѣчія: *вестфальское*, распространенное на западъ отъ Везера, и *нижне-саксонское* (между Везеромъ и Эльбой и въ прилегающихъ къ послѣдней славянскихъ земляхъ), *норманское* и друг. Вторая группа распадается на собственное верхне-нѣмецк. нарѣчія—*аллеманское*, распространенное въ Эльзасѣ, Южномъ Баденѣ и Швабціи, *швабское*, господствующее въ Шварцбергѣ, *баварское*, охватывающее Баварію, Тироль, Зальцбургъ, Австрію, Штейермаркъ и Крайну, и средне-нѣмецк. нарѣчія, при своей замѣчательной многочисленности едва допускающія точ-

ную классификацію. Многія изъ этихъ мѣстныхъ нарѣчій нашли талантливыхъ и популярныхъ представителей въ поэзіи и беллетристикѣ (Миллусъ, Клетте, Рейнгардтъ, Фриш Рейтеръ и друг.); но преобладающее вліяніе все же сохранила ново-верхне-нѣмецкая литературная рѣчь, за которой по преимуществу упрочилось названіе *нѣмецкаго языка*.

Нѣмецкое искусство появляется въ концѣ перваго тысячелѣтія, когда западные народы, дѣлая первые грубые шаги, начинаютъ творить болѣе или менѣе самостоятельно, не покидая, однако, античной основы. Въ X в. создается постепенно новый стиль, который представляетъ смѣсь элементовъ римскихъ съ германскими и поэтому называется *романскимъ*. Съ блескомъ нѣмецкаго государства въ XI в. совпадаетъ усиленная строительная дѣятельность: по почину императоровъ и подъ руководствомъ духовенства воздвигаются первые монументальные храмы Германіи. Это строительное движеніе началось ранѣе всего въ древней Саксоніи, т. е. въ земляхъ между Рейномъ и Эльбою, которыхъ менѣе коснулась римская культура. Здѣсь преимущественно находимъ зданія древнѣйш. періода и базилики съ плоскимъ потолкомъ, напр. церковь въ замкѣ Кведлинбургъ, развалины церкви при монастырѣ Паулициелле въ Тюринги. Самые красивые образцы архитектуры этой эпохи—церк. св. Михаила и соборъ въ Гильдесгеймѣ. Въ Пфальцѣ сохранились развалины великолѣпной базилики монастырск. церкви Лимбургской. Изъ другихъ храмовъ съ колоннами замѣчательны: монастырск. церк. въ Альтербахѣ и въ Шварцвалдѣ, соборы въ Шаффгаузенѣ и Констанцѣ; красивыя базилики со столбами: соборъ въ Гуркѣ въ Харингѣ съ пышной мраморной криптой, св. Эммерана, св. Якова, кафедральный соборъ въ Регенсбургѣ, соборъ въ Верцбургѣ и Трирѣ. Наиболее полной чистоты достигъ романскій стиль въ тѣхъ частяхъ Германіи, гдѣ сохранилось много римскихъ зданій, гдѣ существовали непосредственныя сношенія съ Римомъ и были богатые города,—въ прирейнскихъ земляхъ. Здѣсь ранѣе, чѣмъ въ другихъ частяхъ Германіи, стали преобладать надъ базиликами съ плоскимъ потолкомъ базилики сводчатыя. Наиболѣе замѣчательны изъ нихъ величественные соборы въ Майнцѣ, Шпейерѣ, Вормсѣ и ц. при монастырѣ въ Лаахѣ. Главная пластическія работы, тоже подъ античнымъ вліяніемъ и на пользу церкви, сосредоточиваются за этотъ періодъ на рѣзбѣ изъ слоновья кости (диптихи), на литьѣ изъ металловъ церковныхъ дверей (дверь въ Гильдесгеймскомъ соборѣ) и на изготовленіи статуй и скульптурныхъ орнаментовъ изъ камня для украшеній соборовъ. Лучшія произведенія послѣдняго рода—колоссальный Экстернскій рельефъ въ Вестфалии, изображающій снятіе со креста, рельефы каavedры въ Бекенбургѣ, „Золотыя ворота“ въ Фрейбургѣ и гробница Генриха Льва и его супруги въ Брауншвейгѣ. Живопись ограничивается украшеніемъ рукописей (миниатюры) и стѣнъ церквей. Лучшій памятникъ стѣнной живописи—на сводахъ Брауншвейгскаго собора и св. Михаила въ Гильдесгеймѣ.— Болѣе сильное, своеобразное и свободное развитіе проявляетъ Н. и. въ XII—XVI вв., когда въ Германіи господствуетъ *готическій* стиль. Родившійся въ сѣверной Франціи, въ Германію готическій стиль проникаетъ во второй

половинѣ XII в., получаетъ здѣсь широкое распространеніе въ половинѣ XIII в. и достигаетъ полнаго расцвѣта къ XV вѣку. Къ эпохѣ переходнаго стиля (1175—1250 гг.), когда, постепенно развиваясь, готическій стиль сталъ смѣнять стиль романскій, принадлежать соборы въ Бамбергѣ и Наумбургѣ, фасадъ церк. св. Стефана въ Вѣнѣ съ ея богатыми порталами, называемымъ „Гигантскими воротами“. Важнѣйшіе памятники готическаго стиля въ Германіи — грандіозные, съ уходящими въ облака шпилями высокими башнями, соборы Кельнскій, Фрейбургскій, Магдебургскій, Страсбургскій, Регенбургскій, Гальберштадтскій, Ульмскій, Оберлангенскій и ц-и св. Елизаветы въ Марбургѣ, Богоматери въ Трирѣ, св. Екатерины въ Оппенгеймѣ и св. Стефана въ Вѣнѣ. Въ большинствѣ нѣмецкихъ построекъ видно сознательное упрощеніе роскошнаго французскаго плана. Богатство средневѣк. нѣмецкихъ городовъ, воздвигавшихъ эти соборы, руками свѣтскихъ архитекторовъ, способствовало также возведенію пышныхъ ратушъ въ Брауншвейгѣ, Мюнстерѣ, Бреславлѣ и Данцигѣ. Замѣчательныя величественныя замки Мариенбургъ въ Пруссіи и Альбрехта въ Мейссенѣ. Готическія зданія украшались въ изобиліи скульптурой, которая въ этотъ періодъ дѣлается свободнѣе и начинаетъ присматриваться къ природѣ. Главныя скульптурныя произведенія — статуи въ притворѣ Фрейбургск. собора, на фасадѣ Страсбургскаго собора, собора въ Наумбургѣ, Бамбергѣ, статуи Христа, Богоматери и апостоловъ въ Кельнскомъ соборѣ. На развитіе скульптуры оказалъ сильное вліяніе Нюрнбергъ. Весьма благоприятствуя развитію скульптуры, готическ. соборы съ громадными окнами мало давали мѣста живописи на стѣнахъ. Поэтому стѣнная живопись употреблялась рѣдко. Развивалась живопись только на стеклѣ, лучше, хотя и позднѣйшіе образцы которой въ Германіи — въ окнахъ соборовъ въ Кельнѣ, Регенбургѣ и въ монастырѣ въ Страсбургѣ. Миниатюрная живопись въ видѣ легкихъ очерковъ перомъ, примѣнялась къ иллюстраціи свѣтскихъ поэмъ миннезингеровъ. Особенно расширила свою дѣятельность въ эту эпоху въ Германіи живопись станковыхъ картинъ. Во второй половинѣ XIV в. въ Богеміи, при Карлѣ IV, возникла самостоятельная школа. Еще болѣе важное значеніе имѣла школа живописи Нюрнбергская, достигшая высокаго развитія въ XIV в. Позднѣе процвѣтала идеальная школа Кельнская, наиболѣе видными представителями которой были мастера Вильгельмъ и Стефанъ Лохнеръ. — Итальянское Возрожденіе, вскорившее нѣмечкій гуманизмъ, дало толчокъ и Н-му и-у. Вслѣдствіе частыхъ сношеній стиль Возрожденія распространился и въ Германіи. Главнымъ образомъ этотъ стиль примѣнялся не къ соборамъ, которые еще въ XVI в. достраивались въ готическомъ стилѣ, а въ княжескихъ замкахъ, ратушахъ, частныхъ домахъ. Въ стилѣ Возрожденія выстроены: красивый Бельведеръ на Градчицѣ въ Прагѣ, величественный замокъ въ Гейдельбергѣ, изящный портикъ ратуши въ Кельнѣ, ратуши въ Аугсбургѣ, Нюрнбергѣ, дворцы въ Трогау, Дрезденѣ и мн. др. Въ раннюю эпоху Возрожденія Италия оказывала на Н-ую пластику сравнительно слабое вліяніе. Совершенно подчиненная ранѣе архитектурѣ, скульптура съ половины XV в. дѣлается отъ нея

независимою, вмѣсто украшенія порталовъ и фронтоновъ получаетъ самостоятельное значеніе въ гробницахъ, рельефахъ, статуяхъ, алтаряхъ и сильно движается впередъ, особенно въ выраженіи глубокихъ чувствъ и въ широтѣ своихъ задачъ. Высшаго своего развитія вліяніе достигаетъ въ лицѣ трехъ художниковъ: Адама Крафта, замѣчательно исполнявшаго рельефы изъ камня, Фейта Штосса, славившагося рѣзбою изъ дерева, и Петра Фишера, превошедшаго обоимъ въ работахъ изъ бронзы. Нужно замѣтить, что расцвѣтъ своеобразной нѣмецкой пластики послѣ реформации продолжался недолго, и что пластика не достигла той гармонической красоты, какою отличалась пластика итальянская. Этому мѣшало отсутствіе въ Германіи античныхъ памятниковъ, недостатокъ необходимаго для скульптора мрамора, стремленіе къ индивидуализму и фантастичному. Съ теченіемъ времени Н. скульптура начинаетъ терять свою самостоятельность и подчиняется вліянію итальянскаго искусства. Н. скульптура приобретаетъ холодную условность римской школы и становится, подобно архитектурѣ, все болѣе и болѣе свѣтскою. Украшеніе дворцовъ, фонтановъ, чаще всего сооруженіе пышныхъ гробницъ — вотъ кругъ задачъ тогдашней скульптуры. Даже гробницы утрачиваютъ свой церковный характеръ, какъ показываеь лучшей памятникъ этой эпохи — гробница имп. Максимилиана въ Инсбрукѣ. Наиболѣе любимымъ искусствомъ XV и XVI вв. была живопись. Къ XV столѣтію въ Германіи, одновременно съ Италіею, пробудилось, рядомъ съ свободой мысли, и реалистическое направленіе. Фландрскіе братья Губертъ и Янъ ванъ-Эйки, улучшившіе живописи масляными красками, вводятъ свои божественныя фигуры въ среду радостной жизни, освобождаютъ ихъ отъ золотого фона и окружаютъ весеннею красотою природы. Проложенное ванъ-Эйками реальное направленіе въ живописи пришло въ Германію и выразилось особенно въ Мартини Шонгауера изъ Аугсбурга и Гольбейна Старшаго. Ранѣе всего оно получило большой успѣхъ въ странахъ по нижнему Рейну, наиболѣе же самостоятельно и свободно это направленіе проявилось въ Верхней и Средней Германіи, въ школахъ франконской, саксонской и швабской. Особенность швабской школы, главнымъ центромъ которой былъ Нюрнбергъ, заключается въ чрезвычайно опредѣленномъ рисункѣ формъ и въ стремленіи къ характерности, переходящему нерѣдко въ крайность и безобразіе. Эти свойства очень сильно обнаруживаются у Михаила Вольгемута; ихъ не лишень иногда и ученикъ Вольгемута; одинъ изъ самыхъ талантливыхъ художниковъ этой эпохи — Альбрехтъ Дюреръ. Въ числѣ послѣдователей Дюрера былъ другой замѣчательный художникъ эпохи, такъ называемый Лука Кранахъ, перенесшій вліяніе франконской школы въ Саксонію и сдѣлавшій главою школы саксонской, которая, однако, вскорѣ по смерти его потеряла значеніе. На границѣ съ Италіею, въ Аугсбургѣ и Базелѣ въ Швабіи, возникла третья школа — швабская, приближавшаяся къ школамъ итальянскимъ. Самымъ крупнымъ ея представителемъ былъ третій видный художникъ эпохи — Гольбейнъ младшій. Несмотря на значительныя успѣхи, Н. живопись, также какъ и скульптура, позднѣе не проявляетъ жизненности, подобной жизненности школы

итальянской. Причины этого лежатъ въ отсутствіи въ Германіи покровительства со стороны королей и аристократіи и изящества жизни, какія встрѣчались и окружали художника въ Италіи, въ реформаціонномъ движеніи, охватившемъ умы до такой степени, что всё интересы, кромѣ религіозныхъ, отошли на задній планъ. Въ силу этихъ условій живопись въ Германіи сосредоточивается, въ противоположность италіанскимъ большимъ фрескамъ, на картинахъ малаго размѣра, особенно гравюрахъ на деревѣ и мѣди, которыя достигаютъ значительнаго совершенства. XVIII столѣтіе въ Германіи ознаменовано опустошительною 30-лѣтнею войною, которая не только отвлекла страну отъ всякой художественной дѣятельности, но, истощивъ ее и породивъ всеобщее уныніе, на долгие лишила М. и какъ матеріальной, такъ и духовной почвы, на которой оно могло бы развиваться самостоятельно. Поэтому въ теченіе XVII и половины XVIII вв. въ Германіи господствуетъ подражаніе нарядному и напыщенному рококо. Рококо господствуетъ и въ архитектурѣ, которая служитъ расточительнымъ затѣямъ князей, воздвигающихъ цѣлый рядъ дворцовъ и театровъ, и въ скульптурѣ, которая занята изысканными орнаментами и статуями, олицетворяющими всё пороки и добродѣтели и воззодющими съ аллегорическою цѣлью всю древнюю мифологію. Рококо царствуетъ и въ живописи, которая тоже отражаетъ манерный стиль французскихъ живописцевъ. Нѣкоторую самостоятельность еще обнаруживаетъ живописецъ I. фонъ-Зандартъ и образовавшійся подъ влияніемъ нидерландцевъ самый видный архитекторъ и ваятель эпохи—Андрей Шлютеръ, положившій начало нынѣшнему художественному значенію Берлина, который ранѣе другихъ оправился отъ тяжелой войны.—Возрожденіе Н-аго и-а въ Германіи начинается со второй половины XVIII в., когда выступаетъ со своими сочиненіями Винкельманъ, показавшій художникамъ греческое искусство. Научныя изысканія, произведенныя на почвѣ Греціи, а также точныя описанія памятниковъ, имѣли важное значеніе въ томъ отношеніи, что вмѣсто римскаго подражанія, извѣстнаго раньше, теперь обратились къ греческому первообразу. Приобрѣтённые изъ изученія эллинскаго искусства свѣдѣнія и взгляды удалось провести въ жизнь выдающемуся архитектору, К. Ф. Шинкелю. Л. фонъ-Кленде принадлежалъ тоже къ классическому направленію, но болѣе римскаго оттѣнка. Самое большое влияніе въ области скульптуры оказывалъ на современниковъ обратившійся къ классическому источнику италіанскій ваятель Канова. Въ Германіи сляяѣе всего его влияніе отразилось на Данекерѣ. Въ противоположность идеалисту Данекеру, I. Г. Шадовъ явился поборникомъ направленія реального, которое утвердилось въ школѣ Берлинской и достигло окончательнаго развитія въ работахъ Х. Рауха. Въ живописи новое классическое направленіе нашло отраженіе въ произведеніяхъ Рафаэля Менга, а Асмусъ Карстенсъ своими картинами и рисунками, полными благородной простоты, придаль направленію яркое выраженіе. Нов-й толчокъ М-у и-у былъ данъ послѣдователями романтизма, который думалъ возродить невѣдомую и темную для тогдашнихъ умовъ средневѣковую старину и вызвать къ нов-й жизни религіозный идеализмъ. Са-

мые видные представители явились въ живописи въ лицѣ Ф. Овербека, П. Корнелиуса, В. Шадова, Шнорра. Главной романтическаго направленія въ скульптурѣ былъ А. Шванталеръ. Поборникомъ романтизма въ архитектурѣ выступилъ Ф. Гертнеръ.—Въ новой Н-ой архитектурѣ, въ связи съ современнымъ теченіемъ жизни, постройки общественныя и частныя преобладаютъ по числу и значенію надъ зданіями церковными, которыя вызываютъ главнымъ образомъ дѣятельность архитекторовъ, какъ реставраторовъ. При возведеніи построекъ пользуются различными стилями—готическ., романскимъ или пестрымъ, смѣшаннымъ и, особенно, стилемъ эпохи Возрожденія. Большая часть выдающихся Н-ихъ скульпторовъ новаго времени вышла изъ школы Рауха и продолжаетъ поддерживать историко-реалистическое направленіе. Въ послѣднее время замѣчается стремленіе къ усиленію реализма, ко внесенію живописнаго элемента и, какъ въ архитектурѣ, возрастающее пристрастіе къ Ренессансу. Новая Н. живопись, подобно скульптурѣ, прошла черезъ смѣну классизма романтизмомъ и реализмомъ и по своимъ особенностямъ распадается на отдѣльныя школы. Школы сѣверныя стремятся къ ясности и реализму, школы южныя—болѣе склонны къ идеализму и фантазіи. Дальнѣйшія различія обуславливаются выдающимися талантами. Первое мѣсто среди Н ихъ школъ принадлежитъ школѣ Мюнхенской, основанной въ первой четверти XIX в. Корнелиусомъ. Наряду съ Мюнхенской школой, занятой преимущественно выработкой строго-идеалистическаго стиля на монументальныхъ работахъ, стоитъ реалистическая школа Дюссельдорфская, возбужденная къ дѣятельности во второй половинѣ XIX в. В. Шадовымъ. Ниже этихъ школъ стоитъ Берлинская, отличающаяся здоровьемъ направленія. Изъ второстепенныхъ школъ нужно замѣтить школу въ Карлсруэ и Веймарѣ. Усиливающееся живое общеніе между художниками, развивающееся передвиженіе художниковъ, которые легко мѣняютъ во время своего образованія различныя школы, способствуютъ смягченію различій школъ. Этому же способствуетъ и влияніе Бельгіи и Париза. Колоризмъ, реализмъ и натурализмъ, сильно разившійся въ послѣднее время во французскомъ и бельгійскомъ искусствѣ, нашелъ себѣ отраженіе и въ Германіи. Вліяніе Бельгіи сказалось раньше всего въ Дюссельдорфѣ, вліяніе Париза въ Берлинѣ. *Литература: E. Forster* „Geschichte der deutschen Kunst“, 5 Theil., 1851—60; *Fr. Lübke*, „Geschichte der deutschen Kunst von den frühesten Zeiten bis zur Gegenwart“, 1890.

НѢмецкое море, см. *Северное море*.

НѢмцота, см. *рыба*.

НѢмцова, Божена, талантливъ представительница народническаго направленія въ новѣйшей чешской литературѣ, род. въ 1820 г., въ 1843 г. выступила на литературное поприще и приобрѣла извѣстность рядомъ стихотвореній, рассказовъ для народа, очерковъ и повѣстей изъ народнаго быта (отмѣтимъ: „Бабушка“, переведенная на русскій яз. и „Горная деревушка“) и этнографическихъ работъ; ум. въ 1862 г. Прекрасно изучилъ жизнь и нравы чеховъ, руссиновъ, сербовъ и болгаръ, Н. всегда умѣла въ легкомъ и залушевномъ разсказѣ обрисовать поэтическия и свѣтлыя

стороны народной жизни и передать читателю глубокія симпатіи къ родному племени, воодушевлявшія ее самое. Ср. „Русскій Вѣстникъ“, 1871 г., т. 93.

Цѣтовщина, см. *Спасово согласіе*.

Нагеръ, Бернгардъ, фонъ, историч. живописецъ, род. въ 1806 г., послѣ поѣздки въ Италію поселился въ Мюнхенѣ и здѣсь исполнилъ, по идеѣ своего учителя Корнелиуса, но, по своей собств. композиціи, картину: „Побѣдный въездъ импер. Людовика Баварскаго въ Мюнхенъ“. Въ 1836 г. Н. былъ приглашенъ въ Веймаръ украсить здѣсь въ великогерцогскомъ замкѣ комнату Шиллера. Для нея Н. написалъ цѣлый циклъ картинъ на сюжеты изъ произведеній Шиллера. Имъ же написано для галлерей, посвященной памяти Гёте, 30 фресокъ, иллюстрирующіихъ главнѣйшія произведенія Гёте. Ум. въ 1886 г.

Нель (nail), англійская линейная мѣра = 2,25 англ. и русск. дюйма = 57 mm.; составляетъ $\frac{1}{4}$ квартера и $\frac{1}{16}$ ярда.

Насмитъ (Nasmyth), Джемсъ, инженеръ, род. въ 1808 г., извѣстенъ изобрѣтеніемъ пароваго молота (1838 г.) и паровой машины для вбиванія свай и изготовленіемъ усовершенствованныхъ телескоповъ. Н. извѣстенъ и какъ авторъ соч. „The moon considered as a planet etc.“, написаннаго имъ вмѣстѣ съ Карпентеромъ.

Наэсъ (Naas), глав. гор. ирландск. графства Кильдеръ, бывшая резиденція Ленстерскихъ королей; 3808 ж.

Нэшвилъ (Nashville), главн. гор. сѣв.-америк. штата Теннесси, на р. Кумберлендъ; 3 университета (2—для цѣлѣныхъ); 43350 ж. Въ 1864 г. конфедераты потерпѣли здѣсь сильное пораженіе отъ союзныхъ войскъ.

Нэшвэ (Nashua), фабричный гор. (хлопчатобумажная фабрики и листовоини) въ сѣв.-американск. штатѣ Нью-Гемпширъ; 13397 ж.

Нэшъ (Nash), Томасъ, англійскій поэтъ, род. въ 1564 г., учился въ Кембриджѣ; ум. около 1600 г. Н. приобрѣлъ извѣстность ѣдкими сатирами (на поэта Гарви и пуританъ) и многочисленными поэтическими произведеніями въ прозѣ и стихахъ: „Return of the renowned cavaliero Pasquil of England“, „Pasquil's apology“ и др.

Нюаксъ (франц. nuaux), постепенный переходъ отъ болѣе рѣзкихъ къ болѣе блѣднымъ оттѣнкамъ красокъ; въ переносномъ смыслѣ—эстетическій терминъ, означающій едва замѣтное различіе понятій, познаваемое лишь при извѣстномъ напряженіи мышленія; въ драматич. искусствѣ—тонкія индивидуальная особенности игры артиста въ данной партіи.

Нюландская губернія, въ Финляндіи, при Финскомъ заливѣ, занимаетъ 10432 кв. в. съ 231773 жит. (22,2 ж. на 1 кв. в.). Главн. гор. губ.-и, а вмѣстѣ съ тѣмъ и всего княж. — Гельсингфорсъ. Ср. *Финляндія*.

Нюрнбергская школа, или *Легницкое пастушеское Общество* (Pegnitzorden или Orden der Gesell-

schaft der Pegnitzschäfer; Pegnitz—рѣка близъ Нюрнберга), поэтической кружокъ, основанный въ 1644 г. Георгомъ Гаредорферомъ и Иоганномъ Клай въ Нюрнбергѣ и представляющій одну изъ волнъ идиллическіи-манернаго теченія, царившаго въ европейскіихъ литературѣхъ XVІІ-го в. Задѣявши первоначально цѣлью противодействовать однообразно-разсудочному направленію 1-ой Силезской школы (см. *нѣмецкая литература*) и внести въ поэзію живость и чувство, сохраняя при этомъ родной языкъ въ неприкосновенной чистотѣ, нюрнбергскіе поэты, частью подъ вліяніемъ италіанск. академизма, частью подъ впечатлѣніями сантиментальной пастушеской поэзіи, слишкомъ удалились въ область чувства и фантазіи и увлеклись вычурностью и игривостью формы. Самымъ типичн. представит. школы по неестественности и мелочности былъ Зигмундъ фонъ-Биркенъ, или Betulius (1626—1681 гг.), достигшій апогея безвкусія въ стилѣ и языкѣ, при полномъ отсутствіи непосредственнаго поэтич. чувства. Хотя писанія нюрнбергскихъ поэтовъ и содѣйствовали до извѣстной степени прогрессу нѣмецк. литературы, съ одной стороны подготавливая своимъ мелочнымъ углубленіемъ въ природу почву для серьезнаго и глубокаго чувства, съ другой стороны содѣйствуя развитію гибкости и выразительности языка, но эта малая доля пользы ничтожна въ сравненіи съ вредомъ, происшедшимъ отъ внесенія въ литературу чуждыхъ и ненужныхъ элементовъ, только задерживавшихъ ея естественное развитіе. Вліяніе Н-ой ш-ы прекратилось съ концомъ XVІІ-го в., но самое Общество существовало и въ XVІІІ-мъ в. и, реорганизованное въ 1794 г., существуетъ и до сихъ поръ въ формѣ простаго литературнаго общества.—О Н-ой ш-ѣ см.: Adolf Stern, „Geschichte der neueren Litteratur“, т. 3-ий; В. Шереръ, „Исторія нѣмецкой литературы“, т. 1-ый.

Нюрнбергъ, 2-я столица и значительнѣйшій торговый гор. Баваріи (книги, художествен. произвед. и продукты мѣстной промышленности), въ Средней Франконіи, при р. Пегницъ; старинныя укрѣпленія, множество средневѣковыхъ зданій, императорскій замокъ, знаменитая художественно-промышленная школа, институтъ для глухонѣмыхъ и слѣпыхъ, германскій художественный музей и др. художественныя галлерей и коллекціи; обширная промышленность, въ особенности фабрикація такъ назыв. *Н-скихъ товаровъ* (игрушекъ и мелкихъ издѣлій изъ желѣза и стали), карандашей (здѣсь находится извѣстная фабрика Фабера), игральныя карты и пр.; 115980 ж. Въ 1532 г. въ Н-ѣ былъ заключенъ между католиками и протестантами 1-й религиозный миръ, такъ называемый *Нюрнбергскій миръ*.

Нюрупъ (Nyergur), Расмусъ, датскій историкъ лит., род. въ 1759 г., съ 1796 былъ проф. въ копенгагенскомъ унив. по кафедрѣ исторіи литературы, ум. въ 1829 г. Отличаясь чрезвычайной усидчивостью и трудолюбіемъ, Н. приобрѣлъ извѣстность своей поистинѣ колоссальной ученостью.





О (по-славянски *омъ*), начертаніе простаго гла-наго звука, 15-ая буква русск. алфавита. Круглая форма буквы **О** была заимствована греками изъ финиійскаго алфавита, гдѣ, какъ и въ еврейскомъ, она первоначально представляла изображеніе глаза и назыв. *אין*, т. е. „глазъ“. Въ химіи **О** означаетъ кислородъ (*Oxygenium*); въ географіи, метеорологіи и морскомъ дѣлѣ—востокъ (*Osten*); при ирландскихъ прозвищахъ **О** съ апо-строфомъ (напр., *О'Коннелъ*) означ. „сынъ“; въ ботанич. классификаціи **О.** есть сокращеніе фамилии *Ф. Отто*.

Оагу, одинъ изъ Сандвичевыхъ остр., съ лучшей гаванью всей группы, Гонолулу; 28068 ж. на 1680 кв. км.

Оаза, рѣка и департам. во Франціи, см. *Уаза*.
Оазисы, или *оазы*, покрытыя растительностью, доступныя обработкѣ и иногда населенныя полосы земли въ пустыняхъ, весьма напоминающія острова среди песчаныхъ морей. Въ Сѣв. Африкѣ они представляють окруженныя рядами холмовъ углубленія, гдѣ вода, выпадающая въ скудномъ колич. въ видѣ дождей, собирается и образуетъ небольш. озера и ручьи. **О.** уже съ древнѣйшихъ временъ опредѣляли направленія главныхъ караванныхъ путей и служили мѣстомъ отдыха для проходящихъ по пустынямъ каравановъ. Въ греко-римскую эпоху особенн. извѣстностью пользовались въ Сѣв. Африкѣ, отчасти въ кач. мѣста ссылки, *О-ѣ Юпитера Аммона* (нын. Сивагъ) и, къ зап. отъ него, *Аугила* (нын. Уджила). Въ наст. время извѣстны: *О. Феццанъ*, *Туатъ* и др.; дальѣ, Большой (группа изъ *Харгега* и *Дахела*) и Малый (*Фарафрагъ* и *Бахаригъ*) **О.** Въ послѣднее время французамъ удалось создать, путемъ сѣти артезианск. колодезевъ, рядъ новыхъ *О-овъ* въ алжирской части Сахары. Въ центральной Азіи извѣстны **О.**: *Хивинскій*, *Хисарскій* и др.

Оахака (*Oajaca*), гористый штатъ на югѣ Мексики, при Великому ок.; населенъ главн. образ. метисами и индѣйцами (761274 ж. на 74546 кв. км.). *Главн. гор.—О., 27273 ж.*

Обволакивающія средства, *Involventia, Emollientia*, смягчительныя средства, которыя, путемъ удаленія соприкосновенія съ наружнымъ воздухомъ, устраняють раздраженіе, смягчаютъ боль при ожогахъ, раненіяхъ и пр., для чего особенно пригодны жирныя масла и жирныя вещества вообще; внутрь съ

тою же цѣлью (напр., для смягченія дѣйствія острыхъ и ѣдкихъ веществъ) даютъ всякія сахаристыя, камедистыя, слизистыя вещества, масла, молоко и пр.

Обдорскій край, или *Обдорія*, подъ эт. именемъ разумѣется область, лежащая въ низовьяхъ Оби и Обской губы до части Уральск. горъ, извѣстной подъ названіемъ *Обдорскихъ горъ* (до 5286 ф. в.). Съ 1554 г. **О.** к. входитъ въ титулъ русск. государей.

Обдорскъ (*Нозова, Нозовой городокъ*, у остьяковъ *Полновать-оамъ*, у самоѣдовъ *Салехаркъ*), гор. Тобольск. г., Березовск. окр., на р. Полуѣ, въ 6 в. отъ впаденія ея въ устье Оби; до 60 домовъ. На ярмарку въ **О-ѣ** остяки и самоѣды привозили въ большомъ количествѣ мѣха, моржовые клыки и пр. и обмѣнивали ихъ у русск. купцовъ на хлѣбъ, холстъ, серьги, кольца, бусы и пр. Мысль торговаго значенія **О-а** перешло къ Туруханску.—**О.** основ. въ 1595 г. на мѣстѣ существовавшего здѣсь остяцкаго городка.

Обезпеченіе исковъ, судебное дѣйствіе, ограждающее интересы истца на случай взысканія съ отвѣтчика. Оно допускается лишь по искамъ, оцѣненнымъ въ извѣстн. сумму. Просьба объ **О-и** можетъ быть заявлена или при самомъ предъявленіи иска, или въ теченіе всего слѣдующаго затѣмъ производства, пока не послѣдовало рѣшенія по существу дѣла (въ Прибалтійскихъ губ. и до предъявленія иска, даже до наступленія срока обязательства, если истецъ представитъ доказательства необходимости принятія мѣръ **О-ія**). По векселямъ и по искамъ, основаннымъ на нотаріальн., крѣпостныхъ или явочныхъ документахъ (у мировыхъ и городскихъ судей и у земскихъ начальниковъ также по искамъ нанIMATEЛЕЙ къ рабочимъ, возникающимъ изъ договора найма на сельскія работы, заключеннаго по договорному листу), судъ не въ правѣ отказывать въ **О-и**, если требованіе о томъ было заявлено при самомъ предъявленіи ко взысканію долговаго обязательства; въ остальныхъ случаяхъ удовлетвореніе просьбы объ **О-и** зависитъ отъ усмотрѣнія суда (сер. зак. 3 іюня 1891 г.). Если просьба объ **О-и** заявлена въ такое время, когда нѣтъ засѣданія суда, то предсѣдатель можетъ, въ случаяхъ безотлагательныхъ, разрѣшить ее единолично; но такое распоряженіе предсѣдателя подлежитъ затѣмъ разсмотрѣнію суда въ ближайшемъ засѣданіи. На опредѣленія суда по предмету **О-ія** исковъ допускаются частныя жалобы отдѣльно отъ апелляціи; жалобы

ети вообще не останавливаютъ приведенія въ исполненіе судебныхъ опредѣленій, но жалобы на опредѣленіе объ отмѣнѣ принятой мѣры О-ія останавливаютъ исполненіе онаго. Оправданный отвѣтчикъ имѣетъ право требовать съ истца вознагражденія убытковъ, причиненныхъ ему О-іемъ иска. — Виды О-ія: 1) *Наложение запрещенія на недвиж. имущество*, которое лишаетъ собственника права залога и отчужденія. Истецъ обязанъ указать то имѣніе отвѣтчика, на которое можетъ быть наложено запрещеніе; допускавшееся прежде въ изв. случаяхъ общее запрещеніе на все имущество должника отмѣнено закономъ 26 июня 1889 г. (временно сохраняютъ силу до 1 июля 1895 г. общія запрещенія по казеннымъ взысканіямъ и начетамъ). Запрещеніе налагается и снимается мѣстнымъ, по находящему имуществу, старшимъ нотариусомъ на основ. запретительныхъ и разрѣшительныхъ статей суда. 2) *Арестъ движимаго имущества*, производится судеб. приставомъ или полиціей въ силу судеб. опредѣленія; аресту могутъ подлежать и находящіеся у третьихъ лицъ имущество и денежные суммы отвѣтчика. 3) *Поручительство третьихъ лицъ* и 4) *Отбращеніе подтиски о невязьтѣ*. — Искъ можетъ быть обезпеченъ не только однимъ, но и ѣсколькими изъ означенныхъ способовъ.

Обезьяны, Simiæ, Pitheci, (см. табл. „Обезьяны“), образуютъ первый отр. млекопит., „приматовъ“, и изъ всѣхъ животныхъ наиболее походятъ на человѣка. У большинства О-ъ — кругловатый черепъ, который тѣмъ болѣе сходенъ съ человѣческимъ, чѣмъ моложе животное. Челюсти большей частью высоки, коротки, крѣпки, но съ возрастомъ настолько удлиняются, что лицевой уголъ, равный у человѣка 80—85°, уменьшается у нѣкоторыхъ видовъ до 60°, у другихъ до 45° и даже до 30°. Носъ прямо переходитъ въ губу и только у *Setnonipithecus nasicus* значительно выступаетъ на лицѣ. Зубы походятъ на человѣческіе, но не образуютъ замкнутого ряда; даже у высшихъ О-ъ клыки настолько выдаются, что между ними и сосѣдними зубами всегда остается промежутокъ. Глаза средней величины или маленькіе и стоятъ ближе другъ къ другу, чѣмъ у человѣка. Наружное ухо безъ сережки, похоже на человѣческое или болѣе заостренное. Шея короткая, тонкая и круглая, туловище выпрямленное; на груди два соска. Характернѣйшая особенность всѣхъ О-ъ та, что внутренней палецъ заднихъ конечностей можетъ противопоставляться всѣмъ остальнымъ, вслѣдствіе чего О. въ состояніи хватать не только руками, но и ногами. У нѣкоторыхъ изъ нихъ большой палецъ передн. конечностей отсутствуетъ или существуетъ въ видѣ зачатка и не можетъ быть противопоставляемъ остальнымъ. Пальцы рукъ и ногъ снабжены частью когтями, частью ногтями. Переднія конечности часто длиннѣе заднихъ, которыя, подобно тазу и позвоночнику, не приспособлены къ вертикальному хожденію. Бедрa очень тонки, и мускулатура ихъ слишкомъ слаба для того, чтобы они могли долго выносить тяжесть тѣла. Высшія О. передвигаются неуклюже, опираясь на наружный край стопы. Естественный способъ передвиженія ихъ — карабаніе. Нѣкоторые пользуются при этомъ своимъ длиннымъ хвостомъ, которымъ захватываютъ и притагиваютъ

къ себѣ даже мелкіе предметы. Волоса покрываютъ все тѣло, за исключеніемъ отдѣльныхъ мѣстъ на лицѣ, внутренней поверхности ладони и часто также ягодицъ. Нѣкоторые виды отличаются оригинальными украшениями изъ волосъ на головѣ, бородой и особой окраской лица. По внутреннему строенію О. очень близко стоятъ къ человѣку. Черепъ во многихъ пунктахъ сходенъ съ нашимъ, но емкость его (т. е. количество мозга) значительно меньше; кромѣ того мышечные выступы сильно развиты, и челюсти рѣзче выдаются. Мозговая извилина проще. Позвоночникъ состоитъ изъ 7 шейныхъ, 12—14 реберныхъ, 3—7 поясныхъ, 2—5 крестцовыхъ и 3—33 хвостцовыхъ позвонковъ. Лопатки широкія, ключицы очень толстыя, тазъ мало развитъ. У многихъ видовъ необычайно развиты мышцы. Чувство осязанія играетъ у О-ъ очень важную роль, и потому концы пальцевъ и хватательнаго хвоста одарены необычайно тонкой чувствительностью. Психическія способности О-ъ, особенно подражательный талантъ, высоко развиты. Нѣкоторые первобытные народы, пораженные сходствомъ въ строеніи тѣла О-ы съ человѣческимъ, признали ее за лѣснаго человѣка, который не пользуется способностью рѣчи изъ одной лишь лѣни. О. питаются главн. обр. плодами, отчасти насекомыми; въ неволѣ больш. частью привыкаютъ къ пищѣ человѣка. Онѣ подносятъ пищу ко рту руками или хватательнымъ хвостомъ. Самка обыкновенно мечетъ только одного дѣтеныша. Среди О-ъ встрѣчаются моно- и полигамисты: первая живутъ въ одиночку, вторыя собираются большими или меньшими толпами, которыми предводительствуетъ старшій самецъ. О. живутъ въ жаркихъ поясахъ и нигдѣ не заходятъ дальше области распространенія пальмъ. Самые сѣверные обитатели — макаки Сѣв. Африки и Гибралтара. Лишь немногіе мелкіе виды О-ъ обладаютъ нѣжнымъ голосомъ; вообще же онѣ крикливы или визжатъ. Мышь существующія О. (ок. 25 родовъ и свыше 230 видовъ) подраздѣляются на 3 подотряда: 1. *Котистыя*, *Acetorithesi* или *Naralidae*, небольшія хорошенькія О., больш. частью покрытыя густою шерстью, съ длиннымъ пушистымъ хвостомъ и кругловатой головой, плоскимъ носомъ съ боковыми ноздрями; уши часто снабжены пучкомъ волосъ; пальцы съ острыми когтевыми ногтями; одинъ только большой палецъ съ плоскимъ ногтемъ; большой палецъ мало или совсѣмъ не противопоставляется прочимъ пальцамъ. Вверху и внизу съ каждой стороны по 5 коренныхъ зубовъ. По величинѣ больш. частью меньше бѣлки; отличаются необычайной живостью, хотя боязливы, живутъ обществами на деревьяхъ, питаются плодами и насекомыми; легко приручаются. Мясо ихъ съѣдобно. Встрѣчаются въ тропическ. странахъ Южн. Америки. Сюда относятся *уирунки*, *Naralidae*, въ числѣ около 30 видовъ; *уистити*, *Narale jaccus*; игрунка русоногая, *N. leopina*, и т. д. 2. *Плосконосыя*, *Platyrhingi*, съ очень широкой носовой перегородкой, вслѣдствіе чего ноздри значительно раздвинуты въ стороны; вверху и внизу съ каждой стороны по 6 коренныхъ зубовъ. Всѣ пальцы съ ногтями; большой палецъ никогда не противопоставляется вполнѣ или совершенно недостаетъ. Хвостъ иногда очень длиненъ и приспособленъ для хвата-

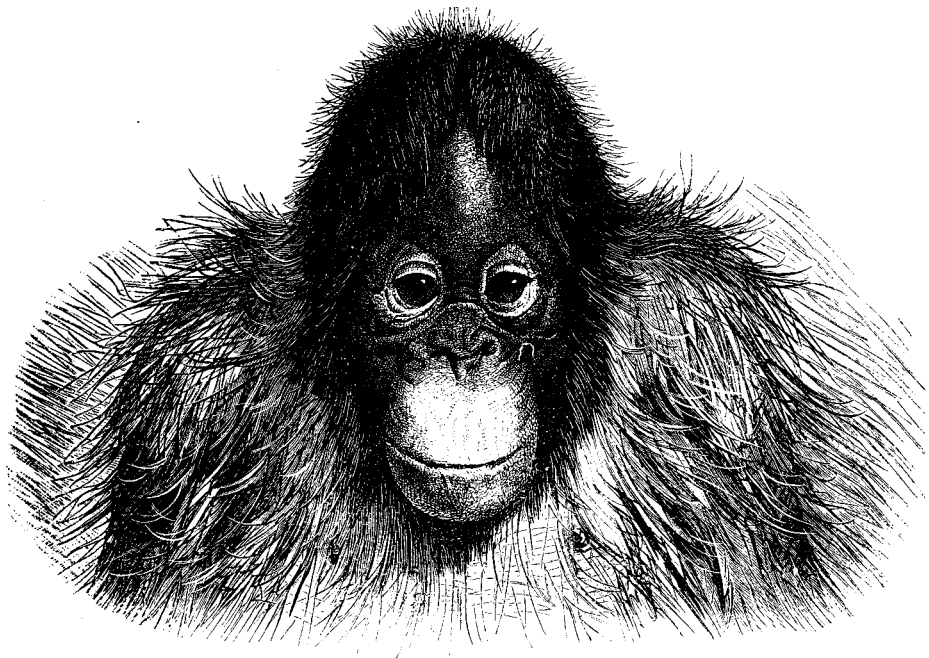

Орангъ-утанъ, *Pithecus satyrus*.

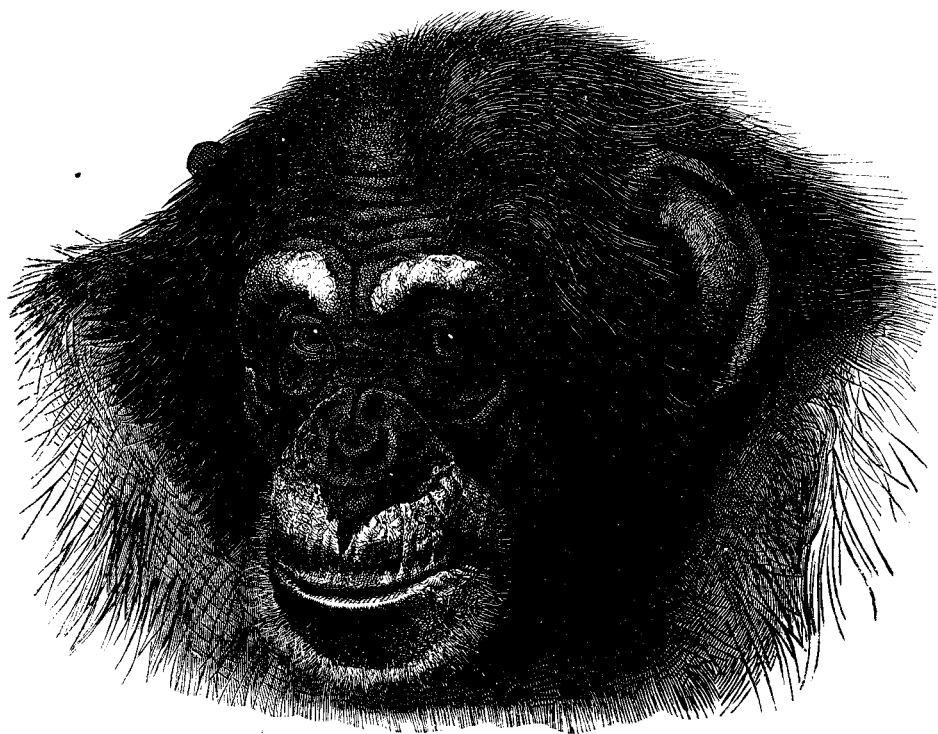

Шимпанзе, *Troglodytes niger*.

ОБЕЗЬЯНЫ. Таблица II.—ОБЕЗЬЯНЫ СТАРАГО СВѢТА.

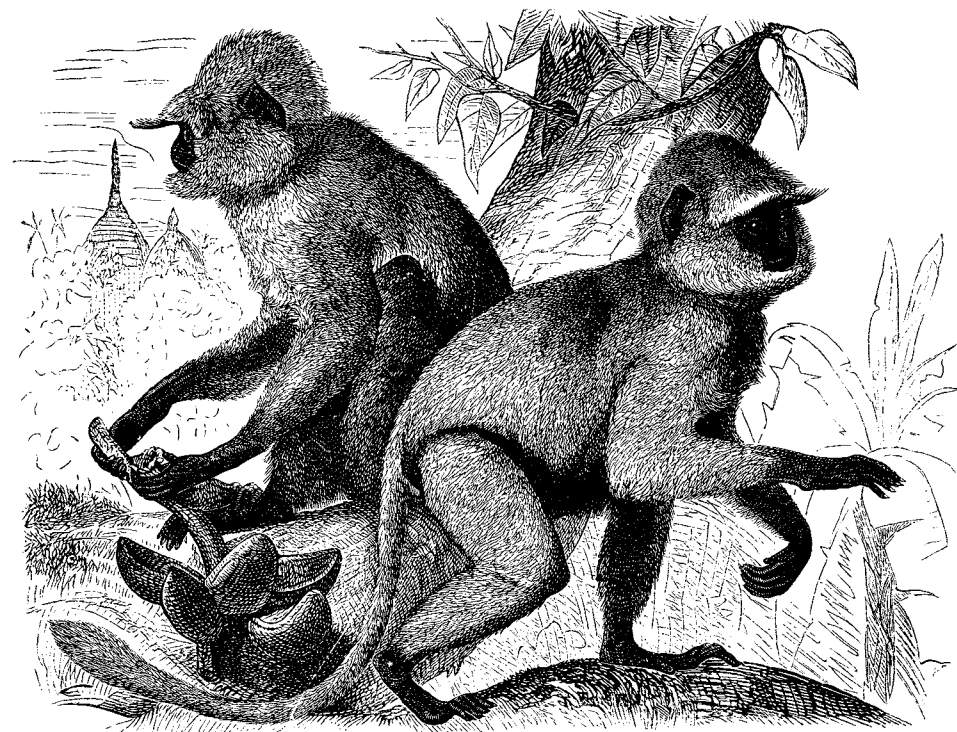

Гульманъ, *Semnopithecus entellus*.

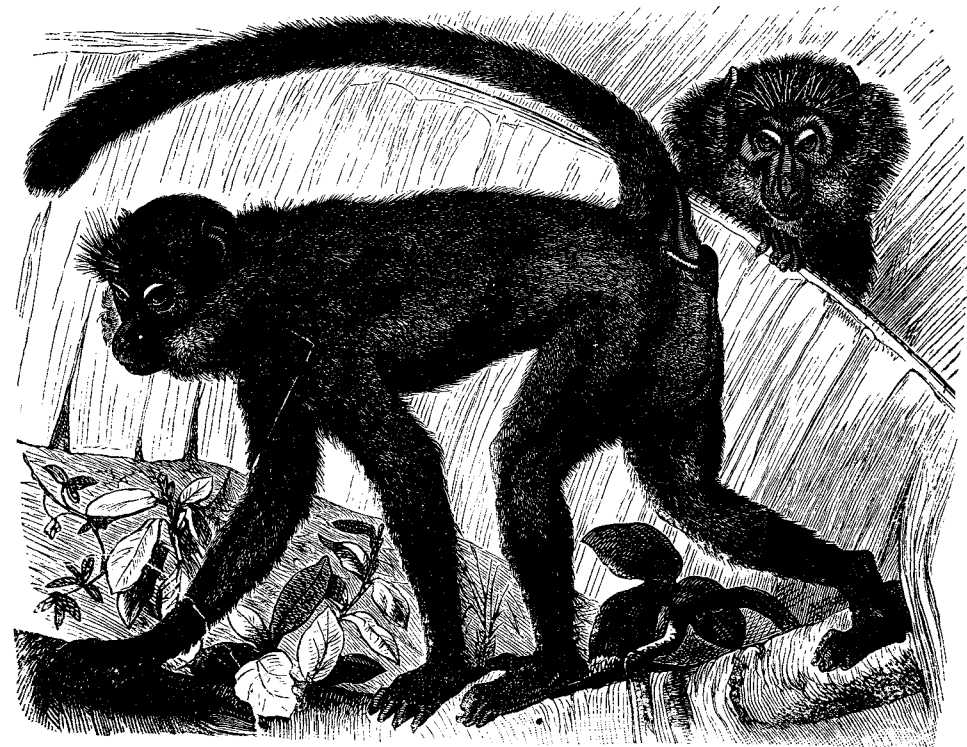

Маргышка, *Cercopithecus fuliginosus*.

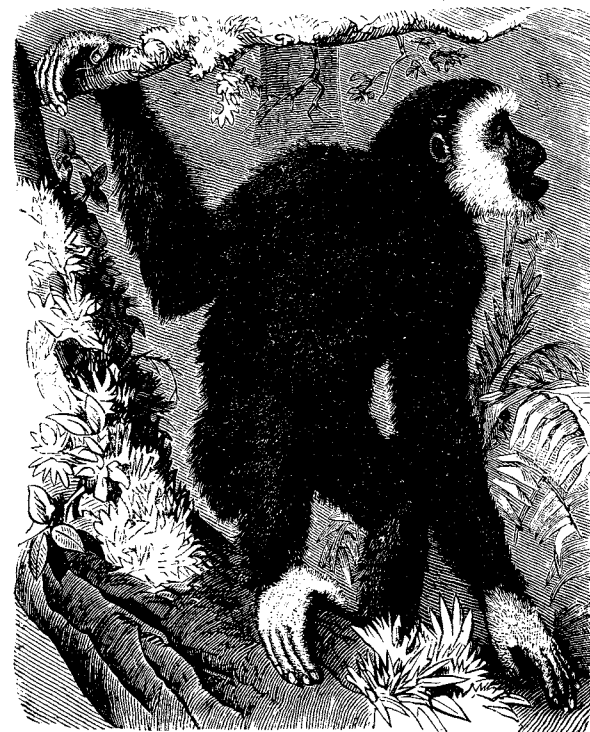

Гиббонъ, *Hylobates lar*.



Макако, *Macacus silenus*.

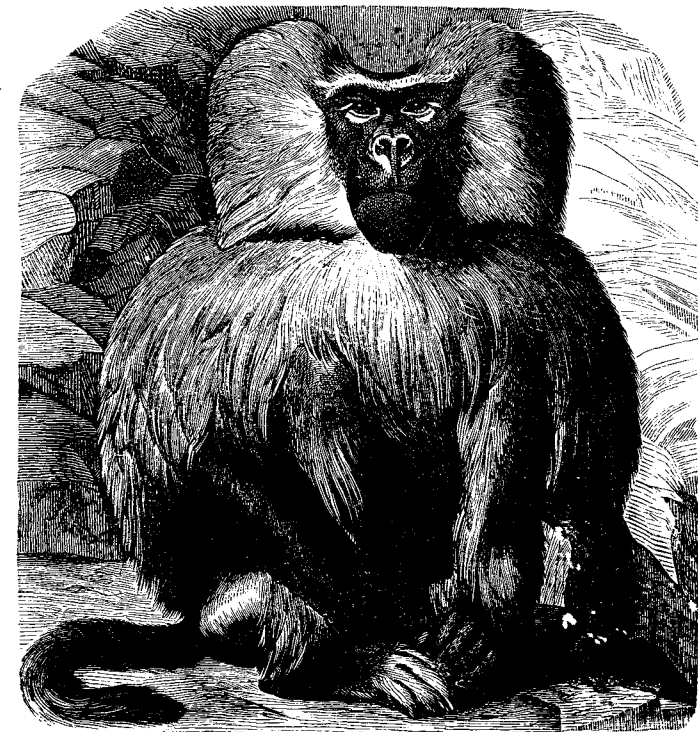

Павианъ, *Cynocephalus hamadryas*.



Ревунъ, *Mycetes niger*.

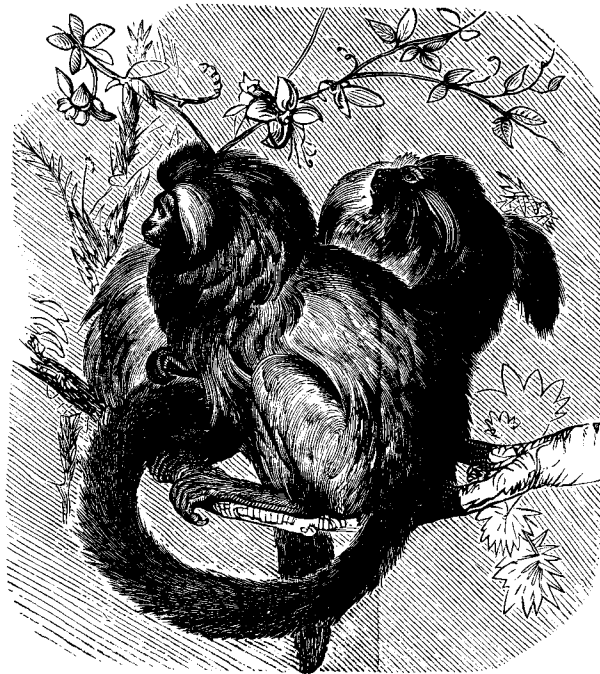

Нарале *Rosalia*.

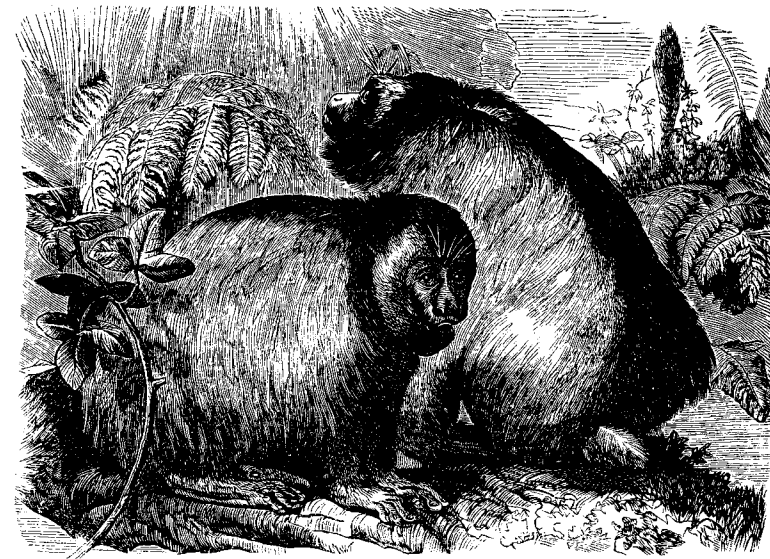

Brachyurus calvus.



Хвостатая обезьяна, *Pithesia Satauas*.



Капуцинь, *Cebus caucinus*.

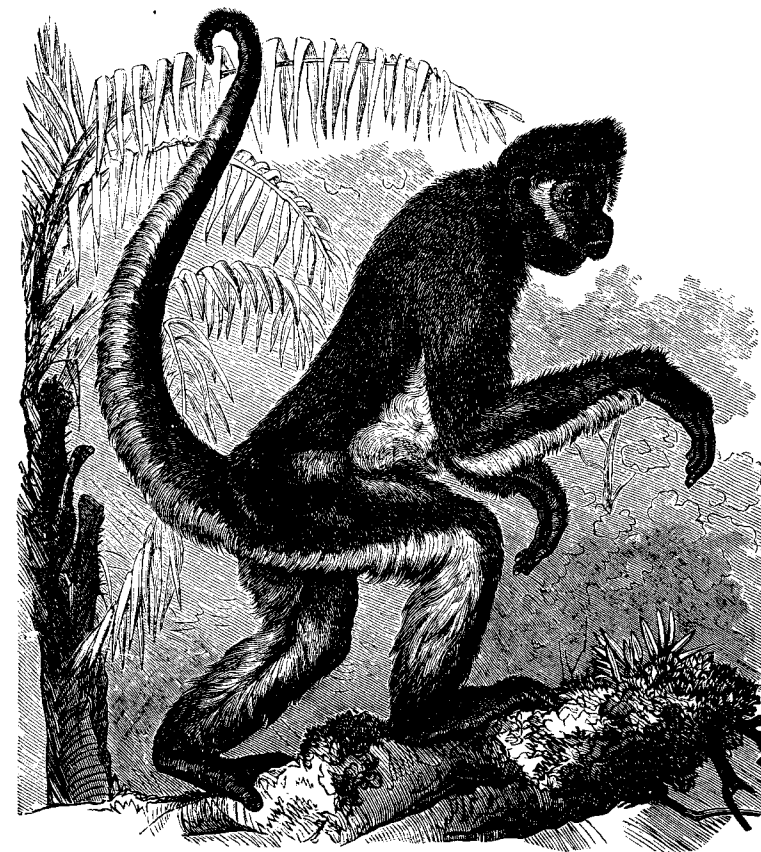

Ateles Bartlettii.

ни; цѣпляясь имъ другъ за друга, онѣ могутъ образовывать длинныя цѣпи. У многихъ видовъ на язычной кости сидитъ широкій костный пузырь, сообщающійся съ гортанью и необычайно усиливающій голосъ. Особенно этимъ характеризуются *ревуны*, *Muscetes*. П-ыя О. встрѣчаются только въ Америкѣ, почему ихъ называютъ также О-ами Нового свѣта. Больш. частью онѣ меньше О-ъ Старого свѣта, не столь дики и живы и легче приручаются. Ихъ дѣлятъ на два семейства, обнимающія 10 родовъ и около 80 видовъ: а) *пушистохвостыя*, Pitheciidae: чортова О-а, ночная О-а и др.; б) *щиткохвостыя*, Cebidae: ревуны, сапажу и др. (см. соотв. сл.). 3. *Узконосыя*, Catarrhini, съ узкой носовой перегородкой и, вслѣдствие этого, тѣсно прилегающими другъ къ другу ноздрями. Ближе всего стоятъ къ человѣку; подобно ему имѣютъ въ верхней и нижней челюсти съ каждой стороны по 2 ложныхъ и 3 настоящихъ коренныхъ зуба; на рѣзцы стоятъ не вертикально, а косо впередъ; клыки также сильно выдаются. Лицо больш. частью тоньше и покрыто болѣе короткими волосами, нежели остальное тѣло, такъ что часто можно бываетъ различитъ усы, бороду и бакенбарды. Длинныя и тонкія конечности. Ноги больш. частью несравненно болѣе развиты, нежели руки, на котор. большой палецъ существуетъ иногда лишь въ зачаточномъ состояніи; на всѣхъ пальцахъ рукъ и ногъ ногти; хвостъ слабо развитъ, иногда совсѣмъ отсутствуетъ. По мѣсту распространения У-ыхъ наз. О-ами Старого свѣта. Въ молодости легко обучаются, ловко карабкаются и, при помощи палки, ходятъ прямо. Болѣе старыя индивидуумы часто очень рѣзко отличаются отъ молодыхъ большимъ развитіемъ челюстей, обладаютъ поразительной мышечной силой и храбро защищаются палками и камнями. У-ыя распадаются на 3 подсемейства: а) павіаны, *Супоритhecia*, съ собачьими лицами (выдающаяся морда), щечными карманами и хвостами; 7 родовъ и около 70 видовъ: павіанъ, *Супосерhalius*; мар-тышка, *Сегоритhecus*; макакъ, *Inuus*, и др. б) *Семпроритhecina*, съ длинными хвостами и круглыми лицами, безъ выдающейся морды и боковыхъ кармановъ. Сюда относятся только 2 рода (около 40 видовъ): *Colobus* и *Семпроритhecus*. в) Человѣкообразныя или антропоморфныя О., стоящія ближе къ человѣку, нежели къ прочимъ О-амъ. Сюда относятся 4 рода, обнимающія 12 видовъ: горилла, *gorilla*; шимпанзе, *Troglodytes*; орангъ-утанъ, *Pithecus*, и гиббонъ, *Nylobates* (см. соотв. сл.).—Ископаемыя остатки О-ъ найдены въ третичн. слояхъ Европы, Азии и Америки. Формы тѣ же, что и нынѣ; въ Старомъ свѣтѣ найдены только узконосыя, въ Новомъ—только плосконосыя. Въ костныхъ пещерахъ Бразиліи найдена вымершая форма значительныхъ размѣровъ, *Protolithecus*. Въ среднемъ третичномъ періодѣ найдена О-а, сходная съ орангомъ.—*Литература*: *Дарвинъ*, „Происхождение человѣка“; *Audebert*, „Histoire naturelle des singes“; *Brolik*, „Quadrumanas“; *Schlegel*, „Monographie des singes“.

Обедь (*Эль-О.*), главн. гор. Кордофана, въ Восточн. Суданѣ; торговля камедью, слоновой костью, золотомъ; 20 000 ж.

Обелisks, четырехугольная колонна на низкомъ основаніи, вверху немного суживающаяся и закан-

чивающаяся заостреніемъ въ видѣ небольшой пирамиды. О-и были распространены по Нильской долинѣ отъ Нижн. Египта до Нубіи. Происхождение ихъ относится ко времени XV в. до Р. X. и до персидскаго владычества. Большая часть ихъ сдѣлана изъ гранита Ливійскихъ горъ, немногіе изъ известняка и бѣлаго мрамора, и высѣчены изъ цѣлага куска. Поверхность покрыта со всѣхъ сторонъ, иногда только мѣстами, гіероглифами. О-и имѣли религіозное значеніе, такъ какъ стояли преимущественно передъ храмами. Древнѣйшій маленкій О. былъ найденъ въ Мемфисской усыпальницѣ царей 5-й династіи и находится теперь въ берлинскомъ корол. музее. Кромѣ того изъ древняго царства извѣстенъ знаменитый гранитный О. въ Гелиополисѣ (20, ²⁷ м.). Болѣе многочисленны О-и изъ новаго царства. Объ О-ѣ „*Клеопатрова иша*“ см. это сл. О. въ 25 м. высоты, наход. передъ храмомъ св. Петра въ Римѣ, б. привезенъ сюда Калигулою изъ Гелиополиса и поставленъ въ теперешнемъ мѣстѣ папой Сикстомъ V. Другой, въ 45 м. высоты, наход. въ Римѣ около Латеранской базилики, вывезенъ также изъ Гелиополиса Констант. V. Одинъ изъ О-овъ былъ подаренъ Мехметомъ-Али французамъ и находится теперь на площади Согласія въ Парижѣ.

Обервилль (*Aubervilliers*), фабричное мѣстечко во франц. Сенскомъ департаментѣ, въ 3 км. отъ Парижа; форть; 19 437 ж.

Обераузенъ, гор. въ прусск. провинціи Дюссельдорфъ, при 8 желѣзн. дор.; каменноугольныя копи, металлическ. и химическ. производства; 20 375 ж.

Оберландгерихтъ, въ Германіи вторая судебная инстанція. Гражданское отдѣленіе О-а (*Zivilsenat*) разбираетъ гражданскіе иски въ апелляціонномъ порядкѣ и разсматриваетъ жалобы на опредѣленія низшей инстанціи (ландгерихтъ). Уголовное же отдѣленіе (*Strafsenat*) служитъ въ однихъ случаяхъ апелляціонной, въ другихъ—ревізійной инстанціей по отношенію къ ландгерихту и суду шеффеновъ. Въ Австріи суды второй инстанціи также носятъ названіе О-а. То же было и въ Остзейскомъ краѣ до введенія тамъ Судебныхъ Уставовъ (1889 г.).

Обероль (франц. *Auberon*, др.-фр. *Alberon*, соотвѣт. нѣмец. *Alberich*), король эльфовъ, супругъ Титани, впервые появляется въ ст.-франц. *chanson de geste* конца XII в.: „*Huon de Bordeaux*“, принадлежащемъ къ циклу сказаній о Карлѣ V. и перелѣбанномъ въслѣдствіи въ народный прозаич. романъ. Изъ этого романа О. перешелъ къ англійскимъ писателямъ Чосеру, Шекспиру („Сонъ въ лѣтнюю ночь“) и Спенсеру и послужилъ сюжетомъ для романтич. поэмы Виланда „Оберонъ“. Изъ послѣдней заимствовано либретто для оперы Вебера того же имени.

Оберъ (*Auber*), Даніель Франсуа Эспри, знаменитый французскій композиторъ, род. 29 янв. 1784 г. въ Каэиѣ (въ Нормандіи), имѣлъ съ дѣтства склонность къ музыкѣ, но по семейнымъ обстоятельствамъ началъ специально заниматься ею сравнительно поздно; учителями его были Бозелдѣ и Керубини; произведенія О-а, впервые сдѣлавшія ему имя—„Придворный концертъ“ (1818 г.) и „Свѣтъ“ (1823 г.)—дворили на себѣ именно отпечатокъ Керубиниеваго вліянія, отъ котораго, впрочемъ, О. въслѣдствіи отдѣлился, сдѣлавъ значительный шагъ впередъ въ

области оперной композиціи по сравнению съ своимъ учителемъ; заимствовать отъ него чистоту стиля и стройную ясность изложенія и фактуры, О. также далеко опередилъ его и въ другомъ отнош. — въ области музыкальной драматики и силы оперныхъ образовъ, лучшимъ доказательствомъ чего служить самая сильная изъ оперъ О-а, держащаяся до нашего времени на репертуарѣ — „Фенелла“ („La muette de Portici“); ансамбли и финалы этой оперы, даже для нашего времени, значительно болѣе богатаго сильными драматически-музыкальными произведеніями, представляются преисполненными драматической силы и щеголяютъ такими массовыми эффектами, которые для второй четверти нашего вѣка были поразительны. Но еще болѣе сдѣлалъ для искусства своей родины О. въ области жанра комической и лирической оперы; тамъ среди его произведеній можно назвать не только такіа талантливыя вещи, какъ „Бронзовый конь“ и „Черное домино“, но и такіе перлы оперной композиціи, какъ „Фра-Дьяволо“ — произведение, по справедливости поставляемое наряду съ лучшими классическими образцами этого жанра. Опера „Фра-Дьяволо“, главная заглавная партія которой всегда была до нашего времени боевымъ конькомъ такихъ великихъ пѣвцовъ, какъ, напр., Ноденъ, отличается столько же мелодическими красотами, сколько и достоинствами разработки основныхъ идей; музыкальные образы ея, чистые до прозрачности, граціозные и изящные, являютъ собою продуктъ высокаго композиторскаго мастерства. Будучи истиннымъ французомъ, О. не могъ не сдѣлаться композитомъ прежде всего національнымъ. Компонировалъ О. до глубокой старости; но послѣднія его произведенія уже не имѣли прежнихъ достоинствъ; такова, напр., опера его „Le premier jour de bonheur“, оконченная въ 1868 г. и оказавшаяся довольно слабымъ произведеніемъ. О. умеръ въ 1871 г., 13-го мая.

Обжалованіе судебныхъ рѣшеній, опредѣленій и приговоровъ имѣетъ цѣлью полную или частичн. отмену ихъ высшимъ судомъ. Въ зависимости отъ того, какое именно постановленіе низшаго суда является предметомъ жалобы, О. производится въ порядкѣ частномъ, апелляціонномъ или кассационномъ. Въ частномъ пор. обжалуются постановленія суда по какому-ниб. частн. вопросу, напр. по принятію мѣръ для обезпеч. иска; разрѣшая возбужденный частн. жалобой вопросъ, высшій судъ не входитъ въ разсмотрѣніе всего дѣла. Если же предметомъ жалобы является самое рѣшеніе суда, то жалоба приноситя *апелляціонная* или *кассационная*, смотря по тому, обжалуется ли рѣш. *неокончательное* или *окончательное*. За нѣкот. исключ. рѣшенія низшихъ судебн. инстанцій считаются неокончательными въ томъ смыслѣ, что участв. въ дѣлѣ лицамъ предоставлено право О-ія ихъ въ высшую инстанцію, которая пересматриваетъ въ этомъ случаѣ дѣло и постановляетъ свое рѣшеніе; это рѣш., утверждается ли имъ рѣшеніе низш. суда или постановляется новое, считается уже окончательнымъ. Такой порядокъ О-ія назыв. *апелляційей*. Отличит. черта *кассационнаго* порядка, при-мѣняемого къ окончательн. рѣшеніямъ, заключ. въ томъ, что высшая (кассационная) инстанція, не разсматривая дѣла по существу, повѣряетъ лишь его

юридич. сторону, т. е. разсматриваетъ, насколько правильно были примѣнены законы къ обст. дѣла, и затѣмъ либо оставляетъ жалобу безъ послѣдствій, либо отменяетъ обжалован. рѣшеніе, но при этомъ собственн. рѣшенія не постановляетъ, а обращаетъ дѣло для новаго разсмотрѣнія по существу въ другой судъ, равной степени съ постановившимъ первонач. рѣш. — Всякая жалоба подается въ указ. закономъ срокъ въ судъ, постановившій обжал. опред. или рѣш., а онъ представляетъ ее въ тотъ высшій судъ, разсмотрѣнію котораго она подлежитъ и на имя котораго пишется. Срокъ исчисляется со дня объявленія обжал. постановленія, если же оно не было объявлено — со врем. исполненія обжал. дѣйствія; срокъ О-ія уговленъ приговоромъ исчисл. *со дня, слѣдующаго за объявл. приговора*. — *Апелляц. жалоба* можетъ быть принята стороною во всѣхъ случаяхъ, когда она находитъ рѣшеніе суда неправильнымъ, при чемъ безразлично, въ чемъ апелляторъ видитъ неправильность: въ фактич. или юридич. сторонѣ дѣла. Во всякомъ случаѣ онъ долженъ мотивировать свою жалобу. Апел. жалобу мож. принести и не участв. въ дѣлѣ лицо, если рѣшеніемъ нарушены его права (рѣш. гр. кас. деп. 1869г. №15) Отличіе апел. производста отъ первонач. сост. въ томъ, что оно ограничено предѣлами апел. жалобы. Поэтому, если, напр., рѣшеніе постановлено противъ 2 отвѣтчиковъ, и одинъ подалъ жалобу, высш. судъ долженъ разсмотрѣть дѣло лишь въ отнош. апеллятора и не мож. отказать въ цѣломъ искѣ (рѣш. гр. кас. деп. 1872г. №59). *По траждан. дѣламъ* дѣламъ неокончат. считаются: а) рѣшенія по искамъ цѣною выше 30 р. или не подлежащимъ оцѣнкѣ миров. судей и гминныхъ судовъ, б) рѣш. по тѣмъ же искамъ земск. начальниковъ и городов. судей, в) рѣш. завакз. мир. судей, когда искъ выше 100 р., и *всѣ* рѣш. уѣздныхъ членовъ окр. суд. Апелляц. инстанцію для 1-ой группы представляетъ *миров. съездъ*, для 2-ой — *уездный*, для 3-ей — *окружн. судъ*; срокъ О-ія во всѣхъ этихъ случ. — 1 мѣс. Далѣе, апелляціи подлежатъ *всѣ* рѣш. окружн. суд.; они обжалуются въ *судебн. палату*. Срокъ О-ія для дѣлъ, производивш. въ сокращ. пор., 1 мѣс., для прочихъ — 4 мѣс. Срокъ не счит. пропущеннымъ, если до 12 ч. ночи послѣдн. дня жалоба получена въ ближ. къ суду почт. конторѣ (рѣш. гр. кас. деп. 1872г. №369). Предъявленіе новыхъ требованій въ апелляціи не допускается. Право повѣреннаго на ходатайство въ апел. порядкѣ должно б. выражено въ довѣренности. Апел. жалоба, въ которой прилагаются копии по числу лицъ, сост. съ апелляторомъ въ спорѣ, пиш. на герб. бумагѣ и подлежитъ оплатѣ судебн. пошл. (по 50 к. со 100 р.). Въ случ. подачи жалобы по истеч. срока, она *возвращается* просителю и считается какъ бы не поданной; но, если просрочка произошла по винѣ суда, почты и т. п., можно въ теч. 2 нед. предъявить въ судъ просьбу о возобновленіи права апелляціи. Въ случ., когда 1-ой инст. является особ. прис. судебн. палаты, жалоба приноситя въ гражд. кас. деп., а когда 1-ая инст. — соед. прис. 1-аго и гражд. кас. деп-та, въ общ. собр. кассационныхъ и 1-аго деп. сената. Срокъ — 4 м. — Наконецъ, апелляціи (въ 4-ый департаментъ сената) подлежатъ рѣш. коммерч. су-

довъ на сумму: въ столицахъ—свыше 3000 р., въ проч. мѣст.—отъ 1500 р. Сторона, недовольная рѣш., должна заявить о семъ въ теч. 3 дней, а по дѣламъ фрахтовымъ, конкурсамъ и векселямъ.—въ теч. 3 дн., при чемъ взыскивается въ залогъ первой апелляціи 60 р. Срокъ 0-ія—2 мѣс., по дѣл. фрахт., конк. и векс.—1 мѣс.—Апелляція на рѣш. третейскаго суда, по общ. правилу, не допускается.—По *уголовн.* дѣламъ срокъ апелляціи во всѣхъ случ.—2 нед. Апел. инстанціи тѣ же, что и по гражд. дѣл.; только на неконч. приговоры суд. палаты, т. е. постановл. ею въ кач. 1-ой инст. и безъ уч. сословн. представителей, апел. отзвы приносятся въ уголов. кассац. деп-тъ. Изъ приговоровъ миров. и город. судей, зем. нач. и гмин. судовъ не подлеж. апелляціи лишь окончат., т. е. присужд. къ взысканію, замѣч., выговору, штрафу не свыше 15 р., аресту не св. 3 дней, вознагражденію за вредъ не св. 30 р.—Изъ пригов. окружн. суда апелляціи подлеж. лишь приговоры, постановленные безъ уч. присаж. засѣд. Отзвы приносятся лично или чрезъ защитника, словесно или письменно. Кромѣ подсудим. и частн. обвинителя право апел. отзвы принадлежитъ гражд. истцу и тѣмъ лицамъ, на коихъ обращено взысканіе вознагражд. за вредъ и убытки, причин. преступл., но лишь по предм. вознагражденія. Срокъ не счит. пропущ., если до его истеч. отзвъ отправленъ по почтѣ. Въ случ. пропуска срока по уважит. причинамъ, восстановление его зависитъ отъ суда, постановивш. приговоръ. Каждый изъ подсудимыхъ—соучастниковъ можетъ присоединиться къ отзвы, поданному однимъ изъ нихъ, о чемъ заявл. суду въ теч. апел. срока; если же отъ подачи отзвы до истеч. срока остается мен. 3 дней, то—въ теч. 3 дней. Изъ общ. правила, что апелляція останавл. исполненіе обжалов. рѣшенія, допускаются нѣкот. исключ., напр. это не относ. къ пригов., освобождающ. подсудим. изъ-подъ стражи.—Смѣшанный *апелляц.-кассационный* порядокъ 0-ія установленъ закономъ для рѣш. *воластныхъ судовъ*. Жалобы приносятся въ теч. 30 дней земск. начальн., а тотъ обязательно представляетъ тѣ изъ нихъ, коими обжалованы тѣлесн. наказ., арестъ свыше 3 дней, штрафъ отъ 5 р. или гражд. рѣш. отъ 30 р., уѣздн. сѣзду. Сѣзды, въ случ. отгѣны рѣш. вол. суда, или постановляетъ новое, или передаетъ дѣло для разсмотр. другому вол. суду.—*Частныя жалобы* допускаются закономъ только въ тѣхъ случ., когда совмѣстное съ апелляціей по сущ. дѣла 0. частныя опредѣленія или дѣйствія суда представляются неудобными или невозможными. Таковы жалобы на т. н. пресѣкательныя опредѣленія суда, напр. о непринятіи исков. прошенія, на дѣйствія, требующія безотлагат. исправленія, напр. на неправ. взятіе подсудим. подъ стражу, на опред., не имѣющія ничего общаго съ сущностью дѣла, напр. жалоба свидѣтеля на неправ. налогъ штрафа за неявку. Высшія инстанціи въ порядкѣ частн. 0-ія тѣ же, что и въ апелляціон., при чемъ опредѣленія ихъ, по общ. прав., дальнѣйш. 0-ию не подлежатъ. Срокъ 0-ія для общ. судовъ, за нѣк. искл., 2 нед., для коммерч.—8 дн., для проч.—7 дн. Подача жалобъ на медлен. произв., а въ общ. судахъ и на неправ. взятіе подъ стражу—срокомъ не ограничена. Жалобы

на медленность и на неприн. просьбы или отзвы, вопреки общ. правилу, подаются непосредств. въ высшій судъ. Въ общ. судахъ жалоба пиш. на герб. бум. (также въ коммерч.) и съ прилож. копій, если касается правъ противной стороны. Приносить частн. жалобу мож. и повѣренный, хотя бы въ довѣренности не было о томъ упомянуто (рѣш. гр. кас. деп. 1869 г. № 963). Частн. жалоба не останавл. ни производства дѣла, ни исполн. обжал. опредѣленія, за нѣк. исключ.—напр., когда это признается необходимымъ самъ судъ.—Что кас. 0-ія *слѣдств. дѣйствій*, то на дѣйствія полиціи жалобы приносятся прокурору, на дѣйствія слѣдователя—суду.—*Кассационныя жалобы* или *просьбы объ отгнѣн. окончат. рѣш.* могутъ б. принимаемы, когда есть поводъ къ кассации. Достаточнымъ поводомъ законъ счит.: 1) явное нарушеніе или неправ. толков. закона судомъ, постановившимъ рѣш., 2) наруш. имъ существ. обрядовъ судопроизводства, 3) наруш. имъ предѣловъ вѣдомства или власти. Но только при своевременн. заявленіи на судѣ о допущенномъ наруш. закона сторона пріобрѣтаетъ право ссылаться на него, какъ на основаніе къ отгнѣн. пригов. (рѣш. угол. кас. деп. 1882 г. № 1). Въ *гражд.* дѣлахъ законъ допус. еще подачу въ кассац. порядкѣ *просьбы о пересмотрѣ рѣшеній* въ случ. открытія *новыхъ обстоятельствъ*, или обнаруженія *подлога* въ актахъ, на коихъ рѣш. основано, или, наконецъ, когда рѣш. нарушаетъ права не участвовавш. въ дѣлѣ лицъ. Къ кассац. жалобѣ прилагаются копія обжал. рѣш. и всѣ документы, на коихъ она основана. При подачѣ кассац. жалобъ въ сенатъ требуется представленіе кассаторомъ залога; залогъ по жалобѣ, оставленной безъ уваж., обрац. въ казну, въ противн. случ. возвращается. Пр.сбы объ отг. рѣш. миров. судей и гминныхъ судовъ приносятся въ миров. сѣзды, объ отг. рѣш. зем. нач. и гор. суд.—въ уѣздн. сѣзды, объ отг. рѣш. уѣздн. сѣзда — чрезъ уѣздн. сѣзды, члена окружн. суда въ губерн. присутствіе. Срокъ во всѣхъ этихъ случ.—1 м. Пр.сбы объ отг. рѣш. миров. сѣзда приносятся чрезъ изарем. члена сѣзда въ гражд. кас. деп-тъ. Требуется залогъ въ 10 р. Срокъ—4 мѣс. Пр.сбы объ отг. оконч. рѣш. завакназк. миров. судей и рѣш. окр. судовъ, постановл. ими по апел. отзвы на рѣш. миров. судей, принос. въ Тифлис. судебн. пал. Въ 1-омъ случ. залогъ—5 р., во 2-омъ—20 р. Пр.сбы объ отг. рѣш. *судебныхъ палатъ* приносятся въ гражд. кас. деп-тъ. Залогъ—100 р. Срокъ—4 мѣс.—Для 0-ія въ кассац. пор. *уголовн.* пригов. срокъ—2 нед. Пр.сбы объ отг. оконч. пригов. приносятся въ тѣ же суды, что и по гражд. дѣламъ, только мѣсто гражд. данскаго заступаетъ уголов. кассац. деп. сената. Сюда же приносятся жалобы на окончат., т. е. постановл. съ уч. прис. засѣд., пригов. окружн. судовъ. Въ отлич. отъ гражд. дѣлъ, принесеніе касс. жалобы останавл. исполн. пригов. Не останавливается исполн. пригов. миров. или уѣздн. сѣзда или общ. суд. мѣсть о денежн. взыск., а исполн. ихъ приговора, присуждающаго къ содерж. подъ стражей, останавливается только по представленію осужденнымъ залога. Допуская кассац. 0. лишь противъ оконч. пригов., слѣдов., когда апел-

ляция уже невозможна, законъ, кромѣ того, постановляетъ, что тотъ, кто не подалъ апел. отзыва или протеста (О., исходящее отъ лицъ прокурорск. надзора) на неконч. пригов. окр. суда, не мож. просить объ отг. оконч. по тому дѣлу приговора суд. пал., если ею утверждён пригов. окр. суда (907 ст. Уст. уг. суд.). На пригов. особ. прис. прав. сената кассац. жалобы приносятся въ общ. собраніе кассац. департаментовъ. — Когда приговоръ въ установлен. срокъ не обжалованъ (или жалоба, принес. въ кассац. пор., оставлена безъ послѣдствій), онъ *вступается въ закон. силу*, т. е. подлежит немедл. исполненію. Но законъ, предвидя возможность рывковыхъ судебныхъ ошибокъ, допускаетъ подачу *просьбы о возобновленіи дѣла* осужденными или ихъ родственниками, если они могутъ сослаться на одно изъ обстоятельствъ, указ. въ ст. 935 Уст. уг. суд. Сюда относ., напр., осужденіе за убійство чл-ва, оказавшагося потомъ живымъ, доказанные по суду корыстн. виды судей и т. п. Просьба приносится въ уголов. кас. деп-тъ, котор., въ случ. признанія ея уважительной, обращаетъ дѣло въ надлж. судъ. — Приговоры *верховн. угол. суда* О-ю не подлеж.; допускаетъ лишь подача просьбы о помилованія или облегч. участи осужденныхъ, представляем. чрезъ министра юст. на Высоч. усмотрѣніе.

Обида личная, умышлен. униженіе кого-либо посредствомъ оскорбляющаго самолюбіе нарушенія общепринятыхъ нормъ обращенія. О. можетъ быть нанесена лишь въ присутствіи лица, къ которому относится; *заочная* брань не счит. обидой. По разъясн. сената (рѣш. 1869 г. № 1053) оскорбленіе счит. заочнымъ, стало быть не наказуемымъ, и въ томъ случ., когда обвиняемый *поручилъ* кому-либо передать свои слова оскорбленному. Но О. не счит. заочной, если кто-либо оскорбленъ насчетъ членовъ своей семьи, хотя бы и отсутствующихъ или даже умершихъ. Всякое лицо можетъ быть привлечено къ отвѣтств. за О-у, кромѣ родителей, супруга или лицъ, имѣющихъ дисциплин. власть надъ обиженымъ. По способу совершения О. дѣлится на 1) О. словомъ или на письмѣ, 2) О. дѣйствіемъ и 3) О. путемъ печати. Къ О-ѣ *словомъ* относ. и О. символическая, поср. знаковъ. Наказ. — арестъ до 15 дн. или штрафъ до 50 р. То же наказаніе полагается за О-у *обидѣемъ*, если поводъ въ О-ѣ былъ данъ самимъ обиженымъ, въ противн. случ. — арестъ до 1 мѣс. О. (слов. или дѣйств.) квалифицируется и карается строже, если нанесена съ заранее обдум. намѣреніемъ, или въ публичн. мѣстѣ, или лицу, имѣющему право на особое уваженіе, или мужчиной лицу женск. пола. О. счит. особ. тяжелой, если состояла въ нанесеніи тяжкихъ побоевъ или нанесена родственнику по восход. линіи. Не наказ. О., если обиженный самъ нанесъ обидчику равную О-у. Оскорбит. отзывъ о комъ-либо *въ печати*, содержащій злословіе или брань, но безъ указанія опредѣленнаго позорящаго факта (въ противн. случ. преступленіе составл. *диффамацию*), наказ. штрафомъ до 300 р. и арестомъ 7 дн. — 3 мѣс. или тюремн. заключ. 2—8 мѣс. (130—138 Уст. о нак., 1533, 1544, 1039—1044 Улож. о нак.).

Обида (Aubigné), Теодоръ Агриппа д' (латинизир. имя Aibinaeus), одинъ изъ видныхъ дѣя-

телей протестантск. движенія во Франціи конца XVI и нач. XVII стл., род. въ 1552 г. въ старин. дворянск. семьѣ, воспитывался въ строго-кальвинистскомъ духѣ и получилъ прекрасное научное образованіе, отчасти подъ руководствомъ извѣстн. Беза въ Женевѣ; въ 1569 г. участвовалъ въ сраженіи при Жарнакѣ, въ рядахъ гугенотовъ; послѣ Варолюмеяской ночи (1572 г.) бѣжалъ изъ Парижа и въ послѣдствіи, встрѣчаясь съ Генрихомъ Наваррскимъ при дворѣ Катерины Медичи, приобрѣлъ дружеское расположеніе этого короля и убѣдилъ его снова перейти въ протестантство. Когда Генрихъ II, по салическому закону, наследовалъ въ 1589 г. франц. тронъ, О. храбро сражался въ рядахъ его приверженцевъ противъ войскъ „католической лиги“ и оказалъ ему существенную помощь въ занятіи престола. Не одобряя въ душѣ новой измѣны короля „женевскому“ въ роисповѣданію, онъ оставался, тѣмъ не менѣе, преданнымъ ему, занималъ различныя военно-административныя должности въ провинціяхъ Франціи, на досугѣ же отдавался литературн. занятіямъ. Послѣ смерти короля (1610 г.), преслѣдуемый сильной католической партіей при дворѣ, онъ переселился въ Женеву, гдѣ и ум. въ 1630 г. — Глубоко убѣжденный и стойкій адептъ реформатскаго движенія, О. въ своихъ произведеніяхъ раскрываетъ всю нравствен. несостоятельность современныхъ ему дѣятелей и лозунговъ католицизма и указываетъ на неизбѣжныя побѣды новой религіозной формации. Важн. произв. О.: „Histoire universelle 1550—1601“, гдѣ онъ, съ неслыханной до того смѣлостью, описываетъ событія 2-ой полов. XVI стл. (въ 1620 г. оно было предано сожженію по указу парламента); какъ бы дополненіемъ является его автобиографія: „Histoire secrète, écrite par lui-même“; оба эти сочиненія представл. весьма важный источникъ для изученія исторіи эпохи Генриха IV. Полное собр. его соч. изд. Réaume'омъ и Caussade'омъ, Paris, 1873.

Obitus, торжественное аупокойное служеніе у католиковъ.

Обходъ, въ церк. языкѣ нотная книга, по которой совершается церковное пѣніе.

Облака представляютъ скопленія микроскопическихъ водяныхъ капель или т. наз. туманныхъ пузырьковъ, имѣющихъ тонкую водяную оболочку, внутри которой заключенъ воздухъ. Благодаря своей незначительной величинѣ эти капельки или пузырьки очень легки, и достаточно очень слабого вѣтра, чтобы заставить ихъ подняться или держаться въ воздухѣ, „парить“, не падая внизъ. Причина образованія облаковъ слѣдующая. Въ воздухѣ всегда находится большее или меньшее количество водяныхъ паровъ, которое, въ случаѣ охлажденія массъ воздуха, можетъ сдѣлаться болѣе чѣмъ достаточнымъ для его насыщенія, и тогда часть паровъ выдѣлится въ капельно-жидкомъ состояніи, образуя капельки или туманные пузырьки. Если температура воздуха ниже 0°, то эти послѣдніе могутъ превратиться въ мелкіе ледяные кристаллики (снѣжинки), — такой составъ имѣютъ, вѣроятно, самыя высокія, поднимающіяся выше 6 000 м., т. наз. перистыя О., cirrus. Количество Р-овъ (облачность), видимыхъ на небѣ, обозначаютъ цифрами отъ 0 до 10, при чемъ 0 обозначаетъ совершенно

чистое небо, 1—десятая часть покрыта 0-ами, 10—все небо покрыто 0-ами и т. д. Наибольшая облачность въ Европѣ и Россіи—послѣ полудня, а во многихъ мѣстахъ также рано утромъ, наименьшая—около 10 ч. утра и вечеромъ. Среднюю облачность высчитываютъ за отдѣльный мѣсяцъ (мѣсячная облачн.) или за годъ (годовая). Линіи, соединяющія мѣста съ одинаковой (годовой или за извѣстный мѣсяцъ) облачностью, наз. *изонесамы*.

Область, административ. территориальная единица Кавказскаго края, Сибири и владѣній Россіи въ Сред. Азій. О. дѣлится на уѣзды, округа или приставства.

Область Войска Донскаго, см. *Донскаго В. Земля*.

Облигаціи, безыменные долговые обязательства, выпускаемыя государствомъ, органами мѣстн. самоуправленія, акціонерными компаниями, кредитными учреждениями и т. п. Существенное различіе между 0-іей и акціей состоитъ въ томъ, что владѣлецъ первой, *облигаціонеръ*, является кредиторомъ учрежденія или предпріятія, имѣющимъ лишь право на получение опредѣленнаго и неизмѣннаго ссуднаго процента, тогда какъ акціонеръ выступаетъ въ роли участника предпріятія, въ предѣлахъ своего пая пользующагося дивидендомъ и раздѣляющаго рискъ предпріятія. О. погашаются въ теченіе болѣе или менѣе продолжительнаго времени посред. тиража. При отсутствіи общаго закона право выпуска 0-ій для частныхъ обществъ и компаній опредѣляется ихъ уставами, утвержденными правительствомъ.

Облитерациі, закрытіе нормально существующей въ тѣлѣ полости вѣдѣствие органич. сращенія ея стѣнокъ, напр. О. пупочныхъ сосудовъ послѣ рожденія.

Обличительное богословіе, наука, содержащая въ себѣ критическое изученіе догматическихъ отличій другихъ христіанскихъ вѣроученій отъ православія и обличеніе ихъ.

Обломковщина, терминъ, позаимствованный впервые Добролюбовымъ изъ ром. Гончарова „Обломовъ“ и являющийся, согласно указанію самого автора (очеркъ „Лучше поздно, чѣмъ никогда“), выраженіемъ того состоянія застоя, мертвящей рутины и общественной апатіи, въ которое погружена была русская жизнь въ изображаемую имъ эпоху; состояніе это, картину котораго даетъ Гончаровъ въ обстановкѣ, окружающей его героя („Сонъ Обломова“), и создало на русской почвѣ типъ Обломова, какъ воплощеніе мечтательной лѣни и нерѣшительности, доходящей до полной инертности.

Обманъ, т. е. умышленное возбужденіе ложнаго представленія о предметѣ, имѣть двойное юридич. значеніе: съ одной стороны, при наличности изв. условій, О. является дѣяніемъ наказуемымъ, составляя преступленіе; сюда относ. въ особ. *мошеничество* и *подлогъ*; съ другой стороны, весьма важно вліаніе 0-а на силу юридич. сдѣлокъ. Кромѣ тѣхъ случаевъ, гдѣ О. выступаетъ въ формѣ преступленія, по самому существу своему влекущаго за собою ничтожность сдѣлки (см., напр., Улож. о нак., ст. 1688 и 1689), законъ нигдѣ не даетъ общихъ опредѣленій о недѣйствительности сдѣлокъ, заключенныхъ при помощи 0-а. Тѣмъ не менѣе, сейчасъ въ рядъ рѣшеній объявляетъ такіа сдѣлки недѣйствительными, если О. касается существеннаго

предмета договора (рѣш. 1872 г. № 343, 1878 г. № 129), либо признаетъ за обманутой стороной право иска объ убыткахъ (рѣш. 1883 г. № 78).

Обморокъ, Сунгоре, внезапное болѣзненное прекращеніе мозговой дѣятельности, т. е. сознанія, чувствъ, чувствительности, произвольныхъ мышечныхъ движеній, обнаруживается головокруженіемъ, потерю чувствъ, слабостью, потемнѣніемъ въ глазахъ, шумомъ въ ушахъ; дыханіе и пульсъ едва ощутимы, лобъ, руки и ноги холодны, лобъ покрытъ холоднымъ потомъ. Приступъ длится нѣсколько минутъ, рѣдко—нѣсколько часовъ, въ исключительныхъ случаяхъ—дней. Пробужденіе обыкновенно начинается глубокимъ вздохомъ, зѣвотой, вытѣгиваніемъ членовъ. Причины 0-въ разнообразны: неожиданное сильное душевное потрясеніе, испугъ, сильныя впечатлѣнія, особенно—слуховыя и обонятельныя, острая боль, очень высокая или очень низкая вѣтшая температура, вдыханіе испорченнаго воздуха или вредныхъ газовъ, дѣйствіе табака, алкоголя, хлороформа, паденіе или удары по головѣ и тому под. О. проходитъ отъ струи свѣжаго воздуха, вприскиванія холодной водой, нюханія сильно пахучихъ веществъ: одеколона, нюхательнаго спирта, отъ кофе, вина и проч. При настоящемъ 0-ѣ нужны прежде всего чистый прохладный воздухъ и удаленіе стѣсняющихъ частей туалета. Если лицо и губы блѣдны, обмершаго кладутъ горизонтально, безъ подушки подъ голову; если красное лицо и грудь указываютъ на приливъ крови, даютъ головѣ возвышенное положеніе. У полнокровныхъ избѣгаютъ нашатырн. спирта и вообще раздражающихъ веществъ; для нихъ полезны холодные компрессы, впрыскиванія и обливанія головы холодной водой.

Обиѣтъ веществъ, совокупность химич. процессовъ въ организмѣ, которые лежатъ въ основаніи жизненныхъ явленій и при помощи которыхъ организмъ сохраняется, какъ таковой. Организмъ живетъ тѣмъ, что постоянно принимаетъ въ себя новыя вещества, перерабатываетъ, ассимилируетъ ихъ въ составные элементы тѣла; устарѣвшія же частицы выделяются изъ своихъ соединеній, ветуаюгъ въ новыя комбинаціи и выводятся изъ тѣла. О. в. отличаетъ организмъ отъ неодушевленной природы, но онъ существенно различенъ у растений и животныхъ. Растенія поглощаютъ изъ воздуха и почвы *неорганическія соединенія*: углекислоту, воду, амміакъ (или азотную кислоту), соли и, при содѣйствіи свѣта и выдѣленіи кислорода, образуютъ *органическія соединенія*. Совершенство при этомъ процессы еще мало изучены. Изъ углекислоты и воды, при выдѣленіи кислорода, образуются углеводы (крахмалъ и пр.), жиры и др. соединенія, изъ кот. нѣкоторые, при участіи азота, превращаются въ бѣлковыя вещества. Однако растенія также дышатъ, т. е. поглощаютъ кислородъ и, при содѣйствіи его, окисляютъ часть образовавшагося органич. вещества; но гл. обр. О. в. въ нихъ сводится къ *раскисленію*, при которомъ живая сила (теплота солнечныхъ лучей) переходитъ въ скрытую. Животныя, наоборотъ, питаются гл. обр. готовыми органич. веществами, которыя заимствуютъ, ярямо или косвенно, изъ важнѣйш. растительн. составныхъ частей. Они не способны, какъ растенія, къ синтезу, т. е. къ созданію органич. веществъ изъ неорганич. Органич.

вещества, послѣ нѣкоторыхъ превращеній, становится составною частью ихъ тѣла и затѣмъ, при содѣйствіи вдыхаемаго кислорода, окисляются, распадаются и выводятся въ формѣ очень простыхъ химич. соединений. У животныхъ, слѣд., О. в. есть *процессъ окисленія*, въ итогъ котораго получаются углекислота, вода и аммиакъ, т. е. пищевые вещества растений. Запасы скрытой силы растений (см. *листья*) расходуются животнымъ гл. обр. въ формѣ теплоты и работы. Продукты распада тѣл тканей попадаютъ въ кровь и выделяются затѣмъ: въ видѣ мочевины (азотистая вещества) черезъ почки, сѣрнистые продукты—черезъ печень и кишки, вода и углекислота—черезъ кожу и легкія. Энергія обмѣна весьма различна: грудной младенецъ потребляетъ ежедневно пищевые вещества въ размѣрѣ $\frac{1}{7}$ вѣса своего тѣла, подростъ $\frac{1}{3}$; взрослый $-\frac{1}{20}$. Во время сна О. в. значительно понижается, при движеніи и работѣ повышается, у голодающаго происходитъ, до послѣдней возможности, насчетъ собственного тѣла. Такъ какъ вѣсъ здороваго взрослого организма остается постояннымъ, то между приходомъ и расходомъ должно существовать равновѣсіе. И дѣйствительно, тщательныя вычисленія показали, что вводимая пища и продукты выдѣленія содержатъ приблизительно равныя количества С, Н, О, N и солей. Здоровый человекъ, при хорошемъ питаніи и умѣренномъ движеніи, теряетъ въ сутки съ дыханіемъ 32% всѣхъ продуктовъ выдѣленія, съ кожною испариною 17%, съ мочою 46,5% и каломъ 4,5%. При усиленномъ питаніи либо увеличивается соразмѣрно расходъ, тѣло энергичнѣе функционируетъ—въ формѣ механич. работы и образования тепла, и не измѣняется въ вѣсѣ, либо расходъ не возрастаетъ или не соответствуетъ приходу, и тогда вѣсъ тѣла увеличивается. При плохомъ питаніи О. в. вообще понижается, и расходъ уменьшается. Количество выдѣляемой мочевины, углекислоты и воды, однако, приблизительно одинаково у голодающаго животнаго и при хорошемъ питаніи, при употребленіи исключительно мясной или растительной пищи, въ здоровыи и болѣзненныи организмъ прежде всего расходуетъ собственныя составныя части, и все зависитъ отъ состоянія въ данный моментъ его тканей, органовъ и соковъ, отъ ихъ жизненной энергіи (см. также *питаніе*).

Ободовскій, Александръ Григорьевичъ, педагогъ, род. въ Галичѣ въ 1796 г.; по окончаніи гимназіи въ Петерб., поступилъ въ мед.-хирург. академію, но вскорѣ перев. въ Педагогическій институтъ, откуда былъ отправленъ въ Англию, Шотландію и Швейцарію для ознакомленія съ системами знаменитыхъ педагоговъ: Ланкастера, Белла, Песталоцци и Фелленберга. Изъ долгаго общенія съ Песталоцци О. извлекъ тѣ блготворныя, гуманныя начала, которыми была отмѣчена позднѣйшая его педагогическая дѣятельность. По возвращеніи изъ-за границы, О. въ 1820 г. поступилъ препод. географіи въ Педагогическій институтъ. Черезъ три года онъ былъ назначенъ инспекторомъ Николаевскаго Воспитательнаго дома (сиротскаго пріюта), обязаннаго своимъ процвѣтаніемъ его неуныпнымъ трудомъ. Не стѣняемымъ въ средствахъ подъ высокимъ покровительствомъ императрицы Маріи Ѳеодоровны, молодой О. могъ примѣнять всѣ приемы новой европейской

педагогика и дидактики. Уже тогда онъ испыталъ и провѣрилъ на дѣлѣ звуковую методу, методъ нагляднаго обученія и пр. Широко образованный, О. преподавалъ физику, естественную исторію, статистику, географію, словесность. Напряженная дѣятельность, послѣдовавшая въ институтѣ преобразования, непріятности по службѣ ослабили его энергію, и онъ ум. отъ удара въ 1854 г.—О-ому по справедливости отводится одно изъ почетныхъ мѣстъ въ развитіи русск. педагогика, какъ энергическому и убѣжденному проводнику новыхъ европейскихъ педагогическихъ началъ въ русскую школу въ области теоріи и въ практической дѣятельности. Изъ трудовъ О-аго отмѣтимъ: „Учебная книга всеобщей географіи“ (1869 г.), выдерж. 13 изданій, „Руководство по педагогикѣ и дидактикѣ“, „Теорія статистики“ (удост. Демидов. премии) и др. Ему же обязаны своимъ появленіемъ замѣчательный по времени „Педагогическій журналъ 1830 и 1831 г.“.

Обош, ткани, кожи, гладко окрашенная или узорчатая бумага для покрыванія внутренней поверхности стѣнъ. *Тканые* О. проникли въ Европу съ Востока, гдѣ ими славилась Тиръ и Сидонъ. Въ XIV—XVII стл. шелковые и шерстяные О. представляли часто художественныя произведенія, какъ, напр., знаменитые по своимъ рисункамъ и прочнымъ краскамъ тканые О. временъ Людовика XIV (такъ назыв. *оболены*). *Кожные* О. появились въ Испаніи въ XI стл. (*Кордовскіе* О.). Въ настоящее время О. дѣлаются главн. обр. изъ бумажной массы; О. изъ тканей (*штофные* О.) встрѣчаются лишь въ очень богатыхъ домахъ. Для приготовленія бумажныхъ О-въ бумага либо загрунтовывается съ одной стороны какой-нибудь клеувою краской посредствомъ широкихъ щетокъ (или же особыхъ грунтовальныхъ машинъ), или же на ней набивается узоръ помощью деревянныхъ ручныхъ формъ, чаще набивныхъ машинъ (см. *набивка*), приготавливающихъ въ часъ до 900 метровъ О-въ. Набитые О. идутъ въ ешмулку, гдѣ развиваются особую машиную, составляющую продолженіе набивной.

Обошъ, гавань на африканскомъ берегу залива Адена, защищенная отъ стѣв. вѣтровъ. Съ 1883 г.—во владѣніи французовъ, устроившихъ здѣсь станцію для снабженія своего флота углемъ и провіантомъ. Вся область О-а занимаетъ 6000 кв. км. съ 22370 жит.

Оболенискъ, князя Рюриковичи (отъ Михаила Черниговскаго); фамильное прозвище — отъ города Оболенскъ (нынѣ слобода Калужской губ.). О. первые изъ князей рода Владимира отошли изъ-подъ власти великихъ князей литовскихъ подъ власть вел. кн. московскаго. Въ XV и XVI стл. имена ихъ весьма часто встрѣчаются въ русск. лѣтописяхъ. Этотъ родъ раздробился на многія вѣтви, изъ которыхъ однѣ угасли, другія потеряли родовыя прозвища (Репнины, Долгорукіе). Вѣтви этого рода: О.—Кашины, О.—Лыковы, Овчины—Телпневы—О., О.—Серебряные, О.—Стриги, О.—Щепины—Золотые. Наиб. заслужив. вниманія: О., Василій Ивановичъ, кн., одержавшій при Василіи Темномъ въ 1444 г. на берегахъ рѣчки Лиственъ блистательную побѣду надъ царевичемъ Золотой орды Мустафой; въ 1450 г. онъ выигралъ важную по послѣдствіямъ

биту у одного изъ самыхъ сильныхъ соперниковъ Василія Темнаго, Шамаки.

Ободлевскій 1) Иванъ Николаевичъ, профессоръ харьковск. универ., род. въ 1841 г., окончилъ курсъ мед.-хирург. акад. въ 1867 г., въ 1868 г. защитилъ диссертацию на степень д-ра медицины: „О гнойныхъ формахъ воспаления мягкой мозговой оболочки у человѣка и животныхъ“, въ 1869 г. назначенъ прив.-доцентъ патологич. анатоміи въ академіи, въ 1870—71 г. работалъ въ германск. университетѣхъ по патологич. анатоміи, общей патологіи и клиникѣ. Въ 1872—76 г. читалъ въ Харьковѣ, въ качествѣ орд. проф., общую патологію, въ 1877 г. принималъ госпитальную терапевтич. клинику, въ 1886 г. — наедрю частной патологіи и терапіи, въ 1888 г., послѣ смерти Лашкевича, терапевтич. клинику. Написалъ: „Ueber das Mucin“, „О смѣшанныхъ формахъ тифовъ“, „Diabetes insipidus и его лѣченіе“, „О вытѣженіи N. ischiadici при tabes dorsalis et spaz.“, „О невралгіяхъ сифилитич. происхожденія“ и мн. др. 2) О., Леонидъ Егоровичъ, журналистъ, беллетристъ и авторъ многихъ философскихъ статей, род. въ 1845 г., учился въ орловской гимназіи, слушалъ затѣмъ лекціи въ медико-хирургической академіи и на юридическомъ факультетѣ московскаго университета; на литературномъ поприщѣ дебютировалъ въ 1868 г. стихотворными опытами, напечатанными въ журналѣ „Дѣло“. Стихотворенія сразу поставили молодого автора въ близкія отношенія къ редакціи Благоевѣтлова, и онъ сдѣлался постояннымъ сотрудникомъ названнаго журнала. Въ 1877 г. въ научно-философскомъ журналѣ „Свѣтъ“, издававшемся Н. П. Вагнеромъ, была напечатана первая научная статья О-аго: „Физиологическое объясненіе нѣкоторыхъ элементовъ чувства красоты“, заслужившая со стороны критиковъ сочувственные отзывы. Въ слѣдующемъ 1878 г. проф. Вагнеръ пригласилъ его въ товарищи по изданію „Свѣта“. Въ теченіе ближайшихъ слѣдовавшихъ затѣмъ лѣтъ О. напечаталъ въ этомъ журналѣ цѣлый рядъ философскихъ, психологическихъ, критическихъ и беллетристическихъ работъ. Съ 1880 по 1882 г. О. издавалъ ежемѣсячный научно-литературный журналъ „Мысль“, а съ января 1882 г. до конца 1891 г. — журналъ „Русское Богатство“. Въ исторіи русск. журналистики особ. глубокой слѣдъ оставили „Свѣтъ“ и „Мысль“, явившіе въ средніе слои образованнаго общества много разносторонняго знанія и стремленіе къ широкому научному пониманію явленій окружающаго. Философія и этическія воззрѣнія О-аго представляютъ яркое отраженіе ученія англійской школы, отклоняющееся отъ своего оригинала только во второстепенныхъ вопросахъ. Въ этикъ О. различаетъ опытную нравственность, противопоставляющую изъ первичныхъ чувствованій боли, осложненныхъ опытомъ, и вышопытную альтруистическую мораль, въ основѣ которой лежитъ свойство органической матеріи при сачнаковыхъ положеніяхъ получать однородныя состоянія; такое свойство порождаетъ жалость, усиливающуюся съ увеличеніемъ сознанія субъективнаго сходства съ другими. Альтруистическая мораль съ теченіемъ времени беретъ верхъ надъ опытной нравственностью и одна лишь можетъ служить критеріемъ нравственнаго поведения. Изъ поэтичesk. произведеній О-аго заслужива-

ютъ вниманія 2 тома его „Стихотвореній“ и романы: „Запросы жизни“, рисующій общую картину неудовлетворенныхъ потребностей нашей интеллигенціи и ея исканій какъ въ области общественной, такъ и личной, семейной жизни; „Ближе къ природѣ“, отмѣчаетъ начало броженія въ молодежи въ 70-хъ гг.; затѣмъ слѣдуютъ романы: „Два полюса“, „Безъ маяка“ и рассказы, собранные въ 2 томикахъ, подъ заглавіемъ: „Жаждущіе свѣта“. Какъ критикъ, О. много писалъ также по общимъ вопросамъ искусства, такъ и по поводу всѣхъ важнѣйш. явленій въ литерат. русской и иностранной.

Оболочка 1) въ ботаникѣ наружн. замкнутый со всѣхъ сторонъ слой растит. кѣтки, состоящій изъ безазотист. вещества *целлюлозы* ($C_6H_{10}O_5$), воды и небольшо. количества неорганич. веществъ. Разъ образовавшись, О. растетъ въ плоскости и въ толщину, принимая различн. формы. Иногда между углощенными пластинами въ О-ѣ остаются неутолщен. мѣста, представляющіяся съ поверхности въ видѣ пятнышекъ или кружечковъ, *продушинъ*. Молодая О. состоитъ изъ чистой целлюлозы, въ старой же наружн. слой пропитанъ веществомъ, предтавл. видоизмѣненіе целлюлозы. Такъ, *отробоковьяя* О., которая образуется въ кѣткахъ, подвергающихся дѣйствию атмосферы (кожица, цвѣтневая пыль, споры), непроницаема для воды и не окрашивается іодомъ или окрашивается въ желтый цвѣтъ, тогда какъ молодая О. принимаетъ отъ іода съ сѣрной кислотой синій, отъ іода съ хлорист. цинкомъ — фіолетов. цвѣтъ. *Одревеснѣлая* О. пропитана веществомъ, предтавл. другое химич. видоизмѣненіе целлюлозы, отличается значительн. крѣпостью и пропускаетъ воду. У нѣкоторыхъ кѣтокъ О. вбираетъ воду, отъ которой разбухаетъ и превращается въ слизь. Въ иныхъ кѣткахъ (кожура льна, кресса и др.) наружный слой пробовѣвшихъ, внутренн. — ослизняющійся. Иногда въ О-хъ отлагаются въ значит. колич. минеральныя вещества. Такъ, кожица многихъ злаковъ и хвощей пропитана кремнеземомъ; у другихъ растений кѣточная О. содержитъ много извести и даже кристаллы углекисл. или щавелекисл. извести; у *Ficus*, напр., на внутрен. поверхн. О-и находятся *цистолиты*, т. е. наросты изъ слоевъ целлюлозы, пропитан. неорганич. солями. 2) О., въ зоологіи тонкая ткань, окружающая протоплазму животной кѣтки (см. сл. *протоплазма*).

Оболочки, *Tunicata*, типъ морскихъ животныхъ, съ высокой организаціей, мѣшкообразное тѣло которыхъ окружено студенистой, кожистой или хрящевой, часто толстой, оболочкой, *мантійей*, которая есть продуктъ выдѣленія кожи животнаго и содержитъ вещество, весьма близкое къ растительной кѣтчаткѣ. Оболочка имѣетъ 2 отверстия: одно — для введенія свѣжей воды съ содержащимися въ ней пищевыми веществами, другое — для удаленія негодной для дыханія воды, экскрементовъ, яицъ и проч. Къ внутренн. поверхности мантійи, по которой проходятъ питающія ее кровеносныя сосуды, прилегаютъ кожа, окружающая на переднемъ концѣ обширную дыхательную полость: здѣсь вода соприкасается съ жабрами. Жабры состоятъ изъ широкопелгистаго мѣшка, или изъ полого цилиндра съ продырванной стѣнкой, или, наконецъ, изъ тонкой перегородки съ многочисл. щелями. При помощи

мерцательныхъ волосковъ вода передвигается по жабрамъ отъ передняго конца дыхательн. полости къ заднему, гдѣ находится ротъ животнаго. Кроме того пища, состоящая изъ растений и животныхъ, доставляется въ ротъ по особому мерцательному желобку, къ которому пристаётъ благодаря покрывающей его вязкой слизи. Кишечникъ оканчивается заднимъ проходомъ, либо прямо въ задней части дыхательной полости, либо открывается въ особенный отдѣлъ ея, „клоаку“. Рядомъ съ кишечн. расположено тонкостѣнное мѣшкообразн. сердце, которое гонитъ кровь по сосудамъ въ опредѣленномъ направленіи въ теченіе нѣсколькихъ минутъ, затѣмъ останавливается; черезъ нѣкоторое время кровь течетъ уже въ обратномъ направленіи: сосуды функционируютъ, стало быть, попеременно то какъ артерій, то какъ венъ. Нервная система сводится въ сущн. къ узлу, лежащему между вводнымъ и выводнымъ отверстиями. Половые органы просты. Всѣ О. гермафродиты, но съ разновремен. созрѣваніемъ половыхъ продуктовъ, такъ что самооплодотвореніе не происходитъ. Кроме полов. размноженія весьма распространено еще безполое, путемъ почкованія. Яйца развиваются въ дыхательной полости или клоакѣ, и эмбрионы рождаются больш. ч. живыми. О. распадаются на 2 класса: на больш. ч. неподвижно сидящихъ „асцидій“ и свободно плавающихъ „саргъ“. Относительно мѣста О-овъ въ царствѣ животныхъ изслѣдователи еще не пришли къ соглашенію. Прежде ихъ относили, въ виду мягкости тѣла, къ моллюскамъ; теперь то относятъ къ моллюскообразнымъ, то образуютъ изъ нихъ самостоятельную группу. Зародышное развитие асцидій, по изслѣд. А. О. Ковалевскаго, во многомъ сходно съ развитіемъ низш. представителя позвоночныхъ—ланцетника (см. это сл.). Поэтому многіе ученые отводятъ О-амъ мѣсто рядомъ съ позвоночными. Многіе изъ нихъ даютъ роскошное свѣщеніе. Ископаемыя формы до сихъ поръ неизвѣстны.

Оболь (обольсѣ), древне-греч. мелкая монета изъ серебра и мѣди, составлявшая $\frac{1}{6}$ драхмы; наиболѣе распространенный, атичскій, О. равнялся приблизительно 4—5 коп.

Обольщеніе, умышленное вовлеченіе въ противозак. связь не состоящаго въ бракѣ лица женск. пола посредствомъ торжественнаго обѣщанія женитбы. Объемомъ преступленія можетъ быть дѣвица или вдова, но во всякомъ случ. на моложе 14 лѣтъ (чѣмъ О. отлич. отъ болѣе тяжкаго преступленія—растлвѣнія). О. карается только въ случ. неисполненія обѣщанія тюремн. заключеніемъ отъ 1 г. 4 м. до 2 лѣтъ. О. *коаммуцированное* имѣетъ мѣсто, когда несвершеннолѣтняя, именно отъ 14 до 21 года, и притомъ дѣвственная, слѣдов. не вдова (рѣш. сен. 1872 г., № 790), обольщена кѣмъ-либо изъ лицъ, имѣющихъ за ней надзоръ, власть или попеченіе, напр. учителемъ. Въ отлич. отъ простаго, въ квалифц. О-и карается самый актъ любодѣянія, независ. отъ того, какимъ именно путемъ получено согласіе жертвы. Наказ. — ссылка на житье въ Сиб. — возвышается, если О. совершено слугой. См. ст. 1531—1532 Улож. о наказ.

Обоно, племя кариковъ (мужчины ростомъ отъ 1,3 до 1,5 м.) въ Экват. Африкѣ, въ государствѣ Ашанго, принадлеж. къ группѣ банту.

Обонаніе, Olfactus, способность воспріятія при

посредствѣ обонятельнаго нерва особыхъ, не поддающихся точному опредѣленію, ощущений, *запаховъ*. Процессъ О-ія заключается въ томъ, что концевые аппараты обонят. нерва приходятъ въ возбужденіе отъ соприкосновенія съ известными летучими или газообразн. веществами, попадающими въ полость носа вмѣстѣ со струей вдыхаемаго воздуха. Возбужденіе распространяется по волокнамъ обонят. нерва на централн. органъ О-ія въ мозгу, и въ слѣднемъ возникаетъ представленіе объ ощущеніи запаха, источникъ котораго мы невольно прозираемъ наружу. О-іемъ обладаютъ всѣ позвоночныя. У воляныхъ жив. оно не можетъ быть совершенно такимъ же, какъ у дышащихъ воздухомъ; но у рыбъ органъ О-ія такъ ясно развитъ, что у нихъ нужно предположить настоящія обонят. ощущенія. У куръ и воробьиныхъ О. тупое; оно болѣе изошрено у летающихъ птицъ, особенно у попугаевъ, хищныхъ и плавающихъ птицъ, и еще сильнѣе у болотныхъ птицъ. У млекопитающихъ органъ О-ія гораздо болѣе развитъ, чѣмъ у человѣка, и въ этомъ отношеніи ихъ дѣлать на *нюхающихъ* и *чуютыхъ*. При нюханіи воздухъ втягивается произвольно и на близкомъ разстояніи; чутье возбуждается струей воздуха, приносимой вѣтромъ, и дѣйствуетъ на дальнемъ разст. Нюхаютъ главн. образомъ хищныя и грызуны; чутьемъ обладаютъ—жвачныя, толстокожія и однокопытныя. Для О-ія требуется извѣстная степень влажности слизистой оболочки; сухой носъ, напр. въ началѣ насморка, почти или совсѣмъ ничего не ощущаетъ. Далѣе, пахучія вещества должны проникать въ носъ болѣе или менѣе внезапно; разъ они застаиваются въ носу, то слизист. оболочка постепенно притупляется, и мы перестаемъ ощущать ихъ, сохраняя, однако, впечатлительность къ друг. запахамъ. Чтобы вызвать ощущеніе запаха, достаточно, чтобы втягиваемый въ носъ воздухъ содержалъ ничтожнѣйшее количество пахучаго вещества: одну миллионную сѣроводорода, двухмилліонную мускуса и т. под.

Оборотень, см. *микантропія*.

Оботриты, иначе *Обобриты*, *Абобриты*, собственн. *Вобриты*, см. это слово.

Обольсѣ, уѣздн. гор. Курскій губ., у впаденія рѣчки Обянки въ Песелъ, при Обоянской ж. д. (вѣтъ Курско-Харьково-Азовской); 6594 ж., ведущіихъ торговлю зерновымъ хлѣбомъ и скотомъ, отравляемыми въ Москву, Херсонъ и Одессу, а также продуктами мѣстнаго производства; ежегодно 5 ярмарокъ. Основаніе О-и относятъ къ царствованію Алексѣя Михайловича (1650 г.), когда южныя степи стали ограждать отъ вторженій кочевыхъ ордъ; уѣздн. гор. она назначена въ 1779 г. — *Оболюскій уѣздъ* (3394,4 кв. в. съ 167473 ж.), въ южн. половинѣ губ-и, изрѣзанъ оврагами и долинами протекающихъ здѣсь незначительныхъ рѣчекъ системы р. Псела; почва черноземная. Главн. занятія жителей состоятъ въ скотоводствѣ и хлѣбопачествѣ (избытокъ хлѣба идетъ на продажу), отчасти въ садоводствѣ, огородничествѣ и пчеловодствѣ.

Обработка почвы имѣетъ въ виду привести почву въ состояніе, наиболѣе соответствующее требованіямъ воздѣльваемаго растенія. Механическая сущность ея заключается въ перемѣщеніи почвенныхъ частицъ. Въ частности слѣдуетъ разни-

часть: **рыхление, оборачивание, перемѣшиваніе и связываніе**. Рыхленіе, т. е. болѣе простое раздѣленіе частицъ почвы, имѣеть цѣлью свободное распространеніе корней и безпрепятственное введеніе сѣмянъ; при этомъ побочно достигается измѣненіе комьевъ. Слишкомъ усердное рыхленіе ведетъ къ **вспушиванію** почвы, за которымъ обыкновенно слѣдуетъ осяданіе, тѣмъ болѣе вредное, чѣмъ дальше поодвинулось развитіе внесенныхъ въ почву сѣмянъ (происходить обрываніе молоденьк. корешковъ). Рыхленіе слѣдуетъ производить при среднемъ содержаніи влажности въ почвѣ, ибо при излишней влажности почва мажется, грубѣетъ, а при излишней сѣхости вреднымъ образомъ расплывается. **Оборачиваніе** пласта особенно необходимо при подѣемѣ задерѣвѣлыхъ почвъ (луговые, выгона, залежи, пара), а также при задѣлкѣ жнивьей и, отчасти, навоза. Главная цѣль оборачиванія заключается въ доставленіи наружнымъ вегетативнымъ частямъ (дерну, жнивью) необходимыхъ условий для перепрѣванія, главн. обр. достаточнаго количества влажности, что и достигается помѣщеніемъ этихъ частей на совершенно опредѣленную глубину подъ слоемъ почвы. Если пластъ подрѣзанъ на надлежашую глубину и правильно перевернутъ, то происходитъ химическое разложеніе запаханныхъ растительныхъ остатковъ (**перепрѣваніе**), т. е. превращеніе сложныхъ органическихъ соединений въ болѣе простыя—минеральныя, непосредственно доступныя кормящимъ растеній. При задѣлкѣ навоза важно не столько правильное оборачиваніе подрѣзаннаго пахотн. орудіемъ пласта, сколько равномерное прикрытіе навоза землей. **Перемѣшиваніе** имѣетъ мѣсто послѣ окончательнаго разложенія запаха. дерна, пожнивныхъ остатковъ и т. д., т. е. послѣ того, какъ задѣланные растительные остатки превращаются въ безформенную темную массу—перегной (**зумусъ**)—удобную для смѣшенія съ почвой. Цѣль перемѣшиванія заключается въ возможно болѣе равномерномъ распредѣленіи питательн. веществъ въ толщѣ пахотнаго слоя. Этимъ достигается равномерное и дружное развитіе воздѣлываемыхъ растеній. Наконецъ, значеніе **уплотненія и связыванія** почвы—условное и частное. Этотъ пріемъ является какъ бы коррективомъ къ другимъ механическимъ пріемамъ. Уплотненіе (посредствомъ прикатыванія) способствуетъ раздробленію глыбъ и комьевъ, а слѣдовательно—выравниванію почвы, предупреждаетъ осяданіе почвы отъ вспушиванія, вызываетъ болѣе тѣсное соприкосновеніе мелкихъ сѣмянъ (напр., клевера, тимоеевики) съ частицами почвы. Для исполненія всѣхъ описанныхъ механическихъ операций существуетъ значительное количество орудій. Для рыхленія (отчасти для перемѣшиванія) предназначены **бороны и культиваторы** (а изъ мелкихъ орудій, напр.,—грабли). Эту же работу могутъ выполнять съ различными успѣхомъ **пуги и сохи**. Для оборачиванія пласта существуетъ лишь одно орудіе—пугъ, ибо соха, по самому устройству своему, не можетъ выполнять этой работы хорошо. Работу перемѣшиванія почвы весьма хорошо выполняютъ различные культиваторы (особенно дисковая **борова Рандала**) и бороны (на небольшую глубину), а также и пуги (съ болѣе крупнымъ ступомъ) и сохи. Прикатываніе производятъ при по-

моши различныхъ **катковъ**—гладкихъ, кольчатыхъ и рубчатыхъ **Литература: Blomeyer**, „Die mechanische Bearbeitung d. Bodens“; **Космичевъ**, „Ученіе о механической обработкѣ почвъ“ (Спб., 1885 г.).

Обрадовичъ, Досиевъ (въ мірѣ Дмитрій), знаменитый въ исторіи сербскаго Возрожденія сербскій ученый и писатель, род. въ 1739 г. въ Чаковѣ, въ Банатѣ. Воспитанный на церковныхъ книгахъ, онъ рано началъ увлекаться идеалами монашеской жизни и въ 1753 г., бѣжавъ въ Хоновскій монастырь, сталъ вести здѣсь суровую аскетическую жизнь, принявъ монашество и былъ посвященъ во діакона. Но природная жажда знаний и постоянное стремленіе быть полезнымъ своему народу заставили его предпринять, для расширенія своего образованія и ознакомленія съ жизнью другихъ народовъ, рядъ путешествій по Европѣ. Добывая пропитаніе частными уроками, онъ, послѣ нѣсколькихъ лѣтъ пребыванія на Афонѣ, въ Смирнѣ и Албаніи, побывавъ въ Итали, Австріи, Германіи, Англии, Россіи, изучая древніе и новыя яз. и знакомясь съ ихъ литературами. Въ Галле, на 40-мъ году жизни, онъ усердно слушалъ философію, эстетику и теологію, а въ Лейпцигѣ воспользовался типографіей Брейтконфа, чтобы напечатать свои „Жизновѣ и Приключенія“ (1783 г.) и „Совѣты здраваго разума“ (1784 г.). Эти двѣ книги, написанныя на современномъ сербскомъ яз. и напечатанныя гражданскимъ шрифтомъ, (въ противоположность общему тогда въ сербск. книгахъ церк.-слав. языку и шрифту), считаются началомъ новой сербской литературы. Затѣмъ послѣдовали: „Езоповѣ и прочихъ разныхъ баснословцевъ басне“ (1788 г.), „Собраніе нравоучительныхъ вещей“ (1793 г.) и др. Съ 1807 г. О. поселился въ Бѣлградѣ, былъ сенаторомъ и управлялъ школьными дѣлами. Ум. въ 1811 г.—О. не произвелъ въ сербск. литературѣ окончательной реформы, но положилъ ей начало, а своими сочиненіями, проникнутыми духомъ восторженнаго уваженія къ наукѣ и глубокой преданности своему народу, пробуждалъ сербовъ, наряду съ лучшими людьми того времени, къ національному возрожденію. Ср. **Пытинъ и Спасовичъ**, „Исторія славянск. литературъ“, 2 изд., 1 т.

Образцы (старинн.), круглыя или продолговатыя фигуры, кованныя, литыя, низанныя жемчугомъ, иногда съ драгоценными камнями, служившія украшеніемъ одежды; прикрѣплялись на вороту, на груди, на плечахъ, назади и на боковыхъ прорѣхахъ.

Образъ, см. **икона**.

Обреновичъ династія, правящая Сербію, основана Милошемъ О-емъ; къ ней принадлежали на сербскомъ престолѣ: кн. Миланъ О. II, Михаилъ О. III, Миланъ О. IV и царств. съ 1839 г. король Александръ. Ср. **Милошъ О., Михаилъ О., Миланъ О., Сербія**.

О'Бриенъ (O'Brien), 1) Вильямъ Смитъ, род. въ 1803 г., въ 1826 г. сбѣдлся членомъ нинней палаты и принялъ въ 1832 г. дѣятельное участіе въ ирландскомъ движеніи. Въ сочиненіи „Reproductive employment“ онъ указывалъ мѣры къ улучшенію быта ирландцевъ. Въ 1848 г., когда волненія въ Ирландіи приняли опасный характеръ, онъ призывалъ ирландцевъ къ возстанію противъ Англии. Возстаніе не удалось, О'Б. былъ схваченъ и, какъ государственный измѣнникъ, приговоренъ

къ смерти. Приговоръ, однако, былъ смягченъ, и онъ былъ отправленъ въ пожизненную ссылку въ Австралию, откуда возвратился въ 1854 г., получивъ полное помилованіе. Ум. въ 1864 г. 2) О., Вильямъ, ирландскій политич. дѣятель, род. въ 1852 г.; рано примкнувъ къ сторонникамъ Парнелля и, выбранный депутатомъ въ парламентъ, сдѣлался однимъ изъ передовыхъ бойцовъ въ борьбѣ за самостоятельность Ирландіи. Послѣ неоднократныхъ судебныхъ взысканій, кот. О. В. подвергался за свою политич. агитацію, онъ въ 1889 г., опасаясь новаго преслѣдованія, удалился, вмѣстѣ съ Дилономъ, въ Америку. Процессъ Парнелля вызвалъ его, однако, вскорѣ снова на родину, гдѣ, отбывъ 6-мѣсячный арестъ, онъ началъ борьбу противъ Парнелля, кот. продолжалъ и послѣ смерти послѣдняго—противъ его сторонниковъ.

Оброчная подать, поземельный налогъ, взимаемый съ бывш. государств. крестьянъ. Начало его относ. къ концу царств. Петра I, именно къ 1724 г., когда съ государств. крестьянъ былъ установленъ душевой „добавочный сборъ“ къ общей подушной подати. Сборъ этотъ соответствовалъ оброку помѣщичьихъ крестьянъ, котор. они платили своимъ помѣщикамъ и котор. не было у государ. крестьянъ. Величина „добавочнаго сбора“ вначалѣ была въ 40 коп., но уже въ 1768 г. она достигла 2 р. асс. Первоначально „добав. сборъ“ носилъ душевой характеръ, т. е. представлялъ однообразный окладъ, при чемъ количество и качество земли, приходившейся на душу, не брались въ расчетъ. Неравномѣрность такого обложенія стала ощущаться вконецъ по его введенію, но только въ 1798 г. вносится небольшая поправка раздѣленіемъ всѣхъ губер., сообразно ихъ хозяйственному значенію и плодородію почвы, на 4 класса. Для губ. I класса окладъ = 5 р. 10 к. (асс.), а для губ. IV-го кл.—3 р. 57 к. Въ 1810—12 г. „добавочный сборъ“ былъ увеличенъ до 8 р. асс. (для I кл.) и 5 р. 50 коп. (IV кл.) и впервые получилъ названіе *оброчной подати*. Но грубое дѣленіе всѣхъ губер. на 4 кл. и игнорированіе существовавш. въ дѣйствительности большаго разнообразія земель по качеству и назначенію не устраняло неравномерности. Это выражалось скопленіемъ большихъ недоимокъ (къ 1838 г. ихъ оставалось 64 м. р., за исключеніемъ сложенныхъ въ 1814 г.—30 м. р. и въ 1826—36 г.—17 мил. р.). Уже въ 1824, 1826 и 1832 г. правительствомъ обращено было усиленное вниманіе на преобразованіе 0-ой п-и соответственно доходности земли, но безъ всякихъ результатовъ, и только при учрежденіи минист. госуд. имущ. въ управленіе Киселева, по инструкціи 1837 г., были произведены регулированіе и люстрація земель (см. *люстрація*) въ прибалт. и западн. губ. и попытки кадастраціи въ остальныхъ губ., съ цѣлью опредѣленія ихъ доходности и болѣе равномернаго распредѣл. приходившейся на нихъ 0-ой п-и (2 р. 86 к. сер. [10 р. асс.] для губ. I кл. и 2 р. 15 к. [7 р. 50 к. асс.] для IV кл.). Кадастръ производился съ 1843 по 56 г. и имѣлъ цѣлью опредѣленіе чистаго дохода отъ земель, промысловъ, лѣсовъ и пр. каждого казеннаго селенія, при чемъ были испытаны различныя способы оцѣнки и опредѣл. 0-ой п-и. Преобладающая система при оцѣнкѣ земель

устанавливала чистый доходъ селеній на основ. данныхъ о площади земли, характерѣ и качествѣ почвы и свѣдѣній объ урожайности засѣваемыхъ крестьянами растеній. По доходу всѣхъ селеній выводился общій чистый доходъ для губернии. Общая сумма 0-ой п-и для губернии опредѣлялась умноженіемъ подушнаго оклада данной губ. (въ зависимости отъ класса, къ кот. она принадлежала) на число муж. душъ госуд. крестьянъ въ губерніи; путемъ сопоставленія съ общимъ доходомъ госуд. крестьянъ въ губерніи выяснялось, какой процентъ съ чистаго дохода должна составлять 0. п., которая затѣмъ и взималась съ чистаго дохода каждого селенія въ такомъ процентѣ. Однако, при всемъ желаніи минист. учрежденія установить правильность и соразмѣрность 0-ой п-и, это не было вполнѣ достигнуто: въ различныхъ губ. получился неодинаковый процентъ (9½—20%). Эта неравномѣрность оцѣнки, а также стремленіе къ повышенію 0-ой п-и, проявившееся въ управленіе минист. Муравьева (отъ 2 р. 15 к. до 3 р. по 7 уже классамъ) заставили въ 1859 г. приступить къ кадастру на новыхъ основаніяхъ. Окладъ подати опредѣлялся теперь не разверстной приходивш. на губ. суммы подати, но отчисленіемъ въ нее известной доли оцѣннаго дохода отъ земли, соразмѣрной съ дѣйствит. стоимостью и наемной платой на земли. Промысловый доходъ въ прежнемъ видѣ отмѣнялся, а взимавш. установлена повышенная оцѣнка усадьбы земли въ селеніяхъ съ промысл. заработками. Въ виду противорѣч. результатовъ прежнихъ кадастр. работъ была введена нормальная классифик. почвъ и таблицы цѣнъ. Изъ чистаго дохода ⅓—⅓ отчислялась въ 0-ую п., съ тѣмъ, однако, чтобы подать не превышала ¾ арендной платы. На этомъ основаніи работы произведены въ 14 губ., но подать введена лишь въ 9 губ. Положеніемъ 24 нояб. 1866 г. земли госуд. крестьянъ перешли въ ихъ надѣлы, при чемъ крестьяне должны были ежегодно уплачивать устанавливаемую на каждыя 20 л. 0-ую п.; въ 9 губ., гдѣ уже произведена была и введена въ дѣйствіе оцѣнка, размѣръ оклада остался тотъ же, а въ 27 г. повышенъ сообразно полученнымъ въ нихъ по произведенію оцѣнки результатамъ. Общая сумма увеличенія = 2006145 р.—12 июня 1866 г. 0. п. была преобразована въ *выкупные платежи* (см. *крестьяне въ Россіи*).—Лит.: „Историч. обзорніе 50-ти-лѣт. дѣятельности мин-ства гос. имущ.“, часть II; Холдинъ, „Земля и земледѣлецъ“, ч. II; Янжулъ, „Основныя начала финансовой науки“.

Обручевъ, Николай Николаевичъ, род. въ 1830 г., началъ военную службу въ 1848 г. въ Измайльск. полку, потомъ обучался въ Никол. акад. гл. шт. и, по окончаніи въ ней курса, переведенъ въ генеральн. штабъ. Съ 1857 г. онъ былъ профессор. военн. статистики въ Ник. акад., въ 1866 г. былъ назначенъ управляющимъ дѣлами военно-учебнаго комитета; въ русс.-тур. войну О. былъ въ кавказск. арміи. Съ 1881 г. онъ состоитъ начальникомъ главнаго штаба, а въ 1893 г. назначенъ членомъ государственнаго совѣта. О. участвовалъ во многихъ преобразован. работахъ по военн. вѣдомству, между прочимъ—въ коммиссіяхъ для разработкы Полож. о воинск. повин. Сочиненія его—„Обзоръ рукописныхъ и печатныхъ памятниковъ. относя-

щихся до истории военного искусства по 1725 г.— „Опытъ истории военного искусства въ Россіи“ и др.

Обручение, или *помолвка*, соглашеніе о предполагаемомъ заключеніи брака. Въ старину О. (или *сговоръ*) дѣйствит. имѣло значеніе договора, такъ какъ заключеніе брака обезпечивалось обыкновенно „зарядами“, т. е. неустойкой, о чемъ и писались *обручныя записки*. Поэтому часто случалось, что, хотя послѣ О-ія и открывались виды на несчастное сожителство будущихъ супруговъ, бракъ все-таки заключался, ибо въ противномъ случаѣ грозила неустойка. Вотъ почему Петръ Вел. запретилъ договоры о брачныхъ неустойкахъ (въ 1702 г.). Наяду со свѣтскимъ существовало и церковное О., которое должно было совершаться послѣ сговора за нѣдѣлю до брака; но и послѣ того стороны „вольны были расходиться“. Во избѣжаніе такого соблазна синодъ въ 1755 г. предписалъ совершать церковное О. вмѣстѣ съ вѣчаніемъ. Так. обр. въ наст. время О. не имѣетъ никакого юридическаго значенія.

Обры, или *авары*, народъ, повидимому родственной гуннамъ и часто смѣшиваемый съ послѣдними у византійскихъ и латинскихъ лѣтописцевъ VI—VIII стл. Впервые упоминаетъ объ аварахъ византійецъ Прискъ, писатель V в. Появившись первоначально къ сѣверу отъ Кавказа, по Дону, Азовскому и Каспійскому морямъ, О. въ VI в. тѣснимые другими варварскими ордами, перекочевали, по договору съ императоромъ Юстиніаномъ I, въ войскахъ котораго служили, на Нижній Дунай, въ Дакію. Поссорившись съ преемникомъ Юстиніана I, Юстиніаномъ II, они помогли въ 568 г. лангобардамъ разрушить королевство гепидовъ въ Панноніи и, послѣ ухода лангобардовъ въ Италію, заняли эту страну. Въ 630 г. они захватили также Далмацію и открыли рядъ опустошительныхъ набѣговъ на Германію и Италію, воюя съ лангобардами и франками; къ тому же времени относится ихъ походы на Византію, въ особенности морское нападеніе въ 626 г., во время войны имп. Ираклія съ персами. Владѣнія ихъ захватывали нынѣшнюю Австрію, простираясь на западъ до р. Эноса; на востокъ имъ были подчинены прикарпатскіе славяне, о чемъ говоритъ наша начальная лѣтопись, сохранившая обрывокъ былинны объ О-ахъ, которые были „тѣломъ велики и умомъ горды“ и мучили дулѣбовъ-бужанъ (волянѣвъ). Въ VIII в. могущество ихъ стало ослабѣвать вслѣдствіе усиленія дунайскихъ болгаръ и сербо-хорватовъ на югъ и освобожденія чехо-мравовъ, подъ предводительствомъ Само, на западъ. Въ 787 г. баварскій герцогъ Тассило призвалъ О-овъ на помощь противъ Карла В., который за это объявилъ имъ войну (791—796 гг.), окончившуюся взятіемъ О-ской столицы между Дунаемъ и Тиссою; О-скій ханъ былъ принужденъ признать себя вассаломъ Пипина, сына Карла В. Къ О. начало проникать христіанство, и вскорѣ ихъ царство окончательно рушится подъ ударами болгаръ и мравовъ. Съ появленіемъ въ концѣ IX в. мадьяръ-угровъ въ Панноніи (съ которыми ихъ нерѣдко смѣшиваютъ) они исчезаютъ совершенно (отсюда поговорка начальной русской лѣтописи: „погибоша аки Обре, ихъ же нѣсть племени, ни наследѣа“). Извѣстія объ О-ахъ разсѣяны у визант. авторовъ (Приска, Менаандра, Теофилакта Симокаты и др.),

также у латинскихъ (Юрнанда, Григорія Турскаго, Фредегарія, Павла Діакона и др.). См. также неоконченную монографію *Венелина* („Чтенія Общ. Ист. и Древн. Росс.“, 1887 г., №3). Вопросъ о народности О-овъ остается спорнымъ, между прочимъ—объ ихъ отношеніи къ аварамъ-лэгинамъ, понынѣ живущимъ въ Дагестанѣ. Мысль о смѣшанномъ происхожденіи О-овъ проводитъ *Илювайскій* („Разысканія о началѣ Руси“, М., 1876 г.), различая въ нихъ элементъ хазаро-черкесской и угорско-гуннской. Объ отношеніи ихъ къ уграмъ см. *Hunfahy*: „Этнографія угровъ“ (нѣм. переводъ *Шеюкера*, Буда-Пештъ, 1877 г.).

Обрѣзаніе, священный обрядъ ветхозавѣтной церкви, состоящій въ обрѣзаніи куска крайней плоти отъ мужскаго дѣтороднаго члена. Совершается онъ надъ младенцами мужскаго пола на 8-й день по рожденіи, при назначеніи имени. О. существовало не только у евреевъ, но и у древнихъ египтянъ, арабовъ и эеіоповъ и теперь существуетъ у евреевъ, христіанъ Абиссиніи и у магометанъ; у послѣднихъ оно совершается на 13-мъ году. О. служитъ предохранительнымъ средствомъ противъ нечистоты и воспаленія дѣтороднаго члена. — *О. ногтеі* совершалось у евреевъ надъ рабами въ знакъ того, что они должны ограничить свою волю въ пользу другой, чужой. — *О. Господне*, праздникъ, совершаемый 1-го января въ память О-ія Иисуса Христа въ 8-й день по Рождествѣ.

Обсерванты, или *босоновіе*, часть францисканскаго ордена, которая стремилась къ восстановленію старыхъ и введенію еще болѣе строгихъ правилъ, въ противоположность конвентуаламъ, или *обутымъ*, кот. стояли за смягченіе ихъ. Это распаденіе на два противоположныхъ теченія началось въ ордентѣ вскорѣ послѣ его возникновенія и въ концѣ концовъ привело къ образованію двухъ большихъ конгрегацій—обсервантовъ и конвентуаловъ, которыя формально были признаны въ 1415 г. на соборѣ въ Констанціи.

Обсерваторія, учрежденіе для производства какихъ-либо наблюденій, напр. астрономич., метеорологич., магнитныхъ и пр. Для *астрономич.* О-ий выбираютъ возвышенныя мѣста, съ обширнымъ горизонтомъ и, по возможности, вдали отъ фабрикъ и заводовъ. Въ древности славилась Александрійская О.; въ настоящее время древнѣйшими являются Парижская (съ 1664 г.) и Гринвичская (съ 1676 г.); главная въ Россіи, Пулковская, О. основана въ 1839 г. Кромѣ этихъ О-ій функционируетъ около 200 какъ общественныхъ, такъ и частныхъ; у насъ при каждомъ университетѣ для учебныхъ цѣлей существуетъ астр. О. Вслѣдствіе чистоты и прозрачности горнаго воздуха теперь начали устраивать О-и на высокихъ горахъ, что дозволяетъ также быть въ меньшей зависимости отъ облаковъ. Изъ горныхъ астр. О-ій замѣчательны: О. на горѣ Монбланъ (на высотѣ 4811 м.), О. Беллини около кратера вулкана Этны (2900 м.), О. Бишофштейма на горѣ Mont-Moulier, въ департ. Морскихъ-Альпъ, во Франціи (2800 м.), у насъ въ Россіи—въ Тифлиск. губ., въ Аббасъ-Туманѣ (1380 м.) и др. Въ Америкѣ существуетъ двѣ превосходныхъ горныхъ О-и: одна въ Калифорніи, Ликская (1500 м.), съ сильнѣйшимъ изъ современныхъ телескоповъ

(отверстie 91 стм.), дьла въ Перу, на горномъ плато Арекипа (2400 м.), гдѣ воздухъ замѣчательно чистъ и небо почти круглый годъ свободно отъ тучъ. — *Физическія О-и* занимаются гл. обр. метеорологич. и магнитными наблюденіями. Центральн. пунктомъ для всѣхъ русск. метеорол. О-й служить главная физич. О. въ Петербургѣ, въ которой ведется дѣло предсказанія бурь и погоды.

Обсидіанъ, вулканич. стекло, минералъ порядка силикатовъ, обыкн. черного, также сѣраго, желтаго, зеленого, краснаго цвѣта, съ сильнымъ стекляннмъ блескомъ и раковистымъ изломомъ, съ острымъ рѣжущимъ краемъ; тв. 6—7. Онъ чрезвычайно сопротивляется всякимъ атмосфернымъ вліяніямъ, и въюные пласты его не представляютъ и слѣдовъ растительности. Въ каменный вѣкъ О. употреблялся для остріевъ стрѣлъ, ножей; нынѣ изъ него дѣлаютъ пуговицы, вазы, предметы украшенія и проч.

Обская губа, обширный заливъ Карскаго м., при устьѣ р. Оби, отдѣляется отъ Карской губы полуостровомъ Ямальскимъ а отъ Енисейской губы также значительно. полуостровомъ; им. до 700 в. дл., 90—100 в. шир. и отъ 2 до 15 саж. глуб.; богата моржами, тюленями, дельфинами, рыбой, но мало доступна, такъ какъ освобождается отъ льда лишь въ июль, а мѣстами круглый годъ скована льдомъ. Первымъ плавателемъ въ О-ой г-ѣ былъ лейтен. Овцынъ (1734 г.).

Обскурантизмъ (отъ лат. obscurus, темный), противодѣйствіе развитію мысли и просвѣщенія въ народныхъ массахъ.

Обструкціонизмъ, парламентарная тактика, направленная къ тому, чтобы путемъ продолжительныхъ преній и предложеній поправокъ воспрепятствовать проведенію несимпатичнаго для данной партіи билля. О. возникъ въ Англии. Этой политики держалась часть ирландской партіи, стремившаяся принудить правительство къ уничтоженію уніи между Англіей и Ирландіей. Въ новѣйш. время при обсужденіи билля объ ирландскомъ самоуправленіи той же тактики придерживались уніонисты.

Обугливаніе, процессъ, въ которомъ углеродистыя (органическія) вещества при помощи высокой температуры, послѣ разложенія и выдѣленія прочихъ составныхъ частей, превращаются въ уголь. Чтобы воспрепятствовать совершенному сгоранію, накаливаніе производятъ либо безъ доступа воздуха, либо при весьма маломъ доступѣ. На практикѣ О. древесныхъ породъ производится: 1) въ ямахъ и кострахъ, 2) въ печахъ, 3) въ закрытыхъ ретортахъ. Самый несовершенный способъ О-ія—въ ямахъ, примѣняется для мелкаго матеріала; ведется слѣд. образомъ: въ коническую яму забрасываютъ хворостъ, зажигаютъ его, потомъ укладываютъ дрова, покрываютъ дерномъ, засыпаютъ землей и оставляютъ такъ. *Костромъ* наз. кучу, сложенную изъ крупныхъ полѣнцевъ, имѣющихъ или вертикальное положеніе—*сто. чіе* костры, или горизонтальное—*лежачіе* костры (бываютъ и смѣшанные костры). Для зажиганія въ кострѣ оставляютъ каналъ, проходящій вдоль оси. Сверху и съ боку костеръ покрывается дерномъ; иногда поверхность костра, для удержанія дерна, предварительнo кладутъ еловыя вѣтви (хвоеніе костра). Вслѣдъ

за покршытой костра его посыпаютъ угольной *набойкой*, т. е. смѣсью земли, золы и угля (черненіе костра). Регулированіе О-ія ведется по цвѣту дыма, требуетъ навыка и опыта, въ особенности во время „дополненія“ костра, вслѣдствіе проваловъ въ ямъ и т. п. Назвыгоднѣйшій размѣръ костровъ колеблется отъ 3500 до 4100 куб. фут. У насъ на Уралѣ дѣлаютъ костры до 6000 куб. футовъ. О. продолжается отъ 1 до 3-хъ недель, смотря по размѣру костра. *Печи* для О-ія можно рассматривать, какъ постоянные, обложенные кирпичемъ костры. Онѣ имѣютъ малое примененіе вслѣд. небольшихъ выходовъ угля. При всѣхъ упомянутыхъ способахъ теряются продукты сухой перегонки. Если желаютъ утилизовать эти продукты, то О. ведутъ въ желѣзныхъ или глиняныхъ *ретортахъ*, нагреваемыхъ въ особыхъ печахъ, отдѣльной топкой. Иногда такіа печи имѣютъ видъ системы трубъ, и О. достигается въ нихъ нагрѣтымъ воздухомъ. Вслѣдъ предложилъ производить О. *перегрѣтымъ паромъ*. Получаемый так. обр. уголь, отличающійся однородностью и легкой сгораемостью, идетъ для пригоготовленія ружейнаго пороха.

Обутые, или *конвенуалы*, см. *обсерванты*.
Обуховскія воды, Пермской губ., въ 7 в. отъ Камышова; въ сырой, незащищен. мѣстности, желѣзистый и сѣрн. источникъ.

Общественныя зачатки (иначе *мірскія зачатки*), представляютъ собою участки надѣльной полевой земли, урожаи которыхъ поступаютъ въ общественныя магазины для образованія продовольственнаго капитала. О. з. Симбирской, Московской и др. губерній возникли и возникаютъ но безъ содѣйствія мѣстной администраціи и прививаются вообще туго. Извѣстно, съ какими громадными усиліями вводились онѣ, напр., въ Самарскую, Казанскую губ. во время послѣднихъ неурожаевъ. Крестьяне зачастую отказывались отъ введенія ихъ, несмотря на то, что этимъ обусловливались мѣстами выдача продовольств. ссудъ. Громаднымъ препятствіемъ къ введенію ихъ является малоземеліе, а также экономическая разнородность общинъ, не дающая возможности ввести справедливое распределеніе обязанностей по обработкѣ. Иногда О-ыми з-ами пользуются для введенія какихъ-либо техн. улучшеній въ крестьянск. хозяйствахъ. Такъ, напр., въ Рузскомъ у. Моск. губ. старались черезъ посредство О-хъ з-къ распространять хорошіе сорта сѣмянъ, плуги и т. п. О. з. этого типа представляютъ переходъ къ такъ наз. *крестьянскимъ отымнымъ полямъ*. Послѣднія представляютъ также участки мірскаго земли, но интересамъ продовольствен. организациі не служатъ, имѣя единственною цѣлью введеніе различныхъ техн. сельскохозяй. улучшеній. Крестьян О. з. извѣстны преимущ. въ губ. Вятской и Херсонской, гдѣ надзоръ за ихъ дѣятельностью принимаютъ на себя агрономическіе смотрители. Давать накую-либо оцѣнку этой новой мѣрѣ пока преждевременно.

Общество, въ смыслѣ соединенія людей ради достиженія общей цѣли, предполагаетъ прежде всего свободное соглашеніе входящихъ въ его составъ членовъ. Но одного соглашенія недостаточно для образованія О-а. Государство, въ интересахъ общаго блага и въ силу своей верховной власти, терпитъ только такіа ассоціаціи, которыя ни по

Важнѣйшія сочиненія по общинному землевладѣнію.

G. Hanssen, „Agrarhistorische Untersuchungen“ 2 т. (1880—84); *Мауреръ*, „Введеніе въ исторію общиннаго, подворнаго, сельскаго и городского устройства и обществ. власти“ (1854), пер. В. Корша (1880); его-же „Geschichte der Markverfassung“ (1856); его-же „Geschichte der Frohnhöfe, der Bauernhöfe und Hofverfassung“ (1862—63); его-же „Geschichte der Dorfverfassung“ (1865—66); *Мэнъ*, „Деревенскія общины на востокѣ и западѣ“ (1871); русск. пер. 1879; его-же „Древнѣйшая исторія учреждений“ (1875), пер. А. Нахимова (1876); его-же „Древній законъ и обычай“ (1883), перев. подъ ред. М. Ковалевскаго (1884); *Ковалевскій*, М. М. „Общинное землевладѣніе“, т. I (1877); его-же „Сельская община въ кантонѣ Ваадтѣ“ (1876); его-же „Законъ и обычай на Кавказѣ“ (1890); *И. Зуберъ*, „Очерки первообытнотной экономической культуры“ (1888); *Post*, „Bausteine für eine allgemeine Rechtswissenschaft“ 2 т. (1880—81), *Иама-Стернегг*, „Deutsche Wirtschaftsgeschichte“ 2 т. (1879—91); *Lamprecht*, „Deutsches Wirtschaftsleben im Mittelalter“ 4 т. (1886); *A. Meitzen*, „Der Boden und die landwirtschaftlichen Verhältnisse des preussischen Staats“ 4 т. (1868—72); его-же статья „Ansiedelung“ въ *Conrad's* „Handwörterbuch der Staatswissenschaften“, Miaskowsky, „Die schweizerische Allmend“ (1879); *Nasse*, „Ueber die mittelalterliche Feldgemeinschaft und die Einhegung des XVI Jahrhunderts in England“ (1869, русск. пер. 1875); *Seebohm*, „English villagecommunity“ (1883); *Scrutton*, „Commons and common-fields“ (1887); *И. В. Луицкій*, „Измѣненія въ поземельномъ строѣ въ 3. Европѣ въ XV—XVI ст.“ (въ дополн. къ перев. „Исторіи новаго времени“ Зеворта, гл. VII); его-же „Поземельная община въ Пиринзяхъ“ (1882); *Исаевъ*, А. А., „Начала политической экономіи“ (1894); *Ходскій*, „Земля и земледѣлецъ“ 2 т. (1891); *Васильчиковъ*, кн. А. И., „Землевладѣніе и земледѣліе въ Россіи и другихъ европейск. государствахъ“ 2 т. (1876); *Эмиль-де-Лавеле*, „Первообытная собственность“; *Гакстмаузенъ*, „Исслѣдованія внутреннихъ отношеній народной жизни и въ особенности сельскихъ учреждений Россіи“ (1847—52),

перев. съ нѣм. (1869); *Бьялевъ*, „Крестьяне на Руси“, *Чижевскій*, В. Н., „Обзоръ истор. развит. сельск. общины въ Россіи“ (1865); *Keussler*, „Zur Geschichte und Kritik des bäuerlichen Gemeindebesitzes in Russland“ 3 т. (1876—87); *Соколовскій*, П. А., „Очеркъ исторіи сельской общины сѣверной Россіи“ (1877); его-же „Экономическій бытъ и колонизація юго-восточныхъ степей предъ крѣпостнымъ правомъ“ (1878); *Орловъ*, В. И., „Формы крестьянск. землевладѣнія въ Москов. губ.“; *В. В.*, „Крестьянская община“ (въ „Итогахъ экономического изслѣдованія Россіи“ т. I, 1892); *Пругавинъ*, В. С., „Русская земельная община“; *Карелинъ* Ап. А., „Общинное владѣніе въ Россіи“ (1893); *Кавелингъ*, К., „Общинное владѣніе“ (1876); „Сборникъ матеріаловъ для изученія сельской поземельной общины“, изд. Импер. Вольно-Экономич. и Русск. Географ. общества, т. 1 (приложенъ подробный указатель книгъ и статей о поземельной общинѣ); „Сборникъ по хозяйств. статист. Полтавск. губ. — Кобелякскій у.“; *Луицкій*, И. В., „Сябры и сябринное землевладѣніе въ Малороссіи“ („Сѣв. Вѣстн.“, 1889, I, II); его-же „Сборникъ матеріаловъ по исторіи общественныхъ земель и угодій въ лѣвобережной Украинѣ XVIII в.“ (1884); его-же „Займанщина и формы заимочнаго владѣнія въ Малороссіи“ („Юрид. Вѣстн.“, 1890); *Александръ Ефименко* „Изслѣдованія народной жизни“ (1884); *Елизаровъ*, С. А., „Сельская община въ Закавказьи“; *Кнауъ*, „Наши колоніи“ (1869); *Щановъ*, А. П., „Бурятская улусная родовая община“, Изв. Сибир. Отдѣла Р. Геогр. Общ. т. V, 3 и 4; „Крестьянское землепользованіе и хозяйство Тобольской и Томск. губ.“, изд. М-ва Гос. Имущ. (1894); *Рошеръ*, „Наука о народномъ хозяйствѣ“, т. 2-й; *И. Ч.*, „Критика философскихъ предубѣжденій противъ общиннаго владѣнія“; *Посниковъ*, А. С., „Общинное землевладѣніе“, вып. 1 и 2-й (1878); *В. В.*, „Прогрессивныя теченія въ крестьянск. хозяйствѣ“; *Гурвичъ*, В. Л., „Общинное землевладѣніе и интенсивная культура“ („Юрид. Вѣст.“ 1890, I, IV); *Головинъ*, К., „Сельская община въ литературѣ и дѣйствительности“; *Постниковъ*, В. Е., „Южно-русское крестьянск. хозяйство“.



своей цѣли, ни по средствамъ ея достиженія, ни по формѣ не грозятъ опасностью отдѣльному лицу или цѣлому государству. Поэтому каждое законодательство обставляетъ какъ самый моментъ возникновенія О-а, такъ и его дальнѣйшую дѣятельность извѣстными правилами. Существуютъ двѣ системы государственнаго разрѣшенія О-ѣ. При первой, т. наз. *коммиссиональной*, правительство требуетъ, чтобы учредители О-а предварительно открытія его дѣйствій представили ему все необходимыя свѣдѣнія и проектъ устава. При другой, *явочной*, системѣ условія возникновенія и дальнѣйшей дѣятельности О-а заранѣе опредѣлены закономъ, и при учрежденіи требуется только выполнить извѣстныя формальности и заявить о новомъ О-ѣ въ особое бюро, гдѣ оно заносится въ особую книгу. Какъ та, такъ и другая система не исключаетъ надзора надъ дальнѣйшей дѣятельностью О-ва и возможности его закрытія въ томъ случаѣ, если оно отступитъ отъ устава при первой системѣ и отъ закона — при второй. Въ Россіи существуетъ концессионная система. До Екатерины II русское законодательство совсѣмъ не знало объ О-ахъ. Впервые о нихъ упоминается въ Уставѣ благочинія, который предписываетъ полиціи доставлять законному утвержденному О-у охрану и защиту, а не получившія разрѣшенія „уничтожать“. За учрежденіе тайнаго О-а установлена уголовная кара. Закономъ 1 авг. 1822 г. запрещены все тайныя О-ва, развитію которыхъ (главнымъ образомъ масонскихъ ложъ) въ началѣ столѣтія правительство само содѣйствовало. По дѣйствующему праву установлены суровыя наказанія за учрежденіе и участіе въ сообществахъ, 1) которыхъ „имѣютъ цѣлью противодѣйствіе распоряженіямъ правительства, или возбужденіе неповиновенія установленнымъ отъ онаго властямъ, или разрушеніе основъ общественной жизни: религіи, семейнаго союза и собственности, или возбужденіе вражды между сословіями и вообще между отдѣльными частями или классами населенія или же между хозяевами и рабочими“, 2) „которыхъ хотя и не имѣютъ ни одной изъ вышепоименованныхъ цѣлей, но по особому, объявленному. въ установленномъ порядкѣ, распоряженію правительства воспрещены“ и 3) „которое употребляетъ какія-либо средства для сокрытія отъ правительства своего существованія, устройства или цѣли, или для сохраненія въ тайнѣ своихъ собраній, предметовъ совѣщаній или сношеній между членами, или для тайнаго распространенія какихъ-либо учений“ (Улож. о наказ., ст. 318—324). Так. обр. закономъ преслѣдуются все тайныя О-а. Съ другой стороны, правительство имѣетъ право закрыть и разрѣшенное О., если оно уклонится отъ своей цѣли или станетъ прикрывать благовидными дѣйствіями такое направленіе, которое въ какомъ-либо отношеніи вредно для государственнаго благоустройства или общественной нравственности.

Общинное землевладѣніе. Изъ изученія различныхъ стадій развитія формъ владѣнія и пользованія землей съ древнихъ временъ становится очевиднымъ, что подъ О-омъ з-земъ слѣдуетъ разумѣть не только тотъ его видъ, какой, напр., наиболѣе часто встрѣчается въ настоящее время въ центральной

Россіи (сельская община съ уравнительными передѣлами земли), но и всякій другой, при которомъ владѣть или пользуется землей не отдѣльное лицо, а большая или меньшая группа индивидуумовъ, объединенныхъ кровными или сосѣдскими отношеніями и изъ которыхъ каждый является равноправнымъ участникомъ въ коллективномъ владѣніи данной территоріи. Послѣ трудовъ Гансена, Маурера, Нассе, Маза можно считать достаточно установленнымъ тотъ фактъ, что владѣніе землей на общинныхъ началахъ является одной изъ самыхъ раннихъ стадій земельныхъ отношеній, черезъ которую прошли въ свое время все народы, и что частная собственность на землю — продуктъ болѣе поздняго времени. Древнія китайскія хроники свидѣтельствуютъ, что коллективная форма владѣнія землей на общинныхъ началахъ существовала въ Китаѣ болѣе чѣмъ за 2000 лѣтъ до Р. Х.; система общихъ земель уцѣлѣла тамъ частью и до настоящаго времени. Ужъ не говоря объ Азіатской Россіи, общинныя формы владѣнія землей въ предѣлахъ Азіи отчетливо изучены въ англійской Индіи и на островѣ Явѣ, гдѣ онѣ сохранились до нашего времени. Въ Алжирѣ и среди народовъ южной Африки до сихъ поръ существуютъ первобытные общинные порядки. Далѣе О. з. широко практиковалось и частью практикуется въ Центральной и Южной Америкѣ (Мексикѣ и Перу), на Вестъ-Индійскихъ островахъ Тихаго океана, въ Новой Гвинее и Новой Зеландіи. Черезъ фазу О-аго з-ія прошли все народы Европы, а нѣкоторые изъ нихъ и до нашихъ дней сохранили этотъ видъ поземельной собственности; поземельная община ясно констатирована у германцевъ и скандинавскихъ племенъ, въ Англии, Ирландіи, Уэльсѣ, Шотландіи, Бельгіи и Нидерландахъ, во Франціи; архаическій общинный строй оставилъ глубокіе слѣды въ Спаргѣ и Римѣ; общинное пользование землею понинѣ сохранилось въ нѣкоторыхъ мѣстностяхъ Италіи и Швейцаріи, въ Испаніи, у южныхъ славянъ и, въ особенности, въ Россіи. Если, такимъ образомъ, общинныя формы владѣнія землей констатированы у разнообразныхъ племенъ, во всехъ частяхъ свѣта, въ умѣренномъ климатѣ и подъ тропиками, то въ этихъ формахъ не безъ основанія видятъ выраженіе всеобщаго закона, управляющаго развитіемъ поземельной собственности. — Первобытныя формы общиннаго строя были всецѣло обоснованы на кровной связи, проискавшей изъ происхождения данной группы индивидуумовъ отъ одного действительнаго или воображаемаго предка. Такими группами, связанными узлами кровнаго родства, являлись сначала племена, распавшіяся мало-по-малу на роды или кланы. Обыкновенно племя, нѣредко еще въ періодъ полужочеваго образа жизни, занимало извѣстную территорію, становившуюся принадлежностью всего племени, отставившаго ее отъ посягательства другихъ племенъ. По мѣрѣ роста населенія, сознаніе кровной связи между отдѣльными членами племенной группы постепенно утрачивается, — и племя начинаетъ распадаться на все болѣе и болѣе мелкія родовыя группы, рассеяющіяся на пространствѣ обще-племенной территоріи. Такими родовыми группами, напримеръ, была заселена Европа и въ результатѣ

этого расселения образовалась общинная земельная собственность отдельных родов или клановъ, обыкновенно имѣвшая точно обозначенныя территориальныя границы. Со временемъ мало-по-малу начинается ослабѣвать сознание кровнаго единства и у членовъ родовой общины; связь между отдельными лицами или семьями устанавливается уже въ силу сожитія вблизи другъ друга, на одной и той же территории; племенная и родовая община сѣмляется общинной территориальной (марка—Mark или Allmend—у германцевъ и скандинавовъ, folcland—у англо-саксовъ и т. п.), которая состоитъ или изъ нѣсколькихъ деревень (какъ, напр., русская община-волость) или изъ одного поселения—община деревенская въ тѣсномъ смыслѣ. Кромѣ племенной, родовой и деревенской, существовала съ самыхъ древнихъ временъ и существуетъ до нашего времени община семейная (*задрупа, задружество, пещице, отище*— у славянъ, *communauté*, или *компани парсонеровъ, parsonniers, frarescheux*,— въ средневѣковой Франціи). Семейныя общины были обычнымъ явленіемъ въ Западной Европѣ на протяжении всѣхъ среднихъ вѣковъ и даже до XVIII столѣтія, а у южныхъ славянъ, на Явѣ и въ Индіи онѣ могутъ быть наблюдаемы до сихъ поръ. Являясь результатомъ подраздѣленія первобытнаго рода, онѣ представляютъ собою группу потомковъ одного и того же предка, живущихъ въ одномъ домѣ или, по крайней мѣрѣ, въ общей оградѣ, производящихъ сообща земледѣльческія работы на землѣ общины и сообща же пользующихся продуктами этого труда. Въ настоящее время у славянъ Балканскаго полуострова задруга обыкновенно состоитъ изъ 10—20, а иногда даже изъ 50—60 лицъ. И въ задругѣ, и въ индійской *нераздельной семьѣ* и въ др. семейныхъ общинахъ совмѣстному потребленію или равному раздѣлу подлежатъ только продукты общаго, преимущественно земледѣльческаго труда, продукты же индивидуальной дѣятельности, торговой, промышленной и т. п., находятся въ полномъ распоряженіи самого работника; такъ, обр., современная, по крайней мѣрѣ, семейная община знаетъ и частную собственность, но только не въ примѣненіи къ землѣ и ея производеніямъ, которыя принадлежатъ всей ассоціаціи.— Не только во время исключительнаго существованія общинно-племеннаго быта, но и при распаденіи племени на родовыя группы земледѣльческа дѣятельность занимала въ жизни человѣчества второстепенн. мѣсто, а на первомъ планѣ стоялъ пастушескій и даже охотничій образъ жизни. При такихъ условіяхъ главная роль принадлежала лѣсамъ и пастбищамъ, которыя находились въ безраздѣльномъ и неограниченномъ пользованіи племени и родовыхъ группъ. Съ развитіемъ земледѣльческихъ занятій наибольшее значеніе въ ряду угодій пріобрѣтаетъ полевая земля. Наибольше древнею формою пользованія пахатной землей была коллективная ея обработк.а всѣмъ племенемъ или частью его, съ дѣлежнемъ результатовъ жатвы. Такой порядокъ пользования пашней существовалъ въ Америкѣ, у нѣкоторыхъ африканскихъ племенъ, въ Индіи и въ Новой Гвинее; повидимому, онъ встрѣчался и у нѣкоторыхъ германскихъ народовъ временъ Юлія Цезаря. Въ Индіи воздѣлываніе земли

сообща и раздѣлъ продукта были описаны еще въ IV вѣкѣ до Р. Х.; есть нѣкоторыя указанія, что этотъ способъ пользованія землей удержался тамъ до времени, не особенно удаленнаго отъ нашей эпохи. Одновременно съ этимъ, а также и много позже, при обилии общинно-племенной и родовой земли, каждый членъ союза или группа членовъ могли занимать любой участокъ общинной территоріи, для обращенія его подъ земледѣльческую культуру. По мѣрѣ уменьшенія земельного простора, племенная территорія начинала подвергаться уравнивательнымъ передѣламъ между отдельными родами или кланами. Такого рода періодическій раздѣлъ земель племени составлялъ весьма распространенный обычай, встрѣчавшійся у разныхъ племенъ, жившихъ въ самыхъ разнообразныхъ условіяхъ и климатахъ. У однихъ передѣлы земли происходили ежегодно, у другихъ— черезъ 10, 20 и даже 50 лѣтъ; нѣкоторыя племена Индіи дѣлили всю землю, не исключая и усадьбы, другія— только пашню. Пахатныя земли уравнивались не только по количеству, но и въ качественномъ отношеніи, при чемъ кланы бросали между собой жребій на отдѣльныя доли, назначенныя имъ изъ племенной территоріи. Такимъ же образомъ, какъ и у племенно-родовыхъ общинныхъ союзовъ, шло развитіе порядка землепользованія и въ деревенской общинѣ, пока она находилась въ условіяхъ достаточнаго земельного простора. Сначала всецѣло господствуетъ право вольной заимки земли отдельными лицами и семьями, нерѣдко порождаящее значительную неравномѣрность пользованія общинной землей; иногда эти заимки черезъ опредѣленный промежутокъ лѣтъ должны были поступать обратно въ распоряженіе общины, а нерѣдко, наоборотъ, становились даже наследственными. Но съ возрастаніемъ населенія, свободный запасъ общинныхъ земель истощался, и возникала потребность, какъ пользоваться землей общины,— слѣдуетъ ли оставить въ силѣ крупныя заимки отдельныхъ ея членовъ, или необходимо ограничить такихъ заимщиковъ или, наконецъ, избрать наиболѣе уравнивательный способъ пользованія землей— произвестіи уравнивательный передѣлы земли между всѣми членами общины. Въ различныхъ странахъ и разныхъ мѣстностяхъ одной и той же страны этотъ вопросъ разрешался неодинаково. Въ Сибири, въ Великороссіи и Новороссіи, въ нѣкотор. мѣстностяхъ Германіи, въ Перу и Мексикѣ, на Явѣ, въ Индіи и нѣкот. др. странахъ деревенская община практиковала періодическіе передѣлы, стремясь сдѣлать для отдельныхъ семей возможно равномернымъ пользованіе всей землей общины. Въ большинствѣ случаевъ передѣламъ подвергалась лишь пахатная земля, остальные же угодья находились въ безраздѣльномъ пользованіи всѣхъ членовъ деревенской общины, а на нѣкоторую часть ихъ распространялось право свободной заимки; иногда передѣлялись и сѣнокошныя угодья; съ другой стороны, бывали случаи передѣловъ лишь части пашни, прилегающей къ усадьбамъ. Нерѣдко процессъ развитія деревенской общины останавливался на заимочной фазѣ; до передѣловъ пахатной земли дѣло не доходило, а пахатныя заимки, со всей ихъ неравномѣрностью, становились почти полвой наследственной собственностью заимщиковъ; но и въ этихъ случа-

яхъ „угодья“ (сѣнокосы, лѣса, пастбища) обыкновенно остаются въ общинномъ пользованіи. Такъ было, напр., во Франціи, а также въ Пиринейяхъ, въ южной Германіи, въ Швеціи, Норвегіи и другихъ горныхъ странахъ, гдѣ главное вниманіе общинниковъ было обращено на скотоводство и на охрану пастбищныхъ угодій, которая долгое время и оставалась въ пользованіи всей общины, тогда какъ уравненія распаханыхъ пространствъ путемъ періодическихъ передѣловъ тамъ почти не наблюдалось.

Въ Западной Европѣ О. з. сохранилось въ настоящее время въ очень немногихъ мѣстностяхъ; въ большинствѣ западныхъ государствъ оно вполне исчезло, оставивъ по себѣ лишь слабые слѣды; точно также оно безспорно близится къ разложенію и частью уже разложилось во многихъ внѣ-европейскихъ колоніяхъ. Эти факты побуждаютъ многихъ ученыхъ, преимущественно на Западѣ (въ послѣднее время Лампрехтъ, Миасковский, Кейслеръ и др.), смотрѣть на общину, какъ на низшую стадію социально-экономическаго развитія, которая съ ходомъ прогресса должна повсюду уступить мѣсто высшему строю индивидуалистической собственности на землю; разложеніе общины въ передовыхъ странахъ доказываетъ, по ихъ мнѣнію, неудовлетворительность этой формы землепользованія; съ теченіемъ времени несостоятельность общины должна выясниться и для народовъ, продолжающихъ держаться ея, и побудитъ ихъ перейти къ частному землевладѣнію. Однако, ближайшее разсмотрѣніе процесса разложенія О-аго з-ія на Западѣ показываетъ, что внутреннія причины, недовольство массы общинниковъ—крестьянъ коллективнымъ землепользованіемъ, не имѣли въ большинствѣ странъ ни широкаго распространянія, ни значительнаго вліянія. Весьма крупную, почти рѣшающую роль въ изчезновеніи земельной общины играли повсюду не интересы общинниковъ и ихъ стремленіе къ иному складу собственности, а внѣшніе факторы—насильственные захваты общинныхъ земель вліятельными землевладѣльцами и враждебная общинѣ политика правительства, дѣйствовавшихъ подъ вліяніемъ интересовъ дворянско-землевладѣльческаго сословія и ложныхъ экономическихъ принциповъ. Развитіе торговли и мѣноваго строя въ концѣ среднихъ вѣковъ, породивъ постоянно возрастающій спросъ на продукты сельскаго хозяйства, побуждало сенсоровъ расширять собственную запашку и размѣры своихъ экономій. Такое расширеніе могло быть достигнуто только на счетъ общинныхъ земель крестьянъ, такъ какъ помѣщичьи земли (terra dominica) первоначально были сравнительно очень не велики, а вся остальная территория вотчины принадлежала общинѣ. Обращеніе въ пользу вотчинника общинныхъ земель началось съ пустопорожныхъ земель, и для того сенсоры добиваются признанія всей общинной территории ихъ собственностью, находящейся лишь въ пользованіи общины и въ силу того могущей быть занятой вотчинникомъ, разъ земли не безусловно необходимы для „пользователей“. Такъ въ Англіи Мертонскій статутъ 1235—6 г. и 2-й Вестминстерскій статутъ 1285 г. разрѣшаютъ лордамъ пользоваться по своему усмотрѣнію пустошами, лѣсами и выгонами вслѣдствіи съ тѣмъ лишь, чтобы „свободнымъ держа-

телямъ“ вотчины (liberi tenentes) было оставлено соответственно „достаточное“ количество пастбищъ. Когда этихъ запасныхъ земель оказывается недостаточно, сенсоры экспроприируютъ въ свою пользу выморочныя земли крестьянъ, пользуясь правомъ, предоставленнымъ имъ обычаемъ (право escheat), хотя обычай въ данномъ случаѣ, очевидно, смотрѣлъ на сенсора лишь какъ на представителя общины и носителя ея правъ. Рядомъ съ тѣмъ во всѣхъ странахъ въ большихъ или меньшихъ размѣрахъ встрѣчается и прямое насиліе, изгнаніе крестьянъ съ общинныхъ земель, иногда даже массовое обезземеленіе цѣлыхъ деревень на основаніи отсутствія у нихъ письменныхъ актовъ на владѣніе. Услужливая толкованія юристовъ, создавъ ученіе о двойственной собственности—верховой собственности вотчинника и нишей собственности крестьянъ (dominium directum и dominium utile), значительно облегчили сенсорамъ расширеніе и округленіе ихъ помѣстій. Экспропрированныя общинныя земли и крестьянскіе надѣлы въ силу своего происхожденія лежали чужеродно и часто продолжали въ той или другой степени подлежать общинному пользованію (по снятію урожая, по пару и т. п.). Чужеродность и общинныя права съ обязательнымъ сѣвооборотомъ, рассчитаннымъ на крестьянское мелкое хозяйство, естественно, стѣсняли крупное хозяйство вотчинниковъ, которые начали ограничивать свои вновь приобретенныя земли, выдѣляя ихъ окончательно изъ общинной территории, и затѣмъ стали стремиться къ общему раздѣлу общинныхъ земель, чтобы въ замѣнъ правъ выгона и др. видовъ пользованія, кот. они имѣли на общинн. земли, получить извѣстные участки въ полную и исключительно собственность. Эти домогательства землевладѣльческаго сословія начали съ XVI ст. встрѣчать дѣятельную поддержку со стороны ученыхъ агрономовъ (въ Англіи Фитцгербертъ, Гуссеръ и др.) Имѣя въ виду интересы крупныхъ помѣстій, сами большей частью являясь управляющими такихъ экономій и совершенно игнорируя выгоды массы общинниковъ-земледѣльцевъ, они объявляютъ общину крайне вредной для успѣховъ сельскаго хозяйства и настоятельно рекомендуютъ уничтоженіе общиннаго землепользованія. Эта агитация агрономической литературы, продолжавшаяся все XVII и XVIII ст., помогла землевладѣльческому классу добиться поддержки правительства въ его борьбѣ противъ общиннаго строя, и правительство, ранѣе, въ XVI ст., хотя слабо, но противоdѣйствовавшее узурпации общинныхъ земель и ограживанію, въ XVIII и первой половинѣ XIX ст. начинаетъ очень энергично стремиться къ отмѣнѣ О-аго з-ія путемъ законодательныхъ мѣропріятій, административнаго давленія и даже денежныхъ наградъ за добровольное развертаніе общинныхъ земель (Пруссія). Особенно типической страной для уясненія причинъ, подъ вліяніемъ которыхъ исчезло О. з. и тѣхъ приемовъ, съ помощью которыхъ достигали этого,—является Англія. Англія изстари, уже со второй половины среднихъ вѣковъ, играла первенствующую роль въ производствѣ шерсти для международнаго рынка; съ развитіемъ торговли возрастала и спросъ на шерсть, вслѣдствіе того англійскіе лендлорды, свѣтскіе и духовные, уже съ ранняго времени стре-

маться расширить свои пастбища. Какъ показывають процессы XIII—XIV ст. и кадастровыя книги Эдуарда I, такое расширение помѣщичьихъ земель достигалось путемъ захвата общинныхъ пустошей и огораживания, для исключительнаго пользования вотчинниковъ, земель, подлежавшихъ общинн. пользованию. Чрезвычайное возвышеніе рабочей платы послѣ моровой язвы 1348 г., сдѣлавъ мало выгоднымъ земледѣльч. хозяйство, дало сильный толчекъ дальнѣйшему развитію овцеводства, не требовавшего большихъ затратъ на трудъ, и усилило потребность вотчинниковъ въ новыхъ пастбищахъ. Лорды узурпируютъ въ свою пользу выморочныя земли крестьянъ, оставшіяся въ большомъ количествѣ свободными посѣ опустошеній эпидеміи, обращаютъ пахатныя угодія въ пастбища и, не доволствуясь еще этимъ, часто прибѣгаютъ, по свидѣтельству многихъ современниковъ, къ непосредственному насильственному захвату общинныхъ земель. Когда съ конца XV ст. вотчины, подъ влияніемъ роста торговаго класса и обѣдненія земледѣльцевъ, стали все чаще переходить къ суконщикамъ-овцеводамъ, апроприация общинныхъ земель и огораживания еще болѣе усилились. Къ XVI ст. процессъ обезземеленія крестьянства достигаетъ такихъ размѣровъ, что вызываетъ единодушное негодование и общія сѣтованія лучшихъ людей того времени (Т. Моръ, Латимеръ, епископъ Скори, проповѣдникъ Джильпинъ, Гаррисонъ), вынуждающія правительство принять мѣры къ ограниченію овцеводства и восстановленію мелкаго земледѣльческаго хозяйства (законы 1488 — 89 г., 4 Henry VII с. 16, с. 19; зак. 1533 — 34 г., 25 Henry VIII с. 13, запрещающій одному лицу держать болѣе 2000 овецъ въ то время, какъ ранѣе число головъ у отдѣльныхъ овцеводовъ доходило до 10—20 тыс.; и рядъ др.). Однако, какъ показала коммиссія, назначенная лордомъ-протекторомъ въ царствованіе Эдуарда VI-го, всѣ предписанія законовъ или оставались безъ примѣненія или обходились; обезземеленіе продолжалось, и, по словамъ докладчика коммиссіи, гдѣ раньше жили 12 тыс. чел., въ пол. XVI в. едва можно было найти 4 тыс., — овецъ, назначенные въ пищу людямъ, — замѣчаетъ докладчикъ, — пожрали людей“. Безсиліе правительства въ борьбѣ со зломъ, вынудило крестьянъ прибѣгнуть къ открытому возстанію, но ни грозное массовое движеніе 1549 г., ни послѣдующіе мѣстные бунты и дѣятельность „сносителей изгородей“ (levellers) въ XVII ст. не могли вернуть общинѣ ея земель. Съ XVIII ст. начинается рѣшительный поворотъ въ отношеніи правительства къ огораживаніямъ. Подъ влияніемъ улучшеній, введенн. въ земледѣліе крупн. земледѣльцами и фермерами, оно, въ ихъ интересахъ, сознательно жертвуетъ выгодами общинниковъ, вселенски облегчаетъ огораживаніе и раздѣлъ общинныхъ земель. Путемъ частныхъ парламентскихъ актовъ о раздѣлѣ общинныхъ земель (Inclosure bills) съ 1710 г. по 1843 г. было обращено въ индивидуальную собственность 7660413 акровъ, что составляетъ около трети всей воздѣланной поверхности Англіи того времени. Общій законъ о разверстаніи общинныхъ полей 1845 г. (Enclosure act 8, 9 Vict. с. 118) положилъ конецъ существованію 0-го з-ія въ Англіи. Для Шотландіи это было сдѣлано еще

въ XVII ст. первымъ по времени въ Европѣ актомъ о раздѣлѣ общинныхъ земель 1665 г. — Во Франціи 0. з. сохранилось въ довольно чистомъ видѣ до XVIII столѣтія; но и здѣсь, какъ и въ остальной Европѣ, сокращеніе общинныхъ земель началось еще въ средніе вѣка, значительно усилилось съ XVI в. и, въ особенности, въ XVIII-мъ. Феодалное дворянство, злоупотребляя своей силою, сократило размѣры общинныхъ земель уже въ теченіе среднихъ вѣковъ; захваты такого рода были особенно велики въ тѣхъ мѣстахъ Франціи, гдѣ земля имѣла наибольшую цѣнность. Въ XVI в., когда французское дворянство начало вести особенно расточительную жизнь, захваты общинныхъ земель значительно возрасли. Сенаторы предъявляли свои притязанія на верхнюю обладаніе лѣсами, пастбищами и сѣнокосными угодьями, но захватывали и пашню, запуская ее подъ лѣсъ и прогоняя ея дѣйствительныхъ владѣльцевъ — членовъ общины. Въ борьбѣ общинъ съ сенаторами королевская власть нерѣдко принимала сторону общинниковъ, частую вида въ нихъ сторонниковъ въ своей вѣковой борьбѣ съ феодалными владѣльцами, частью желая удержать массу крестьянъ отъ разоренія, до какого ихъ доводили беззащитныя захваты общинныхъ земель (единств. Карла IX, 1567 г., запрещавшій сенаторамъ обращать въ свое пользованіе пустоши, пастбища и общинныя земли своихъ подданныхъ; аналогичный, но болѣе рѣшительный законъ 1579 г.). Людовикъ XIV рядомъ ординановъ стремился оградить интересы деревенскихъ общинъ и даже возвратитъ имъ утраченныя земли; но усиленное сопротивленіе законамъ Кольбера со стороны дворянства и духовенства сначала ослабило дѣйствіе этихъ ординановъ, а къ нач. XVIII в. вызвало и полное забвеніе ихъ. Въ этомъ вѣкѣ захваты общинныхъ земель дворянами и даже принцами крови страшно возрасли. Къ этому же времени окрѣпла теорія о вредѣ 0-го з-ія для возрастанія народнаго богатства, такъ какъ при немъ невозможно развитіе земледѣльческой культуры и т. п. Отсюда явилась мысль о повсемѣстномъ раздѣлѣ общинныхъ земель въ личную собственность, какъ это было и въ другихъ странахъ Европы. Людовики XV и XVI стремились провести такой раздѣлъ во всей Франціи; но что не удалось сдѣлать корлямамъ, то произвела великая революція. Революція старалась сначала возвратитъ общинамъ захваченныя у нихъ земли, но, вмѣстѣ съ тѣмъ, она разбила общинныя земли на мелкія доли и, наравнѣ съ землями духовенства и дворянства, раздала ихъ въ полную собственность отдѣльныхъ лицъ. Конвентъ въ 1793 году постановилъ произвести поголовный раздѣлъ общинныхъ земель между всѣми жителями. Тамъ, гдѣ законъ этотъ не былъ приведенъ въ дѣйствіе, общинныя земли были переданы, новымъ узаконеніемъ 1813 г., коммиссіи погашенія государственныхъ долговъ, продавшей ихъ на 58 милл. франковъ. Реставрація возвратила общинамъ немногія изъ уцѣлѣвшихъ общинныхъ земель. — Римъ съ полнымъ правомъ считается родиной частной поземельной собственности въ Европѣ. Римляне, пройдя въ своемъ развитіи черезъ сельскій и семейный общинный строй, первые изъ европ. народовъ усвоили себѣ принципъ личной, исключительной собствен. на землю и дали образецъ, кото-

рому слѣдуютъ европ. законодательства и до нашего времени. На почвѣ безусловнаго права личной собственности на землю (квиритское *dominium*) въ Римѣ слагается могущественная земельная аристократія, захватывающая въ свое владѣніе общинныя земли (*ager publicus*), представлявшія собой остатокъ древней коллективной марки. Такимъ образомъ общинное владѣніе землей смѣнилось здѣсь крупной частной поземельной собственностью — латифундіями, которыя, по справедливому указанію Плинія, погубили Римъ (*latifundia perdidit Italiam*). Тѣмъ не менѣе, во многихъ мѣстахъ Италіи земельная община сохранилась не только на протяжении всѣхъ среднихъ вѣковъ, но и до нашихъ дней, хотя уже съ XVI в. и здѣсь начались захваты общин. земель. Съ начала XVIII в. такого рода захваты становятся особенно часты, и появляются уже отдѣльные законодательныя попытки къ уничтоженію общинныхъ земель, а со времени объединенія Италіи онѣ были систематизированы и приобрѣли болѣе рѣшительный характеръ. Особенно сильно содѣйствовали разрушенію О-го з-ія законодательныя мѣры начала XIX в., направленные къ раздѣлу годныхъ для земледѣльческой культуры общинныхъ земель между отдѣльными членами общины, въ ихъ полную собственность. Правда, тогдашнему французскому правительству Италіи не удалось вполне провести эти мѣры, но уже во второй половинѣ XIX в. (съ 1861 г.) раздѣлъ еще сохранившихся общинныхъ земель былъ проведенъ съ большою энергіей цѣлями рядомъ законодательныхъ актовъ. — Испанія еще въ XVIII в. была страной О-го з-ія по преимуществу. Въ ней можно было тогда встрѣтить самые разнообразные виды земельной общины: и общину-марку (такъ наз. *vallée*, долина), съ передѣлами пастбищъ между отдѣльными деревнями, и семейную общину, на подобіе славянской задруги и общину деревенскую, иногда даже съ правильными періодическими передѣлами. Но уже со второй половины XVIII в., подъ вліяніемъ отиѣченныхъ выше теоретическихъ взглядовъ на О. з., господствовавшихъ въ остальной Европѣ, явились первыя попытки раздѣла общинныхъ земель. Всю первую половину нашего вѣка, при постоянныхъ колебаніяхъ правительства, О. з. въ Испаніи подвергалось сравнительно незначительнымъ законодательнымъ воздѣйствіямъ; но борьба противъ общины все время велась энергично, а законъ 1855 года предписалъ продажу почти всѣхъ общинныхъ земель страны. Еще болѣе рѣшительный законодательный актъ, направленный къ разрушенію общиннаго строя, былъ изданъ въ 80-хъ годахъ. — Почти то же происходило и въ другихъ государствахъ Запада. Европы. Въ Германіи законодательные акты о раздѣлѣ общинныхъ земель были введены Фридрихомъ Великимъ. Поддерживаемый экономической литературой, онъ нашелъ много подражателей въ мелкихъ нѣмецкихъ государствахъ, гдѣ раздѣлы продолжались почти въ течение всего текущаго вѣка. То же было въ Бельгіи, Голландіи и др. странахъ. Наряду съ уничтоженіемъ деревен. общинъ распалась также и община семейная. Развитие капиталистическаго строя, промышленности и торговли усилило духъ личной инициативы и вызвало жажду личнаго вольз-

шенія, неограниченныхъ наслажденій и культурныхъ удобствъ, несовмѣстимыхъ съ семейной общиной, съ задругой, гдѣ жизнь индивидуума не можетъ сильно отличаться отъ судьбы другихъ членовъ общины. Отсюда стремленіе къ единоличному пользованію продуктами своего труда сначала въ сферѣ промышленной, а затѣмъ и земледѣльческой дѣятельности; разъ этого удается достигнуть, — задруга должна распасться, что и наблюдается въ послѣднее время въ обширныхъ размѣрахъ у южныхъ славянъ. На помощь къ этимъ внутреннимъ причинамъ идетъ тамъ и законодательство, не только разрешая полную свободу раздѣловъ, но и воспрещая образованіе новыхъ задругъ, стѣсняющихъ личную инициативу и не дозволяющихъ развиваться „народному богатству“. — Разложеніе О-го з-ія во вѣнѣ европейскіихъ колоніяхъ, куда направились европейскіе послѣ открытія Америки, еще въ большей степени, чѣмъ въ Европѣ, обязано искусственнымъ причинамъ, именно, аграрной политикѣ европейцевъ-колонизаторовъ. Такъ, въ Южной и Центральной Америкѣ и на Востъ-Индскомъ архипелагѣ хотя процессъ феодализаціи и развитія крупной частной земельной собственности уже начался ко времени прибытія туда испанскихъ завоевателей, но разложеніе О-го з-ія, благодаря прибытію испанцевъ, пошло особенно усиленнымъ темпомъ. Своимъ безчеловѣчнымъ обращеніемъ съ завоеванными краснокожими испанцы, по свидѣтельству Ласъ-Казаса, истребили ихъ до 12—15 милліон. человекъ. Позволяя такіа страшная насилія надъ личностью туземцевъ, европейцы тѣмъ менѣе останавливались передъ захватомъ у нихъ общинныхъ земель. Съ отиѣною рабства индѣйцевъ и установленіемъ системы патроната (*encomiendas*) надъ туземцами, за ними, правда, было обезпечено пользованіе количествомъ земли, „достаточнымъ для прокормленія“, и земля эта была объявлена общинной собственностью (зак. 1560 г., 1619 г. и др.), но въ дѣйствительности хищничество европейцевъ — патроновъ и щедрыя раздачи правительства лишили индѣйцевъ большей части ихъ общинныхъ земель. При такихъ условіяхъ, очевидно, не могло быть и рѣчи о сохраненіи или дальнѣйшемъ развитіи общиннаго быта у покоренныхъ испанцами индѣйцевъ. — Если въ Остъ-Индіи англичане и не прибѣгали къ такимъ жестокимъ мѣрамъ, какъ испанцы въ своихъ Востъ-Индскихъ колоніяхъ, то все же и здѣсь большинство населенія изъ общинныхъ и частныхъ собственниковъ земли было обращено англичанами въ арендаторовъ; во всей южной и средней Индіи былъ искусственно созданъ классъ крупныхъ собственниковъ (земиндаровъ и тулукдаровъ); даже въ тѣхъ провинціяхъ (Пенджабъ и сѣверо-западныхъ вообще), гдѣ англичане признали полезнымъ удержатъ О. з., оно было ими значительно искажено, чѣмъ и обречено на быстрое вымираніе. Совершенно подобное же отношеніе къ поземельной общинѣ наблюдается и въ Алжирѣ, гдѣ французское правительство признаетъ опаснымъ сохраненіе общиннаго быта среди покоренныхъ туземцевъ; раздѣлъ общинно-родовыхъ земель ихъ не только поощряется, но и предписывается (законъ 1873, объявившій вмѣстѣ съ тѣмъ всѣ пустопорожня земли, оставшіяся въ нераздѣльномъ пользованіи родовъ, го-

сударственной собственности).—Такимъ образомъ въ Западной Европѣ и колоніяхъ О. з. разложилось не потому, что оно было невыгодно для общинниковъ—крестьянъ, а потому, что существованіе его было неудобно для крупныхъ землевладѣльцевъ. Трудно, разумеется, полагать, чтобы такое торжество интересовъ землевладѣльцевъ надъ интересами общины являлось непреложнымъ закономъ исторіи и было неизбѣжно и въ будущемъ во всѣхъ странахъ, не смотря на все различіе въ условіяхъ экономической жизни. Поэтому, нельзя не признать весьма рискованными сужденія о будущности О-аго з-ія въ странахъ, гдѣ оно существуетъ до сихъ поръ, по судьбѣ его на Западѣ. Въ частности по отношенію къ Россіи слѣдуетъ имѣть въ виду еще то важное обстоятельство, что уравнивательные передѣлы по душамъ или работникамъ, свойственные великороссійской общинѣ и обезпечивающіе за каждымъ работникомъ равное пользование землею, на Западѣ, по видимому, практиковались только мѣстами. Въ нѣкоторыхъ странахъ, какъ было указано, пахатныя земли совсѣмъ не передѣлялись, въ другихъ мѣстахъ земля распределялась по дворамъ и по смерти домохозяина переходила къ одному сыну; такъ въ Англіи во всѣхъ крестьянъ наследовалъ только младшій сынъ (borough english), другія же дѣти не получали земли. Разумеется, при такихъ условіяхъ община въ значительной степени утрачивала свое социальное значеніе, не имѣла рѣшающаго значенія для благосостоянія сельскаго населенія, и стремленія къ ея разрушенію не могли встрѣтить достаточно энергическаго противодѣйствія. —Въ настоящее время, не считая русскихъ владѣній въ Европѣ и Азій, мѣстностями съ наиболѣе сохранившимися формами общиннаго земельного строя, оказываются страны, лежащія внѣ Европы: Ява, Индія, Алжиръ и частью Центральная и Южная Америка. Общинная организація на Явѣ весьма сходна по устройству съ русской земельной общиной. Въ Индіи первобытная община образца Явы и Россіи существуетъ лишь въ наиболѣе отдаленныхъ частяхъ страны; тамъ встрѣчаются родовая и сельская формы общины съ периодическими уравнивательными передѣлами пашни и луга; въ другихъ мѣстахъ та же уравнивательность достигается путемъ дополнительной наръзки изъ общинныхъ земельныхъ запасовъ; есть мѣстности, гдѣ часть земли отдѣльныхъ семей, какъ только она перестаетъ обрабатываться, возвращается въ руки общины и т. д. Въ Мексикѣ поземельная община въ нѣкоторыхъ мѣстностяхъ сохранилась въ всей своей чистотѣ; во многихъ мѣстахъ земли подвергаются равномѣрнымъ и периодическимъ передѣламъ, при чемъ часть общинныхъ земель обращается подъ мірскія запашки, исполняемая коллект. трудомъ, и доходы съ нихъ поступаютъ на покрытие общинныхъ нуждъ. —Въ Зап. Европѣ, какъ было отмѣчено выше, общинныя формы земельного быта наиболѣе сохранились у южныхъ славянъ и въ Испаніи, а частью также въ Италіи и Швейцаріи. Въ Испаніи почти совершенно не существуетъ общинъ, практикующихъ уравнивательные передѣлы пашень черезъ опредѣленные сроки, но за то широко распространены до сихъ поръ общины, передѣляющія сѣнокосы и пользующіяся сообща лѣсами, пастбищами и т. п. Въ Швейцаріи общинныя земли,

„альменды“, сохранились въ нѣсколькихъ кантонахъ. Такъ, напримѣръ, многія общины кант. Валлиса сообща владѣютъ довольно обширными землями, состоящими изъ лѣсовъ, альпійскихъ пастбищъ, виноградниковъ и пашень. Лѣса и часть пашень дѣлятся между дольщиками; общинныя виноградники, а иногда и часть пашни, воздѣлываются сообща. Наиболѣе первобытныя кантоны, Ури, до сихъ поръ составляютъ одну марку и не дѣлятся на общины. Въ этомъ по преимуществу пастушескомъ кантонѣ большая часть равнинныхъ мѣстностей стала частной собственностью, тогда какъ лѣса, альпійскія пастбища остались въ общинномъ пользованіи, но тогда какъ прежде каждый общинникъ извлекалъ изъ общиннаго имущества одинаковую пользу, теперь онъ пользуется имъ въ прямомъ отношеніи съ своей имущественной состоятельностью;—отсюда постоянная борьба между богатыми и бѣдными общинниками. Въ Италіи переживанія общиннаго строя болѣе слабы.

Многіе правительства и экономисты, считавшіе необходимымъ содѣйствовать быстрому разложенію О-аго з-ія, надѣялись такимъ путемъ вызвать энергическую индивидуальную дѣятельность и поднять уровень національнаго богатства; но рядомъ съ этимъ земля стала сосредоточиваться въ рукахъ немногихъ лицъ и образовалась масса безземельнаго люда. Теперь уже многіе изъ западно-европейскихъ экономистовъ признаютъ гибельные результаты раздѣла и захватовъ общинныхъ земель, сознаютъ, что было слишкомъ много вниманія обращено на интересы частныхъ лицъ и на приращеніе національнаго богатства вообще, но забывалось о равномѣрности его распредѣленія. Многія правительства въ настоящее время изыскиваютъ средства, чтобы поддержать и развить мелкое землевладѣніе, падающее подъ бременемъ растущей задолженности, дробленія участковъ и крайняго малоземелья. Но несомнѣнно самыя блага мѣры не вернуть трудовому земледѣлю и крестьянству положенія, утраченнаго имъ вслѣдствіе упраздненія общиннаго строя и расхищенія общинныхъ земель; опытъ показалъ, что законодательное вмѣшательство, содѣйствуя развитію вредныхъ общественныхъ началъ, легко можетъ нанести громадный вредъ, исправить который оказывается уже непосильною задачей путемъ самыхъ доброжелательныхъ законовъ. Исчезнувшія аграрныя общины были естественными земледѣльческими кооперациями, основанными сначала на кровной, а позднѣе на территоріальной связи; когда эта связь уже порвана для созданія новыхъ земледѣльческихъ коопераций необходимо создать новое связующее начало—въ видѣ чувства коллективности, сознанія общности интересовъ. Такая созидательная работа — дѣло постепеннаго и долгаго развитія всѣхъ сторонъ экономическаго и социальнаго строя, въ измѣненіи которыхъ не властенъ законодатель.

Въ Россіи О. з. является въ настоящее время, какъ изгари, основой всей хозяйственной и общественной жизни деревни. Въ 50 губерніяхъ Европ. Россіи, не считая земель казаковъ и нѣкоторыхъ инородцевъ восточныхъ губерній въ общинномъ владѣніи состоитъ 80 милл. десятинъ, что составляетъ около $\frac{4}{5}$ всѣхъ крестьянскихъ земель,

6387000 крестьянъ дворовъ (съ среднимъ составомъ изъ 3,16 мужскихъ душъ) владѣютъ землей на общинномъ началѣ, и только 1874840 дворовъ (съ средн. сост. изъ 3,7 муж. д.) имѣютъ землю въ подворно-участковомъ пользованіи („Сельское хозяйство Россіи“, изд. Департам. земледѣлія, 1893 г.). Древнѣйшая исторія русской общины еще до сихъ поръ сравнительно мало изучена. Нѣкоторые исследователи полагаютъ, что въ древности на всемъ пространствѣ Россіи славяне жили болѣе или менѣе крупными родовыми союзами; другіе думаютъ, что древняя Россія была покрыта крупными семейными общинами, вродѣ южныхъ славянскихъ задругъ; наконецъ, есть основаніе полагать, что въ некоторыхъ мѣстностяхъ древней Руси такія крупныя поселенія были совсѣмъ немислимы. Вообще, повидимому, формы организаціи древнерусскаго общиннаго строя всецѣло зависѣли отъ естественныхъ условій данной мѣстности. Среди болотъ и лѣсовъ новгородскихъ, гдѣ лишь небольшими оазисами были разбросаны клочки земли, удобной для заселенія, нельзя было селиться многочисленными семейными общинами, а тѣмъ болѣе крупными родами, какъ то наблюдалось, напримѣръ, у народовъ Западной Европы. Въ подобныхъ мѣстностяхъ древніе славяне жили небольшими починками и деревнями въ нѣсколько дворовъ, разбросанными по громадной территоріи общинныхъ земель. Нѣсколько, иногда нѣсколько десятковъ, такихъ мелкихъ селеній составляли одну *общину-волость*. Совершенно другой типъ волостной общины представляютъ собой громадная община уральскихъ казаковъ, основанная еще въ XVI вѣкѣ выходцами центральной части московскаго государства и, въ главнѣйшихъ чертахъ, сохранившаяся до нашего времени. Община эта состоитъ изъ десятковъ тысячъ душъ, а ея владѣнія разбросаны на пространствѣ нѣсколькихъ сотъ квадратныхъ верстъ. Происхожденіе общинъ-волостей относится къ самому раннему періоду русской исторіи; вначалѣ эти общины носили характеръ родовыхъ союзовъ, основанныхъ на кровной связи и лишь послѣдствіемъ онѣ стали территоріальными земельными единицами. Есть достаточно основаній полагать, что общины-волости были когда-то повсемѣстнымъ явленіемъ въ Европ. Россіи, на окраинахъ онѣ были распространены еще въ XVI в., а въ немногихъ мѣстахъ Европ. Россіи онѣ сохранились въ видѣ перечисланныхъ даже нынѣ. Въ центральныхъ мѣстностяхъ московскаго государства волостныя общины стали распадаться на отдѣльные поселки еще ранѣе XVI в., и волости превратились въ чисто административныя единицы. Въ родовой періодъ земледѣліе было еще мало развито у русск. народа; главн. основами его благосостоянія были скотоводство, рыболовство и даже охота; все это въ высшей степени благоприятствовало существованію обширныхъ общинныхъ союзовъ, на территоріи которыхъ каждый членъ общины могъ безпрепятственно пасти скотъ, ловить рыбу и охотиться. Когда земледѣліе сдѣлалось главнѣйшимъ занятіемъ жителей, большая часть угодій (лѣса, луга, пастбища) все еще оставалась въ нераздѣльномъ пользованіи всѣхъ общинниковъ, но усадебная земля и болѣе или менѣе значительное количество пашни поступило въ

отдѣльное пользованіе крестьянскихъ семей. При первоначальномъ земельномъ просторѣ каждый членъ общины могъ безпрепятственно занимать подъ пашню лежавшія впускъ общинныя земли; это было полезно не только для отдѣльныхъ семей, но и для всего общиннаго союза, приобретающаго путемъ такихъ расчистокъ, вмѣсто дикихъ лѣсныхъ пространствъ, земли пригодныя для культуры. Весьма понятно, что при такихъ условіяхъ уравнительные передѣлы земли были ненужны; расчистившій новую займку могъ пользоваться ею безгранично, — передавать по наслѣдству, закладывать и даже продавать пользованіе ею своимъ однообщественникамъ. Въ другихъ мѣстностяхъ, гдѣ не было такого земельного простора; община прибгала къ стѣсненію и ограниченію отдѣльныхъ членовъ въ интересахъ большинства и даже къ уравнительнымъ передѣламъ—сначала только земель, годныхъ для воздѣлыванія, а затѣмъ и остальныхъ угодій. Такъ было до конца XVI вѣка, какъ въ ущѣлѣвшихъ волостныхъ общинахъ, такъ и въ общинахъ деревенскихъ; въ теченіе XVII, XVIII и первой половины XIX ст. существенныхъ измѣненій въ строй великорусской деревенской общины не произошло. Крѣпостное право, прикрѣпивъ крестьянъ къ извѣстной территоріи, сдѣлало лишь болѣе ощутительнымъ стѣсненіе въ землѣ и тѣмъ способствовало скорѣйшему развитію уравнительныхъ передѣловъ земель, находившихся въ пользованіи деревенской общины. Въ предѣлахъ Европейской Россіи способъ вольно-заимочаго пользованія общинной землей долѣе всего сохранился въ степяхъ Новороссіи, а также на земляхъ донскихъ и кубанскихъ казаковъ. Главнымъ занятіемъ первыхъ колонизаторовъ южно-русскихъ степныхъ пространствъ было скотоводство; образъ жизни ихъ вслѣдствіе этого походилъ на полукочевой—съ переносными зимовниками, кошами, куренями, хуторами. Хуторами селились не только вновь явившіеся колонизаторы, но и выходцы изъ старыхъ поселеній, занимавшіе болѣе отдаленныя общинныя земли. Такого рода захватное пользованіе землей практиковалось на югѣ Россіи чуть не до половины нашего столѣтія какъ бывшими государственными, такъ и бывшими владѣльческими крестьянами. Какъ и повсюду, съ разномноженіемъ населенія заимочное пользованіе и здѣсь привело къ серьезнымъ неудобствамъ. Послѣдствіемъ того было сначала ограниченіе, а затѣмъ почти полное уничтоженіе свободной заимки съ введеніемъ уравнительныхъ передѣловъ. Въ нѣкоторыхъ мѣстностяхъ южной Россіи уравнительные передѣлы практиковались уже въ концѣ XVIII в., въ другихъ—они введены лишь въ началѣ нашего столѣтія, а мѣстами и гораздо позднѣе—въ 70-хъ и даже 80-хъ годахъ. Первые передѣлы охватили ближайшія къ селеніямъ земли, остальными же угодьями члены общины продолжали пользоваться на правѣ вольной заимки; мало-по-малу въа земли, находившаяся въ личномъ пользованіи отдѣльныхъ дворовъ, была охвачена передѣломъ. Къ общинѣ съ передѣлами переходили иногда и отъ подворнаго владѣнія землей на частномъ правѣ. Особенно много было такого рода случаевъ у такъ называемыхъ *четвертныхъ крестьянъ* (см. это сл.), пользующихся земельными угодьями на правахъ част-

ныхъ владѣльцевъ. Переходъ къ великорусскому типу общины имѣлъ мѣсто и у бывшихъ вольныхъ хлѣбопашцевъ. Освобожденные отъ крѣпостной зависимости еще въ началѣ нашего вѣка, вольные хлѣбопашцы получили землю въ подворно-наслѣдственное владѣніе; но въ настоящее время большая часть этой категории крестьянъ владѣтъ землей на общинномъ правѣ. Переходъ отъ подворнаго владѣнія къ общинѣ съ передѣлами наблюдался также и въ нѣкоторыхъ общинахъ иностранныхъ колонистовъ — болгаръ Херсонской губерніи, нѣмцевъ — Самарской и т. д. Въ настоящее время въ Великороссіи чаще всего встрѣчаются общины, состоящія изъ одного селенія или такъ называемыя *простыя* общины; нерѣдко встрѣчаются также *раздѣльныя* или *дробныя* общины, обнимающія лишь часть селенія; значительно рѣже община обнимаетъ нѣсколько селеній, — *сложная, составная* или *волостная*. Раздѣльныя общины чаще всего можно встрѣтить среди бывшихъ крѣпостныхъ крестьянъ, по смерти владѣльца обыкновенно дѣлившаяся между его наслѣдниками. Сложныя общины частью представляютъ остатки древнихъ волостныхъ общинъ, частью же образовались при колонизаціи нашихъ южныхъ степей: хутора и деревни, выслышавшія изъ главнаго селенія, продолжаютъ нерѣдко составлять съ ними одну земельную общину. Весьма понятно, что при дальнѣйшемъ развитіи общины изъ сложныхъ ея формъ выдѣляются общины простыя — однодеревенскія.

На громадномъ пространствѣ Великороссіи и южно-русскихъ степей господствующей формой владѣнія землей въ настоящее время является деревенская или сельская община съ уравнительными передѣлами или, такъ называемая, община великороссійскаго типа. Обыкновенно передѣламъ подвергаются не только пахатныя земли, но и луга, лѣса, даже усадьба; только пастбищныя пространства остаются въ нераздѣльномъ пользованіи всей общины. Основанія разверстки общинной земли могутъ быть подведены подъ два главныхъ типа: по потребительной нормѣ, или *подушная* разверстка, и по нормамъ производительнымъ, или *потягочная* (или по работникамъ). Подушная форма разверстки встрѣчается, главнымъ образомъ, у бывшихъ государственныхъ крестьянъ; разверстка потягочная преимущественно свойственна крестьянамъ бывшимъ помѣщичьимъ. До отмены крѣпостной зависимости помѣщичьи крестьяне практиковали исключительно разверстку по тягламъ, тогда какъ бывшіе государственные передѣляли землю по числу мужскихъ душъ, оказавшихся въ данной общинѣ при новой правительственной ревизіи. До отмены крѣпостнаго права помѣщикъ обявлялъ каждое тягло (состоявшее обыкновенно изъ мужа съ женой) или извѣстной суммой оброка, или определеннымъ количествомъ барщинной работы. Сообразно количеству тягловъ каждой семьи, община уже и распределяла находившуюся въ ея распоряженіи землю. Нерѣдко даже сроки передѣловъ земли въ барщинныхъ имѣніяхъ зависѣли отъ воли помѣщика и лишь въ оброчныхъ — отъ самой общины; очевидно, во время крѣпостной зависимости община помѣщичьихъ крестьянъ не имѣла возможности свободно выработать цѣлесообразныхъ пріемовъ регули-

рованія пользованія землей. Бывшіе государственные крестьяне, совершая въ дореформенное время передѣлы земли отъ ревизіи до ревизіи, также не могли выработать привычки сообразовать сроки и основанія уравнивательныхъ передѣловъ со всей суммой условій хозяйственной жизни данной общины. Такимъ образомъ у обоихъ разрядовъ крестьянъ привычка къ свободному регулированію общинной земли должна была выработываться уже послѣ отмены крѣпостнаго права и послѣ послѣдней ревизіи, т. е. съ 60-хъ годовъ нашего вѣка. Б. государственными крестьянами предстояло уяснить себѣ свое право произвольнаго назначенія срока передѣловъ, а также выдержать изъ-за нихъ борьбу между малоземельными и многоземельными дворами; бывшимъ помѣщичьимъ крестьянамъ, кромѣ того, предстояло перейти отъ привычной тягловой системы къ новой разверткѣ по душамъ. По освобожденіи отъ крѣпостной зависимости въ тѣхъ общинахъ, гдѣ установленные платежи легли на землю непосильнымъ бременемъ, гдѣ, въ силу этого, почти всѣ домохозяева тяготились землей и общинѣ приходилось „наваливать“ землю силою, разверстка земли между общинниками производилась потягочно. До 80-хъ годовъ потягочная разверстка въ чистомъ видѣ сохранилась въ немногихъ общинахъ, и ее правильнѣе называть разверткой по работникамъ, такъ какъ не тягло, а работникъ обыкновенно принимался общиной за единицу распределенія малопродуктивнаго надѣла; но и чистая разверстка по работникамъ встрѣчается сравнительно рѣдко; обыкновенно при навалѣхъ земли, доходъ съ которой не оправдываетъ связанныхъ съ нею платежей, община принимаетъ во вниманіе и другія данныя, характеризующія хозяйственную силу двора, — вообще разверстка въ такихъ случаяхъ, чаще всего, производится „по силѣ“ домохозяина. Въ нѣкоторыхъ мѣстностяхъ это практиковавшейся тамъ потягочной разверстки за послѣднее время стали переходить къ разверткѣ „по согласію,“ или „по милу.“ При этомъ видѣ разверстки каждый домохозяинъ заявляетъ, сколько долей мірской земли онъ хочетъ взять; если онъ назначилъ себѣ число долей не по совѣсти, міръ набавляетъ ему еще. Очевидно, пританомъ побовномъ передѣлѣ мірской земли достигается наибольшее соотвѣтствіе между силой хозяйства и наваливаемымъ на него количествомъ надѣла. Душевая разверстка земли обыкновенно практикуется въ тѣхъ общинахъ, гдѣ доходность надѣла выше связанныхъ съ нимъ платежей и гдѣ, слѣдовательно, каждый членъ общины желаетъ получить возможно большее количество мірской земли. Этотъ видъ разверстки также имѣетъ свои разновидности, главныя изъ нихъ — разверстка по ревизскимъ и по наличнымъ, или живымъ, душамъ. Когда передѣлъ совершается вскорѣ послѣ ревизіи, понятія о ревизской и наличной душѣ почти совпадаютъ; но чѣмъ дальше время разверстки отходитъ отъ ревизіи, тѣмъ эта разниа становится ошутительнѣе. Теперь (1894 г.), когда со времени послѣдней ревизіи прошло болѣе 35 лѣтъ, число живыхъ лицъ, появившихся въ ревизію, значительно уменьшилось и ревизская раскладка, не принимающая въ расчетъ наличныхъ душъ, слишкомъ мало соотвѣтствовала

бы цѣлямъ уравнительнаго передѣла земли. Въ силу этого въ настоящее время на всемъ пространствѣ Россіи едва-ли найдется много общинъ, гдѣ распредѣленіе земли между семьями въ точности соответствовало бы ихъ ревизскому составу. Чаще встрѣчается разверстка земли по живымъ ревизскимъ душамъ; еще чаще смѣшанная ревизско-наличная система; при ней землю получаютъ или только живыя изъ ревизскихъ душъ и старшія изъ неревизскихъ, или всѣ души, находящіяся въ живыхъ, не тѣ изъ нихъ, которыя попали въ ревизію, получаютъ большой участокъ, а родившіяся послѣ нея—меньшій. При разверсткѣ по наличнымъ душамъ также не всегда получаютъ землю всѣ наличныя души мужскаго пола: полученіе земли въ этихъ случаяхъ бываетъ иногда ограничено извѣстными возрастомъ; съ другой стороны при такого рода передѣлахъ земля дается иногда не всегда только лицамъ мужскаго пола, но принимаются во вниманіе и женщины, а бываетъ и такъ, что всѣ лица женскаго пола безъ различія возраста надѣляются землей наравнѣ съ мужскимъ населеніемъ. Впрочемъ такого рода передѣлы по наличнымъ душамъ обоюдого пола еще мало распространены, но стремленіе къ нимъ и споры изъ-за такого основанія разверстки встрѣчаются довольно часто. Такимъ образомъ съ 60-хъ годовъ нашего вѣка великорусская община, предоставленная самой себѣ, выработала немало новыхъ примовъ разверстки; наиболѣе прогрессивными изъ нихъ являются съ одной стороны передѣлы по наличнымъ душамъ обоюдого пола, съ другой—разверстка по согласію, по милу, когда и при невыгодномъ соотношеніи платежей съ доходностью надѣла устраняется принудительное воздѣіе общины на ея отдѣльныхъ членовъ. Съ теченіемъ времени доходность надѣла вслѣдствіе повышенія цѣны на хлѣбъ и уменьшенія повинностей, лежащихъ на надѣльной землѣ, возрастала, съ другой стороны, сильно подыалась арендная плата на наемную землю, что заставило болѣе дорожить надѣломъ; благодаря этому число крестьянъ, отказывающихся отъ полученія надѣла, постепенно сокращается, требованія на надѣлъ все усиливаются; вмѣстѣ съ этимъ число общинъ, разверстывающихъ землю по работникамъ, падаетъ, а число общинъ съ разверсткой по наличнымъ душамъ увеличивается.—Руководствуясь описанными основаніями разверстки, община обыкновенно и производитъ распредѣленіе земли между отдѣльными домохозяйствами. Передѣлы бываютъ двухъ видовъ: передѣлы *коренные* и *перевертски*, или *перережебсовски*. Обыкновенно кореннымъ передѣломъ называется такое перераспредѣленіе общинной земли, при которомъ измѣняется размѣръ земельного участка отдѣльныхъ хозяевъ, сообразно измѣнившемуся личному составу ихъ семей. Различаютъ два вида коренныхъ передѣловъ: *общій* и *частный*. При общемъ коренномъ передѣлѣ получается полное соответствіе между участками *всѣхъ семей* и принятымъ основаніемъ разверстки; это соответствіе достигается передѣломъ всей пахатной земли, при чемъ въ большинствѣ случаевъ измѣняется число единицъ разверстки и нарушаются прежнія межи. Частнымъ кореннымъ передѣломъ община стремится достигнуть соответствія земельного надѣла съ наличнымъ составомъ только *нѣкоторыхъ* семей, для

которыхъ это особенно важно и, если это возможно, безъ общей ломки межъ. Къ втому виду кореннаго передѣла слѣдуетъ отнести *свалку* и *навалку земельныкъ душъ* въ общинахъ съ потягольной разверсткой, а также *передачу душевыкъ надѣловъ* отъ умершихъ членовъ однихъ семей вновь народившимся въ другихъ. Свалка и навалка практикуется въ широкихъ размѣрахъ во всѣхъ общинахъ, гдѣ доходность земли ниже лежащихъ на ней платежей и гдѣ, слѣдовательно, земля въ тягость. При такихъ условіяхъ, съ уменьшеніемъ хозяйственной силы данной семьи, прежнее количество земли, наваленной на нее міромъ, становится непосильнымъ; тогда общество часть земли складываетъ съ нея, передавая другому хозяйству, рабочая сила котораго или достатокъ за это время возросли. Другой видъ частнаго кореннаго передѣла, практикующагося тамъ, гдѣ землей дорожатъ всѣ хозяева, не имѣетъ большаго распространенія. Коренные передѣлы, несомнѣнно, самое могущественное средство въ рукахъ общины для приведенія въ соответствие размѣровъ надѣльнаго участка съ измѣнившимся составомъ семей. Перевертки или пережеребевки рѣдко бываютъ между отдѣльными семьями; онѣ чаще имѣютъ характеръ общаго передѣла, который однако не измѣняетъ размѣра участковъ отдѣльныхъ семей. Эти участки лишь отводятся на иныхъ мѣстахъ. Это бываетъ необходимо при потягольной разверсткѣ, когда, благодаря часто повторявшимся свалкамъ и навалкамъ, образуется черезполосица; вотъ тогда-то, чтобы отвести каждому хозяину данную ему землю въ меньшемъ числѣ участковъ, не измѣняя общаго ея количества, и прибрѣгаютъ къ переверткѣ. Бываютъ и другіе поводы къ пережеребевкамъ: спорный клочекъ земли отошелъ отъ общества, пожаръ заставилъ выселиться часть общины на новую землю, земля при послѣднемъ передѣлѣ разбита не достаточно уравнительно по качеству и т. д.,—во всѣхъ подобныхъ случаяхъ община производитъ общій передѣлъ, не измѣняя, однако, размѣра участка на каждой семьи. Очевидно, пережеребевка бываетъ иногда неизбѣжна и способствуетъ уравнительному пользованію общинной землей, хотя и не можетъ имѣть такого значенія, какъ коренной передѣлъ, вообще и въ частности, какъ общее перераспредѣленіе земли по наличнымъ душамъ.—При передѣлахъ крестьяне стремятся достигнуть самой мелочливой точности въ распредѣленіи земли между отдѣльными дворами. Это достигается путемъ дробленія надѣла не только на равные въ количественномъ отношеніи, но и на качественно однородные участки. При качественномъ уравниеніи обращается вниманіе не только на качество почвы, но и на разстояніе отъ усадьбы, рельефъ надѣла и пр.; для болѣе точнаго количественнаго уравниенія крестьянъ обыкновенно старіицы разбиваютъ надѣлъ на возможно правильныя геометрическія фигуры. Остающіеся при этомъ отрѣзки земли идутъ въ особый участокъ и несутъ названія: *клинъевъ*, *клинучковъ*, *ширинокъ*, *замырокъ*, *отсыковъ* и т. п. Самые участки, на которые разбивается пашня, получаютъ названія: *кона*, *яруса*, *столба*, *голста*, *присла*, *дьянки*, *жеревья*, *потра*, *кона*, *пряника* и т. п. Общее число такихъ участковъ во всѣхъ полевыхъ клинъяхъ въ разныхъ

общинахъ бываетъ неодинаково; завися отъ степени разнокачественности надѣла, оно колеблется отъ одного до двадцати и даже болѣе. Въ каждомъ изъ этихъ коновъ отводится одна полоса земли для каждаго домохозяина (иногда конь подраздѣляется еще на жеребьи, тогда каждый получаетъ двѣ или нѣсколько полосъ). Въ мѣстност. съ переложной системой и одинаковымъ надѣломъ каждый получить всю пахатную землю въ одномъ мѣстѣ; при трехпольѣ онъ можетъ получить всю свою пашню лишь въ трехъ мѣстахъ; при разнокачественномъ составѣ надѣла, семья въ каждомъ полѣ получить по нѣсколько полосъ, а во всѣхъ трехъ поляхъ можетъ получить свой надѣлъ въ десяткахъ мѣст. Въ связи съ количествомъ ярусовъ, коновъ и т. п. находится размѣръ и ширина полосъ каждаго домохозяина. Въ степной полосѣ размѣръ каждой дѣлянки достигаетъ десятины и больше, при чемъ ширина такой дѣлянки обыкновенно не менѣе пяти, десяти и даже двадцати сажень; ширина полосы въ одну сажень составляетъ исключеніе; въ переходныхъ отъ чернозема и нечерноземныхъ мѣстностяхъ ширина душевыхъ полосъ бываетъ и меньше сажени, измѣряясь аршинами, даже ладьями, ступнями. При такихъ условіяхъ обработка однодущыхъ полосъ несомнѣнно крайне затрудняется, и получившія ихъ семьи стараются увеличить ширину полосъ, обмѣнивая ихъ между собой. При измѣреніи ярусовъ, коновъ и т. п. употребляются обыкновенно единицы крайне неопредѣленныя; колъ, шесть, веревка, шагъ, лапотъ; даже въ разныхъ ярусахъ одной общины употребляются не одинаковыя мѣры; для измѣренія стараются выбрать такія единицы, которыя могли бы цѣлою числомъ разъ повториться въ ширинѣ яруса. Приступая къ передѣлу, домохозяева общины нерѣдко разбиваются на группы съ одинаковымъ числомъ единицъ разверстки, напр., душъ. Группы эти заключаютъ въ себѣ шесть, восемь, десять, двадцать и т. д., душъ и носятъ разнообразныя названія: *осмакъ, осмишникъ, десятокъ, жеребѣ, пометъ, подьяль, тиросъ* и т. п. Въ такихъ случаяхъ каждый конь дѣлится не прямо по числу домохозяевъ, а сначала по этимъ группамъ; въ крупныхъ селеніяхъ нерѣдко нѣсколько осмаковъ соединяются въ болѣе крупную группу, называемую обыкновенно *вытѣю*. Самый передѣлъ начинается съ того, что каждый конь, ярусъ и т. п. разбивается на равныя части по числу осмаковъ (иногда сначала по числу вытей, а затѣмъ осмаковъ), послѣ того бросается жребій, какому осмаку за какимъ слѣдовать; если есть „клинушки“, то всѣ они собираются въ одинъ участокъ и также дѣлятся по осмакамъ. Когда, такимъ образомъ, каждый осмакъ получилъ свою долю во всѣхъ конахъ, приступаютъ къ разверсткѣ каждой доли между семьями осмака; каждая семья получаетъ свои полосы по жеребью, причемъ ширина полосы находится въ прямомъ отношеніи съ числомъ душъ или другихъ единицъ разверстки, приходящихся на долю семьи. — Промежутки, черезъ которые производятся коренные передѣлы, обыкновенно бываютъ довольно значительны: чаще всего въ десять, двѣнадцать и болѣе лѣтъ, рѣже встрѣчаются шести—десятилѣтніе сроки; промежутокъ въ 3—5 лѣтъ

встрѣчается еще рѣже, а меньше чѣмъ черезъ этотъ срокъ коренные передѣлы почти не производятся. Чаще всего краткіе сроки передѣловъ наблюдаются въ восточныхъ и южныхъ степяхъ, гдѣ убранные земли еще не вошло въ обычай; въ губерніяхъ центральной полосы коренные передѣлы практикуются черезъ наиболѣе длинные промежутки времени; съ теченіемъ времени промежутки между коренными передѣлами все удлиняются, а, слѣдовательно, возрастаетъ и срокъ пользования домохозяиномъ однимъ и тѣмъ же участкомъ. Значительно чаще происходитъ пережеребовки или перевертки земли, встречающіяся главнымъ образомъ среди б. помѣщичьихъ крестьянъ; онѣ вызываются здѣсь преимущественно принятой системой разверстки по работникамъ. Кромѣ указанныхъ приемовъ передѣлы земли частію производятся путемъ т. наз. *подвижки*, при чемъ участки домохозяевъ по возможности остаются тѣ же, подвигаются лишь, насколько необходимо, въ ту или другую сторону. — Приемы пользования и распределенія остальныхъ, непашатныхъ общинныхъ угодій нѣсколько отличаются отъ описанныхъ приемовъ пользования пашней; впрочемъ, основаніе разверстки сѣнокосовъ, лѣса, а частью и усадебныхъ мѣстъ, порою даже выгоновъ, обыкновенно тѣ же, что и для пашни — душа, работникъ и т. д. Наиболѣе употребительный приемъ уравнива сѣнокосныхъ угодій состоитъ въ томъ, что весь лугъ ежегодно разбивается на определенное число частей, иногда неравныхъ по величинѣ, но сулящихъ одинаковый сборъ сѣна; эти части уже распределяются по жребью между тѣми же осмаками, въ которые группируются домохозяева общины для разверстки пахатной земли; иногда, впрочемъ, при распределеніи сѣнокоса образуются иныя группы домохозяевъ, чѣмъ при передѣлѣ пашни. Въ большинствѣ общинъ осмаки распределяютъ сѣнокосную землю, подобно пахатной, между отдѣльными хозяевами, каждый изъ которыхъ уже и коситъ свои участки. Но нерѣдко осмачныя группы хозяевъ убираютъ сѣно сообща, распределяя его затѣмъ между дворами, сообразно числу разверсточныхъ единицъ каждаго; бываютъ случаи, что сѣно убирается цѣлою общиной, послѣ чего каждый дворъ получаетъ свою долю уже готовымъ продуктомъ. За исключеніемъ немногихъ общинъ, передѣляющихъ лѣсъ поровну по дворамъ, и это угодье распределяется между семьями на тѣхъ же основаніяхъ, какъ и пашня. Иногда съ этой цѣлью всѣ деревья участка, подлежащаго раздѣлу, сосчитываются на корню и дѣлятся на нѣсколько категорій; определять число корней каждой категоріи, приходящихся на одинъ осмакъ, все пространство передѣляемаго лѣса распределяется сообразно съ этимъ на осмачныя доли, хозяева, входящіе въ составъ осмака, съ не меньшей точностью распределяютъ доставшіяся имъ деревья между собою. Бываютъ и другіе способы регулированія при пользованіи общиннымъ лѣсомъ: определяется количество дровъ, какое можетъ нарубить себѣ каждый хозяинъ въ теченіе опредѣленнаго срока; назначается определенное время для рубки лѣса всѣми домохозяевами; иногда запрещаютъ лишь продавать лѣсъ на сторону, а иногда пользованіе лѣсомъ доступно каждому члену общины, безъ всякаго

ограниченіи; наоборотъ — есть общины, передающія между хозяевами лѣсъ на постоянные участки на опредѣленный срокъ. — Пользованіе общинной усадьбой землей нѣрѣдко происходитъ черезъ тѣ же фазы развитія, какъ и пользование пашней, но, — благодаря небольшой площади, занимаемой усадьбой, — правильное регулированіе пользования ею со стороны общины наступаетъ позднѣе. Сначала каждый дворъ могъ свободно занимать общинную землю подъ строеніе, садъ, огородъ и т. д., и занятая пространства долгое время находились въ полномъ распоряженіи заимщика, до продажи усадьбныхъ участковъ включительно. При существованіи близъ деревни выгонныхъ земель, болѣе сильные хозяева безпрепятственно расширили свои усадьбы на счетъ этого общественнаго угодыя; такимъ образомъ образовалась крайняя неравномерность пользования усадьбными землями, что особенно наблюдается въ степныхъ мѣстностяхъ; тамъ подворные участки усадьбы колеблются отъ нѣсколькихъ сотъ квадратныхъ сажень до трехъ, четырехъ и даже до двѣнадцати десятинъ. Такая неравномерность заимки во многихъ общинахъ вызываетъ въ настоящее время стремленіе регулировать пользование усадьбой землей. Включая въ свой составъ, помимо дворового мѣста, или усадьбой земли въ тѣсномъ смыслѣ, землю приусадебную, — огороды, конопляники, — усадьбная земля является очень важной составной частью хозяйства, пользование которой должно находиться, для правильнаго теченія земледѣльческаго труда крестьянъ, въ строгомъ соответствіи съ пользованіемъ другими угодыями. Однако, такое справедливое стремленіе крестьянскихъ обществъ въ настоящее время встрѣчаетъ препятствіе въ законѣ. Въ то время какъ мірская полевая земля (пашни, покосы и др. угодыя) осталась въ общинномъ пользованіи крестьянъ (113 ст. Мѣстнаго Великоросс. положенія), усадьбная земля каждого крестьянскаго двора остается по закону (ст. 110) въ потомственномъ пользованіи проживающаго въ томъ дворѣ семейства и переходитъ въ наследникамъ согласно существующему въ каждой мѣстности обычному порядку наследованія. Во многихъ мѣстахъ крестьяне, не зная про существованіе такого закона, продолжаютъ дѣлить приусадебную землю наравнѣ съ полевой, исходя изъ настоятельныхъ требованій хозяйственной жизни; но мѣстами, преимущественно въ приоточинныхъ общинахъ, вліяніе 110 ст. Мѣстн. пол. уже сказывается: приусадебныя земли не подвергаютъ болѣе передѣламъ, дробятся и даже отчуждаются. — Въ центральной Россіи и вообще въ громадномъ большинствѣ русскихъ общинъ лѣтвищныя угодыя находятся въ безраздѣльномъ пользованіи всѣхъ домохозяевъ, не подвергаясь никакому регулированію со стороны общины. Совѣтъ иначе стоитъ дѣло въ общинахъ южной и восточной окраинъ Россіи; тамъ пользование пастбищами частью уже подвергается урегулированію, на подобіе пахатной и сѣносноя земли, частью изъ-за этого идетъ въ послѣднее время усиленная борьба между членами общины. Урегулированіе пользования пастбищемъ заключается или въ назначеніи числа головъ скота, какое каждый домохозяинъ имѣетъ право пускать на общественный вы-

гонъ, или въ обложеніи каждой головы, выгоняемой на выпасъ, особымъ сборомъ; или въ отрѣзкѣ отъ пахатнаго участка каждаго хозяина подъ общественную толоку количества земли, соответствующаго числу головъ, выгоняемаго на пастбище скота, и т. п. — Коренные передѣлы земли имѣютъ громадное значеніе для существованія современной крестьянской общины; безъ нихъ нарушается уравнивательное пользование общинной землей и каждый членъ общины становится мало-по-малу какъ бы наследственнымъ собственникомъ находящагося въ его пользованіи участка; такимъ образомъ періодически повторяемые коренные передѣлы въ настоящее время являются самымъ существеннымъ признакомъ прочности великороссійской земельной общины. Положеніе 19 февраля 1861 г., справедливо избѣгая искусственнаго воздвиганія на устои нашей деревни, представило въ губерніяхъ, въ которыхъ примѣнялось Великороссійское положеніе (см. *Крестыне въ Россіи*), рѣшеніе вопроса о производствѣ передѣловъ, какъ и вопроса о самомъ существованіи 0-аго з-ія, усмотрѣнію самихъ крестьянъ. Какъ передѣлъ земли, такъ и, съ другой стороны, замѣна общиннаго пользованія землею участковымъ или подворнымъ (наслѣдственнымъ), постановляются съ согласія не менѣе двухъ третей всѣхъ крестьянъ имѣющихъ голоса на великомъ (селенномъ) сходѣ (ст. 114, 115 Мѣстн. Великорос. пол., ст. 51, 54 Общ. пол.). Однако, Положеніе о земскихъ участкахъхъ начальникахъ 1889 г. внесло въ этотъ порядокъ разрѣшенія основныя вопросы: крестьянскаго землевладѣнія весьма важная измѣненія. Оно предоставляетъ земскому начальнику право разсматривать всѣ приговоры, постановляемые волостными и сельскими сходами, при чемъ земскій начальникъ, удостовѣрившись въ томъ, что приговоръ волостнаго или сельскаго схода постановленъ несогласно съ закономъ, либо влечетъ въ явномъ ущербу сельскаго общества, либо нарушаетъ законныя права отдѣльныхъ его членовъ или принципальныхъ члѣновъ волости лицъ, останавливаетъ исполненіе приговора и представляетъ его вмѣстѣ съ своимъ заключеніемъ на разсмотрѣніе уезднаго сѣзда (ст. 30, 31 Пол. о зем. уч. нач.). Такое постановленіе закона, подчиняя и приговоры о производствѣ передѣловъ усмотрѣнію администраціи, можетъ сильно затруднить для крестьянскихъ обществъ уравниеніе землепользованія сообразно измѣненіямъ въ составѣ дворовъ и тѣмъ явится крупнымъ тормазомъ въ дальнѣйшемъ развитіи 0-аго з-ія. До послѣдняго времени дѣло передѣловъ состояло слѣд. образомъ. Въ большинствѣ общинъ черноземной полосы, гдѣ земля въ началѣ послѣреформеннаго періода не вкупала платежей, первые коренные передѣлы были произведены еще въ 60-хъ годахъ. Въ концѣ 60-хъ годовъ мысль о коренныхъ передѣлахъ появилась также среди государственныхъ крестьянъ нѣкоторыхъ мѣстностей южныхъ степей и вскорѣ была осуществлена. Среди того же разряда крестьянъ черноземной полосы мысль о передѣлѣ на наличная души возникла въ первой половинѣ 70-хъ годовъ, въ большинствѣ же общинъ этой мѣстности стремленіе къ передѣламъ зародилось значительно позднѣе. Къ началу 80-хъ годовъ сознаніе права производить передѣлы своихъ

земель, не дожидаясь ревизии, достаточно выясняется; крестьяне видят, что в соседних общинах случаи такого „равнения“ прошли безнаказанно, — и в 80-х годах движение къ передѣламъ становится общимъ явленіемъ среди государственныхъ крестьянъ. Тамъ, гдѣ быв. помѣщ. крестьяне составляютъ большинство или живутъ рядомъ съ подворными владѣльцами, вопросъ о передѣлѣ даже въ первой половинѣ 80-хъ годовъ или вовсе не подымался, или еще не вышелъ изъ области споровъ; впрочемъ и въ этихъ мѣстностяхъ отдѣлы. общины быв. помѣщ. крестьянъ иногда уже въ началѣ 80-хъ годовъ приступали къ передѣлу. Значительно большее число общинъ б. помѣщ. крестьянъ произвело коренной передѣлъ въ тѣхъ мѣстностяхъ, гдѣ на ряду съ ними живутъ въ значительномъ количествѣ б. государственные крестьяне съ развитымъ стремленіемъ къ уравнивательнымъ передѣламъ. Наконецъ, въ тѣхъ мѣстностяхъ, гдѣ б. помѣщ. крестьяне вынуждены были практиковать „свалку и навалку“ земли по усмотрѣнію міра, движеніе среди нихъ къ кореннымъ передѣламъ иногда даже превосходитъ соответственное стремленіе у крестьянъ б. государственныхъ. Вообще къ началу 90-хъ годовъ, даже среди быв. помѣщ. крестьянъ черноземной половины нѣредко было наблюдаемо самое оживленное стремленіе къ уравнивательнымъ передѣламъ общинной земли. Съ другой стороны, были отмѣчены мѣстами (преимущественно въ Петербургск. и Шлиссельбургск. уѣздахъ, въ некоторыхъ уѣздахъ Курской, Тамбовской, Таврической губ. и въ Херсонской губ.) и явленія, характеризующія разложенеіе 0-аго з-я: приговоры о переходѣ къ подворному владѣнію, фактическое развитіе личнаго права на землю, а также выкупъ надѣловъ отдѣльными членами общины и продажа общинной земли. Однако, при ближайшемъ разсмотрѣніи приговоровъ о переходѣ отъ общиннаго къ подворному владѣнію нѣредко оказывалось, что крестьяне такимъ приговоромъ хотѣли лишь избавиться отъ некоторыхъ неудобствъ, связанныхъ, по ихъ мнѣнію, съ общиной, или же, что такой приговоръ постановленъ былъ по недоразумѣнію. Многие приговоры о переходѣ къ подворному владѣнію прямо нарушались, или это нарушеніе усленно подготавливалось сторонними передѣла; часто само общество, не смотря на постановленный приговоръ, попрежнему продолжаетъ распоряджаться надѣлами отдѣльныхъ своихъ членовъ. Наибольше дѣйствительные приговоры о нарушеніи 0-аго з-я наблюдались въ бойкихъ пригородныхъ мѣстностяхъ, гдѣ вскорѣ послѣ перехода къ подворному владѣнію участки отдѣльныхъ домохозяевъ распродалались дождавшимся этого случая купцамъ, зажиточнымъ крестьянамъ и т. п. Въ этомъ случаѣ сказываются послѣдствія отмѣченной выше 110 ст. Мѣстн. пол. законор. пол. и еще въ большей степени 165 ст. Полож. о выкупѣ; въ силу послѣдней статьи общество обязано выдѣлить крестьянину, который внесетъ всю причитающуюся на его участокъ выкупную сумму, соответственный отдѣльному взносу участка, при чемъ, согласно закону 23 марта 1882 г., выкупающій надѣлъ имѣетъ внести

лишь ту часть капитальнаго долга по этому участку, которая остается не погашенной еще предшествующими платежами (см. *Крестьяне въ Россіи*, стр. 2423). До 1882 г. на основаніи 165 ст. было выкуплено до 48 тыс. надѣловъ цѣнностью выкупной суммы свыше 5 000 000 руб., а въ послѣдующіе три года досрочно было внесено выкупныхъ платежей еще на 3 700 000 руб. Справедливо опасеніе, чтобы въ будущемъ размѣры такого сокращенія общинныхъ земель не приняли угрожающаго характера и желаніе обезпечить за земледѣльческимъ классомъ навсегда пользованіе надѣльной землею побудили правительство отмѣнить 165 ст. Пол. о вык. и значительно ограничить отчуждаемость крестьянскихъ надѣльныхъ земель. По закону 14 декабря 1893 г. „продажа надѣльной земли цѣлыми сельскими обществами допускается не иначе, какъ на основаніи особаго о томъ приговора общества, постановленнаго съ согласія не менѣе двухъ третей всѣхъ крестьянъ, имѣющихъ голосъ на сходкѣ, и утвержденнаго губернскимъ присутствіемъ или губернскимъ по крестьянскимъ дѣламъ присутствіемъ, по принадлежностію. Если стоимость отчуждаемаго участка превышаетъ пятьсотъ рублей, то для продажи его требуется сверхъ того разрѣшеніе министра внутреннихъ дѣлъ, по соглашенію съ министромъ финансовъ, а въ случаяхъ, когда участокъ отчуждается для горно-промышленныхъ цѣлей, — и по соглашенію съ министромъ государственнымъ имуществомъ“; далѣе, „участки надѣльной земли, приобретенные отдѣльными крестьянами или состоящие въ подворно-наслѣдственномъ ихъ пользованіи, могутъ быть отчуждаемы посредствомъ даренія или продажи, какъ добровольной, такъ и съ торговъ, за недвижки въ выкупныхъ платежахъ только лицамъ, присписаннымъ или приписываемымъ къ сельскимъ обществамъ“; „крестьянскимъ обществамъ и отдѣльнымъ крестьянамъ воспрещается отдавать надѣльную землю въ залогъ частнымъ лицамъ и частнымъ учрежденіямъ, хотя бы выкупная сумма по симъ землямъ и была погашена“; „обращеніе зысканій на означенныя земли по рѣшеніямъ судебныхъ мѣстъ и продажа оныхъ на основаніи такихъ рѣшеній допускаются только для удовлетворенія претензій по закладнымъ, въ установленномъ порядкѣ совершеннымъ до обнародованія настоящаго закона“; наконецъ, въ отмѣну 165 ст. Мѣстн. пол. закономъ постановляется: „до уплаты выкупной суммы, выдѣлъ отдѣльнымъ домохозяевамъ и досрочный выкупъ ими участковъ изъ земли, приобретенной обществомъ, допускается не иначе, какъ съ согласія общества и на условіяхъ, указанныхъ въ приговорѣ подлежащаго сельскаго схода“.

Кромѣ разсмотрѣнныхъ до сихъ поръ общинныхъ формъ владѣнія землей великороссійскаго типа въ предѣлахъ Европейской Россіи слѣдуетъ отмѣтить еще общину малорусскую, нѣмецкую, а также общинныя формы владѣнія землей Закавказья; на громадномъ пространствѣ русскихъ азиатскихъ владѣній господствуетъ также общинный земледѣльческій бытъ въ самыхъ разнообразныхъ формахъ. Въ Малороссіи

XVII и XVIII ст. О. з. было хорошо извѣстно; оно развилось тамъ, повидимому, задолго до отдѣленія Малороссіи отъ Польши; существовавшая еще на почвѣ польско-литовскихъ отношеній малороссійская община развилась независимо отъ казачества. Но и казачество владѣло своими землями на общинномъ началѣ; устроенные по полямъ и сотнямъ казаки отдѣльныхъ поселковъ образовывали изъ себя „тавариство“, „громаду“. Громада была самоуправляющею свободной общиной, не только избиравшей своихъ агентовъ и представителей, но и свободно распоряжавшейся своею громадскою земельною собственностью. Гдѣ земли было достаточно, тамъ отдѣльные громадскіе дворы могли свободно занимать любые участки подъ сѣнокосъ и пашню; въ некоторыхъ же общинахъ уже въ XVIII вѣкѣ устанавливается дѣленіе земли на дворовые надѣлы, помирки, пайки. Разница такого дѣленія земли малороссійской общиной отъ великороссійской заключалась въ томъ, что громадская земля дѣлилась между дворами поровну; впрочемъ, и здѣсь принималось иногда во вниманіе при такихъ раздѣлахъ число рабочихъ или количество скота даннаго двора. Лѣсами и пастбищами общинники-малороссы владѣли безраздѣльно; по снятіи урожая, земля поступала подъ выгонъ всего громадскаго стада. Но рядомъ съ существованіемъ общиннаго владѣнія въ лѣвобережной Украинѣ XVIII вѣка была и частная собственность на землю. Ея зародыши относятся еще ко временамъ польскаго владычества; остатки „займанщины“ также были причиной возникновенія здѣсь частной собственности. Кроме того, какъ въ Великороссіи или въ Зап. Европѣ отдѣльные лица надѣлялись помѣстьями, такъ и въ Украинѣ казачіе курени отводили своимъ атаманамъ участки общинной земли не только въ пожизненное пользованіе, но и въ полную собственность. Постоянные споры изъ-за земли казачіихъ громадъ съ посполитыми крестьянами также вызвали раздѣлъ земли въ частную собственность; иногда громада надѣляла отдѣльныхъ казаковъ землей въ потомственное владѣніе за опредѣленный взносъ въ пользу церкви и т. п. Такимъ образомъ цѣлый рядъ причинъ вызывалъ казачіи общины къ раздѣламъ ихъ земель; то же происходило и въ другихъ общинныхъ поселкахъ; но раздѣлы общинныхъ земель въ Малороссіи стали особенно часты лишь въ началѣ нашего вѣка. Новѣйшія изслѣдованія (въ особенности земскихъ статистиковъ) показали, что въ настоящее время и въ малороссійскихъ губерніяхъ встрѣчается мѣстами О. з. чистаго великороссійскаго типа. Въ Харьковской губерніи (Богодуховскій уѣздъ) О. з. съ коренными передѣлами на наличныя души встрѣчается не только у великороссовъ, но и у малороссовъ; эта форма владѣнія землей у тѣхъ и другихъ не только не вытѣсняется подворной, но даже видимо прогрессируетъ, по крайней мѣрѣ у б. государственныхъ крестьянъ. Въ Полтавской губ. общинное владѣніе землей встрѣчается главнымъ образомъ у б. казенныхъ крестьянъ; но въ Кобелянскомъ у., рядомъ съ б. казенными крестьянами, владѣютъ землей на общинныхъ основаніяхъ и военные поселане, и казаки, и даже крестьяне быв. помѣщ. Лишь въ немногихъ общинахъ Кобелян-

скаго у. сохранился прежній обычай раздѣла земли по ревизскимъ душамъ, въ большинствѣ же случаевъ земля дѣлится на наличныя мужскія души. — Община нашихъ нѣмецкихъ колоній, поселенныхъ во второй половинѣ XVIII в. въ южно-русскихъ степяхъ, уже крайне рѣзко отличается отъ общины великороссійской. Каждая изъ этихъ колоній является собственникомъ всей общественной земли, отдѣльные же члены этой своеобразной общины владѣютъ подворными участками на правѣ наследственнаго пользования. Тогда какъ великороссійская община, распредѣляя землю по дворамъ, руководствуется числомъ душъ каждой семьи, нѣмецкая колонія совершенно не обращаетъ вниманія на численность семейства, и каждый дворъ пользуется опредѣленнымъ, навсегда установленнымъ нормальнымъ размѣромъ участка. Передѣлъ своей земли нѣмецкая колонія можетъ произвести только въ видахъ улучшенія хозяйственной системы полеводства. И законъ, и обычное право нѣмецкихъ колонистовъ сохраняетъ неизмѣннымъ размѣръ участка „двора-хозяйства“; онъ переходитъ изъ рода въ родъ, нераздѣльно въ распоряженіе одного изъ членовъ семьи; если же вся семья вымретъ, то участокъ ея долженъ перейти къ одному изъ ближайшихъ родственниковъ, не имѣющему собственнаго участка. Въ нѣмецкихъ колоніяхъ Поволжья такой порядокъ землевладѣнія уже давно не существуетъ; тамъ сами колонисты усвоили себѣ обычную великороссійскую форму владѣнія землей съ передѣлами ея по душамъ. — Въ нашемъ Закавказьѣ сельская община и связанные съ нею порядки довольно распространены; они встрѣчаются въ Грузіи, Арменіи, на протяженіи восточной части Закавказья и т. д.; происхожденіе этихъ общинъ, повидимому, относится къ глубокой древности. Наибольше приближается къ обычной русской общинѣ форма землевладѣнія грузинъ, община же Арменіи подходит скорѣе къ понятію долевого владѣнія и ея происхожденіе можетъ быть объяснено распаденіемъ большаго нераздѣльнаго семей. Члены современной грузинской общины пользуются горными пастбищами и лѣсами совместно; раздѣлу подлежатъ лишь сѣнокосъ и пахатная земля. Совершенно своеобразный типъ общины восточнаго Закавказья — въ некоторыхъ уѣздахъ Бакинскій губ. Основаніемъ развертки общинной земледѣльческой ячейки не хозяйство или душа, а плугъ, или та доля участія въ снаряженіи этого плуга, какую принимаетъ каждая семья. Такъ какъ мѣстный плугъ (кетанъ) требуетъ до шести баръ быковъ и стоитъ дорого, то снаряжать его обыкновенно цѣлое товарищество въ составѣ нѣсколькихъ дворовъ. Такая плужная артель всѣ работы не впахивъ и поспѣву производитъ сообща и дѣлать урожай между дворами, сообразно участію въ снаряженіи общаго плуга. Повидимому, во многихъ мѣстностяхъ Закавказья О. з. не отличается прочностью; особенно быстро обычай коренныхъ передѣловъ исчезаетъ въ мѣстностяхъ съ большимъ развитіемъ шелководства и садоводства; иногда закрѣпленіе участковъ за отдѣльными дворами происходитъ съ согласія общины, но чаще встрѣчаются насильственные захваты и огораживаніе наибольше зажиточными членами общинъ общественныхъ

земель.—На обширномъ пространствѣ азиатскихъ владѣній Россіи до сихъ поръ можно наблюдать разнообразныя формы земельной общины, начиная съ племенно-родовой организациі общиннаго быта инородцевъ (бурятская, якутская община) и кончая волостной и деревенской формою О-аго з-ія русскихъ поселенцевъ, съ свободной заимкой, вольнымъ пользованіемъ уравнительными передѣлами. — Согласно новѣйшимъ изслѣдованіямъ сибирскихъ статистиковъ, современная Сибирь, въ тѣхъ своихъ частяхъ, гдѣ она заселена выходцами изъ Россіи, покрыта крупными общинами-волостями — на подобіе того, какъ это нѣкогда было въ Европ. Россіи. Но среди многихъ сибирскихъ волостныхъ общинъ уже началась процессъ распада на отдѣльныя деревенскія общины или, по крайней мѣрѣ, на группы въ нѣсколько селеній. Обыкновенно, дѣятельность волостныхъ общинъ ограничивается передѣлами земли между отдѣльными селеніями союза; главнѣйшая же общинная дѣятельность сосредоточивается здѣсь въ деревенской общинѣ. Порядокъ пользования въ Сибири общинной землей представляется крайне разнообразнымъ: съ одной стороны заимочное пользованіе, затѣмъ вольное съ постепеннымъ переходомъ отъ него къ пользованію по душамъ, наконецъ, подушное распредѣленіе общинной земли съ періодически повторяющимися коренными передѣлами. Все это разнообразіе формъ землепользованія обусловливается главнымъ образомъ болѣе или меньшею степенью изобилія общинной земли. При господствѣ заимки въ черту заимочнаго участка даннаго домохозяина никто не имѣетъ права вникать, хотя бы заимка и не была воздѣлана; при вольномъ пользованіи, напротивъ, общинникъ имѣетъ право на землю только до тѣхъ поръ, пока онъ ее обрабатываетъ. Переходъ отъ вольн. пользования къ душевому происходилъ не сразу. Иногда начинали подвергать передѣлу только лучшую землю, оставляя болѣе отдаленную отъ деревни въ вольномъ пользованіи; иногда община дѣлала лишь отрѣзки земли у тѣхъ общинниковъ, которые особенно много ее захватили, но бывали случаи, что переходъ къ душевому пользованію совершался подъ вліяніемъ администраціи рѣзкимъ скачкомъ. Въ тѣхъ мѣстностяхъ Сибири, гдѣ удобреніе полей вошло въ обычай, пріемы уравнительнаго пользования пашней весьма сходны съ тѣми, которые практикуютъ великорусская община; и, наоборотъ, они значительно разнятся въ тѣхъ мѣстностяхъ, гдѣ удобреніе почти вовсе не практикуется. Особенно характерно для Сибири отношеніе передѣляющихъ общинъ къ разнымъ видамъ прежнихъ заимокъ. Такъ, напримѣръ, въ южныхъ округахъ, гдѣ распахивъ производятся въ степи и требуютъ, сравнительно, мало труда, владѣльцы такихъ заимокъ при передѣлахъ пользуются лишь небольшими преимуществами; наоборотъ, расчистки изъподъ крупнаго хвойнаго лѣса, требующія напряженнаго, многотѣннаго труда, или вовсе не поступаютъ въ передѣлъ, оставляя за расчистившими ихъ дворами, или передѣляются лишь черезъ 20, 30 и даже 50 лѣтъ послѣ ихъ расчистки. Передѣлы сѣнокосныхъ угодій въ Сибири распространены даже болѣе, чѣмъ передѣлы пахатной земли;

раньше другихъ начали передѣляться болѣе цѣнные, заливные луга, пользованіе же суходольными лугами часто и до сихъ поръ продолжается на захватномъ правѣ. Лѣса также во многихъ мѣстностяхъ Сибири до сихъ поръ находятся въ неограниченномъ общемъ пользованіи.

Изъ обзора русскаго О-аго з-ія можно заключить о его крупномъ значеніи для хозяйства крестьянъ. За каждымъ своимъ членомъ община обезпечиваетъ опредѣленное количество мірскаго земли, хотя бы онъ, или старшіе члены его семьи, почему либо на время должны были прекратить пользованіе общинной землей; при этомъ, при существованіи коренныхъ передѣловъ, отъ времени до времени общинныя угодія подвергаются уравнительному распредѣленію между семьями, съобразно ихъ производительной или рабочей способности. Такая система землевладѣнія, очевидно, имѣетъ значеніе не только для отдѣльныхъ членовъ общины, но и для всего русскаго народнаго хозяйства: она сохраняетъ въ рукахъ непосредственнаго производителя, крестьянина, главнѣйшее орудіе его производства—землю, даетъ возможность каждому пахарю прилагать свой трудъ на своей общинной землѣ и получать ее въ равномъ размѣрѣ съ остальными членами общины, крестьянская земля не обременяется при общинномъ стрѣбѣ долгами для выдѣла снаслѣдниковъ и не обращается въ рыночный товаръ,—не ускользаетъ такъ легко изъ рукъ земледѣльца. Таковы главныя преимущества О-аго з-ія сравнительно съ частной собственности. Значеніе общины станеть еще явнѣе, если присмотрѣться къ обычнымъ возраженіямъ противъ этой формы землевладѣнія. Главнѣйшія возраженія сводятся къ тому, что О. з. задерживаетъ развитіе національнаго богатства, не давая простора самостоятельности личности въ сферѣ земледѣльческой культуры; это стѣсненіе вызывается съ одной стороны (благодаря частымъ передѣламъ земли) краткосрочностью пользования даннымъ земельнымъ участкомъ, съ другой—чрезлосностью владѣнія и связанной съ тѣмъ системой принудительной обработки, или обязательнаго сѣвооборота (Flurzwang). Все это, въ свою очередь, должно сильно задерживать развитіе болѣе высокой сельско-хозяйственной культуры. Краткосрочность пользования землей встрѣчается не только при общинномъ владѣніи землей съ уравнительными передѣломъ, но также и при арендномъ, или фермерскомъ хозяйствѣ, а между тѣмъ Англія высокими процвѣтаніемъ своего сельскаго хозяйства обязана именно своимъ фермерамъ, т. е. временнымъ владѣльцамъ земли. Блестяще доказавъ это положеніе въ своемъ трудѣ объ Р-омъ з-и, проф. А. С. Посниковъ съ полнымъ правомъ замѣчаетъ, что примѣръ англійскаго хозяйства наноситъ тяжелый ударъ положенію, на которое опираются, обыкновенно, противники О-аго з-ія какъ на сильнѣйшій аргументъ противъ земельной общины. Не только въ Англіи, но и на континентѣ Европы временное владѣніе землей въ качествѣ арендаторовъ нисколько не мѣшаетъ высокой степени сельскохозяйственной культуры; такъ, напримѣръ, хозяйства Бельгіи и Ломбардіи, именно благодаря фермерамъ, доведены до высокой степени совершенства. Долгосрочность аренды далеко недостаточно гарантируютъ затраты ферме-

ра, вложенныя въ землю, а, слѣдовательно, и его стремленія къ улучшенію земледѣльческой культуры. Какъ бы ни былъ продолжителенъ срокъ аренды, собственникъ можетъ не возобновить аренднаго договора и лично воспользоваться затратами арендатора, еще не вполне использованными посѣднимъ; только право фермера получить полностью вознагражденіе за неиспользованныя затраты, вложенныя имъ въ землю, (извѣстное въ Англии подъ именемъ tenant-right) и можетъ служить достаточной гарантіей интересовъ фермера. Примѣненіе такого начала вознагражденія за вложенныя въ землю затраты при 0-омъ 3-и значительно возможно и проще, чѣмъ при системѣ фермерства. По самой сущности пользования землей на общинныхъ началахъ, всё усовершенствованія, произведенныя самой общиной, не нуждаются въ вознагражденіи; система tenant-right въ данномъ случаѣ можетъ быть примѣнима лишь на землѣ, подлежащей передѣлу. Осушеніе болотъ, сооруженіе плотинъ, орошеніе, — всё эти и подобныя имъ культурныя улучшенія не доступны каждому члену общины въ отдѣльности, и передѣлъ земли не можетъ имѣть для ихъ развитія никакого задерживающаго вліянія. Частнымъ собственникамъ земли о производствѣ такого рода сложныхъ работъ сообщать стократно крайне трудно; конечно, и среди членовъ общины будетъ не мало споровъ изъ-за такого рода улучшеній общинныхъ земель, но все же община является до нѣкоторой степени готовымъ, исторически сложившимся союзомъ, способствующимъ осуществленію работамъ. Современная жизнь западноевропейскихъ государствъ (напр., Великобританія и Пруссія), для соединенія отдѣльныхъ земледѣльцевъ въ компаніи по производству оросительныхъ и т. п. работъ на ихъ земляхъ, приходится къ необходимости прибѣгать къ специальнымъ законодательствамъ и насильственному принужденію отдѣльныхъ собственниковъ принимать участіе въ сложныхъ культурныхъ улучшеніяхъ земли. Мало того, организація такого рода принудительныхъ союзовъ частныхъ земельныхъ собственниковъ, западноевропейскія правительства содержатъ съ этой цѣлью специалистовъ-техниковъ и оказываютъ этимъ союзамъ денежную помощь изъ общегосударственныхъ средствъ. Ничего подобнаго для нашихъ крестьянскихъ общинъ не дѣлается, и, тѣмъ не менѣе, можно указать не мало случаевъ осушки болотъ, устройства обводнительныхъ и т. п. работъ, произведенныхъ силами и на средства отдѣльныхъ общинъ; такъ, напр., въ Ярославской и Рлонской губ. многими крестьянскими общинами произведено осушеніе болотъ, обращенныхъ въ прекрасныя сѣноносныя пространства; общины Новоузенскаго у. Самарской губ. для орошенія своихъ полей и устройства водопоя скоту устроили до тысячи плотинъ. Работы эти произведены безъ инженеровъ, но дешево, хорошо и достаточно цѣлесообразно. Не влія на всё подобныя улучшенія, произведенныя силами цѣлой общины, передѣлы не оказываютъ также вліянія и на многія улучшенія доступныя ей отдѣльнымъ членамъ; сюда относятся всё расходы на постройку, скотъ и земледѣльческія орудія. Передѣлъ не можетъ вліять въ этомъ направленіи, такъ какъ каждый общинникъ вполне увѣренъ, что онъ эти

затраты дѣлаетъ не на опредѣленный срокъ, а до тѣхъ поръ, пока онъ самъ не оставитъ хлѣбопашества. И дѣйствительно, мы видимъ, что у крестьянъ-общинниковъ и черноземной и нечерноземной полосѣ начинаютъ распространяться усовершенствованныя земледѣльческія орудія, — въ черноземныхъ губерніяхъ, главнымъ образомъ, косилки, молотилки, вѣялки и вообще орудія, ускоряющія процессъ уборки хлѣба, а въ нечерноземныхъ мѣстностяхъ крестьяне обратили главное вниманіе на орудія разрыхленія почвы. Въ Таврической губ. перепись 80-хъ гг. обнаружила среди русскаго населенія до 3-хъ тысячъ косилокъ и жатвенныхъ машинъ, а распространеніе плуговъ въ значительныхъ размѣрахъ констатировано у крестьянъ Московской, Смоленской, Тверской и Петербургской губ. Очевидно, по отношенію къ земельнымъ улучшеніямъ, члены общины стоятъ въ значительно болѣе выгодныхъ условіяхъ, чѣмъ арендаторы, такъ какъ весь вредъ отъ передѣловъ земли, главнымъ образомъ, можетъ проявиться въ томъ, что за годъ, за два передъ передѣломъ, общинникъ не будетъ полностью вывозить имѣющееся у него удобреніе на свой участокъ. Такимъ образомъ вопросъ о вознагражденіи членовъ общины при передѣлѣ крайне упрощается; получившій менѣе одобренный участокъ долженъ быть вознагражденъ лишь за неиспользованныя части, вложеннаго имъ удобренія. Въ нѣкоторыхъ, правда не многихъ, мѣстностяхъ, сама община соблюдаетъ интересы отдѣльныхъ хозяевъ, особенно старательно удобряющихъ свои участки; такъ, иногда даже мѣръ выдаетъ денежную приплату тому, кто получаетъ при передѣлѣ худшую землю и т. д. Къ тому же довольно часто мѣръ заботливо слѣдитъ, чтобъ общинная земля воздѣлывалась надлежащимъ образомъ и по мѣрѣ силъ cadaго двора уваживалась; съ этой цѣлью мѣръ запрещаетъ иногда продавать навозъ и т. п. При такихъ условіяхъ, разница въ удобреніи полосъ уменьшается и значительно уменьшается вредное вліяніе тѣхъ видовъ передѣла, которые сопряжены съ перемѣной участковъ домохозяевъ. Кромѣ того слѣдуетъ помнить, что часто, какъ было указано, передѣлъ совершается путемъ „подвижекъ“, и тогда каждый продолжаетъ пользоваться прежнимъ участкомъ (измѣняются лишь размѣры его), и передѣлъ нисколько не можетъ препятствовать улучшеніямъ. — Чрезполосность, разбросанность отдѣльныхъ клочковъ земли одного хозяина и принудительная обработка, или обязательный сѣвооборотъ земли ставятся на счетъ 0-ому 3-ю, а между тѣмъ оба эти явленія едва ли не чаще встрѣчаются у мелкихъ частныхъ земельныхъ собственниковъ и, во всякомъ случаѣ, у нихъ труднѣе устранимы. Чрезвычайная дробность французскихъ парцеллъ достаточно общеизвѣстна; въ западной Фландріи на cadaго собственника приходится въ среднемъ около семи парцеллъ, разбросанныхъ въ разныхъ мѣстахъ; въ Баваріи участокъ собственника слагается, въ среднемъ, изъ 14-ти клочковъ и т. д. То же и въ Россіи, гдѣ крестьяне владѣютъ землей на правѣ личной собственности, напр., въ сѣверо-западномъ краѣ. Такое явленіе весьма понятнo, такъ какъ зависитъ отъ дробленія и дѣленія на-

слѣдства и отъ купли-продажи участковъ. Слѣдуетъ имѣть въ виду, что обязательный сѣвооборотъ далеко не всегда является необходимой спутницей чревопосицы; такое вмѣшательство общины въ сельско-хозяйственную дѣятельность своихъ членовъ бываетъ обыкновенно слѣдствіемъ или особаго вида выгона скота, или такъ называемой, *спеціальной* чревопосицы. Какъ известно, въ большинствѣ русскихъ общинъ, главнымъ образомъ по недостатку отдѣльныхъ пастбищныхъ угодій, крестьянскій скотъ пастется на поляхъ и лугахъ послѣ уборки съ нихъ хлѣба и сѣна; при этихъ условіяхъ, повидимому, регулирование общинной системы обработки земли отъ отдѣльныхъ членовъ является необходимою; но то же самое бываетъ при владѣніи землей на правѣ частной собственности, когда существуютъ сервитуты выгона; это, напр., наблюдается во Франціи и Пруссіи. Очевидно, вредное вліяніе выгона скота на полевой землѣ не можетъ быть уничтожено однимъ лишь обращеніемъ общинныхъ земель въ частную собственность. Есть указанія, что при 0-омъ з-и, даже и при условіи пастбы скота по полямъ, отдѣльные хозяева могутъ обрабатывать свои участки по любой системѣ; съ другой стороны, есть общины съ такой организаціей выгона, при которой въ принудительной обработкѣ вовсе нѣтъ надобности. Специальная чревопосица, влекущая за собой принудительную обработку, бываетъ въ томъ случаѣ, когда владѣльцы чревопосицныхъ участковъ могутъ проѣхать къ своимъ полосамъ не иначе какъ по соседнимъ участкамъ, или когда они на чужихъ полосахъ бываютъ вынуждены оборачивать свои земледѣльческія орудія. При такой чревопосицѣ, конечно, однородная земледѣльческія работы должны производиться всѣми въ одно время, т. е. должна быть введена всѣми сменными владѣльцами однообразная принудительная система хозяйства, обязательный сѣвооборотъ. Для уничтоженія такой вредной чревопосицы на Западѣ оказалось необходимымъ правительственное вмѣшательство въ дѣла частной собственности: разверстаніе и арондированіе земельныхъ участковъ; въ великороссійской же общинѣ подъѣздъ къ каждой полосѣ въ громадномъ большинствѣ случаевъ бываетъ вполне свободенъ по особымъ дорогамъ, или межникамъ, отдѣляющимъ другъ отъ друга кони, ярусы и тому подобныя подраздѣленія полевого клина. Если и случаются отдѣльныя полосы, подвергающіяся затопыванію, то онѣ нрѣзаются сравнительно болѣе широкими, или миръ отдѣляеть ихъ узкимъ проѣздомъ („головникомъ“). Не болѣе основательны и другія указанія на вредныя послѣдствія чревопосицы, будто-бы существующей при 0-омъ з-и: затрата времени при переѣздѣ съ полосы на полосу каждымъ домохозяиномъ, вліяніе многочисленныхъ межъ на увеличеніе количества сорныхъ травъ; чрезмерно узкія полосы, препятствующія употребленію правильныхъ приемовъ вспашки и т. п. Для уничтоженія чревопосицы, существующей на Западѣ при частномъ владѣніи землей, потребовалось вмѣшательство государственной власти, при 0-омъ з-и каждый общій переѣздъ земли попутно достигаетъ тѣхъ же результатовъ, какіе получаются

при разверстаніи, по такъ называемой, *пассауекской системѣ*. Такимъ образомъ, обычная указанія на вредную сторону общины, какъ такой формы земледѣльческой культуры страны, нельзя не считать мало обоснованными. Къ тому же новѣйшія изслѣдованія свидѣтельствуютъ, что крестьяне-общинники далеко не такъ инертны въ своихъ приемахъ земледѣльческой культуры, какъ объ этомъ, обыкновенно, говорится. Крестьяне-общинники въ выработкѣ болѣе интенсивныхъ системъ полевого хозяйства идутъ иногда впереди не только крестьянъ съ подворнымъ земледѣліемъ, но даже и крупныхъ собственниковъ; это явленіе наблюдается, напр., въ южныхъ и восточныхъ степныхъ мѣстностяхъ, гдѣ крупное хозяйство все еще продолжаетъ держаться залежной системы, тогда какъ у крестьянъ-общинниковъ начинаютъ выработываться паровые сѣвообороты. Въ тѣхъ мѣстностяхъ, гдѣ интенсивная культура дѣйствительно выгозна и вызывается самою жизнью, крестьяне-общинники давно уже ее практикуютъ. Это мы видимъ на подмосковномъ крестьянскомъ хозяйствѣ, гдѣ на поляхъ выращиваются самыя цѣнныя огородныя растенія, гдѣ, какъ подъ Царицынымъ, на полевыхъ полосахъ ведется садоводство (ягодные кусты), гдѣ иногда съ одной площади снимаютъ по два урожая въ годъ; сходныя съ этимъ явленія происходятъ въ подстолчныхъ уѣздахъ Петербургской губ. Въ нѣкоторыхъ мѣстностяхъ Ростовскаго у. знаменитая огородная культура ведется на полевой землѣ. А между тѣмъ во всѣхъ упомянутыхъ мѣстностяхъ господствуетъ 0. з. съ уравнительными переѣлами земли. Недавно нѣкоторыми общинами Смоленской, Тверской и Московской губ. введено травосѣяніе, для чего нужно было измѣнить систему полеводства, — и все это произведено крестьянами-общинниками, а не смотря на самыя неблагоприятныя условія поселянъ. — Въ послѣднее время указывалось на то, что великороссійская община своими коренными переѣлами на все болѣе и болѣе возрастающее число наличныхъ душъ, непременно должна слишкомъ раздробить отдѣльные участки. Собственно говоря, это неизбежный результатъ всякаго свободного мелкаго земледѣлія, — будетъ ли то частная земельная собственность или 0. з. Быть можетъ боязнь, такъ наз., карликовыхъ хозяйствъ (*Zwergwirthschaft*) для большинства мѣстностей Россіи еще сильнее преждевременна; но, конечно, нельзя не признать многихъ выгодныхъ сторонъ веденія хозяйства въ крупныхъ размѣрахъ; но и такой переходъ не невозможенъ для русской общины. Совмѣстное пользование выгонами, а нрѣдко также лѣсными и сѣнокосными угодіями, при 0-мъ з-и наблюдается въ различныхъ мѣстностяхъ Россіи; есть отдѣльныя указанія и на существованіе земледѣльческихъ артелей, съ совмѣстной обработкой пашни и съ дѣлежомъ продукта между членами артели. Так. образ. и въ современной общинѣ есть нѣкот. задатки для того, чтобы она могла развиться въ болѣе совершенную форму — съ совмѣстной обработкой всей общинной территории и съ раздѣломъ продуктовъ между домохозяевами. — *Библиографію* вопроса объ 0-мъ з-и см. въ приложеніи къ настоящей статьѣ.

Общѣ, рационалистическая секта, см. *молокане*.
Общій Сыртъ, плоская возвышенность, отдѣляющаяся отъ Уральскаго хребт. и направляющаяся, постепенно понижаясь, съ сѣв.-вост. на юго-зап. до Волги — чрезъ губ. Уфимскую, Оренбургскую и Самарскую, въ кот. она служитъ водораздѣломъ рѣкъ волжской и уральской системъ. Отдѣльные части тоже носятъ название Сыртовъ (т. е. „поясовъ“) и покрыты на вершинахъ толстымъ слоемъ чернозема. Южный склонъ, составляющій окраину Арало-Каспійской низменности, носить степной характеръ, сѣв. и восточ. склоны имѣютъ лѣсную растительность. Высочайшая точка — гора Куанъ-Тайу (2030 ф. в.). О.-С. весьма богатъ мѣдной рудой, особенно въ Оренбургск. у., вдоль рѣчекъ Б. и М. Каргалки.

Объ (Aube), департаментъ (8001 кв. клм. съ 255326 ж.) Сѣв.-Вост. Франціи по р. Сенъ, съ *критокомъ* *Объ* (225 клм.); на сѣв.-зап. безплоденъ, на юго-вост. весьма плодороденъ. Кромѣ земледѣлія здѣсь развита торговля (виномъ, лѣсомъ, сельск. продуктами) и промышленность. Главн. гор. — Труа (Troyes).

Объективъ, см. *оптические инструменты*.

Общюхъ 1) совокупность дѣйствій, предпринимаемыхъ органами слѣдств. власти для разсыканія вѣществ. доказательствъ преступленія или скрывающагося въ обыскиваемомъ помѣщеніи обвиняемаго. О., нарушая домовое право въ смыслъ неприкосновенности части жилища, представляется крайнимъ средствомъ, а потому производство его обставлено особ. условіями. На производство О-а уполномочены только: 1) судебн. слѣдователь, 2) миров. и город. суды и зем. начальники, 3) во многихъ случаяхъ, въ особ. нетерпящихъ отлагательства, — чины полиціи, 4) по государств. прест. — члены судебн. палатъ и жандармскіе офицеры, 5) по нѣкот. прест. прот. доходовъ казны — чины казен. управленій. О. въ жилыхъ помѣщеніяхъ производится лишь при основат. подозрѣніи, что тамъ скрыто разыскиваемое; дальѣ — днемъ, ночью же только въ крайн. случ. и съ объясненіемъ причинъ этого въ протоколѣ О-а. О. и выемка найденаго произв. при понятыхъ и при хозяинѣ помѣщенія или при комъ-либо изъ домашнихъ лицъ, которымъ производящій О. долженъ объяснить цѣль О-а. 2) О., требуемое закономъ письмен. удостовѣреніе лицъ, вступающихъ въ бракъ, и нѣсколькихъ сторон. свидѣтелей, т. н. побѣжанъ, объ отсутствіи препятствій къ заключ. брака. Въ случ. обнаруженія посредств. О-а препятствія (напр., наличности принужденія) совершеніе брака приостанавливается до разрѣшенія вопроса Св. Синодомъ или мѣстн. архіереямъ.

Обычное право, см. *право*.

Объ, значительнѣйшая рѣка Зап. Сибири, Томской и Тобольск. г., образ. недалеко отъ Бійска, изъ слиянія рр. Бій съ Кагуною, впад. послѣ 2520 в. теченія (4880 в., если считать за начало рѣки притокъ Иртышъ) въ Обскую губу многочисленн. рукавами. Глубина рѣки 2 — 20 саж.; шир. $\frac{3}{4}$ — 3 в.; но во многихъ мѣстахъ (у Колываня, напр.), влѣдствіе малаго паденія воды, О. разливается точно море, распавшаяся на рукава, усеянные островами. Важнѣйшіе изъ притоковъ Оби: Иртышъ, Томъ, Чулымъ, Кеть, Сосва, Юганъ и Вахъ. О. изобилуетъ

рыбой (осетры, стерлядь и др.) и дельфинами (въ устьяхъ) и имѣетъ вмѣстѣ съ своими судоходн. притоками важное значеніе, какъ почти непрерывный водный путь изъ Зап. Сибири въ Восточн. Важнѣйш. пунктами судоходнаго сообщенія служатъ: Тюмень и Семипалатинскъ, Тюмень и Томскъ, Барнаулъ и Тюмень, Тобольскъ и Березовъ и др.

Обѣдница, богослуженіе православной церкви, совершаемое вмѣсто литургіи въ тѣхъ случаяхъ, когда послѣдняя почему-либо (напр., въ данномъ мѣстѣ нѣтъ храма, священникъ не приготовился къ приобщенію св. Таинъ и т. п.) не можетъ быть совершена, и отличающееся отъ нея тѣмъ, что на немъ не поется пѣснопѣний и не совершается священнодѣйствій, относящихся къ таинству евхаристіи.

Обѣднне холопи, свободные отъ повинностей; вѣрнѣе *обемные* х. См. *одеренъ*.

Обѣтованная земля, библейское названіе Палестины, данное ей потому, что эта страна была обѣщана Богомъ Аврааму и его потомкамъ.

Обязательство (obligatio), юридическое отношеніе, по которому одному лицу (*вѣрителю*, *кредитору*) принадлежитъ право на опредѣленное дѣйствіе другаго лица (*должника*, *дебитора*). Весьма часто терминомъ О. обозначается не все правоотношеніе въ цѣломъ, а одна лишь сторона его, именно обязанность должника. Сущ. три главныя источника О-ъ: 1) *законъ*, коимъ одному лицу предоставляется право требовать отъ другаго исполненія изв. дѣйствій; такъ, напр., дѣти обязаны призывать своихъ престарѣлыхъ родителей, мужъ долженъ содержать свою жену и дѣтей, сообразно съ своимъ состояніемъ, и т.; 2) *договоръ*, т. е. свободное соглашеніе сторонъ — самый обыкновен. способъ возникновенія О-ъ, и 3) *правонарушеніе*, которое рождаетъ для лица, нарушившаго чужое право, обязанность вознаградить потерпѣвшаго за причиненные ему вредъ и убытки. О-а бываютъ: *одностороннія*, при которыхъ одна сторона является исключительно вѣрителемъ, а другая — только должникомъ (дареніе, вексель, поклада и др.), и *двухстороннія*, гдѣ каждая сторона выступаетъ одновременно и кредиторомъ, и дебиторомъ по отношенію къ другой, такъ что для каждого участника О-а изв. права сопряжены съ изв. обязанностями (купля-продажа, наемъ, залогъ и пр.). По числу участвующихъ въ О-ѣ лицъ различаются: О-а *простыя*, въ которыхъ имѣется на каждой сторонѣ по одному вѣрителю и одному должнику, и О-а *сложныя*, гдѣ участвуетъ нѣск. кредиторовъ или нѣск. должниковъ; важнѣйшій видъ послѣднихъ представляютъ *содѣльныя О-а* (см. это слово).

Овалъ, эллипсоподобная кривая линія, состоящая изъ сопряженныхъ между собою дугъ окружностей; называется иначе *коробовой линіей*. Въ практикѣ примѣняется при постройкѣ сводовъ.

Овамбо, одно изъ племенъ банту, живущее въ Юго-Западн. Африкѣ, къ югу отъ р. Кунене; весьма миролюбиво и заним. земледѣліемъ, скотоводствомъ и торговлею слоновьей костью; до 120000 душъ.

Овары (Ovary), Леопольдъ, венгер. ученый, род. въ 1834 г.; извѣстенъ изданіемъ цѣнныхъ собраній документовъ по исторіи сношеній Венгріи съ папскими дворами и итальянскими республиками.

Овариотомія, операція вырѣзыванія больныхъ

ячниковъ или ячниковыхъ опухолей, особенно разработанная Спенсеръ-Уэльсомъ, Брауномъ въ Англии, Шредеромъ, Гегаромъ, Ольстауземъ въ Германи, Псаномъ во Франци, Крассовскимъ въ Россіи, и нынѣ, благодаря антисептикѣ, значительно менѣе опасная.

Оварь, гор. въ португальск. провинціи Бейра, при желѣзн. дорогѣ изъ Лиссабона въ Оporto; 10 447 ж.; рыболовство, оживленная торговля.

Овація (лат.), у римлянъ республиканскаго періода такъ наз. „малый триумфъ“, т. е. близкое къ триумфу чествованіе полководца за военныя доблести. Одѣтый въ toga graetexta и украшенный короной изъ миртовыхъ вѣтвей, полководецъ вступалъ въ Римъ въ сопровожденіи сената, а иногда и войска, и приносилъ въ жертву овцу (ovis), откуда и самое названіе, „ovatio“. Въ настоящее время О. обозначаетъ публичное чествованіе лица.

Овенъ, Юрианъ (или Георгъ), извѣстный голландскій живописецъ и граверъ, род. въ 1600 г., принадлежить къ школѣ Рембрандта, ум. въ 1678 г. въ Дани, гдѣ находится и большая часть его произведеній.

Овербекъ, Фридрихъ, главный представитель романтической школы въ нѣмецкой живописи, род. въ



Овербекъ, Фридрихъ.

1789 г., началъ свое художественное образованіе въ Вѣнской академіи художествъ. Здѣсь на О-а и на его друзей сильно подѣйствовалъ вернувшійся изъ Италіи ученикъ Кастренса, Эбергардъ фонъ-Вехтеръ—своимъ ученіемъ, что въ живописи форма только носительница духа. О. порвалъ съ классическимъ направленіемъ академіи, отправился въ Римъ, гдѣ страстно увлекся тѣми изъ произведеній Рафаэля, которые созданы еще подъ влияніемъ Умбрійской школы, и произведеніями до-рафаэлитовъ. О. близко сошелся съ Шадовымъ, Корнелиусомъ,

Фейтомъ, Шнорромъ и другими, составивъ художественное братство, которое устроило свою мастерскую въ монастырѣ св. Исидора. Основнымъ тезисомъ этого братства было: антики не должны служить образцомъ, религія и мораль—исходныя точки и цѣль искусства. Въ 1811 г. О. выставилъ „Мадонну“, написанную въ духѣ ново-основанной школы. Картина доставила всеобщую извѣстность художнику. Другимъ произведеніемъ, вычленившимъ успѣхъ новой, романтической школы, были фрески въ сюжетами изъ жизни Іосифа. Въ 1816 г. написано было „Продажа Іосифа“, „Семь тощихъ коровъ“, затѣмъ пять композицій на темы изъ „Освобожденнаго Іерусалима“ Тассо и вскорѣ послѣ этого лучшая изъ фресокъ, изображающая сцену изъ жизни св. Франциска. Изъ картинъ, написанныхъ маслян. красками, которыя немногочисленны, такъ какъ О. работалъ медленно, слѣдуетъ замѣтить: „Входъ І. Христа въ Іерусалимъ“, „Христосъ на горѣ Елеонской“, „Обрученіе Маріи“, нѣсколько „Святыхъ Семействъ“, „Смерть св. Іосифа“ и большую картину, написанную въ 1841 г.: „Вліяніе религіи на искусство“, а изъ рисунковъ его: „Христосъ благословляетъ дѣтей“, „Іоаннъ Предтеча въ пустынѣ“ и мн. др. Къ достоинствамъ произведеній О-а относится одухотворенность и содержательность композиціи, простота выраженія, изящество, легкость и грація контуровъ. Недостатки его произведеній—неопредѣленность и неясность мысли, полное пренебреженіе наготою и нерадѣніе ко всему тѣлесному, что является результатомъ стремленія къ крайнему спиритуализму и желанія приблизиться къ италіанскимъ мастерамъ до-рафаэлевской эпохи. Даже картины О-а съ романтическими сюжетами, имѣя много хорошаго въ частностяхъ, страдаютъ отъ этого стремленія художника уничтожить все мірское, на все наложить печать саниментальной святости. О. ум. въ 1869 г. Онъ былъ профессоромъ академіи св. Луки въ Римѣ и членомъ многихъ другихъ академій и оказалъ сильное вліяніе на многихъ нѣмецкихъ художниковъ, которые такъ сильно увлечены были, что даже по примѣру О-а перешли въ католицизмъ, считая, что только тамъ можно найти спасеніе. Одно время имъ сильно увлекался и нашъ А. А. Ивановъ, творецъ „Явленія Христа народу“, но въ своемъ увлеченіи онъ не доходилъ до крайности.

Оверегъ, Алолъфъ, род. въ 1822 г., извѣстенъ своими изслѣдованіями Африки, особенно пустыни Сахары и оз. Цадъ. Ум. въ 1852 г.

Овериссель, нидерландск. провинція на границѣ съ Пруссіей, по рѣк. Иссель, Вехтъ и др., заним. 3345 кв. клм. съ 291462 ж., главн. занятія по-торыхъ—скотоводство, добыча торфа, земледѣліе и промышленность (въ Твентѣ). Главн. гор.—Цволле.

Овернь (Auvergne), бывшая (до революціи) франц. провинція и графство, изъ кот. впоследствии образовались 2 департамента—Кантали и Пуи-де-Домъ. Жители, потомки кельтск. племени „арены“, невольственные и бѣдные, въ поискахъ за заработками покидаютъ массами свою родину.

Оверстонъ, Самюэль Джонъ Ллойдъ, баронетъ, англ. финансистъ, род. въ 1796 г. въ банкирской семьѣ Ллойдъ, состоялъ компаньономъ одного изъ крупнѣйшихъ учетныхъ банковъ Лондона, въ 1850 г.

былъ возведенъ въ званіе лорда О. и сдѣлался членомъ верхней палаты; ум. въ 1883 г. О. былъ истиннымъ инициаторомъ знаменитыхъ *Пилесовскихъ банковыхъ актовъ* (см. это сл.). Исслѣдованія его по вопросамъ денежнаго обращенія изд. Макуллохомъ подъ назв. „Tracts and other publications on metallic and paper currency“ (Lond., 1858).

Оверъ-Дарвенъ, гор. въ англ. графствѣ Ланкастеръ; фабрикация хлопчатобум. пряжи; 29747 ж.

Овесъ (*Avena sativa*), хлѣбный злакъ, воздѣлываемый преимуществ. для полученія концентрированного корма для лошадей, представляеть для Европы одно изъ важн. культурныхъ растений. Въ Евр. Россіи онъ занимаетъ 20%, въ Англии 20,3%, въ Германіи и Франціи — по 16,9% посѣвн. площ. Сѣверная граница воздѣлыванія О-а въ Россіи почти совпадаетъ съ таковою для ржи (около 66° с. шир.). Значеніе культуры О-а особенно велико для нечерноземной и небольшой части черноземной (Тульск. губ. и смежныя) полосъ Россіи. Въ нечерноземной Россіи онъ занимаетъ 27,18% посѣвн. площади, а въ черноземной — 16,5%. Почти всѣ сорта его принадлежатъ къ яровымъ. Озимые, по своей чувствительности къ неблагоприятнымъ условіямъ, имѣютъ ничтожное значеніе. Сорта О-а раздѣляютъ, по отсутствію или присутствію пленки на зернахъ, на *голые* и *покрытозерные*, или *паленатые*, а по виду метелки — на *обыкновенные метелчатые*, съ распущен. во всѣ стороны метелкой, и на *одноприемые*, съ вѣтвями, обращенными въ одну сторону; затѣмъ, по окраскѣ зерна — на *черные*, *бѣлые*, *желтые* и т. д. Наибольшее значеніе имѣютъ обыкновенные метелчатые овсы. Къ болѣе извѣстнымъ и важнымъ для Россіи относятся: *тульскій*, или *шамлоевскій*, средне-ранній сортъ, съ раскидистой бѣлой метелкой; *бѣлый австралійскій*, отличающаяся значительною урожайностью на болѣе плодородныхъ почвахъ; *Безельер-Андербекъ*, отличающийся урожайностью; *тробштейнскій*, кустистый, въ крупнымъ, легко осыпающимся зерномъ, требующій мягкаго и влажнаго климата (и потому ненадежный у насъ); *потато*, или *картофельный*, тоже весьма культурный сортъ, съ крупнымъ зерномъ, о требовательный къ климату; также извѣстны: *англійскій*, *канадскій*, *баденбургскій* и многіе другіе. Изъ группы одноприемныхъ О-овъ мы назовемъ только: *черный венгерскій* и *черный татарскій* — оба выносливы и урожайны. Голые О-ы имѣютъ сравнит. малозначеніе. — О. представляеть нетребовательнымъ къ климату и не идетъ такъ далеко на сѣверъ, какъ ячмень, только вслѣдствіе довольно продолжительн. періода произростанія (16—22 недѣль). Выносливость его въ связи съ продолжительностью произростанія требуетъ ранняго посѣва. Необход. обработку почвы производить съ осени предшеств. года, а весной ограничиваются поверхностью, разрыхленіемъ. Одно изъ важнѣш. условій для успѣшнаго его развитія — достаточное количество влаги. По отнош. къ плодородію почвы О. весьма нетребователенъ (хотя урожая пропорціональны плодородію) и даетъ удовлетворит. результаты на такихъ почвахъ, на какихъ многіе другіе хлѣба отказываются расти. Вотъ почему О. помѣщаютъ обыкновенно въ сѣвооборотѣ подальше отъ удобренія, закатывая имъ чередованіе растений. Наиболѣе обыкновенныя мѣста —

послѣ озими (въ трехпольи), послѣ бобовыхъ, зерновыхъ, послѣ многолѣтнихъ травъ и плугопольныхъ растений. При распашкѣ новыхъ (выгоновъ, луговъ, лѣсокъ и т. д.) по пласту сѣютъ обыкновенно О. Для посѣва отбираютъ зерно наиболѣе крупное, вѣское (не менѣе 8 п. въ четверти, по возможности) и тонкокожее (желательно, чтобы вѣсъ пленокъ не превышалъ 30—35% вѣса зерна). При разбросномъ посѣвѣ высѣваютъ на 1 кв. дес. отъ 12 до 20 мѣръ, а при рядовомъ отъ 10 до 16. Глубина заделки варьируетъ, въ зависимости отъ влажности поверхности съ слоевъ, отъ $\frac{1}{2}$ — $1\frac{3}{4}$ в. О-яные посѣвы часто прикрываютъ (когда почва болѣе обсохнетъ), иногда боронуютъ — для разрушенія корки. Такъ какъ *ломаніе* О-а (т. е. мелкое боронованіе или даже перепахиваніе молодыхъ всходовъ съ цѣлью уничтоженія сорныхъ травъ, разрушенія корки и пр.) представляеть собою культурн. приемъ, весьма рискованный и едва ли не излишній при хорошей обработкѣ почвы. Уборка О-а затрудняется крайне неравномернымъ созрѣваніемъ. Предпочитаютъ болѣе позднюю уборку. Съ 1 кв. дес. въ Россіи получаютъ отъ 8 до 10 четвертей. — Въ О-яныхъ зернахъ содержится ок. 11% бѣлк. веществъ и около 6% жира (что весьма характерно для О-а) а также особое возбуждающее вещество — *авенинъ*, благоприятно дѣйств. на нервную систему лошадей. Отсутствіе послѣдн. вещества затрудняетъ полную замяну О-а (какъ лошад. корма) — напр. ячменемъ. О-яная *солома* считается въ кормовомъ отношеніи одною изъ лучшихъ. *Литература: Новацкій*, „Руководство къ воздѣлыванію важнѣйшихъ хлѣбныхъ злаковъ“ (Спб., 1889 г.).

Овидій Назонъ (*Publius Ovidius Naso*), знамен. римскій поэтъ т. наз. золотого вѣка рим. литературы, род. въ 43 г. до Р. Х. въ странѣ сабелльскаго племени пелигновъ, въ г. Сульмо, сынъ зажиточнаго всадника, переѣхавшаго въ Римъ ради воспитанія сыновей. Вначалѣ О. посѣщалъ школы извѣстныхъ въ то время риторовъ Порція Латрона и Ареллія Фуска. Но краснорѣчіе ему плохо давалось: вмѣсто риторическихъ упражненій у него, противъ воли, выходили стихотворенія. По выходѣ изъ школы онъ поступилъ на государственную службу, но черезъ нѣсколько времени бросилъ ее и цѣлкомъ отдался поэзіи. Онъ былъ женатъ три раза: съ первыми женами онъ былъ очень несчастливъ, зато съ третьей, Фабіей, не разставался до конца жизни. У О-я была одна только дочь, Перилла также поэтесса. Нѣкоторое время О., вмѣстѣ съ Вергиліемъ и Горациемъ, былъ придворнымъ поэтомъ Августа, но затѣмъ неожиданно, въ 9 г. по Р. Х., былъ сосланъ Августомъ въ городокъ Томи, на берегу Чернаго моря. Причина этой ссылки такъ и осталась неизвѣстной; предполож. же была безнравственность его сочиненій. Всѣ просьбы О-я о возвращеніи были тщетны, и онъ умеръ изгнаникомъ въ 17 г. по Р. Х. — О. былъ чрезвычайно плодовитымъ поэтомъ, съ выдающимся талантомъ. Началъ онъ свою литер. работу дѣятельностью эротическими произведеніями. Его первое крупное произведеніе, „Героиды“ (*Heroides*) — собор. не вымышленныхъ любовныхъ писемъ, которыя женщины и дѣвушки героическаго вѣка пишутъ своимъ мужьямъ или возлюбленнымъ. Слѣдующее произведеніе, „Аморесъ“

(„Любовныя элегіи“), состоящее из 49 элегій въ трехъ книгахъ (первоначально было 5), положило начало славы поэта. Героиней этихъ элегій является молодая дѣвушка Коринна. Сладострастные сцены и заманчивые образы творческой фантазіи изображены въ этихъ элегіяхъ такъ увлекательно, съ такою роскошью самыхъ яркихъ красокъ и неуловимыхъ оттѣнковъ, съ такою граціей шаловливости, что подъ этимъ изяществомъ формы какъ-то ступшевается вся разнузданность ихъ содержания. „Любовныя элегіи“ произвели огромное впечатлѣніе: Коринна прогнѣла по всему Риму. Въ слѣдующемъ произведеніи, „Medicamina faciei“, поэтъ даетъ руководство къ употребленію различныхъ туалетныхъ средствъ для сохраненія красоты и свѣжести. Четвертымъ и самымъ замѣчательнымъ эротическимъ произведеніемъ была знаменитая дидактическая поэма въ трехъ книгахъ, „Наука любви“ („Ars amandi“). Въ двухъ первыхъ книгахъ поэтъ даетъ наставленія мужчинамъ, какъ соблазнять женщинъ и какъ сохранять ихъ привязанность, а въ третьей содержится наставленія женщинамъ, какъ привлекать къ себѣ мужчинъ и какими средствами удерживать ихъ расположеніе. Это мастерское литературное произведеніе чрезвычайно интересно и въ историческомъ отношеніи, такъ какъ передаетъ намъ массу чертъ интимной жизни римскаго общества того времени, бѣстязаго по внѣшности, съ тонкими художественными вкусами, но погрязшаго въ самый грубый развратъ. Эта поэма вызвала взрывъ негодованія со стороны людей, еще не окончательно потерявшихъ всякія нравственныя начала. Въ свое оправданіе О. написалъ новую поэму, въ которой предлагаетъ „лѣкарство отъ любви“ („Remedia amoris“). Этимъ сочин. О. заканчиваетъ воспѣваніе любви и обращается къ болѣе серьезнымъ темамъ. Въ этотъ новый періодъ появились „Metamorphoses“ и „Fasti“, „Метаморфозы“ („Превращенія“) — поэма, состоящая изъ 15 книгъ, содержащихъ 246 мифологическихъ разсказовъ, изъ которыхъ каждый оканчивается превращеніемъ. Этотъ рядъ мифовъ начинается разсказомъ о хаосѣ и завершается превращеніемъ Цезаря въ звезду. Въ поэтическомъ отношеніи „Метаморфозы“ едва ли уступаютъ „Наукѣ любви“. Мнѣе поэтично другое большое соч. О-я — „Фасты“ (календарь), представляющ. толкованія къ римск. календарю. Здѣсь О. знакомитъ читателя съ римск. мифологіей. Ссылки поэта мы обязаны появленіемъ „Скорбныхъ элегій“ („Tristia“) и „Понтійскихъ писемъ“ („Epistulae ex Ponto“). Содержаніе ихъ — тоска по родинѣ и любви о возвращеніи. Последняя его поэма, „Ибисъ“ („Ibis“), подражаніе Каллимаху, представляетъ желчное нападеніе на невѣрнаго друга, котораго онъ не называетъ по имени. Драматич. произведенія О-я до насъ не дошли. Его трагедію „Медея“ Квинтиліанъ и Тацитъ считаютъ замѣчательнымъ произведеніемъ.

Овидіополь, заштатн. гор. Херсонской г., Одесск. у., при р. Барабѣ, близъ Днѣстровскаго лимана; 6490 ж. — О. названъ такъ русскими въ 1793 г., вслѣдствіе существовавшаго мнѣнія, что здѣсь жилъ въ изгнаніи римск. поэтъ Овидій Назонъ.

Озёдо, главн. гор. одноименной испанск. пров. и бывшаго Астурійскаго княж., при желѣзн. дор. Леонъ-Гихонъ; многочисленн. дворцы, университеты,

театры; 34460 ж. — *Провинція О.*, на сѣв. Испаніи, при Бискайскомъ м., гориста (Кантабріійскія горы), изобилуетъ каштанами и др. лѣсами, а также камен. углемъ, желѣзомъ и цинкомъ. Жит. (593000 на 10594 кв. км.) заим. оживлен. торговлей (преимуществ. морской), промышленностью, скотоводствомъ и рыболовствомъ.

Озоды, Oestridae, насѣкомыя сем. мухъ, съ коротк. бородавчатыми щупальцами, редуцированными хоботкомъ; рта нѣтъ, вслѣдствіе чего они въ теченіе своей короткой жизни не принимаютъ никакой пищи; маленькіе глаза. Самки имѣютъ длинный яйцеводъ, который опоражниваютъ въ опредѣленные части тѣла другихъ животныхъ, напр. ноздри оленя, грудь лошадей. Личинки обладаютъ крѣпкими челюстями и острыми колючками на кольцахъ тѣла и живутъ, какъ періодич. паразиты, на млекопитающихъ и внутри ихъ. Нѣкотор. роды паразитируютъ на опредѣленн. семействахъ и даже видахъ млекоп., и притомъ — на опредѣленн. мѣстахъ тѣла: „желудочные“, „носовые“, „кожные“ О-ы. Чаще всего они поселяются на лошадахъ, ослухъ, мулахъ, рогатомъ скотѣ, овцахъ, козахъ, сѣв. оленѣ, изрѣдка на человѣкѣ. Размножаются большей частью отъ іюня до августа, на вершинахъ горъ, на освѣщенныхъ солнечныя скалахъ, башняхъ и проч. Несмотря на сопротивленіе и ярость преслѣдуемыхъ животныхъ, О. откладываютъ яички или живорожденныхъ личинокъ. Желудочные О. откладываютъ яички подъ волося губы, на шею, груди и передн. ногахъ; вылупившіяся личинки вылизываются животнымъ и попадаютъ въ полость рта или, быть можетъ, сами заползаютъ туда и загнѣмъ со слюной и пищей заносятся въ желудокъ. При помощи колючекъ онѣ вѣдряются въ слизистыя оболочки желудка и кишекъ и производятъ воспаленія язвы. Носовые О. выдѣляютъ водянистую жидкость, содержащую личинокъ, к-ая попадаетъ въ носъ хозяевъ; личинки укрѣпляются въ лобной и носовой полостяхъ и, созрѣвъ, заползаютъ часто въ зѣвъ и дыхательн. горло и вызываютъ бурныя, иногда смертельныя воспаленія. Кожные О. кладутъ яички на кожу или на волосы: молодыя личинки продыравливаютъ кожу и укрѣпляются въ подкожной клетчаткѣ. При дальнѣйшемъ развитіи ихъ образуются абсцессы, которые вскрываются наружу. Созрѣвшія личинки покидаютъ своихъ хозяевъ весною и въ соломѣ или въ рыхлой землѣ превращаются въ черно-бурыхъ или черныхъ бочкообразныхъ куколокъ, изъ которыхъ, черезъ 3—8 недѣль, выходятъ мухи. О. распространены по всей землѣ за исключеніемъ Австраліи. — Виды: *Желудочный О-ъ лошади*, *Gastrophilus equi*; *Бычачій О-ъ*, *р. фесотур*; *О-ъ прямой кишки*, *р. haemorrhoidalis*; *Носовой О-ъ*, *G. nasalis*; *Овечьій О-ъ*.

Озоды, см. *растительная пища*.

Ображекъ, см. *сусликъ*.

Овручь, уѣздн. гор. Волынской губ., при р. Нарымѣ; 6737 ж. О. упомян. въ лѣтописи въ 977 г., подъ имен. Вручія; во 2-ой половинѣ XII в. онъ былъ княжеск. уѣдкомъ, въ 1320 г., при Гедиминѣ, перешелъ къ Литвѣ, въ 1470 г. къ Польшѣ, а въ 1772 г. къ Россіи. — *О-скій уѣздъ*, въ сѣв.-вост. углу губ-ии, въ такъ назыв. Полесьи, представл. низменную, болотистую и весьма лѣсистую равнину съ мало плодородной почвой, орошаемой рѣк. си-

стемы Припяти, именно Ужомъ, Словечной, Убортомъ, Ствигой. Жит. (157977 на 9274,5 кв. в.) заним. хлѣбопашествомъ, разведеніемъ льна, сбываемаго въ Пруссію, пчеловодствомъ и разнообраз. лѣсными промыслами (деготь и смола отправляются въ Кременчугъ, Балту и Николаевъ).

Овсяница, *Festuca*, родъ сем. злаковъ, одно- или многолѣтнія травы, съ металлическимъ, рѣдко колосовиднымъ, цвѣтрасположеніемъ; очередныя, двурядныя, односторон. вѣтви, многоцвѣтн. колоски. — Виды: *овечья О.*, *F. ovina*; *красная О.*, *F. rubra*; *луговая О.*, *F. pratensis*; *тростниковая О.*, *F. arundinacea* (*F. elatior*).

Овсянниковъ, Филиппъ Васильевичъ, проф. анатоміи и гистологіи въ петербургскомъ университетѣ, членъ академіи наукъ, род. въ Петерб. въ 1827 г.; служилъ сперва военнымъ врачомъ, въ 1856 г. былъ командированъ въ Саратовъ и Астрахань для изученія вопроса о происхожденіи рыбнаго яда и работалъ совмѣстно съ Беромъ, изучавшимъ рыбные промыслы въ Астрахани. Въ 1858—63 гг. состоялъ проф. физиологіи въ Казани и, въ то же время, ѣздилъ въ Германію и Парижъ для специальныхъ занятій физиологіей. Бѣзъ, оставляя въ 1863 г. академію, рекомендовалъ его, какъ достойнаго преміанника. Съ тѣхъ поръ онъ работалъ и въ академіи, и въ универс., неоднократно посѣщая для занятій физиологич. институтъ въ Лейпцигѣ и работалъ на зоологич. станціи въ Неаполѣ. Подъ его руководствомъ вышло много трудовъ его учениковъ. Изъ работъ его назовемъ: „О тончайшемъ строеніи головного узла у раковъ“, „Центральная нервная система головоногихъ“, „Слуховой органъ у *Petroputhox* fluvialis“, „О новомъ паразитѣ въ яйцахъ стерляди“, „Объ искусств. оплодотвореніи яицъ *Accipenser ruthenus*“, „О корѣ большихъ полушарій“ и др.

Овуляція, физиологическій процессъ, состоящій въ выхожденіи яйца изъ яичника (см. это сл.) и періодически повторяющійся черезъ каждые 27—28 дней. Во время менструальнаго прилива крови яичникъ становится богаче кровью, самый зрѣлый изъ граафовыхъ пузырьковъ сильно растягивается накопляющейся въ ней жидкостью, поднимается къ поверхности и лопается; вмѣстѣ съ тѣмъ разрывается и покровъ яичника, кот. въ это время сильно истончается. Созрѣвшее яйцо выступаетъ на наружную поверхность яичника и попадаетъ на фимбриі яйцепроводной трубы, кот., вслѣдствіе переполненія ихъ кровью и сокращенія мышечныхъ волоконъ, раскрываются и охватываютъ яичникъ. Попавши на фимбриі, яйцо движеніемъ мерцательныхъ клѣтокъ проводится въ отверстіе яйцепроводн. трубы, а оттуда увлекается по послѣдней, гдѣ и происходитъ оплодотвореніе. До сихъ поръ въ точности неизвѣстно, когда совершается О.—до, во время или послѣ менструаціи; однако, считается достовѣрнымъ, что менструація приблизительно указываетъ время О.-и. О связи между О.-іей и менструаціей см. *менструація*.

Овца, *Ovis*, родъ млекопит. отр. парнокопытныхъ, сем. полорогихъ; стройное сложеніе, небольшое тѣло, спереди сильно сжуженная голова съ покрытымъ волосами кончикомъ морды; спирально скрученные рога, копытныя железки; высокія ноги, копыта кото-

рыхъ сзади ниже, чѣмъ спереди, короткій хвостъ; встрѣчается гл. обр. въ Азіи, гдѣ каждая группа горъ имѣетъ одинъ или нѣсколько видовъ, тогда какъ въ Европѣ, Африкѣ, Америкѣ имѣется только по одному виду. Почти всѣ дикія О.-ы легко приручаются и свободно размножаются въ неволѣ, но при этомъ совершенно утрачиваютъ самостоятельность, ловкость и храбрость, присущія имъ въ дикомъ состояніи. Всѣ О.-ы лакомы при обиліи пищи, но въ нуждѣ довольствуются малымъ. — *Азиатскій аргамъ*, *O. argali*, очень крѣпкаго сложенія, съ толстыми, широкими, трехсторон. рогами; живетъ въ горахъ Алтая, Акмолинск. обл., на Монгольск. плоскогоріи; превосходно бѣгаетъ и взбирается; даетъ вкусное мясо. — *Американскій аргамъ*, *Горная О.*, *O. montana*, съ огромными рогами у самца и значительно меньшими у самки, живетъ стадами на неприступнѣйшихъ скалахъ. — *Европ. муфлонъ*, *O. musimon*, гладкіе волосы, короткая грива на груди; длинныя, крѣпкіе рога, отсутствующіе у самки; живетъ въ высокихъ горахъ Корсики, Сардиніи, стадами въ 50—100 штукъ; очень подвиженъ и ловокъ. Отъ скрещиванія съ домашней О.-й происходятъ ублюдки, дающіе плодотворн. потомство между собою и съ другими домашн. О.-ами. — *Азиатскій муфлонъ*, *O. Vignei*, живетъ гл. обр. въ Маломъ Тибетѣ и Персіи. — *Овца съ гривой*, *O. traegelaphus*, въ горахъ Сѣв. Африки, съ длинными, почти до земли, волосами на нижн. части шеи и передн. колѣняхъ. — *Прирученная, или домашняя О.*, *O. aries*, разводится съ незапамятныхъ временъ, какъ домашнее животное. Слѣды ея найдены въ кухонныхъ остаткахъ швейцарск. свайныхъ построекъ, хотя О. того времени рѣзко отличалась отъ нашей. Изображенія на египетскихъ памятникахъ совершенно тождественны съ нашими породами. Въ Америку и Австралію О. перевезена послѣ открытія этихъ странъ европейцами. Нынѣ она распространена по всему земному шару, отъ экватора до полярныхъ странъ. Самка носитъ среднимъ числомъ 147 дней; О.-ы развиваются быстро и въ теченіе перваго года достигаютъ половой зрѣлости, сохраняя плодovitость при хорошихъ условіяхъ до 10 лѣтъ. Обыкновенная О. мечетъ 2—5 дѣтенышей, англійская и меринская—только одного. Продолжительность жизни—10—15 лѣтъ. Различаютъ *расы овцевъ*, покрытыя шерстью, *руномъ*, и такія, которая не имѣютъ шерсти, а только короткій, жесткій волосъ, рогатыя и лишенные роговъ, коротко- и длиннохвостыя или широко- и узкохвостыя, горныя, болотныя и др. расы; наконецъ, по географич. распространенію—6 въ Европѣ, и 4 европейск. расы: 1. Въ Европ. овцы: 1. *O. steatopyga*, имѣетъ вокругъ очень короткаго хвоста, состоящаго изъ 3—4 позвонковъ, слой жира, въсомъ до 20 клгр. Шерсть грубая и взъерошена, цвѣтъ бѣлый, иногда чернй или бурый. Самка мечетъ 2—5 дѣтенышей. Встрѣч. по всей Средн. Азіи до Китая. Шкура агнать перерабатывается въ цѣнный мѣхъ. 2. *O. brachycephala*, также съ обильнымъ отложеніемъ жира вокругъ покрытаго волосами хвоста. Тѣло покрыто не настоящею шерстью, а мякотными волосами. Цвѣтъ бѣлый, голова и часть шеи черныя. Родина—Южн. Азія и Сѣв. Африка. 3. *Широкохвостая О.*, *думба*, *O. platyura*, хвостъ обростъ

шерстью и обильно покрыть жиромъ, шерсть довольно груба и длинна, съ болѣе короткимъ подшерсткомъ. Год.—югъ Россіи, Франціи и Италіи, Малая Азія, Персія, Сѣв. Африка. 4. *Длинногостая О.*, *O. dolichura*, также имѣетъ громадное отклоненіе жира на хвостѣ; родина—Сирія. 5. *Гемейская О.*, *O. longipes*, въ различн. частяхъ Африки, напоминаетъ козу. 6. *Дикая О.* *africana*, на плечахъ, груди и шеѣ родъ гривы, на остальномъ тѣлѣ—короткіе волосы. II. Европ. овцы: 1. *Короткогостая О.*, *O. brachyura*, встрѣч. въ маленькихъ рогатыхъ и большихъ черогатыхъ расахъ. Къ первымъ относится *мелкопородистая О.*, самая мелкая изъ всѣхъ расъ овецъ, встрѣч. въ Исландіи, Скандинавіи, на Фарерскихъ о-вахъ, несмотря на невысокое качество шерсти, весьма полезна для обитателей болотистыхъ и песчаныхъ равнинъ. 2. *Венгерская О.*, *O. strepsiceros*, въ Южн. Россіи, Венгріи, Молдавіи. 3. *Вислоухая О.*, *O. caelotis*, съ длин. отвисл. ушами; главн. представителъ—*бергамская О.* въ Бергамо, Комо, Ломбардіи; смѣшан. шерсть изъ грубого шетинист. волоса, длиною до 22 стм., и болѣе тонкаго руна въ 12 стм., бѣло-желтова. цвѣта; необычайно плодovitа; молоко перерабатыв. въ сыръ. 4. *O. aries*, въ Средн. и Зап. Европѣ, по свойству руна дѣлится на 2 группы: а) смѣшанная шерсть изъ мякотныхъ и безмякотныхъ волосъ; б) безмякотный волосъ. Ко второй группѣ относится, между проч., *испанская О.*, или *жериносъ*, *Ovejas merinos*, съ короткою, курчавою шерстью, распространение котораго въ различн. странахъ и частяхъ свѣта имѣетъ громадное культурно-историческое значеніе. По своей шерсти различаютъ 3 вида: *электральный м.*: тончайшая шерсть, легкая, тонкоостное тѣло; *м. неретти*: менѣе тонкая шерсть, крѣпкое тѣло съ широкой головой, у самокъ сильныя рога; *камвольная О.*: не столь тонкая, но длинная шерсть. *Англійскія О-ы*, въ ихъ многочислен. видахъ, могутъ быть подведены подъ 2 группы: длинно- и короткошерстная расы. Мериносы и англійскія О-ы все болѣе вытѣняютъ простѣйшія расы, благодаря высокому качеству ихъ шерсти.—Въ Россіи считалось въ 1888 г. около 48 м. О-въ. На 100 чел. насел. приходится въ главн. госуд.: въ Англии 77, во Франціи 59, въ Россіи 50,6, въ Германіи 42, въ Австріи 39, въ Соед. Штатахъ 70 овецъ.

Ощеводство, особенно умѣстно въ странахъ съ экстензивнымъ строемъ хозяйства и большимъ количествомъ пастбищъ, какъ, напр., въ нашей степной черноземной Россіи. Для мелкихъ хозяйствъ удобно разведеніе простыхъ овецъ—для многосторонняго хозяйственнаго пользованія, т. е., напр., такихъ, какъ ршетиловская, романовская, простая деревенская и пр. Условія крупныхъ хозяйствъ допускаютъ разведеніе шерстныхъ овецъ. Во всякомъ хозяйствѣ должно держать извѣстное количество овецъ для наилучшаго использования сухихъ холмистыхъ пастбищъ, полеводственныхъ отбросовъ и т. д. *Лит.*: Кулешовъ, „Ощеводство“ (Спб., 1887 г.).

Овцыпъ, Дмитрій Леонтьевичъ, капитанъ 2-го ранга, изслѣдователь сѣв. берега Сибири. Въ 1734 г. ему было поручено изыскать сѣв. проходъ изъ Оби

въ Енисей. Послѣ большихъ трудностей экспедиціи благополучно выполнила это порученіе. О. произвелъ подробную опись Обской губы отъ Обдорска вдоль вост. берега, всей Тазовской губы и Енисейскаго залива отъ мыса Рвцына до м. Звѣрева. Карты этихъ мѣстностей до сихъ поръ составляются на основаніи его трудовъ. Возвращаясь въ 1738 г. изъ Сибири въ Петербургъ для отчета, онъ на пути былъ арестованъ и преданъ суду за дружеское обращеніе въ Березовѣ съ сосельнымъ кн. Долгоруковымъ, затѣмъ разжалованъ въ матросы и посланъ въ команду къ извѣстному путешественнику Берингу. Всплѣдствіи, однако, ему было возвращенъ чинъ лейтенанта—за камчатскую экспедицію, а въ 1749 г. онъ получилъ званіе капитана 2-го ранга.

Огайо (Ohio) 1) одинъ изъ западныхъ штатовъ Соед. Штатовъ С. Америки, между рѣкой О. и озер. Эри; поверхность слегка покатая къ западу и повышающаяся къ озеру Эри, частью волнообразная. О. имѣетъ плодородную почву, обширные лѣса, залежи камен. угля, соляныя и нефтяныя источники, сильно развитыя скотоводство, торговля (преимуществ. внутреннюю) и промышленность; 3 198 067 ж. (на 106 341 кв. клм.), изъ кот. 394 943 иностранц. и 79 900 цвѣтныхъ; множество обществ. школъ съ 774 660 учащ. дѣтьми и 33 университета и колледжа съ 6 384 студент. Главн. гор.—Колумбусъ, важнѣйшій—Цинциннати. Конституція штата (съ 1851 г.) весьма демократическая; законодат. власть въ рукахъ сената (36 член.) и предствител. собранія (105 член.). О. впервые сталъ заселяться въ 1787 г. 2) О., важнѣйшій притокъ Миссисипи, образ. близъ Питсбурга изъ слиянія Аллегани съ Мононгагела; дл. 1556 клм. 3) О., каналъ въ 496 клм. дл., соединяющій Портсмутъ (на рѣкѣ О.) съ Кливлэндомъ (на оз. Эри).

Огаревъ, Николай Паатовичъ, одинъ изъ выдающихся поэтовъ 40-хъ годовъ, род. въ 1813 г. въ Пензенской губ., въ богатой помѣщичьей семьѣ; до четырнадцати лѣтъ воспитывался дома, потомъ былъ отведенъ въ Москву, гдѣ въ 1832 г. поступилъ въ университетъ. Познакомившись и подружившись здѣсь съ А. И. Герценомъ, онъ вмѣстѣ съ послѣднимъ въ 1834 г. былъ по подозрѣнію арестованъ, высланъ административнымъ порядкомъ изъ Москвы и принужденъ безвыѣздно поселиться въ имѣніи отца. Здѣсь, оторванный отъ привычнаго общества, онъ всецѣло отдался поэзіи и философіи: то штудировалъ Гегеля и социальн. системы того времени и готовился писать обширное философское сочиненіе; то углубился въ анализъ своего внутренняго міра и искалъ успокоенія въ поэтик. творчествѣ. Женитба внесла измѣненіе въ его жизнь. Ему было разрѣшено выѣздъ изъ деревни, а въ 1842 г. онъ совершилъ первую поѣздку за границу, гдѣ прожилъ около четырехъ лѣтъ. Проведши потомъ еще около десяти лѣтъ преимущественно въ Петербургѣ и Москвѣ, О. въ 1858 г. оставилъ Россію, чтобы больше въ нее не возвращаться. Первыми печатными стихотвореніями его были: „Старый домъ“ и „Кремль“ въ „Отч. Запискахъ“ за 1840 г. Помѣщая свои произведенія гл. обр. здѣсь, а потомъ въ „Современникѣ“ Некрасова и Панаева, О. скоро упрочилъ за собою репутацію выдающагося поэта-лирика. Съ 1856 г. онъ дѣятельно сотрудничалъ

въ „Русск. Вѣстн.“ М. Н. Каткова, а уѣхавъ въ 1858 г. за границу, началъ издав. журн. „Вѣче“. Натура по прежнему поэтическая, живо отзывающаяся на все новое и свѣжее, искренняя и чуткая къ противорѣчію между идеаломъ и жизненною дѣятельностью, О., отчасти подъ вліяніемъ тяжелыхъ картинъ общественной жизни своего времени, отчасти удручаемій личными невзгодами (его первая женитба причинила ему не мало горя), вѣчно проникнутъ меланхолическимъ настроеніемъ и склоненъ рисовать больше влегические образы. Его стихъ, не отличаясь ни виртуозностью обработки, ни блескомъ отдѣлки; благозвученъ, мягокъ и вполне гармонируетъ съ содержаніемъ его произведеній. Къ лучшимъ стихотвореніямъ О-а, кромѣ его знаменитыхъ „Монологовъ“, ярко отразившихъ диссонансъ его духовной жизни, принадлежатъ прелестная описанія природы, особенно зимнія картинки, изъ которыхъ многія вошли въ хрестоматию („Деревенскій сторожъ“, „Изба“ и др.), а также многочисленныя эротическія стихотворенія. рисующія всевозможные оттѣнки любовнаго чувства, начинающія отъ разжигающаго кровъ физиологическаго влеченія до возвышающаго душу сложнаго психологическаго настроенія. Сборники стихотвореній О-а были изданы въ 1856, 1860 и 1863 гг., но всѣ изданія—очень неполны. Политич. дѣятельность О-а часто носила наивный характеръ, отражавшій всю непрактичность поэтической натуры его. Ум. О. 31 мая 1877 г. въ Гринвичѣ. См.: „Изъ переписки недавнихъ дѣятелей“ въ „Рус. Мысли“ за 1889 г., кн. 1 и слѣд.; „Анненковъ и его друзья“, Спб., 1892 г.

Огденбургъ, гор. въ сѣв.-америк. штатѣ Нью-Йоркъ, противъ канадск. гор. Прескотъ; весьма обширная хлѣбная торговля; 10 311 ж.

Огдесскіе, сильный графскій родъ въ Литвѣ; наиболѣе извѣстны: 1) О., Михаилъ, род. въ 1731 г.; въ 1763 г. хлопоталъ при дворѣ Екатерины II о поддержкѣ для получения польскаго престола; но, несмотря на свое расположеніе къ нему, Екатерина отдала предпочтеніе Понятовскому, при которомъ О. былъ назначенъ канцлеромъ вел. княжества Литовскаго; въ 1771 г. онъ принялъ участіе въ борьбѣ конфедератовъ съ Россіей, сначала имѣлъ нѣкоторые успѣхъ, но потомъ долженъ былъ бѣжать за границу. Въ 1776 г. возвратился въ Россію и оказалъ Зап. краю большую услугу, прорывъ на свой счетъ каналъ между Нѣманомъ и Днѣпромъ (О-й каналъ). Ум. въ 1799 г. 2) О., Клеофасъ, племянникъ предыдущаго, род. въ 1765 г.; въ 1794 г., во время возстанія Костюшко, снарядилъ на свой счетъ цѣлый полкъ стрѣлковъ; послѣ подавленія возстанія бѣжалъ за границу. Въ царствованіе Александра I возвратился въ Россію и съ 1810 г. былъ сенаторомъ. Ум. въ 1833 г. Его „Mémoires sur la Pologne et les Polonais depuis 1788—1815“ заключаютъ интересныя данныя, особенно о событіяхъ 1794—98 гг.

Огдесскій каналъ, въ Пинскомъ у. Минской г., соединяетъ р. Шару (притокъ Нѣмана) съ р. Яцолдою (прит. Припяти, системы Днѣпра); дл. 48 в., а вмѣстѣ съ озер. Вилька и Выгонешкою, чрезъ кот. онъ проходитъ,—52 в. О. к. судоходенъ только весною.

Отглашеніе 1) церковн. обрядъ, совершаемый передъ таинствомъ крещенія; онъ состоитъ изъ предоголастной молитвы, заклинанія, отреченія отъ дьявола и сочетанія Христу. 2) О., формальность, требуемая закономъ предъ совершеніемъ брака, состоитъ въ объявленіи объ имѣющ. совершителѣ бракѣ О. производится въ приходскихъ церквахъ жениха и невесты въ три ближайшіе воскресные или праздничные дня, послѣ литургии, при чемъ лица, знающія о наличности какого-либо препятствія къ заключ. брака, должны заявить объ этомъ священнику не позже 3-го О-я. Совершеніе брака безъ предварит. О-я не дѣлаетъ брака недействительнымъ, но священникъ подвергается за это уголовной отвѣтственности.

Отглаженные, лица, готовящіяся принять св. крещеніе.

Отгезигъ, см. *карбункулъ*.

Отгедашащія горы, см. *оуаканы*.

Отгедная земля, см. *Патагонія*.

Отгедобожничество, въ первоначальномъ, грубомъ видѣ, въ формѣ почитанія огня, какъ живаго существа, какъ стихіи, то милостивой, то грозной, является у народовъ, стоящихъ на низкой ступени развитія, близкой къ фетишизму. Дикари стараются умилостивить огонь, привлечь его на свою сторону, и съ этой цѣлью угощаютъ его жирными веществами и т. п. Въ болѣе благоустроенномъ видѣ мы встречаемъ О. у индусовъ, гдѣ огонь олицетворяется въ образѣ бога Агни (лат. ignis), который, при треніи двухъ кусковъ дерева одинъ о другой, спускается на землю, вселяется въ жилища людей, принимаетъ отъ почитателей молитвы и относитъ ихъ къ другимъ богамъ. Богъ огня, какъ представитель страшной и могучей стихіи, является часто сильнѣйшимъ изъ боговъ (такъ, напр., Вааль въ Тирѣ, Фта у египтянъ и пр.), кот. приносятся наиболѣе драгоценныя жертвы (напр., принеженіе чело-вѣч. жертвъ Молоху въ Карсагенѣ). У древнихъ грековъ и римлянъ огонь являлся символомъ силы, творящей міръ и приносящей въ него культуру, и почитаніе его связывалось съ почитаніемъ Прометея, доставившаго людямъ огонь, и Весты, богини домашнего очага. При переимѣнѣ культа почитаніе огня остается въ болѣе или менѣе скрытомъ состояніи. Даже въ религіяхъ, почти достигшихъ монотеизма, высшему богу присущи нѣкоторыя черты прежняго бога огня. И здѣсь одну изъ формъ явленія божества служить огонь. Такъ являлись Ормуздъ у персовъ, Иегова у евреевъ. Юпитеръ явился передъ Семелой въ видѣ пожирающаго огня. Присущія огню свойства—свѣтъ, стремленіе вверхъ, очищающая сила—сдѣлали его вездѣ символомъ божества. Его хранятъ въ священномъ мѣстѣ, старательно поддерживаютъ и немилосердно наказываютъ тѣхъ, которые допустили потуханіе „вѣчнаго огня“. Такъ, у римлянъ смотрѣвшія за огнемъ жрицы Весты, въ случаѣ подобнаго проступка, зарывались живыми въ землю. Замѣчательно, что вездѣ тотъ „вѣчный огонь“ получался только при помощи тренія двухъ кусковъ дерева. Слѣды почитанія огня, въ видѣ переживаній въ обычаяхъ, сохраняются еще и до сихъ поръ у нѣкоторыхъ европейскихъ народовъ. Объ О-кахъ-парсахъ, см. *парсы*.

Огнестрѣльное оружіе (см. табл. „Огнестрѣльное оружіе“) появилось значительно позже изоб-

рѣтенія пороха; первая свѣдѣнія о немъ въ Европѣ относятся къ XIII вѣку. Въ Россіи оно, подъ названіемъ *арматъ*, появилось въ первый разъ въ княженіе Дмитрія Донскаго, въ 1389 г. О. о. распадается на 1) *ручное о.* и 2) *артиллерійскіе орудія*. Последнія долго стрѣляли шаровыми (каменными или чугунными) снарядами и имѣли гладкій каналъ. Только въ нынѣшнемъ столѣтіи начало входить О. о. съ нарѣзными каналами, стрѣляющее продолговатыми снарядами. Орудія, въ зависимости отъ рода стрѣльбы, устройства и способа заряжанія, дѣлятся на нѣсколько родовъ. Длинные орудія, для отлогой (прицѣльной) стрѣльбы назъ *пушками*, короткія, для крутой (навѣсной) стрѣльбы *мортирами*. Тѣ и другія бывають *нарѣзными* стрѣляющія продолговатыми снарядами, и *гладкостѣнными* (*единороги* или *длинные гаубицы*, *короткія гаубицы*, *бомбовыя пушки*, *каронады*)—шаровыми (см. *снаряды*). Нарѣзные орудія послѣдняго времени дѣлятся на два типа: 1) *тяжелыя*, или *длинные* (назыв. иначе *дальнобойными*), и 2) *облегченныя*. Нарѣзы служатъ для приданія вращательнаго движенія снаряду, вслѣдъ чего нарѣзные орудія въ баллистическомъ отношеніи, т. е. въ отношеніи дальности стрѣльбы, мѣткости и отлогости траекторіи значительно превосходятъ гладкостѣнные орудія. По способу заряжанія орудія дѣлятся на 1) заряжающіяся съ дула и 2) съ казенной части. Въ нарѣзныхъ орудіяхъ, заряжающихся съ дула, дно канала составляетъ одно цѣлое со стѣнками, какъ и въ гладкостѣнныхъ; въ орудіяхъ же, заряжающихся съ казны, дно канала образуется особымъ *запирающимъ механизмомъ* или *замкомъ*, который устраивается или въ видѣ *клина*, имѣющаго цилиндрическо-призматическую форму, или же въ видѣ такъ наз. *поршнеаго затвора* или *замка*. Такъ какъ однимъ нажатіемъ замочнаго механизма нельзя уничтожить прорывъ пороховыхъ газовъ, то весьма важною частью каждаго орудія, заряжающагося съ казны, служитъ приспособленіе, препятствующее выходу газовъ и наз. *обтюраторомъ*. Въ нашихъ орудіяхъ обтюраторомъ служитъ т. наз. *каморное кольцо*, устроенное так. образ., что благодаря давленію газовъ оно плотно прижимается въ своемъ гнѣздѣ и не допускаетъ прорыва газовъ. Основнымъ размѣромъ всякаго О-аго о-ія служитъ діаметръ канала, наз. *калибромъ*; такъ, горная пушка имѣетъ калибръ = 2 $\frac{1}{2}$ дюйма, главный калибръ осадныхъ орудій = 6 дюйм. Въ береговой артилл. наименьшій калибръ = 6 дюйм. Затѣмъ идутъ орудія 8, 9, 11-дюймовыя (главныя орудія—11-дюймовыя). Полевые пушки, конныя и легкія, имѣють калибръ 3,42 дюйма; батарейныя—4,2. Кромѣ артиллерійскихъ орудій, обладающихъ болѣе или менѣе сильнымъ разрушительнымъ дѣйствіемъ, въ нѣкоторыхъ родахъ артиллеріи (въ крѣпостной, береговой) имѣются еще особыя орудія, со слабымъ разрушительнымъ дѣйствіемъ, но зато обладающія очень большою скоростью стрѣльбы. Существуетъ два рода такихъ орудій. Одни имѣють калибръ болѣе дюйма, назыв. *скорострѣльными пушками*, стрѣляють разрывными снарядами (30 выстрѣловъ въ минуту); вторыя, т. наз. *картечницы* или *пулеметки*, состоятъ изъ нѣсколькихъ ружейныхъ стволовъ и стрѣляють пулями (300

выстрѣловъ въ минуту). Сообразно назначенію и вѣсу орудій, они ставятся: пушки на *лафеты*, а мортиры на *станки*. Самой важною частью во всякомъ лафетѣ нужно считать приспособленіе для уменьшенія разрушительной силы отдачи орудія послѣ выстрѣла, а также для уменьшенія отката. Въ полевыхъ лафетахъ устраивають каучуковыя буфера, а въ осадныхъ и береговыхъ для этой цѣли служатъ особые тормоза, болѣею частью основанные на сжиманіи жидкостей, т. наз. *компрессоры*. По матеріалу орудія раздѣляются на чугунныя, бронзовыя (мѣдныя) и стальные. Всѣ новыя орудія дѣлаются изъ стали, при чемъ тѣло орудія, для увеличенія прочности, составляется изъ нѣсколькихъ частей (стволь, муфта, кольцо, полукольца)—т. наз. *скрѣпленныя* орудія, въ отличіе отъ цѣльныхъ. Къ *ручному О-ому о-ию* относятся: 1) *Плѣтотная винтовка*, служащая для вооруженія всей пѣхоты, саперъ, а въ военное время—осадныхъ и крѣпостныхъ артиллеристовъ, имѣетъ калибръ 4,2 линіи, заряжается съ казенной части металлическимъ патрономъ (т. е. съ латуной гильзой), имѣетъ запирающій механизмъ системы Бердана, состоящій изъ цилиндра, движущагося при открываніи и закрываніи по направленію оси ствола. Затворы такой системы наз. *скользящими*. Подобное же устройство и калибръ имѣють *драгунская* и *казачья винтовки*, отличающіяся только длиной ствола и вѣсомъ. Пѣхотная винтовка вѣситъ со штыкомъ 11 $\frac{1}{2}$ фунт., драгунская около 10 фунт., казачья—8 ф. Казачьи винтовки штыкомъ не имѣють. Стрѣльба изъ берданокъ производится: изъ пѣхотной свыше 2000 шаговъ, изъ драгунской и казачьей до 1500 шаговъ. Скорость стрѣльбы—8 выстрѣловъ въ минуту. 2) *Крѣпостныя ружья* имѣють калибръ 8 линій, вѣсъ свыше пуда; заряжаются съ казны. Стрѣляють свинцовыми или стальными пулями (противъ неприятеля, укрывающагося за не очень прочными прикрытіями). Стрѣльба производится на разстояніи до 2000 шаговъ. Описанныя ружья наз. *однозарядными*, въ отличіе отъ т. наз. *магазинныхъ* ружей, подъ стволомъ которыхъ или въ прикладѣ находится особая трубка или магазинъ, въ который сразу вкладывается нѣсколько патроновъ, такъ что стрѣльбу можно производить значительно скорѣе. Съ введеніемъ бездымнаго пороха и уменьшеніемъ калибра ружья до 3 линій вопросъ о введеніи магазинныхъ ружей получаетъ все развѣрженіе. Къ ручному о-ию относится еще *револьверъ*. Въ нашей артии приняты револьверы системы Смита и Вессона, кот. имѣетъ калибръ 4,2 линіи, вѣсъ 3 фунта, нарѣзной стволь и барабанъ съ 5 патронами съ мѣдными гильзами, выбрасывающимися послѣ выстрѣла особымъ экстракторомъ при открываніи револьвера.—О. о. первоначально приготовлялось на домахъ кузнецовъ и *оружейниковъ*. Въ Россіи это было особое сословіе, основанное въ концѣ XVI в. (1595 г.), съ особыми правами и обязанностями. Когда стали возникать казенныя *оружейныя заводы*, оружейники были прикрѣплены къ нимъ обязательными отношеніями, отъ которыхъ были освобождены лишь въ 1864—67 г. Они имѣли, между прочимъ, право открывать свои заводы (так. обр. возникло множество частныхъ заводовъ въ Тулѣ). Оружейныя заводы начали основываться въ

ОГНЕСТРѢЛЬНОЕ ОРУЖІЕ.

Артиллерійскія орудія.

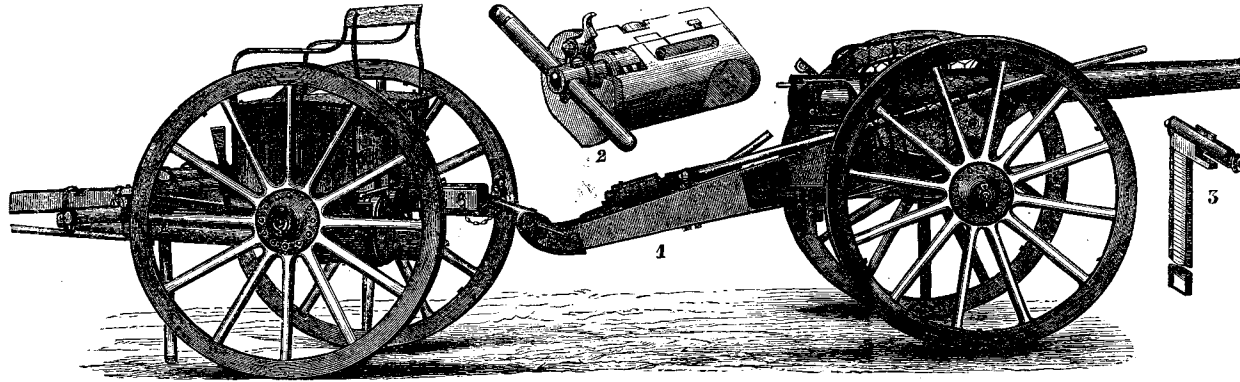

1) Полевая пушка (завода Круппа). 2) Клиновой затворъ полевой пушки. 3) Прицѣлъ.

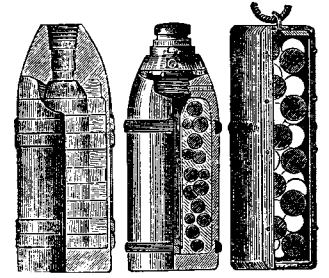

4. 5. 6.

4) Полевая граната. 5) Полевая шрапнель
6) Полевая картечь.

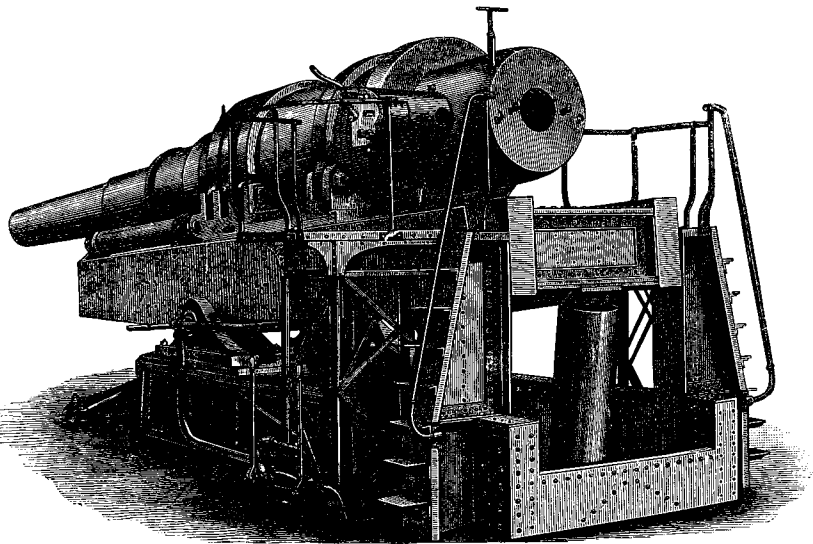

9) 40-сантиметр. береговое орудіе Круппа.

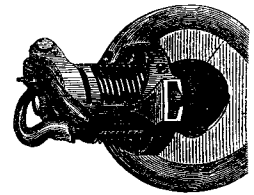

7) Поршневой затворъ.

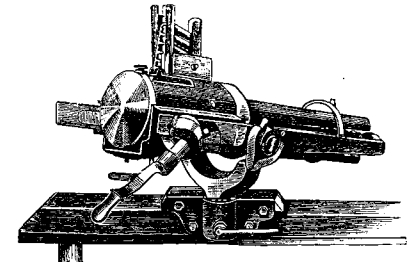

8) Морская пушка-револьверъ.

10) Продол-
говатый
снарядъ.

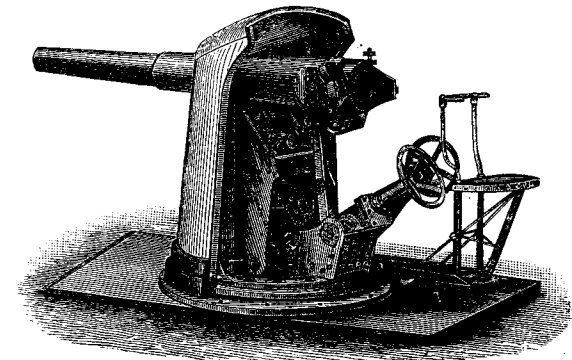

11) Скорострѣльная пушка.

XVIII в. Особенное развитіе, въ смыслъ совершенства и быстроты работы, они получили въ 60—хъ гг. текущаго столѣтія, когда, по почину американцевъ, началъ употребляться въ широкихъ размѣрахъ машинный способъ приготвления О-ія. Въ настоящее время въ Европѣ наиболее извѣстны казенныя заводы: во Франціи—въ Сентъ-Этьенѣ, Шательро, Тюльѣ; въ Германіи—въ Шпандау, Амбергѣ, Эрфуртѣ, Данцигѣ; въ Англіи— Эксфильдскій; въ Австріи—при вѣнск. арсеналѣ; въ Бельгіи—въ Льежѣ; въ Россіи: 1) Императорскій Тульскій, старѣйшій и самый обширный въ Россіи, по размѣрамъ и совершенству производства занимаетъ одно изъ первыхъ мѣстъ въ Европѣ, основанъ въ 1714 г.; въ наст. время рассчитанъ на ежегодную выдѣлку 250 тыс. ружей; 2) Сестрорѣцкій (въ С.-Петербур. г.), осн. въ 1721 г., приспособленъ для ежегодной выдѣлки 70 т. ружей; 3) Ижевскій (въ Вятской г.), осн. въ 1760 г., можетъ выдѣлать въ годъ до 200 тыс. ружей. Стальные артиллер. орудія изготовл. въ Россіи на Обуховскомъ сталелитейномъ зав. морск. ѣдомства и на Пермскомъ пушечномъ зав. горнаго вѣдомства. Важнѣйш. частн. зав.: Круппа, Гудзона (см. *Мадебуры*), Армстронга, Вайтворта.

Огнеупорныя тѣла, способныя противостоять дѣйствию высокой температуры, не подвергаясь измѣненіямъ, т. е. не плавятся, не сгораютъ и не улетучиваются. 1) Р-ые *тигли* приготавливаются изъ платины, извести, магнезии, О-ой глины. Такъ наз. *графитовые* тигли дѣлаются изъ смѣси 1 ч. О-ой глины съ 3—4 част. естественнаго графита. 2) О-ый кирпичъ, см. *шамотовый камень*.

Огниво, приборъ для добыванія огня. 1) *О. обыкновенное* состоитъ изъ куска стали и кремня. Ударяя сталью по кремню, высѣкаютъ искру, которую зажигаютъ трутъ или губку. Усовершенствованное стальное О. представляетъ кремневый кружокъ, привидимый во вращеніи. Къ кругу прижимается стальная собачка. Весь приборъ заключенъ въ оправу. При вращеніи кружка отлетаютъ искры, которыя зажигаютъ приспособленный фитиль изъ бумажныхъ нитокъ, пропитанныхъ селитрой. 2) *О. водородное* состоитъ изъ стеклянаго цилиндра (см. рис.), наполненнаго разведенной сѣрной кислотой, въ который погруженъ колоколь б. Внутри сосуда б, на проволоку с, подвѣшенъ цинковый цилиндръ d. Если отворить край е, то черезъ отверстіе f будетъ выходить развивающійся въ сосудѣ б водородъ, струя котораго направлена на небольшой цилиндръ g, укрѣпленный на крышкѣ прибора и заключающій въ себѣ губчатую платину. При дѣйствіи водорода на губчатую платину она раскаляется и зажигаетъ его. Стоитъ за-

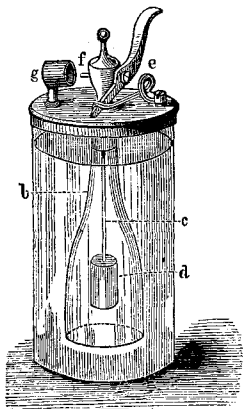

Огниво.

крытъ край—и выдѣляющийся водородъ своимъ давлениемъ вытѣснитъ кислоту изъ сосуда б и тѣмъ уничтожитъ соприкосновеніе ея съ цинкомъ. 3) *О. электрическое* представляетъ собою элементъ Грене (коксъ, цинкъ, хромикъ съ сѣрной кислотой), на крышкѣ котораго, между двумя винтиками, зажата тонкая платиновая проволока. При нажиманіи пружины цинкъ опускается, проволока раскаляется, одновременно съ этимъ къ ней автоматически подводится маленькая бензиновая лампочка, которая и зажигается, а цинкъ пружиною увлекается вверхъ.

Отгизданіе, по первоначальной, краткой редакціи „Русской Правды“ тотъ привилегированный классъ древне-русскаго общества, который въ иностранной редакціи того же памятника является подъ именемъ *княжскихъ мужей*; это видно изъ сопоставленія соответствующихъ статей обоихъ списковъ „Р. П.“ и, особенно, изъ двойнаго размѣра виры (80 гривенъ), взимаемой за убійство О-а. Самый терминъ объясняется словомъ *омищикъ*, очагъ, подъ которымъ разумѣется княжій дворъ; слѣд. О.—то же, что позднѣйшіе дворяне.—См.: Н. Ланге, „Исслѣдованіе объ уголовномъ правѣ Русской Правды“ („Архивъ“ Калачева, 1859 г., I). По объясненію П. Мрочекъ-Дроздовскаго („Исслѣдованія о Русской Правдѣ“, вып. II, стр. 218), О. есть славянской переводъ скандинавскаго слова *boljar*, *бояринъ*, т. е. тотъ же *княжій мужъ*. Въ пространной „Р. П.“ этотъ терминъ рѣдко встрѣчается.

Огове, большая рѣка во франц. колоніи Габунъ, въ Зап. Африкѣ, беретъ начало вост. 14° 31' в. д. (отъ Гринв.) и 2° 40' ю. ш., впад. въ Атлантич. ок.; мѣстами ширина ея доходитъ до 2½ км.

Огоше, см. *тѣлоша, свѣтъ*.

Огородничество, см. *садоводство и огородничество*.

Огрзко, Юсафатъ, польскій революціонеръ, за участіе въ мятежѣ 1863 г. сосланный въ каторжные работы; образованіе получилъ въ петербург. унив., состоялъ на службѣ по министерству финансовъ въ должности вице-директора департамента неокладныхъ сборовъ.

Огурецъ, Cucumis, родъ раст. сем. тыквенныхъ; одно- или многолѣтній, б. ч. стелющаяся, рѣдко ползучая; стебли мясистые, шероховатые или мягкоколючіе; шероховатые листья, сидящие на черешкѣ, у основанія сердцевидные, угловатые или дланевидные; маленькіе, желтые, одно-, рѣдко двудомные, цвѣтки, стоящіе одиночно или пучками; большіе, мясисто-сочные, 3—5-гѣздные, больш. ч. не раскрывающіеся плоды; яйцевидная, сплюснутая сѣмена съ острымъ краемъ. Родина—теплыя страны, но разводится въ садахъ и на поляхъ, какъ питательное и лѣкарственное растеніе.—*Обыкновенный О.*, C. sativa, цилиндрической, тупо-трехсторонній плодъ, часто усаженный сосочками, сперва бѣлый и зеленый, въ зрѣломъ состояніи желтый; многочисленный разновидности. Культивируется въ обширныхъ размѣрахъ на поляхъ. О. очень бѣденъ твердыми составн. частями: 94,17% воды, 1,5% бѣлковъ, 0,79% сахара, 2,27% другихъ безазотистыхъ веществъ, 0,69% клетчатки и 0,48% минеральн. вещ. Питательность его ничтожна, а въ незрѣломъ состояніи, въ какомъ его большею частью ѣдятъ, онъ легко вызываетъ вздутія, от-

рыжки и проч. Въ Россіи, средн. и южн. Германіи потребление О-овъ весьма велико. Лучшіе по выносливости, вкусу и пригодности для соленія—*муромскіе* и *маловскіе* О.-ы.—Другіе виды: *настойчивый*, *долгий* О., *S. flexuosus*; *арабскій* О., *S. chate*; *овальный* О., *S. anguria*; *пророческій* О., *S. prophetarum*.

Огуречная трава, *Boiago officinalis*, раст. сем. бубрачниковыхъ, однолѣтн., все усажено жестк. щетинист. волосками; листья эллиптич. или овальн., жинкіе черешковые, верхніе полустеблеобъемлющіе; цвѣты синіе, рѣдко бѣлые; разводится повсюду въ садахъ. Листья даютъ салатъ, вкусомъ напомин. огурцы. Родина—Алеппо.

Ода (греч.), у грековъ служила названіемъ всякаго лирическаго стихотворенія, приспособленнаго для пѣнія. Въ настоящее время одой принято называть такую форму лирич. поэзій (см. *мирика*), которая служитъ выраженіемъ восторженнаго чувства, вызваннаго въ душѣ человѣка мыслями о религиозныхъ или свѣтскихъ возвышающихъ духъ предметахъ. Отъ созерцательно-философск. лирики (гимны, дидактич. поэма) ода отличается своимъ экстазомъ; отъ дионрабмической, являющейся результатомъ чувственныхъ возбужденій (застольная, любовная пѣсни), ода отличается тѣмъ что ее вызываютъ идеи. Ода раздѣляется на свѣтскую и духовную, сообразно съ темами, пробудившими восторженныя идеи. Характеръ оды всегда возвышенный; я единство (какъ и вообще единство лирич. поэзій) заключается въ единствѣ господствующаго тона, настроенія и не требуетъ временной и причинной последовательности идей („лирич. безпорядокъ“); полетъ фантазій—грандіозенъ и неудержимъ. Значительный наплывъ чувства неизбежно требуетъ паузы, и этимъ обуславливается дѣленіе оды на строфы. Духовная ода получила самое раннее и самое блестящее развитіе у евреевъ (псалмы Давида), свѣтская—у грековъ (олимпийскія оды Пиндара) и римлянъ (Гораций). Гимны Клементина выражаютъ возвышенное настроеніе первыхъ христіанъ; средне-вѣковая же духовная ода достигла высокаго парегія благодаря Франциску Ассизскому, Джакопоне да-Тоди („*Stabat Mater*“), Омѣ Челанскому („*Dies irae*“) и Омѣ Аквинскому („*Lauda Sion*“). Въ Италиі ода вошла въ употребленіе въ XVI в. (Бернардо Тассо, Луджи Аламани), но только Габріелю Кьябрера (ум. въ 1637 г.) оставилъ значительныя произведенія въ этомъ родѣ. Среди позднѣйшихъ итальянск. поэтовъ въ особенности известны своими одами Винченцо да-Филикайа, Витторіо Альфьери и Александръ Манцони („*Il cinque Maggio*“). Въ испанской литературѣ пользуются извѣстностью: Понсе де-Леонъ (ум. въ 1591), Фернандо де-Геррера и между новѣйшими—Баптиста де-Арриаца („*Santos patrióticos*“). Наибольшей славой, какъ одописецъ древней Франціи, пользуется Жанъ Баптистъ Руссо, изъ новыхъ француз. поэтовъ—А. Шенье, Викторъ Гюго, Альфредъ де-Мюссе („*Rien*“), Ламартинъ и др. Въ Англіи съ громаднымъ успѣхомъ писали въ этомъ родѣ Авраамъ Ковлей, Джонъ Драйденъ („*Alexander's feast, or the power of music*“) и Александръ Попъ. Въ Германіи ода была введена въ употребленіе Клопштокъ, Рамерломъ и ихъ подражателями. Наивысшаго развитія формы и содержанія

въ античномъ духѣ она достигла у Гельдерлина и Августа фонъ-Платена. Въ русск. литературѣ эпохой оды была вторая половина XVIII ст. и начало XIX—вплоть до Пушкина. Начатая Ломоносовымъ, наша ода достигла наибольшей силы и наивысшаго полета у Державина. Его религиозная ода „Богъ“ пользуется всемірной извѣстностью, а свѣтскія оды, написанныя въ честь русскаго оружія или въ честь современныхъ героевъ мысли и военнаго дѣла, были исполнены экстаза, до котораго напрасно старались подняты его поклонники и подражатели. Изъ менѣе удачныхъ одописцевъ того времени известны: Костровъ, Петровъ и мн. др. Мерзляковъ въ своихъ духовныхъ одахъ достигалъ зчсительнаго подъема искренняго и глубокаго религиознаго чувства, но свѣтскія его оды риторичны и скучны, какъ и большинство одъ того времени. У Пушкина ода отчасти слѣдуетъ старинной формѣ („Наполеонъ“, „Бородинская годовщина“), отчасти принимаетъ болѣе растяжимый смыслъ („Клеветникамъ Россіи“ и др.).

Одаждока (помнатная дѣвушка), бѣлая наложница въ восточн. гаремахъ. Въ гаремѣ султана многочислен. О. дѣлится на фаворитокъ, *икбалъ*, кандидатокъ, *издездъ*, наставницъ, *калфасы*, и ученицъ, *алайкесъ*; изъ среды О. султанъ выбираетъ своихъ 4 ближайшихъ женъ, *кадинъ*.

Odd Fellows, названіе благотворительнаго общества, по задачамъ, цѣлямъ и вышнему устройству близко напоминающаго масонство, было основано въ 80-хъ годахъ прошлаго вѣна английскимъ ремесленникомъ Томасомъ Вильдеи. Девизъ О. Ф.—„Дружба, любовь и правда“. Члены Общества обязаны помогать нуждающимся, поддерживать вдовъ, сиротъ и пробивающихъ себѣ дорогу молодыхъ людей и заботиться объ улучшеніи нравственности. Общество располагаетъ большими средствами, содержитъ много благотворительныхъ учреждений и имѣетъ свои періодическія изданія въ Лондонѣ и Лейпцигѣ. Всего болѣе О. Ф. распространено въ Англіи, гдѣ насчитываютъ до 4000 ложъ съ 800000 членовъ. Объ О. Ф. см. *Andreas*, „*Der Orden der Odd Fellows*“ (Leipzig, 1882).

Одеколотъ (франц. eau de Cologne, „кельнская вода“), парфюмерный продуктъ, избрѣтенный въ 1709 г. въ Кельнѣ Жаномъ Мари Фарина, имя котораго и до сихъ поръ носитъ болѣшая часть фирмъ въ упомяя. городѣ, занимающ. производствомъ О-а; рецептовъ для приготовления этого препарата сущ. много, но въ общемъ они состоятъ изъ растворенію въ чистомъ (дѣлѣ выш. сорта—виноградномъ) спиртѣ, 90°—95°, различныхъ эфирныхъ маселъ.

Одеколотъ, заштат. гор. Гродненской г. Сокольск. у., на крутомъ берегу руч. Одля; 1886 ж. О. существовалъ уже въ 1-ой четв. XVI ст.; присоедин. къ Россіи въ 1807 г., въ составѣ Бѣлостокской обл.

Оденвальдъ, отрасль Верхне-рейнской горной системы, проходящая чрезъ Гессенъ, Баденъ и Баварію; она пересекается р. Меннаромъ и на зап. отлого спускается къ долинѣ Рейна; высоч. вершина—Катценбунель, 627 м. в.

Одензе, главн. гор. датскаго острова Фюн, при О-скомъ кан. въ 10 вер. отъ моря; 20850 жит.; значит. промышленность (кожи, винокурение и пр.). О.—одинъ изъ древнѣйшихъ городовъ Скандинавіи, основан-

ный въ X в. и обладающій интересными памятниками средневековой эпохи (церковь св. Канута); съ XI до XVII в. игралъ видную роль въ датской истори.

Одене, плоскогорье въ Лифляндской губ., между оз. Вирицъ—Ервъ и Чудскимъ оз.; наибольшая выс. (Мунамеги)—до 1000 ф.

Одеосъ (греч.), первоначально вообще мѣсто для состязаній рапсодовъ и музыкантовъ, впоследствии—зданіе, выстроенное съ этой цѣлью. О-ы представляли круглая зданія съ крышей, покоящейся на колоннахъ, и какъ по внѣшности, такъ и по внутреннему устройству очень походили на театры, изъ которыхъ они и произошли. Первый О. былъ построенъ Перикломъ въ Афинахъ. Съ тѣхъ поръ они стали быстро распространяться по всей Греціи, перешли въ Римъ и др. мѣста. Въ настоящее время О-ами наз. зданія, посвящен. музыкѣ, театру, танцамъ и пр.

Одеренъ, или **одерноватый** рабъ, полный холопъ на языкъ древняго русскаго права. Название, вѣроятно, происходитъ отъ слова *дернъ* (символъ земельной собственности) и, быть можетъ, указываетъ на какой-нибудь древній символическій обрядъ, сопровождавшій признание человѣка рабомъ въ глазахъ закона. Можно видѣть также въ этомъ терминѣ намекъ на *земельное* прикрѣпленіе раба, посаженнаго на господскую пашню и получающаго за свою работу положенное содержаніе отъ господина. То же значеніе имѣетъ терминъ *обель*, *обельный* (отъ *облы*—круглый, полный) или *обль*, *обльный*, т. е. обѣленный, освобожденный (отъ несенія податей); первое словопроизводство вѣроятнѣе. См. *Мрочекъ—Дроздовскаго* „Исслѣд. о Русск. Правдѣ“, вып. II, 218.

Oderint, dum metuant (лат.), „пусть ненавидятъ, лишь бы боялись“, цитата изъ трагедіи „Атрей“, римскаго поэта Акція,—по преданію, любимая поговорка имп. Калигулы.

Одеръ, одна изъ важнѣйш. рѣкъ Германіи, беретъ начало въ Моравіи, съ отроговъ Судетовъ, орошаетъ Силезію, Бранденбургъ и Померанію, изливается чрезъ Штетинскій гафъ въ Балтійское м. З рукавами. Длина теченія—905 км.; изъ нихъ 769 судоходн. для небольшихъ судовъ. О. соединенъ каналами съ Вислой и Эльбой и примин. въ себя многочислен. притоки, изъ кот. важнѣйшій—Варта.

Одесса, первый торговый портъ Россіи, на берегу Чернаго моря, подъ 46° 29' с. ш. и 30° 46' в. д. отъ Гринвича. О. лежитъ въ 37 верст. къ сѣверу отъ устья Днѣстра, на террасѣ въ 150 фут. высоты, представляя съ моря весьма живописный видъ амфитеатромъ зданій, раскинувшихся почти на 10 верстъ вдоль берега. О. отличается отъ другихъ русскихъ городовъ правильнымъ расположеніемъ, широкими, хорошо вымощенными улицами, красивыми площадями и изящными бульварами. Центральная и лучшая часть О-ы лежитъ на самомъ берегу моря; на западъ къ ней примыкаютъ кварталы Молдаванка и Воронцовка. на юго-западѣ—Мельница; на сѣверѣ—Новая-Слобода и Пересыпъ; кромѣ того въ чертѣ города наход. еще нѣсколько предмѣстій. Лучшая изъ улицъ О-ы—Николаевскій бульваръ, тянущійся по берегу моря, съ площадной посрединѣ, на которой возвышается

статуя герцога Ришельё; широкая лѣстница въ 200 ступеней ведетъ съ этой площадки къ морю. Изъ другихъ улицъ замѣчательны: Дерibasовская, мѣсто зимнихъ прогулокъ одеситовъ, Ришельевская, Екатерининская и др.; всѣ—въ центральной части О-ы, усажены рядами акацій. Изъ площадей О-ы важнѣйшія: Соборная площадь, съ памятникомъ кн. М. С. Воронцова, Театральная, Екатерининская и др. О. имѣетъ 30 православн. церквей, среди которыхъ выдаются: монументальный соборъ съ изящными портиками и громаднымъ куполомъ (оконченъ въ 1849 г.; здѣсь похороненъ кн. М. С. Воронцовъ) и Троицкая церковь; изъ молитв. зданій другихъ исповѣданій въ О-ѣ наход. церкви: католическая, евангелическая, англиканская, реформатская и армяно-григоріан., раскольничій молитв. домъ и до 20 синагогъ (изъ нихъ 1 караимская); монастырей (православн.)—2. Изъ обществ. зданій упомянемъ: биржу, 4 театра (недавно выстроен. городскій театръ отличается обширностью и большимъ изяществомъ); музей истории и древностей Южной Россіи (съ богатыми собраніями древностей эллинискихъ, генуэзскихъ и татарскихъ), университетъ (къ сѣверу отъ собора) и др., а также дворецъ, адмиралтейство, воен. госпиталь и т. п. Кромѣ памятниковъ Ришельё и Воронцова въ О-ѣ наход. статуи импер. Александра II и Пушкина. Мѣстами для прогулокъ и увеселеній въ О-ѣ служатъ: Николаев. бульваръ, Соборный скверъ, Городскій садъ, Александровскій паркъ, Ланжеронъ, М. Фонтанъ и т. п. Прѣжній недостатокъ воды для питья въ О-ѣ устраненъ съ 1873 г. проведеніемъ большаго водопровода изъ маяковъ на Днѣстрѣ (въ 40 в. къ западу отъ города). Число жителей О-ы быстро возрастаетъ: во время Крымской кампаніи въ О-ѣ было до 100000 ж., переписи 1882 г. дала 217000 чел., а по переписи 1892 г., окончательные результаты кот. еще не опубликованы, въ О-ѣ считается 318000 жит. (безъ нѣкот. предмѣстій). Населеніе О-ы очень быстро по составу: главную массу его составляютъ русские и евреи, а потомъ румыны, италіанцы, французы, болгары, греки, нѣмцы, англичане, армяне, турки, татары и множество друг. народностей Европы и Азіи. Промышленность О-ы довольно значительна; цѣнность продуктовъ ея доходитъ почти до 30 милл. Главная отрасль ея: сахаровареніе, мукомольн. промышленность, маслوبيн. производство, кожев. производство, табачное, пивоваренное, судостроеніе и пр. Но главное занятіе одеситовъ, придающее характерный отпечатокъ всѣмъ проявленіямъ одесской жизни,—торговля. О. служитъ главнымъ приморскимъ рынкомъ не только бассейновъ Днѣпра и Днѣстра, но и всей черноморской покосты Россіи. Этому способствуютъ, кромѣ выгоднаго географич. положенія О-ы, Юго-Западная жел. дорога съ ея вѣтвями, прямая сообщенія съ важнѣйшими портами Европы и Азіи, обширная и глубокая гавань, многочисл. банки (контора Госуд. банка, Одесск. торгово-промышл. банкъ, Одесск. учетный банкъ, отдѣленіе Ліонскаго Кредита, Одесск. общ. взаимн. кредита, Одесск. городск. кредитн. общество, Бессарабско-Таврич. банкъ, Земскій банкъ Херсонской губ.), элеваторъ, главнымъ же образомъ близость хлѣбородныхъ губерній юга Россіи и дешезвина морскихъ фрахтовъ, такъ какъ Одесса

ближе всёх русских портовъ (за исключ. Севастополя) къ Константинополю. Морская торговля О-ы росла очень быстро, какъ показываютъ слѣд. цифры оборотовъ внѣшней торговли О-ы:

Годы. Привозъ. Вывозъ. Общій оборотъ.

Тысячи рублей.			
1874	42 500	51 212	93 712
1880	49 014	55 677	104 691
1886	66 107	88 169	154 276
1891	56 408	124 844	181 252.

Точно также за послѣднее время росло и значение О-ы въ общей суммѣ оборотовъ русской торговли: въ 1880 г. ввозъ О-ы составлялъ всего 8,30% ввоза всей Европ. Россіи, въ 1886 г.—уже 17,20% и въ 1891 г.—16,60%; соответственные цифры для вывоза будутъ: 8,90%, 20,19%, 19,49%. О. по оборотамъ своей торговли—первый русский портъ; незначительно уступа Петербургу по стоимости привоза, О. почти вдвое превосходитъ его по стоимости вывоза и на 2/3 по общей суммѣ торгов. оборотовъ. Главный предметъ вывоза изъ О-ы составляетъ хлѣбъ; хлѣбный отпускъ О-ы составлялъ въ 1891 г. 210% всего русскаго хлѣбнаго экспорта и превышалъ экспортъ всёхъ остальныхъ черноморскихъ портовъ, равняая 82359793 пуд. Больше всего О. отпускаетъ пшеницы (47016092 п.), затѣмъ кукурузы (13688518 п.), ячменя (12554744 п.), ржи (5878754 п.) и овса (1199733 п.); муки—всего 1202160 п. Второе мѣсто въ экспортѣ О-ы занимаетъ сахаръ (3590661 п.), по вывозу котораго, искусственно поощряемому, О. также занимаетъ 1-е мѣсто въ Россіи. Изъ другихъ съѣстныхъ припасовъ наибольшее значение имѣетъ вывозъ рыбы и икры (498013 п.), такъ что и въ этомъ отнош. О. является важнѣйшимъ портомъ Россіи. По отпуску спирта (82,1 милл. град.) О. уступаетъ только Ливабъ. Кроме того О. отпускаетъ масляничн. сѣмена (2937131 пуд.) и выжимки (667128 пуд.), лѣсъ (на 1773814 руб.), кожи (55425 п.), шерсть (189518 п.) птицу (505604 шт.), рогатый скотъ (13023 шт.), овецъ (164141 шт.), металлич. издѣлія (75409 пуд., почти исключит. во Владивостокъ), канаты и веревки (92813 п.), шерстяныя, бумажныя и др. ткани (во Владивостокъ) и т. д. Главныя статьи привоза О-ы: чай (724988 п.), южные фрукты (587178 п.), пряности (48080 п.), кофе (81434 п.), табакъ (33326 п.), спиртн. напитки, вино, ризинное сѣмя и др. сѣмена (1604980 п.), кам. уголь (7077986 п.), каучукъ и гуттаперча, химич. продукты (477573 п.), растит. и животн. масла (403204 п.), кора дрѣв., желуди и дубильныя вещества (359948 п.), желѣзо и сталь (589833 п.), свинецъ, олово и др. металлы, металлич. издѣлія и машины, хлопокъ (2103590 п.) и т. д. Торговое движеніе О-скаго порта (въ 1891 г.): въ приходѣ 4120 суд. въ 1063106 ластовъ, въ отходѣ—4153 судна въ 1066979 л., такъ что О. по размѣрамъ какъ каботажнаго, такъ и дальн. судоходства—1-й портъ Россіи. Суда дальн. плаванія (1113 въ 648841 л. въ приходѣ и 1110 с. въ 653250 л. въ отходѣ) такъ распредѣлялись по флагамъ: англійскій 580% (вмѣстим.), русскій (160%), италіанскій (84,2%), австрійскій (61,3%), французскій (2,6%), датскій (2,4%), швед.-нор-

вежскій (2,40%) и т. д. Главныя торговыя сношенія О. ведутъ съ Англій, Турціей, Франціей, Италіей, Голландіей и Бельгіей, Румыніей, Египтомъ, Германіей и дальнимъ Востокомъ. О. владѣетъ значит. флотомъ, принадлежащимъ гл. обр. Русскому Общ. парох. и торговли и Добровольному флоту. О-скій рейдъ глубокъ, но открытъ и потому не безопасен. Изъ гаваней О-ы Практическая, защищенная 3 молами и предначная для каботажныхъ судовъ, имѣетъ всего 10 фут. глуб. при входѣ; Карантинная гавань, гдѣ пристають суда дальняго плаванія, имѣетъ 40 десятинь поверхн. и 23 фута глуб. Подступы къ О-скому рейду съ моря защищены нѣсколькими батареями.—О. образуетъ въ административн. отношеніи особое градоначальство. Здѣсь находится кафедра архіепископа херсонскаго, штабъ одесскаго военнаго округа (губ.: Бессарабская, Херсонская, Екатеринославская и Таврическая) и штабъ 8-го арм. корпуса, судебн. палата. О-ское ген.-губернаторство въ наст. время упразднено. О-скій учебный округъ обним. тѣ же 4 новор. губерніи, что и военный. Изъ учебныхъ заведеній въ О-ѣ находятся: университетъ (новороссійскій), преобразованный въ 1864 г. изъ Ришельевскаго лицея (основ. въ 1817 г.), имѣющій 3 факультета: физико-математ., юридич. и филологическій, съ 542 студентами и бібліотекою въ 100 000 томовъ; 3 мужск. гимназій и 2 прогимназій, духовн. семинарія, реальн. училище, 3 женск. гимназій, 4 частн. реальн. училища. Изъ специальн. заведеній назовемъ: юнкерск. училище, коммерч. училище, 2 музыкальн., 1 еврейск. ремесл. училище и т. д. Изъ ученыхъ обществъ О-ы замѣчательны: О-е Общество исторіи и древностей Новорос. края, Общ. естествоиспытателей при новорос. университетѣ, О-е Общ. изящныхъ искусствъ, Общ. сельск. хозяйства Южной Россіи, Общ. одесскихъ врачей, а также недавно основанный Крымскій горный клубъ. Въ О-ѣ издается 19 периодич. изданій.—На мѣстѣ О-ы существовали въ древности греческія оліоніи: Истрионъ и Иссиакъ, исчезнувшія во время великаго переселенія народовъ; татары о новали здѣсь поселеніе Хаджи-бей, которымъ авладѣли было литовцы (XIV—XVI вв.), но потомъ были прогнаны крымскими татарами. Въ 1789 г. де-Рибасъ взялъ штурмомъ Хаджи-бей, и въ 1791 г. территория О-ы отошла къ Россіи. Екатерина II, въ виду неудобствъ Херсона, избрала это мѣсто для построенія столицы Новороссіи и дала городу настоящее его имя (1794 г., 11 авг.), по имени древней милетской колоніи Odessus, находившейся вблизи (на Тилигульскомъ лиманѣ). Въ 1803 г. О. была сдѣлана главнѣйш. городомъ Новороссіи и стала быстро развиваться подъ управл. герцога Ришельв. Въ 1817 г. О. была объявлена порто-франко. 29 марта 1854 г. О. была бомбардирована союзной эскадрой въ теченіе 12 часовъ; въ 1859 г. порто-франко въ О-ѣ было уничтожено, а въ 1866 г. открыта Юго-Зап. ж. дорога. Въ 1876 г. были воздвигнуты въ О-ѣ бергевыя укрѣпленія. Окрестности О-ы: живописная вилла Ланжерона на берегу моря, далѣе къ югу—Большой Фонтанъ съ электр. маякомъ, Малый Фонтанъ, нѣск. нѣмецк. колоній, лиманы: Хаджибейскій и Куяльницкій.

Одиночное заключеніе, см. тюрьма.

Одинъ (скандинавск. Odinn, древн. Wuotan), главный богъ древнихъ германцевъ, владака неба и земли, творецъ вселенной (Allvater). Онъ считался богомъ войны, отцомъ павшихъ въ битвѣ героевъ, которые попадали въ его небесные чертоги (Валгалла). Ему германцы приписывали изобрѣтеніе письменныхъ знаковъ—рунъ, которыми пользовались для гаданія. Онъ сдѣлалъ мудрѣйшимъ изъ боговъ, написавши изъ источника Мимира, за что отдалъ свой глазъ. Онъ и его жена, Фригга,—родоначальники свѣтлыхъ боговъ. Его мѣстопребываніе—въ одномъ изъ девяти мировъ, Асгардѣ, гдѣ онъ занимаетъ самое высокое мѣсто и обозрѣваетъ міръ, а два ворона (Хуганъ и Мунинъ— „мысль“ и „память“) ежедневно сообщаютъ ему, что тамъ происходитъ. Онъ обладаетъ чудными сокровищами—осемьюногимъ козломъ Слейпниромъ, чудеснымъ мечомъ и кольцомъ. При концѣ міра О-а пожретъ волю Фенрир.

Одиссей, или (по-лат.) *Улиссъ* (Ulixes), см. *Одиссея*. **Одиссея**, одна изъ двухъ великихъ эпическихъ поэмъ, приписываемыхъ Гомеру (см. *Гомеръ*). Содержаніемъ ея служитъ разсказъ о возвращеніи на родину одного изъ главныхъ героевъ Троянской войны, хитраго и смѣлаго Одиссея, царя о-ва Итаки (нынѣ Оаки). Послѣ разрушенія Трои, О. одинъ изъ первыхъ пустился въ обратный путь; уже черезъ нѣсколько дней волны прибили его корабли къ городу никововъ (на еракійскомъ берегу) Исмару, гдѣ большая часть его спутниковъ была умерщвлена жителями этого города. Посѣтивъ затѣмъ страну лотофатовъ, на ливійскомъ берегу, онъ присталъ къ берегамъ Сициліи, гдѣ обитали одноглазые великаны, циклопы. Когда О. съ 12 спутниками вошелъ въ пещеру одного изъ циклоповъ, Полифема, послѣдній, заложивъ входъ огромнымъ камнемъ, истребилъ шестерыхъ изъ нихъ, и О-ю удалось спастись съ остальными товарищами только съ помощью хитрости: онъ наполнилъ Полифема виномъ, ослѣпилъ во время сна и, спрятавшись подъ брюхомъ барашковъ въ ихъ густой шерсти, выбрался изъ пещеры. Съ этого времени отецъ Полифема, Посейдонъ, мета за ослѣпленіе сына, преслѣдуетъ О-я и въ теченіе 10 лѣтъ не допускаетъ его до Итаки. Прибывъ на островъ бога вѣтровъ, Золот, О. получаетъ отъ него кожаный мѣшокъ, въ которомъ были заключены противные вѣтры; уже корабль былъ близокъ къ Итакѣ, какъ спутники О-я во время его сна развѣзали мѣшокъ,—вѣтры вырвались и погнали корабль обратно. Посѣтивъ страну людодѣдовъ-лестригоновъ, О. присталъ къ о-ву Эбѣ, гдѣ царица, волшебница Цирцея, обратила часть его спутниковъ въ свиней; позже она вернула имъ человѣческой образъ. Проживъ у нея въ довольствѣ и весельи цѣлый годъ, О. снова пустился въ путь и благополучно прошелъ мимо Сиренъ и Планктъ, между Сициліей и Харибдой; но далѣе, во время бури, корабль его былъ пораженъ молніей, въ товарищи погибли, и онъ одинъ на обломкахъ корабля спасся на о-въ Ригію. Здѣсь нимфа Калипсо удерживаетъ его 7 лѣтъ, желая сдѣлать его своимъ мужемъ. Наконецъ, по просьбѣ Аеины, Зевсъ посылаетъ Гермеса къ Калипсо съ приказаніемъ отпустить О-я. Снова потерпѣвъ въ дорогѣ кораблекрушеніе, О. попадаетъ на о-въ феаковъ, которые и даютъ ему средства добраться до Итаки. Онъ возвращается домой нака-

чунѣ того дня, когда состязаніе между женихами должно рѣшиться, чьей женой сдѣлается Пенелопа, которая до сихъ поръ оставалась вѣрна мужу; отъ кривящихъ своему сыну, Телемаху, О. составляетъ съ нимъ планъ мести: принявъ участіе въ состязаніи, онъ, съ помощью богини Аеины, убиваетъ всѣхъ жениховъ, послѣ чего открываетъ Пенелопѣ, кто она, и идетъ отыскивать своего престарѣлаго отца, Лаврта. Умиротвореніемъ острова богиней Аеиною (родственницею убитыхъ жениховъ) собралась отомстить О-ю) заканчивается послѣдняя, 24-ая, пѣнь поэмы.

Одноатомные спирты, органическія соединенія, получаемыя замѣщеніемъ одного атома водорода въ углеводородахъ воднымъ остаткомъ НО. Напр., C_2H_5OH , метиловый спиртъ, C_2H_5ON , этиловый, и т. д. получены замѣщеніемъ Н въ метанѣ (болотный газъ, CH_4) и въ этанѣ (C_2H_6) воднымъ остаткомъ. О. с. образуютъ изомеры. Изомеры О-хъ с-овъ наз. первичными, вторичными и третичными с-ами. Послѣдніе два рода с-овъ наз. *псевдоспиртами*, въ отличіе отъ первичныхъ, *истинныхъ* с-овъ. Представителями одноатомн. первичн. с-овъ можно наз. метиловый, этиловый или винный спиртъ, амиловый, встрѣчающийся въ свиномъ маслѣ, цетиловый, входящій въ составъ спермацета, церотиловый (въ китайскомъ воскѣ), меллисиловый (въ пчелин. воскѣ). Послѣдніе три представляютъ твердыя тѣла, остальные суть жидкости.

Одноатомный радикалъ, см. *радикалъ*.

Однодворцы, см. *четвероногое землевладнѣе*.

Однодзевки, Ephemerae, сем. наѣтковыхъ поряд. прямокрылыхъ, нѣжныя, стройныя, съ мягкимъ тѣломъ, очень большими глазами, занимающими у самца почти всю голову, большими придаточными глазами, короткими, щетинковидными щупальцами, очень рудиментарн. ротовыми частями. Передніе крылья больше заднихъ крыльевъ, которыя иногда отсутствуютъ или срослись съ передними; длинная передняя нога. Три длинныхъ щетинковидныхъ анальныхъ нити. Послѣдній (десятый) абдоминальный сегментъ у самца—съ двумя копуляционными клешами. На тысячи самоцовъ приходится немного самокъ. Въ зрѣломъ состояніи живутъ очень короткое время, не принимая пищи, и въ тихіе, свѣтлые лѣтніе вечера летаютъ часто огромными массами надъ водою; днемъ неподвижно сидятъ на растеніяхъ. Самка бросаетъ всѣ яички въ воду. Личинки имѣютъ длинное сплюснутое тѣло, длинные щупальца, крѣпкія челюсти, очень обжорливы, линяютъ до 20 разъ, проходя стадію „subimago“ съ рудиментарными крыльями и только черезъ 3 года превращаются въ настоящее наѣтковое, „imago“. Личинки употребляются для ловли рыбъ. *Обыкновенная О.*, Ephemera vulgaris, бываетъ до 20 мм. дл., появляется почти ежегодно въ маѣ на 3—4 дня, огромными массами. Ее ловятъ факалами, чрезъ рѣшета удаляютъ обгорѣвшія крылья и употребляютъ, какъ кормъ для птицъ (*бѣлый червячекъ*).

Однодольныя, то же, что односѣмянодольныя.

Однодомныя растенія, pl. monoesae, раст. съ однополными цвѣтками, при чемъ тычиночныя и пестичныя цвѣтки сидятъ на одномъ экземплярѣ.

Однократноплодная, см. *монокарпическія растенія*.

Однолѣтнія растенія, *plantae annuae*, проходящія въ теченіе одного года весь циклъ развитія. Ихъ обозначаютъ знакомъ ☉. Нѣкоторыя *O. p.* проростаютъ съ осени, перезимовываютъ въ слабо-развитомъ состояніи и въ слѣд. весну и лѣто оканчиваютъ свое развитіе, какъ, напр., озимые хлѣба.

Однородныя величины, въ ариметикѣ величины, измѣряющіяся одною и тою же единицею (напр., футами). *O-ми* **многочленами** (въ анализѣ) наз. многочл., всѣ члены которыхъ имѣютъ одинаковое число измѣреній, т. е. одинаковую сумму показателей; напр., $a^2bc + abcd + a^4$ будетъ однородн. многочленъ, каждый членъ котораго имѣетъ 4 измѣренія

Односѣмянодолыныя, *Monocotyledones*, классъ покрытосѣмянныхъ растеній; зародышъ имѣетъ только одну сѣмянную долю (зародышевый листъ). Стебель, не нарастающій въ толщину за отсутствіемъ камбія, имѣетъ у основанія лишь побочные корни и оканчивается клубнемъ, луковицей или другими подземными образованиями, болшею частью простой или мало склоненъ къ образованію вѣтвей. Листья больш. частью очередные, у основанія почти всегда стеблеобъемлющіе, съ большимъ влагалищемъ, цѣльно-крайніе, съ прямыми или дугообразными нервами. Цвѣтки въ типѣ состоятъ изъ пяти трехчленныхъ круговъ, правильно чередующихся другъ съ другомъ. Сѣмя болшею частью съ бѣлкомъ (эндоспермой).

Одноустки (*Monostoma*), родъ порядка сосущихъ червей, съ одной присоской вокругъ рта. — *M. mutabile* встрѣч. въ полостяхъ рта и глаза различн. водян. птицъ.

Одночленъ, или *моноидъ*, алгебраическое выраженіе, *послѣднее дѣйствио* котораго представляеть или умноженіе, или дѣленіе, возвышеніе въ степень или извлеченіе корня.

Одоакръ, предводитель германскихъ дружинъ, положившій конецъ западной римской имперіи. Поступивъ на службу римской имперіи, онъ скоро достигъ высшихъ степеней и въ 476 г., начальствуя германскими вспомогательными отрядами, свергнулъ послѣдняго римск. импер., Ромула Августиула. Дружина провозгласила его королемъ Италіи, а византийскій императоръ далъ ему титулъ римскаго патриція. Онъ предоставилъ своимъ дружинникамъ $\frac{1}{3}$ земель въ Италіи, но все управленіе оставилъ мѣстнымъ чиновникамъ. Въ 489 г. византийск. импер. Зенонъ отправилъ противъ него остготскаго короля Теодориха. *O.* былъ разбитъ, заперся въ Равеннѣ, но послѣ трехлѣтней осады сдался въ 493 г. и вскорѣ былъ убитъ на одномъ пиру самимъ Теодорихомъ.

Одоевскій 1) князь, Александръ Ивановичъ, русскій поэтъ и декабристъ, род. въ 1803 г. въ Москвѣ, образованіе получилъ дома, затѣмъ поступилъ на гражданскую службу, но вскорѣ ее оставилъ съ чиномъ губернскаго секретаря и въ 1821 г. поступилъ юнкеромъ въ конный лейбъ-гвардейскій полкъ; въ 1822 г. произведенъ въ встандартъ-юнкера, въ 1823 г. въ корнеты. Принятый Рылѣевымъ въ члены Сѣвернаго тайнаго Общества въ началѣ 1824 г., *O.* былъ арестованъ 15 декабря 1825 г., преданъ суду и сосланъ въ Сибирь, гдѣ пробылъ до 1837 г. Высочайшимъ повелѣніемъ отъ 7 ноября 1837 г. *O.* былъ переведенъ рядовымъ на Кавказъ. 5 августа 1839 г. онъ внезапно заболѣлъ, и 15 августа (по

другимъ—10 октября) его не стало. На всѣхъ, знавшихъ его, *O.* производилъ чарующее впечатлѣніе. Онъ былъ въ дружескихъ отношеніяхъ съ Грибоедовымъ и Лермонтовымъ, который написалъ на его смерть чудное стихотвореніе: „Я зналъ его: мы страствовали съ нимъ...“ Какъ писателя, *O.*-го



Одоевскій, Александръ Ивановичъ.

нужно причислить къ плеядѣ Пушкинскихъ поэтовъ. Грустная жизнь поэта наложила меланхолическій отпечатокъ на всѣ его произведенія. Большинство его стихотвореній записаны его друзьями и такимъ образомъ сохранены для потомства; самъ *O.* мало писалъ, считая, что его произведенія не заслуживаютъ этого, а болше изливалъ свои чувства въ стихотвореніяхъ, произносимыхъ друзьями случайно, иногда экспромтомъ. Такой способъ творчества обусловливалъ собою и самый характеръ произведеній: это—краткія лирическія элегии, думы и стансы, простыя, не поддѣльныя, скорбныя пѣсни поэта. Но скорбь эта—не жалобы надломленнаго судьбою характера, это—скорбь о страданияхъ человѣка, громкій призывъ къ милосердію и любви и притомъ—выраженные въ изящныхъ, художественныхъ образахъ, слившихся съ чувствами поэта въ одну неразрывную, цѣльную гармонию. Правда, стихотвореній у *O.*-го немного, и встрѣчаются между ними также слабыя вещи, но и по тѣмъ немногимъ стихотвореніямъ, которыя мы имѣемъ, *O.* заслуживаетъ почетнаго мѣста въ нашей литературѣ. Кромѣ мелкихъ стихотвореній *O.* написалъ также небольшую поэмъ „Васильюкъ“. Стих. *O.*-го изданы въ 1890 г. 2) *O.*, Владиміръ Федоровичъ, кн., беллетристъ, род. въ 1803 г., служилъ въ цензурномъ комитетѣ, въ 1846 г. назначенъ помощникомъ директора Императорской Публичной бібліотеки; съ 1861 г. присутствовалъ въ одномъ изъ московскихъ департаментовъ сената; ум. въ 1869 г. Лучшими повѣстями его являются: „Бригадиръ“, „Городъ безъ имени“, „Свидѣтель“. Кромѣ того до сихъ поръ пользуются популярностью и охотно читаются дѣтьми написанныя имъ „Сказки дѣдушки Ириня“. Имъ изданъ также особый „Сборникъ дѣтскихъ пѣсенъ“.

Одоевъ, уѣздн. городъ Тульской губ., на р. Упѣ и Сухой Клевенкѣ; 5268 ж., вѣдущ. торговлю хлѣбомъ, коноплей, скотомъ, саломъ и медомъ. О. существовалъ уже во 2-й половинѣ XIV в. и принадлежалъ тогда кн. Одоевскимъ; въ 1407 г. О. взяли литовцами, но при Иоаннѣ III перешелъ къ москв. государству. При Иоаннѣ Грозн. О. имѣлъ стратегическ. значеніе, какъ одинъ изъ сторожев. пунктовъ на окраинѣ государства противъ вторженій татарь.—*О-скій уѣздъ* (2012 кв. в. съ 105613 ж.), въ зап. части губ., орошается р. Упой и ея притоками; изрѣзанъ оврагами и рѣчн. долинами. Почва преимуществ. глинистая, мѣстами черноземная, вообще плодородная и даетъ избытокъ хлѣба, идущій на винокурение и въ продажу. Жит. заним. также пчеловодствомъ, выдѣлкой деревянн. издѣлій, отхожими промыслами.

О'Доновъ Россѣ, ирландскій агитаторъ, сынъ бѣднаго фермера, род. въ 1831 г., былъ сначала торговцемъ, но во время ареста за принадлежность къ феніямъ (см. это сл.) его дѣла разстроились. Тогда онъ предался политической дѣятельности и съ 1863 г. сталъ издавать газету „Irish People“, въ которой явился страстнымъ врагомъ англійскаго владычества въ Ирландіи; бюро же газеты сдѣлалось средоточіемъ ирландскихъ революціонеровъ. Въ 1865 г. въ редакціи былъ сдѣланъ обыскъ, и всѣ тайныя бумаги попали въ руки правительства. О'Д. Р. былъ приговоренъ къ пожизненнымъ каторжнымъ работамъ, а его избраніе въ нижнюю палату признано недѣйствительнымъ. Тогда онъ бѣжалъ въ Америку, сталъ во главѣ феніевъ и въ своемъ органѣ „Irish World“ проповѣдывалъ терроръ по отношенію къ Англии. Въ 1885 г. онъ былъ убитъ одной эксцентричной англичанкой.

Одрзы, въ древности самый сильный и воинственный народъ во Фракіи, были покорены только Филиппомъ Македонскимъ; ихъ полунезависимое государство существов. до Веспасіана, когда оно окончательно было присоединено къ римской имперіи.

Одуванчикъ, *Taraxacum*, родъ сем. сложноцвѣтн., травы съ очень короткими стеблями, розетки цвѣтнор. крайнихъ, зубчатыхъ или пильчатыхъ листьевъ, одиночн. цвѣтковъ, корзинки на безлистой ножкѣ. Распространенъ по всему земному шару.—*Taraxacum officinale* даетъ хорошую кормовую траву для козъ и рогатого скота; травы и корень употребл. въ медицинѣ, обладаютъ легкимъ разрѣшающимъ дѣйствіемъ при запорахъ.

Одши, негрійск. языкъ, распространенный на Золотомъ бер. между племен.: ашанти, фанти, акимъ, аввапимъ и др. и родственный друг. языкъ Верхней Гвинеи.

Одшбѣвъ, немногочислен. (до 21 тыс.) индѣйское племя Сѣв. Америки, принадлежащее къ группѣ алгонкинцевъ.

Одъ (*Aude*), гористый франц. департаментъ (6313 кв. км. съ 327942 ж.) въ Лангедокѣ, при Средиземномъ м.; орошается *рѣкой О.* (впад. послѣ 208 км. теченія въ Средиземное м.) и Южными канал. и отличается весьма знойнымъ лѣтомъ; почва на сѣв. и сѣв.-зап. плодородна, на югѣ бесплодна; промышленность и торговля значительно развиты. Главн. гор.—Каркассонъ.

Одъ сила, аналогичная животному магнетизму,

кот. Рейхенбахъ объяснялъ таинственные явленія, наблюдаемыя у нѣкот. лицъ, названныхъ имъ sensitive Menschen. Эти лица, по Рейхенбаху, одарены чрезвычайной чувствительностью и способны ощущать вліянія, недоступныя другимъ. Полюсы магнита дѣйствуютъ на нихъ различнымъ образомъ; они видятъ отдѣляющуюся отъ нихъ слабый свѣтъ; они различаютъ положительное и отрицательное электричество, хотя бы наружная оболочка ихъ была одинакова; кристаллы оказываютъ на нихъ различное дѣйствіе, смотря по тому, какую кристаллизацію они представляютъ, и т. д. Извѣстные естествоиспыт., какъ Либихъ, Берцелиусъ и др., вначалѣ были убѣждены въ существованіи этой силы, но большинство ученыхъ отрицало ее. Въ настоящее время намъ извѣстно, что нѣкотор. изъ этихъ явленій подтвердились и ждуть научнаго объясненія. Соч.: Büchner, „Das Od“, Reichenbach, „Der sensitive Mensch und sein Verhalten zum Od“ и др.

Одынецъ (*Odyniec*), Антонъ Эдуардъ, польск. поэтъ начала романтик. эпохи, р. въ 1804 г., воспитанъ въ вилен. унив., гдѣ сблизился съ Мицкевичемъ, имѣвшимъ большое вліяніе на направленіе его таланта, и впервые приобрѣлъ извѣстность превосходнымъ переводомъ Бюргеровской „Леноры“. Въ 1825 г. онъ издалъ въ Вильнѣ два тома собствен. стихотв. („Poezye“) и въ томъ же году переселился въ Варшаву, гдѣ сдѣлался членомъ кружка молодыхъ польскихъ романтиковъ (Бродзинскаго, Богд. Залѣскаго и др.). Какъ другъ юности Мицкевича, О. путешествовалъ съ послѣднимъ по Россіи и Европѣ (въ 1829—30 гг.), при чемъ они посѣтили Гете, и издалъ впоследствии (1875—78 гг.) свои интересныя: „Путевыя письма“ („Listy z podróży“), доставившія ему большую популярность, какъ превосходный источникъ для биографіи и характеристики его знаменитаго спутника. Продолжалъ успешно заниматься переводами первоклассныхъ произведеній западноевропейской литературы, О. написалъ также нѣск. оригинальн. драмъ („Barbara Radziwiłłówna“ и др.), изъ кот. сравнительнымъ успѣхомъ пользовалось только первое его драматическое произведеніе, рыцарская драма „Izgora“ (1829 г.). Съ 1840 по 1859 г. онъ издавалъ правительственный „Виленскій Вѣстникъ“ („Kurjer Wileński“) и вообще навлекъ на себя неудовольствіе польскихъ патриотовъ; въ 1865 г. переселился въ Варшаву, гдѣ и ум. въ 1885 г. Сборникъ лирич. стихотвореній, балладъ и легендъ О-а вышелъ въ Варш. въ 1874 г.; русскіе переводы нѣкоторыхъ его поэтик. произведеній помѣщены въ изданіи Гербеля—„Поэзія Славянъ“.

Одышка, dyspnoe, разстройство дыхательн. акта, сопровож. ущемленіемъ или усиленіемъ дыханія, или обоими вмѣстѣ, и зависающее отъ нарушенія правильн. обмѣна газовъ. О. наблюдается при опухоляхъ, давящихъ на гортаны и дышат. горло или развивающихся въ полости ихъ, при выполненіи дыхательн. путей эксудатомъ (крупъ, воспаленіе легкиихъ), при разрушеніи легкиихъ, вѣдущемъ къ уменьшенію дышащей поверхности (легочн. чахотка), при сдавленіи легкиихъ эксудатомъ въ грудной полости (плевритъ) или діафрагмою, приподнятою вслѣдствіе скопленія газовъ въ кишкахъ, при малокровіи (недостатокъ кислорода въ крови). Лѣченіе состоитъ въ устраненіи причиннаго момента.

Oeil de boeuf (франц. „бычачий глаз“), круглое или овальное окно. Въ Версальскомъ дворцѣ при Людовикѣ XIV такъ назыв. одна изъ пріемныхъ залъ; отсюда выраж. „chronique de l'O.“, т. е. скандальная хроника придворной жизни въ Версалѣ.

Ожизняющая средства, см. *аналептика*.

Ожога, болѣзненное измѣненіе, претерпеваемое частью тѣла подъ вліяніемъ высокой температуры. Пламя или нагрѣтые до известн. степени предметы, при непосредственномъ соприкосновеніи съ непокрытымъ тѣломъ, производятъ разрушеніе тканей, различное—смотря по силѣ жара и толщинѣ горячаго предмета. Принимаютъ 3 степени 0—1: 1. **Краснота**: обуславливается гипереміей сосудовъ; заживленіе сопровождается усиленнымъ шелушеніемъ надкожицы. 2. **Образованіе пузырей**: надкожица быстро приподнимается экссудатомъ въ видѣ пузырей, которые подсыхаютъ или вскрываются, обнажая покраснѣвшую, сильно воспаленную кожу. 3. **Разрушеніе кожи** во всю толщю, а иногда также подлежащихъ частей: подкожной кѣтъчатки, мышцъ, костей. При сильномъ жарѣ обожженные части совершенно обугливаются и затѣмъ отторгаются путемъ нагноенія, оставляя часто втянутые, обезображивающіе рубцы. О-и очень болѣзненны, а при обширности и распространеніи вглубь бывають опасны для жизни. При 0—1, захватывающей около $\frac{2}{3}$ поверхности тѣла, смерть почти неизбежна, даже при 2-й степени. При небольш. ожогахъ помогаетъ растворъ соды, свиновая примочка и искусственный покровъ изъ ваты для защиты отъ внѣшнихъ вліяній. При сильныхъ ожогахъ—антисептическая повязка.

Ожье (Augier), Эмиль, франц. драмат. писатель, род. въ 1820 г., изучалъ юридич. науки и нѣкоторое время служилъ въ канторѣ нотариуса. Первая его пьеса, комедія „La ciguë“, поставленная въ 1844 г. на сценѣ Одеона, сразу привлекла къ нему симпатіи публики и открыла ему двери лучшихъ парижскихъ театровъ. Въ своихъ ближайшихъ пьесахъ („L'aventurière“, „Gabrielle“, „Diane“, „Philiberte“) онъ оставался вѣрнымъ последователемъ Понсара, обращая больше вниманія на сценичность и стиль своихъ пьесъ (все онѣ написаны стихами), чѣмъ на идеи и характеры. Глубокая разочаренность франц. общества временъ второй имперіи указала ему его настоящее призваніе: начиная съ 1855 г. онъ выступаетъ съ цѣлымъ рядомъ прозаическихъ пьесъ, въ которыхъ жестоко бичуетъ пороки современнаго ему общества. Лучшія изъ этихъ комедій—„Le genre de M. Poirier“ (въ содручествѣ съ Жюльемъ Сандо), превосходная сатира на обѣднѣвшую знать и разбогатѣвшее мѣщанство; „Les femmes pauvres“ и „Les effrontés“, двѣ яркія картины парижской семейной жизни съ ея глубокой извоя—прелюбодѣніемъ ради денегъ, роскоши и удовольствій; „Les fils de Giboyer“, „Тартюффъ“ второй имперіи, пьеса, бичущая продажность прессы, интриги и лицемеріе служителей и друзей церкви. Къ нимъ надо прибавить изъ позднѣйшихъ: „La contagion“, „Les lions et les renards“, „Maitre Guérin“, „Paul Forestier“, „Madame Caverlet“ и „Les Fourchambault“—въ худож. отношеніи лучшая пьеса О. Все эти пьесы отличаются искренними и глубокими чувствами, обнаруживаютъ тон-

кую наблюдательность и способность къ мѣткой характеристикѣ лицъ. Главная заслуга О. заключается въ томъ, что онъ освободилъ франц. драму отъ традицій bon sens'a и Понсаровской школы и съумѣлъ возвысить ее до истинно-художественнаго реализма. О. ум. въ 1889 г.

Озагамъ, Антуанъ Фредерикъ, французск. историкъ и профессоръ, род. въ 1813 г.; въ своихъ произведеніяхъ („Dante et la philosophie catholique au XIII siècle“, „Etudes germaniques“ и др.) О. явился остроумнымъ выразителемъ католическаго направленія въ философіи; ум. въ 1853 г.

Озера, болѣе или менѣе значительн. углубленія на поверхности суши, наполненные по большей части прѣсной водой. Они представл. или скопленія атмосферн. осадковъ, или стоки рѣкъ; нѣкоторыя же представл. скопленія морской воды (Каспійское, Мертвое моря), оставшейся въ болѣе значительн. углубленіяхъ послѣ отступленія бывшаго здѣсь нѣкогда моря. О. нерѣдко сами даютъ начало рѣкамъ, а многія изъ нихъ имѣють и притоки, и стоки (напр., Ладожское оз.). Встрѣчаются также О. съ подземными стоками (Лас де Жоух на Юрѣ и др.); сюда же относятся такъ назыв. *перемежающіеся*, или интермиттирующія, О., изъ кот. вода временами уходитъ въ подземныя пещеры, сообщаясь съ ихъ бассейнами (Циркницкое оз. въ Крайнѣ). **Горныя О.** лежатъ на значит. высотѣ надъ уровнемъ моря (Титикаха въ Южн. Америкѣ на выс. 3824 м.). **Соляныя О.** содержатъ болѣе или менѣе крѣпкіе растворы хлористаго натрія и магнеія, иногда также углекислый и сѣрнокислый натрій (въ Венгріи), борную кислоту (въ Тибетѣ и Калифорніи); особенно изобилуетъ соляными О-ми сѣв.-зап. часть Азіи и юго-вост. Россія. Сюда причисляется также Большое Соляное оз. Сѣв. Америки съ большимъ процентнымъ содержаніемъ соли, чѣмъ морская вода.

Озерная флора, см. *лососевыя*.

Озерная школа, см. *Лекс-школы*.

Озеро́вь, Владиміръ Александровичъ, русскій поэтъ—драматургъ, род. въ Тверской губ., 1770 г. 29 сентября, воспитывался въ кадетскомъ корпусѣ; поступивъ въ военную службу, участвовалъ въ сраженіи при Бендерахъ и съ чиномъ генераль-майора вышелъ въ отставку въ 1808 г. Вначалѣ его литературная дѣятельность была очень счастлива, и послѣдовательно появлявшіяся его трагедіи: „Эдипъ въ Афинахъ“ (1804 г.), „Фингалъ“ (1805 г.) и „Дмитрій Донской“ (1807 г.) пользовались въ свое время рѣдкимъ, блестящимъ успѣхомъ. Все онѣ были написаны въ духѣ и формѣ французскаго ложноклассицизма, но, благодаря прекраснымъ по тому времени стихамъ, искренности чувства и новизнѣ мотивовъ („сантиментальность“) и сюжетовъ (средневѣковыя преданія, пѣсни Оссиана), онѣ представляютъ новый шагъ въ развитіи русской поэзіи, служа переходомъ къ зарождающемуся романтизму. Изъ другихъ его произведеній извѣстны: трагедія „Ярополкъ и Олегъ“, „Поликсена“ и „Гимнъ богу любви“. Слишкомъ чувствительный и самолюбивый, О. не перенесъ нападокъ и клеветъ своихъ литературныхъ недоброжелателей, впалъ въ меланхолю, въ припадкѣ которой съгнѣвъ начатую имъ трагедію „Медея“, и умеръ психически-болѣзненнымъ

въ 1816 г. Сочиненія О-а выдержали 8 изданій; послѣднее сдѣлано Вольфомъ въ 1858 г.

Ознобищизъ, Дмитрій Петровичъ, рус. поэтъ 30-хъ годовъ, род. въ 1804 г., происход. изъ дворянъ Симбирск. губ., воспитыв. въ москов. универ. пансіонѣ. Въ 1827 г. составилъ альманахъ „Сѣверная Лира“, гдѣ впервые появились его стихотворенія и переводы изъ Байрона („Еврейскія мелодіи“) и Шенье. Послѣ того печатался въ журналахъ „Галатея“, „Мольза“, „Современникъ“ Плетнева. Лучшія стихотворенія помѣстивъ въ „Отечественныхъ Записк.“ Краевского, въ 40-хъ годахъ: „Кислородскія“, „Кавказское утро“, „Пятигорскъ“, „Аксайская станица“, „Кювье“, „Умиращій клефть“ и др.; затѣмъ—переводъ народной шотландской пѣсни „Жена Вильяма“, „Машукъ и Казбекъ“, „Утренняя молитва“ и пр. Большинство его стихотвореній посвящены Кавказу и вообще путешествіямъ впечатлительнѣимъ. О. принадлежалъ къ многочисленнымъ постамъ пушкинской эпохи, но имѣвшимъ самостоятельнаго значенія. Умеръ въ 1877 г.

Озокеритъ, земляной или горный воскъ, минералъ изъ класса антрацитовъ; аморфенъ, очень мягокъ, пластиченъ и при разминаніи липокъ; уд. вѣс. 0,94—0,97; отъ желто-зеленаго до зелено-и даже темно-коричневаго цвѣта, ароматн. запаха; плавится при 60°—80°; состоитъ главн. обр. изъ углеродородовъ. Онъ находится преимущественно въ Галиціи, Молдавіи и по побережью Каспія. Особенно много его въ окрестностяхъ Борислава въ Галиціи, гдѣ онъ лежитъ на незначительной глубинѣ; происходитъ съ изъ каменноугольной или, подобно нефти въ Пенсильваніи, изъ девонской формации. Употребляется, какъ матеріалъ для свѣчей и какъ суррогатъ воска (церезина). Его подвергаютъ сѣд. обработкѣ: или дестиллируютъ, дестиллатъ прессуютъ, полученную твердую массу обрабатываютъ сѣрной кислотой и такъ образ. получаютъ бѣлый парафинъ, дающій прекрасныя свѣчи; или ограничиваются однимъ обезжириваніемъ, такъ какъ при дестилляціи О. разлагается.

Озокеритъ, см. кислородъ.

Озорновъ, безъуздн. гор. Калишск. г., Ленчица. у.; сукопная, шерстопрядильная, бумагопрядильная фабр.; 9058 ж.

Озуна, окружн. гор. въ испанск. провинціи Севилья; 17211 ж.; шелковое, полотняное и кожевенное производствъ.

Озуна, Педро Теллецъ, донъ, герцогъ, исп. госуд. дѣятель, род. въ 1579 г., пріобрѣлъ большую известность въ качествѣ вице-короля сначала Сициліи, а затѣмъ Неаполя, гдѣ онъ энергично и съ успѣхомъ боролся противъ своеволя феодаловъ и состоявшихъ у нихъ на жалованьи бандитовъ, заботился о развитіи земледѣлія и торговли и объ облегченіи налоговой тяжести для бѣдныхъ. Свою громадную популярность О. вздумалъ употребить на то, чтобы сдѣлаться самостоятельнымъ владѣтелемъ Неаполя, но во время приготовленій къ войнѣ былъ отозванъ въ Испанію и здѣсь вскорѣ умеръ (въ 1624 г.) въ опалѣ.

Озуретскіе источники, въ Кутаиск. губ.; теплыя сернистая воды.

Озургети, уздн. гор. Кутаиск. губ., при впадѣніи рчч. Ахисцхали въ Зуджу; 1766 ж., занимающ.

садоводствомъ, разведеніемъ виноградниковъ и пр. О. были прежде резиденціей владѣтелей Гуріи; уздн. гор. назначены въ 1846 г.—*О-скій уездъ* (1928, 6 кв. в.) въ зап. част. губ.-и, при Черномъ м., по р. Сундъ, Печорѣ, Чолокѣ (государствен. граница съ Турціей) и др.; имѣеть гористую поверхность (отроги Аджарскаго хреб.), глинистую, но плодородную почву, обширныя залежи глины, годной для выдѣлки посуды, и порфира; 46163 ж., преимущественно гурійцевъ (грузинскаго плем.), занимающ. хлѣбопашествомъ (гоми и кукуруза), винодѣліемъ, шелководствомъ и садоводствомъ.

Ока 1) правый притокъ Волги, беретъ начало въ Орловск. у., близъ села Очка, орошаетъ центральныя губерніи Европейск. Россіи (Орловскую, Тульск., Калужск., Московск., Рязанск., Тамбовск., Владимірск. и Нижегородск., отчасти также Смоленск. и Пензенск.) и изливается послѣ 1451 в. теченія въ р. Волгу, у Нижн.-Новгорода, многоводной рѣкой, имѣющей здѣсь $1\frac{1}{4}$ в. шир. Главн. притоки Оки: Зуша, Пронья, Мошка съ Цной—справа, Угра, Москва, Пара и Клязьма—слѣва. О. является одной изъ важнѣйш. рѣкъ Европейск. Россіи, такъ какъ она соединяетъ хлѣбородную часть съ наиболѣе промышленной частью центральной Россіи; она же несетъ продукты орошаемой ею области на Нижегородск. ярмарку. Важнѣйшія изъ пристаней по системѣ Оки суть: Калуга, Коломна, Серпуховъ и Нижній-Новгородъ. 2) О., рѣка Иркутской губ., лѣвый притокъ Ангары, беретъ начало въ Иркутск. окр., на лѣвомъ склонѣ Саянскаго хреб.; дл. до 800 в.

Ока, *Окка* 1) прежняя турецк. единица вѣса = 1,28 клгр.; 2) О., въ Египтѣ = 1,23, въ Греціи = 1,28 клгр. 2) О., мѣра жидкостей въ Турціи = 1,28 клгр.

Окайама, гор. на японск. остр. Ниппонѣ, 32989 ж. по *Окаина*, мелкія чешуйки, отскакивающія изъ Мдъ молота во времяковки желѣза или мѣди. едвая О. состоитъ изъ окиси мѣди. Желѣзная О. съ окисъ-закисъ желѣза, Fe₂O₃. О. находятъ при мѣненіе на желѣзодѣл. заводахъ.

Окаменѣлости, см. ископаемыя.

Окамъ (Occam), Вильгельмъ, фонъ, знаменитый; холастикъ, прозванный „Doctor invincibilis et singularis“, род. въ 1270 г., былъ францисканцемъ, защищалъ въ книгѣ „Disputatio de potestate ecclesiastica et seculari“ права Филиппа Красиваго и Людовика Баварскаго противъ притязаній папства, за что папой Иоанномъ XXII былъ отлученъ отъ церкви; ум. въ 1347 г. О. былъ однимъ изъ главнѣйш. вожаковъ номинализма въ его борьбѣ съ реализмомъ, почему его называли „Princeps nominalium“. Изъ его сочиненій, въ которыхъ онъ трактуетъ различн. вопросы церковн. и государствен., главнымъ считается: „Summa totius logicae“ или „Tractatus logices, in tres partes divisus“.

Опарандъ, духовной музыкальный инструментъ, очень популярный въ Италиі, имѣеть яйцевидную форму отверстія отъ 3 до 5 штукъ для полученія соответствующаго количества тоновъ, изъ которыхъ каждый еще можетъ быть повышенъ; изготовляется изъ кусъ глины, или изъ иного подходящаго матеріала. По происхожденію О. есть древнѣйшій изъ всѣхъ нынѣ известныхъ въ Европѣ инструментовъ; первообразъ его существовалъ въ Китаѣ болѣе чѣмъ за 1500 лѣтъ до Р. Х. и имѣлъ регистръ

въ пять тоновъ, соответствовавшихъ древнѣйшей китайской гаммѣ. Загѣмъ онъ сдѣлался извѣстенъ въ Индіи и остальн. Азіи; въ Европу же попалъ въ позднѣйшіе вѣка, занесенный, какъ и многіе азіатскіе по происхожденію инструменты, крестоносцами.

Океанія, въ греч. мисологіи дочери бога Оскеана, олицетворяющаго мировую рѣку, и его сестры и жены Теисисы; ихъ было 3000.

Океанія, въ обширномъ смыслѣ слова пятая часть свѣта (Австралія и Океанія), въ болѣе узкомъ—рядъ архипелаговъ Тихаго океана между Австраліей и Америкой (между 130° в.—105° з. д. отъ Гринв. и 30° с.—55° ю. ш.), всего 1304600 кв. км. и 1757172 жит. О. распадается на 4 главныя части: Микронезію, Полинезію, Меланезію и Новую Зеландію (см. эти сл.).

Океанъ, въ греч. мисологіи одинъ изъ титановъ, старшій изъ сыновей Урана, женатый на своей сестрѣ Теисѣ, отецъ 3000 нимфъ-океанидъ. О. не участвовалъ въ борьбѣ титановъ съ Ураномъ и Зевсомъ и потому избѣжалъ судьбы своихъ братьевъ. По Гомеру О.—большая всемірная рѣка, облегчающая сушу и море со всѣхъ сторонъ, и отецъ всѣхъ боговъ. Позднѣе подъ словомъ О. стали разумѣть Атлантич. океанъ, а потомъ это слово обратилось въ нарицательное для 5 большихъ водоемовъ земнаго шара (см. море).

Окенъ, Лоренцъ, нѣм. философъ и естествоиспытатель, род. въ 1773 г., съ 1807 г. читаетъ въ



Окенъ, Лоренцъ.

Лейпсиг натурфилософію, общее естествовѣдѣніе и сродныя науки, но въ 1819 г. долженъ былъ покинуть кафедру вслѣдствіе недовольства правительства издававшимся имъ энциклопедич. листкомъ „Isis“. Въ 1822 г. онъ создалъ съвязи естествоиспытателей; въ 1828 г. былъ проф. въ Мюнхенѣ, въ 1832 г. въ Цюрихѣ. Ум. въ 1851 г. Главное

стремленіе О-а заключалось въ томъ, чтобы создать единую систему, которая обнимала бы всѣ царства природы и ея элементы. Согласно его „Lehrbuch der Naturgeschichte“ (1813—27), натурфилософія есть наука о вѣчномъ превращеніи Бога въ природу, и задача ея—изложить всѣ моменты развитія міра отъ простѣйшихъ элементовъ до проявленія послѣднихъ въ человѣкѣ въ формѣ разума.

Опиназазика, важн. остр. изъ группы Ліукиу, въ Японіи, заним. 2079 кв. км. съ 100000 ж.

Окино (Oshino), Бернардино, итал. реформаторъ, род. въ 1487 г., былъ сначала францисканскимъ монахомъ, загѣмъ генераломъ ордена капуциновъ. Строго нравственная жизнь и горячая проповѣдь создали ему репутацію святого. Познакомившись съ ученіями нѣмецкихъ реформаторовъ, онъ открыто присоединился къ нимъ. Вынужденный, вслѣдствіе преслѣдованія, бѣжать изъ Италіи, онъ побывалъ въ Швейцаріи и загѣмъ въ Лондонѣ, вездѣ разнося новое ученіе. Ум. въ 1564 г. Отъ него остались „Проловѣди“ и др. сочин., направленные противъ католицизма.

Окисленіе, соединеніе съ кислородомъ. Продукты окисленія элементовъ называются *окислами*; степени окисленія, т. е. количественныя отношенія элемента къ кислороду, весьма различны и исятъ названія *окисей*, *закисей*, *перекисей*, *недокисей* и т. д. Металлическіе окислы наз. *основными* или *основными*, металлоидные—*кислотными*. Первые, соединяясь съ водою, даютъ *идраты окисей* или *закисей*, вторые, наз. иначе *ангидридами*, даютъ *кислоты*. О. производится веществами, легко отдающими кислородъ, наз. *окислителями*, напр.: бертолетова соль, марганцовитокислый калий (хамелеонъ), хромовая смѣсь (двухромовоокислѣвая соль съ сѣрной кислотой), азотная кислота, царская водка и т. п.

Окисъ желѣза, Fe₂O₃, одна изъ формъ кислородныхъ соединеній желѣза, встрѣчается въ природѣ въ видѣ минерала *железисто блеска* (см. это сл.) и др., а также получается при накаливаніи желѣзнаго купороса, въ видѣ тонкаго краснаго порошка, извѣстнаго подъ названіемъ муми или колькотара, употребляющагося, какъ масляная краска, главнымъ образомъ для окраски крышъ. О. ж. даетъ съ различными кислотами соли. При дѣйствіи на растенія солей О-и ж. щелочами получается бурый осадокъ водной О-и ж., легко выдѣляющей при накаливаніи воду. Водная О. ж. есть главная составная часть ржавчины, которую покрывается поверхность желѣза во влажномъ воздухѣ.

Окисъ магнія, см. *магnezія*.

Окисъ углерода, см. *угарь*.

Оки-шо-би (Oke-cho-bee), неглубокое, но весьма обширное озеро (2800 кв. км.) во Флоридѣ (Сѣв. Америка).

Оккасионализмъ, философск. ученіе, возникшее въ картезианской школѣ и, вопреки Декартовскому дуализму между тѣломъ и душою, доказывающее, что *по случаю* душевнаго процесса наступаетъ тѣлесный, а *по случаю* тѣлеснаго—душевный. Но это взаимодействие души и тѣла происходитъ не потому, чтобы между ними была субстанціальная связь, а потому, что Богъ устроилъ такъ, что каждая случайная причина, causa occasionalis (откуда самое

ученіе получило свое имя), вызываетъ параллельныя процессы въ тѣлесномъ организмѣ и безсмертныя душѣ. Въ каждомъ ли отдѣльномъ случаѣ воля Божія принимаетъ участіе и опредѣляетъ такое совпаденіе, или же она предустановила такую связь разъ навсегда, объ этомъ окказионалисты ясно не высказываются. О. впервые точно формулированъ франц. филос. Арно Гейлинккомъ, хотя самостоятельно признавался и его старшими современниками — Клаубергомъ, Луи де-ла-Формежъ и Кордемуа. Вторымъ, еще болѣе крупнымъ, окказионалистомъ былъ Николай Мальбраншъ.

Оккенгеймъ, Иоганнъ, нидерландскій композиторъ, род. въ 1440 г., ученикъ перваго выдающагося представителя нидерланд. школы, Дюфен. Извѣстенъ рядомъ произведеній контрапунктнаго характера, много способствовавшихъ разработкѣ контрапункта и тѣмъ содѣйствовавшихъ развитію многоголосія въ музыкѣ. Ум. въ 1515 г.

Оккупация (лат.) 1) въ римскомъ правѣ приобрѣтеніе права собственности посред. захвата безхозяйной, т. е. никому не принадлежащей, вещи (res nullius cedit prius occupanti); въ наст. время право О-и весьма существенно ограничено постановленіями объ охотѣ, рыбной ловлѣ и т. п. 2) О., въ международномъ правѣ занятіе иностр. территорій неприятельскими войсками съ цѣлью добиться осуществленія изв. притязаній.

Оклагома, вновь учрежденная въ 1889 г. территория Соед. Штатовъ С. Америки, въ Индѣйской территоріи: 7840 кв. км.

Оклендъ (Oakland), гор. въ сѣв.-америк. штатѣ Калифорнія, противъ С.-Франциско; 34555 ж.

Околоплодникъ, см. *плодь*

Околоплодный мѣшокъ, см. *амнионъ*

Осолопная железа, Parotis, у высшихъ позвоночныхъ самая большая слюнная железа; у человѣка лежитъ по обѣимъ сторонамъ лица, впереди и ниже уха, простираясь отъ скуловой дуги почти до угла челюсти. Протокъ ея, Ductus stenonianus, изливаетъ слюну въ полость рта, позади 1—2 верхняго крѣпнаго зуба. Самостоятельное воспаленіе О-ой ж., извѣстное подъ именемъ *свинки*, наблюдается эпидемически, злокачественныя метастатическія оспленія — при различныхъ заразныхъ болѣзняхъ, особенно при тифѣ и родильной горячкѣ.

Осолодѣтничкъ, см. *цвѣтокъ*

Осольничій, чинъ въ древней Россіи, по своему значенію уступавшій только боярскому; впервые этотъ чинъ упоминается въ срединѣ XIV в. На обязанности О-ыхъ было представлять иностранныхъ пословъ государямъ и присутствовать при судебныхъ поединкахъ; кромѣ того они назначались судьями въ приказахъ, были воеводами въ городахъ, во время войны командовали отрядами и, наконецъ, засѣдали въ государевой думѣ. Послѣднимъ поназванъ былъ въ О-и А. А. Юшковъ въ 1711 г.

Оскельскій, Симонъ, польскій историкъ и генеалогъ эпохи Вазовъ, Владислава и Казимира, принималъ участіе, при гетманѣ Ник. Потоцкомъ, въ походахъ 1637 и 1638 гг., былъ сначала монахомъ доминиканскаго ордена, потомъ пріоромъ всѣхъ монастырей этого ордена на Руси, съ 1649 г. состоялъ провинціаломъ орд.; ум. въ 1654 г. О. написалъ много трудовъ на латинск. и польск. язы-

кахъ, изъ кот. важнѣйшіе: „Dyaryusz transakcyi miodzy wojskiem koronnem i zaporozskiem, roku 1739“, „Orbis polonus“ (польскій гербовникъ), „Russia florida rosae et lillii“ (историч. описаніе доминиканск. ордена на Руси) и др.

О'Коннелъ (O'Connell), Даниэль, знам. ирландскій патриотъ, род. въ 1775 году въ графствѣ Керри; воспитывался сначала въ с.-омерской іезуитской школѣ, потомъ въ колледжѣ въ Роули и, вступивъ на поприще адвоката, скоро приобрѣлъ себѣ славу выдающагося оратора и талантливаго защитника. Его дѣятельность въ защиту угнетеннаго ирландскаго народа начинается съ 1800 г., послѣ объявленія уніи между Ирландіей и Великобританіей. Къ 1815 г. относится его дуэль съ однимъ приверженцемъ протестантской партіи, котораго О' убилъ. Чтобы объединить разрозненныя ирландскія силы, О' основалъ „Great Catholic Association“, отдѣленія которой быстро распространились по всему острову. Въ 1828 г. онъ былъ избранъ депутатомъ въ нижнюю палату отъ графства Clare, но, какъ католикъ, не могъ принести присяги. Опасаясь народныхъ волненій, грозившихъ выпукнуть по этому поводу въ Ирландіи, правительство провело билль объ эмансипаціи католиковъ, и О', выбранный вторично, вступилъ въ нижнюю палату. Здѣсь онъ заявилъ, что только отмена (general) уніи можетъ успокоить Ирландію, и съ этихъ поръ слово „general“ сдѣлалось его лозунгомъ. Популярность О'-я возросла до громадныхъ размѣровъ, и почти половина ирландскихъ депутатовъ (изъ 100) присоединилась къ нему. При помощи такой партіи О' поддержалъ билль объ увеличеніи числа ирландскихъ депутатовъ на 5, а въ 1834 г. своими разоблаченіями вызвалъ паденіе министерства. Благодаря его же помощи прошелъ въ 1837 г. билль о бѣднѣхъ въ Ирландіи, а въ 1838 г. законъ, смягчившій непосильное бремя церковной десятины для Ирландіи. Въ 1841 г. О' устроилъ „Loyal National Repeal-Association“ для агитаціи въ пользу отмены уніи и, избранный въ лордъ-меры Дублина, еще расширилъ свою дѣятельность. Пользуясь поддержкой ирландскаго духовенства, онъ собиралъ огромные митинги, часто въ мѣстахъ, освещенныхъ религіозными традиціями, и тамъ въ яркихъ краскахъ рисовалъ бѣдствія Ирландіи и расторженіе уніи представлялъ ихъ концомъ, возставая, однако, противъ насилія и мятежей. Правительство возбуждало противъ О'-я и его друзей процессъ, но приговоръ, по которому О' былъ приговоренъ къ штрафу въ 2000 ф. стерл. и годичному заключенію, былъ кассированъ верхней палатой, и О' съ триумфомъ вышелъ на свободу. Воскрѣ послѣ этого О' сталъ проповѣдывать на митингахъ и въ парламентѣ федерацію Ирландіи и Великобританіи, чѣмъ оттолкнулъ отъ себя часть приверженцевъ, образовавшихъ партію „молодой Ирландіи“. Однако, волненія послѣднихъ лѣтъ сильно подорвали здоровье О'-я. Уже болной, онъ отправился въ Италію и тамъ ум. въ 1847 г., въ Генуѣ. Его рѣчи изданы были его сыномъ („Life and speeches of D. O'“, Dublin, 1846).

О'Конворъ, Фэргъ Эдуардъ, ирландск. агитаторъ, род. въ 1796 г., посвятилъ себя адвокатурѣ и въ 1832 г. былъ представителемъ Корна въ парламентѣ, гдѣ горячо защищалъ интересы Ирландіи. Не-

довольный умѣренной политикой О'Коннелла, онъ скоро, однако, оставилъ ирландскія дѣла и, пригласивъ къ парти чартистовъ, собиравъ митинги и призывалъ рабочіе классы къ общему возстанію. Когда послѣднее не удалось, и чартистское дѣло было окончательно проиграно, О' опять обратился къ ирландск. вопросу и принялъ дѣятельное участіе въ Repeal-агитаціи (см. сл. *О'Коннелль*). Въ 1844 г. онъ участвовалъ въ процессѣ О'Коннелля и въ 1847 г. былъ избранъ депутатомъ отъ Ноттингэма. Пораженіе его билля о реформѣ и неудача основаннаго имъ общества на коммунистическихъ началахъ произвели на него такое потрясающее впечатлѣніе, что онъ помѣшался и ум. въ 1855 г.

Окостенѣніе, ossificatio, процессъ превращенія нѣкот. тканей тѣла въ костное вещество, гл. обр. имѣющій мѣсто во время роста костей. Менормальная О., напр. соединительной ткани или хрящей, наблюдается иногда въ старости на ребрахъ, въ гортани; окостенѣваютъ также патологич. новообразованія: ракъ, саркома, фиброма и пр.

Окраза, Peristomium, красно-бурые или желтоватыя зубцы, сидящіе при отверстіи коробочки крышкородныхъ мховъ; число ихъ 4 или кратное четырехъ; различны въ формѣ и утолщеніи служатъ основаніемъ для систематики.

Округъ 1) административное дѣленіе областей въ Россіи—въ Сибири, на Кавказѣ, въ Средне-азиатск. владѣніяхъ и Землѣ В. Донскаго. 2) *О-а военные*, см. *военный округъ*. 3) *О-а путей сообщенія*, см. *пути сообщенія*. 4) *О-а судебныя*—слѣд.: С.-Петербургск. (Спб. судебн. палата и окружныя суды: С.-Петербург., Новгород., Череповец., Псков., Великолуц., Витеб., Митава, Либав., Рижск., Ревельск.), Московскій (Москов. суд. пал. и окр. суды: Москов., Владимир., Калуж., Нижегород., Рязан., Тверск., Кашин., Тульск., Ярослав., Смолен., Костром., Вологод., Елецк.), Харьковскій (Харьк. суд. пал. и окр. суды: Харьков., Изюм., Сумск., Курск., Орлов., Воронеж., Острогож., Полтав., Лубен., Новочерк., Усть-Медвѣдиц., Таганрог.), Одесскій (Одесск. суд. пал. и окр. суды: Одесск., Херсон., Екатериносел., Симфероп., Кишинев., Елисаветград., Каменецъ-Подольскій), Кіевскій (Кіев. суд. пал. и окр. суды: Кіевск., Уман., Житомир., Луцкій, Чернигов., Нѣжин., Стародуб., Могилев.), Казанскій (Казан. суд. пал. и окр. суды: Казан., Симбир., Вятск., Сарapulьск., Екатеринбург., Перм., Уфим.), Саратовскій (Саратов. суд. пал. и окр. суды: Саратов., Пензен., Тамбов., Самар., Оренбург., Троицк.), Виленскій (Виленск. суд. пал. и окр. суды: Вилен., Гродн., Ковен., Мия.), Варшавскій (Варш. суд. пал. и окр. суды: Варш., Калиш., Радом., Ломж., Петрок., Кѣлец., Сѣдлец., Сувалик., Люблин., Плецк.), Тифлискій (Тифл. суд. пал. и окр. суды: Тифл., Кутаис., Елисаветпол., Бакин., Эриван., Ставроп., Владикавказ., Екатеринбург.). 5) *О-а таможенныя*, подраздѣленія европейской границы въ Россіи въ таможенномъ отношеніи (азиатская граница подраздѣляется на дистанціи, за исключ. Бакинскаго карантинно-тамож. О-а съ там. въ Баку и Нахичевани). Всѣхъ О-овъ по европейск. границѣ 8: О. Бѣлаго моря и С. Ледовитаго океана (там.

въ Архангельскѣ), С.-Петербургскій (там.: Спб., Кронштадт., Ревель), Рижскій (там.: Рига, Перновъ, Либава), Верхоболговскій (там.: Верхоболово, Граво, Таурогенъ, Юрбургъ), Калишскій (там.: Млава, Мешава, Александрово, Сосновицы, Граница), Радзивилловскій (там.: Радзивиллово, Волочицкѣ), Бессарабскій (там. Новоселицы) и Южный (там.: Одесса, Николаевъ, Севастополь, Феодосія, Таганрогъ, Ростовъ) 6) *О-а учебныя*: вся Россія раздѣлена на 13 О-овъ: Петербургскій (губ. С.-Петербургская, Новгородск., Пековск., Олонецк., Вологодск. и Архангельск.), Московскій (губ. Московск., Ярославск., Костромск., Тверск., Владимірска., Рязанск., Нижегородск., Орловск., Тульск., Калужск. и Смоленск.), Юрьевскій (губ. Эстляндск., Лифляндск. и Курляндск.), Кіевскій (губ. Кіевск., Черниговск., Волыск., Подольск. и Полтавск.), Казанскій (губ. Казанск., Симбирск., Самарск., Саратовск., Астраханск. и Вятск.), Харьковскій (губ. Харьковск., Воронежск., Курск., Пензенск., Тамбовск. и Донская обл.), Виленскій (губ. Виленск., Гродненск., Минск., Могилевск., Витебск. и Ковенск.), Одесскій (губ. Херсонск., Екатеринославск., Тавричск. и Бессарабск. области), Оренбургскій (губ. Пермск., Оренбургск. и Уфимск., области Уральск. и Тургайск.), Варшавскій (всѣ губ. Ц. Польскаго), Кавказскій (Ставропольск. губ. и весь Закавказск. край), Восточн. и Западн. Сибири (всѣ Сиб. губ.), Туркестанскаго края. 7) *О-а фабричной инспекціи*, см. *фабричное законодательство*.

Окружность, кривая, у которой всѣ точки равномъ удалены отъ одной, находящейся внутри ея и наз. *центромъ*. Длина О-и равна $2\pi R$, гдѣ π есть отношеніе О-и къ диаметру, а R—радиусъ. Ср. *кругъ*.

Окружный судъ, см. *судопроизводство*.

Оксеншерпа, Аксель, графъ, фонъ, знаменитый шведскій государств. дѣятель, род. въ 1583 г., началъ свою карьеру при дворѣ Карла IX. Густавъ Адольфъ назначилъ его государств. нацидлеромъ, а въ 1621 г., когда началась война съ Сигизмундомъ III польскимъ, поручилъ ему вмѣстѣ съ другими государств. людьми управление королевствомъ; въ 1626 г. О. былъ назначенъ губернаторомъ покоренныхъ прусскихъ провинцій. Во время 30-лѣтней войны онъ руководилъ дипломатич. сношеніями и военными дѣйствіями на Рейнѣ и Майнѣ. По смерти Густ. Адольфа вся шведская политика оказалась въ его рукахъ. Онъ всѣми силами старался предотвратить расколъ среди протестантовъ, за что на съѣздѣ въ Гейльсброннѣ (1633 г.) и былъ признанъ руководителемъ протестантскаго союза. Большимъ вліяніемъ О. пользовался и въ царствованіе Христины, дочери Густ. Адольфа, и Карла X. Ум. въ 1654 г.

Оксиды, или *окислы*, см. *окисленіе*.

Оксиз, см. *Курцолари*.

Оксусъ, древн. назв. р. Амударья.

Оксфордъ, главн. городъ одноименнаго графства, на р. Темзѣ; 39186 ж.; одинъ изъ старѣйшихъ англійскихъ городовъ; славится въ особенности своимъ университетомъ, самымъ большимъ и древнимъ въ Англии. Въ 1201 г. универс. былъ преобразованъ изъ ученой школы и до сихъ поръ въ значительн. степени сохранилъ свое средневѣковое устройство;

онъ обладаетъ превосходной библиотекой, богатой художественной галлерей, заключающей въ себѣ много оригиналовъ Рафаэля и Микель-Анджело, различными музеями т. д. — *Графство О.* (1957 кв. миль, съ 179 559 ж.), въ центральной части Англии, перерѣзано *О-ским каналомъ*, соединяющимъ Трентъ съ Темзой; главн. занят. жителей: земледѣліе, обширное скотоводство и молочное хозяйство.

Октава (octava) 1) восьмой тонъ въ диатонической гаммѣ или первое повтореніе каждаго тона въ слѣдующемъ диатоническомъ порядкѣ тоновъ, будь то вверхъ или внизъ. О-ой въ русскихъ церковныхъ хорахъ принято наз. тонъ баса, котор. усиливаетъ нижній голосъ хора (басъ), удваивая его О-ой ниже. 2) *О.*, форма стихотворенія, являющая собой строфу въ восемь строкъ, изъ котор. принимаются 1-ая съ 3-ей и 5-ой, а 2-ая съ 4-ой и 6-ой, оставляя самостоятельныя ремы для седьмой и восьмой строкъ.

Октавианъ, см. *Августъ*.

Октавиъ, римскій плебейскій родъ изъ г. Велитры въ Лаціумѣ. Главн. его представители: 1) Кней О-ій, побѣдитель Персея (см. *Персей*); 2) сынъ его, Маркъ О-ій, народный трибунъ 133 г., оказавшій сопротивление Тиберію Граху при проведеніи аграрнаго закона и за то насильственно лишенный своей должности; 3) внукъ послѣдняго, Гней О-ій, консулъ 87 г., приверженецъ Суллы и противникъ Марія и Цинны, убитый маріанцемъ Цензоріномъ; 4) Маркъ О-ій, начальствовавшій надъ флотомъ Помпея въ его борьбѣ противъ Цезаря и взявшій въ плѣнъ К. Антонія (50 г. до Р. X.); послѣ Фарсальской битвы участвовалъ въ Африканской войнѣ противъ Цезаря; 5) Кай О-ій, проконсулъ Македоніи въ 60—59 гг.; отъ его втораго брака съ Аціей, племянницей Цезаря, произошли Кай О-ій, впоследствии импер. Августъ, и дочь О-ія. Главныя представительныя рода О-іевъ: 1) О-ія, сейчасъ упомянутая дочь Кая О-ія, сестра Августа, жена триумвира М. Антонія (съ 40 г.); покинутая мужемъ для Клеопатры, развелась съ нимъ въ 32 г.; ум. въ 11 г. до Р. X.; 2) О-ія, дочь импер. Клавдія и Мессалины, жена Нерона; въ 62 г. по Р. X. Неронъ, подъ влияніемъ Пoppеніи Сабіны, удалилъ ее въ Кампанію, но вслѣдствіе народнаго неудовольствія долженъ былъ вернуть ее обратно; впоследствии она была обвинена въ нарушеніи супружеской вѣрности и сослана на о. Пандаторію, гдѣ погибла насильственной смертью.

Октай (*Угедей*), третій сынъ Чингисъ-хана, по смерти отца избранъ въ императоры; при немъ покорена китайская имперія; по его порученію, Батый двинулся для завоеванія Запада. Къ О-ю, въ глубину Монголіи, ѣздилъ на поклонъ Константинъ, сынъ вел. кн. Ярослава Всеволодовича, а затѣмъ отправился и самъ Ярославъ, но въ живыхъ его уже не засталъ. Онъ ум. въ 1241 г.

Октавъ 1) въ геометріи $\frac{1}{8}$ окружности. 2) *О.*, въ астрономіи положеніе луны, средня между новолуніемъ, обѣими четвертями и полнолуніемъ.

Октаэдръ 1) въ стереометріи восьмигранникъ, принадл. къ одному изъ пяти правильныхъ тѣлъ, ограниченъ 8 правильн. треугольниками, имѣетъ 6 вершинъ. Оси О-а, т. е. линіи, соединяющія вершины, равны и пересѣкаются въ одной точкѣ подъ прямымъ угломъ. 2) *О.*, въ кристаллографіи оснзв-

ная форма правильной, квадратной и ромбической системы, при чемъ въ послѣднихъ двухъ *О.* называется пирамидой и имѣетъ одну или двѣ неравныхъ оси.

Оструа (ostroi), въ финансахъ. правѣ налога на предметы потребленія, взимаемые городами и общинами. *О.* берется больш. ч. при ввозѣ обложен. предметовъ въ предѣлы города (заставная и базарная пошлины), требуетъ сравнит. небольшихъ расходовъ по взаимію и въ состояніи приносить значительный доходъ, но, падая преимущ. на предметы первой необходимости или общаго потребленія (мясо, сахаръ, вино, пиво, водка и мн. др.), оно ложится далеко большимъ бременемъ на бѣднѣйшіе классы, чѣмъ на зажиточные, и потому должно быть признано мало рациональнымъ налогомъ. Классической страной *О.* является Франція, гдѣ оно введено еще въ 1295 г. (въ Ліонѣ) и съ небольшимъ лишь перерывомъ въ 1791—95 гг. продолжаетъ существовать по настоящее время, постепенно охватывая все большее число общинъ. Въ 1823 г. *О.* взималось въ 1434 общ. съ насел. въ 5 997 600 чел. и доставляло 62 милл. фр., въ 1863 г.—въ 1508 общ. съ нас. въ 9 582 144 чел. и приносило 167 милл. фр., въ 1889 г.—въ 1523 общ. съ нас. въ 12 502 884 чел. и составляло 299 милл. фр., изъ кот. 151 милл. приходило на Парижъ (30% его доходовъ) и 146 милл. на провинціальн. общины. Кроме Франціи *О.* значительно распространено въ Италіи, Австріи и Баваріи; менѣе оно развито въ Пруссіи, Вюртембергѣ и Баденѣ.

Октябрь, 8-й мѣсяцъ древне-римскаго и 10-й мѣсяцъ нашего года; имѣетъ 31 день; солнце вступаетъ въ знакъ Скорпіона.

Окулировка, или прививка глазкомъ, наиболѣе употребительн. способъ облагораживанія дичковъ. *О.* производится чаще всего въ іюль или августъ (прививка спящимъ глазкомъ) и гораздо рѣже весною (развивающимся глазкомъ). Для *О.* и спящимъ глазкомъ пользуются хорошо развитыми нижними глазами дѣтвнхъ побѣговъ. Сущность самой операци сводится къ 4 приемамъ: 1) надрѣзъ коры дичка въ формѣ Т и отдѣленіе надрѣзанной части; 2) отдѣленіе глаза со щиткомъ; 3) вставка глаза въ сдѣланный надрѣзъ и, наконецъ, 4) перевязка. Дички должны быть хорошо укоренившіеся. *Лит.*: Шредеръ, „Плодоводство“, (М., 1890 г.).

Окулистъ, глазной врачъ.

Окуляръ, см. *оптические инструменты*.

Окуновъ, Николай Александровичъ, военный писатель, род. въ 1792 г. въ С.-Петербургѣ, рано поступилъ въ военную службу, котор. началъ проходить съ солдатскою чино; участвовалъ въ войнахъ 1812, 1813, 1829 и 1831 гг.; ум. въ 1851 г. Важнѣйш. соч. (всѣ на франц. яз.): „Examen raisonné des propriétés des trois armes, de leur emploi dans les batailles“ (Par., 1829); „Considerations sur les grandes opérations, les batailles et les combats de la campagne de 1812“ (Par., 1829); „Memoires sur les principes de la stratégie“ (St.-Pet., 1830) и др.

Окунь, *Perca*, родъ рыбъ отр. колючеперыхъ, сем. *окуневыхъ*; длинное, сильно сплюснутое тѣло, чешуйки, на заднемъ краю зазубренныя, множество маленькихъ щетинковидныхъ зубовъ, 2 болѣе или менѣе сближающихся спинныхъ плавника. — *Рыч-*

ной О., P. flaviatilis, до 63 стм. длины и 2 клгр. вѣса, латуно-желтый съ зеленымъ отливомъ, съ многочислен. темными полосками; по бокамъ желтые грудные и красные брющныя и задніе плавники. Встрѣчается въ Европѣ и Сѣв. Азій, особенно въ прозрачныхъ водахъ, рѣкахъ, ручьяхъ; живетъ обществами; питается рыбою, личинками назѣкомыхъ, раками, червями, мелкими млекопитающими; легко идетъ на удочку. Отъ марта до мая мечетъ икру, въ видѣ сплетенныхъ въ сѣть лентъ, которую самка вѣшаетъ на камняхъ, деревь, камышѣ и проч. О. можетъ быть пересылаемъ на дальнія разстоянія.

Окуриваніе, обработка тѣла парами или газами съ цѣлью пропитать его ими и сохранить (жопченіе мяса), бѣленія (сѣра), дезинфекціи (хлоръ) и проч. Окуриваютъ также растенія—для устраненія чистовой вши, жилища помѣщенія, погребя, норы—для изгнанія вредныхъ животныхъ.

Окучиваніе, приваливаніе разрыхленной земли гребнями къ воздѣлываемымъ растеніямъ (зерноплодамъ, клубневымъ раст.) съ цѣлью доставленія имъ лучшей опоры и болѣе подготовленной пищи. Последнее достигается тѣмъ, что въ приваленомъ рыхломъ слоеъ земли происходятъ весьма дѣятельныя процессы вывѣтриванія, вслѣдствіе чего значительное количество питат. веществъ переходитъ въ болѣе растворимое состояніе. О. производится удобнѣе всего особымъ орудіемъ—**окучикомъ**, представляющимъ собою какъ бы двойной плугъ, только безъ ножа. Въ окучникѣ два примыкающихъ другъ къ другу лемеха и два крутыхъ отвала. Лошадь припрягается къ такому же, какъ у плуга, гредилу. Почва отваливается окучикомъ въ двѣ стороны отъ междурядья къ рядамъ растеній.

Олафъ, имя нѣсколькихъ норвежскихъ королей: 1) О., Тригвезонъ, правнукъ Гаральда Гарфагара; послѣ умерщвленія отца жилъ въ Россіи. Принявъ въ Англіи христіанство, онъ въ 995 г. возвратился въ Норвегію и вступилъ на норвежскій престолъ. О. ревностно обращалъ своихъ подданныхъ въ христіанство. Въ 1000 г., предпринявъ походъ въ Померанію, О. былъ побѣжденъ королями Свеномъ датскимъ и Флафомъ шведскимъ и бросился въ море. 2) О. II, Святой или Толстый, съ 1017 г. король Норвегіи, извѣстенъ ревностію въ распространеніи христ.; завоевалъ Исландію, Шотландію и часть Швеціи. Въ 1028 г., спасаясь отъ Канута В., онъ бѣжалъ въ Россію, къ своему зятю Ярославу, а въ слѣдующемъ году, пытаясь вернуть свой престолъ, былъ разбитъ норвежцами и палъ въ битвѣ. Въ 1164 г. О. былъ канонизированъ и объявленъ патрономъ Норвегіи.—Имя О-а носили еще два норв. короля: 3) О. III, Кирре („миролюбивый“), царств. съ 1066 по 1093 г., и 4) О. IV, вступившій въ 1374 г. на датскій престолъ, а въ 1380 г. и на норвежскій; ум. въ 1387 г.

Олеандръ, Nerium, родъ сем. Асочуеае, вѣчно зеленые кустарники; узкіе, кожистые листья, собранные по 3, рѣже по 4, красивые, крупные цвѣты; плодъ—листовна. Извѣстны 2—3 вида на побережьи Средиз. моря и въ тропич. Азій.—**Розовый О.**, N. Oleander, съ розово-красн. и бѣл. цвѣтами, обладаетъ въ сильной степени наркотич. свойствами; кора употребляется въ Южн. Европѣ для истребленія назѣкомыхъ. Культивируется въ оранжереяхъ и въ

комнатахъ. Съ нимъ весьма сходенъ индѣйскій **насурий О.**, N. odorum.

Олеарій (латинизиров. нѣм. фам. Oelschläger), извѣстный путешественникъ по Россіи, р. въ 1599—1600 г. въ Саксоніи, въ семьѣ бѣднаго портнаго; несмотря на очень неблагоприятныя матеріальныя условія, получилъ основательное образованіе въ лейпцигскомъ университетѣ, гдѣ много работалъ по философіи, литературѣ, математикѣ, астрономіи и географіи. Тридцатилѣтняя война заставила О-ія въ 1633 г. искать убжища у извѣстнаго докритовителя наукъ, шлезвигъ-гольштинскаго герцога Фридриха. Герцогъ въ то время снаряжалъ экспедицію въ Москву и Персію съ цѣлью установить торговыя сношенія съ Востокомъ сухими путемъ, черезъ Москву (преимущ. для вывоза шемахинскаго шелка), частью также для изученія мало извѣстныхъ странъ. О. былъ назначенъ секретаремъ экспедиціи. Предварительно было отправлено посольство къ царю Михаилу Феодоровичу для полученія разрѣшенія на проѣздъ экспедиціи; посольство, въ составѣ котораго находился и О., пробыло въ Москвѣ 4 мѣсяца. По возвращеніи посольства съ благоприятнымъ отвѣтомъ, экспедиція въ окт. 1635 г. выѣхала изъ Любена; въ апр. 1636 г. она прибыла въ Москву, въ концѣ декабря того же года достигла Шемахи, гдѣ прожила 4 мѣс., и въ авг. 1637 г. пріѣхала въ Исфаганъ. Въ декабрѣ того же года посланники отъ правились въ обратный путь; въ янв. 1639 г. они были въ Москвѣ и въ авг. вернулись на родину. Главная цѣль экспедиціи не была достигнута, частью вслѣдствіе недоброеосвѣщенности главы посольства, гамбургскаго купца Бругмана, главнымъ же образомъ вслѣдствіе неудовольственности самой задачи, такъ какъ дальняя сухопутная перевозка должна была много увеличить стоимость товаровъ. Но зато, благодаря О-ію, съ рѣдкимъ успѣхомъ была выполнена вторая задача—ознакомленіе съ Россією и Персією. Съ большою тщательностію заносилъ изо дня въ день въ журналъ все видѣнное въ теченіе долгаго пути, внимательно присматриваясь къ строю иноземной жизни (въ чемъ помогало ему знаніе русскаго и арабскаго язык.). Для лучшаго освѣщенія своихъ наблюденій срисовывалъ все достопримѣчательное—виды городовъ, планы мѣстностей, одежду, жилища, сцены домашняго быта, религіознаго культа, суда, празднествъ, игръ.—О. далъ въ описаніи своего путешествія разностороннюю и яркую картину внѣшняго и внутренняго быта Россіи, государственнаго устройства, нравовъ и обычаяхъ различныхъ слоевъ общества и многочисленныхъ народностей, съ которыми соприкасался во время трехлѣтняго странствованія. Это богатство географическихъ и этнографическихъ свѣдѣній вполне оправдываетъ многолюдное и пышное (въ духѣ времени) заглавіе соч. О-ія („Oftt beehrte Beschreibung d. neuen orientalische. Reise, so durch Gelegenheit einer Holsteinischen Legation an den König in Persien geschehen. Worinnen derer Oerter u. Länder, durch welche die Reise gingen, als vürnemblich Russland, Tartarie u. Persien, sampt ihrer Einwohner, Natur, Leben u. Wesen fleissig beschrieben u. mit vielen Kupferstücken, so nach dem Leben gestaltet, gezeiret“, Schlesswig, 1647; 2-е, дополн. и измѣн. изд., 1656 г.; 3-е 1663 г.; 4-е, помертвое, съ

нѣкот. прилож., 1696 г.), и сохраняется по настоящее время за трудомъ О-ія значеніе драгоцѣннаго источника для изученія русской жизни въ XVII ст. „Путешествіе“ О-ія быстро приобрѣло себѣ громадную популярность и многократно переводилось на французск. (9 изд., съ 1856 по 1759 гг.), англійскій (4 изд.), голланд., италіанск. яз. На русск. яз. полный перевод впервые сдѣланъ лишь въ 1870 г. Н. Барсовымъ (изд. Импер. Общ. ист. и древн. Россіи при моск. унив.). Въ 1643 г. О. вновь побывалъ въ Москвѣ, опять въ составѣ посольства; остальную часть жизни провелъ въ Германіи; перевелъ на нѣмецкій языкъ „Гулистана“ Саади, басни Локмана, составилъ персидскій словарь (оставилъ въ рукописи) и проч.; умеръ въ 1671 г.

Оле Бульд, см. Бульд 4).

Олеъ 1) второй князь русской, управлявшій, по показаніямъ лѣтописи, отъ 879 г. Въ малолѣтство Рюрикова сына, Игоря, О. расширилъ предѣлы русскаго княжества, покоришь древлѣня, полянъ, сѣверянъ и др. племена и перенесъ столицу въ городъ Кіевъ, который хитростью отнялъ у князей Аскольда и Дира. Въ 906 г. онъ, по преданію, совершилъ походъ на Византію и осадилъ самый Константинополь, отъ котораго отступилъ только послѣ того, какъ имп. Левъ VI заплатилъ ему большой выкупъ. О сношеніяхъ его съ греками свидѣтельствуетъ сохранившійся торговый договоръ съ Львомъ VI, выгодный для русскихъ. Ум. въ 912 г. Въ народныхъ сказаніяхъ ему дается эпитетъ „Вѣщій“. 2) О. Святославовичъ, внукъ Ярослава Мудраго, князь — изгой, одинъ изъ главн. героевъ княж. междоусобій, стремившійся захватить княж. черниговское, чего и добился; ум. въ 1115 году. 3) О. Ивановичъ, князь рязанскій, врагъ Дмитрія Донскаго, передъ Кулиж. битвой принявшій сторону татаръ; ум. въ 1402 г.

Олеиъ, (C₁₈H₃₂O₂), C₁₈H₃₂O₂, находится во многихъ жирѣхъ, преимущественно въ жирныхъ маслахъ (оливковомъ, миндальномъ), почти всегда сопровождается пальмитиномъ и стеариномъ. О. — жидкость, трудно растворимая въ холодномъ спиртѣ, хорошо въ эфирѣ; при — 6°С. кристаллизуется. По химич. составу О. есть триглицеридъ *олеиновой кислоты* (C₁₈H₃₂O₂), входящей въ составъ многихъ жиромъ. Въ практикѣ О-овая кислота получается, какъ побочный продуктъ, при стеариновомъ производствѣ, при чемъ ее отдѣляютъ отъ стеариновой и пальмитиновой кислотъ прессованіемъ. Такая О-овая кислота называется въ продажѣ О-омъ и употребляется для намасливанія шерсти, для приготовленія особыхъ сортовъ мыла и т. п.

Олекма, рѣка Якутской обл., Олекминск. окр., беретъ начало на сѣв. склонѣ Яблоноваго хреб., впад. въ Лену справа; дл. 1060 в.

Олекминскъ, окружн. гор. Якутской обл., въ 176 вер. отъ Якутска, на р. Ленѣ, выше впаденія въ нее р. Олекмы; 757 ж.; ежегодно довольно значит. ярмарка. — *О-ий округъ*, въ юго-зап. углу области, весьма гористъ, въ особенности на юго-зап. (по южн. границѣ проходитъ Становой хребъ), обильно орошенъ р. Леной и ея притокомъ. Витимомъ, Олекмой и др., имѣетъ золотыя росыпы, соляныя ключи, дремучіе лѣса; 11 427 ж. напространствѣ 317 792, кв. в. Главн. массу населенія составляютъ якуты и

части тунгузы; поселенія группируются преимуществ. вдоль береговъ Лены, гдѣ хлѣбная культура возможна лишь до широты О-а. Жиг. заним. также скотоводств., оленеводств. (тунгузы), звѣре- и рыболовств., добываніемъ золота.

Оленевѣдъ, Cervina, семейство отряда копытныхъ (см. табл. „Олени“). Родъ Cervus, *Олень*: самцы съ многократно вѣтвищимися рогами. — *Благородный О.*, С. elaphus, крѣпк. сложенія, длинная, стройная шея, сильно суживающаяся къпереди голова, высокія стройныя ноги, изящныя копыта; цвѣтъ зимою буро-сѣрый, лѣтомъ болѣе красно-бурый; самцы больше самокъ и въ періодѣ течки получаютъ длинныя, темныя волосы на шеѣ. Б. О. живетъ въ Европѣ и Азій, главн. образ. на Кавказѣ и въ Южн. Сибири, въ лѣсист. и горист. мѣстностяхъ, обществами; питается травой, листьями, дикими плодами, грибами, мхами, почками и пр.; бѣгаетъ невѣроятно быстро. Весной самцы-О-и сбрасываютъ рога и замѣняютъ новыми; лѣтомъ съ новыми рогами появляются лѣтніе волосы. Спариваніе происходитъ осенью: самцы, державшіеся до сихъ поръ въ одиночку, приближаются къ стаду самокъ, стоняютъ его возможно тѣснѣе и отбиваютъ у слабѣйшихъ соперниковъ. Самка носитъ 38—40 недѣль, послѣ чего уединяется и мечетъ одного, рѣдко двухъ, дѣтенышей. Благор. О. живетъ до 50 лѣтъ. Мясо, кожа и рога О-я очень цѣнятся. Близко къ благ. О-ю стоятъ: стройный сѣв.-африканск. О., сѣв.-америк. *вапити*, С. canadensis, самый крупный изъ всехъ настоящихъ О-ей, С. axis, сѣро-красно-бурого цвѣта, живетъ на равнинахъ Остѣ-Индіи и на соседнихъ островахъ, и виргинскій О., С. virginianus, съ очень нѣжными ногами, которые онъ необычайно легко ломаетъ. Къ роду Cervus относится еще *косуля* — (см. это слово). — Другіе роды Оленевыхъ: родъ *стиченика*, Subulo, маленькое южно-американск. животное, рога котораго состоятъ только изъ двухъ простыхъ вѣтвей (сюда относ. *красный стиченикъ*, S. rufus, встрѣчается въ Гвіанѣ, Бразиліи, Перу, Парагваѣ, живетъ всегда парами); родъ *мультиякъ*, Cervulus multicus, мелкая порода въ Индіи и на Зондскихъ о-вахъ. *Чубарный О.*, или лань, Rana vulgaris, встрѣч. отъ сѣв. окраинъ Сахары до Южн. Швеціи, развод. охотно въ паркахъ, особенно въ Англіи; очень вкусн. дичь. — Ископаемые остатки О-я не рѣдки; особенно замѣчательнъ гигантскій О., Megaceros; его находили въ дилuviальн. образованіяхъ Средн. Европы. Полагаютъ, что въ Ирландіи онъ жилъ еще въ XII столѣтіи. — Родъ Rangifer, *стверный Олень*, съ единствен. видомъ, R. tarandus, въ общемъ походитъ на благор. О-я. Оба пола имѣютъ рога, которые дугообразно изгибаются назадъ и впередъ, пальцевидно развѣтвляются, на концахъ лопатообразно расширяются и слегка выдолблены; ноги низкія, копыта очень широкія; густой мѣхъ, на шеѣ грива, сѣраго цвѣта. С. О. живетъ на крайнѣмъ Сѣверѣ Стараго и Новаго свѣта, очень общителенъ и встрѣчается стадами больш. ч. въ нѣскольکو сотъ штукъ. Время спариванія — въ сентябрѣ; въ срединѣ апрѣля самка мечетъ одного дѣтеныша. Значеніе С-аго О-я для сѣверн. народовъ неизмѣримо велико: онъ — основа ихъ существованія.

Эскимосы поразительно эксплуатируют его даже въ диномъ состояніи: изъ роговъ и костей изготовляютъ трезубцы и остриги, разсѣченные берцовыя кости служатъ инструментами, мозгъ — для дубления шкуръ, недубленные кожи даютъ тетивы и сѣти, спинныя сухожилия расщепляютъ на нити, шкуры телятъ идугъ на изготовление одежды, мясо, кровь, костный мозгъ, даже содержимое желудка съѣдаются. Но еще важнѣе значеніе О-я для европейск. стверьянъ, хотя приручить его вполне не удастся. Разведеніемъ С-аго О-я и прирученіемъ его занимаются въ особенности лапландцы, финны, сибирияки; у коряковъ встрѣчаются стада въ 40—50 тысячъ штукъ. Стадные О-и малорослы и некрасивы, нерѣдко массами гибнутъ отъ суроваго климата и эпидемій. Кочевая жизнь лапландца совершенно приспособлена къ привычкамъ О-я, который долженъ самъ отыскивать себѣ пищу. Въ июль и августъ онъ живетъ въ горахъ и на берегу моря, въ сент. начинается обратное движеніе. Онъ пользуется здѣсь полнѣйшей свободой, часто скрещивается съ дикими экземплярами; его ловятъ, лишь когда выпадетъ снѣгъ, чтобы защитить отъ волковъ. Весною его также отпускаютъ на свободу, пока не наступитъ пора доенія отелившихся самокъ. Изъ очень жидкаго, сладкаго, пріятнаго на вкусъ молока приготавливаютъ маленькіе острые сыры. Въ сентябрѣ убиваютъ животное и утилизируютъ каждую часть его. На О-яхъ ѣздятъ, въ упряжь и верхомъ. Хорошій О. дѣлаетъ въ саняхъ 1,5 Георг. мили въ часъ и выноситъ до 150 килг. груза. — Въ раннія историч. эпохи С. О. жилъ, повидимому, въ странѣ скифовъ (соврем. Волыскъ и Черниг. губ.), а во времена Цезаря — въ необъятныхъ болот. лѣсахъ Германіи. Ископ. остатки С-го О-я показываютъ, что въ доисторич. времена онъ былъ распространенъ по больш. ч. Средн. Европы, всей Великобританіи, Бельгіи, Франціи, Швейцаріи, Германіи, Россіи, особенно по Волгѣ, Дону, даже въ Бессарабіи, но въ различныя геологич. эпохи. Древнѣйшія находки принадлежатъ диловальному періоду. Въ очень многихъ мѣстахъ находили обдѣланные человѣч. рукою ископ. О-ьи рога и, рядомъ съ этимъ, орудія каменнаго вѣка и человѣч. кости. На этомъ основаній диловальную эпоху назыв. также *періодомъ ствернаго О-я*.

Оленерогъ, *Lusarus*, родъ жука, сем. пластинчатоусыхъ; продолговатое, плоско-выпуклое тѣло, у самца очень большая, поперечная голова съ длинными, роговидными челюстями. — *Обыкновенный О.*, *L. scutiger*, 7,4 сант. дл., матово-черный, съ буро-красными челюстями и большимъ зубомъ на внутренн. краю послѣднихъ; это — самый крупный европейск. жукъ; появл. въ іюнѣ на 3—4 нед. Самка кладетъ яички въ гниющее дерево старыхъ дубовъ, и здѣсь личинка развивается въ теченіе 4—5 лѣтъ и достигаетъ 10,5 сантиметра длины. Она окружаетъ себя твердымъ кокономъ, величиною съ кулакъ, въ которомъ и происходитъ превращеніе въ теченіе 3 мѣсяцевъ.

Оленица, Алексѣй Николаевичъ, обществ. дѣятель и ученый, род. въ 1763 г. въ Москвѣ, воспитывался въ домѣ известной кн. Е. Р. Дашковой, затѣмъ въ Пажескомъ корпусѣ и въ Дрезденѣ. Первоначально О. состоялъ на военной служ-

бѣ, а въ 1795 г. перешелъ въ гражданское вѣдомство. Въ 1808 г. онъ сдѣланъ помощникомъ директора Импер. библиотеки, а въ 1811 г., по преобразованіи послѣдней въ Публичную, занялъ мѣсто директора ея, которое и сохранилъ за собою до самой смерти. Онъ много способствовалъ упорядоченію этого учрежденія; при немъ были произведены капитальныя пристройки къ зданію бібліотеки, и значит. увеличилось ея сокровища. Не мало услугъ оказалъ Р. также Имп. акад. художествъ, президентомъ которой былъ назначенъ въ 1817 г. Въ 1827 г. онъ былъ сдѣланъ членомъ государств. совѣта. Ум. О. въ 1843 г. въ Петербургѣ. — Другъ Сперанскаго, Державина, Крылова, Гнѣдича, Пушкина, Жуковскаго и мног. др., одинъ изъ просвѣщеннѣйшихъ государствен. дѣятелей эпохи Александра I, О. оказалъ большія услуги русской словесности, искусству и наукѣ; самъ онъ обладалъ большими познаніями преимущ. по исторіи искусствъ и археологій и занимался собираніемъ памятниковъ русской старины. Кромѣ того онъ былъ покровителемъ всѣхъ выдающихся талантовъ, и въ его домѣ собирався весь цвѣтъ современной ему русской литературы и науки. Изъ сочиненій О-а (преимущ. по археографіи и ист. искусствъ) наиболѣе цѣннымъ является: „Толкованіе многихъ русскихъ старинныхъ рѣчицъ“, доставившее ему званіе члена академіи наукъ.

Олестрафія, см. *литографское искусство*.

Олескаргаринъ, см. *маргаринъ*.

Oleum et oregan peridi (лат.), „я потерялъ масло и трудъ“, т. е. „я напрасно старался“, — обратившаяся въ пословицу цитата изъ комедіи Плавта „Roemulus“, гдѣ эти слова вложены въ уста одной куртизанки, которая напрасно мазалась и наряжалась.

Олива, см. *масличное дерево*.

Ольга, Фернанъ Перецъ, де, извѣстный испанскій ученый и писатель, род. въ 1497 г. въ Кордовѣ, жилъ нѣкоторое время въ Римѣ при дворѣ папы, умеръ ректоромъ саламанкискаго университета въ 1533 г. Вся дѣятельность О., какъ писателя, была направлена на то, чтобы невыработанный въ литературн. отношеніи тогдашній испанск. яз. разработать для литературн. употребленія взаимно господствоваваго тогда яз. латинскаго. Своими сочиненіями О. хотѣлъ на практикѣ показать силу и богатство испанск. языка. Его главн. соч., этико-филососф. трактатъ „Dialogo de la dignidad del hombre“ („О чело-вѣческомъ достоинствѣ“), написанное въ подражаніе Цицерону, представляетъ первый образецъ изящной и правильной испанской прозы.

Оливия (*перидотъ, хризолитъ*), минераль порядка силикатовъ; ромбич. кристаллы, больш. частью таблички и столбики, вросшіе въ зернистыхъ агрегатахъ, въ видѣ вкрапленій, зеленого, желтаго или бурога цвѣта; стеклян. блескъ, прозрачность до просвѣчиванія; тв. 6,5—7, уд. в. 3,2—3,5; хим. сост.: Mg_2SiO_4 съ примѣсмью Fe_2SiO_4 , иногда извести, глинозема и др., считается на Востоку, въ Египтѣ, Бразиліи и на Цейлонѣ драгоцѣн. камнемъ.

Оливковое дерево, см. *масличное дерево*.

Оливковое масло, см. *масло* 21).

Оливъ козья, см. *масличныя*.

Оливье (Olivier) 1) Генрихъ, нѣмецк. историч. живописецъ, род. въ 1783 г., ум. въ 1848 г. Картины

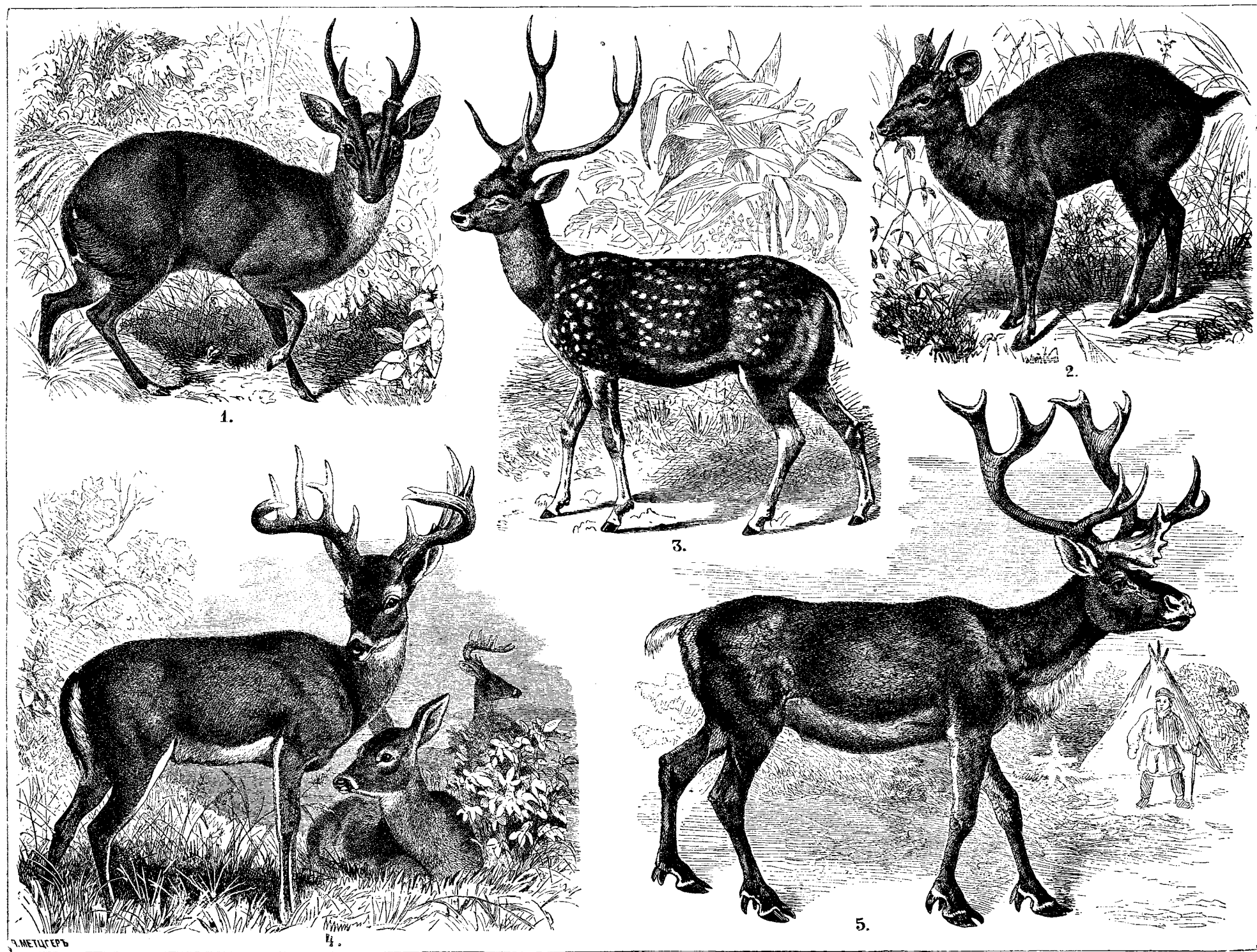

1) Мунтякъ, *Cervulus Muntjac*. 2) Красный олень, *Cervus rufus*. 3) *Cervus Axis*. 4) Виргинскій олень, *Cervus virginianus*.
 5) Сѣверный олень, *Rangifer tarandus*.

его отличаются граціозной композиціей и тожностью отдѣлки. 2) О., Іоганнъ Фердинандъ, хорош. пейзажистъ, братъ предыдущ., род. въ 1785 г., художествен. образование получилъ въ Дрезденѣ и Парижѣ. Въмѣстѣ съ братомъ написали для церкви въ Верлихъ двѣ большихъ картины въ строгомъ древне-церковн. стилѣ. Въ Вѣнѣ О. написалъ рядъ историч. пейзажей. Ставъ съ 1833 г. проф. исторіи искусства въ Мюнхенской академіи и генеральнымъ секретаремъ, онъ писалъ меньше. Ум. въ 1841 г. Картины О. отличаются силою, композиціей, искренностью, изяществомъ, тщательностью и теплыми колоритомъ. 3) О., Людвигъ Генрихъ Фердинандъ, педагогъ, род. въ 1759 г., былъ сначала учителемъ, но съ 1801 г. оставилъ школу и всецѣло посвятилъ себя разработкѣ и пропагандѣ изобрѣтеннаго имъ новаго метода обученія чтенію, который подъ его личнымъ руководствомъ и былъ введенъ во многихъ учебныхъ учрежденіяхъ Лейпцига и Берлина. Ум. въ 1815 г. Способъ, изобрѣтенный О., принадлежитъ къ такъ наз. звуковымъ методамъ обученія чтенію (см. *чтеніе*). Главн. соч. — „Orthoepographisches Elementarwerk etc.“ 4) О., Жюсть Даниель, популярн. поэтъ и писатель франц. Швейцаріи, род. въ 1807 г. въ кантонѣ Ваадт, вслѣдствіе политич. волненій принужденъ былъ оставить родину и переселиться въ Парижъ (1845 г.), откуда возвратился въ Швейцарію лишь въ глубокой старости; ум. въ 1876 г. Извѣстность О., какъ поэта, основана на стихотвореніяхъ („Chansons lointaines“, 1847) и, главнымъ образомъ, на романахъ и новеллахъ („M. Argent et ses compagnons d'aventure“, „Deux nouvelles“, „Luzé Léonard“ и др.). Кромѣ того ему принадлежитъ нѣсколько сочиненій по исторіи и этнографіи Швейцаріи („Études d'histoire nationale“, „Mouvement intellectuel de la Suisse“ и др.).

Олигархія (отъ греч. словъ: ὀλίγος, немногий, и ἄρχη, править), правленіе немногихъ лицъ, обыкн. аристократич. фамилій. О. играла весьма видную роль въ древне-греч. жизни; спартанская политика постоянно стремилась вводить въ демократическихъ республикахъ Греціи О-ическое или аристократическое правленіе.

Олигодлазъ, минералъ, см. *натровый сподуменъ*.

Олигоденъ, см. *третичная система*.

Олизипо (нынѣ *Лиссабонъ*), въ древности главн. гор. лузитанъ. Ср. сл. *Лузитанія*.

Олимпійскій футъ, мѣра длины у древн. грековъ = 0,3 м.

Олимпіицъ, Георгій, одинъ изъ героевъ борьбы за греческую независимость, род. ок. 1775 г., въ 1801 г. сражался противъ турокъ въ Македоніи, въ 1804—5 г. въ Сербіи и въ 1811 г. участвовалъ въ русско-турецкой войнѣ подъ нач. Кутузова, командуя греческимъ вспомогат. корпусомъ. О. былъ однимъ изъ самыхъ дѣятелей. помощниковъ Ипсиланти; послѣ разгрома „священнаго“ отряда онъ принялъ на себя оборону самаго важнаго пункта въ войнѣ, монастыря Сетки, и, отпустивъ большую часть гарнизона, продолжалъ бороться до послѣдн. силъ, а затѣмъ взорвалъ на воздухъ колокольню, похоронивъ себя самого и массу турокъ подъ ея развалинами.

Олимпія, мѣстность, находившаяся въ Писагидѣ,

одной изъ областей Элиды, посвященная Зевсу; сѣверную и восточную ея границу образуетъ Олимпійскій хребетъ, западную—рѣчка Кладей, южную—р. Алфей. Въ центрѣ ея находилась священная роща Альтида, гдѣ сосредоточивались всѣ святилища О-и. Здѣсь же стоялъ знаменитый храмъ Зевса Р-йскаго съ гигантской статуей Фидіа, изображавшей Зевса на тронѣ со скипетромъ въ одной рукѣ и богиней победы въ другой. Въ 1875 г. были произведены въ О-и раскопки подъ наблюдениемъ извѣстнаго историка Курциуса, которая открыли весьма цѣнные памятники архаическаго періода искусства. Эта мѣстность, посвященная владыкѣ боговъ, пользовалась въвѣномъ миромъ, и вооруженное войско не смѣло входить сюда, подъ опасен. страшной кары за святотатство. Здѣсь происходили *Олимпійскія игры*. По преданію, онѣ ведутъ свое начало отъ Геракла, кот. будто бы устроилъ ихъ въ память происходившаго здѣсь состязанія между царемъ Ономаемъ и пришельцемъ Пелопсомъ. Историческое возникновеніе О-йскихъ игръ относятъ къ Ифиту Элидскому, который съ Лигургомъ Спартанскимъ заключилъ священныя союзы, устанавливавшіе ихъ порядокъ. Съ 776 г. до Р. X. стали записывать имя побѣдителя, и съ этихъ поръ *вся Греція* начала вести свое лѣтосчисленіе по *Олимпіадамъ*, охватывающимъ четырехлѣтній промежутокъ отъ одного празднества до другаго. Первоначально Р-йскія игры были исключительно пелопоннесскими, но съ 40-ой О-ады всѣ свободные греки, даже изъ Малой Азіи и Южной Италіи, стали принимать въ нихъ участіе. Онѣ сдѣлались общенациональными играми и затмили своею славою и Писийскія, и Немеійскія, и Истмійскія. Онѣ просуществовали болѣе тысячи лѣтъ и пережили не только расцвѣтъ эллинской жизни, но и самую самостоятельность Греціи. Только въ 394 г. послѣ Р. X. онѣ были уничтожены указомъ Θεодосія Великаго, какъ послѣдній оплотъ язычества. Передъ началомъ игры жлавище принять въ нихъ участіе заявляли объ этомъ особъ судьямъ, гееланодикамъ, и представляли имъ доказательства своей гражд. полноправности, а также приносили клятву, что не будутъ употреблять при состязаніи нечестныхъ уловокъ. Затѣмъ приносились жертвы въ честь Зевса О-йскаго, и начинались игры. Присутствовать на нихъ могли одни мужчины; исключеніе было сдѣлано только для жрицы Деметры. Первоначально игры состояли только изъ состязанія въ простомъ бѣгѣ. Съ теченіемъ времени прибавилось состязаніе на колесницахъ; съ 18-ой О-ады былъ введенъ т. наз. пентавлонъ, т. е. послѣдовательное состязаніе въ пяти упражненіяхъ: 1) бѣгъ, 2) прыганье, 3) борьба, 4) метаніе диска и 5) метаніе дротики, затѣмъ панкратіонъ—соединеніе борьбы съ кулачнымъ боемъ, и др. упражненія. Но бѣгъ остался навсегда важнѣйшимъ изъ нихъ; одержавшій побѣду въ немъ былъ главнѣйшимъ изъ побѣдителей; собственно ему давалось названіе „побѣдителя на О-йскихъ играхъ“, и его именемъ отмѣчалась О-ада. Наградю за побѣду былъ простой вѣнокъ изъ вѣтвей священнаго оливаковаго дерева, который гееланодики возлагали на голову побѣдителя. Такой вѣнокъ считался драгоцѣннѣйшимъ изъ сокровищъ, какія только можетъ пріобрѣсти смертный. Въ честь побѣдителя слагались гимны. Особенно знамениты гимны Пиндара.

Заканчивались игры жертвоприношением их покровителю, Зевсу. Онъ продолжался 5 дней, отъ 11-го по 16-ое число священнаго мѣсяца, приблизительно отъ 1-го по 5-ое июля.

Олимпиа (*Olympiada*, *Olympiades*), дочь Неоптолема, царя Эпирскаго, жена Филиппа Македонскаго и мать Александра Великаго. Порвавъ отношенія съ мужемъ, она удалилась въ 340 г. въ Эпиръ, но послѣ смерти Филиппа, въ которой она, по общему мнѣнью, была не безучастна, снова вернулась въ Македонію. Во время знаменитаго похода Александра О. старалась отстранить его намѣстника, Антипатра. Послѣ смерти Александра О. была вынуждена снова удалиться въ Эпиръ, но и тамъ не покидала своихъ честолюбивыхъ замысловъ и въ 317 г. съ войскомъ явилась въ Македонію, гдѣ многіе пали жертвою ея мести. Наконецъ, въ 315 г. О. была убита слугами полководца Кассандра.

Олимпъ, горы на сѣв. Греціи, по границѣ Македоніи съ Фессаліей, отдѣляются отъ Оссы долиной Темпа; 2973 м. выс. Согласно греческ. мифологіи, О. служилъ мѣстопребываніемъ боговъ. О-омъ назывались въ древности и др. горы (въ Мизіи, Ликии, на о-вѣ Кипрѣ и пр.).

Олимпъ, самая значит. греч. колонія на южн. берегу Македоніи, у Торонейскаго залива. Во время пелопон. войны О. значительно увеличился благод. эмиграціи изъ друг. част. Халкиды и, сохранивъ свою самостоят. отъ Афинъ и Македоніи, сталъ во главѣ союза соедѣнныхъ городовъ. Въ 382 г. Спарта разрушила этотъ союзъ и подчинила своей гегемоніи О. Скоро затѣмъ Филиппъ, царь Мак., въ своемъ стремленіи завладѣть приморск. городами, напалъ на О. Афиняне, несмотря на знаменитыя „Олинскія рѣчи“ Демосвена, медлили помощью, и городъ въ 348 г. былъ взятъ Филиппомъ и разрушенъ до основанія.

Олифантъ 1) сэръ Лауренсъ, род. въ Шотландіи въ 1832 г., молодость провелъ въ Индіи, въ свѣтѣ Смеръ-паша принималъ участіе въ 1856 г. въ Восточной войнѣ; въ 1857 г. сопровождалъ лорда Эджина въ Китай, съ 1867 г. примкнулъ къ мистич. сектѣ американца Гарриса; впоследствии разочаровавшись въ Гаррисѣ, началъ проповѣдывать самостоятелн. мистич. ученіе. Съ развитіемъ еврейской эмиграціи въ Палестину въ началѣ 80-хъ годовъ О. явился однимъ изъ организаторовъ движенія и стремился къ широкой постановкѣ дѣла, но, встрѣтивъ противодѣйствіе со стор. турецкаго правительства, онъ основалъ еврейско-нѣмецкую колонію „Хайфа“ въ Сиріи. Ум. въ 1888 г. Изъ произведеній его наибольшій успѣхъ имѣли описанія путешествій и беллетристик. соч. „Piscadilly“ и „Altiora peto“. Кромѣ того имъ написаны двѣ книги мистическаго содержанія — „Sympneumata“ и „Scientific Religion“, пользующіяся большою популярностью среди нѣкоторыхъ сектъ въ Англіи и Америкѣ. 2) О., мистриссъ Маргаретъ, одна изъ наиболѣе выдающихся современныхъ англійскихъ писательницъ, род. въ Ливерпулѣ въ 1818 г. Выступивъ на литературное поприще сравнительно поздно — 30 лѣтъ отъ роду, она сразу приобрѣла извѣстность первымъ своимъ романомъ „Passages in the life of Mrs. Margaret Maitland of Sunnyside“, имѣвшимъ большой успѣхъ. Ею написано около 50

романовъ, сюжетами котор. служить жизнь среднихъ классовъ англійскаго общества. Близкое знакомство съ изображаемою средою, теплое чувство, съ кот. она описываетъ ее, добросовѣстное отношеніе къ работѣ — составляютъ главныя достоинства ея произведеній. Наибольшую популярностью пользуются: „Chronicles of Carlingford“, „Ombrа“, „A rose in June“, „The curate in charge“, „The Ladies Lindores“. Многіе изъ романовъ О. переведены и переводятся на русскій языкъ. Она написала также нѣсколько книгъ научнаго содержанія („Literary history of England“ и др.) и биографію Лауренса Р., своего родственника.

Олицетвореніе (греч. *προσωποποιία*, лат. *personificatio*) 1) названіе поэтической фигуры, при посредствѣ которой отвлеченныя понятія, неодушевленнымъ предметамъ и явленіямъ природы приписываются человѣческія качества и способности. По теоріи Готтшала („Poetik“) различаются три вида О-ія: 1) *метафорическое*, являющееся дальнѣйшимъ развитіемъ метафоры и представляющее неодушевленные предметы одаренными жизнью, напр. „Остановись, моменты! ты такъ прекрасенъ!“, 2) *аллегорическое*, превращающее отвлеченныя понятія въ живыя лица съ характерными атрибутами, напр. описаніе молвы, Фага, въ IV книгѣ Энеиды Вергилія, и 3) *мифологическое*, представляющее идеи, нравственныя понятія и явленія внѣшняго міра въ формѣ божествъ съ рѣзо очерченной индивидуальностью, напр. боги Гомера. 2) О., названіе риторическаго приема, посредствомъ котораго ораторъ влагалъ въ уста вымышленнаго или дѣйствительнаго существующаго лица рѣчь собственнаго измышленія, не только сообщавшую нѣкоторое разнообразіе и живость его изложенію, но также дававшую ему возможность представить образъ мыслей своего дѣйствительнаго или предполагаемаго противника какъ бы въ видѣ разговора послѣдняго съ самимъ собою.

Олицъ, Петръ Ивановичъ, генералъ-аншефъ, началъ военную службу при императрицѣ Елисаветѣ и участвовалъ въ Семилѣтней войнѣ; при Петрѣ III онъ долженъ былъ выйти въ отставку, примкнулъ къ сторонникамъ Екатерины и по ея воцареніи снова былъ принятъ на службу. Во время войны съ Турціей онъ былъ однимъ изъ главныхъ помощниковъ Румянцева и особенно отличился въ битвѣ при Кагулѣ. Ум. въ 1771 г.

Олдехъ, Карлъ Рудольфъ, фонъ, прусск. генералъ, род. въ 1811 г., служилъ по военно-учебному вѣдомству и въ то же время былъ однимъ изъ ближайшихъ сотрудниковъ Мольтке по генеральному штабу; во время войны 1866 г. былъ тяжело раненъ; въ 1870 г. произведенъ въ генералы — отъ — инфантеріи и назначенъ директоромъ военной академіи, въ 1877 г. — директоромъ дома Инвалидовъ; ум. въ 1884 г. О. особенно извѣстенъ, какъ военный историкъ. Онъ написалъ: „Historische Entwicklung der taktischen Uebungen der preussischen Infanterie“, „Der Feldzug der Nordarmee im Jahr 1813“, „Geschichte des Feldzugs von 1815“ и рядъ сочиненій, посвященныхъ военной дѣятельности Фридриха Вел.

Олливье (Ollivier), Эмиль, франц. госуд. дѣятель, сынъ стойкаго демократа, марсельск. купца, р. въ 1825 г.; пробывъ въ Парижѣ курсъ юрид.

наукъ, онъ вступилъ въ корпорацію адвокатовъ; въ 1848 г. былъ посланъ Ледрю-Роленомъ въ Марсель комиссаромъ республики, но въ 1849 г. вернулся къ адвокатурѣ и скоро заслужилъ извѣстность выдающагося оратора. Избранный въ 1857 г. въ законодательн. корпусъ, онъ явился здѣсь главой и краснорѣчивымъ выразителемъ требованій немногоч. оппозиціи, состоявшей всего изъ 5 членовъ. Однако, О. не выступалъ неутомимымъ и систематическимъ противникомъ правительства, а въ 1864 г. такъ сочувственно отнесся къ законамъ противъ свободы собраний, что заставилъ отшатнуться отъ себя прежнихъ друзей. Примыкая все болѣе къ имперіи, онъ 2 янв. 1870 г. сталъ во главѣ умѣренно-либеральн. министерства (въ кач. мин. юстиціи), надѣясь провести строгое соблюденіе конституціи и тѣмъ примирить либеральн. партію съ имперіей. Не замѣчая, что онъ является простымъ орудіемъ въ рукахъ придворной партіи, О. дѣятельно помогалъ фальсифицировать народное убѣжденіе при плевисцитѣ 8 мая, горячо отстаивалъ политику Наполеона въ конфликтѣ съ Пруссіей и 15 іюля добился отъ палаты необходимаго кредита для войны, «съ легкимъ сердцемъ» принимая на себя ответственность за этотъ опасный шагъ. Увѣряя другихъ и самъ увѣренный въ легкой побѣдѣ, О. долженъ былъ покинуть свой постъ при первыхъ неудачахъ франц. оружія. Послѣ того онъ уѣхалъ въ Італію; въ наст. время живетъ въ Марселѣ, посвящая свое время литерат. занятіямъ («Une visite à la chapelle de Médicis», 1872 г.; «La marine», 1874 г.; «Thiers à l'Académie et dans l'histoire», 1879 г.; «Nouveau manuel de droit ecclésiastique français», 1885 г.).

Олово, Sn, въ самородномъ состояніи не встрѣчается, добывается изъ рудъ, изъ котор. замѣчательны оловянный камень, SnO₂, и оловянный колчеданъ, соединеніе сѣрнист. О-а съ другимъ сѣрнист. металлами (2 Cu₂ S + SnS₂ + 2 FeS. ZnS). О. извѣстно было китайцамъ еще за 2000 лѣтъ до Р. X. Горная руда передъ выплавкой измельчается въ толчеякъ, отмучивается отъ сопровождающей породы и обжигается для удаленія сѣры, мышьяка и сурьмы; обожженная руда плавится въ высокихъ шахтныхъ печахъ съ углемъ; при этомъ О. восстанавливается и стекаетъ на дно горна. Такое О. содержитъ мышьякъ и желѣзо; поэтому его подвергаютъ очистку при помощи нѣкот. металлургическихъ операцій, послѣ котор. шахтенное О. получается очень чистымъ, съ примѣсью не болѣе 1/100⁰ постороннихъ металловъ. Ежегодная добыча О-а составляетъ въ Австраліи отъ 10000 до 15000 тоннъ, въ Англіи около 10000, въ Малаккѣ 10000 и т. д. Въ Россіи О. добывается въ Выборгской губерніи въ незначительныхъ количествахъ; такъ, въ 1890 г. его добыто только 804 пуда. О.—мягкій серебристо-бѣлый металлъ съ синеват. оттѣнкомъ. Примѣняется О. въ различн. сплавахъ (бронза, колоколный, британск. металлъ, металлъ для подшипниковъ), служитъ для изготовленія перегонныхъ аппарат., эмбевиковъ, трубъ, для домашней и столовой посуды, особенно въ прежнее время для свѣчныхъ формъ. Прокатываніемъ получается листовое О., или *станоль*, служащій для приготовления зеркала и для завертыванія шоколада, сыра и пр.

О. употребляется для луженія и для производства жести.

Олозата, донъ, Салюстиано, де, испанск. государств. дѣятель, род. въ 1803 г.; въ 1831 г. онъ, боясь ответственности за участіе въ заговорѣ противъ Фердинанда VII, бѣжалъ во Францію. Избранный послѣ смерти короля въ кортесах, О. быстро приобрѣлъ извѣстность, какъ первоклассный ораторъ и талантливый политикъ; съ 1847 г. О. стоялъ во главѣ прогрессистской партіи, и подъ его вліяніемъ была создана конституція 1855 г. Какъ одинъ изъ самыхъ непреклонныхъ и въ то же время вѣгательныхъ противниковъ Изабеллы, О. послѣ нисложненія послѣдней занялъ видное мѣсто въ средѣ временнаго правительства и участвовалъ въ выработкѣ конституціи 1868 г. Послѣдніе годы О. провель посланникомъ въ Парижѣ. Ум. въ 1873 г.

Олонецкая губернія, одна изъ сѣвери. губерній Европ. Россіи, граничитъ на сѣв.-вост. съ Архангельск., на вост. съ Вологодск., на югъ съ Новгородск. и Петербургск. губ., на зап. съ Ладожскимъ оз. и Финляндіей. По устройству поверхн. О. г. можетъ быть раздѣлена на 3 части: 1) холмистую сѣверную (Повѣнецъ, и большая часть Петрозаводск. у.), по кот. проходятъ *Олонеккія горы* и хреб. Массельга; 2) плоско-возвышенную восточную (Пудожск., Каргопольск. и сѣв.-вост. часть Вытегорско-полюск. уу.) и 3) низменную южную (О-ій, Лодейнопольск., часть Вытегорск. и южна. часть Петрозаводск. уу.). Въ геологическ. отношеніи сѣв. часть состоитъ изъ кристаллическ. сланцевъ, діоритовъ, порфировъ, гранита и пр.; между р. Оятью и Свирью обнаруживаются силурійск. образованія, по обоимъ берег. Свири—девонскія, на юго-вост.—сѣверное продолженіе московскаго каменноугольн. бассейна. Минеральныя богатства О-ой г-и состоятъ въ горномъ известнякѣ, огнеупорной глинкѣ, мраморѣ, болотной и озерной желѣзн. рудѣ, далѣе въ мѣдной рудѣ (разрабатывалась при Петрѣ I), азбестѣ, сорномъ хрусталѣ, сѣрномъ колчеданѣ, минеральн. водахъ (Кончозерскія марціальныя воды) и пр.; сверхъ того въ рѣчк. Нивѣ, Мегрѣ, Повѣчанкѣ и нѣкот. другихъ, впадающихъ въ Онежское оз., ловится жемчугъ. Почва глинистая, песчаная, весьма болотистая, особенно на сѣв., мѣстами каменистая (Петрозаводск. и Повѣнецк. уу.) и въ общемъ неплодная; лишь въ Лодейнопольск. и Олонекк. уу. встрѣчается черноземъ. Лѣсу очень много, преимущественн. соснаго и березоваго. О. г. чрезвычайно обильно орошена многочислен. озерами и рѣками Балтійск. и Бѣлаго м. Изъ рѣкъ судоходны: Свирь съ Оятью, Водлица, Вытегра, входящая въ составъ Маринской системы, Сума съ водопадомъ Кивачъ, Мегра, Ошта, Андома и Онега, а также каналы Маринскій и Онежскій. Изъ озеръ значительнѣйшія: Онежское, Ладожское (восточн. часть), Сегозеро, Выгозеро, Лаче и Водло; нѣкот. озера являются рудоносными. Климатъ, вслѣдствіе обилія влаги и лѣсовъ, сырой, суровый и подверженъ рѣзкимъ перемѣнамъ, весьма губительнымъ для растительности; средн. годовая температура въ Петрозаводскѣ + 2,5⁰ Ц., средн. высота барометра 753,2 мм., средн. количество атмосферн. осадковъ = 645,8 мм. Населеніе (344877 ж. на 112322 кв. в.; 3,07 ж. на 1 кв. в.) состоитъ, кромѣ великорос-

совъ, изъ корель и чуди (преимущественно въ зап. части). Для народнаго образования служатъ: 4 мужск. среднеучебн. заведеній съ 516 уч. и 3 женск. съ 453 уч., 248 низш. и началн. училищъ съ 9545 уч. (7567 мальчик. и 1978 дѣв.) и 2 спеціальн. учебн. завед. (1 педагогическ., 1 морское) съ 83 учащ. Грамотность сравнительно съ большинствомъ другихъ г-ей Евр. Россіи болѣе распространена; въ 1887 г. изъ 730 новобранцевъ совершенно неграмотныхъ было 410 (56%). Главныя занятія жителей состоятъ въ рыболовствѣ, разнообразн. лѣсныхъ промыслахъ (судоостроеніе, рубка и сплавъ лѣса, гонка смолы и пр.), звѣре- и птицеводствѣ; сельское же хозяйство удовлетворяетъ мѣстн. потребности въ Каргопольск. у., вост. части Пудож. и въ части Вытегорск. у. Сѣется рожь, овесъ, ячмень, картофель; средн. годовою сборъ за 3-лѣтіе 1886—88 г. для ржи = 269742 чт., для овса = 379870 чт., для картофеля = 113935 чт.; соотвѣтствен. средн. урожаи съ десятины: 4,7 чт., 6,9 чт. и 34 чт. Сверхъ того разводится въ большихъ количествахъ рѣпа, кот. и составл., наряду съ рыбой, главн. пищу населенія; въ восточн. части г-и воздѣлывается ленъ. Изъ друг. занятій жит-й назовемъ выдѣлку бѣличьихъ и заячьихъ мѣховъ (Каргополь), пряденіе льна, ломку мрамора и пр. Фабрикъ и заводовъ въ г-и 281 съ 1806 рабоч., производящими на сумму 1251000 р.; важнѣйш. между ними: лѣсопиленные, дегтярные, льнотрепальные и желѣзодѣлат. Губ. гор.—Петрозаводск. О. г. раздѣл. на 7 уѣзд.: Вытегорскій, Каргопольск., Лодейнопольск., О-ій, Петрозаводск., Повѣнецкій и Пудожскій.—Территорія нынѣшней О-ой г-и издавна была заселена корелами и лопарями и назыв. Кореліей или Корюландіей; она долго терпѣла отъ нападеній шведовъ, а съ XI в. сдѣлалась, вмѣстѣ со всеми Заонежскими погостами, владѣніемъ новгородцевъ. При Іоаннѣ III Заонежск. погосты присоединены къ московскому государству. Нынѣшній свой составъ губ. получила въ 1801 г.

Олонецъ, уѣздн. гор. Олонейской губ., подъ 60° 59' с. ш. и 50°37' в. д., при р. Олонѣ, въ 16 в. къ вост. отъ Ладожск. оз.; 1807 ж. О. принадлежитъ къ числу древн. поселеній сѣвера. края и издавна входилъ въ составъ Обонежской пятины, принадлежавшей Вел. Новгороду; онъ былъ укрѣпленъ и съ 1627 г. назыв. посадомъ, а въ 1776 г. назначенъ уѣздн. гор. Новгородск. намѣстничества, потомъ Олонейской губ.—*О-кій уѣздъ* (32 691,1 кв. в. съ 38 120 ж.), въ зап. части губ-ии, имѣетъ по преимуществу ровную поверхность, орошается притоками Ладожскаго оз. (Свирь, Олонка, Тулокса и Видлица) и многочисл. озерами, каковы: Волд-, Туло-, Пидозеро и др. Населеніе состоитъ болѣею частью изъ кореловъ. Въ уѣздѣ наход. кожевен., желѣзодѣлательные и нѣкот. друг. заводы.

Олоферъ, см. *Юдифь*.

Олоуфевъ, дворянскій (съ 1856 г. графскій) родъ, выдвинувшійся въ началѣ XVIII ст.; наиболѣе извѣстн. представитель этого рода, Адамъ Васильевичъ О. (род. въ 1721 г. ум., въ 1784 г.), былъ статсъ-секретаремъ при Екатеринѣ II.

Ольберсъ, Генрихъ Вильгельмъ Маттеусъ, извѣстн. нѣм. астрономъ, род. въ 1758 г. въ

Арбергѣ, въ Бременскомъ герцогствѣ; по профессіи врачъ, онъ съ теченіемъ времени почти всецѣло отдался астрономіи; ум. въ 1840 г. О. составилъ первый указатель всѣхъ открытыхъ до него кометъ (129), указалъ методъ прямого опредѣленія кометнаго пути, предложилъ до сихъ поръ не спровергнутыя гипотезы относительно физическихъ свойствъ кометъ; ему же принадлежатъ изслѣдованія о лунарномъ происхожденіи метеоровъ и пр. Въ 1802 г. онъ открылъ Палладу, въ 1807 г.—Весту. Изъ соч. его сооб. важно: „Ueber die leichteste u. bequemste Methode, die Bahn eines Kometen aus einigen Beobachtungen zu berechnen“; кромѣ того онъ печаталъ статьи въ журналѣ „Astronomische Nachrichten“ и др. Въ 1850 г. ему воздвигнутъ памятникъ въ Бременѣ, гдѣ онъ провелъ большую часть жизни.

Ольбля, *Омбтополь,* см. *Милетополь*.

Ольвѣполь, *Орликъ,* заштатн. гор. Херсонской губ., Елисаветградск. у., по Юго-Западной жел. д., при слияніи р. Синюхи съ Бугомъ; желѣзнодорожное учил.; 5738 ж., ведущиихъ торговлю пшеницей, солью, рыбой и пр. На мѣстѣ О-я въ 1744 г. была устроена русскими крѣпость Орликъ для защиты отъ нападеній гайдамаковъ, поселившихся на бугскихъ островахъ; поселеніе вскорѣ приобрѣло торговое значеніе, такъ какъ чрезъ него шла дорога изъ Польши въ Очаковъ, и въ 1773 г. получило герцогскія права; нынѣшнее же названіе свое получило еще въ 1770 г., въ память существовавшей у устья Буга греческ. колоніи *Ольои*. Военное свое значеніе О. потерялъ со времени перенесенія русской границы на Днѣстръ.

Ольга (въ лѣтописи также *Волга*, по-гречески *Елуса*), въ крещеніи *Елена*, русская княгиня, жена Игоря Рюриковича, мать Святослава, по лѣтописи родомъ изъ Плескова (Пскова), по позднѣйшимъ сочиненіямъ („Житіе св. Ольги“, въ рукописи Троицкой бібліотеки, и „Степенная книга“) простая посланка изъ мѣстечка Выбуты, около Пскова (котораго, будто, въ то время еще не было), съ кот. Игорь познакомился будто бы во время охоты. О. была женщиною умная и энергичная; по смерти Игоря, убитаго древлянами въ 945 г., она, по словамъ лѣтописнаго преданія, управляла землею въ малолѣтство своего сына и четыре раза жестоко и хитро отомстила древлянамъ за смерть мужа, согнала обманомъ ихъ городъ Коростень и обложила ихъ тяжелою данью. Въ 957 г. О. была въ Константинополь, у императора Константина Багрянороднаго; къ этой поездкѣ русская лѣтопись относитъ ея крещеніе, хотя вопросъ о времени послѣдняго остается спорнымъ. Во время похода Святослава въ Дунайскую Болгарію она съ малолѣтними внуками оставалась въ Кіевѣ и выдерживала осаду города печенѣгами. О. умерла въ 969 г. и причтена къ святымъ русской церкви, память ея празднуется 11 июля. Любопытно мнѣніе архимандрита Леониды о происхожденіи О-и: на основаніи найденнаго имъ лѣтописнаго варианта авторъ считаетъ О-у болгарскою княжикою, и мѣсто ея рожденія предполагаетъ не въ русскомъ Псковѣ (Плесковѣ), а въ болгарскомъ городѣ Плискѣ, упоминаемомъ у Кодица. („Откуда родомъ была святая великая княгиня русская Ольга?“, „Русск. Стар.“, 1888 г., т. LIX).

Ольга Александровна, Ея Императорское Высочество, Великая Княжна, род. 1 июня 1882 г.

Ольгердъ, въ крещеніи Александръ, великій князь литовскій, старшій сынъ Гедимина отъ второй жены, русской княжны Ольги. См. *Литва* (стр. 2766—67).



Е. И. В. Вел. Княжна Ольга Александровна.

Ольгинская, станица области В. Донскаго, Черкасскаго окр., при протокѣ Дона. Махинъ; 2897 ж.

Ольги орденъ, виртемберг., учрежденъ кор. Карломъ въ 1871 г., имѣеть 1 степень.

Ольгополь, уѣздн. гор. Подольск. губ., при р. Савранкѣ; 6198 ж., изъ кот. многіе заним. хлѣбопашествомъ. — О. основанъ въ 1795 г. при учрежденіи бывшей Вознесенской губ. *О-скій уѣздъ*, въ юго-вост. части губ.-и, между р. Днѣстромъ и р. Бугомъ, имѣеть преимуществ. черноземную, мѣстами песчано-глинистую почву; 227362 ж. (на простр. въ 3521,9 кв. в.), большинство которыхъ принадлежатъ къ малороссамъ; здѣсь живутъ также евреи, молдаване, поляки и нѣмцы-колонисты. Главн. занятія жит-й составл.: хлѣбопашество (пшеница, кукуруза и пр.), скотоводство, въ частности — тонкорунное овцеводство, далѣе — разведеніе табуна и винограда (по Днѣстру), отчасти заводск. дѣятельность (винокурные и свеклосахарные заводы).

Ольдери (Oldbury), гор. въ англ. графствѣ Вустеръ, къ вост. отъ Дедлі; 18841 ж.

Ольдэмъ (Oldham), важный фабричн. гор. въ Ланкаширѣ, въ 8 клм. отъ Манчестера, среди обширныхъ каменноугольн. копей; 111343 ж.

Ольденбарневельдъ (*Варнесовельдъ*), логанъ, ванъ, госуд. дѣятель Голландіи, род. въ 1547 г., принималъ участіе въ борьбѣ своего народа противъ испанцевъ, былъ близкимъ другомъ Вильгельма Оранскаго, а при сынѣ его, Морицѣ, принялъ постъ синдика Голландіи и фактически сосредоточилъ въ своихъ рукахъ все внутреннее управленіе Нидерландовъ. Противодѣйствуя планамъ Морица, онъ возбудилъ противъ себя его вражду и заставилъ примкнуть къ партіи гомаристовъ, которая доби-
 влась тибели О-а. Онъ былъ обвиненъ въ нарушеніи религіознаго мира и, отвергнувъ ходатайство о по-

милованіи, обезглавленъ въ Гагѣ въ 1619 г. См. *Морицъ*, принцъ Оранскій.

Ольденбергъ, Германъ, изв. нѣм. санскритологъ, род. въ 1854 г., съ 1889 г. состоитъ проф. въ Килѣ. Важн. труды: „The Vinaya Pitaka“, „The Dipavamsa“, „Buddha, sein Leben, seine Lehre, seine Gemeinde“ (1881, переведено на русск. яз.), „Vinaya Texts“, „Die Hymnen des Rigveda“ и мелкія работы по индусской метрологіи, надписямъ, философіи и т. п.

Ольденбургскіе принцы 1) Петръ Георгіевичъ, сынъ принца Петра Фридриха Георга и Е. И. В. В. К. Екатерины Павловны (дочери имп. Павла), род. 14 авг. 1812 г. въ С.-Петербур., получилъ, кромѣ военнаго, также хорошее юридическое образованіе, приобрѣлъ степень доктора правъ; находился въ близкихъ отношеніяхъ къ своему дядѣ, имп. Николаю; въ 1832 г. былъ произведенъ въ генераль-майоры, въ 1841 г. въ генералы-отъ-инфант.; перейдя вскорѣ въ гражданскую службу, состоялъ главноуправляющ. IV отдѣлен. Собствен. Его Вел. канцеляріи, сенаторомъ и предѣдителемъ департамента государств. совѣта по гражданск. и духовн. дѣламъ. Его инициативѣ было обязано своимъ открытіемъ и дальнѣйшимъ развитіемъ Императорск. Училище правосудія. Скончался 2 мая 1881 г. *Дити ея*. 2) О., принцъ Николай Петровичъ, род. 27 апрѣля. 1840 г., состоялъ въ военной службѣ и въ 1883 г. произведенъ въ чинъ генераль-лейтенанта; кромѣ того онъ занималъ должность почетнаго опекуна С.-Петербурискаго опекунскаго совѣта. Онъ обладалъ недоиминнымъ художественнымъ талантомъ, и его пейзажи нерѣдко появлялись на выставкахъ Академіи художествъ. Въ супружествѣ состоялъ съ графиней Маріей Остербургской. Скончался 8 янв. 1886 г. 3) О., принцъ Александръ Петровичъ, второй сынъ, род. 21 мая 1844 г., состоятъ въ чинѣ ген.-лейтенанта и ген.-адъютанта; принималъ дѣятельное участіе въ русско-турецкой войнѣ и въ рядяхъ гвардейскаго корпуса совершилъ змійный переходъ черезъ Балканы; 7 янв. 1868 г. вступилъ въ бракъ съ Еягений Максимиліановной, княжикою Романовской, герцогиней Лейхтенбергской. 4) Е. И. В. Вел. Княгиня Александра Петровна (до замуж. Александра Фредерика Вильгельмина), род. 21 мая 1838 г.; 25 янв. 1856 г. вступила въ супружество съ Великимъ Княземъ Николаемъ Николаевичемъ; вдовствуетъ съ 13 апр. 1891 г.

Ольденбургъ, Нѣмек. великое герцогство, состоитъ изъ 3 отдѣльн. частей: герцогства О., княжества Любенъ (съ Гольштиніи) и княж. Биркенфельдъ (на южн. склонѣ Гансбрюка). — *Герцогство О.*, главн. часть государства, представл. весьма бѣдную лѣсомъ равнину, частью покрытую жирными маршами, частью песчаную, болотистую или степную, и обильно орошенную р. Везеромъ съ Гунтой и др. Населеніе (267111 ж. на 5378 кв. клм.), нижне-саксонск. или фризск. происхожденія, болѣею частью лютеранск. върноповѣданія, сосредоточиваетъ преимуществ. въ сельск. поселеніяхъ (городовъ очень мало), такъ какъ преобладающ. занятіями жит-й служатъ земледѣліе и скотоводство. Здѣсь развито также мореходство и торговля. По конституціи 1852 г. вел. герцогство представл. конституціон. монархію; власть велик. герцога ограничена ландтагомъ (34 члена). *Лю-*

Бекъ и Биренфельдъ (см. эти слова) имѣютъ, сверхъ того, свои провинціальныя совѣты. *Глауб. гор.* — О., на р. Гунтъ; обширная конная ярмарка, судоходство; 21438 ж. — О. первоначально былъ небольшимъ графствомъ, находившимся въ вассальныхъ отношеніяхъ къ герцогству саксонскому, и исторія его за это время тѣсно связана съ исторіей Саксоніи. Первыми достоверными О-скими графами считаются Элимаръ I и его сынъ, Элимаръ II, жившіе около 1088—1108 гг. Послѣ распавенія герцогства Саксоніи, въ 1180 г. О. приобрѣлъ самостоятельность и сдѣлался непосредственнымъ леномъ имперіи. Въ дальнѣйшее время О., увеличившійся постепенно въ своихъ размѣрахъ, вступаетъ въ довольно тѣсныя сношенія съ Даніей, и въ 1448 г. Христіанъ VIII, графъ О-скій, сдѣлался королемъ датскимъ, уступивъ при этомъ О. своему брату Гергарду. Потомки Гергарда управляли О-омъ до 1667 г., послѣ чего О. перешелъ во власть датскихъ королей. Правленіе послѣднихъ, отличавшееся мирнымъ характеромъ, было временемъ отдыха для О-а, котораго не затронула даже Семилѣтняя война. Въ 1773 г. Христіанъ VII передаетъ О. великому князю Павлу Петровичу, отцу котораго, императоръ Петръ III, былъ сыномъ герцога Карла Фридриха, представителя голштейн-готторпской линіи, младшей вѣтви датскаго королевскаго дома. Павелъ немедленно уступилъ О. своему родственнику Фридриху Августу, епископу любекскому, который получилъ въ 1777 г. отъ императора Иосифа II титулъ герцога. Преемникъ Фридриха Августа (ум. въ 1785 г.), Петръ Фридрихъ Людвигъ (1785—1829 гг.), въ 1810 г. былъ лишенъ французами своихъ владѣній, что послужило одной изъ существенныхъ причинъ разрыва между Наполеономъ I и Александромъ I. Послѣ паденія Наполеона О-у возвращена была его самостоятельность, а по Вѣнскому конгрессу владѣнія его нѣсколько увеличились, и правителямъ его были даны титулы великихъ герцоговъ. Въ 1848 г., при сынѣ и преемникѣ Петра Фридриха Людвига, Павлѣ Фридрихѣ Августѣ (1829—1853 гг.), въ О-ѣ введено представительное правленіе. Сынъ и преемникъ Павла Фридриха Августа, Николай Фридрихъ Петръ (съ 1853 г.), во время австро-прусской войны сталъ на сторону Пруссіи; при немъ О. вступилъ сперва въ сѣверо-германскій союзъ, а потомъ въ составъ германской имперіи. Сынъ герцога Петра Фридриха Людвига, Петръ Фридрихъ Георгъ, вступившій въ супружество съ Великой Княжней Екатериной Павловной, состоялъ на русской службѣ, равно какъ и его потомство (см. *Ольденбургскіе принцы*).

Ольгунъ, уѣздн. гор. Кѣлецкой губ., на р. Баби, при Ивановъ — Домбровек. ж. дор.; 2721 ж., большею частью евреевъ. — *О-скій уѣздъ* (1235, 4 кв. в. съ 103449 ж.) заним. первое мѣсто въ губ. по развитію промышлен. дѣятельности (мукомольн. мельницы, заводы лѣсопильные, кожевенные и т. д.); добычаніе желѣза и цинка.

Ольжичная конференція, договоръ между Пруссіей и Австріей, заключенный 29 ноября 1850 г. прусскимъ министромъ Мантейфельемъ и австрийскимъ министромъ Шварценбергомъ въ г. Ольмюцѣ. На этой конференціи Мантейфельъ подписалъ такъ наз.

Ольмюцкіе пункты (Die Olmützer Punctation 1) отреченіе Пруссіи отъ правъ на германскій союзъ (Deutsche Union), который былъ заключенъ въ Эрфуртѣ съ цѣлю примиренія недовольнаго народа съ правительствомъ; 2) отреченіе отъ военныхъ конвенцій, заключенныхъ съ Баденомъ, Ангальтомъ, Мекленбургомъ и Брауншвейгомъ; 3) отозваніе черезъ посредство прусскихъ комиссаровъ шлезвиг-гольштинской арміи за р. Эйдеръ. Австрія ни къ чему не обязывалась и только для виду сдѣлала ту уступку, что въ Касселѣ долженъ былъ находиться прусскій гарнизонъ, который могъ наблюдать за выполненіемъ Австріей и Баваріей постановленій союзнаго сейма. На такой позорный договоръ правительство Фридриха Вилгельма IV было вынуждено согласиться потому, что король не желалъ дѣлать никакихъ уступокъ требованіямъ народа и опасался возобновленія революціоннаго движенія предыдущихъ годовъ.

Ольмюцъ, 2-ая столица и церковная метрополія Моравіи, а также одна изъ сильнѣйш. крѣпостей Австріи, на р. Моравѣ, при нѣсколькихъ желѣзн. дорог.; католическо-теологическ. факультетъ; 20176 ж.

Ольстаузенъ, Робертъ Михаэлисъ, одинъ изъ крупнѣйшихъ современныхъ гинекологовъ, профессоръ акушерства въ Берлинѣ, род. въ 1835 г., особенно много услугъ оказалъ оперативной гинекологін, оваріотоміи, операциі полного вырѣзыванія матки и выскабливанія слизистой оболочки ея.

Ольстеръ, см. *Уаистеръ*.

Ольхъ, см. *Ло* (Lot).

Ольца, мѣстечко, окружи. управленіе Кароской обл., *Ольтинск. округа* (18677 ж.), съ 462 ж.

Ольха, Alnus, родъ сем. березовыхъ, деревья и кустарн., продолговат., кругловат. или сердцевидн., зубч. или пильч. листья, сидяща на черешкѣ листовыхъ почки, однодомныя цвѣтки въ сережкахъ и яйцевидные плоды, отдален. образ. напоминающіе шишки хвойныхъ. — *Обыкновенная*, *красная* или *черная* О., *A. glutinosa* (см. рис.): лиственная волосокъ, въ юности клейкія вѣтки, кругловатые, зубчатые листья; достигаетъ 25 м. вышины; распространена по всей Европѣ до Южн. Франціи, на Востокъ, въ Сибиріи и Японіи, въ Сѣв. Африкѣ; любитъ влажную почву, по близости ручьевъ и рѣкъ. Дерево мягкое, легко раскалывается, прочное. О. употребляется для построекъ и предметовъ, прикасающ. съ водой, стѣгъ кот. она не портится, и представляетъ превосходное топливо. Кора употребляется въ Славоніи и нѣкоторыхъ мѣстностяхъ Россіи для дубленія кожъ и въ красильномъ производствѣ. — *Бѣлая* О., *подольшаникъ*, *A. incana*: покрытая волосами вѣтви, серебристо-сѣрая кора; растетъ по всей Европѣ, Сѣв. Азіи и Сѣв. Америкѣ; идетъ гл. обр. на топливо.

Ольца, см. *ману*.

Ольшанскъ, бывшій (до 1779 г.) гор. съ крѣпостью, нынѣ слоб. Воронежск. г., Бирюченск. у.

Омага, гор. въ сѣв.-американ. штатѣ Небраска, на р. Миссури; 61835 ж.

Омага, группа индѣйск. племенъ, живущ. частью въ Бразиліи и Перу, частью въ Эквадорѣ и Колумбіи и стоявшихъ до испанск. владычества на высокой ступени культуры; они назыв. также „паскогловыми“, вѣдѣтіе приписанной формы

своихъ череповъ, вызываемой искусствен. сдавливаніемъ.

Омайды, араб. фамилія, принадлежащая къ значному роду Корейшитовъ, который господствовалъ въ Меккѣ и къ которому принадлежалъ также Магометъ. Родоначальникомъ О-овъ былъ Омейя; внукъ его, Абу-Софіанъ, долго былъ заклятымъ противникомъ Магомета, но въ 630 г. подчинился ему. Сынъ Софіана, Моавія (см. это слово), былъ основателемъ первой династіи изъ рода О-овъ. Его родъ далъ мусульманской державѣ 14 калифовъ. При нихъ владычество ислама распространилось по всему вѣв. берегу Африки и перешло на европейскій ма-

кратилась въ 1031 г., когда калифъ Гишамъ II отрекся отъ престола, и кордовскій калифатъ распался на нѣсколько самостоятельныхъ княжествъ.

Омальскій герцогъ, Генрихъ Евгений Людовикъ Орлеанскій, сынъ франц. короля Луи Филиппа, род. въ 1822 г., участв. въ алжир. экспедиціи 1840 г., въ 1847 г. былъ назначенъ алжирскимъ губернаторомъ; послѣ февральской революціи уѣхалъ въ Англию, гдѣ предался литературной работѣ, помѣщая свои статьи въ „*Révue des deux mondes*“. Задѣтый рѣчью Наполеона въ сенатѣ (1861 г.), О. г. издалъ брошюру „*Lettre sur l'histoire de France*“ надѣлавшую много шума во Франціи; его обширнѣ

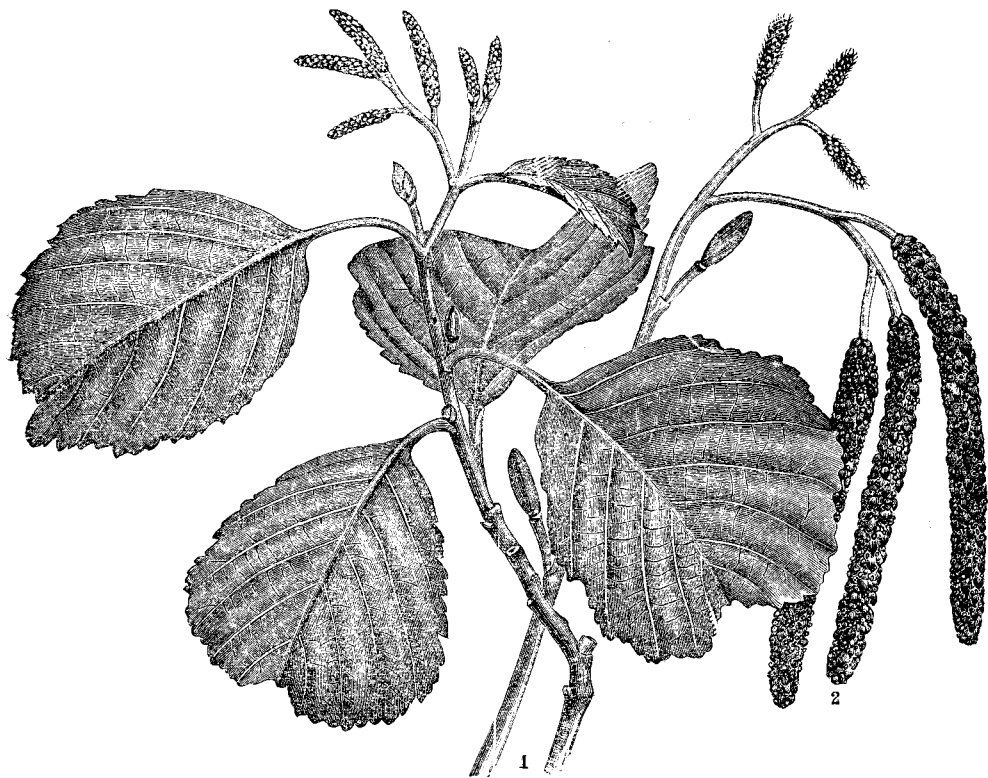

Ольха черная.

1. Вѣтка съ листьями и мужскими и женскими сережками. 2. Мужская сережка.

терикъ, гдѣ захватило весь Пиринейскій полу-въ; они оставили простой образъ жизни первыхъ калифовъ и стали окружать себя восточной роскошью, что вмѣстѣ съ тѣмъ покровительствовали наукамъ и искусствамъ, которыя достигли при нихъ пышнѣе расцвѣта. Династія О-въ прекратилась въ 750 г., когда Абуль-Аббасъ, въ кровопролитной битвѣ при Арбеллахъ, разбилъ калифа Мервана II и провозгласилъ себя калифомъ. Отъ гоненія, воздвигнутаго Абуль-Аббасомъ на О-овъ, спасся только Абдурахманъ, который бѣжалъ въ Испанію и основалъ тамъ независимый кордовскій калифатъ (755 г.). Его династія, давшая Испаніи 19 государей, пре-

истор. трудъ, „*Histoire des princes de Condé pendant les XVI et XVII siècles*“, появился въ печати послѣ мног. препятствій со стороны правительства, а принадлежащая, повидимому, его же перу брошюра „*Qu'a-t-on fait de la France*“ была запрещена. Въ 1871 г., послѣ отмены декрета объ изгнаніи изъ Франціи Бурбоновъ и Орлеановъ, герцогъ О. возвратился во Францію и, допущенный въ нац. собр., призналъ республику; въ 1873 г. онъ былъ президентомъ воен. суда надъ марш. Базеномъ; въ 1879 г. былъ заподозрѣнъ въ честолюб. замыслахъ и уволенъ съ занимаемаго имъ мѣста президента генер. штатовъ департамента Лазы, съ 1883 г. герц. О.

живетъ въ своемъ замкѣ Шантильи, близъ Парижа, и, какъ наследникъ принцевъ Конде, является обладателемъ огромнаго состоянія.

Омать, см. *Маскать*.

Омаръ, *Homarus*, морск. ракъ, родъ отр. десятиногихъ, сем. *Aspacidae*, отличается отъ рѣчнаго почти только одной величиной. — *Обыкновенный* *O.*, *H. vulgaris*, 45 стм. дл.; сине-чернозатая мраморность; живетъ въ европ. моряхъ, особен. у береговъ Норвегii, и ловится въ большихъ корзинахъ. Самка несетъ до 12000 яицъ. Америк. *O.* почти не отличается отъ европ. Мясо вкусное, но для многихъ трудноваримое.

Омаръ, второй калифъ, род. въ 592 г. послѣ Р. Х. въ Меккѣ; съ 618 г. сдѣлался горячимъ послѣдователемъ Магомета, бѣжалъ съ нимъ въ Медину и участвовалъ въ борьбѣ его съ Меккой. Послѣ смерти Магомета пользовался большимъ влияниемъ при калифѣ Абу-Бекрѣ, кот. назначилъ его своимъ преемникомъ (въ 634 г.). Въ его правленіе велись большія религіозн. войны, завоеваны Сирія, Персія и Египетъ и организовано управленіе калифатомъ Самъ онъ жилъ въ Мединѣ, въ гробницѣ Магомета, ведя благочестивую, воздержную жизнь, строго слѣдуя заповѣдямъ магометанской религіи. Говорятъ, что онъ присудилъ къ смерти собственнаго сына за употребленіе вина. *O.* ввелъ для калифовъ титулъ „князя правовѣрныхъ“ и новую ору, начинающуюся съ Геджры, т. е. со времени бѣгства Магомета изъ Мекки въ Медину. Въ завоеванныхъ странахъ *O.* преслѣдовалъ христіанъ и евреевъ, обрекая ихъ непосильнымъ податями, за что и былъ убитъ однимъ ремесленникомъ изъ христіанъ въ 644 г.

Омела, *Viscum*, родъ сем. омеловыхъ, маленькія зеленыя, паразитирующія на деревьяхъ кустарн. растенія, приклеивающ. къ раст-нію-хозяину при помощи слизистой массы, *висцина*. Около 30 видовъ. — *Омела*, *V. album*, паразитируетъ почти на всѣхъ европейск. деревьяхъ (на дубѣ рѣдко), подобно другимъ омеловымъ, вызываетъ вздутіе пораженныхъ вѣтвей. Чаще всего ее находятъ на яблонѣ, грушѣ, тополѣ. Птицы, особенно дрозды, поѣдаютъ ягоды и своими испражнениями, а также посредствомъ клюва, испачканнаго висциномъ, разносятъ сѣмена на другія деревья.

Омеръ-паша, въ христіанствѣ Михайлъ *Латасъ*, турецкій генералъ, род. въ 1806 г., сынъ австрійскаго офицера, началъ службу въ австр. войскахъ, но потомъ переселился въ Боснію. Принявъ здѣсь исламъ, онъ вскорѣ попалъ въ Константинополь и сдѣлался тамъ учителемъ чистописанія у принца Абдулъ-Меджида. По вошествованіи послѣдняго на престолъ, *O.*-п. сдѣлался однимъ изъ самыхъ близкихъ къ султану лицъ. Въ войнѣ противъ хедива египетскаго въ 1839 г. *O.*-п. обратилъ на себя вниманіе храбростію и распорядительностію. Въ 1853 г. открылъ на Дунаѣ воен. дѣйствія противъ Россіи, въ 1854 г. участвовалъ въ осадѣ Севастополя, въ 1855 г. былъ посланъ на Кавказъ для освобожденія Карса, но прибылъ слишкомъ поздно. Послѣ войны былъ губернаторомъ въ Багдадѣ; въ 1862 г. подавилъ возстаніе въ Герцеговинѣ и успѣшно боролся съ Черногоріей; въ 1867 г. съ жестокостію ренегата старался подавить возстаніе на Критѣ. Ум. въ 1871 г.

Омладина (сербск. „молодеж“), тайное сербское общество, стремящееся къ объединенію и полной полит. независимости всего сербскаго народа. Первоначально *O.* представляла собою студенч. литературно общество (основ. въ Пресбургѣ ок. 1848 г.), но съ 1866 г., подъ руководств. эмигранта Владимира Ивановича, она была реорганизована въ политич. партію; въ Новисадѣ (Южн. Венгрія) были основаны центральныи комитетъ, а во всѣхъ почти сербск. мѣстечкахъ по ту и другую сторону Дуная—субкомитеты, которыми, на многочисл. членскіе взносы, издавались „*O*—истекія“ народныя книги, календари и газеты, между проч. — редактировавшаяся Милетичемъ „*Zastawa*“, устраивались въ разн. мѣстахъ сходки и т. п. Столкновенія съ венгерск. правительствомъ по поводу участія въ дѣятельности Общества бѣглецовъ изъ Герцеговины и депутатовъ отъ Черногоріи повели къ повсемѣстному закрытію въ Венгрии комитетовъ *O*-ы; одновременно и въ Бѣлградѣ, по приказ. кн. Михаила Обреновича, были приняты репрессивныя мѣры противъ отдѣленій Общества. Тайно, однако, продолжая свою дѣятельность съ удвоенной энергіей, *O.* вскорѣ приобрѣла большое влияние какъ въ Сербіи, гдѣ она боролась противъ абсолютизма князя Михаила, такъ и въ Венгріи, гдѣ она возстаала противъ „примиренія“ 1867 г., подчинившаго сарбовъ мадьярамъ; убійство кн. Михаила (29 мая 1868 г.) позволило за собой вновь усиленное преслѣдованіе партіи, но возстаніе въ Герцеговинѣ война съ турками 1876 г. на время упрочили господство *O*-ы въ Сербіи; однако, успѣхи 1878 г. и влияніе Австріи привели сербское правительство къ политикѣ умѣренности, враждебной *O*-ѣ.

Омхазанкъ, Валтазаръ Павелъ, превосходный фламандскій пейзажистъ и живописецъ, род. въ 1775 г., ум. въ 1826 г. Рисунокъ у него простой, тонъ теплый, перспектива прекрасная. Животныя написаны тщательно, особенно любимыя его овцы и козы, почему французскы называютъ *O*-а даже „*le Racine des Moutons*“.

Omnia mea mecum porto (лат.), „все свое ношу при себѣ“, афоризмъ древне-греческаго мудреца Біаса. Смыслъ изрѣченія—тогъ, что истинное достояніе человѣка, кот. не можетъ быть отнято, составляютъ познанія и душевныя достоинства.

Омошныи (греч.). слова съ одинаковымъ произношеніемъ, но различнаго значенія (напр., *коса* волосъ и *коса*—сельскохоз. орудіе).

Омфуръ, необход. принадлежность епископскаго облаченія, носимая ими на плечахъ. *O.* состоитъ изъ широкой ленты и означаетъ погибшю и вновь обрѣтѣнную овцу, несомую пастыремъ.

Омьскъ, уѣздный городъ Акмолинской области и резиденція Степнаго генерала—губернатора, подъ 54°50' с. ш. и 91°02' в. д., при слияніи Омь съ Иртышемъ. *O.* тянется вдоль праваго берега Иртыша болѣе чѣмъ на 3 версты и раздѣляется Омью на 2 части, сѣверную и южную. Въ сѣверной части, гдѣ находится крѣпость, дома расположены на 2 террасахъ, нижняя изъ которыхъ часто подвергается наводненіямъ. Южная часть лежитъ на невысокихъ холмахъ (280 фут.). Въ *O*-ѣ находятся мужская и женская гимназiи, 6-классн. технич. училище, кадетскій корпусъ, учит. семинарія, кир-

гизская школа и др. учебн. заведения, а также публичная библиотека и музей западно-сибирского отдѣла. Импер. русскаго географическаго Общества. Промышленное значеніе О-а ничтожно, а торговля еще невелика, несмотря на 2 ярмарки. Жителей—33890 ч. Въ близкомъ будущемъ, съ усиленіемъ судоходства по Иртышу, проведеніемъ Сибирской желѣзной дороги, долженствующей пройти чрезъ О. и уже начатой постройкою, и съ заселеніемъ Акмолинской области русскими колонистами, О. получитъ, безъ сомнѣнія, значит. торговую важность. — О. основанъ въ 1716 г. для обзаведанія киргизовъ и вскорѣ получилъ большую стратегическую важность. Въ концѣ XVIII в. О. сдѣлался главнымъ городомъ Омской провинціи, вошедшей въ 1838 г. въ качествѣ округа въ составъ Тобольской губ.; при этомъ О. сдѣлался резиденціей генералъ-губ. Зап.-Сибирѣ. Въ 1868 г. О. былъ причисленъ къ Акмолинск. обл., въ 1882 г. сталъ главн. городомъ Степнаго генералъ-губернаторства; въ 1887 г. здѣсь учреждена еписк. кафедра. — *Омскій уездъ* (38638 кв. в. съ 84012 жит.) находится въ сѣверо-вост. углу области и явственно дѣлится на двѣ полосы: сѣверо-восточную равнинную, орошенную р. Иртышемъ, довольно плодородную и имѣющую нѣсколько болѣе или менѣе значит. лѣсныхъ участковъ, и холмистую южную, главн. образомъ степную, солончакую, почти безлѣсную, со множествомъ соляныхъ озеръ (Денгизъ, Тока и др.) и степныхъ рѣчекъ, теряющихся въ нихъ. Климатъ у-а рѣзкій континентальный (Омскъ, средн. год. темп. +0,3;⁰ maximum +34,8⁰, minimum—42⁰С.); колич. осадковъ невелико (36 стм.). Русские населяютъ главн. образомъ сѣверо-вост. часть (селенія ихъ расположены вдоль Сибирск. тракта и по Иртышу), остальное пространство занято киргизами. Главное занятіе киргизовъ — скотоводство; русские занимаются также земледѣліемъ и торговлей. Промышленность незначительна (салотопенные и кожевенныя заводы).

Омугевскій, литературный псевдонимъ поэта и романиста *И. В. Федорова* (см. это сл.).

Омѣла, въ греч. мивологіи лидійская царица, дочь Лардана, у которой Гераклъ служилъ 3 года.

Омъ, преніяя нѣмец. мѣра жидкостей, въ особен. вина, употребляется еще въ Дани (= 154,⁵⁷⁹ литр.) и въ Прибалт. губ. Россіи (= 147,⁵⁰¹ литр.).

Омъ, Георгъ Симонъ, физикъ, род. въ 1781 г., съ 1817 г. преподавалъ физику и математ. въ кельнской гимназій, съ 1833 г. состоялъ дирент. нюрнбергскаго политехникума, а съ 1852 г. проф. мюнхенск. унив.; ум. въ 1854 г. Сочиненія его: „Grundzüge der Physik“, „Beiträge zur Molekularphysik“ и др. Имъ былъ открытъ такъ наз. законъ или *правило Омъ*, по которому сила тока прямо пропорціональна электр. возбуждательной силѣ и обратно пропорціональна сопротивленію тока. Ему принадлежатъ также теорія аликовнтныхъ тоновъ.

Омъ, практическая единица, которую измѣряется *сопротивленіе*, оказываемое шрководникомъ прохожденію по немъ электричества; О. есть сопротивленіе, представляемое при 0⁰С. столбомъ ртути въ 106 сантиметр. длины и въ 1 квадр. миллиметръ поперечнаго сѣченія. См. *электричество*.

Омъ, рѣка Томской и Тобольск. губ., правый прит. Иртыша, 696 в.

Онагриковыя, *Onagraceae*, сем. двусѣмяннодольныхъ, пор. миртоцвѣтныхъ; большинство, особенно водяные и болотные представители—травы, нѣкоторыя—кустарники; цвѣтнокрайніе, перистоноервные листья, цвѣтки обоеполые, правильные, раздѣльно-лепестные, одиночные, въ кистяхъ или колоскахъ. Плодъ—коробочка, ягода; орѣхъ или костянка. Сѣмя безъ бѣлка, съ прямыми зародышемъ. Около 300 видовъ, разсѣянныхъ по всей землѣ, но гл. образ. — въ сѣв. умѣр. климатѣ. Опыленіе—при помощи бабочекъ и пчелъ. Многіе виды разводятся, какъ декоративныя растенія, особенно родъ *Fuchsia*.

Онаизмъ, *Onania*, *мануступрація*, *мастурбация*, одна изъ формъ незастественнаго удовлетворенія половой потребности, наблюдаемая какъ у мужчинъ, такъ и у женщинъ. Названіе происходитъ отъ Онаиза, библейской личности (см. кн. Бытійя 38, 4, 8—10). Постоянное возбужденіе и потеря сонновъ могутъ сильно подорвать здоровье. Очень часто О. начинается съ дѣтства, обыкновенно вслѣдствіе соблазна, и рѣдко прекращается раньше, чѣмъ наступитъ правильныя половыя сношенія. Страдающія О-мъ дѣти блѣдны, при хорошемъ общемъ здоровьи и аппетитѣ, вялы, не расположены къ работѣ, уединяются и проч. О. едва ли можетъ вести самъ по себѣ къ эпилепсій, истеріи и психическимъ разстройствамъ, хотя наблюдается, какъ одинъ изъ симптомовъ этихъ болѣзней. Мѣры противъ О-а: устраненіе дурнаго примѣра, правильная физическая и умственная работа, устраненіе возбуждающихъ блюдъ и напитковъ, прохладная одежда и постель, избѣжаніе спанья на спинѣ, ѣда за нѣсколько часовъ до сна, вставаніе съ постели тотчасъ по пробужденіи; лѣтомъ—рѣчныя купанья, упражненія въ плаваніи и др. укрѣпляющія средства.

Онаизъ, изъ Эгины (около 460 г.), современникъ и послѣдователь Полигнота въ живописи, выдающійся скульпторъ эгинской школы.

Онацевичъ, Михаилъ Луціановичъ, ученый изслѣдователь морскихъ теченій и гидрографъ, род. въ 1847 г., соверш. кругосвѣтн. плав., занимался дальѣ астрономіей, наблюдалъ, между пр., во Владивостокѣ прохожденіе Венеры въ 1874 г., въ 1875—77 г. состоялъ начальникомъ съемки береговъ Восточнаго океана, въ 1879 г. былъ назнач. начальникомъ 2-ой гидрографической экспедиціи на дальній Востокъ, но умеръ накануне ея отправленія (25 дек.).

Онега 1) рѣвка Олонекъ и Архангельск. губ., беретъ начало изъ оз. Лаче, Каргопольск. у., впадъ въ *Онежскую губу* (100 в. дл., 50 — 70 в. шир.) Бѣлаго м.; дл. до 400 в., шир. въ Архангельск. губ. 150 с.—11¹/₂ в. На рѣкѣ есть пороги, сильно мѣшающія судоходству, въ особенности во время лѣтняго обмеленія. 2) О., уездн. и портовый гор. Архангельск. губ., подлѣ 63⁰54 с. ш. и 55⁰47' в. д., при одномъ рѣкѣ, въ 5в. отъ ея впаденія въ Онежск. губу; морская школа, таможня, отпускъ за границу лѣса и доски; 2634 ж. Поселеніе при устьѣ р. О-и, извѣстное уже въ названіемъ Устьянской волости, существовало подъ XVI в., а въ XVII в. оно вело довольно значительн. вишнюю торговлю, улавную съ построеніемъ Петербурга; въ 1780 г. поселеніе переименовано въ уездн. гор. Архангельской обл., потомъ губ.-и. — *Онежскій уездъ* (25101¹/₂ кв. в. съ

37722 ж.), въ срединѣ губ.-и, по р. О-ѣ и др., примыкаетъ сѣверн. своей частью къ Бѣлому м.; весьма лесистъ и болотистъ, усадебъ многочислен. (до 500) озерами, изъ котор. самое большое Кожеезеро; на сѣв. и вост. изобилуетъ песчан. холмами. Жители (великороссы и отчасти корелы, много раскольниковъ) заним. главн. образомъ звѣре- и рыболовствомъ, судостроеніемъ, рубкой и сплавомъ лѣса, выдѣлкой кож. Скотоводство—въ удовлетворительн. состояніи, хлѣбопашество же (рожь и ячмень), вслѣдствіе суровости климата и незначительн. количества годныхъ къ обработкѣ земель, слабо развито. Къ уѣзду принадлеж. остр. Соловецкіе, Б. и М. Муксалыны, Анзерскій и др.

Онегуга, см. *Манукауцифенъ*.

Онежское озеро, 2-ое по величинѣ прѣсноводное оз. Европы, въ Олонекской губ. (8568,9 кв. в., до 220 в. дл., 75 шир., мѣстами до 200 саж. глуб.), въ сѣв. своей части изрѣзано многочислен. заливами (Повѣнецкая губа близъ полуостр. Заонежье и др.) и усадено островами и надводными скалами, или лудами; остальное побережье низменно и мало изрѣзано. О. принимаетъ въ себя рѣки: Андому, Илеку, Вытегру, Мегру, Ошту, Шую, Суцу и др., само же изливаетъ свои воды въ Ладожск. оз. чрезъ р. Свирь, выходящую изъ юго-западн. части. Судостроеніе по О-му о-у сильно развито и направлено главн. образ. на вывозъ къ истоку Свири прибрежн. продуктовъ и на вывозъ хлѣба и мануфактурн. произведеній изъ Петербурга и съ Волги. Суда же, идущія по Маринской системѣ, направляются къ Петербургу большою частью по *Онежскому каналу* (между р. Вытегрой и Свирью), устроен. въ 1818—51 гг. для обхода О-го о-а и имѣющему 64½ в. дл., 8 саж. шир. и 1 саж. глуб.

Онежск. разновидность халцедона, характериз. чередованіемъ бѣлыхъ полосъ съ темными. У древнихъ О. употреблялся для драгоценныхъ вазъ. Императорскій кабинетъ въ Вѣнѣ, Парижская и Ватиканская бібліотеки обладаютъ знаменитыми О-выми камнями для печатей. Путемъ искусственнаго окрашиванія придають порознымъ халцедонамъ сходство съ О-омъ. О. встрѣчается главн. обр. въ Бразиліи и Уругваѣ, а въ Россіи—въ Нерчинскомъ округѣ.

О'Нилъ (O'Neil), Генри, англійскій историкъ, живописецъ, род. въ 1817 г. въ С.-Петербургѣ и ребенкомъ перѣхалъ въ Англию, поступилъ въ 1837 г. въ лондонскую академію, гдѣ черезъ два года выставилъ свою первую картину. Рѣшительный успѣхъ имѣла картина „Дочь Леффея“, за которую послѣдовали: „Послѣднія минуты Моцарта“, „Походъ въ Крымъ“ и др. Изъ мног. позднѣйшихъ картинъ обращаетъ вниманіе „Отъѣздъ Маріи Стюартъ изъ Франціи“ Въ недавнее время О'. обратился къ пейзажу. Въ 1865 г. О'. издалъ „Lectures on painting“, а въ 1869 г. интересную брошюру о современномъ искусствѣ въ Англии и Франціи.

Описовещина, одна изъ мелкихъ безпоповскихъ сектъ.

Опекенъ (Opcken) 1) Августъ, политико-экономъ, род. въ 1844 г., съ 1872 г.—пр.-доц. въ Вѣнѣ, съ 1878 г. проф. бернскаго университета. Сочин.: „Untersuchung über den Begriff der Statistik“, „Adam Smith und Immanuel Kant“, „Die Maxime

Laissez faire et laissez passer etc.“, „Adam Smith in der Kulturgeschichte“ и др.; кромѣ того ему принадлежатъ прѣсводное полное изданіе соч. Кене. 2) О., Вильгельмъ, нѣм. историкъ, род. въ 1838 г. въ Гейдельбергѣ, здѣсь же въ 1862 г. занялъ кафедру исторіи, потомъ читалъ лекціи въ Гисенѣ, въ 1874—76 гг. былъ членомъ герм. рейхстага. Его лучшія работы: „Athen und Hellas“, „Die Staatslehre des Aristoteles“, „Oesterreich und Preussen im Befreiungskrieg“. Въ 1877 г. онъ предпринялъ изданіе обширной и чрезвычайно цѣнной „Всеобщ. исторіи въ монографіяхъ“ („Allgemeine Geschichte in Einzeldarstellungen“), для кот. самъ нап.: „Das Zeitalter Friedrichs d. Gr.“ и „Das Zeitalter der Revolution, des Kaiserreichs und der Befreiungskriege“.

Онкологія, ученіе объ опухоляхъ.

Ондикъ, турецк. золотая и серебр. монета = 10 піастровъ = 50 к. метал.

Ондимаритъ, афинскій поэтъ времени Пизистратидовъ, глава орфической школы и, вѣроятно, творецъ орфической музыки, поэзіи и теологіи, род. въ 530 г. до Р. Х., поддѣливалъ прорицанія и стихотворенія, котор. приписывались Орфею и Музею, и участвовалъ въ приведеніи въ порядокъ тѣсенъ Гомера. Изобличенный въ поддѣлкѣ предсказаній, онъ бѣжалъ изъ Афинъ въ Персію и своими благопріятными прорицаніями побудилъ Ксеркса къ войнѣ съ Греціей; ум. въ 480 г. до Р. Х.

Онецъ, рѣка Забайкальск. обл., одна изъ 2 составн. вѣтвей р. Шилки, длина—болѣе 700 в.

Ондоловъ, Георгъ, франц. композиторъ, род. въ 1784 г. въ Клермонѣ, особенно занимался инструментальной камерной композиціей; нѣкот. произведенія О-а и до сихъ поръ имѣютъ весьма большой успѣхъ. Въ качествѣ пианиста О. былъ послѣдователемъ Крамера и Дуссека, подъ руководствомъ которыхъ онъ въ юности обучался фортепیانной игрѣ. Ум. въ 1852 г.

Онтарио 1) самое восточн. изъ 5 Канадск. озеръ служитъ истокомъ оз. Эри, кот. изливается сюда Ниагарскимъ водопадомъ; О. изливается въ р. св. Лаврентія; заним. 19823 кв. км.; глубина мѣстами доходитъ до 225 м. 2) О., провинція въ Бриг. Канадѣ, къ сѣв. отъ р. св. Лаврентія и Канадскихъ оз.; имѣетъ сухой климатъ съ суровой зимой и жаркимъ лѣтомъ, обширные первобытные лѣса, довольно значит. минеральныя богатства (железо, мѣдь, свинецъ, серебро, намон. соль, нефть); 1938553 ж. (на 374499 кв. км.), занимающ. земледѣліемъ, горн. промысломъ и все возростающей промышленностью. Главн. гор.—Торонто, съ университетомъ.

Отогенія (исторія развитія), наука о развитіи растительныхъ и животныхъ организмовъ отъ яичевой кѣтки до послѣдняго фазиса; она обнимаетъ, стало быть, не только эмбриологію, т. е. науку о развитіи зародыша, но и позднѣйшія метаморфозы. До середины прошлаго столѣтія господствовала *эволюціонная теорія*, въ силу которой въ яйцѣ *предобразованы* всѣ части взрослого организма, которыя и развертываются затѣмъ одна за другою. Въ 1759 г. Каспаръ Фридрихъ Вольфъ, въ своей „Theoria generacionis“, доказалъ, что зародышъ происходитъ изъ ряда новообразованій, которыя не преобразованы ни въ яйцѣ, ни въ сѣмени („эпигенезисъ“, или „постформаціонная теорія“): возрѣ-

ние Вольфа было подтверждено в 1812 г. Меркелем. Далее появляется оригинальное учение Огена, вследствие опровергнутое Беромь и Кювье. В силу этой теории задержки, всякое низшее животное есть лишь задержка в развитии на пути превращения его в человека, человек же и высшая позвоночная должны пройти в своем развитии все низшие ступени. Берь первый проследил развитие высших позвоночных во всех стадиях и подробностях, иго поэтому справедливо считают отцом О-и. Согласно этим изследов. животные отнюдь не развиваются по единому плану, но, крайней мерѣ, в 4 различных направлениях, при чем развитие идет всегда от общего к частному: сперва развиваются признаки класса, потом отряда, семейства, рода наконец — вида. Так, в цыпляткѣ мы сперва узнаем позвоночное животное, потом птицу, далее род куриных и, наконец, специальный вид. Но этим, однако, не объяснялись факты, на которых построена была теория Огена — именно, что высшая животные действительно в своем развитии известны состоянія, остающіяся стационарными у низших животных: лягушка, напр., которая дышит легкими, проходит стадию жабернаго дыхания. Полное объяснение дано было лишь

вспослѣдствіи — теоріей Дарвина. Результаты относящихся сюда изследований, главн. образ. Фрица Мюллера, формулированы Геккелем в видѣ слѣдующаго биогенетическаго основнаго закона: развитие индивидуума (онтогенезисъ) есть сокращенное повторение истории развития его рода (филогенезисъ). Это положеніе подтверждено съ тѣхъ поръ тысячами разнороднѣйшихъ фактовъ и сдѣлало исторію развития однимъ изъ важнѣйшихъ источниковъ для изу-

ченія происхожденія организмовъ и естественнаго сродства между ними. Общій ходъ развитія всякаго животнаго организма слѣдующій. Вначалѣ онъ состоитъ (какъ и всякое растение) изъ одной клетки. Яйцо высшихъ позвоночныхъ, въ моментъ выхода его изъ яичника, есть не болѣе, какъ простая клетка. После оплодоточенія яйцо, согласно открытію Превона и Дюма в 1824 г., подвергается процессу деленія, или сегментации, т. е. дѣлится сперва на 2 клетки, каждая изъ нихъ снова на 2 и т. д. (фиг. А, В, С, D), такъ что, наконецъ, получается шаровидный комочекъ, похожій на тутовую ягоду, morula (фиг. E), послѣ чего отдѣльныя клетки раздвигаются и образуютъ полость, наполненную жидкостью, pianula или blastula (фиг. F, G), и окружающую однимъ слоемъ мерцательныхъ клетокъ. Путемъ вдавленія постепенно развивается полый мѣшокъ изъ двойнаго слоя клетокъ, съ ротовымъ отверстиемъ (фиг. H, J, K), gastrula, — конечная основная форма всехъ на стоящихъ многоклеточныхъ животныхъ (Metazoa). Внутренній слой клетокъ гастролы назыв. внутреннимъ зародышевымъ листомъ, или энтодермой, наружнй — наружнимъ зарод. листомъ, эктодермой. Эти 2 листа суть основа дальнѣйшаго развитія: изъ наружнаго листа происходятъ

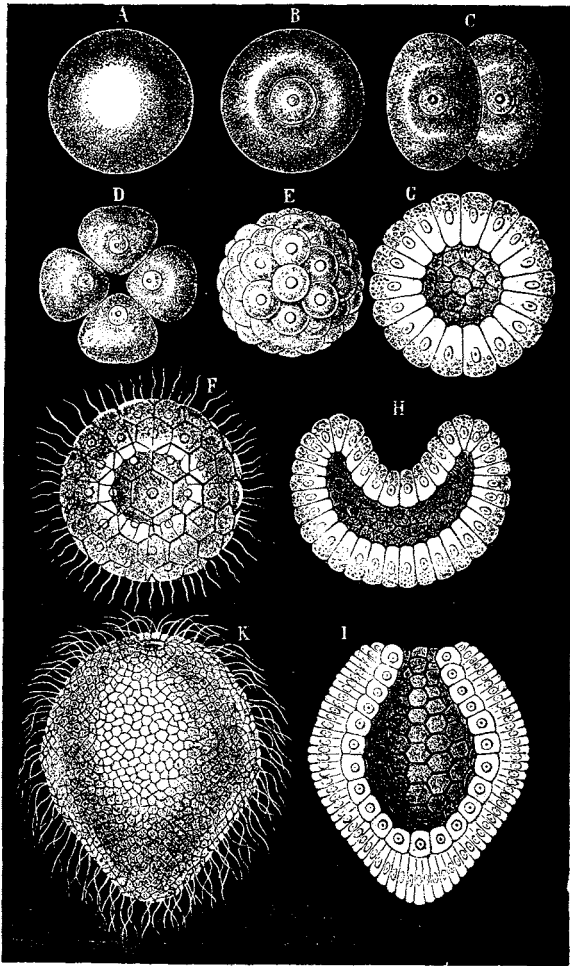

Стадіи развитія Monoxenia Darwinii (увелич.).

общіе покровы тѣла, нервная система и органы чувствъ, изъ внутренняго — слизистая оболочка желудка и внутренности. Геккель доказалъ в 1849 г. гомологію зародышевыхъ листовъ, т. е. сродственность ихъ для всехъ классовъ животныхъ. У большинства животныхъ-растеній тѣло всю жизнь состоитъ только изъ этихъ двухъ клеточныхъ слоевъ и ихъ производныхъ. У высшихъ жив. между ними появляется средній, вторичный

227

зародышевый листокъ, *мезодерма*, изъ котораго развивается мышечная система. Въ дальнейшемъ развитіи животныхъ эти три пластинки изгибаются различнѣйшимъ образомъ, на брюшной сторонѣ складываются въ видѣ трубки и составляютъ основную дальнѣйшаго развитія зародыша. Основателемъ этой „теоріи зародышевыхъ листковъ“ считаютъ Пандера. Ср. Ваер, „Entwickelungsgesch. d. Thiere“ (1828—37), Balfour, „Руков. къ сравн. эмбриол.“ (на англ. яз. и нѣм. пер. съ подробн. литерат., 1880), соч. Haeckel'я и др.

Онтологія, часть философіи, трактующая объ основныя началахъ бытія (см. философія). — **Онтологическое доказательство бытія Божія** выводитъ существованіе Верховнаго Существа изъ существованія самой идеи о немъ. Оно выставлено впервые Ансельмомъ Кентерберійскимъ (въ его „Proslogium“) въ такомъ видѣ: „Богъ есть высшее существо, какое только можно мыслить. Если бы Богъ не существовалъ въ дѣйствительности, а быть бы только мыслимъ, то нужно было бы мыслить еще болѣе высшее существо, а именно такое, которое бы существовало въ дѣйствительности. Слѣдовательно, Богъ, какъ высшее существо, долженъ мыслиться не иначе, какъ имѣющимъ реальное бытіе“. Впоследствии это доказательство было усовершенствовано Декартомъ, формулировавшимъ его такъ: „Безконечно совершенное существо обладаетъ всеми совершенствами, а слѣдовательно и реальнымъ бытіемъ, такъ какъ бытіе есть болѣе совершенное, чѣмъ мыслимость или возможность“. Онтологическое доказательство не теряетъ своего значенія и до сего времени.

Онуфриевична, тоже, что *Авакумовична* (см. это слово).

Опа, старин. мѣра торгов. вѣса, вѣса золота и серебра въ Испаніи и испанск. Америкѣ = 28₁₈ грам. — **О. де-Оро** (квадрупель или дублонъ), тамъ же золотая монета = 16 пезо.

Опъ (auge), локоть, старин. французск. мѣра длины, равнявшаяся 526₁₈ парижск. линій или 1,1834 метра.

Опъ (Opjet), Жоржъ, современ. французск. романистъ и драматургъ, р. въ 1848 г. Изъ цѣлаго ряда романовъ, написанныхъ имъ подъ общимъ заглавіемъ „Les batailles de la vie“, первымъ вышелъ „Serge Panine“ (1881 г.), доставившій О. премію франц. академіи, послѣ чего быстро последовали одинъ за другимъ остальные романы этой серіи, въ томъ числѣ „Lise Fleuron“ (картина парижскихъ нравовъ), „La Grande Marpière“ (картина провинціальной жизни), „Volonté“ (1888 г.) и др. Необыкновенная популярность этихъ произведеній, превосходящая даже популярность сочиненій такихъ писателей, какъ Зола и Додэ, всецѣло обуславливается ихъ внутреннимъ содержаниемъ, какъ нельзя лучше приуроченнымъ къ пониманію, вкусу и интересамъ т. наз. „большой“ публики, большинству которой далеко не вполне доступны содержаніе произведеній болѣе глубокихъ писателей. Шаблонность сюжетовъ, заурядные фавелы; стереотипность выведенныхъ фигуръ и положеній, вообще полное игнорированіе разнообразія и сложности жизненныхъ явленій; прославленіе буржуазии и трехъ ея главныхъ двигателей: труда, индустріи и торговли; преднамѣренное скрашиваніе

дѣйствительности въ угоду наивному пониманію искусства, какъ средства для развлеченія; благополучныя развязки съ неизмѣннымъ торжествомъ добродѣтели надъ порокомъ и третьяго сословія надъ аристократіей (детальному изображенію жизненнаго обихода которой авторъ, снисходя къ затѣянному пристрастію читателей, посвящаетъ многія страницы), наконецъ, какъ дань времени, немного поверхностной социальной философіи, немного своеобразнаго „натурализма“, понимаемаго не въ смыслѣ результата добросовѣстнаго и непосредственнаго наблюденія дѣйствительности (которое отсутствуетъ у О.), но какъ средство удовлетворенія грубымъ инстинктамъ толпы, — вотъ отличительныя черты романовъ О., являющагося самымъ удачнымъ выразителемъ литературн. идеаловъ современной буржуазии. Французская критика долго обходила полнымъ молчаніемъ произведенія О., какъ не заслуживающія литературной оцѣнки; громадный успѣхъ ихъ ставилъ Ж. Леметра („Les contemporains“) признать ихъ знаменіемъ временъ, указаніемъ на преобладающую вкусъ читающей публики и предостеречь читателей отъ смѣшенія этихъ, какъ онъ ихъ называетъ, хромолитографій и бронзовыхъ издѣлій („bronzes de commerce“) съ истинными произведеніями искусства. Большинство романовъ О. передѣлано имъ же самимъ для сцены, на которой они пользуются не меньшимъ, если не большимъ, успѣхомъ; нѣкоторыя изъ этихъ драмъ — „Serge Panine“ („Теща“), „Le Maître de forge“ („Горнозаводчикъ“) и др. переведены на русск. яз. и вошли въ составъ нашего репертуара.

Опалитовая желѣзная руда, горная порода, состоящая изъ крупныхъ или порошковидныхъ зеренъ краснаго желѣзняка, вкрапленныхъ въ песчано-извѣстковую или глинистую массу; встрѣчается отдѣльными пластами, особенно въ юрской формаціи Англии, Франціи, Вюртемберга и Россіи.

Опалитовая фѣрмація, см. *формация*.

Опалитъ, см. *извѣстковая порода*.

Опология, ученіе о яйцахъ, см. *яйцо*.

Оостъ 1) Яковъ, ванъ, Старшій, превосходный фламандскій живописецъ, род. въ 1600 г., подражалъ въ своихъ картинахъ Рубенсу и ванъ-Дейку, а особенно Караччи. Писалъ О. главн. образ. большія историч. картины, отличающіяся простотою композиціи, правильностью рисунка и свѣжестью колорита. Ум. въ 1671 г. 2) О., Янъ, ванъ, Младш., сынъ предыдущаго, род. въ 1637 г., ум. въ 1713 г.; ученикъ своего отца, онъ подражалъ ему; однако, при недурномъ колоритѣ и рисункѣ, уступалъ ему въ композиціи.

Оофоритъ, воспаленіе яичника.

Опала (отъ *опалиться*, разгнѣваться), гнѣвъ, немилость государя по отношенію къ подданному за какой-либо проступокъ. Въ московскомъ государствѣ О. выражалась главн. образ. въ томъ, что опальный бояринъ (на которыхъ О. только и простиралась) не имѣлъ права являться передъ лицо государя; но обыкновенно О. соединялась съ какимъ-либо осознательнымъ наказаніемъ за вину, почему оба выраженія очень часто ставятся рядомъ: „быть отъ насъ въ великой *опалѣ* и въ наказаніи“.

Опализовскій, Кристофоръ, польскій писатель, род. въ 1609 г. Онъ первый сталъ писать верне-

кованными стихами, былъ авторомъ желчныхъ сатиръ, не блещущихъ талантомъ. Стоя на выше осмѣиваемого имъ общества, О., будучи познанскимъ воеводою, измѣнилъ своему королю Яну Казиміру и предалъ Великому Польшу шведскому королю Карлу X Густаву, напавшему на нее. Ум. въ 1655 г.

Опалъ, минераль порядка ангидритовъ, аморфный, безвѣстенъ, бѣль или различно окрашенъ, стеклянаго блеска. Состоитъ изъ кремневой кисл. съ примѣсью желѣза, извести, глиноз. и пр., отъ кот. и зависятъ разновидности: *благородный О.*, съ яркими радужными цвѣтами, высоко цѣнится; *огненный О.*, употр., какъ драгоцѣнный камень; *идрофанъ*, *перламутровый* и др. употр. для украшеній; *желтый О.*, плотный, непрозрачный, красивый, бурый или желтый, дешевый драгоцѣнный камень для украшеній, а также для рукоятокъ мечей и сабель; *стеклоидный О.*, безвѣстная, прозрачная сталактитовая или гроздевидная масса. Главнѣйшія мѣстоименія О-а— Габихтсвальдъ близъ Касселя, Биллинъ и Франценбадъ въ Богеміи, Овернь, Сѣв. Африка (Триполи) и пр.

Опасныя грамоты, упоминаемыя въ Уложеніи царя Алекс. Мих., выдавались въ случ. жалобы на то, что кто-либо „похваляется“ угнѣть жалобщика. О. г. знатыми людьми выдавались съ „заповѣдью“ въ 5—7 тыс. руб. Если впоследствии угроза приводилась въ исполненіе, „похвалящикъ“ на основ. О-ой г-ы предавался казни, а записанныя въ заповѣди деньги „доправлялись“ на его имѣніе и распределялись поровну между казной и наслѣдниками убитого.

Опатовъ, уѣзд. гор. Радомск. г., на р. Опатовѣ; 5586 ж. Въ 1794 г. русские одержали здѣсь побѣду надъ поляками подъ начальств. Мадалинскаго. — *О-скій уѣздъ*, простр. 1492,9 кв. в., нас. 102910 ч.; винокуренные, пивоваренные и др. заводы.

Опахала, или *ритиды*, принадлежность богослуженія, въ древности служили для отогнанія насѣкомыхъ отъ св. даровъ, когда съ нихъ снимались покровы; дѣлались изъ павильныхъ перьевъ, полотно или тонкой кожи. Въ настоящее время О. приготовляются изъ металла и представляютъ кругъ въ видѣ сѣтня, съ изображенными въ срединѣ херувими. Употребляются О. только при архіерейскихъ служеніяхъ и указываютъ на то, что вмѣстѣ съ мірянами предъ престоломъ Божиимъ служатъ херувими.

Опахка деревни, обрядъ заклинанія во время эпидеміи или эпизоотіи, состоящій въ томъ, что крестьянки, нагая, ночью обводять сохою вокругъ деревни борозду.

Опека (лат. tutela, нѣм. Vormundschaft, франц. tutelle), юридич. институтъ, имѣющій свою цѣлью защиту и охрану правъ и интересовъ такихъ лицъ, которыя по той или иной причинѣ сами не въ состояніи осуществлять свои права и разумнымъ образомъ оберегать свои интересы. Различныя причины, вызывающія полную или частичную юридическую недѣеспособность лица и ведущія къ установленію надъ нимъ О-и, обусловливаютъ и различныя виды послѣдней. Какъ и въ древне-римскомъ правѣ, главнѣйшимъ, самымъ, такъ сказать, очевиднымъ случаемъ учрежденія О-и въ соврем. европ. законодательствахъ является О. надъ несовершеннолѣтними, но характеръ этого вида О-и

существенно измѣнился. Въ то время, какъ въ древнемъ Римѣ О. надъ малолѣтними имѣла главнымъ образомъ въ виду чисто формальную цѣль—представительство малолѣтняго по отношенію къ принадлежащему ему имуществу, новѣйшія законодательства въ этомъ институтѣ выдвигаютъ на первый планъ другую цѣль—заботу о личности опекаемого и попеченіе о его матеріальныхъ интересахъ. Съ другой стороны, въ сознаніи огромной важности института, охраняющаго самые насущные интересы многочисленнаго класса лицъ, соврем. законодательства отступили отъ древне-римскаго взгляда на О-у, какъ на учрежденіе исключительно частно-правовое, и дѣла объ О-ѣ подчинены непосредствен. надзору и контролю государства, въ лицѣ его правительственныхъ органовъ. Такимъ образомъ развилось понятіе о верховной О-ѣ (Obervormundschaft), и институтъ О-и, продолжая оставаться по существу своему частно-правовымъ, получилъ, однако, въ значительной степени характеръ публичный. — Нашъ законъ не соединяетъ въ одну общую группу всѣ отдѣльныя виды О-и, а выделяетъ изъ нихъ лишь нѣкоторые подъ общимъ названіемъ „опеки и попечительства въ порядкѣ семейственномъ“ (разд. III, кн. 1, ч. 1, т. X), относя сюда: 1) О-у и попечительство надъ несовершеннолѣтними и 2) О-у надъ безумными, сумасшедшими, глухонѣмыми и чѣмъми; правила же о другихъ видахъ О-и разсѣяны въ различныхъ мѣстахъ Свода: такъ, объ О-ѣ надъ имуществомъ родителей говорится въ Уставѣ о предупред. и пресѣч. преступленій, объ О-ѣ надъ имуществомъ безвѣстно-отсутствующихъ излагается въ Уставѣ гражд. судопроизв., правила объ О-ѣ, устанавливаемой надъ имуществомъ по неавѣд. наслѣдниковъ, излагаются въ III кн., 1 ч., X т., и т. д. Но и въ предѣлахъ „семейственной“ О-и учрежденіе это представляется у насъ не единымъ и цѣльнымъ институтомъ гражданскаго права, а конгломератомъ частныхъ правилъ, установленныхъ для различныхъ сословій: дворянъ, городскихъ жителей, духовенства, крестьянъ, казаковъ и пр. — О. надъ несовершеннолѣтними. *Опекунскія учрежденія* впервые введены у насъ въ 1775 г. (въ Учрежд. о губерніяхъ имп. Екатерины II) и съ тѣхъ поръ сохранили до настоящаго времени свою сословную организацию. Для сиротъ времени дворянъ сущ. *дворянскія опеки*, состоящія, подъ предсѣд. предводителя дворянъ, изъ 2 (въ С.-Петербургѣ изъ 3) засѣдателей, по выбору дворянства; въ вѣдомствѣ каждой двор. опеки находится одинъ или нѣск. уѣздовъ. О. надъ дѣтми личныя дворянъ и городскихъ обывателей (купцовъ), почетныхъ гражданъ и мѣщанъ) принадлежатъ *сиротскому суду*. Послѣдній состоитъ въ мѣстахъ, гдѣ было введено Городовое положеніе 1870 г., изъ членовъ, избираемыхъ на 3 года частными собраніями купеч., мѣщ. и ремесл. сословій, въ числѣ не менѣе одного отъ каждаго сословія; общимъ же собраніемъ сословій выбирается предсѣдатель сиротскаго суда, если городской голова не приметъ на себя этой обязанности. Вѣдомство сирот. суда простирается на городъ и уѣздъ. Дѣла по О-амъ надъ сиротами духовн. званія поручаются мѣстнымъ епархіальнымъ начальствамъ и, въ частности, епархіаль-

нымъ попечительствомъ о бѣдныхъ духовн. вѣдомства. Жалобы на дѣйствія и опредѣленія двор. опеки и сирот. судовъ приносятся, въ мѣсячный срокъ, мѣстному окружному суду (а гдѣ его нѣтъ—палатѣ уголовн. и гражд. суда) и подаются въ соотв. опекуновое учрежденіе, которое обязано, въ теченіе мѣсячнаго срока, доставить жалобу въ судъ со своимъ объясненіемъ. Жалобы на медленность опеки, учрежденія или на отказъ его въ принятіи жалобъ подаются прямо суду, и притомъ безъ ограниченія срокомъ. На постановленія окружного суда могутъ быть приносимы, въ мѣсячный срокъ, апелляціон. жалобы судебной палатѣ. Вышнюю инстанцію по дѣламъ объ О-ѣ составляетъ сенатъ, а для лицъ духовн. званія—синодъ. Относ. О-и у крестьянъ въ законѣ постановлены лишь краткія правила. Попеченіе о малолѣтнихъ сиротахъ возлагается на обязанность сельскихъ обществъ; назначеніе опекуновъ и попечителей и повѣрка ихъ дѣйствій подлежатъ вѣдѣнію сельскаго схода, которому предоставлено при рѣшеніи различныхъ дѣлъ руководиться мѣстными обычаями (прим. 1 къ ст. 21 и п. 4 ст. 51 Общ. полож. о крест.).—При жизни родителей малолѣтніе тогда только нуждаются въ О-ѣ, когда они владѣютъ самостоятельнымъ имуществомъ; въ этомъ случаѣ О. принадлежитъ по закону отцу. Каждый изъ родителей имѣетъ право назначить въ духов. завѣщаніи опекуновъ къ остающимся послѣ него дѣтямъ и имуществу, выбирая для этого либо оставшагося въ живыхъ супруга, либо постороннее лицо, либо, наконецъ, въ помощь къ оставшемуся супругу назначить еще другаго опекуна изъ постороннихъ лицъ. Если въ завѣщаніи опекуны не назначены, то обязанности опекуна возлагаются на оставшагося въ живыхъ родителя; если же родитель откажется принять на себя О-у, а также если у малолѣтняго не осталось въ живыхъ ни отца, ни матери, то опекуны назначаются соотвѣтствующимъ опекунскимъ учрежденіемъ. Къ малолѣтнимъ, оставшимся круглыми сиротами, должны быть опредѣлены опекуны независимо отъ того, владѣютъ ли они какими-ниб. имуществомъ или нѣтъ. На практикѣ, впрочемъ, какъ извѣстно, правило это далеко не всегда соблюдается, особенно въ среднихъ и низшихъ классахъ общества, гдѣ дѣти весьма часто вырастаютъ подъ безконтрольнымъ попеченіемъ родныхъ или знакомыхъ, если и не вовсе безъ всякаго надзора. Число опекуновъ закономъ не установлено: можетъ быть назначенъ одинъ опекуны къ разнымъ имѣніямъ или нѣск. опекуновъ—къ одному имѣнію. Опекуны могутъ быть выбраны какъ изъ родственниковъ малолѣтняго, такъ и изъ постороннихъ лицъ. Не могутъ быть опекунами: 1) расточители, 2) лица, лишенные по суду всѣхъ или нѣк. правъ или же имѣющія «явные и гласные пороки», 3) извѣстные своими «суровыми поступками», 4) имѣвшія ссору съ родителями малолѣтняго и 5) несостоятельная; въ губ. Черниговской и Полтавской суда присоединяются еще лица, не состоящія въ россійскомъ подданствѣ, а также лица, не имѣющія юр. имущества, достаточнаго къ обезпеченію О-и. Перечисленіе это, впрочемъ, по разъясненію сената,—примѣрное, и опеки, учрежденія имѣютъ не только право, но и обязанность отказать въ опре-

дѣленіи или устранить уже назначеннаго опекуна, отъ котораго, по его нравств. качествамъ, нельзя ожидать отеческаго попеченія о малолѣтнемъ. Противоположно иностран. законодательствомъ, нашъ законъ не устанавливаетъ, по какимъ причинамъ можно отказаться отъ принятія О-и, а также не опредѣляетъ наказаній за неприятіе О-и. Кромѣ указанныхъ способовъ опредѣленія опекуновъ (по закону, по завѣщанію и по назначенію опеки, учрежденій), опекуны могутъ быть опредѣляемы къ малолѣтнимъ единственно Высочайшею Властью.—При своемъ вступленіи въ должность, опекуны, вмѣстѣ съ членомъ двор. опеки или сирот. суда и при двухъ посторон. свидѣтеляхъ, составляютъ опись всему движ. и недвиж. имѣнію малолѣтняго; одинъ экземпляръ этой описи остается у опекуна, другой хранится въ опекун. учрежденіи. Обязанности опекуна по управленію О-ой представляются въ двоякомъ видѣ: 1) въ попеченіи о личности опекаемаго и 2) въ управленіи его имуществомъ. Въ первомъ отношеніи О. является суррогатомъ родительской власти, и обязанности опекуна не поддаются, поэтому, точному перечню и опредѣленію. Законъ преподаетъ множество правилъ и инструкцій для опекуна касат. воспитанія и обученія опекаемаго, но большинство ихъ лишено юридич. значенія. Опекуну предписывается, между прочимъ, искать законнаго удовлетворенія по личнымъ обязательствамъ, нанесеннымъ малолѣтнему; при вступленіи несовершеннолѣтнихъ въ бракъ требуется согласіе опекуна или попечителя (ст. 6 ч. 1 т. X).—Что кас. управленія имуществомъ малолѣтняго, то вопросъ этотъ стоитъ въ тѣсной связи съ юридич. положеніемъ послѣдняго, какъ лица недѣеспособнаго. Законъ нашъ, именно, постановляетъ, что малолѣтніе, не достигшіе 14 лѣтъ, не пользуются правомъ самостоятельно управлять и распоряжаться своимъ имуществомъ (ст. 217) и, далѣе, запрещаетъ совершать какіе бы то ни было акты отъ имени малолѣтняго, а совершенныя послѣднимъ сдѣлки объявляетъ недействительными (ст. 218). Иностран. законодательства, а также сепаратные законы Царства Польскаго, Финляндіи и Остзейскихъ губерній, признавая малолѣтнихъ точно также недѣеспособными, объявляютъ, однако, вмѣстѣ съ тѣмъ, что заключаемая малолѣтнимъ сдѣлка ни въ какомъ случаѣ не можетъ быть оспариваема другимъ совершеннолѣтнимъ контрагентомъ; право требовать признанія сдѣлки недействительною принадлежитъ исключительно малолѣтнему контрагенту. Въ противоположность такому взгляду, редація ст. 218 не оставляетъ никакого сомнѣнія въ томъ, что сдѣлки, въ совершеніи которыхъ участвовали малолѣтніе, вообще не могутъ подлежать исполненію. Отсюда возникаютъ на практикѣ невыгодныя для малолѣтнихъ послѣдствія, устранить которыя сенатъ въ своей кассац. дѣятельности пытается посредствомъ насильственнаго толкованія ст. 218, утверждая, что ст. эта, будто бы, предоставляетъ оспаривать совершенныя малолѣтнимъ сдѣлки лишь самому малолѣтнему или его законнымъ представителямъ, а не его совершеннолѣтнему контрагенту (см., напр., рѣш. 1874 г. № 891, 1875 г. № 118, 1883 г. № 118 и др.).—При такой полной неспособность малолѣтняго опекуны является законнымъ представителемъ всей его юридич. личности

Опекуны обязаны ходатайствовать за опекаемого по всем искам, от него или к нему предъявляемым. Стремление закона к возможно полному и действительному ограждению имуществ. интересов малолетнего выражается в длинном ряде правил, подробно регламентирующих деятельность опекуна по управлению имуществом малолетнего. Принадлежащие последнему капиталы должны быть употреблены на выгоды торгово-промышл. предприятий или же помещены для приращения процентами в кредитныя учреждения или в частныя руки, подъ вѣрныя обеспечения, при чемъ самому опекуну запрещается брать въ заемъ деньги опекаемого. При продажѣ имущества малолетняго требуется соблюдение слѣд. правилъ. Движ. вещи, подверженныя скорой порчѣ, какъ жизненные припасы и пр., могутъ быть продаваемы опекуномъ безъ особ. разрѣшенія, но съ указаніемъ о продажѣ въ годовыхъ отчетахъ. Продажа золота, серебра, драгоцен. камней и вообще вещей, не подверженныхъ гніенію, допускается лишь въ тѣхъ случаяхъ, когда это необходимо для уплаты долговъ, лежащихъ на наследствѣ, или для содержанія малолетняго, или же если эти вещи составляютъ товаръ. Продажа недвиж. имуществомъ допускается лишь: 1) при раздѣлѣ между наследниками малолетними и совершеннолѣтними, 2) для уплаты долговъ, лежащихъ на наследствѣ, и 3) въ случаѣ крайней ветхости строеній или явной убыточности имѣнія. Какъ недвиж., такъ и указанная выше категория движ. имуществомъ могутъ быть продаваемы не иначе, какъ съ разрѣшенія сената; для этого опекунъ дѣлаетъ заявленіе двор. опеки или сирот. суду; эти послѣдніе входятъ съ представленіемъ къ губернатору, который вноситъ его со своимъ заключеніемъ въ сенатъ. Такое же чрезвѣчно стѣснительное и, притомъ, нисколько не достигающее цѣли условіе (такъ какъ сенатъ, очевидно, не можетъ входить во внимательное обсужденіе вопроса по каждому частному случаю) требуется закономъ при залогѣ имѣній малолетняго въ кредитныя установленія или у частныхъ лицъ. Во всѣхъ сомнительныхъ случаяхъ по управленію имуществомъ опекуны обязаны обращаться за разъясненіями въ соотвѣт. опекунскія учрежденія и представлять имъ ежегодно, въ январѣ, отчеты о приходахъ и расходахъ за истекшій годъ, а въ концѣ 0-и—общій отчетъ за все время управленія. За принятые имуществомъ малолетняго, вслѣд. нерадѣнія или умысла опекуна, потери послѣдній отвѣчаетъ собств. имуществомъ. Если лицо, которому опекунъ отдалъ капиталы малолетняго за проценты, окажется вполнѣдствіи несостоятельнымъ, то имущество поступаетъ въ конкурсную массу, а за убытки малолетняго отвѣчаетъ опекунъ. Если же несостоятельнымъ окажется самъ опекунъ, употребившій для собств. дѣль имущество опекаемого, то имущество не идетъ въ конкурсную массу, но возращается малолетнему съ причитающимися процентами, опекунъ же предается уголовному суду за растрату.—Въ вознагражденіе за свои труды опекунъ (а если ихъ нѣсколько, то всѣ опекуны вмѣстѣ) получаетъ, по закону, изъ доходовъ малолетняго 5% ежегодно. По мнѣнію сената, проценты эти исчисляются съ чистаго, а не съ валоваго дохода. Въ Черниг. и

Полтав. губ. опекуны получаютъ 10% съ чистаго дохода.—Прекращается 0. съ момента достиженія несовершеннолѣтнѣмъ 17-лѣтняго возраста.—Рядомъ съ 0-ой въ законодательствѣ нашемъ сущ. еще родственныи ей институтъ *попечительства*. Малолѣтній, по достиженіи 14-лѣтняго возраста, можетъ испросить себѣ „для совѣта и защищенія во всѣхъ дѣлахъ“ попечителя. Устраняется ли обязательно въ такихъ случаяхъ состоящій при малолѣтнемъ опекунъ, или же опека, учрежденіе имѣетъ право сохранить при попечителѣ прежняго опекуна—остается неяснымъ. Еще болѣе затрудненій можетъ возникнуть на практикѣ, если опекуномъ является отецъ малолѣтняго; устраненіе его отъ 0-и или даже назначеніе при немъ посторонняго лица въ качествѣ попечителя явилось бы слишкомъ рѣзкимъ нарушеніемъ родительской власти. До достиженія малолѣтнимъ 17-лѣтняго возраста роль попечителя ничѣмъ не отличается отъ роли опекуна, и права малолѣтняго на управленіе своимъ имуществомъ нисколько не расширяются. Съ наступленіемъ 17-лѣтняго возраста сказывается дѣйствительный характеръ попечительства, отличный отъ 0-и. Если опекунъ является полною замѣною юридич. личности опекаемого, то попечитель служитъ лишь дополненіемъ личности несовершеннолѣтняго. Послѣдній становится способнымъ лично управлять своимъ имуществомъ, хотя и съ такими ограниченіями, которыя парализуютъ самостоятельность всякой сколько-нибудь значительной гражданской и хозяйственной деятельности. Законъ, именно, запрещаетъ несовершеннолѣтнимъ дѣлать долги, давать письмен. обязательства, совершать акты и сдѣлки всякаго рода, распоряжаться капиталами или даже получать таковые обратно изъ кредитныхъ установлений; всѣ эти дѣйствія требуютъ согласія и подписи попечителей, безъ чего они признаются недействительными. Напротивъ того, надзоръ за личностью несовершеннолѣтняго, заботы о его воспитаніи и пр. получаютъ второстепенное значеніе. Отчетности опека. вѣдомству законъ не требуетъ отъ попечителя; правила же объ отвѣтственности ко охранѣ имущества несовершеннолѣтнихъ и право на вознагражденіе за труды — для попечителей тѣ же, что и для опекуновъ.—0. *надъ безумными и сумасшедшими* учреждается вообще лишь по желанію ихъ семействъ и, притомъ, не иначе, какъ послѣ признанія ихъ таковыми сенатомъ (см. *умалишенныя*). Имущество признанныхъ безумными и сумасшедшими отдается въ управленіе ихъ наследникамъ, съ запрещеніемъ продажи и залога и съ обязанностию сохранять въ цѣлости доходы; во всемъ остальномъ дѣйствуютъ правила объ 0-ѣ надъ малолѣтними.—*Глухонемые и нѣмые* состоятъ подъ 0-ой до совершеннолѣтія; по достиженіи совершеннолѣтія, они подвергаются освидѣтельствуванію; тѣ изъ нихъ, которые при этомъ окажутся способными свободно изъявлять свою волю, освобождаются отъ 0-и; напротивъ, лишенные всякаго средства выражать свою волю остаются подъ 0-ой; наконецъ, къ тѣмъ изъ нихъ, для которыхъ полное предостановленіе свободы будетъ признано опаснымъ, назначаются попечители.—Объ 0-ѣ надъ имуществомъ расточителей см. *расточители*.—Давно уже признана и правительствомъ, и обществомъ край-

няя неудовлетворительность дѣйствующаго у насъ законодательства объ опекахъ. Не оправдываемая истинными потребностями соврем. жизни сословная организація О-и, множество инстанцій въ системѣ надзора надъ опекунами, служащее лишь тормозомъ для правильной ихъ дѣятельности, наконецъ, господство узкаго канцелярскаго формализма въ живомъ дѣлѣ защиты правъ безгласныхъ и безпомощныхъ лицъ — вотъ коренные недостатки нашего опекунскаго права. Опекунскія дѣла вѣрены у насъ учреждениямъ, обремененнымъ массою другихъ дѣлъ и отстоящимъ нерѣдко на далекомъ разстояніи отъ опекуна и мѣста нахождения опекаемаго имущества, и рѣшаются поэтому обычнымъ канцелярскимъ порядкомъ. Еще въ 1838 г. разсматривалась въ госуд. совѣтѣ проектъ новаго положенія объ О-ахъ, но этотъ проектъ, какъ и послѣдовавшее затѣмъ въ 1847 и въ 1865 г. проекты, остался безъ движенія. Въ настоящее время стоитъ на очереди новѣйшій проектъ, выработанный редакціонной комиссіей по составленію гражд. уложенія (см. текстъ этого проекта въ „Юридич. Вѣстн.“, 1889 г., № 5, а также отдѣльно „Проектъ устава объ О-ахъ и попечит.“ съ объяснит. къ нему запиской, 1891 г.). Основные положенія этого проекта: всесловность опеки, подчиненіе всѣхъ опеки (за нѣкотор., довольно, впрочемъ, существенными, исключеніями для крестьянъ) мировымъ судебнымъ установленіямъ и учрежденіе заимствованнаго изъ зап.-европ. кодексовъ семейнаго совѣта, составленнаго изъ ближайшихъ родственниковъ опекаемаго, въ качествѣ рѣшающаго, а не совѣщательнаго только, учрежденія. — *Литература:* „Курсъ гражд. права“ К. Пгбъ-донцова, ч. 2; „О недостаткахъ нашихъ гражд. законовъ“ К. Змирлова, въ „Журн. гражд. и уголов. права“, 1883 г., февр. и мартъ; „Замѣчанія на новый проектъ опекунскаго устава“ Г. Вербловскаго, въ томъ же журналѣ за 1889 г., дек.; того же автора статья въ „Юрид. Вѣст.“ за 1892 г., № № 9 и 10.

Опекунинъ, Александръ Михайловичъ, скульпторъ, род. въ 1840 г., сынъ крестьянина; отъ отца унаслѣдовалъ любовь къ жанровой скульптурѣ, сначала занимался ею самоучкой, а потомъ изучалъ декоративную скульптуру у проф. Иенсена и исполнилъ много орнаментальныхъ работъ. Послѣ ряда барельефовъ и бюстовъ, въ 1872 г. за бюстъ покойнаго цесаревича Николая Александровича и статую Петра I имъ получено званіе академика. Изъ произведеній О-а наиболее важны: памятники Пушкину въ Москвѣ, Лермонтову въ Пятигорскѣ, адмиралу Грейгу въ Николаевѣ (по рисунку Микѣшина), Муравьеву-Амурскому въ Хабаровкѣ, 7 статуй для памятника Екатерины II въ С.-Петербур. и бюстъ г-жи Шуваловой. Лучшія работы О-а отличаются прекраснымъ рельефомъ, красотою и пріятностью линий и близкимъ портретнымъ сходствомъ.

Опеншъ (Openshaw), фабричн. гор. въ Ланкаширѣ; 16153 ж.

Опера, весьма распространенная драматическо-музыкальная форма, начало которой нужно искать въ XVI столѣтіи, когда наиболее выдающиеся музыкальные композиторы стремились по возможности привить къ жизни идеи греческой драмы съ музыкой, находя такого рода форму болѣе отвѣчающей требованіямъ, чѣмъ существовавшія въ то время

свѣтскія представленія съ музыкой. Композиторы эти желали предоставить музыкѣ подобныхъ представлений возможность имѣть драматическій смыслъ и значеніе въ связи съ содержаниемъ текста и возможно большую самостоятельность мелодіи по отношенію къ сопровожденію, — вещь, бывшая невозможной при прежнихъ условіяхъ существованія мадригалообразныхъ интермедій. Самую видную роль въ этомъ дѣлѣ играло одно музыкальное общество, основанное во Флоренціи Джіованни Барди и носившее названіе „Бардівеской академіи“; изъ среды этого общества вышли первые композиторы, разрабатывавшіе свѣтскій аріозный стиль: Винченцо Галлилеи, Джулио Каччини, Пьетро Строчици и авторъ первой оперы, Джакомо Пери. Первою оперою Пери надлежитъ считать его „Орфей и Эвридика“ (дана въ 1600 г.), такъ какъ предшествовавшее ей произведеніе, „Дафна“ (1595 г.), не вполне удовлетворяло стремленіямъ кружка; новая форма была названа сначала „dramma per musica“, потомъ „melodramma“, „tragedia per musica“, съ половины XVII столѣтія — „opera per musica“ и затѣмъ просто „опера“; быстро завоевавъ себѣ право гражданственности, форма эта распространилась по началу въ Италиі, гдѣ ее культивировало множество композиторовъ, затѣмъ во Франціи и Германіи, а позднѣе въ остальныхъ странахъ міра. Мало-по-малу развиваясь, новая форма дала нѣсколько характерныхъ подраздѣленій подъ вліяніемъ различныхъ національныхъ требованій въ разныхъ странахъ: въ Италиі, кромѣ формы драматической оперы, явилась форма оперы комической; во Франціи драматическая форма развилась въ огромную форму „grand opéra“, обусловленную необходимостью пяти актовъ, обширнымъ балетомъ въ качествѣ серьезнаго и важнаго фактора, грандіозностью хоревыхъ финаловъ и даже, отчасти, увеличеннымъ количествомъ главныхъ персонажей (образецъ — Мейерберовскія оперы „Гугеноты“ или „Робертъ“); отъ комической оперы отдѣлилась новая форма, *оперетта*, отличающаяся тѣмъ, что въ ней, кромѣ пѣнія, обязательны діалоги; въ Германіи также создалась чисто національная форма драматической оперы, по началу подъ вліяніемъ Вебера, а затѣмъ — благодаря Рих. Вагнеру развилось переложеніе на музыку национальныхъ мифовъ; оперетта, какъ форма, сложилась и въ Германіи, подобно тому какъ во Франціи, въ нѣчто отдѣльное отъ комической оперы. — Въ Россіи О. ведетъ свое начало собственно съ Глинки, создаващаго два бессмертныхъ произведенія, поставившія у насъ дѣло оперной композиціи сразу на чисто національную почву благодаря тѣмъ характернымъ особенностямъ, которыя ставятъ Глинковскую оперу, какъ форму, совершенно особнякомъ отъ формъ „grand opéra“, италянкой драматической и нѣмецкой драматической оперы.

Операция, см. *хирургія*.

Опереніе, способъ расположенія перьевъ у птицъ: см. *птицы и перья*.

Опи (Opie), Джонъ, одинъ изъ крупныхъ англ. истор. живописцевъ, род. въ 1761 г.; ум. въ 1807 г. Изъ его картинъ — лучшія: „Убіеніе Риччю“, „Убіеніе Іакова“, „Смерть Запиръ“, „Жертвоприношеніе дочери Іеффа“.

Опимій, Луцій, римскій плебей, приобрѣтшій извѣст-

ность, какъ противникъ К. С. Гракка. Въ 121 г. до Р. Х. онъ, въ качествѣ консула, руководилъ борьбою патрициевъ съ плебеями изъ-за аграрныхъ законовъ. По его инициативѣ были приняты насильственные мѣры, стоившія жизни змѣнитому трибуну и 3000 его послѣдователей. Въ 115 г. О., отправленный въ качествѣ посла къ Югуртѣ, былъ послѣднимъ подкупленъ, за что былъ потомъ присужденъ сенатомъ къ пожизненному изгнанію.

Опись имущества предпринимается въ видахъ предупрежденія растраты и иныхъ злоупотребленій со стороны лицъ, имѣющихъ къ тому имуществомъ изв. отношеніе, и притомъ по самымъ разнообразн. поводамъ: при вступленіи опекуна въ управление опекаемымъ имуществомъ, при охраненіи наследства и т. п. Наиболее подробныя правила производства О-и законъ даетъ относит. *движимымъ имуществомъ* арестуемымъ при обращеніи на нихъ взысканія (ст. 980—999 Уст. гр. суд.). Судебный приставъ вноситъ въ О. всѣ предметы, подлежащіе продажѣ для покрытія долга. Но, во вниманіе къ насущнымъ нуждамъ должника, законъ указываетъ рядъ предметовъ, ни въ какомъ случ. не подлежащихъ аресту и О-и. Сюда относ.: ежедневно носимое платье; бѣлье и посуда въ необход. количествѣ; постели и кровати; жизнен. припасы и дрова въ количествѣ, достаточномъ на содержаніе въ теч. одного мѣсяца; иконы, не имѣющія ни ризъ, ни цѣнныхъ украшеній; движ. вещи, составляющ. принадлежность недвижим. имущества; движимость крестьянъ, признаваемая необходимою въ крест. хозяйствѣ, и т. п. Лишь за неизмѣнимъ другого имущества могутъ подлежать аресту и внесены въ О.: земледѣльч. орудія и машины и весь вообще мертвый сельско-хоз. инвентарь; рабочій и домашній скотъ; запасы зернового хлѣба, сѣна, соломы и др. произведеній земли, необходимыя для будущаго посѣва, а также для содержанія людей и корма скота, впрямь до новаго урожая; наконецъ, необходимыя должнику въ его ежедневн. занятіяхъ книги, инструменты и снаряды (ст. 973 и 974). При взысканіи съ одного изъ супруговъ О-и подвергается вся движимость, находящаяся въ общей ихъ квартирѣ, за исключ. платья и бѣлья другого супруга и вещей, о принадлежности которыхъ этому супругу представлено достоверныя доказательства. Составленная О. предлагается взыскателю, должнику и свидѣтелямъ для подписи; о причинѣ неподписанія дѣлается въ О-и особая оговорка. Взыскатель или должникъ, не явившіеся къ О-и или подписавшіе ее безъ всякихъ замѣчаній, теряютъ право подачи жалобы на неправильность ея производства. Одновременно съ О-ю производится *отечтаніе имущества* посред. приложенія къ описываем. предметамъ печати судебн. пристава. О. *недвижим. имуществомъ*, на котор. налагается запрещеніе вѣдств. обращеннаго на нихъ взысканія, произв. въ порядкѣ, указ. въ ст. 1101—1116 У. гр. суд., при чемъ должникъ обязанъ представить къ О-и всѣ планы и документы, котор. опредѣляется пространство имѣнія и его право на оное, а не представившій не имѣетъ права жалобы на происшедшую вѣдствіе сего неправильность. Кромѣ подробнаго описанія О. должна содержать въ себѣ перечень всего движ. имущества, кот. не можетъ быть отдѣлено отъ описываемаго имѣнія,

потому ли, что составляетъ юридич. принадлежность послѣднѣго или же вслѣдъ его тѣсной экон. связи съ имѣніемъ. По желанію и указанію должника, можетъ быть описано не все имѣніе, а лишь изв. часть его, достаточная для покрытія взысканія, если только имѣніе не принадлежитъ къ разряду нераздѣльныхъ, и раздѣленіе его не связано съ разстройствомъ имѣнія.

Опизцъ (Opitz), Мартинъ, нѣмецкій поэтъ, основатель первой Силезской поэтич. школы, род. въ 1597 г. Въ исторіи нѣмецк. литературы О. занялъ выдающееся положеніе главн. образ. благодаря своей книгѣ: „Von der teutschen Poeterei“ (1624 г.), которая создала эпоху въ нѣмецк. поэзіи и надолго утвердила за нимъ репутацію поэтич. законодателя. Въ ней впервые было разъяснено, что нѣмец. языку не свойственно стихосложеніе древнихъ, основанное на чередованіи долгихъ и краткихъ слоговъ, но что повышеніе и пониженіе должны быть обусловлены акцентомъ словъ. Такимъ образомъ тоноконечнич. стихосложеніе явилось на смѣну силлабическому. Для разныхъ родовъ поэтич. произведеній О. устанавливалъ разнаго рода стиль (какъ у насъ—Ломоносовъ). Какъ наиболее удобный для подражанія, рекомендовался alexandрийскій стихъ, который и сдѣлался въ нѣмецк. поэзіи съ того времени господствующ. на цѣло столѣтіе. Цѣль поэзии, по его мнѣнію, состоитъ въ пользѣ, поученіи, а не только въ развлеченіи; поэтъ долженъ быть всегда торжественъ, важенъ, языкъ его — украшенъ тропами, фигурами и т. д. Поэтич. произведенія самого О-а очень слабы, чрезмѣрно нравоучительны и тенденціозны, лишены теплоты, искренности, задушевности и фантазіи. О. ум. въ 1639 г.

Спаизилъ, см. *меконинъ*.

Опизаты, фармацевтическіе препараты, заключающіе опій: опійная настойка, Доверовъ порошокъ и др.

Опійумъ, opium, laudanum, mesconium, млечный сокъ, вытекающій изъ надрѣзовъ незрѣлыхъ маковыхъ головокъ (Paraver somniferum) и засыхающій; одно изъ важнейшихъ лѣкарствъ, на Востоку—весьма распространенное наркотич. средство. Лучшій опій даютъ Малая Азія, Персія, Индія и Китай. Черезъ нѣсколько дней послѣ отпаденія цвѣта дѣлаютъ поверхностныя надрѣзы на головкахъ и собираютъ выдѣливш. млечный сокъ. Въ Малой Азіи собирается ежегодно 300 — 525 тыс. килгр.; это—лучшій сортъ, который черезъ Смирну или Константинополь поступаетъ въ торговлю. Смирнскій О. представл. блѣдно-бурые, въ сухомъ видѣ темныя куски съ своеобразнымъ наркотич. запахомъ, жгучимъ вкусомъ. Главная сост. ч., *морфій*, составляетъ 10 — 22% изъ другихъ алкалоидовъ важн. кодеинъ, папаверинъ, нарцеинъ и др. Въ малыхъ приемахъ О. сперва возбуждаетъ, потомъ успокаиваетъ, утоляетъ боль, вызываетъ сонъ, уменьшаетъ отдѣленія; въ большихъ дозахъ возбуждаетъ, оглушаетъ, ослабляетъ нервы, разстраиваетъ психическую дѣятельность, вызываетъ продолжительный сонъ, часто полный пріятнѣйшихъ грезъ, и, наконецъ, ведетъ къ смерти. Смерть можетъ быть вызвана уже 0,25 — 0,75 грамма, у дѣтей — 0,01 грм. Нѣкоторыя животныя, особенно обезьяны, переносятъ громадныя дозы. Противоядія: крѣпкій кофе, таннинъ, большіе приемы раствора горькихъ мириадлей.

Помимо обширнаго примѣненія, какъ лѣкарства, и для добыванія морфія и другихъ алкалоидовъ, О. широко употребляется, какъ опьяняющее средство, на Востокахъ, у турокъ, грековъ, персовъ, особенно у китайцевъ, а также въ Сѣв. Америкѣ и въ Англии. Его жуютъ, ѣдятъ и курятъ. Опіофаги—блѣдные, истощенныя фигуры, съ вытянутой шейей и разслабленными членами, мертвыми глазами и дрожащимъ языкомъ. Немногіе изъ нихъ достигаютъ преклоннаго возраста. Внезапное оставленіе куренія у привычныхъ курильщиковъ можетъ вести къ опаснымъ послѣдствіямъ и даже къ смерти. Впервые куреніе О-а развилось въ Персіи; въ эпоху возникновенія магометанства оно распространилось по всей Передней Азии; въ XVI ст., съ завоеваніемъ Индіи мусульманами, было привито и здѣсь; съ полов. XVII ст. вошло въ обычай въ Китаѣ; когда англ. ость-индск. компанія ввела въ широкихъ размѣрахъ культуру О-а въ Бенгалѣ и монополизировала торговлю имъ, она начала направлять громадныя количества О-а въ Китаѣ; въ 1820 г. китайск. правительство запретило ввозъ этого вреднаго средства, но запрещеніе вызвало недоловольство Англии, повлекло войну изъ-за О-а 1840—42 гг., и ввозъ О-а долженъ былъ вновь быть разрѣшенъ. Въ Англии употребленіе О-а началось въ 40-хъ, въ Сѣв. Америкѣ въ 70-хъ годахъ. Нынѣ почти нѣтъ города въ Америкѣ, гдѣ не существовали бы опійныя курильни. Наибольшее количество О-а производится въ Индіи (до $6\frac{1}{2}$ м. клгр. въ 1873—74 гг.); больше половины вывозится въ Китаѣ.

Оплодотвореніе, fecundatio, у животныхъ и растений процессъ взаимодѣйствія созрѣвшихъ поло-

деніе новаго индивидуума того же вида, что и родители. Способъ сопряженія сѣмени съ яйцомъ весьма различенъ. У низшихъ животныхъ и растений, особенно живущихъ въ водѣ, полов. продукты часто попадаютъ въ воду, и вѣроятность, что сѣмянное тѣльце встрѣтитъ яйцо, весьма незначительна; гарантій служитъ лишь необычайное обиліе половыхъ продуктовъ. Въ другихъ случаяхъ сопряженіе достигается при помощи болѣе или менѣ сложныхъ приспособленій: такъ, при совокупленіи (см. это сл.) сѣмя прямо вводится въ женскіе половые органы, и сѣмянное тѣльце проникаетъ въ яйцосквозь оболочку; для О-ія достаточно одного тѣльца. У человѣка и нѣкоторыхъ млекопитающихъ требуется нѣсколько дней для того, чтобы сѣмя достигло яйца. У насекомыхъ оно очень медленно проникаетъ, послѣ совокупленія, въ особенныя „сѣмяпріемники“



Рис. 2. Верхній отръзокъ яйца миноги (*Pelromyxon*): а отверстие для прохожденія сѣмянныхъ нитей, „микропилеа“; б сѣмянныя нити; с каналъ, по которому сѣмянная нить достигаетъ зародыша d.



Рис. 1. Сегменты яйца морской звѣзды (*Asterias glacialis*) съ сѣмянными нитями, изъ коихъ одна въ а приподнимаетъ яйцевую оболочку, другая въ б уже проникла сквозь нее.

выхъ продуктовъ, состоящихъ въ томъ, что зародышевая кѣтка, или яйцекѣтка, происходящая изъ женскихъ половыхъ органовъ, возбуждается къ дальнѣйшему развитію мужскимъ сѣменемъ, или сперматозоидомъ. Результатомъ О-ія является происхож-

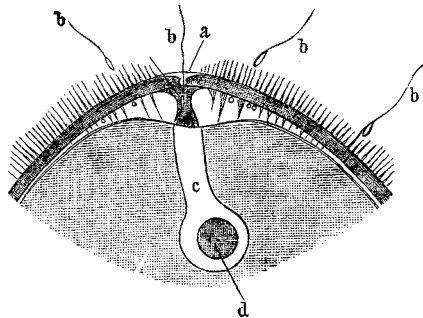
въ задн. части тѣла самки и мож. сохранять здѣсь оплодотворяющую способность болѣе года. Способность образовывать годные къ оплодотворенію продукты появляется у всѣхъ животныхъ организмовъ въ періодѣ половой зрѣлости и въ извѣстномъ возрастѣ угасаетъ, по крайней мѣрѣ, у высшихъ животныхъ и человѣка.—У растений процессъ соединенія мужск. полов. продуктовъ съ жен. кѣткой, несмотря на все вышнее различіе полов. органовъ и полов. кѣтокъ, въ сущности одинъ и тотъ же (ср. *половые органы растений и размноженіе растений*). Простѣйшая форма, наблюдаемая у многихъ водорослей и грибовъ, состоитъ въ такъ наз. копуляціи (см. это сл.); у мховъ, папоротниковъ и др. оплодотвореніе заключается въ непосредственномъ смѣшеніи зооспермій, котор. вырабат. въ особ. мужск. полов. органахъ („антеондіяхъ“) и аналогичны сперматозоидамъ, съ яйцевой кѣткой, образующ. въ особ. женск. пол. орг. („архегоніяхъ“, „оогоніяхъ“). У высшихъ, цвѣтковыхъ, растений, мужская полов. кѣтка, *пыльцевое зерно*, прикрѣпившись къ приспособленной для этого части женскаго полового органа, выпускаетъ отростокъ, *пыльцевую трубку*, которая дострагаетъ до яйцекѣтки и даетъ толчекъ развитію зародыша.

Оподедьдокъ, linimentum saponato-camphoratum, любимое народное средство для натираній при рев-

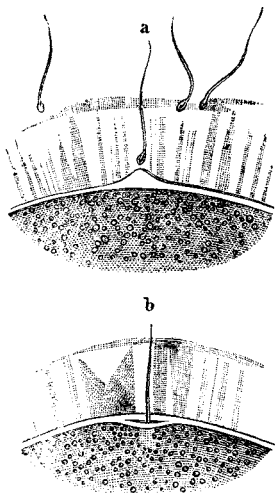
матических боляхъ, ушибахъ и пр., бѣлая, мягкая, студенисто-прозрачная, легко тающая масса; составъ: 60 ч. медиц. мыла и 20 ч. камфоры растворяютъ въ 810 ч. спирта и 50 ч. глицерина, фильтруютъ въ тепломъ состояннн и прибавляютъ 4 ч. тиміановаго, 6 ч. розмаринаго масла и 50 ч. жидкаго амміака. *Жидкій О.*, 1. s.—с. Liquidum, состоитъ изъ 120 ч. камфорнаго, 360 ч. мыльнаго спирта, 24 ч. раствора амміака, 2 ч. тиміановаго и 4 ч. розмаринаго масла.

Опоёвка, или *опоетъ*, выдѣланная кожа молодыхъ телятъ.

Ополченіе государственныхъ, см. *армія русская*.
Опошѣ-дѣжъ, см. *корабль*.

Опорто, или *Порто*, второй городъ Португаліи, на р. Дуэро (въ 5 кил. отъ устья ея); 108 345 жит. О. расположенъ амфитеатромъ на двухъ холмахъ праваго берега Дуэро и отличается (кромѣ стараго квартала) широкими улицами и красивыми зданіями, превосходя красотой ихъ Лиссабонъ. Изъ зданій О. самое оригинальное—церковь св. Мартина въ визант. стилѣ (XII в.). Изъ научныхъ учреждений О. замѣчательны: библиотека (120 000 том.) и Португальское географич. Общество. Промышленность О. весьма значительна (сахароваго и винокуроваго заводы и, особ., ткацкія фабрики; на послѣднихъ бол. 30 000 раб.); но главное значеніе О.—въ его торговлѣ, обороты которой въ 1885 г. достигали 104 187 000 фр. (58 764 000 фр. ввозъ и 45 423 000 фр. вывозъ). Главныя статьи ввоза: вино (портвейнъ), оливки, овцы, быки и пр., а ввоза—камен. уголь, хлопокъ, ткани и проч. Главныя страны торговыхъ сношеній: Англія (куда вывозится почти весь портвейнъ, 1433 000 гектол. въ 1882 г.) и Бразилія. Торговля О. почти всецѣло находится (съ 1703 г.) въ рукахъ англійскихъ капиталистовъ и сильно затрудняется мелководнымъ баромъ при устьѣ Дуэро (2¹/₂ м. глуб. при отливѣ).—О., древній *Portus Caleae*, до 1174 г. былъ столицей Португаліи, получившей отъ него свое имя. Въ XVII и XVIII вв. городъ былъ ареной частыхъ возстаній жителей, а въ новѣйшее время О. является главнымъ опорнымъ пунктомъ республиканской партіи въ Португаліи.

Опоченскій посадъ, Новгородск. г., Боровицк. у., на р. Мстѣ; пристань; 1802 ж., занимающихся судостроеніемъ, проводятъ судовъ черезъ Боровицкіе пороги, торговлей хлѣбомъ и лѣсными издѣліями.

Опочка, уѣздн. гор. Пековской губ., подъ 56°43' с. ш. и 46°19' в. д., на правомъ берегу и на остр. р. Великой; женск. прогимназія съ рукодѣльн. классомъ, городск. обществ. банкъ, льнотрепальни, коневен. производство, обширная торговля льномъ; 4845 ж. О. построена въ 1412 г. псковичами, послѣ разоренія гор. Коложе литовцами, была укрѣплена и до присоединенія Литвы къ Польшѣ имѣла важное стратегическое значеніе.—*Опочекскій уѣздъ* (4069, кв. в. съ 114 755 ж.), въ юго-зап. части губ-ии, по системѣ р. Великой, проходящей по уѣз. съ сѣв. на югъ, имѣетъ по преимуществу волнистую поверхность (въ зап. части—Вязовскія горы) съ глинистой, мѣстами песчано-глинистой или песчаной (по р. Великой), почвой, покрытой болотами и озерами, особенно въ юго-зап. части, при-

легающей къ Витебск. губ. Главн. занятія жителей: сельское хозяйство (хлѣбъ, ленъ), отхожіе промыслы и охота. Хлѣба достаточно только въ урожайные годы; болѣе доходной статьёй является ленъ, который здѣсь сѣютъ въ большомъ количествѣ. Въ уѣздѣ находится сельско-хозяйственная школа (въ селѣ Крулихинскомъ).

Опочко, уѣздный городъ Радомской губ., на р. Држевицъ (прит. Пилицы) и при Ивангор до-Домбров. жел. дорогѣ; развалины королевск. замка, 5326 ж.—О. основанъ въ 1365 г.; въ 1655 г. при О-ѣ произ. битва между поляк. и шведами. **Опоченскій уѣздъ** (1628 кв. в. съ 88 978 жит.) лежитъ въ зап. части губ-ии и занимаетъ ровное пространство, хорошо орошенное (рр. Пилица, Држевица и др.), съ плодородной почвой. Населеніе состоитъ изъ поляковъ, составляющихъ громадн. большинство, и евреевъ и занимается почти исключит. земледѣіемъ (картофель, пшеница, овесъ) и скотоводствомъ.

Оппель, Альбертъ, палеонтологъ и геологъ, род. въ 1831 г.; проф. и хранитель палеонтологическ. музея въ Мюнхенѣ; горячій сторонникъ школы Орбини; изучилъ и описалъ юрскую формацию Англіи, Франціи и Ю.-З. Германіи; ум. въ 1865 г.

Оппелья, главн. гор. одноименной провинціи и округа въ прусск. Силезіи, на р. Одерѣ; 15 975 ж. Съ 1288 до 1532 г. гор. служилъ резиденціей О-скихъ герцоговъ; послѣ 1532 г. *герцогство О.* перешло къ Богеміи, а въ 1742 г. къ Пруссіи.

Оппертъ, Юлій, извѣстный ориенталистъ, род. въ 1827 г. въ Гамбургѣ, по проис. еврей; сперва изучалъ математику, затѣмъ право, отъ котораго обратился къ изученію восточныхъ языковъ. Важнѣйшія изъ его первыхъ работъ касаются древне-персидскаго языка. Въ Парижѣ, куда онъ переѣхалъ, онъ опубликовалъ рядъ изслѣдованій о разборѣ древне-персидскихъ клиновидныхъ надписей. Въ 1852 г. онъ принялъ участіе въ ученой экспедиціи въ Месопотамію, гдѣ занялся изученіемъ ассирійскихъ надписей. Результатомъ этого путешествія было соч. „Expedition scientifique et artistique en Mésopotamie“, гдѣ онъ предложилъ новую систему разбора ассирійскихъ клиновидныхъ надписей. Въ 1857 г. О. былъ назначенъ профессоромъ сравнительнаго языковѣдѣнія, накомымъ состоитъ и въ настоящее время. Впослѣдствіи онъ занялся изученіемъ акадійскаго яз. или, какъ его онъ называетъ, сумерійскаго и въ соч. „Etudes médiques“ (1878), „Le peuple et la langue des Médes“ (1879) и „Etudes sumériennes“ (1881) успѣшно завершилъ разборъ надписей этого языка. Изъ друг. соч. укажемъ: „Les inscriptions des Achéménides conçues dans l'idiome des anciens Perses“ (1852), „Déchiffrements des inscriptions cunéiformes“, „Inscriptions assyriennes des Sargonides“ и пр.

Оппозиція (лат. слов. oppositio, сопротивленіе), въ широкомъ смыслѣ всякое общественное движеніе, идущее въ разрѣзъ съ господствующимъ порядкомъ вещей; въ частности же, въ политической жизни—направленіе, противодействующее правительственной политикѣ или посредствомъ прессы (*опозиціонная пресса*), или черезъ народныхъ представителей (*опозиціонныя партіи*).

Опольцерь, Іогаанъ, род. въ 1808 г., знаме-

нитый врачъ и клинической преподаватель, сперва въ Прагѣ, потомъ въ Вѣнѣ, гдѣ онъ доставилъ медицинск. факультету европ. славу. Ум. въ 1871 г.

Опортиунизмъ (отъ ново-лат. *oportuimus*, удобный), политическая система нѣкотор. партій въ конституционныхъ государствахъ Зап. Европы, состоящая въ эксплуатированіи каждаго удобнаго момента для осуществленія прогрессивныхъ идеаловъ партій, затѣмъ—просто приспособленіе послѣднихъ къ временнымъ обстоятельствамъ, компромиссы съ моментомъ, нерѣдко даже полное признаніе его, и отсюда—большая или меньшая фактик. безсодержательность политической программы; главнымъ образ. терминъ прилагается къ дѣятельности умѣренныхъ республиканцевъ во Франціи (съ 1876 г.), группы Гамбетты, Ферри, Бриссона и др.

Опредѣленіе (*definitio*), полное и точное изложеніе содержанія понятія, другими словами—перечисленіе всѣхъ существенныхъ признаковъ предмета. О. должно заключать въ себѣ: 1) *родовой признакъ* (*genus proximum*), обозначающей, къ какому роду относится данное понятіе, и 2) *видовое отличие* (*differentia specifica*), показывающее, чѣмъ данное понятіе отличается отъ всѣхъ ему соподчиненныхъ. Простыя понятія, которыя сводятся къ одному единственному признаку, не допускаютъ О-ія.

Опричнина, политическое учрежденіе, введенное въ 1565 г. царемъ Иваномъ Грознымъ. Оставивъ въ полной неприкосновенности все прежнее государств. устройство, царь Иванъ, въ противоположность *земщины* (т. е. всему остальному государству), выдѣлилъ для себя особый *удѣлъ*, съ особыми боярами, дворянами и приказными людьми, отобравъ для него нѣсколько улицъ въ Москвѣ (Яртолскую, Арбатскую, Сицевъ-Вражекъ и половину Никитской) и около 20 городовъ съ уѣздами (Можайскъ, Вязьму, Козельскъ, Суздаль, Шую, Галичъ, Старую Руссу, Каргополь и др.), изъ которыхъ владѣльцы были выведены въ другія мѣста, а земли розданы *отричникамъ*. Въ число послѣднихъ царь отсѣлбалъ 1000 чел. изъ бояръ, дворянъ и дѣтей боярскихъ, которые должны были служить ему тѣлохранителями; они ѣздили съ собачьими головами и метлами, призыванными къ сѣдламъ, въ знакъ того, что они *грызутъ* царскихъ лиходѣевъ и *метутъ* Русь, очищая ее отъ крамолы. Во главѣ новаго учрежденія („опришнины“) сталъ „Иванецъ Васильевъ, князь московскій“; *земщиной* попрежнему должны были править бояре, докладывая государю только о важнѣйшихъ военныхъ и гражданскихъ дѣлахъ. Какъ политич. форма, О. возникла задолго до Грознаго: въ княжескихъ грамотахъ XIV в. О-ами назывались тѣ владѣнія, которыя выдѣлялись въ полную собственность княжнямъ-вдовамъ. Но Грозный указалъ этому учрежденію небывалую прежде задачу: по его мысли, О. должна была истребить крамолу, гнѣздившуюся въ русской землѣ, ограждая его личную безопасность отъ козней бояръ. Она представляла собою высшую полицію по дѣламъ о политич. неблагонадежности людей правительственнаго класса, т. е. была направлена противъ отдѣльныхъ лицъ изъ среды боярства, а не противъ положенія самаго сословія; въ этомъ смыслѣ О-ой завершалось признаніе политич. значенія боярства и боярской думы со стороны государя. О. оставила

печальную память въ нашей исторіи; семь лѣтъ свирѣпствовала она въ Россіи, безразказанно угнетая земщину; плодами ея дѣятельности было разореніе Новгорода (въ 1570 г.), гибель митр. Филиппа, кн. Владимира Андреевича и многихъ бояръ. Самъ Иванъ въ сношеніяхъ съ иностранными государями скрывалъ существованіе О-ы: „когда у васъ спросятъ“,—приказывалъ онъ посламъ, „—что такое О,— скажите: мы не знаемъ О-ы“. Она была уничтожена въ 1572 г., когда вмѣсто земщины возстановлено было прежнее имя *Россія*, опричники переименованы въ дворовыхъ, а опричные города и волости возвращены въ составъ государства.—Наиболѣе удачно и всеобразно О. истолкована проф. В. О. Ключевскимъ въ диссертации: „Боярская Дума древней Руси“.

Оптика, наука о свѣтѣ, раздѣляется на *физиологическую* О-у, т. е. науку объ устройствѣ и механизмѣ органа зрѣнія, и *физическую*—ученіе о свѣтовыхъ явленіяхъ. Физическая О. обнимаетъ ученіе о распространеніи свѣта, явленія отраженія и преломленія, свѣторазсѣянія, флюоресценцію, фосфоресценцію, интерференцію, дифракцію и поляризацию свѣта. Явленія трехъ послѣднихъ отдѣловъ нѣкоторые соединяютъ въ одинъ отдѣлъ „высшей физики“ (см. *оптъ*).

Оптиматы (*optimales*), въ древнемъ Римѣ лица аристократической партіи, въ противоположность популярамъ (*populares*), народной партіи. Цѣлый рядъ блестящихъ войнъ, закончившихся завоеваніемъ Италіи и разгромомъ Карвагена, оказали глубокое вліяніе на общественное развитіе римскаго народа. Рабовладѣтельство достигло обширныхъ размѣровъ и постепенно подрывало крестьянскій вольный трудъ. Мелкія хозяйства были поглощены крупными, т. наз. латифундіями; часть прежнихъ крестьянъ образовала военное сословіе, а другая часть превратилась въ городскую чернь—пролетаріевъ; владѣльцы же латифундій и друг. богачи составили классъ О-овъ (поэтому теперь О-овъ чаще противоплагаютъ пролетаріямъ, чѣмъ популярамъ). Прежнее различіе между плебеями и патрициями утратило всякую практическую важность: обѣднѣвшіе патриции не играли никакой роли, разбогатѣвшіе плебеи попали въ число аристократовъ. Эти аристократы (или О.) образовали изъ себя замкнутую корпорацію, которая владычествовала въ сенатѣ и удерживала въ своемъ кругу почти всѣ правительственныя должности. Благодаря этому образовалась глубокая пропасть между классомъ правящими и народомъ; и между ними возгорѣлась борьба. Борьба эта начата была Гракхами. Послѣ того, какъ усилія послѣднихъ развились о сопотвореніе О-овъ, она снова возобновлена была Маріемъ и Цинной. Еще разъ О. побѣдили благодаря Суллѣ, но, наконецъ, Цезаремъ и Октавіемъ Августомъ нанесенъ былъ окончательный ударъ политич. господству О-овъ.

Оптимизмъ, философское ученіе, которое признаетъ, что міръ есть твореніе всемогущаго и всеблагаго Бога и созданъ для осуществленія всеблагой и разумной цѣли. На этомъ общемъ фонѣ въ исторіи философіи можно замѣтить два рѣзко отличающихся другъ отъ друга направленія: во главѣ одного стоитъ Декартъ, во главѣ другаго—Лейбницъ и Мальбраншъ. Декартъ приближается къ

ОПТИЧЕСКІЯ СТЕКЛА.



Рис. I.



Рис. II.

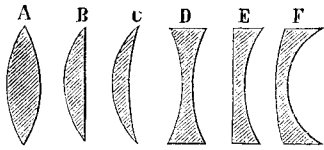

Рис. III.

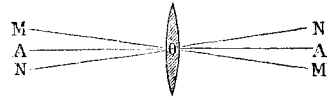

Рис. V.

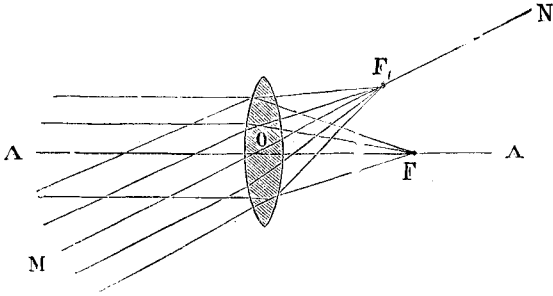

Рис. IV

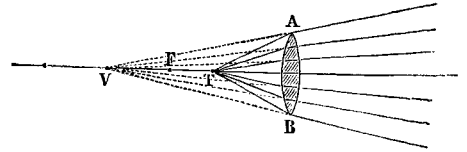

Рис. VI.

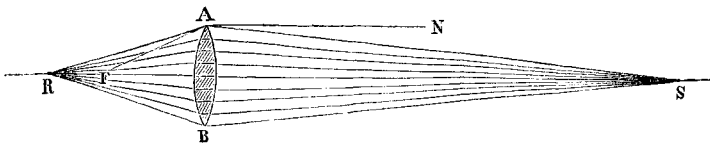

Рис. VII.

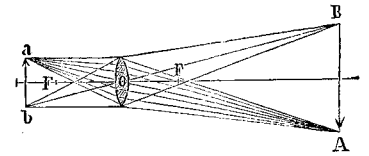

Рис. VIII.

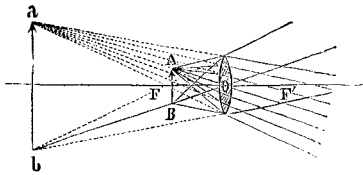

Рис. X.

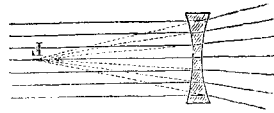

Рис. XI.

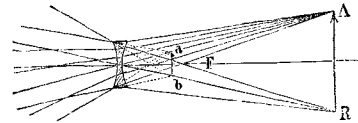

Рис. IX.

чисто христіанскому міровоззрѣнію и видѣть причину совершенства міра во всеблагости Божіей. Лейбницъ и Мальбраншъ утверждаютъ, что Богъ, какъ абсолютный Разумъ, не могъ не слѣдовать законамъ разума, и только отсюда объясняется совершенство міра; а само это совершенство только относительно, такъ какъ міръ не мыслимъ безъ конечныхъ существъ, конечныя же существа несовершенны, ибо конечны: нашъ міръ есть только лучшій изъ всѣхъ возможныхъ міровъ.

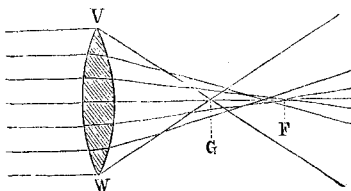
Оптическіе инструменты, приборы, основанные на свойствахъ свѣта. Они или помогаютъ нашему глазу, приближая или увеличивая предметы (*лупа, микроскопъ, очки, телескопъ, подзорная труба*, см. эти слова), или воспроизводятъ на экранѣ увеличенное или уменьшенное изображение предмета („проекціонныя приборы“—*камера-обскура, волшебный фонарь, солнечный микроскопъ*, см. эти слова). Въ проекціонныхъ приборахъ иногда изображение падаетъ на чувствительную относительно свѣта пластинку и производитъ на ней химическое дѣйствіе (*фотограф. камера*). „Зрительные приборы“ бываютъ *простые*, состоящіе изъ одного стекла, и *сложные*—по крайней мѣрѣ, изъ двухъ (обращеннаго къ предмету—*объектива*, и обращеннаго къ глазу—*окуляр*). Сложные О. и. состоятъ или только изъ стеколъ (*рефракторы*), или изъ стеколъ и зеркалъ (*рефлекторы*). Принципъ сложн. О-ихъ и-овъ состоитъ въ слѣд.: или объективъ приближаетъ находящійся вдали предметъ, давая его изображение передъ глазомъ (въ рефлекторахъ это производится зеркалами) и дѣлая так. обр. возможный разсмотрѣніе его черезъ окуляръ, какъ черезъ лупу (подзорная труба, телескопъ и пр.), или даетъ увеличенное изображение предмета передъ окуляромъ, котор. еще болѣе его увеличиваетъ (микроскопъ). Рационально устроенный О-й и-въ долженъ:

1) давать достаточную степень приближенія или увеличенія, 2) давать ясныя изображения, 3) имѣть достаточное „поле зрѣнія“ и 4) не имѣть сферической и хроматической aberrаций. Первое требованіе удовлетворяется подборомъ стеколъ соответственной кривизны. Ясность изображения достигается тѣмъ, что окуляръ дѣлается подвижнымъ, и наблюдатель имѣетъ возможность приспособлять инструментъ къ своему „разстоянію наилучшаго зрѣнія“. Величина *поля зрѣнія* (пространства, заключающаго все точки, видимыя черезъ окуляръ) находится въ обратномъ отношеніи къ длинѣ О-ихъ и-овъ, такъ какъ многіе лучи, отклоненные объективомъ, попадаютъ не на окуляръ, а на стѣнки трубы. Длина же О-ихъ и-овъ зависитъ гл. обр. отъ фокуснаго разстоянія объектива, т. е. отъ увеличивающей способности О-ихъ и-овъ. Эта противоположность только отчасти устраняется нѣкот. приспособленіями, такъ что сильно увеличив. О. и. обыкновенно имѣютъ малое поле зрѣнія. Для устранения сферической и хроматической aberrаций употребляются апланатическія и ахроматическія стекла. Такъ какъ крайніе лучи, падающіе на объективъ, и въ послѣднемъ случаѣ даютъ aberrацию, то она задерживаются *диафрагмой*, круглой, непрозрачной пластинкой, въ центрѣ кот. находится небольшое круглое отверстие, пропускающее только центральные лучи.

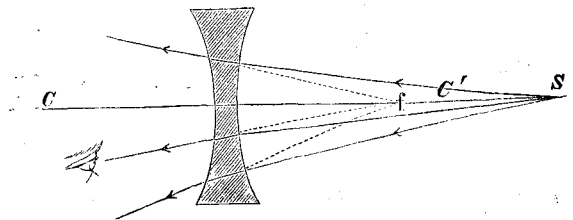
иченныя съ одной или обѣихъ сторонъ сферическими поверхностями, составляющими части равныхъ или неравныхъ сферъ. Отъ различнаго сочетанія плоскихъ и сферич. поверхностей получаются 6 видовъ О-ихъ с-олъ (рис. 1): *двоюко-выпуклое (А), плоско-выпуклое (В), вогнуто-выпуклое (С), двоюковогнутое (D), плоско-вогнутое (Е), выпукло-вогнутое (F)*. Всякая линія (MN), проходящая черезъ середину О (*оптической центръ*) стекла, назыв. *оптической осью*, а та изъ нихъ (AA), кот. проходитъ, кромѣ того, черезъ центры сферич. поверхн., котор. ограничено стекло, наз. *главной оптической осью* (рис. 2). Лучъ, проходящій черезъ О-й центръ, не преломляется; всякій же другой лучъ, проходя черезъ О-ое стекло, преломляется, слѣдуя законамъ преломленія свѣта въ трехгранной призмѣ, такъ какъ О-ое стекло можно разсматривать состоящимъ изъ двухъ такихъ призмъ, обращенныхъ въ выпуклыхъ стеклахъ основаніями къ серединѣ ст., а въ вогнутыхъ къ концамъ (см. *призма*). Въ двоюко-выпуклыхъ стеклахъ лучи, падающіе параллельно какой-н. О-ой оси, по преломленіи собираются на соответств. оси въ одной точкѣ, наз. *фокусомъ* Фокусъ лучей, параллельныхъ главной О-ой оси, наз. *главнымъ фокусомъ*, а разстояніе этой точки отъ стекла—*главнымъ фокуснымъ разстояніемъ* (рис. 3). Если помѣстить въ это мѣсто экранъ, то на немъ получится свѣтлое пятно, гдѣ собир. не только свѣтовые, но и тепловые лучи: бумага нагревается и даже загорается (отсюда—*зажигательное стекло*). Лучи, выходящіе изъ свѣтящейся точки F, лежащей на одной изъ О-ихъ осей дальше фокуснаго разстоянія, по преломленіи собираются на соответств. оси въ одной точкѣ S, кот. можно получить на экранѣ. Эта точка наз. *сопряженнымъ* действительнымъ *фокусомъ* точки F (рис. 4). Лучи, исход. изъ фокуса какой-н. оси, по преломленіи дѣлаются параллельными (рис. 3). Лучи, выходящ. изъ свѣтящ. точки T, лежащей между фокусомъ и стекломъ, преломившись, сдѣлаются еще болѣе расходящимися,—по др. сторону стекла соединенія лучей не произойдетъ, и глазу, помѣщенному въ этомъ пучкѣ расходящихся лучей, будетъ казаться, что онъ видитъ свѣтящую точку въ V, гдѣ сходятся продолженія лучей въ точкѣ, кот. лежитъ по ту же сторону стекла, какъ и сама свѣтящ. точка. Эта точка наз. *мнимымъ фокусомъ*, такъ какъ здѣсь нѣтъ действительнаго пересѣченія лучей, и ее нельзя получить на экранѣ (рис. 5). Имѣя эти данныя, легко построятъ изображение предмета, помѣщен. передъ двоюко-выпуклымъ стекломъ. Свѣтащее тѣло (предметъ) можно разсматривать, какъ рядъ свѣтящихся точекъ, и потому для получения изображенія предмета нужно получить изображ. (сопряженные фокусы) послѣднихъ. Однако, вполне достаточно найти сопряжен. фжусы двухъ крайнихъ точекъ, и для послѣдней дѣли берутся не все лучи, исход. изъ этихъ точекъ, но два опредѣленные, ходъ котор. извѣстенъ, именно: параллельный О-ой оси, проходящій по преломленію черезъ фокусъ, и идущій по оси черезъ О-й центръ. Смотря по положенію предмета относ. О-аго стекла, получается различныя результаты, кот. можно подвести подъ слѣд. правила: 1) *если предметъ находится отъ стекла*

дальше двойного фокуснаго разстояня, то его изображение получается действительнымъ, уменьшеннымъ и обратнымъ и помещается ближе двойн. фок. разст.; (рис. 6); 2) предметъ, наход. ближе двойн. фок. разст., даетъ изображение также действит. и обратн., но увеличенное и лежащее дальше двойн. фок. разст. (рис. 6); 3) изображение предмета, помещен. между главныхъ фокусовъ и стекломъ, — мнимое, прямое и увеличенное (рис. 7). Плоско-выпуклая и вогнуто-выпуклая стекла дѣйствуютъ подобно двояко-выпуклымъ, хотя нѣсколько слабѣе. Все эти стекла наз. *собирающими*, такъ какъ они поворачиваютъ лучи къ главной оптической оси, и еще *увеличительными*. — Двояко-вогнутая О-яя стекла дѣйствуютъ прямо противоположно. Лучи, параллельные какой-н. О-ой оси, преломившись, отклоняются отъ нея и выходятъ по др. сторону расходящимися (рис. 8). Лучи, падающ. изъ свѣтлц. точки, находящ. на О-ой оси, по преломленіи дѣлаются еще болѣе расходящимися (рис. 9), а потому въ этого рода О-ихъ стеклахъ все фокусы мнимы. Такъ обр. и изображенія предметовъ въ двояко-вогнут. стеклахъ — *мнимыя* (рис. 10). Кромѣ того, какъ видно изъ того же рис., они — *прямые и уменьшенныя*. Такъ же дѣйствуютъ, но нѣсколько слабѣе, плоско-вогнутая и выпукло-вогнутая стекла. Все эти стекла расщиваютъ свѣтъ, а потому наз. *расщивающими*; кромѣ того они наз. еще *уменьшителями*. Разстояніе свѣтлц. предмета отъ стекла (а), разстояніе сопряженнаго фокуса (b) и главное фок. разст. (f) связаны слѣд. формулой:

$$\frac{1}{a} + \frac{1}{b} = \frac{1}{f};$$

разстояніе *мнимаго* изображения отъ стекла считается *отрицательнымъ*, равно какъ и f для вогнутыхъ стеколъ. Все сказанное относится къ так. наз. *центральной* лучамъ, т. е. очень близкимъ къ главной О-ой оси. Лучи, болѣе удаленные отъ нея, преломляются сильнѣе, и тѣмъ сильнѣе, чѣмъ дальше они отъ середины стекла. Вслѣдствіе этого лучи по др. сторону стекла сойдутся не въ одной точкѣ а дадутъ *септовой кружокъ*, величина кот. прямо пропорціональна размѣрамъ стекла и обратно пропорціональна радиусу его шаровыхъ поверхностей. Вслѣдствіе этого изображение получится неяснымъ. Явленіе это наз. *сферической aberrацией* (рис. 11). Кромѣ того О-ое стекло разлагаетъ свѣтъ на составныя его части, и такъ обр. изображения получ. окрашенными (*хроматическая aberrация*). Соединеніе стеколъ, по возможности устраняющее ту и др. aberrацию, наз. *апланатическимъ*.

Опунція, *Opuntia*, родъ раст. сем. кактусовѣтнхъ; мясистые, состоящіе изъ плоскихъ звеньевъ, рѣже цилиндрич. стебли; маленькіе, шиповидно-круглые листья, желтые, красные или бѣлые цвѣтки, яйцевидный зеленый, желтый, или красный, сладкій съѣдобный плодъ (*индійская дыня*). Все О-и — кустарники и растутъ преимущественно въ гористыхъ странахъ Америки. О. coccinellifera, воздѣлывается въ тропич. Америкѣ, гл. образ. ради живущаго на ней наѣскагого, кошениля, *Coccus cactis*; О. ficus indica развод. въ Южн. Европѣ для плодовъ и др. Многіе виды О-и развод., какъ декоратив. растенія.

Опухоль, tumores, всякое ненормальное увеличеніе объема какой-либо части тѣла, но не воспалительнаго происхожденія, въ тѣсномъ смыслѣ — ограниченное новообразованіе ткани, neoplasma. О. образуются частью въслѣдствіе дѣйствительнаго разрастанія ткани (наросты), частью отъ ненормальнаго скопленія жидкостей (кровяныя, водяныя О., кисты, мѣшчатая О., аневризмы и пр.), частью явл. паразитарными образованіями (пузыри эхинококка). Ткани, изъ которыхъ состоятъ О., столь же разнообразны, какъ и ткани здороваго тѣла, и какой-либо особой ткани, не свойственной нормальному тѣлу, въ нихъ не встрѣч. *Липома*, напр., состоитъ изъ жировой ткани, *фиброма* — изъ волокнистой ткани, *ракъ*, *саркома*, *бугорчатка* и пр. состоятъ изъ тѣхъ же элементовъ, что и нормальныя ткани: клѣтокъ, клѣточныхъ дериватовъ, волоконъ, межклеточнаго вещества и сосудовъ, но въ иной группировкѣ; особой саркоматозной, раковой, бугорковой и проч. ткани не существуетъ. Жизнь, ростъ и процессы питанія въ О-яхъ подлежатъ тѣмъ же законамъ, что и въ нормальныхъ тканяхъ. Причины вообще трудно уловимы. Въ большинствѣ случаевъ рѣчь идетъ, повидимому, о продолжительномъ дѣйствующихъ мѣстныхъ раздраженіяхъ различнѣйшаго свойства. По своему характеру и вліянію на здоровье О. дѣлятся на *доброкачественныя* и *злокачественныя*. Первые сохраняютъ мѣстный характеръ и, хотя и могутъ причинять разстройствъ своими размѣрами, давленіемъ на окружающія части, даже смерть (если сидятъ случайно въ важномъ для жизни органѣ, напр. мозгу), но присутствіе ихъ не отражается на общемъ здоровьи, не вызываетъ разрушительнаго измѣненія соковъ (*дисक्रазія*). *Злокачественныя* О. растутъ сравнительно быстро, распространяются на соседніе органы, разрушая ихъ, врастаютъ даже въ кости и, путемъ перенесенія частичекъ посред. лимфы и крови, образуютъ новые очаги, *метастазы*, такого же характера, въ отдаленнѣйшихъ органахъ. Особенно злокачественны ракъ и саркома. Единственное вѣрное средство противъ О-ой — ножъ хирурга. Но злокачественныя О. легко даютъ *рецидивы*: вырѣзанная наружная О-я даетъ возвратъ въ важномъ внутреннемъ органѣ. И чѣмъ злокачественнѣе О., тѣмъ чаще и быстрѣе наступаютъ рецидивы.

Оппортеръ, Карлъ Вильгельмъ, голландскій философъ и юристъ, род. въ 1821 г. въ Роттердамѣ, въ 1846 г. назнач. проф. философіи въ Утрехтѣ, съ 1861 г. состоитъ президентомъ академіи наукъ. Въ своихъ изслѣдованіяхъ по философіи религіи О. старается разграничить область вѣры отъ области знанія, признавая за каждою изъ нихъ самостоятельное право на существованіе.

Опыленіе, перенесеніе цвѣточной пыли, *пыльцы*, на приспособленное къ воспріятію ея рыльце, у многихъ растеній только тогда ведетъ къ оплодотворенію и образованію способныхъ къ проростанію сѣмянъ, если пыльца одного цвѣтка попадаетъ на рыльце другаго цвѣтка того же вида растенія; пестикъ, оплодотворенный пыльюю того же цвѣтка, даетъ больш. ч. глухія, неспособныя къ проростанію сѣмена. Этого, установленнаго Дарвиномъ, *закона избѣгаемаго самоопыленія* объясняетъ многія, подчасъ крайне причудливыя, приспособленія для опы-

ленія, напр. одновременное созрѣваніе тычинокъ и рылецъ въ двуполомъ цвѣткѣ, *дихогамія* (см. это слово). Дихогамическія цвѣтки встрѣчаются также въ однодомныхъ растеніяхъ, гдѣ женскія головки распускаются раньше мужскихъ. Др. особенн. въ устройствѣ, мѣшающая самопыленію, есть *гетеростамія* (см. это слово). Перенесеніе пыльцы съ одного цвѣтка на другой, болѣе или менѣе отдаленный, совершается различными способами. У анемофильныхъ растеній пыльца распространяется вѣтромъ, у энтомофильныхъ (см. *настькомовитныя*)—посредствомъ настькомыхъ; затѣмъ посредниками служатъ улитки, на тропикахъ—птицы, сосущія медь (колибри). У нѣкотор. растеній, рядомъ съ обыкновенными, открытыми цвѣтками, наблюдаются также другіе, всегда закрытые цвѣтки, обреченные, стало быть, на самопыленіе,—*клейстогамные* цвѣтки: пыльцевыя зерна обыкновенно направляютъ свои трубки прямо къ рыльцу.

Опытныя поля и станціи служатъ для добыванія новыхъ научныхъ фактовъ и выводовъ въ сельскомъ хозяйствѣ и для проверки уже ранѣе добытыхъ заключеній при различныхъ почвенныхъ, климатическихъ, техническихъ и др. условіяхъ. Агрономическая наука весьма короткое время пользовалась исключительно дедуктивнымъ методомъ. Скоро экспериментъ получилъ первенствующее значеніе, и благодаря этому уже съ 40-хъ годовъ, со времени Либиха, начинаютъ основываться О. ст., въ родѣ знаменитой Ротгамстѣдской въ Англіи (1843 г.). Мало-по-малу подобныя вспомогательныя учрежденія начинаютъ распространяться въ Германіи, Франціи, Америкѣ, а въ самое недавнее время и у насъ, въ Россіи. Сначала эти учрежденія занимались преимущественно химическимъ изслѣдованіемъ почвъ, нормовыхъ и удобрительныхъ средствъ, отсюда при этомъ извѣстное мѣсто и полевымъ удобрительнымъ опытамъ. Въ 1869 г. къ первоначальнымъ отраслямъ дѣятельности присоединился сѣмянной контроль. По мѣрѣ того, какъ агроном. наука усложнялась и развѣтвлялась, начали специализироваться и О. ст. Специализація О-хъ с-ій особенно далеко пошла въ Германіи. Тамъ существуютъ О. ст., посвященныя воздѣлыванію и обработкѣ свекловича (3), молочному хозяйству (4), плодоводству (2), развѣлкѣ торфяниковъ (1), растительной физиологіи, со включеніемъ почвовѣдѣнія и полевыхъ опытовъ съ удобрениями (38), физиологіи животныхъ (15 ст.) и т. д. Во главѣ О-хъ с-ій, особенно болѣе крупныхъ, стоятъ лица, завоевавшія себѣ широкую извѣстность. Достаточно указать на Лозоа и Динльберта, руководящихъ Ротгамстѣдской станціей (Англія), Грандо—Ровильской станціей, Флейшера—Бременской ст. по культурѣ торфяниковъ, Гельригеля—Бернбургской и др. Завѣдующіе имѣютъ въ своемъ распоряженіи одного или нѣсколькихъ ассистентовъ и низшій персоналъ служащихъ. Каждая О-ая-ія располагаетъ соответственными лабораторіями, а также опытными полями или опытными стойлами. Бюджеты О-хъ с-ій весьма разнообразны. Въ Германіи правительство даетъ отъ 1200 р. до 5000 р., при чемъ бюджетъ наиболѣе крупныхъ станцій достигаетъ 18000 р. и даже 25000 р.—Въ настоящее время въ Европѣ и Америкѣ насчитываютъ

около 230 агроном. станцій, которыя распределяются по государству слѣд. обр.: Германія 65, Франція 57, Соед. Штаты 22, Швеція 22, Италія 16, Австро-Венгрія 14, Великобританія 7, Бельгія 5, Швейцарія 3, Голландія 2, Данія 1, Испанія 1. У насъ, въ Россіи, почти совсѣмъ не существуетъ О-хъ с-ій, какъ самостоятельныхъ учреждений, въ западно-европейскомъ смыслѣ слова. Правда, химическія и агрономическія лабораторіи при университетахъ, высшихъ с.-хоз. учебныхъ заведеніяхъ принимаютъ, за опредѣленную плату, для анализа образцы почвы, удобрений, кормовыхъ средствъ и т. д., изслѣдуютъ всхожесть и доброкачественность сѣмянъ, но все это—для чисто практическихъ цѣлей, и не ради обогащенія науки новыми фактами. Во всемъ остальномъ дѣятельность этихъ О-хъ с-ій походитъ на дѣятельность любой учебной лабораторіи. Таковы с.-хоз. химическія опытныя станціи при Рижскомъ Политехническомъ музеѣ, при Лѣсномъ институтѣ, при Петровской академіи, университетѣ св. Владиміра, контрольныя сѣмяныя станціи въ Кіевѣ, Юрьевѣ и др. Впрочемъ, нѣкоторыя изъ О-хъ с-ій указанной категоріи, несмотря на преимущественно учебный характеръ, все-таки ближе подходятъ къ типу О-хъ с-ій, ибо располагаютъ не только лабораторіями, но и полевыми участками земли для опытовъ. Таковы станціи при Петров. акад. и при Ново-Александрійскомъ институтѣ. Затѣмъ, съ нѣкоторыми ограниченіями, можно признать за самостоятельныя О. ст. 4 учрежденія: близъ Полтавы, въ Дербычнѣ (Подольской губ.), въ Запальи (Лужск. у., Петерб. губ.) и въ Богодуховѣ (Орловской губерній и уѣзда). Всѣ эти учрежденія имѣютъ лабораторіи и полевые участки для опытовъ и занимаются разрѣшеніемъ вопросовъ, представляющихъ не столько научный, сколько мѣстный, практическій интересъ. Во главѣ этихъ О-хъ с-ій стоятъ лица съ научной агрономической подготовкой. Двѣ изъ упомянутыхъ О-хъ с-ій—въ Запальи и Богодуховѣ—состоятъ въ вѣдѣніи Имп. Вольно-Экон. общества, а Полтавское опытное поле—въ вѣдѣніи Полтавскаго общества сельск. хозяйства. Средства на содержаніе Полтавск. О-аго п-я даетъ Полтавское губернское земство. Дербычнская О-ая с-ія находится въ вѣдѣніи частнаго лица. Преимущественное вниманіе обращается въ этихъ учрежденіяхъ на опыты по удобрению полей, той или иной обработкѣ, по сравнительному воздѣлыванію различныхъ сортовъ растеній и т. д.—Наряду съ О-ми с-іями, имѣющими цѣлю добываніе новыхъ научныхъ фактовъ и располагающихъ необходимыми нособіями въ видѣ лабораторій, кабинетовъ и т. п., существуютъ учрежденія, пользующіяся уже готовыми научными выводами для установленія путемъ опыта наиболѣе цѣлесообразныхъ для данной мѣстности, техническихъ приемовъ,—это *опытныя поля*. Русскія О. ст. значительно приближаются по своимъ задачамъ къ О-мъ п-ямъ. О. поля требуютъ по преимуществу точнаго учета результатовъ. Предварительныя или одновременныя лабораторныя эксперименты обыкновенно здѣсь отсутствуютъ. Въ Германіи, во Франціи, а отчасти и у насъ, въ послѣднее время, опытныя поля возникаютъ иногда въ значительномъ количествѣ на земляхъ частныхъ владѣльцевъ для опытнаго разрѣшенія какаго-либо назрѣвшаго ст-

дѣльнаго вопроса и затѣмъ исчезаютъ, чтобы снова осуществиться по другому поводу. Такъ, въ Германіи Меркертъ, Вагнеръ и др. организовали удобрительные опыты сразу во многихъ частныхъ хозяйствахъ по опредѣленной программѣ. При большой массѣ однородныхъ опытовъ сущность изслѣдуемаго явленія хорошо выясняется, несмотря на нѣкоторую грубость опытовъ. Нѣчто подобное такимъ временнымъ О-мъ п-ямъ устраиваетъ у насъ, въ Россіи, въ Курской и Харьковской губерніяхъ, проф. харьковск. университета Зайкевичъ. Такъ, въ 1892 г., напр., дѣйствовало два такихъ О-хъ п-я: Морочанское (Сумск. у.) и Таволжанское (Курск. губ.). Одновременно съ этимъ существуютъ, конечно, и постоянныя О. п-я указанного типа. Такъ, можно указать на О. п-я при образцовыхъ земскихъ фермахъ въ Вятской губ. (Верхосучская, Окуневская, Вятская), въ Пермской губерніи (Шадринская, Ирбитская), въ Московской губерніи (Клинское О-ое поле) и др. Впрочемъ, упоминаются земскія О. п-я весьма близко подходить по своимъ задачамъ къ *демонстраціоннымъ участкамъ* (въ родѣ французскихъ „champs de démonstration“). Учрежденія этого рода имѣютъ цѣлью демонстрировать населенію нѣчто безспорное, что не только ранѣе научно установлено, но и provedено при мѣстныхъ условіяхъ. Подобныхъ учреждений имѣется довольно много въ Вятской губерніи, отчасти въ Пермской и Херсонской. Эти учрежденія нерѣдко называютъ вполнѣ неправильно „крестьянскими О-ми п-ями“. Труды нашихъ О-хъ п-ей и с-ій печатаются частью отдѣльно (напр., отчеты Богодуховской с-и, Полтавск. О-аго п-я), частью въ различныхъ періодическихъ изданіяхъ („Труды В.-З. О.“ и „Сельск. Хоз. и Лѣсов.“). Труды французскихъ О хъ с-ій и п-ей печатаются преимущественно въ „Annals agronomiques“, а въ немецкихъ — въ „Landw. Versuchsstationen“.

Опытъ и опытные науки. О-омъ, въ тѣсномъ смыслѣ слова, или *экспериментомъ*, называется означеніемъ съ явленіями, производимыми искусственно и поставленными нарочно въ условія, соответствующія цѣлямъ изслѣдованія. Но это опредѣленіе О-а слишкомъ узко. По опредѣленію Канта, О. есть эмпирическое познаніе. Так. обр. въ это опредѣленіе О-а входит не только экспериментъ, но и *наблюденіе*. Въ этомъ смыслѣ О. есть орудіе, безъ кот. мы не имѣли бы никакъ познаній. Наблюдая, мы, по выраж. Гершеля („Философія естествознанія“), какъ бы слушаемъ повѣсть, рассказываемую намъ, можетъ быть, неясно, отрывками и чрезъ долгіе промежутки времени. Только послѣ долгаго размышленія мы постигаемъ полный ея смыслъ и часто, когда уже прошелъ удобный случай, сожалѣемъ, что наше вниманіе не было преимущественно обращено на въ которые пункты, появившіеся на короткій срокъ, но важнѣе которыхъ мы подъ конецъ постигаемъ. Напротивъ, производя экспериментъ, мы создаемъ по зананѣе обдуман. плану тѣ условія, кот. даютъ намъ возможность придти къ рѣшенію нашей задачи. Согласно этому въ тѣхъ отдѣлахъ естествознанія, въ которыхъ явленія не поддаются нашей власти или въ которыхъ экспериментальныя изслѣдованія по какимъ-либо другимъ причинамъ не были производимы, прогрессъ знанія былъ медленнѣй, нетвердѣй и непривиднѣй, между тѣмъ какъ въ другихъ, къ ко-

торымъ было примѣнено экспериментальное изслѣдованіе, прогрессъ былъ быстрый, вѣрный и постоянный. Блестящій примѣръ этому даетъ минералогія. До нынѣшняго столѣтія она основывалась на одномъ наблюденіи и, можно сказать, почти не существовала. Но съ той минуты, какъ химической анализъ былъ приложенъ къ разложенію минераловъ на ихъ составные элементы и, кромѣ того, Бергманъ открылъ, что ихъ можно раскалывать по направленіямъ, обнаруживающимъ ихъ первоначальныя основныя формы, минералогія перестала быть бессмысленнымъ перечнемъ названій, а дѣлалась правильной, систематической и весьма важной наукой, въ которой чуть не ежегодно открываются новыя свойства и новыя законы. Слѣдовательно, преимущество эксперимента передъ наблюденіемъ очевидно; но, съ другой стороны, бывають случаи, когда природа открываетъ намъ такія свойства и явленія, о которыхъ человѣческой разумъ не имѣлъ и тѣни подозрѣнія. Значеніе О-а для познанія природы поняли сравнительно недавно. Древніе греки хотя, конечно, и пользовались опытомъ, однако считали, что почти всѣ нынѣ высшія знанія получаются путемъ чистаго мышленія или, по образному ученію Платона, путемъ припоминанія. Такъ же точно въ средніе вѣка, когда занимались лишь плохимъ комментированіемъ Аристотеля, въ предположеніи, что онъ позналъ всю человеческую мудрость, мало прибѣгали къ опытному изслѣдованію. Только въ началѣ XVII в. знаменитой Францискъ Беконъ провозгласилъ, что всѣ нынѣшнія знанія почерпаются изъ опыта, философскіи обосновать опытное изслѣдованіе и опредѣлить дальнѣйшее теченіе англійской философіи. Но полная теорія эмпиризма построена уже въ нынѣшнемъ столѣтіи — извѣстнымъ французскимъ философомъ Огюстомъ Контомъ, который далъ и точную классификацію наукъ. Еще глубже развилъ теорію опытнаго изслѣдованія Джонъ Стюартъ Милль въ своей знаменитой логикѣ. По его ученію, въ опытнымъ изслѣдованіи примѣняются четыре метода (см. *наведеніе*). Результатомъ такого изслѣдованія является открытіе законовъ природы. Но не въ одномъ только естествознаніи О. играетъ такую первенствующую роль. Науки общественныя такъ же точно основываются на эмпиризмѣ, хотя О., въ узкомъ смыслѣ слова, и не можетъ быть примѣнено въ этихъ наукахъ. Эмпирическіе законы (см. сл. *наведеніе*) именно здѣсь имѣютъ широкое примѣненіе, особенно въ политической экономіи и статистикѣ. — *Опытныя науки*, дисциплины, кот. исходятъ изъ О-а. Названіе О-ыхъ или *индуктивныхъ* наукъ присваивается преимущественно, хотя и не всегда вполнѣ правильно, естественнымъ наукамъ. Исторія О-ыхъ наукъ чрезвычайно интересна и разнообразна. Мѣноторыя науки, какъ астрономія, восходятъ къ столь глубокой древности, что исторія едва ли знаетъ время, когда ея не было. Съ другой стороны, эмбриологія, гистологія, геологія, кристаллографія и нѣк. др. науки только-что народились, хотя и успѣли за паразитично короткій срокъ достигнуть значительнаго совершенства. На этомъ огромномъ промежуткѣ времени постепенно, одна за другою, выросли науки, развѣтвлялись, а когда накопилось достаточное количество знаній, образовывались новыя науки и т. д. Подробная исторія О-ыхъ наукъ дана въ „Исторіи

индуктивныхъ наукъ“ Уэвелля (Юэелля, Whewell). Классификаціи опытныхъ наукъ, отдѣльно отъ прочихъ, не существуетъ, да и вообще общепринятой классификаціи наукъ не существуетъ. Удобнѣе прочихъ классификаціи Спенсера, который дѣлитъ всѣ науки на абстрактныя, абстрактно-конкретныя и конкретныя. Опытныя науки—частью абстрактно-конкретныя, частью конкретныя. Къ первымъ относятся: механика, физика и химія съ ихъ подраздѣленіями; ко вторымъ: астрономія, минералогія, метеорологія, геологія и биологія (въ которую входятъ: зоологія, ботаника, физиологія, эмбриологія, анатомія, гистологія и нѣк. др.) съ ихъ подраздѣленіями.

Опьяненіе, въ юриспруд., см. *неадекватность*.

Оракулъ (лат.), собственно предсказаніе божества, а также священныя мѣста, гдѣ боги черезъ жрецовъ и жрицъ давали эти предсказанія. Особого развитія эти религіозныя учрежденія достигли у грековъ. Римляне имѣли мало своихъ О-овъ,—они пользовались греческими. Формы и способы проявленія воли божества были различны. Такъ, въ знаменитомъ Дельфійск. О-ѣ откровенія давались особыми прорицательницами, кот. посредствомъ паровъ, исходящихъ изъ земли, приводились въ экзальтированное состояніе; въ Додоѣ волю божества узнавали по движению листьевъ на священ. дубѣ, по журчанью ручья и пр.; въ сивильскихъ О-ахъ для этой цѣли раскрывали т. н. сивиллины книги и читали раскрытыя мѣста; въ другіихъ О-ахъ воля божества узнавалась во снѣ и пр. Получаемыя тѣмъ или другимъ способомъ предсказанія челоковывались жрецами. Греки и римляне на первыхъ ступеняхъ развитія, какъ и др. народы, всю свою жизнь ставили въ зависимость отъ воли боговъ, а потому вопрошанія у нихъ имѣли большое значеніе: ни одно общественное дѣло не совершалось безъ того, чтобы первоначально не узнать о немъ мнѣнія божества.—Отсюда важное значеніе О-овъ въ ихъ государственной жизни. Особеннымъ вліяніемъ пользовались О-ѣ въ Додоѣ, а впоследствии—Дельфійскій. Кромѣ того извѣстны: О. въ Элиадѣ, на Критѣ, Делинѣ, Ливіи и др. мѣстахъ. Изъ римскихъ оракуловъ извѣстны: сивиллины книги и О-ы Фауна и Фортуны. О-ы возникали въ тѣхъ мѣстахъ, котор. отличались какими-нѣб. непостижимыми, а потому для челоѣка того времени сверхъестественными, явленіями. То это были непонятныя явленія природы (напр., въ Дельфійскомъ О-ѣ), то это были благодѣтельные ключи, то въ этихъ мѣстахъ покоились останки прорицателя и пр. Въ позднѣйшую исторію грековъ и римлянъ О-ы стали терять свое значеніе и подвергаться рѣзкой критикѣ и насмѣшкамъ со стороны Аристофана, Демосеена, Цицерона и др. Особ. сильный упадокъ начн. съ потерей независим. Греціи; однако, только при Феодосіи В. О-ы были окончательно закрыты.

Оранжевъ-утанъ, или *мѣсной челоѣкъ*, *Pithecus satyrus* (см. табл. *обезьяны*), сем. узконосыхъ обезьянъ и подсем. челоѣкообразныхъ об.; руки достигаютъ дождежкѣ заостренная верху голова съ лицомъ голубовато-сѣраго цвѣта, сильно развитыя челюсти и вздутыя губы, сплюснутый носъ, маленькіе глаза и уши, короткая шея съ большимъ горганнымъ мѣшкомъ, который можетъ быть надуваемъ, длинныя руки съ длинными кистями и паль-

цами; на лицѣ родъ бороды; волоса ржаво-красныя. Старые самцы больше самокъ и покрыты болѣе густыми и длинными волосами; на щекахъ имѣютъ характерныя утолщенія, придающія имъ отвратительный видъ. У молодого О.-у-а форма черепа несравненно ближе подходитъ къ челоѣческой. О.-у. живетъ на Суматрѣ и Борнео, въ низменныхъ, болотистыхъ лѣсахъ, больш. ч. на деревьяхъ, на которыхъ онъ ловко и быстро перебѣгаетъ въ полувертикальн. положеніи съ вѣтки на вѣтку; ночью спитъ въ гнѣздѣ, которое строитъ изъ вѣтокъ и листьевъ, на 8—15 м. надъ землею; питается плодами, а также листьями, почками и побѣгами. Челоѣка не особенно боятся и при нападеніи отчаянно защищаются. Туземцы смотрятъ на О.-у-а, почти какъ на „диаго“ челоѣка; яванцы думаютъ, что онъ произошелъ отъ смѣшенія обезьяны съ индѣйской женщиной и не говоритъ только потому, что не хочетъ.

Оранжевая рѣка (у туземцевъ *Гариенъ*), самая значит. рѣка Капландія, въ южн. Африкѣ, образ. изъ Ну-Гариена и Кай-Гариена, впад. послѣ 2018 км. теченія въ Атлантическ. океанъ.

Оранжевой рѣки республика, въ юго-вост. углу Африки, на границѣ съ Капской колоніей, между 2 исток. О-ой рѣки; пов. равн. 107 439 кв. км.; имѣетъ здоровый климатъ, богатыя пастбища, обширныя залежи камен. угля, желѣза, алмазныя росыпи; 133 518 ж., изъ котор. 72 496 туземцевъ (корана, гриквасы, бушмены, отчасти бечуанцы), остальные—бѣлые. Отсюда вывозятся продукты сильно развитого здѣсь скотоводства, страхования перья и алмазы. Законодат. власть—въ рукахъ парламента, Volksrad, исполнит.—въ рукахъ президента; правительствен. языкъ считается голландскій, господствующей религіей—реформатская; главн. гор.—Блумфонтейнъ, О. р. основ. въ 1842 г. изгнанными изъ земли Наталъ голландск. колонистами (буры), значит. часть котор. переселилась въ 1848 г. въ Трансваальскую респ., послѣ того какъ англичане завладѣли ихъ землей; но въ 1854 г. республика вновь была восстановлена.

Оранжевая (франц. orange), или *теплица*, выстроенное изъ камня, дерева или желѣза и стекла зданіе, съ фасадомъ, обращеннымъ на югъ, предназначено для предохраненія отъ дѣйствія зимняго холода вѣтокъ южныхъ и тропическихъ растений.

Оранжесты, см. *ложки оранжеистость*.

Оранжебаумъ, въ просторѣчій *Рамбовъ*, безвѣудн. гор. С.-Петербургск. г., Петергофск. у., живописно расположенъ вдоль высокаго южн. берега Финскаго зал., противъ остр. Котлина и г. Кронштадта, соединенъ желѣзн. дорогой съ Петербургомъ; императорск. увеселительный замокъ, множество прекрас. виллъ, лѣтній театръ; 3 523 ж. Началомъ О.-а послужилъ загородный дворецъ, построенный кн. Меншиковымъ въ 1714 г.; во 2-ой половинѣ XVIII в. здѣсь образовалась слобода иностранцевъ, назначенная въ 1780 г. городомъ.

Оранскій домъ, княжеская, впоследствии королевская фамилія, получившая свое имя отъ принадлежавшаго ей города Оранжа въ южн. Франціи. Наиболѣе выдающимися его представителями были Вильгельмъ I, первый штатгалтеръ Нидерландовъ

известный борьбой съ испанцами, и Вильгельмъ III, штатг. Нидерланд, и король Англии (см. *Вильгельмъ*). Когда Нидерланды стали королевствомъ, титулъ принца О-аго носилъ наследн. престола. Единствен. представительницей О-аго д-а является теперь королева Нидерландовъ, Вильгельмина.

Оранъ, главн. гор. одноименной провинции въ Алжирѣ, въ глубинѣ *О-скандзаль*, при желѣзн. дор. въ г. Алжиръ; важная крѣпость со мног. фортами, гавань, обширная торговля; 59377 ж., изъ кот. 20070 француз. и евреевъ. О. былъ уже въ средние вѣка значительн. мавританскимъ гор., въ 1509 г. перешелъ къ испанцамъ, въ 1831 г. къ французамъ. Въ 1791 г. городъ былъ почти весь разрушенъ страшнымъ землетрясеніемъ.

Оранъ-кад, см. *малайцы*.

Оранъ, принадлежность діаконскаго служенія, имѣющая видъ длинной узкой ленты и носимая діаконами на лѣвомъ плечѣ. О-емъ дается знакъ народу о времени молитвы и вѣщамъ о времени пѣнія. Такъ какъ діаконы во время служенія напоминаютъ служеніе ангеловъ на небесахъ, то О-ю усвоено значеніе ангельскихъ крыльевъ.

Ораторіаде, духовн. братство, основан. въ 1548 г. Филиппомъ Нери въ Римѣ, первоначально называлось „братствомъ св. Трїединства“; цѣлю братства было помогать нуждающимся пилигримамъ. Братство учредило для послѣднихъ въ Римѣ странноприимный домъ и открыло особ. молитвенный домъ, *ораторію*, въ которомъ всегда при многочисленномъ стеченіи публики происходили духовныя собесѣдованія. Братство быстро развивалось и вскорѣ распространило свою дѣятельность на всю Италию. Изъ ордена О-а за время его существованія вышло много кардиналовъ и писателей. Въ 1613 г., по образцу италіанской, была учреждена Петромъ Берулемъ конгрегация отцовъ „Ораторіи Иисуса“ во Франціи для подъема умств. и нравственнаго развитія духовенства.

Ораторія, музыкально-драматич. концертная форма композиціи, возникшая въ XVI в. и достигшая наибольшаго развитія въ произведеніяхъ Генделя, усердно культивировавшаго ораторныя формы и оставившаго по себѣ цѣлую серію великихъ твореній, какъ, напр., „Израиль“, „Мессія“, „Иуда Маккавей“ и мн. друг. По характеру своему О., какъ форма, стоитъ между формами церковными и концертными симфоническими; будучи формой музыкально-драматической, она въ то же время не подлѣжитъ инсценированію, подобно оперѣ. Въ позднѣйшія времена нѣкоторые композиторы начали вводить форму О-и отчасти и въ область свѣтской музыки; такой характеръ, напримѣръ, несутъ О-и Гайдна: „Времена года“ и „Сотвореніе міра“. Въ ораторіи, помимо хора, составляющаго скелетъ изъ главнѣйшихъ факторовъ этой формы, исполнителями являются оркестръ и солисты, которымъ поручаются партіи отдѣльныхъ музыкально-драматическихъ персонажей.

Орбigny (d'Orbigny), Алоизъ, д', французскій путешественн. и естествоиспыт., род. въ 1802 г., известнъ своими работами въ области геологіи и, особенно, палеонтологіи. Въ 1826 г., по порученію парижской акад. наукъ, О. предпринялъ путешествіе въ Южную Америку, откуда привезъ богатѣйшія кол-

лекціи. Это путешествіе онъ описалъ въ „Voyage dans l'Amérique meridionale“. Изъ соч. его по палеонтологіи отмѣтимъ: „Paléontologie française“, „Paléontologie universelle“, „Mollusques vivants et fossiles“ и пр. Его взгляды на образованіе земной коры въ настоящее время уже устарѣли. Ум. въ 1857 г.

Орбита, путь всякаго небеснаго тѣла; наиболѣе изучены планетныя О-ы, т. е. пути, по которымъ планеты движутся вокругъ солнца. Линія, мысленно проведенная отъ солнца до планеты, называется *радиусомъ-векторомъ* О-ы. О-ы планетъ подчиняются 3-мъ законамъ Кеплера: 1) центръ планеты описываетъ эллипсъ, въ одномъ изъ фокусовъ котораго находится центръ солнца, 2) площади, описанныя радиусомъ-векторомъ въ единицу времени, равны между собою и 3) кубы большихъ полуосей О-въ пропорціональны квадратамъ времени обращенія планетъ около солнца. Изъ 1-го и 2-го закона вытекаетъ, какъ доказалъ Ньютонъ, что планеты движутся подъ вліяніемъ силы притяженія, прямо пропорціал. ихъ массамъ и обратно пропорц. квадратамъ разстояній между ними и солнцемъ (законъ Ньютона). На большой оси О-въ находится точка, наиболѣе удаленная отъ солнца—*афелій*, и ближайшая къ нему—*перигелій*. Пути кометъ представляютъ эллипсы весьма растянутые, такъ что ихъ, для упрощенія вычисленій, принимаютъ за параболы.

Органическая химія, см. *химія*.

Органометаллы, см. *металлоорганическія соединенія*.

Органъ, часть животнаго или растенія, имѣющая известную форму и свою индивидуальность. Каждый О. имѣетъ смыслъ, лишь какъ часть цѣлаго, которому онъ принадлежитъ, и жизнь его продолжается, пока живетъ цѣлое. Соединеніе известнаго числа О-въ въ одно наз. *организмомъ*, самый фактъ соединенія—*организацией*. Противоположность организмамъ составляютъ тѣ тѣла природы, части которыхъ въ связаны между собою лишь внѣшнимъ образомъ и, будучи развѣдены, остаются тѣмъ же, чѣмъ были. Совокупность явленій, назыв. жизнью, наблюдаются только въ организммахъ. Самое главное изъ этихъ явленій—*обмѣнъ веществъ* (см. это сл.)—не существуетъ въ тѣлахъ неорганизованныхъ. Продукты этого обмѣна, встрѣчаемые только въ организммахъ, назыв. *органическими соединеніями* въ противоположность *неорганическимъ веществамъ*, которыя встрѣчаются въ минеральномъ царствѣ и совершенно независимы отъ организммовъ. Впрочемъ, и въ организммахъ встрѣчаются неорганич. тѣла, а съ друг. стороны многія органич. тѣла, напр. *мочевина* (см. это сл.) приготовлены искусственно, внѣ организмма. О-ы, при ближайшемъ разсмотрѣніи, оказываются состоящими изъ болѣе тонкихъ О-овъ: напр., языкъ, который мы считаемъ О-омъ, въ свою очередь, состоитъ изъ сосудовъ, нервовъ, мышцъ и т. д. Самымъ элементарнымъ О-омъ признается животная и растительная клѣтка.

Органъ, богатѣйшій по силѣ и обширности средствъ музыкальный инструментъ, принадлежитъ къ духовымъ и клавиатурн. инструментамъ; составляетъ принадлежность христіанскихъ церквей всѣхъ исповѣданій, кромѣ православнаго. Играютъ на О-ѣ тѣмъ же способомъ, какъ и на фортепіано, съ тою лишь

разницу, что у О-а имѣется не одна клавиатура, какъ у фортепіано, а нѣскольکو, и въ томъ числѣ одна—педалъ—на которой играющій воспроизводитъ звукъ, играя по клавишамъ, расположеннымъ подъ ногами. Рѣткіи исполненія достигаютъ приигръ на О-ѣ путемъ открыванія т. наз. *регистровъ*, подобныхъ регистрамъ фисгармоніи, однако, количество ихъ въ Р-ѣ гораздо большее, почему и средства его чрезвычайно обширны. Водяной О. (гидровлосъ) былъ изобрѣтъ Архимедомъ за 280 л. до Р. X. и усовершенствованъ механикомъ Ктезибюсомъ за 100 л. до Р. X. Въ христіанскомъ богослуженіи О-ы впервые вводятся съ половины VIII-го вѣка. Самостоятельное производство О-овъ въ Зап. Европѣ началось съ IX вѣка (812 г.). Съ X вѣка производствомъ О-овъ быстро развиваются въ Германи, а съ XI в. во Франціи. Съ XIII в. О-ы все болѣе совершенствуются и къ XVII в. представляютъ выдающіяся музыкальн. достоинства. Между величайшими виртуозами-пѣвистами было не мало такихъ, которые специально и съ любовью занимались органной игрой, не говоря уже о томъ, что среди виртуозовъ-органистовъ можно назвать такія великія имена, какъ І. С. Бахъ, Гендель и др.

Органъ слуха, см. *слухъ* и *ухо*.

Органы осязанія, см. *осязаніе*.

Органы чувствъ, аппараты въ животномъ организмѣ, воспринимающіе впечатлѣнія отъ внѣшняго міра и отчасти отъ внутренняго. Они всегда развиваются изъ наружной кожи и лежатъ либо на поверхности тѣла, либо въ глубинѣ, сообщаясь, однако, съ поверхностью. У одноклѣточныхъ животныхъ вся поверхность тѣла одарена впечатлительностью, и специальныхъ О-овъ ч. собственно нѣтъ. У многоклѣточныхъ раздѣленіе труда обнаруживается въ томъ, что впечатлительность сосредоточивается главнымъ образомъ въ нѣкот. кожныхъ клѣткахъ. Возникаетъ *кожный чувствующій аппаратъ*, который состоитъ, во-первыхъ, изъ разбросанныхъ по периферіи тѣла чувствующихъ клѣтокъ и, во-вторыхъ, изъ глубже расположенныхъ ганглиозныхъ клѣтокъ, связанныхъ съ первыми тонкими нервными волокнами. Первонач. клѣтки одинаково реагируютъ на внѣшн. раздраженія и суть гл. об. органы осязанія. Далѣе появляются органы *высшихъ чувствъ*, отличающіеся формою клѣтокъ, или прибавочными аппаратами: органъ зрѣнія—свѣтопреломляющимъ хрусталикомъ, органъ слуха—слуховыми камешками; но принципъ устройства остается тотъ же—чувствующія клѣтки и идущія отъ нихъ нервные волокна. О. ч.—это окончанія чувствующихъ нервовъ. У низшихъ жив. встрѣчаются О. ч., которыхъ нѣтъ у человѣка, напр. О. для воспріятія электрич. состояній у рыбы, и съ др. втор., слабо развиты или могутъ отсутствовать слухъ, зрѣніе, обоняніе.

Ордіа (греч. *ордіа*), въ греч. культѣ первонач. обозначали обрядъ при жертвоприношеніи, право отправленія котор. считалось знакомъ особой милости даннаго божества; въ позднѣйш. значеніи—название всякаго мистическаго обряда, открывающаго путь къ духовному очищенію и нравственному совершенствованію. Въ этомъ значеніи Ордіа совпадаютъ съ мистеріями и являются необходимымъ принадлежностью всякаго мистеріальнаго куль-

та, напр. елевзинскихъ таинствъ.—О. Діониса, сопровождавшіяся шумнымъ веселіемъ и плясками, объясняются современ. употребленіемъ этого слова въ значеніи разгульной попойки.

Ортъевъ, уѣздн. гор. Бессарабск. губ., подъ 47°22' с. ш. и 47°29' в. д., на лѣвомъ берегу р. Реута; добыча и выжиганіе извести, славящейся своей доброкачественностью, садоводство, огородничество, небольшая торговля; 6322 ж. О., у запорожцевъ Игрѣвъ или Ирѣвъ, лежитъ въ мѣстности, въ кот. нѣкогда находилась дакійская крѣпость Петродава; до 1812 г. онъ былъ во владѣніи турокъ, въ 1835 г. назначенъ уѣздн. гор.; считается частной собственностью фамиліи Пангало.—*О-скій уѣздъ*, въ средн. части губ.-и, по р. Днѣстру (вдоль восточн. границы у-а) и его притокамъ Черной, Икелю, Реуту и пр., имѣетъ холмистую поверхность, тучную, черноземную почву; 160467 ж. (на 3632 кв. в.), состоящ. преимущественно изъ молдаванъ и незначит. числа цыганъ и евреевъ. Въ у-ѣ весьма развиты хлѣбопашество, скотоводство, табачководство (заним. 1-ое мѣсто въ губ.), садоводство, винодѣліе и пчеловодство (благодаря обилію лѣсовъ); кромѣ того жит. заним. лѣсными и отхожими промыслами, добычей и выжиганіемъ извести.

Орда на языкѣ монголо-татарскихъ народовъ означала первоначально ставку, становище кочевника, затѣмъ и его обывателей, весь родъ или племя; въ наиболѣе обширномъ смыслѣ слово означало всю территорию, занятую кочевниками, и всю совокупность послѣднихъ, находящихся подъ властью одного хана. Такъ, Золотою ордою наз. первоначально ставка Батая, по причинѣ ея золотыхъ украшеній, позолоченныхъ столбовъ и пр., а затѣмъ все степи, занятія Батьевыми татарами; то же имя прилагалось, по словамъ Плано-Карпини, къ ставкѣ главнаго монгольскаго хана въ Средней Азіи. Такъ же возникли названія орды Ногайской, Крымской, Зайицкой, Букеевской и т. д.—*Ордынцами*, кромѣ обитателей орды, назывался въ духовныхъ грамотахъ московскихъ князей еще особый разрядъ населенія, состоявшій, какъ думаютъ, изъ пѣльничковъ, выкупленныхъ князьями въ О-ѣ и поселенныхъ на княжескихъ земляхъ.—Подъ именемъ *ордынскаго выхода* тѣ же грамоты разумѣютъ дань, шедшую съ русскихъ земель въ О-у и вообще расходы князей на поѣздки къ хану и на подарки ему самому и его вельможамъ. Ср. *Золотая орда*, тамъ же *киргизы*.

Ордализъ, см. *судъ Божій*.

Орденъ 1) монашескіе, см. сл. *монашескіе О.* 2) О. свѣтскіе рыцарскіе, представлявшіе сколокъ съ монашескихъ, стали основываться впервые въ XIII и XIV стол. владѣтелями, князьями, съ цѣлью тѣснѣе сплотить вокругъ себя рыцарей и награждать этимъ отличіемъ особ. заслуги. Условія принятія были различны и нормировались т. наз. *орденскими статутами*; члены каждого О-а имѣли особые знаки, *инсигнии*. Съ повсемѣстнымъ распространеніемъ этихъ О-овъ, они окончательно потеряли характеръ настоящихъ ассоціацій, съ опредѣленною цѣлью, и включеніе въ составъ членовъ О-а стало просто вознагражденіемъ за тѣ или другія заслуги; рядомъ съ этимъ все возрастающее значеніе получали внѣшніе знаки отличія, въ которыхъ и перешли

названія О-овъ, а суверенные владѣтели приобрѣли исключительное право учреждать новые О. Такимъ образомъ возникли 3) О., какъ знаки отличія, при чемъ главнымъ изъ нихъ оставался попрежнему крестъ, который сталъ только богаче отдѣлываться и различно украшаться; къ нему еще присоединены были звѣзды, ленты, вензеля съ буквами и пр. Пожалованіе О-ами производится теперь лишь владѣтельными особами, котор. всегда носятъ званіе гротсейстера, орденсейстера или верховнаго начальника всѣхъ О-овъ данной страны, и сдѣлано извѣстными условіями, излагаемыми въ *орденскихъ статутахъ*. О. одной и той же страны образуютъ извѣстную іерархическую лѣстницу, и въ большинствѣ случаевъ, чтобы получить высшій О-ъ, нужно имѣть уже низшіе. Большинство О-овъ раздѣляется на нѣск. классовъ или степеней, отличающихся другъ отъ друга внѣшностью или особыми ношеніями самыхъ знаковъ отличія. Большая часть О-овъ имѣетъ 3—4 степени, при чемъ знаки 1-й степ. (иностр. „большой крестъ“) носятъ на широкой лентѣ (*орденская лента*) опредѣлен. цвѣта, перетягиваемой черезъ плечо, и, кромѣ креста или замѣняющаго его вензеля и т. п., состоятъ еще изъ звѣзды; знаки 2-й степ. („юандорский крестъ“) носятъ на шеѣ; знаки 3-й степ. („рыцарскій крестъ“) прикрѣпляются къ бантику или петличкѣ, носимымъ на груди, и знаки 4-й степ. носятъ также на петличкѣ или же на саблѣ, шагѣ. Особеннымъ отличіемъ является пожалованіе О-а въ драгоценныя камняхъ, при чемъ не производится и обычнаго зысканія за пожалованіе. Все производство подѣламъ О-овъ сосредоточивается въ особ. присутствен. мѣстахъ, *орденскихъ капитулахъ*, орденск. совѣтахъ или комиссіяхъ. Нѣкот. государствъ (напр., Испанія, Португалія, Турція, Египетъ и др.) выдаютъ только декреты или дипломы на ношеніе О-овъ, и пожалованные должны сами приобрѣтать ихъ. *Женскіе О.*, выдающіеся только лицамъ женскаго пола, и притомъ почти исключит. изъ высшихъ классовъ, немногочисленны, и по общ. правилу, имѣютъ одну степень. — Въ Россіи существуетъ 8 О-овъ: св. Андрея Первозваннаго, св. Екатерины, св. Александра Невскаго, Бѣлаго Орла, св. Георгія (военный), св. Владимира, св. Анны, св. Станислава. Право быть награждаемымъ О-ами принадлежитъ: 1) чинамъ всѣхъ вѣдомствъ, 2) членамъ домовъ иностран. государей и владѣт. князей, 3) дворянамъ, служащимъ по выборамъ, 4) неслужащимъ дворянамъ и лицамъ другихъ званій, а также иностранцамъ—за особенныя заслуги, при чемъ почетн. граждане и купцы удостоиваются къ О-мъ, лишь имѣя уже золот. медалъ, а мѣщане и крестьяне къ О-амъ не представляются. Великіе Князья получаютъ при св. крещеніи всѣ О. за искл. св. Георгія и св. Владимира, Великія Княжны получ. при св. крещ. О. св. Екатерины, Князья и Княжны крови Императорской, имѣюще титулъ Высочества, получаютъ же О. по достижен. совершеннолѣтія. Пожалованіе О-ами зависитъ отъ воли Государя Императора, кот. считается верховнымъ начальникомъ или гротсейстеромъ всѣхъ росейск. О-овъ; фактически завыданные всѣми О-ами и знаками отличія сосредоточено въ *Капитулъ императорскихъ и царскихъ О-овъ*, учрежденномъ имп. Павломъ¹ подвергшемся пре-

образованію въ 1882 г.; *капитулъ* состоитъ подъ главн. начальствомъ *канцлера О-овъ*, званіе кот. соединено съ должностію министра Императорск. Двора; къ вѣдомству капитула относятся также т. наз. *кавалерскія думы*, организуемая для окончат. рассмотрѣнія представленій о наградахъ нѣкот. О-ами за особенныя отличія и за заслугу опредѣлен. въ статутѣ сроковъ; наконецъ, къ вѣдомству же капитула принадлежитъ дума знака отличія за безпорочную службу. О. св. великому. Екатерины, установленный исключит. для лицъ женскаго пола (2 степ., съ огранич. комплектомъ: 12 дамъ 1 ст., 94—2 ст., дается только дворянкамъ), имѣетъ свою верховн. начальницу или орденсейстера въ особѣ Государыни Императрицы. Установлен. въ 1878 г. знакъ „Краснаго Креста“, для награжденія лицъ женскаго пола, оказавшихъ особ. заслуги на поприщѣ попеченія о раненыхъ и больныхъ воинахъ, жалуются Государыней Императрицей съ соизволенія Государя. При пожалованіи О-ами соблюдаются извѣстн. правила: изъ лицъ, служащихъ въ гражд. вѣдомствахъ, награждаются ими лишь занимающія должности и имѣющія чины—въ министерствахъ и главн. управленіяхъ не ниже 9-го, а въ губернск. учрежден. не ниже 10-го класса (лица, служащая по учен. и учебн. части, не ниже 9-го кл., могутъ быть награждаемы и независимо отъ должности); О. жалуются въ слѣд. порядкѣ: св. Станислава 3 ст., св. Анны 3 ст., св. Станислава 2 ст., св. Анны 2 ст., св. Владимира 4 ст., св. Владимира 3 ст., св. Станислава 1 ст., св. Анны 1 ст., св. Владимира 2 ст., Бѣлаго Орла, св. Александра Невскаго, его же съ брилліант. украшеніями. О. св. Андрея Первозваннаго и св. Владимира 1 ст. жалуются по непосредствен. усмотрѣнію Государя Императора. Лицъ, заним. должности 6 кл. и выше, разрѣшается удостоивать прямо къ старшимъ О-амъ, начиная съ св. Анны 3 ст. и до св. Анны 1 ст. (лицъ 3 кл. въ чинѣ тайн. сов.); отъ одной награды до другой должно пройти не менѣе 3 лѣтъ, а для О-въ первыхъ степеней—3—5 лѣтъ. За выдающ. заслуги допуск. отступленія отъ сроковъ и награжденіе черезъ О-ъ, до св. Влад. 3 ст. О. св. Стан. и св. Анны 2 ст. не испрашиваются для лицъ ниже 8 кл., св. Влад. 4 ст. и 3 ст. для лицъ ниже 7 и 6 кл. и т. д. Пожалованіе лицъ, состоящихъ на госуд. службѣ, и лицъ духовн. званія, если они не дворяне, какимъ-либо изъ росейск. О-овъ 1-й степ., а также О-ами св. Владимира и св. Георгія во всѣхъ степеняхъ, доставляетъ права потомственнаго дворянства, а всѣми проч. О-ами — права личнаго дворянства. Пожалованіе О-ами въ слѣд. службѣ не даетъ дворянскаго состоянія; лица, принадлежащія къ римско-католич. духовенству, а также чины башкирскаго войска, какой бы О-ъ они ни получили, приобрѣтаютъ при этомъ только личное дворянство; лица купческаго званія при пожалованіи О-ами получаютъ права потомств. почетн. гражданства. Дѣти лицъ, получившихъ съ указанными выше О-ами права личнаго дворянства, признаются потомств. почетн. гражданами. Всѣ русскіе О., за исключеніемъ О-а Бѣл. Орла, даютъ право на орденскую пенсію, кот., впрочемъ, выдается лишь ограничен. комплекту кавалеровъ, пополняемому по старшинству пожалованія (1184 кавал. и 24 дамамъ, всего въ годъ 188410 р.).

Недостаточные кавалеры нѣкот. О-овъ опредѣленныхъ степеней имѣютъ, кромѣ того, извѣстн. права на бесплатное (на счетъ капитула) воспитаніе ихъ дочерей (31 вакансія въ с.-петербургск. и 26 въ московск. училищахъ св. Екатерины, 20 въ Маринскомъ с.-петербургск. институтѣ); кромѣ того, воспитанницы, въ случаѣ окончания ими курса по 1 или 2 разряду (смотря по завед.), по достиженіи совершеннолѣтія или по выходѣ замужъ, получаютъ награду въ разм. отъ 115 до 400 р. При пожалованіи досрочк. О-ами, за исключ. О-а св. Георгія производится одновременное денежное взысканіе въ размѣрѣ отъ 15 до 500 р. Ср. Учрежд. О-въ (ч. 2. т. 1. Св. Зак., изд. 1892 г.).

Ордоанасы (ordonnances), во Франціи до революціи 1789 г. все указы короля или регентовъ, имѣвшие силу закона. Будучи для подданныхъ обязательными нравявъ съ законами, О-, однако, отличались отъ послѣднихъ тѣмъ, что для изданія ихъ не требовалось согласія представительства страны, которое необходимо было для изданія законовъ. О. издавались частью для разъясненія законовъ, частью для дополненія того, что не было предусмотрено ими, частью для разрѣшенія чрезвычайныхъ обстоятельствъ. Посредствомъ О-овъ короли часто придавали законную силу такимъ своимъ распоряженіямъ, въ регистраціи которыхъ отзываютъ имъ парламентъ. О. подписывались королемъ, контрастировались государ. секретаремъ и заканчивались словами: „car tel est notre plaisir“. Начало по приказанію Людовика XIV оффиц. собраніе королевскихъ О-овъ составляетъ 21 фоліантъ и заключаетъ въ себѣ О. 1051—1514 гг. (это т. н. „Collection du Louvre“ Par., 1723—49 г.). Кромѣ того слѣдуетъ упомянуть „Recueil général des anciennes lois françaises“ Изамбера, Журдана, Декрюзи и др.

Ордубадъ, безруздн. гор. Эриванской г., Нахичеванск. у., пофр. Ордубадъ-чай, въ 3 в. отъ Аракса, среди возвышенностей Карабагскаго хреб.; шелководство, садоводство, козвенное и мѣдное (въ окрестност. мѣдная руда) производство; значит. сбытъ шелку и шелков. матерій, фруктовъ, мѣдн. издѣлій и пр.; 4112 ж.—О. извѣстенъ съ XII в.; къ Россіи присоединенъ въ 1828 г.

Ординъ-Нащокинъ, Авансіи Лаврентьевичъ, замѣчательнѣйшій государственный дѣятель XVII в., сынъ небогатаго псковскаго помѣщика, изучавшій латинскій, нѣмецкій, а также польскій языки и математику и, по отъѣзду царя Алексея, знатокъ нѣмецкаго дѣла и нѣмецкихъ нравовъ. Обширное для своего времени образованіе, широкій складъ ума, восприимчивость къ мысли о необходимости реформы устарѣлыхъ основъ русской жизни скоро выдвинули О-а-Н-а по пути возвышенія на служебномъ поприщѣ. Въ 1642 г. О.-Н. былъ занятъ исправленіемъ погрѣн. линіи съ Швеціей на основаніи Столбовскаго договора, въ 50-хъ гг. принималъ видное участіе въ управленіи отнятою у шведовъ частью Ливоніи и въ посольскихъ переговорахъ о заключеніи мира съ Швеціей. Въ виду ненависти знати къ представителю старой, но захудалой фамиліи Нащокиныхъ, О.-Н. долженъ былъ уклониться отъ участія въ посольствѣ, дабы, по его словамъ, не разрушить самаго дѣла; однако, царь Алексѣй вскорѣ долженъ былъ опять призвать незамѣнимаго О-а-Н-а для участія въ посольскихъ

переговорахъ съ Польшей; Андрусовскій договоръ—его дѣло, которое отгѣтили въ свое время въ Польшѣ. Скромный думный дворянинъ обоихъ посольствъ, несмотря на постоянные проiski противъ него, вскорѣ по возвращеніи въ Москву получилъ чинъ ближняго боярина и дворецкаго, богатыя земельныя владѣнія и крупный денежный подарокъ, а въ 1667 г.—управленіе посольскимъ приказомъ съ пышнымъ титуломъ „царственный большія печати и государственныхъ великихъ посольскихъ дѣлъ обер-регента“. Выдающийся политикъ и дипломатъ своего времени, О.-Н. въ 1665—66 гг. является въ роли псковскаго возводи; истребленіе бывшихъ злоупотребленій, упорядоченіе торговли, призваніе на совѣтъ земскихъ старостъ и выборныхъ отъ народа и преобразованія въ городскомъ управленіи показали его блестящ. администраторомъ. Реформа О-а-Н-а не могла окрѣпнуть,—до нея еще не досрости,—и замѣститель О-а-Н-а, опять отозваннаго на дипломатическое поприще, князь Хованскій, принялся за разрушеніе созданнаго предшественникомъ; однако, идеи О-а-Н-а все-таки нашли свое выраженіе въ нѣкоторыхъ актахъ, имѣющихъ тѣсную связь съ торговлею и промышленностю. Ново-торговый уставъ 22 апрѣля 1667 г. отразилъ на себѣ всю силу вліянія О.-Н-а и могъ дать матеріалъ для преобразованій Петра I, которому было что заимствовать у дипломата XVII в. Близость къ царю высокой чинъ и титулъ не спасли великаго чело-вѣка: интрига, ненависть, рутиня, которыми исполнены были русскіе думные люди XVII в., привели (въ 1672 г.) гуманнаго, религіознаго и просвѣщеннаго О-а-Н-а прямо изъ дворца въ уединенную келью Крыпецкаго монастыря (бл. Пскова) гдѣ онъ ум. въ 1680 г. Въ общемъ О.-Н.—одна изъ крупнѣйшихъ личностей, подготовлявшихъ реформу Петра I, требующая внимательнаго изученія и способная быть популярнѣйшею въ историческихъ воспоминаніяхъ о московской Руси. См. о немъ статью В. С. Иконникова, „Ближній бояринъ Ае. Л. О.-Н.“ въ „Р. Стар.“, 1883 г.; новѣйшія данныя — во II-мъ томѣ „Актовъ Московскаго Государства“.—Сынъ О-а-Н-а Воинъ, получившій преосвѣдное для своего времени западное образованіе, бѣжалъ за границу, но впоследствии вернулся (въ 1667 г.), примирившись, по крайней мѣрѣ наружно, съ тяжелыми московскими порядками и съ 1676—78 г. состоялъ галицкимъ воеводой.

Ореоль, штатъ на крайнемъ зап. Соед. Штатахъ Сѣв. Америки, при Тихомъ ок.; на зап. гористъ (Скалистыя горы), плодороденъ, весьма лѣсистъ и отличается пріятнымъ, равномерн. климатомъ, на вост. безлѣснъ и частью пустыненъ, частью покрытъ преріями. Жит. (194150 на 248578 кв. клм.) заним. земледѣліемъ, скотоводств., рыболовств. (по р. Колумбіи и др.) и горнымъ дѣломъ (золото, серебро, камен. уголь); промышленность еще слабо развита. Въ О-ѣ существуетъ университетъ, 6 колледжей и много обществ. школъ съ 46107 учащ. дѣтьми. Главн. гор.—Салемъ, важнѣйшая гавань—Колумбія. О. называенъ штат. въ 1859 г.; на конгрессѣ представленъ 2 сенаторами и 1 депутатомъ.

Ореель-де-Паладинъ (Aurelle de Paladines) Луи Жанъ Баптистъ, франц. генераль, род. въ 1804 г., въ 1824 г. поступилъ въ армію и въ

1852 г. былъ однимъ изъ первыхъ, провозгласившихъ имперію. Въ Крымскую кампанію О. командовалъ бригадою подъ Севастополемъ; послѣ Седанской катастрофы получилъ команду надъ Луарской арміей, при Кульмѣ принудилъ къ отступленію нѣмец. генерала Танна, но потомъ потерпѣлъ пораженіе, за кот. ему угрожали отдачи подъ судъ; сложивъ съ себя званіе главнокомандующаго, онъ высказывался въ нац. собр. въ пользу заключенія мира; въ 1876 г. засѣдалъ въ сенатѣ; ум. въ 1877 г. Въ свое оправданіе написали: „Campagne de 1870—71; la première armée de la Loire“

Орелъ 1) какъ эмблема силы и величія, съ древнѣйшихъ временъ употреблялся для символизациіи извѣстн. понятій, съ которыми связывались эти качества. Въ *миѳологіи* О. олицетворялъ собою вообще солнце и его божества. У индусовъ могуществ. О., Гаруда, служитъ конемъ бога Вишну, побѣждающаго своимъ сіяніемъ все чудовищное. Въ скандинавск. и германск. сагахъ, напротивъ, О. — мрачный символъ, связанный съ образами злыхъ демоновъ или, также, бога Одина; въ греческ. миѳологіи О., какъ прообразъ Зевса, есть источникъ свѣта, плодородія, чистоты и пр.; онъ былъ также посланникомъ Зевса, возвѣщавшимъ людямъ волю этого бога; даѣе, какъ символъ безсмертныхъ боговъ вообще, О. былъ эмблемой безсмертія, челоуѣческой души послѣ смерти и, наконецъ, земаго могущества; у римлянъ О. со временъ Тарквинія сталъ однимъ изъ главныхъ вѣнши. атрибутовъ республики, перешедшимъ затѣмъ къ императорамъ. Какъ *военный знакъ*, О. употреблялся раньше всего персами; даѣе слѣдуютъ знаменитые орлы римскихъ легионовъ, дѣлавшіеся сначала изъ дерева, потомъ изъ серебра, а въ эпоху имперіи — изъ чистаго золота, всегда съ распростертыми крыльями; съ 1804 г. такіе же золотые О-ы замѣняли собою знамена въ войскахъ Наполеона I. Въ *геральдикѣ* О., въ кач. той же эмблемы, встрѣчался въ изображеніяхъ гербовъ германскихъ императ. (начиная съ Карла Вел.), нѣкот. герцоговъ, польскихъ королей и бранденбургскихъ маркграфовъ; въ настоящ. время О. находится въ государств. гербѣ Россіи (см. *орбы*), Австріи (двуглавыи), Германіи и Пруссіи (одноголавыи черныи), Бранденбурга (одноголавыи красныи), Соедин. Штат. и пр. 2) О., созвѣздіе въ сѣверн. половинѣ неба, между 28¹⁰ — 305° прямого восхожденія и 3° — 8° сѣверн. склоненія, лежитъ между созвѣздіями Антіноя, Дельфина, Лициы и друг., заключаетъ 23 ясныхъ звѣзды, въ томъ числѣ одну 1-й величинны, Атаиръ.

Орелъ, губернска. гор., подъ 52° 58' с. ш. и 53° 44' в. д., при впад. р. Орлика въ Оку, мѣсто схождения 3 жел. дор. (Московско-Куревой, Орловско-Витебской и Орловско-Гряз.), важный торговый и промышлен. пунктъ Центральной Россіи. Въ О-ѣ находятся: мужская и женская гимназіи, реальное уч., духовн. семинарія, кадетскій корпусъ Бахтина, женскій институтъ, публичн. библиотека, театр, прекрасный публичн. садъ, 4 банка, около сотни фабр. и завод.; 78804 ж. Торговля О-а, какъ сухопутная, такъ и водная (по Окѣ), весьма обширна и направлена преимуществ. на сбытъ хлѣба, пеньки и пеньков. издѣлій, масла, сала и пр.—О. первоначально былъ основанъ на р. Орликѣ въ 1564 или

1566 г., для защиты московскаго государства отъ нападеній татаръ; въ скорѣе потерялъ свое стратегическое значеніе; въ смутное время О. былъ на сторонѣ самозванцевъ, въ 1611 г. сталъ на сторону московск. государства, за что былъ разоренъ поляками. Въ 1679 г., послѣ бывшаго здѣсь пожара, О. б. перенесенъ на нынѣшнее его мѣсто; губ. гор. назначенъ въ 1778 г.— *Орловскій уездъ* (2717¹⁵ кв. в. съ 213681 ж.) въ срединѣ губ.-и, по незначит. притокамъ р. Оки, берущей здѣсь начало. Поверхность изрѣзана оврагами, озеръ нѣтъ, почва состоитъ преимуществ. изъ глинистаго или глинисто-известков., мѣстами песчанистаго чернозема или изъ супеска. Главн. занятія жителей: земледѣліе (кромѣ хлѣба съѣтся много конопли), ломка известняка и жернов. камней, сплавъ судовъ и сбытъ мѣстн. произведеній въ О., въ кот. сосредоточ. почти вся фабричн. и заводск. дѣятельность уѣзда.

Орѣнбургская губернія, на юго-вост. окраинѣ Европ. Россіи, между Пермской губ. на сѣв., Тобольской губ. на сѣв.-вост., Тургайской и Уральской обл. на югѣ и вост., Самарской и Уфимской губ. на зап., всего 1667710¹⁹ кв. в. съ 1317135 ж. (7¹⁹ ж. на 1 кв. в.). По устройству поверхности О. г. можетъ быть раздѣлена на 2 части: 1) гористую западную, выполненную Уральскими хребт. и его болѣе низкими отрогами: Кыркты, Ирландыкъ, Губерлинскія горы и Общій Сыртъ, и 2) степную восточн., по лѣвую сторону р. Урала; степной характеръ носить также юг.-западн. уголъ г.-и, отъ границъ Самарскаго до границъ р. Ика. О. г. орошается верхн. теченіемъ р. Урала и его притоками Сакмарой, Кизилемъ, Илекомъ и др., р. Тоболемъ, составляющей части границу г.-и, съ Іемъ, Міясомъ, Куртамышомъ и др.; сверхъ того здѣсь берутъ начало притоки Волжской системы: Самара и Бѣлая. Озеро очень много (до 1500) и болыая часть ихъ (1150) сосредоточивается въ Челябинск. у. Климатъ О-ой г.-и континентальный, число дождлив. дней въ году 120, средн. высота барометра 754¹⁵ мм., сред. количество выпадающ. осадковъ 399 мм., средн. годовая температура въ Орѣнбургѣ +3° Ц., но лѣтомъ она нерѣдко доходитъ до +36°, зимой — до —36°. Естествен. богатства О-ой г.-и: хвойные лѣса, занимающіе около 1/10 части поверхности и сосредоточивающіеся преимуществ. въ сѣв. части Уральского хребт.; золото, находящее въ пескахъ Зауралья; мѣдныя руды (на зап. склонѣ Уральскаго хр.), магнитн. желѣзнякъ (въ Магнитной горѣ Верхнеуральск. у.); соль (Илецкаго копи въ 68 в. отъ Орѣнбурга) и пр. Почва глинистая, песчано-глинистая, въ горист. мѣстностяхъ каменистая, въ рѣчныхъ долинахъ черноземная и въ общемъ плодородная. Подъ пашнями сколо 1/3 всѣхъ земель; средн. годовоіъ сборъ за 3-лѣтіе 1886—88: гг. для пшеницы (яровая) = 177974 чт., для ржи = 548366 чт., для овса = 2016282 чт., для картофеля = 219985 чт., соотвѣтственный средній урожай на 1 десятину: 2¹⁵ чт., 3¹⁵ чт., 5¹⁹ чт., 20¹³ чт. По развитію скотоводства О. г. заним. одно изъ первыхъ мѣстъ въ Россіи; въ 1888 г. здѣсь насчитывалось: лошадей 558596 головъ (42¹⁵ на 100 жит.), крупнаго рогатаго скота 440900 гол. (33¹⁵ на 100 ж.), овецъ 880500 гол. (67 на 100 ж.); верхъ того здѣсь содержатъ значит. количество

козъ и верблюдовъ. Жит. занимаются также рыболовств., пчеловодствомъ, горнымъ дѣломъ, кустарными промыслами (кузнечество, вязаніе О-ихъ платковъ) и значит. торговлей, кот. состоитъ въ отпускѣ въ Азію и въ Россію мѣстныхъ продуктовъ, именно хлѣба, козь, сала и пр.; важными ярмарочн. пунктами служатъ Оренбургъ, Троицкъ, Челябинска, с. Куртамышъ и Чумлякъ (въ Челябинск. у.). Всѣхъ фабр. и завод. въ О-ой г-и 409 съ 2295 раб., производящ. на сумму 7595000 р.; 1-ое мѣсто между ними по суммѣ производства заним. винокурен. зав.; за ними идутъ салотопен., кожевен. и крупяные зав. Большинство населения составляютъ великороссы; затѣмъ слѣдуютъ башкиры, татары, тептяри, вогулы и т. д. Въ религіозн. отношеніи большая часть православные; значительное количество раскольниковъ и магометанъ. Для средн. образованія служатъ 6 муж. учебн. заведеній съ 1651 уч. и 4 женскихъ съ 671 уч., для спеціальнаго—6 муж. уч. зав. съ 354 уч. (2 педагогич., 1 фельдшерское, 2 военн., 1 технич.); кроме того—824 низшихъ и начальн. учил. съ 36296 учащ. (27345 мальч. и 8951 дѣв.). О. г. раздѣл. на 5 уѣзд.: О-ий, Верхнеуральскій, Орней, Троицкій и Челябинск.—Въ области нынѣшней О-й г-и издавна кочевали разные азіатск. народы, въ особенности киргизы. Въ срединѣ XVIII в. (1735—60 гг.), для усмирения и покоренія киргизовъ и сосѣдн. башкиръ, русск. правительство возвелъ здѣсь цѣлый рядъ укрѣпленій (1-ое—Оренбургъ) и уже въ 1744 г. учредило О-ую г-ю, включавшую тогда Уфимскую и Исетскую провинціи, а впоследствии и части сосѣднихъ губ-ий. Свой нынѣшн. составъ О. г. получила въ 1865 г., когда отъ нея была отдѣлена Уфимская губернія.

Оренбургъ, губернска. гор., подл. 51° 45' с. ш. и 72° 48' в. д., на возвышен. правомъ берегу р. Урала, при *О-ской жель. дор.* (О.—Батраки), сообщающейся съ Самаро-Златоустовской и Сызрано-Вяземск. жел. дор.; центръ мѣнновой торговли съ киргизами, важный транзитный пунктъ русскихъ (хлѣба, мануфактурныхъ издѣлій и пр.) и средне-азиатскихъ (хлопка, шелка и пр.) произведеній. Въ О-ѣ находятся: мужская и женская гимназіи, 2 кадетск. корпуса, Николаевскій женскій институтъ, мужск. учительскій институтъ, духовная семинарія, военно-фельдшерская школа, киргизская учительск. школа, театр, крѣпость 2-го ранга, потерявшая, впрочемъ, свое стратегическ. значеніе (со времени перенесенія русской границы за Туркестанъ), арсеналь, 5 банковъ, таможня; 58457 ж. Торговое значеніе весьма значительно: большіе караваны верблюдовъ стекаются сюда изъ Бухары, Хивы, Кокана и Ташкента и обмѣниваютъ на Мѣнновомъ дворѣ, находящемся за р. Ураломъ, въ 2 в. отъ города, свои товары на русскія произведенія. Промышлен. дѣятельность (болѣе 30 фабр. и зав.) направлена главн. образ. на производство юфти, сала, свѣчей, чугунныхъ вещей и проч.—О. построенъ въ 1735 г. при сліянніи р. Ори съ Ураломъ, съ цѣлью огражденія киргизъ и усмирения башкиръ, но послѣ бунта послѣднихъ, продолжавшагося нѣсколько лѣтъ, перенесенъ въ 1740 г. на 180 в. къ зап., въ урочище Красная гора, а оттуда въ 1742 г.—на нынѣшнее свое мѣсто. Въ 1744 г. О. назначенъ

губернска. гор. Во время Пугачевского бунта О. выдержалъ 6-мѣсячную осаду. Въ 1802 г. онъ сдѣланъ уѣздн. гор. Уфимской губ., въ 1865 г. снова губ. гор.—*О-скій уѣздъ* (32631 кв. в. съ 409844 жит.) занимаетъ юго-западную часть О-ой губерніи. Поверхность уѣзда весьма волниста, особ. въ восточной части, по которой проходятъ отроги Южнаго Урала (1500—2000 фут. выс.), и въ сѣверной, занятой системой Общаго Сырта (800—1000 ф. в.). Уѣздъ орошается р. Ураломъ съ притоками (Илекъ, Сакмара и др.), Самарой (на западѣ), Бѣлой (идущей по сѣверн. границѣ уѣзда) и т. д. Почва въ у-ѣ черноземная, но орошеніе довольно скудное (43 см. осадковъ), и климатъ рѣзкій, такъ что урожайность сильно колеблется годъ отъ году. Лѣсу мало, степи занимаютъ значит. пространство на югѣ уѣзда. Населеніе у-а состоитъ изъ русскихъ, среди которыхъ много казаконъ, башкиръ и киргизовъ. Жители у-а занимаютъ земледѣліемъ (пшеница, овесъ, рожь и т. п.), скотоводствомъ и горной промышленностью; въ у-ѣ много мѣдной и желѣзной руды, но развита только добыча каменной соли въ Илецкихъ кояхъ (до 1½ милл. пуд. въ годъ), заключающихся въ себѣ до 100 милліардовъ пудовъ соли. Фабрично-заводская промышленность мало развита.

Ореиджъ (Orange), гор. сѣв.-американск. штата Нью-Джерси; 15231 ж.

Ореидже, гористая испанск. провинція въ Галисіи; изобилуетъ минеральн. источниками, а также лѣсомъ, оловомъ, желѣзомъ. Главныя занятія жителей (397000 ч. на 6979 кв. клм.): земледѣліе, овцеводство въ обширныхъ размѣрахъ, шерстян. и бумажн. производств., горные промыслы. *Главн. гор.*—О., на р. Миньо; горячіе сѣрные источники; 13291 ж.

Ореидъ, сплошной свѣтвой кругъ или же кругъ изъ радиально расходящихся лучей, которымъ въ античномъ искусствѣ окружались фигуры всѣхъ божествъ свѣта, въ особенности Геліоса, Селены, Фосфороса и Геспероса, а затѣмъ вообще боговъ, героевъ и царей; кромѣ грековъ и римлянъ О. употреблялся также египтянами, персами и индусами. Съ IV-го стол. эта принадлежность была усвоена и христіанскимъ пластическимъ искусствомъ для лицъ св. Троицы, въ изображеніяхъ Дѣвы Маріи и ангеловъ, апостоловъ и святыхъ. Сіяніе, окружающее одну только голову, назыв. *нимбомъ*, а охватывающее всю фигуру—О-омъ; впрочемъ, различіе это не всеми признается.

Оресть, сынъ Агамемнона и Клитемнестры, національный мучикъ, герой спартанцевъ, изъ злополучнаго рода Пелопидовъ, надъ кот. тяготѣлъ цѣлый рядъ преступленій. Отсюда—несчастія О-а (подобно многимъ народамъ древности, греки вѣрили, что грѣхъ отцовъ тяготѣетъ на дѣтяхъ). Когда Агамемнонъ изъ-подъ Трои прибылъ въ Микены, онъ былъ убитъ Клитемнестрою и ея любовникомъ, Эгистомъ. Боясь, чтобы Эгистъ не убилъ О-а, сестра, Электра, отправляетъ его въ Фокиду, къ царю Строфию, гдѣ онъ вступаетъ въ тѣсную дружбу съ Пиладомъ (ихъ дружба навсегда стала символомъ истинной дружбы). Возмужавъ, О., покровительствуемый Аполлономъ, возвращается въ Микены и убиваетъ Эгиста и свою мать. Преслѣдуемый Зриніями, страшными богинями возмездія, О. бѣжитъ

изъ одного мѣста въ другое и, наконецъ, спасается отъ ихъ мести благодаря Аевинѣ, которая отдаетъ его на судъ ареопага и, при раздѣленіи поровну голосовъ, бѣлыми намешкомъ, брошеннымъ въ урну, рѣшаетъ дѣло въ пользу О-а. По другому сказанію, разработанному Эврипидомъ, Аполлонъ послалъ О-а въ Херсонесъ Тавричскій; по обычаю страны, всѣ иноземцы приносились въ жертву Артемидѣ. Въ это время жрицей Артемиды была Ифигенія, сестра О-а, и она должна была принести въ жертву О-а; но она узнаетъ брата, похищаетъ хитростью изображение богини и вмѣстѣ съ О-мъ благополучно возвращается въ Микены. — Мнѣтъ обь О-рѣ послужилъ темою для трагедій Эсхила („Хоэфоры и Эмениды“), Софокла („Электра“) и Эврипида („Электра“, „Орестъ“, „Ифигенія въ Тавридѣ“).

Оретапы, могущественный древн. народъ, жившій въ зап. части Hispania Tarraconensis, въ области Гвадіаны и Гвадалквивира. Во время Пуническихъ войнъ область ихъ часто служила мѣстомъ военныхъ дѣйствій.

Оржешко (Przeszkowa), Элиза, урожд. Павловская, талантливая современная польск. писательница, род. въ Гродненской губ. въ 1842 г. Несмотря на воспитаніе въ духѣ консервативно-клерикальныхъ польскихъ тенденцій, полученное подъ руководствомъ своей бабушки, а затѣмъ въ монастырѣ (1852 — 57 гг.), въ Варшавѣ, она унаслѣдовала взгляды своего отца, высоко-просвѣщеннаго и гуманнаго чловека. Онъ умеръ слишкомъ рано для того, чтобы лично воздѣйствовать на воспитаніе дочери, но оставленная имъ по себѣ память и его превосходная бібліотека имѣли глубокое вліяніе на развитіе талантливой дѣвочки. Съ ранняго дѣтства всякое чловеческое страданіе возбуждало въ ней живое сочувствіе, и, выйдя 16-и лѣтъ замужъ за помѣщика Гродн. губ., Петра Оржешко, она старалась по мѣрѣ возможности облегчить положеніе крѣпостныхъ своего мужа. Но сознательное отношеніе къ обществен. задачамъ явилось у О. только въ 60-хъ годахъ, когда поставленный на очередь вопросъ объ освобожденіи крестьянъ вызвалъ усиленный интересъ къ нему въ литературѣ и обществѣ. Пробужденіе общественныхъ стремленій повело къ сознанію недостаточности своего образованія, и О. съ жаромъ набросилась на чтеніе, давшее ей болѣе цѣлостное мировоззрѣніе и раскрывшее несостоятельность окружающей среды и личной жизни. Въ концѣ 1863 г. О. разошлась съ мужемъ и, поселившись въ своемъ родов. имѣніи, всецѣло посвятила себя систематическому самообразованію, а впоследствии перешла и къ литературному труду. Все передуманное и пережитое писательницей со времени пробужденія въ ней сознательнаго отношенія къ жизни сдѣлалось сюжетомъ ея первыхъ произведеній Крестянской вопросъ („Изъ голодныхъ лѣтъ“) и внесенная имъ ломка въ среду, изъ которой вышла сама писательница („Семейство Броховичей“), матеріальное оскуднѣніе этой среды и обнаружившееся при этомъ ея нравств. безсиліе, какъ слѣдствіе ложно направленаго воспитанія („Панъ Граба“, „Воспоминанія Вацлави“); положеніе женщины въ семьѣ и обществѣ („Въ провинціи“, „Марта“ — произведеніе, появившееся въ самый разгаръ толковъ о высш.

женск. образованіи и расширеніи области женскаго труда), вопросы любви и брака („Изъ жизни реалиста“, „Послѣдняя любовь“) — вотъ главные мотивы произведеній перваго періода литературной дѣятельности О. Ея первый разсказъ, „Изъ голодныхъ лѣтъ“, изображающій рѣзкій контрастъ между бѣдственнымъ положеніемъ крѣпостныхъ крестьянъ въ голодный годъ и легкомысленнымъ, бездѣлательнымъ времяпрепровожденіемъ ихъ помѣщиковъ, былъ впервые напечатанъ въ 1866 г. и имѣлъ скорѣе публицистическое, чѣмъ литературное значеніе. Какъ и всѣ произведенія перваго десятилѣтія литературной дѣятельности писательницы, онъ страдаетъ отсутствіемъ живыхъ образовъ, несостоятельно



Оржешко, Элиза.

положеній и обиліемъ разсужденій, нарушающихъ художественное впечатлѣніе, но уже отмѣченъ тѣми высоко-гуманными мыслями и чувствами, которыя сдѣлались отличительной чертой всѣхъ произведеній О. Съ 70-хъ гг. начинается сближеніе О. съ варшавск. т. наз. „молодой прессой“ (органомъ ея была „Niwa“, основан. въ 1872 г.), а вмѣстѣ съ тѣмъ происходить хотя и постепенный, но рѣшительный поворотъ въ ея творчествѣ въ сторону большей художественности изображенія, большаго объективизма, болѣе глубоины и сложности замысловъ и болѣе тщательности ихъ выполненія. Это усовершенствованіе таланта было отчасти слѣдствіемъ изученія новѣйшей иностранной, преимущественно французской, литературы. Позаимствовавъ отъ французскаго натурализма его эстетическое достоинство — совершенство художественной техники, О. не заразилась его безстрастнымъ отношеніемъ къ раз-

кряваемымъ общественнымъ язвамъ. При всемъ объективизмѣ, даже въ изображеніи крайне несимпатичныхъ типовъ, съ этого времени въ произвед. О. еще ярче проглядываетъ стремленіе вліять на общественное сознание въ положительномъ смыслѣ и прійти на помощь страдающимъ и обездоленнымъ—призывомъ общества къ знанію и цѣлесообразному труду, и прежде всего—къ братской любви и состраданію. Являясь выразительницей человѣческаго страданія во всехъ его формахъ и при всевозможныхъ условіяхъ, она, вмѣстѣ съ тѣмъ, чужда безысходнаго пессимизма и предназначеннаго ступенія мрачныхъ красокъ; напротивъ, она вездѣ старается находить бодрящіе мотивы, намѣтить доступный для каждаго путь разумной борьбы со зломъ. Первыми лучшими образцами ея творчества были мелкія произведенія, картинки, новеллы („Милордъ“, „Панна Антонина“ и др.), и до настоящаго времени ея болѣе крупныя произведенія отличаются меньшей цѣльностью, хотя и изобилуютъ превосходными отдѣльными фигурами и сценами. Сюжеты ея многочисленныхъ рассказовъ, повѣстей и романовъ захватываютъ все общественныя классы, все животрепещущіе вопросы современности. Здѣсь мы встрѣчаемъ и изображеніе вырождающейся польской аристократіи („Помпаліанскіе“), переходящее иногда въ флюиду сатиру, и мелкую шлюху со всеми ея достоинствами и недостатками („Эли Маковерь“, „Надъ Нѣманомъ“), къ которой авторъ питаетъ глубокую симпатію, и крестьянскую среду („Въ зимній вечеръ“, „Хамъ“), и чиновничество („Сигизмундъ Лавичъ и его товарищи“), и городской пролетаріатъ („Сильвекъ“), и женскіе типы, созданные особенностями польскаго воспитанія („Сильфида“, „Аскетка“), проповѣдниковъ идей братства и справедливости (Шимонъ Кенпа въ „Сильвекъ“), представитель ложно истолкованныхъ передовыхъ идей („Эли Маковерь“, „Призраки“), наконецъ, изображеніе современной еврейской жизни („Сильный Самсонъ“, „Дай цвѣтокъ“) — картины съ одной стороны, тяжелаго положенія подавленнаго народа, съ другой — не менѣе тяжелаго положенія его молодыхъ силъ въ борьбѣ съ племеннымъ и религіознымъ фанатизмомъ родной среды, переходящимъ въ невольственныхъ массахъ въ ненависть даже къ свѣтлымъ сторонамъ жизни иновѣрцевъ („Мееръ Эзофовичъ“). Отдѣльную группу составляютъ историческіе рассказы О.: „Картинки старинныя“ (мелкіе рассказы изъ древне-римской и древне-греческой жизни), „Миртала“ — сильный, художественный рассказъ изъ еврейской жизни времени римскаго владычества, „Поклонникъ могущества“ — произведеніе, отличающееся меньшими литературными достоинствами, но исполненное глубокаго, потрясающаго трагизма, „Dziewico Wesby“ и др. Перу О. принадлежитъ также много публицистическихъ произведеній, разсѣянныхъ по разнымъ періодамъ изданій („Нѣскольکو словъ по поводу женскаго вопроса“, 1870 г., „Патриотизмъ и космополитизмъ“, „Евреи и еврейскій вопросъ“ и др.). Въ настоящее время О. живетъ въ Гроднѣ. Произведенія О., родственныя по своему направленію современной русской беллетристикѣ, неоднократно переводились на русскій языкъ и встрѣтили большія симпатіи въ русской читающей публикѣ. Многія изъ нихъ были переведены также и на другіе языки:

французскій, нѣмецкій, русинскій, венгерскій и еврейскій. — Ср. статьи объ О.: В. А. Гольцева („Р. Мысль“, 1891 г., IX), Бодуэнъ де-Куртене („Сѣв. В.“, 1892 г.), П. Хмѣлевскаго въ предисл. къ юбилейному изд. „Вене паті“, № газ. „Краї“, посвященный О. по поводу ея 25-лѣтняго юбилея.

Орзи, Ахилль д', итальянскій скульпторъ, представителъ натуралистическаго направл., род. въ 1845 г., началъ художественное образованіе въ Reale Istituto въ Неаполѣ и продолжалъ его въ Римѣ. Первую премію доставила О. въ 1877 г. моделированная изъ гипса группа I parassiti — два римскихъ паразита — въ которой удивительная сила характеристики соединяется съ доходящею до мельчайшихъ деталей натуральностью. Изъ другихъ произв. извѣстны: „Proximus tuus“ („Крестьянинъ, упавшій отъ изнуренія“), „Птичка“, за кот. О. получилъ золотую медаль, „Мальчикъ-рыбакъ“ и др.

Ортегъ, ученійшій древне-церковный писатель, прозванный за свое необыкновенное прилежаніе, „Адамковиль“, род. въ 185 г. въ Александріи; рано потерявъ отца, онъ принужденъ былъ содержать свою семью (мать и сестеръ) перепиской книгъ, долгое время (203—231 гг.) состоялъ преподавателемъ въ александрійской катехитической школѣ, посѣщая одновременно лекціи неолатоника Аммонія Сакка, за тѣмъ совершилъ путешествіе въ Римъ, Аравію, Мал. Азію и Грецію, долго жилъ въ Кесаріи, во время гоненія на христіанъ при Максиминѣ спасался въ Каппадокію и ум. въ 254 г. отъ страшныхъ мученій, во время гоненія при Деціи. Значеніе О.-а въ церковной исторіи главн. образ. заключается въ томъ, что онъ, будучи основательно знакомъ съ древней философійю и получивъ разностороннее по тому времени образованіе, положилъ начало научному христіанскому богословію. Изъ многочисл. (ок. 6000) его экзегетическихъ, критич. догматич. и апологетическихъ сочиненій особенно выдаются: капитальная работа „Hexapla“, представляющая комментаріи къ Библии, 4 книги „De principiis“, являющіяся первой попыткой систематическаго развитія христіанскаго богословія, и 8 книгъ „Contra Celsum“, служащая образцомъ христіанской апологетики. Хотя на произведеніяхъ О.-а воспиталась большая часть послѣдующихъ великихъ учителей церкви (Василій Вел., Григорій Назіанзинъ, Григорій Нисскій и др.), однако уже въ концѣ IV в. Епифаній призналъ его лучшемъ учителемъ въ нѣкоторыхъ вопросахъ, и этотъ приговоръ былъ утвержденъ Константинопольск. соборомъ 544 г. Лучшія изданія соч. О.-а — De la Rue (Парижъ, 1733—1759 гг., нов. изд. 1856 г.) и Lommatzsch (Берл., 1831—1848 гг.).

Ортигула, окружн. гор. въ испанск. провинціи Аликанте, на р. Сегура; оживлен. торговля; 20929 ж.

Ориноко (Ориноко) 1) рѣка въ сѣверн. части Ю. Америки, беретъ начало съ плоскогорія Сьерра-Париме, на границѣ Бразиліи и Венесуэлы, впадаетъ послѣ 2500 км. теченія обширной дельтой (22 000 кв. км.) въ Атлант. океанъ. При посредствѣ притока Кассиньяри (см. это сл.) О. сообщается съ р. Амазонкой. 2) О., территорія въ Венесуэлѣ (Ю. Америка) съ главн. гор. Санъ-Фернандо де-Атабапо; заним. 310 300 кв. км. съ 18 478 ж.

Орсса, юго-зап. дивизія въ индо-британск. провинціи Бенгаліи, имѣетъ жаркій, нездоровый кли-

мать (холера и оспа); 23466 кв. км. съ 3730735 ж., изъ кот. 95,5% индусовъ. Главн. гор.—Каттакъ. О. считается священной землей индусовъ и привлекаетъ въ свои безчисленные храмы (особенно въ храмъ бога Джананата, въ Пури) несметныя толпы пилигримовъ. Къ О.—присланы также 19 вассалн. государствъ (39333 кв. км. съ 1469142 ж.).

Орабада 1) (*Цитлатепетль*), послѣ Элиаса высочайшая вершина Сѣв. Америки, въ Мексикѣ; 5450 м. в. 2) О., главн. гор. мексиканск. штата Веракрукъ, при желѣзн. дор. изъ г. Мексики въ Веракрукъ; 12500 ж.

Орианда, 2 живописнѣйшихъ имѣнія Императ. Фамили въ Таврич. губ., въ 5 в. къ юго-зап. отъ г. Ялты, расположенныя на берегу моря одно надъ другимъ. *Нижняя О.*, бывшее имѣние покойнаго В. К. Константина Николаевича, съ роскошнѣйшимъ паркомъ, ботанич. садомъ и дворцомъ, сгорѣвшимъ въ 1881 г., заключаетъ въ себѣ развалины старинной крѣпости. *Верхняя О.* лежитъ на террасѣ высоту въ 900 ф. и имѣетъ большой дворецъ, построенный въ смѣшанномъ греко-восточномъ стилѣ.

Ориакъ (Aurillac), главн. гор. франц. департамента Канталъ, при Орлеанской ж. д.; 12860 ж.

Орионъ 1) въ греческой мифологіи охотникъ—великанъ, сынъ царя Гиріея, родомъ изъ Беотіи. Послѣ смерти своей жены, которую Гера отправила въ адъ за то, что она вздумала равняться съ нею по красотѣ, онъ отправился на Хіосъ; здѣсь влюбился въ Меропе, дочь Энопона, и хотѣлъ ее изнасиловать, за что былъ ослѣпленъ ея отцемъ. Исцѣленный отъ слѣпоты солнечными лучами, онъ прибылъ на Критъ, гдѣ угрожалъ истребить всѣхъ звѣрей. Тогда разгнѣванная Земля послала скорпиона, который смертельно его ужалилъ. По просьбѣ Артемиды, Зевсъ помѣстилъ его среди звѣздъ. По другому мѣу, Орионъ влюбился въ Лэйдоне, проходившую черезъ Беотию со своими дочерьми (Плеядами); 5 лѣтъ онъ убѣдвали отъ него, пока Зевсъ не помѣстилъ ихъ среди звѣздъ, гдѣ онъ продолжаютъ трепетать предъ О.—омъ 2) О., самое большое и яркое созвѣздіе на небесномъ сводѣ, въблизи экватора, между 15° сѣв. и 10° южн. склоненія и 69°—95° прямого восхожденія, хорошо видно въ Европѣ въ зимніе мѣсяцы и состоитъ, по Гейсу, изъ 136 звѣздъ, видимыхъ для невооруженнаго глаза, изъ которыхъ двѣ 1-ой величины. Его легко отыскать по тремъ звѣздамъ 2-ой величины, которыя лежатъ по прямой линіи, близко другъ отъ друга, и образуютъ его поясъ.

Ордакскіе острова, или *Оркейскіе*, группа (87) британск. остр-въ у сѣвера. оконечности Шотландіи, между Атлантическ. ок. и Сѣвернымъ м.; заним. 1004 кв. км. съ 32044 ж., главн. занятія которыхъ состоятъ въ рыболовствѣ и въ выжиганіи морск. водорослей. Главн. гор.—Кирквалъ, на остр. Помонъ.

Ориандъ, Андреа, собств. Андреа ди-Чіоне, назыв. также Арканъоло, флорентинскій живописецъ, скульпторъ и архитекторъ, ученикъ Джіованни Пизано, род. въФроинто, въ 1329 г., ум. въ 1389 г. Изъ его произведеній особенно замѣчательны фрески въ Кампо-Санто въ Пизѣ, извѣстныя подъ названіемъ „Триумфъ смерти и Страшный судъ“. Сравнительно съ живописью, фигуры здѣсь гораздо свободнѣе, и рисунокъ правильнѣе.

Оркестріонъ 1) органъ, изобрѣтенный въ 1785 г. аббатомъ Фоглеромъ, состоитъ изъ трехъ клавиатуръ, каждая съ 63 клавишами и 39 педалями; по силѣ и полнотѣ звука соответствуетъ большому органу. 2) О., изобрѣтенное въ 1791 г. фортепиано, соединенное съ органами, которое состоитъ изъ рояльнаго ящика съ двумя клавиатурами по 65 клавишъ въ каждой и съ педальной клавиатурой съ 25 клавишами. Производитъ впечатлѣніе цѣлаго оркестра. 3) О., изобрѣтенный Кауфманомъ музыкальный инструментъ, соединяющій въ себѣ всѣ духовые инструменты оркестра съ литаврами, барабанами и пр.

Оркестръ, ансамбль музыкальныхъ инструментовъ, составленный для совместнаго исполненія. По роду инструментовъ О. состоитъ изъ слѣдующихъ группъ: *смычковые* (1-ая скрипка, 2-ая скрипка, альтъ, виолончель и контрабасъ), *деревянные духовые* (малая флейта, или пиккола, обыкновенная флейта, гобой, кларнетъ и фаготъ), *мѣдные духовые* (трубы, волторны, тромбоны), *ударные* (тимпаны, или литавры, барабанъ, тарелки и триангле); къ деревяннымъ духовымъ присоединяются иногда въ большихъ оркестрахъ еще басъ-кларнетъ, англійскій рожокъ и контрафаготъ; къ мѣднымъ—туба, или офиклейдъ, и корнетъ-а-пистонъ; сверхъ того иногда въ оркестрѣ участвуютъ арфа и фортепиано. Относительный масштабъ количества разныхъ инструментовъ въ хорошемъ концертномъ оркестрѣ примѣрно таковъ: 12 первыхъ скрипокъ, 10 вторыхъ скрипокъ, 6 альтовъ, 4 виолончеля, 4 контрабаса, 1 флейта малая, 2 обыкновенныхъ флейты, 2 гобоя, 2 кларнета, 2 фагота, 4 трубы, 4 волторны, 3 тромбона (альтовый, теноровый и басовый), 1 туба, 2 тимпана, 1 барабанъ, 1 пара тарелокъ, 1 трианглъ, 1 арфа; слѣдовательно, если считать названные выше добавочные инструменты, то участвуетъ въ такомъ оркестрѣ примѣрно отъ 60 до 65 инструментовъ. При усиленіяхъ оркестра увеличивается количество главнымъ образомъ смычковыхъ инструментовъ, затѣмъ, по мѣрѣ надобности, деревянныхъ духовыхъ и уже послѣ того мѣдныхъ духовыхъ. О. подобнаго состава называется „концертнымъ“, иногда „опернымъ“, иногда „балльнымъ“, въ отличіе отъ „военнаго“, состоящаго изъ духовыхъ инструментовъ, и „мѣднаго“, состоящаго изъ однихъ мѣдныхъ духовыхъ. Самое названіе О. ведетъ свое начало изъ древне-греческаго театра: *оркестрой* называлась площадка, соответствующая нашему партеру, имѣвшая видъ полукруга, усѣченнаго со стороны діаметра, и служившая для помѣщенія хора, пѣвшаго вокругъ жертвенника. Оркестромъ руководитъ одинъ человѣкъ, называющійся капельмейстеромъ или дирижеромъ, и отъ усмотрѣнія котораго зависятъ оттѣнки исполненія, а также и темпы его.

Орлеандская дѣва, см. *Жанна д'Аркъ*.

Орлеанскіе герцоги, младшіе братья франц. королей изъ дома Валуа и Бурбоновъ, которымъ съ 1344 г. давали въ удѣлъ помѣстья въ герц. Орлеанскомъ.—О. г. изъ дома Валуа: 1) Филиппъ, сынъ короля Филиппа VI, первый О. г., род. въ 1344 г., ум. въ 1375 г. 2) Людовикъ, младшій сынъ Карла V, родился въ 1372 г., сдѣлался регентомъ вслѣдствіе слабоумія своего брата Карла VI; расточительностью и тяжелыми поборами вооружилъ

противъ себя партію бургундскаго герц. Іоанна Безстрашнаго и палъ жертвой заговора въ 1407 г. 3) Карль, графъ Ангулемскій, старш. сынъ предъд., род. въ 1391 г., въ битвѣ съ англичанами при Азинкурѣ въ 1415 г. былъ взятъ въ плѣнъ. изъ котораго возвратился черезъ 25 лѣтъ; умеръ въ 1465 г. Послѣ Карла владѣнія О-ихъ г-овъ находились въ рукахъ королей до окончатія династіи Валуа.—О. г. изъ дома Бурбоновъ: 1) Жанъ Баттистъ, Гастонъ, род. въ 1608 г.; по природѣ слабохарактерный, онъ во время владычества Ришелье и Мазарини легко переходилъ отъ партіи къ партіи, помогая придворной партіи противъ Ришелье, но затѣмъ измѣнилъ своимъ сообщникамъ; во время Фронды собралъ войско для принца Конде. Когда же Мазарини снова сталъ у кормила правленія, Ж. Б. Г. былъ сосланъ въ свой замокъ, гдѣ и ум. въ 1660 г. 2) Филиппъ, братъ Людовика XIV, род. въ 1640 г., основатель династіи Орлеановъ-Бурбоновъ, отличился въ войнѣ съ Голландіей, чѣмъ возбудилъ зависть Люд. XIV, кот. отозвалъ его ко двору обратно. Ум. въ 1701 г. 3) Филиппъ II, сынъ пред., носившій прежде титулъ герц. Шартрскаго, род. въ 1674 г., обнаружилъ блестящія военные способности. въ нидерл. походахъ въ войнѣ за испанское наслѣдство. Сдѣлавшись, послѣ смерти Люд. XIV, регентомъ, онъ захватилъ въ свои руки неограниченную власть, сократилъ армию и лишилъ іезуитовъ вліянія. Благодаря своей крайне распущенной жизни и, въ особенности, краху банковской системы Ло, повлекшему многочисл. разоренія, онъ сдѣлался очень непопулярнымъ. Ум. въ 1723 г. 4) Людовикъ, сынъ пред., род. въ 1703 г., послѣ смерти жены удалился въ монастырь св. Женевиевы, посвятить себя добрымъ дѣламъ и научнымъ занятіямъ. Жизнь его представляетъ рѣзкій контрастъ съ безнравствен. жизнью его отца. Ум. въ 1752 г. 5) Людовикъ Филиппъ, сынъ пред., род. въ 1725 г., участвовалъ въ нидерл. походахъ, былъ губернаторомъ Дофиня; потомъ, послѣ смерти жены, удалился въ свое помѣстье, гдѣ предался художественнымъ развлеченіямъ, устроилъ собственный театръ, уклоняясь отъ всякой политики. Л. Ф. первый во Франціи привнесъ своимъ дѣтямъ оспу. Ум. въ 1785 г. 6) Луи Филиппъ Жозефъ, род. въ 1747 г., отличался блестящими дарованіями, страстью къ новизнѣ и громаднѣмъ честолюбіемъ, вступилъ въ общ. франкмасоновъ и усвоилъ себѣ америк. теоріи эмансипации. Выбранный при взрывѣ революціи въ депутаты, онъ въ собраніи государ. чиновъ стоялъ за учрежденіе національнаго собранія, перешелъ на сторону третьяго сословія и подкупомъ поддерживалъ въ Парижѣ волненія съ тайнымъ намѣреніемъ завладѣть трономъ. Во время революціи поступилъ въ клубъ якобинцевъ, вмѣстѣ съ Дантономъ и Робеспьеромъ былъ избранъ депутатомъ въ конвентъ. Обвиненный въ стремленіи захватить королевск. власть, онъ б. приговоренъ къ смерти и казненъ въ 1793 г. 7) Людов. Филиппъ, старш. сынъ пред., король Франціи, см. *Людовикъ 35*). 8) Фердинандъ, наслѣдн. принцъ, сынъ пред., род. въ 1810 г., пользовался большою популярностью, ум. въ 1842 г. 9) Людовикъ Филиппъ, графъ Парижскій, сынъ предъд., въ пользу котораго 24 фев. 1848 г. отказался отъ престола Король Люд. Фил., род. въ

1838 г., участъ. въ междоусоби. войнѣ Сѣв.-Ам. Соед. Штатовъ, написалъ: „Histoire de la guerre civile en Amerique“ и „Les associations ouvrières en Angleterre“. Въ настоящее время является глав. партіи орлеанистовъ.—Имушество О-ихъ г-овъ было конфисковано Л. Наполеономъ, но въ 1872 г. возвращено обратно. Въ 1871 г. О. г. могли вернуться во Францію изъ Англии, гдѣ они жили съ 1848 г.; послѣдняя ихъ попытка вернуть королевскую власть была при Макъ-Магонѣ, но съ паденіемъ послѣдняго надежда на реставрацію ихъ сильно ослабѣла. Въ 1886 г. О. г. были изгнаны изъ Франціи.

Орлеанъ (древне-кельтійск. Генабумъ), главн. гор. франц. департамента Луаре, на р. Луарѣ, соединит. узель многихъ желѣзн. дор.; памятникъ Жаннѣ д'Аркъ, художественно-научный музей, довольно значит. торговля; 51208 ж. Въ 1562 г. здѣсь былъ заключенъ *О-скій договоръ*, по кот. гугеноты получили амнистію и свободу совѣсти; во время франко-прусской войны 1870—71 гг. гор. игралъ важную роль.

Орлеанъ, бывшая франц. провинція, занимала части нынѣшнихъ департаментовъ Луаре, Луарь-и-Шеръ, Эр-и-Луарь и др.

Орлей, Бернардинъ, ванъ, извѣстный по мѣсту рожденія подъ именемъ Баренда Брюссельскаго, род. ок. 1491 г., юношей отправился въ Римъ, гдѣ сдѣлался любимымъ ученикомъ Рафаэля; съ 1520 г.—придворный художникъ штатгальт. Маргариты Паргской. О. съ успѣхомъ писалъ историческія и религіозныя картины. Ум. въ 1560 г.

Орлиныя, Aquilinae, подсемейство соколиныхъ, Falconidae, пор. хищныхъ птицъ, достиг. иногда весьма значительн. величинъ; высокой клювъ, у основанія прямой, на концѣ изогнутый; почти округлая крылья, доходящая до корня или до конца хвоста, крѣпкія ноги средней длины, покрыты перьями на всемъ протяженіи или только вверху. Самка всегда больше и больш. ч. также красивѣе самца. О., самыя сильныя и смѣлыя изъ хищныхъ птицъ, ѣдятъ обыкновенно лишь свѣжую добычу, которую уносятъ въ когтяхъ, но не брезгаютъ и падалью. О. встрѣчаются на всемъ земномъ шарѣ, но чаще въ теплыхъ странахъ и болѣе на континентѣ, нежели на островахъ, преимуществ. въ лѣсахъ, нѣкоторые виды—въ горахъ, степяхъ, по берегамъ. Крупныя виды у насъ постоянны, мелкіе—перелетны, проникаютъ до внутрен. Африки, летаютъ обществами, но держатся парами. Онѣ строятъ гнѣзда на выступахъ скалъ, на вершинахъ толстыхъ деревьевъ, въ крайнемъ случаѣ на ровной землѣ, живутъ въ гнѣздахъ годами и покидаютъ ихъ лишь на время. Въ апрѣлѣ или въ маѣ самка кладетъ 1—2, рѣдко 3, яйца и высидываетъ ихъ въ теченіе 4—5 недѣль. Къ роду *Aquila* (орель) относятся: *беркутъ* или *обыкновенный, черный, бурый орель*, *A. fulva*, до 95 стм. длины, съ длинн. клювомъ. *Золотой орель*, или *холзанъ*, *A. chrysaetos*, маленькій, стройный, живетъ на высокихъ горахъ и лѣсистыхъ мѣстностяхъ Европы и Азіи, особенно въ Скандинав., Россіи, Восточн. Сибири; летаетъ и охотится парами; смѣлъ до дерзости, похищаетъ всякихъ маленькихъ животн., особенно опасенъ для мелкаго скота, иногда нападаетъ на дѣтей и даже

на взрослых; пойманные въ молодости, 0-ы легко приручаются; башкиры воспитываютъ ихъ для охоты на волковъ, лисицъ, антилопъ. Покровныя перья нижн. хвоста и кости носятъ горцами, какъ украшенія; маховыя перья употребляютъ монголами въ качествѣ вѣера. *Императорскій орелъ*, или могильникъ, *Aq. imperialis*, 86 стм. дл., съ длинн. крыльями и относительно короткимъ хвостомъ, темно-бурого цвѣта, въ юго-вост. Европѣ, перелетаетъ отъ Венгрии и Галиціи до Монголіи и Индіи, живетъ на равнинахъ и даже голыхъ степяхъ, въблизи населенныхъ мѣстъ; не такъ силенъ, какъ предыдущіе виды, охотится преимущественно за мелкою дичью (сусликами и проч.), гнѣздится на деревьяхъ, въ степи на ровной землѣ. Молодые легко приручаются.—*О крикунъ-орелъ* см. это сл. Родъ *орелъ-карликъ*, *Hieraetus*, характеризуется низкими пятнами; *H. pennatus*, 51 стм. дл., красно-бурая шея, черно-бурая мантия и крылья, желтая нога и восковица; живетъ въ юго-зап. и юго-вост. Европѣ, отчасти въ Азій, зимою перелетаетъ черезъ всю Африку, парами; охотится за мелкой птицей, гнѣзд. въ листвен. лѣсахъ, въблизи большихъ рѣкъ, легко приручается.—*Орелъ съ хохломъ*, *Spiraeetus oscipitalis*, 50 стм. дл., темно-бурого цв., съ поднимающ. хохломъ, живетъ въ Африкѣ; напоминаетъ нашего ястреба. *Гарпия*, *Harpyia destructor*, 1 м. длины, большая голова, широкій, длинн. хвостъ, тупая, короткія крылья, необычайно высокой и толстой клювъ, сильныя ноги и когти; живетъ въ одиночку, въ водныхъ полѣвьяхъ Америки, отъ Мексики до середины Бразиліи; охотится за млекопитающими и птицами. Индѣйцы жестоко преслѣдуютъ его за хищничество и ради высоко цѣнимыхъ перьевъ.—Родъ *морской орелъ*, орланъ, *Malaetus*, большія хищныя птицы съ очень высокимъ клювомъ, толстой, лишь наполовину оперенной пяткой, длинными, сильно изогнутыми когтями. Виды: *голосистый м. орелъ*, *H. vocifer*, буро-красн. цвѣта, живетъ въ первобытн. лѣсахъ Африки, поражаетъ своей красотой и громкимъ голосомъ; питается рыбою и падалью, гнѣздится на высокихъ горахъ или скалахъ и кладетъ 2—3 бѣлыхъ яйца.—*Былосвоетъ*, *H. albicilla*, до 95 стм. дл., 2,5 м. шир.; нас. Европу, С. Азію, Египетъ, по образу жизни напоминаетъ больше коршуна, чѣмъ орла. Въ неволѣ легко приручается. Въ Сициліи употребляется въ пищу. Родъ, *рыбной О.*, *Pandion*, съ коротк. клювомъ, длинными крыльями. *Рыбная скопа*, *P. haliaetus*, встрѣчается повсюду, живетъ только урѣкъ, питается рыбою, строитъ гнѣзда на высокихъ деревьяхъ. Очень вреденъ для прудоваго рыбоводства. Въ неволѣ трудно приручается.

Орловскя губернія, одна изъ среднихъ губ. Европ. Россіи, граничитъ съ Калужск. и Тульск. г. на сѣв., Тамбовск. и Воронежск. на вост., Курск. на югъ, Смоленск. и Черниговск. на зап. и заним. 41057⁷ кв. в. съ 2250069 ж. (49⁹ ж. на 1 кв. в.). Поверхность слегка волниста, изрѣзана глубокими и длинными оврагами, по направлению къ сѣв. значительно понижается; на сѣв. и вост. представляетъ обнаженія девонской формации, на югъ и зап.—мѣловой. По ореноію и эконо-мическ. условіямъ О. г. можетъ быть раздѣлена на 3 части: 1) восточную (Елецкій, Ливенск. и вост.

часть Малоархангельск. у.), по р. Дону, протекающ. по восточн. границѣ, и по его судоходн. притоку Соснѣ; эта часть—земледѣльческая по преимуществу—наиболѣе густо заселена, плодородна (черноз. почва), но безлѣсна, такъ что топливомъ служитъ низякъ и солома; 2) среднюю (О-ій, Болховск., Мценскій, Сѣвскій, зап. часть Малоархангельск. и части Карачевск. и Дмитровск. уу.), по р. Окѣ (180 в.) съ судоходн. Зушей и др. приток., плодородную (глинистый черноземъ), малолѣсную и болѣе промышленную; здѣсь сѣтся въ большихъ количествахъ конопля; 3) западную (Трубчевск., Брянск., Сѣвскій и большая часть Карачевск. и Дмитровск. уу.), по р. Деснѣ съ Болвовой, болотистой, лѣсной и малоплодородную, почему здѣсь сильно развиты лѣсные, дустарные и отхожіе промыслы, а также пчеловодство. Главныя минеральныя богатства О-ій г-и—известнякъ и бурый желѣзнякъ. Климатъ, влѣдствіе открытаго и возвышеннаго положенія г-и, подверженъ быстрымъ переизмѣнамъ; средн. годовая температура въ Орлѣ + 5,8⁰ Ц., средн. высота барометра 745,8 мм., средн. количество атмосфер. осадковъ 535,5 мм. Изъ занятій жителей первое мѣсто принадлежитъ земледѣлю и скотоводству, въ особенности тонкорун. овецоводству и коневодству, для развитія котор. въ г-и существуетъ много конск. заводовъ. Средн. годовая сборъ за 3-лѣтіе 1886—88 г. для ржи = 3939030 чт., для пшеницы = 404987 чт., для овса = 4195572 чт., для картофеля = 2105820 чт.; соответствен. средній урожай на 1 десятину: 5,3 чт., 5,9 чт., 8,3 чт., 41,7 чт.; избытокъ хлѣба идетъ на винокуреніе и продажу. Сверхъ того сѣтся много конопля, а также свекловица и табакъ (въ 1888 г. было собрано 25801 п. табаку). Въ 1888 г. въ О-ій г-и насчитывалось лошадей 543795 гол. (27⁴ на 100 ж.), крупнаго рогат. скота 257184 гол. (12⁹ на 100 ж.), овецъ 924648 г. (46⁴ на 100 ж.). Изъ друг. отраслей сельск. хозяйства развито пчеловодство, отчасти садоводство. Жит. занимаются также кружевнымъ, пенькотрепальн., маслобойн., лѣснымъ и др. промыслами. Фабричн. и заводовъ дѣятельность находится въ слѣдующ. состояніи: во всей губ. насчитывается 531 фабр. и зав. съ 16777 рабоч., производящими на сумму 24973000 р.; важнѣйшіе между ними: винокуренные (29), маслобойные (121), манатные и пеньковые (98), стеклян. (Мальцевскіе), извѣстный Брянскій рельсопрокатный и механическ. зав. (3524 рабоч.) и др. Торговля весьма значительна и состоитъ въ отпускѣ хлѣба, пеньки, масла, кожъ сала, металлческ. и пр. издѣлій; важнѣйш. торговыми центрами служатъ: Орелъ, Мценскъ, Елецъ, Ливны, Брянскъ, Болховъ, Трубчевскъ и Карачевъ. Ярмарокъ въ г-и бываетъ болѣе 70; важнѣйшія изъ нихъ—въ г. Карачевѣ и въ с. Тербунахъ. Развитію торговли способствуютъ, между прочимъ, пересѣкающія О-ую г-ю Московско-Курск., Орловско-Витебск., Орловско-Грязск. и Ливенская жел. дор. Населеніе О-ій г-и почти исключительно великорусское, православное, и лишь небольшое число раскольничьихъ. Для средняго образованія служатъ 12 мужскихъ средне-учебныхъ завед. съ 3132 уч. и Женскихъ съ 1452 уч., а для спеціального—2 учеб. ав. съ 181 уч. (1 педагогич. и 1 желѣз.-технич.);

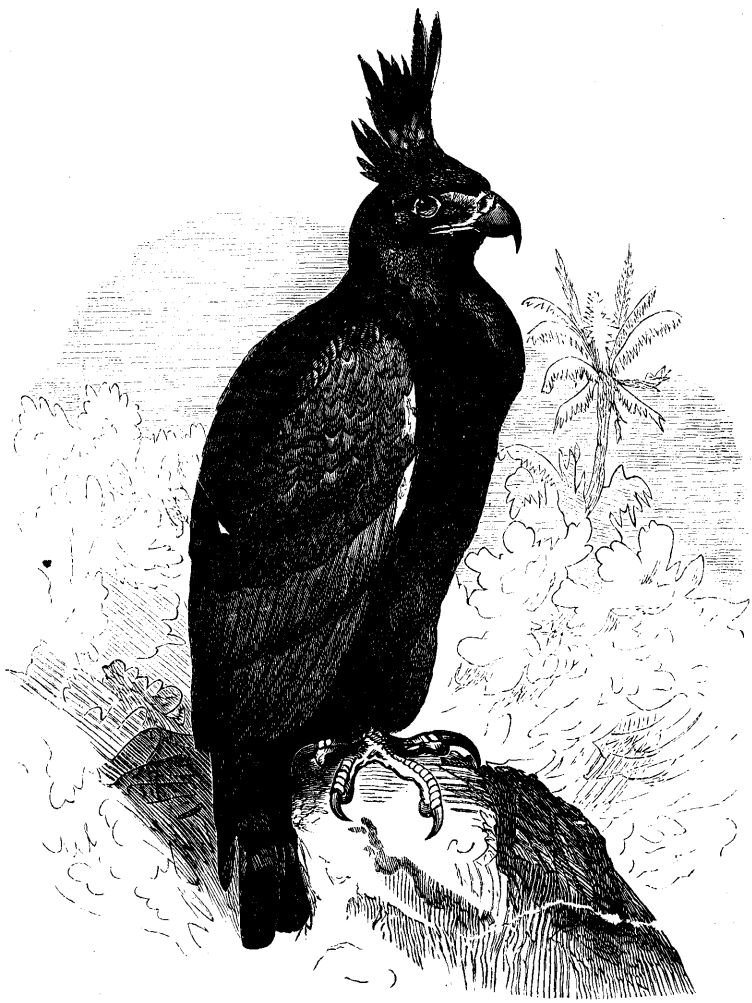

Орель съ хохломъ. *Spizaëtos occipitalis.*

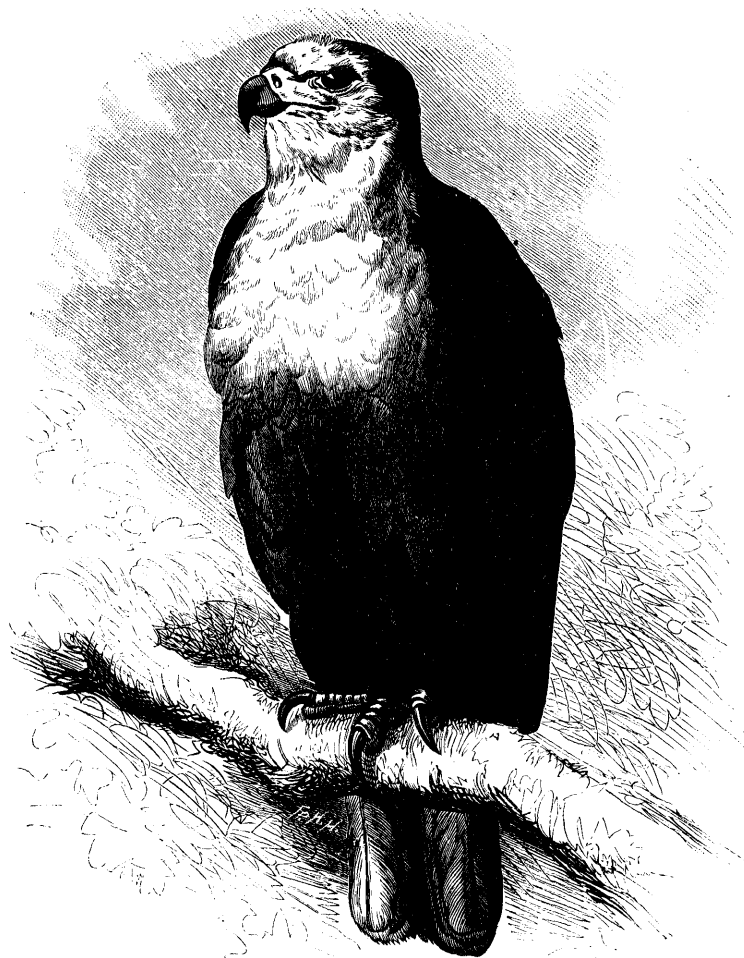

Африканскій голосистый орель. *Haliaëtus vocifer.*



Гарпія. *Harpyia destructor.*



Золотой орель. *Aquila chrysaëtos.*

кромѣ того 715 низш. и началъ учил. съ 46873 уч. (40545 мал. и 6328 дѣв.). О. г. раздѣл. на 12 уѣзд.: О-й, Болховскій, Брянскій, Дмитровск., Елецкій, Карачевск., Кромск., Ливенск., Малоархангельск., Миенск., Сѣвскій и Трубчевск. — Территорія нынѣшн. О-ой-г-и, по сказанію Нестора, была заселена сѣверянами (по Десятѣ) и вятичами (по Окѣ) и была присоединена къ Руси въ X в.; область первыхъ вошла въсплѣдствіи въ составъ Переяславско-Суздальск. удѣла, вторыхъ—въ составъ Черниговск. княж. Съ XIII в., т. е. со времени нашествія татаръ, край совершенно опустѣлъ; здѣсь постоянно бродили орды ногайцевъ и крымцевъ, опустошавшихъ предѣлы московск. государства; лишь въ XVI в. началась правильная защита южн. границы посѣднѣяго путемъ построения укрѣпленій; такъ обр. возникли гор. Орелъ, Болховъ, Кромъ, Ливны. Зап. половина О-ой г-и, въ котор. издавна (съ XII в.) существовали уже города Трубчевск., Брянск., Сѣвскъ и др., до XVI стол. принадлежала Литвѣ. Въ 1778 г. было учреждено О-ое намѣстничество, а въ 1796 г.—О. г., получившая свое нынѣшн. административн. дѣленіе въ 1802 г.

Орловскій 1) Александръ Осиповичъ, баталистъ и жанристъ, сынъ бѣдныхъ родителей, род. въ Варшавѣ въ 1777 г. учился у мѣстнаго живописца Норбеля де-Тюдена. Въ 1794 г. О. вступилъ на службу въ польское войско, участвовалъ въ нѣсколькихъ битвахъ и былъ раненъ. Вернувшись въ Варшаву, онъ сталъ вести беспорядочную жизнь и присталъ къ бродячей труппѣ фокусниковъ. Наконецъ, вызванный изъ таковой жизни Норбелемъ, О. вѣсело посвятилъ себя искусству и вошелъ въ славу у польской аристократіи. Въ 1802 г. О. прѣхалъ попытать счастья въ Петербургъ. Попавъ въ милость къ вел. кн. Константину Павловичу, О. скорѣе приобрѣлъ себѣ извѣстность бойкими рисунками и карикатурами. Въ 1809 г. за картину „Бивуакъ казаковъ“ признанъ академикомъ, а въ 1819 г. причисленъ къ генералн. штабу для составленія рисунковъ военныхъ костюмовъ. Умеръ О. въ 1832 г. Картинъ О-мъ написано мало, но ему принадлежитъ множество мастерскихъ карандашныхъ, акварельныхъ и черченыхъ перомъ рисунковъ, изъ которыхъ многіе О. самъ литографировалъ. 2) О., Борисъ Ивановичъ, извѣстн. скульпторъ, изъ крѣпостныхъ, учился въ Москвѣ, затѣмъ въ Петербургѣ у Грескорни и въ Академіи художествъ; въ 1822 г. отправился въ Римъ къ Горвальдсену. По возвращеніи въ Петербургъ въ 1831 г. признанъ академикомъ и профессоромъ скульптуры. Главныя работы О-аго—бюсты Александра I, статуи: „Парисъ“, „Сатиръ, играющій на скрипкѣ“, „Фавнъ съ Ваханкою“, „Мальчикъ съ уткомъ“. По его эскизамъ сооружены статуи кн. Кутузова-Смоленскаго и Барклая-де-Толли, на Казанской площади въ С.-Петербургѣ, и статуя ангела, вѣнчающая колонну Александра I. Умеръ О. въ 1838 г. 3) О., Владиміръ Донатовичъ, пейзажистъ, род. въ 1842 г., сынъ кievскаго помѣщика, первоначальное образование началъ въ кievской гимназій, откуда, по рекомендаціи поэта Т. Г. Шевченко, былъ принятъ въ Академію художествъ. Здѣсь О. обратилъ на себя вниманіе А. Боголюбова и сталъ пользоваться его руководствомъ. По полученіи больш. золотой медали въ 1868 г. за картину „Видъ де-

ревни Коккозъ въ Крыму“, О. былъ отправленъ за границу пансіонеромъ и занимался живописью и изученіемъ пейзажа въ Парижѣ, Швейцаріи и Римѣ. За картину „На покой“ О. удостоенъ званія профессора въ 1878 г. О. неоднократно совершалъ поѣздки по Россіи. Въ началѣ сюжетами для картинъ О-го служ. заросшія болота, затѣмъ О. сосредоточивается на изученіи южно-русской природы и эффектовъ ея освѣщенія. Лучшія изъ этихъ картинъ—„Вечеръ“ (1880), „Жатва“ (1882), „Хуторъ въ Малороссіи“ (1882), „Въ знойный день“ (1883), „Утро въ лѣсу“ (1885), „Березовая роща“ (1886). Позднѣе О. обращается къ изученію моря. Изъ маринъ О-аго лучшія—„Грозовыя тучи“ (1883), „Унесенный баркасъ“ (1887), „Передъ грозой“ (1888), „Прибой“ (1891). Благодаря глубокому изученію и внимательному наблюденію, также благодаря замѣчательному техническому мастерству, О. занялъ одно изъ главныхъ мѣстъ въ ряду нашихъ пейзажистовъ реалистическаго направленія.

Орловъ, уѣздн. гор. Вятск. губ., подъ 58°32' с. ш. и 64°34' в. д., при р. Вяткѣ; шорное, сапожное, скорняжное и кожевен. производство, торговля мѣстными произведеніями, а также льномъ, полотномъ, хлѣбомъ; 2907 ж.—О. впервые упоминается въ исторіи въ 1459 г.; уѣзднымъ городомъ назначенъ въ 1780 г.—*О-скій уѣздъ* (12455,1 кв. в. въ 217821 ж.), въ сѣв.-зап. части губ-и, имѣетъ болѣею частью ровную поверхность, орошенную р. Вяткой съ приток. Великой, Маломой и Быстрицей и покрытую глинистой, илистой или торфяной, весьма неплодородной, почвой на сѣв., и суглинистой или супесчаной, болѣе плодородной, на югѣ. Вслѣдствіе дурной почвы и суроваго климата земледѣліе и скотоводство составл., въ особенности на сѣв., второстепенное занятіе, и обработка земли возлагается обыкновенно на женщинъ; мужчины же заним. главнымъ образ. извозомъ, бурлачествомъ, сапожнымъ, лѣсными и звѣрин. промыслами, рыболовствомъ и пр.

Орловъ 1) Василій Ивановичъ, изв. статистикъ, род. 27 марта 1848 г., сынъ священника Калужской губ.; по окончаніи въ 1872 г. курса по юридическому факультету въ московскомъ университетѣ, онъ былъ оставленъ при кафедрѣ общественнаго права для подготовленія къ профессорскому званію. Но живая, отзывчивая на нужды текущей жизни натура О-а влекла его на поприще практической дѣятельности. Сначала онъ поступилъ преподавателемъ статистики въ Александровское военное училище, гдѣ сразу занявъ себя прекраснымъ педагогомъ. Въ 1875 г. московское земство пригласило его завѣдывать статистическимъ отдѣленіемъ губернской управы. Предпринимая въ томъ же году статистич. изслѣдованіе губерніи, О. рѣшилъ замѣнить обычную разсылку вопросовъ пунктовъ личнымъ посѣщеніемъ статистиками всѣхъ селеній Московскаго уѣзда и непосредственнымъ разпросомъ крестьянъ. Новизна приѣма дѣлала изслѣдованіе тѣмъ болѣе затруднительнымъ, что въ распоряженіе отдѣленія отпущены лишь очень незначительныя средства. Но опытъ былъ все-таки сдѣланъ, оказался вполне удачнымъ и имѣлъ рѣшающее значеніе на дальнѣйшее направленіе земской статистики въ большей части Россіи. Вышед-

шій скорѣ послѣ того I т. „Сборника статистич. свѣдѣній по Московской губ.“ былъ такъ богатъ важными выводами относительно мѣстнаго эконо- мическаго быта, что о немъ заговорили вся Россія. Московское земство, съ своей стороны, поспѣшило обезпечить отдѣленіе достаточными средствами для продолженія работъ въ томъ же направленіи. Въ 1878 г. появились II и III тт. „Сборника“, въ которыхъ заключались свѣдѣнія по 12 уѣздамъ губерніи. Окончивъ общее изученіе губерніи, О. принялся за монографическую разработку отдѣльныхъ вопросовъ по матеріаламъ, собраннымъ при изслѣ- дованіи. Въ 1879

г. появился его образецъ трудъ о форм. крестьянскаго земле- владѣнія въ гу- берніи, заключа- ющій въ себѣ на- учно обработан- ный сводъ на- блюденій надъ общинными рас- порядками болѣе, чѣмъ въ 5000 селеній Московск. губерніи (сочине- ніе это было удо- стоено московск. университетомъ Самаринской пре- мии). Въ 1880— 82 гг. изданы VI и VII тт. „Сборника“, въ которыхъ О-ымъ было доведено до конца начатое А. А. Исаевымъ из- слѣдованіе о ку- старныхъ промы- слахъ. Въ тотъ же періодъ вре- мени было пов- торено общее из- слѣдованіе гу- берніи по новой болѣе обширной программѣ. Въ VIII и IX тт. бы- ли собраны обра- ботанные О-ымъ

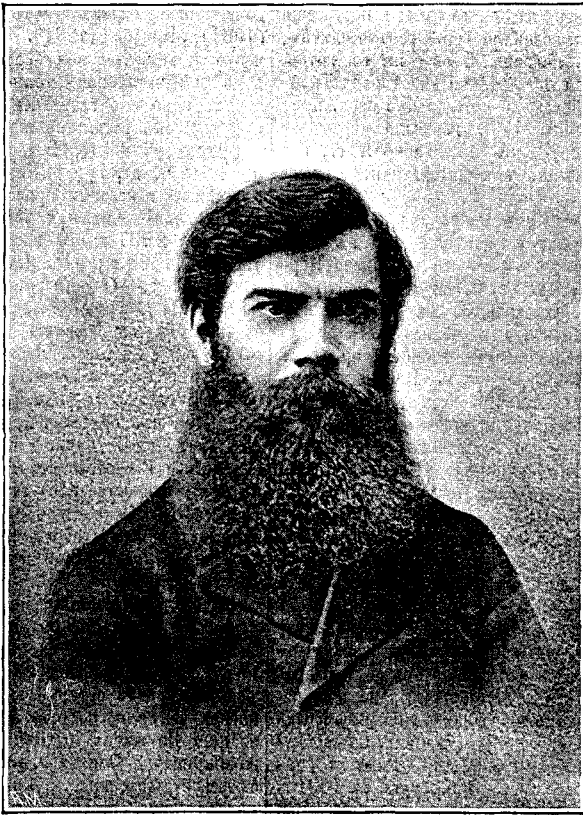

Орловъ, В. И.

данныя о взаимномъ страхованіи отъ огня и о состояніи народнаго образованія. Въ послѣдніе годы жизни О. сдѣлалъ, кромѣ того, попытку завести текущую статистику хозяйственнаго быта и успѣлъ издать два выпуска о поѣвахъ и уро- жаяхъ по Московской губерніи. Всего за 10 лѣтъ неутомимой дѣятельности О-ымъ были составлены или проредактированы до 17 томовъ статистическихъ изслѣдованій по Московской губерніи. Но дѣятель- ность О-а не ограничивалась одной этой губер- нией. Уже послѣ появленія I т. „Сборника“ къ нему со всѣхъ сторонъ, отъ частныхъ лицъ и отъ

земскихъ учреждений, стали предъявлять запросы, просьбы о помощи, о совѣтѣ и пр. Московское от- дѣленіе сдѣлалось центромъ, изъ котораго выхо- дили программы, планы, разсылались совѣты, въ которомъ формировались опытные работники, раз- носившіе потомъ московскіе приемы изслѣдованія во всѣ концы Россіи. Совѣтомъ, составленнымъ про- граммѣ или даже прямо личнымъ изслѣдованіемъ на мѣстѣ О. принималъ болѣе или менѣе близкое участіе въ организациі земской статистики въ гу- берніяхъ Курской, Тамбовской, Самарской, Воро- нежской, Смоленской, Орловской, Саратовской, Ря- занской, Полтав- ской, Тавричск., Екатеринославск. и Пермской, въ большинствѣ ко- торыхъ, благо- даря ему, при- нять тотъ же планъ изслѣдо- ваній, какъ и въ Московской. Мно- гія земства при- ссылали свои ста- тистическіе тру- ды даже печатать въ Москву, подѣ не посредствомъ наблюдени- емъ О-а. О. стре- мился, однако, не только изучать, но старался при- лагать получен- ные выводы и къ практической жизни. Онъ много работалъ надъ вопросомъ о раз- звитіи въ Москов- ской губерніи сеу- да — сберегатель- ныхъ товарище- ствъ, оравномѣр- ной раскладкѣ земскихъ сборовъ и т. п. По его ини- циативѣ и подъ его надзоромъ былъ ор- ганизованъ ку- старный отдѣлъ на художественно-промышленной выставкѣ 1882 г., имѣвшій результатомъ основаніе земскаго ку- старнаго музея. Но излюбленнымъ дѣломъ его было народное образованіе, которое онъ считалъ однимъ изъ важнейшихъ факторовъ общественнаго преуспѣянія. Онъ принималъ самое дѣятельное уча- стіе въ работахъ училищнаго совѣта. Большую роль О. игралъ также въ основаніи и въ послѣдующихъ работахъ статистическаго отдѣленія при Юридиче- скомъ Обществѣ. Неутомимый работникъ, О. и умеръ (22 сентября 1885 г., 37 л. отъ роду) среди тру- довъ: его сразилъ ударъ въ одномъ изъ собраній създа

земскихъ врачей Московской губернии, въ дѣбатахъ котораго онъ принималъ, по обыкновенію, горячее участіе.

2) О., Федоръ Евпловичъ, известный ученый род. въ 1843 г. въ с. Великомъ, Новгород. губ. Окончивъ въ 1859 г. ярославскую гимназію съ золотую медалью, онъ поступилъ въ московск. университетъ, гдѣ своими выдающимися способностями обратилъ на себя вниманіе профессоръ А. Ю. Давидова и Н. Д. Брашмана и былъ оставленъ при университетѣ (1863 г.) для приготовленія къ профессорской кафедрѣ по чистой математикѣ; послѣ защиты диссертации на званіе магистра („О взаимности дифференціальныхъ уравненій“), О. былъ посланъ за границу для приготовленія къ занятію кафедры прикладной механики. По возвращеніи изъ-за границы въ 1872 г. О. былъ назначенъ профессоромъ унив. и Технич. училища, а въ 1886 г. избранъ вице-президентомъ политехнич. Общества и оставался въ этихъ званіяхъ до самой смерти своей 20 января 1892 г. Какъ проф. прикладной механики, О. поставилъ преподаваніе этой науки въ универс. и Технич. училищѣ на высокую степень совершенства. Его стараніями были собраны при этихъ учебныхъ заведеніяхъ громадныя механическія кабинеты; имъ же были завѣдены при универс. классы черченія и проектированія, гдѣ студенты обучались основамъ машиностроенія. Политехнич. Общ., возникшее по инициативѣ О-а и руководимое имъ около 6-ти лѣтъ въ качествѣ вице-президента, всецѣло обязано ему своимъ настоящимъ цвѣтущимъ положеніемъ. Къ сожалѣнію, классическія курсы, читанные О-ымъ въ Техн. у. по разнымъ отдѣламъ прикладной механики, остались ненапечатанными. Слѣд. труды его появились въ печати: „О взаимности дифференц. уравненій“, 1869 г. (переведено на франц. яз. и напечатано въ запискахъ Бельгійской акад. наукъ, по предложенію изв. мат. Каталина); „О машинахъ“, „Мат. Сборн.“ 1872 г.; „Объ изученіи средствъ для предупрежденія несчастій при обращеніи съ машинами“; „Объ обществѣхъ лицъ, окончившихъ высшія учебн. заведенія“ и др. Обширная бібліотека О-а, по его завѣщанію, поступила въ Техническое училище.

3) О., Пименъ Никитичъ, жарнитеръ, род. въ 1811 г. въ Малороссіи, сынъ бѣдныхъ родителей. Работая вначалѣ самоучкой, О, благодаря протекціи, попалъ въ Академію Художествъ, откуда, при помощи Общества Поощренія художествъ, въ 1841 г. отправился въ Италію, гдѣ и поселился, занимаясь преимущественно портретами. Умеръ О въ 1863 г. Въ Итали онъ пользовался огромнымъ успѣхомъ. Картины О-а отличаются блестящимъ колоритомъ, но грѣшатъ театральностью и изысканностью позъ. Наибольшее извѣстности пользуется картина О-а „Сцена изъ октябрьскаго праздника въ Римѣ“ (1851 г.).

Орловъ-Денисовъ, Василій Васильевичъ, военный дѣятель, род. въ 1775 г., сынъ атамана войска донскаго Орлова, былъ женатъ на единственной дочери гр. Денисова и въ 1801 г. былъ пожалованъ графск. титуломъ съ наименованіемъ О.-Д. Въ 1807 г. участвовалъ въ войнѣ съ Наполеономъ и особенно отличился при Гейльсбергѣ и Фриландѣ; въ Отечественную войну отличился во многихъ сраженіяхъ; во время Бородинскаго битвы участвовалъ въ извѣстномъ кавалер. движеніи на флангъ французовъ, въ Тарутинскомъ сраж. отнялъ у непріятели

38 орудій и пр. При коронованіи имп. Николая произведенъ въ ген.-отъ-кавалеріи; вскорѣ послѣ того вышелъ было въ отставку, но турецкая война снова вызвала его къ боевой жизни. Ум. въ 1844 г.

Орловъ, одна изъ дворянск. фамилій, со времени Екатерины II — графы и князья. По очень вѣроятному историч. преданію, родоначальникомъ фамиліи былъ простой стрѣлецъ, оброченный Петромъ I на казнь, но помиллованный: стрѣлецъ этотъ поразилъ Петра страшнымъ хладнокровіемъ, съ котор. онъ готовился положить голову на плаху. Изъ потомковъ его замѣчательны: 1) О., Григорій Григорьевичъ, графъ, князь римской имперіи, фаворитъ Екатерины II, род. въ 1734 г., принималъ участіе въ чинѣ офицера въ Семилѣтней войнѣ; въ 1762 г. О., въ качествѣ дальнѣйшаго артиллери, былъ однимъ изъ главныхъ дѣятелей переворота, доставившаго престолъ Екатеринѣ. Съ этого времени онъ сдѣлался однимъ изъ довѣреннѣйшихъ и самыхъ близкихъ лицъ къ императрицѣ. На него посыпались чины и почести: онъ былъ произведенъ въ графы, назначенъ камергеромъ, генералъ-адъютантомъ, генералъ-директоромъ инженеровъ, шефомъ кавалергардовъ и т. д. Во время чумныхъ безпорядковъ въ 1771 г. О. былъ посланъ въ Москву для успокоенія народа; безъ принужденія, однимъ убѣжденіями онъ заставилъ чернь обратиться къ предосторожностямъ и такимъ образомъ содѣйствовалъ быстрому прекращенію заразы. Императрица за это осыпала его почестами и увѣковѣчила эту заслугу особой золотой медалью. Присутствуя въ 1772 г., въ качествѣ русскаго посла, на фокианскомъ конгрессѣ, О. узналъ, что въ его отсутствіе довѣриемъ и благосклонностью императрицы все болѣе завладѣвалъ Потемкинъ. Онъ тотчасъ же, безъ разрѣшенія, поспекалъ въ Петербургъ, но на дорогѣ получилъ приказаніе остановиться въ Гатчинѣ. Осыпанный подарками, онъ жилъ потомъ въ Москвѣ и за границей. Ум. въ 1783 г., въ припадкѣ умопомѣшательства. О. покровительствовалъ писателямъ и ученымъ, особенно Ломоносову, по смерти котораго онъ, между прочимъ, купилъ у вдовы его книги и рукописи. 2) О.-Чесменскій, Алексѣй Григорьевичъ, графъ, братъ предыдущаго, род. въ 1735 г., отличался богатырскимъ сложеніемъ и громадной силой; въ переворотѣ 1762 г. принималъ самое дѣятельное участіе, за что былъ произведенъ въ ген.-майоры и возведенъ въ графское достоинство; извѣстенъ болѣе всего, какъ герой русско-турецк. войны 1769—74 гг. Назначенный въ началѣ войны главнымъ начальникомъ флота, онъ, несмотря на то, что русская эскадра была слабѣе турецкой, энергично напалъ на послѣднюю при Чесмѣ и совершенно истребилъ ее. За эту побѣду получилъ титулъ „Чесменскаго“. По окончаніи войны О. вышелъ въ отставку и поселился въ Москвѣ, посвятивъ себя широкой благотворительности. Во время войны въ 1806—7 гг. О. былъ назначенъ главнокомандующимъ V областью земскаго войска; онъ съ жаромъ занялся образованіемъ милиціи и пожертвовалъ на нее значительныя суммы денегъ. Ум. въ 1807 г.

3) О., Федоръ Григорьевичъ, графъ, братъ предыдущ., род. въ 1741 г., въ молодыхъ годахъ съ отличіемъ участвовалъ во многихъ сраженіяхъ Семилѣтней войны; въ первое время послѣ

быстро возвышенія фамиліи занималъ должность оберъ-прокурора сената, но въ 1770 г., во время турецкой войны, онъ поступилъ въ эскадру адм. Спиридова. Первымъ подвигомъ его было взятіе крѣп. Корона. Подъ Чесмою отличался вмѣстѣ со Спиридовымъ; немного спустя при с-вѣ Гидра О. сразился съ 18 турецкими судами и обратилъ ихъ въ бѣгство. Ум. въ 1796 г. 4) О., Алексѣй Оеодоровичъ, побочн. сынъ предыдущаго, имъ усыновленный, род. въ 1787 г., занялъ себя храбрыми офицеромъ во многихъ сраженіяхъ во время Отечественной войны; 14 дек. 1825 г. оказалъ большую преданность имп. Николаю, командуя конно-гвардейскимъ полкомъ; за эти заслуги онъ былъ тогда же пожалованъ въ графы. Въ 1828 г. О. участвовалъ въ турецкомъ походѣ, въ 1833 г. онъ командовалъ флотомъ и войсками, высадившимися въ Босфоръ, проникъ въ Константинополь и принудилъ султана подписать договоръ въ Хунгаръ-Скелесѣ; съ 1844 г. шефъ жандармовъ. Въ 1854 г. О. получилъ посольство въ Вѣну, въ 1856 г. въ Парижъ. По возвращеніи, онъ былъ назначенъ председателемъ государственнаго совѣта и совѣта министровъ. Въ 1857 г. ему дарованъ княжескій титулъ. Ум. въ 1862 г. 5) О., Николай Алексѣевичъ, кн., дипломатъ, сынъ предыдущаго, род. въ 1827 г.; поступилъ въ 1845 г. въ военную службу, онъ принялъ вскорѣ дѣятельное участіе въ Восточной войнѣ; при осадѣ Силистріи, воевремя порученной ему атаки одного форта, О. получилъ очень тяжкую рану, оставилъ военную карьеру и перешелъ сначала на гражданскую службу, а затѣмъ на дипломатическое поприще. Онъ былъ посланникомъ въ Брюссель (1860—70 гг.), Парижъ (12 лѣтъ) и, короткое время, въ Берлинѣ, и всюду являлся persona gratissima. Умѣренный въ своихъ политическихъ взглядахъ, честный и прямодушный, онъ легко смягчалъ и уваживалъ каждое недоразумѣніе въ самомъ началѣ. По внутреннимъ вопросамъ О. проявилъ также очень гуманное и просвѣщенное взгляды. Онъ принималъ дѣятельное участіе въ работахъ по отиженію тѣлесныхъ наказаній и по вопросу о дарованіи правъ раскольникамъ. Ум. въ 1885 г. О. напечаталъ „Очеркъ 3-хъ-недѣльнаго похода Наполеона противъ Пруссіи въ 1806 г.“ и двѣ „Записки“: „Мысли о расколѣ, съ замѣткою: о евреяхъ въ Россіи“ и „Объ отиженіи тѣлесныхъ наказаній въ Россійской имперіи и въ царствѣ Польскомъ.“

Ормудъ, позднѣйшая персидская форма имени высшаго божества въ древней національной религіи Ирана; въ Зендавестѣ онъ наз. Ahuramazda („мудрый господинъ“?). Наиболѣе достовѣрный источникъ, изъ котораго мы знакомимся съ его сущностью, — древнѣйшая часть Зендавесты, „Gâthâ“ („Пѣсни“). Тамъ онъ изображается, какъ величайшій изъ боговъ, сотворившій солнце, луну и звѣзды, небо, землю и воды, деревья, животныхъ и людей; онъ всевѣдущъ, помогаетъ добрымъ, караетъ лжецовъ, мститъ за несправедливость. Къ нему обращаются съ молитвами о дарованіи земныхъ благъ, а также о нравственномъ совершенствѣ и о безсмертіи или долговѣчности. Онъ источникъ добрыхъ мыслей, словъ и дѣлъ, отецъ Armaiti („духъ земли“) — божества смиренія и благочестія. Между нимъ и его

противникомъ, Анромайнѣмъ („злой духъ“), позднѣйшимъ Ариманомъ, человекъ долженъ сдѣлать выборъ. Въ позднѣйшей религіи О. является создателемъ всѣхъ прочихъ боговъ, вмѣстѣ съ нимъ правящихъ на небѣ.

Ормуссій проливъ, соединяетъ Персидскій зал. съ Индійскимъ ок.

Орнаментъ, украшеніе живописное или скульптурное изъ формъ, заимствованныхъ у міра животного и растительнаго или составленныхъ изъ геометрическихъ фигуръ или линий. О., подчиняясь формѣ предмета, который онъ украшаетъ, долженъ находиться въ тѣсной связи съ назначеніемъ предмета или его отдѣльными частями и выражать эстетическое значеніе соответствующей части. Исторія О. находится въ тѣсной связи со всеобщей исторіей искусства. О. различаютъ по стилямъ. **Египетскій** О. пользуется главнымъ образомъ геометрическими формами, символическими животными, птицами, листьями, цвѣтами папируса и лотоса. **Греческій** О. состоитъ изъ правильно расположенныхъ листьевъ, преимушеств. акаеи и изящной непрерывной линии меандра. **Римскій** О. заимствованъ изъ греческаго. **Византискій** О., соединяя элементы восточн. и античнаго, по преимуществу живописный, отличается яркостью цвѣтовъ при ихъ гармоніи и преобладаніемъ геометрическихъ линий. **Романскій** О. близокъ къ византийскому. **Готическій** О., наряду съ геометрич. формами, примѣняетъ и туземныя растительныя, нѣсколько видоизмѣненныя. **Арабскій** О. состоитъ изъ иррегулярныхъ геометрич. сочетаній круговъ, треугольниковъ, многоугольниковъ и т. п. О. эпохи Возрожденія — видоизмѣненіе римскаго и греческаго. — Въ XVIII в. появляется причудливый **рококо** изъ гирляндъ и раковинъ, безъ соблюденія симметріи. **Русскій** О. въ древнюю эпоху находился подъ вліяніемъ византийскаго и восточнаго, но съ развитіемъ приобрѣлъ самостоятельный характеръ, образовавшись изъ взаимодействія элементовъ византийскихъ, восточныхъ и западныхъ. Изданія О.-овъ: **Owen Jones**, „The grammar of ornament“; **Racinet**, „L'ornement polychrome“; **Бутковский**, „Исторія русскаго орнамента съ X по XVI ст.“; **Стасовъ**, „Славянскій и восточный О.“; „Русскій народный О. Краткіе очерки орнаментныхъ стилей“, изданіе Строгановскаго училища въ Москвѣ.

Орнатскій, Сергѣй Николаевичъ, юристъ, род. въ 1806 г., ученикъ Савинья; состоялъ проф. гражд. пр. въ Кіевѣ (съ 1835 г.), международн. пр. въ Харьковѣ, энциклопедіи пр. въ Москвѣ (съ 1848 г.), въ 1859 г. вышелъ въ отставку; ум. въ 1884 г.

Орнитолитъ, ископаемые остат. вымершихъ птицъ.

Орнитологія, ученіе о птицахъ, часть зоологіи.

Орнъ (Orne), франц. департаментъ на сѣв.—зап. Франціи, по р. О., Эрв, Сарта и др., изобилуетъ лѣсомъ, а также лугами и пастбищами, кот. способствуютъ сильному развитію скотоводства. Жит. (367 248 ч. на 6097 кв. км.) заним. также рыболовств., пчело- и садоводствомъ, земледѣліемъ, обширной торговлей и промышленностью (хлопчатобум., полотняное, желѣзное, стеклян. и др. производства). Главн. гор.—Алансонъ.

Орографія (греч. *ορογραφία*, „описаніе горъ“), важная вспомогат. отрасль физич. географіи и геологіи, занимающаяся изслѣдованіемъ и описаніемъ

горъ системъ въ ихъ внѣшн. очертаніяхъ и группировкахъ. Результаты орографич. изслѣдованій нагляднѣе представляются на *орографич. картахъ*, составляющ. необходимую основу всяк. геогностич. атласа.

Оросіи (Orosius), Павелъ, римскій историкъ V в. по Р. Х., род. около 390 г. въ Испаніи и былъ священникомъ; годъ смерти неизвѣстенъ. Самое крупное ег. произведеніе, „Historiarum libri VII adversus paganos“, въ которомъ по разнымъ источникамъ изложена исторія человечества отъ сотворенія міра до 410 г. по Р. Х., было написано по порученію Августина съ цѣлью опровергнуть обвиненія язычниковъ, будто въ упадкѣ римскаго государства виновны христіане. Отъ О-ія дошло также изслѣдованіе о свободѣ человѣческой воли.

Оросичи, тунгусскій народецъ вост. Сибири, см. *тунгусы*.

Орошаза (Oroschaza), поселеніе въ венгерск. комитатѣ Бекешъ, при Альфельдѣ—Фумской ж. д.; 18038 ж.

Орошеніе, искусственное доставленіе воды на пахотныя и луговые пространства и правильное ея распределеніе на орошаемой площади. О. можетъ преслѣдовать слѣдующія задачи: 1) *увлажненіе*, т. е. доставленіе растеніямъ воды, какъ самостоятельнаго элемента питанія; 2) *удобреніе* содержащимися въ водѣ питательными веществами (въ растворенномъ и взмученномъ состояніи); 3) *раствореніе* и равномерное распределеніе въ почвѣ питательныхъ веществъ. Технические приемы О-ія допускаютъ преимущественное достиженіе какой-либо одной изъ этихъ цѣлей. О. было извѣстно и широко практиковалось еще въ глубокой древности, напр. въ Египтѣ, въ Месопотаміи, въ Индіи. О. хорошо извѣстно было и древнимъ римлянамъ. Въ средніе вѣка съ практикой О-ія знакомы были мавры въ Испаніи и италіанцы въ Ломбардіи. Съ XVIII столѣтія началась научная и техническая разработка О-ія. Въ настоящее время особенно грандіозныя гидротехническія сооруженія можно наблюдать въ Индіи—въ бассейнахъ Ганга, Джумны, Инда и ихъ притоковъ; хорошо развиты оросительныя сооруженія также въ сѣверной Италиі, Франціи (долина рѣки Роны) и Испаніи. Въ другихъ странахъ зап. Европы чаще встрѣчаются болѣе мелкія сооруженія. Въ стенихъ областей Россіи давно уже обнаруж. хронич. засуха и давно выяснилась тѣсная зависимость урожая въ отъ количества влаги, а стало быть—и громадное значеніе въ экономіи страны правильнаго водяннаго хозяйства и, въ частности, увлажняющаго О-ія. Послѣднее широко практиковалось населеніемъ издавна лишь на окраинахъ, на южномъ побережьи Крыма, въ Закавказьи, въ Среднеазиатскихъ владѣніяхъ. Въ центральной и степной Россіи О., если не считать отдѣльныхъ попытокъ и такъ называемаго заволжскаго степнаго лѣманнаго О-ія, не было извѣстно. Правительство обратило вниманіе на этотъ вопросъ еще въ 70-хъ годахъ. Въ 1880 г. ген. І. И. Жилинскій выработалъ обширный планъ предварительныхъ изысканій въ степной Россіи съ цѣлью устроенія О-ія. Планъ начали приводить въ исполненіе лишь частично, ибо ассигнована была скромная сумма въ 7000 р. Постигшіи въ томъ же году Самарскую губ. неурожай

принудилъ, однако, особую продов. комиссію высказать за организацию общественн. работъ именно по О-ию. Велѣдствіе этого на различныя работы по О-ию въ губ. Самарской, Саратовской и Екатеринославской послѣдовательно (съ 1880 по 1884 г.) израсходована была сумма до 800000 р. Затѣмъ, до послѣднихъ двухъ неурожая 1891 и 1892 гг. дѣло О-ія приостановилось. Въ 1891 г., подъ впечатлѣніемъ громаднаго бѣдствія, непосредственно обусловленнаго именно засухой, организованы были 2 крупныя предпріятія по О-ию: одно на средства Особ. Комитета (1117000 р.), а другое на средства лѣснаго департамента мин. гос. имущ.; во главѣ перваго предпріятія поставленъ былъ ген. М. Н. Анненковъ, а во главѣ 2-го—проф. Докучаевъ. Работы этихъ экспедицій длились въ теченіе 1892 г. (см. „*Стенографическій отчетъ совѣщаній по обществу работамъ и т. д.*“, М., 1892 г., а также „*Особая экспедиція мин. деп. по испытанію и учету различн. способовъ и т. д.*“, С.-Пб., 1893 г.), а частью продолжаются и въ текущемъ году, когда снаряжена была съ подобными же задачами, преимущественно въ Новороссійскій край, экспедиція подъ начальствомъ ген. Жилинскаго. Работы всѣхъ этихъ комиссій носятъ пока частью эксперимент., частью рекогносцировочный характеръ. Въ технику О-ія мы должны различать способы добычянія воды и способы ея распределенія на орошаемой площади. Изъ способовъ добычянія и проведенія воды на орошаемый участокъ—важнѣйшіе: 1) *деривационный*, 2) *резервуарный* и 3) *ключевой*. При деривацион. способѣ вода добывается изъ рѣкъ съ достаточно большимъ уклономъ, съ помощью особыхъ открытыя (деривационныхъ) каналовъ, дно которыхъ постепенно выводится на дневную поверхность. Изъ главнаго деривацион. канала вода выводится при помощи древовидной сѣти меньшихъ каналовъ. Этимъ способомъ можно оросить наибольшую площадь. Классической страной деривационнаго О-ія является Индія. Для использованія водъ, стекающихъ въ періодъ рѣчнаго полноводія, пользуются особыми водохранилищами, въ которыхъ вода скопляется зимой и весной и утилизируется въ теченіе вегетационнаго періода при помощи системы каналовъ, примыкающихъ къ шлюзамъ. Этимъ способомъ уже нельзя оросить столь большихъ пространствъ, но зато имъ удобно пользоваться и частнымъ лицамъ. О. при помощи использованія подземныхъ ключевыхъ водъ имѣетъ уже значеніе подчиненное. Для распределенія добытой воды способами воды существуютъ слѣдующіе 3 главные приема: 1) *подтопленіе*, 2) *затопленіе*, 3) *скатное О.* Сущность *подтопленія* заключается въ томъ, что вода проводится или въ особо вырытые резервуары—пруды со шлюзами, или въ особую систему междурядныхъ бороздъ. Вода, задержанная въ прудахъ и бороздахъ, при достаточной проницаемости грунта, просачивается по всѣмъ направленіямъ и доставляется въ видѣ подпочвенной влаги растеніямъ. Вліяніе подтопленія сказывается лишь на весьма небольшомъ разстояніи отъ прудовъ и бороздъ. Система эта наименѣе удовлетворительна. При *затопленіи* подлежащая О-ию площадь замыкается со всѣхъ сторонъ валиками (если нѣтъ естественныхъ преградъ); въ обра-

завашійся мелкій бассейнь проводится вода и задерживается, пока почва не пропитается влагой. При *скатномъ* О-и по верхней грани участка проводится оросительная канава, изъ которой вода, переливаясь через край, стекаетъ тонкимъ слоемъ по скату, впитываясь по пути въ почву. Излишняя вода отводится особой канавкой внизу участка. — Изъ мѣръ О-ия, намѣченныхъ и отчасти приведенныхъ въ исполненіе вышеупомянутыми экспедиціями 1880—84 и 1891—92 гг. въ Россіи, можно указать на цѣльный рядъ болѣе или менѣе обширныхъ искусственныхъ водохранилищъ, въ родѣ Тингунтинскаго—на границѣ Саратовской и Астраханской губ. (320 000 куб. саж.), Шайтаненскаго—въ Бахмутск. у. Екатеринославск. губ. (60 000 куб. с.) и др.; затѣмъ на значит. количество плотинъ въ Самарской, Саратовской и др. губ. Экспедиціей ген. Анненкова, помимо рѣчныхъ плотинъ, резервуаровъ и т. п., примѣнены въ бассейнѣ рѣки Дона также мѣры обводненія въ родѣ расчистки старыхъ прудовъ, вырыванія новыхъ, устройства запрудъ въ верховьяхъ и устьяхъ овраговъ, устройства валиковъ для задержанія снѣговой воды и т. п. Данные западн. странъ говорятъ о сильномъ увеличеніи производительности почвы вслѣдствіе О. Такъ, мы знаемъ, что въ Италіи на орошаемыхъ участкахъ урожай риса—280 п. съ десятины, маиса—100 четвериковъ. По даннымъ особой ирригационной комиссіи во Франціи (учрежденной въ 1878 г.), О. на югѣ Франціи увеличиваетъ ежегодный чистый доходъ съ десятины на 200 франковъ. Точныхъ данныхъ объ увеличеніи производительности земли вслѣдствіе О-ия для Россіи почти не имѣется, хотя извѣстно, что О. дѣйствуетъ въ степной области весьма благоприятно. — *Литература*; Perels, „Handbuch d. land. Wasserbau“ (1884 г.), Поповъ, „Сельское инженерное искусство“.

Орсель (orseille, archil), фиолетово-красная краска, получаемая изъ многихъ лишаевъ. Для этого лишаи высушиваютъ, измельчаютъ, просѣиваютъ, смѣшиваютъ съ мочей или амміакомъ и подвергаютъ броженію, продуктомъ чего получается *орсинъ* (см. это сл.), который затѣмъ переходитъ въ *орсинъ*—красящее начало О-и. Въ продажу О. поступаетъ въ видѣ фиолетово-красной массы. Высушенная и измельченная О. носитъ названіе *персио* или *кудберъ*. Въ красильномъ дѣлѣ О. употребляется для окраски шелка и шерсти въ красный, фиолетовый, а чаще въ коричневые цвѣта, при чемъ ее смѣшиваютъ съ другими красящими пигментами. По яркости цвѣта О. значительно уступаетъ анилиновымъ краскамъ.

Орсъ, иначе Lelio da Novellara, род. въ 1501 г., учился въ Римѣ по произведеніямъ Микель-Анджело, но затѣмъ пристрастился къ стилю Корреджіо. О. считается самымъ замѣчательнымъ изъ подражателей Корреджіо. Ум. въ 1587 г.

Орсинъ (*Орсини*), извѣстн. римская княжеская фамилія, стоявшая на сторонѣ гвельфской партіи и папства, ведетъ свое происхожденіе отъ римскаго рыцаря Випіо Урсинусу. Первый замѣчательный представитель ея, Маттеусъ Рубеусъ (или Россі) О., будучи префектомъ Рима, въ 1154 г. поднялъ первые оружіе противъ импер. Фридриха I, за что получилъ отъ папы титулъ „отца отечества“; его три сына стали родоначальниками трехъ линій фа-

мили, изъ котор. младшая, О.-Гравина (основ. Наполеономъ О.), сущ. и до сихъ поръ въ Римѣ. **Орсини**, Феличе, графъ, род. въ 1819 г. въ Мельдолѣ, въ Италіи; по профессіи адвокатъ, онъ принималъ большое участіе въ политич. движеніи въ Италіи; въ 1844 г., замѣшанный въ заговорѣ Бандіера, былъ осужденъ на пожизненныя галеры, но въ 1846 г. помилованъ. Въ 1854 г. О. долженъ былъ бѣжать въ Англію и въ 1858 г., находя, что Наполеонъ III измѣнилъ дѣлу освобожденія Италіи, явился руководит. заговора, повлекшаго неудавшееся покушеніе на особу императора 14 янв. 1858 г.; О. былъ арестованъ въ Парижѣ и затѣмъ казненъ.

Орсинъ, двухатомный феноль состава $C_7H_6(NO)_2$, полученъ синтезомъ изъ толуола замѣной въ немъ 2 Н двумя НО. Находится въ нѣкоторыхъ лишаихъ, откуда и можетъ быть извлеченъ. Представляетъ безцвѣтные кристаллы, растворимъ въ водѣ; отбрасывается многими цвѣтными реакціями; такъ, съ амміакомъ въ присутствіи кислорода воздуха даетъ амміачное соединеніе, наз. *орсинъ*.

Орскъ, уѣздный городъ Оренбургской губ., на р. Уралѣ; 20 014 жит. Въ О-ѣ находится крѣпость, нѣсколько церквей (изъ которыхъ одна расположена на холмѣ изъ порфира), двѣ мечети, мѣшовой дворъ и т. п. Промышленность О-а ничтожна, торговля же съ киргизами въ упадкѣ. — На мѣстѣ О-а въ 1735 г. была начата постройка Оренбурга, перенесеннаго въскорѣ на другое мѣсто, а оставшіяся зданія были началомъ О-ой крѣпости. Лишь въ 1866 г. Орская станица, образовавшаяся возлѣ крѣпости, была обращена въ уѣздный городъ вновь образованной Оренбургской губ. — *О-ий уѣздъ* (40 806 кв. в. съ 164 901 ж.) лежитъ въ южной части Оренбургской губ-и и раздѣляется Уралью на двѣ части: европейскую ($\frac{7}{10}$ у-а) и азиатскую ($\frac{3}{10}$). Европейская часть у-а возвышена (Сакмарское и Губерлинское плато, до 1 500 ф.), азиатская также холмиста, но менѣе высока. Уралъ въ предѣлахъ О-аго уѣзда разбивается на нѣсколько цѣпей (Иреникъ, собств. Уралъ и т. п.), не превышающихъ 2 500—3 000 фут. Уѣздъ орошается главн. образомъ системой р. Урала (Уралъ, Сакмара, Оръ и т. д.) и имѣетъ почву черноземную по долинамъ рѣкъ и глинистую (а отчасти и песчаную) въ части, занятой Уралью и его отрогами. Для земледѣлія удобны только рѣчные долины, склоны же горъ повсюду поросли лѣсомъ. Населеніе у-а составляютъ русскіе (много казаковъ), башкиры отчасти киргизы. Главное занятіе ихъ—скотоводство и земледѣліе. Уѣздъ весьма богатъ рудами (мѣдъ въ долинѣ Таналыка, правого притока Урала, серебро-свинцовая руда въ той же долинѣ, магнитный желѣзнякъ и пр.); но значеніе имѣетъ только добываніе мѣди (2 завода), а также промыска золота изъ росыпей. Фабрично-заводская промышленность ничтожна.

Ортлерскія Альпы, горная группа въ Тиролѣ съ высочайш. вершинами страны (*Ортлеръ*, 3905 м. выс.); составляетъ восточ. продолженіе южн. Граубюнденскихъ и Ретскихъ Альпъ.

Ортлофъ, Фридрихъ, извѣн. юристъ, род. въ 1797 г., изучалъ юридич. науки въ Іенѣ и Геттингенѣ. Въ 1848—49 гг. участвовалъ въ комиссіи для вы-

Работки проекта тюрингенскаго уголовного судопроизводства и въ пересмотрѣ тюрингенскаго уголовного уложения; принималъ также участие въ дрезденской конференціи для составленія гражданскаго уложения. Ум. въ 1868 г. Изъ соч. отмѣтимъ: „Grundzüge eines Systems des deutschen Privatrechts mit Einschluss d. Lehnrechts“, „Allgemeine deutsche Wechselordnung“, „Sammlung deutsch. Rechtsquellen“ и образцовый трудъ: „Geschichte der Brumbachischen Händel“.

Ортыть, см. ломбардскій циклъ поэмъ.

Орто, приставка, употребляемая въ химической терминологіи, которая, вмѣстѣ съ аналогичными ей приставками *мета* и *пара*, служить для отличія изомерныхъ соединенийъ продуктовъ замѣщенія водорода бензола (углеводородъ, стоящій въ главѣ дѣлаго ряда органическихъ соединений). Приставка *орто* въ неорганической химіи служить для обозначенія такихъ кислотъ, въ которыхъ содержится на одинъ атомъ кислотнаго элемента 4 атома кислорода и такое количество водорода, какъ въ водородномъ соединеніи элемента, заключающагося въ кислотѣ; напр., H_3PO_4 есть ортофосфорная кислота, H_2SO_4 серная кислота, есть ортосерная кислота и т. д. Эти же *ортоскислоты* назыв. иначе нормальными. Отнятіемъ изъ нихъ части воды получаются *метаскислоты*.

Ортографическая проекція, одинъ изъ способовъ черченія географическихъ картъ (ср. *карты географическія*). Для полученія 0-ой п-и пересѣкаютъ земной шаръ плоскостью большаго круга и опускаютъ изъ каждой точки земли перпендикуляры на эту плоскость (*плоскость проекцій*); соединяя основ. этихъ перпендикуляровъ, получаютъ 0-ую п. одного изъ земныхъ полушарій. Если за плоскость проекцій взять плоск. экватора, то экваторъ на картѣ изобразится въ истинную величину, полюсъ будетъ находиться у него въ центрѣ, меридіаны проектируются прямыми линіями, проходящими черезъ полюсъ, а параллельные круги — кругами, концентрическими съ экваторомъ и уменьшающимися по направленію къ полюсу. Околополярныя страны, находясь почти въ одной плоскости, параллельной плоскости проекцій, проектируются почти въ натур. величину, экваторіальная сильно искажаются; однако, подобн. искаженія, неизбежныя при всякомъ изображеніи поверхности земнаго шара на плоскости, не могутъ препятствовать правильному уразумѣнію размѣровъ и формы земли, разъ извѣстны законы составленія проекцій.

Ортографическія карты, см. ортографическая проекція.

Ортодиагональ, см. киннодиагональ.

Ортодоксія, ортодоксальность (греч.), право-вѣріе, противопологаемое иновѣрію (етеродоксіи) или ереси, заключающая въ себѣ понятіе о строгомъ, неуклонномъ слѣдованіи традиціонному церковному ученію. О. необходимо предполагаетъ наличность непогрѣшимаго авторитета въ дѣлахъ вѣры, въ чемъ въ послѣдній ни заключался — въ постановленіяхъ ли вселенскихъ соборовъ, или въ постановленіяхъ папы, или же въ одномъ Священномъ Писаніи. Можно говорить также объ 0-и въ наукѣ, разумѣя безусловное преданіе предъ авторитетомъ

и метерпимости къ теоріямъ, идущимъ въ разрѣзъ съ устанавившимися взглядами.

Ортопедія, отдѣлъ медицины объ искривленіяхъ человѣческаго тѣла и ихъ лѣченіи. Искривленія зависагъ отъ сгибанія костей или отъ скручиванія въ суставахъ. При долгомъ существованіи искривленій можетъ совершенно измѣняться форма и относительное расположеніе костей: въ однихъ мѣстахъ костное вещество исчезаетъ, въ другихъ нарастаетъ въ избыткѣ. Искривленія бывають врожденныя или приобретенныя въ теченіе дальнѣйшей жизни. Причина заключается въ болѣзненныхъ, болш. ч. воспалительныхъ, процессахъ въ самыхъ костяхъ или въ суставахъ, мышцахъ или въ конѣ. При англійской болѣзни, *Rachitis*, размягченіи костей, *Osteomalacia*, и нагноеніи костей послѣднія теряютъ свою естественную твердость и плотность и, подъ влияніемъ давленія или дѣйствія мышцы, смѣщаются либо искривляются. Изъ болѣзней суставовъ особенно важны разнообразныя острые и хроническія воспаления: ревматизмъ, подагра и др. Гипертрофіи, атрофіи мышцъ, параличи ведутъ къ *контрактурамъ* въ дѣйствіе преобладанія болѣе сильной мышечной группы (при исчезаніи, напр., разгибателей руки, она принимаетъ согнутое положеніе). Большіе рубцы послѣ ранъ, язвъ, ожогъ также ведутъ къ стагниваніямъ. Искривленія наблюдаются на всѣхъ частяхъ тѣла. Наиболѣе часты: кривошея, искривленіе позвоночника назадъ — *кифозъ* или *горбъ*, впередъ — *лордозъ*, боковое — *сколиозъ*, искривленія грудной клѣтки (*куриная грудь*), таза (*лоскій тазъ*), косолапость, плоская, лошадиная стога, кривое колѣно и др. Излѣчимость зависитъ отъ устраненности причины, отъ степени и давности искривленія, а также отъ возраста: чѣмъ моложе субъектъ, тѣмъ лучше шансы. Задача 0-и заключается въ устраненіи причинъ, возстановленіи нормальнаго положенія членовъ. Средства ея — гимнастическое упражненіе и электрическое раздраженіе ослабѣвшихъ мышцъ, аппараты, машины, наконецъ, операціи. Гимнастика показана тамъ, гдѣ искривленіе произошло благодаря ослабленію дѣятельности мышцъ, и въ легкиихъ случаяхъ дѣйствуетъ благотворно. Въ болѣе застарѣлыхъ случаяхъ прибегаютъ къ пассивнымъ движеніямъ и электричеству. Машины и аппараты, подчасъ весьма сложныя, имѣють цѣлю привести членъ въ нормальное положеніе посредствомъ давленія, вытяженія или того и другаго вмѣстѣ. Тамъ, гдѣ наступили „органическія“ измѣненія, разрушенія, сращенія, можетъ быть рѣчь лишь объ оперативномъ лѣченіи. Изъ хирургич. операцій особенно полезна подкожная перерѣзка сухожилий (*тенотомія*) укороченныхъ мышцъ, особенно при искривленіи шеи и стопы. Примѣняется также вырѣзываніе кожныхъ рубцовъ, исцѣленіе суставовъ при неподвижности ихъ и другія операціи. Современная научная 0. постепенно перешедшая отъ необразованныхъ костоправовъ и ортопедистовъ въ руки врачей и хирурговъ и основанная на анатомо-физиологическомъ изученіи искривленій, стремится, по возможности, замѣнить машины и аппараты вѣрно и быстро дѣйствующими операціями и простыми повязками. *Ортопедическіе институты* понемногу исчезаютъ, и центръ тяжести переносится въ хирургическія отдѣленія больницъ и клиникъ.

Оружейная палата (въ Москвѣ) была прежде царскимъ арсеналомъ, въ которомъ изготовлялось и хранилось боевое вооруженіе; она находилась въ заведеніи оружейнаго. Вслѣдствіи она утратила свое первоначальное значеніе и сдѣлалась музеемъ. При императорѣ Николаѣ I она была переведена въ новое зданіе, подчинена дворцовой конторѣ и предназначена исключительно для храненія царскаго оружія, утвари и т. п. древностей.

Оружіе и оружейные заводы, см. *ошестральное оружіе* и *холодное оружіе*.

Оружничій, старинная должность въ Россіи, установленная при велик. князѣ Василіи Ивановичѣ; на обязанности О-аго лежало заведеніе государевымъ оружіемъ и Оружейною палатой. Сперва О. считалось по своему достоинству ниже окольниковъ, а съ 1877 г. даже и бояръ. Последнимъ оружничимъ былъ бояринъ П. В. Шереметевъ съ 1886 по 1890 г.

Оруре, чаргаментъ въ республ. Боливія (южн. Америка), въ области Кордильервъ; 55950 кв. км. съ 111372 ж.; имѣетъ сравнительно холодн. климатъ и значительн. минеральныя богатства (серебро, мѣдь, золото и пр.). *Глазн. гор.* — О., 6844 ж.

Орфановъ, Михаилъ Ивановичъ, беллетристъ-народникъ, писавшій подъ псевдонимомъ Мишлѣ, род. въ 1847 г., слушалъ лекціи въ петерб. универс., служилъ затѣмъ нѣсколько лѣтъ въ Сибири, но въ концѣ 70-хъ годовъ вышелъ въ отставку и всецѣло посвятилъ себя литературѣ. Его рассказы изъ сибирской жизни, которую онъ хорошо зналъ, печатались въ „Русск. Мысли“, „Русск. Кур.“ и „Отеч. Зап.“. Въ 1884 г. они вышли, съ предисловіемъ С. В. Максимова, отдѣльной книгой подъ заглавіемъ „Въ дали. Рассказы изъ вольной и невольной жизни“; изданіе имѣло большой успѣхъ. О. ум. въ 1884 г., въ полномъ расцвѣтѣ силъ и таланта.

Орфей, мифическій герой-пѣвецъ изъ Фракіи, сынъ Загра и музы Калліопы, мужъ нимфы Эвридики. Силою своихъ пѣсенъ онъ двигалъ скалы и украшалъ дикихъ звѣрей; онъ сопровождалъ аргонавтовъ и оказалъ имъ немало услугъ своимъ чудодѣйственнымъ пѣніемъ. Когда жена его была укушена змѣей и умерла, онъ сошелъ въ Адъ и своимъ пѣніемъ и игрой такъ растрогалъ царю тѣней, что она позволила Эвридикѣ вернуться на землю, но съ условіемъ, чтобы О. не оглядывался на нее прежде, чѣмъ они достигнутъ земли; но О. преждевременно оглянулся, и Эвридику увели обратно. Послѣ этого О. выражалъ презрѣніе ко всемъ женщинамъ и за это былъ растерзанъ еракиянками. Въ позднѣйшее время О-я принимали за жреца и считали основателемъ мистической и аскетической секты *орфикума*.

Орфѣла, Матьѣ Жозефъ, знаменитый французск. токсикологъ, род. въ 1787 г., съ 1811 г. читалъ лекціи въ Парижѣ по судебной медицинѣ и химіи, ум. въ 1853 г. Особенно замѣчательны, по количеству открытыхъ имъ фактовъ и важныхъ способовъ изслѣдованія, его: „Traité des poisons“; „Traité de toxicologie“; „Eléments de chimie médicale“.

Орхидныя, Orchidaceae, семейство односѣмянодолей. раст. пор. Вуападае, многолѣтн. травы; растущія на

землѣ имѣютъ больш. ч. вертикальн. простой стебель, очередные, часто снученные у основанія листья съ параллельн. нервами, ползучее корневище или, вмѣстѣ съ него, 2 корневыя клубня, изъ котор. одинъ, прошлогодній, питаетъ побѣгъ этого года, другой, молодой, назначенъ для питанія побѣговъ слѣдующаго года. Нѣкоторыя О. имѣютъ длинный, стелющийся по землѣ стебель, который прикрѣпляется боковыми корнями и по всей длинѣ усаженъ листьями. Многія тропич. О. растутъ *эпифитами* на деревьяхъ, прикрѣпляясь къ нимъ своими воздушными корнями. Последніе окружены всасывающимъ водо *покрываломъ*, которое состоитъ изъ нѣсколькихъ слоевъ спирально-утолщенныхъ клѣтокъ, *трахеидъ*; когда трахеиды содержатъ воздухъ, то воздушн. корни кажутся бѣлыми; когда же онѣ наполняются водою, то отъ просвѣтляющаго хлорофилла корни кажутся зеленоватыми. Формы, встречающіяся въ Россіи, всё — наземныя и больш. ч. растутъ на известковой почвѣ. Цвѣты сидятъ на концѣ стебля, рѣдко одиночно, больш. ч. въ колоскахъ, такъ или метелкахъ и построены часто чрезвычайно оригинальн. для избѣжанія самоопыленія; опыленіе совершается при посредствѣ насекомыхъ. Плодъ — коробочка, вскрывающаяся больш. ч. в продольными щелями. Очень многочислен. сѣмена мел., почти какъ пыль, безъ бѣлка, съ тонкой, рыхлой кожурой и маленькимъ, недифференцированнымъ зародышемъ съ одной небольшою сѣмянодолей. О. распространены по всей землѣ, но число ихъ значительно возрастаетъ къ экватору, которому принадлежатъ виды съ самыми крупными и роскошными цвѣтами. Въ умѣрен. поясахъ О. растутъ на землѣ, особенно на влажн. лугахъ и въ лѣсахъ, на тропикахъ же — на деревьяхъ, во влажн., тѣнистыхъ лѣсахъ. Изъ 6000 извѣстныхъ видовъ на долю Европы приходится около 100; большинство принадлежитъ тропич. Америкѣ, Инд. Архипелагу и Нов. Голландіи. Изъ клубневыхъ корней наземныхъ О-хъ, богатыхъ слизью и крахмаломъ, добывается примѣняемый въ иеиц. „Saler“; яѣнотор., напр. ваниль, богаты содержаніемъ эфирнаго масла въ плодахъ, но главн. образ. О. служатъ декоративными растеніями.

Орхитъ, воспаленіе яичка, см. *яичко*.

Орхомень, древній гор. въ Беотіи, при впаденіи р. Кефиса въ Копайское оз.; столица могуществен. государства минійцевъ; разруш. въ 367 г. до Р. Х. Бивами.

Орцикъ, см. *орсинъ*.

Орша, уѣздный городъ Могилевской губ., на р. Днѣпрѣ и при Московско-Брестской ж. д.; 4715 жит. (изъ нихъ треть — евреи). О. есть первая пристань и исходный пунктъ судоходства по верхнему Днѣпру, который здѣсь, впрочемъ, доступенъ для пароходовъ только въ весеннее половодье. О. ведетъ довольно значит. торговлю лѣсомъ, известую (ломки известняка въ окрестностяхъ) и др. товарами. — О. впервые упоминается въ лѣтописяхъ въ началѣ XII в.; въ половинѣ XIII в. Орша попала во власть Литвы и играла важную роль въ борьбѣ Москвы и Литвы въ качествѣ пограничной литовской крѣпости (особ. въ XVI в.). О. присоединена къ Россіи въ 1772 г. (по первому раздѣлу Польши). — *О-скій уездъ* (4814 кв. в. съ 116800 жит.) лежитъ въ сѣверной части губ-и и наполненъ отро-

гами Среднерусской возвышенности, составляющими водораздѣлъ между Зап. Двиной и Днѣпромъ (800—900 ф.). Уѣздъ орошается Днѣпромъ и его притоками (Друть, Оржица и др.), а въ северо-зап. части — притоками Вислы. Озера весьма многочисленны на водораздѣлѣ Вислы и Днѣпра, но очень невелики (Микулино оз. — 22 версты въ окружности). Почва у-а глинистая или супесчаная, въ общемъ мало плодородная. Лѣса занимаютъ дов. большое пространство; много болотъ (особ. въ области водораздѣла). Осадки очень обильны. Жители (главн. образ. бѣлоруссы, а также евреи и немногочисл. поляки) занимаются земледѣлемъ (озимая пшеница, овесъ, рожь, картофель и т. д.), скотоводствомъ, лѣсными промыслами, пчеловодствомъ и рыболовствомъ. Фабрично-заводская промышленность слабо развита (22 фабр. и зав.). Торговля почти всецѣло въ рукахъ евреевъ, составляющих $\frac{9}{10}$ всего числа купцовъ.

Оршова (Orsova), назв. 2 укрѣплен. мѣстечекъ по обоимъ берег. Дуная, у Желѣзныхъ Воротъ. Старая О. принадлеж. Венгрии, Новая О. — Сербии. — Въ 2 км. отъ Старой О-ы лежитъ островъ Ада-Кале, на Дунаѣ.

Орѣховъ, безуѣздн. гор. Таврич. губ., Бердяевск. у., нар. Конкъ; ежегодно 4 ярмарки: 4 797 як. — Началомъ О-а послужило поселение Орѣховое или Орѣховая-Балка, возникшее въ 1796 г. и названное въ 1801 г. уѣз. гор. Мариупольск., потомъ Мелитопольск. у.; въ 1842 г. гор. оставленъ за штатомъ.

Орѣховоркозья, Cynipidae, сем. насѣкомыхъ отр. перепончатокрылыхъ, очень маленькія животныя, съ крошечной, почти шаровидной головкой, нитевидн. щупальцами, 3 прищавл. глазками на темени, умѣренно развитыми ротовыми частями, очень выпуклымъ тораксомъ и сильно сплюснутымъ съ боковъ абдоменомъ. Яйцекладъ самки представляетъ тонкую, иногда очень длинную, извивающуюся внутри тѣла щетинку. Для нѣкоторыхъ видовъ до сихъ поръ не найдены самцы. Большинство О-хъ производяютъ своимъ буравовиднымъ яйцекладомъ листья, вѣтви и корни различныхъ растений и стклавываютъ въ ткани послѣднихъ свои яйца, производя своимъ раздраженіемъ т. наз. *орѣшки*. Мѣкоторыя кладутъ свои яйца въ готовые орѣшки другихъ видовъ. Личинки, толстыя и голыя, съ ротовой головкой и крѣпкими челюстями, безъ глазъ, окукляются въ орѣшкѣ, больш. ч. не окружая себя кокономъ; черезъ короткое время изъ куколки выходитъ готовое насѣкомое, которое продѣлываетъ круглое отверстіе въ орѣшкѣ и выходитъ наружу. Большинство О-хъ живутъ на дубахъ, другія на кленѣ, рябинѣ, дикой розѣ, ежевикѣ, на нѣкоторыхъ травахъ; отдѣльные виды б. ч. ограничиваются опредѣлен. растен. и даже опредѣлен. частями растений и производятъ характеристич. орѣшки. Родъ *Оршова* *дубовая*, Cynips quercus, характеризуется большими щитками, сидячимъ, круглымъ, сплюснутымъ абдоменомъ и слегка утолщен. спереди щупальцами. Различн. виды Cynips производятъ орѣшки на листьяхъ дуба; C. corticis — на корѣ дуба; C. gallae tinctoriae — чернильные орѣшки на Quercus infectoria. C. psepes, *фиговая О-ка*, живетъ въ дикомъ фиговомъ деревѣ и употребляется издревле для

облагороженія послѣдняго (*капрификація*). Плоды съ насѣкомыми подвѣшиваютъ на облагораживаемыя деревья. Это побуждаетъ насѣкомое выйти и укрѣпиться на новомъ мѣстѣ; ячки развиваются въ облагорожен. плодахъ, дѣлая ихъ болѣе сочными.

Орѣхъ, пух, въ общепити названіе всѣхъ плодовъ съ твердой скорлупой, которая сама не растрескивается; въ ботаникѣ названіе тѣхъ закрывающихся плодовъ, коихъ весь перикарпій сухъ и твердъ, какъ дерево: это единственное отличіе ихъ отъ сѣмянкоз., снабженныхъ болѣе кожистой скорлупой (напр., лѣсной, кокосовый орѣхъ). О. почти всегда — односѣмянка съ тонкой кожистой сѣмянной оболочкой.

Орѣхъ лѣсной, *лещина*, Corylus, родъ сем. лещинныхъ, кустарники или деревья съ большими кругловатыми или широко-продолговатыми, пилообразн. листьями; мужскія сережки сидятъ по 2—3 на прошлогоднихъ вѣтвяхъ; маленькія, почковидныя женскія сережки перезимовываютъ въ листовыхъ почкахъ и весною высовываютъ изъ нихъ одно лишь красное рыльце. Плодъ — односѣмянка съ твердой скорлупой. Въ умѣренн. климатахъ сѣв. полушарія извѣстно 7 видовъ. *Обыкновен. лѣсной О.*, C. avellana, кустарникъ вышиною въ 2—4 м.; круглов. сердцевидные листья, колокольчатая, разорванно-зубчатая плюска, по длинѣ равная плоду или въсколько длиннѣе. О. растетъ по всей Европѣ, сѣв. Африкѣ и передн. Азіи до Каспійск. моря, достигая высочайшихъ вершинъ горъ. Дерево мягкое, нѣжное но непрочное, употребляется для столбярн. работъ; уголь служитъ для рисованія и изготовления пороха. Орѣхи продолговаты, заостренные; культивируются также орѣхи той же формы, но вдвое большей величины (бамбергскіе орѣхи), или круглооватную сверху угловатую форму, распространенную въ югѣ Европы (италианскіе, римскіе, люкскіе, барселонскіе орѣхи). *Лимбертовскій орѣхъ*, C. maxima, больше обыкновеннаго, часто древесиднѣе, листья отличаются яркимъ буро-краснымъ цвѣтомъ, плохъ переноситъ холода. *Понтийскій орѣхъ*, C. pontica длинная плюска, но безъ перетяжки и съ глубокимъ расщепленіемъ на одной сторонѣ. *Красный орѣхъ* C. colugna, культивируется въ юго-восточной Европѣ; дерево до 20 м. вышины; сердцевидные листья, многократно расщепленная плюска. Красное сѣтло-бурое дерево, употребляется, особенно въ Вѣнѣ, для мебели и разныхъ работъ. — На югѣ и востокѣ Европы лѣсной О. издревле составляетъ важный предметъ торговли. Городъ Авеллино и теперь, какъ и въ древности, грузитъ имъ цѣлыя корабли; Англія получаетъ изъ Испаніи ежегодно ок. 125 000 бушелей. Орѣхъ употребляется не только, какъ плодъ, но изъ него добывается еще жирное масло.

Орѣшекъ (Орѣховецъ), дрвн. названіе Шлиссельбурга.

Орѣшки, Cecidia, патологич. новообразованія, производимыя на раст. паразитами, которымъ они доставляютъ пищевой матеріалъ. Отъ другихъ поврежденных или новообразованныхъ растений О. отличаются тѣмъ, что служатъ жилищемъ, времен. или постоянн., для паразита. Подъ влияніемъ раздраженія, производимаго животн. или растит. паразитомъ, клѣтки растенія въ данномъ мѣстѣ ненормально размножаются и образуютъ уродливость, болѣе или менѣе рѣзко

ограниченную. О. образуются только на юных, развивающихся частях растений: на нижних почках, юных корнях, стеблях и листьях, но отнюдь не на вполне созревших, неспособных к делению органах. Из раст. производят О. (*микотецидии*) некоторые паразитич. грибы. Из животных наибольшій контингент орехотворковых съедят насекомые и, особенно, чернильные орехо-

характеру их обитателей. В наружн. О-ях паразит остается всю жизнь на поверхности растительн. части, не проникая во внутрен. ткань, как большинство О-ых клещей и полукрылых. В других случаях личинка проникает сквозь надкожицу внутрь растительной ткани (орехотворки, мухи, жуки), или же насекомое, при помощи особых буравящих приспособлений, откладывает

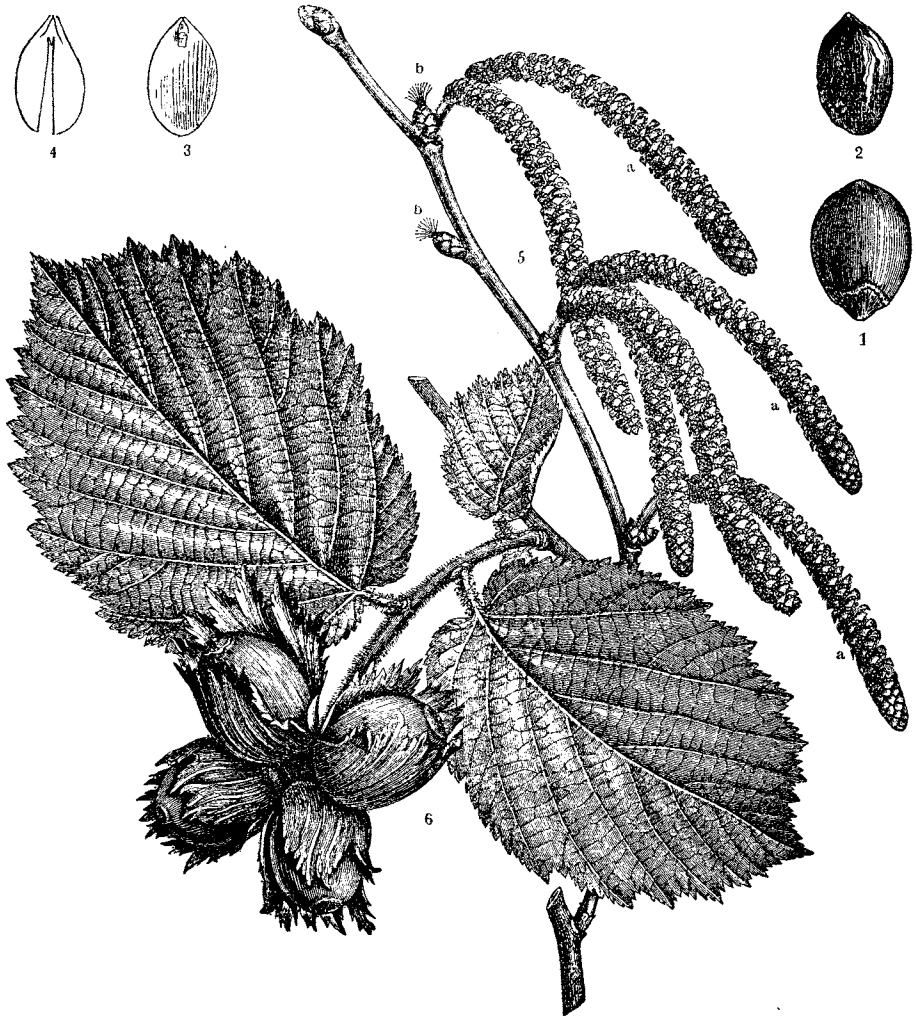

Орѣхъ лѣсной, *Corylus avellana*.

1. Плодъ, отдѣленный отъ плюски. 2. Сѣмя. 3. Сѣменодоля съ зародышемъ. 4. Продольный разрѣзъ чрезъ ось сѣменодоли. 5. Побѣгъ съ мужскими сережками (а) и женскими цвѣтками. 6. Конецъ вѣтви съ листьями и плодами.

творки (см. *орехотворковая*), некоторые листовые осы, изъ мухъ—особенно *Cecidomyiidae*, листовые вши, *Arhidae*, листовые блохи, *Psyllodae*, некоторые хоботные жуки и личинки бабочекъ, сем. *Phytophidae* клещей, некоторые нитевидные черви и коловратки. Различаютъ *внутренние* и *наружные* О., *личинтовые* О. и О. съ *ипаго*, смотря по

лички внутрь растенія (листовые осы, орехотворковая). Наружный видъ О-въ чрезвычайно разнообразенъ: известно до 200 различныхъ формъ, изъ котор. наиболѣе важенъ *Орешекъ чернильный*, *Galla tinctoria*, производимый орехотворкой чернильной на *Quercus infectoria*, а также на *Querc. pubescens* и *Q. sessiliflora*. Мало-азіатскіе орѣшки (алепп-

ские) шарообразны, имѣють 1,5—2,5 стм. въ диаметръ, на верхн. поверхн. бугристы, блѣдно-желты, буроваты или черновато-зелены, съ отвертѣемъ въ 3 мм., ломки, на изломѣ—восковаго блеска; темныя тяжелѣе, свѣтлыя легче воды; безъ запаха, сильно стягивающаго вкуса. Въ темныхъ, не продыравленныхъ сортахъ, т. е. собранныхъ до вылета сорѣвающаго насѣкомаго, содержаніе танина достигаетъ 70%; оно содержитъ, кромѣ того, галлусовую кислоту, сахаръ, красящее вѣществ., смолу и др. *Китайскіе* *O.*, производятся уколѣмъ листовой вѣши *Arhis chinensis*, на листьяхъ и листовыхъ черешкахъ *Rhus semialata* и представляютъ продолговатые бугристые пузыри до 10 стм. дл. и 4 стм. шир., на поверхности сѣрыя, съ тонкими волосками, какъ у бархата, внутри бурые; содержатъ 65—75% танина, 8% крахмала и др. Чернильные орѣшки употребляются для окрашиванія шерсти, кожи и пр. въ черный, бурый и сѣрый цвѣта, для приготовления чернилъ, для добыванія танина, галлусовой и пирогаллусов. кислотъ.

Орѣшникъ, *Juglans*, родъ растений сем. орѣшниковыхъ, *Juglandaceae*, дерево съ развѣянными, непарноперистыми, ароматическими листьями, однодомными цвѣтками. Плодъ—костянка съ двусторонней скорлупой и двудольнымъ сѣменемъ. Извѣстно 7—8 видовъ въ сѣв. Америкѣ, Мексикѣ, Боливи, Ямайкѣ и Ази. *Благородный, грецкій, волошскій O.*, *J. regia*, дерево 12—25 м. вышины, съ сравнительно короткимъ стволомъ и красивой, широкой короной; 5—9 продолговатыхъ, цѣльнокрайнихъ или слегка зазубренныхъ перистыхъ листочковъ; плодъ—большою частью яйцевидный, зеленый съ бѣлыми точками; родина его Персія и центральная Азія, но оттуда онъ рано попалъ черезъ Малую Азію въ Грецію; очень быстро растетъ и живетъ больше 100 лѣтъ, въ Европѣ культивиру. нынѣ многаи разновидности. Дерево молод. *O.*—непригодно для употребленія, но позднѣе оно становится твердымъ, прочнымъ и упругимъ и особенно цѣнится, какъ матеріалъ для мебели и ружейн. прикладовъ. Листья оффициальны и употребляются преимущественно противъ золотухи. Обмываніе стваромъ листьевъ предохраняетъ лошадей отъ комаровъ и оводовъ. Незрѣлые орѣхи употребляются для приготовления ликеровъ, зрѣлые—съдобны, а также служатъ для получ. жирнаго масла. * Въ торговлѣ наиаче встрѣчаются обыкновенные грецкіе орѣхи. *J. nigra*, дерево 20—30 м. вышины, растетъ въ сѣв. Америкѣ и Техасѣ и даетъ цѣнное дерево, а также съдобные плоды; въ Европѣ служитъ декоративнымъ растеніемъ. *J. cinerea*, высокое дерево, растетъ въ Канадѣ и сѣв. Америкѣ и даетъ цѣнное дерево. Въ Массачусетсѣ продыравливають стволъ и перерабатываютъ вытекающій сокъ въ сахаръ. Кора употребляется, какъ слабительное.

Орфографія, правописаніе, т. е. правильное изображеніе звуковъ на письмѣ. *O.* бываетъ историческая и фонетическая. Первая основывается на этимологич. составѣ словъ, выясняемомъ путемъ историческаго ихъ происхожденія, и потому, какъ бы ни мѣнялось произношеніе слова, правописаніе его всегда остается одно и то же (въ англ. и франц. яз.). Вторая стремится сохранить на письмѣ звуки по возможности такъ, какъ они произносятся, и потому подвержена измѣненіямъ вмѣстѣ

съ перемѣной произношенія (въ италіанск., испанск. и въ значит. степени въ нѣм. яз.). Слѣдуетъ, историч. *O.* основывается на точныхъ правилахъ, тогда какъ фонетич. таковыхъ имѣть не можетъ. Русская *O.*, какъ фонетическая, не имѣетъ безспорно установленныхъ правилъ, хотя ученые (Буслаевъ, Гротъ и др.) пытаются свести ее на историч. путь. Въ послѣднее время для русскихъ учебныхъ заведеній сдѣлано обязательнымъ „Руководство къ правописанію“ акад. Я. К. Грота, основанное въ значительной степени на разборѣ этимологич. и историч. происхожденія словъ. Появляющіяся отъ времени до времени попытки къ упрощенію довольно трудной русской *O.*-и оказываются безуспѣшными, такъ какъ не имѣютъ подъ собою твердой почвы и часто бываютъ въ высшей степени произвольны.

Оса, уѣздн. городъ Пермской г., подъ 56°59' с. ш. и 74°49' в. д., при рч. Осинкѣ, близъ лѣваго берега р. Камы; производство роговъ, кулей и веревекъ, отпускъ лѣса и лѣسن. издѣлій, льна и льнянаго сѣмени; 3221 ж.—*O.* основ. при Іоаннѣ Грозномъ подъ названіемъ Новоникольской слободы; въ 1737 г. была укрѣплена и получила значеніе наблюдателн. пункта надъ тулвинскими башкирцами; въ 1781 г. назначена уѣздн. гор.—*Осетскій уѣздъ*, въ юго-зап. углу губ.-и, по р. Камѣ, принадлежющей уѣзду лѣвымъ берег., и по ее незначит. притокамъ. Сѣверн. часть гориста, изобилуетъ мѣдной и желѣзн. рудой, имѣетъ каменитую или песчано-глинистую почву; южн. же часть ровная и плодородная (черноземъ съ примѣсью песка). Населеніе (217821 ж. на 12455,1 кв. в.) состоитъ изъ великороссовъ, башкиръ (до 10%) и татаръ (до 5%); по вѣроисповѣданіямъ много единовѣрцевъ, раскольниковъ и магометанъ. Главн. занятія жителей состоятъ въ хлѣбопашествѣ (избытокъ хлѣба идетъ на винокуреніе), разведеніи льна, лѣсныхъ промыслахъ (уѣздъ изобилуетъ лѣсомъ), рыболовствѣ, пчеловодствѣ, въ сбытѣ мѣстныхъ произведеній и, отчасти, въ заводск. дѣятельности. Главн. пунктами нарузки товаровъ являются Осинская, Ершовская, Еловская и Камбарская пристани на р. Камѣ.

Осака, гор. на японск. островѣ Ниппонѣ, важнѣйшій центръ внутренней торговли Японіи; гавань, монетный дворъ, многочисл. знаменитые храмы; 359320 ж.

O sancta simplicitas! (лат.), „о, святая простота!“—воскличаніе, приписываемое преданіемъ Гусу на кострѣ въ 1415 г. при видѣ какой-то старухи (или престолюдина), принесшей вязанку дровъ для посильнаго участія въ дѣлѣ сожженія еретика. Выраженіе, обратившееся въ поговорку.

Осальдъ (др.-евр. „спасеніе“), у древнихъ евреевъ обычное прѣдвѣтвіе между пилигримами, приходившими въ Іерусалимъ на дни Пасхи. Слово это употреблялось также священниками при принесеніи ими жертвъ. Этимъ же восклицаніемъ евреи выражали свою радость, любовь и преданность Спасителю при торжественномъ входѣ Его въ Іерусалимъ.

Освальдъ фонъ-Волькенштейнъ, одинъ изъ послѣднихъ представителей нѣмецк. рыцарской поэзіи миннезингеровъ (см. это слово), род. въ 1369 г. почти всю жизнь проводилъ въ походахъ и скитаніяхъ, ум. въ 1445 г. Въ своихъ пѣсняхъ *O.*

стоит на рубежѣ между рыцарской и бюргерской поэзіи; въ нихъ онъ вноситъ уже реальное содержание и въ историч. пѣсняхъ рассказываетъ о своихъ походахъ. Въ любовныхъ пѣсняхъ онъ старается быть близкимъ манеръ прежнихъ миннезингеровъ, но при этомъ обнаруживаетъ чрезвычайную искусственность формы и содержания.

Осево, гор. въ сѣв.-американск. штатѣ Нью-Йоркъ, при впаденіи рѣки О. въ оз. Онтарио; гавань съ фортомъ, значит. торговля; 21116 ж.

Освѣщеніе (искусственное) производится: 1) при помощи твердыхъ горючихъ материаловъ, сжигаемыхъ въ видѣ свѣчей (сало, стеаринъ, парафинъ, воскъ, спермацетъ); 2) при помощи жидкихъ горючихъ веществъ, сжигаемыхъ въ лампахъ; сюда относятся: а) жирная масла — наприм., рапсовое, оливковое (деревянное); в) легучія масла, нефтяная масла, соляроявія масла, очищенный скипидаръ (камфинъ); 3) сжиганіемъ газовъ, самостоятельно горящихъ свѣтящихся пламенемъ (напр., свѣтительной газъ) или служащихъ для накаливанія плагины, магнезій, циркона, церія и т. п. (напр., водяной газъ), и 4) при помощи электричества. Ср. *свѣчи, лампы, газъ, электрическое освѣщеніе*.

Освѣщеніе св. даровъ совершается въ третьей части литургіи и предшествуетъ совершенно таинства причащенія.

Оседл, *Asinus*, подраздѣленіе рода лошадь, *Equus*, отличается отъ лошади, въ тѣсномъ смыслѣ, хвостомъ, который только на кончикѣ снабженъ длинными волосами, короткой стоячей гривой и болѣе длинными ушами. *Куланъ, или джигетай*, *A. hemionus*, болѣе всѣхъ похожъ на лошадь, свѣтлопѣгую цвѣта, съ черной гривой; живетъ стадами по всей средней Азіи, особенно по близости рѣкъ и озеръ. За О-омъ охотятся ради мяса и шкуръ. — *Дикий О.*, *Onager*, меньше предыдущаго, серебристаго цвѣта съ темной полосой на спинѣ; живетъ въ Сиріи, Аравіи, Персіи до Индіи. Туземцы питаются его мясомъ, изъ шкуры выдѣлываютъ шагрень и другія кожи. — *Стенной О.*, *A. taurinus*, большого роста, приближается къ домашнему ослу, живетъ въ степныхъ странахъ къ востоку отъ Чила. Въ молодости легко приручается. — *Домашній О.*, *A. domesticus*, происходитъ отъ одного изъ названныхъ дикихъ видовъ. Издревле приручали степнаго и дикаго осла и пользовались ими для улучшенія ослиной породы. Въ Аравіи и Персіи это продолжаютъ и нынѣ, тогда какъ у насъ, благодаря небрежности, ослиная порода ухудшилась. Въ Персіи и Египтѣ это — красивое, живое, прилежное, выносливое и весьма полезное домашнее животное. Путемъ скрещиванія съ дикимъ ослонъ создали верховую породу, которая цѣнится выше лошади, и другую, вьючную породу. Дом. О. любитъ сухость, питается сухими и солеными травами, осомъ и клеверомъ, но не брезгаетъ также чертополохомъ. Чувства весьма развиты, особенно слухъ; память превосходная; добродушенъ, подчасъ очень хитеръ, къ ударамъ мало чувствителенъ; никогда не привязывается такъ, какъ лошадь. Доживаетъ до 50 лѣтъ и болѣе. Олища, послѣ 10 мѣсяцевъ носки, мечетъ одного дѣтеныша. Въ южныхъ странахъ ѣдятъ мясо О-а. Кожа идетъ на барабаны и на выдѣлку пергамента. Ослиное молоко по своимъ свойствамъ

ближе всего подходитъ къ женскому, но легче свертывается и лишь послѣ долгаго взбалтыванія даетъ мягкое, блѣое, безжирное, легко горнущее масло. Сыворотка содержитъ много молочнаго сахара и имѣетъ пріятный сладкій вкусъ. Благодаря ея питательности и легковаримости, ее назначаютъ въ нѣкоторыхъ болѣзняхъ, при рѣзкомъ упадкѣ пищеварительной дѣятельности. Отъ скрещиванія О-а съ лошадью происходятъ мулы и лошаки.

Осень, время года между лѣтомъ и зимою. *Астрономическая* О. продолжается отъ равноденствія до слѣдующ. самаго короткаго дня; именно, въ сѣверн. полушаріи она начинается въ тотъ моментъ, когда центръ солнечнаго диска, при годичномъ смещеніи съ сѣвера на югъ вступаетъ на экваторъ, и оканчивается, когда солнце достигаетъ своего наибольш. южнаго склоненія, т. е. длится отъ 10 или 11 сент. до 9 или 10 дек.; въ южномъ же полушаріи О. начинается съ того момента, когда центръ солнца, при его годичномъ восхожденіи съ юга на сѣверъ, проходитъ экваторъ, и оканчивается, когда солнце достигаетъ наибольшаго сѣвернаго склоненія, т. е. продолжается отъ 8 или 9 марта до 9 июня. Слѣдов., въ сѣверномъ полушаріи О. на нѣсколько дней короче, чѣмъ въ южномъ, что объясняется болѣею скоростью движенія земли вокругъ солнца при прохожденіи ея, въ теченіе нашей осени, болѣе близкой къ солнцу части орбиты (2-й зак. Кеплера). *Метеорологическая* О. обнимаетъ собою мѣсяцы: сентябрь, октябрь и ноябрь.

Осередъ, прежнее названіе уѣзд. города Павловска, Воронежск. губ.

Осерръ (*Auxerre*), главн. гор. Юннаго департам. (Франція), на р. Юннѣ; прекрасный готическій соборъ, винодѣліе (*O-skil vinna* принадлежатъ къ лучшимъ бургундскимъ); 16393 ж.

Осетія, горная страна въ центральномъ Кавказѣ, именованная осетинами. О. не составляетъ географическаго цѣлаго, распадаясь рѣзно на двѣ части: сѣверную и южную. Сѣверная О., входящая въ составъ Владикавказскаго округа Терской обл. и частью Душетскаго у. Тифлисской губ., расположена между 61° и 62° 20' в. д. и 42° 30'—43° 20' с. ш. На сѣверѣ она граничитъ съ Малой Кабардой, на западѣ съ Большой Кабардой, на вост. съ ингушами и на югѣ съ Рачей и южной О-іей. Сѣверн. О. представляетъ 2 различныя части: на сѣверѣ ея лежитъ такъ назыв. «плоскость», Владикавказская равнина, имѣющая отъ 1100 до 2400 фут. выс.; эта равнина съ запада и сѣвера окружена высокимъ лѣснымъ валомъ Кабардинскихъ горъ (2400—3000 ф.); на вост. рядъ небольшихъ холмовъ отдѣляетъ ее отъ долины Сунии. Съ юга къ Владикавказск. равнинѣ примыкаетъ горная О., состоящая изъ 5 паралл. хребтовъ, идущихъ отъ зап. къ вост. и отдѣленныхъ узкими долинами другъ отъ друга. Первый хребетъ, мѣловой, поросшій густымъ лѣсомъ, достигаетъ отъ 3500 до 4200 фут.; за нимъ тянется цѣпь, также лѣсистая, состоящая изъ юрскихъ известняковъ, съ вершинами въ 5600—6300 ф.; обѣ эти цѣпи носятъ названіе Черныхъ горъ. Далѣе идетъ хребетъ, образованный ласовыми сланцами, голый и скалистый, высотой въ 10—11000 ф. и болѣе (Каріу-хохъ 11164 ф., Кюнъ-хохъ 11230 ф.). Потомъ подымается

Главный Кавказский хребетъ, величественный и суровый, съ его гранитами и гнейсами, громадными снѣжными пиками и обширными фирновыми и ледяными потоками. Многія изъ высочайшихъ вершинъ Кавказа принадлежатъ О-и, таковы: великолѣпный трахитовый куполъ Казбека (16546 ф.), пирамидальный Гимарай-хохъ (15673 ф.), Телли (14510 ф.), стройный Адай-хохъ (15244 ф.), стоящій въ одномъ изъ сѣверныхъ отроговъ Главн. хребта, и т. д. За Главнымъ хребтомъ идетъ цѣпь, состоящая изъ палеозойскихъ сланцевъ и образующая водораздѣлъ между бассейнами Терена и Курры; она назыв. Зикарскимъ хребтомъ и достигаетъ почти 13000 ф. (Халаца, 12915 ф.; Зикара, 12561 ф.; Зильга-хохъ, 12677 ф.). Нѣсколько переваловъ ведутъ чрезъ эту цѣпь въ южную О-ю (Рокский, 9814 ф.). Между Зикарскимъ и Главнымъ хребтомъ образуется одна громадная продольная долина, раздѣленная поперечнымъ Сивераурагскимъ хребтомъ на 2 отдѣльныя котловины: Терекую на зост. и Ардонскую на зап., отдѣленную отъ долины Южная Мамисонской цѣпью съ Мамис. переваломъ (9282 ф.). Въ этихъ котловинахъ берутъ начало на южныхъ склонахъ Главнаго хребта двѣ главные рѣки О-и—Ардонъ и Терекъ; онѣ текутъ сначала на юго-вост., а потомъ поворачиваютъ къ сѣверу и, пробивъ Главный хребетъ въ мрачныхъ, гаубокихъ ущельяхъ Кассары (4396 ф.) и Даръ-яла (5100 ф.), прорываютъ послѣдовательно 3 передов. цѣпи, выходятъ на плоскость и сливаются у Эльхотовскаго ущелья, гдѣ Терекъ вступаетъ въ равнину, прорвавшись чрезъ Кабардин. горы. Обѣ эти рѣки очень быстры и имѣютъ видъ настоящихъ горныхъ потоковъ. Ардонъ принимаетъ справа два важныхъ притока: Фиагъ-донъ и Гизель-донъ, берущіе начало въ ледникахъ сѣвернаго склона Главнаго хребта. Третья значительн. рѣка О-и, Урухъ, начинается въ живописнѣйшей долинѣ О-и, къ сѣв.-зап. отъ г. Адай-хохъ, и присоединяется къ Терку уже въ Кабардинской равнинѣ. Климатъ сѣверн. О-и на плоскости въ общемъ умѣренный и дов. мягкій и влажный (Алагирь, ср. год. темп. 8° Ц., осадк.—948 мм.), съ дождливыми лѣтомъ и теплой, сухой осенью, въ горахъ же—чрезвычайно суровый, рѣзкій и холодный, съ очень короткимъ лѣтомъ. Соотвѣтственно этому и растительность на плоскости очень обильна и ничѣмъ не отличается отъ южно-русской вообще; растительность нагорной полосы имѣетъ альпійскій характеръ. Культурныя растения въ О-и идутъ очень высоко (ячмень—до 8100 фут., а кукуруза—4500—4600 ф.); нижняя граница вѣчнаго снѣга лежитъ на 10800—11500 ф.; ледники достигаютъ громадныхъ размѣровъ (Карагомъ, спускающийся съ сѣверо-западн. склоновъ Адай-хоха, имѣетъ въ длину 16 верстъ; его нижній конецъ лежитъ на 5789 ф. абсол. в.). Южная О-я по своей природѣ рѣзко разнится съ сѣв. (см. Тифлисская губернія). О. населена почти исключительно (если не считать Владикавказа) осетинами, которыхъ считается въ Тифлисс. губ. 72108 чел., въ Терек. области 83000 чел. и въ Кутаиск. губ. — 3595 чел. Общее число осетинъ простирается до 160000 чел. (около 1000 ч. разбросано отд. поселками въ Карской и Кубанской обл.). Физическій

типъ осетина весьма разнообразенъ; вообще осетины высокаго роста (170 стм.), бронеты или шапены, довольно стройнаго тѣлопослѣженія, суббрахицефалы (головн. указатель 82,6), черты лица грубыя, но мужественныя; многіе признаки заставляютъ думать, что осетины подверглись большому вліянію стороннихъ примѣсей. Въ вопросѣ о происхожденіи осетинъ долгое время трактовался на все лады; въ настоящее время несомнѣнно, что осетины принадлежатъ къ иранскому племени, составляя особую вѣтвь его. Языкъ осетинъ занимаетъ среднее мѣсто между персидскимъ и армянскимъ. Онъ распадается на два нарѣчія: дигорское и иронское. На первомъ говорятъ жители Дигории, западн. части О-и, лежащей по р. Уруху; второе принадлежитъ иронамъ, т. е. жителямъ восточн. О-и (осетины сами себя называютъ иронами). Южные осетины говорятъ туагскимъ диалектомъ, подрѣчиемъ иронскаго, и подверглись сильному вліянію грузинъ (см. туагцы). Ироны собств. группируются въ три общества: Алагирское (по р. Ардону), Куртагское (по р. Фиагъ-дону) и Тагаурское (по рр. Гизель-дону и Терку), нѣсколько различающіеся по обычаямъ и нравамъ. Осетины—холерич. темперамента, гостеприимны, добродушны и храбры; впрочемъ, характеръ ихъ быстро портится подъ вліяніемъ русской цивилизаци. и многіе дѣдовскіе обычаи начинаютъ исчезать. Большая часть осетинъ—христиане; магометанъ въ сѣверн. О-и не болѣе 1/3, а въ южной значит. меньшинство; впрочемъ, въ сущности всѣ осетины еще язычники, поклоняющіеся силамъ природы и крайне суевѣрные. Семья осетинъ—моногамическая, и только самыя богатые люди держатъ еще нѣсколько побочных женъ. Положеніе женщины весьма тяжелое: несмотря на вѣщныя чутчя, она совершенно безправна, и на ней лежатъ самыя тяжелыя домашнія и полевая работы; поэтому женщины очень быстро старятся. Экономическое положеніе осетинъ различное: плоскостные осетины имѣютъ земли вполне достаточно (5,8 дес. на душу) и живутъ обезпеченно, съ кукурузу, пшеницу, просо и занимаясь рубкой лѣса и т. п. Горные же осетины живутъ въ страшн. бѣдности (надѣлъ ихъ всего 1 1/2 дес. на душу). Удобная земля цѣнится несомнѣнно высоко (до 1000 р. десятина) и очень рѣдка; въ горахъ сѣютъ главн. образ. ячмень, овесъ и рожь. Скотоводство въ О-и въ упадкѣ. Сословіи у осетинъ почти нѣтъ, и духъ ихъ рѣшительно демократическій; родъ высшаго сословія въ Дигории составляютъ баделяты, а въ Тагаурии—алдары, но они не признаются остальными ос-ами и только отчасти призн. русск. правительствомъ.—Поселеніе осетинъ на Кавказѣ относится по крайней мѣрѣ къ IX—X в. до Р. X. Осетины прежде занимали весь сѣверн. Кавказъ, побережье Крыма и Азовскаго моря и были известны грекамъ и римлянамъ подъ именемъ алановъ, а соединимъ народамъ—оссы или ясовъ. Оссы долгое время были могуществѣннѣйшимъ народомъ Кавказа, имѣли большіе города и довольно высокую культуру, но отличались хищническимъ характеромъ. Христианство проникло къ оссамъ очень рано (уже въ IV в.), но не оказало на нихъ большаго вліянія. Въ X в. въ Осетіи, не представлявшей политич. цѣлага, сталъ распространяться изъ Гру-

из феодализмъ, утвердившійся въ XI и XII вв. Съ XI вѣка О. объединяется политически и достигаетъ большаго могущества; цари Осетии вступили въ борьбу съ феодалами, но не имѣли удачи. Въ XIII в. вторглись на Кавказъ татары, и съ ихъ помощью осетины освободились отъ грузинскаго вліянія и отъ феодаловъ, происходивш. больш. частью изъ грузинъ. Въсплѣдствіи, однако, южная О. снова подпала подъ владычество грузинск. феодаловъ; сѣверные осетины, освободившись отъ грузинъ, приобрѣли въ XIV в. новыхъ враговъ въ лицѣ кабардинцевъ. Ожесточенная пятнадцатилѣтняя борьба кабардинцевъ и осетинъ кончилась тѣмъ, что осетины были загнаны въ глубь горъ, а тагаурцы и дигорцы подчинились власти кабардинцевъ, болѣе сплоченныхъ и сильныхъ. Кабардинцы оказали сильное вліяніе на сѣв. осетинъ; среди нихъ стало распространяться съ XVIII в. магометанство. Съ конца XVIII в. въ О-и появились русскіе, встрѣченные осетинами, какъ освободители отъ кабардинцевъ и грузинъ. Однако, освободивъ осетинъ отъ гнета кабардинцевъ, русскіе стали покровительствовать туземнымъ феодаламъ, что, въ связи съ притѣненіями администраціи, было причиной неоднократныхъ возстаній осетинъ. Сильнѣйшее изъ этихъ возстаній вспыхнуло въ 1830 г. и было не безъ труда усмирено генераломъ Абхазовымъ; это событіе составило въ глазахъ осетинъ новую эру ихъ гражданственности. Подъ вліяніемъ русскихъ многіе осетины возвратились въ христіанство, и появились зачатки осетинской литературы, хотя еще и совершенно ничтожныя (осетинскій алфавитъ составленъ Шегреномъ). Въ 1866—67 гг. было отмѣнено въ Осетии крѣпостное право. — Литература объ осетинахъ весьма велика; лучшія сочиненія: *Н. Гильченко*, „Матеріалы для антропологии Кавказа. I. Осетины“, 1890 г.; *В. О. Миллеръ*, „Осетинскіе этюды“, 3 ч.; *М. М. Ковалевскій*, „Современныя бычачай и древній законъ“; *Максимовъ* и *Вертеповъ*, „Туземцы Сѣвернаго Кавказа“, вып. I-й, 1892 г., и др.

Осетры, *Acipenser*, родъ рыбъ сем. осетровыхъ, отр. хрящевыхъ ганоидовъ; удлиненное тѣло, покрытое 5 рядами большихъ костяныхъ щитовъ, удлиненное, неподвижное рыло съ 4 усиками снизу и маленькимъ беззубымъ ртомъ, отодвинутымъ далеко назадъ. Голова густо и со всѣхъ сторонъ обложена костяными щитками. — *Ильмекскій* О., *A. sturio*, 2—6 метр. длины, вверху буроватый, снизу бѣлый, живетъ въ Атлант. ок., Сѣверн., Балтійск. и Средиземн. моряхъ, заходитъ для метанія икры далеко въ бассейны этихъ морей. — *Стерлядь*, *A. ruthenus*, 1 м. длины, съ выгнутомъ въ длину тонкимъ рыломъ, длинными усиками, сверху темно-сѣрая, снизу сѣвѣлая, живетъ въ Касп. и Черн. моряхъ и изъ сѣв. части Касп. моря зашла въ Сѣв. Двину. — *Севрота*, *A. stellatus*, 2 м. дл., до 25 кггр. вѣса, съ длиннымъ остроконечнымъ рыломъ, красновато-бурая спина, бѣлые бока и животъ, водится въ Черн. и Касп. моряхъ. — *Русскій осетръ*, *A. Gueldenstaedtii*, 2—4 м. длины, живетъ въ бассейнахъ Черн. и Касп. морей, даетъ икру и клей. — *A. huso*, *блуга*, до 8 м. дл. и 1600 кггр. вѣса, короткая морда; водится въ Черномъ морѣ и даетъ наибольшее количество русской икры. —

Осетры живутъ на днѣ водъ, медленно двигаясь въ илѣ и пескѣ и рыломъ разскаывая пищу, состоящую изъ червей, моллюсковъ и рыбъ. Они плаваютъ стадами отъ марта до мая, откладывая свои многочисленные яйца на днѣ рѣкъ и возвращаются въ море, тогда какъ молодое потомство остается до 2 лѣтъ въ рѣкахъ. Позднею осенью О-ы снова заходятъ въ рѣки и, зарывшись головою въ илѣ, погружаются въ зимнюю спячку. Мясо ихъ вкусное; изъ нихъ добываются также въ большомъ количествѣ икра и рыбій клей.

Оси, въ минералогіи прямыя линіи, которыя проходятъ чрезъ центръ кристалла и соединяютъ между собою углы, средину поверхностей или рѣбра.

Осица, *Populus tremula*, видъ тополя, сем. ивовыхъ; дерево вышиною до 20—25 м., съ многочисленными, далеко стелющимися корнями; зеленовато-сѣрая кора, долго остающаяся гладкою; кругловатые листья съ тупыми зубцами; растетъ почти на всякой почвѣ, распространена по всей Европѣ, средн. и передн. Азіи до Китая и Японіи и въ сѣв. Африкѣ. Растетъ очень быстро, но не играетъ большой роли въ лѣсномъ хозяйствѣ.

Осинъ, Иванъ Терентьевичъ, богословъ и педагогъ, сынъ псаломщика русск. посольской церкви въ Копенгагенѣ, род. въ 1835 г., образов. получилъ въ петерб. духовн. академіи, которую окончилъ въ 1857 г. первымъ магистромъ и оставленъ при акад. бакалавромъ по кае. сравнит. богословія. Въ 1858 г., послѣ представленія диссертациі „О римскомъ догматѣ о зачатіи Пресвятой Дѣвы“, О. былъ утверждёнъ въ должності магистра богословія, а съ 1863 г. — экстр. професс. Обнаружившіяся къ этому времени стремленія нѣкоторыхъ западныхъ исповѣданій къ сближенію съ Восточною церковью О. старался поддерживать, и съ 1860 г. въ академическомъ журналѣ „Христіанское Чтеніе“ явился рядъ его статей по исторіи западныхъ вѣроисповѣданій. Рѣчи О-а на извѣстн. Бонскихъ конференціяхъ (1874—75 гг.) привлекли большое вниманіе. О. также не разъ бывалъ делегатомъ Россіи на западныхъ богословско-церковныхъ конгрессахъ. Въ 1868 г. О. былъ назн. начальникомъ слѣб. женскихъ гимназій и педагогическихъ курсовъ. Въ продолженіе 20 лѣтъ О., состоя на этой службѣ, неуслыно радѣлъ о вѣрнѣнныхъ ему учрежденіяхъ. Искренній, горячій защитникъ принципа женскаго образованія, О., чтобы объединить интересы семьи, школы и учащихъ, съ 1872 г. сталъ во главѣ изданія „Педагогическій Листокъ Спб. Женск. Гимназіи“ (съ 1876 г. переимен. въ „Женское Обзорніе“), гдѣ въ рядѣ статей разъяснялъ обществу цѣль и задачи женскаго образованія, особенно женскихъ гимназій, какъ всесословнаго учрежденія съ общими гуманитарными задачами. О. ум. въ 1887 г.

Осинскій, Людвигъ, польскій литературный критикъ и поэтъ, род. въ 1775 г., занималъ нѣмнот. государственныя должности при учрежденіи герцоства Варшавскаго, съ 1818 г. состоялъ професс. польской словесности въ варшавск. унив. Благодаря эффектному ораторскому таланту О. привлекалъ въ свою аудиторию многочисленныхъ слушателей и безраздѣльно царилъ въ ученыхъ и литературныхъ салонахъ того времени, въ которыхъ собирались представители отживающей эпохи польскаго ложно-

классицизма. Какъ поэтъ, О. приобрѣлъ нѣкоторыя заслуги переводами, но его оригинальныя стихотворенія не имѣютъ значенія. Ум. О. въ 1838 г.

Осиновщина, мелкая безпоповская секта.

Осія 1) послѣдній царь израильскій, царствовалъ отъ 738 до 723 г. до Р. Х. Салманассаръ, царь ассирійскій, вторгся въ землю израильскую и сдѣлалъ О-ю своимъ данникомъ; когда же онъ прекратилъ платить дань, ассирияне снова вторглись въ царство и разрушили его, а самого О-ю заключили въ темницу. О дальнѣйшей судьбѣ его въ Свящ. Писаніи ничего не говорится.

Парижѣ, сынъ ген. Бернадотта, въ послѣдствіи короля Швеціи подъ им. Карла XIV, образов. получилъ на новой родинѣ; въ 1844 г., по смерти отца, вступилъ на престолъ; ум. въ 1859 г. О. I состоялъ въ супруж. съ доч. герц. Лейхтенбергскаго, Жозефиной Максимилианой Евгенией (род. въ 1808 г., ум. въ 1876 г.). 2) О. II, Фридрихъ, нынѣшній король Швеціи и Норвегіи, 2-й сынъ предыдущ., род. въ 1829 г., слушалъ лекціи въ упсальскомъ университетѣ и затѣмъ посвятилъ себя занятіямъ въ области военной исторіи и морскаго дѣла. По смерти старш. брата своего, Карла XV (въ 1872 г.), О. на-

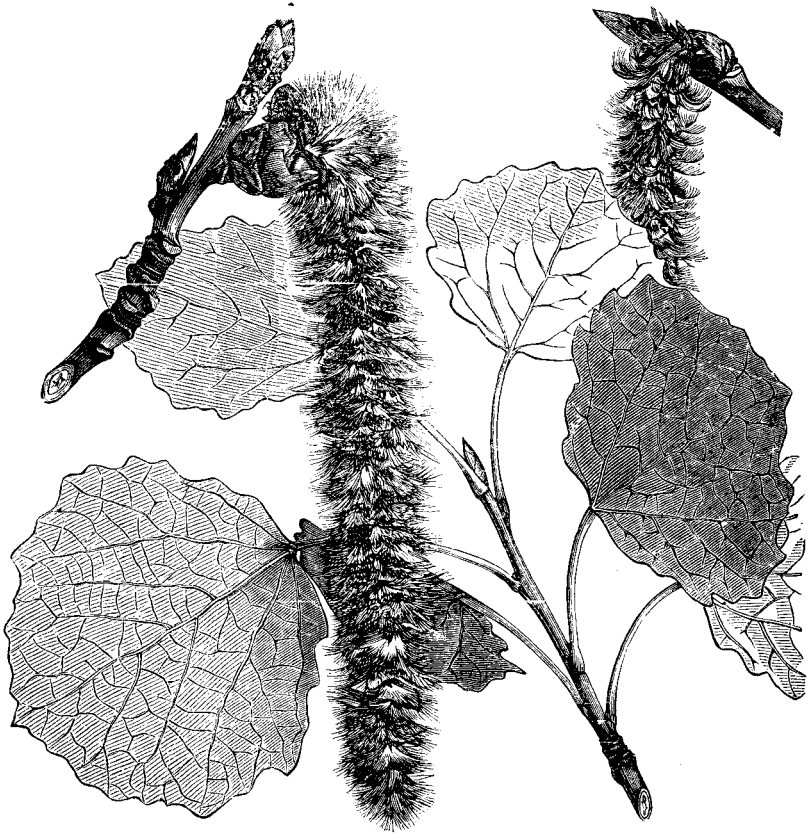

Осина.

2) О., одинъ изъ меньшихъ пророковъ, проповѣдывалъ въ дни царей іудейскихъ Ахаза и Езекии и царя израильскаго Іеровоама II; онъ жилъ въ самое мятежное и бѣдственное время: нравы были испорчены, религія подавлена идолослуженіемъ, въ народѣ распространялись ложь, обманъ, воровство, суевѣріе, распутство и пр. Въ книгѣ пророка О-и всѣ эти пороки и бичуются въ краткихъ, но сильныхъ выраженіяхъ. Предметомъ же пророчества служитъ здѣсь большею частью предсказаніе бѣдствій за испорченность народа.

Оскаръ, имя двухъ королевъ Швеціи и Норвегіи:

1) О. I, Жозефъ Францъ, род. въ 1797 г. въ

слѣдовалъ шведско-норвежскій престолъ. О. II извѣстенъ, какъ военный историкъ и поэтъ (собр. нѣк. соч. его изд. въ 1875—76 гг. въ Стокг. въ 2 т.), а также какъ другъ наукъ и искусствъ.

Осци (лат. *Osci*, *Orsci*, греч. Ὀσχοί), одно изъ древнѣйш. племенъ Италіи, подобно прочимъ народностямъ средней и южн. Италіи, принадлежащее къ индо-европейской семьѣ народовъ. Изъ первонач. района своихъ поселеній, обнимавш. область между Беневентомъ и Калесомъ, О. распространили свои владѣнія на всю Кампанію, Салениумъ и Апулію, но остановлены были въ совсемъ поступательномъ движеніи покоривш. и поглотивш. ихъ савельскимъ,

племенемъ, за исключеніемъ аврунковъ или авзонновъ, сохранившихъ самостоят. существованіе въ незначит. части Кампаніи. О-ское нарѣчіе, родственное латинск. яз., по покореніи самага племени достигло значит. распространенія въ средн. и южн. Италиі, гдѣ удержалось въ сельск. классѣ населенія до I-го в. по Р. X. Судя по скудн. слѣдамъ оскск. письменности, сохранившимся въ замѣчн. и отдѣльн. выражен. римск. писателей, на монетахъ и надписяхъ, оскск. алфавитъ сходенъ съ латинск., но не имѣетъ начертанія для гласнаго о и для мягкихъ согласн., за исключен. б. — Общ. О-скомъ нар. см. И. В. Цвѣтсва, „*Sylogae inscriptionum Oskarum*“; Husehke, „*Die oskischen und sabellischen Sprachdenkmäler*“ и друг.

Осколь, уѣздн. гор. Курекской губ., см. *Старый Осколь*.

Оскопление, см. *кастрація*.

Оскорбленіе Величества, какъ особый родъ преступленія, является слѣдствіемъ той исключительной уголовной защиты, кот. составляетъ одну изъ прерогативъ главы государства. Въ виду тѣсной связи между интересами государства и личностью монарха, всякое преступленіе противъ последней является преступленіемъ противъ прерогативъ, другими словами О. В. составляетъ особый видъ государственныхъ преступленій. Но въ теченіи исторіи въ положительныхъ законодательствахъ нѣредкѣ дѣйствовало совершенно обратное положеніе: О. В. являлось понятіемъ родовымъ, а всякое другое государственное преступленіе составляло лишь отдѣльный видъ той же группы преступныхъ дѣяній. Въ древнемъ Римѣ понятіе О-ія В., или т. наз. *crimen laesae majestatis*, появилось въ законодательствѣ только въ концѣ республики. Вместе съ *perduellio* оно обнимало всѣ возможные случаи преступленій противъ величія и безопасности римскаго государства и народа. Съ паденіемъ республики подъ то же понятіе подведены всѣ преступленія личности императора, при чемъ по *l. Julia majestatis* (изд. Цезаремъ или Августомъ) *perduellio* составляло уже особый видъ *crimen laesae majestatis*. Въ послѣдующія царствованія это послѣднее понятіе было расширено еще болѣе: подъ него начали подводить даже преступленія противъ личности сановниковъ (*nam et ipsi pars corporis nostri sunt*“), при чемъ самыя наказанія за О. В. сильно увеличены и распространены даже на дѣтей виновнаго (т. наз. *l. Quisquis*). Законодательства европейскихъ государствъ до XVIII ст. находились подъ влияніемъ изложенныхъ постановленій римскаго права. Только съ прошлаго вѣка О. В. начинаетъ выдѣляться, какъ особый видъ государственныхъ преступленій. Въ старой Россіи, гдѣ понятіе о государствѣ вполне сливалось съ понятіемъ о государѣ, всякое государственное преступленіе одинаково являлось преступленіемъ противъ государя, „измѣной“. Различеніе отдѣльныхъ группъ государственныхъ преступленій появилось лишь въ Уложеніи о наказан. и затѣмъ въ Судебныхъ Уставахъ. Уложеніе (ст. 241) различаетъ слѣдующіе отдѣльные виды О-ія В.: „Всякое злоумышленіе и преступное дѣйствіе противъ жизни, здравія или чести Государя Императора и всякій умыселъ свергнуть Его съ престола, лишить свободы и власти верховной

или ограничить права оной, или учинить священной особѣ Его какое-либо насиліе“—наказывается смертною казнью, независимо отъ проявившагося въ дѣйствительности момента преступной воли (умыселъ, приготовленіе, покушеніе, исполненіе — безразлично) и отъ степени участія (полуступительство, укрывательство, недонесеніе и пр.). Вторую группу преступленій противъ Величества представляетъ „составленіе и распространеніе письменныхъ или печатныхъ сочиненій или изображеній, съ цѣлью возбудить неуваженіе къ Верховной Власти или къ личнымъ качествамъ Государя или къ управленію Его государством“, причѣмъ составители наказываются заключеніемъ въ крѣости отъ 1 г. 4 м. до 2 л. 8 м., распространители — каторгой отъ 10 до 12 л., а просто имѣвшіе у себя указанныя сочиненія или изображенія — арестомъ отъ 7 дн. до 3 м. (ст. 245). Слѣдующій видъ преступленій противъ Величества составляетъ произнесеніе, хотя заочно, оскорбительныхъ словъ противъ Государя Императора и умышленное поврежденіе, искаженіе или истребленіе выставленныхъ въ присутственномъ или публичномъ мѣстѣ портретовъ, статуй, бюстовъ Государя. За это преступленіе полагается каторжная работа отъ 6 до 8 л. Если оно совершено заочно и безъ намѣренія возбудить неуваженіе къ особѣ Государя, то наказаніе понижается до заключенія въ крѣости на 8 м., а въ случаѣ неразумія, невѣжества или опьяненія при совершеніи преступленія — даже до ареста не менѣе 7 дн. Свидѣтели изложенныхъ преступныхъ дѣяній, не препятствовавшіе имъ или не донесшіе начальству, наказываются арестомъ отъ 1 до 7 дн. (ст. 246 и 247). Оскорбленіе всякаго другаго члена Императорскаго Дома, какаго бы оно характера ни было, совершенно приравняется преступленію противъ особы Государя Императора и наказывается согласно изложеннымъ постановленіямъ (ст. 244 и 248).

Ослизница, *Oenothera*, родъ раст. сем. онагриковыхъ, одно- или многолѣтнія травы, простые, розетками расположенные корневыя листья, очередные стеблевые листья, большіе, красивые, больш. ч. желтые цвѣтки, четырехлѣздная, многосѣмянная коробочка; около 100 видовъ, гл. обр. въ сѣв. Америкѣ; культивируется у насъ въ садахъ. О. биеннѣ употребляется, какъ салатъ.

Ослябя, Романъ, въ монашествѣ Родіонъ, бояринъ по происхожденію, инокъ Троице-Сергіевой лавры; по сказаніяхъ о Мамаевомъ побѣдѣ, сопровождалъ вместе съ Пересвѣтомъ вел. кн. Дмитрія въ походѣ противъ татаръ, по велѣнію св. Сергія и принималъ участіе въ сраженіи на Куликовомъ полѣ, 8-го сентября 1380 г., гдѣ и былъ убитъ. Могила О., какъ и Пересвѣта, сохранилась близъ Симонова монастыря подъ Москвой.

Османіе ордена, турецкій орденъ, учрежденный султаномъ Абд-ул-Азисомъ при восшествіи на престолъ въ 1861 г.

Османъ I, прозванный Ал-Гази (т. е. завоевателемъ), первый турецкій султанъ, род. въ 1259 г.; первоначально начальникъ кочеваго тюркскаго племени во Фригиі, получившаго по его имени назван. Османовъ. Съ 1299 г., принявъ титулъ султана, О. положилъ основаніе турецкому или османскому

государству и завоевалъ всю западную Малую Азію. Ум. въ 1326 г.

Османы III, калифъ, преемникъ Омара съ 644 г., другъ и зять Магомета. При немъ исламъ утвердился въ Персіи. Прикрасіе О-а къ любимацамъ вызвало мятежъ и О. былъ убитъ въ Мединѣ въ 656 г. Ему наследовалъ Али.

Османы-Дитма, современ. арабскій полководецъ, род. въ 1836 г. во французской семьѣ (настоящее его имя было Жоржъ Ниебе), въ 1849 г. переселился съ родителями въ Александрію, гдѣ его мать, по смерти мужа, вышла замужъ за купца-магометанина, послѣ чего О.-Д. былъ обращенъ въ магометанство и посѣщалъ военную школу въ Каирѣ. Вскорѣ онъ переселился въ Суакину; въ 1882 г. онъ былъ выбранъ шеихомъ Восточнаго Судана въ полководцы; на службѣ у Махди онъ ожесточенно боролся съ англо-египетскими войсками, неоднократно пытался освободить занятый англичанами Суакину, и потерялъ въ одномъ сраженіи лѣвую руку; въ дек. 1888 г. О.-Д. потерпѣлъ страшное поражение отъ ген. Гренфелля.

Османы Нури паша, турецк. полководецъ, герой Плевны, род. въ 1837 г., рано поступилъ въ военную службу, участвовалъ въ Крымской войнѣ и затѣмъ въ подавленіи критскаго возстанія; въ 1876 г., командуя дивизіей, нѣсколько разъ разбилъ возставшихъ сербовъ; въ началѣ русско-турецк. войны 1877 г. онъ уже во главѣ цѣлаго отряда въ 36 т. ч. стоялъ подъ Виддиномъ; когда наша армія проникла до Балканъ, а авангардъ появился даже на южныхъ склонахъ ихъ, О. неожиданно появился со своимъ отрядомъ на лѣвомъ флангѣ русскихъ, занялъ Плевну, отбилъ нѣсколько штурмовъ русскихъ и румынъ и быстро превратилъ небольшой городокъ, на который раньше не обращали никакого вниманія, въ неприступную крѣпость, увеличивъ въ то же время свою армію до 60 т. чел. Побѣдоносное шествіе русской арміи остановилось на нѣсколько мѣсяцевъ. Плевна сдѣлалась центральнымъ пунктомъ войны. Объ О-ѣ заговорила вся Европа. Султанъ посѣпшилъ осмыгать его милостями, пожаловавъ ему, между прочимъ, титулъ *кази* („побѣдоносный“). Плевна держалась съ начала іюля до конца ноября. Когда въ городѣ истощились всѣ запасы жизненныхъ средствъ, О. рѣшился пробиться со своей арміей сквозь желѣзное кольцо русскаго войска, окружавшаго городъ, но потерпѣлъ неудачу и, раненный, онъ былъ вынужденъ сдать себя со всемъ своимъ отрядомъ на волю побѣдителя. Во время плѣна онъ жилъ въ Харьковѣ. Возвратившись послѣ войны, въ началѣ 1878 г., въ Константинополь, онъ былъ встреченъ тамъ съ большими почестями. Въ концѣ того же года онъ былъ назначенъ военнымъ министромъ и съ успѣхомъ занималъ этотъ постъ до 1885 г., при чемъ, впрочемъ, по обыкновенію турецкихъ чиновниковъ, злоупотреблялъ своимъ положеніемъ въ цѣлахъ личн. обогащенія. Въ настоящ. время О. состоитъ маршаломъ двора и является однимъ изъ самыхъ близкихъ лицъ къ султану.

Осмій, Os, металлъ, спутникъ платины, встречается въ сплавахъ съ иридиемъ (осмистый иридій), добывается изъ т. наз. платиновыхъ остатковъ. Прокаливаніемъ двойной хлористой соли О-ія и аммонія получается О. въ видѣ губчатой массы; спла-

вляя послѣднюю съ оловомъ, можно получить О. въ кристаллическомъ состояніи. О.—сизавато-бѣлый металлъ, тверже стекла, уд. вѣса 22,47,—самый тяжелый изъ всѣхъ известнѣшихъ metalloвъ; атомный вѣсъ О-ія = 198,6. При очень высокой темпер. О. быстро испаряется, не плавясь. На воздухѣ въ мелко-раздроб. состояніи сгораетъ въ *осмійей ангидридъ* — кристалл. тѣло съ сильными запахомъ (откуда происходитъ названіе осмій, т. е. запахъ). Осмійей ангидридъ дѣйствуетъ разрушительно на слизистыя оболочки, въ особенности на глазъ, употребляется для микроскопической техники для фиксирования и окраски препаратовъ, что основывается на легкой способности осмійевыхъ соединений возстановляться до металла. Изъ другихъ соединений О-ія известны: *осміева кислота*, получаемая окисленіемъ металлич. О-ія царской водкой, *хлорный О.*, дающій съ хлористымъ аммоніемъ трудно растворимую двойную соль. Аммоніачное соединеніе О-ія можетъ употребляться для окрашиванія препаратовъ. Осмистый иридій употребляется при фабрикаціи стальныхъ перьевъ.

Осмютръ на мѣстѣ (или *освидѣтельствованіе*) производится органами судеб. власти для повѣрки доказательствъ, представленныхъ суду сторонами (въ гражд. дѣлахъ), или для изслѣдованія событія преступления (въ уголовн. дѣлахъ). Все, что констатируется О-омъ, записывается въ протоколъ, и эти данныя, являясь результатомъ непосредств. ознакомленія власти съ фактами, имѣющими для даннаго дѣла значеніе, счит. лучшимъ судебн. доказательствомъ. На производствѣ О-а уполномочены миров. и городск. судьи, земск. начальники, судебн. слѣдователи, въ нѣкоторыхъ, напр. не терпящихъ отлагательства, случаяхъ—чины полиціи, по нарушеніямъ специалныхъ уставовъ—чины соответств. вѣдомствъ; окружн. суды и др. коллегіальныя мѣста производятъ О. чрезъ своихъ членовъ. О. производится обыкнов. днемъ, въ присутствіи понятыхъ (не менѣе двухъ); могутъ присутствовать и стороны.

Оснабрукъ, глав. гор. однимъ округу въ прус. провинціи Ганноверъ, на р. Газѣ; древній соборъ, музей, значит. промышленность; 35899 ж.

Основаніе въ химіи, см. окислн.

Основные законы, въ общихъ чертахъ опредѣляютъ форму государственнаго устройства. По русскому Своду О. з. заключаютъ въ себѣ подъ именемъ священнѣшихъ правъ и преимуществъ верховной самодержавной власти основныя принципы русскаго государственнаго устройства и управленія. Здѣсь содержится: а) положеніе о существѣ верховной самодержавной власти (ст. 1—2), б) о порядкѣ наследія престола (3—17), в) о совершеннотѣ императора, правительствъ и опеки (18—30), г) о вступленіи на престолъ, о присягѣ подданства, священномъ коронованіи и мѣропомозаніи (31—36), д) о титулѣ и гербѣ (37—39), е) о вѣрѣ (40—46), ж) о законахъ (47—79), з) о власти верховнаго управленія (80—81). Къ О. же з. отнесено и учрежденіе О Императорской Фамиліи (80—200). Въ общемъ О. з. занимаютъ волю 1-ю ч. I т. Свода Зак. Являясь основой общественнаго союза, О. з. отличаются обыкновенно наибольшей устойчивостью и неподвижностью по сравненію съ другими законами. Ихъ измѣненіе или отмена совершается по большей части въ силу какихъ-нибудь историческихъ событій, а не простымъ законода-

тельными путемъ. Даже въ тѣхъ случаяхъ, когда въ конституціи указывается на самый способъ ихъ измѣненія (Соед. Штаты, Франц. республика), послѣдній оставленъ такими сложными формальностями, которая въ высокой степени затрудняютъ его примѣненіе. Это дѣлается для того, чтобы оградить государство отъ возможности слишкомъ частыхъ опытовъ надъ конституціей, отражающихся всегда болѣе или менѣе сильными потрясеніями всего общественнаго организма.

Осокозьянко, псевдонимъ изв. малор. писателя Г. О. Квитка (см. это сл.).

Осока, Saex, родъ растен., сем. осоковыхъ, обнимаетъ свыше 400 видовъ; многолѣтн. травяни. раст., принадлежатъ больш. ч. умѣрен. и холодн. поясамъ; растетъ то густымъ дерномъ, то съ короткимъ или длиннымъ ползучимъ корневищемъ, часто очень вѣтвящимся или дающимъ побѣги. Нѣкот. виды съ ползучими корнями утилизируются для укрѣпленія песчаной и болотист. почвы, напр. *песчаная О.*, *S. aenariata*; произрастаетъ гл. образ. на дюнахъ Сѣв. и Балтійск. морей и на сухихъ пескахъ сѣв. Герм. и др. м.; корневище обладаетъ мочегонными свойствами, но мало употребляется въ медицинѣ. *Песчаный тырель*, *S. brizoides*, употребляется, какъ матеріалъ для набивки и плетенія.

Осокинъ 1) Евграфъ Григорьевичъ, проф. финансового права, сынъ священника, род. въ Вологдѣ въ 1819 г.; по окончаніи образованія въ Главн. педагог. институтѣ въ Петерб., былъ отправленъ за границу, гдѣ изучалъ полит. экономію и статистику у Рау. По возвращеніи, О. назнач. въ каз. унив. исполн. должн. адъюнкта по финан. праву, которую занималъ до смерти. Важн. соч.: „Историко-критическія изслѣдованія пауперизма“ (магист. соч.), „Внутреннія таможенныя пошлины въ Россіи“ (докторск. дисс.), „Объ организаціи финансового управленія въ Авніахъ“, представляющее гл. обр. переработку извѣстнаго соч. Бѣка („Staats-haushaltung der Athenen“), „О понятіи промыслового налога и объ историческомъ его развитіи въ Россіи“ (удост. Демид. преміи). О. долгое время состоялъ деканомъ и ректоромъ казан. унив. (1861—1872 гг., 1876—1880 гг.). Ум. въ 1880 г. 2) О., Николай Александровичъ, историкъ, орд. проф. казанск. унив., род. въ Петербургѣ 10 апр. 1843 г., сначала учился тамъ же въ гимназіи и унив., но окончилъ унив. въ Казани (въ 1865 г.) съ золот. мед. за сочиненіе: „Атталдо Сфорца и королева Іоанна II“; въ 1867 г. назначенъ и. д. доцента по всеобщей исторіи въ казанск. унив.; въ 1869 г., за изслѣдованіе: „Исторія альбгойцевъ до кончины Иннокентія III“ получилъ степень магистра всеобщ. исторіи; въ 1872 г. защитилъ докторскую диссертацию: „Первая инквизиція и завоеваніе Лангедока французами“. Эта диссертация является вмѣстѣ съ тѣмъ и самымъ капитальнымъ трудомъ О-а; основанная въ значит. степени на неизданныхъ документахъ, она обратила на себя вниманіе не только въ Россіи, но и за границей (напр., рецензія Louis Leger). Дальнѣйшіе труды О-а: „Неаполитанскіе государи XIV в.“, „Исторія среднихъ вѣковъ“, „Очерки средневѣк. исторіи“, „Политич. движенія въ Европѣ въ первой половинѣ нашего вѣка“ и др. Съ 1872 г. О. редактируетъ „Учен. Зап.

Казанск. Унив.“, съ 1878 г. принимаетъ дѣятельное участіе въ городскомъ управленіи Казани, въ кач. гласнаго думы. Въ 1890 г. исполнилось 25-лѣтіе его ученой дѣятельности.

Осоковыя, Сургагасеа, семейство растеній порлленчатоцвѣтныхъ, односѣмянодолыныя, травянистыя, больш. частью, растенія, многолѣтнія, съ трехграннымъ стеблемъ и узкими трехрядными листьями; цвѣтки однополые, сидятъ въ сложныхъ колоскахъ; болѣею частью въ каждомъ колоскѣ сидятъ цвѣтки только одного пола, у нѣкоторыхъ видовъ — и мужскіе, и женскіе. Мужск. цвѣтокъ состоитъ только изъ 3 тычинокъ, женск. — изъ пестика, окруженнаго своеобразн. органомъ, такъ назыв. *мышечкомъ*, *utriculus*. Плоды — односѣмянный орѣшекъ. Къ О-мъ относится до 3000 видовъ, распространенъ по всей землѣ, но главн. образ. — на влажныхъ, болотистыхъ мѣстахъ, на такъ назыв. *кислыхъ лугахъ* сѣв. умѣрен. пояса. Больш. частью это — плохая кормовая трава, которая сельскій хозяинъ назыв. *кислыми*; онѣ сухи и богаты кремневой кислотой, отчего стебли и листья ихъ можно рѣзать. — *Сургурус esculentus* (*земляной мицдаль*) въ южн. Европѣ имѣетъ клубни, богатые сахаромъ и жирнымъ масломъ и съѣдобные. — *S. rurgurus* (Малая Азія, Сицилія, Египетъ) имѣетъ стебли въ нѣсколько метровъ вышины и толщиною въ руку; изъ нихъ въ древности выдѣлывали *пастурусъ*. Нѣкот. ископаемые виды встрѣчаются въ третичной формаци.

Оспа, variola, заразительная, тяжелая обща болѣзнь, въ теченіе которой на кожѣ развивается характерная сыпь. Эпидеміи О. извѣстны были еще въ VI вѣкѣ и раньше, но спуспустительн. размыры она приняла въ Европѣ лишь съ X вѣка; въ XVI в. занесена въ Швецію, позднѣе — въ новооткрытыя страны Азіи, Африки и Америки. Съ конца прошл. вѣка, когда Дженнеръ ввелъ предохранительныя прививки (см. „оспоприваніе“), смертность отъ оспы поразительно уменьшилась, такъ что она не достигла болѣе размѣровъ народн. бѣдствія. Зараженіе происходитъ только черезъ соприкосновеніе съ *лимфою* оспен. гнойничковъ, содержащей бактеріи, размноженіе которыхъ и вызываетъ болѣзнь. Смотря по виду бактерій, развивается то болѣе легкая форма, *вариолоидъ*, то болѣе сильная *коровья оспа*, *ваксина*, то самая жестокая форма, *натуральная* или *человѣческая* оспа, *variola*. Родство этихъ формъ доказывается тѣмъ, что зараженіе однимъ изъ нихъ можетъ вызывать явленія, свойственныя другому, и что организмъ, перенесшій одну изъ этихъ заразительныхъ болѣзней, становится невосприимчивымъ ко всемъ тремъ ядамъ. Въ теченіе первыхъ 9—12 дней послѣ зараженія болѣзнь остается скрытой („инкубационный періодъ“), затѣмъ наступаетъ сильное лихорадочное состояніе, кот. часто сопровождается потрясающимъ ознобомъ, реотой, тянущими болями въ конечностяхъ и пр. На 4 день выступаютъ на кожѣ, а также на соединительной оболочкѣ глаза, слизистой обол. рта, глотки, дыхательнаго горла, половыхъ органовъ красныя пятна и возвышенія, которая затѣмъ превращаются въ „пузырьки“ съ прозрачнымъ содержаніемъ. Сыпь распространяется по тѣлу въ теченіе 3 дней, послѣ чего лихорадка почти падаетъ. На 6 день отъ появленія сыпи пузырьки переходятъ въ гнойники, *пустулы*; вмѣстѣ

съ этимъ лихорадка возобновляется и достигаетъ страшно высокой температуры. Въ легкихъ случаяхъ нагноение незначительно, въ другихъ, наоборотъ, наблюдается выступленіе крови въ пустулы; появляются кровохарканье, кровотеченія изъ носа и др. органовъ; отдѣльные кровянистыя пустулы сливаются въ большіе гнойники и получается т. наз. *черная о.*; иной разъ—и это самая убійственная форма—пустулы наполняются грязной, зловонной жидкостью, а вокругъ нихъ смертвѣваетъ кожа—*гангренозная о.* Этотъ періодъ оспы—самый опасный. Если лихорадка миновала, болѣзнъ начинается постепенно ослабѣвать, пустулы на вершинѣ лопаются, гной вытекаетъ, образуются язвочки, по заживленіи котор. остаются глубоки, втянутые рубцы. Въ болѣе легкихъ случаяхъ рубцы едва замѣтны, а тамъ, гдѣ дѣло не дошло до нагноенія, рубцовъ вовсе не остается. Въ теченіе 4—6 недѣль наступаетъ окончательное выздоровленіе. *Вариолоидъ* представляетъ болѣе легкую форму: высыпаніе оканчивается въ 36 часовъ, число пустулъ меньше, онѣ расположены не такъ густо, узелки быстро превращаются въ пузырьки и гнойнички, поражение слизистыхъ оболочекъ менѣе интенсивно, лихорадка исчезаетъ съ окончаніемъ высыпанія, пустулы подсыхаютъ уже на 5—6 день. По отпаденіи струпуевъ, остаются ничтожные рубцы или ихъ совсѣмъ нѣтъ. Наблюденіе показываетъ, что индивидуумъ, разъ перенесшій хотя бы легкую форму *о.*, болѣе не заболѣваетъ. Лѣченіе развившейся болѣзни можетъ быть только симптоматическое, такъ какъ мы не имѣемъ средствъ, чтобы дѣйствовать на причину болѣзни: всякаго рода жаропонижающія, въ особенности холодныя ванны, тщательный уходъ за кожей и укрѣпляющія діета. Современное значеніе *о.*, какъ причины смерти, выясняется слѣд. данными. На 1000 чел. умершихъ ежегодно умирало отъ оспы: въ Ирландіи (1834—86)—0,106; въ Шотландіи (1880—86)—0,131; Даніи (въ городахъ; 1880—84) 0,411; Англіи (1880—87) 3,06; Италіи (въ городахъ; 1881—86) 9,95; Венгріи (1883—85) 19,34; Австріи (1881—85) 20,92; Евр. Россіи (1887—89) 67,04. Движеніе болѣзни во времени иллюстрируется сл. цифрами смертности отъ оспы въ Швеціи: на 1000 жив. умерло отъ оспы въ 1751—65 гг. 3,89 въ 1775—79 гг. 2,26; въ 1795—99 гг. 1,55; въ 1820—24 гг. 0,06; въ 1844—49 гг. 0,32; въ 1886—90 гг. 0,100. *о. у коровъ*, *v. vaccinae*, анатомически не отличается отъ человѣческой. Она обнаруживается главн. образ. на вымени и на нѣжной кожѣ между задними бедрами и можетъ быть вызвана также прививкой коровъ человеческой оспы. Высыпаніе оканчивается въ 6—7 дней, затѣмъ наступаетъ воспаленіе вымени, нѣкоторые отдѣлы котораго перестаютъ отдѣлять молоко. Общее состояніе не особенно страдаетъ. Для лѣченія рекомендуются теплыя припарки на вымя, частое доеніе, обмываніе воспаленныхъ мѣстъ и смазываніе жиромъ. У овецъ, послѣ однократнаго перенесенія, восприимчивость къ оспѣ. яду навсегда угасаетъ, но для этого нужно прививать не ослабленную заразу, какъ у человѣка, а лимфу настоящей *о.*; прививки содѣйствуютъ поэтому сохраненію и передачѣ яда, и большинство эпидемій среди овецъ начинались отъ привитыхъ

особей. Высыпаніе происходитъ на 6—10 день послѣ зараженія. Въ легкихъ случаяхъ въ концѣ 3-й недѣли наступаетъ выздоровленіе; въ тяжелыхъ же животное чахнетъ и обыкновенно дѣло оканчивается смертью. Отъ эпидеміи погибаетъ 20—50% въ стадѣ; выздоравливающая овца худы и даютъ мало шерсти. Эпидемія длится нѣсколько мѣсяцевъ; прививки ускоряютъ ходъ ея. Тяжело больныхъ овецъ отдѣляють отъ легко заболѣвшихъ и здоровыхъ, заботясь о чистомъ воздухѣ и питательномъ кормѣ. Появленіе эпидеміи требуетъ немедленной прививки всего стада. — *Лошади* не восприимчивы къ *о.*; относительно *собакъ* и *свиней* вопросъ не выясненъ. — *о-ой* называютъ также болѣзненныя явленія у нѣкоторыхъ *растений*, особенно патна на картофельныхъ клубняхъ, вызываемая грибомъ, *Phytophthora*, и на листьяхъ грушеваго дерева, производимыя клещемъ *Phytoptus*.

Оспопрививаніе (vaccinatio), есть самый типичный примѣръ „прививокъ“ (см. это сл.), дѣлаемыхъ съ цѣлью предохраненія человѣка отъ опасныхъ заразныхъ болѣзней. Оно имѣетъ цѣлью сдѣлать его невосприимчивымъ къ яду натуральной оспы. *о.* основано на томъ, что индивидуумъ, перенесшій болѣе легкую форму оспы, предохраняется отъ тяжелой. Для *о.* можно брать лимфу коровьей оспы, снятую лучше всего на 8 день; наиболее пригодна събѣж лимфа, такъ какъ она уже черезъ 2—3 мѣсяца становится неадекватной. Прививка гуманизированной лимфы“ т. е. съ человѣка на человѣка, даетъ самый большой % успѣшнхъ привитій (94⁰/₀), но ее не всегда можно имѣть подъ рукою. Кроме того доказано, что съ ней передаются иногда сифились, бугорчатка, проказа, рожа и др. опасныя болѣзни. Поэтому въ настоящее время почти исключительно употребляется животная „вакцина“, именно телячья. „Живая“ лимфа, т. е. взятая непосредственно отъ теленка, не уступаетъ гуманизированной; старая же даетъ малый процентъ успѣшнхъ привитій. Но такъ какъ „живую“ лимфу не всегда возможно достать, то въ настоящее время наиболѣе распространена прививка „оспенымъ соскобкомъ“, „детритомъ“: онъ не уступаетъ по прививной силѣ гуманизированной лимфѣ, безопасенъ въ смыслѣ передачи болѣзней, дешевъ и всегда можетъ быть подъ рукою въ какомъ угодно количествѣ, пересылаемъ по почтѣ и проч. Детритъ получается соскабливаніемъ телячьихъ оспинокъ при помощи костянаго или стального шпателя, смѣшивается съ глицериномъ и сохраняется въ закупоренныхъ трубочкахъ. Въ Англіи, Швеціи и Германіи *о.* обязательно, въ Россіи же пока нѣтъ. Лучшее всего прививать въ концѣ перваго или въ началѣ втораго года, такъ какъ въ первые мѣсяцы оспа хуже принимается. Для успѣха необходимо, чтобы развились правильно, по крайней мѣрѣ, 2 оспинки. Предохранительная сила вакцины длится около 10 лѣтъ, послѣ чего необходима „вторичная прививка“, „ревакцинація“. На кожѣ, больш. частью плеча, каждой руки дѣлають ланцетомъ по 2 насѣчки и втираютъ лимфу въ маленькую рану. На 3 день появляется красное пятно, кот. на 4—5 день превращается въ пузырекъ съ свѣтлымъ содержимымъ. Послѣдній постепенно превращается въ гнойничекъ (пустулу) и на

9—10 день достигаетъ высшаго пункта развития. Появляется лихорадочное состояние. Затѣмъ начинается обратный процессъ развитія, и къ концу 3-й недѣли процессъ заканчивается. Если оспинка не развилась описаннымъ образомъ, то она недѣлительна, и необходима ревакцинація.—О., защищающая человека отъ одной изъ ужаснѣйшихъ болѣзней (см. „оспа“), составляетъ одно изъ величайшихъ благодѣяній для целоваго рода. Фактъ, что искусственно привитая оспа протекаетъ несравненно легче, чѣмъ натуральная оспа, приобретенная чрезъ зараженіе, извѣстенъ издревле; его знали индусы, арабы, китайцы и персы. Въ XVIII столѣтіи на него обратили вниманіе и въ Европѣ, опустошаемой страшными оспенными эпидеміями. Леди Montague, жена англійскаго посланника въ Константинополь, познакомили съ О. въ Греціи въ 1717 г., привила оспу своему сыну и, по возвращеніи въ Англію, энергически пропагандировала его, но встрѣтила много противниковъ. Честь введенія О. на основаніи многочислен. и тщательныхъ опытовъ и установленія факта предохранительной силы коровьей оспы принадлежитъ англійскому врачу Эдуарду Дженнеру, по инициативѣ кот. въ 1799 г. было основано въ Лондонѣ первое общественное *оспотрициательное* заведеніе. Въ странахъ съ обязательнымъ О. эпидеміи оспы совершенно исчезли, и смертность отъ этой болѣзни понизилась до минимума.

Осса, въ греч. мифологіи божество, олицетворявшее слухи, молву; по Гомеру—вѣстница Зевса. Въ Афинахъ у О-ы былъ свой алтарь.

Осса, горы въ Греціи, отдѣляются отъ Олимпа долиной Темпе; 1953 м. выс.

Оссепитъ, „костный клей“, аморфная, при охлажденіи студенистая, масса, получаемая при вареніи костей въ водѣ и ничѣмъ не отличающаяся отъ обыкновеннаго клея.

Оссепбекъ, Янъ или Юссе, извѣстный пейзажистъ, живописецъ животныхъ, жанристъ, граверъ и офортистъ, род. въ 1627 г., художественное образованіе получилъ въ Италіи, долго жилъ въ Римѣ, былъ придворнымъ художникомъ въ Вѣнѣ. Ум. въ 1678 г. Писалъ главн. образ. народные праздники и т. п. со множествомъ фигуръ. Въ своихъ картинахъ р. соединяетъ голландскую старательность съ италійскою свободой и легкостью.

Оссетъ, гор. въ англ. граф. Йоркширъ; 10957 ж.

Оссіанъ (Ossian, по-ирландски Ossin или Oisain), по преданію кельтскій бардъ III в., сынъ короля Финна (Фингала), отрывки пѣсенъ котораго въ устной народной передачѣ сохранились до послѣдняго времени среди населенія горной Шотландіи и Ирландіи, послуживъ въ концѣ прошлаго столѣтія матеріаломъ для грандіозной подборки Макферсона (см. это слово), доставившей Оссіану съ тѣхъ поръ европейскую извѣстность. Рядъ изслѣдованій, предпринятыхъ съ цѣлью опредѣлить происхожденіе пѣсенъ Макферсона, далъ возможность точнѣе выяснитъ отношеніе его „Оссіана“ къ старинной шотландской и ирландской поэзіи. Въ 1780 г. Джонъ Смитъ, въ соч. „Гэльскія древности“, напечаталъ англійскій переводъ четырнадцати гэльскихъ пѣсенъ, изъ которыхъ одиннадцать съ большой достоверностью приписывалъ Оссіану. Пѣсни эти,

ходныя съ макферсоновскими по духу, но отличающіяся отъ нихъ сильно по стилю, изданныя черезъ нѣсколько лѣтъ Смитомъ въ подлинникъ, считаются и теперь оссіановскими и составляютъ предметъ изслѣдованія для кельтологовъ. Комиссія гейландскаго литерат. общества нашла нѣсколько пѣсенъ о Финіяхъ, по преданію оссіановскихъ, совершенно не похожихъ на макферсоновскія переводы; кромѣ того въ сборникѣ старинныхъ ирландскихъ пѣсенъ есть нѣсколько сходныхъ по содержанию или тону. Теперь можно считать установленнымъ, что оссіановская легенда, будучи первоначально ирландскаго происхожденія (она основана на историческихъ ирландскихъ событіяхъ приблизительно 174—284 гг. по Р. X., т. е. до введенія здѣсь христіанства), рано перешла въ сѣверную Шотландію, жители которой родственны ирландцамъ по происхожденію, и получила здѣсь своеобразное развитіе, давъ и Макферсону сюжетъ для искусственно-художественной обработки, то довольно близкой, то слишкомъ отдаленной.—См. „Поэмы Оссіана“, изслѣдованіе, переводъ и примѣчанія Е. В. Балабановой, изд. жур. „Пантеонъ Литературы“, Спб., 1891 г.

Оссовскій, Готфридъ Осиповичъ, род. въ 1835 г., учился въ житомирской гимназіи, дальнѣйшимъ же образованіемъ обязанъ собственнымъ трудамъ. Первые труды О-аго по геологіи, которой онъ посвятилъ себя, касаются впервые имъ замѣченныхъ горныхъ породъ на Волини: лабрадоритовъ, гранитовъ и сіенитовъ и вновь изверженной породы, назв. имъ *оолмитомъ*. Въ 1871 г. составилъ „Геологическо-геогностическій очеркъ Волинск. губерніи“, въ 1873 г. написалъ „О каменномъ матеріалѣ, изъ котораго построены древнѣйшіе памятники г. Кіева“. Въ 1874—78 гг. трудами О-аго составленъ замѣчательный геологическо-археологич. музей въ Торнѣ, выдерживавшій соперничество со многими нѣмецкими музеями. Въ 1879 г., по порученію антропологич. комиссіи Краковской академіи наукъ, р. произвелъ раскопки нѣсколькихъ десятковъ пещеръ въ окрестностяхъ Кракова и составилъ интереснѣйшую и громадную коллекцію, относящуюся къ неолитическому періоду каменнаго вѣка. Далѣе, онъ предсталъ труды: „Объ остаткахъ дилювіальной фауны, найденныхъ въ пещерахъ“, „Пещера Машинца“ и, наконецъ, колоссальное классическое сочиненіе „Mouvements préhistoriques de l'ancienne Pologne“. Сотни рисунковъ, содержащихся въ вышедшихъ выпускахъ, исполнены съ натуры рукою самого автора. Въ пещерѣ Вержховской-Верней, въ окрестностяхъ Райова, имѣющей болѣе 700 метровъ длины, О. провелъ 4 года въ неутомимыхъ и очень трудныхъ раскопкахъ и добылъ оттуда множество каменныхъ, костяныхъ, бронзовыхъ, желѣзныхъ предметовъ, издѣлій изъ лосоина и оленьяго рога. Нынѣ р. живетъ въ Краковѣ и состоитъ членомъ многихъ ученыхъ обществъ, въ томъ числѣ московск. Общ. любителей естеств., антроп. и этнографіи.

Оссодидцкій 1) Юрій, польск. государств. дѣятель, род. въ 1595 г., занималъ высокій государственный постъ въ царствованіе короля Сигизмунда и способствовалъ избранію на престолъ Владислава, при кот. пользовался большимъ вліяніемъ на дѣла государства; исполнялъ важныя дипломатичес

поручения, доставившая ему княжеский титулъ; въ качествѣ главнокомандующаго участвовалъ въ войнѣ съ Пруссіей; въ 1648 г. провель избрание Яна Казимира; въ 1649 г. заключилъ миръ съ возставшими казаками; ум. въ 1650 г. 2) О., Иосифъ Максимилианъ, графъ, извѣстный польск. библиографъ и историкъ, род. въ 1748 г., въ юности жилъ при дворѣ короля Сигизмунда Августа, въ 1789 г. переселился въ Вѣну и занялся собираніемъ польскихъ историческихъ памятниковъ, съ 1809 г. былъ директоромъ вѣнской императорской библиотеки Самымъ крупнымъ трудомъ О-аго было его изслѣдованіе: „Dzieje rapanawia Zygmunta Jagielonczyka“, оставшееся въ рукописи, какъ и большинство его работъ („Wiadomosci o poczytku narodow slowianskich“ и др.). Изъ начатыхъ имъ произв. назовемъ: „Wiadomosci historyczno-krytyczne do dziejow literatury polskiej“ и „Wieczory badenskie“, юмористическіе рассказы во вкусѣ Декамерона. Кромѣ того О. извѣстенъ основаніемъ въ Львовѣ (Лембергъ) польскаго національнаго института, существующаго и до настоящаго времени подъ именемъ „Института Оссолинскихъ“, съ цѣнной библиотекой и музеемъ древностей. Ум. О. въ 1826 г.

Оставленіе въ опасности человѣка, т. е. произвольное оставленіе его въ такомъ положеніи, въ которомъ жизнь его, именно вслѣдствіе безпомощности, подвергается опасности, карается различно въ завис. отъ того, кто является объектомъ преступленія. О. или подкинутіе кѣмъ-либо ребенка, имѣющаго менѣе 3-хъ лѣтъ, въ безлюдномъ мѣстѣ наказ. лишен. правъ сост. и ссылкой на поселеніе въ Сибирь или лишен. особ. правъ и ссылкой на житье въ Сибирь, а ребенка, имѣющаго отъ 3 до 7 лѣтъ, — ссылкой на житье или отдачи въ исправ. арест. отдѣл. Тому же наказанію подлежитъ О. въ опасности малолѣтняго, имѣющаго отъ роду болѣе 7 лѣтъ, или лица больнаго или лишеннаго силъ или умств. способностей лицами, обязанными почему-либо имѣть о нихъ попеченіе. Подкинутіе ребенка въ мѣстахъ не безлюдныхъ наказ. арестомъ не выше 3 мѣс. Если О. въ опасности кого-либо было послѣдствіемъ намѣренія лишить его жизни, виновный подвергается наказ., опред. за убійство. Практикующій врачъ (также фельдшеръ и повивальн. баба), не явившійся безъ особыхъ закон. причинъ къ больному, зная, что послѣдній находится въ опас. состояніи, приговаривается къ аресту отъ 7 дн. до 3 мѣс. Законъ караетъ также (ст. 1517—1518 Улож.) О. путешественника и попутчика.

Оставленіе отечества недозволенное имѣть мѣсто, когда кто-либо, отлучась изъ отечества, вступить безъ разрѣшенія правительства въ иностранную службу или подданство или не явится обратно по вызову правительства. Это преступленіе карается лишеніемъ всѣхъ правъ сост. и вѣчнымъ изгнаніемъ, а въ случ. самовольнаго возвращенія въ Россію — ссылкой въ Сибирь на поселеніе. Сверхъ того имѣнне лица, оставшагося за границей долѣе опредѣленнаго законами срока, какъ безвѣстно отсутствующаго, берется въ опеку спец. управл. Подстрекательство къ О-ію о. наказ. лишен. особ. правъ и ссылкой на житье въ Сибирь или отдач. въ арестант. отд. (Улож. о нак., ст. 325—328).

Остаде 1) Адрианъ, ванъ, замѣчательный голландскій жанристъ и гравиръ, род. въ 1610 г., учился у Франца Галса и въ его манерѣ работалъ до 1639 г. Въ этомъ же годѣ у О. замѣтно стремленіе къ глубокой, живой характеристикѣ и нѣсколько грубому юмору. Увеличеніе свѣтотѣни Рембрандта и добродушный юморъ характеризуютъ картины О. втораго періода; картины третьяго періода отличаются тщательнымъ исполненіемъ и свѣтлымъ, блестящимъ тономъ. Умеръ О. въ 1685 г. Число картинъ О. доходитъ до 400, и большая часть ихъ — небольшіе жанры, иногда портреты. Для своихъ жанровъ О. беретъ мотивы изъ жизни доволныхъ бюргеровъ и крестьянъ. Любовный, теплый юморъ и тихая поэзія, которую вѣдетъ отъ его простыхъ, объективныхъ, безъ малѣйшей идеализаціи написанныхъ изображеній, выдѣляютъ О. изъ ряда голландскихъ жанристовъ. О. оставилъ множество аquareлей, рисунковъ перомъ и гравюръ. 2) О., Исаакъ, братъ и ученикъ предыдущаго, род. въ 1621 г., ум. въ 1649 г.; несмотря на непродолжительность жизни, написалъ до 100 картинъ. Мотивы картинъ О. одинаковы съ мотивами картинъ брата, съ которымъ его часто смѣшиваютъ.

Осташка, ломота, боль въ костяхъ.

Остара (Fostre), у древн. германцевъ и англосаксовъ богиня весны и утренней зари.

Осташковъ, уѣздн. гор. Тверской губ., подл. 57°10' с. ш. и 50°46' в. д., на низменномъ песчаномъ полуостровѣ оз. Селигера; публичн. библиотека, городск. обществ. банкъ, обширное производство кожъ (юфты), обуви, топоровъ, пилъ, косъ, серповъ, овечьихъ ножницъ и др. издѣлій, хлопчатобумажн. пряжи; рыболовство и сплавъ плотовъ, сбытъ мѣстныхъ произведеній; 11592 жит. На мѣстѣ О-а до прошл. столѣтія существовали 2 слободы, изъ кот. одна имѣла крѣпость, сгорѣвшую въ 1711 г.; на степень города О. возведенъ въ 1770 г. — *О-скій уездъ* (7623,7 кв. в. ст. 111735 ж.), въ зап. части губ., имѣетъ возвышенное положеніе вслѣдствіе наполняющихъ его водораздѣловъ Волжскаго, Ладого-Невск. и Зап.-Двинск. бассейновъ. Къ 1-му въ предѣлахъ уѣзда принадлежатъ р. Волга, берущая здѣсь начало, съ притокомъ Селижаровкой; ко 2-му — р. Цна, къ 3-му — Зап. Двина съ Валкой, вытекающей здѣсь изъ оз. Двина. Между многочислен. озеръ (до 225) значительнѣйшія — Селигеръ, Охватъ, Сигъ и др. Почва болотистая, особенно въ сѣв.-вост. части, иловая, съ примѣсью песка и камня, малоплодородная, вслѣдствіе чего сельск. хозяйство развито довольно плохо; зато здѣсь развились другіе промыслы, разнообраз. лѣсные, кожевенны, кузнечный (земледѣльчск. орудія) и пр. Число фабрикъ и заводовъ довольно значительно (заводы кожевенные (23), спичечный и пр.).

Осташвальдъ, Вильгельмъ, выдающ. представ. физической химіи, род. въ 1853 г. въ Ригѣ, образованіе получилъ въ депрт. унив., въ 1881 г. былъ назначенъ проф. химіи въ римскомъ Политехникумѣ, а въ 1887 г. перешелъ въ лейпцигск. унив. Работы О-а почти все касаются проблемы химическаго сроства; кромѣ того онъ издаетъ: „Klassiker der exact. Wissenschaften“ и „Zeitschrift für physikalische Chemie“.

Остготландъ (Вост. Готландъ), плодородный,

изобилующей гаванями, а также желѣзной и мѣдной рудой ланъ (10977³/₄ кв. в. съ 267560 ж.), между оз. Веттеръ и Балтійскимъ мор.; составл. часть Готланда. Главн. гор.-Личчепингъ, важнѣйшій фабричн. пунктъ-Норрчепингъ.

Остготское королевство. Съ конца IV в. по Р. X. готы уже распадаются на двѣ большія вѣтви — вестготовъ и остготовъ, при чемъ послѣднѣ живутъ въ южной Россіи, между Днѣстромъ и Дономъ. Король ихъ, Германрихъ, властвовалъ надъ обѣими частями готскаго народа и надъ многими славянскими и финскими племенами. Вторженіе гуновъ разрушило королевство Германриха; послѣдній, 110 лѣтъ отъ роду, лишилъ себя жизни, а его сынъ, Гунимундъ, подчинился Аттілѣ, и остготы остались жить на прежнихъ мѣстахъ, тогда какъ вестготы ушли за Дунай. Остготы участвовали въ походахъ Аттілы, послѣ его смерти жили въ Панноніи (Венгріи) и часто нападали на Иллирію и Византійскую имперію подъ предводительствомъ трехъ братьевъ, Валамира, Теодемира и Видимира. Сынъ втораго, Теодорихъ Великій, воспитывался при византійскомъ дворѣ и, по возвращеніи отсюда, вмѣстѣ съ отцомъ вторгся въ Македонію и Фессалію, послѣ чего остготы поселились въ Мезіи (Болгаріи). Въ 475 г. Теодорихъ сталъ королемъ, а въ 488 г. императоръ Зенонъ убѣдилъ его двинуться на завоеваніе Италіи, гдѣ тогда царствовали Одоакръ. Прощедши черезъ землю гепидовъ, Теодорихъ побѣдилъ Одоакра и занялъ Италію и Сицилію; однако, Одоакръ держался въ Равеннѣ до 493 г., когда, наконецъ, сдался и былъ убитъ. Теодорихъ распространить свое господство также на верхне-дунайскія области, въ 507 г. на Провансъ, и властвовалъ неограниченно, признавая себя только въ номинальной зависимости отъ императора Анастасія. Царствованіе Теодориха было блестящею эпохою для Италіи: туземные римляне-католики и готы-аріане пользовались равными правами; въ числѣ совѣтниковъ короля былъ историкъ Кассіодоръ. Подъ конецъ жизни Теодорихъ сталъ, однако, преслѣдовать католиковъ и римскихъ сенаторовъ (князь философъ Бозція и его тестя, Симмаха). По смерти Теодориха (526 г.) послѣдовалъ быстрый упадокъ О-аго к-а. За малолѣтствомъ внука Теод., Аталариха, королевствомъ управляла мать послѣдняго, Амазунгита; по смерти своего сына (534 г.) она взяла въ соправители своего двоюроднаго брата Теодата, который велѣлъ ее убитъ. Тогда послѣдовало вмѣшательство импер. Юстиніана, который послалъ Велизарія для обратнаго завоеванія Италіи. При нападеніи послѣдняго Теодатъ былъ сверженъ и убитъ, и королемъ провозглашенъ Витигесъ (536 г.), кот. нѣсколько лѣтъ боролся съ Велизаріемъ, ища союза франковъ и склоняя персидскаго царя Хозроа къ нападенію на Византію. Наконецъ, онъ отрѣкся отъ престола въ пользу самого Велизарія, который притворно согласился и, овладѣвъ Равенною (540 г.), увелъ съ собою Витигеса плѣнникомъ въ Константинополь. Тогда готы, еще державшіеся въ сѣверной Италіи, избрали королемъ Тотиласа, и война возобновилась. Велизарій, вторично прибывшій въ Италію, но безъ достаточныхъ силъ, не могъ одержать рѣшительной побѣды въ теченіе нѣсколькихъ лѣтъ (544—549 гг.).

Его преемникъ, Нарзесъ, наконецъ, побѣдилъ Тотиласа при Тагинахъ, въ Этрурії (552 г.), при чемъ послѣдній былъ смертельно раненъ; его преемникъ, Тейясъ, послѣдній король остготовъ, перешелъ въ южную Италію, но также былъ побѣжденъ Нарзесомъ близъ Неаполя (553 г.) и палъ въ битвѣ. Приглашенные ущѣлѣвшими остготами на помощь алеманны опустошали Италію, пока не были разбиты Нарзесомъ при Капуѣ (554 г.). Послѣ того тѣ готы, которые не пожелали подчиниться Византіи, ушли изъ Италіи въ Иллирію. Запустѣлая Италія сдѣлалась провинціею Восточной имперіи до появленія лангобардовъ въ 568 г.—См. Манзо: „Geschichte des O. Reichs in Italien“; Дана: „Die Könige der Germanen“.

Остеть, воспаленіе костей, см. *костомда*.

Остезде, главн. окружн. гор. въ бельгійск. провинціи Зап. Фландрія, на берегу Мѣлцаго м., при многихъ каналахъ и желѣзн. дорогахъ; 2-ая морская гавань Бельгіи; оживленная торговля; 22602 жит. Знаменитая морскія купанья (содержаніе солей достигаетъ почти 3¹/₂ ‰) привлекаютъ ежегодно 15—20 тыс. чел.

Остень-Сакенъ, известная фамилія прибалтійскихъ дворянъ. Болѣе извѣстны: 1) О.-С., Дмитрій Ярославичъ, кавалерійскій генералъ, родился въ 1790 (1793) г., участвовалъ въ войнахъ съ Франціей 1807—1812 г., въ персидск. походѣ 1826—7 г. былъ нач. штаба Паскевича; отлич. въ турецк. войнѣ 1828 г.; въ 1831 г. участв. въ усмирении польскаго мятежа, въ Восточную войну дѣйствовалъ сначала на Дунаѣ, затѣмъ командовалъ войсками въ Одессѣ во время бомбардировки, въ 1855 г., при князѣ Горчаковѣ, участвовалъ въ оборонѣ Севастополя и былъ временно главнокомандующимъ; послѣ 1856 г. произв. въ генералъ-адъют. и ум. въ 1881 г. 2) О.-С., Фабіанъ Готлибъ (Вильгельмовичъ), князь, русскій генералъ-фельдмаршалъ, род. въ 1752 г. въ Курляндіи, участвовалъ въ войнахъ съ Польшей и Турціей и, уже будучи генер.-лейтенантомъ, попался въ плѣнъ въ сраженіи подъ Цюрихомъ въ 1799 г.; въ 1800 г. вернулся въ Россію, отличился въ битвахъ при Пултускѣ (1806 г.) и Эйлау (1807 г.), счастливо сражался подъ командой Блюхера при Кацабахъ и за Лейпцигскую битву былъ произведенъ въ генер.-отъ-инфантеріи; выдержалъ нападеніе Наполеона при Бриеннѣ и Монмиралѣ, по взятіи Париза былъ тамъ генер.-губернаторомъ; въ 1818 г.—главнокомандующій 1-й арміей въ 1826 г. генер.-фельдмаршалъ; въ 1831 г. успѣшно подавилъ польскій мятежъ въ Волыни и Подолии и возведенъ въ графское достоинство. Ум. въ 1837 г.

Остень-Сакенъ, Робертъ Романовичъ, род. въ 1828 г., учился въ петерб. университетѣ, служилъ секретаремъ русской миссіи въ Вашингтонѣ и генеральнымъ консуломъ въ Нью-Йоркѣ; въ 1873 г. вышелъ въ отставку и съ 1877 г. живетъ въ Гейделбергѣ. О.-С. побѣдилъ Соединенные Штаты отъ Канады до Флориды и Кубы и отъ Нью-Йорка до Калифорніи, составилъ множество энтомологическихъ коллекцій, преимущественно изъ отряда двукрылыхъ; матеріалы разработаны отчасти имъ самимъ, отчасти нѣмецкимъ энтомологомъ Лёвомъ. Главнѣйшіе труды: „Monographs of North American

"Diptera", „Studies on tipulidae“, „Очеркъ современнаго состоянія познанія энтомологич. фауны окрестностей Петербурга“ (1857 г.).

Остеология (греч.), часть анатоміи, занимающаяся описаніемъ костей по ихъ наружн. виду. О-ей занимались въ самая древнія времена, но особенно быстро она стала развиваться въ XV и XVI столѣтіяхъ, когда вошли въ практику вскрытія труповъ и научились, при помощи мацерациі, должнымъ образомъ приготавливать кости для изслѣдованія. Въ 1480 г. Ахеллини открылъ въ ухѣ молоточекъ и наковальню; позднѣе Везалий изучилъ черепныя кости, Евстахій открылъ Евстахіеву трубу и проч. Тщательнымъ изученіемъ микроскопич. строенія костей мы обязаны въ особенности Пуркинье, Юганну Мюллеру, Келликеру, Вирхову и др.

Остеома, опухоль, состоящая изъ костной ткани.

Остеофиты, небольшія періостальная разрошенія костей, наблюдаются у беременныхъ женщинъ, въ особенности на внутренней поверхности черепа; дальѣ—у сифилитиковъ, особенно на голенахъ.

Остерманъ 1) Генрихъ Юганъ Фридрихъ или, по русскому прозванію, Андрей Ивановичъ, графъ, извѣстный русскій дипломатъ, род. въ 1686 г. въ Германіи, сынъ пастора; въ 1704 г., по рекомендаціи вице-адмирала Крюса, поступилъ на русскую службу и быстро приобрѣлъ довѣренность Петра, кот., съ свойственной ему проницательностью, сразу угадалъ въ немъ способнаго помощника; въ 1711 г., во время Прутскаго похода, О., вмѣстѣ съ Шафировымъ, вель окончившіеся такъ удачно переговоры съ великимъ визиремъ; въ 1721 г. онъ, вмѣстѣ съ Брюсомъ, вель мирные переговоры со шведами, закончившіеся очень выгоднымъ для Россіи Ништадскимъ миромъ. Въ 1722 г. О. участвовалъ въ выработкѣ табели о рангахъ и въ организаціи коллегіи иностранныхъ дѣлъ; при Екатеринѣ I онъ управлялъ почтами и состоялъ президентомъ коммерцъ-коллегіи. Въ это время по его представленіямъ предпринятъ рядъ мѣръ, содѣйствовавшихъ улучшенію путей сообщенія и развитію русской промышленности и торговли. Въ 1727 г. О. былъ назначенъ наставникомъ Петра II, на котораго скоро приобрѣлъ очень большое вліяніе и, пользуясь своею силою, провелъ въ это время рядъ законовъ, служившихъ къ улучшенію положенія иностранцевъ въ Россіи. По смерти Петра II О. содѣйствовалъ возведенію на престолъ герцогини курляндской, Анны, и возстановленію самодержавія, за что потомъ былъ пожалованъ въ графы и осыпанъ почестями, и сдѣлался однимъ изъ главныхъ совѣтниковъ императрицы, какъ по дѣламъ внѣшнимъ, такъ и внутреннимъ. Его стараніями были устроены заемный общественный банкъ, шелковыя и шерстяныя фабрики и пр. Назначенный послѣ смерти Головкина канцлеромъ, онъ быстро заключилъ дружественные торговые договоры съ Англіей и Голландіей и оборонительные союзы съ Швеціей и Персіей, прекратилъ въ самомъ началѣ вспыхнувшую между войну съ Турціей и т. д. Уже подъ конецъ жизни Анны Іоанновны О. долженъ былъ уступить свое вліяніе Бирону; въ послѣдующее царствованіе онъ, однако, еще сохранилъ нѣкоторое значеніе, но по вступленіи на престолъ Елизаветы онъ былъ обвиненъ въ отстраненіи ея и всего потомства Петра В. отъ престола и въ вскрытіи

завѣщанія Екатерины I и приговоренъ къ смертной казни, которая была, однако, замѣнена ему ссылкой въ Березовъ. Здѣсь онъ и ум. въ 1747 г. Какъ искусный дипломатъ, О. очень ловко лавировалъ среди постоянныхъ смѣнъ правленій и вліяній, устраняя во всѣхъ рискованныхъ случаяхъ отъ подачи мнѣнія, благодаря чему и съумѣлъ удержаться на неизмѣнной высотѣ въ теченіе нѣсколькихъ царствованій. 2) О., Иванъ Андреевичъ, сынъ предыдущаго, род. въ 1725 г., былъ полномочнымъ министромъ въ Стокгольмѣ, занялъ затѣмъ мѣсто вице-канцлера и въ этомъ званіи принималъ участіе въ составленіи вооруженнаго нейтралитета; въ 1783—97 гг. стоялъ во главѣ коллегіи иностранныхъ дѣлъ; ум. въ 1811 г.—Какъ онъ, такъ и братъ его, Федоръ, умерли бездѣтными, и так. обр. мужское поколѣніе этой фамиліи въ Россіи прекратилось, но имя О. было присоединено къ фамиліи усыновленныхъ ими племянниковъ (по сестрѣ — гр. Толстыхъ, кот. получили фамилію О.—Толстыхъ).

Остерманъ-Толстой, графъ, Александръ Ивановичъ, генераль-отъ-инфантеріи, род. въ 1770 г. въ Петербургѣ; прославился во французской войнѣ, особенно при Кульмѣ, гдѣ лишился лѣвой руки; въ 1825 г. вышелъ изъ русской службы и умеръ въ 1857 г. въ Швейцаріи.

Остеръ, уѣздн. гор. Черниговск. губ., подъ 50° 57' с. ш. и 48° 32' в. д., на р. Деснѣ, близъ впаденія въ нее канализированной *рѣч. Остера*; 4003 ж., занимающ. плетеніемъ рыболовн. сѣтей, выдѣлкой деревян. посуды и домашней утвари, рыболовствомъ, сбытомъ мѣсти. произведеній въ Екатеринославскую губ., въ Обл. Войска Донскаго и пр. Полагаютъ, что О. (вѣрнѣе, его предмѣстье Старогородка)—тотъ самый городъ, кот., по свидѣтельству лѣтописи (1098 г.), былъ залож. Владиміромъ Мономахомъ на *Вѣстри*; въ XII в. онъ вошелъ въ составъ Переяславскаго княж., а послѣ нашествія Батяи присоединенъ къ Литвѣ; къ Россіи перешелъ въ 1663 г.; въ 1781 г. назначенъ уѣздн. гор.—*О-скій уѣздъ* (3991¹/₄ кв. в. съ 119 117 ж.) въ юго-западн. углу губ.-ин. по р. Днѣпру, протекающему по зап. границѣ, и по р. Деснѣ съ приток. О-омъ, орошающимъ его средину; въ степной восточн. части берутъ начало притоки Трубежа. Озеро много. Почва, за исключеніемъ низменной, болотистой, лѣсистой и рѣдко населенной зап. части, болшею частью черноземная, плодородная, а потому уѣздъ принадлежитъ къ числу земледѣльч. по преимуществу. Кромѣ хлѣба разводится ленъ и табакъ (махорка). Изъ другихъ промысловъ имѣютъ значеніе: скотоводство (въ особенности рогатый скотъ), пчеловодство, выдѣлка деревян. посуды, рыболовство и работы по рр. Днѣпру и Деснѣ во время навигаціи. Въ м. Броварахъ, Гоголевѣ и Лѣткахъ бывають ярмарки.

Остзейскій край (Прибалтійскій край), такъ назыв. русское побережье Балтійскаго м., отъ устья Наровы до прусской границы, заключающее губ. Эстляндск., Лифляндск. и Курляндскую (см. эти сл.).

Остія, древн. портовый гор. въ Лациумѣ, у устья въ Тибура, служилъ гаванью для Рима; разрушенъ во время нашествій готовъ подъ начальств. Алариха.

Остракизмъ (греч., отъ *ὄστρακος* — черепокъ) осяой видъ народнаго голозованія, введенный въ

Авинахъ законодательствомъ Клиссена въ концѣ VI в. до Р. Х., примѣнявшійся и въ нѣкоторыхъ другихъ греческихъ республикахъ при демократическомъ строеѣ (напр., въ Аргосѣ и Сиракузахъ въ которое время). О. имѣлъ цѣлью временное удаление изъ предѣловъ государства тѣхъ гражданъ, отъ которыхъ можно было опасаться нарушенія правильной общественной жизни: такъ, напр., чрезвѣчная популярность гражданина, могущая повести къ установлению тираннии, являлась поводомъ къ О-у. Собственно О. не считался наказаніемъ и примѣнялся особенно въ тѣхъ случаяхъ, когда происходила борьба двухъ приблизительно равныхъ по силѣ политическихъ партій, вслѣдствіе чего могли возникнуть продолжительные безпорядки или задержка въ государственныхъ дѣлахъ; тогда народъ, какъ верховная власть, долженъ былъ рѣшать вопросъ объ удаленіи вождя одной изъ враждебныхъ партій. Послѣ утвердительнаго постановленія въ обычномъ народномъ собраніи по вопросу о томъ, должно ли прибѣгнуть къ О-у, въ назначенный день созывалось чрезвычайное собраніе на опредѣленномъ для того мѣстѣ городского рынка (*Агора*), гдѣ и совершалось тайное голосованіе посредствомъ написанія каждымъ присутствующимъ на черепкѣ имени гражданина, подлежащаго удаленію; для дѣйствительности приговора требовалась подача 6000 черепковъ съ однимъ и тѣмъ же именемъ. Срокъ удаленія былъ 10-лѣтній или 5-лѣтній; имущественныя права удаленнаго оставались неприкосновенными, постановленіе народа могло во всякое время вернуть его на родину, и по возвращеніи подвергавшійся передъ тѣмъ О-у вновь вступалъ во всѣ права. Наиболее известны случаи примѣненія О-а къ Аристиду, Эмистоклу, Кимону; въ послѣдній разѣ О-у былъ подвергнутъ безпокойный, но совершенно безвредный, демагогъ, Гиперболъ, по соглашенію партій Фукиа и Алкивиада. Всего О. въ Афинахъ прусудствовалъ менѣе ста лѣтъ. — Въ переносномъ значеніи О-омъ называется всякое временное изгнаніе или вынужденное удаленіе. См. *Логобилля*, „Ueber das Wesen und die historische Bedeutung des O.“

Остравица, или *Острианица*, одинъ изъ казацкихъ вождей въ борьбѣ противъ польскаго владычества въ XVII в., родомъ изъ Полтавы. О. участвовалъ въ казацкомъ возстаніи, поднятомъ Павлюкомъ, и послѣ неудачнаго исхода послѣдняго бѣжалъ въ Запорожье, откуда, избранный гетманомъ, двинулся весною 1638 г. съ толпами казаковъ на Украину; съ нимъ были также казацкіе старшины Гуня и Скиданъ. Польскій военачальникъ Станиславъ Потоцкій, выступившій противъ О-ы, потерпѣвъ сильную неудачу въ битвѣ у Голтвы (при владеніи Хорола въ Песелѣ). О. направился къ Лубнамъ, усиливши свое войско новыми толпами воставшихъ; но разрозненныя дѣйствія казацкихъ предводителей испортили дѣло, и О. долженъ былъ начать отступленіе. Польское войско, получивъ подкрѣпленіе, погналось за О-ей, и 14 июня 1638 г. произошла главная битва у мѣстечка Жовнина, окончившаяся пораженіемъ казаковъ. О. бѣжалъ въ Московское государство; его мѣсто занялъ Гуня, которому удалось совершить отступленіе и окопаться лагеремъ при устьѣ рѣчки Старицы, впадающей въ Днѣпръ. Окружен-

ные поляками, казаки держались здѣсь два мѣсяца, стараясь заключить миръ на возможно выгодныхъ условіяхъ, и, наконецъ, положили оружіе. Гуня попался въ плѣнъ. Это было послѣднее неудачное возстаніе казаковъ передъ рѣшительною борьбою, связанною съ именемъ Богдана Хмѣльницкаго. — По другимъ, менѣе достовернымъ, извѣстіямъ, О., побѣдивъ поляковъ и заключивъ съ ними почетный миръ, побѣжалъ на богомолье въ Каневъ и здѣсь въ церкви былъ вѣроломно захваченъ, отвезенъ въ Варшаву и варварски казненъ. — См. *Н. Костомарова*, „Богданъ Хмѣльницкій“.

Острау (*Моравскій О.*), гор. въ моравск. провинціи Мистекъ, на р. Остравица; каменноугольняныя копи; 13448 ж.

Острица дѣтская, *Oxyuris vermicularis*, черв. сем. аскаридъ, самый частый кишечн. паразитъ, встречаемый не только у дѣтей, но и у взрослыхъ. Бѣлое нитевидное тѣло, у самца 3—4 мм. дл., съ свернутымъ хвостовымъ концомъ; пуговкообразный головной конецъ съ 3 губными складками. Мужское половое отверстіе—близъ хвостоваго конца, женское въ передней половинѣ. Рвалынь. Яйца содержатъ зародышъ съ шилообразн. задн. концомъ. О. живетъ въ толстыхъ, рѣдко въ тонкихъ, кишкахъ и вызывается въ заднемъ проходѣ м. чительный зудъ, также какъ и во влагалищѣ, куда онъ нерѣдко проникаетъ. Зараженіе происходитъ черезъ проглатываніе: яичекъ съ зрѣлыми зародышками.

Островецъ, безуѣздный городъ Радомской губ. Опатоск. у.; 5290 ж.

Островскіе, старинный дворян. родъ въ Польшѣ. Замѣчательны: 1) О., Ома, графъ, род. въ 1739 г. при Августѣ III былъ членомъ сейма, при Станиславѣ—сенаторомъ; въ 1791 г. отказался присоеди- ниться къ Торговиц. конфедераціи, былъ лишенъ за это чиновъ и сосланъ въ свои украинскія деревни; снова выступилъ на попріе политической дѣятельности только въ 1809 г., былъ въ періодъ Варшавскаго герцогства сеймовымъ маршаломъ и президентомъ сената, тотъ же постъ занималъ во вновь образованн. польскомъ королѣ; изъ его же рукъ поляки получили дарован. имъ Александромъ I конституцію. Ум. въ 1817 г. 2) О., Антоній, сынъ предыдущаго, род. въ 1782 г., въ 1809 г., во время войны съ Австріей былъ членомъ временнаго правительства, въ Отечественную войну участвовалъ въ рядахъ французозовъ, послѣ смерти отца былъ сенаторомъ, въ 1830 г. принималъ самое дѣятельное участіе въ возстаніи, въ которомъ былъ однимъ изъ главныхъ руководителей. Послѣ подавленія возстанія бѣжалъ за границу и ум. въ Парижѣ въ 1847 г. 3) О., Владиславъ, братъ предыдущаго, род. въ 1790 г., участвовалъ въ войнѣхъ Наполеона съ русскими, въ время возстанія 1830 г. состоялъ сеймовымъ маршаломъ, послѣ взятія Варшавы удалился вмѣстѣ съ повстанцами въ Модлинъ и руководилъ здѣсь занятіями матежнаго сейма, бѣжалъ потомъ за границу, откуда въ 1862 г. ему было позволено возвратиться; ум. въ 1869 г.

Островскій 1) Александръ Николаевичъ, талантливѣйшій русскій драматургъ и создатель русской са- мобытной сцены, род. 31 марта 1823 г. въ Москвѣ, въ бѣдной семьѣ замоскворѣцкаго подъячаго—ходата- по дѣламъ купечества. Поступивъ въ началѣ 30-хъ

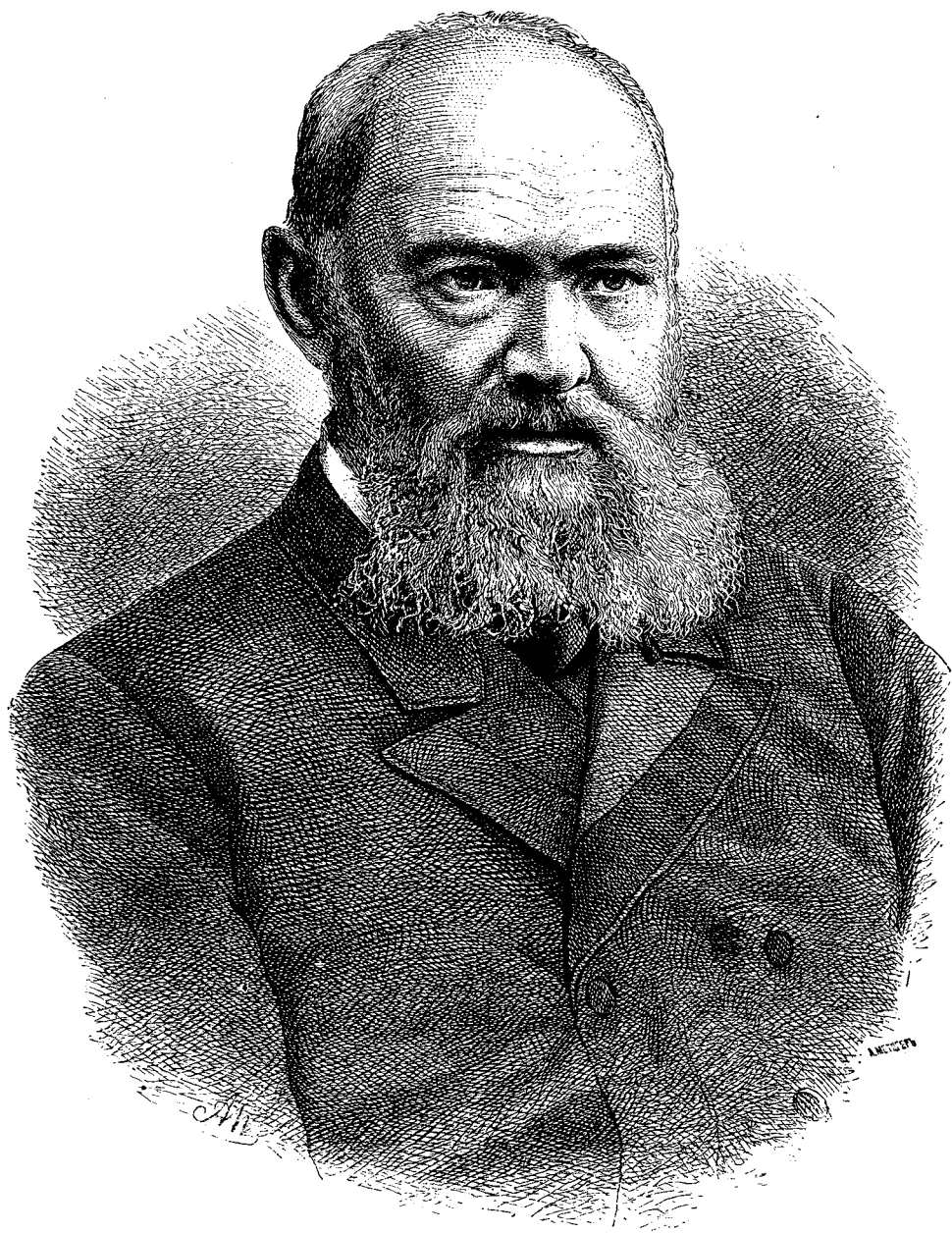

А. Н. Островскій.

годовъ въ 1-ую москов. гимназію, О. въ старшихъ классахъ ея уже былъ извѣстенъ среди товарищей, какъ большой любитель театра, поклонникъ Мочалова и Щепкина, живой и интересный разсказчикъ объ ихъ игрѣ. Въ началѣ 40-хъ годовъ О. поступилъ на юридич. факультетъ москов. университета, но вслѣдствіе несправности съ однимъ изъ профессоровъ вышелъ изъ него до оканчанія и опредѣлился въ 1843 г. на службу въ коммерческой судъ. Въ 1847 г., какъ результатъ наблюденій О. надъ замосковрѣцкой жизнью, появились въ „Москов. Городскомъ Листкѣ“ В. Н. Драшусова его „Картины семейнаго счастья“, обратившія на автора вниманіе въ литературныхъ кружкахъ. Напечатанныя тамъ же вскорѣ послѣ этого нѣсколько сценъ изъ ком. „Свои люди—сочтемся“ имѣли уже несомнѣнный крупный успѣхъ. О. бросилъ службу и, рѣшивъ отдаться литературѣ, сблизился съ редакціей „Москвитянина“. Здѣсь въ 1847 г. впервые была цѣликомъ напечатана его ком. изъ купеческаго быта „Свои люди—сочтемся“, возбуждавшая восторгъ въ артистич. и литературн. кружкахъ, но обидѣвшая москов. купцовъ, по жалобѣ которыхъ О. былъ отданъ подъ надзоръ полиціи; о пьесѣ же его запрещено было говорить въ печати. Послѣ нѣкотораго перерыва въ 1852 г. появляется ком. „Бѣдная извѣста“, рисующая бытъ чиновничества, а слѣдующая за ней ком. „Не въ свои сани не садись“ (1853 г.), была первой пьесой О-аго, поставленной на императорской сценѣ и имѣвшей громаднй успѣхъ въ Москвѣ и Петербургѣ. Но уже эта пьеса, противопоставляющая легкомысленному увлеченію вѣрностью европейской цивилизаціи—вѣрность почтеннымъ преданіямъ русской старины, повела въ критикѣ къ ряду споровъ относительно О-аго. Въ то время какъ московскіе славянофилы (особенно Ап. Григорьев), подъ вліяніемъ „Москвитянина“, гдѣ О. въ то время работали, провозгласили его русскимъ Шекспиромъ, называли выразителемъ исконныхъ русскихъ идеаловъ, русской народности, петербургск. либеральная критика (особенно „Отеч. Зап.“) склонна была уменьшать его значеніе, заподозривъ его въ славянофильской тенденціозности. Къ этому, видимо, давали полное основаніе послѣдовавшія затѣмъ (1854 г.) пьесы: „Бѣдность не порокъ“, съ изображеніемъ народныхъ святочныхъ ряжнй, игра и т. д., и, особенно, народная драма изъ жизни XVIII в.: „Не такъ живи, какъ хочется“, гдѣ торжествуютъ мистико-аскетическіе и домостроевскіе идеалы. Но эпоха реформъ увлекла и О-аго, наложивъ на его творчество особый отпечатокъ. Въ пьесахъ этого періода чувствуется вѣяніе новаго духа; невѣжеству и связанымъ съ нимъ самодурству и безчестности противопоставляется гуманность и честность интеллигентнаго человека („Въ чужомъ пиру похмѣлье“ (1856 г.) и, особенно, „Доходное мѣсто“ (1856 г.), произшедшее на общество сильное впечатлѣніе, а также „Воспитанница“ (1859 г.), изображающая самодурство въ помѣщичьей средѣ). Въ это время появился блестящій разборъ произведеній О-аго Добролюбовымъ, который характеризовалъ его, какъ художника „темнаго царства“ съ его самодурствомъ и связанными съ нимъ печальными послѣдствіями. Съ этихъ поръ начинается періодъ наибольшаго напряженія творческихъ силъ О-аго. Въ 1860 г., кромѣ пьесъ, Ста-

рый другъ лучше новыхъ двухъ“ и „Тяжелые дни“, появилась его лучшая драма, „Гроза“, въ которой уже слышенъ рѣзкій протестъ противъ тяжелаго гнета домостроевскихъ началъ во имя любви, гуманности и свободы. Но вскорѣ отчасти сомнѣнія въ несокрушимости идеальныхъ началъ, навѣянные дѣйствительностью, отчасти личныя несправности съ недружелюбно настроеннымъ къ О-ому театральн. начальствомъ, отчасти, наконецъ, матеріальныя нужды и непомерная работа — начинаютъ вносить мрачный характеръ въ настроеніе и творчество О-аго. Тяжелыми картинами изобилуютъ пьесы этого періода: „Шутники“ (1864 г.), „Грѣхъ да бѣда на кого не живетъ“, „На бойкомъ мѣстѣ“, „Пучина“ (1865 г.). Болѣзненное раздраженіе до того начало овладѣвать О-имъ, что онъ рѣшилъ совершенно бросить писать современныя пьесы для театра, чтобы предаться всецѣло изученію русской исторіи и созданію историческихъ хроникъ не для сцены. Такимъ образомъ появился рядъ хроникъ, писанныхъ въ стихахъ, по образцу „Бориса Годунова“ Пушкина, остающихся до сихъ поръ въ нашей литературѣ, послѣ этого произведенія, лучшими пьесами историческаго содержанія: „Козьма Захарычъ Мининъ-Сухорукъ“ (1862 г.), „Воевода“ (1865 г.), „Дмитрій Самозванецъ и Василій Шуйскій“ (1867 г.), „Тушинъ“ (1867 г.), „Василиса Мелентьева“ (1868 г.). Но отзывчивая на вопросы окружающей дѣйствительности натура О-аго не могла долго держаться въ сторонѣ отъ нея. Несмотря на дурныя матеріальныя условія, тяжелыя впечатлѣнія отъ отзывовъ критики, начавшей говорить о томъ, что О. испывается и повторяется, снова начинаетъ появляться изъ подъ его пера рядъ пьесъ, отмѣчающихъ тѣ или иные типы и явленія современной русской жизни. Если пьесы этого періода, при спѣшности, съ которой онѣ писались, и нельзя не признать, сравнительно съ пьесами перваго періода, менѣе обработанными, законченными и оригинальными, то все же и здѣсь талантъ О-аго нѣрѣдко проявляетъ свою прежнюю силу не только въ отдѣльных сценахъ и характерахъ, но и въ цѣлыхъ пьесахъ, какъ „Лѣсъ“ (1871 г.), „Волки и овцы“ и др. Изрѣдка только О. отрывался отъ наблюденія окружающаго общества, чтобы перенестись въ русское прошлое. Такова написанная по поводу 200-лѣтія русск. театра пьеса „Комикъ XVII столѣтія“; такова „Снѣгурочка“—эта милая весенняя сказка, воскрешающая передъ читателемъ старинную русск. мифологію. Подъ конецъ жизни болѣзному, измученному и духомъ, и тѣломъ О-ому суждено было испытать и радости. Пьесы его заполняли все русскія сцены, а вмѣстѣ съ тѣмъ улучшались и мат. условія существованія ихъ автора. Начали осуществляться завѣтныя мечты О-аго. Образовалось общество рус. драматическихъ писателей, и онъ былъ избранъ его предѣлателемъ. Его пригласили въ комиссію для пересмотра старыхъ театральныхъ представлений; но главное—ему поручили управленіе московскимъ театромъ и устройствомъ театральнаго школы. Въ это послѣднее дѣло, страстно имъ любимое, и вложилъ О. остатокъ своихъ рано расшатанныхъ непомерными трудами силъ. 2 іюня 1886 г. его не стало.—Отражая въ своихъ произведеніяхъ все теченія русской жизни, усваивая лучшее изъ разныхъ ея направлений, О., тѣмъ не ме-

нѣе, всегда оставался вѣрнѣ самому себѣ. Его гармоническая и мягкая натура не способна была къ крайностямъ. Среди его героевъ нѣтъ ни исключительно порочныхъ, ни идеально добродѣтельныхъ. Онъ беретъ ихъ, какъ они есть, въ окружающей ихъ реальной обстановкѣ, въ зависимости отъ среды, ихъ воспитавшей. Его пьесы просты, какъ проста сѣрая, будничная жизнь, составляющая ихъ содержание. Но въ обыденныхъ характерахъ О. умѣетъ показать богатое разнообразіе индивидуальных особенностей, въ обычной картинѣ онъ раскрываетъ глубокую психологическую драму. Однако, какъ ни тяжелы подчасъ рисуемые имъ картины, читатель никогда не вынесетъ изъ его пьесъ безотрадного мрачнаго настроенія. Всюду у О-аго чувствуется примиряющее начало, взглядъ на зло, какъ на результатъ непониманія или временнаго заблужденія, вѣра въ побѣду гуманности и просвѣщенія. Съ этимъ у О-аго соединялся свѣтлый умъ, глубоко понимавшій явления русской жизни, необыкновенный даръ мѣтко схватывать и ярко передавать типическія особенности всѣхъ слоевъ русскаго общества (особенно купечества, чиновничества и дворянства, какъ наиболее близко знакомыхъ ему), а также богатый и образный, вѣрный духу и окладу русской рѣчи, исполненный юмора и остроты языкъ. Благодаря всѣмъ этимъ качествамъ О. до сихъ поръ остается любимѣйшимъ русскимъ драматургомъ, доставляя высокое наслажденіе для читателей и зрителей, давая талантливымъ актерамъ богатый матеріалъ для художественнаго воспроизведенія и являясь лучшей пробой и школой для начинающихъ артистическихъ силъ.—Послѣднее изд. соч. О-аго—1890 г., М., 10 т. См. „Воспоминанія“ О. А. Бурдина въ „Вѣстн. Евр.“ за 1886 г., № 12; Дроблюбовъ, соч. т. III, 1885 г.; Скабичевскій, соч. 1890 г.; Ап. Григорьевъ, соч. т. I, 1876 г.; Ор. Миллеръ, „Русск. писатели послѣ Голяя“, т. III, 1888 г.; А. Назеленовъ: „Островскій въ его произведеніяхъ“, 1888 г. 2) О., Михаилъ Николаевичъ, государств. дѣятель, род. въ 1827 г. въ Москвѣ и тамъ получилъ образованіе, сперва въ 1-й гимназіи, а потомъ въ университетѣ на юридическомъ факультетѣ, гдѣ кончилъ курсъ въ 1848 г. Большую часть жизни онъ провелъ на службѣ въ вѣдомствѣ государств. контроля и одно время былъ товарищемъ государств. контролера. Въ 1878 г. О. былъ назначенъ членомъ государственнаго совѣта, а въ 1881 г. занялъ постъ министра государственныхъ имуществъ и занималъ его до 1 янв. 1893 г. Дѣятельность О-аго, какъ министра, была направлена главнымъ образомъ къ охранѣ фискальныхъ интересовъ и къ поднятію государственныхъ имуществъ, какъ источника казенныхъ доходовъ. Изъ др. его мѣропріятій можно указать на прекращеніе раздачи казенныхъ имѣній частнымъ лицамъ, организацио сельско-хозяйственной статистики и нѣкоторое облегченіе крестьянамъ аренды казенныхъ земель. 3) О., Теодоръ, пианистъ и проф. въ Варшавскомъ консерваторіи, ум. въ Лембергѣ въ 1802 г.; оставилъ сочиненія: „Гражданское право польскаго народа“ (по-нѣмски 1797 г.), „Исторія и право польской церкви“ (новое изд. 1846 г.).

Островъ, часть суши, окруженная со всѣхъ сторонъ водою и представляющая въ климатологич.

и друг. отношеніяхъ, въ противность матеріку, на всемъ своемъ протяженіи, не исключая и центра, болѣе или менѣе ясныя слѣды вліянія моря. Лежащія вблизи другъ друга, въ болѣе или менѣе числѣ, О-а образуютъ т. наз. *архипелагъ*, а расположенныя въ рядъ, другъ подлѣ друга, наз. *островными цѣпями*. Поверхность, занимаемая всѣми О-ами земнаго шара, составл. приблиз. $\frac{1}{20}$ всей поверхн. материковъ. По мѣсторасположенію относит. большіе массы суши различаютъ 1) *континентальныя О-а*, лежащія вблизи материковъ, съ котор. они или бывають тождественны по геологич. строенію и характеру типовъ флоры и фауны, или же болѣе или менѣе разнятся отъ нихъ (чаще всего существованіемъ дѣятельн. вулкановъ), обыкнов. они имѣють продолговатую форму и происхожденіемъ обязаны разрывающимся негнущимъ или вулканич. силамъ, и 2) *океаническія О-а*, лежащія вдали отъ континентовъ, имѣющія обыкнов. круглую форму и образованныя или вулканич. дѣятельностью, выдвинувшей ихъ со дна моря (*высокіе ок. О-а*), или же колоніями коралловыхъ полиповъ (*низкіе ок. О-а*).

Островъ 1) (Островскій), уѣздн. гор. Псковской губ., подлѣ $57^{\circ}21'$ с. ш. и $46^{\circ}1'$ в. д., на р. Великой (съ стариннымъ, уже разрушеннымъ укрѣпленіемъ на островѣ), при С.—Петербургоко—Варшавской ж. д.; торговля льномъ; 4946 ж. О. существовалъ уже въ половинѣ XIV стол. и, какъ пограничная крѣпость съ Литвою, имѣлъ стратегическ. значеніе, котор. впоследствии, съ удаленіемъ польской границы, пало; уѣздн. гор. назначенъ въ 1777 г.—*О-скій уѣздъ*—въ зап. части губ-и, по р. Великой съ притокомъ Куховъ, Утрой и др. и по незначит. притокамъ р. Шелони (въ болѣе болотистой восточн. части). Поверхность слегка волнистая, почва преимуществ. глинистая, мѣстами песчаная, усѣянная эрратическ. валунами; лѣсу довольно много, особенно въ юго-зап. части. Главн. занятія жителей (143980 ж. на 4357 кв. в.) состоятъ изъ разведенія льна, хлѣбопашествъ (хлѣба не хватаетъ для мѣстныхъ потребностей), скотоводствъ и лѣсныхъ промысловъ. 2) О., уѣздный городъ Ломжинской губ., бл. Зап. Буга; 7800 жит., занимающихся хлѣбной торговлей и незначит. фабрично-заводск. промышленностью (машиностроит. зав., таб. фабр. и т. п.).—*О-скій уѣздъ* (1375 кв. в. съ 77140 жит.), въ южной части губ-и, имѣетъ ровную поверхность и орошается Зап. Бугомъ (текущимъ по южн. границѣ узда) съ притоками. Почва глинистая, дов. плодородная. Жители занимаются главн. обр. земледѣліемъ и скотоводствомъ. Промышленность очень слабо развита.

Острога, рыболовное орудіе, представляющее собою желѣзную вилу съ 5—8 зазубренными зубцами, насаженную на длинный шестъ; О-ою быть обыкновенно крупную и стоящую на мѣстѣ рыбу ночью, при искусств. освѣщеніи (т. наз. лученіе рыбы).

Острогосжскъ (въ просторѣчій *Рыбный*), нѣзди. гор. Воронежской губ., подлѣ $50^{\circ}2'$ с. ш. и $56^{\circ}45'$ в. д., на р. Тихой Соснѣ; 6-классн. мужск. прогимназія, городской общественный банкъ, оживленная торговля (послѣ Воронежа О.—самый торговый гор. въ губерніи) хлѣбомъ, скотомъ, а также продук-

тами мѣстной промышленности; 8608 ж.—О. основ. въ 1652 г. и первоначально заселенъ былъ черкэсами, недовольными польскимъ правительствомъ и образовавшими Острогжской полкъ; вскорѣ здѣсь была выстроена крѣпость съ цѣлью защиты отъ набѣговъ татаръ и ногайцевъ; уѣздн. гор. О. назначенъ въ 1779 г.—*О-ий уѣздъ*—въ юго-зап. части губ-и, по правую сторону р. Дона, съ приток. Тихой-Сосной, Черной-Калитвой и др. Поверхность (7100, кв. в. съ 264 942 ж.) ровная, почва по преимуществу черноземная. Главн. занятія жителей, благодаря плодородию почвы и обилію хорошихъ пастбищъ, составл. земледѣліе (хлѣбныя растенія, свекловица и табакъ), скотоводство (ргагаты скотъ и тонкорун. овецъ), а также рыболовство, чумачество и добыча мѣла. Фабрично-заводская промышленность довольно развита (заводы винокуренныя (8), маслوبيяныя (8), кожевенныя (5) и др.). Изъ числа болѣе 20 ярмарокъ, бывающ. въ уѣздѣ, важнѣйшія—въ сл. Россосѣ, Ровенькахъ и Ольховаткѣ.

Острогорскій, Викторъ Петровичъ, педагогъ и литераторъ, род. 16 февр. 1840 г., образова-



Острогорскій, В. П.

ніе получилъ въ 3-й петерб. гимн. (гдѣ въ то время преподавалъ В. Я. Стоюнинъ) и въ петербург. ун. (на истор.-филол. фак.), въ котор. слушалъ Костомарова, Стасюлевича, Благоващенскаго, Пыпина, Никитенко; въ 1862 г. удостоенъ степени кандидата. Еще будучи студентомъ, В. П. О. принимаетъ участіе въ устройствѣ первой воскресной школы въ Петербургѣ и до настоящихъ дней словомъ и дѣломъ служитъ *народному образованію*: пишетъ для народа („Изъ народнаго быта“, „Илья Муромецъ—крестянский сынъ“, „Наталья Долгорукова“, „Хорошіе люди“ и друг.), принимаетъ дѣятельное участіе въ трудахъ петербургскаго комитета грамотности (подъ его редакціей составленъ, между прочимъ, отдѣлъ по русскому языку въ капитальномъ изданіи комитета: „Обзоръ русской учебно-народной литературы“), составляетъ доклады о выдающихся дѣятеляхъ по народному образованію, часто выступаетъ въ периодич. прессѣ въ защиту развитія просвѣщенія среди народной массы. Одно-временно съ этимъ В. П. О. усердно и неустанно

служить и дѣлу широкаго распространенія образованія среди *русскихъ женщинъ*: еще на университетскаѣ оны участвовалъ въ первомъ журналѣ для женщинъ („Ласточка“), преподавалъ потомъ въ женскихъ учебн. завед. двадцать два года (1869—91 гг.), читаетъ лекціи на женскихъ педагогическихъ курсахъ въ Петербургѣ (этика, а потомъ анализъ литературныхъ произведеній и всеобщая исторія литературы), писалъ для сцены драматическіе эскизы („Мгла“, „Липочка“, „На однихъ сѣняхъ“, „Первый шагъ“, „Въ бель-этажѣ на улицу“), печатаетъ горячія статьи въ журналахъ и газетахъ („Больше свѣта“, „Благія желанія“, „Мужья и жены“, „Къ вопросу о высшихъ женскихъ курсахъ“, „Этюды о русск. женщинахъ“, разборъ повѣстей Крестовской-псевд.: „Старая дѣва“, „Эгоистки“—въ журналѣ „Женское Образованіе“, 1877—1880 гг.) и всюду является убѣжденнымъ и стойкимъ защитникомъ общечеловѣческихъ правъ русской женщины. Какъ учитель старшихъ классовъ гимназіи (по русскому языку) и *недологъ-литераторъ*, В. П. О. талантливо и успешно развивается и проводитъ въ жизнь гуманныя идеи Пирогова, Ушинскаго, Стоюнина. На своихъ урокахъ оны даетъ рѣшительное предпочтеніе не формальному грамматическому учению, а непосредственному изученію русскихъ и иностранныхъ классиковъ. Въ своихъ журнальныхъ работахъ („Учитель“, „Женское Образованіе“, „Образованіе“, „Педагогическій Листокъ“, „Вѣстникъ Воспитанія“, „Русская Мысль“ и друг.) и въ отдѣльно изданныхъ педагогическихъ сочиненіяхъ В. П. О. стоитъ за развитіе въ юношествѣ и въ обществѣ гуманныхъ чувствъ и за распространеніе свѣтлыхъ жизненныхъ идей—путемъ воспитанія и разумнаго чтенія образцовыхъ произведеній литературы. Въ его трудахъ воспитатель и учитель найдетъ много цѣнныхъ руководящихъ указаній, не только теоретическаго, но и практическаго свойства. Одно изъ раннихъ произведеній В. П. О-аго, „Руководство къ чтенію повстическихъ произведеній“ (по Энкарту), было въ свое время почти единственнымъ въ своемъ родѣ пособіемъ; а разошедшаяся въ нѣсколькихъ изданіяхъ книги: „Бесѣды о преподаваніи словесности“, „Русскіе писатели, какъ воспитательный и образовательный матеріалъ для занятій съ дѣтьми и для чтенія народу“, „Выразительное чтеніе“ и друг. еще на долгое время останутся настольными книгами для учителя и воспитателя. Въ своихъ журнальныхъ работахъ („Дѣтское Чтеніе“ подъ редакціей В. П. О-аго справедливо считалось въ свое время лучшимъ журналомъ для дѣтей; издаваемый имъ нынѣ, прекрасно направленный журналъ „Міръ Божій“—единственный журналъ для юношества и самообразованія) и въ отдѣльныхъ изданіяхъ В. П. О. мастерски знакомитъ съ классическими произведеніями, русскими и иностранными, въ своихъ талантливыхъ „Этюдахъ о русскихъ писателяхъ“ съ полнымъ знаніемъ дѣла открываетъ читателю смыслъ и значеніе произведеній нашихъ родныхъ художниковъ (Пушкинъ, Гончаровъ, Лермонтовъ, Помяловскій, Аксаковъ, Кольцовъ); эти произведенія В. П. О-аго имѣютъ огромное руководящее и воспитат. значеніе не только для юношества, но и для всякаго читателя. В. П. О-имъ составлены, сверхъ того, пре-

красный сборникъ лучшихъ стихотвореній нашихъ первоклассныхъ поэтовъ („Родные поэты“) и „Двадцать биографій образцовыхъ русскихъ писателей“, просто и для всѣхъ доступно изложенныхъ.

Остроградскій, Михаилъ Васильевичъ, знаменитый русский математикъ, род. въ дер. Пашенный, Кобляцкаго у., Полтавск. г., 12 сент. 1801 г. Наклонности его къ математикѣ проявились весьма рано, но систематическое изученіе этой науки онъ началъ лишь на 15-мъ году отъ роду. Поступивъ въ 1817 г. въ харьковск. унив., онъ поразилъ своими успѣхами учителя своего, Павловскаго, сразу отличившаго его среди друг. студентовъ; ноуже въ 1818 г. О. вышелъ изъ унив. съ аттестатомъ, въ которомъ были отмѣчены его „превосходные успѣхи“ въ математ. наукахъ и „доброрядочное поведение“.



Остроградскій, М. В.

Черезъ годъ онъ снова поступилъ въ унив., выдержалъ экзаменъ на званіе кандидата, отличился на публичномъ экзаменѣ, но диплома не получилъ, такъ какъ проф. философіи Дубровичъ подалъ о немъ особое мнѣніе, въ котор. говорилось о неблагонадежности О-аго, вслѣдъ чего у М. В. отняли и прежній аттестатъ. Потерпѣвъ на родинѣ неудачу въ своемъ стремленіи къ знанію, О. побѣхалъ искать его въ Парижъ, посѣщая тамъ лекціи Сорбонны и Collège de France и обратилъ на себя вниманіе Лавласа, Ампера и Коши. Послѣдній уже въ это время ссылается на его работы; тогда же на его долю выпала рѣдкая для иностранца честь быть професс. во франц. учебномъ заведеніи (коллегіумъ Генриха IV). Въ 1828 г. О. возвратился изъ-за границы въ Россію. Извѣстность его была уже настолько велика, что онъ тотчасъ же былъ избранъ членомъ Академіи наукъ, въ 1830 г. сдѣланъ экстраординарнымъ, а черезъ годъ ординарнымъ академикомъ. Въ это же время онъ былъ назначенъ проф. Главнаго педагогич. института, Главныхъ артиллерійскаго и инженернаго училищъ (нынѣ академіи) и корпуса (теперь института) инженеровъ путей сообщенія. Въ 1861 г. О. уѣхалъ въ свое имѣніе, взявъ отпускъ о разстроенному

здоровью; здѣсь онъ опасно заболѣлъ и скончался 20 дек. 1861 г.—О-имъ напечатано 48 мемуаровъ въ „Запискахъ“ с.-петербургской и 3 въ „Запискахъ“ парижской Акад. наукъ. Нѣкоторыя работы его изданы отдѣльно. Любимымъ предметомъ его занятій была аналитическая механика. Въ своихъ мемуарахъ, посвященныхъ этой наукѣ („Considération générale sur les moments des forces“, „О мгновенныхъ перемѣщеніяхъ системъ, подлежащихъ перемѣннымъ условіямъ“, „О принципѣ дѣйствія скоростей и силы инерціи“, „Théorie générale de la percussion“) онъ развилъ начала, положенныя Лагранжемъ въ основаніе механики и далъ имъ болѣе общее развитіе, упростилъ доказательства многихъ теоремъ и далъ массу новыхъ. Другія его работы въ этой области—„Sur les mouvements des fluides“, „Sur les intégrales des équations de dynamique“, „Mémoires sur la propagation des ondes dans un bassin cylindrique“. Заслуги О-аго въ чистой математикѣ главн. образ. къ вариационному исчисленію. Послѣ Эйлера и Лагранжа вариационное исчисленіе давало возможность находить вариации простыхъ интеграловъ; О., развивая начала Лагранжа, далъ формулу, несущую его имя, для нахождения вариации многократныхъ интеграловъ. Способъ О-аго для интегрированія рациональныхъ дробей чрезвычайно упрощаетъ этотъ вопросъ, давая возможность находить отдѣльно алгебраическую и логарифмическую часть (его работы: „Mémoire sur les intégrales des fonctions algébriques“, „Mémoire sur l'intégration des fractions rationnelles.“ и „Mémoires sur le calcul des variations des intégrales multiples“). Не менѣ замѣчательны его труды по математич. физикѣ („Notes sur la théorie de la chaleur“), по теории вѣроятностей („Sur une question des probabilités“ и др.) Отдѣльно изданы его лекціи: „Cours de mécanique céleste“ (1831 г.), „Лекціи алгебраич. и трансцендентнаго анализа“ (1837 г.).

Острогъ 1) въ старину небольшое укрѣпленіе, обнесенное деревяннымъ частоколомъ изъ заостренныхъ вверху (откуда и названіе) свай. 2) О., въ настоящее время народн. названіе тюремнаго замка.

Остроты, уѣздн. гор. Волянской губ., подъ 50°20' с. ш. и 44°13' в. д., при впаденіи р. Вилии въ Горыны; мужск. 6-классная прогимназія, мужск. учительск. семинарія; 16877 ж. (болѣею частью евреи), вѣдущ. торговлю (пшеницей, шерстью, кожами, лѣсомъ, сахаромъ, мукой) какъ внутреннюю, такъ и внѣшнюю (съ Австріей, чрезъ Радзивиловскую таможеню). О. памятенъ въ исторіи русск. просвѣщенія первой малороссійск. академіей, преобразованной послѣдствіемъ въ іезуитскую коллегію, а также какъ мѣсто, гдѣ впервые напечатана Библия на церковно-славянск. языкѣ (1581 г.).—О. основ. въ IX в., но въ летописяхъ упоминается лишь подъ 1100 г. Онъ былъ столицей независимаго *Острожскаго княжества* (кн. Остроженіе были потомками Данила Васильевича, сына Данила Галицкаго) и достигъ особеннаго процвѣтанія въ XVI стл.; въ 1648 г. былъ разграбленъ и сожженъ казаками, а въ 1655 г.—русскими, послѣ чего пришелъ въ упадокъ; присоединенъ къ Россіи въ 1795 г. Изъ временъ былого величія города сохранились развалины крѣпости, замка и др. зданій.—*О-жскій уѣздъ*—въ южн. части губ.-и,

сто р. Горыню и его незначит. приток. (Вилія, Устье и др.), поверхность волнистая, изрѣзан. овраг. и узьян. холмами, въ особ. на югѣ; почва плодородная, на сѣв. глинистая, на югѣ черноземная. Главн. массу ж. селения (141311 ж. на 2694,1 кв. в.) составл. малороссы; за ними слѣдуютъ поляки, евреи и литовцы. Господствующ. занятія: хлѣбопашество, дающее большой избытокъ хлѣба (въ особенности пшеницы) для продажи и винокуренія, и скотоводство (обширные заводы рогат. скота и овецъ). Фабрично-заводская дѣятельность довольно развита (заводы винокуренные, пивоваренные и др.).

Острожскіе князья, княж. родъ, ведшій свое происхождение отъ знаменитаго Данила Галицкаго; первоначально самостоятельн. владѣліи на Волыни городами: Острогомъ, Дубномъ, Заславлемъ и нѣкот. др., въ полов. XIV в. впали въ зависимость отъ Польши, потомъ — отъ Литвы. По возросшей обѣихъ странѣ, О. к. выдѣлялись въ средѣ польско-русскихъ магнатовъ мужествомъ на войнѣ, преданностью русской народности и просвѣщенностью. Самыми видными изъ нихъ представителями въ исторіи были: 1) Даниилъ О-й, см. *Даниилъ* 13. 2) Константинъ Ивановичъ О-й, см. Константинъ 22. 3) Константинъ Константиновичъ О-й, см. *Константины* 27. 4) Феодоръ О-й, см. *Феодоръ*.

Остроленка, узвздн. гор. Ломжинской губ., подъ 53°4' с ш. и 59°18' в. д., на р. Наревѣ; 4855 ж. — О. основ. въ 1427 г. Здѣсь въ 1807 г. французы, подъ начальствомъ Савари, одержали побѣду надъ русскими, а въ 1831 г. произошла рѣшительная битва между поляками и русскими, открывшая послѣднюю дорогу къ Варшавѣ. — *О-ский узвздъ*, 1424₂ кв. в. съ 70322 ж.

Острожирово Евангеліе, древнѣйшій изъ датированныхъ памятниковъ старо-славянскаго яз., является самымъ древнимъ памятникомъ нашей письменности. Русский писецъ, діаконъ Григорій, списавшій его въ 1056—1057 гг. въ Новгородѣ для новгородскаго посадника Остромира (отсюда названіе Е-ія) съ старо-славянск. (древне-болгар.) подлинника, довольно строго держался текста, и потому О. Е. можетъ служить однимъ изъ лучшихъ, по древности и чистотѣ языка, источникамъ для свѣдѣній по диалектологіи старо-славянск. яз-а (ср. предисловіе въ „Грамматикѣ старо-славянскаго языка“ А. Лескина, рус. пер., М., 1890 г.). Но при всей тщательности переписки съ чужаго источника, переписчикъ не избѣжалъ все-таки руссизмовъ, которые легко узнать и выдѣлѣть. Такимъ образомъ О. Е. является вмѣстѣ съ тѣмъ однимъ изъ первыхъ источниковъ для изслѣдователя звуковой исторіи русскаго яз-а (ср. „Лекціи по исторіи русскаго языка“ А. Н. Соболевскаго, Спб., 1891 г.). Рукопись О-а Е-ія хранится въ Спб. Импер. Публ. Библиотекѣ. Печатныя изданія: Востокова, съ приложеніемъ греч. текста евангелій и грамматик. объясненіями, Спб., 1843 г.; иждивеніемъ спб. купца Ильи Савинкова, 1-е изд., Спб., 1883; 2-е изд., Спб., 1889 г.; стрыжковъ изъ О-а Е-ія въ „Христ.“ Булава, стр. 1—12, изд. 1861 г.

Остреховъ 1) Александръ Александровичъ, род. въ 1858 г., изучалъ естеств. науки въ Казани. Будучи студентомъ, написалъ „О саранчевыхъ Восточной Россіи“ к, съ порученію нѣкотор. земствъ, дѣлалъ

поѣздки для изслѣдованія вредныхъ насекомыхъ. По окончаніи курса въ 1882 г., оставленъ при университетѣ и совершилъ зоологич. экскурсію на Кавказъ; въ 1885 г. работалъ на зоологической станціи въ Севастополь, на южномъ берегу Крыма и черноморскомъ побережьи Кавказа, затѣмъ, въ 1885—86 гг., — на зоологич. станціи Дорна въ Неаполѣ. Въ томъ же году утверждёнъ въ Казани приватъ-доцентомъ сравнительной гистологии, въ 1887 г. защитилъ диссертацию на д-ра зоологіи, весной 1888 г. читалъ медикамъ курсъ сравнительной анатоміи позвоночныхъ. Изъ трудовъ назовемъ: „Ходъ дробленія яйца у Terpigae“, „Опытъ изслѣдованія мшанокъ Севастопольской бухты въ систематическомъ и морфологич. отношеніяхъ“, „О третѣемъ глазѣ позвоночныхъ“. 2) О., Александръ Александровичъ, врачъ, проф. моск. унив. покая. терапевт. госпит. клиники, въ 1870 г. представилъ дисс. на д-ра медич.: „О происхожденіи 1-го тона сердца“, затѣмъ работалъ съ границей, у Вирхова, Конгейма, Гейденгайна, Шарко, Петера. Особенно интересны работы О-а о регулированіи тепла въ животн. организмѣ, о сосудоэрастивающихъ нервахъ, о потогдѣлит. нервахъ.

Острыя болѣзни, медич. терминъ для обозначенія болѣзней, длящихся не болѣе нѣсколькихъ недѣль, въ противоположн. *хроническимъ*, продолжающимся мѣсяцами и годами. Большею частью О. б. сопровождаются лихорадкой.

Острфрискландъ (Восточ. Фрисландъ), бывшее княжество, нынѣ часть прусск. провинціи Аурихъ.

Ость-Индія. Подъ О.-И-ей обыкновен. разумѣются полуострова передняя и задняя Индіи и Малайскій архипелагъ, т. е. вся юго-восточная Азія, а въ болѣе тѣсномъ смыслѣ слова — только передняя Индія (чаще называемая просто Индіей). О.-И. лежитъ между 8°—37° с. ш. и 84°—115° в. д. и представляетъ изъ себя страну съ рѣзко очерченными естественными границами: на сѣверѣ Гималаи, на сѣв.-зап. Сефидъ-Кохъ и Солиманъ-дагъ отдѣляютъ ее отъ Тибета и передней Азіи; на юго-зап. О.-И. омывается Аравійск. моремъ, на юго-вост. Бенгальскимъ заливомъ, берега которыхъ низменны и не представляютъ хорошихъ естественныхъ гаваней. На сѣв.-вост. границей О.-И-и служатъ горные хребты, образующіе водораздѣль между бассейнами Браматутры и Иравадди. О.-И. представляетъ во многихъ отношеніяхъ особый, совершенно своеобразный міръ, занимая 3827,237 кв. влм. съ 257 милл. жит. Въ орографіи. отношеніи О.-И. распадается на 3 части: сѣверную, среднюю и южную. Сѣв. О.-И. наполнена громаднѣйшей въ мірѣ системой Гималаевъ, состоящей главнымъ образомъ изъ кристаллич. и метаморфич. породъ, съ ихъ 2—5 паралл. цѣпями, образующими дугу длиной въ 2500 килом., вершинами въ 7500—8340 м. и гигантскими ледниками. Средняя О.-И. представляетъ обширную (775000 кв. влм.) аллювиальную низменность (75—150 м. выс.), раздѣленную невысокимъ порогомъ (300 м.) на двѣ долины: меньшую, Инда, и большую, Ганга и Браматутры. Южная О.-И. занята гнейсовымъ плато, поверхъ котораго залегаютъ громадныя потоки лавы; къ сѣверу оно спускается радомъ невысокихъ уступовъ плоскогорія Виндія (400—600 м.), западную окраину котораго составляютъ горы

Аравали (1155 м.), а южную — хребет Виндия (700 м.). Къ югу отъ хребта Виндия простирается Деканское плоскогоріе (300—1000 м.), наклоненное къ востоку; отъ Коромандельскаго берега оно отдѣляется цѣльно невысокихъ восточн. Гатовъ, а къ Малабарскому — круто обрывается хребтомъ западн. Гатовъ (1200—2630 м.), продолженіемъ которыхъ къ югу служатъ массивъ Анамалли (2693 м.). Рѣчная сѣть О.-И-и, очень обширная, мало удобна для судоходства: рѣки О.-И-и, величественные потоки въ сезонъ дождей, въ сухое время года настолько мелѣютъ, что плаваніе по нимъ (за исключен. Брамалутры) становится почти невозможнымъ. Важнѣйшія рѣки О.-И-и: Гангъ съ Брамалутрой (бассейнъ—1012000 кв. км.), Индъ съ Сетледжемъ, Нербудда, Танти, Кавери, Кистна, Годавери и Маганнади. Озера въ О.-И-и многочисленны на югѣ и въ Гималаяхъ, но малы. Климатъ О.-И-и весьма разнообразенъ въ зависимости отъ высоты: холодный и рѣзкій въ высокыхъ долинахъ Гималая, умѣренный въ предгорьяхъ ихъ и на высокыхъ массивахъ Декана, тропическій въ остальной О.-И-и. Въ общемъ климатъ О.-И-и, обусловленный ея положеніемъ въ области муссоновъ, нездоровъ для европейца; рѣзко обозначены три времени года: теплое (февраль—май), дождливое (июнь—сентябрь), холодное (октябрь—январь). Средняя годовая темп.: 23° на сѣверѣ, 26° въ ср. О.-И-и, 29° въ южной. Рѣзче всего климатъ долины Инда (средн. амплитуда 22°—26°), мягче всего—на Цейлонѣ (ампл. 2°—3°). Количество осадковъ весьма различно: наименѣе падаетъ дождя въ долинѣ Инда (13—75 см.), гдѣ существуетъ громадная почти безводная пустыня (Таръ); къ сѣверу и къ востоку отъ Пенджаба это количество быстро увеличивается (Гималаи, 300—600 см.; Ассамъ, 1200—1800 см.). На югѣ количество дождей уменьшается въ обратномъ направленіи (Конканъ, 400—600 см.; Коморинъ, 100 см.; Мадрасъ, 124 см.). Дожди приносятся главнымъ образомъ лѣтними муссонами, и отъ обилія ихъ зависитъ существованіе населенія О.-И-и. Въ ботаническомъ отношеніи О.-И-и съ ея чрезвычайно богатой и разнообразной флорой не составляетъ отдѣльной области. Растительность Гималаевъ представляетъ смѣсь вилотъ европейскихъ, южно-сибирскихъ и китайскихъ; бассейнъ Инда есть продолженіе растит. области Аравіи и Персіи; Ассамъ, Бенгалия и южная О.-И-и напоминаютъ Малайскій архипелагъ и т. п. Лѣса еще покрываютъ 35% поверхн. О.-И-и. Точно также и животное царство О.-И-и малоотличается отъ фауны сосѣдн. странъ. — Политически О.-И-и распадается на самостоят. государства въ Гималаяхъ (Непалъ, Бутанъ и племена къ сѣверу отъ Ассама, 218000 кв. км. и 3260000 жит.) и европейскія владѣнія: французскія (509 кв. км. и 279066 жит.), португальскія (3365 кв. км. и 482609 жит.) и англійскія. Англійскія владѣнія въ О.-И-и составляютъ Индійскую имперію, въ составъ котор. входятъ, кромѣ передн. О.-И-и, Бирма, Манипуръ, Андаманскіе и Никобарскіе о-ва, въ задн. О.-И-и, Белуджистанъ и страна Вазиріевъ, Аденъ съ зависящ. областями въ Аравіи, Сонотора, Сомали и Занзибаръ, но не входитъ о. Цейлонъ; всего—4 839 300 кв. км. и 261 108 683 жит. (1881 г.; 1891 г.—291 милл.). Населеніе О.-И-и при-

надлежитъ къ 2 главн. расамъ: арійской (75%), занимающей сѣверъ О.-И-и, и дравидійской, живущей на югѣ (19%); въ нѣкот. долинахъ Гималая и въ Бирмѣ преобладаютъ тибето-бирманцы (2½%), а въ разн. частяхъ О.-И-и разбросаны коларійцы (1%), иранскія племена (½%) и цыгане (0,1%); европейцевъ—всего 200000. По религіямъ населеніе О.-И-и распределяется такъ: браминисты (72,3%), магометане (20%), особенно въ Пенджабѣ и Бенгаліи), фетишисты (3,9%), буддисты (2½%, въ Бирмѣ), христіане (0,8%), особ. католики въ южн. О.-И-и), сейхи (0,7%), джайны (½%), парсы (90000 ч.). Главное занятіе 9/10 индусовъ—земледѣліе, техника котораго въ послѣднее время замѣтно поднилась (искусств. орошеніе, плодоярем. хозяйство и т. п.). Изъ зерновыхъ хлѣббовъ на сѣверѣ сѣютъ главн. образомъ пшеницу (ею питается 3¼% насел.), на плоскогорьяхъ—ячмень и просо (39%); въ Бенгаліи и по берегамъ моря главн. пищей служитъ рисъ (29%). Изъ другихъ землед. продукт. О.-И-и наиб. важность имѣютъ: опиумъ, продажа котораго составл. монополию правительства, хлопокъ (396200 тоннъ), джутъ (311000 тоннъ), индиго (культура его въ упадкѣ), табакъ (въ Деканѣ), чай (28400 тоннъ на 4 милл. ф. ст., въ Ассамѣ, Гималаяхъ и Цейлонѣ), кофе (въ южн. О.-И-и и на Цейлонѣ, 65820 тн. на 6 милл. ф. ст.), сахарн. тростникъ, хинное дерево и пр. Всего подъ культурой 33% земли. О.-И-и очень бѣдна скотомъ (60 милл. гол. рог. скота, 29½ милл. овецъ, 2 милл. лошадей), и скотоводство въ упадкѣ. Форма землевладѣнія прежде повсемѣстно была общинной; теперь рядомъ съ общинной въ широкихъ размѣрахъ развилось подворное частное землевладѣніе. Крестьянское землевладѣніе значительно только въ нѣкотор. мѣстностяхъ на югѣ (Канара) и западѣ (Пенджабъ), а въ остальныхъ частяхъ О.-И-и земля принадлежитъ крупнымъ собственникамъ (землидары), и крестьяне, арендуя ее, находятся въ полномъ рабствѣ у лэндлордовъ и ростовщиковъ. Огромное большинство индусовъ живетъ въ страшной бѣдности: 4/5 ихъ питаются вроголоды; средняя заработная плата сельскихъ рабочихъ составляетъ всего 10—20 коп. въ день. Среди индусовъ смертность очень высока (32,6 на 1000; 2/3 всѣхъ смертныхъ случаевъ—отъ тропич. лихорадки), а голода, являющіеся слѣдствіемъ неурожаевъ, причиняемыхъ недостаткомъ дождей, составляютъ одно изъ „учрежденій“ О.-И-и“ и губятъ массы людей (въ 1877 г. голодъ въ О.-И-и унесъ въ могилу 4 милл. чел.). Однако, населеніе О.-И-и быстро возрастаетъ (въ ср. на 1,2% ежегодно); эмиграція сельск. рабочихъ (кули), направляющаяся главн. обр. на о-въ св. Мавркія, не велика (18298 ч. въ 1890 г.). Промышленность О.-И-и, сильно развитая до XVIII в., въ послѣднее время быстро поднимается, вступая въ успѣшную конкуренцію съ англійской въ самой О.-И-и и на всемъ крайнемъ Востокѣ. Важнѣе всего хлопчатобумажн. промышленность (100 фабр., 117922 раб., 3273000 шулуекъ, центръ ея—Бомбей), далѣе—джутровая (21 фабр., 47868 раб.), сосредоточенная въ Калькуттѣ, шерстяная и суконная (Пенджабъ и сѣв.-зап. провинціи), шелковая (Бенгалія, 35000 раб.), пивоваренн., бумажн. и пр. Горнозаводская

промышленность незначит. (каменный уголь, хотя встречается на громады, протяженны въ 90000 кв. км., плохого качества, и добыча его не велика: 1420000 тонн); желѣзо, отчасти мѣдь, свинець, немного драгоценн. металловъ; большую важность имѣютъ драгоценн. камни (Деканъ) и соль (Пенджабъ). Торговля О.-И-и быстро возросла со времени открытія Суэзскаго канала: въ 1890—91 г. обороты ея равнялись 196260382 ф. ст. (возвъ—93909856 ф. ст., вывозъ—102350526 ф. ст.). Главные предметы вывоза: хлопокъ (16503000 ф. ст.), рисъ (12878000 ф. ст.), опиумъ (9262000 ф. ст.), джутъ (7602000 ф. ст.), хлѣбъ (6661000 ф. ст.), 1539000 тоннъ), хлопчатобум. ткани (6543000 ф. ст.), чай (5219000 ф. ст.), индиго (3073000 ф. ст.), джутов. издѣлія (2482000 ф. ст.), кофе (1455000 ф. ст.) и пр. Главн. статьи ввоза: хлопчатобум. издѣлія (31010000 ф. ст.), желѣз. и стальн. издѣлія и машины (8267000 ф. ст.), сахаръ (3400000 ф. ст.), нефть (2362000 ф. ст.) и т. д. Торговля О.-И-и—почти исключит. морская и ведется главн. образ. съ Англійей (51⁰/₀). Главные центры ея—Бомбей и Калькутта. Въ 1890—91 г. вошло въ порты О.-И-и 5490 суд. заграничн. плаван. въ 3862841 тон., а общее движеніе загранич. судоходства—11023 судна въ 7684954 т. (821¹/₂⁰/₀ подъ англійск. флагомъ). Торговый флотъ О.-И-и ничтоженъ (190 суд. въ 59437 тон., изъ нихъ 1¹/₂ пароходовъ). Желѣзнодорожная сѣть О.-И-и, начавшаяся постройкой въ 1853 г., быстро растетъ (28122 км. въ 1891 г.; чистый доходъ на 1 км.—456 ф. ст.); ²/₃ ея—въ рукахъ государства.—Соціальныи строй индусскаго общества и до сихъ поръ обусловливается существованіемъ обособленныхъ кастъ (см. это сл.), воздвигающихъ неодолимая преграды между его различными слоями. Кастовоедѣленіе О.-И-и никогда не исчерпывалось въ дѣйствительности 4 кастами. кастами (брамины, кшатри, вайси, судры): число кастъ громадно, доходя до сотенъ и тысячъ, такъ какъ каждое племя и каждое ремесло составляетъ особую касту. На вершинѣ обществ. лѣстницы стоятъ брамины (они составляютъ 7,3⁰/₀ индусовъ и дѣлятся, въ свою очередь, на рядъ кастъ, ничѣмъ не связанныхъ между собою) и раджпуты (3,8⁰/₀, военная и владѣльческая аристократія), а на самомъ низу—гандалы, презираемые даже паріями. Однако, успѣхи просвѣщенія мало-по-малу колеблютъ режимъ кастъ, уравнивая людей различныхъ слоевъ общества. Народное образованіе быстро развивается, хотя масса населенія еще невѣжественна (грамотно всего 10⁰/₀ мужчинъ и 1¹/₂⁰/₀ женщинъ). Въ 1886 г. было 122516 школъ съ 3119423 учениками и 213428 ученицами, большая часть которыхъ содержится на частныя средства (изъ 7 милл. ф. ст. расхода 1882 г. на народное образованіе правит. расходуетъ 11⁰/₀). Главное вниманіе правит. обращено на среднія и высшія учебныя заведенія. Кромѣ нѣсколькихъ десятковъ колледжей—4 университета (Лагортъ, Калькутта, Бомбей, Мадрасъ; 9027 студ. въ 1880 г.). Периодич. пресса О.-И-и, сильно стѣсненная англичанами, довольно быстро растетъ, насчитывая (1880 г.) 644 изданія (224 англійск., 336 индусск., 84 двуязычн.).—Политически Индійская имперія раздѣляется на непосредственныя владѣнія англичанъ (2504100 кв. км., 203 милл. жит.) и вассальныя

земли (2355200 кв. км., 58 милл. жит.); послѣднія раздѣляются на платяція данъ государства и полунезависимыя; при тѣхъ и другихъ состоятъ англійскіе агенты, наблюдающіе за ихъ дѣйствіями. Во главѣ индійскаго правительства стоитъ вице-король, назначаемый короной и надѣленный обширными полномочіями; но важнѣйшія дѣла рѣшаются въ совѣтъ О.-И-и изъ 15 членовъ, заступаемъ въ Лондонѣ подъ предѣлительствомъ статсъ-секретаря по дѣламъ И-и. При вице-королѣ состоитъ совѣтъ изъ 7 членовъ по назначенію короны. Административно англійскія владѣнія дѣлятся на провинціи, управляемыя губернаторами, при которыхъ состоятъ совѣты, или комиссарами (безъ совѣта). Муниципальн. учрежденія, существ. въ 900 городахъ, состоятъ почти вездѣ изъ членовъ по назначенію правительства. Финансы О.-И-и—въ удовлетворит. положеніи. Доходы въ 1890—91 г. составляли 85741649 ф. ст., расходы—82053475 ф. ст., долгъ—218246069 ф. ст. Однако, налоги всею тяжестью падаютъ на бѣднѣйшіе классы (поземельн. налогъ составл. 28⁰/₀ доходовъ, солоняж. монополія—10⁰/₀, налогъ на опиумъ—9,2⁰/₀, акцизы—5,8⁰/₀) Главныя статьи расхода: жел. дороги и обществ. работы (32⁰/₀), армія и флотъ (26¹/₂⁰/₀), администрація и полиція (16¹/₃⁰/₀) и госуд. долгъ (71¹/₄⁰/₀). Индійская армія, насчитывающая 218786 чел. (4031 англ. войскъ и 144755 туземн., сипай), дѣлится на 3 отдѣльныхъ арміи: бенгальскую, бомбейскую и мадрасскую. Кромѣ регулярн. войскъ правит. располагаетъ вооруженной полиціей (144158 чел.); войска туземн. вассальн. государей простираются до 349835 чел. Военный флотъ, кромѣ англійской эскадры, состоитъ изъ 20 боев. судовъ (2 брон., 9 минн.) съ 42 оруд., старыхъ и мало-пригодныхъ для службы. Столица О.-И-и—Калькутта, въ лѣтнее время—Симла.—Древнѣйшими обитателями О.-И-и были чернокоія племена, отъ которыхъ теперь остались только небольшія группы, разсыпанныя по О.-И-и (коларійцы). Они были уничтожены туранскими племенами (дравиды), пришедшими съ сѣвера. На историч. сцену О.-И. выступаетъ съ появленіемъ арийцевъ, нашествіе которыхъ послѣдовало, вѣроятно, за 2000 л. до Р. Х. Арийцы вторглись въ О.-И-ю чрезъ долину Инда и послѣ 10-15 вѣковой борьбы оттѣснили дравидовъ въ Деканъ. Въ первые вѣка своей исторіи арийцы были пастушескимъ народомъ, раздѣленнымъ на многочисл. племена, во главѣ которыхъ стояли князья, и кастъ у нихъ не существовало. Кастовыя дѣленія стали возникать съ XIV в., когда началась борьба арийцевъ съ дравидами за бассейнъ Ганга; во время ея выдѣлились сословія жрецовъ (браминовъ), военной аристократіи (кшатри) и земледѣльцевъ (вайси), которыя разбѣлились на массу кастъ; побѣжденные дравиды образовали низшій классъ ремесленниковъ (судры). Изъ этихъ сословій преобладающее значеніе вскорѣ получили брамины, въ средѣ которыхъ сосредоточивались лучшія духовныя силы націи и господствовала строгая дисциплина. Духовная культура О.-И-и въ рукахъ браминовъ достигла высокаго развитія, которое было куплено цѣной полного парабощенія низшихъ классовъ населенія, для чего служили браминамъ касты, освященныя религіей. О.-И. распалась на массу

мелкихъ царствъ, деспотически управлявшихся браминами, дѣйствовавшими чрезъ раджей, которые номинально сидѣли на престолахъ. Это угнетеніе низшихъ классовъ вызвало реакцію, выраженіемъ которой явился буддизмъ, провозгласившій отмену кастового института и равенство всѣхъ людей. Съ необыкновенною быстротою буддизмъ, появившись въ VII в. до Р. X., сталъ распространяться по О.-И-и опираясь вездѣ на поддержку низшихъ классовъ и расшатывая браминскія государства. Въ это время начались и вторженія иноземныхъ завоевателей (Дарій Гистаспъ, 517 г. до Р. X.). Сношенія О.-И-и съ Западомъ, ведшіяся чрезъ посредство арабскихъ купцовъ, стали съ тѣхъ поръ усиливаться, и слава богатствъ ея привлекла Александра Македонскаго, который завоевалъ долину Инда (327—324 гг.) и пытался утвердить въ О.-И-и эллиское вліяніе. Однако, основанное его преемниками греко-бактрійское царство должно было скоро уступить мѣсто буддійскому государству, возникшему въ Бенгаліи и при императорѣ Асокѣ (III в. до Р. X.) обнимавшему всю сѣв. О.-И-ю. Въ эту эпоху буддизмъ захватилъ почти всю О.-И-ю, и буддійская культура (отчасти подъ эллискими вліяніемъ, дѣйствовавшими до I в. до Р. X.) достигла своего высшаго расцвѣта. Политическое могущество сѣверо-индійскаго царства было сломлено нашествіями саковъ (или скивовъ), тюркскихъ племенъ средн. Азіи, продолжавшимися со II в. до Р. X. до VI в. по Р. X. Велѣдствіе этихъ нашествій царство Асоки распалось на много мелкихъ государствъ. Съ другой стороны, буддизмъ началъ внутренно разлагаться, когда іерархія получивъ преобладающее значеніе и обратилась въ сословіе крупныхъ землевладѣльцевъ, ставшихъ местными господами страны. Съ VIII в. буддизмъ сталъ угасать въ О.-И-и, замѣняясь старымъ кастовымъ режимомъ и воскресавшимъ браминизмомъ. Однако, браминизмъ испыталъ сильное вліяніе буддизма, усвоивъ себѣ множество буддистскихъ догматовъ, предписаній и обрядовъ, и въ такомъ, новомъ видѣ удержалъ свое господство до нашей эпохи. Къ XII в. религія Будды окончательно исчезла изъ О.-И-и, уступивъ мѣсто культѣ Вишну и Сивы. Въ полит. исторіи О.-И-и послѣбуддійской эпохи главное значеніе имѣло нашествіе ислама. Распространившись въ Иранѣ и ср. Азіи, исламъ прекратилъ набѣги туранцевъ на О.-И-ю, но мѣсто ихъ заняли арабы, вторженія которыхъ въ бассейнъ Инда начались въ VIII в. Первымъ прочнымъ магометанскимъ государствомъ въ О.-И-и было царство, основанное въ 1001 г. въ Пенджабѣ Махмудомъ Газневидомъ. Его династія въ 1186 г. была смѣнена афганскою династіей Горидовъ, завоевавшей всю сѣв. О.-И-ю. За этой афганскою династіей слѣдовало еще 5 афганскихъ династій, столицей которыхъ былъ г. Дели; въ XIII в. афганскіе государи завоевали южн. О.-И-ю. Но афганское царство было подтачиваемо возстаніями побѣжденныхъ туземныхъ раджей, возмущеніями правителей отдѣльн. областей, изъ которыхъ многіе отпали и образовали нѣсколько мелкихъ мусульманскихъ государствъ въ южн. О.-И-и, и нашествіями тюркскихъ племенъ (прозванныхъ неправильно „моголами“, т. е. монголами): эти вторженія начались въ XIII в., и самымъ страшнымъ изъ нихъ было нашествіе Тимура (1398 г.). Въ 1526 г.

самаркандскій султанъ Бабуръ окончательно разрушилъ афганское царство и основалъ имперію „Великихъ моголовъ“. Эпоха Великихъ моголовъ [Бабуръ (1526—1530 гг.), Гумайюнъ (1530—1556 гг.), Акбаръ (1556—1605 гг.), Джехангиръ (1605—1627 гг.), Шахъ-Джаханъ (1628—1658 гг.), Аурангзебъ (1658—1707 гг.)] была одной изъ самыхъ блестящихъ въ исторіи О.-И-и. Господство ихъ держалось, съ одной стороны, на сочувствіи низшихъ классовъ исламу, отыгравшему кастовый институтъ, а съ другой стороны—на арміи, состоявшей изъ турковъ, и на искусной политикѣ, ловко пользовавшейся раздорами туземныхъ раджей. Изъ сѣв. О.-И-и власть ихъ распространялась постепенно на югъ, пока къ концу XVII в. вся Индія не вошла въ составъ Могольской имперіи. Внутреннее устройство имперіи отличалось большимъ совершенствомъ для того времени, такъ что англійское завоеваніе почти не измѣнило его. Финансовая система была отлично организована, и доходы составляли и слыханную тогда въ Европѣ сумму въ 80 милл. ф. ст. Императоры отличались вѣротерпимостью (Акбаръ даже пытался ввести эклектическую религію—смѣсь магометанства, христіанства, буддизма и браминизма) и покровительствовали наукамъ и искусству, достигшему величайшаго расцвѣта въ XVII в. Послѣдній изъ этой плеяды Великихъ моголовъ, Аурангзебъ, ревностный мусульманинъ, измѣнилъ политикѣ вѣротерпимости, и фанатизмъ его возбудилъ возстаніе магаратовъ (см. это сл.), основавшихъ могущественную державу подъ предводительствомъ Сиваджи. По смерти Сиваджи (1682 г.) Аурангзебу удалось покорить магаратовъ, но не надолго: преемники Аурангзеба, занятые безконечными династическими распрями и борьбой съ сатрапами, находившимися только въ номинальной зависимости отъ моголовъ, не могли удержать магаратовъ въ повиновеніи, которые, послѣ разгрома Дели, столицы имперіи, Надиръ-шахомъ перидскимъ (1739 г.), завоевали почти всю сѣв. О.-И-ю. Магараты были прогнаны Ахмедъ-шахомъ афганскимъ (1761 г.), но вслѣдъ затѣмъ Великимъ моголамъ пришлось столкнуться съ европейцами. До XVI в. торговля О.-И-и съ Европой велась чрезъ посредство арабовъ: главными предметами ея были пряности, потребление которыхъ въ Европѣ въ средніе вѣка было сильно распространено. Въ 1498 г. Васко де-Гама открылъ морской путь въ О.-И-ю, и вслѣдъ затѣмъ португальцы овладѣли почти всѣмъ Малабарскимъ берегомъ и, изгнавъ арабскихъ купцовъ, захватили торговлю О.-И-и съ Европой въ свои руки. Но торговое и политическое господство португальцевъ продолжалось недолго, такъ какъ, вслѣдствіе обращенія важнѣйшихъ объектовъ торговли въ прайвит. регалию и отсутствія широкой частной предпримчивости, португальцы не могли удовлетворять запросу Европы на индійск. товары; кромѣ того они вооружили противъ себя туземцевъ введеніемъ инквизиціи и насильственнымъ обращеніемъ ихъ въ христіанство. Еще менѣе могли удержаться въ О.-И-и испанцы, къ которымъ перешли въ 1580 г. португальскія колоніи, и мало-по-малу владѣнія ихъ перешли въ руки туземцевъ, такъ что португальцамъ съ 1640 г. принадлежали лишь небольшіе клочки О.-И-и. Съ конца XVI в., когда, во время войнъ Испаніи съ Нидерландами, Англійей и Фран-

цией, страны эти не могли получать индійск. товаровъ чрезъ Лиссабонъ, стали возникать Р.-И.-скія торговыя компаніи, получавшія отъ своихъ правительствъ монополію на торговлю съ Р.-И.-іей. Учрежденіе ихъ вызывалось громаднымъ рискомъ, который былъ сопряженъ съ торговыми экспедиціями въ О.-И.-ю, и нуждой въ большихъ капиталахъ для организаціи торговыхъ сношеній съ такою отдаленной страной. Первой изъ нихъ была голландская Р.-И.-ская компанія (1594 г.), главная дѣятельность которой была направлена на Малайскій архипелагъ; поселенія же голландцевъ въ передней О.-И.-и не имѣли большого значенія въ исторіи О.-И.-и. За нею послѣдовала знаменитая англійская О.-И.-ская компанія (1600 г.), а затѣмъ рядъ компаній, обязанныхъ своимъ происхожденіемъ политикѣ меркантилизма, однѣ изъ которыхъ (шведская, австрійская, прусскія и др.—въ вѣ XVIII в.) были чисто торговыми компаніями, а другія (датская, 1612 г.) также владѣли болѣе или менѣе значит. территоріями въ О.-И.-и. Всѣ эти компаніи, искусственно поддерживаемыя правительствомъ, скоро должны были прекратить свою дѣятельность. Та же участь постигла и французскую компанію, организовавшую Кольберомъ послѣ ряда неудачныхъ попытокъ правительства съ начала XVII в.; преобразованная Джозомъ Ло (1719 г.), компанія быстро стала процвѣтаетъ и въ половинѣ XVIII в. господствовала почти надъ всѣмъ Деканомъ, но послѣ упорной борьбы съ англичанами, не поддержанная метрополіей, потеряла всѣ свои владѣнія, и самое существованіе ея прекратилось (1770 г.). Англійская О.-И.-ская компанія вначалѣ также была чисто торговымъ обществомъ. Дѣла ея стали процвѣтатъ особенно съ тѣхъ поръ, какъ въ Европѣ стали распространяться индійскія хлопчатобумажныя ткани. Первоначально компанія заводила только небольшія торговыя факторіи (Бомбей, 1669 г.), но, преобразовавшись въ 1708 г. и получивши политическія права, компанія вынуждена была вступить на путь завоевательной политики, которая не отвѣчала интересамъ акціонеровъ, но была необходима для удержанія торговли въ ея рукахъ. Лордъ Клейвъ, справившись съ французами, побѣдой при Пласси (1757 г.) надъ нзбобомъ Бенгаліи, вассаломъ Великаго могола, покорилъ Бенгалію. Его преемникъ, лервый ген.-губерн. О.-И.-и, Гастингсъ (1773—1785 гг.), былъ истиннымъ основателемъ англійскаго могущества въ О.-И.-и. Искусно пользуясь раздорами туземныхъ раджей и дѣйствуя всевозможными способами, онъ утвердился въ бассейнѣ среднего Ганга и, по смерти сильнаго противника англичанъ, майсурскаго султана Гайдеръ-Али (1782 г.), одержалъ верхъ и въ Ю. О.-И.-и. Онъ устроилъ на прочныхъ основаніяхъ администрацію О.-И.-и, но позволяя себѣ страшнаго злоупотребленія, благодаря чему управленіе О.-И.-и было поставлено подъ контроль англійск. правительства (1784 г.). Съ этого времени компанія стала преобразовываться въ политическое общество, такъ какъ военныя предпріятія и дороговизна администраціи расшатывали ея финансы, и она не въ состояніи была удовлетворять нуждамъ все возрастающей торговли Англии съ О.-И.-іей. Постепенно сама компанія должна была допускать частную торговлю въ О.-И.-и, пока въ 1814 г. не истекъ срокъ ея монополіи. Торговыя обороты ея быстро

сокращались, и главную часть своихъ доходовъ она извлекала изъ налоговъ съ покоренныхъ областей. При такихъ условіяхъ покореніе О.-И.-и быстро пошло впередъ: въ 1799 г. былъ побѣжденъ Типпу-Саибъ, султанъ Майсура, въ 1803 г. Великій моголъ былъ низведенъ на стѣну простаго пенсіонера компаніи, въ 1802—1818 гг. была подчинена конфедерація государствъ, на которыя въ XVIII в. распалась Магаратская держава; затѣмъ послѣдовали войны съ Афганистаномъ (1839—42 гг.), Бирмой и др.; въ 1845—49 гг. было сломлено государство сейховъ (см. это сл.), чѣмъ почти закончилось покореніе О.-И.-и. Дурное управленіе компаніи вызвало страшное возстаніе сипаевъ (1857 г.; см. это сл.), по усмиреніи котораго О.-И.-ская компанія была уничтожена, и управленіе О.-И.-іей перешло въ руки государства (1858 г.). Въ 1877 г. королева Викторія была провозглашена императрицей О.-И.-и. Вторая война съ Афганистаномъ (1879—80 гг.) и покореніе Бирмы (1886 г.) окончательно укрѣпили положеніе англичанъ въ О.-И.-и. Господство ихъ основано, прежде всего, на кастовомъ режимѣ, разъединяющемъ индусовъ, на искусной политикѣ, покровительствующей аристократіи, которую англичане стремятся обратить въ крупныхъ лэндлордовъ, и на обаяніи англійскаго имени.—Изъ громадной литературы укажемъ только на лучшія сочиненія: *E. Reclus*, „Nouv. géographie universelle“, t. VIII, 1883 (русскій переводъ 1886 г.); *E. Schlagintweit*, „Indien in Wort und Bild“ (2 Bd., 1881); *Smith*, „Geography of British India“ (1883); *Hunter*, „Imperial Gazetteer of India“ (1886, 14 v.); *Hunter*, „The Indian Empire“ (1886); *L. Roussellet*, „India des Rajas“ (русск. пер. 1876 г.); *E. Ламанскій*, „Неурожаи въ Индіи“ (1892); *Lassen*, „Indische Altertumskunde“ (4 Bd., 1863); *Keightley*, „History of India“ (3 vol., 1861—69); *H. M. Elliot*, „History of India“ (6 vol., 1867—78); *Wheeler*, „History of India“ (1869) и др.

Остязк (см. табл. „азиатскіе народы“ въ I т.), сибирская народность, живущая въ Тобольской и Томской губерніяхъ, отъ Урала до границы Енисейской губ. и отъ устья Оби до средняго ея теченія; на с. они соприкасаются съ самоѣдами, на з.—съ вогулами. Всѣхъ О. считается 26 560 (1880); изъ нихъ 22 350 живутъ въ Тобольской губ. О., называющіе сами себя „асъ-якъ“ („жители береговъ Оби“) или „манзами“ (что значитъ „люди“), принадлежатъ къ угрской семьѣ финскаго племени, обнимающей еще вогуловъ и мадьяръ. Они дѣлятся на сѣверныхъ или обдорскихъ, живущихъ къ с. отъ Березова, и южныхъ; обѣ группы довольно значительно различаются между собой, такъ какъ сѣв. О. болѣе смѣшались съ самоѣдами, а южныя—съ татарами и русскими. Такъ назыв. енисейскіе О. принадлежатъ къ самоѣдамъ, хотя въ ихъ жилахъ течетъ значит. доля остязцкой крови. О.—очень низкаго роста (мужчины 156 стм., женщины—144), довольно слабаго тѣлосложенія; цвѣтъ кожи ихъ варьируетъ отъ желтаго до темно-коричневаго, волосы, б. частью, черные (однако, блондиновъ довольно много, особенно въ центрѣ ихъ земли). Черты лица носятъ явственный монгольскій отпечатокъ; брахицефалической черепъ, широкое лицо, узкіе и скошенные глаза, рѣзко выдающіяся скулы, короткій и сплюснутый носъ—все

это сильно напоминает физиономию кочевника изъ Гоби. Женщины мало отличаются по наружному виду отъ мужчинъ и нѣрѣдко татуируются. Одѣваются О. преимущ. въ олени шкуры или мѣха дикихъ животныхъ; живутъ въ жалкихъ чумахъ, похожихъ на самоѣдскіе, а на зиму укрываются въ землянки (юрты). Главное занятіе ихъ—охота и рыболовство; оленей держатъ лишь немногіе „оленины“ О. Существованіе О. очень незавидно: средства пропитанія ихъ съ каждымъ годомъ уменьшаются благодаря постепенному истребленію дичи русскими промышленниками, рыболовство же въ теченіе большей половины года невозможно; земледѣліе неразвито и затруднительно. Еще болѣе разорительнo дѣйствуетъ на нихъ эксплуатація русскими купцами, скопующими у нихъ по баснословно-дешевой цѣнѣ продукты звѣроловства (въ обмѣнъ на водку, настоенную на махоркѣ, муку и пр.). Главнымъ пунктомъ этой мѣновой торговли является Обдорскъ съ его ярмаркой. Ясакъ (1 рубль съ души), который О. должны платить деньгами (а не мѣхами, какъ прежде), является для нихъ непосильнымъ бременемъ. Все это обуславливаетъ все большее и большее обнищаніе О.; голодный тифъ, сифилисъ и др. болѣзни быстро уменьшаютъ ихъ число. Этому способствуютъ и условія заключенія браковъ, при кот. бѣдняки, не могущіе заплатить калыма, вынуждены оставаться холостыми. Въ характерѣ О. видны черты составляють мягкость и добродушіе, честность и рабская покорность, чѣмъ ловко пользуются эксплуататоры—кушцы. Религія О.—шаманство; шаманы пользуются безграничной властью надъ суевѣрными О. Въ прежнія времена, до прибытія русскихъ, О. жили въ городахъ, имѣли сравнит. высокую культуру и политич. организацію. Борьба окончилась невыгодно для нихъ: они совершенно были разорены. Въ настоящее время О. живутъ отдѣльными бѣдными поселеніями, составляя родовые союзы, во главѣ которыхъ стоятъ старѣйшины; они имѣютъ волостное устройство, какъ и русскіе Обдорскаго края, пользуются самоуправленіемъ, но состоятъ подъ непосредств. наблюденіемъ администраціи и по важнѣйшимъ уголовн. дѣламъ подчинены русскимъ судамъ. О. не отбываютъ воинскій повинности. Антрополог. и этнолож. очеркъ остяковъ—у Steph. Sommer, „Un estate in Siberia“ (Florence, 1885); объ эком. полож.—Ядринцевъ, „Сибирскіе инородцы“ (1891). Языкъ остяковъ, весьма схожий съ венгерскимъ, очень звученъ и пріятенъ; Кастренъ различаетъ 2 нарѣчія: сѣверное (Обдорское) и южное (Сургутское),—см. *Kastren*, „Ostjaische Sprachlehre“ (St.-Petersb., 1858); *Ahnquist*, „Ueber die Sprache der Nord-Ostjaken“ (Helsingfors, 1881).—Много матеріаловъ объ остякахъ находится также въ путешествіяхъ Миддендорфа, Кастрена и Финша.

Осушеніе, не менѣе важный культурный приемъ, нежели орошеніе, ибо избытокъ влаги дѣлаетъ почву столь же бесплодными, какъ и недостатокъ. Заболоченныя пространства не только пропадаютъ для культуры, но еще даютъ поводъ къ эпидемическимъ и специфическимъ заболѣваніямъ (напр., колтуны въ Полѣсьи). Древнія государства, расположенныя въ жаркихъ странахъ, страдающихъ недостаткомъ влаги, были мало знакомы съ О-іемъ.

Впрочемъ, объ Италіи Плиній свидѣтельствуетъ, что нѣкогда подвергались О-ію и заселенію Понтийскія болота. Въ Голландіи О-іемъ почва начала заниматься со временъ римскаго владычества, но особенно быстро дѣло О-ія стало развиваться послѣ Карла Великаго. Начиная съ XIII стл. голландскіе эмигранты разносятъ по Европѣ искусство О-ія. Еще въ 1272 г. въ Англіи начались работы по О-ію (между Норфолкомъ и Линкольнширомъ), котор. лишь къ 1847 г. были закончены вполне. При помощи 250 вѣтряныхъ мельницъ и 40—50 паровыхъ машинъ здѣсь поддерживается въ культурномъ состояніи до милліона моргеновъ. Въ болѣе позднее время (1853 г.) была закончена въ Голландіи гигантская работа О-ія (при помощи паровыхъ машинъ) Гарлемскаго моря (18000 гектаровъ). Весьма почетное мѣсто въ исторіи О-ія принадлежитъ О-ію Полѣсья въ Россіи. Предварительныя изысканія для организаціи О-ія—топографическія, гидрологическія и геологическія—были произведены въ 1873 г. Главнымъ руководителемъ этихъ изысканій, ген. І. И. Жилинскій, выработалъ на основаніи данныхъ произведенныхъ изысканій генеральный планъ О-ія Полѣсья. Посредствомъ сѣти каналовъ предполагалось не только открыть водамъ выходъ изъ поверхности котлозинъ и дать имъ правильное распределеніе, но также управлять ими въ интересахъ пониженія уровня грунтовыхъ водъ на столько, чтобы низменные лѣса освобождены были отъ подмочки и чтобы образовался слой сухой почвы, удобной для произростанія травъ. Работы по осуществленію этого плана начаты были подъ руководствомъ ген. І. И. Жилинскаго въ 1874 году. До 1892 г. устроено 3312 в. магистральныхъ и боковыхъ каналовъ, помимо постройки 353 мостовъ, 15 шлюзовъ для управленія водами, инвентировокъ, буреній и т. д. Опытъ показалъ, что около 25% осушенныхъ болотъ подвергаются естественному облѣсенію, а остальные 75% превращаются въ луга, при чемъ требуется не болѣе 3—4 лѣтъ для подавленія болотистой растительности хорошо луговою. О. распространилось на 2350000 десятинъ и произвело уже цѣлый рядъ благоприятныхъ экономическихъ вліяній: 1) около 300000 дес. болотъ превращены въ луга и представляютъ цѣнность до 15000000 р.; 2) цѣнность 450000 дес. мокрыхъ зарослей и подгнивавшихъ въ отсутствіи сплава лѣсовъ, вслѣдствіе приближенія къ сплавнымъ каналамъ, возросла до 9000000 р.; 3) около 470000 дес. хорошихъ лѣсовъ вслѣдствіе той же причины приобрѣли цѣнность до 23000000 р.; 4) около 90000 дес. пахотн. и огородн. земель, страдавшихъ прежде отъ подмочки и отчасти негодныхъ для культуры, представляютъ теперь лучшіе земельные участки, цѣнностью въ 5000000 р.; 5) вслѣдствіе улучшенія условій эксплуатаціи цѣнность 1040000 дес. возросла до 5200000 р. Общая цѣнность 2350000 дес., входящихъ въ районъ канализаціи, съ 9½ мил. руб. возросла до 50—60 мил. руб. Помимо громаднаго возростанія земельной цѣнности О. повело къ значительному развитію скотоводства и коневодства. Не менѣе важны и санитарныя послѣдствія О-ія, развившіяся въ исцеленіи такихъ болѣзней, какъ колтуны, и въ утратѣ эпидемическаго характера мно-

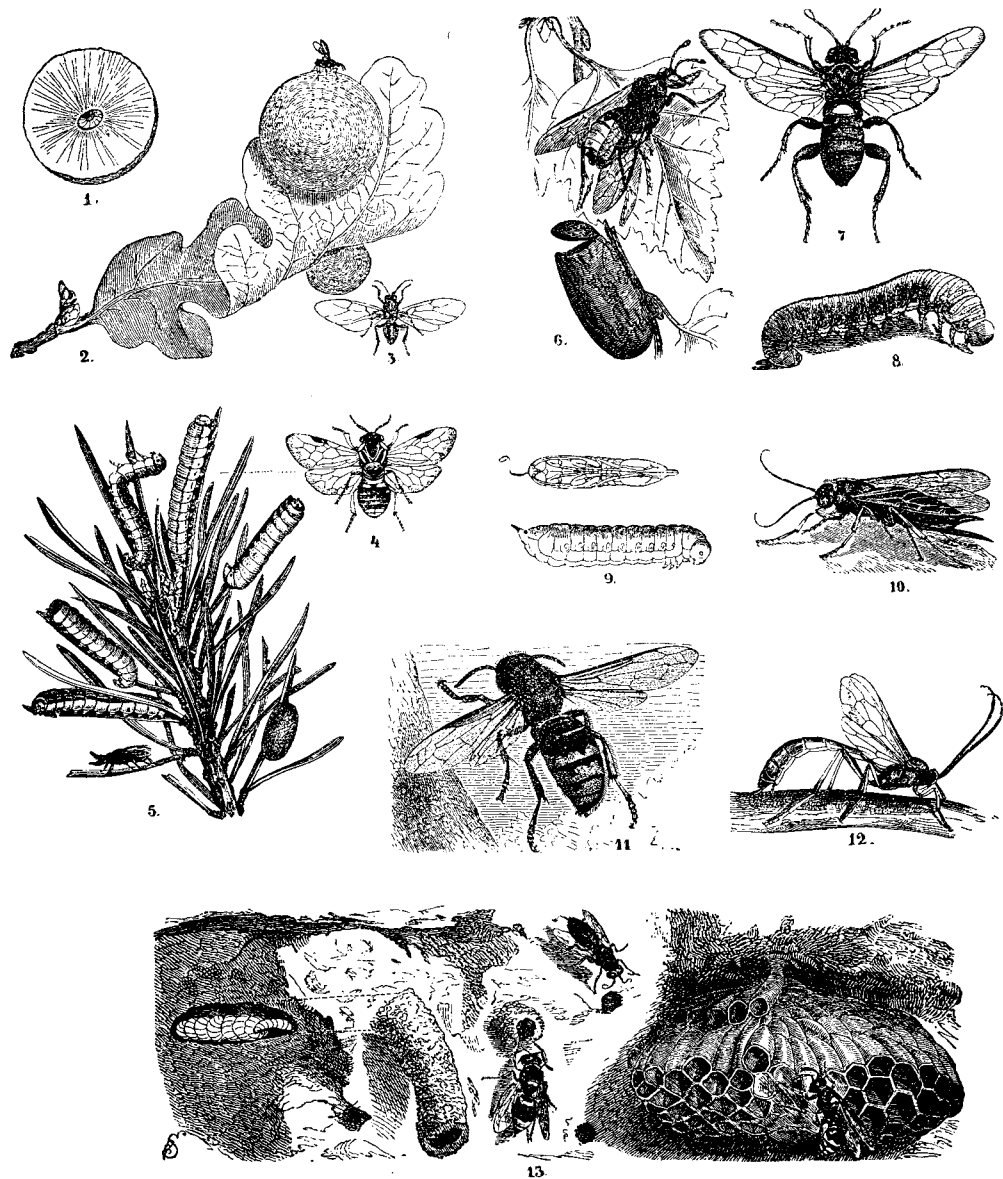

- 1, 2, 3. Чернильная оса, *Cynips scutellaris*.
 4, 5. Сосновая оса, *Lophyrus pini*.
 6, 7, 8. Березовая оса, *Cimbex betulae*.
 9, 10. Древесная оса, *Sirex juvenis*.
 11. Шершень, *Vespa crabro*.
 12. Сосновая оса, *Anomalon circumflexum*.
 13. Стенная оса, *Odynerus parietum*, и бумажная оса, *Folistes gallica*.

ими другими болѣзнями. Съ 1876 года осушительныя работы, подъ руководством ген. Жилинскаго, распространены и на Рязанскую губернію. Всего къ исходу 1879 г. здѣсь построено магистральныя каналы съ боковыми и произведено расчистокъ рѣкъ на протяженіи 165 верстъ. Вслѣдствіе канализации цѣнность лѣсовъ увеличилась въ 5 разъ по сравнению съ первоначальной. Что касается расходовъ по О-ю, то въ Полѣсьи они составили до $1\frac{1}{2}$ р. на десятину, если принять во вниманіе все пространство земли, на которое распространилось вліяніе О-ія, и до 3 р., если считать только непосредственно канализованное пространство. На производство работъ по О-ю въ Рязанской губерніи затрачено въ 4 года до 80000 рублей. (См. „Осушительныя работы въ Полѣсьи и въ Рязанской губерніи“, Спб., 1880 г., и „Краткое обозрѣніе Полѣсьи и ея канализаций“, Спб., 1892 г.).

Переходя къ самой техникѣ О-ія, должно прежде всего установить различіе между общими О-іемъ и частнымъ. Общее О. имѣетъ въ виду устраненіе общихъ причинъ скопленія воды въ известной мѣстности, а частное О. имѣетъ дѣло лишь съ устраненіемъ местныхъ условий, благоприятныхъ образованію болотъ. При широкой организаци О-ія необходимо начинать именно съ общаго О-ія. Соответственно наиболѣе обыкновеннымъ причинамъ скопленія воды въ цѣлой мѣстности, и самые приемы общ. О-ія могутъ быть сведены въ слѣдующій рядъ: 1) расчистка и углубленіе рѣчного русла; 2) выпрямленіе сильно извивающихся рѣкъ; 3) устраненіе или переищеніе различныхъ рѣчныхъ запрудъ; 4) устройство каналовъ для болѣе равномернаго распредѣленія скопляющихся воды и отвода ихъ въ низовья рѣки. Напр., при О-іи Полѣсьи пользовались расчисткой рѣчныхъ руселъ, распрямленіемъ рѣкъ, прорытіемъ магистральныя и побочныхъ каналовъ. Толщина слоя осушенной земли была достигнута фута въ 3—4. Въ тѣхъ случаяхъ, когда общ. О. даетъ мѣстами признаки *пересушки*, слѣдуетъ озабочиться устройствомъ перемычекъ въ осушительныхъ каналахъ для поднятія грунтовыхъ водъ къ поверхности и даже, въ случаѣ надобности, для поверхностнаго орошенія. Все это потребуетъ еще системы великихъ канавъ и бороздъ, примыкающихъ къ осушительнымъ каналамъ. Связь общ. О-ія съ частнымъ необходима вообще въ тѣхъ случаяхъ, когда цѣльной рѣчной бассейну или рѣчной долине страдаетъ отъ хроническаго избытка влаги вслѣдствіе неудовлетворительнаго стока воды въ рѣкъ и т. под. причинъ. Но могутъ быть, и весьма часто бывають, узкомѣстныя причины заболочиванія—въ видѣ такихъ особенностей, какъ котловинная форма непроницаемаго подпочвеннаго слоя, обиліе ключей и т. под. Въ этихъ случаяхъ необходима чисто мѣстная, частная система осушительныхъ бороздъ и канавъ, при помощи которыхъ избыточная влага могла бы отводиться въ какой-либо водоемъ. Иногда вмѣсто системы открытыхъ канавъ и бороздъ пользуются для частнаго О-ія *дренажемъ*, т. е. системой подземныхъ канавъ, а въ частности—подземныхъ глиняныхъ дренажныхъ трубокъ. Дренажъ въ дѣлѣ частнаго О-ія все болѣе и болѣе вытѣсняетъ всѣ другіе способы О-ія, по крайней мѣрѣ въ Западной Европѣ.—*Лит.*: Vincent, „Bewässerung u. Entwässerung“ (3 Aufl., 1890); Perels, „Hb. d. l. Wasserbaues“ (2 Aufl., 1884); Поповъ, „Сельское инженерное искусство“ (М., 1892 г.).

Сергунъ“ (3 Aufl., 1890); Perels, „Hb. d. l. Wasserbaues“ (2 Aufl., 1884); Поповъ, „Сельское инженерное искусство“ (М., 1892 г.).

Ось 1) Янь, ванъ, голландскій художникъ цвѣтовъ и маринъ род. въ 1744 г., ум. въ 1808 г. 2) О., Питеръ Герардъ, сынъ предыдущаго, род. въ 1766 г., достигъ европейской извѣстности своими пейзажами съ животными. Рисункъ у него правиленъ, колоритъ прекрасный. О. былъ членомъ многихъ академій. Умеръ О. въ 1839 г. Его граверы, изображающіе животныя, цѣнятся высоко. 3) О., Георгъ (1782—1861), младшій братъ предыдущаго, писалъ цвѣты, много работалъ для сверскаго фарфороваго завода. Французы его называютъ „цвѣточнымъ Рубенсомъ“.

Осы, Vespariæ, сем. наѣкомыхъ отр. перепончатокрылыхъ, близко стоящее къ пчеламъ. Стройное, почти голое тѣло, съ желт., иногда бѣл. пятнами, надломленные шупальцы, удлиненныя челюсти, узкія, складывающіяся по длинѣ переднія крылья; самки снабжены оборонительнымъ шипомъ; питаются сладостями, которыя вылизываютъ своими короткими языкомъ; личинокъ кормятъ наѣкомыя. О. распадается на 3 группы: 1) *паразитирующія* О., Masaridae; 2) *стѣнные* О., Solitariae; одни только самцы и самки, строятъ гнѣзда въ глиняныхъ стѣнахъ или въ сухихъ растительн. стебляхъ, въ видѣ одиночныхъ или прилегающихъ другъ къ другу келій, которыя сразу наполняютъ необходимымъ для личинокъ запасомъ; 3) *бумажныя* О., Vespidæ; самцы, самки и работницы, живутъ больш. частью въ общихъ гнѣздахъ, въ которыхъ работницы вырабатываютъ потомство.—*Стѣнная оса*, *Odynerus papietum*, черная, съ желтыми пятнами на головѣ, появляется въ концѣ мая, вырываетъ въ глинѣ трубку до 10 см., куда и кладетъ яйца. Общественныя осы строятъ простыя ячейки, обращенныя отвѣрстиями внизъ, тонкія, какъ бумага, изъ разжеванныхъ и обильно смѣшанныхъ со слюною растительн. частей. Планъ построекъ чрезвычайно разнообразенъ.—*Шершень*, *Vespa crabro*, черный, съ ржаво-красной головкой. Перезимовавшая оплодотворенная самка начинается зъ маѣ строить изъ зеленой древесной коры, въ дуплахъ деревьевъ и проч., правильныя, шестиугольныя ячейки и кладетъ въ каждую по одному яйцу; прежде всего появляются работницы, дѣятельно строящія гнѣздо въ нѣскольکوэтажи, соедин. перекладинами; осянько рождаются самцы и плодотвыя самки; самцы скоро погибають, общество разбивается; остаются лишь оплодотворенныя самки, которыя перезимовываютъ подъ камнями и мохомъ и весною основываютъ каждая новое государство.—*Лѣсная оса*, *V. silvestris*, строитъ гнѣзда въ листвѣ деревьевъ и кустарниковъ.—*Французская бумажная оса*, *Polistes gallicus*, строитъ гнѣзда изъ немногихъ ячеекъ; самцы развиваются партеногенетически, изъ неоплодотворенныхъ яицъ, какъ у пчелы.

Осыглудучевы, см. *полны*.

Осязаніе, чувство, распростран. по всей наружн. поверхности тѣла и сосѣдн. отдѣламъ слизистыхъ оболочекъ и дающее намъ, при помощи механич. и термич. раздраженій, представленіе объ опредѣленныхъ свойствахъ и состояніяхъ раздражающихъ предметовъ, а также о пространственныхъ отношеніяхъ

О-темъ мы получимъ 2 совершенно различныхъ рода специфич. ощущений—*чувство ошметья* и *чувство температуры*, которая, переходя за известную интенсивность, превращается въ *боль*. Концевые нервные аппараты въ кожѣ и слизистыхъ оболочкахъ, передающіе эти ощущения, доставляютъ мозгу впечатлѣніе отъ каждой отдѣльной точки и являются такимъ образ. органами *чувства мѣста* или *чувства пространства*. Далѣе, мы воспринимаемъ осязательныя впечатлѣнія изолированными ввремя, — *чувство времени*. Чувство пространства неодинаково развито на различн. мѣстахъ тѣла. На кончикѣ языка мы различаемъ отдѣльно 2 укула на разстояніи 1 мм., на спинѣ — только на разстояніи 35 — 65 мм. При помощи непрерывнаго упражненія можно развитъ пространств. чувство до высшей степени совершенства, какъ это наблюдается, напр., у слѣпыхъ. Температурныя ощущения возможны лишь въ ограничен. предѣлахъ: вода 35°C. даетъ уже не ощущение тепла, но легкое покалываніе, а нѣсколько градусовъ ниже нуля вызываютъ вѣсело чувства холода боль. Исслѣдованія показываютъ, что можно различать разность темп. на 1°, даже на 1/2°. *Органы О-ія* лежатъ въ кожѣ, состоятъ изъ особ. впечатлѣт. кѣлѣтокъ, соединен. съ нервными волокнами, которая доводятъ впечатлѣніе до сознанія. Снаружи они обыкновенно имѣютъ волоски или иное приспособленіе, облегчающее соприкосновеніе съ постороннимъ тѣломъ. О. о. сидятъ обыкновенно не на всей поверхности кожи, но въ особѣхъ, часто многочисленныхъ придаткахъ: щупальцахъ, членикахъ и пр. У позвоночныхъ они особенно развиты въ окрестности рта, часто также на рукахъ и ногахъ. См. *мейснеровы, мерклевскія, пачиневы тѣльца, кожные сосочки*.

Осозательныя тѣльца, см. мейснеровы и кожные сосочки.

Отава, трава, выросшая по первомъ сѣнокошѣ и скашиваемая во второмъ укушѣ. По своей нѣжности, богатству питательныхъ веществъ и бѣдности древеснй О. имѣетъ большую цѣнность и въ нѣкотор. случаяхъ, при хорошемъ укушѣ, не только не уступаетъ сѣну, но и ставится выше его.

Отакустика (греч.), акустика въ примѣненіи къ медицинѣ, съ цѣлью изощренія слуха.

Оталгія (греч.), нервная (neuralgia acustica s. auricularis) *ушная боль*, давящая, рвущая или колющая боль въ ухѣ, появляющаяся внезапно, приступами, сопровождаемая ослабленіемъ слуха и сразу исчезающая или переходящая въ другую часть головы. Во время приступа больной ощущаетъ шумъ, жужжаніе, свистъ или звонъ въ ушахъ и крайне чувствителенъ къ малѣйшему шуму. Причину бываетъ блыш. частью простуда и тогда лучшее средство—энергическое потнѣе головы или всего тѣла, а также различныя наркотич. вещества.

Отблнваніе, совокупность техническихъ операцій, имѣющихъ цѣлью измѣненіе и удаленіе примѣсей, которая придають некрасивую окраску тканямъ и тѣламъ. Хлопчатобумажныя, льняныя и др. ткани, только-что сотканныя, имѣютъ очень некрасивый цвѣтъ; кромѣ того волокна ихъ пропитаны смолистыми, жирными и др. вещ.; послѣднія мѣшаютъ правильной окраскѣ ткани и удаляются при О-и на бѣлильныхъ фабрикахъ. Подго-

товительныя операціи состоятъ: 1) въ *отмиваніи*, имѣющемъ цѣлью удаленіе съ поверхности ткани волосковъ—концовъ волоконъ (котор. при ситц-печатаніи сильно мѣшали бы полученію отчетливаго рисунка на ткани) и производимому быстрымъ пропусканіемъ ткани надъ раскаленной докрасна металлической цилиндрической поверхностью или черезъ т. наз. *газовые палочки*, въ которыя волоски сжигаются рядомъ горящихъ газовыхъ горѣлокъ; 2) въ *удаленіи крахмальной шихты* (составъ, котор. покрывается основа передъ тканіемъ); для этого ткань замачивается и оставляется на нѣкоторое время въ ящикахъ; происходитъ брженіе шихты, послѣ чего ее легко удаляютъ промываніемъ; это достигается употребленіемъ *промышленыхъ* машинъ разнообразныхъ конструкций. Промытая ткань подвергается въ 3) *бученію*, т. е. дѣйствію на нее горячихъ щелочныхъ растворовъ въ герметически-закрытыхъ котлахъ, наз. *бучильными аппаратами*. Первое бученіе (*известкованіе*) производится известью; въ результатъ получаютъ растворимыя вещества, удаляемыя промываніемъ, и жирныя, которыя устраняются помощью второго бученія съ углекислыми щелочами или смолянымъ мыломъ (канифль съ содой). Этимъ оканчиваются предварительныя операціи и начинается собственно О. Ткань подвергаютъ дѣйствію бѣлильной извести („спирта“) и складываютъ въ особые яри, гдѣ бѣлильная известь разлагается, при чемъ выделяющийся кислородъ разрушаетъ красящее вещ. Процессъ ускоряется прибавленіемъ незначительнаго колич. какой-ниб. слабой органической кислоты (способъ Лунге). Удаленіе оставшейся на ткани бѣлильн. извести достигается „киселкой“, т. е. пропусканіемъ ткани черезъ слабую сѣрную или соляную кислоту. Этой операціей доканчивается О. и ткань тщательно промываютъ и сушатъ. Въ послѣднее время стала распространяться быстрый машинный способъ О-ія (Матеръ и Томпсона), состоящій въ томъ, что ткань пропускается черезъ 12 чановъ или ящиковъ, составляющихъ бѣлильную машину Матеръ и Томпсона, гдѣ она попеременно подвергается дѣйствію бѣлильной извести, углекислоты, соды, соляной кислоты, въ известной послѣдовательности. О. хлорной известью значительно вытѣснило прежній способъ О-ія, т. наз. *луговое бленіе*, состоящее въ дѣйствіи свѣта и влаги (росы) на разложенныхъ лугахъ *суховья* ткани. Есть основаніе предполагать, что процессъ лугового О-ія происходитъ на счетъ образующагося озона. Примѣняется этотъ способъ для О-ія полотна и пеньковѣхъ тканей, при чемъ его комбинируютъ съ химическимъ способомъ. При обработкѣ шерстяныхъ и шелковыхъ тканей, на котор. бѣлильная изв. и щелочи дѣйствуютъ разрушающимъ образомъ, употребляютъ *слабые* растворы соды или мыла и сѣрнистая кислота въ газообразномъ состояніи (т. наз. *окуриваніе*, производимое въ закрытыхъ намерцахъ, въ котор. сжигаютъ сѣру; развивающийся сѣрный газъ образуетъ съ красящими вещ. безцвѣтныя соединенія, кот. удаляются промывкой). Для О-ія дорогихъ сортовъ шерстяныхъ и шелковыхъ тканей употребляется перекись водорода; этотъ способъ употребл. и для О-ія кости (обыкновенной и слоновой); кость предварительно освобождается отъ жировъ, при

этомъ получается такъ наз. *костяное масло*, идущее на смазку машинъ. Для О. употребляется еще хамелеонъ или марганцовокислый калий, но послѣдній дорогъ и примѣняется для О. щетины. О. *газообразнымъ хлоромъ* примѣняется для О. бумажной массы. Электрическое О. растительныхъ волоконъ, впервые предложенное Лидовымъ и Тихомировымъ, начинаетъ все болѣе входить въ практику. Основаніемъ этого способа служитъ различіе токомъ раствора, содержащаго повареную соль, при чемъ образуется свободный хлоръ, кот. и производ. О. Ср.: *Дитковский и Фурманъ*, „Бѣленіе, крашеніе и ситцепечатаніе“; *Dépierré*, „Monographie des machines à laver“; *Joclet*, „Handbuch der Bleichkunst“; *Stein*, „Bleicherei der baumwollenen Gewebe“ и др.

Отвѣй (Otway), Томасъ, лучшій англійскій драматургъ классич. школы, род. въ 1651 г. въ Троттонѣ, былъ въ оксфордскомъ универс., но, не окончивъ курса, поступилъ въ актеры. Какъ актеръ, онъ не имѣлъ никакого успѣха, но его пьесы „Alcibiades“ и, особенно, „Don Carlos“ доставили его имени извѣстность. Попытавъ счастья въ военной службѣ и скоро уволенъ за предосудительн. поведеніе, Р., наконецъ, исключительно занялся переводами и писаніемъ драматич. произведеній. Ум., въ крайней бѣдности, въ 1685 г. Изъ трагедій его считаются лучшими: „The orphan“ и „Venice preserved“. Послѣднюю ставятъ наряду съ шекспировскими. Богатство фантазіи, сильный и образный языкъ — постоянная ихъ качества; въ комедіяхъ О-ія много остроумія, но всему этому нерѣдко вредитъ необузданность характеровъ и языка.

Отвлекающій способъ леченія заключается въ стремленіи „отвлечь“ болѣзненный процессъ отъ болѣе важныхъ внутрен. органовъ къ периферіи тѣла. Способъ этотъ несомнѣнно опирается на нѣкоторые вѣрные факты. Такъ, при помощи кожныхъ раздраженій (горчичники, іодъ) удается значительно облегчить ревматич. боли. Но въ прежнее время врачи и неврачи крайне злоупотребляли имъ, думая излечить всевозможныя наружныя и внутреннія страданія. Для этой цѣли прибѣгали къ весьма варварскимъ средствамъ: заволакомъ, фонтанелямъ, моксамъ, баунштейзму и проч. Мышъ чаще всего примѣняются прижиганія каленымъ желѣзомъ или при помощи Пакелъзовскаго аппарата, особенно при болѣзняхъ спиннаго мозга.

Отвлеченіе (abstractio), дѣятельность ума, превращающая одинъ какой-нибудь признакъ или совокупность существенныхъ признаковъ предмета въ особый, логически независимый предметъ мышленія. Эта способность свойственна исключительно человѣческому разуму, и въ этомъ заключается его наибольшее отличіе отъ животнаго. Мышленіе цѣликомъ зиждется на способности къ О-ію. Въ рус. яз. слово О. слѣд. строго отличать отъ иностр. термина „абстракція“, который обозначаетъ объектъ мышленія, полученный путемъ О-ія. *Отвлеченное* или *абстрактное* понятіе противоплагается *конкретному*, т. е. такому, которое охватываетъ дѣйствительно существующій предметъ со всеми его признаками.

Отводъ, въ отлич. отъ возраженія стороны въ процессѣ по существу дѣла, есть заявленіе ея объ отсутствіи какаго-либо изъ условій, при которыхъ возможно процессуальное производство, и имѣеть

цѣлью измѣненіе или приостановленіе процессуальныхъ дѣйствій. Такъ, отвѣтчикъ можетъ предъявить О., когда дѣло подсудно другому суду, когда искъ предъявленъ лицомъ, не имѣющимъ права выступать на судѣ, и т. д. (ст. 571 Уст. гр. суд.). Обѣ стороны, т. е. и истецъ, имѣютъ право О-а, если лицо, дѣйствующее съ чьей-либо стороны въ кач. повѣреннаго, не имѣетъ на то довѣренности. О-ы предъявляются, по общему правилу, не позже, чѣмъ въ первой отвѣтной бумагѣ, если она была подана, или въ первомъ засѣданіи суда. На опредѣленіе суда, которымъ О. принять въ уваженіе и, во всяк. случ., на опред. его объ О-ѣ подсудности допускается принесеніе частныхъ жалобъ. — Сверхъ того О. въ смыслѣ просьбы объ устраненіи отъ даннаго дѣла кого-либо изъ судей, свидѣтелей, экспертовъ по назначенію отъ суда, окольныхъ людей, присяжн. засѣдателей и судебныхъ слѣдователей можетъ имѣть мѣсто при наличности отношеній родства, свойства, усвоенія, довѣренности, опеки или тяжбы между отводимымъ и участвующимъ въ дѣлѣ лицомъ. Каждой изъ сторонъ, помимо того, предоставлено отводить не болѣе двухъ лицъ изъ окольн. людей и не болѣе трехъ изъ присяжныхъ засѣдателей безъ объясненія причинъ. Чины прокурорск. надзора и секретари должны устранять себя сами въ вышеознач. случаяхъ.

Отвѣсъ, нить съ привѣшан. грузомъ (гирькой), служитъ для опредѣленія вертикальн. направленія въ строительствѣ и др. работахъ.

Отвѣтственность министровъ, см. *министерство*

Отданіе праздника, см. *праздники*.

Отдѣленіе 1) въ зоологій, совокупность процессовъ, при которыхъ изъ крови выделяются извѣстныя вещества. Различаютъ простыя выпотѣванія отъ отдѣленія въ тѣсномъ смыслѣ, secretio. Въ первомъ случаѣ рѣчь идетъ о физическихъ процессахъ фильтраціи и диффузіи, при которыхъ жидкія составныя части крови выходятъ сквозъ оболочку сосудовъ наружу, не претерпѣвая химическихъ измѣненій. Продукты выдѣленія, *транссудаты*, прозрачны, свѣтлы, безцвѣтны или слегка желтоваты, имѣютъ меньшій удѣльный вѣсъ, чѣмъ кровяная сыворотка, и щелочную реакцію. Сюда относятся серозныя жидкости въ суставахъ, въ желудочкахъ головного и каналѣ спиннаго мозга, водяная влага въ глазу, окологлодная жидкость, выпоты, наполняющіе брюшную и другія полости тѣла при водянкѣ. Р-ія въ тѣсномъ смыслѣ суть продукты особыхъ *отдѣлительныхъ органовъ*, такъ наз. *железы*. Кромѣ составныхъ элементовъ трансудата, они содержатъ еще особыя вещества, для образованія которыхъ требуются химическіе процессы, совершающіеся въ клеткахъ отдѣлительн. органовъ. Устройство отдѣлительн. органовъ чрезвычайно разнообразно. Въ одномъ случаѣ это — перепонка, выстланная слоемъ клеточъ и снабженная кровеносными капиллярами (брюшина, грудная плева, околосоудная сумка); въ другомъ — отдѣлительная поверхность увеличена выпячиваніями внутрь (*железы*) или наружу (*ворсинки*). Количество и качество Р-ія управляется нервами. О-ія имѣютъ громадную важность для жизни организма: они то служатъ пищеваренію (желудочный сокъ, желчь, слюна, панкреатическій сокъ), то выдѣляютъ ненужные орга-

продукты обмена (мочевина, углекислота), то облегчают движения органовъ (слезы, суставная жидкость), то защищаютъ наружную и внутреннюю поверхность тѣла отъ вредныхъ вліяній (кожная смазка, слизь слизистыхъ оболочекъ), то, наконецъ, сохраняютъ видъ (ствѣмъ, яйцу). — 2) *О. въ ботанику*, образование жидкостей или твердыхъ веществъ въ растеніи, которые остаются неизмѣнными тамъ, гдѣ образовались, или даже выдѣляются. О-ія весьма распространены въ растительномъ царствѣ и происходятъ внутри клѣтокъ или внѣ ихъ, въ межклеточныхъ промежуткахъ ткани, или на свободной поверхности какой-нибудь части растенія. Въ особомъ клѣткахъ или межклеточныхъ пространствахъ содержатся часто эфирныя масла; въ корняхъ, стебляхъ и листьяхъ течетъ по особымъ сосудамъ млечный сокъ; у многихъ хвойныхъ тянутся вдоль коры до листьевъ или въ деревѣ *маслянистые* или *смолистыя ходы*; рѣже такіе каналы наполнены *камедью* (стволы и листовые черешки нѣкоторыхъ папоротниковъ, зеленая скорлупа миндалей). У большинства губоцвѣтныхъ и многихъ другихъ пахучихъ растеній встрѣчаются на зеленыхъ частяхъ, особенно на соцвѣтіяхъ, на поверхности, настоящихъ железки, въ формѣ волосковъ, — это многоклеточные органы, концевая клѣтка которыхъ выдѣляетъ эфирное масло; у иныхъ растеній зеленая часть выдѣляютъ сладкіе соки; особенно распространены на цвѣткахъ *медовые органы* (см. *нектарники*). Нѣкоторыя выдѣляютъ на поверхности воскъ, соли, чистую воду. Значеніе О-ій для жизни растенія различно. Выдѣленіе сахара цвѣтками безусловно необходимо для првлеченія насекомыхъ, переносящихъ пыльцу; воскъ защищаетъ отъ смачиванія водою; образованіе эфирнаго масла и камеди стоитъ, быть можетъ, въ тѣсной связи съ обмѣномъ веществъ; бальзамической покровъ, вѣроятно, предохраняетъ нѣжныя молодыя части отъ слишкомъ быстрого испаренія. Нѣкоторые секреты представляютъ болѣзненный продуктъ. Такъ, *истеченіе камеди*, *gummosis*, обусловленное разрушеніемъ клѣтокъ нѣкоторыхъ тканей ствола и состоящее въ выдѣленіи значительнаго количества камеди, которая изливается наружу или подсыхаетъ на поверхности, наблюдается часто у вишни, сливы, абрикосоваго дерева. *Gummi arabicum* истекаетъ изъ ствола нѣкоторыхъ мимозовыхъ, *Gummi tragacanthae* — изъ ствола многихъ видовъ *Astragalus*. Въ сильныхъ степеняхъ *gummosis* губитъ растеніе: раствореніе камбія останавливаетъ дальнѣйшій прростъ, разрушеніе луба превращаетъ функции, важныя для жизни растенія. *Истеченіе смолы*, *resinosis* — болѣзнь нѣкоторыхъ деревьевъ, особенно хвойныхъ, состоящая въ обильномъ отдѣленіи смолы съ поверхности ствола. Секретъ образуется въ видѣ терпентиннаго масла, но дутемъ постепеннаго окисленія превращается въ твердую смолу. Вслѣдствіе превращенія крахмала клѣточного содержимаго въ смолу и разрушенія ткани, образуются полости, наполненные смолою, *смолистыя сумки*, *смолистыя ортиски*; при дальнѣйшемъ распространеніи процесса смола проникаетъ въ кору и, наконецъ, на поверхность. Не только древесина, лубъ, кора пропитываются смолою, но послѣдняя образуется также на счетъ притекающаго къ дереву питатель-

наго матеріала: дерево худѣетъ и можетъ даже погибнуть.

Отекъ, *Oedema*, ненормальное скопленіе съороточной жидкости, выступающей изъ кровеносныхъ или лимфатическихъ сосудовъ и пропитывающей ткань или органъ. Отечная кожа блѣдна, тѣстообразна; при надавливаніи въ ней образуется ямка, которая потомъ исчезаетъ. Причиной О-а бываетъ затрудненіе венознаго кровообращенія вслѣдствіе прижатія, болѣзней сердца, легкихъ и др. *Воспалительный О.* — О. воспаленной ткани. При острыхъ болѣзняхъ гортани, при крупѣ наблюдается *острый О. гортанной щели*, который можетъ вести къ задущенію.

Отеддо, по венеціанск. преданію мауръ, за блестящ. подвиги удостоенный званія главнокомандующ. вооружен. силами венеціанск. республики и извѣстный трагич. развѣятой исторіи своей любви и брака съ Дездемоной. Это преданіе, обработанное въ новеллѣ Джиральди Чинтйо, послужило сюжетомъ для извѣстн. трагедіи Шекспира.

Q tempora, o mores! (лат.), «О времена, о нравы!» — обратившееся въ поговорку восклицаніе Цицерона, неоднократно повторяющееся въ его рѣчахъ, напръ въ началѣ первой обвинительной рѣчи противъ Катилины.

Отечественная война 1812 года. Тильзитскій миръ 1807 г. установилъ союзныя отношенія между Александромъ I и Наполеономъ, и свиданіе обоихъ императоровъ на Эрфуртскомъ конгрессѣ, казалось, еще болѣе закрѣпило франко-русскій союзъ (1808 г.). По соглашенію въ Эрфуртѣ, во время войны Наполеона съ Австріею русскій вспомогательный корпусъ содѣйствовалъ французамъ въ Галиціи, за что по окончаніи войны, по миру въ Шенбруннѣ, Россія получила отъ Австріи область Тарнопольскую (1809 г.), хотя Наполеонъ былъ недоволенъ нерышительными дѣйствіями русскаго корпуса. Это было началомъ обоюдныхъ неудовольствій, которыя съ этихъ поръ начали возрастать. Первый поводъ къ несогласію подало созданное Наполеономъ еще въ 1807 г. герцогство Варшавское, образованіе котораго являлось въ глазахъ поляковъ первымъ шагомъ къ возстановленію независимаго Польскаго королевства. Вопреки данному имъ обѣщанію, Наполеонъ въ 1809 г. расширилъ предѣлы герцогства отнятыми у Австріи воеводствами Подляскимъ, Люблинскимъ и Сендомирскимъ. Императоръ Александръ требовалъ формальнаго обязательства, что Польша въ преннѣмъ объемѣ не будетъ возстановлена никогда; Наполеонъ уполномочилъ своего посла въ Петербургѣ, Колленкура, вступить въ переговоры по этому предмету и увѣряя, что онъ согласенъ истребить изъ актовъ самое имя Польши; однако, отъ обязательства уклонился и не утвердилъ договора, заключеннаго Колленкуромъ. Вторымъ поводомъ ко враждѣ послужило присоединеніе къ Французской имперіи въ 1810 г. герцогства Ольденбургскаго, связаннаго съ Россіею узамъ династическаго родства, которое было еще закрѣплено бракомъ великой княжны Екатерины Павловны съ племянникомъ герцога, принцемъ Георгомъ Ольденбургскимъ. Вслѣдствіе этого захвата, противнаго условіямъ Тильзитскаго мира, императоръ Александръ поручилъ своему послу въ Парижѣ, князю Куракину, заявить формальный про-

тестъ, послѣ того какъ Наполеонъ объяснилъ, что присоединене Ольденбурга имѣло целью пресѣченіе англичанамъ всѣхъ путей внутри Европы, и предложилъ вознаграждать герцога Эрфуртомъ, каковое предложеніе было отвергнуто. Въ то же время начались неудовольствія по поводу континентальной системы (см. это слово), имѣвшей для Россіи результаты застой въ торговлѣ, уменьшеніе вывоза русскихъ продуктовъ, упадокъ вексельнаго курса и цѣны ассигнацій. Не допуская въ русскія гавани англійскихъ товаровъ, имп. Александръ дозволялъ привозъ колониальныхъ продуктовъ подъ американскимъ флагомъ; Наполеонъ требовалъ недопущенія нейтральныхъ судовъ, т. е. совершеннаго прекращенія русской морской торговли, и введенія въ Россіи тарифа, принятаго французскимъ правительствомъ. На эти требованія послѣдовалъ отказъ, и човый русскій тарифъ (19 декабря 1810 г.) запретилъ ввозъ въ Россію нѣкоторыхъ французскихъ издѣлій, другая же обложила высокою пошлиною, чтобы ограничить вывозъ звонкой монеты во Францію за предметы роскоши. 1811 годъ прошелъ въ бесплодныхъ переговорахъ и взаимныхъ упрекахъ, между тѣмъ какъ обѣ стороны готовились къ рѣшительной борьбѣ. Собирая войска всѣхъ подвластныхъ ему странъ, Наполеонъ въ то же время ласкалъ польскіе эмигрантовъ, склонялъ на свою сторону Швецію, обѣщая возвратитъ ей Финляндію, и побуждалъ Турцію къ упорному продолженію войны на Дунаѣ. Послѣднія старанія не удались: управлявшій дѣлами Швеціи наслѣдный принцъ (маршалъ Бернадоттъ) заключилъ союзъ съ Россією (24 марта 1812 г.), а Кутузовъ успѣлъ покончить войну на югѣ Бухарестскимъ миромъ (16 мая 1812 г.). Между тѣмъ Наполеонъ, отрядивъ половину своихъ громадныхъ силъ для окончанія военныхъ дѣйствій въ Испаніи, другую половину двинулъ къ берегамъ Вислы. Въ составъ этой такъ наз. «Великой арміи», включавшей въ себѣ свыше 600 000 человекъ, входили, кромѣ войскъ французскихъ, также ломбардскія, иллирійскія, тосканскія, неаполитанскія, голландскія, австрійскія, прусскія, баварскія, вюртембергскія, саксонскія, вестфальскія, баденскія, гессенъ-дармштадтскія, бергскія, мекл.-н.-бургскія, испанскія, португальскія и польскія—всѣ народы континентальной Европы кромѣ датчанъ, шведовъ и турокъ («нашествіе галловъ и двенадцати языкъ»). 10 іюня прокламація Наполеона, изданная въ мѣстечкѣ Вильковицахъ (Суваляской губ.), возвѣстила о началѣ войны, а 12 іюня французы перешли Нѣманъ между Гродномъ и Ковномъ и вступили въ предѣлы Россіи. Русская дѣйствующая армія, въ числѣ 218 000 стрелковъ, была растянута на длинномъ протяженіи западной границы и распалася на двѣ отдѣльныя части, изъ которыхъ одна стояла въ Виленской губ., подъ главнымъ начальствомъ военнаго министра Барклая де-Толли, другая—въ Гродненской, подъ предводительствомъ кн. Багратиона; кромѣ того на Воляни былъ расположенъ observationalный корпусъ Торماسова; дунайская армія, подъ начальствомъ адмирала Чичагова, стояла еще въ Валахіи, до утвержденія султаномъ Бухарестскаго мира, и не могла поспѣть къ началу кампаніи. Узнавъ о вторженіи непріятеля, Александръ, находившійся тогда въ Вильнѣ, не-

медленно далъ приказъ арміи и раскритичен на имя графа Салтыкова, президента государственнаго совѣта, оканчивавшійся знаменатыми словами: «Не положу оружія, доколѣ ни единого непріятельскаго воина не останется въ царствѣ моемъ». 6 іюля была изданъ манифестъ къ народу: «Да встрѣтитъ непріятель въ каждомъ дворянинѣ Пожарскаго, въ каждомъ духовномъ—Палицына, въ каждомъ гражданинѣ—Минина, въ каждомъ крестьянинѣ—Сусанина». 11-го іюля государь прѣѣхалъ въ Москву и былъ встрѣченъ съ восторгомъ: здѣсь дворянство опредѣлило выставитъ 80 000 ратниковъ и пожертвовало до 3 000 000 р. деньгами, а купечество до 10 000 000 р.; примѣру Москвы послѣдовали и другіе города: смоленское дворянство изъявило готовность выставитъ 20 000 ратниковъ; вообще Россія выставила добровольно до 320 000 ополченцевъ и пожертвовала не менѣе 100 000 000 р. Общее патриотическое усердіе было такъ велико, что императоръ призналъ достаточнымъ составитъ ополченце только въ 17 губерніяхъ, ближайшихъ къ театру войны.—Между тѣмъ Наполеонъ съ большою частью своихъ силъ двинулся на Вильно противъ Барклая, устремивъ своего брата Жерома, короля вестфальскаго, на Багратиона, намѣреваясь быстрымъ натискомъ разрѣзать наши арміи и истребить ихъ одну за другою, въ чемъ едва и не успѣлъ. Первоначальный планъ русскихъ военныхъ дѣйствій, составленный прусскимъ генераломъ Фуделемъ, заключался въ томъ, чтобы стать твердою ногою вблизи границъ и попытаться отразитъ непріятеля: Барклай долженъ былъ сосредоточитъ свои силы въ укрѣпленномъ лагерѣ при Дриссѣ (на Двинѣ), а Багратионъ съ Тормасовымъ и Чичаговымъ дѣйствовать во флангъ и въ тылъ непріятелю. Барклай двинулся къ Дриссѣ. Багратионъ сталъ у Слонима, черезъ что обѣ арміи удалились одна отъ другой на 300 верстъ слишкомъ, и между ними сталъ корпусъ маршала Даву, занявшій Минскъ. Однако, въ виду неравенства силъ и неудобства позиціи при Дриссѣ, рѣшено было измѣнитъ планъ дѣйствій и вступить въ бой только по соединеніи обѣихъ армій, почему Барклай потянулся вверхъ по Двинѣ къ Витебску, куда велѣлъ спѣшить, во что бы то ни стало, и Багратиону; на Двинѣ, для прикрытія пути на Псковъ, Новгородъ и самый Петербургъ, былъ оставленъ корпусъ графа Витгенштейна, который съ успѣхомъ выполнилъ возложенное на него порученіе, сразившись съ маршаломъ Удино при Клястицахъ (20 іюля) и при Полоцкѣ (5 августа) и съ С.-Сиромъ (6 авг.); эти битвы принудили непріятеля остановиться на Двинѣ. Тѣмъ временемъ Барклай, отступая къ Витебску, старался сдержатъ напоръ главной арміи Наполеона и выиграть время для соединенія съ Багратиономъ; 13, 14 и 15 іюля происходило кровопролитное трехдневное сраженіе при Островнѣ, подъ Витебскомъ, дорого стоившее обѣимъ сторонамъ и ознаменованное мужествомъ графа Остермана, Ковнищина и графа Палена. Оба войска съ нетерпѣніемъ ожидали рѣшительнаго боя, но Барклай, получивъ извѣстіе, что Багратионъ не въ силахъ пробиться къ Витебску и идетъ на Смоленскъ, отдалъ приказъ отступать туда же. Багратионъ, отразивъ короля вестфальскаго, грозившаго ему со стороны Гродна, быстро шель на Бобруйскъ, Могил-

левъ и Оршу, у Могилева, при Салтановкѣ, выдержалъ жестокой бой съ Даву и переправился за Днѣпръ (12—14 июля); 21 июля оба главнокомандующіе соединили свои арміи у Смоленска, и Багратионъ подчинился Барклаю. Послѣдній рѣшилъ теперь перейти въ наступленіе и двинулъ войска опять къ Витебску; Наполеонъ воспользовался этимъ движениемъ, чтобы зайти русской арміи въ тылъ и, овладѣвъ Смоленскомъ врасплохъ, отрезать ее отъ Москвы и отъ южныхъ губерній и принудить къ генеральному сраженію. Этотъ планъ едва не увѣнчался успѣхомъ; но при Красномъ Наполеонъ наткнулся на малочисленный отрядъ Невѣрзевского, который геройски отбилъ атаки французскаго авангарда и далъ время корпусу Раевского занять Смоленскъ (3 авг.), къ которому спѣшила вся русская армія, узнавъ объ обходномъ движеніи неприятеля. 4 августа Раевскій защищалъ Смоленскъ въ течение цѣлаго дня, отбивая приступы враговъ (16000 противъ 200000); Барклай рѣшилъ продолжать отступление по московской дорогѣ, а для прикрытія отступления истомленная войска Раевского были смѣнены корпусомъ Дохтурова, которому велѣно было защищать Смоленскъ до послѣдней крайности. 5 авг. возобновились приступы на городъ, но были опять отбиты; наконецъ, къ вечеру началась убійственная бомбардировка, обратившая городъ въ груды пепла и развалины. По приказу главнокомандующаго, Дохтуровъ оставилъ разрушенный Смоленскъ, занятый немедленно Наполеономъ, и соединился съ главною арміею, которая продолжала своей путь на Дорогобужъ, Вязьму и Царево-Займище; Наполеонъ не могъ догнать ея, хотя Ней и Морартъ отрезали русскій аррьергардъ; послѣдній удалось спасти ген. Тучкову, который самъ при этомъ попался въ плѣнъ. Взятіе Смоленска обошлось настолько дорого Наполеону, что онъ попытался было завязать переговоры о мирѣ, но не получилъ отвѣта. На пути отъ Смоленска французы находили однѣ развалины селъ и деревень, сожженныхъ самими жителями, которые бѣжали въ лѣса, предавая огню все, чего не могли взять съ собою; проводниковъ нигдѣ нельзя было найти. Тѣмъ временемъ русская армія негодовала на своего главнокомандующаго за его отступление въ глубь Россіи; послѣ оставленія Смоленска недовольство стало сказываться уже открыто, какъ между солдатами, такъ и между генералами; особенно Багратионъ и Беннигсенъ были въ явной ссорѣ съ Барклаемъ; многіе склонны были даже подозрѣвать его въ измѣнѣ. Въ виду такого настроенія арміи и тревожнаго оборота военныхъ дѣлъ, имп. Александръ, по рѣшенію особаго комитета, назначилъ главнокомандующимъ Кутузова, предоставивъ ему полную власть дѣйствовать по своему усмотрѣнію, только не вступать въ переговоры съ Наполеономъ. Вѣсть о назначеніи Кутузова была съ восторгомъ принята арміею, стоявшею въ Царево-Займищѣ, въ 170 верстахъ отъ Москвы, куда 17 авг. пріѣхалъ новый главнокомандующій. Для удовлетворенія общаго желанія Кутузовъ рѣшилъ сразиться съ Наполеономъ, но на болѣе выгодной позиціи; отступление продолжалось еще нѣсколько дней, до села Бородина (108 в. отъ Москвы). Здѣсь 26 авг. произошло знаменитое сраженіе, начавшееся на разсвѣтъ и прекратившееся съ наступленіемъ ночи; съ обѣ-

ихъ сторонъ вышло изъ строя болѣе 100000 человекъ, почти поровну у той и другой; въ числѣ убитыхъ были графъ Кутайсовъ и братья Тучковы; Багратионъ получилъ смертельную рану. Войска разошлись на свои прежнія позиціи, и Кутузовъ намѣревался на другой день атаковать неприятеля. Но, убѣдившись въ невозможности продолжать битву, отдалъ приказъ отступать къ Москвѣ. Второе генеральное сраженіе предполагалось дать самою столицею; въ этомъ смыслѣ Кутузовъ писалъ графу Раstopчину, начальствовавшему въ Москвѣ; приснивались позиціи, найденныя, однако, неудобными. Вечеромъ 1 сентября, уже въ виду Москвы, въ деревнѣ Филахъ, состоялся въ простой избѣ знаменитый военный совѣтъ, рѣшившій судьбу Москвы: вопреки мнѣнію большинства генераловъ, настаивавшихъ на сраженіи, Кутузовъ согласился съ Барклаемъ, котораго поддержали Остерманъ и Тольи, и не считая возможнымъ жертвовать второю половиною арміи для спасенія Москвы, приказалъ отступать черезъ улицы столицы на Рязанскую дорогу (вмѣсто Владимирской, какъ предполагалось сначала). Милорадовичъ прикрывалъ отступление, командуя аррьергардомъ. Оставленіе Москвы было неожиданнымъ для массы ея населенія: хотя наиболѣе цѣнное казенное имущество и важнѣйшіе архивы были вывезены заранѣе, и дворянство болѣею частью удалилось въ свои дальнія деревни, оставшаяся въ Москвѣ часть населенія, ободряемая афишками Раstopчина, ждала, что ее поведутъ на неприятеля. Когда убѣдились, что Москва будетъ занята французами, всѣ бросились вонъ изъ города вслѣдъ за арміею; самъ Раstopчинъ ухѣхалъ, приказавъ вывезти пожарныя трубы, истребить всѣ запасы и сжечь барки на Москвѣ-рѣкѣ. Вопросъ о томъ, распорядился ли Раstopчинъ сожженіемъ города, остается неяснымъ (самъ онъ впоследствии печатно отрицалъ свою инициативу въ этомъ дѣлѣ). 2-го сент. Наполеонъ увидѣлъ Москву съ Поклонной горы при свѣтѣ вечерняго солнца; напрасно продавая депутацию и узнавъ, что городъ покинутъ почти всѣми его жителями, онъ переночевалъ въ Дорогомиловской слободѣ, а на слѣдующій день вступилъ въ опустѣвшую Москву и занялъ Кремлевскій дворецъ. Но еще наканунѣ начались пожары; въ ночь съ 3-го на 4-ое пламя охватило большую часть города, 4-го пожаръ выпыхнулъ въ Кремль, и Наполеонъ едва выбрался за городъ и помѣстился въ Петровскомъ дворцѣ, а его армія расположилась въ полѣ. Памя свирѣпствовало пять сутокъ, на шестая стало погасать, уничтоживъ чуть не $\frac{9}{10}$ всего города. Сожженіе Москвы разрушило всѣ надежды Наполеона на спокойныя зимнія квартиры и на продовольствіе; настроеніе арміи ухудшилось въслѣдствіе продолжительности тяжелой войны и начинавшихся лишений; дисциплина стала замѣтно упадать, мародерство, несмотря на строгія мѣры, страшно развивалось, и завогватели довершили опустошеніе Москвы. Надежды на заключеніе почетнаго мира также оказались тщетными: ни мирныя предложенія, ни угрозы идти на Петербургъ не дѣйствовали. Узнавъ о разореніи Москвы, Александръ сказалъ: „Я отрушу себѣ бороду и лучше соглашусь питаться хлѣбомъ въ нѣдрахъ Сибири, нежели подписать стыдъ моего отечества и добрыхъ

поддавшихся, пожертвованія которыхъ умѣю цѣнить". За „оскорбленное отечество“ теперь рѣшено было „отомстить до конца, не класть оружія до низложенія Наполеона. Послѣдній самъ довершилъ свою погибель пятинедѣльной стоянкой въ Москвѣ до наступленія осенней погоды. Тѣмъ временемъ, какъ французы уже терпѣли отъ стужи, сырости и голода, ѣли падаля, воронъ и кошекъ и слабѣли съ каждымъ днемъ, Кутузовъ перевелъ русскую армію съ Рязанской дороги на Калужскую и 20 сент. занялъ лагерь при Тарутинѣ, за р. Нарою, прикрывъ Калугу со складами провіанта, Тулу съ ея оружейными заводами и обезпечивъ себѣ сообщеніе съ югомъ Россіи. Въ то же время съ тыла и съ боковъ непріятельской арміи открыла свои дѣйствія цѣлая стѣя партизанскихъ отрядовъ, предводимыхъ Давыдовымъ (который еще на пути къ Бородину первый предложилъ организовать партизанскую войну), Сеславинымъ, Фигнеромъ и другими; партизаны тревожили французовъ своими внезапными нападеніями, не давали покоя ни днемъ, ни ночью, похищали и уничтожали обозы съ провіантомъ и аммунициею, истребляли цѣлые полки и дивизіи. Народная война также вспыхнула, особенно въ Смоленской губ., гдѣ предводителями возставшихъ крестьянъ были майоръ Емельяновъ, Самушъ, помѣщики Энгельгардтъ и Шубинъ, захваченные и разстрѣлянные французами въ Смоленскѣ, также въ другихъ мѣстахъ. Появились на театрѣ войны и донскіе казаки со своимъ атаманомъ Платовымъ. Армія въ Тарутинѣ не нуждалась ни въ чемъ, благодаря обильнымъ подвозамъ и пожертвованіямъ. 3 окт. Наполеонъ еще разъ послышалъ къ Кутузову съ мирными предложеніями, которая фельдмаршалъ переслалъ государю; отвѣтъ былъ прежній. 6 окт. русская армія перешла въ наступленіе: корпусъ Мюрата былъ разбитъ близъ Тарутина, на р. Чернишнѣ. Получивъ извѣстіе объ этомъ пораженіи и окончательно потерявъ надежду на миръ, Наполеонъ сдѣлалъ распоряженіе о немедленномъ выступленіи изъ Москвы и самъ выхлѣкъ изъ нея 7 окт., ведя за собою болѣе 100 000 человекъ и безконечный обозъ фуръ и телѣгъ съ московскою добычею, но съ небольшимъ запасомъ продовольствія. Маршалу Мортье, оставшемуся въ Москвѣ до 11 окт., приказано было замечъ Кремлевскій дворецъ, казармы и всѣ общественныя зданія кромѣ Воспитательнаго дома, также взорвать стѣны Кремля. Въ полночь на 11 окт. стѣны взлетѣли на воздухъ въ пяти мѣстахъ, дворецъ сгорѣлъ, но соборы уцѣлѣли. Въ тотъ же день, по окончательномъ выходѣ непріятеля, Москву занялъ генералъ Иловайскій съ казаками. Наполеонъ хотѣлъ идти на Боровскъ, Малоярославецъ, Калугу, Ельню и Смоленскъ—къ Витебску, желая избѣгать повторъ опустошенной кратчайшей Смоленской дороги. 11 окт. онъ уже былъ въ Малоярославцѣ; сюда же послѣдшилъ Кутузовъ отъ Тарутина; 12-го загорѣлся жестокой бой, въ теченіе котораго городъ шестъ разъ переходилъ изъ рукъ въ руки; послѣ 18-часоваго сраженія французы одержали верхъ, и Кутузовъ отступилъ, прикрывая Калугу; однако, Наполеонъ не рѣшился идти далѣе на югъ и также отступилъ къ Боровску, оттуда на Березу и Можайскъ, и такимъ образомъ снова выхлѣкъ на Смо-

ленскую дорогу, что было послѣднимъ ударомъ для „Великой арміи“. Русскіе преслѣдовали ее съ тыла и съ боковъ; въ послѣдніяхъ числахъ октября холода уже становились чувствительными. При Вязьмѣ (28 окт.) Милорадовичъ отрѣзалъ корпусъ Даву и поразилъ его. Отступленіе стало переходить въ бѣгство; за Вязьмою сталъ падать первый снѣгъ, начались вьюги и морозы, хотя еще не сильныя; голодъ довершалъ бѣдствіе. Лошади и люди падали, орудія и обозы отставали и были подбрасываемы казаками. Атаманъ Платовъ нанесъ пораженіе вице-королю Евгению на р. Вои, близъ Духовщины (28 окт.); при Красномъ былъ истребленъ корпусъ Нея (3—6 ноября); русскіе взяли здѣсь 116 пушекъ и болѣе 26 000 плѣнныхъ. За эти побѣды Кутузову данъ титулъ князя Смоленскаго. Но и послѣ того Кутузовъ попрежнему предоставлялъ довершить дѣло холоду и голоду. Въ ноябрѣ уже на ночлегахъ французской арміи въ одну ночь замерзало по 300 человекъ. Наполеонъ опѣшилъ за Березину, гдѣ ему предполагали преградить путь къ выходу изъ Россіи; въ разрѣзъ ему шли арміи Витгенштейна отъ Полоцка и Чичагова (вмѣстѣ съ Тормасовымъ) съ юга. Переправа еще затруднилась наступившею оттепелью; однако, Наполеону все-таки удалось, несмотря на потерю множества убитыхъ, 20 000 плѣнныхъ, почти всей артиллеріи и обозовъ, перейти черезъ Березину на Виленскую дорогу (15 ноября); вопросъ объ оллшности Чичагова, давашаго вытѣснить себя изъ Борисова и оставшаго безъ вниманія броды у деревни Студянки, гдѣ Наполеонъ и успѣлъ навести мосты, и Кутузова, оставшаго Чичагова безъ достаточнаго подкрѣпленія вслѣдствіе нерѣшительности,—остается спорнымъ. На слѣдующій же день вновь наступили жестокие морозы, съ каждымъ днемъ усиливавшіяся и дошедшіе до 25°—30°, нестерпимые и для русскихъ солдатъ. Эта стужа докончила истребленіе жалкихъ, разрозненныхъ остатковъ „Великой арміи“ на пути отъ Березины до Вилны. Не доходя до послѣдняго города, въ мѣстечкѣ Сморгоняжъ, Наполеонъ покинулъ свое войско и ухлѣлъ съ своими любимцами Дюрокъ и Коленкуръ въ Парижъ собирать новое войско. Изъ „Великой арміи“ уцѣлѣли только отдѣльные корпуса—австрійскій и прусскій, дѣйствовавшіе на Волынѣ и въ Курляндіи (прусскій генералъ Юркъ 18 дек. заключилъ конвенцію о нейтралитетѣ съ русскими); изъ главной же арміи менѣе 20 000 человекъ, обрванныхъ и изнуренныхъ, въ безпорядкѣ переправились обратно за Нѣманъ при Ковнѣ; одна гвардія долѣе другихъ войскъ сохраняла исправный видъ. Потери Наполеона въ Россіи выразились въ 400 000 погибшихъ въ бою отъ ранъ, голода, истощенія и холода, и 200 000 плѣнныхъ; болѣе 1000 орудій, до 100 знаменъ и множество всякаго рода запасовъ и снарядовъ достались русскимъ. Но и потери, понесенныя Россіею, были громадны: Кутузовъ привелъ на берегъ Нѣмана не болѣе 100 000 человекъ, считая и резервы, и ратниковъ, и казаковъ. Въ одной Смоленской губ. еще въ 1816 г. оказывался недочетъ въ 60 000 душъ податныхъ сословій сравнительно съ 1811 г. Въ день Рождества 1812 г. Россія праздновала полное излѣвленіе отъ непріятельскаго нашествія, и это празд-

нество съ тѣхъ поръ совершается ежегодно 25-го декабря. Но война продолжалась уже за предѣлами Россіи, въ Германіи и Франціи, въ теченіе 1813—14 годовъ, до полного низложенія Наполеона уже въ 1815 г.—Главные источники: *Вутуринъ*, „Исторія нашествія Наполеона на Россію въ 1812 г.“, 2 ч., Спб., 1837 г.; *Мисайлооскій-Дамилевскій*, „Описание Отечественнаго войны въ 1812 г.“, 4 ч., Спб., 1839 г.; *Устряловъ*, „Русская исторія“, изд. 3, ч. II, гл. VII, Спб., 1845 г.; въ особенности, *Богдановичъ*, „Исторія Отечествен. войны 1812 г.“, Спб., 1859—60 гг., 3 т.; *Его же*, „Исторія царствования императора Александра I“, 6 т., Спб., 1869—71 гг.; *Соловьевъ*, „Императоръ Александр I. Политика-дипломатія“, М., 1877; кромѣ того множество мемуаровъ, разсѣянныхъ въ периодическихъ изданіяхъ. Изъ французскихъ: *Шамбре*, „Histoire de l'expédition de Russie“, 3 vol., Paris, 1825, и мног. друг. См. также статьи *Давыдова*, „Разборъ трехъ статей въ запискахъ Наполеона“ (изданныхъ Гурго и Монталономъ) и „Морозъ ли истребилъ французскую армію въ 1812 г.“ (сочиненія *Давыдова*, М., 1860, 3 ч.).

Отзывъ, просьба объ измѣненіи заочнаго рѣшенія, постановленнаго судомъ, приноситя тому же суду; по уголовн. дѣламъ О-омъ наз. также *апелляціонная* просьба, приносимая высшему суду (см. *обжалованіе судебныхъ рѣшеній*).

Относъ, Джемсъ, сѣв.-амер. государственный дѣятель, содѣйствовавшій независимости сѣв.-амер. колоній, род. въ 1725 г.; въ борьбѣ колоній съ Англіей за независимость онъ принималъ горячее участіе и събѣло протестовалъ противъ экономическихъ репрессалій и налоговъ англійскаго правительства. Такъ, будучи выбранъ адвокатомъ отъ бостонскаго купечества по дѣламъ о контрабандѣ, онъ рѣзко нападалъ на правительство за введеніе высокихъ пошлинъ и ограниченіе свободы торговли. Также главнымъ образомъ по его настоянію состоялось въ 1767 г. собраніе въ Нью-Йоркѣ, объявившее незаконнымъ гербовый налогъ. Въ 1769 г. О., раненный таможеннымъ чиновникомъ, на котораго онъ нападалъ въ своей газетѣ, принужденъ былъ оставить общественную дѣятельность. Когда возгорѣлась сѣв.-амер. война, онъ принималъ въ ней участіе. Ум. въ 1778 г.

Отитъ, воспаленіе уха, см. *ушныя болѣзни*.

Отишанъ (Autschamp), прозвище старинн. франц. дворянск. фамиліи Бомонъ (Beaumont); болѣе видные представители: 1) О., Жанъ Терезъ Люи де-Бомонъ, маркизъ, изв. франц. генералъ, род. въ 1738 г., участвовалъ въ Семилѣтней войнѣ, при началѣ революціи бѣжалъ за границу, въ 1797 г. поступилъ на службу въ русск. армію; вполн. Людовикъ XVIII назначилъ его губернаторомъ Лувера; ум. въ 1831 г. 2) О., Шарль де-Бомонъ, графъ, племянн. предыдущ., род. въ 1770 г.; въ 1792—99 гг. былъ однимъ изъ самыхъ дѣятельн. вождей возстанія въ Вандеѣ, но затѣмъ перешелъ на службу къ Наполеону; ум. въ 1852 г.

Отитрипъ, наука объ ушныхъ болѣзняхъ.

Отказъ, въ завѣщательномъ правѣ то же, что *легатъ*, см. это слово.

Откармливаніе скота продолжается обыкновенно лишь 3—4 м., почему болѣе пригодными для этой

отрасли скотоводства явл. хозяйства съ накопленіемъ кормов. средствъ въ теченіе такого же, примѣрно, промежутка времени. Въ хозяйствахъ съ обиліемъ пастбищъ удобно лѣтнее О., а въ хоз. съ заводскими отбросами (винокурени, гивоварени и т. д.) удобно зимнее О., въ качествѣ самостоятельной отрасли, предполагаетъ возможность дешевой закупки тощаго скота и выгодной сбытъ мяса. О. однимъ выбракованныхъ въ собств. стадѣ животныхъ можетъ быть выгодно во всякомъ хозяйствѣ. Успѣхъ О-ія зависитъ отъ породы, корма, возраста, пола, индивидуальныхъ особенностей. Заводское искусство выработало для каждаго вида домашнихъ животныхъ особая мясная породы, отличающіяся специфич. вѣншимъ видомъ (*мяси. экстерьеръ*), т. е. тонкимъ костякомъ, легкой головой, короткими конечностями, крупнымъ бочкообразнымъ туловищемъ. Изъ породъ крупн. рогатаго скота сюда относятся: шортгорская пор., шаролѣзская, ангусская и др. Наши туземныя породы (некультурн.), употребляемая на откормъ, суть главн. обр. украинскій скотъ, киргизскій и малмыцкій. Особаго вниманія, по высокимъ мяснымъ качествамъ, заслуживаютъ послѣднія 2 породы. Изъ породъ овецъ къ мяснымъ относятся: лестерская, костовская, соуздаунская, оксфордширская и др. Изъ породъ свиней на откормъ пригодны всѣ культурн. пор.; выборъ будетъ зависеть отъ требованій рынка. Крупн. рогатый скотъ употребляется для О-ія послѣ прекращенія роста, въ возможно болѣе молодомъ возрастѣ, если имѣется въ виду увеличеніе массы мускуловъ по преимуществу, и въ менѣе юномъ возр., если имѣется въ виду откормъ на сало. Старомолочн. коровы и отслужившіе быки—плохой матеріалъ для О-ія. Минимальный возрастъ (способность къ О-ію) опредѣляется скороспелостью породы. Тогда какъ высококультурный шортгорскій скотъ является вполне пригоднымъ для О-ія уже въ возрастѣ 2—3 л., большинство другихъ породъ поступаетъ въ О. въ возрастѣ 4—8 л. Овцы пригодны для О-ія во всякомъ возрастѣ, но болѣе вкусное мясо доставляютъ между 1½—3 г. Мелкія породы свиней поступаютъ въ О. 6—7 мѣс., среднія—9—10 м., а крупныя обыкновенно послѣ 2 лѣтъ. Многое зависитъ здѣсь отъ рыночныхъ условій. Наилучшимъ образомъ используютъ кормъ кастрированныхъ животныхъ. Для О-ія крупнаго рог. скота болѣе пригодны заводскіе отбросы—барда, пивная дробина, свежловичный жомъ и т. д., при чемъ для полученія высокаго качества сала желательна прибавка зерна подъ конецъ О-ія. Для О-ія овецъ весьма пригоденъ сухой пастбищный кормъ, не поддающійся болѣе выгодному использованию. Всякаго рода молочно-хозяйственные отбросы, вмѣстѣ съ зерновымъ кормомъ (главн. обр. ячменемъ), являются весьма пригодными кормов. матеріалами для О-ія свиней. Наконецъ, результаты О-ія въ значительной степени зависятъ отъ индивидуальной способности къ использованию корма. Животныя, приближающіяся по экстерьеру къ типу мясныхъ животныхъ, являются обыкновенно болѣе пригодными для О-ія. Чѣмъ менѣе продолжительно откармливаніе, тѣмъ оно выгоднѣе. О. крупн. рог. скота продолжается 3—5 мѣс., овецъ и свиней—2—3 м. Въ зачетности отъ требованій рын-

ка можетъ быть выгодно или полное *O.* (высокая цѣна на мясо) или полукормиваніе (*у* насы обычно). Для оцѣнки результатовъ *O*-ія пользуются *убойнымъ вѣсомъ*, т. е. отношеніемъ (въ %) мяса убитаго животнаго къ *живому вѣсу*. У крупн. рог. скота и овецъ *убойный вѣсъ* колеблется отъ 45% до 60%, у свиней отъ 70% до 76%.

Отклоненіе снаряда въ точкѣ паденія есть разстояние точки, въ которую снарядъ попалъ, отъ той, въ которую ему слѣдовало бы попасть, если бы начальная скорость, вѣсъ, форма, состояніе атмосферы и т. под. были бы теоретически точными. *O.* можетъ быть случайное, если снарядъ отклоняется то въ ту, то въ другую сторону отъ нормальной точки, или же постоянное, если отклоненія замѣчаются преобладающими въ одну какую-нибудь сторону. Постоянныя *O*-ія могутъ быть приняты въ соображеніе при прицѣливаніи, случайныя же нельзя устранить, и они характеризуютъ мѣткость системы орудія. Главныя причины отклоненій снарядовъ суть ошибки при отвѣшиваніи зарядовъ, различіе въ баллистическихъ дѣйствіяхъ пороха, вѣсъ и размеры снарядовъ вслѣдствіе несовершенства ихъ изготовленія, ошибочность наводки отъ неправильнаго положенія лафета орудія, напр. на косоргѣ, отъ вѣтра, отъ вращенія снаряда при полетѣ и т. д. Устраненіемъ этихъ причинъ достигается большая мѣткость орудія.

Откровеніе Божественное, ученіе Божественной истины, открытое людямъ Самымъ Богомъ. Источникомъ *O*-ія служатъ книги пророковъ, чрезъ которыхъ, по ученію церкви, говорилъ Духъ Святой, ученіе Христа и св. апостоловъ, изложенное въ каноническихъ евангеліяхъ и посланіяхъ апостольскихъ, составляющихъ книги Новаго Завѣта.

Открытосымянныя растенія, то же, что *голосымянныя*.

Откупъ, особая система взиманія налоговъ, состоящая въ томъ, что извѣстная отрасль государственнаго дохода передается за определенное денежное вознагражденіе въ исключительное пользованіе частному лицу. Система *O*-овъ имѣла особенное распространеніе въ восточныхъ государствахъ и въ средневѣковой Европѣ. Отсутствие честныхъ и дѣльных чиновниковъ и трудность контроля надъ ними повсюду заставляли фиксѣ предпочитать эту систему бюрократическому способу взиманія налоговъ, хотя она была чрезвычайно невыгодна для казны (во Франціи, напр., въ министерство Солли откупщики изъ 150 милліон. фр., собираемыхъ съ народа, передавали въ казну только 30 м. фр.) и тягостна для народа: откупщики всюду сопровождали ненависть послѣдняго за ихъ чрезмѣрные вымогательства и притѣсненія. Хотя экономисты давно осудили этотъ способъ взиманія налоговъ, онъ, тѣмъ не менѣе, продолжаетъ въ нѣкоторыхъ случаяхъ практиковаться до настоящаго времени даже въ Европѣ (напр., табачная монополія въ Испаніи).—Въ древней Руси откупная система также нерѣдко имѣла примѣненіе. Въ императорскій періодъ особенно печальную извѣстность приобрѣли питейные *O*-а. До Екатерины II они, при казенной монополіи, имѣли лишь побочное значеніе. Введенный съ 1767 г., откупъ въ 1795 г. получилъ повсемѣстное распространеніе; въ 1817 г. онъ былъ уничтоженъ, но черезъ

10 лѣтъ былъ снова введенъ и просуществовалъ до 1861 г. По свидѣтельству современниковъ, подтвержденному впоследствии официальными данными, *O.* повсюду приносилъ массу зла: онъ страшно увеличилъ пьянство и способствовалъ развитію корчмества, результатомъ чего было множество судебныхъ процессовъ. Въ десятилѣтіе 1840—50 гг., напр., на разсмотрѣніи судебныхъ палатъ было 60 480 дѣлъ по нарушенію Устава о питейномъ сборѣ; въ нѣкоторыхъ губерніяхъ число ихъ доходило до 1/3 всѣхъ уголовныхъ дѣлъ.

Отлѣвъ, см. *примесы и отливъ*.

Отмороженіе, congelatio, болѣзненные измѣненія, вызываемыя въ животномъ и человеческомъ тѣлѣ продолжительнымъ дѣйствіемъ сильнаго холода. Мѣстное дѣйствіе холода различно, смотря по температурѣ и продолжительности. Вначалѣ данная часть тѣла краснѣетъ и распухаетъ (pernio); при внезапномъ дѣйствіи отдѣльныя выдающіяся части, носъ, уши, щеки блѣднѣютъ и коченѣютъ, что сопровождается острую болью. При дальнѣйшемъ дѣйствіи боль замѣняется полной потерей чувствительности, появляются пузыри, а при бурной воспалительной реакціи—язвы съ гнилостнымъ отдѣленіемъ, при чемъ дѣло можетъ доходить до обнаженія костей, напр. на рукахъ и ногахъ. При высшихъ степеняхъ *O*-ія данная часть омертвѣваетъ, превращается въ черную, твердую, нечувствительную массу (гангрена), которая постепенно отграничивается отъ здоровыхъ тканей посредствомъ *демаркаціонной линіи* и, наконецъ, отторгается. Прежде всего растираютъ замерзшія части снѣгомъ, льдомъ, но отнюдь не слѣдуетъ согрѣвать ихъ; при наступленіи воспалительной реакціи—холодные компрессы, при высшихъ же степеняхъ *O*-ія—хирургическое лѣченіе.

Оттѣна рѣшенія, въ судопроизводствѣ, см. *обжалованіе судебныхъ рѣшеній*.

Относительный вѣсъ, см. *удѣльный вѣсъ*.

Отношеніе, въ мат. 1) разность между двумя числами (арифметическое *O.*) и 2) частное, полученное отъ дѣленія двухъ чиселъ (геометрическое *O.*). Уменьшаемое и дѣлимое наз. въ данномъ случаѣ *предыдущими членами*, вычитаемое и дѣлитель — *послѣдующими*, разность — *разностью* арифметич. *O*-ія и частное—*знаменателемъ* геометрич. *O*-ія. Нахожденіе неизвѣстныхъ членовъ въ *O*-ія сводится къ нахожденію соответствующихъ членовъ въ вычитаніи и дѣленіи.

Ототалы, слуховые намины, см. *узо*.

Ототологія, ученіе объ органѣ слуха.

Ототажки (Ототажко), индѣйск. племя Ю. Америки, живущее въ респ. Венецуэла, у истоковъ р. Апуре (прит. Ориноко); родственно племен. гварани и омагуа.

Отонъ (Otio), Маркъ Сальвій, римск. императоръ, род. въ 32 г. по Р. Х., былъ приближеннымъ Нерона и въ 59 г. отправленъ послѣднимъ въ кач. намѣстника въ Лузитанію. По возстаніи Гальбы, онъ первый перешелъ на его сторону и оказалъ ему большія услуги при занятіи престола; но затѣмъ, недовольный императоромъ, склонилъ на свою сторону большую часть преторианцевъ и, послѣ убійства Гальбы, въ кот. и самъ былъ замѣшанъ, былъ провозглашенъ въ янв. 69 г. императоромъ. Между

тѣмъ легіоны, находившіеся въ Германіи, избрали императоромъ своего полководца Вителлія; происшедшее затѣмъ между арміями противниковъ сраженіе при Бедриактѣ, близъ Клермоны, окончилось для О-а пораженьемъ, и послѣдній, не желая подвергать государство кровавой междоусобной войнѣ, лишилъ себя жизни въ апр. 69 г.

Отопление имѣетъ цѣлью возвысить температуру даннаго жилого помѣщенія до извѣстной нормы и сохранить эту норму при помощи теплоты, выдѣляемой при сгораніи горючихъ матеріаловъ. Задача техники заключается въ томъ, чтобы данный горючій матеріалъ, *топливо* (см. это сл.), при сгораніи выделялъ возможно большее количество тепла, и чтобы эта теплота утилизовалась съ возможно меньшей потерей, равномерно и безъ порчи воздуха, что особенно важно при О-и жилыхъ помѣщеній. О. бываетъ: 1) *мыслное*—каминами и печами, и 2) *центральное*—воздушное, водяное и паровое. При *каминномъ* О-и обогреваніе помѣщенія производится лучистой теплотой, непосредственно исходящей отъ пламени горючаго матеріала; притокъ воздуха долженъ быть обильный, для чего необходимо достаточное сообщеніе комнаты съ окружающимъ воздухомъ; значительная часть теплоты уносится въ трубу. Благодаря сильной тягѣ каминное О. считается хорошей вентиляціей. Болѣе рациональная форма каминнаго О-ія состоитъ въ томъ, что каналамъ, выводящимъ продукты горѣнія, дается извилистое положеніе на подобіе того, какъ это дѣлается въ печахъ. О. *печами* представляетъ самый распространенный видъ обогреванія жилыхъ помѣщеній. Печи бываютъ *железныя и глиняныя*. Въ обыкновенной желѣзной печи воздухъ поступаетъ либо въ топочное отверстіе, либо въ поддувало; дымовой каналъ дѣлаетъ рядъ изгибовъ, число которыхъ доходитъ отъ 4 до 12. Отапливаются эти печи камен. углемъ, дровами и коксомъ. Простыя желѣзныя печи имѣютъ тотъ недостатокъ, что сильно раскаляются, при чемъ углекислота начинаетъ диффундировать чрезъ стѣнки накаленной печи. Кромѣ того носящаяся въ воздухѣ пыль, сгорающая отъ соприкосновенія съ накаленной поверхностью печи, производитъ характерный неприятный запахъ; поэтому всякая хорошая желѣзная печь должна быть выложена внутри огнеупорнымъ кирпичемъ. Для устраненія быстрого охлажденія желѣзныхъ печей придуманы конструкторці, въ которыхъ топливо забрасывается въ избытокъ; горѣніе происходитъ только сверху, а остальная часть топлива, какъ дурной проводникъ тепла, задерживаетъ теплоту и не позволяетъ печи быстро охлаждаться и накаливаться. Изъ глиняныхъ печей наибольшаго вниманія заслуживаетъ т. наз. *голландская печь*; она складывается изъ кирпича, топочное отверстіе внутри выложено огнеупорнымъ кирпичемъ, имѣетъ 6 каналовъ; обогреваніе производится стѣнками, покрытыми изразцами. По опытамъ Вагнера, голландская печь плохо утилизируетъ тепло: отъ 40 до 80% его уходитъ въ трубу. Гораздо рациональнѣе устройство т. наз. *герметическаго* печей. Это—обыкновенныя изразцовыя или желѣзныя печи, у которыхъ топочное отверстіе и поддувало снабжены герметически закрывающимися дверцами. Когда горючій матеріалъ раз-

горится, то уменьшаютъ тягу, прикрывая плотно дверцы; вслѣдъ этого горѣніе происходитъ медленно, и печь долгое время остается горячею. Неудобство пользования герметическими печами заключается въ трудности уловить моментъ, когда нужно закрывать дверцы печи. Главное же ихъ достоинство—полное отсутствіе угара, такъ какъ труба вовсе не закрывается, и болѣе производительная трата горючаго матеріала; такъ, по опытамъ Вагнера, потеря тепла въ желѣзныхъ герметическихъ печахъ не болѣе 80%. Кромѣ описанныхъ печей сущ. еще много конструкторцій, напр.—*колошныя печи, шахтныя, газозовыя*, въ которыхъ нагреваніе ведется свѣтильнымъ газомъ, и друг. Существуетъ рядъ печей, въ которыхъ продукты горѣнія не отводятся въ трубу, а остаются въ помѣщеніи. Такія печи не выдерживаютъ никакой критики съ точки зрѣнія рациональнаго отопленія. — *Центральное О.* производится *нагрѣтымъ воздухомъ, паромъ или горячей водой* и существенно отличается отъ О-ія печами тѣмъ, что топка помѣщается не въ обогреваемомъ пространствѣ, а въ особомъ камерѣхъ, находящихся обыкновенно въ нижней части зданія.

1) Различаютъ нѣсколько видовъ *воздушнаго О-ія*, смотря по тому, какимъ образомъ происходитъ замѣна воздуха обогреваемого помѣщенія нагрѣтымъ. Иногда устраиваютъ такъ, что нагрѣтый воздухъ, поступающій изъ каналовъ, вытѣсняетъ холодный черезъ щели и отверстія, всегда находящіяся въ дверяхъ, полу и т. п. Въ другихъ случаяхъ холодный воздухъ помѣщенія заставляютъ проходить черезъ нагрѣваемые печью каналы, откуда онъ снова поступаетъ въ помѣщеніе и обогреваетъ его. Этотъ способъ наз. *циркуляціоннымъ*, и хотя при немъ значительно сберегается топливо, но оно требуетъ устройствъ особой вентиляціи, чего не надо при первомъ, такъ наз. *вентиляціонномъ*, воздушномъ О-и. Есть еще третій видъ воздушнаго О-ія: нагрѣтый комнатный воздухъ, вытѣсняемый поступающимъ болѣе теплымъ, проводится въ топку печи и служитъ тамъ для поддержанія горѣнія, а комнатный воздухъ замѣняется извнѣ свѣжимъ. Нагреваніе воздуха въ печи обыкновенно ведется при посредствѣ *калориферовъ*, т. е. трубъ, снабженныхъ ребристою поверхностью, расположенныхъ или изгибами, или спирально въ особой камерѣ, имѣющей сообщеніе съ печью (см. фиг. 6). Расположеніе частей воздушнаго О-ія видно на фиг. 1. 2) *Паровое О.* устраивается так. обр.: въ нижней части зданія располагается паровикъ (см. фиг. 7), отъ котораго идетъ труба, развѣтвляющаяся на рядъ трубъ (фиг. 3 и 4), ведущихъ въ отдѣльные помѣщенія. Трубамъ даютъ наклонное положеніе, чтобы сгущающаяся вода могла стекать обратно въ котель. Паровое О. особенно пригодно для фабрикъ, гдѣ имѣются готовые паровики. Для этой цѣли можетъ служить матый (отрабатанный) паръ. Паровое О. бываетъ *низкаго* (0,5 атм.) и *высокаго* давленія. Недостатокъ пароваго О-ія—отсутствіе вентиляціи. 3) *Водяное О.* состоитъ въ томъ, что заставляютъ нагрѣтую воду циркулировать по замкнутой системѣ трубъ. Изъ особаго котла, помѣщеннаго въ нижней части зданія, вода поднимается по трубѣ, проходитъ черезъ рядъ развѣтвленныхъ, отдаетъ тепло нагрѣваемому помѣщенію

и, вслѣдствіе увеличенія удѣльнаго вѣса, стекаетъ обратно въ котелъ. Если такая водопроводная сѣтъ (см. фиг. 2) открыта, такъ что въ ней не можетъ образоваться пара высокаго давленія, — получается водяное *О. низкаго давленія*; если же сѣтъ закрыта, такъ что въ ней вода нагревается до 180°—200° (трубы Перкинса, см. фиг. 5), то получается водяное *О. высокаго давленія*. Последній случай требуетъ приборовъ меньшихъ размѣровъ, но представляетъ опасность взрыва. Во многихъ мѣстахъ для водянаго *О-ія* пользуются природной горячей водой, напр. въ Баденъ-Баденѣ (темпер. воды 67°) и др. Подобно паровому, водяное *О.* требуетъ устройства особой вентиляціи. — Описанныя системы центральнаго *О-ія* имѣютъ предъ системами печнаго *О-ія* то важное преимущество, что 1) теплота развивается внѣ отапливаемого помѣщенія, и последнее, поэтому, не страдаетъ отъ пыли, золы, сажи и т. п.; 2) онѣ представляютъ большую экономію въ работѣ, такъ какъ требуется уходъ за одной только топкой; 3) допускаютъ лучшую утилизацію топлива, чѣмъ въ печахъ и каминахъ; 4) даютъ равномѣрное обогрѣваніе помѣщенія и, наконецъ, 5) позволяютъ регулировать температуру, — поэтому съ успѣхомъ примѣняются для оранжерей и т. п. Изъ вѣхъ системъ центральнаго *О-ія* дешевле всего обходится устройство воздушнаго *О-ія*. — *Литерат.*: F. Fischer, „Technologie der Brennstoffe“; Лукашевичъ, „Отопление“; Войничъ, „Отопление и вентиляція“.

Оторрея, гноетечение изъ уха.

Отоскопъ, *ушное зеркало*, инструментъ, употребляемый врачами для освѣщенія наружнаго слухового прохода и барабанной перепонки (см. *ухо*).

Отоскопъ, слуховая трубка, см. *слуховые аппараты*.

Отпусканіе стали, операція, имѣющая цѣлью вызвать на поверхности стали побѣжалые цвѣта, появляющіеся при нагреваніи стали, и по нимъ судить о температурѣ и твердости ея при послѣдующей закалкѣ. Чѣмъ ниже температура отпусканія, тѣмъ сталь дѣлается тверже, но вмѣстѣ съ тѣмъ и болѣе хрупкой. Для равномѣрн. нагреванія обыкновенно пользуются различн. сплавами олова и свинца. Если отпустить сталь при 220°, то появляется блѣдно-желтый цвѣтъ, при постепенномъ повышеніи температуры появляются соломенно-желтый, палевый, бурый, пурпурный, голубой, синій, черно-синій. До желтаго цвѣта отпускаютъ обыкновенно инструменты, отъ которыхъ требуется большая твердость, т. е. служащіе для обработки желѣза, камня и т. п., также бритвы, хирургическіе инструменты; пурпурно-красный цвѣтъ даютъ инструментамъ для обработки дерева; синій дается издѣліямъ, отъ которыхъ требуется эластичность, напр. часовымъ пружинамъ, клинкамъ сабель, косамъ, серпамъ, пиламъ и т. п.

Отпусскъ, краткая заключительная молитва, произносимая священникомъ по окончаніи богослуженія.

Отравленіе, intoxicatio, вредное или разрушительное дѣйствіе, производимое на организмъ т. н. ядами (см. это сл.).

Отраженіе свѣта, см. *свѣтъ*.

Отранто, проливъ, соединяющій Адриатическое море съ Ионическимъ.

Отранъ (Autran), Жозефъ, французск. поэтъ и писатель школы „здраваго смысла“ (École de bon sens), выступившей, какъ реакція увлеченнаго французскаго романтизма, род. въ 1813 г. въ Марзели, происходилъ изъ купеческаго сословія. Многочисл. поэтик. произвед. *О-а*, написанныя въ значительной части на античная темы, всегда тщательно отдѣланы, отличаются пластичностью стиха и читаются съ удовольствіемъ, но особаго слѣда въ духовной жизни націи они не оставили. Главнѣйшія изъ нихъ: сборникъ поэмъ „La mer“, трагедія „La fille d'Eschyle“ и др. *О. ум.* въ 1877 г.

Отрешель, Григорій, первый самозванецъ, см. *Лжеимператоръ I*.

Отреченіе отъ престола, см. *престолонасліе*.

Отреченныя книги, т. е. запрещенныя, изытныя изъ употребленія. Подъ такимъ именемъ въ древней Руси извѣстна была вся повѣствовательная и дидактическая народная литература, черпавшая свое содержаніе изъ апокрифовъ восточн. и западнаго происхожденія проникавшихъ на Русь двумя путями: съ XIII в. — черезъ Византію, при посредствѣ болгарск. и русск. переводовъ, съ XVI в. — черезъ Польшу и юго-западную Русь. Состоятся изъ духовн. потребностямъ народа увлекательною фантастичностью своего содержанія, краткими и ясными, хотя въ большинствѣ случаевъ и неправильными, отвѣтами на всѣ запросы пытливой, но безпомощной въ своемъ невѣжествѣ, мысли — объ отношеніяхъ человѣка къ природѣ, о таинственномъ мірѣ всего недоступнаго народному сознанію и потому представлявшагося чудеснымъ и сверхестественнымъ, *О. к.* пользовались широкой популярностью въ народныхъ массахъ и въ значительной степени содѣйствовали развитію народной поэзіи, путемъ новой комбинаціи данныхъ элементовъ и произвольныхъ урѣзокъ и добавленій пришлыхъ преданій создавшей новые сюжеты и образы. Но смутностью и сбивчивостью своихъ религіозн. и космическ. представленій *О. к.* оказывали вредн. вліяніе на развитіе религіозности и истин. просвѣщенія, за что и подвергались запрещеніямъ духовн. властей на протяженіи отъ „Слова на соборъ архангела Михаила“ митрополита Кирилла II до „Духовнаго Регламента“ 1720 г. Изъ *О-ыхъ к-хъ*, въ качествѣ болѣе распространенныхъ и интересныхъ по содержанію, отмѣтимъ: „Хожденіе Богородицы по мукамъ“, „Повѣсть о Китоврасѣ“, „Исторія Варлаама и Иосафа“, „Сказаніе о премудрости царя Соломона и Южской царицѣ“ и друг. — Объ *О-ыхъ к-ахъ* см.: Тихоновова, „Предисловіе къ Луцидаріусу“ („Лѣт. рус. лит.“, 1859 г., кн. 1); Пыпинъ, „Древняя русск. литература“ („Отеч. Зап.“, 1857 г., 11); Ѳ. Буслаянъ, „О народной поэзіи въ древн. русск. литературѣ“.

Отрицательное количество, кол., уничтожающееся при соединеніи его съ другимъ количествомъ, равнымъ данному по величинѣ, но противоположнымъ по значенію и наз. *положительн. кол.*; напр., 5 руб. долгу уничтожаются 5 руб. капиталу, слѣд., долгъ есть величина отрицат. по отношенію къ капиталу. *О. к.* характеризуется знакомъ минусъ, поставлен. передъ нимъ. *О. к.* тѣмъ болѣе, чѣмъ абсолютная величина его меньше. При умноженіи и дѣленіи *О-ыхъ к-хъ* произведеніе и частное положительны. При воз-

веденіи въ четную степень 0-ыхъ к-ъ получается положит. величина, въ нечетную — отрицательная. Корень четной степени изъ 0-аго к-а — величина мнимая, нечетной — действительная.

Отроки, или *диптеки*, младшіе княжескіе слуги, нѣкто въ родѣ пажей, составляли младшую дружину древнихъ русскихъ князей; въ то время, какъ старшіе дружинники, или бояре, были не только соратниками, но и думцами, совѣтниками князя, 0., вѣроятно начинавшие свою службу въ очень юныхъ лѣтахъ, первоначально исполняли только низшія обязанности при дворѣ, а затѣмъ, по мѣрѣ возмужанія, становились воинами, *мужами храбростуемыми*, по выраженію лѣтописи, въ отличіе отъ бояръ думачищихъ. Лѣта, заслуги или расположение князя могли перевести 0-овъ въ разрядъ думцевъ. По мнѣнію многихъ, позднѣйшія *дипти болгарскія* суть тѣ же 0.; но это вопросъ нерѣшенный.

Отруби, см. *мука*.

Отрыжка, ructus, выдѣленіе газовъ изъ желудка черезъ ротъ, наблюдаемое нерѣдко послѣ сытной ѣды и, особенно, послѣ употребленія трудно-варимыхъ блюдъ. Нѣкоторыя вещества производятъ особенно сильную 0-у, с-провождаемую неприятія, запахомъ. У нѣкоторыхъ людей 0. зависитъ отъ идиосинкразіи или есть результатъ нервныхъ вліяній, напр. истеріи; болѣе же часто она обуславливается слабостью пищеваренія. Отрыгаемые газы состоятъ отчасти изъ атмосф. воздуха и др. газовъ, проглочен. во время ѣды, напр. углекислоты, попадающей въ большое количество въ желудокъ съ игристыми винами, пивомъ, шипучими водами, отчасти изъ водорода, сѣроводорода и углекислоты, образующихся при превращеніи пищ. веществъ. Главн. средство противъ 0-и — регулированіе діеты, устраненіе трудно-варимыхъ блюдъ и даже легко-варимыхъ въ большомъ количествѣ. Противъ *кислой* 0-и помогаютъ небольшіе приемы соды или магнезіи. Облегченіе доставляютъ также „вѣтругонныя“: тминъ, укропъ и проч.

Отрядъ, ordo, подраздѣленіе классовъ въ зоологической классификаціи; такъ, классъ птицъ дѣлится на 8 отрядовъ.

Отсрочка, см. *сроки*.

Отсутствіе безвѣстное, влечетъ за собою предположеніе о смерти лица отсутствующаго и вмѣстѣ съ тѣмъ наступленіе всѣхъ юридич. послѣдствій физич. смерти, какъ-то: прекращеніе брака, открытіе наслѣдства и др. Лица, заинтересованныя въ признаніи кого-либо безвѣстно-отсутствующимъ, обращаются съ соотв. просьбой въ окружный судъ, по мѣсту нахождения имущества отсутствующаго, при чемъ представляютъ доказательства какъ безвѣстнаго отсутствія, такъ и правъ ихъ на имущество безвѣстно-отсутствующаго; судъ, признавъ эти доказательства заслуживающими уваженія, распоряжается о напечатаніи въ „Сенатск. Вѣдомостяхъ“ публикаціи о безвѣстно-отсутствующемъ и о назначеніи опеки надъ его имуществомъ; опека дѣлаетъ разысканіе о безвѣстно-отсутствующемъ и найдетъ полгода публикуетъ о немъ въ „Сенатск.“ и „Губ. Вѣдомостяхъ“. По истеч. пяти лѣтъ послѣ первой публикаціи, окружн. судъ, по просьбѣ заинтересован. лицъ, производитъ черезъ одного изъ своихъ членовъ разслѣдованіе о безвѣстно-отсут-

ствующемъ и дѣлаетъ постановленіе о признаніи лица безвѣстно-отсутствующимъ. Постановленіе это объявляется въ открытомъ засѣданіи суда и публикуется въ „Вѣдомостяхъ“. Однако, въ теч. 10-лѣтняго срока со дня первой публикаціи суда лицо, признанное безвѣстно-отсутствующимъ, не лишается права просить о возвращеніи ему его имущества. Дѣла о расторгненіи брака съ безвѣстно-отсутствующимъ лицомъ разрѣшаются, по просьбѣ супруга, подлежащимъ епархіальнымъ начальствомъ; для расторженія брака требуется также 5-лѣтнее отсутствіе.

Оттава 1) немногочислен. (4125 душъ) индѣйское племя Сѣв. Америки у берег. Верхняго оз., родственное алгонкинцамъ. 2) 0., главн. гор. британск. владѣній въ Канадѣ, при *рѣкѣ 0-и* (притокъ р. св. Лаврентія; 1250 клм. дл.), образующей выше города водопадъ Шодьеръ; колледжъ, художествен. академія, центръ лѣсной торговли Канады; 30 344 ж.

Оттезезъ, гор. въ прусск. провинціи Шлезвигъ-Гольштейнъ, въ окр. Алтона, съ прекрасными дачами богатыхъ гамбургцевъ и массою фабрикъ; 18 635 ж.

Отто, Эрнстъ Юлій, нѣмецкій композиторъ, род. въ 1804 г., главн. образ. разрабатывалъ вокально-хоровыя формы, и отчасти форму оперную. Изъ произведеній 0. особенно замѣчательны циклы мужскихъ хоровъ и ораторіи: „Des Heilighs letzte Worte“, „Die Feier der Erlösten am Grab Jesu“ и „Hiob“. Ум. 0. въ 1877 г.

Отто фонъ-Фрейзингъ, средневѣковый нѣм. историкъ, сынъ маркграфа австрійскаго Леопольда IV, епископъ Фрейзингскій, род. въ 1114 г., ум. въ 1158 г. Написалъ историко-философское соч.: „De diabulo civitatibus“, пользовавшееся въ свое время большимъ авторитетомъ, и „Festa Friderici imperatoris“, последнее — по предложенію самого императора Фридриха I.

Оттокарь, нѣмецк. имя двухъ королей Чехіи (Богеміи) изъ дома Пшемисла: 1) р. I (*Пшемисль II*) долго боролся за корону, утвердилъ ее за собою въ 1197 г. и принималъ дѣятельное участіе въ борьбѣ Гогенштауфеновъ съ вельфами; ум. послѣ бурнаго правленія въ 1230 г. 2) 0. II (*Пшемисль III*), внукъ предыдущаго, сынъ кор. Венеслава I, еще въ молодости обнаружилъ непомерное честолюбіе, возсталъ противъ отца и изгналъ его, но вскорѣ принужденъ былъ вернуть ему корону; утвержденный въ 1251 г. въ званіи маркграфа Австріи, онъ черезъ два года, послѣ смерти отца, получилъ корону Чехіи и Моравіи. Въ союзѣ съ Телуцкинимъ орденемъ и маркграфомъ Бранденбургскимъ онъ два раза ходилъ противъ пруссовъ, при чемъ въ 1255 г. заложилъ г. Кенигсбергъ на Прегель; въ 1260 г. велъ удачную войну съ венграми и, по Вѣнскому миру 1261 г., приобрѣлъ Штирцію, а позже (въ 1269 г.) распространилъ свою власть и на Каринтію и Крайну. Избраніе Рудольфа Габсбургскаго въ императоры (въ 1273 г.) онъ не согласился признать; послѣдовавшая затѣмъ война съ Рудольфомъ кончилась неудачно для 0-а, и, по миру 1276 г., онъ долженъ былъ отказаться отъ всѣхъ своихъ владѣній, кромѣ Чехіи и Моравіи. Черезъ два года онъ сдѣлалъ попытку вернуть утраченныя земли, но палъ въ битвѣ противъ

императора и венгровъ на Мархскомъ полѣ въ 1278 г. Царствование О-а не прошло безслѣдно и во внутренней жизни Чехіи: онъ расширилъ права городского класса, ввелъ новую судебную организацию и поднялъ промышленность и торговлю. Его сынъ, Венцеславъ II, скончавшійся въ 1305 г., былъ послѣднимъ мужскимъ представителемъ дома Пшемысла.

Оттокаръ Штирійскій, нѣм. поэтъ и историкъ, жившій въ концѣ XIII и началѣ XIV вѣка. Онъ оставилъ обширную (болѣе 83000 стиховъ) историческую хронику „Steirische Reichchronik“, обнимающую время отъ смерти Манфреда до смерти императора Генриха VII и заключающую важныя данныя для исторіи Рудольфа Габсбургскаго, Оттокара Богемскаго, Адольфа Нассаускаго и Альбрехта I. Хроника изобилуетъ прелестными характеристиками и подробными описаніями разнаго рода празднествъ, турнировъ и битвъ, въ которыхъ авторъ лично участвовалъ (онъ былъ оруженосцемъ рыцаря).

Оттолово, см. *Лепель*.

Оттокарская имперія, см. *Турція*.

Оттонъ, имя многихъ государей, важнѣйшими изъ которыхъ были слѣдующіе: *I. Баварія*: 1) О. фонъ-Нордгеймъ, герцогъ баварскій, извѣстный своимъ вѣроломствомъ и упорною борьбою, которую онъ велъ противъ малолѣтняго импер. Генриха IV. Въ этой борьбѣ О. не стѣнялся никакими средствами, не исключая покушенія на тайное убійство Генриха. Разбитый въ нѣсколькихъ битвахъ и лишенный герцогства, онъ, однако, скорѣ счумлѣлъ приобрести такое довѣріе, что снова получилъ отъ императора не только Баварію, но вмѣстѣ съ тѣмъ и Саксонію. Такая милость, однако, не прекратила его вражды къ императору, и въ концѣ концовъ онъ низложилъ его, передавъ императорскій тронъ Рудольфу Швабекому. Ум. въ 1083 г. 2) О. I, король баварскій, род. въ 1848 г., участвовалъ въ фр.-прусской войнѣ, съ 1886 г., послѣ смерти своего брата, Людовика II Бав., — король. Вслѣдствіе психической болѣзни онъ живетъ уединенно, подъ надзоромъ психіатровъ, въ замкѣ Фюрстенридъ, а вмѣсто него, въ качествѣ регента, управляетъ его дядя, принцъ Лутипольдъ. — *II. Бранденбургъ*: 3) О. IV (собственно V), послѣдній маркграфъ бранденбургскій изъ баварской династіи Виттельсбаховъ, младшій сынъ императора Людовика Баварскаго, род. въ 1347 г. и уже въ 1351 г. получилъ, вмѣстѣ со своимъ среднимъ братомъ Людов. Римскимъ, Бранденбургскую марку отъ старшаго брата (тоже Людовика) взаменъ отказа отъ баварскаго наслѣдства. Положение Бранденбурга при обоихъ братьяхъ было очень печальное и еще ухудшилось по смерти Люд. Римск. (1385 г.), когда О. остался одинъ, совершенно безсильный противъ своевольнаго дворянства и усилившагося разбойничества. Тогда императоръ Карлъ IV, съ которымъ оба брата уже въ 1363 г. заключили договоръ о наслѣдствѣ, принявъ управление страной на себя еще при жизни О-а, ставшаго между тѣмъ его зятемъ (1366 г.). О., однако, потомъ пожелалъ передать Бранденбургъ своему брату, Стефану Баварскому, но былъ изгнанъ Карломъ IV въ 1373 г. Умеръ въ 1379 г. Такимъ образомъ Бранденбургъ

достался въ руки люксембургской фамилии. — *III. Греція*: 4) О. I, Фридрихъ Людовикъ, греч. король, сынъ баварскаго короля Людовика I, род. въ 1815 г.; избранъ въ 1832 г. лондонскою конференціей греч. королямъ и признанный вслѣдъ затѣмъ греч. национальн. собраніемъ, О. въ началѣ 1833 г. вступилъ на престолъ, а черезъ 2 г., по достиженіи совершеннолѣтія, принялъ отъ регентства, составленнаго изъ баварскихъ чиновниковъ и успѣваго за короткое время сдѣлаться очень непопулярнымъ въ народѣ, правленіе въ свои руки. Молодой король былъ одушевленъ наилучшими стремленіями. Онъ открылъ въ Афинахъ университетъ, учредилъ нѣсколько другихъ высшихъ школъ, поощрялъ изслѣдованіе памятниковъ классической старины и заботился о развитіи торговли. Но онъ не обладалъ настолько сильнымъ государственнымъ умомъ, чтобы справиться съ тяжелой задачей, выпавшей на его долю. Неустроенность всего государственнаго механизма только — что освобожденнаго отъ турецкаго ига народа, постоянныя дипломатическія интриги иностранныхъ державъ, партійные раздоры политиковъ, особенно усилившіеся послѣ введенія конституціи 1844 г. — все это были такія затрудненія, бороться съ которыми было совершенно не по силамъ О-у. Престижу короля въ глазахъ народа, надѣявшагося имѣть въ немъ основателя династіи, много вредила его бездѣтность. Не обладая ни военными талантами, ни соответствующимъ честолюбіемъ, О. не могъ стать во главѣ народнаго движенія въ пользу расширенія предѣловъ Греціи на счетъ Турціи. Послѣ Крымской войны, во время которой это движеніе проявилось особенно сильно, и когда оно было подавлено путемъ вмѣшательства иностранныхъ державъ, король потерялъ всякій авторитетъ въ мнѣніи народа. Въ разныхъ концахъ страны появились заговоры противъ главы государства, и въ 1862 г. О., вслѣдствіе возстанія, вспыхнувшаго 22 окт. (н. с.) въ Афинахъ, вынужденъ былъ отказаться отъ престола. Возвратившись въ Баварію, онъ ум. здѣсь въ 1867 г. — *IV. Священная Римская имперія*: 5) О. I, Великій, сынъ германск. короля Генриха I, род. въ 912 г., достигъ престола въ 936 г. и сразу принужденъ былъ вступить въ борьбу съ возмущившимися вассальными герцогами (Богемскимъ, Лотарингскимъ и др.), которая окончилась въ его пользу. Такія возстанія неоднократно происходили и вслѣдствіи, но, благодаря своей мудрой политикѣ, О. всегда умѣлъ приводить въ повиновеніе мятежныхъ вассаловъ, обращая часто самыхъ непокорныхъ изъ нихъ въ своихъ вѣрныхъ союзниковъ. Смѣлый, настойчивый и рѣшительный, но въ то же время кроткій и миролюбивый, онъ своимъ искуснымъ правленіемъ способствовалъ укрѣпленію внутренняго и внѣшняго могущества Германіи. Усмиривъ пытавшихся отложиться славяны, жившихъ по Одеру и Шпрее и въ Лузаци, онъ совершилъ побѣдоносный походъ въ Данію (947 г.), привелъ короля ея, Гаральда, въ ленную зависимость отъ Германіи и принудилъ его принять христіанство; кромѣ того онъ много способствовалъ распространенію христіанства и въ предѣлахъ своего государства. Призванный вдовою италянск. короля Лотаря, Адельгейдой, на помощь противъ Беренгара II, овладѣвшаго престоломъ ея

мужа, О. побѣдилъ узурпатора (951 г.), женился на Адельгейдѣ и короновался ломбардской короной. Возвратившись въ Италию (961 г.) послѣ блистательной побѣды надъ венграми при Аугсбургѣ (955 г.), онъ торжественно возложилъ на себя въ Римѣ (962 г.) корону вновь образованнаго государства „Священной Римской имперіи“ (Германіи въ соединеніи съ Италией) и, усмиривъ двукратное возстаніе Рима, свергнувъ при этомъ съ престола папъ Іоанна XII и Бенедикта V, тѣмъ фактически объединивъ въ своихъ рукахъ свѣтскую и духовную власть надъ Западомъ. Ум. О. въ 973 г. Доставленное имъ Германіи господство надъ Италией, имѣвшее большое влияние на развитие нѣмецкой культуры, вошло, однако, его пресмыкнувъ въ безпрерывныя войны. 2) О. II, Рыжій, сынъ предыдущаго, род. въ 955 г., еще при жизни отца короновался въ 961 г. германскою, а въ 967 г. римскою короной, но только послѣ смерти О-а I получилъ доступъ къ правленію. Онъ подавилъ возстаніе баварцевъ и датчанъ, усмиривъ начавшіяся волненія въ Римѣ и Миланѣ, но вначалѣ удачныя попытки его овладѣть южной Италией, въ которой господствовали греки, окончились пораженіемъ его соединенными силами грековъ и призванныхъ ими арабовъ въ битвѣ при Сквилаче. Ум. О. въ 983 г. 3) О. III, сынъ предыд., род. въ 980 г., вступилъ на престолъ трехлѣтнимъ ребенкомъ, вслѣдствіе чего государствомъ отъ имени его управляли мать его, Теофано, и бабка, Адельгейда. Получить тщательное образованіе, при чемъ оказанные имъ блестящіе успѣхи доставили ему прозваніе „чуда свѣта“ (mirabilia mundi), О. скоро перешелъ къ самостоятельной правительственной дѣятельности; въ 986 и 991 гг. онъ участвовалъ въ походахъ противъ венгровъ и французскаго короля Лотаря, возобновившаго свои притязанія на Лотарингію, а въ 996 г. короновался и римскою короной. Съ этого времени цѣлью его стремленій сдѣлалось возстановленіе древней римской имперіи во всемъ ее прежнемъ блескѣ и утвержденіе въ Римѣ центра своего обширнаго государства. Онъ жестоко подавилъ возстаніе, поднятое въ Римѣ сенаторомъ Кресценціемъ, и возвелъ на папскій престолъ, подъ именемъ Григорія II, своего бывшаго учителя Герберта. Но, возвратившись въ Римъ (1001 г.) послѣ путешествія къ святымъ мѣстамъ, онъ былъ осажденъ возставшимъ народомъ въ собственн. дворцѣ, бѣжалъ и вскорѣ умеръ (1002 г.), не оставивъ наследниковъ. Преемникомъ его былъ Генрихъ II. 4) О. IV, получившій названіе Брауншвейгскаго, сынъ Генриха Льва, род. въ 1182 г. и воспитывался при дворцѣ своего дяди, англ. короля Ричарда Львиное-Сердце. Послѣ смерти герм. императора Генриха VI О. былъ провозглашенъ вельфами (1198 г.) его преемникомъ, въ противозвѣстъ выдвинутому швабской партіей Филиппу II, но только послѣ смерти послѣдняго (1208 г.) окончательно утвердился на престолѣ и въ 1209 г. короновался въ Римѣ. Отлученный отъ церкви папой Иннокентіемъ III за захватъ принадлежавшихъ къ папскимъ владѣніямъ Анконы и Смолета, онъ не смогъ выдержать соперничества Фридриха II Гогенштауфена, выдвинутаго стараниями всемогущаго папы, и принужденъ былъ удалиться въ Брауншвейгъ. Ум. О. въ 1218 г.

Оттонъ святой, апостолъ Помераніи, род. въ 1083 г., былъ капелланомъ импер. Генриха IV и затѣмъ епископомъ Бамбергскимъ и въ этомъ званіи много заботился о развитіи наукъ (поощрялъ занятія ими въ многочисленныхъ монастыряхъ, которые онъ основалъ). Въ 1124 и 1127 гг. О., по порученію польскаго герцога Болеслава III, совершилъ двѣ миссіонерскія побѣдки въ Померанію и такимъ образомъ первый насадилъ тамъ христіанство. Ум. въ 1139 г.

Отфридъ (Otfried), Вейсенбургскій монахъ, извѣстенъ въ исторіи нѣм. литер. своею поэмою „Evangelienharmonie“; см. *нѣмецкая литература*, стр. 3541.

Отхаркиваніе, см. *мокрота*.

Отцеубійство, умышленное убійство одного изъ *кровныхъ* родителей; поэтому подъ понятіе О-а не подходитъ убійство усыновителя или мачихи, но вполне подходитъ убійство родной, хотя бы и незаконной, матери. О., совершено ли оно по заранѣе обдуманному намѣренію или, хотя съ намѣреніемъ, но по внезапному побужденію, карается безсрочною каторгой. При отбытіи наказанія отцеубійца ни въ какомъ случ. не переводится въ разрядъ исправляющихся и не освобождается отъ содержанія подъ стражей (ст. 1449 Ул. о нак.).

Отчина и **дѣдина**, удѣль, принадлежавшій предкамъ какого-либо князя.

Отъѣздъ, въ удѣльный періодъ древней Руси, право бояръ, дѣтей боярскихъ и вольныхъ слугъ отъѣзжать для службы отъ одного князя къ другому, сохраняя за собою земельныя владѣнія (вотчины) на территоріи покинутаго князя. Право это выражено въ договорныхъ грамотахъ великихъ и удѣльныхъ князей формулою: „а бояромъ и дѣтемъ боярскимъ и слугамъ нашимъ вольнымъ—воля“. Князь обязывался не вступаться ни въ дома, ни въ села отъѣхавшихъ и брать съ нихъ дань въ такомъ же размѣрѣ, какъ съ тѣхъ, которые ему служатъ, а они должны были садиться въ осаду по мѣсту жительства, а не по службѣ. Первый шагъ къ отмѣнѣ исконнаго права О-а былъ сдѣланъ правительствомъ Новгородской республики въ 1368 г., а затѣмъ съ особенною силою боролись противъ него московскіе великіе князья. Не имѣя возможности, да и не считая выгоднымъ, прямо отмѣнить право О-а, они продолжали пользоваться имъ, какъ обоюдоострымъ орудіемъ, въ своихъ интересахъ: открыто исповѣдывали это право, когда къ нимъ кто-либо отъѣзжалъ, особенно же изъ Литвы, а у себя всячески пресѣкали попытки отъѣзда, выработавъ систему записей о неотъѣздѣ съ крестнымъ цѣлованіемъ и поручительствомъ товарищей на извѣстную сумму, которую послѣдніе сязывались уплатить великому князю въ случаѣ отъѣзда лица, даващаго запись (древнѣйшая относител. къ 1474 г.). Царь Иванъ Грозный былъ самымъ энергичнымъ преслѣдователемъ отъѣзчиковъ: въ половинѣ XVI в. О., хотя и не отмѣненный никакимъ государственнымъ актомъ, сталъ простымъ бѣгствомъ, политическимъ преступленіемъ. Отъѣзжать стало некуда, — можно было бѣжать во врандѣбную Московскому государству Польшу: пришлось слезъ *солымакъ* превратиться въ *несолымакъ*. Подходящіе тексты изъ источниковъ и ха-

пантеристику права О-а см. у В. И. Сергеевича, „Русскія юридическія древности“ (1890 г.), М. А. Дьяконова, „Власть московскихъ государей“ (1890 г.).

Отънъ (Autun), древн. Августодунумъ, окруж. гор. во франц. департаментъ Соны-и-Луары, на р. Арру; 12502 ж.; здѣсь сохранилось много памятниковъ изъ эпохи римлянъ.

Оуэнъ (Owen) 1) Джонъ, поэтъ, род. въ 1580 г. въ Валлисѣ, въ оксфорд. унив. изучалъ юридич. науки. Своими произведеніями принималъ участіе въ протестантскомъ движеніи, охватившемъ въ то время Европу, обличая человѣческіе предрассудки и, въ особенности, злоупотребленія католической церкви. Соч. его— „Erigamata“ (1612 г.). Ум. въ 1622 г. 2) О., Ричардъ, естествоиспыт., род. въ 1804 г., первоначальн. проф. физиологии въ College of surgeons; вскорѣ, однако, по нездоровью оставилъ профессуру и б. назнач. завѣдующимъ естественн.-историч. отдѣленіями Британскаго музея. Онъ составилъ пятитомный иллюстриров. каталогъ анатомич., физиологич., сравнит.-анатомич. и естественн.-историч. коллекцій Hunter's Museum'a и представилъ рядъ замѣчательн. систематич. работъ объ ископаемыхъ животныхъ, въ которыхъ блестяще доказалъ важность сравнительнаго метода для возстановленія вымершихъ животн. даже на основаніи ничтожныхъ остатковъ. Онъ съ замѣчат. логикой пытался, далѣе, прослѣдить отдѣльныя анатомич. системы позвоночныхъ, особенно костную систему, въ ихъ превращеніяхъ во время развитія и собралъ въ этомъ направленіи громадный матеріалъ. Изъ трудовъ его называемъ: „Comparative anatomy, invertebrate animals“, 1835 г.; „History of the British fossil mammalia and birds“, 1846 г.; „Memoirs of extinct wingless birds of New Zealand“, 1878 г. Ум. въ 1892 г. 3) О., Робертъ, англійскій филантропъ и реформаторъ, род. въ 1771 г. въ Ньютаунѣ, рано закончилъ свое школьное образованіе и уже съ 10 лѣтъ добывалъ себѣ самъ средства къ жизни, служа приказчикомъ въ Стамфордѣ, Лондонѣ и, наконецъ, въ Манчестерѣ. Уже въ 19 лѣтъ О., благодаря своему уму, честности и выдающимся дѣловымъ способностямъ, занялъ мѣсто директора на большой бумагопрядильнѣ. Черезъ нѣск. лѣтъ онъ вмѣстѣ съ своими компаньонами по Chorlton Twist Company купилъ у мистера Дель (на дочери котораго вполн. женился) принадлежавшую тому фабрику въ Нью-Ленаркѣ (Шотл.); съ 1800 г. онъ вступилъ въ управленіе ею. Въ Нью-Л. работало ок. 2000 чел., въ числѣ 500 дѣтей. Рабочіе были глубоко деморализованы, въ значит. мѣрѣ вслѣдствіе тяжелыхъ условій фабричн. труда. Улучшить ихъ матер. положеніе, взлѣсцитъ ихъ—О. поставилъ своей задачей. Постепенно онъ ограничилъ примѣненіе дѣтск. труда, сократилъ рабоч. часы, повысилъ задѣльную плату, улучшилъ жилищныя условія рабочихъ, организовалъ огтовку закупку и дешевую продажу предметовъ потребленія, устроилъ обществ. столовую и пр. Но особ. вниманіе О. удѣлялъ воспитанію дѣтей, для кот. устроилъ образцовыя школы. Результаты этого филантроп. опыта были блестящи: недовѣріе рабочихъ къ О-у скоро разсѣялось; въ ихъ благосостояніи и нравственн. жизни произошла радик. перемѣна; фабрика прине-

сила огромныя прибыли. Встрѣчая, однако, нѣкот. затрудненія со стороны компаньоновъ, О. въ 1813 г. основалъ новую фирму, члены которой (между пр. лер. Бентамъ) довольствовались 5% прибыли на свой капиталъ, предоставляя О-у полную свободу дѣйствій. Въ 1812-13 гг. О. издалъ свою книгу „New view of society“ (въ русск. пер. „Объ образованіи человѣч. характера“, 1881), въ кот. описалъ порядки въ Нью-Л. и изложилъ принципы, руководившіе его дѣятельностью. Эти принципы О. продолжалъ развивать и отстаивать въ теч. всей своей жизни; они составляютъ краеугольный камень его системы. Человѣкъ, утверждаетъ О., есть продуктъ врожденной организаци и внѣшней среды. Безсильный измѣнить ту и другую, онъ нравственно безответственъ за свои мысли, чувства и поступки, такъ дурные, такъ и хорошіе. Наказанія и награды одинаково несправедливы. Единствен. средство для правильнаго образованія нашего характера—разумное воспитаніе, кот. должно уяснить намъ неразрывную связь между счастьемъ отдѣльнаго лица и всего общества. Такое воспитаніе возможно только, если окружить человѣка съ ранняго дѣтства совершенно иной соціальной обстановкой, чѣмъ современная, основанная на идеѣ о неравенствѣ заслугъ, съ ея признаніемъ частной собственности и конкуренціей, поддерживающей чувства зависти и борьбы. Идеи О-а, его Нью-Л-скіе опыты и планы обудущемъ возбудили живѣйш. интересъ и участіе. Тысячи людей, занимавшихъ самое высое общество, положеніе (между пр., вел. кн. Николай Павловичъ), посѣщали Нью-Л., гдѣ жизнь рабочихъ представляла столь разительный контрастъ съ ихъ положеніемъ на другихъ фабрикахъ. Герцогъ Кентскій (отецъ кор. Викторіи) былъ однимъ изъ лучшихъ друзей Оуэна. Ободренный этимъ успѣхомъ, О. уже въ 1817 г. выступилъ съ болѣе широкими планами обществ. реформъ. Страна переживала съ 1815 г. тяжкій экономич. кризисъ; пауперизмъ принялъ ужасающіе размѣры; расходы на призрѣніе бѣдныхъ дошли въ 1817 г. до 787 милл. ф. ст. О. доказывалъ, что прекращеніе Наполеон. войнъ есть только ближайшая причина бѣдствія, основная же кроется въ томъ, что вслѣдствіе введенія машинъ и конкуренціи падаетъ зараб. плата, а съ нею и покупательная сила рабочаго класса, что нарушаетъ равновѣсіе между производствомъ и потребленіемъ. Исходъ О. видѣлъ не въ мѣтрахъ, диктуемыхъ мальтузианскими теоріями, а въ устройствѣ (на счетъ правит., графствъ, приходовъ, частн. лицъ) колоній для неазиатыхъ рабочихъ на кооператив. началъ и съ общимъ потребленіемъ произведенныхъ благъ. Эту организацию, по болѣе детальной разработкѣ, О. вслѣдствіи сталъ ревностно и не щадя средствъ проповѣдывать, какъ наилучшую форму общежитія. Онъ предлагалъ организовать производство въ разсѣянныхъ по всей странѣ общинахъ съ 500—3000 участниковъ въ каждой. Эти общины, нося по преимущ. земледѣльч. характеръ, должны, по мысли О-а, быть по возможности самодовлѣющими хозяйств. единицами и, слѣдов., давать мѣсто разнообразнѣйшимъ занятіямъ. Общины должны пользоваться всѣми лучшими машинами; при коллективной собственности и распредѣленіи продуктовъ сообразно потребностямъ участниковъ это поведетъ

только къ увеличенію благосостоянія всѣхъ и каждаго. Отдѣльныя общины должны образовать союзы и со временемъ охватить весь земной шаръ. Рѣшившіе испытать свои теоріи на дѣлѣ, О. въ 1823 г. отправился въ Америку, такъ какъ на родинѣ онъ возстановилъ противъ себя англик. духовенство рационализмомъ въ области религ. вопросовъ и свободными воззрѣніями на бракъ. Въ шт. Индіана онъ основалъ съ этой цѣлью поселеніе „New Harmony“. Этого социальный опытъ, поглотивъ почти все значит. состояніе Р-а, потерявъ полное фiasco, главн. причина котораго лежала въ томъ, что наряду съ немногими лицами, кот. были воодушевлены самыми высокими стремленіями, большинство поселенцевъ состояло изъ худшаго сорта авантюристовъ и бродягъ. Вернувшись въ 1827 г. въ Англію, О. избралъ центромъ своей дѣятельности Лондонъ. Съ Нью-Ленаркомъ онъ прекратилъ сношенія въ 1828 г. Въ 1832 г. онъ учредилъ въ Лондонѣ банкъ „Equitable Labour Exchange“, который имѣлъ цѣлью, устранивъ посредничество въ торговлѣ и обычные деньги, обезпечить за рабочими всѣ выгоды отъ возрастающей производительности ихъ труда. Банкъ принималъ у рабочихъ произведенные ими товары, оцѣнивалъ ихъ стоимость въ рабочихъ часахъ и выдавалъ за нихъ „рабочія ноты“, за кот. въ складѣ банка можно было купить товары на ту же сумму рабочихъ часовъ. Просуществовавъ недолго, банкъ закрылся. Несмотря на всѣ эти неудачи, О. не терялъ вѣры въ значеніе своихъ идей и предпринималъ еще нѣск. попытокъ къ ихъ осуществленію—въ Ralahine (гр. Клеръ въ Ирландіи), Tutherly (Гемпширъ) и пр. Неустанно продолжая свою дѣятельность, О. ум. въ своемъ родномъ городѣ въ 1858 г.—Было бы несправедливо оцѣнивать значеніе О-а только на основаніи непосредственно сдѣланнаго имъ. Онъ былъ однимъ изъ энергичнѣйшихъ пионеровъ во многихъ движеніяхъ, принесшихъ самые благое результаты. Онъ былъ основателемъ школы для дѣтей младшаго возраста въ Англіи; онъ первый сократилъ рабочіе часы на фабрикахъ; ревностный сторонникъ фабричнаго законодательства, онъ былъ главнымъ инициаторомъ акта 1819 г., который, впрочемъ, далеко не удовлетворилъ его; наконецъ, имъ была въ значит. степени подготовлена почва для кооператив. движенія въ Англіи (ср. *кооперативная общество*). Въ своихъ здравыхъ взглядахъ на воспитаніе, въ своихъ гуманнхъ воззрѣніяхъ на общеніе онъ далеко опередилъ свое время. Его личный характеръ, на свободный отъ нѣкоторой эксцентричности, былъ безупреченъ.—Для характеристики его взглядовъ важны, кромѣ указ., соч.: „The book of the new moral world“ (1820), „Revolution in the mind and practice of the human race“ (1849). Биографіи О-а написали Booth (1869), Sargeant (1886), Lloyd Jones (1890); на русск. яз.—Н. Добролюбовъ. Автобіогр. О-а издана въ 1857—8 гг. Изъ общихъ соч. можно указ.: Reybaud, „Reformateurs modernes“ (1849); Held, „Zwei Bücher zur soz. Gesch. Englands“ (1881).

Офены, продавцы-разносчики, издавна странствующие по Россіи и торгующіе дешевыми, преимущественно лубочными, произведеніями народной литературы. Промыселъ этотъ распространенъ во мно-

гихъ мѣстахъ нашей страны (въ губ. Московской, Орловской, Смоленской и др.) но главными центрами его считаются—Вязниковскій уѣздъ Владимирской губ., гдѣ живутъ т. наз. „коренные“ О. (офены-хозяева, покупающіе товаръ большими партиями и разсылающіе во всѣ стороны своихъ книгоношей), и затѣмъ Алексинскій уѣздъ Тульской губ., выходцы изъ котораго промышляютъ преимущественно продажей лубочныхъ картинъ.—Ср. *книжная торговля, лубочная литература, лубочныя картины*. См. А. С. Прудовикъ, „Изданіе и пространство народн. книжекъ“ („Р. Мысль“, 1887 г., IX).

Офенъ, гор., см. *Буда-Пешт*.

Офиръ, упоминаемая въ *Ветхомъ Заветѣ* мѣстность, въ кот. царь Соломонъ снарядилъ корабли за золотомъ, слоновой костью и пр. драгоценными матеріалами для украшенія іерусалимскаго храма и др. зданій своей столицы. Географич. положеніе О-а неизвѣстно; наиболѣе вѣроятнымъ считается мнѣніе Лассена предполагающаго, что О. находилось на сѣв.-зап. берегу Остъ-Индіи, у устья Инда.

Офиты, или *офиты* (отъ греч. *ὄφις*, змѣя), также *наассены* (отъ евр. *naas*, змѣя), различныя гностическія секты первыхъ вѣковъ христіанства, придерживавшіяся культа змѣй, основывая его на томъ, что ветхозавѣтнй змѣй-искуситель сообщилъ человѣку первые зачатки высшаго знанія; у нѣкотор. сектъ змѣй является символомъ мировой души, проходящей чрезъ всѣ противорѣчія индивидуальной, физической и духовной, жизни.

Офидоднты, ископаемые зубы змѣй.

Офидолитъ, то же, что *змеевикъ* (серпентинъ).

Офидологія, ученіе о змѣяхъ, часть зоологіи.

Офортъ (франц. eau forte, селитряная кислота, крѣпкая водка), названіе особаго способа гравированія, по употребл. въ немъ средства, и самаго произведенія, полученнаго этимъ способомъ. Между различными видами гравированія (линейн., пунктирн., чернымъ манеромъ и друг.) О. въ художественномъ отношеніи занимаетъ особое и выдающееся положеніе, какъ по точности и полнотѣ представляемыхъ имъ воспроизведеній, такъ и по значительной трудности, переносящей его изъ сферы ремесленнаго гравированія въ область художественнаго творчества. При О-ѣ мѣдную или стальную доску покрываютъ слоемъ черной мастики и на поверхности ея гравировальной иглой исполняютъ данную картину, обрисовывающуюся металлич. контурами по черному фону. Углубленіе рисунка въ поверхность доски достигается путемъ поливанія ея поверхности, покрытой густымъ слоемъ воску, крѣпкой водкой, при чемъ болѣе мягкіе и нѣжные штрихи воспроизводятся скорѣе и слоемъ извѣстнаго химич. состава предохраняются отъ дальнѣйшаго разѣдающаго дѣйствія кислоты на обнаженн. отъ мастики мѣста металлич. фона. Обливанія кр. водк. продолжаютъ, пока самыя крупныя и рѣзкія части картины не достигнутъ достаточной степени углубленности. Затѣмъ мастика смывается, и полученный рисунокъ, по мѣрѣ надобности, исправляется иглой или рѣзцомъ. Изобрѣтены. А. Дюреромъ, О. получилъ значит. развитіе въ нѣмецк., франц. и англ. искусствѣ, являясь однимъ изъ наиболѣе художественн. средствъ къ воспроизведенію картинъ ихъ авторами (*peintres-graveurs*) или специалистами-

граверами, въ обоихъ случ. носящими названіе *офортимости*. Изъ новѣйш. О-ствъ назовемъ: В. Унгера, М. Клингера, Жакмона, Легро, Эдвардса, Макбета и Н. С. Мосолова, извѣстнаго офортами по картинамъ Рембрандта.

Офтальмія, воспаленіе глаза.

Офтальмологія, ученіе о глазахъ.

Офтальмоскопъ, см. *глазное зеркало*.

Оффенбахъ, округн. гор. въ гессенск. провинціи Штаркенбургъ, на Майнѣ, близъ Франкфурта; химическ., кожевен., металлическ. и пр. заводы и фабр.; 31 074 ж.

Оффенбахъ, Жакъ, знаменитый оперетный композиторъ, род. въ 1819 г. Будучи нѣмцемъ по рожденію (уроженецъ Кельна), О. былъ душою французъ и большую часть жизни прожилъ во Франціи. Всѣ его произведенія, прославившія его имя на весь міръ, написаны имъ для французскихъ и главнымъ образомъ—парижск. оперетныхъ сценъ. Изъ множества написанныхъ имъ опереттъ имыя, какъ, напр., „Орфей въ аду“, „Прекрасная Елена“, „Периола“, „Синяя борода“, „Свадьба при фонаряхъ“, и особенно три первыя изъ названныхъ, сдѣлали эпоху въ области музыки легкаго жанра, и со времени ихъ появленія давали на всевозм. сценахъ тысячи разъ, не утративъ успѣха. Бойкость и остроуміе мелодики и вообще музык. комбинацій О-а изумительны, какъ изумительна его вѣчная свѣжесть и ни съ чѣмъ не сравнимая веселость. Начавъ своею дѣятельностію эру новой, оперетной музыки, О. создалъ массу подражателей, при чемъ, однако, лишь очень немногіе изъ нихъ, да и то далеко не всегда, возвышались въ оперетномъ жанрѣ до О-а. Въ Россіи, какъ и вездѣ, оперетты О-а даются повсюду, гдѣ есть хотя бы небольшая, скромная средствами сцена. Ум. О. въ 1880 г.

Официнальный, названіе врачебныхъ веществъ, которыя, по закону, обязательно должны находиться въ аптекѣ; официнальныя растенія—цѣлебныя травы, включенныя въ фармакопею.

Оффицiалъ, у римлянъ названіе исполнительнаго чиновника, состоявшаго при какомъ-либо изъ высшихъ магистратовъ; въ средніе вѣка О-ами назывались помощники и пищцы, состоявшіе при графахъ.

Оханскъ, уѣздн. гор. Пермской губ., подъ 54°43' с. ш. и 73°3' в. д., на правомъ, возвышен. берегу р. Камы; пристани, торговля хлѣбомъ и льномъ; 1595 ж.—О. переименованъ въ гор. въ 1781 г. изъ с. Охананаго, основаннаго Строгановыми въ нач. XVII в. съ цѣлю производства рыбной ловли по Камѣ.—*О-ий уѣздъ*, въ юго-зап. углу губ.-и, по правой сторонѣ р. Камы, имѣющей здѣсь 9 пристаней и по приткамъ ея: Обвѣ, Нитвѣ, Хохловкѣ, Подлєвкѣ и др., имѣетъ гористую поверхность, каменисто- и песчано-глинистую почву, залежи желѣзной и мѣдной руды, составляющей предметъ добычи, и обширныя хвойныя лѣса; 253538 ж. (на 12497¹/₄ кв. в.), между кот. много единоверцевъ и раскольниковъ. Главн. занятія жителей составл.: хлѣбопашество, дающее избытокъ хлѣба, разведеніе льна для сѣмянъ, скотоводство, находящееся въ хорошемъ состояніи благодаря обилію хорошихъ пастбищъ и луговъ; далѣе—пчеловодство, рыбоводство, лѣсные промыслы и горнозаводск. промышленность, а также мукомольное дѣло (до 80 мель-

ницъ). Изъ 29 ярмарокъ уѣзда важнѣйшая—въ с. Сосновѣ.

Ожидательныя смѣси основаны на томъ, что нѣкоторыя тѣла, напр. глауберова соль, при раствореніи сильно понижаютъ температуру; такъ, 15 частей глауберовой соли съ 12 частями обыкновенной соляной кислоты даютъ такое охлажденіе, что вода легко превращается въ ледь. При смѣшеніи крѣпкой сѣрной кислоты со снѣгомъ, въ извѣстной пропорціи, можно понизить температуру до —52°.

Ожлохратія (греч.), господство черни, низшихъ, немущихъ классовъ; по Аристотелю, О. предвзвѣляетъ извращеніе демократіи. О. иногда ошибочно смѣшивается съ анархіею, т. е. временнымъ уничтоженіемъ всякой правильно устроенной государственной власти.

Ожобель 1) широкая верхняя одежда русск. бояръ, съ четвероугольнымъ отложнымъ воротникомъ, спускающимся до половины спины, надѣвалась поверхъ фезязей и кафтановъ, дѣлалась изъ объери, бархата, парчи и пр. 2) О., часть или предмѣстье города, отдѣленная отъ послѣдняго стѣною.

Ожолощеніе, см. *кастрація*.

Охоревичъ, Юліанъ, польскій философъ, одинъ изъ первыхъ провозвѣстниковъ позитивизма въ Польшѣ, род. въ 1850 г. въ Радзимѣ, въ Варшавской губ., учился въ варшавскомъ университетѣ, затѣмъ читалъ лекціи, въ качествѣ доцента, въ лембергскомъ (львовскомъ) унив., а теперь живетъ въ Парижѣ. Издалъ нѣсколько сочин. на польск. яз., изъ котор. болѣе важны: „Вѣра, преступленіе и любовь“ и „Введеніе въ позитивную философію“. Кромѣ того ему принадлеж. нѣсколько трудовъ по психологіи и гипнотизму.

Охота, ловля, травля и стрѣльба дикихъ животныхъ, употребляемыхъ въ пищу или доставляющихъ мѣха, жиръ (китъ, треска и др.), пухъ (гага и др. водяныя птицы), кость (слоновая, моржевая), или просто съ цѣлю истребленія (хищные звѣри, многіе грызуны, вредныя птицы). О., соотвѣтственно цѣлямъ, которыя она преслѣдуетъ, бываетъ: *спортомъ*, когда имѣется въ виду только удовольствіе, и *промысломъ*, когда она составляетъ заработокъ. Охотничьи промыслы слѣдующіе: 1) ловля (сѣтями, петлями и разнаго рода западниками) и стрѣльба съѣдобныхъ животныхъ, преимущественно птицъ—для продажи въ большіе города; 2) пушной промыселъ, главн. обр. въ Сибири и Сѣверной Америкѣ; 3) рыбный—ловля, преимущ. сѣтями, большихъ рыбъ, также острогой; 4) разныя спеціальныя, напр. китовый и др.; сюда же можно причислить ловлю пѣвчихъ птицъ. Ловля и стрѣльба птицъ, зайцевъ, козъ, лосей и др. съѣдобныхъ животныхъ въ Европейской Россіи производится преимущественно въ центральныхъ и сѣверныхъ губерніяхъ. Въ губ. Архангельской, Вологодской, Вятской и Пермской этимъ занимаются главнымъ образомъ зыряне. Особенно много доставляется оттуда рябчиковъ. Но еще болѣе важный предметъ О-ы для зырянъ составляютъ бѣлки и горностаи. Каждый зырянинъ зарабатываетъ такимъ образомъ около 30 р. въ годъ и живетъ почти исключительно на этотъ скудный заработокъ. Въ тундрахъ

Арханг. губ. ловят лисицъ и песцовъ и сбываютъ ихъ на Пинежскую ярмарку. На островѣ Колгуевѣ добываютъ русскими промышленниками гуси, гагары, гаги и др. утки (вывозится ежегодно до 100 пудовъ пуху и до 100000 штукъ гусей), а также пещы. Самобыды бьютъ моржей, нерпу (толенье), морскихъ зайцевъ и бѣлугу и сбываютъ русскимъ, рыбу же ловятъ для собственнаго употребленія. На Мурманскомъ берегу массами ловится треска. Въ Сибири главный охотничій промыселъ — пушной. Бобръ, лисица, соболь, песецъ, медвѣдь, выдра, горностай, куница, выхухоль, норка, хорекъ, колонокъ, бурундукъ и, особенно, бѣлка, а также олень, волкъ и др. — вотъ главнѣйшіе звѣри, доставляющіе мѣха (см. это сл.). Главный уловъ производится въ губерніяхъ: Енисейской (Канскій округъ) и Иркутской (Нижнеудинскій и Киронскій округа), въ Якутской области (Илимскій округъ) и въ Камчаткѣ. Сборнымъ пунктомъ для торговли съ Европейской Россіей служитъ Енисейскъ, откуда товаръ отправляется на Ирбитскую и Манарьевскую ярмарки, а для торговли съ Китаемъ — Кяхта. Западная Сибирь хотя и торгуетъ мѣхами въ большомъ количествѣ, но они худшаго качества. Звѣроловствомъ занимаются русскіе и тунгузы, у которыхъ русскіе торговцы приобретаютъ мѣха черезъ мѣну на хлѣбъ и разные предметы роскоши: зеркала, бисеръ, стеклярусь, перстни и пр. Въ жизни лѣсной полосы Сибири (тайги) пушной промыселъ имѣетъ рѣшающее значеніе; но, къ несчастью, звѣря становится все меньше и меньше; такъ, напр., еще въ началѣ 50-хъ годовъ добывалось соболя около 35000 шт. ежегодно, а въ концѣ 60-хъ не болѣе 15000. Кромѣ Сибири пушной промыселъ развитъ чрезвычайно и въ Сѣверной Америкѣ, особенно въ земляхъ знаменитой Гудсоновой компаніи, вошедшихъ съ 1869 г. въ составъ Канады (см. Гудсонова залива земли, Гудсонова залива компанія и Канада), а также въ Лабрадорѣ и Нью-Фаунлендѣ. Близъ Верхняго озера находится фортъ Вильямъ — главное складочное мѣсто всей мѣхово-торговли. Американскіе пушные звѣри — слѣдующіе: черный медвѣдь, енотъ, илька (куница-пеканъ), выдра, скункъ (маленькая вонючка) и многіе изъ тѣхъ, которые водятся и въ Сибири. Кромѣ того въ преріяхъ охотятся за бизонами. Въ Гренландіи преимущественно ловятся тюлени (до 50000 штукъ), а также добывается пухъ (около 6500 фунт.). Птицы гнѣздятся на т. наз. птиц. фьелдахъ, т. е. скалистыхъ склонахъ. Яицъ собирается ежегодно около 100000 штукъ и убивается около 30000 гагъ и 70000 морскихъ попугаевъ и прочихъ птицъ. Прежде Гренландія славилась китовымъ промысломъ, но теперь киты почти уничтожены, и весь промыселъ сосредоточивается въ Южномъ Полярномъ океанѣ. Роль нашихъ зырянъ и тунгузовъ на сѣверѣ Америки играютъ весикомы. Кромѣ пушного промысла въ Сѣверной Америкѣ чрезвычайно важную роль играетъ рыболовство. — О. — спортъ не менѣе разнообразенъ, чѣмъ промысловая. Главнѣйшіе ея виды — слѣдующіе: 1. О. ружейная: а) съ ягавой собакой (сеттеръ, гондонъ, пойнттеръ, французская, курляндская, нѣмецкая, маркловская, испанская, польская и др.), специально обученной (дрессированъ въ комнатѣ и натаска въ полѣ) чуть-

съ находить птицу (дичь болотная, лѣсная, полевая, степная и водная) и останавливается передъ ними (стойка); стрѣльба — преимущественно въ летъ, изъ-подъ стойки; б) съ гончими (костромскія, русскія пѣшия, арлекины, польскія и разныя породы англійскихъ и французскихъ), главн. обр. на зайцевъ, козъ, волковъ и лисицъ, — гончія чутчею отыскиваютъ звѣря, котораго помогаютъ согнать и охотники громкими крикомъ; когда звѣрь вскочилъ и бросился бѣжать, гончія съ громкимъ лаемъ бѣгутъ за нимъ, а охотники, слыша по направленію лая, куда бѣжитъ звѣрь, стараются стать ему наперерѣзъ, обыкн. гдѣ-нибудь на поляхъ или дорогѣ, и затѣмъ стрѣляютъ его; в) облавою (преимущественно на крупнаго звѣря: лосей, волковъ и т. д.), которая заключается въ томъ, что охотники, приблизительно опредѣливъ мѣсто, гдѣ долженъ находиться звѣрь, становятся на удобныя мѣста, а загонщики заходятъ съ противоположной стороны и съ громкимъ крикомъ гонятъ звѣря на охотниковъ; г) съ псовичами — это почти то же, что облава, только вмѣсто многихъ загонщиковъ звѣря выгоняютъ два, много три, искусныхъ «псовича» (этотъ способъ охоты употребляется преимущественно въ Псковской губ., откуда и самое названіе); д) стрѣльба безъ помощи собакъ и людей, какъ-то: 1) зайцевъ „по пороху“, — когда выпадетъ снѣгъ, охотникъ отправляется по заячьему слѣду, при чемъ, если снѣгъ глубокъ, то на лыжахъ доходитъ до „петли“ или „двойки“ (передъ тѣмъ, какъ ложиться, заяцъ, желая обмануть охотника или лисицу, бѣжитъ назадъ и старается такъ запутать слѣды, чтобы его трудно было разобрать, что и называется петлей и двойкой), осторожно разглядываетъ, куда затѣмъ направляется слѣдъ, опредѣляетъ мѣсто, гдѣ приблизительно можетъ лежать заяцъ, прямо идетъ на него и убиваетъ; 2) вальдшнеповъ на тягѣ, — въ маѣ и началѣ юня вечеромъ, вскорѣ послѣ захода солнца, и на зарѣ вальдшнепы-самцы летятъ или, какъ говорятъ, тянутъ по опредѣленному направленію надъ верхушками лѣса съ весьма характернымъ крикомъ, называемымъ „харканьемъ“, стараясь понравиться самкамъ; охотникъ становится на поляну или дорогу, гдѣ больше тянетъ вальдшнеповъ, и стрѣляетъ ихъ; 3) утокъ — съ конца юля и до начала сентября, во время ихъ вечернихъ перелетовъ съ полей, гдѣ они кормились, на воду, обыкнов. на опредѣленное, излюбленное мѣсто; 4) рябчиковъ на пищикъ, — особой дудочкой, „пищикомъ“, подманиваютъ рябчиковъ, подражая ихъ голосу, и стрѣляютъ; 5) дупелей и турухтановъ на току (запрещена), — весною, во время спариванія, дупеля и турухтаны слетаются на чистое ровное мѣсто въ болотѣ, и самцы начинаютъ драку, въ родѣ индюковъ или пѣтуховъ, что и наз. токомъ; 6) тетеревей на чучела, — на довольно открытыхъ, излюбленныхъ тетеревами мѣстахъ сажаютъ на деревья сдѣланныя чучела тетеревей, а внизу изъ вѣтокъ утаиваются шалаши, куда и садится охотникъ; лишь только тетерева завидятъ своихъ собратій, они летятъ къ нимъ и садятся около, а охотникъ въ это время ихъ стрѣляетъ; 7) тетеревей съ подвѣзда, — зимую тетерева не подпускаютъ охотника близко на лыжахъ, а сами подпускаютъ гораздо легче, особенно

если охотник переселится крестьянином; 8) теревей и глухарей на току, — въ концѣ марта и въ началѣ апрѣля, а на сѣверѣ и еще позже, терева-самцы (юсачи) и глухари начинаютъ токовать, т. е., сидя на деревьѣ, издавая совершенно особенные звуки, покачиваясь на сукѣ; этимъ они плѣбняютъ самокъ и въ это время жестоко дерутся другъ съ другомъ; когда теревей затоковалъ, онъ ничего не слышитъ, и охотникъ можетъ смѣло идти къ нему; но лишь только пѣснь прекращается, охотникъ долженъ остановиться, какъ вполаный; началась пѣснь—онъ идетъ дальше и подходитъ, наконецъ, въ мѣру выстрѣла; 9) менѣе известные виды охоты на утокъ, дрофѣ и др. **II. О. съ борзыми** (густопесовыя, псовыя, чистопесовыя, крымскія, горскія, подраздѣляющіяся на нѣсколько породъ, туркменскія, персидскія, хивинскія, киргизскія, нѣсколько породъ хортыхъ борзыхъ, изъ которыхъ лучшая—англійская борзая, и, наконецъ, нѣсколько породъ друдастыхъ борзыхъ),—гончія или загонщики выгоняютъ звѣря изъ лѣсу на поляну, или, если охота происходитъ въ степи, то просто поднимаютъ звѣря; верховые охотники спускаютъ борзыхъ со своры и скачутъ вслѣдъ за ними, пока тѣ не поймутъ звѣря. **III. О. съ ловчими птицами** (кречетъ и др. породы соколовъ, беркутъ, ястребъ), обученными ловить птицъ и мелкихъ животныхъ,—любимѣйшая забава феодаловъ въ средніе вѣка, а также русскихъ царей (особенно Алексѣя Михайловича) и великомъ; въ настоящее же время этимъ способомъ охоты занимаются преимущественно киргизы и туркмены. **IV. Ловля перепеловъ сътою** въ концѣ мая и началѣ июня,—охотникъ разстилаетъ большую, тонкую сѣть на высокой травѣ, самъ ложится около и начинаетъ ударять въ „вабикъ“—особый манокъ, подражающій голосу перепелки-самки. Перепелъ-самецъ бѣжитъ на этотъ голосъ и подходить подъ сѣть. Тогда охотникъ вскакиваетъ или вскрикиваетъ, перепелъ поднимается и запутывается въ сѣть. **V. Рыбная ловля**, преимущественно удочкой и острогой.—Самый распространенный способъ О-ы—О. ружейная. Птицъ и зайцевъ обыкновенно стрѣляютъ изъ гладкоствольныхъ ружей дробью (лучшая—англійская; вполне удовлетворительна также русская Растверлевская), причѣмъ сообразно величинѣ птицы употребляютъ разные номера дробей; мелкихъ животныхъ и крупныхъ птицъ стрѣляютъ мелкокалиберными пулями изъ винтовокъ; наконецъ, большихъ звѣрей—крупныхъ пулями изъ штуцеровъ. У зырянъ и сибирскихъ промышленниковъ на всякую дичь употребляется мелкокалиберная винтовка мѣстнаго издѣлія. Еще въ первой половинѣ нынѣшняго столѣтія были известны исключительно кремневые ружья; затѣмъ ихъ вытѣснили пистонныя; наконецъ, въ послѣднее время шомпольныя пистонныя ружья замѣнены заряжающимися съ казны: сперва системы Лефосе, а затѣмъ центрального боя. Гладкоствольныя ружья — обыкновенно двухствольныя, кромѣ „уточницы“, которая предназначается для особенно далекой стрѣльбы и потому имѣетъ длинный и тяжелый стволъ. Нарѣзныя ружья, сообразно величинѣ калибра, бываютъ трехъ сортовъ: 1) мѣшкаго калибра—винтовка, 2) средняго—карабина, 3) большаго—штуцера. Винтовки и карабины всегда одно-

ствольные, а штуцера обыкновенно двухствольные. Въ послѣднее время винтовки и карабины стали дѣлать магазинными, на 12 и болѣе зарядовъ; самыя известныя системы—Винчестера. Лучшіе штуцера—фабрики Рейли (E. M. Reilly & Co) въ Лондонѣ. Лучшія гладкоствольныя ружья—слѣдующія фабрикы: Вестлей-Ричардсъ (Westley Richards) въ Лондонѣ; Гринеръ (W. W. Greener) въ Бирмингемѣ; Ланкастеръ (Lancaster) Альфредъ и Чарльзъ, оба въ Лондонѣ; Пёрдей (James Purdey & Sons) въ Лондонѣ; затѣмъ слѣдуютъ французскія: Гастинъ Ренеттъ (Gastine Renette) и Форэ-Лепажъ (Fauré Lepage), оба въ Парижѣ; потомъ нѣмецкія: Лебеда въ Прагѣ, Зауэръ въ Зулѣ и Новонки въ Прагѣ. Самыя дешевыя ружья — бельгійскія, причѣмъ нѣкоторыя по своему бою не оставляютъ желать ничего лучшаго, но сравнительно недолговѣчны.—Охотничья литература чрезвычайно богата, но, къ сожалѣнію, количеству не соответствуетъ качеству. Лучшія сочиненія—слѣдующія: прежде всего известныя „Записки ружейнаго охотника Оренбургской губерніи“ С. Т. Аксакова—рядъ мастерски написанныхъ художественныхъ очерковъ природы и жизни охотничьихъ птицъ, но въ охотничьемъ смыслѣ устарѣли; затѣмъ его же „Записки объ умении рыбы“; прекрасно написаны также „Записки охотника Восточной Сибири“ А. Черкасова; среди охотникъ въ пользуется большою известностью: „Карманная книжка для начинающихъ охотиться съ ружьемъ и собакою“ Вакселя и „Замѣчанія московскаго охотника на ружейную охоту“ Осювскаго. Дрессировка лягавыхъ собакъ чаболѣе подробно изложена въ книгѣ Освальда: „Лягавая собака“. Техника охоты лучше другихъ изложена въ иллюстрированномъ календарѣ Сабанѣва, хотя оставлять желать многого. Довольно удобную компиляцію представляетъ книга Вавилова: „Охота въ Россіи“. По техникѣ ружейнаго производства лучшая книга—известн. фабриканта Гринера: „Ружье“.

Охотничье законодательство, законы, касающіеся права и производства охоты, ведутъ свое начало еще изъ среднихъ вѣковъ, когда охота составляла главное занятіе феодаловъ въ мирное время. Крестьяне были лишены не только права охоты, но даже права уничтоженія вредныхъ животныхъ. Охотничьи законы—одни изъ самыхъ несправедливыхъ во всемъ средневѣковомъ законодательствѣ, и потому они играли немаловажную роль, какъ одна изъ причинъ французской революціи. Въ настоящее время О. з. въ Западной Европѣ, правда, не ложится тяжкимъ гнетомъ на тамошнее крестьянство, но право охоты остается ему совершенно недоступнымъ и сосредоточивается преимущественно въ рукахъ крупныхъ землевладѣльцевъ. Вслѣдствіе этого тамъ и теперь еще, несмотря на строжайшій наказанія, весьма распространено браконьерство. Въ Россіи до царствованія Александра II не было specialнаго О. з-а, и каждый могъ охотиться, когда и гдѣ ему вздумается, конечно—кромѣ заповѣдныхъ имѣній. 19 февраля 1861 г. была воспрещена охота съ 1 марта по 29 іюня (знаменитый среди охотниковъ „Петровъ день“); наконецъ, 25 февраля 1892 г. изданы новыя правила объ охотѣ, имѣющія цѣлью упорядочить производство охоты. Каждый охотникъ со-

завъ прибрѣтать въ полицейскомъ управленіи особый именной билетъ, выдаваемый на 1 годъ и стоющій 3 руб. Охотиться на чужіе земляки можно только съ письменнаго разрѣшенія владѣльца; срокъ охоты установленъ по сортамъ дичи; наконецъ, ловля животныхъ капканами, петлями и разнаго рода западками, а также собираніе яицъ и разореніе гнѣздъ птицъ, не признанныхъ вредными, безусловно воспрещаются. За нарушение установленныхъ правилъ виновный подвергается штрафу отъ 5 до 500 руб. Установленные правила имѣютъ силу для всей Европейской Россіи, кромѣ губерній: Архангельской, Вологодской, Олонечкой, Пермской, Вятской и Костромской, а также нѣсколькихъ уѣздовъ Нижегородской, Новгородской и Псковской. Имъ же подлежатъ весь Кавказскій край. На Сибирь они не распространяются.

Охотское море, часть Великаго ок., заключенная между вост. берегомъ Сибири (отъ р. Амура до Пеннинской губы), полуостр. Камчаткой, Курильскими остр., о. Іезо и о. Сахалиномъ, сообщается съ Японскимъ мор. посредствомъ прол. Лаперуза и Татарскаго. О. м. отличается густыми продолжительн. туманами и чрезвычайно низкой температурой, богато моллюсками, китами и др. животными, а также водорослями, сходными съ водорослями Ледовитаго ок. (а не Великаго). Господствующіе въ области Охотскаго бассейна вѣтрымуссоны дуютъ лѣтомъ съ моря на сушу, принося съ собой холодъ, туманы и бусъ (т. е. сильную росу и мелкій туманный дождь), а зимою—съ суши на море, и обладаютъ страшною силой.

Охотскіе, окружи. и портовый гор. Приморской обл., на сѣв. берегу Охотскаго м., при слияніи р. Охоты и Кухтуя, подъ 59°21' с. ш. и 160°51' в. д., въ 9603 верст. отъ С.-Петербурга; 200 ж. Началомъ О-а послужило зимовье, поставленное въ 1647 г. казакомъ Семеновъ Шелювиномъ въ 3 в. отъ устья р. Охоты. Съ 1716 г. О. сдѣлался портомъ сибирскаго прибрежья и имѣлъ довольно важное значеніе вплоть до перенесенія въ 1844 г. бывшей здѣсь русско-американской компаніи рыболовства и мѣховой торговли въ Аянъ. — **О-ій округъ** (179363 кв. в.) заним. прибрежную, весьма гористую и лѣсистую полосу между Охотскимъ м. и Становымъ хреб., проходящимъ по сѣв. границѣ округа; орошается рр. Кананой, Ямой, Тауемъ, Уной, Олой, Охотой съ Кухтуемъ, Улейей и др. Климатъ сырой и суровый, почва тундристая, скалистая (на горахъ) или песчаная и щебенистая (на морск. прибрежьяхъ). Хлѣбопашество почти совершенно невозможно. Жители, по преимуществу инородцы (тунгузы, коряки, якуты), почти всѣ православные, заним. рыболовствомъ, звѣреловств. и оленеводств.; содержать также много собакъ, употребляемыхъ здѣсь для ѣзды.

Охотскокоманые казаки, въ силу устройства, даннаго малороссійскому казачьему войску польскимъ королемъ Стефаномъ Баторіемъ, — казаки нерегулярные, которые въ мирное время вели жизнь поселятъ и промышленниковъ, а въ военное составляли цѣлые полки, въ противоположность постояннымъ, реестровымъ казакамъ. Вторая половина слова происходитъ отъ древне-русскаго *комонъ*, конь; слѣд., *охотскокоманые* — казаки, по своей охотѣ са-

дящіеся на коней. Впослѣдствіи изъ нихъ составилось пять полковъ, названныхъ компанейцами и сохранившихся на жалованьи; въ 1776 г. послѣдніе преобразованы въ три полка регулярной конницы, а въ 1785 г. размѣнены въ карabinерные полки, устроенные изъ малороссійскаго казачьяго войска.

Охра, буровато — желтая краска, находится въ природѣ въ видѣ смѣси водной окиси желѣза съ известью и глиной, отъ преобладанія которыхъ зависитъ болѣе темный или свѣтлѣйшій оттѣнокъ краски. Приготавливаютъ краску изъ природной О-ы отмучиваніемъ или высушиваніемъ и просѣиваніемъ, при чемъ песокъ отдѣляется. Добывается О. на Гарцѣ, въ Баваріи, Австріи, а также въ Англіи (очень высокаго качества), Франціи и Италіи. Надлежащимъ обжиганіемъ О-ѣ придаютъ болѣе или менѣе красноватый оттѣнокъ; поэтому въ продажѣ существуетъ цѣлый рядъ сортовъ О-ы, носящихъ разнообразныя названія. При сильномъ обжиганіи О. дѣлается красной. *Красная* О. также встрѣчается въ природѣ, напр. ботемская и др. *Искусственная* О. готовится смѣшиваніемъ известковаго молока съ растворомъ желѣзн. купороса или же осажденіемъ смѣси растворовъ квасцовъ (или цинковаго купороса) и желѣзнаго купороса — содой. Всѣ эти осадки, хорошо промытые, оставляютъ лежать на воздухѣ, пока они не сдѣлаются желтыми. Легкимъ прокаливаніемъ доводятъ цвѣтъ до желаемаго оттѣнка. Полученная так. образ. О. обладаетъ весьма значительной кроющей способностью.

Охрана имѣетъ мѣсто при объявленіи какой-либо части государства въ исключительномъ положеніи и примѣняется въ случаяхъ нарушенія обществ. спокойствія рядомъ посятельствъ противъ существующаго государств. строя или безопасности частныхъ лицъ (положеніе *усиленной О-ы*), или когда такими посятельствами населеніе мѣстности приведено въ тревожное настроеніе (положеніе *чрезвычайной О-ы*). Право первонач. объявленія мѣстности въ положеніи усиленной О-ы принадлежитъ министру внутр. дѣлъ, представляющему о поводахъ принятія этой мѣры на Высоч. благоусмотрѣніе; положеніе чрезвычайной О-ы вводится Высоч. утвержденнымъ положеніемъ комитета министровъ. Срокъ О-ы усиленной — годъ, О-ы чрезвычайной — полгода и можетъ быть продленъ въ томъ же порядкѣ. Мѣры О-ы состоятъ въ усиленіи власти генераль-губернаторовъ, губернаторовъ и градоначальниковъ, въ изыятіяхъ изъ общей подсудности и установленіи болѣе строгихъ наказаній, въ рядѣ особахъ полицейскихъ мѣръ, напр., — запрещеніи устройства собраній, ограниченіи права неприкосновенности домашняго очага и др.

Охранительное судопроизводство, см. *судопроизводство*.

Охранительныя грамоты, наз. также *заповѣдными*, *указными*, относ. къ жалованьямъ грамотамъ XIV—XV вв. Эти акты, въ отличіе отъ другихъ жалован. грамотъ, не устанавливали какой-либо новой привилегіи, но санкционировали, охраняли существующую уже общую законодательную или обычно-правовую норму въ примѣненіи къ данному случаю или лицу угрозами наказаній за ихъ нарушеніе. Напр., каждому принадлежало право иска противъ воровъ, но это право могло быть

специально утверждено за лицом О-ой г-ой.

Охрида, гор. въ вилаетъ Монастиръ (Европ. Турция), при выходѣ Дрина изъ озера О.; 11000 ж.

Охта, мелководн. правый притокъ Невы, длиною въ 60 в. При устьѣ О-ы нѣкогда стоялъ шведск. городъ Ландскрона, на мѣстѣ котор. Петръ Великій въ 1617 г. построилъ крѣпость Нюеншанцъ. Тогда же на правомъ берегу Невы возникли два адмиралтейск. селенія, Малая и Великая Охта, нынѣ составляющія одно изъ предмѣстій Петербурга.

Охтенской пороховой заводъ, артиллерійск. вѣдомства, близъ С.-Петербурга, важнѣйшій во всей Россіи; онъ производитъ ежегодно до 71000 пуд. пороха на сумму 994000 р. (рабочихъ 675); основ. Петромъ I въ 1715 г. Близъ него расположено О-ій казенный отдѣлъ петербургск. патроннаго зав.

Оцелотъ, *Felis pardalis*, хищное млекопитающее рода *пантерныхъ кошекъ* (см. это сл.).

Оцѣпеніе, см. *каталепсія*.

Очаковъ, зашт. гор. Херсонской г., Одесск. у., на крутомъ мысѣ (20 санж. надъ моремъ) сѣверн. берега Днѣпровско-Бугскаго лимана, противъ Кинбурна; составл. какъ бы передовой портъ Николаева; купеческ. гавань (преобладаетъ каботажное судоходство), городск. обществ. банк.; 6815 ж. Во времена Геродота на мѣстѣ О-а существовала греческ. крѣпость Александръ, неизвѣстно когда разрушенная. Современ. О. основ. подъ имен. Кара-Кермама (т. е. „черная крѣпость“) крымск. ханомъ Менгли-гиреемъ и сдѣлался въслѣдствіи, при турецк. владычествѣ, важнымъ стратегическ. и торговымъ пунктомъ, кот. многократно подвергался нападеніямъ поляковъ, русскихъ и запорожцевъ. Въ 1737 г. О. былъ взятъ фельдмарш. Ласси, но по Бѣлградскому миру 1739 г. возвращенъ туркамъ и лишь въ 1788 г., во время 2-ой турецк. войны, взятъ кровопролитнымъ штурмомъ Потемкинскимъ, послѣ продолжительной осады. Во время Крымской войны О. былъ осажденъ союзной эскадрой, но, для предупрежденія сдачи, крѣпость его была взорвана русскими.

Очень-худъ, см. *кумъ*.

Очистка, въ юриспруд., см. *кумля-продажа*.

Очищеніе 1) у многихъ древнихъ народовъ особый религиозный обрядъ, совершавшійся въ извѣстныхъ, опредѣленныхъ закономъ случаяхъ (у евреевъ, напр., послѣ принятія въ пищу мяса нечистаго животнаго, послѣ прикосновенія къ мертвому и т. п.). Средствами О-ія были молитва, омовенія, кровавая жертва, постъ и пр. 2) О. (*purificatio*), одно изъ священнодѣйствій въ католической мессѣ. — *Очисти-лице*, покрывало надъ ковчегомъ завѣта, было сдѣлано изъ золота, съ золотыми изображениями херувимовъ на концахъ; называлось О-емъ потому, что въ день очищенія, однажды въ годъ, первосвященникъ входилъ съ кровью жертвеннаго животнаго во святая святыхъ и кропилъ ею надъ ковчегомъ завѣта для очищенія грѣховъ народа.

Очки, оптичскій аппаратъ изъ двухъ стеколъ въ общей оправѣ, помѣщаемый передъ самыми глазами съ цѣлью улучшенія зрѣнія или защиты глазъ отъ вредныхъ вѣншихъ вліаній. Принципъ устройства О-въ основанъ на слѣд. оптичeskихъ данныхъ. Лучи отъ вѣншихъ предметовъ, войдя въ глазъ, преломляются роговой оболочкой и хрусталикомъ

и сходятся въ одной точкѣ, которая въ нормальномъ („эмметропическомъ“) глазу въ покойномъ его состояніи и отъ предметовъ, находящ. на безконечномъ разстояніи (напр., отъ луны), падаетъ на сѣтчатую оболочку, т. е. даетъ ясное изображеніе; лучи отъ болѣе близкаго предмета при томъ же покойномъ состояніи глаза соединяются позади сѣтчатки и, слѣд., даютъ на послѣдней разбѣноое, неясное изображеніе. Но нормальный глазъ обладаетъ способностью „аккомодации“, т. е. приспособленія къ близкимъ разстояніямъ, такъ что лучи могутъ соединяться на сѣтчаткѣ даже при разстояніи въ 10 стм. Это достигается тѣмъ, что „аккомодационная мышца“ дѣлаетъ хрусталикъ болѣе выпуклымъ и тѣмъ увеличиваетъ его преломляющую силу. Разстояніе въ 10 стм., дальше котораго глазъ приспособляться не можетъ, есть *ближайшая точка глаза*; для параллельныхъ же лучей, идущихъ изъ *дальней* точки, требуется минимальное напряженіе аккомодации. Разстояніе между ближайшей и дальней точкой, т. е. область яснаго зрѣнія, наз. *шириной аккомодации*. Съ годами преломляемость хрусталика ослабѣваетъ въслѣдствіе уплотненія его вещества, ближайшая точка отодвигается все дальше, и старики теряютъ способность ясно различать близкіе предметы: отсюда — старческая дальнорукость, *пресбіопія*. Глазъ, который въ состояніи покоя соединяетъ параллельные лучи не на сѣтчаткѣ, но впереди нея, на сѣтчаткѣ же даетъ круги разсѣянія, наз. *близорукимъ*; онъ приспособленъ слѣд., для близкихъ, расходящихся лучей и видитъ ясно близкіе предметы; дальняя точка болѣе или менѣе приблизилась къ глазу. Близорукость, *миопія*, зависитъ отъ удлинненія глазной оси въслѣдствіе растяженія въ длину глазнаго яблока. *Дальнорукій, гиперметропическій* глазъ приспособленъ, въ состояніи покоя къ сходящимся лучамъ, тогда какъ параллельные лучи пересѣкаются въ точкѣ позади сѣтчатки; съ помощью аккомодации онъ можетъ соединить на сѣтчаткѣ параллельные лучи, но всебѣи или почти не въ состояніи этого сдѣлать относительно расходящихся лучей, т. е. лучей, исходящихъ отъ близкихъ предметовъ; дальнорукій глазъ хорошо приспособляется къ дальнимъ и среднимъ разстояніямъ, но плохо различаетъ близки. Причина дальнорукости — укороченіе глазной оси въслѣдствіе уплощенія глазнаго яблока спереди назадъ. Для исправленія близорукости употребляются *расширивающія* стекла, отодвигающія точку пересѣченія лучей назадъ, для исправленія дальнорукости — *собирающія* стекла, придвигающія точку пересѣченія лучей впередъ. Стекла первого рода — *вогнутыя* (conca), и притомъ *или двояко-вогнутыя*, или *плоско-вогнутыя*. Собирающія стекла бываютъ *двояко-выпуклыя* (biconvex) или *плоско-выпуклыя*. Степень близорукости можетъ быть выражена дробью, числитель которой 1, знаменатель же означаетъ фокусное разстояніе даннаго стекла въ дюймахъ: $M = \frac{1}{12}$ означаетъ степень близорукости, для исправленія которой нужно вогнутое стекло съ отрицательнымъ фокуснымъ разстояніемъ въ 12 дюймовъ. Нынѣ вместо дюйма принято фокусное разстояніе = 1 метру и назыв. *диоптрійей*. Диоптрія $D = \frac{1}{40}$ старого измѣренія. Степень дальнорукости опредѣляется вычетомъ изъ $\frac{1}{8}$ дроби, числитель которой выра-

жается 1, а знаменатель соответствует ближайшей точке. При расстоянии ближайшей точки в 12 д., дальность $= \frac{1}{8} - \frac{1}{12} = \frac{1}{24}$. Близорукий должен носить слабѣе вогнутое стекло, при которомъ онъ ясно видитъ на дальнемъ разстоянii; болѣе сильныя стекла вредятъ; при слабѣе степеняхъ близорукости снимаютъ О. во время чтенiя и письма или держатъ разсматриваемый предметъ на разстоянii около 30 см. Дальнозорый выбираетъ сильнѣйшее выпуклое стекло, при которомъ онъ еще можетъ хорошо видѣть на дальнiя разстоянiя. Пресбиопъ долженъ вооружиться различными выпуклыми стеклами, очень сильными для ближайшихъ предметовъ и менѣе сильными для болѣе отдаленныхъ. — Совершенно инымъ требованiямъ должны удовлетворять О. при *астigmatизмѣ*: вслѣдствiе ненормальной кривизны поверхности роговой оболочки въ извѣстныхъ меридианахъ, свѣтовые лучи, падающiе на эти мѣста, неправильно преломляются, и на сѣтчаткѣ получаются мѣшающiе ясному зрѣнiiу круги разсѣянiя. Исправить аномалiю можно при помощи *цилиндрическихъ* О-въ, отшлифованныхъ такъ, что сильная кривизна меридиана уравновѣшивается противоположной кривизной стекла, слѣшкомъ слабая кривизна — усиливается однородной кривизной стекла. — При отклоненii зрительныхъ осей вслѣдствiе косоглазiя употребляютъ *призматическiя* очки, которыя направляютъ лучи на надлежащiя мѣста сѣтчатки и устраняютъ двойныя изображенiя. — Для защиты глаза отъ яркаго солнечнаго свѣта, отъ свѣта и жара печей, отъ пыли при различныхъ производствахъ употребляютъ большiя стекла или пластинки слюды, изогнутыя на подобie часоваго стекла или подъ угломъ, снiяго либо дымчато-сѣраго цвѣта, — *консервы*. Обыкновенно О. дѣлаются изъ кронгласа, какъ болѣе дешеваго; но они рѣдко бываютъ совершенно чисты, больш. жеч. имѣютъ зеленоват. отливъ. Несравненно выше, особенно для близорукихъ, флинтгласъ. Самыя чистыя и прочныя стекла изготовляются изъ т. наз. бразильскаго кремня или горнаго хрусталя. О. появились впервые около конца XIII вѣка.

Очковая змяя, см. *змяя*.

Ошанинъ Василiй Федоровичъ, род. въ 1844 г., учился въ московск. универ., затѣмъ работалъ подъ руководствомъ Лейкарта въ Гиссенѣ, Лейпцигѣ и Неаполѣ, въ 1872 г. ѣздилъ для изученiя шелководства, по порученiю мин. госуд. имуществъ. Состоялъ въ Ташкентѣ директ. туркестанск. школы садоводства, съ 1883 г. — преподавателемъ естеств. наукъ въ туркест. учительск. семинарiи. Въ 1876 г. О. участвовалъ, въ качествѣ естествоиспытателя, въ Алайскомъ походѣ Скобелева; въ 1878 г. руководилъ ученой экспедицiей въ Шахрисабъ, Гиссаръ, Каратегинъ и Алай; въ 1881 г. объѣхалъ мѣстности въ Туркестанѣ, пострадавшiя отъ пруса и кузнечиковъ; въ 1887 г. изучалъ въ Вѣрномъ и Каракалѣ послѣдствiя землетрясенiя. Труды: „О коллекци московскихъ полужесткокрылыхъ“, „Акварiумы“, „О шелкодствѣ въ Западн. Европѣ“, „Краткiй обзоръ ученыхъ экспедицiй, совершенныхъ въ Туркестанск. краѣ въ 1878 г.“ и др.

Ошвартовать судно, привязать стоящее у пристани судно съ носа и кормы толстыми (4—6 дюймовъ въ диаметръ) канатами, наз. перлинами или трюсами.

Ошибка, или *заблужденiе*, одной изъ сторонъ при заключенii юридич. сдѣлокъ вообще и въ частности договоровъ, являясь обстоятельствомъ, извращающимъ истинную волю контрагента, можетъ вести къ разрушенiю сдѣлки или договора. О. можетъ относиться или 1) къ *лицу контрагента* (А полагаетъ, что заключаетъ договоръ съ В, на самомъ же дѣлѣ контрагентомъ его является С), или 2) къ *предмету сдѣлки*, при чемъ О. касается либо самаго существа предмета (продавецъ продаетъ вещь А, а покупатель думаетъ, что договоръ совершается относн. вещи В), либо его качества, либо его количества, или 3) къ *юридич. характеру сдѣлки* (А заключаетъ куплю-продажу, а В имѣетъ въ виду договоръ найма), или, наконецъ, 4) къ *побудительной причинѣ сдѣлки* (даритель ошибочно предпологалъ за одареннымъ какую-ниб. услугу). Въ нѣкот. изъ указанныхъ случаевъ О. признается настолько существенною, что сдѣлка считается недѣйствительною. Такъ, сенатъ не только требуетъ, чтобы воля контрагентовъ была направлена на одинъ и тотъ же предметъ (рѣш. 1884 г., № 28), но и поручу предмета, дѣлающую пользованiе имъ невозможнымъ, считаетъ достаточнымъ основаниемъ къ расторженiю договора. Напротивъ того, О-у въ побудительн. причинахъ къ заключенiю сдѣлки въ вышеупомянутомъ примѣрѣ сенатъ не признаетъ обстоятельство, уничтожающимъ силу договора (рѣш. 1874 г., № 179). Общихъ опредѣленiй по вопросу о влиянii О-и на силу юридич. сдѣлокъ нашъ законъ не содержитъ.

Ошкось (Oshkosh), гор. въ сѣв.-американск. штатѣ Висконсинъ, у устья р. Фоксъ; 22064 ж.

Ошмянъ, уѣздн. гор. Виленской губ., подъ 54°25' с. ш. и 43°36' в. д., при *рчк. Ошмянкѣ* (притокѣ Вилин); 4567 ж. (большою частью евреи и поляки). —Время основанiя О-ъ неизвѣстно; полагаютъ, что онъ существовали уже во время похода Ярослава I на Литву (1040 г.). Гор. нѣсколько разъ былъ разоренъ русскими (1519 г., 1655 г.); въ 1435 г. подъ О-ами былъ разбитъ Свидригайло, кот. шелъ на Сигизмунда съ войскомъ, собраннымъ въ Смоленскѣ. — *О-скiй уездъ* — въ южн. самой возвышенной части губ-и, по р. Нѣману, текущему по границѣ съ Минской губ., и по его сплавнымъ притокамъ: Вилин, Сулѣ, Березинѣ, Гави и др. Сѣв. часть — болѣе возвышенна, плодородна, съ сулинистой или глинистой почвой, кот. даетъ избытокъ хлѣба, идущiй на продажу и винокурение; южная — болотиста, лѣсиста, менѣе плодородна; въ ней разрабатывается желѣзн. руда. Населенiе (186316 ж. на 6050¹ кв. в.) состоитъ изъ литовцевъ (до 50%), блоруссовъ (до 20%), поляковъ, евреевъ и немного татаръ. Главн. занятiя жит. составл. сельское хозяйство (преим. хлѣбопашество), далѣе лѣсные и отхожие промыслы и отчасти заводск. дѣятельность (заводы винокуренные, кожевенные и т. д.). Самые населенные пункты въ уездѣ — м. Налибки, Воложинъ и Криво

Ошугу (черк.-слав.), по лѣвую руку или сторону.

Ошъ 1) уѣздный городъ Ферганской обл., на р. Акъ-Бура, подъ 40°33' с. ш. и 90°26' в. д.; 13527 жит. О. лежитъ въ живописной и плодородной долинѣ, у подножiя горы Тактъ-и-Сулейманъ (3040 ф.). О. — оченъ древнiй городъ (по преданiю,

основанъ Александромъ Вел.), съ большимъ базаромъ и изящной мечетью; жители его почти исключительно сарты и ведутъ значит. торговлю сельско-хоз. продуктами Ошской долины. — *Ошский уездъ* расположенъ въ восточной части области, по долинѣ верхней Сыръ-Дарьи и ея притоковъ. На ю. и в. уездъ ограниченъ Алайскимъ хребтомъ, на сѣв. Ферганскимъ, между которыми разстлана Ферганская долина. Часть ея, занятая Ошскимъ уездомъ, лежитъ на высотѣ 2000—5000 ф. и прорѣзана многочисленными отрогами Ферганскаго хребта и Алая. Уездъ орошается Сыръ-Дарьей и многочисл. ея притоками (Акь-Бура, Куршабъ и др.). Почва весьма разнообразна: въ долинахъ преобладаетъ лесъ, дающій при искусств. орошеніи отличные урожаи. Жители у-а (43324 чел.; сарты, узбеки, киргизы) занимаются земледѣліемъ и скотоводствомъ. 2) О., (Auch), главн. гор. франц. департамента Жеръ (Gers), на р. Жеръ; 12175 ж.

Ощущеніе, психическое впечатлѣніе или состояніе сознанія, происходящее отъ воздѣйствія внѣшнихъ предметовъ на какую-нибудь чувствительную часть нашего тѣла и переданное при посредствѣ нервовъ въ головной мозгъ. О-ія состоятъ тѣ пер-

вичныя состоянія нашего сознанія, которыя не могутъ быть разложены на болѣе простыя составныя части. Этимъ они отличаются отъ чувствованій и чувствъ, которыя составляютъ уже вторичные моменты психической дѣятельности. О. различаются между собою или по *качеству*, или по *интенсивности*. Физическія ихъ условія суть *раздраженія*. О-ія классифицируются весьма различно; въ общемъ они раздѣляются на группы—внѣшнія (возбуждаемая внѣшними причинами) и внутреннія (обусловленные причинами, лежащими въ самомъ организмѣ). Впервые значеніе О-ій въ психической дѣятельности выдвинулъ Джонъ Локкъ въ своемъ знаменитомъ ученіи о томъ, что душа есть *tabula rasa*, и все представленія получаютъ посредствомъ опыта, который можетъ быть внѣшнимъ и внутреннимъ. Но Локкъ еще не выводилъ всего познанія изъ однихъ О-ій. Это слѣдствіе изъ Локковскаго эмпиризма вывелъ Кондильякъ въ извѣстномъ трактатѣ объ О-яхъ, гдѣ онъ не признаетъ внутренняго опыта или „рефлексіи“ и пытается вывести все познаніе изъ однихъ только О-ій. Эта доктрина извѣстна подъ назв. *сенсуализма*. Новѣйшая англійская психологія также придерживаетъ я этого ученія.



II

П (*пе*, по-славянски *покой*), начертание губного согласнаго звука, 16-я буква русскаго алфавита; ея нѣтъ въ арабскомъ и нѣкот. восточно-азятскихъ языкахъ (монгольскомъ и др.; въ турецкій яз. она перешла изъ перидскаго). Какъ числовой знакъ, въ греческомъ счисленіи π со значенъмъ вверху съ правой стор. означало 80, π со значенъмъ внизу съ лѣвой стор. 80000; у римлянъ P означало 400, а P съ чертою вверху—400 000, въ церковно-славянск. счисленіи П (съ титлою вверху)—80. Въ химіи P (рѣже Ph) означаетъ фосфоръ, Pb—свинець, Pd—палладій, Pt—платину; въ естественнo-историч. терминологіи P. M. (или также P. W.)—сокращ. имени принца Максимилиана фонъ-Видъ; въ геометріи P выражаетъ отношеніе длины окружности къ диаметру; въ музыкѣ p—piano (рѣже pedale), pp (рѣже ppp)—pianissimo. У римлянъ P. означало сокращенное предѣмя Publius, а P. R.—populus romanus; въ письмахъ P. S. значитъ post scriptum, приписка.

Па (франц. pas, шагъ), въ хореографич. искусствѣ различныя приемы движенія ногъ, иногда также названія цѣлыхъ танцевъ, напр.—въ выраж. pas de deux, pas de trois и т. д.

Пабанцы, фабричн. гор. Петроковской г., Ласкаго у., на р. Неръ, къ югу отъ Лодзи; фабрикація шерстяныхъ и пр. матерій, оживленная торговля, ежегодно крупная ярмарка; 11895 ж.

Пабстъ 1) Генрихъ, нѣмецкій агрономъ—энциклопедистъ, род. въ 1798 г. въ Гессенѣ, учился и потомъ преподавалъ въ Гогенгеймѣ, ум. въ 1868 г. Важнѣйшія соч.: „Beiträge zur höheren Schafzucht“, „Anleitung zum Kartoffelbau“, „Die landw. Taxationslehre“. 2) О., Павелъ Августовичъ, талантливый пианистъ—виртуозъ, род. въ 1854 г. въ Кенигсбергѣ, уже 5-и лѣтъ началъ занятія музыкой подъ руководствомъ отца, 13-и лѣтъ совершилъ первое концертное путешествіе; пройдя курсъ гимназіи, работалъ и закончилъ музык. образованіе подъ руковод. Ф. Листа; въ 1874 г. переселился въ Ригу, гдѣ открылъ музыкальн. школу, существующую понынѣ. Въ 1878 г. П. былъ приглашенъ М. Г. Рубинштейномъ въ москвск. консерваторію, въ которой успѣшно ведетъ преподаваніе по классу фортепиан. игры съ 1880 г. по настоящее время. П-у принадлежатъ нѣсколько изящныхъ произведеній—парифразъ на темы лучшихъ русск. оперныхъ композиторовъ. Какъ пианистъ П. своей хорошей техникой, отчет-

ливнымъ и вмѣстѣ съ тѣмъ прочувствованнымъ исполненіемъ всегда привлекаетъ къ себѣ симпатіи общества, всего болѣе сказавшіяся во время празднованія 25-лѣтія его артистич. дѣятельности въ 1892 г.

Павелъ I, императоръ всероссійскій, сынъ и преемникъ императрицы Екатерины II, род. 20 сент. 1754 г. и тотчасъ по рожденіи былъ взятъ въ покои императрицы Елисаветы Петровны, такъ что великая княгиня—мать выдала его очень рѣдко. Въ юнѣ 1760 г. оберъ-гофмейстеромъ при П-ѣ назначенъ былъ состоятъ Никита Ив. Панинъ. Тотчасъ по воцареніи Екатерина II поручила русскому посланнику въ Парижѣ, С. В. Салтыкову, пригласить въ воспитатели къ П-у извѣстнаго д'Аламбера, но тотъ не принялъ предложенія, и П. попрежнему всецѣло оставался въ рукахъ М. И. Панина; императрица освѣдомлялась только о его здоровьѣ. Вел. кн. учили исторіи, географіи, русск. и нѣм. языкамъ, физикѣ, астрономіи, искусствамъ; архимандритъ Платонъ, впоследствии митрополитъ московскій, съ августа 1763 г. училъ его Закону Божію; С. А. Порошинъ, человекъ образованный, преподавалъ въ 1762—65 гг. математику. Порошинъ, сильно привязавшійся къ своему ученику и занимавшійся съ нимъ едва ли не основательнѣе всѣхъ учителей, оставилъ намъ драгоценный и, притомъ, единственный матеріалъ для ознакомленія съ отроцек. годами имп. П-а—дневникъ (изд. въ 1844 и 1881 гг.). Въ концѣ 1768 г. къ П-у былъ приглашенъ для ознакомленія его съ государств. дѣлами Гр. Ник. Тепловъ. 29 сент. 1773 г. П. вступилъ въ бракъ съ принцессою Вильгельминою (дочерью ландграфини гессенъ-дармштадтской Каролины), назначенной въ православіи Наталіей Алексѣевной, и М. И. Панинъ былъ уволенъ отъ должности оберъ-гофмейстера при П-ѣ. Въ апрѣлѣ 1776 г. вел. кн. Наталія Алексѣевна не стало, а 26 сент. этого же года Павелъ вступилъ во второй бракъ съ принцессою Софією Доротееною (род. 14 окт. 1759 г.), въ православіи Маріею Сеодоровною, получивш. большую популярность въ дѣлѣ организации въ Россіи женскаго образованія. Въ 1776 г. П. ѣздилъ въ Берлинъ; это путешествіе укрѣпило давно зародившееся въ немъ пристрастіе къ Пруссіи и милитаризму. Въ 1788 г. П. находился нѣкоторое время при арміи, действовавшей въ Финляндіи противъ шведовъ. 6 ноября 1796 г., на 43-мъ году отъ рожденія, П. вступилъ на престолъ. Первымъ его политич. ак-

гомъ была отмѣна объявленнаго Екатериною похода противъ Франціи; но уже въ 1798 г., въ виду успѣховъ французскаго оружія и сильныхъ приготовленій, которыя дѣлала Директорія, онъ счелъ себя вынужденнымъ приступить къ коалиціи, которую образовали Англія, Австрія, Турція и Неаполь для борьбы съ Бонапартомъ. Возникшая такимъ образомъ война, главнымъ театромъ которой была сѣв. Італія, главнымъ героемъ — Суворовъ, окончилась въ срединѣ 1800 г., когда П., порвавъ съ прежними своими союзниками—Австріей и Англіей, заключилъ мирный договоръ съ Бонапартомъ. Смерть застигла его среди приготовленій къ новой войнѣ—съ Англіей, у которой онъ задумалъ отнять ея Остъ-Индійскія владѣнія. Самымъ важнымъ актомъ внутренней политики имп. П. а было изданіе „Учрежденія о Императорской Фамиліи“ (опредѣленія порядка престолонаслѣдія и отношеній между членами Императорской Фамиліи), 5 апр. 1797 г. Екатерининскія жалованья грамоты дворянству и городамъ были отмѣнены въ ихъ самыхъ существенныхъ частяхъ, опредѣлена была нормальная мѣра крестьянскаго труда въ пользу помѣщика (три дня въ недѣлю) и запрещено продавать съ молотка дворовыхъ людей и крестьянъ безъ земли. Что касается народнаго образованія, то въ 1797 г. учреждены духовная академія въ Петербургѣ и Казани; въ 1799 г. основанъ дерптскій университетъ, а отправленіе молодыхъ людей за границу запрещено, какъ и вообще запрещенъ отъѣздъ за границу. Еще раньше, въ 1797 г., частная типографія были закрыты, и установлена въ обѣихъ столицахъ, въ Ригѣ, Одессѣ и при тамошнѣхъ Радзивилловской тройная цензура—духовная, гражданская и ученая, а въ 1800 г. совершенно запрещенъ былъ ввозъ книгъ и музыкальныхъ нотъ изъ за-границы, за исключеніемъ книгъ на тунгузокомъ языкѣ. Императоръ П. I скончался 11 марта 1801 г.—*Литература:* Д. О. Робско, „Цесаревичъ Павель Петровичъ“, Спб., 1887 (здесь много и списокъ главнѣйшихъ источниковъ); Е. П. Карновичъ, „Замѣчательныя и загадочныя личности XVIII и XIX ст.“, Спб., 1893 (этудь „Кн. А. А. Безбородко“); Е. С. Шумигорскій, „Императрица Марія Феодоровна“, Спб., 1892; В. А. Вильбасовъ, „Исторія Екатерины Второй“, Спб. 1890; Т. Бернгарди, „Исторія Россіи“ (т. II, на нѣм. яз.).

Павель, св. апостолъ, первоначально именовался Савломъ, родился въ Тарсѣ, въ Киликіи. Прежде онъ принадлежалъ къ фарисейской сектѣ и былъ гонителемъ послѣдователей Христа; но послѣдствіи, чудомъ обращенный въ христіанство, онъ сдѣлался ревностнѣйшимъ его проповѣдникомъ. Онъ совершилъ 3 большихъ путешествія, посѣтилъ Малую Азію, Грецію, Македонію и др. страны, насаждая христіанство и поставляя епископовъ и священниковъ; онъ претерпѣлъ много гоненій и, наконецъ, былъ взятъ, отправленъ въ Римъ и тамъ въ 64 г. казненъ. Онъ оставилъ послѣ себя 14 посланій (см. *Новый Заветъ*). Память его празднуется 29 іюня.

Павель, имя 5 римскихъ папъ: 1) П. I, папа въ 757—767 гг., братъ и преемникъ Стефата II и современникъ Пипина Короткаго, поддержки котор. онъ искалъ противъ Византіи и лангобардовъ.

Вслѣдствіи былъ канонизированъ римской церковью. 2) П. II, папа въ 1484—71 гг., въ мирѣ Петръ Барбо, родомъ изъ Венеціи, племянникъ папы Евгенія IV. Отлучилъ отъ церкви и проповѣдывалъ крестовый походъ противъ Георгія Подибрада, велъ постоянную борьбу съ Фердинандомъ Неаполитанскимъ и тщетно добивался уничтоженія „прагматической санкціи“ во Франціи. Онъ опредѣлилъ празднованіе юбилейнаго года черезъ каждыя 25 л. Дворъ его былъ извѣстенъ своею роскошью. 3) П. III, папа въ 1534—49 гг., въ мирѣ Александръ Фарнезе, римлянинъ по происхожденію, обладалъ государственнымъ умомъ и солиднымъ образованіемъ, но не отличался нравственными правилами. Утвердилъ орденъ иезуитовъ въ 1540 г., открылъ въ 1545 г. Триентскій соборъ, который онъ черезъ два года перенесъ въ Болонью, участвовалъ черезъ своихъ легатовъ въ переговорахъ съ протестантами въ Вормсѣ и Регенсбургѣ и создалъ потомъ для борьбы съ ними всеобщую инквизицію. 4) П. IV, папа въ 1555—59 гг., въ мирѣ Іоаннъ Петръ Каррафа, родомъ изъ Неаполя, посвятилъ всѣ свои силы возстановленію могущества римской церкви и подавленію протестантизма. Онъ отказался признать Аугсбургскій религіозный миръ и первый сталъ издавать „Index librorum prohibitorum“. Злоупотребленіе инквизиціей создало ему враговъ въ самомъ Римѣ. Послѣ его смерти его статуя были разбиты, и зданіе инквизиціи разрушено. 5) П. V, папа въ 1605—21 гг., въ мирѣ Камилло Боргазе, строгій канонистъ, не хотѣлъ признавать за свѣтской властью никакого вліянія на церковныя дѣла. Во время спора доминиканцевъ и иезуитовъ о зачатіи св. Дѣвы Маріи П. V не высказывалъ опредѣленно собственнаго мнѣнія и запретилъ дальнѣйшій споръ объ этомъ вопросѣ. Въ 1613 г. онъ основалъ въ Римѣ семинарію для приготовленія миссіонеровъ.

Павель Александровичъ, Его Императорское



Е. И. В. Вел. Князь Павель Александровичъ.

Высочество Великій Князь, Августѣйшій братъ Государя Императора, род. 21 сент. 1860 г., былъ въ супружествѣ (съ 4 іюня 1889 г.) съ Е. И. В.

Вел. Кн. Александрию Георгиевну (род. 18 авг. 1870 г., сконч. 12 сент. 1891 г.), дочьеру греческ. короля Георга I и супруги его, Вел. Кн. Ольги Константиновны.

Павель Ануфриевъ, по прозванію „*Лоботытний*“, членъ Поморскаго толка, род. въ концѣ XVIII в.; одинъ изъ наиболѣе видныхъ раскольничьихъ писателей; въ составленномъ имъ „Каталогѣ или библиотекѣ старообрѣческой церкви“ онъ упоминаетъ 97 своихъ сочиненій разнаго содержанія. Соч. его пользуются большимъ уваженіемъ у раскольниковъ.

Павель Веронезе Камьяри, знаменитый итальянскій живописецъ, сынъ скульптора, род. въ 1530 г. въ Веронѣ, гдѣ его отецъ былъ скульпторомъ; въ ранней юности выказалъ рѣшительный талантъ къ пластическ. искусствамъ и поступилъ въ ученики къ своему дядѣ, Антонио Бадилю, одному изъ лучшихъ веронскихъ художниковъ. Несмотря на успѣхи, П. В. не могъ пріобрѣсти никакого значенія въ Веронѣ, и нужда заставила его покинуть родной городъ. П. отправился на зовъ кардинала Гонзаго въ Мантую, гдѣ имъ было написано „Искушеніе св. Антонія“, положившее начало его извѣстности. Первые большія картины П.-а В. въ Венеціи, куда онъ переселился изъ Мантуи, именно въ церк. св. Себастьяна, показываютъ еще нѣкоторую робость кисти. Удачнѣе тамъ же фреска изъ истории Эзеири и картина во дворцѣ Дожей. Выйдя побѣдителемъ на конкурсѣ въ библиотекѣ св. Марка, П. В. былъ награжденъ назначеніемъ за лучшую работу золотую цѣльбу, которую ему присудилъ Тицианъ. Затѣмъ П. В. отправился съ венеціанскимъ посольствомъ въ Римъ, гдѣ, подъ влияніемъ Рафаэля и Микель-Анджелло, создалъ „Апогеозъ Венеціи“, соединивъ въ этой картинѣ искусство съ великолѣпіемъ. Но самую громкую славу П. В. пріобрѣлъ главнымъ образомъ изображеніями праздничныхъ пировъ. Четыре изъ нихъ самыя замѣчательныя: 1) „Бракъ въ Капѣ“, 30 ф. длиною, съ 120 цѣльными фигурами и 150 головами (въ Луврѣ); 2) и 3) „Вечера въ домѣ Симона“, гдѣ Магдалина отираетъ своими волосами ноги Спасителя, и ея повтореніе, и 4) „Пиръ у Левита“. Фресками П.-а В. было украшено много дворцовъ и замковъ. Умеръ П. В. въ 1588 г. Картины П.-а В. отличаются свободою творчества; въ нихъ все радостно блещетъ и горитъ въ роскошныхъ костюмахъ и утвари. П. В. не любитъ наготы и предпочитаетъ одежды, которыя умѣетъ разнообразно драпировать. Такъ же разнообразны группы, фигуры, движенія, лица и выраженія, которыя взяты прямо изъ жизни. Его краски блестящи, тѣны ясны и прозрачны. Но этимъ и исчерпываются достоинства картинъ П.-а В. Имъ недостаетъ глубины дѣйствіямъ и лицамъ, напр. въ пирѣ у Левита — лику Спасителя, дано второстепенное значеніе, и художникъ отвлекаетъ вниманіе отъ него изображеніемъ алебарщиковъ, съ жадностью допивающихъ вино, домоправителя, разговаривающаго съ негромъ, и др. Больше всего картинъ П.-а В. въ Венеціи, въ академіи. Картины П.-а В. находятся почти во всѣхъ главныхъ музеяхъ Европы. Изъ учениковъ П.-а В. — лучшіе: его сыновья, Карло и Габриелло, и его братъ, Бенедетто.

Павель Дьяконовъ, средневѣковой историкъ, лан-

гобардъ, род. около 730 г. въ Фриулѣ и долгое время жилъ при дворѣ лангобардскихъ королей. Впоследствии онъ поступилъ въ монастырь Мугте-Кассино, но съ 781 г. по 787 г., по просьбѣ Карла Великаго, жилъ при его дворѣ и оказалъ значительныя услуги развитію просвѣщенія во Франкской монархіи. Изъ его трудовъ дошли до насъ компилятивная „Historia romana“, доведенная до Юстиниана, сборникъ проповѣдей „Omiliarius“, пользовавшійся довольно большимъ распространеніемъ въ средніе вѣка, „Gesta episcoporum Mettensium“ и, наконецъ, „Historia Langobardorum“ (въ „Rerum italicarum scriptores“ Муратори и Monumenta Germaniae historica“), которая представляетъ громадныя интересы благодаря тому, что въ ней записаны древнѣйшія саги и преданія лангобардовъ; изложеніе событій доведено въ ней до 744 г. Кромѣ того П. писалъ стихотворенія, эпитафіи и богословскія сочиненія. Ум. въ 797 г.

Павель Салосатскій, еретикъ, съ 260 г. былъ епископомъ антиохійскимъ и отрицалъ божественное происхожденіе Иисуса Христа; въ 269 г. его ученіе было осуждено антиохійскимъ синодомъ, и самъ П. потерялъ епископскую кафедру. Впоследствии онъ жилъ въ Пальмирѣ, при дворѣ царицы Зинови. Его послѣдователи существовали до IV столѣтія.

Павель Фридрихъ Вильгельмъ, герцогъ Виртембергскій, естествоиспытатель и путешественникъ, род. въ 1797 г.; въ 1822—24 гг. онъ объѣхалъ Сѣверную Америку и Кубу, въ 1829—32 гг. — Мексику и южныя штаты Сѣверо-Американскаго Союза, въ 1839 г. — Египетъ и Нубію, въ 1849 г. — снова Америку; ум. въ 1860 г. Въ печати появилось описаніе только перваго его путешествія („Erste Reise nach dem nordischen America“).

Павель Эгипетскій, хирургъ и акушеръ, жившій въ VII ст., родомъ грекъ изъ Эгипта, жилъ продолжит. время въ Александріи. Оставленная имъ медицинская энциклопедія (въ 7-ми книгахъ), многократно переводившаяся на латинскій и др. языки, предтавл. особенный интересъ въ главахъ, трактующихъ о хирургіи и акушерствѣ и содержащихъ много самостоятельныхъ наблюденій и методовъ; отдѣлъ внутренней патологии и терапіи, въ болѣе существенномъ, заимствованъ изъ Галена, Аэтія и Орибазія; въ этомъ соч. впервые описывается, между проч., примѣненіе маточнаго зеркала и рекомендуется употребленіе опія. „Хирургія“ П.-а Э-аго легла въ основаніе руководства изв. Абулькы-зема и ковенно, такъ обр., въ извѣстн. степеніи вслѣдствовала на кругъ хирургич. знаній Запада.

Пазаній 1) сынъ Клеомброта, изъ царственнаго дома Агадовъ въ Спаргѣ, правилъ за малолѣтствомъ своего двоюроднаго брата Плейстарха Охнакса, сына Леонида. Онъ стоялъ во главѣ соединенныхъ греческихъ силъ въ знаменитой битвѣ при Платеѣ, въ 479 до Р. Х., и продолжалъ затѣмъ борьбу съ персами, начальствуя надъ союзнымъ флотомъ. П. отнялъ у персовъ Византію; но его высокобѣрное отношеніе къ іоническимъ городамъ заставило ихъ искать защиты у Аеинтъ, а его подозрительныя сношенія съ Керкисомъ повели къ тому, что въ 476 г. его отозвали обратно въ Спарту. Оправданный по недостаточности уликъ,

онъ вторично уѣхалъ въ Византію, собралъ тамъ наемныя войска, но, вытѣсненный аинянами, удалился на персидскую территорию. Въ 466 г. П. снова возвратился на родину, вызванный эфорами, и вскорѣ затѣмъ по порученіямъ письмамъ его изобличили въ измѣнѣ греческому дѣлу. Чтобы избѣжать ареста, П. скрылся въ храмѣ Аины и погибъ тамъ голодною смертію (467 г.), такъ какъ, въ виду невозможности схватить его въ священномъ мѣстѣ, входъ въ храмъ былъ заваленъ камнями. Преданіе прибавляетъ, что первый камень былъ положенъ его патриотикою-матерью. 2) П., извѣстный путешественникъ и писатель II в., родомъ Малой Азіи, объѣздивъ Грецію, Малую Азію, Сирію, Египетъ и Италію и составилъ большое описание своего путешествія въ 10 кн. Трудъ его въ особенности важенъ для исторіи античнаго искусства, такъ какъ главное вниманіе П-я было обращено на описаніе художественныхъ произведеній. П. взялъ себѣ за образецъ Геродота, но значительно уступалъ ему и въ стилѣ и въ основательности своихъ сообщений.

Пазій изъ Сихіона, греческій художникъ IV в. до Р. Х., первый, какъ говорятъ, началъ украшать живописно потолки въ комнатахъ, болѣею частью фигурами мальчиковъ, цвѣтами и арабесками. П. довель энкаустическую живопись до высокой степени совершенства.

Павіанъ, *Syncephalus*, сем. узконосыхъ обезьянъ; некрасивое животное, съ сильно удлиненой мордой, придающей головѣ его сходство съ собачьей; кореннае сложеніе, длинные волосы, большіе клыки, какъ у хищныхъ, маленькія уши, сильно выпуклые глаза, короткія, толстыя конечности, пятипалыя руки, короткій или длинный хвостъ, громадная сѣдлащичная мошолъ; живетъ въ Африкѣ и передней Азіи до Индіи, въ горахъ до снѣжныхъ вершинъ, но избѣгаетъ лѣсовъ; питается луковичами, клубными, травою и плодами низкихъ растений, а также насекомыми, пауками, улитками, яйцами и проч. Бѣжить на всѣхъ 4 ногахъ; дикъ, гнѣвенъ, коваренъ. Къ дѣтямъ и другъ къ другу павіаны очень привязаны. Человѣка избѣгаютъ, но въ крайности отчаянно защищаются и могутъ нанести ужасныя раны; наносятъ страшный вредъ сельскимъ хозяевамъ. Ловить павіановъ не трудно: разставляютъ горшки съ водкой; животныя напиваются до-пьяна, и тогда ихъ легко одолѣть. — „Черный павіанъ“, *S. nigra*, широкая, плоская, короткая морда; носъ не выдается за верхнюю губу, черный мѣхъ, голое, черное лицо и красныя ягодицы; живетъ на Целебѣе, Филиппинскихъ и Молуккскихъ о-вахъ; въ неволѣ легко погибаетъ. — „Бабуинъ“, *S. babuin*, сверху зеленовато-бурыя съ курчавыми волосами, снизу свѣтлѣе, мясокрасное лицо; живетъ въ Абиссиніи, Кордофанѣ, встрѣчается во всѣхъ звѣрищахъ; очень уменъ и ловокъ. — „Большой павіанъ“, *S. hamadryas*, сѣрый, зеленовато-бурыя курчавые волосы, образующіе, особенно у старыхъ самцовъ, длинную мантію; мясокрасное лицо, ярко-красныя ягодицы, хвостъ съ кистью; живетъ въ Абиссиніи, Нубіи, Аравіи; группами въ 100—150 штукъ; питается корнями, червями, улитками, насекомыми, и на поляхъ часто производитъ большія опустошенія; защищается при помощи своихъ ко-

лосальныхъ клыковъ, въ челобѣна бросаетъ камнями; у древнихъ египтянъ считался божествомъ, и изображенія его часто встрѣчаются на памятникахъ. 3-я группа П-овъ—„Мандриль“, с. *torqon*, см. *мандриль*.

Павія, италіанск. провинція (3325 кв. км. съ 469 831 ж.) въ Ломбардіи, по системѣ р. По; производитъ въ изобиліи рисъ, маисъ, вино, шелкъ и пр.—*Глос. гор.*—II, на р. Тичино; университетъ (съ 1361 г.), торговля рисомъ и пр.; 29 836 ж.—П. (древн. Тицинуме, потомъ Папія) въ 572—774 г. была столицей лангобардскаго государства, послѣ паденія кот. оставалась столицей италіан. королей; въ 1714 г. перешла къ Австріи, въ 1859 г.—къ Сардиніи, а въ 1861 г. вмѣстѣ съ послѣдней—къ Италіи.

Павла св. базилика, *St. Paolo extra muros*, великолѣпный храмъ близъ Рима, внѣ черты города, первоначально сооружена имп. Константиномъ на мѣстѣ, гдѣ, по преданію, покоится тѣло апостола Павла, перестроена заново имп. Валентиніаномъ II, Феодосіемъ и Арнадіемъ, сгорѣла въ 1826 г., вновь отстроена и освещена Піемъ IX 10 декабря 1854 г. Отъ древней постройки уцѣлѣла алтарная часть (V вѣна) съ мозаиками. Новое, примыкающее къ ней зданіе имѣетъ видъ громадной четырехугольной залы, золоченый потолокъ которой поддерживаютъ 80 колоннъ симплонскаго гранита. Сѣнь надъ алтаремъ утверждена на колоннахъ изъ разнаго рода камней, принесенныхъ въ даръ европейскими государями. Замѣчательны малахитовыя колонны, даръ имп. Николая Павловича. Чудныя расписныя стекла, съ изображеніями святыхъ во всѣхъ окнахъ базилики, погибли при взрывѣ порохового склада въ 1891 г. Наружный фронтонъ, еще не достроенный, украшенъ новыми мозаиками ватиканской мастерской. При базиликѣ и въ связи съ нею находится монастырь прекраснѣйшей архитектуры, построенный въ XIII в.

Павленковъ, Флорентій Феодоровичъ, современный книгоиздатель, род. въ 1839 г., въ Тамбовской губерніи по окончаніи въ 1861 г. курса въ Михайловской артиллерійской академіи, поступилъ на службу въ кіевскій арсеналъ; изъ Кіева онъ писалъ статьи въ „Артиллерійскомъ журналѣ“, „Фотографъ“ и „Журналѣ Мануфактуръ и Торговли“; здѣсь же появилось (въ 1863 г.) его первое изданіе—перевед. имъ съ франц. „Сборникъ фотографическихъ формулъ“ Бертрана; черезъ нѣкоторое время П. былъ переведенъ въ Брянскъ, гдѣ написалъ брошюру „Наши офицерскіе суды“; выйдя вскорѣ послѣ того въ отставку, П. всецѣло отдался книгѣ; въ это время имъ были изданы: „Полный курсъ физики“ Гано, его же „Популярная физика“, „Соціальная жизнь животныхъ“ Эспинаса, сочиненія Д. И. Писарева (въ 1866 г.). Живя затѣмъ въ Вяткѣ, П. написалъ „Наглядную Азбуку“, удостоенную почетнаго отзыва со стороны педагогической конференціи на вѣнской всемірной выставкѣ 1873 г. и издалъ „Вятскую Незабудку“ (памятная книжка Вятской губерніи на 1877 г.). Вернувшись съ 1881 г. къ временно прерванной издательской дѣятельности, П. съ успѣхомъ продолжаетъ ее по настоящее время. По 1 января 1894 г. фирмой П-а издано книгъ на сумму до 1½ милл. руб. Большой заслугой со стороны П-а

является его стремление по возможности удешевить книгу и тѣмъ способствовать ея распространению въ массахъ читающей публики. Съ этой цѣлью имъ выполненъ въ популярныхъ серияхъ цѣлый рядъ изданій, каковы: „Библиотека полезныхъ знаний“, „Популярно-научная библиотека“, „Биографическая библиотека“ (серія биографій замѣчательныхъ людей, состоящая въ настоящее время болѣе, чѣмъ изъ 130 томовъ по 25 к. каждый). „Иллюстрированная Пушкинская библиотека“, такая же серія сочиненій Лермонтова и др. Кромѣ того, имъ изданъ рядъ отдѣльныхъ сочиненій (сочинения А. М. Скабичевского, Рѣшетникова, Шелгунова, И. Н. Потапенко, Ч. Диккенса и мн. др.), общедоступныхъ по своей дешевизнѣ или популярности изложения. Нѣкоторыя изъ нихъ (какъ, напр., сочиненія Глѣба Успенскаго) имѣли весьма широкое распространение.

Павлигане, гностико-манихейская секта на Востоку; отличительныя черты ихъ ученія заключались въ отрицаніи всѣхъ внѣшнихъ обрядовъ, какъ почитаніе святыхъ, иконъ, креста, праздниковъ, монашества и т. п.; кромѣ того они допускали существованіе злаго божества, творца видимаго міра. Названіе свое П. получили отъ того, что постоянно сосланы на посланія апостола Павла, сами же себя они называли просто христіанами. Основателемъ секты былъ Константинъ, жившій по 2-й половине VII в. и проповѣдывавшій въ Арменіи; несмотря на то, что онъ былъ побитъ камнями, его ученіе продолжало распространяться, и этого распространенія не могли задержать многочисленныя горенія. При Іоаннѣ Цимихскіи, около 970 г., П. были переселены во Фракію для защиты сѣверныхъ границъ имперіи; здѣсь ихъ ученіе утратило первоначальную чистоту, и П. отчасти соединились съ господствующею церковью, отчасти же смѣшались съ остатками массалійцевъ и образовали новую секту — богомиловъ.

Павликъ, Pavo, родъ отр. куриныхъ, сем. фазановъ; крѣпкое сложеніе, длинная шея, маленькая голова, украшенная хохломъ изъ перьевъ; толстый клювъ, на концѣ изогнутой крючкомъ, короткія крылья, высокія ноги; у самца стопа со шпорою и длинный закругленный хвостъ, верхнія кроющія перья котораго чрезвычайно длинны, украшены глазами и могутъ распушаться. — P. cristatus, родоначальникъ нашего домашняго павлина, до 1,25 м. дл. и съ еще болѣе длин. хвостомъ; голова, шея и передняя грудь пурпурно-голубыя, съ золотистымъ и зеленымъ отливомъ; зеленая спина; пестрые перья, каждое съ мѣдинокрасной каймой; самка меньше самца. Живетъ въ горахъ и лѣсахъ Остъ-Индіи и Цейлона, обществами по нѣскольку сотъ штукъ; на землѣ очень быстро бѣгаетъ, но летаетъ съ трудомъ, шумно и не далеко; питается посѣвами, червями и мелкими пресмыкающимися; гнѣздится подъ кустами, кладетъ 4—15 яицъ, съ которыхъ самка сходитъ лишь въ крайности. Мясо вкусное. У индусовъ П. считается священнымъ. Прирученный П. менѣе изященъ, чѣмъ дикій. Бѣлые П-ы вывозятся изъ Европы по Остъ-Индію и продаются тамъ по высокой цѣнѣ. П. живетъ до 20 лѣтъ, гордъ и дерзочивъ, золь, на птичьемъ дворѣ часто невыносимъ, отличается неприятнымъ крикомъ;

европейцамъ сдѣлался известнымъ во время индѣйскихъ походовъ Александра Великаго.

Павлова 1) Каролина Карловна (урожден. Янишъ), русская поэтесса и переводчица, род. 10 іюля 1810 г. въ г. Ярославль; сначала писала болѣе по-французски и по-нѣмецки и переводила произведенія русскихъ поетовъ. Вышла замужъ за писателя Ник. Филип. Павлова, она всецѣло отдалась русской литературѣ. Въ 40-хъ годахъ начали появляться ея стихотворенія въ „Москвитинѣ“: переводы изъ Шиллера (сцена изъ „Дмитрія Самозванца“) и Байрона, затѣмъ — въ „Современникѣ“, „Отечеств. Записк.“, „Сѣверной Пчелѣ“, и издана отдѣльной книгой повѣсть: „Двойная жизнь“, гдѣ авторъ касается многихъ непривлекательн. сторонъ свѣтскаго женскаго воспитанія. Въ 50-хъ годахъ особенно много оригинальныхъ и переводныхъ стихотвореній ея появляется въ „Русскомъ Вѣстникѣ“ и „Отч. Запискѣ“, а въ 1868 г. въ „Вѣстникѣ Европы“ былъ напечатанъ ея переводъ трагедіи Шиллера „Валленштейнъ“. Стихотворенія П-ой изданы ею отдѣльной книгой въ 1863 г. Въ свое время они пользовались значительной известностью, а своими выдающимися переводами произведеній русскихъ поетовъ на иностранныя языки (Пушкина, Языкова и др.) она сослужила и другую службу русской литературѣ. Ум. за границей въ 1893 г. 2) П., Марья Васильевна, род. въ 1854 г., воспитывалась въ кievскомъ институтѣ, слушала лекціи въ Парижѣ, въ Сорбоннѣ и въ Музеѣ естеств. наукъ, работала въ различныхъ лабораторіяхъ по зоологій (у Милья-Эдвардса и Перье), ботаникѣ (у ванъ-Дигема и Дюшарта), геологій и палеонтологій (у Веляна); состоитъ членомъ Моск. Общества испытат. природы и парижск. зоолог. общества. Труды: „Les ammonites du groupe *Oleostephanus versicolor*“; „Etudes sur l'histoire paléontologique des ongulés en Amérique et en Europe“ и др.

Павлова, см. *Камышеваха*.

Павлово, промышленное село Нижегородской г., Горбатовск. у., въ 25 в. отъ уѣздн. гор., при впаденіи р. Тарки въ Оку; обширное (17 болѣе крупныхъ и сотни мелкихъ мастерскихъ) производство ножей, ножницъ, замковъ, хирургическ. инструментовъ и проч. стальныхъ и желѣзн. издѣлій, кот. расходятся въ громаднхъ количествахъ по всей Европейской и Азіатской Россіи; 7414 ж. — Время основанія П-а неизвѣстно; до 1621 г. оно было дворянскимъ селомъ и тогда уже имѣло 11 кузницъ, на кот. выдѣлывались главн. образ. замки. Съ 1745 г. П. принадлежало гр. Шереметевымъ, кот. устроили здѣсь въ 1770 г. желѣзн. заводъ, способствовавшій развитію указанной отрасли промышленности.

Павловскій посадъ, Московск. г., Богородск. у. при р. Клязьмѣ и Московско-Нижегородск. ж. д.; обширное фабричн. и кустарное производство шелковыхъ, шерстян. и бумажн. матерій, съшиваемыхъ въ Москву и Н.-Новгородъ; городск. обществен. банкъ; 6898 ж. — П. образованъ въ 1844 г. изъ промышленной слоб. Вохны и прилегающихъ деревень.

Павловскъ 1) уѣздн. гор. Воронежск. г., при впаденіи р. Осереда въ Донъ; городск. обществ. банкъ

горговея хлѣбомъ, скотомъ и саломъ; 8392 ж.—Началомъ П-а послужило черкасское поселение, возникшее въ 1650 г.; въ 1709 г., во время бунта Булавина, по повелѣнію Петра I, здѣсь были сооружены плѣнными шведами адмиралтейство, верфи и крѣпость, отъ кот. сохранились остатки; уѣздн. гор. П. назнач. въ 1779 г.—*II-й уѣздъ*—въ юго-вост. степной части губ-и (3694¹/₂ кв. в. съ 177184 ж., изъ кот. около ¹/₂ малороссовъ), по р. Дону, составляющ. границу съ Острогожск. у., и по его притокамъ Битюгу, Бабкѣ, Осередѣ, Казанкѣ и др. Почва черноземная, съ примѣсью песку или глины, и даетъ значит. избытокъ хлѣба, идущий на винокурение и въ торговлю (въ Ростовъ); сверхъ того здѣсь развито льноводство, бахчеводство (П-іе арбузы очень цѣнятся въ торговлѣ) и скотоводство, въ частности—тонкорунное овцеводство. 2) П., безъ уѣздн. гор. С.—Петербургск. г., Царскосельск. у., на возвышен. берегахъ р. Славянки, при Царско-сельск. жел. дор.; императорской увеселительной дворецъ, построенный въ 1780 г. вел. кн. Павломъ Петровичемъ, небольшая крѣпость Маріенталь, построенная имъ же, прекрасный паркъ; любимое дачное мѣсто зажиточныхъ слоевъ стоголчанскаго населенія; 3702 ж.—Началомъ П-а послужилъ вышеуказанный дворецъ; образовавшаяся при немъ свобода переименована въ гор. въ 1796 г.

Павловъ 1) Алексѣй Петровичъ, род. въ 1854 г., учился въ московск. универ., оконч. курсъ по естеств. отд. физико-матем. фак. въ 1878 г., по 1880 г. состоялъ преподават. реального училища въ Твери, въ 1880—84 г. хранителемъ геологич. кабинета въ моск. ун., затѣмъ работалъ въ Парижѣ, въ лабораторіи Годри, и въ Вѣнѣ, въ лабораторіи проф. Неймайра, съ 1884 г. читалъ лекціи въ моск. ун. въ званіи доц., потомъ пр.-доц., съ 1886 г. состоитъ проф. геологич. и палеонтологич. Важн. труды: „Notes sur l'histoire géologique des oiseaux“; „Аммониты зоны *Aspidoceras asaphiticum*“; „Нижне-волжская Юра“; „Russie, esquisse géologique“; „Самарская лука и Жегули“ и много другихъ, гл. об. по юрскимъ отложениямъ Россіи, по которымъ П. считается однимъ изъ лучшихъ знатокомъ. 2) П., Алексѣй Степановичъ, изв. каноникъ, род. въ 1832 г., сынъ причетника Самарской (тогда еще Симбирской) епархіи, среднее образование получилъ въ тобольской семинаріи, высшее въ казанск. духовной академіи, гдѣ кончилъ курсъ въ 1858 г. первымъ магистромъ и оставленъ былъ при академіи бакалавромъ по церковной археологич. и церковному праву. Въ бытность свою воспитанникомъ тобольской семинаріи П. находился въ весьма близкихъ отношеніяхъ къ извѣстному декабристу фонъ-Визину, кот. полюбилъ его, какъ роднаго, снабжалъ его карманными деньгами и книгами богословскаго, философскаго и историческаго содержанія, давалъ ему уроки франц. и нѣмецк. языковъ и вообще имѣлъ глубокое и благотворное влияние на его умственное развитіе. По переходѣ въ академію, П. велью оживленную переписку съ фонъ-Визиномъ, кот. съ живѣйшимъ интересомъ слѣдилъ за успѣхами своего *protégé* и попрежнему снабжалъ его деньгами на чай, сахаръ и книги. Въ послѣдній разъ они видѣлись въ Казани, когда П. былъ уже преподавателемъ академіи, а фонъ-Визинъ по манифесту

импер. Александра II, вмѣстѣ съ другими декабристами, оставшимися въ живыхъ, возвращался изъ Сибири въ Европ. Россію. Въ 1864 г. П. перешелъ изъ академіи въ казанск. университетъ на вновь учрежденную кафедру церковнаго права, въ слѣдующемъ году былъ командированъ за границу для получения обцгазъ юридическаго образования и въ продолженіе 3 семестровъ слушалъ лекціи въ Берлинѣ и Гейдельбергѣ; съ 1869 г. П.—ордін. проф. новороссійскаго университета, съ 1875 г.—моск.-овскаго, гдѣ остается и до настоящаго времени. Изъ многочисленныхъ трудовъ П-а особенно выдѣляются по своимъ научнымъ достоинствамъ: „Первоначальный сваяно-русскій номоканонъ“, „Историческій очеркъ секуляризаціи церковныхъ земель въ Россіи“, „Номоканонъ при большомъ требникѣ“ и „50-я глава Кормчей книги, какъ историческій и практической источникъ русскаго брачнаго права“. За первые три труда авторъ получилъ Уваровскія преміи отъ академіи наукъ, а за послѣдній—Макаревскую отъ св. синода. П. состоитъ членомъ-корреспондентомъ академіи наукъ и почетнымъ членомъ казанской и московской духовныхъ академій. 3) П., Николай Филипповичъ, журналистъ и поэтъ, род. въ Москвѣ въ 1803 г., въ семьѣ вольноотпущенника; первонач. учился въ моск. театральн. школѣ, затѣмъ въ моск. унив., въ кот. окончилъ курсъ на юрид. фак. Первоистиховъ. П-а было напечатано въ „Москов. Телеграфѣ“, и, ободурный успѣхомъ, П. перевелъ стихами трагедію Лейбена „Марія Стюартъ“ (1825 г.); затѣмъ, поступивъ на государ. службу, продолжалъ литер. дѣятельность, писалъ повѣсти и стихи, далъ точный пер. въ прозѣ „Венеціанскаго купца“ Шекспира, въ 1847 г. помѣстилъ въ „Московск. Вѣд.“ 4 письма къ Гоголю по поводу его „Переписки съ друзьями“, помѣтилъ рядъ критич. статей въ „Русск. Вѣстн.“, съ 1860 г. издав. газ. „Наше Время“ и, прекративши ее въ 1863 г., въ томъ-же году началъ издавать газ. „Русскія Вѣдомости“; ум. въ 1864 г.

Павлоградъ, уѣздн. гор. Екатеринославск. г., при Лозово-Севастопольской жел. дор.; 8-классная мужск. прогимназія, сельско-хозяйствен. школа, городск. общество. банкъ, торговля скотомъ и пр., ежегодно 3 ярмарки; 15519 ж.—П. представлялъ вначалѣ шанецъ, устроенный (1780 г.) близъ основаннаго въ 1779 г. с. Луганскаго; уѣздн. гор. назначенъ въ 1784 г.—*II-скій уѣздъ* (7746¹/₂ кв. в. съ 180801 ж.)—въ сѣв. части губ-и, по р. Самарѣ съ Волчьей, Быкомъ, Язвовой и др. притоками. Поверхность болѣею частью—ровная, безлѣная, мѣстами болотистая; почва черноземная, весьма плодородная. Главн. занятія жителей: земледѣліе, садоводство, скотоводство, въ особенности тонкорунное овцеводство, и торговля, преимущественно ярмарочная (ежегодно болѣе 60 ярмарокъ).

Павлодаръ, уѣздный городъ Семипалатинской области, на правомъ берегу р. Иртыша, подъ 52° 17' с. ш. и 94°36' в. д., въ 337 в. отъ областного города по дорогѣ въ Омскъ. Жит. 2817. Преобразованъ въ 1861 г. изъ станицы Коряковской, заложеной для защиты отъ набѣговъ киргизъ.—*Павлодарскій уѣздъ* (ок. 70000 кв. в. съ 122389 жит.)—въ сѣв. части области. Населеніе—русскіе и киргизы Южная часть вѣзда гориста и наполнена

отрогами хреб. Пустага, сѣверная часть уѣзда низменна и предстал. травянистыя степи. Орошается уѣздъ рр. Иртышомъ, Тюндюкомъ, Аши-су, Чидерты. Нѣсколько солончатыхъ озеръ въ сѣв.-вост. части уѣзда. Главное занятіе жителей — скотоводство.

Павлудцїй, Дмитрій, путешествен., въ 1721 г., въ чинѣ капитана, былъ посланъ вмѣстѣ съ Шестаковымъ и отрядомъ въ 400 челов. изслѣдовать Чукотскую землю. П. пробылъ въ ней 20 лѣтъ, прошелъ ее всю и одержалъ рядъ блестящихъ побѣдъ надъ чукчами (имя его страшно чукчамъ до сихъ поръ); былъ убитъ въ стычкѣ съ чукчами въ 1747 г., благодаря измѣнѣ одного изъ своихъ спутниковъ, Кривогорницына.

Павлюкъ, казацкій гетманъ; о жизни его ничего почти неизвѣстно; въ 1637 г. онъ поднялъ казаконъ противъ поляковъ; причиной возстанія было то обстоятельство, что поляки обращали выписныхъ казаконъ въ крестьянъ и не платили жалованья реестровымъ. Сперва возстаніе было удачно, но подѣ деревню Кумейки П. былъ разбитъ Потоцкимъ, выданъ реестровыми казакми полякамъ и казненъ въ Варшавѣ въ 1638 г.

Паволока (стар.), дорогая заграничная ткань, бумажная или шерстяная.

Павскїй, Герасимъ Петровичъ, священникъ-богословъ, род. въ 1787 г., высшее образование получилъ въ петербургской духовной академіи и былъ въ ней же проф. еврейскаго языка; кромѣ того онъ былъ проф. богословія въ петерб. унив. и законоучителемъ и духовникомъ Наслѣдника Цесаревича Александра Николаевича и вел. княженъ, дочерей имп. Николая. Изъ его научныхъ трудовъ наиболѣе важныя перев. на русскій яз. нн. Ветхаго и Новаго Завѣта и исправленіе кн., переведен. раньше. Ум. въ 1863 г.

Пагадани (лат., отъ pagus, зем. община), древнеримскій религиозный праздникъ, справлялся въ концѣ января въ честь полевыхъ божествъ, особенно Цереры и Земли (Tellus).

Пагадъ (*Паганъ, Паганъ*), магометанск. малайское государство на полуостр. Малаккѣ, по объѣму сторонамъ *ртыи II*; заним. 25900 кв. клм. съ 50000 ж. Главн. гор.—Пенангъ.

Паганини, Никколо, одинъ изъ величайшихъ въ исторіи искусства виртуозовъ-скрипачей, род. въ Генуѣ 27 окт. 1782 г.; дѣтство провела тяжелою и безотраднѣю—подъ вліяніемъ суроваго отца, съумѣвшаго едѣлать изъ обученія скрипичной игръ почти пытку для ребенка. Послѣ перваго публичнаго дебюта девятилѣтній П., уже въ этомъ возрастѣ поражающій слушателей необыкновенной техникой и какой-то неувимой своеобразностью игры, былъ отправленъ отцомъ въ Парму къ знаменитому тогда виртуозу-учителю, Ролла, вмѣстѣ съ тѣмъ онъ началъ заниматься композиціей и теоріей подѣ руководствомъ Гиретти. Очень юнымъ П. оставилъ Парму и, возвративъ въ Геную, началъ заниматься одинъ, безъ помощи учителя, работая исключительно надѣ техникой игры. Результаты этихъ занятій извѣстны: виртуозная мощь П., являющаяся нѣчто небывалое, вмѣстѣ съ исключительной страстностью игры и ея то мрачно-демоническимъ, то чарующимъ романтическимъ складомъ поставили П. въ исторіи музыки на высоту, нигдѣ не достигнутую ни до, ни послѣ него. Стремясь рас-

ширить кругъ своей концертной дѣятельности П. перѣхалъ въ Вѣну, бывшую тогда самымъ важнымъ центромъ концертной музыки. Съ этого времени и начинается періодъ его міровой славы. Объѣздивъ всю образованную Европу и проведя въ концертныхъ путешествіяхъ много лѣтъ, П. возвратился въ Италию въ 1834 г. всесвѣтно знаменитымъ виртуозомъ, передъ именемъ котораго пре-



Паганини, Никколо.

клонялось все, что было тогда художественнаго. Поселившись на виллѣ близъ Пармы, онъ лишь изрѣдка выступалъ передъ публикой на благотворит концертныхъ. Послѣдніе годы своей жизни П. страдалъ отъ мучительной нервной и легочной болѣзни, заставлявшей его перекочевывать съ мѣста на мѣсто, и умеръ въ Ниццѣ 27 мая 1840 г., оставивъ своему сыну наслѣдство въ 2 мил. франковъ. По натурѣ своей П. былъ вполнѣ замкнувшійся въ себя художникъ, болѣзненно-нервный, непривѣтливый, мрачный. Его своеобразная, высокая, тощая фигура, мечтательная фizioномія, а главное — его игра, всевластно повергавшая слушателя во все перемѣнчивыя настроенія артиста, были причиною того, что современники приписывали ему чуть не сверхъестественныя силы, чуть не колдовство. Даже о скрипкѣ П., его неизмѣнной спутницѣ, сложилось не мало легендъ. Послѣ смерти П. она поступила въ собственность его роднаго города, гдѣ и хранится донынѣ, какъ святыня

Пагадъ, бывшая столица королевства Бирма, на лѣвомъ берегу р. Иравади; нынѣ—развалины.

Пагикація, типографскій терминъ, означающій помѣту цифрами страницъ книги.

Пагода, ость-индск. золотая монета = 2 р. 49 к.; также ость-индск. вѣсъ золота, серебра и драгоцен. камней = 3,4 гр.

Пагода (отъ инд. bhagavati, „священный домъ“) 1) свободно стоящіе храмы индуизма-брамановъ и друг. южно-азиатскихъ народностей, отличающіеся массивностью размѣровъ, оригинальностью стилиа и

великолѣпнѣмъ убранства. П-ы образуютъ больш. частью группы строеній съ болѣе или менѣе обширными дворами, обведенными высокими стѣнами, иногда даже съ башнями; онѣ принадлежатъ къ позднѣйшій эпохѣ индусской архитектуры. 2) П., послѣдствіемъ такъ стали называться находящіеся въ вышеупомянутыхъ храмахъ, болѣш. ч. уродливыя, но богато разукрашенныя статуи боговъ, представленныхъ въ стоячемъ или въ сидячемъ, со скрещенными ногами, положеніи.—П-ами же, далѣе, назыв. небольшія раскрашенныя, сдѣланныя на подобіе китайскихъ, фигурки изъ гипса (особ. въ эпоху стиля рококо) или фарфора, съ подвижными руками и головой

Рagus, въ древнемъ Римѣ названіе сельскихъ округовъ, на которые раздѣлена была римская область царемъ Нумою, по друг. источникамъ — Серв. Тулліемъ. Рагі составляли послѣднее подраздѣленіе *трибы* (см. это сл.) и представляли гражданск. общины съ извѣстной общей собственностью и общими святилищами, подъ управленіемъ *magistri pagi*, созывавшаго общинныя собранія, сдѣлавшаго за исполненіемъ ихъ постановленій, завѣдывавшаго религіозн. торжествами и распределеніемъ налоговъ между жителями *pagus'a* (*pagani*). Въ средневѣковой латыни *paganus* сдѣлалось синонимомъ сл. „язычникъ“, такъ какъ язычество всего долѣе держалось въ деревенской глуши.

Падаунгъ, старѣйшая нидерландск. колонія на зап. берегу о-ва Суматры; обширный вывозъ риса, кофе, перцу, камфоры; 10000 ж. На томъ же островѣ наход. 2 *резидентства* П. (Верхній и Нижній П.) съ 869760 ж. на простр. 48322 кв. км.

Падающія звѣзды, см. *метеориты*.

Падѣжъ, въ грамматикѣ названіе этимологич. формъ склоняемыхъ частей рѣчи, получаемыхъ путемъ присоединенія къ корню даннаго слова извѣстн. окончаній и выражающихъ какъ отношеніе предмета въ пространствѣ, такъ и движеніе и пребываніе его во времени и логич. отношеніе къ другимъ предметамъ (причину, цѣль, средство и проч.). Въ нѣкотор. индо-европ. языкахъ, напр. въ русскомъ, существуетъ полная и богато развитая система падежей; другіе, напр. нѣмецкій, отличая падежи окончаніями, пользуются кромѣ того и членомъ; наконецъ, третій (напр., франц., англ.) утратили падежныя окончанія и замѣняютъ ихъ присоединеніемъ предлога къ члену (см. *склоненіе*).

Падѣжъ скота, см. *эпизоотія*.

Па-де-Кале (франц. Pas de Calais, англ. Strait of Dover) самая узкая (42 км.) часть Британскаго кан., омываетъ со стороны Англии часть южн. берега отъ г. Фолькстена до Довера, а со стороны Франціи—одноименный *департамент* П. (6606 кв. км. съ 853526 ж.). Послѣдній богатъ залежами каменнаго угля, желѣзной руды и отличается цвѣтущ. земледѣліемъ и скотоводствомъ, оживлен. торговлей (гавани Кале и Булонь) и весьма развитой промышленностью (металлическ., машинное, фаянсовое, полотняное и пр. производства). Главн. гор.—Арра.

Паделу (Pasdeloup) Жюль Этьенъ, французскій музыкантъ, род. въ Парижѣ въ 1819 г., получивъ музыкальное образованіе въ парижской консерваторіи. Съ 1861 года П., состояя постояннымъ дириже-

ромъ большихъ общедоступныхъ концертовъ въ Cirque Napoléon (съ 1870 г. Cirque d'hiver) въ Парижѣ. Въ 1868—70 г. былъ кромѣ того директоромъ „Théâtre lyrique“, гдѣ при немъ исполнялись классическія оперы. Ум. въ Фонтенебло въ 1887 г.

Паденіе тѣла, явленіе, зависящее отъ дѣйствія силы тяжести. Различаютъ свободное и несвободное П. тѣла: первое ограничено, второе не ограничено определеннымъ путемъ для движенія. П. тѣла совершается по извѣстнымъ законамъ. Свободное тѣло падаетъ вертикально и равномерно-ускоренно; ускореніе *g* равно 9,8 метр. и измѣняется въ завис. отъ географич. шир.; въ концѣ первой единицы времени, напр. сек., падающее тѣло съ первоначальной скоростью 0 (нуль) приобретаетъ скорость *v*, равную 9,8 метр.; предоставлен. одной только силѣ инерціи, оно двигалось бы съ такою скоростью равномерно и прямолинейно; въ концѣ второй сек. $v = 2 \times 9,8 \text{ м.}$, третьей сек. $v = 3 \times 9,8 \text{ м.}$ и т. д., въ концѣ *t*-й сек. $v = gt$. Формулируется этотъ законъ П-ія такъ: скорости нарастаютъ пропорціонально времени. Путь *s*, пройденный падающимъ тѣломъ, опредѣляется скоростью, среднею между скоростями въ началѣ и концѣ П-ія, и квадратомъ времени, въ теченіе котор. П. совершается; для первой сек. онъ равенъ $\frac{0 + 9,8}{2} \times 1 = 4,9 \times 1^2$; для двухъ

секундъ $\frac{0 + 19,6}{2} \times 2 = 4,9 \times 2^2$; для трехъ сек. $\frac{0 + 29,4}{2} \times 3 = 4,9 \times 3^2$; и т. д., или для *t* сек

$s = \frac{1}{2} g t^2$. Второй законъ формулируется такъ: пройденные пути относятся между собою, какъ квадраты времени. Изъ приведенныхъ двухъ формулъ слѣдуетъ, что $v^2 = 2 g s$ и $s = \frac{v^2}{2g}$. Простѣйшій слу-

чай несвободнаго П-ія есть П. тѣла вдоль по наклонной плоскости. Оно также равномерно-ускоренное; ускореніе его, опредѣляемое длиною *l* и высотой *h* наклонной плоскости или синусомъ угла ея наклоненія α , есть $g \frac{h}{l}$ или $g \sin \alpha$; приобретенная въ концѣ движенія скорость и живая сила равны таковымъ свободно падающ. тѣла съ высоты *h* наклон. плоскости. П. тѣла по кривой неравномерно-ускоренное; приобретенная въ концѣ П-ія скорость равна скорости П-ія свободнаго тѣла, падающаго по вертикальн. направленію съ высоты кривой. Въ безвоздушномъ пространствѣ всѣ тѣла, тяжелыя и легкія, падаютъ съ одинаковою скоростью.

Падерборъ, окружн. торгово-промышленный гор. прусск. провинціи Минденъ, при р. Падеръ (притокъ р. Липпе); прекрасный старин. соборъ въ романск. стилѣ; 16624 ж.; минеральные источники.

Падилья, Жуанъ де, одинъ изъ національныхъ героевъ испанской исторіи, родомъ изъ Толедо, принадлежалъ къ знатной кастильской семьѣ. При Карлѣ I П. былъ главнымъ начальникомъ войскъ въ Сарагоссѣ; однако, при первомъ возстаніи кастильскихъ городовъ на защиту своихъ нарушенныхъ правъ, онъ примкнулъ къ возставшимъ и былъ избранъ ими главнокомандующимъ. П. энер-

гично повелъ борьбу противъ правительства, но несчастное сраженіе при Виллаларъ (23 апр. 1521 г.) рѣшило судьбу Кастилии и его собственную. П. былъ раненъ, взятъ въ плѣнъ и казненъ. Судьба его много разъ вдохновляла испанскихъ поэтовъ.

Падизшахъ, титулъ правовѣрныхъ государей въ мусульманской Азіи.

Падозано 1) Даріо Варотари, извѣстенъ подъ именемъ „иль Кавино“ или даже просто — „иль“, италіанскій архитекторъ и живописецъ, род. въ 1539 г., ум. въ 1596 г.; произведенія его можно видѣть во многихъ церквахъ и дворцахъ. 2) П., Алессандро Варотари, наз. „иль Падованино“, сынъ предыд., род. въ 1580 г., ум. въ 1643 г.; особ. знамениты его картины: „Бракъ въ Капъ Гал.“, „Грѣшница“, „Луcreція съ кинжаломъ въ рукѣ“ и его портретъ, писанный имъ самимъ.

Падубовыя, Aquifoliasaeae, семейство изъ пор. крупяниныхъ, вѣчно-зеленая растенія, съ правильными 4- или 5-лепестными цвѣтками. П. принадлежатъ тропич. поясамъ, особенно распространены въ Америкѣ, но встрѣчаются и въ Европѣ. — Родъ *Plex*, *падубы*: кустарники и деревья больш. ч. съ кожистыми цѣльнокрайними листьями, боковыми цвѣтками; плодъ — 4—8-сѣмянная костянка; до 145 видовъ. — *Plex aquifolium* встрѣчается въ средней Европѣ; сѣмена употребляютъ, какъ суррогатъ кофе. — *I. paraguayensis*: листья его идутъ въ торговлю подъ имен. *паравианскаго чая*, *I. Cassine* (religiosa) растетъ въ южныхъ штатахъ Съв. Амер.; приготовленный изъ листьевъ чай дѣйствуетъ опьяняющимъ образомъ.

Падуа, главн. гор. одноимен. провинціи, при р. Баккилоне и мног. каналахъ; университетъ (съ 1222 г.), пользовавшійся въ средніе вѣка громкой славою, академія наукъ и искусствъ и др. ученія и учебн. учрежденія; 47334 ж. Въ окрестности П-и находится много великолѣпныхъ виллъ. — **Провинція П.**, по р. Эчъ, Брента и др., на границѣ съ Венеціей, весьма плодородна и заним. 1956 кв. км. съ 397762 ж., главное занятіе котор. земледѣліе (мансъ). — П., въ римск. эпоху *Патавіумъ*, основана, по преданью, троянцами, была завоевана римлянами въ III ст. до Р. Х. и вскорѣ сдѣлалась однимъ изъ богатѣйш. италіанск. городовъ. Въ эпоху переселенія народовъ П. въсилькою разъ подвергалась разрушенію; въ феодальную эпоху П. то теряла, то снова получала самостоятельность въ борьбѣ съ германск. император.; съ 1797 г. перешла къ Австріи, а въ 1866 г. — къ Италіи.

Паелла (лат.), верхняя одежда древнихъ римлянъ, употреблявшаяся въ дорогѣ и зимою и представлявшая длинный плащъ безъ рукавовъ, изъ толстой и прочной матеріи.

Паецъ (Paetz), Хозе Антонио, президентъ республики Венецуэлы, род. въ 1790 г., въ юности былъ простымъ пастухомъ; въ 1810 г., послѣ объявленія независимости Каракаса, онъ вступилъ въ ряды защитниковъ свободы, организовалъ особый отрядъ кавалеріи, и одно имя его, какъ начальника этого отряда, вскорѣ сдѣлалось страшнымъ для испанцевъ. Въ 1816 г. онъ былъ назначенъ бригаднымъ генераломъ и поставленъ во главѣ войска. Рядъ побѣдъ надъ испанцами, закончившійся окончательнымъ пораженіемъ послѣднихъ при Карабобо въ

1821 г., рѣшилъ исходъ борьбы за освобожденіе, и въ 1823 г. отложившаяся провинція была объявлена республикой подъ именемъ Колумби. Въ послѣдующихъ политическихъ событіяхъ П. принималъ дѣятельное участіе въ качествѣ предводителя федеративной партіи. Въ 1829 г. онъ содѣйствовалъ отдѣленію Венецуэлы отъ Колумби и былъ избранъ президентомъ новой республики. Въ этомъ званіи онъ прилагалъ все усилія къ тому, чтобы развить первобытныя силы страны, всеячески поддерживать промышленность и покровительствовалъ земледѣлію, за что получилъ отъ конгресса титулъ „es esclarecido ciudadano“ („знаменитый гражданинъ“). Въ 1850 г., вслѣдствіе мятежей въ республикѣ, онъ былъ изгнанъ изъ отечества и долженъ былъ поселиться въ Соед. Штатахъ. Впослѣдствіи однако онъ былъ амнистированъ, состоялъ въ 1860—61 гг. посланникомъ въ Вашингтонѣ, а въ 1861—63 гг. былъ снова президентомъ. Ум. въ 1873 г.

Пажу (Paju), Огюстенъ, извѣстный французскій скульпторъ, род. въ 1730 г. П. держался твердо натуры и старался возродить павшую скульптуру. Къ его лучшимъ произведеніямъ принадлежатъ: статуи Декарта, Паскаля, Туренна, Бюссюта и Бюффона, Пеихея, 3 наяды на фонтанѣ des Innocents, статуи въ Palais Royal: Марсъ, Аполлонъ, Благодаруміе, Свобода, бюстъ Цезаря, группа Плутона съ Церберомъ. П. исполнены также фонтаны во дворѣ Palais Royal, гдѣ была поставлена статуя Людовика XVI. П. работалъ для Версаля и Орлеанскаго кафедральнаго собора. Въ 1767 г. П. сдѣлалъ професс. академіи и въ 1803 г. членомъ института. Ум. въ 1809 г.

Пажъ, придворно-военное званіе для отроковъ и юношей знатнаго рода. Подъ различными названіями П-и встрѣчались уже при древнихъ восточныхъ дворахъ. Въ Европѣ это званіе появилось впервые въ эпоху рыцарства, у народовъ германскихъ (Edelknaube) и романскихъ (varlet или valet, damoiseau, page). Взрослый П. дѣлался оруженосцемъ, а послѣдствіи посвящался въ рыцари. Съ упадкомъ рыцарства званіе П-а сдѣлалось преимущественно придворнымъ, сохранивъ, однако, значеніе переходнаго къ офицерскому. — Въ Россіи еще при Петрѣ I было учреждено званіе камеръ-П-ей. Екатерина II раздѣлила ихъ на рейтъ-и ягдъ-П. Въ настоящ. время у насъ для воспитанія П-ей существуетъ особый *пажескій* корпусъ, учрежд. при Александрѣ I (прежде такіа зведенія существовали и въ другихъ странахъ). Въ него принимаются только дѣти заслуженныхъ родителей, по особому Высочайшему повелѣнію. Курсъ — 6-лѣтній, въ томъ числѣ 2 года въ специальныхъ классахъ. П-и, не удовлетворяющіе требованіямъ перевода въ спеціальныя классы, увольняются съ правами окончившихъ въ кадетскомъ корпусѣ. Окончившіе спеціальныя классы выпускаются офицерами.

Паеценъ, см. *Парси*.

Пазо-дель-Норте, гор. въ мексиканск. штатѣ Чивава, въ низменности р. Рио-Гранде; соединяется желѣзной дор. съ Мексикою; 6000 ж., ведущихъ оживленную торговлю.

Пазуруанъ, нидерланд. резидентство (5308 кв. км. съ 826924 ж.) на о. Явъ (Остъ-Индія)

производить хорошей кофе и табакъ. *Главл. тор.* — II, гавань, 20000 ж.

Пазуха, въ ботаникѣ уголь, составляемый стволомъ или стеблемъ съ вѣтвями или листомъ. Органы растенія, выходяще изъ П-и, назыв. *пазухиными*.

Паддѣй Лигаридъ, митрополитъ газский, былъ призванъ въ Россію для участія въ московскомъ соборѣ 1666—1667 г. и былъ на немъ однимъ изъ главныхъ противниковъ Никона

Пай, или *атомный вѣсъ*, наименьшее вѣсовое количество элемента, входящее въ частицы его соединеній. Величина пая относительна. Принято за единицу сравненія брать П. водорода, какъ легчайшаго элемента; при этомъ пая вѣсъ элементовъ выразается числами: напр., для кислорода 16, сѣры 32, натрія 23, желѣза 56 и т. д. Въ химіи пай обозначаются знаками элемента: напр., знакъ N означаетъ пай азота=14. Формула Na_2SO_4 показываетъ, что въ частицу этого тѣла входятъ два пая натрія, 1 пай сѣры и 4—кислорода. Мадъ опредѣленіемъ точныхъ величинъ паявъ элементовъ трудились многіе ученые, среди которыхъ особенно извѣстны точностью работъ Стасъ (Бельгія), опровергнувшій мнѣніе Прута о точной кратности между паями элементовъ, изъ которой онъ выводилъ гипотезу о сложности элементовъ. Интересъ къ точному опредѣленію величины паявъ элементовъ былъ также вызванъ появленіемъ т. наз. *периодической системы элементовъ*, открытой проф. Менделѣевымъ. Если послѣдовательно расположить элементы по величинѣ ихъ паявъ, то замѣчается, что черезъ каждыя 7 элементовъ восьмой элементъ аналогиченъ по свойствамъ первому. Так. обр. 7 элементовъ составляютъ одинъ рядъ или періодъ сходныхъ или малосходныхъ элементовъ. Но еще большая аналогія проявляется черезъ каждыя два ряда, которые образуютъ т. наз. большой періодъ. Свойства и формы соединеній въ каждомъ періодѣ периодически повторяются. Располагая всѣ элементы въ систему изъ двѣнадцати семичленныхъ рядовъ и сопоставляя *физическія* и *химическія* свойства элементовъ и ихъ соединеній съ *величинами паявъ* соответствующихъ элементовъ, Менделѣевъ открылъ, что между ними существуетъ несомнѣнная связь, выраженная имъ въ т. наз. *законъ периодичности*, а именно: *свойства элементовъ и ихъ соединеній зависятъ отъ периодической зависимости отъ величинъ паявъ*. Периодическая система Менделѣева не только дала возможность проверить и точно установить величины паявъ нѣкоторыхъ элементовъ, напр. золота, платины и др., но позволила также предугадать свойства и величины паявъ нѣкоторыхъ до тѣхъ поръ неизвѣстныхъ элементовъ, открытыхъ вскорѣ послѣ появленія закона периодичности. Такъ, проф. Менделѣевъ предсказалъ существованіе металла галлія и др. Величины паявъ представляютъ большое практическое значеніе въ различныхъ химическихъ вычисленияхъ: имѣя какое-нибудь химическое уравненіе (реакцію) и подставляя вмѣсто знаковъ паявъ ихъ числовыя значенія, можно рѣшать различныя задачи какъ аналитической химіи, такъ и техническія.

Пауеръ (Payer), Юлій, знамен. австр. путешественникъ, р. въ 1842 г., получилъ образованіе въ

вѣнской военной академіи и въ 1859 г. былъ произведенъ въ офицеры. Въ 1869 г. онъ принялъ участіе въ полярной экспедиціи Кольдьева и на саняхъ проѣхалъ по гренландскому берегу до 77° с. ш., при чемъ открылъ и изслѣдовалъ фюрдъ Франца Юсифа. При своемъ второмъ путешествіи (съ Вейнрехтомъ, въ 1871 г.) онъ проникъ до 79° с. ш. и повсюду нашелъ море свободнымъ отъ льда; основываясь на этомъ наблюденіи, онъ предпринялъ новую экспедицію въ іюнѣ 1872 г. Подъ 76° с. ш. къ сѣв. отъ Новой Земли пароходъ былъ окруженъ льдами, которые и погналы его къ сѣверу. Въ такомъ положеніи путешественники провели двѣ зимы; весною 1874 г. П. предпринялъ съ парохода поездку на саняхъ и достигъ 82° с. ш.; въ маѣ, вернувшись изъ поездки, онъ рѣшилъ бросить судно, и весь экипажъ, съ санями и лодками, двинулся въ обратный путь. Послѣ 96 дней пути измученные путешественники достигли чистаго моря; съ Новой Земли ихъ забрала на своемъ суднѣ „Николай“ русск. морякъ Федоръ Воронинъ. Въ 1874 г. экспедиція вернулась въ Вѣну. Свое путешествіе П. описалъ въ соч.: „Die Osterreich.-Ungarische Nordpol-expedition 1872—74“. Позже П. вышелъ въ отставку, занялся живописью и въ наст. время живетъ въ Мюнхенѣ, гдѣ пишетъ картины историч. содержанія.

Пайсанду, департаментъ (12085 кв. клм. съ 24000 ж.) южно-америк. республики Уругвая съ *одноимен главл. городомъ* (12000 ж.). Гл. занятіе населенія—скотоводство.

Пайкс-Пикъ (Pike's Peak), горная вершина съ метеорологич. обсерваторіей въ сѣв.-америк. штатѣ Колорадо, въ Скалистыхъ горахъ; 4312 м. выс.

Пай-Хой, хребтъ, см. *Мезень 1*).

Пайя (Paya), Шарль Жанъ Батистъ французск. писатель, род. въ 1813 г., ум. въ 1865 г. Изъ его произведеній особенно замѣчательно: „Cachots du Para“ („Папскія тюрьмы“).

Папа, Coelogenys Pasa, родъ полукопытныхъ грызуновъ, высоконогое животное значительной величины; въ верхней челюсти—полость для защечнаго мѣшка; на щекахъ кожа собрана въ складки; переднія ноги о пяти, заднія о четырехъ пальцахъ; водится въ Бразиліи.

Пакарадъ (Баграгъ), армянскій сатрапъ, основатель армянск. династіи Багратизовъ (см. это сл.), жилъ ок. 150 г. по Р. X.

Паггой, гор. въ китайск. провинціи Куангъ-тунгъ; 25000 ж. Гавань его открыта для торговли съ 1876 г.

Палеленовскій аппаратъ, хирургическій приборъ для прижиганія, замѣняющій каленое желѣзо: при помощи резинового шара воздухъ вгоняется въ сосудъ съ бензиномъ и оттуда, насыщенный парами бензина, по трубкѣ направл. въ полой платиновый прижигатель различныхъ формъ, раскаливаемый предварительно на спиртовой лампѣ; пары бензина поддерживаютъ непрерывно это раскалиенное состояніе въ продолженіе всей операціи.

Пакетботы, небольшие частные пароходы, совершающіе правильные товарно-пассажирскіе рейсы.

Пацца, Бартеlemi, кардиналъ, род. въ 1756 г. будучи министромъ папы Пія VII, составилъ буллу, которую отлученъ отъ церкви Наполеонъ I

(1809 г.) и три года провелъ въ заключеніи въ Фенестрелль, получивъ свободу въ 1812 г. По его настояніямъ Пшемъ VII отгнѣненъ конкордатъ (1813 г.); ум. въ 1844 г. П. оставилъ любопытные „Мемуары“.

Паллонии, Антоній, итальянскій анатомъ, род. ок. 1665 г., ум. въ 1726 г. Имя его увѣковѣчено наименованіемъ извѣст. „gracchia Paschioni“. Ученые труды П. изданы въ 1744 г.

Палтошь, Жозефъ, извѣстный англійскій садоводъ, род. въ 1803 г., былъ садовникомъ и управляющимъ герцога Девонширскаго, въ 1851 г. составилъ проектъ постройки Хрустальнаго дворца для выставки въ Лондонѣ и завѣдывалъ сооруженіемъ его; потомъ перестроилъ и расширилъ Сиденгамскій дворецъ; ум. въ 1863 г. П. написалъ книги: „Культура далій (георгинъ)“, „Cottage Calendar“ и „Ботаническій Словарь“.

Пакувій, Маркъ, римскій драматургъ, род. около 219 г., ум. въ 130 г. до Р. Х. Писатели древнихъ временъ считаютъ его величайшимъ трагическимъ поэтомъ. П. заимствовалъ большую часть сюжетовъ у драматурговъ Греціи, но имъ сочинено нѣсколько трагедій на сюжеты изъ римской исторіи и оригинальная комедія, озаглавленная „Dulorestes“. П. занимался также живописью. Отъ произведеній его уцѣлѣли лишь отрывки.

Пакфонъ, см. *мелгюръ*.

Пакъ, въ Англіи вѣсъ шерсти = 108,86 клгр. П. льняной или пеньковой пряжи = 60000 ярд.

Палагонитъ, минер. изъ пор. силикатовъ, названный по мѣсту находенія въ Палагоніи (Сицилія), встрѣчается въ видѣ сплошныхъ массъ, зерна и обломковъ во мног. вулканіи. (Исландія) и базальтовыхъ мѣстностяхъ (Кассель); богатый желѣзомъ минералъ, аморфенъ, желто-бураго цв., состоитъ изъ глинозема, извести и др.

Паладиаль, Эмилій Франц., композиторъ, род. въ 1844 г., ученикъ парижск. консерваторіи, гдѣ онъ занимался подъ руководствомъ Галеви, влияние котораго замѣтно отразилось на нѣкоторыхъ его композиціяхъ. П. композировалъ оперы (изъ нихъ наиболѣе заслуживаетъ вниманія „Сусанна“, писанная въ 1878 г.), а также вещи для оркестра, фортепiano, пѣнія solo и церковныя; своей популярностью гл. обр. обязанъ своей „мандолинатъ“, небольшою, но очень милой композиціи, обобщенной во многихъ изданіяхъ всю образованную Европу.

Паладишь, средневѣковое названіе рыцарей, составлявшихъ свиту князей и королей (palatium).

Паламедъ, сынъ Навлліа и Климены, одинъ изъ участниковъ Троянской войны. Онъ изобличилъ мнимое сумашествіе Одиссея, не желающаго идти на войну, и этимъ навлекъ на себя его непримиримую ненависть. Чтобы погубить П-а, Одиссей и Діомедъ зарыли золото и письмо, посланнаго, будто бы, Пріамомъ съ цѣлью подкупить П-а. Раздраженные греки побили П-а камнями. Сказаніе о П-ѣ болѣе позднago происхожденія, нежели Илиада и Одиссея, въ которыхъ его имя не упоминается. Древніе приписывали П-у многія изобрѣтенія, напр. единицу мѣры и вѣса, игры въ кости, а также усовершенствованіе алфавита.

Палаугуъ, сухоходная и важнѣйшая рѣка о-ва Миндаао (изъ группы Филиппинскихъ о-вовъ).

Палангизъ, въ Индіи и Китаѣ редъ носилокъ. въ кот. знатныя лица совершаютъ иногда довольно длинныя путешествія; устраивается на одно или нѣск. лицъ и переносится обычнов. 8-ю носильщиками, въ двѣ смѣны.

Палануръ, область въ индо-британск. президентствѣ Бомбей, состоитъ изъ 13 вассаловъ государствъ (20719 кв. клм. съ 576478 ж.). *Гор. П.*, при Бомбей-Барода-Центральной жел. дор.; 17547 ж.

Палата 1) въ государ. правѣ, см. *парламентъ* и *представительное правленіе*. 2) П., въ судоустройствѣ, см. *судоустройство*. 3) П. Грановитая, П. Звѣздная, П. Оружейная и т. п. см. *Грановитая П.*, *Звѣздная П.*, *Оружейная П.* и т. д.

Палатинатъ (palatinate), область, принадлежавшая т. наз. comes palatinus (пфальцграфу), занимавшему должность главнаго судьи при дворѣ франкскихъ королей со временъ династіи Каролинговъ. Впослѣдствіи эти должности и связанныя съ ними владѣнія стали наследственными. Названіе П-а или *пфальцграфства* удержалось въ нѣкоторыхъ областяхъ Германіи, какъ-то: П. Верхній или Баварскій, Нижній или Рейнскій.

Палагинскій холмъ (Palatium, Mons Palatina), одинъ изъ семи холмовъ древняго Рима, наиболѣе извѣстный послѣ Капитолійскаго, лежащій въ центрѣ остальныхъ шести, высотой ок. 51 м. На немъ былъ расположенъ древнѣйшій Римъ (Roma quadrata — отъ его неправильно-четыреугольной формы); здѣсь же находились святыни древняго Рима: Луперкалія, пещера со смоковницей, гдѣ Ромулъ и Ремъ были выкормлены волчицей, Casa Romuli, сохранившаяся до временъ Константина Ага Максима и др. Къ концу республики сѣверный конецъ П-аго х-а былъ застроенъ великолѣпными зданіями аристократовъ (здѣсь были дома Цицерона и др. изв. лицъ); но уже начиная съ Августа, эти строенія должны были уступать мѣстоеще бол. роскошн. дворцамъ цезарей; существуютъ донынѣ сохранившіеся остатки дворцовъ Гая Цезаря (Калигулы), Домциана и Септимія Севера; послѣдними императорами, имѣвшими свои резиденціи на П-омъ х-ѣ, были Геліогабалъ и Александръ Северъ. Въ эпоху переселенія народовъ и затѣмъ во время средне-вѣковыхъ войнъ строенія эти подвергались разграбленію и разрушенію. Раскопки начали производиться съ 1848 г.

Палау (Пелло), испанск. группа о-вовъ въ вост. отъ о. Миндаао (443 кв. клм. съ 10000 ж.); здѣсь въ изобиліи растутъ хлѣбныя, бамбуковыя и др. деревья, кокосовая пальма и пр. П. откр. въ 1696 г.

Палауанъ, одинъ изъ Филиппинск. о-вовъ, между о. Борнео и о. Миндоро; болѣею частью гористъ, весьма плодороденъ, но чрезвычайно нездоровъ. Жители, преимуществ. малайск., (28000 жит. на 11855 кв. клм.) заним. земледѣліемъ и добычей золота и желѣза. Сѣв. часть съ гаванью Тантамъ принадлежитъ Испаніи, остальная — султану государства Суау.

Палаузовъ, Спиридонъ Николаевичъ, историкъ. род. въ 1818 г., былъ нѣкоторое время цензоромъ въ Петербургѣ, ум. въ 1872 г. Его многочисленныя работы по исторіи славянъ, Византіи и Австріи

отличаются большою добросовѣтностью и библіемъ матеріаловъ; важнѣйш. изъ нихъ: „Вѣкъ болгарскаго царя Симеона“, „Грамота патриарха Каллиста“, „Синодикъ царя Бориса“, „Румынскія государства: Валахія и Молдавія“, „Реформа и католическая реакція въ Венгріи“, „Янь Гунаиди“ и др. Кромѣ того подъ редакціей П-а издана Ипатьевская лѣтопись.

Палафосъ-и-Мельци, донъ Хозе, исп. генералъ, род. въ 1780 г., въ 1808 г. сопровождалъ королевскую фамилію въ Байонну; когда Бурбоны вынуждены были отказаться отъ престола, П. возвратился въ Испанію и поднялъ въ Арагоніи возстаніе противъ французовъ. Главн. центръ возстанія онъ организовалъ въ Сарагоссѣ, кот. и выдержала двѣ осады. Въ первый разъ франц. послѣ 2-мѣсячн. осады должны были отступить; во второй разъ П., послѣ геройскаго сопротивленія, долженъ былъ сдать на капитуляцію. Изъ плѣна онъ возвратился въ 1814 г. и много содѣйствовалъ утверждению Фердинанда VII. Во время революціи 1820 г. онъ сталъ на сторону конституціонной партіи и за это потерялъ все свои чины. Королева Марія Христина, при вступленіи на престолъ, дала П. титулъ герцога Сарагоссы. Ум. въ 1847 г.

Паладцій (Palacky), Францъ, знамен. чешскій историкъ, писатель и политическій дѣятель, родился 3 (14) іюня 1798 г. въ мѣстечкѣ Годославцѣ, въ Моравіи, учился въ Тренчинѣ и Пресбургѣ, въ 1823 г. прибылъ въ Прагу съ цѣлью изученія источниковъ исторіи гуситскаго движенія и былъ нѣкоторое время архивариусомъ у графа Штернберга. По предложенію государственныхъ чиновъ Богеміи, въ 1838 г. П. получилъ званіе историографа Богеміи и написалъ, въ періодъ 1836—1867 гг., „Geschichte Böhmens“, въ 5-и т. Въ движеніи 1848—49 г. П. принималъ весьма дѣятельное участіе: вмѣстѣ съ другими онъ составилъ декларацію 9 (21) марта 1848 г., требовавшую установленія въ Богеміи національной равноправности при сохраненіи ея политической принадлежности къ австрійской коронѣ, былъ затѣмъ членомъ національнаго комитета, предсѣдателемъ на славянскомъ конгрессѣ въ Прагѣ, членомъ временнаго правительства Богеміи и вождемъ партіи автономистовъ на сеймахъ въ Вѣнѣ и Кромѣрижѣ (Кремзирѣ). Въ томъ же 1848 г. П. дважды отклонилъ изъ политическихъ соображеній предложенный ему постъ министра народнаго просвѣщенія. Послѣ долгаго перерыва П. вернулся вновь къ политической жизни въ 1860 г. Онъ умеръ 14 (26) мая 1876 г. — Крупнѣйшимъ трудомъ П-а является его „Исторія Богеміи“, составленная главнымъ образомъ по подлиннымъ документамъ и рукописямъ — сочиненіе высокаго научнаго и художественнаго достоинства по изслѣдованію и критикѣ первоисточниковъ и по изложенію. Въ связи съ этимъ главнымъ трудомъ П-а находятся отдѣльныя монографіи, наковы: „Оцѣнка старыхъ чешскихъ историковъ“ (Прага, 1830 г.), „Вторженіе монголовъ въ 1241 г.“ (тамъ же, 1842 г.), „Предтечи гуситизма въ Богеміи“, также изданіе источниковъ и сборники документовъ: „Древніе чешскіе лѣтописцы“ (Пр., 1829 г.), „Архивъ чешскій“ (6 т., Пр., 1840—72 гг.), „Дополненія“ по документамъ къ исторіи Богеміи и соседнихъ земель въ эпоху Георгія Подѣбрада,

(„Fontes rerum austriacarum“, Вѣна, 1860 г.), „Documenta Mag. J. Hus vitam, doctrinam, causam etc. illustrantia“ (Пр., 1869 г.), „Дополненія по документамъ къ исторіи гуситской войны“ (2 т., Пр., 1873 г.). Изъ друг. сочиненій П-а замѣчательны: „Начала чешскаго стихосложенія, особенно просоды“ (вмѣстѣ съ Шафарикомъ, Пресбургъ, 1818 г.), „Литературное пугешествіе въ Италію“ (Пр., 1838 г.), „Древнѣйшіе памятники чешскаго языка“ (съ Шафарикомъ, Пр., 1840 г.), „Австрійская государственная идея“ (1865 г.; нѣм. пер. *Kimbergera*, Пр., 1866 г.), „Къ вопросу о богемской исторіографіи“ (Пр., 1871 г.), „Ралгоетъ“ (сборникъ мелкихъ статей на чешскомъ языкѣ, 3 т., Пр., 1871—73 гг.) и „Памятные листки“ (Пр., 1874 г.). Заслуги П-а во дѣлѣ развитія чешской литературы и народнаго самосознанія громадны и неопредѣльны. По его побужденію положено основаніе „Лѣтописи Чешскаго Музея“ („Časopis Musea Českeho v Praze“), которую П. редактировалъ въ 1827—38 гг. одновременно съ „Deutsche Monatschrift“ (1827—31 гг.); онъ же принималъ дѣятельное участіе въ устройствѣ въ 1831 г. „Чешской Матицы“, общества для изданія лучшихъ сочиненій на чешскомъ языкѣ, въ 1862 г. основалъ „Сватоборъ“, общество вспомошествованія чешскимъ писателямъ, и назначилъ предоставленный въ его распоряженіе денежный фондъ на изданіе источниковъ по исторіи своей родной страны („Fontes rerum bohemicarum“).

Палаши, см. *холодное оружіе*.

Палеаріо, Антоніо, одинъ изъ вождей реформатскаго движенія въ Италіи, род. ок. 1500 г. близъ Рима; съ 1546 г. состоялъ профессор. латинской и греческой литературѣ въ Луккѣ, съ успѣхомъ, далѣе, преподавалъ реторику и филологію; въ 1567 г., обвиненный инквизиціей въ ереси, онъ былъ заключенъ въ миланскую тюрьму, а 2 іюля 1570 г. удушенъ въ Римѣ, и трупъ его былъ преданъ сожженію. П. приобрѣлъ извѣстность своими теологическ. сочин. и стихотвореніями, а въ особенности — неправильно ему приписанной книгой: „Dei beneficio di Gesù Cristo crocifisso“ (1543 г.), переведенной на многіе языки, но, по изслѣд. Ранке и Бенрата, принадлежавшей одному бенедиктинцу изъ Мантуи, Бенедетто.

Палехбагъ, резидентство Нидерландск. Индіи на о-вѣ Суматрѣ, заним. вмѣстѣ съ вассальн. султанатомъ Джамби 140873 кв. клм. съ 627914 ж. *Главн. гор.* — П.; 43368 ж.; вывозъ перцу, корицы и пр., производство шелков. матерій, издѣлій изъ слоновой кости и пр.

Паленсіс, испанск. провинція въ Старой Кастиліи, на сѣв. гориста, на югѣ равнина (8434 кв. клм. съ 180785 ж.); главн. продукты: хлѣбъ (въ изобиліи), вино, шерсть и камен. уголь. *Главн. гор.* — П. (*Палагитія* римлян.), на р. Карріонъ; оживлен. торговля; 14505 ж.

Палень 1) Константинъ Ивановичъ, государств. дѣятель, въ началѣ своей служебной карьеры былъ губернат. въ Псковѣ, въ 1867 г. призванъ на постъ мин. юстиціи для прведенія въ жизнь началъ новаго судебнаго устройства, и подъ влияніемъ начавшейся реакціи стремился ограничить сферу дѣйствія реформы 1864 г.; въ 1878 г. былъ увол. отъ должности министра и назнач. членомъ госуд. совѣта.

2) П., Петръ Алексѣвичъ, баронъ, род. въ 1745 г., участвовалъ въ 1-ой и 2-ой турецк. войнахъ при Екатеринѣ и былъ ген.-губерн. Лифляндіи и Курляндіи. Павелъ I назначилъ его петербургск. ген.-губ., возвелъ въ званіе графа и приблизилъ къ себѣ. При вступленіи на престолъ имп. Александра I П. принужденъ былъ удалиться въ частную жизнь. Ум. въ 1826 г. 3) П., Петръ Петровичъ, графъ, сынъ предѣдущ., род. въ 1777 г., участвовалъ въ войнахъ 1812—1814 гг., а въ 1823 г. вышелъ въ отставку; въ 1827 г. вновь поступилъ на службу, участвовалъ въ должности корпуснаго командира въ турецк. войнѣ 1828—29 гг., въ 1831 г. сражался противъ поляковъ и отличился при взятіи Варшавы. Въ послѣдствіи онъ былъ посланникомъ въ Парижѣ (1836—41), членомъ госуд. совѣта и ген.-инспект. всей кавалеріи (1842). Ум. въ 1864 г.

Палеоантропология, описаніе ископаемыхъ остатковъ первобытнаго человѣка и произведеній первобытной культуры, см. *палеонтологія*.

Палеографія, см. *письмена*.

Палеозавръ (Palaeosaurus), родъ ископаемыхъ ящеровъ, съ хорошо развитыми ногами, двояковыпуклыми позвонками, сжатыми зубами, вѣнчики котор. представляютъ полоски съ зубчиками. Остатки П.-овъ находятся въ триасовой формации.

Палеозойская формация обнимаетъ 4 геологич. форм.: силурійскую, девонскую, каменноугольную и пермскую; см. *формация*.

Палеозоологія, описаніе ископаемыхъ остатковъ животныхъ, см. *палеонтологія*.

Палеологи, послѣдняя династія въ Византіи, правившая съ 1261 г. по 1453 г. Основателемъ династіи былъ Михаилъ VIII (см. это сл.). 200-лѣтнее царствованіе П.-овъ было временемъ постепеннаго паденія имперіи. Внутри ея терзала безконечная борьба за престолъ и религіозные раздоры, извнѣ—постоянная борьба съ турками, которые съ начала XIV в. отнимаютъ у Византіи одну провинцію за другой. Въ этомъ затруднительномъ положеніи П. упорно возлагали свои надежды на Западъ и тщетно жертвовали торговыми интересами страны—Венеціи и Генуѣ, и религіозными—Риму. Два раза П. соглашались на унию съ римскою церковью: Михаилъ VIII—на Лионскомъ соборѣ 1274 г. и Іоаннь VI—на Флорентинскомъ 1439 г. Но Западъ ничего не сдѣлалъ для Византіи, и въ 1453 г. послѣдній П.-въ палъ почетной смертью при взятіи Константинополя Магометомъ II. Домъ П.-овъ далъ Византіи слѣдующихъ имп.: Михаила VIII (1261—82 гг.), Андроника II (1282—1328 гг.), Андроника III (1328—41 гг.), Іоанна V (1341—91 гг.), Эммануила II (1391—1425 гг.), Іоанна VII (1425—48 гг.) и Константина XII (1448—53 гг.). Братья Константины, Дмитрій и Тома, ихъли независимыя владѣнія въ Моревѣ и, по завоеваніи ея турками, бѣжали въ Италію. Дочь Тома, Зоа, или Софья, въ 1472 г. вышла замужъ за вел. кн. московск. Іоанна III, а сынъ его, Андрей, уступилъ потомъ свои права на Византію Карлу VIII. Потомство его осталось во Франціи. Боксера вѣтвь дома П.-овъ княжила въ Монферратѣ (XIV—XVI стл.), въ силу завѣщанія бездѣтнаго маркграфа Іоанна, шуріна имп. Андроника.

Палеонтологія, наука о вымершихъ живыхъ существахъ, сохранившихся въ геологическихъ форма-

ціяхъ (см. это сл.) въ формѣ окаменѣлыхъ ископаемыхъ остатковъ растений и животныхъ; различаютъ, поэтому, *палеоботанику*, *палеозоологію*, и, наконецъ, *палеоантропологию*. П., какъ самостоятельная наука, обнимаетъ исторію совокупнаго органическаго міра, положене въ систематикѣ, происхожденіе и образъ жизни доисторич. организмовъ, послѣдовательность появленія фауны и флоры въ различные геологическіе періоды развитія земли. Естественные предѣлы П.-и—несовершенство остатковъ и ограниченность числа вообще уцѣлѣвшихъ индивидуумовъ и видовъ. Въ этомъ широкомъ смыслѣ П.—юная наука. Бюффонъ (1707—88) первый распозналъ въ окаменѣлостяхъ вымершія формы и указалъ на древность земли. Съ именами Ламарка Кювье и др. связано дальнѣйшее развитіе этой науки. Такъ, законъ Кювье о соотношеніи, гармоніи отдѣльныхъ частей организма между собою далъ плодотворнѣйшіе результаты, особенно для изученія ископаемыхъ высшихъ позвоночныхъ; но наукѣ пришлось долго бороться съ его ложной гипотезой бурныхъ внезапныхъ земныхъ переворотовъ, изъ котор. каждый, будто бы, уничтожалъ всю предшествовавшую растительную и животную жизнь и знаменовалъ собою новый періодъ жизни на землѣ. Въ настоящее время П.-ич. матеріалъ громаденъ: въ одной Англій известно до 13000 видовъ окаменѣлостей. Номенклатура современной П.-и двойная, какъ въ ботаникѣ и зоологіи: родъ и видъ; для обозначенія сходныхъ выдающихся признаковъ все чаще и чаще прибавляютъ еще третье названіе. Какъ вспомогательная наука геологіи, П. точно разъясняетъ происхожденіе земныхъ пластовъ, содержащихъ органическіе остатки. Однородность органич. формъ въ слояхъ одной эпохи даетъ возможность связать слои, нынѣ раздѣленные, и установить первую группировку формаций на основаніи находимыхъ въ нихъ животныхъ и растительныхъ остатковъ. Важность этихъ „путеводныхъ ископаемыхъ“ была впервые установлена въ 1790 г. Вильямомъ Смитомъ, который отожествилъ петрографически-различные слои на основаніи сходства органич. остатковъ. Вспомогательнымъ средствомъ при изученіи П.-и служатъ П.-ическ. коллекціи, изъ котор. величайшія находятся въ Лондонѣ, Парижѣ, Берлинѣ, Боннѣ, Мюнхенѣ, Бреславлѣ, Штутгартѣ, Тюбингенѣ, Вѣнѣ и Прагѣ.

Палеозолъ, см. *Мантинелъ*.

Палеостомъ, озеро Кутаисской г., въ Мингреліи, близъ берега Чернаго моря, имѣетъ 25—30 в. въ окружности. Оно принимается за старое устье р. Риона (древняго Фазиса).

Палеотерій (Palaeotherium), вымершій родъ млекопит. изъ порядк. непарнокопытн., см. Palaeotheria, составляющей переходъ отъ тапировъ къ однокопыт. Многочисл. остатки скелета П.-и-евъ были найдены близъ Парина въ древне-третичномъ гислѣ, изъ котор. Кювье реставрировалъ одинъ видъ, P. magnum. П. имѣетъ 1—1,25 метр. высоты, подвижной хоботъ, переднія и заднія ноги о трехъ пальцахъ. Изъ формъ непарнокопытныхъ, существующ. въ настоящее время, онъ приближается отчасти къ тапирамъ, отчасти къ носорогамъ.

Палеофитологія, описаніе ископаемыхъ растительныхъ остатковъ, см. *палеонтологія*.

ПАЛЕСТИНА ВРЕМЕНЬ ІІСУСА ХРИСТА.

32° на Восл. отъ Париза 30'

33°

30'

34°

30'

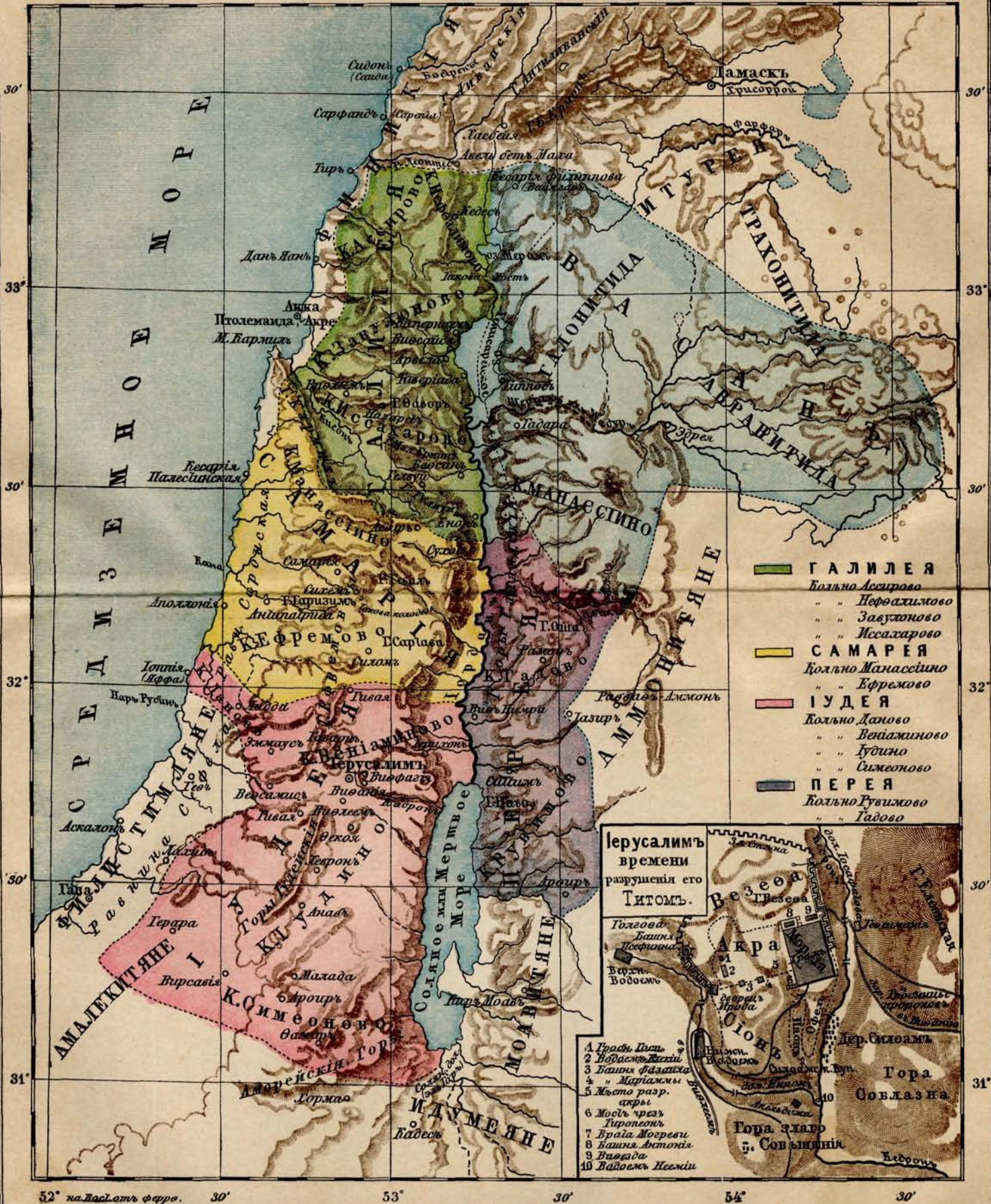

- ГАЛИЛЕЯ
 Больно Ассирово
 " " Нефталимово
 " " Забулоново
 " " Иссахарово
- САМАРЕЯ
 Кольно Манасиново
 " " Ефремово
- ИУДЕЯ
 Кольно Даново
 " " Вениаминово
 " " Юдино
 " " Симеоново
- ПЕРЕЯ
 Кольно Губиново
 " " Гадово



Палермо (*Панормос* древних; по красоте местоположения назыв. также *Rosca d'oro*, т. е. золотая раковина), одинъ изъ важнейшихъ портовыхъ город. Италии, на о. Сицилии, главн. гор. одноимен. провинции, при *Палермскомъ заливѣ* Тирренскаго м.; красивый соборъ св. Розалии, дворецъ, университетъ (осн. въ 1447 г.), национальн. музей съ весьма цѣнными скульптурными произведеніями древности, 5 театровъ и пр.; обширная торговля (въ 1886 г. прибыло и отбыло 7196 торгов. судовъ въ 2395911 тон.); 242079 ж. — является важн. зимней климатическ. станцією; умѣренно-влажный, теплый климатъ, равномерная температура; средн. темп. отъ дек. до февраля $+11,50^{\circ}$ Ц., отъ сент. до ноябр. $+19,30^{\circ}$ Ц., отъ марта до мая $+15,30^{\circ}$ Ц.; очень много солнечн. дней. Назначается при хроническ. катаррахъ дыхательн. органовъ, сопровождаемыхъ значительной раздражительностью слизистой оболочки и умѣрн. отдѣленіемъ слизи, частоткѣ въ бронхиорадочн. періодахъ, астмѣ, невралгическ. истеріи. Больные съ катаррами легочныхъ верхушекъ, истощенные субъекты съ наклонностью къ желудочнымъ и почечнымъ расстройствомъ не должны ѣздить въ П. — П. основ. финикийцами; въ 254 г. до Р. Х. былъ завоеванъ римлянами; въ политическомъ отношеніи раздѣлялъ судьбы Нижней Италии. Съ 1860 г. принадлежитъ Италии. — *Происх. II.* (5087 кв. вл. см. съ 699151 ж.) гориста, весьма плодородна (хлѣбъ, виноградъ, масличн. деревья и пр.), изобилуетъ пастбищами (обширное овцеводство) и богата сѣрой, мраморомъ и пр.

Пале-Рояль (*Palais Royal*, „королевскій дворецъ“), одно изъ лучшихъ зданій Парижа, расположенное на углу улицъ de Richelieu и de Rivoli. Постройка П.-Р-я начата была въ 1629 г. кардиналомъ Ришелье, и къ основнои его части, оконченной въ 1634 г., послѣдующіе франц. короли Орлеанск. дома присоединили рядъ пристроекъ. Въ современн. своемъ видѣ П.-Р. состоитъ изъ колоннады трехъ корпусовъ, расположенныхъ вокругъ больш. 4-угольн. двора съ садомъ (*Jardin du P. R.*) и въ своихъ галлереяхъ, обращенн. внутрь двора, заключающихъ рядъ оживленн. ресторановъ и блестящ. магазиновъ. Въ корпусахъ П.-Р-я помѣщаются государственн. совѣтъ и кассационн. палата; въ сѣверн. части его располож. Théâtre du P. R., къ южной въ 1782 г. пристроенъ Théâtre Français.

Палестина (см. карту П-ы), провинція Турецкои имперіи, юго-западная часть Сири, граничить на сѣв. съ горами Ливана, на вост. и югъ въ пустыней, отдѣляющей ее отъ Аравіи и Египта, на зап. съ Средиземнымъ моремъ, въ длину имѣетъ около 310 километр., средняя ея ширина — отъ 90 до 100 километр. Главн. городъ и мѣстопребываніе гражданскихъ властей — Иерусалимъ. Въ времена библейскія П. называлась землею Ханаанскою (подъ этимъ именемъ разумѣлась, впрочемъ, лишь область къ западу отъ Иордана, совр. Шеріатъ-эль-Кебири), землею Обѣтованною, потому — Израильскою, составившею впоследствии два царства: Иудейское и Израильское. Съ присоединеніемъ П-ы къ римскимъ владѣніямъ, она получаетъ общее наименованіе Иудеи, а затѣмъ — Палестины, отъ евр. *Rekebeth*, какъ первоначально называлась лишь западн. прибрежная ея полоса (*Philistia*) вседневная

филистинянами. Евреи, вышедшіе изъ Египта подъ предводительствомъ Моисея, заняли почти всю страну при Иисусѣ Навинѣ, уничтоживши или отгѣснивши прежнихъ обитателей П-ы, семитическ. или ханаанскія племена хетитянъ, иусеянъ, гевелянъ, аморейнъ, моавитянъ и филистинлянъ, среди кот. господствующее вліаніе принадлежало аморейанамъ (съ XIII в. до Р. Х.). Евреи раздѣлили ее на 12 частей, по числу 12 колѣнъ израильск. Они первые стали называть П-у Святою землею; наименованіе это перешло къ христіанамъ и удержалось до сихъ поръ. Послѣ непродолжительнаго блеска въ царствованіи Соломона въ X в. до Р. Х., наступаютъ тревожныя времена распада П-ы на два царства, (953 г.), изъ кот. Иерусалимское подпадаетъ подъ власть ассирійскихъ царей (740—721 гг.). Около 600 г. до Р. Х. Мавуходоносоръ разрушаетъ Иерусалимъ и храмъ Соломоновъ и уводитъ большую часть евреевъ въ Вавилонское плѣненіе. Съ этого времени дѣленіе П-ы по колѣнамъ утрачиваетъ свое значеніе; западная часть страны между Средиземн. моремъ и Иорданомъ распадается на Иудею, Самарию и Галилею. По возвращеніи изъ плѣна (554—442 гг.), евреи восстанавливаютъ храмъ и стѣны Иерусалима, но самостоятельность П. остается утраченою навсегда. Изъ-подъ власти персовъ они переходятъ подъ владычество Александра Македонскаго, потомъ Селевкидовъ, царствовавшихъ въ Сири, и Птолемеевъ, царствовавшихъ въ Египтѣ. Короткій періодъ борьбы Маккавеевъ даетъ лишь тѣнь независимости, которая исчезаетъ съ появленіемъ римлянъ подъ предводительствомъ Помпея (65—62 гг.). Хотя въ теченіе болѣе столѣтія еще Гирканъ, Иродъ и ихъ преемники носятъ титулы царей и тетрарховъ, состоящихъ подъ протекторатомъ Рима, но въ сущности они находятся въ полномъ подчиненіи, и съ 6 г. по Р. Х. Иудею управляетъ римскій губернаторъ съ титуломъ прокуратора. Вслѣдствіе возмущенія евреевъ въ 70 г. по Р. Х., при имп. Веспасіанѣ, сынъ его, Титъ, осадилъ Иерусалимъ, разрушилъ храмъ и множество евреевъ распродалъ въ рабство. Въ 133 г. въ послѣдній разъ вспыхнула надежда на независимость въ евреяхъ подъ предводительствомъ жемессіи Баръ-Кохебы. Возстаніе было подавлено римлянами при страшномъ кровопролитіи; самое названіе Иерусалима уничтожено и замѣнено римскимъ наименованіемъ Эліа-Капитолина. Подъ властью римлянъ, въ 20-мъ году правленія имп. Августа, совершилось въ П-ѣ величайшее въ мірѣ событіе — рожденіе Господа Иисуса Христа. Въ 19-мъ г. императорства Тиверія Спаситель умеръ крестною смертю и воскресъ изъ мертвыхъ, оставивши многихъ учениковъ, продолжавшихъ проповѣдь христіанства въ П-ѣ, а потомъ и въ другихъ странахъ. Но прошло еще три столѣтія прежде, чѣмъ христіанская религія была признана господствующею имп. Константиномъ, и его мать, св. Елена, очистила св. мѣста, построила великолѣпный храмъ на мѣстѣ страданія и воскресенія Христа. Еще черезъ триста лѣтъ (въ 614 г.) персидскій царь Хозрой овладѣлъ П-ой, уничтожая на своемъ пути все огнемъ и мечомъ. Затѣмъ П. подпадаетъ подъ власть арабовъ и калифовъ египетскихъ — до 1099 г., когда крестоносцы, подъ предводительствомъ

Готфрида Бульонскаго, овладѣли Иерусалимомъ и почти всюю П-ю. Но уже въ 1187 г. Саладинъ отвоёвываетъ значительную часть П-ы у крестоносцевъ, а въ 1291 г. надъ всюю П-ю устанавливается господство мамометанъ, продолжающееся до сихъ поръ. Въ настоящее время П. распадается на 4 *иллы* (подраздѣленія вилаета): Эль-Кудсъ-э-Шерифъ (Иерусалимъ), Набулусъ, простирающийся и по ту сторону Иордана, Акка и Хавранъ. Число жителей точно неизвѣстно; предположеніе, что оно доходитъ до полумилліона, близко къ истинѣ. Изъ нихъ христіанъ около 50 тыс., евреевъ немного менѣе того (42 т.), остальные — мамометане. Жители городовъ и сельдѣе земледѣльцы — по большей части не арабы, а прирочные сирійцы; кромѣ того не мало кочующихъ бедуновъ, занимающихся скотоводствомъ и, при случаѣ, грабежомъ. По устройству поверхности П. распадается на приморскую равнину, западно- и восточно-Иорданскую плоскую возвышенность и Иорданскую долину (древн. Аулонъ, соврем. Эль-Йоръ). Приморская равнина (совѣт. Ханаанъ) представляется низкие, неудобные для стоянки берега, и только къ сѣв. отъ Кесаріи берега становятся круче и удобнѣе. Зап.-Иорданскую плоскую возвышенность составляютъ Іудейскія горы, достигающія у соврем. Бетъ-Лама, древняго Вилеаема, выс. 1040 метр.; продолженіемъ этихъ горъ служатъ Ефремовы горы (высш. точка 914 метр.); далѣе къ сѣверу слѣдуютъ горы: Гелвуй (нынѣ Дж. Фукуа), Малый Ермонъ, Оаворъ, горы Назарета (совр. Назира) и Кармилъ (соврем. Джебель-Маръ-Эліасъ), опоясывающія оч. плодородную Эздзелонскую долину (совр. Мердшъ-Ибнъ-Амиръ), орошенную р. Кисономъ (Наръ-эль-Мукаттаа). Далѣе простирается горная страна Галилея, кот. непосредственно примыкаетъ къ Ливану. Восточно-Иорданская плоская возвышенность составляетъ изъ Гиладскихъ горъ, которыя круто поднимаются у Мертваго моря, а на вост. постепенно переходятъ въ пустыню. область сѣверн. Аравіи. Далѣе къ сѣверу слѣдуетъ вулканич. область Галонитида, простирающаяся до сѣверн. границъ П-ы. Между этими двумя горными странами лежатъ Иорданская долина, мѣстами чрезвычайно плодородная, но еще мало воздѣланная. Вообще П. отъ Средиземнаго моря до самой долины Иордана очень плодородна и мѣстами хорошо воздѣлана за исключеніемъ горныхъ мѣстностей, яляющихъ почти вездѣ богатыя пастбища. Главн. доходъ жители получаютъ отъ обширныхъ плантацій оливковыхъ деревьевъ, отъ виноградниковъ, садовъ, производящихъ апельсины, лимоны, гранаты и т. под., даже бананы — въ долинѣ Иордана, отъ посѣвовъ пшеницы и отъ продуктовъ скотоводства. Единственная значительная рѣка П-ы, Иорданъ, течетъ съ сѣвера на югъ, проходитъ черезъ Тиверъадское оз. (оно же Генисаретское, или Галилейское м.) и впадаетъ въ Мертвое море. Перв.е лежитъ на 200 метр. ниже уровня Средиз. моря, второе — на 394 м., чѣмъ обуславливается крайне нерозный климатъ П-ы, знойный въ этой долинѣ (уже въ началѣ мая темпер. достигаетъ 50° и болѣе, и жатва начинается въ апрѣлѣ) и болѣе умѣренный на возвышенностяхъ. П. имѣетъ два русскихъ порта: въ Яффѣ, лежащей на искономъ пути паломниковъ, совершенно открытый, неудобный и не-

рѣдно недоступный, и въ Кайфѣ, неудобный тоже, но менѣе опасный. Въ этотъ послѣдній заходятъ только пароходы австрійскаго Ллойда. Отъ Кайфы до Назарета хорошее шоссе, отъ Яффы до Иерусалима — желѣзная дорога. Новыя прокладываемыя шоссе почти нигдѣ не закончены, и путешествовать по П-ѣ можно только пѣшкомъ или верхомъ. Въ Яффѣ есть русск. консульство и агентство Русск. Общ. пароходства и торговли, въ Иерусалимѣ — генеральное консульство и обширныя учрежденія русск. православной мисіи и Палестинскаго Общества для пріюта паломниковъ. Такіе же пріюты устроены пооченіемъ о. архим. Антонина въ Яффѣ, въ Иерихонѣ, въ Назаретѣ и во мног. др. мѣстахъ. Гостепріимный пріютъ богомольцамъ даютъ также греческіе монастыри. Кромѣ того почти во всѣхъ мѣстахъ, посѣщаемыхъ паломниками, имѣются частныя гостиницы. Правосл. Палест. Общество усердно заботится о русскихъ богомольцахъ, на каждый русск. пароходъ высылаетъ за ними своихъ кавасовъ, которые сопровождаютъ ихъ въ Иерусалимъ и потомъ доставляютъ обратно въ Яффу и на отходящіе пароходы. Въ мѣстахъ паломничества русскія деньги, бумажки и разнѣнное серебро принимаются наравнѣ съ турецкими. Для путешествія вглубь П-ы требуется турецкій паспортъ, такъ наз. *тескере*, выправляемый въ Константинополѣ при содѣйствіи соответствующаго консульства.

Палестра (греч.), въ древней Греціи специальная школа для обученія борьбѣ (*пѣалу*). Въ П-ахъ упражнялись преимущественно мальчики и юноши.

Палестрина, гор. въ италіанск. провинціи Римѣ; 5855 ж. Здѣсь сохранились старинныя циклопическія и средневѣковыя стѣны.

Палестрина, Джованни Пьетро Алоизио Пьерлюиджи Санте (назван. П. по мѣсту рожденія въ Палестринѣ), одинъ изъ величайш. композиторовъ, род. (по указ. Кандлера) въ 1514 г. (по изслѣд. Бани — въ 1524 г.), учился музыкѣ въ Римѣ, въ школѣ Гуодимелія. Въ 1544 г. П. занималъ должность капелмейстера въ своемъ родномъ городѣ; съ 1551 г. онъ состоялъ въ должности *magister'a puerorum*, въ храмѣ св. Петра въ Римѣ. Появившійся въ свѣтъ первый сборникъ его сочиненій (томъ 4-хъ и 5-и-голосныхъ мессы, посвященный папѣ Юлію III) сдѣлалъ имя его столь крупнымъ, что онъ былъ приглашенъ въ пѣвческую коллегію Синтинской капеллы, и эту должность онъ удержалъ и при Марцеллѣ II, несмотря на то, что былъ женатъ, въ то время какъ отъ членовъ коллегіи требовалось безбрачіе. Новый папа Павелъ IV, однако, не потерпѣлъ женатаго члена коллегіи, и П. былъ изъ нея исключенъ, послѣ чего занялъ должность капелмейстера церкви С. Джованни, а потомъ церкви С. Марія Маджоре. Однако, когда П., по предположенію Тридентскаго собора, написалъ знаменитыя 3 мессы въ доказательство возвышающаго вліянія многоголоснаго церковн. пѣнія, онъ былъ назнач. композиторомъ палеской капеллы, а въ 1571 г. вновь капелмейстеромъ. Позднѣе П. вмѣстѣ съ Маннини основалъ въ Римѣ муз. школу, слава которой держалась очень долго. Окруженный почетомъ, П. умеръ въ 1594 г. и былъ погребенъ почти съ царскою пышностью въ хр. св. Петра. Надпись на его гроб-

нищъ называетъ его „княземъ музыки“. Значеніе П-ы въ исторіи развитія искусства огромно. Простота, ясность стили и глубокая религиозность настроенія въ его композиціяхъ сочетаются съ такою тонкостью контрапунктной работы, которая обуславливаетъ совершенно исключительную композиторскую технику. Даже теперь, черезъ три вѣка послѣ того, какъ онѣ написаны, композиціи П-ы поражаютъ удивительной силой гения, быющей въ нихъ ключомъ съвоею строгостью и чистотой стили. Уйдя неизгѣримо далеко впередъ отъ своихъ современниковъ, П. положилъ конецъ господству сухого контрапункта и открылъ вокальному искусству блестящій путь прекраснаго по духу и чистаго по стилю церковнаго пѣнія. Отличаясь чрезвычайной плодотворностью, П. оставилъ 27 томовъ композицій напечатанныхъ и до 10 томовъ композицій, хранящихся въ Ватиканѣ въ рукописяхъ; все это композиціи церковныя: мессы, мотетты, гимны, духовныя мадригалы и пр. Компонируя для хора, П., очевидно, всегда отдавалъ предпочтеніе 4-хъ-голосному хору, вслѣдствіе чего такъ сильно преобладаютъ въ его произведеніяхъ композиціи для 4-хъ голосовъ. Нѣкоторые произведенія П-ы и въ наше время служатъ украшеніемъ концертныхъ программъ.

Палесъ, древне-италійское божество, покровительство котораго были вѣрены пастбища и стада. Римляне изображали его то въ видѣ бога, то въ видѣ богини, и учредили въ честь его 21-го апрѣля веселое пастушеское празднество—*Палли* или *Парилли*.

Палелъ (греч. Παλαίος, т. е. ἀρχαῖος, Ветхій За-вѣтъ), являющаяся однимъ изъ интереснѣйшихъ памятниковъ древне-русской письменности, относится къ полу-эзегетическимъ, полу-историческимъ произведеніямъ. Въ основѣ ея лежитъ объясненіе Библии и изложеніе по ней ветхозавѣтной исторіи (по однимъ спискамъ до Саула, по другимъ дальше). Кто, гдѣ и когда составилъ первую П-ю, остается пока невыясненнымъ. Въ славянскихъ рукописяхъ она приписывается то Иоанну Златоусту, то Иоанну Дамаскину, но между произведеніями этихъ духовн. писателей подобнаго сочиненія не отыскано. Древнѣйшіе изъ отысканныхъ русск. списковъ П-и принадлежатъ къ XIV в., но несомнѣнно она еще раньше была переведена съ греческаго, при чемъ на русской почвѣ подвергалась потомъ пополненіямъ, сокращеніямъ, переделкамъ. Среди разнообразія списковъ различаютъ П-ю толковую, полную и П-ю историческую, болѣе краткую. Въ научномъ отношеніи этотъ памятникъ представляетъ, между прочимъ, выдающійся интересъ въ томъ отношеніи, что здѣсь, при объясненіи библейскихъ сказаній, въ замѣчаніяхъ и разсужденіяхъ относительно физическихъ явленій, тѣлеснаго и духовнаго устройства человѣка и т. д. обрисовывается все міросозерцаніе древне-русскаго человѣка, а обиліе апокрифическихъ сказаній, наполняющихъ П-ю, дѣлаютъ ее важнымъ источникомъ при сравнительныхъ историко-литературныхъ изслѣдованіяхъ. См.: соч. В. Успенскаго, „Толкованіе Палелъ“, въ прилож. къ „Прасоул. Собесѣдн.“, 1876 г.; „Историч. Палелъ“, изд. А. Поповымъ, М., 1881 г.; „Палелъ толковая“, изд. учениками Н. С. Тихонравова, М., 1892 г., вып. 1.

Палелъ („священное писаніе“), названіе священнаго

языка южныхъ буддистовъ, представляющаго одно изъ мѣстныхъ нарѣчій древне-индійскаго языка и сохранившагося въ качествѣ живой, хотя и нѣсколько искаженной, литературной рѣчи въ средѣ буддистскаго духовенства и донынѣ на о-вѣ Цейлонѣ, въ Сіамѣ, Бирманѣ и другихъ пунктахъ южнаго района распространенія буддизма. Нельзя рѣшить положительно, является ли П. языкомъ, которымъ самъ Будда проповѣдывалъ свое ученіе (въ VI в. до Р. Х.), или это—нарѣчіе его ближайшихъ послѣдователей, къ концу IV в. до Р. Х. окончательно ретактировавшихъ каноническія книги своей религіи, или—родной говоръ буддійскаго апостола Магондры, распространителя буддизма на Цейлонѣ (въ IV в. до Р. Х.); несомнѣнна только его связь съ санскритомъ, о которой, кромѣ строя языка, свидѣльствуютъ также и многочисленныя варіаціи его алфавита (паликвдратный, сіамск., сингалезск. и бирманскій почерки), представляющія видоизмѣненія древне-индійск. письменн. Литература П. чрезвычайно богата и разнообразна; во главѣ ея стоятъ священн. книги буддистовъ (такъ наз. „*Трипитака*“) и толкованія къ нимъ („*Аттаката*“), кромѣ религіозн. догматовъ буддизма въ его древнѣйш. и чистѣйш. формѣ содержащихъ также много интересныхъ и характерныхъ эпизодовъ повѣствоват. содержанія; за ними слѣд. рядъ грамматич., юридич. (бирманск. законникъ „*Мапуѣага*“), медицинск. и историч. („*Мађавамса*“, „*Dipavamsa*“), монограф. по исторіи Цейлона и друг.) сочин., являющ., весьма цѣнн. источникомъ не только для характеристики буддизма и древне-индійск. культуры вообще, но до известн. степени выясняющ. отношенія этой культуры и къ древне-греч. міру. Изданіе „*Мађавамса*“, предпринятое Турнеромъ въ 1836 г., послужило началомъ къ научн. изученію П. и его литературы, дающему съ тѣхъ поръ много цѣнныхъ данныхъ для исторіи результатовъ. Важнѣйш. сочин.: „*Grammaire palié*“, и „Очеркъ фонетики и морфологіи яз. Пали“ И. П. Минаева, словарь Чильдерса и обстоят. обзоръ литературы П. Rhyss Davids'a—„*Buddhism*“.

Паллкао, мѣстечко китайск. провинціи Печики, близъ канала, соединяющаго Пекинъ съ его гаванью, Тунгшу, на р. Пейхо. Въ 1860 г. англо-французск. армія одержала здѣсь рѣшительную побѣду надъ китайцами.

Паллкао, Шарль Гильомъ Мари, графъ, франц. генералъ, род. въ 1796 г., носилъ фамилію Кузень-Монтанъ, въ 1814 г. поступилъ въ армію, въ 1831—57 гг. служилъ съ отличіемъ въ Алжирѣ и участвовалъ въ плѣненіи Абды-эль-Кадера. Отзванный затѣмъ во Францію, онъ былъ назн. начальникомъ 21 дивизіи въ Лиможѣ, въ 1860 г. отплылъ въ Китай въ качествѣ командующаго экспедиціонной арміей и послѣ нѣсколькихъ побѣдъ разбилъ китайское войско при Пекинѣ (21 сент.). Затѣмъ П. предалъ разграбленію лѣтнюю резиденцію кит. императора, воспользовавшись этимъ и для личнаго обогащенія. За эту экспедицію Наполеонъ III далъ ему званіе сенатора и титулъ графа П. Въ 1865 г. П. былъ назначенъ командиромъ 4 армейскаго корпуса, а 10 авг. 1870 г., послѣ паденія мин. Оливье, императрица поставила его во главѣ новаго кабинета (т. наз. „министерства мамелюковъ“), въ кот. онъ получилъ, сверхъ того,

портфель военного министра. По его настоянию было предпринято движение Макъ-Магоновской армии на Мецъ, приведшее ее къ Седанской капитуляціи. Ум. въ 1878 г.

Паликары, первоначально название греческихъ или албанскихъ воиновъ, состоявшихъ на жалованьи у турецк. правительства; они назывались еще также *арматоломи* (см. это сл.); теперь въ Греціи П-ами наз. нерегулярная войска въ албанскомъ одѣяніи и вооруженіи.

Палимпсостъ (греч.), рукопись, первонач. текстъ которой стертъ, чтобы имѣть возможность написать на ней что-нибудь новое; изготвление П-овъ, широко распространенное въ средневѣковыхъ монастыряхъ, уничтожило много драгоценныхъ памятниковъ письменности. Вспослѣдствіи удалось химическимъ путемъ возстановить первоначальный текстъ рукописей, и так. обр. были открыты отрывки изъ 91 книги Т. Ливія, рѣчей Цицерона и сочиненія его о государствѣ, готскій переводъ Библии Ульфилы, институціи Гая и проч.

Палингенезисъ („возрожденіе“, отъ греч *πάλις*, снова, и *γένεσις*, происхожденіе), вѣрованіе нѣкоторыхъ народовъ древности, халдеянъ, египтянъ, грековъ въ постоянное возрожденіе міра послѣ его разрушенія черезъ извѣстные періоды лѣтъ. Символомъ этого является знаменитый фениксъ. Это ученіе примыкаетъ къ вѣрованію въ переселеніе душъ (см. это сл.). Изъ религіи оно перешло въ философію и получило особенное развитіе у стоиковъ, которые думали, что каждый періодъ міровзго существованія заканчивается общимъ сожженіемъ (*экхлорбосъ*) и начинается наводненіемъ (*катахлорбосъ*).

Палиндромъ, фраза или стихъ, которые представляютъ одно и то же сочетаніе словъ, будучи прочитаны сначала до конца и наоборотъ, съ конца къ началу, наприм.: „я иду съ мечемъ судія“.

Палинодія, въ греч. поэзіи названіе стихотворенія, содержащаго опроверженіе ранѣе обнародованнаго тѣмъ же авторомъ и направленнаго противъ какой-либо личности произведенія; затѣмъ опроверженіе ранѣе высказаннаго мнѣнія вообще.

Палисады, стѣны изъ толстыхъ, заостренныхъ съ верхняго конца и закопанныхъ въ землю нижнимъ концомъ бревенъ, высотой обыкновенно около 6-и футовъ, служащія препятствіемъ штурму; устраиваются во рвахъ и въ выходахъ. Иногда П. приспособляются къ оборонѣ и носятъ названіе *тамбуровъ*; въ этомъ случаѣ въ нихъ прорѣзываютъ стрѣлковыя бойницы, т. е. отверстія для стрѣлбы.

Палисандровое дерево, см. *якаранда*.

Палисокъ (Palissy), Бернардъ, извѣстный живописецъ по стеклу и фаянсу, род. въ 1510 г., былъ сначала гончаромъ на фабрикѣ, затѣмъ сдѣлался превосходнымъ формовщикомъ и былъ вызванъ въ Парижъ; здѣсь, какъ гугенотъ, подвергся преслѣдованію и умеръ въ 1590 г. въ Бастили. Къ самымъ лучшимъ его работамъ принадлежить живопись по стеклу, изображающая мизъ о Психей (по Рафаэлю). Не менѣе славятся его мелкія работы по фаянсу, особенно орнаменты и арабески, которые принадлежатъ къ лучшему, что произвелъ Возрожденіе.

Палиссо, Шарль де-Монтенуа, французскій писатель, род. въ 1730 г., ум. въ 1814 г.; ярый ненавистникъ философовъ и энциклопедистовъ, онъ

больше выдавался рѣзкостью полемики, приѣмовъ, чѣмъ силою творчества; наибол. извѣстны его произвед.: „Petites lettres contre les grands philosophes“ (1756), „La Dunciade, ou la guerre de Sots“ (1764), собраніе сатирическихъ характеристикъ, къ котор. П. въ послѣднемъ изд. присоединилъ характеристики дѣятелей революціонной эпохи. Угодничествомъ Людовику XV П. снискалъ его расположеніе и разбогатѣлъ отъ щедротъ короля. П. написалъ „Записки о литературѣ“ (1771) и мн. др. Ср.: Meaume, „Palissy et les philosophes“ (1834).

Палителъная свѣча, тонкая бумажная гильза, набитая ярко горящимъ составомъ (селитра, сѣра, уголь и канифоль), служащая въ пиротехникѣ для поджиганія фейерверковъ, а въ частности, въ военномъ дѣлѣ — для пуска сигнальныхъ ракетъ; горитъ 10—12 минутъ, ровнымъ пламенемъ, не потухающимъ при вѣтрѣ и дождѣ.

Палитра, большею частью оваловидная тонкая, легкая доска съ прорѣзаннымъ въ ней съ одной стороны отверстіемъ для большаго пальца лѣвой руки; на доскѣ этой кладутъ художникомъ необходимые для писанія картины краски, и пишущій держитъ П-у лѣвой рукой, поддерживая ее въ горизонтальномъ направленіи большимъ пальцемъ лѣвой руки.

Палица, одна изъ священныхъ одеждъ, носимая при богослуженіи священниками и архимандритами на поясѣ, у бедра; она имѣетъ видъ ромба и означаетъ духовный мечъ, которымъ паствы церкви вооружаются противъ невѣрія. Изъ священниковъ имѣютъ право носить П-у только наиб. заслуженные.

Палици (Palizzi), Джузеппе, живописецъ животныхъ и пейзажистъ, род. въ 1813 г., первоначально посвятилъ себя юриспруденціи, потомъ отдался искусству. Въ 1844 г. П. пріѣхалъ въ Парижъ, гдѣ образовался подъ вліяніемъ знаменитаго живописца животныхъ Тройона и достигъ большаго успѣха благодаря своимъ свѣтовымъ и воздушнымъ эффектамъ. Его пейзажи съ фигурами людей и животныхъ отличаются хорошимъ рисункомъ и тщательностью исполненія.

Палиано, Элевтеріо, италіанск. живописецъ, род. въ 1826 г., учился въ академ. Брера въ Миланѣ. Отлеченный революціею 1848 г., П. въ 1851 г. вернулся къ искусству и, по заказу сардинск. короля Карла Альберта, написалъ съ Людовика. П. прикинулъ къ новой италіанской школѣ и получилъ отъ миланской академіи большую премию. Въ 1859 г. П. снова взялся за оружіе и получилъ медаль за храбрость. Имъ обработано много сценъ изъ войны. За „Мармалыдо“ П. получилъ въ 1872 г. большую премию. Лучшія картины этого времени — „Тинторетто пишетъ умершую дочь“ и „Инвентарь“. Кроме множества жанровъ и историческихъ картинъ П. сдѣлано много очень красивыхъ акварелей и нѣсколько гравюръ.

Паливщица (отъ *палить* — жечь), названіе эпохи, послѣдовавшей въ исторіи Запѣнровской Малороссіи за Уманскою рѣзней 1766 г. и ознаменованной кровавой расправой казаковъ съ ихъ угнетателями польскими панями и арендаторами-евреями, которыхъ при этомъ сожигали живыми, безъ различія пола и возраста. Волнения П-ы усмирены были въ 1770 г. при помощи русскихъ войскъ.

Паллурь, см. *Кассандра* 2).

Паллсскій проливъ отдѣляетъ о. Цейлонъ отъ Индостана и соединяетъ Бенгальскій зал. съ зал. Манаръ.

Palla (лат.), длинное, ниспадавшее до ногъ, четырехугольно выкроенное платье, впереди съ застежками, надѣвавшееся римскими матронами поверхъ другихъ одѣяній при выходѣ изъ дому; дѣлалась изъ шерстяной или шелковой матеріи и рюхтвѣствовала тогѣ мужчинъ. П-у носили также пѣвцы и трагики.—*Palla corporalis*, четырехугольный покровъ, которымъ во время католич. мессы юрывается алтарь, хлѣбъ и чаша.

Паллавиццо, Ферранте, италіанскій ученый и писатель, род. около 1615 г., былъ монахомъ и капелланомъ герц. Амальфи и, вмѣстѣ съ тѣмъ, писалъ сатирическия и часто непростойяго сочиненія. Во время борьбы папы Урбана VIII съ герц. Пармскимъ П. подвергся преслѣдованію за рѣзкіе памфлеты противъ папы, въ особенности за памфлетъ: „Il divorzio celeste“, хотѣвъ укрыться во Францію, но попалъ въ руки папскихъ чиновниковъ въ Авиньонѣ и казненъ въ 1644 г.

Паллавиццо-Сфорца, род. въ 1607 г., ум. въ 1667 г., иезуитъ, возведенъ въ кардиналы папой Александромъ VII. Выдающееся его произведение: „Исторія Тридентскаго собора“ („Istoria del concilio di Trento“) написано въ защиту папства противъ Паоло Сапри, издавашаго въ Лондонѣ книгу: „Ist. del concilio Tridentino“.

Палладій 1) митрополитъ с.-петербургскій, сынъ священника Нижегородской губ. Рава, курсъ окончилъ въ 1852 г. въ казанской духовной академіи со степенью магистра, былъ потомъ нѣсколько лѣтъ учителемъ въ нижегородской семинаріи и священникомъ, въ 1861 г. принялъ монашество, съ 1864 г. ректоръ с.-петерб. семинаріи, съ 1866 г. — епископъ ядовской, викарій с.-петербургской епархіи; затѣмъ послѣдовательно занималъ каедрны: въ 1869—73 гг.—вологодскую, въ 1873—76 гг.—тамбовскую, а съ 1876 по 1892 г.—рязанскую; въ 1882—87 гг.—архіепископъ казанскій, съ 1887 по 1892 г.—епископъ Грузіи, съ 1892 г.—митрополитъ с.-петербургскій. П. пріобрѣлъ особенную извѣстность своей миссіонерской дѣятельностью: онъ основалъ въ Тамбовѣ противоракопничеыя Богородично-Казанское братство, въ Рязани — духовно-просвѣтительное братство св. Василия Рязанскаго; въ Казани онъ сильно поднялъ миссіонерское дѣло и основалъ цѣлый рядъ школъ среди инородцевъ; много потрудился онъ въ дѣлѣ распространенія христіанства и въ бытность свою епископомъ Грузіи. 2) П., архимандритъ, начальникъ духовной мисіи въ Китаѣ, ум. въ 1878 г. Важн. труды: „Дорожныя замѣтки на пути отъ Пекина до Благовѣщенска чрезъ Манчжурію въ 1870 г.“, „Путевыя записки китаецъ Джонъ-де-хой“, „Исторія Чингизъ-хана“ и проч. 3) П. (Palladius), прозванный „Софистомъ“ или „латрософистомъ“, греческій врачъ; время, когда онъ жилъ, въ точности неизвѣстно; сохранились его комментаріи на труды Гиппократова переломахъ и эпидеміяхъ и трактатъ о лихорадкахъ. 4) П. (P. Rutilius Taurus Aemilianus), римскій писатель IV в., оставилъ цѣнное для своего времени сочиненіе о земледѣчій: „De re rustica“, въ 14 кн.,

пользовавшееся большою популярностью и въ средніе вѣка. 5) П., епископъ Эленополиса, потомъ Аспоры, въ Галатіи, род. около 367 г., написалъ нѣсколько историческихъ и біографическихъ очерковъ, извѣстныхъ подъ общ. названіемъ „Historia Lausiaca“.

Палладій (греч. Παλλάδιον), деревянная статуя богини Аиины-Паллады („хранительница городовъ“), сохранявшаяся въ Троянскій крѣпости, какъ залогъ общественнаго благополучія. Богиня была изображена стоя, съ сомкнутыми ногами, съ копьемъ въ правой и щитою (или веретенномъ и прялкою) въ лѣвой рукѣ. Такъ какъ городъ не могъ быть взятъ, пока въ немъ находился П., то Одиссей и Діомедъ похитили его и передали Демфону, который позже доставилъ его въ Аиины. По другому преданію, въ Троѣ было два П-ія, изъ которыхъ одинъ похитилъ Одиссей, другой унесъ съ собою въ Италию Эней; отъ П. сохранился въ Гимѣ, въ храмѣ Весты. П-и имѣли также и многіе другіе города древней Греціи и Италиі.

Палладій (Pd), одинъ изъ платиновыхъ металловъ, встрѣчается, какъ спутникъ платиновыхъ рудъ (29%), а также въ нѣкоторыхъ сортахъ бразильскаго золота (отъ 5% до 10%). Добываніе П-ія изъ платиновыхъ рудъ состоитъ въ отдѣленіи палладія, путемъ химич. процессовъ, отъ сопровождающихъ его платины, родія и иридія. Изъ раствора руды въ царской водкѣ осаждаютъ сначала платину нашатыремъ — въ видѣ хлороплатината, а оставшіяся въ растворѣ П., родій, иридій выдѣляютъ цинкомъ, и затѣмъ обрабатываютъ ихъ слабой царской водкой, при чемъ растворяется только П. Изъ этого, возможно нейтральнаго, раствора П. осаждаютъ цианистою ртутью, а полученный осадокъ цианистаго П-ія прокалываютъ для полученія металлич. П-ія. Въ виду значит. сходства платиновыхъ металловъ, полное отдѣленіе П-ія трудно. П. представляетъ бѣлый металлъ, уд. вѣса 11,4; его атомный вѣсъ—106,2. По внѣшнему виду напоминаетъ платину, но болѣе тягучъ, болѣе ковочъ и гораздо легче плавится, чѣмъ платина. На воздухѣ не окисляется. Накаленный и охлажденный въ атмосферѣ водорода, П. обладаетъ способностью поглощать около 940 объемовъ водорода и при этомъ самъ увеличивается въ объемѣ на 9,8%. Съ хлоромъ даетъ два соединенія: PdCl₄, хлорный П., и PdCl₂, хлористый П.; послѣдній образуется при одновременномъ дѣйствіи хлора и соляной кислоты на П. Нейтральный растворъ этой соли служить хорошимъ реактивомъ на присутствіе свѣтлѣнаго газа или окиси углерода, — смоченная имъ льняная тряпка чернѣетъ. Стойкость П-ія по отношенію къ кислороду и сѣроводороду, а также его бѣлый цвѣтъ служатъ основаніемъ примѣненія П-ія для изготовленія шкалъ съ дѣлениями для различныхъ точныхъ астрономическихъ инструментовъ. Кромѣ того сплавы П-ія съ серебромъ употребляются въ зубооубоу — для поддипниковъ въ часовомъ производствѣ.

Паллацци, см. *метеориты*.

Паллаццо, округн. гор. въ итал. пров. Новара, на зап. берегу Лаго-Маджоре; 3254 жит. Зимняя климатич. станція, живописнѣйшая аль-

піймае мѣстность. съ мягкимъ климатомъ: средн. темп. зимы $+3,6^{\circ}$, осени $+9,8^{\circ}$, весны $+10,00^{\circ}$ Ц.: колебанія въ теченіе дня незначительны, также какъ и колебанія барометрич. давленія; въ теченіе зимы очень много ясныхъ и мало дождливыхъ дней. Климатъ П-ы наиболѣе пригоденъ для слабыхъ, малокровныхъ, выродивающихся, для страдающихъ хроническимъ воспаленіемъ легкихъ и плеуритомъ; лихорадице и раздражительные больные не переносятъ его; сезонъ — отъ конца сент. до конца мая.

Палласъ, Петръ Симонъ, естествоиспытатель и путешественникъ, род. въ Берлинѣ въ 1741 г., получилъ медицинское и естественно-историч. образование въ геттингенскомъ и лейденскомъ универс. и скоро приобрѣлъ общеевропейскую извѣстность из-



Палласъ, П. С.

слѣдованіями о зоофитахъ („Elenchus zoophytorum“, 1766). Въ 1767 г. онъ былъ приглашенъ въ Россію адъюнктомъ Академіи наукъ и въ 1768 г. отправленъ во главѣ экспедиціи, снаряженной Академіею въ Сибирь для наблюденія прохожденія Венеры черезъ дискъ солнца. Во время этого путешествія П. изслѣдовалъ теченіе Урала до впаденія его въ Каспійское море (1769 г.), изучилъ оба склона Уральскаго хребта (1770 г.), Кольванскій Алтай (1771 г.), затѣмъ проѣхалъ Сибирь до Красноярска и изслѣдовалъ Дауренія горы вплоть до китайской границы (1772 г.); въ 1773 г. П. объѣздилъ Кавказъ. Результатами этихъ путешествій были обширныя коллекціи, послужившія основаніемъ для музея при Академіи наукъ, и сочиненія: „Reisen durch verschiedene Provinzen des russischen Reichs“ (Petersb., 1771 — 76, 3 тома), „Sammlung historischer Nachrichten über die Mongolischen Völker“ (1776 — 1802); за этия труды Палласъ послѣдовалъ соч.: „Spicilegia zoologica“ (Berlin, 1767 — 1804); „Flora rossica“ (1784 — 1788), оставш. незаконченнымъ, „Zoographia Rossiae Asiaticae“ (Пет., 1811 — 37), „Icones insectorum praecipue Rossiae Si-

biricaeque peculiarium“ (1781 — 83), „Tableau physique et topographique de la Tauride“ (1795), „Bemerkungen auf einer Reise durch die südlichen Statthalterschaften des russ. Reichs in den J. 1793 — 94“ (1803), „Species Astragalorum“ (1800 — 1804). Изслѣдованія П-а впервые научно ознакомили съ нѣкотор. областями восточн. Россіи и дали чрезвычайно богатство геологическихъ и естественно-историч. наблюденій, оказавшихъ большое влияние на дальнѣйшее развитіе этихъ отраслей знанія и въ особенностъ содѣйствовавшихъ изученію Сибири. Въ 1777 г. П. былъ назначенъ членомъ комиссіи для топографическаго изслѣдованія Россіи и исторіографомъ адмиралтействъ-коллегіи. Съ 1796 по 1810 г. онъ жилъ въ Симферополѣ, въ домѣ, подаренномъ ему Екатериною; въ 1810 г. П. возвратился въ Берлинъ, гдѣ и умеръ 8 сент. (27 авг.) 1811 г.

Паллиативное лѣченіе, см. *лѣченіе*.

Pallium (лат.) 1) у древнихъ римлянъ заимствованное отъ грековъ, широкое, похожее на плащъ, верхнее одѣяніе, обыкновен. бѣлаго цвѣта. 2) П., часть облаченія католическихъ архіепископовъ, бѣлая шерстяная повязка вокругъ плечъ, которая давала П. по рѣшенію 4 Латеранскаго собора (1215 г.), въ знакъ утвержденія въ архіепископскомъ санѣ за опредѣленный денежный взносъ. Плата за П. была сильно возвышена папою Львомъ X, что, въ свою очередь, еще болѣе усилило поборы архіепископовъ.

Pallor и **Pavor** („Страхъ“ и „Ужасъ“), римскіе боги, спутники Марса, олицетворявшие ужасы военнаго времени и соотвѣтствовавшие греческимъ Диму и Фобу, спутникамъ греческаго бога войны, Ареса. Изображенія ихъ можно найти на нѣкоторыхъ древнеримскихъ монетахъ, при чемъ Pavor имѣетъ видъ испуганнаго человѣка, волосы котораго поднялись дыбомъ отъ ужаса, а Pallor — видъ мальчика съ развѣвающимися волосами.

Паллучи, Джузеппе, хирургъ, род. въ 1719 г., практиковалъ во Флоренціи и въ Вѣнѣ, усовершенствовалъ способы извлеченія камней. Важнѣйшія соч.: „Описаніе новаго инструмента для снятія катарактовъ“ (Парижъ, 1750 г.), „Усовершенствованная лигатура“ (Вѣна, 1757 г.) и др. Ум. въ 1797 г.

Палокино-и-Веласко, Антонио, род. въ 1653 г., впервые положилъ прочное основаніе исторіи испанскаго искусства, собравъ, хотя и безъ глубокаго критическаго разбора, свѣдѣнія объ испанскихъ художникахъ. Многочисленныя его картины отличаются внѣшними художественными достоинствами. Ум. въ 1725 г.

Палокиничество, см. *паллиризмъ*.

Пасъ, *П. де-ла-Фронтера*, гор. въ испанск. провинціи Гуэльва, при впаденіи р. Рио-Тинто въ Атлантическ. ок.; 1240 ж. — 3 авг. 1492 г. отсюда высладили Колумба для открытія Америки.

Палтусъ, Rhombus, родъ изъ сем. кособоковыхъ, или камбалъ, съ очень широкимъ тѣломъ, огромнымъ ртомъ, начинающимся надъ рыломъ спичнымъ плавникомъ, маленькими гребневидными зубами въ нѣскольکو рядовъ, почти безъ чешуи. — *Большой П.*, *большой кособокъ*, Rhombus maximus, длиной въ 1,25 метра, на глазн. сторонѣ темно-бурыя, на противоположн. бѣлая, водится въ Сѣверномъ, Балтійск. и Средиземномъ моряхъ.

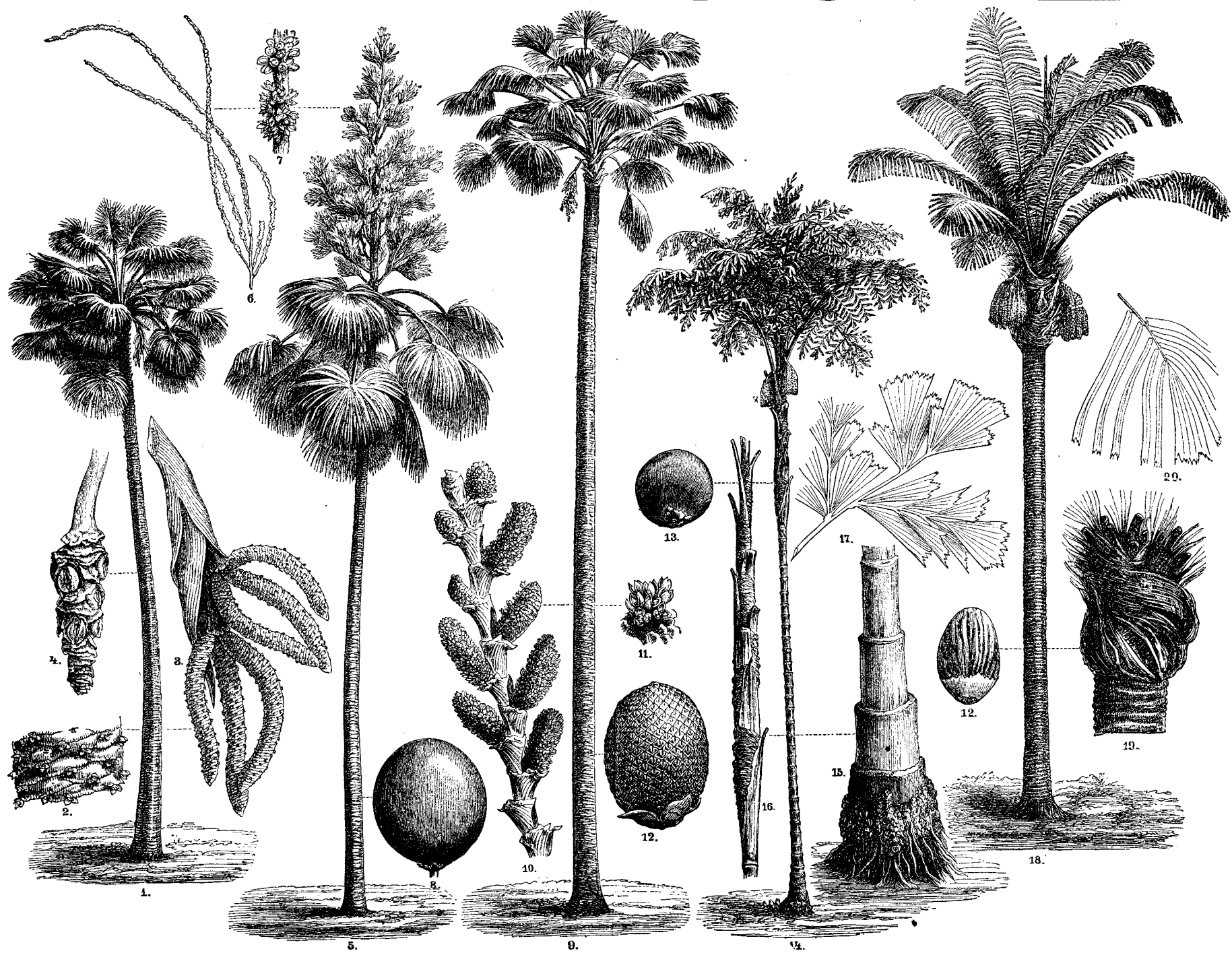

1) *Borassus flabelliformis*, пальмировая пальма; 2) и 3) мужские цвѣты, 4) женские цвѣты. 5) *Corypha umbraculifera*, талipotное дерево; 6) мужские цвѣты, 7) женские цвѣты, 8) плодъ. 9) *Mauritia vinifera*, изъ саговыхъ пальмъ; 10) соцвѣтiе, 11) цвѣты, 12) плодъ. 14) *Caryota urens*, изъ арековыхъ п.; 15) нижняя часть ствола, 16) верхняя часть ствола, 17) часть листа, 13) плодъ. 18) *Arenga saccharifera* сахарная п.; 19) верхнiй конецъ ствола, 20) часть листа, (12) 21) плодъ.

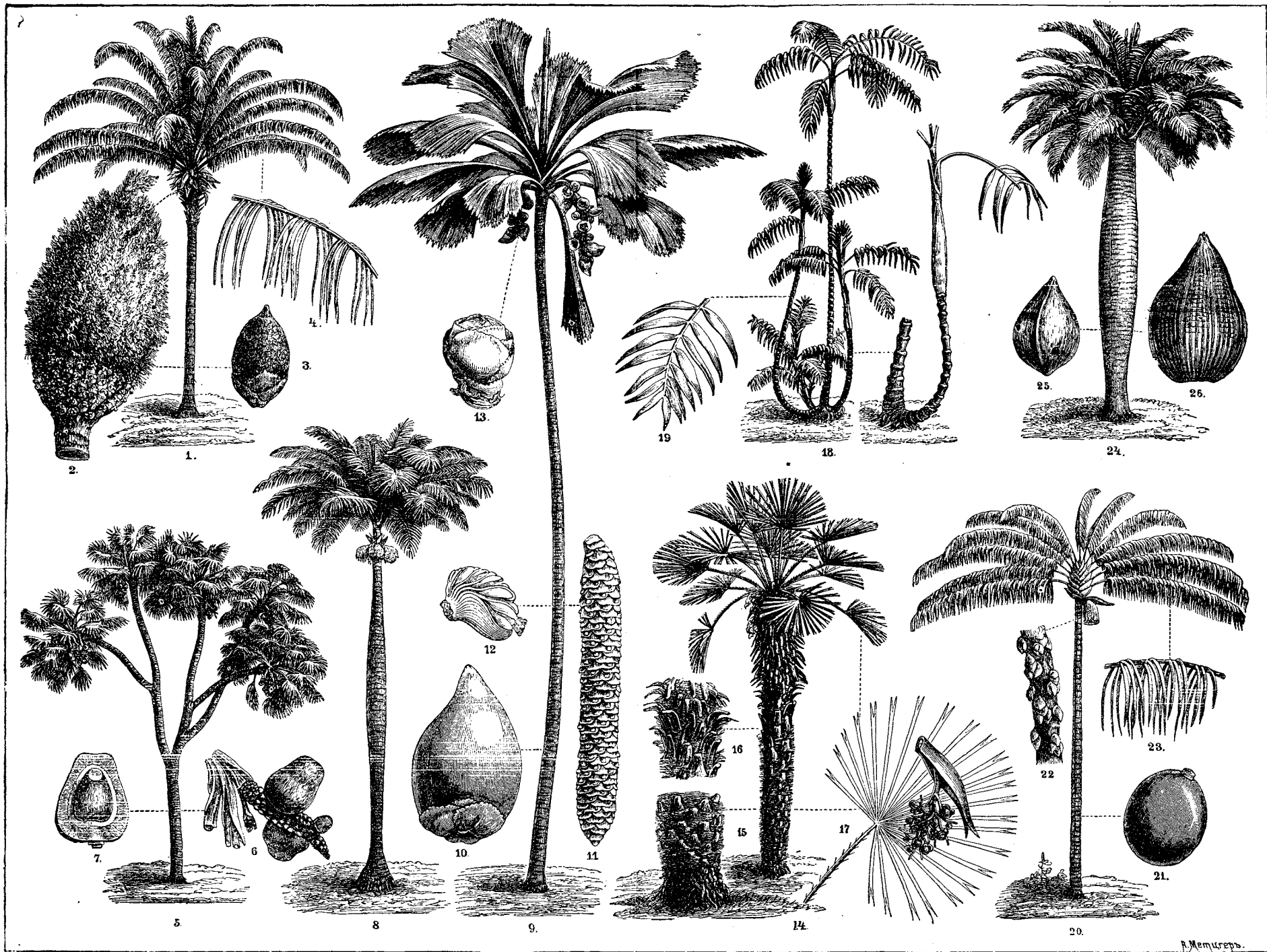

А. Метцгеръ.

1) *Maximiliana regia*; 2) початокъ, 3) плодь, 4) часть листа. 5) *Nyraene thebaica*, пальма даумъ; 6) плоды, 7) плодь въ разрѣзѣ. 8) *Oreodoxa regia*, кашу́стная пальма. 9) *Lodoicea Secellarum*, мале́дивскій орѣхъ; 10) плодь, 11) мужской цвѣточный стержень, 12) мужской цвѣтокъ, 13) женскій цвѣтокъ. 14) *Chamaerops humilis*, карликовая пальма; 15) нижняя часть ствола, 16) верхняя часть ствола, 17) листь и плоды. 18) *Chamaedorea elatior* изъ арековыхъ пальмъ; 19) верхушка листа. 20) *Oenocarpus distichus*; 21) плодь, 22) цвѣты, 23) часть листа. 24) *Iubaea spectabilis* (*Cocos chilensis*); 25) сѣмя, 26) плодь.

Paludamentum (лат.), широкое воинское одеяние, родъ плаща пурпурнаго цвѣта, надѣвавшійся поверхъ вооруженія древне-римскими полководцами исклѣчит. во время войны.

Palus Maoticus, древнее названіе Азовскаго моря.
Палгагъ, гор. въ дистриктѣ Малабаръ, индо-британск. президентства Мадрасъ, при Мадрасской ж. д.; 36339 ж.

Палгрэвъ (Palgrave), Франсисъ, англ. историкъ, род. въ 1788 г. въ Лондонѣ, отъ еврейскихъ родителей (первонач. фамилія Когенъ), изучалъ юридич. науки. Изъ его произведеній замѣчательны: „History of the Anglo-Saxons“, „Rise and progress of the English common wealth“ и неоконченная „History of Normandy and England“. Съ 1838 г. онъ былъ директоромъ государств. архивовъ; ум. въ 1861 г. П. принадлежалъ къ умѣреннымъ вигамъ, былъ сторонникомъ постепенныхъ преобразованій и вооружался противъ всякой реформы, которая не является результатомъ соглашенія. Какъ писатель, онъ обладалъ громадною эрудиціею, тонкой наблюдательностью и остроуміемъ, но въ то же время его сочиненія свидѣтельствуютъ объ отрывчатости мышленія и отсутствіи систематической критики. Второе изъ названныхъ его сочин. до сихъ поръ не утратило значенія; оно представляетъ первую по времени попытку обработать общественную исторію Англии въ древнѣйшій періодъ.

Паллеронъ (Paileron), Эдуардъ Жюль Анри, современный французскій драматургъ, род. въ 1834 г. въ Парижѣ; въ 1860 г. появилось первое сочиненіе его — сборникъ сатиръ подъ общимъ заглавіемъ: „Les parasites“ и пьеса „Le parasite“, съ успѣхомъ исполнявшаяся въ Одеонѣ въ томъ же году. Изъ др. сочиненій его наибол. извѣстны: „Le monde où l'on s'amuse“, „Les faux ménages“, „L'etincelle“, „Le monde où l'on s'ennuie“ и „La roupee“. П. состоитъ членомъ французской Академіи.

Пальма 1) Джаккомо, ил Уессѣо (Старшій), знаменитый живописецъ, род. въ 1477 г., ум. въ 1528 г. Раннія картины П.-ы по духу близки къ картинамъ Джованни Беллини; затѣмъ П. подпадаетъ вліянію Джорджоне и Тициана. Позднѣйшія его картины отличаются поразительной нѣжностью, ясностью и особеннымъ свѣтло-желтымъ тономъ. Болѣе всего ему удается выраженіе прелести женскаго лица. Лучшія картины П.-ы: „Св. Варвара“ и портретъ дочери П. 2) П., Джаккомо, ил Гіовине (Младшій), внучат. племянникъ предыд., тоже живописецъ, род. въ 1544 г., ум. въ 1628 г. Образовался по Тинторетто, отличался быстротою работы, что иногда мѣшало достоинству его картинъ.

Пальма 1) главн. гор. испанск. провинціи Балеарскихъ остр., на о. Майоркѣ; морск. гавань. оживлен. торговля, значит. промышленность (хлопчатобумажн., шерстян. фабр., машиностроит. заводы и пр.); 58224 ж. 2) П., вулканическ. островъ изъ группы Канарскихъ (Африка), заним. 726 кв. км. съ 32000 ж. Главн. гор. — Санта-Круцъ-де-ла-П. 3) П. (P. di Montechiaro), гор. въ италянск. провинціи Джирдженти (Сицилія), близъ устья одноименн. рѣки; гавань; 11702 ж.

Пальмъ, родъ копыя съ короткимъ ратовищемъ, употребляется на сѣверо-востокѣ Сибири.

Пальмароле, Пьетро, италянскій художникъ,

род. въ 1750 г., ум. въ 1828 г.; знаменитъ тѣмъ, что первый открылъ способъ перенести фрески со стѣнъ на полотно; славился также искусствомъ превосходно реставрировать и отчищать поцарапанныя картины.

Пальмбладъ, Вильгельмъ Фредерикъ, шведскій беллетристъ и ученый, извѣстный талантливыми юмористич. и историч. романами и прекрасными руководствами по исторіи и географіи, род. въ 1788 г., съ 1835 г. состоялъ професс. въ Упсалѣ, ум. въ 1852 г.

Пальмерстонъ, главн. гор. Сѣверной территоріи въ Австраліи; 600 ж.; портъ.

Пальмерстонъ, Генри Джонъ Темплъ, виконтъ, выдающійся государств. дѣятель Англии, род. въ 1784 г. въ Бродландѣ, въ Гемпширѣ, и происходилъ изъ знатной ирландской фамиліи. Онъ учился въ эдинбургскомъ и кембриджскомъ унив., былъ впервые избранъ въ парламентъ въ 1807 г., занявъ въ скоромъ времени постъ лорда адмиралтейства, а въ 1809 г. — военнаго министра. Начавши свою карьеру въ качествѣ торія, П. перешелъ потомъ на сторону виговъ и въ вискомъ министерствѣ 1830 г. занялъ мѣсто министра иностр. дѣлъ. Споспобствуя во внутренней политикѣ проведенію парламентской реформы, П. дѣлалъ новое направленіе внѣшней политикѣ Англии. На Западѣ онъ дѣйствовалъ въ либеральномъ духѣ, поддерживая конституціонныя учрежденія на Пиринейскомъ полуостровѣ и споспобствуя освобожденію Бельгіи; на Востокѣ же онъ всего болѣе старался объ усиліи англійскаго вліянія въ ущербъ русскому. Онъ же началъ войну съ Китаемъ ради торговыхъ интересовъ Англии. Послѣ пятилѣтнаго промежутка (1841—46 гг.), когда власть принадлежала торіямъ, П. въ 1846 г. вторично является въ роли министра иностр. дѣлъ. Въ смутное время конца 40-хъ гг. искусная политика П.-а создала много затрудненій европейской дипломатіи. П. разстроилъ брачные проекты, при помощи которыхъ Людовикъ Филиппъ хотѣлъ утвердить свое вліяніе въ Испаніи, вопреки вмѣшательству великихъ державъ поддержалъ единство Швейцаріи во время образованія тамъ особаго союза католич. кантоновъ, взялъ подъ свое покровительство во національную партію въ Италіи и особенно возбудилъ неудовольствіе восточныхъ державъ своимъ отношеніемъ къ революціон. движеніямъ 1848 г. Въ декабрѣ 1851 г. П., которымъ уже тяготились и при дворѣ, и въ министерствѣ, пошатнулъ свое положеніе слишкомъ послѣдственнымъ признаніемъ переворота, совершеннаго во Франціи, и вышелъ въ отставку. Въ 1852 г. П. снова является въ министерствѣ, сначала въ качествѣ мин. внутр. дѣлъ, а въ 1855 г. — перваго министра. Ревнивый къ роли Англии на Востокѣ, П. энергичнѣе всѣхъ настаивалъ на необходимости войны съ Россіей и такъ же энергично ее потомъ поддерживалъ. Парижскій миръ 1856 г., не отвѣчавшій ожиданіямъ націи, поколебалъ положеніе П.-а, но, тѣмъ не менѣе, когда вступилъ порицаніи, внесенный Робеномъ, прошелъ въ нижней палатѣ, П. распустилъ парламентъ и съумѣлъ обезпечить себѣ большинство на новыхъ выборахъ. Но уже въ слѣдующемъ 1858 г. билъ о заговорахъ, внесенный имъ изъ любезности къ Наполеону III (послѣ покушенія Урсини), вы-

звал настолько сильное неудовольствие, что П. отозвался отъ своего поста. Впрочемъ, и теперь, какъ въ 1851 г., П. недолго оставался вдали отъ власти: въ 1859 г. онъ снова становится первымъ министромъ и на этотъ разъ сохраняетъ свое положение до самой смерти. Последние годы его дѣятельности отличались болѣе спокойной и сдержанной политикой. Онъ избѣгалъ осложненій во внѣшней политикѣ и во время польскаго возстанія 1863 г. и войны Пруссіи и Австріи противъ Даніи 1864 г. не пошелъ дальше протестовъ и дипломатическихъ угрозъ. П. скончался 18 окт. 1865 г. въ своемъ замкѣ Брокетъ-Голлѣ, въ Гертфордширѣ, и былъ погребенъ въ Вестминстерскомъ аббатствѣ, рядомъ съ гробницами Питта и Фокса. Въ 1876 г. ему были поставлены памятники въ Лондонѣ. См. биографіи П-а Бернгардта (на нѣм. яз.), Жюста (на фр.), Бульвера и Ашлея (на англ.).

Пальметты (фр. palmelte), цвѣтныя или лѣтныя украшенія, напоминающія по формѣ вѣеровидныя листья пальмъ. П-ами греки украшали фронтоны и карнизы зданій, а также утварь и даже одежду (въ видѣ вышивокъ).

Пальмигъ, Люддоръ Ивановичъ, русскій поэтъ изъ школы 60-хъ годовъ, род. въ 1841 г., помѣщавъ свои многочисленныя стихотворенія въ „Русской Мысли“, „Будильникъ“ и во многихъ изданіяхъ мелкой прессы. Стихотворенія его, иногда чересчуръ растянутыя, въ большинствѣ случаевъ не отличаются выдающимися поэтическими достоинствами, но привлекаютъ вниманіе читателя теплотой и искренностью чувства. Отдѣльные сборники его соч. выходили подъ заглавіемъ: „Сны на яву“ и „Цвѣты и змѣи“; полное собр. сочиненій издано въ 1891 г. П. ум. въ 1891 г.

Пальмира, на вост. нарѣчіяхъ *Тадморъ*, въ древнее время цвѣтущій городъ, отъ котор. нынѣ сохранились лишь руины, въ оазисѣ Сирійской пустыни, подъ 34° 18' с. ш. и 55° 40' в. д. (отъ Ферро). По Библии и Иосифу Флавію, П. была основана Соломономъ въ видѣ сторожеваго поста противъ арабовъ и складочнаго мѣста для торговли съ Привѣфратскими странами. Въ римскихъ источникахъ она упоминается впервые во время войны Антонія съ парянами (въ 41 г. до Р. Х.). При Траянѣ городъ былъ почти совсѣмъ разрушенъ, но Адрианъ отстроилъ его заново и наименовалъ его Адрианополемъ. Въ 260 г. правитель П-ы, Оденатъ П., отложился отъ Рима и объявилъ П-у самостоятельное королевство. При дводѣ его, Бацебинѣ (по гречески Зеновіи), П. достигла высокаго культуры, и экономич. состоянія и успѣшно отстаивала свою независимость; но въ 273 г. городъ былъ взятъ и разрушенъ имп. Аврелианомъ; влослѣдствіи П. вновь возродилась, но въ 744 г. была окончательно уничтожена арабами. Развалины П-ы были впервые открыты англій. Галифасомъ въ 1678 г. и поражаютъ своей величественностью. См.: „Пальмира. Археологич. изслѣдованіе“, кн. С. Аба-мелекъ-Лазарева, Спб., 1884 г.

Пальмитгъ, встрѣчается во многихъ жирахъ, главн. обр. въ пальмовомъ маслѣ (изъ плодовъ *Elaeis Guineensis*) и представляетъ собою глицеринный эфиръ *пальмитиновой кислоты*, состава $C_2H_5(C_{16}H_{31}O)_2$. Въ чистомъ видѣ представляетъ

чешуйчатые кристаллы, трудно раствор. въ спирту, плав. при 63°, чѣмъ и пользуется для отдѣленія отъ сопровождающихъ его стеарина и олеина.— *Пальмитиновая кислота* ($C_{16}H_{32}O_2$) вмѣстѣ съ стеариновой и глицериномъ составляетъ главн. составную часть твердыхъ жировъ. П. к. находится также въ пчелиномъ воскѣ и спермацетѣ. Плавится при 62°. Употребляется въ смѣси со стеариновой кислотой для приготовления стеариновыхъ свѣчей.

Пальмовый вѣсь, на берегу Либеріи (Зап. Африка), подъ 7°45' з. д. (отъ Гринв.) и 40°22' с. ш. **Пальмотагъ**, Юній, талантливый лирикъ, драматургъ, сатирикъ и импровизаторъ, одинъ изъ лучш. представителей кротской поэзіи дубровническаго періода, род. въ 1606 г., ум. въ 1657 г. Чрезвычайно плодотворный, но не самостоятельный въ выборѣ сюжетовъ, П. черпалъ содержаніе для своихъ драмъ изъ античной, италянск. и народной сербской поэзіи и выказывалъ большую самостоятельность творчества въ своихъ сюжетахъ и лирич. пѣсняхъ духовн. содержанія. Лучш. произведенія: драмы „Ахиллесъ“, „Эдипъ“, „Похищеніе Елены“, „Ринальдо и Армида“, „Павлимиръ“ (по преданіямъ о началѣ Дубровника), религіозн. поэма „Христѣада“, испещренная чертами античн. и славянск. миеологии и пользовавш. почетной популярностью, и друг.

Пальмъ 1) Александръ Ивановичъ, русск. беллетристъ и драматургъ, род. въ 1822 г.; въ 40-хъ годахъ началъ писать повѣсти и стихотворенія, но по подозрѣнію въ сношеніяхъ съ кружкомъ „Петрашевцевъ“ былъ заключенъ въ казематъ, а затѣмъ переведенъ изъ гвардіи въ армію безъ услуги. Возобновилъ литературную дѣятельность лишь въ 70-хъ годахъ. Болѣе извѣстенъ, какъ драматургъ (комедіи: „Просвѣтителѣ“, въ „От. Зап.“, 1871 г., „Вольные люди“, „Петербургская саранча“, „Гражданка“, „И крылья есть, да летѣть некуда“). Наибольшій успѣхъ изъ его пьесъ имѣли: „Старый баринъ“ и „Нашъ другъ Неклюжевъ“, въ которыхъ очень удачно изображена жизнь до-реформенныхъ помѣщиковъ, а изъ другихъ произведеній его особенно выдается романъ „Алексѣй Слободинъ“ (въ „Вѣстникѣ Европы“). Ум. 10 ноября 1885 г. 2) П., Иванъ Ивановичъ, художникъ-карикатуристъ; въ концѣ сороковыхъ годовъ онъ вмѣстѣ съ Новаховичемъ издалъ первую карикатурныя изданія— „Ералашъ“ и „Волшебный фонарь“. 3) П., Іоаннъ Филиппъ, нюрнбергскій книгопродавецъ-издатель, род. въ 1766 г., разстрѣлянъ, по приказанію Наполеона 1, 28 августа 1806 г. за исполненіе типографскаго заказа по напечатанію рѣзнаго памфлета противъ императора Франціи. Казнь вызвала страшное раздраженіе по всей Германіи.

Пальмъ, *Palmae*, семейство односѣмянодныхъ растений, порядка початковцвѣтныхъ; деревья съ изыщнымъ, невѣтвистымъ, колонновиднымъ стволомъ, съ густой короной большихъ листьевъ на верхушкѣ. Стволъ простой, иногда дихотомически развѣтвляющійся, больш. ч. одинаковой толщины по всей длинѣ. Наблюдаются всевозможные переходы отъ формъ, стволъ которыхъ почти подземный или не больше 1—2 метровъ вышины (карликовая П-а или величественныхъ финиковыхъ и восковыхъ пальтъ

въ 40—50 м. вышины. Особый типъ, напоминающій скорѣе травы, представляетъ *испанскій тростникъ*, *Salatus*, съ его длинными, тонкими, ползучими, вѣтвящимися стеблями, оплетающей другія деревья на подобіе цѣанъ — *пальмовыя ланы*. Листья очень большіе, съ стеблеобъемлющими влагаллищами, съ большими, внизу выпуклымъ черешкомъ и перисто-, вѣерообр.- или пальчато-расщепл. пластинкой. Соцветіе представляетъ большой, часто колоссальный, початокъ съ многочисленными маленькими цвѣтками, покрытый у основанія однимъ деревянистымъ чашевиднымъ крыломъ, *spatha*, или многими крыльями. Цвѣтки сидячіе, правильные, больш. ч. однополые, одно- или двудомные; тычинокъ 6 (рѣдко 3 или много), плодolistиковъ 3. Плодъ — ягода, костянка или орѣхъ, больш. ч. съ однимъ сѣменемъ, съ большимъ бѣлкомъ. Известно около 1000 видовъ П., больш. ч. тропическихъ. Въ Европѣ растетъ дико только *кармиковая П.-а*, *Chamaecypar humilis*. Финиковая П.-а культивируется гл. обр. въ Нижн. Италіи и Южн. Испаніи. Больш. ч. пальмы растутъ одиноко или небольшими группами на равнинахъ, по берегамъ рѣкъ или въ лѣсахъ, среди другихъ деревьевъ. Около 80 ископаемыхъ видовъ принадлежатъ гл. образ. третичн. формации. Принимаютъ слѣд. группы: 1) *финиковыя П.*, *Phoenixaeae*, перисто-раздѣльные листья, однополые цвѣтки, плодъ — ягода; 2) *кармиковыя П.*, *Sabalaeae*, листья вѣерныя, плодъ — ягода или костянка; 3) *кокосовыя П.*, *Coccolipaeae*, листья перисто-раздѣльные, плодъ — костянка; 4) *сабовыя П.*, *Lepidocarpyinae*, больш. ч. снабжены иглами и цѣпляются при помощи иглистыхъ верхушекъ листьевъ; вѣерныя или перисто-раздѣльные листья; 5) *пальмировыя П.*, *Borassiaceae*, гигантскія вѣерныя П., безъ иглъ, плодъ — костянка; 6) *арексовыя П.*, *Areceinae*, самая многочислен. группа, перистые листья, плодъ — ягода; 7) *костяковыя П.*, *Phytelephantinae*. — Пальмы принадлежатъ къ самымъ полезнымъ растеніямъ, особенно въ технико-экономическ. отношеніи. Онѣ даютъ хлѣбъ, вино, масло и дерево. Сердцевина ствола *Metroxylon*, образующаго цѣлые лѣса на Зондскихъ и Молуккскихъ о-вахъ, содержитъ питательный крахмалъ *саго*; мягкія стеблевая почки многія видовъ составляютъ вкусную овощь, *пальмовую капусту*, которую, однако, рѣдко употребляютъ, ибо вырѣзываніе почекъ неминуемо губитъ цѣнное дерево. Мясистый плодъ многихъ видовъ съѣдобенъ; *финики* служатъ главн. питателн. веществомъ въ Аравіи, Алжирѣ, Марокко, оазисахъ Сахары. Сѣмена, *зерна кокосовой П.-ы*, вначалѣ состоятъ почти цѣлкомъ изъ сладкой, жидкой эндоспермы (*кокосовое молоко*), познѣе дѣлающіяся твердыми и маслянистыми, также употребляются въ пищу и служатъ для приготовления *пальмового сахара* соку, изъ котор. готовятъ *пальмовое вино* или *пальмовый сахаръ*. Стволы и листья нѣкотор. видовъ даютъ *воскъ*. Волокна у основанія листовыхъ черешковъ даютъ крѣпкія, прочныя ткани; толстые стволы служатъ строительнымъ лѣсомъ, болѣе тонкіе идутъ на кровлю жилищъ, изготовленіе корзинъ, шляпъ, пальокъ, стрѣлъ, цыновокъ и проч.; твердый эндокарпій кокоса употребл. для токарныхъ работъ. Мясист. П. употребляются, какъ

декоративныя растенія. Въ древности пальмовыя вѣтви и листья служили символомъ побѣды.

Пальмъеръ, Луиджи, изв. итал. физикъ и метеорологъ, род. въ 1837 г. въ Фанкио, въ 1847 г. сост. проф. физики въ Неаполѣ, въ 1854 г. назнач. директоромъ метеорологич. обсерваторіи на Везувіи. Съ этого времени начинается его блестящая, часто сопряженная съ громадн. опасностью для жизни, дѣятельность по тщательн. изслѣдованію вулканич. явленій на Везувіи въ періоды его изверженій; результаты этой работы были ставы въ „*Annali dell'osservatorio meteorologico Vesuviano*“ и монографіи: „*Incendio Vesuviano del 26. avril 1872*“ и „*Il Vesuvio e la sua storia*“ (1880). Съ 1860 г. П., сост. также директоромъ физической обсерваторіи въ Неаполѣ. Крімъ того онъ изобрѣлъ много физич. и метеорологич. инструментовъ.

Пальцехридли, *Pterodactyl*, см. *птирозауръ*.

Пальцеходящія, *Digitigrada*, малоопиющіяся, кот. ходятъ, упираясь на пальцы; сюда относятся рысь, собака, гiena, кошка.

Палый, или *Палій*, Семенъ Ивановичъ, малорусскій казакъ, родомъ изъ города Борзны (Черниг. губ.); проникнутый глубокою ненавистью къ полякамъ и стремясь къ возсоединенію раздѣленной Украйны подъ властью Россіи, онъ бѣжалъ въ концѣ XVII в. въ Запорожье, откуда съ толпою удалцевъ пришелъ въ правобережную Украйну, принадлежавшую полякамъ, созвалъ выходцевъ изъ Молдавіи и Поднѣстровья и укрѣпился съ ними въ мѣстечкѣ Хвостовѣ; отсюда онъ въ 1688—89 г. нѣсколько разъ просилъ черезъ Мазепу царей Иоанна и Петра о принятіи его въ подданство. Не встрѣтивъ надлежащаго сочувствія своимъ планамъ со стороны московскаго правительства, дорожившаго миромъ съ Польшею, П. въ 1701 г., вмѣстѣ съ гетманомъ Самусемъ, сталъ во главѣ крестьянско-казачаго восстанія, вспыхнушаго въ западной (правобережной) Украйнѣ. Въ 1702 г. казаки овладѣли Бердичевомъ, послѣ чего восстаніе разлилось по Волини (гдѣ, однако, было скоро усмирено) и Подолью. Самусь взялъ Немировъ, П. овладѣлъ Бѣлою Церковью. Но зимою, когда казаки разошлись по домамъ, польскій гетманъ Синявскій напалъ на Самуся, взялъ Немировъ, потомъ Лыдыжинъ и постепенно, при помощи крайне жестокихъ мѣръ, усмиривъ все Подолье; но П. еще держался въ Бѣлой Церкви и не хотѣлъ сдавать ея, несмотря на требованія поляковъ и Петра, который и ранѣе, по просьбѣ поляковъ, склонялъ казаксъ къ миру. Тогда русское правительство, опасаясь, вслѣдствіе ложныхъ донесеній Мазепы, чтобы П. не перешелъ на сторону шведовъ, приказало Мазепѣ пригласить П.-я и арестовать его. По приглашенію гетмана П. прѣхалъ въ Бердичевъ въ юль 1704 г., здѣсь Мазепа напоилъ его пьянымъ, заковалъ и отправилъ въ Батурино, откуда его сослали въ Енисейскъ. Полѣ обнаружившейся измѣны Мазепы П. былъ возвращенъ и участвовалъ въ Полтавской битвѣ, хотя отъ старости и ссылки одряхлѣвъ такъ, что не могъ уже садиться на лошадь. — П., храбрый воинъ, врагъ поляковъ и Мазепы, — одна изъ любимыхъ личностей малорусскаго народнаго эпоса; его арестъ Мазепою и его участіе въ битвѣ со шведами часто воспѣваются въ пѣсняхъ *Украиныхъ*.

Палмонъ („борецъ“, см. *Левковел*).

Палмеръ (Palmer) 1) Эдуардъ Генри, извѣстный англійск. ориенталистъ, профессоръ арабск. яз. при эмбриджск. университетѣ, род. въ 1840 г., главн. образомъ путемъ самообразования приобрѣлъ обширн. эрудицію въ области восточн. языковъ, въ 1868—70 гг. принималъ участіе въ экспедиціяхъ на Синай и по пустынѣ Этъ-Ги и моавитскому плоскогорью, при началѣ Египетск. войны предпринялъ добровольно политич. миссію на Синайск. полуостр., но по дорогѣ былъ убитъ туземцами 22-го авг. 1882 г. Важнѣйш. труды: „Oriental mysticism“, „History of the Jewish nation“, „Maroun Alraschid“, „Simplified grammar of the Mindustani, Persian and Arabic“ и др. 2) П., Эрость Дуванъ, одинъ изъ лучшихъ съверо-американскихъ скульпторовъ, род. въ 1817 г., былъ нѣкоторое время плотникомъ и имѣлъ возможность упражняться въ рѣзбѣ по дереву. Съ 1846 г. П. отдался съ большимъ усердіемъ рѣзбѣ по камню. Оставивъ эти занятія по слабости глазъ, онъ обратился къ пластич. и моделировалъ бюсты своихъ дѣтей. Выполненные изъ мрамора, эти бюсты на выставкѣ въ нью-йоркской академіи рисованія имѣли выдающійся успѣхъ. Послѣ этого П.-омъ исполнено множество работъ: медальоны „Утренняя и вечерняя звѣзда“, бюсты „Смирненіе“, „Дѣти эмигранта“ и др. аллегорическія и реальныя фигуры.

Памиръ, плоскогоріе Центральной Азіи (4000 м. выс.), перебѣгается многими горными хребтами и представляетъ соединит. звено между Тянь-Шань и Гималайскими горами. Высоч. верш.—около 7000 м. П. представл. пустыню, съ рѣзкимъ климатомъ, страшными бурями и сѣвными заносами, въ слѣдствіе чего обитаніе здѣсь рѣшительно невозможно. Только лѣтомъ киргизы пригоняютъ сюда стада на пастбище. Фауна довольно богата (волки, медвѣди, олени, леопарды и пр.). Черезъ П. съ древнихъ временъ пролегали торговые и др. пути Центр. Азіи: римскіе купцы, христіанскіе и магометанскіе миссіонеры черезъ П. проникали въ последнюю. Сѣверный П. только въ послѣднее время достаточно изученъ; этому, между прочимъ, способствовала экспедиція ген. Скобелева (1875—76 гг.).

Пампа, территорія Аргентинской республики въ Южн. Америкѣ, вначалѣ обнимала всю область (49733 кв. килом. съ 21000 жит.), ограничиваемую пров. Буэносъ-Айресъ, Рио-Негро, Андами, Мендосой, Санъ-Луисомъ и Кордовой, но затѣмъ была раздѣлена на „Territorios nacionales“—„de la P.“ (къ сѣверу отъ Рио-Молорадо) и „del Rio Negro“ (между Колорадо и Рио-Негро). Первая носитъ вполне характеръ пампы, тогда какъ западн. часть Рио-Негро представляетъ благодатный холмистый край съ умѣр. климатомъ, хорошо орошенный, богатый лѣсомъ и вполне пригодный для колонизаціи. Изъ прежнихъ обитателей этой области, безпокоившихъ своими набѣгами населенныя части Аргентины, остались только манчанеросы на Западѣ. Граница охраняется рядомъ укрѣпленій вдоль Рио-Негро, между которыми самое значительное—Рока.

Пампасы, такъ назыв. обширныя, покрытыя густой травой равнины, составляющія большую часть поверхности Аргентинской републи. и перебѣченные рядами холмовъ или горъ. Почва П.-овъ не здѣсь одинакова: вост. часть представл. плодородн.

страну, западная, напрот.—безплодная солончаковыя степи, и потому рѣки несутъ здѣсь обыкновенно соленую воду; въ сухое время года, отъ октября до января, П. почти совершенно высыхаютъ въ слѣдствіе полного отсутствія атмосферн. осадковъ. Въ П.-ахъ водятся страусы, дикія собаки, кошки и пр. и пасутся огромныя стада лошадей, овецъ и рогат. скота. Населеніе П.-овъ состоитъ изъ многихъ племенъ, носящихъ общее названіе П.-скихъ индѣйцевъ.

Памплона 1) (*Помпаэло* древнихъ), укрѣпленн. главн. гор. испанск. провинціи Наварра, на р. Арга; дворецъ вице-короля, медицинско-фармацевтическ. коллегія, торговля виномъ; 25630 ж. 2) П., гор. въ Колумбіи, департ. Сантандеръ; 8261 ж.

Памфилія, въ древности часть малоазійск. побережья, заключенная Ликией и Киликіей и пролегавшая вдоль *Памфилискаго моря* (нынѣ зал. *Адалия*). Раздѣляя историч. судьбы всей Малой Азіи, П. была послѣдовательно подъ персидск., македонск. и сирійск. владычествомъ, затѣмъ вошла въ составъ Пергамск. царства и въ 120 г. до Р. Х. сдѣлалась римск. провинціей. Населеніе, представлявшее смѣсь туземцевъ съ пришлыми киликійцами и греками, нравами и обычаями напоминало иудейскіе и въ широкихъ размѣрахъ промышленно морск. разбоємъ. Важнѣйш. горда этой гористой по преимуществу страны, наполненн. системою Тавра,—Атталейя (Адалия), Сиде (Эски-Адалия), Кибира, Аспенда, Перге, Силлонтъ.

Памфилъ, греческій живописецъ, родомъ изъ Македоніи, жилъ въ 390—350 гг. до Р. Хр. Съ своимъ учителемъ Евпомпомъ П. былъ основателемъ Сикуіонской школы. Онъ выдавался среди современниковъ своимъ научнымъ образованіемъ. П. первый изучалъ методически искусство и примѣнялъ свои теоретическо-геометрическія знанія къ рисункамъ.

Памфлетъ, небольшая брошюра или рукописное сочиненіе, написанное на чисто современную, обычных. политическую, тему полемическаго характера.

Память, функція ума, состоящая въ сохраненіи и воспроизведеніи полученныхъ впечатлѣній. Дѣятъ П.-и, подобно вѣсѣмъ психическимъ актмамъ, имѣютъ двѣ стороны: физиологическую и психологическую. Первая въ настоящее время еще мало изучена. Основаніе ея должно искать въ тѣхъ измѣненіяхъ раздражимости, которыя облегчаютъ возвращеніе развъ бывшихъ раздраженій (Вундтъ). Вторая—болѣе извѣстна. Общимъ ея условіемъ является степень недѣльности бывшаго впечатлѣнія. Сцены, лица и опыты нашего отдаленнаго прошлаго по большей части пропадаютъ для насъ. Но, кромѣ этого общаго условія для возможности воспроизведенія впечатлѣній, существуютъ болѣе спеціальныя условія: а) глубина впечатлѣнія, б) сила ассоціацій. Глубина впечатлѣнія обуславливается: 1) вниманіемъ, 2) степенью интереса, возбуждаемаго предметомъ, 3) интенсивностью чувства удовольствія или неудовольствія, сопутствующаго данному впечатлѣнію, 4) отчетливостью впечатлѣнія, 5) состояніемъ души въ моментъ воспріятія даннаго впечатлѣнія, т. е. свѣжестью мозга, необходимою для глубокости и прочныхъ отпечатковъ впечатлѣній, 6) длительностью воспріятія впечатлѣній и 7) многократностью впечатлѣнія,—большинство событій нашей жизни забыв-

ается именно потому, что никогда не повторяется въ совершенно одинаковой формѣ. Но для воспроизведенія впечатлѣнія недостаточно еще одной глубины послѣдняго, — необходимо еще присутствие въ данную минуту какого-либо факта или обстоятельства, существовавшего ранѣе или имѣющаго какое-л. отношеніе къ воспроизводимому впечатлѣнію. Условіями этого рода, способствующими воспроизведенію впечатлѣнія, являются разнаго рода ассоціаціи. Эти ассоціаціи могутъ вызывать въ нашей П-и образы или безсознательно, помимо нашей воли, что собственно и составляетъ актъ П-и, или же при участіи нашей воли и нашего сознанія, и такой актъ наз. *припоминаніемъ*. П. составляетъ одинъ изъ необходимыхъ элементовъ мышленія; безъ П-и не могло бы быть никакого познанія.

Панагіа, небольшою круглой образъ Спасителя или Божіей Матери, носимый архіереями на груди въ знакъ постоянного памятованія о Богѣ.

Панаева, Авдотья Іоакимовна (дочь извѣстнаго актера Брянскаго), жена Ивана Ивановича П.-а (вплослѣдствіи, по второму мужу, *Головачева*), рус. писательница, подъ псевдонимомъ *Станицкой* писала повѣсти и романы. Изъ нихъ извѣстны: „Семейство Тальниковыхъ“ (въ 1848 г.) и два большихъ романа, написанныхъ вмѣстѣ съ Некрасовымъ — „Три страны свѣта“ и „Мертвое озеро“. Послѣдніе не отличаются ни особенною талантливостью, ни правдивостью. Самостоятельныя же произведенія П.-ой, хотя и не поражали типичностью образовъ и жизненностью содержанія, пользовались въ свое время извѣстнымъ значеніемъ благодаря зарождавшемуся въ то время модному „женскому вопросу“. Въ концѣ 60-хъ годовъ П. была совѣтъ забыта, и только въ концѣ 80-хъ годовъ она снова обратила на себя вниманіе съ выходомъ въ свѣтъ ея „Воспоминаній о людяхъ 40-хъ и 60-хъ годовъ“, которыхъ она могла хорошо знать, стоя близко къ редакціи „Современника“. Воспоминанія эти, заключающія много характерныхъ и цѣнныхъ данныхъ, однако страдаютъ иногда излишнимъ субъективизмомъ. Ум. 30 марта 1893 г. лѣтъ 70 отъ роду.

Панаевъ 1) Владимір Ивановичъ, рус. поэтъ, род. въ 1792 г. въ г. Перми, воспитывался въ казан. унив. Провелъ дѣтство свое среди деревенской природы, въ тихомъ семейномъ кругу, подъ надзоромъ матери. П. навсегда сохранилъ склонность къ идиллическому настроенію. Эта черта въ его характерѣ отразилась на всей его поэтической дѣятельности. Первое произведеніе его было идиллія. Державинъ, звышій родственникомъ П.-а, одобрилъ его первые опыты и посоветовалъ ему ознакомиться съ произведеніями швейцарскаго поэта Геснера, который съ тѣхъ поръ и сдѣлалъ его избранникомъ образомъ. Перѣхавъ въ 1817 г. въ Петербургъ, онъ напечаталъ въ „Сынѣ Отечества“ свои первыя идилліи, обративши на себя вниманіе, а въ 1820 г. онъ издалъ „Идилліи“ отдѣльной книжкой, встрѣченной похвалами критики и удостоенной золотой медали отъ Россійской академіи. Кромѣ идиллій П. написалъ нѣсколько похвальныхъ словъ (императору Александру I, Державину, Кутузову) и повѣстей („Иванъ Костанъ“). Этимъ и закончилась его литературная дѣятельность: послѣднюю половину жизни онъ посвятилъ исключительно госу-

дарственной службѣ. Вплослѣдствіи онъ былъ избранъ въ ордин. академики и въ почетн. члены казан. унив. и разн. ученыхъ обществъ. Ум. въ 1859 г. 2) П., Иванъ Ивановичъ, племянникъ предъидущаго, русскій беллетристъ и журналистъ, род. въ 1812 г., воспитаніе получилъ въ благородномъ пансіонѣ при петербургскомъ университетѣ. Писалъ повѣсти, рассказы („Онаръ“, „Провинціальныя львы“ и пр.) изъ великосвѣтско-петербургской жизни, обличительнаго характера а также стихотворныя пародіи и сатирическіе фельетоны подъ псевдонимомъ „Новаго поэта“ (въ „Современникѣ“). Всѣ они не отличались ни особенною талантливостью, ни глубиной содержанія, но, тѣмъ не менѣе, охотно читались въ свое время благодаря легкому языку, игривому тону и современности затрогиваемыхъ темъ. Наиболѣе же извѣстенъ П., какъ соредаторъ съ Некрасовымъ въ „Современникѣ“, который они возобновили послѣ Плетнева въ 1847 г. и который вскорѣ приобрѣлъ такую широкую извѣстность, а также и по своимъ связямъ почти со всѣми знаменитыми литераторами того времени. Благодаря этому онъ могъ написать очень любопытныя и цѣнныя для характеристики той эпохи „Литературныя воспоминанія“ (о Гоголѣ, Аксаковѣ, Щепкинѣ, Грановскомъ, Герценѣ, Бѣлинскомъ, Некрасовѣ, Катковѣ, Краевскомъ и др.).которыя печатались ранѣе въ „Современникѣ“, а затѣмъ изданы отдѣльно. Полное собраніе соч. его изд. въ 1860 г., въ Спб., и въ 1888 г., въ 6 томахъ.

Панамакскій перешеекъ соединяетъ Сѣв. и Южн. Америку и отдѣляетъ Атлантическ. ок. отъ Тихаго; самая узкая (55 км.) часть его находится между г. Панамою и бухтой Лимонъ. Сѣв.-зап. часть перешейка прорѣзываютъ Кордильеры Южн. Америки, имѣющія здѣсь наименьшую высоту. — Плоск. прорытія Панамакскаго перешейка не новы, но попытка осуществитъ его могла быть сдѣлана лишь при новѣйшихъ успѣхахъ техники и послѣ удачи Суэзскаго предпріятія. Въ 1878 г. колумб. правительство выдало концессию на постройку судоходн. канала офицеру франц. флота Наполеону Бонап. Визе (Wuse), сыну принцессы Летиціи Бонапартъ; въ мартѣ 1881 г. Фердинандъ Лессепсъ учредилъ съ этой цѣлью „Compagnie Universelle du Canal interocéanique de P.“ съ капиталомъ въ 300 милл. фр. (концессія была куплена Лессепсомъ за 10 м. фр.). Между тѣмъ уже по предварит. расчету назначенной для этого технич. комиссіи постройка должна была потребовать около 1500 м. фр., такъ какъ, по настоянію Лессепса, рѣшено было строить каналъ безъ шлюзовъ, съ постояннымъ уровнемъ. Лессепсъ, однако, твердо вѣрилъ въ свою счастливую звѣзду и приступилъ къ работамъ, надѣясь доставать, по мѣрѣ нужды, необходимые капиталы путемъ выпуска облигацій. Каналъ долженъ былъ идти отъ г. Колонъ при Атл. ок., достигнуть Велик. океана въ 4 километр. къ западу отъ гор. П., имѣть 75 килом. въ длину и 56 метровъ въ ширину (въ гористыхъ мѣстахъ — 22 м.), при средней глубинѣ въ 8,5 мет. Наибольшія трудности предстояли тамъ, гдѣ мѣстность становится возвышенною, а почва каменистой (особенно въ участкѣ Матачинъ—Ріо-Гранде). Въ концѣ 1883 г. работы поглотили уже 1400 милл. фр., а де-жонца было еще очень

даже; пришлось отказаться и от мысли строить каналъ безъ шлюзовъ. Компания вынуждена была, наконецъ, прекратить платежи по купонамъ и другимъ обязательствамъ; судъ объявилъ въ февр. 1889 г. Общество закрытымъ и назначилъ ликвидаторевъ. Слухи объ огромныхъ злоупотребленіяхъ въ Панамскомъ предіриятіи циркулировали давно, но лишь въ 1892 г. франц. палата депутатовъ, подъ давленіемъ обществ. мнѣнія и жалобъ многочисленныхъ жертвъ этой аферы, назначила комиссію для разслѣдованія дѣла. Въ результатъ были преданы суду и признаны виновными въ мошенничествѣ и нарушеніи довѣрія директоры компании (Федлианъ Лессепъ и сынъ его, Шарль, баронъ Котто, Фонтанъ) и подрядчикъ, изв. Эйфель. Вмѣстѣ съ тѣмъ во время процесса (нач. 1893 г.) и въ парлам. комиссіи выяснилось, что руководители Пан. компании, желая заручиться содѣйствиемъ печати и политич. сферъ, тратили баснословныя суммы на подкупъ ихъ. Въ этомъ скандальномъ дѣлѣ были болѣе или менѣе скомпрометтированы всѣ важнѣйшіе органы печати, доселѣ слышавшіе независимыми, многие выдающіеся финансисты, депутаты, министры и пр. (изъ нихъ лишь немногія должности. лица были судимы въ мартѣ 1893 г.). Панамскій процессъ наглядно доказалъ, насколько живучъ еще вызванный режимомъ второй имперіи глубокий упадокъ общественной нравственности среди правящихъ классовъ Франціи. — Первоначальный 12-лѣтній срокъ концессіи истекъ, но колумб. правительство продолжило его съ тѣмъ, что если къ 31 окт. 1894 г. бюджетъ основана новая компания, ей будетъ дано 10 лѣтъ на окончаніе канала. — П. п. составл. департаментъ (82 600 кв. км. съ 285 000 ж., изъ которыхъ 60% бѣлыхъ) республ. Колумбіи; отсюда вывозятся: кожи, сало, сушен. говядина, индиго, кофе, коксовые орѣхи, жемчугъ и пр. *Главн. гор.* — *Панам.* живописно расположен. при *Г-скомъ заливѣ*; 20 000 ж. Въ 1825 г. здѣсь былъ открытъ генеральный конгрессъ южно-америк. республикъ.

Панаро, рѣка въ Сѣв. Италиі, беретъ начало въ Тосканскихъ Аппенинахъ и послѣ 170 км. теченія впад. въ р. По.

Панацея (греч. *Παναχαια*, отъ *πᾶν*, все, и *ἄχος*, лѣкарство), по мнѣнію греч. схоластовъ дочь бога Эскулапа, олицетвореніе врачевной силы; въ средніе вѣка алхимиками такъ назывались различн. средства, которыя, будто бы, могли исцѣлять отъ всѣхъ болѣзней (напр., *P. antimonialis*—простая сѣрнистая сурьма, *P. mercurialis*—наломель, и т. п.); въ переносномъ смыслѣ—вообще универсальное средство отъ всякихъ золъ и бѣдствій.

Панаэнез (греч. „праздникъ всѣхъ воиновъ“), древнѣйшее религиозно-политич. празднество аеинянъ въ честь покровительницы ихъ города, богини Аеины. По преданію, оно было основано царемъ Эрехтеемъ и преобразовано Тезеемъ. Первоначально П. состояли только изъ конныхъ состязаній; въ 566 г. Пизистратъ прибавилъ къ послѣднимъ гимнастическія, а въ 446 г. Периклъ ввелъ еще музыкальныя состязанія, происходившія въ Одеонѣ. П. распадался на большія и малыя; вторыя справлялись ежегодно, первыя—разъ въ 5 лѣтъ, въ 3-й годъ Олимпиады. Празднество продолжалось 3 дня; малыя П. состояли изъ однихъ состязаній, боль-

шія заканчивались торжественнымъ шествіемъ, въ которомъ принимало участіе все населеніе Аеинъ, и большимъ жертвоприношеніемъ (гекатомбой).

Панага, рѣка въ вост. Африкѣ, протекающая по нѣмецк. владѣніямъ и области Занзибарскаго султана, впад. къ сѣв. отъ Занзибара, подъ 5°29' ю. ш., въ Индійскій океанъ; а истоки ея берутъ начало отъ южной покатости Килима-Нджора; длина ея достиг. 450—500 км. Влѣво отъ устья П., на берегу, лежитъ *городъ П.*, съ гаванью.

Пантеоненіи (отъ греч. *πανθεώνιον*, „всегреческій“), празднество, которое ежегодно справлялось (сначала на о-вѣ Эгинѣ, а со временъ Адриана—въ Аеинахъ) въ честь Зевса, какъ общезлліанскаго божества.

Пантеогенезисъ, гипотеза, предложенная Дарвиномъ для объясненія явленій числѣбственности; по этой гипотезѣ изъ всѣхъ клѣтокъ тѣла и даже ихъ частей постоянно отдѣляются маленькія частички, кот. циркулируютъ въ тѣлѣ и служатъ для образованія половыхъ клѣтокъ. Этимъ и объясняется врожденныя физиологич. и патологич. качества. Такъ какъ эта гипотеза не опирается на факты, то въ настоящее время она почти всеміи оставлена.

Пандавовія, *Pandanus*, сем. одноствѣнольныхъ, порядка початковѣтныхъ; древесныя растенія, съ прямымъ или вильчато-развѣтвленнымъ стволомъ. Длинные, узкіе листья сидятъ на концахъ вѣтвей 3 густыми рядами. Стволы часто поддерживаются многочисленными воздушными корнями. Плодъ—костянки или ягоды, сростаются въ сборные плоды. Около 80 видовъ въ Индіи и на окружающіхъ о-вахъ. Ископаемыя найдены въ мѣловой и юрской формаціяхъ.

Пандауусъ, *Pandanus*, родъ семейства пандановыхъ; многолѣтн. растенія, съ древеснымъ стволъ, простымъ или развѣтвленнымъ стволъ, покоящимся на системѣ воздушныхъ корней; большіе простые, линейные листья, расположенные тройною спиралью; однодомные цвѣтки, мужскіе въ развѣтвленныхъ, женскіе въ неразвѣтвленныхъ початкахъ; плодъ—одно- или многогнѣздная костянка. Около 60 видовъ въ теплыхъ странахъ восточнаго полушарія. — *P. utilis*, шарообразные, похожіе на апельсинъ, плоды съѣдобны; изъ листьевъ получаютъ волокна, изъ которыхъ изготовляется матеріалъ для упаковки. — *P. odoratissimus*, большіе, шарообразные, желтоватые или красноватые плоды; культивируется въ Китаѣ, Индіи, на о-вахъ Южн. океана, какъ важное народное пищевое средство; встрѣчается въ нашихъ оранжереяхъ. — *P. javanicus* очень красивое растеніе.

Пандарей, въ греческ. мифологіи сынъ Меропа, превращенный въ камень на о-вѣ Сициліи за участіе въ хищеніяхъ Тантала, именно за похищеніе золотой собаки, охранявшей входъ въ храмъ Зевеса на Критѣ.

Пандаруръ, гор. въ индо-британ. президентствѣ Бомбей, на р. Бима; индуск. храмъ, привлекающій ежегодно болѣе 200 000 пилигрим.; 16910 ж.

Пандекты (*Pandectae* или *Pigesta*), см. *Corpus juris civilis*.

Пандемія, эпидемическая или эндемическая болѣзнь, захватывающая цѣлыя страны, цѣлыя народности.

Пандора (собств. „одаренная всеміи“, отъ греч.

ся. *πᾶς*, каждый, и *δωρεῶμαι*, дарю), имя женщины, въ созданіи которой, по греческому мнѣю, принимали участіе всѣ боги. Гефестъ образовалъ ее изъ земли и воды, далъ ей человѣческой голосъ, силу и наружность прекрасной дѣвы, Афродита сообщила прелесть и грацію, Афина — способность къ женскимъ рукодѣліямъ, Гермесъ — смѣлость и искусство дурачить мужчинъ. Епимеею („страсть“), къ которому привелъ ее Гермесъ, далъ себя одурочить и принялъ ее, несмотря на предостереженіе своего брата Прометея („разумъ“); тогда настала конецъ счастливой жизни людей: Пандора, подстрекаемая любопытствомъ, подняла крышку съ ларчика бѣдствій, и оттуда вылетѣли всѣ бѣды, которыя съ тѣхъ поръ и живутъ между людьми; когда Пандора захлопнула крышку, въ ларчикѣ оставалась уже только одна сбавчивая надежда.

Пандрозосъ, въ греческ. мивологій дочь Кекропа, богиня росы, культу которой былъ посвященъ особый храмъ — *Пандрозій*, находившійся въ афинскомъ Акрополѣ, рядомъ съ храмомъ Афины — Полады.

Пандуры, первоначально просто тѣлохранители на службѣ у венгерскихъ магнатовъ, съ начала войны за австрійск. наслѣдство (1741 г.) получили въ Славоніи, гл. обр. благодаря усиліямъ барона Франца Трепка, организацію легкой иррегулярной пѣхоты съ восточнымъ вооруженіемъ, пополнявшейся изъ венгерцевъ, далматовъ и сербовъ и оказавшей не мало услугъ австрійцамъ какъ въ упомянутую войну, преимуществ. въ кач. партизанскихъ отрядовъ, такъ и въ Семилѣтнюю, когда они были переформированы въ армейск. пѣхотн. полкъ; П. входили также въ составъ пограничной милиціи; послѣдствіи названіе это исчезло. Въ Россіи, именно въ 1751—64 гг., была также сдѣлана попытка организовать т. наз. *пандурскіе полки*, оставленная послѣдствіи.

Панегирікъ (греч.), въ древности рѣчь, произносимая передъ многочленнымъ собраніемъ и имѣющая цѣлью прославить подвиги народа, чтобы этимъ возбудить въ немъ патріотизмъ и воодушевленіе; таковы были П. и Горгія, Лизія, Изократа. Позже, особенно въ Римѣ, подъ П.-омъ стали разумѣть похвальное слово въ честь какого-нибудь отлѣннаго лица; таковъ П. Плинія Младшаго въ честь Траяна. Въ настоящее время П.-омъ называютъ всякую вообще похвалу, особенно неумѣренную.

Panem et circenses (лат.), „хлѣба и зрѣлищъ“ (ludi circenses назыв. въ Римѣ происходившія въ Circus Maximus любимыя народныя игры), лозунгъ черни въ древнемъ Римѣ.

Панетейзмъ, философское ученіе, по которому все разнообразіе конечныхъ міровыхъ явленій объединяется въ одно гармоничное цѣлое въ безконечномъ, которымъ является Богъ. Основателемъ П.-а былъ нѣм. философъ Карлъ Христіанъ Фридрихъ Краузе (см. это сл.).

Панетій (Panaetius), стоикъ, род. ок. 180 г. до Р. Х. на о-вѣ Родосѣ, образованіе получилъ въ Афинахъ у Антипатра Тирскаго, но большую часть жизни провелъ въ Римѣ, гдѣ пріобрѣлъ много выдающихся учениковъ, и значительно содѣйствовалъ укрѣпленію стоической школы. Позже онъ снова вернулся въ Афины и до глубокой старости

стоялъ во главѣ школы стоиковъ; ум. ок. 100 г. до Р. Х. Придерживаясь основныхъ идей стоической философіи, онъ смягчалъ ея крайности и во многомъ приближался къ школѣ перипатетиковъ. Его главнымъ сочиненіемъ считалась книга „Объ обязанностяхъ“, которую Цицеронъ обработалъ для римлянъ въ первыхъ 2-хъ книгахъ „De officiis“; до насъ дошли лишь небольшие отрывки.

Паникадило, или *панникадило*, см. *кандила*.

Панини, санскритскій грамматикъ IV в. до Р. Хр. Его грамматика, по отзыву Макса Мюллера, представляется до совершенства доведенный чисто эмпирической анализъ языка; не только превосходящаго это, но даже сколько-нибудь подобнаго сочиненія нѣтъ ни въ какой другой литературѣ. О П. см. книгу Гольдштюкера: „Panini, his place in Sanskrit literature“ (1860).

Панины, изв. дворянскій родъ, происходящій отъ итал. фамиліи Панини изъ Лукки. Замѣчательны: 1) П., Никита Ивановичъ, графъ, род. въ 1718 г., сначала служилъ въ военной службѣ, потомъ въ придворной, изъ кот. перешелъ на дипломатическую; въ 1747 г. былъ назначенъ посланникомъ въ Копенгагенъ, въ 1749 г. — въ Стокгольмъ, съ 1763 г. — канцлеромъ; въ этомъ званіи П. заключилъ Кучукъ-Кайнарджійскій миръ съ Турціею, окончивъ несогласія съ Даніею, изъ-за Гольштиніи, достигъ возведенія на польскій престолъ Станислава Понятовскаго (1764) и присоединенія Бѣлоруссіи (1772). Въ 1780 г., по мысли П.-а, созданъ извѣстный актъ о *вооруженномъ нейтралитетѣ*, которымъ оградились торговые интересы мирныхъ государствъ отъ нанесенія ущерба со стороны воюющихъ. Актъ, впрочемъ, въ значительной мѣрѣ остался лишь бумажнымъ документомъ, мало измѣнивъ прежній порядокъ дѣлъ. П. въ 1760—73 гг. состоялъ воспитателемъ вел. кн. Павла Петровича. Въ 1767 г. возведенъ въ графское достоинство. Ум. въ 1783 г. 2) П., Петръ Ивановичъ, братъ предыдущаго, одиакъ изъ лучшихъ русскихъ полководцевъ, род. въ 1721 г.; въ 1742 г. подъ Выборгомъ прекратилъ возмущеніе гвардіи, намѣревавшейся перейти въѣхъ иностранцевъ въ русск. армію; въ 7-лѣтнюю войну особенно отличился при Гроссѣ-Егерндорфѣ и при Цорндорфѣ, гдѣ онъ съ незначительной горстью людей, оставшихся у него (изъ 7 тыс. въ его дивизіи было убито 6 т.), и несмотря на тяжкую рану, удерживалъ позицію до конца битвы; былъ главнымъ виновникомъ побѣды подъ Куннерсдорфомъ, участвовалъ въ занятіи Берлина и управлялъ затѣмъ Пруссіей въ званіи кѣнигсбергск. ген.-губ. Въ 1769 г., во время турецкой войны, онъ командовалъ 2-ой арміей, нѣсколько разъ разбилъ турокъ и обратилъ на себя всеобщее вниманіе замѣчательной осадой Бендеръ. Во время той же войны онъ переговорами склонилъ татаръ бунджаскихъ, бѣлгородскихъ и едесанскихъ признать надъ собою власть Россіи. Въ 1774 г. П., назначенный командиромъ всѣхъ войскъ, посланныхъ противъ Пугачева, въ 1 мѣс. успокоилъ государство. П. первый ввелъ въ русскій арміи егерей и легкую конную артиллерию. Ум. въ 1789 г. 3) П., Викторъ Никитичъ, графъ, русскій государств. дѣятель, род. въ 1801 г., служилъ сперва въ министерствѣ иностр. дѣлъ, потомъ при государств. канцеляріи и въ министерствѣ юстиціи. Въ 1839 г. онъ

былъ назначенъ управляющимъ министерствомъ, а въ 1841 г. — министромъ юстиціи; на этомъ посту онъ оставался до 1862 г., при чемъ съ 1860 г. былъ, кромѣ того, предѣдателемъ редакціонныхъ коммисій. П. придерживался взглядовъ, совершенно противоположныхъ взглядамъ его предшественника Ротостова, и всѣми силами старался затормозить дѣло освобожденія крестьянъ, но, не рѣшаясь сопротивляться ясно выраженнымъ намѣреніямъ императора Александра II, долженъ былъ уступить. Въ 1864—1867 гг. онъ былъ главноуправляющимъ 2-го отдѣленія собственной Е. И. В. канцеляріи. Ум. въ 1874 г.

Панипатъ гор. въ индо-британ. провинціи Пенджабѣ; 25 022 ж., больш. часть котор. — магометане.

Панихида, краткое богослуженіе, совершаемое надъ тѣломъ умершаго ежедневно до его погребенія, въ 9-й и 40-й день его смерти и ежегодно въ день его именинъ, рожденія и смерти.

Паническій, см. *Панъ*.

Паніонія (греч.), въ древней Греціи празднество въ честь Посейдона, ежегодно справлявшееся союзомъ 12-и іонійскихъ городовъ у союзаго храма близъ Микале, въ Малой Азіи. Съ празднествомъ были соединены состязанія.

Панкреатинъ ферментъ, получаемый изъ поджелудочной железы и превращающій бѣлковыя тѣла въ пептоны; употребляется въ формѣ питательныхъ клистировъ при расстройствѣхъ пищеваенія, вызванныхъ атрофіей или ослабленіемъ дѣятельности поджелудочной железы, при атонической диспепсїи, рахитѣ, золотухѣ, малокровїи, бугорчаткѣ, послѣ лихорадочныхъ болѣзней.

Паннонія, въ древности страна, получившая названіе отъ населявшаго ее воинственнаго и свободнolibного, но мало культурнаго, иллирійск. племени *паннонцевъ*, въ послѣдствїи слившихся съ примысли кельтск. элементомъ, и обнимавшая восточ. часть современн. Австріи, Штейермаркъ, часть Країны и Венгріи (между Дунаемъ и Савою), Славонїи и сѣверн. край Босніи. Съ 35 г. до Р. Х. П. была постепенно завоевана римлянами и обращена въ провинцію; затѣмъ послѣдовательно находилась подъ властью византїйцевъ, гунновъ, остготовъ, лангобардовъ и (приблизит. съ 568 г.) оборовъ. П. представляетъ равнину, прорѣзанную цѣпями невысокихъ холмовъ и только съ сѣв.-зап. и юга ограниченную горами. Въ древности главн. продуктомъ страны былъ лѣсъ; ея минеральн. богатства еще не были извѣстны. Значительнѣйш. рѣки: Danubius (Дунай) съ притоками Arrabo (Раабъ), Pravaus (Драва) съ притокомъ Murus (Муръ), Sava (Сава) съ притокомъ Colaris (Кульца). Значительнѣйш. города: Undobonna (Вѣна) Arrabona (Раабъ), Tauropum (Землинъ) и др.

Паноптикумъ (греч.), названіе коллекцій, заключающихъ въ себѣ всевозможные предметы, такъ или иначе интересныя для нагляднаго и экспериментальнаго ознакомленія съ различными отраслями знанія (аппараты, восковыя фигуры и т. п.).

Панорама, переспективное изображеніе какогонибудь ландшафта или вообще предметовъ на вогнутой цилиндрической поверхности, при чемъ на зрителя, помѣщеннаго по оси этого цилиндра, изображенные предметы производятъ впечатлѣніе дѣй-

ствительныхъ. Для усиленія оптическаго обмана при устройствѣ П-ы пользуются искусственнымъ освѣщеніемъ и декораціями изъ различныхъ предметовъ, дополняющихъ иллюзію. Часто подъ именемъ П-ы разумѣютъ изображенія различныхъ видовъ, разматриваемыхъ при искусственномъ освѣщенїи черезъ увеличительныя стекла, при чемъ они кажутся въ натуральную величину (т. н. *панкосморамы*). Появленіе первой П-ы относится къ 1787 году.

Папротъ, важный торговый гор. въ индо-британск. президентствѣ Мадрасъ, при Южно-Индїйской ж. д.; 20 172 ж.

Панселинъ, Мануиль, родомъ изъ Солуна, даровитый византїйскїй живописецъ, жилъ и работалъ върѳотѣ, въ XVI в. Прозваніе Панселинъ, г. е. „полная луна“, носитъ потому, что, блистая своими знаніями до такой степени, что его сравнивали съ луною въ полномъ сїяніи“. П-у приписываютъ много иконъ и стѣнныхъ изображеній на Аeonѣ и въ Солуни; въ нихъ болѣе, чѣмъ въ изображеніяхъ другихъ современнѣхъ художниковъ, естественности и выразительности. Установленныя П-омъ правила получили въ послѣдствїи значеніе закона

Павлавизмъ Со 2-й половины XVIII в. замѣчается пробужденіе національнаго чувства у большинства славянскихъ народностей. Народы, которые казались, совершенно утратили свою духовную самостоятельность, точно пробужденные отъ долгой спячки, начинаютъ интересоваться своей исторїей, подводить итоги прожитому, мечтаютъ о славныхъ временахъ, когда они были свободны, и даже видятъ возможность новой свободы въ будущемъ. Въ большинствѣ случаевъ дѣло ограничивалось одними научными изслѣдованіями, собираніемъ остатковъ прошлаго, и только сербы да хорваты рѣшились съ оружіемъ въ рукахъ отстаивать свою самостоятельность — первые противъ турокъ, вторые, въ 1848 г., противъ венгровъ. Несмотря на это, пробужденіе національности было не безрезультатно: по говоря уже объ обогащенїи науки многими важными открытіями, оно заставило образованные классы открыть глаза на нужды народа и, прежде всего, позаботиться объ его просвѣщенїи. Особенно усилилось это движеніе среди западныхъ славянъ въ 1-й четверти XIX в., когда оно нашло могучую поддержку въ двухъ направлѣніяхъ тогдашней мысли: въ національномъ романтизмѣ, охватившемъ чуть не всю Европу и оказавшемъ сильное вліяніе на развитіе европейской науки и литературы, и въ либеральнахъ стремленіяхъ молодежи, опиравшихся на тотъ же принципъ національности. Къ этому времени относится начало дѣятельности Шафарика, Палацкаго, Ганки, Коллара и другихъ главнѣйш. представителей чешскаго Возрожденія, — дѣятельности, проявившейся преимущественно въ разработкѣ исторїи, литературы и этнографїи не только чеховъ, но и другихъ славянъ. Изученіе прошлаго всѣхъ славянскихъ племенъ привело къ убѣжденію въ ихъ родственности и прошлой солидарности, въ одинаковости ихъ прежней судьбы и духовнаго развитія, и тѣмъ самымъ обосновало и усилило возникшія еще раньше общеславянскія симпатїи. Къ 30-мъ гг. уже является сложившимся П. — въ видѣ требованія взаимности славянскимъ племенъ и ихъ

духовной солидарности. Этот литературный П., высказанный наиболее ярко Колларомъ („Дочь славы“, „О литературной взаимности между различными племенами и нарѣчiami славянскаго народа“ и др.), былъ встрѣченъ съ большимъ сочувствiемъ и прiобрѣлъ много сторонниковъ. Но все ограничилось одними сочувствiями, и при первой попыткѣ свести дѣло на практическую почву оно оказалось очень труднымъ. Самъ Колларъ предполагалъ, что каждое племя сохранитъ свой языкъ и литературу и въ то же время сможетъ ознакомиться съ языками и литературами другихъ племенъ. Нечего и говорить, что подобное средство возможно только для немногихъ единичныхъ личностей, и потому, въ силу его непригодности, было выставлено новое требованiе—общеславянскаго литературнаго языка, причемъ въ качествѣ такого предлагалась обыкновенно русскiй. Это рѣшенiе тоже оказалось неудобнымъ, потому что, помимо трудности его выполненiя, пробудившееся национальн. чувство требовало сохранения для каждаго племени его собственнаго языка. Такимъ образомъ оказалась неразрѣшимой самая первая, элементарная задача П.-а. Въ области чисто литературной П. перешелъ на почву политическую и создалъ грандиозные планы объединенiя всѣхъ славянъ въ одно государство. Здѣсь всего ярче выяснилась неопредѣленность П.-а и крайняя гуманность его содержания: въ то время какъ одни панслависты мечтали только о литературной взаимности славянъ или, самое большее, о временной нравственной или материальной поддержкѣ нуждающемуся племени, другiе требовали немедленнаго объединенiя всѣхъ славянъ или, по крайней мѣрѣ, значительной ихъ части. Самыя основанiя, на которыхъ должно было бы произойти объединенiе, предлагались различныя, и настолько различныя, что ихъ невозможно было примирить. По мнѣнiю однихъ, объединенные славяне должны были составить федерацию съ соблюденiемъ полной равноправности и внутренней самостоятельности отдѣльныхъ племенъ;—по мнѣнiю другихъ, все племена должны сгруппироваться вокругъ одного центра (Россiи) и ассимилироваться съ нимъ. Одни предлагали объединить всѣхъ славянъ, другiе исключали Россiю, третьи мечтали объединенiя однихъ австрiйскихъ славянъ, четвертые—однихъ сербовъ (пансербизмъ). Единственной общей чертой всѣхъ этихъ проектовъ было то, что они навсегда остались въ области поэтическихъ мечтанiй и громкихъ фразъ и никогда не переходили на практическую почву. Единственными попытками къ выясненiю общихъ нуждъ славянства были два славянскихъ съѣзда—въ Прагѣ (въ 1848 г.) и въ Москвѣ (въ 1867 г.); но и они не помогли дѣлу, пот. что на нихъ присутствовали представители не всѣхъ племенъ, и присутствовавшiя лица не пришли ни къ какому окончательному соглашенiю. Въ низшихъ слояхъ населенiя П. никогда не пользовался успѣхомъ; причина этому заключается въ томъ, что панслависты, мечта о политическомъ или литературномъ объединенiи славянскаго мiра, за немногими исключенiями совершенно упускали изъ виду необходимость предварительной переработки внутренняго строя жизни отдѣльныхъ племенъ; а между тѣмъ эта сторона вопроса наиболее и даже, пожалуй, исключительно

интересуетъ простой народъ. Только среди южныхъ славянъ были замѣтны иногда симпатiи если не ко всему славянскому мiру, то, по крайней мѣрѣ, къ Россiи, съ которою имъ приходило довольно часто стиливаться и въ которой они видѣли средство избавленiя отъ иноплеменнаго ига.—Въ Россiи П. возникъ самостоятельно: уже Каразинъ и Броневскiй въ запискахъ, поданныхъ въ министерство иностранныхъ дѣлъ въ 1804 и въ 1807 гг., доказывали возможность и необходимость объединенiя славянъ Каразинъ говорилъ только про южныхъ славянъ, Броневскiй же принималъ во вниманiе также и западныхъ. Въ 1812 г. самъ императоръ Александръ I мечталъ объ объединенiи южныхъ славянъ въ союзъ съ Россiей, надѣясь этимъ отвлечь на время войны часть австрiйскихъ и французскихъ войскъ. Въ 1818 г. основалась въ Кiевѣ масонская ложа „Соединенныхъ славянъ“, а въ 1823 г.—недолго просуществовавшее общество того же имени, о дѣятельности которыхъ, къ сожалѣнiю, почти ничего неизвѣстно. Въ 30-хъ гг. являлись уже вполне убѣжденные панслависты, какъ Венелинъ и, особенно, Погодинъ; послѣднiй лично посетилъ земли западныхъ славянъ и въ 2 запискахъ, поданныхъ въ министерство народнаго просвѣщенiя въ 1839 и 1842 гг., развивалъ дѣльную панславистскую программу, въ которой указывалъ на слабость Австрiи, на симпатiи къ намъ западнаго славянства, на легкость объединенiя славянъ съ Россiей и на важность для политическаго могущества Россiи этого объединенiя. Къ этому же времени относятся пѣздки первыхъ нашихъ славистовъ въ славянскiя земли и учрежденiе кафедръ славяновѣдѣнiя, что до извѣстной степени поддерживало интересъ къ славянству. Большимъ сочувствiемъ пользовался П. у славянофиловъ; хотя онъ не составлялъ не только одного изъ главныхъ, но даже и просто необходимаго элемента изъ мировоззрѣнiя, тѣмъ не менѣе большинство изъ нихъ, въ силу своихъ симпатiй къ славянству, не игнорировало этого вопроса и относилось къ нему вполне сочувственно, когда онъ выдвигался на сцену ходомъ событiй. Славянофилы не ограничивались планами одного политическаго единства славянъ въ видѣ ихъ слiянiя съ Россiей, а считали необходимымъ объединенiе и культурное, основнымъ принципомъ для чего они предлагали православiе. Среди западныхъ панславистовъ идеи славянофиловъ встрѣтiли полное сочувствiе только у Штурга. Несколько особое мѣсто въ исторiи русскаго П.-а занимаетъ Кирилло-Меодиевское братство, основанное въ 1845 г.; Руководители братства исходили не изъ охоты къ политическимъ мечтанiямъ, а изъ сочувствiя къ дѣйствительнымъ, реальнымъ нуждамъ народа. Поэтому въ ихъ планахъ главное вниманiе обращено на необходимость уничтоженiя крѣпостнаго права, распространенiя грамотности и другiя важныя внутреннiя реформы. Изъ позднѣйшей исторiи П.-а въ Россiи можно отмѣтить дѣятельность Н. Я. Данилевскаго и открытiе славянскихъ благотворительныхъ комитетовъ въ Москвѣ (1858 г.), Петербургѣ и Кiевѣ; комитеты эти, ставившие себѣ задачей духовное сближенiе съ славянскимъ мiромъ, въ видѣ выдачи стипендiй славянамъ, желавшимъ учиться въ Россiи, послали въ славянскiя школы библиотеку и т. п., сдѣлались центромъ славян-

ских симпатій, которая съ наибольшей силой проявилась въ 1875—1878 гг. Отличительной чертой русскаго П-а является признаніе за Россіей первенствующей роли въ будущей славянской федераціи и необходимости инициативы съ ея стороны для образованія этой федераціи. Подобные замыслы европейскіе публицисты часто приписывали русскому правительству; но оно не только не сочувствовало П-у, но въ большинствѣ случаевъ, особенно императоръ Николай I, относилось къ нему враждебно.

Паттаи, магометанск. обитатели китайск. провинціи Юннанъ, турецко-татарск. происхожд.; въ 1863 г. они изгнали китайцевъ и организовали самостоятельное государство, просуществовавшее всего 10 лѣтъ.

Паттадопе, названіе одного изъ непрѣмныхъ комическихъ персонажей италіанской народн. сцены. П.—ограниченный, подчасъ вдобавокъ еще и влюбленный, старикашка, въ старо-венеціанскомъ купеческомъ костюмѣ (въ длинномъ черномъ плащѣ съ короткими рукавами, туфляхъ и красныхъ брюкахъ въ обтяжку), служащій предметомъ всевозможныхъ смѣшныхъ издѣвательствъ и надувательствъ со стороны другихъ персонажей пьесы.

Паттедизмъ, философское ученіе, которое сливаетъ существо Божіе съ бытіемъ міра. Богъ не противоплагается міру въ качествѣ его творца, а составляетъ съ міромъ одно неделимое цѣлое,—онъ адэкватентъ міру и имманентенъ. Въ П-ѣ можно замѣтить два направленія, довольно рѣзко отличающіяся другъ отъ друга: 1) П. идеалистическій, который считаетъ природу проявленіемъ божественной силы; міръ поглощается Божествомъ, вселенная—въ Богѣ. 2) П. натуралистическій, по которому Богъ есть лишь совокупность законовъ природы; онъ поглощается міромъ, Богъ—во вселенной. П. ведетъ свое начало изъ глубокой древности; его зачатки можно видѣть уже въ браминизмѣ. Брама индусской теологической философіи—не личный богъ, но творецъ и владика міра, существующій отдѣльно отъ міра, а всепроникающая жизненная сила, безличная душа вселенной. Греческая политеистическая религія, хотя не знала *саободнаго* Бога и погужала Божество въ матерію, однако всегда стремилась облечь свое религіозное представленіе въ стройныя, красивыя формы, и потому, по самому своему существу, была чужда П-у. Тѣмъ не менѣе, первые зачатки философскаго П-а можно замѣтить въ древнѣйшей греч. философіи, приближающейся къ П-у въ формѣ *иллозоизма*, т. е. принятія непосредственнаго единства матеріи и жизни, безразличія духовнаго и физическаго элементовъ. Это натуралистическое направленіе перешло въ идеалистическое въ ученіи стоиковъ и неоплатониковъ. Въ средніе вѣка предствителемъ П-а является арабскій философъ Аверроесъ, въ эпоху Возрожденія — Джордано Бруно. Въ новое время идеалистическій П. развилъ Мальбранш (1638—1715 гг.), а натуралистическій — Спиноза (1632—1677 гг.). Въ стройной системѣ Спинозы П. достигъ такой совершенной разработкы, что, когда говорятъ о П-ѣ, обыкновенно имѣютъ въ виду именно этого философа. Его ученіе можно выразить такъ: существуетъ только одна субстанція, она существуетъ сама въ себѣ и есть самопричина („causa sui“); эта субстанція есть Богъ, а

Богъ—все равно, что природа („substantia, sive deus, sive natura“). Въ художественныя формы спинозизма облесна упота-пантеиста—творца Фауста. Дальнѣйшее развитіе П. получилъ въ такъ наз. лѣвой сторонѣ Гегелевской школы (самъ Гегель, хотя и очень близокъ къ П-у идеалистическому, однако вполне опредѣленно не высказывался): единая безконечная субстанція, или Богъ, есть *мировой разумъ*, единство духа и матеріи, т. е. единство міра—его цѣлое. Онъ—необходимая связь вещей, онъ—закономѣрность міра. Міръ развивается самъ изъ себя и самъ себя опредѣляетъ; связь его явленій, или порядковъ природы, не случайны, потому что они не устроены извне, но необходимы, потому что образовались изнутри и имѣютъ свое основаніе въ себѣ самихъ. Но самосознанія, по ученю нѣкоторыхъ лѣвыхъ гегельянцевъ, мировой разумъ лишенъ; только въ человѣкѣ онъ достигаетъ самосознанія. Отъ этого ученія до уничтоженія самаго понятія мирового разума—одинъ только шагъ. Этотъ шагъ сдѣлалъ Шопенгауэръ, замѣнивъ мировой разумъ безсознательною волею. Новѣйшіе пантеисты снова пытаются вернуться къ *мыслящему* мировому разуму, такъ какъ сознали трудность вывести логичное мышленіе изъ безсознательной воли.— Слово П. впервые встрѣчается у англійскаго мыслителя Толанда (1670—1722 гг.).

Паттедизмъ (отъ греч. πᾶν, все и θεῖον, хотѣть), философское ученіе, утверждающее, что сущность абсолютнаго есть міровая воля. Это ученіе наиболѣе рѣзко проведено въ системѣ Шопенгауэра. Оно является противобѣсомъ Гегелевскому *пантеизму*, который сущность абсолютнаго видить въ одномъ логическомъ началѣ, упуская изъ виду что оно не можетъ имѣть динамической стороны, т. е. идея, не будучи въ состояніи перейти къ творческому акту, должна оставаться абстракціей.

Паттеддія, плодородный вулканическ. островъ въ Средиземномъ м., къ юго-зап. отъ Сициліи; причисленъ къ итал. провинціи Трапани и заним. 150 кв. км. съ 7315 ж. *Главн. гор.* — П., на сѣв.-зап. берегу; гавань; 3187 ж.

Паттедусъ, Теодоръ Германъ, нѣмецкій писатель, род. въ 1843 г. въ Митавѣ, жилъ одно время въ Петербургѣ, а съ 1870 по 1876 г. редактировалъ въ Ригѣ „Ballische Monatschrift“, послѣ чего переселился въ Лейпцигъ и вошелъ въ составъ редакціи „Dahem“. Его романы („Allein und frei“, „Im Gottesländehe“ и др.) пользуются извѣстностью, какъ вѣрное изображеніе жизни Прибалтійскаго края. П. писалъ сначала подъ псевдон. *Теод. Германъ*.

Паттеонъ (греч.), первоначально названіе всякаго храма, посвященнаго „всѣмъ богамъ“; позже П-омъ стали называть зданія, посвященныя памяти великихъ людей. Замѣчательные П-ы: П. Агриппы въ Римѣ, построенный Августомъ, П. Адриана въ Аѳинахъ и парижскій П., бывшій до польской революціи церковью св. Женевьевы; въ немъ похоронены Вольтеръ, Руссо и др.

Пантерныи кошкі, *Fardina*, родъ хищныхъ млекопитающихъ, сем. кошекъ, *Felidae*, большой или средней величины, со сплошными или кольцеобразными пятнами, съ короткими ушами и круглымъ зрачкомъ, безъ гривы; живутъ на Старомъ и Новомъ материкѣ. Сюда относ.: пантера, *Felis pardus*.

ПАНТЕРНЫЯ КОШКИ.

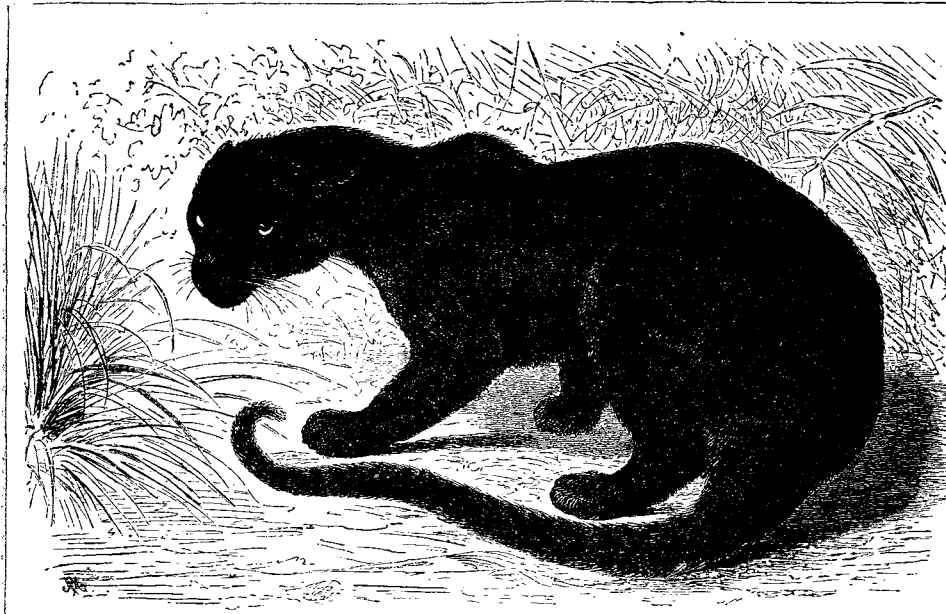

1.

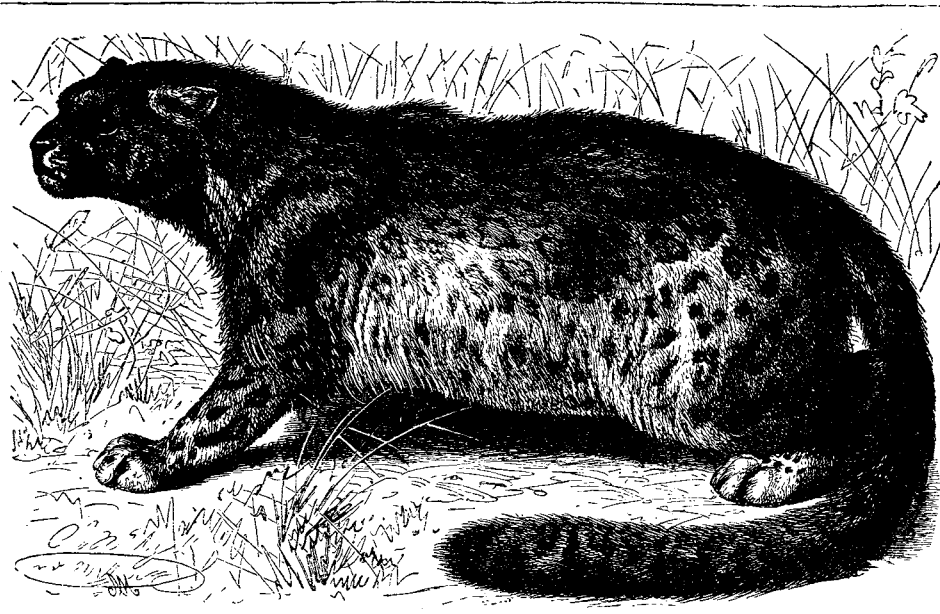

2.

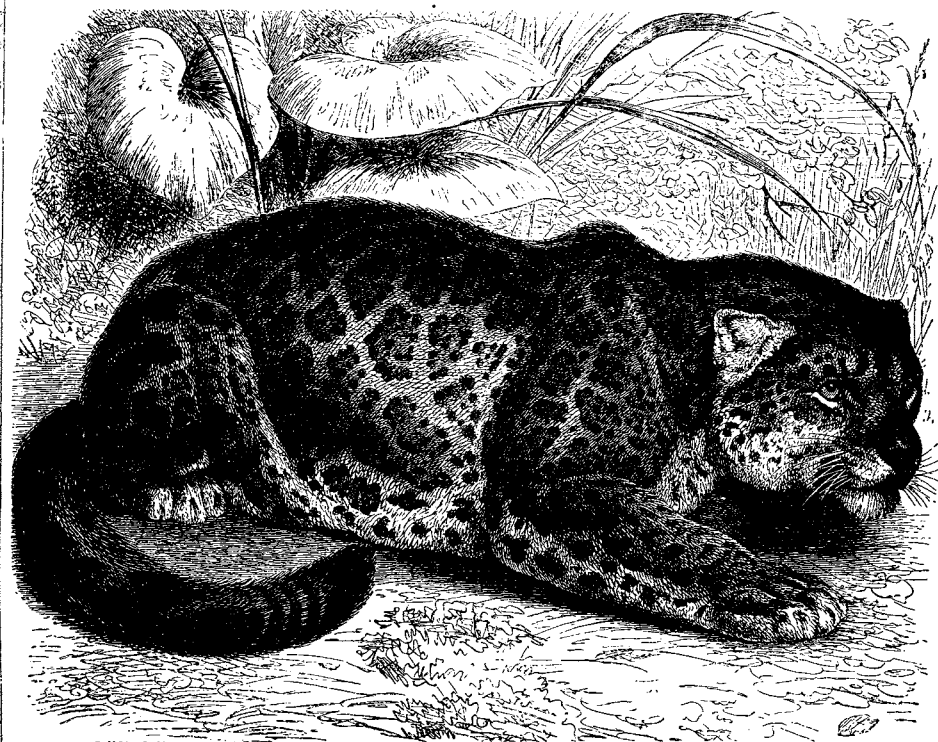

3.

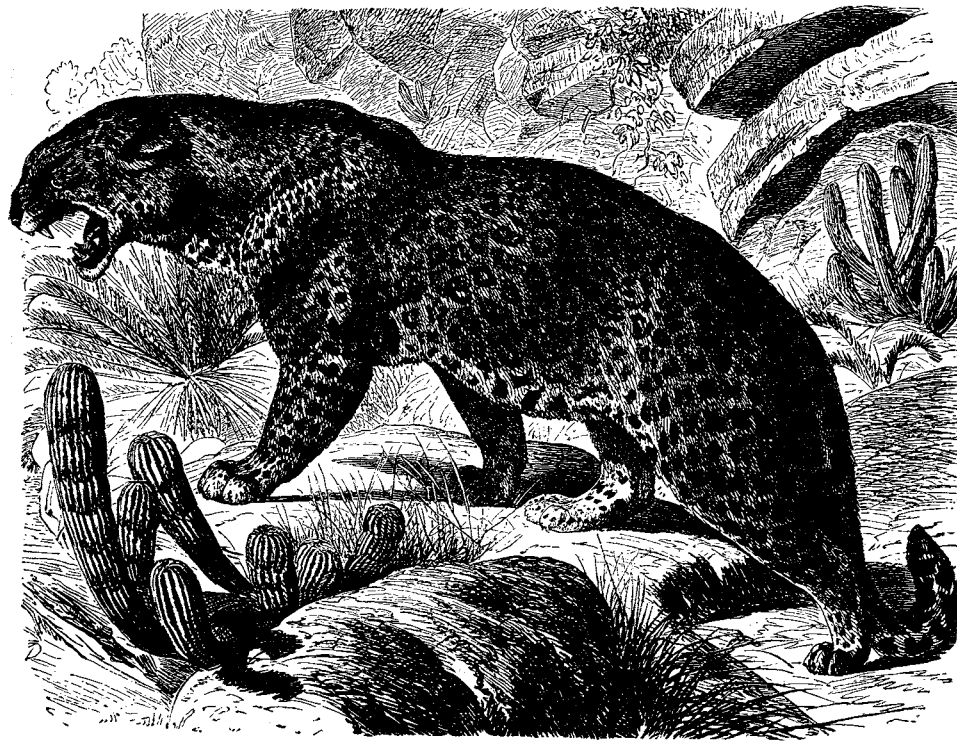

4.

1) Черная пантера (*Felis melas*, *Leopardus melas*). 2) Барсъ (*Felis Irbis*). 3) Ягуаръ (*Felis Onca*). 4) Леопардъ (*Felis Leopardus*).

леопардъ, *F. leopardus*, ягуаръ, *F. onca*, барсъ, *F. igris*, оцелотъ, *F. pardalis*.—*Пантера*, *Felis pardus*, около 2 м. дл., хвостъ 85 см. дл., блѣднаго, красновато-желтаго цвѣта, съ большими пятнами того же цвѣта, окруженными 5—8 черными пятнами; живетъ въ Ю. и В. Азін, Малой Азін, на Кавказѣ.—*Зундская*, или *длиннохвостая* *P. f. variegata*, небольшая голова, продолговатая шея, очень вытянутое тѣло, хвостъ не короче длины туловища; маленькія, темныя пятна стоятъ такъ густо, что вся шкура получаетъ черно-синій отблескъ. Болѣе темная разновидность ея—*черная* *P.*, или *черный леопардъ*, *F. (leopardus) melas*.—*Оцелотъ*, *F. pardalis*, около 90 см. дл., сверху буровато-сѣрый, снизу желтовато-блѣый, съ красивыми черными пятнами и полосами; живетъ въ глубокихъ лѣсахъ южн. части Сѣв. Америки и въ Сѣв. Бразиліи; охотится на птицъ, млекопитающихъ; живетъ парами; даетъ красивый мѣхъ, употребляем. для зимн. обуви. Въ юности легко приручается. О леопардѣ, барсѣ и ягуарѣ—см. эти слова.

Пантографъ (греч.), инструментъ для вѣрнаго копирования всякаго рода рисунковъ, изобрѣтенъ въ XVII в. иезуитомъ Христофоромъ Швейнеромъ съ приспособленіемъ къ снятію перспективныхъ видовъ, улучшенъ Лангева и Капье въ XVIII ст.

Пантометръ, инструментъ для измѣренія угловъ, состоитъ изъ двухъ, расположенныхъ одинъ надъ другимъ, цилиндровъ; несмотря на рядъ сдѣланныхъ въ немъ усовершенствованій, не получилъ практич. примѣненія.

Пантомимы, въ древнемъ Римѣ названіе драматическихъ пьесъ, исполнявшихся на сценѣ безъ словъ, одною пляскою и ритмическими тѣлодвиженіями. Веда свое происхожденіе отъ древняго *canticum*, т. е. монолога, который актеръ не произносилъ, а только исполнялъ мимически, предоставляя пѣніе роли другому исполнителю, П-ы при императорѣ Августѣ развились въ самостоятельный видъ сценическаго искусства и до позднѣйшихъ временъ имперіи оставались излюбленнымъ зрѣлищемъ римскаго аристократическаго общества, тогда какъ простой народъ, по старинѣ, отдавалъ предпочтеніе *мимамъ* (см. это сл.). Раздѣляясь по характеру сюжета на *комическія* и *трагическія*, П-ы черпали свое содержаніе изъ мѣлологій и особенно охотно останавливались на преданіяхъ эротическаго характера, изображая любовныя похижденія боговъ во всей ихъ соблазнительной реальности. Всѣ роли пьесъ последовательно исполнялись однимъ актеромъ, нѣмая игра котораго сопровождалась пѣніемъ хора, подъ аккомпаниментъ флейтъ и другихъ инструментовъ исполнявшего соответственный содержанію пьесы *canticum*. Лишь въ позднѣйшія времена имперіи къ исполненію П-ъ допущены были и женщины. Изъ римскихъ П-ъ съ теченіемъ времени развился италянскій нѣмой фарсъ съ его постоянными персонажами, распространившійся и по другимъ странамъ Европы, гдѣ пантомимическій элементъ достигъ высшаго художественнаго развитія въ балетѣ, входя изрѣдка, въ качествѣ эпизода, и въ драматическія произведенія.

Пашковъ, Иванъ Ивановичъ, врачъ, род. въ 1836 г., учился въ кievск. универс., затѣмъ состоялъ врачомъ на военной и земскои службѣ;

извѣстенъ рядомъ пѣнныхъ работъ: „Опытъ санитарной топографіи и статистики Кіева (1877 г.)“, „О вырождающихся типахъ семитовъ“, „Замѣтки по антропологии Кавказа“, „Проказа въ Закавказскомъ краѣ“, „Вліяніе переселенія въ Закавказскій край на физическую организцію русинокъ“, „О миахъ и повѣрьяхъ туземцевъ Ріонской долины“, „Къ патологій турокъ“ и др.

Пацукъ, рѣка въ мексиканск. штатѣ Веракруцъ, 400 км. дл., впадаетъ въ Мексиканск. заливъ.

Пауэръ, Петръ Людвигъ, изв. фзіологъ, род. въ 1820 г., учился въ Килѣ, потомъ въ Копенгагенѣ. Въ 1846 г. посланъ былъ на Фарерскіе о-ва по поводу сильной эпидеміи кори и уже тогда обнаружилъ необычайную наблюдательность. Съ 1850 г. П. оставляетъ дѣятельность практич. врача и всецѣло посвящаетъ себя фзіологій и, особенно, фзіологич. химіи. Особенно замѣчательны изслѣдованія П-а объ эмболии и переливаніи крови, о септической эмболии и гнилостномъ зараженіи вообще, о виднѣи думая глазами, о развитіи уродливостей въ яйцахъ птицъ. Въ Килѣ, гдѣ П. былъ назначенъ, по возвращеніи изъ ученыхъ путешествій, проф. фзіологій, медич. химіи и общей патологій, усиліями его создана была образованная лабораторія. Въ 1863 г. П. получилъ приглашеніе въ Копенгагенъ, гдѣ также поставилъ условіемъ устройство фзіологич. лабораторіи. Онъ работалъ также много надъ исторіей датской медицинки и надъ практическимъ примѣненіемъ своей науки. Его изслѣдованія о нормальномъ раціонѣ при пищевомъ довольствіи большихъ массъ нашли прежде всего практическое примѣненіе въ копенгагенскихъ госпиталяхъ. Не менѣе интересовало его примѣненіе растительной фзіологій для промышленныхъ и сельско-хозяйств. цѣлей. Въмѣстѣ съ проф. Кей въ Стокгольмѣ онъ основалъ „Nordiskt med. Arkiv“ и устроилъ періодическіе съѣзды сканд. врачей въ Готенбургѣ. Умеръ внезапно отъ разрыва сердца въ 1885 г.

Пауэръ (франц. Panurge), одинъ изъ главныхъ героевъ сатирическаго романа Рабле—„Pantagruel“. Ссора П-а съ купцомъ Дендено (Pindapant) на кораблѣ во время морскаго путешествія Пантагруэля принадлежитъ къ числу наиболѣе популярныхъ эпизодовъ этого романа. Пылая мстью къ жестоко оскорбившему его купцу, коварный П. прибѣгаетъ къ слѣд. хитрости: онъ покупаетъ у Дендено барана, котораго бросаетъ затѣмъ въ море; крикъ утопающаго животнаго увлекаетъ остальныхъ барановъ, и они всѣ бросаются съ корабля въ воду, а послѣдній изъ нихъ, котораго купецъ старался удержатъ, потащилъ за собою и его самого; такъ погибли Дендено и его стадо барановъ. Отсюда—выраженіе *Панургово стадо* (moutons de Panurge), когда рѣчь идетъ о толпѣ, готовой, по безотчетному инстинкту подражанія, идти туда и за тѣмъ, куда и кто бы ее ни повелъ.

Пащакки (Panzacchi), Энрико, современ. италян. поэтъ и эстетикъ, род. въ 1841 г., получилъ юридич. и истор.-филол. образованіе въ болонск., пизанск. и флорентинск. университетахъ, затѣмъ преподавалъ исторію и философію при нѣсколькихъ высш. учебныхъ заведеніяхъ, въ настоящее время состоитъ директоромъ болонск. академіи изящныхъ искусствъ. Складомъ своего, по преимуществу ли-

эстетск., таланта П. напоминает Франсуа Коппе: подобно ему, онъ умѣетъ находить въ будничномъ и невзрачномъ проблески идеальнаго и съ любовью останавливается на свѣтлыхъ, отрадныхъ явленіяхъ жизни. Кромѣ ряда остроумныхъ и оригинальн. критич. этюдовъ, разбѣяна въ периодич. изданіяхъ, П. принадлежатъ: „Liriche“, „Racconti liriche“, „Teste quadre“, „Nuove liriche“, „I miei racconti“ (этюдъ о Р. Вагнерѣ) и друг.

Пандирица, см. *латинки*.

Пандирный судъ, см. *бронзовое судно*.

Пандиръ, принадлежность оборонительнаго оружія, состоящая изъ металлической рубашки, надѣваемой на тѣло; иногда пандиры изготовлялись и не изъ металла, а изъ кожи и т. п. П. вышлѣ изъ употребленія съ введеніемъ огнестрѣльн. оружія.

Пандичаттра (санскр. „пятикнижіе“, или „пятиглавіе“), родъ индійскаго „Домостроя“, санскритск. сборникъ повѣстей, басенъ и назидательн. изрѣченій, приписываемыхъ преданіемъ мудрецу Вишну-Сарми, воспитателю сыновей одного индійскаго царя, и имѣющихъ цѣлью дать наставленіе, какъ благоразумно и нравственно вести себя въ жизни и управлять государствомъ. Время возникновенія П.-ы, по мнѣнію изслѣдователей представляющей извлеченіе изъ болѣе древняго и обширнаго (XI—XIV вв.) сборника и въ свою очередь послужившей источникомъ для позднѣйш. индійск. перелѣлокъ (напр., для „Гитопадешы“, или „Спасительнаго наставленія“), относится къ періоду между П. в. до Р. Х. и VI в. по Р. Х. Путемъ последоват. переводовъ на персидск., сирійск. и арабск. яз. содержаніе П.-ы проникло и въ европ. литературы среднихъ вѣковъ, въ общемъ потокѣ такъ наз. *странствованийъ*, или *пересожихъ*, повѣстей и сказаній, давш. содержаніе значит. количеству итал. новеллъ, франц. *fabliaux*, нѣмецкихъ швабковъ и русск. отреченн. повѣстей и духовн. стиховъ. Нѣмецк. перев. П.-ы съ историко-литерат. введеніемъ, положивш. начало сравнит. изученію литературъ, издалъ Бенфей.

Пандиеръ (Pandegri), Паоло, итал. анатомъ и зоологъ, род. въ 1833 г., съ 1861 г. состоялъ проф. сравнит. анатоміи въ Неаполѣ, ум. въ 1877 г. П., бывшій въ Италиі однимъ изъ выдающ. новѣйш. зоологовъ, написалъ рядъ анатомо-физиолог. изслѣдов. о фосфоресценціи нѣкотор. морскихъ животныхъ: двусторчат. моллюсковъ, акалефъ и др., а также о дѣйствиі яда нѣкотор. змѣй, тарантула и пр.

Пандова, городъ въ венгерск. комитатѣ Торонталъ, на р. Темесъ (недалеко отъ впад. ея въ Дунай); 17127 жит. (болш. ч. сербовъ и нѣмцевъ).

Панъ (отъ *пѣсь*, пѣсу), аркадскій богъ лѣсовъ и рошъ, сынъ Зевса (или Гермеса) и лѣсной нимфы; его изображали съ рогами, козлиными ногами, волосами по всему тѣлу и хвостомъ и считали покровителемъ лѣсовъ, стада и дичи, изобрѣтателемъ пастушеской свирѣли, но также и страшнымъ существомъ, которое любитъ уединеніе и своимъ видомъ наводитъ на людей ужасъ; отсюда—выраженіе: *паническій страхъ*.

Панзеленезъ, см. *Памелленіи*.

Панютинъ, Левъ Константиновичъ, русскій писатель; подъ псевдонимомъ „Нилъ Адмирари“ помѣщаль фельетоны въ газетѣ „Голосъ“ (съ 1863 г.),

„Будильникъ“ и „Недѣля“. Кромѣ фельетоновъ онъ напечаталъ: „По вопросу о пролетаріатѣ“ („Голосъ“ 1864 г.), „О траг. гр. Толстаго: *Смерти Иоанна Грознаго*“ („Недѣля“, 1866 г.), „Смерть Герцена и толки по поводу ея“ („Голосъ“, 1869 г.), „Элементы европ. цивилизаціи“ и „Партія въ Сибири“ („Отеч. Зап.“, 1867 г.). Отдѣльное изданіе подъ заглавіемъ „Разказы Нила Адмирари“, два тома, вышло въ Сиб., 1872 г. П. ум. 1 декабря 1882 г. въ Петербургѣ, на 54 году жизни.

Пасолети, Фердинандъ, италіан. экономистъ, род. въ 1717 г., съ 1746 г. священникъ въ селѣ Вилла-Манья (въ Тосканѣ), гдѣ и прожилъ до самой смерти своей—въ 1801 г. П. горячо ратовалъ за распространеніе начальнаго и сельско-хозяйств. образованія среди крестьянскаго населенія Тосканы и способствовалъ облегченію его податнаго бремени. Какъ экономистъ, онъ, въ общемъ, сторонникъ ученія физиократовъ; со старшимъ Мирабо онъ состоялъ въ перепискѣ. Соч.: „Pensieri sopra l'Agricoltura“ (1769); „I veri mezzi di render felice la società“ (1772)—панегирисъ свободѣ торговли.

Паоли, Паскаль, корсиканскій патриотъ, сынъ Гіацинта П., бывшаго главою возстанія противъ Генуи, род. на о. Корсикѣ въ 1726 г. Еще ребенкомъ П. бѣжалъ съ отцомъ въ Неаполь въ 1739 г., но вернулся обратно въ 1755 г. и сталъ во главѣ демократическаго правленія въ Корсикѣ. Онъ улучшилъ администрацію, завелъ правильное войско, основалъ школы и старался замѣнить провзвую месть введеніемъ правильной судебной организаціи. Въ то же время онъ такъ стѣснялъ генуэзцевъ, что они должны были обратиться за помощью къ Франціи, а въ 1768 г. совѣтисъ уступили ей островъ. П. въ продолженіе года безуспѣшно отстаивалъ независимость Корсики противъ французовъ и удалился затѣмъ въ Англію, гдѣ его приняла съ большимъ почетомъ. Черезъ 20 л. французская революція дала ему возможность вернуться, онъ присягнувъ національному собранію и получилъ мѣсто начальника національной гвардіи и президента департамента въ Корсикѣ. Въ 1792 г. онъ сдѣлалъ попытку вернуть Корсикѣ независимость, и народное собраніе 1793 г. провозгласило его президентомъ и генералиссимусомъ острова. Чтобы удержаться противъ націон. конвента, обьявившаго его государств. измѣнникомъ, П. обратился къ Англіи и съ ея помощью вытѣснилъ въ 1794 г. французовъ съ Корсики. Разногласія съ англ. правительствомъ, смотрѣвшимъ на Корсику, какъ на свою добычу, и уменьшеніе популярности среди соотечественниковъ заставили П. сложить съ себя правленіе въ 1796 г. и уѣхать въ Англію, гдѣ онъ и умеръ въ 1807 г.

Паотенгфу, городъ въ китайской провинціи Пачили, къ юго-зап. отъ Пекина; 150000 жит.

Палаверинъ, алкалоидъ, встрѣчающійся въ незначительныхъ количествахъ въ опіумѣ вмѣстѣ съ близкими къ нему тебаиномъ и нарциномъ. П. плавится при 147°.

Палавизъ, *Parauaseae*, сем. двудольныхъ растеній порядка *Passiflorinae*, свойственныхъ особенно троп. Америкѣ. Изъ 23 видовъ этого сем. наиболѣе извѣстно *Carica* *paraua*, *длинное дерево*, съ большими пальчатораздѣльными листьями, сидѣ-

щами на длинных черешках, и однополыми цветками; у мужского цветка 10 тычинок и сростно-лепестной вичник; у женского цветка вичник раздельнолепестной, пестик состоит из 5 плодоложистиков. Дынное дерево разводится в троп. Америке ради его съедобных разнообразных плодов.

Папаха, черкесская шапка с круглым дном, отделанная бараньим мехом; ее носят также казаки — черноморские, донские и кубанские.

Паше, Эдуард, немецкий пейзажист поэтико-романтического направления, род. в 1817 г., первоначально посвятив себя декоративной живописи, а затем перешел к станковым масляным картинам. В 1849—53 гг. П. были расписаны стены в Новом музее в Берлине, и в 1853 г. П. сделан профессором и членом берлинской академии. Пейзажи П. отличаются идиллическою и спокойною красотою.

Пасета (Панети), главн. гор. о. Таити и весьх франц. владѣній въ Океаніи; 3000 ж. (500 французовъ).

Папилонъ, Фернандъ, франц. физиологъ, род. въ 1847 г., ум. въ 1874 г. Наибольше выдающееся его произведение: „Природа и жизнь“ („La nature et la vie“, 1873 г.) переведено на многие языки.

Папинианъ, Эмилий, знаменитый римскій юристъ, род. ок. 140 по Р. Х., былъ родомъ, по однимъ извѣстіямъ, изъ Беневента, по другимъ — изъ Сиріи. Благодаря своей учености и глубокой честности П. пользовался большимъ влияніемъ и при Септиміи Северѣ занималъ постъ префекта преторіи. При слѣдующемъ имп., Каракаллѣ, котораго П. тщетно старался примирить съ его братомъ Гетой, онъ впалъ въ немилость. Когда же, по приказанію Каракаллы, Гета былъ убитъ, и императоръ потребовалъ отъ П.-а, чтобы онъ написалъ публичное оправданіе братоубійства, П. съ негодованиемъ отвергнулъ это предложеніе и былъ казненъ въ 212 г. П.-омъ написано 37 книгъ „Quaestiones“, 19 кн. „Responsa“, 2 кн. „Definitiones“ и 3 кн. „De adulteris“. Труды эти имѣли важное научное значеніе, и извлечения изъ нихъ вошли въ „Панденты“ Юстиніана, составляя около $\frac{1}{18}$ ихъ содержанія.

Папиновъ котель, состоитъ изъ металлическаго цилиндрическаго сосуда *M*, снабженнаго плотно пригнанной крышкою, которая сверху прижимается вингомъ. Котель наполняютъ водою на $\frac{2}{3}$ объема и нагреваютъ; когда вода закипитъ, то пары наполняютъ свободное пространство и при дальнѣйшемъ нагреваніи приобретаютъ настолько сильное давленіе, что делаютъ дальнѣйшее отдѣленіе пара невозможнымъ, почему вода перегрѣвается, т. е. приобретаетъ температуру свыше 100°. Для предохраненія котла отъ взрыва онъ снабжается **предохранительнымъ клапаномъ**, имѣющимъ тѣл. устройство: въ крышкѣ сдѣлано цилиндрическое отверстіе *и*, закрываемое кружкомъ, прикрѣпленнымъ къ рычагу *ab*. Рычагъ имѣетъ точку опоры въ *a* и несетъ на себѣ грузъ *p*; грузъ, по произволу перемѣщаемый по рычагу, производитъ желаемое давленіе на отверстіе; если паръ давить на кружокъ снизу сильнѣе, нежели сверху на него давитъ грузъ, то рычагъ приподнимается, и лишній паръ уходитъ. П. к. употребляется для усиленія растворяющей способности жидкостей („разваритель“).

Папилье, Дени, одинъ изъ наиболѣе талантливыхъ работниковъ, трудившихся до Уатта надъ изобрѣтеніемъ паровой машины и надъ изученіемъ свойствъ пара, род. 22 авг. 1647 г. въ Блуа, изучалъ сперва медицину, а затѣмъ, подъ руковод. знаменитаго Гюйгенса, физику и механику; вмѣстѣ

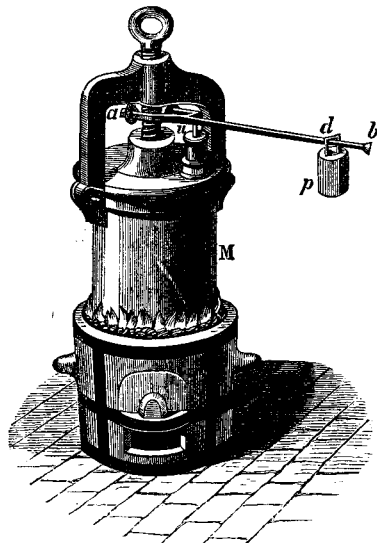

Папиновъ котель.

съ послѣднимъ онъ усовершенствовалъ пневматическую машину и написалъ брошюру: „Nouvelles expériences du vide“, гдѣ, между прочимъ, указалъ, что температура кипѣнія жидкости зависитъ отъ давленія. Въ 1676 г. П. уѣхалъ въ Лондонъ; здѣсь онъ работалъ съ Бойлемъ надъ изученіемъ свойствъ паровъ, изобрѣлъ (1681 г.) котель, носящій его имя, и впервые примѣнилъ въ немъ предохранительный клапанъ. Затѣмъ онъ жилъ послѣдовательно въ Венеціи, въ Марбургѣ (гдѣ состоялъ проф. математ. съ 1688 г.), въ Касселѣ (1695 г.). Здѣсь онъ начинаеть трудиться надъ осуществленіемъ идеи объ употребленіи пара въ качествѣ двигателя силы и въ соч. „Manière pour lever l'eau par la force du feu“ (1707 г.), описываетъ устройство машины, могущей, по справедливости, считаться первою паровою машиною съ высокимъ давленіемъ. Опытъ примѣненія этой машины къ движению судна былъ удаченъ. Въ 1707 г. П. пытается на этой паровой лодкѣ проѣхать по Фульдѣ и Везеру черезъ Нѣмецкое море въ Англію, но близъ Миндена лодка была совершенно разрушена лодочниками, и самъ несчастный изобрѣтатель едва спасся. Послѣ того П. жилъ въ Лондонѣ больной, почти нищій, всѣми покинутый. Ум. онъ въ 1710 или 1714 г.

Папирій (древн. произнош. *Паписій*), римскій патриціанскій родъ, къ которому принадлежали фамиліи, носившія прозванія Красса, Курсора, Мазона и Мугиллана. Позднѣе явились и плебейскія фамиліи П.-иевъ съ прозваніями Карбона и Турда. Одному

П-ию приписывается сборникъ такъ наз. царскихъ законовъ (Jus Papirianum), большей частью священнаго содержания. Точныхъ свѣдѣній о немъ не имѣется. Видную роль играли затѣмъ два П-ія Куртора: 1) Люцій П. К., былъ героемъ войны съ самнитянами. Про его строгую дисциплину разсказываютъ, что въ 324 г. онъ едва не казнилъ Кв. Фабія Руллиана, вступившаго въ сраженіе съ неприятелемъ вопреки его приказанію. Онъ отмстилъ въ 320 г. за убиеніе, испытанное римлянами въ Кадикскомъ ущельѣ, и доставилъ Риму новую побѣду въ 309 г. 2) Его сынъ, тоже Люцій П. К., прославился побѣдами, одержанными имъ въ должности консула, въ 293 и 272 гг. Во время перваго консулата онъ разбилъ самнитянъ при Аквилоніи, а во время втораго—занялъ покинутый Пирромъ Тарентъ и лишилъ независимости жителей Самніума, Луканіи и Бруцциума. Изъ фамилии П-іевъ Карбоновъ вышли: 1) Кай П. К., близкій другъ Тиверія Гракха; будучи народнымъ трибуномъ, провелъ въ 131 г. законъ (lex tabellaria) о тайной подачѣ голосовъ (уже практиковавшейся при выборахъ и народномъ судѣ) при вотированіи законовъ. Другое его предложеніе, чтобы народный трибуны могъ быть избираемъ и на слѣдующій годъ, было задержано противодѣйствіемъ П. Корнелія Цицилона Африканскаго и Кая Лелія. Вскорѣ затѣмъ К. перешелъ на сторону оптиматовъ; но это не помѣшало въ слѣдующ. году Люцію Лицинію Крассію обвинить его въ сообществѣ съ Гракхами, и К., чтобы избѣжать осужденія, кончилъ самоубійствомъ. 2) Сынъ предыдущаго, Кай П. К. Арвина, бывшій приверженцемъ оптиматовъ, былъ въ 82 г. убитъ въ самой курии по приказанію младшаго Марія. Благодар. ему и его товарищу по трибунату, Марку Плавцію Сильвану, прошелъ законъ 89 г. (Lex Plautia Papiria), предоставившій права рим. гражданства тѣмъ изъ италианск. союзниковъ, которые заявлять о своемъ желаніи получить его въ теченіе извѣстнаго времени. 3) Кней П. К., сторонникъ Марія, былъ консуломъ вмѣстѣ съ Цинной въ 85 и 84 гг. и съ младшимъ Маріемъ въ 82 г. Разбитый Кв. Цециліемъ Метелломъ и Помпеемъ, онъ бѣжалъ въ Африку. Впослѣдствіи на о-въ Коссиръ онъ былъ схваченъ людьми Помпея и казненъ по его приказанію.

Папірусъ, родъ раст. сем. осоковыхъ.—*P. antiquorum*: крѣпкій ползучій корень, голый, безлистный, почти трехгранный стебель, во много метровъ высоты и толщиною въ руку. Растетъ по низкимъ берегамъ рѣкъ и болотъ Африки, Сиріи, Палестины, Сициліи и принадлежитъ къ древнѣйшимъ культурнымъ растеніямъ. Корень, сердцевина и нижняя часть стебля давали любимое блюдо; корень служилъ также топливомъ. Изъ стебля выдѣлывали различную домашнюю утварь, плетения, веревки, цыновки, ларуса, сандали и даже лодки; сердцевинной пользовались, какъ ламповымъ фитилемъ. Но особенно важное значеніе имѣло у древнихъ народовъ изготовленіе изъ стеблей растенія бумаги для письма—*папіруса*, употреблявшагося уже за 1562 г. до Р. Х.

Палюсъ, Жанъ Пьеръ, франц. писатель, род. въ 1734 г., ум. въ 1803 г. Изъ его трудовъ наиболее замѣчательны: „Исторія Прованса“ и „Ист. франц. революціи до 18 бромера“.

Папоротники, Filices, классъ сосудистыхъ тайнобрачныхъ растеній: многолѣтнія, б. ч. травянистыя, почти всѣ съ большими, красивыми листьями разнообразнѣйшей формы и величины—отъ нѣжныхъ видовъ, напоминающихъ мохъ, додревесныхъ формъ. Маленькія округлыя коробочки—*спорангіи*, содержащія зародышевыя зерна—*споры*, образуются въ большинствѣ числѣ на нижней сторонѣ листовыхъ пластинокъ. Споры даютъ при проростаніи состоящій изъ одного ряда клѣтокъ, нитевидный, стелющійся по землѣ *предростокъ*, *протопета*, превращающійся въ ярко-зеленый *заростокъ*, *prothallium*, съ половыми органами. Всѣ П. имѣютъ настоящій стволъ, больш. ч. скрытый въ землѣ, въ видѣ корневища, или поднимающійся надъ землею, но не высоко, болѣе или менѣе цилиндрической, ползучій или вертикальный; послѣдній густо и весторонне окруженъ листьями; большинство имѣетъ длинныя и тонкія корни, происходящія у ползучихъ стеблей съ ихъ нижней стороны, у вертикальныхъ—изъ основанія листовыхъ черешковъ. На стеблѣ и листьяхъ находятся больш. ч. бурые, сухіе, кожные волоски или пленчатая чешуйки, *paleae*. Листья настоящіе, зеленые, ассимилирующіе. Плодущіе листья, т. е. несущіе спорангіи, появляются обыкновенно лишь у зрѣлаго папоротника; въ юномъ же періодѣ онъ даетъ одни безплодные листья. Спорангіи собраны больш. ч. въ *плодовые кучки*, *сорусы*, *согі*, сидятъ на маленькой ножкѣ и имѣютъ оболочку изъ одного клѣточного слоя, рядъ клѣтокъ котораго, проходящій по краю спорангія, утолщенъ и образуетъ *колцо*, *annulus*, но только не полное: съ одной стороны оно состоитъ изъ болѣе тонкой стѣнки, по кот. и проихс. разрывъ спорангія. Зрѣлыя споры, разсыпавшіяся изъ лопающагося спорангія, представляются для невооруженнаго глаза въ видѣ мелкой буроватой пыли. Это—простыя клѣтки, шаровидной, тетраэдрической или почковидной формы. Проростающая спора обрасываетъ наружную оболочку, *экозпориумъ*, внутренняя же нѣжная оболочка, *эндоспориумъ*, вырастаетъ, путемъ дѣленія клѣтокъ, въ плоскій, сердцевидный зеленый заростокъ, *prothallium*, который при помощи простыхъ корневыхъ волосковъ на нижней сторонѣ прикрѣпляется къ почвѣ. На нижней сторонѣ заростка находится мужскіе и женскіе половые органы. Мужскіе органы, сидящіе поверхностно, *антеридіи*, суть маленькія сосочковыя образованія: внутри одностолбной наружной оболочки находится другая, материнская, раздѣленная множествомъ перегородокъ на ячейки, изъ которой въ каждой сидитъ одинъ *сперматозоидъ*, или „сѣмянная нить“, спирально завитая, съ многочисленными рѣсничками на краяхъ. Послѣ лопанія стѣнки антеридія сперматозоиды освобождаются и обнаруживаютъ въ водѣ вилообразныя поступательныя движенія. Женскіе половые органы, *архегоніи*, погружены въ ткань заростка, изъ котораго выдается лишь узкая шейная часть ихъ, состоящая изъ 4—8 рядовъ клѣтокъ. Каналъ шейной ч. ведетъ въ расширен. брюшную часть, въ которой сидитъ яйцеклѣтка. Движущіеся сперматозоиды проникаютъ черезъ каналъ, оплодотворяютъ яйцеклѣтку, сливаясь съ нею, послѣ чего она начинаетъ дѣлиться, становится *зародышемъ*. У нѣкоторыхъ П-овъ зародышъ всегда развивается безполнымъ путемъ, изъ

разросшегося участка ткани заростка, *апогамии*. Изъ 4000 приблизительно известныхъ видовъ большинство принадлежитъ тропическимъ и подтропическимъ лѣсамъ; здѣсь же встрѣчаются самые разнообразные, самые крупные, древесные П., образуя часто цѣлые лѣса похожихъ на пальмы деревьевъ, и рядомъ съ ними — травянистыя формы, частью наземныя, частью растущія на древесныхъ стволахъ. Въ умерен. и холодныхъ поясахъ встрѣчаются только П. съ подземными стеблями, особенно въ тѣнистыхъ, влажныхъ мѣстахъ. Въ ископаемой флорѣ П. также занимаютъ видное мѣсто, гл. обр. въ каменноугольной формации (около 300 видовъ), въ юрской (около 200), въ пермской (около 130), третичной (около 120), мѣловой (около 60). Ископаемые виды очень сходны съ нынѣ живущими. — Подземные стволы П.-а отличаются часто сильнымъ глистогоннымъ дѣйствіемъ. Сердцевина ствола и корневича многихъ папоротниковъ содержитъ крахмалъ и даетъ пищевыя средства. Буро-золотистыя волоски корневича *Cibotium Barometz* славятся у китайцевъ, какъ кровоостанавливающее средство. Кромѣ того П. играютъ большую роль, какъ декоративныя растенія; многіе травянистыя П. разводятся въ паркахъ, тѣнистыхъ угодкахъ, на искусствен. скалахъ, каскадахъ и пр.; экзотическіе виды культивируются въ оранжереяхъ; особенно усердно занимаются культурою П.-овъ въ Англии, на континентѣ особенно славятся обиліемъ П.-овъ ботаническій садъ въ Лейпцигѣ и сады въ Потсдамѣ. — *Систематика папоротниковъ*: 1. *Eusporangiales*: споранги возникаютъ изъ группы клѣтокъ кожицы, оболочки спорангіевъ состоятъ изъ нѣсколькихъ слоевъ клѣтокъ. 1) *Ужогонниковые П.*, *Orphiglossaceae*: подземный, безклубничильный и клубничильный заростокъ. 2) *Marattiaceae*: стройныя тропическіе папоротники, съ клубневидными стеблями, гигантскими листьями; около 100 ископаемыхъ видовъ. 3) *Lepidopterogoniales*: споранги образуются только изъ одной клѣтки кожицы, оболочки спорангіевъ состоятъ изъ одного слоя клѣтокъ. 1. *Polypodiaceae*, споранги на ножкахъ, съ вертикальнымъ кольцомъ, разрываются поперечной трещиной; самое богатое и распространенное семейство, къ которому принадлежатъ также почти все европейскіе виды. 2. *Hymenophyllaceae*, простые П., похожие на мхи. 3. *Cyatheaceae*, около 200 видовъ, больш. ч. тропическія древесвидныя формы. 4. *Gleicheniaceae*. 5. *Schizaeaceae*: вьющаяся раст., съ около метровъ длиною, съ вьющимися черешками. 6. *Osmundaceae*, чистоустовья, развѣтятся въ теплицахъ.

Папенгеймъ, Готфридъ Генрихъ, графъ, австрійскій фельдмаршалъ, род. въ 1594 г.; военная карьера его открылась въ 1620 г., въ битвѣ при Бѣлой Горѣ, подъ Прагою; въ 1626 г. онъ подавалъ крестьянское возстаніе, во имя свободы въры вспыхнувшее въ Верхней Австріи, при чемъ погибло до 40000 чел.; въ 1627 г. онъ воевалъ вмѣстѣ съ Тили въ сѣверной Германіи, гдѣ оба они побѣдили Христіана IV, короля датскаго; въ 1629 г. на долю П.-а выпало видное участіе въ штурмѣ Магдебурга; по смерти Тилии онъ, соединясь съ Валленштейномъ, помогъ завоеванію Саксоніи; участвуя въ Люценской битвѣ противъ Густава Адольфа 6 нояб. 1632 г., П. былъ тяжело раненъ и ум. на слѣд. день.

Папъ, древній геометръ, жилъ, повидимому, въ III вѣкѣ въ Александріи, во время Θεодосія Старшаго. Главное соч. П.-а: „Математическій Сборникъ“ состоитъ изъ 8 книгъ, изъ которыхъ до насъ дошли 6 послѣднихъ и конецъ 2-й. Изданы онъ вновь Гульчемъ (Берл., 1876—78 гг., въ 3 т.). Сочиненіе П.-а представляетъ главный источникъ нашихъ сужденій о состояніи геометріи у древнихъ, такъ какъ въ немъ описываются, рядомъ съ открытіями самого автора „Сборника“, различныя открытія другихъ математиковъ древности. Отъ П.-а остались отрывки и философскаго содержанія.

Папство. Слово *papa* (греч. *πάππας*, отецъ, батюшка; отсюда и слав. *попъ*) первоначально употреблялось въ Восточной церкви; какъ почетный титулъ всякаго духовнаго лица, въ особенности носящаго епископскій санъ: такъ, носителямъ этого титула является до настоящаго времени патриархъ александрійскій („благенный и святой *papa* и патриархъ великаго града Александріи“). Въ Западной церкви съ конца V в. этотъ титулъ придавался преимущественно римскому архіепископу, хотя до X в. тѣмъ же почетнымъ именемъ титуловались и другіе епископы. Лишь въ 1075 г. Григорій VII объявилъ папскій титулъ исключительно принадлежностью римскаго первосвященника. Таково происхожденіе термина; что же касается до историческаго процесса развитія папской власти, то уже съ конца IV в. признавалось почетное первенство Рима, какъ столицы древняго міра и (согласно преданію) мѣста кончины апостола Петра, въ ряду пяти патриархіи (кромѣ Рима — константинопольской, александрійской, антиохійской и іерусалимской); но это значеніе римскаго патриаршата престола, основанное, прежде всего, на политическомъ значеніи Рима, было исключительно нравственнаго свойства и не давало еще папѣ формальной власти въ предѣлахъ чужихъ епархій; тѣмъ не менѣе, то обстоятельство, что на протяженіи всего латинскаго Запада римская церковь была единственною апостольскою и матерью многихъ позднѣе основанныхъ церквей, помогло возвышенію римскаго престола на Западѣ на степень высшей духовной инстанціи. Этому результату также не мало содѣйствовали искусная политика папъ и непоколебимая ихъ твердость въ православіи въ эпоху ересей и смутъ, волновавшихъ христіанскую церковь и вызывавшихъ дѣятельность вселенскихъ соборовъ. Уже помѣстный Сардинійскій соборъ 343 г. и затѣмъ декретъ императора Валентиніана III, изданный въ 445 г., признали римскаго первосвященника примаомъ съ правами окончательной апелляціонной инстанціи надъ западными церквами; однако, и на самомъ Западѣ эти постановленія встрѣчали сильное сопротивленіе до VIII в. Но мало-по-малу такіе выдающиеся носители папской власти, каковы были Левъ Великій (440—461 гг.) и, въ особенности, Григорій Великій (590—604 гг.), проложили своимъ преемникамъ путь къ церковному первенству на Западѣ. Въ эпоху наводненія распадавшейся Римской имперіи германскими народами, примкнувшими къ арианству, правотѣрные католики нашли себѣ въ Римѣ церковное средоточіе и нравственную точку опоры; въ послѣдующее время обращеніе къ католицизму вестготовъ, лангобардовъ и другихъ расширяло предѣлы власти и усиливало значеніе папъ. Особенно

важно по своимъ послѣдствіямъ было обращеніе къ христіанству франковъ при Хлодвигѣ, примкнувшихъ прямо къ римской католической церкви; затѣмъ, при Григоріи Великомъ, изъ Рима было положено основаніе церкви англо-саксонской; въ VIII в. св. Бонифаций устроилъ христіанскую церковь въ Баваріи и Тюрингіи на началахъ строгаго подчиненія Риму, пытаясь содѣйствовать возстановленію потрясеннаго влѣдствіемъ смуты папскаго авторитета также въ королевствѣ Меровинговъ. Въ 750 г. папа Захарія далъ свое духовное полномочіе Пипину Короткому на низложеніе послѣдняго Мерозинга, а преемникъ Захарія, Стефанъ II, торжественно помазалъ Пипина королемъ франковъ, за что послѣдній защитилъ папу отъ лангобардовъ и обезпечилъ самостоятельность папскихъ владѣній, взявъ на себя обязанность охраняи ихъ неприкосновенности. Таково происхожденіе церковнаго, папскаго государства, образованнаго изъ отнятыхъ у лангобардовъ земель (patrimonium Petri, мнимое „дареніе Константина“). По окончательномъ уничтоженіи лангобардскаго королевства Карломъ Великимъ (774), послѣдовало новое расширеніе Папской области, за что въ 800 г., въ день Рождества Христова, папа Левъ III возложилъ на Карла корону Римской имперіи. Съ этого времени къ церковному раздвоенію между Римомъ и Константинополемъ присоединяется еще политическая противоположность между Восточною и вновь реставрированною Западною имперіею, при чемъ послѣдняя настолько же нуждалась въ духовн. содѣйствіи папской власти, насколько папство опиралось на поддержку свѣтской власти западнаго императора. Коронованіе Карла Великаго было началомъ обильной послѣдствіями связи средневѣковой Германіи съ Італіею, германскихъ королей съ римскою церковью. Политическое усиленіе папства повело за собою подъемъ его духовнаго могущества: появившійся около середины IX в. сборникъ лже-Исидоровыхъ декреталей формально узаконилъ притязанія папы на всемірное церковное господство, подчинивъ ему всѣ самостоятельныя митрополии. Папа Николай I (858—887 гг.) впервые торжественно короновалъ папскую тиару и энергично выступилъ на основаніи упомянутыхъ декреталей противъ митрополита Гинкмара Реймского. Къ его же эпохѣ относится начало формальнаго разрыва между Восточною и Западною церквями, окончательно совершившагося уже въ XI в. Іоаннъ VIII (872—882 гг.) въ началѣ императорскою короною Карла Лысаго въ силу божественнаго права. Начиная съ 904 г. послѣдовалъ продолжавшійся болѣе 100 лѣтъ періодъ глубокаго нравственнаго упадка папской власти, при чемъ только личностъ одного Сильвестра II (999—1003 гг.) является блестящимъ исключеніемъ посреди общаго мрака эпохи. Ослабленіе государственной власти какъ въ Германіи, такъ и во Франціи, обнаружившееся при послѣднихъ Каролингахъ, и усилившійся политическія смуты предоставляли папамъ все болѣшую свободу дѣйствій, пока императорская корона не досталась Отгону Великому (962 г.), что снова укрѣпило вліяніе свѣтской власти на политику папы и даже на самое избраніе и смѣщеніе послѣднихъ. Императоръ Генрихъ III возстановилъ достоинство папства низложеніемъ трехъ спорившихъ за престолъ соперниковъ и усмиреніемъ борь-

бы римскихъ партій въ 1046 г. Но къ этому же времени относится начало возрожденія папства, становящагося въ болѣе независимое положеніе относительно императорской власти и затѣмъ вступающаго съ нею въ открытую борьбу. Церковныя преобразованія, начатыя Климентомъ II, Львомъ IX и Викторомъ II, продолжались именно въ указанномъ духѣ при Николаѣ II (1058—61 гг.), передавшимъ актъ папскаго избранія въ руки коллегіи кардиналовъ, и Александръ II (1061—1073 гг.), пока наконецъ, Григорій VII (1073—1085 гг.) не началъ энергично проводить въ жизнь католическій идеаль всѣмірній теократіи: достаточно указать на его постановленія касательно инвеституры епископовъ, симони и безбрачія духовенства и, въ особенности, на его знаменитую борьбу съ Генрихомъ IV, поведущую за собою сперва путешествіе отлученнаго императора въ видѣ кающагося грѣшника въ Каноссу, затѣмъ осаду папы императоромъ въ Римѣ и смерть Григорія въ изгнаніи. Рядъ энергичныхъ преемниковъ послѣдняго продолжалъ съ перемѣнными успѣхомъ, но въ общемъ побѣдоносно, борьбу противъ имперіи: въ такомъ смыслѣ дѣйствовали Урбанъ II (1088—1099 гг.), нѣсколько разъ изгнанный изъ Рима антипапою Климентомъ III, но все-таки вышедшій побѣдителемъ изъ борьбы со своимъ соперникомъ и поддерживавшимъ его императоромъ, отлучившій французскаго короля и вызвавшій первый крестовый походъ; затѣмъ Александръ III (1159—1181 гг.), пережившій двухъ соперниковъ и низвергшій третьяго, принудившій Генриха II англійскаго къ покаянію и гроба убитаго по его волѣ епископа Омы Бекета и смирившій, въ союзъ съ городами Італіи, императ. Фридриха Барбароссу; наконецъ, Иннокентій III (1198—1216 гг.), поднявшій папскую власть на высшую степень могущества и наиболее приближившій къ осуществленію идею всемірнаго господства церкви. Онъ властвовалъ надъ государями Европы въ качествѣ опекуна, судьи, посредника и леннаго господина. Церковь представляла изъ себя всемірное государство, безусловно подчиненное волѣ одного главы: безбрачіе духовенства отрывало послѣднее отъ всѣхъ семейныхъ связей, запрещеніе симони и принадлежавшее папѣ право инвеституры освобождало епископовъ отъ всякой подчиненности свѣтскимъ властямъ и привязывало ихъ неразрывными узами къ папскому престолу. Черезъ своихъ легатовъ и нунциевъ папы во всякое время имѣли возможность вмѣшиваться въ духовную юрисдикцію епископовъ и проявлять свой авторитетъ, равно какъ законодательствовать на церковныхъ соборахъ, постановленія которыхъ получали силу только по утверженіи ихъ папою. Для исполненія своихъ повелѣній папская власть со времени Иннокентія III создала себѣ вполне преданную и дисциплинированную армію въ лицѣ нищенствующихъ монашескихъ орденовъ, которымъ поручались инквизиція, исповѣдь, проповѣдь и школьное преподаваніе и которые подчинялись, помимо мѣстныхъ епископовъ, непосредственно папѣ. Папская власть уже заявляла притязанія на неогрѣшимость своихъ постановленій и приговоровъ. — *Свѣтская власть папы* во всякомъ случаѣ создавалась постепенно и не является фактомъ самой ранней эпохи въ исторіи церкви.

При Пийнѣ папа становится въ положеніе вассала франкскихъ королей, верховныя права которыхъ затѣмъ переходятъ къ королямъ Германіи, носящимъ титулъ римскихъ императоровъ. Эту суверенитетъ по отношенію къ Папской области поддерживался еще въ XII в., и папское избраніе не было дѣйствительнымъ безъ санкціи императора. Иннокентій III впервые добился признанія себя вполне независимымъ государемъ со стороны населенія Папской области (въ 1198 г.); черезъ это исчезла послѣдняя тѣнь императорской власти надъ Римомъ и папою. Еще ранѣе благоприятныя обстоятельства сдѣлали нѣкоторыя королевства данниками Папскаго престола: съ XI в. въ такую зависимость отъ него попали Польша и Венгрія, съ начала XIII в. Арагонія, съ 1265 г. королевство обѣихъ Сицилій, отданное Климентомъ IV дому Анжу (норманские владѣтели этого королевства уже и ранѣе признавали ленную зависимость отъ папы). Самый православный Востокъ могъ бы подпасть подъ господство Рима, если бы успѣхъ крестовыхъ походовъ былъ менѣе преходящаго характера. Юанъ Безземельный, король англійскій, былъ низложенъ Иннокентіемъ III и получилъ изъ его рукъ свое королевство обратно въ видѣ лена; Оттонъ IV называлъ себя императоромъ „милостію Божіею и папъ“; короли писали сыновьями папы. Такъ сильно дѣйствовало въ средніе вѣка преобладаніе религіозной идеи, и эта великая нравственная сила папства при тогдашней грубости нравовъ, несомнѣнно, вліяла благотвѣтельно, налагая узду на королей и народы, пріучая ихъ къ законности и указывая выскій идеалъ христіанской нравственности. — Однако, по мѣрѣ того какъ свѣтскіе, политическіе интересы стали выступать на первый планъ, и несоотвѣстіе между идеаломъ папства и его образомъ дѣйствій начало выказываться рѣзче, авторитетъ и могущество римскаго престола стали клониться къ упадку. Французскому королю Филиппу IV Красивому первому удалось съ успѣхомъ выдержать борьбу съ папою Бонифаціемъ VIII (1294—1333 гг.), который сталъ его плѣнникомъ. Съ этого момента можно считать конецъ всемірнаго господства папства, и преемники Бонифація, принужденные перенести свою столицу изъ Рима въ Авиньонъ (1309—1377 гг., — такъ назыв. „авиньонское плѣненіе церкви“), являются жалкими орудіями въ рукахъ французскихъ королей. Но еще ухудшилось положеніе дѣлъ, когда въ 1378 г., по смерти возвратившагося въ Римъ Григорія XI, послѣдовало двойное избраніе Урбана VI въ Римѣ и Климента VII въ Авиньонѣ, сопровождавшееся обоюдными проклятіями, положившее начало долговременному расколу и страшнымъ вымогательствамъ, давшее сильный толчекъ идеѣ о необходимости преобразования церкви „въ главѣ и въ членахъ“ и еще болѣе смѣлымъ реформаціоннымъ тенденціямъ (Виклефъ въ Англіи, Гусъ въ Богеміи). Пизанскій соборъ 1409 г., объявившій низложеніе двухъ папъ-соперниковъ и избравшій на ихъ мѣсто третьяго, произвелъ еще большую путаницу, такъ какъ оба низложенныя отказались подчиниться рѣшенію собора, и въ результатъ явились три папы одновременно. Хотя Констанцскому собору (1414—1418 гг.) удалось положить конецъ расколу, но вновь избран-

ный папа Мартинъ V не отказался отъ притязаній своихъ предшественниковъ на единоличное господство; папская власть не была подчинена авторитету собора, и прежнія злоупотребленія не были устранены. Такъ же мало имѣть успѣха Базельскій соборъ въ борьбѣ съ Евгениемъ IV (1431—1447 гг.). Главнымъ образомъ подъ предлогомъ борьбы противъ появившихся въ Европѣ турокъ папы получали громадные доходы со всѣхъ странъ, и значительная часть этихъ доходовъ шла на содержаніе блестящаго папскаго двора, на пенсіи и пожалованія папскимъ родственникамъ и креатурамъ и на подкупы. Послѣдующее время все ярче раскрывало нравственный упадокъ папства: Иннокентій VIII (1484—92 гг.) больше всего заботился о содержаніи своихъ многочисленныхъ сыновей и дочерей; Александръ VI Борджиа (1492—1503 гг.) заляпталъ себя убійствами и отравленіями, совершенными съ цѣлю утверженія свѣтскаго могущества своей фамиліи; его преемникъ, Юлій II (1503—1513 гг.), мужественно отстаивая наслѣдіе св. Петра противъ французовъ, проявилъ себя въ гораздо болѣе стелени полководцемъ, чѣмъ священникомъ. При Львѣ X (1513—21 гг.), изъ рода Медичи, умномъ, классически образованномъ политикѣ и покровителѣ искусства, въ Германіи разразилась реформація, оторвавшая половину Европы отъ католической церкви. Надежда императора Карла V на восстановленіе церковнаго единства посредствомъ новаго вселенскаго собора не осуществилась. Тридентскій соборъ формулировалъ католическую догматику въ духѣ, рѣзко противоположномъ протестантизму, и вновь закрѣпилъ полное господство папы надъ католическою церковью. — Неожиданно быстрые успѣхи реформаціи вызвали во второй половинѣ XVI в. внутреннее возрожденіе католицизма и обратное, антиреформаціонное движеніе, которому удалось не только остановить дальнѣйшій погушательный ходъ протестантизма, но и возратить въ лоно католицизма не мало отпавшихъ. У папскаго престола стали иезуиты въ качествѣ воинствующаго ордена, стремясь, и не безъ успѣха, истребить всякіе слѣды реформаціи въ странахъ, оставшихся подъ властью католическихъ государей, и возмѣститъ потерянное въ Европѣ распространеніемъ католицизма между язычниками внѣ европейскіхъ странъ. Но эти успѣхи контръ-реформаціи не могли уже восстановить прежняго авторитета папскаго престола при измѣнившихся условіяхъ времени. Эпоха папы Павла IV (1555—59 гг.), возобновившаго въ своей буллѣ „Cum ex apostolatus officio“ самыя неограниченныя притязанія папства, Пія IV (1559—65 гг.), Пія V (1565—72 гг.), знаменатя своею буллою „In coena Domini“, направленною противъ еретиковъ, и Григорія XIII (1572—85 гг.), много потрудившагося въ дѣлѣ развитія христіанской миссіи, приведенія въ порядокъ каноническаго права и исправленія календаря, — эта эпоха была временемъ внутренняго усиленія папства, какъ духовной власти, тогда какъ Сикстъ V (1585—90 гг.), Климентъ VIII (1592—1605) и Урбанъ VIII (1623—44) укрѣпили политическое положеніе папъ въ качествѣ свѣтскихъ государей. Однако, времена прежняго всемірнаго владычества папства прошли безвозвратно: сами католическіе государи, при всемъ ихъ уваженіи къ римскому престолу, все болѣе и

болѣе проводили грань между духовною и свѣтскою властью. Съ середины XVI в. германскіе императоры уже перестали короноваться отъ папы; Вестфальскій миръ, окончившій въ 1648 г. 30-лѣтнюю войну, призналъ, вопреки протестамъ папы, полную свободу въ дѣлахъ вѣры за протестантами Германіи. Начиная съ эпохи Людовика XIV, несмотря на послѣдовавшее при этомъ король уничтоженіе Нантскаго эдикта и изгнаніе гугенотовъ изъ Франціи, церковные интересы даже въ католическихъ государствахъ явно отступаютъ на второй планъ передъ чисто политическими вопросами. Папство мало-по-малу стало принимать характеръ свѣтскаго италіанскаго княжества, вмѣшательство котораго въ свѣтскія политическія распри наносило ущербъ и духовной власти главы церкви: такъ, во время раздора съ Иннокентіемъ XI (1676—89) Людовикъ XIV вновь возстановилъ независимость національной „галліанской“ церкви во Франціи. Умственное движеніе, обнаружившееся въ XVIII в., отозвалось и на положеніи папства. Климентъ XIV (1769—74 г.) уселъ нужнымъ уничтожить орденъ иезуитовъ для умиротворенія церкви. Пій VI (1775—99 г.) пережилъ французскую революцію, которая отбѣдила на время самое христіанство во Франціи и лишила папу его государства, обращенъ въ Римскую республику. Пій VII (1800—23 г.) вынужденъ б. купить свою личную свободу и обладаніе своими урбанизанными землями цѣною конкордата съ консуломъ Бонапарте въ 1801 г., но въ 1809 г. сталъ плѣнникомъ императора Наполеона, и Папская область обратилась въ провинцію Французской имперіи. Отлученіе отъ церкви, направленное противъ Наполеона, не измѣнило положенія папы, и возстановленіе его власти, послѣдовавшее въ 1814 г., явилось уже результатомъ господствовавшего въ эпоху реставраціи принципа политической законности. Въ томъ же году Пій XII опротестовалъ постановленія Вѣнскаго конгресса, касавшіяся Авиньона, Феррары и секуляризованныхъ владѣній католической церкви въ Германіи, и возстановленіемъ иезуитскаго ордена (булла „Sollicitudo omnium“) подалъ сигналъ къ церковной реакціи. Въ томъ же духѣ дѣйствовали его преемники, Левъ VII (1823—29 г.), Пій VIII (1829—30 г.) и, въ особенности, Григорій XVI (1830—46 г.), отвергавшій и подавлявшій всякія реформаціонныя попытки въ государственнымъ устройствѣ своей области, что не мало содѣйствовало взрыву революціи 1848 г., принудившей Пія IX (1846—78 г.) къ бѣгству и создавшей вторично Римскую республику. Вооруженное вмѣшательство Австріи и Франціи возстановило папскую власть въ 1849 г. Италіанская война 1859 г. и объединеніе Италіи въ 1860—61 г. оторвали отъ Папской области Романью и Умбрію съ такъ наз. Марками, присоединенныя къ королевству Италіи. Но попытка Гарибальди овладѣть Римомъ въ 1862 г. не удалась (битва при Аспромонте). Въ обладаніи папы осталось только древнее „наслѣдіе св. Петра“, охраняемое французскими оккупационными войсками, при чемъ, по франко-италіанской конвенціи 1864 г., послѣднія должны были быть удалены изъ Рима въ теченіе двухъ лѣтъ. Вторичная попытка Гарибальди завоевать Римъ въ 1867 г. опять не удалась, и онъ былъ разбитъ при Ментоуѣ папскими и французскими войсками. Но выходя

изъ Рима французскаго оккупационнаго корпуса въ 1870 г. положилъ конецъ свѣтскому господству папы: король Викторъ Эммануилъ отказался отъ конвенціи 1864 г., и италіанскія войска вступили въ Римъ 8 (20) сентября 1870 г. Римъ сталъ столицей италіанскаго королевства; въ обладаніи папы оставлены только Ватиканъ, Латеранская базилика и вилла Кастель Санъ-Гандольфо, при чемъ за папою признана полная независимость въ пользованіи его духовною властью, равно какъ права и почести государя (содержаніе двора, посланниковъ при иностранныхъ правительствахъ и проч.). Но, лишенный свѣтской власти, Пій IX былъ свидѣтелемъ громаднаго подъема своего духовнаго авторитета: Ватиканск. соборъ 1869—70 гг. принялъ окончательно догматъ о непогрѣшимости папы въ вопросахъ вѣры, и Пій IX властвовалъ надъ умами ревностныхъ католиковъ въ болѣе высокой степени, чѣмъ воѣ его предшественники. Зато своему преемнику, Льву XIII, онъ оставилъ въ 1878 г. тяжелое наслѣдство въ видѣ такъ назыв. „культуркампфа“ въ Германіи, вражды съ италіанскимъ королевствомъ, пораженія клерикаловъ во Франціи и натянутыхъ отношеній къ русскому правительству. Левъ XIII (1878 г.), съ рѣдкимъ тактомъ пользуясь политич. и умственной реакціей, овладѣвшей Европой съ конца семидесятихъ годовъ, тамъ, гдѣ то необходимо, предусмотрительно уступая запросамъ времени, привлекая угнетенныхъ проповѣдью христіанскаго милосердія, утомленныхъ шаткостью общественныхъ и нравственныхъ идеаловъ переходной эпохи престижемъ непреходящей власти отъ Бога, сумѣлъ поднять обаяніе папства до давно не виданной высоты и одинаково укрѣпить значеніе католической церкви и ея духовенства во Франціи, Германіи и др. странахъ.—

Порядокъ избранія папы. Въ древнѣйшія времена избраніе папъ совершалось при участіи всего народа; съ X в. папы избирались подъ влияніемъ римской аристократіи, пока Николай II въ 1059 г. не призналъ права избранія папы исключительно за коллегією кардиналовъ. Однако, до XII в. германскіе императоры удерживали за собою право утвержденія законно избраннаго папы. Только Александръ III установилъ болѣе точныя правила касательно папскаго избранія (1179 г.); при Григоріи X появляется конклавъ (1274 г.). Позднѣйшія постановленія Юлія II, Климента VII, Пія IV, Климента VIII, Григорія XV, Урбана VIII и Климента XII, отчасти возобновляютъ, отчасти пополняютъ прежнія правила. Число кардиналовъ опредѣляется не болѣе 70 (въ избраніи папы Льва XIII принимали участіе 62 кардинала). Буллы Пія VI и Пія VII предоставляютъ усмотрѣнію кардиналовъ выборъ мѣста для конклава, разрѣшаютъ предварительныя совѣщанія избирателей и требуютъ для дѣйствительности избранія участія абсолютнаго большинства находящихся въ живыхъ кардиналовъ и подачи двухъ третей голосовъ явившихся къ избранію. Порядокъ избранія касается также булла Пія IX „Apostolicae sedis munus“, 28 мая 1873 г.—Немедленно по кончинѣ папы кардиналъ-камерленго, въ полномъ облаченіи, отправляется въ папскій дворецъ для оффиціального удостовѣренія въ кончинѣ и личности почившаго, а также для принятія отъ

maestro di camera папскаго перстня и печатей. Коллегія кардиналовъ избираетъ трехъ помощниковъ кардинала-камерленго (кардинала-епископа, кардинала-священника и кардинала-діакона), которые переизбираются черезъ каждые три дня и вмѣстѣ съ к.-камерленго являются высшею властью до избранія новаго папы. На третій день открываются конгрегации кардиналовъ: въ первой прочитываются буллы, касающіяся папскаго избранія, и разламываются перстень и печати покойнаго папы. Слѣдующія конгрегации издають распоряженія относительно собранія конклава. На десятый, самое позднее на двѣнадцатый, день вся коллегія кардиналовъ, съ соблюденіемъ предписанныхъ обрядовъ, собирается на конклавъ (см. это сл.). Избраннымъ можетъ быть каждый совершеннолѣтній католикъ мужскаго пола: даже простые міряне неоднократно становились папами. Но уже съ 1378 г. избирались исключительно одни кардиналы, и съ 1522 г. (по смерти Адриана VI)—всегда италіянцы. Избранный облачается въ папское одѣяніе и даетъ первое благословеніе коллегіи кардиналовъ, затѣмъ принимаетъ привѣтствіе отъ послѣднихъ и перстень отъ кардинала-камерленго. Первый кардиналъ-діаконъ, по принесеніи клятвы послушанія, отправляется въ церковь св. Петра, чтобы возвѣстить народу о состоявшемся избраніи. Затѣмъ въ сопровожденіи всѣхъ кардиналовъ папу торжественно несутъ туда же; передъ алтаремъ онъ принимаетъ поклоненіе отъ кардиналовъ при пѣніи „Te Deum laudamus“, благословляетъ собравшійся народъ и, сложивъ съ себя облаченіе, отправляется тѣмъ же порядкомъ въ свою резиденцію.—*Литература: Шпиттгеръ*, „Vorlesungen über die Geschichte des Papsttums“ (дополнено Паулусомъ, Гейдельбергъ, 1826); *Н. М. Е.*, „Das Papsttum in seiner allmählichen Entwicklung bis auf die Gegenwart“ (Лейпцигъ, 1876); *Ваксманъ*, „Die Politik der Päpste von Gregor I bis Gregor VII“ (2 т., Эльберфельдъ, 1868—69); *Ваттенбахъ*, „Geschichte des röm. Papsttums“ (Берлинъ, 1876); *Гатинъ*, „Histoire diplomatique des conclaves jusqu'à Pie IX“ (4 т., Парижъ, 1878); *Нильсенъ*, „Die röm. Kirche im 19 Jahrh.“ (т. 1: „Das Papsttum“, Гота, 1878); *Ранке*, „Исторія папъ въ XVI и XVII вв.“ (русск. пер. 1869 г., 2 т.; по-нѣм. 7 изд. 1878 г., 3 т.); *Визинскій*, „Папство и Священн. Римск. имперія въ XIV и XV стл.“ (Москва, 1857); *Айфе*, „Regesta Pontificum Romanorum usque ad annum 1198“ (2-е изд. 1881 г. и слѣд.); *Подіатъ*, „Regesta Pontificum Romanorum. inde ab anno 1198 ad annum 1304“ (2 т., Берл., 1874—75); „Acta Pontificum Romanorum inedita“ (изданъ Пфлухъ-Гартуномъ, 1881, и слѣд.).

Папуасскіе острова, группа острововъ (Вангеу, Салавати, Мизоль и др.) лежатъ у сѣв.-зап. берега Новой Гвинеи, всего 7788 кв. клм.

Папуасы (отъ малайск. rariwah, „курчавоволосые“), обширная расовая отрасль, населяющая всю Меланезію, часть о-вовъ Молуккскихъ и Баида, восточную половину Флориды и др.; къ нимъ же причисляютъ *негритосовъ* (см. это сл.). Расовыми признаками служатъ: узкій черепъ, выдающаяся челюсть, загнутый книзу носъ, толстая губы. У П.-овъ курчавые волосы, соединенные въ пучки

посредствомъ ѣдной извести или жировъ и высоко торчащие надъ головою; цвѣтъ кожи темный, въ Нов. Каледоніи почти черный, въ Нов. Гвиней коричневый, на о-вѣ Фиджи сизо-черный; кожа тагуирована рубцами; вмѣстѣ съ тѣмъ П. украшаютъ себя серьгами, палочками и т. п. предметами, продѣвая украшенія сквоззъ носъ, губы и пр. Живуть П. въ шалашахъ, построенныхъ на сваяхъ, ходятъ почти нагѣ, занимаютъ земледѣліемъ, рыбной ловлей и разведеніемъ свиней и собакъ; до недавняго времени среди П.-овъ сильно было распространено людоедство, особенно на о-вѣ Фиджи, въ Н. Гвиней и Каледоніи. Оружіе ихъ состоитъ въ лукѣ, дубинѣ и копѣ. Инструменты принадлежатъ къ непросверленнымъ каменнымъ орудіямъ; въ домашнемъ обиходѣ употребляютъ разнообразную утварь, между прочимъ глиняную посуду. Но духовному развитію П. стоятъ ниже полинезійцевъ. Самые развитые П.—на о-вѣ Фиджи, гдѣ сказалось, впрочемъ, влияние полинезійцевъ. Вѣра въ злыхъ и добрыхъ духовъ, культъ черепа умершихъ родственниковъ—повсемѣстно распространены. Въ мѣстахъ, куда еще не проникло влияние полинезійцевъ, существуетъ первобытно-коммунистическій строй. Языкъ П. принадлежитъ къ группѣ малайско-полинезійскихъ яз. (см. это сл.).

Паше-хаме, масса, приготовляемая изъ размельченной старой бумаги (или древесины), смѣшанной съ глиной, мѣломъ, красящими веществами и клеємъ, и служащая для изготовленія лѣпныхъ игрушекъ, анатомическихъ препаратовъ, различныхъ орнаментовъ и т. п. Лѣпка изъ П.-м. производится посредствомъ гипсовыхъ, свинцовыхъ или деревянныхъ формъ, въ которыя приготовленная сырая масса вдавливается руками. Вынутые изъ формы предметы медленно высушиваются. Для достиженія большей прочности и стойкости по отношенію къ влажности вещи изъ П.-м. прессуютъ между желѣзными формами, затѣмъ вывариваютъ въ особо приготовленномъ масляномъ лакѣ и высушиваютъ при температурѣ около 120°. Иногда для этой же цѣли берутъ обыкновенный толстый картонъ, склеиваютъ его въ нѣсколько слоевъ, выдавливаютъ изъ него различные предметы: подносы, шкатулки и т. п., затѣмъ провариваютъ въ масляномъ лакѣ, высушиваютъ, шлифуютъ и раскрашиваютъ. Издѣліями изъ П.-м. славятся Японія, Франція. Въ Россіи производство изъ П.-м. представляетъ кустарный промыселъ Московской губерніи (т. наз. „лукутинскія“ издѣлія).

Пара, монета, см. *медико*.

Пара, рѣкъ Тамбовск. и Рязанск. губ., правый притч. Оки, 130 в. длиною.

Пара, *Гроа-П.*, бразильск. штатъ (1 149 700 кв. клм. съ 343 511 ж., изъ котор. большинство индѣйцевъ), по обѣимъ сторонамъ р. Амазонки; имѣетъ богатую флору (первобытные тропическ. лѣса) и фауну. *Главн. гор.*—*П.* (или Белемъ до-Гроа-П.), при впаденіи р. Гуанду въ р. Амазонку; лицей, публичн. бібліотека, театръ, газовое освѣщеніе, монно-желѣзн. дор. и пр.; обширная торговля (каучукъ, какао и пр.); 40 000 ж.

Парабола, кривая, получающаяся при пересѣченіи конуса (прямаго, круговаго) плоскостью, параллельною его образующей. П. состоитъ изъ

одной безконечной вѣтви, симметрично расположенной около извѣстной линіи $A X$ —оси P -ы. На этой оси, внутри P -ы, лежитъ опредѣленная точка F —*фокусъ*, имѣющая то свойство, что всякая точка P P -ы равно отстоитъ отъ нея и отъ нѣкот. опредѣленной для P -ы прямой LF_1 —*директрисы*; послѣдняя перпендикулярна къ оси и лежитъ внѣ P -ы на такомъ же отъ нея разстояніи,

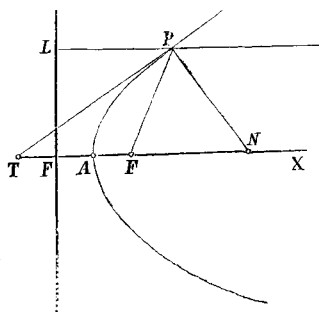

Пар:бола.

какъ и фокусъ. Точка пересѣченія A P -ы съ осью наз. *вершиной* P -ы; линія PF , соединяющая любую точку P -ы съ фокусомъ, — *радиусомъ-векторомъ*. *Касательная* PT къ P -ѣ дѣлитъ пополамъ уголъ между рад.-векторомъ и линіей, параллельной оси, *нормаль* PN — дѣлитъ пополамъ другой уголъ между тѣми же прямыми; изъ послѣдняго свойства P -ы можно видѣть, что лучи отъ источника свѣта, поставленнаго въ фокусѣ параболическаго зеркала, отразившись, сдѣлались бы параллельными и освѣтили бы большое пространство. Тѣло, брошенное подъ угломъ къ горизонту, описываетъ параболическій путь.

Параболоидъ, поверхность, полученная 1) при вращеніи отрѣзка параболы вокругъ ея оси симметріи, — *параболоидъ вращенія*; 2) при движеніи параболы, перемѣщающейся параллельно самой себѣ, при чемъ ея вершина скользитъ по другой параболѣ, — *эллиптическій П.* и *гиперболическій П.* (разница между этими поверхностями зависитъ отъ относительнаго расположенія подвижной и неподвижной параболы).

Парагвай 1) республика Ю. Америки, между 22° — $27^{\circ} 30'$ ю. ш. и между р. Парачою и р. P -емъ съ вос. на зап., состоитъ изъ собоств. P -я и части Чако (238 290 кв. клм. съ 329 688 ж.). Съ сѣв. на югъ, постепенно понижаясь, тянется высокая горная цѣпь, переходящая на вост. и зап. въ холмистую страну и почти совершенно теряющаяся на югѣ; здѣсь и вдоль р. P -я поверхность низменна и болотиста. Вездѣ почва пропитана солью, и встрѣчается много соляныхъ озеръ. Климатъ умѣренный: средняя темпер. 15 — $19^{\circ} C$.; въ июль и августъ она падаетъ до $0^{\circ} C$., поднимаясь въ теченіе 9 мѣс. до $30^{\circ} C$. и болѣе. Фауна и флора богаты, и разнообразны (различн. рода деревья, кустарники и пр., стада одичавшаго скота, ягуары, попугаи, ядовитыя змѣи и др.). Населеніе главн. сбр. состоитъ изъ метисовъ (потомковъ испанцевъ и гварани), а частью изъ полуцивилизованныхъ индѣйцевъ

(гварани) и дикихъ индѣйцевъ, занимающ. охотой, рыбной ловлей и грабежомъ. Европейцевъ около 6000 ч. Главныя занятія жителей—земледѣліе и скотоводство. Преимущественно воздѣлывается маисъ, а также сахарный тростникъ, табакъ и пр., которые и служатъ предметомъ не сильно развитой торговли; однимъ изъ важныхъ продуктовъ является также P -скій чай (см. *падуволю*). Главн. гор.—Асунсьонъ, при единств. въ республикѣ жел. дорогѣ; изъ образователн. учрежд. (къ 1885 г.) имѣются: 1 колледжъ и 149 школъ съ 5100 учаш.— P . открытъ въ 1515 г. испанцами. Въ 1538 г. былъ основанъ гор. Асунсьонъ, который и послужилъ исходнымъ пунктомъ колонизаціи страны. Проникшіе сюда іезуиты заводи́ли миссіонерскія поселенія и обучали жителей земледѣлію, ремесламъ и скотоводству. Первоначально поселенія эти были заложены по верхнему теченію Параны, но въ 1631 г. жители ихъ, въ числѣ 12 000 ч., были изгнаны португальцами, рабовладѣльческіе интересы которыхъ шли въ разрѣзъ со стремленіями іезуитовъ—противодѣйствовать тѣмъ притѣсненіямъ и злоупотребленіямъ, кот. туземцы терпѣли со стороны европейск. переселенцевъ. Изгнанники основали ниже по теченію Параны, въ томъ мѣстѣ, гдѣ она ближе всего подходитъ къ Урагваю. Съ теченіемъ времени вновь основанныя поселенія (*Reduções*) значительно увеличались въ числѣ, достигли цвѣтущаго благосостоянія и мирно управлялись на коммунистическо-патріархальныхъ началахъ; они раздѣлились на 3 главн. части: *Misiones del Paragua* (11 поселеній), въ нынѣшн. Парагваѣ, на сѣверн. сторонѣ Параны, *Misiones occidentales* (15), между Парагваемъ и Урагваемъ, и *Misiones orientales* (7), по восточн. берегу Урагвая. Отсюда мѣстность по рр. Паранѣ и Урагваю и до сихъ поръ носитъ назв. *Misiones*. Въ 1768 г. іезуиты были изгнаны изъ всѣхъ испанск. владѣній въ Америкѣ, въ томъ числѣ изъ *Misiones*, кот. б. послѣ этого раздѣлены между Испаніей и Португаліей, а управленіе ими было ввѣрено чиновникамъ, корыстолюбіе которыхъ не замедлило привести нѣкогда цвѣтущую область въ полнѣйшій упадокъ. Въ 1811 г. вспыхнула въ P -ѣ революція, имѣвшая послѣдствіемъ низверженіе испанскаго господства и установленіе самостоятельности P -я, которая, однако, окончательно была признана всѣми государствами только въ 1852 г. Съ 1865 г. P . былъ втянутъ въ войну съ Бразиліей, Аргентиной и Урагваемъ, которая окончилась для него неблагоприятно и стоила массы жертвъ. Этому войною установлены современные размѣры P -я (только въ 1876 г. послѣдній непріятельскія войска оставили P .). По конституціи 1870 г., законодательная власть находится въ рукахъ конгресса (сенатъ и палата депутатовъ), а исполнительная ввѣрена президенту, избираемому народомъ на 4 года, съ вице-президентомъ и 5 отвѣтственн. министрами. 2) P , *Ріо-П.*, судходная рѣка Южн. Америки, беретъ начало въ бразильск. провинціи Мато Гроссо, соединяется послѣ 2 200 клм. теченія съ Параною. Значительнѣйшіе притоки: Мондего, Лоренцо съ Куайбой и др.

Парагенезисъ (греч.), ученіе о совмѣстномъ существованіи, ассоціаціи минеральныхъ видовъ и о вліяніи такого соединенія на характеръ образования.

Особ. большое практич. значеніе представляеть П. для изученія рудъ.

Парагоситъ, см. *слуда*.

Парагуассу, рѣка въ бразилск. провинціи Багіа, впад. въ проливъ Всѣхъ Святыхъ (Bahia de todos os Santos).

Парадезъ, Гильомъ, франц. историкъ, род. въ 1510 г., ум. въ 1590 г. Его сочиненія—„De antiquo statu Burgundiae“, „Исторія нашего времени“ (1550 г.), „Савойская хроника“ и „Записки изъ исторіи Ліона“.

Парадизъ, вершина въ Грайскихъ Альпахъ, 4052 м. в.

Парадоксъ (греч. *παράδοξον*, неособразность, нелѣпность) 1) въ стоической философіи оригинальное и новое воззрѣніе, высказанное въ своеобразной формѣ, вслѣдствіе чего оно съ перваго взгляда кажется несогласительнымъ истинѣ и здравому смыслу и для обнаруженія своей правдоподобности требуетъ внимат. и вдумчиваго отношенія. Въ томъ же значеніи перешло слово П. и въ новѣйшіе яз. 2) П., въ греч. литерат. александрийск. періода такъ назыв. хрестоматіи естественно-историч. и историч. содержанія, матеріалъ котор. объединялся сходствомъ содержанія. Изъ авторовъ П.-овъ, или парадоксографовъ, извѣстнѣйш. — Каллимахъ, Аевеней, Аристархъ, Песеллъ и друг.

Паразиты, *чужолюбцы*, организмы, которые питаются на счетъ другаго организма, поселяясь временно или навсегда на поверхности, или внутри его органовъ. *Настоящіе* П. живутъ всецѣло на счетъ другихъ животныхъ; *комменсалы* являются лишь соотрапезниками другихъ; *мутуалисты* питаются взаимно. — Въ животномъ мірѣ комменсализмъ и мутуализмъ проявляются въ разнообразнѣйшихъ формахъ. Иногда П-ъ пользуется хозяиномъ только, какъ жилищемъ: змѣиный угорь обитаетъ въ тѣлѣ морскаго огурца, но питается раками и высовываетъ голову изъ задняго отверстія своей одушевленной квартиры. Среди раковъ и червей есть много комменсалистовъ, нуждающихся для своей жизни въ помощи другихъ животныхъ. Ракъ-отшельникъ живетъ въ покинутыхъ улитками раковинахъ, въ которыхъ обыкновенно обитаетъ еще кольчатый червь; на раковинѣ сидитъ морская роза, стоящая въ близкомъ отношеніи къ раку, который, быть можетъ, даже кормитъ ее; переселяясь въ другую раковину, ракъ переноситъ туда и розу. Роза, съ своей стороны, при помощи своихъ стрекательныхъ органовъ, не допускаетъ многихъ животныхъ, опасныхъ для рака. Нѣкоторые безвредные клещи, живущіе на кожѣ млекопитающихъ, освобождаютъ ихъ отъ настоящихъ паразитич. клещей, за которыми охотятся *паразиты-помощники*. Настоящіе П. особенно многочисленны среди червей и встрѣчаются у большинства высшихъ и многихъ низшихъ животныхъ. Такъ, у человѣка находятъ различныя ленточныя глисты въ кишкахъ, дистомы въ печени, кишкахъ и крови, нематоды въ пищеварительныхъ путяхъ и въ крови, нѣкоторые юные ленточные черви въ глазу, мозговыхъ желудочкахъ, сердцѣ и клѣтчаткѣ; кровью его питаются блохи, вши, клопы. Питаясь составн. частями тѣла хозяина, П. вызываютъ часто болѣзни и даже смерть. На П.-хъ могутъ жить другіе П. Нѣкоторые не

достигаютъ полнаго развитія въ одномъ хозяинѣ или въ одномъ органѣ и вынуждены странствовать или пассивно попадать въ другаго хозяина, въ пищеварительныхъ путяхъ котораго довершаютъ свое развитіе. П., живущіе внутри хозяина, назыв. *энто-*, на немъ—*энтопаразитами*. *Полупаразиты* живутъ на свободѣ, питаются кровью другихъ животныхъ, не поселяясь въ нихъ и не лишая ихъ жизни: пьютъ, мухи, комары, блохи, вши, клопы, клещи и другіе. Паразитич. образъ жизни вліяетъ не столько на хозяина, который дѣлается малокровнымъ, уродуется и проч., сколько на самого паразита: послѣдній, приспосабливаясь къ жизни на счетъ другаго, теряетъ постепенно собственные органы. У многихъ паразитовъ отсутствуютъ глаза, атрофируются двигательные члены, нервная и кровеносная система; иные превратились въ мѣшокъ, не содержащій ничего, кромѣ половыхъ органовъ. — Между растениями такъ же мало паразитовъ: одни (опмела) всецѣло живутъ на хозяинѣ и не имѣютъ никакого отношенія къ почвѣ; другіе зарождаются въ почвѣ и теряютъ связь съ нею лишь послѣ переселенія на хозяина (овсянникъ); третьи какъ будто сидятъ въ землѣ, на самомъ же дѣлѣ растутъ на корняхъ своего хозяина. Одни имѣютъ хлорофиллъ, и потому самостоятельно ассимилируютъ углекислоту и воду, заимствуя у хозяина лишь минеральныя вещества; другія лишены хлорофилла и всецѣло питаются на счетъ хозяина. По мѣрѣ исчезанія хлорофилловаго аппарата атрофируются и другіе органы растенія: корни, почки, цвѣтки, сѣмя. Паразитизмъ сильно распространенъ между слоевцовыми, особенно грибами. Они живутъ на различнѣйшихъ животныхъ и растеніяхъ, вызывая известныя болѣзни, разрушая пораженные органы, часто убивая хозяина. Мицелій настоящихъ грибовъ растетъ на поверхности хозяина (*эпифитные* П.) или проникаетъ внутрь его (*эндобитные* П.). *Empusa* убиваетъ многихъ мухъ, гусеницъ, комаровъ; *Botrytis Bassiana* есть причина *могардинъ*, болѣзни шелковичнаго червя; *Saccharomyces albicans* производитъ во рту дѣтей молочницу; одинъ и тотъ же грибокъ вызываетъ, повидимому, рядъ заболѣваній волосъ и кожи: *favus* (парша), *mentagra*, *herpes tonsurans* (стригушій лишай), *pityriasis versicolor*. Дробянки также паразитируютъ въ большемъ числѣ на животномъ тѣлѣ и встрѣчаются въ болѣзненно измѣненныхъ сокахъ или выдѣленіяхъ. Для многихъ болѣзненныхъ формъ, какъ-то: сибирская язва, бугорчатка, холера, зависимость отъ опредѣленныхъ дробянокъ съ несомнѣнностью доказана. Между видами грибовъ, связанными съ опредѣленнымъ организмомъ (*обязательные* П.) и чистыми гнилостями, *сапрофитическими формами*, существуютъ безчисленныя переходныя формы грибовъ, которая становятся паразитами лишь при известныхъ условіяхъ (*факультативные* П.). Оригинальный видъ паразитизма наблюдается среди лишайевъ: между собственно лишаемъ и водорослью (гонидіей) устанавливается тѣсная связь; они взаимно питаются, совместно размножаются и составляютъ какъ бы органы одного индивидуума.

Параба, прибрежный штатъ (74731 кв. клм. съ 432817 ж.) въ Бразиліи, между Рио-Гранде-до-Норте и Пернамбуку, орошается рѣкой П.; внутри

пустыненъ. Главн. продукты: хлопчатая бумага и сахарный тростникъ. *Главн. гор.—П.*; 14000 ж.; торговля главн. обр. хлопчатой бумагой.

Парапату, гор. въ бразилск. провинци Ми-нашъ-Жераишъ; оживленн. торговля; 8000 ж.

Параплетъ (греч. *Παραπλητός*, „помощникъ“, „утѣшитель“) 1) въ Нов. Зав. наименование Духа истинны (т. е. Духа Св.), обѣтованнаго Господомъ апостоламъ. Исторія знаетъ нѣсколько самозванцевъ—П-овъ, т. е. людей, считавшихъ и объявлявшихъ себя воплощеніемъ обѣтованнаго Духа истинны. Особеннаго вниманія между ними заслуживаютъ Монтанъ (см. *монтанисты*) и Манесъ (см. это сл.). 2) П., названіе среднѣвѣковой обители, основанной близъ Труа, въ Шампани, Петромъ Абеляромъ и послужившей философу убѣжищемъ въ послѣдніе годы его жизни, а по смерти—и мѣстомъ погребенія.

Paralipomena (греч. „пропущенное“), дополненіе къ прежнимъ сочиненіямъ; въ переводѣ 70 толковниковъ—заглавіе двухъ книгъ Ветхаго Завѣта, содержащихъ дополненія къ книгамъ Самуила и Царствъ.

Паралитическое слабоуіе, или *прогрессивный параличъ умотомляющійся*, *dementia paralytica*, психическая болѣзнь, въ основѣ которой лежатъ дегенеративн. измѣненія нервныхъ элемен., преимущ. головного мозга, особ. лобныхъ долей, ведущія къ постепенной атрофіи мозговой коры. П. с. поражаетъ преимущественно мужчинъ во цвѣтѣ лѣтъ и не излѣчимо. Болѣзнь начинается ослабленіемъ всей психик. дѣятельн.: энергія умственн. работы понижается, является забывчивость, разбѣянность, весь психическій складъ мѣняется; далѣе выступаютъ своеобразн. разстройствъ рѣчи, въ началѣ въ видѣ затрудненнаго выговора словъ, затѣмъ въ видѣ болѣе глубокихъ разстройствъ (афазія); рядомъ появляются измѣненія письма, —почеркъ становится неправильнымъ, пропускаются буквы. Вслѣдъ за этимъ въ классической формѣ болѣзни наступаетъ бессмысленный, не знающій предѣловъ *бредъ величій*. Вмѣстѣ съ тѣмъ появляется дрожащая походка, параличи, приступы съ потерей сознанія, судорогами, галлюцинаціи, слабоуміе растетъ, и одна за другою угасаютъ психическія функціи, пока смерть не прекратитъ жалкаго прозябанія. Средняя продолжительность болѣзни обычн. 2—3 года. Изъ причинъ извѣстны пока: сифилисъ и чрезмѣрное умственное переутомленіе въ связи съ непосильной борьбой за существованіе.

Параличъ, *paralysis*, въ медик. прекращеніе функциональной способности мышечныхъ или нервныхъ органовъ; простое ослабленіе функціи наз. *парезомъ*. Въ обыденной жизни и у старухъ врачей выраженіе П. употребляется въ болѣе широкомъ смыслѣ, для обозначенія всякаго рода ослабленія или прекращенія дѣятельности какой бы то ни было части тѣла („параличъ легкиихъ“ и др.). Различаютъ П. чувствительности, *anaesthesia*, и П. движенія—*paralysis* въ тѣсномъ смыслѣ. Потеря чувствительности можетъ относиться и къ высшимъ органамъ чувствъ: зрѣнію, слуху, обонянію и вкусу. Причины П-ей весьма разнообразны: истощеніе нервной силы въ самыхъ нервныхъ центрахъ, въ головномъ и спинномъ мозгу, безъ нарушенія про-

водимости; прекращеніе или нарушеніе проводимости отъ мозга къ периферіи, вслѣдствіе нарушенія цѣлости нерва, прижатія его опухолью и пр.; пораженіе периферическихъ мышечныхъ и нервныхъ аппаратовъ. Въ этомъ смыслѣ говорятъ о *церебральныхъ, спинномозговыхъ, периферическихъ* П-ахъ. *Гемиплегія*, П-и одной половины тѣла, зависятъ больш. ч. отъ страданія головного мозга; *паралелии*, поперечные П-и, больш. ч. поражающіе одну нижнюю половину тѣла, обыкновенно имѣютъ исходную точку въ спинномъ мозгу. Рѣже наблюдается *перекрестный* П., р. *cruciata*,—рука на правой, нога на лѣвой сторонѣ, или наоборотъ. Болѣзни, ведущія къ П-амъ, многочисленны: органич. заболѣванія головного, спин. мозга и нервныхъ стволовъ, воспаления, кровоизліянія, размягченія, давленіе опухолей, дѣйствіе некоторыхъ химическихъ ядовъ, отравленіе мускариномъ, свинцомъ, стрѣльнымъ ядомъ и душевныя болѣзни. Лѣченіе весьма различно, смотря по основной болѣзни. Главныя средства: теплыя ванны, массажъ, гимнастика, электричество. Однимъ изъ послѣдствій П-а можетъ быть *мышечная атрофія*, т. е. исчезаніе мышечныхъ волоконъ. Мыш. атрофія наблюдается, впроч., и независимо отъ П., послѣ тифа, скарлатины, оспы, при свинцовомъ отравленіи и пр., и принимаетъ нерѣдко прогрессивный характеръ.

Парапаллаксъ (греч. „уклоненіе“), въ прикладн. матем. уголь, образованный лучами зрѣнія, проведенными изъ двухъ точекъ наблюденія къ данному мѣсту. Въ астрон. П.—уголь, образованный лучами, проходящими 1) черезъ звѣзду и центръ земли, 2) черезъ звѣзду и данную точку на землѣ. *Годичный* П., уголь, образованный лучами, проходящими 1) черезъ солнце и данную звѣзду и 2) черезъ данную звѣзду и центръ земли въ то время, когда радіусъ-векторъ земной орбиты (см. *орбита*) перпендикуляренъ къ лучу зрѣнія.

Параллелепипедъ, тѣло, ограниченное 6-ю параллелограммами (2 основанія и 4 боковыхъ стороны). *Прямый* наз. П., у котораго боковыя стороны—прямоугольники, *прямоугольнымъ*—П., у котор. все стороны—прямоугольники. Объемъ всякаго П-а равенъ произведенію площади основанія на высоту, а объемъ прямоугольнаго П-а равенъ произведенію трехъ его измѣреній.

Параллелепипедъ силъ, см. *сила*.

Параллелограммъ, плоскій четырехугольникъ, котораго противоположныя стороны параллельны. Свойства: противоположныя стороны равны, діагонали взаимно дѣлятся пополамъ и дѣлятъ П. на равныя части. Площ. П-а равна произведенію основанія на высоту.

Параллелограммъ Уатта, механизмъ, состоящій изъ нѣсколькихъ сочлененныхъ рычаговъ, образующихъ параллелограммъ (см. рис. маш. Уатта на табл. *паровыя машины*); относится къ разряду т. наз. *направляющихъ* механизмовъ; употребляется для преобразованія прямолинейнаго качательнаго движенія штанги поршня пароваго цилиндра въ круговое качательное движеніе коромысла машинъ съ балансиромъ. Каждая точка рычага *из* П-а У. описываетъ линію, близку подходящую къ прямой, но не прямую. Кривая эта имѣетъ видъ удлинненной цифры 8 и наз. *лемникитой* (см. это сл.). Ма-

правяющий механизм Уатта был изобрѣтенъ имъ въ 1784 г.

Параллельные круги, или *параллели*, линіи, мысленно проводимыя по земной поверхности параллельно экватору (см. это сл.). Система П-ыхъ к-овъ каждаго полушарія дѣлится четверть меридиана (между экваторомъ и полн. сомъ) на 90 равныхъ частей—градусовъ; градусъ дѣлится на 60 минутъ, минута—на 60 сек. Градусы меридиановъ, считаемыя по П-вымъ к-амъ, обозначаютъ *широту мѣста*—*сѣверную*, если мѣсто находится въ сѣверномъ полушаріи, и *южную*, если оно въ южномъ. Окружность П-ыхъ к-овъ уменьшается при ихъ приближеніи къ полюсу, и 60-й П-ый к-ъ = $\frac{1}{2}$ экватора. (Ср. *тропики* и *полярные круги*).

Параллельныя линіи, линіи, лежащая въ одной плоскости и не пересѣкающаяся, сколько бы ихъ ни продолжали въ ту или въ другую сторону. При пересѣченіи двухъ П-ыхъ л-ій третьюе получаютъ 8 угловъ (см. черт.), носящихъ слѣд. названія: а, в, g и h наз. *внѣшними*; с, k, е и f—*внутренними*;

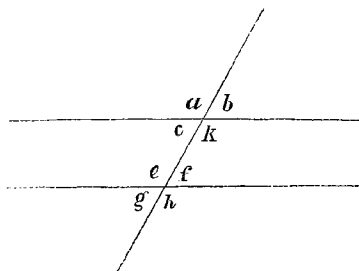

Параллельныя линіи.

а и g, с и е—лежащія по одной сторонѣ пересѣкающей прямой—наз. *односторонними*; одностор. углы (а и е, или с и g), изъ которыхъ одинъ внутренній, а другой внѣшній, наз. *соотвѣтственными*; углы, лежащія по разн. сторонамъ пересѣкающей, наз. *накрестъ лежащими* (напр., а и h, с и f и др.). Между углами, образуемыми П-ыми л-іями, существуютъ слѣд. соотношенія: внутреннѣе накрестъ лежащія углы равны; внѣшнѣе накрестъ лежащія углы равны; соотвѣтственные углы равны; сумма одностороннихъ угловъ равна двумъ прямымъ угламъ. Обратнo, если существуетъ одно изъ этихъ равенствъ, то линіи параллельны. Основная аксіома о П-хъ л-іяхъ: *черезъ точку, лежащую внѣ прямой, можно провести лишь одну прямую, параллельную данной* (11-я аксіома Эвклида). Отрицаніе этой аксіомы привело знамен. русскаго ученаго Н. И. Лобачевского къ открытію интересныхъ въ философскомъ отношеніи „не-евклидовыхъ геометрій“. Другія теоремы о П-ыхъ л-іяхъ: двѣ линіи, П-ые третьей, П-ы между собою; отрѣзки П-ыхъ между П-ыми равны. Линія и плоскость или двѣ плоскости, которыя при продолженіи не встрѣчаются, также наз. П-ыми.

Параллельныя силы и **параллелограммъ силъ**, см. *сила*.

Парадегидъ образуется изъ альдегида (см. это слово) при дѣйстви на него небольшихъ ко-

личествомъ кислотъ (HCl, SO₂) или солей (ZnCl₂). Особенно скоро происходитъ это превращеніе, если къ альдегиду добавить при нагреваніи каплю сѣрной кислоты. П. есть полимеръ (см. это сл.) альдегида: онъ имѣетъ одинаковый химическій составъ съ альдегидомъ, но въсь частицы его—C₂H₂O₂—вътрое больше въса частицы альдегида—C₂H₄O, почему и свойства его отличаются отъ свойствъ альдегида: темпера. кипѣнія и уд. въсь его знач. выше. П. представляетъ безвѣстную жидкость, уд. въса 0,99, кипящую при 124°, которая при перегонкѣ съ небольшимъ колич. сѣрной кислоты переходитъ въ альдегидъ, т. е. каждаая частица П-а распадается на 3 частицы альдегида. Употребляется П. въ медицинѣ, какъ снотворное средство при лѣченіи нервныхъ болѣзней.

Парамарібо, главн. гор. Суринама (голландск. Гвіана), при р. Суринамъ; гавань, оживленн. торговля; 23422 ж.

Параметритъ (греч.), воспаление тазовой клѣтчатки, прилежащей къ маткѣ, одно изъ частыхъ послѣдствій трудныхъ родовъ, а т. же операций въ этой области. Воспаленіе съ клѣтчаткѣи, прилежающ. къ маткѣ, можетъ распространиться по клѣтчаткѣи вверхъ, на животъ, а иногда и внизъ, на бедро. П. бываетъ въ *острой* и *хронической* формѣ. Исходъ—или полное разрѣшеніе, или затвердѣніе съ послѣдующимъ рассасываніемъ, или образование нарыва. Лѣченіе острой формы—противовоспалительное: ледь, пивьяки и пр.; хронической же—способствующее рассасыванію воспалит. инфильтрата: препараты йода снаружи и внутр., тепловатыя соленыя ванны и пр.

Параметръ, всякая постоянная величина, входящая въ уравненіе кривой; она характеризуетъ форму кривой и ея расположеніе относительно осей координатъ. У кривыхъ 2-го порядка (эллипсъ, гиперболы, парабола) П. есть радиусъ-векторъ перпендикулярный: у параболы къ оси, у эллипса къ большой оси и у гиперболы къ дѣйствительной оси (см. *фокусъ*).

Парамолочная кислота, см. *мясомолочная кислота*.

Параорфозъ, см. *псевдоморфозъ*.

Парашищъ, одинъ изъ древнѣйшихъ русскихъ художниковъ, серебряникъ и иконописецъ. Иконы его работы цѣнились очень дорого. Всѣ великіе князья, начиная съ Іоанна Іоанновича, благословляли ими дѣтей своихъ и въ духовныхъ завѣщаніяхъ, одѣлая ихъ своими богатствами, между прочими драгоценностями непременно упоминали объ иконахъ П-а.

Парапа 1) П., *Ріо-П.*, рѣка Южной Америки, беретъ начало въ бразильск. провинціи Минашъ-Жераишъ; до слиянія съ *Парапаибой* назыв. Ріо-Гранде; у выг. г. Корриентесъ сливается съ Парагваемъ, а выше г. Буэносъ-Айреса, послѣ 3282 км. теченія, сливается съ Уругваемъ, образуя р. Ла-Плату. Отъ устья Парагвая до устья Игуасу на П-ѣ встрѣчаются водопады и быстрины. 2) П., прибрежн. штатъ южн. Бразиліи, къ вост. отъ р. Параны, заним. 221319 кв. км. съ 215000 ж., изъ котор. 20000 нѣмцевъ и итальянцъ, а внутри страны много индѣйцевъ. Главн. гор.—Куритиба. 3) П., *Баяда дель-П.*, гор. въ аргентинск. провинціи Энтре-Ріосъ, при рѣкѣ П.; 6000 ж.

Паранагиба, 700 км. длины, одинъ изъ истоковъ р. Параны (см. это сл.).

Параникъ, въ древней Греціи распорядитель свадебными празднествами, специально обязаный охранять брачное ложе; въ древне-римской жизни — каждый изъ трехъ юношей, провожавшихъ новобрачную въ домъ ея супруга; въ старинномъ парижскомъ университетѣ — лицо, стодившее въ правленіе окончившихъ курсъ наукъ и обязанные привѣтствовать ихъ рѣчью.

Паранъ, Антуанъ, французскій ученый, род. въ 1666 г., ум. въ 1716 г., выдающийся математикъ, членъ академіи наукъ, авторъ книгъ: „Исслѣдованія по математикѣ и физикѣ“, „Теоретическо-практическая арифметика“ и „Математика и физика“.

Паранъ-Дюшатле, Алексисъ Жанъ Багистъ, французскій врачъ, род. въ 1790 г., ум. въ 1836 г., специалистъ по гигиенѣ. Изъ его сочиненій особенно извѣстны: „Исслѣдованіе о воспаленіи сѣтчатой оболочки мозга“ (1821 г.), „Взглядъ на клоаки и сточныя трубы Парижа съ точки зрѣнія общественной гигиены и медицинской топографіи города“ (1824 г.) и „О проституціи въ городѣ Парижѣ“ (1837 г.).

Паралетъ (итал. parafetto, отъ parafе, защищать, и petto, грудь), то же, что брустверъ.

Парасагга, персидская мѣра длины, перешедшая къ грекамъ и римлянамъ, равн. 39 стадіямъ или 3750 шагамъ.

Паратунка, рѣка въ Камчаткѣ, богата рыбой.

Парафизы, нитевидные органы, находящіяся у папоротниковъ между спорами, у мховъ иногда между антеридіями, въ апотеціяхъ лишайевъ, въ перитеціяхъ и другихъ плодовыхъ органахъ грибовъ, между споровыми трубками.

Парафимозъ, *истанскій воротникъ*, состояние, при которомъ слишкомъ узкая крайняя плоть мужскаго полового члена, оттянута за головку, не можетъ быть выдвинута обратно. Если крайняя плоть при этомъ воспалена, то послѣдствія могутъ быть очень печальны: сильное припуханіе члена и даже омертвѣніе его. Для вправленія крайней плоти на мѣсто, которое долженъ дѣлать только врачъ, приходится иногда надрѣзать по длинѣ завороченный внутренней листокъ крайней плоти.

Парафраза (греч.) 1) распространенный или объяснительный переводъ цѣлаго сочиненія или его части на другой языкъ, или описательный, и потому болѣе понятный, пересказъ ихъ на языкъ подлинника. 2) П., въ музыкѣ переложеніе народной пѣсни или операго мотива съ произвольными вариациями и фантастическими украшеніями.

Параффиъ, воскообразное вещество, состоящее изъ смѣси твердыхъ углеводородовъ, *парафиновъ*, имѣющихъ общую формулу: $C_n H_{2n+2}$ (съ примѣсю другихъ углеводородовъ); встрѣчается въ природѣ въ готовомъ состояніи 1) въ нефти (отъ 6% до 40%), въ навзказъ гораздо больше, чѣмъ въ американской), 2) въ видѣ озокерита, или землянаго воска, 3) въ битуминозныхъ сланцахъ, 4) асфальтѣ и т. п. П. изъ нефти, т. наз. *беломонтный*, добывается дробной перегонкой ея съ перегрѣтымъ водянымъ паромъ, при чемъ изъ послѣдней фракціи его выкристаллизовываютъ охлажденіемъ. Особенно большие выходы даетъ яванская нефть и

остъ-индская (т. наз. *рануновое масло*). П. изъ американской нефти носитъ названіе *азелина*, употребляющагося для приготовленія помадъ, маселъ, озоле-крема и какъ смазочное вещество. П. изъ озокерита добывается, между прочимъ, и въ Россіи; производство состоитъ въ дробной перегонкѣ, которую отдѣляютъ легкія масла отъ П.-овъ; остатокъ, обогащенный П.-омъ, отжимаютъ на холоду. Полученный П. переплавляютъ, очищаютъ сѣрной кислотой и ѣдкимъ натромъ. П. также добывается изъ смолы, полученной сухой перегонкой торфа, бурого угля, бохгета и битуминозныхъ сланцевъ. Полученные смолы производятся въ шамотныхъ, особаго устройства, ретортахъ на смологонныхъ заводахъ, имѣющихъ цѣлью, кромѣ того, добываніе смазочныхъ и освѣтительныхъ маселъ. Собранныя изъ холодильниковъ сырая смола обоживается отстаиваніемъ, очищается сѣрной кислотой и ѣдкимъ натромъ отъ основныхъ и кислыхъ примѣсей и подвергается дробной перегонкѣ въ кубахъ, результатомъ чего получается фракція, богатая содержаниемъ П.-а (т. наз. парафиновая гуща), изъ которой онъ выдѣляется, послѣ предварительнаго химическаго ея очищенія щелочью и кислотой, кристаллизацией на морозѣ и прессованіемъ. Дальнѣйшее очищеніе П.-а производится повторнымъ сплавленіемъ его съ легкими маслами, бензолемъ, сѣроуглеродомъ и др. растворителями и прессованіемъ, отъ чего онъ освобождается отъ примѣсей маселъ. Для удаленія запаха растворителя П. обрабатываютъ перегрѣтымъ паромъ, послѣ чего его фильтруютъ и отливаютъ въ плитки. Достоинство П.-а измѣряется высотой его точки плавленія, которая колеблется отъ 40° до 70° и зависитъ отъ сыраго продукта, изъ котораго добывается П., а также отъ тщательности удаленія изъ него легкоплавкихъ углеводородовъ. П. не растворимъ въ водѣ, но растворяется въ спиртѣ, эфирѣ, скипидарѣ, сѣроуглеродѣ, оливковомъ маслѣ; кипитъ выше 300°. Кислоты и щелочи на П. не дѣйствуютъ. При нагреваніи его съ сѣрой получаютъ равномѣрную струю сѣроводорода. Главное примѣненіе П.-а — въ производствѣ парафиновыхъ свѣчей. Кромѣ того онъ употребляется для пропитыванія винныхъ и пивныхъ бочекъ, для приготовленія вошечной бумаги, какъ одно изъ лучшихъ средствъ противъ ржавленія желѣза и т. п., какъ суррогатъ воска, въ лабораторіяхъ для т. назыв. парафиновыхъ банъ (для нагреванія) и т. д.

Парацельсъ, Филиппъ Ауреоль Теофрастъ, врачъ и естествоиспытатель, род. въ 1493 г. въ Швейцаріи, въ кантонѣ Швицъ, обратилъ на себя вниманіе очень счастливымъ лѣченіемъ и въ 1526 г. приглашенъ былъ городскимъ врачомъ въ Базель, гдѣ его университетскія лекціи собирали много слушателей. Онъ публично смегъ сочиненія Галена и Авиценны, желая утвердить за собою полное господство въ медицинѣ. Въ ученіи своемъ онъ являлся яркимъ защитникомъ спиритуалистической доктрины, въ болѣзни видитъ „живаго“ врага, съ которымъ борются одухотворенныя силы организма. Въ практической медицинѣ онъ ввелъ въ широкихъ размѣрахъ пользование химією. Всѣ стремленія П.-а были направлены къ открытію специфическихъ средствъ и дѣйствующихъ основаній различныхъ веществъ. Стиль П.-а, какъ писателя,

очень туманный. Ум. П. въ 1541 г. въ Зальцбургѣ. (См. Hartmann, „Life of P.“, Lond., 1887).

Парашютъ, особаго рода большой зонтъ, прикрѣпляющійся къ воздушному шару и служащій спасательнымъ средствомъ при крушеніи шара, уменьшая скорость его паденія. При поднятіи шара онъ виситъ сбоку или снизу сложеннымъ и распушается только при паденіи, когда въ привязанную къ П-у корзину переходятъ воздухоплаватели. Для большей правильности паденія въ срединѣ П-а отдѣлано отверстие, дающее выходъ стуженному подъ П-омъ воздуху.

Парвати, см. *Сива*.

Паргелій, то же, что ложный солнца; см. *солнце*.

Парголово, см. *С.-Петербургъ*.

Пардессю (Pardessus), Жанъ Мари, знаменит. франц. юристъ, род. въ 1772 г., съ 1795 г. занялся адвокатурой, въ 1807 г. вступилъ въ законодат. корпусъ, а въ 1810 г. былъ назв. профессоромъ торговаго права въ парижск. университетѣ. Послѣ реставраціи П. состоялъ членомъ палаты депутатовъ (1815—16 и 1824—27 гг.), а съ 1820 г.—совѣтникомъ кассационнаго суда. Послѣ июльской революціи онъ оставилъ профессуру и должность въ касс. судѣ; съ тѣхъ поръ работалъ гл. обр. для „Journal des Savants“ и издавалъ, по чорчу, Академию надписей (членомъ которой состоялъ съ 1829 г.), „Collection des ordonnances des Rois de France“. Изъ его соч. слѣдуетъ указать: „Traité des servitudes“ (1806); „Cours de droit commercial“ (1813—17, 4 vol.); „Collection des lois maritimes antérieures au XVIII siècle“ (1828—47, 6 vol.). Цѣнно также его изданіе: „Loi Salique“ (1843), съ объясненіями. П. ум. въ 1853 г.

Пардо (Pardoe), Юлія, англійская писательница, род. въ 1806 г., ум. въ 1882 г. Первое выдающееся ея произведеніе озаглавлено: „Traits and traditions of Portugal“ (1833 г.); затѣмъ П. посѣтила Константинополь и Венгрію и написала: „The City of the Sultan“, „The Romance of the Harem“, „The City of the Magyar“ и др. Изъ позднѣйшихъ произведеній П. заслуживаютъ упоминанія: „Дворъ и царствованіе Франциска I“, „Жизнь Маріи Медичи“ и „Эпизоды изъ французской исторіи за время консульства и имперіи“.

Паре (Pare), Амбруазъ, знаменитый франц. хирургъ, род. въ 1517 г. въ Лавалѣ, изучалъ медицину въ Парижѣ, съ 1552 г. состоялъ лейбъ-хирургомъ; ум. въ 1590 г. Своими трудами, составившими эпоху въ хирургію, онъ внесъ глав. обр. преобразование въ ученіе объ огнестрѣльн. ранахъ, лечъ ихъ, какъ простыя ушибленныя раны, посредствомъ перевязокъ, а также ввелъ при ампутаціяхъ перевязку сосудовъ вмѣсто прежнихъ кровостопаевъ, средствъ и прижиганія желѣзомъ. Изъ его трудовъ важнѣйшій—„Cinq livres de chirurgie“.

Par excellence (франц.), по преимуществу, предпочтительно.

Парехія (греч. *παράοιμος*, изъ *παρά*, при, и *οίμος*, путь), въ древности такъ назывались краткія изрѣченія, которыя писались на придорожныхъ столбахъ; впоследствии тѣмъ же названіемъ стали обозначать и вообще всякаго рода поученія, притчи и краткіе уроки мудрости. Въ настоящее время въ церковномъ языкѣ П-іей назыв. чтенія изъ книгъ Ветхаго

(преимущественно притчъ Соломоновыхъ), а иногда и Нового Завета, полагаемыхъ въ праздничные и великопостные дни на вечернѣ, а также на нѣкоторыхъ другихъ богослуженіяхъ.

Парегалидъ, или *Фералидъ*, у римлянъ праздникъ въ память умершихъ рождественниковъ, справлявшійся ежегодно 11-го февраля и состоявшій изъ поминковъ съ возліяніями и жертвоприношеніями, которыми дѣти, рождественники и наслѣдники старались умилостивить души усопшихъ, свободно блуждавшія въ этотъ день по свѣту; бѣдняки должны были приносить на могилу по крайней мѣрѣ цвѣты, плоды или смѣшанную съ солью муку. Храмы въ этотъ праздникъ оставались повсюду запертыми, и огонь на жертвенн. алтаряхъ погашался. По Овидію, П. установленъ былъ впервые Энеемъ въ честь отца его, Анхиза.

Паренхима, внутренность мягкаго, сочнаго органа, напр. печени, почечъ, селезенки, въ противоположность окружающей оболочкѣ и остову органа. Въ ботаникѣ—ткань, состоящая изъ тонкостѣнныхъ, кругловатыхъ, многоугольныхъ или звѣздообразныхъ клѣтокъ.

Паренхиматозное воспаленіе, по терминологіи Вирхова, воспалит. измѣненія, сосредоточенн. въ паренхимѣ (см. это сл.), въ отличіе отъ *интерстиціально*, гдѣ воспаленію подвергается соединительнотканная основа органа. Такая классификація въ настоящее время все болѣе оставляется, такъ какъ въ громадномъ большинствѣ тканей, за исключ. безсосудистыхъ, какъ хрящъ, роговица, кожный эпителий и пр., къ котор. только и можно примѣнить П. в. въ вышеприведен. смыслѣ, измѣненія въ паренхимѣ идутъ рядомъ съ интерстиціальн. воспаленіемъ и болѣею частью сводятся къ явленіямъ регрессивнаго метаморфоза (перерожденія).

Паренхиматозное кровоизліаніе, см. *кровоотеченіе*.

Парекя (Pareja), Хуанъ, прозванный „el Esclavo“ (т. е. рабъ), испанскій художникъ, род. въ 1606 г. П., служа въ домѣ знаменитаго Веласкеса, выучился тайкомъ живописи, дозволенной только свободнымъ сословіямъ. За портретъ короля Филиппа IV П. получилъ отъ короля свободу. П. писалъ портреты и картины изъ святи. исторіи, изъ которыхъ лучшія—„Прозваніе Матвея“ и „Крещеніе I Христа“. Ум. въ 1670 г.

Пары, или *закладъ*, договоръ, по которому двѣ спорящія стороны взаимно обзываются предоста-вить другъ другу изъ денежную сумму (или вещь), смотря по тому, чье утвержденіе окажется справедливымъ. Принадлежитъ вмѣстѣ съ игрою къ рисковымъ договорамъ, не вызываемымъ серьезными потребностями жизни, П., какъ и игра, по нѣкот. законодательствамъ (напр., по франц. Code civil, а также по проекту герм. гражд. уложенія), не пользуется судебною защитою. Русскіе законы не содержатъ никакихъ опредѣленій о договорѣ П.; на этомъ основаніи сенатъ первоначально считалъ этотъ видъ договора недействительнымъ (рѣш. гражд. касс. деп. 1868 г., № 269), но въ позднѣйшихъ своихъ рѣшеніяхъ отступилъ отъ прежняго взгляда, признавая за договоромъ П., вообще, полную юридич. силу, если только онъ стоитъ въ согласіи со ст. 1528 гражд. зак., т. е. не нарушаетъ требованій закона. *благочинія* и обществ. порядка.

Париж (Paris) 1) Алексисъ Паулинъ, французскій писатель, род. въ 1800 г.; вначалѣ пріобрѣлъ извѣстность переводомъ сочиненій Байрона (1827 г.). П. состоялъ на службѣ при Национальной библиотекѣ, потомъ былъ членомъ Академіи надписей и профессоромъ старо-франц. яз. и литературы въ Collège de France. Изъ многочисленн. его трудовъ наибольшій интересъ представляетъ описаніе рукописей Национальной библиотеки: „Manuscrits français de la bibliothèque du roi, leur histoire et celle des textes allemands, anglais, hollandais, italiens, espagnols de la même collection“ (1836—1848, 7 томовъ). Ум. П. въ 1881 г. 2) П., Гастонъ, сынъ предыдущ., род. въ 1839 г., съ 1872 г. занимаетъ въ Collège de France катедру старо-франц. яз. и литер., которую ранѣе занималъ его отецъ; съ 1876 г. состоитъ членомъ Академіи надписей. Его главн. труды: „Histoire poétique de Charlemagne“, „La littérature française au moyen âge“ и цѣлый рядъ превосходныхъ изданій памятниковъ средневѣковой франц. литературы: „La vie de Saint-Alexis, poëme du XI siècle“, „Chansons du XV siècle“ и мн. др. Съ 1873 г. онъ издаетъ, вмѣстѣ съ Полемъ Мейеромъ, журналъ „Romania“, посвященный изученію романскихъ языковъ и литературъ.

Парижская кровавая свадьба, см. *Вероломная ночь*.

Парижская свѣтлая зелень, см. *Метилловая зелень*.

Парижскій трактатъ, мирный договоръ, заключенный 18 (30) марта 1856 г. на конгрессѣ въ Парижѣ и завершившій *Крымскую кампанію* (см. это сл.). По этому договору Россія уступала Дунайскимъ княжествамъ устья Дуная съ частью Бессарабіи, возвращала Турціи Карсъ, обязывалась не держать на Черномъ морѣ флота большаго, чѣмъ Турція, и отказывалась отъ протектората надъ Дунайскими княжествами и христіанскими подданными султана; судоходство по Дунаю объявлено свободнымъ, Черное море нейтрализовано, а организація Дунайск. княжествъ поставлена въ зависимость отъ согласія европейск. державъ.

Парижъ, главный городъ Франціи, расположенъ подъ 48° 50' сѣв. шир. и 2° 20' вост. долг. (по Гринв. мерид.), на обѣихъ берегахъ рѣки Сены, въ томъ мѣстѣ, гдѣ въ нее впадаетъ Марна. Въ климатическомъ отношеніи мѣстоположеніе столицы Франціи очень благоприятно: средняя годовая температура = 10,74° Ц., дождливыхъ дней въ году около 145. Площадь города (считая и Сему съ двумя небольшими островами—de la Cité и St.-Louis) занимаетъ 68,5 кв. верстъ, окруженъ — около 32 вер. П. окружаетъ валъ (въ 29—39 ф. выш.) съ 94 бастіонами и ровъ въ 36 фут. шир. и 20 фут. глуб.; за ними идетъ старая линия укрѣпленій, воздвигнутая еще до 1870 г. и состоящая изъ 16 отдѣльныхъ крѣпостей; нѣсколько далѣе—новая линия укрѣпленій (7 крѣпостей перваго разряда, 11—втораго разряда, 27 редутовъ и батарей), сооруженная послѣ осады П-а и стоявшая около 60 милл. франковъ; эта линія имѣетъ около 32 верстъ въ діаметрѣ отъ сѣв. къ югу, около 42 в.—отъ вост. къ зап. и около 116 вер. въ окружности. 66 воротъ ведутъ черезъ валъ въ городъ и служатъ выходомъ для Сены и желѣзн.

дорогъ, расходящихся изъ П-а по всѣмъ направленіямъ въ различныя концы Франціи; по внутренней сторонѣ вала весь городъ огибаетъ желѣзн. дорога, такъ наз. Ligne de Ceinture. Сена раздѣляетъ городъ на 2 части: въ сѣверной (правый берегъ рѣки) сосредоточены большіе магазины, кафе, рестораны, банки, биржи, почта, музеи и театры; въ южной (лѣвый берегъ) и отчасти на островкѣ Cité, древнѣйшей части П-а,—старинные памятники, зданія министерствъ, Сорбонна, другія высшія учебн. заведенія и т. д. Улицы въ П-ѣ въ совокупности имѣютъ протяженіе въ 823 вер.; лучшія изъ нихъ—это такъ наз. бульвары (особенно линія Anciens Boulevards) и аллеи (avenues); онѣ обсажены по обѣимъ сторонамъ деревьями, за которыми высятся 5—7-этажныя зданія съ блестящими ресторанами и магазинами. Особенной извѣстностью пользуются Елисейскія поля; эта улица въ видѣ широкой, обрамленной дворцами, аллеи въ 2 версты длины тянется отъ площади de l'Étoile (украшенной колоссальною триумф. аркою, воздвигнутою въ 1806—1825 г. и стоющею болѣе 9 милл. франк.) до площади Согласія, недалеко отъ которой заканчивается широкимъ паркомъ, гдѣ расположены разныя увеселит. заведенія, кафе и старинный Palais de l'Industrie (бывшее зданіе выставки 1855 г.). Очень красивы и оживленны улицы de Rivoli, de la Paix, du Quatre Septembre, Avenue de l'Opéra и др. Прелестный видъ имѣютъ также набережныя по обѣимъ берег. Сены, обсаженные деревьями и обрамленные величественными зданіями. Онѣ соединяются между собою 28 мостами, изъ котор. самый замѣчательный — Pont Neuf, перекинутый черезъ островокъ Cité; построенный въ 1578—1604 г. на 12 аркахъ, онъ имѣетъ 751 фут. длины и 75 фут. ширины; по серединѣ его возвышается конная статуя короля Генриха IV. Изъ 136 площадей П-а лучшія и замѣчательнѣйшія въ историч. отношеніи почти всѣ находятся на правомъ берегу Сены; это—1) площадь Согласія, украшенная обелискомъ изъ Луксора, 2 фонтанами и 8 статуями франц. городовъ; въ 1793—95 г. здѣсь стояла гильотина, на котор. былъ казненъ Людовикъ XVI; 2) площадь Vendôme, со статуей Наполеона I и 1805-ю бронзовыми колоннами, воздвигнутыми въ честь Великой арміи; 3) площадь Пирамидъ, на котор. возвышается статуя Орлеанскій дѣвы; 4) небольш. площадь Побѣды съ конной статуей Людовика XIV; 5) прежняя Греськая площадь (любное мѣсто), теперь площадь de l'Hôtel de Ville, и т. д. Изъ церквей, котор. въ П-ѣ очень много, особенно замѣчательнъ старинный соборъ Парижской Богоматери (Notre Dame) на островкѣ de la Cité, основанный еще въ 1163 г.; онъ имѣетъ 426 фут. длины, 157 фут. шир. и 115 фут. выш., построенъ въ романо-готическомъ стилѣ, съ 2 башнями, въ одной изъ кот. помѣщается знаменитый колоколь (всѣомъ почти въ 1000 п.); несмотря на значительныя опустошенія, произведенныя въ соборѣ во время великой революціи, въ немъ сохранилось еще много древнихъ драгоценностей. Далѣе обращ. на себя вниманіе St.-Chapelle—прелестная готическая постройка, относящаяся къ половинѣ XIII вѣка, съ древней живописью по стеклу и позолоченной башней (находится близъ Palais de Justice);

ВИДЫ ПАРИЖА. Таблица I.

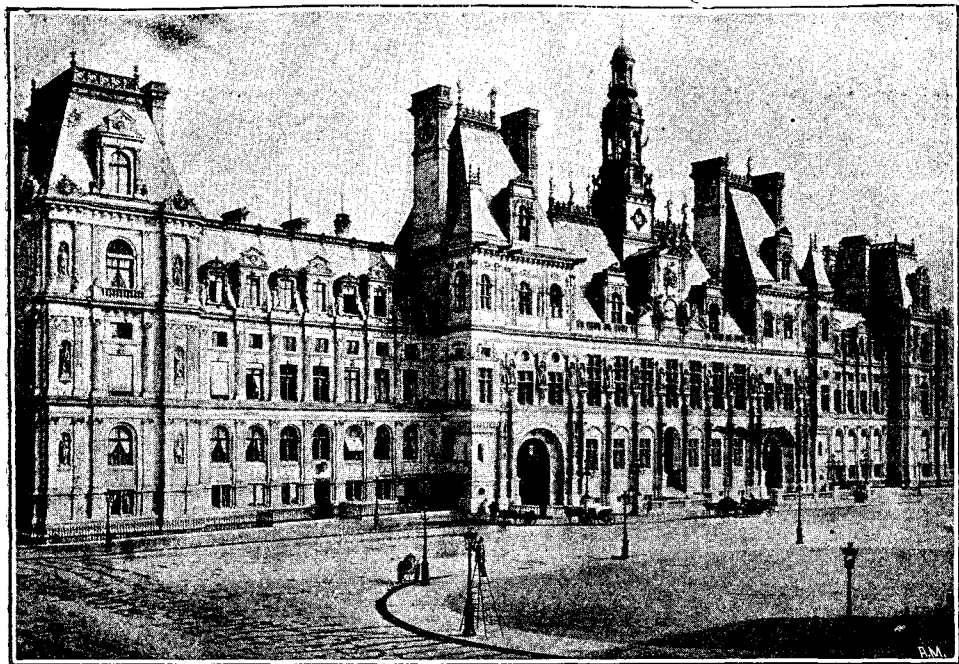

Городская ратуша (Hôtel de Ville).

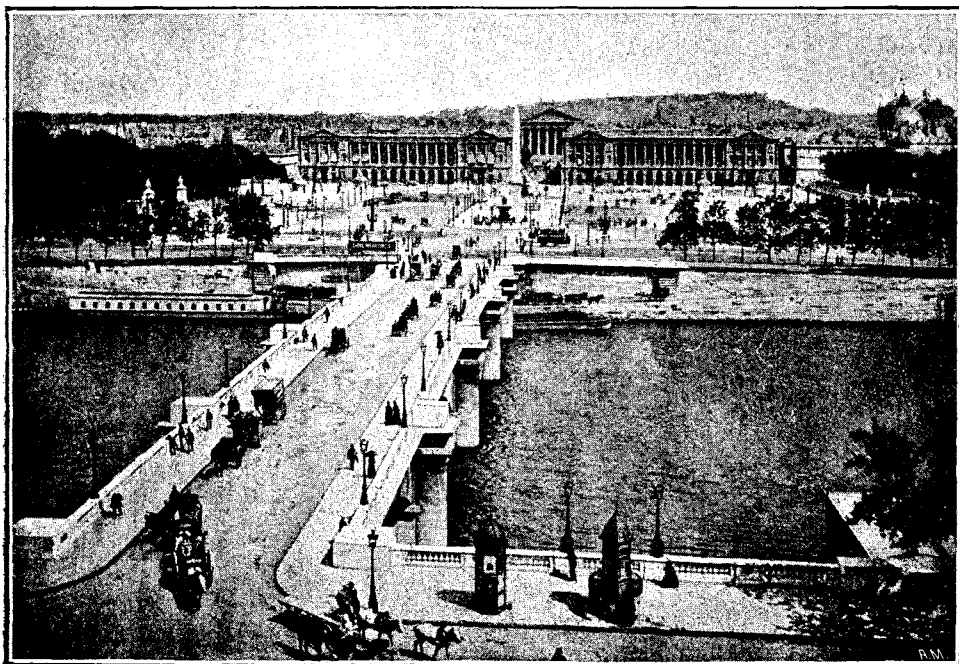

Площадь Согласия.

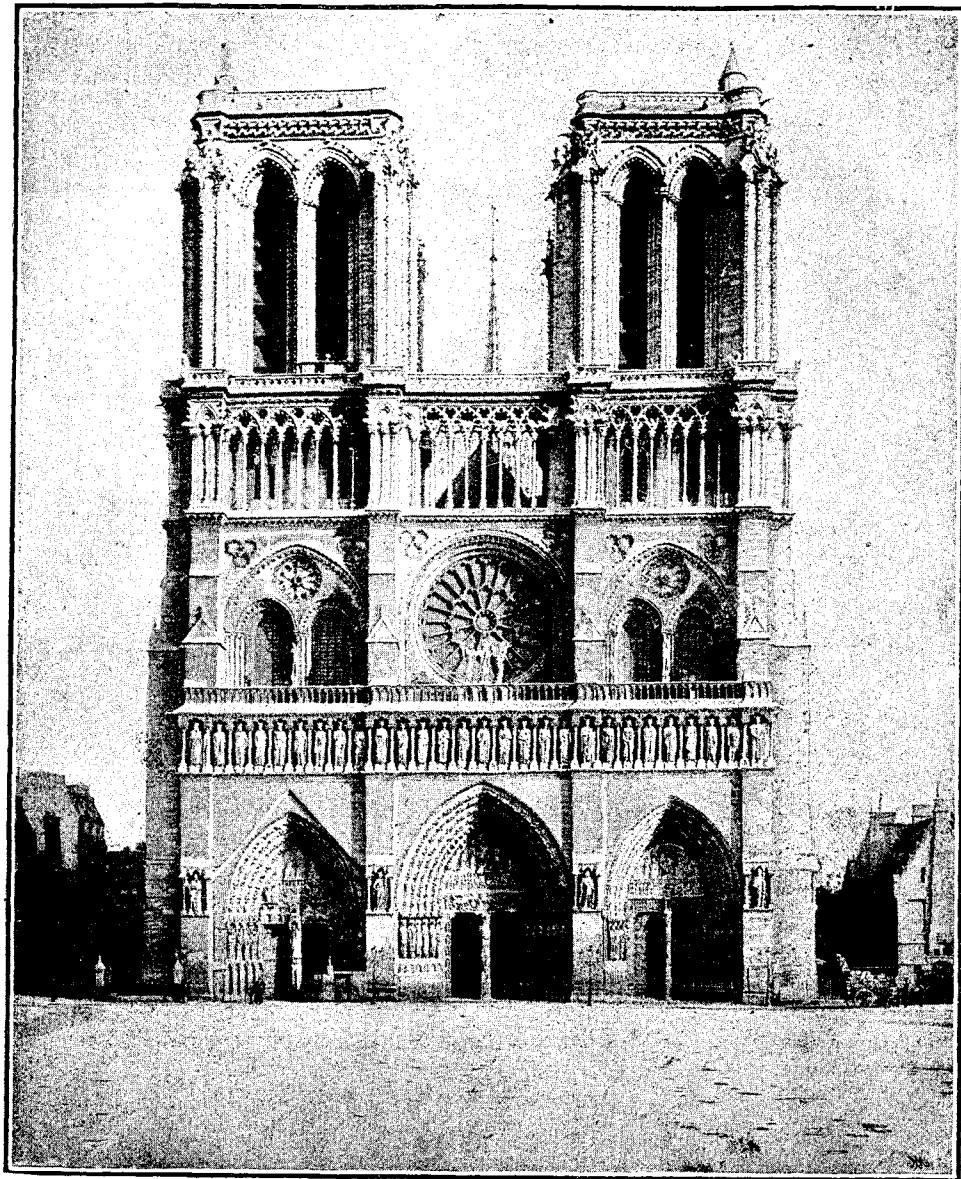

Соборъ Парижской Богоматери.



Пантеонъ.

церковь St.-Germain des Prés, въ романскомъ стилѣ (XI—XII вв.); St.-Etienne du Mont (1517—37), въ готическомъ стилѣ, со стройной колокольней; St.-Eustache (1532—1641), также въ готич. стилѣ, заключающая въ себѣ надгробный памятникъ Кольберу; St.-Sulpice (1646—1749), съ украшеннымъ колоннами фасадомъ и двумя колокольнями; знаменитый Пантеонъ (Ste.-Geneviève), начатый постройкою въ 1764 г. и служившій до 1851 г. мавзолеемъ для великихъ людей республики, величественный храмъ, имѣющій форму греч. креста; наконецъ, Madeleine (1806—42), съ 3 куполами, окруженная 54 коринфскими колоннами; изъ новѣйшихъ церквей обращаютъ на себя особ. вниманіе: Notre Dame de Lorette (1823—36), St.-Vincent de Paul (1824—44), Ste.-Clotilde (1846—57), La Trinité (1867) въ стилѣ Ренессанса, St.-Augustin (1868), St.-Ambroise (1863—69)—обѣ послѣднія въ романскомъ стилѣ—и русская церковь въ византийскомъ стилѣ. Изъ 5 кладбищъ П-а три (Père Lachaise, Montmartre, Montrouge) по великолѣпью своихъ памятниковъ принадлежатъ также къ достопримѣчат. города. Къ лучшимъ архитектурнымъ украшениямъ П. принадлежатъ дворцы, изъ котор. первое мѣсто не только въ П-ѣ, но и во всей Европѣ, занимаетъ дворецъ Лувръ; это—древнѣйшій королевскій замокъ, въ теченіе почти 3 столѣт. служившій резиденціей франц. королей; нынѣ же въ немъ помѣщаются драгоценныя коллекціи художеств. произведеній и различныхъ музеи. Лувръ (собственно старый Лувръ, новый Лувръ и остатки дворца Тюльери; см. *Лувръ*) представл. собою продолговат. четырехугольникъ, внутрен. часть котораго—площ. Карусель съ триумфальной аркой Карусель, воздвигнутой Наполеон. I по образцу такой же арки Септимія Севера. Достоинны вниманія также дворцы: Palais Royal (см. это слово) съ садомъ того же имени и двумя театрами (Théâtre du Palais Royal и Théâtre Français), Елисейскій дворецъ, въ котор. живетъ президентъ республики, Люксембургскій дворецъ (см. это сл.), Бурбонскій дворецъ—нынѣ мѣсто засѣданій палаты депутатовъ, дворецъ Юстиціи на островѣ Cité, съ древней часовой башней (tour de l'horloge) и Ste.-Pharrelle, Hôtel des Invalides, гдѣ находится артиллерійскій музей и гробница Наполеона I и т. д. Изъ другихъ общественныхъ зданій и монументовъ Лувремъ: старинную башню св. Іакова, въ готич. стилѣ, съ памятникомъ Паскалю, триумфальный ворота St.-Martin и St.-Denis, воздвигнутыя въ XVII в. въ память Людов. XIV, зданіе министерства иностранныхъ дѣлъ на набережной d'Orsay, École des beaux-arts, консерваторію, основанное въ 1060 г. аббатство St.-Martin, изъ котор. сохранились церковь и трапезная, зданіе Оперы (стоившее 36 милл. франковъ), биржу, имѣющую видъ коринфскаго храма, монетный дворъ, Palais de l'Industrie, въ котор. теперь помѣщается выставка современн. произведеній французск. живописи и скульптуры (Salon), дворецъ Трасадеро, въ восточн. стилѣ, построенный для выставки 1878 г., башню Эйфеля на Марсовомъ полѣ, украшавшую собою выставку 1889 г., и друг. Въ П-ѣ повсюду раскинуты фонтаны (Louvois, Molière и др.), скверы и сады; особенно роскошны и любимы публикой садъ Тюльери, сады Люксембург. дворца и Palais Royal, бо-

таническій садъ и паркъ Монсо, основанный въ 1778 г. Въ окрестностяхъ города находятся: 1) Булонскій лѣсъ на западн. сторонѣ города, между городскимъ валомъ и правымъ берегомъ Сены,—громадный, великолѣпный паркъ съ искусств. озерами и водопад.; къ нему примыкаетъ прекрасно устроенный садъ акклиматизаціи и большой лугъ Longchamps, предначаз. для бѣговъ и скачекъ; 2) лѣсъ Vincennes, на восточн. сторонѣ, съ озерами, прекрасн. видами изъ павильона Robert и проч.; 3) паркъ Buttes Chaumont, на сѣв. города, съ озерами, висящимъ мостомъ, водопад. и гротами и 4) паркъ Montsouris, на югѣ.—П. до сихъ поръ пользуется репутаціей самаго богатѣльнаго города въ мірѣ, издавна задававшего всей Европѣ тонъ во всемъ, что касалось вкуса и моды; въ немъ сосредоточены все блага цивилизаціи и входятъ себѣ удовлетвореніе все потребности и вкусы—самый грубый и самый утонченный; это—городъ, передъ чарами котораго не могутъ устоять ни сами французы, ни иностранцы, толпами притекающіе сюда. Въ П-ѣ какъ бы сконцентрирована вся умственная и общественная жизнь Франціи; здѣсь находятся почти все высшія учебныя заведенія страны, именно: Сорбонна, знаменитѣйшій и древнѣйшій изъ университетовъ Европы, основанный въ 1253 г. и игравшій большую роль въ умственномъ движеніи средн. вѣковъ, съ 2 факультетами—естеств.-историческимъ и изащн. литературы; Faculté des droits, гдѣ получаютъ свое образованіе юристы; École de médecine, подготовл. медиковъ; École pratique, предначз. для физич., химич., физиол. и биол.ч. опытовъ и практич. занятій; École de Pharmacie и т. д. Все эти заведенія вмѣстѣ имѣютъ болѣе 200 каедръ и болѣе 8000 учащихся. Для высшаго техническаго образованія существ. 4 школы (со 120 каедрами и болѣе, чѣмъ 1500 учаш.): École Polytechnique, École nationale des ponts et chaussées, École centrale des arts et manufactures, École spéciale d'architecture. Кромѣ того здѣсь есть еще много спеціальн. учебн. завед.: Conservatoire des arts et des métiers, имѣющ. громадныя коллекціи машинъ, инструментовъ и богатую бібліотеку; École des beaux-arts, съ замѣчат. собран. произведеній искусства; Национальн. консерваторія, съ драгоценнымъ собран. музыкальныхъ инструментовъ, и т. д. Среднее образованіе сосредоточено въ 6 лицеяхъ, 3 коллег. и многочисл. частныхъ учебн. заведеніяхъ; для элемент. образованія служатъ 340 обществ. и 1020 частныхъ школъ, въ томъ числѣ 130 школъ для взрослыхъ (cours d'adultes). Здѣсь же находится знаменитая Академія наукъ, основанн. въ 1795 г. (l'Institut de France), Académie de médecine и рядъ различныхъ ученыхъ обществъ. Изъ многочисленныхъ бібліотекъ П-а назовемъ огромнѣйшую Национальную бібліотеку съ болѣе, чѣмъ 2 000 000 томовъ, 100 000 рукописей, 1500 000 гравюръ, литографій, картъ, 250 000 медалей, монетъ и драгоцен. собраніемъ древностей, затѣмъ—бібліотеку Mazarin, бібліотеку Ste.-Geneviève, Сорбонны и проч. Изъ другихъ ученыхъ учреждений надо упомянуть о 2 обсерваторіяхъ, минералогич. кабинетѣ и большомъ естеств.-историч. музеѣ.—Ни въ одномъ городѣ нѣтъ такого полнаго собранія произвед. искусствъ всехъ временъ и народовъ, какъ въ П-ѣ. Въ одномъ только Луврѣ

любитель искусств найдеть едва ли не больше, чѣмъ во всѣхъ галлереяхъ и музеяхъ Европы; дополненіемъ къ Лувру служатъ Люксембургскій дворецъ, въ великолѣпныхъ залахъ котор. помѣщается теперь выставка современн. произвед. франц. живописи и скульптуры, затѣмъ Musée de Cluny, содержащ. богатую коллекцію предметовъ искусства, мебели и хозяйств. утвари древнихъ, средн. вѣк. и эпохи Возрожденія, городской Musée Carnavalet и др.—Сценическое искусство въ П.-ѣ стоитъ очень высоко; нигдѣ въ мірѣ нельзя встрѣтить столько театровъ (Théâtre Français, нѣсколько оперныхъ театровъ, Théâtre Renaissance, Odéon, Gymnase ■ многочисл. народныя театры) и другихъ увеселит. заведеній, какъ здѣсь.—Парижская пресса пользуется большимъ уваженіемъ въ обществѣ и является вѣрной выразительницей обществ. и духовной жизни націи; количество періодич. изданій, издававшихся въ 1890 г. въ П.-ѣ, доходило до 200 000 000 отдѣльн. номеровъ.—Очень многимъ П. обязанъ своему городскому управленію, которое (также какъ и вышее правительство) всегда стремилось украсить его и снабдить всевозможными благами, не отступая для этой цѣли ни передъ какими крупными финансов. затратами. Благодаря этимъ затратамъ и усиліямъ городского управленія П. принадлежитъ къ числу наиболѣе здоровыхъ городовъ въ Европѣ и служитъ образцомъ во всемъ, что касается удовлетворенія матеріальныхъ и духовныхъ потребностей огромнаго населенія. Во главѣ городского управленія стоитъ муниципальный совѣтъ, состоящій изъ 80 членовъ, избираемыхъ на 3 года. Въ административномъ отношеніи городъ дѣлится на 20 округовъ, изъ которыхъ каждый находится въ вѣдѣніи мэра. Префектъ департамента Сены совмѣщаетъ въ себѣ также обязанности главнаго мэра, которому подчинены сѣтальные. Городской бюджетъ въ 1888 г. достигалъ 260 000 000 франковъ; важнѣйшія статьи расхода: уплата процент. и погашеніе долговъ (100,3 милл. фр.); на П.-ѣ лежитъ капитальный долгъ въ 1697,7 милл. фр., вѣдѣствіе чего жители и отягчены здѣсь налогами болѣе, чѣмъ въ какомъ-либо другомъ городѣ), народн. образованіе (29,8 милл. фр.), содержаніе полиціи (25,5 милл. фр.), обществ. благотворительность (22,8 милл. фр.) и т. д. Въ 1891 г. расходы П.-а составляли уже 295,5 милл. франк. Изъ благотворительныхъ учреждений въ П.-ѣ 8 общихъ больницъ, 7 специальныхъ, 16 домовъ для душевно-больныхъ, неизлѣчимыхъ и подкидышей, 20 благотворит. бюро и, кромѣ того, множество всякихъ приютовъ, яслей, рабочихъ домовъ и благотворит. обществъ. По населенности П. занимаетъ второе мѣсто въ мірѣ (первое принадл. Лондону). По переписи 1891 г. въ немъ считалось 2 424 705 жителей (въ 1798 г. жителей было 640 504, въ 1836 г.—909 126, въ 1861 г.—1 896 141); за 30 лѣтъ число жителей увеличилось на 20 000 ч.; но это быстрое возростаніе должно быть приписано главнымъ образомъ непрерывному притоку въ городъ новыхъ пришельцевъ: изъ 1 000 жителей П.-а только 322 родились въ П.-ѣ; 32 родились въ департам. Сены, 565—въ другихъ мѣстахъ Франціи и 75—за границей. Въ 1890 г. было въ П.-ѣ: 22 223 брака, 55 927 рожденій (изъ нихъ 14 724—незаконныхъ) и 56 660 смертныхъ случаевъ. На

каждую тысячу населенія было 9,8 браковъ, 24,1 рожд. и 24,1 смертн. случ. Естественный приростъ, такимъ образомъ, для П.-а очень невеликъ. Населеніе въ П.-ѣ болѣе скучено, чѣмъ въ другихъ городахъ Европы: на 1 кв. километръ приходится 30 050 жителей. Если, тѣмъ не менѣе, смертность здѣсь не особенно велика, то это въ значительной степени объясняется прекрасными санитарн. условіями города. Особенно хорошо поставлено здѣсь продовольственное дѣло; центральнымъ пунктомъ, изъ котораго идетъ снабженіе жителей съѣстными припасами, служатъ знаменит. Halles Centrales, распадающіяся на 12 павильоновъ и стоившія городу около 50 милл. франк.; кромѣ того по всему городу разбросаны болѣе мелкія рынки и склады. Въ 1885 г. П.-мъ было потреблено: 149,5 милл. килограмм. говядины и баранины, 24,8—свинины, 25,6—дичи и птицы, 24,8—рыбы, 17,7 милл. килогр.—масла, 21—яицъ, 5,3—сыру, 234,4—плодовъ и овощей, 4,6 милл. гектолитр. вина и т. д. Болѣе 1 000 000 лицъ занято въ П.-ѣ въ разныхъ отрасляхъ промышленности; производство направлено главнымъ образомъ на предметы роскоши, бездѣлушки, мелкія принадлежности туалета, дѣтскія игрушки, издѣлія парфюмеріи и т. д. Нѣкоторыя крупныя производства находятся въ рукахъ государства (табакъ, опио-гобелены, севрскій фарфоръ).—Торговое значеніе П.-а также немаловажно. За 1885 г. въ парижск. таможн. было подвергнуто осмотру товаровъ на сумму 815 милл. фр.; изъ нихъ было вывезено въ П. на 427 милл. фр., а вывезено на 388 милл. фр.; таможенный доходъ за этотъ годъ превысилъ 113 милл. фр. Главныя предметы вывоза были: шелковыя, шерстяныя и кожаныя издѣлія, игрушки, поддѣльныя украшенія, модные товары, искусств. цвѣты, книги, платье, бѣлье и т. д. За послѣднее 10-лѣтіе вывозъ П.-а начинаетъ нѣсколько падать. Изъ кредитныхъ учреждений П.-а заслуживаютъ упоминанія: Француз. отдѣленіями по всей Франціи, ломбардъ (Mont de Piété), сберегательная касса и т. д. Средствами сообщенія, кромѣ желѣзн. дорогъ, служатъ пароходы по Сенѣ и каналамъ, фіакры, омнибусы и трамваи.—Исторія П.-а восходитъ къ I вѣку до Р. Х., когда о немъ впервые (въ 54 г.) упоминаетъ Цезарь въ своихъ запискахъ. Вначалѣ это было маленькое поселеніе кельтск. племени паризевъ, расположенное на островкѣ Cité (площ. котор. = лишь 15 гект.) и до половины IV вѣка носившее названіе *Лутетіи* (что значитъ на кельт. яз. „жилище среди воды“). Въ 508 г. Хлодвигъ, король франковъ, послѣ побѣды надъ римлянами, сдѣлалъ П. своей столицей. Но значеніе столицы франц. государства окончательно утверждается за П.-емъ только съ 987 г., съ восшествія на престолъ Гуго Капета, и при его преемникахъ. Лишь съ этого времени П. начинаетъ разрастаться и распространяется на оба берега Сены; торговля его крѣпнетъ и развивается, благосостояніе жителей возростаетъ. Особенно благоприятно было для П.-а царствованіе Филиппа II Августа, прилагавшаго много заботъ къ внѣшнему и внутреннему благоустройству города. Въ XIII вѣкѣ въ П.-ѣ насчитывалось уже 120 000 жителей. При Филиппѣ IV Красивомъ въ немъ были

впервые созданы генеральные штаты. Несмотря на тяжелый бѣдствій, пережитый П-емъ въ течение Столѣтней войны (18 лѣтъ городъ находился въ рукахъ англичанъ, въ 1348 г. чума похитила почти $\frac{1}{3}$ его населенія, не мало жертвъ унесло голодъ, периодически повторявшійся, и т. д.), развитіе его не прекращается, и уже въ царствованіе Франциска I (1515—1547 гг.) онъ является средоточіемъ всего, что только было во Франціи прекраснаго и великаго (въ это время населеніе П-а составляло уже 300 000 душъ). Въ XVI вѣкѣ мирное развитіе П-а много страдало отъ религиозныхъ междоусоб. войнъ, съ прекращ. которыхъ для города вновь начинается эпоха мирнаго процвѣтанія. При Людов. XIV, который, хотя и перенесъ въ Версаль свою резиденцію и всѣ высшія правительственныя учрежденія, но много сдѣлалъ для украшенія и благоустройства П-а (при немъ было впервые введено освѣщеніе улицъ), въ П. начинаютъ стекаться дворяне и иностранцы, и онъ впервые получаетъ мировое значеніе: столица Франціи становится законодательницей моды и вкуса для всего остальн. міра, и продукты ея индустріи приобретаютъ огромный сбытъ за границей (въ это время ея населеніе достигаетъ 560 000 душъ). Великая революція, всѣ главныя событія которой разыгрывались въ П-ѣ имѣла громадн. значеніе въ его исторіи: съ тѣхъ поръ П. познаетъ свою власть надъ остальной Франціей и причащается навязывать ей свою волю. Много заботились о благоустройствѣ города и Напол. I, стремившійся придать ему видъ мировой столицы, и Напол. III, при которомъ было выполнено много капитальнѣйшихъ работъ, вполнѣ преобразовавшихъ городъ и придавшихъ ему новый, теперешній его видъ. Въ 1860 г. были присоединены къ городу предмѣстья, и такимъ образомъ площадь его увеличилась почти на 400 гектаровъ. 1870—71 года составили мрачную страницу въ исторіи П-а: онъ перенесъ тогда знаменитую 133-дневную осаду и затѣмъ жестокою братоубийственною войною со второй осадой, еще болѣе тяжелой, чѣмъ первая, и сопровождавшею ожесточенной борьбой на улицахъ города въ теченіе 8 дней (во время кот. было уничтожено и предано пожару множество домовъ и обществ. зданій, между прочимъ: Тюльери, министерство финансовъ, Palais Royal, библиотека Лувра, дворецъ Юстиціи и др.). Съ водвореніемъ спокойствія въ странѣ и упроченіемъ республики П. быстро оправляется отъ перенесенныхъ испытаній, оправдывая свой старинный девизъ: „*Fluctuat nec mergitur*“, и вновь начинается его мирное развитіе. *Литература:* Du Camp, „P., ses organes, ses fonctions et sa vie“ (1884); Du Camp, „P. bienfaisant“ (1888); Pontich, „Administration de la ville de Paris“ (1884); Barron, „Environ de P.“ (1886); Arago, „Histoire de P. moderne“ (1867); „Annuaire statistique de la ville de P.“ (1890). Путеводители по П-у: Bâdecqer, Meyer, Joanne и др.

Парзизіи, кельтскій народъ, жившій въ Галліи, по обѣимъ сторон. р. Сены; главн. гор. ихъ была Лютенція (нынѣ Парижъ).

Парзизусъ, Лудольфъ, нѣмецк. писатель и политич. дѣятель, род. въ 1827 г., въ 1861—66 гг. былъ членомъ прогрессивной партіи въ прусской палатѣ депутатовъ и двукратно депутатомъ въ рейхстагъ (до 1887 г.); въ наст. время живетъ

въ Берлинѣ, гдѣ, сообщая съ Евг. Рихтеромъ, редактируетъ „Parlamentarische Korrespondenz aus der Fortschrittspartei“ и „Reichsfreund“. Пегу его принадлежатъ: „Deutschlands politische Parteien und das Ministerium Bismarck“, нѣсколько романовъ („Pflicht und Schuldigkeit“ и друг.), „Deutsche Volkslieder“ и друг.

Паризьенъ (франц. Parisienne), названіе весьма популярнаго во Франціи гимна свободы, сложеннаго въ 1830 г. извѣстнымъ лирич. поэтомъ Жаномъ Делавиномъ по поводу июльской революціи и положеннаго на музыку Оберомъ. П. начинается словами: „Peuple français, peuple des braves“ и т. д.

Парижъ (франц. parigue, итал. parigessa, исп. pelusa, отъ лат. pilus, волосъ), искусственный головной покровъ изъ волосъ, болѣе или менѣе сходный съ естественнымъ, употреблялся уже въ древности, именно—египтянами, мидійцами, персами, лидійцами и критянами, отъ которыхъ перешелъ въсплѣтствіи въ Грецію и Римъ, преимущ. ради украшенія, придавая себѣ болѣе почтеннаго или внушительнаго вида, и въ этомъ смыслѣ представлялъ собою лишь усовершенствованіе тѣхъ головныхъ уборовъ изъ перьевъ, растительн. волоконъ, шерсти животныхъ и т. п., которые и донныѣ таѣ употребительны среди дикихъ племенъ. Въ эпоху имперіи ношеніе П-овъ между римскими матронами было весьма распространено, при чемъ особенно цѣнились рыжіе волосы германцевъ. Родиною ново-европейскаго П-а является Франція, куда П. проникъ, повидимому, лишь при Людовикѣ XI и откуда онъ затѣмъ перешелъ въ большинство другихъ странъ Европы, при чемъ съ теченіемъ времени сдѣлался съ натуральн. покровомъ утрачивается, и появляются такія чудовищныя формы его, какъ *аллонжесые* П-и временъ Людовика XIV, состоящіе изъ густыхъ, длинныхъ завитковъ, дугообразно обрамляющихъ лобъ и грубо свѣшивающихся на плечи и грудь. Въ 1673 г. въ Парижѣ образовался первый чехъ парикмахеровъ, а въ 1701 г. король Фридрихъ I въ Пруссіи обложилъ ихъ особымъ налогомъ. Послѣ Людовика XV П-и теряютъ постепенно свои изумительныя размѣры и формы, а революція выводитъ ихъ вовсе изъ употребленія.

Парижа (*Сьерра-Парима*) 1) горная страна въ Гвианѣ (Южн. Америка), занимающая до 935 000 кв. км. До конца прошл. столѣтія П. служила цѣлью многихъ экспедицій вслѣдствіе существовавшаго тогда мнѣнія, что здѣсь находится золотая страна, Эль-Дорадо. 2) П., притокъ Рио-Негро, тамъ же, 1340 км. дл.

Парижа, Джузеппе, италіанск. поэтъ и сатирикъ, род. въ 1729 г. близъ Милана. Первымъ по времени выдающ. его произведеніемъ была превосходная сатирич. поэма „Il mattino“, съ тонкой и мѣткой ироніей осмѣивающая пошлость и надменность миланской знати. Затѣмъ послѣдовали, какъ продолженіе, „Il mezzogiorno“, „Il vespero“, „La notte“, объединенныя послѣдъ подъ общимъ заглавіемъ „Il giorno“. Оскорбленные аристократы всячески преслѣдовали П., но, благодаря поддержкѣ австрійск. намѣстника, онъ былъ назначенъ редакторомъ официалн. газеты и профессоромъ литературы. Со смертію покровителя П. былъ покинутъ всѣми и

ум. въ бѣдности въ 1799 г. Отличаясь замѣчательнымъ остроуміемъ, тонкой ироніей, богатой фантазіей, яркими и картинными слогами, превосходнымъ версификаторъ, П. въ своихъ произведеніяхъ исполненъ искренняго чувства и глубокихъ мыслей, а его лекціи и прозаическія статьи имѣли благотворное вліяніе на развитие здравыхъ критическихъ понятій.

Паросъ, сынъ царя Приама и Гекубы, виновникъ Троянскаго войны. Мать его видѣла во снѣ, что отъ нея родится пожаръ, который сожжетъ Трою, и потому П. послѣ своего рожденія былъ выброшенъ на гору Иду; но здѣсь его вскормила медвѣдица и воспиталъ потомъ царской пастухъ. Паса стада, П. защищалъ ихъ отъ разбойниковъ и за это получилъ прозваніе Александра, т. е. остратителя мужей. Здѣсь, на вершинѣ Иды, предъ нимъ предстали три богини, Гера, Паллада-Афина и Афродита, и П. долженъ былъ рѣшить, которой изъ нихъ принадлежитъ золотое яблоко съ надписью: „прекраснѣйшей“. П. рѣшилъ споръ въ пользу Афродиты, обѣщавшей доставить ему прекрасную Елену, и съ этихъ поръ сталъ подъ покровительство богини. Вскорѣ за тѣмъ, явившись въ Трою на состязаніе въ борьбѣ, онъ былъ узнанъ своей сестрой, вѣщей Кассандрой, и Приамъ призналъ его своимъ сыномъ. Побуждаемый Афродитой, П. отправился въ Пелопоннесъ и, воспользовавшись отсутствіемъ спартакскаго царя Менелая, увезъ его супругу Елену съ ея сокровищами. Это повело къ Троянскому войнѣ, въ которой П. не игралъ особенно лестной роли. Разъ онъ выступилъ въ единоборство противъ Менелая, но послѣдній одолѣлъ его, и только Афродита своими вѣщательствомъ спасла его отъ гибели. Съ помощью Аполлона П. убилъ Ахилла, но и самъ погибъ отъ отравленной стрѣлы Филоктета. Главныя свѣдѣнія о П.-ѣ мы имѣемъ не столько изъ „Илиады“, сколько изъ сказаній позднѣйшаго происхожденія.

Паріе (Parieu), Мари Луи Пьеръ Феликсъ Эскиру, дѣл. фр. политикъ и выдающийся ученый, род. въ 1815 г., въ 1848 г. онъ проявилъ себя въ качествѣ члена національнаго собранія, умѣреннымъ республиканцемъ. Но уже въ слѣдующемъ году онъ круто измѣнилъ свои взгляды: занимая въ 1849—51 гг. постъ министра нар. просвѣщенія, онъ прилагалъ всѣ усилія, чтобы закрѣпить школу за духовенствомъ. Во время имперіи, при которой П. занималъ многія важныя должности, онъ обратился уже въ крайняго абсолютиста и сдѣлался буквально plus royaliste que le roi même: онъ упорно противодѣйствовалъ даже тѣмъ слабымъ попыткамъ къ умѣреннымъ реформамъ, какія иногда проявлялъ Наполеонъ. При республикѣ П. состоялъ сенаторомъ (съ 1876 по 1885 г.). На сколько рѣзко политическая дѣятельность П. иногда порицалась, на столько же единодушно признавались всеми его ученыя заслуги. Его главное сочин.: „Traité des impôts considérés sous le rapport historique, économique et politique en France et à l'étranger“ (два изд.) въ моментъ появленія 1-го изданія (1882—85 гг., 5 том.) было единственнымъ въ своемъ родѣ по богатству статистич. данныхъ и прантическихъ указаній и по приемамъ изслѣдованія, основаннаго на сравнительномъ изученіи каждого во-

проса. Являясь защитникомъ „справедливаго“ обложенія, П. приходитъ, въ сущности, къ признанію принципа пропорціональности налоговъ, какъ онъ формулированъ въ слѣдствіи первой максимы о налогахъ у Адама Смита. Авторъ—противъ прогрессивнаго обложенія. Освобожденіе отъ налога т. наз. „Existenz-minimum'a“ онъ признаетъ необходимымъ, но въ дальнѣйшее разсужденіе по этому поводу не пускается, повидимому считая такую свободу противѣрчащей указанному принципу справедливости. П., кромѣ того, написалъ: „Histoire des impôts sur la propriété et le revenu“, „Principes de la science politique“ и множество книгъ, брошюръ и статей о монетномъ обращеніи, при чемъ онъ всюду является рѣшительнымъ противникомъ биметаллизма, а равно защитникомъ объединенія монетной единицы въ культурныхъ странахъ.

Парія (отъ тамилскаго parai), названіе всѣхъ презираемыхъ аріями Индостана классовъ „вечныхъ“ людей, стоящихъ собственно уже внѣ частаго дѣянія. Названіе П. встрѣчается только въ Деканѣ, гдѣ его впервые услышали португальцы, и съ тѣхъ поръ его стали неправильно примѣнять къ отверженнымъ классамъ всего Индостана. Законы Ману этого слова не знаютъ; въ нихъ П.-ямъ соответствуютъ *чандалы*, „презрѣннѣйшіе изъ смертныхъ“, происшедшіе отъ брака мужнины изъ касты шудръ (покоренные аріями туземцы Индостана) съ браманкою. Они лишены всякихъ правъ, должны жить внѣ городовъ и деревень, куда могутъ приходиться лишь днемъ, при чемъ должны бить палкой о палку, чтобы каждый, услыша этотъ звукъ, могъ уклониться отъ встрѣчи съ ними; догрозиваться до другихъ людей имъ запрещено подъ страхомъ смертной казни; они хоронятъ умершихъ, у которыхъ нѣтъ родни, они прислужники палачей, они должны вытаскивать изъ городовъ дохлыхъ животныхъ, — и за всѣ услуги пользуются однимъ презрѣніемъ.

Парка (сибирск.), одежда изъ оленьихъ шкуръ, шерстью вверхъ и внутрь, съ капюшономъ (кокулемъ).

Паркезинъ (по имени открывшаго его Parkes'a), роговидное, похожее на гуттаперчу, но гораздо болѣе дешево, вещество, состоитъ, какъ полагаютъ, изъ пироксилена; для уменьшенія воспламеняемости обрабатывается хлористымъ цинкомъ и вольфрамовокислымъ натріемъ: можетъ быть окрашено въ любой цвѣтъ и употребляется для вывѣлки холста, галантерейныхъ вещей, изоляціи телеграфн. проволоки и пр. П.-омъ назыв. иногда целлюлоидъ.

Паркеръ, Джонъ Генри, англійскій историкъ искусства, род. въ 1806 г. и былъ сначала книгопродавцемъ. Его дѣятельность въ области исторіи искусства, преимущественно въ исторіи архитектуры, началась съ изданія „Glossary of terms used in Grecian, Roman, Italian and Gothic architecture“ (1836 г., 5 изд. 1850 г., 3 т.); затѣмъ издалъ сокращенный „A concise glossary of terms etc.“ (4 изд., 1875 г.). Приглашенный комитетомъ оксфордскаго Architectural Society, П. читалъ въ 1849 г. для молодыхъ сочленовъ курсъ лекцій о готической архитектурѣ, позднѣе изданный подъ заглавіемъ: „An introduction to the study of Gothic architecture“ (4 изд. 1874 г.). Затѣмъ онъ посвятилъ себя окончанію 2 и 3 т. сочиненій Турнера: „Some account

of domestic architecture in England" (1853—59 г.), которые обнимаютъ періодъ отъ Эдуарда I до Генриха VIII, и нѣсколько другихъ, менѣе крупныхъ, работъ. Подъ главнымъ руководствомъ П-а произведены были British Archaeological Society раскопки въ Римѣ, поѣздъ чтегъ выпущены П-омъ „The different modes of construction employed in ancient Roman Buildings“ (1868 г.). Въ 1869 г. П. сдѣланъ былъ главнымъ хранителемъ Ashmolean Museum, и въ 1870 г. издалъ „The Ashmolean Museum, its history etc.“, въ 1874 г. — „The archaeology of Rome“. Съ 1871 г. П. — президентъ оксфордскаго Architectural Society. Ум. въ 1884 г.

Парки (Parcae, отъ сл. pars, часть, участь), у римлянъ богини человѣческой судьбы, соотвѣтствующія греческимъ Мойраамъ (см. это слово); въ болѣе древнее время знали, вѣроятно, лишь одну П-у, но позже ихъ насчитывали три: Клото — опредѣляеть время рожденія человѣка и начинаеть нить человѣч. жизни, Лахезисъ — продолжаетъ прять эту нить, и Атропосъ — отрѣзываетъ ее; они дочери Зевса и Немиды, строгія дѣвы или безобразныя старухи, которыхъ изображали: первую съ веретеномъ, вторую со сверткомъ, третью съ вѣсами или ножницами.

Парки артиллерійскіе, части войскъ, занимающіяся пополненіемъ огнестрѣльныхъ припасовъ войска; П. дѣлятся на *летучіе*, непосредственно снабжающіе сражающихся боевыми припасами, *подвижные*, доставляющіе снаряды и др. матеріалы въ летучіе П., и *мѣстные*, откуда получаютъ запасы подвижные П. Въ инженерныхъ войскахъ для перевозки шанцеваго и др. инструментовъ служатъ т. н. *полевые инженерные* П. Кромѣ нихъ еще сущ. осадные и воздухоплавательные П. и военно-телеграфные П.

Паркъ, Муинго, англ. путешественникъ, род. въ 1771 г., въ 1795 г. онъ сталъ во главѣ экспедиціи для изслѣдованія Внутренней Африки, снаряженной лондонскимъ Африканскимъ Обществомъ. Возвратившись въ 1797 г., П. въ 1805 г. снова направился въ Центральную Африку, намѣреваясь изслѣдовать область рѣки Нигера. Въ 1817 г. онъ во время одной стычки съ дикарями, желая спастись, бросился въ Нигеръ и утонуть. Описаніе его перваго путешествія появилось подъ заглавіемъ: „Travels in the interior districts of Africa“, а второе описано въ „The journal of a mission to the interior of Africa etc.“.

Парламентеръ (франц. parlementaire), лицо, (обыкновенно офицеръ), посланное съ какими-либо порученіями въ непріятельскій лагерь и, по международному праву, пользующееся неприкосновенностью; приближаясь къ непріятелю, П. посредствомъ блага знамени и подобн. знаковъ, даетъ знать о своей миссіи и передаетъ письменно, извѣщенія и т. п. офицеру перваго встрѣчнаго аванпоста; лишь въ рѣдкихъ случаяхъ онъ пропущается черезъ линію форпостовъ.

Парламентъ (англ. parliament, фр. parlement) 1) народн. представительство Великобританіи. Являясь древнѣйшимъ учрежденіемъ этого рода и единственнымъ примѣромъ почти непрерывнаго развитія, англ. П. интересенъ для изученія еще и потому, что по-

служилъ образцомъ для многихъ современныхъ представительствъ. Названіе П. (соотвѣт. латин. colloquium) вошло въ употребленіе ок. конца XII в., когда латинскій языкъ сталъ вытѣсняться въ Англии французскимъ. Уже въ саксонскій періодъ англ. исторіи важнѣйшіе администр. и законодат. вопросы обсуждались *витенагемотомъ* — собраніемъ, которое, по мнѣнію лучшихъ авторитетовъ, было открыто для всѣхъ „мудрыхъ“ людей, т. е. наиболее богатыхъ, вліятельныхъ и близкихъ къ королю лицъ. Такъ какъ путешествія ко двору были сопряжены съ значит. расходами и неудобствами, то король призывалъ только тѣхъ лицъ, прибытія которыхъ можно было съ вѣроятностью ожидать, и въ силу естественн. процесса витенагемотъ превратился въ собраніе магнатовъ. По утвержденію историка Фримана, витенагемотъ является прямымъ родоначальникомъ современной палаты лордовъ. Послѣ норманскаго завоеванія высшій совѣтъ при королѣ (Magnum Concilium) продолжаетъ существовать — съ той лишь разницей, что, согласно феодальной теоріи, членами его могутъ быть всѣ непосредств. вассалы короны (tenentes in capite). На практикѣ, однако, меньшіе бароны или рыцари, вмѣсто того чтобы являться лично, стали посылать въ совѣтъ короля двухъ или трехъ представителей изъ своей среды; этотъ обычай былъ подтвержденъ Великой хартіей, въ кот. Іоаннъ Безземельный обѣщаетъ созывать всѣхъ архіеписк., епископовъ, аббатовъ, графовъ (earls) и болѣе крупныхъ бароновъ — лично, всѣхъ же другихъ tenentes in capite — черезъ шерифовъ ихъ графствъ. Съ 1254 г. шерифамъ предписывается, чтобы они въ выборъ рыцарей графствъ представляли всецѣло мѣстному населенію. Къ этому времени начинаютъ приобретать значеніе свободныя городскія общины. Нуждаясь въ ихъ поддержкѣ, чтобы обезпачить притязанія крупныхъ феодаловъ, Симонъ де-Монфоръ тотчасъ же послѣ битвы при Льюисѣ (1264 г.) предписалъ шерифамъ прислать въ созванный имъ П. не только двухъ рыцарей отъ cadaго графства, но и по два представителя отъ cadaго бурга (borough) и сити (city). Огромное значеніе этого нововведенія, положившаго основаніе палатѣ общинъ, вначалѣ, впрочемъ, не услышано созавалось ни королемъ, ни народомъ, и установленныи Монфоромъ предсѣтель получаемъ съокнатъ. Признаніе лишь съ 1295 г. Организованнаи такимъ обр. П. состоялъ изъ 3 госуд. сословій: духовенства, лордовъ, общинъ. Повидимому, каждое изъ нихъ довольно рано стало засѣдать отдѣльно. Въ первомъ П. Эдуарда III рыцари графствъ, которыхъ социальная узы влекли скорѣе къ баронамъ, присоединились, наконецъ, къ горожанамъ, образовавъ вмѣстѣ съ ними „общинн.“; фактъ этотъ имѣлъ первостеп. значеніе въ исторіи Англии. Формальное раздѣленіе П-а на верхнюю и нижнюю палаты принято относить къ 17 Edw. III. Около того же времени низшее духовенство перестало являться въ П., предпочитая втироваться свою долю налоговъ въ своихъ конвокаціяхъ (см. это сл.). Важнѣйшими моментами въ исторіи П-а этого періода является, во-первыхъ, торжественное установленіе принципа, по которому налоги могутъ взиматься только съ согласія П-а (Confirmatio cartarum 1297 г. и знамен. статутъ De tallagio non con-

cedendo), во-вторыхъ санкціонированіе его законод. власти статутомъ 1322 г., котор. постановляетъ, что король можетъ издавать законы лишь по совѣту и съ согласія П-а.—Вначалѣ П. собирался тамъ, гдѣ находился король; но при Эдуардѣ I обычныя мѣсто его засѣданій становятся Вестминстеръ. Въ 1330 и 1362 гг. были проведены статуты, предписывающіе созывать П. ежегодно. Въ XIV и первой полов. XV вв. этотъ порядокъ соблюдался если и не всегда, то какъ общее правило. При Платанетахъ и Ланкастерахъ П. добивается признанія наиболее существенныхъ правъ своихъ, чему способствуютъ финансовыя затрудненія королей и непрочность въ порядкѣ престолонаслѣдія. Вотированію субсидій палаты начинаютъ предпосылать требованія объ устраниеніи различныхъ злоупотребленій въ странѣ. П. настаиваетъ на своемъ правѣ предписывать самый способъ употребленія этихъ субсидій, контролировать госуд. счета, одобрять совѣтниковъ короны или наказывать ихъ за злоупотр. своей властью. При Генрихѣ VI П. начинаетъ представлять на утвержденіе короля законы въ готовой формѣ биллей, такъ что корона лишилась отнынѣ возможности видоизмѣнять ихъ; раніе петиціи П-а, вмѣстѣ съ отвѣтами короля, записывались въ протоколы и уже по закрытіи сессіи облекались судьями въ форму законовъ, содержаніе которыхъ часто расходилось съ содержаніемъ петицій и королевскихъ отвѣтовъ. Со вступленіемъ на престолъ лорнскаго дома П. соизмывается черезъ неправильные промежутокъ, и его законодательная работа часто прерывается смутами и гражд. войной. Наступаетъ реакція, и въ теченіе послѣдующихъ полутора вѣковъ Англія фактически управляется королевскою властью единолично (какъ извѣстно, подобный же процессъ паденія представительныхъ учреждений происходилъ въ то время на всемъ континентѣ Европы). Конфискація множества дворянскихъ имѣній во время войны Розъ и удачныя торговыя спекуляціи Эдуарда IV обогатили королев. казну. Заботясь объ укрѣпленіи своей власти внутри государства, Эдуардъ IV тщательно избѣгалъ внѣшнихъ войнъ, которыя вовлекли бы его въ расходы и поставили въ зависимость отъ П-а. Сверхъ того онъ сталъ вымогать у гражданъ займы и подарки подъ ироническимъ нѣсколькимъ названіемъ „добровольныхъ приношеній“ (*benevolentiae*). Возрастающее могущество короны нигдѣ не встрѣчало достаточно сильнаго отпора. Неизмѣнность крестьянскихъ оброковъ, при постоянномъ пониженіи ихъ реальной цѣнности, упадокъ земледѣлія, разорительная гражданская война, массовыя конфискаціи, измѣненія въ военномъ дѣлѣ вслѣдствіе введенія огнестрѣльнаго оружія и рядъ прочихъ причинъ постепенно совершенно подорвали экономическое и социальное положеніе родовой аристократіи, потерявшей къ тому многихъ видныхъ представителей на полѣ срани и на эшафотѣ. Авторитетъ духовенства, коснѣвшаго въ тупомъ невѣжествѣ, былъ подорванъ движеніемъ лоллардовъ и доносившимися уже съ континента отголосками Возрожденія. Нарождавшаяся, благодаря развитію торговли и промышленности, денежная аристократія была еще слишкомъ слаба, чтобы заявить свои права на политическое господство, и вся сумма власти на долгое

время фактически сосредоточилась въ рукахъ короля. Ко всемъ перечисленнымъ фактамъ присоединилось еще случайное обстоятельство, что при Тюдорахъ престолъ Англіи былъ послѣдовательно занятъ весьма даровитыми и энергичными правителями. Еще при Генрихѣ VI была проведена крупная реакціонная мѣра (8. Неп. VI с. 7), ограничившая активн. избират. право въ графствахъ мѣстными фриггольдерами, земля которыхъ принести не менѣе 40 шилл. годов. дохода. При тогдашней цѣнности денегъ эта сумма представлялась довольно значительной, и какова бы ни была первонач. цѣль статута, но благодаря ему обширный кругъ избирателей лишился своихъ правъ. Въ городахъ избират. право стало постепенно привилегіей замкнутыхъ корпорацій и олигархичек. городск. совѣтовъ (особ. съ Эдуарда IV). При Генрихѣ VI же издается законъ (23. Неп. VI с. 14), требующій, чтобы рыцари графствъ дѣйствительно были „знатными рыцарями, или эсквайрами, джентльменами по рожденію“. Продолжая существовать по формѣ, П. при Тюдорахъ является послушнымъ орудіемъ королевской политики, что сказалось особенно ярко въ его отношеніи къ дѣлу реформаціи. Рабобѣный П. Генриха VIII признаетъ за королевскими прокламаціями силу закона, низводя этимъ къ нулю свое собственное значеніе. Не довольствуясь этимъ, Тюдоры вообще неохотно созываютъ П.: съ 1523 г. не было ни одного П-а въ теч. 7 почти лѣтъ, а Елизавета стѣснялась въ этомъ отношеніи еще меньше своего отца. Однако, уже при Елизаветѣ можно замѣтить симптомы обратнаго движенія, которому отчасти бессознательно содѣйствовали своей политической само Тюдоры. Исключеніе аббатовъ и пріоровъ монастырей изъ верхней палаты дало рѣшительный перевѣсъ свѣтскимъ лордамъ надъ духовными. Руководясь, далѣе, минутными интересами, корона щедро раздавала своимъ фаворитамъ конфискованныя монастырскія земли и способствовала рожденію новой поземельной аристократіи—провинци. джентри. Въ то же время быстро росло богатство и общественное вліяніе торговыхъ классовъ. Въ состояніи просвѣщенія и культуры со времени Эдуарда IV произошла значительная переѣмка къ лучшему, а религиозныя распри пробудили смѣлый духъ изслѣдованія, далеко не ограничивавшійся вопросами вѣры. Все это подготовляло паденіе абсолютизма, водвореніе котор. въ Англіи затруднялось, къ тому же, островнымъ положеніемъ страны, что дѣлало излишней постоянн. армію—опаснѣйшаго въ то время врага предств. учреждений въ Зап. Европѣ. П. въ послѣдніе годы царств. Елизаветы обнаруживается уже нѣкотор. строптивость, а при неспособномъ королѣ Іаковѣ I начинается рядъ конфликтовъ между короной и палатой общинъ („ремонастрація“ 1610 г.), „протестъ“ 1621 г.). Противныя конституціи пріемы Стюартовъ (рѣдкое созываніе П-а, взиманіе налоговъ безъ его согласія, изданіе прокламацій, не основанныхъ на статутахъ) встрѣчаются съ рогущей оппозиціей, и при Карлѣ I борьба становится настолько ожесточенной, что единственнымъ исходомъ изъ нея явилась гражданская война, приведшая къ установленію республики. Къ этому бурному времени, доказавшему могущество палаты общинъ, поддерживаемой народомъ, относи. начало поли-

тич. агитаци въ Англіи (безчисленные памфлеты, митинги, петиціи и пр.), какъ организованнаго способа воздѣйствія на рѣшенія П-а. Въ революц. періодъ духовные лорды были исключены изъ верхн. палаты, которая впослѣдствіи совсѣмъ была уничтожена; самая палата общинъ при Кромвеллѣ лишилась всякаго значенія. Послѣ реставраціи Стюартъ въ 1660 г. П. былъ возобновленъ въ своемъ прежнемъ видѣ, но попытки короны вернуться къ старой системѣ потерпѣли крушеніе, такъ какъ предшествовавшій періодъ оставилъ слишкомъ глубокой слѣдъ въ политическихъ воззрѣніяхъ общества. Упорство Іакова II, не желавшаго считаться съ этимъ фактомъ, привело къ его низложенію и безкровной революціи 1688 г., устранившей отъ престола династію Стюартовъ. Съ этого момента многолѣтняя борьба между короной и П-смъ можетъ считаться законченной. Въ билль о Правахъ (Bill of Rights) и въ актѣ о Престолахънаслѣдіи (Act of settlement), въ силу котораго ганноверскій домъ занялъ англ. престолъ, права П-а признаны во всей ихъ полнотѣ, и установлены твердыя гарантіи для поддержанія народныхъ вольностей. Но этимъ была исполнена только одна часть заданія: предстояло еще обратить П. въ истиннаго выразителя желаній страны. Между тѣмъ избират. система страдала такими коренными недостатками, что представительстве стало съ теч. времени совершенно призрачнымъ. Имущественн. цензъ въ графствахъ и масса стѣнительныхъ условій, которыя избир. право было обставлено въ городахъ, кѣмъ считывали самый кругъ избирателей, облегч. так. обр. подкупъ и постороннее давленіе на выборы. Право посылать представителей въ П. принадлежало, въ силу устарѣвшихъ привилегій, многимъ потерявшимъ значеніе городамъ или вычлѣненнымъ мѣстечкамъ, тогда какъ его были лишены значительные центры. Большинство членовъ нижней палаты выбиралось по указанію короны, церкви и позем. аристократіи. Мѣста въ П-ѣ открыто продавались, и кандидаты на нихъ должны были нести огромные расходы по выборамъ. Наконецъ, еще со времени реставраціи подкупъ самыхъ народн. представителей былъ возведенъ короной въ правильную систему. Так. обр. управление государствомъ съ 1688 г. до Георга III носило исполнѣ аристократ. характеръ. Со вступленіемъ на престолъ Георга III отношенія П. къ странѣ начинаютъ серьезно измѣняться. Общественное мнѣніе, проявляясь съ большою силой и въ самыхъ разнообразн. формахъ, приобретаетъ все большее значеніе, и П-скія партіи вынуждены уже считаться съ нимъ. Окончательно установившееся съ 1771 г. обнародованіе П-скихъ преній поставило дѣятельность П-а подѣ бдительный контроль страны и съ теч. времени повело къ очень важнымъ результатамъ. — Уже въ концѣ XVIII в. необходимость избир. реформы стала очевидной, и предложенія въ этомъ смыслѣ вносились В. Питтомъ (въ 1782, 1783 и 1785 гг.), Гремъ (въ 1793 г.). Но событія во Франціи, внутр. политическія волненія и внѣшнія войны надолго затормозили дѣло реформы. Съ наступленіемъ мира реформа становится опять очереднымъ вопросомъ. Гигантскій ростъ англ. промышленности, торговли и путей сообщенія создалъ многолюдные центры въ сѣвер. графствахъ и вліятельный буржуазный классъ,

политич. значеніе котораго при наличномъ порядкѣ вещей далеко не соответствовало его эконом. и социальному положенію. Дальнѣйшее существованіе избир. системы, при которой такіе крупные города, какъ Бирмингемъ, Манчестеръ, Лидсѣ, Шеффилдъ и др., совсѣмъ не были представлены въ П-ѣ, было невозможно. Въ 1829 г. были допущены въ П. католики. Подъ вліяніемъ франц. событий 1830 г. агитация за реформу оживилась, а въ 1832 г. лорду Грену удалось провести, послѣ памятной въ исторіи Англій борьбы, билль о Реформѣ, по кот. 56 такъ наз. „гнилыхъ мѣстечекъ“ (rotten boroughs) съ 111 представителями были совсѣмъ лишены права посылать членовъ въ П., а у 31 бурга отнято по 1 представит. Эти мѣста были распределены между другими городами и графствами, при чемъ Шотландія получила 54 вмѣсто прежнихъ 45 членовъ (въ силу уни 1707 г.), Ирландія 105 вмѣсто прежнихъ 100 член. (по уни 1801 г.), Англія и Уэльсъ—499 чл. Въ Англіи избир. право въ городахъ было упрощено и предоставлено домовладѣльцамъ, дома котор. могутъ приносить къ мѣрѣ 10 ф. ст. год. дохода; въ графствахъ къ выборамъ были допущены, кромѣ фригольдеровъ съ дох. въ 40 шилл., копигольдеры (см. это сл.), долгосрочн. арендаторы и краткосрочн. (менѣе 20 лѣтъ и tenants at will), платящіе 50 ф. ст. ежегодной ренты. Приблизительно такія же постановленія содержалъ билль для Шотландіи и нѣсколько менѣе либеральныя для Ирландіи.—Реформированный П. допущилъ въ свою среду квакеровъ (въ 1833 г.) и евреевъ (въ 1858 г.) и въ томъ же году отменилъ установленный при кор. Аннѣ высокій имуществ. цензъ для членовъ палаты. Реформа перенесла политич. власть въ руки среднихъ классовъ, но оставила политически безправными низшіе классы, которымъ буржуазія такъ много сулила за ревностную поддержку, оказанную ими реформѣ. Поэтому однимъ изъ 6 пунктовъ программы, выставленной чартистами, была всеобщая подача голоса, и непрерывный ростъ демократіи въ Англіи дѣлаетъ осуществленіе этого требованія лишь вопросомъ времени. Послѣ нѣсколькихъ безуспѣшныхъ попытокъ въ 50-хъ гг. дальнѣйшее расширеніе избир. права имѣло мѣсто въ 1867—68 гг., когда лидеръ торіевъ, Дизраэли, провелъ, по соображеніямъ партійной тактики, болѣе демократич. избирательную реформу, чѣмъ непосредственно передъ этимъ предложенная вигами. По акту 1867 г. Ирландія сохранила своихъ 105 членовъ; Шотландія получила 60, Англія и Уэльсъ—493 мѣста. Далѣе, 4 бурга совсѣмъ лишены были представительства, а у 38 отнято по 1 представителю. Въ Англіи и Уэльсѣ избират. цензъ въ графствахъ для копигольдеровъ и долгосрочн. арендаторовъ (leaseholders) былъ пониженъ съ 10 до 5 ф. ст., для другихъ арендаторовъ—съ 50 до 12 ф. ст. Въ городахъ право голоса получили всѣ домовладѣльцы, платящіе налогъ для бѣдныхъ, и лица, платящіе за квартиру (безъ мебели) 10 ф. ст. въ годъ. Установленный для Шотландіи цензъ (актъ 1868 г.) очень близко подходилъ къ англійскому. Въ Ирландіи, гдѣ уже въ 1850 г. избират. право было немного расширено, городской цензъ былъ, правда, по акту 1868 г., пониженъ для домовладѣльцевъ до 4 ф. ст., но все же остался болѣе высокимъ, чѣмъ

въ Англии; въ графствахъ цензъ оставленъ неизмѣннымъ. Оба обстоятельства вызывали справедливыя жалобы ирландцевъ. Въ 1884—85 г. Гладстонъ провелъ дѣйствующій теперь избират. законъ (см. ниже), которымъ число избирателей уже въ 1885 г. было доведено до 59¼ милл.—Съ юридич. точки зрѣнія П. состоитъ изъ короля, палаты лордовъ и палаты общинъ; а въ общенити П-омъ называютъ только обѣ палаты. *Король* созываетъ и распускаетъ П., отсрочиваетъ его засѣданія до новой сессии (т. наз. „пророгация“, кот. обыкновенно не длится больше 80 дней), опредѣляетъ мѣсто и время собранія, открываетъ сессію тронной рѣчью (лично или черезъ комиссаровъ), въ которой намѣчаютъ предстоящія работы П-а. Современное статутное право требуетъ, чтобы П. собирался не рѣже, чѣмъ разъ въ 3 года; въ дѣйствительности П. долженъ собираться ежегодно для вотируванія бюджета и подтвержденія т. наз. Mutiny Act'a, узаконяющаго существованіе постоянной арміи и военную дисциплину,—иначе нельзя было бы взимать налоги, и армія могла бы разойтись. Новые выборы въ П. должны происходить въ кр. мѣрѣ каждые 7 лѣтъ (Septennial Act 1716 г.). Корона утверждаетъ билли, прошедшіе въ обѣихъ палатахъ, употребляя для этого франц. формулы—перевѣиваніе норманскаго періода. Согласіе ея на т. наз. public bills выражается словами: „Le Roi (La Reine) le veult“; билли финансово утверждаются въ болѣе любезн. выраженіяхъ: „Le Roi (La Reine) remercie ses bons sujets, accepte leur benevolence, et ainsi le veult; для private bills употр. форм.: „Soit fait comme il est desire“. Корона въ правѣ и отказъ въ согласіи (пользуясь осторожной формулой: „Le Roi s'aviserat“—король подумаетъ), но со времени корол. Анны такого случая не было. Обѣ палаты охраняютъ конституцію; контролируютъ исполнит. власть (посред. запросовъ, назначенія комиссій, резолюцій, адресовъ и пр.); обсуждаютъ и вотируютъ законы; опредѣляютъ бюджетъ; судятъ за госуд. измѣну или др. преступленія по должности посред. impeachment или проведенія особаго закона—bill of attainder—направленнаго противъ даннаго лица (впрочемъ, обѣ процедуры давно перестали примѣняться). Согласно изв. афоризму, „англ. П. можетъ сдѣлать все; онъ не можетъ только сдѣлать женщину мужчиной и мужчину женщиной“. Слѣдуетъ замѣтить, что въ Англии вѣтъ формальнаго различія между основными и обыкнов. законами; тѣ и другіе принимаются простымъ большинствомъ голосовъ. Необходимо для законности собранія число членовъ равно тремъ въ верхней и 40—въ нижней палатѣ.—*Палата лордовъ* въ теоріи является одной изъ равноправныхъ вѣтвей П-а, и безъ ея согласія не могутъ издаваться законы. Фактически ея значеніе сильно упало, особенно съ 1832 г. Въ Англии считается политич. аксіомой, что во всѣхъ вопросахъ первостепен. важности верхняя палата должна въ концѣ концовъ подчиниться рѣшенію пал. общинъ. Такъ какъ коронѣ принадлежитъ неогранич. право возводить въ званіе пѣра, то она можетъ путемъ массовыхъ назначеній новыхъ пѣровъ обезпечить большинство любому биллю, принятому нижней палатой; обыкновенно одной угрозы прибѣгнуть къ этому средству достаточно, чтобы сломить сопротивленіе

лордовъ. Верхняя палата отправляетъ и судебныя функціи; важнѣйшія изъ нихъ: постановл. окончательныхъ рѣшеній по апелляциямъ на суды Англии, Шотландіи и Ирландіи (для этого въ ней есть нѣсколько высшихъ судей); судъ надъ пѣрами за измѣну и преступленія, относящіяся къ разряду т. наз. felony (остатокъ „judicium parium“; ср. *ленная система*); судъ по обвиненіямъ (impeachment), возбужденнымъ нижней палатой противъ высшихъ должностныхъ лицъ,—нѣегда могущественное орудіе въ рукахъ П-а для контроля надъ министрами. Въ составъ верхней палаты входятъ: совершеннолѣтн. принцы корол. дома (теперь 5); свѣтскіе пѣры Соедин. королевства, которые передаютъ свое право по наследству (см. пѣры); 16 представителей шотландской пѣри, избираемыхъ ею (въ силу уни 1707 г.) изъ своей среды къ каждому новому П-у; 28 пожизненныхъ представителей ирландской пѣри (въ силу уни 1801 г.), 2 архіеп. и 24 епископа Англии и Уэльса, 3 верховн. судьи въ качествѣ пожизн. пѣровъ. Предсѣдателемъ ея состоитъ лордъ-канцлеръ. Въ 1893 г. всѣхъ членовъ было 541.—*Палата общинъ* въ наст. время является самой важной вѣтвью легислатуры. Ея преимущество состоитъ въ томъ, что всѣ такъ наз. „денежныя билли“ (money bills), т. е. относящіяся къ бюджету, могутъ исходить только изъ нея; верхняя палата можетъ цѣликомъ принять ихъ или отвергнуть, но не въ правѣ измѣнять что-либо въ нихъ. Отъ вѣтума нижней палаты зависитъ и судьба министерства (ср. *министерство*, стр. 3181). Въ составъ палаты общинъ входятъ 670 представителей графствъ, городовъ и университетовъ; изъ нихъ 495 приходится на Англию и Уэльсъ, 72 на Шотландію и 103 на Ирландію. Упомянутый выше законъ 1884—85 гг. предпринялъ перераспредѣленіе избир. округовъ соотвѣтственно ихъ населенію; за немногими исключ. каждый округъ посылаетъ 1 представителя. Избир. право одинаково во всѣхъ 3 королевствахъ, равно какъ въ городскихъ и сельскихъ округахъ. Право голоса принадлежитъ лицамъ, живущимъ въ собств. помѣщеніи или платящимъ за него не менѣе 10 ф. ст. въ годѣ. Подача голосовъ—тайная (съ 1872 г.). Не имѣютъ права голоса: иностранцы, пѣры, лица, уличенныя въ клятвоступленіи, бѣдные, содержимые приходами, и многіе чиновники. Въ членскія палаты не могутъ быть избираемы: судьи, состоящіе на жаловань, духовенство англик., шотл. и катол. церквей, нѣкст. лица, состояща на госуд. службѣ, преступники. Спорные выборы рассматриваются судебной властью. Разъ избранный членъ можетъ выступить изъ палаты, принявъ коронную должность; для этого существуютъ т. наз. „Chiltern hundreds“, служба въ которыхъ чисто финтивная. Члены палаты не получаютъ никакого вознагражденія отъ правительства, но иногда пользуются матер. поддержкой своихъ избирателей (особенно представители рабочихъ). Члены П-а пользуются личной неприкосновенностью; на практикѣ она ограничивается гражданск. процессами, въ дѣлахъ же уголовныхъ судъ можетъ распорядиться объ арестѣ члена палаты, но обязанъ немедленно извѣстить послѣднюю о причинахъ. Когда созывается новый П., галата общинъ немедленно выбираетъ себѣ предсѣдателя—

спикера (speaker). По прочтении тронной рѣчи въ палатѣ лордовъ, куда для этого приглашаются и общины, П. приступаетъ къ своимъ занятіямъ. Парламентская процедура въ Англии довольно сложна и своеобразна, что объясняется древностью П-а и привязанностью англичанъ къ исторически сложившимся формамъ. Здѣсь можно указать лишь въ самыхъ общихъ чертахъ порядокъ прохождения законопроектовъ, или биллей. Право вносить билли принадлежитъ всякому члену П-а, въ той или другой палатѣ (о „денежныхъ билляхъ“ см. выше); важнѣйшіе билли вносятся, конечно, министрами. Билли дѣлятся на имѣющіе общагоударств. значение (public bills) и мѣстное, или частное (private bills). Число послѣднихъ необычайно велико, такъ какъ признаніе всякихъ обществъ юридич. лицами, выдача всякаго рода концессій, мѣстныхъ статутовъ и пр. нуждаются въ утвержденіи П-а. Частные билли, поэтому, еще до разсмотрѣнія ихъ палатою должны пройти черезъ контроль особыхъ назначенныхъ для этой цѣли лицъ или комитетовъ; благополучное проведеніе ихъ сопряжено съ большими трудностями и расходами. Когда публичн. билль представляется въ палату, онъ прочитывается и, по распоряженію палаты, печатается; затѣмъ назначается день для втораго чтенія—наиболѣе важнаго, такъ какъ тутъ обсуждается самый принципъ билля. Если билль отвергнута большинствомъ голосовъ, то его нельзя вносить вторично въ той же сессии. Если же онъ принимается во 2-мъ чтеніи, то палата переходитъ въ полномъ своемъ составѣ въ комитетъ съ другимъ председателемъ (chairman); здѣсь билль читается по статьямъ, подвергается всесторонней критикѣ, поправкамъ и пр. Комитетское обсужденіе отличается большой неприкрытостью, члены могутъ говорить по многу разъ по каждому вопросу и т. д. Комитетъ нижней палаты, разсматривающей раепись госуд. расходовъ, наз. Committee of Supply; комитетъ, изыскивающій способы къ ихъ покрытію—Comm. of Ways and Means („путей и средствъ“). Иногда билль до обсужденія въ комит. всей палаты передается въ комитетъ назначенный ad hoc (Select committee) или постоянно существующій при палатѣ (Standing committee). Комитеты въ правѣ призывать къ себѣ и выслушивать показанія разныхъ лицъ, истребовать бумаги, протоколы и пр. Доклады ихъ (т. наз. reports) часто весьма цѣнны и являются основой многихъ важныхъ мѣропріятій. Разсмотрѣвъ билль и исправивъ его, если это окажется необходимымъ, комитетъ докладываетъ объ этомъ палатѣ, которая приступаетъ тогда къ третьему чтенію. Принятый въ третьемъ чтеніи билль отсылается въ другую палату, гдѣ проходитъ тѣ же стадіи. Если онъ проходитъ и здѣсь безъ поправокъ, то поступаетъ на утвержденіе короны, послѣ котораго становится закономъ, или *актомъ*. Въ случаѣ разногласія между палатами онъ старается путемъ взаимныхъ уступокъ придти къ компромиссу. Во всѣхъ этихъ стадіяхъ П. имѣетъ возможность тщательнѣйшимъ образомъ разсмотрѣть, исправить, дополнить или урѣзать билль. Члены П. пользуются неограниченной свободой слова и подлежатъ только дисциплинарной власти той палаты, къ которой принадлежатъ. Обструкціонизмъ (см. это сл.) вызывалъ не-

обходимость расширить дискреціонную власть спикера и дозволить прекращеніе преній, если большинство, которое выскажется за него, составляетъ по кр. мѣрѣ 100 голосовъ. Эти мѣры вмѣстѣ съ нѣкоторыми другими, клонящимися къ той же цѣли были проведены кабинетомъ Салисбюри въ 1888 г. Исторія П. излагается детально въ соч. по исторіи англ. конституціи (Hallam, Stubbs, May и друг.). О его соврем. значеніи см. Hearn, Todd, Vagueot, Дайси (рус. перев. „Основы госуд. права Англии“) и др. П-ская процедура описана въ соч. Т. Е. Мау: „Treatise upon the law of P.“ Оффиц. отчеты о засѣданіяхъ имѣются для верхней палаты съ 1509 г., для нижней—съ 1547 г., записи рѣчей—съ 1680 г. Обширные матеріалы собраны въ „Parliamentary history of England, from the Norman conquest to 1803“ (36 vol.), въ Hansard's „Parliam. Debates“ (съ 1803 г.), въ печатаемыхъ по распоряженію палатъ книгахъ и т. д.—

2) Во Франціи П-ами назывались до 1789 г. большія судебныя корпораціи, отправлявшія высшее правосудіе въ странѣ. Къ судебной функціи онѣ со временемъ присоединили значит. политическую и администр. власть. П-ы ведутъ свое начало отъ т. наз. Curia domini regis, судившей во имя короля. Старѣйшіимъ и наиболѣе вліят. изъ нихъ были парижскій П. Первые документы, кас. его дѣйствій, относятся къ нач. XIII в.; въ 1302 г. онъ обѣлъ въ Парижѣ, а ординансъ Филиппа Валуа отъ 1344 г. опредѣлилъ его организацию и число членовъ. Въ послѣдствіи были учреждены П-ы и въ отдѣльныхъ областяхъ. Изъ 12 провинц. П-овъ наиболѣе важными были П-ы, учрежденные въ Тулузѣ (1302 г.), Бордо (1462 г.), Руанѣ (1499 г.), Э (Aix, учр. въ 1501 г.). Полит. власть П-овъ обуславливалась ихъ правомъ заносить въ свои протоколы королевскіе эдикты и ординансы, которые тогда лишь становились законами. Иногда П-ы отказывались сдѣлать это, но король всегда могъ посред. такъ наз. *lit de justice* (см. это сл.), привести ихъ къ повиновенію. Ришелье старался уничтожить П-ы; послѣ смерти его парижскій П. возбудилъ противъ Мазарини возстаніе Фронды, въ кот. принималъ дѣят. участіе и бордоескій П. Людовикъ XIV очень сурово подавилъ попытки парижскаго П-а сопротивляться его волѣ. По смерти Людовика XIV (1715 г.) пар. П. уничтожилъ его завѣщаніе и назначилъ регентомъ герцога Орлеанскаго. За сопротивленіе финансовымъ проектамъ Дж. Ло П. былъ сосланъ въ Блуа, а за заступничество за яansenитовъ—въ Понтуазъ (1752 г.); въ 1754 г. онъ былъ возвращенъ въ Парижъ, въ 1771 г. распущенъ канцлеромъ Мопу (см. это сл.), затѣмъ восстановленъ Людовикомъ XVI. Когда въ 1787 г. П. отказался (изъ корпоративныхъ, впрочемъ, видовъ) зарегистрировать принятые нотами финансовыя законы, то, по настоянію Ломени, онъ былъ сосланъ въ Труа. Менкертъ восстановилъ П., но декретомъ 24 марта 1790 г. послѣдній былъ окончат. уничтоженъ. Провинціальныя П-ы были уничтожены декретомъ Учредит. собранія отъ 7 ноября 1790 г.

Паржа 1) до 1860 г. самостоятел. герцогство въ Италиі, заключавшее нынѣшн. провинціи П-у, Пиаченцу и часть Массе-э-Каррары. 2) П., провинція

(3240 кв. клм. съ 267306 ж.) къ югу отъ Кременоу, по системѣ р. По, составляющей ея сѣв. границу; жители занимаются земледѣліемъ и скотоводств., которыя находятся въ цвѣтущ. состояніи. *Главн. тор.*—II., бывшая столица герцогства, при одноименн. рѣкѣ; соборъ XI в. въ ломбардско-романск. стилѣ, университетъ (съ 1599 г.), археологическ. музей, академія изящн. искусствъ, богатая національная бібліотека, сельско-хозяйственный институтъ и пр.; торговля хлѣбомъ, скотомъ, шелкомъ, музыкальн. инструментами и проч.; 44492 ж. Городъ основанъ эрусками.

Пармантье (Parmentier), Антуанъ Огюстенъ, знаменитый агрономъ, род. въ 1737 г., служилъ аптекаремъ при французской арміи въ 1757 г., былъ въ плѣну въ Германіи, гдѣ ознакомился съ воздѣлываніемъ картофеля, и, по возвращеніи на родину, ввелъ культуру его во Франціи; управлялъ аптекой въ домѣ Инвалидовъ, избранъ въ Академію въ 1796 г.; ум. въ 1813 г. Важн. соч.—„Химическое изслѣдованіе картофеля“, „Способы сохраненія зерновато хлѣба и муки“, „Сельское и домашнее хозяйство“ и др.

Пармеджиаццо, собственно *Маццола*, Франческо, знаменитый живописецъ Ломбардской школы, род. въ 1503 г. въ Пармѣ, изучалъ Корреджіо и съ 1523 г. въ Римѣ Рафаэля и старался особенности обоихъ мастеровъ соединить въ одномъ стилѣ, почему его и называютъ „маленькимъ Рафаэлемъ“ („Rafaellino“). Въ 1527 г. П. отправился въ Болонью, гдѣ написалъ, между прочимъ, Мадонну de la Rosa, которую онъ превратилъ въ Мадонну изъ Венеры, и св. Маргариту. Вернувшись въ Парму, П. принималъ тамъ украшеніе строившейся церкви della Steccata. Ослабѣвшее здоровье заставило его поселиться въ Казальмаджоре, гдѣ и онъ ум. въ 1540 г.—Грація, которая являлась часто манерной уже у Корреджіо, у П. почти всегда неестественна. Лучше всего ему удаются портреты. Превосходенъ портретъ рыцаря, какъ полагаютъ—Колумба, въ неаполитанскомъ музеѣ. Къ знаменитѣйшимъ произв. П. принадлежатъ такъ назыв. Мадонна съ длинной шей, въ галлерей Патти во Флоренціи. Картины П. разсыяны по музеямъ Европы и воспроизведены въ гравюрахъ. Замѣчательная фреска П. находится въ Пармѣ, въ церкви della Steccata. П. былъ также хорошимъ граверомъ.

Parmelia, родъ лишаяевъ, растущій на древесной корѣ и камняхъ. *P. parietina*, считавшаяся прежде специфич. средствомъ противъ лихорадки.

Парменидъ, греческій философъ, глава Элеатской школы, поселился въ Афинахъ со своимъ ученикомъ Зенономъ въ половинѣ V в. Ему принадлежитъ философская поэма, написанная эпическимъ размахомъ и на ионическомъ діалектѣ, отрывки которой всего полнѣ собраны Керстеномъ („Philosophorum graecorum reliquiae“, т. I, ч. 2). Помимо этихъ отрывковъ ученіе П-а извѣстно намъ еще изъ Платона, Аристотеля и др. По своимъ философскимъ взглядамъ П. примыкаетъ къ Ксенофану и представляетъ себѣ мировую сущность единой, вѣчной и неизмѣнной, исключая этимъ изъ метафизической дѣйствительности все разнообразное и измѣняемое. Изъ учениковъ П-а, кромѣ Зенона, замѣчательны еще Мелиссъ.

Парменіонъ, выдающийся полководецъ школы Филиппа Македонскаго, сопровождалъ Александра В. въ его походѣ противъ персовъ, начальствуя надъ тяжело-вооруженной пѣхотой, и въ битвахъ командовалъ лѣвымъ флангомъ. Послѣ занятія Экбатана въ 330 г. П. былъ назначенъ главнымъ правителемъ Мидіи; но уже осенью этого же года навлекъ на себя подозрѣніе Александра и погибъ вмѣстѣ со своимъ сыномъ, Филогомъ.

Парнаиба 1) рѣка въ Бразиліи, впад. въ Атлантическ. ок., 1040 клм. дл. 2) П., *Санъ Луи де-П.*, портовый гор. въ бразильск. провинціи Пиауи; 8000 ж., ведущіихъ торговлю хлопчатой бумагой и скотомъ.

Парнаоцц, см. *Леконтъ-де-Лилъ*.

Парнасъ, горный хребтъ, въ древности посвященный Аполлону, Діонису и Музамъ и простиравшійся отъ Эты, черезъ Дориду и Фокиду, до Коринфскаго залива; теперь часть его называется Панакурой. Вершины его (до 7500 ф. надъ уровнемъ моря) были почти постоянно покрыты снѣгомъ; по склонамъ росли еловые лѣса, у подошвы—лавръ, миртъ и маслина; въ одномъ изъ его ушей былъ Дельфійскій храмъ Апол. съ оракуломъ и Кастаньскій ключъ, въ которомъ омывался всякій вопрошающій оракула.

Парнелль, Чарльзъ Стюартъ, извѣстный ирланд. дѣятель, род. въ 1846 г. въ Авонделѣ (граф.



Парнелль, Ч. С.

Викловъ), въ семьѣ протестанта-землевлѣдѣльца англ. происхожденія. По окончаніи университ. курса въ Кембриджѣ, П. въ 1875 г. былъ избранъ въ парламентъ. Здѣсь онъ прикинулъ къ образовавшейся въ 1872 г., подъ глав. дѣствомъ Исаака Бутта, самостоятельн. ирландской партіи Home-Rule, требовавшей учрежденія для Ирландіи отдѣльнаго парламента въ Дублинѣ и отдѣльн. министерства, отвѣт-

ственного предъ дублинскимъ парламентомъ. Подъ влияніемъ недавняго поражения феніевъ (1865 г.) и примирительной политики правительства, выразившейся въ отъѣвѣ 300-лѣтн. господства англиканской церкви въ католич. Ирландіи (1868 г.) и въ земельномъ актѣ 1870 г., распространявшемъ на всю Ирландію ульстерскій обычай вознагражденія фермеровъ за сдѣланныя улучшения, гомрулеры стремились провести свои требованія возможно легальнымъ образомъ. П. внесъ въ программу партіи, рядомъ съ прежними политич. цѣлями, широкія экономич. задачи и, по поводу голода, постигшаго Ирландію въ 1879 г., выступилъ съ требованіемъ полной отъѣвы арендной платы, т. е. фактической экспроприации земли въ Ирландіи въ пользу фермеровъ. Съ эт. цѣлю онъ въ 1879 г. перенялъ отъ Девитта предсѣд-ва въ „Земельной лигѣ“, вскорѣ распротран. по всей Ирландіи. Въ нач. 1880 г. онъ съ больш. успѣхомъ совершилъ путешествіе въ Америку, чтобы вызвать болѣе дѣятельную поддержку, въ частности—денежную помощь, ирландскому дѣлу со стороны американскихъ ирландцевъ. Замигательный ораторскій талантъ, желѣзная сила воли, проникательный и разсчетливый умъ поставили П-я въ 1880 г., по смерти Бутта и его преемника, Шо (Shaw), во главѣ ирландской партіи и вскорѣ доставили ему такую широкую популярность среди населенія и такое безусловное довѣріе товарищей по дѣятельности, которая истинно дѣлала его неогнѣннымъ королемъ Ирландіи. Политикой П-я въ парламентѣ являлся систематическій обструнизмъ (см. это сл.), совершенно тормозившій весь ходъ законодательной работы; въ Ирландіи онъ руководилъ „Земельной лигой“, стремившейся установить болѣе справедливыя аграрныя отношенія путемъ давленія на землевладѣльцевъ и фермеровъ, не подчинившихся добровольно указаніямъ лиги (**бойкоттированіе**). Насильственный образъ дѣйствій лиги и порожаемая ею частныя террористическія преступленія вызвали изданіе исключительнаго закона для Ирландіи; но, вмѣстѣ съ тѣмъ, желаніе умиротворить страну побудило Гладстона провести законъ, облегчавшій фермерамъ пріобрѣтеніе арендуемыхъ участковъ въ собственность и учреждавшій въ Ирландіи спеціальныя суды, которые, по требованію фермеровъ или землевладѣльцевъ, устанавливали справедливыя размѣры ренты на время въ 15 лѣтъ. Однако, по предложенію П-я, эта реформа была признана „Земельной лигой“ недостаточной, и дѣятельность лиги продолжалась въ томъ же направленіи, принимая все болѣе насильственный характеръ. Въ виду этого лига была распущена, П. и его ближайшіе помощники были преданы суду и, когда они были оправданы присяжными, тѣмъ не менѣе вскорѣ подвергнуты заключенію (окт. 1881 г.), на основаніи исключительн. закона, дававшего право безъ суда арестовать каждаго подозрительнаго человека на время до 18 мѣсяцевъ. Въ отвѣтъ на эти мѣропріятія П. и др. вожди движенія издали обращеніе къ ирландскому народу, въ которомъ предлагали пріостановить платежи арендной платы, пока не будутъ отъѣнены исключительныя узаконенія. Тогда правительство, черезъ посредство Чамберлена (мин. торговли), вступило въ соглашеніе съ П-емъ, въ силу котораго онъ обязался взять об-

ратно свое обращеніе къ народу и воздѣйствовать на прекращеніе насилій, правительство же освобождало всѣхъ „подозрительныхъ“ (апр. 1881 г.) и обѣщало принять болѣе рѣшительныя мѣры къ улучшенію быта ирландскихъ фермеровъ. Несмотря на убійство лорда Кавендиша и Барна въ Фениксъ-паркѣ въ Дублинѣ (7 мая 1882 г.), Гладстонъ провелъ законъ, имѣвшій цѣлью постепенный выкупъ, при содѣйствіи правительства, фермерскихъ участковъ (8 авг. 1882 г.). Въ то же время реформа избирательнаго права 1884—85 гг. сильно увеличила парнеллистскую партію въ парламентѣ—съ 68 депутатовъ въ 1880 г. до 86 въ 1885 г. Большое значеніе, пріобрѣтенное парнеллистами, давшими въ 1885 г. возможность консерваторамъ низвергнуть кабинетъ Гладстона, побудило послѣдняго еще рѣшительнѣе пойти на встрѣчу требованіямъ П-я, и, вступивъ вновь во власть при помощи парнеллистовъ, открыто порвавшихъ съ торіями, онъ внесъ два законопроекта, изъ которыхъ одинъ предлагалъ учрежденіе самостоятельнаго ирландскаго парламента, вѣдающаго всѣ дѣла Ирландіи за исключеніемъ вопросовъ, касающихся внѣшней политики, арміи и флота и таможенной политики, а другой имѣлъ въ виду выкупъ, при помощи англійскаго правительства, крупныхъ земельныхъ владѣній въ Ирландіи, состоящихъ въ собственности англичанъ, и раздачу этихъ участковъ ирландскимъ земледѣльцамъ. Когда проектъ Home-Rule'я былъ отвергнутъ палатой, и мѣсто Гладстона занялъ кабинетъ Салисбюри (20 июля 1883 г.), П. вновь вернулся къ политикѣ рѣзкой оппозиціи и системѣ обструкціонизма. Чтобы подорвать престижъ П-я, правительство Салисбюри оказывало всеную поддержку газ. „Times“, когда она, весной 1887 г., на основаніи подлинныхъ, будто бы, писемъ П-я, обвинила его въ причастности къ убійству въ Фениксъ-паркѣ. Но слѣдственная коммисіи, назначенная парламентомъ, признала (въ 1890 г.) письма подложными. Однако, въ томъ же 1890 г. частный процессъ неожиданно нанесъ непоправимый ударъ репутаци и вліянію П-я: онъ былъ обвиненъ капитаномъ О'Ши (O'Shea) въ преступной связи съ его женой и не смогъ опровергнуть обвиненія. Послѣ того онъ, правда, былъ вновь избранъ, но Гладстонъ и затѣмъ многие члены самой ирландской партіи рѣшительно отшатнулись отъ него. Въ слѣд. году, 6 окт. 1891 г., П. умеръ. Незвременная смерть заставила вспомнить заслуги П-я, съумѣвшаго добиться для Ирландіи значительныхъ улучшеній аграрнаго строя и побудить либеральную партію включить Home-Rule и коренную аграрную реформу въ основныя положенія своей программы.

Парнесъ, нынѣ Ноцель, лѣсистыя горы съв. Атики (1413 м. в.), составляющія восточн. продолженіе Кисеерона. На вершинѣ П-а находился алтарь Зевеса.

Парни (Parny), Эваристъ Дезира Дефоржъ, вилонтъ, француз. поэтъ, род. въ 1753 г. на островѣ Бурбонѣ, воспитывался во Франціи, служилъ въ военной службѣ, потомъ поселился въ своемъ помѣстьѣ, предаваясь поэзіи и эпикурейскимъ наслажденіямъ. Среди современниковъ П. пользовался славою перваго лирич. поэта и названіемъ француз. Тибулла. Вольтеръ, позднѣе Шатобрианъ, Беранже,

Ламартинь принадлежали къ его почитателямъ. Его „Poésies érotiques“, вызванныя несчастной любовью, отличаются замѣчательной чистотой языка, совершенствомъ формы и красотой описаній. Но въ „Porte-feuille volé“, „Le voyage de Céline“, „Les Ros-Croix“ и др. уже проявляется чрезвычайная чувственность, особенно сильно сказавшаяся въ его сатирич. поэмѣ „La guerre des dieux“, приналежавшей къ самымъ остроумнымъ и наиболѣе открытымъ произведениямъ остроумной и открытой скептической литературы Франціи XVIII в.; поэма имѣла чрезвычайный успѣхъ, нѣсколько разъ подвергалась запрещенію и снова затѣмъ издавалась. Во время революціи П. лишился своего имущества, затѣмъ занималъ разныя должности, былъ членомъ Академіи и ум. в 1814 г. Новое изданіе его „Poésies complètes“ вышло в 1887 г. Нѣк. стихотв. П. перев. Пушкинымъ.

Par nobile fratrum (лат.), „благородная парочка братьевъ“, — цитата изъ Горация („Sat., II, 3, 243), сдѣлавшаяся иронической поговоркой.

Парспалля, см. *лазьянц*

Паровая лошадь, см. *работа*.

Паровой молотъ, см. *молотъ*.

Паровые котлы, аппараты для полученія водянаго пара, служащаго главн. образ. для приведенія въ дѣйствіе паровыхъ машинъ. П. к. строятся изъ склепанныхъ листовъ котельнаго желѣза, стали и мѣди (рѣдко), при чемъ имъ придаютъ такую форму, чтобы они безопасно могли выдерживать большое давленіе (доходящее иногда до 12 атм.) и давать возможно большее количество пара. Топки П-хъ к-овъ должны быть устроены такъ, чтобы въ нихъ происходило полное сгораніе топлива, при возможно полной его утилизаціи. Сообразно съ этими условіями

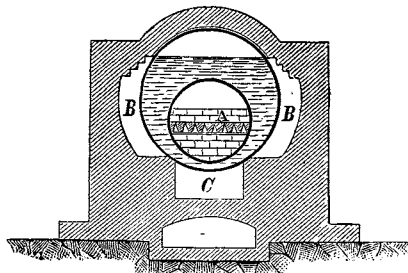

Корнваллійскій котель.

конструкціи П-хъ к-овъ бываютъ весьма разнообразны. Главн. изъ нихъ слѣд. *Обыкновенный или цилиндрический* котель имѣетъ внутри одну или двѣ дымогарныя трубы. Газы изъ топки идутъ по дымогарнымъ трубамъ, а потомъ по каналамъ въ каменной кладкѣ, проходящимъ вдоль котла, направляются въ дымовую трубу. Эта конструкція относится къ П-мъ к-амъ съ *наружной топкой*; иногда же топку помѣщаютъ внутри дымогарной трубы, какъ, напр., въ т. наз. *корнваллійскомъ котлѣ* (см. рис.). Здѣсь продукты горѣнія идутъ по дымогарной трубѣ *A*, затѣмъ обгибаютъ котель по каналамъ *BB* и черезъ каналъ *C* выходятъ въ трубу. Котлы съ двумя внутренними топками назыв. *ланкаширскими* котлами.

Для большей прочности дымогарныя трубы въ П-хъ к-ахъ съ внутренней топкой дѣлаютъ изъ волнистаго желѣза. Затруднительная очистка котловъ отъ накипи и постоянное перегораніе стѣнокъ, соприсающихся съ огнемъ, привело къ устройству т. наз. котловъ съ *кипяльниками*. Кипяльниками суть склепанныя изъ котельнаго желѣза и наполненныя водой трубы, помѣщающіяся внизу котла и соединяющіяся съ котломъ короткими трубами, т. наз. патрубками. На прилаг. табл. изображенъ разрѣзъ таковаго котла. На колосниковую рѣшетку *E* забрасывается топливо; продукты горѣнія, непосредственно нагревающіе кипяльники *B*, покрытыя кирпичными сводами *D*, идутъ по каналу *GG* подъ котломъ *A*, соединеннымъ съ кипяльниками патрубками *CC*, и затѣмъ направляются въ дымовую трубу *K*. Заслонкой *M* регулируется тяга. Удобство этихъ котловъ заключается въ томъ, что накипь остается въ кипяльникахъ, и въ случаѣ порчи кипяльника не надо мѣнять весь котель. Съ цѣлью увеличенія *поверхности нагрева* устраиваютъ *трубчатые* котлы, состоящіе изъ ряда желѣзныхъ трубъ, по которымъ идутъ продукты горѣнія изъ топки, между трубами находится вода. Такіе П. к. отличаются большій паробразовательной способностью

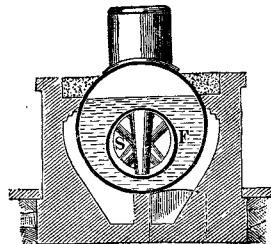

Котель Галловея.

выдерживаютъ безопасно большое давленіе, но представляютъ большія затрудненія при очисткѣ трубъ отъ накипи; примѣняются на парходахъ, а также въ локомотивахъ. Недостатокъ трубчатыхъ котловъ — это слабая тяга, которую иногда приходится усиливать струей пара, а также непрочность соединеній трубокъ съ днищемъ котла. Въ видахъ экономіи топлива П-хъ к-овъ полезно производить *циркуляцію* воды и продуктовъ горѣнія, такъ какъ въ этомъ случаѣ каждая частица газа вполне отдаетъ свою теплоту водѣ. Съ этой цѣлью, напр., въ дымогарной трубѣ *F* корнваллійскаго котла (см. рисунокъ) устраиваютъ рядъ коническихъ, крестообразно расположенныхъ трубъ *S*, по которымъ нагреваемая вода можетъ циркулировать. Эти трубы назыв. *трубками Галловея*. Въ другихъ случаяхъ устраиваютъ т. наз. котлы съ *подогревателями*, въ которыхъ продукты горѣнія направлены противоположно движенію питающей котель воды. Иногда такихъ подогревателей устраивается нѣсколько рядовъ, одинъ надъ другимъ, какъ, напр., въ котлѣ Тенбрина (см. табл.). Продукты горѣнія изъ топки *T* поднимаются вверхъ, нагреваютъ сначала рядъ трубъ *LL*, затѣмъ *MM*, *NN* и выходятъ въ дымовую трубу. Питаніе котла производится по трубѣ

С: Парь собирается въ цилиндрѣ *O*, называемъ *суперотарникомъ*. Изъ конструкций котловъ, почти совершенно безопасныхъ по отношению къ взрыву, заслуживаютъ вниманія т. наз. *П. к. съ водяными трубами*. По отношенію къ *П-мъ к-мъ* подогрѣвателями они занимаютъ такое же мѣсто, какъ турбинные котлы къ *П-мъ к-амъ* съ дымсарной трубой. Въ нихъ постепенное подогрѣваніе воды ведется въ особахъ узкихъ желѣзныхъ трубахъ, соединенныхъ по двѣ, по три и т. д. въ системы. Эти котлы отличаются почти теоретическимъ парообразованіемъ: такъ, въ нихъ 1 килограммъ угля испаряетъ около 12-и килограммъ воды. Они выдерживаютъ высокое давленіе и занимаютъ мало мѣста. Всякій *П. к-ъ* снабжается принадлежностями, служащими для удобства ухода за нимъ и для предупрежденія взрыва (*арматура* котла). Главныя причины взрывовъ *П-хъ к-овъ* слѣд.: 1) чрезмѣрное накопленіе пара; 2) пониженіе уровня воды ниже нормальнаго (вслѣд. чего стѣнки *П-хъ к-въ* раскаляются и при соприкосновеніи съ водой даютъ чрезмѣрно быстрое образованіе большаго колич. пара); 3) образованіе накипи; 4) плохая конструкция; 5) ветхость котла (трещины и т. п.) и проч. Для предотвращ. чрезмѣрн. скопленія пара въ *П-хъ к-ахъ* устраиваютъ *предохранительные клапаны*, которые открываются при сильномъ давленіи и остаются открытыми до выхода лишняго пара. Для наблюденія за величиной давленія служатъ *манометры*, приборы, стрѣлка которыхъ показываетъ число фунтовъ давленія на 1 квадрат. дюймъ. Для наблюденія за уровнемъ воды служатъ *водомерное стекло*, стеклянная трубка, соединенная двумя мѣдными трубками съ *П-мъ к-омъ*. Вода въ трубкѣ и въ котлѣ, какъ въ сообщающихся сосудахъ, стоитъ на одной высотѣ. Для этой же цѣли служатъ *продувные краны*, расположенные на разной высотѣ *П-аго к-а*. При нормальномъ уровнѣ воды изъ верхняго крана при открываніи выходитъ чистый парь, изъ средняго парь и вода, а изъ нижняго—одна вода. Вредъ, приносимый накипью, или т. наз. *котельнымъ камнемъ*, кромѣ опасности взрыва, увеличивается еще тѣмъ, что слой ея на стѣнкахъ *П-хъ к-овъ*, вслѣд. пониженія теплопроводности, обусловливаетъ лишній, непроизводительный расходъ топлива (болѣе, чѣмъ на 40%); ср. *котельный камень*.

Паровыя машины суть двигатели, основанные на примѣненіи силы упругости пара. Существенной частью каждой *П-ой м-ы* служитъ поршень, могущій двигаться въ закрытомъ плотно крышками цилиндрѣ и представляющій собою приемникъ паровой силы. Если такой цилиндръ соединить съ котломъ, въ которомъ развивается парь болѣе или менѣе высокаго давленія, то этотъ послѣдній, входя въ цилиндръ, будетъ давить на поршень и заставитъ его двигаться. Помощью особахъ приспособленій, наз. *парораспределительными механизмами* (см. это сл.), заставляютъ парь входить то по одну, то по другую сторону поршня, сообщая этимъ послѣдному прямолинейное качательное движеніе, которое воспринимается, въ свою очередь, механизмомъ, преобразующимъ это движеніе во вращательное; такимъ образомъ получается система, наз. *паровой машиной*, или *паровымъ двигателемъ*. Парь, какъ двигатель, можетъ примѣняться двоякимъ образомъ: въ одномъ случаѣ онъ, выходя изъ котла въ ци-

линдръ, производитъ механическую работу *своимъ давленіемъ* непосредственно; въ другихъ же случаяхъ поступаетъ такъ, что, когда поршень дойдетъ до своего крайняго положенія, то находящійся въ цилиндрѣ парь охлаждають, вслѣд. чего онъ сгущается въ воду, въ цилиндрѣ образуется разрѣженное пространство, и поршень *подъ давленіемъ атмосферы* пойдетъ назадъ. Обыкновенно пользуются обоими принципами сразу, и въ настоящее время *П. м.*, основанныя только на дѣйствиіи атмосфернаго давленія, не употребляются. Примѣнить силу упругости пара пытались еще съ 1690 года; такъ Салинъ, Савери (1698 г.), Ньюкомъ (1712 г.) и друг. строили *П. м.*, но въ нихъ парь употреблялся только лишь для произведенія пустоты подъ поршнемъ, а двигателемъ было въ сущности атмосферное давленіе, такъ что ихъ машины нельзя назвать паровыми, а скорѣе *атмосферическими*. Настоящая *П-ая м-а*, получившая практическое примѣненіе, была изобрѣтена шотландцемъ Джемсомъ Уаттомъ (см. это сл.) въ 1776 г. и примѣнена впервые для выкачив. воды изъ копей въ Типтонъ (Стафордширъ). Изобрѣтеніе ея сдѣлалось возможнымъ только лишь послѣ научнаго изслѣдованія свойствъ водянаго пара и законовъ скрытой теплоты. Машина Уатта служитъ прототипомъ всѣхъ современныхъ *П-ыхъ м-ъ* и устроена слѣд. образ. (см. табл.). Парь изъ котла входитъ по паропроводной трубѣ *a* черезъ парораспределительную коробку *I* и каналы *1* или *2* въ вертикальный чугунный цилиндръ, въ которомъ можетъ двигаться поршень *Z*. Цилиндръ имѣетъ двойныя стѣнки, между которыми впускается парь (т. н. паровая рубашка)—для того, чтобы воспринимать охлажденіе работающаго пара, что влечетъ за собой уменьшеніе упругости пара и накопленіе конденсационной воды въ цилиндрѣ. Качательное движеніе поршня вверхъ и внизъ достигается перемѣннымъ открываніемъ и закрываніемъ каналовъ *1* и *2*, что производится чугуннымъ *золотникомъ АВ*, приводимымъ въ движеніе помощью рычаговъ *o'p эксцентриккомъ* (см. это сл.), насаженнымъ на валъ *O*. Движеніе поршня преобразуется посредствомъ системы рычаговъ *sa, ab, bi, us*, наз. *паралеллограммомъ Уатта*, въ круговое качательное движеніе коромысла, или *балансира, ae*, вращающагося около оси *C*. Круговое качательное движеніе коромысла при посредствѣ сочлененія *шатуна es* и *кривошипа, или мотыля, ox* преобразуется въ непрерывное круговое движеніе вала машины *O* и насаженнаго на него маховаго колеса (см. *маховикъ*). Послѣднее служитъ для поддержанія равномерности хода машины во время одного ея оборота. Для сохраненія же постояннаго числа оборотовъ устроенъ *регуляторъ Уатта*, состоящій изъ двухъ чугунныхъ шаровъ *ii*, укрепленныхъ на рычагахъ *hh¹*. Вся система вращается на вертикальной оси *NN* при помощи безконечнаго ремня *T* отъ вала *O* и пары коническихъ зубчатыхъ колесъ *K*. При увеличеніи числа оборотовъ машины шары, вслѣд. центробѣжной силы, расходятся и увлекаютъ вверхъ муфту *k*, надѣтую на ось *N*. Муфта *k* соединена посред. ряда рычаговъ *klmnop* съ паровпускнымъ клапаномъ, который тотчасъ же прикрывается и уменьшаетъ впускъ пара, вслѣд. чего машина *начинаетъ* работать мед-

деннѣе, и т. д. Отработанный паръ по трубѣ q_1 идетъ въ *холодильникъ (конденсаторъ) К*, представляющий чугунный замкнутый сосудъ, въ который пускается тонкою струею холодная вода, отчего происходитъ гущение пара въ воду, которая вмѣстѣ съ находящимся въ холодильникѣ воздухомъ выкачивается въ резервуаръ *В воздухамъ насосомъ*, поршень котораго *вч*, прикрѣпленъ къ штангѣ, сочлененной съ коромысломъ посредствомъ параллелограмма Уатта. Такимъ образомъ, въ холодильникѣ образуется разрѣженное пространство, разность давленій въ цилиндрѣ и въ холодильникѣ увеличивается, а отъ величины этой разности, какъ указываетъ теорія П-хъ м-въ, зависитъ большая или меньшая работа П-ой м-ы. Изъ резервуара *В* вода посредствомъ нагнетательнаго насоса *М*, наз. *питательной помпой*, накачивается въ котель по трубѣ *Г*. Черезъ трубу *ГР* посред. т. наз. *холоднаго насоса*, поршень котораго приводится въ движеніе штангой *дд'* отъ коромысла машины, накачивается изъ котла холодная вода въ замкнутый резервуаръ, окружающий холодильникъ. Эта же вода помощью крана *С*, регулируемаго рукояткой *f*, подъ давленіемъ атмосферы поступаетъ въ холодильникъ. Охлажденіе описаннаго рода носитъ названіе охлажденія поср. *вспрыскиваніемъ*; но есть еще другой способъ, наз. *поверхностнымъ* охлажденіемъ, который состоитъ въ томъ, что паръ пропускаютъ чрезъ рядъ помѣщенныхъ въ резервуаръ параллельныхъ трубъ (змѣевикъ), между которыми циркулируетъ холодная вода. Употребляется этотъ способъ въ тѣхъ случаяхъ, когда вода содержитъ много минеральныхъ примѣсей (напр., при питаніи котловъ пароходныхъ (морскихъ) машинъ). Машина Уатта принадлежитъ къ числу машинъ *низкаго давленія*, т. е. такихъ, которыя удовлетворительно работаютъ при давленіи пара не болѣе $1\frac{1}{2}$ атмф. Въ настоящее время все болѣе и болѣе распространяются машины *высокаго давленія*, которыя работаютъ при давленіи, болѣе 5 атм. (см. табл.). Стремленіе работать паромъ высокаго давленія вызывается еще изобрѣтеніемъ т. наз. машинъ съ *расширеніемъ пара*, т. е. такихъ, въ которыхъ впускъ пара въ цилиндръ происходитъ не въ продолженіе всего хода поршня, а лишь въ продолженіе нѣкоторой части хода; затѣмъ впускъ пара прекращаютъ (производятъ т. наз. отсѣчку, отсѣкуютъ паръ), но онъ продолжаетъ въ цилиндрѣ дѣйствовать своимъ расширеніемъ, какъ сжатая предварительно пружина. Отношеніе объема пара, который онъ занимаетъ въ цилиндрѣ до момента отсѣчки, ко всему объему цилиндра наз. *коэффициентомъ наполненія* и выражается дробью $\frac{1}{2}$, $\frac{1}{3}$ и т. д. Обратная величина этого коэффиц. показываетъ *степень расширенія* пара. Работать расширеніемъ пара можно либо въ одномъ цилиндрѣ, либо въ двухъ. Регулированіе степени расширенія производится въ одностороннихъ машинахъ обычныхъ, посред. особаго устройства золотниковъ (т. наз. двойной, или мейеровской, золотникъ), устанавливаемыхъ отъ руки на желаемую степень расширенія. Въ нѣкоторыхъ же машинахъ (напр., съ парораспределеніемъ Корлиса, Зульнера, Кольмана и др.) степень расширенія регулируется при помощи регулятора, поднимающагося и опускающагося шары кото-

раго посредствомъ системы рычаговъ дѣйствуютъ на краны и клапаны въ цилиндрѣ и автоматически регулируютъ отсѣчку, смотря по работѣ, выходящей машиною. Во всѣхъ этихъ машинахъ парораспределеніе ведется помощью крановъ и клапановъ (см. табл.), хотя также известно автоматическое регулированіе отсѣчки и для машинъ съ золотниковымъ парораспределеніемъ. Гораздо лучше работаютъ расширеніемъ пара въ машинахъ съ двумя цилиндрами. Въ одномъ изъ нихъ, назыв. цилиндромъ *высокаго давленія*, паръ дѣйствуетъ давленіемъ и затѣмъ входитъ въ другой, *болыишій* размѣровъ цилиндръ — *низкаго давленія*, и производитъ работу расширеніемъ. Оси цилиндровъ или параллельны, или совпадаютъ; въ послѣднемъ случаѣ поршни имѣютъ одну общую штангу (машина Вульфа). Иногда машины конструируются такъ, что выходъ пара изъ малаго цилиндра и входъ въ большій происходитъ одновременно при помощи одного парораспределительнаго механизма; въ нихъ поршни должны имѣть согласное движеніе, и кривошипы направлены въ одну линію, т. е. образуютъ либо 0° , либо 180° ; между тѣмъ для равномѣрности хода, необходимо кривошипы установить подъ угломъ 90° ; тогда паръ, выходя изъ малаго цилиндра, не сможетъ попасть въ большій цилиндръ; и поэтому между цилиндрами устраивается особый резервуаръ, наз. *ресиверомъ*, въ которомъ паръ передъ входомъ въ большій цилиндръ нѣкоторое время задерживается. Подобныя П. м. назыв. компаундъ-машинами и считаются въ настоящее время самыми совершенными. Кромѣ двухцилиндровыхъ машинъ въ настоящее время находятъ полезнымъ устраивать машины съ тремя и даже четырьмя цилиндрами, имѣющими все болышій и болышій диаметръ. Подобныя *многочилиндровыя* машины требуютъ котловъ очень высокаго давленія; поэтому успѣхъ приложенія принципа многочилиндровыхъ машинъ съ расширеніемъ зависитъ отъ успѣховъ техники построенія котловъ. Какъ двигателя, паров. машины оставляютъ желать еще очень многого, такъ какъ лучшія изъ нихъ производятъ всего 16% работы, какую они должны были бы производить по теоретическому расчету; въ то же время, напр., водяные двигатели въ этомъ отношеніи стоятъ гораздо выше, — они утилизируютъ болѣе 75% теоретической работы. — Литература: *Weisbach*, „Lehrbuch der Ingenieur- und Maschinenmechanik“; *Uhland*, „Die Dampfmaschinen mit Schiebersteuerung“; *ero* же, „Die Corliss- und Ventil-Dampfmaschinen“; *Busley*, „Die Schiffsmaschinen“; *Hamdir*, „Dampfmaschinen“.

Пародія (*parodie*, „отвѣтная пѣснь“), видъ художественнаго творчества, близко граничащій съ сатирой и носящій иронич. колоритъ вслѣдствіе несоответствія между формой и содержаніемъ произведенія: сюжетъ и форма П-и сами по себѣ могутъ не быть комичны, но въ своемъ преднамѣренномъ несоответствіи съ сочетаніемъ производятъ комическое впечатлѣніе. Одинаково свойственна всѣмъ тремъ видамъ поэзіи, П. всего чаще встрѣчается въ эпич. формѣ, при чемъ поэтъ или влагаетъ въ возвышенн. поэтич. формы героич. эпоса, съ его высокими воодушевленіемъ и чудесной обстановкой, совершенно обыденный и мелочный сюжетъ, какъ поступали, напр., Тассони, Пошпъ, Захаріи, Гольбергеръ, или

переносить античн. геронч. сюжетъ въ несоответственныя или несовременныя ему условия и обстановку (напр., Котляревскій и Блумауеръ въ переложеніяхъ „Энеиды“ Вергилія). Въ послѣднемъ случаѣ П. наз. *трагедій*, т. е. переизовкой. Основателемъ П-и считается греч. поэтъ VI в. до Р. Х.—Гиппонаксъ, талантливѣйшими ея представителями въ древне-классич. литературѣ—Аристофанъ, избравшій П-ию орудіемъ противъ Еврипида, и сатирикъ Лукіанъ, давшій много прекрасныхъ образцовъ П-и въ своихъ драматич. діалогахъ. Изъ новѣйш. литературъ П преимущественно свойственна франц. литературѣ (комед. Поля Скаррона). О П-и см. Delepierre, „La parodie chez les Grecs, les Romains, chez les modernes“.

Пароксизмъ, усиленіе болѣзненнаго процесса, появляющагося приступами, напр., лихорадки, судорогъ, бреда, коклюша и проч.

жущагося въ паровомъ цилиндрѣ поршня. Системы П-ыхъ м-овъ очень разнообразны, но ихъ рѣзко можно раздѣлить на П. м. помощью *золотниковъ* и П. м. помощью *крановъ и клапановъ*. Простѣйшее золотниковое парораспределение устраивается слѣд. образ.: сбоку пароваго цилиндра находится т. наз. парораспределительная (золотниковая) коробка (см. рисунокъ къ ст. *паровыя машины*); въ днѣ этой коробки, составляющей съ цилиндрами одно цѣлое, имѣются три отверстія (α , β , γ), ведущія паръ по обѣ стороны поршня и—среднее—въ холодильникъ δ . Дно коробки представляетъ правильную плоскость (т. н. зеркало), по которой движется взадъ и впередъ, помощью насаженнаго на валъ паровой машины эксцентрика, т. наз. золотникъ S' имѣющій видъ раковины. Своими закраинами золотникъ попеременно открываетъ то одно, то другое отверстіе паровыхъ каналовъ цилиндра, результатомъ чего



Схема парораспределительнаго механизма Корлиса.

Пароль, секретное слово, служащее во время войны для предупрежденія того, чтобы въ лагерь не пробрались неприятельскіе шпионы.

Паромъ служитъ для переправы людей и перевозки тяжестей въ тѣхъ случаяхъ, когда этого нельзя сдѣлать на судахъ. П. составляется обыкновенно изъ двухъ большихъ судовъ, установленныхъ на разстояніи ок. 2-хъ саженъ и связанныхъ брусьями, по которымъ кладется верхняя настилка.

Паронихія, воспаление, разростаніе и нагноеніе тканей вокругъ ногтяго ложа.

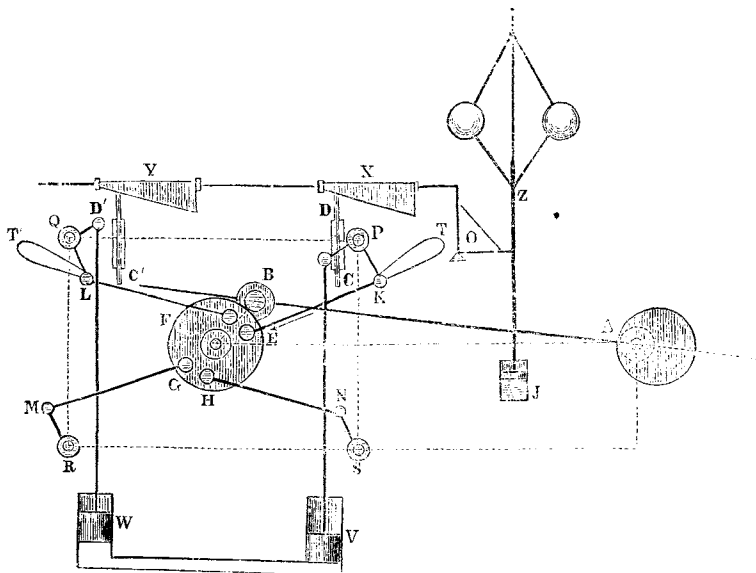
Паропамизъ (правильнѣе *Паратамизъ*), такъ наз. у старухъ географовъ горная цѣпь передней Азіи—Гиндукушъ.

Парораспределительные механизмы служатъ въ паровыхъ машинахъ для попеременнаго впуска и выпуска пара по одну и по другую сторону дви-

яющагося прямолинейнаго качательнаго движенія поршня. Описанный золотникъ наз. *простымъ*. Въ машинахъ, дѣйствующихъ расширеніемъ пара (см. *паровыя машины*), для регулированія т. наз. отсѣчки устраиваются двойные золотники (см. *Мейеровскій золотникъ*). Примѣръ парораспределительнаго механизма, дѣйствующаго помощью крановъ и клапановъ, представляетъ парораспределение системы Корлиса (см. рисунокъ). A —эксцентрикъ на главномъ валу; онъ приводитъ въ движеніе дискъ $EFGH$ при помощи стержня AB . P и Q суть краны для впуска пара, а R и S —для выпуска пара. Эти краны R и S поворачиваются помощью ручекъ RM и NS и тяги MG и NH , идущихъ отъ диска. Для введенія во вращеніе впускныхъ крановъ P и Q служатъ тяги KE и IE , которыя идутъ отъ диска къ соответствующ. ручкамъ PK и QL на кон-

цахъ этихъ тягъ сдѣланы петли *T* и *T'* съ выступами; при помощи этихъ выступовъ стержни *KE* и *LE* могутъ захватывать и выпускать ручки. Захватыванье ручки *PK* происходитъ тогда именно, когда тяга *KE* движется по направлению стрѣлки, *V* и *W*—грузы, которые поворачиваютъ впускные краны при отсѣчкѣ. *W* начинаетъ дѣйствовать тотчасъ же, когда стержень *CD* упрется концомъ *C* въ тягу *KE*, и освобождастъ ее отъ ручки. Стержни *CD* и *C'D* помѣщаются въ направляющихъ; верхними своими концами они упираются въ клинья *X* и *Y*, которые прикрѣплены къ горизонтальному стержню и сообщаются помощью рычаговъ *O* съ регуляторомъ *Z*. Если вслѣдствіе какой-либо причины ходъ машины ускоряется, тогда шары регулятора (вслѣд. центробѣжной силы) расходятся, поднимаютъ муфту и передвигаютъ клинья влѣво, отчего стержни *CD* и *C'D* спускаются, ручки крановъ *P* и *Q* соскакиваютъ съ захватокъ раньше, отсѣчка пара происходитъ, слѣдовательно, раньше, — и ходъ машины замедляется. Въ случаѣ замедленія хода машины опусканіе шаровъ регулятора влечетъ за собою замедленіе соскакиванія ручекъ крановъ съ захватокъ, — и происходитъ явленіе обратное. Для избѣжанія толчковъ при соскакиваніи ручекъ груза *W* и *V* помѣщаются въ сосуды съ жидкостями, также и ось регулятора оканчивается поршнемъ *J*, движущимся въ жидкости (т. наз. катаракта).

Паросская хроника (Chronicon или Marmor Parium), мраморная плита, найденная въ 1627 г. на о-въ Паросъ, находится теперь въ оксфордскомъ университетѣ; хроника эта принадлежала, повидимому, частному человѣку и содержала краткое изложеніе политической и литературной исторіи элиновъ, начиная съ Некрописа; въ сохранившихся 93 строкахъ событія доходятъ до 354 г. до Р. X.

Паросъ, маленький островъ изъ группы Цикладскихъ (165 кв. км. съ 6885 ж.); славился въ древности своимъ мраморомъ (*П-скій мраморъ*), добываемымъ также и въ настоящее время. Главн. пор.—*Парикія*; гавань; 2207 ж.

Паросходъ, судно, приводимое въ движеніе помощью пара, былъ изобрѣтенъ американцемъ Робертомъ Фултономъ въ 1803—1807 гг. П-ы бываютъ колесные и винтовые. Въ колесныхъ П-ахъ по бокамъ устраиваются два колеса съ плоскими лопатками на подобіе подливныхъ колесъ, насаженными на валъ, расположенный поперекъ П-а (см. табл.). Иногда въ колесныхъ П-ахъ устраивается одно колесо, расположенное на кормѣ, какъ это видно на таблѣцѣ. Лопатки колесъ дѣлаются неподвижными и подвижными; послѣдніе при подыманіи и опусканіи становятся отвѣсно и этимъ уменьшаютъ сопротивление своему движенію. Скорость движенія колеснаго П-а зависитъ отъ диаметра колесъ, площади лопатокъ, погруженныхъ въ воду (обыкновенно погружено три лопатки) и числа оборотовъ колесъ. Боковые колеса придаютъ П-у устойчивость и позволяютъ строить П. неглубоко сидящимъ въ водѣ, что дѣлаетъ колесный П. весьма удобнымъ для движенія по рѣкамъ и для каботажнаго (береговаго) плаванія. Въ Америкѣ строятъ огромные рѣчные колесные П-ы, вмѣщающіе болѣе 2000 пассажировъ. Для узкихъ водяныхъ путей удобнѣе П-ы съ заднимъ колесомъ. П-ы винтовые появились

на 30 лѣтъ позднѣе колесныхъ. Главное отличіе этого типа П-овъ заключается въ *гребномъ винтѣ*, представляющемъ собою нѣсколько (2—6) лопастей, имѣющихъ форму винтовой поверхности и насаженныхъ подъ нѣкоторымъ угломъ на ступицу (см. рис.). Гребной винтъ надвѣвается на валъ, идущій вдоль судна, и располагается на кормѣ, подъ водой: при вращеніи винта вода служитъ неподвижной гайкой, вслѣд. чего винтъ и прикрѣпленный къ нему П. получаютъ поступательное движеніе. Чѣмъ глубже сидитъ винтъ, тѣмъ дѣйствіе его лучше; поэтому винтовые П-ы съ успѣхомъ употребляются для

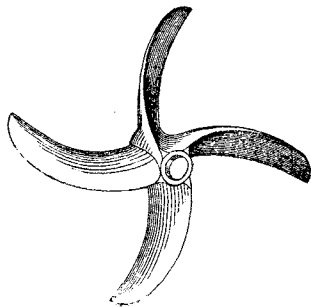

Пароходный винтъ.

морскихъ плаваній (см. таблицу). Около 1862 г. появились П-ы съ двумя гребными винтами, насаженными на двухъ отдѣльныхъ валахъ, находящихся въ одной горизонтальной плоскости. Подобное расположеніе даетъ возможность легко управлять судномъ при поворотахъ и маневрированіи и поэтому особенно полезно для военныхъ судовъ. Кромѣ того скорость судна значительно увеличивается, хотя въ смыслѣ экономіи топлива такая система менѣе практична, чѣмъ одновинтовая. Материаломъ для постройки морскихъ П-овъ служатъ исключительно желѣзо. Конструкціи пароходныхъ машинъ весьма разнообразны. Пренія *балансирныя* машины съ коромысломъ, а также машины съ *качающимися цилиндрами* замѣняются въ настоящее время машинами съ вертикально поставленными цилиндрами системы Компаундъ, или тройнаго расширенія, значительно сберегающими расходъ угля.

Парразіи (Parrhasius, Παρρασῖος), одинъ изъ самыхъ замѣчательныхъ живописцевъ Греціи, сынъ и ученикъ Евенора, жилъ около 400 г. до Р. Хр. въ Афинахъ. П., вмѣстѣ съ Зевксисомъ, былъ главою іонійск. школы живописи. Въ противоположность строгому монументальному направленію Полигнота, П. стремился къ внѣшнему совершенству и пріятности. Точное наблюденіе пропорцій и живая выразительная линия—главные качества его картинъ. Боги и герои П-а считались другими художниками образцами, которымъ слѣдуетъ подражать.

Паррасъ де-ла-Фонтте, гор. въ мексиканск. штатѣ Коагуила; 8000 ж.

Парри, болѣею частью пустынный архипелагъ С. Америки, въ Ледовитомъ ок., простирается отъ верхн. конца Баффинава зал. на зап. до 1240 з. д. (отъ Гринв.); къ нему принадлежатъ острова Ба-

ПАРОХОДЫ.

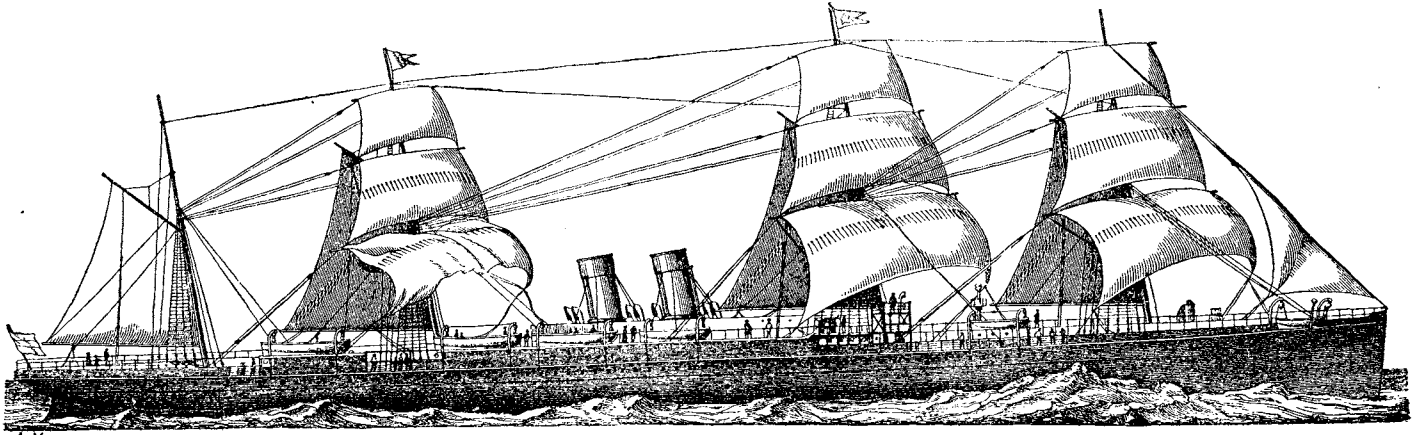

Океанический винтовой пароходъ.

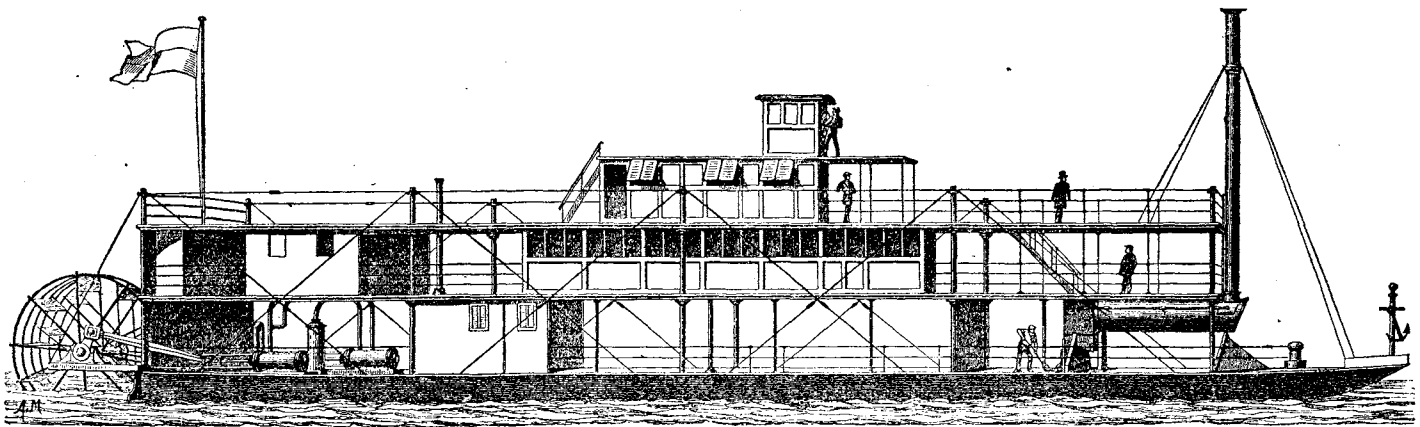

Одноколесный пароходъ.

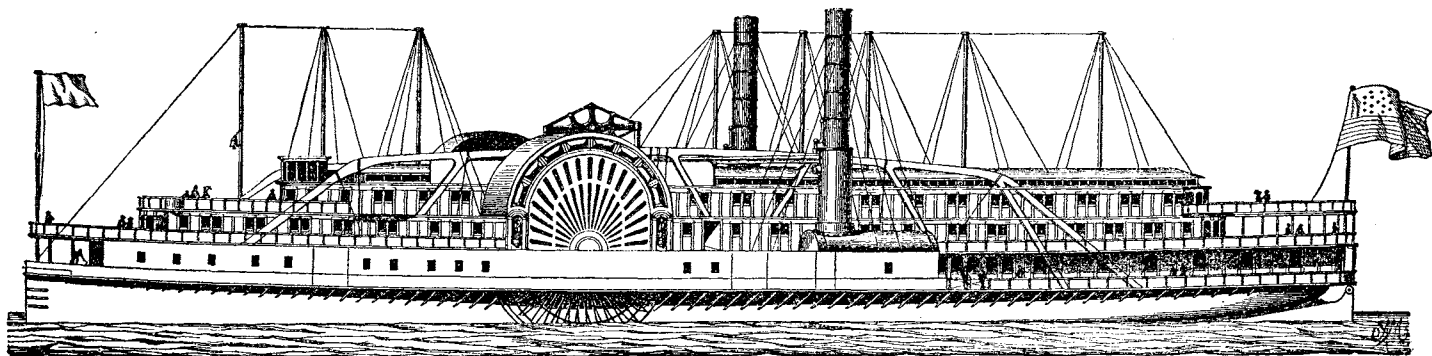

Рѣчной американскій пароходъ.

туреть, Мельвилъ, Корнваллійскіе, принца Патрика и др.

Парри (Parry), Вильямъ, англ. путешественникъ, род. въ 1790 г., въ 1818 г. совершилъ полярное путешествие подъ начальствомъ капитана Росса; въ 1819 г., во время втораго путешествія, онъ проникъ до 76° сѣв. ш. Въ промежутку времени отъ 1821 до 1827 г. онъ совершилъ еще 3 путешествія къ сѣверн. полюсу; важнѣйш. результатомъ ихъ было открытіе и изслѣдованіе Баррова пролива П. ум. въ 1855 г., въ званіи вице-губернатора морскаго госпиталя въ Гринвичѣ.

Парросель (Parrosel), Пьеръ, живописецъ и граверъ, р. въ 1864 г., получивъ образованіе въ Италіи. Самое крупное произведеніе П.—16 картинъ изъ исторіи Тосіи. Лучшая картина его: „Богоматерь, вѣнчаемая короной Іисусомъ Младенцемъ“ отличается граціознымъ рисункомъ и гармонично-эффектнымъ колоритомъ. П.-емъ награвировано множество сценъ изъ пастушеской и дѣтской жизни и т. п. П. былъ членомъ париж. Академіи. Умеръ въ 1739 г.

Парсеваль-Грандмезонъ (Parseval-Grandmaison), Франсуа Огюстъ, французскій поэтъ, род. въ 1759 г., ум. въ 1834 г.; слѣдовалъ за Бонапартомъ во время экспедиціи въ Египетъ; за поэмю: „Amours épiques“ принятъ въ Академію въ 1804 г.

Парси, посредствующ. звено между средне-персидск. (пехлеви) и ново-персидск. нарѣчіями, превосходящее то и другое свободою отъ семитич. элементовъ, но уступающее послѣднему въ богатствѣ формъ. Въ качествѣ языка комментаторовъ священств. текстовъ религіи Зороастра, П. сохранился донинѣ въ западн. Индіи, среди парсовъ, бѣжавш. сюда отъ преслѣдованія Магометомъ, и отъ своего исключительнаго примѣненія получилъ названіе *Пазендъ*, т. е. комментарий Зендъ-Авесты. Важнѣйш. рукописи, тексты языка П. сохраняются въ бомбейск. и мюнхенской бібліотекахъ (Гаугово собраніе рукописей).

Pars pro toto, см. *сinekдоха*.

Парсы, *ошелоклонники*, послѣдователи ученія Зороастра, населяющіе по преимуществу Бомбей (Индіа), въ колич. 70000 чел., и персидск. провинціи Тесдъ и Кирманъ (5500 ч.). Сента эта первоначально возникла въ Персіи, откуда перешла въ Индію вслѣдствіе гоненій со стороны послѣдователей Ислама. По своему свѣтлому цвѣту кожи, интеллигентному внѣшнему облику и выдающимся умственными дарованіямъ П. весьма сходны съ европейцами, отъ котор. они заимствуютъ языкъ и науки; въ Индіи почти всѣ П. говорятъ по-англійски, а многіе изъ нихъ для пополненія своего образованія отправляются даже въ Европу; въ Бомбей ими учреждено образцовое воспитательное заведеніе на 1000 учащихся. Христіанство, несмотря на всѣ усилія миссіонеровъ, не находитъ между П.-ами никакого распространенія, такъ какъ они строго придерживаются не только своей религіи, но и своихъ старыхъ обычаевъ, каковыя, напр., обычай „дакма“, состоящій въ выставленіи труповъ на съѣденіе птицъ, такъ какъ сжиганіе или погребеніе считается неискупимымъ преступленіемъ—вслѣдствіе окверненія священныхъ элементовъ огня или воды.

Партезогенезъ, parthenogenesis, родъ размноженія, при которомъ яйцо развивается безъ пред-

шествующаго оплодотворенія мужскимъ сѣменемъ. Но его отноду не слѣдуетъ смѣшивать съ бесполомъ размноженіемъ—посредствомъ почкованія. П. предполагаетъ существованіе ямки и есть какъ бы *однополое размноженіе*, въ противоположность обыкновенному, двуполому. Многочисленные примѣры П.-а извѣстны у насѣкомыхъ, раковъ. У листовыхъ вшей, напр., въ извѣстныя времена года существуютъ однѣ самки, которыя въ теченіе ряда поколѣній размножаются партеногенетически, пока не появятся самцы, оплодотворяющіе предназначенныя для зивокы яйца. Временныи П. наблюдается у пчелъ, осъ и др. Царича оплодотворяется *трутнемъ*, но сѣмя хранится въ особомъ резервуарѣ (oocercitaculum seminis) и изливается лишь ма тѣ яйца, изъ которыхъ выходятъ царицы и работницы; трутни же всегда развиваются изъ неоплодотворенныхъ яицъ. Особый видъ П.-а есть *недопелель*, parthenopesis: насѣкомое (нѣкоторыя виды мухъ) размножается уже въ стадіи личинки; внутри послѣдней, въ зачаточномъ яичникѣ, образуются яйца, изъ которыхъ выходятъ личинки еще въ тѣлѣ материнской личинки, поѣдающ. ее изнутри, пробиваютъ кожу ея и выходятъ наружу, становясь, въ свою очередь, жертвою развивающихся въ нихъ личинокъ—дѣтей, и т. д.—нѣсколько разъ; только послѣднее поколѣніе личинокъ закручивается и даетъ развитыхъ насѣкомыхъ, размножающихся нормально.

Партенопейская республика, см. *Неаполитанское королевство*, стр. 3423.

Партизаны 1) военные отряды, дѣйствующіе независимо отъ главной арміи и по усмотрѣнію своихъ начальниковъ. 2) П., сторонники какой-либо партіи.

Партикуляризмъ (отъ лат. pars, часть), политическое ученіе, считающее идеаломъ государства федерацію, въ которой отдѣльнымъ штатамъ, кантонамъ или даже маленькимъ конституціоннымъ королевствамъ и княжествамъ, какъ, напр., въ Германіи, должна быть предоставлена возможно большая самостоятельность.—Въ теологіи П.-омъ называется ученіе, утверждающее, что только извѣстная часть людей предопредѣлена на спасенію (decretum particulare). Противоположное ученіе, утверждающее, что всѣ люди могутъ спастись, назыв. *универсализмомъ*.

Партитура, письменное соединеніе въ одно цѣлое всѣхъ голосовъ извѣстнаго музыкальнаго сочиненія; такъ, соединеніе въ одну общую страницу всѣхъ голосовъ оркестра есть *оркестровая* П.; соединеніе въ одно всѣхъ голосовъ хора—*хоровая* П. Въ оркестровыхъ П.-ахъ принято располагать инструменты по группамъ сверху внизъ: деревянные духовые, мѣдныя духовые, ударные, струнные несмычковые (арфа, фортепіано) и смычковый квартетъ; въ хоровой П.-ѣ принято располагать голоса по высотѣ ихъ регистра, считая сверху: сопрано, альтъ, тенора (если ихъ въ хорѣ 1-ый и 2-ой) и басы 1-ый и 2-ой. Свободное чтеніе П.-ы есть одна изъ необходимыхъ принадлежностей знанія серьезнаго специалиста-музыканта.

Паруса служатъ для движенія судовъ помощью вѣтра. Они раздѣляются на прямыя и косые. Первые имѣютъ форму трапеціи и служатъ главными движе. телами судна, тогда какъ вто-

рые имѣютъ форму треугольниковъ и служатъ подспорьемъ при косвенныхъ курсахъ судна. Скорость паруснаго судна бываетъ наибольшая въ томъ случаѣ, когда вѣтеръ дуетъ съ кормы по направленію, перпендикулярному къ поверхн. П-овъ, *Крѣпится* П. значитъ укрѣпить ихъ. *Обрасовать* П. значитъ поворотить ихъ въ ту или другую сторону; посредствомъ П-овъ судно производитъ эволюціи на морѣ, умѣряетъ или усиливаетъ ходъ, дѣлаетъ повороты и т. п. *Отдать* П. значитъ отвязать его, — дѣйствіе, обратное крѣпленію П-а. Совокупность всѣхъ П-овъ одного судна назыв. *парусностью*.

Парусниковыя, Velellidae, семейство гидромедузъ изъ пор. сифонниковъ, съ дискообразнымъ стволкомъ, надъ котор. помѣщается дискообразный или парусообразный воздушный мѣшокъ; на нижней поверхности диска сидятъ полипообразные и медузовидные придатки. — Родъ *Velella* — съ воздушнымъ мѣшкомъ въ видѣ треугольнаго паруса.

Парфюмерія, отрасль промышленности, занимающаяся приготовленіемъ благовонныхъ препаратовъ, какъ-то: духовъ, помадъ, пахучихъ мылъ, порошковъ, маселъ и т. п. Исходными матеріалами въ П-и служатъ главнымъ образомъ различныя душистыя вещества животнаго и растительнаго происхожденія; сюда принадлежатъ: мускусъ, амбра, разные бальзамы, смолы и, особенно, эфирныя масла растений. Добываніе послѣднихъ часто составляетъ довольно крупное производство, въ особенности — анисоваго, мятнаго, розоваго, лимоннаго маселъ, ради которыхъ въ Англіи, Германіи, Франціи, Италіи, Болгаріи и пр. разводятъ большія плантаціи соответствующихъ растений. Добываются эфирныя масла перегонкой душистыхъ растений съ водою въ особыхъ кубахъ. Первые дистиллаты вливаютъ обратно въ кубъ, и послѣ ряда перегонки дистиллатъ, наконецъ, настолько обогащается маселомъ, что его легко отдѣлить отстаиваніемъ. Полученныя перегонкой эфирныя масла теряютъ тотъ запахъ, котор. они имѣютъ въ живыхъ растеніяхъ; поэтому, чтобы получить масла съ болѣе тонкимъ запахомъ, что весьма важно въ П-и, пользуются способностью жировъ растворять эфирныя масла. Съ этой цѣлью или жирныя масла настаиваютъ на душистыхъ растеніяхъ (чаще всего на цвѣтахъ), либо готовятъ тонкія пластинки изъ твердаго жира, напр. говяжьяго или бараняга сала (хорошо очищеннаго), и перекладываютъ ихъ словемъ цвѣтовъ. Въ томъ и въ другомъ случаѣ цвѣты нѣсколько разъ замѣняются новыми — до тѣхъ поръ, пока жиръ не приобрететъ достаточно сильный запахъ. Полученные препараты носятъ назв. *томадъ*, и служатъ основаніемъ всѣхъ парфюмерныхъ препаратовъ. Эфирныя масла извлекаютъ изъ помадъ холоднымъ спиртомъ, при чемъ такія спиртовыя вытяжки наз. эссенціями. Комбинируя различныя эссенціи, парфюмеры получаютъ всѣ разнообразныя сорта духовъ.

Парь. 1) При нагреваніи жидкостей происходитъ превращеніе ихъ въ газообразное состояніе. Это явленіе известно подъ именемъ парообразованія. Испареніе жидкости въ замкнутомъ пространствѣ можетъ происходить только до известнаго предѣла, пока П. не достигнетъ наибольшей степени упругости, какая возможна при данной температурѣ. При вышемъ давленіи (и той же температурѣ) П. бу-

детъ обратно превращаться въ жидкость. Такой П. называется *насыщеннымъ* и представляетъ, такъ сказать, переходную форму отъ жидкаго состоянія тѣла къ газообразному. Упругость насыщеннаго П-а зависитъ не только отъ температуры его, но и отъ состава жидкости; такъ, напр., упругость паровъ эфира при 16° въ 25 разъ больше упругости водянаго П-а при той же температурѣ. Для каждой жидкости существуетъ опредѣленная температура, при которой насыщенный П. ея при какомъ бы то ни было высокомъ давленіи не сгущается въ жидкость. Такая температура назыв. абсолютной температурой жидкости, или же *критической температурой* ея пара. Этимъ свойствомъ насыщеннаго П-а объясняется причина, почему нѣкоторыя, т. назыв. постоянные, газы не могли быть сгущены въ жидкости однимъ повышеніемъ давленія, безъ охлажденія. Если П. будетъ имѣть меньшее давленіе, чѣмъ то наибольшее давленіе П-овъ, которое свойственно жидкости при данной температурѣ, то такой П. будетъ не насыщающій пространства, т. назыв. *разрѣженный* парь. Свойства насыщеннаго и ненасыщеннаго П-а сильно отличаются между собою. Въ первомъ случаѣ П-ы существенно разнятся отъ газовъ, потому что при данной температурѣ не могутъ быть ни сжаты, ни расширены, сохраняя всегда одинаковую упругость и плотность. Во второмъ случаѣ, ненасыщающіе П-ы совершенно подобны газамъ и обладаютъ всеми ихъ свойствами, т. е. подчиняются законамъ Гей-Люссака и Мариотта. Но для нихъ, однако, существуетъ предѣльная давленіе и температура, когда они переходятъ въ состояніе насыщенія и пріобрѣтаютъ наибольшую степень упругости и плотности. Обратн., нагревая насыщенный П., можно его превратить въ ненасыщенный. Такой П. называется *перерытымъ*. 2) П., *паровой климъ*, или *паровое поле*, часть пашни, остающаяся незанятою посѣвомъ для возобновленія плодородія путемъ вывѣтриванія пѣвы и ради болѣе тщательной механической и химической обработки почвы подъ слѣдующій озимій посѣвъ. Различаютъ *зеленый* П., *черный* П., *занятый* П. и *полупарь*. Зеленый П. соответствуетъ болѣе экстенсивнымъ условіямъ хозяйства, когда паровую обработку начинаютъ только весной, по окончаніи яровыхъ посѣвовъ, а до этого времени онъ служитъ выгономъ; такъ — обычный крестьянскій П. Подъ чернымъ П-омъ разумѣютъ такой, который пашется еще съ осени, такъ что выгономъ онъ служить не можетъ; такой парь болѣе ч. встрѣчается въ хозяйствахъ, богатыхъ выгонами. Иногда П. занимаютъ быстро растущими кормовыми травами для зеленаго корма, если, конечно, по климатическимъ и почвеннымъ условіямъ, остается еще достаточно времени (послѣ уборки кормовыхъ растеній) для усиленной обработки П-а подъ озимь; такой П. называютъ *занятымъ*. П-ое поле, занятое пропащными, или П-овыми, растен., не считаютъ въ указанномъ смыслѣ занятымъ, ибо, благодаря возможности междуярдной обработки, цѣли оставленія поля въ П-у достигаются въ этомъ случаѣ побочно. Если П-овое растеніе имѣетъ такой короткій періодъ роста, что остается еще, послѣ его уборки, время для обыкновенной П-овой обработки, то такое П-овое поле считаютъ въ полупарь. Выбирать

тотъ или иной видъ П-а можно лишь въ зависимости отъ почвенныхъ, климатическихъ и экономическихъ условий. Безусловно рациональнаго вида П-оваго клина не существуетъ.

Пареней, греческій поэтъ александрийской эпохи, родомъ изъ Никеи въ Визинии, жилъ во времена Цезаря и Августа. Отъ него осталось нѣсколько поэтическихъ отрывковъ, преимущественно элегическаго содержания, и одно произведение, написанное прозой: „Любовныя приключенія“, въ 36 главахъ.

Паренейонъ, храмъ Аены въ аеинскомъ акрополѣ, былъ построенъ при Периклѣ, около 438 г., Интиномъ и Калликратомъ изъ пентелийскаго мрамора, яркій блескъ котораго еще увеличивался цѣтными и золотыми украшениями. Въ храмѣ стояла знаменитая статуя Аены, сдѣланная Фидиемъ изъ золота и слоновой кости. Заднее отдѣленіе храма служило для хранения священныя денегъ Аены и другихъ боговъ и государственной казны. Къ храму вели 3 ступени; онъ имѣлъ колонны дорическаго стила и былъ богато украшенъ разнообразными скульптурными произведениями. Приблизительно до конца XVII в. это удивительное созданіе греческаго зодчества—ограбленное Суллою, превращенное въ VI в. въ храмъ св. Софії и затѣмъ Божіей Матери, въ XII в. въ католическую церковь св. Марии, въ XV в. турками въ мечеть—въ цѣломъ оставалось почти невредимымъ. Но во время войны Турціи съ Австріей венеціанцы, обстрѣливая Аены, разрушили 28 стенъ. 1687 г. большую часть Паренеона. Несмотря на то, что венеціанцы своей бомбардировкой нанесли большія поврежденія и въ началѣ настоящаго столѣтія лордъ Эльджинъ увезъ много метопъ, барельефовъ и другихъ украшавшихъ его предметовъ, все-таки это великолѣпное зданіе и нынѣ вызываетъ наше удивленіе. — **Паренейская скульптура**, которая была украшена оба фронтона, восточный и западный, метопы и фризы Паренеона, исполнена была Фидиемъ и его учениками и окончена около 438 г. П. с. находится теперь въ разныхъ музеяхъ Европы въ фрагментахъ, изъ которыхъ большая часть перевезена въ 1812 г. въ Британскій музей лордомъ Эльджиномъ. Только благодаря краткому описанію Павзанія и рисункамъ Каррея, сдѣланнымъ въ 1672 г., можно составить себѣ представленіе о П-ой с-ѣ. На восточномъ фронтонѣ было изображено рожденіе Аены, въ обратнототъ моментъ, когда тотчасъ послѣ рожденія Аейна является во всемъ своемъ величій передъ сонмомъ боговъ. Направо посланника боговъ, Ирида, свѣшши возвѣстить о рожденіи двумъ сидящимъ женскимъ фигурамъ, около которыхъ полулежитъ Тезей, герой страны. На лѣвой сторонѣ фронтона радостную вѣсть приноситъ крылатая Нике (Побѣда) тремъ женскимъ фигурамъ, удивительной красоты. Въ углахъ фронтона справа—восходящій Гелиосъ (Солнце), слѣва—нисходящая Ночь, чтобы обозначить, что съ рожденіемъ Аены. прохдитъ ночь и начинается день. Западный фронтонъ занимало изображеніе спора Аены съ Посейдономъ изъ-за обладанія Аттикою; Аейна, создавъ оливковое дерево, уже одержала побѣду надъ Посейдономъ, создавшимъ источникъ. Какъ Посейдонъ, такъ и Аейна направляются къ своимъ колесницамъ. Возницы у Посейдона—Амфитрита и, около нея, Нерейда, у Аены—Нике и, около нея, Арестъ. Съ

двухъ сторонъ идетъ еще рядъ фигуръ, которыя въ углахъ фронтона окачиваются статуями рѣкъ Кефиса и Илосса съ нимфой Калировъ, чѣмъ обозначена мѣстность, гдѣ происходило событіе, т. е. Аттика, по которой текли эти рѣки. Эти скульптуры фронтона, даже въ тѣхъ фрагментахъ, въ которыхъ сохранились, поражаютъ величавою естественностью, изяществомъ и граціею формъ, соединенной съ тщательной и изящной отдѣлкой. Второй рядъ изваяній даютъ высокіе барельефы 92 метопъ храма, изъ которыхъ часть утеряна, и вполнѣ сохранились весьма немногіе. На метопахъ восточной стороны представлены сцены изъ гигантомахіи, на западной сторонѣ—изъ борьбы амазонокъ, на сѣверной—разрушеніе Иліона и на южной—борьба съ кентаврами. Въ противоположность изящнымъ и нѣжнымъ скульптурамъ фронтона, которыя работали въ мастерской Фидія, сцены эти скопанованы смѣло и энергично, но не такъ совершенно, и по стилию приближаются къ работамъ школы Мирона. Вокругъ по стѣнамъ всего Паренеона тянулся невысокій рельефъ фриза въ 522 фута длиною, занятый изображеніемъ праздничнаго шествія въ акрополь для облаченія въ изготовленный аеинскими дѣвущами пеллосъ (одежду) во время Панаэиней. Со стороны входа, т. е. на восточной сторонѣ, изображенъ сонмъ боговъ, въ присутствіи которыхъ совершается врученіе пеллоса приставникамъ храма. Подлѣ видны должностныя лица и глашатаи, за ними слѣдуютъ ряды благородныхъ аеинскихъ дѣвъ. Шествіе тянется по сѣверной и южной продольной сторонѣ, по направлению ко входу какъ бы раздѣлившись на западную сторонѣ на 2 вѣтви. Далѣе ведутъ жертвенныхъ быковъ и барановъ; ихъ сопровождаютъ группы мужчинъ и женщинъ, несущихъ на головахъ корзины и красивые сосуды съ жертвенными приношеніями. Къ нимъ примыкаютъ музыканты, предшествующіе ряду колесницъ и мужчинъ—вѣроятно, состязателей на играхъ. Шествіе заканчиваетъ съ обѣихъ продольныхъ сторонъ превосходныя группы аеинскихъ юношей верхомъ, которые на западной сторонѣ приготавливаются съестъ на коней. Неисчерпаемое богатство фантазій, выразившееся въ разнообразіи положеній, совершенство и нѣжность контуровъ при упругости и силѣ идеальной вѣрности природѣ—все это даетъ основаніе предполагать, что и модели для этого фриза, въ которомъ греческая скульптура стоитъ на высшей степени своего расцвѣта, были изготовлены самимъ Фидиемъ.

Пареія, древнее названіе страны, лежавшей къ югу отъ Каппійскаго моря и занимавшей главн. обр. нынѣшній Харассанъ; во время процвѣтанія П-и границы ея доходили до Евфрата и Инда. Парейяе, народъ туранскаго племени, занимались преимущественно скотоводствомъ, и лошади ихъ славились во всемъ древнемъ мірѣ. Парейяе отличались суровымъ, воинственнымъ характеромъ и долгое время не поддавались цивилизаціи, несмотря на довольно обширную торговлю, которую они вели по Тигру въ Евфрату. Во главѣ государства стоялъ царь, которому воздавали божескія почести, но власть его была ограничена знатью и отчасти даже простымъ народомъ; низшій классъ—рабы—не были угнетаемы и во время войнъ призывались къ ору-

жую. Паряные поклонялись солнцу и звездам; священнослужители их, как и в Персии, назыв. магами. В древности паряные были подчинены ассирийцам, вместе с которыми подпали под власть мидян, потом персов и, наконец, Александра Вел. После смерти последнего П. вошла в состав царства Селевков, но в 256 г. до Р. X. отложились и образовала самостоятельное государство под властью Арсана, родоначальника династии Арсакидов. При них П. достигла цветущего состояния; особенно замечательны в них Митридады I и II (см. эти сл.). Мало-по-малу в П-ию стала проникать греческая культура, против кот. сильно возстаало словесие магов, и эти смуты нередко кончались ниспровержением царей. Внутренними усобицами пользовались соседи парянь, чтобы отнять у них земли. В I в. до Р. X. начинаются столкновения парянь с Римом. Знаменито победою над Крассом (в 53 г.) они навели ужас на римлян; но в 38 г. легатъ Антония, Вентидий, отомстил им блестящею победою. Борьба упорно продолжалась еще около 200 лѣтъ; паряньскіе цари то добивались союза с Римомъ, то снова, въ угоду своему воинственн. народу, вели его противъ римскихъ легионовъ; эти войны велись съ перемѣннымъ успѣхомъ. Въ 226 г. по Р. X. П. была покорена Артансеркомъ I, основателемъ Ново-Персид. царства.

Паскаль (Pascal), Блезъ, изв. математикъ, физикъ и философъ, род. 19 июня 1623 г. въ Клермонъ-Ферранъ (Овернь), гдѣ его отецъ, Этьенъ П., человекъ образованный и любившій науку, былъ президентомъ Cour des Aides. Въ 1631 г. П. перѣхалъ со своимъ отцомъ въ Парижъ и съ увлеченіемъ сталъ заниматься математикой, обнаруживъ уже въ очень раннемъ возрастѣ замѣчат. способности въ этой области. Въ 16 лѣтъ онъ написалъ трактатъ о конич. сѣченіяхъ, вызвавшій большія похвалы Декарта. Въ 1641 г. онъ поселился съ отцомъ своимъ въ Руанѣ, и здѣсь впервые былъ увлеченъ ученіемъ янсенистовъ. Несмотря на то, что уже тогда его здоровье пошатнулось, онъ неутомимо продолжалъ свои научныя занятія. Въ 1647 г. онъ вернулся въ Парижъ со своей сестрой Жакелиной, но большую часть времени между 1648—50 гг. провелъ въ Оверни. После смерти отца (1651 г.) Жакелина П. поступила въ Портъ-Рояль, а осенью 1654 г. ей примѣру внезапно послѣдовалъ и Блезъ. Съ тѣхъ поръ онъ почти до самой смерти своей велъ жизнь затворника и аскета, отчасти въ Портъ-Рояль, отчасти близъ него. Болѣзнь его съ 1658 г. стала особенно сильно прогрессировать, сопровождаясь значит. страданиями, гл. обр. головными болями. 19 авг. 1662 г. П. скончался. Посмертн. вскрытіемъ было констатировано, кромѣ разстройствъ другихъ внутр. органовъ, еще серьезное поврежденіе мозга. — Изъ соч. П-я помимо его работъ по математикѣ и физикѣ, пользуются наибольшей славою его „Lettres provinciales“ (полное загл.: „Lettres écrites par Louis de Montalte à un provincial de ses amis“) и „Pensées sur la religion“. „Письма“ были составлены и опубликованы въ 1656—57 гг. по поводу осужденія янсениста Арно (Arnauld) Сорбонной. Въ нихъ П. не только отстаиваетъ справедливость утвержденій Арно относительно знаменитыхъ 5 тезисовъ, осуж-

денныхъ папою Иннокентіемъ X, но и подвергаетъ уничтожающей критикѣ всю этическую и богословскую систему іезуитовъ. Убийственная, хотя и вѣжливая по формѣ, иронія надъ противниками, совершенство литературной формы, увлекательное изложеніе вопросовъ, по самой сущности своей сухихъ и отвлеченныхъ, — все это доставило „Письмамъ“ огромный успѣхъ и навсегда обезпечило за ними почетное мѣсто среди памятниковъ франц. литературы. „Pensées“ были изданы въ свѣтъ уже по смерти П-я, въ 1670 г., его друзьями, вліятельными янсенистами, которые въ интересахъ своей партіи подвергли текстъ произвольнымъ искаженіямъ (удовлетвор. изданіе текста сдѣлано лишь въ 1844 г. Фожеромъ, по иниц. Кузена). „Pensées“ представляютъ рядъ размышленій о важнѣйшихъ



Паскаль, Блезъ.

теологико-метафизическихъ проблемахъ: о достаточности разума, достовѣрности опыта, допустимости откровенія, свободѣ воли и пр. Лежащій на „Мысляхъ“ колоритъ всеобщаго скептицизма усиливается еще безвязнымъ и отрывочнымъ характеромъ выражаемыхъ Паскалемъ чувствъ, а отсутствіе всякой литерат. отдѣлки подавало поводъ къ многочисленн. спорамъ о томъ, что хотѣлъ сказать авторъ въ томъ или другомъ мѣстѣ. Во всякомъ случаѣ „Мысли“ интересны, какъ попытка гениальнаго ума, много сдѣлавшаго въ области точныхъ наукъ, разрѣшить антагонизмъ между разумомъ и вѣрой въ смыслѣ, совершенно не сходномъ съ рѣшеніями, которыя подсказывались рационалистическимъ теченіемъ идей во Франціи. — Какъ математикъ, П. извѣстанъ изобрѣтеніемъ арифметическаго треугольника, открытіемъ мистическаго шестиугольника, изъ свойствъ котораго онъ вывелъ множество

теоремъ о концѣ сѣченіяхъ изслѣдованіями о свойствахъ циклоиды, косвенно ускорившими успѣхи дифференц. исчисления, изобрѣтеныя весьма остроумною счетной машины. П. былъ также весьма искусенъ въ исчисленіи безконечно-малыхъ въ зачаточной его формѣ—метода недѣлимыхъ Кавалери, а въ перепискѣ П-я съ Ферма былъ играющъ, основаннымъ на случайности, было положено начало теоріи вѣроятностей. Опыты и трактатъ П-я о равновѣсіи жидкостей даютъ ему право на мѣсто рядомъ съ Стевиномъ и Галилеемъ, какъ одному изъ основателей гидростатики. Произведенный по его указаніямъ опытъ съ барометромъ на Пюи-де-Домѣ (повторенный имъ въ малыхъ размѣрахъ въ Парижѣ), съ цѣлью подтвердить теорію Торричелли о давленіи атмосферы различною высотой ртутого столба у подошвы и на вершинѣ горы, доказываетъ отвѣтчивость П-я на всякую новую научную истину, какъ бы она ни противорѣчила установившимся предрассудкамъ. Собр. соч. П-я, болѣе или менѣе полная, издали Bossut (1819), Lemerrier (1830), Faugere (1886). Новѣйшая біогр. П-я написана Нуриссономъ (С., P., physicien et philosophe, 1886).

Пасквиль (итал. pasquillo), письменное или печатное произведеніе, содержащее въ себѣ ослѣпленныя позорящихъ чью-либо честь обстоятельство, обыкновенно безъ подписи автора; разсматривается нѣкоторыми законодательствами, какъ особый видъ оскорбленія. Самое названіе свое П. получили отъ римской статуи *пасквино* (см. это сл.).

Пасквино, народное прозвище, данное по имени одного остроумнаго башмачника (въ XVI в.) находящейся въ Римѣ античной статуѣ, сильно попорченной временемъ и изображающей, по мнѣнію нѣкоторыхъ, Аякса и Ахиллеса; на эту статую, равно какъ и на другую римскую статую—*Марфоріо* (см. это сл.) народъ обыкновенно наклеивалъ сатирическіе листки на темы, касавшіяся злобы дня.

Паскевичъ, Иванъ Федоровичъ, князь Варшавскій, графъ Эриванскій, генераль-фельдмаршалъ, род. въ 1782 г., въ молодыхъ лѣтахъ поступилъ въ военную службу, участвовалъ въ войнѣ съ Турціей 1806—1812 гг., сражался противъ французовъ въ 1812 г. и отличился, командуя дивизіей, въ Лейпцигскомъ сраженіи въ 1813 г., за что получилъ чинъ генераль-лейтенанта. Въ 1826 г. онъ получилъ чинъ генерала-отъ-инфантеріи и замѣнилъ Ермолова въ управленіи Кавказскимъ краемъ; здѣсь ему пришлось вести двѣ войны: съ Персіей въ 1826—1828 гг. и съ Турціей въ 1828—1829 гг.; за взятіе Эривани онъ получилъ титулъ графа Эриванскаго, а въ 1829 г. произведенъ въ генераль-фельдмаршала. Въ 1831 г. онъ былъ назначенъ, вмѣсто Дибича, главнокомандующимъ русской арміи, дѣйствовавшей противъ возставшихъ поляковъ, взявъ штурмомъ Варшаву и усмиривъ мятежъ; за это онъ получилъ титулъ князя Варшавскаго, былъ назначенъ намѣстникомъ Царства Польскаго и сохранилъ это званіе до смерти. П. имѣлъ всѣ русскіе ордена и пользовался большимъ уваженіемъ императора Николая I. Въ 1849 г. онъ былъ главнокомандующимъ русской арміи, отправленной на помощь Австріи противъ Венгріи, и въ началѣ Крымской кампаніи командовалъ русской арміей на

Дунаѣ, но въ 1854 г., при осадѣ Силистріи, былъ раненъ и долженъ былъ оставить армію. Ум. въ 1856 г.

Пасленовыя, Solanaceae, сем. двусѣмянодолн., пор. Pergonatae, одно- или многолѣтнія травы или древесныя растенія; простые, разсѣянные, перисто-нервные листья, безъ прилистниковъ. Иногда листья сидятъ попарно, одинъ большой и одинъ меньшій, и между ними—цвѣтки. Цвѣтокъ обоеполый; плодъ—коробочка или ягода; болѣе или менѣе почковидное съмятъ съ обильнымъ мясистымъ бѣлкомъ и изогнутымъ, рѣдко прямымъ, зародышемъ. Около 1200 видовъ, болѣею ч. въ тропическихъ, затѣмъ въ умеренныхъ поясахъ. Многие виды содержатъ наркотич. алкалоиды и принадлежатъ къ важнымъ лѣкарственнымъ или опаснымъ ядовитымъ разгнѣямъ (бѣлена, дурманъ, белладонна, пасленъ, табакъ); другіе суть очень полезныя растенія—благодаря содержащему главн. обр. крахмалу (картофель). Немногіе ископаемые виды найдены въ третичныхъ слояхъ.

Пасленъ, Solanum, родъ сем. пасленовыхъ, травы, кустарники или низкія деревья, иногда вьющіяся; разсѣянные, одиночные или попарные, простые, долъчатые или перисто-раздѣльные листья; желтые, бѣлые, фіолетовые или пурпуровые цвѣтки; шарообразная, многосѣмянная ягода. Около 700 видовъ, болш. ч. въ тропическ. и субтропич. климатахъ, особенно Америки.—*S. dulcamara*, ягоды вызываютъ рвоту и поносъ.—*S. esculentum*, овальные фіолетовые, желтые или бѣлые плоды, величину съ куриное яйцо, наз. *помидорами*, *баклажанами*, *томатами*, употребляются въ соусъ, супахъ и пр.—*S. rigidum*, ядовитое раст.—*S. tuberosum*, картофель.

Паспортная система ведетъ свое происхожденіе со времени второй половины XV в., когда преобладающій элементъ путешествующей части населенія составляли нищие и бродяги и когда, поэтому, для остальныхъ путешественниковъ представлялось весьма важнымъ изыскать средство, которое обезпечивало бы имъ спокойное путешествіе, свободное отъ подозрѣній и преслѣдованій со стороны полиціи. Такимъ средствомъ и явился *паспортъ* (франц. passeport), какъ документъ для удостовѣренія личности путешественника (означеніе имени, возраста, мѣстожителства, занятій, личныхъ примѣтъ) и полиціейской безопасности предпринятаго имъ путешествія (описаніе цѣли, направленія и продолжительности пути). Взятіе подобнаго паспорта отнюдь не представлялось обязанностью для лицъ, предпринимавшихъ путешествіе, а являлось, напротивъ, ихъ правомъ, которымъ они, въ своихъ же собственныхъ интересахъ, могли воспользоваться, какъ удобнымъ средствомъ легитимации на случай мощнейшей представиться къ тому надобности. Съ середины XVII в. начинается постепенно выработаться другою видъ паспорта—съ характеромъ административно-полицейскимъ, какъ мѣра предупрежденія и пресѣченія преступленій. Цѣли военныя (борьба съ дезертирствомъ), санитарныя (мѣры противъ заноса эпидемій и заразныхъ болѣзней изъ-за границы), фискальныя (взиманіе различныхъ сборовъ съ паспортовъ) и др. привели европ. правительства къ установленію обязательной паспортной легитимаци:

каждое отправляющееся въ путешествіе лицо должно записаться паспортомъ, съ непременною обязанностью явки его мѣстному начальству въ мѣстахъ остановки; беспаспортный путешественникъ могъ быть задержанъ полиціей и подвергнутъ аресту, даже выселенъ. Существенная черта этого новаго паспортнаго типа состоитъ въ томъ, что онъ является не только легитимационнымъ документомъ, но, вмѣстѣ, и свидѣтельствомъ о правительственномъ дозволении на временное оставленіе осѣлости. Со времени франц. революціи и послѣдовавшей за нею тревожной эпохи Наполеоновскихъ войнъ вторая изъ двухъ указанныхъ системъ—*обязательная паспортная система*—беретъ рѣшительный перевѣсъ надъ первою—*системой факультативной легитимации*. Во Франціи П. с. введена была даже для путешествій внутри страны (въ 1792 г.). Долголѣтній опытъ успѣлъ, однако, вполне обнаружитъ крайнюю несостоятельность этой системы, которая, при огромныхъ матеріальныхъ затратахъ на содержаніе многочисленнаго персонала чиновниковъ, все же далеко не достигала своей цѣли, особ. въ многолюдныхъ городахъ и другихъ крупныхъ центрахъ скопленія населенія, гдѣ случаи обхода паспортныхъ правилъ представляли заурядное явленіе, противъ котораго часто оказывались безсилными самыя строгія полиційскія мѣры. П. с. ложилась тяжелымъ бременемъ на личность въ осуществленіи ею одного изъ своихъ элементарнѣйшихъ правъ—права свободнаго передвиженія и, вмѣстѣ, являлась сильнымъ тормазомъ на пути къ правильному экономическому развитію населенія; и то, и другое представляло такое крупное общественное зло, которое далеко не окупалось положительными результатами системы. Тѣмъ не менѣе, послѣдняя продолжала еще держаться до тѣхъ поръ, пока, наконецъ, вслѣдствіе начавшаго принимать огромные размѣры развитія сѣти желѣзнодорожныхъ сообщеній, контроль надъ путешествующими оказался до чрезвычайности затрудненнымъ, и, осужденн. самою жизнью, П. с. была постепенно, въ теченіе 60-хъ и 70-хъ годовъ, упразднена въ большинствѣ европ. государствъ и замѣнена болѣе целесообразными и соответствующими соврем. условіямъ формами полиційскаго надзора. Изъ соврем. западно-европейскихъ государствъ П. с. удержалась de iure во всей своей силѣ во Франціи, но фактически она здѣсь давно не примѣняется. Французская же П. с. сохранилась въ Эльзасѣ и Лотаринги, на которыя, при присоединеніи ихъ къ Германіи, имперскій законъ не былъ распространенъ. Въ Германіи дѣйствуетъ (съ 1867 г.) система факультативной легитимации: лицо имѣетъ право, если пожелаетъ, истребовать себѣ паспортъ, и правительство не можетъ отказать въ такомъ требованіи, развѣ только къ подобному отказу представляется законное основаніе (обществ. служба, ограниченія въ правѣ выбора мѣстожительства); лишь въ чрезвыч. случаяхъ государств. и обществ. опасности (война, возмущеніе и т. п.) императору предоставляется право ввести временно П. ую с-у во всей имперіи или же въ опредѣл. мѣстностяхъ, но безъ обязанности явки паспортн. Въ Австріи даже отъ собственнаго подданнаго, путешествующаго внутри страны, требуется по закону легитимационное сздѣтельство, а иностранцы, прибывающіе въ стра-

ну, должны имѣть при себѣ паспорта или другіе документы, удостоверяющіе ихъ личность; но визиrowаніе паспортн. на границѣ вообще не требуется и можетъ быть установлено правительствомъ лишь въ тѣхъ же исключит. случаяхъ, въ котор. въ Германіи можетъ быть введена П. с. Въ общемъ, однако, паспортныя правила въ Австріи остаются безъ строгаго примѣненія на практикѣ. Италия придерживается системы, подобной германской. Въ Англіи, Швеціи и Норвегіи искони установилась неограниченная свобода передвиженія какъ для туземныхъ жителей, такъ и для иностранцевъ.—Въ Россіи П. с. была введена впервые Петромъ В. (платать 26 іюня 1724 г.), какъ средство обезпечить государствену правильное отбываніе податей и рекрутской повинности, и касался, стало быть, главнымъ образомъ податныхъ классовъ. Тяглымъ людямъ вѣдено было въ обязанность отлучаться со своего мѣстожительства не иначе, какъ съ разрѣшенія начальства; разрѣшеніе же это давалось въ формѣ т. наз. „покорженныхъ писемъ“ или „пропускныхъ писемъ“. Первые выдавались крестьянамъ для отлучки на работы въ своемъ уѣздѣ не далѣе 30 верстъ отъ мѣста ихъ осѣлости, послѣднія—для болѣе дальнихъ отлучекъ; и въ томъ, и въ другомъ случаѣ срокъ отпуска не долженъ былъ превышать 3 лѣтъ; при выдачѣ паспортн. взимались опредѣленные сборы. Введенная Петромъ В. П. с. до сихъ поръ не подвергалась существеннымъ измѣненіямъ. По дѣйствующему нынѣ Уставу о паспортн. и бѣглыхъ „никто не можетъ отлучиться съ мѣста своего постояннаго жительства безъ законнаго вида или паспорта“ (ст. 1). По общему праву признаются только срочные паспорта; паспортн. безсрочные составляютъ привилегію изв. разрядовъ лицъ. Наиболѣе привилегированнымъ въ этомъ отношеніи является дворянское сословіе: неслужащіяе дворяне вообще не нуждаются во взятіи паспорта, который вполне замѣняется грамотою или свидѣтельствомъ на дворянское достоинство; но, если бы, прибавляетъ законъ, „и за симъ могли бы потребоваться паспорта для неслужащихъ дворянъ и женъ ихъ, представляется выдача оныхъ изъ городскихъ или уѣздныхъ полиційскихъ управленій по принадлежности“. Правомъ получать безсрочные виды на жительство пользуются: 1) почетные граждане, которые получаютъ эти виды изъ городскихъ управъ, при томъ, впрочемъ, условіи, если они не состоятъ въ гильдіяхъ; при поступленіи въ гильдіи выданные имъ безсрочные паспорта отбираются, и прежніе ихъ владельцы сравниваются въ отнош. выдачи паспортн. съ прочими купцами; 2) чиновники, уволенные отъ службы, ихъ вдовы и дочери и 3) отставные нижніе воинскіе чины, ихъ жены и вдовы. Служащіяе чиновники военн. и гражд. вѣдомства не могутъ никуда отлучаться безъ дозволенія своего начальства, которое и выдаетъ имъ паспортн. Весьма строгія правила установлены для отлучекъ лицъ бѣлаго духовенства и монашествующихъ: отлучки въ другія епархіи разрѣшаются имъ ихъ епархіальнымъ начальствомъ не иначе, какъ „по самымъ настоятельнымъ нуждамъ и на самыя умеренныя сроки“; относит. же монахинъ законъ говоритъ, что онѣ „ни за монастырскими и никакими другими дѣлами никуда отнюдь отъ монастырей

своихъ отлучаться не должны“. Еще болѣе строгими правилами обставленъ въѣздъ духовныхъ лицъ въ обѣ столицы. Лица купеческаго званія пользуются тѣмъ преимуществомъ, что они могутъ имѣть, вмѣстѣ съ паспортами, особая годовая свѣдѣтельница о принадлежности къ купеч. семейству; при этомъ для каждаго лица мужскаго пола, которое записано въ одинъ патентъ съ главою семейства, по достиженіи имъ 17-лѣтняго возраста, требуется отдѣльное свѣдѣтельство, оплачиваемое 15 или 6 руб.—смотря по роду гильдіи (при чемъ гербовый сборъ не взимается), а глава семейства получаетъ подобное же свѣдѣтельство безъ платы означенной суммы, со взносомъ лишь установленнаго гербовога сбора. Для бывшихъ податныхъ классовъ, мѣщанъ и крестьянъ, установлены 3 рода паспортовъ—въ зависимости отъ разстоянія, на кот. они отлучаются, и отъ продолжительности отлучки: 1) *простые письменные виды*,—выдаются изъ волостныхъ правленій крестьянамъ, отлучающимся въ свой уѣздъ для работъ и другихъ надобностей не далѣе 30 верстъ отъ ихъ мѣстожителства, а также — въ окрестные города и селенія, отстояіе хотя бы и далѣе 30 верстъ, для пролажи своихъ продуктовъ на ярмаркахъ и торгахъ; 2) *билеты, облагаемые гербовымъ сборомъ*,—выдаются городскими управами и волостн. правленіями крестьянамъ и мѣщанамъ для отлучекъ далѣе, чѣмъ на 30 верстъ, и срокомъ менѣе, чѣмъ на полгода; 3) *печатные мажактные паспорта*, выдаваемые волостн. правленіями и мѣщ. или ремесл. управами лицамъ, отлучающимся далѣе 30 верстъ отъ своего мѣстожителства и срокомъ болѣе, чѣмъ на полгода; они бывають четырехъ родовъ: полугодовые, годовые, двухгодовые и трехгодовые.—Для многихъ разрядовъ лицъ установлены различныя ограниченія свободы передвиженія; поводами къ такимъ ограниченіямъ служатъ: учрежденіе надъ лицомъ полиц. надзора, административная ссылка, судебное слѣдствіе и т. п. Множество специальныхъ паспортныхъ правилъ установлено для ереевъ, такъ какъ они не пользуются правомъ повсемѣстнаго жителства въ имперіи. Изъ сектантовъ наибольшимъ ограниченіемъ подлежатъ скопцы, которымъ паспорта для отлучки съ постоянн. ихъ мѣстожителства вовсе не выдаются. Точно также запрещено выдавать паспорта цыганамъ, путешествующимъ цѣлыми семействами и не приписаннымъ къ купеч. или мѣщанск. обществамъ.—Со взятіемъ паспорта соединяется еще другая обязанность—*лока* его во время останова мѣстному полиц. начальству, которое, прописавъ паспортъ, обязано немедленно возвратитъ его назадъ безъ всякаго вознагражденія (кромѣ Москвы и Петербурга, гдѣ съ 1868 г. взимается особый сборъ за прописку видовъ на жителство). Каждый домохозяинъ, а также содержатель гостиницы или меблиров. комнатъ обязанъ извѣщать полицію о прибывающихъ или выбывающихъ жильцахъ; отъ лица же, поселяющагося въ новомъ мѣстѣ, требуется, чтобы оно немедленно заявило объ этомъ хозяину дома и отдало ему свой паспортъ.—Нарушенія паспортнаго Устава караются уголовными законами. Лица, не имѣющія при себѣ узаконеннаго вида, наз. *блуждями*; лица, которыя, кромѣ того, не могутъ доказать своего состоянія или

упорно отказываются отъ этого, признаются *бродягами*. Бродяжество наказуется отдачею въ исправит. арестантскія отдѣленія на 4 года съ водвореніемъ, по истеченіи этого срока, въ сибирскія или другія отдаленныя губерніи.—Для путешествія русскаго подданнаго за границу требуется взятіе *заграничнаго паспорта*. Такіе паспорта выдаются лишь лицамъ, переступившимъ 20-лѣтній возрастъ; прочемъ, установлены многочисл. изыятія въ пользу лицъ, отправляющихся за границу для лѣченія, получения наслѣдства, усовершенствованія въ наукахъ и искусствахъ и т. п. Прошеніе о выдачѣ паспорта подается мѣстному губернатору; при прошеніи должно быть приложено свѣдѣтельство отъ полиціи о неизмѣннй пріятельствій къ отъѣзду (пріятельствіемъ служить, между прочимъ, предъявленіе къ отъѣзжающему требованій со стороны частныхъ кредиторовъ или правительств. учрежденій). За каждый паспортъ, безъ ограниченія числа лицъ, въ немъ означенныхъ, взимается по 10 руб. за каждое полугодіе (зак. 1887 г.). Паспортъ даетъ право на 5-лѣтнее пребываніе за границей; но отъѣхавшимъ не воспрещается и дальнѣйшее тамъ пребываніе, если только они не получаютъ отъ правительства предписанія явиться обратно. Въ случаѣ просрочки уплачивается по 10 руб. за каждое просроченное полугодіе.—*Иностранцы*, пріѣзжающіе въ Россію для временнаго въ ней пребыванія, должны быть снабжены паспортами отъ своего государства, визированными русскимъ посольствомъ. Паспортъ этотъ предъявляется губернатору той губерніи, гдѣ иностранецъ останавливается, и взаменъ его выдается новый. Во все время своего пребыванія въ Россіи иностранецъ подлежитъ постоянному надзору мѣстной администраціи.—Крайняя настоятельность реформы дѣйствующаго у насъ паспортнаго Устава давно уже сознаана правительствомъ, и въ настоящее время вопросъ этотъ близокъ, повидимому, къ разрѣшенію.—*Литература*: Bathie, „Traité de droit public“; Gneist, „Die Beschränkungen der Freizügigkeit“; Seydel, статьи „Freizügigkeit“ и „Passwesen“ въ учебн. Schönberg'а; ст. „Passwesen“ въ „Handwörterbuch d. Staatswiss.“ Conrad'а; Градовскій, „Начала русск. госуд. права“, т. 1; его же, „Паспортный вопросъ“ („Русская Рѣчь“, 1880 г., № 11); Кавелинъ, „Паспорты въ Россіи“ („Вѣкъ“ 1861 г. №№ 1, 3 и 4).

Пассаважъ (Passavant), Іоганнъ Давидъ, историческій живописецъ и извѣстный писатель по искусству, род. въ 1787 г. во Франкфуртѣ-на-Майнѣ. Волонтеромъ П. принималъ участіе въ походѣ 1814 г. во Францію и остался въ Парижѣ, увлеченный собранными здѣсь сокровищами искусства, для изученія живописи подъ руководствомъ Давида и Гросса. Въ 1847 г. П. отправился въ Римъ, гдѣ провѣлъ 7 лѣтъ въ тѣсномъ общеніи съ Корнелиусомъ, Овербекомъ, Шнорромъ и др. По возвращеніи во Франкфуртъ, П. сдѣланъ былъ инспекторомъ городскаго музея и умеръ здѣсь въ 1861 г. Его соч.: „Kunstreise durch England und Belgien“, 1833; „Rafael von Urbino und sein Vater Giovanni Santi“ (1839—58, 3 Bd.); „Die christliche Kunst in Spanien“ (1853); „Le peintre-graveur“ (1860—64, 6 Bd.) и др.

Пассажный инструментъ служитъ для наблю-

деня прохождения звѣзды черезъ меридианъ. Онъ состоитъ изъ телескопа, установленнаго на прочномъ фундаментѣ въ плоскости меридиана даннаго мѣста и могущаго вращаться на горизонтальной оси, точно направленной съ запада на востокъ. Изобрѣтенъ Рѳеромъ. Русское названіе—*полуденная труба*.

Пассаждъ 1) (франц.) сквозной проходъ изъ улицы въ улицу, черезъ большое зданіе, обыкновенно имѣющее видъ галлерей, со стеклянной крышей, съ расположенными по обѣимъ сторонамъ его магазинами и т. п. 2) П., такъ называется въ области музыкальной композиціи такая проходящая мелодическая фигура, которая не имѣетъ ни характера, ни значенія мелодіи; П-и бываютъ гармоническіе, когда они имѣютъ характеръ разбитыхъ аккордовъ, или просто фигуральные, когда они состоятъ изъ ряда повторенія того или другаго мелодическаго порядка.

Пассаждъ, рѣка въ сѣв.-американск. штатѣ Нью-Джерси, впад. въ заливъ Ньюаркъ, послѣ 160 км. теченія. При г. Петерсонъ рѣка образуетъ водопадъ въ 27 м. выс.

Пассажаководи, заливъ Атлантическаго ок. въ С. Америкѣ, образуящій юго-зап. часть зал. Фунди.

Пассатная пыль, пыль кроваво-краснаго или коричневаго цвѣта, состоящая изъ микроскопич. частицъ изорганич. (кремнезема, глинозема, окиси желѣза, марганца и мѣди, магнезій, кали, натра, углекислой извести, пемзы, туфовъ, вулканической золы и воды) и органич. веществъ. Частицы эти, возносящіяся отовсюду въ прозрачную атмосферу пылеваго пояса, иногда сгущаются въ тяжелыя тучи и достигаютъ земной поверхн. въ видѣ тумана или такъ наз. *кровоапаго дождя*. Явленіе это наблюдается весьма часто на западн. побережьѣ тропич. Африки, на протяженіи отъ мыса Боядора до мыса Бланко, спорадически повсемѣстно въ Европѣ, а также и въ Азіи—въ области между Касп. м. и Персид. зал., Туркестана и Китая. Иногда паденіе кроваваго дождя сопровождается паденіемъ звѣздъ и шаровидн. огненныхъ метеоровъ, но не стоитъ ни въ какой внутренней связи съ этими метеорич. явленіями. Только случайно своимъ давленіемъ на верхніе слои земной атмосферы вступающіе въ нее метеоры обуславливаютъ одновременное съ ихъ паденіемъ осажденіе П-ой п.-и.—О П-ой п.-и см. Ehrenberg, „Ueber das von der Atmosphäre unsichtbar getragene organische Leben“.

Пассатные вѣтры, см. *ветры*.

Пассау, окружн. гор. въ баварск. провинціи Нижн. Баварія, при впаденіи Инна и Ильца въ Дунай, при 4 желѣзн. дор.; былъ прежде сильно укрѣпленъ; 15583 ж. Вблизи находится знаменитое мѣсто богомоля Маріагильф. Кожевенные, фарфоровые, желѣзные, мѣдные и др. заводы.

Пассаускій договоръ былъ заключенъ послѣ первой религіозной войны въ Германіи, 16 іюля 1552 г., между протестантскими князьями, съ курфюреромъ Морицемъ Саксонскимъ во главѣ, и римскимъ королемъ Фердинандомъ, отъ имени брата послѣдняго, имп. Карла V. Въ силу этого договора находившіеся въ плѣну у императора Іоганнъ Фридрихъ Саксонскій и Филиппъ Гессенскій получили свободу, и было рѣшено удерживаться отъ всякихъ воен-

ныхъ дѣйствій, если даже на ближайшемъ рейхстагѣ или на ближайшемъ вселенскомъ соборѣ не будетъ достигнуто единенія въ дѣлахъ вѣры Длившіеся затѣмъ три года переговоры привели къ Аугсбургскому религіозному миру.

Пассетъ 1) Вадимъ Васильевичъ, русскій этнографъ, родился въ 1807 г. въ Тобольскѣ, куда отецъ его былъ сосланъ благодаря несчастнымъ житейскимъ случайностямъ. Возвратясь изъ ссылки (въ 1824 г.), семья П-овъ переехала въ Москву, и В. П. поступилъ въ университетъ, гдѣ окончилъ курсъ по юридическому факультету. По порученію министра внутр. дѣлъ составилъ историко-статистич. описаніе харьковской и таверич. губ. Первыми же литературн. трудами его были „Путевыя записки“ и „Странное желаніе“, въ которыхъ онъ впервые высказываетъ взгляды, близкіе къ славянофильской школѣ. По любви къ прошлому малорусской народности П. долженъ быть причисленъ къ первымъ представителямъ украинофильства. Въ 1838 г. П., вмѣстѣ со Срезневскимъ, издалъ первую книжку „Очерковъ Россіи“, которыхъ вышло всего пять выпусковъ. Умеръ въ 1842 г. 25 ноября. Не оставивъ особенно выдающихся и обширныхъ трудовъ, П. имѣлъ значеніе, какъ первый романтикъ русской народности, положившій начало болѣе широкой постановкѣ этнографич. изученій. 2) П., Діомидъ Васильевичъ, братъ предыдущаго, генералъ-маіоръ, род. въ 1808 г., приобрѣлъ на Кавказѣ громкую извѣстность въ разнаго рода сраженіяхъ съ горцами въ 40-хъ годахъ; убитъ въ схваткѣ съ горцами въ 1845 г. Замѣчательное его сочиненіе: „Сравненіе Карла XII съ Петромъ Великимъ“—напечатано въ „Очеркахъ Россіи“, изданныхъ Вадимомъ П-омъ. 3) П., Петръ Богдановичъ, генералъ, род. въ 1736 г., служилъ въ гвардіи офицеромъ; въ 1762 г. игралъ видную роль при воцареніи имп. Екатерины II. Впослѣдствіи онъ дослужился до чина генералъ-аншефа и былъ назначенъ могилевскимъ генералъ-губернаторомъ, но при дворѣ послѣ паденія Орловыхъ не пользовался большимъ вліаніемъ. Ум. въ 1804 г. 4) П., Татьяна Петровна, жена Вадима В. П.-а, (урожденная Кучина), род. 25 іюля 1810 г. въ с. Новосельи, Тверской губ. Усвоивъ взгляды мужа, помогала ему въ его работахъ, а въ 70-хъ годахъ начала помѣщать въ „Русской Старинѣ“ свои замѣчательныя записки подъ заглавіемъ: „Изъ дальнихъ лѣтъ“ (отдѣльно изд. въ 1879 г., въ трехъ томахъ), въ которыхъ имѣются не только въ высокой степени цѣнная характеристика замѣчат. писателей той эпохи (Грановскаго, Герцена, съ которыми П. была въ родствѣ), но и любопытныя картины нравовъ. Съ 1880 г. П. начала издавать подъ своей редакціей дѣтскій журналъ „Игрушечка“. Ум. въ 1889 г.

Пасси (Passy), Ипполитъ Филиберъ, франц. экономистъ, род. въ 1793 г., въ 1826 г. издалъ обратившую на него вниманіе книгу: „De l'aristocratie“, послѣ іюльской революціи былъ, какъ членъ редакціи „National“⁴), избранъ въ палату депутатовъ и, состоя въ 1836—39 гг. министромъ торговли, боролся противъ ультраконсерват. политики премьера—гр. Моле; въ 1840 г. назначенъ мин. финансовъ, въ 1846 г. возведенъ въ пэры, при

2-й республ. былъ около года мин. финансовъ; послѣ Coups d'état удалился съ политик. попрѣца. Ум. въ 1880 г. Членъ Акад. нрав. и полит. наукъ (съ 1838 г.), П. помѣстилъ въ ея „Comptes Rendus“ много своихъ докладовъ; вмѣстѣ съ тѣмъ онъ дѣятельно сотрудничалъ въ „Journal des Economistes“ и долго былъ президентомъ париж. статист. Общества. Работы П., затрогивая разнообраз. вопросы экономіи, по преимуществу, относились къ области аграрныхъ отношений. Въ главн. трудѣ своемъ: „Des systèmes de culture en France“ (1846 и 1853 гг.) П. сравниваетъ преимущества крупнаго и мелкаго землевладѣнія и на основ. практич. выкладокъ доказываетъ, что мелкая культура даетъ, caeteris paribus, наибольшій чистый доходъ. Приводя, затѣмъ, нѣкот. факты, не согласные, повидимому, съ Рикардовской теоріей ренты, П. тщательно избѣгаетъ, однако, принципиальной критики или опроверженія ея. Тамъ, гдѣ П. старается построить самостоят. теорію ренты, онъ приближается къ физіократамъ. Изъ др. соч. укажемъ: „Des causes de l'inégalité des richesses“ и „Des formes de gouvernement“, гдѣ представляются преимущества монархич. режима предъ демократіею во Франціи.

Пассивность металловъ, особое состояніе нѣкоторыхъ металловъ, въ которомъ они теряютъ способность растворяться въ слабой азотной и др. кислотахъ, тогда какъ въ обыкновенномъ состояніи легко въ нихъ растворимы. Особенно ясно П. проявляется на желѣзѣ, которое отъ погруженія на нѣкоторое время въ крѣпкую дымящуюся азотную кислоту дѣлается пассивнымъ. П. желѣза зависитъ отъ образования на его поверхности слоя окисла, происходящаго отъ дѣйствія на желѣзо низшихъ степеней окисленія, находящихся въ азотной кислотѣ. Крѣпкая азотная кислота, не содержащая этихъ низшихъ степеней окисленія, не дѣлаетъ желѣза пассивнымъ. П. наблюдается также на никкелѣ и, въ меньшей степени, на нѣкотор. другихъ металлахъ. Пассивное желѣзо имѣетъ практическое примѣненіе въ гальваническихъ элементахъ (вмѣсто платины).

Пассивъ (лат.), долги, или отрицательное имущество, хозяйственнаго предпріятія, въ противополож. **активу**, или положительному имуществу (недвижимость, движимость, товары, наличн. деньги, права требованія къ третьимъ лицамъ). Вычитая П. изъ актива, мы получаемъ **балансъ**, показывающій имущество. положеніе предпріятія. Слѣдов., если П. превышаетъ активъ — предпріятіе несостоятельно. О. П.-ѣ и П.-ныхъ операцияхъ въ кредитныхъ учрежденіяхъ см. **кредитныя учрежденія** (стр. 2388 и далѣе).

Пасокии, Людвигъ, извѣстный австрійскій живописецъ, сынъ гравера, род. въ 1832 г., первоначально посѣщалъ вѣнскую академію, въ 1848 г. переселился съ родителями въ Триестъ и началъ самостоятельно заниматься живописью. Затѣмъ П. пересѣхалъ въ Венецію, гдѣ пользовался руководствомъ акварелиста Карла Вернера до 1855 г., когда поселился въ Римѣ. Здѣсь П. сначала занялся архитектурной живописью, а потомъ перешелъ къ картинамъ изъ римской жизни. Въ 1870 г. П. снова переселился въ Венецію. Люди низшихъ классовъ, красивые женщины, дѣти и духовныя лица — главные

дѣйствующія лица картинъ П., отличающихся тонкой, изыщанной манерой, безупречнымъ рисункомъ и колоритомъ. Число картинъ П. очень велико, и онѣ цѣнятся очень дорого. П., кромѣ того, пользуется славой даровитаго акварелиста.

Пассифлоровыя, см. **страстоцветныя**.

Пассиона, музыкально-драматическая форма, родъ чисто церковной мистеріи, даваемой безъ инсценации въ церквяхъ западной Европы (католическихъ и протестантскихъ) и составляющей какъ бы необходимую принадлежность Страстной недѣли, такъ какъ драматическимъ матеріаломъ пассіоны служатъ главы Евангелія, относящаяся къ послѣднимъ часамъ земной жизни Христа. Особеннаго совершенства форма эта достигла со временъ І. С. Баха, автора знаменитѣйшей изъ всѣхъ П.-ѣ, писанной къ тексту евангелиста Матея (другая П. соч. Баха — къ тексту евангелиста Іоанна — значительно слабѣе первой въ художественно-музыкальномъ отношеніи).

Passus (лат. „шагъ“), у римлянъ наименованіе мѣры длины, именно — пространство отъ мѣста поднятія ноги, при процессѣ хожденія, до мѣста ея вторичн. опусканія — слѣдоват., по нашимъ понятіямъ — два шага. 1000 P. составляли римскую милю = 1478,7 метр.; 125 P. = 1 stadium.

Паста (итал. pasta, пѣсто) 1) поддѣльные драгоценныя камни; 2) цѣпн. стеклян. карандаши для мозаичн. живописи; 3) снимки костей, медалей и монетъ, получаем. оттискомъ на жидк. гипсѣ; 4) фармацевтич. препараты изъ растительн. соковъ (сахара, каучука и др.), сгущенн до тягучести, напр. алтейная паста („дѣвичья кожа“).

Паста, Джудитта, значит. оперная пѣвица, род. въ 1798 г. въ Саронно (близъ Милана), пользовалась равной славой въ качествѣ виртуозки и какъ пѣвица, обладавшая рѣдкимъ по качеству и разнообразіемъ голосомъ, простиравшимся на двѣ съ половиною октавы отъ нижняго женскаго *sol*. Баллини написалъ для нея свои оперы „Норма“ и „Sopra-buola“, а Пачини — оперу „Нюбея“. Съ 1840 г. артистка жила въ своей виллѣ въ сѣверной Италіи, гдѣ и ум. въ 1865 г.

Пастада, притокъ р. Амазонки въ южно-амер. республ. Экуадоръ, 520 вкм. дл.

Пастбище, покрытый травой участокъ земли, доставляющій полнозначн. кормъ пасущемуся скоту. Различаютъ П. **постоянное** и **случайное**. Постоянн. П.-а не получаютъ другаго назначенія въ хозяйствѣ; если они вдобавокъ и не могутъ получить другаго назначенія (напр., крутые скаты и проч.), то называются **абсолютными** П.-ами. Случайныя П.-а, въ свою очередь, раздѣляются на случайныя въ тѣн. смыслѣ слова (напр., пожнивыя, отава, лѣсное П. и т. д.) и на искусственно созданныя **полевая** П.-а. Последнія создаются путемъ періодическаго обѣмненія поля кормовыми травами, наиболѣе пригодными для выгона. Такого рода искусств. П.-а имѣютъ мѣсто прит. н. **выгонныя**, или **П.-ныхъ системъ** полевого хозяйства. Последнія соответствуютъ влажному приморскому климату и наличности благоприятныхъ экон. условій для молочнаго хозяйства. Такъ, напр., въ Мекленбургѣ встрѣчаются такіе сѣвообороты: 1) паръ; 2) пшеница

или рожь; 3) ячмень; 4) овесъ съ подсево́мъ травяной смѣси; 5) трава на ско́зъ; 6) и 7) выгонъ.

Пастель (франц. pastel, итал. pastello), цвѣтны карандашъ.—*Пастельная живопись*, рисование карандашами (сухими красками); оттѣнки дѣлаются растушевкой и пальцемъ. Колорить П-и ярче, свѣжѣе и мягче колорита масляной живописи, не темнѣетъ, но цвѣтная пыль легко отходитъ и стирается. Происхождение пастели относится къ XV—XVI вв. Леонардо да-Винчи рисовалъ П-ю головы апостоловъ и Спасителя для „Гайной вечера“. Въ XVIII ст. этотъ родъ живописи былъ въ большой модѣ, особенно для портретовъ, но въ концѣ того же вѣка мода прошла. Лучшие художники П-и у италианцевъ—Р. Коррьера (1675—1757 гг.), у англичанъ—Русселъ, у нѣмцевъ—Рафаэль Менгсъ (1728—1779 гг.), у франц.—Латуръ, Люотаръ и, особенно, Вивьенъ (1657—1736 гг.).

Пастеризація, данный Пастеромъ методъ посредствомъ нагрѣванія уменьшать вредные процессы броженія въ бродящихъ жидкостяхъ (П. вина и пива).

Пастернакъ, *Pastinaca*, родъ раст. сем. зонтичныхъ, пор. зонтикоцвѣтныхъ, двух- или многолѣтн. травы съ веретенообразнымъ, часто мясистымъ корнемъ; листья перисто-раздѣльные, плодъ сильно сплюснутый со спинки.—*P. sativa*, двухлѣтнее р., глубоко изборожденный стебель, перистораздѣльные листья, снизу покрытые тонкими волосами, желтые цвѣтки; растетъ во всей Европѣ и сѣв. Азии и разводится повсемѣстно ради корня.—*Длинный П.* съ длиннымъ, тонкимъ корнемъ.—*П. Джерси*, корень толще, походитъ больше на репу, богаче питателенъ веществомъ. *Круилый сахарный П.*, самый широкій, короткій, питательный, но даетъ меньшую массу.—*П.* даетъ скоту хорошей кормъ, но имѣетъ горечь, которая, особенно весной, общается молоку. Больше тонкіе сорта идутъ на кухню.—*P. Şekakul*, культивируется на Востокѣ ради вкуснаго корня.

Пастёръ (Pasteur), Луи, гениальн. франц. ученый, род. въ 1822 г., учился сначала въ арбуасъ, потомъ въ безансонской коллегіи и въ 1843 г. поступилъ въ Нормальн. Школу въ Парижѣ, гдѣ особенно занимался химіей и минералогіей. Первый его трудъ касался различнаго отношенія къ поляризованному свѣту кристалловъ двухъ группъ виннокислородныхъ солей. П. нашель, что различіе это обусловливается различнымъ построениемъ кристалловъ (симметрией и диссимметрией кристалловъ). Въ 1848 г. онъ получ. кафедру химіи въ страбсбургск. унив. и продолжалъ свои изысканія надъ молекулярной диссимметрией, въ которой видѣлъ ключъ къ пониманію жизненныхъ явленій; въ 1854 г. назнач. деканомъ новооткрыт. физ.-мат. фак. въ Лиллѣ. Здѣсь онъ занялся изученіемъ процессовъ броженія и открылъ, что главную активную роль въ нихъ играютъ низшіе организмы—бактеріи. Это открытіе имѣло громадное научное и практич. значеніе. Въ 1857 г. П. былъ сдѣланъ директоромъ Нормальн. Школы въ Парижѣ. Къ этому времени относятся его знаменит. изслѣдов. надъ „произвольнымъ зароденіемъ“. Въ спорѣ съ Пуше, защитникомъ произв. зр., онъ рядомъ точныхъ опытовъ доказалъ, что появленіе низшихъ организмовъ въ закрытыхъ сосудахъ происходитъ не путемъ произвольнаго зароденія,

а черезъ занесеніе ихъ зародышей изъ воздуха; если принять мѣры предосторожности противъ таковаго занесенія, то въ сосудахъ съ веществами, которыя при обыкновенныхъ условіяхъ легко подвергаются броженію и гниенію, не происходитъ ни того, ни другаго и не появляется никакихъ живыхъ организмовъ даже при полномъ доступѣ чистаго, свободнаго отъ зародышей, воздуха. Это открытіе влияния низшихъ организмовъ на процессы гниенія оказала громадную услугу медицинѣ, указавъ путь



Пастёръ, Луи.

къ разъясненію причинъ гнилознаго зараженія (см *Листеръ*). Скоро послѣ этого П. занялся изслѣдованіемъ болѣзни шелковичн. червей и, послѣ пятилѣтнихъ упорныхъ трудовъ, достигъ способа предохранять червей отъ зараженія, отдѣлять больныхъ отъ здоровыхъ и получать здоровую грену. Въ 1867 г. П. былъ назначенъ проф. химіи въ Сорбоннѣ. Въ 1868 г., вслѣдствіе чрезмѣрныхъ трудовъ, его постигъ параличъ, лишившій его возможности владѣть лѣвыми конечностями. Во все это время П. продолжалъ изученіе процессовъ броженія и порчи вина и пива, и въ результатѣ получились цѣнные методы для сохраненія вина (пастеризація) и уменьшенія вредныхъ продуктовъ броженія. Обратившись затѣмъ къ изученію болѣзнетворныхъ началъ сибирской язвы и куриной холеры, П. нашель, что причиной этихъ болѣзней служатъ особые микробы, появляющіеся въ крови. Найдя способъ ослаблять ихъ ядовитость, П. указалъ возможность путемъ прививки ослабленн. бактерій предохранять отъ зараженія здоровыхъ животныхъ, что имѣетъ большую важность въ сельскомъ хозяйствѣ. Громадную услугу человечеству П. оказалъ также открытіемъ имъ способомъ прививки ослабленнаго яда бѣшенства людямъ, укушеннымъ бѣшеными животными. До П-а смертность отъ

укушения была 140/0; теперь, благодаря его прививкамъ, понизилась до 0,88⁰/₀. Въ настоящее время П. состоитъ директоромъ устроеннаго на международныя средства „Пастеровскаго института“, служащаго для опытнаго изслѣдованія различныхъ вопросовъ бактериологій и экспериментальной медицины.

Пастораль 1) (старо-француз. *pastourelle*, провансальск. *pastorella*, *pastoreta*, „пастушеская пѣсня“), видъ старо-французской и провансальской лирики. П. первоначально была безыскусственной народной пѣсней, но уже въ 1-й половинѣ XII в., въ произведеніяхъ Керкамона, одною изъ старѣйш. трубадуровъ, получила нѣкоторую литературн. обработку, а въ XIII в., въ пору исключительнаго господства искусственной поэзіи, приняла законченную художественную форму и достигла большаго развитія на сѣв. Франціи, нежели на югѣ ея. П. складалась изъ длинныхъ строкъ съ короткими стихами и содержала любовный діалогъ между авторомъ и пастушкой, которому предпосылалось повѣствовательное введенье, такъ что П. является смѣшаннымъ поэтич. жанромъ—сочетаніемъ эпич., лирич. и драматич. элементовъ. Въ позднѣйшее время темою П-и являются также вопросы политическіе (Paullet de Marsella), нравственн. и злобы дня (Guirot de Borneil). Во времена упадка рыцарской поэзіи преобладаетъ эротическая П., дробящаяся на нѣсколько педантически-мелкихъ разновидностей (*vaquieres*, *porquieres*, *ortolans*, *tronsa* и друг.) и представляющая печальную картину упадка и обмелчванія нѣкогда мощнаго и блестящаго творческаго духа.—О П-и см.: Friedrich Diez. „Die Poesie der Troubadours“; Karl Bartsch, „Grundriss der Geschichte der provenzalischen Litteratur“; Brockelmann, „Die Pastourelle in der nord- und südfranzösische Poesie“ („Jahrbuch für romanische und engl. Litter.“, V. IX). Собранія П-ей издали Дюкомъ и Барчель. 2) П., музыкально-драматическая форма, имѣвшая нѣчто общее съ *мадригаломъ* (см. это сл.) и пользовавшаяся популярностью въ XVII и XVIII вѣкахъ въ западной Европѣ, откуда была занесена въ русскую придворную и аристократическую жизнь. П. исполнялась большею частью на эстрадѣ, а не на сценѣ, но очень часто въ костюмахъ—такъ сказать, на половину инсценированную.

Пастухово согласие, или *Адамантово*, одна изъ беспоповскихъ сектъ, основанная въ началѣ XVIII стол. пастухомъ Андреемъ Денисовымъ. Последователи этой секты вѣрятъ, что антихристъ уже пришелъ, царствовать въ мірѣ и далъ людямъ свою печать; вслѣдствіе этого они отвергаютъ деньги и паспорта, въ которыхъ видятъ эту печать.

Пастушескій романъ, или *пастораль* (отъ франц. *pastourelle*, „пастушеская пѣсня“), сантиментально-идеалистическая форма эпическаго творчества, ведетъ свое начало отъ греч. литературы III-го в. по Р. X. Отжизняющее, усталое греч. общество этой эпохи стремилось къ свободѣ личныхъ и другихъ отношеній жизни и, не находя ея нигдѣ въ действительности, переносило свои заветныя мечты въ область идеализованнаго пастушескаго быта, до извѣстной степени находило стѣхъ и успокоеніе въ повѣстяхъ о наивно-вычурной любви пастуховъ и пастушекъ, развивающейся на лонѣ сельской природы и въ постоянной съ нею гармоніи. Наиболѣе

типичнымъ и талантливымъ представителемъ этого условнаго, чуждаго реальности, литературнаго жанра былъ греческ. софистъ III в. Лонгъ, за пасторальн. романомъ котораго, „Дафнисъ и Хлоя“, въ развитіи пасторали послѣдовалъ одиннадцативѣковой перерывъ. Вторично введеніе этого позабытаго жанра въ литературу относится къ XIV в., когда, подъ влияніемъ чисто личныхъ психологическихъ мотивовъ, появился идиллическій романъ Боккаччіо „Амето“, по общему характеру близкій къ греч. пасторали, но обязанный своимъ литературнымъ стилемъ не „Дафнису и Хлоѣ“, а буколикамъ Вергилія. Новь введенная на свѣтъ, пастораль вошла въ моду и тянется по всѣмъ европейскимъ литературамъ на протяжении XV, XVI и XVII вѣковъ. Въ Италиіи вслѣдъ за „Амето“ появилась цѣлый рядъ пастушескихъ романовъ, сначала весьма близкихъ къ буколикамъ Вергилія и имѣвшихъ мало общаго съ реальной итал. деревней того времени, зат.—въ кружкѣ Лоренцо Медичи, нѣсколько приблизившихся къ сельской дѣйствительности. Ближайшимъ къ Боккаччіо по времени и по силѣ таланта представителемъ пасторали былъ Джаномо Санназаро (1458—1530 гг.), „Аркадія“ котораго нашла талантливыхъ подражателей въ лицѣ португальца Хорге Монтемайора (1520—1561 гг., „Влюбленная Діана“), англ. поэта лорда Филиппа Сиднея (1554—1586 гг., „Аркадія“), гениальнаго Лопе-де-Вега (1562—1635 гг., драматизир. пастораль „Аркадія“ и друг.) и послѣдняго представителя пасторали—Оноре д'Юрфѣ (1567—1625 гг., „Астрен“). Зародившись подъ перомъ Боккаччіо и Санназаро, какъ протестъ противъ стѣснительной условности окружающей жизни, какъ стремленіе уйти отъ ея невзгодъ и тревоженій на безмятежный покой и простоту счастливой Аркадіи, пастораль въ дальнѣйшемъ своемъ развитіи слишкомъ удалась отъ жизни и выродилась въ скучный и натянутый видъ литературы. Последнимъ и, нуно сказать, грандіозно-блестящимъ ея триумфомъ было появленіе „Астрен“ Оноре д'Юрфѣ (въ первой четверти XVII-го в.), имѣвшей громадное вліяніе на литературу, искусство и даже на общественную жизнь. Безчисленное множество трагикомедій и пасторалей, драмъ ведутъ свою генеалогію отъ „Астрен“: въ 1620 г. въ Парижѣ образовалось „пасторальное общество“, такъ наз. *Académie des parfaits amants*, члены котораго принимали имена героевъ „Астрен“ и сходились на общія собранія въ пастушескихъ костюмахъ. Въ Германіи образовалось нѣсколько кружковъ, въ которыхъ „Астрен“ получила каноническое значеніе, комментировалась, какъ священное писаніе, и служила руководствомъ въ жизни. Дальше идти было некуда. Реалистическое теченіе, шедшее свѣжей струей изъ Испаніи, не могло ужиться съ фантастичностью и наивнымъ идеализмомъ пасторали и оказало ей энергическій протестъ въ формѣ романа *riccaresco*.

Пастушки, *Rallidae*, сем. голенастыхъ птицъ; небольшое тѣло, сильный, не очень длинный, скатый съ боковъ клювъ; закругленные, укороченныя крылья, едва достигающія основанія хвоста, который также коротокъ; длиные тонкіе пальцы ногъ вооружены большими когтями; задній палецъ настолько хорошо развитъ, что достаетъ земли;

пальцы часто снабжены лоскутками плавательной перепонки. Большая часть этихъ птицъ плохо, тяжело летаетъ, но отлично плаваютъ. Живутъ парами возлѣ болотъ и прудовъ, питаются преимущественно водяными животными.—Родъ *Rallus* отличается длинными, высокими, прямыми клювомъ съ загнутыми краями.—*Водяной пастушокъ*, *Rallus aquaticus*, 30 стм. длины, 40 стм. ширины, сверху желтый съ черными пятнами, снизу желтовато-сѣрый, съ краснымъ клювомъ и зеленовато-коричневыми ногами; водится въ сѣв. и средн. Европѣ; на зиму уходитъ на югъ, слѣдуя теченію рѣкъ. Любимая ея мѣста—это топи, ольховыя трясины, болота. Въ гнѣздѣ, устраиваемомъ въ травѣ, тростникѣ, между плавающими растениями, самка откладываетъ 6—10 яичекъ ржаво-краснаго или землянистаго цвѣта, которыя высиваются поочередно самка и самецъ. Днемъ П. искусно скрывается, но по утрамъ и вечерамъ становится очень подвижнымъ; отлично плаваетъ и бѣгаетъ; питается насекомыми, слизняками и сѣменами. Изъ другихъ представителей семейства часто встрѣчаются *коростель*, *курочки водяныя*, *мысуха* (см. эти сл.).

Пастырское богословіе, наука, содержащая въ себѣ изложеніе нравственныхъ обязанностей пастырей церкви. П. б. состоитъ изъ 3-хъ частей: 1-я изъ нихъ заключаетъ въ себѣ общее ученіе о священствѣ, 2-я—обязанности священника въ отношеніи къ самому себѣ и 3-я—обязанности его въ отношеніи къ его служенію.

Пасха (евр. *pesach*, переходъ, прохождение Господа мимо), праздникъ, учрежденный въ воспоминаніе прохода ангела смерти мимо домовъ еврейскихъ при избіеніи египетскихъ первенцевъ и исхода евреевъ изъ Египта въ обѣтованную землю Хананскую. Этимъ же именемъ евреи называютъ и самого агнца, котораго, по закону Моисееву, они съѣдаютъ въ этотъ праздникъ съ прѣснымъ хлѣбомъ и горькими травами. Въ христіанской церкви П.-ю называется праздникъ Воскресенія Христа изъ мертвыхъ; праздникъ этотъ признается въ христіанской церкви праздникомъ праздникъ и торжествомъ изъ торжествъ, какъ разительнѣйшее доказательство Божественнаго достоинства Иисуса Христа.

Пасхазусъ Радбертусъ, католическій монахъ, аббатъ (844—851 гг.) Корвейскаго монастыря, впервые изложившій въ своемъ сочиненіи: „De corpore et sanguine Domini“ ученіе о пресуществленіи (см. это сл.); ум. П. въ 865 г.; сочиненія его помѣщены въ „Bibliotheca patrum“.

Пасхазъ, см. *мартинисты*.

Пасхалій, имя нѣсколькихъ римскихъ папъ: 1) П. I., былъ сперва аббатомъ бенедиктинскаго монастыря св. Петра въ Римѣ, потомъ кардиналомъ и съ 817 г.—папою. Въ 823 г. онъ короновалъ Лотаря, сына Людовика Благочестиваго, императоромъ, но вскорѣ долженъ былъ оправдываться отъ соучастія въ убійствѣ нѣсколькихъ приверженцевъ франкской партіи. Ум. въ 824 г. 2) П. II, былъ въ 1099 г. выбранъ, почти противъ своей воли, въ папы и продолжалъ политику своихъ предшественниковъ. Не отличаясь, подобно имъ, энергіей, онъ, тѣмъ не менѣе, дѣятельно поддерживалъ всѣ притязанія папскаго престола и велъ постоянныя вой-

ны съ Генрихомъ IV и его преемникомъ, Генрихомъ V. Ум. въ 1118 г. 3) П. III, послѣ смерти Виктора III, въ 1164 г., былъ выбранъ императорской партіею въ его преемники, какъ антипапа Александра III, и въ 1166 г. короновалъ Фридриха Барбароссу императоромъ. Ум. въ 1168 г.

Пасхалій, опредѣленіе дня, на который приходится празднованіе св. Пасхи. На Никейскомъ соборѣ въ 325 г. было установлено правило, чтобы св. Пасха праздновалась въ первое воскресенье послѣ мартовскаго полнолунія, если оно случится не раньше 19 марта, или же послѣ апрѣльскаго, если мартовское случ. раньше 19 марта; кроме того, если мартовское или апрѣльское полнолуніе приходится въ пятницу, субботу или воскресенье, то св. Пасха празднуется черезъ недѣлю, въ слѣдующее воскресенье. Самый ранній день празднованія св. Пасхи, слѣдовательно,—22 марта, если мартовское полнолуніе—19 марта въ четвергъ; самый поздній—25 апрѣля, если апрѣльское полнолуніе—16 апрѣля въ пятницу.—Для опредѣленія числа, въ которое приходится мартовское полнолуніе, узнаютъ сперва возрастъ луны (т. е. число дней, прошедшихъ отъ новолунія) къ 1 янв. даннаго года. Известно, что 19 годовъ содержать въ себѣ 235 лунныхъ мѣсяцевъ; слѣдовательно, черезъ каждые 19 лѣтъ возрастъ луны къ 1 янв. повторяется; этотъ 19-лѣтній періодъ называется кругомъ луны, и его начальнымъ годомъ считается тотъ, 1 января котораго было новолуніе. Число, показывающее, какимъ по порядку въ кругѣ луны будетъ данный годъ, называется золотымъ числомъ и опредѣляется прибавленіемъ единицы къ остатку, получающемуся отъ дѣленія номера года на 19 (1-й годъ по Р. X. былъ 2-мъ годомъ луннаго круга). Возрастъ луны къ 1 янв. какаго-нибудь года узнается отъ дѣленія на 30 произведенія золотаго числа даннаго года на 11, т. е. на число сутокъ, на которое лунный годъ короче нашего юлианскаго. Для опредѣленія дня недѣли, въ который приходится 1 янв. даннаго года рунководствуются слѣдующими соображеніями: дни недѣли обозначаются цифрами: воскресенье—0, понедельник—1, вторник—2 и т. д.; такъ какъ простой годъ содержитъ 52 недѣли и 1 день, а високосный—52 недѣли и 2 дня, то цифра, выражающая день недѣли, на который приходится 1 янв., ежегодно увеличивается на 1, а въ началѣ наждаго четырехлѣтія послѣ високоснаго года еще на другую единицу. Зная, что 1 янв. 1-го года было въ четвергъ, мы можемъ опредѣлить день, въ который было 1 янв. x-го года. раздѣливши сумму $x + \frac{1}{4}x + 4$ на 7,—остатокъ и будетъ цифра, выражающая день недѣли. Зная день, на который приходится 1 янв., безъ труда можно опредѣлить день, на который приходится любое число года.

Пасхазъ (отъ франц. слова *patience*, терпѣніе), названіе игръ (преимущественно въ карты), не требующихъ участія въ нихъ болѣе одного лица и предназначенныя для развлечения въ одиночествѣ.

Пасюкъ, *Mus decumanus*, видъ крысы, сем. мышиныхъ; верхняя часть тѣла сѣро-бурая, нижняя—свѣтлая, иногда альбиносъ; родина П.-а, кажется, Индія, откуда онъ въ половинѣ прошлаго столѣтія распространялся у насъ и по всему свѣту, всюду вытѣсняя черную домашн. крысу. П. живетъ всюду

гдѣ можетъ найти пищу,—въ домахъ, сараяхъ, амбарахъ и т. д., а также въ норахъ на берегахъ рѣкъ; гдѣ занимается ловлей молодыхъ утокъ; похищаетъ куръ, гусей, выѣдаетъ дыры въ тѣлѣ откормленныхъ свиней и пр., наноситъ вредъ хлѣбамъ и разнымъ огороднымъ продуктамъ; въ случаѣ голода не щадитъ и своего собрата. П-и главные разносителѣ трихинъ.

Патагонія, самая южн. часть Америки, между Атлантическ. и Великимъ ок., къ югу отъ р. Рио-Негро, на вост. представляетъ каменистую *Патагонскую пустыню*, переходящую у склона Андъ и у верхняго течения Рио-Негро въ плодородную страну, покрытую весьма цѣнными породами хвойныхъ деревьевъ (*Fitroyia, Libocedron, Araucaria*), вѣчно зелеными буками и пр. и годную для культуры средне-европейск. растений. На западѣ Анды сканчиваются круто, образуя скалистое, изрѣзанное фюрдами прибрежье, котор. мѣстами покрыто лѣсами. Орошеніе въ большей части страны, за исключеніемъ западнаго побережья, довольно скудно. Климатъ—не суровый, на восточномъ побережьи—умѣренный, сухой, на западномъ—влажный; здѣсь дожди идутъ почти безпрерывно и поэтому здѣсь трудно встрѣтить человѣческое жилище, за исключеніемъ о. Чилоэ. Изъ представителей животнаго царства встрѣчаются стада дикихъ лошадей и рогат. скота, гуанак (родъ ламы), пума, страусъ, кондоръ и др. П. принадлежить съ 1881 г. частью Аргентинск. респ. (безъ Огненной Земли—672593 кв. км., до 22000 ж.), частью республ. Чили (зап. полоса, всего 172302 кв. км. съ 75000 ж., изъ кот. 72000 на о. Чилоэ). Главн. массу населенія составл. патагонцы (см. вто сл.); съ 1832 г. сюда стали переселяться индѣйцы изъ лампасовъ. Попытки, болѣею частью неудачныя, колонизаціи П-и начались еще въ концѣ XVI в. (испанцами); нѣкотораго процвѣтанія достигли колоніи Кармень-де-Патагонасъ, Пунта Аренасъ и немногія др.—Къ югу отъ П-и прилегаютъ отдѣленная отъ нея Магеллан. прол. группа острововъ (одинъ большой, 7 меньшей величины и много мелкихъ остр., всего 73140 кв. км.), назыв. *Огненной Землей* (Магелланъ такъ назв. ее по огромн. колич. стѣней, разводимыхъ на ея берегахъ). На вост. О. З., приближаясь по характеру къ юго-восточн. части П-и, представляетъ волнистую равнину, однако съ гораздо больш. колич. атмосферич. осадковъ, на западѣ—горную страну, кот. является продолженіемъ Кордильеръ, отдѣленныхъ здѣсь отъ главной ихъ массы Магелл. прол.—страну, покрытую по склонамъ горъ большими тѣнистыми лѣсами и увѣчанную высокими вершинами съ вѣчными снѣгами, кот. тонутъ въ вѣчныхъ облакахъ. Климатъ чрезвычайно сырой. Животн. міръ О-ой З-и крайне бѣденъ. Жители ее, назыв. еще *пещерасами* (около 8 т. чел.), принадлежатъ къ америк. расѣ, $1\frac{1}{2}$ м. роста, съ желтоват. или красноват. цвѣтомъ кожи и стоятъ на очень низкой ступени развитія. Они живутъ въ шалашахъ, сдѣланныхъ изъ вѣтвей и покрытыхъ иногда шкурами тюленей, или прямо подъ открытымъ небомъ, одѣваются въ шкуру, питаются разнообраз. и рыбой, также тюленями, на кот. они охотятся на лодкахъ, занесеннымъ трупомъ кита, плодами и пр. Оружіе ихъ—чубина, копьѣ, лукъ и стрѣлы изъ дерева или ки-

товыхъ костей. Они не знаютъ начальниковъ и живутъ въ полномъ первобытномъ коммунизмѣ. На одномъ изъ остр. Госта имѣется миссіонерск. колонія, гдѣ пещерасы уже занимаются развед. рогатаго скота, культурой картофеля и пр. Зап. Ч. О-ой З-и съ 1881 г. принадлежитъ Чили (52698 кв. км.), восточн. часть (20,444 кв. к.)—Аргентинск. республ.

Патагонцы (т. е. „досолоные“,—такъ называлъ ихъ Магелланъ за неуклюжій способъ обуванія ногъ въ мѣхъ гуанак; сами они назыв. себя *тзолека*), бродячее американское племя, живущее разрозненными ордами (въ Патагоніи), кот. соединяются вмѣстѣ и избираютъ себѣ предводителя лишь въ случаѣ войны или грабежа. П. стоятъ еще на ступени культуры охотничьихъ народовъ; оружіе ихъ составляютъ копьѣ, арканъ и праща; главн. богатство—лошади и собаки. Они средняго роста (1,73 м.), съ большой головой, несоразмѣрно малыми руками и ногами и красновато-бурыя кожей; широкое четырехугольное лицо (кот. они окрашиваютъ въ синій или красный цвѣтъ), широкая, далеко выдающаяся впередъ челюсть, маленькіе глаза, тупой носъ, черныя волосы; одѣваются въ кожи гуанак; миролюбивы и честны.

Патака, бразильск. серебряная монета = 45,5 коп.; въ Португаліи названіе испанск. пѣстра.

Патаи (*Падаи*), малаяс. государство (12950 кв. км. съ 30000 ж.) на полуостр. Малаккѣ (Индокитай) съ одноименн. главн. гор. П. (10000 ж.); производств. риса, табака и пр.

Патавъ, гор. въ Ниналѣ (Остъ-Индія); металлическ. производств. 60000 ж. (племя неваръ и др.).

Патани, туземное названіе арийскаго племени въ Афганистанѣ, населяющаго восточныя его долины, примыкающія къ Индіи.

Патара, важный торговый гор. въ древн. Лікіи, главное мѣсто культа Аполлона съ оракуломъ.

Патентный сборъ, плата за патенты (разрѣшительныя свидѣтельства) на заведенія для производств. и продажи нѣкоторыхъ обложенныхъ акцизами предметовъ, служить, такимъ обр., дополненіемъ къ соответствующимъ косвеннымъ налогамъ. Плата за патенты взимается въ размѣрѣ, измѣняющемся въ зависимости отъ рода заведенія, предмета производств. или торговли, часто также и мѣстности. П. с. взимается: 1) какъ дополненіе къ *титейному акцизу*: а) съ заводовъ, выдѣлывающихъ крѣпкіе напитки, издѣлія изъ спирта и вина и дрожжи, и б) съ заведеній, изъ которыхъ производится продажа крѣпкихъ напитковъ (за исключеніемъ заводскихъ подваловъ). При этомъ съ заводовъ винокурныхъ П. с. взимается съ совокупной емкости дѣйствующихъ порядковъ квасильныхъ чановъ на заводѣ (въ губ. Иркутск. и Енисейск. и въ Якутск. обл. по $\frac{1}{2}$ к., въ остальной Россіи по 6 к. съ ведра емкости), съ пивоваренныхъ заводовъ—съ совокупной емкости заторныхъ чановъ, съ медоваренныхъ—съ совокупной емкости медоваренныхъ котловъ, съ заводовъ водочныхъ, спиртоочистительныхъ, для выдѣлки освѣтительной жидкости изъ спирта, лака, политуры, одеколона и духовъ—по особому расписанію (прил. къ ст. III Уст. объ акц. сб.). Съ заведеній для продаж. напитковъ: съ сптовыхъ складовъ вина и спирта, по тремъ разрядамъ мѣстностей, въ размѣ-

рѣ 600, 200 и 100 руб., пива и меда, а также русского вино-р. вина—60, 40 и 20 руб.; съ ведерныхъ лавокъ въ городахъ и ренсковыхъ погребовъ—400, 200 и 100 руб.; съ ведерн. лавокъ внѣ городовъ—100 руб.; съ винныхъ лавокъ въ городахъ—300, 150 и 100 руб., внѣ городовъ—100, 60, 40 и 30 руб.; съ трактирн. заведеній въ городахъ—550, 280 и 140 руб., внѣ городовъ—1100, 800, 500, 300, 150 и 100 руб.; съ буфетовъ—отъ 40 до 170 руб.; съ пивныхъ лавокъ—30, 20 и 10 руб.; съ временныхъ въставокъ для продажи крѣпкихъ напитковъ—10, 6 и 3 руб. въ день (но не менѣе 50, 30 и 15 руб. въ общей сложности); для продажи пива—3, 2 и 1 руб. (но не менѣе 10, 5 и 3 руб.); съ погребовъ, продающихъ исключит. русскія виноградныя вина,—25, 15 и 5 руб. Различныя по роду заведения въ одной и той же мѣстности могутъ быть отнесены къ различнымъ разрядамъ мѣстностей. Особая расписанія П-аго с-а съ питейн. заведеній существуютъ для: а) губ. Иркутск., Енисейск. и обл. Якутской, б) Ц. Польскаго, в) Закавказья и г) для остальныхъ губ.-ий, управляемыхъ по особому учрежденію, а также и губ. Прибалтійскихъ (прил. къ ст. III). 2) Какъ дополненіе къ *табачному акцизу*, П. с. взимается: а) съ табачныхъ фабрикъ—въ столицахъ, Ригѣ, Одессѣ и городахъ Ц. Польскаго—въ размѣрѣ 300 руб. въ годъ (съ махорочныхъ—200 руб.), въ остальныхъ мѣстностяхъ—150 руб. (съ махор.—100 руб.); сюда присоединяется еще дополнительный П. с. съ общицъ фабрикъ по 5 руб. съ каждаго ручнаго станка безъ привода, по 10 р. съ ручн. станка механическаго и по 20 руб. со станка пароваго, коннаго или газоваго; съ фабрикъ сигарныхъ—по 50 коп. съ каждаго мѣста; съ фабрикъ махор.—по 5 руб. съ каждой ступы или ручнаго жернова и по 20 руб. съ жернова коннаго и пароваго; б) съ оптовыхъ складовъ листоваго табаку: для торговли иностр. и туземн. лист. табакомъ, кромѣ махорки,—въ размѣрѣ: 250, 170 и 85 руб. (по 3 разр. мѣстностей); для торговли туземн. лист. табакомъ, кромѣ махорки,—170, 110 и 50 руб.; для торговли исключительно лист. табакомъ-махоркою—100, 65 и 30 руб.; в) съ торговыхъ свалочныхъ пунктовъ лист. табаку—5 р.; г) съ заведеній, производящихъ торговлю таб. издѣліями туземнаго и иностр. приготовления,—50, 35 и 25 руб., только туземнаго приготовления—15, 10 и 5 руб.; д) съ торговли туземн. таб. издѣліями изъ временныхъ выставокъ пива, а также съ разносной торговли въ столицахъ, Варшавѣ, Ригѣ и Одессѣ—5 руб., въ другихъ мѣстахъ—3 руб.; е) съ каждаго лица, производящаго разносную торговлю туземн. таб. издѣліями,—по 5 руб. 3) Какъ дополненіе къ *сахарному акцизу*, П. с. взимается: съ заводоу, приготавливающихъ сахаръ и подлежащихъ акцизу,—въ размѣрѣ 5 руб. за каждую 1000 пуд. добываемого на зав. сахара. Кромѣ того рафинадные и свеклосахарные-рафинадные заводы уплачиваютъ дополнительный П. с. до открытія производства въ каждомъ періодѣ—по 250 руб. за первые 50 тыс. п. сахара-сырца, поступившаго на заводъ для рафинировки и затѣмъ по 5 руб. съ каждой последующей 1000 п. выдѣланнаго сахара. 4) Какъ до-

полненіе къ *спичечному акцизу*, П. с. взимается: со спичечныхъ фабрикъ: а) работающихъ при помощи ручныхъ станковъ—по 50 руб. въ годъ, б) при помощи конныхъ приводовъ—по 100 руб. и в) при помощи паровыхъ машинъ—150 руб. П. с. существуетъ и въ зап.-европ. странахъ, напр. во Франціи и Англіи, гдѣ онъ называется сборомъ за *миченин*.

Патенъ (Patin) 1) Гюи, французскій врачъ, род. въ 1601 г., ум. въ 1672 г., былъ деканомъ медицинскаго факультета въ Парижѣ. Послѣ него остались любопытная переписка, изданная только въ 1846 г. (3 тома). Изъ его сочиненій наиболее извѣстны: „Трактатъ о сохраненіи здоровья“ и „Трактатъ о чумѣ“. 2) П., Анри Жозефъ Гильомъ, французскій ученый, род. въ 1793 г., ум. въ 1876 г., профессоръ парижскаго университета, членъ Академіи. Его книга о греческихъ трагическихъ писателяхъ („Études sur les tragiques grecs“, Par., 1841—43) считается лучшимъ сочиненіемъ по этому предмету; кромѣ того П.-у принадлежатъ: „Études sur la poésie latine“, „Mélanges de littérature ancienne et moderne“ и др.

Патерикъ, см. *мартирологъ*.

Патерисъ, гор. въ итал. провинціи Катанія (Сицилія), у подошвы Этны; горячіе минеральныя ключи; 15230 ж.

Патина (лат. *acugo nobilis*, итал. *verde antico*), глянцеват. налетъ чисто зеленога или съ синимъ или коричневымъ отливомъ цвѣта, образующійся подъ влияніемъ воздуха и сырости на бронзѣ и мѣди и представляющей основную углекислую мѣдь. П. составляетъ отличит. признакъ античн. бронзы, но образуется также и на современн. бронзѣ подъ влияніемъ чистаго воздуха, тогда какъ въ больш. городахъ бронзовые предметы чернѣютъ.

Патіала, индо-британск. вассальное государство въ Пенджабѣ, по р. Сетледжъ; 15247 кв. км. съ 1467433 ж.

Патія, золотоносная рѣка южно-америк. республики Колумбіи, впад. въ Тихій океанъ.

Патяганьянъ, Рафаэль, извѣстн. армянскій поэтъ, род. въ Нахичевані-на-Дону 8 нояб. 1830 г., первонач. образ. получилъ въ школѣ своего отца, образованнаго священника, Габріэля П.-а; затѣмъ, въ 1840 г., поступилъ въ Лазаревскій институтъ, по оконченіи котораго нѣсколько лѣтъ слушалъ лекціи на истор.-филолог. фак. дерптск. ун.; отсюда перешелъ онъ въ петербургск. унив. и завершилъ образованіе на восточномъ фак. Въ 1865 г. онъ началъ издавать въ Петербургѣ армянск. журн. „Сѣверъ“, но уже въ 1867 г. изданіе прекращается, и П. переселился въ Нахичевань-на-Дону, гдѣ онъ открылъ школу. Отсюда онъ нѣсколько разъ предпринималъ путешествія по Кавказу и Арменіи. Въ началѣ 80-хъ годовъ онъ получилъ мѣсто инспектора въ отрядѣ по его инициативѣ ремесленномъ училищѣ въ Нахичевани; ум. 22 авг. 1892 г. П. извѣстенъ главн. обр. подъ своимъ псевдонимомъ *Го-маръ-Кероба*; имъ подписаны всѣ его лирико-патриот. стихотв., въ которыхъ онъ не имѣетъ себѣ равнаго въ армянск. литературѣ. Его перу принадлежатъ также нѣсколько прекрасныхъ стихотвореній чисто лирическаго характера и множество сатирико-юморист. стихотвор., въ которыхъ онъ

«живает» недостатки своих соотечественников. Онъ написалъ также не мало рассказовъ, изъ которыхъ выдѣляются своей оригинальностью и художественной отдѣлкой картинки и повѣсти изъ нахичеванской жизни. Но главная заслуга П-а заключается въ томъ, что его пѣсни содержали горячія призывъ къ духовному обновленію, дѣятельной и стойкой любви; особенно силою проникнуты пѣсни П-а семидесятыхъ годовъ, являющіяся яркимъ отраженіемъ надеждъ, возрожденныхъ въ армянскомъ народѣ объявленіемъ русско-турецк. войны, отъ которой армянскій народъ ожидалъ освобожденія отъ турецкаго ига. Произведенія П-а, пробуждая лучшія стремленія, оказали большое вліяніе на армянское общество. Нѣкоторыя стихотв. и повѣсти П-а переведены на иностр. языки, въ томъ числѣ и на русскій. Ср.: *Часхутьянъ*, „Армянская поэзія въ лицахъ П-а“; *Минасъ Берберьянъ*, въ сборн. „Армянскіе, беллетристы“ (тамъ же и переводы его прозаич. произвед.).

Паткуль, Іоганнъ Рейнгольдъ, лифляндскій дворянинъ, род. въ 1660 г.; при Карлѣ XI онъ отстаивалъ права лифляндскаго дворянства противъ притязаній шведской короны и, будучи объявленъ въ слѣдствіе того государственнымъ измѣнникомъ, долженъ былъ оставить отечество. Онъ поступилъ сперва въ саксонскую, а потомъ въ русскую службу и, стремясь къ освобожденію Лифляндіи, игралъ главную роль въ заключеніи союза между Россіей, Польшею и Даніей противъ Швеціи. Въ 1704 г. онъ былъ русскимъ посланникомъ при Августѣ II польскомъ и саксонскомъ и, по заключеніи Альтринштадтскаго мира, былъ выданъ шведскому правительству и казненъ въ 1707 г.

Патмосъ, скалистій турецк. островъ изъ группы Спорадскихъ, въ Эгейскомъ морѣ, къ юго-зап. отъ о. Самоса; заним. 41 кв. клм. съ 4000 ж. (греки). Островъ служилъ у римлянъ мѣстомъ ссылки; по преданію, здѣсь же жилъ въ изгнаніи апостолъ Іованнъ.

Патна, плодородная густо населенная дивизія (провинція) въ индо-британск. Бенгаліи, по р. Гангу; заним. 61243 кв. клм. съ 15063944 ж. *Главн. гор.* — *П.*, обширная торговля; 170654 ж.

Патогенія, ученіе о развитіи болѣзненныхъ процессовъ, ср. *патологія*. — *Патогенный*, производ. болѣзни. — *Патогенныя бактеріи*, дробянки, вызывающія въ животномъ тѣлѣ болѣзни, напр. бациллы бугорчатки, сибирской язвы, холеры, проказы и др.

Патогномика, ученіе о признакахъ и правильномъ опредѣленіи болѣзней. *Патогномическими* называются такіе признаки, которые свойственны лишь опредѣленной болѣзни; напримѣръ, синева-черная кайма на границѣ десны есть патогномическій признакъ для сивиловой болѣзни.

Патока 1) *свекловичная* представляетъ маточный растворъ, остающійся послѣ кристаллизаціи сахара. Послѣдняя П., получаемая на свеклосахарныхъ заводахъ, назыв. *черной П-ой*, или *меллой*. Меласа содержитъ еще 50% кристаллическаго сахара, но вслѣд. большаго содержанія въ ней различныхъ коллоидальныхъ веществъ и соли не способна выкристаллизовывать сахаръ. Эта П. по прирѣжъ своего противнаго вкуса и запаха не можетъ упо-

требляться, какъ пищевое или вкусовое вещество либо перерабатывается на винокуренныхъ заводахъ броженіемъ въ спиртъ, либо подвергается обезсахариванію. Согласно принципамъ, на которыхъ основаны способы выдѣленія сахара изъ П-и, обезсахариваніе этой послѣдней ведется: а) путемъ діализа, при чемъ заставляютъ диффундировать черезъ пергаментную перепонку растворенныя въ П-ѣ вещества; въ этомъ способѣ, назыв. способомъ *осмоса*, выдѣленіе сахара основано на неодинаковой скорости диффузіи растворенныхъ примѣсей и кристаллическаго сахара; б) второй способъ, т. наз. *эмолционный*, состоитъ въ смѣшеніи меласы съ ѣдкой известью, при чемъ образовавшійся трехосновный известковый сахаратъ (соединеніе сахара съ тремя частицами извести), нерастворимый въ спиртѣ, промывается этимъ послѣднимъ для удаленія примѣсей. Изъ различн. системъ 2-го способа обезсахар. П-и заслуживаютъ вниманія т. наз. *способъ сепарации Стеффена*, основанный на томъ, что если къ раствору одноосновнаго сахарата, охлажденному до 15° Ц., прибавлять небольшими порціями свѣже-прокаленную негашеную известь въ видѣ тонкаго порошка и при этомъ не допускать разогрѣванія жидкости, то все количество сахара выдѣляется въ видѣ нерастворимаго известковаго сахарата. Изъ сахаратовъ дѣйствіемъ углекислоты получается растворъ сахара. 2) *П. картофельная* получается кипяченіемъ картофельнаго крахмала со слабой сѣрной кислотой; по составу представляетъ главн. обр. растворъ глюкозы; примѣняется на красильныхъ фабрикахъ, какъ хорошій восстановитель.

Патологія (отъ греч. *πάθος* — страсть, страданіе, *λόγος* — слово, ученіе), наука о болѣзняхъ, важнѣйшая и обширнѣйшая изъ всѣхъ медицинскихъ наукъ, такъ какъ заключаетъ въ себѣ всю сумму знаній о тѣхъ отклоненіяхъ отъ нормальнаго состоянія животнаго организма, которыя называются болѣзнями, патологическими измѣненіями, патологическими явленіями или состояніями. Патологія раздѣляется на *общую* и *частную*. Общая патологія есть основа научной медицины; она рассматриваетъ болѣзненные процессы съ общей, болѣе отвлеченной, философской точки зрѣнія и стремится изучить и установить общіе законы, по которымъ совершаются въ человѣческомъ и вообще животномъ организмѣ отклоненія отъ нормальнаго, физиологическаго состоянія его. Частная патологія, напротивъ, рассматриваетъ отдѣльныя, конкретныя формы болѣзней (легочная чахотка, катарръ желудка, воспаленіе сустава и т. п.), какими онѣ являются для врачабнаго пособия, и изучаетъ симптомы, анатомическія измѣненія и проч., наблюдаемыя при этихъ болѣзняхъ; частная патологія имѣетъ, слѣдовательно, болѣе описательный характеръ. Общую патологію можно сопоставить скорѣе всего съ физиологіею, которая занимается явленіями, происходящими въ организмѣ при обыкновенныхъ, нормальныхъ условіяхъ, тогда какъ общая П. изучаетъ тѣ видоизмѣненія жизненныхъ явленій, которыя вызываются дѣйствіемъ на организмъ вредныхъ агентовъ, крайне разнообразныхъ. Общая патологія начинается тамъ, гдѣ кончается физиологія, которую первая наука дополняетъ. Совершенно основательно, поэтому, общая патологія называется еще *патологическою*

физиологическую. При изучении болѣзней возникаютъ два главныхъ вопроса: о причинѣ, вызвавшей болѣзнь, и о самомъ свойствѣ или сущности болѣзни, какъ неизбежнаго слѣдствія данной причины. Поэтому въ общей П-и различаютъ слѣдующіе два большіе отдѣла: *этиологию* (ученіе о причинахъ болѣзней) и собственно *патологию*. Въ этиологии разсматривается дѣйствіе на организмъ разнаго рода вредн. агентовъ, каковы, напр., заразные начала, яды (вводимые извнѣ или развивающіеся въ самомъ тѣлѣ), слишкомъ высокая или слишкомъ низкая температура окружающей среды, недостатокъ или усиленная доставка тѣлу кислорода, пищевыхъ веществъ и т. д., словомъ—вся совокупность физическихъ, химическихъ и психическихъ вліяній, способныхъ нарушить правильное теченіе жизненныхъ отравленій. Во второмъ отдѣлѣ П-и изучаются разстройства при дѣйствіи упомянутыхъ вредныхъ вліяній, какъ въ мельчайшихъ, основныхъ элементахъ организма—клеткахъ, такъ и въ сложныхъ клеточныхъ построенияхъ—въ органахъ тѣла; такъ, напр., изучаются разстройства пищеваренія, кровообращенія, кровотока и вообще тканетворенія, изслѣдуются измѣненія въ процессѣ высвобожденія живыхъ силъ въ организмъ, напр., въ отношеніи мыслительной, двигательной функции, калорификаціи тѣла и т. д. Въ виду чрезвычайной сложности и разнообразія патологическихъ явленій, и приемы изученія ихъ оказываются крайне разнообразными. Первый во времени примѣненіе, самый доступный, но, вмѣстѣ съ тѣмъ, и наименѣе совершенный есть *методъ клиническаго наблюденія*, при которомъ у постели больного изучаются видимыя уклоненія отъ нормальнаго состоянія, вызванныя болѣзненнымъ процессомъ,—симптомы, припадки или признаки болѣзни, субъективные—ощущаемые самимъ больнымъ и имъ описываемые—и объективные—опредѣляемые изслѣдователемъ помощью извѣстныхъ научныхъ приемовъ и средствъ (измѣреніе температуры, пульса, изслѣдованіе мочи и проч.). Этотъ способъ даетъ картину болѣзни, возможность отличенія ея отъ другихъ, сходныхъ болѣзней, но не уясняетъ ни сущности болѣзненнаго процесса, ни причины его происхожденія. Затѣмъ слѣдуетъ *методъ анатомическій*. На трупѣ человѣка, умершаго отъ той или другой болѣзни, изучаются вызванныя этою болѣзью измѣненія во внѣшнемъ видѣ органовъ, ихъ цвѣтъ, плотности, объемъ и проч., иногда опредѣляются при этомъ и вредные агенты, причинившіе болѣзнь (паразиты, инородныя тѣла). Совокупность такого рода свѣдѣній составляетъ область *патологической анатоміи*. Но, кромѣ этихъ внѣшнихъ, болѣе грубыхъ разстройствъ, болѣзнь производитъ измѣненія и въ тончайшемъ строеніи органовъ, что узнается лишь съ помощью микроскопа; изученіе этихъ измѣненій составляетъ предметъ *патологической гистологии*, хотя, впрочемъ, съ понятіемъ П-ической анатоміи связывается обыкновенно представленіе не только о макро-, но и о микроскопическихъ измѣненіяхъ въ тѣлѣ. Составленіе данныхъ прижизненнаго, клиническаго наблюденія и результатовъ анатомическаго и микроскопическаго изслѣдованія весьма много приближаетъ врача къ уясненію сущности и свойствъ

болѣзней, но далеко не рѣшаетъ всѣхъ относящихся сюда вопросовъ уже по тому одному, что анатомическія данныя соответствуютъ состоянію органовъ лишь послѣ смерти и, слѣдовательно, не даютъ понятія о теченіи и развитіи болѣзненнаго процесса. Одновременно съ патолого-анатомическими разстройствами при болѣзняхъ происходятъ измѣненія и химическаго характера, и притомъ не только въ составѣ жидкостей организма, какъ въ дѣленія и отдѣленія, но и въ его тканяхъ, плотныхъ и жидкихъ (кровь, лимфа); изученіе этихъ измѣненій составляетъ задачу *патологической химіи*, давшей много цѣнныхъ фактовъ, но далеко не разъяснившей еще основной сущности химическихъ процессовъ въ больномъ организмѣ, такъ какъ та отрасль органической химіи, которая занимается изученіемъ химическихъ явленій въ живомъ организмѣ—физиологическая химія—находится въ настоящее время еще на сравнительно низкой ступени развитія, благодаря трудности изслѣдованія сложныхъ и, вмѣстѣ съ тѣмъ, крайне измѣчивыхъ органическихъ веществъ, образующихся въ тѣлѣ при соизданіи живой (организованной) матеріи. Въ позднѣе время болѣе значеніе приобрѣлъ *методъ бактериологическаго изслѣдованія* жидкостей и тканей тѣла, состоящей въ отысканіи различныхъ микроорганизмовъ, въ культивированіи ихъ для изученія ихъ свойствъ въ различныхъ средахъ, въ прививкахъ ихъ различнымъ животнымъ и т. д. Эта новая отрасль изслѣдованія патологическихъ явленій возникла благодаря открытію, что въ основѣ различныхъ болѣзней, особенно такъ называемыхъ заразныхъ, лежитъ прониканіе на поверхность или въ глубину тканей различныхъ микроорганизмовъ, вредящихъ главнымъ образомъ ядовитыми продуктами ихъ жизнедѣятельности. Всѣ перечисленные пути изученія болѣзненныхъ процессовъ развились въ настоящее время въ отдѣльныя, самостоятельныя науки, обладающія собственными методами изслѣдованія и преслѣдующія свои особыя теоретическія и практическія цѣли. Общая патология заимствуетъ изъ нихъ лишь фактической матеріалъ для своихъ выводовъ и обобщеній. Основнымъ методомъ общей патологии является опытъ, экспериментъ; отсюда названіе, сдѣлавшее почти синонимомъ общей патологии, — *экспериментальная патология*. Ставя здоровое животное въ различныя условія, создаваемые по произволу, экспериментаторъ имѣетъ возможность, во-первыхъ, пополнить пробѣлы, оставаемыя другими науками, доставляющими матеріалъ для патологии, какъ клиника, патологическая анатомія и т. д.; во-вторыхъ, для него является возможность опытной проверки возникающихъ въ его умѣ гипотезъ и представленій о причинахъ и сущности того или другаго болѣзненнаго процесса. Общіе приемы и правила производствъ опытовъ экспериментальной патологии заимствуютъ отъ физиологии, внося въ нихъ, однакоже, многочисленныя и разнообразныя видоизмѣненія—въ зависимости отъ болѣе сложности и многообразія патологич. явленій.—*Историческое развитіе общ. П-и* вполне совпадаетъ съ исторіею развитія медицины вообще. Уже въ первыхъ литературныхъ трудахъ, съ которыхъ медицинская наука начинаетъ свою исторію,—въ произведеніяхъ Гиппократовъ,

Галена и др., существуют попытки систематизации имѣющагося матеріала, собраннаго наблюдениемъ у постели больного, замѣчается стремленіе установить общіе взгляды на свойства и сущность болѣзней. Затѣмъ, съ дальнѣйшимъ развитіемъ медицинской литературы эти попытки разрастаются въ многочисленныя теории, или школы, непрерывно смѣняющія одна другую. Всѣ онѣ почти до послѣдняго времени имѣли исключительно умозрительный характеръ, безъ прочной фактической основы. Лишь постепенно, по мѣрѣ развитія научныхъ приемовъ изслѣдованія, вмѣстѣ съ прогрессомъ физики, химии и вообще естествознанія, медицина и, въ частности, общепатологическія ученія начинаютъ пріобрѣтать болѣе солидныя точки опоры въ положительн. знаніяхъ. Съ XIV в. беретъ свое начало научная разработка анатоміи человѣка (Mondini, 1314 г.), достигающая въ XVI в. уже довольно высокой степени процвѣтанія (А. Vesalius, 1543 г.); открытіе кровообращенія въ XVII в. (Гарвей, 1628 г.) даетъ толчекъ къ развитію физиологическихъ познаній; разрозненныя патолого-анатомическія свѣдѣнія прежняго времени соединяются впервые въ болѣе стройную систему въ XVIII в. (Morgagni, 1761 г.) и въ текущемъ столѣтіи, съ развитіемъ патологической гистологии, пріобрѣтаютъ значеніе прочной основы для усвоенія болѣзненныхъ процессовъ (Bichat, Joh. Müller, R. Virchow). Настоящему же вѣку принадлежитъ заслуга введенія экспериментальнаго метода въ изученіе болѣзней. Первыми пионерами на этомъ пути должны считаться: Magendie, J. Hunter, Traube, Virchow, Cl. Bernard. Только съ этого времени, подобно физиологии нормальной, патологическая физиология, или общая патология, пріобрѣтаетъ характеръ прочно установленнаго науки, въ которой методъ отвлеченнаго мышленія, философское направленіе, удачно соединяется съ методами изслѣдованія, замѣстовываемыми изъ сферы положительныхъ наукъ, и гдѣ вновь возникающія теории подвергаются не только логической критикѣ, но и провѣряются путемъ эксперимента.—Изъ выдающихся современныхъ общихъ сочиненій по патологіи, болѣе или менѣе обнимающихъ весь предметъ, слѣдуетъ указать: *Вирхова* (Virchow) 1-й томъ „Руководства спеціальной патологіи“ (1854 г.) и „Целлюлярную патологію“ (1858 г.)—произведенія, основанныя преимущественно на патологической анатоміи и гистологіи, а тамъ, гдѣ эти науки не даютъ достаточной точки опоры, заключающія болѣе теоретическія разсужденія; *Кохейма* (Sohnheim) „Общую патологію“ (1877—80 гг.), въ которой эксперименту отведено уже значительно болѣе мѣсто, и *Пауштина* „Лекціи общ. патологіи“ (1878 и 1881 гг.) и, особ., еще незаконч. болѣе осл.: „Курсъ общ. и экспериментальной патологіи“ (1885 г.), гдѣ впервые экспериментальный методъ получаетъ подобающее ему полное значеніе и развитіе.—*Частная патологія* распадается на много отдѣльныхъ группъ по числу отдѣльныхъ отраслей, на которыя дѣлится въ настоящее время практическая медицина: патологія внутреннихъ болѣзней (или просто частная патологія), хирургическая патологія, психопатологія, патологія болѣзней кожи, сифилидологія, офтальмологія и т. д.

Патрасъ, 2-ой по величинѣ гор. Греціи, главн. гор. номархіи Ахайи и Элиды, при *одноименн. за-*

ливѣ (часть Іонійскаго м.); оживленн. торговля и промышленность; 25494 ж.— П. первоначально принадлежалъ финикіянамъ; впоследствии былъ однимъ изъ главн. городовъ Ахейскаго союза; въ 1463 г. перешелъ къ туркамъ. Здѣсь произошла первая вспышка греческой революціи (1821 г.).

Patres, названіе патриціевъ и сенаторовъ въ древнемъ Римѣ. Р. conscripti—формула обращенія къ сенату, образовавшаяся изъ сокращенія patres et conscripti.

Патриръ, католическій святой, первый проповѣдникъ христіанства въ Ирландіи и патронъ ея, род. въ 372 г. въ Шотландіи, 16-и лѣтъ былъ уведенъ въ плѣнъ въ Ирландію, бѣжалъ оттуда и, вернувшись домой, подъ влияніемъ бывшихъ ему видѣній, рѣшилъ сдѣлаться миссіонеромъ. Посвященный въ санъ епископа, онъ въ 432 г. вернулся въ Ирландію, проповѣдывалъ тамъ христіанство и основалъ множество церквей, монастырей и школъ. Имъ были окрещены семь сыновей короля Канута. Ум. въ глубокой старости. Изъ соч. его уцѣлѣли только два: „Confessio“, заключающее его автобіографію, и „Epistola ad Coroticum“. Подлинность перваго въ настоящее время оспаривается.

Патрикевичъ, знатная боярская фамилія, происходившая отъ сына великаго князя литовскаго Гедимина, Наримунта (въ крещ. Глѣба), князя турово-пинскаго. Имя свое фамилія П-ыхъ получила отъ сына Наримунта, Патрикія. Сынъ послѣдняго, Юрій, вступилъ на службу къ великому князю московскому, Василію Дмитріевичу, и женился на его дочери. Съ этого времени, въ теченіе всего XV вѣка, мы встрѣчаемъ имя П-ыхъ въ числѣ высш. сановниковъ Московскаго государства. Особенно видную роль игралъ кн. Иванъ Юрьевичъ при Іоаннѣ III. Но въ 1499 г. фамилію П-ыхъ и породнившійся съ нею знатный родъ князей Ряполовскихъ постигла полная опала. Вина обѣихъ фамилій заключалась въ интригахъ противъ вел. княгини Софіи Ильинишны и ея сына, Василія, въ пользу внука Іоаннова, Дмитрія, и его матери, Елены Кн. Иванъ П. и его старшій сынъ, Василій Косой П., были пострижены въ монахи, первый у Троицы, второй въ Кириллово-Бѣлозерскомъ монастырѣ, подъ именемъ Вассіана. Здѣсь Вассіанъ познакомился со знаменитымъ отшельникомъ Ниломъ Сорскимъ (см. *Сорскій*) и сталъ его усерднымъ ученикомъ и послѣдователемъ; въ особенности онъ усвоилъ и горячо защищалъ взглядъ Нила на землевладѣніе, какъ на институтъ, противный идеалу монашескаго аскетизма. Вел. кн. Василій Іоанновичъ, уважавшій Вассіана за его ученость и строгую жизнь (несмотря на семейныя традиціи П-ыхъ, враждебныя Василію), перевелъ его въ Симоновъ монастырь. Вассіанъ оставилъ нѣсколько любопытныхъ сочиненій, направленныхъ противъ Іосифа Волоколамскаго (Санина) и монашескихъ злоупотребленій того времени, особенно противъ лубоостяннаго. Поражая пороки монастырей, онъ касался и современныхъ епископовъ, порицая въ нихъ жадность, гордость и жестокость. Онъ высказывался и по поводу въ то время вопросу преслѣдованія еретиковъ, при чемъ также раздѣлялъ точку зрѣнія Нила Сорскаго, рекомендуя милосердіе къ заблуждающимся, и, хотя не отрицалъ прямо казни нераскаянныхъ еретиковъ, за то горячо

стоять па принесшихъ покаяніе. Интересуясь болѣе всего вопросомъ о монастырскихъ вѣточинахъ, Вассіанъ обратилъ особое вниманіе на Корчую книгу съ ея дополненіями, въ которыхъ нашель противорѣчія относительно занимавшаго его вопроса. По докладу Вассіана митрополитъ Варлаамъ далъ ему благословеніе составить новый сводъ церковныхъ правилъ, что Вассіанъ и совершилъ въ 1518 г. вмѣстѣ съ Максимомъ Грекомъ. Исправленная Корчья была поднесена великому князю, который ласкалъ Вассіана, но не хотѣлъ разрывать и съ его противниками, «осифлянами» (послѣдователями Іосифа Санина). Когда Василій III задумалъ развестись съ женою, Вассіанъ, спрошенный имъ по этому поводу, смѣло и рѣшительно высказался противъ его намѣренія, на основаніи церковныхъ правилъ. Получивъ разрѣшеніе на второй бракъ отъ митрополита Даниила, ученика Іосифа, великій князь сталъ окончателью на сторону противниковъ Вассіана. Въ 1531 г. Вассіанъ былъ преданъ соборному суду подъ предсѣдательствомъ митрополита, его заклаятаго врага, главнымъ образомъ по обвиненію въ самовольномъ искаженіи Корчмей книги и въ другихъ ересьяхъ. Тутъ Вассіану пришлось поплатиться за всё его смѣлая обличенія прежнихъ лѣтъ: онъ былъ осужденъ на заточеніе въ Іосифовъ-Волоколаменскій монастырь, подъ надзоръ своихъ злѣйшихъ враговъ, и скоро умеръ въ заточеніи, при чемъ кн. Курбскій увѣряетъ, будто «осифляне» уморили его по повелѣнію великаго князя. Послѣ Вассіана мы болѣе не встрѣчаемъ представителей фамиліи П-ыхъ.

Патрициансе, см. *монархіане*.

Патристика, см. *патрология*.

Патрица, штемпель, посредствомъ котораго изготовляется форма для отливки типографскаго шрифта, состоитъ изъ стального коническаго стержня, на узкомъ концѣ котораго вырѣзано изображеніе какой-нибудь буквы, повернутой влѣво. Помощью П-ы выбиваютъ на мѣдной пластинѣ углубленія, соответствующія данной буквѣ и служащія формой для отливки шрифта (т. назыв. *матрица*).—Въ гальванопластикѣ П-ей наз. оригиналь, на который осаждаютъ металлъ для полученія какой-либо формы.

Патриція, родовая аристократія въ древнемъ Римѣ. Патриціанскіе роды составляли 3 трибы (Ramnes, Tities и Luceres), распадавшіяся каждая на 10 курій. Первоначально въ рукахъ П-евъ сосредоточивалась вся совокупность политическихъ правъ римскаго гражданина; Сервій Туллій (въ VI вѣкѣ до Р. Х.) допустилъ къ участію въ народныхъ собраніяхъ (comitia centuriata; см. *комиции*) и плебеевъ, но и послѣ этого П-ямъ исключительно принадлежало jus honorum, т. е. право занимать высшія государственныя должности. Наряду съ этими политическими прерогативами П. являлись единственными крупными землевладѣльцами и богачами первыхъ временъ римской республики. Стремленіе плебеевъ къ уравненію съ П-ями (см. *плебей*) и продолжительная борьба между этими сословіями, длившаяся до 287 г. до Р. Х., лишили П-евъ ихъ значенія правительствующаго класса Римской республики. За ними остались только исключительное право на немногія должности, составлявшія прямое наслѣдіе царской

власти, какъ должности *interrex*'а, *rex sacrificulus*'а, носившія главн. образ. сакральный характеръ, а также на нѣкоторыя высшія жрецескія званія (*flamines*, *Salii Palatini*). Несмотря на уравненіе съ плебеями въ политическомъ отношеніи, П. строго сохранили свою родовую замкнутость; принятіе плебея въ составъ патриціанскаго рода было явленіемъ крайне рѣдкимъ. Слѣдствіемъ такой замкнутости было постепенное вымирание патриціанскихъ родовъ. Къ концу республиканскаго періода число ихъ доходило только до 50, такъ что императоры вынуждены были пополнять ихъ составъ возведеніемъ новыхъ фамилій въ патриціанское достоинство. При Константинѣ Великомъ патриціатъ утратилъ свой родовою характеръ и сдѣлался знакомъ личнаго достоинства, предоставлявшимся высшимъ государственнымъ сановникамъ. Наиболее характерною особенностью внутренняго быта патриціанскихъ родовъ являлась тѣсная связь стѣдлѣнныхъ членовъ рода между собою, обусловливаемая общимъ родовымъ культомъ и выражавшаяся въ традиціонной политикѣ отдѣльныхъ патриціанскихъ родовъ, въ теченіе вѣковъ сохранявшія свой исконный характеръ. Въ этой личности римскаго патриціата заключался главный источникъ его силы и, вмѣстѣ, главная причина его паденія. Вышнимъ отличіемъ (*insignia*) патриціевъ служило особое украшеніе обуви, такъ называемая *lunula* (полумѣсяцъ изъ слоновой кости). Вопросъ о происхожденіи патриціевъ различно объясняется учеными. Одни изслѣдователи, съ Нибуромъ во главѣ, видятъ въ патриціяхъ коренное населеніе Рима, другіе, вслѣдъ за Рубино и Момсеномъ, приписываютъ появленіе патриціата возникновенію сенатской аристократіи.

Patria potestas („отеческая власть“), такъ назъ въ римскомъ правѣ власть отца надъ своими домашцами. Объемъ этой власти былъ чрезвычайно широкъ въ древнемъ Римѣ, гдѣ даже взрослые, совершеннолѣтніе сыновья находились въ безусловномъ подчиненіи волѣ отца. Отецъ имѣлъ надъ ними право жизни и смерти, которое было ограничено только во время императоровъ; онъ могъ продать своего сына въ рабство, и переживанія этого права сохранились до позднѣйшихъ временъ въ символическомъ видѣ освобожденія изъ-подъ отеческой власти, т. наз. *emancipatio*, котор. состояла въ фиктивной троекратной продажѣ отцомъ сына, послѣ чего тотъ послѣдній признавался освобожденнымъ отъ *patria potestas*.

Патриархъ (греч. „родоначальникъ“), высшее духовное лицо въ іерархіи нѣкоторыхъ помѣстныхъ церквей. Изъ дѣятелей ветхозавѣтной церкви именемъ П-овъ назыв. обыкновенно послѣдовательный рядъ родоначальниковъ человечества отъ Адама до потопа, а также праотцевъ израильскаго народа— Авраама, Исаака, Іакова и 12 сыновей послѣдняго. Съ установленіемъ христіанской іерархіи то же названіе примѣнялось сначала ко всемъ епископамъ, но потомъ оно укрѣпилось по преимуществу за епископами римскимъ, константинопольскимъ, іерусалимскимъ, александрійскимъ и антиохійскимъ. За исключеніемъ перваго, который получалъ впоследствии названіе папы, представители остальныхъ изъ названныхъ церквей до сихъ поръ несутъ наименованіе П-овъ. Къ ихъ числу впоследствии присоеди-

нились подъ тѣмъ же названіемъ высшія духовныя лица церкви абиссинской, армянской, русской и нѣкот. др.—Въ Россіи *патриаршество* было учреждено въ 1589 г., при Теодорѣ Іоанновичѣ, по предложенію Бориса Годунова, которому для своихъ цѣлей необходимо было имѣть во главѣ русскаго духовенства преданное ему лицо. До того времени русская церковь формально числилась въ области константинопольскаго патриархата, но это было чисто внешне подчинение, и московскій митрополитъ, съ перемѣной названія, за исключеніемъ нѣкоторыхъ внѣшнихъ отличій сана, ничего существеннаго къ своей власти не прибавилъ. Однако, благодаря историческимъ обстоятельствомъ, наступившимъ скорѣе послѣ учрежденія патриаршества, на долю русскіихъ патриарховъ выпала такая роль, какую патриархи другихъ церквей едва ли когда-нибудь играли. Смутное время съ его междоусобицей естественно ставило во главѣ народа П-а, и первые П-и (Іовъ и, въ особенности, Гермогенъ) съ честью выполняли миссію не только охраны православія въ неприкосновенной чистотѣ, но и защиты политической независимости русскаго государства. Благодаря отчасти тому значенію, какое приобрѣлъ за это время въ глазахъ народа высшій представитель духовенства, отчасти—родственнымъ связямъ съ царемъ, слѣдующій П., Филаретъ (отецъ Михаила Теодоровича), былъ уже не только высшимъ духовнымъ лицомъ, но и соврателемъ государя въ дѣлахъ свѣтскихъ, и носилъ титулъ „великаго государя“ Тотъ же титулъ, съ тѣмъ же активнымъ значеніемъ его, имѣлъ въслѣдствіи знаменитый Никонъ (см. это слово), который чувствовалъ себя уже настолько сильнымъ, что не побоялся пойти противъ самого царя. Съ теченіемъ времени, однако, когда новая династія постепенно окрѣпла, П-и потеряли свое значеніе въ области свѣтскаго управленія, а въ 1721 г. патриаршество и совсѣмъ было уничтожено, уступивъ свое мѣсто новому учрежденію—снуду (фактически, впрочемъ, патриаршество исчезло еще раньше, именно въ 1700 г., когда умеръ послѣдній П., Адрианъ). Всего на Руси за все время существованія патриаршества, если не считать лжепатриарха Игнатія, поставленнаго Самозванцемъ и тайно стремившагося къ латинству, было десять П-овъ.

Патриаршая бібліотека, или Синодальная, помѣщается въ Москвѣ, въ Кремлѣ; въ основу ея легли книги и рукописи, собранныя московскими митрополитами, но главнымъ своимъ богатствомъ она обязана патриархамъ, особенно Никону. При патриархахъ въ нее были собраны въ подлинникахъ или копіяхъ почти все печатныя и рукописныя духовныя книги и много государственныхъ документовъ; книги собирались главнымъ образомъ для ихъ исправленія. Понемногу бібліотека пополнялась и послѣ патриарховъ, благодаря чему въ настоящее время представляетъ богатѣйшее собраніе матеріаловъ для изученія духовнаго просвѣщенія и церковной жизни въ Россіи.

Патриаршая ризница, или Синодальная, находится въ Москвѣ; въ ней собраны принадлежности священнослуженія и домашней утвари московскіихъ митрополитовъ и патриарховъ, представляющія интересъ по своей древности или художеств. исполненію.

Патріотическая лига, см. лига 8).

Патрокль, греч. герой, сынъ Менотія изъ Опунта; еще ребенкомъ, убивъ нечаянно при игрѣ въ кости одного мальчонка, онъ бѣжалъ съ отцомъ къ родственнику Пелею и сталъ воспитываться вмѣстѣ съ сыномъ послѣдняго, Ахиллесомъ. Друзья вмѣстѣ отправились и въ троянскій походъ. Здѣсь П. вначалѣ, подобно Ахиллесу, держался вдали отъ поля битвы, но когда троянцы проникли въ греч. лагерь, Ахиллесъ позволилъ ему идти въ бой и далъ свое вооруженіе. П. отогналъ троянъ, но палъ отъ руки Гектора; послѣдній овладѣлъ оружіемъ, а трупъ убитаго греки успѣли спасти. Въ слѣд. ночь П. явился Ахиллесу во снѣ и просилъ его о погребеніи; Ахиллесъ почтилъ его память пышными похоронами.

Патрологія, или патристика, отдѣлъ богословія, содержащій въ себѣ жизнеописанія отцовъ церкви и изложеніе ихъ твореній.

Патронатъ 1) совокупность мѣръ помощи освобожденнымъ изъ мѣстъ заключенія лицамъ, съ цѣлью облегченія имъ перехода отъ тюремнаго режима къ честной жизни на свободѣ. Отсутствіе матеріальныхъ средствъ, трудность присканія занятій въ виду существующаго въ обществѣ предубѣжденія противъ лицъ, выпущенныхъ изъ мѣстъ заключенія,—въ большинствѣ случаевъ ставятъ арестанта по выходѣ изъ тюрьмы въ крайне безпомощное положеніе, нерѣдко преграждая ему самую возможность честной трудовой жизни и толкая, такъ обр., его на путь новыхъ преступленій. Высокое значеніе въ дѣлѣ борьбы съ рецидивомъ, поэтому, имѣетъ извѣстная поддержка, оказываемая освобожденнымъ на первыхъ порахъ по выходѣ изъ тюрьмы. Эту задачу преслѣдуютъ различныя учрежденія патроната, возникшія на Западѣ преимущественно благодаря общественному почину и пользующіяся изв. содѣйствіемъ со стороны государства, выражающимся въ субсидіяхъ, въ предоставленіи членамъ обществъ П-а свободнаго доступа въ тюремныя учрежденія и т. д. Помощь, оказываемая освобожденнымъ, принимается ту или другую форму соответственно потребностямъ каждаго даннаго случая; она выражается: въ содѣйствіи въ присканіи занятій, совѣтахъ, рекомендаціяхъ, въ матеріальной поддержкѣ впрелѣ до присканія занятій, въ призрѣніи освобожденныхъ путемъ устройства для нихъ численныяхъ пріютовъ и работныхъ домовъ и т. д. Классической страной патроната является Англія, обладающая цѣлою стѣю патронатскихъ обществъ, широко понимающихъ свою задачу; старѣйшее изъ нихъ возникло еще въ 1802 г., въ 1878 г. такихъ обществъ насчитывалось 29, въ 1886 г.—свыше 60. Многочисленность патронатскихъ обществъ, возникшихъ главнымъ образомъ благодаря общественной инициативѣ, и успѣшная ихъ дѣятельность въ значит. мѣрѣ объясняется серьезной поддержкой, оказываемой дѣлу П-а правительствомъ: по закону 1862 г., тюремныя учрежденія выдаютъ обществамъ П-а до 2-хъ ф. ст. за каждаго освобожденнаго, поступающаго подѣ ихъ покровительство; законъ 1878 г. установилъ субсидію обществамъ П-а въ размѣрѣ 4000 ф. ст. ежегодно. Въ настоящее время въ Англіи при каждомъ тюремномъ учрежденіи существуетъ общество П-а

съ 1877 г. всё англійскія общества объединены учрежденіемъ Центральнаго Комитета обществъ патронажа (Central Committee of Discharged Prisoners' Aid Societies) въ Лондонѣ, задача котораго—общее направление, развитие дѣла П-а, распространение идеи послѣдняго путемъ печатныхъ изданій, чтеній и собраній и т. д. Комитетъ издаетъ годичный отчетъ какъ о своей дѣятельности, такъ и о дѣятельности отдѣльныхъ обществъ патронажа. Указанное объединение обществъ значительно оживило и расширило дѣятельность ихъ: благодаря ему одно общество собираетъ необходимыя свѣдѣнія и справки для другаго, принимаетъ подъ свое покровительство патронируемаго, прибывающаго въ данный округъ изъ округа другаго патронажнаго общества; благодаря энергіи Центральнаго Комитета почти во всѣхъ крупныхъ городахъ учреждены пріюты для освобожденныхъ (Homes for Discharged Prisoners), гдѣ за извѣстную работу имъ, впредь до присканія занятій, предоставляется столъ и квартира. Что касается порядка дѣятельности обществъ патронажа, то члены послѣднихъ періодически посѣщаютъ тюремныя заведенія, ознакомляясь съ подлежащими освобожденію и нуждающимися въ поддержкѣ заключенными, собираютъ необходимыя послѣднимъ справки, вступаютъ въ переписку и сношенія съ ихъ семьями, знакомыми и вообще работодателями, стараясь по возможности подготовить для заключенныхъ тѣ или другія занятія ко времени выхода ихъ изъ тюрьмы. По освобожденіи изъ послѣдней, патронируемый является въ бюро общества, гдѣ, въ случаѣ если для него уже подысканы какія-либо занятія, ему выдается извѣстное пособіе для пріобрѣтенія платья, инструментовъ и т. п.; въ противномъ случаѣ, впредь до полученія занятій, ему оказывается извѣстная поддержка, напр. помѣщеніемъ въ Home for Discharged Prisoners. Опредѣляя освобожденнаго къ какому-либо частному работодателю, общество П-а на извѣстный періодъ времени устанавливаетъ надъ нимъ контроль черезъ своихъ членовъ, стараясь, по возможности, удержать его отъ повторенія преступленія; въ нѣкоторыхъ случаяхъ общество удерживаетъ на извѣстное время часть его заработной платы, являющуюся какъ бы гарантіей дальнѣйшаго его хорошаго поведенія. Въ случаѣ если освобожденный подлежитъ полицейскому надзору, общество беретъ на себя посредничество между патронируемымъ и полицейскими учрежденіями, смягчая так. обр. тягость вѣшателства полиціи въ жизнь и дѣятельность освобожденнаго (такъ, напр., предписанныя явки въ полицію могутъ быть замѣняемы явками въ бюро общества; контрольныя посѣщенія со стороны чиновъ полиціи замѣняются посѣщеніями со стороны членовъ общества и т. п.). Основнымъ принципомъ дѣятельности попечительн. обществъ при устройствѣ ими судьбы освобожденнаго является удаленіе патронируемаго, по мѣрѣ возможности, изъ прежней среды и обстановки; этимъ ослабляется для него возможность возобновленія прежнихъ дурныхъ связей и знакомствъ, являющихся почвою, благоприятною для рецидива; съ другой стороны, удаленіе изъ мѣстности, гдѣ освобожденнаго повсюду преслѣдуютъ память о его прежнемъ проступкѣ и связанныхъ съ этимъ предубѣжденія, ес.

лгчаетъ ему вступленіе въ новую, честную жизнь. Осуществленіе указаннаго благотворнаго принципа значительно облегчается благодаря солидарной дѣятельности попечительн. обществъ: общество одного округа беретъ подъ свое покровительство лицо, призрѣвавшееся другимъ обществомъ, въ случаѣ если послѣднее находитъ нужнымъ перемѣстить его въ другой какою-либо округъ; такъ, напр., по отчету Royal Society for the Assistance of Discharged Prisoners, за 1884 г. только 94 освобожденныхъ были пристроены къ занятіямъ въ округѣ Лондона, въ другіе же округа отправлены были съ этою цѣлью 156 чел. Наконецъ, въ указанныхъ выше цѣляхъ, попечительн. общества, по возможности, содѣйствуютъ также эмиграціи освобожденныхъ въ колоніи; такъ, по отчету Центральнаго Комитета, въ 1885 г. эмигрировало при поддержкѣ обществъ 73 чел. Насколько значительно дѣятельность попечительн. обществъ въ Англии, показываетъ число покровительствуемыхъ ими освобожденныхъ и отношеніе его къ общему числу освобожденныхъ: такъ, въ 1885 г. изъ общаго числа 171 036 чел. освобожденныхъ изъ земскихъ тюремъ находилось подъ покровит. обществъ 14 764 чел.; изъ общаго числа 2 055 освобожденныхъ изъ convict prisons — 1 332 чел. — Большую энергію проявляютъ попечительныя общества также и во Франціи, гдѣ, благодаря инициативѣ Ламарка, въ 1870 г. достигнуто объединеніе мѣстныхъ обществъ П-а учрежденіемъ Генеральнаго общества, преслѣдующаго цѣль развитія и популяризаціи дѣла попечительства надъ освобожденными. — Изъ многочисленныхъ швейцарскихъ попечит. обществъ наибольшія извѣстностью пользуются попечительства при невшательскомъ и лецбургскомъ пенитенціаріяхъ. — Въ Германіи, гдѣ первое патронажное общество появилось въ 1826 г., нынѣ число мѣстныхъ учрежденій П-а весьма велико, и на очередь поставленъ вопросъ объ ихъ объединеніи. — Въ Россіи рациональная система покровительства освобожденнымъ изъ мѣстъ заключенія, къ сожалѣнію, — еще дѣло будущаго; до сихъ поръ въ указанномъ отношеніи дѣлались лишь слабыя и разрозненныя попытки, оставляющія слишкомъ многого еще желать въ сравненіи со стройной организаціей патронажа на Западѣ. Съ учрежденіемъ въ 1819 г. Общества попечительнаго о тюрьмахъ нѣкоторые изъ мѣстныхъ е о комитетовъ время отъ времени проявляли нѣкоторую заботу объ освобожденныхъ, снабжая ихъ платьемъ или деньгами. Петербургскій комитетъ въ 1837 г. устроилъ при городской тюрьмѣ особое отдѣленіе, гдѣ временно, впредь до присканія занятій, призрѣвались выпущенники. Въ виду неудовѣствъ, простиравшихся отъ нахождения убожища при тюрьмѣ, призрѣвавшіеся въ немъ выпущенники впоследствии были переданы подъ покровительство образованнаго въ 1835 г. при комитетѣ Спб. Общества попечит. о тюрьмахъ особаго комитета для разбора нищихъ; при послѣднемъ въ 1844 г. былъ учрежденъ „Пріютъ для призрѣнія освобожденныхъ и оправданннхъ всякаго званія“ — впредь до пріисканія занятій; забота о послѣднемъ возлагалась на членовъ комитета; при отправленіи выпущенниковъ на подысканныя для нихъ мѣста ихъ снабжали одеждой, обувью и пр. Вокорѣ, однако, пріютъ пришелъ въ упадокъ, и комитетъ попрежнему

сталъ ограничивать свои заботы о выпущенникахъ выдаче имъ вещей или денегъ. Съ учрежденіемъ въ 1869 г. С.-Петербургскаго Благотворительнаго общества петербургскій комитетъ Общества печит. о тюрьмахъ отпустилъ въ распоряженіе его изъ своихъ средствъ 2000 руб. съ тѣмъ, чтобы нуждающіеся въ призрѣніи выпущенники принимались въ Домъ трудолюбія, открытый Благотворительнымъ обществомъ. Но, въ виду крайней суровости заведеннаго въ Домѣ трудолюбія режима, желающихъ поступить туда среди выпущенниковъ оказывалось мало, вслѣдствіе чего Домъ трудолюбія въ 1872 г. и былъ закрытъ. Такая же неудача постигла и убѣжище, основанное въ 1872 г. при Спб. исправительной тюрьмѣ. Большой успѣхъ выпалъ на долю учрежденнаго въ 1872 г. столичнымъ дамскимъ тюремнымъ Комитетомъ убѣжища для выходящихъ изъ заключенія женщинъ, уставъ котор. (утв. 1 июня 1874 г.) даетъ болѣе рациональную постановку дѣлу покровительства освобожденнымъ. Цѣль убѣжища (ст. 1 устава)— „по возможности предохранять освобожденныхъ изъ заключенія женщинъ отъ совершенія новыхъ преступленій, вызываемыхъ нуждою и безпомощностью; средствами къ достиженію указанной цѣли служатъ: а) работа, б) элементарное образованіе, в) правильная, простая, трудовая жизнь въ Убѣжищѣ и г) личное вліяніе попечительницы и всѣхъ завѣдывающихъ пріютомъ“ (ст. 4). Въ 1875 г. С.-Петербургск. Комитетомъ открыто было убѣжище для лицъ мужскаго пола, освобожд. изъ тюремнаго заключенія, въ которомъ за первые три года его существованія перебувало 210 чел. (93 взрослыхъ и 117 малолѣтнихъ). Въ 1879 г. совѣтъ Главнаго Общества русскій жел. дорогъ разрѣшилъ выдавать управляющимся на работу выпущенникамъ даровые билеты на проѣздъ по жел. дор. Образовавшееся въ 1878 г. первое у насъ *спеціальное* Общество вспомошествованія освобождаемымъ понинѣ проявляетъ слабую дѣятельность. Сознаніе важности патроната выражено въ одномъ изъ новѣйшихъ законодат. актовъ: законъ 30 мая 1884 г., между прочимъ, возлагаетъ на учреждаемая имъ наблюдательная коммисіи при с.-петербургскихъ мѣстахъ заключенія „сношенія съ комитетами и отдѣленіями Общества попечительнаго о тюрьмахъ и частными обществами по предметамъ, относящимся до полененія обь освобождаемыхъ изъ тюремъ и дѣтяхъ арестантовъ“ (ст. 48 Устава о суд. подъ стражею, изд. 1886 г.)—*Литература*: Holtzendorff и Jagemann, „Handbuch des Gefängniswesens“, Bd. II (ст. „Schutzwesen“); Föhring, „Das Fürsorgewesen“; Aschrot, „Strafensystem und Gefängniswesen in England“ (стр. 267—274); Фойницкій, „Ученіе о наказаніи“, изд. 1889 г. (стр. 491 и слѣд.); его же, „Патронатъ въ Россіи и за границею“ („Вѣстникъ Европы“, февраль 1878 г.); В. Н. Никитинъ, „Тюрьма и ссылка“, гл. XVII. 2) П., въ католич. и протестантскихъ мѣстностяхъ право помѣщика предлагать кандидатовъ на открывшіяся въ приходѣ вакансии; право это, связанное съ владѣніемъ такъ наз. „рыцарскими имѣніями“ (Rittergüter), чаще всего составляетъ юридич. принадлежность самого имѣнія и имѣетъ, стало быть, характеръ вещнаго, а не личнаго права. Съ правомъ представленія (jus praesentandi)

обыкнв. бываетъ связано и право участія въ управленіи приходскимъ имуществомъ, рядъ почетныхъ преимуществъ помѣщика, какъ, напр., право на почетное мѣсто въ церкви, и т. д. Какъ остатки феодальныхъ правъ помѣщиковъ, церковный П. постепенно исчезаетъ въ жизни современн. общества.

Патронъ („охранитель“), этимъ именемъ назывался въ древнемъ Римѣ патрицій по отношенію къ своимъ клиентамъ (см. эти сл.). Взаимныя обязанности сторонъ, находившихся между собою въ отношеніяхъ патроната, состояли въ слѣдующемъ: кліентъ обязанъ былъ поддерживать П-а какъ на войнѣ, являясь наряду съ нимъ въ полномъ вооруженіи, такъ и во время мира, оказывая ему въ случаѣ надобности денежную помощь; П. бралъ на себя по преимуществу юридическую охрану кліента, который, какъ лицо не полноправное, не могъ самостоятельно защищать своихъ интересовъ на судѣ. Отношенія патроната носили первоначально священный характеръ. Въ послѣднія времена республики и при императорахъ, когда сословныя дѣленія ступшевались предъ имущественнымъ неравенствомъ гражданъ, патронатъ принялъ главн. обр. характеръ матеріальной зависимости бѣднѣйшихъ гражданъ отъ болѣе богатыхъ, причѣмъ отношенія эти нерѣдко выражались въ крайне ненормальной и уродливой формѣ.—Подъ патронатомъ въ императорскую эпоху разумѣлось также покровительство, оказывавшееся отдѣльными знатными фамиліями нѣкоторымъ городамъ, мѣстечкамъ, а также известнымъ корпораціямъ.

Патронъ ружейный, *революрный*, металлическая гильза, въ которой съ одной стороны насыпанъ порохъ и вставлена свинцовая пуля, а съ другой (въ днѣ) помѣщенъ ударный составъ; по способу расположенія послѣдняго П-ы бываютъ *центральною* и *боковою* огня. Въ П-ахъ боковаго огня ударный составъ расположенъ по окружности; повсему устройству они менѣе обезпечены отъ воспламененія при паденіи. П-ы изготовляются на частныхъ и казенныхъ *патронныхъ заводахъ* (въ Россіи казенный петербургскій и частный тульскій заводы). П-ы перевозятся въ *патронныхъ двуколкахъ*, въ количествѣ 4 $\frac{1}{2}$ тысячи и болѣе въ каждой. Для носки П-овъ служить кожаная сумка — *патронъ-ташъ*. Въ артиллеріи подъ послѣднимъ назван. известна маленькая кожаная сумочка для мелкихъ боевыхъ припасовъ. 2) П., въ горномъ дѣлѣ металлическая гильза, наполненная взрывчатымъ составомъ, вкладываемая въ цилиндрическія отверстія съ цѣлью разрушенія скалъ, добыванія большихъ глыбъ камня и т. п.

Patrum auctoritas, постановленіе римскаго сената (см. это слово).

Патти 1) Аделина, величайшая пѣвица-виртуозка нашего времени, равно замѣчательная какъ по красотѣ своего безпримѣрно-обширнаго сопрано, такъ и по дивному совершенству техники исполненія, род въ Мадридѣ въ 1843 г., по происхожденію италіанка; наперу свою начала въ 1859 г. въ Америкѣ, на оперной сценѣ въ Нью-Йоркѣ, куда отецъ ея переселился еще во время ея дѣтства и гдѣ онъ пользовался извѣстностью, какъ учитель пѣнія; подъ его руководствомъ П. и получила свое вокальное образованіе. Приобрѣтѣя извѣстность по всей Сѣв.

Америкѣ, артистка перѣехала въ Европу и здѣсь продолжаетъ свою дѣятельность съ 1864 г. по настоящее время съ постоянно почти возрастающимъ успѣхомъ, повсюду вызывая глубоко удивленіемъ своимъ рѣдкимъ талантомъ и чарующимъ исполненіемъ.



Патти, Аделина.

Особенно блестящій приемъ П. встрѣтила въ Россіи въ 1870 г. П. была замужемъ два раза: сначала (съ 1868 г.) за маркизомъ де-Ко, а съ 1877 г. за теноромъ Никколини. 2) П., Карлотта, старшая сестра Аделины, родилась въ 1840 г. во Флоренціи; будучи хромою отъ рожденія, она была лишена возможности сдѣлать себѣ оперную пѣвицей и потому создала себѣ карьеру пѣвицы концертной; располагая выдающеюся техникой, Карл. П., однако, далеко не могла сравниться со своею сестрою ни съ виртуозной стороны, ни, въ особенности, со стороны качества ея голоса.

Патчули, или *пачули* (Oleum Patchouly), густое содержашее г. наз. *пачулевою камфору* эфирное масло, а также и духи, получаемые изъ листьевъ растений Pogostemon Patchouly и Plectranthus graveolens (оба—семейства губоцвѣтныхъ, растутъ въ Остѣ-Индіи, на Малайскихъ о-вахъ и др.), замѣчательно по интенсивности запаха, который, при извѣстной концентрации, многими людьми вовсе не выносятся; въ восточн. Азіи масло весьма распространено; арабы цѣнятъ его, какъ дезинфицирующее средство.

Патъ, см. *шахматы*.

Паттукетъ (Pawtucket), фабричн. гор. въ сѣв.-америк. штатѣ Родъ-Эйлендъ, близъ водопада одноименн. рѣки; 19030 ж.; фабрикація хлопчатобумажныхъ матерій.

Паузелъсъ, Фердинандъ, историческій живописецъ и колористъ реального направленія, род. въ 1830 г., по рожденію и по художественному образованію—бельгеецъ. Его первая картина—„Балдуичъ и его дочь Іоанна“. Наибольшій успѣхъ имѣли: „Вдова Якова Артефельда“, „Изгнанные герцогомъ Альбою“, „Возвращеніе изгнанниковъ“. Въ 1862 г. П. былъ приглашенъ въ качествѣ профессора въ Веймаръ, а въ 1876 г. въ дрезденскую академію. П. имѣлъ много учениковъ и черезъ нихъ оказалъ сильное влияние на развитіе колоризма въ Германіи.

Паудерли (Powderly), Теренсъ Винсентъ, изв. глава рабочаго союза „Рыцарей труда“ въ Сѣв. Америкѣ, род. въ 1849 г. въ Карбонадѣ (Пенсильванія), въ многочисл. семьѣ поденщика-ирландца; 12 лѣтъ отъ роду поступилъ стрѣлочникомъ въ компанію канала Гудсонъ-Делаваръ, а затѣмъ былъ въ ея мастерскихъ ученикомъ-машинистомъ и механикомъ. Въ 1869 г. П. переселился въ Скрантонъ, гдѣ поступилъ на службу въ желѣзно-дорожн. компанію; какъ демократ. кандидатъ, онъ былъ тамъ нѣсколько разъ избираемъ мэромъ. Одновременно съ этимъ П. ревностно работалъ надъ пополненіемъ своего образованія. Рабочій вопросъ рано сталъ занимать его. Въ 1871 г. онъ вступилъ въ союзъ машинистовъ и кузнецовъ, зат. перѣхалъ въ Oil City, въ 1874 г. примкнулъ къ ордену „Рыцарей труда“ и добился на общенародн. съѣздѣ машинистовъ и кузнецовъ сляянія ихъ съ этимъ орденомъ. Съ 1879 г. П. стоитъ во главѣ ордена, обязаннаго своимъ широкимъ распространеніемъ гл. обр. его замѣчательному организаторскому таланту. Ирландское движеніе также нашло въ его лицѣ горячаго сторонника. П. содѣйствовалъ основанію журнала „Labor Advocate“ и былъ однимъ изъ его редакторовъ; онъ дѣятельно сотруднич. въ „Journal of United Labor“ и др. периодич. изданіяхъ, написалъ исторію своего ордена и пр.

Пауза, музыкальнй знакъ умолчанія; по измѣренію длины соответствуетъ общимъ измѣреніямъ продолжительности тоновъ, принятымъ въ музыкѣ. Такимъ образомъ П. бываетъ: цѣлая, половинная, четвертная и т. д.—параллельно тому, какой длины бываютъ тоны.

Паушгеръ, Францъ, фонъ, нѣм. пейзажистъ и живописецъ животныхъ, р. въ 1839 г., сначала учился рисовать съ натуры, затѣмъ въ вѣнскай академіи, у Ширмера въ Карлсруѣ и, наконецъ, у Коллера въ Цюрихѣ, гдѣ положилъ основаніе знакомству съ міромъ животныхъ, который, въ соединеніи съ пейзажемъ или отдѣльно, составляетъ главный сюжетъ его картинъ. При строгомъ реализмѣ въ передачѣ деталей и превосходной характеристикѣ животныхъ картины Па-а отличаются поэтичностью и свободнымъ творчествомъ.

Паукеръ, Германъ Егоровичъ, военный инженеръ, ген.-лейт., мин. путей сообщенія, род. въ 1822 г.; съ 1842 г. въ теченіе 40 л. преподавалъ механику и строительное искусство въ Главномъ инженерномъ училищѣ, а съ 1872 г. состоялъ въ то же время профессоромъ технологическаго института; въ 1888 г. П. былъ назначенъ мин. путей сообщенія, но ум. въ 1889 г. П. отличался усидчивымъ трудолюбіемъ, обладалъ обширными знаніями по всѣмъ отраслямъ инженернаго искусства и былъ полез-

нѣйшимъ членомъ разныхъ техническихъ комиссий. Своихъ ученыхъ трудовъ П. не печаталъ, и они еще ждутъ своего издателя.

Пауки, Araneida, отр. пауковыхъ; нерасчлененный, стелбчатый, сильно выступающій абдоменъ, большія челюстныя щупальцы оканчиваются когтемъ, который складывается подобно клинку перочиннаго ножа; на верхушкѣ когтя открывается выводной протокъ ядовитой железы, сокъ которой изливается въ наносимую когтемъ рану и маленькихъ животныхъ убиваетъ почти мгновенно. Нижняя челюсть снабжена многосуставчатымъ щупикомъ. Четыре длинныхъ пары ногъ, различной формы и величины—смотря по образу жизни, имѣютъ на концѣ по 2 зазубренныхъ когтя. Половое отверстие—на брюшной сторонѣ абдомена, и по сторонамъ его—стигмы легочныхъ мѣшечковъ; дышать вѣрными трахеями (см. *трахеи*). Кровь течетъ изъ пульсирующаго спиннаго сосуда въ абдоменъ чрезъ артеріи къ ногамъ и головѣ, омываетъ на обратномъ пути трахеи и чрезъ 3 пары боковыхъ щелей возвращается въ спинной сосудъ. Всѣ пауки кладутъ яйца и часто носятъ ихъ съ собою въ особыхъ паутинныхъ мѣшечкахъ. Самцы отличаются отъ самокъ меньшими размѣрами абдомена; нижне-челюстной щупикъ служитъ у нихъ копулятивнымъ органомъ: концевой суставъ его ложкообразно выдолбленъ и снабженъ спирально свернутою нитью съ выпячивающимся придаткомъ; во время совокупленія самецъ наполняетъ придатокъ сѣменемъ и вводитъ нить въ женское половое отверстие, въ которомъ имѣется резервуаръ для хранения сѣмени. Образъ жизни — хищническій: странствующіе пауки достигаютъ добычу на бѣгу или при помощи ловкихъ прыжковъ; другіе строятъ сѣти изъ *паутины*, по которымъ бѣгаютъ съ поразительной быстротой и ловкостью. Паутина есть липкое вещество, выделяемое особыми мѣшечками, *паутинными железами*, и отвердѣвающее на воздухѣ въ видѣ нитей, изъ котор. пауки и ткютъ паутинную ткань своими ножными коготками. Сѣти очень разнообразны—то неправильныя, то горизонтальныя, или вертикальныя колесообразныя; послѣднія состоятъ изъ концентрически сходящихся въ одной точкѣ нитей; вблизи сѣтей, назначенныхъ для ловли насекомыхъ, П. часто устраиваютъ трубчатые или воронкообразныя засады. Большинство П-овъ днемъ отдыхаютъ и выходятъ на добычу въ сумерки. Извѣстно нѣсколько тысячъ видовъ П-овъ, которые дѣлятся на 2 большихъ группы: 1. Tetrapneustones, съ 4 легкими и 4 или 6-ю паутинными бородавками; тенетъ не строятъ; сюда относятся два семейства: 1) *птицелды*, Theraphosidae—крупныя, съ 4-мя паут. бородавк. и 2) *Atypidae*—съ 6-ю паут. бород. П. Ripneustones, съ 2 легкими: 1. *прыгающіе П.*, Saltigradae; 2. *волчьи П.*, Citigradae; 3. *Laterigradae*; 4. *трубчатые П.*, Tubitelariae; 5. *Retitelariae*; 6. *колесовидные П.*, Orbitelariae.

Пауки ракообразные, Pantopoda, Pycnogonidae, своеобразная группа морскихъ членистоногихъ, состоящая какъ бы изъ одной ногъ: голова и головоногая весьма незначительны; изъ кишекъ и половыхъ органовъ идутъ отростки прямо въ 8 ногъ. Кромѣ того у нихъ есть еще 2 пары конечностей, вблизи рта; наконецъ, у самца—еще лишняя пара

ногъ, служащая для переноски яицъ. Половая отвѣрстія у самокъ и самцовъ наход. на концахъ ногъ, б. ч. на заднихъ парахъ. При помощи отдѣленія особыхъ клейкихъ железъ самцы укрѣпляютъ на этихъ ногахъ откладываемыя самками яйца и носятъ ихъ съ собою, пока вылупятся дѣтеныши. Ротъ лежитъ на вершинѣ конического сосательнаго хоботка, внутри котораго тонкія палочки и волоски, служащія для перетирания пищи, играютъ роль зубовъ. Дыханіе совершается, повидимому, чрезъ кишечникъ. П. р. живутъ на различныхъ глубинахъ моря и крайне медленно ползаютъ въ илѣ либо между находящимися тамъ растеніями и животными.

Паукообразныя, Arachnoidea, классъ членистоногихъ, бол. ч. маленькихъ животныхъ весьма разнообразныя формы. Голова и грудь слиты въ общую *головотруду*, cephalothorax. Первая пара головныхъ конечностей, играющая роль челюстей—*челюстные щупальцы*, соответствуетъ, повидимому, челюстямъ раковъ и насекомыхъ и оканчивается часто клешнями—*клешневая челюсть*, или когтями *коготная челюсть*. Вторая пара головныхъ конечностей, замѣняющая нижнюю челюсть, *челюстные щупики*, бываютъ безъ когтей, съ когтями—*жюльонные щупики*, или съ клешней—*клешневые щупики*. Слѣдующія затѣмъ 4 пары грудныхъ конечностей служатъ для передвиженія и состоятъ изъ 6—7 суставовъ. Задняя часть тѣла не имѣетъ конечностей. Внутренняя организація чрезвычайно разнообразна. Нервная система представляетъ рѣзко разграниченный головной и брюшной мозгъ; послѣдній слить въ одну массу или состоитъ изъ ряда нервныхъ узловъ. 2—12 неподвижныхъ глазковъ расположены на темяной поверхности головогруды; слуховые органы не обнаружены; органами осязанія служатъ челюстные щупики и концы ногъ; чутье тонкое. Пищеварительный каналъ тянется отъ рта до задняго прохода прямолинейной трубкой и состоитъ изъ узкаго пищевода и широкой желудочной кишки со слѣбыми боковыми мѣшками. Сердце помѣщается въ абдоменѣ въ видѣ многокамернаго спиннаго сосуда, съ боковыми отверстиями для входа крови и часто съ артеріальными стволами на переднемъ и заднемъ концахъ. Дышатъ системою трубочекъ, *трахей* (см. это сл.), въ которыя воздухъ поступаетъ чрезъ особыя отверстия, *стигмы*. За исключеніемъ Tardigrada, полъ раздѣльный. Самцы отличаются нерѣдко наружными половыми признаками; половые органы ихъ состоятъ изъ парныхъ сѣмянныхъ железъ; особыхъ органовъ совокупленія нѣтъ, и сѣмя переносится какими-нибудь конечностями—у пауковъ, напр., челюстными щупиками. Женские органы—парные или непарные яичники, протоки которыхъ открываются у начала абдомена общимъ отверстіемъ. Немногія П. рождаютъ живыхъ дѣтенышей; большинство кладетъ яйца, которыя иногда носятъ съ собою въ особыхъ мѣшечкахъ до выхода молодыхъ, больш. ч. воплѣзъ зрѣлыхъ; лишь немногія продлѣвываютъ настоящую метаморфозу. П. очень живучи, могутъ существовать мѣсяцами безъ пищи и обладаютъ значительною способностью воспроизведенія, которая обнаруживается, напр., въ восстановленіи утраченныхъ конечностей. Питаются добычей, преимущественно другими пау-

ками и насекомыми, которыхъ высасываютъ. Изъ низшихъ формъ нѣкоторыя паразитируютъ на позвоночныхъ, иныя питаются растительными соками. Почти всѣ П.—наземныя, днемъ часто скрываются подъ камнями и въ щеляхъ и только къ ночи выходятъ на добычу. Распространены по всему земному шару, но большинство видовъ, и притомъ самыхъ крупныхъ, принадлежитъ жаркимъ поясамъ. Ископаемые виды немногочисленны и достигаютъ каменноугольн. періода. Классификація: отряды 1) *скорпионы*, Scorpionidea; 2) *ложные скорпионы*, Pseudoscorpionidea; 3) *салтуны*, Solifugae; 4) *Pedipalpi*; 5) *пауки*, Araneida; 6) *ложные пауки*, Phalangida; 7) *клещи*, Acarina; 8) *Pentastomida*.

Паули 1) Иоганнъ, род. ок. 1456 г. въ г. Пфеддергеймъ (Гессенъ), въ еврейской семьѣ, перешелъ въ католичество и сдѣлался францисканскимъ монахомъ; извѣстенъ, какъ авторъ чрезвычайно популярнаго въ свое время юмористическаго сборника „Schimpff und Ernst“ (700 шутивыхъ рассказовъ, басенъ, анекдотовъ и т. п.), выдержавшаго большое число изданій (послѣднее въ 1880 г.); ум. ок. 1530 г. 2) П. Рейнгольдъ, нѣмек. историкъ, род. въ 1823 г. въ Берлинѣ, въ 1847 г. отправился въ Англию для архивнаго изученія англійской исторіи. Съ 1849 г. до 1852 г. онъ былъ секретаремъ у Бунзена и благодаря этому познакомился со многими выдающимися англійскими учеными и политическими дѣятелями. Въ 1855 г. П. вернулся въ Германию, гдѣ состоялъ профессоромъ въ ростокскомъ, тюбингенскомъ, марбургскомъ и геттингенскомъ университетахъ. Онъ умеръ въ 1882 г. въ Бременѣ. П. занимался по преимуществу англійской исторіей и написалъ цѣлый рядъ весьма добросовѣстныхъ изслѣдованій, изъ котор. нѣкоторыя переведены на англ. языкъ. Главн. его сочиненія слѣд.: „König Alfred u. seine Stelle in der Geschichte Englands“, Berl., 1851; продолженіи исторіи Англии Лаппенберга, именно томы 3 — 5 („Geschichte Englands seit den Friedensschlüssen von 1814 u. 1815“, Lpz., 1864—75, 3 Bd); „Bilder aus Altengland“, Gotha, 1860; „Simon von Montfort, Graf von Leicester, der Schöpfer des Hauses der Gemeinen“, Tüb., 1867; „Aufsätze zur englischen Geschichte“, Lpz., 1869 u. 1883.

Паулина, Христина Вильгельмина, княгиня Липпе-Детмольтская, дочь князя Ангальтскаго, род. въ 1769 г. и въ 1796 г. она вышла замужъ за князя Леопольда Липпе-Детмольтъ и, сдѣлавшись послѣ его смерти (1802 г.) регентшей, уничтожила крѣпостное право, основала одинъ изъ первыхъ въ Германіи дѣтскихъ приютовъ и проявила большую заботливость о школьномъ дѣлѣ и призрѣніи бѣдныхъ. Новая конституція, предложенная ею словеснымъ представителемъ въ 1817 г., не была принята. П. умерла въ 1820 г., незадолго передъ этимъ передавъ правленіе своему сыну. Она получила превосходное образование (въ совершенствѣ знала латынь и датскую литературу) и написала талантливое произведеніе: „Die Thestunde einer deutschen Fürstin“ (1805).

Паулициане, см. *пауликіане*.

Паулице, Филиппъ Викторъ, географъ и путешественникъ по Африкѣ, род. въ 1854 г. въ Моравіи, съ 1880 г. состоитъ доцентомъ въ вѣн-

скомъ унив. Извѣдивъ европейскій материкъ вдоль и поперекъ, онъ въ 1880 г. предпринялъ ученое путешествіе въ Египетъ и Нубію, а въ 1884 и въ 1885 гг., вмѣстѣ съ Ф. Гарденгеромъ, посетилъ территоріи Сомалъ и Галла (въ восточной части Африки), на кот. до него еще не ступала нога европейца. Написалъ множество сочиненій по географіи и этнографіи Африки.

Paullinia, родъ изъ сем. Sapindaceae, кустарники съ перистыми листьями, бѣлыми цвѣтами, собранными въ метелки; плодъ—трехгнѣздная коробочка. Родина—тропикъ. Америка; до 80 видовъ.—*P. Sorbilis* растетъ въ Бразиліи и доставляетъ въ своихъ темно-бурыхъ сѣменахъ матеріалъ, изъ котораго готовится *гуарана*, обладающая возбуждающимъ и укрѣпляющимъ дѣйствіемъ.

Пауль, Германъ, выдающийся германистъ, род. въ 1846 г., съ 1874 г. состоитъ профессоромъ въ Фрейбургѣ (Баденъ) и издателемъ „Beiträge zur Geschichte der deutschen Sprache und Litteratur“, а съ 1882 г. также и „Altdeutsche Textbibliothek“ (оба изданія въ Галле). Важнѣйшія его сочиненія: „Untersuchungen über den germanischen Vokalismus“, „Prinzipien der Sprachgeschichte“, „Mittelhochdeutsche Grammatik“ и др.

Паульдингъ (Paulding), Джемсъ Киркъ, изв. американскій писатель, род. въ 1779 г. въ шт. Нью-Йоркѣ, въ 1807 г. основалъ, вмѣстѣ съ Вашингт. Ирвингомъ, въ Нью-Йоркѣ сатирич. изданіе „Salmagundi“, имѣвшее большой успѣхъ; въ 1837—41 г. управлялъ морскимъ департаментомъ, затѣмъ отдался исключит. частной жизни; ум. въ 1860 г. По убѣжденіямъ П. принадлежалъ къ демократич. партіи. Литературная дѣятельность П.-а выразилась сначала въ рядѣ сатиръ, направленныхъ противъ враждебной его отечеству Англии; въ поэмѣ „Backwoodsman“ содержится художественное описаніе романтической, но полной лишений и опасностей жизни переселенца на Западъ Союза. Особенную же извѣстность въ Америкѣ доставили ему романы: „Königsmarke“ (юмористич. исторія шведской иммиграціи въ Делаварѣ), „The Dutchman's fireside“, „Westward ho!“ и др.

Паульсонъ (Paulsen), Фридрихъ, современный нѣмцкій философъ-новоянганецъ, род. въ 1846 г.; съ 1878 г.—професс. берлинск. университ. П. написалъ превосходное изслѣдованіе о теоріи познанія Канта, а также выдающееся сочиненіе по этикѣ („System der Ethik mit einem Umriss der Staats- und Gesellschaftslehre“, 1889). Кромѣ того ему принадлежатъ выдающіяся изслѣдованія по исторіи нѣмцкихъ университетовъ („Geschichte des gelehrten Unterrichts auf den deutschen Schulen und Universitäten vom Ausgang des Mittelalters bis zur Gegenwart“ и др.). Въ этихъ изслѣдованіяхъ П. доказываетъ необходимость реального образованія.

Паульсонъ 1) Иосифъ Ивановичъ, русскій педагогъ, род. въ 1828 г., сынъ портнаго; вначалѣ учился ремеслу отца, но затѣмъ самостоятельно выдержалъ экзаменъ на званіе домашн. учителя и всецѣло отдался педагогической дѣятельности, въ которой пріобрѣлъ широкую извѣстность, какъ педагогъ-практикъ. П. издавалъ журналъ „Учитель“, а затѣмъ выпустилъ извѣстную „Книгу для чтенія“, расхваливаемую въ огромномъ количествѣ вземпларовъ. Написалъ еще:

„Способъ обученія грамотѣ по первой учебн. книжкѣ“, „Задачникъ письменныхъ упражненій“ и др. 2) П., Оттошь Михайловичъ, зоологъ, род. въ 1837 г., окончилъ курсъ въ петербургскомъ университетѣ по физ.-мат. факультету, слушалъ затѣмъ лекціи въ Вюрцбургѣ и Гессенѣ, по возвращеніи читалъ лекціи въ кievск. универс. сначала въ качествѣ приватъ-доцента (1865—76 г.), а затѣмъ профессора (1876—86 г.); послѣдніе годы былъ проректоромъ универс.; ум. въ 1886 г. Ученыя работы П-а касались главнымъ образомъ анатоміи животныя. Изъ нихъ стимъгимъ: „Анатомія Diplozoen paradozum и взгляды на процессы слиянія и соединенія организмовъ“, „Исслѣдованія ракообразныхъ Краснаго моря етс.“, „Очеркъ естественной исторіи пчелы и практическое наставленіе къ пчеловодству“.

Паулюсь, Генрихъ Эбергартъ Готлобъ, нѣмецкій писатель, глава теологическаго рационализма, род. въ 1761 г., съ 1814 по 1844 г. былъ професоръ въ Гейдельбергѣ, ум. въ 1851 г. Въ своихъ многочисленныхъ сочиненіяхъ онъ примѣняетъ къ рѣшенію теологическихъ вопросовъ всеобщую, болѣе юридическую, чѣмъ религіозную, точку зрѣнія; важнѣйшія изъ нихъ: „Philologisch-kritischer und historischer Kommentar über das Neue Testament“ (1804—1808), „Das Leben Jesu“ (1828) и др. Известны также его подвергшіяся уничтоженію объясненія чудесъ.

Пауперизмъ (*нищета*), такое состояніе, когда у человѣка не имѣется средствъ, необходимыхъ для удовлетворенія жизненныхъ потребностей, и нѣтъ возможности поддерживать существованіе безъ посторонней помощи. О числѣ лицъ, находящихся въ такой крайней степени нужды, можно судить лишь приблизительно—по числу лицъ, пользующихся общественными вспомошествованіями, при чемъ, однако, необходимо имѣть въ виду, что въ разныхъ странахъ общественная помощь оказывается при различной степени нужды. По даннымъ за семидесятые и восьмидесятые годы, общественной помощью пользовалось слѣд. число лицъ:

Государства.	Годъ.	Общее число.	% отнош. ко всему населенію.
Норвегія	1884	147725	7,60
Нидерланды	1879	212460	5,30
Швеція	1886	288311	4,84
Швейцарія	1870	124566	4,07

П Р И Ч И Н Ы.

Увѣчья самого вспомогаемаго	} вследствие несчастнаго случая.	29330
„ лица, содержавшаго вспомог.		2623
Смерти „ „ „	} не вслѣд.	11801
Болѣзни вспомогаемаго		239644
Физическ. или психич. недостатковъ	} неслуч.	388363
Старости		167947
Большаго числа дѣтей		204078
Безработицы		96832
Пьянства		74077
Лѣности		28638
Другихъ причинъ		16336
Невыясненныхъ причинъ		106309
		1369

Государства.	Годъ.	Общее число.	% отнош. ко всему населенію.
Франція въ ср. въ годъ 1881—85	1881—85	1505115	3,98
Германія	1885	1592386	3,40
Англія		791701	2,96
Шотландія. } въ сред. въ годъ за пер.	1881—85	97780	2,56
Ирландія			

Так. обр. отъ 2,2% до 7,6% всего населенія въ странахъ западн. Европы пользуются общественной благотворительностью. Если вспомнимъ, сколько лицъ предпочитаютъ обречь себя на всѣ страданія голода, чѣмъ прибѣгать къ суровой и унижительной обществ. помощи, сколькимъ не удается добиться этой помощи, если примемъ, далѣе, во вниманіе число лицъ, пользующихся помощью частной благотворительности и вспомогаемыхъ корпоративной взаимопомощью рабочихъ союзовъ и т. п. ассоціацій, наконецъ—многочисленные случаи временной нужды вслѣдствіе безработицы и др. причинъ, только въ исключительныхъ обстоятельствахъ вызывающихъ обществен. поддержку, то необходимо будетъ признать, что данныя обществен. призрѣнія лишь въ слабой степени обрисовываютъ истинные размѣры нужды и крайнихъ лишеній. Въ Россіи, при зачаточномъ состояніи и полной неорганизованности дѣла призрѣнія, естественно нѣтъ даже приблизительныхъ цифръ о развитіи П-а; но нѣтъ основанія полагать, чтобы въ Россіи степень его развитія была много меньше, чѣмъ въ западн. Европѣ; по крайней мѣрѣ въ столицахъ размѣры нищеты должны быть признаны весьма обширными. Такъ, въ Москвѣ въ 1889 г. однихъ лицъ, призрѣваемыхъ въ благотворительныхъ заведеніяхъ и приютахъ (въ томъ числѣ въ Воспитательномъ домѣ), не считая лицъ, пользовавшихся обществ. помощью на сторонѣ, было 73633; въ С.-Петербургѣ контингентъ призрѣваемыхъ въ специальныхъ учрежденіяхъ составлялъ въ 1884 г. 24560 чел.—Непосредственныя причины нужды, вызывающей необходимость обществ. помощи, прекрасно выясняются данными германской статистики призрѣнія. Въ 1885 г. въ Германіи, безъ Баваріи и Эльзасъ-Лотарингіи (т. е. на территоріи дѣйствія т. наз. „Unterstützungswohnsitzgesetz“) изъ общаго числа 1367347 вспомогаемыхъ вынуждены были прибѣгнуть къ обществ. благотворительности вслѣдствіе:

Всего.	% отношеніе къ общ. числу вспомогаемыхъ.
29330	2,1
2623	0,2
11801	0,9
239644	17,5
388363	28,4
167947	12,3
204078	14,9
96832	7,
74077	5,4
28638	2,1
16336	1,2
106309	7,8
1369	0,1

Самыми распространенными непосредственными причинами нищеты являются, слѣдуютъ, болѣзнь, старость, сиротство; далеко менѣе важное значеніе имѣютъ безработица и многочисленность семейства; наконецъ, пьянство и лѣнность, которыя такъ часто предполагаются преобладающими причинами крайней нужды, по точному изслѣдованію оказываются чрезвычайно рѣдкими причинами обѣдненія. Большой интересъ представляетъ, параллельно съ приведенными данными германской статистики, цѣнное изслѣдованіе извѣстнаго статистика В. И. Орлова о причинахъ прекращенія самостоятельнаго хозяйства на собственныхъ надѣлахъ въ 25 волостяхъ Волоколамск., Дмитровск., Подольск., Серпуховск. и Бронницкаго уу. Московск. губ. („Къ вопросу о значеніи пьянства въ ряду неблагоприятныхъ условій крестьянскаго хозяйства“ В. И. Орлова, газ.

„Земство“, 1881 г., № 43). Въ нашей земледѣльческой странѣ такое забрасываніе хозяйства въ преобладающемъ большинствѣ случаевъ влечетъ за собою переходъ крестьянъ въ разрядъ пауперовъ, и так. обр. эти данныя въ извѣстной степени выясняютъ причины развитія русскаго П-а. Во всѣхъ указанныхъ волостяхъ числилось во время производства подворной переписи 4254 безхозяйныхъ надѣльныхъ двора; для 229 дворовъ причины безхозяйности не были опредѣлены, изъ остальныхъ 4025 двора прекратили хозяйство вслѣдствіе постепеннаго истощенія хозяйства при трезвой жизни и старательномъ трудѣ—по причинѣ много-семейности, несоотвѣтствія податей заработкамъ, малоземелья, малоплодородія надѣловъ и высокихъ арендныхъ цѣнъ 1 576 дв., т. е. 390/о; дальѣ прекратили хозяйство вслѣдствіе:

Семейныхъ раздѣловъ	396	дворовъ,	т. е.	100/о
Пьянства	372	„	„	90/о
Ухода по нуждѣ для внѣ-земледѣльческихъ промысловъ	289	„	„	70/о
Непривычки къ земледѣльч. труду	335	„	„	80/о
Полнаго одиночества	143	„	„	40/о
Калѣчества, старости, убожества	129	„	„	30/о
Пожаровъ	99	„	„	2,50/о
Смерти жены	86	„	„	20/о
Продажи скота для покрытія недоимокъ	85	„	„	20/о
Продолжительн. неурожавъ	78	„	„	20/о
Солдатчины	27	„	„	0,70/о
Паденія скота	14	„	„	0,40/о
Добровольнаго предпочтенія др., преимущ. торговыхъ, занятій	396	„	„	100/о

Такъ образъ, и по русскимъ даннымъ пьянство является сравнительно второстепенной причиной обѣдненія; большинство остальныхъ причинъ лежитъ въ обстоятельствахъ, отъ запустившаго хозяйства не зависящихъ или мало зависящихъ.—За этими непосредственными и частными причинами обѣдненія всегда кроется болѣе глубокая и общая причина—отсутствіе у болѣе части населенія всякихъ сбереженій, ограниченность заработка, дѣлающая его достаточнымъ только на текущія потребности и повергающая человека во всё ужасы и всю беспомощность нужды почти сейчасъ же по прекращеніи этого заработка. Такая жизнь изо дня въ день стоитъ въ рѣзкомъ противорѣчій съ быстрымъ ростомъ народнаго богатства цивилизованныхъ государствъ и вызывается исключительно условіями распредѣленія народнаго дохода, тѣмъ, что трудящееся населеніе, или совершенно лишено необходимого капитала и земли, или владѣя ими въ недостаточной мѣрѣ, вынуждено большую часть продуктовъ своего труда отдавать собственникамъ капитала и земли и само получаетъ рѣдко болѣе того, что необходимо рабочему для поддержанія существованія и способности къ труду (см. *рабочая плата*). Къ этой постоянной причинѣ присоединяется крайняя неустойчивость современнаго производства, то лихорадочно расширяемаго, то сильно сокращаемаго вслѣдствіе перепроизводства и тѣмъ создающаго цѣлую армію пауперовъ, получающихъ работу и самостоятельныя средства къ жизни только въ періоды большаго промышленнаго оживленія, а въ остальное время обреченныхъ на нищенство и преступленія. Естественно, конечно, что и замѣна человѣческаго труда машиннымъ, какъ установленіе размѣровъ производства,

совершается безъ всякаго вниманія къ интересамъ рабочихъ, и потому новое завоеваніе человѣческаго генія, изобрѣтеніе новой машины, нерѣдко оставляется безъ работы и дѣлаетъ пауперами значительное число рабочихъ, а особенно крупное и общее усовершенствованіе обрекаетъ на нищету цѣлыя массы населенія, какъ то случилось въ Англии при введеніи механическихъ ткацкихъ и прядильныхъ станковъ въ первой четверти настоящаго столѣтія. Если измѣненіе основныхъ причинъ П-а является очень труднымъ дѣломъ и требуетъ постепенной работы ряда поколѣній, то все же многое можетъ быть сдѣлано, и въ послѣднее время много сдѣлано на Западѣ, для предохраненія населенія отъ крайней нищеты и надлежащей помощи въ нуждѣ—путьемъ широкаго развитія системы страхованія рабочихъ на случай болѣзни, увѣчья и старости и правильной организаціи призрѣнія (см. *страхованіе рабочихъ, прирѣзные бѣдныя*). Тамъ, гдѣ дѣло призрѣнія не получило надлежащей постановки, неизбежнымъ является обращеніе къ частной благотворительности и развитіе нищенства. Извѣстные виды *нищенства* почти во всѣхъ государствахъ преслѣдуются закономъ, но степень дѣйствительнаго примѣненія закона, какъ и самое содержаніе его зависятъ, естественно, отъ того, насколько общество и государство сами заботятся о помощи бѣднымъ. По русскому законодательству наказуется (ст. 49—51 Уст. о нак.) прошеніе милостыни по лѣни и привычкѣ къ праздности (тюремн. заключ. отъ 1/2 до 1 мѣс.); прошеніе милостыни съ дерзостью и грубостью (тюр. закл. отъ 1 до 3 мѣс.), допущеніе къ прошенію милостыни дѣтей (родители и опекуны подвергаются

аресту до 2 нед. или денежн. взыскаінію, а при професіон. занятіи—тор. закл. стъ 1 до 3 мѣс.; дрѣяще милостыни, у котор. найдено будетъ оружіе или поддѣльные ключи, отмычки и др. т. под. орудія, подвергаются лиш. особенныхъ правъ и ссылкѣ на житье въ одну изъ отдаленн. губ. или тор. заклоч. стъ 4 до 8 мѣс. (Улож. о нак. ст. 984); по Уст. о предупр. и пресѣч. преступл. вообще строго воспрещается нищенствовать (ст. 191), и уличенные въ бродяжничествѣ для прошенія милостыни препровождаются къ ихъ обществамъ для надлежащаго призрѣнія (ст. 195); далѣе, строго запрещается немущимъ калѣкамъ отлучаться самовольно изъ своихъ мѣстъ жительства для прошенія милостыни (ст. 192.), и для уменьшенія нищенства въ столицахъ воспрещается выдавать билеты для слѣдованія въ столицы престарѣлымъ крестьянамъ и малолѣтнимъ крестьян. дѣтямъ безъ взрослыхъ, также слѣпымъ и калѣкамъ изъ податнаго сословія (ст. 199 и Улож. о нак. ст. 985); если не откроется ясныхъ доказательствъ о званіи и мѣстѣ жительства нищаго, предписывается поступить съ нимъ, какъ съ бродягою (ст. 202). По свѣдѣніямъ, собран. особой комиссіей по вопросу о призрѣніи бѣдныхъ, въ 1883 г. насчитывалось ок. 300 000 нищихъ. Какъ известно, нищенство является у насъ часто организованнымъ промысломъ, и вслѣдствіе низкаго матеріальнаго положенія населенія мѣстами цѣлыя селенія почти сплошь занимаются этимъ промысломъ. Въ 1888 г. за прошеніе милостыни было осуждено въ мировыхъ и общихъ судахъ Россіи 978 чел., за бродяжество — 1346 чел.—Вліяніе П-а на преступность выясняется изъ слѣд. данныхъ русской уголовной статистики за 1888 г. Изъ 39 000 лицъ обл. пола, осужденныхъ въ 1888 г. по приговорамъ окружн. судовъ и судебныхъ палатъ, было поденщиковъ и чернобобичихъ, не обозначившихъ иначе своихъ занятій, 4 999 чел., сельскихъ рабочихъ по найму 1 213 чел., бродягъ и нищихъ 1 136, лицъ безъ занятій 722, всего лицъ указанныхъ 4 разрядовъ—8 070, или 20,7% всего числа осужденныхъ; изъ 17 414 лицъ, осужденныхъ за разбой и грабежъ, изъ втѣмъ занятіямъ принадлежали 439 чел., т. е. 25%; изъ 11 362 осужденн. за различн. виды кражи, лицъ указанн. разрядовъ было 3 090, или 27%; изъ 54 045 лицъ, осужденныхъ въ томъ же году мировыми судьями и ихъ сѣздами, было поденщиковъ и чернобобичихъ 11 531 чел., сельск. рабочихъ по найму 1 467, бродягъ и нищихъ 386, лицъ безъ занятій 596 чел., лицъ всѣхъ 4 разрядовъ—13 980 чел., или 25,8%; изъ 47 983 чел., осужденн. мировыми судейн. учрежд. за различнаго вида кражи и укрывательство краденаго, къ указаннымъ занятіямъ принадлежало 12 509 чел., т. е. 26%. Эти цифры ясно говорятъ, насколько значительно могла бы быть уменьшена преступность и увеличена безопасность и нравственность въ странѣ широкою и цѣлесообразн. организациею призрѣнія бѣдныхъ и предупрежденіемъ П-а путемъ улучшенія матеріальнаго быта населенія.—Ср.: *Conrad's* „Handwörterbuch der Staatswissenschaften“, В. III. (подробн. иностран. библиогр.); *Schönberg's* „Handbuch d. polit. Oekonomie“, В. III.; Сборникъ свѣдѣній по общ. благотворительности“, изд. Человѣколюб. Общества, т. III (русск. библиогр. вопро-

са, сост. В. И. Межовымъ); „Учебникъ науки полит. права“, проф. *И. Т. Тарасова*, вып. I (М., 1891 г.); „Сводъ статистич. свѣдѣній по дѣламъ уголовнымъ“, изд. министер. юстиціи, Спб., 1892 г. **Пафлагонія**, въ древности гористая область Мал. Азіи, лежащая между Вивиніей, Галатіей и Понтономъ и изобилвавшая корабельн. лѣсомъ, металлами и превосходн. мулами. Главный гор. — Синопъ. Жители ея, сирійск. или левкосирійск. происхожденія, грубой и невѣжественный народъ, извѣстны были, какъ отличные наѣзники. П. до покоренія Крезомъ была самостоятельна; въ концѣ I в. до Р. X. завоевана римлянами.

Паханіе, см. *обработка почвы*.

Пахименингитъ (pachymeningitis), воспаленіе твердой оболочки головного или спиннаго мозга. Въ *острой* формѣ воспаленіе обыкновенно переходитъ на мягкую оболочку и существо мозга, давая преимущественно картину воспаленія послѣднихъ; въ *хронич.* же формѣ, сопровождаемая утолщеніемъ твердой обол., П. ведетъ къ сдавливанію мозга и уменьшенію или совершенному уничтоженію тѣхъ важныхъ физиологич. функций, органами которыхъ является подвергшаяся сдавленію часть головного или спиннаго мозга. Большое практическое значеніе имѣетъ хронич. воспаленіе шейной части спин. мозга, которое въ своемъ развитіи ведетъ къ потерѣ чувствительности и параличу движеній всей части тѣла, лежащей ниже мѣста пораженія, такъ какъ вслѣдствіе сдавленія мозга нарушается связь этой части тѣла съ двигательн. и чувствительн. центрами, заложеными въ головномъ мозгу. Лѣченіе—отвлекающее, способствующее всасыванію (препараты іода), также электричество, массажъ и пр.

Пахионови градуляціи или *пахионови* (granula Pacchioni), небольшія сосковидн. наросты на внѣшней сторонѣ паутинной оболочки головн. мозга, по обѣимъ сторонамъ большаго серповидн. отростка твердой мозг. оболочки. Онѣ состоятъ изъ соединит. ткани, бѣдной сосудами, и въ нѣкот. случаяхъ разрастаются до того, что прорободаютъ тверд. оболочку и на внутренн. поверхн. черепн. костей образуютъ соотвѣств. углубленія. П. г. не составляютъ нормальн. явленія и стоятъ на границѣ патологич. новообразованій.

Пахманъ, Семенъ Викентьевичъ, извѣстный юристъ, род. въ Одессѣ въ 1825 г., образованіе получилъ въ Ришельевскомъ лицѣ, поступилъ въ московск. унив., по окончаніи курса (1845 г.) преподавалъ правовѣдѣніе въ высшемъ классѣ тульской гимназіи, съ 1848 г.—энциклопедію и исторію права въ Ришельевск. лицѣ. Въ 1851 г. получилъ въ московскомъ университетѣ за диссертацию: „О судебныхъ доказательствахъ по древне-русскому праву, преимущественно гражданскому, въ историческомъ ихъ развитіи“—степень магистра гражд. пр. Въ 1852 г., по предложенію проф. Мейера, былъ приглашенъ въ казанск. унив. на кафедру законовъ государственнаго благоустройства и исторіи русскаго пр.; въ 1853 г. получилъ званіе экстраорд., въ 1855 г. ординарн. професс., а по оставленіи Мейеромъ казанскаго университета занялъ его кафедру. Въ 1859 г. П. перешелъ въ харьковск. унив., гдѣ читалъ законы государ. благоустройства и съ 1862 г. гражд. права. Въ 1866 г. приглашенъ въ петерб. ун.

на наедру гражданск. пр. и судопроизводства. Съ 1872 г. П. былъ деканомъ до 1876 г., когда онъ, по выслугѣ 30-и лѣтъ, оставилъ унив. П. читалъ одновременно лекціи и въ училищѣ правовѣдѣнія, и въ Александровскомъ лицѣ—въ этомъ послѣднемъ лишь по 1873 г., когда былъ назначенъ состоящимъ при 2-мъ отдѣленіи Собственной Е. И. В. канцеляріи. Въ 1882 г. получилъ званіе сенатора и былъ назначенъ членомъ комитета по составленію гражд. уложения, а въ 1884 г. назначенъ присутствовать въ гражданскомъ кассационномъ департаментѣ. Съ основанія С.-Петербургскаго Юридик. Общ. (1877 г.) постоянно избирается помощникомъ предѣлателя. Въ Географическомъ Общ., послѣ смерти М. В. Калачова, избранъ предѣлательскою комиссіею для собранія народныхъ юридическихъ обычаевъ, каковую должность занимаетъ до сихъ поръ.—Воспитанный на идеяхъ исторической школы, П. началъ свою научную дѣятельность историческимъ изслѣдованіемъ („О судебн. доказат.“). Тамъ точка зрѣнія лежитъ и въ основѣ его труда: „Исторія кодификаціи гражд. права“ (1876 г., 2 т.), въ которомъ выступаетъ, однако, другая черта направленія П.—стремленіе къ созданію русскаго гражданск. уложения, въ основу котораго, по мнѣнію П.-а, слѣдуетъ положить, помимо отечественныхъ источниковъ права и многолѣтняго опыта др. народовъ, также наше обычное право. Придавая этому послѣднему такое значеніе, полагая, что обычная начала юридическаго быта должны входить и въ самую науку права, П. посвятилъ ему особый трудъ: „Обычное гражд. право въ Россіи“ (1877 и 1879 гг., 2 т.), удостоенн. 1-й преміи им. гр. Сперанскаго. Тѣмъ же вопросамъ кодификаціи посвящены ст.: „Къ вопросу о предметѣ и системѣ русскаго гражд. уложения“ (1882 г.) и „О значеніи личности въ области гражданскаго пр.“ (1883г.). Новое движеніе въ наукѣ гражданск. пр., извѣстное подъ именемъ историко-философск., вызвало отпоръ со стороны П.-а въ брош.: „О современномъ движеніи въ наукѣ права“ (1882 г.), гдѣ онъ возстаегъ противъ отождествленія понятій интереса и права и сведенія всего его содержанія къ понятію защиты интереса—противъ изложенія юриспруденціи, какъ части социологіи. Кромѣ того П.-у принадлежатъ: „Разборъ юрид. сборника Мейера“ (Ж. М. И. Пр., 1854 г.), „О значеніи и постепенн. учрежденно-хоз. общ. въ Россіи“ (1855 г.), „О задачахъ предет. реформы акціонери. законодательства“ (1861 г.). Подъ его редакціей въ 1874 г. перев. 1-й т. учебника пандектовъ Виндшейда.

Пажовая область, (regio inguinalis) находится на мѣстѣ соединенія нижней части живота съ ногой; *пажовая складка*, гдѣ поверхность живота соединяется съ поверхностью бедра, соответствуетъ т. наз. *Пупуртовой связкѣ*, представляющей углощенный сухожильный край наружной косой мышцы живота. Въ П.-ой о-и лежатъ важные органы. Выше Пупурт. связки лежитъ *пажовой каналъ*, представляющій щель, идущую насквозь мышцъ живота, снаружи внутрь и внизъ, длиною въ 4—5 сант., и выполняющую у мужчинъ *спяннымъ канатикомъ* (см. это сл.), у женщинъ круглыми связками матки. У зародыша П.-аго к-а нѣтъ,—на его мѣстѣ находится эластич.-мускульный жгутъ, сокращені-

емъ котор. яичко спускается изъ брюшной пол. въ мошонку; вслѣдствіе этого и образуется П. к. Послѣ того какъ яичко спустилось, П. к. въ нормальн. состояніи закрывается. Плохое закрытіе его и служитъ одною изъ причинъ образованія *пажовыхъ грыжъ*. Ниже Пупурт. связки, въ углубленіи, образуемомъ сходящимися подъ угломъ мышцами бедра, лежитъ *бедерный каналъ*, въ котор. проходятъ большіе кровеносные сосуды. Медленное выполненіе сосудами канала является однимъ изъ моментовъ, обуславливающихъ *бедерныя грыжи*. Въ П.-ой о-и лежатъ еще лимфатич. железы, въ котор. часто локализируются болѣзненные процессы.

Пахомій оз., основатель и устроитель первыхъ монастырей, род. въ верхнемъ Египтѣ въ 292 г., былъ язычникомъ и, находясь еще въ военной службѣ, обратился въ христіанство, а въ 340 г. уединился на одинъ изъ острововъ Нила, между Тентирой и Оивами. Собравшись вокругъ него ученики жили въ отдѣльныхъ кельяхъ. По установленнымъ имъ и доннынъ существующимъ уставамъ образовалось нѣсколько монастырей. Его сестра была основательницею перваго женскаго монастыря. Св. П. скончался въ 348 г.; память его—15 мая.

Пахта, см. *Шта*.

Пахтаже получается въ остаткѣ при переработкѣ сливокъ или сметаны въ масло. Въ составѣ П.-ья входятъ (по Э. Вольфу): 90,1⁰/₀ воды, 0,5⁰/₀—30-ы, 30⁰ сырого протеина, 5,1⁰/₀ безазотистыхъ веществъ и 10⁰ сырого жира. П. употребляютъ на кормъ скоту.

Пахтусовъ, Петръ Кузьмичъ, извѣстн. изслѣдователь Новой Земли, род. въ 1800 г. Въ 1831 г. по проекту П. и подъ его главенствомъ была снаряжена экспедиція для изслѣдованія Новой Земли. Послѣ неимоверныхъ лишеній экспедиція успѣла въ теченіе 16 мѣсяцевъ изслѣдовать южн. берегъ Новой Земли и вост. берегъ южнаго острова. Въ 1833 г., едва оправившись отъ болѣзни послѣ предыдущей экспедиціи, П. пустился во 2-ую, кот. продолжалась 14½ мѣс.; результатомъ было подробное описаніе Маточкина Шара и вост. берега къ сѣверу до мыса Долгаго. Кромѣ топографическихъ изысканій были произведены многочисленныя астрономическія опредѣленія и тщательныя метеоролог. и магнитныя наблюденія. Заслуги П.-а въ этомъ случаѣ тѣмъ цѣннѣе, что данныя въ его распоряженіе барнаст и шкуна были въ весьма плохомъ состояніи. Ум. въ 1835 г. Въ 1886 г. ему оставленъ въ Кронштадтѣ памятникъ.

Пацкауаро, гор. въ мексиканск. штатѣ Мичоаканъ; 11832 ж.; сахарныя плантаціи и заводы.

Пачево, Франциско, испанскій живописецъ, род. въ 1571 г., жилъ въ Севильѣ, въ 1618 г. назначенъ инквизиціею цензоромъ картинъ, предназначаемыхъ въ продажу ум. въ 1654 г. Особенно замѣчательна его картина: „Архангелъ Михаилъ, изгоняющій сатану изъ рая“. П. написалъ множество портретовъ пастелью и книгу э живописи: „Acte de Pintura“ (1649 г.).

Пачиневы тѣльца, эллипсоидн ормы образованія, составляющія органы осезанія. У человѣка они встрѣчаются преимущ. въ подножн. клѣтчаткѣ конечностей; изъ животн.—особенно въ большемъ колюч. у птицъ, въ кожицѣ клюва, языка и т. п. П.

состоять изъ т. наз. *внутренней колбы*, котор. облекается со всѣхъ сторонъ налегающими другъ на друга соединен.—тканными капсулами, во внутреннюю колбу входитъ нервное волокно, кот. или просто оканчивается утолщеніемъ, или предварит. дѣлится на нѣсколько вѣточекъ.

Пачука (Pachuca), главн. гор. мексиканск. штата Гидальго; 12500 ж. Въ окрестност. множество рудниковъ и амальгамн. заводовъ.

Паша, рѣка Новгородск. и С.—Петербургской губ., впадаетъ въ Ладожское оз., 200 в. дл.

Паша (тур. „нога шаха“), въ Турціи почетный титуль, первонач. приобрѣтался не иначе, какъ личнымъ пожалованіемъ султана за особо выдающіяся заслуги; соответственно числу отличительныхъ знаковъ этого титула, *бунчуковъ* (конскихъ хвостовъ на древкѣ съ позолочен. головкой), различали одно-, дву- и трехбунчужныхъ П-ей. Въ наст. время титуль этотъ обязательно соединяется съ генеральскимъ чиномъ, а также съ должностями нѣкотор. гражданскихъ чиновниковъ, напр. губернаторовъ провинцій (откуда и название послѣднихъ—*пашалыкъ*); но сверхъ того султанъ въ правѣ даровать титуль П-и по своему усмотрѣнію. Дѣленіе на 3 степени сохранилось, хотя самыя бунчуки отмигнены.

Пашалыкъ, административн. территориальная единица въ Турціи, находящаяся въ вѣдѣніи пашы.

Пашинъ, Петръ Ивановичъ, русскій ориенталистъ и путешественникъ по Востоку, служилъ въ Персіи, Туркестанѣ и три раза (въ 1873—1876 гг.) совершалъ путешествіе въ Индію, которой онъ посвятилъ первый томъ своихъ путевыхъ впечатлѣній: „Вокругъ свѣта“. Это—не ученый трудъ, а книга для легкаго чтенія: въ ней разбросано много этнографическихъ свѣдѣній, описаній природы, замѣтокъ объ управленіи Индіей англійскимъ правительствомъ. Кромѣ того П. принадлежатъ соч.: „Туркестанскій край“, посвященное описанію быта киргизовъ и осѣдыхъ городскихъ жителей. Ему же принадлежатъ и Письма о Персіи—личныя наблюденія и замѣтки о состояніи жителей Ирана. Ум. въ 1891 г.

Пашковцы, религіозн. секта, основанная въ 70-хъ годахъ въ Петербургѣ отставн. гвардейск. полковникомъ Пашковымъ и нашедшая себѣ многихъ приверженцевъ среди высшаго общества. П. почитали самымъ важнымъ личную нравственность и любовь къ ближнему; благодаря большимъ материальнымъ средствамъ они были въ состояніи широко организовать свою филантропическую дѣятельность; вмѣстѣ съ тѣмъ они заботились о духовно-нравственномъ развитіи народа путемъ распространенія соответственныхъ книгъ черезъ особыхъ книгоношъ. Молитвенныя собранія П-евъ устраивались въ частныхъ домахъ и состояли въ чтеніи и разъясненіи св. Писанія и въ общемъ пѣніи духовныхъ стиховъ. Секта сдѣлалась извѣстною въ 1878 г.

Пашо, Жанъ Раймондъ, путешественникъ, род. въ Ниццѣ въ 1794 г., ум. въ 1829 г., извѣстенъ своею книгою: „Voyage dans la Marmorique et la Cugénaïque“.

Паштетъ (нѣмецк. Pastete, фран. pâté, англ. pie), гастрономическое кушанье, считающееся высшимъ образцомъ кулинарнаго искусства и состоящее изъ тонко изготовленнаго мясчago или инаго фарша, который, съ примѣсью кусочковъ мяса, рыбы, дичи

или трюфелей, шампиньоновъ и т. п., заключается въ особую форму изъ фарфора (en terrine) или изъ специально приготовленнаго кругаго тѣста (en coiffé); послѣднее обстоятельство дѣлаетъ П-ы удобными для перевозки, благодаря чему они сдѣлались предметомъ даже международной торговли. П-ы бывають горячіе и холодныя и сообразно съ этимъ занимають то или иное мѣсто въ обѣденномъ меню. Родиною П-овъ и наибольшей ихъ потребительницей является Франція; самыми знаменитыми считаются страссбургскіе П-ы (изъ дичи или гусяной печени). Въ Ангаии П-ы приготовляются также изъ плодовъ.

Пашутицъ, Викторъ Васильевичъ, извѣстн. патологъ, род. въ 1845 г., учился въ Имп. медицин-



Пашутицъ, В. В.

хирургич. академіи, гдѣ, благодаря Сѣченову, организовавшему правильныя занятія студентовъ въ физиологической лабораторіи, съ самаго начала заинтересовался физиологіей и былъ рашудно принятъ Сѣченовымъ. Уже на 3-мъ курсѣ П. представилъ самостоятельную физиологич. работу: „О движеніи кишекъ у кошки при раздраженіи блуждающихъ нервовъ“, а затѣмъ произвелъ, въ 1865 г., вмѣстѣ съ Сѣченовымъ изслѣдованіе, описанное подъ назв.: „Новыя опыты надъ головнымъ и спиннымъ мозгомъ лягушки“. По окончаніи курса, работавъ нѣкоторое время въ клиникѣ Боткина, лекціи котораго „представляли самое широкое примѣненіе физиологій у постели больного“, съ осени же 1868 г. снова вернулся въ лабораторію Сѣченова. Въ 1870 г. представилъ диссертацию на степень д-ра мед.: „Нѣкоторые опыты надъ ферментами, превращающими крахмаль и сахаръ въ глюкозу“. Съ 1871 г. П. много работалъ за границей: въ фи-

эиологич. лабораторіи Людвигъ въ Лейпцигѣ, гдѣ написалъ: „Ueber die Absonderung der Lymphe im Arme des Hundes“ и „Ueber den Bau der Schleimhaut der regio oïfactoria des Frosches“; въ Лейпцигѣ же, въ химич. лабораторіи Гупперта, откуда вышла статья П-а „Ueber die Trennung der Verdauungsfermente“; затѣмъ въ Страсбургѣ, у Реклингаузена и Гоппе-Зейлера, гдѣ написалъ два изслѣдованія: „Einige Versuche über Faulniss und Fäulnissorganismen“ и „Einige Versuche über butter-saure Gährung“. Въ 1874 г. избранъ Проф. общей патологіи въ Казани, гдѣ ему удалось въ теченіе нѣсколькихъ лѣтъ создать лабораторію экспериментальной патологіи. Въ теченіе 5-лѣтняго пребыванія въ Казани П. написалъ: „Recherches sur quelques espèces de décompositions putrides. Influence des sucs digestifs sur la fermentation butyrique“; „О вліяніи тяжести и центрôбжной силы на движеніе крови по сосудамъ и жидкости по трубкамъ“. Здѣсь же онъ задумалъ и издалъ первую часть своихъ „Лекцій по общей патологіи“, которая окончилъ уже въ Петерб. и въ 1885 г. вновь обработалъ подъ назв. „Курсъ общей эксперимент. патологіи (патологич. физиологіи)“ (Т. I, часть 1). Это—классическій трудъ, одинъ изъ лучшихъ въ европейской литературѣ по самостоятельности и широтѣ взгляда. Въ 1879 г. назначенъ проф. общей патологіи мед.-хирург. академіи, въ 1887 г.—членомъ совѣта минист. народн. просвѣщенія, въ 1889 г.—членомъ, а затѣмъ предсѣдателемъ, медицинскаго совѣта, въ 1890 г.—начальникомъ военно-медич. академіи и утвержденъ въ званіи академика.

Пашь (Pache), Жанъ Никола, фр. политикъ, род. въ 1746 г., принадлежалъ къ партіи жирондистовъ и въ 1792 г. занималъ постъ военнаго министра. Перейдя затѣмъ на сторону монтаньаровъ, П., въ качествѣ парижскаго мэра и представителя города въ палатѣ, выступилъ свѣрхчлѣномъ противникомъ своихъ прежнихъ политическихъ друзей. Послѣ паденія Робеспьера онъ, какъ одинъ изъ дѣятелей политики террора, былъ осужденъ на казнь, но судебный приговоръ не былъ приведенъ въ исполненіе. Ум. въ 1823 г.

Паяльная трубка, приборъ, служащій для быстрого возвышенія температуры небольшого предмета. П. т. состоитъ изъ изогнутой колѣномъ конической латунной трубки, оканчивающейся тонкимъ отверстиемъ, нѣрѣдко снабженнымъ для предохраненія отъ ржавленія платиновымъ наконечникомъ. Вдувая воздухъ въ трубку (ртомъ или каучуковымъ шаромъ), вводя въ пламя (свѣчи, спиртовой лампы и т. п.) тонкую струю сжатого воздуха, вслѣдъ чего пламя измѣняетъ направленіе и получаетъ различныя свойства: 1) если сильно дуть трубкой, вводя конецъ ея почти въ середину пламени, то получается синее, высокой температуры, богатое кислородомъ, **окислительное пламя**; 2) если дуть слабо, только касаясь пламени концомъ трубки, то получается желтое, невысокой температуры, богатое углеродомъ, **восстановительное пламя**. Употребляется П. т. для спаиванія тугоплавкихъ припоевъ (см. **паяніе**), а также для качественнаго анализа, въ особенности при опредѣленіи минераловъ. Зная отношеніе различн. тѣлъ къ высокой темпер. въ восстановительномъ и окислительномъ пламени, можно довольно точно дѣлать многія опредѣленія. При этомъ нѣкотор. тѣла либо

превращаются въ паръ, какъ, напр., сѣра, мышьякъ, нѣкотор. плавятся, сгораютъ, окисляются, восстанавливаются, характерно окрашиваются безцвѣтнымъ пламя и т. п. Спаивая испытуемый П-ой т-ой вещество бурой получаютъ окрашенн. стекла (т. наз. **перлы**), по цвѣту которыхъ и, кромѣ того, по измѣненіямъ ихъ цвѣта въ различныхъ родахъ пламени судятъ о присутствіи того или другаго вещества. Анализъ П-ой т-ой не всегда безошибоченъ и требуетъ большаго навыка.—**Паяльный столъ**, или газовая **паяльная лампа**, есть собственно П. т. въ большомъ видѣ, гдѣ вдуваніе воздуха производится мѣхомъ, расположеннымъ подъ столомъ и приводимымъ въ дѣйствіе ногой. Воздухъ направляется въ узкую трубку, помѣщенную концентрически въ болѣе широкую, по которой идетъ свѣтлительный газъ или карбонизированный воздухъ. Регулированіе притока воздуха и горячаго газа производится кранами. На паяльномъ столѣ накаиваютъ тигли, выдѣлываютъ различн. химическіе стеклянныя приборы и пр.

Паяніе, соединеніе между собой отдѣльныхъ кусковъ металловъ помощью болѣе легкоплавкаго металла или сплава, назыв. **припоемъ**. Если спаиваемые предметы не назначаются для выдерживанія температуръ, превосходящихъ темпер. кипѣнія воды, то припоевъ слѣдуетъ слово; для болѣе высокихъ температуръ употребляются различныя сплавы мѣди и другихъ металловъ; наиболѣе употребителенъ сплавъ 2 частей олова и 1 ч. свинца (**третникъ**). Паяніе предметовъ, подвергающихся значительно высокой темпер., производится серебромъ. Кромѣ того составъ припоя зависитъ и отъ рода спаиваемыхъ металловъ. Такъ какъ припой притаеетъ только къ чистой поверхности металла, то передъ П-емъ, для предохраненія поверхности металла отъ окисленія, ее подспаиваютъ бурой, нашатыремъ или намазываютъ растворомъ хлористаго цинка. П. производится **паяльникомъ**, представляющимъ клинообразный кусокъ красной мѣди на металлической ручкѣ. Нагрѣтымъ до температуры вышей точки плавленія припоя паяльникомъ набираютъ припой и наносятъ его желаемымъ слоемъ на мѣсто спайки. Поверхность паяльника держится чистой—постояннымъ натираніемъ бурой и др. веществ., растворяющими окислы.

Павость (греч. „страданіе“), въ эстетикѣ названіе всякаго сильнаго душевнаго движенія, обусловленнаго глубокимъ внѣшнимъ впечатлѣніемъ. **Патетическимъ**, отсюда, называется то, что выражаетъ могущественное душевное движеніе, страсть, въ соотвѣтственной ей серьезной и пристойной формѣ. Патетическій элементъ долженъ обусловливаться внутренней необходимостью, внутреннимъ складомъ чувствующаго или дѣйствующаго лица и находится въ строгомъ соотвѣтствіи съ его внѣшними обстоятельствами; иначе онъ вырождается въ безвкусную высокопарность. Патетическимъ въ искусствѣ является не самое страданіе, не самая страсть, а лишь душевная борьба съ ними, происходящая на основаніи идей и доводовъ разума. Въ патетическ. изложеніи должно отражаться, съ одной стороны, страданіе души, съ другой стороны—ея нормальный, самостоятельный складъ. Если поэтъ не переживаетъ въ собственной душѣ изображаемаго имъ страданія, павость становится сухимъ и неестественнымъ, какъ, напр., въ произведеніяхъ ложноклассич. трагедіи,

или утрированнымъ и разнузданнымъ, какъ, напр., въ произведеніяхъ нѣкотор. новѣйшихъ французскихъ трагиковъ. Изображеніе патетическаго свойственно и пластическимъ искусствамъ, чему примѣромъ можетъ служить извѣстная группа Лаокоона.

Пегасовидъ, Pegasidae, сем. рыбокъ, къ которымъ принадлежатъ морской драконъ; см. это слово.

Пегасъ (греч.) 1) въ греч. мифологіи крылатый конь, который вмѣстѣ съ Хрисафомъ выскочилъ изъ тѣла Медузы, обезглавленной Персеемъ. Беллерофонъ (см. это сл.) поймалъ его, когда онъ пилъ воду у Пиренскаго источника, и съ его помощью побѣдилъ Химеру, амазонокъ и Солимера, но, пожелавъ взобраться къ богамъ, былъ сброшенъ П-омъ, который затѣмъ умчался на Олимпъ; тамъ онъ пребываетъ въ чертогахъ Зевса, которому носитъ громъ и молнію. Позже П-а стали считать конемъ музъ, такъ какъ ударомъ своего копыта онъ открылъ въ Геликонѣ источникъ музъ — Гиппокрену (см. это сл.). Въ новѣйшей европ. поэзіи П. является символомъ поэтическаго вдохновенія — крылатымъ конемъ поэтовъ, который уноситъ ихъ въ міръ вымысла и фантазіи. 2) П., созвѣздіе въ сѣверномъ полушаріи, между 54°⁰—33° сѣв. склоненія и 318°—360° правого восхожденія, расположено среди созвѣздій: Дельфина, Водолея, Рыбъ, Андромеды и др., заключается въ себѣ (по Гейсу) до 178 видимыхъ невооруженнымъ глазомъ звѣздъ, изъ которыхъ двѣ—2-й величины; много двойныхъ звѣздъ.

Пегнидцевъ орденъ, см. *Юррибертская школа*.

Пегу, дивизія въ индо-британск. пров. Бирма, въ рѣкѣ П., Иравади и друг.; культура риса, маслянист. раст., табаку, хлопчатн.; общ. садоводство и торговля; 1262393 ж. (на 23721 кв. км.); въ 2030 обществ. школ. обучается 53074 уч. *Главн. тор.*—П.; 5891 ж.

Педагогика (греч.), наука о воспитаніи и обученіи дѣтей, т. е. о средствахъ, которыми достигается всестороннее развитіе физическихъ и духовныхъ силъ ребенка. Каждый народъ, на какой бы ступени культуры онъ ни находился, имѣетъ свою особую систему воспитанія, основанную на опытѣ и приуроченную къ потребностямъ жизни; но какъ наука, П. появляется лишь на высшихъ ступеняхъ цивилизаціи. Первые зачатки ея можно прослѣдить уже въ ученіи Пифагорейской школы, но настоящимъ отцомъ П. слѣдуетъ считать Сократа, вся дѣятельность котораго, будучи направлена на обученіе людей добродѣтели, носитъ педагогическій, воспитательный характеръ. Установивъ взглядъ, что единственная наука, безусловно необходимая для чело-вѣка, есть наука о добродѣтели и, съ другой стороны, что вся добродѣтель заключается въ знаніи, а слѣдовательно можетъ быть приобретена путемъ обученія. Сократъ первый ясно опредѣлилъ содержание педагогики, точно также какъ изобрѣтеніемъ особой, „сократовской“ системы преподаванія, состоявшей въ возбужденіи путемъ удачно поставленныхъ вопросовъ самостоятельную умственную дѣятельность ученика, онъ далъ П-ѣ методу, которая играетъ въ ней важную роль до настоящаго времени. На основѣ, положенной Сократомъ, возвели свои педагогич. теоріи Платонъ и Аристотель, при чемъ какъ тотъ, такъ и другой рассматривали П-у не какъ

самостоятельную науку, а какъ часть науки о государствѣ (политики). Въ то время, какъ первый, съ своей идеалистической точки зрѣнія, видитъ цѣль воспитанія въ красотѣ, въ полной гармоніи между тѣломъ и духомъ и между различными духовными способностями чело-вѣка,—реалистъ Аристотель владетъ въ основу своей теоріи мыслью о добродѣтели, какъ единственномъ источникѣ чело-вѣческаго счастья, и дѣлитъ эту добродѣтель на этическую (нравственную), которая приобретается путемъ упражненія, и дианостическую (умственную), приобретаемую путемъ обученія. Въ слѣдующее за тѣмъ время обученіе мудрости беретъ верхъ надъ упражненіемъ въ добродѣтели, и воспитаніе принимаетъ исторической характеръ. Римская система воспитанія выработалась подъ влияніемъ греческой П-и и отличалась отъ послѣдней своимъ практическимъ направленіемъ—приноровленіемъ къ потребностямъ общественной жизни и публичной дѣятельности. Обновленіе П-и было вызвано христіанствомъ, которое повсюду, куда оно проникало, немедленно брало школу въ свои руки; подъ его влияніемъ прежняя національная и практическая система воспитанія замѣнилась общечело-вѣческой и религіозно-нравственною сообразно съ перемѣною, которая произошла въ самомъ міросозерцаніи людей. Благодѣтельное дѣйствіе новой системы, обнаружившееся въ перевоспитаніи общества первыхъ вѣковъ христіанской эры и въ смягченіи грубыхъ и жестокихъ нравовъ новаго варварскаго населенія Зап. Европы, по мѣрѣ усиленія церкви и упроченія христіанской іерархіи стало терять свою силу: покорность церковному авторитету сдѣлалась идеаломъ воспитанія,—оно стало принимать все болѣе формальный, схоластическій характеръ, свелось къ внѣшнему, поверхностному изученію т. наз. 7 свободныхъ искусствъ и въ концѣ концовъ утратило всякое реальное основаніе. Съ протестомъ противъ формализма и односторонности средневѣковой П-и выступилъ впервые (въ началѣ XVII вѣка) Бэконъ Веруламскій, а по его стопамъ (въ серединѣ того же вѣка) великій педагогъ Янъ Амосъ Коменскій, въ справедливости называемый отцомъ современной П-и; онъ смѣло и съ глубокой философской мыслью выразилъ тѣ основныя начала П-и, которыя лишь обновили и разработывали Руссо, Базедовъ и Песталоцци въ XVII в., которыя составляютъ идеалъ современной системы воспитанія и еще далеко не достигнуты ею. Онъ требовалъ, чтобы воспитаніе собразовалось съ естественнымъ ходомъ духовнаго развитія ребенка, чтобы обученіе исходило не изъ имени, а изъ чувственнаго воспріятія, и чтобы непосредственное созерцаніе вещей вообще предшествовало ихъ умозрительному познанію; введеніемъ въ школу этого предметнаго реализма Коменскій радикально измѣнилъ направленіе и методы П-и. Въ концѣ того же XVII в. (въ 1690 г.) выступилъ со своими „Мыслями о воспитаніи дѣтей“ Джонъ Локкъ, девизъ котораго—здоровый духъ въ здоровомъ тѣлѣ; онъ настаивалъ на изученіи психологіи ребенка, требуетъ, чтобы воспитатель изслѣдовалъ индивидуальность своего воспитанника и направилъ воспитаніе и обученіе сообразно съ его природными склонностями; знанія—самый неважный предметъ въ воспитаніи: они должны служить лишь

средствомъ къ достиженію высшихъ цѣлей—истинной добродѣтели и мудрости; важнѣе всего—нравственное воспитаніе ребенка: его слѣдуетъ приучать къ самоотреченію и самообладанію, искоренять въ немъ лживость и дурные инстинкты и, главное, во всемъ, что дѣлаютъ съ ребенкомъ или для него, надо, по возможности, указывать на причины, чтобы онъ не думалъ, что съ нимъ поступаютъ по произволу. Слѣдующимъ послѣ Локка великимъ реформаторомъ въ области П-и былъ Ж. Ж. Руссо, педагогич. теорія котораго носитъ на себѣ яркую печать того стремленія къ естественности, къ природѣ, которое характеризуетъ все его міросозерцаніе. Воспитаніе, по мнѣнію Руссо, должно слѣдовать природѣ; а такъ какъ послѣдняя не знаетъ гражданскихъ условій, то, чтобы правильно воспитать дитя, необходимо въ воспитаніи удалить его отъ этихъ условій и воспитать изъ него не гражданина, но человѣка: дитя должно быть воспитано для общаго человѣческаго призванія, а не для особаго сословія. Лучшая система воспитанія есть путь естественнаго развитія: воспитывайте ребенка для свободы, приучайте его не имѣть никакихъ привычекъ, сдѣлайте изъ него человѣка, который на все смотритъ собственными глазами, чувствуетъ собственнымъ сердцемъ и, помимо своего разума, не подчинится никакимъ земнымъ властямъ. Педагогическія идеи Руссо имѣли огромное вліяніе на современниковъ; ярче всего это вліяніе отразилось на т. наз. филантропахъ, главнымъ представителемъ которыхъ считается Базедовъ. По ихъ взглядамъ, цѣль воспитанія—сдѣлать ребенка способнымъ къ выработкѣ какъ индивидуальнаго, такъ и общаго счастья (эвдемонистическая теорія); ея лучшей методъ—прямое воздѣйствіе опыта на разумъ ребенка; передъ разумомъ отступаютъ на задній планъ всѣ остальные способности духа—память, воображеніе и проч.; ребенокъ не долженъ усвоивать ничего непонятаго имъ,—разумъ есть его единственный руководитель; такое воспитаніе легко и приятно,—оно свободно отъ насилія и не нуждается въ наказаніяхъ, потому что оно только регулируетъ естественное развитіе физич. и духовныхъ силъ, а не стремится идти ему наперекоръ. Идеи Руссо и отчасти филантроповъ оказали большое вліяніе на педагогич. систему Песталоцци (см. это сл.). Изъ педагоговъ XIX ст. слѣдуетъ особенно отмѣтить Гербарта и Бенке, которые сдѣлали первыя серьезныя попытки поставить П-у на психологическую почву. Противникомъ психологическ. воззрѣній Гербарта въ ихъ приложеніи къ П-ѣ является въ послѣднее время Остерманъ („Die hauptsächlichsten Irrthümer der Herbartischen Psychologie und ihre pädagogischen Konsequenzen“, Oldenb., 1887). Изъ практическихъ педагоговъ много сдѣлали для обученія и воспитанія Фр. Фребель (Fröbel), Фр. Дистервергъ (Diesterweg), Людв. Визе (Wiese) и др. Изъ русскихъ педагоговъ особ. выдаются по своей плодотворной дѣятельности Н. И. Пироговъ и К. Д. Ушинскій, впервыя ознакомившее русское общество съ теоріей П-и и научными ея основаніями, и бар. Н. А. Корфъ, явившійся творцомъ своеобразнаго типа русской народной школы—дешевой, непродолжительной (три зимы) и приуроченной къ условіямъ сельскаго быта.—Въ настоящее время различаютъ П-у,

какъ науку (педагогическая антропология), и П-у, какъ искусство. Первая, исходя изъ выводовъ физиологии, психологии и частью социологии, изучаетъ законы развитія ребенка во всѣхъ многообразныхъ проявленіяхъ жизни. Вторая, основываясь на законахъ, установленныхъ первой, и на результатахъ различныхъ способовъ воспитанія, стремится найти наиболѣе цѣлесообразныя средства къ такому направленію всѣхъ силъ и способностей ребенка, которое въ послѣдствіи принесло бы наибольшую сумму счастья ему и наибольшую пользу обществу. Развитіе научной психологии поставило внѣ сомнѣнія тѣсную, во всемъ проявляющуюся связь духовныхъ способностей и психической дѣятельности съ состояніемъ организма. Потому П., стремясь къ здоровому физическому развитію и какъ къ самостоятельному элементу счастья, и какъ къ средству для развитія умственныхъ и нравственныхъ силъ, обращаетъ въ настоящее время особенно большое вниманіе на надлежащее физиологическое воспитаніе дѣтей со дня ихъ рожденія. Оно достигается тщательнымъ уходомъ за дѣтьми въ первые годы ихъ жизни, надлежащимъ соблюденіемъ предписаній гигиены, особенно во всемъ, касающемся питанія, чистоты воздуха и правильной смѣны работы и отдыха, далѣе физическими упражненіями, подвижными играми на чистомъ воздухѣ и приученіемъ къ физическому, ручному труду; въ тѣхъ же цѣляхъ необходимо оберегать, укрѣплять и путемъ планомѣрныхъ упражненій развивать внѣшніе органы чувствъ, столь важныя также для психической жизни человѣка. Въ области умственнаго и нравственнаго воспитанія П. стремится къ постепенному и разностороннему развитію всѣхъ соответственныхъ способностей человѣка. Въ дѣлѣ нравственнаго развитія особенно важнымъ является чувство состраданія и сила воли—для дѣятельнаго добра и умѣнія подчинять свои поступки указаніямъ разсудка и чувства долга, и сообразно съ тѣмъ все нравственное воспитаніе должно вестись путемъ примѣра воспитателя и знакомства съ жизнью, съ нуждой, горемъ и радостями другихъ. Правильное умственное развитіе или обученіе требуетъ, чтобы дѣти приобрѣтали знанія при помощи непосредственнаго воспріятія конкретныхъ явленій чувствами зрѣнія, слуха, осязанія и т. п., лишь медленно и постепенно переходя отъ частнаго къ общему, отъ осязаемаго къ отвлеченному, отъ близкаго къ далекому; такимъ путемъ можно будетъ достигнуть, чтобы каждое новое знаніе являлось въ большей степени результатомъ самостоятельной работы ученика, завоеваніемъ его мысли и его внимательнаго отношенія къ окружающему; знаніе, приобретенное ребенкомъ, будетъ не столь значительно, но оно будетъ усвоено полно и прочно. Въ силу того прежній дедуктивный (академическій) методъ обученія, при кот. учитель въ систематическомъ порядкѣ самъ излагалъ все относящееся къ данному предмету, оставляя ученикамъ лишь узвѣсть и гл. обр. запомнить сообщенное, въ настоящее время сохраненъ только въ лекторскомъ изложеніи для юношескаго возраста. При обученіи же дѣтей младшаго возраста дедуктивный методъ замѣненъ индуктивнымъ (эротетическимъ), при которомъ знаніе достигается самостоятельностью ученика. Для этого или учитель ставитъ вопросы и самъ

разрѣшаетъ ихъ, тѣмъ знакомя учениковъ съ ходомъ своихъ разсужденій (*катехитическій методъ*); или учитель подборомъ вопросовъ наводитъ учениковъ на самостоятельный правильный отвѣтъ (*сократическій методъ*); или обучение ведется путемъ взаимныхъ вопросовъ и со стороны учениковъ, и со стороны учителя (*диалогическій методъ*), что наиболѣе отвѣчаетъ основной задачѣ первоначальнаго обучения—служить прежде всего къ развитію всѣхъ умственныхъ силъ. Въ связи съ этимъ послѣднимъ стремленіемъ находится борьба противъ схоластическаго направленія средней школы и требованіе, чтобы въ основу образованія было положено естествознаніе, какъ наука, наиболѣе близкая человѣку и всего болѣе поддающаяся непосредственному наблюденію; за естествознаніемъ должно слѣдовать изученіе роднаго языка, родной исторіи и литературы и исторіи и литературъ современныхъ народовъ, при чемъ обученіе языкамъ должно вестись по живому, разговорному методу, а не мертвенному грамматическому способу. Специальное образованіе должно начинаться только послѣ широкаго общаго образованія, которое во всѣхъ трехъ стадіяхъ своихъ—первоначальнаго обученія, средняго и высшаго образованія—должно постепенно стать общимъ достояніемъ. Высшее и среднее образованіе есть дѣло школы, первоначальное обученіе и воспитаніе является совмѣстнымъ дѣломъ школы и семьи, а на первыхъ ступеняхъ своихъ—исключительно дѣломъ семьи. Правильное воспитаніе налагаетъ большія и трудныя задачи на родителей и воспитателей. Они должны сами въ полной мѣрѣ обладать тѣми качествами, которыя они желаютъ передать своимъ дѣтямъ и воспитанникамъ, и должны быть хорошо знакомы съ выводами П-и, въ частности, педагогич. психологіи, основанными на научномъ массовомъ изученіи, котораго не замѣнить никакое чуткое вниманіе къ развитію одного ребенка, никакой личной опытъ и отзывчивая любовь, несмотря на все значеніе послѣдней для индивидуализаціи воспитанія. Такъ какъ рѣдкіе родители имѣютъ всю надлежащую подготовку и всѣ средства для цѣлесообразнаго воспитанія, то, естественно, пробѣлы домашняго воспитанія и обученія должны быть восполнены общественнымъ, школьнымъ воспитаніемъ, которое, однако, для этого должно вестись въ нравственномъ и умственномъ отношеніи компетентными лицами, должно стоять въ тѣсной связи съ семьей и перенять отъ нея лучшую особенность домашняго воспитанія—его внимательное отношеніе къ особенностямъ отдѣльнаго ребенка. При этомъ и въ домашнемъ, и въ школьномъ воспитаніи основными руководящимъ началомъ должно быть бережливое отношеніе къ силамъ ребенка, чтобы сохранить и развитъ ихъ для поры самостоятельной жизни и не исчерпать ихъ слишкомъ ревнивымъ отношеніемъ къ непосредственнымъ успѣхамъ, приводящимъ къ раннему, но очень непрочному, развитію, парализуемому во всемъ дальнѣйшемъ ходѣ малымъ запасомъ свѣжихъ силъ.—Важнѣйшія руководства: К. Гауеръ, „Исторія воспитанія“, пер. Веселая (Спб., 1875—78); К. Шмидтъ, „Исторія педагогики“, пер. Циммермана (М., 1877—81, 4 т.); Модзалевскій, „Очеркъ исторіи воспитанія и обученія“ (Спб. 1874—77, 2 ч.); Покровскій, „Физическое воспитаніе“ (М.,

1884); Лесгафтъ, „Руков. къ физич. образованію“ (Спб., 1888, 1 ч.); Кривенко, „Физическій трудъ“ (Спб., 1879); К. Д. Ушинскій, „Человѣкъ, какъ предметъ воспитанія“, сокращ. изд. подъ ред. Сентъ-Илера и Модзалевскаго (Спб., 1894); Каптеревъ, „Педагогическая психологія“ (Спб., 1883, ч. 1); его же, „Дидактическіе очерки“ (Спб., 1885); Водовозова, „Умств. и нрав. развитіе дѣтей“ (Спб., 1891, изд. 4-е); К. Ушинскій, „Собраніе педаг. сочиненій“ (Спб., 1875); Стоюнинъ, „Педагогич. сочиненія“ (Спб., 1892); Пенсеръ, „Воспитаніе умств., нрав. и физич.“ (Спб., 1878); Schreber, „Das Buch der Erziehung“ (Leipzig, 1882); Löwenthal, „Grundzüge einer Hygiene des Unterrichtes“ (1887); O. Willmann, „Didaktik als Bildungslehre“ (1882—89, 2 т.).

Педаль, принадлежность музыкальныхъ инструментовъ, приводимая въ дѣйствіе при помощи ногъ. Изъ двухъ П-ей рояли одна служитъ для поднятія надъ струнами, по желанію играющаго, заглушающей звукъ серіи глушителей, другая—для передвиженія клавиатуры слѣва направо для того, чтобы всякій молотокъ клавиши ударялъ только въ одну струну, а не въ двѣ и три; первая усиливаетъ и удлиняетъ звукъ, вторая ослабляетъ его, почему и называется *sordino*. Въ первонномъ органѣ П. представляетъ рядъ басовыхъ клавишей, находящихся подъ ногами играющаго. У арфы П. служитъ для одновременнаго перестроя всѣхъ струнъ инструмента.

Педагогизмъ (отъ итал. *pedante*, первонач. „воспитатель“), неуклонное, косное и мелочное слѣдованіе разъ даннымъ формамъ, правиламъ или взглядамъ.

Педель (средневѣков. латинск. *pedellus* или *bidellus*, отъ древне-верхне-германск. *pidal*, слуга), первоначально вообще служитель въ какомъ-либо присутственномъ мѣстѣ, впоследствии исключительно служитель университетской инспекціи, обязанъ главнымъ образомъ слѣдить за поддержаніемъ порядка въ стѣнахъ университета.

Педерастія (греч.), любовь мужчинъ къ юношамъ, неестествен. полов. сношенія мужчинъ съ мальчиками. П. была нерѣдкимъ явленіемъ у многихъ древнихъ народовъ; но болѣе всего она была распространена въ греческомъ мірѣ (греческая любовь), въ Спаргѣ, Аѳинахъ, Критѣ, Беотіи, Элиадѣ и др. мѣстахъ. Однако, у лучшихъ людей Греціи П. имѣла чисто нравственный характеръ любви къ дѣтямъ, свободной отъ низменныхъ вождельній; въ этомъ смыслѣ мыслители и госуд. люди того времени видѣли въ П-и одно изъ преимуществъ Греціи передъ варварами, считали ее средствомъ воспитанія характера, свободствомъ, содѣйствующимъ умственной и нравственной жизни. Изъ Греціи П. проникла во Фракію, Македонію, Малую Азію, Сицилію, на соседніе острова и нашла доступъ у этрусковъ и самнитовъ и въ болѣе поздній періодъ римской исторіи процвѣтала и у римлянъ, съ теченіемъ времени все болѣе переходя въ неестествен. развратъ. Въ послѣднемъ смыслѣ П. преслѣдовалась и въ Греціи (при чемъ кара падала на развращаемаго). По русскимъ законамъ П., въ случаѣ если преступленіе совершено надъ малолѣтнимъ или слабоумнымъ или сопровождалось насиліемъ, карается ссылкой въ каторжн. работы на время 10—12 лѣтъ, а при отсутствіи этихъ отягчающихъ обстоя-

тельствъ— лишениемъ правъ сост. и ссылкой въ Сибирь на поселеніе.

Педи (Pedee), рѣка Сѣв. Америки, въ штат. Сѣв. и Южн. Каролина, впад. послѣ 570 клм. теченія въ Атлантик. океанъ.

Педогенезъ (paedogenesis), см. *партогенезъ*.

Педотризь (греч.), въ древней Греціи учитель гимнастики и атлетическихъ игръ.

Педро, императоры бразильскіе: 1) донъ П. I, д'Алькантара, герцогъ браганскій, сынъ португальскаго короля и императора бразильскаго Іоанна VI, род. въ 1798 г.; въ 1820 г., когда конституціонное движеніе въ Португаліи перешло и въ Бразилію, онъ даровалъ странѣ довольно либеральную конституцію, которую, въ качествѣ принца бразильскаго, и опубликовалъ отъ имени отца въ 1821 г. Въ слѣдующемъ году народъ избралъ его императоромъ. П. старался управлять въ строго-конституціонномъ духѣ, но его популярности много вредила его вспыльчивость, которая постоянно ставила его въ разногласіе съ cortesами. Послѣ смерти отца въ 1826 г. П., подъ именемъ П. IV, принялъ португальскій тронъ, но лишь за тѣмъ, чтобы дать странѣ конституцію, послѣ чего онъ передалъ португ. престолъ своей несовершеннол. дочери, донѣ Маріи да-Глоріа, а регентство поручилъ своему брату, дону Мигуэлю. Неудачный походъ на Аргентинскую республику, постоянныя вмѣшательства въ ссоры претендентовъ на португальскій престолъ, указанная вспыльчивость П.—все это въ концѣ концовъ привело къ возстанію. Въ 1831 г. П. вынужденъ былъ отказаться отъ престола въ пользу своего сына; онъ удалился во Францію, гдѣ принялъ титулъ герцога браганскаго и затѣмъ, въ 1832 г., организовалъ движеніе противъ узурпировавшаго португальскій тронъ дона Мигуэля; послѣ удачнаго похода онъ въ 1833 г. занялъ Лиссабонъ и въ 1834 г. снова возвратилъ корону своей дочери. Ум. въ 1834 г. 2) Донъ П. II, д'Алькантара, сынъ предыдущаго, род. въ 1825 г.; объявленный въ 1831 г. императоромъ, П. принялъ правленіе въ свои руки только въ 1840 г. Царствованіе его было для Бразиліи эпохой развитія ея матеріальныхъ и духовныхъ силъ. Особенный интересъ императоръ проявлялъ къ развитію народнаго образованія. П. отличался глубокой преданностью началамъ законности и безусловнымъ уваженіемъ къ конституціи страны. Но главной заслугой его является уничтоженіе въ Бразиліи рабства. Еще въ 1871 г. былъ изданъ законъ, объявлявшій свободными всѣхъ дѣтей, родившихся отъ рабовъ, а въ 1888 г. была провозглашена окончательная отмѣна рабства. Въ 1889 г. въ Бразиліи вспыхнуло давно подготовлявшееся революціонное движеніе, приведшее къ установленію въ странѣ республиканск. правленія. Послѣдніе годы П. провелъ въ Парижѣ, среди ученыхъ трудовъ, котор. онъ еще раньше посвящалъ свои досуги. Ум. въ 1891 г. — *Короли португальскіе*: 3) Донъ П. I, сынъ Альфонса IV, род. въ 1320 г., правилъ съ 1357 г., участвовалъ въ войнахъ Кастиліи и Арагоніи въ 1358 г. и 1364 г., ум. въ 1367 г. 4) Донъ П. II, сынъ Іоанна IV, род. въ 1648 г., съ 1667 г. провозглашенъ регент. при братѣ своемъ, королѣ Альфонсѣ VI, и послѣ добровольн. отреченія послѣдняго правилъ страной на правахъ короля, но корол. титулъ

принялъ лишь по смерти брата въ 1683 г. П. являлся слѣпымъ орудіемъ въ рукахъ духовенства, но внѣшняя политика его была довольно счастлива. Ум. въ 1705 г. 5) Донъ П. III, сынъ короля Іоанна V



Донъ Педро II, имп. бразильскій.

и братъ Іосифа I; женатый на наслѣдницѣ послѣдняго, Маріи, онъ при вступленіи ея на престолъ получилъ титулъ короля; ум. въ 1786 г. 6) Донъ П. IV, см. П. 7) Донъ П. V, король португальскій, сынъ вышеназванной королевы Маріи II да-Глоріа и ея супруга, Фердинанда, принца саксенъ-кобургъ-готскаго, род. въ 1837 г., на престолъ вступилъ въ 1853 г., послѣ смерти матери. П. получилъ блестящее образованіе и подавалъ большія надежды, которымъ, однако, не суждено было сбыться: онъ ум. въ 1861 г., 24-хъ лѣтъ отъ роду.

Пеза, рѣка Арханг. губ., правый прит. Мезени, 400 в. дл.; судходна для небольшихъ судовъ.

Пезаро (древн. *Pisaurum*), главн. гор. итал. провинц. *Урочище* (2964 кв. клм. съ 223043 ж.; виноградіе, шелководство), при впаденіи р. Фоллья въ Адриатич. м.; 12547 ж. Оживленная торговля виномъ, шелкомъ и пр. П.—родина Россини.

Пезета (pezeta) 1) испанская серебря. монета, равная 10 центesimoвъ, номинально равна по цѣнности 25 коп. (1 франку); раньше составляла $\frac{1}{2}$ испанскаго піастра (пезо). 2) П., прежн. перуанская монета=20 центезим.=25 коп. (ном.).

Пезиза, Peziza, родъ сумчатыхъ грибовъ, порядка *Discomycetes*, сем. *Pezizaceae*, которое характеризуется слѣдующими признаками: плодовое тѣло (apothecium) обыкновенно маленькое, чашевидное или бокалчатое, сидячее, иногда же снабженное ножкою, блестящее, желтаго или краснаго цвѣта; вначалѣ закрытое, оно открывается ко времени созрѣванія споръ. Къ роду П. принадлежатъ наиболѣе крупныя виды, достигающіе часто нѣсколькихъ дюймовъ высоты и ширины; растутъ преимущественно на землѣ; одинъ малкій видъ—*P. Willkommii* является паразитомъ на лиственницѣ и причиняетъ ей чувствительный вредъ.

Пезо, *Peso duro*, см. *пезета*.

Пей (*pie*, множ. число *piése*), монета въ Остъ-Индіи = $\frac{1}{3}$ коп.

Пейсене, или *Священное озеро*, большое (1 576 кв. км.) озеро Тавастгусской губ.; на югѣ имѣетъ стокъ въ Финскій заливъ.

Пейеровы бляшки (по им. швейцарск. анатома I. К. Пейера, 1653 — 1711 гг.), овальной формы скопления солитарныхъ фолликуловъ, представляющихъ замкнутые шаровидные лимфатич. мѣшечки, въ слизистой оболочкѣ кишекъ, окруженныя сѣтами лимфатич. сосудовъ; функция ихъ, повидимому, связана со всасываніемъ. П. б. принимаютъ участіе во многихъ заболѣв. кишечника, при чемъ патологич. измѣненія то выражаются въ простомъ припуханіи (натарръ кишекъ), то принимаютъ размѣры изъязвленія (тифъ, — такъ наз. тифозныя язвы).

Пейзажъ (фр. *paysage*), въ живописи названіе всякаго изображенія мѣстности, независимо отъ того, является ли оно самостоятельной цѣлью художника, или служитъ простымъ фономъ для картинъ религіознаго, историческаго или бытоваго содержанія. Какъ самостоятельный родъ живописи, пейзажъ можетъ быть или реальнымъ, т. е. представлять точное воспроизведеніе избранной мѣстности, или идеальнымъ, т. е. быть въ большей или меньшей степени продуктомъ фантазіи художника. Однако, и для реального П-а присутствіе субъективно — творческаго элемента, сообщающаго П-у извѣстное настроеніе, является непременнымъ условіемъ художественности; въ противномъ случаѣ онъ долженъ быть отнесенъ къ разряду простыхъ „видовъ“, которые такъ же мало художественны, какъ и раскрашенныя фотографіи. П. идеальный, оживленный небольшими сценами историческаго, религіознаго или мивологическаго содержанія, которымъ не придается самостоятельнаго значенія, носитъ названіе *историческаго* или *героическаго*; къ области П-а относятся также *маринъ*, т. е. изображенія, въ которыхъ на первомъ планѣ является море, и т. н. *перспективная живопись*, подъ которую подходятъ виды городовъ, внутренности зданій и т. п. Въ античномъ искусствѣ, за исключеніемъ александрійск. эпохи, и въ теченіе всего средневѣковаго періода П. игралъ совершенно подчиненную роль, служа лишь фономъ для картинъ историч., бытоваго и религіознаго характера. Только съ XV вѣка, у ванъ-Эйковъ и современныхъ имъ италіанцевъ, благодаря усовершенствованію техники и увеличившемуся знанію перспективы, П. получаетъ болѣе удовлетворительную внѣшность, хотя и у нихъ онъ еще не имѣетъ самостоятельнаго значенія и служитъ лишь фономъ историч. картинъ. Большее значеніе получаетъ П. у Джорджіоне (1477—1511 гг.) и Тициана (1477—1576 гг.), особенно же у Аннибала Караччи (1560—1609 гг.). Параллельно съ усовершенствованіемъ пейзажной живописи шло постепенное выдѣленіе ея въ самостоятельную отрасль искусства, завершившееся въ теченіе XVII в. Въ это время идеальный, героическій характеръ П-а, сообщенный ему италіанскими мастерами, получаетъ свое дальнѣйшее развитіе у Николая Пуссона (1594—1665 гг.), творца героическаго ландшафта, его родственника Каспара Дюгеса (1613—75 г.), у Сальватора Розы (1615—1673 гг.) и, особенно, у Клода Лоррена (1600—1682 гг.).

Нидерландская школа, напротивъ, въ самомъ началѣ выступила на путь реалистическаго трактованія П-а, которое, однако, въ произведеніяхъ Якова Рюисдала (ум. въ 1682) и Миндергоуга Гоббеми достигаетъ высоты истинно поэтическаго выраженія. Въ теченіе XVIII в. П. значительно падаетъ, становится плоскимъ, манернымъ и часто совершенно декоративнымъ; но онъ вновь оживаетъ въ настоящее столѣтіе, пріобрѣтаетъ видное мѣсто въ ряду другихъ родовъ живописи и получаетъ многихъ блестящихъ представителей почти во всѣхъ художественныхъ школахъ Европы: въ Германіи—Шлейха, Лiera, Андрея и Освальда Ахенбаховъ; во Франціи—Добиньи, Коро, Дюпрэ; въ Англии—Тэрнера (Turner); въ Швейцаріи—Калама и Беклина; въ Нидерландахъ—Куккука; наконецъ, молодая русская школа можетъ назвать имена С. Щедрина, Воробьева, Айвазовскаго, Куинджи, рано умершаго О. Васильева, Боголюбова, Дюккера, Судковскаго, Клевера, Е. Волкова, Лагоріо, Шишкина, Киселева, Премацци, Вилье, Орловскаго, Мещерскаго и др.

Пейгусъ, см. *Чудское озеро*.

Пейпъ (*pipe*), англ. мѣра жидкостей = 126 галлон.

Пейтраль (*Peutral*), Поль Люа, франц. политикъ, род. въ 1842 г., былъ аптекаремъ въ Марселѣ, въ 1881 г. избранъ въ палату депутатовъ, гдѣ примкнулъ къ крайней лѣвой, былъ членомъ и затѣмъ председателемъ бюджетной коммисіи, въ 1886 г., въ кабинетѣ Фрейсина, былъ субъ-статъ-секретаремъ по министерству финансовъ, въ 1888—89 гг., въ кабинетѣ Флоке, занималъ постъ министра финансовъ, при чемъ выступилъ съ проектомъ финансовыхъ реформъ, которыхъ давно требовала радикальная партія; проектъ встрѣтилъ, однако, въ палатѣ энергичный отпоръ со стороны другихъ партій. Въ 1892—93 г. П. занималъ тотъ же постъ въ кабинетѣ Дюпюи.

Пейхо, рѣка въ сѣв.-вост. Китаѣ, беретъ начало на границѣ Монголіи, протекаетъ въ 20 км. отъ Пекина, впад. послѣ 556 км. теченія въ зал. Печили. П. имѣетъ важное значеніе въ торговлѣ чаемъ Китая съ Сибирью.

Пекатъ, *Mustela Pennanti*, родъ кунницы, живущей по всему сѣверу Америки, по берегамъ рѣкъ, въ вырѣзкахъ ея норкахъ; тѣло длинно до 60 см., длинный хвостъ; попадаютъ какъ желтовато-бѣлыя, свѣтло-бурые экземпляры, такъ и черныя; въ послѣднемъ случаѣ спинка, затылокъ и голова — сѣроватыя. Мѣхъ цѣнится очень дорого.

Пекари, см. *муссунная свинья*.

Пекарскій, Петръ Петровичъ, русскій писатель-историкъ, род. въ Оренбургской губ. въ 1827 г., учился въ казанск. универс.; въ 1851 г. поступилъ въ канцелярію министра финансовъ, гдѣ свободное время посвящалъ ученымъ и литературнымъ занятіямъ, главн. обр. изученію письменныхъ памятниковъ XVIII в. Исслѣдованія П-аго въ этой области отличаются особеннымъ критическимъ талантомъ, логикой и безпристрастіемъ исторической правды. Результатомъ этихъ работъ явились: „Русскіе мемуары XVIII в.“, напечат. въ 1855 г., „Мистеріи и старинный театръ въ Россіи“ (1857 г.); „Новые матеріалы для біографіи Ломоносова, Сумарокова, И. П. Шувалова, Поповскаго и Кантемира“ (1858 г.);

„Петербургская старина“ (1860 г.): „Представители кievской учености въ половинѣ XVII в.“; критич. разборы: „Исторія Петра Великаго“, Устрялова, „Исторія Петербургской Духовн. Академіи“. Важнѣйшимъ же трудомъ П-аго считается соч.: „Наука и литература въ Россіи при Петрѣ Великомъ“ (1862 г., 2 т.), представляющее чрезвычайный интересъ для изученія эпохи преобразования (удостоено полной Демидовской преміи). Въ томъ же 1862 г. П. издалъ замѣч. трудъ: „Маркизъ де-ла-Шетарди въ Россіи“, съ своими примѣчаніями. Въ 1862 г. онъ опредѣленъ старшимъ архивариусомъ государственн. архива иностранныхъ дѣлъ; въ 1863 г. принявъ въ адъюнкты Академіи наукъ по отдѣл. русск. яз. и словесности, а въ 1868 г. избранъ въ ординарные академики. Последнимъ, очень цѣннымъ, трудомъ П-аго была „Исторія Академіи наукъ“, написанная по ея порученію. Она была доведена имъ до царствованія имп. Екатерины II, но неожиданная смерть не дала П-ому окончить этотъ трудъ. Онъ ум. 12 июля 1872 г.

Пексе (Pescquet), Жанъ, франц. анатомъ, род. въ 1620 г., ум. въ 1674 г., былъ однимъ изъ первыхъ членовъ Академіи наукъ. Важнѣйшія его сочиненія: „Experimenta nova anatomica“, „De circulatione sanguinis et chyli motu“ и „De thoracis lacteis“.

Пекинь, столица Китайск. имперіи и резиденція императора въ пров. Печили, состоитъ изъ „татарск. города“, центръ котор. занимаетъ „императорскій городъ“, обнесенный стѣною, съ разнаго рода правительственн. учрежд., и изъ „китайск. города“, представляющаго торговый центръ и отличающагося очень сильнымъ оживленіемъ. Обѣ части окружены валомъ и стѣнами и имѣютъ широкія, но пыльные, весьма загрязненные улицы. Учебн. завед. много; съ 1868 г. существуетъ универс. съ коллежій европ. проф. Число жителей П-а, по мнѣнію новѣйш. путешеств., доходить до 500 000—900 000 ч.; по официал. даннымъ 1845 г. оно равнялось 1 648 814 ч. — П. основанъ въ 1279 г. Уже въ 1728 г. русскіе основали въ немъ свою колонию. Английское посольство учреждено въ П-ѣ съ 1358 г.

Пекостъ, притокъ р. Рио Гранде дель-Норте, протекаетъ въ сѣв.-амер. штатахъ Новой Мексики и Техасѣ; 970 км. дл.; несетъ соленую воду.

Пектиновые вещества, или *растительные студни*, безазотистыя тѣла, часто встрѣчающіяся въ растіи ельноты царствѣ (преимуществ. въ мясистыхъ плодахъ и корняхъ) и дающія съ водою студень. Они аморфны, мало изслѣдованы, ихъ трудно получить въ чистомъ видѣ, вслѣд. чего ихъ химическій характеръ мало выясненъ. Повидимому, П. в. образуются изъ т. наз. *пектоза*—вещества, встрѣчающагося въ незрѣлыхъ плодахъ, которое при дѣйствіи ферментовъ распадается на растворимыя и нерастворимыя въ водѣ П. в. Общновѣнный *пектинъ* получается изъ спѣлыхъ грушъ, имѣетъ составъ, отвѣчающій формулѣ $C_8H_{10}O_4$. П. в. представляютъ главную массу ягодныхъ варений.

Peculium (лат.), въ римск. правѣ отдѣльное имущество дѣтей, состоящихъ подъ отеческою властью. Смотря по роду имущества (добытое сыномъ на войнѣ или на госуд. службѣ, доставшееся ему отъ постороннихъ лицъ и т. п.), права отца

на него были въ большей или меньшей степени ограничены.

Перъ (рек), англ. мѣра хлѣба и др. сыпуч. тѣлъ = $\frac{1}{4}$ бушеля = 2 галлонамъ.

Пелагій, имя двухъ папъ: 1) П. I, родомъ римлянинъ, бывшій сначала діакономъ и апокрисиаріемъ римской церкви въ Константинополѣ; въ 556 г., послѣ смерти Вигилія, былъ избранъ въ папы; онъ ум. въ 560 г. 2) П. II, римлянинъ готскаго происхожденія, избранный въ папы въ 578 г., во время осады Рима лангобардами; ум. отъ чумы въ 590 г. — 3) П., англійскій монахъ и еретикъ; переселившись въ началѣ V в. въ Римъ, онъ отправился оттуда въ 411 г. въ Африку и проповѣдывалъ тамъ свое ученіе, кот. заключ. въ отрицаніи первопродн. грѣха и признаніи достаточными для вѣчнаго блаженства однихъ усилій воли человѣка, безъ содѣйствія Божественной благодати; въ силу этого онъ отрицалъ необходимость искупленія и самое искупленіе. Ученіе П-ія встрѣтило ревностнаго противника въ лицѣ блаженнаго Августина; но, тѣмъ не менѣ, послѣдователи его, *пелагиане*, увеличивались въ своемъ числѣ. Самъ П. совершилъ путешествіе въ Палестину, и здѣсь его ученіе обсуждалось на соборахъ въ Иерусалимѣ и Діосполиѣ въ 415 г.; такъ какъ восточные отцы церкви до тѣхъ поръ мало занимались этимъ вопросомъ, то они были удовлетворены отвѣтомъ, что онъ не всецѣло отрицаетъ значеніе благодати. Между тѣмъ Августинъ произнесъ проклятіе противъ ереси П-ія, и на соборѣ въ Кароагенѣ въ 416 и 417 гг. она была осуждена, и, по распоряженію императора Гонорія, пелагиане были подвергнуты изгнанію; вселенскій соборъ въ Ефесѣ въ 431 г. подтвердилъ это осужденіе. Большая часть сочиненій П-ія была уничтожена при гоненіяхъ на пелагианъ, но нѣкоторыя сохранились: „Expositiones in epistolas Pauli“, „Epistola ad Demetriadem“ и „Libellus fidei“. Во время спора П-ія нѣкоторые изъ учителей церкви, какъ-то: Кассіанъ, Фаустъ, Геннадій и др., пытались примирить стороны на полупелагианствѣ: они учили, что грѣхъ Адама только ослабилъ, но не уничтожилъ, первоначальную свободу человѣка, и поэтому какъ дѣйствіе благодати, такъ и усилія человѣческой воли одинаково необходимы для спасенія; это ученіе вошло цѣликомъ въ ученіе римско-католической церкви.

Пелагидъ двуцвѣтная, *Pelamis bicolor*, морская ядовитая змѣя; тѣло ея сверху черно-бурое, снизу свѣтлѣе; на хвостѣ двуцвѣтныя полосы и пятна; достигаетъ 1 метра длины; водится въ океанѣ отъ Мадагаскара до Панамы.

Пеларгоній, см. *гераніевыя*.

Пеласги (греч.), название древнѣйшаго населенія Греціи, слышавшаго позже съ пришлыми іонянами, эолянами и дорьянами; греки считали П-овъ родственнымъ себѣ племенемъ, но въ новѣйшее время нѣкоторые ученые (напр., Кипертъ) высказывали мысль о семитическомъ происхожденіи П-овъ. Они достигли сравнительно высокой степени культуры, — занимались земледѣліемъ, имѣли города и крѣпости и возводили гигантскія постройки, остатки которыхъ (близъ Микенъ) сохранились до настоящаго времени; это такъ наз. сокровищница царя Анфея и циклопская стѣна съ львиными воротами.

Пелевинъ, Иванъ Андреевичъ, жанристъ и мозаичистъ, род. въ 1841 г., учился въ Академіи художествъ и въ 1869 г. получилъ званіе академика. Съ 1870 по 1874 г. П. состоялъ при мозаичномъ отдѣленіи Академіи; съ 1874 по 1884 г. служилъ при виленск. генеральн.-губернаторѣ. Къ этому времени относится нѣскольکو историческихъ картинъ П-а, изъ кот. главная— „Іоаннъ Грозный въ кѣли Николая Салоса.“ Въ 1884 г. П. перешелъ снова на службу въ мозаичное отдѣленіе, опять отдался жанру тихой жизни, дѣтскаго и крестьянскаго міра. Таковы картины его: „Первое слово любимаго“, „Крошка“, „Первенецъ“, „Глуховать“, „Малъ малъ меньше“. Изъ мозаичныхъ работъ П-а наиболее крупная въ Исаакиевскомъ соборѣ—фигура Іуды на иконѣ „Тайной вечери“.

Пелей, мифическій герой древней Греціи, сынъ эгинскаго царя Эака и Эндеиды, братъ Теламона. Изгнанный вмѣстѣ съ послѣднимъ изъ Эгины за заговоръ противъ жизни своего своднаго брата Фока, П. удалился въ Фессалию, къ царю Эвритіону, и, женившись на дочери послѣдняго, Антигонѣ, получилъ за нею въ приданое третью часть владѣній своего тещы. Онъ участвовалъ въ знаменитой каллидонской охотѣ, при чемъ нечаянно убилъ Эвритіона, послѣ чего принужденъ былъ бѣжать и нашелъ пріютъ у Анаста, царя іолкскаго. Впослѣдствіи П. женился на одной изъ Мереидъ, Фетидѣ, и получилъ при этомъ въ даръ отъ боговъ двухъ безсмертныхъ коней, Балія и Ксанеа, а отъ своего друга, кентавра Хирона, — дерева. копые, которымъ, равно какъ и конями, пользовался впослѣдствіи сынъ его (отъ Фетиды) Ахиллесъ въ битвѣ подъ Троей. П. считается также участникомъ похода аргонавтовъ и битвы между лапитами и кентаврами.

Пеленгаторъ, углобный снарядъ, состоящій изъ круга, раздѣленнаго на градусы и имѣющаго подвижныя мишени. П. служитъ для опредѣленія угла между направлениемъ корабля и лучемъ зрѣнія, проведеннымъ отъ корабля къ какому-нибудь видимому съ него предмету.

Пеленгъ, см. *навигатіи* 2).

Пеллэдъ, прозваніе Ахиллеса, какъ сына Пелея.

Пеликаль, Евгений Венцеславовичъ, род. въ 1824 г., учился въ Москвѣ и получилъ степень доктора въ 1847 г. послѣ представленія диссертациі: „De fractura colli femoris“. Вскорѣ затѣмъ назначенъ былъ въ мед.-хир. академіи проф. сперва по женскимъ и дѣтскимъ болѣзнямъ, потомъ по судебн. медицинѣ и гигиенѣ, и быстро завоевалъ себѣ репутацию перваго авторитета въ Россіи въ области судебной медицинѣ, и особенно, токсикологіи. Въ 1858 г. назначенъ вице-директоромъ, потомъ директоромъ медиц. департамента мин. внутр. дѣлъ. Въ концѣ своей служебн. карьеры состоялъ, послѣ своего отца, президентомъ медицинскаго совѣта. Ум. въ 1884 г. Его „Судебно-медицинскія изслѣдованія скопчества“ считаются классическимъ сочиненіемъ.

Пеликанъ, Pelecanus, родъ плавающихъ птицъ, сем. веслоногихъ; вытянутое тѣло, длинная, довольно тонкая, шея, маленькая голова, длинный клювъ, сплюснутый сверху внизъ, верхняя половина съ котгеобразнымъ остриемъ на концѣ; подъ клювомъ сильно расширившійся кожный мѣшокъ, образован-

ный кожей глотки и выдающійся между вѣтвями нижней челюсти; большія, широкія крылья, короткія хвостъ, низкая длиннапалая нога съ большими плавательными перепонками, соединяющими всѣ 4 пальца. Мѣшокъ и окологлазничная область голыя. Полетъ, несмотря на массивность птицы, легкой, и походка быстрая; плаваеъ П. превосходно, но нырять не умѣетъ. Пищу П-а составляютъ рыба; охотятся П-ы обществомъ; при этомъ они располагаются полукругомъ и стараются загнать рыбу на мелководье. Гнѣздятся обществами, на кучахъ камыша. Въ южной и юго-восточной Россіи гнѣздятся 2 вида: *розовый* П., *P. onocrotalus*, и *бѣлый*, или *кудрявый*, П., *P. crispus*.

Пелингъ, цѣпь сѣжи. вершинъ въ Китаѣ, составл. отрогъ Куэнь-Луна; до 2000 м. выс.

Пеллессе (Péllissier), Амабль Жанъ Жакъ, герцогъ Малаховскій, франц. маршалъ, род. въ 1794 г., получилъ военное образованіе въ сѣнь-сирской школѣ и въ 1815 г. вступилъ на службу въ артиллерию. Онъ принималъ участіе въ нѣсколькихъ военныхъ экспедиціяхъ (въ Испаніи и Греціи), а съ 1839 г. до начала Крымской кампаніи съ блестящимъ успѣхомъ дѣйствовалъ въ Алжирѣ. Въ январѣ 1855 г. онъ былъ назначенъ командующимъ 1-мъ корпусомъ восточной арміи, а 19-го мая принялъ начальство надъ войсками, осаждавшими Севастополь; за взятіе Севастополя онъ получилъ титулъ маршала. Вернувшись (лѣтомъ 1856 г.) изъ Крыма во Францію, онъ былъ произведенъ императоромъ въ герцоги съ прозваніемъ Малаховскаго и съ пенсіей въ 100000 фр. ежегодно. Съ 1858 по 1859 г. онъ былъ французск. посломъ въ Лондонѣ, въ 1859 г. начальствовалъ надъ рейнской арміей, а въ 1860 г. былъ назначенъ ген.-губернаторомъ Алжира и ум. на этомъ посту въ 1864 г.

Пелій, мифическ. царь древней Греціи, по однимъ сказаніямъ сынъ Посейдона, по другимъ — сынъ Кретея, царя іолкскаго, захватившій престолъ послѣ смерти отца и отстранившій при этомъ своего брата Эзона. Когда мстителемъ за послѣдняго явился сынъ его, Язонъ, потребовавшій у дяди возвращенія власти отцу, П., чтобы избавиться отъ притязаній племянника, притворно обѣщаль исполнить его требованіе подъ условіемъ, если онъ доставитъ ему знаменитое „золотое руно“, что вовлекло Язона въ опасный походъ аргонавтовъ (см. это сл.). Но расчеты П-ія не оправдались, — Язонъ возвратился невредимымъ и, узнавъ, что дядя въ отсутствіе его умертвилъ Эзона, обратился за помощью къ своей возлюбленной, волшебницѣ Медей, которая, подъ предлогомъ возвращенія юности престарѣлому царю, посоветовала его дочерямъ (*Пелиадамъ*), изрѣзать отца на куски и сварить его въ котлѣ. Сынъ П-ія, Анастъ, изгнавъ изъ Іолка Язона вмѣстѣ съ Медеей, устроилъ отцу торжественныя похороны, а Пелиады добровольно покинули родину и удалились въ Мантинею (въ Аркадіи).

Пелионъ (нынѣ *Пеллиди*), лѣсистая гора въ древн. Фессаліи, въ Магнесіи, до 1618 м. выс. Согласно мнѣн. преданію, гиганты взгромодили на П. Осу, чтобы взобраться на Олимпъ; отсюда же, будто бы, былъ взятъ лѣсъ для постройки судна аргонавтовъ.

Пелла, гор. въ древн. Македоніи, со времени Архелая резиденція македонск. царей.

Пелликанъ (Pellicanus), латинизированное имя Конарада Кюршнера, одного изъ швейцарскихъ церковныхъ реформаторовъ XVI в. (род. въ 1478 г., ум. въ 1556 г.). Сначала католич. монахъ, П., перешедъ въ реформацию, приобрѣлъ извѣстность, какъ профессоръ протестантской теологіи (въ Базелѣ и Цюрихѣ, 1523—1556 гг.) и авторъ комментариевъ къ библейскимъ книгамъ, еврейской грамматики, еврейскаго лексикона; оставилъ также автобиографію.

Пеллино, Сильвіо, итальянскій поэтъ-лирикъ, род. въ 1789 г. въ Пьемонтѣ, первоначальное образование получилъ у себя на родинѣ, съ 16 лѣтъ отправился въ Лионъ, гдѣ пробылъ около 5 лѣтъ, усердно изучая французск. литературу, преимущ. франц. поэтовъ. Потомъ П. поселился въ Миланѣ и здѣсь жилъ уроками франц. яз. За это время написана имъ драма „Francesca da Rimini“, сразу доставившая автору громкую извѣстность. Вскорѣ послѣ того П. познакомился и сдружился съ Манцони и вмѣстѣ съ нимъ въ 1819 г. основалъ журн. „Conciliatore“, имѣвшій целью нравственное возрожденіе итальянскаго народа и потому скоро навлекшій на себя неудовольствіе австрійскаго правительства; точно также вызвала большія цензурныя затрудненія драма П. „Eufemio di Messina“, разрѣшенная къ печати подъ условіемъ, чтобы она не была поставлена на сценѣ. Въ слѣдующемъ году по основаніи, въ 1820 г., „Conciliatore“ былъ прекращенъ, а самъ П., по ложному и совершенно безосновательному подозрѣнію въ карбонаризмѣ, заключенъ въ тюрьму и черезъ 2 года приговоренъ къ смертной казни, замѣненной 15-лѣтнимъ строгимъ заключеніемъ въ Шпильбергѣ. Тяжелыя страданія, такъ несправедливо испытанныя поэтомъ за время пребыванія въ тюрьмѣ, и безчеловѣчность тюремнаго режима ярко и правдиво обрисованы имъ въ послѣдствіи въ его знаменитомъ произведеніи „Le mie prigioni“, въ короткое время обшедшемъ въ переводахъ всѣхъ прогрессивн. государствъ и неизгладимымъ позоромъ заклеившемъ предъ всей Европой австрійское управленіе въ Италіи. Въ 1830 г., подъ влияніемъ французск. революціи, П. былъ выпущенъ на свободу. Физически и нравственно измученный, онъ утратилъ навсегда здоровье и впалъ въ мистицизмъ, не покидавшій его до самой смерти. Послѣ освобожденія имъ написана была драма „Tommaso Moro“ и религіозно-философскій трактатъ объ обязанностяхъ человѣка. Умеръ онъ въ Туринѣ въ 1854 г. П.—исключительно лирической поэтъ; даже въ новеллахъ фабула разсказа служитъ у него только связующимъ звеномъ для ряда лирическихъ мѣстъ, носящихъ характеръ стихотвореній въ прозѣ. Лучшіе биографы его на франц. яз.—Bourdon (7 изд., Пар., 1879), на итальянск.—Chiala (Флор., 1852). На русскій яз. переведены: „Мои темницы“ и „Объ обязанностяхъ человѣка“.

Пеллисонъ-Фонтанъ, Поль, франц. писатель, род. въ 1624 г., ум. въ 1693 г., былъ помощникомъ и другомъ Фуке; за блестящія рѣчи въ защиту своего начальника просидѣлъ 5 лѣтъ въ Бастилии; послѣ перехода изъ протестанства въ католичество возведенъ въ историографы Людовика XIV; былъ членомъ Академіи со дня ея основанія.

П. оставилъ сочиненія: „Исторія французской Академіи съ основанія ея до 1 июня 1653 г.“, „Исторія Людовика XIV“, „Размысленія о разногласіяхъ въ дѣлахъ, касающихся религіи“ и др.

Пелопидъ, виваннинъ, сынъ Гиппокла, вмѣстѣ съ Эпаминондомъ основавшій кратковременное могущество Фивъ. Когда въ 382 г. до Р. Х. олигархи, при помощи Спарты, завоевали Фивы, П., принадлежавшій къ демократич. партіи, вмѣстѣ съ 400 единомышленниками принужденъ былъ бѣжать въ Афины; отсюда онъ въ 379 г. съ 12 товарищами отправился въ Фивы, тайкомъ пробрався въ городъ и, перебивъ олигарховъ, возстановилъ демократію; послѣ этого онъ былъ выбранъ въ бекотархи. Въ войнѣ Фивъ со Спартою онъ отличился побѣдами при Тегирѣ (въ 376 г.) и при Левктрахъ (въ 371 г.), гдѣ битву рѣшилъ составленный имъ „священный отрядъ“; въ 370 г. онъ, вмѣстѣ съ Эпаминондомъ, вступилъ въ Пелопоннесъ. По возвращеніи въ Фивы (369 г.), онъ продолжалъ свою государств. дѣятельность; главною его цѣлью было распространеніе вліянія Фивъ на сѣверѣ. Онъ нѣсколько разъ ходилъ въ Тессалію и Македонію, освободилъ ессалійск. города отъ македонск. владычества и, въ качествѣ третейскаго судьи, рѣшалъ вопросъ о престолонаслѣдіи въ Македоніи. Въ 368 г. онъ ѣздилъ посломъ въ Сузы, гдѣ заключилъ съ персидскимъ царемъ выгодный для Фивъ договоръ; въ 364 г. онъ въ послѣдній разъ отправился на помощь ессалійскимъ городамъ, но при Киноскефалахъ былъ убитъ, хотя войско его и одержало побѣду. Его биографію написали Плугархъ и Корнелій Непотъ.

Пелопиды, потомки Пелоспа.

Пелопоннесская война, двадцатисемилѣтняя борьба между Афинами и Спартою изъ-за гегемоніи въ Греціи (отъ 431 по 404 г. до Р. Х.). Къ серединѣ V вѣка всѣ греческія государства сплотились въ два большіе союза: одинъ состоялъ изъ государствъ Пелопоннеса и Беотіи, со Спартою во главѣ, въ другой вошли прибрежные города и о-ва Эгейскаго, Чернаго и Мраморнаго морей; во главѣ его стояли Афины. Непририримая прогивоположенствъ между характерами дорійскаго и іонійскаго племени и зависть Спарты къ морскому могуществу Афинъ, рано или поздно, должны были привести къ столкновенію между обоими союзами. Внешнимъ поводомъ къ столкновенію была помощь, оказанная афинянами Керкирѣ въ борьбѣ ея съ Коринтомъ; коринтяне привлекли на свою сторону большую часть членовъ дорійскаго союза, и Афинамъ была объявлена война (въ началѣ 431 г.). Первый періодъ П-ой в-ы (т. наз. Архимдова война) продолжался 10 лѣтъ. Сила спартацевъ заключалась въ превосходной пѣхотѣ, сила Афинъ—во флотѣ. Спартаццы ежегодно являлись въ Атику, грабили и олустовали ее и къ зимѣ уходили назадъ; афиняне, въ свою очередь, дѣлали высадки на берегахъ Пелопоннеса. Страшная моровая язва, открывшаяся среди скучившихся въ Афинахъ населенія и уносившая множество жертвъ, заставила афинянъ въ 430 г. просить мира: но спартаццы не приняли ихъ предложеній. Въ 429 г. чума сразила Перикла, и власть въ Афинахъ перешла къ грубому, необузданному демагогу Клеону. Въ слѣд. году отъ Афинъ отпалъ о-въ Лесбось, но

бунтъ былъ вскорѣ подавленъ. Въ 425 г. одинъ изъ афинскихъ полководцевъ, Демосеенъ, занявъ Пилосъ въ Мессеніи и отсюда сталъ волновать недовольныхъ Спартою мессенцевъ и гелотовъ. Чтобы парализовать его дѣйствія, спартанцы послали отрядъ на о-въ Сфактерію, при входѣ въ Пилосскую гавань; но афиняне разбили пелопоннесскій флотъ и отрезали Сфактерію отъ сношеній со Спартою; въ 424 г. спартанскій отрядъ принужденъ былъ сдатьсѣ Клеону. Въ 423 г. талантливый спартанскій полководецъ Бразидъ является во Фракію, поднимаетъ еракійскіе города противъ Афинъ и беретъ главный опорный пунктъ афинявъ во Фракіи—городъ Амфиполисъ. Отправленный противъ него Клеонъ терпитъ поражение, но оба полководца падаютъ въ битвѣ. Наконецъ, утомленные 10-лѣтней борьбой, обѣ стороны рѣшаются заключить миръ (въ 421 г.). Онъ извѣстенъ въ исторіи подъ именемъ Микіева мира; имъ было восстановлено то положеніе, въ которомъ обѣ стороны находились до войны. Но миръ былъ непроченъ; при обмѣнѣ городовъ стороны старались обмануть другъ друга, старались одна у другой отбить союзниковъ, что въ 418 г. привело даже къ открытому столкновению. Новая война была вызвана сицилійскимъ предпріятіемъ афинявъ. Чтобы отвлечь вниманіе спартанцевъ отъ Сициліи, афинскій флотъ въ 414 г. сталъ опустошать Лаконію; тогда спартанцы, по совѣту Алкивіада, заняли и укрѣпили Декелею въ Атикѣ и отсюда стали тревожить населеніе. Снова призванный афинянами, Алкивіадъ доставилъ имъ нѣсколько блестящихъ морскихъ побѣдъ, но главный ихъ союзникъ, о-въ Эвбея, окончательно отпалъ отъ нихъ (410—408 гг.). Въ 408 г. спартанцы поручили веденіе войны способному полководцу—Лизандру; имъ удалось также получить значит. помощь отъ персовъ. Въ 406 г. частіе еще разъ улыбулось афинянамъ: они одержали побѣду при Аргинускихъ о-вахъ, но не сумѣли воспользоваться ея плодами и отвергли миръ, предложенный имъ спартанцами. Лизандръ снова восстановилъ спартанскій флотъ и въ битвѣ при Эгоспотамосѣ нанесъ афинянамъ рѣшительное поражение (въ 405 г.), а въ началѣ 404 г., послѣ 4-мѣсячной осады, голодомъ принудилъ къ сдачѣ и самую Афины. Условиями мира, которымъ закончилась П. в., были: распушеніе союза, замѣна демократіи олигархіей, срытіе стѣнъ и выдача флота за исключеніемъ 12 триеръ.

Пелопоннесъ (нынѣ *Морея*, 22502 кв. в. съ 743494 ж.), гористый, въ древн. весьма лѣсистый полуостровъ Южн. Греціи, соединяющийся съ материкомъ посредствомъ Коринскаго перешейка. Въ настоящее время, вслѣд. истребленія лѣсовъ, климатъ старны сдѣлался суше и жарче, и культура земли, за исключ. хорошо орошенныхъ областей, находится въ плохомъ состояніи. П. производитъ маслины, шелкъ, хлопчат. бумагу, рисъ, вино и др. Древнѣе города больш. ч. представляютъ груды разваливъ. Въ древности П. распадался на слѣд. части: Аркадію, Ахайю, Элиду, Мессенію, Лаконію со Спартою, Арголиду и Коринѣю.

Пелодосъ, по греч. преданію сынъ фригійскаго царя Тангала и братъ Ніобы. Въ младенствѣ отецъ убилъ его, разрѣзалъ на части и, сваривъ, предложилъ въ пищу богамъ, которые собрались

къ нему на пиръ. Но боги замѣтили обманъ и не дотронулись до кушанья, за исключеніемъ Деметры, которая съѣла одно плечо; по приказанію Зевса, Гермеса сложилъ члены П-а въ котель, замѣнилъ съѣденное плечо другимъ, сдѣланнымъ изъ слоновой кости, и мальчижъ, въ обновленной красотѣ, вернулся къ жизни. Достигнувъ юношескаго возраста, П. отправился въ Пизу, чтобы свататься за дочь тамошняго царя Эномай, Гипподамію. Эномай было предсказано, что онъ умретъ, если его дочь выйдетъ замужъ; поэтому онъ каждому жениху предлагалъ состязаніе на колесницѣ и, догнавъ его, пронзалъ сзади копьемъ. П. подкупилъ возницу Эномай, Миртила, который вынулъ изъ колесницы всѣ чеки, такъ что Эномай упалъ и убитъ; П. женился на Гипподаміи и сдѣлался царемъ Пизы. Когда Миртилъ сталъ требовать себѣ, по условію, половину царства, П. соборилъ его въ море и тѣмъ навлекъ на себя и свое потомство сильный гнѣвъ отца Миртила, Гермеса. П. былъ самымъ сильнымъ царемъ Пелопоннеса, который отъ него и получилъ свое имя.

Пелузіу, въ древности сильно укрѣпленный гор. въ Нижн. Египтѣ, при одноименномъ рукавѣ Ніла; въ 525 г. до Р. Х. здѣсь произошло крупное сраженіе между персидск. царемъ Камбизомъ и египетск. Псамметихомъ III.

Пелузу (Pelouze), Теофиль Жюль, франц. химикъ, род. въ 1807 г., ученикъ Гей-Люссака и Либиха, академикъ (съ 1837 г.) и профес. Collège de France; ум. въ 1867 г. Работы П-а, составляющія рядъ интересныхъ статей въ „Comptes Rendus“, „Annales de chimie et de physique“, „Dictionnaire de physiologie“ и обширное сочиненіе: „Traité de chimie analytique générale“ (совмѣстно съ Fremy) относятся ко многимъ областямъ органической, минеральной и технической химіи. Имъ открыты многія новыя соединенія и изучены многія извѣстныя раньше: напр., доказано тождество тростниковаго и свекловичнаго сахара, получены синтетическимъ путемъ жиры (дѣйствіемъ глицерина и кислотъ), открыты (впервые во Франціи) составъ хлопчатобумажнаго пороха, усовершенствовано производство стекла и проч.

Пелымъ 1) или *Пельмское село*, слобода Тобольской губ., Туринскаго округа, на лѣвомъ, крутомъ бер. р. Тавды, нѣсколько ниже владенія въ нее р. Пельмы. Заложень въ 1592 г.; первоначально былъ городомъ и въ XVII ст., когда большая Сибирская дорога проходила черезъ Верхотурье, имѣлъ большое торговое и стратегич. знач., совершенно исчезнувшее съ замѣной Верхотуринскаго тракта Екатеринбургскимъ. Въ составѣ первоначальн. населенія П-а были жители Углича, сосланные Борисомъ Годуновымъ за свидѣтельство по убіенію царевича Дмитрія. Въ XVII и XVIII стл. здѣсь жили въ ссылкѣ Василій и Иванъ Романовы (1601 г.), Биронъ (1741 г.), Минихъ (1742—61 гг.). 2) П., рѣка Тобольск. губ., Туринск. окр., лѣв. прит. Тавды, дл. теч. до 300 в., протек. черезъ Большое озеро или плесъ Туманъ (80 в. дл., 40 в. шир.), по выходѣ изъ кот. раздѣляется на Большой и Малый П., затѣмъ вновь соединяющіеся.

Пельмени, сибирское кушанье, состоитъ изъ тѣста, начиненнаго рубленымъ мясомъ или же рыбой. Зи-

мой въ дорогу сибиряки запасаются замороженными пельменями, которые очень удобны, такъ какъ поспѣваютъ въ самоварѣ въ нѣсколько минутъ.

Пелтанъ (Pelletan) 1) Пьеръ Клеманъ Эженъ, франц. писатель и политикъ, род. въ 1813 г., долгое время велъ отдѣл критики въ „Presse“ и въ „Revue des Deux Mondes“, въ 1848 г. основалъ, вмѣстѣ съ Ламартиномъ, „Bien public“, черезъ нѣсколько лѣтъ въ „Siècle“ и въ „Courier du dimanche“ громилъ вторую имперію. Въ 1863 и 1869 гг. стоялъ въ рядахъ оппозиціи въ законодательномъ корпусѣ, во время революціи 1870 г. былъ министромъ безъ портфеля; въ 1871—76 гг. — одинъ изъ видныхъ членовъ крайней лѣвой въ палатѣ, съ 1876 г. сенаторъ. Ум. въ 1884 г. Кромѣ множества памфлетовъ и статей П. написалъ: „La lampe éteinte“, „Heures du travail“, „La loi de progrès“, „Les droits de l'homme“, „La nouvelle Babylone“, „Décadence de la monarchie française“, „Elisée; voyage d'un homme à la recherche de lui même“ и др. 2) П., Шарль Камилль, политикъ, сынъ предыдущаго, род. въ 1846 г., съ 1880 г. состоитъ главнымъ редакторомъ „Justice“, въ 1881 г. избранъ въ палату, гдѣ въ настоящее время состоитъ однимъ изъ вождей лѣвой. Написалъ: „Le théâtre de Versailles“ (отчеты о засѣданіяхъ национ. собранія), „Questions d'histoire, le Comité central et la Commune“, „La semaine de mai“ и др.

Пелтасти, легко-вооруженные солдаты въ греческихъ войскахъ IV в.; вооружение ихъ состояло изъ плетенныхъ щитовъ и дротиковъ.

Пехброкъ 1) англ. графство въ Южн. Валлисъ, изобилуетъ хорошими гаванями (Мильфордъ и др.); 91824 ж. (на 1583 кв. клм.), занимающ. главн. обр. скотоводств., рыболовств. и горнодѣліемъ (камен. уголь, серебросинцовая руда, желѣзо). Главн. гор. — Гэверфэрдвестъ. 2) П., гор. въ одноименномъ графствѣ; 14197 ж.

Пемза, одинъ изъ продуктовъ вулканической дѣятельности, светло-желтаго или свѣтло-сѣраго цвѣта. Ее разсматриваютъ, какъ обидіанъ (см. это слово), заставшій при сильномъ выдѣленіи паровъ и газовъ и поэтому сдѣлавшійся губчатымъ или пѣнистымъ. Тв. 6; уд. в. 2,19—2,20. Употребляется для шлифовки и полировки дерева, камней, металла, слоновой кости и т. д.

Ремпигиъ, наклонная болѣзнь, при которой на воспалительнo-покраснѣвшихъ, неинфильтрованныхъ, отдѣленныхъ другъ отъ друга мѣстахъ кожи образуются большіе пузыри, наполненные свѣтлой водянистой жидкостью и похожие на пузыри послѣ ожога или нарывнаго пластыря. Происхожденіе ихъ не выяснено; только относительно новорожденныхъ установлена зависимость отъ сифилиса. Изъ различныхъ формъ особенно важна хроническая, которая длится часто годами и подрадается незаимѣннымъ образомъ. На кожѣ образуется небольшое число пузырей, и, прежде чѣмъ они исчезнутъ, появляются другіе. Болѣзнь очень мучительна для больныхъ и для окружающихъ и постепенно истощаетъ организмъ. Присоединяющаяся въ концѣ лихорадка ускоряетъ смертельный исходъ. Въ другихъ случаяхъ болѣзнь имѣетъ перемежающееся теченіе: существующіе пузыри подсыхаютъ, новыхъ не образуется, и больные какъ будто находятся на

пути къ выздоровленію; но вотъ слѣдуетъ новый приступъ высыпанія, за нимъ — третій, четвертый, и въ концѣ концовъ процессъ ведетъ къ смерти. Лѣченіе безисленно. Поддерживаютъ силы больныхъ хорошимъ питаніемъ и избѣгаютъ всего, что можетъ истощить ихъ.

Пенартъ, портъ въ графствѣ Гламорганъ (Валлисъ), противъ Кардиффа; большіе доки; 6054 ж.

Пенаты (penates), древне-римскіе боги-хранители домашнего очага, заботившіеся главн. образ. о ненарушимости состава и единства семьи и о доставленіи ей всего необходимаго для удовлетворенія ея насущныхъ потребностей. Они изображались въ видѣ небольшихъ статуэтокъ, часто грубо вырѣзанныхъ изъ дерева, и, вмѣстѣ съ родственными имъ ларями (см. это сл.), хранились въ большой залѣ внутренней части дома (penetralia), въ особомъ шкафѣ близъ очага, на которомъ поддерживался неугасимый огонь въ честь ихъ и богини Весты. Рядомъ съ домашними П-ами (P. minores, privati) существовали также боги-хранители государства, какъ большой семьи (P. majores, publici), поклоненіе которымъ происходило въ сокровенной части (penetralia) храма Весты. Въ городѣ Лавиніумѣ находились пользовавшіеся особымъ почитаніемъ древне-латинскіе П., привезенные, по преданію, Энеемъ изъ Трои.

Pendant (франц., двойникъ, пѣрникъ) 1) въ искусствѣ картина или гравюра, сходная съ другою по сюжету и характеру исполненія и потому могущая составить съ нею симметрическое сочетаніе. 2) Р., всякій предметъ или явленіе, имѣющее по своимъ внутренн. или внѣшн. признакамъ значит. сходство съ другимъ и могущее служить его гармоническ. дополненіемъ.

Пенджабъ, сѣв.-зап. провинція Индо-Британск. госуд., граничитъ на вост. съ Афганистаномъ, орошается р. Индомъ съ его 5 притоками (отсюда назв. П., т. е. Пятирѣчье), а также рѣками, принадлежащ. къ системѣ Ганга; представл. равнины, прерываемыя 4 горными группами (Гималайскія горы, Аравали и др.) и сильно страдающія отъ засухъ, въ особ. на востокъ, почему и нуждаются для успѣховъ земледѣлія въ искусств. орошеніи (660827 гект. искусств. орошенія). Населеніе (22712120 ж. на 368927 кв. клм.) представл. пеструю смѣсь народ., религій и язык. (турки, татары, арабы, монголы, афганцы имѣютъ своихъ представит., но больш. ч. населенія — индійск. происхожд.; наиболѣе распростран. магометанск. религія). Для образоват. цѣлей служатъ универс. и 2227 средн. и низш. учеб. зав. съ 125906 учащ. П. богатъ каменн. солью и имѣетъ значит. развитую промышл. (хлопчатобумажн. фабр., пивовар. зав., шелк., кожев., шерстян. и пр. произв.), занимающ. 919391 рабоч., и обширн. торговлю. Главн. гор. — Лагоръ. Провинція образована Англіей изъ завоеваннаго ею въ 1845—49 гг. государства религ. секты Sikh; сильно умкрѣпленная зап. ея граница имѣетъ важное стратегич. значеніе для Британіи, какъ оплотъ противъ дальнѣйш. движенія русскихъ:

Пенджабъ, уѣздн. гор. Зеравшанск. окр., отдѣла Нагорныхъ Туменей, подъ 39°33' с. ш. и 85°27' в. д.; 5896 ж.

Пепей, рѣка, см. *Саламорія*.

Пенелопса, в греч. мифологии дочь Икарія и Перибей, жена Одиссея, которому она родила сына Телемака. Во время 20-лѣтняго отсутствія мужа она оставалась вѣрна ему и отвергала искательства многочисленных жениховъ; подъ конецъ, когда они стали настойчиво требовать, чтобы она выбрала себѣ мужа изъ ихъ среды, она упростила ихъ обожждать, пока окончатъ гробовое покрывало своему тестю, Лаарту; между тѣмъ она ночью распускала то, что успѣвала выткать днемъ. Эта хитрость удалась ей въ теченіе трехъ лѣтъ; на четвертый годъ одна изъ ея служанокъ выдала тайну, и женихи принудили П-у окончить работу. Но въ тотъ самый день, когда ей предстояло сдѣлать выборъ между женихами, вернулся домой ея мужъ, Одиссей (см. *Одиссея*).

Пенесты (греч. „бѣдняки“), в древности названіе аборигеновъ Бессалии, вѣроятно пеласгическаго происхожденія, находившихся въ такой же крѣпостной зависимости отъ пришлыхъ побѣдителей, какъ въ Спартѣ гелоты.

Пенжинка, рѣка въ Приморской области, Гижинскаго округа, впадаетъ въ Пенжинскую губу, образуемую Охотскимъ моремъ. Теченіе рѣки очень быстрое, такъ что она замерзаетъ лишь въ серед. ноября. На рѣкѣ—поселеніе *Пенжинское*.

Пенза, губерн. гор. подъ 53°11' с. ш. и 62°42' в. д., при р. Сурѣ и Сызрано-Вяземск. жел. дор.; 2 мужск. и 1 женск. гимн., реальное уч., духовн. семина., учил. садоводства съ образц. пчельникомъ и ботанич. садомъ, землемѣрное учил. 7 банковъ; ежегодно 2 ярмарки (Никольская и Петропавловская); болѣе 20 фабр. и завод., центръ довольно обширн. торговли губерніи; 46221 ж.—П. основана съ стратег. цѣлью въ 1-й половинѣ XVII в., среди земель мордвы и мещеряковъ, въ 1780 г. назначена главн. гор. Пенскаго намѣстн., въ 1801 г. губ.-и. —*П-ский уѣздъ* въ южн. степн. части губ., по р. Сурѣ (судоходна отъ гор. П.), Хопру и др. Поверхность (2934½ кв. в. съ 146118 ж.) безлѣсная, почва по преимущ. черноземная и даетъ избытокъ хлѣба, идущій на винокур. Жители занимаютъ главн. образ. хлѣбопашествомъ (кромя хлѣба сѣется много конопли, шерстобитствомъ, производ. постанга масла, отчасти торговлей и пр.

Пензалъ (Penzance), приморск. гор. съ гаванью въ англ. графствѣ Корнваллисѣ; 11684 ж.

Пензенская губернія, одна изъ средн. губ. Европ. Россіи, гранич. на сѣв. съ Нижегородск., на югѣ съ Самарск., на вост. съ Симбирск., на зап. съ Тамбовск. г. (34129½ кв. в. съ 1549969 ж.; на 1 кв. в. 45¼ ж.). Поверхность холмистая; самая возвышенная часть губ. находится на югѣ, самую низменн. часть составляетъ Краснослободск. уѣздъ, стлечающ. присутствіемъ больш. болотн. пространствъ. Въ предѣлахъ губ. распространены породы третичной и мѣловой формаций (мѣль, песчаники, разнаго рода глины, торфъ, купоросная и желѣзн. руда, идущія на мѣтные заводы). П. г. орошается судоходн. рѣк. Сурой и Мокшей и славен. Хопромъ, Иссой, Айвой, Пензой, Шукшой и др.; на югѣ она носитъ степн. характ., на сѣв. же богата лѣсомъ, особ. въ уу. Краснослободск. и Городищенск. Климатъ здѣсь суровѣе, чѣмъ въ сосѣдн. Тамбовск. г.; средн. год. темпер. + 3,2°, средн. январ.—13,0°,

июльск. +20° Ц. Почва плодородная, черноземн. и даетъ избытокъ хлѣба, идущій на винокуреніе и продажу; средн. год. сборъ за 3-лѣтіе 1886—88 гг. составлялъ для ржи 4043488 чт., для овса 3109975 чт., для картофеля 954006 чт.; соотвѣств. средн. урожай съ 1 десат.: 5,8 чт., 8,6 чт., 41½ чт.; сверхъ того сѣется много гороху (татарами), конопли и свекловицы. Состояніе скотоводства въ 1888 г. было слѣдующ.: лошадей 377275 гол., крупн. рогат. скота 275171 г., овецъ 957190 г. Изъ друг. занят. болѣе или менѣе распространены пчеловодство, садоводство и кустарн. промыслы, именно лѣсные, производство пости. масла, битые шерсти, вяленіе войлоковъ, выдѣлка глиняной посуды и пр. Въ губ. насчитывается 107 фабр. и завод. съ 6133 рабоч. и годовымъ производствомъ до 17 милл. руб.; наиболѣе развито винокуреніе. Торговля довольно обширна; главн. предм. отпуску служатъ: хлѣбъ, спиртъ, лѣсъ и лѣсн. издѣл. масло, металлы, сукно и пр.; важнѣйш. торгов. центрами считаются Пенза, Нижн.-Ломовъ, Саранск, Мокшанъ, Краснослободскъ и с. Головинч. на Нижне-ломовск. у. Населеніе состоитъ, кромѣ великоросс., изъ мордвы, мещеряковъ и татаръ (всего около 14%). Въ губ. существуетъ 8 мужск. среднеуч. завед. съ 1668 учащ. (2 гимн., 1 прогимн., 1 реальн. учил., 1 духовн. семина., 3 духовн. учил.), 4 женск. съ 908 учащ. (1 гимн., 2 прогимн., 1 учил. св. синода), 505 низш. и началн. школъ съ 27018 уч. (4146 дѣвоч.) и 4 спец. мужск. учебн. завед. съ 211 учащ. (1 педагогич., 1 землемѣрн., 1 учил. садовод., 1 технич.). Изъ числа принятыхъ въ 1887 г. новобранцевъ было 77,1% неграмотныхъ. П. г. раздѣляется на 10 уѣзд.: Пенскій, Городищенск., Инсарск., Керенск., Краснослободск., Мокшанск., Наровчатск., Нижнеомовск., Саранск., Чембарск.—Территорія нынѣшн. П-ой г-и издревле была заселена мордвой и мещеряками, покоренными въ XIII в. татарами; проникновеніе юда русскихъ начинается съ XVI в., т. е. съ паденія могущества татаръ; въ 1535 г. была построена здѣсь 1-ая русск. передовая крѣпость Мокшанъ; прочіе города были основаны въ XVI и XVII ст.

Пенико (Pénicaud), семейство франц. художниковъ въ Лиможѣ, работы которыхъ принадлежать къ лучшимъ произведеніямъ лиможской эмальной живописи. Наиболѣе замѣчательны члены его: 1) Леонардъ (Нардонъ), род. до 1470 г., ум. послѣ 1539 г. 2) П., Жанъ Старшій, дѣятельность котораго относится къ началу XVI ст. 3) П., Жанъ Младшій, работавшій съ 1531 по 1542 г. 4) П., Жанъ Третій, самый крупный талантъ школы.

Пенжина, Зинаида Михайловна (по мужу Триполитова), первая женщина-библіографъ, род. въ Москвѣ въ 1861 г., образованіе получила въ нѣмецкой Петропавловской школѣ, гдѣ обращала преимущественное вниманіе на изученіе новыхъ языковъ и литературъ (особенно англійской) и въ 1877 г. блестяще окончила курсъ. Въ 1879 г. она поступила на Бестужевскіе женскіе курсы. Увлечательныя чтенія проф. А. Н. Веселовскаго еще болѣе утвердили и осмыслили давнишнюю склонность его талантливой слушательницы къ занятіямъ литературой, ознакомивъ ее со сравнительнымъ методомъ ея изученія; она занялась исторіей романа, но занятіямъ

этим не суждено было быть доведеннымъ до конца. Материалы, осложненія поставили П-ой новую цѣль—библиографич. работу, которой она отдалась со свойственной ей педантической добросовѣстностью и увлеченіемъ, и обогатила русск. литературу нѣсколькими цѣнными трудами по этой отрасли („Полѣсье. Библиографич. материалы по исторіи, географіи, статистикѣ, этнографіи и экономическому состоянию Полѣсья“, „Русская библиографія морскаго дѣла отъ 1701 по 1882 г. включительно“, „Материалы по желѣзнодорожному дѣлу въ Россіи“, „Закаспійскій край. Систематическій сборникъ библиографич. указаній книгъ и статей о Закаспійскомъ краѣ и сопредѣльныхъ странахъ“). Въ 1885 г. П. успѣшно сдала выпускные экзамены. Безвременная смерть (отъ закупорки легочныхъ сосудовъ), 28-го окт. 1887 г., застигла П-у среди широкихъ плановъ о самостоятельной библиографич. дѣятельности (ею было уже собрано нѣсколько тысячъ названій по исторіи женскаго вопроса) и историко-литературн. работахъ.

Пенни (англ. penny, сокращенно d., отъ лат. denarius), англійская мелкая монета, первоначально серебряная, потомъ (съ 1672 г.) мѣдная, съ 1860 г. бронзовая (монеты въ 3, 4, 6 пенсовъ чеканятся изъ серебра). П. были уже въ употребленіи въ англо-саксонск. эпоху; въ настоящее время онъ равняется $\frac{1}{12}$ шиллинга = $\frac{1}{240}$ фунта стерлинга; номинально равенъ по цѣнности 2,625 наш. коп. П. дѣлится на полупенсы (halfpence) и четверти пенни (farthings).—**Пенсъ** (pence), множеств., число отъ пенни.

Пеннинская горная цѣпь, въ Сѣв. Англій, тянется въ кжнмъ направл. и образуетъ водораздѣлъ между Сѣверн. и Ирланд. м.; высочайш. верш.—Кросфель (892 м. выс.); въ южной части изобилуетъ каменнымъ углемъ.

Пеннисия Альпы, см. *Альпы*.

Пеннъ, Вильямъ, основатель Пенсильваніи, род. въ 1644 г. въ Лондонѣ и былъ единственнымъ сыномъ адмирала Вильяма П-а (род. въ 1621 г., ум. въ 1670 г.), завоевавшего при Кромвеллѣ Ямайку. Еще будучи студентомъ оксфордскаго университета, П. увлекся ученіемъ квакеровъ (см. это сл.); изгнанный вслѣдствіе этого изъ университета и родительскаго дома, онъ отправился во Францію—изучать кальвинизмъ. По возвращеніи на родину, онъ открыто выступилъ съ проповѣдью квакерскаго вѣроученія, которое онъ изложилъ въ книгѣ: „The sandy foundation shaken“ (1668), и этимъ навлекъ на себя преслѣдованіе, окончившееся 7-мѣсячнымъ заключеніемъ въ Тауэръ; въ тюрьмѣ онъ написалъ сочиненіе: „No cross, no crown“ (1669) по поводу въ свое оправданіе—„Innocency with her open face“. Смерть отца доставила П-у 1500 фун. стерл. годоваго дохода и сдѣлала его кредиторомъ государства на сумму въ 16000 ф. стерл. Гонимая на квакеровъ внишли П-у мысли воспользоваться полученнымъ состояніемъ для доставленія своимъ единовѣрцамъ убѣжища, гдѣ бы они могли свободно исповѣдывать и примѣнять къ жизни свои принципы: онъ обратился къ англійск. королю Карлу II съ предложеніемъ выдать ему въ уплату долга концессию на владѣніе участкомъ земли въ Сѣв. Америкѣ. Въ 1681 г. была утверж-

дена составленная П-омъ т. наз. „Пенсильванская хартія“, дававшая колонистамъ (состоявшимъ на половину изъ квакеровъ) право собственности на территорию, расположенную по западн. берегу рѣки Делавэра, при чемъ П. получилъ почти неограниченную власть надъ основаннымъ имъ государствомъ, которому король, въ память заслугъ адмирала П-а, далъ названіе Пенсильваніи („лѣсной области П-а“). Первымъ дѣломъ квакера-государя



Пеннъ, Вильямъ.

было созваніе всѣхъ колонистовъ для вотированія конституціи (1682 г.), явившейся полнымъ и чистымъ выраженіемъ строго демократическихъ стремленій квакеровъ, идей гражданск. равенства, свободы, вѣротерпимости, вызывавшей восторженн. сочувствіе лучшихъ умовъ того времени и впоследствии принятой въ основаніе проекта государств. устройства Сѣв.-Амер. Штатовъ. Стремясь къ широкому распространенію своего ученія, П. вступилъ въ дружескія сношенія съ соседними индѣйскими племенами. Для расширенія предѣловъ общины онъ откупилъ у индѣйц. большіе земельн. участки; въ 1683 г. онъ основалъ городъ Филадельфію, сдѣлавшійся центромъ страны. Въ 1684 г. П. возвратился въ Англію съ цѣлью воздѣйствовать на короля въ духѣ вѣротерпимости и уничтоженія привилегій епископальной церкви, при чемъ встрѣтилъ большое сочувствіе со стороны Іакова II, воспользовавшагося идеями П-а для доставленія католицизму свободнаго распространенія въ Англій и для подготовленія, такимъ образомъ, католической реакціи, что навлекло на П-а ненависть виговъ. Но полной вѣротерпимости по отношенію къ квакерамъ въ Англій П-у удалось добиться только при Вильгельмѣ III. Разоренный своими предпріятіями, утомленный борьбою, П. продалъ королю право собственности на Пенсильванію (1712 г.) и удалился въ свое англійское помѣстье гдѣ и ум.

въ 1718 г., оставивъ по себѣ память чловѣка, стойко проводившаго въ жизнь свои идеалы, и правителя, ни на минуту не увлекшагося властью, въ которой онъ видѣлъ лишь средство для осуществленія своихъ высокихъ стремленій къ общему благу. Сочиненія П-а вышли въ Лондонѣ, въ 4 том., въ 1726 и 1782 гг., съ приложеніемъ биографіи знаменитаго квакера.

Пенобскъ, самая значительная рѣка сѣв.-америк. шт. Мэнъ, 480 км. дл.

Пенсакола, гор. въ сѣв.-америк. шт. Флорида, при Мексиканск. зал., съ самой безопасной въ Сѣв. Америкѣ гаванью; 8600 ж.

Пенсильванія, 2-ой по населенности, промысл. и богатству изъ С.-Америк. Соед. Штатовъ, къ зап. отъ шт. Нью-Джерси, по рр. Делавэру, Огайо и др., сообщающимъ его съ Атлантич. ок. и Мексиканскимъ зал.; сверхъ того прилегающее къ нему оз. Эри сообщаетъ его съ басс. р. св. Лаврентія. П. гориста, плодородна, богата каменнымъ углемъ, нефтью, солью, мраморомъ; значительную часть населенія (4282891 ж. на 117102 кв. км.) составляютъ нѣмцы, предки которыхъ были въ числѣ первыхъ поселенцевъ штата; иностранцевъ болѣе 1/2 милл., цвѣтныхъ 85535 ч. Большая часть населенія занята промышленностью: горнодѣліе (каменн. уголь, нефть, желѣзн. руда и пр.), стеклян. промиз., фабрикація желѣза, стали, шерст. тов. и пр. Въ сельск. хозяйствѣ (земледѣліе, скотовод., молочн. хоз.) находится занятія 219/10 населенія. Для провѣщ. жит. существуетъ 27 колледжей съ 4368 студ. и множество обществ. школъ съ 982158 уч. Нынѣшн. конституція штата существуетъ съ 1873 г.; по ней избирается народомъ на 4 года губернаторъ, имѣющій ограниченное veto; законодат. власть находится въ рукахъ сената и палаты депут.; на конгрессѣ П. представлена 2 сенаторами и 27 депутатами. Главн. гор.—Гаррисбургъ, важнѣйшій—Филадельфія.—П. стала колонизоваться въ 1-й пол. XVII в. шведами и голландцами, но основателемъ ея считается В. Пеннъ (см. это сл.). Во время борьбы за независимость П. играла выдающуюся роль.

Пенсія, особый видъ пожизненнаго или временнаго содержанія, назначаемаго отставнымъ чиновникамъ, а также, въ случаѣ ихъ смерти, ихъ вдовамъ и дѣтямъ. Право на П-ю приобрѣтается одновременно и безпорочно службою. Для выслуги полной пенсіоннаго оклада полагаются 35 лѣтъ *дѣйствительной* службы; поэтому изъ лѣтъ службы вычитается время, проведенное въ отставкѣ и въ отпуску свыше 4 мѣсяцевъ. Выслужившіе 25 лѣтъ и болѣе получаютъ половину оклада. Окладъ не уменьшается, если до выслуги этихъ сроковъ недостаетъ 6 мѣсяцевъ. Для вышедшихъ въ отставку по разстроенному на службѣ здоровью или по неизлѣчимой болѣзни сроки выслуги П-и сокращаются: прослужившіе 30 лѣтъ получаютъ полный окладъ, отъ 20 до 30 л.—2/3 его, отъ 10 до 20 л.—1/3. Если болѣзнъ вызываетъ потребность въ постоянномъ постороннемъ уходѣ, то сроки еще болѣе сокращаются: прослужившіе 20 лѣтъ получаютъ полный окладъ, отъ 10 до 20 л.—2/3 оклада, отъ 5 до 10 л.—1/3. Служба не считается безпорочною, и служащіе лишаются, поэтому, права на П-ю, если

они были присуждены къ такимъ наказаніямъ, котъ связаны съ лишеніемъ или ограниченіемъ правъ; отрѣшенные отъ должности и разжалованные по суду лишаются права на П-ю по прежней службѣ, но могутъ приобрѣсти это право безпорочною выслугою новыхъ сроковъ; денежн. взысканія за медленность или недосмотры, выговоры, замѣчанія, аресты безъ суда не влекутъ за собою лишенія права на П-ю. Размѣры П-и опредѣляются, по общему правилу, на основ. особой табели окладовъ, согласно котор. все гражд. должности раздѣлены на 9 разрядовъ, съ подраздѣленіемъ 3-го разряда на 2 ступени; затѣмъ въ штатѣ каждаго отдѣльнаго установленія все должности распределены по различнымъ разрядамъ табели. Размѣры полныхъ пенсіонныхъ окладовъ для гражд. чиновниковъ представляютъ по табели слѣд. постепенность:

	Безъ вычета	За вычетомъ
	назначается:	назначается:
I разрядъ . . .	1143 р. 60 к.	1120 р. 83 к.
II " . . .	857 " 70 "	840 " 63 "
III 1-ая ст. . .	571 " 80 "	560 " 40 "
" 2-ая " . . .	428 " 85 "	420 " 24 "
IV разрядъ . . .	343 " 5 "	336 " 24 "
V " . . .	285 " 90 "	280 " 20 "
VI " . . .	214 " 50 "	210 " 15 "
VII " . . .	171 " 60 "	168 " 15 "
VIII " . . .	128 " 61 "	127 " 32 "
IX " . . .	85 " 80 "	84 " 90 "

Для членовъ госуд. совѣта, министровъ и др. лицъ, назначаемыхъ къ должностямъ непосредственно Государемъ, размѣръ П-и опредѣляется каждый разъ особ. Высочайш. повелѣніемъ.—Для выслуги П-и того или другаго по табели разряда необходимо пробить по крайней мѣрѣ 5 лѣтъ въ соотвѣтственной этому разряду должности; въ противномъ случаѣ П. назначается по разрядамъ предшествовавшихъ низшихъ должностей. Право на П-ю имѣютъ не только сами служащіе по выходѣ ихъ въ отставку, но и семействѣ лицъ, скончавшихся на службѣ и выслужившихъ положенные для того сроки. При этомъ соблюдаются слѣд. правила: 1) Вдова бездѣтная или же съ дѣтьми, не имѣющими права на П-ю (напр., взрослыми), получаетъ половину изъ П-и, слѣдовавшей мужу; П. въ этомъ случаѣ прекращается съ выходомъ вдовы замужъ. 2) Если вдова осталась съ дѣтьми, имѣющими право на П-ю, то на каждого ребенка прибавляется 1/3 изъ другой половины П-и, такъ что вдова съ 3 или болѣе дѣтьми получаетъ полную П-ю. 3) Если остались одни дѣти безъ матери, то каждый получаетъ 1/4 изъ П-и, слѣдовавшей отцу; четверо и болѣе дѣтей получаютъ полную П-ю—все поровну. При этомъ для сыновей П. прекращается: достиженіемъ 17-лѣтняго возраста, принятіемъ въ обществ. заведеніе на казенн. счетъ и вступленіемъ въ госуд. службу; для дочерей: достиж. 21 года, замужествомъ, вступленіемъ въ обществ. заведеніе на казенн. счетъ; въ послѣдн. случаѣ, по окончаніи ими курса, П. возобновляется до достиженія 21 года. Для самихъ отставныхъ служащихъ П. прекращается, въ числѣ другихъ причинъ, поступленіемъ снова въ дѣйствит. службу (для нѣкот. разрядовъ должностныхъ лицъ, напр. для заслуженныхъ профессорствъ, установлены исключенія изъ этого правила). По нѣкот.

въдомствамъ сущ. особые льготные пенсіонн. уставы; таковы въдомства: придворное, ученое и учебное и др. Преимущества ученой и учебной службы (кроме мин-ва народн. просвѣщ.—также и по еѣмъ другимъ министерствамъ) состоятъ въ сокращ. срокахъ выслуги П-и (для выслуги полного пенсіонн. оклада полагается срокъ не въ 35 л., а въ 26), а также и въ томъ, что основаніемъ размѣра П-и является не вышеуказанн. табелъ, а жалованье.—Для служащихъ въ отдаленныхъ и привилегиров. мѣстностяхъ срокъ выслуги и размѣры П-и опредѣляются правилами 13 июня 1886 г. Наибольш. преимуществами пользуются служащіе на Сахалинѣ и въ нѣкот. др. мѣстностяхъ; два дня службы считаются имъ за три, а размѣръ П-и повышается на три степени. Въ остальныхъ мѣстностяхъ Приамурскаго ген.-губернаторства, въ Туркестанскомъ и Закаспійскомъ краяхъ три дня службы считаются за четыре, и размѣръ П-и повышается на двѣ степени. Въ прочихъ частяхъ Вост. Сибири, Степномъ ген.-губернаторствѣ и въ губ. Тобольской и Томской три дня службы считаются за четыре, но размѣръ П-и не повышается. Въ остальныхъ отдаленныхъ мѣстностяхъ четыре дня службы считаются за пять, а размѣръ П-и не повышается. Особые правила установлены для служащихъ въ Ц. Польскомъ.—Для военныхъ чиновниковъ въ отставкѣ сроки выслуги П-и вообще тѣ же, что и для гражданскихъ: 35 лѣтъ—для полного оклада и 25 л.—для половиннаго. Время, проведенное въ военныхъ походахъ, считается вдвое; отпуска свыше 4 мѣсяцевъ и время пѣны вычитаются. По военн. въдомству установлены, сверхъ П-и изъ госуд. казначейства, еще *эмеритуры* и особый *инвалидный капиталъ* (см. эти сл.); первая сущ. также по морск. и судебн. въдомствамъ.—Отъ П-и, производимыхъ на основ. изложенн. правилъ, должно отличать П-и, назначаемыя *кавалерамъ* разныхъ орденовъ (см. *ордена*).—Ср. Уставы о П-и-яхъ и единовремен. пособіяхъ, т. III Св. Зак. и Св. Военн. Пост., VIII.

Пентагонъ (греч.), пятиугольникъ.

Пентаграмма (греч.), фигура пятиугольника, на всѣхъ сторонахъ котор. построены равнобедренн. треугольники одинаковой высоты. П. со временъ классической древности получила значеніе мистическаго знака, символа совершенства или вселенной, и въ этомъ значеніи употреблялась пифагорейцами, гностами, неоплатониками, друзьями и вольными каменщиками и встрѣчается на древне-греч. монетахъ, такъ назыв. *абраксовыхъ камяхъ* и наонсиан. стеблахъ готич. построекъ. Въ средніе вѣка П. считалась амулетомъ противъ вѣдьмъ и злыхъ духовъ.

Пентагозімедизны, имѣвшие 500 мединамовъ годового дохода, первый изъ 4 классовъ, на которые было разделено Солономъ афинское населеніе. Они, какъ и всадники, должны были являться на войну въ тяжеломъ вооруженіи и на конѣ; кроме того на нихъ возлагались литургіи, т. е. затраты на общественныя нужды, изъ которыхъ самую важную была триерархія, т. е. содержаніе и ремонтъ кораблей. Взаимнъ этихъ обязанностей П. имѣли право быть выбираемыми на всѣ безъ исключенія должности, а нѣкоторые должности, какъ, напр., архонта ѣ казначея, могли быть замѣщаемы исключительно лишь П-ами.

Пентаметръ (греч.), или *элегическій стихъ*, названіе пятистопной метрич. формы, встрѣчающейся въ соединеніи съ гексаметромъ и совместно съ нимъ образующей такъ наз. элегическое двустишіе. П. состоитъ изъ двухъ равныхъ половинокъ, разделенныхъ постоянной цезурой. Каждая половина содержитъ два дактиля и одинъ долгій слогъ. Дактили 1-ой половины могутъ замѣняться спондеями, дактили 2-ой половины всегда сохраняютъ свою метрическую форму. Схема П-а, слѣдуютъ, слѣдующая:

— — — — — | — — — — —

„Отрокъ ему помогалъ. Отрокъ, оставъ рыбака!“
(Пушкинъ).

Пентаполисъ (греч. „пятиградіе“) 1) союзъ 5 греч. колоній (Кирена, Аполонія, Полеманда, Арсиноэ и Вереника) на сѣверн. берегу Африки, въ нынѣшн. турецк. пров. Триколи, основанн. въ 321 г. до Р. X. 2) П., общее обозначеніе 5 значительнѣйш. городовъ земли филистимской.

Пентархія (греч. „власть пяти“), названіе прежней системы гегемоніи 5 великихъ державъ: Англии, Франціи, Россіи, Австріи и Пруссіи.

Пентахордъ, пятистопный порядокъ въ древне-греческой и средневѣковой теоріи музыки.

Пентаэдръ (греч.), неупотребит. болѣе названіе для трехугольной призмы.

Пентей, въ греческ. мифологіи властитель Фивъ, сынъ Эхіона и Агавы, дочери Кадма. Стремясь воспрепятствовать неистовымъ празднествамъ, устроеннымъ еванскими женщинами въ честь прибытія въ Фивы Діониса, П. былъ растерзанъ своею матерью и ея сестрами, принявшими его въ своемъ вакхическомъ изступленіи за дикаго звѣря. Мифъ о П-ѣ сдѣлался сюжетомъ трагедіи Эврипида „Вакханки“.

Пентеликонъ (греч.), или *Брилеттъ*, нынѣ *Менделъ*, гора въ древней Атикѣ, 1110 м. выс., съ замѣчательной сталактитовой пещерой, уже въ древности славилась превосходнымъ бѣлымъ мраморомъ (*пентелійскій мраморъ*), добыча котораго производится и теперь.

Пентера (греч.), или *пентрема* (лат. pentremis, „пятивесельный“), весельное судно у римлянъ, также карагенякъ и сицилійск. тирановъ, въ кот. грѣбцы располагались на скамьяхъ въ пять рядовъ или этажей—другъ подъ другомъ.

Пентесилея, по греч. преданію дочь Ареса и Отрепы, царицы амазонокъ, пришедшая со своимъ войскомъ на помощь осажденной Троѣ, но павшая подъ ея стѣнами отъ руки Ахиллеса. Въ предсмертныя минуты геройю полюбилъ своего юнаго и прекраснаго врага и глубоко сожалѣлъ о его смерти. Трогательная судьба П-и послужила сюжетомъ для античныхъ рельефовъ и, въ новѣйшее время, для драмы Генриха Клейста „Penthesilea“.

Пентефрій (иначе *Потифаръ*), египетскій сановникъ, которому было проданъ Иосифъ, сынъ Якова, и который, по ложному навету жены своей заключилъ Иосифа въ темницу.

Пеньга представляетъ лубяныя волокна конопли. Обработка стеблей конопли въ сущности та же, что и льна (см. *льняное производство*). Конопля мо-

чится въ водѣ, сушится, мнется и т. д. Въ сухомъ состоянїи мужскіе стебли содержатъ до 26⁹/₁₀ пеньки, а женскіе — до 22⁹/₁₀. Первые послѣ обработки идутъ на выдѣлку тканей и представляютъ волокно высшаго качества, вторыя идутъ на веревки. Наибольшее колич. П.-и добывается въ Россїи (до 8¹/₂ милліон. пудовъ въ годъ; всего же въ Европѣ производится до 21¹/₂ мил. пуд.). Лучшимъ сортомъ считается П. италіанская (изъ окрестностей Болоньи). Подъ именемъ П.-и извѣстны также нѣкот. волокнистые матеріалы, напр.: алойная П.—лубяныя волокна листьевъ нѣкоторыхъ видовъ агавы; ананасная П.—состоитъ изъ лубяныхъ волоконъ ананаса; линабская П. и др.—идутъ главн. образ. на корабельные канаты.

Пеццо, Этьенъ Габріэль, библиографъ, род. въ 1767 г., ум. въ 1849 г. Изъ ученыхъ трудовъ его особенно замѣчательны: „Manuel bibliographique“, „Dictionnaire de bibliologie“, „Curiosités bibliographiques“, „Dictionnaire des livres condamnés au feu, supprimés ou censurés“, „Bibliographie universelle“, „Manuel du bibliophile“ и мн. др.

Пецязъ, *тыязъ* (др.-слав. ꙗѣязъ, польск. pięćdziesiąt), славянская передѣлка нѣмецкаго слова *Pfenning*, *Pfenig*, означавшая (какъ и въ подлинникѣ) не только извѣстную монетную единицу, но вообще всякую чеканную монету, особенно иностранную.

Пескій, изъ Менды (во Фракіи), талантливый греч. скульпторъ V в. до Р. X., извѣстенъ, какъ участникъ въ скульптурномъ украшенїи восточнаго фронтона храма Зевса въ Олимпїи и колоссальную мраморную статуею нисходящей съ Олимпа Nike, посвященную мессенцамъ ок. 424 г. Олимпійскому святилищу. При раскопкахъ 1875 г. отъ обломку произведенїи найдены довольно значит. и хорошо сохранившіеся обломки, позволяющіе судить о художественномъ достоинствѣ цѣлаго.

Пескъ (греч.), въ античной метрикѣ названіе четырехсложной стопы, состоящей изъ одного долгаго и трехъ короткихъ слоговъ; по мѣсту, занимаемому долгимъ слогомъ относительно короткихъ, подраздѣляется на 4 вида: $\overset{\cdot}{\cup}\overset{\cdot}{\cup}\overset{\cdot}{\cup}\overset{\cdot}{\cup}$ (1-ый П.), $\overset{\cdot}{\cup}\overset{\cdot}{\cup}\overset{\cdot}{\cup}\overset{\cdot}{\cup}$ (2-ой П.), $\overset{\cdot}{\cup}\overset{\cdot}{\cup}\overset{\cdot}{\cup}\overset{\cdot}{\cup}$ (3-ий П.) и $\overset{\cdot}{\cup}\overset{\cdot}{\cup}\overset{\cdot}{\cup}\overset{\cdot}{\cup}$ (4-ый П.).

Песорія, гор. въ сѣв.-америк. штатѣ Иллинойс; оживленная торговля и промышл.; 29259 ж.

Пепель, см. зола.

Пепельный свѣтъ, свѣтъ, освѣщающій не освѣщенную солнцемъ часть луны въ то время, когда послѣдняя видима съ земли въ видѣ свѣтлаго серпа. Происхожденіе этого свѣта объясняется тѣмъ, что солнечныя лучи, отражающіеся отъ обращенной къ лунѣ части земной поверхности, падаютъ на луну и освѣщаютъ ее.

Пеплосъ (греч. πέπλος), у древнихъ грековъ названіе всякой вообще женской одежды, въ частности—широкіе, роскошно вытканные покровы, приносившіеся въ даръ святилищамъ богини.

Пепсинъ, вещество, отдѣляемое слизистой оболочкой желудка и дѣйствующее, какъ ферментъ; въ присутствїи небольшого количества соляной кислоты онъ не только растворяетъ бѣлковыя и клейдающія вещества, но превращаетъ ихъ въ пептоны (см. это сл.) и подобныя имъ вещества. Въ высу-

шенномъ видѣ П. представляетъ сѣрвато-бѣлый порошокъ непрїятнаго вкуса и запаха; растворъ П.-а въ винѣ, *Vinum persini*, считается средствомъ, способствующимъ пищеваренію.

Пептоны, азотистыя продукты превращенія бѣлковыхъ тѣлъ, образующіеся въ желудкѣ подъ влияніемъ пепсина (см. это сл.), въ кишкахъ—фермента поджелудочной железы. Пептонизирующіе ферменты содержатся также въ сѣменахъ вики, конопля и льна и въ железныхъ насакомоядныхъ растений. Такъ какъ П. легче претворяются въ составныя части крови и тканей, чѣмъ не измѣненные бѣлки пищевыхъ средствъ, то при слабости пищеваренія рекомендуются „мясные пептоны“, приготовляемые посредствомъ обработки мяса и другихъ бѣлковыхъ тѣлъ сильно разведенной соляной кислотой и затѣмъ—пепсиномъ.

Пепузіанцы, см. *монтанисты*.

Пера, см. *Константинополь*.

Ператъ, малайское государство (20720 кв. вѣд. съ 110000 ж.) на западн. бер. полуостр. Малакки; необыкновенно богато оловомъ; съ 1875 г. находится подъ протекторатомъ Англии.

Перабулаторъ (греч.), инструментъ для показанія числа оборотовъ колеса, употребляется при экипажахъ въ опредѣленія длины пройденнаго пути и для фабричныхъ цѣлей, напр. опредѣленія скорости машинъ.

Per aspera ad astra (лат.), „тернистый путь ведетъ къ звѣздамъ“, т. е. борьба даетъ побѣду.

Первичная бороздка, образующійся въ наружномъ зародышевомъ листкѣ желобѣ, края котор., постепенно выростая и сближаясь, сростаются между собою; въ результатѣ получается т. наз. *медуллярная* (мозговая) *трубка*, изъ которой развиваются всѣ части голознаго и спинной мозгъ. Головна. конешъ медулл. трубки еще до полного закрытія расширяется и образуетъ три вздутія, такъ наз. *мозговые пузырьки*. О дальнѣйш. развитїи головн. мозгъ см. *мозгъ головной*.

Первичное зарожденіе, или *произвольное*, *generatio aequivoca*, происхожденіе организмовъ независимо отъ подобныхъ имъ. До XVII вѣка появленіе весьма многихъ, даже высоко организованныхъ, животныхъ, казавшееся загадочнымъ, объяснялось П.-ымъ з-емъ (напр., мнѣніе Аристотеля о возникновенїи лягушекъ и угрей изъ ила; широко распространенное нѣкогда мнѣніе о происхожденїи блохъ изъ сырыхъ древесныхъ опилокъ, личинокъ мясныхъ мухъ изъ гнилаго мяса и т. п.). Съ развитіемъ науки къ произвольному зарожденію стали прибѣгать лишь для объясненія появленія внутреннихъ паразитовъ и, до недавняго времени, для объясненія появленія микроскопическихъ организмовъ въ жидкостяхъ, содержащихъ органическія вещества. При постепенномъ развитїи естественнаго и усовершенствованїи способовъ наблюденія область, въ которой первичное зарожденіе признавалось, какъ возможное и необходимое объясненіе, становилась все уже, и, наконецъ, въ началѣ 60-хъ годовъ нашего столѣтія тщательными опытами Пастера и Тиндаля было установлено, что и микроскопическія организмы развиваются лишь изъ существовавшихъ зародышей и возникаютъ отъ подобныхъ себѣ. Если въ органическомъ веществѣ

жипяченіемъ убиты существовавшіе въ немъ зародыши микроскопическихъ организмовъ и затѣмъ оно защищено отъ воздуха, въ которомъ носятся, въ видѣ пыли, подобные зародыши, то микроскопическіе организмы не появляются. Такимъ образомъ, при современномъ состояніи науки, мы не знаемъ такихъ условій, при которыхъ организмы могли бы зародиться произвольно; всѣ извѣстные намъ организмы происходятъ отъ подобныхъ себѣ. Однако, для того чтобы объяснить первое появленіе организмовъ на землѣ, необходимо допустить, что нѣкогда условія для первичнаго зарожденія существовали; гипотеза, по которой „жизненные сѣмена“ разносятъ по небеснымъ тѣламъ метеоритами, лишь отодвигаетъ вопросъ о П-омъ з-и, но не устраняетъ и не объясняетъ его. Нѣкоторые, какъ Мегели, принимаютъ возможность П-аго з-ія и при современныхъ условіяхъ и, признавая значеніе полученныхъ отрицательныхъ результатовъ, утверждаютъ, что произвольно зарождающіеся организмы настолько просто организованы и, вмѣстѣ съ тѣмъ, малы, что являются недоступными микроскопическому наблюденію. Конечно, поставленный такимъ образомъ вопросъ уже выходитъ за предѣлы изслѣдованія въ область гипотезъ, которыя не могутъ быть пока подтверждены никакими фактами.

Первичныя животныя, см. *простѣйшія животныя*.

Первобытная культура, бытъ доисторическаго человѣчества и современныхъ дикарей, въ човѣйшее время является предметомъ многихъ важныхъ изслѣдованій. Ископаемые остатки человѣка, его жилищъ, гробницъ, промышленности и искусства, остатки окружавшихъ его животныхъ и растений позволяютъ опредѣлить время его существованія, его организцію, нравы, вѣрованія, общественный строй. Есть намеки на существованіе человѣка въ третичную эпоху, но вопросъ этотъ является нерѣшеннымъ. Въ четвертичный же періодъ, въ ледниковую эпоху, существованіе человѣка доказано несомнѣнно. Наука устанавливаетъ въ жизни доисторическаго человѣка три фазы культуры, названныя *каменнымъ, бронзовымъ и желѣзнымъ* вѣками. Каменный вѣкъ подраздѣляется на болѣе древній—*палеолитическій* и болѣе поздній—*неолитическій*. Къ первому относятся всѣ остатки, среди которыхъ встрѣчаются орудія и оружія, приготовленныя обивкою камня; второй характеризуется орудіями и оружіемъ изъ шлифованнаго камня. Нѣкоторые ученые выдѣляютъ между этими двумя періодами еще *переходную эпоху*. Индустрія палеолитическаго человѣка была весьма однообразна и исчерпывалась немногими кремневыми орудіями, прототипомъ которыхъ можно считать *скребокъ, молотъ*—грубый, едва оббитый кусокъ кремня, и *ножь*—осколокъ съ острымъ, рѣзущимъ краемъ; изъ грубаго молота выработался болѣе отбланный *клинъ*, давшій, въ свою очередь, начало *топору*, привязывавшемуся къ рукояткѣ. Изъ ножа, путемъ зазубриванія остраго края, произошла *пила*; изъ мелкихъ осколковъ—*наконечники* копій. Лѣпить посуду человѣкъ этого періода еще не могъ; домашніе животныя у него не было; жилъ онъ въ пещерахъ, занимаясь охотою; пищею его первоначально служило сырое мясо; позднѣе, научившись

добывать огонь, снѣ началъ жарить его, какъ показываютъ пепель и угли, находимые вмѣстѣ съ обожженными костями въ пещерахъ. Остатки женскихъ и дѣтскихъ костей показываютъ, что палеолитическій человѣкъ былъ людоедомъ. Религиозныхъ представленій онъ, по всей вѣроятности, не имѣлъ; эстетическія потребности проявились только въ концѣ этой эпохи; памятниками ихъ являются грубые рисунки на кости и рогѣ; на нихъ человѣкъ изображается нагимъ, что указываетъ на отсутствіе употребленія одежды въ то время. Къ концу палеолитическаго періода относится изобрѣтеніе лука и стрѣлы. Неолитическій вѣкъ представляетъ уже значительный прогрессъ: явились шлифованныя орудія, болѣе усовершенствованныя; такъ, напр., рукоятъ топора уже не привязывается, а для нея въ кремнѣ сверлятся дыра; совершенствѣются также появившіяся въ концѣ предыдущаго вѣка костяныя и роговыя издѣлія—шила, гребни, иглы, гарпуны; явилась глиняная посуда, пока еще безъ помощи гончарнаго круга. Человѣкъ научился дѣлать лодки изъ выдолбленныхъ стволовъ дерева, плести сѣти; благодаря этому подвинулось рыболовство; приручены домашнія животныя (собака, лошадь, быкъ, баранъ, свинья, куры); къ этому же періоду относятся первыя попытки земледѣлія—культура пшеницы, ячменя, льна; орудіями, насколько можно заключить изъ употребляемыхъ у современныхъ дикарей, должны были служить примитивныя инструменты—сучья, оленины рога, челюсти медвѣдя; являются зачатки ткацкаго искусства, развивающаго торговлю. О религиозныхъ представленіяхъ свидѣтельствуютъ амулеты, находимые въ могилахъ. Мертвые хоронятся подъ искусственными насыпями или въ погребальныхъ гротахъ, устроенныхъ изъ камней и часто засыпанныхъ землею; вмѣстѣ съ костяками въ нихъ находятъ орудія, черепки посуды, костяныя издѣлія, ожерелья и браслеты изъ каменныхъ клякзовъ и мѣловыхъ колецъ и т. п. Обожженные кости, находимыя въ нѣкоторыхъ могилахъ Франціи, Англіи, Даніи, Америки, указываютъ на существованіе обычая сожиганія труповъ. Погребальные *мегалитическіе монументы* (см. это сл.) этой эпохи носятъ названіе *дольменовъ, менгировъ, кромлеховъ*; къ этой же эпохѣ относятся *кураны* Россіи. Характерною чертою эпохи шлифованнаго камня являются также *свайныя постройки* (см. это слово) и *кѣлкенмѣддинны* (см. *кухонныя кучи*). Въ эту же эпоху являются украшенія изъ золота—перваго металла, открытаго и употребленнаго человѣкомъ. За золотомъ были открыты мѣдь и олово, которыя и дали *бронзу*, замѣнившую каменныя орудія. Замѣна эта происходила медленно и не одновременно въ различныхъ странахъ; долгое время употребляли и каменныя, и бронзовыя орудія, какъ о томъ свидѣтельствуютъ нѣкоторые мегалитическіе памятники и свайныя постройки; такъ, въ Ирландіи каменныя орудія употреблялись еще въ IX вѣкѣ и изготовлялись даже въ послѣдующую эпоху желѣза; каменный періодъ продолжался и нынѣ въ нѣкоторыхъ мѣстахъ земнаго шара (Африка, Австралія, Огненная Земля). Къ этой же эпохѣ относится изобрѣтеніе гончарнаго круга; приручены новыя домашнія животныя; охотничья и пастушеская жизнь уступаютъ мѣсто земле-

дѣльской. Далѣе бронза вытѣсняется *железомъ*. Употребленіе желѣза въ Египтѣ констатировано слѣшкомъ за 5000 лѣтъ до Р. Х.; въ Греціи и Этруріи оно сдѣлалось известнымъ за 1400 лѣтъ до нашей эры. Въ желѣзномъ и даже бронзовомъ вѣкѣ мы имѣемъ дѣло уже съ историческими временами. Въ Россіи, повидимому, каменный вѣкъ непосредственно смѣнился желѣзнымъ; въ курганахъ часто попадаются, кромѣ каменныхъ, и желѣзные издѣлія. Доисторическій человѣкъ, несмотря на свою дикость, рано понялъ пользу ассоціаціи для совмѣстной защиты отъ враговъ и для болѣе успѣшнаго нападенія и побѣды. Изученіе доисторическихъ остатковъ показываетъ, что первобытные люди жили небольшими племенами, подобно современнымъ дикарямъ. Остатки доисторической культуры вообще позволяютъ видѣть много общихъ чертъ въ жизни первобытнаго человечества съ жизнью соврем. нецивилиз. племенъ. Въ самомъ дѣлѣ, до сихъ поръ нѣкоторые племена Африки, Новой Гвинеи, Новой Каледоніи, Австраліи, Америки, Огненной Земли, подобно первобытнымъ людямъ, ведутъ бродячую жизнь, укрываются въ пещерахъ, живутъ охотою, питаются часто сырмъясомъ, не носятъ одежды или одѣваются въ звѣриные шкуры; оружіемъ имъ служитъ дубина, кремневый топоръ; австралийцы не умѣютъ дѣлать посуды и оставляютъ на побережьяхъ „кухонные отбросы“. Далѣе мы встрѣчаемъ охотничью жизнь у остяковъ, самоѣдовъ, эскимосовъ; пастушескую — у монгольскихъ племенъ, тунгусовъ, бурятъ, киргизовъ, африканскихъ готтентотовъ; у кафровъ наблюдается переходъ отъ пастушеской къ земледѣльской жизни. Обзоръ жизни человечества въ его цѣломъ, мы можемъ встрѣтить еще теперь почти всѣ стадии, которая оно прошло на своемъ длинномъ пути отъ первыхъ слѣдовъ появленія на землѣ до современнаго цивилизованнаго состоянія. Поэтому такъ важно для исторіи развитія культуры изученіе, помимо доисторическихъ остатковъ, и жизни современныхъ дикарей. За уясненіемъ многихъ сторонъ современнаго быта должно часто обращаться къ жизни грубыхъ первобытныхъ племенъ, и безъ знакомства съ нею иногда нельзя понять значенія самыхъ обыкновенныхъ воззрѣній и обычаевъ; таково, напр., такъ наз. *перезиваніе въ культуру* — обряды, обычаи, вѣрованія, которая явились въ первобытныя времена и силою привычки остаются и въ современномъ обществѣ, потерявъ свое первоначальное значеніе и часто являясь забавою (костры въ Иванову ночь). Особенно слѣдуетъ имѣть въ виду преемственность развитія при изученіи явленій духовной культуры. Сравнительно-историческій методъ изучения развитія общественныхъ формъ, идей и знаній уждавъ много чрезвычайно плодотворныхъ результатовъ. I при помощи этого метода Тейлоръ съ замѣчательною полнотою и ясностью разработалъ вопросы о происхожденіи языка, искусства счисленія, мифическихъ представленій, понятій о душѣ и духахъ, религиозныхъ обрядовъ и церемоній. Мнѣ въ Англии и у насъ М. М. Ковалевскій объяснилъ много вопросовъ современнаго права, обращаясь къ изученію культуры первобытныхъ народовъ, занимаясь „эмбриологіею права“. Результаты изученія общественно-хозяйственнаго быта первобытныхъ пле-

менъ привели къ тому заключенію, что общинныя формы хозяйства въ ихъ различныхъ стадіяхъ представляютъ универсальныя формы экономической дѣятельности на раннихъ ступеняхъ развитія. Ср.: Леббокъ, „Доисторич. времена“ (р. п. 1876); Ногеръ, „Die Urgeschichte des Menschen“ (1891); гр. Уваровъ, „Археологія Россіи“ (1881); Иностранцевъ, „Доисторич. чел. каменн. вѣка побережья Ладожск. озера“ (1882); Тейлоръ, „Доистор. бытъ“ (р. п. 1868); его же, „Перв. культура“ (р. п. 1872); Noiré, „Das Werkzeug“ (1880); Morgan, „Ancient society“; сочиненія Герм. Поста и Мэна; М. М. Ковалевскій, „Первобытное право“ (1886); Н. Зиберъ, „Очерки первобытн. экон. культуры“ (1883).

Первокрыльця, Pseudoneuroptera, отр. насекомыхъ съ кусающими ротовыми органами, неполной метаморфозой безъ куколочнаго состоянія; тонкоствѣнные крылья, часто съ стѣвными жилками; abdomen съ полнымъ числомъ сегментовъ и хвостовыми придатками въ видѣ грифеля или нитей. Сюда относятся: 1) Physopoda — съ сосальными ротовыми частями; 2) *Collembola* — сильныя грызущія части рта, *древесныя вши*, Psocidae, и *термиты*, Termitidae. 3) Amphibiotica, личинки кот. живутъ въ водѣ и болыш. ч. дышатъ трахейными жабрами (*однодневки*, *коромысла* и др.).

Первоздѣль, Іосифъ Іосифовичъ, славистъ и писатель, дѣятельно разработавшій вопросъ о славянской взаимности и единствѣ въ чешск. и русск. журналахъ, род. въ 1841 г., образованіе получилъ на философск. факульт. пражск. университета, съ 1861 г. — дѣятельный сотрудникъ „Научн. Словника“, въ котор. редактировалъ инославянск. отдѣлъ и самъ много писалъ по этому отдѣлу; съ 1864 г. — ассистентъ и архивариусъ Чешскаго музея, съ 1871 г. профес. славянск. исторіи при варшавск. университет. Ум. въ 1892 г. Важнѣйшіе труды и статьи: „O vzajemnosti slovanské“; „Listy o Polsku a Rusku“; „Sechové i Poláci“; „Чехи и русскіе“ („Бѣсѣда“, 1872 г., 5 и 6); „Славянская взаимность съ древнѣйш. временъ до XVIII в.“; „Германизация балтійскихъ славянъ“; „Славянск. движеніе 1848 г.“ („Вѣстн. Евр.“, 1879 г., 4) и др.

Первоначальныя числа, числа, дѣлящіеся нацѣло только на самихъ себя и на единицу, напр.: 3, 17, 19.

Первозузрыжковныя, Protozoosaccasae, см. *водоросли*.

Первородство, см. *майоратъ*.

Первосвященникъ, глава израильск. іерархіи, избиравшійся до временъ Маккавеевъ только изъ различ. линий Ааронова рода, въ эпоху Маккавеевъ — изъ священн. класса Іоарифъ, а во времена римскаго владычества — изъ 5 знатнѣйш. священн. семействъ, вслѣдствіе этой привилегіи носящихъ въ кн. Новаго Завета названіе „первосвященниковъ“. Санъ П-а былъ пожизненнымъ и, по смыслу закона, даже наследственнымъ званіемъ, посвященіе въ котор. совершалось посредствомъ особаго обряда, состоявшаго въ омовеніяхъ, облаченіи, помазаніи и принесеніи искупительн., умилостивит. и благодарственн. жертвы. Свое изнач. и цѣнное облаченіе, богато украшенное драгоценн. камнями и золотомъ, П. носилъ при всѣхъ службѣн. отправленіяхъ и во всѣхъ торжественн. случаяхъ, только въ день ве-

ликаго искупленія смѣняя его, передъ вступленіемъ во святая святыхъ, на простую одежду изъ льняной ткани. П. имѣлъ главн. надзоръ за богослуженіемъ и сокровищницей храма, предѣлательствоваль въ синагогахъ, вообще былъ духовн. главою всего іудейства въ Палестинѣ и за ея предѣлами, а въ эпоху Маккавеевъ—даже и свѣтск. правительемъ Іудеи и всегда пользовался громаднымъ авторитетомъ и глубокимъ уваженіемъ какъ въ народныхъ массахъ, такъ и въ высшихъ аристократическ. и правительственн. сферахъ. Историкъ Іудеи, Іосифъ Флавій (I в. по Р. Х.), насчитываетъ стъ Аарона до разрушенія Іерусалима Титомъ 83 П.-а.

Первоцвѣтныя, Primulaceae, сем. травъ: листья часто только прикорневые, цвѣтныя или раздѣльные, очеретные или супротивные; цвѣтки обоюболюе, правильные; чашечка больш. ч. пятираздѣльная, надрѣзная или зубчатая; вѣтчикъ раздѣльный, воронкообразный, колесовидный, колокольчиковый; тычинки супротивны частямъ вѣтчика и одинаковы съ ними въ числѣ; одинъ пестикъ съ нераздѣльнымъ рыльцемъ; плодъ—одногнѣздная неробочка. Распространено въ умѣренн. поясъ, какъ на равнинахъ, такъ и на возвышенностяхъ. — *Первоцвѣтъ*, Primula, родъ, отличающийся тѣмъ, что относящіеся къ нему растенія имѣютъ только прикорневые листья и стрѣлку вмѣстѣ стебля.

Пергаментъ 1) *животный*, сырая кожа мелкаго скота (телячья, баранья и проч.), освобожденная отъ волоса, мяса и другихъ постороннихъ веществъ, растянута и высушенная. Для приготовления кожи замачиваютъ въ водѣ, очищаютъ отъ мядры (см. *кожевенное производство*), зольятъ, сгоняютъ волосъ и промываютъ, послѣ чего кожи растягиваютъ на рамахъ и высушиваютъ, предварительно покрывъ ихъ истолченной известью или мѣломъ. Это дѣлается для того, чтобы П. не потускнѣлъ, а оставался свѣтлымъ. Послѣ высуханія его выстругиваютъ и шлифуютъ пемзой. Различаютъ два главныхъ вида П.-а: *обыкновенный* и болѣе тонкій, т. наз. *велепелый*, П. (самый лучший готовится изъ шкурки мертворожденныхъ ягнятъ). П. употребляется для барабановъ, литавръ (изъ ослиныхъ шкуръ), для записныхъ книжекъ (съ обихъ сторонъ покрывается бѣлой краской), ситъ (для просѣиванія, напр., пороха, для чего идетъ свиная кожа). Какъ матеріалъ для письма, П. употреблялся еще въ глубокую старину (у евреевъ во времена Давида, у древнихъ юнанинъ и др.); первоначально употреблялся желтый П.; римляне первые начали выдѣлывать бѣлый П.; впоследствии красили его въ фиолетовый и пурпурный цвѣта. 2) П. *растительный*, см. *бумага пергаментная*.

Пергамъ, значитъ гор. въ древней Мизіи, столица *Пергамскаго царства*, основаннаго на развалинахъ Македонск. имперіи Филетеромъ, казначеимъ Лизимаха, и просуществов. съ 282 по 133 г. до Р. Х. П. особенно сталъ процвѣтать при Эвменѣ II (197—159 г. до Р. Х.), покровительствовавшемъ искусству и устройшемъ, между прочимъ, знаменитую П.-скую бібліотечку, кот. заключала еще во времена Клеопатры 200000 свитковъ. П. славился также производствомъ пергамента. Но особенно извѣстенъ П. раскопками, произведенными въ концѣ 70-хъ г. нѣ-

мецкимъ правительствомъ, по частной инициативѣ инженеря Гумана, случившаго попаващаго въ П.; плодомъ ихъ были рельефы, изображающіе борьбу гигантовъ съ богами (*миантомаха*). Къ несчастію, рельефы значительно попорчены, но и въ этомъ видѣ представляютъ художественный chef-d'oeuvre. Особенно замѣчательны группы Зевса, поражающаго трехъ гигантовъ, и Аеины, схватившей за волосы юнаго гиганта, несомнѣнно послужившаго образцомъ для фигуры Лаккоона въ знаменитой родосской группѣ. Кромѣ этихъ большихъ рельефовъ найдены также меньшіе, съ изображеніемъ приключеній Гераклова сына, Телефа. Этой же самой Пергамской школѣ принадлежитъ цѣлый рядъ превосходныхъ статуй, разбѣянныхъ по разнымъ музеямъ Европы и составляющихъ части группы, изображавшихъ побѣды царя Аттала и Эвмена надъ галлами, и битвы аеинянъ съ амазонками и персами. Къ первой группѣ принадлежитъ и знаменитая статуя т. наз. „умирающаго гладиатора“, воспѣтаго Байрономъ. Благодаря сопоставленію этихъ, прежде неправильно объяснявшихся, памятниковъ съ вновь открытыми выяснилась принадлежность Пергамской школы къ цвѣтущей порѣ греческаго ваянія, т. наз. эпохѣ діадочовъ. Ея художественное значеніе заключается въ томъ, что она ввела въ пластику изображеніе человѣческихъ страстей и сумѣла соединить идеализмъ замысла съ реализмомъ формы.

Перголезе, Джованни Баттиста, итальянск. композиторъ, род. въ 1710 г. въ Іези, близъ Анконы, музыкальное образование получалъ въ Неаполѣ, подъ руководствомъ Гаэтано Греко и Дуранте; творчество П., направленное главн. обр. на комическую оперу, выдается мечтательнымъ и мягкимъ складомъ, избѣгая сильныхъ душевныхъ настроеній и захватывающей страстности. Лучшими произведеніями П. въ области комич. оперы являются: „Serva Padrona“, „Il maestro di musica“ и „Il frate inamorato“. П. занимался также церковной музыкой, въ которой ему принадлежатъ замѣчательная десятиголосная месса и знаменито „Stabat Mater“, создавшее ему европейскую славу. „Stabat Mater“ явилось послѣднимъ произведеніемъ даровитаго композитора, — черезъ нѣсколько дней по написаніи его П. умеръ (въ 1736 г.).

Пердикка 1) другъ и полководецъ Александра Македонскаго, по смерти послѣдняго (въ 323 г. до Р. Х.) правившій государствомъ за его большаго брата Арридея и убитый возмущившимся войскомъ въ 321 г., во время похода противъ грозившаго отложженіемъ Египта. 2) П. III, царь македонскій съ 365 г. до Р. Х., палъ въ 360 г. въ битвѣ съ иллирійцами. Ему наследовалъ Филиппъ I, отецъ Александра Великаго.

Пердиксисъ, въ греч. міеологіи мать Тала, сестра Дедала (см. это сл.), возбудившая зависть своего брата изобрѣтеніемъ нѣкоторыхъ орудій скульптурнаго искусства. Свергнута братомъ съ акрополя, она превратилась въ куропатку (perdix).

Peresati (лат.)— „да погибнетъ!“ (въ противоположность vivat!).

Перевлѣссій, Петръ Мироновичъ, преподаватель и знатокъ русск. и славянск. языковъ, сынъ дьякона Рязанск. губ., воспитыв. въ рязан. семин. и москв. универс., преподавалъ въ яз. семин. Москва и въ

Александровскомъ лицѣ; ум. въ 1866 г. Изъ работъ его наиб. выдаются: „Грам. старо-славян. яз.“, „Памятники старо-славянскаго яз.“, „Практическая русская грамматика“ (1854 г.), „Предметные уроки по мысли Песталоцци“ (1862 г.), „Наука грамоты, съ изборокомъ для послѣдовательнаго письма съ голосу“ (Спб., 1865 г.).

Переводны книги, въ старообрядческой письменности названіе книгъ, въ точности воспроизводящихъ (рукописн. или печатн. путемъ) текстъ старыхъ книгъ патріарха Иосифа съ удержаніемъ всѣхъ толкованій Аввакума, Никиты Пустосвята и другихъ приближенныхъ лицъ патріарха.

Переводшковь, Дмитрий Матвѣевичъ, изв. математикъ, происходилъ изъ дворянъ Пензенской губ., гор. Шишкѣва, обучался въ казан. гимназии и унив.; съ 1818 г. былъ избранъ преподавателемъ москв. университета по трансцендентальному анализу, съ 1826 г. — профессор. астрономіи. Кромѣ вышесказанныхъ предметовъ П. преподавалъ аналитич. геометрію, сферич. тригонометрію, механику твердыхъ и жидкихъ тѣлъ „по Прони и Лагранжу“ (1832 г.) и Лоддью. П. былъ нѣск. разъ деканомъ 2-го отдѣленія философскаго факультета (нынѣ математическ.), проректоромъ и ректоромъ университета; въ 1851 г. оставилъ службу въ университет. и перешелъ въ Академію, имѣя званіе заслуженнаго профессора. Скончался 3 сентября 1880 г., на 93-мъ году отъ роду. Соч. его: „Руководство къ астрономіи“ (2 изд. 1831); „Основанія астрономіи“ (1842); „Ручная математич. энциклопедія“ 13 т. (1826—37); нѣкоторые томы выдержали по нѣск. изд.; „Правила времяясчисленія, принятія христіанскою церковью“ (1850); „О происхожденіи града“; „Des observations météorologiques faites à Moscou“ (1837); „О предвареніи равноденствій“ (1851); „Гауссовъ способъ вычисленія планетныхъ орбитъ и его приложеніе къ Астрѣ“; „Исторія изслѣдованій о формѣ земли“ и др.

Перегной, или *чума*, сложное по своему составу и недостаточно изученное вещество, обуславливаетъ темную окраску почвы, особенно черноземныхъ. П. представляетъ собою богатый углеродомъ продуктъ разложенія преимущественно растений и лишь отчасти животныхъ (червей, личинокъ и проч.). Самое разложеніе растительныхъ организмовъ происходитъ преимущественно при участіи различныхъ низшихъ организмовъ (бактерій, грибовъ). Жизнедѣятельность этихъ организмовъ выражается главн. образомъ въ выдѣленіи углекислоты и воды на счетъ разлагающихся растительныхъ остатковъ. Интенсивность этого процесса, количественное отношеніе между выдѣляющимися водою и углекислотою, а также и выдѣленіе другихъ газовъ зависятъ отъ условій тепла, влажности и доступа воздуха, такъ какъ наличность этихъ факторовъ необходима для жизнедѣятельности организмовъ, а различныя отношенія между этими факторами вызываютъ къ дѣятельности тѣ или иныя группы низшихъ организмовъ. Такъ, при доступѣ воздуха—разлагающиеся растительные остатки сопровождаются выдѣленіемъ преимущ. углекислоты и воды, а безъ доступа воздуха, напр. подъ водой, выдѣляются такіе газы, какъ сѣководородъ, амміакъ, свободный азотъ, болотный газъ. Въ общемъ можно

сказать, что при разложеніи органическихъ остатковъ быстрѣе идетъ убыль кислорода и водорода и гораздо медленнѣе убыль углерода и азота. Благодаря этому П. является процентно болѣе богатымъ углеродомъ и азотомъ, нежели тотъ матеріалъ (главн. образомъ клѣтчатка), изъ котораго П. получается. Въ зависимости отъ того, насколько далеко подвинулся процессъ разложенія, при какихъ условіяхъ онъ совершался—химическій составъ П-я можетъ варіировать въ крайне широкихъ предѣлахъ. Различаютъ 2 главныя типа П-я: *кислый* и *сладкій*. Въ П-ѣ кислотъ всегда содержится свободныя перегнойныя кислоты; представителемъ можетъ служить П. торфяниковъ. П-и культурныхъ почвъ, напр. черноземовъ, являются всегда сладкими, т. е. съ кислотами, насыщенными основаніями, главн. образомъ—известью. Въ почвахъ переходныхъ къ черноземамъ (сѣрая земли) процентъ сладкаго П-я колеблется примѣрно отъ $1\frac{1}{2}\%$ до 4% , а въ черноземахъ—отъ 4% до 16% (Докучаевъ). Возрѣнія на П., какъ факторъ плодородія, подверглись сильному измѣненіямъ. Агрономы старой школы (Терзь и его послѣдователи) предполагали, что П., какъ таковой, служитъ пищей растениямъ, и въ немъ видѣли главнѣйшій факторъ плодородія. Грандо показавъ въ послѣдствіи, что перегнойныя вещества находятся въ почвѣ въ весьма тѣсной связи съ минеральными, и построилъ предположеніе, что растенія заимствуютъ необходимыя имъ минеральныя вещества именно изъ органо-минеральнаго вещества. Съ этой стороны роль П-я слѣдуетъ признать недостаточнo выясненной. Тѣмъ не менѣе, громадное значеніе П-я во многихъ другихъ отношеніяхъ является установленнымъ довольно твердо. Прежде всего П. весьма благоприятно вліяетъ на физическія свойства почвы, сообщая ей комковатость, связность, увеличивая ея влагоемкость и проч.; затѣмъ П. увеличиваетъ такъ называемую поглотительную способность почвы, т. е. способность переводить растворимыя въ водѣ соли въ нерастворимыя, что предохраняетъ эти соли отъ опасности вымыванія изъ почвы; П. драгоцененъ въ почвѣ по заключающемуся въ немъ запасу связаннаго азота, который, при помощи процесса интрификации, способенъ переходить въ доступные корнямъ растеній состояніе; заключающіяся въ П-ѣ минеральныя вещества, если и недоступны, быть можетъ, непосредственно, могутъ быть, во всякомъ случаѣ, использованы растениями по мѣрѣ разрушенія П-я. Слѣдовательно, агрономы старой школы были правы, приписывая П-ю громадное значеніе для плодородія почвы, но заблуждались въ объясненіи этого факта.

Перегонка жидкостей, съ цѣлью очищенія ихъ отъ постороннихъ примѣсей или отдѣленія другъ отъ друга, производится въ различныхъ, т. наз. перегонныхъ, аппаратахъ и состоитъ въ нагреваніи жидкости до кипѣнія и затѣмъ охлажденіи образовавшихся паровъ. Первая операція совершается (въ простѣйшей своей формѣ) въ т. наз. перегонныхъ кубкахъ, представляющихъ по большей части мѣдный сосудъ незначительной высоты, верхняя часть котораго, назыв. *шлемомъ*, оттанута въ отводную трубу, которая входитъ во вторую часть аппарата—холодильникъ, представляющей обыкновенно

венно сосудъ, наполненный холодной водою, въ которомъ помѣщается изогнутая спирально трубка—*змеевикъ*. Въ такихъ кубкахъ перегоняютъ воду, спиртъ и пр. съ цѣлюю очищенія ихъ. Для раздѣленія 2-хъ или нѣсколькихъ жидкостей пользоваться перегоннымъ кубомъ очень неудобно; поэтому для этой цѣли, т. е. для т. наз. *дробной перегонки*, прибѣгаютъ къ болѣе сложнымъ приборамъ и аппаратамъ. Известно, что если кипятить смѣсь двухъ жидкостей, имѣющихъ различныя точки кипѣнія, то въ парахъ будетъ сначала выделяться та жидкость (отчасти), точка кипѣнія которой ниже; если охладившіеся пары подвергнуть вторичному кипяченію, то снова получается повторене того же явления, и т. д. Подвергая вѣтмъ способомъ данную смѣсь нѣсколькимъ П-амъ, можно достигнуть того, что дистиллятъ будетъ состоять только изъ одной жидкости съ низшей точкой кипѣнія. Замѣчено также, что если смѣсь паровъ такихъ жидкостей приводить въ соприкосновеніе съ тѣломъ, температура котораго ниже температур. пара, то преимущественно будутъ сгущаться пары жидкости съ *высшею* точкой кипѣнія. На этихъ двухъ свойствахъ основано устройство перегонныхъ аппаратовъ для раздѣленія жидкостей съ различными точками кипѣнія, напр. для спирта, воды и сивушныхъ маселъ въ винокурении и проч. Всѣ эти перегонные аппараты состоятъ изъ ряда сосудовъ, трубъ, тарелокъ, колоннъ и пр., гдѣ производится, съ одной стороны, нагреваніе жидкости ея же парами, а съ другой—неполное охлажденіе смѣси паровъ, приводимой въ соприкосновеніе съ рядомъ холодныхъ поверхностей. Проходя черезъ жидкость, полученную отъ сгущенія паровъ, новое количество паровъ нагревается ее до кипѣнія и способствуетъ выдѣленію изъ нея паровъ съ болѣе высокимъ содержаніемъ жидкости низшей точки кипѣнія, чѣмъ въ началѣ перегонки; такой процессъ называется *ректификаціей*, а части аппарата, въ которыхъ происходитъ этотъ процессъ,—*ректификаторами*. Параллельно съ ректификаціей происходитъ постоянное сгущеніе паровъ отъ соприкосновенія съ холодными поверхностями частей прибора, вызывающее обогащеніе паровъ жидкостью съ низшей точкой кипѣнія и назыв. *дефлегмаціей* (присохитъ какъ бы разложеніе паровъ). Части аппарата, въ которыхъ происходитъ дефлегмація, назыв. *дефлегматорами*. Всѣ перегонные аппараты въ винокурномъ производствѣ состоятъ изъ ряда дефлегматоровъ и ректификаторовъ. — *Сухая перегонка* состоитъ въ нагреваніи органическихъ веществъ безъ доступа воздуха. Операция эта производится обыкновенно въ чугунныхъ или глиняныхъ ретортахъ, нагреваемыхъ въ печахъ. При сухой П-ѣ органич. вещества разлагаются и даютъ твердые, жидкіе и газообразные продукты. Составъ предуктовъ с-ой П-и одного и того же вещества зависитъ отъ температуры нагреванія; обыкновенно они суть: вода, углекислота, окисъ углерода, газообразные, жидкіе и твердые углеводороды, уксусная кислота, амміакъ, феноль (карболовая кислота) и проч. Дерево, торфъ и др. вещества сложнаго состава даютъ очень разнообразныя и многочисленные продукты, которые служатъ предметами производства или же представляютъ побочные про-

дукты при производствѣ свѣтлительнаго газа, кокса и проч. Какъ продукты сухой П-и, въ техникуъ пользуются: парафинъ, метиловый спиртъ, уксусная кислота, нафталинъ, свѣтлительный газъ, ацетонъ, скипидаръ, деготь, бензолъ, антраценъ, анилинъ, коксъ, нашатырный спиртъ и другіе.

Переگریтъ Претей, преподававшій въ Афинахъ циническій философъ П. в. по Р. X., приобрѣтши широкую посмертную популярность благодаря его саркастической биографіи („De morte Peregrinū“), написанн. известн. сатирикомъ Лукіаномъ. Экзальтированный до крайности ложно направленнымъ самолюбіемъ, почти всеми отвергнутый и покинутый за свою поразительную безнравственность, П. хотѣлъ хоть оригинальною смертью обратить на себя общественное вниманіе и, заявивъ заранѣе о своемъ добровольномъ самоожоженіи, дѣйствительно умеръ на кострѣ въ Олимпіи, въ 165 г., при громадномъ стеченіи зрителей.

Передача силъ на разстояніе относится къ числу весьма важныхъ вопросовъ техники, такъ какъ не вездѣ и не всегда возможно съ удобствомъ установить двигатель. Кромѣ того, имѣя въ распоряженіи большіе запасы энергии, сосредоточенные въ одномъ мѣстѣ, посредствомъ системъ П-и с. на р. является возможность утилизировать эту силу по частямъ для мелкихъ двигателей болѣе экономично, нежели въ томъ случаѣ, если бы каждый изъ такихъ двигателей приводился въ движеніе самостоятельно. Существуетъ много системъ передачи силы на разстояніи; но всѣ онѣ распадаются на двѣ группы: на системы П-и с. на *большое разстояніе*, которое можетъ простирается до километра и болѣе, и передача производится посредствомъ: сжатаго воздуха, воды, проволочнаго каната и электричества, и на системы П-и с. на *короткое разстояніе*, что производится при помощи рычаговъ, валовъ, колесъ и т. п. П-у с. помощью валовъ можно было бы производить и на большія разстоянія, но опыты и вычисленія показали, что такая П. с. обходится дорого, и потеря отъ тренія такъ велика, что при разстояніи 1500 метр. она достигаетъ 50%, а при 3000 метр. вся работа ушла бы только на преодоленіе сопротивленія тренія. Точно также П. помощью проволочнаго каната, надѣтаго на два шкива (колеса), съ увеличеніемъ разстоянія требуетъ все большаго и большаго количества передаточныхъ колесъ и, какъ показали вычисленія, коэффци. полезнаго дѣйствія такой П-и быстро понижается, и она является выгодной приблизительно до 3-хъ километровъ. — Особое вниманіе заслуживаетъ П. с. посредствомъ *сжатаго воздуха и электрической*. 1) П. силы посредствомъ сжатаго воздуха, или т. наз. *пневматическая* П. с. на р. требуетъ устройства слѣдующ. частей: 1) *воздушнаго компрессатора*, приводимаго въ движеніе паровой, водяной или другой силой, которую желаютъ передать на разстояніи; 2) трубопровода съ резервуаромъ для воздуха; 3) воздушнаго двигателя для приведенія въ дѣйствіе машинъ—орудій. Конструкція воздушныхъ компрессаторовъ есть въ сущности конструкція поршневаго насоса. Въ нихъ воздухъ сначала всасывается, затѣмъ сжимается и нагнетается въ трубы. Отъ сжатія воздухъ сильно нагревается, что вредно вліяетъ на ходъ работы

компрессора, затрудняя смазку, разогревая отдельные детали машины и проч. Для устранения разогревания в компрессорах устраивают охлаждающие водой либо т. наз. *поверхностное*—когда вода охлаждает стенки цилиндра, иногда крышки и поршни, не соприкасаясь с воздухом (т. наз. *сухие компрессоры*), или же вода вводится внутрь путем взрывивания и т. п.; такие компрессоры, с *внутренним охлаждением*, назыв. *полумокрыми*. Существуют еще вид компрессоров, — т. наз. *мокрые*, в которых цилиндр остается постоянно наполненным охлаждающей водой, так что поршень дѣйствует на воздухъ помощью столба воды. Полумокрые и мокрые компрессоры даютъ влажный воздухъ, который, входя въ машину—двигатель, при своемъ расширеніи, на столько охлаждается, что содержащейся въ немъ паръ могъ бы произвести замораживание машины; поэтому воздухъ изъ подобныхъ компрессоровъ предварительно высушивается въ особыхъ приспособленныхъ приборахъ или же подогревается. Направляя сжатый воздухъ по трубамъ изъ компрессоровъ, его заставляя проходить предварительно въ сосудъ, дѣйствующій, какъ аккумуляторъ и регуляторъ, или же устанавливая между компрессоромъ и воздушнымъ котломъ особые регуляторы давления, имѣющие цѣлью прекращеніе сообщенія между ними въ случаѣ внезапнаго паденія давления, напр. при поломкѣ трубъ и пр. Сжатый воздухъ употребляется для работы или въ поршневыхъ машинахъ, подобно пару (см. *паровыя машины*), или же непосредственно дѣйствуетъ на работающее орудіе, напр. бурильное долото и пр. Пневматическая П. силы употреблялась при постройкѣ С.-Готардскаго тоннеля; въ настоящее время подобныя передачи существуютъ во многихъ городахъ Европы и Америки. Въ Парижѣ для П.-с. на разстояніи пользуются также *разрѣженнымъ воздухомъ*. Изъ трубъ, соединенныхъ съ двигателями, выкачивается насосами воздухъ до разрѣженія 70 или 75% (0,25—0,30 атм.). Движущимъ силой является избыточное давление атмосферн. воздуха сверхъ разрѣженнаго въ трубахъ. 2) П. с. на разстояніи посредствомъ электричества основывается на томъ, что если черезъ динамо-машину или магнито-электрическую машину пропускать токъ, то машина начинаетъ вращаться. Слѣдовательно, для П.-с. посредств. электричества необходимо имѣть двѣ динамо-машины, соединенныя проводникомъ. Одна изъ нихъ, называемая источникомъ, приводится въ движеніе водянымъ или паровымъ двигателемъ и пускаетъ токъ въ другую динамо-машину, наз. приемникомъ, или *электромоторомъ*, въ которомъ происходитъ процессъ, обратный первому, т. е. превращеніе электрической энергии въ механическую. — Сопоставленіи коэффициентовъ полезнаго дѣйствія системъ П.-и силы на различныя разстоянія посредств. электричества, проволочнаго каната, воды и воздуха и сравненія стоимости единицы силы въ зависимости отъ разстоянія приводятъ къ тому, что электрическая П. с. на большія разстоянія является самой выгодной изъ всѣхъ системъ, и, съ развитіемъ электротехники, ей предстоитъ большая будущность.

Передняя Азія, юго-зап. часть Азіи, отъ Чер-

наго моря и Кавказа на сѣв. до Аравійск. зал. на югѣ и отъ Средиземнаго м. на зап. до Афганістана на вост.; заключается, слѣдоват., Малую Азію, Армению, Сирію, Палестину, Сирійскую пустыню, Персію и Аравію. Въ болѣе тѣсн. смыслѣ подъ П.-ей А.-ей разумѣютъ Малую Азію, Сирію и Палестину.

Передняя Индія, Остъ-Индія въ тѣсномъ смыслѣ слова.

Перейръ (Péreire), французск. банкиръ, братья Жакъ Эмиль (род. въ 1800 г., ум. въ 1875 г.) и Исаакъ (род. въ 1806 г., ум. въ 1880 г.), португальскаго происхожденія, были сначала простыми маклерами и приверженцами Сень-Симона, громкую извѣстность приобрѣли постройкою первой во Франціи желѣзной дороги (отъ Парижа до С.-Жермена). Въ 1852 г. они основали „Crédit mobilier“ и постепенно приняли участіе во всѣхъ болѣе или менѣе крупныхъ желѣзнодорожныхъ и другихъ финансовыхъ предпріятіяхъ. „Crédit mobilier“ въ 1867 г. приостановилъ платежи и повлекъ за собою банкротство другихъ кредитн. учрежд., въ которыхъ участвовали бр. П. Наполеоновское правительство хотѣло было оказать П.-амъ поддержку, но встрѣтило отпоръ со стороны законодательнаго корпуса. Оба брата много писали по финансовымъ вопросамъ. Эмиль П. писалъ, между прочимъ, о необходимости прорыть Суэцкій каналъ, разработать проектъ поземельнаго кредита, принятый въ слѣдствіи правительствомъ; ему же принадлежитъ проектъ Сѣверной желѣзной дороги. Исаакъ П. написалъ: „Le rôle de la Banque de France et l'organisation du crédit en France“, „Questions financières“, „Politique financière“ и др.

Перекиси суть высшія степени окисленія металловъ, дающихъ нѣсколько его степеней, при чемъ онѣ содержатъ кислорода больше, чѣмъ основанія, образованныя тѣмъ же металломъ. Онѣ характеризуются содержаніемъ части кислорода въ непрочно-связанномъ состояніи и легко отдаютъ ее; таковы — перекиси марганца, водорода, барія, свинца. П. представляютъ окислы, почти не способные соединяться съ другими окислами; поэтому онѣ относятся къ разряду т. наз. *безразличныхъ окисловъ*. Чаще всего П. отдаютъ часть своего кислорода другому окислу и, раскислившись, т. е. потерявши часть кислорода, образуяиши соединеніе съ другимъ окисломъ, образовавшимся послѣ соединенія послѣдняго съ кислородомъ П.-и. Такъ, напр., PbO_2 (перекиси свинца), поглощая сѣрнистый газъ, SO_2 , даетъ сѣрнокислый свинецъ, $PbSO_4$, который можетъ быть полученъ изъ низшей степени PbO и высшей степени окисленія SO_3 . Типомъ всѣхъ перекисей служитъ M_2O_2 — *перекиси водорода*; вещество это открыто въ 1818 году Тенаромъ и получается разложеніемъ перекиси барія, BaO_2 , разбавленными кислотами (лучше всего холодной сѣрной); при этомъ $BaO_2 + H_2SO_4 = BaSO_4 + H_2O_2$. Въ чистомъ видѣ П.-в водорода представляетъ безцвѣтную, не замерзающую жидкость, которая въ чистомъ видѣ легко разлагается, сохраняя только въ слабыхъ кислыхъ растворахъ. Изъ химическихъ ея свойствъ замѣчательна способность отнимать кислородъ отъ нѣкоторыхъ окисловъ, напр. окиси серебра, перекиси свинца и проч., т. е. *ея возстановляющая способность*. Въ то же время П. водо-

рода является сильно дѣйствующимъ окислителемъ; на чемъ основано примѣненіе ея, какъ бѣлѣнаго средства и для оживленія старыхъ масляныхъ картинъ, почернѣвшихъ вслѣдствіе образованія изъ свинцовыхъ бѣлѣй сѣрнистаго свинца—отъ дѣйствія находящагося въ воздухѣ сѣрнистаго водорода. Перекись же водорода окисляетъ черный сѣрнистый свинецъ въ бѣлый сѣрнокислый. Изъ другихъ П-ей наиболѣе замѣчательны: П. марганца, встречающаяся въ видѣ минерала пиролюзита, служитъ для добыванія кислорода; перекись свинца, PbO_2 , имѣющая примѣненіе, какъ окислитель, и др.

Перекись марганца, см. *марганецъ*.

Перекись хрома, или *двоукисъ хрома*, CrO_2 , получается при накаливаніи хромового ангидрида, CrO_3 , выше 250° , а также образуется при дѣйствіи солей окиси хрома на соли хромовой кислоты—въ видѣ бурого осадка. По химическому составу и свойствамъ П. х. аналогична перекиси марганца и, подобно этой послѣдней, выделяетъ при реакціи съ соляною кислотой хлоръ. При дѣйствіи хромовой кислоты на органическія вещества происходитъ ея раскисленіе съ образованіемъ П-и хрома. Бурья пѣна, оставаемая хромовой кислотой на кожѣ и тканяхъ, вѣроятно, происходитъ отъ разложенія подобнаго же рода. Иногда П-ю хрома называютъ соединеніе, получаемое отъ дѣйствія перекиси водорода на растворъ хромовой кислоты. Эта перекись представляетъ очень непрочное тѣло, растворяющееся въ водѣ съ синимъ цвѣтомъ. Составъ этого синяго вещества плохо изученъ, но егѣ основаніе предполагать, что оно соответствуетъ формулѣ H_2CrO_4 , и поэтому называется обыкновенно *надхромовой кислотой*. Образованіе надхромовой кислоты служитъ очень характерной реакціей на присутствіе малыхъ количествъ хромовой кислоты.

Перекотскія озера расположены въ числѣ болѣе 30 на *Перекотскомъ перешейкѣ* (соединяетъ Крымъ съ материкою Россіи) и обязаны своимъ происхожденіемъ морск. приливамъ; нѣкоторыя изъ нихъ составл. заливы Сиваша. Важнѣйшія между П-ми о-ами по количеству и качеству добываемой изъ нихъ соли суть Старое и Красное, Чонгарское, соединяющееся съ Сивашемъ посред. пролива, Карлеутское, Аугуль, Кіятское, Чургумское.

Перекотъ (татарск. *Капу*, *Оръ-Капи*), уѣздн. гор. Таврич. г., подъ $46^\circ 10'$ с. ш. и $51^\circ 21'$ в. д., въ самой узкой части П-скаго перешейка, въ древности *перекотаннаго* здѣсь (отсюда назв. города) вромъ и валомъ (у грековъ т. наз. *Тавроссъ*); торговля солью, шерстью и мерлушками; 6878 ж. (вмѣстѣ съ торгов. предметемъ *Армянскій Базаръ*).—Нынѣшн. П. основ. въ XV в., на мѣстѣ находившагося здѣсь древняго укрѣпленія, крымск. ханомъ Менгли-Гиреємъ. Въ 1736, 1738 и 1771 гг. П. переходилъ въ руки русскихъ, окончательно же присоединенъ къ Россіи вмѣстѣ со всемъ Крымомъ въ 1783 г. Въ слѣдующ. году назначенъ уѣздн. гор. Таврич. области, которымъ онъ и оставался при всѣхъ позднѣйш. преобразов. въ Новороссійск. краѣ. П.—*скій уездъ* (5111, кв. в. съ 31678 жит.)—въ сѣв. степной, безводной и неплодородной части Крыма, омываемой Сивашемъ и Чернымъ мор., кот. образуютъ здѣсь мелкіе малодоступные берега. Населеніе (русскіе, татары, караймы, чехи, евреи, бол-

гары) заним. гл. обр. скотоводствомъ и добычей соли изъ озеръ.—*П-скій каналъ*. Въ 1888 г. французскіе инженеръ Эссо и Карузо, по поруч. ген. Жилинскаго, извѣдывавшаго работами по орошенію и обводненію на югѣ Россіи, составили проектъ морскаго канала между Чернымъ и Азовскимъ морями, чрезъ Сивашъ и П-скій перешеекъ отъ Геническа до П-а. По этому проекту каналъ долженъ былъ имѣть 110 в. въ длину при ширинѣ въ 72 фута и глубинѣ въ 14 фут. Каналъ этотъ сокращаетъ разстояніе между Одессой и Мариуполемъ на $\frac{1}{4}$ (съ 768 до 572 в.), избавляя суда отъ обхода Крымскаго полуострова, и потому могъ бы имѣть большое значеніе для лаботажнаго плаванія между Одессой и Азовскими портами (особенно для перевозки донецкаго угля), но за дороговизной постройки его (85 милл. рублей въ теченіе 5 лѣтъ), проектъ этотъ до сихъ поръ не приводится въ исполненіе.

Перекрещенцы (*анабаптисты*), сектанты—мистики, появившіеся въ Германіи въ эпоху реформации, отклонившіеся отъ католической церкви, но въ то же время не принявшіе евангелическаго ученія и создавшіе самостоятельную религіозную систему, построенную на принципѣ широкаго религіознаго индивидуализма, которая, занимая въ дѣлѣ вѣры и церковнаго устройства средину между католичествомъ и протестантствомъ, требовала во имя слова Божія радикальныхъ преобразованій не только въ области церкви, но и въ области политич. и социальн. отношеній. Субъективный характеръ анабаптическаго ученія, по кот. каждый человекъ является единственнымъ судьей своей совѣсти, помѣшалъ анабаптизму получить единую, прочную организацію, и уже въ XVI в. секта разбилась на множество (около 40) отдѣльныхъ толковъ, сообщившихъ ей нѣсколько различныхъ направленій, что лишаетъ возможности составить общую полную характеристику перекрещенцевъ (тѣмъ болѣе, что оно никогда не имѣло символическихъ книгъ). Основными чертами, одинаково присущими всемъ мелкимъ анабапт. сектамъ, были: мистическая вѣра въ непосредственное вдохновеніе озаренныхъ свыше лицъ (т. наз. „внутреннее откровеніе“), которое П. ставили выше св. Писанія („внѣшняго откровенія“), и въ пророческій даръ, ниспосылаемый Богомъ своимъ избранныкамъ; стремленіе къ преобразованію церкви и общества въ духѣ первоначальной простоты, свободы, равенства и братства первыхъ христіанскихъ общинъ и къ установленію так. образ. царства Божія на землѣ; вѣра въ свободу воли и необходимость добрыхъ дѣлъ, безъ которыхъ, по ученію П-евъ, „вѣра мертва“; отрицаніе внѣшняго характера религіознаго культа, тайной исповѣди и всякаго стлѣжия духовенства отъ мірянъ; пониманіе причащенія, лишь какъ внѣшняго знака; наконецъ, отрицаніе крещенія дѣтей, какъ не способныхъ имѣть вѣру, и замѣна его крещеніемъ взрослыхъ (перекрещиваніемъ), въ знакъ сознательнаго ихъ вступленія въ общину. Послѣдній принципъ, сдѣлавшійся съ 1525 г. обязательнымъ для всѣхъ приверженцевъ секты, и сообщилъ ея членамъ названіе *перекрещенцевъ* (на богословскомъ языкѣ—*анабаптистовъ*). Отдѣльные анабапт. секты, подъ вліяніемъ социальнаго броженія, охватившаго Германію реформационной эпохи, довели ученіе о воз-

вращени къ условіямъ первоапостольскихъ общинъ до полного отрицанія властей и частной собственности и, присоединившись къ волнующимся массамъ въ цѣляхъ полного переустройства социальной жизни на новыхъ религиозныхъ началахъ, были причиной того, что анабарт., учению по существу мирному и кропотку (проповѣдь братской любви и христіанскаго равенства, отрицаніе всякаго насилія, а слѣдоват. войны и т. п.), пришлось сыграть крупную роль въ революционныхъ событіяхъ 20-хъ и 30-хъ годовъ XVI ст. (въ Крестьянской войнѣ и демократическомъ движеніи низшихъ классовъ городского населенія Зап. Европы). Первоначальная исторія анабартизма не вполне выяснена. Основные религ. идеи П-хъ, т. наз. „апостольскихъ“, обидинъ встречались еще задолго до реформации въ средѣ самой католич. церкви (въ „братствахъ“, общинной жизни“, въ ученіи Оомы Кемпійскаго о подражаніи Христу и т. п.). Существуютъ указанія на связь П-евъ съ вальденсами и таборитами (радикальными гуситами), и первое исторически извѣст. проявленіе анабартизма, въ лицѣ т. н. „небесныхъ пророковъ“ (Николай Шторхъ, Максъ Штюбнеръ и др.), ставшихъ въ 1521 г. во главѣ народнаго волненія, происшедшаго въ городѣ Цвикау, и предсказывавшихъ близкую гибель испорченнаго общества, — имѣю мѣсто въ Саксоніи, издавна бывшей гнѣздомъ занесеннаго изъ Богеміи гуситства. Изгнанные властями изъ Цвикау, „пророки“ ушли въ другіе города Германіи и сосѣдней Швейцаріи и, соединившись съ лютеранскими радикалами (съ Карльштадтомъ во главѣ), произвели беспорядки въ Виттенбергѣ, а одинъ изъ нихъ, даровит. демагогъ-энтузіастъ Томасъ Мюнцеръ, гонимый отовсюду за крайній характеръ своихъ социал. воззрѣній, понесъ свое ученіе къ волнующимся крестьянамъ Тюрингіи и Саксоніи и сообщилъ ихъ до того времени умѣреннымъ требованіямъ коммунистической и анархическій характеръ. Пораженіе П-евъ подъ Франкенгаузеномъ (1525 г.), казнь Мюнцера и жестокаго преслѣдованія его единовѣрцевъ, окружавшія П-евъ ореоломъ мученичества за вѣру, еще болѣе усилили фанатизмъ сектантовъ и ихъ вліяніе на умы массъ. Гонимые Лютеромъ изъ Саксоніи и Цвигли изъ Швейцаріи, П. разсѣялись по всей Германіи, Вост. Фрисландіи и Голландіи, гнѣздясь преимущ. въ промышленныхъ городахъ, полныхъ рабочаго люда, и стали проповѣдывать близость апокалипсическаго тысячелѣтняго царства Божія на землѣ (напоминаая этимъ хилястовъ первыхъ вѣковъ христіанства). Довольно долго центромъ анабартизма былъ Страссбургъ, гдѣ сектантство получило, подъ вліяніемъ Мельхiorа Гоффмана, характеръ экатистическаго визионерства, и въ такомъ видѣ проникло въ Нидерланды, откуда было перенесено въ Мюнстеръ, нѣкоторые граждане котораго—Ротманъ, Книппердоллингъ и др.—обнаружили П-енскія тенденціи. Здѣсь голландскимъ П-амъ (которые называли себя „святыми“) удалось добиться такого вліянія, что въ 1534 г. городские выборы состоялись въ пользу П-евъ, которые, достигнувъ так. образ. власти, подвергли все населеніе вторичному крещенію, изгнали непокорныхъ, уничтожили церкви, иконы, органы и т. п. предметы роскоши, всѣ книги, кромѣ Библии, и др., ввели

всеобщее равенство, общность имущества и т. д. Мюнстерскіе П. объявили себя избранн. народомъ Божіимъ („новыми Израилемъ“) и стали созывать отовсюду послѣдователей своего ученія въ „Новый Иерусалимъ“, какъ они называли Мюнстеръ, для защиты его отъ „язычниковъ и безбожниковъ“. Во главѣ города стоялъ сначала голландецъ Янъ Матисенъ; когда же послѣ его смерти власть перешла къ соотечественнику его, Яну Бокколеду, или Боккелесону (по прозванію—Іоанну Лейденскому), послѣдній объявилъ себя пророкомъ и устроилъ въ Мюнстерѣ теократическое народоправство съ 12 старѣйшинами во главѣ (по числу ветхозавѣтныхъ колѣвъ израильскихъ), но вскорѣ провозгласилъ себя царемъ основанн. государства („Новаго Сіона“), окружилъ себя пышностью, завелъ многоженство (по образцу ветхозавѣтной церкви) и проявилъ, рядомъ съ нелѣпымъ примѣненіемъ коммунистическихъ идей, облеченныхъ въ библейскую форму, такое мистическое сумасбродство и изуверское тиранство, что вызвалъ противъ себя заговоръ въ средѣ самихъ П-евъ. Новобразованному государству уже грозило паденіе въ силу его внутренняго разложенія, когда Мюнстеръ былъ взятъ (1535 г.) своими прежнимъ епископомъ при помощи феодаловъ и имперскаго войска, посланнаго по настоянію Вормскаго сейма, встревоженнаго глухимъ волненіемъ въ массахъ, вѣрившихъ, что въ Мюнстерѣ дѣйствительно начинается царство Божіе. Началась кровавая расправа; фанатизированные П., защищавшіеся до послѣдней возможности, подверглись безчеловѣчному истребленію; Иоаннъ Лейденскій и др. вожаки анабартизма были замучены до смерти, а городъ лишенъ самоуправленія и отданъ во власть католической реакціи, которой мюнстерская катастрофа сослужила такую же службу на сѣв.-зап. Германіи, какъ и участіе П-евъ въ Крестьянск. войнѣ на югѣ страны. Преслѣдованія распространились и на мирно настроенныхъ П-евъ, поводомъ къ чему служило отрицаніе ими присяги, военной службы, суда и т. п. Историч. роль анабартизма окончилась. Многие его послѣдователи, бѣжавшіе изъ Германіи, нашли убѣжище въ Англіи, откуда въслѣдствіи переселились и въ Америку. Но въ нѣкот. мѣстахъ (напр., въ Зальцбургѣ) мирные анабарты, убѣжденные въ грѣховности носить оружіе, давали себя убивать безъ сопротивленія, видя въ этомъ непротивленіе злу высшій актъ христіанской добродѣтели. На принципѣ безусловнаго отрицанія всякаго насилія выработалось ученіе *меннитовъ* (см. это сл.), объединившее остатки нѣмецкихъ и голландскихъ П-евъ; такіе же мирные П. получили въ Англіи и Америкѣ названіе *баттистовъ*. Слѣды П-енскаго ученія и по настоящ. время замѣчаются въ нѣкоторыхъ родственникахъ ему сектахъ (напр., у квакеров), въ отдѣльныхъ направленіяхъ евангелической церкви (плетисты) и въ апостольско-католическихъ общинахъ (ирвингиане). Сравн.: *Keller, Geschichte der Wiedertäufer*“.

Перелетъ 1) мѣстное народн. назв. различныхъ растений: *Gentiana crucifera* L. и нѣкот. друг., часто употребляющихся въ народной медицинѣ. 2) П. птица, см. *переселеніе животныя*.

Перелеты, такъ называли, по свидѣтельству

сказанія Авраамія Палицына о смутной эпохѣ начала XVII в., перебѣжчиковъ, попеременно служившихъ то царю Василию Шуйскому въ Москвѣ, то второму самозванцу, или „царю“, Лжедмитрію въ Тушинѣ въ то время, когда полчища послѣдній осаждали столицу (1608—1610 гг.). Возвращаясь изъ Тушина въ Москву, П. испрашивали прошеніе у царя, приносили ему вторично присягу на вѣрность, затѣмъ стѣзжали вновь въ Тушино, и повторяли такіе переходы, по увѣренію Палицына, до пяти, даже до десяти, разъ; родные и близкіе уговаривались между собою, кому оставаться въ Москвѣ, кому ѣхать въ Тушино, чтобы пользоваться выгодами той и другой стороны, а въ случаѣ несчастія—здѣсь или тамъ имѣть заступниковъ; уговорившись, одни шли къ царю въ Кремль, другіе къ самозванцу. При этомъ иные П. ухитрились получать одновременно жалованье отъ того и отъ другого, за деньги снабжали Тушинскій лагерь съѣстными припасами, платьемъ, оружіемъ и, поступая такимъ образомъ, дѣйствовали явно, на глазахъ у всѣхъ.

Переливаніе, кровя transfusio, перенесеніе крови изъ здороваго организма въ сосудистую систему больного. Принципъ его состоитъ въ томъ, чтобы въ случаѣ огромныхъ потерь крови, отравленія крови, когда она дѣлается негодною для отправления жизненн. функцій, напр. при отравл. окисью углерода, а также при болѣзненныхъ измѣненіяхъ ея, напр. при гильберномъ малокровіи и пр., внести въ кровеносн. систему истощеннаго или малокровнаго организма носителей кислорода и увеличить въ ней количество жидкости. П. к. человекъ впервые былъ сдѣланъ Дени въ 1667 г.; но въ теченіе 2 стол. оно не имѣло успѣха, пока не была обнаружена причина неудачи, заключающаяся въ томъ, что брали кровь *иностранную*, которая, какъ доказано, не только перестаетъ функционировать въ чуждомъ ей организмѣ, но и разрушаетъ собств. кровяныя шарика оперируемаго. Для операціи берутъ кровь отъ человека—*однородную*, освобождаютъ ее отъ фибрина съ тою цѣлью, чтобы послѣ П-ія въ кровеносную систему больного она не свернулася, подогрѣвають до темпер. тѣла и впрыскиваютъ въ артерію или въ вену оперируемаго (лучше въ послѣднюю). П. к. можно дѣлать непосредственно отъ одного человека къ другому при помощи особ. аппаратовъ. Результаты П-ія к. въ настоящее время получаются благоприятные. Но такъ какъ всегда существуетъ опасность сворачиванія крови, то многіе прибѣгаютъ къ *подкожному вприскиванію крови*, избѣгая тѣмъ возможности попаденія свернушагося фибрина въ кровеносн. систему.

Переложеніе, см. *соединеніе*.

Переложная система хозяйства, см. *системы хозяйства*.

Пережемающаяся лихорадка, см. *маларія*.

Пережежко, Петръ Ивановичъ, род. въ 1833 г. въ Черниг. губ., учился медицинѣ въ Кіевѣ, занимался врачбн. практикою до полученія; въ 1863 г., степени д-ра медицины въ Казани; работалъ затѣмъ 2 года въ Германіи и, по возвращеніи, назначенъ былъ въ 1868 г., доцентомъ гистологии въ Казани и вслѣдъ за тѣмъ профессор. гистологии въ Кіевѣ. Изъ работъ, помѣщенныхъ

болш. частью въ спеціальн. нѣмецкихъ журналахъ, назовемъ: „Ueber den Bau des Hirnanhangs“, „Ueber die Theilung der thierischen Zellen“, „Zum Bau der Blutgefäße“ и др.

Пережежко, уѣздн. гор. Калужской губ., подъ 54°16' с. ш. и 53°50' в. д., на р. Окѣ; городск. обществ. банкъ; 3109 ж.—Имя П-я впервые упоминается въ 1328 г., въ духовной Іоанна Калиты; въ 1598 г. окъ былъ укрѣпленъ для защиты отъ набеговъ крымск. татаръ. Уѣздн. гор. съ 1776 г.—*П-скій уѣздъ* (1529, ⁶ кв. в. съ 66686 ж.)—въ вост. части губ., по р. Окѣ съ приток. Жиздрой, Угрой и др.; имѣетъ болш. частью возвышенн., пересѣченную глубокими и овражистыми долинами, поверхность, и въ зап. части, по лѣвую сторону Оки, болѣе плодороднѣе (суглинокъ), чѣмъ въ восточн. (супесь и песокъ). Уѣздъ принадлежитъ къ числу земледѣльч.; земледѣліе и скотоводство удовлетворяютъ только мѣстнымъ нуждамъ; вывозится же главн. обр. пенька и конопляное масло.

Пережежкая величина есть та, которая не сохраняетъ одного и того же значенія, но можетъ измѣняться, увеличиваясь или уменьшаясь, т. е. можетъ имѣть неограниченное число значеній; напр., хорда въ кругѣ можетъ имѣть безчисленное множество значеній, заключающихся между нулемъ и диаметромъ. П-ья в-ы бываютъ: *безконечная* (безкон.-малая и безкон.-болшая) и *конечная*. Безконечно-малую (б.-болшую) наз. такая П. в., которая при своемъ уменьшеніи (увеличеніи) можетъ быть сдѣлана менѣе (болѣе) всякой напередъ заданной величины. П-ья в-ы *конечная* при своемъ увеличеніи (уменьшеніи) не могутъ быть сдѣланы болѣе (меньше) всякой данной напередъ величины. Напр., дробь $\frac{1}{x}$ будетъ безк.-малая (б.-болшая), при увеличеніи (уменьшеніи) x до безконечности (до 0). Хорда—величина конечная при увеличеніи, безконечно-малая—при уменьшеніи.

Пережежкое движеніе, такое движеніе тѣла, при которомъ скорость послѣдній не остается постоянною, но измѣняется, возрастая (*ускоренное* движ.) или убывая (*замедленное* движ.). Если измѣненіе скорости въ единицу времени *постоянно* для всякаго момента времени, то движеніе наз. *равномерно-ускореннымъ* или *равномерно-замедленнымъ*. Приращеніе скорости въ единицу времени наз. *ускореніемъ* (g); въ случаѣ равном.-ускоренн. движ. ускореніе принимается положительнымъ, при равном.-замедленн. — отрицательнымъ. Если первоначальная скорость тѣла была s , то по прошествіи 1 сек. она сдѣлается равною при равномерн.-ускоренн. движеніи $s + g$, а при равномерн.-замедленн. $s - g$; по прошествіи двухъ секундъ въ перв. случаѣ: $s + g + g = s + 2g$, а во второмъ: $s - g - g = s - 2g$ и т. д., по прошествіи t сек.: $s + gt$ и $s - gt$. Отсюда видно, что въ равном.-ускоренн. движ. приращеніе скорости, а въ равном.-замедленн. убываніе ея—пропорціональны времени. Теорія даннаго вопроса показываетъ, что пространство s , пройденное при втихъ движеніяхъ за время t , равно $s = ct + \frac{gt^2}{2}$ (для равном.-уск. дв.) и $ct - \frac{gt^2}{2}$ (для равном.-замедл. движ.). Если тѣло

начинает свое движение безъ начальной скорости ($c = 0$), то пространство, пройденное имъ при равномерномъ-ускор. движ., равняется $s = \frac{gt^2}{2}$. Последняя формула выражаетъ аналитически слѣд. законъ: при равномер.-ускор. движ. пройденные пути возрастаютъ пропорціонально квадратамъ временъ. П. д. вообще является результатомъ дѣйствія непрерывной силы на тѣло; при дѣйствіи постоянной силы движенье тѣла будетъ равномерно-ускореннымъ, при чемъ величина ускоренія зависитъ отъ величины силы

Пережѣнные звѣзды, см. звезды.

Пережѣнные животныя сводится къ ходябѣ, плаванію и летанію и приспособлено къ сушѣ, водѣ или воздуху. На сушѣ конечности встрѣчаютъ наибольшее сопротивление и производятъ наименьшее перемѣщеніе; въ воздухѣ крылья встрѣчаютъ наименьшее сопротивление и производятъ наибольшее перемѣщеніе; вода занимаетъ среднее мѣсто, какъ относительно сопротивленія, такъ и перемѣщенія ея частицъ. Соотвѣтственно этому устроены и органы перемѣщенія. Наземныя животныя имѣютъ наименьшую двигательную поверхность, амфибии — большую, еще большую имѣютъ рыбы, насѣкомыя, рукокрылыя, птицы. Всѣ виды передвиженія животныя могутъ быть разложены на болѣе простыя формы движенья и, наконецъ, сведены на явленія физической динамики.

Переходъ 1) въ ореографіи перенесеніе слова, не уписывающагося въ строкѣ, въ другую строку, обозначаемое особымъ знакомъ (-); при этомъ соблюдаются изв. правила раздѣленія словъ. 2) П., въ теоріи поэзій переходъ мысли изъ стиха въ стихъ и изъ строфы въ строфу. Перенесеніе мысли изъ строфы въ строфу всегда неудобно, такъ какъ строфа должна, по возможности, содержать законченнае развитіе мысли, а въ нѣкотор. поэтик. жабрахъ, напр. въ сонетѣ, вовсе не допускается правилами поэтик. 3) П., въ богослуженіи другое казаніе такъ наз. Большаго выхода, во время котораго св. дары переносятся съ жертвенника на престолъ.

Перешетка, Coturnix, принадлежитъ къ сем. теретривныхъ; небольшая птица крѣпкого сложенія, съ сравнительно длинными, заостренными крыльями, короткимъ, слабымъ, слегка изогнутымъ клювомъ и короткимъ хвостомъ. — П. обыкновенная, *C. coturnix*: сверху опереніе темно-бурое, съ ржаво-желтыми полосками, сбоку болѣе ржаво-красное, на брюхѣ желтовато-бѣлое. водится по всей Европѣ до 60° с. ш. и Сибири. Любимая ея мѣста—это хлѣбныя, преимущественно просяныя, поля, или же степь. Въ полдень лежитъ притаившись, и подвижность этой птицы проявляется главнымъ образомъ на утренней и вечерней зарѣ. Пища состоитъ изъ зерна и насѣкомыхъ. Быстро бѣгаетъ, летаетъ низко, тяжело, но также быстро. Живетъ въ многобразчн. Самка откладываетъ 8—20 яичекъ и высидываетъ птенцовъ безъ помощи самца. На зиму улетаетъ, по одиночкѣ или стаями, иногда достигаящими громаднѣхъ размѣровъ. Зимуютъ европейскія особи главнымъ образомъ въ Африкѣ, рѣже на сѣверѣ Средиземнаго моря. Охотятся на П-у при помощи лягавой собаки, также ловятъ сѣтями. Мясо очень

вкусно. Неволю П. переносить хорошо и даже размножается.

Перепись, одинъ изъ видовъ статистическаго наблюденія, имѣющей своимъ объектомъ состояніе дѣлающагося, но измѣняющагося явленія. П. является необходимымъ средствомъ для точнаго опредѣленія численности и состава населенія и употребляется при наблюденіи и другихъ явленій общественной жизни. П-и населенія, вызванныя военными и финансовыми цѣлями, встрѣчаются еще въ древности — у евреевъ, грековъ и римлянъ. Однако, теорія и планомѣрность П-ей развились лишь въ позднѣйшее время. Первая полная П. населенія была произведена въ кантонѣ Цюрихѣ въ 1567 г.; затѣмъ послѣдовали П-и во Франціи при Людовикѣ XIV, въ Пруссіи въ 1682 г., въ Англіи въ 1701 г. и т. д. Первые періодическія П-и были установлены лишь съ 1790 г. въ Соединенныхъ Штатахъ (цензы). По примѣру Соединенн. Штатовъ завела съ 1801 г. правильная П-и Англія; во Франціи онѣ начались съ 1836 г.; въ 30-хъ же годахъ были введены въ Австріи и Германіи. Въ настоящее время правильныя періодическія П-и населенія существуютъ во всѣхъ цивилизованныхъ странахъ Европы и Америки, за исключеніемъ Россіи, Турціи, Румыніи и Черногоріи. Общія правила, предъявляемыя къ правильно организованной П-и, состоятъ въ слѣдующемъ: 1) П. должна производиться съ возможно болѣею быстротою, при чемъ на всемъ изслѣдуемомъ пространствѣ данныя ея приурочиваются къ одному и тому же моменту, въ который населеніе наименѣе подвижно. Однодневныя П-и впервые произведены: въ Бельгіи въ 1846 г., въ Великобританіи въ 1851 г., въ Германіи въ 1871 г., во Франціи въ 1876 г. 2) П-и должны производиться періодически—для того, чтобы населеніе, привыкая къ нимъ, не смотрѣло бы на перепись съ предубѣжденіемъ, какъ на чрезвычайную мѣру. Въ Соединенныхъ Штатахъ, Бельгіи, Англіи, Австро-Венгріи, Италіи, Швейцаріи, Нидерландахъ, Даніи, Норвегіи и Португаліи переписи производятся черезъ 10 лѣтъ; пятилѣтній періодъ принятъ въ Германіи, Франціи и Швеціи. 3) Пріемы П-ей должны, по возможности, оставаться неизмѣнными. П. можетъ имѣть въ виду: а) населеніе юридическое (*population de droit, Wohnsitzberechtigte Bevölkerung*), т. е. всѣхъ жителей, приписанныхъ къ данной мѣстности, хотя и не состоящихъ въ данный моментъ полностью на лицо; б) осѣдлое, или обычное, населеніе (*population de séjour habituel, Wohnbevölkerung*), имѣющее болѣе или менѣе постоянное пребываніе въ данной мѣстности, независимо отъ того, будутъ ли всѣ такіе жители находиться на лицо въ моментъ переписи, или нѣтъ; в) только наличное населеніе (*population de fait, ortsanwesende Bevölkerung*), т. е. всѣхъ тѣхъ жителей, кого она застанетъ на мѣстѣ въ опредѣленный моментъ (населеніе двухъ послѣднихъ видовъ называется еще фактическимъ). Старая П-и чаще всего имѣли своимъ предметомъ приписное населеніе; со времени же Брюссельской сессіи международнаго статистическаго конгресса (1853 г.) признано необходимымъ при переписи регистрировать, во избѣжаніе пропусковъ и двойныхъ записей, фактическое населеніе; при этомъ сначала постановлено

было исчислять лишь наличное население, но затѣм выяснилась необходимость отмѣчать, кромѣ того, постоянное, обычное население мѣстности. Относительно содержания П-ей Петербургск. сессія междунар. статист. конгресса (1872 г.) выработала слѣдующія 15 основных рубрикъ свѣдѣній: 1) имя и фамилія лица; 2) полъ; 3) возрастъ; 4) семейное состояніе; 5) отношеніе къ главѣ семьи (сынъ, дочь, прислуга и т. д.); 6) вѣроисповѣданіе; 7) родной языкъ; 8) происхожденіе, мѣсто рожденія и подданство; 9) занятіе; 10) обычное мѣсто жительства и родъ пребыванія въ день переписи (постоянно, временно или только проездомъ); 11) грамотность; 12—15) физическіе недостатки (слѣпота, глухота, безуміе и кретинизмъ, сумасшествіе). Практика различныхъ странъ вводитъ, однако, много и другихъ вопросовъ въ переписные формуляры. Относительно способа выполненія работы со времени бельгійской переписи 1846 г. установилось требованіе, чтобы для совершенія переписи учреждались спеціальныя органы, дѣйствующія при содѣйствіи мѣстныхъ властей. Въ настоящее время въ западно-европейскихъ государствахъ перепись обыкновенно производится самимъ населеніемъ; агенты-счетчики же слѣдятъ за ея выполненіемъ и помогаютъ жителямъ въ случаяхъ затрудненія. Правильность показаній во многихъ странахъ обезпечивается назначеніемъ штрафа какъ за сообщеніе невѣрныхъ свѣдѣній, такъ и за отказъ отъ подачи ихъ (въ Великобританіи 5 ф. ст., въ Бельгіи 100 фр., въ Австро-Венгріи 100 гульд.). Завѣдываютъ переписью или особая мѣстная коммиссія, или обыкновенныя коммунальныя власти. Онѣ приглашаютъ счетчиковъ, и обучаютъ необходимымъ приемамъ переписи. Счетчики получаютъ извѣстное вознагражденіе, но въ Германіи была сдѣлана весьма удачная попытка приглашенія и безплатныхъ счетчиковъ. Эти агенты вывѣряютъ переписные документы по окончаніи всей работы, а затѣмъ они отсылаются въ центральныя статистическія учрежденія. Переписными документами являются или *хозяйственныя списки* (*feuille de ménage, Zählungsliste*), выдаваемые на каждое хозяйство, семью или квартиру; въ нихъ заносятся всѣ члены данной хозяйственной единицы; или же—*личныя карточки* (*bulletins individuels, Zählkarten*), составляемая на каждое лицо особо; въ послѣднемъ случаѣ употребляется еще *переписная стѣдомость* (*feuille recapitulative, Namensliste*), куда поименно записывается весь составъ даннаго хозяйства. Весь процессъ производства переписи слагается изъ предварительной переписи владѣній, домовъ, квартиръ и хозяйствъ, раздачи переписныхъ формуляровъ по хозяйствамъ и квартирамъ, заполненія ихъ самими жителями или счетчиками, отбѣранія ихъ, провѣрки добытыхъ свѣдѣній, первоначального подсчета данныхъ и составленія предварительнаго свода и, наконецъ, окончательной обработки и публикаціи добытаго матеріала. Послѣдняя операція, а иногда и предварительный подсчетъ, совершаются уже въ центральномъ статистическомъ учрежденіи. Переписи требуютъ многочисленнаго персонала счетчиковъ и крупныхъ издержекъ. Англійская перепись 1861 г. выполнена 30 000 счетчиковъ, германская—112 000 чч. при 42 милл. населенія: по такому расчету при нашихъ

100—110 милл. потребовалось бы 270—300 тысячъ счетчиковъ. Перепись Англии 1871 г. стоила 187 000 фунт. стерл. при 31½ милл. населенія. Послѣднія по времени П-и были произведены: въ 1891 г. въ Великобританіи, Италиі, Франціи, Норвегіи; въ 1890 г. въ Сѣв.-Ам. Соединенныхъ Штатахъ, Швейцаріи, Германіи, Австро-Венгріи, Люксембургѣ, Даніи, Бельгіи, Португаліи, Сербіи; въ 1889 г. въ Греціи, Голландіи, Румыніи; въ 1888 г. въ Румеліи; въ 1887 г. въ Испаніи. Въ Россіи общихъ переписей всего населенія еще не было; были только переписи податнаго населенія, т. наз. *ревизіи* (см. это слово); переписи же всего населенія производились въ нѣкоторыхъ случаяхъ; таковы однопенные переписи городовъ—Петербургa (1881 и 1891 гг.), Москвы (1882 г.), Одессы, Варшавы. Въмѣстѣ съ переписью населенія собираютъ часто различныя другія свѣдѣнія. Такъ, въ Австріи и Бельгіи при этомъ производится перепись скота, въ Ирландіи—перепись арендуемыхъ земель; перепись 1875 г. въ Германіи соединилась съ изученіемъ промысловъ; въслѣдствіи, однако, Германія сочла неудобною такую прибавку къ переписи населенія. Вообще вопросъ о цѣлесообразности связи переписи населенія съ собираніемъ другихъ данныхъ является весьма спорнымъ.—Для изученія различныхъ другихъ сторонъ общественной жизни иногда дѣлаются спеціальныя переписи. Таковы переписи, относящіяся къ области сельскаго хозяйства и промышленности (въ Германіи П-и домашнихъ животныхъ 1873, 1883 и 1893 гг., спеціальная промышленная перепись въ 1882 г.; во Франціи же—промышленная П. 1860 г., оказавшаяся, однако, неудачною).—Для военныхъ цѣлей весьма важное значеніе имѣютъ *конскія переписи*. Въ Россіи изъ всѣхъ видовъ скота только лошади подвергались общимъ переписямъ, предпринимавшимся въ военныхъ цѣляхъ. Конскія переписи явились послѣ введенія общей воин. повинности. Въ 1876 г. конская перепись была произведена въ 33 губерніяхъ западной Россіи; перепись 1882 г. охватывала почти всю Европейскую Россію (48 губерній); она была произведена съ августа по октябрь на сборныхъ пунктахъ командированными для этой цѣли офицерами; записывались свѣдѣнія о полѣ, возрастѣ и ростѣ лошадей. Осенью 1888 г. новая конская перепись охватила 34 губернію. Въ іюль 1891 и іюнь 1893 гг. вновь исполнены были военнымъ вѣдомствомъ переписи въ разныхъ мѣстахъ Россіи. Ср.: Ю. Э. Янсонъ, „Теорія статистики“; *его же*, „Сравнительная статистика населенія“; „Исторія и теорія статистики въ монографіяхъ“ (переводъ съ нѣмецк. подъ ред. Ю. Э. Янсона); А. И. Чупровъ, „Курсъ статистики“; А. Э. Фортунатовъ, „Сельско-хозяйственная статистика Европейской Россіи“; V. Turquan, „Manuel de statistique pratique“.

Перепись подворная, способъ получения статистическихъ свѣдѣній путемъ опроса всѣхъ домохозяевъ; она связана съ собираніемъ свѣдѣній на мѣстахъ. П. практиковалась издавна, и одна изъ древнѣйшихъ европейскихъ П-ей есть п-ая (*par feux*) П. во Франціи—въ 1386 г. Наибольшее примѣненіе методъ п-ой П-и получилъ въ Россіи, особенно въ послѣднее время въ земской статистикѣ. „Писцовыя книги“ XVI и XVII вв. представляютъ первыя попытки подворной регистраціи населенія и земле-

владѣнія; хозяйственная п. П. была впервые произведена въ Малороссіи въ 1666 г. Въ XVIII стл. было нѣсколько частныхъ правительственныхъ П-ей; изъ нихъ особенно замѣчательна т. наз. „Румянцевская Генеральная Опись“ Малороссіи, произведенная въ 1767 г. по распоряженію генер.-губернат. гр. Румянцева. Въ XIX стл. слѣдуетъ отмѣтить инвентарныя п-ыя П-и крѣпостного населенія юго-западной Россіи, бывшія въ 40-хъ годахъ при генер.-губерн. Ибиковѣ, и кадастровыя работы вѣдомства госуд. имущ. (съ 1842 г.), при которыхъ производилась хозяйственная П. государств. крестьянъ. Изъ позднѣйшихъ официальныхъ П-ей имѣютъ значеніе П-и, присвоенныя нѣкоторымъ губернска. статистич. комитетамъ; такъ, Самарскій комитетъ произвелъ въ 1867 г. П. селеній при посредствѣ сельскихъ старостъ; то же сдѣлалъ Московскій комитетъ въ 1869 г. Нѣкоторыя мелкія П-и явились на свѣтъ также благодаря частной инициативѣ; изъ нихъ замѣчательна П. Муравенской вол. Рязанской губ., произведенная П. П. Семеновымъ. Земская статистика широко воспользовалась методомъ п-ой П-и. Первая П-и были произведены въ Орловск. уездѣ Вятской губ. (Н. Н. Романовымъ), Подольскомъ уездѣ Московск. губ. (В. И. Орловымъ) и въ Черниговскомъ уездѣ. Въ настоящее время п. П. признана необходимымъ условіемъ хозяйственной и оцѣночной статистики. Командированные земствомъ статистики, посѣщая лично каждое селеніе данного уѣзда и созывая крестьянъ-домохозяевъ въ сборню, спрашиваютъ каждаго изъ нихъ о семейномъ составѣ, землевладѣніи, скотѣ, земледѣліи, арендѣ, промыслахъ и т. д. Получаемые отвѣты заносятся на особую „подворную карточку“ отдѣльно для каждаго хозяина; такъ. обр. при п-ой П-и свѣдѣнія приурочиваются къ семьѣ, хозяйству, двору. Кромѣ того составляется еще, со словъ присутствующихъ, общее описаніе селенія—т. наз. „поселенный бланкъ“. Въ ранніе годы существованія земской статистики пробовали кое-гдѣ употреблять способъ обхода всѣхъ домохозяевъ вмѣсто опроса ихъ на „сходѣ“; это, однако, и отнимало чересчуръ много времени, и давало не такія точныя свѣдѣнія—вслѣдствіе отсутствія контроля надъ показаніями каждаго опрашиваемаго со стороны его сосѣдей, что вполне достигается на „сходѣ“. П. П. производилась въ 24 земскихъ губерніяхъ и охватила до 3½ миллионѣвъ крестьянскихъ дворовъ.—Ср.: *Филлимоновъ*, „Краткій историческій очеркъ подворно-статистическихъ изслѣдованій въ Россіи“; *Фортуатовъ*, въ сборн. „Итоги экономическаго изслѣдованія Россіи по даннымъ земской статистики“, т. I.; *Bleklow*, „Travaux statistiques des Zemstvos russes“; сборники статистическихъ свѣдѣній по Воронежской, Саратовской и др. губерніямъ.

Переplетное искусство. Сохраненіе книгъ въ твердыхъ оберткахъ было извѣстно еще въ древности. Древніе переплеты имѣли видъ двухъ досокъ изъ металла, дерева, кожи, слоновой кости и т. п., между которыми помѣщались листы рукописей, не соединенные съ покрывшами. Книги такого рода не стояли въ библиотекахъ, а лежали. Такіе переплеты украшались драгоценными камнями и проч. Современное П. и. состоитъ изъ ряда операцій, выполняемыхъ стъ руки, между которыми

нѣкоторыя мало-по-малу вытѣсняются машинами, приводимыи въ движеніе даже паровою силой. Операціи, изъ которыхъ состоитъ П. и., заключаются въ слѣд. Отпечатанные листы послѣ просушки, складываются въ тетради помощью costanteго ножа, назыв. фальцбейномъ, вдвое, вчетверо и т. д. Послѣ этой операціи, называемой *фальцованіемъ*, сложенные листы соединяются въ полный экземпляръ книги (*брошюровка*) шиваніемъ или же проклейкою корешка. Брошюрованные книги занимаютъ въ прессѣ или тиски (двѣ параллельныя доски, прижимающіяся другъ къ другу двумя винтами съ гайками), и на корешкѣ пропилываются нѣсколько бороздокъ. Прорѣзанная книга поступаетъ для шиванія на швальный станокъ, главную принадлежность котораго составляетъ нѣсколько вертикально натянутыхъ бичевокъ, входящихъ въ прорѣзъ корешка. Дальнѣйшія операціи состоятъ въ проклейваніи корешка, обрѣзваніи посредствомъ гобеля края книги, округленіи корешка и образованіи фальцевъ, т. е. небольшихъ возвышеній вдоль корешка, что достигается распуливаніемъ ударами молоточка, обрѣзваніи верхняго и нижняго краевъ книги. Обрѣзанные края окрашиваются крапинками или сплошною краской, или золотятся. Послѣ окраски дѣлаютъ капталъ, или заголовокъ, т. е. полоску изъ ситца въ ширину корешка, въ которую заклеена бичевка. Затѣмъ идетъ приклеиваніе корочекъ, т. е. покрывшекъ изъ толстаго картона, покрываніе корешка кожей или коленикомомъ, обклеиваніе корокъ бумагой, коленикомомъ, кожей и, наконецъ, воспроизведеніе на корешкѣ золотыхъ надписей и тисненыхъ украшеній.—Ср.: *Bauer*, „Handbuch der Buchbinderei“; *Варуа*, „Переplетчикъ“.

Первопчатокрылыя, *Mutepoptera*, отрядъ насекомыхъ съ кусающими ротовыми органами, неподвижнымъ проторакомъ, четырьмя первопчатными крыльями съ небольшимъ числомъ жилокъ и съ полной метаморфозой. Тѣло обыкновенно удлинненное, голова подвижная, abdomenъ очень узкій и соединенъ съ грудью посредствомъ тонкаго стебелька. У самокъ abdomenъ оканчивается втягивающимся яйцекладомъ, теребра, или ядовитымъ жаломъ, *aculeus*, которое состоитъ изъ желобчататаго стержня, 2-хъ колющихъ щетинокъ и 2-хъ влагалій. Крылья прозрачныя, переднія значительно больше заднихъ; заднія имѣютъ на переднемъ краю крючочки, захватывающіе задній край переднихъ крыльевъ, такъ что при полетѣ переднее и заднее крыло сливаются въ одно. Крылья могутъ отсутствовать у одного изъ половъ, а у общественныхъ видовъ—у работничковъ. Очень подвижныя ноги имѣютъ пятичлуставныя, больш. ч. расширенныя, ступни. Большіе стѣчатые глаза у самовъ почти stalkиваются по средней линіи; кромѣ того у всѣхъ имѣется 3 глаза. Нервная система состоитъ изъ очень сложнаго головного мозга и брюшной цѣпи съ 7—10 узлами; кишечникъ очень длинный; въ тонкую кишку открываются значительное число почечныхъ трубокъ. Очень развитая трахея, съ пузырчатыми расширеніями. Жало соединено съ ядовитой железой. Женскіе половые органы имѣютъ огромное число многокамерныхъ яйцевыхъ трубокъ и большой сѣмяприемникъ. Личинки, за исключеніемъ *Phytophaga*, не имѣютъ ногъ и живутъ паразитически въ тѣлѣ насекомыхъ либо ра-

стей или въ особыхъ помѣщеніяхъ, питаея растительными и животными веществами, при чемъ ихъ нѣрѣдко кормятъ родители или члены общины. Онѣ склываются въ шелкоподобныхъ коконахъ. Несмотря на свою незначительную величину П. отличаются удивительнымъ образомъ жизни и высокимъ развитіемъ интеллектуальныхъ способностей. Самки б. ч. тщательно отыскиваютъ подходящія мѣста для кладки яицъ. Орѣзачки пробравиваются верхнюю кожу извѣстныхъ растений и вносятъ яйцо въ самую ткань; наѣзники прокалываютъ кожу другихъ насѣкомыхъ и кладутъ яйца въ полость ихъ тѣла; нѣкоторыя кладутъ свои яйца въ ячейки другихъ перепончатокрылыхъ, и личинки ихъ поѣдаютъ провіантъ, предназначенный для хозяевъ. У многихъ видовъ самки строятъ жилища въ землѣ, деревѣ и проч., при чемъ для каждого яйца строится отдѣльная ячейка, которая наполняется животнымъ и растительн. матеріаломъ для прокормленія будущей личинки. Образовавшееся изъ послѣднихъ юное поколѣніе у нѣкоторыхъ видовъ не разсѣивается, но основываетъ общія галереи и болѣе просторныя жилища. Это—какъ бы переходныя формы къ тѣмъ, которая живутъ общественною жизнью, въ „государствахъ“, устроенныхъ на началахъ раздѣленія труда, каковы: муравьи, медовыя пчелы, шмели, многія осы (см. эти сл.). При этомъ число кладущихъ яйца самокъ уменьшается, и появляются на сцену „работницы“, т. е. атрофированныя въ половомъ отношеніи самки, которыя строятъ жилища, защищаютъ ихъ, ставятъ пищу, кормятъ личинокъ и т. д. Онѣ кладутъ часто неоплодотворенныя яйца, изъ котор. развиваются самцы. Извѣстно около 15000 видовъ П-ыхъ, распространенныхъ по всей землѣ, и полагаютъ, что это лишь ничтожная часть всѣхъ вообще существующихъ видовъ. Сюда относятъ: 1) *Hymenoptera terebrantia*: самка съ выдающимися на абдоменѣ яйцекладомъ, теребра; личинки съ ногами и питаются растеніями (*Phytophaga*), или личинки безъ ногъ и паразитир. въ др. насѣкомыхъ (*Entomophaga*), или безногія личинки живутъ въ орѣшкахъ (*Galicola*); 2) *Hymenoptera aculeata*: самки-работницы со втягивающимся ядовитымъ жаломъ, щупальцы у самцовъ больш. ч. изъ 13, у самокъ изъ 12 суставовъ, абдоменъ стегельчатый; самки или работницы больш. ч. сами кормятъ своихъ безногихъ личин. и строятъ для нихъ гнѣз, или ячейки: *Grabronidae*, *Vespa*, *Chrysididae*, *Apidae*, *Formicidae*.

Переправа черезъ рѣки для военныхъ цѣлей производится, въ зависимости отъ свойствъ береговъ, дна, скорости теченія, глубины воды, ширины рѣки и пр.: а) *по мостамъ*, для чего наводятъ военные мосты: 1) туровые, 2) на телѣгахъ (по нимъ можетъ переправляться только пѣхота), 3) на козлахъ (наиболѣе употребительные мосты), 4) судовые (черезъ самыя быстрыя, широкія и глубокия рѣки), 5) плотовые (для большахъ тяжестей), 6) на бочкахъ и на бурдюкахъ (не могутъ употребляться при П-ѣ подъ выстрѣлами); б) *П. на лодкахъ, матахъ, пароматъ*; в) *вородъ*, примѣняется, если дно хрящеватое, и глубина не болѣе 4 фут. для кавалеріи, 3—для пѣхоты и 2—для артиллеріи; д) *по льду*, одна изъ самыхъ удобныхъ; иногда ледъ искусственно утолщаютъ соломой, хворостомъ, поливая ихъ водою на морозѣ; е) *П. влася*.

Перерожденіе, въ медицинѣ обратный метаморфозъ тканей въ животн. организмѣ, при чемъ подвергаются глубокимъ измѣненіямъ ихъ физическія свойства и химическій составъ, и онѣ части или совершенно утрачиваютъ способность функционировать. Въ химич. отношеніи П. заключается въ превращеніи бѣлковыхъ веществъ тканей и, особенно, кѣтокъ въ другія вещества или въ смѣшаніи здоровыхъ тканей съ посторонними веществами. При *жировомъ* П-и бѣлокъ кѣтокъ превращается въ кучки жиръ; кѣтки при этомъ превращаются въ кучки мельчайшихъ жирныхъ зернышекъ и, наконецъ, распадаются въ млечную массу, могущую всасываться. Жировое П. встрѣчается очень часто, подъ вліяніемъ разстройствъ питанія, во всѣхъ органахъ и тканяхъ, отчего послѣднія становятся бѣдными, дряблыми, атрофируются. *Творожистое* П. состоитъ въ потерѣ воды, высыханіи кѣтокъ и встрѣчается въ воспалительныхъ продуктахъ (творожистое воспаленіе легкихъ) или въ воспалительныхъ новообразованіяхъ (бугорчатка, золотуха). *Слизистое* П., превращеніе протоплазмы кѣтокъ въ слизь наблюдается преимущественно въ эпителиальныхъ кѣткахъ слизистыхъ оболочекъ и ихъ железъ. *Коллоидное* П. состоитъ въ появленіи однороднаго, прозрачнаго, клей-дающаго вещества, преимущественно въ кѣткахъ щитовидной железы и при *студенистомъ ракѣ* желудка и кишечника. *Амилоидное* П. въ селезенкѣ, почкахъ, печени, кишкахъ, превращеніе ткани въ однородную массу, дающую съ іодомъ и сѣрной кислотой, подобно крахмалу, синее окрашиваніе.

Перевозъ, Александръ, инокъ Троице-Сергіевой лавры, да постриженія бояринъ, родомъ изъ Брянска; по сказаніямъ о Куликовской битвѣ, участвовалъ въ послѣдней по приказанію св. Сергія, благословившаго его вмѣстѣ съ Осляею на борьбу за отечество, согласно желанію вел. князя Дмитрія. П. началъ битву единоборствомъ съ татарскимъ богатыремъ Челибеємъ (или Темиръ-мурзою), въ которомъ палъ вмѣстѣ со своимъ противникомъ.

Переселеніе душъ (*метемпсихозъ*), т. е. переходъ души изъ одного тѣла въ другое, есть примитивное выраженіе вѣры человѣка въ безсмертіе. Причины этого вѣрованія, условія и время возникновенія наукою еще не выяснены въ достаточной степени. Тѣмъ не менѣе, несомнѣнно, что, при недостаточномъ духовномъ развитіи, древній человѣкъ не могъ себѣ представить безсмертіе иначе, какъ воплощеннымъ въ постоянной смѣнѣ реальныхъ существъ, которыхъ онъ наблюдалъ на землѣ; къ вѣрѣ же въ безсмертіе приводили его весьма многія обстоятельства: попытки объяснить самымъ фантаз. жизни, сновидѣнія и пр. Его не окрѣпшіи, но уже пытливыи, разумъ подмѣтилъ сходство между человѣкомъ и животнымъ, подмѣтилъ, что характернымъ признакомъ жизни является дыханіе, признакомъ смерти—его прекращеніе, отождествилъ дыханіе съ одухотворяющимъ принципомъ (на что указываютъ даже этимологіи словъ „душа“ и „дышать“, свойственная нѣсколькимъ языкамъ) и сталъ считать животныхъ существами, подобными человѣку, иногда даже болѣе могущественными. Отъ животныхъ уже не далеко было спуститься и къ растеніямъ, ибо и ихъ жизнь очевидна. Души всѣхъ живыхъ су-

шесть представлялись его уму тождественными, разнообразие же формъ легко объяснялось П-емъ д. Отсюда это вѣрованіе у многихъ народовъ древности: у египтянъ, индійцевъ, грековъ и др. Египтяне, по словамъ Геродота, вѣрили, что душа послѣ смерти человѣка послѣдовательно переходитъ изъ одного животнаго въ другое и совершаетъ это П. до тѣхъ поръ, пока не очистится отъ совершенныхъ человѣкомъ грѣховъ. Такое послѣдовательное П. длится 3000 лѣтъ; но человѣкъ можетъ сократить этотъ долгій срокъ благочестивою жизнью. Послѣ очищенія душа возвращается въ покинутое тѣло человѣка, и тогда наступаетъ вѣчное блаженство. Поэтому необходимо было сохранять тѣла умершихъ отъ тлѣнія, и так. обр. возникъ обычай бальзамированія. Однако, египетскія надписи не соотвѣтствуютъ разсказу Геродота; поэтому многіе ученые отвергаютъ вѣру въ П. д. у египтянъ. По мнѣнію этихъ ученыхъ, египтяне вѣрили только въ способность праведныхъ душъ произвольно принимать ту или другую божественно-животную форму. Больше опредѣленно вѣрованіе въ П. д. развилось въ браманизмѣ. Въ законѣ Ману прямо говорится, что за грѣхи душамъ опредѣлено скитаться изъ одного тѣла въ другое: „низшедшія изъ Бога въ растения, онѣ идутъ къ своей цѣли черезъ существованіе въ бѣдственномъ мірѣ, непрерывно ниспадающемъ въ погибель“. Это страшное представленіе о возрожденіи или, вѣрнѣе, о повторности смерти оказалось, по мнѣнію Ольденберга, наряду съ другими воззрѣніями, не малое вліяніе на мрачное изображеніе этого міра множественности, царства скорби и безпорядка. Съ такимъ пессимистическимъ отбѣнкомъ вѣрованіе въ П. д. перешло и въ буддизмъ. Древніе греки также не были чужды этому вѣрованію, что ясно выразилось въ орфическихъ мистеріяхъ, откуда оно перешло къ Гераклиту, Ферекиду, Филолаю и Пифагору. По Пифагору, смерть для души есть переходъ къ бытію низшему, или высшему, или похожему на обыкновенную человѣческую жизнь—смотря по тому, жила ли она для Бога, или для міра, или же для самой себя. Изъ философіи Пифагора это ученіе перешло къ Платону, Плотину и Порфирию.—Ср.: Eduard Meyer, „Geschichte des alten Aegyptens“; Ольденбергъ, „Будда, его жизнь и ученіе“; Zeller, „Geschichte der Philosophie der Griechen“.

Переселеніе животныхъ, явленіе, состоящее въ томъ, что нѣкоторые животныя постоянно въ опредѣленное время года или же, повидимому, неоднократно покидаютъ временно или же навсегда мѣсто своего обитанія и ищутъ себѣ новаго отечества. Такое переселеніе чаще всего—массовое и вызывается, вѣроятно, ухудшеніемъ условий, благоприятствовавшихъ жизни животныхъ въ оставляемой мѣстности. Иногда причины его не объяснимы. Наблюдается оно у саранчи, различныхъ бабочекъ, ракообразныхъ, нѣкоторыхъ рыбъ, большей части птицъ и у многихъ млекопитающихъ. Правильныя переселенія лучше всего изучены у *перелетныхъ птицъ*, которыя въ холодное время года перекочевываютъ на югъ, лѣтомъ же снова возвращаются на свои прежнія мѣста. Несмотря на то, что онѣ перелетаютъ громадныя пространства, цѣлые океаны и части свѣта, многія изъ нихъ, напр. аисты, съ

поразительной точностью отыскиваютъ свои старыя гнѣзда, что заставило предположить у нихъ особыя „миграціонныя инстинкты“, хотя это объясняется проще. Все зависитъ отъ климатическихъ условий, способа питанія и проч. Одна и та же птица можетъ быть то осѣдлою, то перелетною. Гага, живущая исключительно на морскомъ берегу, въ Гренландіи, Шпицбергенѣ и Исландіи, является перелетною, ибо переселяется на югъ, какъ скоро ледъ преругаждаетъ ей доступъ къ морскимъ животнымъ, которыми она питается; въ Остзейскомъ морѣ, замерзающемъ только отчасти, она летитъ недалеко, отыскивая незамерзшія мѣста; на берегахъ Англіи и Франціи, омываемыхъ теплыми Голфстремомъ, она живетъ осѣдло, изъ года въ годъ. Привычка къ странствованію развивается постепенно, и съ измѣненіемъ климатическихъ условий, нынѣ осѣдлыя птицы могутъ въ будущемъ стать перелетными. Тяготѣніе всегда будетъ въ направленіи экватора, ибо только такимъ путемъ возможно сохраненіе индивидуумовъ въ холодное время года. Путемъ унаследованія привычка странствовать переходитъ отъ отдѣльныхъ индивидуумовъ къ цѣлымъ поколѣніямъ. Нѣкоторыя южныя птицы танутся весною къ сѣверу, гдѣ кормъ не высыхаетъ отъ чрезмѣрной жары. Пути перелета для отдѣльн. видовъ птицъ больш. частью зависятъ отъ возможности встрѣтить пищу во время своего путешествія, продолжающагося часто нѣдѣлями; они не одинаковы, поэтому, для болотныхъ, наземныхъ птицъ и пр. Такъ, далеко не всѣ птицы перелетаютъ въ Африку кратчайшимъ путемъ, т. е. черезъ Гибралтаръ или съ западн. оконечности Сицилии на столъ близкій мысъ Боннъ; многія прилерживаются весьма странной, окольной, на первый взглядъ непонятной, линіи. Но геологія показываетъ, что въ болѣе раннюю эпоху исторіи земли Средиз. море не было соединено съ Атлантич. океаномъ и представляло 2 внутреннихъ моря, разведенныхъ мостиками, которые, стало быть, соединяли Европу съ Африкой. Птицы могли перелетать, не соприкасаясь съ моремъ. Въ теченіе длиннаго ряда поколѣній, по мѣрѣ измѣненія геологическаго рельефа и опусканія земли, онѣ пріучались постепенно преодолѣвать возникавшія препятствія, не уклоняясь отъ прежн. линіи перелета. Суша замѣнилась узкой водной полосой, послѣдняя—широкимъ моремъ, а насильственно затверженный путь остался тотъ же. Каждый видъ имѣетъ болѣе или менѣе опредѣленные сроки для отлета. Въ началѣ августа улетаютъ касатки, потомъ кукушки, иволги, варакушки, сокопугты, перепела и др., въ началѣ сентября—соловьи, славки и мн. др. вѣвція птицы, потомъ ласточки, утки, хищныя птицы, въ октябрѣ—плиски, рѣполовы, жаворонки, дрозды, ястреба, сарычи, кулики, лысухи, гуси, въ ноябрѣ и декабрѣ—грачи и др.

Переселеніе народовъ великое. Громадное большинство народовъ современной Европы и часть народовъ Передней Азіи принадлежать къ одному, арийскому племени. Первоначально оно жило въ Средней Азіи и оттуда расселилось отчасти въ Панджабъ (арійскіе индусы); отчасти по плоскогорію къ востоку отъ Тигра (мидяне и персы); главнымъ же образомъ—по Европѣ. Процессъ постепеннаго за-

селения Европы арийскими племенами, двигавшимися съ востока на западъ, продолжался много тысячелѣтій и, начавшись въ доисторическія времена, закончился только послѣ Рождества Христова. Подробности этого процесса, осложненнаго еще тѣмъ, что въ немъ принимали участіе народы и не арийскаго племени, конечно неизвѣстны; и можно констатировать только наиболѣе общіе факты. Самыми ранними переселеніями являются италики и греки, при чемъ какъ Италия, такъ и Греція были заселены не сразу, а путемъ нѣсколькихъ постепенныхъ колонизаций. Въ первой первоначальное населеніе, лигуры, было покороено рядомъ пришедшихъ одинъ за другимъ народовъ арийскаго племени—япигами, сабельскими племенами и латинянами, и болѣе ранніе пришельцы, япиги, подъ натискомъ болѣе позднихъ отступили все болѣе и болѣе на югъ и, наконецъ, переправились въ Сицилію. Въ Греціи наиболѣе важными моментами ея заселенія были переселенія пеласговъ и дорянъ (около 1100 г. до Р. Х.), и постепенность заселенія сказалась въ разномъ образіи племенныхъ отличій населенія. Болѣе поздними поселенцами въ Европѣ являются кельты и германцы и, наконецъ, литовцы и славяне; кельты заняли Западную Европу, германцы—Среднюю и славяне—Восточную. Но въ поискахъ за лучшими мѣстами для житія и подъ давленіемъ все новыхъ и новыхъ выходцевъ изъ Азіи одни народы тѣснятъ другіе, и такимъ образомъ исторія застаетъ населеніе Европы въ непрерывномъ движеніи. Италия осталась не чуждою этого движенія, и на нее совершились два крупн. нашествія—галловъ (390 г. до Р. Х.) и кимвровъ и тевтоновъ (102—101 гг.), которыя оба были отражены только благодаря превосходству римской культуры. Незадолго до Рождества Христова начинается особенно сильный напоръ германцевъ, тѣснимыхъ славянами, а затѣмъ гуннами, на Галлію и др. римскія провинціи, а потомъ и на самую Италию; этогъ напоръ продолжался нѣск. столѣтій и закончился *Великимъ II-мъ ж.*, разрушившимъ Западно-Римскую имперію и являющимся наиболѣе крупнымъ изъ совершившихся въ историческую эпоху моментовъ движенія народовъ съ востока на западъ. Толчокъ ему былъ данъ гуннами, народомъ монгольскаго племени, переселившимся изъ Средней Азіи на берега Волги; они напали на аллаховъ, кочевавшихъ между Волгой и Дономъ, и начали сильно тѣснить готовъ, жившихъ къ западу отъ Дона. Король остготовъ Германрихъ пытался оказать сопротивленіе, но былъ разбитъ, и его народъ, спасаясь отъ гунновъ, принужденъ былъ отступить все болѣе и болѣе на западъ и тѣснить передъ собою вестготовъ. Последнїе переправились въ 375 г. черезъ Дунай и отдались подъ покровительство императора Валента; коварство византійскаго правительства заставило ихъ взытаться за оружіе; Валентъ былъ разбитъ при Адрианополѣ въ 378 г., послѣ чего вестготы опустошили весь Балканскій полуостровъ, Грецію и даже отчасти Малую Азію, а затѣмъ прожили нѣсколькое время мирно въ Иллирию; мѣсто ихъ на Дунаѣ было занято, между тѣмъ, остготами. Въ 402 г. вестготы снова направляются на западъ и дѣлаютъ нашествіе на Италию, но, будучи разбиты Стиликхономъ, принуждены были въ 403 г. вернуться въ

Иллирію. Въ 405—6 гг. на Италію нападаютъ новые враги: съ сѣвера черезъ Альпы перешли вандалы, бургунды и свевы подъ предводительствомъ Радачайса, но были разбиты тѣмъ же Стиликхономъ и удалились на западъ—на берега Роны и верховья Рейна, гдѣ и остались на нѣкоторое время. Въ 408 г. вестготы, подъ предводительствомъ Алариха, окончательно покидаютъ Иллирію, заняту вслѣдъ за тѣмъ остготами, и во 2-ой разъ вторгаются въ Италию, опустошаютъ ее, берутъ Римъ, но въ 410 г. отправляются на западъ—къ берегамъ Роны, тѣснятъ передъ собою свевовъ и вандаловъ въ Испанію, занимаютъ южную Галлію, а затѣмъ и Пиренейскій полуостровъ и осѣдаютъ тамъ; вандалы, удалившіеся подъ ихъ напоромъ въ Испанію, принуждены покинуть и эту страну, переселяются въ Африку и тамъ основываютъ Вандальское королевство. Одновременно съ этимъ франки и аллеманны тоже передвигаются на западъ, и первыя занимаютъ большую часть Галліи, покоря туземцевъ; также и англы и саксы переправляются около 449 г. съ устьевъ Эльбы въ Британію и постепенно захватываютъ чуть не весь островъ, или уничтожая туземцевъ, или отодвигая ихъ на западъ. Между тѣмъ Гунское царство, подъ управленіемъ Атилы, достигло высшаго развитія; въ 441—442 гг. гунны совершаютъ нашествіе на Восточно-Римскую имперію, а затѣмъ по Дунаю направляются на западъ и въ 450 г. вторгаются въ Галлію; только сраженіе на Каталаунскомъ полѣ (451 г.) заставило ихъ отступить; въ 452 г. они вторгаются въ Италию, но такъ какъ въ слѣдующемъ году умеръ Атилла, то составленная имъ изъ разныхъ народовъ орда удалилась изъ Италиі и распалась на части. Последнимъ событіемъ В-аго п-ія н. было передвиженіе остготовъ, которые, подъ предводительствомъ Теодориха, вторглись въ 489 г. въ Италію и образовали тамъ въ 493 г. Остготское королевство. Въ слѣдующемъ столѣтїи, въ 568 г. въ Италию вторгнулся съ средняго Дуная лагобарды, и тѣмъ движеніе германскихъ племенъ закончилось. Славяне успокоились нѣсколькое позже—къ VII в., и въ результатъ ихъ тяготѣнія на западъ явилось расщиреніе ихъ поселеній съ Вислы на Эльбу и Дунай. Въ послѣдующее время на Европу совершали нашествія изъ Азіи отдѣльные, болѣе или менѣе многочисленные, народы—обры, арабы, венгры, печенѣги, половцы, монголы, турки и др.; но имъ въ очень рѣдкихъ случаяхъ удавалось дойти далеко на западъ и сохранить свою индивидуальность среди чуждыхъ имъ народовъ, и потому какъ на исторію Европы, такъ и на составъ ея населенія они не имѣли большаго вліянія; свободныхъ мѣстъ для нихъ въ Европѣ не находилось. Такъ какъ громадное большинство переселившихся въ Европу народовъ шло черезъ степи южной Россіи, то населеніе этой мѣстности очень долгое время отличалось крайнимъ непостоянствомъ и разнообразіемъ своего состава, что дѣлаетъ очень труднымъ изученіе древнѣйшей исторіи восточныхъ славянъ.—Ср.: Richter, „Das weströmische Reich“; Wietersheim, „Geschichte der Völkerwanderung“; Dahn, „Die Könige der Germanen“; „Urgeschichte der germ. u. romanisch. Völker“ (въ Oncken's „Allgem. Besch.“); Gaupp, „Die german. Ansiedelungen“; Arnold,

„Deutsche Urzeit. Ansiedelungen und Wanderungen deutscher Stämme“.

Переселенія. Было время, когда Европа была еще такъ мало заселена, а вся совокупность условий, обеспечивающихъ существованіе и развитіе въ ней населенія, была настолько благоприятна, что въ нее стремились народы изъ Азии и даже изъ Африки. Но съ открытія морскаго пути въ Индію, а въ особенности съ открытія Америки и со времени завоеванія Сибири передвиженіе населенія получаетъ обратное направленіе—изъ Европы въ другія части свѣта, въ страны съ низшею культурой, а иногда и прямо дикія. Первыми европейцами, энергично открывшими колонизаціонную эру, были испанцы и португальцы—въ XV—XVI столѣтіяхъ; за ними вступили на тотъ же путь англичане, голландцы и французы, а позднѣе другихъ—нѣмцы. Вначалѣ европейская колонизація направилась къ берегамъ Африки и южной Азии, а также на острова Малайскаго архипелага; затѣмъ настала очередь Америки (сначала Южной, за ней Сѣверной), Австраліи съ Новой Зеландіей, а въ последнее время стала ареною европейской колонизаціи и Центральная Африка. Теперь уже для европейской колонизаціи почти не осталось мѣста на всемъ земномъ шарѣ: европеецъ можетъ лишь переселиться въ болѣе или менѣе благоустроенныя государства, подчиняясь законамъ, обычаямъ и экономическимъ условіямъ новаго мѣста поселенія,—колонизація смѣнилась эмиграціей. Собственно, правильно периодичнымъ, текущимъ явленіемъ европейская эмиграція стала съ начала нашего вѣка и съ тѣхъ поръ развивается все сильнѣе и сильнѣе. Въ 1800 г. всѣхъ европейцевъ, живущихъ внѣ Европы, насчитывалось немного болѣе 9½ милліоновъ человѣкъ, а къ 1890 г. число это возросло чуть не въ 10 разъ, превысивъ 90½ милліоновъ.

Къ началу столѣтія почти всѣ эмигрировавшіе европейцы жили въ Америкѣ (8,7 милліона—въ Сѣверной и 2,7 милл.—въ Южной); на долю Африки ихъ приходилось лишь 110 000 человѣкъ; сколько именно было тогда европейскихъ поселенцевъ въ Азію—сказать трудно, но, во всякомъ случаѣ, число это было не велико. Къ 1890 г. въ Америкѣ насчитывалось уже 83 милл. лицъ европейской—чистой и смѣшанной—расы (въ Сѣверной—67½ милл. и въ Южной—15½ милл.), въ Австраліи—почти 4 милл., 3,1 милліона—въ Азіи и нѣсколько болѣе 1½ милл.—въ Африкѣ. Само собою разумѣется, что такое громадное увеличеніе числа лицъ европейской расы во внѣ-европейскихъ странахъ произошло главнымъ образомъ благодаря естественному приросту населенія; тѣмъ не менѣе, съ 1815 по 1890 г. всѣхъ эмигрантовъ изъ Европы въ другія части свѣта насчитывается до 20 и даже до 22 милліоновъ. Изъ этого числа до 10 милл. приходится на долю эмигрантовъ Англии, Ирландіи и Шотландіи, до 5½ милл.—на долю Германии; затѣмъ слѣдуетъ Италия, хотя и недавно примкнувшая къ эмиграціонному движенію, но уже съ 1876 г. давшая свыше милліона переселенцевъ во внѣ-европейскія страны; почти столько же дали эмигрантовъ Швеція, Норвегія и Данія, вмѣстѣ взятыя. Остальныя государства Европы принимали въ эмиграціонномъ движеніи сравнительно незначительное участіе; такъ, напримѣръ, Франція съ 1865 г. не выслала и 200 тысячъ эмигрантовъ, т. е. даже менѣе Россіи. Чтобы дать болѣе ясное представленіе о размѣрахъ эмиграціоннаго движенія изъ разныхъ европейскихъ государствъ во внѣ-европейскія страны, перейдемъ отъ приведенныхъ сейчасъ приблизительныхъ цифръ къ цифрамъ болѣе точнымъ, относящимся къ десятилѣтію 80-хъ годовъ:

СТРАНЫ.	Всего эмигран- товъ въ 1881-90 г.	Въ томъ числѣ		Среднее годовичное число эмигр.			На 1000 жит. приходится эмигрантовъ въ г. въ средн. за пятилѣтіе 1886-90 гг.
		въ 1881-85 г.	въ 1886-90 г.	въ 1881-85 г.	въ 1886-90 г.	въ 1881-90 г.	
Великобританія	2558 535	1292309	1266226	258462	253245	255854	6,7
Германія	1342423	857287	485136	171457	97027	134242	2,0
Италія	989998	320213	669785	64043	133957	99000	4,3
Испанія	600429	224851	375578	44970	75116	60043	4,2
Австро-Венгерія	444111	175546	268565	35109	53713	44411	1,2
Швеція	325917	144619	181298	28924	36260	32592	7,6
Россія	288440	63614	224826	12723	44965	28844	0,4
Норвегія	186688	105704	80984	21141	16197	18669	8,1
Португалія	169299	82831	86468	16566	17294	16930	4,0
Франція	119225	25488	93737	5098	18747	11922	0,5
Бельгія	92648	62566	30082	12513	6016	9265	1,0
Швейцарія	84666	50492	34174	10098	6835	8467	2,3
Данія	81615	38627	42988	7725	8598	8161	4,0
Голландія	52111	28134	23977	5627	4795	5211	1,1
Итого	7336105	472281	3863824	694456	772765	733611	2,2

Таблица показываетъ, что въ теченіе 10-лѣтія Европа выдѣлила изъ себя 7¼ милл. эмигрантовъ во внѣ-европейскія страны, или среднимъ числомъ въ годъ эмигрировало изъ нея 733½ тысячь, при чемъ въ последнее пятилѣтіе (1886—90 г.) среднее годовичное число эмигрантовъ возросло до 772½ тысячь. Это оживленіе эмиграціоннаго движенія произошло главнымъ образомъ въ Италію, Испанію, Австрію и Россію. Въ таблицѣ государства Европы расположены въ убывающемъ порядкѣ чи-

сла эмигрантовъ за все 10-лѣтіе: впереди стоятъ Великобританія, Германія и Италія, т. е. тѣ же государства, которыя дали наибольшія цифры эмигрантовъ съ начала столѣтія, а въ концѣ таблицы помѣщаются мелкія государства—Швейцарія, Данія и Голландія. Такъ какъ населеніе приведенныхъ въ таблицѣ европейскихъ государствъ простирается до 351 милл., то обще-европейскій размѣръ эмиграціи выразится съ небольшою 2-мя эмигрантами въ годъ на 1000 жителей; наиболѣе интенсивной оказывается эмиграція въ Норвегію (8,1⁰/₀₀), Швецію (7,6⁰/₀₀) и Великобританію (6,7⁰/₀₀); наименьшія относительныя цифры эмиграціи наблюдаются въ Россіи (0,4⁰/₀₀) и Франціи (0,5⁰/₀₀). Слѣдуетъ обратить вниманіе, что эмиграція изъ различныхъ мѣстностей одного и того же государства имѣетъ далеко не одинаковую силу; такъ, напримѣръ, изъ Сувалкской губерніи Царства Польскаго въ послѣдніе годы эмигрировало до 6 человекъ на 1000 жит.; почти такого же была интенсивность эмиграціи изъ соседней прусской провинціи—Померанія, а изъ Познанни и Западной Пруссіи достигала даже 8⁰/₀₀. Особенно сильна эмиграція изъ Ирландіи—больше 13⁰/₀₀; такая усиленная эмиграція значительно превышаетъ обычный естественный приростъ населенія, и населеніе страны довольно быстро сокращается: въ теченіе послѣдняго 50-лѣтія населеніе Ирландіи уменьшилось съ 8,2 до 4,6 милліоновъ, т. е. почти вдвое. Эмиграція изъ Европы идетъ почти исключительно двумя путями: изъ английскихъ, нѣмецкихъ, бельгійскихъ и сѣверо-французскихъ портовъ въ Сѣверную Америку и Австралію, а другой путь—изъ италіанскихъ и южно-французскихъ портовъ въ Южную Америку. Первымъ путемъ проходятъ болѣе $\frac{3}{4}$ всей европейской эмиграціи, вторымъ идутъ остальные 22⁰/₀ эмигрантовъ. Есть еще третій путь—черезъ Суэцскій каналъ въ Африку, южную часть Азіи и Малозасійскій архипелагъ, но онъ имѣетъ для эмиграціи сравнительно ничтожное значеніе. Собственно странъ, пригодныхъ для западно-европейской эмиграціи, весьма немного, такъ какъ жизнь въ мѣстахъ, лежащихъ подъ тропиками, почти невозможна для европейца. Обыкновенно эмиграція направляется въ Сѣверо-Американскіе Штаты, въ Канаду, въ государства Южной Америки—Аргентину, южную часть Бразиліи и Уругвай, а также въ Австралію съ Новой Зеландіей. По сѣвѣніямъ всѣхъ этихъ странъ, куда направляется европейская эмиграція, въ нихъ съ 1820 по 1890 годъ веселилось до 25 милліон. европейцевъ. [Вообще, цифра иммигрантовъ обыкновенно выше цифры эмигрантовъ уже въ силу того, что лица, прибывающія въ страну для поселенія въ ней, составляютъ предметъ особой заботливости мѣстнаго правительства и, слѣдовательно, могутъ быть зарегистрированы съ больш. полнотою, чѣмъ лица, эмигрирующія изъ своего стечества, нерѣдко имѣющія основаніе скрывать цѣль своей поѣздки за океанъ]. Изъ этого числа болѣе 15 $\frac{1}{2}$ милл. иммигрантовъ пришло на Соединенные Штаты Сѣв. Америки, до 2 $\frac{1}{2}$ милл.—на Канаду, болѣе 1 $\frac{1}{2}$ милл.—на Аргентину, свыше $\frac{3}{4}$ милл.—на Бразилію, до 360 тысячъ—на Уругвай и 4 $\frac{1}{4}$ милл. эмигрантовъ—на Австралію съ Нов. Зеландіей. Среднія годовыя цифры иммигрантовъ въ каждую изъ этихъ странъ за десятилѣтіе

1880—1889 гг. видны изъ слѣдующей таблицы, дающей въ суммѣ свыше милліона иммигрантовъ:

Соединенн. Штаты	556020	или 55,3 ⁰ / ₀
Австралія и Нов. Зеландія	217998	» 21,1 ⁰ / ₀
Аргентина	102091	» 10,1 ⁰ / ₀
Канада	85930	» 8,2 ⁰ / ₀
Бразилія	42451	» 4,1 ⁰ / ₀
Уругвай	13549	» 1,2 ⁰ / ₀

Такъ какъ въ Соединенныхъ Штатахъ Сѣв. Америки уже слышится довольно настоятельныя требованія ограниченія свободы переселенія, то, несомнѣнно, должна значительно оживиться эмиграція въ государства Южн. Америки; обширныя мало-исслѣдованныя пространства Австраліи еще долго будутъ привлекать къ себѣ переселенцевъ, а тамъ наступитъ очередь и для эмигрированія въ умѣренныя части южной Африки. Въ настоящее время изъ государствъ романской группы—Италіи, Франціи и, въ особенности, изъ Испаніи съ Португаліей—эмиграція направляется почти исключительно въ Южн. Америку, тогда какъ изъ Великобританіи, Германіи, Скандинавскихъ государствъ и Россіи эмиграціонное движеніе направляется въ Сѣв. Америку, хотя и изъ этихъ государствъ въ послѣднее время въ некоторую часть эмиграціи стала направляться въ Южн. Америку. Въ Австралію переселяются главнымъ образомъ англичане, шотландцы и ирландцы. Среди причинъ эмиграціоннаго движенія первенствующую роль играютъ аграрныя отношенія; обыкновенно усиленная эмиграція идетъ изъ тѣхъ частей государства, гдѣ помѣстное сословіе завладѣло болѣею частью территоріи (Великобританія, Померанія, Голштинія, Ганноверъ, Познань, Западная и Восточная Пруссія), или гдѣ участки земли слишкомъ мелки, не обезпечиваютъ нарождающагося населенія (Гессенъ, Баденъ, Вюртембергъ). Знаменитое „очищеніе помѣстій“ (clearing of estates), когда английскіе лорды срывали дома крестьянъ, устраивая на ихъ мѣстѣ овчарни и скотные дворы, происходило на пространствахъ всего XVIII вѣка и вызвало съ начала XIX в. правильно-периодическое эмиграціонное движеніе изъ всѣхъ частей Соединеннаго Королевства. Наряду съ этой общей и постоянно дѣйствующей причиною на усиленіе эмиграціи вліяютъ и временныя причины экономическаго порядка; такъ, напр., неурожаи, болѣзнь картофеля, введеніе паровыхъ машинъ и бумагопрядильнаго станка,—все это вызывало быстрое возростаніе эмиграціоннаго движенія. Нельзя также отрицать и вліянія на эмиграцію причинъ политическихъ: войны, усиленіе гнета воинской повинности, германизация польскихъ провинцій Пруссіи, а также Шлезвига и Ганновера, введеніе хлѣбныхъ пошлинъ и т. п. весьма замѣтно увеличивали число выходящихъ изъ Европы. Подобныя же причины вызываютъ эмиграціонное движеніе и у насъ въ Россіи. Упомянутыя ранѣе значительныя цифры эмигрантовъ изъ Сувалкской губ. обусловливаются главнымъ образомъ малоземельемъ, высокими цѣнами за арендованіе земли, что, при маломъ развитіи виѣземледѣльческихъ заработковъ, сильно понижаетъ заработную плату за земледѣльческій трудъ. Въ усиленіе эмиграціи изъ Россіи въ послѣдніе годы значительно повліяло также выселеніе евреевъ и меннонитовъ; первые эмигрировали вълѣдствіе болѣе строгого примѣненія законодатель-

ства о воспрещеніи имъ жить внѣ черты еврейской сѣдлости; выселеніе же меннонитовъ объясняется распространеніемъ на нихъ обязанности отбывать воинскую повинность, что стоитъ въ противорѣчьи съ ихъ религіозными взглядами.— Въ составѣ эмигрантовъ, повидимому, одинокіе преобладаютъ надъ семейными; по крайней мѣрѣ, среди эмигрантовъ холостыхъ—больше, чѣмъ женатыхъ, мужчинъ—больше, чѣмъ женщинъ, лицъ рабочаго возраста—больше, чѣмъ стариковъ и малолѣтнихъ. Эмиграція изъ романскихъ государствъ, направляющаяся главнымъ образомъ въ земледѣльческія мѣстности Южн. Америки, состоитъ болѣе, чѣмъ на половину, изъ земледѣльческихъ рабочихъ; наоборотъ, большинство эмигрантовъ Великобританіи, Германіи и Швеціи, идущихъ главнымъ образомъ въ Соединенные Штаты, гдѣ возможно самое разнообразное примѣненіе труда, не даетъ точнаго опредѣленія рода своихъ занятій. Согласно классификаціи эмигрантовъ по занятіямъ въ Соединенныхъ Штатахъ въ теченіе 1885—1889 годовъ, $\frac{3}{4}$ изъ нихъ состоитъ изъ лицъ безъ опредѣленнаго рода занятій или прямо чернорабочихъ. Довольно значительны суммы, вывозимыя эмигрантами въ Америку (въ послѣднее время до 200 руб. на душу), крупныя сбереженія, накопленныя ими на мѣстахъ своего новаго жительства и частью высылаемыя ими въ Европу,—все это свидѣлствуетъ, что эмигранты составляють бодрую, трудолюбивую и способную къ сбереженіямъ часть рабочаго класса Европы. Далекое не всё эмигранты прочно осѣдаютъ на новыхъ мѣстахъ; значительная часть ихъ возвращается обратно въ Европу, частью съ накопленными сбереженіями, частью безъ всякихъ средствъ. Какъ много тѣхъ и другихъ—нельзя отвѣтить даже приблизительно. Эмиграція изъ Бельгіи и Голландіи имѣетъ болѣе временный характеръ, такъ какъ отъ $\frac{2}{5}$ до $\frac{3}{4}$ эмигрировавшихъ отсюда лицъ черезъ нѣкоторое время возвращается на родину. Наоборотъ, болѣе $\frac{2}{3}$ всѣхъ эмигрантовъ изъ Германіи и до $\frac{3}{4}$ эмигрантовъ Великобританіи навсегда устраиваются за океаномъ. Больше всего изъ числа своихъ иммигрантовъ уступаютъ обратно Европѣ Уравай (около $\frac{1}{2}$); за нимъ слѣдуетъ Аргентинская республика (около $\frac{1}{3}$) и Австралія (до $\frac{1}{4}$); менѣе другихъ—Соедин. Штаты Сѣв. Америки (около $\frac{1}{7}$), а затѣмъ—Канада и Бразилія (около $\frac{1}{3}$).—На основаніи приведенныхъ данныхъ уже можно составить нѣкоторое понятіе о тѣхъ послѣдствіяхъ, какія имѣетъ эмиграція для разныхъ странъ Европы; нѣкоторые писатели называютъ ее предохранительнымъ клапаномъ, предупреждающимъ взрывы народныхъ массъ, и думаютъ, что Англія и Германія именно своей усиленной эмиграціи обязаны сравнительно спокойнымъ развитіемъ ихъ общественнаго строя, чего въ Франціи, съ ея ничтожными размѣрами эмиграціоннаго движенія, не наблюдается. Страны иммиграціи, благодаря вселеніямъ въ нихъ энергичныхъ и трудолюбивыхъ работниковъ, быстро развиваются; но уже въ Соедин. Штатахъ начинаютъ ощущаться и вредныя послѣдствія усиленной европейской эмиграціи. Такъ какъ средній уровень народнаго богатства Соедин. Штатовъ можетъ быть выраженъ 2000 руб. на жителя, а у эмигрантовъ—лишь 200 руб., то эмиграція понижаетъ средній уровень благосостоянія

Штатовъ; она понижаетъ также и уровень грамотности. Такъ какъ, къ тому же, съ одной стороны, умственное и политическое развитіе эмигрантовъ въ Соед. Штаты крайне низко, съ другой—сюда стремятся массами лица разныхъ національностей, то въ послѣднее время стали высказываться опасенія за будущность самаго единства великой республики, и раздался голосъ за значительныя ограниченія свободы переселеній въ нее.

До сихъ поръ шла рѣчь объ эмиграціи, т. е. о переселеніяхъ или выходѣ европейцевъ въ другія части свѣта, за предѣлы своего отечества; теперь обратимся къ переселеніямъ внутри Россіи, принимавшей сравнительно незначительное участіе въ общевропейскомъ движеніи за океаны. Одинъ изъ нашихъ изслѣдователей русскаго экономическаго быта говоритъ, что древняя русская исторія есть исторія колонизирующей страны. И дѣйствительно, съ самыхъ древнихъ временъ русскій земледѣлецъ среди непроходимыхъ болотъ и дремучихъ лѣсовъ сѣвера и востока нашего отечества разныкалъ сазимъ пригодной для земледѣлія почвы, выжигалъ лѣсъ, расчищалъ его и распахивалъ; возникали отдѣльные двory, поселки, деревни и села. Съ IX по XIII столѣтіе русскіе колонизовали главнымъ образомъ берега Сѣвер. Двины и ея притоковъ; но затѣмъ колонизаторская дѣятельность нашихъ предковъ стала направляться все болѣе и болѣе на востокъ—къ верховьямъ Волги и къ бассейну Камы. Новгородская вольница и буиные ушкуйники, частью разбойничая и разоряя, но еще болѣе возводя новые городки и слободы на сѣверѣ и востокѣ Россіи, пробрались даже за Уралъ. Съ возвращеніемъ татарскаго ига къ новгородцамъ присоединились и выходцы изъ средней Россіи; спасаясь отъ татарскихъ нашествій, потянулись отсюда на востокъ и исконный русскій земледѣлецъ. Татарскія орды, залегая съ юга, способствовали колонизаціи сѣверо-востока страны; по мѣрѣ отбшенія татаръ переселенія начинаютъ поворачивать на югъ, и на самой южной, степной окраинѣ—въ Тмутаракани—основывается, подобно Яткѣ на востокѣ, столица южной самовольной колонизаціи; сюда стекаются бѣглые крѣпостные, опальные дворяне, старовѣры. Въ концѣ XVII и первой половинѣ XVIII вѣка, въ эпоху процвѣтанія крѣпостнаго права, согласно официальнымъ свидѣтельствамъ, цѣлыя массы народа были въ бѣгахъ. Наиболее любимымъ притокомъ бѣглыхъ того времени были астраханскія степи, а во второй половинѣ XVIII вѣка Астрахань стала обтѣванной землей для людей, искавшихъ вольной жизни. Въ то время изъ Тамбовской губ. крестьяне шли массами къ Царицыну и Камышину; они открыто, вмѣстѣ съ семьями, забирая лошадей и пожитки, уходили на новыя земли. Тогда же усилилось переселенческое движеніе въ Оренбургскій край, и началось заселеніе Донской области, Новороссіи, а еще позднѣе—Ставропольской губерніи, Кубанской области и Закавказья. Болѣе правильное и непрерывное переселенческое движеніе тула началось лишь съ начала 60-хъ годовъ XIX вѣка, т. е. послѣ покоренія Кавказа. До сверженія татарскаго ига правительство принимало въ колонизаціонномъ движеніи русскаго народа весьма слабое участіе; впоследствии же его участіе стало болѣе дѣятельнымъ; оно проявлялось главнымъ образомъ

въ укрѣпленіи южныхъ границъ государства съ помощью военно-земледѣльческихъ поселеній, а также въ вѣзонахъ изъ среды крестьянъ охотниковъ заселить ту или другую мѣстность все разрастающееся государство. Но несравненно большее значение для колонизаціи страны имѣла форма вольнонародныхъ переселеній, происходившихъ безъ всякаго участія правительственной власти и весьма часто даже вопреки самымъ настойчивымъ усилямъ правительства задержать движеніе.

Уже изъ приведенныхъ до сихъ поръ данныхъ видно, какое крупное значеніе имѣло для Россіи переселенческое движеніе, но о сколько-нибудь точномъ цифровомъ учетѣ его не можетъ быть и рѣчи, такъ какъ не только за пражное время, но и до сихъ поръ правильной регистраціи русскихъ переселеній не существуетъ. Изъ нѣкоторыхъ, сравнительно отрывочныхъ и неполныхъ цифровыхъ данныхъ, разбросанныхъ въ трудахъ земскихъ статистиковъ, частныхъ лицъ и губернскихъ статистическихъ комитетовъ, можно заключить, что къ первымъ десятилѣтіямъ XIX вѣка колонизаторское броженіе на Руси затихло, смѣнившись нѣскольکو болѣе регулярнымъ переселенческимъ движеніемъ изъ центральныхъ губерній Россіи на югъ и востокъ; со второй половины столѣтія движеніе это начинаетъ оживляться; его оживленіе становится особенно ошутительнымъ со времени уничтоженія крѣпостнаго права, когда право свободнаго перехода получили и бывшіе помѣщичьи крестьяне. Можно думать, что среднимъ числомъ въ годъ за періодъ 60-хъ годовъ выходило на переселеніе около 25 тысячъ душъ своего пола, въ 70-хъ годахъ—уже около 40 тыс. въ годъ, въ 80-хъ—около 60 тыс., а въ четыре первые года 80-хъ годовъ переселилось не менѣе 300 тыс. человекъ. Такимъ образомъ общее число русскихъ переселенцевъ со времени послѣдней реформы (съ 1859 г.) и до 1893 года включительно можно опредѣлить приблизительно въ $1\frac{1}{2}$ милліона душъ об. пола, а вмѣстѣ съ эмигрантами въ Америку—до $1\frac{1}{2}$ милл., или около 50 тыс. въ годъ послѣднихъ 33-лѣтняго періода. Изъ $1\frac{1}{2}$ милл. русскихъ переселенцевъ, оставшихся внутри государства, больше $\frac{1}{2}$ (до 800 тыс.) выселилось въ предѣлы Европ. Россіи, а остальные перешли за Уралъ. Изъ мѣстностей Европ. Россіи особенно велики переселенцы Предкавказья (Кубанск. обл. и Ставропольск. губ.) и Оренбургскій край (Уфимск. и Оренб. губ.), а затѣмъ уже слѣдуютъ Самарская губ., „Донъ и Таврія“, т. е. Донская обл. и Новороссія, а пр. Главнѣйшая масса переселяющихся въ Азіатск. Россію идетъ въ Томскую губ., преимущественно въ Алтайскій край, а потомъ уже въ степное генерал-губернаторство (обл. Семирѣченская, Семипалатинская, Акмолинская), въ Сѣверно-Дарьинскую, Тургайскую и Закаспійскую области, на Амуръ и въ Тобольскую губернію. Уже съ начала 80-хъ годовъ русскія азіатскія владѣнія все сильнѣе начинаютъ привлекать новоселовъ, такъ что въ послѣднее время главная масса русскихъ переселенцевъ идетъ на востокъ; переселенія же на югъ и на юго-востокъ, въ предѣлы Европ. Россіи, становятся все слабѣе. Въ настоящее время можно насчитать больше 40 губерній Европ. Россіи, откуда идутъ переселенія въ Зап. Сибирь. Наибольшее ко-

личество переселенцевъ выходитъ изъ центральныхъ черноземныхъ губерній и изъ восточныхъ лѣсныхъ, а въ послѣдніе годы къ нимъ стали примыкать и малороссійскія губерніи. Вотъ губерніи, давшія особенно много переселенцевъ: Курскія, Тамбовская, Воронежская, Рязанская, Пензенская, Орловская, Харьковская, Полтавская, Казанская, Вятская, Пермская. Такъ, напр., изъ Курск. губ. выселилось за 60 лѣтъ (съ 1825 по 85 г.) больше 20 тысячъ семей съ 126 тыс. душъ об. п., т. е. населеніе цѣлаго современнаго уѣзда; изъ Харьковской губ. за 25 лѣтъ (съ 1861 по 86 г.) вышли на переселеніе 33 тысячи душъ и т. д.

Крестьяне обыкновенно узнаютъ объ условіяхъ жизни на новыхъ мѣстахъ изъ писемъ родныхъ и знакомыхъ, уже равьше туда выселившихся, но, не довольствуясь письмами, нерѣдко цѣлыя общества, группы домохозяевъ и даже цѣлыя семьи, намеревающіяся переселиться, посылаютъ отъ себя ходоковъ для ознакомленія съ предложенными мѣстами поселенія, для выбора подходящаго участка земли и т. п. Когда, по мнѣнію переселяющагося, найдены „вѣрные мѣста“, они окончательнo рѣшаются на переселеніе и приступаютъ къ ликвидаціи своего имущества, обыкновенно продавая все крайне дешево. Наиболѣе далекое и трудное путешествіе предстоитъ переселяющимся въ Сибирь. Въ Томскую губ. обыкновенно идутъ двумя путями: или съ мѣста на своихъ лошадахъ черезъ Оренбургъ, или до Перми на пароходахъ, отъ Перми до Тюмени—по желѣзной дор., а тамъ—снова на переселенческихъ баржахъ до Томска, или на лошадахъ до мѣста назначенія. Путь на своихъ повозкахъ съ мѣста выхода до мѣста назначенія обходился дешево вольнаго пути, и многіе переселенцы раньше шли такимъ образомъ. По сибирскимъ дорогамъ двигались цѣлыя караваны переселенческихъ кибитокъ; переселенцы останавливались подъ открытымъ небомъ, нерѣдко шли „Христовымъ умениемъ“; многіе, особенно дѣти, заболѣвали и умирали въ пути. Этого пути болѣе продолжительнѣе, чѣмъ пароходный, и послѣднее время, повидимому, главная масса переселенцевъ на Алтай пошла черезъ Пермь и Тюмень; но и на этомъ пути переселенцы оказываются въ крайне тяжелыхъ условіяхъ. Такъ какъ Уральская желѣзная дорога не успѣваетъ перевозить переселенцевъ, то въ Пермь по нѣскольку недѣль ждутъ отправки въ Тюмень тысячи народа, ночуя въ досчатыхъ баракахъ на берегу Камы; дальнѣйшая перевозка переселенцевъ производится въ товарныхъ вагонахъ безъ всякихъ приспособленій. На переселенческомъ дворѣ въ Тюмени имѣются барани на $1\frac{1}{2}$ тысячи человекъ, а на самомъ дѣлѣ туда иногда втискивалось до 6—7 тысячъ переселенцевъ; многіе всю ночь стоятъ; воздухъ унасенъ; и все же ихъ положеніе лучше остальной массы ихъ товарищей, оставшихся на площади—на вѣтру, подъ дождемъ и въ грязи. Питаніе переселенцевъ (ржаные сухари съ водой, да и то впроголодь) во все время пути—не что иное, какъ хроническое голоданіе, и даетъ въ результатѣ цыну и куриную слѣпоту у взрослыхъ и дѣтей, а также предрасположеніе ко всякаго рода заболѣваніямъ; заболѣваемость и смертность между переселенцами во время ихъ пути громадна,

особенно среди дѣтей. Оба пути изъ Тюмени въ Алтайскій округъ способны въ концѣ измучить переселенца. На водномъ пути (по Тоболу, Иртышу и Оби—до Томска) царить полная неурядица; переселенцы, биткомъ набитые въ баржи, обыкновенно безъ всякой медицинской и иной помощи, заболѣваютъ и умираютъ сотнями. Едва ли меньше ужасовъ и лишений приходится перенести переселенцу и на лошадномъ пути отъ Тюмени до мѣста поселенія. Самые крупные пункты этого тракта, гдѣ переселенцы скопляются тысячами, — Илutorовскъ, Ишимъ, с. Абатское, Тюкалинскъ; но въ одномъ изъ нихъ не было до сихъ поръ сколько-нибудь сносныхъ приспособленій для облегченія тяжелаго пути новоселовъ. Въ одномъ с. Абатскомъ лишь въ теченіе мая 1892 года умерло до 150 переселенцевъ; въ Тюкалинскѣ, посособщенію мѣст. властей, положеніе переселенцевъ было совершенно безвыходное, и т. п. Въ Томскѣ уже съ 1883 г. существуетъ переселенческая станція, стремящаяся облегчить страданія переселенцевъ; она все расширяла свое дѣятельность, но еще и къ 1892 году не только не могла задаваться цѣлью облегчить водвореніе переселенцевъ, выдавать имъ суды и т. п., но оказалась недостаточно состоятельной даже въ удовлетвореніи неотложныхъ нуждъ переселенцевъ въ ночлегѣ, медицинской помощи и въ кускѣ хлѣба нуждающемуся. Слѣдуетъ отмѣтить, что въ Тюмени и Томскѣ учреждены особыя должности переселенческихъ чиновниковъ, задача которыхъ заключается въ оказаніи переселенцамъ помощи совѣтомъ и денежными пособиями; но они располагаютъ для этого крайне скромными средствами.—Несмотря на всю тяжесть пути, несмотря на то, что крестьянину не легко разставаться съ родными мѣстами, съ привычными условіями жизни на родинѣ, несмотря на различныя препятствія къ его выходу на поселеніе,—вся сумма условій, въ какихъ онъ живетъ на старыхъ мѣстахъ, а главнымъ образомъ, утѣсненіе въ землѣ, неудержимо толкаетъ крестьянина земледѣльческихъ мѣстностей на новыя мѣста, гдѣ онъ надѣется, благодаря обилію земли, стать настоящимъ хозяиномъ—пахаремъ.

Въ различныхъ мѣстностяхъ вселенія переселенцы устриваются не одинаково: все зависитъ главнымъ образомъ отъ тѣхъ естественныхъ и, въ особенности, социальныхъ условій, какія встрѣчаютъ новоселы на новыхъ мѣстахъ; весьма существенную также роль играютъ тутъ и тѣ средства, съ какими переселенецъ является на новоселье. Какъ общее правило, можно отмѣтить, что въ азіатскихъ владѣніяхъ Россіи переселенцы устриваются значительно лучше, чѣмъ въ европейскія. Алтайскій край, куда за послѣднее время стремятся главныя массы переселенцевъ, состоитъ изъ громадныхъ пространствъ дѣвственнаго чернозема, дающаго высокіе урожаи пшеницы и другихъ хлѣбовъ. На этихъ земляхъ (до 40 милл. десят.), принадлежащихъ Кабинету, живутъ крестьяне, платящіе 6-рублевый оброкъ съ ревизской души; во многихъ селеніяхъ здѣсь приходится по 100, по 200, изрѣдка по 500 и даже по 1000 десятинъ на душу. Томскій, Кузнецкій округа и многія волости Барнаульскаго округа представляютъ еще громадный запасъ земель для будущихъ поселеній. Переселенцы поселяются въ Алтайскомъ округѣ или на особыхъ участкахъ, отводимыхъ имъ изъ Каби-

нетскихъ земель за 6-рублевый оброкъ, или приписываются къ селеніямъ старожиловъ на тѣхъ же благоприятныхъ условіяхъ. Впрочемъ, затруднительность поселенія на свободныхъ участкахъ и вздорожаніе приписки къ нѣкоторымъ крестьянскимъ обществамъ заставляють переселенцевъ приписываться въ мѣщане или жить по нѣсколько лѣтъ безъ перечисленія, обзаводясь хозяйствомъ на арендныхъ земляхъ. Повидимому, переселенецъ, принесшій съ собой на Алтай 150—200 руб., уже черезъ годъ, много черезъ два, можетъ обзавестись полнымъ хозяйствомъ; но такихъ, сравнительно зажиточныхъ, переселенцевъ приходится на Алтай немного,—громадное большинство является сюда съ ничтожными суммами или вовсе безъ средствъ. Но и они, благодаря хорошимъ заработкамъ и земельному простору, черезъ 3—5 лѣтъ могутъ стать полными хозяевами. Бываютъ и здѣсь случаи неудачныхъ переселеній; но $\frac{9}{10}$ обратныхъ переселенцевъ невеликъ (около 4—6%) и зависитъ по большей части отъ причинъ случайныхъ — неурожая, падежа скота, смерти членовъ семьи и т. п. Въ большинствѣ другихъ областей Азіатской Россіи переселенцы устраиваются если и не такъ успѣшно, какъ въ Алтайскомъ округѣ, то все же значительная часть ихъ добивается лучшей жизни, чѣмъ на родинѣ. Нельзя того же сказать про переселенцевъ въ Европейскую Россію. Наибольшій земельный просторъ встрѣчаетъ здѣсь новосель Уфимской и Оренбургской губ.; качество почвы тамъ также прекрасно; но, тогда какъ въ Сибири переселенецъ или сразу садится на надѣль, или можетъ добиться этого черезъ нѣкоторое время, въ Оренбургскомъ краѣ онъ долженъ пріобрѣтать землю покупкой или перебиваться на арендѣ земли, безъ надежды на болѣе прочную хозяйственную самостоятельность. Въ Предкавказьѣ переселенцамъ приходится устриваться также на арендной землѣ; въ Донской области условія для переселенцевъ еще хуже; многіе живутъ тамъ батрачными трудомъ и т. д.

Каково же можетъ быть значеніе переселеній для общегосударственнаго хозяйства Россіи? Если даже при отсутствіи организаци переселеній ежегодно десятки тысячъ новоселовъ недурно устриваются на новыхъ мѣстахъ, то при правильной организаци этого дѣла оно, несомнѣнно, пойдетъ еще болѣе успѣшно. Въ странѣ, гдѣ капиталы и знанія въ сельскомъ хозяйствѣ почти отсутствуютъ, хозяйство должно идти не въ глубину, а въ ширь, и весьма понятно, что русскій пахарь рвется на земельный просторъ, стремясь занять земли, сулящія хорошо вознаграждать его трудъ. Хотя за послѣднее время переселенческое движеніе значительно возросло, но даже и въ 1890—93 годахъ ежегодное число переселенцевъ не превосходило 75—100 тысячъ душъ об. пола. Такое вселеніе, въ смыслѣ разрѣженія населенія Европ. Россіи,—совершенно ничтожно, такъ какъ ежегодный приростъ здѣсь превышаетъ миллионъ душъ. Но для отдѣльныхъ мѣстностей (селеній, волостей, а можетъ быть и цѣлыхъ уѣздовъ), откуда вселенія особенно сильны, уже и въ настоящее время разрѣженіе населенія путемъ переселеній весьма ощутительно. Нѣкоторыми изслѣдователями констатированы въ мѣстностяхъ вселенія паденіе арендныхъ цѣнъ на землю, возростаніе цѣнъ на

земледѣльческой трудъ и въ которое улучшение земельныя условія наличныхъ крестьянъ благодаря тому, что въ большинствѣ случаевъ земля переселенцевъ оставалась въ пользованіи остающихся на мѣстѣ дворовъ общины. [Слѣдуетъ, однако, отмѣтить, что такъ какъ вмѣстѣ съ надѣльной землей переселенцевъ къ общинѣ переходятъ и лежашіе на землѣ платежи, то выселенія приносятъ пользу въ томъ случаѣ, когда въ мѣстахъ, гдѣ доходъ съ надѣла окупаетъ связанные съ нимъ платежи; а гдѣ наблюдается обратное явленіе, надѣлъ переселенцевъ—въ тягостѣ остающимся; впрочемъ, случая послѣдняго характера въ мѣстностяхъ выселенія сравнительно рѣдки].—Переселенцы въ Сибири являются элементомъ съ нѣскольکو высшей земледѣльческой культурой. По утвержденію мѣстныхъ жителей, старожилы часто прибѣгаютъ къ опытности и знаніямъ переселенцевъ по сельскохозяйственнымъ дѣламъ и вопросамъ. Неуклюжая сибирская соха съ прихоломъ переселенцевъ стала вытѣсняться плугомъ; молотилки и вѣялки получили тамъ громадное распространеніе; мѣстами переложное хозяйство стало смѣняться трехпольнымъ, а вольное и захватное пользованіе землею—уравнительными передѣлами сѣножатъ и даже пашни по душамъ. Развитіе кустарныхъ промысловъ на Алтаѣ также обязано переселенцамъ. Слѣдуетъ еще отмѣтить, что переселенцы, занимаясь въ батраки, способствуютъ расширенію запашекъ не только у крестьянъ-старожилковъ: въ послѣднее время появились сотни не виданныхъ прежде въ Сибири запашекъ частныхъ лицъ, произведенныхъ цѣлкомъ батрачними трудомъ переселенцевъ. Запаши эти, въ 50—100 и даже до 500 десятъ, принадлежатъ кабатчикамъ, купцамъ, волостнымъ писарямъ, даже чиновникамъ, и всѣ онѣ возникли благодаря сравнительно дешевому труду новоселовъ.—Такимъ образомъ удачныя переселенія, улучшая положеніе и самихъ переселенцевъ, и остающихся на мѣстѣ ихъ земляковъ, способствуя развитію земледѣльческаго и иныхъ промысловъ на мѣстахъ вселенія, заслуживаютъ особаго вниманія и помощи, что на самомъ дѣлѣ наблюдается въ самыхъ ограниченныхъ размѣрахъ. Напротивъ того, мѣстные землевладѣльцы, опасаясь вздорожанія рабочихъ рукъ и пониженія арендныхъ цѣнъ на землю, стараются иногда задержатъ переселеніе; нерѣдко и мѣстная администрація ставитъ значительныя препятствія стремящимся на новыя мѣста. Исторія правительственныхъ мѣропріятій по этому вопросу полна колебаній; хотя въ общемъ они и ведутъ къ облегченію переселеній, но это происходитъ не въ силу яснаго сознанія всей важности и неизбежности переселенческаго движенія, а какъ бы ошулюю, въ видѣ исключеній изъ общаго правила. Какъ трудно сдержатъ потокъ переселенцевъ, достаточно свидѣтельствуетъ законъ 1889 г., стремившійся къ ограниченію движенія: вмѣсто сокращенія размѣровъ переселеній онъ создалъ цѣлую массу самовольныхъ переселенцевъ, идущихъ безъ надлежащаго разрѣшенія, по временнымъ паспортамъ. Такихъ самовольныхъ переселенцевъ въ 1890—92 годахъ было отъ 70 до 80% всего движенія въ Сибирь. Теперь, повидимому, настало время для опредѣленныхъ и планомѣрныхъ правительственныхъ мѣръ по переселеніямъ; при

чемъ ясно, что препятствія движенію не въ силахъ остановить его, а лишь дѣлаютъ его менѣе целесообразнымъ и болѣе тяжелымъ для его участниковъ. Мѣтъ надобности даже въ направленіи и регулированіи движенія; необходимо лишь, какъ это практикуется въ зап. Европѣ, дѣятельное содѣйствіе правительства и общества естественному народному движенію въ томъ направленіи, куда оно само устремляется. Едва ли не самая существенная помощь, въ какой нуждается идущій на переселеніе,—точная и детальныя свѣдѣнія о тѣхъ мѣстахъ, куда стремится переселенческій потокъ. А для этого необходимо размѣривать, снятъ на планы свободныя земли и съ надлежащими описаніями сообщать о нихъ переселяющимся. Необходимо также облегчить путь переселенцевъ и помочь имъ при первомъ обезвѣденіи на новыхъ мѣстахъ.—*Литература.* а) Эмиграція: „Bulletin de l'Institut international de Statistique“, t. V, première livraison, Rome, 1890; въ этомъ бюллетенѣ статья: „Appunti di Statistica comparata dell'emigrazione dall'Europa etc.“. „La population française... comparée à celle des autres nations“, par E. Levasseur, t. 3, Paris, 1892. Ю. Э. Яковъ, „Сравнительная статистика населенія“, Спб., 1893. „Emigration and immigration“, by Richmond Mayo Smith, London, 1890. „Землевладѣніе и земледѣліе въ Россіи и другихъ европейскихъ странахъ“, князя А. Васильчикова, т. I и II, Спб., 1876. Leroy-Beaulieu, Paul, „De la colonisation chez les peuples modernes“, 3-me éd. Paris, 1886. „General Report of the Emigration Commission“, London, 1841 и слѣд. „Statistical abstract for the principal and other foreign countries from 1881 to 1890—91“, Nineteenth number, London, 1893. „Statistical abstract for the United Kingdom from 1878 to 1892“, Fourteenth number, London, 1893. „Statistisches Jahrbuch für das deutsche Reich“, Berlin, 1893. „Statistisches Standbuch für den Preussischen Staat“, Band II, Berlin, 1893. „Труды Варшавскаго статистическаго комитета“, вып. V: „Заработки крестьянъ и эмиграція въ Америку въ губерніяхъ Царства Польскаго“, Варшава, 1891. б) Переселенія: „Переселенія въ Россію въ древнее и новое время“, Н. Серновскій, Ярославль, 1885. „Переселенія въ русскомъ народномъ хозяйствѣ“, А. А. Исеевъ, Спб., 1891. „Опытъ статистическаго изслѣдованія о крестьянскихъ налогахъ и платежахъ“, Ю. Яковъ, Спб., 1881. „Переселенія крестьянъ Вятской губерніи“, Ш. Романовъ, Вятка, 1880. „Переселенія крестьянъ Рязанской губерніи“, В. Н. Григорьевъ, Москва, 1883. „Курская губернія. Итоги статистическаго изслѣдованія“, Курскъ, 1887 (глава X). „Харьковскій сборникъ“, вып. I: Приложеніе къ Харьковскому календарю на 1887 г., статья Телмаченко. „Крестьянское хозяйство по Острогожскому уѣзду“, составилъ Ф. Щербина, Воронежъ, 1887 (глава III). „Переселенческое дѣло на Алтаѣ“, С. Л. Чудиновскій, Иркутскъ, 1889. „Юридическій Вѣстникъ“, 1892, май—іюнь, статья П. Голубева. „Краткій санитарный обзоръ Томской переселенческой станціи“, В. Лурускій, Томскъ, 1892. „Сборникъ матеріала для статистики Сыръ-Дарьинской области“, т. II, Ташкентъ, 1892, статья Н. Гейера. „Сибирь, какъ колонія“, Н. М. Ястринцевъ, Спб., 1892. „Пе-

реленія въ Сибирь“, *И. Гуровичъ*, Москва, 1889. „Очерки изъ жизни дикой Башкири“, *Н. В. Ремезовъ*, Москва, 1899. „Переселенія и переселенцы въ Уфимскую губернію“, *Сѣв. Вѣстн.* 1837, кн. 5, статья А. Ч.

Пересмотръ судебнаго рѣшенія, см. *обжалованіе судебнаго рѣшенія*.

Пересмѣшникъ, *Mimus Polyglottus Voie*, отряда *Passeres*, сем. дроздовыхъ, одна изъ лучшихъ и оригинальнѣйшихъ пѣвчихъ птицъ; тѣло довольно крупное, сверху темно-сѣрое, снизу буровато-бѣлое; перья крыльевъ черно-бурые. П. отличается своею удивительною способностью подражанія; пѣніе его чрезвычайно разнообразно: слушающаго его, можно подумать, что поетъ то американскій крапивникъ, то двухвѣтная синица, странствующій дроздъ, виргинскій перепелъ или другая птица, которой ему вздумается подражать; вблизи человѣческаго жилища онъ научается искусно передавать голоса домашнихъ птицъ и животныхъ, не менѣе совершенно воспроизводить скрипъ дверей, флюгера, звукъ пилы и многіе другіе звуки. Родина его—Сѣв. Америка; зиму проводитъ въ южныхъ штатахъ; живетъ въ лѣсахъ, садахъ, на плантаціяхъ, предпочитая, однако, низкія деревья и кустарники песчаныхъ равнинъ, по берегамъ рѣкъ и моря. Довѣрчиво относится къ человѣку, такъ что охотно беретъ въ гнѣзда и выводитъ птенцовъ вблизи домовъ. Питается насѣкомыми, ягодами. Американцы—большіе любители этой птицы и ловятъ ее въ большомъ количествѣ для клѣтокъ.

Перезъ (Perez), Антоніо, министръ испанск. короля Филиппа II, род. въ 1539 г., въ 1597 г. былъ назнач. государственнымъ секретаремъ и, пользуясь полнымъ довѣріемъ короля, руководилъ въ высшей политикой Испаніи. Но когда П., по приказанію короля, убилъ довѣреннаго донъ Жуана Австрійскаго, Эскаведо, грозившаго раскрыть связь П-а съ принцессой Эболи, онъ былъ, по настоячивому требованію родственниковъ убитаго, арестованъ вмѣстѣ съ Эболи, подъ пыткой сознался въ существованіи между нимъ и Эболи интимныхъ отношеній и въ 1585 г. приговоренъ къ тюремн. заключенію. Ему, однако, удалось бѣжать въ Сарагосу и здѣсь возбудить народъ противъ инквизиціи и деспотизма короля. Вице-король Арагоніи потребовалъ выдачи П-а, но верховный судья, хранитель арагонскихъ вольностей, воспротивился требованію, вслѣдствіе чего въ Арагонію были посланы войска, которыя разбили арагонцевъ и дали возможность отбѣжигъ въ 1591 г. „генеральную привилегію“ Арагоніи, дѣлавшую ее, благодаря чрезвычайной власти верховнаго судьи и кортесовъ, истинною республикою при монархич. образѣ правленія. По усмиреніи возстанія, П. бѣжалъ въ Лондонъ и отсюда въ 1595 г. переселился въ Парижъ, гдѣ ум. въ 1611 г. Онъ оставилъ очень интересныя мемуары о Филиппѣ II и себѣ. Биографія П-а написана Минье (5 изд., Парижъ, 1881 г.) и др.

Перезъ-Гальдосъ, донъ Бенито, выдающійся современн. испанскій романистъ и новеллистъ, род. въ 1845 г. на одномъ изъ Канарскихъ острововъ, воспитаніе получилъ въ Мадридѣ, гдѣ и остался навсегда. Известность его начинается съ историч. романа „La fontana de oro“ (1870), изображаю-

щаго испанск. событія 1820—23 гг. (рус. пер. въ „Загран. Вѣстн.“, 1881 г., №№ 10 и 11). Написанный живо, правдиво, хотя съ нѣкоторой свойственной испанцу аффектаціей и сантиментальностью, романъ имѣлъ большой успѣхъ; послѣ того П., по примѣру Эркмана-Шатриана, предпринялъ цѣлую серію историч. романовъ, подъ общими заглавіями: „Episodios nacionales“ (20 т.), обнимающихъ главнѣйшія историч. событія Испаніи начала нынѣшней столѣтія (1808—1834 гг.). Изъ числа этихъ романовъ, вообще читаемыхъ съ большимъ интересомъ, лучшими считаются: „Trafalgar“, „Bailea“ и „El terror de 1824“. Позднѣе П. обратился къ бытовому роману и далъ рядъ яркихъ картинъ социальной и духовной жизни современной Испаніи, чѣмъ возбудилъ противъ себя не мало ненависти, особенно со стороны ультрамонтановъ. Одинъ изъ этихъ романовъ—„Plagia“ переведенъ почти на всѣ европейскіе языки. Принадлежитъ къ парти прогресса, П. въ своихъ романахъ нѣрѣдко является тенденціознымъ, но его мѣткая наблюдательность, превосходное изображеніе нравовъ и характеровъ, свѣтлый умъ и широкое образованіе дѣлаютъ его однимъ изъ выдающихся европейскихъ писателей. См.: „П.-Гальдосъ“, „Вѣстн. Евр.“, 1882 г., №№ 2 и 3; тамъ же переводъ „El amigo Moysa“, одного изъ лучшихъ романовъ-сатиръ П.-Г-а (1883 г., №№ 10—12); „Обездоленная“—въ „Изящн. Литер.“ за 1883 г., № 1.

Перецъ, Piper, родъ изъ сем. перечныхъ, травы, деревья, болѣею же частью кустарники; часто вьющіяся, простыя, черешковые листья, колосовидныя, рѣдко зонтичныя, конечныя или противолѣстныя соцветія, обоеполыя или однополыя цвѣтки, плодъ—ягода. Около 600 видовъ.—*P. angustifolium*, кустарникъ во влажныхъ кордильерскихъ лѣсахъ Перу, Бразиліи, Панама, съ продолговато-ланцетовидными, почти кожистыми, сверху шероховатыми листьями, сидящими на короткомъ черешкѣ, и со скупенными зеленоватыми цвѣтами. Листья его, носящія назв. „травы матико“, имѣютъ пріятный ароматическій запахъ, нѣсколько острый, горьковатый вкусъ, содержатъ смолу, дубильное вещество и эфирное масло и въ научной медицинѣ употребляются, какъ наружное средство при уретритѣ.—*P. cubeba*, *Cubeba officinalis*, лазящій кустарникъ на Явѣ и другіхъ Зондскихъ островахъ, доставляетъ кубебу (см. это сл.).—*P. nigrum*, лазящій при помощи воздушныхъ корней кустарникъ, болѣе 5 метр. высоты; стебель толщиною въ палецъ, яйцевидно-заостренные листья на короткомъ черешкѣ, одно- или двудомныя цвѣты въ тонкихъ колоскахъ; ягоды съ горюхну, сперва зеленыя, потомъ красныя, наконецъ желтыя; растутъ въ тропич. и влажныхъ лѣсахъ Гравангора и Малабара, воздѣлывается на Цейлонѣ, Явѣ, Суматрѣ, Борнео, въ Индіи. Плоды собираются незрѣлыми и сушатся на солнцѣ или надъ умѣреннымъ огнемъ (черный П.). Жгучій вкусъ перца зависитъ отъ смолы. *Бѣлый П.*—зрѣлые плоды того же растенія, но освобожденные отъ мяса. Бѣлый П. употребляется гл. образ. въ Китаѣ, тогда какъ въ Европѣ предпочитаютъ болѣе крѣпкій черный П. Главныя рынки въ Европѣ: Лондонъ, Амстердамъ, Гамбургъ; лучший сортъ—Малабарскій. П.—древ-

иѣйшая индѣйская приправа и отсюда перешелъ ко всемъ другимъ народамъ. — *P. officinarum*, лазарій кустарникъ; продолговато-эллиптич., постепенно заостряющіеся, голые, кожистые листья, скученные въ колоскахъ цвѣты, срощіеся между собою шарообразная ягода. Зондскіе, Молуккскіе и Филиппинскіе острова, Ява и Бенгалія даютъ *длинный П.* — *P. Bette*, *П. нишійъ*, ползучій кустарникъ въ Остѣ-Индіи и на о-вахъ; жгучіе на вкусъ листья жуются и составляютъ весьма распространенное среди малайцевъ возбуждательное средство — *бетель*.

Перечный берегъ, иначе *Малагетскій*, названный такъ по вывозившемуся отсюда въ больш. колич. малагетскому перцу, — юго-зап. прибрежье Гвинеи (Африка), между берегами Сиерра-Леонскихъ и Слоновыми; на немъ расположена республика Либерія.

Перечница, *Pericaseae*, сем. раст. изъ порядка гречишницѣвыхъ, травы или кустарники, съ узловатыми стеблями, простыми, часто дуоцерными листьями, короткими, у основанія объемлющимъ черешкомъ съ прилистниками или безъ нихъ. Совѣтїе початокъ, рѣже кисти; цвѣты обоюполые или однополые, двудомные. Завязь почти шаровидная, одностѣбная, съ одной сидячей, прямой сѣмяночкой. Плодъ — односѣмянная ягода съ скуднымъ мясомъ или костянка. Сѣмя имѣетъ тонкую хрящевую скорлупу, мясистый бѣлокъ, состоящій изъ эндо- и периспермы, маленькій зародышъ и двѣ очень короткія сѣмяночки. Около 1000 видовъ между 350 с. ш. и 420 ю. ш., преимущественно въ тропической Америкѣ; любятъ низменности, особенно долины и берега рѣкъ. Плоды нѣкоторыхъ видовъ употребляются какъ приправа и въ медицинѣ.

Перешеекъ, узкая полоса земли, соединяющая двѣ болѣе или менѣе обширныя части суши и разъединяющая въ то же время два большихъ водныхъ пространства; таковы, напр., Панамскій, Коринскій П-и.

Переславль, уѣздн. гор. Полтав. г., подъ 50°46' с. ш. и 49°3' в. д., при сліяніи р. Альты съ Трубежомъ; городск. обществ. банкъ, торговля хлѣбомъ, льнянымъ сѣменемъ и пр. (ежегодно 4 ярмарки); 12794 ж. — П., по преданію, основ. въ 993 г. вел. кн. Владиміромъ Св. въ память побѣды русскіихъ надъ печенѣгами на бер. р. Трубежа; съ 1054 г. до нашествія Батыя въ 1239 г. былъ столбнымъ гор. удѣльн. княж. Въ 1628 г. казаки, подъ предводит. Тараса Трясила, истребили здѣсь значит. часть польск. войска (г. н. Тарасова ночь); вообще П. игралъ видную роль во время казач. войнъ; здѣсь же Богданъ Хмѣльницкій съ казацкою радой рѣшилъ стдаться въ 1654 г. подъ покровительствомъ царя Алексѣя Михайловича. Уѣздн. гор. назначенъ въ 1781 г. — *П-скій уѣздъ* (3595, кв. в. съ 178160 ж.) — въ сѣв.-зап. части губ., по р. Дѣпру (протекающей по зап. границѣ) съ незначит. его притокомъ Суной, Трубежомъ и др.; низменный, лѣсистый, частью болотистый, но плодородный (черноземъ). Жит. (малороссы) заним. преимущ. земледѣліемъ, живот-вомъ (въ м. Тамани — тонкорунныя овецъ), коневодств., изготовленіемъ солом. шляпъ и картузовъ, отчасти заводовъ дѣят. (винокур., сахарн. зав. и др.).

Переславль-Залѣсскій уѣздн. гор. Владимірск. г., подъ 56°46' с. ш. и 56°29' в. д., при впаденіи

р. Трубежа въ озеро *Плещеево*, или *Переславское* (славится своими сѣвьями); практич. школа садо-водства и огородничества, крупная бумагопрядильная и набивная фабр. (до 2½ тыс. раб.); 7284 ж. П.-З., одинъ изъ древнѣйш. рус. гор., основ. Юріемъ Долгорукимъ въ 1152 г.; въ 1195 — 1302 гг. имѣлъ своихъ князей. Городъ много разъ подвергался нападеніямъ татаръ, литовцевъ и поляковъ; уѣздн. гор. назначенъ въ 1778 г. — *П.-З. уѣздъ* (3178, кв. в. съ 90993 ж.) — въ зап. части губ., по незначит. рѣкамъ ситемы Волги (Трубежъ, Нерль и др.). Поверхность низменная, мѣстами, особенно на сѣв. и зап., болотистая; почва малоплодородная, и хлѣбопашество удовлетворяетъ мѣстн. нуждамъ лишь въ юго-вост. части. Жители заним., кромѣ сельск. хозяйства, рыболовств., лѣсными промысл., выдѣлкой глиняной посуды, тканьемъ полотень и пестради, работами на фабр. и пр.

Переславль-Рязанскій, см. Рязань.

Переславская рада, собраніе малороссійскихъ казаковъ 8-го янв. 1654 г. въ г. Переславль, на которомъ произошло принятіе Малороссею подъ покровительство московскаго царя; для этого Алексѣемъ Михайловичемъ были присланы 3 посла: бояринъ Бутурлинъ, окольничій Алферьевъ и думный дякъ Лопухинъ.

Переславо-Суздальская лѣтопись, лѣтописный сборникъ, доводящій изложеніе событій древней русской исторіи до начала XIII в. (1214 г.); изд. кн. М. А. Оболенскимъ во „Временникѣ Общ. Ист. и Древн. Росс.“ въ 1851 г. (т. IX) подъ именемъ „Лѣтописецъ Переславля Суздальскаго“ (собств. назв.: „Лѣтописецъ русскихъ царей, рукопись XVII ст.“). Составитель сборника, очевидно, былъ родомъ изъ Переславля-Суздальскаго (Залѣскаго), на что указываетъ особое вниманіе его къ судьбамъ этого города, его жителей и князей. Есть основанія думать, что лѣтопись составлена въ то время, когда Ярославъ Всеволодовичъ, послѣдствіи вел. князь Владимірскій (1238 — 1246 гг.), былъ еще молодъ и княжилъ въ Переславль-Залѣсскомъ. Особое важное значеніе прибрѣтаютъ извѣстія П.-О-ой л-и съ 1213 г., когда она начинаеть излагать подробности борьбы между дѣтьми Всеволода Большаго-Гнѣзда, Константиномъ Ростовскимъ и его младшими братьями, Юріемъ и Ярославомъ, — подробности, намеренно умолчанныя лѣтописцемъ Владиміромъ-Ростовскимъ.

Перп, по религіознымъ преданіямъ парсовъ, сверхъестественныя существа, напоминающія фей средневѣковыхъ сказаній. Отложившись отъ царства тьмы, П. перешли къ служенію свѣту; надѣленные чарующею красотой, населяютъ онѣ области эфира и, въ качествѣ добрыхъ гениевъ, охраняютъ людей отъ злыхъ духовъ. На сказаніи о П. основана поэма Томаса Мура „Лалла Рукъ“.

Перигей, см. *орбита*.

Перигоръ (Perigord), бывшій округъ въ древней пров. Пюень, въ юго-зап. Франціи, занимающій приблизит. нынѣшній департам. Дордонь.

Периге (Périgueux), главн. гор. франц. департам. Дордонь, при р. Иль; металлургич. индустрія; славится также своими трюфлями; 25313 ж.

Перидерма, кожистая пробка, одна изъ тканей коры, состоящая изъ клѣтчекъ табличной формы,

съ утолщенными стѣнками. Она замѣняетъ эпидермисъ, который растенія рѣдко сохраняютъ долго, и защищаетъ дерево отъ неблагоприятныхъ влiянiй (высыхания, температуры). У деревьевъ съ гладкою тонкою корою П. образуется нетолстымъ слоемъ въ наружныхъ слояхъ коры, напр. у бука; у другихъ же деревьевъ она постепенно разрастается глубоко внутри коры и, сдавливая послѣднюю, заставляетъ ее трескаться и лупиться въ видѣ т. наз. корки. Появленiе внутренней П-ы наступаетъ у липы на 10—12 году, у обыкновенныхъ видовъ дуба на 25—35 г., у вяза на 3—4 г. П-ой же затягиваются раны при пораненiи дерева.

Перидотъ, то же, что *оливитъ* (см. это слово).

Перикардитъ, pericarditis, воспаленiе перикардіа, рѣдко встречается, какъ самостоятел. болѣзнь, гораздо чаще является вторично: при остромъ ревматизмѣ и др. инфекционныхъ болѣзняхъ, пiмическихъ процессахъ, воспаленiи соседн. органовъ, туберкулезѣ и др. Анатомически П. сводится къ явленіямъ воспаленiя и образованию экссудата, кот. по характеру бываетъ: фибринозный, серозный, гнойный и геморрагическій; особенно часты первые два вида. Въ дальнѣйш. теченiи болѣзненный процессъ можетъ остановиться, и тогда наступаетъ обратный процессъ развитiя, въ результатъ чего является или полное разрѣшенiе, или остаются срощенiя между сердечной сумкой и сердцемъ, что можетъ вести къ нарушенію сердечной дѣятельности; или процессъ прогрессируетъ, количество экссудата растетъ, движенія сердца все болѣе затрудняются, что клинически выражается въ одышкѣ, разстройствѣ кровообращенiя, и дѣло можетъ окончиться смертельно—въслѣдствіе паралича сердца. Лѣченіе: покой, противовоспалит. средства, при ослабленіи сердечной дѣятельности—возбуждающія.

Перикардіи, см. *сердце*.

Перикалазъ, минералъ, состоящій изъ магнезiи съ небольшою количествомъ закиси желѣза.

Периклъ, знамен. госуд. дѣятель дрвн. Афинъ, былъ сыномъ Коантиппа, побѣдителя при Микале; по матери онъ принадлежалъ къ знатому роду Алкмеонидовъ. Подъ руководствомъ знаменитыхъ въ то время философовъ: Зенона, Анаксагора и Протагора онъ получилъ превосходное образованіе, приобрѣлъ силу слова и свободу мышленія. Несмотря на то, что по рожденію своему онъ принадлежалъ къ аристократіи, на госуд. поприще онъ выступилъ въ рядахъ народной партіи. Добившись изгнанія вѣдра аристократовъ, Кимона, П., при помощи своего друга Эфиальта, провелъ въ народн. собраніи законъ объ ограниченіи власти ареопага, которому были предоставлены только дѣла объ убійствѣ. Выбираемый ежегодно стратегомъ, П. въ теченіе 30 лѣтъ стоялъ во главѣ государства и фактически почти неограниченно завѣдывалъ внутренними и вѣншими дѣлами Афинъ. Стараясь усилить значеніе Афинъ на сушѣ, привлекая къ нимъ со всѣхъ сторонъ союзниковъ, онъ неминусомъ долженъ былъ столкнуться со Спартою. Въ 457 г. вспыхнула война, начавшаяся неудачнымъ для афинянъ сраженіемъ при Танаргѣ, въ которомъ участвовалъ самъ П.; однако, послѣ нѣсколькихъ болѣе удачныхъ походовъ, въ 451 г. было заключено 5-лѣтнее перемиріе. Чтобы приготовить Афины къ предстоящей рѣши-

тельной борьбѣ, онъ постарался усилить ихъ власть надъ союзниками: добровольные взносы были обращены въ дань, союзники—въ подданныхъ; союзная казна уже въ 460 г. была перенесена изъ Делоса въ Афины. Въ 431 г. война дѣйствительно началась: опустошенія, производимыя спартанцами, и чума, свирѣпствовавшая среди скучившагося въ городѣ населенія, вызвали ропотъ противъ Перикла и преслѣдованія противъ его друзей—противъ генераловъ Аспазіи, съ которою онъ жилъ, художника Фидія и философа Анаксагора. Наконецъ, въ 430 г. онъ самъ подвергся обвиненію въ растратѣ государств. денегъ и былъ принужденъ заплатить большой штрафъ. Однако, народъ вскорѣ снова призвалъ его къ власти, но въ началѣ 429 г. онъ умеръ, съдѣлавшись жертвою чумы.—Внутренняя дѣятельность П-а была направлена къ усиленію и упроченію демократіи. Ослабивъ ареопагъ, онъ большую часть его компетенціи передалъ суду присяжныхъ (гелиастамъ); чтобы доставить и бѣднѣйшимъ гражданамъ возможность принимать участіе въ госуд. дѣлахъ, онъ сталъ выдавать жалованье за участіе въ судахъ, за службу въ войскѣ и флотѣ; чтобы очистить городъ отъ пролетаріата, онъ время отъ времени выселялъ клерухіи (колоніи) въ покоренныя земли. Излишки отъ госуд. доходовъ онъ употреблялъ на украшеніе города великолѣпными постройками; изъ нихъ особенно замѣчательны: Паренонъ, Пропилеи и Одеонъ. П. былъ демагогомъ въ лучшемъ смыслѣ этого слова: онъ руководилъ народомъ, не потакаая его дурнымъ наклонностямъ, обуздывая его страсти, твердою рукою ведя его къ силѣ и славѣ. Его время было періодомъ высшаго расцвѣта греческой культуры; онъ умѣлъ привлечь къ себѣ лучшія литературу, и художеств. силы своего времени—Фидія, Анаксагора, Дамона и др., при немъ писали Геродотъ и Софоклъ. П. съ полнымъ правомъ могъ сказать, что сдѣлалъ Афины „столицей Греціи и ея учителемъ“.

Периметритъ, perimetritis (греч.), воспаленіе брюшиннаго (серознаго) покрова матки. Причины—травма, простуда, перфоративн. процессы; особенно часто П. развивается послѣ родовъ. Въ *острой формѣ* П. ведетъ къ образованію экссудата, кот. или рассасывается, или прорободаетъ сосѣдніе органы и изливается; опасенъ въслѣдствіе возможности распространенія воспаленія на всю брюшину; клинически выражается болью внизу живота и лихорадочн. состояніемъ. Въ *хронической формѣ* П. часто ведетъ къ образованію приращеній матки, что, въ свою очередь, ведетъ къ бесплодію или выкидышамъ. Лѣченіе въ острыхъ случ. — абсолютный покой, лѣчь на животѣ; въ хронич. въ случаѣ легкиихъ срашеній—массажъ, очень плотныхъ — хирургическое вмѣшательство.

Перикорѣза (греч.), названіе, даваемое кристалламъ, ядро которыхъ состоитъ изъ особой субстанции; явленіе это еще не вполне объяснено.

Перли, (съ 149 ж.) въ Бабъ-Эль-Мандебек. проливѣ; имѣетъ важное значеніе, какъ ключъ къ Черному морю; съ 1857 г. принадлежитъ англичанамъ и сильно укрѣпленъ.

Перипатетикъ (греч., собств. „прогуливающіеся“), названіе послѣдователей философской школы,

основанной Аристотелемъ; оно возникло благодаря привычѣ этихъ философовъ, по примѣру учителя, преподавать не сидя, а прогуливаясь по галлерей аэиноаго лицея.

Перипетія (греч.), переломъ въ судьбѣ человѣка, опредѣляющій его дальнѣйшую участь; выражение, преимущественно употребительное въ теоріи искусства и литературы и наиб. часто прилагаемое къ рѣшительн. моментамъ въ развитіи драмы и романа.

Перископическія стекла, предложенныя Воластономъ для очковъ выпукло-вогнутыя и вогнуто-выпуклыя стекла, посредствомъ которыхъ можно ясно видѣть находящіеся сбоку предметы; вслѣдствіе очень сильнаго отраженія они не нашли широкаго примѣненія.

Перистальтика, періодич. червеобразная движениа кишекъ, посредствомъ котор. содержимое ихъ проталкивается по пищеварит. каналу. П. зависитъ отъ послѣдств. сокращенія продольныхъ и циркулярныхъ мышцъ кишечника вслѣдствіе раздраженія какъ нервныхъ центровъ, заложенныхъ въ немъ, такъ и самыхъ мышцъ. Физиологич. значеніе П-и сводится къ тому, что благодаря передвиженію содержимаго кишекъ происходитъ болѣе тѣсное сближеніе послѣдняго съ пищеварит. соками, соприкосновеніе съ возможно болѣею всасывающею поверхностью и удаленіе вонъ изъ организма неуодобленныхъ частей пищи. Отсюда — громадное вліяніе на отравленія организма разстройствъ П-и, связанныхъ или съ ослабленіемъ ея (запоры), или съ усиленіемъ (поносы).

Перисталь, украшенный колоннами и огражденный со всѣхъ сторонъ стѣною внутренней дворъ древне-римскаго дома, который лежалъ подлѣ рабочей комнаты главы семейства, таблинума, и соединялся съ переднимъ дворомъ, атриемъ, корридоромъ.

Перистокрылки, *еперничы*, Pterophoridae, сем. бабочекъ изъ группы мелко-мотыльковыхъ; характерная ихъ особенность—это глубоко расщепленныя крылья; переднее крыло двухраздѣльное, бѣлое, заднее—трехраздѣльное (родъ Pterophorus), или же всѣ крылья разсѣчены на шесть лопастей (родъ Alucita); переднее крыло бурое или желтое.

Перитонитъ, peritonitis, воспаление брюшины, обусловливается вхожденіемъ въ брюшную полость того или другаго микроба изъ желудочно-кишечнаго канала (прободеніе послѣдн. вслѣдствіе язвенныхъ процесс.), изъ воздуха (раны живота, операции въ брюшн. полости безъ тщательной антисептики и асептики), изъ крови (піемія, сочленовн. ревматизмъ), у женщинъ—инфекціей со стороны половыхъ органовъ, а также воспалит. измѣн. различн. брюшныхъ органовъ. Начавшись въ какомъ-нибудь мѣстѣ, онъ или быстро распространяется на всю брюшину (П. *диффузный*), или ограничивается какимъ-нибудь ея участкомъ (П. *мѣстный*, *ограниченный*). Въ послѣднемъ случаѣ, сообразно участку брюшины, подвергшемуся воспаленію, онъ носитъ особ. назв.: *перитифлитъ* (воспаленіе брюшины. покрововъ слѣпой кишки), *перитепатитъ* (воспаленіе брюшин. покрова печени), *периметритъ* (воспаленіе брюшины, покрывающей матку) и пр. Анатомически П. выражается въ воспалит. явленіяхъ брю-

шины, котор. въ *острой* его *формѣ* развиваются очень быстро и ведутъ къ образованію эксудата различнаго характера—соотвѣств. причинѣ, вызвавшей процессъ: рѣдко фибринозно-серознаго, болѣею же частью—фибрин.-гнойнаго, принимающаго часто гниlostн. характеръ (П. *септический*), напр.—при прободеніяхъ желудка и кишекъ, проникающихъ ранахъ живота и пр. Дальнѣйшее теченіе зависитъ отъ степени распространенія и характера воспаления. Диффузный П. въ тяжелыхъ формахъ, съ гнойнымъ эксудатомъ, быстро ведетъ къ смерти. Въ болѣе легкихъ формахъ эксудатъ можетъ всосаться, и острая форма П-а переходитъ въ *хроническую*, съ образованіемъ обширныхъ срощеній между брюшными органами. Еще рѣже диффузн. П. оканчивается возвращеніемъ къ нормѣ. Иногда воспалит. процессъ, даже гнойнаго характера, локализуется благодаря тому, что образуются плотныя срощенія, которыя „инкапсулируютъ“ эксудатъ, при чемъ часто гній находитъ себѣ выходъ наружу или въ кишку съ благопріятн. исходомъ, смотря по тому, насколько сохранились силы больнаго. Въ болѣе легкихъ формахъ ограниченнаго П-а послѣ болѣе или менѣе продолжит. теченія наступаетъ или полное возвращеніе къ нормѣ, или остаются срощенія. Сообразно анатомич. картинѣ и клинически П. протекаетъ различно. Къ обычнымъ его симптомамъ—страшной боли въ животѣ, усиливающейся при всякомъ движеніи, вздохѣ и прикосновеніи, метеоризму кишекъ, обусловленному ихъ параличемъ вслѣдствіе разстройства кровообращенія, рвотѣ, упадку силъ и сердечн. дѣятельности—къ этимъ симптомамъ, интенсивность кот. измѣняется сообразно степени напростр. и характеру П-а, въ тяжелыхъ случаяхъ диффузнаго П-а присоединяются грозныя явленія коллапса; организмъ не въ силахъ бороться съ поступающимъ въ кровь огромн. колич. септич. яда и въ 2—8 дней погибаетъ. Даже въ случаѣ благопріятн. исхода въ хронич. П. болѣзнь оканчивается смертельно—отъ истощенія. Лѣченіе П-а—ледъ, опій и возбуждающія.—Къ самостоят. формамъ *хроническаго* П-а чаще всего относится *туберкулезный* П., присоединяющійся къ туберкул. процессамъ кишекъ, железъ, находящ. въ брюшной полости, кот. ведетъ къ обширнымъ срощеніямъ кишекъ и оканчивается больш. ч. смертельно.

Периферія (греч.), всякая замкнутая кривая линия, ограничивающая часть плоскости, слѣдов.—и окружность, рѣже сомкнутая цѣпь ломаныхъ линий, ограничивающая часть плоскости и обыкновен. называемая *периметромъ*. Въ болѣе обширн. смыслѣ П. означаетъ наружную, внѣшнюю часть цѣлага въ отношеніи къ центральной.

Перифраза (греч.), весьма употребительный въ псэвзіи и ораторской рѣчи способъ выраженія, состоящій въ замѣнѣ извѣстнаго понятія указаніемъ какаго-либо его существеннаго признака, отвлеченнаго или вещественнаго.

Периадръ, тиранъ коринскій, изъ рода Герраклидовъ, правившій отъ 629 г. до 585 г. до Р. Х.; рядомъ цѣлесообразныхъ мѣропріятій, способствовавшихъ экономическому процвѣтанію, умственн. и художественн. развитію страны, достигъ значит. популярности и популярности и включенъ былъ въ число семи мудрецовъ Греціи.

Периодетъ (греч.), собств. человекъ, который по-казываетъ и объясняетъ произведенія искусства; въ древности такъ обыкновенно называли писателей, описывавшихъ различныя страны—нравы и обычаи ихъ населенія, достопримѣтельности ихъ городовъ и проч.; таковы были: Павзаній, Діонисій П и др.

Периодическая печать. Нѣкоторое подобіе современной П-ой п-и можно найти еще у римлянъ; во времена Юлія Цезаря на форумѣ выставлялись т. наз. „Acta diurna“, заключавшія въ себѣ правительственныя распоряженія, сообщенія о политическихъ дѣлахъ и извѣщенія о свадьбахъ, похоронахъ и т. п. Просуществовали „Acta diurna“ недолго, и затѣмъ въ теченіе многихъ столѣтій мы не знаемъ ничего, что бы чело отчасти напоминало наши газеты и журналы. Объясняется это вполне естественно тѣмъ слабымъ развитіемъ общественной жизни и преобладающимъ мѣстныхъ интересовъ надъ общегосударственными и международными, которое характеризуетъ средніе вѣка. Съ открытіемъ Америки и съ возникновеніемъ реформациі появляется масса рукописныхъ и печатныхъ листовъ, посвященныхъ вопросамъ текущей жизни; они существенно отличались отъ современныхъ газетъ тѣмъ, что выходили не периодически, и тѣмъ, что каждый листокъ содержалъ въ себѣ изложеніе одного событія; но, тѣмъ не менѣе, можно сказать, что наша П. п. развилась именно изъ нихъ, потому что какъ листки, такъ и газеты прежде всего преслѣдуютъ цѣль болѣе точнаго и болѣе скорого ознакомленія общества съ явленіями текущей жизни. Въ Венеціи подобные листки составлялись правительствомъ и выставлялись въ публичныхъ мѣстахъ; за чтеніе ихъ бралась небольшая монета, gazeta, отъ чего и получили свое названіе газеты. П. п. въ полномъ смыслѣ этого слова появилась только въ XVII столѣтіи: въ 1615 г. разомъ возникли двѣ газеты — въ Франкфуртѣ на Майнѣ („*Wochenzeitung*“, теперь „*Frankfurter Journal*“) и въ Вѣнѣ; за ними вскорѣ появились „*Weekly News*“ въ Англіи (1621), „*Amsterdamscher Courant*“ въ Голландіи (1623), „*Bazette de France*“ во Франціи (1631) и др. Первое время развитіе П-ой п-и сильно задерживалось существованіемъ цензуры и привилегіями, которыя давали отдѣльнымъ газетамъ исключительное право на сообщеніе политическихъ извѣстій; другія же принуждены были довольствоваться передачею мелочей общественной жизни, разными свѣтскими сплетнями, разсказами о балахъ, празднествахъ и т. п. Привилегированныя газеты находились подъ строгимъ правительственнымъ контролемъ и потому сообщали только такія извѣстія, которыя находило нужнымъ доводить до всеобщаго свѣдѣнія правительство, и въ томъ освѣщеніи, которое было для него выгодно. Въ нѣсколько лучшемъ положеніи находились журналы, посвященные обзору новостей въ области науки, искусства и литературы, въ родѣ французскаго „*Journal des Savants*“ (съ 1655 г.); ихъ не стѣсняли никакія привилегіи, программу они могли намѣчать себѣ болѣе широкую и интересную, но и имъ приходилось вести упорную борьбу съ цензурными условіями и съ непривычною къ свободной критикѣ. Всякій авторъ, художникъ, актеръ, если о

немъ давался плохой отзывъ въ печати, считалъ себя оскорбленнымъ и обращался съ жалобами къ правительственнымъ агентамъ, и, если они имѣли какія-либо связи или просто были въ достаточной степени назойливы, къ журналу прилагались суровыя мѣры взысканія, и редакторъ ни одну минуту не могъ быть увѣренъ въ своей безопасности. Въ наиболѣе благоприятныхъ условіяхъ находилась П. п. въ XVII столѣтіи въ Голландіи—въслѣдствіе отсутствія цензурныхъ стѣсненій и въслѣдствіе большаго развитія общественной жизни и мнѣнія, имѣвшаго, при наличности сравнительно свободныхъ формъ государственнаго устройства, большую возможность вліять на нихъ. Отсутствие цензурныхъ стѣсненій повело къ тому, что въ Голландіи издавались не только голландскія, но и французскія и др. газеты, имѣвшія здѣсь возможность говорить съ болѣею свободой о дѣлахъ своей родины, чѣмъ въ ней самой. Но и въ тѣхъ государствахъ, гдѣ П. п. была стѣснена, газеты, несмотря на ничтожность, съ нашей точки зрѣнія, своего содержанія, вошли въ обиходъ публики, которая настолько привыкла получать еженедѣльно свѣжія новости, что всякое запрещеніе газеты возбуждало сильное недовольство и оппозицію среди общества. Въ 1695 г. въ Англіи была отменена цензура, и английскія газеты и журналы, получивъ свободу, стали быстро развиваться. Въ 1702 г. появилась первая ежедневная газета—„*Daily Courant*“, вскорѣ за тѣмъ газеты и литературно-политическіе журналы, имѣвшіе въ то время уже большое вліяніе на общество, перестали ограничиваться однимъ сообщеніемъ политическихъ новостей и начали сопровождать ихъ своими комментаріями, которые нѣрѣдко вліяли на рѣшенія парламента. Въ П-ой п-и принимали участіе такіе выдающіеся писатели, какъ Дефое, Свифтъ, Стиль, Аддисонъ, Поупъ и др., и руководимыя ими изданія „*The Tatler*“ (1709—1710), „*The Spectator*“ (1711—1712), „*The Guardian*“ (1713) и др. приобрѣли настолько силы, что государственные дѣятели, даже такіе, какъ Волингтонъ и Вальполъ, принуждены были съ ними считаться, и послѣдній помимо того, что имѣлъ свой собственный органъ, затратилъ громадныя суммы на подкупъ газетъ и журналовъ. Общее оживленіе англійской жизни во 2-й половинѣ XVIII в. не замедлило отразиться на положеніи П-ой п-и, и къ этому времени относится выдающаяся дѣятельность Джона Вилькса въ „*North Briton*“ и Юниуса (Филиппъ Френсисъ) въ „*Public Advertiser*“ (1769—1772); одновременно съ этимъ, въ 1771 г. газеты получили право печатать отчеты о парламентскихъ засѣданіяхъ, которыя до тѣхъ поръ не подлежали обсужденію со стороны печати. Главными тормозами англійской прессы въ это время были штемпельный сборъ, существовавшій съ 1712 по 1855 г., налогъ на объявленія (съ 1712 по 1853 г.) и налогъ на бумагу, отмененный въ 1861 г.; они сильно повышали стоимость газетъ и тѣмъ самымъ затрудняли имъ доступъ къ небольшимъ классамъ общества, что, однако, не помѣшало увеличиться общему количеству номеровъ газетъ съ $7\frac{1}{2}$ милліоновъ въ 1753 г. до 83 милліоновъ въ 1846 г. Во Франціи въ теченіе почти всего XVIII в. П. п. не играла большой роли въслѣдствіе цензурныхъ условій и другихъ причинъ, и только

1789 г. далъ толчокъ развитію журнальнаго дѣла въ этой странѣ. Мирабо, выпустивши 2 мая 1789 г. 1-й № „Journal des états généraux“ безъ всякаго разрѣшенія, тѣмъ самымъ фактически лишилъ значенія всѣ законы о печати. Открытіе генеральныхъ штатовъ повело за собою возникновеніе множества журналовъ и газетъ, пріобрѣвшихъ быстро чрезвычайное вліяніе на общество благодаря постоянной смѣнѣ событий, требовавшихъ отъ каждого сознательнаго и активного отношенія и находившихъ въ прессѣ разностороннее освѣщеніе и оцѣнку. Изъ журналистовъ эпохи революціи наибольшее значеніе имѣли Бриссо, Камилль Демуленъ, Геберъ, Маратъ и др., вліяніе которыхъ было ничуть не меньше вліянія вождей національнаго собранія и конвента. Но недолги были дни расцвѣта журналистики, и декретомъ директора 18 фруктидора 1797 г. свобода печати была отменена, масса журналовъ закрыта, а ихъ сотрудники и редакторы отправлены въ ссылку. Дальнѣйшая исторія П-ой п-и во Франціи представляетъ непрерывный рядъ гоненій и стѣсненій, прерываемый короткими промежутками большей или меньшей свободы, и только при 3-й республикѣ положеніе ея окончательно упрочилось. Особенно большаго распространенія достигла П. п. въ XIX ст., въ частности—повседневная печать. Тѣсное умственное и экономическое взаимодействіе между народами, обусловленное чрезвычайнымъ усовершенствованіемъ путей сообщенія и всемірнымъ раздѣленіемъ труда, сдѣлало насущно важнымъ быстрое ознакомленіе съ каждымъ выдающимся событіемъ въ чужихъ странахъ и своевременную оцѣнку его возможнаго значенія; съ другой стороны, широкое участіе народа въ законодательствѣ и управленіи вызвало потребность въ разностороннихъ свѣдѣніяхъ по всѣмъ болѣе важнымъ сторонамъ внутренняго быта и въ компетентномъ освѣщеніи каждаго крупнаго вопроса, выдвигаемаго жизнью и правительственной дѣятельностью. Въ силу того П-ое изданіе сдѣлалось предметомъ необходимости почти для каждаго грамотнаго человѣка. Выдвинувъ рядъ представителей, талантливо и нерѣдко самоотверженно откликавшихся на нужды времени, повседневная печать пріобрѣла громадное направляющее вліяніе на общественное мнѣніе, сдѣлалась его руководителемъ и выразителемъ и, вмѣстѣ съ тѣмъ, крупнымъ факторомъ общественнаго и политическаго развитія.—По своему характеру современныя газеты могутъ быть раздѣлены на 3 главныхъ типа; одинъ изъ нихъ, къ числу которыхъ принадлежитъ большинство лучшихъ европейскихъ газетъ, являются представителями опредѣленныхъ направлений, съ точки зрѣнія которыхъ они разсматриваютъ наиболѣе важныя событія текущей жизни; другія, какъ, напримѣръ, большинство американскихъ газетъ, ставятъ на первый планъ не строгость и опредѣленность направленія, а богатство фактическаго матеріала, и потому, имѣя всюду своихъ корреспондентовъ и репортеровъ, онѣ немедленно уведомляютъ общество о каждомъ хоть сколько-нибудь выдающемся событіи; наконецъ, газеты 3-го рода, представителемъ которыхъ можетъ быть названъ французскій „Figaro“, рѣдко придерживаются опредѣленнаго содержанія и не гонятся за богатствомъ матеріала, а стремятся лишь къ его пикантности

и занимательности для публики; онѣ бываютъ преимущественно посвящены злобамъ дня и скандальной хроникѣ, разсказанной въ легкой, остроумной формѣ. Наиболѣе вліятельн. органами на Западѣ въ наст. время являются въ Англіи: „Times“ (осн. въ 1788 г. Дж. Вальтеромъ), съ 1877 г. выходящій также еженедѣльн. изд., органъ крупной буржуазіи, „Pall Mall Gazette“, „Daily News“ (либер.), „Daily Telegraph“, „Standard“ (консерват.-бурж.), „Morning Post“ (орг. зем. арист.), „Globe“, „Echo“, „Star“ (радик.); во Франціи: „Tems“ (осн. въ 1861 г., умѣр.-респ.), „Journal des Débats“ (орг. лѣваго центра), „République française“, „Justice“, „Petit Journal“, „Lanterne“, „Intransigeant“, „XIX Siècle“, „Bataille“ (послѣд. 6 рад.), „Univers“, „Monde“ (объ иерик.), „Figaro“, „Gaulois“, „Gil Blas“, „Evénement“, „Voletaire“ (всѣ 5 бульварныя); въ Германіи: „Norddeutsche Allgemeine Zeitung“ (офиціозн.), „Neue Preussische (Kreuz-) Z.“ (консерв.), „Post“ (своб.-конс.), „National-Z.“, „Vossische Z.“ (свободом.), „Freisinnige Z.“, „Frankfurter Z.“ (демократ.), „Kölnische Z.“; въ Австріи: „Neue Freie Presse“ (нѣм.-либ.), „Deutsche Zeitung“ (наюн.-нѣм.), „Politik“ (старо-чешск.), „Narodni Listy“ (младочешск.), „Fremdenblatt“ и „Presse“ (объ офиціозн.); въ Бельгіи: „Indépendance Belge“ (либ.); въ Соедин. Штатахъ: „Century“, „N. Y. Herald“, „World“ и мн. др. Изъ журналовъ отмѣтимъ: франц.: „Revue de Deux Mondes“ (съ 1829 г.), „Nouvelle Revue“, „Revue politique et littéraire“, „Revue bleue“, „Revue Britannique“; англ.: „Edinburgh Review“, „Westminster R.“, „Quarterly R.“ и, особ. распростр., „Fortnightly R.“ и „Nineteenth Century“ и литерат. журн. „Athenaeum“; нѣмецк.: „Deutsche Rundschau“ (съ 1874 г.), „Deutsche Revue“, „Unsere Zeit“, „Nord und West“; изъ уморист. изд.: англ.—„Punch“; нѣм.—„Kladderadatsch“ (осн. въ 1848 г. Гофманомъ и Калишцемъ), „Fliegende Blätter“ (осн. въ 1845 г., исключ. изъ программы политич. сатиры); франц. „Charivari“, „Journal amusant“, „Vie parisienne“; иллюстр. журн. для семейн. чтенія: нѣм.—„Gartenlaube“ (осн. въ 1853 г.), „Ueber Land und Meer“ (въ Штутгартѣ, съ 1849 г.); иллюстр. издан.: англ.—„Graphic“, „Illustrated London News“; франц.—„Illustration“, „Revue illustrée“, „Revue des Lettres et des Arts“. Общее число П-ихъ изданій во всѣхъ странахъ считаютъ ок. 40 000. Наиболѣе развита П. п. въ Соединенныхъ Штатахъ Сѣв. Америки—19373 изд. (1891); въ Германіи выходятъ 6343 изд. (1891); во Франціи 5178 (1891); въ Англіи 3461 (1885); Австро-Венгріи 2624 (1892); Италіи 1780 (1891); Испаніи 1161 (1889); Бельгіи 949 (1890); Швейцаріи 812 (1891); Даніи 801 (1884); Россіи 753 (1893); Нидерландахъ 579 (1888); Швеціи 404 (1886); Норвегіи 179 (1879); Финляндіи 134 (1891); Греціи 131 (1892); Румыніи 102 (1886); Сербіи 57 (1886). О степени распространенія отдѣльн. изданій на Западѣ дадутъ представленіе слѣд. цифры: еженедѣльная американск. газ. „World“ расходуется въ колич. 225 78 экз., париж. „Petit Journal“—въ кол. до 1 000 700 экз., амер. ежедневн. газ. „World“ издается въ кол. 316 000 экз., америк. еженедѣльн. журналъ „Century“—въ кол. 550 000 экз.; въ одномъ Нью-Йоркѣ 25 П-ихъ изданій печатаются каждое въ колич. болѣе 100 000 экз.;

въ Англии „Standard“, „Daily News“, „Daily Telegraph“, „Daily Chronicle“ и др. расходятся въ кол. 200 000 экз. и болѣе; „Times“ (стоящей 3 пенса, въ то время какъ обычная цѣна газеты—1 пенни) выпускается ежедневно въ колич. до 100 000 экз. Громадное распространение газетъ и колоссальный доходъ отъ объявленій дають возможность повседневной печати на Западѣ, особ. въ Сѣв. Америкѣ и Англии, при небольшой цѣнѣ изданій обставляя ихъ съ рѣдкимъ совершенствомъ какъ въ отношеніи компетентности и своевременности руководящихъ статей и отдѣла внутреннихъ извѣстій, такъ и, особенно, во всемъ, касающемся дорого стоющихъ специальныхъ заграничныхъ корреспонденцій. Нѣкоторыя газеты находятъ даже возможнымъ на собственный счетъ снаряжать цѣлыя экспедиціи. Особенно въ этомъ отношеніи выдавался „New York Herald“ при Беннеттахъ; старшій Беннеттъ организовалъ въ 1869 г. экспедицію Стэнли для отысканія Ливингстона, обошедшуюся ему въ 10 000 ф. стерл.; млад. Беннеттъ въ 1874 г. снарядилъ (вмѣстѣ съ англ. „Daily Telegraph“) новую экспедицію Стэнли во внутр. Африку и въ 1879 г.—экспедицію „Жаннетты“. Литер.: Andrews, „The History of British Journalism“; Dubock, „Geschichte der englischen Presse“; Coucheval-Clavigni, „Histoire de la presse en Angleterre et en Etats-Unis“; Steiger, „The periodical literature of the United States of America“; Hatin, „Histoire politique et littéraire de la presse en France“; Mupfer, „Die deutsche Presse“; Winckler, „Die periodische Presse Oesterreichs“; П. А. Тверской, „Десять лѣтъ въ Америкѣ“ („В. Е.“, 1893, V); С. Рыбаковъ, „Лондонская ежедневная печать“ („Сѣв. Вѣстн.“, 1893, XI и XII); И. И. Янжулъ, „Америка. ежедневн. пресса“ („В. Евр.“, 1894, II) и др.—Въ Россіи возникновение П-ой п-и относится къ 1703 г., когда, по приказанію Петра I, стали издаваться „Вѣдомости“; онѣ заключали въ себѣ распоряженія правительства, изложенные важнѣйшихъ политическихъ событій, разные любопытные случаи и т. п.; въ 1725 г. онѣ перемѣнили свое названіе и стали называться „Российскими Вѣдомостями“, а въ 1727 г. совсѣмъ прекратились; взамѣнъ ихъ въ 1728 г. стали издаваться „С.-Петербургскія Вѣдомости“, существующія и понынѣ. Большія услуги русской П-ой п-и въ первое время ея существованія оказалъ Миллеръ, который въ редактируемыхъ имъ изданіяхъ: „Историческія, генеалогическія и географическія примѣчанія къ Вѣдомостямъ“, „Ежемесячныя сочиненія“ и др. заботился о развитіи у русскихъ правильного литературнаго вкуса и о сообщеніи имъ точныхъ понятій о положеніи, исторіи и устройствѣ государствъ Европы. Впервые въ русскихъ периодическихъ изданіяхъ появилось направленіе только въ 1769—1774 гг., когда возникло много сатирическихъ журналовъ, осмѣивающихъ недостатки тогдашняго общества, какъ-то: взяточничество, невежество и т. п.; въ этихъ журналахъ, а именно во „Всеякой Всеячинѣ“, принимала дѣятельное участіе сама Екатерина II; главнымъ же дѣятелемъ этого періода былъ Новиковъ со своими изданіями: „Трутенъ“ (1769—1770 гг.), „Живописецъ“ (1772—1773 гг.) и „Комсомолецъ“ (1774 г.). Стѣсненіе гласности повело за собою прекращеніе всѣхъ сатирическихъ журналовъ, но не убило энергіи Новикова:

онъ взялъ на себя изданіе „Московскихъ Вѣдомостей“ (существуютъ съ 1756 г.), сообщилъ имъ разными прибавленіями большой интересъ и добился громаднаго по тому времени числа подписчиковъ—4 000. Въ концѣ XVIII столѣтія начинается журнальная дѣятельность Карамзина, который въ своемъ „Московскомъ Журналѣ“ (1791—1792 гг.) дѣлаетъ первую попытку введенія серьезной литературной критики. Почти всѣ журналы этого времени были посвящены исключительно изящной литературѣ, и только „Политическій Журналъ“ Сохацкаго (съ 1790 г.) занимался общественными вопросами. Насколько мало было тогда въ обществѣ сочувствія къ П-ой п-и, можно судить изъ того, что лучшей изъ тогдашнихъ журналовъ, „Московский Журналъ“, имѣлъ въ 1791 г. 256 подписчиковъ, а въ 1792 г.—294; при такомъ маломъ количествѣ подписчиковъ журналы стоили сравнительно очень дорого и могли существовать только при условіи безплатности публикуемыхъ статей, да и при всемъ томъ рѣдкій журналъ издавался въ теченіе нѣсколькихъ лѣтъ, большинство же ихъ, не имѣвшее часто и 100 подписчиковъ, не существовало и одного года. Воспріеніе Александра I вызвало новое оживленіе въ журналистикѣ: Карамзинъ основалъ „Вѣстникъ Европы“ (1802—1830 гг.), который явился защитникомъ новаго, сантиментальнаго направленія; оно направленіе сразу встрѣтило цѣлый рядъ какъ защитниковъ, такъ и враговъ въ кругу многочисленныхъ возникшихъ въ это время журналовъ и вызвало оживленную полемику. Другіе журналы того времени, какъ наприм. „Духъ Журналовъ“ Яценкова (1815—1820 гг.), не ограничивались литературной критикой и являлись уже проводниками извѣстныхъ, хотя и смутно сознанныхъ, общественныхъ идеаловъ и критиковали съ этой точки зрѣнія русскую дѣятельность. Въ 20-хъ гг. возникла „Мнемозина“ кн. Одоевскаго (1824—1825 гг.), знакомявшая публику съ выводами новѣйшей нѣмецкой философіи, и „Московский Телеграфъ“ Н. А. Полеваго (см. это слово), который явился первымъ представителемъ публицистической критики и былъ духовнымъ отцомъ Бѣлинскаго. Послѣ запрещенія „Московского Телеграфа“ главное мѣсто въ рядахъ русской журналистики заняли: „Библіотека для Чтенія“ Сенковскаго (1834—1865 гг.), „Сѣверная Почта“ Булгарина (съ 1825 г.) и „Сынъ Отечества“ Греча (съ 1812 г.). Сенковскій сообщилъ своему журналу внѣшнюю занимательность, сдѣлалъ разнообразнымъ его содержаніе, привлекъ къ сотрудничеству много крупныхъ литературныхъ силъ и тѣмъ самымъ доставилъ ему большой успѣхъ въ публикѣ. Какого-нибудь направленія въ журналѣ не было: онъ относился ко всему не серьезно и во всемъ видѣлъ только средство позабавить читателя. Булгаринъ и Гречъ вели свои изданія совершенно въ духѣ Сенковскаго, и этотъ triumviratъ, употреблявшій зачастую противъ своихъ литературныхъ противниковъ совсѣмъ не литературные приемы—въ видѣ доносовъ и пр., сдѣлался на время всемогущимъ. Только появленіе „Отечественныхъ Записокъ“, основанныхъ въ 1839 г. Краевскимъ, уменьшило вліяніе „Библіотеки для Чтенія“. Душой „Отечественныхъ Записокъ“ сдѣлался Бѣлинскій; онъ привлекъ къ сотрудничеству своихъ московскихъ друзей и дру-

гих видных литераторов, и съ тѣхъ поръ вся русская литература переходитъ на страницы журналовъ, и истерія русской журналистики становится истеріей русской литературы. Критическія статьи Бѣлинскаго и произведенія его товарищей читались нарасхватъ публикою и оказывали на нее широкое благотворное вліяніе. Въ 1846 г. Бѣлинскій разошелся съ Краевскимъ и перешелъ въ кулуарный въ 1842 г. Некрасовымъ и Панаевымъ „Современникъ“ (основанъ въ 1836 г. Пушкинымъ), который быстро занялъ мѣсто „Отечественныхъ Записокъ“ въ симпатіяхъ публики. Смерть Бѣлинскаго и усиленіе цензурныхъ строгостей въ 1848 г. повели за собою пониженіе общаго тона журналистики, руководящая роль критиковъ перешла къ Анненкову и Дружинину, и страницы журналовъ, вмѣсто живыхъ, общинтересныхъ критическихъ и публицистическихъ статей, стали наполняться сухими, специальными научными изслѣдованіями по вѣстамъ отраслямъ знанія. Этимъ заканчивается цѣлая эпоха въ исторіи русской П-ой п-и, — эпоха, когда лучшихъ представителей общества волновали главнымъ образомъ эстетическіе и общеполитическіе вопросы, находившіе себѣ разрѣшеніе въ критическихъ статьяхъ. Изъ газетъ въ это время существовала только „Сѣверная Пчела“, сообщавшая исключительно лишь факты изъ общественной жизни, безъ всякихъ комментариевъ, и находившаяся подъ сильнымъ наблюдениемъ цензуры. Послѣ Крымской кампаніи наступаетъ самая блестящая эпоха для русской журналистики: обновляется „Современникъ“, возникаютъ новые толстые журналы — „Русскій Вѣстникъ“ (съ 1856 г.) и „Русская Бесѣда“ (1856—1860 гг.), и на сцену выступаютъ не отягченные вопросы, а разрѣшеніе практическихъ задачъ. Журналы широко воспользовались правомъ имѣть политическій отдѣлъ, во всѣхъ нихъ возникаютъ постоянные отдѣлы: „Внутреннее обозрѣніе“ и „Политика“, и въ это же время начинаютъ формироваться направленія нашей общественной мысли. Наряду съ крайнимъ защитникомъ народныхъ интересовъ и эмансипаціи личности — „Современникомъ“ существуютъ доктринерскій „Русскій Вѣстникъ“, поклонникъ англійскихъ формъ, сторонникъ индивидуализма „Экономическій Указатель“ и славянофильская „Русская Бесѣда“. Обсужденіе подробностей крестьянскаго вопроса и, особенно, споръ объ общинномъ землевладѣніи раздѣляютъ всю журналистику на нѣсколько враждебныхъ лагерей; въ то же время возникаютъ и другіе, болѣе частныя, но, тѣмъ не менѣе, крайне важныя, вопросы: судебный, женскій и проч. Въ 1859 г. начала издаваться „Искра“ и своими мѣткими, злыми остроуміями помогала лучшимъ журналамъ и сникала себѣ громадную популярность, о которой въ настоящее время трудно имѣть представленіе. Въ томъ же 1859 г. возникаетъ „Русское Слово“ и скоро, благодаря сотрудничеству Писарева, занимаетъ первое мѣсто среди періодическихъ изданій. „Русское Слово“, сближаясь въ очень многомъ съ „Современникомъ“, все же нѣсколько отличалось отъ него: въ немъ на первый планъ выдвигалась эмансипація личности, тогда какъ „Современникъ“ склонялся все болѣе и болѣе къ обсужденію и практическому разрѣшенію назрѣвшихъ вопросовъ и для того, чтобы дать своимъ читателямъ матеріалы для всего, помимо

отдѣльныхъ, сравнительно не большихъ, статей, помещалъ на своихъ страницахъ такія капитальныя вещи, какъ переводъ „Политической экономіи“ Милля, съ примѣчаніями и дополненіями. Переходъ „Московскихъ Вѣдомостей“ въ руки Каткова, а „Петербургскихъ Вѣдомостей“ — въ руки Корша и появленіе Ансимова „Дня“ (1861—1865 гг.) положили основаніе серьезной газетной прессѣ, не ограничивающейся одною передачею фактовъ общественной жизни, а также обсуждающей ихъ съ точки зрѣнія своихъ направленій и пытающейся вліять на общество. Отмена въ 1865 г. предварительной цензуры дала большую свободу П-ой п-и, и, несмотря на запрещеніе въ 1866 г. наиболѣе вліятельныхъ журналовъ — „Современника“ и „Русского Слова“, какъ журнально, такъ и газетное дѣло продолжали развиваться; мѣсто перваго заняли возродившіяся „Отечественныя Записки“, мѣсто втораго — „Дѣло“ (1866—1884 гг.); появляются и другіе журналы: „Вѣстникъ Европы“ (съ 1866 г.), „Всемирный Трудъ“ (1867—1872 гг.), „Современное Обозрѣніе“ (1868 г., прекрат. въ томъ же году), консервативная „Заря“ (1869—1872 гг.), „Знаніе“ (1870—1877 гг.), славянофильская „Бесѣда“ (1871—1872 гг.), „Слово“ (1878—1881 гг.), „Русская Рѣчь“ (1879—1880 гг.), „Русская Мысль“ (съ 1880 г.), „Русское Богатство“ (съ 1876 г.), „Сѣверный Вѣстникъ“ (съ 1885 г.), „Наблюдатель“ (съ 1882 г.), „Русское Обозрѣніе“ (съ 1890 г.) и др. Изъ газетъ возникаютъ: „Голосъ“ (1863—1883 гг.), занявшій послѣ перехода „Петербургскихъ Вѣдомостей“ къ Баймакову первое мѣсто въ ряду прогрессивныхъ газетъ; дворянская „Вѣсть“ (1863—1870 гг.), „Русскія Вѣдомости“ (съ 1863 г.), „Недѣля“ (съ 1868 г.), „Гражданинъ“ (съ 1875 г.) — насѣдникъ „Вѣсти“, „Биржевыя Вѣдомости“, „Новое Время“ (съ 1869 г.), „Новости“ (съ 1871 г.), „Молва“, „Русское Обозрѣніе“ (1876—1878 гг.), „Русская Правда“ (1878—1880 гг.), „Русь“ (1880—1886 гг.), „Порядокъ“ (1881—1882 гг.), издававшійся подъ одной редакціей съ „Вѣстникомъ Европы“, „Московскій Телеграфъ“ (1881—1883 гг.), „Русскій Курьеръ“ (1879—1891 гг.) и др. Наряду съ ними появляется много специальныхъ, научныхъ, иллюстрированныхъ, дѣтскихъ, народныхъ и т. п. изданій. Само правительственное сознаетъ силу П-ой п-и и, помимо изданій отдѣльныхъ министерствъ, основываетъ въ 1869 г. „Правительственный Вѣстникъ“. — Въ 1893 г. выходило всего 753 періодическихъ изданія, изъ нихъ 244 безцензурныхъ и 509 — подлежавшихъ предварительной цензурѣ; по мѣсту изданія они распредѣлялись такъ: С.-Петербургъ 221 изд., Москва 89, Варшава 74, Рига 25, Кіевъ 22, Одесса 19, Тифлисъ 18, Казань 11, Саратовъ и Харьковъ по 10 изд., въ 2 городахъ по 9, въ 1—7 изд., въ 5 по 6, въ 2 по 5, въ 7 по 4, въ 27 по 3, въ 21 по 2 и въ 38 по 1 изданію; всего — 113 городовъ, въ которыхъ существуютъ періодическія изданія. Большинство этихъ изданій печатается на русскомъ языкѣ—593 изд.; на польскомъ—68, на нѣмецкомъ 46, на эстонскомъ 12, на латышскомъ 9, на армянскомъ 5, на французскомъ 5, на грузинскомъ 4, остальные — на другихъ языкахъ. По распространенности наши періодическія изданія силно отстаютъ отъ своихъ западно-европейскихъ

варишей: болѣе всего подписчиковъ имѣетъ „Нива“ — около 100 000; „Свѣтъ“ расходится въ числѣ 73 000 экземпляровъ; „Русскія Вѣдомости“ до 25 000 и „Новое Время“ до 30 000, „Новости“ ок. 18 000, „Русская Мысль“ ок. 13 000, „Медѣля“ ок. 12 000, „Вѣстникъ Европы“ 7000, „Русская Старина“ 6000 и т. д. — Литер.: Неустровъ, „Историческое розысканіе о русскихъ повременныхъ изданіяхъ и сборникахъ за 1703—1802 г.г.“; Пятковский, „Изъ исторіи нашего литературнаго развитія“; Милотинъ, „Очерки русской журналистики, преимущественно старой“ („Совр.“, 1851 г., 1, 2, 4); Афанасьевъ, „Русскіе сатирическіе журналы (1769—1774 г.г.)“; Везинъ, „Очерки исторіи русской журналистики двадцатыхъ и тридцатыхъ годовъ“; „Сборникъ свѣдѣній о повременныхъ изданіяхъ (по 1 ноября 1870 г.)“; „Указатель по дѣламъ печати (1872—1873 г.)“; „Списокъ периодическихъ изданій, выходящихъ въ Россіи на 1893 г.“ (изд. Московск. Библіографич. кружка) и др.

Періодическая система элементовъ. Классификація химическихъ элементовъ, основанная на дѣленіи ихъ на металлы и металлоиды, представляется очень несовершенною, такъ какъ признаки эти въ нѣкоторыхъ случаяхъ въ одномъ и томъ же элементѣ смѣшаны; точно также классификаціи элементовъ, основанныя хотя и на болѣе или менѣе точно измѣримыхъ признакахъ, какъ, напр., изоморфизмъ, формы химическихъ соединеній ипроч., являются неудовлетворительными въ силу того, что нѣкоторые изъ элементовъ представляютъ значительныя затрудненія въ ясномъ выраженіи для нихъ этихъ признаковъ; напр., металл литій въ одномъ отношеніи сходенъ съ калиемъ, въ другомъ — съ натріемъ и т. п. Но существуетъ у элементовъ точно измѣримое и никакому сомнѣнію не подлежащее свойство, выражающееся въ ихъ атомномъ вѣсѣ, величина котораго показываетъ отношеніе между массами, составляющими химическіе элементы. Между тѣмъ современныя физико-химическія свѣдѣнія показываютъ, что масса вещества есть такое свойство матеріи, отъ котораго должны находиться въ зависимости всѣ остальные свойства ея. Основываясь на этомъ, Д. И. Менделѣевъ предложилъ классификацію элементовъ, опирающуюся на атомныхъ вѣсахъ элементовъ. Располагая элементы по возрастающимъ атомнымъ вѣсамъ и замѣчая, что черезъ каждые 7 элементовъ свойства элементовъ періодически повторяются, Менделѣевъ расположилъ всѣ элементы въ систему, состоящую изъ 12-и семичленныхъ рядовъ. Эта система, называемая періодической системой элементовъ, есть выраженіе открытаго Менделѣевымъ въ 1869 году закона *периодичности* (см. *нап.*). Въ П-ой с-ѣ—8 группъ, соответствующихъ 8-и формамъ окисловъ: R_2O , RO , R_2O_2 , RO_2 , R_2O_3 , RO_3 , R_2O_4 , RO_4 , гдѣ R—какой-либо элементъ, напр.: K_2O , CaO , Al_2O_3 , SiO_2 и т. д. Начиная съ IV-й группы элементы даютъ водородныя соединенія типовъ: RH_4 , RH_3 , RH_2 и RH . Два каждыя рядомъ стоящихъ ряда—четный и нечетный—представляютъ одинъ большой періодъ. Элементы первыхъ двухъ рядовъ, обладающіе наименьшимъ атомнымъ вѣсомъ, представляютъ, кромѣ общихъ свойствъ своей группы, еще и нѣкоторыя особенности и поэтому называются

типическими; такъ, водородъ—H; литій Li, бериллій—Be, боръ—B, углеродъ—C, азотъ—N, кислородъ—O, фторъ—F и др. будутъ типическими элементами. П. с. э., какъ естественная классификація элементовъ, стоитъ въ основаніи изученія свойствъ элементовъ; благодаря ей явилась возможность предугадывать не только существованіе элементовъ, но и свойства ихъ соединеній. Кромѣ открытія новыхъ элементовъ П. с. э. являлась средствомъ для установки и исправленія атомныхъ вѣсовъ нѣкотор. изъ нихъ, напр. индія, титана и др. Дальнѣйш. разработка П-ой с-ы э. показала, что между многими свойствами элементовъ, какъ физическими, такъ и химическими, и мѣстомъ, занимаемымъ ими въ П-ой с-ѣ э., существуетъ зависимость. Такъ, Лотаръ Мейеръ вывелъ эту періодическую зависимость по отношенію къ удѣльнымъ объемамъ элементовъ (уд. объемъ есть частное отъ дѣленія атомнаго вѣса на удѣльный вѣс.). Карнели показали эту періодич. зависимость въ температурахъ плавленія. Такимъ же образомъ была выяснена зависимость: разлагаемости гидратовъ, способности элементовъ служить посредниками при передачѣ галоидовъ углеводородамъ, магнитныхъ явленій и пр. Боткинъ и Блекъ нашли даже соотвѣтствіе между физиологическими дѣйствіями солей и др. препаратовъ на организмы и мѣстами элемента въ П-ой с-ѣ э.

Періодическія дроби, такія безконечныя десятичныя дроби, цифры которыхъ повторяются въ извѣстномъ порядкѣ, напр.: 0, 375 375... или 0, 72 375 375... П. д., у которыхъ повторяющіяся цифры (періодъ) стоятъ точчасъ послѣ запятой, наз. *чистыми*; если же между запятой и первымъ періодомъ стоятъ еще десятичные знаки, то П-ая д-ь наз. *смѣшанною*. Смѣш. П-ая д-ь равна по величинѣ простой дроби, имѣющей числителемъ разность между числомъ, стоящимъ до 2-го періода, и числомъ, стоящ. до 1-го періода, а знаменателемъ число, содержащее цифру 9 столько разъ, сколько цифръ въ періодѣ, и столько нулей, сколько цифръ до періода; напр.: $0, 72375375\dots = \frac{72375 - 72}{99900} = \frac{72303}{99900}$ Предположивъ, что до 1-го пер. стоитъ 0 цифръ, мы можемъ предыдущее правило примѣнить и къ чистой П-ой д-и, т. е.: $0, 375375 = \frac{375}{999}$.

Періодическія функціи, функціи, повторяющія свои значенія при прибавленіи къ ихъ переменному независимому нѣкотораго постояннаго количества („периода“ ф-ин). Примѣръ П-ой ф-ин представляетъ, напр., $\sin x$, принимающій свое первоначальное значеніе по прибавленіи къ x цѣлой окружности ($\sin x = \sin(2\pi + x) = \sin(4\pi + x)$ и т. д.).

Періодъ (греч. „кругъ“, „круговращеніе“) 1) П-ы въ исторіи—пространства времени въ жизни народа, сособоленные только имъ свойственн. признаками въ самостоятельныя стадіи политическ., социальн. или экономическ. развитія. Для всеобщей исторіи въ настоящее время повсемѣстно принято тройственное дѣленіе, по которому гранью между *древнимъ* и болѣе новымъ П-омъ является переселеніе народовъ и распространеніе христіанства; а послѣдующее время, въ свою очередь, дѣлится на *средній* и *новый* П-ы—открытіемъ Америки и реформаціоннымъ движеніемъ. 2) П., въ стилистикѣ такъ назыв. распространенное, законченное и ху-

дрожественно расположенное предложение. Простѣйшій видъ П-а получается путемъ развитія второстепенныхъ частей простаго самостоятельнаго предложенія въ подчиненныя ему придаточныя, располагающіяся вонургу главнаго, какъ своего центра (*простой П.*). Отъ подобнаго же распространенія частей сложнаго предложенія, т. е. системы предложений, состоящихъ между собою въ той или иной логической зависимости, получается *сложный П.* содеркащій по меньшей мѣрѣ два (*двучленный П.*) или нѣсколько (*многочленный П.*) сочиненныхъ между собою главныхъ предложений. Соответственно различіямъ между своими первоначальными элементами сложные П-ы подраздѣляются на нѣсколько видовъ: причинные, условные, послѣдовательные, сравнительные, изяснительные, противоположные и усугубительные. Непремѣннымъ свойствомъ всякаго періода является ритмичность его построения, съ точки зрѣнія которой П-ы дѣлятся на *нисходящіе* и *восходящіе*. Въ періодахъ перваго вида главная мысль высказывается въ самомъ началѣ, а всея ея опредѣленія, распространенія и доказательства располагаются за нею послѣдовательно, по степени своей важности; въ періодахъ втораго вида въ началѣ предпосылаются предварительныя и объяснительныя части П-а, тогда какъ его мысль и наиболѣе развитыя части располагаются въ концѣ. Первая часть подобнаго П-а наз. *повышеніемъ* (*protasis*), вторая — *пониженіемъ* (*apodosis*). Періодическая рѣчь, весьма употребительная у народовъ классич. древности, изъ новѣйш. языковъ наиболѣе свойственна нѣмецкому. Въ русской литературной рѣчи тяжеловатый П латинско-нѣмецкаго склада впервые появляется подъ перомъ Ломоносова, достигаетъ болышей легкости и изящества въ ученой прозѣ Карамзина и Жуковского и со временемъ Пушкина почти окончательно исчезаетъ, сохранившись лишь въ качествѣ рѣдкаго явленія въ произведеніяхъ Гоголя и немногихъ послѣдующихъ писателей.

Періоститъ, periostitis, воспаление надкостницы вследствие какого-нибудь раздраженія кости, напр. циркулирующимъ въ крови сифилитич. ядомъ, вследствие ушиба и пр. Воспаление можетъ остановиться на известной высотѣ и ткань приходитъ къ нормѣ; въ другихъ случаяхъ воспалительн. продукты организуются въ костную ткань и даютъ начало костнымъ отложениямъ, напр. при сифилисѣ — на костяхъ голени; часто бываетъ, что вследствие нагноенія, туберкулеза. пораженія и пр. надкостница разрушается, и прилегающіе участки кости погибаютъ. Лѣчение должно быть направлено на причинное страданіе, также противовоспалит. и способствующія всасыванію средства (препараты іода и пр.).

Періокъ (греч. *περίοχοι*, „окрестные жители“), въ государствахъ древней Греціи, возникшихъ путемъ завоеванія, какъ въ Аргосѣ, Критѣ и, въ особенности, въ Спартѣ, — названіе части покореннаго пришлыми завоевателями туземнаго населенія, удержавшей личную свободу и право земельной собственности, но обложенной податью и лишенной гражданскихъ правъ. Этотъ контингентъ населенія жилъ преимущественно за предѣлами столицы и занимался земледѣліемъ, скотоводствомъ, торговлей и промышленностью.

Перуны, главное божество литовцевъ, богъ солнца и молніи, соответствовавшій славянскому Перуну. **Перламутровка**, Argynnis, родъ дневныхъ бабочекъ, сем. Nymphalidae. Принадлежащія къ этому роду бабочки довольно крупны; усики волосовидно тонкіе и оканчиваются короткою булавовидною головкою; слегка зазубренныя крылья сверху рыжія, съ черными пятнами и жилками; заднія крылья снизу со свѣтлыми полосками и больш. ч. съ серебристо-блестящими перламутровыми пятнами.

Перламутръ, внутренніе слои раковины жемчужницы и нѣтокъ морск. улитокъ, состоящіе изъ множества мелкихъ наложенныхъ (не совсемъ параллельно) другъ на друга тоненькихъ пластинокъ изъ углекисл. кальція съ примѣью органич. веществъ. Игра цвѣтовъ въ П-ѣ зависитъ не отъ присутствія того или друг. пигмента, но отъ интерференціи свѣтовыхъ лучей (см. *свѣтъ*), происходящей благодаря указанн. структурѣ. П-овыя раковины добываются особ. въ Персидск. зал., Красномъ морѣи др. мѣстъ Прекрасный П. доставляютъ также рѣчныя жемчужницы. **Искусственный П.** готовится изъ желатиновыхъ листовъ посредствомъ смазыванія ихъ перловой эссенціей (см. это сл.) и ряда др. манипуляцій.

Père Lachaise (*Перъ-Лашезъ*), кладбище въ Парижѣ, см. *Лашезъ*.

Перлитъ, или *перловый камень*, стекловатая или эмалевидн. аморфн. горная порода, состоящая изъ разной величины зеренъ съ концентрич.-скорлуповатымъ строеніемъ и стоящая близко къ трахиту. Рядомъ съ вышеуказ. строеніемъ зеренъ встрѣчаются радиально-лучист., шаровидн. или коковидн. выдѣленія (*сферолитовый П.*). Въ основной массѣ П-а разсѣяны кристаллы полевого шпата, магнетита и др. также трахиты; часто бываютъ вкраплены кристаллы сандинна и слюды (*Ш-овый порфиръ*). П. принадлежитъ къ новымъ образованіямъ третичной и современн. системъ и встрѣчается въ Венгріи, Мексицѣ, Россіи (Кавказъ и побереж. Охотск. моря) и др. мѣстахъ.

Перловая эссенція, жидкость, приготовленная особымъ образомъ изъ серебристыхъ чешуекъ верховодки (*Alburnus lucidus*), употребляемая для приготовления бувъ и др. цѣлей.

Перля, см. *жемчугъ*.

Пермская губернія, на рубежѣ Европ. и Азіатск. Россіи, граничитъ на сѣв. съ Вологодск., на югѣ съ Уфимской и Оренбургск., на вост. съ Тобольск. губ. и заним. 290 168,7 кв. в. съ 2 729 162 ж. (9,4 ж. на 1 кв. в.). По срединѣ губ., съ сѣв. на югъ, проходятъ Уральскія горы, раздѣляющія ее на 2 части: восточную азіатскую (уу. Енаторинбургск., Ирбитск., Верхотурск., Камышлиск. и Шадринск.), постепенно переходящую въ равнину Тобольск. г., и на западную болѣе возвышенную, по р. Камѣ съ Чусовой, Силвой и Колвой, имѣющ. весьма важное значеніе для судоходства. Озерами, между кот. наибольшія — Увелды, Иргать и Маяны, изобилуетъ юго-вост. часть, болотами и торфяниками — сѣверная. Лѣсу, преимущ. хвойнаго (ель, пихта, сосна, лиственница), очень много, несмотря на бесплодн. истребленіе его мѣстн. заводами и судостроителями; особ. богатъ имъ Чердынскій и Верхотурск. уу. Климатъ разнообразенъ: по восточн. склонамъ Урала

и на сѣв. весьма суровъ, въ южн. же части сухъ и отличается весьма холодною зимой и знойнѣею лѣтѣмъ; въ Перми средн. годовая температура = $+1,0^{\circ}$ Ц., средн. высота барометра 750,8 мм., средн. количество атмосферн. осадковъ 490,7 мм. Почва каменистая или глинистая (въ долинахъ), малоплодородная; лишь въ южн. части, именно въ Шадринск., Камышловск., южн. части Осинскаго, Красноуфимск. и Ирбитск. уу., сна черноземная и даетъ хороше урожаи. Средний годовой сборъ за 3-лѣтіе 1886—88 гг. для ржи = 3087501 чт., для яровой пшеницы (въ южн. части) 1271692 чт., для овса 4790434 чт., для картофеля 215687 чт.; соответственн. средн. урожаи на 1 дебат.: 5 чт., 4 чт., 7,3 чт., 39,6 чт. Скотоводство (развито въ особенн. въ Шадринск. у.) въ 1888 г. находилось въ слѣд. состояніи: лошадей (обыкновеннаго порода) 476251 гол., крупнаго рогат. скота 957637 г., овецъ (тонкорунн. нѣтъ) 1234600 г. Весьма распространены въ губ. пчеловодство, звѣрин. и лѣсн. промыслы, судостроеніе (въ Чердынск., Соликамск., Екатеринбургск. уѣздахъ). Особенно же значительна и важна для всей Россіи горнозавод. дѣятельность губ., развитіемъ кот. сна обязана неистощимымъ минеральн. сокровищамъ, уранившимся въ ея нѣдрахъ. Кромѣ желѣза (горы Благодать, Магнитная, Качкандръ), мѣди, свинца, никкеля, платины, серебра, золота (въ розсыпяхъ и коренными мѣсторожд., изъ кот. важнѣйшія—Березовскія въ системѣ р. Пышмы) и др. металловъ здѣсь находятъ алмазы, изумруды, сафиры, глауциты, яшмы и пр. драгоценн. и самоцветн. камни. Сверхъ того здѣсь находятся обширнѣйшія залежи каменн. угля, разработка кот. все увеличивается по мѣрѣ истребленія лѣсовъ, мраморъ и пр.; далѣе—соляныя варницы въ Усольѣ, Ленѣ, Соликамскѣ и пр. мѣстахъ (въ 1884 г. было добыто 15 $\frac{1}{2}$ милл. пудовъ соли). Изъ минер. источн. важнѣйшіе—Сергиевскіе, Ключевскіе и Еловскіе (все въ европейск. части губ.). Промыслы дѣят., за исключ. виносн. л. горн. зав., выражена въ слѣд. цифрахъ: во всей губ.—1211 фабр. и зав. съ 12336 рабоч., производящ. на сумму 28745000 р.; 1-ое мѣсто по суммѣ производства принадлеж. мукомольн. мельн. (14 милл. руб.), вино-ур. зав. (7634000 р.); выкуриваютъ въ годъ 398140 вед. безводн. спирта), к. жевиен. (1803000 р.) и машиностроит. и проч. металлург. зав. Торговля П-ой г-и, въ особенн. транзитная въ Сибирь, весьма обширна; важнѣйшія торгов. центры служатъ Екатеринбургъ (снабжаетъ всеми нужными товарами горнозаводск. населеніе), Пермь (съ пристани ея сплавляются по Волгѣ производ. горнозаводск. промышл. и сибирск. товары), Шадринск. и Камышловъ. Изъ 180 ярмарокъ, бывающ. въ губ., важнѣйшая—Ирбитская, гдѣ производится обширный обмѣнъ азіатск. и европ. тов.; по суммѣ своихъ оборотовъ (въ 1887 г. = 50 $\frac{1}{2}$ милл. руб.) она заним. послѣ Нижегород. 1-ое мѣсто въ Россіи; за Ирбитской слѣд. по важности Ивановская ярм. въ Шадринск. у. (5 милл. р.). Населеніе П-ой г-и имѣетъ весьма пестрый составъ; кромѣ русскихъ здѣсь живуть до 70000 башкир., тептярей и мещеряковъ, до 80000 пермяковъ, до 24000 татаръ, до 8000 черемисъ и до 2000 осетр. Въ губ. находится 11 мужск. среднеучебн. зав. съ 2123 учащ. (2 гимн., 4 реальн. уч., 4 духовн. уч., 1 духовн.

семина.), 9 женск. съ 2023 учащ. (2 гимн., 5 прогимн., 2 уч. св. синода), далѣе 978 дѣточ. и начальн. школъ съ 62074 уч. (16795 дѣточ.) и 6 технич. и ремесл. мужск. уч. завед. съ 340 уч. Изъ общаго числа новобранцевъ въ 1887 г. было неграмотныхъ 72%, П. г. раздѣляется на 12 уѣзд.: П-скій, Верхотурск., Екатеринбургск., Ирбитск., Камышловск., Красноуфимск., Кунгурск., Осинск., Оханск., Соликамск., Чердынск., Шадринскій.—Территорія П-ой г-и издавна была заселена народами финск. племенъ и называл. у скандинавцевъ Биарміей, у византийцевъ Перміей (Permia). Новгородцы первые вошли въ сношенія съ Пермью и уже въ XI стл. получали съ нея дань. Съ паденіемъ Новгорода въ 1471 г. П. окончательно была присоединена къ Московск. госуд., и съ этого времени начинается колонизація и эксплуатація минер. богатствъ края. Своей цвѣтущей горнозаводск. промышл., а также многими своими городами край обязанъ предприимчивости Строгановыхъ, кот. въ XV в. получили незаселенныя земли по Камѣ, а съ присоединеніемъ Сибири—и земли по ту сторону Урала; они устраивали города, заводили соляныя варницы (Соликамскія), мѣдно- и чугуноплавильные зав. и пр. Сперва русск. поселенія возникли въ сѣверн. части губ., и только въ XVII стл. стала заселяться и южная ч. Сильный толчокъ горное дѣло получило въ XVIII в., со временемъ Петра I; тогда же здѣсь были открыты мѣсторожденія золота, драгоценн. камней и пр. Губернскій городъ—Пермь.

Пермская Формация, см. *Формация*.

Пермь, губ. гор. подъ 56 $^{\circ}$ 1' с. ш. и 74 $^{\circ}$ 8' в. д., на р. Камѣ, немного ниже впаденія въ нее р. Чусовой, противъ весьма удобнаго перевала чрезъ Уральскій хреб., исходный пунктъ Уральской ж. д.; мужск. и женск. гимн., реальное учил., духовн. семина., желѣзнодорожн. учил., 5 банковъ, болѣе 30 фабр. и зав.; 39281 ж., ведущіихъ значит. торговлю. Послѣднею гор. обязанъ своему выгодному положенію при 2 судоходн. рѣкахъ и на большомъ Сибирск. транктѣ. П. служитъ складочнымъ мѣстомъ для товаровъ, идущихъ изъ Европ. Россіи въ Сибирь и обратно, а также для произведеній окрестной горнозаводск. промышл. (мѣдъ и пр.). Началомъ П-и послужилъ Егоягинскій, или Ягожихинскій, мѣдноплавильный зав., построенный въ 1723 г. и переименов. въ 1781 г. въ гор. П.—*И-скій уездъ* (23861,8 кв. в. съ 217020 ж.)—по зап. сторонѣ Уральскаго хреб., до лѣваго берега р. Камы; весьма гарниз., въ особ. въ вост. части, орошается рр. Чусовой съ Сыловой, Койвой, Усьвой и др., съ каменисто- или песчано-глинистой, малоплодородн. почвой, но очень лѣсистъ и содержитъ весьма цѣнныя минеральн. сокров., именно: золото, мѣдн. и желѣзн. руду, каменн. уголь, платин. розсыпи и пр., составляющіе предметъ добычи и обработки. Населеніе состоитъ изъ русскихъ (православн., раскольн., единовѣрц.), башкиръ и татаръ и заним. главн. образомъ хлѣбопаш., горнодѣльемъ, лѣсными промыслам., рыбной и звѣриной ловлей и работами на пристаняхъ и мѣстн. заводахъ (горные, кожевенн., также мукомольн. мельницы и пр.).

Пермляки, финскій народецъ Вост. Россіи, живущій въ Вятской губ. (до 10000 чел.) и Пермской (около 80000 ч., главн. образомъ въ Соликамск.

уѣздѣ, гдѣ въ 1885 г. ихъ было 51118 ч.). П., вмѣстѣ съ ближайшими родичами своими, вотниками и зырянами, составляютъ пермскую группу финской расы (см. *финны*). Сами они называютъ себя *коми* и были известны европейцамъ въ средние вѣка подъ именемъ *бярмицевъ*, а страна ихъ носила названіе *Бярми*; русскіе знали ихъ съ XI в. подъ общимъ именемъ *Чуди*. Пермяки низкаго роста (162 стм.), больш. частью блондины, крѣпкаго тѣлосложенія; лицо широкое, губы толстыя, носъ вздернутый. Попадаютъ и бронецы, значительно отличающіеся отъ этого типа (вѣроятно — продуктъ смѣшенія съ тюркскими элементами). Главное занятіе П-овъ — земледѣліе (больш. частью трехпольная система, перенятая у русскихъ: сѣютъ главн. образ. ячмень и рожь), отчасти охота и рыболовство. Скота у П-овъ очень немного, и экономич. положеніе ихъ довольно плохо. Костюмы, предметы домашняго обихода и хозяйства — почти всегда русскіе; вообще П. быстро обрусѣваютъ. Они исповѣдуютъ правосл. вѣру, но, вмѣстѣ съ тѣмъ, удержали еще много старыхъ шаманскихъ обрядовъ и отношеній. Форма семьи — моногамическая; однако, внѣбрачныя отношенія между молодежью совершенно свободны и безпорядочны; семейныя узы весьма слабы и рыхлаты. Общинный строй П-овъ почти ничѣмъ не отличается отъ велинорусскаго. П. обращены въ христіанство въ концѣ XIV в. св. Стефаномъ Провѣстителемъ; христіанство окончательно утвердилось среди нихъ въ XV и XVI вв. Политическія сношенія Перми съ русскими начались еще въ XII в., когда Великій Новгородъ наложилъ дань на П-овъ; но зависимость ихъ была только номинальною. Съ подчиненіемъ Вятки Москвѣ (1459 г.) началось покореніе П-овъ; однако, они еще долго сохраняли своихъ собственныхъ князей, и только въ 1505 г. Иванъ III смѣстилъ послѣдняго пермскаго князья, замѣнивъ его своимъ воеводой. И послѣ того П. оставались еще свободными, но въ концѣ XVI и въ XVII в. они были обращены въ крѣпостное состояніе и розданы крупнымъ промышленникамъ и землевладѣльцамъ (главн. образомъ Строгановымъ). Ср.: *Малиевъ*, „Антропологич. очеркъ П-овъ“ („Труды Казанскаго Общества Естествоиспытателей“, 1887, т. VI, кн. IV); *Добротворскій*, „Пермяки“ („Вѣстникъ Европы“, 1883, кн. 3) и, особ., *И. Смирновъ*, „Пермяки“ (Казань, 1891).

Пермамбуко, одинъ изъ красивѣйш. и живоленнѣйшихъ городовъ Ю. Америки, въ одноименч. бразилск. штатѣ (между Параибою и Алагоасъ, простр. 128395 кв. клм. съ 1014700 ж.); обширная торговля фабрикаціа хлопчатобумажн. ткан., сахару, машинъ; корабельныя верфи; до 130000 ж.

Пердовъ (Perdnau), уѣздн. гор. Лифляндской губ., подъ 58°23' с. ш. и 42°10' в. д., на р. Пернавѣ, въ 1 в. отъ ея устья; мужск. гимназія (съ XVI в.), 3 банка, таможня, морск. купанья, гавань; отъездъ за границу хлѣба и льна; 13221 ж. — П. основ. въ 1255 г.; нѣскольکو разъ переходилъ то къ шведамъ, то къ полякамъ, то къ рыцарямъ; въ 1642 г. былъ укрѣпленъ шведами, но въ 1710 г. сдался русскимъ. — П-ский уѣздъ (4678¹/₂ кв. в. съ 97673 ж.) — въ сѣв.-зап. части губ., прилегаетъ къ морю; низменн., болотистыя мѣстами, на сѣв. очень лѣсистыя и ормашаетъ р. Пернавою и др., богатъ озерами.

Главн. занятія жит. состоятъ въ земледѣліи (особ. въ льноводствѣ), скотовод., лѣсныхъ пром. и довольно развитой фабрично-заводск. дѣят. (пивовар., винокур., химич. заводы, суконн. фабр. и пр.).

Перовскій 1) Василій Алексѣевичъ, графъ, генералъ, род. въ 1794 г., окончилъ курсъ въ моск. унив., въ 1812 г. участвовалъ во многихъ сраженіяхъ и попалъ въ плѣнъ, въ кот. пробывъ до взятія союзниками Парижа; въ турецк. войну 1829 г. былъ начальникомъ штаба въ отрядѣ кн. Меншикова, успѣшно велъ осадныя работы подъ Варной, при взятіи Анапы былъ тяжело раненъ; въ 1833 г. назначенъ оренбургск. военн. губернаторомъ. Этою постю онъ занималъ до 1842 г. и затѣмъ съ 1851 по 1856 г. Во время его управленія въ степи создано множество укрѣпленій, исследовано Аральское море и пущены по немъ пароходы, взята штурмомъ коканская крѣпость Акмечеть (нынѣ фортъ Перовскій) и заключенъ съ хивинскимъ ханомъ выгодный для Россіи договоръ. Въ 1855 г. П. былъ возведенъ въ графское достоинство. Ум. въ 1857 г. 2) П., Левъ Алексѣевичъ, графъ, братъ предыдущ., род. въ 1792 г., первоначально служилъ по вѣдомству уѣдловъ и ввелъ новое управленіе уѣдльными имѣніями, съ 1841 по 1852 г. состоялъ министромъ внутреннихъ дѣлъ, затѣмъ занималъ постъ министра уѣдловъ; ум. въ 1856 г. 3) П., Борисъ Алексѣевичъ, графъ, род. въ 1814 г., ген.-адъютантъ, ген. — отъ-кавалерія, членъ госуд. совѣта, состоялъ воспитателемъ Государя Императора Александра III; ум. въ 1881 г.

Перовскій уѣздъ, Сыръ-Дарьинской области, занимаетъ 65126 кв. в. съ 116840 жит. въ сѣверо-вост. части области, по нижнему теченію Сыръ-Дарьи. П. у. представляетъ типичную низменную среднеазиатск. степь по берегамъ Сыръ-Дарьи, окруженную съ запада и востока песчаными пустынями. Русскіе поселенія существуютъ лишь очень немногіе — по Сыръ-Дарьѣ; остальная масса населенія образуютъ кочевники-киргизы, занимающіеся исключительно скотоводствомъ.

Перовъ, Василій Григорьевичъ, жанристъ, сынъ барона Г. К. Криденера, род. въ 1833 г., фамилію Перовъ далъ ему учившій его дядечка за хорошій почеркъ. По окончаніи курса въ Арзамасскомъ училищѣ, 13-и лѣтъ, П. поступилъ въ художественную школу академика Ступина въ Арзамасѣ, гдѣ впервые самостоятельно сталъ писать не только копии, но и съ натуры. Первая картина П. а — „Распятіе“, написанная съ натуры въ 1851 г. Принятый въ 1852 г. въ московское училище живоп., ваіянія и зодчества, П. въ 1856 г. получилъ отъ Академіи художествъ за голову мальчика малую серебряную медаль, а въ 1858 г. — большую за картину „Крѣздъ становаго на слѣдствіе“, которая ясно показала реальное направленіе П-а и выдвинула его. За ню послѣдовали „Сцена на могилѣ“ и „Сынъ дьячка, произведенный въ первый чинъ“; за нее въ 1860 г. П-у дана малая золотая медаль, а въ 1861 г. за „Проповѣдь въ селѣ“ — большая и право на поѣздку за границу. До отъезда П. написалъ: „Сельскій крестный ходъ“, „На Пасхѣ“, „Чаепитіе въ Мытищахъ“ и „Дилетантъ“. За границу, въ Парижъ, П. пробовалъ заняться иноземнымъ жанромъ, но уже въ 1865 г., не дождавшись окончанія

командировки, чувствуя болѣе сродства съ русскою дѣятельностью, съ разрѣшенія Академіи, П. вернулся въ Россію и здѣсь съ 1866 по 1870 г. создалъ рядъ крупныхъ произведеній изъ русской жизни: „Очередная у бассейна“, „Ученики-мастеровые, или Тройка“, доставившая ему, вмѣстѣ съ картиной „Пріѣздъ гувернантки въ купеческій домъ“, званіе академика, „Проводы покойника“, „Чистый



Перовъ, В. Г.

понедѣльникъ“, „Сцена у желѣзной дороги“, „Учитель рисованія“, „Трошка“, „Утопленница“, „Птицеловы“, „Странникъ“. За двѣ послѣднія картины П. въ 1870 г. получилъ званіе профессора. Съ 1870 г. П., не покидая жанра („Рыболовъ“, „Охотники на привалѣ“, „Послѣдній кабакъ у заставы“, „Выгрузка извести на Днѣпрѣ“, „Киргизъ-каторжникъ“, „Охотники въ засадѣ“, „Божьи дѣти“, „Ботаникъ“ и др.), занимается преимущественно портретной живописью и даетъ рядъ замѣчательныхъ портретовъ Писемскаго, Безсонова, Борисовскаго, кн. Щербатова, А. и И. Рубинштейна, Погодина, Достоевскаго, Майкова, Островскаго, Дала, Тургенева и др. Съ 1871 г. П. началъ плодотворное преподаваніе въ училищѣ живописи, ваянія и зодчества и занимался дѣлами товарищества передвижныхъ выставокъ (до 1875 г.), какъ одинъ изъ главныхъ его учредителей. Послѣ 1875 г. П. отдается исторической и религіозной живописи: онъ пишетъ двѣ картины изъ Пугачевщины, „Никиту Пустосвата“, „Моленіе о чашѣ“, „Снятіе со креста“ и др. Жанры и портреты являются рѣдко; послѣдняя жанровая его картина—„Возвращеніе съ похоронъ“, послѣдніе портреты—Государя Императора Александра III и Н. В. Медвѣнцева. 29 мая 1882 г. П. умеръ подъ Москвою.—Число живописн. работъ

П-а простирается до 205, рисунковъ и акварелей до 145. Картины П-а отличаются содержательностью, глубокою правдивостью, обусловленною внимательнымъ изученіемъ и наблюденіемъ, проникнуты теплыми, гуманнымъ чувствомъ или юморомъ и талантливо исполнены. П-у ставятъ только въ упрекъ его сѣроватый, иногда жесткій, колоритъ, который встрѣчается, впрочемъ, не во всѣхъ картинахъ. Лучшія произведенія П-а—портреты и жанры изъ русской жизни; менѣе удачны его историч. картины и еще менѣе—религіозныя. Своими бытовыми картинами П. занялъ видное мѣсто въ исторіи русскаго жанра и поставилъ этотъ, лишь начинавшій развиваться, родъ живописи на твердую почву. Взгляды на искусство П-а высказаны въ разсказахъ, напечатанныхъ въ „Пчелѣ“ 1875 г. и „Художественн. Журналѣ“ 1881—82 гг. Списокъ произведеній и матер. для биогр.—у Собко, въ „Вѣстн. Из. Иск.“, в. I и II, 1883 г. Снимки съ картинъ—въ изданіи Собко и Ровинскаго—„Жизнь и произвед. В. Г. П.“, 1892 г.

Перонъ, главн. гор. округа и крѣпость 3-го класса во франц. департ. Соммы; 4509 ж.

Пероноспоридъ, *Peronosporae*, грибокъ отряда *Phycomycetes*, живущій внутри явнотрачныхъ растеній. Грибница его пускаетъ снабженныя питательными органамъ (*haustoria*) вѣтви между клѣточками питающаго растенія и, извлекая пищу, вызываетъ смертельное заболѣваніе его. Размножается онъ такимъ образомъ, что отшнуровавшіяся отъ грибницы конидіи выходятъ на поверхность питающаго растенія и даютъ при соприкосновеніи съ водою нѣсколько зооспоръ, тутъ же прикрѣпляющихся и пускающихъ внутрь растенія ростковыя трубки, такъ что получается новый циклъ развитія.—*Peronospora infestans* считали прежде причиною картофельной болѣзни.

Per pedes apostolorum (лат.), „пѣшкомъ, какъ ходили апостолы“.

Перпендикуляръ къ данной прямой есть линія, образующая съ нею *прямой уголъ* (см. *уголъ*).

Petretium mobile (лат., вѣчно движущеся?), назв. предполагаемаго прибора, кот. двигался бы *очень*, будучи *однажды* приведенъ въ движеніе. Невозможность Р-і-т-іс составляетъ одно изъ основныхъ положеній механики, такъ какъ, по закону сохраненія энергіи, количество энергіи, сообщенное какому-нибудь механизму, не можетъ ни увеличиваться, ни уменьшаться (оно можетъ лишь превращаться въ другаго рода энергію, напр.—кинетич. энергія въ тепловую и пр.); во всякомъ же механизмѣ существуютъ „вредныя“ сопротивленія (треніе, удары и пр.), кот. исчерпали бы все сообщенное количество энергіи даже въ томъ случаѣ, если бы механизмъ не преодолевалъ „полезныхъ“ сопротивленій.

Перпиганъ (Perpignan), главн. гор. франц. департ. Восточн.—Пиреней и бывш. графства Руссильонъ, первоначален. крѣпость; торговля виномъ, шерстью, шелкомъ и пр.; 23858 ж.

Перро (Perrault) 1) Шарль, франц. поэтъ, род. въ 1628 г. въ Парижѣ, первоначально занимался адвокатурою, затѣмъ состоялъ на государственной службѣ. Не отличаясь ни особ. поэтич. талантомъ, ни художественнымъ вкусомъ, П., тѣмъ не менѣе, оказалъ несомнѣнную услугу литературѣ своею передачей чародныхъ сказокъ („Contes de ma mère

l'Oye, ou histoires du temps passé“), впервые познакомив образованное общество съ поэтик. произведеніями простаго народа; съ этихъ поръ сказки о „Мальчикѣ съ пальчикѣ“, „Красной шапочкѣ“, „Замарашикѣ“, переходя изъ страны въ страну, сдѣлались общимъ достояніемъ каультурныхъ народовъ. Ум. П. въ 1703 г. 2) П. (Perгауд), Жанъ Жозефъ, французскій скульпторъ, род. въ 1819 г., учился въ Парижѣ въ Ecole des beaux-arts и пять лѣтъ въ Италіи. Первая его работа по возвращеніи въ Парижъ—статуя Адама и группа „Дѣтство Вакха“—обратили на него всеобщее вниманіе своимъ технич. совершенствомъ и строгостью анатомич. формъ; какъ недостатокъ ихъ, нужно отмѣтить отсутствіе высокаго художественнаго полета и теплоты чувства. Изъ остальныхъ его работъ замѣчательны: „Отчаяніе“, „Св. Женевиѣва“, сидящая фигура Правосудія и Кариатиды, держащія скринжали Закона, группа „Лирическая драма“, „Галатея“, „День“ и много бюстовъ. Ум. П. въ 1876 г.

Перре (Perret), Эмъ, франц. живописецъ, род. въ 1847 г., учился въ художественной школѣ Лиона и приобрѣлъ извѣстность картиною: „Берега Соны въ туманѣ“ (1867 г.). Послѣ этого онъ принималъ участіе въ войнѣ 1870 г. и продолжалъ художественное образованіе у Фоллона. Поѣздка на этюды въ Бургундію въ 1871 г. ознакомила П. съ ея населеніемъ, которое онъ съ этого времени сдѣлалъ однимъ изъ главныхъ сюжетовъ своихъ картинъ. Тщательная выписка деталей, поэтичное настроеніе и трезвый реализмъ—отличительныя черты картинъ П.; таковы: „Соборваніе въ Бургундіи“, „Деревенскій балъ въ Бургундіи“, „Сборъ винограда въ Бургундіи“, „Весна жизни“. Въ нѣкоторыхъ своихъ картинахъ изъ крестьянскаго быта П. приближается даже къ натурализму.

Персадо, Карло, графъ Пеллионъ ди, италіанск. адмиралъ, род. въ 1806 г.; въ 1860 г. П., въ качествѣ контръ-адмирала и командира сардинской эскадры, оказалъ важныя услуги Гарибальди при его нападеніи на Сицилію и на Неаполитанскую область; въ 1862 г. П. нѣсколько мѣсяцевъ былъ морскимъ министромъ; въ томъ же году онъ получилъ чинъ адмирала, въ 1865 г. назначенъ сенаторомъ. Въ слѣдующемъ году, во время войны съ австріяцами, П. былъ назначенъ командиромъ италіанск. флота, на который возлагались большія надежды, такъ какъ онъ былъ значительно увеличенъ. Надежды эти, однако, не оправдались: благодаря своей медлительности П. пустилъ нѣсколько благоприятныхъ моментовъ и въ концѣ концовъ потерпѣлъ позорное пораженіе при Лиссѣ. Въ странѣ противъ адмирала поднялся взрывъ негодованія. Онъ былъ обвиненъ въ неповиновеніи распоряженіямъ правительства и въ небрежности и приговоренъ сенатомъ (1867 г.) къ отрѣшенію отъ должности и къ лишенію адмиральскаго чина. Ум. въ 1883 г.

Персей 1) герой греч. мифовъ, сынъ Зевса и Данаи, по порученію Полидекта, царя о-ва Серифа, обезглавившій чудовище Медузу, освободившій отъ власти морскаго чудовища дочь еѳеопск. царя Кефея, съ которою впоследствии сочелся бракомъ, ум. царемъ Тиринфа. 2) П., царь македонскій, сынъ Филиппа III, род. въ 212 г. до Р. Х., вступилъ

на престолъ въ 179 г.; сначала поддерживалъ мирныя отношенія съ римлянами и, пользуясь переміремъ, организовалъ сильный союзъ сѣверныхъ государствъ Балканскаго полуострова для борьбы противъ римлянъ. Въ 171 г. возгорѣлась война; въ теченіе первыхъ трехъ лѣтъ счастье чрезвычайно благоприятствовало П.-ю, и онъ одержалъ рядъ побѣдъ надъ римскими легионами; но въ 168 г. начальство надъ римскими войсками было вѣрено консулу Л. Эмилию Павлу; онъ возстановилъ въ легионахъ упавшую дисциплину и при Пидѣ нанесъ П.-ю рѣшительное пораженіе; П. бѣжалъ на Самооракію, но здѣсь былъ взятъ въ плѣнъ римлянами. Побѣда при Пидѣ положила конецъ независимости Македоніи. П. украсилъ собою триумфъ Эмилиа Павла и ум. черезъ два года въ темницѣ. 3) П., созвѣздіе на сѣверномъ полушаріи, между 30°—57° сѣв. склоненія и 22°—68° прямого восхожденія, въ срединѣ млечнаго пути, среди созвѣзд. Кассіопеи на сѣв., Тельца на югѣ, Андромеды на вост. и Возничаго на зап., заключаетъ въ себѣ (по Гейсу) 136 видимыхъ невооруженнымъ глазомъ звѣздъ и большое туманное пятно.

Персеполь, древняя столица Персіи, близъ Аракса; нынѣ развалины.

Персефона (греч. Персефѣонъ, соотв. лат. Proserpina), въ греч. мифологіи дочь Зевса и Деметры. Однажды, собирая цвѣты въ Нисійской долинѣ (по позднѣйшему варианту сказанія—близъ Энны въ Сициліи), П. удалилась отъ своихъ подружекъ и была похищена Плутономъ, властителемъ преисподней, внезапно появившимся изъ-подъ земли. Деметра съ факеломъ, зажженнымъ отъ пламени Энны, тщетно искала исчезающую дочь по всей землѣ, пока нимфа Аргетуза (по другому варианту—всевидающій Геліосъ) не сообщила ей о судьбѣ П.-ы. Тронутый горемъ матери, Зевсъ постановилъ, чтобы П. проводила треть года у своего супруга, а остальные двѣ трети—на землѣ, у матери. Мифъ о П.-ѣ представляетъ аллегорич. олицетвореніе растительнаго царства, ежегодно какъ бы умирающаго, нисходящаго въ преисподнюю и снова возрождающагося въ своей дѣвственной прелести. Въ элевзинскихъ мистеріяхъ мифу о П.-ѣ придавалось болѣе глубокое, этическое значеніе; онъ признавался аллегорическимъ догматомъ безсмертія души. Изъ Греціи культъ П.-ы, подъ видоизмѣненнымъ въ духѣ латинскаго языка именемъ Прозерпины, перенесенъ былъ и въ Римъ. Различныя эпизоды трагической судьбы П.-ы послужили сюжетомъ для цѣлаго ряда произведеній античнаго искусства (между прочимъ, для картины Никомаха и для группы Праксителя), гдѣ П. является то дѣвственною дочерью Деметры, то строгою супругою Плутона и повелительницею его мрачнаго царства.

Перси 1) Томасъ, англ. поэтъ и ученый, род. въ 1729 г., съ 1782 г. до самой смерти занималъ постъ епископа въ Дроморѣ (въ Ирландіи). П. болѣе всего извѣстенъ изданіемъ сборника произведеній древне-англійской поэзіи („Reliques of ancient English poetry“), привлекшаго къ себѣ всеобщее вниманіе и оказавшаго большое вліяніе на послѣдующее развитіе поэтическаго творчества въ Англій. Ум. П. въ 1811 г. 2) П., см. *Нортумберландъ*.

Персиваль, Джемсъ, американск. поэтъ и геологъ,

род. въ 1795 г., съ 1824 г. былъ проф. въ военн. академіи въ Вестъ-Поинтѣ, въ 1854 г. произвелъ очень цѣнную геологическую изысканія въ Висконзинѣ. Изъ поэтическихъ произведеній его наиболѣе известны: „Prometheus“, „The Coral Grove“, „Seneca Lake“ и „New England“, отражающія естественно-научн. подготовку автора и благодаря тому получающія исключительную своеобразность и привлекательность. Ум. П. въ 1857 г.

Пероидокая литература. Въ основу развитія П-ой л-ы, начала которой относится приблизит. къ перв. десятилѣтіямъ X в. по Р. Х., легли два элемента—отвлеченность, самоуглубленіе и живая вѣра въ добро и свѣтъ, саясетвенныя иракск. народностямъ, съ одной стороны, и дѣвственно-свѣжий, гибкій и пламенный арабизмъ—съ другой. Подъ ударами мусульманскаго погрома (въ 634 г. по Р. Х.) какъ бы встрепенулся народный геній, ранѣе заявившій себя, кромѣ высоко-поэтич. образцовъ религіи Зороастра, переработкой басенъ Бидпая (VI в.), героич. поэмой „Вамикъ и Асра“ и массой народн. мѣловъ и сагъ, собранныхъ подъ общимъ заглав. „Бастаннамъ“: когда окончилась вызванная иноплемennымъ нашествіемъ ломка, и улеглись взволнованные ею элементы, на туземной почвѣ, подъ пришлымъ влияніемъ, развилась богатая и блестящая поэтич. литература, подъ непосредств. покровительствомъ просвѣщенныхъ государей. Хотя шахъ и являлся для персидск. поэтовъ законодателемъ вкуса и полновластнымъ критикомъ, но, въ лицѣ, по крайней мѣрѣ, лучш. своихъ представителей, П. поэзія не впадала въ узкую колею придворной условности и панегиризма и сохранила полную свободу и независимость. Для удобства обзорѣния обыкновенно раздѣляютъ ее на 7 периодовъ. I-й періодъ (отъ 913 до 1106 г. по Р. Х.) обнимаетъ развитіе націон.-героич. эпоса, блестящая пора котор. относится къ царствов. шаха Махмуда (997—1030 гг.), учредившаго придворное званіе „царя поэтовъ“ и указавшаго поэзіи богатый источникъ въ мѣвахъ и преданіяхъ „Бастаннамъ“. Гениальнѣйшимъ представителемъ этого періода персидской поэзіи явился Фирдуси (род. ок. 940 г., ум. въ 1020 г.), въ колоссальной поэмѣ „Шахнамъ“, обнимающей 2 тысячелѣтія П-ой исторіи, отъ мѣвич. періода до арабскаго нашествія, представившій вѣковую борьбу между Ираномъ и Тураномъ. Менѣе даровитыя представители эпич. поэзіи были Кейкавусъ, авторъ эпико-дидактич. поэмы „Кабуснамъ“, и понынѣ не утратившій значенія образцоваго наставленія для восточн. царей и царевичей; Ансари (ум. въ 1039 г.), извѣстный поэтич. обработкой эпизода о Зорабѣ въ „Бастаннамъ“ и новой концепціи поэмы „Вамикъ и Асра“, и др.—II-й періодъ (отъ 1106 до 1203 г.) характеризуется преобладаніемъ романтики и придворн. панегиризма надъ національн. мотивами. Эпосъ проникается лирич. духомъ, и наряду съ нимъ развивается самостоят. лирич. поэзія разныхъ оттѣнковъ и тоновъ, отъ граціозно-фантастическихъ и глубоко гуманн. любовн. пѣсенъ и поэмъ Низами и возвышенно-мистич. поэмы Сенаяи, стремящейся постигнуть таинственную природу божества и человѣка, до антимистическ. сатиры Омаръ-Хіама (ум. въ 1123 г.) и хвалѣбн. касидъ и анакреонтич. пѣсенъ Эвхадединъ-Энвери (XII в.—

нач. XIII в.). Къ этому же времени относится книга персидск. Буало—Рашида Ватваъ (ум. въ 1182 г.)—персидск. поэтика и метрика.—Въ III-мъ періодѣ (отъ 1203 до 1300 г.), подъ влияніемъ монгольскаго нашествія, поставившаго въ сомнѣніе самый фактъ дальнѣйш. существованія Персіи, поэтич. творчество принимаетъ болѣе сосредоточенное, созерцательное направленіе, и преобладающее развитіе получаютъ дидактика и мистика. Во главѣ этого періода, какъ предшественникъ его лучш. представителей, стоитъ Феридеддинъ Аттаръ (убит. въ 1226 г.), авторъ оригинальн. мистич. и эпич. произведеній („Мантикетъ-таиръ“, „Эсрарнамъ“, „Пендинамъ“), дѣятельно собиравшій и распространявшій также чужія мистич. поэмы. За нимъ слѣдовали Джалаледдинъ-Руми (ум. въ 1273 г.), величайшій мистикъ Востока, основатель ордена мистич. дервишей, въ своемъ произведеніи „Месневи“ изложившій ученіе *суфизма*, т. е. восторженнаго пантеизма, выдающаго вариации единаго божественнаго бытія въ многообразіи вещей и въ единеніи съ этимъ всеобъемлющимъ божествомъ „вкушающаго чашу наслажденія даже въ слезахъ тоски и горя“, и Мослихеддинъ Саади (род. въ 1175 г., ум. въ 1263 г.); произведенія котор.: „Гюлистанъ“ и „Бостанъ“ представляютъ образцы этич.ск. рационализма.—Весь IV-й періодъ (отъ 1300 до 1397 г.), лирической по преимуществу, наполненъ блескомъ и славой гениальнѣйшаго лирика Востока, Гафиза (ум. въ 1389 г.), жизнерадостный пантеизмъ котораго вылился въ длинный рядъ граціозныхъ пѣсенъ, представляющихъ художественную проповѣдь наслажденія жизнью, культъ вина, красоты и любви и безпощадное осужденіе всякаго ханжества и формализма.—Слѣдующ. періоды (V, VI и VII-й), обнимающіе развитіе П-ой поэзіи отъ 1397 г. до настоящаго времени, ничѣмъ существенно не отличаются другъ отъ друга и въ общемъ представляютъ безотрадную картину постепеннаго упадка и отцвѣта творческихъ силъ. Эпигоны П-ой поэзіи—Джамъи (ум. въ 1492 г.), племянникъ его Гафиза, Гилали (нач. XVI в.), Фейзи (1556—1605 гг.) и нѣкот. другіе—являлись только подражателями великихъ эпиковъ, лириковъ и мистиковъ старины и не поднимались выше извѣст. переимчивости и гладкости формы. Значит. развитіе получила за это время повѣствователн. литература, создавшая цѣлую серію сборниковъ басенъ и повѣстей, изъ котор. особенн. вниманія заслуживаютъ: „Анварі-Сохейли“, обработка басенъ Бидпая, „Бахтіарнамъ“, содержащ. исторію о принцѣ Бахтіаръ, сборн. волшебн. повѣстей Феридъ-Гаферъ-хана, цѣлый рядъ повѣстей объ Александрѣ Македонскомъ („Искандернамъ“ и друг.), сказанія о разбойникѣ и пѣвцѣ Курогду и др.—Даже бѣглый обзоръ П-ой поэзіи обнаруживаетъ необходимость всѣхъ художественныхъ элементовъ, необходимыхъ для широкаго и полнаго поэтич. развитія. Тѣмъ не менѣе, П. л. не доросла еще до самаго сложнаго поэтич. жанра—драмы, единственн. слѣдъ которой составляютъ ежегодныя представленія исторіи смерти царевича Гуссейна да повлиявшая въ недавнее время траги-комич. фарсы. Такой проблѣвъ объясняется влияніемъ ислама, задержавшаго естественный ростъ П-ой поэзіи и отри-

паніемъ личной свободы и самостоятельности — ключившаго основу всякаго драматизма.—Научная л-а персовъ развилась подъ вліяніемъ арабской и поглощена ею; съ конца XV в. начинается развитіе болѣе самостоятельной историографіи, до сихъ поръ еще мало изслѣдованной. Изъ П-ихъ историографовъ наиболѣе извѣстны: Эль-Балами, издавшій въ 963 г. персидскій переводъ всеобщей исторіи, написанной незадолго перель тѣмъ на арабск. яз. персидск. ученымъ Табари (франц. перев. Zotenberg'a, 1867 — 74 г., 4 т.); Рашидъ-Эддинъ, авторъ превосходной исторіи монголовъ (русс. перев. съ примѣчан. и персидск. текстомъ проф. Березина, 1858 — 69 г., Спб., 5 том.); Вассафи, написавшій исторію потомковъ Чингисъ-хана (нѣмецк. перев. Hammer'a, Вѣна, 1856 г.); Мирхондъ, авторъ многотомной всеобщей исторіи, и др. — О П-ой л-ѣ см.: Hammer, „Geschichte der schönen Redekunst Persiens“; Fr. Spiegel, „Iranische Alterthumskunde“; „Всеобщая исторія литературы“ I. Шера и др.

Персидскій заливъ врѣзывается въ материкъ Азіи между Персіей и Аравіей и соединяется посредствомъ Ормускаго прол. съ Индійскимъ ок.; средн. ширина его—185 влм., наибольшая—334 влм. Главное вліяніе въ П-омъ з-ѣ принадлеж. Англии.

Персидскій порошокъ, или *кавказскій*, состоитъ изъ превращенныхъ въ порошокъ цвѣтовъ *персидской ромашки* (*Pyrethrum carneum et roseum*), произрастающей на Кавказѣ и разводимой также въ южной Россіи, Германіи, Франціи и пр. Приводя насѣкомыхъ (клоповъ, блохъ, моль, мухъ и пр.) въ оцѣпенѣніе, а при дальнѣйшемъ дѣйствіи и умерщвляя ихъ, П. п. безвреденъ для человѣка. Выбѣто порошокъ употребляется также приготвленна. изъ него *тиктюра*. Въ видѣ отвара, посредствомъ клистира, употребляется противъ аскаридъ.

Персидскій языкъ является наиболѣе развитымъ представителемъ иранской вѣтви индо-европейской семьи языковъ. Изъ весьма архаическаго и богатаго въ формальномъ отношеніи *орене-персидскаго*, сохранившагося въ надписяхъ династіи Ахеменидовъ (558—330 гг. до Р. Х.), развилось нарѣчіе *пехлеви* (см. это сл.), или *средне-персидское*, служившее въ III—VII вв. по Р. Х. официальнымъ языкомъ Сасанидовъ, съ позднѣйшей побочной вѣтвью *парси* (см. это сл.) и, наконецъ, въ исходѣ перваго тысячелѣтія по Р. Х. вошелъ въ употребленіе *ново-персидскій* языкъ, чаще называемый просто *персидскимъ*. Со времени своего появленія Ново-п. я. не подвергся никакимъ существеннымъ измѣненіямъ, кромѣ замѣны многихъ устарѣлыхъ персидск. словъ и выраженій арабскими, и нынѣ распространенъ въ качествѣ литературной и письменной рѣчи по всему Ирану и по значит. части Индіи, тогда какъ въ качествѣ народныхъ нарѣчій въ различныхъ областяхъ, наряду съ нимъ, существуютъ турецкій, курдскій, арабскій, армянскій и халдейскій. Въ персидской фонетикѣ—3 гласн. звука: а (ā въ произношеніи = ā, ā почти = о), ē и и (и произносится иногда, какъ о) и двугласные, происходящіе отъ ихъ комбинаціи. Изъ 32 согласныхъ П-аго я-а 20 общи II-ому и арабскому языкамъ, 4—свойственны исключительно П-ому и 8 употребляются почти только въ словахъ, заимствованныхъ изъ арабскаго языка.

П. алфавитъ, представляя вариантъ арабскаго, подобно ему есть алфавитъ *слоговой*, т. е. обозначаетъ согласн. звуки, для гласныхъ же не имѣетъ особенныхъ начертаній, выражая краткіе гласные посредствомъ трехъ надстрочныхъ или подстрочныхъ знаковъ, сопровождающихъ предшествующую согласную, а долгие—посредствомъ легкаго придыханія и буквъ *j* и *h*. Для изображенія звуковъ рѣчи употребительны 3 письма: 1) *талихъ*, происшедшее отъ арабскаго письма *назіхъ*, которымъ пишутся ученые и арабскія сочиненія; 2) *насталихъ*, самое изящное письмо, которымъ пишутся поэтич. и историч. произведенія, и 3) *шиксте*, родъ скорописи, съ весьма сложными начертаніями, вслѣдствіе своей неясности мало употребительное и замѣняемое смѣшанною формою *шиксте-насталихъ*. Грамматик. строй П-аго я-а крайне простъ: подобно английскому, онъ утратилъ родовыя различія и почти всѣ падежныя и личныя окончанія. Падежи означаются приставками въ началѣ или въ концѣ слова; только числа различаются между собою особыми окончаніями; времена и наклоненія глагола выражаются описательно—посредствомъ вспомогат. глаголовъ. Богато развиты системы предлоговъ и союзовъ и синтаксисъ, основанный главн. образомъ на расположеніи словъ. Удареніе въ общемъ придерживается послѣднихъ слоговъ. П. я. богатъ поэтич. образами, и народъ склоненъ жертвовать красотѣ формы ясностью изложенія или испещрять рѣчь арабскими выраженіями—въ доказательство своей обширной образованности. Почти каждый городъ говоритъ своеобразнымъ нарѣчіемъ, между котор. особеннымъ благозвучіемъ отличается ширазское; но надъ всею массою мѣстныхъ говоровъ господствуетъ литературная рѣчь, повсюду понятная и для простолюдн. —Лучшіе словари П-аго я-а изданы *Джонсономъ* (Johnson, Lond., 1852) и *Фуллерсомъ* (Fuller, Bonn, 1855—64), лучшія грамматикѣ — *Фуллерсомъ* („Institutiones linguae persicae“, 2 Aufl. 1870) и *Флейшеромъ* („Grammatik der lebend. persischen Sprache“, 2 Aufl., 1875). На русское яз. имѣется „Грамматика персидскаго языка“ проф. *Березина* (Каз., 1855, 3 части).

Персидско-греческія войны, сорокалѣтняя (490—449 гг. до Р. Х.) борьба между персами и греками, окончившаяся полнымъ торжествомъ влиинской культуры надъ матеріальной силой Азіи и образованіемъ Аонискаго государства. Причинами столкновеній были, съ одной стороны, стремленіе персидскихъ царей къ господству надъ міромъ, съ другой—стремленіе азіатскихъ грековъ къ освобожденію отъ персидскаго ига. Ближайшимъ поводомъ къ войнѣ оказалось возстаніе тирана милетскаго Гистіея, дѣло котораго продолжалъ его зять и преемникъ, Аристархъ. Возстаніе, какъ извѣстно, кончилось неудачою: вскорѣ послѣ взятія Сарды возставшіе были развиты персами на сушѣ и на морѣ, Милетъ взятъ и разрушенъ (496 г.). Поддержка, которую оказали аеиняне и эвбеицы своимъ соплеменникамъ въ этой борьбѣ, навлекла на нихъ гнѣвъ персидскаго царя Дарія; онъ рѣшилъ воспользоваться случаемъ и покорить греческій Востокъ, свобода котораго не мирилась съ его мечтами о мировомъ владычествѣ. Въ 493 г. онъ отправилъ въ Грецію войско подъ начальствомъ своего зятя Мардонія; но флотъ по-

слѣдняго потерпѣлъ крушеніе у Авоискаго мыса, и сухопутное войско, оставшіеся безъ припасовъ, принуждено было вернуться. Горя мѣстью и подстрекаемый бывшимъ афинскимъ тираномъ Гиппиемъ, Дарій въ 490 г. снарядилъ второй флотъ и отправилъ его подъ начальствомъ Датиса и Артаферна, прямо черезъ Эгейское море. Персы заняли Эвбею, сожгли Эретрию и, приставъ къ берегамъ Аттики, высадились на Марафонской равнинѣ, гдѣ Мильτιάда съ 9 тыс. афинянъ и 1 тыс. платейцевъ нанесли имъ рѣшительное поражение. Опасность миновала; но греки должны были ждать новаго нашествія. Афины, руководимыя Семистокломъ, стали готовиться къ войнѣ, сооружили сильный флотъ и добились соглашенія между большою частью греч. городовъ, въ силу котораго рѣшено было вести борьбу сообща, подъ предводительствомъ спартацевъ. Въ 480 г. Ксерксъ, насильдовавшій своему отцу, Дарію, двинулъ на Грецію свои огромныя полчища (болѣе 1½ милл. чел.). Спарт. царь Леонидъ, охраняя среднюю Грецію, съ 300 чел. загородилъ имъ дорогу въ Фермопильскомъ ущельѣ, но, благодаря измѣнѣ Эфиальта, персы побѣдили, и спартацы легли всѣ до послѣдняго человѣка. Ксерксъ двинулся на югъ и сжегъ Афины. Между тѣмъ греч. флотъ, послѣ нерѣшительной битвы при Артемизіи, отступилъ въ Саламинской проливъ, и здѣсь, благодаря хитрости Семистокла, произошло сраженіе: позиція была гибельна для огромныхъ персидскихъ кораблей, греки одержали полную побѣду, и Ксерксъ ушелъ обратно въ Азію, оставивъ въ Беотіи Мардонія съ 300-тысячн. войскомъ. Весною 479 г. Мардоній вторгся въ Аттику, но, хотя афиняне снова были принуждены покинуть свой городъ, они не приняли мирныхъ предложеній Мардонія. При Платей спарт. полководецъ Павзаній разбилъ его наголову, при чемъ грекамъ достался богатый лагерь враговъ, а при Микале въ тотъ же самый день спарт. царь Леотихидъ и афинянинъ Ксанттиппъ уничтожили персидскій флотъ. Этими двумя битвами закончился первый періодъ войны; теперь греки переходили въ наступленіе и ставятъ себѣ цѣлью освобожденіе Архипелага и Малой Азіи отъ власти персовъ. Спартацы, которымъ до сихъ поръ нераздѣльно принадлежала гегемонія, въ 478 г., отчасти благодаря безтактности и вѣроломству полководца Павзанія (см. это слово), принуждены были уступить первенство афинянамъ. За исключеніемъ Пелопоннеса большая часть греч. городовъ и острововъ примкнула къ такъ наз. Афинскому союзу, центромъ котораго былъ сдѣланъ о-въ Делосъ. Расширенію союза способствовали удачныя походы афинянина Кимона, который очистилъ отъ персовъ Эгейское море и въ 469 г. нанесли имъ при Эвримедонѣ двойное пораженіе—на сушѣ и на морѣ. 449-й годъ, когда Кимонъ умеръ во время новаго похода противъ персовъ, принято считать послѣднимъ годомъ П-ихъ в-въ, хотя формальнаго мира и не было заключено.

Персикъ, *Persica*, родъ сем. миндальныхъ, пор. розоцвѣтныхъ; деревья или кустарники съ продолговато-ланцетовидными листьями, боковыми, стоящими по 1—2 цвѣтками, сочной, бархатисто-волосистой, не раскрывающейся костянкой и неправильной, глубоко-бороздчатой косточкой съ точечными

ямками. *Обыкновенный* П., *P. vulgaris*, маленькое, голое дерево съ колючкообразными, пильчатыми листьями; плодъ кругловатый, съ бороздою, идущей сверху вниз; косточка не всегда отдѣляется отъ очень сочнаго мяса и содержитъ большое, маслянистое, горькое или сладкое сѣмя (продаваемое часто подъ именемъ миндалей). Безъ плодовъ П. съ трудомъ можно отличить отъ миндальнаго дерева. Существуютъ сорта съ краснымъ мясомъ, *красные* П-и, *sanguinolens*, съ желтымъ мясомъ, *абрикосовые* П-и, *apricotées*. Родина П-а—Китай; отсюда онъ рано достигъ Персіи; въ настоящее время его культура особ. процвѣтаетъ во Франціи, именно въ Монреѣ близъ Парижа.

Персидцы, Жанъ Жильбертъ Викторъ Фиаленъ, герцога де, франц. государственн. дѣятель, одинъ изъ преданнѣйш. друзей Наполеона III, род. въ 1808 г., принималъ дѣятель. участіе въ Страсбургской (1836 г.) и Булонской (1840 г.) попыткахъ Наполеона овладѣть престоломъ и при 2-й имперіи двоекратно занималъ постъ министра внутреннихъ дѣлъ—въ 1852—54 г. и въ 1860—63 г., придерживаясь строго абсолютистск. реакціонной политики; ум. въ 1872 г. въ Ниццѣ.

Персій Флаккъ, Авлъ, выдающийся римскій сатирикъ, род. въ 34 г. по Р. Х. въ Волатеррахъ (въ Этруріи), въ 12-лѣтн. возрастѣ переселился въ Римъ, гдѣ получилъ разностороннее и серьезное образованіе и сдѣлался ревностнымъ последователемъ и другомъ стоика Корнута. Вступивъ, по примѣру Луцилія и Горація, на путь сатирической поэзіи, П. съ горькимъ сарказмомъ философа-стоика и истаго римлянина, сохранившаго первобытную строгость и чистоту нравовъ своего народа, рисовалъ картины нравственнаго паденія современнаго общества, весьма понятныя для современнаго читателя, но для насъ довольно темныя и загадочныя вслѣдствіе сжатости выраженій и обилия непонятныхъ намековъ. Въ 62 г. по Р. Х. П. умеръ, оставивъ своею нравственною чистотою и много-общавшею талантливостію свѣтлое воспоминаніе въ избранномъ кругу римской интеллигенціи и сохранивъ славу и значеніе поэта-моралиста даже въ христіанскомъ обществѣ среднихъ вѣковъ. Сатиры П-ія (числомъ 6) изданы были по смерти поэта его другомъ, лирикомъ Цезіемъ Бассомъ, подъ редакціей Корнута. См.: „Этюды по П-ію“ *Beza* („Кіевск. Унив. Изв.“, 1877 г.); „Наблюденія по поводу языка П-ія“, *его же* (Кіевъ, 1879 г.); „Сатиры П-ія“, въ переводѣ Благовѣщенскаго.

Персія занимаетъ пространство въ 1645 000 кв. в. на западъ и въ центрѣ Ирана, между 25°—40° с. ш. и 44°—63° в. д. (отъ Гринв.). На вост. П. граничить съ Белуджистаномъ и Афганистаномъ, на сѣв.—съ Закаспійск. областью, Каспійск. моремъ и Закавказьемъ, на зап.—съ Азіатск. Турціей (Арменія, Курдистанъ и Месопотамія); южную границу П-и составляютъ Персидскій заливъ и Аравійское море. По природѣ своей П., подобно Центральной Азіи, принадлежитъ къ областямъ, лишеннымъ стока къ морю (стокъ атотъ имѣетъ лишь 219/0 территоріи П-и). По устройству поверхности П-ю необходимо отнести къ областямъ складчатыхъ горъ, хотя большая часть внутренней П-и представляетъ изъ себя плоскогорье, образовавшееся вслѣдствіе

занесения впадины средней П-и продуктами выветривания и размыва окаймляющих ее горь. Это плоскогорье (300—1600 м. выс.) прорывається нѣсколькими горными цѣпями, идущими почти параллельно съ сѣв.-зап. на юго-вост. (самая значит. цѣпь—Кохрудъ, до 4570 м. выс.). Восточная горная окраина П-и, представляющая переходъ отъ Гиндуку къ Персидскимъ горамъ, изучена очень мало; съ сѣв.-вост. П. окаймлена Хорасанскими высотами, представляющими рядъ параллельныхъ цѣпей въ 2700—3000 м. выс.; долина рѣки Атрека отдѣляетъ ихъ отъ лежащей къ югу горной области Нишапура (2800 м.). Въ связи съ послѣдней находится лежащая на южн. берегу Каспійск. моря горная группа Эльбурса съ вулканомъ, вершиной Демавенда (по измѣр. Свена Хедина—5465 м., по Томсону—6559 м.), высочайшей горой П-и, открытой вѣчнымъ снѣгомъ. Эльбурсъ сравнительно легко доступенъ—благодаря многочисл. быстрымъ рѣчкамъ, прорывающимъ отдѣльные гряды. Рѣка Сефидъ—рудъ отдѣляетъ Эльбурсъ отъ лежащей къ сѣверу горной страны Талышъ; къ зап. отъ нея идутъ Азербейджанскія высоты (Кара-дагъ, Бузгустъ, вулканъ Сехандъ-ку—бол. 3000 м., вулканъ Саваланъ—4813 м.). По зап. и юго-зап. окраинѣ Ирана тянется рядъ мало доступныхъ горныхъ цѣпей, состоящихъ болѣею частью изъ известняковъ и обозначаемыхъ общимъ именемъ Загроша. Высшія точки ихъ (Эльвендъ—4200 м., Сердъ-и-ку и Ку-и-Дена—5000 м.) достигаютъ, повидимому, сѣвнѣйшей линіи; къ югу горы эти спускаются безплодными и знойными террасами Гермезира. Воды, стекающія съ высотъ П-и, содержатъ значит. количества солей, осаждающихся вслѣдствіе испаренія и способствующихъ образованію солончаковыхъ пустынь, которыми изобилуетъ внутренность П-и. Рѣки внутренней П-и бѣдны водой и оканчиваются или въ обширныхъ болотахъ, или въ многочисл. соленыхъ озерахъ П-и (Урмія, Нирисъ и др.). Сѣв. часть П-и, принадлежащая къ бассейну Каспійскаго моря, богато орошена многочисл. горными рѣчками, стекающими съ массивовъ Эльбурса и Нишапура (Атрекъ, Гургенъ, Сефидъ—рудъ и др.), и притоками Аракса; на юго-зап. единственная сухоходная рѣка П-и, Карунъ, и др. меньшія рѣки принадлежатъ къ бассейну Шатъ-эль-Араба; югъ П-и орошается маловодными рѣчками, впадающими въ Персидск. зал. и Аравійск. море. Въ климатич. отношеніи П. изслѣдована весьма мало. Зимы въ П-и сравнительно суровы; въ Сейстанѣ и сѣверн. пустыняхъ въ февралѣ бываютъ морозы въ 15°—25° Ц.; зато лѣтомъ температура повышается до 60° Ц.; суточные колебанія температуры весьма значительны, достигая лѣтомъ 56° Ц. Относительная влажность въ пустынныхъ областяхъ крайне мала (въ пуст. Луть 11,2%); осадковъ выпадаетъ мало, въ среднемъ 250 мм. въ годъ, въ иныхъ мѣстахъ не болѣе 125 мм.; значительнѣе колич. осадковъ на берегу Персидск. залива и еще болѣе—на Каспійскомъ побережьи; въ русскомъ Ленкоранѣ, находящемся въ условіяхъ, соответствующихъ Гилану и Мазандерану, выпадаетъ 1314 мм. Максимумъ осадковъ въ П-и—зимой. Господствующіе вѣтры—сѣв.-западные и юго-восточные. Растительный мѣръ П-и сравнительно бѣденъ, за исключе-

ніемъ побережья Каспійскаго моря, гдѣ растутъ великолѣпные лѣса; остальная П. покрыта болѣею частью пастбищами. Фауна П-и разнообразна; по берегамъ Персидск. залива и Аравійск. моря живутъ африканскіе и индійскіе виды, а остальная П. принадлежитъ къ палеарктич. области: фауна бассейна Каруна сходна съ сирийскою, сѣв. П. близко подходит къ Закавказью, а центральное плато имѣетъ типичную фауну пустынь съ примѣсью палеарктич. видовъ.—Населеніе П-и опредѣляется въ 7653600 чел. (по новѣйш. свѣдѣніямъ—въ 9000000 ч.) и состоитъ изъ весьма различныхъ элементовъ. Главную массу его составляютъ персы (5¼ милл.), населяющіе главн. образомъ центръ, сѣверъ, востокъ и югъ страны. Это красивые, стройные бронеты, ростомъ выше средняго (166 см.), мезатифафалы, съ правильными, нѣсколько удлиненными чертами лица и обильной растительностью на головѣ и лицѣ. Персы представляютъ антропологически результатъ смѣшенія арійскихъ, тюркскихъ и семитическихъ племенъ (долгое время жившихъ совместно на Иранѣ), съ преобладаніемъ, впрочемъ, арійскаго типа. Языкъ ихъ по своему строю—вполнѣ арійскій, но усвоилъ значит. количество арабскихъ словъ. Персы обладаютъ значит. умственными способностями и по своей обходительности вполнѣ заслуживаютъ названія „французовъ Азіи“; но въ нравственномъ отношеніи персы крайне неустойчивы и испорчены многовѣковымъ деспотизмомъ властителей. Остальная часть населенія П-и состоитъ главн. образомъ изъ пришлыхъ кочевыхъ племенъ. Сѣверо-западъ занимаютъ тюрко-татарскія племена (1¼ милл. ч.); въ области Атрека кочуютъ туркмены (180000 ч.); на западѣ въ горахъ гнѣздятся разбойническія племена курдовъ (675000) и дуровъ (240000 ч.), по берегамъ Аравійск. моря и Персидск. залива живутъ арабы (260000 ч.); въ городахъ встрѣчаются евреи (19000 ч.) и армяне (43000 ч.), попадающіеся также въ Азербейджанѣ; халдеи у озера Урмія (23000 ч.), цыганы, белуджи (20000 ч.), индусы и немногіе европейцы дополняютъ пеструю картину населенія П-и. По религій, за исключеніемъ европейцевъ, армянъ, халдеевъ, евреевъ и парсовъ (8000 ч.), населеніе П-и принадлежитъ къ исламу; 700000 ч. изъ нихъ—сунниты (на зап.), остальные—шіиты. Однако, среди господствующаго исповѣданія постоянно возникаютъ безчисленныя секты, свидѣтельствующія о стремленіяхъ персовъ къ религіозному и нравственному обновленію.—Соціальный строй персидскаго общества весьма сложенъ. На верху его стоитъ духовенство, весьма могущественное во П-и, и классъ чиновниковъ и земельной аристократіи, затѣмъ—сословіе горожанъ (купцы и ремесленники) и, наконецъ, крестьяне; совершенно особнякомъ стоятъ кочевая племена, раздѣленная на кланы, во главѣ которыхъ стоятъ вожди. П.—страна крупной земельной собственности. Шахъ владѣетъ огромными пространствами земли, и поселившіеся на нихъ крестьяне находятся въ рабской зависимости отъ произвола его управляющихъ. Еще болѣе значит. земли, составляющія собственность короны, но мало воздѣланныя, уступлены шахомъ во временное пользованіе его фаворитамъ и чиновникамъ. Большимъ количествомъ земли владѣютъ также мечети, школы и благотвор. учрежденія вся-

каго рода; частнымъ собственникамъ, купцамъ и аристократіи, принадлежатъ обширныя пространства, отдаваемая въ аренду крестьянамъ, которымъ собственники даютъ сѣмена, ирригаціонн. воду и кое-какой скотъ въ обменъ на $\frac{2}{3}$ или $\frac{3}{4}$ урожая; переходъ крестьянъ отъ одного владѣльца къ другому вполне свободенъ. Крестьянское землевладѣніе невелико, большею частью полдворное; община и передѣлъ земель сохранились только въ немногихъ мѣстностяхъ. Экономическое положеніе крестьянъ далеко не обезпечено, тѣмъ болѣе, что налоги всею своею тяжестью падаютъ на осѣдлое сельское населеніе (торожане и чочевники почти совершенно свободны отъ прямыхъ налоговъ), угнетаемое вдобавокъ страшными поборами администраціи и ростовщиками. Положеніе женщинъ въ П-и лучше, чѣмъ въ Турціи и др. магометанскихъ странахъ Востока; многоженство составляетъ, благодаря своей дороговизнѣ, фактическую привилегію богатыхъ. Рабство повсемѣстно распространено; рабы привозятся изъ Африки арабами. — Главный источникъ пропитанія персіянъ—скотоводство. Основу его составляетъ овцеводство, особенно распространенное въ Курдистанѣ; наряду съ овцами разводятся въ довольно значит. числѣ козы, затѣмъ лошади, ослы, мулы и верблюды (послѣдніе чаще всего на юго-востоцкѣ). Земледѣіе сосредоточено въ горныхъ областяхъ, на склонахъ и въ долинахъ, гдѣ возможно искусственное орошеніе; лучше всего оно поставлено въ богато орошенныхъ Прикаспійскихъ провинціяхъ; пшеница (8 милл. гектол.) и рисъ—главные продукты персидскаго земледѣія; менѣе важна рожь, служащая кормомъ скоту; производство др. хлѣббовъ ничтожно. Садоводство и виноградарство имѣютъ важное значеніе, также какъ культура опиума, табака и хлопчатника (на сѣв. и вост.). Разведеніе маслинъ, сахаръ, тростника, красильн. и прядилен. растений невелико. Шелководство—въ упадкѣ, но еще значительно въ центр. П-и. Минеральныя богатства П-и мало разработаны (каменная соль, нефть, сѣра, бирюза — въ Маденѣ, каменный уголь—въ Эльбурѣ и т. д.). На Каспійскомъ побережьи производится дов. значит. рыбная ловля, а въ Персидск. заливѣ—ловля жемчуга. Промышленность П-и весьма слабо развита; производствъ хлопчатобумажныхъ и шелковыхъ тканей, шалей (Хорасанъ и Кирманъ) и ковровъ (Курдистанъ и Хорасанъ), нѣкогда столь знаменитыхъ, теперь въ большинствѣ упадкѣ. Торговля П-и, несмотря на отличныя способности персіянъ къ торговлѣ, далеко не процвѣтаетъ—вслѣдствіе отсутствія путей сообщенія и тѣгостныхъ сборовъ чиновниковъ. Внѣшняя торговля П-и направляется по слѣдующимъ главнымъ путямъ: 1) въ Россію чрезъ Каспійское море и сухопутную границу, 2) чрезъ Тавризъ и Трапезунтъ въ Зап. Европу, 3) чрезъ Гамаданъ въ Басру, 4) чрезъ гавани Персидск. залива (особ. Буширъ) и 5) чрезъ Мешхедъ въ Афганистанъ. Общая сумма оборотовъ ея опредѣляется въ 210 милл. франк. (вывозъ—132, ввозъ—78 милл. фр.). Главные предметы вывоза: шелкъ, опиумъ (14 милл. фр.), жемчугъ (8 милл. фр.), фрукты (8 м. фр.), хлопокъ (8 м. фр.), ковраи и шерстян. ткани ($\frac{3}{4}$ м. фр.), табакъ (3 м. фр.), хлѣбъ ($\frac{2}{3}$ м. фр.) и т. д. Важнѣйшія статьи привоза составляютъ:

хлопчатобум. ткани, бумага, сахаръ, чай, металлы и пр. Главныя страны торговыхъ сношеній—Англія и Россія, ославляющія другъ у друга персидскій рынокъ (послѣднее время съ ними начинаютъ конкурировать нѣмцы). Торговля Россіи съ П-іей въ 1891 г. составляла (по казказкой границѣ и Астрах. таможнѣ) 19841 590 руб. (вывозъ изъ Россіи—9922 167 р., привозъ въ Россію 9919 423 р.). Главныя статьи русск. вывоза: сахаръ (1341 331 п., соль (199 766 п.), желѣзо и сталь (180 647 п.), нефть (888 936 п.), металлич. издѣлія (43 336 п.), стекло и стекл. изд. (38 715 п.), бумажныя ткани (75 935 п.), льняныя и пеньковыя издѣлія (18 535 п.) и т. д.; главные предметы ввоза въ Россію: рисъ (2523 473 п.), фрукты, ягоды и т. п. (1 063 414 п.), рыба (307 442 п.), кожи (32 324 п.), дерево цѣнн. породъ (183 951 п.), камни. уголь (310 466 п.), хлопокъ (330 626 п.) и т. д. Пути сообщенія въ плохомъ состояніи: всего одна жел. дорога (подъ Тегераномъ, на 18 клм.), хотя проектированы значит. линіи, на которыя дана концессія русскимъ предпринимателямъ. — Образъ правленія въ П-и деспотическій. Шахъ-инъ-шахъ (т. е. „царь царей“), верховный повелитель П-и, ограничивается лишь шаріатомъ, но въ то же время соостоитъ главой шіитскаго духовенства. Ближайшими совѣтниками его являются визирь и 9 министровъ, а затѣмъ губернаторы 10 провинцій, на которыя подраздѣляется П.: Азербейджанъ, Ардиланъ, Луристанъ, Гилянъ, Мазандеранъ, Хузистанъ, Фарсистанъ, Кирманъ, Хорасанъ, Иракъ-Аджди. По установившемуся обычаю, чиновники получаютъ весьма малое содержаніе, но зато „кормятся“ на счетъ управляемыхъ. Фактически власть шаха и администраціи сильно сдерживается вліяніемъ вселеннаго въ П-и духовенства, въ рукахъ котораго находится и народное образованіе; однако, начальное обученіе въ П-и шире распространено, чѣмъ въ нѣкоторыхъ европейскихъ государствахъ. Доходы и расходы шахскаго правительства составляютъ отъ 45 до 50 милл. фр. Армія шаха процируется до 25 000 обученныхъ и вооруженныхъ по-европейски солдатъ и комплектуется (номинально) на основаніи всеобщей воинской повинности; кромѣ того въ военное время—до 50 000 иррегул. войскъ. Столица П-и и резиденція шаха—Тегеранъ. Ср.: *Polak*, „Persien“ (1865); *K. Ritter*, „Иранъ“, перев. и дополн. Ханьковскимъ (1874 г.); *E. Reclus*, „Nouv. Géographie universelle“, t. IX (1883, русск. перев.—1887 г.); *Цицельс*, „Соврем. Персія“ (1887 г.); *Золотаревъ*, „Военно-статист. очеркъ Персіи“ (1888 г.); *Сурзгон*, „Persia and the persian question“ (1892). — *Исторія*. Первоначальнымъ очагомъ исторіи Персіи была живописная и плодородная юго-западная часть Иранскаго плоскогорья—Персида, населенная 10 индо-европ. племенами земледѣльцевъ и пастуховъ, охотниковъ и воиновъ, знатнѣйш. между которыми считались *пасаариады*. Простымъ и суровымъ образомъ жизни древніе персы рѣзко отличались отъ остальныхъ арійцевъ Азіи; религія Зороастра съ ея глубокой вѣрой въ непреложное торжество добра, „живаго и вѣщаго духа“, *Агура-мазды*, надъ „духомъ лукавства и обмана“, *Анра-майны*, отражала и питала энергію народнаго характера, дѣятельную и нравственную жизнь и свидѣтельствовала

о значительной высоте умственного развития. Въ IX стол. до Р. Х. П. была покорена ассирийцами и оставалась ихъ данницей до паденія Ассирийск. царства. Съ 606 г. до 558 г. П., подъ властью завсѣмьхъ правителей изъ рода Ахеменидовъ, составляла часть Мидийск. царства, пока Киръ не свергъ мид. царя Астиага и этимъ не положилъ начала существованію независимаго *Древне-Персидскаго царства* (558—330 г. до Р. Х.), составляющ. первую эпоху персидск. исторіи. Киръ покорилъ все Иранское плоскогорье, распространилъ свою власть на Лидію (въ 548 г.), греч. колоніи Малозап. побережья (въ 546 г.), бассейнъ Тигра и Евфрата (въ 538 г.) и Сирію. Его сынъ, Камбизъ, присоединилъ къ завоеваніямъ отца еще Египетъ (въ 522 г.), но умеръ во время смутъ, поднятыхъ магомъ Гауматою, выдававш. себя за его покойн. брата Бартию (Смердиса) и овладѣвъ по смерти Камбиза престоломъ, но черезъ 7 мѣс. свергнутымъ Даріемъ изъ рода Ахеменидовъ. Вступивъ на престолъ среди неурядицъ, вызванн. появленіемъ самозванца, Дарій счумълъ не только снова утвердить персидск. могущество въ предѣлахъ всей Персид. Азіи и Египта, но и даль этой нестрой смѣси племенъ и нарчій извѣстн. организацию, раздѣливъ свое обширн. государство на области, или *сатрапіи*, стоявшія подъ властью приближенныхъ или родственниковъ царя—сатраповъ (*kshathra-patocsi*— „господинъ области“), въ свою очередь подчиненн. высшему контролю особыхъ чиновниковъ—„очей“ и „ушей“ государевыхъ. Сатрапіи несли натуральн. повинности и денежн. налоги, а въ дѣлахъ религіи и внутренн. управленія пользовались полною свободой. Столица государства, Сузы („городъ аллеи“), средоточіе блестящаго двора, соединялась съ отдаленн. пунктами государства системой хорошихъ еухопутн. дорогъ и судоходн. каналовъ. Экспедиціи противъ скифовъ Дарій былъ вовлеченъ въ войну съ греками, окончившуюся пораженіемъ его зятя, Мардонія, въ 492 г. а полководцевъ Датиса и Артаферна въ 490 г. Дарій ум. въ 485 г., среди приготовленій къ новому походу, и планъ его мести насѣдовалъ его сынъ, Ксерксъ; но послѣ поражения при Саламинѣ онъ отказался отъ мести и провелъ остатокъ жизни въ уединенн. гарема, между тѣмъ какъ греки постепенно освобождали отъ персидск. власти о-ва Архипелага и западн. побережья М. Азіи. Вообще, столкновеніе съ греками обнаружило безсиліе нѣкогда могущественной П.-и, которое являлось естественнымъ послѣдствіемъ счастливыхъ завоеваній прошлаго, чрезмѣрно расширившихъ предѣлы государства, объединившихъ подъ общей властью въ одно политическое цѣлое народы и племена, совершенно чуждые другъ другу, стоявшіе на различномъ уровнѣ культуры, жившіе разной жизнью и различными интересами и потому лишь пассивно способные къ совмѣстной дѣятельности—пока ими руководила могучая воля и благоприятствовало счастье. Роскошь и развратъ двора и высихъ сословій подталкивали крѣпкую центральную власть и постепенно расширяли внѣшнюю, механическую связь, соединявшую разнородныя части монархіи. При премирникахъ Дарія, Артаксерксѣ I Лонгиманѣ (465—425 гг.), Ксерксѣ II и свергнувшемъ его послѣ 57-дневн. царствованія Согдіанѣ, свергнутомъ, въ свою очередь, Да-

ріемъ II Номомъ (ум. въ 404 г.), при его старш. сынѣ, Артаксерксѣ II Мнемонѣ (464—357 гг.), добродушн. и слабохарактерномъ, силою оружія отстоявшемъ престолъ отъ притязаній своего блестящаго и даровитаго младш. брата, Кира, при Артаксерксѣ III Охѣ (357—338 гг.) и сынѣ его, Арзесѣ (отравленн. въ 336 г.)—персидская исторія представляетъ непрерывный рядъ возстаній, дворцовыхъ интригъ и убійствъ, господства евнуховъ и одалисокъ, окончательно деморализовавшаго и ослаблявшаго государство. Последній Ахеменидъ, Дарій III Кодоманъ, вступивш. на престолъ въ 336 г., при всѣхъ личныхъ достоинствахъ, въ силу положенія вещей не могъ отворотить неизбежнаго паденія П.-и, не выдержавшей напора македонск. войскъ. Послѣ пораженій при Исѣ и Арбелѣ онъ былъ убитъ во время бѣгства (въ 330 г.), и вмѣстѣ съ нимъ окончило свое существованіе Древне-Персидское царство. Покоритель П.-и, Александръ Великій, имѣлъ въ виду слить грековъ и персовъ въ одну народность; но междоусобицы его полководцевъ (діадоховъ), наступившія послѣ его смерти (въ 323 г.), ясно показали несбыточность грандіознаго плана. Пользуясь раздорами діадоховъ, вавилонскій сатрапъ Селевкъ Никаторъ въ 312 г. завладѣлъ П.-іей и основалъ царство Селевкидовъ, въ составъ котораго, за исключеніемъ Египта и Мал. Азіи, входили почти всѣ части Древне-Персидской монархіи. Царство Селевкидовъ представляло повтореніе исторіи Древне-Персидск. монархіи: тотъ же внѣшн. блескъ, то же внутреннее безсиліе и разрозненность, приведшія къ обособленію Бактріи и Паряанскаго царства. Послѣ 200-лѣтняго владычества Селевкиды были изгнаны, и Артаксерксъ I (Ардеширъ), овладѣвшій, по ихъ изгнаніи, Персидою, въ 226 г. по Р. Х. покорилъ сепаратистовъ и положилъ основаніе династіи Сасанидовъ и *Средне-Персидскому царству*. Артаксерксъ I, принявшій титулъ „царя царей“, стремился къ возобновленію религіи и нравственности въ ихъ первоначальной чистотѣ и вступилъ съ Римомъ въ переговоры о возвращеніи П.-и всѣхъ ея отторгнутыхъ владѣній. Его сынъ, Сапору I (241—271 гг.), покорилъ Арменію и Сирію и прошелъ опустошит. потокомъ до Каппадокии, но вынужденъ былъ остановиться въозрастающ. могуществомъ Одената Пальмирскаго. Отъ смерти Сапора I до воцаренія Сапора II Великаго П. вынуждена была вновь уступить Риму Месопотамію и Арменію, изъ которыхъ вторая временно возвращена была Сапоромъ II (309—380 гг.). Изъ послѣдующ. представителей династіи Сасанидовъ выдѣляется Хозрой I Нуширванъ (531—579 гг.), философъ и завоеватель, старавшійся о водвореніи въ своей странѣ греч. образованности путемъ перевода лучш. произведеній греч. литерат. на персидск. яз. и заведенія школъ въ греч. образцу, стремившійся поднять экономич. благосостояніе, развитъ земледѣліе и торговлю и упорядочить судопроизводство и администрацію. Съ 540 г. Хозрой велъ съ византійцами нѣсколько счастливыхъ войнъ и расширилъ границы своего царства отъ Инда до Средиз. м., отъ Ясарта до границъ Египта и Счастливой Аравіи. Плоды дѣятельн. и долготѣн. правленія Хозроя I погибли въ неудачн. войнахъ его сына, Гормизда IV

(579 — 591 гг.). Внукъ его, Хозрой II (591 — 628 гг.), завоевалъ Армению, Сирію, Палестину, часть Египта и Малую Азію. Послѣ Хозроя послѣдовалъ рядъ быстрыхъ смѣнъ на перс. престолахъ, и эта неустойчивость правленія была тѣмъ опаснѣе для государства, что ему уже угрожало возрастающее могущество арабовъ. Въ 636 г. персидскія войска были разбиты наголову въ сраженіи при Кадесіи, отдавшемъ П-ію въ руки мусульманъ. П. распалась; правленіе калифовъ способствовало стремленію ихъ намѣстниковъ къ самостоятельности; одна арабская династія смѣняла другую; наряду съ этимъ и персидск. племена возставали и достигали хоть временной самостоятельности. Несмотря, однако, на внутреннюю волненія, эпоха арабск. владычества была самой блестящей порою персидск. культуры, и при дворахъ мусульманск. государей развилась блестящая поэзія — послѣдній проблескъ народн. творчества, вскорѣ угасшій въ кровавыхъ потокахъ монгольск. нашествія. Арабскія династіи и роды мѣстн. властителей уступили мѣсто владычеству Сельджуковъ, двѣ вѣты которыхъ, Гамаданская и Керманская, господствовали въ П-и отъ 1037 г. до 1187 г. и были поглощены нашествіемъ Чингисъ-хана (въ 1223 г.). Четвертый сынъ Чингисъ-хана, Гулагу, основалъ въ П-и турецко-татарскую династію Ильханъ (1259 — 1346 гг.), объединившую подъ своею властью всё земли, заключенныя между Оксусомъ, Тигромъ и Индомъ. Въ 1380 г. кровопролитное нашествіе Тимура, воздвигнушаго въ Испани пирамиду изъ 70 тысячъ человѣкъ. головъ, положило начало владычеству монгольск. султановъ, распри между котор. въ нач. XVI в. дали возможность возвыситься персидской династіи Сафидовъ и основат. *Ново-Персидское царство* (съ 1502 г.). Основатель новой династіи, Исмаилъ-аль-Сафи, изгнанный изъ Азербейджана туркменск. княземъ Дженанъ-шахомъ, поднялъ въ Ширванѣ знамя возстанія, проповѣдая ненависть и презрѣніе къ суннитамъ-туркменамъ, объявилъ шиизмъ государственной религіей и въ 1502 г. уже былъ властителемъ всей П-и. Кромѣ частотной борьбы съ туркменами Сафиды вели частыя войны съ турками, въ кот. потеряли Тебризъ, Багдадъ и нѣкот. другія провинціи. Особенно знаменательно было царствование хорасанск. правителя, Аббаса Великаго (1582 — 1627 гг.), путемъ продолжительн. и упорн. войнъ съ Бухарой, Хивой, Турціей и Португаліей (за островъ Ормузъ въ Персидскомъ зал.) подымавшаго значеніе П-и и расширившаго ея предѣлы. Спустя столѣтіе престоломъ овладѣлъ Махмудъ (1722 — 1725 гг.), афганецъ родомъ, вызвавшій противъ себя коалицію Турціи и Россіи, которой онъ, по мирн. договору отъ 24-го окт. 1723 г., уступилъ южные берега Каспійск. моря. Въ 1736 г. царемъ былъ провозглашенъ туркменъ по происхожденію, Надиръ-шахъ, царствовавшій до 1747 г., рядомъ удачн. войнъ возвратившій кавказское побережье до Баку и Дербента и покорившій царство Великаго Могила. Его преемникъ, Керимъ-ханъ, царствовавшій отъ 1759 г. до 1779 г., объединилъ южн. части Персидск. государства и въ 1763 г. открылъ англичанамъ доступъ въ свою монархію. По смерти Керимъ-хана повторился обычнй въ исторіи П-и рядъ заговоровъ, убійствъ и низложеній, продолжавшійся

до воцаренія нынѣ правящей династіи Каджаровъ въ лицѣ Ага-Могаммеда (1794 — 1797 гг.). При его ближайшихъ преемникахъ П. вела рядъ войнъ съ Россіей, окончившихся утратою почти всѣхъ кавказскихъ владѣній, по Гюлистанскому миру 1813 г., и уступкою Нахичевани и Эривани, уплатой военн. контрибуціи и лишеніемъ права содержать военн. флотъ на Каспійск. морѣ, по Туркманчайскому миру 1828 г. Съ 1834 по 1848 г. царствовалъ Магометь-шахъ, отецъ нынѣ царствующаго государя, Насръ-эд-дина. Благодаря оккупации Герата въ 1856 г. П. вовлечена была въ войну съ Англіей, по Парижскому миру 1857 г. являющейся посредницею во всѣхъ столкновеніяхъ П-и съ Гератомъ и Афганистаномъ. Неоднократно также обострялись отношенія П-и къ Турціи; въ 1847 г. возникъ пограничн. вопросъ, грозившій разрѣшиться войною, но вмѣшательство Россіи и Англіи предупредило вооруженное столкновение назначеніемъ комиссіи изъ представителей заинтересованн. и посредничающ. державъ, установившей персидско-турецк. границу въ 1852 г. Турція не признала ея рѣшенія и по Берлинск. конгрессу 1878 г. принуждена была уступить П-и округъ Хотуръ. Въ 1873, 1878 и 1889 гг. шахъ предпринималъ путешествія по Европѣ, но надежды, возлагавшіяся на эти неслыханныя въ исторіи П-и путешествія, донынѣ не оправдались и не внесли свѣта во внутреннее управленіе страной. Единственные пока замѣтные результаты вліянія европейск. культуры представляють: нѣкоторое оживленіе торгов. сношеній; открытіе въ 1808 г. желѣзнодорожн. линіи между Тегераномъ и Шахъ-Абдуль-Азимомъ и проектъ жел. дор. отъ Каспійск. моря къ Персидск. заливу; открытій въ 1889 г. въ Тегеранѣ, съ разрѣшенія шаха, бар. Рейтеромъ Персидскій государственн. банкъ, съ основн. кап. въ 4 милл. ф. ст. и концессія, данная тому же лицу на эксплуатированіе свинцов., мѣдн., желѣзн. и каменно-угольн. копей; упорядоченіе арміи вызванными въ 1877 г. австрійск. офицерами и рядъ укрѣпленій, воздвигнутъ на юг. coast. П-и осенью 1889 г.; введеніе судоходства по р. Карунъ и продолженіе дорогъ отъ Тегерана на Шуштеръ и Тебризъ. Попытки перс. правительства приобрести вліаніе на туркменовъ не увѣнчались успѣхомъ: походы 1860 и 1876 гг. противъ Мерви окончились полн. пораженіемъ перс. войскъ. Тѣмъ временемъ Россія покорила ахаль-текинцевъ и так. образ. явилась съ сѣвера ближайш. сосѣдкою П-и, граница съ которою установлена договоромъ отъ 24-го марта 1882 г. — По исторіи П-и см.: Justi, „Geschichte des alten Persien“; Nöldeke, „Aufsätze zur persischen Geschichte“; Gutschmid, „Geschichte Irans und seiner Nachbarländer seit Alexander dem Gr.“; F. Spiegel, „Eranische Alterthumskunde“; Malcolm, „History of Persia“; Gobineau, „Histoire des Perses“; Markham, „History of Persia“ и др.

Persona grata (лат.), „пріятное, пользующееся расположеніемъ лицо“.

Перспектива (отъ лат. perspicere, ясно видѣть), искусство изображать предметы такъ, какъ они представляются съ опредѣленнаго пункта глазу наблюдающаго. П. распадается на П-у *математическую*, или *линейную*, и на П-у *воздушную*. Первая учитъ изображать правильно на плоскости от-

дѣльные точки и линіи предмета и является практическимъ примѣненіемъ центральной проекціи. Вторая опредѣляетъ степень измѣненія ясности очертаній предмета, измѣненія силы свѣта и красокъ, которыя претерпѣваютъ предметы по мѣрѣ ихъ удаленія отъ зрителя. Основанія воздушной П-ѣ положили флорентинцы Брунеллеско и Паоло Уччело (1397—1475 гг.). Пособіе П-ы необходимо живописцу и архитектору. Практич. правила П-ы можно найти у Тено (пер. Муратова), „Теорія практической П-ы“, 1890 г.; у Кочетовой, „Краткая практическая П. для начинающих“, 1893 г.

Перье (Percier), Шарль, франц. архитекторъ, род. въ 1764 г., изучалъ архитектуру въ Римѣ въ 1786 по 1791 г. и здѣсь сошелся съ Фонтеномъ. Въмѣстѣ съ нимъ П. окончилъ при Наполеонѣ I Лувръ и Тюльери и построилъ на площади Каруселей триумфальную арку. П. былъ главнымъ представителемъ классич. стіля первой имперіи. Онъ издалъ вмѣстѣ съ Фонтеномъ: „Palais, maisons etc. à Rome“ и „Recueil de décoration sinterieures“. Ум. въ 1838 г.

Пертесъ (Perthes) 1) Фридрихъ Христофоръ (род. въ 1772 г., ум. въ 1873 г.), извѣст. нѣм. книгопродавецъ и патриотъ, принимавшій дѣятельное участіе въ дѣлѣ освобожденія сѣверн. Германіи отъ франц. владычества (въ 1813—1814 гг.), въ организаціи основан. въ 1825 г. лейпцигск. биржеваго союза нѣмецк. книгопродавцевъ и оказавшій значительное влияние на нѣмецкое законодательство о печати. 2) П., Юстусъ, извѣстн. издатель-книгопродавецъ, основавшій въ 1785 г. издательскую фирму въ Готѣ; предпріятіе существ. до настоящаго времени подъ фирмою Ю. П.-а и считается лучшимъ географич. и картографич. институтомъ Европы. Наибольшаго процвѣтанія институтъ достигъ въ 60-хъ годахъ этого столѣтія, подъ руководствомъ знаменитаго географа Петермана. Съ 1855 г. фирма издаетъ журналъ „Mittheilungen aus Justus P.'s geographischer Anstalt“, а съ 1866 г.—географич. ежегодникъ („Geographische — Jahrbuch“). Въ наст. время собственникомъ фирмы является Бернардъ П. (съ 1881 г.).

Пертзъ, Иосифъ, извѣстн. натуралистъ, профессоръ бернск. унив., род. въ 1804 г., ум. въ 1884 г. Ученая извѣстность П. основана на его капитальн. трудахъ по зоологіи, антропологіи и этнографіи, тогда какъ его многочисленн. психологич. этюды, разрабатывающіе вопросъ о такъ наз. *магическомъ бытіи души*, при всемъ стремленіи къ научности, исходятъ изъ мистической основы и создали ему почетн. имя только въ кругу современн. спиритовъ. Важнѣйш. сочиненія: „Delectus animalium articulatum“, описаніе энтомологич. коллекцій, собранн. Сфиксомъ и Марпиеомъ въ Бразиліи; „Grundzüge der Ethnographie“; „Spezielle Zoologie“; „Die Anthropologie, als die Wissenschaft von dem körperlichen und geistigen Wesen des Menschen“; „Der jetzige Spiritualismus und verwandte Erfahrungen der Vergangenheit und Gegenwart“; „Die Realität der magischen Kräfte“ и др.

Пертгидасъ, Публий Гельвій, римскій императоръ, род. въ 126 г. по Р. Х., въ рядахъ римской арміи сражался противъ германцевъ, позднѣе въ Британіи в Африкѣ, при Коммодѣ былъ пре-

фектомъ Рима и, по низложеніи его, въ концѣ 192 г., былъ возведенъ на престолъ. П. стремился къ упроченію границъ своей обширной имперіи и къ водворенію правосудія; но введенная имъ строгая военная дисциплина вызвала возстаніе распущенныхъ преторіанцевъ, убившихъ императора 28 мар. 193 г.

Пертъ 1) главн. гор. одноименнаго графства (6702 кв. км. съ 129 007 ж.) въ средн. Шотландіи, при р. Тэй; оживленная хлопчатобумажн., шерстяная промышл., стекл. и машин. производств.; 26 236 ж. До 1482 г. П. былъ главн. гор. Шотландіи. 2) П., главн. гор. британск. колоніи въ зап. Австраліи, при Восточной жел. дор.; 8000 ж.

Перу, республика Южной Америки, простирающаяся между 20° 20'—17° 55' ю. ш. и 68° 50'—81° 20' з. д. (отъ Гринв.) и граничащая на сѣверѣ съ Эквадоромъ, на востокѣ съ Бразиліей и Боливіей, на югѣ съ Чили, а на западѣ съ Великимъ океаномъ. Морская граница П. представляетъ мало удобныхъ гаваней, вслѣдствіе незначительной извилистости береговой линіи; сильной прибой морскихъ волнъ, въ свою очередь, затрудняетъ приставаніе судовъ къ перуанскому берегу. По устройству поверхности П. — страна по преимуществу гористая: она наполнена горной массой (болѣе 700 км. ширины) южно-американскихъ Кордильеро́въ, или Андо́въ, которые дѣлятъ страну на нѣсколько областей. Промежуткомъ между горнымъ хребтомъ и океаномъ имѣетъ видъ террасы, уступы которой продолжаютъ и подъ волнами океана. Поверхность этой береговой полосы покрыта глыбами, сначала аллювильнымъ, а глубже дилювильнымъ, пескомъ, лежащимся отчасти на залежахъ гранита и порфира, отчасти на пластахъ юрскаго известняка. По мѣрѣ повышенія почвы глыбы кристаллическихъ породъ приближаются къ поверхности, а иногда выступаютъ и наружу, часто въ красивыхъ причудливыхъ изломахъ. Последній, приморскій уступъ террасы представляетъ длинную (2150 км.), узкую (25—60 км.), почти пустынную равнину (до 500 метр. надъ ур. моря), необыкновенно богатую различными химическими веществами (гипсъ, соли, селитра и т. п.), пропитывающими верхніе слои почвы, и еще до послѣдняго времени изобиловавшая (наряду съ близъ лежащ. островами Чинчо и Лобосъ) богатыми залежами теперь уже истощившагося гуано. Остальная часть террасы — холмистая страна, извѣстная у туземцевъ подъ названіемъ Cuesta (500—1500 метр. высоты) — составляетъ какъ бы предгоріе Андо́въ. Ряды ея холмовъ тянутся параллельно цѣпамъ послѣднихъ и заключаютъ въ своихъ предѣлахъ небольшую плоскогоря съ глубокими продольными долинами (quebradas), покрытыми плодороднымъ аллювильемъ. Изъ невысокихъ горныхъ цѣпъ Западнаго Перу, не принадлежащихъ къ системѣ Кордильеро́въ, слѣдуетъ отмѣтить горы Амотапъ (Montes della Vrea), достигающія 1000 м. высоты, мѣстность къ сѣв. отъ которыхъ составляетъ центръ вновь открытаго богатаго нефтянаго производства и добыванія асфальта; далѣе, цѣпь Сьерра де-Панта (396 м.) и гору Дарвина (1770 м.). По склону террасы текутъ въ Великій ок. маловодныя рѣки западной покатости, которыя, за немногими исключеніями, или совсѣмъ не доходятъ до моря, или же достигаютъ

океана только во время половодія. Къ холмистой странѣ примыкаетъ обширная область горъ, носящая, въ зависимости отъ высоты ея надъ уровн. моря, разныя названія; такъ, прорѣзанные глубокими ущельями склоны горъ, достигающіе 1500—3500 м. выс., носятъ названіе *Сьерры* (*Sierra*); далѣе, на высотѣ 3500—4200 м. слѣдуетъ область *Пути* (*Ruta*)—холодные, но еще способные къ культуру высокіе горные проходы, террасы и плоскогорья съ глубокими рѣчными долинами и многочисленными озерами и болотами; наконецъ, за предѣломъ 4200 м. начинается *Cordillera*, область голыхъ неприступныхъ скалъ, отдѣльныхъ остроконечныхъ вершинъ и покрытыхъ снѣгомъ гребней горъ (снѣговая линия наход. на выс. 4800—5000 метр.). По другую сторону горной страны тянется мало изслѣдованная, покрытая толстымъ слоемъ глинистаго аллювія, *Монтанья* (*Montaña*), мѣстами гористая, но преимущ. ровная покатость къ востоку, поросшая густымъ лѣсомъ, сливающимся съ сельвасами р. Амазонской. Собственно Кордильерами въ предѣлахъ П. называется береговая (самая высокая) горная масса Андъ, слушающая главнымъ водораздѣломъ между рѣками Великаго и Атлантическаго океановъ, между тѣмъ какъ названіе собственно Андъ присвоено здѣсь только самой восточной цѣпи горной системы. Различныя части какъ Кордильеровъ, такъ и Андъ носятъ въ разныхъ мѣстахъ ихъ протяженія разныя названія. Въ сѣвѣрной своей части перуанскія горы состоятъ изъ 3-хъ параллельныхъ, сначала невысокихъ (съ вершинами до 3000 м.), но быстро повышающихся по направленію къ югу, цѣпей; въ средней изъ нихъ, составляющей непосредственное продолженіе Кордильеровъ Эквадора, находятся высочайшія (болѣе 6000 м.) вершины перуанскихъ Андъ, одна изъ которыхъ, Гуасанъ (недавно изслѣдованная), достигаетъ 6721 м. (на 411 м. выше Чимборасо). Эта же цѣпь (*Cordillera Nevada*) и параллельная ей (до 5000 м. выс.) береговая цѣпь (*Cord. Negra*) хранятъ въ своихъ ущельяхъ несомнѣнные слѣды существованія здѣсь нѣкогда ледниковъ и остатки ихъ моренъ. Третья изъ параллельныхъ цѣпей Сѣвера. П. (собств. Анды) ограничивается съ вост. долину Мараньона (верховье Амазонской), главной рѣки П., принадлежащей странѣ до впаденія въ нее притока Іавари (погранич. съ Бразиліей). Всѣ рѣки восточнаго склона очень многоводны. Къ югу отъ верховьевъ Мараньона Кордильеры и Анды сближаются, соединяясь въ горн. узлѣ Паско, послѣ чего опять удаляются другъ отъ друга, образуя въ промежуткѣ между собою высокое (4000 м. средн. выс.) *Перуанское* плоскогоріе (преимущественно область *Пути*), непосредственно примыкающее къ гребню береговыхъ Кордильеровъ. Подъ 13° ю. ш. горы опять соединяются въ горн. узлѣ Аполобамба, образуемомъ нѣсколькими поперечными цѣпями, самая южная изъ которыхъ, Вильканота, отдѣляется отъ береговыхъ Кордильеровъ подл. 15° ю. ш. Къ югу отъ Вильканота берегов. Кордильеры продолжаютъ тянуться вдоль берега, при чемъ высочайшія ихъ вершины представляютъ частью потухшіе (Чачани, 6035 м., и др.), частью дѣйствующіе (Тутупака, или Кондорова, 5780 м., Гуайно Путина и др.) вулканы; вѣроятно, благодаря содѣйствію послѣднихъ южно-перуанское побережье

представляетъ область постоянныхъ землетрясеній, особенно въ окрестностяхъ города Арекипы, близъ вулкана Мисти (5640 м.), хотя и не дѣйствующаго съ незапамят. временъ. Въ связи съ подземнымъ дѣйствіемъ вулканическихъ силъ находится, вѣроятно, и постепенное повышеніе перуанск. берега, особенно замѣтное у гавани Кальяно. Въ береговыхъ Кордильерахъ много горячихъ ключей. Цѣль Андъ, носящая къ югу отъ 13° названіе Карабайя (5000 м. выс.), главн. источникъ золотой руды, непосредственно за пересѣченіемъ съ Вильканотой поворачиваетъ къ востоку и переходитъ въ Боливию, ограничивая съ вост. большое плоскогоріе (3800—4000 м. выс.), сѣверная оконечность котораго, вмѣстѣ съ сѣверо-западною частью озера Титикачи, находится еще въ предѣлахъ П. Озеръ и болотъ въ П. очень много. Главную массу соств. Кордильеровъ составляютъ кристаллич. породы, преимущ. порфиры, которые, наряду съ осадочн. породами юрской системы, пропитаны жилами серебрян. руды; главная масса Андъ—осадочныя породы, въ особенности шиферъ силурийской системы, съ развѣтляющимися въ немъ кварцевыми золотоносными жилами; въ *Cord. Negra* находятся громадные пласты триасовой камен. соли и непочатая залежи юрск. каменнаго угля, а на плоскогоріи, у города Гуанкавелики—немного ртути (бывшей нѣкогда источникомъ обогащенія этого города). Климатъ П., вслѣдствіе возвышенія, характера мѣстности, въ общемъ нѣсколько холоднѣе, чѣмъ климатъ другихъ странъ, расположенныхъ на одной съ нимъ широтѣ; но въ то время какъ по мѣрѣ повышенія почвы температура понижается обыкновенно на 1° Ц. каждые 180—200 м., въ П. такое пониженіе замѣчается только каждые 500—600 м., благодаря чему на высотахъ П. гораздо жарче, чѣмъ въ горнѣхъ другихъ странъ на соответственной высотѣ, что составляетъ исключительную особенность перуанск. климата. Въ климатографическ. отношеніи П. можно раздѣлить на 2 части, распадаящаяся каждая на нѣсколько подраздѣленій: западную покатость, сухую, и восточную, необыкновенно богатую атмосферн. осадками (область пассатовъ). Въ предѣлахъ узкаго морск. побережья есть такія мѣста, гдѣ почти никогда не бываетъ дождя. Тропическая жара умѣряется здѣсь исполниск. туманами, окутывающими побережье съ апрѣля по ноябрь (зимнее время года), но еще болѣе—холодн. теченіемъ, направляющимся вдоль береговъ П. къ сѣверу; проносящійся надъ этимъ теченіемъ южн. вѣтеръ, въ свою очередь, охлаждаетъ на нѣсколько градусовъ средн. годовую температуру (22°) побережья, болѣе низкую поэтому, чѣмъ въ содѣжныхъ горахъ. Зимой по временамъ дуетъ сѣв. муссонъ. Въ періодъ тумановъ, осаждающихся на склонахъ холмовъ въ видѣ росы (*garripin*) и покрывающихъ послѣдніе обильною растительностью, животныя спускаются съ горъ къ этимъ временнымъ пастбищамъ, а оазисы плодородной почвы по берегамъ рѣкъ превращаются въ роскошные огороды. Въ остальное время года (лѣто) побережье представляется изъ себя почти сплошную пустыню. Въ сѣвѣдной *Cuest'* мѣсто тумановъ заступаютъ періодич. дожди, покрывающіе мѣстность роскошною тропич. растительностью; фауна представляетъ здѣсь своеобразныя, исключительно американскіе, виды (ар-

мадилы, кайманы, американск. обезьяны и т. п.). Средн. год. темп.—24°. Далѣе слѣдуетъ т. наз. Зап. Сьерра, съ мягкимъ, пріятнымъ климатомъ нашего умѣрена, пояса; это—область европейск. культурныхъ растений и соответств. фауны. Важнѣйшее изъ собоств.—американскихъ хлѣбныхъ растений—куinoa, дающее мелкій, т. наз. *перуанскій*, рисъ. Холодная Cordillera отличается альпійскою флорой (низкіе кактусы, многолѣтн. альпійскія травы и т. п.), заходящею даже за предѣлы снѣговой линіи, до области лишаевъ (4613—4800 м.). Въ Пунахъ—два времени года: дождливое лѣто (съ сентября по май), съ снѣжн. метелями по ночамъ, и ясная зима, съ холодн. юго-зап. и южными вѣтрами. Лѣсовъ нѣтъ; преобладающая флора—травянист. растенія; ячмень свѣтос до 4200 м. высоты. Пуны—родина ламъ, гуанако, альпаки и вигоны; кромѣ того здѣсь водятся: особый, *перуанскій*, олень, вискача, чинчила и др. животныя, а также кондоры и много водяныхъ и болотныхъ птицъ. Въ Восточн. Сьеррѣ тоже 2 времени года: лѣто (съ мая по октябрь) и дождливая зима съ ночными заморозками. Флора и фауна—приближит. тѣ же, что и въ Зап. Сьеррѣ. Последняя, лѣсная область (восточн. склонъ собоств. Андовъ), сначала холодная и сырая, съ бѣдной флорой и фауной, переходитъ ниже 1800 м. выс. въ обширные первобытныя лѣса Монтанъ (los Bosquos), жаркой и необыкновенно сырой. Дождливое время года—съ октября по апрѣль; господствующіе вѣтры—юго-восточные и сѣверо-западные.—Хотя вообще климатъ П. можно назвать здоровымъ, ни одна страна не представляетъ столько мѣстныхъ видовъ различн. болѣзней (на побережьи перемеж. лихоради, дизентерія, иногда и желтая лихорадка; въ долинахъ съ тропическ. климатомъ—тифъ, а въ горахъ—особая болѣзнь, *zacoche*). Однако, достаточно бываетъ переселиться изъ одной области въ другую, чтобы излѣчиться отъ болѣзни, вызванной вліяніемъ мѣстныхъ условій. Самымъ нездоровымъ считается климатъ Монтанъ.—По приблизит. исчисленію, населеніе П., на пространствѣ 1200 000 кв. клм., простиралось въ 1892 г. до 3 милл. чело-вѣкъ (въ томъ числѣ 350 000 дикихъ индѣйцевъ Монтанъ). Въ послѣднее время населеніе возрастаетъ очень медленно, но съ 1810 г. оно утроилось. Преобладающую массу его составляютъ индѣйцы племени квичуа и смѣсь послѣднихъ съ другими индѣйск. племенами П., большое количество всевозможныхъ метисовъ, затѣмъ бѣлые, негры (все уменьшающіяся въ количествѣ), наконецъ—представители азиатск. расы (преимущ. китайцы). Главныя занятія жителей—земледѣліе, скотоводство и горнодѣліе. Земледѣліе (хлопокъ, сах. тростникъ, вино, табакъ, кофе, хина, хлѣбъ и пр.) мало развито, что обуславливается, въ числѣ др. причинъ, и господствующею въ П. системою крупноземельной собственности. Скотоводство преобладаетъ въ департаментахъ Пуно, Куско и Аякучо (лама и альпака) и въ области Пунъ (овны). Горнодѣліе (добываніе золота, серебра—въ 1888 г. 120 тыс. кггр.; мѣди, каменнаго угля, соли и т. п.), значительно сократившееся противъ пренятого времени подѣ вліяніемъ экономическ. условій рынка, нѣсколько оживилось въ послѣднее время, послѣ перехода его изъ рукъ государства въ руки англ. акціонерн. компаній.

Новое производство—добываніе нефти—пока еще мало развито, но обѣщаетъ сдѣлаться для П. такимъ же источникомъ обогащенія, какимъ были прежде залежи гуано и область буръ и селитры, захваченная чилийск. завоеваніемъ. Обрабатывающая промышленность П. незначительна. Торговля П., также какъ и всѣ отрасли его производства, страдаетъ отъ отсутствія удобныхъ путей сообщенія. Средн. годов. цифра ввоза—45 милл. франковъ, вывоза—35 милл. фр.; изъ общ. суммы год. оборота 55 милл. приходится на торговлю съ Англіей, за которую слѣдуютъ: Франція, Германія и Соед. Штаты. Существующія желѣзныя дороги (въ 1892 г. 1850 клм.), находящіяся нынѣ въ рукахъ англійск. компаній, составляютъ часть обширн. сѣти, долженствующей соединить оба склона Андовъ, предпринятой перуанск. правительствомъ, но оставленной вслѣдствіе финансовыхъ затрудненій. Собственный перуанскій флотъ, торговый, какъ и военный, состоитъ всего изъ нѣсколькихъ незначительныхъ судовъ. До 1862 г. монетной единицей былъ пезо, въ настоящее время—соль (5 фр.), состоящая изъ 100 сентовъ. Курсы бумажн. соля теперь пониженъ. Въ 1860 г. введена метрич. система мѣръ.—Народное образованіе, несмотря на введеніе „безплатнаго и обязательнаго обученія“, пока недостаточно развито (въ 1890 г. 1177 начальныхъ школъ съ 71 тыс. учащихся, довольно много среднихъ учебныхъ заведеній, 3 университета—въ Лимѣ, Куско и Арекипѣ, и 1 инженерн. школа—въ Лимѣ).—Въ политич. отношеніи П. представляетъ республику съ централистич. характеромъ управленія. Законодат. власть принадлежитъ конгрессу (состоитъ изъ сената и палаты депутатовъ), исполнительная—президенту (избираемому народн. представителями на 4 года). Нынѣ дѣйствующая, введенная въ 1856 г. и преобразованная въ консерват. духъ въ 1860 г., конституція составл. сколько съ конституціи Соединенныхъ штатовъ. Финансы П. очень запутаны, что вызываетъ все новое и новое увеличеніе налоговъ, первое мѣсто между которыми принадлежитъ таможенной пошлинѣ (въ 1891 г. 5367069 сол.). Ежегодн. бюджетъ П. составляетъ $\frac{1}{4}$ его бюджета до войны съ Чили (оффиціальн. бюджетъ 1890 г.: доходы 8608 043 сол.; расходы 8479981 сол.; госуд. долгъ въ 1889 г.: 109287000 сол.). Въ уплату долга англійск. капиталистамъ правительство принуждено было уступить послѣднимъ остатки залежей гуано, желѣзныя дороги, рудники, обширныя территоріи свободныхъ земель, съ обязательствомъ компаній окончить проектированныя сѣть желѣзныхъ дорогъ.—Въ административн. отношеніи П. дѣлится на 18 департаментовъ (въ ихъ предѣлахъ 90 провинцій). Важнѣйшіе города: Лима (главн. городъ), Арекипа и Куско; важнѣйшія гавани: Кальяно и Пайта.—Первоначальное населеніе П. составляли многочисленныя индѣйск. племена, нѣкоторыя изъ которыхъ (напр., юнка на перуанск. побережьи), судя по оставленнымъ ими памятникамъ съ іероглифич. надписями, стояли на высокой ступени культуры. Въ началѣ XI в. нашей эры одинъ изъ представителей инд. племени айшара, жившаго вокругъ оз. Титикахи, по имени Манко-Капакъ, построилъ городъ Куско и положилъ основаніе государству инковъ (носившему на яз. квичуа назв. Тугуанті-Суйю), постепенно объединившему подѣ своею властью всю

область теперешнихъ Эквадора, П., Боливіи, Чили и Аргентины. Племя завоевателей слилось съ туземнымъ населеніемъ и стало извѣстно подъ именемъ племени кичуа, языкъ котораго до сихъ поръ остается господствующимъ на всемъ западѣ Южн. Америки. Еще за нѣсколько вѣковъ до появленія въ странѣ европейцевъ кичуа достигли высокой степени цивилизаци, доказательствами чего служатъ ихъ постройки, слѣды обширныхъ канализационныхъ сооружений, дорогъ, наконецъ ткани, издѣлія изъ мѣди и т. п. Социальное устройство государства инковъ (какъ оно наз. по титулу правителей) носило коммунистич. характеръ: земля и орудія труда, а также продукты обработанныхъ союбца полей находились въ общественномъ владѣніи; каждый получалъ сообразно со своими потребностями; часть общественныхъ полей шла на содержание неспособныхъ къ труду, а часть предназначалась инкѣ и Солнцу (верховному божеству). Сборъ съ полей инки и Солнца поступалъ въ обществ. магазины и выдавался народу въ неурожайные годы; изъ обществ. магазиновъ выдавались также шерсть, хлопокъ и кожа для одежды, которую кичуа изготовляли союбца. Скотъ тоже находился во владѣніи государства, регулировавшего убой его и распределение мяса. Всѣ эти народные обычаи были возведены инками на степень законовъ, при чемъ правительство регулировало не только болѣе или менѣе важныя событія (напр., вступленіе въ бракъ и т. п.), но даже мельчайшія обстоятельства жизненнаго обихода (какъ костюмъ, прическа и т. п.). Обществ. устройство націи было строго іерархическое. Въ 1531 г. испанскіе искатели приключеній, Францискъ Писарро и Діего де-Альмагро и священникъ Гернандо де-Люкве, привлеченные слухами о несметн. сокровищахъ американскаго государства Биру, или Пиру (Перу), высадились на перуанск. берега и, воспользовавшись междоусобіями послѣднихъ инковъ, Гуаскара и Атагуальпы, казнили послѣдняго и въ 1533 г. завладѣли страной, которая въ 1546 г. перешла во владѣніе испанской короны. Завоеватели, лишивъ безотвѣтныхъ кичуа ихъ прежняго благосостоянія, принуждали ихъ въ то же время работать чрезъ силу въ рудникахъ и нести многія тяжелыя повинности. Нищета, жестокое обращеніе, занесенныя европейцами эпидеміи сильно уменьшили количество народонаселенія П. Нѣкоторымъ удалось бѣжать въ первобытные лѣса восточн. склона Андоевъ, гдѣ большинство ихъ, въ свою очередь, сдѣлалось жертвою болѣзней, занесенныхъ миссіонерами (остальные сохранили свою независимость до нашихъ дней). Дѣвствующее земледѣліе времени инковъ пришло въ упадокъ, дорогѣ и водопроводныя сооруженія запусѣли, торговля пріостановилась. Отдѣльные случаи возстаній заивались потоками крови. Въ 1810 г. началось отпаденіе отдѣльныхъ частей Перуанскаго вице-королевства отъ метрополиса — Испаніи, а въ 1821 г. была провозглашена независимость П., и протекторомъ новой республики сдѣлался чилийскій главнокомандующій Санъ-Мартинъ. Однако, только въ 1824 г. (послѣ отпаденія Боливіи, въ 1822 г.) П. удалось окончательно освободиться отъ вѣдѣтельства Испаніи въ свои дѣла. Но съ этого времени начинается въ государствѣ дѣльный рядъ междоусобій изъ-за

власти, все болѣе и болѣе разорявшихъ страну и деморализировавшихъ населеніе. Въ 1864 г. натянутыя отношенія съ Испаніей разрѣшились вспыхнувшей войной, при чемъ испанцы осадили о-ва Чинча. Президентъ Пезе заключилъ въ 1865 г. миръ, условія котор. были невыгодны для П., и былъ за это свергнутъ префектомъ Арекипы, Прадо, который объявилъ себя диктаторомъ и, возобновивъ войну въ союзѣ съ Чили, Эквадоромъ и Боливіей, заставилъ испанцевъ отказаться отъ военныхъ дѣйствій противъ П. Премникомъ Прадо былъ Балта (съ 1868 г.), кот., союбца съ министромъ Перерой, уступилъ одному французск. банкирскому дому разработку залежей гуано и на полученныя деньги предпринялъ постройку желѣзн. дорогъ и гаваней, чѣмъ безповоротно запуталъ финансы страны. Въ 1879 г. началась война П. съ Чили, окончившаяся (1883 г.) потерей провинціи Тарапаки и уступкой на 10 лѣтъ пров. Такны и Арики. Съ 1886 г. президентомъ П. былъ Кацересъ, на мѣсто котораго въ 1890 г. избранъ Бермудесъ. — Ср.: E. Reclus, „Nouvelle Géographie Universelle“ (1893); Prescott, „History of the conquest of P.“ (1848); Wiener, „Les institutions politiques, religieuses, économiques et sociales de l'empire des Incas“ (1874); Brehm, „Das Inka-reich“ (1887).

Перуанскій бальзамъ, густая желтовато-бурая жидкость, получающаяся изъ коры нѣкоторыхъ сортовъ растенія *Murcoyoln*, живущаго въ сѣверной части Южной Америки. По химическому составу представляетъ смѣсь бензиловыхъ эфировъ коричной и бензойной кислотъ съ примѣсью смолы и небольшого количества свободныхъ коричной и бензойной кислотъ. Употребляется въ медицинѣ (см. *бальзамъ*), въ парфюмеріи (для помады). Обладаетъ сладковатымъ вкусомъ и запахомъ, напоминающимъ ваниль; хорошо растворимъ въ спиртѣ.

Перуджа (Perugia), итал. провинція, иначе наз. *Умбрія* (9474 кв. км. съ 572060 ж.), страна больш. ч. гористая, плодородная, съ богатыми пастбищами. *Главн. гор.* — П., при Римско-Флорент. ж. д.; университетъ; 17395 ж. — П. въ древности назыв. *Перузійей* и была однимъ изъ 12 союзн. гор. Этрурии.

Перуджинъ, собственно *Петро-Вануччи*, живописецъ, глава Умбрійской школы, учитель Рафаэля, род. въ 1446 г., учился во Флоренціи у Вероккио. Сначала П. работалъ въ Перуджѣ, затѣмъ отправился въ Римъ, чтобы исполнить картины на стѣнахъ Сикстинской капеллы. Изъ этихъ картинъ „Крещеніе Спасителя“ и „Врученіе ключей апостолу Петру“ сохранились до нашего времени. Работалъ онъ потомъ во Флоренціи и въ другихъ мѣстахъ и съ 1496 г. поселился въ Перуджѣ, гдѣ имѣлъ мастерскую и пользовался большимъ уваженіемъ. Его первыя станковыя картины, написанныя до 1493 года, исполнены а тепрегъ; съ 1494 г. П. началъ писать масляными красками. Въ промежутокъ 1494—99 гг. П. создалъ картины: „Плачь надъ тѣломъ Христа“ („Pieta“), „Мадонна на тронѣ“ и „Вознесеніе Христова“ — самыя крупныя свои произведенія, въ которыхъ искренность религіознаго чувства соединена со строгостью композиціи. Въ 1496 г. онъ исполнилъ „Христа на крестѣ со святыми“ и въ 1500 г. окончилъ роспись колледжіа дель Камбіо въ Перуджѣ. Здѣсь на стѣнахъ глав-

о зала, кромѣ нѣкоторыхъ библейскихъ сценъ, онъ изобразилъ рядъ сивиллъ, пророковъ и другихъ мужей Ветхаго Завета, государственныхъ людей и героевъ древности и надъ ними—аллегорич. олицетворенія различныхъ добродѣтелей. Около того же времени онъ написалъ: „Взятіе Богоматери на небо“ для монастыря Валлоуброза, „Обрученіе Маріи“ и „Побѣда цѣломудрія надъ страстью“. Онъ имѣлъ много учениковъ теперь и часто поручалъ имъ выполнять картины по своимъ рисункамъ. Въ 1508 г. П. опять работалъ въ Ватиканѣ, расписывалъ потолокъ въ станціи дель Инчендіо. Послѣднія самими П. исполненныя работы: „Мученіе св. Севастьяна“, „Рождество Христова“, „Крещеніе“ и „Преображеніе“ — показываютъ паденіе его таланта. При исполненіи ихъ П. умеръ въ 1524 г. — Среди господствовавшего въ Италіи въ XV в. стремленія къ реализму въ мирныхъ долинахъ Умбріи сохранилось самостоятельное художественное направление: не столько реальнымъ воспроизведеніемъ, сколько привлекательною задумчивостью и глубокимъ чувствомъ отличаются картины Умбрійской школы. Это направление довелъ до высшей степени развитія П. Во всѣхъ картинахъ П. преобладаетъ глубокая религиозная мечтательность. Въ его полу-грустныхъ, восторженно обращенныхъ къ небу лицамъ особенно хорошо выражены кротости, душевной чистоты и ясности, молитвеннаго настроенія, чувства самоотверженія, скорби и вѣстаза. Слабую сторону его картинъ составляетъ неумѣніе выразить мужественную силу и энергію, недостатокъ характерности и однообразіе въ положеніяхъ фигуръ.

Перунъ, главное божество восточныхъ славянъ, богъ грома и молніи; онъ изображался обыкновенно со стрѣлою въ рукѣ. Передъ идоломъ его горѣлъ неугасимый огонь; въ жертву ему приносили животныхъ, а иногда и людей.

Перуцци, Вальтазаръ, живописецъ и архитекторъ, одинъ изъ видныхъ представителей италіанскаго Возрожденія, род. въ 1481 г., художественнымъ образованіемъ обязанъ въ живописи—Рафаэлю, въ архитектурѣ—Браманте. Главныя живописныя работы П.—фрески изъ Ветхаго и Новаго Завета въ церк. св. Маріи della Pace въ Римѣ и „Тибуртинская сивилла, возвѣщающая Августу о рожденіи Христа“ въ церк. Фонтеджуста въ Сіенѣ. Въ 1509—11 гг. П. построилъ замѣчательную по изяществу формъ и красотѣ перспективнаго вида виллу Фарнезину и въ ней мастерски исполнилъ декоративную живопись, отличающуюся гармоничнымъ сочетаніемъ съ скульптурными украшеніями и архитектурою. По смерти Рафаэля П. продолжалъ постройку церк. св. Петра въ Римѣ, не оказавъ, впрочемъ, на нее большаго вліянія. Ум. П. въ 1536 г.

Per fas et nefas (лат.), соответствуетъ русск. выраженію: „всѣми правдами и неправдами“.

Перфорация (лат.), прободеніе стѣнки замкнутой полости или органа острыми тѣлами или въ слѣдствіе язвенныхъ и др. патологич. процессовъ, напр. —П. пищевода, кишечника, желудка и проч. Въ хирургіи терминъ П. примѣняется только къ нѣкоторымъ операціямъ: П. сосцевиднаго отростка, П. лобной пазухи, грудной кѣтки и, особенно, въ акушерской практикѣ—къ опер. прободенія головки съ цѣлью удаленія изъ нея содержимаго при труд-

ныхъ родахъ въ слѣдствіе суженія таза; съ этой цѣлью употребляются особые инструменты, называемые *перфораторами*.

Перцепція (отъ лат. percipere, воспринимать), непосредственное воспріятіе впечатлѣнія, преимущественно безсознательное, въ отличіе отъ апперцепціи, которую обозначается вступленіе П-и въ область самосознанія. Такое разграниченіе общаго понятія воспріятія впервые ввелъ Лейбницъ, и съ тѣхъ поръ оно принято почти всѣми психологами. Но весьма часто слово П. употребляется и въ болѣе широкомъ смыслѣ—воспріятія вообще.

Пертцъ (Pertz), Георгъ Генрихъ, нѣм. историкъ, род. въ 1795 г. въ Ганноверѣ, изучалъ исторію въ Геттингенѣ и своей „Исторіей Меровингскихъ майордомовъ“ обратилъ на себя вниманіе знамен. прусскаго министра барона Штейна, который въ 1823 г. поручилъ ему главное руководство изданіемъ средневѣковыхъ памятниковъ для исторіи Германіи („Monumenta Germaniae historica“). Этому дѣлу онъ посвятилъ всю свою жизнь и ему обязанъ своею извѣстностью. Не довольствуясь изданіемъ памятниковъ въ оригиналѣ, онъ старался познакомить публику съ важнѣйшими изъ нихъ путемъ извлеченій и переводовъ („Die Geschichtschreiber der deutschen Vorzeit“, Berl., 1846 и дал.); большую часть источниковъ для исторіи Каролинговъ онъ обработалъ лично. Назначенный въ 1842 г. старшимъ бібліотекаремъ корол. бібліотеки въ Берлинѣ и, вскорѣ, членомъ академіи наукъ, онъ продолжалъ изданіе „Monumenta“, которое сложилъ съ себя лишь незадолго до смерти. Ум. въ 1876 г. П. издалъ также полное собр. соч. Лейбница, записки барона Штейна и превосходную біографію послѣдняго въ 6 томахъ.

Пертъцъ, англ. мѣра длины=5,03 метра.

Перье 1) Казимиръ, франц. госуд. дѣятель, род. въ 1777 г.; избранный въ 1817 г. членомъ палаты, П. выступилъ рѣшительнымъ противникомъ всѣхъ реакціонныхъ мѣропріятій тогдашняго министерства; въ 1828 г. онъ былъ короткое время министромъ торговли и финансовъ; въ революціи 1830 г. П. принималъ дѣятельное участіе и не мало содѣйствовалъ образованію конституціонной іюльской монархіи. Составленная по новой конституціи палата избрала П. своимъ президентомъ; въ 1831 г. онъ сталъ во главѣ кабинета, оставивъ за собой портфель министра внутреннихъ дѣлъ. Въ своей дѣятельности П. слѣдовалъ правилу *juste milieu* („золотая середина“); противъ стремленій крайнихъ онъ выступалъ съ неуклонной строгостью, за чѣмъ въ значительной мѣрѣ поплатился своей популярностью. П. написалъ „Opinions et discours“. Ум. въ 1832 г. отъ холеры. 2) П., Огюстъ Казимиръ Викторъ Лоранъ (съ 1874 г. носить двойную фамилію Казимиръ-П.), сынъ предыдущаго, род. въ 1811 г., съ 1830 по 1846 г. служилъ на дипломатическомъ поприщѣ, въ 1849 г. —членъ законодательнаго собранія; за протестъ противъ переворота 2 декабря былъ арестованъ, но вскорѣ снова выпущенъ на свободу; въ 1871—72 гг. былъ министромъ, въ 1876 г. —сенаторомъ; ум. въ томъ же году. 3) Казимиръ-П., Жанъ Поль Пьеръ, сынъ предыдущаго, государств. дѣятель, род. въ 1847 г. на политическомъ поприщѣ выступилъ въ

1871 г., занявъ постъ начальника кабинета министра внутреннихъ дѣлъ, должность котораго занималъ тогда его отецъ. Съ 1874 г. П. почти безпрерывно состоитъ членомъ палаты, гдѣ числится въ рядахъ оппортистовъ; въ 1878 г. онъ занималъ постъ субъ-статъ-секретаря въ министерствѣ народнаго просвѣщенія, въ 1883 г. состоялъ въ той же должности по военному министерству. Въ 1890 г. онъ былъ избранъ вице-президентомъ палаты и председателемъ бюджетной коммисіи, съ 1892 г.— президентъ палаты. Въ 1893 г. П., послѣ неожиданнаго паденія министерства Дюпюи, занялъ постъ президента совѣта министровъ.

Перья, кожный покровъ птицъ (см. это сл.), соотвѣствуютъ волосамъ млекопитающихъ и образуются въ яйцѣ изъ утолщенія надкожицы (эпидермы) въ формѣ бугристаго возвышенія, въ которое изнутри проникаетъ сосочекъ съ сосудами и нервами. Позднѣе зачатокъ пера погружается въ кожу, образуя т. наз. *влагалище пера* (фолликулъ). Въ немъ-то происходитъ ростъ и ороговѣніе надкожицы, которая по мѣрѣ выхода изъ влагалища расчлѣняется въ множество *лучей*: совокупность послѣднихъ соотвѣтствуетъ перу. Эти *зародышевыя* перья смѣняются у взрослой птицы окончательными, которыя вырастаютъ уже не изъ бугорка, а изъ влагалища, вытѣсняющаго изъ кожи верхнее влагалище вмѣстѣ съ лучами. На выросшемъ перѣ лучи группируются вокругъ болѣе толстой, осевой части, *стержня*, rachis, оканчивающагося *очинкомъ*, calamus, въ видѣ многочисленныхъ, кося идущихъ вверхъ *бородокъ*, gami, образующихъ въ совокупности, вмѣстѣ съ сидящими на нихъ частями, *опухало*, vexillum. По нижней сторонѣ стержня, отъ очина до конца пера, идетъ глубокая продольная бороздка, у начала которой выходитъ *побочный стержень*, рѣдко достигающій длины главнаго стержня (казуаръ) и точно также выселяющій по обѣимъ сторонамъ бороздки. Послѣднія, съ своей стороны, выселяютъ боковые двурядные *лучи*, radii, отъ которыхъ могутъ идти *рѣснички* и *зазубринки*, сѣпляющіяся взаимно въ одно плотное опухало. Перо состоитъ изъ коры и сердцевины и наполнено воздухомъ; только сидящая въ кожѣ часть очина мягка, сочна. Бѣлый цвѣтъ перьевъ обуславливается присутствіемъ воздуха, но отнюдь не особеннаго пигмента; въ сердцевинѣ есть пигментъ, отъ желтаго до бураго цвѣта. Химическій составъ тотъ же, что и волосъ; только кремневая кислота особенно изобилуетъ. На тѣлѣ птицъ различаютъ двоякаго рода перья: маленькій, нѣжный *пухъ*, plumae, съ мягкимъ стержнемъ и неплотнымъ опухаломъ, и большія *контурныя* перья, рѣдрае, съ упругимъ стержнемъ и плотнымъ опухаломъ, обуславливающая цвѣтъ оперенія и называемая въ крыльяхъ *маховыми*, а въ хвостѣ *рулевыми*. Расположеніе П.—въ, см. *птицы*.—Техническое примѣненіе перьевъ довольно обширно: мелкія перья и отрѣзанныя бороздки крупныхъ употребляются для набивки вѣздъ, гдѣ волосъ и шерсть оказываются недостаточно упругими и мягкими; ярко окрашенныя перья фазановъ, павлиновъ и др. птицъ служатъ украшеніемъ; въ особенности же цѣнятся въ этомъ отношеніи хвостовыя и маховыя перья страуса, составляющія важный предметъ тор-

говли, перья съ длиннымъ и ровнымъ очинкомъ употреблялись прежде для письма.

Песецъ, иначе *толярная листва*, см. *листва* б).

Пескара, главная рѣка Абрुцкихъ горъ въ Нижн. Италіи, впад. послѣ 130 клм. теченія въ Адриатическое море.

Пескара, Витторія, италіанская поэтесса, см. *Колонна* 3, б).

Пескарь, Gobio, родъ рыбъ подотряда открытопузырныхъ, семейства карповыхъ; довольно стройные, вытянутое тѣло, пара усиковъ, зубовъ въ челюстяхъ, какъ у всѣхъ карповыхъ рыбъ, нѣтъ; глоточные зубы—въ 2 ряда.—П. *обыкновенный* (G. fluviatilis), длиной до 15 сантиметровъ, усики короткіе; водится въ прѣсныхъ водахъ всей средней и восточной Европы; мясо вкусное.

Песковский, Матвій Леонтьевичъ, публицистъ, родъ въ 1843 г., воспит. въ духовн. семинаріи; послѣ 3-лѣтн. службы въ виленск. учебн. округѣ поступилъ на отд. естественн. наукъ петербург. ун., кот. окончилъ въ 1870 г.; въ 1873—74 гг. состоялъ преподавателемъ „Училища для распространенія сельско-хоз., технич. и ремесленн. знаний и для приготовленія учителей“ вятскаго земства. Отдавшій послѣ того исключит. литературн. дѣятельности, П. принималъ близкое участіе въ редакціи газетъ: „Голосъ“, „Русское Обозрѣніе“, „Молва“, „Порядокъ“ и изданія „Живописная Россія“ (съ 1882 г.); кромѣ того онъ писалъ въ „Вѣстн. Европы“, „Русск. Мысли“, „Русск. Школѣ“ и др. изд. Отдѣльно изданы имъ: „Роковое недоразумѣніе. Еврейскій вопросъ, его мировая исторія и естественный путь къ разрѣшенію“ (2 ч., 1891 г.), „К. Д. Ушинскій“ (1892 г.), „Н. А. Корфъ“ (1893 г.), „Въ глуши“ (1893 г.).

Пескожилковые, Argenticolidae, сем. трубочатыхъ червей; относящиеся сюда черви имѣютъ малую головную лопасть безъ усиковъ, ротовой сегментъ съ пучками щетинокъ, хоботокъ безъ челюстей; щетинки имѣются также на верхнихъ бугоркахъ и нижнихъ поперечныхъ валикахъ; на среднихъ и заднихъ сегментахъ—вѣтвистыя жаберы. Роются въ песокѣ.

Пескоройныя, Ammodytes, родъ мягкоперыхъ рыбъ, имѣющихъ довольно длинное, угревидной формы тѣло, покрытое мелкой чешуею, безъ брюшныхъ плавниковъ.—А. Tobianus, 40 стм. длины, безъ плавательнаго пузыря, обыкновенно находимыхъ тысячами въ песокѣ послѣ отлива на берегахъ Нѣм. моря и Атлант. океана; пользуются имъ, какъ приманкою при ужении.

Пескьера (Peschiera), мѣстечко и крѣпость сѣв. Италіи, въ пров. Верона, при выходѣ р. Минчо изъ оз. Гарда; 1653 ж. П. вмѣстѣ съ Вероной, Мантуей и Леньяго образ. знаменит. четырехугольный укрѣпленій по линіи Минчо.

Песостъ, рыхлая, обломочная горная порода, отдѣльныя частицы которой не превышаютъ по величинѣ нѣсколькихъ миллиметр. Смотря по величинѣ зеренъ различаютъ: *щелевъ*, *гравій*, *крупный*, *мелкій* П., *песочную муку*, *песочную пыль*, *песочный налетъ*. Зерна состоятъ изъ разнороднѣйшаго матеріала, такъ какъ П. образуются вслѣдствіе разрушенія и измѣльчанія различн. минераловъ, горн. породъ, даже коралловъ и ра-

винъ. *Кварцевый* П. рѣдко состоитъ изъ чистаго кварца, больш. ч. содержитъ примѣсь др. минераловъ (полевой шпатъ, слюда, известь). *Доломитовый* П. состоитъ почти изъ однихъ зеренъ доломита. *Магнитный* П., смѣсь магнитнаго желѣзняка, содержащаго титанъ, съ гранатомъ, кварцемъ, шпинелемъ, иногда съ платиною и золотомъ, образуетъ обывков. нетолстые слои въ руслахъ рѣкъ вулканич. областей и др. мѣстахъ. *Глаукозитовый* П.—изъ зеренъ глаукозита и кварца. *Раковистый* и *костный* П. богаты содержаниемъ измельченн. животныхъ остатковъ. Сюда же нужно отнести *коралловый* П. Большинство П-овъ принадлежатъ новѣйшимъ формациямъ. Очень чистый кварц. П., не содержащій желѣза, идетъ на приготовленіе стекла; мелкій, содержащій немного глины, служитъ формовальнымъ матеріаломъ; глаукозитовый П., богатый калиемъ, иногда также фосфатами, употребляется для удобренія; другія разновидности—какъ шлифовальный матеріалъ, для приготовленія цемента, для посыпанія и пр. О значеніи П-а, какъ составной части почвы, см. *почва*.

Песочники, Tringinae, подсем. бекасovýchъ, птицы, живущія обыкновенно на берегу рѣкъ и строящія на землѣ свои гнѣзда; слабый, тонкій и длинный клювъ расширенъ на краю; ноги длинныя, съ тремя, иногда раздѣльными, пальцами; задній палецъ обыкновенно слабо развитъ; живутъ обществами.

Пессимизмъ (отъ лат. pessimus, худшій), философское ученіе о томъ, что въ этомъ мірѣ царитъ зло, сумма страданій значительно превышаетъ сумму удовольствій, и потому было бы гораздо лучше, если бы людей и даже всего міра вовсе не было. Порождающее П. чувство неудовольственности жизнью было знакомо человечеству еще на самыхъ раннихъ ступеняхъ его развитія. По словамъ Геродота, у еракійскаго племени травсовъ новорожденнаго встрѣчали со слезами, умершаго провозжали веселіемъ,—настойко безотрадно смотрѣли они на жизнь. И въ самой жизнерадостной Элладѣ Теогиныи за нимъ Софокль, Эврипидъ повторяютъ, что „лучшая участь человѣка—не быть рожденнымъ“. Изъ древней литературы то же скорбное чувство перешло и къ среднимъ вѣкамъ. Петрарка, въ упоеніи воспявша свою Лауру, съ горечью восклицаетъ, что тысяча наслажденій не въ состояніи искупить одного страданія. Въ новое время образовалось цѣлое пессимистическое направленіе, т. наз. *возня міровой скорби* (Weltschmerz), главными представителями которой являюся Байронъ, Гейне, Ленау и многіе др. Но въ полномъ смыслѣ пѣвцомъ П-а можно считать италіанскаго поэта Леонарди. Философскій П. ведетъ свое начало непосредственно отъ буддизма. Правда, и въ греч. философию можно найти отдѣльныя мѣста съ пессимистическимъ оттѣнкомъ—въ философіи Гераклита, циниковъ, даже у Эпикура, ученіе котораго часто неправильно считаютъ призывомъ къ наслажденію, между тѣмъ какъ онъ лишь пытается указать, какъ избѣгать страданія. Однако, пессимистическими ученіями ихъ едва ли можно назвать; воплоти таковымъ является только буддизмъ, но его зачатки можно видѣть уже въ браминизмѣ. Брама—душа вселенной, источникъ жизни. Индивидуальное существованіе есть

величайшее зло, какое только можетъ себѣ представить человѣческій разумъ. Исчезновеніе индивидуума въ Брамѣ—слиянiе капли съ океаномъ—есть высшее благо, окончательная цѣль всехъ земныхъ стремленій, блаженство, котораго жаждутъ всѣ творенія. Достигнуть этого блаженства могутъ только брамаи, путемъ умерщвленія и уничтоженія плоти. Болѣе универсальнымъ П. является въ буддизмѣ. Все тѣлесное, учитъ Будда, есть матеріальное и, слѣдовательно, временное, такъ какъ оно само въ себѣ носитъ зачатки разложенія. Пока человекъ связанъ съ матеріальнымъ міромъ тѣлеснымъ существованіемъ, до тѣхъ поръ онъ подверженъ печали, разрушенію и смерти. Однако, однимъ умерщвленіемъ плоти очистить себя невозможно. Только безусловное искорененіе всего дурнаго можетъ разорвать цѣпи его существованія и перенести его „на другую сторону, откуда душа его уже не переселится въ другое тѣло“. Такимъ состояніемъ является *нирвана* (см. это слово). Вѣнцомъ всего зданія жизни должно быть *всеобщее милосердіе*. Это—ученіе и легло въ основаніе современнаго философскаго П-а, съ такою силою распространившагося среди интеллигентнаго міра. Основателемъ философскаго П-а признается Шопенгауэръ. Всякая жизнь, по мнѣнію Шопенгауэра, есть страданіе. Счастье имѣетъ только отрицательное значеніе, ибо оно есть временное избавленіе отъ страданія, за которымъ должны послѣдовать новыя страданія либо скука. Оттого мы обыкновенно не замѣчаемъ трехъ величайшихъ благъ жизни—здоровья, юности и свободы, пока ими обладаемъ, и тяжело чувствуемъ ихъ утрату; оттого мы перестаемъ чувствовать наслажденія по мѣрѣ того, какъ ихъ количество возрастаетъ, оттого мы замѣчаемъ скуку и не замѣчаемъ, когда время проходитъ быстро. Поэтому счастье не имѣетъ позитивнаго характера. Цѣль жизни сводится на постоянное отодвиганіе смерти, весь же смыслъ заключается въ томъ, что она, подобно маятнику, качается взадъ и впередъ—между страданіемъ и скукой. Съ высотой интеллигенціи возрастаетъ и страданіе. Слѣдовательно, этотъ міръ хуже всехъ міровъ, какіе вообще можно мыслить, и небиты—лучше бытія. Казалось бы, что единственный выходъ изъ такого положенія есть самоубійство. Но Шопенгауэръ считаетъ его напраснымъ и безумнымъ поступкомъ, ибо оно прерываетъ лишь отдѣльное явленіе воли, а не умерщвляетъ самой воли, которая не замедлитъ проявиться въ новомъ индивидуумѣ. Разумнымъ же исходомъ изъ этого положенія Шопенгауэръ считаетъ отрицаніе воли къ жизни, т. е. аскетизмъ. Въ концѣ концовъ путемъ аскетизма можно придти къ нирванѣ, т. е. уничтоженію воли. На такой пессимистической основѣ Шопенгауэръ строитъ и всю свою этику. Этический элементъ въ человѣкѣ онъ сводитъ исключительно на чувство состраданія, которое является основою обихъ главныхъ добродѣтелей—справедливости и человеколюбія. Справедливостью есть первая ступень нравственности; ея формула отрицательна—„никому не вреди“. Человеколюбіе есть вторая, положительная добродѣтель; ея формула—„всѣмъ помогай по мѣрѣ силъ“. Этими формулами—„Neminem laede, imo omnes quantum potes juva“—исчерпывается вся нравственность.

Въ нѣсколько иныхъ формахъ П. является въ философск. системѣ Гартмана. Гартманъ вмѣстѣ съ Лейбницемъ готовъ признать, что нашъ міръ лучшій изъ всѣхъ возможныхъ міровъ. Тѣмъ не менѣе, онъ есть продуктъ творческой силы, хотя и премудраго, однако слѣпаго, *Безсознательнаго*. Сумма страданій въ немъ значительно превышаетъ сумму удовольствій, а потому для человѣка было бы гораздо лучше, если бы его совсѣмъ не было. Но разъ уже человѣкъ существуетъ, онъ долженъ стремиться найти наилучшій выходъ изъ юдоли скорбей. Такимъ исходомъ Гартманъ считаетъ не аскетизмъ, а борьбу логическаго элемента съ антилогическимъ, которая должна окончиться побѣдою перваго. Въ этой борьбѣ состоитъ мировой процессъ, а въ содѣйствіи ускоренію мирового процесса состоитъ нравственность; основаніемъ же, на которомъ она зиждется, является *страданіе*. Свою пессимистическую этику Гартманъ пытается свести къ Канту, но едва ли удачно. Слабая сторона его этики заключается въ томъ, что онъ, совершенно правильно подмѣтивъ огромное этическое значеніе страданія, возводитъ его въ единственный принципъ, вслѣдствіе чего идеаломъ бытія является уничтоженіе.— Ср: Pfeleiderer, „Der moderne Pessimismus“; Flumpacher, „Der P. in Vergangenheit und Gegenwart“; Селли, „Пессимизмъ“; Каро, „П. въ XIX в.“.

Песталоцци, Иоганнъ Генрихъ, величайшій педагогъ новѣйшаго времени, род. 12 янв. 1746 г. въ Цюрихѣ; отецъ его былъ хирургомъ, мать происходила изъ зажиточной крестьянской семьи. Лишившись пяти лѣтъ отца, П. росъ въ скромной, даже бѣдной обстановкѣ подъ влияніемъ матери и добраго друга дома, безкорыстно отдавашаго всю жизнь чужимъ дѣтямъ, служанки Бабель. Домашняя среда, полная доброты, сердечности и взаимной преданности, развила въ П. чуткую отзывчивость и великую силу непосредственной любви, не считающейся съ препятствіями и дѣлающей помощь другому естественною потребностью души. Примѣръ дѣда, сельского пастора, много работавшаго на пользу деревни, и дяди, горячо ратовавшаго за отмену средневѣковыхъ привилегій, ставившихъ крестьянство въ тяжелую зависимость отъ города, не дали замкнуться отзывчивости П. въ тѣсныя рамки личныхъ отношеній и указали ей цѣлю служеніе темнымъ и бѣднымъ народнымъ массамъ. Ради этой цѣли П. желалъ отдѣлаться деревенскимъ святиникомъ; затѣмъ, не довѣряя своимъ проповѣдническимъ способностямъ, собирався посвятить себя практической юриспруденціи и, разочаровавшись въ юридическія науки, началъ изучать образцовое хозяйство у одного передоваго землевладѣльца, Чисели, и затѣмъ, въ 1767 г., приобрѣлъ 100 моргеновъ пустоши близъ села Бирръ (въ кантонѣ Аргау), чтобы внести въ крестьянство усовершенствованные приемы земледѣлія. Въ 1769 г. П. женился на Аннѣ Шультегейсъ, подобно ему проникнутой альтруистическими стремленіями и знававшей ему большую нравственную помощь во всѣхъ невзгодахъ послѣдующей жизни. Образцовое хозяйство въ Нейгоффѣ (какъ П. называлъ все помѣстье) пошло крайне неудачно; тѣмъ не менѣе, невзирая на всю скудость своихъ матеріальныхъ средствъ, П. принималъ на себя въ 1775 г. еще но-

вую, гораздо болѣе трудную, задачу—воспитанія заброшенныхъ дѣтей, и съ этой цѣлью устроилъ у себя въ домѣ пріютъ, разсчитывая, что дѣти съумѣютъ прокормить себя собственнымъ трудомъ. Но заработки эти оказались совершенно недостаточными, частныя пожертвованія также не могли обезпечить многолюдный пріютъ (до 50 дѣтей), и, исчерпавъ всѣ свои средства, продавъ и заложивъ все, что было возможно, П., наконецъ, въ 1780 г. былъ вынужденъ распустилъ дѣтей, которымъ грозили у него крайнія лишенія, и предоставилъ ихъ собственной судьбѣ. Однако, и въ это короткое время дѣти совершенно переродились,—они быстро утратили дурныя привычки и пороки, привитыя



Песталоцци, Г. Г.

нищетою и безпризорностью, и прочно усвоили лучшія нравственныя стремленія. Достигалось такое перерожденіе прежде всего довѣрчивымъ, любовно-братскимъ отношеніемъ къ дѣтямъ, постояннымъ общеніемъ съ ними, совмѣстнымъ исполненіемъ всѣхъ работъ по хозяйству и нравственнымъ воздѣйствіемъ, основаннымъ не на назиданіяхъ, а на увлекающемъ примѣрѣ воспитателя и его высокихъ качествахъ. Этотъ опытъ, несмотря на матеріальный неуспѣхъ, указалъ П. его призваніе, и послѣдующіе годы онъ посвящаетъ распространенію путемъ печати новыхъ взглядовъ на воспитаніе, сложившихся у него за время существованія пріюта. Онъ излагаетъ ихъ сперва въ формѣ афоризмовъ въ соч. „Abendstunde eines Einsiedlers“ (1780), затѣмъ въ популярной повѣствовательной формѣ—въ романѣ „Лингардтъ и Гертруда“ („Lienhardt und Gertrud“, 1781; русск. переводъ В. Смирнова, М., 1893 г.). Всѣ дѣти, по убѣжденію П., равно способны достигъ „возможной человѣческой мудрости“, и всѣ они должны имѣть возможность дѣй-

ствительно достичь ея; такое общечеловѣческое образование должно предшествовать всякой специализации. Воспитание должно быть по возможности домашнее или по крайней мѣрѣ перенять главныя достоинства домашняго воспитанія; оно должно приравниваться къ индивидуальному складу каждого ребенка, должно имѣть цѣлью не столько накопленіе отвлеченнаго знанія, сколько прочное усвоеніе нравственныхъ навыков, и должно всегда исходить отъ близкаго, реальнаго, осязаемаго, лишь затѣмъ переходя къ отвлеченному и первоначально чуждому; въ противномъ случаѣ знаніе и нравственныя идеи не претворяются въ плоть и кровь, и руководителями въ действительной жизни являются не отвлеченные принципы, а болѣе крѣпко привитыя предрасудки и устарѣлыя взгляды окружающей среды. Деревенская повесть „Лингардтъ и Гертруда“, предназначенная авторомъ для простаго читателя изъ народа, сентиментальная въ духѣ времени и въ большой мѣрѣ не лишенная наивности, въ короткое время, однако, привлекла къ себѣ общее вниманіе и сочувствіе теплыми симпатіями къ простому деревенскому люду, подавленному нуждою и невѣжествомъ, и непоколебимую вѣрою въ могучую силу рациональнаго воспитанія. П. получалъ благодарственныя адреса за свои новыя идеи; ученые и др. общества присуждали ему преміи и медали; имя его приобрѣтало широкую извѣстность. Побуждаемый этимъ неожиданнымъ успѣхомъ, онъ пишетъ продолженіе своего романа („Christoph und Else“, 1782) и „Versuch eines Lehrbuches zum Gebrauch der allgemeinen Realschule der Menschheit, ihrer Wohnstube“. Въ 1792 г. онъ предпринимаетъ путешествіе по Германіи, гдѣ знакомится съ Клопштокомъ, Виландомъ, Гердеромъ, Якоби и Гёте; въ слѣдующемъ году онъ въ Швейцаріи знакомится съ Фихте и, отчасти подъ вліяніемъ его идей, пишетъ „Nachforschungen über den Gang der Natur in der Entwicklung des Menschengeschlechts“ (1797). Въ 1798 г. швейцарское правительство предлагаетъ П. устроить въ опустошенномъ французами гор. Станцъ пріютъ для бездомныхъ дѣтей и сиротъ. Уже въ слѣдующемъ году французы вновь заняли городъ и тѣмъ положили конецъ существованію пріюта; но и одного года было достаточно, чтобы вновь засвидѣтельствовать на фактахъ превосходство воспитательныхъ приемовъ П. Пробывъ затѣмъ около года учителемъ первоначальной школы въ Бурггофѣ (кант. Бернъ), П. основалъ здѣсь въ 1800 г., въ товариществѣ съ Крюзи и Тоблеромъ, воспитательное заведеніе, которое вскорѣ было причислено къ общественнымъ учрежденіямъ и получило правительственную субсидію. Во главѣ этого института П. оставался до 1805 г.; затѣмъ, признавая себя неспособнымъ вести сложное хозяйство большаго заведенія, передалъ институтъ въ завѣдываніе филантропа Фелленберга и самъ принялъ приглашеніе основать въ Ивердонѣ (Yverdon, нѣм. Herden) воспитательное заведеніе для дѣтей всѣхъ сословій и институтъ для учителей. Время пребыванія въ Ивердонѣ, особенно періодъ 1805—1815 гг., было временемъ наибольшей славы и наибольшаго вліянія П. Его посѣщали и присматривались къ его системѣ воспитанія имп. Александръ I, прусск. король Фридрихъ Вильгельмъ III, голланд-

скій король Людовикъ, дипломаты, какъ Талейранъ, ученые, какъ Карлъ Риттеръ, и другіе выдающіяся лица. Въ противорѣчивое время высокихъ идей обновленія и кровавыхъ войнъ государственные люди Европы въ институтѣ П. отдыхали на примѣрѣ простой и непосредственной любви къ людямъ и неуклоннаго стремленія къ мирному перерожденію человечества. Новая педагогика П. встрѣчала почти единодушное сочувствіе: учителя его института получали приглашенія въ С.-Петербургъ, Мадридъ, Неаполь и различн. города Германіи; въ Ивердонское заведеніе стекались питомцы изъ высшихъ общественныхъ слоевъ Европы и Америки. Однако, частыя посѣщенія, отвлекавшія П., и разношерстный составъ питомцевъ неблагоприятно отражались на ходѣ дѣла; къ этому присоединялся непрактичность П. въ мелкихъ хозяйственныхъ вопросахъ и нѣсколько аристократическій характеръ института, противорѣчившій стремленію П. служить прежде всего темному, простому народу. Вслѣдствіе того, пользуясь блестящимъ ходомъ подписки на полное собраніе его сочиненій, П. въ 1825 г. оставилъ институтъ и устроилъ въ Клинди, близъ Ивердона, пріютъ для бѣдныхъ дѣтей. Но вскорѣ онъ закрылъ его и 80-и лѣтъ вернулся въ Нейгофъ, гдѣ онъ началъ свою дѣятельность. Здѣсь онъ написалъ еще „Schwäpengeresung“ и автобиографію. 17 февр. 1827 г. П. ум. въ Бурггѣ, въ Аргау (похороненъ въ Нейгофѣ).—Память П. высоко чтится послѣдующими поколѣніями; въ честь его, по случаю столѣтій со дня его рожденія, были основаны различныя воспитательныя, образовательныя и исправительныя заведенія. Но завѣты его до сихъ поръ еще ждутъ своего осуществленія: у него перенимали внѣшніе приемы его системы, частности его способа обученія, нерѣдко ошибочныя и не всегда правильно понятыя; много сдѣлано съ того времени для распространенія элементарнаго образованія, но слишкомъ мало для того, чтобы сдѣлать правильное нравственное воспитаніе общимъ достояніемъ всѣхъ дѣтей—всѣхъ безъ исключенія, какъ то училъ П. Кромѣ указанныхъ выше соч. П. принадлежатъ: „Wie Gertrud ihre Kinder lehrt“ (1801), „ABC der Anschauung“, „Anschauungslehre der Zahlverhältnisse“, „Ansichten über die Gegenstände, auf welche die Gesetzgebung Helvetiens ihr Augenmerk zu richten hat“ (1802) и др. Собраніе его соч. изд. въ 1819—26 г. (15 том.), 1881 г. (18 том.). Ср.: *Vogel*, „Systematische Darstellung der Pädagogik Pestalozzis“ (1886); *Guimps*, „Histoire de P.“ (Лозанна, 2 изд., 1888); на русск. яз. биографія *Н. Михайлова* (1874 г.), *Я. В. Абрамова* (1892 г.), *В. Смирнова*—въ предисловіи къ перев. „Лингардта и Гертруды“ (1893 г.). Въ 1890 г. П. воздвигнуты памятники въ Ивердонѣ; онъ посвященъ „воспитателю человечества“, челоуѣку, дѣлавшему „все для другихъ, ничего для себя“.

Пестель, Павелъ Ивановичъ, одинъ изъ наиболѣе выдающихся декабристовъ, потомокъ нѣмецкой фамилии, уже издавна поселившейся въ С.-Петербургѣ, сынъ Ивана Борисовича П-я, бывшаго сибирскимъ генералъ-губернаторомъ и стяжавшаго печальную извѣстность своимъ произволомъ въ этой должности, род. въ 1792 г., служилъ въ военной службѣ, былъ офицеромъ гвардіи, адъютантомъ фельдмаршала

Витгенштейна и дослужился до чина полковника; участвовал въ походахъ 1812—15 гг. и, подобно большинству молодыхъ гвардейскихъ офицеровъ того времени, особенно послѣ пребыванія за границу, увлекся свободлюбивыми идеями, направленными къ коренному переустройству политическаго и экономическаго условій русской жизни. Въ 1816—18 гг. П. былъ членомъ маонской ложи „Соединенныхъ Друзей“; въ 1817—20 гг. также ложи „Трехъ Добродѣтелей“; въ 1817 г., по призыву германск. „Союза Добродѣтели“ („Tugendbund“), составилъ уставъ тайнаго общества, называвшагося „Союзомъ Благоденствія или Спасенія“, также „Союзомъ истинныхъ и вѣрныхъ сыновъ отечества“. Учредителями общества, кромѣ П-я, были Никита и Александръ Муравьевы и кн. Сергѣй Трубецкой, изъ которыхъ первый, познавшаея съ П-емъ, сблизилъ его съ двумя остальными. Въ 1821 г. депутаты отъ разныхъ отдѣловъ „Союза Благоденствія“, изъ С.-Петербурга, Москвы, Южной армии, собравшись въ Москвѣ, рѣшили закрыть союзъ, но не прекратили своей тайной дѣятельности, и общество продолжало существовать съ болѣе опредѣленною противъ прежняго организациею, болѣе точнымъ опредѣленіемъ его цѣлей и дѣйствій, но попрежнему раздѣленное на два главныхъ отдѣла—сѣверный и южный, съ центрами въ С.-Петербургѣ и Тульчинѣ. Несмотря на старанія установить болѣе единомыслие между обоими отдѣлами, цѣль не была достигнута вполне: Сѣверное общество придерживалось болѣе умѣреннаго образа мыслей и дѣйствій, Южное—болѣе крайняго. П. написалъ проектъ реформъ, озаглавленный имъ „Русскою Правдою“ (этому проекту П. придавалъ значеніе опыта въ политическихъ наукахъ и читалъ его не только членамъ своего общества, но и постороннимъ лицамъ, напр.—своему начальнику П. Д. Киселеву, въ послѣдствіи министру государственныхъ имуществъ). При всей политической экалтации Южнаго общества ему не удалось выработать вполне опредѣленной программы дѣйствій, равно какъ обществу Сѣверному и „Соединенныхъ Славянъ“. Кончина имп. Александра I застала заговорщиковъ врасплохъ. П. принялъ участіе въ возмущеніи 14 декабря 1825 г., былъ арестованъ и приговоренъ къ смертной казни черезъ повѣшеніе; приговоръ былъ приведенъ въ исполненіе 13 юля 1826 г.—См.: „Донесеніе слѣдственной комиссіи по дѣлу о декабристахъ“, также въ запискахъ Якушкина, Оболенскаго, воспоминаніяхъ Липранди („Р. Арх.“, 1866 г.), въ книгѣ „Révelations sur la Russie“, 1845, II, 25—26; „Бумаги И. Б. П-я“, „Р. Арх.“, 1875 г., стр. 369—423; въ сообщеніи бар. Розена, „Р. Стар.“, 1884 г., т. XLII, стр. 338; въ книгѣ Заблоцкаго-Дестаковского о П. Д. Киселевѣ и др. См. также Пытина, „Общественное движеніе въ Россіи при Александрѣ I“, изд. 2-е, Спб., 1885 г.

Пестизъ, см. *чирокъ*.

Пестрая гадѣлка, по-церковному *недѣля о блудномъ сынѣ*, послѣдняя передъ масляницей; назыв. такъ потому, что въ ней постные дни (среда и пятница) чередуются со скоромными.

Пестряковныя, Zygenidae, сем. пестрыхъ бабочекъ средней величины, съ толстыми, неуклюжимъ тѣломъ и булавовидными усиками; заднія крылья больш. ч. красныя, короткія, съ тремя спинными жил-

ками; переднія крылья синія, зеленыя или черныя, однобѣднныя или съ ярко-красными, желтыми или белыми пятнами, съ 2 жилками. Летаютъ днемъ. Гусеницы ея окукливаются подъ землей въ коконѣ.

Пестумъ (раньше *Посейдонія*), одна изъ колоній, основанная сибаритами въ Луканіи, при заливѣ П. (нынѣ Салерно), въ послѣдствіи была перенесена вглубь страны и достигла цвѣтущаго состоянія; разрушена въ 871 г. по Р. Х. сарацинами; развалины—близъ деревни Песто, въ итал. пров. Салерно.

Пещеній Нигеръ, римскій императоръ съ 193 по 194 г.; въ 192 г. управляя Сиріею и, узнавъ съ междуцарствіемъ въ Римѣ, провозгласилъ себя императоромъ, но въ 194 г. былъ разбитъ Септиміемъ Северомъ и убитъ.

Пестанія, болѣе или менѣе твердая горн. порода, состоящая изъ зеренъ кварца, съ примѣсю, или безъ нея, друг. минераловъ, цементированныхъ как.-нѣб. минеральн. веществъ. По содержанію зеренъ одного кварца или кварца съ примѣсю друг. минеральн. вѣщ. различаютъ: *кварцевые* П-и, *слоудные* П-и, богатые слюдою, и *аркозъ*, съ примѣсю полеваго шпата. Смотря по цементу кварцевые П-и раздѣляются: на *глинистый* П., *известковый* П., *мергелистый* П., *жельзистый* П.—съ цементомъ, состоящимъ изъ окиси желѣза вмѣстѣ съ глиной или известью. Присутствіе желѣза придаетъ П-у красное или желто-бурое окрашиваніе; если желѣза много, то получается матеріалъ, равносильный желѣзной рудѣ. П., состоящій изъ зеренъ кварца, плотно связанныхъ кварцевымъ цементомъ, назыв. *кварцитомъ*. Изъ послѣдн. выдѣляютъ особую породу—*христаллич. кварц.* П., состоящій не только изъ зеренъ, но изъ кристалловъ кварца. „Вывѣтриваніе“ П-а зависитъ отъ природы цемента: глинистые и известковые П-и вывѣтриваются быстрѣе, чѣмъ кварциты и желѣзистые П-и. П. встрѣчается во всѣхъ формаціяхъ, начиная съ силурійской. Въ Россіи П. весьма распространенъ; лучшіе сорта—брусницкій и шокшинскій, изъ Олонцкой губ. П. употребляется, какъ строительный матеріалъ, тонкослоистый—для плитъ, твердыя породы—для жернововъ и точильныхъ камней, мелкозернистый и однообразно окрашенный—для скульптурн. работъ, огнеупорный глинистый—для внутренней кладки въ печахъ и пр.

Пестачка, *Aegagria*, родъ растений сем. гвоздичныхъ, съ чашечкою изъ 5 листочковъ, пятилепестковымъ вѣнчикомъ; 10 тычинокъ; пестикъ имѣетъ 3 столбика; плодъ—коробочка, разрывающаяся зубчиками.

Песь, названіе двухъ созвѣздій: 1) П. *Большой* (Canis major), въ южномъ полушаріи, между созвѣзд. Кораблемъ Аргонавтовъ, Оріономъ и Зайцемъ, заключаетъ въ себѣ (по Гейсу) 70 видимыхъ невооруженнымъ глазомъ звѣздъ, въ томъ числѣ—*Сириусъ* (см. это сл.) 1-й и двѣ зв. 2-й велич. 2) П. *Малый* (С. minor), въ сѣверн. полушаріи, между Гидрой, Ракомъ, Близнацами, Оріономъ и Единорогомъ, содержитъ 37 вид. простымъ глазомъ звѣздъ, между котор. одна 1-й велич.—Прокіонъ.

Песь, рѣка Новгородск. губ., правый притокъ р. Чагодычи, 130 в. дл.

Пета, торговый вѣсъ, вѣсъ золота и серебра въ Бирмѣ=1,65 клгр.

Петаурус (Petaurus), сумчатая леминга, родъ изъ сем. Phalangeridae, пор. сумчатыхъ; очень похожъ на лемингу, съ летательной перепонкой, растянутаю между передними и задними конечностями. Наиболее извѣстенъ *P. sciuurus*, ночное животное, 23 стм. длины; стройное тѣло, равномерно-пушистый хвостъ, густой мѣхъ; обитаетъ на деревьяхъ въ Новомъ Южн. Валлисѣ (Австралія) и питается плодами, почками и насекомыми; летательная перепонка служитъ ему въ качествѣ парашюта.

Петарда 1) подрывная мина изъ конусообразнаго или цилиндрич. сосуда, деревяннаго, желѣзнаго или мѣднаго, наполннаго $\frac{1}{2}$ — $\frac{1}{2}$ пуд. пороку, утверждалась на доскѣ, приставляемой къ разбиваемому предмету (воротамъ подземныхъ мостовъ, къ стѣнѣ и т. п.). Полагаютъ, что въ первый разъ П. была примѣнена во Франкфуртѣ въ 1570 г. Въ Россіи П-ы носили названіе *тинардъ* и въ XVII в. имѣли обширное примѣненіе. 2) П., небольшою сигнальный разрывной снарядъ для остановки поѣзда въ очень туманную погоду; П. прикрѣпляется къ рельсамъ и разрывается отъ давленія колесъ паровоза.

Петербургъ, см. *Свѣтъ-Петербургъ*.

Петервардейнъ (венгерск. *Петерварадъ*, сербск. *Петровацъ*), корол. вольный гор. и сильная крѣпость (прежняя военная граница) въ кроато-славонск. комитатѣ Сирмія, на правомъ бер. Дуная; 3063 ж.

Петергофъ, уѣздн. гор. С.-Петербургской г., на южн. бер. Финскаго зал., кот. спускается здѣсь къ морю уступами, при Балтійск. ж. д.; императорск. дворецъ, прекрасныя дачи, мужск. прогимн., Общ. взаимнаго кред., императ. гранитная фабр.; 9516 ж.—П. основ. Петромъ I въ 1711 г. и былъ его любимому лѣтнему резиденц.; уѣздн. гор. назнач. въ 1848 г.—*П-скій уѣздъ* (2409,8 кв. в. съ 111370 ж., между котор. много финновъ и ижоры) заним. больш. ч. болотистое и почти ровное южное побережье Финскаго зал. съ песчано-глинистой, мало-плодородн. почвой (сѣется главн. образ. картофель). Земледѣліе не прокармливаетъ населенія, и сельскіе жители находятъ себѣ заработокъ въ столицѣ. Въ у-ѣ находятся 2 морск. школы: въ с. Лоцманскомъ и въ д. Лебяжий

Петерманъ (Petermann), Августъ, знаменит. нѣм. географъ, род. въ 1822 г., съ 1839 г. сталъ посѣщать основанную Бергаузомъ географич. школу въ Потсдамѣ, въ 1847 г. переехалъ въ Лондонъ, гдѣ въ теченіе нѣсколькихъ лѣтъ завѣдывалъ географич. отдѣломъ журнала „*Athenaeum*“, работалъ въ „Британскій Энциклопедіи“ и издалъ нѣсколько ученыхъ работъ. Съ 1854 г. и до самой смерти онъ руководилъ географич. институтомъ Югуса Пертеса въ Готѣ и состоялъ редакторомъ издаваемыхъ здѣсь же „Извѣстій Геогр. Института Ю. П.“—лучшаго изъ географ. журналовъ Европы. Помимо замѣчательныхъ спеціальныхъ изслѣдованій, напечатанныхъ П-омъ въ этихъ „Извѣстіяхъ“, и помимо его образцовыхъ картографическихъ работъ (напр., карта Соед. Шт. Сѣв. Америки, 1875 г., которую сами американцы признаютъ лучшею изъ существующихъ картъ своей страны), П. оказалъ географіи и великія практическія услуги—тою нравственною и матеріальною поддержкой, котор. всегда встрѣчали съ его стороны путешественники всѣхъ

національностей. Можно смѣло сказать, что съ 50-хъ и до 80-хъ годовъ въ одна значительная экспедиція не была предпринята безъ его участія, а цѣлый рядъ нѣмецкихъ, голландскихъ, англійскихъ и шведскихъ экспедицій прямо были имъ вызваны и обязаны ему своимъ осуществленіемъ. Особенно много сдѣлалъ онъ въ этомъ смыслѣ для изслѣдованія Центральной Африки и полярныхъ странъ; лучшія карты арктическаго пояса составлены П-омъ. Онъ ум. въ 1878 г. въ Готѣ.

Петербургъ (Petersburg), гор. въ сѣв.-ам рик. шт. Виргинія, въ 35 км. отъ Ричмонда; фабрики, заводы, оживленная торговля; 21565 ж.

Петерсеновская система луговодства представляетъ собою такой способъ дренированія почвы, который допускаетъ и поверхностное орошеніе. Въ П-ой с-ѣ въ мѣстахъ соединенія всасывающихъ дренажъ съ собирательными имѣются особыя колодцы, съ клапанами. Всасывающія дренажи расположены по горизонталямъ, а собирательныя—по линіи главнаго ската. При закрытіи клапановъ вода поднимается въ колодцахъ (или шахтахъ) и распределяется по поверхности при помощи оросительныхъ канавъ (соответствующихъ нижнимъ дренажамъ). Если клапаны открыты, вода проникаетъ черезъ почву въ дренажъ, вслѣдствіе чего въ поры почвы устремляется воздухъ и производитъ провѣтриваніе. Такая система предполагаетъ, конечно, хорошую проницаемость почвы. Ср.: *Половъ*, „Сельское инженерное искусство“.

Петерсонъ (Pateron), фабричн. гор. (хлопчатобумажная, шелковая фабр.) въ штатѣ Нью-Джерси (Сѣв. Америка), на р. Пассайкѣ; 63260 ж.

Петеусъ, Карлъ, путешественникъ, род. въ 1856 г., по оконч. унив. курса объѣздилъ важнѣйшія страны Европы и, вернувшись въ Берлинъ, основалъ здѣсь Нѣмецкое Колонизаціонное Общество, по порученію котораго отправился 1 окт. 1884 г. для покупки земель въ Восточн. Африку. Здѣсь онъ приобрѣлъ для Общества обширныя территоріи (Уоуга, Нгуру, Усагара, Уками) и въ февр. 1885 г. вернулся въ Европу. Совершивъ затѣмъ еще одно путешествіе въ Восточн. Африку, П. въ февр. 1889 г. былъ поставленъ во главѣ экспедиціи, снаряженной для освобожденія Эмина-паша (см. это сл.), но, достигнувъ среди множества опасностей и затрудненій сѣв. береговъ озера Укереве, узнавъ о встрѣчѣ разыскиваемого имъ Эмина-паша со Станли, пустился въ обратный путь и, послѣ личной встрѣчи съ Эминомъ, прибылъ въ июль 1890 г. въ Занзибаръ. Въ слѣд. годъ П. былъ назначенъ комиссаромъ при губернаторѣ германскихъ владѣній въ Восточн. Африкѣ, гдѣ, вмѣстѣ съ британскимъ консуломъ въ Момбасѣ, приступилъ къ проведенію пограничной линіи между нѣмецкими и англійскими владѣніями.

Петеръ, Карлъ, извѣстн. нѣмецк. историкъ и педагогъ, профес. іенск. университет., род. въ 1808 г. Важнѣйш. труды П-а относятся къ римской исторіи и отличаются трезвымъ критическ. взглядомъ при основат. эрудици: „*Die Epochen der Verfassungsgeschichte der römischen Republik*“; „*Geschichte Roms*“; „*Zur Kritik der Quellen der älteren römischen Geschichte*“; „*Studien zur römischen Geschichte*“ и др.

Петефи (Petöfi), Александръ, величайшій венгерскій поэтъ, род. 1 янв. 1823 г. въ Кисъ-Кересъ.

въ Пештскомъ комитатѣ. Отецъ его, зажиточный чьясникъ, Стефанъ Петровичъ П., отдалъ сына въ гимназію, но П. бросилъ заведеніе среди года, и съ этихъ поръ (1838 г.) начинаются его скитанія; П. былъ актеромъ, солдатомъ, студентомъ, а съ 1842 г. началъ печатать въ газетахъ свои стихотворенія. Первый сборникъ стиховъ этого самоучки (1844 г.), поразивъ всѣхъ оригинальностью формы, правдивостью и задушевностью, доставилъ П. славу перваго венгерск. поэта. Съ этихъ поръ П. расширилъ свою поэтик. Дѣятельность, много рабства

на англ., франц. и др. языки. Биографію П. написали Opitz (Bern, 1868), Fischer (Leipzig, 1883), и др.

Петиметръ (франц. petit-mètre), обозначеніе шеголя, ходячій типъ русской сатирич. литературы XVIII в.

Petitio principii, выводъ тезиса изъ сомнительныхъ аргументовъ, требующихъ еще предварительныхъ доказательствъ, при чемъ обыкновенно тезисъ утверждается на основаніи, которое, съ своей стороны, можетъ быть доказано только лишь посредствомъ тезиса; такъ, напр., Цицеронъ доказываетъ, что мудрецъ всегда счастливъ, на томъ основаніи, что мудрость есть высшее благо; между тѣмъ это послѣднее утвержденіе только въ томъ случаѣ справедливо, если доказано, что мудрость дѣлаетъ человѣка счастливымъ.

Петитъ (франц.), названіе шрифта, литеры котор. имѣютъ 8 типогр. точекъ величины. Во франц. книгопечатаніи ему соотвѣтствуетъ шрифтъ gaillarde, въ англ.—почти соотв. шрифтъ brevier.

Петиція (лат.), вообще просьба, челобитная; въ частности просьба, обращенная къ высшей въ государствѣ власти—народному представительству или монарху. Въ конституціонныхъ государствахъ т. наз. *право петицій*, т. е. право подавать П., единолично и коллективно, является однимъ изъ основныхъ политич. правъ всякаго гражданина.

Петиція права (Petition of Right) 1) петиція, представленная англ. парламентомъ королю Карлу I въ 1628 г. Въ ней перечислялись прежніе статуы, ограждавшіе подданныхъ отъ взиманія налоговъ, не вотиrowанныхъ парламентомъ; отъ насильственн. займовъ и benevolenцій; отъ наказанія, объявленія внѣ закона или лишенія имущества иначе, какъ по законному суду равныхъ (пэровъ); отъ произвольныхъ арестовъ безъ точно сформулированнаго обвиненія; отъ военныхъ постоевъ; отъ примѣненія военнаго закона (Martial Law) въ мирное время. Перечисляя, далѣе, нарушенія этихъ статутовъ при послѣднихъ двухъ правителяхъ, особенно со времени распушенія послѣдняго парламента, общины просили, чтобы они не имѣли мѣста въ будущемъ. Нуждавшійся въ субсидіи Карлъ I далъ 7 іюня свое согласіе на П. п., которая стала закономъ, но сохранила свое названіе, потому что не была облечена въ обычную форму парламентскаго акта. 2) П. п., въ Англии особый способъ предьявленія подданнымъ иска къ коронѣ; ведетъ свое начало отъ Эдуарда I.

Петионъ де-Вильневъ (Petion de Villeneuve), Жеромъ, франц. революціонеръ, род. въ 1753 г. въ Шартрѣ, изучалъ юрид. науки и при началѣ революціи былъ адвокатомъ въ своемъ родномъ городѣ. Избранный въ Национальное собраніе, онъ примкнулъ къ радикальной партіи и вскорѣ, благодаря своему зычному голосу и нѣкоторому краснорѣчію, сталъ играть видную роль въ собраніи. Въ концѣ 1790 г., благодаря содѣйствію своихъ единомышленниковъ, во главѣ которыхъ стояли Бюзо и Робеспьеръ, онъ былъ выбранъ въ президенты Нац. собранія. Въ іюнѣ 1791 г. онъ, вмѣстѣ съ Латуръ-Мобуромъ и Барнавомъ, былъ назначенъ сопровождать король. семью изъ Варена, куда она бѣжала, въ Парижѣ; при этомъ онъ обнаружилъ всю грубость своего ха-



Петёфи, А.

надъ своимъ образованіемъ, изучалъ новые языки и своимъ переводомъ „Корюлана“ усвоилъ Шекспира венгерской сценѣ. Революція 1848 г. нашла въ П. горячаго и вдохновеннаго соучастника. Вступивъ, въ качествѣ офицера, въ ряды арміи и показывая прѣмѣръ личной храбрости, П. въ то же время воодушевлялъ всѣхъ своими патриотич. гимнами. Его пѣсня „Tairga, Magyar“ („Возстаньте, мадьяры“) была въ то время у всѣхъ на устахъ и играла роль маршевой пѣснь. Послѣ рѣшительнаго сраженія при Шезбургѣ, 31 іюля 1849 г., П. исчезъ безъ вѣстий; полагаютъ, что онъ палъ въ битвѣ и вмѣстѣ съ другими павшими погребенъ въ общей могилѣ. — Какъ поэтъ, П. превосходитъ исключительно въ области лирики. Драма и романъ ему не удавались. Въ венгерск. литературѣ онъ является новаторомъ, выступивъ съ своей свободной и правдивой пѣснью среди исключительнаго почти господства условной и мертвенной школьной реторики; вмѣстѣ съ тѣмъ страстностью и воодушевленностью его произведеній, ихъ искрящейся юморъ и меланхолическія ноты, часто звучація въ нихъ, какъ нельзя лучше отразили настроеніе и душу народа и дѣлаютъ П. истинно національнымъ венгерскимъ поэтомъ. Полное собр. соч. П. вышло въ 1874 г. Въ 1882 г. въ Будапештѣ ему сооружены памятники. На русск. яз. не мало переводовъ изъ П. разбросано въ журналахъ 60-хъ годовъ; кромѣ того П. переведенъ

рактера, пренебрегая даже внѣшними признаками уваженія къ королю. Въ ноябрѣ 1791 г. онъ былъ избранъ маршемъ Парижа; въ этомъ званіи онъ значительно содѣйствовалъ Дантону и его единомышленникамъ, когда они 20 іюня 1792 г. подняли народный мятежъ; П. парализовалъ всю дѣятельность націон. гвардіи, уговоривъ ея начальниковъ не препятствовать мятежу, и съ другой стороны, явно ободравъ революціонную чернь; на выручку короля они явились только въ 4 часа дня, послѣ того какъ толпа въ теченіе двухъ часовъ занимала дворецъ и держала короля въ осадѣ. Отрѣшенный королемъ отъ должности, онъ былъ восстановленъ въ ней Нац. собраніемъ; 3 авг. онъ, отъ имени всѣхъ городскихъ властей, потребовалъ у Конституанты отрѣшенія Людовика, а во время мятежа 10 августа своимъ бездѣйствіемъ способствовалъ торжеству народа. Въ сентябрѣ 1792 г. онъ былъ избранъ президентомъ Конвента и вскорѣ, послѣ безуспѣшной борьбы съ Маратомъ, сложилъ съ себя званіе парижскаго мэра; все болѣе и болѣе склонялся въ сторону Жиронды; онъ сдѣлался предметомъ ожесточенныхъ нападокъ со стороны якобинцевъ. Аретованный послѣ паденія Жиронды (2 іюня 1793 г.), онъ бѣжалъ изъ-подъ ареста и нѣкоторое время скитался въ Бретани и близъ Бордо; въ іюль 1794 г. близъ С.-Эмиліона были найдены трупы П.-а Бюзо, на половину обглоданные волками. Его политич. рѣчи и памфлеты были изданы въ 1793 г., въ 4 т., подъ загл.: „Oeuvres de P. de V.“.

Петра, въ древности главн. гор. набатеевъ въ каменистой Аравіи.

Петра Великаго залъ, зал. Японскаго моря, вѣдета въ прибрежьи Примор. обл., между устьемъ р. Тумени и мысомъ Поворотнымъ, до 170 в. шир. Сѣверн. часть его полуостровомъ Муравьева-Амурскаго раздѣляется на 2 зал. — Амурскій и Уссурийскій.

Петра и Павла пост., см. *посты*.

Петра св. пелта (лат. Denarii Petri), налогъ, введенный королемъ Вессекса (въ Англіи) Іною въ 725 г. съ цѣлью устройства въ Римѣ гостиницы съ церковью и школой для англійск. пилигримовъ; постепенно налогъ обратился въ обременительную подать, собиравшуюся въ пользу папской казны; съ XI в. обложеніе распространилось на Данію и Польшу, съ XII в. на Швецію, Норвегію и Исландію; П. с. л. уничтожена, какъ постоянная подать, со временемъ реформации, но, какъ добровольное даяніе, продолжаетъ существовать до нашихъ дней. Еще въ 1877 г. папа Пій IX, во время своего 50-лѣтняго юбилея, получилъ такимъ путемъ 16 $\frac{1}{2}$ милл. фр.

Петра св. храмъ, въ Римѣ, величайшій изъ христіанскихъ храмовъ всего міра, находится на правомъ берегу Тибра, рядомъ съ Ватиканскимъ дворцомъ, съ которымъ соединенъ внутренними ходами. Онъ построенъ на мѣстѣ древней базилики, воздвигнутой имп. Константиномъ и имп.-цею Еленою. Базилика съ нѣкоторыми позднѣйшими пристройками существовала до XVI в. Сооруженіе новаго храма рѣшено было папою Николаемъ V; закладна же его, по плану Браманте, слѣдовала при папѣ Юліи II, 18 апрѣля 1506 г. Послѣ смерти Браманте (въ 1514 г.) постройка продолжалась подъ руководствомъ Рафаэля (до 1520 г.), Перуцци

(до 1536 г.), Микель-Анджело (съ 1546 по 1564 г.), при папахъ: Юліи II, Львѣ X, Піѣ V, Климентѣ VIII, Сикстѣ V, Павлѣ V и др. Храмъ освещенъ 18 ноября 1626 г. папой Урбаномъ VIII. Длина храма внутри—187 метр.; ширина—137 метр., высота—45 метр., высота купола—117 метр., діаметръ купола—42 метр. Высота всего зданія до оконечности креста—150 метр. Главный фасадъ—117 метр. длиной, 50 м. вышиной—выходитъ на обширную площадь, окруженную громадными круглыми портикомъ изъ трехъ рядовъ колоннъ, съ обелискомъ въ центрѣ и съ двумя фонтанами. Надъ главнымъ входомъ имѣется окно, изъ котораго въ особенно торжественныхъ случаяхъ папа провозглашаетъ благословіе „urbī et orbī“ („городу и міру“). Съ правой стороны главн. алтара находится бронзовая статуя апостола Петра. Многіе папы погребены въ храмѣ, и надъ ихъ могилами сооружены великолѣпные памятники, между которыми не мало такихъ, которые болѣе подходили бы къ языческому пантеону, чѣмъ къ христіанскому храму. Въ общемъ храмъ поражаетъ своею грандіозностью и богатствомъ, но отъ всего вѣтъ холодно: все въ немъ производитъ подавляющее впечатлѣніе и не вызываетъ молитвеннаго настроенія. Это—колоссальный памятникъ папской гордыни и блгаго могущества римскихъ первосвященниковъ.

Петраковъ, Божидаръ, сербо-хорватск. ученый и писатель, род. въ 1809 г., съ 1836 г. издавалъ „Сербо-Далматинскій Магазинъ“, научн. журналъ, посвященный сербск. исторіи, этнографіи и поэзіи и служащій органомъ православн. сербск. писателей Далмаціи; извѣстенъ многочисленн. трудами по церковной исторіи Далмаціи и по исторіи южно-славянск. права и культуры; ум. въ 1874 г.

Петрарка, Франческо, величайшій лирич. поэтъ Италіи и въ то же время одинъ изъ выдающихся ученыхъ эпохи Возрожденія, род. въ 1304 г. въ Ареццо. Его отецъ, изгнанный вмѣстѣ съ Данте и др. изъ Флоренціи, послѣ нѣсколькихъ лѣтъ пребыванія въ Ареццо и Пизѣ, переселился съ семействомъ въ Авиньонъ, гдѣ находился въ то время папскій дворъ. По желанію отца, молодой П. долженъ былъ отправиться въ Монпелье и Болонью для изученія права, но его личныя наклонности побуждали его болѣе заниматься здѣсь чтеніемъ римскихъ поэтовъ и ораторовъ, а поэзія трубадуровъ впервые пробудила въ немъ вкусъ къ любовной лирицѣ. Со смертью родителей (1328 г.) возвратившись въ Авиньонъ и не получивъ никакого наслѣдства, П. вступилъ въ духовное званіе, занимая, однако, только низшія должности. Здѣсь, въ Авиньонѣ, въ 1327 г. П. познакоился впервые съ женщиной, которая, ставъ предметомъ его постояннаго обожанія и воспѣванія, сдѣлалась подъ именемъ Лауры извѣстной всему образованному міру. Она была женой Гуго де-Сада, и П. старался побѣдить въ себѣ безнадежную страсть, то погружаясь въ научныя занятія, то путешествуя, то предаваясь разсѣянной придворной жизни. Но образъ Лауры вездѣ преслѣдовалъ П.-у, и изъ стихотвореній, обращенныхъ къ ней, равнымъ образомъ какъ и написанныхъ послѣ ея смерти (1348 г.), образовался сборникъ, который, съ одной стороны, представляетъ лучшее, что произвела италіанск. лирика, съ другой — всегда

будет оставаться своего рода поэтическим канономъ для влюбленныхъ. Подъ простымъ названіемъ „Rime“ („Стихи“) этотъ сборникъ (сонеты, канцоны, сестины, баллады) распадается на двѣ части: въ первой заключаются стихотворенія „In vita di M. Laura“, во второй — „In morte di M. Laura“. Не обиліемъ образовъ и не богатствомъ мыслей поражаютъ италянъ стихотворенія П-и, а артистичностью отдѣлки, красивымъ языкомъ и, главное, тою удивительною плодovitостью, съ которою онъ, находясь въ области исключительно эротическихъ темъ, имѣя въ виду всегда одно и то же лицо, умѣетъ достигнуть необыкновеннаго разнообразія все новыми сопоставленіями, сравненіями, противоположеніями. Этотъ тонко исполненный рядъ



Петрарка, Франческо.

очерковъ душевнаго состоянія влюбленнаго, во всёхъ оттенкахъ чувства отъ ликующей радости до полнаго отчаянія, какъ въ калейдоскопъ отъ легкаго поворота руки, даетъ все новыя комбинаціи, въ новыхъ освѣщеніяхъ, лишь всегда артистически блестящія и украшенныя почти до чрезмѣрности. Слава П-и, какъ поэта и ученаго, среди современниковъ была необыкновенна, и для него возобновили древній обычай возложенія вѣнча въ 1341 г. П. былъ увѣнчанъ въ Капитоліи при безчисленномъ стеченіи народа. Императоры и папы, короли и кардиналы внимали слову П-и, а тираны и города италянскіе оказывали ему чрезвычайныя почести. Подъ конецъ жизни П. отказался отъ своей эротической лирики и думалъ, что славу въ потомствѣ создадутъ ему произведенія, писанныя на латинск. яз. Но его національное и общелитературн. значеніе основывается именно на италянск. лирич. произведеніяхъ, между тѣмъ какъ латинск. его поэма „Africa“ (1339—1443 гг.), имѣвшая образцомъ Вергилія, заимствовавшая матеріалъ изъ исторіи третьей Пунической войны и прославлявшая древнее величіе Рима, по-

казала, что высоко-даровитый лирический поэтъ не способенъ къ этически-объективному творчеству. Не выше и произведеніе глубокой его старости — „Trionfi“, написанное подъ воздѣйствіемъ поэзіи Данте, исполненное аллегоризма (шесть аллегорич. видѣній—любви, чистоты, смерти, славы, времени, божества), но лишенное мѣстами поэтич. красотъ, но въ общемъ блѣдное—вслѣдствіе отсутствія пластической формы, мощной фантазіи и силы духа, столь свойственныхъ Дантовской поэзіи. Изъ прозаич. своихъ сочиненій П. выше всего ставилъ „Vita virorum illustrium“, гдѣ излагаются съ нравоучительными размышленіями и обобщеніями біографіи славнѣйшихъ римлянъ (числомъ 31). Менѣе важны его „Regum memorandarum libri IV“, наполненные разсказами изъ читаннаго и слышаннаго авторомъ въ продолженіе жизни о людяхъ и дѣлахъ древнихъ и новыхъ временъ. „De contemptu mundi“, одинъ изъ первыхъ латин. трактатовъ П-и, изображаетъ борьбу въ душѣ поэта, съ одной стороны охватываемаго жаждой славы, томленіемъ по Лаурѣ, съ другой—видящаго передъ собою строгій аскетическій идеалъ христіанской добродѣтели, олицетворяемый для него въ лицѣ Августина. Но въ соч. „De otio religiosorum“ и „De vita solitaria“ виденъ человѣкъ Возрожденія, такъ какъ уединеніе прославляется здѣсь не только, какъ средство для спасенія души, но и какъ отдыхъ отъ гражданскихъ буръ для наслажденія поэзіей и наукой. Изъ трактатовъ, написанныхъ въ старости, значительное влияние на современниковъ имѣлъ „De remediis utriusque fortunae“, въ разговорахъ аллегорич. фигуры старающейся примирить воззрѣнія древнихъ съ христіанскимъ ученіемъ и доказать, что всё несчастія служатъ человѣку ко благу. Его письма — „Epistolae“, адресованныя къ разнымъ лицамъ по разнымъ случаямъ и интересныя для насъ по заключающемуся въ нихъ автобіографич. элементу, въ свое время распространялись въ массѣ списковъ, такъ какъ, за неимѣніемъ газетъ, они были чрезвычайно интересны, какъ выраженія мнѣнія умнаго и образованнаго человѣка по поводу текущихъ событій. Въ высшей степени важны, наконецъ, труды П-и по собранію и изученію произведеній древнихъ авторовъ. П. ѣздилъ съ этою цѣлью по сѣв. Франціи, Нидерландамъ, Германіи, городамъ Италіи, и изъ собранныхъ и скопированныхъ имъ старинныхъ латин. и греч. рукописей образовалась огромная бібліотека классиковъ. Пресытившись славой, П. удалился въ уединеніе въ Аркву и умеръ здѣсь въ 1374 г. Первое полное собр. соч. П-и вышло въ Базелѣ въ 1581 г. Его „Canzoniere“ выдержали безчисленное количество изданій, нерѣдко прекрасною комментариеванными. По-русски сонеты П-и, въ переводахъ Раича, А. Майкова, Н. Берга, Гнѣдича, Михайлова, Чюминой, А. Коринфскаго, К. Льдова и др., разбросаны по журналамъ. Лучшая оцѣнка П-и въ эстетич. отношеніи сдѣлана въ новѣйш. время De Sanctis'омъ въ его „Saggio critica sul Petrarca“, 1869; по-рус. см. біограф. свѣд. о П-ѣ въ „Ист. литер.“ кн. 2, „Италія“, подъ ред. А. Милюкова, Спб., 1863 г.; характеристику—у Маколей, полн. собр. соч., т. III, пер. 2 изд., 1870 г.; оцѣнку историч. значенія—у Фойгта, „Возрожд. классич. древн.“, пер. 1884 г.

Петрашевці, кружокъ молодыхъ утопистовъ 40-хъ годовъ, увлекавшихся крайними социалистическими учениями (Сень-Симона, Фурье, Кабе). Глава общества, офицеръ Михаилъ Васильевичъ Петрашевскій—Буташевичъ (род. въ 1819 г.), былъ осужденъ 19 дек. 1849 г. въ каторжные работы и ум. въ Сибири въ 1867 г.; кромѣ него къ обществу оказались прикосновенными нѣкоторые замѣчательные впоследствии писатели (Достоевскій, Пещеевъ), подвергшіеся, вмѣстѣ съ другими членами кружка, значительнымъ наказаніямъ.

Петръ, Эдуардъ Юльевичъ, географъ и антропологъ, род. въ 1856 г. въ Вартемакахъ (близъ Петербурга), образование получилъ въ медицинско-хирургич. академіи въ Петербургѣ и въ университетахъ Германіи и Швейцаріи, гдѣ въ 1880 г. удост. степ. д-ра медицины бернскаго унив. Рядъ выдающихся работъ по антропологии и географіи, помѣщенныхъ П. въ специальныхъ и общихъ изданіяхъ, побудилъ бернскій унив. пригласить его въ 1883 г. на вновь учрежден. кафедру этихъ наукъ; въ 1887 г., по приглашенію русскаго министерства народн. проsv., онъ занялъ вновь открывшуюся кафедру географіи и этнографіи при петербургск. ун. Живя съ тѣхъ поръ въ Россіи, онъ нѣсколько разъ объѣздилъ Киргизскія степи и Приуралье съ цѣлью антропологич. и археологич. изслѣдованій и издалъ нѣсколько цѣнныхъ работъ по предметамъ своей специальности: „Антропология“ (Спб., 1890 г., 1 т.; трудъ разсчитанъ на три тома и параллельно издается въ расширен. видѣ на нѣмецк. яз.), „Методы и принципы географіи“ (Спб., 1892 г.), „Христоф. Колумбъ“ (въ „Изв. Географ. Общ.“) и „В. В. Юнкеръ“ (Спб., 1893 г.). Кромѣ того имъ перев. на русск. яз. „Народовѣдѣніе“ Пешеля и „Рководство къ составленію естественно-научн. коллекцій“ Гинтервальднера (перев. съ дополн.); дальѣ, съ цѣлью ознакомить Западъ съ успѣхами географич. наукъ въ Россіи, Э. Ю. переработалъ на нѣм. яз. соч. Ядринцева: „Сибирь, какъ колонія“ и перевелъ „Путешествіе въ Афганистанъ“ Яворскаго.

Петро-Александровское, укрѣпленіе Сурь-Дарьинской области, подъ 41°23' с. ш. и 77°42' в. д., мѣстопробываніе управленія Аму-Дарьинск. отлѣда, построенное для защиты отъ набѣговъ хивинцевъ; 820 жит.

Петровская Сельско-хозяйственная Академія, высшее агрономическое учебное заведеніе, въ 6-и верстахъ отъ Москвы, въ с. Петровско-Разумовскомъ, основана по мысли и инициативѣ москвитин. Общ. сельск. хоз. и при содѣйствіи графа М. Н. Муравьева и открыта 21 ноября 1865 года. По плану первоначальнаго устава П. С. А. должна была служить не столько учебнымъ заведеніемъ въ обычномъ смыслѣ слова, сколько образовательнымъ учрежденіемъ, открытымъ для каждого желающаго. Кромѣ постоянныхъ слушателей допускались и посторонніе—на отдѣльныхъ лекціяхъ. Аттестатовъ при поступленіи или приѣмныхъ экзаменовъ не требовали. Курсъ былъ трехгодичный. Переходныхъ экзаменовъ также не полагалось, а были лишь экзамены для желающихъ изъ отдѣльныхъ специальныхъ предметовъ или изъ всѣхъ предметовъ—въ какой угодно срокъ—для полученія ученой степени. Кро-

мѣ специальныхъ предметовъ—землѣдѣлія, скотоводства и т. д.—преподавались химія, физика, ботаника и др. естественн. науки. Однако, уже въ 1872 г. П. С. А. была преобразована въ высшее учебное заведеніе, въ обычномъ смыслѣ слова. По уставу 1873 г. (замѣнившему временн. правила 1872 г.) курсъ сдѣланъ 4-годичнымъ, отъ поступающихъ требовался или аттестатъ зрѣлости, или свидѣтельство реальнаго училища. Помимо степеннаго кандидата и магистра учреждено званіе действительнаго студента. Кругъ предметовъ расширился; на первыхъ двухъ курсахъ преподавались естественн. науки, а на двухъ послѣднихъ специальные. П. С. А. устава 1873 г. ставила своей задачей давать научныя агрономическія знанія, не гоняясь за приготовленіемъ практиковъ. Но такъ какъ Академія была призвана къ жизни въ интересахъ крупнаго землевладѣнія, то естественны были разочарованія: она не оказала, да и не могла оказать, крупнаго вліянія на частно-владѣльческое хозяйство. Въ виду этого послѣдній уставъ 1889 г., стремился преобразовать П-ую С-ую А-ию въ смыслѣ усиленія практич. характера преподаванія. Съ 1891 г. приѣмъ слушателей въ Академію прекращенъ, и въ январѣ 1894 г. П. С. А. закрыта.

Петровско-Разумовское, село, см. Москва.

Петровскъ 1) уѣздн. гор. Саратовской губ., на р. Медвѣдицѣ; городск. обществ. банкъ; 16385 ж. П. основ. въ 1698 г. Петромъ I для защиты отъ набѣговъ кубанск. татаръ; крѣпость его существовала до 1782 г.; уѣздн. гор. назначенъ въ 1780 г. — *П-ий уездъ* (6509,9 кв. в. съ 215509 ж.) заним. сѣверн. возвышенія, изрѣзанную оврагами и долинами часть губ.-и, оршаемую р. Сурой съ Медвѣдицей и др. Пучва черноземная и производитъ избытокъ хлѣба. Жители (русскіе, татары, чуваші, мордва) заним. кромѣ хлѣбопашества скотоводствомъ, въ особен. тонкоруннымъ овцеводств., отчасти пчеловодств. и лѣсн. промыслами. Изъ заводской промышленной дѣятельности преимущ. развито винокуреніе. 2) П., лучший портовый гор. Дагестанской обл., округа Темиръ-Ханъ-Шура, при Каспійск. м. съ искусств. гаванью; 3749 ж. (татаръ и русск.); вновь выстроенная желѣзн. дор. соединяетъ П. съ Владикавказомъ. Гор. основанъ въ качествѣ укрѣпленія въ 40-хъ гг. нашего столѣтія. Въ П-ѣ лучшая морская купанья на всемъ Каспійск. морѣ, защищенная камен. молами и горн. отрогами и доступная лишь рѣдко дующимъ юго-вост. вѣтрамъ; не очень жаркое лѣто, долгая и теплая осень.

Петровъ 1) Василій Петровичъ, русск. лирической и сатирической поэтъ, род. въ Москвѣ въ 1736 г., получилъ образов. въ мѣстной духовной академіи, въ которой, по окончаніи курса, былъ оставленъ преподавателемъ питики, риторики и греческ. яз. Въ 1769 г., благодаря протекціи своего школьнаго товарища кн. Потемкина-Тавр., былъ назначенъ кабинетнымъ переводчикомъ и чтецомъ при имп. Екатеринѣ II. Въ 1770 г. для усовершенствованія въ наукахъ былъ посланъ въ Англію, по возвращеніи откуда получилъ мѣсто придворнаго бібліотекаря; въ этой должности и умеръ въ 1799 г. Лучшее произведеніе П-а, „Посланіе къ *** изъ Лондона“—отвѣтъ на неблагоприятную критику Новикова въ „Опытѣ Истор. Словаря о Россійскихъ

писат.“—представляя съ собою сатиру, осмѣивающую успѣхи „жалкихъ риетомовъ“ подъ защитною пристрастною и слабѣю критикѣю. Оды П-а, страдающія крайнею напыщенностью, пользовались въ свое время громадною извѣстностью и ставились нѣкоторыми современниками наравнѣ съ Ломоносовскими. Кромѣ того П. извѣстенъ переводами „Эниды“ Бергилія (Спб., 1787 г.) и „Потерянаго Рая“ Мильтона (Спб., 1796 г.). Первое изданіе сочиненій Петрова выпущено имъ самимъ въ 1796 г., второе—его вдовою въ 1811 г. (3 части). Ср.: *Шляпкинъ*, „Истор. Вѣстн.“, 1885 г., ноябрь. 2) П., Михаилъ Назаровичъ, историкъ, род. въ 1826 г. въ Вильнѣ, въ семьѣ крещенаго мордвина, учился въ виленск. гимн. и на словесн. отдѣл. педагогическаго института при харьк. университетѣ, гдѣ слушалъ Рославскаго-Петровскаго (всеобщ. исторія), Срезневскаго и др. Въ 1850 г. защитилъ диссертацию на степень магистра („Государственн. дѣятельность Людовика XI“), въ 1858 г. былъ командированъ на 2 года за границу и работалъ во Франціи, Италиі, Германіи, Бельгіи и Англии. Результатомъ этого путешествія явилось цѣнное изслѣд.: „Новѣйшая національная историографія въ Германіи, Англии и Франціи“ (докторск. диссерг.). Вскорѣ затѣмъ П. занялъ кафедру исторій въ харьковск. унив. и открылъ рядъ блестящихъ лекцій по различнымъ отдѣламъ всеобщей исторіи, привлекаящихъ художественною яркостью изложенія и проникнутыхъ стремленіемъ—рядомъ съ ходомъ политическихъ событій освѣтить возможно полнѣе культурное развитіе общества. Лекціи П-а, составившія его славу и, несмотря на нѣкоторую бѣглость обзоровъ, сохранившія до сихъ поръ значеніе полезныхъ подготовительныхъ курсовъ, частью изданы самимъ П-ымъ („Историческіе очерки“), частью его преемникомъ по кафедрѣ, В. К. Надлеромъ („Лекціи по всемірной исторіи М. Н. П-а“, томъ I—II—„Исторія древняго міра“). Ум. П. въ 1887 г. 3) П., Николай Петровичъ, жанристъ, род. въ 1834 г., учился въ Академіи художествъ у А. Маркова, въ 1861 г. получилъ малую золотую медаль за лучшее свое произведеніе: „Святотовѣ“, въ которомъ онъ сразу выказалъ рѣшительное стремленіе къ реализму. Въ 1863 г. П. съ товарищами отказался отъ конкурса на большую золотую медаль и, выйдя, участвовалъ въ образованіи Петербургской артели художниковъ. Званіе академика П. получилъ въ „Крестынина въ бѣдѣ“ и „Сборы въ церковь“ въ 1867 г. Въ 1873 г. П. отправился для улучшенія своего здоровья и техники въ Италию, но здѣсь, въ Римѣ, въ 1876 г. умеръ. Сюжеты послѣднихъ картинъ П-а взяты изъ итал. быта и природы. 4) П., Осипъ Аванасевичъ, знаменит. оперн. пѣвецъ, род. въ 1807 г.; обладая выдающимся по качеству голосомъ (басъ), П. создалъ на петерб. оперной сценѣ роли Сусянина, Фарлафа и „мельника“; ум. въ 1878 г. Жена его, Анна Яковл. П-а, урожд. Воробьева, тоже приобрѣла извѣстность въ качествѣ оперн. пѣвицы (контръ-альто); ея лучшими ролями были Ратміръ (въ „Русланъ и Людмила“) и Ваня (въ „Жизни за царя“). 5) П., Павелъ Яковлевичъ, ориенталистъ, род. въ 1814 г. въ С.-Петербургѣ, получивъ домашнее образованіе, котор. продолжалъ въ 1828—32 г.

на словесн. факультетѣ московск. университет., по оконч. курса занимался изученіемъ восточн. языковъ при петербургск. унив. и Восточн. институтѣ, затѣмъ командированъ былъ для завершенія лингвистич. образованія въ Берлинъ, Лондонъ и Парижъ; по возвращеніи, съ 1841 г. читалъ санскритск. яз. и индійск. исторію и литерат. при казанск. университет., въ 1852 г. переведенъ въ московск. унив. по кафедрѣ санскритск., арабск. и персидск. яз.; ум. въ 1875 г. Важнѣйшіе труды П-а, разсѣяны въ періодич. и специальн. изд.—слѣд.: „О свойствахъ и составѣ санскритск. яз.“; „О духовной литерат. индусовъ“; „Объ Упанишадахъ“; „О литературѣ народовъ Загангской Инліи“; „Обозрѣніе арабск., персидск. и турецк. рукописей московск. университет.“; „О музыкѣ древн. индусовъ“; „Шаха-Кахраганъ, санскр. поэма съ грамматич. разборомъ“; „Санскритск. антологія“, содержащая отрывки эпическихъ сказки, басни, отрывки описательн. и лирич. 6) П., Петръ Николаевичъ, писатель и знатокъ археологіи, исторіи русскаго искусства, генеалогіи, геральдики и петербургск. старины, род. въ 1827 г.; по окончаніи средняго образованія, въ свободное отъ службы время посѣщалъ рисовальные классы Академіи художествъ и усердно занимался изученіемъ русскаго искусства и древностей. Обширныя занятія въ архивахъ дали П-у значительный матеріалъ для цѣлаго ряда работъ; главныя изъ нихъ: „Собраніе матеріаловъ для исторіи Спб-тской Академіи художествъ за сто лѣтъ ея существованія“, „Исторія Спб-га“, „Исторія родовъ русскаго дворянства“, „Дѣтели эпохи преобразованія“, „Альбомъ 200-лѣтняго юбилея Петра I“, „Альбомъ русскіихъ народныхъ сказокъ и былинъ“, „Матеріалы для исторіи строительной части въ Россіи“, „Русскіе живописцы-пансионеры Петра Великаго“ („Вѣстн. Изящн. Иск.“, 1883 г., в. 1, 3), „Воробьевъ и его школа“ (ibid., 1883 г., в. 4), „Очеркъ исторіи скульптуры въ Россіи“ (ibid., 1890 г., в. 1). П-у принадлежить нѣсколько историческихъ романовъ и повѣстей. Ум. П. въ 1891 г.

Петрографія, отдѣлъ геологіи, въ которомъ изучаются горныя породы, составляющія твердую оболочку земной коры.

Петрозаводскъ, губерн. гор. Олонецкаго губ., подъ 61°47' с. ш. и 52°4' в. д. на зап. бер. Онеж. оз., при впаденіи въ него рр. Лозосинки и Неглинки; мужск. и женск. гимн., духовн. семина., горный, естественно-промышл. и историко-этнограф. музей, Александровскій чугунолитейный зав. для отливки морскихъ орудій и снаряд., гавань; торговля лѣсомъ, хлебомъ и рыбой; 11161 ж.—Началомъ П-а послужили Петровскіи пушечнолитейный зав. и оружейная фабр., основанныя Петромъ I въ 1704 г. для утилизованія мѣстной руды. Въ 1727 г. дѣйствіе завода прекратилось; въ 1774 г. былъ основанъ Александровск. зав., около кот. возникла слобода, называвшаяся до 1777 г. Петровскою слоб., въ этомъ же году была переименована въ П. и сдѣлана уѣздн., а въ 1784 г. губернск. гор.—II-й уездъ (13123,6 кв. в. съ 76710 ж.)—въ зап. части губ-ии, по рр. Свири съ Ивиной, Пухтѣ, Сунѣ съ водопадомъ Кивачъ и др.; холмистыя (Олонецкія горы), изобилуютъ болотами и озерами (до 500), между кот. значительнѣйшія: Онежское, Сямозеро,

Сандаль и др.; богатъ хвойными лѣсами, желѣзной рудой (Кончозерскій жел. зав.), мраморомъ (Пивднѣскія ломки), минеральн. водами (Кончозерскія марціальныя) и проч. минеральн. сокровищами. Населеніе состоитъ, кромѣ великороссовъ, изъ корель и чуди; главн. его занятія—горнодѣлье, лѣсные промыслы, судоходство, звѣро- и рыболовство и пр.; сельское же хоз. слабо развито и не удовлетворяетъ мѣстн. нуждамъ.

Петровская губернія, одна изъ польск. губ., граничитъ на югъ съ Галиціей, на юго-зап. съ прусск. Силезіей, на зап. съ Калишской губ., на сѣв. съ Варшавск., на вост. съ Радомской и Кѣлецкой губ. и заним. 10763,4 кв. в. съ 1106900 жит. (102,8 ж. на 1 кв. в.). Поверхность ровная, на югъ волнообразная; почва песчаная или песчано-глинистая; минеральн. богатства состоятъ въ каменн. углѣ, желѣзѣ, цинкѣ, цементѣ и гальмевѣ. Средняя годов. темпер. = + 8,9°C. Въ 1888 г. было собрано ржи 812485 чт. (4,6 чт. съ 1 десят.), озимой пшеницы 99302 чт. (6,3 чт. съ 1 десят.), овса 584109 чт. (6,7 чт.), картофеля 3594002 чт. (42,4 чт. съ 1 д.); въ томъ же году насчитывали лошадей 107538 гол., крупн. рогат. скота 433374 г., овецъ 497100 г. Сильно развита въ П-ой г-и фабричная и заводск. промышл.: всѣхъ фабр. и зав.—1858 съ 43649 рабоч., съ производствомъ на сумму 83615000 р.; особенно развиты здѣсь хлопчатобумажн. и шерстян. промышл. (75% всей суммы производ.); довольно значит. также винокуренн. производство (52 зав., выкуривающ. 521768 вед. безводнаго спирта), мукомольное дѣло и пр. Важнѣйш. фабричн. и торгов. центромъ является Лодзь, за кот. слѣдуютъ Згержъ, Томашовъ и Пабианице. Населеніе П-й г-и состоитъ изъ поляковъ (до 75%), нѣмцевъ (до 13%) и евреевъ (до 12%). Въ губ-ии имѣются: 3 мужск. гимн. съ 881 учаш., 2 женск. съ 363 учаш., 569 низш. и начальн. школъ и 1 специальн. учебн. завед. (Домбровское горное уч.) съ 360 уч. Изъ новобранцевъ въ 1887 г. было неграмотныхъ 810%. П. г. образована въ 1866 г. изъ части Варшавск. г. и раздѣл. на 8 уѣздовъ: П-ій, Бендінскій, Брезинскій, Ласкій, Лодзинскій, Новорадомскій, Равскій, Ченстоховскій.

Петроковъ, губ. городъ, на р. Страдѣ (притокъ Пилицы), подъ 51°19' с. ш. и 37°22' в. д.; 24865 жит. П. имѣтъ мужскую гимназію и женскую прогимназію; развалины стараго замка. Населеніе П. состоитъ изъ поляковъ, нѣмцевъ и евреевъ. Промышленность и торговля очень слабо развиты, и городъ имѣтъ нѣкоторое значеніе только какъ административн. центр.—П., одинъ изъ древнѣйш. польскихъ городовъ, нѣкогда былъ въ цвѣтушемъ состояніи: въ XV и XVI вв. здѣсь часто собирались польскіе сеймы и происходили выборы королей, а позже въ П-ѣ засѣдалъ коронный судъ Великой Польши. Въ 1702 г. П. былъ взятъ шведами, въ 1769 г. при П-ѣ русскіе одержали побѣду надъ конфедератами. Съ 1815 г. П. принадлежитъ Россіи.—*II-ій уѣздъ*, въ сѣв.-вост. части губ-ии, занимаетъ 1834 кв. в. съ 153531 жит. П. у. представляетъ возвышенную равнину (600—1000 фут.), наклоненную къ сѣверу и орошаемую р. Пилицей съ притоками. Почва у-а песчаная и суглинистая, но довольно плодородная; лѣсу отъ 23 до 33%. Населеніе (поляки,

а также нѣмцы и евреи) занимается главн. образомъ земледѣльемъ; промышленность (обработ. дерева) и торговля незначительны.

Петроній Арбитръ, авторъ сатирическаго романа, пользовавшагося нѣкогда громадною извѣстностью. На основаніи одного мѣста „Анналъ“ Тацита думаютъ, что это былъ Гай Петроній, любимецъ Нерона, игравшій при его дворѣ роль arbiter elegantiae, т. е. устраивавшій увеселенія и ночныя оргіи для императора, тѣмъ болѣе, что языкъ и обстановка романа указываютъ несомнѣнно на Нероновское время. Весь романъ, написанный прозой и стихами, имѣлъ не менѣе 20 книгъ, но до насъ дошли лишь отрывки XIV, XV и XVI кн., разсказывающія о приключеніяхъ вольноотпущенника Энкольпія. Полный непристойностей, романъ этотъ, тѣмъ не менѣе, превосходитъ по рельефности описаній, мѣткости и остроумію характеристикъ, разнообразію языка дѣйствующихъ лицъ, простотѣ и изяществу изложенія. Въ средніе вѣка изъ него часто заимствовали отдѣльные эпизоды (особенно объ эфесской вдовѣ), а съ XVII в. романъ получилъ громадное распространеніе въ переводахъ на новыя языки.

Петропавловскій, Николай Ельпидифоровичъ (писавшій подъ псевдонимомъ *Каролингъ*), русскій беллетристъ—народникъ, род. 7 октября 1853 года въ дер. Афонкиной, Бузулукскаго уѣзда Самарской губ., гдѣ отецъ его былъ священникомъ. Дѣтство и юность П-аго протекали въ условіяхъ крайней бѣдности, и только жизнь среди мирной сельской природы нѣсколько смягчала суровыя условія существованія и навсегда сохранила въ П-омъ мягкій, поэтически-грустный душевный складъ и любовное отношеніе къ сельскимъ людямъ и природѣ. Дальнѣйшія условія жизни П-аго складывались еще болѣе тяжело. Въ самомъ расцвѣтѣ юныхъ силъ онъ подвергся жестокимъ гоненіямъ судьбы, такъ что не могъ закончить даже средняго образованія. Между тѣмъ его творческія способности сказались уже въ это время. Въ 1878 г. появляются его первыя произведенія—разсказы изъ народной жизни („Безгласный“, „Фантастическія замислы Миная“ и др.), „Отечественн. Залиск.“ и „Словъ“, обратившія на себя вниманіе общества и критики своимъ мягкимъ, симпатичнымъ тономъ и горячей любовью и участіемъ автора къ своимъ героямъ—преимущественно бѣднымъ, „маленькимъ людямъ деревни“. Но уже черезъ два года ему пришлось отправиться на долгое житье въ Сибирь. Годы, проведенные тамъ, конечно не могли быть благоприятны для развитія его творчества. Условія, приковывавшія его къ одному мѣсту, невольно служили шире взглянуть на русскую жизнь, и поэтому все болѣе приходилось сосредоточиваться лишь на своемъ внутреннемъ мѣрѣ. Вотъ почему все его произведенія, при всей ихъ талантливости, несутъ на себѣ печать нѣкоторой односторонности, иногда утрировки, и не столько представляютъ широко задуманныя, типическія изображенія, сколько лирическія изліянія автора и отраженіе его субъективныхъ взглядовъ (таковы: „Мой мѣръ“, „Борская колонія“, „Учитель жизни“ и др.). Не болѣе благоприятно складывалась его жизнь и по возвращеніи изъ Сибири. Неустанная борьба съ нуждой омон-

чательно подготвила его уже надорванные силы; онъ умеръ отъ горловой чахотки 12 мая 1892 г., 38 лѣтъ. По поводу его смерти въ газетахъ и журналахъ („Русскія Вѣдомости“, „Вѣстникъ Европы“, „Русская Мысль“, „Русское Богатство“) появился рядъ сочувственныхъ статей, въ которыхъ были оценены какъ литературныя заслуги П.-аго, такъ и, въ особенности, его глубоко симпатичная личность, несмотря на тяжкія испытанія никогда не измѣнявшая лучшимъ идеаламъ литературы и сохранявшая свѣтлый, любвеобильный взглядъ на міръ и людей. Полное собраніе его сочиненій вышло въ Москвѣ, въ 1890 г., въ 3-хъ томахъ.

Петропавловскій портъ, окружн. портовый гор. на сѣвер.-восточн. берегу Камчатки, при заливѣ Авача, подъ 53° с. ш. и 176° 27' в. д.; весьма удобная гавань; 334 ж. — П. основ. въ 1740 г. и имѣлъ прежде стратегич. значеніе. Въ 1854 г. П. былъ безуспѣшно атакованъ англо-франц. эскадрой. Въ 1855 г. портъ былъ перенесенъ на устье Амура, и теперь П. имѣетъ лишь администр. значеніе. — *И-й округъ*, см. *Камчатка*.

Петропавловскій уѣздъ, въ сѣв.-зап. части Акмолинской обл., занимаетъ 59589 кв. в. съ 102301 жит. П. у. распадается по природѣ своей на 2 части: сѣверо-восточную и юго-западную; первая — холмиста (400—600 фут. выс.), орошается р. Ишимью, имѣетъ плодородн. почву и довольно значит. количество лѣса; юго-зап. половина у-а представляетъ низменную песчаную степь, скудно орошенную теряющимися въ озерахъ и болотахъ рѣчками (Кайбагуръ, Тюнтугуръ и др.), съ массой мелкихъ прѣсныхъ и соленыхъ озеръ (Денгизъ-куль и др.), почти безлѣсную. Населеніе у-а состоитъ изъ русскихъ, расположившихся вдоль Сибирскаго тракта и по Ишиму, и киргизовъ, кочующихъ въ степи. Русскіе занимаютъ главн. образ. земледѣліемъ, а киргизы — скотоводствомъ; промышленность совершенно отсутствуетъ.

Петрушевскій 1) Василій Омичъ, ген.-лейтен., род. въ 1829 г., по окончаніи образ. въ кадетск. корпусѣ и артилл. училищѣ, преподавалъ химию и физику въ различн. военно-учебн. заведеніяхъ, въ 1871—76 гг. занималъ должность начальника пестерб. патронн. завода; состоялъ также наставникомъ-наблюдателемъ при Государѣ Императорѣ въ бытность Его наслѣдникомъ; въ 1886 г. былъ назначенъ постоянн. членомъ артилл. комитета; ум. въ 1891 г. П. первый производилъ опыты снаряженія минъ нитроглицериномъ и динамитомъ и усовершенствовалъ береговой дальномѣръ-индикаторъ. 2) П., Михаилъ Омичъ, генер.-отъ-инфантеріи, род. въ 1832 г., образ. получилъ въ 1 кадетск. корпусѣ и Николаевской акад. генер. штаба; состоя на военной службѣ съ 1850 г., особенно отличился во время войны 1877—78 гг. въ званіи бригаднаго командира и начальника 14 пѣх. дивизіи; ум. въ 1893 г. 3) П., Федоръ Омичъ, ординарн. проф. с.-пет. унив. по кафедрѣ физики; по оконч. въ 1851 г. курса физико-математич. наукъ въ томъ же унив., посвятилъ себя спеціальному изученію физики, въ области которой плодотворно работалъ. Соч. его: „Курсъ наблюдателн. физики“ (2-е изд. 1874 г.), „Экспериментальн. и практич. курсъ

электричества, магнетизма и гальванизма“, „Популярныя лекціи Тиндала“ и др.

Петрушка, Petroselinum, родъ раст. сем. зонтичныхъ, пор. зонтикоцвѣтныхъ; одно- или двухлѣтнія травы; перистые листья, бѣлыя или желтоватыя цвѣтки, яйцевидный голый, съ боковъ сплюснутый плодъ. Видовъ немного. — *Обыкновенная П.*, P. sativum, двухлѣтн., съ мясистымъ, похожимъ на свеклу, корнемъ, въѣтыстымъ, круглымъ, полосатымъ стеблемъ и зеленовато-желтыми цвѣтами; дико растетъ на югѣ Европы. Листья и корень употребляются, какъ овощи и приправа. Изъ плодовъ добывается эфирное масло.

Петръ, святой апостолъ, братъ Андрея Первозваннаго, былъ сынъ рыбака Іоны и прежде назывался Симономъ; имя П. онъ получилъ за свою особенную твердость въ вѣрѣ. П. былъ однимъ изъ любимѣйшихъ учениковъ Іисуса Христа и почти никогда съ нимъ не разлучался; онъ присутствовалъ при Преображеніи Господнемъ. Послѣ Воскресенія Христа онъ совершилъ нѣсколько путешествій съ цѣлю проповѣди, пользовался большимъ уваженіемъ въ христіанъ и написалъ 2 соборныхъ посланія. По измышленному преданію римско-католической церкви, онъ былъ первымъ епископомъ въ Римѣ. Въ 84 г. онъ былъ казненъ вмѣстѣ съ апостоломъ Павломъ. Память его празднуется 29 іюня.

Петръ, св., митрополитъ всероссійскій, родился въ Волынской области и 12-и лѣтъ поступилъ въ монастырь; онъ основалъ Ратскій монастырь и былъ въ немъ игуменомъ. Въ 1308 г. патриархъ константинопольскій Аванасій посвятилъ его въ митрополиты. Въ 1325 г. онъ перенесъ митрополитчю кафедру изъ Владиміра въ Москву и тѣмъ много способствовалъ ея возвышенію; при немъ былъ заложенъ въ Кремлѣ Успенскій соборъ. Скончался въ 1326 г. Память его празднуется 21 декабря.

Петръ, имя трехъ императоровъ всероссійскихъ: 1) П. I Великій, послѣдній царь московскій и первый императоръ всероссійскій, род. въ Москвѣ 30 мая 1672 г., четырнадцатый ребенокъ цара Алексѣя Михайловича и первый отъ второй жены его, Наталіи Кирилловны Нарышкиной; воспитывался первоначально нисколько не хуже и не лучше прочихъ царевичей московскихъ Романовыхъ; только обстановка его дѣтской нѣсколько отражала на себѣ черты тогдашняго переходнаго момента. У П.-а были цымбалы и цымбальцы“ нѣмецкой работы, каніе-то „клевикорды“ съ мѣдными струнами, а позднѣе — въ моделяхъ вся московская артиллерія со множествомъ пушекъ, пищалей и пистолей. Въ январѣ 1673 г., на 4-мъ году, П. потерялъ отца; на 5-мъ году ему дали въ учителя дѣака Никиту Зотова, преридивавшагося чарочки и далекаго отъ всякихъ „елдинскихъ или латинскихъ борзостей“; на 10-мъ году, въ апрѣлѣ 1682 г., П. лишился своего крестнаго отца, цара Θεодора; эта смерть — поворотный моментъ въ биогіафіи московскаго царевича, совершенно выбившій его изъ обычной колеи. Мать съ сыномъ вынуждены были удалиться въ подмосковное село Преображенское; воспоминаніе о бурномъ времени, непосредственно слѣдовавшемъ за смертью цара Θεодора, оставило въ крестникѣ полдѣннаго впечатлѣніе на всю жизнь: стрѣлчій бунтъ политическаго характера связался въ одно съ безо-

рядками церковными во имя русской старины. Въ Преображенскомъ П. изъ скучныхъ теремовъ царицы вырвался на дворъ, окружилъ себя сверстниками неважнаго происхожденія и продолжалъ на просторѣ и въ широкихъ размѣрахъ забавы, вкусъ къ которымъ долженъ былъ зародиться еще въ кремлевской дѣтской и изъ которыхъ вышло потомъ очень серьезное дѣло. „Потѣшныя“ полки, въ составѣ которыхъ были и знаменитый впоследствии „Данилчичъ“, играли роль въ Азовскихъ походахъ. Но не одинъ только порохъ, свинець, копыя, пищали и сабли выписывалъ себѣ П. изъ Оружейной палаты дворцоваго арсенала: въ 1687 г. онъ написалъ себѣ „корабли малые“, т. е. модели корабля, состроеннаго при царѣ Алексѣѣ, а въ 1688 или 1689 г. интересъ къ морской потѣхѣ былъ подогрѣтъ найден-

нѣмъ въ селѣ Измайловскомъ англійскимъ ботомъ. Такъ, игрушки, за которыя пряталась старая традиція XVII в., — создать войско иноземнаго образца и флотъ, заняли видное мѣсто въ развитіи П-а, какъ творца новой русской арміи и русскаго флота. Политическія обстоятельства, удаливъ П-а изъ тѣснаго Кремля на широкій просторъ подмосковнаго села, отбросили его отъ часослова и псалтыря въ сторону ариеметики, геометріи, артиллеріи и фортификаціи, подъ руководствомъ голландца Тиммермана, который познакомилъ П-а съ нѣмецкою свободой; дружбу

его съ послѣдней закрѣпили умный Лефортъ и очаровательная Монсъ, опять-таки не безъ вліянія унаследованнаго влеченія къ иноземцамъ, особенно рѣзко сказавшагося во второй половинѣ XVII в. По смерти Феодора П. былъ избранъ царемъ московскимъ вмѣсто старшаго его брата, Ивана, слабое здоровье и недостатокъ умственныхъ способностей котораго хорошо были всѣмъ извѣстны. За плечами братьевъ стояла умная и честолюбивая сестра ихъ, Софья — характеръ, по рожденію и воспитанію непригодный для замкнутаго терема московскаго кремля: ее влекло на площадь, въ народъ, въ палату, гдѣ можно было бы говорить, дѣйствовать, повелѣвать, а не подчиняться. 15 мая 1682 г. — день стрѣльческаго бунта—повелъ къ тому, что 23 мая 1682 г. на Москвѣ было два царя—Петръ и Иванъ, впереди

которыхъ скоро очутилась Софья—правительница. Понятно, почему позднѣе П. не выносилъ ни Софьи, ни стрѣльцовъ и не стѣснялся въ средствахъ для ихъ усмиренія; понятно также, что, напуганный въ дѣтствѣ, онъ въ періодъ полной возмужалости придалъ усиленное значеніе стрѣльческому и Булавинскому бунтамъ (1698 и 1705—6 гг.) Въ январѣ 1689 г. царица Наталья женила П-а на Евдокіи Феодоровнѣ Лопухиной; эта женщина стараго русскаго склада, устарѣвшихъ привычекъ и понятій, конечно, не могла привязать П-а къ семьѣ, къ которой онъ скоро сдѣлался болѣе, чѣмъ равнодушенъ. Въ августѣ 1689 г. П-а чуть не убили въ Преображенскомъ; онъ ухаживалъ въ Троице-Сергіевъ монастырь и оттуда подавилъ движеніе: Софья была удалена въ Ново-Дѣвичій монастырь, Ѳ. Ша-
кловитый, С. Медвѣдевъ и др. были казнены. 12 сентября 1689 г. П. фактически сталъ единымъ царемъ на Москвѣ; имя царя Ивана V только упоминалось, да и то недолго, ибо въ январѣ 1696 г. онъ умеръ, развязавъ руки П-у. Военскія путѣхи, принявъ широкіе размѣры, продолжались и послѣ 1689 г.; П. занимался корабляками на Переяславльскомъ озерѣ, лѣтомъ 1693 г. плавалъ по Бѣлому морю, любовался иноземными кораблями, ѣздилъ въ Архангельскъ въ 1694 г., и, сгорютивъ свою мать, послѣ примѣрнаго Кожуховскаго похода (см. это сл.) перешелъ въ 1695 г. къ настоящему



Петръ I, Великій.

дѣлу — Азовскимъ походамъ, которые закончились взятіемъ Азова 19 іюля 1696 года. Утвержденіе на Черномъ морѣ было преждевременно; слѣдуя исконной традиціи московскихъ государей, П. скоро обратилъ все вниманіе на Балтійское море и въ 1711 г., послѣ несчастнаго Прутскаго похода, потерялъ Азовъ, который не рѣшился попытаться удержать въ своихъ рукахъ правительство царя Михаила, когда 18 іюня 1637 г. Азовъ былъ взятъ у турокъ казаками. Расправившись въ началѣ 1697 г. съ заговоромъ Циклера, П. отправился за границу: проѣхалъ черезъ Германію въ Голландію, гдѣ занимался на корабельной верфи, изъ Голландіи проѣхалъ въ Англію, откуда черезъ Голландію же направился въ Вѣну, намѣреваясь стѣздить въ Венецію, но вмѣсто Венеціи попалъ въ Москву,

чтобы расправиться со стрѣльцами. Вернувшись П. повелъ дѣло круго: стрѣлцкое войско рѣшено уничтожить, Софья и Евдокія, которая не могла сойтись съ мужемъ, были пострижены, изданъ рядъ указовъ, которые начинали культурную реформу и, объявляя окончательно войну старинѣ, должны были съ стараго русскаго человѣка стереть его прежній образъ, съ которымъ большинству было крайне горько разстаться. Расказы о томъ, какъ на рубежѣ XVII и XVIII вв. русскимъ людямъ брили бороды и заставляли, вмѣсто длиннополага наряда, облечься въ кудрые кафтаны, слишкомъ извѣстны. Новое столѣтіе началось новымъ лѣтосчисленіемъ — съ 1 января, вмѣсто прежняго счета съ 1 сентября. Поѣздка за границу, повторенная въ 1717 г. (во Францію), многому научила П-а, который и въ чужихъ краяхъ не забывалъ ни своихъ вкусовъ, ни своей Россіи съ ея насущными практическими потребностями: Петръ ходилъ и ѣздилъ, осматривалъ все достопримѣчательное, бывалъ въ кунсткамерахъ, анатомическихъ театрахъ, воспитательныхъ домахъ, фабрикахъ, заводахъ, чаще всего — на возныхъ корабляхъ; онъ не пропускалъ ни одной встрѣтившейся пушки, тщательно разсматривалъ ее, вымѣривалъ калибръ, взвѣшивалъ ядра; зато у П-а не было ни малѣйшей охоты вглядываться въ политическій и общественный порядокъ Западной Европы, въ отношенія и понятія западныхъ людей. Новое столѣтіе П. началъ великою Сѣверною войною — исполненіемъ миссіи, унаслѣдованной еще отъ царя Ивана Грознаго и теперь нуждавшейся въ немедленномъ осуществленіи, ибо въ тогдашней европейскій политикѣ Россія не могла отсутствовать. Война опредѣлила все дальнѣйшее царствованіе П-а и весь ходъ его великихъ реформъ. Въ лихорадочно-поспѣшной дѣятельности, какая сама собой началась съ дѣтствѣ и теперь, съ открывшейся войной, продолжалась по необходимости, П. долженъ былъ напрячь всѣ свои силы, жить день за днемъ, съ трудомъ поспѣвать за быстро несшимися событиями, идти на встрѣчу новымъ государственнымъ потребностямъ и опасностямъ и въ продолженіе многихъ лѣтъ войны не имѣлъ досуга спокойно продумать и разработать свои планы. Не П. создавалъ планъ реформы, а текущая потребность минуты диктовали ему этотъ планъ, и подъ ихъ давленіемъ онъ былъ вынужденъ быстро ломать старое и создавать новое. Нарвское пораженіе (19 ноября 1700 г.), основаніе Петербурга (18 мая 1703 г.), битвы при Доборѣмъ и Лесноѣ (1708 г.), Полтавская битва (27 июня 1709 г.), Прутскій походъ (1711 г.), успешныя дѣйствія въ Финляндіи (1713 и 1714 г.), наконецъ, Ништадтскій миръ (30 августа 1721 г.) — и Россія приобрѣла прибалтійскіе берега, стала имперіей и вошла въ европейскій концертъ, переживъ пору страшнаго напряженія. Это напряженіе сломало и самого П-а: 28 января 1725 г. Преобразователя не стало. — Финансовыя затрудненія были главною движущею пружиной реформационной дѣятельности П-а, такъ что ходъ реформы естественно приводится въ связь съ исторіей государственнаго хозяйства Россіи и дѣлится на три періода: 1-й, кончающійся 1709-мъ г., есть время разрушенія стараго государственнаго порядка; 2-й, продолжавшійся отъ 1710 г. до 1718 г., характеризуется кризисомъ какъ государственнаго хо-

зяйства, такъ и государственныхъ учрежденій; 3-й періодъ, съ 1718—19 г., занятъ систематическою реорганизаціей государственнаго строя, едва успѣвшае закончиться къ концу царствованія П-а, а въ ближайшіе годы послѣ него потерпѣвшее существенныя измѣненія. Сенатъ, синодъ, коллегіи, губерніи, магистраты, первая ревизія, мѣры для развитія фабричной и заводской промышленности, торговли, флота и т. д., и т. д. — все это исходило изъ текущихъ потребностей минуты, быстро сдѣлало одно за другимъ и такъ или иначе размѣнилось по тремъ указани. періодамъ (см. *Россія*). — П. былъ высокъ ростомъ — безъ малаго трехъ аршинъ, выше цѣлою головою любой толпы, среди которой ему когда-нибудь приходилось стоять; отъ природы онъ былъ силачъ, а постоянная физическая дѣятельность еще болѣе укрѣпила его мускульную силу и сноровку; у П-арана стала трястись голова, и въ минуты раздумья или внутреннего волненія на красивомъ его лицѣ появлялись безобразныя его судороги. У себя дома П. былъ случайнымъ гостемъ; эта необыкновенная подвижность соединялась у него съ привычкою къ физическому труду: ему труднѣе всего было оставаться пассивнымъ зрителемъ чужой работы. Нѣмецкія курфюрстины удивились, узнавъ, что П. знаетъ въ совершенствѣ до 14 ремесель. П. очень цѣнилъ непринужденность и простоту и, будучи избалованъ властью, онъ терпѣлся среди торжественной и пышной обстановки; онъ терпѣть не могъ хитрости и уклончивости въ другихъ и прежде всего требовалъ дѣла. П. очень любилъ шутить, но шутка его порою была черезъ край; и слабымъ и непьющимъ иногда приходилось рисковать собою въ угоду царю. П. былъ чело-вѣкъ строгій, взыскательный къ самому себѣ, добродушный и справедливый къ другимъ; онъ зналъ людей, быстро угадывалъ, кто на что годенъ, но не умѣлъ входить въ положеніе другихъ, беречь чужія силы, не отличался тою нравственною чуткостью, которая составляла такую привлекательную черту въ характерѣ его отца. Знакомъ и устроитель своего государства, П. съ ея плохого зналъ только одинъ его уголокъ — свой собственный домъ, свою семью. П. не ужился съ первою женой и имѣлъ много причинъ жаловаться на вторую — ливонскую плѣнницу Екатерину Алексѣевну (съ 1712 г.); въ то же время П. не ужился съ сыномъ отъ первой жены, Алексѣемъ (род. въ 1690 г.), который сошелъ въ могилу послѣ попытки бѣжать за границу отъ суроваго для него отца. — Знакомство съ П-омъ и его эпохой можно начать съ общихъ трудовъ С. М. Соловьева и Н. И. Костомарова; большое значеніе для выработки взгляда на П-а имѣтъ университетскій курсъ проф. В. О. Ключевскаго, который не остался безъ вліянія на П. Н. Миллюкова, автора замѣчательной книги: „Государственное хозяйство Россіи въ первой четверти XVIII столѣтія и реформа Петра Великаго“ (СПб., 1892 г.), соч., составляющаго поворотъ въ литературѣ по изученію Петровской эпохи. Литература о П-ѣ въ цѣломъ огромна; для ознакомленія съ нею необходимо имѣть въ виду двѣ книги: *R. Minzloff*, „Pierre le Grand dans la littérature étrangère“ (есть въ русск. пер.) и *Е. Ф. Шмурло*, „Петръ Великій въ русской ли-

тературъ" (Спб., 1889 г.). 2) П. II *Александръ*, императоръ всероссійскій, внукъ Петра I Вел., сынъ царевича Алексѣя Петровича и его жены, кронпринцессы Софїи Шарлотты Бланкенбургской, род. въ С.-Петербургѣ 12 окт. 1715 г., лишивъ матери на десятый день послѣ рожденія и по кончинѣ отца (28 іюня 1718 г.) остался круглымъ сиротою менѣе трехъ лѣтъ отъ роду. Такъ какъ царевичъ Алексѣй былъ отрѣшенъ отъ престолонаслія въ пользу меньшаго брата Петра Петровича, то и будущность его сына представлялась неопредѣленною; но послѣ смерти малолѣтняго наслѣдника (1719 г.) П., какъ единственный оставшійся въ живыхъ мужского потомка дома Романовыхъ, являлся законнымъ преемникомъ своего дѣда на престолѣ, особенно въ глазахъ приверженцевъ старины, расположенныхъ къ его отцу, Алексѣю, хотя, съ другой стороны, раскольниковы отказывались признавать его права, какъ рожденнаго отъ матери-иностранки и новѣрки. Въ 1719 г. завѣдываніе воспитаніемъ великаго князя было поручено Семену Аванасевичу Маврину. По смерти Петра Вел. (28 янв. 1725 г.), повидимому не желавшаго передать престолъ внуку, но не успѣважа объявить свою предсмертную волю, дворъ раздѣлился на двѣ партии: представители старинной русской знати, князья Голицыны, Долгорукіе, Репнинъ, одинъ изъ Апраксиныхъ (Петръ Матвѣевичъ), были приверженцами П-а; но противной партиі новыхъ людей, руководимой Меншиковымъ и Толстымъ и опиравшейся на поддержку гвардейскихъ полковъ, удалось добиться провозглашенія императрицы Екатерины I. Въ концѣ 1725 г. и въ началѣ 1726 г., когда въ сенатѣ обнаружилось недовольство противъ самовластия Меншикова, разнеслись слухи, будто недовольные вельможи хотѣтъ возвести на престолъ П-а съ ограниченіемъ его власти, будто этому плану благоприятствуютъ родственники П-у австрійскій дворъ и что движеніе должно начаться въ украинской арміи, которую начальствовалъ тогда кн. Мих. Мих. Голицынъ. Эти тревожныя толки побудили Екатерину, въ видѣ уступки недовольнымъ, учредить Верховный тайный совѣтъ и дать въ немъ мѣсто одному изъ сторонниковъ П-а, кн. Дм. Мих. Голицыну. Желая упрочить свое положеніе въ будущемъ, понимая, что устранить П-а вторично отъ престола будетъ крайне трудно, вмѣстѣ съ тѣмъ опасаясь месть со стороны будущ. императора за печальную участь его отца, царев. Алексѣя, Меншиковъ рѣшилъ связать интересъ П-а со своими и тѣмъ подчинить его своему вліянію. Повидимому, царскій (австрійск.) посолъ первый подсказалъ Меншикову планъ женитбы П-а на его дочери. Дочь Меншикова, уже сговоренная за польскаго графа Сапѣгу, лишилась своего жениха, который, по волѣ императрицы, женился на ея племянницѣ Савронской, и Меншиковъ, въ видѣ награды за это, получилъ согласіе Екатерины на свой проектъ. Цесаревны Анна и Елизавета сильно старались воспрепятствовать назначенію П-а наслѣдникомъ, но безъ успѣха. Враги Меншикова (Девіеръ, Толстой, Скорняковъ-Писаревъ и другіе) составили заговоръ, цѣлью котораго было отправить П-а за границу подъ предлогомъ воспитанія и тѣмъ временемъ склонить императрицу къ назначенію Елизаветы наслѣдницею.

Но эти замыслы были раскрыты, и виновные подверглись пыткѣ, кнуту и ссылкѣ. Въ виду начавшейся опасной болѣзни императрицы члены Верховнаго тайнаго совѣта, синода, сената, президенты коллегій и майоры гвардіи собрались на совѣщаніе о престолонасліи, и дѣло было рѣшено въ пользу П-а, противъ обѣихъ цесаревенъ. Гольштинскій министръ Бассевичъ написалъ завѣщаніе отъ имени Екатерины, которое Меншиковъ далъ подписать Елизаветѣ, и на другой день по смерти императрицы (7 мая 1727 г.) завѣщаніе было утверждено Верх. тайнымъ совѣтомъ. Въ силу этого завѣщанія П. назначался наслѣдникомъ съ тѣмъ, чтобы до его совершеннолѣтія правленіе находилось въ рукахъ Верх. тайн. совѣта (съ участіемъ въ немъ, въ качествѣ члена, герцога голштинскаго) и обѣихъ цесаревенъ, и съ тѣмъ, чтобы въ случаѣ бездѣтной смерти государя наслѣдство перешло къ Аннѣ Петровнѣ и ея потомству, въ случаѣ же прѣвѣщенія послѣдняго—къ потомству Елизаветы Петровны. Условіе насчетъ брака П-а съ княжною Меншиковою, которая была старше его на 4 года, также было внесено въ завѣщаніе. Воцареніе юнаго императора совершилось так. обр., какъ было извѣщено, на основаніи тройственнаго права: наслѣдственнаго права, избранія и завѣщанія. Меншиковъ, произведенный въ генералиссимусы, немедленно перевезъ 12-лѣтняго П-а изъ дворца въ свой домъ, на Васильевскомъ Островѣ, окружилъ его надежными людьми и удалилъ всѣхъ подозрительныхъ (прежній воспитатель великаго князя, Мавринъ, былъ сосланъ въ Сибирь). 25 мая 1727 г. П. былъ торжественно оброченъ съ княжною Марьею Александровною Меншиковою, которую въ церквяхъ стали почитать великою княжною и нарѣченною невѣстою императора; ей были устроены особый дворъ. Своего сына всемогущій правитель замышлялъ женить на сестрѣ П-а, вел. кн. Натальѣ Алексѣевнѣ. Надзоръ за воспитаніемъ юнаго императора былъ вѣренъ вице-канцлеру Остерману; въ то же время кн. Алексѣй Григорьевичъ Долгорукій былъ сдѣланъ гофмейстеромъ сестры императора, а его сынъ, 16-лѣтній Иванъ Алексѣевичъ, былъ приближенъ ко двору; вообще Меншиковъ старался расположить въ свою пользу Долгорукихъ и Голицыныхъ. Цесаревна Анна вмѣстѣ съ мужемъ должны были уѣхать въ Гольштинію. Вѣльно было освободить изъ Ладожскаго монастыря бабку П-а, бывшую царицу Евдокію, и содержать ее въ Ново-Дѣвичьемъ московск. монастырѣ; но въ С.-Петербургѣ Меншиковъ ея не допускалъ, опасаясь ея вліянія на императора; съ тою же цѣлью онъ старался удалить отъ государя и Елизавету Петровну; также не позволялъ пріѣзжать въ С.-Петербургъ герцогинѣ курляндской, Аннѣ Іоанновнѣ. 26 іюля 1727 г. состоялся указъ объ уничтоженіи манифестовъ по дѣлу царевича Алексѣя и указа Петра Вел. о престолонасліи. П. былъ мальчикъ чрезвычайно своенравный, болѣе всего любившій гулять, играть и ѣздить на охоту и, притомъ, чувствовавшій вполне свое царское достоинство. При такомъ характерѣ онъ долженъ былъ скоро столкнуться съ Меншиковымъ, опека котораго уже тяготила П-а. Остерманъ, предвидя паденіе Меншикова, сблизился съ его врагами Долгорукими,

внушил имъ намѣреніе разорвать предполагаемый бракъ П-а и свести его съ княжною Долгорукою. П. въ это время страстно привязался къ молодому князю Ивану Алексѣевичу Долгорукому и проводилъ все время съ нимъ и съ цесаревною Елизаветою, занимаясь всего болѣе забавами, особенно охотою въ окрестностяхъ Петергофа, и не видался съ Меншиковымъ, который въ это время былъ боленъ. Елизавета и Долгоруки настолько сдѣлали вооружить П-а противъ правителя, что, послѣ новыхъ непріятныхъ сценъ, П. перѣхалъ 6 сент. 1727 г. въ Лѣтній дворецъ, а два дня спустя Меншиковъ былъ арестованъ въ своемъ домѣ и затѣмъ сосланъ въ Ораніенбургъ. П. объявилъ себя совершеннолѣтнимъ, выразилъ намѣреніе присутствовать въ Тайномъ совѣтѣ и заниматься дѣлами правленія; но на дѣлѣ ученіе было прервано, а занятія оказались не по лѣтамъ и не по характеру. Вскорѣ Петерманъ потерялъ всякое вліяніе, и Долгоруки всецѣло овладѣли волею П-а. 9 янв. 1728 г., подъ ихъ вліяніемъ, П. со всемъ дворомъ перѣхалъ на житье въ Москву, въ чѣмъ иностранцы и сторонники преобразованій видѣли шагъ назадъ, возвращеніе къ до-петровской старинѣ. Долгоруки, заславши тѣмъ временемъ Меншикова изъ Ораніенбурга въ Березовъ, слѣдовали его примѣру: развлекая П-а увеселительными поѣздками и охотами, длашшимися по цѣлымъ недѣлямъ а также пирами и попойками, выхаживали его искусство въ стрѣльбѣ, они никого не допускали къ императору изъ постороннихъ; даже его бабка, царица-монахиня Евдокія (Елена), не могла почти видѣться съ нимъ. Все государственныя дѣла пришли въ полное разстройство, засѣданія Верховнаго совѣта прекратились. 19 ноября 1729 г. было торжественно объявлено о вступленіи П-а въ бракъ съ княжною Екатериною Алексѣевою Долгорукою; 30 ноября совершилось обрученіе, и невѣста П-а стала называться Императорскимъ Высочествомъ. Однако, П. начиналъ уже тяготиться и опекою Долгорукихъ, какъ прежде Меншикова, рѣдко видался со своею невѣстою, началъ снова сближаться съ Остерманомъ и Елизаветою и выражалъ намѣреніе „разбить свои оковы“. 6 января 1730 г. П. простудился при водоосвященіи на Москвѣ-рѣкѣ и захворалъ оспою, отъ которой онъ и скончался въ ночь съ 18 на 19 января 1730 г., на 15-мъ году отъ роду.—См. Арсеньева, „Царствованіе П-а II“, Спб., 1839; Соловьева, „Исторія Россіи“; Костомарова, „Русск. ист. въ жизнеопис.“.

3) П. III *Феодоровичъ*, императоръ всероссійскій, внукъ Петра I Великаго по матери и сестры Карла XII шведскаго по отцу, сынъ герцога Карла Фридриха голштинъ-готторпскаго и цесаревны Анны Петровны, род. въ Киль 10 (21) февр. 1728 г. и въ лютеранскомъ вѣроисповѣданіи носилъ имя Карла Петра Ульриха. Въ 1741 г., по смерти шведской королевы Ульрики Элеоноры (сестры Карла XII), скончавшейся бездѣтною, шведскій сенатъ одновременно избралъ П-а въ преемники ея мужу Фридриху I, въ виду чего П-а стали учить шведскому языку, какъ будущаго короля Швеціи; но вскорѣ императрица Елизавета Петровна, тетка П-а, вызвала его изъ-за границы и, по принятіи имъ православія, объявила наслѣдникомъ русскаго престола 15 нояб. 1742 г. (на основаніи закона о пре-

стононаслѣдіи, изданнаго Петромъ Великимъ въ 1721 г.). Вопросъ о выборѣ невѣсты великому князю, послѣ нѣкот. колебаній, былъ рѣшенъ согласно съ представленіями Фридриха Вел. и его резидента въ Россіи, Мардефельда: въ 1744 г. пріѣхала въ Россію принцесса ангалтъ-цербстская, Софія Фредерика Августа, въ православіи принявшая имя Екатерины Алексѣевны, и 25 авг. 1745 г. состоялось бракосочетаніе молодой четы. Здоровье П-а было слабое, способности весьма посредственныя; къ тому же въ дѣтствѣ онъ, рана оставшись безъ родителей (матери лишился, имѣя нѣсколько недѣль отъ роду, отца—11 лѣтъ), получилъ очень небрежное воспитаніе и привыкъ болѣе всего къ обществу придворныхъ слугъ; учили его также очень плохо, и онъ вынесъ изъ своего обученія только непреодолимое отвращеніе ко всякому умственному труду. Перемѣна вѣроисповѣданія не сдѣлала П-а русскимъ и православнымъ въ душѣ. Бракъ П-а съ Екатериною не могъ быть счастливъ: по умственному развитію П. былъ неизмѣримо ниже своей супруги, и никакого общенія интересовъ между ними не могло происходить. Ко всему этому присоединялось у П-а не знавшее никакой мѣры преклоненіе передъ Фридрихомъ Великимъ, котораго П. старался копировать во всемъ. Неудивительно, что П. не пользовался ни малѣйшею популярностью, и сама императрица Елизавета была недовольна своимъ наслѣдникомъ; и въ послѣдніе годы своей жизни она, увидякому, серьезно думала объ устраненіи П-а отъ престола въ пользу его маленькаго сына, но не пришла ни къ какому опредѣленному рѣшенію на этотъ счетъ. 25 дек. 1761 г. скончалась Елизавета Петровна, и воцареніе П-а совершилось безъ препятствій. Поведеніе П-а не измѣнилось къ лучшему, равно какъ и его отношенія къ Екатеринѣ. Ближайшими къ императору лицами были его дядя, ограниченный принцъ Жоржъ, генералъ Мельгуновъ, подкупленный русскимъ королемъ, продажный стате-секретаръ Волковъ, заправлявшій всеми гражданскими дѣлами, министръ двора Измайловъ и нѣкот. др.; люди болѣе достойные, не пользовались вліяніемъ. Однако, короткое царствованіе П-а успѣло ознаменоваться нѣк. весьма важными распоряженіями: 18 февр. 1762 г. былъ изданъ знаменитый указъ о волности дворянства, отмѣнявшій обязательную государственную службу для дворянъ, при чѣмъ, однако, были удержаны нѣкоторыя обязательства относительно обученія дворянскихъ дѣтей и въ самомъ законѣ заключались косвенныя побужденія къ добровольной службѣ; 21 февр. послѣдовало уничтоженіе Тайной канцеляріи съ ея страшнымъ „словомъ и дѣломъ“; 21 марта была восстановлена закрытая при Елизаветѣ коллегія экономіи въ Москвѣ, подчиненная сенату, для управленія церковно-монастырскими землями; духовенству предполагалось назначить жалованье изъ монастырскихъ доходовъ, остатки которыхъ должны были идти на устройство инвалидныхъ домовъ; затѣмъ были отмѣнены многочисленные монополіи, введенныя при Елизаветѣ; приказано было учредить государственный банкъ съ капиталомъ въ 5 милл. р.; были прекращены дѣла о раскольникахъ-самосожигателяхъ и вообще преслѣдованія раскольниковъ; тѣмъ изъ нихъ, которые бѣжали въ П-шу и др. заграничныя мѣста, было позволено

вернуться съ отвѣдомъ земель въ Сибири для поселенія (причина, по которой имя П-а послѣдствіемъ пользовалось такою популярностью между раскольниками); опальные прежнихъ царствованій были возвращены изъ ссылки. Многія изъ этихъ распоряженій, особенно первая два, вызывали общее сочувствіе: такъ, манифестъ о вольности былъ принятъ дворянствомъ съ восторгомъ. Но, съ другой стороны, намѣреніе отобрать въ казну монастырскія помѣстья вызывало неудовольствіе въ духовенствѣ, которое еще усиливалось явнымъ предпочтеніемъ лютеранской религіи. Не менѣе недовольна была и гвардія: П. относился къ ней съ недовѣріемъ и пренебрежительно, оказывая явное предпочтеніе своимъ голыштинскимъ солдатамъ; раздраженіе вызывалось введеніемъ прусскіе порядковъ, строго дисциплину и утомительными частыми смотрами, экзерциціями и парадами, которые П. любилъ до страсти. По восторженію на престолъ, П. немедленно прекратилъ войну съ Пруссіею безъ всякой выгоды для Россіи, отказался отъ всѣхъ завоеваній въ Восточной Пруссіи, велѣлъ русскимъ войскамъ, стоявшимъ въ Помераніи, сдать свои магазины пруссакамъ, послалъ вспоможеніе жителямъ Пруссіи, разореннымъ русскими войсками. Съ Пруссіею былъ заключенъ тѣсный союзъ. Въ то же время П. начиналъ новую войну съ Даніею за Шлезвигъ, жертвуя силами и средствами Россіи для поддержанія своихъ фамильныхъ голыштинскихъ интересовъ, всегда стоявшихъ у него на первомъ планѣ. Война уже была объявлена, войска сбѣжали въ Померанію; флотъ готовился идти въ море для осады Копенгагена; самъ П. намѣревался отправиться въ армию, вѣрною начальству графа Румянцова, — но послѣдовавшій переворотъ прекратилъ начинающуюся войну. Руководителями переворота въ пользу Екатерины были такія вліятельная лица, какъ Дмитрій Сѣменовъ, архіепископъ Новгородскій, графъ Кирилль Разумовскій, гетманъ Малороссіи и начальникъ Измайловскаго полка, и, въ особенн., Н. И. Панинъ, воспитатель вел. князя Павла Петровича; затѣмъ — кн. Барятинскій, кн. Репнинъ, генералъ И. И. Беккій, генералъ-прокуроръ сената Глѣбовъ и др. Главными исполнителями являлись молодые гвардейскіе офицеры — братья Орловы, Пассекъ, Бредихинъ, Лосунскій, Рославлевы, Хитровъ, Потемкинъ. Все уже было подготовлено, но П. одинъ ничего не подозревалъ и не слушалъ ни совѣтовъ, ни предостереженій лично заинтересованнаго въ сохраненіи П-а на русскомъ престолѣ Фридриха Великаго. Во время торжественныхъ празднествъ по поводу заключенія союза съ Пруссіею, 27 іюня 1762 г. произошла за придворнымъ обѣдомъ непріятная сцена между П-омъ и Екатериною; опасаясь осложненій, приверженцы императрицы нашли нужнымъ ускорить переворотъ. 28-го утромъ Алексій Орловъ прибылъ въ Петергофъ, гдѣ находилась императрица, и побудилъ ее немедленно ѣхать въ С.-Петербургъ, гдѣ она съ восторгомъ была принята гвардейскими полками; солдаты и офицеры присягнули Екатеринѣ; въ Казанскомъ соборѣ архіепископъ Новгородскій съ высшимъ духовенствомъ отслужилъ благодарственный молебенъ, торжественно провозгласивъ Екатерину самодержавнѣйшею императрицею; въ Зимнемъ дворцѣ къ ней открыто присоединились

сенатъ и синодъ; поскакали курьеры въ провинцію и къ войскамъ, находившимся въ Пруссіи съ извѣщеніемъ о переѣзѣ царствующей особы. о чемъ также былъ официально увѣдомленъ дипломатическій корпусъ, и послѣдили склонить на сторону переворота Кронштадтъ съ его гарнизономъ. Тѣмъ временемъ П., ничего не зная о происшедшемъ, утромъ 28 іюня выѣхалъ изъ Ораніенбаума въ Петергофъ въ сопровожденіи свиты и тамъ здѣсь узналъ о провозглашеніи Екатерины самодержавною императрицею. П., пораженный изумленіемъ, совершенно растерялся; наконецъ, когда пришло извѣстіе, что Екатерина во главѣ гвардіи выступила къ Петергофу, П., по совѣту Миниха, рѣшилъ плыть въ Кронштадтъ, чтобы оттуда вновь овладѣть С.-Петербургомъ; но здѣсь его не пустили пристать къ пристани, и онъ вернулся въ Ораніенбаумъ, надѣясь на примиреніе съ Екатериной. Здѣсь П. подписалъ присланный ему актъ отреченія отъ престола; затѣмъ его отвезли въ Петергофъ, куда уже прибыла Екатерина; изъ Петергофа она была отправлена, въ сопровожденіи военного отряда подъ начальствомъ Ал. Орлова, Пассекъ, кн. Барятинскаго и Баснакова, въ замокъ Ропшу; здѣсь черезъ нѣсколько дней, 5 іюля 1762 г., П. скончался. Отъ брака имп. Петра III съ имп. Екатериною родился 20 сент. 1754 г. сынъ Павелъ, впоследствии императоръ. — Ср.: *Соловьевъ*, *Ист. Россіи* ("т. XXV"; *Брикнеръ*, *"Zur Geschichte Peters III und Katharina II"* ("Russ. Revue", XI); *его же*, *"Исторія Екатерины II"* (Сибг., 1885 г., т. I); *Иловайскій*, *"Е. Р. Дашкова"* (сочин.); записки самой имп. *Екатерины* (изд. въ Лондонѣ въ 1858 г. по-франц. и по-русски, перев. на нѣм. языкъ); *его же*: письмо о событіяхъ 1762 г., напечат. между прочимъ, въ сочиненіи: *"La cour de Russie il y a cent ans"* (Берл., 1860 г., 3-е изд.); записки *кн. Дашковой* ("Memoirs of the princess Dashcow", Lond., 2 vol., 1840; нѣм. переводъ 1857 г.; франц. въ "Bibliothèque russe et polonoise", 1860); записки *Штормана* (въ "Чтен. Общ. Ист. и Древн. Росс., 1866, IV); записки *А. Т. Волотова*, т. II, "Mémoires pour servir à l'histoire de Pierre III", 1763; *Бернгарди*, *"Gesch. Russlands"* (Bd. 2, Leipz., 1875); *Германъ*, *"Gesch. d. russ. Staats"* (Bd. 5, Hamb., 1853).

Петръ Николаевичъ, вел. князь, сынъ вел. князя Николая Николаевича Старшаго, род. 10 января 1864 г., съ 1889 г. въ супружествѣ съ вел. княгинею Милицею Николаевною, дочерью владѣтельнаго черноморскаго князя Николая.

Петръ I Нѣгошъ, см. *Нѣгошъ*.

Петръ II Нѣгошъ, см. *Нѣгошъ*.

Петръ III (Великій), король арагонскій, сынъ короля Іакова I, род. въ 1239 г., вступилъ на престолъ въ 1276 г. Въ качествѣ наслѣдника Гогенштауфеновъ онъ тайно содѣйствовалъ сицилійскому возстанію (1282 г.), затѣмъ овладѣлъ островомъ и былъ признанъ королемъ; продолжительная война изъ-за Сициліи съ Карломъ Анжуйскимъ и французами заставила П-а установить въ Арагоніи обменительные налоги, вызвавшіе народное возстаніе, вслѣдствіе котораго П. долженъ былъ подписать такъ наз. *Сарагосскую всеобщую приви-*

актъ, ограничившій его власть (1283 г.).
Им. П. въ 1285 г.



Е. И. В. В. К. Петръ Николаевичъ.

Петръ Жестокій, король кастильскій, сынъ Альфонса XI; вступивъ на престолъ въ 1350 г., 16-лѣтнимъ юношей, онъ ознаменовалъ свое правленіе рядомъ убійствъ изъ мести, страха и корыстолюбія, крайнимъ развратомъ и беспощаднымъ обремененіемъ народа непосильными податями; его жестокости и недостойное поведеніе по отношенію къ своей женѣ, сестрѣ французск. королевы, вызвало возстаніе, во главѣ котораго сталъ незаконнорожденн. братъ короля Генрихъ Трастамара. Послѣ нѣсколькихъ неудачъ Генрихъ, при помощи французск. войскъ, разбилъ П-а, взялъ его въ плѣнъ и здѣсь, во время горячаго спора, въ запальчивости убилъ (1369 г.).

Петръ Амьенскій (или *Пустынникъ*), монахъ, жившій во второй половинѣ XI в. и организовавшій первый крестовый походъ. Онъ обошелъ среднюю и сѣв. Францію и, благодаря своему пламенному краснорѣчію, всюду увлекалъ за собой массы народа, по преимуществу изъ низшихъ классовъ. Онъ самъ сталъ во главѣ перваго ополченія и довелъ его до Малой Азіи, но здѣсь его нестройная рать разсѣялась отъ перваго же столкновенія съ врагами христіанства. П. присоединился къ арміи герцога Готфрида. По взятіи Іерусалима, онъ возвратился въ Пикардію и здѣсь ум. въ 1115 г. настоятелемъ основаннаго имъ августинскаго монастыря.

Петръ Визейскій, знаменитый юристъ и государ. дѣятель, род. около 1190 г., сынъ простаго поселенина, изучалъ право въ Болоньѣ, при имп. Фридрихѣ II быстро достигъ высшихъ государственныхъ должностей. Приговоренный за покушеніе на жизнь императора къ тяжкому наказанію, П. кончилъ жизнь самоубійствомъ въ 1249 г. Его „*Epistolarum libri VI*“ служатъ однимъ изъ важнейшихъ источниковъ для исторіи Фридриха II.

Петръ Лембардскій, знамен. схоластикъ, прозв. *Magister sententiarum*, ученикъ Абеяра, былъ учителемъ въ Парижѣ и затѣмъ тамъ же епископомъ; ум. въ 1164 г. Въ его главномъ сочин.: „*Sententiarum libri IV*“ впервые изложена въ стройной си-

стемѣ догматика католич. церкви. Книга эта вплоть до реформации пользовалась авторитетомъ классическаго сочиненія и вызвала безчисленные комментаріи.

Петръ Могила, см. *Могила, Петръ*.

Петтенкоферъ, Максъ, род. въ 1818 г., изучалъ въ Мюнхенѣ фармацію и медицину, по окончаніи курса въ 1843 г. отдался изученію химіи, работалъ подъ руководствомъ Либиха и въ 1847 г. назначенъ проф. медицинск. химіи въ Мюнхенѣ, въ 1850 г.—директоромъ придворной аптеки. Онъ представилъ рядъ изслѣдованій, клонившихся га-



Петтенкоферъ. М.

образ. къ практическому примѣненію научныхъ результатовъ. Первая работы П-а были—объ обработкѣ золота и платины, затѣмъ—о гидравлической извести Англии и Германіи. Въ 1848 г. онъ научилъ добывать свѣтильный газъ изъ дерева и велѣлъ за тѣмъ открыть изготовленіе гематина и авертуриноваго стекла. Важны также его работы по теоретич. химіи, послужившія матеріаломъ для открытія закона о періодичности элементовъ. Своей рѣзкой о различіи между печнымъ и воздушнымъ отопленіемъ онъ вступилъ въ область гигиены, для которой сдѣлалъ такъ много и гдѣ по сей день занимаетъ самое выдающееся мѣсто. Онъ изслѣдовалъ условія вентиляціи жилищъ, физическія свойства одежды, а въ 1855 г. приступилъ къ своимъ знаменитымъ изслѣдованіямъ о холерѣ и объ отношеніи ея къ почвенной водѣ; впоследствии онъ распространилъ ихъ также на тифъ. Для точныхъ изслѣдованій о дыханіи онъ устроилъ особый аппаратъ, которымъ затѣмъ воспользовались при изученіи вопроса о питаніи животныхъ. Въмѣстѣ съ Фойтомъ онъ, можно сказать, создалъ точную науку объ обменѣ веществъ у человѣка и животныхъ. По инициативѣ П-а въ баварскихъ университетахъ учреждены кафедры гигиены, и онъ самъ

получил такую в Мюнхенъ въ 1865 г. Па можно считать основателемъ экспериментальной гигиены, которую онъ лично разработалъ во многихъ направлѣнiяхъ. Въ 1873 г. П. состоялъ президентомъ холерной комиссиі, созданной имперскимъ канцлеромъ. Въ 1892 г. ѣздилъ въ Гамбургъ въ разгаръ холерной эпидеміи для изученія характера ея и глоталъ холерныя испражненія, чтобы опровергнуть ученіе о заразительности ихъ. Въ противоположность школѣ Роберта Коха, П. до сихъ поръ придаетъ главное значеніе въ происхожденіи холеры эпидемиологическимъ условіямъ мѣста и времени, отводя лишь второстепенное мѣсто холерной запятой. Помимо массы специальныхъ работъ П. издаетъ вмѣстѣ съ Цимменомъ обширное руководство гигиены, вмѣстѣ съ другими — „Zeitschrift für Biologie“ и „Archiv für Hygiene“.

Петти (Petty), сэръ Вильямъ, англ. врачъ и ученый, род. въ 1623 г., былъ сыномъ суконщика, въ молодости провель нѣск. лѣтъ во Франціи и Нидерландахъ, гдѣ получилъ разностор. образованіе. Поселившись въ 1648 г. въ Оксфордѣ, П. примкнулъ къ кружку ученыхъ, находившихся подъ влияніемъ идей Фр. Бэкона, и открылъ здѣсь курсы химіи и анатоміи. Въ 1650 г. онъ былъ назнач. профессоромъ анатоміи, а въ 1652 г. посланъ въ Ирландію въ качествѣ главн. врача при республик. арміи. По порученію правительства онъ обмежевалъ конфискованныя въ Ирландіи земли и на полученные за эту работу деньги приобрѣлъ въ гр. Керри крупное помѣстье, естеств. богатства котораго потомъ дѣятельно эксплуатировалъ. Составленные имъ планы (т. наз. Down Survey, изд. въ 1685 г., въ 36 картахъ) донынѣ сохраняютъ свое значеніе, какъ юридич. документъ. Затѣмъ П. состоялъ секретаремъ при Генри Кромвеллѣ, намѣстникѣ Ирландіи. Несмотря на это онъ послѣ реставраціи былъ милостиво принятъ Карломъ II и назначенъ въ 1661 г. генералн. инспекторомъ Ирландіи. П. былъ членомъ парламента и однимъ изъ основателей Королевск. общества. Ум. въ 1687 г. Въ сочиненіяхъ П., посвященныхъ самымъ разнообразн. вопросамъ, содержится масса драгоценн. данныхъ, рисующихъ бытъ современной ему Англій. Въ области пол. экономіи П. извѣстенъ, какъ авторъ нѣсколькихъ оригин. работъ („Treatise of taxes and contributions“, „Quantulumcumque, or a tract concerning money“, „Political survey, or anatomy of Ireland“ и др.), въ которыхъ мы встрѣчаемъ, наряду съ нѣкот. заблужденіями меркантилизма, проницательный анализъ хозяйств. явленій и зачатки теорій, впоследствии получившихъ право гражданства въ наукѣ. Такъ, напр., онъ отмѣчаетъ, что количество денегъ въ странѣ имѣетъ лишь относительное, а не абсолютное значеніе; подчеркиваетъ значеніе труда, какъ активнаго фактора въ созданіи народнаго богатства; доказываетъ, что количество труда, затраченнаго на производство предмета, есть основа его мѣрновой цѣнности; предлагаетъ монометаллич. денежную систему и т. д. Известны также его „Essays in Political Arithmetic“, представляющіе одну изъ первыхъ попытокъ статистической разработки вопросовъ народонаселенія, хотя и на основ. весьма несовершенныхъ данныхъ. Разносторонность его ума характеризуются и тѣмъ фактомъ, что онъ

изобрѣлъ копиров. машину, быстроходное судно особаго устройства и одно время былъ проф. музыки въ Gresham College.

Петтигро, Джемсъ, физиологъ, род. въ 1834 г., съ 1869 г. состоялъ проф. патологій въ Единбургѣ, съ 1875 г. — проф. медицины и анатоміи въ унив. St.-Andrews. П. принадлежитъ изслѣдованія о нервахъ и мышцахъ сердца, рта, пузыря и матки, теорія летанія насекомыхъ, рукокрылыхъ и птицъ („Animal locomotion, or walking, swimming and flying etc.“). Онъ писалъ также о движеніи соковъ въ растеніяхъ, низшихъ животнхъ и въ человѣкѣ, объ отношеніи растеній и животнхъ къ неорганическому міру и др.

Пехлевзъ, названіе официально — литературнаго яз., получившаго преобладаніе среди иранскихъ народностей въ эпоху господства въ Персіи династіи Сасанидовъ (III—VII вв. по Р. X.). Отъ древнеперсидск. яз-а и „парси“, непосредственно предшествовавшаго новому, П. отличается большею примѣсью семитич. элементовъ (отдѣльные слова, формы, шрифты), что объясняется предшествовавшими влияніями ассирійской и сирийской культуръ. Литература на пехлевійскомъ яз. (не считая надписей на памятникахъ и монетахъ) почти вся религіозно-догматическаго содержанія; пока находится почти исключительно въ рукописяхъ и лишь въ послѣднее время стала вызывать изслѣдованія европейскихъ ученыхъ. Пехлевійско-англійск. словарь изданъ въ Бомбей. Лучшая грамматика П-скаго яз-а — въ книгѣ Гауга: „Essay on the Pahlavi language“ (Лондонъ, 1870).

Петъ, Фридрихъ, живописецъ и художеств. критикъ, род. въ Констанцѣ въ 1814 г., сначала былъ литографомъ, затѣмъ рисовалъ портреты, художеств. образованіе получилъ въ Парижѣ у Д-лароша. Главныя его работы — иллюстраціи къ Гёте, Шиллеру, Лессингу и Шекспиру и 12 изображеній полководцевъ и государств. людей въ мюнхенскомъ Максимилианумѣ. Въ послѣднее время П. исключительно отдался литературѣ и помѣстилъ въ различныхъ журналахъ множество статей по искусству, которыя отличаются патриотическимъ направлѣніемъ. П-омъ изданы: „Südfrüchte, Skizzen eines Malers“ (2 Bd.), „Geschichte der Münchener Kunst im 19 Jahrhundert“, „Deutsche Künstler des 19 Jahrhunderts“ (4 Bd.). Съ 1885 г. П. редактируетъ журналъ „Die Kunst für Alle“.

Печалованіе, право въ древней Руси высшихъ или особо уважаемыхъ духовныхъ лицъ ходатайствовать передъ государемъ за осужденныхъ или опальныхъ. П. вытекало изъ духа христіанск. ученія о любви и прощеніи и изъ взгляда на призваніе представит. церкви являться въ качествѣ миротворцевъ. Такъ, по П-ію архіепископа Іоны Дмитрій Шемяка отпустилъ изъ плѣна ослѣпленнаго по его приказу Василія Темнаго; по П-ію митрополита и епископовъ Василій III помиловалъ своего брата Семена, обвиненнаго въ намѣреніи бѣжать въ Литву, и проч.; столкновеніе митроп. Филиппа съ Іоанномъ Грознымъ было вызвано главн. образ. нежеланіемъ Филиппа отказаться отъ древняго права П-ія. Послѣдній извѣстный случай П-ія имѣлъ мѣсто въ 1698 г., когда патриархъ Адріанъ попытался ходатайствовать передъ Петромъ Великимъ о помилованіи осужденныхъ на казнъ стрѣльцовъ и получилъ отъ Петра рѣзко выраженный отказъ.

Печенга, рѣка въ Ляпландіи, впад. въ С. Ледовитый океанъ.

Печень, берг, железа, приготовляющая желчь. У многихъ низшихъ животныхъ собственно печени нѣтъ, но известный отдѣлъ кишки покрытъ *печеночными клѣтками*, которыя исполняютъ ту же функцію, что и настоящая печень. У позвоночныхъ П. въ протѣйшей формѣ представляется въ видѣ гарнаго выпячивания средней кишки, которое путемъ многократнаго развѣтвленія превращается въ древовидный органъ, тончайшія вѣтви котораго образуютъ между собою сѣтевидное сплетеніе. Вѣточки этой сѣти изъ солидныхъ превращаются въ полые *железные протоки*, въ которые изливается отдѣляемая печеночными клѣтками желчь. Первоначальная двѣ доли сливаются въ одну массу. У человека П., въ видѣ большаго, красно- или желтобурого органа, помѣщается въ правой сторонѣ брюшной полости, непосредственно подъ діафрагмой, отчасти покрывая желудокъ. У взрослого она имѣетъ около 30 см. длины, 20 см. ширины и 6,5—7,5 см. толщ. Третья бороздка на нижней сторонѣ, въ видѣ И, она дѣлится на 4 доли: правую, лѣвую, четырехугольную и Спигелиеву; правая—самая большая; въ бороздѣ лежитъ *железный пузырь*, и проходятъ сосуды. Внутри она распадается на множество островковъ, *печеночныхъ долекъ*, видимыхъ простымъ глазомъ въ видѣ темныхъ пятенъ, окруженныхъ свѣтлыми ободками. Каждая долька есть какъ бы П. въ миниатюрѣ: группа клѣтокъ, окруженныхъ тончайшими развѣтвленіями *оротной вены*, доставляющей матеріалъ для выработыванія желчи; въ центрѣ этой маленькой лабораторіи находится тончайшая вѣточка *печеночной вены*, уносящей изъ органа негодную кровь. Желчь, приготовленная въ долекѣ, поступаетъ въ окружающее ее *железные каналы*, которые, соединяясь все въ большія и большія трубки, сливаются, наконецъ, въ общій желчный протокъ, открывающийся въ желчный пузырь. Помимо приготовления желчи функція П-и, очевидно весьма сложная, до сихъ поръ мало выяснена.

Печенѣги (у грековъ *биссенъ*, у западныхъ лѣтописцевъ *пацинаки*, *пацинакиты*), дикій, кочевой народъ турко-татарскаго племени, называвшій себя самъ *канарь* или *канли*, занимавшій южнорусскія степи въ IX—XI вв. До этого времени П. обитали въ странѣ между Яикомъ (Ураломъ) и Волгою. Желая удалитъ отъ своихъ границъ безпокойныхъ сосѣдей, хазары, господствовавшіе на низовьяхъ Волги и Дона, заключили союзъ съ ихъ единоплеменниками узами (торками), кочевавшими въ то время далѣе къ востоку. Узы потѣснили П-овъ и заняли ихъ мѣста, а П., въ свою очередь, двинулись на западъ и напали на угровъ (мадьяръ), которые жили въ степяхъ Азовскихъ и Днѣпровскихъ. Угры не выдержали напора и перешли въ концѣ IX в. въ Средне-Дунайскую равнину, древнюю Паннонію, гдѣ въ союзѣ съ нѣмцами, разрушили Моравскую державу и основали свое Венгерское королевство, а П. захватили все пространство отъ береговъ Дона до Нижняго Дуная. Попытка хазаръ остановить движеніе кочевниковъ изъ-за Волги не имѣла успѣха, и въ серединѣ IX в. П. уже появились въ области Днѣпра.

Они дѣлились на 8 ордъ, подъ управленіемъ родовыхъ хановъ; четыре орды поселились къ западу, четыре—къ востоку отъ Днѣпра. П. также заняли степную часть Таврическаго полуострова и стали сосѣдями греческихъ владѣній на сѣверномъ Черноморскомъ побережьѣ. Чтобы удержать П-овъ отъ нападений на свои области, визант. правительство старалось жить съ ними въ мирѣ, посылало богатые подарки ихъ ханамъ, иногда также съ помощью денегъ вооружало ихъ противъ другихъ народовъ, грозившихъ имперіи—угровъ, дунайскихъ болгаръ, хазаръ и Руси. Въ мирное время П. помогали торговлѣ Руси съ Корсунскою областью, нанимаясь перевозить товары, или продавали Руси коней и прочій скотъ; при враждебныхъ отношеніяхъ залегали по дорогѣ въ Византію, особенно у Днѣпровскихъ пороговъ, и грабили судовые караваны: въ 972 г. они у пороговъ напали на Святослава, возвращавшагося изъ Болгарскаго похода, и убили его. П. не разъ врывались и въ самую Киевскую землю (въ 915, 920, 968 гг.) и опустошали ее. Русскіе князья то воевали съ П-ами, то привлекали ихъ къ союзу съ собою и, въ случаѣ войнъ съ сосѣдями, нанимали вспомогательныя полчища П-овъ (въ 944 г. Игорь для похода на Византію и др.), пользуясь также враждою между П-ами и узами, жившими далѣе къ востоку и отълавкавшими П-овъ своими нападѣніями. Нападенія П-овъ особенно усилились при Владимірѣ, который во все время своего княженія долженъ былъ вести съ ними упорную борьбу и для защиты своей земли выстроилъ нѣсколько городковъ по Деснѣ, Остру, Трубежу и др. степнымъ рѣкамъ. Борьба эта создавала, повидимому, цѣльнй богатыйскій эпосъ, отголоски котораго находимъ и въ лѣтописныхъ сказаніяхъ, привела П-овъ къ отступленію (къ нач. XI в.) на два дня пути отъ Киева, тогда какъ въ X в. П. находились на разстояніи одного дня отъ Киева. Въ 1006—7 гг. католическій миссіонеръ Бруно ходилъ изъ Киева къ П-амъ для христіанской проповѣди, но ему удалось окрестить не болѣе 30 человекъ. Въ 1016 г. Святополкъ призывалъ П-овъ противъ Ярослава и въ 1019 г. самъ бѣжалъ къ нимъ и привелъ ихъ на р. Альту, гдѣ былъ окончательно пораженъ Ярославомъ. Въ 1036 г. П. въ послѣдній разъ напали на Русь, но были разбиты и бѣжали. Съ этой поры П. болѣе не приходили, и русскія лѣтописи лишь изрѣдка упоминаютъ о П-ахъ вмѣстѣ съ торками и берендѣями. Во второй половинѣ XI в. П. были оттѣснены узами (торками), уже ранѣе занявшими ихъ мѣста за Волгою и за Дономъ и тѣснымими, въ свою очередь, другими кочевниками съ востока—половами. Благодаря междоусобицамъ между печенѣжскими ханами узы одержали надъ ними верхъ, а П. ушли за Дунай, гдѣ получили отъ грековъ земли для поселенія, особенно въ Болгаріи, опустѣвшей послѣ истребительныхъ войнъ имп. Василія I Болгаробойцы. Здѣсь П. вели прежній образъ жизни, пока въ XIII в. не слились окончательно съ окружающими ихъ народами.—Главнымъ источникомъ о П-ахъ служатъ соч. Константина Багрянороднаго („Объ управленіи имперією“) и др. визант. историковъ (Льва Грамматика, Кедрина и Анны Комненъ). См.: *Стригитера*, „*Memoriae populorum*“; *Сума*, „*О пацинакахъ*“ (въ „Чтен. Общ. Ист. и Древн. Росс.“, 243*

1846 г., кн. 1); *Васильевскаго*, „Византия и П.“ (Журн. М. Н. Пр., 1872 г., № 11—12); *Голубовскаго*, „П., тории и половцы до нашествия татар. История южнорусских степей IX—XIII вв.“, Киев, 1884 г., и др.

Печерзда, см. *шампиньонъ*.

Печерская лагера, см. *Кіево-Печерская лагера*.

Печерскій, Андрей, псевдонимъ писателя *П. П. Мельникова* (см. это слово).

Печи, употребляемая въ металлургіи и въ различныхъ заводскихъ производствахъ, представляютъ

сооруженія, сдѣланныя изъ болѣе или менѣе огнеупорнаго матеріала, въ которыхъ теплотою сгораемаго топлива производится нагреваніе какаго-либо вещества или предмета. Нагреваніе производится или 1) непосредственнымъ соприкосновеніемъ топлива съ нагреваемымъ предметомъ, или же 2) горящими газами—пламенемъ, или же, наконецъ, устриваются такія П., въ которыхъ нагреваемый предметъ изолированъ отъ непосредственнаго дѣйствія пламени и помѣщается въ огнеупорную оболочку. Смотря по назначенію, конструкцій П-ей существуетъ значительное число; однако, среди этого разнообразія можно отмѣтить слѣд. главные типы, въ зависимости отъ вышеуказанн. способовъ нагреванія. Къ первому ряду относятся *очаги* и *горны*, представляющіе въ самой простѣйшей своей формѣ углубленія, куда засыпается горячій матеріалъ (напр., уголь), который смѣшивается съ нагреваемымъ веществомъ, напр. рудой. Примѣромъ П-и этой конструкціи можетъ служить обыкновенн. кузнечный горнъ. Вторымъ типомъ П-ей могутъ служить т. наз. *шампиньоны* П-и, типичнымъ примѣромъ которыхъ является дозна, или доменная П-ь, употребляемая для выплавки желѣзныхъ рудъ. Внутренность доменной П-и имѣетъ форму двухъ сложенныхъ

нечкии воздухоудныхъ трубъ т (сопла) для вдунанія въ П-ь нагрѣтаго воздуха. Черезъ отверстіе шахты, или колошникъ N, производится засыпаніе смѣси топлива съ рудой. Въ нѣкоторыхъ шахтныхъ П-ахъ нагреваніе производится черезъ боковыя отверстія, куда забрасывается топливо, напр. въ П-ахъ для обжиганія извести. Кромѣ цѣлей накаливанія веществъ и выплавки рудъ шахтныя П-и употребляются для обжиганія рудъ; сюда относятся конструкціи колчеданныхъ П-ей для обжиганія колчедана въ чулкахъ, а также для сжиганія колчедан-

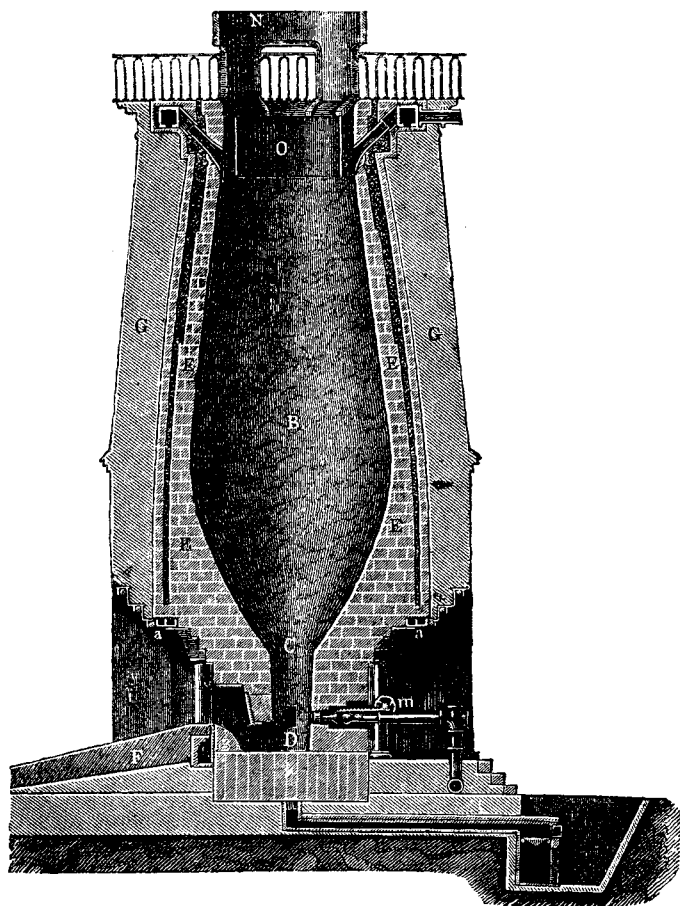

Доменная печь.

основаніями усѣченныхъ конусовъ (см. рис.). Стѣнки внутренней шахты E окружены второй стѣнкой, образующей кожухъ B; между стѣнками E и B остается пустое пространство, наполняемое дурными проводниками тепла и позволяющее внутренн. шахтѣ расширяться отъ теплоты. Верхняя часть ВО носитъ названіе шахты, часть BC—запечниковъ, ниже которыхъ П-ь суживается, образуя горнъ CP, имѣющій нѣсколько отверстій съ коническими трубами (фурмы), въ которыя открываются нако-

ной пыли (при полученіи сѣрнистаго газа) и т. п. П-и, въ которыхъ нагреваніе производится пламенемъ горящихъ газовъ, называются *пламенными*. Общій типъ такихъ П-ей представляетъ три части: 1) *топка*, соединенная съ 2) *подомъ*, покрытымъ сводомъ, гдѣ собственно и помѣщается нагреваемый предметъ, и 3) *боровъ* для отвода продуктовъ горѣнія. Къ этому типу П-ей относятся всѣ *калинныя* и *сварочныя* П-и, употребляемая въ кузнечномъ дѣлѣ. Въ заводской практикѣ пламенныя П-и

употребляются довольно часто для прокаливания. Сводъ, которымъ покрытъ подъ этихъ П-ей, служитъ поверхностью, отъ которой отражаются тепловые лучи, вслѣдъ. Чего П эти носятъ название *отражательныхъ*. Въ нѣкоторыхъ случаяхъ бываетъ необходимо вести нагрѣваніе такъ, чтобы устранить вредное влияние пламени на нагрѣваемые предметы, напр., при накаливаніи легко окисляющихся металловъ, при обжиганіи фарфоровой посуды, при сухой перегонкѣ угля и т. д. Для подобныхъ цѣлей служатъ т. наз. *посудныя П.*, въ которыхъ нагрѣваемый предметъ помѣщается либо въ муфели (см. это слово), либо въ реторты, либо въ тигли и т. п. Соответственно этому и посудныя П. раздѣляются на ретортныя (для сухой перегонки различныхъ веществъ), муфельныя (напр., для обжиганія фарфоровой посуды), тигельныя (напр., въ стеклянномъ производствѣ; П. для приготовления цементной, или т. наз. тигельной, стали и проч.). Нагрѣваніе всѣхъ этихъ огнеупорныхъ оболочекъ, предохраняющихъ предметы отъ вреднаго влияния пламени (отъ копоти, отъ окисленія, отъ воспламененія и т. д.), производится въ обыкновенныхъ пламенныхъ или шахтныхъ печахъ. П., употребляемая для отопленія, см. *отопленіе*.

Печилы (также прости *Чили*), сѣв.-восточн. плодородная провинція собственно Китая, на границѣ съ Монголіей, при заливѣ П.; на сѣв. и зап. вы полнена высокими горами, богатыми залежами камен. угля, кот., однако, еще не разрабатываются; заним. 148357 кв. клм. съ 17937000 ж., главныя занятія кот.—земледѣіе (маисъ, хлопокъ, табакъ и др.). Главн. гор.—Пекинъ.—*Заливъ П.* соединяется посредствомъ *одноименн. пролива* съ Желтымъ м.; сѣв. его часть носитъ названіе *Лиаотоискаго зал.*

Печора, рѣка Пермской, Вологодск. и Арханг. губ., беретъ начало въ Чердынск. у., течетъ на юго-зап. и ю., въ Волог. губ. направл. къ сѣв., въ Арханг. къ сѣв.-зап., затѣмъ къ юго-зап. и, наконецъ, поворачиваетъ къ сѣв. и сѣв.-вост., распадается на рукава, которыми впадаетъ въ Сѣв. Ледов. ок., дл. теч.—1650 в., шир. до 1 версты, глб. 1—6 саж.; судоходна (исключая 435 в. верхн. теч.), образуетъ много о-вовъ; изобил. рыбой. Больше значит. притоки слѣва: Унья, Печорская Мылва, Вельва, Львомъ, Больш. Кожва, Ижма, Цильма; справа: Ильчъ, Уса и др.

Печорскій край, страна по р. Печорѣ и притокамъ ея, занимаетъ до 288000 кв. в. Южная часть его входитъ въ составъ Усть-Сысольскаго у. Вологодской губ., а сѣверная, принадлежавшая къ Мезенскому у., Архангельск. губ., съ 1893 г. образуетъ самостоятельный П. уѣздъ. По природѣ своей П. к. рѣзко дѣлится на двѣ половины, раздѣляемая полярнымъ кругомъ. Южная—представляетъ холмистую возвышенность, съ песчаной почвой, 40% которой покрыты хвойными лѣсами; на крайнемъ югѣ преобладаетъ глинистая почва, еще болѣе лѣсистая (57%) и дов. плодородная. Къ сѣверу отъ 66° 30' разстигается необозримая печальная тундра (Малоземельская тундра къ зап. отъ Печоры. къ востоку—Большеземельская) съ вѣчно мерзлой, болотистой почвой, низменная, одѣтая мхами и лишайми. Климатъ страны рѣзкій и суровый, съ малымъ колич. осадковъ. Населеніе (до 40000) состоитъ изъ русскихъ, обитающихъ по верхнему

и нижнему теченію Печоры, Цильмѣ и Усть, зырянь, живущихъ по средней Печорѣ и Ижмѣ, и самоѣдовъ, кочующихъ въ тундрѣ. Осѣдлое населеніе занимается главн. образомъ звѣрловствомъ, рыбной ловлей и рубкой лѣса, а также торговлей съ самоѣдами; земледѣіе возможно только въ южной части и слабо развито (сѣется ячмень, рожь—до 63° с. ш. и немного овса—до 62° с. ш.). Главныя источники пропитанія самоѣдовъ составляютъ оленево-ство (въ краѣ насчитывается до 250000 оленей), приходящее въ упадокъ, благодаря хищнической эксплуатаціи самоѣдовъ русскими и зырянами.

Печоры, пригородъ Псковской г. и у.; 1734 ж. **Пешаваръ**, самый сѣверо-западн. округъ индо-британск. провинці Пенджабъ; 21706 кв. клм. съ 1181289 ж. **Главн. гор.—П.**, близъ афганистанской границы; 59292 жит.

Пешель, Оскаръ, изв. географъ, род. въ 1826 г.; въ 1854—71 гг. онъ редактировалъ „Ausland“; за это же время появились его наиболѣе выдающіеся труды по исторіи земледѣнія, именно: „Geschichte des Zeitalters der Entdeckungen“ (въ 1885 г. издана въ русск. переводѣ), „Geschichte der Erdkunde bis auf A. v. Humboldt und K. Ritter“ и „Neue Probleme der vergleichenden Erdkunde als Versuch einer Morphologie der Erdoberfläche“. Въ 1871 г. П. былъ назначенъ профессоромъ лейпц. унив. Здѣсь онъ опубликовалъ „Völkerkunde“, соч., получившее широкое распространеніе. Ум. въ 1875 г. Послѣ его смерти появились его „Abhandlungen zur Erd- und Völkerkunde“; „Physische Erdkunde“ и „Europäische Staatenkunde“. П. является однимъ изъ самыхъ выдающихся послѣдователей Риттера. Сочиненія его, блестящія по языку, въ то же время въ высшей степени содержательны. Они значительно динули науку впередъ въ томъ направленіи, какое сообщилъ ей Риттеръ.

Пешересы, жители Огненной Земли, см. *Наталонія*.

Пешть (Pest), 1) П.—Пилишъ—Шольтъ—Кишкунъ, венгерск. комитатъ между Дунаемъ и Тиссою, заним. 12595, кв. клм. съ 988532 ж. 2) П., городъ, см. *Буда-Пештъ*.

Пещерная фауна, совокупность животныхъ, живущихъ въ пещерахъ (см. это сл.). Изъ позвоночныхъ извѣстны одна амфибія—„Протей“, *Proteus anguineus*, и одна рыба—*Amblyopsis spelaeus*. Изъ беспозвоночныхъ въ пещерахъ одной Краины найдено 52 насѣкомыхъ, 5 тысячеожеевъ, 26 пауковъ, 17 ракообразныхъ и др. Всѣ пещерн. животныя, вслѣдствіе отсутствія свѣта, лишены окраски и глазъ, кот. иногда замѣняются осязательн. волосками.

Пещеры, естественныя, болѣе или менѣе обширн. пространства внутри земной коры, часто не имѣющія никакого сообщенія съ поверхностью земли и открываемыя случайно при обвалахъ, бурвленіи тоннелей и пр.; иногда же къ нимъ ведутъ естественныя болѣе или менѣе широкія шахты. Чаще всего встрѣчаются въ известнякѣ, доломитѣ и гипсѣ. Образование ихъ относится къ химич. и механич. дѣйствию воды: циркулируя черезъ безчисл. трещины въ горныхъ породахъ, вода растворяла гипсъ, а при содержаніи въ ней угольной кислоты, раствор. и углекисл. известъ и, проникая въ образов. так. обр. пустаго пространства, дѣйствовала въ то

же время механически, расширяя ихъ. Рѣже, по-видимому, играли роль вулканич. изверженія. Величина П-ъ весьма различна: знаменитая Адельсбергская П-а въ Карстѣ изслѣдована на протяж. около 5 км., Плана въ Крайнѣ имѣтъ ту же длину, Мамонтова П. въ Южн. Кентукки проходима въ общемъ на растояніи 240 км. Встрѣчаются П., гдѣ ледъ не таетъ круглый годъ—т. наз. *ледяныя П.*, или *П.-ледники* (П. Сень-Жоржъ на Женевск. озерѣ, Добшауверская въ Венгрии, у насъ Илецкія П.; *газовыя П.*, наполненные углекислотой (Пиромская, Собачій гротъ близъ Неаполя) или сѣрной кислот. (сѣрный гротъ въ Семиградіи). *Голубые гроты* (на островѣ Капри, на далматск. о-въ Бузи) обязаны своими дивными явлениями отраженію свѣта тому обстоятельству, что входное отверстіе лежитъ надъ самымъ уровнемъ моря, а во время прилива—даже подъ нимъ, почему свѣтъ, проходя черезъ морск. воду, окрашиваетъ П. въ голубой цвѣтъ, такъ какъ изъ лучей спектра вода при значит. толщинѣ пропускаетъ только синіе и отчасти фіолетовые. Часто известков. растворы, просачиваясь сквозь почву и стѣнахъ съ потолка П-ъ, ведутъ къ образованію натѣковъ, т. наз. *stalactites*, часто соединяющихся съ идущими имъ на встрѣчу *stalagmites* (Адельсбергская П., Антипаросская П. въ Архипелагѣ, П. Чатырдага и др.). Изъ др. П-ъ болѣе изв.: базальтовая Фингалова П. на о-въ Стаффъ, Роуфорская П.; въ Россіи: Барнуковская П. въ Нижегородск. губ., Нижнеудинская въ Вост. Сибири, Араванская въ Туркестанѣ, „тысячеголовая“ П-а Чатырдага въ Крыму, П. на Уралѣ, Алтаѣ и др. мѣстахъ.—Первобытнй доисторич. человѣкъ пользовался, подобно нѣкот. животнымъ, П-ами, какъ жилищами и убжищами отъ непогоды и враговъ. Поэтому П. богаты остатками доисторич. челов. и окружающаго его міра. Изъ міра животныхъ болш. ч. встрѣчаются кости хищныхъ звѣрей: медвѣдей („пещерный медвѣдь“), гіены, пещернаго льва или тигра, волка и пр.; изъ травоядн. находятъ остатки мамонта, носорога, оленя, лошади и др. Нѣкоторые экземпляры принадлежатъ нынѣ вымершимъ видамъ, другіе—животнымъ, давно исчезнувшимъ изъ мѣстности П-ъ.

Пещное дѣйство, изображеніе въ лишахъ библейскаго разсказа о трехъ отрокахъ, вверженныхъ въ огненную пещь по приказанію Навуходносора. Эта литургическая драма, заимствованная изъ Византии, составляла часть торжественнаго патриаршаго или вообще архіерейскаго богослуженія и совершалась въ Москвѣ XVII в. передъ Рождествомъ, въ день 17 декабря, когда церковь празднуетъ память пророка Давида и отроковъ Ананія, Азарія и Мисаила: въ церкви ставилась башенка, изображавшая пещь и растопляемая легко воспламеняющеюся травою; происходилъ краткій діалогъ между лицами, изображавшими отроковъ и халдеевъ, слугъ Навуходносора; затѣмъ слѣдовало вверженіе въ пещь и избавленіе отъ огня ангеломъ. Въ концѣ XVII в. этотъ библейскій сюжетъ былъ болѣе обстоятельно обработанъ Симеономъ Полоцкимъ.

Пибльсъ (Peebles), гористое графство (922 кв. км. съ 13822 ж.) въ южной Шотландіи, съ прекрасными пастбищами и одноименн. *главнымъ городомъ* на р. Твидѣ (3495 ж.).

Пибоди (Peabody), америк. филантропъ, родъ въ 1795 г. въ шт. Массачусетсѣ; будучи по профессіи купцомъ, П. въ 1837 г. основалъ обширное банковое предпріятіе въ Лондонѣ и, приобрьвъ при этомъ громадныя средства, значительную часть ихъ посвятилъ благотворит. дѣламъ, преимущ.—на поднятіе уровня учебно-воспитательнаго дѣла въ его отечествѣ, С.-Ам. Соед. Штатахъ, причѣмъ пожертвовалъ на это свыше 5 милл. долл. По инициативѣ и на средства (150 тыс. долл.) П. были также учреждены въ Іельск. колледжѣ и Гарварск. унив. каведры по археологіи, физикѣ и изящн. искусствамъ; далѣе, онъ же далъ значит. сумму (2 $\frac{1}{2}$ милл. долл.) на постройку образцовыхъ жилищъ для рабочихъ въ Лондонѣ. Ум. въ 1863 г.

Пшено, спиртный напитокъ, получаемый изъ ячменя, хмѣля и воды и находящійся въ состояніи медленнаго дображиванія; рѣже вмѣсто ячменя употребляютъ кукурузу, пшеницу, картофельный крахмалъ и пр., а вмѣсто хмѣля—болѣе дешевые суррогаты. Производство П-а начинается съ притовленія ячменнаго или другаго солода. Для этого ячмень замачиваютъ и подвергаютъ процессу проростанія, во время котораго въ зернахъ образуется особый ферментъ, *диастазъ* (бѣлковое вещество очень непостояннаго состава), способный переводить крахмалъ въ сахаръ (сначала въ мальтозу, потомъ въ декстринъ). Проросшій ячмень назыв. *зеленымъ солодомъ*, имѣтъ сладкій вкусъ и характерный пріятный запахъ. Дальнѣйшая операція состоитъ въ высушиваніи солода, что окончательно останавливаетъ процессъ проростанія и затѣмъ, при дальнѣйшемъ нагреваніи, вызываетъ образованіе различныхъ пригорѣлыхъ веществъ, отъ которыхъ зависитъ вкусъ и цвѣтъ П-а. Высушиваніемъ обыкновенно оканчивается первая операція въ процессѣ приготовления П-а—т. наз. *соложеніе*, составляющее иногда особое, самостоятельное производство. Вторая операція пивоваренія: имѣтъ цѣлью извлеченіе водой—*экстрагированіе*—изъ солода различн. экстрактивныхъ веществъ, что достигается путемъ *затиранія*—операція, состоящая въ перемѣшиваніи измельченнаго предварительно солода съ горячей водой въ особыхъ, т. наз. заторныхъ, чанахъ. Послѣ затиранія растворъ экстрактивныхъ веществъ, или т. наз. *пшение сусло*, отдѣляютъ фильтрованіемъ отъ оболочекъ ячменныхъ зеренъ, т. наз. *пшений дробины*, представляющей прекрасный кормъ для скота. Дробину нѣсколько разъ обрабатываютъ горячей водой, и промывная вода присваиваютъ къ суслу. Слѣд. операція, состоящая въ увариваніи сусла въ особыхъ пивныхъ котлахъ, имѣтъ цѣлью довести сильно разбавленное водой сусло до надлежащей концентрации и, кромѣ того, удаленіе бѣлковыхъ веществъ, которая подъ влияніемъ высокой температур. свертываются и выдѣляются изъ раствора. При варкѣ сусла къ нему прибавляется хмѣль (собственно лепестки женскаго цвѣтка, т. наз. хмѣлевая шишка). Отъ прибавленія хмѣля, благодаря содержащимся въ немъ: *хмѣлевой смолѣ*, придающей пиву горькій вкусъ, оно приобрьтаетъ способность консервироваться; отъ *хмѣлевою маслу* оно приобрьтаетъ ароматъ; *дубильная кислота* даетъ съ бѣлковыми вещ. нерастворимые осадки. Когда сусло съ хмѣлемъ достаточно уки-

пѣло; его подвергаютъ охлажденію на особо устроенныхъ тарелчатыхъ холодильникахъ. Охлажденіе должно быть быстрое, — иначе сусло можетъ подвергнуться нежелательнымъ для пивовара измѣненіямъ, какъ-то: въ немъ можетъ начаться молочное броженіе, и оно скиснетъ, и пр. Охлажденіе оканчивается льдомъ до 4°, и пивное сусло разливаютъ въ бродильные баки, гдѣ, при поддержаніи низкой температуры и при маломъ доступѣ свѣта, въ немъ помощью прибавленія дрожжей вызываютъ т. наз. *низовое броженіе*, которое стараются протянуть какъ можно дольше. Сусло существенно измѣняетъ свои свойства и носитъ назв. *завиткового пива*. Когда главное броженіе окончилось, *молодое пиво* освѣтляется, и его разливаютъ въ бочки, въ которыхъ, однако, процессъ броженія не прекращается (т. наз. *бочечное броженіе*). Бочки располагаютъ въ особо устроенныхъ погребахъ, отъ которыхъ существенно зависитъ достоинство пива. Нѣкоторыя мѣстности, обладающія благоприятными условіями для устройства такихъ погребовъ, нерѣдко дѣлались центрами пивоваренія. — Производство П-а составляло въ 1890 г. въ Германіи 52,7 милл. гектолитр., въ Великобританіи—52 милл. гектол., въ Австро-Венгріи—14, въ Бельгіи 10,7, во Франціи—8,5, въ Россіи 4,4, въ Даніи—2,2, въ Сединенн. Штатахъ—36,9, въ Австраліи 1,8, милл. гектолитр. Въ 1891 г. въ Россіи дѣйствовалъ 1181 пивоваренн. заводъ, производ. 30½ милл. ведеръ.

Пигалле (Pigalle), Жанъ Батистъ, франц. скульпторъ, род. въ 1714 г. Къ лучш. работамъ П-я относятся статуи: Меркурія, Венеры; рельефы: Людовикъ XV, Дидро и др. Последняя работа П-я—замѣчательная по красотѣ и нѣжности дѣлушки, вытаскивающая занозу изъ ноги. Главное произведеніе П-я—памятникъ маршала Морича Саксонскаго въ Страсбургѣ. Хотя и здѣсь П-ю недостаетъ изученія натуры и антиковъ, формы слишкомъ нѣжны и складки одежды изысканы, тѣмъ не менѣе фигуры декоративны и величественны, композиція сильна. Несмотря на строгое порицаніе Винкельмана скульптуры П-я принадлежатъ къ лучшимъ произведеніямъ XVIII вѣка. Ум. П. въ 1785 г.

Пигафетта, Франческо Антоніо, путешественникъ, род. въ 1491 г. въ Виченцѣ, изучалъ математику и морское дѣло, въ 1519 г. принялъ участіе въ экспедиціи Магеллана къ Молуккскимъ остр.; послѣ гибели Магеллана на Филиппинскихъ остр., при чемъ и самъ П. былъ тяжело раненъ, онъ лишь съ большимъ трудомъ прибылъ осенью 1522 г. въ Севилью. Позднѣе П. былъ членомъ ордена іованитовъ; ум. въ 1534 г. Описаніе его путешествія, составленное имъ вскорѣ по прибытіи на родину, было издано на итал. и франц. языкъ. („Premier voyage autour du monde en 1519—22“).

Пигмалионъ, въ греч. мифол. царь остр. Кипра, влюбившійся въ сдѣланную имъ самимъ статую дѣвушки. По его просьбѣ Афродита оживила статую, и П. женился на ней.

Пигмех (греч.), мифич. племя карликовъ, обитавшее по Гомеру, на берегахъ Океана, а по позднѣйшему преданію—у источниковъ р. Нила, к-се находилось въ последней войнѣ съ журавлями. Безчисленной толпой П. напали на спящую Геркулеса, но были завернуты имъ въ львиную шкуру

Пигментныя пятна представляютъ мѣстное ненормальное отложеніе пигмента въ кожѣ и раздѣляются на *врожденные* и *приобретенныя*. Къ первымъ относятся *родимыя пятна* (naevus pigmentosus), желто-бурого или бурога цвѣта, величину отъ чечевичи до ладони и болѣе; одни изъ нихъ, гдѣ имѣетъ мѣсто лишь гипертрофія пигмента, не возвышаются надъ поверхностью кожи (*мелокія* род. п.), другія, гдѣ къ гипертрофіи пигмента присоединяется и гипертрофія др. частей кожи,—съ бугристой, неровной поверхностью, часто усажены волосами и занимаютъ иногда цѣлыя области, напр. спину (*бородавчатая* род. п.). Причины врожденныхъ П-ыхъ п-ъ въ точности неизвѣстны. Они безвредны; впрочемъ, иногда могутъ вести къ злокачественн. новообразованиямъ. Къ приобретеннымъ П-ымъ п-амъ относятся: *веснушки* (см. это сл.) и *разлитыя* П. п. (chloasma), довольно значит. размѣровъ, не выступающія надъ кожей, свѣтложелт. или бурога цвѣта, встречаются чаще всего на лбу и лицѣ и появляются при нѣк. физиологич. и патологич. состояніяхъ—беременности, съ разрывшеніемъ кот. они исчезаютъ, при страданіяхъ женскихъ полов. органовъ, при различн. изнурит. болѣзняхъ, какъ—чахоткѣ, подъ вліаніемъ внѣшнихъ раздражителей (солнечные лучи) и пр. Лѣченіе П-ыхъ п-ъ сводится къ примѣненію средствъ, способствующихъ отслоенію эпидермиса (1—2%-ный растворъ сулемы); однако, такая помощь временная; далѣе—причинное лѣченіе, наиболѣе радикально; въ случаѣ родимыхъ пятенъ—оперативное лѣченіе, къ котор., впрочемъ, приходится прибѣгать въ случаѣ опасенія перехода ихъ въ злокачественныя опухоли.

Пигменты (лат. „красящія вещества“) 1) въ *красильной технологіи* обширная группа веществъ самаго разнообразнаго химич. характера, какъ минеральныхъ, такъ и органическихъ—естественныхъ или получаемыхъ искусственно, помощью химическ. операций (см. *краски*). 2) П., въ *анатоміи* и въ *физиологіи* особаго рода цвѣтныя вещества, вырабатываемыя животнымъ организмомъ. Окрашиваніе нѣкотор. частей тѣла, отличающее ихъ отъ другихъ, зависитъ отъ присутствія особыхъ П-овъ: радужная оболочка глаза содержитъ то голубой, то сѣрый или бурый П-ъ, сосудистая оболочка глаза и кожа негровъ—черный П-ъ, веснушки и нѣкотор. пятна на кожѣ—бурый П-ъ и пр. Наблюдается также ненормальное отложеніе П-а (напр., при Адиссоновой болѣзни)—отъ блѣдно-желтаго до всѣхъ оттѣнковъ оранжеваго, зеленого, бурога и интенсивно-чернаго цвѣта. П. образуется путемъ превращеній изъ красящаго вещества крови и только въ исклук. случаяхъ (антракозисъ легкиихъ, аргириазисъ, татуированіе различн. красками) вводится въ тѣло извнѣ. Онъ отлагается въ ткани въ видѣ зернистой либо кристаллич. массы (кристаллы гематоидина, билирубина) или очагами, или пропитывается ихъ равномерно. Изъ патологич. образований бываютъ особенно сильно пропитаны П-омъ (меланиномъ) ракъ и саркома: „пигментированный ракъ“, „меланосаркома“.

Пиза (древн. Pisae), одинъ изъ древнѣйш. гор. Италіи, на р. Арно, при 4 жел. дор.; прекраснѣйш. соборъ, знаменитая наклонно выстроенная башня, универс. (основ. въ 1338 г.), шелк. и хлопчатобумажн. ма-

нуфакт., производ. кораллов. и алебастров. издѣлій; 37704 ж. Благодаря очень мягкому, влажн. и теплomu климату П. является климатич. курортомъ (показанія: сухіе катарры гортани и легкиихъ, астма, эмфизема и пр.). П.—главн. гор. однимъ провинціи (3123 кв. км. съ 283563 ж.), входящая въ составъ обл. Тоскана и расположена при Лигурийск. морѣ. Провинція богата мрамор., алебастр., мѣдью и др. минеральн. сокровищ. Главн. зан. жителей: земледѣліе (важн. продукты: маисъ, вино, оливк. масло). П. входила въ составъ 12 этрусск. город., въ 180 г. до Р. Х. была римск. колоніей; расцвѣтъ ея начинается съ XI стл., когда она сдѣлалась могуществомъ республики. Въ 1509 г. она была покорена флорентинцами и съ тѣхъ поръ оставалась при флорент. республ. и образовавшемся изъ нея герцогствѣ Тоскана, съ кот. въ 1860 г. и перешла къ Италіанск. королевству.

Пизангобды (Musophagidae), сем. птицъ изъ отрядащихъ; по внѣшнему виду похожи на куриныхъ; клювъ длинный, ноги съ длинными цѣвками; питаются бананами (пизангами); встрѣчаются въ Африкѣ. Извѣстно два рода: *Corythae*, съ подвижными хохлами, и *Musophaga*, безъ хохла, спинка клюва расширена въ видѣ диска надъ лбомъ.

Пизантъ, см. бананъ.

Пизандръ (*Πεισανδρος*), афинскій демагогъ, вначалѣ врагъ Алкивиада, затѣмъ его сторонникъ, много содѣйствоваль установленію въ Афинахъ олигархія: онъ добился уничтоженія многихъ демократ. учрежд., введенія совѣта 400 съ неогранич. властью и правомъ по своему усмотрѣнію созывать народ. собраніе, ограниченное 5000 гражданъ. Послѣ 4-мѣсячн. существованія олигархія распалась; и П. бѣжалъ въ Спарту.

Пизано 1) Никколó, скульпторъ и архитекторъ, род. между 1205—7 гг. въ Пизѣ. Главныя скульптурн. произв. П.—мраморн. каедръ въ баптистеріи въ Пизѣ и въ сіенскомъ соборѣ съ рельефами изъ Нов. Зав., гробница св. Доминика въ Болоньи съ рельефами и мраморный фонтанъ въ Перуджѣ съ рельефами и статуэтками. П. приписываютъ и рельефъ „Снятие со креста“ на порталѣ паперти луккенского собора. П. далеко опередилъ своихъ современниковъ въ пластику, введя въ господствовавшія жесткія формы—формы античныя и, так. образ., явившійся предвѣстникомъ Возрожденія. Какъ архитекторъ, П. также пользовался большою извѣстностью. Ум. въ 1278 г. 2) П., Джованни, скульпторъ и архитекторъ, род. около 1250 г., ум. послѣ 1328 г., сынъ и ученикъ предыдущ. Съ 1290 г. П. былъ занятъ украшеніемъ рельефами фасада собора въ Орвіето, въ которомъ впервые введенъ былъ въ италіанск. пластику субъективный элементъ индивидуализаціи, живости и выразительности—вѣроятно, подъ влияніемъ нѣмецк. ваятелей. Кромѣ того ему принадлежать: каедръ въ церк. св. Андрея въ Пистойѣ, гробница папы Бенедикта XI въ Перуджѣ, гробница нѣкоего Скворенно въ Падуѣ и др. Изъ статуй Мадоннъ лучшая—*Madonna del Fiore* въ соборѣ во Флоренціи. П. построилъ *Campano santo* въ Пизѣ и др. Въ своихъ постройкахъ П. примкнулъ къ готическому стилю. Какъ въ скульптурѣ, такъ и въ архитектурѣ П. положилъ начало новому направленію, кот. распространилось по всей Италіи. П. впервые введены въ

италіанск. пластику аллегоріи въ видѣ женскихъ фигуръ въ современн. костюмѣ и стояція Мадонны. Техника П. превосходна. 3) П., Андреа, ученикъ предыд., скульпторъ, литейщикъ и архитекторъ, род. въ 1270 г., ум. въ 1349 г.; славу снискалъ, какъ возобновитель ваянія изъ бронзы, прекрасною бронз. дверью баптистеріи во Флоренціи съ рельефами изъ исторіи Іоанна Крестит., которые принадлежать къ лучшимъ произвед. средневѣковой скульптуры въ Италіи.

Пизарро, Францискъ, завоеватель Перу, род. въ 1478 г. въ Испаніи, былъ въ молодости свинопасомъ, потомъ солдатомъ и, наконецъ, рѣшилъ покинуть отечество, чтобы поискать золота и приключеній въ Новомъ свѣтѣ. Онъ былъ совершенно необразованъ, но предприимчивъ, энергиченъ и выносливъ. Лѣтъ 15 (1510—1524 гг.) вель онъ здѣсь жизнь, полную приключеній и опасностей, но богатства не добылъ. Наконецъ, въ 1524 г. онъ соединился съ Гернандо де-Лювие и Діего де-Альмагро для открытія „страны золота“ по ту сторону Кордильеровъ, и въ два путешествія (1524—25 и 1526—27 гг.) открылъ берега Эквадора и Перу. Въ 1528 г. онъ отправился въ Испанію и добился здѣсь званія ген.-губернатора Перу, послѣ чего (въ 1531 г.) всего съ 200 чел. предпринялъ покореніе этой страны. Предпріятіе его было облегчено раздорами между туземными князьями (инками). Разбивъ главнаго изъ нихъ, Атагуальпу, въ кровопролитной битвѣ при Каямаркѣ, П. взялъ его въ плѣнъ и велѣлъ задушить, получивъ предварительный огромный выкупъ. Послѣ этого покореніе Перу не представляло затрудненій; основавъ городъ Лиму, П. сдѣлалъ его своей столицей и отсюда сталъ управлять и населять страну въ безпрерывной борьбѣ съ туземными населеніемъ. Въ 1538 г. онъ побѣдилъ и казнилъ своего соперника Альмагро, но въ 1541 г. былъ убитъ его друзьями. Братья его еще нѣкоторое время удерживали за собою владѣтельство надъ Перу, а одинъ изъ его потомковъ былъ возведенъ Филиппомъ IV испанскимъ въ званіе *Marques de la Conquista*. См. *Прескоттъ*, „Исторія завоеванія Мексики и Перу“.

Пизидія, въ древности малодоступная, бѣдная водою, гористая мѣстность на югѣ Мал. Азіи, между Киликійей, Памфиліей, Ликіей, Каріей и Фригіей. Жители, *пизидійцы*, были весьма храбрыми, свободолоб. народомъ, относительно національности кот. установлено лишь то, что онъ не принадлежалъ ни къ арійской, ни къ семитич. семьѣ народовъ.

Пизистратиды, сыновья Пизистрата, *Гиттій* и *Гиппархъ* (см. эти сл.).

Пизистратъ, афинскій тиранъ, сынъ Гипократа, изъ древняго аттическаго рода Филаидовъ, современникъ Солона, но лѣтъ на 30 моложе его. Богатый, краснорѣчивый, обаятельный, но хитрый и честолюбивый, П. воспользовался отсутствіемъ Солона, щедрыми обѣщаніями приобрѣлъ благосклонность діакривей (демократич. партія) и, опираясь на нихъ, въ 560 г. до Р. Х. завладѣлъ акрополемъ. Но вскорѣ парали (умѣренная партія), съ Мегакломъ во главѣ, вошли въ соглашеніе съ педіеями (аристократич. партія) и изгнали П-а. Вернувшись черезъ пять лѣтъ вновь въ Афины, П., однако, долженъ былъ вскорѣ опять покинуть ихъ и только

въ 541 г., разбивъ въ союзѣ съ евьянами и аргивьянами аенискія войска, онъ прочно овладѣлъ властью. Будучи человѣкомъ чрезвычайно дальновиднымъ, П. оставилъ неприкосновеннымъ всё существовавшія учрежденія и старался только, чтобы всѣ должности были занимаемы его сторонниками. Его политика клонилась преимущественно къ подъему матеріальнаго благосостоянія Аенинъ. Онъ способствовалъ расширенію торговли, заботился о бѣдныхъ, предпринялъ сооруженіе великолѣпныхъ общественныхъ зданій и всѣми этими мѣрами упрочилъ свое вліяніе. Онъ ум. въ 528 г., передавъ свою власть сыновьямъ, Гиппію и Гиппарху. П-у приписывается первая редакція поэмъ Гомера.

Пазурга, правый притокъ Дуэро въ Испаніи, беретъ начало съ Кантарійскихъ горъ; 235 клм. дл.

Пика, ручное оружіе, состоящее изъ древка съ насаженнымъ острымъ наконечникомъ, широко распространенное въ древнее время и средніе вѣка; съ изобрѣтеніемъ штыка въ нач. XVIII стл. П. сохранена только для кавалеріи.

Пикадоръ (испанск.), вооруженный пикой всадникъ, участвующій въ боѣ быковъ.

Пикардія (Picardie), бывшая пров. сѣв.-вост. Франціи съ главн. гор. Амьенъ; нынѣ входитъ въ составъ департаментовъ Па-де-Кале, Соммы, Уазы, Сѣвернаго и Энского.

Пикаръ (Picard), Луи Жозефъ Эрнестъ, франц. полит. дѣят., род. въ 1821 г. въ Парижѣ; адвокатъ по профессіи, онъ принадлежалъ къ республик. партіи, въ рядахъ котор. боролся въ законодат. корпусѣ противъ второй имперіи, энергично нападая на расточительность финансовоі политики императорск. правит. Занимая въ 1870 г. постъ министра финансовъ, П. во время коммун. движенія своею предусмотрительностію спасъ правительство. Пробывъ короткое время въ 1871 г. мин. внутр. дѣлъ въ кабинетѣ Тьера, П. былъ назнач. посломъ въ Брюссель (до 1873 г.), затѣмъ до 1876 г. былъ членомъ лѣваго центра въ палатѣ депутатовъ, съ 1876 г.—сенаторомъ. Ум. въ 1877 г.

Пике, плотная хлопчатобумажная ткань, имѣющая на поверхности чередующіяся въ видѣ узора углубленія и возвышенія, что достигается помощью двойной основы.

Пикетъ 1) (фр. piquet, нѣм. Rummelpiket), карточная игра (въ 32 карты) для 2-хъ лицъ, изобрѣтенная во Франціи въ 1390 г. и получившая широкое распространеніе. 2) П., такъ называлась прежде форма охраненія войскъ на отдыхѣ, соотвѣтствовавшая нынѣшней заставѣ. П. состоялъ изъ отряда, служившаго для подкрѣпленія сторожевой цѣпи и для передачи свѣдѣній, сообщенныхъ съ постовъ.

Пиколомини, старинный италіан. княжескій родъ; къ нему принадлежали папы Пій II и Пій III; дала же, особенно извѣстенъ князь П., Октавіо, герцогъ амальфійскій, потомокъ сестры Пія II, род. въ 1599 г., поступилъ въ Миланъ въ испанскую военную службу и во время 30-лѣтней войны прибылъ въ Германію въ чинѣ ротмистра, присланный на помощь имп. Фердинанду II противъ возставшихъ чеховъ великимъ герцогомъ тосканскимъ. П. участвовалъ съ отличіемъ въ Люпенской битвѣ. Въ 1634 г., облеченный обширными полномочіями

со стороны Валленштейна, подъ начальствомъ котораго сражался, П., тѣмъ не менѣе, взялъ на себя руководящую роль въ дѣлѣ убіенія Валленштейна, послѣ чего получилъ въ награду вмѣстѣ съ Галласомъ часть имѣній убитаго. Послѣ битвы при Мердлингенѣ, 7 сент. 1634 г., П. проникъ черезъ Вюртембергъ за Майнъ; въ слѣдующіе годы П. сражался въ испанской арміи противъ французовъ и голландцевъ. Съ 1639 г. П. дѣйствовалъ въ Тюрингенѣ и на Везерѣ, но въ 1642 г. потерпѣлъ, вмѣстѣ съ другими, поражение при Лейпцигѣ отъ Торстензона. Затѣмъ онъ снова служилъ въ испанскихъ войскахъ и дѣйствовалъ удачно въ Нидерландахъ. Въ 1648 г., когда шведы побѣдоносно шли впередъ, императоръ опять призвалъ П. и произвелъ его въ фельдмаршалы. Онъ умеръ въ Вѣнѣ, бездѣтнымъ, въ 1656 г.—Максъ П., являющийся въ трилогіи Шиллера „Валленштейнъ“,—на вымышленная личность, какъ думали прежде, однако и не родной сынъ Октавіо, а племянникъ, усыновленный послѣднимъ послѣ ранней смерти своего отца. Онъ палъ въ битвѣ при Янковницѣ, въ Богеміи, 8 марта 1645 г., въ чинѣ полковника кирасирскаго полка.

Пико, Джованни, графъ Мирандола, князь Конкордіа, италіанск. ученый, род. въ 1463 г., рано прославился рѣдкими способностями и феноменальной памятью; онъ изучилъ, кромѣ латин. и греч., еще еврейскій, халдейскій и арабскій яз. и обладалъ весьма обширными познаніями по философіи и богословію. П. стремился примирить религію съ философіею, но тѣмъ навлекъ на себя подозрѣніе въ ереси, отъ котораго былъ освобожденъ лишь черезъ нѣсколько лѣтъ. Ум. въ 1494 г. во Флоренціи. Многочисл. соч. его въ свое время пользовались большою популярностію.

Пико, одинъ изъ Азорскихъ о-вовъ (447 кв. клм. съ 27904 ж.), богатъ прекрасными лѣсами и отличными виноградъ.

Пикриновая кислота, или *тринитрофеноль*, имѣетъ формулу $C_6H_2(NO_2)_3OH$; есть феноль, или т. н. карболовая кислота— C_6H_3OH , въ которой три Н замѣнены группами NO_2 . Получается нитрированіемъ (дѣйствіемъ азотной кислоты) фенола; кромѣ того образуется при дѣйствіи крѣпкой азотной кислоты на многія органическія вещества, какъ-то: анилинъ, смолы, шерсть, кожу, шелкъ и пр. П. к. представляетъ желтое кристаллическое тѣло, горькаго вкуса, растворимое въ водѣ. Растворы ея окрашиваютъ шерсть и шелкъ въ желтый цвѣтъ; поэтому П. к. примѣняется въ красильной техникѣ. Амміачная соль П-ой к-ты, какъ и всѣ ея соли, при ударѣ взрываетъ и поэтому употребляется для взрывчатыхъ смѣсей.

Пикте (Pictet), Рауль, соврем. физикъ, проф. женеваго универс., род. въ Женевѣ въ 1846 г., приобрѣлъ извѣстность работами надъ сгущеніемъ газовъ. Примѣняя одновременно низкія температуры и высокія давленія, онъ сгустилъ въ жидкость кислородъ, водородъ и азотъ—газы, считавшіеся до тѣхъ поръ „совершенными“, т. е. несгущаемыми.

Пикту, гор. съ превосходн. гаванью на сѣв. бер. британск. провинціи Нов. Шотландіи (С. Америка); 3403 ж.; вблизи каменноугольн. и желѣзн. копи.

Пикуды (англ. pickles), салатъ, приготовленный

изъ незрѣлыхъ овощей (огурцы, лукъ и проч.), залитыхъ укусуемымъ отваромъ съ пряностями, весьма жгучаго вкуса.

Пикюль (*Piccolle*), торговый вѣсъ въ Вост. Азiи; въ Китаѣ=60, ⁴⁸/₁₀₀ клгр., въ Японiи=59, ³/₁₀₀—60, ²/₁₀₀ клгр., въ Нидерландской Остѣ-Индiи=61, ⁶⁹/₁₀₀ клгр.

Пикунжъ, см. *Пилунжъ*.

Пикъ (*Picus*, лат., собств. „дятель“), у римлянъ лѣсной богъ, генiй-хранитель полей, обладавшiй также даромъ предсказанiя.

Пиллау (перс. *pillau*, *pilau*), рисовое кушанье, весьма распространенное въ Турци, Персiи и Средн. Азiи, готовится изъ варенаго риса съ больш. количествомъ жира, разныхъ пряностей, овощей и пр., въ Азiи также съ курин. мясомъ или бараниной, подается въ началѣ или въ концѣ обѣда.

Пилладъ, въ греч. мифол. сынъ Строфиа и Анакисибi (сестры Агамемнона), другъ Ореста, сопровождавшiй послѣдняго и раздѣлявшiй съ нимъ всѣ несчастья (см. *Орестъ*).

Пила-рыба, *Pristis*, род. изъ пор. поперечноротыхъ, подпор. скатовъ съ рыломъ, вытянутымъ въ длинный, плоскiй отростокъ, съ сидящими по обѣимъ сторонамъ зубами. Различн. виды (*P. antiquorum*, *P. pectinatus* и пр.) водятся почти во всѣхъ моряхъ, но особенно часто въ Средиземн. морѣ.

Пилатъ, Понтий, римскiй правитель Иудеи, отдавшiй Иисуса Христа на распятiе; своимъ жестокимъ правленiемъ онъ нѣсколько разъ возбуждалъ мятежи въ Иерусалимѣ, за что и былъ отозванъ изъ Иудеи. Свѣдѣнiя объ его смерти не достовѣрны. Въ среднiе вѣка П. былъ темой легендъ.

Пилатъ, гора въ Швейцарiи, на южн. бер. Фирвальдштеттерскаго оз., достигаетъ до 2133 м. выс. На вершинѣ П-а лежитъ т. наз. *Пилатово озеро*, гдѣ, по средневѣков. легендамъ, покоится трупъ Понтiа Пилата.

Пилеские банковые акты, законы, регулирующие выпускъ банкнотъ въ Великобритани, изданы при мин-вѣ Роберта Пила въ 1844—45 гг. Важнѣйшiй изъ нихъ (7 и 8 *Vict.*, с. 32), касающiйся Англии, признаетъ выпускъ банкнотъ исключит. привилегiей Bank of England, съ нѣкот. лишь ограниченiями въ пользу частныхъ эмиссионн. банковъ (ср. *кредитныя учрежденiя*, стр. 2390). Важнѣйшее постановленiе акта состоитъ въ томъ, что эмиссионная операцiя строго выдѣлена изъ другихъ операцiй Англ. банка и предоставлена особому отдѣленiю (*issue department*). Ему дозволено выпускать ноты безъ металл. обезпеченiя только до 14 м. ф. ст. (теперь—ок. 16 м. ф. ст.); свыше же этой суммы всякая банкнота, выпущенная въ обращенiе, должна быть сполна покрыта металломъ.—Вопросъ о практич. результатахъ этихъ актовъ тѣсно связанъ со многими другими вопросами денежнаго и кредитнаго обращенiя. Влiянiе выпусковъ банкнотъ на цѣны, на развитiе спекуляцiи и кризисы служило предметомъ безконечныхъ споровъ какъ въ Англии, такъ и въ другихъ странахъ. Большинство авторитетныхъ писателей (Фуллертонъ, Вильсонъ, Тукъ, Д. С. Милль, Ад. Вагнеръ) относится къ П. б. а. отрицательно, хотя нѣтъ недостатка и въ защитникахъ ихъ (напр., Книсъ). Во всякомъ случаѣ, опытъ показалъ, что равновѣрное колебанiе металл. фонда и количества дѣйствительно обра-

щающихся нотъ (какъ этого добивались инициаторы актовъ) не могло быть достигнуто. Нечего и говорить, что акты не предупредили спекуляцiи и кризисовъ, причины которыхъ болѣею частью кроются гораздо глубже условiй кредита. Акты упрекали въ томъ, что они являются причиною частыхъ и рѣзкихъ колебанiй дисконта; что благодаря имъ уровень металл. фонда въ Англ. банкѣ часто опускается чересчуръ низко; что, стѣсняя эмисс. операцiю механическими предписанiями, они въ критическiя минуты ослабляютъ значенiе Англ. банка и безъ нужды усиливаютъ панику. Дѣйствительно, во время кризисовъ 1847, 1857 и 1866 гг. пришлось приостановить ихъ дѣйствiе.—Лемащая въ основанiи П. б. а. теорiя получила назв. *currency principle* и съ особенн. полнотою была разработана въ Англии, гдѣ ее поддерживали банкиры Лойдъ (Оверстонъ), Торренсъ, Норманнъ и др. (такъ наз. *currency school*). Теорiя утверждаетъ, что постоянная размѣнность банкнотъ на монету не гарантируетъ отъ обезцѣненья всего орудiя обращенiя. Чисто металл. денежное обращенiе является наиболѣе надежнымъ и совершеннымъ; ему противопоставляется „смѣшанное“, когда обращенiе (*currency*) страны слагается изъ банкнотъ и металл. денегъ. Банкноты вытѣсняють изъ обращенiя металл. деньги и поэтому должны быть терпимы лишь въ видахъ экономiи и удобства, — съ тѣмъ, однако, условiемъ, чтобы общая сумма нотъ и монетъ всегда увеличивалась и уменьшалась какъ разъ въ тѣхъ размѣрахъ, какъ это происходило бы съ металл. деньгами въ странѣ, гдѣ совсѣмъ нѣтъ банкнотъ. При чисто металл. ден. обращенiи излишекъ денегъ въ странѣ и вызываемыя имъ высокiя товарныя цѣны имѣють свой естественный коррективъ въ отливѣ благор. металловъ за границу; приливъ металловъ играетъ ту же роль въ обратномъ случаѣ. Но въ „смѣшанной“ системѣ эмиссионныя учрежденiя, извлекая прибыль изъ выпуска банкнотъ, будутъ безпрестанно продолжать его, по крайн. мѣрѣ до тѣхъ поръ, пока всѣ благор. металлы не уйдуть изъ страны. Въ тѣсн. связи съ этимъ явленiемъ будетъ идти вызываемая высокими цѣнами спекуляцiя, а за нею—кризисъ со всѣми его бѣдствiями. Чтобы избѣжать этого, необходимо регулировать выпуски банкнотъ: сокращать ихъ при неблагопрiятн. вексельномъ курсѣ и отливѣ металловъ—въ той именно мѣрѣ, въ какой послѣднiй имѣлъ мѣсто, и *vice versa*. Это возможно лишь при полномъ покрытiи нотъ металломъ; тогда полученiе золота изъ эмиссионн. банка для вывоза за границу будетъ неизмѣнно сопровождаться изытiемъ изъ обращенiя нотъ на такую же сумму. Не входя въ подробности, достаточно замѣтить, что *currency principle*, опредѣляя влiянiе банкнотъ на торговлю, цѣны и пр., неправильно отождествляетъ ихъ съ неразмѣнными бумажными деньгами, и съ другой стороны, проводитъ слишкомъ рѣзкую границу между ними и другими денежн. суррогатами; вмѣстѣ съ тѣмъ эта теорiя недостаточно оцѣниваетъ значенiе металл. запасовъ (*hoards*), не входящихъ въ обращенiе, а служащихъ лишь для экстраординарныхъ платежей за границу и т. д. Вообще, *currency principle* является одностороннимъ развитiемъ т. наз. „количественной“ денежн. теорiи Рикардо, несостоя-

тельность которой установлена наукою. Ориентироваться въ вопросѣ можно по книгѣ П. Гамбарова: „О выпускѣ банковыхъ нотъ“ (1875 г.) и *Waisner*, „Beiträge zur Lehre von den Banken“; „Geld- und Kredittheorie der Peel'schen Bankakte“; ср. также прилож. II и III къ русскому переводу соч. Рикардо.

Пилбэтъ, главн. гор. одноименнаго дистрикта въ Северо-Западной провинціи Британской Индіи; значит. производство сахара и мѣдной посуды; 29 721 жит.

Пилгримы, богомольцы въ Западной Европѣ, ходившіе на поклонение святымъ мѣстамъ, которыя возбуждали благочестивыя воспоминанія. Еще евреи ежегодно ходили на богомолье въ Иерусалимъ; греки и римляне совершали путешествія въ отдаленные храмы. Въ христіанской церкви П. появились впервые въ IV в., причѣмъ отцы церкви первоначально высказались противъ нихъ, но очень скоро церковь признала поклонение святымъ мѣстамъ дѣломъ благочестивымъ. Особенно благимъ почиталось хожденіе въ Святую Землю, и въ эпоху крестовыхъ походовъ паломничество въ Палестину сдѣлалось частымъ явленіемъ. Послѣ того какъ Палестина окончательно подпала подъ власть магометанъ, путешествія ко Гробу Господню стали очень затруднительными, и потому П. принуждены были ограничиться болѣе близкими мѣстами; особенно часто ходили въ Римъ, на поклонение мощамъ св. Петра и Павла, въ Компостеллу, на поклонение св. Іакову, и въ Лорето, на поклонение Мадоннѣ (*peregrinationes primariae*); другія путешествія считались менѣ важными (*peregrinationes secundariae*). Въ Восточной церкви П. извѣстны подъ именемъ *паломниковъ*, или богомольцевъ, и паломничество въ Россіи сильно распространено съ давнихъ временъ. Первымъ паломникомъ, оставившимъ описаніе своего „хожденія“, былъ игуменъ Данииль, посѣтившій Палестину около 1100 г. Не все богомольцы могутъ ѣздить въ Палестину,—большинство ихъ довольствуется посѣщеніемъ отечественныхъ святыхъ: Кіево-Печерской лавры, Троицко-Сергіевской лавры, Соловецкаго монастыря и т. д.; кромѣ того существуютъ мѣстныя святые, ежегодно привлекающія много богомольцевъ изъ близъ лежащихъ поселеній. Для облегченія поклоненія Св. Землѣ учреждено Палестинское Общество, цѣль котораго—удешевленіе проѣзда для богомольцевъ и доставленіе имъ возможныхъ удобствъ во время паломничества.

Пилляциды, *Tenthredinidae*, сем. наскочныхъ остра перепончатокрылыхъ; брюшко—сросшееся по всей сторонѣ съ заднегрудью (сидячее), состоитъ изъ 8 колецъ; средней и задней грудные сегменты подвижно соединены на спинной сторонѣ; переднія голени снабжены 2 шипами; короткій яйцекладъ состоитъ изъ двухъ пилообразныхъ пластинокъ. Личинки окрашены и отличаются отъ гусеницъ бабочекъ тѣмъ, что число брюшныхъ ножекъ у нихъ больше, на нихъ нѣтъ вѣнчиковъ щетинокъ, на каждой сторонѣ головы—по одному только глазу. Самка откладываетъ свои яички на листьяхъ въ мѣстахъ, съ которыхъ предварительно сдираетъ яйцекладомъ кожу. Личинки, оставаясь на растеніи въ громадныхъ количествахъ, объедаютъ его иногда наголо и причиняютъ большой вредъ въ садовой, полевой и лѣсной культурѣ. Къ П.-амъ принадлежатъ:

П. *розанный*, П. *крыжовниковый*, П. *рапсовый*, П. *сосновый*.

Пиллау, гор. съ гаванью и крѣпость 3-го класса въ прусск. округѣ Кенигсбергъ, между Балтійскимъ мор. и Фришъ-Гаффомъ; 3434 ж.

Пиллерсдорфъ, Францъ Кеаверій, баронъ, австр. госуд. дѣятель, род. въ 1786 г., былъ въ 1848 г. сначала министромъ внутреннихъ дѣлъ, а затѣмъ стала во главѣ кабинета; но въ этомъ званіи онъ пробылъ лишь очень короткое время: слишкомъ мягкій по характеру, онъ не могъ проявить достаточной энергіи, чтобы подавить начавшееся тогда движеніе. Составленная имъ конституція не удовлетворила взволнованные умы, и П. въ концѣ концовъ вынужденъ былъ выйти въ отставку. Въ послѣдствіи П. нѣсколько разъ былъ избираемъ въ австр. рейхстагъ, но замѣтнаго вліянія на дѣла не имѣлъ. Ум. въ 1862 г. Напис. „Rückblicke auf die politische Bewegung in Oesterreich 1848—49“.

Пилосъ, Жермень, извѣстный франц. скульпторъ и архитекторъ XVI ст. (ум. въ 1580 г.). Рабня его группа „Три грации“ отличается изысканностью и вытанутыми формами. Отъ этихъ недостатковъ П. въ значительной степени освобождается въ лучшихъ своихъ произвед. — бронзовомъ рельефѣ „Плачъ надъ тѣломъ І. Христа“ и гробницѣ Генриха II въ Сенъ-Дени. Первое произвед., при довольно сильной выпуклости, съ ясностью композиціи соединяетъ благородство стили и глубину содержания; второе показываетъ стремленіе къ нѣкот. идеализаціи формъ и оживленію ихъ движеніемъ, но безъ отдаленія отъ вѣрности природѣ. Дрapiировки и техника превосходны.

Пилосы ставились передъ египетскими храмами и дворцами и состояли изъ двухъ башенъ въ формѣ усѣченной пирамиды и воротъ между ними. Башни и ворота оканчивались карнизомъ, кот. состоялъ изъ выпуклой полосы, впадины и выступа и выдавался надъ воротами. Снаружи стѣны были украшены изображениями, около стѣнъ ставились мачты для флаговъ, статуи и обелиски, а внутри были устроены комнаты и лѣстницы.

Пилосъ, названіе нѣскольк. городовъ древн. Греціи, замѣчательнѣйшимъ изъ которыхъ былъ городъ въ юго-зап. Мессеніи, у бухты Іонич. моря Буфрасъ (нынѣ Наваринъ). Историческій П. прославился какъ столица одного изъ извѣстнѣйшихъ героевъ Троянской войны, Нестора; позже, во время Пелопоннесской войны, П. (вмѣстѣ съ соседнимъ островкомъ Сфактеріей) игралъ видную роль въ военныхъ операціяхъ афинянъ, избравшихъ его своимъ опорнымъ пунктомъ въ Пелопоннѣсѣ.

Пилотъ (Piloty), Карлъ, фонъ, историч. живописецъ, род. въ 1826 г., посѣщалъ въ 1840 г. мюнхенск. акад. Позднѣе П. подпалъ вліянію Шорна, реалистическое направленіе котор. онъ еще усилилъ послѣ посѣщенія Антверпена и Парижа, гдѣ познакомился съ бельгійскими и франц. колористами. Въ картинѣ „Кормиллица“ П. впервые показалъ свою блестящую технику, котор. скоро произвела переворотъ въ новой живописи въ Мюнхенѣ и всей Германіи, особенно когда въ 1856 г. П. сдѣлалъ проф. мюнхенской акад. Въ 1854 г. П. написалъ свою первую историческую картину: „Учрежденіе католической лиги“, за котор. послѣдовали: „Сени передъ

трупом Валленштейна“, „Утро передъ сраженіемъ на Бѣлой горѣ“, „Неронъ на пожарѣхъ Рима“, „Галилей въ темницѣ“, „Готфридъ Бульонскій“, „Смерть Ю. Цезаря“, „Открытие Америки“, „Чтеніе смертнаго приговора Маріи Стюартъ“, „Туснельда въ триумфѣ Германика“, не оконченная картина „Смерть Александра Великаго“ и др. Съ 1874 г. П. былъ директ. мюнх. акад. Умеръ П. въ 1886 г. — блестящій колористъ и реалистъ, стремящійся къ возможно точному подражанію природѣ, П. не отличается въ своихъ картинахъ глубокою содержаніемъ. Проникнувшись меланхолич. настроеніемъ, онъ предпочитаетъ мрачные сюжеты, патетическія сцены, котор. трактуетъ театрально, не давая глубокихъ психологич. характеристикъ. Какъ учитель, П. былъ превосходенъ и оставилъ массу учениковъ.

Плугунъ, домашній богъ древне-римскихъ поселенъ, которому приписывается изобрѣтеніе толченія хлѣбныхъ зеренъ; вмѣстѣ со своимъ братомъ, **Ликунномъ**, научившимъ людей удобрять поля, П. считался покровителемъ новорожденныхъ и ихъ матерей отъ нападеній злаго лѣсовика Сильвана.

Пилъ (Peele) 1) Джорджъ, англійскій драматургъ, одинъ изъ талантливѣйшихъ предшеств. Шекспира, род. въ 1553 г., получилъ прекрасное классич. образованіе и былъ магистромъ свободныхъ искусствъ въ Оксфордѣ. Современники превозносили его, какъ драматурга, и П. носилъ у нихъ названіе „*primus verborum artifex*“; но талантъ его былъ болѣе внѣшняго свойства: прекрасный стилистъ и версификаторъ, мѣстами изысканный лирикъ, П., какъ драматургъ, былъ ниже Марло и Грина. Его ком. „*The Arraignment of Paris*“ исполнена грубой лести королевы. Лучшей пьесой П-я считается „*Love of King David and Fair Bethsabe*“, обладающая прекрасными лирич. мѣстами и показывающая богатство фантазій автора и мастерство стиха. Поэтич. дѣятельность П-я представляетъ особый интересъ въ связи съ его знаменитымъ поэтич. премникомъ. Ум. ок. 1597 г. Лучшее изд. сочиненій П-я—Дейса, въ серіи „*Old english dramatists*“. 2) П. (Peel), сэръ Робертъ, знамен. англ. государствен. дѣятель, род. 5 февр. 1788 г.; его отецъ, сэръ Робертъ П., былъ очень богатымъ фабрикантомъ и виднымъ членомъ парламента, гдѣ проявилъ значит. инициативу при изданіи первыхъ фабричн. законовъ; почитатель В. Питта и строгій тори, онъ рано предназначилъ сына къ политич. поприщу и съ этою цѣлью постарался дать ему превосходное образованіе (въ Гарроу и Оксфордѣ). На 21-мъ году П. вступилъ въ палату общинъ и присоединился къ находившейся тогда у кормила правленія торійской партіи. Скоро выдвинувшись, онъ уже въ 1811 г. былъ назначенъ субъ-статъ-секретаремъ по дѣламъ колоній, а въ 1812—17 гг. состоялъ первымъ секретаремъ по дѣламъ Ирландіи. Его политика относительно послѣдней, нося въ нѣкот. частностяхъ примирительный характеръ, была въ общемъ проникнута, однако, традиционнымъ духомъ репрессій. Въ силу своего положенія ему нѣрѣдко приходилось также высказываться противъ эмансипаціи католиковъ, если не изъ религиозныхъ, то изъ политич. побужденій. Все это сдѣлало его весьма непопулярнымъ среди ирландцевъ, въ насмѣшку прозванныхъ его Orange Peel („апельсиновая корка“). Въ 1822 г. онъ

былъ назначенъ министромъ внутр. дѣлъ, со вступленіемъ въ власть Каннинга (1827 г.) вышелъ въ отставку и вернулся къ своему посту при Веллингтонѣ (1828 г.), въ кабинетъ котораго на его долю выпало еще лидерство министерскою партіею въ нижней палатѣ. Въ нояб. 1830 г. П. вышелъ въ отставку вмѣстѣ съ Веллингтономъ, безуспѣшно сопротивлялся биллю о Реформѣхъ, съ дек. 1834 г. до апр. 1835 г. былъ премьеромъ, а въ 1835—41 гг., при администраціи Мельбуерна, былъ лидеромъ консервативной оппозиціи. Призванный во второй разъ къ составленію кабинета въ 1841 г., П. сохранялъ постъ премьера до іюля 1846 г. Его положеніе было очень трудное, такъ какъ ему приходилось опираться въ палатѣ на смѣшанное большинство изъ умѣренныхъ консерваторовъ и виговъ. Въ послѣдніе годы своей жизни П. уже не былъ лидеромъ партіи въ собствен. значеніи слова; вокругъ него группировалось только около сотни депутатовъ, раздѣлявшихъ его умѣренныя воззрѣнія. Ум. 2 іюля 1850 г.—Къ важнѣйшимъ мѣрамъ, произведеннымъ П-емъ, относятся: возстановленіе металлич. обращенія (1819 г.), эмансипація католиковъ (1829 г.), введеніе подоходнаго налога (1842 г.), банкювые акты (1844—45 гг.), отмена хлѣбныхъ законовъ (1846 г.) и коренная реформа всего таможеннаго законодательства въ духѣ свободы торговли. Кромѣ того П. придаль новую организацию ирландской и лондонской полиціи, много сдѣлалъ для реформы и смягченія уголовн. законодательства и т. д. Уже по выходѣ въ отставку, въ 1846 г., онъ поддерживалъ мин-во виговъ въ дальнѣйшемъ развитіи намѣченной имъ программы финансовой и торговой политики (напр., отменѣ навигаціон. актовъ), при обсужденіи билля объ эмансипаціи евреевъ и пр. Характерною чертою его политич. карьеры является постепенно происшедшая въ его взглядахъ перемѣна въ либеральн. направленіи, приближавшая его въ концѣ къ вигамъ. Чуждый упорнаго доктринерства и считааясь прежде всего съ практич. нуждами страны, онъ умѣлъ дѣлать своевременныя уступки общественному мнѣнію и провѣлъ рядъ крупныхъ либеральныхъ реформъ, противъ которыхъ самъ рѣзко возставалъ въ свое время, и это—несмотря на встрѣчаемое имъ сопротивленіе въ средѣ собственной партіи, матеріальныя интересы и предрасудки которой сильно были задѣты ими. Не отступая передъ упреками въ ренегатствѣ, онъ провѣлъ свою послѣднюю важную реформу—отмену хлѣбныхъ законовъ, и, когда уходилъ отъ власти, былъ, по признанію одного политич. противника, самымъ популярнымъ человекомъ въ Англіи. 3) П., Артуръ Веллеслей, младшій сынъ предыд., род. въ 1829 г., съ 1865 г.—членъ палаты общинъ, въ 1873—74 гг.—секретарь казначейства, затѣмъ до 1880 г.—субъ-статъ-секр. въ мин-вѣ внутр. дѣлъ, съ 1884 г.—спикеръ палаты; принадлежить къ либераламъ. партіи.

Пильзень, окруж. и важнѣйшій послѣ Праги гор. Богеміи, на р. Беауцъ, при 3 жел. дор.; обширное пивовар. произв.; 38883 ж. Окружъ П. весьма богатъ лѣсомъ, каменн. углемъ, каолиномъ, желѣзомъ и пр., которые и составляютъ предметъ разработк.

Пилькомайо, рѣна въ Южн. Америкѣ, правый прит. Парагвая, беретъ начало на вост. склонахъ Андювъ,

въ департ. Потози республики Боливи, и послѣ 2500 км. теченія впадаетъ въ Парагвай, противъ Асунсіона.

Пильгельн, шаштатный городъ Виндавск. уѣзда, Курляндской губ., на р. Виндавъ; 1639 жит., ведущій незначит. торговлю мѣстными продуктами.

Пильгертъ (франц.), четырехугольный столбъ, соединенный со стѣною и выступающій болѣе или меньше. П-ы употребляются или для укрѣпленія, или для украшенія стѣны, особенно фасадовъ, и имѣютъ, подобно колоннамъ, базисъ, стержень и капитель.

Пилула, pilulae, лѣкарственная форма, состоящая изъ маленькихъ шариковъ. Для получения П-ы смѣшиваютъ опредѣленное количество дѣйствующаго лѣкарственнаго начала съ безразличными веществами, взятыми въ опредѣленн. отношеніи, какъ-то: порошками, экстрактами, камедью и пр. (такъ наз. связующимъ веществомъ), и растираютъ въ „пильюльную массу“. Масса эта должна быть мягка и вязка, чтобы при обработкѣ не липнуть и не крошиться; изъ нея формируютъ на „пильюльной машинкѣ“ П. одинаковой величины. Дабы П. не слипались, ихъ посыпаютъ линопадѣемъ либо другимъ порошкомъ. Въ формѣ П-ы прописываютъ лѣкарства съ противнымъ вкусомъ или вредно дѣйствующія на слизистую оболочку рта. Болѣе легкое глотаніе П-ы достигается тѣмъ, что онѣ покрываются желатиною, листовымъ золотомъ или серебромъ.

Пима, индѣйск. племя Сѣв. Америки (4800 чел.), живетъ въ территоріи Аризона и въ мексик. штатѣ Сонора и принадлежитъ къ числу наиболѣе цивилизовани. племенъ Сѣв. Америки; частью П. обращено въ католичество и говоритъ особымъ языкомъ (П., или *невоме*).

Пименцовъ 1) Степанъ Степановичъ, проф. скульптуры, род. въ 1782 г., ум. въ 1833 г. Лучшая его работы — колесница въ 4 лошади надъ фронтономъ Александринскаго театра въ Спб., статуи Платона и Гомера на фасадѣ Публичной библиотеки, „Законъ“ и „Правосудіе“ на здании сената. 2) П., Николай Степановичъ, сынъ предъд., скульпторъ, род. въ 1812 г., учился въ Академіи у Гольберга и въ 1836 г. получилъ большую золотую медаль за статую „Русскій паренъ, играющій въ бабки“. Въ 1837 г. П. уѣхалъ въ Италию, гдѣ оставался 14 лѣтъ. За присланную изъ Италіи статую „Мальчикъ, просящій милостыню“ въ 1844 г. П-у дано званіе академика. За этотъ періодъ П-ымъ исполнены еще: „Мальчикъ, кормящій птичку“, модель для фронтона — „Янъ Усмещевъ, останавливающій разъяреннаго быка“ и др. По возвращеніи въ С.-Петербургъ, П. получилъ заказъ вылѣпить для Исаакіевскаго собора колесальныя группы „Воскресеніе Христово“ и „Преображеніе“, для мальчихъ иконостасовъ храма. Исполненіемъ этихъ своихъ лучшихъ работъ П. упрочилъ за собою извѣстность хорошаго мастера. Признанный Академіей въ 1854 г. проф., П. въ 1855 г. занялъ въ ней мѣсто штатн. проф. и вступилъ въ завѣдѣніе скульптурнымъ классомъ. П-ымъ исполнено не мало проектовъ и моделей памятниковъ. Изъ нихъ осуществлены: бюстъ имп. Николая въ залѣ Спб. биржи, памятникъ Паскевичу, Воронцову въ Тифлисѣ и Лазареву въ Севастополѣ. Ум. въ 1864 г.

Pimenta (*пиментисъ сей еоо*), родъ растений изъ сем. миртовыхъ, пахучія деревья съ супротивными кожистыми листьями, маленькими цвѣтами; плодъ — ягода. Немного видовъ въ тропич. Америкѣ. — *P. officinalis*, съ сѣро-бурыми, шаровидными ягодами, культивируется съ XVII вѣка въ Вестъ-Индіи, особенно на Ямайкѣ, ради плодовъ, наз. *возоичичимъ перцемъ*, *лайскимъ перцемъ*, *пиментомъ*, *амомъ* и употребляемыхъ, какъ пряность. Одно дерево даетъ до 50 клгр. сухихъ плодовъ. Плодовая кожца имѣетъ запахъ и вкусъ гвсидио и содержитъ 10% эфирнаго масла, которое идетъ на парфюмирваніе мыла.

Пимъ (Pym), Джонъ, изв. лидеръ англ. палаты общинъ при Карлѣ I, род. въ 1584 г., вступилъ въ палату въ 1621 г. и выдвинулся впервые произнесенію тамъ въ ноябрѣ рѣчь, въ кот. предложилъ естѣмъ протестантамъ тѣсно сплотиться противъ папсима. По закрытіи сессіи, онъ подвергся кратковр. аресту. Въ слѣдующемъ парламентѣ П. стоялъ за строгое примѣненіе законовъ противъ рекузантовъ и возстановленіе пуританскаго духовенства. Въ 1626 г. онъ былъ однимъ изъ назначенныхъ общинами обвинителей Букингема передъ верхней палатой, а въ 1628 г. игралъ столь же выдающуюся роль при составленіи Петиціи Права. Въ послѣдовавшій затѣмъ 11-лѣтній періодъ, когда Карлъ I управлялъ страной безъ парламента, о П-ѣ ничего не было слышно; но какъ только въ 1640 г. собрался т. наз. Короткій парламентъ, П. занялъ въ рядахъ оппозиціи одно изъ первыхъ мѣстъ. Еще до конца сессіи онъ проявилъ свой политич. тактъ, предложивъ выдвинуть на первый планъ требованія шотландцевъ и поставить миръ съ ними условіемъ вотированія субсидій. Предложеніе П-а повело къ распускенію парламента, но, положивъ основаніе его политикѣ объединенія всѣхъ противниковъ королевск. абсолютизма, послужило ему впоследствии добрую службу. 1640-й годъ П. провелъ въ необычайной дѣятельности: былъ руководителемъ переговоровъ съ шотландцами, поддерживалъ тѣсныя сношенія съ другими лидерами оппозиціи и вмѣстѣ съ Сентъ-Джономъ составилъ петицію, требовавшую созванія парламента. Во всѣхъ работахъ Долгаго парламента, собравшагося 3 нояб. 1640 г., П. принималъ самое дѣятельное участіе; его лидерство въ палатѣ общинъ поддерживалось его единодушіемъ съ палатой и умѣніемъ давать ея чувствамъ практическое направленіе. П. вырмалъ только общее настроеніе, когда выступилъ обвинителемъ Страффорда и Лоуда и провелъ Triennial Act, предписывавшій созывать парламентъ не рѣже, чѣмъ разъ въ 3 года. Въ судѣ надъ Страффордомъ П., хотя и возставалъ противъ примѣненія bill of attainder, но велъ себя очень рѣшительно. Еще болшую энергію и предусмотрительность ему пришлось обнаруживать въ борьбѣ съ заговорами въ арміи и придворными интригами. Послѣ казни Страффорда П. провелъ черезъ парламентъ рядъ мѣръ, которыя должны были поставить власть короля подъ контроль закона, а въ нояб. 1641 г. былъ инициаторомъ „великой ремонстраціи“. 4 янв. 1642 г. Карлъ I сдѣлалъ безуспѣшную попытку лично арестовать въ стѣнахъ палаты П-а вмѣстѣ съ 4 другими вліят. членами опсиціи (Гемпденъ, Голицъ, Стрэдъ,

Тасляригъ); этимъ неблагоприятнымъ шагомъ онъ только озлобилъ своихъ противниковъ. Въ авг. 1642 г. началась гражданская война между роялистами и парламентомъ, и П. до конца своей жизни былъ наиболѣе выдающимся представителемъ военной партіи. Благодаря его усилямъ пуританскій парламентъ принялъ въ 1643 г. шотландскій Covenant (см. *Коакентъ*) и этимъ обезпечилъ за собою помощь шотл. арміи. Измученный чрезмерными трудами П. ум. 8 дек. 1643 г.

Цина, сухоходная (на 120 в.) рѣка Волынск., Гродненск. и Минск. г., правый притокъ Яцольды, 160 в. дл. Находится въ Днѣпровско-Бугской и Огинской сист., П. имѣетъ важное торговое значеніе.

Цинахотека (греч. „картинная галлерея“), въ древности, у грековъ—мѣсто, гдѣ помѣщались принесенныя въ даръ богамъ картины. Такая П. находилась въ лѣвомъ флигелѣ Пропилей въ Афинахъ; у римлянъ—мѣсто при входѣ въ атриумъ, украшенное художеств. произведениями. Въ настоящее время назв. П.-и носятъ собранія картинъ въ Мюнхенѣ; ихъ двѣ—Старая и Новая П.-и.

Цинагъ (*Пенингъ, о-въ принца Валлійскаго*), о-въ въ Малакскомъ проливѣ подл. 5° с. ш., англійская (съ 1785 г.) колонія, принадлежащая къ „проливнымъ владѣніямъ“ (straits settlements); 277 кв. км. и 90951 жит. (китайцы и малайцы, немного европейцевъ). О-въ гористъ (850 м.) и потому представляетъ хорошую климатич. станцію, но главное значеніе его—въ обширной торговлѣ (преимуществ. транзитной) съ Суматрой, Англіей и Америкой. Въ 1889 г. ввозъ (главн. образ. хлопчатобум. издѣлія) составлялъ 43187397 мекс. долл., вывозъ—41833488 долл. (олово, перецъ, сахаръ, мускатн. орѣхъ и пр.); движеніе судовъ—до 5867 суд. въ 3231786 тоннъ.—Главн. городъ—Джорджтаунъ.

Цинаръ-дель-Рей, гор. на о-вѣ Кубѣ, въ 150 км. отъ Гаванны; 21870 ж.; самыя лучшія табачныя плантаціи.

Цингвины, *Imrepres*, сем. плавающихъ птицъ; цилиндрич. тѣло, маленькая голова, прямой, сильный клювъ съ острыми краями, очень толстая шея; короткія, похонія на плавники, крылья, безъ маховыхъ перьевъ, покрытыя только маленькими, чешуевидными перьями, короткія хвостъ съ узкими, твердыми перьями, короткія ноги съ полными плават. перепонками. П. живутъ въ моряхъ южн. полушарія обществами; превосходно плаваютъ, при чемъ недоразвитыя крылья служатъ имъ вмѣсто плавниковъ, ловко ныряютъ, но по землѣ ходятъ медленно, неуклюже, держа тѣло вертикально и опираясь на свой твердый хвостъ; питаются рыбою, моллюсками, ракообразными. Гнѣздятся на прибрежьи, кладутъ въ ямки по одному яйцу, кот. самцы и самки насиживаютъ поочередно, длинными рядами, стоямя или зацемивши въ перья между ногами такъ, что въ случаѣ бѣгства могутъ унести его съ собою. Яйца—зеленоватая, съ бурными пятнами, вкусны. За П.-ами охотятся ради ихъ мяса, жира и кожи. — *Королевскій П.*, *Arlepodyles patagonica*, до 1 м. длины. — *Очковый ныреть*, *Spheniscus demersus*.

Циндаръ, величайшій лирическій поэтъ древней

Греціи, род. въ 522 до Р. Х.; большую часть жизни П. провелъ въ своемъ родномъ городѣ, Оливахъ, откуда выѣзжалъ только на игры въ Олимпию, Дельфы и др.; одно время жилъ въ Сиракузахъ гостемъ Пьерона, съ кот. состоялъ въ тѣсной дружбѣ. Произведенія П.-а посвящены восхваленію побѣдителей на различныхъ общественныхъ играхъ, но, несмотря на незначительность непосредственной темы, привлекаютъ читателя широкой раз работкой ея, теплотой религиознаго чувства и возвышенностью общаго міросозерцанія. До насъ дошло 14 олимпийскихъ, 12 пийейскихъ, 11 немейскихъ и 7 истмійскихъ одъ П.-а; къ сожалѣнію, частыя аллегоріи и намеки на неизвѣстныя намъ событія сильно затрудняютъ чтеніе его произведеній.

Циндемонте, Ипполитъ, итал. поэтъ, род. въ 1753 г. Драматич. поэзія, съ которой онъ началъ, оказалась несвоевременно его таланту, такъ какъ, несмотря на хорошія характеристики и прекрасный языкъ, ему недоставао паюса. Зато лирическія и описательныя стихотворенія въ „Poesie campestri“ и „Poesie varie“ доставили ему извѣстность лучшаго изъ новѣйшихъ италіанск. поэтовъ. Лирика П. отличается необыкновенной искренностью, нѣжной меланхоліей и склонна къ идилліи. Въ своихъ „Sermoni“, написанныхъ въ духѣ Горация и представляющихъ лучшіе образцы италіанской сатиры, П. явился мѣткимъ и остроумнымъ обличителемъ пороковъ своего времени. Несомнѣнную заслугу передъ италіанск. литерат. имѣетъ также прекрасный его переводъ „Одиссеи“; въ своихъ послѣдн. произвед. П. явился также превосходнымъ прозаикомъ. Ум. въ 1828 г.

Циндъ, главныя горы Сѣв. Греціи, между Вессалией и Эпиромъ (г. Будзикаки—2168 м. выс.).

Цинета (*Пинега*) 1) уѣздн. гор. Арханг. г., подл. 64°02' с ш. и 61°01' в. д., при одномъ рѣкѣ, на почтов. трактѣ изъ Холмогоръ въ Мезень; ежегодно 2 ярмарки; 1113 ж.—На мѣстѣ П.-и съ начала XVII в. стоялъ погостъ Волокъ-Пинежскій, переименованный въ 1780 г. въ уѣз. гор. Пинега. — *П.-жскій уѣздъ* (41815,9 кв. в. съ 26496 ж.) — въ средн. части губ., по системѣ рр. П.-и и Кулоя; изобилуетъ болотами (встрѣчается болотн. желѣзн. руда) и озерами и отличается глинистой, иловатой, песчаной или болотистой, мало-плодородн. почвой, что, въ связи съ дурными климатич. условіями, мѣшаетъ здѣсь развитію хлѣбопашества (сеется рожь и ячмень); недостатку въ хлѣбѣ пополняется привозомъ изъ Архангельска; скотоводство находится въ удовлетворит. состояніи. Главн. занятія жителей состоятъ въ лѣсопромышл., судостроеніи, звѣре-, птице- и рыболовствѣ, въ отхожій пром. и пр. 2) П., рѣка Вологодск. и Архангельск. г., прав. прит. С. Двины, 584 в. дл.; сухоходна отъ устья своего прит., Покшенги, на протяж. 436 в.

Цинель, Филиппъ, знаменитый психіатръ и гуманистъ, род. въ 1745 г.; только на 30-мъ году онъ отдался изученію медицины. Работая въ Монпелье и Парижѣ, онъ представилъ капитальныя изслѣдованія о механикѣ костей и суставовъ, о значеніи челюстн. костей и пр. Судьба одного изъ его друзей, впавшаго въ сумасшествіе, побудила П.-я обратиться къ изученію психик. болѣзней, и онъ скоро достигъ въ нихъ столь основательныхъ познаній

что был назначенъ въ 1792 г. врачомъ въ Бисетръ и черезъ нѣкот. время—въ Сальпетриеръ. Безсмертная заслуга П-я, за кот. благодарная Франція воздвигла ему памятникъ, состоитъ въ настойчивомъ проведеніи принципа гуманности въ обращеніи съ душевно-больными. Риска собственною жизнью, онъ добился отъ одного изъ членовъ Конвента разрѣшенія освободить изъ темницъ этихъ несчастныхъ, заключенныхъ вмѣстѣ съ преступниками. Главный литературн. трудъ П-я: „Traité médico-philosophique sur l'aliénation mentale ou la manie“. Ум. въ 1826 г.

Pinxit (лат., сокращ. *pinx.*, значитъ „рисовать“, „исполнилъ“), выставляется на картинахъ, гравюрахъ и другихъ т. под. произведеніяхъ, подлѣ имени художника.

Пиньосъ (*Исла де-П.*), испанск. о-въ въ Вестъ-Индіи, у южн. бер. о-ва Кубы (3138 кв. клм. съ 2200 ж.); богатъ лѣсомъ, серебромъ, ртутью и желѣзъ.

Пинскія болота (*Польсье*), болотистая страна по р. Припети и ея притокамъ, имѣющая форму треугольника съ вершинами въ Кіевѣ, Могилевѣ и Брестъ-Литовскѣ и занимающая до 77000 кв. в. Польшею представляеть обширную низменную котловину (450—120 фут.), спускающуюся къ р. Припети и ея притокамъ (Стоходъ, Стырь, Горны, Свиновода и др.—справа, Яцольда, Сѣв. Случь, Пина, Цна и др.—слѣва). До канализаціи Польшья сухія, пригодныя для поселенія пространства составляли всего 25% площади Польшья и были разбросаны въ видѣ отдѣльн. острововъ, разединенныхъ болотными проливами, сообщеніе по которымъ возможно было только зимою; 37% занимали мокрые лѣса, а остальное пространство было покрыто болотами, лишенными всякой растительности. Болота эти покоятся на водонепроницаемыхъ пластахъ (желтая и сѣроватая глины слоемъ въ 60 и болѣе фут. толщины, поверхъ которыхъ залегаютъ пески и торфъ) и обязаны своимъ происхожденіемъ сильнымъ весеннимъ разливамъ Припети и ея притоковъ: главные притоки Припети, берущіе начало на Прикарпатской и отрогахъ Среднерусской возвышенности, въ верхнихъ частяхъ текутъ быстро, а въ Польшѣ—крайне медленно и въ низкихъ берегахъ, неся большое количество твердыхъ частицъ. При малѣйшемъ препятствіи (какъ-то: болѣе позднее вскрытіе ото льда Припети, узость дефиле Припети у Мозыря, мельница. запруды и т. д.) многowodныя рѣчки и рѣки Польшья широко разливаются; при спадѣ водъ большія массы наносовъ засоряютъ устья многихъ притоковъ, отчего образуются замкнутыя котловины, наполненныя водой и обращающіяся съ теченіемъ времени въ болота. Съ 1874 по 1892 г. генераломъ Жилинскимъ было осушено болѣе 78% Пинскихъ болотъ (см. *осушеніе*).

Пинскъ, уѣздн. гор. Минской г., при р. Пинѣ и Польшеской ж. д., подлѣ 52°7' с. ш. и 43°46' в. д.; реальное учил., Общ. взаимнаго кредита; 28981 ж. П. является важнымъ пунктомъ транзитной торговли благодаря своему положенію при судоходной р. Пинѣ (см. это сл.).—П., въ лѣтописяхъ *Пинескъ*, или *Пиньскъ*, существовалъ уже въ 1097 г. и принадлежалъ тогда Святополку, вел. кн. кievскому; впоследствии имъ владѣли то кievскіе, то переяславскіе, то черниговск. князья; послѣ нашествія татаръ П.

сдѣлался самостоятельн. княжествомъ; въ 1320 г. гор. присоединенъ къ Литвѣ. Въ XVII и началѣ XVIII стл. былъ неоднократно театромъ военныхъ дѣйствій (при возстаніи Богдана Хмельницкаго, во время войны Россіи съ Польшей изъ-за Малороссіи и въ Шведскую войну). Окончательное присоединеніе къ Россіи произошло въ 1795 г.—*II-ий уѣздъ* (10427,5 кв. в. съ 178157 ж.) заним. самымъ низменнымъ, болотистымъ и нездоровымъ (колтуны и др. болѣзни) юго-зап. уголь губ-ии, по р. Припети съ судоходн. Яцольдой и Пиною и со мног. сплавными рѣками. Особ. болотиста южн. часть, т. наз. Зарѣчье. Лѣса сохранились только въ мѣстахъ, удаленныхъ отъ сплавныхъ и судоходн. рѣкъ или отъ жел. дор., а также среди болотъ. Населеніе сосредоточивается преимущ. на возвышенн. пространствахъ между Яцольдой и Пиною, въ т. наз. Загородьѣ, а также на холмахъ, возвышающихся среди болотъ. Уѣздъ принадлеж. къ числу неплодородныхъ; сравнительно хороша развиты скотоводство и садоводство (груши и сливы); изъ друг. занятій жителей распространены лѣсопромысл., судостроеніе, навигаціонн. работы и фабричн. и заводск. дѣятельность: въ у-ѣ вмѣстѣ съ уѣздн. гор. до 50 фабрикъ и зав.

Пинта, въ Великобританіи и Соед. Штатахъ С. Америки мѣра зерноваго хлѣба и жидкостей = 1/8 галлона; также древне-франц. мѣра жидкостей, употребляемая нынѣ во франц. владѣніяхъ Вестъ-Индіи, на о-въ Гаити и пр. и равная 0,93 литр.

Пинто-Серпа, Александръ Альбертъ да-ла-Роше (Roche), португальскій путешественникъ по Африкѣ, род. въ 1846 г., раннее дѣтство провелъ въ Америкѣ, по окончаніи военной школы въ Лиссабонѣ поступилъ на военную службу и въ 1877 г. былъ назначенъ начальникомъ экспедиціи въ Африку. Здѣсь онъ изслѣдовалъ верхніе притоки Замбези и сдѣлалъ цѣлый рядъ важныхъ географич. открытій. Между прочимъ онъ встрѣтилъ тамъ одно племя дикарей съ свѣтлою кожей. Въ 1879 г. онъ вернулся въ Европу и издалъ описаніе своего путешествія, переведенн. на многіе языки. Въ 1885 г. онъ предпринялъ новую экспедицію, имѣвшую цѣлью изслѣдовать страну между Мозамбикомъ и оз. Ниасса, но на пути заболѣлъ и долженъ былъ вернуться. Въ 1889 г. онъ былъ назначенъ губернаторомъ Мозамбика. На этомъ посту у него произошли столкновенія съ англичанами, вслѣдствіе чего онъ былъ отозванъ въ Португалію.

Пинтуриккіо, собственно *Бернардино ди-Бетто Баджо*, итал. живописецъ, род. въ 1464 г., работалъ совмѣстно съ Перуджино при разрисовкѣ стѣнъ Сикстинской капеллы въ Римѣ. Ему принадлежатъ картины изъ исторіи Пія II на стѣнахъ книгохранилища сізнскаго собора. Главн. обр. дѣятельность П. была направлена на фресковую живопись, особенно декоративную и орнаментальную, кот. онъ довелъ до высокой степени совершенства. Станковныя картины П. рѣдки. Стиль П. приближается къ стилю Перуджино, но лишенъ неподдѣльной искренности послѣдняго. Ум. въ 1513 г.

Пинцетъ, щипчики, на захватывающ. концахъ кот. находятся нарѣзки, употребляется для захвата и фиксирования тканей. Съ цѣлью удержанія П-а въ замкнутомъ положеніи употребляются особ. механизмы, не дающіе браншамъ П-а расходиться (за-

жесточкой П.) Къ такого рода П-амъ относится *гематической П.*, употребляющийся для закрывания кровоточащихъ сосудовъ.

Питцеъ, уѣздн. гор. Кѣлецкой г., на р. Нидѣ (прит. Вислы); мужск. 4-классн. прогимназія; 7025ж. Въ окрестностяхъ—ломки известняка и песчаника. — *П-ский уѣздъ* (1014 кв. в. съ 99 152 ж.) заним. возвыш. равнину (600—1000 ф.) въ юго-вост. части губернии и орошается притоками Вислы (Нида и др.). Почва преимущ. глинистая, лѣсу мало (7—10%). Населеніе (главн. образ.—поляки) занимается земледѣліемъ и скотоводствомъ; промысл. незначительна.

Пита, испанск. и португальск. мѣражидкихъ тѣлъ, въ особ. для вина; въ Опорто—534 литр., въ Испаніи въ различн. мѣстахъ неодинакоз. величины — отъ 436 л. (Кастилія) до 583 л. (Малага).

Пита, Ріра, родъ изъ сем. безъязычныхъ порлягушекъ; плоское тѣло съ беззубыми челюстями, короткой, шир-кой, заостренной головой съ глазами, отодвинутыми къ угламъ рта; пальцы передн. ногъ имѣютъ звѣздообразныя придатки, заднихъ—полную плават. перепонку.—*P. dorsigera*, ок. 1 ф. дл., въ тропич. странахъ Южн. Америки. Самецъ намазываетъ лапами оплодотворенную въ водѣ икру на спину самки, гдѣ зародыши и проходятъ свое развитіе въ особыхъ ячейкахъ, образующихся изъ кожи вокругъ яичъ.

Пипетка, цилиндрическая трубочка, иногда ровная, иногда имѣющая расширеніе, часто градуированная, одинъ конецъ вытянутъ въ остроконечіе съ узкимъ отверстіемъ, употребляется для перенесенія небольшого количества жидкости изъ одного сосуда въ другой. Жидкость втягивается въ П-у ртомъ или надавливаніемъ гуттаперчевой, заткнутой съ одного конца трубки, надѣтой на П-у. **Градуированная П.** позволяетъ перенести *определенное* количество жидкости. Въ нѣкоторыхъ П-ахъ находится поплавочн. дѣлающій поверхность жидкости болѣе замѣтною.

Пипецъ (собств. Пипинъ) 1) П. Ланденскій, знатный франкъ, при Клотарѣ II (613—628 гг.) съ помощью епископа мечана, Арнульфа, добился званія майордома Австразіи и правилъ страну почти самостоятельно до своей смерти; ум. въ 639 г. Сынь его. Гримоальдъ, также сохранялъ званіе майордома. 2) П. Геристальскій, внукъ предыдущаго, также былъ сначала майордомомъ Австразіи, но, усилившись побѣдами надъ германскими племенами, въ концѣ концовъ одолѣлъ майордомовъ Нейстрии и Бургундіи и съ титуломъ Rex et Princeps Francorum неограниченно правилъ всеми тремя областями; онъ возстановилъ прішедшее въ упадокъ Мартовское поле (см. это сл.), съ успѣхомъ боролся противъ фризовъ, аллеманновъ и баваровъ и ум. въ 714 г., оставивъ свою власть сыну своему, знаменитому Карлу Мартеллу. 3) П. Коротній, былъ сыномъ Карла Мартелла и при раздѣлѣ съ братомъ Карломаномъ получилъ, въ кач. палатнаго мэра, Бургундію и Нейстрию (въ 741 г.), но Карломанъ вскорѣ (въ 747 г.) передалъ ему и свою часть и удался въ монастырь. Послѣ цѣлаго ряда побѣдъ надъ германцами и заручившись согласіемъ папы, П. въ 751 г., на собраніи франковъ въ Суассонѣ, заставилъ провозгласить себя королемъ на мѣсто послѣдняго Меровинга, Хильдерика III, и былъ пома-

занъ епископомъ Бонифаціемъ, а когда, въ 754 г., папа Стефанъ III прибылъ къ нему просить помощи противъ лангобардовъ, обрядъ помазанія былъ повторенъ надъ нимъ и его сыновьями самимъ папою. Дважды—въ 755 и 756 гг.—онъ ходилъ съ войскомъ въ Италію, смирилъ вождя лангобардовъ, Анстулфа, и заставилъ его уступить Равеннскій экзархатъ, который и принесъ въ даръ папѣ. Съ помощью Бонифація онъ преобразовалъ франкскую церковь и привелъ ее въ подчиненіе папскому авторитету. Онъ велъ успѣшныя войны съ саксами, сарацинами, у которыхъ отнялъ Нарбонну, и герцогомъ Аквитаніи, Райфаромъ. Онъ ум. въ 768 г. въ Парижѣ, раздѣливъ свое государство между сыновьями Карломаномъ и Карломъ (Великимъ).

Пирамида (греч.) 1) сооруженіе, имѣющее четырехугольное снзваніе и трехугольныя стороны, сходящіяся вершинами. Наиболѣе извѣстны П-ы Египта, расположенныя по лѣвой сторонѣ р. Нилъ,

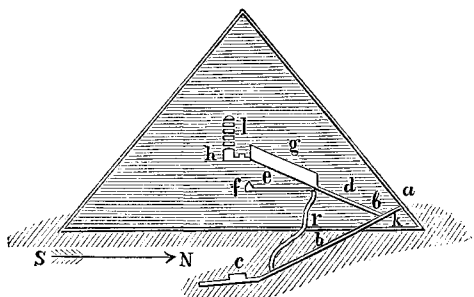

Разрѣзъ пирамиды Хеопса: *a*—входъ, *bb*—внутренняя наклонная галлерея, *c*—подземный погребальный покой, *d-e*—внутренніе наклонные переходы, *f*—погребальный покой царя, *g*—высокій переходъ, *h*—погребальный покой царя, *i*—соединительный переходъ, *k*—ходъ, пробитый калфаомъ Аль-Мамунумъ въ IX вѣкѣ *l*—малые покои.

на границѣ песчаной пустыни. За немногими исключеніями П-ы служили надгробными памятниками или могилами для египетск. царей. Построены онѣ между 3500 и 2100 гг. до Р. Хр., по большей части группами. Ближайшія къ Каиру, такъ наз. П-ы Гизъ, находятся отъ него въ 15 км. и составляютъ группу изъ трехъ большихъ и шести малыхъ П-ъ. Самая большая, П. Хеопса (Куфу), имѣетъ въ основаніи 227 метр. по каждой сторонѣ и около 137 м. вышины; вторая, П. Хефрена—въ основ. 210 м., выс.—136 м. Въ древности эти П-ы, облицованныя плитами полированного камня, были выше и больше. Облицовка снята арабами и употреблена на постройки въ Каирѣ. Третья, П. Менкура почти вдвое меньше двухъ первыхъ. Лишенная облицовки П. Хеопса состоитъ изъ уступовъ, числомъ 203; нижніе изъ нихъ вышиною въ 1,65 метр. На ея сѣверной сторонѣ и на высотѣ 13 метр., по отвѣсу, имѣется открытый входъ, ведущій наклонно (въ 25°) галлерей, безъ ступеней, внутрь П-ы къ погребальному покою и вглубь, ниже основанія П-ы, до уровня воды въ р. Нилѣ, при чемъ галлереи выбиты въ цѣльномъ камнѣ. Во многихъ П-ахъ, также точно ниже ихъ основанія и въ цѣлыхъ скалахъ, выбиты самые погребальные покои. Большинство П-ъ въстроено изъ гранита, глыбъ

мѣстнаго камня, въ кот. — изъ необожишаго темно-сѣраго кирпича. На верху П-ы Хеопса находится площадка, съ кот. открывается чудный видъ на Каиръ, на долину р. Нила и на волнистые песчаные бугры пустыни. Подъемъ на нее крайне труденъ. Близъ этихъ П-ъ находятся развалины очень древняго храма и знаменитый колоссальный сфинксъ. Далеко къ югу, въ неравномъ разстоянн отъ Нила и другъ отъ друга, тянется рядъ П-ъ, числомъ болѣе 60. Изъ нихъ наиболѣе замѣчательна единственная въ своемъ родѣ П., состоящая изъ пяти громаднѣхъ уступовъ и принадлежащая къ группѣ т. наз. П-ъ Саккари, назыв. такъ по имени близъ лежащаго села. Эта группа составляла часть некрополя древняго Мемфиса, развалины котораго лежатъ по дорогѣ къ р. Нилу. Близъ этой П-ы сохранились открытые извѣстнымъ изслѣдователемъ егип. древностей Мариеттомъ: Серапеумъ, въ которомъ египтяне погребали своихъ священныхъ быковъ, Аписовъ, и могила Ти. Кромѣ того П-ы находятся въ Нубии, въ Индн, на островѣ Явъ и въ Китаѣ. Въ Европѣ единственная П. находится въ Римѣ, у воротъ св. Павла (въ древности — Остийскія вор.) и носить наименованн П-ы Каия Цестія. — *Битва при П-адъ*, см. мамелюки. 2) П., въ геометрн тѣло, ограниченное однимъ произвольнымъ многоугольникомъ (*основанн*) и столькими треугольниками (*боковыя грани*), сколько сторонъ у этого многоугольника. По числу послѣднихъ различаютъ трехгранныя, четырехгранныя и многогранныя П-ы. Точка пересѣченн боковыхъ граней наз. *вершиною* П-ы, а перпендикуляръ, опущенный изъ этой вершины на основанн — *высотой* П-ы. П., боковыя грани которой суть *равнобедренныя* треугольнички, наз. *правильной*. Сѣченн П-ы плоскостью, параллельною основанню, даетъ многоугольничк, подобный основанню; площади такихъ многоугольничковъ относятся, какъ квадраты ихъ разстоянн отъ вершины. Объемъ П-ы равенъ одной трети произведенн ея основанн на высоту. Тѣло, заключенное между основаннмъ П-ы и ея сѣченнмъ, параллельнымъ основанню, наз. *усѣченной П-ой*. Объемъ усѣченной П-ы вычисляется по формулѣ:

$$\frac{h}{3} (B + b + \sqrt{Bb}),$$

гдѣ *h* есть высота усѣченн. П-ы, т. е. разстоянн между ея основаннми — *B* и *b*.

Пиратство, Джамбаттиста, итал. рисовальничк и граверъ на мѣди, род. въ 1720 г., ум. въ 1778 г. Онъ гравировалъ преимущ. римскія развалины, кот. посвятивъ свой главный трудъ: „Le antichità romane“, въ 29 т., съ болѣе чѣмъ 2000 гравюрами, продолж. его сыномъ.

Пираро, гор. въ Истрн, округѣ Капо д'Истрн, при зал. Ларгоне; 2 тавани, культура вина, оливокъ, масла, значит. добыча соли и торговля (солью, виномъ, оливками и др.); 9419 ж.

Пираритъ, сурьмянистая серебристая обманка, темно-красная серебряная руда, содержитъ 58, $\frac{1}{8}$ °/о серебра и 22, $\frac{1}{2}$ °/о сурьмы, представляетъ ромбоэдрич. минералъ отъ кошениле-до кармино-краснаго цв.; тв. 2 — 2,5. Встрѣчается вмѣстѣ съ мышьяковой серебр. обманкой. Главн. мѣста находенн — Рудныя горы, Гарцъ, Шварцвальдъ, Норвегн и др.

Пиратство, разбой въ открытомъ морѣ, производимый подъ произвольно избранн. флагомъ. Въ др. вности П. привлекало массу охотничковъ до легкой, хотя и опасной, наживы и процвѣтало въ богатыхъ о-вахъ и заливахъ моряхъ. Особенную извѣстность между морск. разбойничками, или *пиратами*, древности приобрѣли киликійци, державше въ своихъ рукахъ торговые пути Средиземнаго моря, пока Помпей въ 67 г. до Р. Х. не положилъ конецъ ихъ могуществу. Ихъ преемниками явились скандинавскіе *викингн* (см. *норманны*), въ VIII—XI вв. по Р. Х. бывше грозною сѣверн. побережн Европы, греч. и сѣверо-африканск. *корсарн*, *флибустеры* и *букаверы* Востъ-Индн, и др. Въ настоящее время П-смъ еще процвѣтаютъ малаязія Остъ-Индскаго архипелага, ашанти и нѣкотор. другія негрит. племена западн. берега Африки, а также англо-американск. разбойничн суда, опустошающ. русскіе котиок. промыслы въ водахъ Сѣв. Америки. Какъ преступленн противъ постановленн международнаго права, П. строго карается законами всѣхъ державъ, представляющими всякому кораблю, идущему подъ правительств. флагомъ, право преслѣдованн разбойничьихъ судовъ и немедленнаго казни ихъ экипажа.

Пиреллиометръ, приборъ, предложенный Пуллѣ, для измѣренн количества солнечной энергн, приносимой въ солнечн. лучахъ на земную поверхность. Принципъ прибора основанъ на измѣренн количества теплоты, получаемой при полномъ поглощенн солнечн. лучей поверхностью опредѣленн. величины.

Пиргосъ, гор. въ греч. номархн Ахайя-и-Арголида, близъ бер. Ионическаго моря; винодѣліе, торговля; 8788 ж. Передъ войной за освобожденн былъ красивѣйш. городомъ въ Морѣ.

Пирей, портовый гор. въ греч. номархн Аттика-Беогн, соединенъ жел. дор. съ Афинами, для кот. служилъ гаванью еще со времени Семистокла (съ 493 г. до Р. Х.); обширный вывозъ масла и оливъ; 21055 ж. Съ 1827 до 1837 г. П. представлялъ однѣ развалины, а съ послѣдн. года вновь обстроился и сталъ быстро расти.

Пиренеи, горная система на границѣ Франціи и Испанн, между долинами Эбро на югѣ, Адуря, Гаронны и Роды на сѣв. П. простираются полосой отъ 60 до 130 км. шир. и 435 км. дл. отъ Атлантич. океана до Средиземнаго моря, занимая до 50000 кв. км. при средней высотѣ всей системы въ 1200 м. Они далеко не представляютъ изъ себя однородной и непрерывной цѣли: во многихъ мѣстахъ главная цѣль состоитъ изъ нѣсколькихъ параллельныхъ хребтовъ, образованныхъ то гранитами, то палеозойскими сланцами, то известняками; эти хребты въ нѣсколькихъ мѣстахъ соединяются поперечными цѣпами, составляющими водораздѣлъ между сѣвернымъ и южнымъ склонами. П. распадается на три части: Восточн., или Средиземноморск., П. идущая съ Средиземн. моря до прохода Портъ де-Бертръ (1880 м.), сначала въ видѣ невысокой цѣби, извѣстной подъ имен. Альберовъ, съ вершинами въ 1300 — 1600 м. и проходами отъ 300 — 1200 м. выс., достигая далѣе 2900 — 3100 м. выс. Центральные П., самая высокая часть, простирается до прохода Салланъ (1847 м.); гребень ея имѣетъ отъ 2300 до 3300 м. (Виньемаль, 3298 м.), а въ

южныхъ отрогахъ ея возвышаются высочайше пики П-евъ (Пикъ-Ането, 3404 м.; Пикъ-Позегъ, 3367 м.; Монъ-Пердю, 3352 м.). Наконецъ, Западные, или Атлантич., П. постепенно понижаются съ 2900 до 830 м. Сѣверный склонъ П-евъ вообще круче, живописнѣе и богаче растительностью, чѣмъ южный, что зависитъ отъ неодинаковости ихъ климатовъ: въ то время, какъ французск. П. имѣютъ влажный (осадковъ въ этой части П-евъ падаетъ отъ 180 до 200 стм.) и ровный, теплый климатъ (средн. годовая темпер. 15°С.), южный склонъ болѣе сухъ (80—100 стм осадковъ), и перемѣны температуры здѣсь рѣзче. П. еще покрыты на половину лѣсами, въ которыхъ сохранились нѣкот. дикіе звѣри, истребленные въ окружающихъ равнинахъ; лѣса эти поднимаются до 1800 м. на сѣв. склонѣ и 2300 м. на южномъ. Снѣжная линія, повышающаяся отъ запада къ востоку, лежитъ въ среднемъ на 2900—3000 м., такъ что вѣчныя снѣга и ледники существуютъ только на нѣкотор. вершинахъ Центр. П-евъ; въ ледниковый періодъ съ П-евъ спускались громадные ледники, доходившіе до равнинъ Гаронны и Адуръ и оставившіе послѣ себя массу мелкихъ озеръ въ верхнихъ частяхъ пиренейскихъ долинъ—одно изъ лучшихъ украшеній пиренейскихъ видовъ. П. вообще трудно доступны, такъ какъ проходы ихъ, за исключеніемъ оконечностей П-евъ, лежатъ на значит. высотѣ (1800—3000 м.), и потому образовывали всегда естественн. граници соседнихъ областей; благодаря тѣмъ же причинамъ П. служили убѣжищемъ для вытѣсняемыхъ изъ равнинъ племенъ, изъ которыхъ и до нашихъ дней въ Зап. П-яхъ живутъ баски, потомки древнихъ иберовъ.—П. бѣдны металлами, но зато изобилуютъ минеральн. источниками (Баньеръ де-Люшонъ, Баньеръ де-Бигорре, Аржелъ и др.), привлекающими, вмѣстѣ съ климатич. станціями (Бизрицъ, По и др.), массы народа въ П.—См.: *J. Vallot*, „Études Pyrénéennes“ (Paris, 1887); *P. G. Fargues*, „Les eaux sulfureuses thermales des Pyrénées“ (Paris, 1886).—По имени П-евъ названы 3 французск. департамента: Верхнихъ П-евъ, Нижнихъ П-евъ и Восточныхъ П-евъ.

Пиренейскій мязь, заключ. въ 1659 г. между Франціей и Испаніей, окончилъ начатую въ 1635 г. войну; по этому миру Франція получила графство Руссильонъ и Конфлансъ, часть испанск. Нидерландовъ и др., и между Людовикомъ XIV и старш. дочерью Филиппа IV, Маріей Терезіей, былъ заключенъ бракъ, который впоследствии привелъ къ войнѣ за испанское наслѣдство.

Пиренейскій полуостровъ (*Иберійскій* полуостровъ) къ югу и юго-зап. отъ Пиренеевъ, омываемый Бискайскимъ зал., Атлантическ. ок., Гибралтарск. прол. и Средиземн. мор.; политически распадается на Испанію и Португалію.

Пиреръ (Pierer), логанъ Фридрихъ, нѣмецкій писатель, род. въ 1767 г., ум. въ 1832 г.; извѣстенъ изданіемъ энциклопедическаго словаря („Universal-Lexicon oder vollständiges encyclopädisches Wörterbuch“, Altenb., 1822—36 гг., 26 томовъ и къ нимъ 14 дополнителныхъ, вышедшихъ въ 1840—56 гг.); словарь былъ оконченъ его сыномъ Генрихомъ Августомъ (род. въ 1794 г., ум. въ 1850 г.) и въ настоящее время достигъ шестаго изданія (Oberhausen, 1873—79 гг., 18 том.).

Пириттъ, см. *Хинолитъ*.

Пиритъ, въ древности—горючій камень, въ новейшей минералогіи то же, что сѣрный колчеданъ.

Пирмазенсъ, окруж. гор. въ баварск. Пфальцѣ; обширн. кожевенн. производство и фабрикація обуви; 14938 ж.

Пирмонтъ, входящее въ составъ нѣмецк. княж. Вальденъ княжество, занимаетъ 66 кв. км. съ 7977 ж. Одноимен. главн. гор. (1410 ж.)—у подножья Бомберга, извѣстная лѣчебн. станція; славится своими желѣзными источниками (малокровіе, нервен. болѣзни, золотуха, ревматизмъ, женскія болѣзни).

Пирна, окружн. гор. въ саксонск. пров. Дрезденъ, на р. Эльбѣ; 11898 ж. (разнообразн. промышл. и торговля).

Пироба, узкій и длинный челнокъ дикихъ островитянъ, дѣлается обыкновенно изъ дѣлаго древеснаго ствола (выдалбливаніемъ или выжиганіемъ). Для устойчивости иногда соединяютъ по двѣ П-и вмѣстѣ, на нѣкоторомъ разстояніи одна отъ другой, толстыми жердями. Такъ устраиваются у дикихъ военныя П-и, достигающія длины отъ 100 до 150 фут. Движеніе П-и производится помощью длиннаго весла или же паруса изъ цинкови и отличается значительной быстротой.

Пирогалловая кислота, или *терогаллоль*, образуется при нагреваніи галловой кислоты (см. это сл.); представляетъ бѣлое кристаллическое тѣло, плавящееся при 115°, растворимое въ водѣ; щелочный растворъ П-ой к-ы жадно поглощаетъ кислородъ П. к. быстро восстанавливаетъ серебро, ртуть и др. металлы изъ ихъ солей, на чемъ основано ея приложеніе, какъ проявителя негативовъ, въ фотографіи.

Пироговъ, Николай Ивановичъ, знаменитый русскій хирургъ, педагогъ и общественный дѣятель, род. 13 ноября 1810 г. въ Москвѣ. Когда Н. И. изучалъ медицину въ московск. университет., онъ во все время прохожденія курса не видѣлъ ни одного трупа, не приготовилъ самостоятельно ни одного анатомич. препарата: преподаваніе велось исключительно по атласамъ и рисункамъ. Съ цѣлью подготовки къ професс. дѣятельности онъ былъ командированъ въ дерптскій унив., гдѣ нашелъ научную постановку преподаванія анатоміи и хирургіи—препарированіе труповъ и операціи на посвѣднихъ; здѣсь онъ съ необычайной энергіей сталъ заниматься этими отдѣлами медицины, особ. топографич. анатоміей, справедливо полагаея ее въ основу всей хирургіи. Дополнивъ свое хирургич. образованіе за границей, гдѣ онъ работалъ у современныхъ ему анатомистовъ—Лангенбека, Диффенбаха и др., Н. И. былъ приглашенъ въ Дерптъ проф. хирургіи. Это былъ первый случай замѣщенія нѣмецкой и весьма ответственн. кафедры молодымъ русскимъ ученымъ. Здѣсь онъ продолжалъ научная занятія и поставилъ преподаваніе анатоміи и хирургіи на небывалую высоту. Къ этому періоду его дѣятельности относится классич. его соч.: „Хирургическая анатомія артеріальныхъ стволовъ и фасцій“, первонач. изданн. на лат. яз. Вызванный въ 1840 г. въ Петербургъ на кафедру хирургіи въ Медицинскую академію, Н. И. выступилъ даровитымъ и неутомимымъ новаторомъ. Съ П-а начинается строго научное, экспериментальное изученіе медицинск. По его инициативѣ возникъ при Мед.-Хир. акад.

анатомич. институтъ съ музеемъ нормальной и патологич. анатоміи, кот. вскорѣ пополнися препаратами отъ массы вскрытій, произведенныхъ Н. И. во время его профессуры. Получивъ въ завѣдываніе хирургич. отд. второго военно-сухопутнаго госпиталя, онъ реформировалъ его, впервые показавъ примѣръ, чѣмъ должны быть подобнаго рода учрежденія въ гигиеническомъ отношеніи, по уходу за больными, продовольствію ихъ и проч. Какъ хирургъ-профессоръ и практикъ и какъ ученый, П. продолжалъ завоевывать все большую известность. Къ этому періоду относится его знамен. трудъ: „Anatomia topographica sectionibus per corpus humanum congelatum“, Petropoli, 1853—59 гг., внесшій

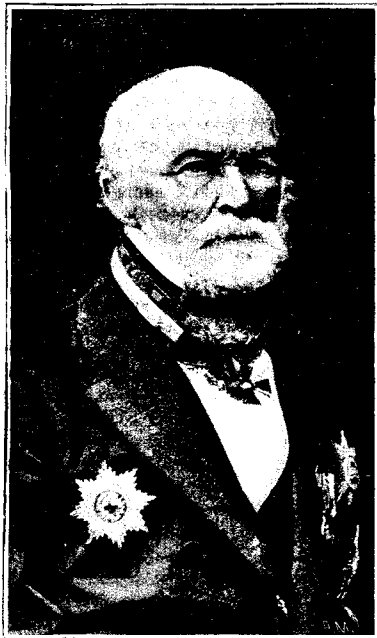

Пироговъ, Н. И.

въ свое время совершенно новыя представленія о положеніи и формѣ человѣческаго тѣла и давшій новый методъ анатомич. изслѣдованія (распилы заморож. труповъ). Въ оперативн. хирургіи съ имен. П.-а соединены многія операциі. Въ 1854 г. онъ былъ командированъ въ Крымъ для завѣдыванія Крестовоздвиженскою общиною сестеръ милосердія и корпорациею врачей-хирурговъ на театрѣ войны и здѣсь проявилъ рѣдкое искусство и дѣятельность, поставившія его въ ряду первыхъ хирурговъ всего образованнаго міра. Его соч.: „Основы военно-полевой хирургіи“ является результатомъ опыта, котор. онъ вынесъ изъ-подъ стѣнъ Севастополя. Здѣсь изложены основы организациі помощи раненымъ, кот. нашли себѣ примѣненіе у всѣхъ народовъ. Прусско-французская война 1870—71 гг. также не обошлась безъ активнаго участія П.-а въ дѣлѣ помо-

щи страждущимъ, и его дѣятельность записана въ лѣтописяхъ „Общепараднаго Общества Красн. Креста“ почетными и яркими штрихами. Наконецъ, въ послѣднюю русско-турецкую войну 1877—78 гг. П., несмотря на разстроенное здоровье и преклонный уже лѣта, не остался въ бездѣйствіи, какъ хирургъ. Великій мастеръ врачеванія тѣла, страстно преданный этому дѣлу, П., вмѣстѣ съ тѣмъ, былъ и замѣчательнымъ воспитателемъ души. Его статья: „Вопросы жизни“ („Морск. Сборникъ“, кн. IX, 1856 г.) послужила толчкомъ къ возбужденію живаго общественнаго вниманія къ учебно-воспитательному дѣлу вообще. П. первый правильно поставилъ въ русской печати вопросъ о задачахъ и цѣляхъ воспитанія. Онъ отстаивалъ то положеніе, что въ подростящемъ поколѣніи сперва нужно воспитать людей вообще, а затѣмъ уже специалистовъ; вмѣстѣ съ тѣмъ онъ являлся горячимъ борцомъ противъ царившей въ то время въ учебн. завед. розги. Въ 1857 г. мин. нар. проsv. Норовъ, увлеченный возрѣніями Н. И., назначилъ его попечителемъ Одесскаго учебнаго округа, откуда онъ, впрочемъ, былъ переведенъ на ту же должность въ Кіевъ. На этомъ посту П. внесъ много улучшеній въ школьное дѣло и, хотя не изгналъ окончательно розги, но сильно сократилъ примѣненіе ея въ учебн. заведеніяхъ кіевск. округа. Встрѣчая много препятствій къ самостоятельн. проведенію своей педагогич. программы, П. въ 1861 г. оставилъ постъ попечителя и уѣхалъ въ свое имѣніе Вишни (Подольск. губ.), принявъ выборъ въ мировые посредники. Послѣ войны 1877—78 гг. П. не выступалъ уже ни въ какой общественной дѣятельности, такъ какъ этого не позволяло ему разстроенное его здоровье; онъ занялся составленіемъ автобіограф. записокъ („Русск. Стар.“, 1884 г., кн. IX—XII, и 1885 г., кн. I—III), явившихся новымъ доказательствомъ его высокихъ душевныхъ качествъ и мощи его ума и талантливо обрисовавшихъ состояніе и развитіе русскаго общества на протяженіи болѣе чѣмъ полувѣковаго періода. 26 мая 1881 г. въ Москвѣ былъ отпразднованъ 50-лѣтній юбилей дѣятельности П.-а, а 23 ноября того же года онъ умеръ. Съ именемъ П.-а связаны періодич. „Съѣзды русскихъ врачей въ память Пирогова“. Ср.: Сочиненія Н. И. Пирогова; Стоюнинъ, „Педагогическія сочиненія“; Ушинскій, „Педагогическія сочиненія Пирогова“ („Журн. Мин. Нар. Пров.“, 1892 г.); Флоринскій, „Воспоминанія о дѣятельности Н. И. Пирогова въ С.-Петербург. Медико-Хирургической академіи“ („Ученыя Записки Казанск. Универс.“, 1881 г.).

Пироксидоты, кислоты (какъ: пирогалловая, пировинная, пироклизевая, пироксифосфорная и т. п.), которыя получаютъ изъ соответствующихъ имъ кислотъ (галловой, винной, слизевой, фосфорной и т. п.) путемъ сухой перегонки этихъ послѣднихъ.

Пироксилинъ, или хлопчатобумажный порохъ, получается обработкой волоконъ хлопка смѣсью азотной и сѣрной кислотъ и представляеть по химическому составу т. наз. *нитроцеллюлозу*. П., содержащій менѣе 30% воды, назыв. сухимъ, содержащій же ее отъ 30% до 300% — влажнымъ. Сухой П. представляеть на видъ обыкновенн. вату; воспламеняемый гремучею ртутью, взрывается мгновенно съ силою, въ 4 раза превосходящею силу обыкновеннаго

пороха. Если сухой П. зажечь, то онъ горитъ быстро яркимъ желтымъ пламенемъ. Влажный П. отъ тренія, отъ удара и даже отъ прикосновения огня не взрывается, поэтому представляетъ большее удобство для сохранения П-а. Взрывчатая сила П-а имѣеть большое примѣненіе въ военномъ, морскомъ и инженерномъ дѣлѣ, а именно—для разрушенія желѣзныхъ дорогъ, уничтоженія непріятельскихъ орудій, для снаряженія подводныхъ минъ и пр. П. былъ открытъ одновременно Шенбейномъ и Бетгеромъ въ 1846 г.

Пироманія (греч.), страсть къ поджигательству, какъ симптомъ душевной болѣзни.

Пирометръ (греч.), приборъ, служащій для измѣренія высокихъ температуръ. Простейшимъ П-омъ можетъ служить воздушный термометръ (см. *термометръ*), шарикъ котораго сдѣланъ изъ весьма огнеупорнаго материала, напр.—изъ фарфора (платина, употребленная для этой цѣли Пуллье, имѣеть то неудобство, что пропускаетъ при высокихъ температурахъ газы). Шарикъ, внесенный въ нагрѣтое пространство, соединяется съ однимъ концомъ ртутнаго манометра, другой конецъ котор. открытъ. Расширяющійся воздухъ давитъ на ртуть; по повышенію послѣдней въ открытомъ колѣнѣ судятъ объ этомъ расширеніи и, слѣдоват., о температурѣ. **П. Петерссена**, весьма простаго устройства, состоитъ изъ платиноваго сосуда, приближенно въ 10 куб. см. вмѣстимости, входъ въ который слабо закрытъ винтомъ, такъ что во внутренность сосуда можетъ входить и вода, и воздухъ. Положивъ такой П. въ графитовый горшокъ, вносятъ его въ нагрѣтое пространство, а затѣмъ, вынувъ, бросаютъ въ воду. Тамъ онъ, благодаря своему устройству, превращается устьемъ сосуда внизъ, при чемъ въ него проникаетъ вода. По количеству послѣдней узнаютъ количество воздуха, вытѣсненнаго изъ П-а благодаря расширенію отъ теплоты, и по этому судятъ о температурѣ. Въ вышеописанныхъ П-ахъ темпер. измѣрялась посредствомъ расширенія воздуха. Въ *металлич. П-ѣ Петерссена* она измѣряется расширеніемъ твердаго тѣла—платинового стержня. Послѣдній заключенъ въ трубку; продолженіемъ его служитъ желѣзный стержень. Часть трубки, содержащую платиновый стержень, вносятъ въ нагрѣтое пространство; стержень удлиняется и посред. системы рычаговъ приводитъ въ движеніе стрѣлку, указывающую градусы на дугѣ. Послѣдніе устанавливаются эмпирически. Показанія всѣхъ изобрѣтенныхъ до сихъ поръ П-овъ крайне неточны.

Пиронъ, Алексисъ, франц. поэтъ, род. въ 1689 г., писалъ комедіи, трагедіи и комическія оперы, изъ которыхъ „La métromanie“ и теперь читается съ интересомъ. П-а боялись, какъ автора остроумныхъ и злыхъ эпиграммъ. За безнравственную оду, написанную въ молодости, П. не былъ принятъ въ число „бессмертныхъ“ и по этому поводу составилъ известную надгробную надпись:

„Ci-gît Piron, qui n'était rien,

„Ni même Académicien“.

П. ум. въ 1773 г.

Пиротехника, искусство, имѣющее цѣлью приготовленіе различныхъ составовъ, употребляемыхъ для фейерверковъ, для сигнальных огней и ракетъ и пр. П-ческіе составы представляютъ смѣси горючихъ

веществъ: угля, сѣры и т. п. съ веществами, отдающими кислородъ и поддерживающими горѣніе—главнымъ образомъ салитрою и бертолетовою солью. Смѣси эти, смотря по ихъ назначенію, составляются такъ, чтобы или выдѣлять больше *газовъ* (ракеты, движущіеся фейерверки), или давать больше *салта* (бенгальскіе огни), или *тепла* (зажигательные составы). Въ 1-мъ случаѣ употребляютъ преимущ. селитру; для замедленія горѣнія берутъ не зерновой порошокъ, а употребляютъ пороховую мякоть. Въ 2-мъ случаѣ всѣ составы должны давать продуктамъ горѣнія испаренія и нелетучія соединенія. Въ составахъ, гдѣ требуется быстрое горѣніе и воспламеняемость, употребляютъ бертолетовую соль (для составовъ, воспламеняющихся отъ удара и проч.). Приготовленіе цвѣтныхъ, т. наз. бенгальскихъ, огней основано на прибавленіи къ горючимъ смѣсямъ солей металловъ, окрашивающихъ пламя, напр.: для краснаго употребляютъ азотностронціевую соль, для зеленаго—азотнобаритовую и т. д.

Пиретъ, главн. гор. *около П.* (2612 кв. влм. съ 80309 ж.), въ Сербіи, на р. Нишавѣ; ковровое произв.; 8832 ж.

Пиррофонъ, музыкальный инструментъ, звуки котораго, напоминающіе человѣческой голось, производятся смиганіемъ газа въ стеклянныхъ трубкахъ определенной длины; изобрѣтенъ физикомъ Кастнеромъ (1852—1882 г.).

Пирозлектричество, электричество, возбуждающееся при нагрѣваніи или охлажденіи нѣкоторыхъ кристалловъ. Столбчатый кристаллъ турмалина, напр., при нагрѣваніи электризуется на одномъ концѣ положительно, а на другомъ отрицательно; при охлажденіи, наоборотъ—на первомъ концѣ отрицательно, а на второмъ положительно; при неизмѣнной же температурѣ онъ остается неизэлектризованнымъ.

Пизра, супруга Девакіона (см. это сл.).

Пиррихій (греч.), въ метрикѣ стопа, состоящая изъ двухъ краткихъ слоговъ.

Пирротъ, изъ Элиды, греч. философъ, основатель древней скептики школы, сынъ Плейстарха, род. ок. 376—60 гг. до Р. Х., вмѣстѣ съ демокритейцемъ Анаксархомъ сопровождалъ Александра Вел. во время похода въ Индію, гдѣ познакомился съ ученіемъ индійскихъ маговъ и гимнософистовъ; ум. въ глубокой старости, ок. 288—70 гг., не оставивъ послѣ себя никакихъ сочиненій. Его ученіе уже древніе знали только по сочиненіямъ его ученика, Тимона изъ Фліунта. П. отрицалъ возможность познанія дѣйствительной природы вещей и потому совѣтовалъ къ каждой мнѣнію прибавлять слово „кажется“. Отсюда, по словамъ Тимона, должно вытекать полное равнодушіе ко всему, *атараксія*. Но, равнодушнымъ ко всему, мудрецъ стремится къ спокойному душевному настроенію, которое возможно только при добродѣтели, и такимъ путемъ можетъ достигнуть счастья. Нѣкоторые приписываютъ П-у т. наз. 10 скептическихъ, или Пирроновыхъ, положеній, но, по мнѣнію Целлера, они принадлежатъ только Энесидему.

Пирръ 1) царь Эпира, род. ок. 315 г. до Р. Х.; въ 295 г., послѣ долгой борьбы, вернулъ престолъ своего отца, въ 287 г. завладѣвъ Македонією, но скоро вновь утратилъ ее. Въ 281 г. онъ принялъ

предложеніе тарентинцевъ помочь имъ въ борьбѣ съ Римомъ и, благодаря многочисленности войска и боевымъ слонамъ, сопровождавшимъ армию, одержалъ въ 280 г. блестящую побѣду при Гераклеѣ, привлеку на его сторону самнитяны, лаканцевъ и южно-италійскихъ грековъ. Въ 279 г. онъ опять разбилъ римскіе легіоны—при Аскулумѣ, но побѣда стоила ему такихъ потерь, что онъ послѣшилъ заключить миръ съ римлянами и обратилъ свои завоевательные замыслы противъ карагеняны. Онъ вытѣснилъ ихъ изъ принадлежавшихъ имъ владѣній въ Сициліи, изъ Котоны, Сиракузъ и др., перешелъ затѣмъ въ Африку и нанесъ имъ и здѣсь значительное пораженіе, но, потерявъ много войска, вернулся въ Италію. Здѣсь П. опять принялъ сторону тарентинцевъ противъ римлянъ; однако, новая война оказалась для него очень неудачной: въ 275 г. онъ былъ совершенно разбитъ консуломъ Куріемъ Дентатомъ и вернулся въ Эпиръ. Онъ вновь отнялъ у Македоніи часть ея владѣній, затѣмъ направился противъ Пелопоннеса, но былъ убитъ при осадѣ Аргоса (въ 272 г.).—Предпримчивый и отважный П. ставилъ себѣ обширныя задачи, далеко превывшавшія его личныя дарованія и силы его народа, и его кипучая и блестящая жизнь, напоминающая дѣятельность италіанскихъ кондотьеровъ, не дала никакихъ положительныхъ результатовъ. 2) П., сынъ Ахиллеса, см. *Неоптолемъ*.

Плусъ (Piege), Франклинь, 14-ый президентъ Сѣверо-Ам. Соедин. Штатовъ, род. въ 1804 г.; по профессіи адвокатъ, онъ въ 1833 г. былъ избранъ въ конгрессъ и въ 1837 г. въ сенатъ, въ 1853 г.—въ президенты отъ рабовладѣльческой партіи; ум. въ 1869 г.

Пирятинъ, уѣздн. гор. Полтавской г., подъ 50°15' с. ш. и 50°11' в. д., на р. Удаѣ; торговля хлѣбомъ, культура табаку, ежегодно л значит. ярмарки; 6356 ж.—П. извѣстенъ съ полов. XII в.; уѣздн. гор. назначенъ въ 1781 г.—*П-скій уездъ* (2871 кв. в. съ 154497 ж.)—въ зап. половинѣ губ.-и, по р. Удаю, Орѣжицѣ и др.; имѣетъ ровную, мѣстами болотистую, поверхн., носящую степной характеръ и покрытую очень тучнымъ черноземомъ. Преобладающ. занятіями жителей (почти всѣ—малороссы) служатъ весьма успѣшно здѣсь хлѣбопашество, садоводство и скотоводство (въ частн.—тонкорунное овцеводство и коневодство); торговля же и промысл. слабо развиты.

Писаревъ 1) Александръ Ивановичъ, первый русскій зооветеринаръ, род. въ 1803 г. въ с. Знаменскомъ, Орловск. губ., Елецкаго у., воспитывался въ московск. унив. пансіонѣ. Попавъ въ кружокъ представителей стар. литературной рутини, группировавшихся въ Обществѣ любителей рос. словесн., П., остроумный и бойкій, сдѣлался ихъ ревностнымъ пособникомъ въ борьбѣ противъ литературы, нововодителей, каковы были Полевой, Грибоѣдовъ и др., которыхъ онъ иногда осмѣивалъ въ своихъ пьесахъ. Послѣднія большею частью представляютъ передѣлки съ французск., оригиналы въ нихъ только куплеты. Лучшими считаются: „Лукавинъ“ (передѣлка „Школы злословія“ Шеридана), „Поѣздка въ Кронштадтъ“, „Хлопотунъ“ и др. Ум. въ 1828 г. 2) П., Дмитрій Ивановичъ, извѣстный русскій публицистъ и критикъ, род. 2 октября 1840 г.

въ родовомъ имѣніи Знаменскомъ, на границѣ Орловской и Тульской губ., въ зажиточной дворянской семьѣ. Подъ руководствомъ матери П. получилъ въ дѣтствѣ довольно хорошее, хотя крайне замкнутое, домашнее воспитаніе. Десяти лѣтъ П. былъ опредѣленъ въ 3-ю петербургскую классическую гимназію, по окончаніи которой поступилъ на филологическій факультетъ петербургскаго университета. Здѣсь П. сначала предавался было исключительно научнымъ занятіямъ и началъ писать изслѣдованіе о Вильгельмѣ Гумбольдтѣ; но живая и

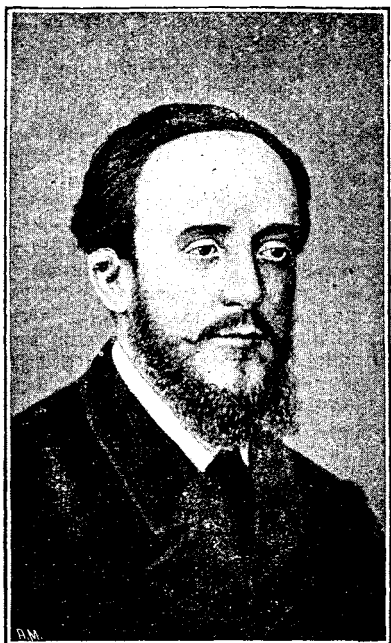

Писаревъ, Д. И.

впечатлительная натура его не удовлетворялась слишкомъ сухими и отвлеченными занятіями, его тянуло къ литературной рабствѣ, и онъ сдѣлался сотрудникомъ въ журналѣ для дѣвчѣ „Завѣтъ“, въ библиографич. оудѣн. Въслѣдствіе тяжелыхъ отношеній съ родственниками по поводу его юной любви къ кузинѣ П. временно заболѣлъ психическою болѣзнію и закончилъ курсъ въ университетѣ только въ 1861 г., представивъ магистерскую диссертацию о проповѣдникѣ-моралистѣ „Аполлоніи Пянскомъ“. Эта работа была первой, напечатанною имъ въ журналѣ „Русское Слово“, гдѣ онъ становится съ тѣхъ поръ постояннымъ сотрудникомъ. Вскорѣ случилось съ нимъ новое тяжелое несчастіе: онъ былъ приговоренъ къ заключенію въ крѣпости, гдѣ и провелъ 4 года. Здѣсь написалъ онъ наиболѣе выдающіяся изъ своихъ критико-публицистическихъ и научно-популярныхъ статей. Съ 1868 г. П. сталъ сотрудничать въ „Отечественныхъ Запискахъ“ Некрасова, но въ

этомъ же году утонулъ въ Дуббельнѣ на морскихъ купаньяхъ, близъ Риги, 4 июля (похороненъ въ С.-Петербургѣ).—Несмотря на крайне короткій періодъ своей литературной дѣятельности, погибнувъ, какъ и его предшественникъ Добролюбовъ, въ полномъ расцвѣтѣ силъ, П. оставилъ замѣтный слѣдъ въ русской литературѣ благодаря своему блестящему публицистическому дарованію, искренности и страстности своей натурѣ, которая испустила многія изъ его ошибокъ и увлеченій. По характеру и направленію своей дѣятельности П. является непосредственнымъ и яркимъ послѣдователемъ критико-публицистической школы 60-хъ годовъ, съ ея реалистическимъ направленіемъ и преимущественнымъ вниманіемъ къ вопросамъ общественно-гражданскаго значенія, выдвигавшей публицистическую оцѣнку произведеній въ ущербъ эстетической и историко-литературной. Преобладаніе этой школы было вполне въ духѣ времени реформы. Сдѣлавшись страстнымъ ея адептомъ, юный П., воспитанный въ замкнутой, тепличной обстановкѣ богатой семьи, съ малымъ житейскимъ опытомъ, въ своихъ первыхъ работахъ нерѣдко впадалъ въ наивныя увлеченія, придавая поразившимъ его, вычитаннымъ у другихъ, идеямъ несоответственно большое значеніе; доводя ихъ путемъ отвлеченнаго развитія до крайностей. Такъ, развивая взгляды реальной критики, столь категорически сформулированныя авторомъ „Эстетическихъ отношеній искусства къ дѣйствительности“, П. доходитъ, наконецъ, до отрицанія всякаго самостоятельнаго значенія искусства, признавая за нимъ только значеніе популяризации или даже просто иллюстраціи извѣстныхъ научныхъ или общественныхъ идей (см. *литературная критика*). Въ этомъ случаѣ П. долженъ былъ стать въ противорѣчіе даже съ тѣми, кого онъ могъ считать своими ближайшими учителями—какъ съ самими представителями критико-публицистической школы 60-хъ годовъ, такъ и съ лучшими представителями художественной литературы его времени. Таковы его статьи: „Пушкинъ и Бѣлинскій“, „Цвѣты невиннаго юмора“ (противъ Салтыкова), „Мотивы русской драмы“ (противъ статьи Добролюбова: „Лучъ свѣта въ темномъ царствѣ“) и т. п. Но не этими взглядами опредѣляется главное значеніе П-а. Онъ былъ не только даровитый писатель, но и замѣчательно искренняя, правдивая натура, преисполненная чистыхъ помысловъ, которая выливалась въ его статьяхъ со всеми волновавшими его сердце думами и чувствами. Это и сдѣлало его любимцемъ современнаго ему молодежи; онъ былъ яркимъ представителемъ той же части, которая явилась непосредственн. продуктомъ освобожденія, съ жаждою хотя какого-либо реального знанія, съ страстнымъ желаніемъ выбиться на свободу изъ удручающихъ ее схоластической рутинѣ и мертвыхъ традицій, созданныхъ крѣпостнымъ періодомъ. Поэтому и большинство статей П-а не были по существу ни строго научными, ни вполне выдержанными критическими статьями, а скорѣе—лирическими изліяніями юной души, съ наивною открытостью дѣлвавшейся съ читателями своими первыми, едва пережитыми впечатлѣніями. Особенно характерны въ этомъ смыслѣ его статьи: „Наша университетская наука“, „Школа и жизнь“, „Мысли

Вирхова о воспитаніи женщинъ“, „Педагогическіе софизмы“, „Реалисты“ и др. Отвѣчая той же потребности реального знанія, П. съ увлеченіемъ популяризируетъ и естественныя науки (Дарвина, Фохта, Бюхнера). Такой характеръ его статей имѣлъ результатомъ то, что въ центрѣ всѣхъ его разсужденій стояло его собственное „я“ и всѣхъ тѣхъ, кого онъ собою представлялъ, что ихъ внутренней міръ самъ собою какъ бы становился единственно интереснымъ, на немъ сосредоточивалось главное вниманіе, и все окружающее существовало для П-а лишь по столько, по сколько оно вліяло на этотъ міръ. Поэтому въ первый періодъ дѣятельности П. особенно ярко и упорно выдвигаетъ идею самодовлѣющей личности, пользующейся безусловною свободою, для которой нѣтъ въ жизни инаго критерія, какъ ея собственный эгоизмъ: „мыслящій реализмъ“—вотъ его конечный идеалъ; самосовершенствованіе личности въ предѣлахъ этого идеала—вотъ желанный и вѣрный путь къ счастью. Все это имѣло свою относительную цѣнность, но среди направленной срѣзной прогрессивной мысли, выработанной уже цѣлыми десятилѣтіями ранѣе и подоготовившей великое освобожденіе народа,—мысли глубокой и выстраданной долгимъ опытомъ, захватывавшей социальныя явленія во всей ихъ мощной концепціи,—такой взглядъ являлся, во всякомъ случаѣ, одностороннимъ. По видимому, это начиналъ постигъ чувствовалъ и самъ П.: чѣмъ болѣе выходилъ онъ изъ замкнутого круга впечатлѣній, въ которомъ вращался съ дѣтства, чѣмъ болѣе расширялся его кругозоръ—его взгляды становились болѣе глубоки, болѣе обоснованы и жизненно-широки, выйдя за предѣлы, съ одной стороны, слишкомъ книжно-отвлеченныхъ, съ другой—слишкомъ личныхъ и кружковъ, опытовъ и возрѣній. На это указываютъ многія блестящія статьи изъ его наиболее зрѣлыхъ критич. статей; таковы: „Романъ кисейной барышни“, „Погибіе и погибавшіе“, „Борьба за жизнь“, „Старое барство“ и т. п. Сочиненія П-а были изданы въ 9 том. въ 1870 г.

Писемскій, Алексѣй Теофилаковичъ, извѣстный беллетристъ, род. въ родовомъ помѣстьѣ Костромской губ., Чухломскаго уѣзда, 10 марта 1820 г., первоначальное образованіе получилъ дома, подл. наблюденіемъ отца, отставнаго офицера, и матери, отличавшейся природнымъ умомъ и мечтательностью. Въ 1834 г. П. поступилъ въ костромскую гимназію, по окончаніи котор. принятъ въ число студентовъ математ. факультета московск. унив. Какъ въ гимназій, такъ и въ универс. П. не обнаружилъ особой склонности къ наукамъ. Уже съ дѣтства почувствовалъ страсть къ чтенію, онъ большую часть времени отдавалъ ему. Знакомство съ литературой, участіе въ любительскихъ спектакляхъ, на которыхъ П. прославился исполненіемъ роли Подколесина, упражненія въ декламациі—поглощали большую часть времени пребыванія его въ унив. По окончаніи унив., П. пробовалъ служить (въ Костромѣ), но литературныя наклонности, сказавшія еще въ гимназій, гдѣ онъ написалъ двѣ повѣсти: „Черкешенку“ и „Чугунное кольцо“, скоро заставили его переѣхать въ Петербургъ и всецѣло отдаться интересамъ литературы. Принадлежа хро-

нологически къ писателямъ сороковыхъ годовъ, П. по сущности своей литературной дѣятельности стоитъ особнякомъ отъ нихъ. Въ то время, какъ большинство писателей 40-хъ годовъ, раскрывая въ своихъ произведенияхъ несовершенство русской жизни, были одушевлены, вмѣстѣ съ тѣмъ, вѣрою въ лучшее будущее, П., скептикъ отъ природы, совѣтъмъ не былъ склоненъ вдохновляться идеальными сторонами человѣческой жизни. Уже первая произведенія П-аго: „Тюфякъ“, „Бракъ по страсти“, „Комикъ“ и др., появившіяся въ 50-хъ годахъ на страницахъ „Библ. для Чтенія“, обратили на себя вниманіе общества и литераторовъ оригинальностью выводовъ, къ которымъ приходитъ авторъ, анали-



Писемскій, А. О.

зируя жизнь своихъ героевъ. Физиологическія основы являются рѣшающими импульсами во всѣхъ почти поступкахъ его героевъ. П. какъ бы не замѣчаетъ той внутренней борьбы, тѣхъ стоновъ человѣческой совѣсти, которые нарѣдко примиряютъ насъ со всеми недостатками человѣка и его природы. Отсутствие яснаго пониманія этихъ тонкихъ психологическихъ мотивовъ, внутренней борьбы чувствъ, вѣроятно, и лежитъ въ основѣ того пессимизма, какимъ проникнуты почти всѣ произведенія П-аго. При этомъ, однако, изображенія отрицательныхъ сторонъ жизни до того полны правдивымъ реализмомъ, до того вѣрны современной автору дѣйствительности, такъ художественны по исполненію, что, при всей односторонности такого изображенія жизни и проистекающей отсюда относительной неправдѣ, сочиненія его не могли не произвести глубокаго впечатлѣнія въ обществѣ. Вотъ почему почти каждая повѣсть, каждый романъ его вызывалъ цѣлую бурю въ литературныхъ и общественныхъ сферахъ. Прогрес-

сисга, видя въ изображаемыхъ имъ культурныхъ типахъ лишь отрицательныя черты, причисляли его къ лагерю тенденціозныхъ обскурантовъ, а самъ П., примкнувъ къ славянофиламъ, давалъ этому поводъ тѣмъ, что все болѣе и болѣе сгущалъ краски въ изображеніи язвъ современной общественной жизни и даже вступалъ въ очень рѣзкую журнальную полемику съ своими противниками (таковы его фельетоны, подъ псевдонимомъ *Никиты Безрылова*, въ „Библиотекѣ для Чтенія“, въ которой онъ былъ редакторомъ). Отраженіе этой полемики сказалось даже въ такихъ произведеніяхъ его, гдѣ съ особенною силою выступаетъ тонкая наблюдательность его и художественное чутье; таковы его два романа: „Тысяча душъ“ и „Взбалмученное море“. Въ послѣднемъ романѣ П. выразилъ свое отношеніе къ одушевленію русскаго общества эпохи освобожденія съ точки зрѣнія того мрачнаго скептицизма, который съ годами развивался въ немъ все сильнѣе. Всѣ увлеченія русскихъ передовыхъ людей, надѣявшихся путемъ реформъ обновить общество, разбудить въ немъ лучшія силы, казались П-ому волненіемъ, поднявшимъ только всю грязь и пошлость, покоившіяся въ глубинѣ „моря“ русской жизни. Кромѣ произведеній, рисующихъ культурные классы общества, П. написалъ не мало повѣстей, рассказовъ, пьесъ, отражающихъ народную жизнь, не тронутую европейской цивилизаціей; таковы: „Питершикъ“, „Плотничья артель“, „Горькая судьбина“, „Батяка“ и др. Во всѣхъ этихъ произведеніяхъ сказалось тонкое по тому времени пониманіе народнаго быта и близкое знакомство автора съ языкомъ народа. Но и здѣсь П. не покидаетъ своего мрачнаго взгляда на жизнь, и здѣсь онъ не всегда ясно видитъ и чувствуетъ гуманныя основы человѣческой природы. Изъ этихъ произведеній особенно выдающееся мѣсто занимаетъ драма изъ народной жизни: „Горькая судьбина“. Въ русской драматической литературѣ это было первое произведеніе, отразившее народную жизнь въ неподкрашенномъ видѣ. Если въ чемъ можно упрекнуть П-аго, то, во всякомъ случаѣ, не въ идеализированіи, а скорѣе—въ нѣкоторой утрировкѣ отрицательныхъ сторонъ народной жизни. Подъ конецъ жизни своей П., подъ влияніемъ, съ одной стороны, все болѣе обострившейся неприязни къ нему петербургскихъ писателей, а затѣмъ и равнодушія общества, съ другой— семейныхъ ударовъ (внезапная смерть двухъ сыновей), впалъ въ хандру. Однако, въ періоды просвѣтленія П. не переставалъ работать. Въ это время онъ написалъ нѣсколько объемистыхъ романовъ, не имѣющихъ, впрочемъ, особаго значенія („Масоны“, „Люди сороковыхъ годовъ“, „Мѣщане“, „Въ водоворотѣ“ и др.). Несмотря на многіе органическіе недостатки своей художественной натуры, а также и мировоззрѣнія, П. останется крупнымъ явленіемъ въ русской художественной литературѣ. Рисуя ярко мрачныя стороны крѣпостной эпохи, онъ, вмѣстѣ съ своими сверстниками, служилъ великому дѣлу народнаго освобожденія и обновленія, а созданныя имъ типы навсегда останутся яркими памятниками того времени. П. умеръ 21 янв. 1881 г. Сочиненія его издавались много разъ.

Пискарь, см. *пискарь*.

Pistia, родъ изъ сем. аройниковыхъ, оригиналь-

для плавающих водяных растений, съ очень короткими междоузлиями и со спирально расположенными волосистыми листьями. Единственный видъ, *P. stratiotes*, культивируется въ нашихъ аквариумахъ; полагаютъ, что воды, на котор. она растетъ, свободны отъ миазмъ.

Пистоль (въ древн. *Pistoria*, извѣстенъ пораженіемъ Катилины), окружн. гор. въ итал. пров. Флоренці; произв. стальн. и желѣзн. изд., ружей № пр.: 20190 ж.

Пистолетъ, короткое ручное огнестрѣльное оружіе, употреблявшееся прежде (какъ нѣкот. полагаютъ — съ XVI ст.) для стрѣльбы на самыхъ близкихъ разстояніяхъ. Изъ гладкостѣнныхъ, одноствольныхъ, заряжаемыхъ съ дула П-овъ путемъ усовершенствованій, имѣющихъ общую съ прочими огнестрѣльными оружіемъ исторію, выработался теперешній типъ револьверовъ.

Пистоль, или *капсуля*, см. *капсуля*.

Писцовыя книги, официальные статистическія сборники, составившіяся по наказу правительства особо командированными *писцами*, заключающіе въ себѣ подробное описание отдѣльныхъ городовъ и уѣздовъ Московскаго государства съ ихъ землями и населеніемъ и со всѣми угодами и промыслами. Цѣль составленія П-ыхъ к-ъ состояла въ томъ, чтобы дать правительству точныя свѣдѣнія объ экономическомъ бытѣ тяглова, т. е. податнаго, населенія и служить основой для раскладки поземельной, или пососной, подати (соха—извѣстная мѣра земли, разнообразная по мѣстностямъ и трудно опредѣляемая, къ которой пріурочивались и разные промыслы). Начало писцоваго дѣла на Руси, по видимому, относится къ эпохѣ Іоанна III, т. е. къ концу XV в.; документы послѣдующаго времени не разъ ссылаются на П. к. Степана Бородагата, знаменитаго московскаго писца и публициста мазанной эпохи. Древнѣйшія изъ дошедшихъ до насъ П-ыхъ к-ъ заключаютъ въ себѣ описание земель В. Новгорода вскорѣ по присоединеніи его къ Москвѣ: П-ая к-а Русской пятины ок. 1495 г. и Вожегской пятины 1500 г. („книги Воцке пятины... лѣта 7008, а въ нихъ писаны пригороды и волости и ряды и погосты и села и деревни великаго князя и за бояры и за дѣтми за боярскими и за служилыми людьми за помѣщиками и своземцовы и купецкіе деревни и владычни и монастырскіе деревни въ сохи по Новгородскому...“). Затѣмъ значительное число П-ыхъ к-ъ дошло до насъ отъ XVI в. и, особенно, отъ первой половины XVII в. (время царя Михаила Феодоровича, послѣ эпохи смуты, когда особенно необходимо было приводить въ извѣстность платенныя силы и самый составъ населенія). Со второй половины XVII в. П. к. замѣняются *переписными*, гдѣ исчислялись лица, составляющія тяглое сословіе. Исправленія и дополненія къ П-ымъ к-амъ заключаютъ въ себѣ книги *дозорныя*, составлявшіяся особыми *дозорщиками*, и *приравочныя*, также *стролковыя* и *застѣчныя*, гдѣ описывались укрѣпленія городовъ и засѣки, *межевыя*, съ обозначеніемъ межи разныхъ владѣній, *журныя*, съ измѣреніемъ земель, и *перечневныя*, составляющія второе описание на основаніи записаннаго въ П-ой к-ѣ. П. к. даютъ массу въ высшей степени важнаго и интереснаго матеріала

для изученія социально-экономическаго строя древней Руси, ея городскаго и сельскаго населеній. Не въ то же время они принадлежатъ къ наименѣе разработаннымъ источникамъ русской исторіи. Особенно въо приложимо къ П-ымъ к-амъ XVI в., дошедшимъ до насъ въ неисправномъ видѣ. Вообще писцовое дѣло съ древней Руси было довольно сложной операціей, имѣвшей свою технику, свои приемы, обычаи и задачи, даже свои погрѣшности, вслѣдствіе чего не всѣ данныя, сообщаемыя П-ми к-ами, имѣютъ одинаковую цѣну для изслѣдователя. Писцы вносили въ свои описки условные знаки, термины, формулы, и въ каждомъ отдѣльномъ случаѣ важно знать, отражали ли въ этихъ условныхъ приемахъ какія-либо действительныя отношенія, или они служили только техническими удобствами для писца, дальѣе—что писецъ разслѣдовалъ самъ, что узнавалъ отъ окладчиковъ и др. лицъ и что, наконецъ, заимствовалъ изъ прежнихъ описей. Тѣмъ обр. П. к. задаютъ очень много дѣла исторической критикѣ и требуютъ отъ изслѣдователя усиленной черновой работы по группировкѣ статистическаго матеріала, проверкѣ итоговъ, высчитыванію $\frac{0}{100}$ -ныхъ отношеній, составленію перечней и т. д., особенно при неполнотѣ данныхъ, проблѣхъ и наличности терминовъ, смыслъ которыхъ приходится возстановлять.—См.: „Описание документовъ и бумагъ, хран. въ Моск. Архивѣ Мин. Юст.“, I; П. И. Ивановъ, „Система обзоренія помѣстныхъ правъ“; *ею же*, „Обозрѣніе П-ой к-и по Моск. губ.“ и „Обзоръ П-ыхъ к-ъ по Новгороду и Пскову“ (во „Временникѣ Общ. Ист. и Др. Росс.“, VI); *ею же*, „Опытъ исторіи изслѣдованія межеванія въ Россіи“, М., 1846; о томъ же—статья *Неомлина* („Сочиненія“, т. VI); *Чечулина*, „Начало въ Россіи переписей“. Изъ самыхъ П-ыхъ к-ъ напечатаны: „П. к. Новгородскія“, 3 т., 1859, 1862—69 гг.; „П. к. Изгорской земли“, 2 вып., 1859—62гг. (изд. Археогр. комиссіи); *Блѣвскія* (въ „Блѣвской Виллоиотѣ“); *Вязозерскія* (въ „Новгородскомъ Сборникѣ“); *Новгородскія* (въ „Временникѣ“, VI) и др.; извлеченія изъ П-ыхъ к-ъ *Соликамска* и *Чердыни*, 1579 г., найденныя *В. Бергомъ*, приведенныя въ его книгѣ: „Путешествіе въ Чердынь и Соликамскъ“ (Спб., 1821 г.).

Писцеважное производство. Бумага представляетъ тонкій войлокъ, полученный изъ волоконистыхъ веществъ, тщательно очищенныхъ, разстеленныхъ на мельчайшій волоконца, распределенныхъ равномерно тонкими слоями и спрессованныхъ въ плотную массу. Лучшимъ матеріаломъ для производства писчей бумаги служить различное тряпье, изъ котораго льняное даетъ самую прочную и плотную бумагу. Увеличивающееся съ каждымъ годомъ потребленіе бумаги вызвало примѣненіе въ П-омъ п-ѣ различн. суррогатовъ тряпья, среди которыхъ наиболѣе примѣняются: солома, трава эспарто, древесина нѣкотор. хвойныхъ и лиственныхъ породъ и др. Операціи П-аго п-а суть слѣдъ Тряпье сортируется и разрѣзывается на куски либо ручными способомъ, либо въ тряпкорубкахъ—машинныхъ, главную часть которыхъ составляетъ колесо съ укрѣпленными по его окружности ножами. Разрѣзанное тряпье идетъ на выко лачивающую „волк-машину“, гдѣ улаляется и выбивается изъ него пыль, грязь, соръ, а затѣмъ поступаетъ для из-

ПИСЬМЕНА ВАЖНѢЙШИХЪ НАРЪЧІЙ. — ТАБЛИЦА I.
1. Персидскія клинообразныя письмена.

	â a		ch		d		n		s, س
	i		j		dh, d		n		sh, ش
	u		jh, ç, j		p		ñ?		z
	k		t		f, ف		y		h
	kh		th, t		b		r		q?
	kh, ç, k		th, ç		m		w, v		dah?
	g		t, d		m		w, v		bumi?
	gh, ç, g		tr		v		v		?

2. Японскій алфавитъ Катанана.

イ	i	ト	to	ダ	da	ラ	ra	マ	ma	ザ	za	ジ	zi
ロ	ro	ド	do	レ	re	ム	mu	メ	me	ガ	ga	ジ	ji
ハ	fa	ケ	tsi	レ	re	ム	mu	マ	ma	キ	ki	エ	yo
バ	ba	チ	tsi	ソ	so	ウ	u	ケ	ke	ギ	ghi	ト	fi
パ	pa	ネ	dzi	ゾ	zo	ウ	u	ゲ	ge	エ	yu	ヒ	bi
ニ	ni	チ	dzi	ゾ	zo	ウ	u	フ	fu	ノ	me	ビ	pi
ホ	fo	リ	ri	ツ	tsu	ウ	wi	ブ	bu	メ	me	ピ	pi
ホ	fo	リ	ri	ツ	tsu	ウ	wi	プ	pu	メ	me	モ	mo
ボ	bo	ル	ru	ヅ	dzu	ウ	no	コ	ko	ミ	mi	モ	mo
ポ	po	ル	ru	ヅ	dzu	ウ	o	ゴ	go	ミ	mi	セ	se
フ	fe	ワ	wa	ネ	ne	ウ	ku	エ	e	ミ	mi	セ	se
フ	fe	カ	ka	ネ	ne	ウ	ku	テ	te	ミ	mi	セ	se
ベ	be	ガ	ga	ナ	na	ウ	gu	デア	de	ミ	mi	ズ	zu
ペ	pe	ヨ	yo	ラ	ra	ウ	ya	ア	a	シ	si	ズ	zu
ペ	pe	タ	ta	ラ	ra	ウ	ma	サ	sa	シ	si	ン	n
ペ	pe	タ	ta	ラ	ra	ウ	ma	サ	sa	シ	si	ン	tu

3. Индійскій алфавитъ Деванагари.

अ	a	आ	r	आ	au	च	cha	छ	dha	प	pa	ल	la
आ	â	आ	r	क	ka	ज	ja	ण	ṇa	फ	pḥa	व	va
इ	i	इ	l	ख	kha	झ	jha	त	ta	ब	ba	श	ṣa
ई	î	ई	e	ग	ga	ञ	ña	थ	tha	भ	bha	ष	sha
उ	u	उ	ai	घ	gha	ट	ṭa	द	da	म	ma	स	sa
ऊ	û	ऊ	o	ड	ḍa	ठ	ṭha	ध	dha	य	ya	ह	ha
ऊ	û	ऊ	o	ड	ḍa	ठ	ṭha	न	na	र	ra	ळ	la

4. Арабскій алфавитъ Несхи.

1	2	3	4		1	2	3	4		1	2	3	4	
ا	ا	—	—	a, e, i o, u	ز	ز	—	—	z	ق	ق	آ	آ	k
ب	ب	b	س	س	s	ك	ك	ك	ك	kj, k
ت	ت	t	ث	ث	sch	ن	ن	ن	ن	ng
ث	ث	s, th	ص	ص	ss	ل	ل	ل	ل	l
ج	ج	dsch	ض	ض	z, dh	م	م	m
ح	ح	h'	ط	ط	t	ن	ن	n
خ	خ	ch	ظ	ظ	z	و	و	w, u
د	د	d	ع	ع	'a, 'o, 'u	ه	ه	h, t
ذ	ذ	ds	غ	غ	gh	
ر	ر	r	ف	ف	f	ی	ی	j, i

- 1) Начертаніе самостоятельное.
 - 2) Начертаніе въ концѣ
 - 3) " въ серединѣ
 - 4) " въ началѣ
- } слова.

5. Еврейскій алфавитъ.

כ	Spiritus lenis	ב	צ	מ	ק	ח	ש	Spiritus lenis
פ	b	כ	ח	n	r	m	ה	h
ג	g	ט	t	sz	sch	n	ל	l
ד	d	י	j	arab. ע	s	ph	מ	m
ה	h	כ	ch	p	t	tz	ת	t
ו	w	ל	l	tz	Alaph-Lamed			

- 5) Начертаніе въ концѣ словъ
- 6) Начертаніе знаковъ протяженія.

6. Армянскій алфавитъ.

7	8	a	7	8	i	7	8	h, j	7	8	w
Ա	ա		Բ	բ	l	Յ	յ	n	Չ	չ	d
Բ	բ	p	Լ	լ	l	Ն	ն	sch	Տ	տ	r
Գ	գ	k	Ը	ը	ch	Շ	շ	uò	Ր	ր	tz
Դ	դ	t	Ծ	ծ	ds	Չ	չ	tsh	Յ	յ	u v
Ե	ե	je	Կ	կ	g	Պ	պ	b	Փ	փ	u v
Զ	զ	s g	Լ	լ	h	Ղ	ղ	dsh	Ք	ք	p ¹⁰
Է	է	ê	Ղ	ղ	z	Պ	պ	rh	Օ	օ	k ¹⁰
Ը	ը	e	Պ	պ	gh	Ղ	ղ	s	Փ	փ	o
Թ	թ	th	Տ	տ	dsch	Ր	ր		Ֆ	ֆ	f
Ժ	ժ	sh	Վ	վ	m	Ս	ս				

7. Унциальный почеркъ.

7. Общегерманскій руническій алфавитъ.

ƿ	f	ᚱ	r	ᚨ	h	ᚩ	eu?	ᚠ	t	ᚦ	l
ᚚ	u	ᚨ	k	ᚠ	n	ᚱ	p	ᚷ	b	ᚩ	ng
ᚢ	th	ᚨ	g	ᚠ	i	ᚱ	z	ᚠ	e	ᚨ	o
ᚦ	a	ᚱ	w	ᚨ	j	ᚩ	s	ᚠ	m	ᚨ	d

8. Кирилловскій уставный алфавитъ.

А Б В Г Д Е Ж З 33 И І К Л М Н П
 О Ѡ П Р С Т Т Ѹ Ѹ Ф Ф Х Ѡ Ѡ Ц Ч Ч Ш
 Щ Ъ Ъ Ы Ы Ъ Ъ Ю Ю Я Я А А А А
 33 † а. Ѣ н ѡ р Ѣ Ѣ Ъ Ъ Ш

(По рукописн. тексту „Изборника Святославова“, 1078 г., № 30 Московск. Синодальной библіотеки).

9. Кирилловскій полууставный алфавитъ.

Ѡ Ѡ а б в г д е ж з 333333 и і к л м н
 о Ѡ Ѡ п р с т т Ѹ Ѹ ф х Ѡ ч ч ш щ Ѣ Ѣ Ѣ Ѣ
 ѣ ѣ ѣ ѣ ю ю а а а а а а а а а а
 Ѣ Ѣ Ѣ Ѣ Ѣ Ѣ Ѣ Ѣ Ѣ Ѣ Ѣ Ѣ Ѣ Ѣ Ѣ Ѣ Ѣ

(По рукописн. тексту Библии, 1499 г., № 915 Московск. Синодальной библіотеки)

ПИСЬМЕНА ВАЖНІЙШИХЪ НАРЪЧІЙ. — ТАБЛИЦА IV.
10. Таблица развитія европейскихъ алфавитовъ.

	I	II	III	IV	V	VI	VII	VIII	IX
1			ƒ ƒ	ƒ (Spiritus lenis)	4	Aa	Aa	Λ λ	Α α
2			99	99	ββ	Bβ	Bb	Β β	Β β β β
3			77	77	γγ	Γγ	Γγ	Γ γ	Γ γ γ
4			44	44	δδ	Δδ	Dd	Δ Δ	Δ Δ Δ
5			3(3)	Ξ	ΞΞ ⁽¹⁾ Ξ ⁽²⁾	Eε	Ee	Ε ε	Ε ε
6			77 (w)	99	Ff (w)		Ff	Ff	f f f f
7	6	6	6	6	6	6	G'g	Γ γ	Γ γ γ
8			8(8) (ch)	Θ	ΘΘ	Hη	Hh	Η η	Η η η
9			5		⊕	Θθ			
10	"	4	77 (i)	Ζ	ΖΖ	Ii	Ii	Ι ι	Ι ι ι
11			777	У	УУ	Kk	Kk		κ κ
12			LL	L	LL	Ll	Ll	Λ λ	Λ λ λ
13			444	У	УУ	Mm	Mm	Μ μ	Μ μ μ
14			77	У	У	Nn	Nn	Ν ν	Ν ν ν
15		.	oo (gh)	o (gh)	o	Oo Ω ω ²	Oo	Ο ο	Ο ο
16			7	7	7	Π π Ψ ψ (ps) ²	Pp	Ρ ρ	Ρ ρ ρ
17			77	77	99		Qq	Ϟ ϟ	Ϟ ϟ
18			44	99	94	Rr	Rr	Ρ ρ	Ρ ρ ρ
19			У 4 7 (sch)	УУ	УУ	Ss	Ss	Σ σ	Σ σ Σ σ
20			h+	Х+	Х+	Tt	Tt	Τ τ	Τ τ τ
21					УУ ²	УУ ⁽¹⁾	Uu	Uu	Уу
22									Уу
23									Уу ²
24			77		† ⁽¹⁾	Ξξ	Xx	Χ χ	Χ χ
25					Υ	Υ	Yy	Υ υ	Υ υ
26			Z		Z	Zξ	Zz	z	z z

I. Египетскіе гіероглифы.
II. Египетскій гіератич. алф.
III. Финикійскій алфавитъ.
IV. Древнееврейск. алфавитъ.

V. Древнѣйшій греческій алфавитъ (Кадмовъ).
VI. Позднѣйшій греческій алфавитъ (іонійскій).
VII. Латинскій алфавитъ.

VIII. Латинскій алфавитъ въ нѣмецкихъ рукописяхъ VI—VII вв.
IX. Латинскій алфавитъ въ нѣмецкихъ рукописяхъ XII—XIII вв.

- 1) Весьма легкія придыханія, перешедшія въ греческій алфавитъ въ начертанія для непридыхательныхъ гласныхъ.
- 2) Самостоятельно изобрѣтенное начертаніе.
- 3) Произошло изъ С чрезъ прибавленіе горизонтальной черточки.
- 4) Другое начертаніе для S, заимствованное финикійцами изъ гіератич. алфавита египтянъ, въ дальнѣйш. фидіаціи финик. алфавита не перешло и потому не приведено.
- 5) Самостоятельно изобрѣтенн. греками начертан. (Ф, X, Ψ, Ω) не перешли въ дальнѣйш. фидіаціи греч. алфавита.
- 6) См. графу 3.

мельчения и бучения. Бучение производится в тряповарных (обыкновенно шаровидных) котлахъ паромъ, подъ давлениемъ нѣсколькихъ атмосферъ; въ котлы прибавляется поташъ, сода или ѣдкая известь. Измельченіе матеріала на писчебумажныхъ фабрикахъ производится въ т. наз. *ролахъ*, или *голландерахъ*. Существенную часть этой машины составляетъ вращающійся на горизонтальной оси барабанъ, на поверхности котораго, вдоль оси, укрѣплены параллельно ножи. Ось барабана покоится на стѣнкахъ продолговатаго чугунаго резервуара, на днѣ котораго, подъ барабаномъ, укрѣплена т. наз. планка съ подобными же ножами, только въ значительно меньшемъ количествѣ. Дно барабана сначала возвышается, а затѣмъ понижается, образуя порогъ. При вращеніи барабана тряпье, плавающее въ резервуарѣ, попадаетъ между ножами планки и барабана и такимъ образомъ измельчается. По числу ножей и по скорости вращенія различаютъ два вида голландеро́въ: полумасовый—для грубого измельченія и масовый (съ больш. числомъ ножей)—для окончательнаго измельченія волокнистаго матеріала. Масовый роль снабжается обыкновенно еще промывнымъ—сѣтчатымъ—барабаномъ, расположеннымъ параллельно съ первымъ. При движеніи массы волокна ее задерживаются на сѣткѣ барабана, а вода проходитъ, чѣмъ достигается тщательная промывка массы. Въ ролахъ не только производится измельченіе волокнистаго матеріала, но также и отбѣливаніе его хлорною известью. Для удаленія изъ отбѣленной „полумассы“ слѣдовъ хлора употребляютъ „антихлоръ“, т. е. сѣрноватистокислый натрій. Для того, чтобы бумага не пропущала чернилъ, ее проклеиваютъ. Проклейка производится также въ роль, для чего въ него прибавляютъ растительнаго клея, пригоднаго обыкновенно дѣйствіемъ на канфоль ѣдкимъ натромъ и затѣмъ разложениемъ полученнаго смолянаго мыла квасцами. Отбѣленная масса имѣетъ слегка желтоватый цвѣтъ, для уничтоженія котораго въ роль прибавляютъ ультрамарина, индигокармина и др. красящихъ вещ. для подсинки. Точно также въ роль (масовый) прибавляются различные суррогаты для увеличенія вѣса бумаги, напр.: отмученная фарфоровая глина (хиноклей), тяжелый шпатель въ порошокъ и проч. Когда масса настолько измельчена, что представляется вполне однородною, работу рола останавливаютъ, и масса, разбавленная водой, идетъ на приготовленіе бумажныхъ листовъ. Различаютъ два способа приготовленія бумаги: 1) ручное производствомъ ведется слѣд. образ. Нагрѣтую массу изъ чана рабочей наливаетъ на форму, состоящую изъ деревянной рамы, затянутаго металлическою сѣткою; вода стекаетъ, а волокна осѣдаютъ на сѣткѣ; образовавшійся сырой листъ бумаги рабочей переноситъ на войлокъ, снова обливаютъ сѣтку и получаютъ другой листъ и т. д. Переложенные войлокомъ листы (т. наз. *стобокъ*) прессуютъ, сушатъ, опять прессуютъ. Машинное производство бумаги состоитъ изъ тѣхъ же операций, но всё это производится непрерывно машиною. Машины эти, наз. обыкновенно *самочертками*, имѣютъ или цилиндрическія сѣтки, или плоскія, въ видѣ безконечнаго полотна. Первые употребляются для картона, папки и толстыхъ сортовъ бумаги; для тонкой писчей же

употребляются вторыя. Содержимое нѣсколькихъ роловъ наливается въ чанъ, черезъ край котораго масса поступаетъ въ регуляторъ, доставляющій въ машину желаемое количество массы; пройдя черезъ приспособленія для задерживанія песку („чиститель“), чистая масса выливается на сѣтку, имѣющую поступательное движеніе; сѣтка задерживаетъ волокна, а вода стекаетъ; не стекая вода отсасывается особыми ящиками, изъ которыхъ выкачивается воздухъ. Послѣ ящиковъ бумажная лента проходитъ черезъ рядъ т. наз. *мокрыхъ* и *сухихъ* прессовъ, состоящихъ изъ нѣсколькихъ паръ валовъ, между которыми бумага уплотняется; слѣдующая часть машины, наз. *сухой*, въ отличіе отъ первой, мокрой, называется сушильными барабанами, нагрѣваемыми паромъ; число ихъ тѣмъ больше, чѣмъ толще бумага. За барабанами слѣдуютъ сатирировальные прессы, сдѣланные изъ твердыхъ чугунаго валовъ. По выходѣ изъ сатирировальныхъ прессовъ бумага рѣжется на продольныя полосы (ленты) и наматывается на мотовила. Отдѣлка бумаги, т. е. ея ложеніе, производится на каландрахъ, представляющихъ рядъ чугунаго и бумажныхъ тяжелыхъ валовъ, между которыми пропускается бумажная лента. Для разрыванія бумаги существуютъ также особыя машины. Для многихъ сортовъ бумаги рѣдко употребляютъ одно тряпье,—часто къ нему прибавляютъ древесной массы, представляющей измельченную древесину. Бумага изъ такой массы очень низкаго качества; гораздо выше стоитъ бумага изъ химически обработанной древесной массы — клѣтчатки, или т. наз. *целлюлозы*. По способу Митчерлаха измельченное дерево подъ давлениемъ обрабатывается кислымъ растворомъ сѣрнистокальцевои соли, которая получается дѣйствіемъ сѣрнистаго газа на известь. По прилизит. расчету изъ 1400 милл. населенія земнаго шара 276 милл. не пользуются письмомъ, 30 милл. пишутъ на пальмовыхъ листьяхъ, деревѣ и коркѣ, 620 милл. на китайско-японск. бумагѣ и лишь 350 милл. употребляютъ обыкновенн. писчую бумагу. Последняя по даннымъ за 1878 г. производилась приблиз. въ колич. 853 милл. килограмм.; важнѣйшими странами по производству бумаги являются: Германія (244 милл. клгр.), Англія (168 милл. клгр.), Сѣв. Америка (213 милл. клгр.). Въ Россіи (Европ. и Азіатск.) включая Ц. Польское, но безъ Финляндіи, въ 1889 г. насчитывалось 161 П-ая фабрика съ 17402 рабоч. и годов. производствомъ въ 18 милл. руб., не считая обойныхъ фабрикъ (20 съ 1105 раб. и 1 1/2 милл. р. годов. произв.) и фабрикъ для издѣлій изъ бумаги (въ Европ. Россіи 70 съ 5789 рабоч. и годов. производ. 2 милл. руб.).—Литература: *Hoffmann*, „Handbuch der Papierfabrication“; *Hoyer*, „Fabrication des Papiers“.

Письмена. Въ основѣ развитія письменности лежатъ два принципа—*идеографизмъ*, т. е. письмо фигурное, живопись идей и понятій, и *фонетизмъ*, т. е. письмо звуковое, буквенное, живопись звуковъ. Первый принципъ является точкой отправленія письменности, второй—ея заключительною стадіей. Врожденный художественный инстинктъ полусознательно влечетъ человѣка къ созданію идеографич. системы, имѣющей много общаго съ языкомъ жестовъ и состоящей въ подражаніи видимымъ

качеством предметов посредством грубого изображения их на деревьях, камнях, вообще на каком-л. материале, способном сохранить изображение, и таким образом возникает *пиктография*, т. е. простое изображение предмета, способное возбудить известн. идею или сохранить известное воспоминание. Недостаточность пиктографич. письма, способного изобразить лишь ограниченное число чисто материальных понятий и предметов, съ развитием отвлеченного мышления неизбежно влечет къ *символизму*, т. е. къ изображению абстрактных понятий посредством такъ или иначе связанных съ ними материальных признаков; напр., жезл и груба, изображенн. на могильномъ камнѣ одного индѣйскаго вождя, служили символами его могущества на войнѣ и въ мирѣ. Идеографич. система, хотя и расширенная до известной степени введеніемъ символовъ, все же страдаетъ условностью своихъ изображеній, дѣлающей ея правильное понимание возможнымъ только для ограниченного круга лицъ, и неспособностью построить связную фразу безъ ошибочнаго ея пониманія. Изъ этого затрудненія первоначал. письменности вышла путемъ постепенн. перехода отъ идеографизма къ фонетизму. Сперва идеограф. знаки получили звуковое значеніе, т. е. известное изображение служило уже не картиною предмета, а указывало произношеніе соответственнаго ему слова (напр., въ мексиканск. письменности изображение *камня* (te) означало слогъ te, а не самый его символъ—камень) и, въ качествѣ такого звуковаго сочетанія, могло вступать въ соединенія съ другими пиктографами и въ совокупности съ ними дать звуковое воспроизведеніе другаго слова, по значенію своему не имѣвшаго ничего общаго съ входящими въ его начертаніе фигурными знаками. На этой, первой ступени фонетизма—*силлабизмъ* (т. е. слоговомъ значеніи письменн. знаковъ), напоминающей современный ребусъ, остановились графич. системы *односложности*, или *силлабич.*, языковъ, напр. китайскаго и мексиканск. цтеквокъ, изображавш., напр., названіе *Teocatlitan* („мѣсто дома Божія“) посредствомъ слѣдующ. символовъ: губы (te), дорога (o), домъ (ca), зубы (tlap); слогъ ti вставлялся между ca и tlap для благозвучія и не обозначался. Труднѣе было проведеніе слоговой системы въ языкахъ *многосложности*, гдѣ приходится дѣлить слова на слоги; по нѣкоторые изъ нихъ, напр.—египетск. и древне-персидск., преодѣли и эту трудность, и для обозначенія каждаго ихъ слога, въ силу общей привычки, установилось употребленіе одного, опредѣленнаго символа, сдѣлавшагося знакомъ *только* известнаго звуковаго сочетанія. Система клинообразныхъ П-ъ не пошла дальше, тогда какъ египтяне самый геній языка, въ произношеніи рѣзко отмѣтившій различіе между гласн. и согласн. элементами слога, натолкнулъ на такъ наз. *акрологизмъ*, т. е. на употребленіе пиктоглифа въ значеніи начального (гласн. или согласн.) звука соответствовавшаго ему слова; напр., фигурное изображеніе орла (*ahot*) служило символомъ звука *a*, изображеніе льва (*labo*)—звукъ *l*, и т. д. Такимъ образомъ пиктоглифы получали значеніе *одного только звука*, но, наряду съ этимъ, *звуковымъ значеніемъ* своихъ буквъ, египетск. алфавитъ удержалъ и *слоговое* ихъ значеніе. Характеръ египетск. алфавита остался

декоративный, фигурный и только подвергся некоторому упрощенію въ *жреческой скорописи* (*иератическій алфав.*) на папирусь и, въ особенности, въ *народномъ или демократическомъ письмѣ*, служившемъ для записи, коммерч. и правовыхъ сношеній и сдѣлокъ. Продолжателями египтянъ были финикийцы, узнавшіе отъ египетск. жрецовъ тайну ихъ священн. письменности и примѣнившіе ее къ общедѣльнымъ дѣламъ торгов. сношеній. Путемъ сокращенія фигурн. знаковъ иератич. письма и комбинаціи ихъ наиболее характерн. элементовъ около IX в. до Р. X. возникъ финикийскій *фонетическій алфавитъ* изъ 22 знаковъ, отъ котораго ведутъ свою генеалогію все азбуки—отъ Индіи и Монголіи до Испаніи и Галліи, отъ Скандинавіи до Абиссиніи. Финикийск. алфавитъ не имѣлъ гласн. звуковъ, кот. въ семит. языкахъ вообще не имѣютъ опредѣленн. характера и первостепенн. значенія; онъ обозначаетъ только согласные, являющіеся главными носителями значенія слова, тогда какъ гласные звуки, сообщающіе корневому значенію только известн. оттѣнки, представляются дополняя самому читателю. Финикийскій алфавитъ перешелъ въ различн. графич. системы семитск. племенъ безъ значит. измѣненій. Отъ него въ разное время произошли *арамейско-сирійскія*, *еврейскія*, *арабскія* и *имьярскія* (южно-арабскія) П., въ свою очередь подвергшіяся дальнѣйш. филиаціи. Отъ арабск. алфавита, путемъ н. еущественной вариаціи, произошли *турецкое*, *персидское*, *афганское* и *индустанское письмо*; изъ позднѣйш. редакціи арамейско-сирійск. алфавита развилось письмо *уйгурскія* *турокъ*, дальнѣйш. заимствованіи котораго представляють *манджурскій* и *принсешв.* отъ него *монгольск. алфавитъ*. Гимьярск. азбука дала начало *эоитскому*, *ливійскому* и друг. семитск. алфавитамъ Сѣверн. Африки; отъ древнѣйш. формы арамейско-сирійск. алфавита произошли *зандскія* и *меллеийск.* П. Ирана и наиболее распространенная форма индѣйскаго алфавита—*деваннари*, который, въ свою очередь, послужилъ прототипомъ для буддѣйск. алфавита *палли* и современн. индѣйск. азбуки—*бенгалской*, *синдѣйской*, *уджерагской* и др., вмѣстѣ съ буддизмомъ проникъ въ Тибетъ и в 6-ва Зондскаго архипелага, гдѣ подвергся наибольш. измѣненіямъ, напр. въ начертаніяхъ яванскаго алфавита *кави*. Въ своемъ распространеніи къ Востоку финик. алфавитъ въ общемъ удерживалъ свой основн. характеръ—преимущественное обозначеніе согласн. звуковъ и выраженіе гласныхъ посредствомъ присоединенія къ начертан. согласныхъ штриховъ, тѣчекъ и друг. служебн. знаковъ. Напротнвъ, на пути распространенія къ Западу, по Европѣ, финикийскія П. подверглись весьма существеннымъ измѣненіямъ, получивъ *фонетическое* вообще, а не *согласное* по преимуществу, значеніе, и первымъ примѣромъ этой метаморфозы можетъ служить *греческій алфавитъ*, за происхожденіемъ кот. отъ финикийск. не столько говорятъ извѣстія историковъ древности, сколько древнѣйш. начертанія и самыя названія буквъ, а также древнѣйш. направленіе письма *справнальво*, свойственное всей семитич. письменности, которое лишь постепенно уступило мѣсто *обратному* направленію, пройдя при этомъ переходную ступень попережняго, или *бороздобразнаго*, направленія, т. наз. письма *бустрофедонъ*. Три финикийск. на-

чертанія, не находивш. соответственн. звуковъ въ греч. фонетикѣ, послужили для обозначенія гласн. звуковъ А, Е, І; для Г изобрѣтено было новое начертаніе по аналогіи съ 6-мъ знакомъ финиійск. алфав. (см. табл.), и такимъ образомъ возникла древнѣйш., или т. наз. *Кадмова*, азбука грековъ, состоявшая изъ 23 буквъ и прoderжавшая до нач. V в. до Р. Х. Съ течен. времени изобрѣтены были 3 нов. начертанія — Х, Ф и Ч, финик. придыхат. *ей* примѣнено къ изображенію долгаго е (η), для долгаго о (ω) создано новое начертаніе посредствомъ присоединенія двухъ крючковъ къ изображенію кратк. о, знаки дигамма и коппа были исключены изъ алфавита, начертанія финиійск. шипящихъ частью исключены, частью примѣнены къ изображенію греч. двойныхъ согласныхъ (Ξ и Ζ). Путемъ этихъ преобразованій сложилась позднѣйш., или *іонійская*, редакція греч. алфавита, состоявшая изъ 24 буквъ и въ 403 г. до Р. Х. официально введенная въ Афинахъ, а затѣмъ распространившаяся и по другимъ греч. государствамъ. Еще до окончанія преобразованій въ архаич. алфавитѣ, заключившихся его іонійск. ред., греч. письменность отъ колонистовъ Южн. Италіи перешла къ латинамъ, этрускамъ и др. племенамъ Аппенинск. полуострова. Архаич. латинская азбука состояла изъ 20 знаковъ, къ котор. впоследствии присоединились Х, У и Z, и эта последняя редакція изъ 23 буквъ въ нач. средн. вѣковъ, вмѣстѣ съ христіанствомъ и римскою цивилизаціей, проникла къ большинству современныхъ культурныхъ народовъ Европы, вытѣсняя при этомъ туземныя идеографич. системы, напр. — древнѣйш. фигурное письмо скандинавовъ и германцевъ, или *руны*, позднѣйш. редакція котор. представляетъ видоизмѣненіе римскаго капиталн. (см. ниже) алфавита. Начертаніе и составъ латин. алфавита въ теченіи средн. вѣковъ подверглись нѣкотор. мѣстнымъ измѣненіямъ: между U и V возникло строгое различіе, въ Англіи и Германіи появилось удвоенное У—W, въ Германіи, кромѣ того, особ. начертанія для смягчен. гласныхъ и въ Голландіи XVI в. отличное отъ I—J. Латинск. алфавитъ утвердился во всѣхъ романск. и частью германск. нарѣч.; только въ собственной Германіи и, частью, въ Даніи и Швеціи съ изобрѣтеніемъ книгопечатанія получилъ преобладаніе *ютскій* алфавитъ, изобрѣтателемъ котораго былъ „апостоль готовъ“, епископъ Ульфилъ (311—381 гт.), принявшій за образецъ для своей азбуки греч. алфавитъ и дополнившій его, примѣнит. къ фонетикѣ готск. яз., римск. и руническ. начертаніями. Другія филиаціи латин. алфавита въ позднѣйш. христіанскія времена являются алфавиты *ново-египетск.*, или *коптскій*, *армянскій* и *георгійскій*. Греч. и латинск. письменность проникла и къ славянск. племенамъ, гдѣ замѣнила древнѣйш. фигурное письмо — „*черты* и *рѣзы*“, упоминаемые монахомъ Храбромъ въ „Сказаніи о письменахъ славянскихъ“ (кон. IX или нач. X в.). Болѣе древняя форма славянск. алфавита — *глаголица*, или *глаголица*, азбука моравск. и паннонск. славянъ, отсюда проникающая и къ южн. славянамъ — ведетъ свое происхожденіе отъ греч. *мигускумаго* письма (см. ниже), неопредѣленнаго и расплывчатого, и отличается отъ него большей опредѣленностью и устойчивостью своего стиля; изобрѣтенная позже

(въ IX в.) *кириллица*, представляющая греч. *митрич.* *письмо* (см. ниже), почти не измѣненное и только дополненное нѣсколькими самостоят. начертаніями для изображенія чистого славянск. звуковъ, составляла графич. систему южн. славянъ (болгаръ) и вмѣстѣ съ христіанствомъ распространилась между восточными, т. е. русскими, славянами, послуживъ прототипомъ и для современн. русск. шрифта и скорописи. — Совершенно изолированное положеніе въ средѣ алфавитовъ занимаютъ клинообразныя П. и китайская письменность. И то, и другое письмо имѣли первоначально идеографическое значеніе. Китайскія П., оставаясь идеограммами, возвысились и до слоговаго значенія, но не пошли дальше и дали начало японскому слоговому алфавиту — *катакана*. Оригинальн. черту кит.—японск. письменности составляетъ ея вертикальное направленіе. Клинообразныя П., состоящая въ различныхъ группировкахъ знака клина или гвоздя (въ горизонтальн., вертикальн. и ломанн. положеніи), представляютъ самостоятельн. изобрѣтеніе вавилонянъ, отъ котор. перешли къ ассирицамъ, туранцамъ Мидіи и Сузіяны и, около VI в. до Р. Х., къ персамъ, разработавш. систему арійскаго клинообразн. письма, отличающ. отъ семитск. его разновидностей болѣею простотою и обнаруживающую пестрое смѣненіе *идеографич.* элемента съ *силлабизмомъ* и *чистымъ фонетизмомъ*. — Значит. влияніе на внутренн. исторію алфавитовъ, на измѣненіе характера начертаній имѣлъ письменн. матеріалъ, которымъ въ древнѣйш. времена являются неорганич. предметы природы, въ позднѣйш. — органич. ея произведенія. Естественн. образомъ, на камень или металлъ можно только медленно и съ трудомъ вырѣзывать отдѣльныя, несоединенныя между собою, буквы, тогда какъ, напр., на папирусѣ пишется легко и свободно, связывая отдѣльн. буквы между собою. Важнѣйш. неорганич. матеріалами являются металлъ (монеты и доски), камень и глина въ Месопотаміи; изъ органич. матеріаловъ отмѣтимъ пальмовые листья, на которыхъ буквы выкалывались иглою и читались на свѣтѣ, липовое (въ Греціи) и березовое (въ Россіи) лыко (берестовыя расколоченныя рукописи Моск. Истор. музея, писанныя чернилами), въ Египтѣ и въ средн. вѣка — древесн. кора и деревянн. доски съ рельефными или врѣзанными начертаніями, слоновая кость (*libri eborci*, или *elephantini*, римлянъ) съ вырѣзанными или наведенными краскою буквами и рисунками, волшебныя таблицы, замѣнявшія у классич. народовъ наши записныя и счетныя книжки и аспиды. доски, отъ IV тысячелѣтія до Р. Х. по XII стол. по Р. Х. — египетск. папирусъ, кожа ягнятъ, антилопъ и газелей, обработанн. въ тонкій и прочный, удобный для письма матеріалъ (*пергамента*, или *харатейный*, рукописи), съ IV в. по Р. Х. вытѣсняющей собою папирусъ, разные виды бумаги, отъ т. наз. *хорасанской* бумаги изъ льна до хлопчатой бумаги, или *болбицаны*, вошедшей въ употр. съ XI в. по Р. Х., и тряпичной писчей бумаги, которая снабжалась водяными фабричн. знаками, дающими возможность опредѣлить время ея фабрикаціи. Съ папируса и пергамента иногда смывались написанн. тексты и писались новые. Такія рукописи носили названіе палимпсестовъ, и въ на-

тоящее время найдено несколько химических реактивов для восстановления их первоначального текста.

Исторія П-ъ, т. е. учение о происхожденіи и основн. принципахъ письменности, о законахъ ея развитія и о филиаціи алфавитовъ, составляетъ предметъ особой науки, назыв. *палеографіей*, т. е. наукой о письмѣхъ древнихъ народовъ, и обнимающей собою, въ качествѣ частныхъ дисциплинъ, *эпиграфику* (т. е. учение о надписяхъ), *нумизматику* (т. е. учение о надписяхъ на монетахъ), разматривающую буквы и знаки, вѣзанныя въ письменн. матеріалъ, *сравнительную палеографію*, разматривающую эволюцію письменности, собственно *палеографію*, содержащую правила для чтенія буквъ и знаковъ, написанн. на поверхности матеріала, и *зографъ*, или живопись, т. е. учение о вышкахъ и миниатюрахъ, которыми обыкновенно украшались рукописи. Интересъ къ изученію исторіи письма и его древнѣйш. памятниковъ пробужденъ была въ Зап. Европѣ еще въ раннюю пору средн. вѣковъ практическою потребностью гарантировать отъ подлога рукописн. юридич. и государственн. акты, или *дипломы* (*дѣлѣбихта*), регулировавшіе обширную сферу имущественн., поземельн. и политич. отношеній. Отсюда зародилась историко-критическая дисциплина *дипломатики*, имѣвшая целью опредѣлять подлинность или подложность всякаго даннаго документа на основаніи внутренн. данныхъ и сохранившая въ зачаточн. состояніи и палеографію, какъ науку, изучающую памятники письменности исключительно съ ихъ внѣшней стороны—съ точки зрѣнія почерка и матеріала (Жанъ Мабильонъ, 1632—1707 гг.). Начало палеографіи, какъ самостоятельн. наукѣ, положилъ Бернаръ де-Монфонзонъ (1655—1741 г.), въ книгѣ „*Paleographia Graeca*“. Въ полов. XVIII в. Жанъ Виллуазонъ (1753—1805 гг.) во введеніи къ издан. „*Apollonii Sophistae I. xicor*“ высказался за необходимость палеографич. свѣдѣній при изданіи и изученіи греч. классиковъ; вслѣдъ за нимъ Бастъ въ своей „*Compendatio paleographica*“ еще шире разработалъ палеографич. методъ Виллуазона и положилъ вѣрно чтеніе рукописей въ основу всякаго филологич. образованія. Съ этого времени палеограф. вопросы выдвигаются на первый планъ и, кромѣ филологовъ, пріобрѣтаютъ важное значеніе также для исторіи и богословія. Съ развитіемъ сравнит. языковѣдѣнія и послѣ открытій и изслѣдованій Шамполіона, Руже, Ф. Лепордана, Гротенфанда, Бурунфа, Лассена, Лайярда, Масперо, К. Р. Лепсіуса, Эберса и др., палеографіи, первонач. ограниченной узкимъ кругомъ греко-римскихъ П-ъ, открылся обширный новый міръ азиатск., африканск. и американск. письменности. — Въ Россіи палеографич. интересы зародились въ средѣ раскольниковъ, тщательно изучавшихъ древнія рукописи, какъ заветы священной старины. Результаты этой скрытой работы впервые сказались въ нач. XVIII в.—въ „Поморскихъ вопросахъ и отвѣтахъ“ раскольниковъ Денисовыхъ на предъявленное имъ архіепископ. Питиримомъ „Соборное посланіе на еретика Маргина“, текстъ котор. найдень былъ въ библиотекѣ кievск. Николаевск. монастыря и содержалъ осужденіе раскола. Рядомъ частью дипломатич., частью чисто палеографич. доказа-

тельства, выставленн. совершенно неожиданно для противниковъ, Денисово опровергли подлинность текста „Соборн. посланія“ и отнесли его возникновенію вмѣсто XII в. къ періоду XV—XVIII стл. Возгорѣвшаяся вслѣдъ за тѣмъ полемика, въ котор. приняли участіе историографъ Мюллеръ, протоіерей Алексѣевъ и студ. петерб. акад. Лавровъ, выяснила полную несостоятельность тогдашн. ученыхъ въ области палеографіи и вызвала ясное сознаніе важности этой научной отрасли; но, тѣмъ не менѣе, изученіе древне-русск. рукописей и языка въ теченіе XVIII в. оставалось занятіемъ дилетантовъ (Мусинъ-Пушкинъ, Малиновскій и др.), и лишь въ нач. XIX в. Какайдовичъ сдѣлалъ первые, хотя и весьма еще неловкіе, шаги въ области научн. постановки русск. палеографіи. Болѣе успѣшна и плодотворна была дѣятельность митр. Евгенія, издававш. грамоту князя Мстислава Волынскаго Юрьеву монастырю, съ приложен. палеографич. и филологич. объясненій; но основателемъ строго научной русск. палеографіи былъ академикъ Востоковъ, собравш. въ своемъ „Описаніи рукоп. Румянц. музея“ (1842 г.) массу палеографич. фактовъ, приведенн. въ систему Пыпинымъ и доставивш. матеріалъ для лучш. донынѣ руководства по русск. палеографіи, напечатанн. имъ въ 1-мъ т. „Учен. Зап. Академіи Наукъ“ по I и III отд. Въ дѣлѣ изданія старинн. памятниковъ особенныя услуги оказали палеографіи профессорск. славы Бодянской, Срезневскій и Григоровичъ, сопровождавш. издаваемые тексты фотографич. снимками и введеніями, содержащ. анализъ внѣшн. и внутренн. признаковъ издаваемой рукописи. Въ новѣйшее время распространенію старинн. текстовъ много способствовало Обществу любителей древне-русской письменности, издававшее большую часть памятниковъ фотографич. способомъ, и изданія „Археографич. коммисіи“, предпринимаемыя съ недавняго времени по строго научн. системѣ.—На протяжении тысячелѣтій, отдѣляющихъ изобрѣтеніе фонетич. алфавита отъ появленія типографск. шрифтовъ и поэтому подлежащихъ вѣдѣнію палеографіи, алфавитъ подвергся столькимъ разнообразн. измѣненіямъ въ письмѣхъ отдѣльн. народностей, что, не пытаясь представить подробную схему развитія письменности, мы ограничимся лишь обозрѣніемъ его важнѣйш. моментовъ и типовъ въ письменности латинской, греческой и, тѣсно съ нею связанной, русской. За основаніе греко-римской палеографіи принимается такъ наз. *ляпидарный алфавитъ* надписей на камнѣ и металлѣ. Здѣсь всѣ буквы—одинаковой и, притомъ, иногда весьма значит. (въ дюймѣ—uncia, въ локоть—cubitus, откуда названія: *litterae unciales, cubitales, или capitales*) величины, стоять въ границахъ квадрата или круга, не связаны между собою и совершенно свободны отъ всякихъ прибавокъ, крючковъ, укорачиваній; прямыя черты въ нихъ вертикальны или горизонтальны. При переходѣ этого алфавита съ камня и металла на другой матеріалъ (папирусъ, пергаментъ, хлопчатую и простую бумагу) сперва развивается *капитальное письмо*, служащее точнѣе воспроизведеніемъ ляпидарн. начертаній на новомъ матеріалѣ; затѣмъ, подъ влияніемъ матеріала, открывающаго просторъ большей легкости и свободѣ начертаній, первонач. строгій характеръ капитальн. письмъ измѣняется, и

развивается *письмо унциальное*, стерва еще довольно близкое къ капит. (*древнѣйшее унци. письмо*), но болѣе округлов, нѣсколько наклонное и не соблюдающее одинаковаго размѣра буквъ, еще не знающее раздѣленія словъ и надстрочн. знаковь (напр., Codex Sinaiticus начала V в., рукопись Диокорида начала VI в.), позже окончательно замѣняющее квадратную и кругообразную форму буквъ прямоугольною и овальною, что придаетъ ему остроконечн. характеръ; начертанія пишутся однимъ почеркомъ и связываются между собою (*митатуры*), принимаютъ такъ назыв. *булавообразную* форму, т. е. снабжаются различными крючками и прибавками; въ греч. текстахъ появляются ударенія и придыханія (*новѣйшее унциальн. письмо*, напр. — въ парижск. списокѣ Григорія Богослова конца IX в.). Въ IX—X вв. замѣчается стремленіе возстановить унциальное письмо въ его древнѣйшей чистотѣ, создавшее въ Греціи новую форму унциальн. письма, получившую художественн., роскошн. характеръ и, вслѣдствіе своего исключит. предназначенія для литургич. цѣлей, названн. *унциальн. письмомъ литургич. характера* (напр., въ Синодальной рукописи № 226). Помимо того погрѣбность скорого и легкаго письма создаетъ *курсивъ*, представляющій приспособленіе унци. письма къ потребностямъ повседневной жизни и отличающ. отъ него округлостью угловъ, урѣзаніемъ лишннихъ концовъ и стремленіемъ набрасывать отдѣльн. буквы и сочетанія буквъ за одинъ пріемъ (*Volumina Herculanensia, tabulae segeae*). Крайности курсива, грозившія порчею алфавиту, вызвали стремленіе свести его къ опредѣленн. границамъ путемъ сочетанія старыхъ унциальн. начертаній въ уменьшенн. масштабѣ съ курсивомъ, но съ избѣжаніемъ лигатуръ. Въ результатѣ получилось пестрое, смѣшанное письмо, известное подъ названіемъ *минускуляно*. — Образцы древнѣйш. русскаго (кирилловскаго) письма, соответствующ. *унциальному* письму классич. народовъ, мы находимъ на монетахъ, такъ наз. *триахъ*, марморѣ и камнѣ (гробница вел. кн. Ярослава I въ Киевск. Софійск. соборѣ, Тму-Тараканск. камень Имп. Эрмитажа, Черниговскія гривны, золот. и серебрян. монеты времени Владиміра Святаго) и въ русскіихъ пергаменн. рукописяхъ XI—XIV вв. въ формѣ *установаго почерка*, отличающагося квадратностью начертаній, отсутствіемъ округлостей и не знающаго удареній, сокращеній, раздѣльности словъ, знаковь препинанія и надстрочн. знаковь, кромѣ *титла* надъ именами Бога, Христа, Богоматери и святыхъ. Наряду съ уставомъ въ юридич. актахъ, грамотахъ и договорахъ рано развивается *полууставъ*, идущій отъ XIV в. до XVII в. включительно. Соотвѣтствуя греч. *курсиву*, полууставъ отличается тѣмъ же стремленіемъ къ лигатурамъ, массою ненужн. надстрочн. знаковь, весьма искусственной, но и весьма неопредѣленной, системой знаковь препинанія и нѣкоторой раздѣльностью словъ. Съ конца XV в. начинается развитіе *скоротиси*, продолжающееся и до настоящ. времени. Оригинальную разновидность русск. старинной простоты составяла такъ наз. *тайнопись (криптографія)*, частью греческ., но въ большинствѣ случаевъ чисто русскаго изобрѣтенія, достигшая значит. разнообразія системъ въ XVI и XVII вв. (немудрая литорейская

азбука, литорейск. азбука мудрая и проч.). Основанная частью на замѣнѣ однихъ буквъ другими, частью на болѣе или менѣе сложной замѣнѣ буквъ ихъ числовыми значеніями, а этихъ послѣднихъ — прозаическими знаками, тайнопись служила прикрытіемъ для восклицъ мыслей и замѣчаній, шедшихъ въ разрѣзъ съ общепринятыми и официальными взглядами и потому не предназначавшихся для гласности. Въ виду своей распространенности и важности тайнопись составляла предметъ школьнаго обученія и при патріархѣ Филаретѣ проникла и въ дипломатич. сношенія москвов. правит. съ его заграничн. послами. — Весьма важныя указанія для опредѣленія времени и мѣста возникновенія рукописи содержатъ особенности языка и правописанія, налагаемыя на текстъ отдѣльными мѣстностями. Въ русск. рукописяхъ различаются 3 главн. правописанія: *сербское, болгарское, русское*, въ свою очередь представляющее значит. разнообразіе мѣстн. говорень и правописаній — русинское, новгородское, поморское и др. Изслѣдованіемъ мѣстной палеографіи занимался Ундольскій, работы котор. не были изданы и въ настоящ. время принадлежатъ библиотекѣ Румянцевск. музея. — Такимъ образомъ задача палеографіа при чтеніи рукописн. текстовъ является: во-1-хъ, раздѣленіе сплошныхъ строкъ манускрипта на слова; во-2-хъ, возстановленіе всѣхъ звуковыхъ элементовъ, скрытыхъ подъ надстрочн. знаками и титлами, и, въ-3-хъ, опредѣленіе времени рукописи, если она датирована, по ея матеріалу и характеру письма. Насколько трудна каждая изъ этихъ задачъ, доказываютъ погрѣбности, встрѣчающіяся даже у очень компетентныхъ палеографовъ и доходящія до нещелости и комизма при отсутствіи эрудиціи и вниманія. — О П-хъ и палеографіи см.: *Wattenbach*, „Anleitung zur griechischen Paläographie“, „Anleitung zur lateinischen P.“, „Das Schriftwesen im M.ttelalter“; *Gardthausen*, „Griechische P.“; *Kopp*, „P. critica“; *Champollion*, „Paléographie universelle“; *Burnel*, „Elements of South-Indian palaeography“; *Mollen*, „Orientalische P.“; *И. С. Срезневскій*, „Славяно-русск. палеографія XI—XIV вв.“, „Древннє памятники русск. письма и языка“; библиен. сборн. москвовск. университета „Матеріалы для исторіи письменъ“ и др.

Письмовникъ, сборникъ образцовъ писемъ на разные случаи. Въ русск. литерат. первымъ П-омъ является переведенная съ нѣм., по приказу Петра В., книжка: „Приклады, како пишутся комплименты разные на нѣмецкомъ языкѣ, то есть писанія отъ потентатовъ къ потентатамъ поздравительныя и сожалѣтельныя и иныя; также между сродниковъ и пріятелей“ (1708 г.). Знаменитѣйшій русскій П. (впрочемъ, идущій много далѣе тѣснаго смысла этого слова) принадлежитъ И. Г. Курганову (см. это сл.).

Питаніе животныхъ. Вся совокупность жизненныхъ явленій въ животномъ организмѣ обязана своимъ существованіемъ безпрерывнымъ процессамъ распаданія пищевыхъ и тканевыхъ элементовъ, при чемъ содержащіяся въ нихъ запасы потенциальной энергіи превращаются въ теплоту, механическую работу, электричество и пр. Такимъ образомъ всякое жизненное явленіе истощаетъ въ соответственной мѣрѣ запасы энергіи, а вмѣстѣ съ тѣмъ умень-

шасть и жизнедеятельность организма, которая въ концѣ концовъ должна бы совершенно прекратиться, если бы организмъ не восполнялъ истраченной энергій новымъ запасомъ. И такъ какъ животный организмъ лишенъ способности вырабатывать изъ простыхъ неорганич. элементовъ сложн. органич. соединения, богата потенциальной энергій, — такая способность присуща лишь растениямъ (см. *питание растений*), — то онъ долженъ брать этотъ запасъ изъ органическаго мира въ видѣ пищевыхъ веществъ. *Питание и состоитъ въ освоеніи истраченного материала, въ сохраненіи естественнаго состава организма, необходимаго для поддержанія физиологическаго отправления.* Отсюда зитательными веществами являются не только тѣ, которыя непосредственно участвуютъ въ построении организма и снабженіи его необходимыми запасомъ потенциальной энергій, но и тѣ, которыя лишь предохраняютъ его естественный составъ отъ потери. — Для построения тѣла, дальнѣйшаго роста его и развитія функциональной дѣятельности животной организмъ нуждается главн. образ. въ 4 основныхъ питательныхъ началахъ: *бѣлкахъ* (азотист. вещ.), *углеводахъ* и *жирахъ* (безазотист. вещ.) и *минеральныхъ соединеніяхъ*. Всѣ эти вещества имѣютъ огромное значеніе для П-ія, и отсутствіе одного изъ нихъ влечетъ нарушеніе въ равновѣсіи обмѣна веществъ и болѣе или менѣе гибельно отражается на организмѣ. Задача физиологівъ П-ія и состоитъ въ томъ, чтобы точно установить значеніе каждого изъ нихъ, найти законы распадаенія ихъ въ организмѣ и указать наиболѣе благоприятныя условия для равновѣсія послѣдняго. — *Бѣлковая осесства* представляютъ главную составную часть, изъ кот. построены тѣла животныхъ. Они же, распадаясь въ организмѣ, принимаютъ участіе въ образованіи тепла, хотя это участіе не велико (по Рубнеру, не болѣе 20—21%⁰ всего развиваем. въ организмѣ колич. тепла, именно отъ 7,5 до 20,4%⁰). Отсюда — важное значеніе ихъ для П-ія, и установленіе законовъ распадаенія азотистыхъ вещ. (азотистаго обмѣна) является дѣломъ первостепенной важности. Работы главн. обр. Фойта, положившаго основы современной физиологівъ П-ія, показали, что при исключительно азот. пищѣ *разложение азот. вещ. въ организмѣ въ общемъ пропорционально количеству принятыя бѣлковъ*. Такъ, въ его опытахъ при увеличеніи мясной пищи отъ 0 до 2660 грамм. количество выдѣляющейся мочевины (кот. служитъ мѣриломъ разложенія азот. вещ.) поднималось въ сутки отъ 12 до 184 гр. Этотъ чрезвычайно важный законъ П-ія указываетъ, что при одной бѣлковой пищѣ нельзя рассчитывать на значительное приращеніе бѣлковъ въ тѣлѣ животного. Въ чистомъ видѣ всю силу этого закона можно наблюдать при кормленіи худощавыхъ индивидуумовъ чистой мясной пищей: при увеличеніи пріемовъ послѣдней растетъ въ то же время распадненіе азот. вещ., и т. обр. организмъ приним. изо дня въ день пищу безъ пользы для себя, лишь настолько, чтобы поддержатъ свое плохое существованіе. — Въ дѣлѣ экономіи бѣлковъ въ организмѣ имѣютъ огромное значеніе жиры и углеводы. *Они замедляютъ разложение бѣлковъ, такъ что является возможность къ отложенію въ организмѣ нѣкот. количества бѣлка тамъ, гдѣ безъ нихъ отло-*

женія не происходило бы. Для жировъ это сбереженіе въ среднемъ = 7%⁰, для углеводовъ = 9%⁰ того колич. бѣлковъ, кот. разлагается при исключит. азотистой пищѣ. Напр., собака, получающая въ теченіе 7 дней по 800 гр. чистаго мяса, разлагала 826 гр. мяса, т. е. терла бѣлокъ съ тѣла; когда же въ теченіе 9 дней къ 800 гр. чистаго мяса прибавлялись 100—400 гр. крахмала (углеводъ), она разлагала только 763 гр., т. е. имѣла возможность отложить бѣлокъ въ запасъ. Это имѣетъ особ. большое значеніе для человека, кот. въ состояніи дзреларварія ограниченныя колич. мяса (взрослый въ исключ. случаяхъ можетъ переваривать 1½ кило). Одинаковое значеніе съ жиромъ въ пищу имѣетъ и жиръ, уже отложившійся въ тѣлѣ. Только-что указанный фактъ дѣлаетъ понятнымъ, почему тучные субъекты полнѣютъ при сравнительно небольшихъ колич. мяса въ пищѣ, а также почему они легче и продолжительнѣе переносятъ голодъ: содержаніе въ тѣлѣ жира замедляетъ распадненіе азот. вещ., и так. обр. важные для жизнннхъ отравленій органы сравнительно долѣе сохраняются. Аналогичное значеніе въ П-ія имѣютъ и *клей-дающія вещества* (хрящи, сухожилия и пр.), и притомъ въ гораздо болѣе степени, чѣмъ углеводы и жиры. При употребленіи ихъ распадненіе бѣлковъ въ тѣлѣ уменьшается болѣе, чѣмъ вътрое противъ того, что разлагается при голоданіи. Напр., при голоданіи животное терло 338 гр. бѣлковъ, при употребленіи въ пищу 200 гр. клея — только 105 гр. Однако, нужно помнить, что клей и клей-дающія вещ. никоимъ образомъ не могутъ замѣнить собой бѣлка и служить къ восстановленію тканей, даже клей-дающихъ, а потому при исключит. кормленіи ими гибельный конецъ неминуемъ. — Безазотистыя питат. начала, *жиры и углеводы, служатъ главными источниками образованія тепла и механич. работы*; кроме того они, какъ было указано, понижаютъ энергію распадаенія азотист. вещ. Распадненіе жировъ не аналогично разложенію бѣлковъ: при обильной жиромъ пищѣ распадненіе жира не усиливается, и онъ легко отлагается въ запасъ. На отложеніе жира оказываютъ влияние также углеводы, кот. распадаются легче жировъ и тѣмъ сберегаютъ послѣдніе отъ разложенія. По Фойту 100 вѣсов. частей жира = 175 вѣсов. частямъ крахмала. Принимая во вниманіе этотъ фактъ, а также влияніе жира на отложеніе бѣлка въ тѣлѣ, становится понятнымъ, почему при прибавленіи углеводовъ къ пищѣ, содержащей достаточное количество бѣлковъ и жира для питанія, происходитъ отложеніе послѣднихъ въ запасъ, или, говоря вульгарно, тѣло полнѣетъ. Чистая мясная пища, напротивъ, сокращаетъ запасы жира въ организмѣ. Въслѣдствіе непоступленія жира извнѣ и отсутствія въ пищѣ углеводовъ процессомъ разложенія захватывается жиръ, накопленный въ тѣлѣ, а вмѣстѣ съ этимъ, по известному уже закону питанія, энергія разложенія бѣлковъ возрастаетъ, что, въ свою очередь, отражается на энергій процесса разрушенія жира, такъ что подъ взаимодѣйствіемъ этихъ двухъ факторовъ разложенію подвергаются все болѣшія количества накопленнаго жира. На этомъ основано діетическое лѣченіе тучности большими количества мяса и возможно малыми колич. безазотистой пищи по системѣ Бантинга. — Что

касается объяснения вышеуказанных явлений, то наиболее полной и удовлетворяющей известным фактам является теория Фойта, хотя она еще и не признана всеми учеными, напр.—Пфлюгером и Гоппе-Зейлером. По этой теории процессы распада в организм зависят от способности клеточных элементов разлагать сложные химич. соедин., приходящая в соках в соприкосновение с ними. Самые клеточки в незначительном размѣрѣ принимают участие в процессах распада; распадет же главн. обр. выпадает на долю соков, и величина его зависит как от состоянія клеточки (для кот. существует в этом отношении известный предѣл); так и от материала, кот. доставляется соками. Бѣлок существует в тѣлѣ в двух формах: в формѣ „организованнаго“ бѣлка, входящаго в составъ клетокъ, а потому принимающаго незнатч. участие в распаденіи, и в формѣ „циркулирующаго“, входящаго в составъ соков, а слѣд.—главн. обр. участвующаго в процессахъ разложенія. Весь бѣлокъ пищи идетъ на увеличеніе циркулирующаго бѣлка, и потому такъ быстро увеличивается распадъ при обильной бѣлкѣвѣ пищѣ: весь бѣлокъ подпадаетъ разлагающему дѣйствию клетокъ, и это продолжается до тѣхъ поръ, пока не будетъ достигнутъ тотъ maximum, кот. клеточки при данномъ состояніи могутъ разложить. При наступленіи этого момента избытокъ бѣлка отлагается въ ткани, часть циркулирующаго бѣлка переходитъ въ организованный и, увеличивъ массу клеточекъ, вмѣстѣ съ тѣмъ увеличиваетъ и способность ихъ разлагать еще большія количества бѣлка. Этимъ обстоятельствомъ объясняется возможность для организма приходить въ равновѣсіе съ такимъ количествомъ бѣлка въ пищѣ, какое вообще въ состояніи переварить кишечн. каналъ, а слѣд.—невозможность при одной бѣлкѣ, пищѣ сдѣлать хоть сколько-ниб. значительный запасъ бѣлка въ организмѣ. Роль клей-дающихъ веществъ состоитъ въ томъ, что они легче подвергаются разлагающему дѣйствию клеточекъ, и такъ какъ способность послѣднихъ въ этомъ отношеніи ограничена, то она нисколько не при разложеніи клея и клей-дающихъ веществ., которая так. обр. и сохраняютъ циркулирующій бѣлокъ отъ распада. Роль жировъ и углеводовъ въ сбереженіи бѣлковъ отъ распада, по мнѣнію Фойта, нельзя объяснить прежнему предположеніемъ, будто они, въ силу большаго сродства къ кислороду, быстро окисляются и тѣмъ спасаютъ бѣлков. вещ. отъ распада. Жиры и углеводы, какъ думаетъ Фойтъ, разлагаются даже труднѣе бѣлковъ, и роль жировъ, по его мнѣнію, сводится къ тому, что они входятъ въ составъ клетокъ и тѣмъ ослабляютъ способность ихъ разлагать сложн. химич. соедин.; роль же углеводовъ сводится къ тому, что они сберегаютъ жиръ отъ распада, а уже этотъ сохранившійся отъ разложенія жиръ и способствуетъ дальнѣйшему сбереженію бѣлка.—**Минеральныя соединенія** такъ же необходимы для поддержанія веществн. состава животнаго организма, какъ и другія питат. начала, и если количество ихъ въ пищу спускается ниже извѣстнаго предѣла, то организмъ погибаетъ. Изъ минераловъ, солей животнаго организмъ нуждается въ **хлористомъ калии** и **натрии**, въ извести, **фосфатахъ щелочей** и

щелочныхъ земель и **железѣ**. Вопросъ о точномъ значеніи этихъ солей для питания организма и о величинѣ нужнаго ихъ количества еще мало разработанъ. Лучше всего разработанъ вопросъ о значеніи извести, кот. имѣетъ огромное вліяніе на питание костей. **Вода** представляетъ такое же питательное начало, какъ и др. вещества, и является существеннымъ условіемъ для жизнедѣятельности органовъ: она доставляетъ питательный матер. въ отдаленнѣйшія части организма, а равно и удаляетъ продукты распада; большаю часть химич. процессовъ совершается лишь въ растворахъ, а потому не удивительно, если организмъ не можетъ безъ ущерба для себя перенести даже небольшія потери воды. При холерѣ мышцы и нервы теряютъ не болѣе 5—6% содержащейся въ нихъ воды.—Что касается количества питательныхъ началъ, кот. должно находиться въ пищѣ человѣка для достиженія рациональнаго П-ія, то, строго говоря, нѣтъ абсолютной нормы для пищевого довольствія человѣка, такъ какъ потребность даже одного и того же человѣка въ питательныхъ вещ. колеблется въ зависимости отъ состоянія организма и внѣшнихъ условій. Поэтому приводимыя цифры могутъ относиться лишь къ **среднему человеку при данныхъ условіяхъ**. На основаніи многочисл. изслѣдованій за такую норму для умеренно работающаго человѣка средняго развитія можно принять 130 гр. бѣлковъ, 75 гр. жира и 450—500 гр. углеводовъ. Но эта норма не приложима къ человѣку, занятому тяжелымъ мускульнымъ трудомъ. Вслѣдствіе болѣе энергичнаго образованія тепла и механич. работы требуется и больше жировъ и углеводовъ, и въ то же время, хотя, какъ доказано теперь, бѣлки и не участвуютъ въ производствѣ мышечной работы, такой человѣкъ нуждается и въ болѣебольшомъ количествѣ бѣлковой пищи, такъ какъ, во-первыхъ, за тяжелыя работы берутся и люди съ хорошо развитою мускулатурой, а потому для поддержанія веществн. состава нужно больше бѣлковъ, а во-вторыхъ—мышечная работа влечетъ развитіе мышечной ткани, и так. обр. опять для поддержанія веществнаго состава нужно больше бѣлковъ. По Фойту эта норма=145 гр. бѣлка, 100 гр. жира и 500 гр. углеводовъ. О формѣ, въ какой должны быть принимаемы эти питат. начала, см. **пища**.—Ср.: Voit С., „Physiologie des allgemeinen Stoffwechsels und der Ernährung“ (Hermann's „Handbuch der Physiologie“, VI; по-русски „Руководство къ физиологии“, изд. главн. воен.-мед. упр.); Эрисманъ, „Курсъ гигиены“, т. III, вып. I.

Питаніе растеній. Главную массу растительнаго организма составляютъ органическія соединенія, котор. растенія образуютъ изъ неорганическихъ элементовъ природы: **углерода** (С), **водорода** (Н), **кислорода** (О), **азота** (N) и **серы** (S). Процессъ образованія органич. соединеній изъ неорганич., присущій лишь растеніямъ, состоитъ изъ образованія безазотистыхъ орган. соед.—**ассимиляци** С, и образованія азотистыхъ соед.—**ассимиляци** N. Весь необходимый въ первомъ процессѣ С получается изъ углекислоты (СО₂) воздуха. СО₂ расщепляется, О возвращается атмосферѣ, С же вмѣстѣ съ О и Н, которые растеніе получаетъ изъ воды и углекислоты, ассимилируются растеніемъ въ

формъ еще неизвѣстнаго соединенія, для чего требуется присутствіе *хлорофилла* (см. это слово и *листъ*) и достаточно интенсивнаго свѣта. У всѣхъ растений съ болѣе высокой организаціей ассимиляція совершается въ особой ткани, *ассимилирующей паренхимѣ* листьевъ и всѣхъ вообще зеленыхъ частей раст. Растенія, лишеныя хлорофилла или ростища въ темнотѣ, не могутъ разлагать CO_2 . Разлаганіе CO_2 происходитъ въ хлорофилловыхъ зернахъ сильнѣе всего подъ влияніемъ желтаго свѣта, слабѣе — отъ красныхъ и зеленыхъ, еще слабѣе — отъ голубыхъ, фіолетовыхъ и ультрафіолетовыхъ лучей спектра. Первый *видимый* продуктъ ассимиляціи есть пѣявленіе углевода *крахмала*, amyum ($6\text{CO}_2 + 5\text{H}_2\text{O} = \text{C}_6\text{H}_{10}\text{O}_5 + 6\text{O}_2$), внутри хлорофилловыхъ зеренъ. Крахмалъ образуется, однако, не только въ хлорофилловыхъ зернахъ зеленыхъ частей, но и въ стебляхъ, клубняхъ, корняхъ — изъ особыхъ, безцвѣтныхъ „крахмалообразовательныхъ“ зеренъ, которыя могутъ (напр., въ корѣ картофельныхъ клубней), при надлежащемъ освѣщеніи, превращаться въ настоящія хлорофилловые зерна. Нужно думать, что изъ крахмала возникаютъ затѣмъ всѣ главныя органич. составн. части растенія — прочіе углеводы, жиры и бѣлки (азот. веш.), хотя вопросъ этотъ еще окончательно не выясненъ. Мы знаемъ, напр., что при проростаніи богатыхъ жиромъ сѣмянъ изъ запасовъ послѣдняго непосредственно образуются крахмалъ и сахаръ. Необходимый для образованія азотистыхъ соединеній *N* растенія получаетъ главн. обр. изъ почвы — въ видѣ азотнокислыхъ и амміачныхъ солей, но самый процессъ происхожденія бѣлковъ не выясненъ. Полагаютъ, что распространено въ растеніяхъ азот. органич. вещество *аспаринъ*, сочетающъ съ *S*, создаетъ бѣлки. Бѣлки, жиры и углеводы суть „строительные элементы“ всѣхъ растит. органовъ; но, кромѣ нихъ, въ растеніи образуются: дубильная кислота, камеди, растит. алкалоиды, шафалевая и др. растит. кислоты. Избытокъ строительнаго матеріала откладывается въ многочисл. растеніяхъ, въ особыхъ резервуарахъ: корневищахъ, клубняхъ, луковицахъ, въ бѣлкахъ и зародышевыхъ листьяхъ сѣмени (сѣмянодоляхъ) у древесныхъ растеній — также въ корѣ и прѣпирхнѣ. Переходъ пластическаго матеріала въ дѣятельное состояніе совершается при помощи *ферментовъ*, особенность которыхъ заключается въ томъ, что самое ничтожное количество ихъ въ состояніи перевести въ растворимую форму большія количества другаго вещества. Такъ, при проростаніи ржи, ячменя и другихъ сѣмянъ образуется *диастазъ*, который въ состояніи превращаетъ огромное количество крахмала въ растворимую глюкозу. Диастатические ферменты очень распространены; въ клубняхъ, корняхъ, стебляхъ и листьяхъ они превращаютъ и растворяютъ крахмалъ; въ грибахъ *инвертинъ* расщепляетъ тростниковый сахаръ на декстрозу и левулезу; ферментъ, перезимовывающій въ свеклѣ, весною превращаетъ тростниковый сахаръ въ глюкозу. „Пептонизирующіе“ ферменты переводятъ бѣлки въ растворимую форму; они содержатся въ сѣкретѣ наѣкомоядныхъ (см. это сл.) раст., въ проростающемъ сѣмени конопля, льна, ячменя, горошка. — Для нормальнаго развитія растенія, кромѣ

S, *H*, *O* и *N*, изъ кот. строится органич. вещество, необходимы слѣдующія минеральныя вещества: калий, магній, кальцій, желѣзо, сѣра и фосфоръ, кот. растенія получаютъ изъ почвы въ видѣ солей. — Пластическія вещества проходятъ довольно большія пространства отъ мѣста ихъ образованія къ резервуарамъ и мѣстамъ потребленія, въ деревѣ, напр. — отъ листьевъ до кончиковъ корней. Такъ какъ твердый крахмалъ не можетъ проникнуть сквозъ клеточныя стѣнки, то, при передвиженіи изъ одной клеткі въ другую, онъ сперва переходитъ въ растворимую глюкозу и въ каждой клеткѣ внозъ осаждается въ мелкозернистой формѣ (*транзиторный крахмалъ*). „Диосмозъ“ внутри раст. заключается въ теченіи жидкой различной концентраціи, одна взаимѣнъ другой, сквозъ клеточныя стѣнки. Теченіе воды и растворенныхъ въ ней солей отъ корней до отдаленнѣйшихъ верхушекъ обусловливается испареніемъ („транспирація“) съ поверхности листьевъ, а также „корневой силой“ — способностью корня поглощенную изъ почвы воду продавливать съ значит. силой вверхъ, подобно нагнетательному насосу. Поглощеніе изъ почвы воды и содержащихся въ ней пищевыхъ веществъ совершается при помощи корневыхъ волосковъ, которыя проникаютъ между частицами почвы и отчасти срастаются съ ними. Этимъ существенно облегчается поглощеніе пищевыхъ веществъ волосками, ибо почва, въ силу молекулярнаго притяженія, прочно удерживаетъ калийныя, фосфорнокислыя, амміачныя и др. соли, волоски же выделяютъ, вдобавокъ, кислый секретъ, растворяющій углекислую и фосфорнокислую известь.

Питаельный желтокъ, см. яйцо.

Питейные сборы представляютъ собою систему обложенія крѣпкихъ напитковъ — вина, пива и меда, водки и спирта. Способность этихъ напитковъ служить объектомъ косвеннаго обложенія не подлежитъ сомнѣнію, такъ какъ они являются не предметомъ питанія или необходимости, а средствомъ наслажденія и даже прихоти, отъ потребленія котораго всегда можно отказаться не только безъ вреда, а напротивъ — съ пользой для здоровья. Съ другой стороны, въ пользу ихъ обложенія, и даже сравнительно высокаго, говоритъ морально-полицейское соображеніе — желаніе увеличеніемъ цѣны напитковъ противодѣйствовать развитію пьянства. П. с., правда, не удовлетворяютъ требованію равенствѣности обложенія, такъ какъ падаютъ не на всѣхъ гражданъ и несоразмѣрно ихъ податливъ способности, но зато имѣютъ ту выгодную сторону, что они уплачиваются главн. образомъ взрослыми, слѣдоват. способными къ труду и заработку, мужскимъ населеніемъ и, кромѣ того, облагая предметъ, отъ потребленія котор. можно безъ вреда для себя отказаться, представляютъ возможность каждому соразмѣрять платимую имъ долю со своими имущественными средствами. П. с. слагаются изъ трехъ главнѣйшихъ налоговъ на напитки: налога на виногр. вина, на пиво и на спиртъ и издѣлія изъ него. 1) *Налогъ на виногр. вина* представляетъ наибольшія трудности для взиманія, такъ какъ производство вина обыкновен. раздробляется между многочисленными сельскохоз. предпріятіями, вслѣдствіе чего чрезвычайно трудно услѣдить какъ за домашнимъ потребленіемъ его

такъ и за прямымъ сбытомъ отъ производителя къ потребителю. Наиболье употребительными формами этого налога являются обложение производства вина (въ видѣ налога на виноградники или на готовое вино), обложение его перевозки и обложение торговли виномъ. Большое значеніе этотъ налогъ имѣетъ только тамъ, гдѣ винодѣліе составляетъ важную отрасль промышленности страны, какъ во Франціи (въ 1892 г. вал. на вино доставилъ 153 548 т. фр.), въ нѣкотор. герм. государствѣхъ и пр. Въ Россіи виногр. вина н. подлежатъ акцизу, но подвергаются высокимъ таможеннымъ пошлинамъ при ввозѣ изъ-за границы. Между тѣмъ вина потребляются сравнительно зажиточными классами, и потому умѣренное обложение ихъ было бы справедливымъ. 2) *Налогъ на пиво* долженъ быть болѣе умѣреннымъ, чѣмъ на другіе П. с., такъ какъ пиво, вследствие значительнаго содержанія солода и малаго % алкоголя, является въ нѣкоторомъ родѣ питательнымъ средствомъ. Облагается пиво различными способами: по количеству готоваго продукта, по полуфабрикату (суслу), по работоспособности заторныхъ чановъ и котловъ, по количеству сыраго матеріала (солода). Доходъ, приносимый этимъ налогомъ довольно значителенъ, особенно въ герм. странахъ: въ Англии—8770 т. ф. ст., въ Германіи—76 198 т. мар., въ С. Штатахъ—23 415 т. долл., во Франціи—22 589 т. фр. (1888 г.). Въ Россіи акцизу подлежатъ пиво, портеръ, медъ и брага, приготовляемая на особо устроенныхъ заводахъ. Акцизъ съ пивоваренія взимается по вмѣстимости заторныхъ чановъ и по числу разрѣшенныхъ заторъ (по 30 коп. съ ведра емкости за каждый заторъ); съ медоваренія—по вмѣстимости медоварен. котловъ и числу дней, въ котор., по объявленію, будетъ производиться медовареніе (по 50 коп. съ ведра за каждый день); доходъ отъ обоихъ акцизовъ около 5 м. р. 3) *Налогъ на спиртъ и издѣлія изъ него* по своей доходности занимаетъ первое мѣсто среди косвенн. налоговъ. Въ 1888 г. онъ принесъ въ Великобританіи—17¹/₂ м. ф. ст., въ С. Штатахъ—69¹/₂ м. долл., въ Германіи—141 м. мар., во Франціи (въ 1892 г.)—292¹/₆ м. фр. Высота этого налога можетъ значительно превышать другіе П. с., такъ какъ спиртные издѣлія отличаются гораздо большимъ содержаніемъ алкоголя, чѣмъ остальные напитки. Наибольшей высоты обложение спирта достигаетъ въ Англии, гдѣ оно въ переводѣ на наши мѣры равняется 15 коп. мет. съ градуса; затѣмъ слѣдуютъ: Голландія—7¹/₂ коп., С. Штаты—7¹/₆ к., Россія—10 коп. (бум.), Норвегія—6¹/₉ к., Франція—4¹/₈ к., Германія—3¹/₂ к., Австрія—3 к., Румынія—1¹/₅ к., Данія—0,8 к., Португалія—0,3 коп. Наиболѣе распространенной формой налога является обложение готоваго спирта, но примѣняются и другія формы: обложение по количеству матеріаловъ, по работоспособности аппаратовъ, по абонементному соглашенію съ заводчиками и пр.—Въ Россіи извѣстія о питейныхъ сборахъ начинаются съ XVI стл., когда во всѣхъ городахъ и многихъ селеніяхъ существовали казенные питейные дома. Эти кабаки держались *на откупъ*, т. е. находились въ казенномъ управленіи, при чемъ продажа напитковъ поручалась особымъ выборнымъ главамъ и цѣловальникамъ, или отдавались *на сткупъ*. Обѣ системы чередовались или

существовали одновременно до 1765 г., когда «вѣрная» система была совсѣмъ отмѣнена, и вся питейная система была отдана на откупъ. За невольнымъ промежуткомъ въ 8 лѣтъ (1819—1827 гг.) существованіе казеннаго управленія, которое, по мысли гр. Гурьева, должно было служить переходною ступенью къ введенію акцизной системы, откупа просуществовали почти столѣтіе и спаиваніемъ народа, собираемъ съ него огромныхъ суммъ, изъ котор. сравнительно меньшая доля поступала въ казну, развитіемъ взяточничества и подкупности низш. и высшей администраціи и массой вопіющихъ злоупотребленій—оставили по себѣ недобрую память. Съ 1 янв. 1863 г. на мѣсто откуповъ установлена была акцизная система, дѣйствующая, съ нѣкоторыми измѣненіями, и до сихъ поръ. Акцизу подлежатъ, кромѣ меда и пива: 1) спиртъ и вино, выкуренные изъ разнаго рода хлѣба, картофеля, свекловицы и др. припасовъ; 2) спиртъ, выкуренный изъ винограда и др. яголь и фруктовъ, и т. низ. пейсаховыя водки; 3) прессованныя дрожжи; кромѣ того водочныя издѣлія подлежатъ дополнительному акцизу. Акцизъ назначается: со спирта, вина и водки—по расчету содержащагося въ нихъ безводнаго спирта (10 коп. съ 1°); съ прессов. дрожжей—по вѣсу ихъ (по 10 коп. съ фунта); съ водочныхъ издѣлій—по количеству ведеръ выдѣланныхъ издѣлій (1 р. съ ведра). Для учета слѣдующаго къ поступленію въ казну акциза за вино и спиртъ, выкуриваемые на заводѣ, принимается въ основаніе: 1) крѣпость ихъ, т. е. содержаніе въ нихъ алкоголя, или безводнаго спирта, и 2) ихъ выходы—нормальные и дѣйствительные. Нормальная выкурка вина или спирта на заводѣ опредѣляется по расчисленію количества и рода припасовъ, употребленныхъ на винокуреніе, и сообразно установленнымъ нормамъ выходовъ спирта изъ каждаго рода продуктовъ (изъ пуда муки 38°, зеленого солода—25¹/₃, свекл. патоки—25°, картофеля—12°). Опредѣленіе дѣйствительныхъ выходовъ производится по показаніямъ контрольнаго снаряда. Налогъ опредѣляется по нормальному или дѣйствительному выходу, смотря по тому, какой изъ нихъ больше. На всѣхъ винокур. заводахъ (кромѣ дрожжево-винокур.) со спирта, подлежащаго оплатѣ акцизомъ, производится въ пользу заводчика безакцизное отчисленіе въ слѣд. размѣрѣ: на первый выкуренный въ періодъ миллионъ градусовъ—2%, на выкурку выше 1 м. до 3 м. гр.—1¹/₂%, свыше 3 м. до 12 м. гр.—1²/₉% (особое дополнительное отчисленіе дѣлается для т. наз. *сельско-хозяйственнаго винокурения*). Заводчикъ не имѣетъ права выпускать изъ подвала выкуренн. вино или спиртъ безъ оплаты ихъ акцизомъ. Средняя крѣпость выкуриваемаго на винок. заводахъ спирта не можетъ быть ниже 70°; крѣпость вина равняется 40°. Акц. съ виногр. и фруктоваго спирта (7 коп. съ 1°), а также съ пейсаховой водки подчиняется особымъ правиламъ. Акц. съ *прессов. дрожжей* взимается посредствомъ обложения помѣщенія съ дрожжами бандеролями, при чемъ каждый дрожж. заводъ обязанъ въ теч. годичнаго періода производства выбрать бандеролей не менѣе опредѣленной суммы. Последняя опредѣляется на основаніи наименьшихъ размѣровъ суточнаго затиранія, нормъ выхода дрожжей изъ данныхъ

приспособы и обязательнаго числа заторныхъ дней въ году. Дополнит. *акцизъ съ водки издѣль* (т. е. водокъ, настоекъ, наливкокъ и пр., не имѣющихъ обязательной крѣпости) взимается посредствомъ наклейки на посуду особыхъ бандеролей; наименьшій размѣръ его въ течение годичн. периода производства опредѣленъ для заводовъ въ столицахъ—въ 4000 р., въ губ. городахъ—2000 р., въ уѣздахъ—1000 р. Затѣмъ, рядомъ съ акц. на пиво, спиртъ, вино и водки, взимается особый *патентный сборъ* съ заводовъ для производства напитковъ и заведеній для торговли ими (см. *патентный сборъ*). Литер.: *Андреевъ*, „Обзоръ иностр. законодательства по взиманію налога со спирта“, Спб., 1883 г.; *Терскій*, „Питейные сборы и акц. система“, Спб., 1890 г.; *Wolf*, „Die Branntweinsteuer etc.“, Tüb., 1884; см. также статью *Wolf*’а: „Branntweinsteuer“ и *v. May*: „Bier und Bierbesteuerung“ въ *Conrad’s Handwörterbuch d. Staatswissenschaften* в.

Птеео (*П.-Эмфъ*), важнѣйшая рѣка въ Норландѣ (Швеція), протекаетъ чрезъ нѣсколько озеръ и образуетъ множество водопадковъ; впад. послѣ 334 км. течения въ Ботническій зал. При устьѣ ея расположенъ *городъ П.*, важный складочный пунктъ Швеціи; 2611 ж., занимающ. рыболовствомъ и торговлей (вывозъ лѣса, мѣховъ, масла, оленьихъ кожъ и пр.).

Питерборо, гор. въ англ. графствѣ Нортгэмптонъ, на р. Мень; старинн. соборъ; 21219 ж.

Питергедъ, портовый гор. въ шотландск. графствѣ Эбердинъ; обширная ловля китовъ; 10953 ж.

Питеръ-Маратцбургъ, главн. гор. брит. кол. Наталь (юго-вост. Африка), при жел. дор.; 10145 ж.; значит. торговля шерстью, страусов. перьями, слонов. костью и пр.

Питрихъ, архіепископъ нижегородскій, одинъ изъ главныхъ борцовъ противъ раскола, род. около 1668 г., сперва послѣдователь раскола, затѣмъ ревностный его обличитель. Петръ I поручилъ ему, какъ хорошо знакомому съ расколомъ, борьбу съ послѣднимъ въ Нижегородск. губ. и возвелъ его въ 1719 г. въ санъ еписк. нижегородск. Въ 1724 г. П. возведенъ былъ въ санъ архіепископа. Ум. въ 1738 г. (ср. *Письмена*).

Питиуэзіе острова, группа испанск. острововъ (Ивида, Форментера и др.) въ Средиземн. морѣ, занимаетъ 660 кв. км. съ 25000 ж. и составляетъ вѣстѣ съ Балеарскими о-вами одну провинцію.

Питомникъ, мѣсто, служащее для выращиванія плодовыхъ и лѣсныхъ деревьевъ. Растенія, выращенныя въ П-ѣ при наиболѣе благоприятныхъ условіяхъ, запасаются болѣе большимъ количествомъ энергіи и, высаженныя затѣмъ на мѣсто, развиваются быстро и даютъ сильныя растенія. П-и имѣютъ гораздо болѣе значеніе въ плододовствѣ, нежели въ лѣсоводствѣ, такъ какъ лѣсныя деревья довольно удовлетворительно развиваются прямо изъ сѣмянъ на мѣстѣ; плодовые деревья не могутъ быть выращены такимъ образомъ. При заложении П-а избираютъ мѣсто съ легкимъ наклономъ къ югу или западу, съ легкой супесчаной почвой, залегающей на водонепроницаемой подпочвѣ. Ради защиты П-а отъ вѣтровъ и холода необходимо устроить на сѣверной и восточной границахъ опушки, всего лучше—изъ хвойныхъ деревьевъ. Для лѣснаго

П-а всего важнѣе выборъ мѣста освѣщеннаго и открытаго. П. плодовой разбиваются на 3 главныхъ отдѣленія: 1-е—отдѣленіе для посѣвныхъ грядъ, а также для посадки черенковъ и отводковъ; 2-е отдѣл. служить для пересаживанія сѣянчиковъ въ однолѣтнемъ возрастѣ въ тѣсномъ, четырехвершковомъ разстояніи; 3-е отдѣл. служить для пересадки саженцевъ изъ 2-го отдѣленія въ возрастѣ отъ 2 до 4 лѣтъ—уже (примѣрно) на $\frac{1}{2}$ арш. разстояніи. Въ нѣкоторыхъ плодовыхъ П-ахъ обходится 2-ма отдѣленіями, пересаживая сѣянцы прямо въ отдѣленіе деревьевъ. Въ лѣсныхъ П-ахъ сѣянцы высаживаются иногда прямо на культурную площадь, обыкновенно же пересаживаются предварит. во 2-е отд. П-а, называемое обыкновенно школой.—1-е отдѣленіе П-а обрабатывается неглубоко, дабы сѣянцы не образовали слишкомъ длинныхъ корней; зато 2-е и 3-е отдѣленія обрабатываются глубоко на переваль въ $\frac{3}{4}$ до 1 арш.—При заложении П-а на цѣлѣннѣ лѣсоводы рекомендуютъ перекопать всю площадь глубоко, не стѣняясь выворачиваніемъ нижняго слоя. Въ плодовыхъ П-ахъ первая два отдѣленія, а въ лѣсныхъ—вся площадь обрабатываются въ невысокія гряды. Поверхностная обработка должна быть тѣмъ тщательнѣе, чѣмъ мельче сѣмена. Удобреніе примѣняется въ П-ахъ въ умѣренномъ количествѣ. Особенной осторожности требуетъ примѣненіе навознаго удобрения, такъ какъ вызванное имъ форсированное развитіе сопровождается невыносливостью растенія, рыхлостью древесины и пр., а хвойныя деревья совсѣмъ не переносятъ навознаго удобрения. Умѣренное поверхностное навозное удобреніе (на 1 верш.), повторяемое черезъ годъ или два, дѣйствуетъ благоприятно, особенно на тощихъ почвахъ. Хорошіе результаты получаются при удобреніи золою и компостомъ.—Лит.: *Шредеръ*, „Русскій огородъ“, „Питомникъ и плодовой садъ“; *его же*, „Плододовство“; *Турскій*, „Лѣсоводство“ (М., 1892 г.).

Питтактъ, одинъ изъ 7 греч. мудрецовъ, род. ок. 648 г. до Р. Х. въ Митиленѣ, освободилъ родной городъ отъ тираніи Меландра, за что признательные граждане сдѣлали его своимъ правителемъ. Онъ отличался умѣренностью и безкорыстіемъ и заявилъ себя мудрымъ законодательствомъ и кроткимъ управленіемъ. Ум. ок. 570 г. Любимымъ его изреченіемъ было: „Познай надлежащее время“. Его элегіи и соч. о законахъ до насъ не дошли.

Питти, знатный и когда-то очень богатый флорентинскій родъ, фамилія котораго увѣковѣчена замѣчательнымъ дворцомъ, носящимъ названіе палатцо Питти во Флоренціи, построеннымъ въ XV в. Луюко Питти. Въ XVI в. дворецъ перешелъ въ собственность Медичи, былъ впоследствии резиденціей великихъ герцоговъ тосканскихъ, потомъ—короля Италіи до перенесенія столицы королевства въ Римъ. Помимо замѣчательной архитектуры и громаднхъ размѣровъ дворецъ этотъ славится въ особеннсти собранными въ немъ неоцѣнимыми произведеніями искусства. Въ немъ до 900 комнатъ. Онъ соединенъ галлерей (около $\frac{3}{4}$ версты длиною) съ дворцомъ Уффици и, заодно съ нимъ, представляетъ собою одинъ изъ богатѣйшихъ музеевъ Европы. Въ его залахъ хранятся картины Рафаэля, Перуджино, Тиціана, Мурильо, Рубенса, Андреа дель-Сар-

то, фра-Бартоломео, Гвидо Рени, Сальватора Розы и мн. др., а также статуи, изъ которыхъ особенно замѣчательны: „Венера Медичекая“ и „Плещущій фавнъ“ и множество чудныхъ флорентинскихъ мозаикъ. Къ палаццо П. примыкаетъ роскошнѣйшій садъ Боболи, открытый для публики.

Питтсбургъ, одинъ изъ наиболее промышленности, гор. сѣв.-амер. шт. Пенсильванія, при слиянїи р. Аллегани съ Мононгазлой (образующихъ р. Огайо); университетъ, женск. колледжъ, обширное стальное, желѣзн., стеклян. и пр. произв.; 156389 ж.

Питтсфилдъ, фабрич. гор. въ сѣв.-американск. штатѣ Массачусетсѣ; хлопчато-бум., шерстян., машин. и пр. произв., оживл. торговля; 14446 ж.

Питтъ (Pitt) 1) Вильямъ, называемый *Старшимъ*, см. *Чапманъ*. 2) П., Вильямъ, *Младшій*, знамен. англ. госуд. дѣятель, второй сынъ предъид., род. 28 мая 1759 г., въ 1781 г. вступилъ въ палату общинъ, примкнувъ къ партїи виговъ. Противникъ войны съ америк. колонїями, онъ игралъ видную роль въ низверженїи министерства Норта въ мартѣ 1782 г., а предложенїями въ пользу отмены Test Act'a, эмансипации католиковъ и реформы избират. права снижалъ большую популярность, такъ что въ кабинетѣ Шельburna (июль 1782 г.) занялъ вліят. постъ канцлера казначейства. Кабинету приходилось бороться съ большими трудностями, такъ какъ Фоксъ, Бортъ и Кавендишъ перешли на сторону оппозиціи; вскорѣ онъ былъ низвергнутъ коалиціею партїи Фокса и Норта. Когда затѣмъ, въ 1783 г., Фоксъ внесъ билль о передачѣ управленія Остъ-Индіею въ руки избираемой парламентомъ комиссіи, П. рѣзко напалъ на этотъ планъ. Принятый въ нижней палатѣ India Bill былъ, однако, отвергнутъ лордами благодаря личному вмѣшательству короля, кот. потребовалъ затѣмъ отставки министровъ и призвалъ къ посту премьера 24-лѣтняго П-а. Увѣренный въ томъ, что обществ. мнѣніе на его сторонѣ, П. принялъ назначеніе, не дожидаясь распушчїи парламента, хотя большинство палаты, считавшее въ своихъ рядахъ Борна, Фокса и Шеридана, было враждебно ему. Произведенные вскорѣ новые выборы блестятельно подтвердили его ожиданія. Въ 1784 г. онъ внесъ новый India Bill, сохранявшій полномочія директоровъ Остъ-Индской компанїи, но поставившій надъ ними особый Board of Control, назначаемый короною изъ 6 членовъ тайнаго совѣта. Затѣмъ П. обратился къ улучшенію финансовъ страны; между проч., онъ, подъ вліяніемъ фантастическихъ нѣскольکو идей д-ра Прайса о накопленїи сложныхъ процентовъ, уредилъ въ 1786 г. фондъ для погашенія госуд. долговъ (Sinking Fund), который въ концѣ. результатѣ принесъ одни убытки, но въ свое время не мало способствовалъ популярности П-а. Въ нач. 1787 г. П. заключилъ торговый договоръ съ Франціей; въ 1788 г. онъ поддержалъ предложенїе Вильберфорса объ уничтоженїи торгова невольничества, а въ возникш. тогда же вопросѣ о регентствѣ принца Уэльскаго сталъ на сторону правъ парламента. Къ этому времени П., благодаря всѣмъ указ. обстоятельствамъ, достигъ апогея своей славы. Французская революція, затрѣченная имъ сначала довольно благоприятно, съ теч. времени вызвала, однако, полный поворотъ въ его политикѣ. По его почину былъ принятъ рядъ реэк-

ціонныхъ мѣръ, какъ—билль, ограничив. пребываніе иностранцевъ въ Англии, приостановка акта Habeas Corpus, ограниченіе права союзовъ и собраній, свободы печати. Огромные расходы, вызванные мало удачною войной съ Франціей (съ нач. 1793 г.), заставили П-а ввести неразѣмныя бумажныя деньги (1797 г.), заключить массу займовъ и установить рядъ налоговъ, всю свою тяжестью ложившихся на высшіе классы населенія. Щадя интересы позем. аристократки и вообще богатыхъ классовъ, П. лишь подъ давленіемъ необходимости ввелъ въ 1798 г. общеналогов. налогъ. Возстаніе ирландцевъ въ 1798 г. было подавлено съ неслыханной жестокостью, а затѣмъ П. добился въ 1800 г. ирландской уніи, пустивъ для этого въ ходъ чудовищный подкупъ и заманчивыя обѣщанія. Такъ какъ Георгъ III отказалъ въ своемъ согласїи на обѣщанную ирландцамъ эмансипацію католиковъ, то П. въ февр. 1801 г. вышелъ въ отставку. Въ 1803 г. французскія вооруженія вызвали новую войну, а въ маѣ 1804 г. П., вмѣстѣ съ Фоксомъ, низвергъ слабый кабинетъ Аддингтона, занявъ свой прежній постъ, приступилъ къ колоссальнымъ вооруженїямъ и организовалъ третью коалицію противъ Франціи. Однако, его и безъ того слабый организмъ не выдержалъ такого напряженія, а извѣстіе объ исходѣ Аустерлицкой битвы окончательно сразило его. Ум. 23 янв. 1806 г.

Питъ, правый притокъ Енисея, 250 верстъ теченія, судоходна отъ р. Ледахи. Притоки: (прав.) Чуримба, Горбиллокъ, Уктугунъ, Вегуда, Тымданда, Больш. Тамданда; (лѣв.) Пенченга, Понимба, Аяхта, Комдышина, Малый Питъ и др. П. образуетъ границу между т. наз. сѣв. и южн. системами Енисейскихъ золотыхъ промысловъ, и долина его, какъ и нѣкот. его притоковъ, славится своей золотосностью.

Пихта, *Abies*, родъ изъ сем. еловыхъ; деревья съ четырехугольн., рѣдко плоскими, болѣе или менѣе расположен. вокругъ вѣтви иглами и сидящими въ концѣ побѣга шишками. *П. европейская*, *Pinus Abies*, одно изъ красивѣйш. лѣсн. деревьевъ, пирамидальн. формы, съ краснов.-бур. стволомъ, до 48—64 м. выш. Иглы въ 1—2 стм. длиною, стоятъ почти сбоку, двумя рядами, сплоснуты. На прошлогоднихъ побѣгахъ между иглами сидятъ по 2—6 красныхъ, продолговатыхъ мужскихъ сережекъ; женскія соцветія, карминово-красныя, до 5 стм. длиною, сидятъ на концахъ прошлогодн. побѣговъ. Шишки продолговато-цилиндрическія, стоячіе, до 18 стм. длиною. Сѣмя—крылатка. П. пускаетъ лишь горизонтальныя корни, скользящїе на весьма незначительной глубинѣ и, при ограниченности площади, образующіе густое сплетеніе. П. растетъ въ первые 20—30 лѣтъ медленно, раньше 50 л. рѣдко даетъ сѣмена. Годы образованія сѣмянъ чередуются съ среднимъ черезъ каждыя 5 лѣтъ. П. достигаетъ 300-лѣтн. возраста. Она предпочитаетъ гористыя мѣста, требуетъ свѣжей, каменистой, богатой черноземомъ почвы и обилія влаги въ воздухѣ. Распространена на горахъ Средней и Южной Европы, въ Россїи и Царствѣ Польскомъ. Пихтовое дерево мягко, грубо, блестяще, легко расщепляется, по прочности значительно ниже соснового и лиственнаго, находитъ широкое примѣненіе, какъ

лѣсъ, топливо и для струнныхъ инструментовъ. Кора не слишкомъ старыхъ деревьевъ употребляется для дубленія; очень молодая мязга (заболонь) въ Лапландіи и Швеціи употребляется въ ѣду. Изъ П-ы добывается терпентинъ, смола, деготь, изъ хвой — лѣсная шерсть, экстрактъ и масло. — *A. balsamea*, *бальзамическая П.* (американск. видъ), доставляетъ Канадскій бальзамъ. — *A. sibirica* (*pichta*), въ Сибири и сѣв.-восточн. Россіи. — *A. Nordmanniana* образуетъ громадные лѣса на Кавказѣ.

Пиценумъ, древн. область Средней Италиі, между Аппенинами и Адриатич. мор., съ главн. гор. Аскулу-мъ; была населена миролюбивымъ сабельск. плем. *пицены* (также *пицентины*), кот. въ III стл. до Р. X. было покорено римлянами.

Пицууда, значит. мѣстечко Сухумск. округа, Кутаискій губ., на берегу Чернаго моря, съ стариннымъ визант. храмомъ (VI в.) и другими развалинами и достопримѣчательностями. П., нѣкогда византійская колонія *Питиуъ*, служившая мѣстомъ ссылки политич. преступниковъ, была въ генуэзскую эпоху важнѣйшимъ торговымъ портомъ кавказскаго берега, а теперь утратила всякое значеніе.

Pizzicato, извлечение тона изъ смычкагого музыкальнаго инструмента не посредствомъ смычка, а простымъ зашпичиваніемъ струнъ пальцемъ.

Пичинча (*Pichincha*) 1) пров. въ Эквадорѣ (Ю. Америка), заним. 21500 кв. клм. съ 120280 ж. Главн. гор. — Квито. 2) П., вулканъ тамъ же, въ западн. Кордильерахъ, къ сѣв.-зап. отъ Квито; высочайшая изъ его 5 вершинъ достигаетъ 4787 м. выс.

Пиччези, Николо, оперный композиторъ, род. въ 1728 г. въ Барни, близъ Неаполя, ученикъ Дуранте, авторъ многихъ произведеній, имѣвшихъ громадный успѣхъ въ теченіе почти цѣлаго полулѣтца; одно изъ нихъ, комическая опера "*Secchina*", успѣшно держалось на репертуарѣ лучшихъ оперныхъ сценъ Западной Европы еще въ первой четверти нынѣшняго вѣка. Часть своей композиторской карьеры П. провелъ въ Парижѣ, куда былъ приглашенъ приверженцами итальянской оперы, какъ достойный соперникъ Глюка, все болѣе завладѣвавшего симпатіями парижской публики. Жанръ, который усердно разрабатывалъ П., была комическая опера; только въ Парижѣ началъ онъ пытать свои силы въ драматической оперѣ и на этомъ поприщѣ оказался слабѣе. Отдѣльныя части комич. оперы (аріи, финалы) обаяны П. очень многими усовершенствованіями. Кромѣ оперной музыки П. весьма удачно komponировалъ для церкви. Ум. въ 1800 г.

Пичегрю (*Pichegri*), Шарль, франц. генералъ, род. въ 1761 г. въ Арбуа (Франшконте), былъ воспитанъ францисканцами и первоначально преподавалъ математику въ военной школѣ въ Ериенѣ, гдѣ однимъ изъ его учениковъ былъ Бонапартъ. Въ 1783 г. онъ вступилъ простымъ солдатомъ въ артиллерійскій полкъ и быстро достигъ офицерскаго чина; принявъ сторону революціи, онъ былъ командированъ къ рейнской арміи и уже въ 1793 г., въ чинѣ дивизионнаго генерала, получилъ командованіе надъ всѣмъ корпусомъ, а годъ спустя — надъ всѣми военными силами французовъ въ Нидерландахъ. Послѣ цѣлаго ряда блестящихъ побѣдъ онъ въ январѣ 1795 г. торжественно вѣхалъ въ

Амстердамъ, привѣтствуемый нидерландскими патриотами, какъ освободитель республики, а въ февралѣ Нидерланды были очищены отъ союзныхъ войскъ. Призванный вскорѣ послѣ этого въ Парижъ на постъ коменданта, онъ подавилъ (1-го апрѣля) возстаніе предместій, но потомъ опять вернулся къ рейнской арміи и въ Мангеймѣ впервые вступилъ въ переговоры съ агентомъ Бурбоновъ, Фошъ-Борелемъ. Соблазненный блестящими предложеніями, онъ согласился содѣйствовать ихъ возвращенію на франц. престолъ и съ этою цѣлью сталъ вяло вести военныя дѣйствія, не пользовался результатами побѣдъ, такъ что, наконецъ, возбудилъ подозрѣніе директоріи. Она отозвала его отъ арміи и назначила посланникомъ въ Швецію, но онъ не принялъ этого назначенія и удалился въ Бельвоссій монастырь, близъ Арбуа. Въ мартѣ 1797 г. онъ былъ выбранъ членомъ Совѣта пятисотъ, а въ первомъ засѣданіи совѣта — его президентомъ. Не рѣшаясь открыто содѣйствовать въ интересахъ Бурбоновъ, онъ тайно поддерживалъ сношенія съ ними и за это, послѣ переворота 4 сентября, былъ арестованъ и присужденъ къ ссылкѣ въ Кайенну. Отсюда ему, однако, удалось бѣжать, и нѣсколько лѣтъ онъ скитался по Англіи и Германіи. Продолжая дѣйствовать въ пользу реставраціи Бурбоновъ, онъ въ 1804 г., вмѣстѣ съ Жоржемъ Кадудалемъ, отправился въ Парижъ съ цѣлью убіенія перваго консула, но здѣсь былъ арестованъ, посаженъ въ тюрьму и еще до суда найденъ въ своей темницѣ задушеннымъ. Былъ ли онъ убитъ по приказанію Бонапарта, или самъ покончилъ съ собою — до сихъ поръ неизвѣстно. Биографіи П. писали: Montgillard, Gassier, Pierret и др.

Пичинъ, окаймленная горами равнинная область въ южн. Афганистанѣ (9324 кв. клм. съ 60000 ж.), имѣетъ важное стратегич. значеніе благодаря тому, что здѣсь сходятся много дорогъ, ведущихъ изъ Синда и пограничн. частей Пенджаба въ Кандагаръ; съ 1878 г. принадлежитъ Англіи.

Пишпестъ, уѣздн. гор. Семирѣченск. обл., Токмакск. у., на р. Чу; 2942 ж.; укрѣпленный постъ на дорогѣ изъ Ташкента въ Вѣрное, у подножія снѣжнаго Александревск. хребта. Въ окрестностяхъ его недавно были открыты древнія могилы и надписи на скалахъ.

Пищуція машины, приборы, посредствомъ которыхъ машинальными движеніями руки можно быстро и равномерно писать. Первая П-ая м-а появилась въ Англіи и была изобрѣтена Миллемъ въ 1714 г. Нѣсколько позднѣе появилось много конструкций П-ихъ м-ъ, но онѣ требовали для своего дѣйствія электрической батареи, благодаря чему и не вошли въ употребленіе. Первая П-ая м-а, получившая распространеніе, была изготовлена въ Америкѣ фабрикой Ремингтона; принципъ, на которомъ основана эта машина, легъ въ основаніе цѣлаго ряда очень распространенныхъ П-ихъ м-ъ. Разнообразныя конструкции П-ихъ м-ъ можно раздѣлять на двѣ главныя группы: 1) машины съ клавишами и 2) безклавишныя. Первые имѣютъ болѣе сложную конструкцію, но на нихъ можно писать быстрѣе, чѣмъ на безклавишныхъ; эти послѣднія зато дешевле. Какъ первая, такъ и вторые состоятъ, собственно, изъ двухъ главныхъ де-

галей: 1) приспособления для укрѣпленія бумаги и 2) механизма, посредствомъ котораго тѣмъ или инымъ способомъ производится печатаніе на бумагѣ буквъ. Въ клавишныхъ машинахъ этотъ механизмъ неподвиженъ, а приспособленіе, въ которомъ укрѣплена бумага, можетъ имѣть движеніе; въ безклавишныхъ, наоборотъ, механизмъ (т. е. вся система печатающаго шрифта) движется, бумага же остается неподвижной. Къ типу клавишныхъ относится П. м. Юста, Гаммонда, Ремингтона, „Каллиграфъ“, Барлокъ и проч., къ безклавишнымъ — „Космополитъ“ Виктора, Галла, „Вестфалія“, „Колумбія“ и проч.; къ этому же типу принадлежитъ миниатюрная П-ая м-а, которую удобно можно носить въ карманѣ. Общій недостатокъ всѣхъ П-ихъ м-ъ, и въ особенности клавишныхъ, заключается въ томъ, что онѣ производятъ при работѣ шумъ, который при одновременномъ употребленіи нѣсколькихъ П-ихъ м-ъ представляетъ большое неудобство для распространенія ихъ въ присутственныхъ мѣстахъ и проч. Къ числу П-ихъ м-ъ нужно отнести изо-

брѣтенную въ Америкѣ *стенографическую машину*, имѣющую цѣлью нажатіемъ клавишей воспроизводить такіе опредѣленные знаки, которые бы могли легко разбираться всѣми стенографами (на подобіе телеграфныхъ знаковъ) и тѣмъ облегчить чтеніе стенографическихъ записей. П. м. особенно распространены въ Англии и Америкѣ. Въ Соединенныхъ Штатахъ въ періодъ съ 1878 по 1892 г. дѣйствовало до 100000 П-ихъ м-ъ. Въ одномъ Нью-Йоркѣ насчитывается до 10000 человекъ, занимающихся работами на П-ихъ м-ахъ.

Пища, естественная или искусственно приготовленная смѣси питательныхъ началъ изъ растительнаго или животнаго царства. На основаніи многихъ изслѣдованій для нормальнаго питанія умѣренно работающаго человѣка со среднимъ развитіемъ принимаютъ необходимыми слѣд. количества питат. началъ: 130 грам. бѣлка, 75 грам. жира и 450—500 грам. углеводовъ (см. *питаніе животныхъ*). Разсматривая содержаніе питат. началъ въ различныхъ пищевыхъ средствахъ,

Назв. пищевыхъ средствъ.	Вода.	Бѣлокъ.	Жиръ.	Углеводы.	Зола.
Яйцо	73,67	12,55	12,11	0,55	1,12
Бѣлокъ	85,75	12,67	0,25	—	0,59
Желтокъ	50,82	16,24	31,75	0,12	1,09
Молоко женское	87,90	2,60	3,30	5,70	0,50
Молоко коровье	87,70	3,70	3,50	4,40	0,70
Сливки	65,51	3,61	26,75	3,52	0,61
Масло коровье	14,49	0,71	83,27	0,58	0,95
Сыръ жирный	33,09	25,09	29,05	2,22	4,55
Сыръ тощій	43,87	34,99	11,37	5,40	4,37
Мука пшенич. 1-сорть	13,34	10,18	0,94	75,06	0,48
„ болѣе грубая	12,65	11,82	1,36	73,21	0,96
Мука ржаная	13,71	11,52	2,08	71,25	1,44
Маисъ	13,12	9,85	4,62	70,90	1,51
Гречневая крупа	12,63	10,19	1,28	73,66	2,24
Рисъ	13,11	7,85	0,88	77,15	1,01
Манная крупа	12,82	7,25	1,15	77,55	1,23
Макарони	13,07	9,02	0,30	76,77	0,84
Ржаной хлѣбъ	44,30	7,80	1,30	45,00	1,30
Хлѣбъ бѣлый, 1-й сорть	35,59	7,06	0,46	59,90	1,09
Картофель	75,48	1,95	0,15	21,44	0,98
Морковь	87,05	1,04	0,21	10,75	0,90
Горохъ	14,99	22,85	1,79	57,79	2,58
Чечевица	12,34	25,70	1,89	57,03	3,04
Капуста бѣлая кочанная	92,68	1,80	0,27	4,49	0,71
Сахаръ	1,07	—	—	98,06	0,87

(О содержаніи питательныхъ началъ въ различныхъ сортахъ мяса см. это сл.)

мы видимъ, что нѣтъ такого пищевого средства, которое *одно* могло бы удовлетворять указанной нормѣ. Отсюда—*необходимость разнородной пищи*. Разсматривая далѣе усвояемость питат. началъ изъ различныхъ пищев. средствъ (см. таб. стр. 3908), мы видимъ, что форма и физич. свойства пищевыхъ вещ., независимо отъ ихъ химич. состава, должны имѣть огромное значеніе въ выборѣ П-и. Такъ, напр., бѣлки изъ мяса усваиваются почти цѣликомъ, тогда какъ усвояемость бѣлка изъ растительной пищи заставляетъ желать очень и очень многого; углеводы же изъ растит. П-и усваиваются весьма удовлетворительно. Плохая усвояемость азот. питателн. началъ изъ растительной П-и зависитъ, во-первыхъ, отъ того, что питат. начала въ ней больш. ч. заключены въ

твердыхъ, трудно перевариваемыя оболочки и потому менѣе доступны для пищеварит. соковъ; отсюда перевариваніе пищев. средствъ растительнаго происхожденія требуетъ больше времени, а также болѣе сложнаго и длиннаго пищеварит. канала: у плотоядныхъ по истеченіи 18 час. послѣдніе остатки П-и передвигаются въ прямую кишку, между тѣмъ какъ у травоядныхъ пищевая кашка остается въ кишечн. каналѣ по нѣсколько дней, а иногда и въ теченіе недѣли; во-вторыхъ, растительная П. въ общемъ менѣе богата азотистыми питательными началами и потому для удовлетворенія потребностей организма должна быть принимаема въ огромныхъ количествахъ, котор. вызываютъ сравнительно быстрое передвиженіе содержимаго кишечника; вслѣдствіе этого у плотоядныхъ и у человѣка, благода-

Потера въ процентахъ.

Родъ пищи.	Общаго сухаго остатка	Азота.	Жировъ.	Углеродовъ.
Мясъ (чистое говядье)	4,7—5,6	2,5—2,8	17,2—21,1	—
Яйца	5,2	2,9	5,0	—
Молоко	7,8—10,2	6,5—12,0	3,3—7,1	—
Молоко и сыр	6,0—11,3	2,9—4,9	2,7—11,5	—
Сыръ	9,5	5,6	исслѣдов. не было произвед.	—
Кукуруза	6,7	15,5	17,5	3,2
Рись	4,1	20,4	7,1	0,9
Картофель	9,4	32,2	3,7	7,6
Хлѣбъ бѣлый	3,7—5,2	18,7—25,7	—	0,8—1,4
Хлѣбъ черныи	15,0	32,0	—	10,9
Макарони	4,3	17,1	5,7	1,2
Капуста	14,9	18,5	6,1	15,4
Морковь	20,7	39,0	6,4	18,2
Гречневая каша съ коровьимъ масломъ	11,7	40,4	исслѣдов. не было произвед.	—
Свиное сало (мясо и хлѣбъ)	8,5—9,2	12,1—14,0	7,8—17,4	1,6—6,2
Коровье масло (мясо и хлѣбъ)	6,7—10,5	9,2—11,3	2,7—12,7	6,2—6,8

ря недостаточной длинѣ кишечника, являются обильныя испражнения, содержаща большое количество неутрилизованнаго матеріала. Исслѣдованія показали, что у человѣка при исключительно хлѣбной П-ѣ значительная часть бѣлковыхъ вѣщ. извергается въ испражненияхъ (19—42% азота); по опытамъ Гофмана при кормленіи 1000 гр. картофеля, 237 гр. чечевицы и 40 гр. хлѣба—47% бѣлковъ не усваивалось. Усиленной перистальтикѣ способствуетъ и часто развивающееся въ кишкахъ при расгит. П-ѣ кислое броженіе. Отсюда видно, какъ мало научныхъ данныхъ лежитъ въ основѣ вегетаріанства. Поэтому *необходимо, чтобы извѣстный % азотистаго матер. содержался въ П-ѣ въ видѣ бѣлковъ животнаго происхожденія* (мясо, молоко, сыр и пр., не менѣе 40—50%). Необходимо для питанія количество жировъ слѣдуетъ удовлетворять частью жиромъ, соединеннымъ съ мясомъ, частью въ иной формѣ (масло, сало и пр.), нужное же количество углеводовъ—главн. обр. изъ растительной П-и. Что касается минеральныхъ солей, то въ смѣшанной П-ѣ мы принимаемъ достаточное ихъ количество. Кромѣ питательныхъ началъ къ П-ѣ должны быть еще примѣшаны «вкусовые средства», такъ какъ безъ нихъ животныя, а еще болѣе человѣкъ, или вовсе отказываются отъ П-и, или принимаютъ ее далеко отъ нужномъ количествѣ.—Ср.: Эрисманъ, „Курсъ гигиѣны“, т. III, вып. 1; König I, „Die menschlichen Nahrungs- und Genussmittel“.

Пищаклинъ, Андрей Андреевичъ, граверъ на мѣди, род. въ 1817 г., учился въ Акад. художествъ и въ 1839 г. получилъ большую золотую медаль за гравиру „Св. Семейство“ Рафаэля (въ Эрмитажѣ). Въ 1841 г. П. болѣе отравленъ въ Италию, гдѣ пробылъ до 1864 г., занимаясь исполненіемъ гравиры съ картинъ К. Брюллова: „Взятіе Богоматери на небо“. За эту гравиру П. получилъ въ 1855 г. званіе академика, а въ 1862 г.—профессора; ум. въ восьмидесятыхъ годахъ.

Пищаль, старинное названіе всякаго огнестрѣльнаго артиллерійскаго орудія, назначавшагося для прицѣльной стрѣльбы.

Пищевареніе, digestio, процессъ, при помощи котораго пищевые средства, введенныя въ организмъ,

приводятся въ состояніе, годное для усвоенія ихъ послѣднимъ. Органы, участвующіе въ П-и, назыв. *пищеварительными*, совокупность ихъ—*пищеварительнымъ аппаратомъ*. Функція отдѣльныхъ органовъ—частью механическая, частью химическая. При помощи механич. работы жевательныхъ мышцъ и мускулатуры на протяженіи всей пищеварительной трубки пища измельчается, передвигается, тѣсно смѣшивается съ пищеварительн. соками и соприкасается съ возможно болѣею всасывающею поверхностью кишекъ. Соки железъ растворяютъ и химически превращаютъ пищевые вещества. *Слюна* разжижаетъ пищу, облегчаетъ проглатываніе ея, растворяетъ растворимыя части и, при помощи особаго фермента, *птиалина*, превращаетъ содержащійся въ ней крахмалъ въ декстрины и сахаръ. Другой ферментъ слюны образуетъ пептоны, а у овцы (В. Гофмейстеръ) она перевариваетъ еще клѣтчатку. Поступившая въ желудокъ пища раздражаетъ слизистую оболочку его, что вызываетъ отдѣленіе *желудочнаго сока*, кот., при помощи содержащихся въ немъ фермента *пепсина* и *соляной кислоты*, превращаетъ бѣлковыя вѣщ. сперва въ тѣла, имѣющія характеръ *симптома*, затѣмъ въ *пептоны*, а при дальнѣйшемъ дѣйствіи—въ *пептоны*. Другой ферментъ, *сычужный*, осаждаетъ казеинъ изъ нейтральныхъ и щелочныхъ растворовъ. Третій—превращаетъ молочный сахаръ въ молочную кислоту. Клей-дающія вещества и клей пептонизируются и растворяются, жиры отчасти расщепляются на глицеринъ и жирныя кислоты. Алкоголь осаждаютъ пепсинъ и, стало быть, задерживаетъ П., но съ дальнѣйшимъ введеніемъ воды пепсинъ растворяется, и П. продолжается. Роговыя части издкожицы, хитинъ, клѣтчатка и проч. не перевариваются. При нейтральной реакціи желудочнаго сока (катарръ желудка) нормальное желудочное П. нарушается, и начинается въ желудкѣ броженіе.—Послѣ обѣда пища въ теченіе 3—5 часовъ постепенно переходитъ изъ желудка въ кишечникъ; неизмѣненными остаются отчасти бѣлки и большая часть крахмала и жировъ. Сильно щелочной сокъ *поджелудочной железы* содерж. ферментъ, кот. гораздо энергичнѣе, нежели птиалинъ слюны, превращаетъ крахмалъ въ декстрины и сахаръ; даже клѣтчатка растворяется.

Другой ферментъ поджелудочнаго сока, *трипсинъ*, превращаетъ бѣлковыя тѣла сначала въ глобулино-подобное вещество, пропептонъ, и затѣмъ въ пептонъ, пептонизируетъ также клей. При дальѣйшемъ дѣйствіи трипсина на пептоны развиваются амидокислоты: лейцинъ, тирозинъ и др. Третій, весьма легко разлагающійся, ферментъ поджелудочнаго сока превращаетъ жиры въ тонкую эмульсію и разлагаетъ на глицеринъ и жирныя кислоты; послѣднія образуютъ со щелочью поджелудочнаго сока мыла. Желчь, непрерывно вырабатываемая печенью, скопляется въ желчномъ пузырьѣ и во время пищеваренія обильно изливается въ кишки: больше всего послѣ употребленія въ пищу мяса и немного жира, въ меньшемъ количествѣ—послѣ растительной пищи и въ очень незначительномъ—послѣ чистой жировой пищи. Желчь превращаетъ жиры въ тонкую эмульсію, а въ свѣжемъ состояніи—крахмалъ въ декстрины и сахаръ, возбуждаетъ дѣятельность кишокъ и усиливаетъ всасываніе жировъ, увеличиваетъ содержаніе воды въ экскрементахъ, чѣмъ облегчаетъ выходненіе ихъ, ограничиваетъ гниlostное разложеніе кишечнаго содержимаго. Сильно щелочной *кишечный сокъ* продолжаетъ, но болѣе слабо, сахаробразовательную дѣятельность слюны и поджелудочнаго сока, слабо пептонизируетъ бѣлки, отчасти эмульсируетъ и потомъ разлагаетъ жиры. Помимо пищеварительн. соковъ въ пищеварительн. каналѣ находятся низшіе организмы, попадающіе съ пищею и питьемъ и возбуждающіе процессы броженія и гніенія: однѣ бактеріи возбуждаютъ молочнокислое, маслянокислое, алкогольное броженіе, другія растворяютъ клетчатку и крахмалъ, превращаютъ крахмалъ въ сахаръ, расщепляютъ жиры на глицеринъ и жирныя кислоты, разлагаютъ соли органич. кислотъ, а также вызываютъ дальнѣйшія, болѣе глубокая, измѣненія бѣлковыхъ веществъ, въ результатѣ чего получаютъ вещества, обусловлив. рѣзкій запахъ испражнений: индолъ, жирныя кислоты, сѣрководородъ, метанъ, водородъ, угольная кислота и др. Не переваренные и непереваримые остатки пищи въ толстыхъ кишкахъ постепенно сгущаются и въ нижнемъ отдѣлѣ принимаютъ форму экскрементовъ.

Пищеварительный аппаратъ представляетъ совокупность органовъ для принятія и перевариванія пищи. Въ ряду животныхъ въ простѣйшей формѣ П. а. встрѣчается у полостнокишечныхъ (*Coelelerata*) въ видѣ *пищеварительной полости*. При дальнѣйшемъ развитіи эта полость получаетъ собств. стѣнки, и уже у червей можно отличить дѣленіе ея на различныя участки съ различными физиолог. функціями: *переднюю кишку, среднюю и заднюю*. У высшихъ животныхъ происходитъ еще большее осложненіе П.-аго а-а: съ одной стороны, происходитъ большее дробленіе, а съ другой—возрастающій объемъ тѣла не удовлетворяется въ питаніи простымъ увеличеніемъ П.-аго а-а и ведетъ къ разнаго рода выпячиваніямъ. Так. обр. изъ передней кишки образуются: полость рта съ языкомъ, зубнымъ и слюннымъ аппаратомъ, глотка, пищеводъ и желудокъ, изъ средней и задней—кишечный каналъ съ печенью и поджелудочною железой.

Пищеводъ, oesophagus, часть передней кишки (см. *пищеварительный аппаратъ*), начинается отъ

нижняго конца глотки и впереди позвоночника тянется черезъ всю грудную полость до діафрагмы, пройдя которую впадаетъ въ желудокъ. П. представляетъ цилиндрич. трубку, въ палецъ толщиною, кот. у рыбъ, амфибій и рептилій лишь постепенно переходитъ въ желудокъ, у высшихъ животныхъ рѣзко ограничена отъ послѣдняго. У человѣка П. не имѣетъ отношенія къ пищеваренію и служитъ лишь пищеводнымъ каналомъ, у птицъ и жвачныхъ представляетъ выпячиванія (*зобъ* птицъ, *рубень* жвачныхъ), гдѣ пища остается нѣкот. время.—П. является мѣстомъ тяжелыхъ заболѣваній. **Ракъ** П.-а, кромѣ истощающаго вліянія на организмъ, ведетъ къ суженію просвѣта и такимъ образомъ къ медленной голодной смерти. Различнаго рода раненія (механическія, термическія и химическія) ведутъ также къ суженію П.-а (*стриктура* П.-а). П. является также мѣстомъ застрѣванія постороннихъ тѣлъ; извлеченіе ихъ производится особыми инструментами; въ тяжелыхъ случаяхъ прибегаютъ къ вскрытію П.-а (*oesophagotomia*).

Пшухи, сем. Certhiidae, маленькія птички съ вытянутымъ тѣломъ и болѣе или менѣ согнутымъ, граненымъ, остроконечнымъ клювомъ. Опереніе длинное и мягкое, на спинѣ сѣро-коричневое, на брюшкѣ бѣловатое. Распространены какъ въ сѣверномъ полушаріи, такъ и въ Индіи и Австраліи. Всѣ виды (до 18) живутъ въ лѣсахъ; хорошо лазятъ по стволамъ деревьевъ. Питаются насѣкомыми, ихъ личинками и куколками. Наиболѣе обыкновенна *П.-соверчокъ* (*Certhia familiaris*).

Пиаеогорова теорема, см. *треугольникъ*.

Пиаеогоръ, знамен. греч. философъ и математикъ, основатель Пиаеогорейской школы, сынъ Мнесарха, род. около 580—70 гг. до Р. X. въ Самосѣ, куда переселился изъ Флунта его предки, тирренскіе пелаги. О его жизни до насъ не дошло почти никакихъ достовѣрныхъ свѣдѣній. Преданіе рисуетъ его человѣкомъ чрезвычайно образованнымъ, прекрасно знавшимъ математику, астрономію и музыку, приписываетъ ему знаменитую теорему, и теперь носящую его имя, открытіе музыкальной гаммы, введеніе слова „философъ“ и т. д. Его учителями оно называетъ Ферекида и Анаксимандра. Затѣмъ передаетъ о его путешествіяхъ на Востокъ, преимущественно въ Египетъ, откуда онъ, будто бы, заимствовалъ основныя положенія своего ученія, о его переселеніи въ южную Италію, гдѣ онъ основалъ знаменитый Пиаеогорейскій союзъ въ ахейско-лаконской колоніи Кротонѣ, и, наконецъ, о его насильственной смерти въ Кротонѣ во время возстанія демократической партіи. Общество П.-цевъ составляло тайный орденъ, съ строгимъ раздѣленіемъ его членовъ по степенямъ и со многими посвященіями и обрядами. Въ члены его можно было попасть лишь послѣ 2—5-лѣтняго испытанія въ молчаніи. Они раздѣлялись на эзотериковъ, или акусматиковъ, и иэотериковъ, или математиковъ. У настоящихъ П.-цевъ было общее имущество; они держались самыхъ строгихъ правилъ жизни, воздерживались отъ мясной пищи, бобовъ и шерстяной одежды, обязаны были свято хранить тайны союза и вообще подленили строжайшей дисциплинѣ. Въ политикѣ П.-цы стояли за дорійскую аристократію. Еще при жизни П.-а союзъ распространился по городамъ южной Италіи

и Сициліі, а вскорѣ и по всей Греціи. Какъ фило-софская школа, пифагорейство существовало до конца IV в., когда было поглощено платонизмомъ. Однако, утративъ научный характеръ, оно еще долго продолжало существовать въ видѣ мистической секты. Постепенно, вмѣстѣ съ орфическими и Дионисовыми оргіями, оно распространилось далеко за предѣлы греч. міра и соединилось съ многими иноземными культами. Философія П-цевъ, благодаря мистицизму, переплетшемуся съ нею, является, быть можетъ, самою трудною для пониманія во всей древней философіи. П-цы подмѣтили, что все въ мірѣ имѣетъ числовыя отношенія. Отсюда они вывели заключеніе, что число есть начало и сущность міра. Единица (монада) есть абсолютное число; она существуетъ сама въ себѣ и черезъ самоѣ число. Всѣ остальные числа суть лишь числовыя отношенія единицы. По числамъ распределяются всѣ классы вещей, и ихъ свойства объясняются изъ чиселъ. Составная части числа—четь и нечеть—являются тѣми противоположностями, сочетаніе которыхъ составляетъ гармонію. Вспослѣдствіи П-цы выработали десять противоположностей: предѣль и безпредѣльное, нечеть и четь, единое и многое, правое и лѣвое, мужское и женское, покоящееся и движущееся, прямое и кривое, свѣтъ и тьма, добро и зло, квадратъ и прямоугольникъ. Вселенная у П-въ является чѣмъ-то живымъ, въ безпредѣльности она дышааетъ въ себя и выдыхааетъ изъ себя дышающую жизнь. Человѣчскія души суть частицы небесной вѣрной души. Въ видѣ наказанія онѣ заключены въ земныя тѣла и принуждены скитаться изъ одного тѣла въ другое, пока не очистятся и не сольются съ своимъ первоисточникомъ (см. *переселеніе души*). Этика П-цевъ находится въ связи съ такимъ астральнымъ пониманіемъ души. Мудрецъ, живя среди чиселъ и звѣздъ, освобождаетъ свою душу отъ неразумныхъ страстей, приводя ее къ гармоніи и красотѣ.

Пізіоскія ігры, знаменитыя національныя ігры грековъ, праздновавшіяся на Кризейской равнинѣ, близъ Дельфы, въ честь Аполлона, котор., по преданію, учредилъ ихъ въ память своей побѣды надъ Писеономъ. Историческое время П-ихъ и-ъ начинается съ 586 г. до Р. Х., когда, по окончаніи Священной войны, амфиоктыоны приняли на себя попеченіе о нихъ. Съ этого времени празднованіе ігръ происходило въ третій годъ каждой олимпіады, а не черезъ каждыя 8 лѣтъ, какъ было раньше, въ мѣсяцѣ букантіи, т. е. въ серединѣ августа. Первоначально состязаніе было только въ музыкѣ и лѣтніи, но вскорѣ были присоединены гимнастическія состязанія, бѣгъ на колесницахъ и скачки. Наградною служилъ лавровый вѣнокъ, иногда жемчужки. Судьями были амфиоктыоны. П. и. прекратились, вѣроятно, одновременно съ олимпійскими, т. е. около 394 г. по Р. Х. Кроме этихъ ігръ происходили еще такъ наз. *маляы П. и.*—во многихъ городахъ преимущ. Малой Азіи.

Піейя, жрица Аполлона Дельфійскаго, въ экстазѣ провозглашавшая прорицанія бога, сидя надъ расщелиной, изъ которой подымались одуряющія пары, на деревянномъ, обложенномъ золотомъ треножникѣ. Эти прорицанія перекалывались въ стихи особыми поэтами, состоявшими при храмѣ, и въ такой фор-

мѣ передавались вопрошавшимъ оракула. П-ейя должна была быть непременно дѣвушка, въ древнѣйшее время молодая, а затѣмъ—не моложе 50-и лѣтъ. Обыкновенно чередовались двѣ П-и. Очередь въ допущеніи просителей опредѣлялась жребіемъ. Благоприятный для прорицанія день опредѣлялся жертвоприношеніями (первоначально оракулъ давалъ свои прорицанія только одинъ разъ въ году, около весенняго равноденствія). Уже Пизистратъ имѣлъ собраніе различныхъ изрѣченій П-ий.

Піеозъ, въ греч. мифологіи страшный драконъ, обитавшій въ расщелинахъ Парнаса и убитый Аполлономъ.

Піеозъ, сынъ Кратея, одинъ изъ тѣлохранителей Александра Великаго, получившій при первомъ раздѣлѣ дѣдочковъ Малую Мидію, храбрый полководецъ, дѣйствовавшій въ союзѣ съ Пердиккою, пока не былъ коварно убитъ въ лагерѣ Антигона

Піа (Fuat), Феликсъ, франц. писатель и политикъ, род. въ 1810 г., съ 1831 г.—адвокатъ, но вскорѣ всецѣло предался литературѣ, сотрудничая въ радикальныхъ журналахъ; въ это же время П. написалъ рядъ пьесъ для театра („*Arabella*“, „*Le chiffonier de Paris*“, „*Mathilde*“ и др.). Передъ 1848 г. онъ издавалъ радикальную „*Réforme*“, былъ потомъ членомъ Учредительнаго и Законодательнаго собраній, въ кот. постоянно вотиоровалъ съ монтаньярами; въ 1849 г., подписавъ, вмѣстѣ съ Ледрю-Роленномъ, призывъ къ оружію, бѣжалъ затѣмъ за границу. Возвратившись, по амнистіи 1869 г., въ Парижъ, онъ принялъ дѣятельное участіе въ событіяхъ 1870—71 гг.: редактировалъ „*Combat*“ и „*Vengeur*“ и явился однимъ изъ вожаковъ коммуны; осужденный въ 1873 г. на смертную казнь, бѣжалъ за границу; въ 1880 г. былъ амнистированъ; съ 1888 г.—депутатъ—соціалистъ въ палатѣ. Ум. въ 1889 г.

Піаве, рѣка въ Венеціи, впад. въ Адриатич. море; 215 км. дл.; отличается сильными наводненіями.

Pia desideria (лат.), „благія желанія“, обыкновенно не имѣющія надежды на осуществленіе.

Піанно, родъ фортепьяно; инструментъ имѣетъ видъ шкафа, и струны расположены въ немъ не горизонтально, какъ въ роялѣ, демироялѣ и фортепьяно, а вертикально, благодаря чему инструментъ занимаетъ меньше мѣста. По качеству тона всегда слабѣе рояля.

Piano, музыкальный терминъ, обозначающій, что исполненіе должно быть не громко, тихое; обознач. буквой *p*; сравнительная его степень—*pianissimo* (еще менѣе громко), и превосходная степень—*piano pianissimo*, обозначаются: первое *pp*, второе *ppp*.

Піарасты (patres scholarum piarum), католич. духовный орденъ, основанный въ 1607 г. Іос. Калазанцъ (см. эт. сл.) и санкціонированный папами Григоріемъ XV и Иннокентіемъ XII; члены его присоединили къ тремъ главнымъ обѣтамъ монашества (смирненія, цѣломудрія и бѣдности) четвертый обѣтъ—безвозмезднаго обученія юношества. Они дѣйствовали преимущественно въ Австріи и Польшѣ (гдѣ носили названіе *пiarовъ*) и много способствовали успѣхамъ школьнаго дѣла. Внутреннее управленіе ордена и одежда монаховъ во многомъ напоминаютъ орденъ іезуитовъ. Но въ Польшѣ П. с-о-

жались въ дѣлѣ воспитанія юношества принциповъ, совершенно противоположныхъ иезуитской морали, и были такими же врагами иезуитизма, какими являются яansenисты во Франціи.

Пиастръ, испанск. и мексиканск. монета, то же, что *незо* (см. это сл.); также счетная единица и серебр. монета въ Турціи=40 пара, около 5½ коп.; египетскій П.=1, турецкаго.

Пиатти, Альфредъ, виолончелистъ, род. въ 1822 г. въ Бергамо, ученикъ Джанетти, пользовался хорошей славой въ качествѣ виртуоза. Съ 1838 г. въ теченіе почти десяти лѣтъ совершалъ рядъ концертныхъ путешествій по Европѣ, послѣ котор. остался жить въ Лондонѣ, гдѣ пользовался огромнымъ успѣхомъ, въ особенности какъ исполнитель классической камерной музыки. Для литературы своего инструмента П. сдѣлалъ также не мало: онъ написалъ много элегантныхъ, полныхъ вкуса салонныхъ композицій.

Пиаузи, бразильск. штатъ (301797 кв. клм. съ 239691 жит., изъ котор. большинство—метисы) въ вост. части бассейна р. Паранаибъ; значит. скотоводство, также приготовленіе сыра; главн. гор.—Жезина (портъ при р. Паранаибъ).

Pia graus, см. *ложь*.

Пиадца-Армерина, округн. гор. въ итал. пров. Кальтаничетта (Сицилія); прекрасн. соборъ, торговля земледѣльч. продуктами; 17038 ж.

Пиадди, Джузеппе, италіанск. астрономъ род. въ 1746 г., въ 1764 г. вступилъ въ орденъ театинцевъ, затѣмъ былъ проф. философіи, математики и астрономіи въ различн. италіанск. унив., въ 1791 г. организовалъ палермскую обсерваторію и здѣсь въ теченіе 10 лѣтъ дѣлалъ наблюденія надъ неподвижными звѣздами; результатомъ этихъ занятій были два звѣздныхъ каталога—1803 г., съ указаніемъ 6784 звѣздъ, и 1814 г., съ обозначеніемъ 7646 звѣздъ; 1 янв. 1801 г. П. случайно открылъ планетойди Цереру. Ум П. въ 1826 г.

Пиедизуи уѣздъ, въ сѣверо-вост. части Кюпионской губ.; 11208 кв. клм. Поверхность у-а возвышенная (200—300 метр.), весьма лѣсистая, съ большимъ числомъ озеръ (занимающихъ 12,90/10 всей площади у-а), самое большое изъ которыхъ, *Пиемисъ-лаци*, имѣетъ 1220 кв. клм. и устьямногочисленными островами (125 кв. клм.). Населеніе у-а состоитъ исключительно изъ финновъ (карелы) и занимается преимущ. лѣсными промыслами и рыбной ловлей. Сѣверная половина у-а почти совершенно пустынна. Центръ у-а—мѣстечко Понвицара.

Пиемонтъ (лат. Pedemontium), область (сopragimенто) Италіанск. корол. у подножія Альпъ (29494 кв. клм. съ 3070250 ж.), граничитъ съ Швейцаріей и Франціей и распадается на провинціи: Туринъ, Кунео, Алессандрія и Новара. П. былъ прежде княжеств. и до 1859 г. входилъ въ составъ королевства Сардиніи.

Pieta (итал., благочестіе, состраданіе), такъ наз. въ искусствѣ изображеніе умершаго Спасителя, покоящагося обыкновенно на лонѣ скорбящей Божіей Матери. Самое знаменитое Р.—скульптурная группа Микель-Анджело въ соборѣ св. Петра въ Римѣ.

Пигетизмъ, одно изъ важнѣйшихъ сектантскихъ движеній въ протестанствѣ, появился въ послѣд-

ней четверти XVII в.; основателемъ его считается франкфуртскій богословъ *Штенеберъ* (см. это сл.). П.—явленіе религіозно-практическое, а не научно-теологическое. Первоначально это было лишь симптомомъ пробужденія въ религіозномъ обществѣ стремленія къ дѣятельному христіанскому благочестію, въ противоположность чистому лютеранству съ его догматомъ о благодати, спасающей человѣка въ силу одной вѣры. Руководствуясь принципомъ: „вѣра безъ дѣлъ мертва есть“, *пѣтисты* обращали большое вниманіе на образъ жизни, поведеніе христіанина. По ихъ ученію истинно вѣрующаго не достойны пляска, игра, зрѣлища, даже смѣхъ, шутка и прогулка. Подъ вліяніемъ П-овъ возникла масса всякаго рода благотворительн. учреждений. Трудами пѣтистскихъ миссіонеровъ обращены въ христіанство многія сотни тысячъ язычниковъ. Съ этой стороны П. могъ только внести благотворное оживленіе въ ту мертвенность, какую накладывало на лютеранство вышеуказанное положеніе Лютера о силѣ спасительной благодати, и не долженъ былъ встать въ особое противорѣчіе съ ортодоксальнымъ протестантствомъ. Но въ немъ коренились начала, повѣдшія впоследствии къ полному разладу съ ортодоксальностью. По ученію пѣтистовъ одно Писаніе не въ состояніи дать средства къ полному „возрожденію“ человѣка. Истинный христіанинъ долженъ искать еще „словъ внутренняго вдохновенія“. Развивая эту сторону ученія, П. постепенно дошелъ до отрицанія обрядовъ, священниковъ и начальниковъ и обратился въ „кажущуюся благочестивымъ индифферентизмъ въ дѣлѣ христіанской догматики“, какъ опредѣлили его одинъ протестантскій богословъ. Стремленіе къ „внутреннему вдохновенію“, „studium pietatis“, въ его крайнемъ, одностороннемъ развитіи обратилось въ уродливыя формы, въ болѣзнь, доходившую до „покаанныхъ судорогъ“ и очень нерѣдко граничившую съ кичливимъ лицемѣріемъ. П., значительно ослабѣвшій въ XVIII в., во времена рационализма, въ началѣ XIX ст., въ вѣкъ всеобщаго увлеченія мистицизмомъ, вспыхнулъ съ особенною силой (см. *Крюденеръ* 2). Къ этому же времени относится занесеніе его и въ Россію, гдѣ онъ, однако, большаго развитія не получилъ. Современный П. уже гораздо ближе къ ортодоксальному ученію, такъ какъ имъ вѣмѣстъ приходится бороться противъ надвигающагося рационализма. Особенно много послѣдователей П-а въ Берлинѣ, Галле и Вюртембергѣ. Родственнымъ П-у теченіемъ является ученіе *методистовъ* (см. это сл.) въ Англіи. О П-ѣ см.: Нечаева, „П. и его историческое значеніе“; Нерпе, „Geschichte des Pietismus“ (Leid., 1879); Ritschl, „Geschichte des Pietismus“ (Вонн, 1880—86, 3 Bde).

Піѣ, имя 9 папъ; изъ нихъ наиболѣе известны: 1) П. II (до папства Энеа Сильвіо де-Пикколомини), род. въ 1405 г.; обратилъ на себя вниманіе на Базельскомъ соборѣ 1431 г. искусною защитой правъ соборовъ противъ единовластія папъ, но когда въ 1458 г. самъ былъ избранъ папой, то торжественно отрекся отъ прежнихъ взглядовъ и рядомъ мѣропріятій пытался усилить курію на счетъ власти соборовъ. П. проповѣдывалъ крестовый походъ, во главѣ котор. хотѣлъ стать самъ, но умеръ среди приготовленій, въ 1454 г.—П. оставилъ множество

историческихъ, географическихъ и поэтическ. произведеній, между прочимъ—описание Базельскаго собора, исторію Богеміи, трактатъ о воспитаніи дѣтей, космографію, болѣе 500 писемъ и проч. 2) П. IV (Джованни Анджело Медичи), род. въ 1499 г., происходилъ изъ простой миланской семьи, въ папы избранъ въ 1559 г.; онъ старался придать инквизиціи болѣе мягкій характеръ, зыполнилъ рядъ разумныхъ реформъ въ церковномъ управленіи, заботился о благоустройствѣ и украшеніи Рима и всячески поддерживалъ добрыя отношенія съ государями; ум. въ 1565 г. 3) П. V (S. Michele Ghisleri), преемникъ предыдущаго, род. въ 1504 г., изъ простаго званія, до папства заявилъ себя жестокостію въ качествѣ инквизитора въ Ломбардіи, въ папы избранъ въ 1566 г.; онъ стремился заставить духовенство и монаховъ вести строго нравственную жизнь и съ этою цѣлью ввелъ извѣстный „Catechismus romanus“. Съ протестантствомъ П. боролся всѣми силами: онъ поддерживалъ Филиппа II въ его жестокостяхъ противъ нидерландцевъ, отлучилъ отъ церкви англійскую королеву Елизавету, призналъ права на англійскій тронъ за Маріей Стюартъ, издалъ буллу противъ еретиковъ: „In Coena Domini“ и т. д. Ум. въ 1572 г. Впослѣдствіи (1712 г.) онъ былъ канонизированъ. 4) П. VI (Джованни Анджело Браски), род. въ 1717 г.; избранъ въ 1775 г. папоу, онъ вскорѣ приобрѣлъ большую популярность своими заботами о процветаніи папскихъ областей и суровою чистотою своего нрава. Но внѣшнія отношенія постоянно ставили Пія въ большія затрудненія. Короли неаполитанскій и тосканскій отказались признавать свою ленную зависимость отъ папскаго трона, австр. императоръ Іосифъ II не допускалъ его вмѣшательства въ свою реформаторскую дѣятельность и т. д. Но рядъ особенныхъ несприятностей доставила ему франц. революція. Его протесты противъ мѣропріятій революціоннаго правительства, направленныхъ къ стѣсненію франц. клира, оставались безплодными; въ 1797 г. онъ долженъ былъ купить за очень дорогую цѣну (онъ заплатилъ 31 милл. фр., уступилъ нѣсколько городовъ и выдалъ нѣсколько цѣнныхъ произведеній искусства) миръ у Бонапарта. Но послѣдній уже въ слѣд. году нарушилъ договоръ и объявилъ Папскую область Римскою республикой (18 февр. 1798 г.). П. былъ арестованъ и привезенъ во Францію, гдѣ и ум. въ 1799 г. 5) П. VII (Bagnasco Luigi), род. въ 1742 г., въ папы избранъ въ 1800 г.; стремясь поднять упавшій престижъ папской власти, П. повелъ суровую борьбу съ философіей, которую онъ считалъ главной виновницей всѣхъ бѣдствій, и преслѣдовалъ всякое свободное проявленіе мысли. Несмотря на то, что въ 1804 г. П. согласился на коронованіе Наполеона, послѣдній черезъ нѣсколько лѣтъ (въ 1809 г.) объявилъ его лишеннымъ свѣтской власти и присоединилъ Папскую область къ имперіи. Когда П. сталъ протестовать противъ насиія, онъ былъ арестованъ и привезенъ во Францію. Здѣсь онъ сначала оставался твердымъ въ своемъ протестѣ: онъ отказался принять отъ Наполеона назначенное ему содержаніе, не утверждалъ новыхъ епископовъ, не соглашался на разводъ императора съ Жозефиной. Но черезъ нѣкоторое время его заставили согла-

ситься на конкордатъ, по которому онъ долженъ былъ утвердить епископовъ и отказаться отъ ренты съ своихъ имуществъ. Скоро, однако, П. самъ призналъ этотъ договоръ преступленіемъ противъ церкви и отказался выполнять его условія. Послѣ паденія Наполеона папа возвратился въ Римъ; онъ съ большимъ искусствомъ воспользовался благопріятными обстоятельствами времени для того, чтобы возстановить значеніе папства. Вѣнскій конгрессъ гарантировалъ ему обладаніе Церковною областью; съ отдѣльными государями онъ заключилъ договоры, больш. ч. очень выгодные для папства. Во внутренней политикѣ П. стремился вызвать къ жизни прежніе церковные порядки. Онъ возстановилъ орденъ іезуитовъ и инквизицію, запретилъ свободное толкованіе и переводъ Библии, издалъ суровые законы противъ франкмасоновъ и карбонариевъ. Онъ скоро умиротворилъ государство, завелъ нѣкоторыя улучшенія въ механизмѣ управленія и покровительствовалъ искусствамъ. Ум. въ 1823 г. 6) П. IX (Джованни Марія, графъ Мастай-Ферретти), род. въ 1792 г.; избранный въ 1846 г. въ папы, П. тотчасъ же предпринялъ рядъ широкихъ реформъ: отменилъ реакціонныя распоряженія своего предшественника, Григорія XVI, далъ Риму самоуправленіе и ввелъ въ церковь, государствѣ конституцію. Систему управленія съ верхней и нижней палатой и отчасти съ свѣтскимъ министерствомъ. Но послѣ движенія 1848 г. онъ обратился въ противоположную крайность: возстановилъ реакціонныя мѣропріятія своихъ предшественниковъ и сталъ всячески противиться стремленіямъ европейскихъ государствъ къ реформамъ. Призвавъ церковь единственнымъ спасеніемъ противъ всѣхъ матеріальныхъ и духовныхъ недуговъ чловѣчества, онъ обратился къ міру съ энцикликою, въ которой пригласилъ его снова соединиться въ церкви для вѣчнаго спасенія. Въ своей внѣшней политикѣ папа дѣйствовалъ чрезвычайно удачно. Онъ очень ловко воспользовался повсемѣстнымъ движеніемъ въ установленію свободы въ Европѣ, завелъ много новыхъ епископскихъ кафедръ въ протестантскихъ странахъ, заключилъ выгодные конкордаты съ отдѣльными правительствами, увеличилъ повсюду число духовныхъ орденовъ и монастырей. Деяніе 1859 и 1860 гг. въ пользу объединенія Италіи встрѣтило въ папѣ непримиримаго врага. Онъ проклялъ сардинское правительство и издалъ прогрессившія на весь міръ энциклику и особое отношеніе къ ней приложеніе. — „Syllabus complectens etc.“, въ котор. онъ осуждаетъ духъ времени и становится на средневѣковую точку зрѣнія, требуя подчиненія науки и государства авторитету папскаго престола. Но ни проклятія, ни буллы не помогали, и только при поддержкѣ французскаго императора П. могъ удержать за собою область еще въ теченіе нѣсколькихъ лѣтъ. Послѣ паденія имперіи во Франціи италіанскія войска заняли Римъ и объявили его столицею новаго государства. Папа оказался лишеннымъ свѣтской власти и заперся въ Ватиканѣ. П. до конца жизни не переставалъ протестовать противъ этого насиія. Его затрудненія увеличивались еще отъ раскола въ самой церкви: въ 1870 г. онъ заставилъ Ватиканскій соборъ епископовъ признать догматъ папскоя непогрѣшимости, который былъ при-

нять далеко не всім католиками. Въ то же время ему приходилось выдерживать жестокою борьбою съ стороны протестантских странъ, въ которыхъ католицизмъ подвергся гоненіямъ (въ Германіи—изв. Kulturkampf). Вотъ почему въ послѣдніе годы П. считалъ себя мученикомъ и постоянно сравнивалъ свои страданія со страданіями Спасителя. Нѣкоторымъ утѣшеніемъ для него должно быть страшно развившееся подъ конецъ его жизни (благодаря главнымъ образомъ его юбилеямъ, 25- и 30-лѣтнему) паломничество въ Римъ. Ум. въ 1878 г.

Пійкисскій уездъ (Pykis), въ зап. части Або-Бьернборгской губ.; 1056 кв. км., изъ которыхъ 328 приходится на о-ва Ботнич. залива. Поверхность у-а низменная, съ большимъ количествомъ лѣсовъ; озера почти совершенно отсутствуютъ (0,10/10 поверхности). Жители у-а—большою частью финны и шведы (по берегу Ботническаго залива) и занимаются (кромѣ земледѣлія и скотоводства) рубкой лѣса, рыбной ловлей и значит. торговлей, сосредоточенной въ уездномъ центрѣ,—губ. городѣ Або.

Піохбо, Себастьяно, дель, собств. *Луцано*, итал. живописецъ, род. въ 1485 г. въ Венеціи, былъ ученикомъ Беллини и Джорджоне, которому удачно подражалъ. Переселившись въ Римъ, П. сблизился съ Микель-Анджело и сталъ стремиться къ сочетанію мощныхъ его композицій съ венеціанскимъ колоритомъ. Такого характера—замѣчательная картина П.: „Воскрешеніе Лазаря“ (Лонд. нац. галл.), котор. онъ написалъ съ цѣлью затмить Рафаэлю „Преображеніе“ и въ котѣр. часть рисунка принадлежитъ Микель-Анджело. Изъ остальныхъ произв. П. нужно отмѣтить портреты папы Климента VII, кардинала Поа (Спб. Эрмитажъ), „Мученія св. Аполлонія“, „Мадонна съ сплצים Христомъ“, „Pisla“ и др. Особенной славою пользовался П., какъ портретистъ; чрезвыч. хороши его женскіе поясные портреты; нѣкот. изъ нихъ приписывались Рафаэлю. Колоритъ П. напоминаетъ венеціанскій, только нѣсколько свѣтлѣе и желтоватѣе. П. любилъ писать колоссальныя фигуры и охотно писалъ на шиферныхъ доскахъ. Ум. въ 1547 г.

Піонеры (англ. pioneers), первоначально въ Сѣв. Америкѣ названіе первыхъ колонистовъ въ глухихъ, не тронутыхъ еще культурою странахъ Запада, гдѣ они какъ бы пролагали дорогу другимъ переселенцамъ; затѣмъ—вообще первые по времени работники въ какой-либо новой обширной области труда.

Піоновія, *Rosea*, родъ растений изъ сем. лютиковыхъ, травы, рѣдко кустарники или полукустарники; разсѣченные листья, большіе, одиночныя, красныя или бѣлыя цвѣты, плодъ—листочка, со многими шаровидными блестящими сѣменами.—*P. officinalis*, *тионъ*, съ карминово-красными цвѣтами, растетъ въ южн. Европѣ и культивируется въ безчисл. разновидностяхъ, какъ декоративн. растеніе. Лепестки, благодаря цвѣту ихъ, входятъ въ составъ курительныхъ порошковъ. Къ декоративнымъ же растеніямъ принадлежатъ виды: *P. tenuifolia*, *albiflora* и др.

Піура, прибрежная провинція въ Перу (Ю. Америкѣ), заним. 40810 кв. км. съ 135502 ж. Въ горн. областяхъ—развед. козъ, въ прибрежн.—зна-

чительн. добыча соли и соды. Однимъ *маам. гор.*, при *Ріо-Об.*; 6811 ж. (выдѣлка кордуановъ, торговля местн. продукт.).

Піэмія, *шюйна михорадка*, развивается при поврежденіяхъ кожи и глубоже лежащихъ тканей (порѣзъ, ушибъ, ожога, огнестрѣльные раны) или слизистыхъ оболочекъ (разрывы, язвы, роды), при чемъ происходитъ зараженіе организма. Причина—та, что въ отдѣленіяхъ всякой большой раны поселяются бактерии (*шюйные микробы*), вырабатывающія изъ нихъ продукты разложенія (*птомаины*), которые раздражаютъ рану и вызываютъ образованіе гноя. Эти, еще мало изслѣдованные, продукты разложенія проникаютъ черезъ лимфатическіе пути въ кровь и обуславливаютъ зараженіе, піэмію. Различаютъ 2 группы этихъ птомаиновъ: 1) *токсини*, яды, обладающіе общимъ дѣйствіемъ на организмъ; 2) мѣстные раздражители, вызывающіе образованіе гноя и лишь въ большой массѣ обнаруживающіе отравляющее дѣйствіе. Всасываніе яда вызываетъ прежде всего потрясающій ознобъ; это—начало сильной лихорадки, развивающейся лишь спустя нѣсколько дней послѣ поврежденія, когда бактерии образуютъ достаточное количество яда. Рана принимаетъ дурной видъ, отдѣляетъ зловонный гной; ближайшія лимфатическія железы припухаютъ. Въ этомъ періодѣ еще можно остановить болѣзнь, если правильно лѣчить рану (см. *раны*). Но разъ источникъ яда не устраненъ быстро и энергически, лихорадка повышается, появляется бредъ, пульсъ слабѣетъ, исчезаетъ сознаніе, и больной погибаетъ.

Піэриды 1) названіе музъ по мѣстн. Піэриі, гдѣ впервые возникъ ихъ культъ, или по имени Піэра, положившаго основаніе этому культу въ Осепіяхъ. 2) П. (иначе *Эмавиды*), прозваніе девяти дочерей Піэра, царя эмаійской, вызвавшихъ музъ на состязаніе въ пѣніи, побѣжденныхъ ими и превращенныхъ въ птицъ.

Піязки, *Mirudinei*, *Discophori*, отрядъ кольчатыхъ червей; вытянутые въ длину, нѣрѣдко сплюснутые, съ большой присоской на задней части тѣла и больш. ч. съ меньшей присоской впереди или вокругъ ротового отверстія. Характеристичныя для большинства кольчатыхъ червей щетинки и ножныя бугорки отсутствуютъ. Узкія наружныя кольца совершенно не соответствуютъ внутреннему расчлененію тѣла: 4—5 такихъ колецъ образуютъ одинъ настоящій сегментъ. Голова никогда рѣзко не отдѣляется отъ туловища; отверстіе рта лежитъ вблизи передняго конца тѣла и ведетъ въ мускулистую глотку, за которою слѣдуетъ кишечный каналъ, снабженный обыкновенно большимъ или меньшимъ числомъ слѣпыхъ боковыхъ мѣшковъ; затѣмъ идетъ короткая задняя кишка, отверстіе которой открывается надъ большой присоской. Многочисленныя подкожныя железки выдѣляютъ тягучую жидкость, постоянно покрывающую тѣло; въ глубинѣ же находятся железки, секретъ которыхъ быстро отвердѣваетъ на поверхности тѣла и употребляется П-ами для изготовленія коконовъ при кладкѣ яицъ. На спинной сторонѣ переднихъ колецъ расположены попарно, дугою, глаза, представляющіе пигментныя пятна съ преломляющимъ свѣтъ тѣльцемъ и вступающ. въ нихъ зрительнымъ нервомъ; существуютъ

также родъ органа вкуса—въ формѣ колбовидныхъ расширеній. Кровеносная система никогда вполне не отдѣлена отъ полости тѣла, проводящей кровь. Послѣдняя—краснаго цвѣта, что, однако, зависитъ не отъ кровяныхъ тѣлецъ, но свойственно самой жидкости. Нервная система состоитъ изъ двухлопастнаго головного узла и изъ брюшной узловой цѣпи (около 20 узловъ), отъ которыхъ отходятъ нервные вѣточки. Въ П.—гермафродиты, повидимому съ взаимнымъ оплодотвореніемъ. Для кладки яицъ, оплодотворенныхъ внутри тѣла, животныя отыскиваютъ удобныя мѣста на камняхъ и растеніяхъ или зарывають ихъ во влажную землю, окружая кокономъ. Выходящая изъ яицекъ молодья П. совершенно походятъ на взрослыхъ; только половые органы не созрѣли. П. живутъ больш. ч. въ водѣ, передвигаются частью при помощи присосокъ, частью плавая; многія паразитируютъ на кожѣ и жабрахъ рыбъ и раковъ, большинство же, для удовлетворенія потребности въ пищѣ, впиваются въ кожу или слизистыя оболочки теплокровныхъ своими челюстями и высасываютъ кровь, которой, благодаря боковымъ мѣшкамъ кишечнаго канала, хватаетъ имъ на долгое время. Нѣкоторые виды поѣдаютъ улитокъ и дождевыхъ червей. П. дѣлятся на 3 семейства: *гоботниковъ*, Rhynchobdellidae, *жаберники*, Branchiobdellidae, и *челюстники*, Splanthobdellidae; къ послѣднему сем. относится родъ *пьялка*, Hirudo, Sanguisuga, съ 80—100 кольцами и 5 парами глазъ. Изъ 25—30 видовъ почти всѣ нападаютъ на человѣка и въ нѣкоторыхъ тропич. странахъ составляютъ настоящій бичъ. *Медицинская П.*, *H. medicinalis*, имѣетъ въ сокращенномъ состояніи форму оливы, охотно живетъ въ прудахъ и болотахъ съ глинистою подпочвой и растительностью; днемъ, особенно въ теплую погоду, плаваютъ, въ холодъ и туманъ съжимаются; осенью зарываются глубоко въ иль. Сокопупляются отъ мая до іюля, послѣ чего роютъ ходы во влажной землѣ, надъ уровнемъ воды, и окружаютъ каждыя 10—16 яицъ кокономъ. Черезъ 6 недѣль выводятъ дѣтеныши, которые, однако, не раньше 3 лѣтъ годятся для медиц. употребленія; въ 5 лѣтъ онѣ достигаютъ наибольшей величины и могутъ жить 20 лѣтъ. Ихъ разводятъ въ особыхъ прудахъ, гдѣ онѣ защищены отъ своихъ враговъ (водныхъ птицъ, куръ, крысъ и пр.), и кормятъ мелкою рыбой, бычками. Сохраняютъ ихъ въ широкихъ стаканахъ, обтянутыхъ полотною; пересылаютъ во влажныхъ холщевыхъ мѣшечкахъ, которые лежатъ въ ящичкахъ съ мелкими отверстиями и выставлены влажн. мхомъ. Употребленіе П.—онъ въ медицинѣ въ настоящее время значительно сократилось.—*Ломоидная П.*, Naemopsis vorax, встрѣчается въ прѣсной водѣ среди и южн. Европы, иногда очень опасна для человѣка и скота: бучуци проглочена, она присасывается къ зѣву, гортани, дышат. горлу и пр. и, если не будетъ удалена, можетъ довести организмъ до полного истощенія.

Плаваніе. Жидкость давитъ на тѣло, въ нее погруженное, и стремится вытолкнуть его на поверхность. Величина этого давленія равна вѣсу жидкости, вытѣсненной тѣломъ. Давленію противодействуетъ вѣсъ тѣла. Если послѣдній менѣе вѣса жидкости, взятой въ объемъ тѣла, то давленіе

жидкости выталкиваетъ тѣло на поверхность, оставляя погруженною лишь часть тѣла; тогда говорятъ, что тѣло *плаваетъ* въ жидкости. Для *равновѣсія* плавающего тѣла требуется, чтобы: 1) вѣсъ тѣла равнялся вытѣсненному (имѣ вѣсу жидкости и 2) центр тяжести тѣла и центр давленія жидкости на погруженную часть этого тѣла (метацентр)—лежали на одной вертикальной прямой. Определеніе центра тяжести тѣла и метацентра представлятъ важный вопросъ при постройкѣ судовъ.—Для произвольнаго перемѣщенія организмъ на водѣ и въ водѣ (*активное П.*) природа пользуется различнѣйшими приспособленіями. Syngnathidae, напр., движутся впередъ такимъ образомъ, что попеременно всасываютъ и выталкиваютъ воду, медузы—посредствомъ ритмическаго сокращенія и расширенія ихъ грибовиднаго диска, лучистыя животныя—при помощи колебательныхъ движеній мерцательныхъ волосковъ, которые вращаются въ мѣстахъ своего прикрѣпленія такимъ образомъ, что попеременно увеличиваютъ и уменьшаютъ свою обращенную къ водѣ поверхность. Рыбы плаваютъ при помощи ударяющихъ движеній широко натянутоаго хвоста, который производится съ необычайною скоростью и съ большою силой. Человѣку труднѣе плавать; онъ долженъ для этого научиться измѣнять свое обычное вертикальное положеніе въ болѣе горизонтальное. Такъ какъ при этомъ ему приходится, чтобы видѣть поле плаванія, держать надъ водою голову, т. е. самую тяжелую часть тѣла, то удержаться на водѣ онъ въ состояніи лишь при помощи соотвѣстныхъ движеній членовъ, которые попеременно толкаютъ воду, приподнимая, вмѣстѣ съ тѣмъ, и передвигая тѣло. Для облегченія П.—ія употребляютъ снѣга разнаго рода плавательные снаряды (плавательн. пузыри, пояса, боченки, плавательн. куртки и т. д.), общій принципъ которыхъ состоитъ въ тѣмъ, чтобы съ помощью удѣльно легчайшаго матеріаловъ получить одно тѣло, вѣсъ котораго въ совокупности меньше вѣса воды въ томъ же объемѣ. Можно сдѣлать, что и тѣло съ большимъ удѣльнымъ вѣсомъ станетъ плавать,—нужно лишь дать ему такую форму, чтобы вѣсъ вытѣсненнаго имъ объема воды былъ больше вѣса тѣла (людки, суда и пр.). Совершеннѣйшій плавательный аппаратъ изобрѣтенъ Бойтономъ—плавательный костюмъ изъ непромокаемой матеріи, обхватывающей все тѣло въ видѣ сапого-штановъ и куртки съ наружавниками, съ головнымъ колпакомъ, оставляющимъ свободнымъ лицо. Обѣ части костюма соединены посредствомъ легкаго, но прочнаго, широкаго желѣзнаго обруча. Воздушныя трубки на различныхъ мѣстахъ открываются мундштуками, черезъ которые можно вдывать и выпускать воздухъ.

Плавающие птицы. *Natafores*, отрядъ птицъ съ короткими ногами, часто отодвинутыми назадъ, съ плавательными или гребными лапами; густое, плотное опереніе, сильно развитая кочкающая железа, выдѣленіе которой служитъ для смазыванія перьевъ, что предохраняетъ ихъ отъ смачиванія водою. Шея бол. или мен. длинная, клювъ весьма разнообразной формы; крылья также развиты весьма разнообразно и у нѣкот. редуцированы до полной непригодности для летанія. Неоперенныя пространства покрыты пухомъ. Пища у однихъ—животная (водныя жи-

встныя, черви, также рыба), у другихъ—также растительная, добывается главнымъ образомъ, но не исключительно, въ водѣ. Нѣкоторыя, какъ чайки и буревѣстники, принадлежатъ къ лучшимъ и неотомимѣйшимъ летунямъ. Плаваютъ все превосходно; почти все ныряютъ съ большимъ искусствомъ. Живутъ по берегамъ моря или у прѣсныхъ водъ, обыкновенно обществами, иногда очень многочисленными. Многія гнѣздятся большими колоніями. Яйца кладутся или на голую землю, или въ искусно построенное гнѣздо; немногія гнѣздятся въ горахъ. Доставляютъ вкусное мясо, яйца, перо, пухъ, гуано. Распространены по всей землѣ. Около 80 родовъ и болѣе 550 видовъ, подразделяются на 8 сем.: 1. *пластинчато-клювыя*, Lamellirostres; 2. *чайки*, Laridae; 3. *буревѣстники*, Procellariidae; 4. *веселонги*, Steganopodes; 5. *тиганы*, Impennes; 6. *гагары*, Colymbidae; 7. *чистики*, Alcidae; 8. *чолы*, Polycipidae, похожи на гагары, но съ болѣе длиннымъ клювомъ.

Плавиковая кислота есть водный растворъ фтороводорода. Это соединеніе получается при дѣйствіи крѣпкой сѣрной кислоты на тонко измельченный плавиковый шпатъ (фтористый кальцій). Реакцію можно вести только въ свинцовыхъ или платиновыхъ сосудахъ, такъ какъ П. к. растворитъ все металлы за исключеніемъ платины, золота и свинца, образуя фтористые металлы, а также дѣйствуетъ и на стекло. Последн. свойство П-ой к-ы применяется для гравированія на стеклѣ. Стекло покрываютъ тонкимъ слоемъ воска или особымъ лакомъ, по которому выцарапываютъ желаемый узоръ, и подвергаютъ дѣйствію паровъ П-ой к-ы или же водному слабому раствору. Въ первомъ случаѣ получается матовый, во второмъ—прозрачный рисунокъ. П. к. весьма ядовита и на кожѣ причиняетъ опасныя раны. Обыкновенно ее сохраняютъ въ бутылкахъ изъ гуттаперчи, на которую П. к. не дѣйствуетъ.

Плавление, переходъ тѣла изъ твердаго состоянія въ жидкое, совершается, если давленіе, подъ которымъ плавится тѣло, не измѣняется, при постоянной для каждаго тѣла температурѣ, наз. температурой или точкой плавленія; такъ, напр., для натрія точка П-я +95,6°; мѣди 1054°; ртути—39°; спирта—130,5° и т. д. Нѣкоторыя же твердыя тѣла передъ переходомъ въ жидкое состояніе предварительно размягчаются, или же переходъ этотъ растягивается на нѣсколько градусовъ, таквы—железо, стекло, стеариновая кислота и др. и имѣютъ, слѣдов., начальную и конечную точку П-я. Въ твердомъ состояніи тѣло не можетъ находиться при температурѣ выше темпер. П-я; въ жидкомъ же состояніи оно можетъ находиться при температурахъ гораздо ниже темпер. П-я; такое тѣло находится въ такъ наз. *переохлажденномъ состояніи*. Переходъ тѣла въ жидкое состояніе сопровождается измѣненіемъ объема и происходитъ подъ влияніемъ идущаго на необходимую для этого механическую работу нѣкотораго количества тепла, наз. *скрытымъ тепломъ П-я*. Опредѣленія скрытаго тепла П-я для различныхъ тѣлъ, т. е. его количество, необходим. для расплавленія *одного грамма* вещества, были произведены Ренью, Бертолю, Виолемъ и др. Такъ, напр., для воды оно = 80 калор., для сѣры = 9,37, олова = 14,25, платины =

27,12 и проч. Скрытое тепло П-я увеличивается съ температурой; что касается температуры П-я, то съ увеличеніемъ давленія она увеличивается въ томъ случаѣ, если объемъ тѣла въ жидкомъ состояніи больше объема въ твердомъ, и наоборотъ.

Плавники, органы, встрѣчаемые у нѣтокъ животныхъ и служащие для плаванія. Въ простѣйшей формѣ это—выпячиваніе кожи, съ острыми краями, дѣйствующее на подобіе корабельнаго руля, придавая направленію движенія извѣстную точность. Но обыкновенно, помощью особыхъ мышцъ, П. приводятся въ болѣе или менѣе косвенное положеніе относительно линіи поступательнаго движенія и играютъ роль кормы или, въ то же время, и весла. Таковы, напр., непарные П. рыбъ и другихъ живущихъ въ водѣ позвоночныхъ. У рыбъ различаютъ спинные, заднепроходные и хвостовые непарные П. Они бываютъ лучистые, хрящевые или костные, смотря по тому, состоятъ ли они изъ одной кожистой оторочки, или получаютъ родъ скелета изъ хрящевыхъ или костяныхъ иголь. *Парные*, грудные и брюшныя, П. соотвѣтствуютъ переднимъ и заднимъ конечностямъ высш. позвоночныхъ, прикрѣплены—грудные къ грудному, брюшныя къ тазовому поясу и состоятъ изъ ряда хрящевыхъ или костныхъ сегментовъ, на которыхъ сидятъ снаружи хрящевые или остоенѣвшіе лучи. *Непарные П.* существуютъ у молодыхъ и отчасти у взрослыхъ амфибій, но безъ скелета. У рептилій имѣются только въ зачаточномъ видѣ. Многіе киты имѣютъ спинной, все—хвостовой П-ъ, но не вертикальный, какъ у рыбъ, а горизонтальный. Переднія конечности у кита также превратились въ П., но по устройству скелета совершенно такія же, какъ у прочихъ млекопитающихъ.

Плавть, Титъ Макцій, талантливый комикъ и величайшій послѣ Энія римскій поэтъ III в. до Р. X., род. ок. 254 г. въ Саринѣ (въ свѣ. Умбріи), рано переселился въ Римъ, сперва состоявъ служителемъ при театрѣ, затѣмъ занимался торговлею, но безуспѣшно, и, окончательно разорившись, изъ нужды написалъ нѣсколько комедій, значительный успѣхъ которыхъ побудилъ его уже не разставаться съ литературою до самой его смерти, послѣдовавшей ок. 184 г. Изъ огромнаго количества пьесъ П-а, извѣстныхъ критикамъ древности (до 130), сохранилось только 20. Написанныя, какъ и пьесы Ливія Андроника и Невія, погреч. образцамъ, комедіи П-а отличаются отъ произведеній его предшественниковъ болѣе свободн. отношеніемъ къ своимъ оригиналамъ, удачнымъ воспроизведеніемъ животрепещущихъ явленій римской жизни, и, при рѣдкомъ искусствѣ веденія интриги, неистощимомъ остроуміи, живости діалога, тонкой рисовкѣ характеровъ, легкомъ, увлекательномъ языкѣ и сравнительной правильности стихосложенія, доставили автору широкую популярность и до позднѣйшихъ временъ имперіи служили украшеніемъ римской сцены, излюбленнымъ чтеніемъ образованнаго класса и любимой темой ученыхъ изслѣдованій. Напрасно было бы искать въ нихъ глубокаго, серьезнаго комизма или прилагать къ нимъ мѣрило нравственности: онѣ разсчитаны на забаву и развлеченіе праздной толпы, и ихъ шумный, многовѣковой успѣхъ служить лишь доказательствомъ ихъ полнаго со-

отвѣстнаго настроенію и характеру народа. Лучшее изданіе пьесъ П-а сдѣлано Ричлемъ.

Плавунцы, Putsicidae, сем. изъ отр. жуковъ, съ плоскимъ, яйцевидной формы, тѣломъ, нитевидными усиками, плавательными задними ногами; лапки всѣхъ ногъ о пяти членикахъ; у самцовъ на переднихъ ногахъ 3 верхнихъ членика лапки расширены въ видѣ присасывателя. Чашечки. Живутъ больш. ч. въ стоячихъ водахъ.

Плавунъ, Chironetes, родъ изъ отр. сумчатыхъ; заднія лапы снабжены плавательными перепонками. Известенъ одинъ видъ: *П. пестрый*, *C. variegatus*, единственное плавающее сумчатое, пепельно-сѣраго цвѣта, съ черными поперечными полосами на спинѣ, около 15 дюйм. длины, съ хвостомъ почти такой же длины, живетъ въ рѣкахъ Гвіаны и Бразиліи.

Плагиатъ (лат.), присвоеніе чужой собственности въ области литературы и искусствъ, заключающееся въ томъ, что писатель или художникъ выдаетъ чужое произведеніе за собственное.

Плазма (греч.) 1) жидкая часть крови. 2) П., то же, что *протоплазма* (см. это сл.).

Плакальщицы (по-латински *praeficae*), у древнихъ римлянъ наемныя женщины при похоронахъ богатыхъ людей, обязавшіяся во время похороннаго шествія громко оплакивать покойнаго, а впоследствии также пѣть похоронныя пѣсни (*менги*, см. это сл.).

Пламя представляетъ горячіе и накаленные отъ горѣнія пары и газы. Тѣла, которыя при температурѣ горѣнія не превращаются въ пары, какъ, напр., желѣзо, уголь, не даютъ вовсе П-и; другія же, кот., наоборотъ, при температурѣ горѣнія или сами обращаются въ пары, какъ, напр., сѣра, фосфоръ, натрій, нафталинъ, или же предварительно разлагаются на газообразныя и паробразныя вещества, какъ, напр., дерево, спиртъ и пр., даютъ при горѣніи П. Свѣтящая способность, или яркость, П-и зависитъ обыкновенно отъ присутствія въ немъ накаленныхъ твердыхъ частицъ; накаленные же газы сами по себѣ мало свѣтятся. Такъ, водородъ, сѣра горятъ несвѣтящимся П-емъ; но стоитъ въ нихъ ввести твердыя тѣла, способныя накаливаться, и П. дѣлается свѣтящимся. Обыкновенное П. свѣчи состоитъ изъ трехъ различныхъ конусовъ. Во внутреннемъ, темномъ конусѣ имѣются неизмѣненные газы (пары стеариновой кислоты и продукты ея сухой перегонки, т. е. различные углеводороды). Вставляя въ этотъ конусъ тонкую стеклянную трубочку, можно вывести эти газы и зажечь у другаго конца трубки. Въ среднемъ, свѣтящемся конусѣ происходитъ частное сгораніе газовъ, при чемъ часть углеводородовъ и частицъ угля (не сгорѣвшихъ), накаливаясь, обуславливаютъ свѣченіе П-и. Наконецъ, въ наружномъ, весьма блѣдномъ конусѣ, окруженномъ воздухомъ, происходитъ полное сгораніе. Совершенно такое же строеніе имѣетъ П. свѣтлагаго газа. Вводя въ свѣтящееся П. избытокъ кислорода или воздуха, можно превратить яркое свѣтящееся пламя въ безсвѣтное, обладающее гораздо высшей температурой. Блѣдное П., содержащее избытокъ кислорода, назыв. *окислительнымъ П-емъ*. Свѣтящееся же назыв. *восстановительнымъ*, такъ какъ заключающееся въ

немъ накаленные углеводороды и частицы углерода дѣйствуютъ расширяющимся образомъ на различныя тѣла, отнимая отъ нихъ кислородъ.

Плаетарій, приборъ, наглядно представляющій движеніе планетъ около солнца и спутниковъ—около планетъ; употребляется для педагогич. цѣлей.

Планеты (греч. *πλανήτης*, блуждающая) суть такія звѣзды, которыя описываютъ вокругъ солнца почти круговые пути (орбиты). Сами по себѣ онѣ тѣла темныя и свѣтятъ свѣтомъ солнца. По яркости онѣ могутъ быть сравнимаемы только съ самыми яркими неподвижными звѣздами; по изслѣдованіямъ Целънера, Венера достигаетъ яркости, въ 18 разъ превосходящей яркость Сиріуса, яркость Юпитера въ 3 раза превосходитъ яркость Сиріуса, а яркость Марса—иногда въ 2 $\frac{1}{3}$ раза; прочія планеты по яркости уступаютъ Сиріусу. Въ зрительной трубѣ П. не кажутся свѣтящимися точками, подобно неподвижнымъ звѣздамъ, но кругообразными дисками съ замѣтнымъ діаметромъ, величина котораго, смотря по удаленію планеты отъ насъ, колеблется въ предѣлахъ, значительно далекихъ другъ отъ друга. На нѣкотор. П.-ахъ замѣчены пятна и полосы, правильное движеніе которыхъ даетъ возможность усмотрѣть вращеніе П-ъ около опредѣленныхъ осей; впрочемъ, это вращеніе отчасти узнается и по сплюсненію около полюсовъ. Изъ П-ъ—Меркурій, Венера, отчасти и Марсъ примѣчательны также тѣмъ, что мы часто видимъ освѣщеннымъ не весь ихъ дискъ, а только часть послѣдняго—въ видѣ серпа (см. *фазы*). Нѣкоторыя П. имѣютъ спутниковъ (*луны*); это звѣзды сравнительно меньшія, чѣмъ П. сами, которыя движутся вокругъ послѣднихъ. По количеству спутниковъ П. располагаются въ слѣд. порядкѣ: Земля и Нептунъ съ 1 спутникомъ, Марсъ съ 2, Уранъ съ 4, Юпитеръ съ 5 (на картѣ показ. только 4), Сатурнъ съ 8; послѣдній имѣетъ еще систему колецъ. Древнимъ известны были только пять планетъ: Меркурій, Венера, Марсъ, Юпитеръ и Сатурнъ; что и Земля—планета, неизвѣстно было до Коперника; только послѣдній впервые ее причисляетъ къ планетамъ. Уранъ открытъ случайно Гершелемъ 13 марта 1781 г. Открытіемъ 8-ой планеты, Нептуна, мы обязаны Леверье (отчасти и Адамсу), который указалъ ея мѣсто на небѣ на основаніи однихъ чисто теоретическихъ соображеній—изъ области такъ называемой теории возмущеній. Кромѣ этихъ восьми большихъ П-ъ существуетъ группа малыхъ—*планетоидовъ*, или *астероидовъ*, расположенная между Марсомъ и Юпитеромъ. 10 января 1894 г. число ихъ было 362. Большая П. дѣлится на 2 группы: къ одной принадлежатъ такъ называемыя нижнія, или внутреннія; онѣ отстоятъ отъ солнца меньше, чѣмъ земля; а къ другой принадлежатъ верхнія, или внѣшнія, которыя отстоятъ отъ солнца дальше, чѣмъ земля; первую группу составляютъ Меркурій и Венера, а вторую—Марсъ, Юпитеръ, Сатурнъ, Уранъ и Нептунъ. Если причлѣ среднее разстояніе земли отъ солнца за единицу, то среднія разстоянія прочихъ П-ъ найдены такими: Меркурія—0,38710, Венеры—0,72333, Марса—1,52369, Юпитера—5,20280, Сатурна—9,53885, Урана—19,19209, Нептуна—30,05508; нѣкоторый обзоръ планетной системы дается слѣдующей таблицей:

	Сидерическое время обращенія въ суткахъ.	Эксцентриситетъ орбиты.	Наклоненіе орбиты къ эклиптикѣ.	Продолжительность вращенія.	Отношеніе къ солнечной массѣ.	Средняя плотность (вода = 1).
Меркурій	87,969	0,20560	70 0 ₁₁ '	24 ч. 5 м.	1 : 4348030	7,9
Венера	224,700	0,00684	3023 ₁₆ '	23 ч. 21 м.	1 : 412150	5,4
Земля	365,256	0,01677	—	23 ч. 56 м.	1 : 319455	5,6
Марсъ	686,983	0,09326	1051 ₁₀ '	24 ч. 37 м.	1 : 2994800	4,2
Юпитерь	4332,585	0,04825	1018 ₁₇ '	9 ч. 55 м.	1 : 1048	1,32
Сатурнь	10759,220	0,05600	2029 ₅ '	10 ч. 14 м.	1 : 3502	0,66
Уранъ	30688,510	0,04636	0046 ₃ '	—	1 : 12000	0,98
Нептунъ	60181,113	0,03850	1047 ₀ '	—	1 : 19700	1,12

Внутреннія П. сравнительно мало удаляются отъ солнца и поэтому бываютъ видимы вскорѣ послѣ захода солнца—на западѣ, или предъ восход. солнца—на востокѣ. Верхнія же П. бываютъ видимы иногда во всякій часъ на всевозможныхъ разстояніяхъ отъ солнца. Наибольшія элонгаціи Венеры отъ солнца, т. е. наибольшія ея удаленія отъ солнца къ востоку или къ западу, достигаютъ 46¹/₂°. Видимое движеніе Венеры происходитъ такимъ образомъ. Достигши наибольшей элонгаціи къ востоку, она является намъ въ видѣ вечерней звѣзды, при чемъ въ зрительной трубѣ она видна, какъ освѣщенный полукругъ съ выпуклой стороной направо. Съ этого момента она начинаетъ приближаться къ солнцу; видимо освѣщенная часть ея принимаетъ форму все болѣе и болѣе тонкаго серпа; наконецъ, вблизи солнца она дѣлается совершенно невидимой, отчасти вслѣдствіе близости къ солнцу, отчасти потому, что она обращена къ землѣ своей темной стороной. За все это время видимый діаметръ Венеры увеличивается: П-а приближается къ землѣ. Поровнявшись съ солнцемъ, П-а находится въ *нижнемъ соединеніи съ солнцемъ*. Отъ времени до времени ее тогда можно наблюдать въ видѣ темнаго кружка, проходящаго по диску солнца. Это явленіе—*прохожденіе Венеры по солнцу*—бываетъ тогда, когда П-а находится близъ узла. Вскорѣ послѣ нижняго соединенія П-а становится снова видимой незадолго до восхода солнца. Съ каждымъ днемъ П-а восходитъ все раньше и раньше солнца и, наконецъ, достигаетъ наибольшей западной элонгаціи, при чемъ мы видимъ освѣщеннымъ весь лѣвый полукругъ. Видимый діаметръ П-ы къ тому времени становится все меньше: П-а удаляется отъ земли. Это видимое уменьшеніе діаметра продолжается еще и въ слѣдующій промежутокъ времени, когда Венера снова начинаетъ приближаться къ солнцу, до тѣхъ поръ, пока она снова не исчезаетъ въ его лучахъ. Къ тому времени Венера снова болѣе отъ насъ удалена; мы говоримъ, что она находится тогда въ *верхнемъ соединеніи съ солнцемъ*. Въ соединеніяхъ Венера и солнце имѣютъ одинаковыя долготы. Слуптя нѣкоторое время мы снова наблюдаемъ П-у на западной части неба; она заходитъ вскорѣ послѣ захода солнца и бываетъ видима почти вполне освѣщеннымъ круглымъ дискомъ. Потомъ она все болѣе и болѣе удаляется къ востоку и заходитъ все позже и позже солнца; ея видимый діаметръ мало-по-малу возрастаетъ, но видимо освѣщенная часть ея все убавляется,

пока, наконецъ, П-а снова не достигаетъ наибольшей восточной элонгаціи. Тутъ явленія видимаго движенія начинаютъ послѣдовательно повторяться въ томъ же порядкѣ. Въ видимомъ перемѣщеніи Венеры относительно неподвижныхъ звѣздъ главная особенность составляютъ движенія *прямыхъ и обратныхъ*, и *стоянія*; когда Венера видимо перемѣщается по знакамъ зодіака отъ востока къ западу, то движеніе—прямое; когда видимое перемѣщеніе происходитъ въ противоположную сторону, ея движеніе—обратное; при измѣненіи одного направленія движенія въ другое Венера на нѣкоторое время останавливается,—она тогда *въ стояніи*. Эти стоянія, прямая и обратная движенія являются прямымъ слѣдствіемъ совмѣстнаго движенія земли и П-ы около солнца. Видимое движеніе Меркурія аналогично движенію Венеры. Верхнія П. въ видимомъ своемъ движеніи отличаются отъ нижнихъ преимущественно тѣмъ, что онѣ удаляются отъ солнца по дугамъ на всѣ дуги цѣлой окружности.—Движенія П-ъ въ первомъ приближеніи (т. е. не принимая во вниманіе возмущеній планетъ) подчиняются слѣдующимъ тремъ законамъ, найденнымъ Кеплеромъ изъ наблюденій: 1) планеты движутся по эллипсамъ, въ одномъ изъ фокусовъ которыхъ находится солнце; 2) радиусъ-векторъ П-ы (лінія, соединяющая П-у съ солнцемъ) описываетъ площади, пропорціональныя времени; 3) квадраты времени обращеній двухъ П-ъ пропорціональны кубамъ большихъ полуосей ихъ орбитъ. *Законъ Бодд* состоитъ въ слѣдующемъ. Если возьмемъ рядъ чиселъ: 0, 3, 6, 12, 24, 48, 96, 192, 384, представляющихъ (кромѣ перваго) геометрическую прогрессию, и прибавимъ къ каждому числу по 4, то получимъ приблизительно послѣдовательныя разстоянія всѣхъ П-ъ отъ солнца, при чемъ разстояніе земли отъ солнца принято за 10.

Планиметрия, см. геометрія.

Планиметръ, приборъ, дающій возможность непосредственно измѣрять начерченныя на бумагѣ площади (прямолинейныя и криволинейныя).

Плано-Картины, италіанскій монахъ францисканскаго ордена, въ 1245 г. былъ отправленъ папою Иннокентіемъ IV во главѣ посольства къ татарамъ съ предложеніемъ мира и съ проповѣдью христіанской религіи. Посольство проѣхало черезъ Богемію, Польшу, Кіевъ и Половецкія степи въ станъ Баттыя, который отправилъ его затѣмъ въ глубь Азіи ко двору верховнаго хана. Здѣсь П.-К. и его товарищи прожили нѣсколько недѣль, представились

потомъ вновь избранному хану Гаюку (преемнику Огодая) и должны были долго ждать отъ него отвѣтной грамоты для папы, при чемъ имъ пришлось терпѣть сильную нужду. Наконецъ, по полученіи грамоты, посольство отправилось въ обратный путь. П.-К. оставилъ потомству любопытное описание своего путешествія, присоединивъ къ нему въ высшей степени интересныя замѣтки о нравахъ и обычаяхъ монголовъ, объ ихъ образѣ правленія, религіи, обрядахъ, суевѣріяхъ, народномъ характерѣ, наружности и одеждѣ, пищѣ и питъи и т. д., вслѣдствіе чего сочиненіе П.-К. представляетъ одинъ изъ важнѣйшихъ источниковъ для ознакомленія съ монголо-татарами XIII в. и очень цѣнно съ историко-этнографической стороны. На русскій языкъ книга П.-К. переведена впервые въ 1795 г., затѣмъ вторично—въ „Собраніи путешествій къ татарамъ“ *Лыкова*, Спб., 1825 г.

Плантагенеты, знаменитая династія англійскихъ королей, ведетъ свое происхожденіе отъ французскаго дома Анжу, получившаго прозвище П.-овъ потому, что Готфридъ Анжуйскій носилъ на шлемѣ вѣтку дрона (*planta geneta*). Сынъ графа Готфрида, женатаго на дочери Генриха I, короля англійскаго, Матильдѣ, Генрихъ П., въ 1154 г., послѣ смерти короля Стефана, наследовалъ англійскій престолъ и былъ основателемъ династіи П.-овъ, царствовавшей до 1485 г., когда послѣдній король этой династіи, Ричардъ III, палъ въ битвѣ при Босвортѣ, и на престолѣ вступила династія Тюдоровъ. (См. *Великобританія*, Генрихъ П, III, IV, V, VI, Ричардъ I, II, III, Эдуардъ I, II, III, IV и Розы алой и бѣлой война).

Плантація (фр.), посѣвы культурныхъ растений, преимущ. въ обѣихъ Индіяхъ; сообразно воздѣлываемымъ растеніямъ различаютъ: сахарныя, кофейныя, хлопчатобумажныя и пр. П.-и.

Плавъ тѣла, видъ, полученный при разсмотрѣніи тѣла сверху изъ точки, безконечно удаленной отъ тѣла. П. небольшой площади земли есть изображеніе горизонтальной проекціи (см. *начертательная геометрія*) этой площади съ обозначеніемъ на немъ границъ мѣстности, горъ, лѣсовъ, рѣкъ, дорогъ и пр. П. большаго материка (напр., государства или части свѣта), при изображеніи котораго принята во вниманіе шаровая форма земли, назыв. *аидкартою*.

Пластича (греч.), воспроизведеніе органическихъ формъ не при помощи красокъ, а матеріальное. Въ этомъ широкомъ смыслѣ П. обнимаетъ формовку, рѣзное искусство, скульптуру, отливку изъ металловъ и т. п. Въ узкомъ смыслѣ подъ П.-ой понимаютъ искусство исполнять предметы изъ мягкаго матеріала, какъ—глина, гипсъ, воскъ и др. Лѣпка изъ глины восходитъ до глубокой древности и встрѣчается всюду, гдѣ почва дала материалъ. Такъ же рано былъ употребляемъ гипсъ для лѣнныхъ работъ. Гипсовые снимки съ лицъ первыхъ стаянъ дѣлалъ Лизистратъ, современникъ Александра Великаго; имъ же впервые былъ примѣненъ для той же цѣли воскъ. Къ П.-ѣ можетъ быть причислена формовка изъ папье-маше и гуттаперчи, недавно вошедшая въ употребленіе. Слово П. иногда имѣетъ значеніе—скульптура, вагане.

Пластичатожаберныя, или *двустворчатки*, La-

mellibranchiata, классъ моллюсковъ. Тѣло съ боковъ сжатое, прикрыто двустворчатой известковой раковинкой. Къ створкамъ раковины непосредственно прилегаютъ двѣ боковыя складки кожи—*лопасти мантии*, охватывающія тѣло съ боковъ и образующія жаберную полость, или полость мантии, въ которой заключены *жабры*, обыкновенно въ числѣ двухъ паръ, въ формѣ пластинокъ. На брюшной сторонѣ тѣла—мускулистый выростъ, *нога*. На переднемъ концѣ тѣла—ротъ съ двумя губными щупальцами, на заднемъ концѣ—заднепроходное отверстіе. Лопasti мантии на нижнемъ краю то отдѣлены другъ отъ друга, то срослены. При сращеніи между краями мантии остаются отверстія: 1) *ножная щель*—для выдвиганія ноги, 2) отверстіе для входа воды въ жаберную полость, 3) отверстіе для выхода воды изъ нея. Въ нѣкот. случаяхъ края послѣднихъ двухъ отверстій вытягиваются и образуютъ двѣ трубки, т. наз. *сифоны*—передній, *жаберный*, и задній, *лоакальный*; черезъ первый вмѣстѣ съ водой доставляются питательныя вещества, второй служитъ для выбрасыванія экскрементовъ и половыхъ продуктовъ. Въ случаѣ нерасщепленія лопастей имѣются 2 вырѣзки, которыя при прилеганіи лопастей другъ къ другу образуютъ 2 отверстія—аналогичныя отверстіямъ при сращеніи. Створки сдѣланы на верхнемъ краю посредствомъ замка (*cardo*), состоящаго изъ зубовъ, входящихъ въ соответственныя углубленія другой створки. На спинной поверхности онѣ соединены эластическимъ тяжемъ (т. наз. *связка*), который своимъ напряженіемъ стремится разомкнуть створки; замыканіе же производится посредствомъ мускуловъ, одного или двухъ. Раковина представляетъ продуктъ выдѣленія мантии. П. имѣютъ органы осозанія (губныя щупальца, щупальцевидныя придатки на краю мантии), органы обонянія и слуха; глаза у однихъ зачаточныя, у другихъ болѣе совершенныя. Только немногія изъ нихъ прикрѣплены, остальные способны передвигаться при помощи ноги. Обыкновенно П. раздѣльнопопы, лишь нѣкот. гермафродиты. Половые продукты выводятся въ полость мантии, гдѣ и проходятъ первые стадіи развитія; существуютъ личиночная стадія, при чемъ нѣкот. изъ П.-ыхъ въ личиночной стадіи паразитируютъ на рыбахъ. П. дѣлятся на 2 отряда: 1) *безсифонныя*, *Asiphonata*, 2) *сифонныя*, *Siphonata*. Къ нимъ принадлежатъ слѣд. сем.: *Osreidae*, устричныя, *Mutillidae*, ракушковые, *Aliculidae* (сем., богатое жемчужницами), *Unionidae*, или *Najades*, наяды, *Hippuridae*, *Myacidae* и др. Большинство П.-ыхъ—морскія животныя. Ископаемыхъ видовъ гораздо больше, нежели нынѣ живущихъ.

Пластичатоглювыя, *Lamellirostres*, семейство птицъ изъ отр. плавающихъ; кровъ плоскій, почти весь, исключая передней части—„ноготка“, покрытъ мягкой кожей, избыточующей нервными окончаніями, что придаетъ клюву чувствительность и даетъ этимъ возможность птицъ нащупывать пищу въ жидкомъ илѣ. Челюсти усажены поперечными роговыми пластинками, образующими при закрываніи рта родъ сита, черезъ которое птица процеживаетъ жидкій илъ, при чемъ мелкія рыбы, моллюски и черви остаются въ ротовой полости. Шея длинная; крылья довольно развиты; ноги по типу

ПЛАНЕТНАЯ СИСТЕМА.

ИСТИННЫЯ ВЕЛИЧИНЫ ПЛАНЕТЪ ВЪ СРАВНЕНИИ
СЪ СОЛНЦЕМЪ.

Диаметръ солнечнаго диска принять = 1 футу.

ГРУППА ВНУТРЕННИХЪ ПЛАНЕТЪ.

Тѣневой поясъ представляетъ группу планетоидовъ.

1 2 3 4 5 6 7 8 9 10 20 30 тыс. нѣм. миль.



♆ НЕПТУНЪ



♅ УРАНЪ

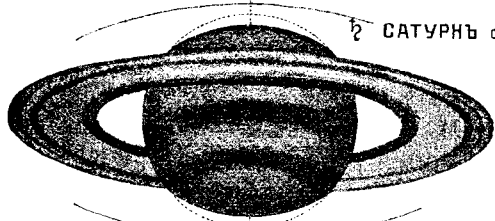

♄ САТУРНЪ съ кольцами

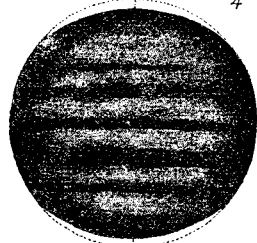

♃ ЮПИТЕРЪ

- ♁ ЦЕРЕРА
- ♁ ПАЛЛАДА
- ♁ ЮНОНА
- ♁ ВЕСТА
- ♁ МАРСЪ
- ☾ ЛУНА
- ♁ ЗЕМЛЯ
- ♀ ВЕНЕРА
- ♁ МЕРКУРИЙ

0 10 20 30 40 50 60 70 80 90 100 110 120 130 140 150 милл. нѣм. миль.

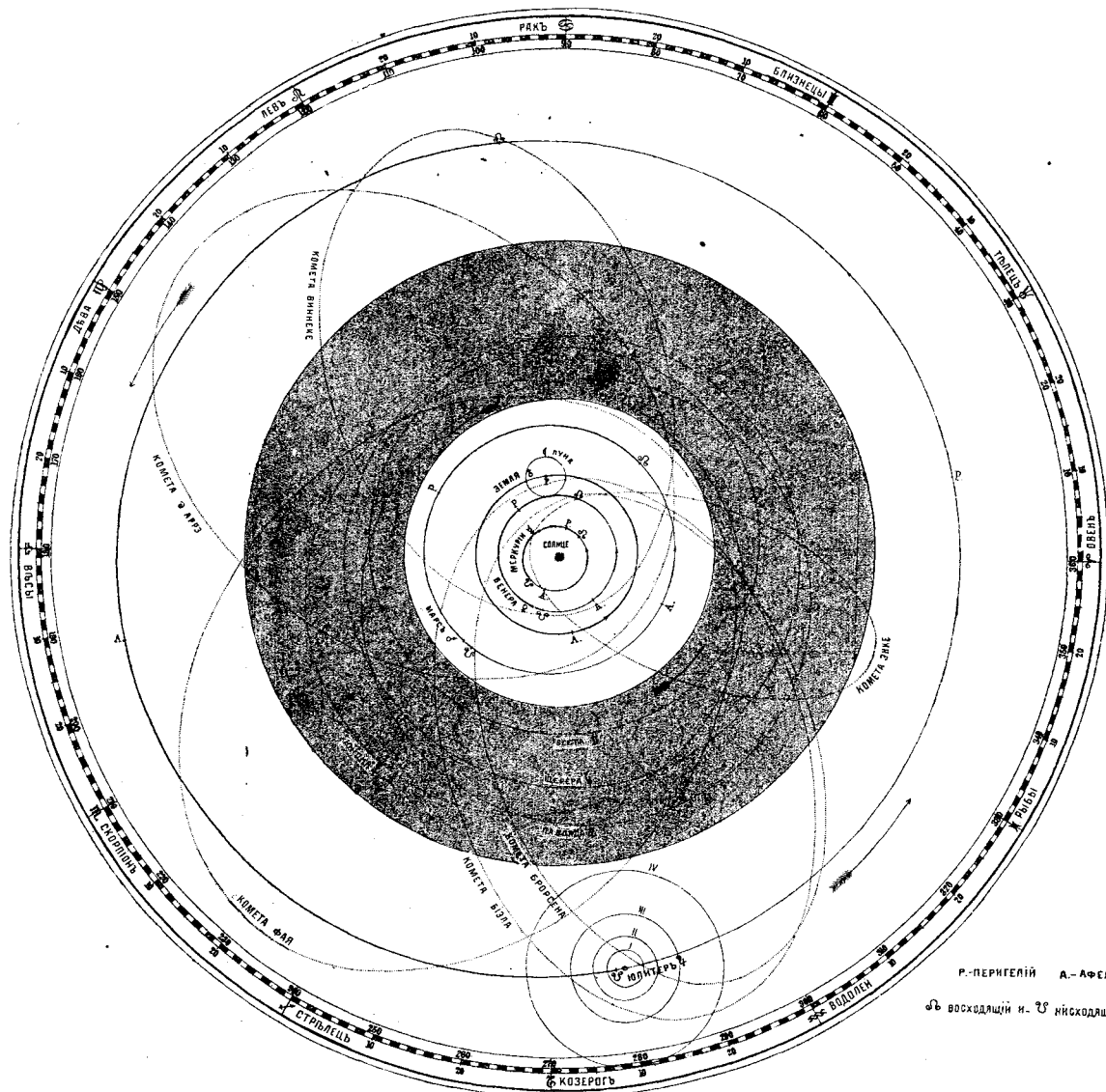

Р.-ПЕРИГЕИЙ А.-АФЕЛИЙ
♁ съ восходящій и. ♁ нисходящій узелъ

плавающихъ. Распространены повсемѣстно, исключая Австраліи. Въ холодныхъ странахъ собираются въ громадныхъ стада. Плаваютъ и ныряютъ превосходно. Летаютъ недурно, по сушѣ двигаются съ трудомъ. П. — перелетныя птицы. Гнѣзятся обыкновенно на землѣ, около прѣсной воды; иногда (рѣдко) — на деревьяхъ. Вылупившіеся птенцы покидаютъ немедленно гнѣздо и плаваютъ вмѣстѣ съ матерью. П. раздѣляются на 5 родовъ: *Фламинго*, *Phoenicopterus*; *лебедь*, *Cygnus*; *утокъ*, *Anser*; *утка*, *Anas*; *кряквалъ*, *Mergus*. Палеонтологическіе остатки П-ыхъ встрѣчаются въ миоцѣнѣ.

Пластинчатосуса, *Jamelicornia*, сем. наѣстомаыхъ изъ отряда жуковъ; усики состоятъ изъ 7—11 члениковъ, изъ которыхъ первый — большой, а послѣдніе, обыкновенно въ числѣ 3, образуютъ булавовидный конецъ усика и снабжены пластинчатыми выростами; ноги, особенно переднія, съ зубренными гонелами, приспособленными къ копанію въ землѣ; лапки всѣхъ ногъ пятичленистыя; существуютъ весьма рѣзкія и частыя полсовыя отличія; у самцовъ, напр., имѣются выросты на головѣ и шейномъ щиткѣ. Личинки толстыя, мягкокожія, искривленныя. П. питаются растеніями и гниющими веществами, которыя быстро уничтожаютъ. Многие представители семейства и ихъ личинки приносятъ большой вредъ культурн. растеніямъ. П-ыхъ насчитываютъ до 6000 видовъ; къ нимъ относятся самыя крупныя изъ всѣхъ извѣстныхъ жуковъ.

Пластическія операціи, хирургическія операціи, имѣющія цѣлью исправленіе недостатковъ и уродствъ лица при помощи пересадки кожи. Такъ, органическо-возстановленіе носа называютъ *ринопластикой* вѣкъ — *блѣфароластикой*, губъ — *гейлопластикой*, нѣба — *ураноластикой*. Производство П-ихъ о-ій чрезвычайно трудно и не безопасно. Самое важное условіе — перенесеніе „трансплантируемаго“ куска кожи такимъ образомъ, чтобы не лишать его притока крови, т. е. питанія. Если вырѣзать, напр., кусокъ кожи изъ лба, оставивъ его въ связи съ остальной кожей гдѣ при помощи достаточно широкаго мостика, то лоскутъ этотъ можетъ получать необходимый для поддержанія въ немъ жизни питательный матеріалъ черезъ сосуды, проходящіе въ ножкѣ. Если перевернуть его теперь на ножкѣ такъ, чтобы окровавленные края его покрыли окровавленную носовую поверхность, то между ними, какъ и во всякой ранѣ, можетъ произойти сращеніе. Лоскутъ начинаетъ тогда питаться не только изъ сосудовъ ножки, но и изъ сосудовъ носа. Когда питаніе его такимъ образомъ обезпечено, ножку перерѣзываютъ; лоскутъ отдѣляется теперь такъ, какъ если бы онъ принадлежалъ кожѣ носа. Для закрытія дефекта, образовавшагося на лбу, сближаютъ края его, что, въ виду растяжимости и уступчивости кожи, нетрудно, и соединяютъ ихъ крѣпкими швами. При П-ихъ о-яхъ на вѣкахъ и губахъ выкроенный лоскутъ только перекрывается, сохраняя связь съ материнской почвой (ножка не отрывается), что, конечно, увеличиваетъ прочность его. Творцомъ пластической хирургіи въ Германіи считается Грефе; не меньшимъ виртуозомъ былъ Диффенбахъ; во Франціи оказали большія услуги Вельпо, Дюпюитренъ, Лисфранкъ, въ Италіи — Тальякоцци.

Пластырь, *emplastrum*, наружныя цѣлебныя средства, состояща изъ соединенія окиси свинца съ жирными кислотами (*сапунцовый П.*) или изъ смѣси смолы, воска, жира и масла. Къ пластырной массѣ прибавляютъ различныя лѣкарственные вещества. При обыкновенной температурѣ П-и тверды, при повышеніи ея размягчаются.

Платановыя, *Platanaceae*, сем. растеній изъ отр. крапивоцвѣтныхъ, съ большими, очередными, пальчато-лопастными листьями; кора шелушится и отпадаетъ большими или малыми кусками; цвѣтки съ слабо развитою чашечкой и съ вѣнчикомъ, однополые, помѣщаются на одной и той же особи и образуютъ густыя соцветія; плодъ — орѣхъ. П. состоятъ изъ одного рода — *платанъ*, *Platanus*, съ 5-ю видами.

Платанъ, родъ растеній изъ сем. платановыхъ, съ признаками семейства. 5 видовъ въ умбреніи, и подтропич. странахъ сѣв. полушарія. — *Уинаръ*, *P. orientalis*, 20—25 м. высоты, одно изъ красивѣйш. растеній; родина — Зап. Азія, растетъ также на Кавказѣ. — *Сикоморъ*, *P. occidentalis* (изъ Сѣв. Ам.), 20—30 м. высоты. Оба вида даютъ прекрасный лѣсъ.

Платенъ-Галлермундъ, Августъ, графъ, талантливый нѣм. лирикъ и драматургъ, род. въ 1796 г. въ Анебахѣ, образованіе получилъ въ мюнхенскомъ кадетск. корпусѣ и пажеск. институтѣ, затѣмъ служилъ въ баварской гвардіи и участвовалъ въ походѣ 1815 г. Пустота гарнизонной жизни и сознаніе недостаточности своего образованія побудили молодого офицера въ 1819 г. взять долгосрочный отпускъ и съ поразительнымъ усердіемъ заняться изученіемъ философіи и филологіи въ вюрцбургскомъ и эрлангенскомъ университетахъ. Увлеченъ все болѣе поэзіей, на попріе котор. онъ выступилъ въ 1821 г. сборникомъ „Газелей“ (см. газель 4), представлявшихъ плодъ его усиленныхъ занятій персидской литературой, П. вышелъ въ отставку, съ 1826 г. поселился въ Италіи, гдѣ жилъ преимущественно въ Неаполѣ, всецѣло отдавши своему творческому влеченію, и ум. въ 1835 г. въ Сициліи, куда бѣжалъ отъ свирѣпствовавшей въ Европѣ холеры. Начавъ свою поэтич. дѣятельн. подъ значит. вліяніемъ романтиковъ, главн. образ. Рюккerta, П. вскорѣ разошелся съ ними, даже полемицировалъ противъ нихъ (комед. „Die verhängnisvolle Gabel“ и „Der romantische Pedipus“) и, среди одичанія поэтич. формы и тривіальности содержанія, свойственн. творчеству послѣдн. романтиковъ, стремился къ строгой художественности стдѣлки и идейной глубинѣ содержанія. Въ своей лирикѣ П. далъ изящное и полное выраженіе могучимъ и мужественн. движеніямъ души, смѣшивш. мечтательную грусть и женственную нѣжность послѣдн. романтиковъ; въ своихъ драмат. произведен. онъ, хотя и стоялъ подъ вліяніемъ испанск. романтич. драмы, но благодаря свойственной ему ясности и трезвости мировоззрѣнія изгналъ и изъ этой области мистич. элементъ и произволь фантазіи, но впалъ при этомъ въ другую крайность, — въ чрезмѣрную заботливости объ историч. вѣрности лишилъ нѣтокъ свои драмат. произведенія (напр., „Die Liga von Cambrai“) истинн. драматизма. Лучш. драмат. произвед.: „Jense und Treue“, „Berengar“, 246

„Der gläserne Pantoffel“ и др. — Сочин. П-а Г-а изданы Редлихомъ въ 1880—83 гг. (въ Берлинѣ).

Платеръ, графскій польскій родъ; изъ его представителей особенно извѣстны: 1) П., Людвигъ, род. въ 1774 г., служилъ подъ знаменами Косцюжи, при Александрѣ I занималъ важные административные посты въ Польшѣ, во время возстанія 1830 г. пытался поднять Францію въ пользу польскаго народа, за что, послѣ подавленія возстанія, потерялъ всё свои имѣнія, которая были конфискованы; послѣ того жилъ сначала въ Парижѣ, а затѣмъ въ Познани, гдѣ и ум. въ 1846 г. 2) П., Эмилія, род. въ 1806 г.; въ 1830 г., получивъ извѣстие о возстаніи въ Варшавѣ, она сдѣлала попытку взбунтовать Лифляндію. Собравъ вокругъ себя нѣсколько сотъ фанатическихъ приверженцевъ, она присоединилась къ повстанцамъ и, переодѣвшись въ мужское платье, приняла участіе во многихъ битвахъ въ качествѣ капитана, бѣжала затѣмъ съ частью своихъ соотечественниковъ въ Пруссію, гдѣ скорѣ (въ 1831 г.) и умерла. 3) П., Владиславъ, двоюродный братъ предыдущей, род. въ 1809 г., принималъ участіе въ возстаніи 1830 г., бѣжалъ затѣмъ въ Парижъ, основалъ тамъ журналъ „Le Polonais“, содѣйствовала собранію подписей на томъ адресѣ въ пользу польскаго народа, который былъ поданъ парламенту отъ имени англійскаго народа въ 1832 г., агитировалъ также въ пользу возстанія 1863 г., поселился послѣ того въ Швейцаріи, гдѣ онъ въ небольшомъ городкѣ Рапперсвейлѣ (при Цюрихскомъ озерѣ) основалъ національный польскій музей, на который затрагивалъ большія суммы изъ личныхъ средствъ. Ум. въ 1889 г. П. былъ женатъ на извѣстной нѣм. артисткѣ Каролинѣ Бауеръ (см. *Бауеръ* 8).

Платея, древн. гор. въ Беоіи, на сѣв. склонѣ Киверона; въ 479 г. до Р. Х. греки, подъ начальствомъ Павзанія и Аристиды, одержали здѣсь побѣду надъ персами. Развалины—близъ дер. Кокла.

Платина встрѣчается въ природѣ только въ самородномъ состояніи, въ видѣ платиновыхъ рудъ, находящихся въ песчаныхъ россыпяхъ въ Бразиліи, Австраліи, на о-вѣ Суматрѣ и, преимущественно, на Уралѣ (ежегодно добывается 120 пуд. руды). Руда представляетъ сѣрые металлическія зернышки и есть смѣсь П-ы и ея спутниковъ: родія, иридия, осмія, рутенія, палладія, называем. *платиновыми металлами*, а также и друг. металловъ: золота, мѣди, желѣза и пр. Отъ спутниковъ П-у отдѣляются химическими способами, при чемъ окончательный продуктъ представляетъ собою губчатую массу—смѣсь П-ы съ иридиемъ (т. наз. губчатая П.). Такая П. прямо употребляется для изготовленія платиновыхъ предметовъ: тиглей, техническихъ приборовъ, выдерживающихъ дѣйствіе крѣпкихъ кислотъ и не разрушающихся отъ высокой температуры, и т. п., при чемъ всё эти предметы получаютъ или ковaniemъ, прессованіемъ, или же сплавленіемъ и отливкой П-ы въ формы. Примѣсь иридия дѣлаетъ платиновые предметы болѣе твердыми. Изъ соединеній П-ы наиболѣе замѣчательны: *хлорная П.*, получаемая раствореніемъ П-ы въ царской водкѣ; съ нашатыремъ хлорная П. даетъ двойное соединеніе, представляющее желтый осадокъ, назыв. *хлороплатинатомъ*, при прокаливаніи котораго получается т. наз. *губчатая*

П., обладающая способностью поглощать газы (см. *окисловъ*). Возстановленіемъ металликъ. П-ы изъ раствора въ ея солей получается черный тонкій порошокъ т. наз. *платиновой черни*, которая, въ дѣйствіе своей энергичной способности поглощать и стучать на своей поверхности кислородъ, находитъ примѣненіе при производствѣ уксуса изъ спирта. П.—весьма тягучій металлъ, легко куется, даетъ очень тонкіе листы и проволоку; плавится только въ пламени гремучаго газа и въ вольтовой дугѣ. Удельный вѣсъ ея=21,4.

Платно (старинн.), царская верхняя одежда изъ бархата или др. цѣнной ткани, съ мѣховымъ воротникомъ и опушкой, короткими, широкими рукавами и различн. украшеніями; употреблялась въ торжественныхъ случаяхъ, при вѣчаніи на царствѣ и т. п.

Плато (Plateau), Жозефъ Ангуанъ Фердинандъ, извѣстный бельгійскій физикъ, род. въ 1801 г., въ 1835—71 г. состоялъ профес. физики и астрономіи въ Гентѣ; ум. въ 1883 г. П. работалъ преимущ. по оптикѣ и молекулярной физикѣ; ему принадлежатъ также изобрѣтенія анеросткопа; дальнѣе онъ показалъ на опытѣ, что жидкость, уединенная отъ дѣйствія силы тяжести и предоставленная только силѣ сцѣпленія, принимаетъ шарообразную форму.

Плато, см. *плоскогоріе*.

Платовъ, Матвѣй Ивановичъ, гр., атаманъ войска Донскаго, герой Отечественной войны, род. въ 1751 г.; рано поступивъ на службу, въ 20 л. уже командовалъ полкомъ; въ турецкихъ войнахъ служилъ подъ начальствомъ Суворова, особенно отличился въ сраженіи при р. Кулалы, затѣмъ—при взятіи Очакова, при Аккерманѣ, Бендерахъ и подъ Измаиломъ; съ 1801—атаманъ доновцевъ. Въ войнѣ съ французами съ особеннымъ отличіемъ выказалъ себя подъ Прейшишъ-Эйлау (въ 1807 г.); въ слѣдовавшей затѣмъ турецкой войнѣ занялъ крѣпость Гирсово. Но особенно извѣстность П. приобрѣлъ въ Отечественную войну. При отступленіи русской арміи онъ прикрывалъ отрядъ Баграціона; при Бородинѣ П. произвелъ блистательную атаку на лѣвый флангъ французовъ. При отступленіи Наполеона П., вмѣстѣ съ Милорадовичемъ, преслѣдовалъ врага по пятамъ; казаки П-а въ это время были истреблены или захвачены въ плѣнъ многие десятки тысячъ неприятелей, отнято множество добычи, знаменъ и пр.; подъ Малоярославцемъ ими едва не былъ взятъ самъ Наполеонъ. Послѣ сраженія при Лейпцигѣ (въ 1813 г.) П. преслѣдовалъ французовъ до самаго Рейна. Съ отличіемъ участвовалъ еще затѣмъ и въ сраженіяхъ 1814—15 гг. Въ 1812 г. П-у пожалованъ графскій титулъ. Ум. въ 1818 г.—П. основалъ Новочеркасскъ, гдѣ впоследствии ему поставленъ памятникъ.

Платоновъ, Харитонъ Платоновичъ, живописецъ, род. въ 1842 г., сынъ крестьянина, учился въ Академіи художествъ, въ 1884 г. получилъ званіе художника 1-ой степени. П. почти исключительно занимался изображеніемъ милостивыхъ молодыхъ дѣвушекъ.

Платонъ, имя двухъ русскихъ митрополитовъ: 1) П. (Левшинъ), митрополитъ моск., одинъ изъ извѣстнѣйшихъ іерарховъ русской церкви, род. въ

1737 г. въ селѣ Чашниковѣ, Моск. г., учился въ моск. духовной академіи, въ 1758 г. построился въ монашество, съ 1762 г.—ректоръ моск. семинаріи; былъ потомъ намѣстникомъ Троице-Сергіевой лавры, законоучителемъ великаго князя, впоследствии императора, Павла Петровича и придворнымъ проповѣдникомъ; съ 1770 г.—епископъ тверской, съ 1775 г. архіепископъ, въ 1787 г. назначенъ митрополитомъ московскимъ; ум. въ 1812 г. въ Вианнѣ, гдѣ имъ былъ основанъ монастырь и семинарія. П. извѣстенъ, какъ одинъ изъ лучшихъ церковныхъ ораторовъ. Его поученія полны религіознаго одушевленія, проникнуты теплотою и отличаются общедоступностью изложенія. Кромѣ „Словъ и рѣчей“ П. написалъ рядъ другихъ сочиненій; особенно извѣстностью пользовалось его „Сокращенное христіанское богословіе“, переведенное на языки лат., нѣм., англ., франц., голландск., греч., арм. и груз. Изъ другихъ его произведеній лучшими являются: „Увѣщаніе раскольниковъ“, „Краткіе катехизисы для священниковъ и дѣтей“ и „Инструкція благочиннымъ“. Полное собраніе сочиненій П.-а издано послѣ его смерти моск. академіей въ 20 томахъ. 2) П. (въ мірѣ Николай Ивановичъ Городецкій), митрополитъ кіевскій, род. въ 1833 г., сынъ священника Тверской губ., окончилъ курсъ въ петерб. духовной академіи въ 1827 г. со степенью магистра, впоследствии—бакалавръ той же академіи. П. первый началъ излагать студентамъ нравственное богословіе по-русски. Ему же принадлежитъ честь первенства въ научной разработкѣ вопроса о русскомъ расколѣ, при чемъ П. отстаивалъ необходимость гуманныхъ мѣръ и духовно-миссіонерское воздѣйствіе на сектантовъ посредствомъ „меча духовнаго“—слова Божія, а не при помощи „бича“, который до того времени нѣредко практиковался, какъ главное средство противъ раскольниковъ. На 27-мъ году П. постригся въ монашество, въ слѣдующемъ году назначенъ архимандритомъ и инспекторомъ петерб. академіи, въ 1839—50 гг.—настоятель виленск. монастыря св. Духа и викарій литовской епархіи, съ 1850 г.—архіепископъ рижскій, съ 1867 г.—донской, съ 1877 г.—одесскій и херсонскій, съ 1882 г. митрополитъ кіевскій и галицкій. Ум. въ 1891 г.

Платонъ (собственно Аристоклъ, прозванный П.-омъ отъ *πλάτος*, широкій, — по мнѣнію однихъ—за широкія плечи, по утверженію другихъ—за широкій лобъ, по еще другому предположенію—за широкій размахъ мысли), великій греч. философъ, род. въ Афинахъ въ 427 г. до Р. Х., въ знатной семьѣ, принадлежавшей по мужу къ роду Кодра, по женѣ—къ роду Солона. П. получилъ прекрасное воспитаніе; философію онъ занимался первоначально подъ руководствомъ Кратила, затѣмъ, 20-лѣтнимъ юношей, сдѣлался ученикомъ Сократа. По смерти Сократа онъ, опасаясь преслѣдованій, удалился въ Мегару къ философу Эвклиду, но не удовлетворился его эристикой и вскорѣ отправился путешествовать. Въ Сиракузахъ онъ навлекъ на себя неудовольствіе тирана Діонисія I и былъ проданъ въ рабство. Онъ былъ купленъ киренцемъ Анакеридомъ, который немедленно освободилъ его. Вернувшись въ Афины, П. открывалъ курсы философіи въ гимназіи, посвященной герою Академу и назван-

ной потому Академіей. Послѣ смерти Діонисія онъ снова отправился въ Сиракузы, надѣясь получить отъ Діонисія II мѣсто для основанія колоніи, но навлекъ подозрѣніе тирана и поспѣшилъ вернуться на родину. Впоследствии онъ еще разъ побѣдилъ Сиракузы съ цѣлю примирить Діонисія съ его дядею, Діономъ, но попытки его остались безуспѣшными; остатокъ своихъ дней онъ провелъ въ спокойной тиши Академіи и ум. въ Афинахъ въ 347 г. до Р. Х.—Литературная дѣятельность П.-а продолжалась болѣе 50 лѣтъ. Его произведенія написаны въ діалогической формѣ и цѣлкомъ дошли до насъ, но нѣкоторыя неправильно носятъ его имя; таковы (по Целлеру): Менексенъ, Гиппій Старшій, Первый Алкивиадъ, Іонъ, Второй Алкивиадъ, Феагъ, Антрагасты, Эпимонисъ, Гиппархъ, Миносъ и Клитофонъ. Исходнымъ пунктомъ его ученія является признаніе, что наши ощущенія имѣютъ дѣло только съ явленіями, истинная же реальность имѣть не доступна. Поэтому чувственный міръ не есть міръ реальный. Но философія освобождаетъ человѣка отъ узъ, приковывающихъ его къ міру явленій, и путемъ діалектики духъ можетъ постепенно подняться отъ ощущеній къ реальностямъ, или къ идеямъ. Идеи составляютъ тѣ принципы, которые дѣлаютъ возможнымъ существованіе ощущаемыхъ предметовъ, представляющихъ только матеріальную копию идей и потому измѣнчивыхъ, преходящихъ. Самыя идеи въ концѣ сводятся къ ихъ высшему единству, которое есть абсолютное благо. Такимъ обр. П. путемъ діалектики доходитъ до понятія абсолюта, или Бога, который, доставляя всему существующему его дѣйствительность, есть вѣчный принципъ бытія и мышленія, или разума. Но разумъ безъ любви къ благу былъ бы неподвиженъ и безсиленъ; потому воля стремится осуществиться въ благо и проявляется въ видѣ любви. Любовь, соответственно міру вещественному и міру идеальному, бываетъ двухъ родовъ: любовь земная, ищущая красоты тѣла, и любовь небесная (Венера, Уранія), ищущая красоты души. Согласованіе души человѣческой съ идеями, т. е. съ нравственной красотой, есть добродѣтель. Добродѣтели разума есть мудрость, добродѣтель сердца—храбрость, добродѣтель чувствъ—умѣренность. Но всѣ эти, повидимому отдѣльныя, добродѣтели составляютъ одну единую добродѣтель, которую П. часто называетъ справедливостью. Справедливость особенно проявляется въ государствѣ,—не въ существующихъ государствахъ, а въ государствѣ идеальномъ, въ живомъ единствѣ общества, этой коллективной личности, члены и органы которой суть индивидуумы. Въ этомъ идеальномъ государствѣ, которое П. рисуетъ въ „Республикѣ“ и „Законахъ“, собственность, какъ ничто частное, индивидуальное, должна уничтожиться, семья—точно также. Женщины должны быть общими; воспитаніе дѣтей должно принадлежать государству. Во главѣ управленія должны стоять философы, потому что только они обладаютъ знаніемъ справедливости. Въ своемъ объясненіи мірознанія П. опять таки исходитъ изъ понятія абсолютнаго разума, но такъ переплетаетъ свои воззрѣнія съ мисологіей, что ихъ трудно разграничить. Основаніемъ движенія и жизни тѣлеснаго міра у него является міровая душа. Она стоитъ въ срединѣ между идеа-

ми и тѣлеснымъ міромъ и соединяетъ ихъ. Душа человѣкъ однородна съ міровой душой, отъ которой происходитъ, и послѣ смерти человѣка возвращается въ этотъ высшій міръ, если онъ велъ добрую жизнь, но если злую, — то душа осуждается на странствованіа по человѣчскимъ и животнымъ тѣламъ, до своего очищенія (см. *переселеніе души*). Въ своей прежней, міровой жизни нашъ духъ созерцалъ идеи; въ земной жизни онъ ихъ припоминаетъ при видѣ ихъ чувственныхъ образовъ. Въ этомъ *припоминаніи* заключается все человѣческое познание.

Платте (*Небраска*), рѣка Сѣв. Америки, беретъ начало съ сѣв.-америк. Кордильеровъ, впадаетъ въ Миссури подъ 41° с. ш., послѣ 1459 км. теченія.

Платгенское озеро, венгерск. *Balaton*, см. это слово.

Плауныя, Lycopodiinae, классъ сосудист. тайнобрачныхъ растений. П. имѣютъ маленькія простые листья; спорангіи сидятъ или на верхней поверхности листа, или въ его пазухѣ, или же на стеблѣ, надъ пазухой листа; листья со спорангіями, часто собраны въ колоски. П. распадаются на *равноспоровыя*, *Isosporae*, и *разноспоровыя*, *Heterosporae*.

Плауны, Lycopodiaceae, сем. изъ класса плауновыхъ, многостѣбн. травы, имѣющія полустѣбл. дихотомически дѣлящійся стебель, больш. ч. густо покрытый цѣльными, линейными или чешуйчатыми листьями, супротивными или очередными; спорангіи сидятъ по одиночкѣ въ пазухахъ всѣхъ листьевъ или же у основанія верхнихъ только листьевъ, и въ такомъ случаѣ послѣдніе превращены въ споролитники; спорангіи имѣютъ форму почковиднаго мѣшечка, одностѣбны и разверзаются 2 створками. Содержащіяся въ нихъ споры, тетраэдрическошаровидной формы, изъ которой вырастаетъ проростокъ, на которомъ образуются антеридии и архегонии. Роды: *плауны*, *Lycopodium*, около 100 видовъ, больш. ч. тропическихъ, доставляющій ликоподій (см. это сл.), *Phyloglossum* и др. — Въ доисторическія эпохи П. составляли существенный элементъ флоры, и нѣкоторые представители ихъ (см. *Лепидодендронъ*) достигали громадн. размѣровъ.

Плауны, окруж. гор. въ саксонск. области Цвиккау, на р. Эльстеръ; важнѣйшій фабричн. пунктъ и центръ хлопчатобумажн. производ. (преимуш. кисей, батиста, жаконета), а также пр. тканей, оживленн. торговля; 42849 ж.

Плафонъ (франц.), поверхность потолка, свода, купола, особенно украшенная скульптурой или живописью. Художественное чувство требуетъ, чтобы П. не давилъ, а производилъ впечатлѣніе легкости, почему для П-а краски употребляютъ легкія и болѣе свѣтлыя, чѣмъ краски для стѣнъ. — **Плафонная живопись** есть одинъ изъ видовъ живописи декоративной и состоитъ изъ орнаментовъ и картинъ. Старые мастера — Рафаэль и Микель-Анджело — писали фигуры для П-ныхъ картинъ какъ въ обыкновенныхъ картинахъ, такъ что П-ныя картины ихъ были просто картины, прібитыя къ потолку. Но уже Меллоццо да-Форли и Мантеня стали компоновать сцены для П-ныхъ картинъ такъ, какъ будто сцены совершаются на потолкѣ, отчего фигурамы для иллюзиіи давались такія положенія, въ какихъ онѣ были бы видны, если смотрѣть снизу. Далѣе въ этомъ на-

правленіи пошли Корреджіо, Джуліо Романо и венеціанцы, которые покрывали громадн. П. множествомъ расположенныхъ въ перспективѣ фигуръ. Высшаго распространенія и развитія достигла П-ная жив. въ XVII—XVIII вв. Мастеромъ этого рода живописи былъ венецонецъ Тиеноло.

Плацента (Placenta), то же, что *дитское мѣсто* (см. это слово).

Плацѣ (нѣм.), большая площадь, чаще площадь, предназначенная для обученія солдатъ или военныхъ смотровъ.

Плацѣ-майоръ, старшій офицеръ крѣпостнаго гарнизона; въ небольшихъ крѣпостяхъ иногда вмѣсто команданта назначается П.-м.

Плашки, плоскіе вкладыши изъ закаленной стали, имѣющіе каждый полукруглый вырѣзъ съ винтовой нарѣзкой, представляютъ существенную часть инструмента для ручной нарѣзки винтовъ, т. наз. *катуна*. Послѣдній состоитъ изъ желѣзной четырехугольной рамы съ ручками; въ раму вкладываются П., которая плотно прижимается своими полукруглыми выемками къ нарѣзаемому стержню помощью винта. П. служатъ для того, чтобы можно было, не выбрасывая всего инструмента, мѣнять только изнашивающуюся его часть, а также для того, чтобы нарѣзать однимъ инструментомъ нѣсколько ММ винтовъ, для чего обыкновенно при одномъ крупѣ имѣется цѣлый рядъ П-ъ съ различными нарѣзками.

Плащаница, пелена съ изображеніемъ Христа, лежащаго во гробѣ, въ вечерню Великой пятницы выносятся на средину церкви и, положенная на особый столъ, наглядно напоминаетъ върующимъ о пребываніи Христа во гробѣ.

Плебей, свободное населеніе Рима, составившее послѣ патрицевъ (см. это сл.) второе сословіе римскихъ гражданъ. Первоначально П. были лишены всякихъ гражданскихъ правъ; только при Сервіи Туллій они были включены въ вновь установленное подраздѣленіе населенія на классы, получили доступъ въ центуриатныя комиціи (см. это сл.) и тѣмъ въ нѣкоторой степени пріобрѣли къ общегосударственной жизни Рима. Въ весь первый періодъ республиканской исторіи Рима проходитъ въ борьбѣ этихъ двухъ сословій, которая оказала могучее вліяніе на дальнѣйшій ростъ государства и на весь складъ его политической жизни (см. *Римъ*). Побужденіемъ къ борьбѣ служило главнымъ образомъ безотрадное экономическое положеніе П-евъ, находившихся въ тяжеломъ матеріальной зависимости отъ патрицевъ, усугублявшейся суровыми римскими законами о несостоятельныхъ должникахъ. Кромѣ того выше сословія плебейскаго общества стремились къ уравненію съ патриціями, руководимые политическимъ честолюбіемъ. Продолжительная борьба эта закончилась въ началѣ III вѣка до Р. Х. полнымъ политическимъ уравненіемъ сословій; но еще задолго до этого законодательнаго уравненія рѣзкая обособленность сословій исчезла фактически, между прочимъ благодаря закону трибуна Канулея (445 г.), разрѣшившему смѣшанные браки между патриціями и П-ями. Познѣе всего П. получили доступъ къ высшимъ жреческимъ должностямъ, при чемъ, однако, спеціальныя патриціанскіе культы остались навсегда въ ихъ исключительномъ вѣдѣніи. — Вопросъ о

происхожденіи плебеевъ остается въ наукѣ не рѣшеннымъ: одни изслѣдователи видятъ въ нихъ позднѣйшій слой населенія Рима, образовавшійся частью путемъ завоеванія, частью путемъ добровольнаго приселенія; другіе—производятъ плебеевъ отъ римскихъ кліентовъ.

Плебисцитъ (лат. plebiscitum), у древн. римлянъ всякій законъ, принятый плебейскимъ народнымъ собраніемъ (comitia tributa). Первоначально П-ы имѣли обязательную силу только для плебеевъ; но по мѣрѣ успѣха послѣднихъ въ ихъ борьбѣ съ высшими классами постановленія названныхъ собраній признаны имѣющими общее значеніе, обязательными для всѣхъ (Lex Horatia въ 448 г. и затѣмъ Lex Publilia et Hortensia въ 340 г. до Р. X.).—Во Франціи подъ именемъ plebiscite при Наполеонахъ разумѣлось всенародное голосованіе, имѣющее цѣлью выяснитъ волю націи по известному важному вопросу. Таково голосованіе 26 окт. 1852 г., санкціонировавшее переворотъ, произведенный Наполеономъ III, и П. 26 апр. 1870 г., одобрившій его политику.

Плефель, Lolium, родъ злаковъ группы ячменевыхъ, съ многоцвѣтковыми колосками, сидящими въ углубленіяхъ по одиночѣ.—*П. отягчающій*, L. temulentum, попадаетъ часто между посѣвами; приписываемая ему наркотическія свойства нѣсколько преувеличены; скотъ поѣдаетъ его только при голодѣ. Къ этому роду принадлежитъ также L. repens, *англійскій райграсъ*.

Плевна, окружн. гор. въ Болгаріи; 14474 ж. Во время послѣдней русско-турецк. войны русскіе, при своемъ движеніи отъ Никополя къ Софіи, встрѣтили здѣсь сильное сопротивленіе со стороны Османовъ и лишь послѣ продолжительной упорной осады принудили послѣдняго сдаться (10 декабря 1877 г.) вмѣстѣ съ 40000-нымъ войскомъ и 77 пушками.

Плевра, серозный покровъ легкаго, распадается на два листка: *висцеральный* (легочный)—покрываетъ поверхность легкаго и плотно срастается съ нимъ; *париетальный* (пристѣнный)—срастается съ внутренн. поверхностью грудной кѣтки, внизу—съ диафрагмой и образуетъ вокругъ легкаго замкнутый со всѣхъ сторонъ мѣшокъ, въ нормальн. состояніи плотно прилегающій къ нему.

Плевритъ, pleuritis, воспаление плевры. Причины П-а: простуда, переходъ воспаления съ соседнихъ органовъ, туберкулезъ плевры и пр. Анатомически выражается въ воспалительн. явленіяхъ, кот. ведутъ или къ отложенію на плеврѣ фибрина (*сухой П.*), или къ образованію экссудата (*экссудативный П.*), серознаго или гнойнаго характера; въ послѣдн. случаѣ П. называется также *эмпемой*. Экссудатъ можетъ достигнуть огромныхъ размѣровъ, вслѣдствіе чего легкое оттѣсняется вверхъ и можетъ обратиться въ плоскій лоскутъ безъ воздуха и крови. Въ дальнѣйшемъ теченіи экссудатъ можетъ всосаться, легкое расправляется и все приходитъ къ нормѣ, или образуются между листками плевры сращения, могущія повести къ разрыву въ органахъ дыханія, а также можетъ остаться, въ большей или меньшей степени, сдавленіе легкаго. Клинически П. выражается сильнымъ колѣтвомъ въ боку, лихорад. состояніемъ, большей или мень-

шей одышкой, зависящей какъ отъ плевритич. болѣи, такъ и сдавленія легкаго. Лѣченіе: отвлекающія и наркотич. средства, въ случаѣ большаго экссудата, особ. гнойнаго—проколъ.

Плезозавръ, пресмыкающееся изъ вымершей группы Sauropteria, жившее въ мезозойскую эру (см. *формации*) съ очень длинной шей, плоскими или слабо вогнутыми позвонками и 4 ластообразными ногами. Голова сравнительно небольшая; челюсти вооружены большими зубами; число шейныхъ позвонковъ—отъ 24 до 40 и болѣе; грудной кости нѣтъ, плечевой и тазовой поясы сильно развиты, но недостаетъ ключицы; тѣло, по своей массивности, напоминаетъ черепаху; общая длина доходила иногда до 9 метровъ. Цѣпье, прекрасно сохранившееся скелеты встрѣчаются иногда въ лейасѣ, вмѣстѣ съ ихтиозаврами. П.—морское животное; строеніе его тѣла, приспособленное къ водной жизни, показываетъ, что въ водѣ П. долженъ былъ отличаться значительною ловкостью.

Плейстоцезъ, см. *формация*.

Племя, см. *раса*.

Пленеръ, Эрнстъ, австрійскій государственн. дѣятель, род. въ 1841 г., съ 1865 г. служилъ въ дипломатическомъ корпусѣ, при посольствахъ въ Парижѣ и Лондонѣ, съ 1873 г.—членъ рейхсрата. Примкнувъ къ клубу лѣвой, П. принималъ весьма дѣятельное участіе въ обсужденіи текущихъ финансовыхъ и народно-хозяйственныхъ вопросовъ и въ настоящ. время принадлежитъ къ влѣтлѣнѣйш. вожакамъ нѣмецко-либеральной партіи. Сочиненія П-а: „Die englische Fabrikgesetzgebung“ (1871); „Englische Baugesetzgebung“ (1873); „Ferdinand Lassale“ (1884) и др.

Plenum (также *in pleno*, лат.), общее собраніе или засѣданіе корпораціи, общества, народнаго представительства, въ противоположность частнымъ засѣданіямъ секцій, комиссій и комитетовъ.

Плеоназмъ (греч. „переполненіе“), въ риторикѣ и стилистикѣ сопоставленіе равнозначущихъ выраженій, иногда излишнихъ, иногда усиливающихъ значеніе понятія, напр.: „старый старикъ“.

Плеонастъ, см. *шпигель*.

Плеохроизмъ, см. *минералы*.

Плессиметръ, см. *постукиваніе*.

Плесь, въ рѣкахъ, см. *рыба*.

Плетневъ, Петръ Александровичъ, извѣстный русскій критикъ и биографъ, род. въ 1792 г., воспитывался въ петерб. педагогическомъ институтѣ, съ 1832 г. занялъ кафедру словесности въ университетѣ, а въ 1840 г. утвержденъ ректоромъ унив., которымъ состоялъ въ теченіе 20-и лѣтъ; въ 1841 г. избранъ академикомъ по отдѣл. русск. яз. и словесности. Въ литературѣ П. выступилъ въ 1818 г. нѣсколькими стихотвореніями и критическими статьями; благодаря имъ и своему мягкому, общительному характеру онъ близко сошелся со всѣми выдающимися писателями: Жуковскимъ, Карамзиннымъ, Пушкинымъ, Баратынскимъ и пользовался съ ихъ стороны большимъ довѣріемъ и уваженіемъ (какъ извѣстно, Пушкинъ посвятилъ ему своего „Евгенія Онѣгина“). Эти знакомства доставили П-у почетную извѣстность: онъ былъ приглашенъ преподавать русскую словесность великимъ князьямъ и княгинямъ. Въ 1837 г. П., по смерти

Пушкина, дѣлается издателемъ „Современника“, гдѣ и посвящаетъ себя исключительно критикѣ. Не принимая участія въ жаркой полемической борьбѣ современныхъ направлений, онъ старался поставить свою критику на объективно-эстетическую почву. Изъ критическихъ статей и биографій его особенно известны: „Жизнь и соч. Крылова“, „О жизни и соч. Жуковского“ и др. По своимъ обширнымъ литературнымъ связямъ и по направленію своей дѣятельности онъ являлся какъ бы примиряющимъ посредникомъ между старымъ и новымъ литературными поколѣніями, пользуясь одинаковымъ уваженіемъ ихъ. Ум. П. въ 1865 г.

Плечевой поясъ представляетъ особый костный снарядъ, посредствомъ кот. скелетъ верхней конечности соединяется со скелетомъ туловища, и построены у вѣсхъ позвоночныхъ, особ. начиная съ амфибій, по одному типу. П. п. образуетъ цѣпь звеньевъ (отчасти хрящевыхъ, отчасти костяныхъ), обнимающихъ скелетъ туловища съ обѣихъ сторонъ; внутренніе концы этой цѣпи соединены съ грудной, задніе — лежатъ свободно. Наиболее полный и типичный П. п. встрѣчается у амфибій. Передній отрѣзокъ составляютъ параллельно лежащая *ключовидная кость* и *ключица*, задній — *лопатка* и *надлопаточная кость*. Въ ряду животныхъ та или другая кость выпадаетъ или не доразвивается. У человѣка отдѣльныя кости сливаются въ одну, и П. п. состоитъ изъ лопатки (ея ключовидн. отростокъ соотвѣтств. ключовидн. кости, а нижній уголъ — надлопаточной) и ключицы.

Плечеподіе (руконогія), Brachiopoda, классъ моллюскообразныхъ, по внѣшнему виду сходны съ моллюсками, имѣютъ двусторчатую раковину, состоящую изъ брюшной и спинной створки. Брюшная створка обыкновенно больше спинной и прикрѣпляется къ предметамъ или прямо, или посредствомъ мускулистаго стебелька. У нѣкоторыхъ створки удерживаются мускулами (беззамочные), у другихъ онѣ соединяются посредствомъ замка, который состоитъ изъ зубцовъ, входящихъ въ соответственныя углубленія. Тѣло животнаго выполняетъ только незначительную часть внутренняго пространства раковины; остальная часть занята двумя длинными руками, которыя могутъ выдвигаться и вдвигаться въ раковину. Вдоль руки идетъ желобокъ, усаженный нитевидными усиками, которые своимъ движеніемъ гонятъ воду по направленію ко рту, расположенному между руками, и такимъ обр. доставляютъ къ нему пищевыя вещества, находящаяся въ водѣ. Руки въ то же время играютъ роль жабръ. Мантия такая же, какъ у моллюсковъ; раковина состоитъ изъ роговыхъ и известковыхъ пластинокъ. Особыхъ органовъ чувствъ не существуетъ. П. — животныя морскія, раздѣляются на два отряда: 1) *беззамочные*, Escarpines, безъ сочленовыхъ зубцовъ; родъ Lingula, очень распространенъ въ тропич. моряхъ; 2) *замочно-створчатые* — Testicardines (Articulata); нынѣ живущія семейства: Terebratulidae, Thecididae и Rhynchonellidae. П. древнѣйшіе представители животнаго царства. Ископаемыя формы встрѣчаются уже въ силурійской формации, но особенно распространены въ юрской. Въ настоящее время насчитываютъ около 200 видовъ.

Плечо, brachium, верхняя часть руки. Остовъ

его состоитъ изъ *плечевой кости*, которая вверху сочленяется съ плечевымъ поясомъ, внизу — съ костями предплечія. Кость покрыта группой мышцъ, между которыми проходятъ сосуды и нервы. Сверху мышцы прикрыты кожей съ подкожно-жировымъ слоемъ, въ котор. проходятъ подкожныя вены и нервы.

Плещеево (Переяславское), въ лѣтопис. Клеши-на, озеро Владимірска. г., въ 44 кв. в., изобилуетъ сельдями, а также налимами и др. рыбами. На бер. П-а, по свидѣт. лѣтописи, въ VIII в. жилъ народъ мѣря; въ XVII в. Петръ I производилъ здѣсь свои первыя упражненія въ судоходствѣ и завелъ здѣсь свою флотилію, которая хранится до сихъ поръ въ с. Вельковѣ.

Плещеевъ, Алексій Николаевичъ, извѣстный поэтъ, род. 22 ноября 1825 г. въ Костромѣ, въ

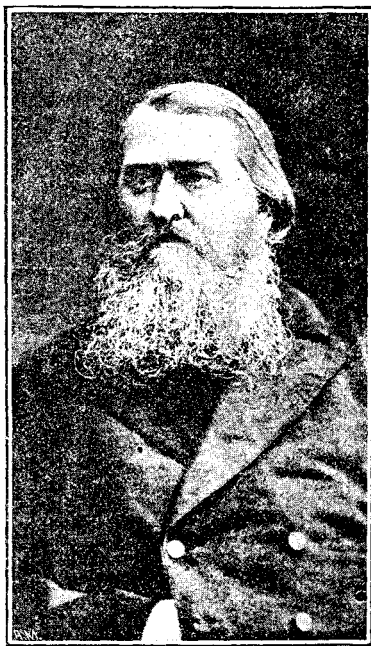

Плещеевъ, А. Ч.

дворянской семьѣ; отецъ предназначалъ его къ военной службѣ и опредѣлялъ въ школу гвардейскихъ подпоручиковъ, но П. перешелъ въ петерб. унив., откуда вышелъ до окончанія курса, отдавшись литературной дѣятельности. Первое его произведеніе появилось въ 1843 г. въ „Современникѣ“ Плетнева: это былъ переводъ стих. Рюккерта „Пѣсня странника“. Съ тѣхъ поръ онъ продолжалъ появляться въ различн. журналахъ, а въ 1846 г. вышло первое собраніе его стихотвореній, принятое критикой очень сочувственно. Въ этихъ первыхъ его вдохновеніяхъ съ особенною силою сказались лучшіе и возвышенныя порывы молодой души, призывавшіе къ смѣлой борьбѣ во имя истины и добра. Они были отзвукомъ тѣхъ освободительныхъ идей,

которые все болѣе и болѣе распространялись въ обществѣ. Нѣкоторыя изъ этихъ стихотв. до сихъ поръ пользуются большою извѣстностью („Впередъ, безъ страха и сомнѣнья“ и др.). Но въ 1849 г. поэтическая дѣятельность его неожиданно прерывается: онъ былъ заподозрѣнъ въ сношеніяхъ съ политическимъ кружкомъ „петрашевцевъ“ (см. это слово) и зачисленъ солдатомъ въ Оренбургскій батальонъ. Вначалѣ П. служилъ въ Уральскѣ, принимая участіе въ экспедиціяхъ и штурмѣ Коканской крѣпости (нынѣ Перовскъ), за что произведенъ былъ въ унтеръ-офицеры, а затѣмъ—въ прапорщики. Спустя нѣкоторое время ему были возвращены всѣ права. Получивъ разрѣшеніе жить въ столицахъ переехавъ въ Москву, П. снова отдался своему призванію и началъ сотрудничать въ московскихъ журналахъ. Печальный перерывъ въ дѣятельности П-а не прошелъ безъ вліянія на его поэзію: его вдохновеніе утратило свой прежній юношески-беззаветный порывъ и приняло тотъ мягкій, грустно-задумчивый, нѣсколько скептической, но проникнутый глубокою гуманностью, тонъ, который составляетъ отличительное свойство его поэзіи. Хотя его муза не обладала ни широтой захвата, отличавшей его знаменитыхъ предшественниковъ, ни новизной своеобразныхъ мотивовъ, которые вносила муза Некрасова, но она будетъ памятна русскимъ читателямъ искренностью, простотой и задумчивостью тона, лишеннаго малѣйшей вычурности, явностью чувства и той чистотой мысли, которой она никогда не измѣняла. Всѣ эти качества музы П-а нашли особенно благодарную почву въ мотивахъ, посвященныхъ дѣтской жизни. Помимо поэзіи П. много и дѣятельно работалъ въ журналистикѣ, принимая непосредственное участіе въ передовыхъ органахъ литературы (завѣдывалъ стихотворн. отдѣломъ въ „Отеч. Зап.“ 70-хъ годовъ и беллетристическимъ въ „Сѣверн. Вѣстникѣ“ въ 80-хъ годахъ). Кромѣ того имъ сдѣланы цѣлый рядъ прекрасныхъ переводовъ изъ Гейне, Пруцка, Гебеля, Теннисона, Байрона, Мура, Гого, Леопарди, Петефи, Шевченко и др. Въ 60-хъ годахъ П. писалъ и повѣсти, но онѣ не отличались выдающимися достоинствами. Изъ литературныхъ статей его извѣстны: „Женщины XVII вѣка“, по Гонкору, и „Биографія Диккенса“. Стихотворенія его выходили отдѣльными сборниками до 1876 г. шесть разъ, а въ 1886 г. вышло полное собраніе ихъ въ Москвѣ. Повѣсти и рассказы П-а изданы въ 1860 г. У. въ Парижѣ 26 сент. 1893 г. и похороненъ въ Москвѣ.

Пледды, въ греч. мифологіи семь дочерей Атланта и Плейоны (Майя, Электра, Тайгета, Алькиона, Келено, Стеропа и Меропа), по одному сказанію, умертвившія себя съ горя по своимъ умершимъ сестрамъ, Падама, или изъ скорби за участіе, постигнувшю ихъ отца, и помѣщенная Зевсомъ на небо въ видѣ созвѣздія. По другой версіи, П. были спутницами Артемиды, которыхъ Оріонъ преслѣдовалъ въ теченіе года, пока, наконецъ, онѣ не были превращены Зевсомъ въ звѣзды. Какъ созвѣздіе (1 звѣзда 3-ей величины, 2—4-ой в., 3—5-ой, 2—6-ой и нѣсколько меньшихъ), П. считаются звѣздами мореходства: съ ихъ восходомъ начинается благоприятное для него время, съ заходомъ—время бурь. Въ переносномъ смыслѣ слово *пледыда*

употребляется, какъ наименованіе извѣстной группы дѣятелей, связаннаго между собою временемъ, единствомъ дѣятельности и т. п.

Плимутъ (Plymouth) 1) важный торговый центръ и вторая, сильно укрѣпленная военная гавань Великобританіи, въ Девонширѣ, при одноименн. бухтѣ канала Ла-Маншъ; образовался изъ сліянія собств. П-а съ Девонпортомъ и Стонгаузомъ; 140060 ж. 2) П., гор. въ сѣв.-америк. шт. Массачусетсъ, при одноименн. бухтѣ Атлантическ. ок.; 7239 ж. П. принадлежитъ къ числу старѣйшихъ англійскихъ колоній въ Америкѣ.

Плиній 1) Гай Плиній Секундъ (*Старшій*), главный представитель римской литературы времени двухъ первыхъ Флавіевъ, род. въ 23 г. по Р. X. въ Novum Comum (Комо), въ семьѣ всадника. Молодость свою П. провелъ въ Римѣ среди усердныхъ научныхъ занятій. Военная служба увлекла его изъ Рима въ Германію, гдѣ имъ было написано не дошедшее до насъ сочиненіе въ 20 книгахъ о германскихъ войнахъ, послужившее главнымъ источникомъ для извѣстной монографіи Тацита. Въ 67 г., при Веспасіанѣ, П. былъ назначенъ прокураторомъ Испаніи, а въ 74 г.—начальникомъ мизенскаго флота. П. умеръ въ 79 г., во время изверженія Везувія: желая лучше наблюдать грозное явленіе природы, онъ подошелъ слишкомъ близко къ вулкану и задохнулся отъ дыма и пепла.—П. отличался необыкновеннымъ трудолюбіемъ и считался ученѣйшимъ челоѣкомъ своего времени. Списокъ его сочиненій сообщается его племянникомъ въ слѣдующемъ видѣ: „О кавалерійскомъ метаніи“, 1 книга; „О жизни Помпонія Секунда“, 2 кн.; „О войнахъ съ германцами“, 20 кн.; „Риторическія сочиненія“, 3 кн.; „Грамматика“, 3 кн.; „Исторія“, 31 кн.; „Выписки изъ прочитанныхъ сочиненій“, 160 кн., и, наконецъ, важнѣйшее изъ его сочиненій и единственное до насъ дошедшее—„Естественная исторія“ („Naturalis historia“), въ 37 кн. „Ест. Ист.“ является обширной энциклопедіей свѣдѣній по астрономіи, физикѣ, географіи, этнографіи, медицинѣ, зоологіи, ботаникѣ, минералогіи, металлургіи и исторіи искусствъ. Она пользовалась громкою извѣстностью въ древности и въ настоящее время представляетъ драгоценный матеріалъ по древней географіи, этнографіи и исторіи искусствъ, а также даетъ прекрасный сводъ возрѣній древняго міра на природу. 2) П., Гай Плиній Цецилій Секундъ, (*Младшій*), племянникъ и приемный сынъ предыдущаго, род. въ 62 г. въ Novum Comum. Рано лишившись отца, Л. Цецилий, онъ получилъ очень хорошее образованіе подъ руководствомъ своего дяди и извѣстнаго риторика Квинтилиана. 19-и лѣтъ онъ посвятилъ себя адвокатской карьерѣ и приобрѣлъ извѣстность замѣчательнаго оратора; при Траянѣ П. поступилъ на государственную службу. Въ 111 г. онъ былъ назначенъ проконсуломъ Вионинской провинціи; ум. въ 114 г.—П. стоялъ въ самыхъ близкихъ отношеніяхъ и къ императору, и ко всѣмъ наиболее выдающимся людямъ своего времени, напр.—къ историку Тациту. Онъ издалъ въ 9 книгахъ свою обширную переписку, которая является превосходнымъ источникомъ для характеристики эпохи Траяна. Какъ писатель, П. является однимъ изъ важнѣйшихъ представителей римской литературы „сереб-

ряного вѣка*. Но его произведеніямъ уже недостаетъ творческой оригинальности, которая замѣняется изысканностью стиля. Изъ его ораторскихъ произведеній наиболѣе извѣстенъ „Панегирикъ Траяну“, („Panegyricus ad Traianum“), исполненный чрезвычайной лести и преувеличеннаго риторическаго пафоса.

Плюсь, хлопчатобумажный бархатъ, имѣетъ ворсъ нѣсколько меньшій, чѣмъ у плюша, и нѣсколько большій, чѣмъ у бархата. Употребляется въ большомъ количествѣ, какъ мебельная матерія. Главное производство мебельнаго П-а во Франціи. Изъ Россіи П. вывозится въ Китай.

Плющепъ, см. *формация*.

Плодъникъ, то же, что пестикъ, см. *цвѣтокъ*.

Плодовитость, fecunditas, въ физиологич. смыслѣ означаетъ количество рожденій въ органич. природѣ. Степень ея зависитъ отъ числа индивидуумовъ, вступающихъ при каждомъ актѣ рожденія, и отъ числа актовъ рожденія, имѣющихъ мѣсто въ теченіе опредѣленнаго времени или всей жизни. Одинъ кукурузный стебель приноситъ около 2000, одинъ платанъ около 100000, одно гвоздичное дерево около 700000 сѣмянныхъ зеренъ. Инфузоріи, черви и моллюски размножаются въ безчисленномъ множествѣ; въ одной устрицѣ—до миллиона яицъ. П. рыбъ и насѣкомыхъ также громадна: у осетра, трески находили по нѣскольку миллионовъ яицъ. П. понимается у рептилій, изъ которыхъ наиболѣе плодовиты лягушки. Еще меньше плодовитость птицъ и млекопитающихъ; орлы и коршуны кладутъ часто не болѣе 2 яицъ, другія болше, до 16; млекопитающія имѣютъ до 15 дѣтенышей; многія, однако, не болше одного. Низшія животныя плодовитѣе высшихъ, ибо процессъ размноженія у нихъ несравненно проще, и каждый индивидуумъ быстрѣе достигаетъ половой зрѣлости. П. болше при наружномъ оплодотвореніи, нежели при внутреннемъ, болше у травоядныхъ, которая легче и въ болшемъ количествѣ добываютъ пищу; водныя же плодовитѣе наземныхъ. П. у индивидуумовъ одного и того же вида подлещитъ значительн. колебаніямъ подъ вліяніемъ климата и др. причинъ; такъ, кролики, мечущій въ Европѣ 3—4 раза, въ теплыхъ странахъ рождаетъ до 8 разъ. На морскомъ побережьи П. болше. Домашнія животныя множатся быстрѣе дикихъ, особенно при откармливаніи. О П-и браковъ см. *рождаемость*. — П. растеній зависитъ отъ числа способн. къ оплодотворенію яйцев. клѣтокъ и отъ наступившаго оплодотворенія. Обыкновенно цвѣтокъ съ одною завязью и однимъ яичкомъ производитъ только одно зрѣлое сѣмя; но сумма способныхъ къ оплодотворенію сѣмянопочекъ въ цѣломъ растеніи весьма различна и зависитъ также отъ внѣшнихъ условій: климата, питанія и пр. Далѣе, играетъ важную роль способъ опыленія (см. это сл.). У насѣкомоцвѣтныхъ на обиліе сѣмянъ вліяетъ частое или рѣдкое посѣщеніе насѣкомыми, какъ это доказалъ, напр., Дарвинъ относительно клеверныхъ полей, посѣщаемыхъ шмелями. Для опыляемыхъ вѣтромъ, напр. злаковъ, важны метеорологическія условія. Самоопыленіе даетъ меньшую П., нежели перекрестное.

Плодосодство принадлежитъ къ т. наз. мелкимъ, специальнымъ культурамъ, не стоящимъ обыкновенно

въ тѣсной связи съ другими частями сельско-хозяйственнаго организма (полеводство, луговоеводство и др.). П. можетъ быть домашнее, не промышленное, съ погрѣбленіемъ продуктовъ въ предѣлахъ хозяйства, и промышленное—съ отчужденіемъ продуктовъ на сторону. Оба вида П-а могутъ имѣть мѣсто у насъ, въ Россіи, и особенно—въ черноземной полосѣ. П. промышленное особенно удобно для мелкихъ хозяйствъ, ибо требуетъ прежде всего весьма большой затраты мелочнаго, копотливаго труда и постояннаго, столь же мелочнаго надзора. П., наряду съ огородничествомъ, даетъ наиболѣе высокую ренту. Несмотря на это, П. у крестьянъ находится въ самомъ жалкомъ состояніи, и прежде всего—по недостатку специальныхъ знаний. Поэтому весьма целесообразными являются попытки распространенія плодосодственныхъ знаний чрезъ посредство народной школы. Какъ извѣстно, въ послѣднее время этимъ вопросомъ заинтересовались и земства, и правительство, и специальные общества. Для обученія народныхъ учителей плодосодству и огородничеству устраиваются повсемѣстно лѣтніе курсы; поднимается вопросъ о болѣе правильномъ надѣленіи школъ землею; нѣкоторыя земства даютъ уже средства на заложене при школахъ плодовыхъ питомниковъ и огородовъ (напр., въ Псковской и Московской губерніяхъ); далѣе, введена льготная выдача саженцевъ изъ казенныхъ питомниковъ для школьныхъ садовъ; кромѣ того издано много дешевыхъ книжекъ по П-у (напр., Клаусена, Маракучева, Комарова, Аверкиной, Шимановскаго и др.). Въ Россіи существуетъ 9 обществъ, посвященныхъ или специально П-у, или садоводству вообще; изъ нихъ—важнѣйшія: Императ. Россійск. Общ. Садоводства, Россійск. Общ. Люб. Садоводства и Россійск. Общ. Плодоводства. Для подготовленія плодосодовъ и садоводовъ существуетъ въ Россіи до 13 учебныхъ заведеній. Изъ соотвѣствующихъ періодическихъ журналовъ—важнѣйшіе: „Садъ и Огородъ“, „Вѣстникъ Садоводства“ и „Плодоводство“ (Спб.). Литература: *Шредеръ*, „Русскій огородъ, питомникъ и плодовой садъ“ (Спб., 1890 г.); *Регель*, „Русская помология“; *Шредеръ*, „Плодосодство“.

Плодопеременная система, см. *системы полеводства*.

Плодъ, fructus, у растеній каждый органъ, который, прямо или косвенно, служитъ размноженію, самъ ли онъ составляетъ зародышъ новаго индивидуума, или заключаетъ въ себѣ таковой, или, наконецъ, является только вмѣстилищемъ либо носителемъ, въ кот. или на кот. развиваются зародыши. Въ болѣе тѣсномъ смыслѣ ботаника принимаетъ П-ы лишь у явнорачныхъ, у которыхъ П. означаетъ ту развивающуюся послѣ оплодотворенія часть цвѣтка, въ которой непосредственно заключены сѣмена, т. е. увеличенный и развившійся яичникъ (см. *цвѣтокъ*). Цвѣтокъ съ одною завязью даетъ лишь одинъ плодъ. Если завязь при созрѣваніи распадается на множество содержащихъ сѣмена частей, изъ котор. каждая остается обособленною и представляетъ какъ бы особый плодъ, то такіе плоды назыв. *растрескивающимися*, schizocarpia, а части, на которыя они распадаются—mericarpia. У нѣкот. растеній (зонтичныя) П., образу-

ющейся изъ нижней завязи, распадается на двѣ сѣмянки; это — *двусѣмянка*, *diachenium*. П., развивающійся изъ завязи единственнымъ, имѣетъ обыкновенно столько же гнѣздъ, какъ и послѣдняя; поэтому различаютъ одно- и многогнѣздные плоды. Иной разъ въ многогнѣздной завязи только одно гнѣздо образуетъ сѣмена, остальные же бесплодны, и расширяющееся гнѣздо давлениемъ уничтожаетъ всё прочяе—получается односѣмянный плодъ (дубъ, вязъ, липа); иной разъ, наоборотъ, вслѣдствіе образования ложныхъ перегородокъ во время развитія П.-а, число гнѣздъ увеличивается (*Cassia fistula*). Число сѣмянъ въ плодѣ обыкновенно меньше, чѣмъ сѣмянопочекъ въ завязи, такъ какъ послѣднія не всё оплодотворяются или не всё развиваются. При развитіи плода изъ завязи стѣнка послѣдней превращается въ *околоплодникъ*, *pericarpium*. При созрѣваніи плодовъ околоплодникъ можетъ оставаться члѣвмъ, плодовая, не содержащая сѣмянъ, полость, раскрывается, и въ этой замкнутой формѣ П. отдѣляется отъ растенія (*закрытый П.*); или околоплодникъ въ опредѣленныхъ мѣстахъ растягивается либо разрывается, такъ что гнѣзда раскрываются, и сѣмена могутъ свободно выходить (*раскрывающіеся плоды*); самый П. при этомъ обыкновенно остается на растеніи: *коробочка*, *capsula*.—Закрытые плоды, смотря по свойству околоплодника, подраздѣляются на нѣсколько видовъ: 1) *орѣхъ*, пух; околоплодникъ сухой и довольно твердой консистенціи (дубъ, лещина); 2) *сѣмянка*, *achenium*: маленький орѣшекъ, околоплодникъ меньшей толщины и кожистой консистенціи (сложноцвѣтныя); 3) *зерновка*, *saugorsis*: какъ сѣмянка, но околоплодникъ плотно сросся съ сѣменемъ, оба слились въ *зерно* (злаки, осоковыя); если одинъ изъ слоевъ околоплодника принимаетъ еще болѣе мягкую, сочную консистенцію, то получается 4) *люда*, *basa*, или 5) *костянка*, *drua*; наружный слой околоплодника, окружающій косточку, бываетъ сочный (вишня, слива), мясистый (мираль, грецкій орѣхъ) или волокнистый (косовый орѣхъ). Если внутренней слой околоплодника сравнительно тонкій и пергаментный, то плодъ называется *яблокомъ*, *rotum*. Орѣхи и костянки съ одной твердой косточкой бываютъ обыкновенно односѣмянныя, ягоды и костянки съ легко раздавливаемой косточкой—многосѣмянныя.—Околоплодникъ раскрывающихся плодовъ болѣе ч. сухой, умѣренно твердый, часто кожистый или хрупкій. Растрескиваніе коробочки происходитъ въ опредѣленныхъ формахъ, и для каждой изъ нихъ существуетъ особое названіе: 1) *листочекъ*, *folliculus*, есть коробочка, раскрывающаяся по брюшному шву одной продольной щелью; если же она раскрывается еще одной продольной щелью по спинному шву, и образуетъ 2 створки, то это будетъ 2) *бобъ*, *legumen* (горохъ); 3) *стручекъ*, *siliqua*, есть коробочка, раскрывающаяся 2 створками такъ, что оба сѣмяноноса съ натянутой между ними перегородкой остаются на цветоножкѣ. Всѣ прочіе виды раскрывающихся плодовъ съ двумя или многими плодолодиками носятъ общее названіе 4) *коробочки*, *capsula*—въ тѣсномъ смыслѣ слова; онѣ раскрываются посредствомъ створокъ, крышечки или отверстій.—Нѣкоторые плоды имѣютъ еще на

поверхности придаточныя образованія, которыя въ завязи совсѣмъ не существовали или были только намѣчены: *молочки* (дурманъ), *щетки* (подмаренникъ); крыловидные кожистые наросты кругомъ сѣмени (вязъ) или съ одной стороны (ясень), отчего плодъ получаетъ названіе *крылатки*, *samara*. Иногда въ образованіи плода участвуютъ и другія части цвѣтка, разрастающіяся вмѣстѣ съ завязью: цветоножке у земляники, околоцвѣтникъ у шелковицы. Иной разъ плоды, развившіеся изъ отдѣльныхъ цвѣтковъ соцвѣтія, тѣсно соединяются подъ общей оболочкой въ *сборный плодъ*, *sympagium* (ананасъ, смоковница).—П. есть одинъ изъ самыхъ постоянныхъ и характерныхъ признаковъ для каждаго рода растеній. *Зрлымъ* называется П., который можетъ безъ вреда отдѣлиться отъ растенія, такъ какъ сѣмена въ немъ достигли степени развитія, годной для проросстанія. Стало быть, зрѣлость плода тождественна со зрѣлостью сѣмени.

Плоещти, глав. гор. округа Прагова въ Валахи (Румынія), обширн. торговля, сахарорафин. и нефтестит. зав., 33 691 ж.

Пломбъ, въ зубо-врач. искусствѣ, матеріалъ, кот. пользуютъ для замѣщенія субстанціи зуба, погибшаго отъ кариоза. Этотъ матеріалъ долженъ, по возможности, противостоятъ дѣйствію секретовъ ротовой полости, а также веществъ, вводимыхъ въ ротъ. Этому условію наиболѣе удовлетворяетъ золото. Кромѣ него употребл.: амальгама изъ золота, серебра и олова, цементъ и гуттаперча.—**Пломбированіе** зубовъ имѣетъ огромное значеніе, такъ какъ съ удаленіемъ испорченной части и замѣщеніемъ полости однимъ изъ указанныхъ матеріаловъ дальнѣйшая ихъ порча прекращается.

Плоскоцъ, уѣздн. гор. Плоицкой губ.; 6 775 ж. **П.-скій уѣздъ** (1259 кв. в. съ 73 431 ж.) расположенъ въ вост. части губ. и имѣетъ равнинный характеръ (300—500 ф.); орошается притоками Зап. Буга и Вислы и имѣетъ суглинистую и песчаную почву съ небольшимъ количествомъ лѣсовъ. Населеніе, кромѣ земледѣлія и скотоводства, занимается также промышленностью (до 30 фабрикъ и завод., преимущ. винокуренныхъ).

Плоская стопа, *pes planus*, болѣзнь стопы, см. стопа.

Плоскіе черви, *Platodes*, *Plathelminthes*, самый низшій классъ червей, больш. ч. нерасчлененныя животныя, съ вытянутымъ, болѣе или менѣе сплюсненнымъ тѣломъ. У паразитирующихъ, водоворотниковъ и немертинъ, вся кожа покрыта рѣсничками; у паразитирующихъ группъ, ленточныхъ червей и сосальщиковъ, рѣснички встрѣчаются только въ личиночной стадіи. Пищеварит. аппаратъ вполне развитъ у водоворотниковъ и немертинъ; у сосальщиковъ онъ уже редуцированъ, у ленточныхъ червей совсѣмъ отсутствуетъ; они всей своей поверхностью поглощаютъ, путемъ эндосмоса, соки хозяина. Самостоятельная кровеносная и дыхательная системы встрѣчаются только у немертинъ. Очень несложная нервная система состоитъ болѣе ч. изъ 2 соединенн. между собою узловъ на переднемъ концѣ тѣла, изъ которыхъ выходятъ 2—4 длинныхъ ствола; у сосальщиковъ, по пути стволовъ, бываетъ иногда вставленъ еще одинъ или нѣсколько узловъ. У многихъ имѣются глазныя пятна, иногда съ свѣтопрелом-

ляющими тѣлами. Органами выдѣленія служат *водные сосуды*—простыя или вѣтвистыя трубки, расположенныя по длинѣ животнаго и открывающіяся на заднемъ концѣ его однимъ или двумя сократительными пузырями. Почти всѣ П. ч.—гермафродиты и обладаютъ весьма сложными органами размноженія, но сами себя не оплодотворяютъ. Женскія половыя железы бываютъ двоякія: „яичники“, или „зачаточники“, выдѣляющіе маленькія яичковыя клѣтки, изъ которыхъ развивается зародышъ, и „желточники“, приготавлиющіе жидкую бѣлковинную массу или зернистыя желточныя клѣтки для питанія развивающагося яйца. Развитие часто сопровождается сложн. метаморфозой, у сосальщиковъ и ленточн. червей (см. эти сл. также смѣной поколѣній. П.-ихъ ч.-ей дѣлать на 4 трема: водоворотники, Turbellaria, сосальщиковъ, Trematodes, ленточныхъ червей, Cestodes, и немертинъ, Nemertini.

Плоскогоріе (плато), болѣе или менѣе значительное пространство, возвышающееся надъ низменной мѣстностью, часто окаймляется горн. цѣпами и нерѣдко прерывается центральными долинами, напр.: Кастильское, п. Иранъ, Деканъ, Квито и пр.

Плоскость есть такая поверхность, на кот. можно провести прямую линію по вѣсѣмъ направленіямъ. Положеніе П.-и опредѣляется: 1) двумя прямыми: а) пересѣкающимися, б) параллельными, 2) тремя точками и 3) прямою линіей и точкой, лежащими въ этой П.-и.

Плотва, Leuciscus, родъ рыбъ изъ сем. карповыхъ, крупныя виды которой солятся, провяливаются и развозятся съ юга Россіи подъ именемъ *тарани*. Тѣло ея плотное, съ носомъ поставленнымъ ртомъ.—*П. обыкновенная*, L. rutilus, болѣе 50 стм. длины и до 4 ф. вѣсу, темно-зеленая сверху, серебристо-бѣлая снизу, съ красными плавниками. Мясо ея неукусно.

Плотинъ, греч. философъ, глава школы неоплатониковъ, род. въ Ликополѣ въ Египтѣ въ 204 или 205 г. по Р. Х., ученикъ Аммонія Сакка, котораго иногда называютъ основателемъ неоплатонизма. По смерти Аммонія П. путешествовалъ по Персіи и Индіи, а затѣмъ въ 244 г. поселился въ Римѣ и основалъ здѣсь школу, которую завѣдывалъ въ теченіе 26 лѣтъ до самой смерти въ 270 г. Ученіе П.-а отличается глубиной мысли, но вмѣстѣ съ тѣмъ проникнуто духомъ мистицизма. Идея Бога является его исходнымъ и конечнымъ пунктомъ. Божество есть Первосущество, безконечное, неопредѣлимое, абсолютное, единое; ему не могутъ быть приписаны ни мышленіе, ни хотѣніе; внѣ времени и пространства оно воспроизводитъ изъ самого себя міръ; ограниченнымъ человѣческимъ разумомъ оно можетъ быть понято только какъ абсолютное благо (ср. *неоплатонизмъ*). Какъ человѣкъ, П. выдавался чрезвычайно строгой жизнью и пользовался общимъ уваженіемъ. Его сочиненія изданы его ученикомъ Порфиріемъ въ шести энеядахъ (т. е. частяхъ, заключавшихъ въ себѣ по 9 трактатовъ).

Плотины, или *запруды*, суть искусственныя преграды для воды, имѣющія цѣлью поднять горизонтъ, или уровень ея, на известную высоту. Онѣ устраиваются: 1) для приведенія въ дѣйствіе различныхъ гидравлическихъ двигателей, какъ-то: водяныхъ колесъ, турбинъ и пр.; 2) для образованія

резервуаровъ воды, затающихъ судоходныя каналы, рѣки; 3) для задержанія въ балкахъ, оврагахъ и ложбинахъ дождейныхъ и снѣговыхъ водъ, образующихъ пруды, служащія запасами воды въ сухое время года для сельско-хозяйственныхъ нуждностей; 4) для образованія гаваней, рейдовъ въ приморскихъ портахъ, имѣющихъ приливы и отливы (т. н. *бреватеры*, или *морскія дамбы*); 5) для уменьшенія быстрыхъ разливовъ рѣкъ; 6) для орошенія луговъ, полей; 7) для военныхъ цѣлей, чтобы сдѣлать невозможнымъ переходъ въ бродъ междоуводныхъ рѣкъ, и проч. Строятся П. изъ различныхъ матеріаловъ, главн. образ.: изъ земли, дерева, камня, частью изъ желѣза и чугуна.

Плотность, абсолютная—количество массы, заключающееся въ единицѣ объема даннаго тѣла. Поэтому П. *D* даннаго тѣла можно получить, раздѣляя массу *M* этого тѣла на число *V*, выражающее его объемъ: $D = \frac{M}{V}$ —**Относительная П.** даннаго

тѣла есть число, выражающее отношеніе абсолютн. П.-и даннаго тѣла къ П.-и другаго тѣла, П. котораго принята за единицу (вода для жидкихъ и воздухъ для газообразныхъ тѣлъ). Абсолютн. П. тѣла, т. е. известное колич. массы, пропорціональна его вѣсу; слѣд., отношеніе П.-ей двухъ тѣлъ равно отношенію ихъ вѣсовъ. Поэтому для опредѣленія относит. П.-и тѣла мы опредѣляемъ отношеніе его вѣса къ вѣсу воды, заключающейся въ томъ же объемѣ; отсюда видно, что относит. П. и удѣльный вѣсъ выражаются однимъ и тѣмъ же числомъ, что и служатъ причиною смѣшенія этихъ понятій.

Плотоядная, см. *лициня*.

Плоть крайняя (graepitium), см. *половой членъ*.

Плוצкая губернія, одна изъ Привислянскихъ губ. (см. *Царство Польское*), граничитъ на сѣв.-вост. съ Пруссіей, на югѣ и юго-зап. съ Варшавскою губ., отъ которой отдѣляется Вислой, на вост. съ Ломжинскою губ. и занимаетъ 9546 кв. в. съ 598179 ж. Поверхность П.-ой г.-и представляетъ равнину въ 280—560 ф. выс., слегка повышающуюся въ центрѣ; только на сѣверо-востокѣ губ. находятся возвышенности въ 600—1100 ф. Орошается П. г. р. Вислой, притоками ея и притоками Зап. Буга и Нарева (Вкра, Млавка и др.), а также многими мелкими озерами. Почва песчаная, на возвышенн. мѣстахъ суглинистая, частью болотистая; лѣса—отъ 10 до 15%, на сѣв.-вост.—20%, поверхность обработана землей ведется бол. ч. по трехпольн. системѣ (за исключеніемъ крупн. помѣстій); скотоводство существъ въ небольшихъ размѣрахъ. Промышленность весьма слабо развита (важнѣйш. отрасли ея—свеклосахарная и винокуренная); торговые обороты незначительны. Населеніе состоитъ главн. образомъ изъ поляковъ, евреевъ (10,3%), и нѣмцевъ (преимуществ. на западѣ); по вѣроисповѣданію преобладаютъ католики (83,3%); протестантовъ всего 5,3%. Народное образованіе далеко не удовлетворительно (78% новобранцевъ въ 1887 г. были неграмотны); въ г.-и существуютъ 1 мужск. и 1 женск. гимназія, мужск. учительск. семинарія (въ д. Вымыслинѣ), католич. духовн. семинарія и 307 низш. начальныхъ училищъ съ 16130 учаш. П. г. дѣлится на 8 уѣзд.: Липновскій, Млавскій,

Плоцкий, Плонский, Праснышский, Рыпинский, Сердлецкий и Цѣхановский. — Территорія нын. П-й г-и по 3-му раздѣлу Польши входила въ составъ Пруссіи, позднѣе—герцогства Варшавскаго, а съ 1815 г. принадлежитъ Россіи.

Плоцкъ, губернс. гор., подъ 52°33' с. ш. и 37°21' в. д., на высокомъ правомъ берегу р. Вислы; мужск. и женск. гимназіи, католич. духов. семинарія, католич. соборъ съ гробницами нѣкотор. польск. герцоговъ и королей XII—XIII вв.; промысл. и торговля незначительны, 21088 ж. (много евреевъ). П. основ. въ X стл. и долгое время былъ резиденціей мазовецк. князей. Гор. сильно терпѣлъ отъ нападений пруссовъ, литовцевъ, крестоносцевъ и шведовъ. — **П-й уголъ**, занимающей 1161 кв. в. съ 92016 ж., въ южной части П-ой губ., имѣетъ ровную поверхность, повышающуюся къ сѣв. съ 280 до 500 ф., и орошается Вислой и ея притоками. Почва у-а песчаная, переходящая къ сѣв. въ суглинистую, съ малымъ колич. лёса (до 100%). Населеніе (поляки и евреи) занимается почти исключит. земледѣліемъ и скотоводствомъ; промышленность и торговля не развиты.

Дуга, важнѣйшее орудіе для механической обработки почвы, служить для подъема цѣлинныхъ и залужалыхъ мѣстъ (пашавана), для разрыхленія и перемѣшиванія уже вспаханной почвы (двоеице и троеице), для задѣлки жнивья, навоза и сѣмянъ. Наиболѣе существенная часть П-а (см. рис. 1) — отваль, ножъ и лемехъ. **Ножъ** прикрѣпляется впереди другихъ рабочихъ частей П-а къ **углому** (дышлу) подъ извѣстнымъ угломъ. Его назначеніе — подрѣзать пластъ сбоку. **Лемехъ** представляетъ собою тоже ножъ (въ видѣ пластины съ трехугольнымъ носомъ), но только дѣйствующій въ горизонтальной плоскости. Онъ слѣдуетъ непосредственно за ножомъ и подрѣзаетъ пластъ снизу. Подрѣзанный снизу и сбоку пластъ надвигается при поступательномъ движеніи П-а на **отвалъ**, непосредственно скрѣпленный съ лемехомъ, и, слѣдуя за кривизной его винтовой (болыш. ч.) поверхности, переворачивается и укладывается. Для того, чтобы можно было брать пластъ пошире или поуже и забирать поглубже или помельче—смотря по цѣли вспашки, у П-а существуетъ **регуляторъ**, прикрѣпляемый обыкновенно къ концу градія. Посредствомъ регулятора, представляющаго чаще всего двѣ зубчатыхъ металлич. дужки въ горизонтальной и вертикальной плоскостяхъ, измѣняютъ точку прикрѣпленія упругаго крюка. При перенесеніи послѣдняго вверхъ П. начинаетъ пахать глубже, при перенесеніи внизъ — мельче; при перенесеніи крюка вправо П. начинаетъ брать болѣе широкій пластъ, а при перенесеніи влево — болѣе узкій. Глубину паханія можно регулировать еще при помощи постромокъ: при удлинненіи ихъ П. пашетъ глубже, а при укороченіи — мельче. Согласно сказанному, главное отличіе П-а отъ сохи заключается въ томъ, что П. совершенно правильно оборачиваетъ пластъ, тогда какъ соха преимущественно рыхлитъ почву и почти совсѣмъ не оборачиваетъ. П. гораздо полнѣе и ровнѣе прикрываетъ сѣмена и задѣлываетъ навозъ; П. свободно поднимаетъ и оборачиваетъ пласты задернѣлой почвы, чего почти совсѣмъ не въ состояніи сдѣлать соха. Важнымъ преимуще-

ствомъ П-а является также возможность регулировать ширину и глубину паханія. Для сообщенія П-у болшей устойчивости при работѣ и ровности хода передній конецъ дышла снабжаютъ особымъ передкомъ, въ видѣ металлическаго башмака, одного колеса или пары колесъ; поэтому въ П-и раздѣляются на **передковые** и **безпередковые**. П. не можетъ одинаково хорошо рыхлить и оборачивать пласты и работать на тяжелыхъ и легкихъ почвахъ. Поэтому существуютъ спеціальныя П-и исключительно для рыхленія—типа **рухадло** (см. рис. 2). П-и этого типа отличаются крутыми отвалами и отсутствіемъ ножа, употребляются на самыхъ легкихъ почвахъ. П-и совершенно противоположнаго **англійскаго типа** отличаются весьма длинными отвалами и предначинаются для самыхъ тяжелыхъ почвъ. Но П-и такихъ крайнихъ типовъ употребляются сравнительно рѣдко. Наиболѣе распространены П-и съ отвалами средней крутизны, предначиненные для почвъ средней вязкости. Изъ такихъ П-овъ можно указать на довольно распространенный пароконный П. Сакна (см. рис. 3), съ предплужникомъ или **скимкольтеромъ**. Назначеніе послѣдняго заключается въ срѣзанніи и сбрасываніи въ борозду верхняго дерноваго слоя. Срѣзанный скимкольтеромъ дерновый слой засыпается остальною частью пласта, срѣзанною главнымъ плужнымъ корпусомъ. Скимкольтеръ дѣлается съемнымъ. Кромѣ П-овъ съ **однимъ корпусомъ** (т. е. наборомъ главныхъ частей — отвала, лемеха, ножа и пр.), бывають еще двухкорпусные, трехкорпусные и вообще **многокорпусные** (см. рис. 5). Чѣмъ больше корпусовъ, тѣмъ менѣе удовлетворительна работа П-а и тѣмъ мельче пашня. Типы ихъ могутъ быть такъ же различны, какъ у однокорпусныхъ. Корпуса прикрѣпляются къ особой рамѣ. При помощи особаго рычага можно поднимать П-иые корпуса или опускать и заставлять идти глубже. Многокорпусные П-и предначинаются главн. обр. для двоеицы, задѣлки сѣмянъ и т. п.; они позволяютъ весьма сильно экономизировать работную силу. Такъ какъ П. отваливаетъ всегда въ одну сторону, то имъ можно пахать или **законами** (прямоугольными участками), начиная или съ середины, или съ края участка, или **фигурно**. Въ послѣднемъ случаѣ П. изъ земли не вынимають и обходятъ пахотой кругомъ всѣ стороны многоугольника. Есть, однако, особые **оборотные П-и**, которыми можно пахать сплошь накой угодно участокъ (см. рис. 4). Они бывають трехъ типовъ: въ однихъ два корпуса поставлены подъ прямымъ угломъ, въ другихъ одинъ корпусъ помѣщается надъ другимъ въ вертикальной плоскости и, наконецъ, въ третьихъ оба корпуса сливаются въ одинъ сплошной двухсторонній, который, при помощи особыхъ приспособленій, можно перекидывать съ одной стороны на другую. Оборотные П-и особенно удобны въ гористыхъ мѣстностяхъ. П-и приводятся въ движеніе обыкновенно животными: лошадьми, волами, верблюдами, коровами и раздѣляются по силѣ тяги на пароконные, одноконные и т. д. Но при громадныхъ пространствахъ пашни, дороговизнѣ кормовъ и рабочихъ рукъ употребляютъ иногда особые многокорпусные П-и, приводимые въ движеніе паромъ—**паровые П-и**. Лит.: **Перельскъ**, „Руководство къ выбору и употребленію сельско-хоз. орудій“;

Адриановскій, „Сельско-хозяйственные орудія и машины“.

Плутархъ, извѣстный греч. писатель, род. ок. 50 г. по Р. Х. въ Херонѣ въ Беотіи, воспитывался въ Афинахъ, много путешествовалъ и долгое время жилъ въ Римѣ. Здѣсь онъ состоялъ воспитателемъ будущаго импер. Адриана, кот. назначилъ его прокураторомъ Греціи; въ то-же время П. былъ архонгомъ и жрецомъ Аполлона Писійскаго въ Херонѣ; ум. П. ок. 135 г. Изъ соч. П-а главное мѣсто занимаютъ его „Биографіи“ („*Βίαι πρῶτον ληλαῶν*“), заключающія въ себѣ жизнеописанія знаменитыхъ людей Греціи и Рима, при чемъ П. постоянно излагаетъ параллельно биографію греческаго дѣятеля и римскаго, сходныхъ по своему характеру или положенію, и дѣлаетъ сравнительную свѣдку (*σύγκρισις*) того и другаго по ихъ нравственнымъ качествамъ. Обладая обширною начитанностью, П. не пропускаетъ въ своихъ характеристикахъ ни одной черты, достойной вниманія, и часто на основаніи отрывочныхъ свѣдѣній даетъ яркій и живой образъ описываемаго лица. Не столько историкъ, какъ моралистъ, П. не проявляетъ достаточнаго критическаго отношенія къ источникамъ, и вслѣдствіе того его биографіи слѣдуетъ пользоваться съ большою осторожностью; однако за всѣмъ тѣмъ его жизнеописанія имѣютъ большое значеніе для историка, часто сообщая данныя изъ такихъ сочиненій, которыя до насъ не дошли. Другія произвед. П-а этическое, философскаго, историко-литературн. и археологич. содержанія, издаваемыя обыкновенно подъ общ. заглавіемъ „*Moralia*“, всѣ въ большей или меньшей степени проникнуты одной мыслью — выяснитъ всю важность нравственнаго самосовершенствованія, которое должно служить главной цѣлью всей человѣческой жизни.

Плутоской романъ (*novella picaresca*, отъ испанск. *picaño*, плуть), родоначальникъ европейскаго реалистическаго романа, изображавшій жизнь безъ прикрасъ и идеализаціи, но иногда не чуждый утрировки, ведетъ свою генеалогію съ половины XVI стл. и явился результатомъ трезваго, рационалистич. отношенія къ жизни, свойственнаго эпохѣ Возрожденія, и обусловленной имъ реакціи противъ сантиментальнаго идеализма пасторали и неестественной напыщенности рыцарскаго романа. Уже въ италянск. литературѣ XVI в. — въ произведеніяхъ Теофило Фоленго (1491 — 1544 гг.), Пульчи (1432—1487 гг.) и Ариосто (1474—1533 гг.) — замѣчается утрата въры, сомнѣніе въ реальности своихъ героевъ и ироническое къ нимъ отношеніе. Но италянск. писатели лишь отмѣтили поворотъ въ общественномъ настроеніи, которому суждено было воплотиться въ законченную и своеобразную литературную форму подъ перомъ испанск. романистовъ, въ силу особыхъ социальныхъ условий, представляемыхъ Испаніей XVI в. Экономическое положеніе, созданное открытіемъ Америки, завоеваніемъ Гренады и италянскими войнами, нарушило хозяйств. равновѣсіе въ странѣ и послужило тучной почвой, взростившей паразитовъ, плутовъ, авантюристовъ и иныхъ падшихъ людей, носившихъ въ Испаніи общую кличку *picaño*. Общество заинтересовалось этимъ новымъ своимъ контингентомъ, и, соответственно этому, въ литературѣ герои изъ

низшаго класса общества, дѣти нужды и преступленія отгѣснили на второй планъ гигантскихъ рыцарей и мечтательныхъ аркадскихъ пастушковъ. Ядъ П-ихъ р-овъ въ Испаніи открывается романомъ „Жизнь Лазарильо изъ Тормеса“ (1554 г.), обыкновенно приписываемымъ Мендосѣ и богатымъ реально-бытовыми чертами. За нимъ слѣдовали: „Гусманъ изъ Альфараче“ (1599 г.) Матео Алемана, „Плутовка Хустина“ (1605 г.) Андрея Переса, „Великій Обманщикъ“ (1605 г.) Кевело, „Ринконете и Картадельо“ Сервантеса (1547—1616 г.) и друг. Все эти романы написаны по общей схемѣ: они представляютъ рядъ эпизодовъ и приключеній, объединенныхъ личностью плутгероя, столкновенія котораго съ лицами всевозможныхъ сословій даютъ поводъ къ сатирической характеристикѣ всѣхъ слоевъ общества, основанной на наблюденіи и изученіи быта и нравовъ. Изъ Испаніи реалистическое теченіе широкою струей распространилось въ европейской повѣствовательной литературѣ. Уже въ концѣ XVI в. въ Англіи появились памфлеты Роберта Грина о *conycathers* — англійск. *picaño*, и П. р. Томаса Нэша „Жизнь Джена Вильтона“. Въ Германіи романъ *picaresco* появился въ первой четверти XVII в., въ формѣ передѣлокъ и переводовъ съ испанскаго и нашелъ самое художественное воплощеніе въ ром. „*Simplicissimus*“ и рядѣ мелкихъ повѣстей („*Simplicianische Schriften*“) Гриммельсгаузена (1625 — 1676 гг.), богатыхъ весьма характерными для нѣмецкой жизни первой половины XVII в. культурными подробностями. Особенно восприимчивую почву новый литературный жанръ нашелъ во Франціи, гдѣ эпоха его процвѣтанія началась съ появленіемъ „*La vraie histoire comique de Francion*“ (1622 г.) Сореля, за котор. слѣдовали: „*Roman comique*“ Поля Скаррона (1651 г.), „*Roman bourgeois*“ (1666 г.) Фуретьера, „*Pil Blas de Santillane*“ (1715 г.) Лесажа и др. произведенія, представившія первую, хотя и нѣсколько карикатурную, но въ основѣ своей правдивую картину жизни французскаго общества. Реалистическая традиція XVII в. нашла продолжателей и въ XVIII стл.: карикатурныя черты и подпольные сюжеты постепенно уступаютъ мѣсто художественному изображенію типическихъ сторонъ жизни, анализу политическихъ, нравственныхъ и социальныхъ вопросовъ современности, и подъ перомъ Гёте, Фильдинга, Руссо, Дидро и др. реалистическая тенденція, вдохновлявшая авторовъ *novellas picarescas*, находитъ новое, всеобъемлющее художественно-литературн. воплощеніе — форму реального романа. — О П-омъ р-ѣ см.: *Сторожженко*, „Возникновеніе реального романа“, въ „Сѣв. Вѣст.“ 1891 г., 12; *Тикторъ*, „Исторія испанской литературы“, т. III, гл. 34.

Плутоніатрія (отъ греч. *πλοῦτος*, богатство), господство денегъ, сосредоточеніе въ рукахъ богатыхъ не только экономическаго господства, но и политической власти.

Плутоническія породы, силикаты древнѣйшихъ формаций (гранитъ, сіенитъ, діоритъ, порфиръ и др.), для которыхъ принимается аналогичное съ вулканическими породами образованіе — въ виду ихъ химическо-минералогическаго состава, мѣстоахожденія въ ходахъ, галереяхъ, иногда въ рѣкахъ и

въ виду отсутствія въ нихъ органическихъ остатковъ.

Плутонъ, или *Gades* (Πλούτων, "Αιδης), владыка подземнаго міра, сынъ Хроноса и Реи, братъ Зевса и Посейдона, мужъ Персефоны. Въмѣстѣ съ тремя подземными судьями (Миносомъ, Эакомъ и Радамантомъ) П. судитъ умершихъ за ихъ земную жизнь. П-у принадлежатъ нѣдра земли; онъ доставляетъ людямъ металлы и питаетъ растенія. Всесильный и таинственный, онъ обладаетъ шлемомъ, дѣлающимъ носителя его незримымъ. П. изображался похожимъ на своихъ братьевъ, но мрачнымъ и суровымъ, со стражемъ преисподней, Церберомъ, возлѣ себя.

Плутосъ (греч.), сынъ Деметры и Язіона, рожденный на трижды вспаханномъ полѣ, — божество, олицетворяющее богатство. Обыкновенно онъ изображался въ видѣ мальчика съ рогомъ изобилія. Позднѣе составилась мѣя объ ослѣпленіи его Зевсомъ, основанная на мысли о случайномъ распределеніи богатства между людьми безъ вниманія къ труду и заслугамъ.

Плѣсень, обыкновенное названіе для цѣлаго ряда грибовъ — *плѣсневыхъ грибовъ*, которые развиваются на различн. находящихся на воздухѣ безжизненныхъ субстратахъ въ видѣ волокнистаго, хлопьевиднаго или пылеобразнаго, бѣлаго, сѣраго, синевато-зеленаго, желтоват., красноват., буроват. или черноватаго налета и служатъ признакомъ начавшагося гніенія органич. веществъ, изъ которыхъ состоятъ эти тѣла. Изъ случайно упавшихъ на субстратъ споръ плѣсневаго гриба вырастаетъ сперва мицелій, въ формѣ длинныхъ, тонкихъ, многократно вѣтвящихся грибовыхъ нитей, которые распространяются центробѣжно изъ отдѣльныхъ точекъ, часто съ неимоверной быстротой захватывая большія пространства. Изъ нитей точно также вырастаютъ многочисленные вертикальные конидиеносцы съ обильн. количествомъ споръ. П-невые грибы принадлежатъ къ различнымъ родамъ и даже различн. семействамъ и классифицируются по особенностямъ конидиеносцевъ. Къ нимъ относ.: *Mucor mucedo* и *Mucor stolonifer* — на хлѣбѣ, навозѣ, фруктовыхъ сокахъ и всевозможныхъ другихъ мертвыхъ органич. субстратахъ; *кистевидный плѣсневый грибокъ*, *Penicillium glaucum*, самый обычный и встрѣчается почти на всѣхъ органич. веществахъ, представляемыхъ самими собой, покрывая ихъ густымъ зеленоватымъ слоемъ; *лечный плѣсневый грибокъ*, *Aspergillus glaucus* — на гниющихъ растительн. частяхъ; *мелочная П.* *Oidium lactis* — на испорченномъ молокѣ и другихъ пищевыхъ веществахъ; *Susisporium solani*, образуетъ на гниющихъ картофельныхъ клубняхъ бѣлые или желтоватыя подушечки, состояція изъ развѣтвленныхъ плодноносныхъ тифъ. П-ю называютъ также нѣкоторыя бесплодныя формы мицелія, въ изобиліи развивающіяся въ сырыхъ, лишенныхъ воздуха и свѣта мѣстахъ, какъ, напр., *Rhacodium cellae*, которая образуетъ въ погребахъ, на старыхъ бочкахъ и другихъ деревянныхъ вещахъ толстый бархатисто-мягкій, черный съ зеленоватымъ отливомъ слой, до нѣсколькихъ футовъ протяженія, состоящій изъ сплетенія мицеліевыхъ нитей. — Плѣсневые грибы питаются на счетъ веществъ, на которыхъ живутъ, производя разложеніе и порчу ихъ.

Споры ихъ разсѣяны повсюду въ воздухѣ, а предотвратить порчу можно лишь устраненіемъ споръ. Сахаренные плоды, помимо герметической укупорки, совѣтуютъ посыпать слоемъ сахарнаго песка, толщиною около 6 мм. Ветчину, колбасу и т. п. смазываютъ кашичеобразнымъ растворомъ поварен. соли въ водѣ; соль убиваетъ даже проникшія споры. Зрѣлые плоды предохраняются отъ П-и заворачиваніемъ въ бумагу или вату.

Плѣсневые грибы, см. *плѣсень*.

Плѣшачовъ, Павелъ Федоровичъ, род. въ 1829 г., послѣ коммерческаго училища учился въ Академіи художествъ подъ руководствомъ Бруни. По полученіи малой золотой медали за картину „Пророкъ Елисей восклицаетъ сына сарептской вдовицы“, П. отправился за границу, на свой счетъ, для усовершенствованія въ искусствѣ. Въ 1857 г. П-ымъ выставлена была въ Академіи картина „Великій князь Іоаннъ Васильевичъ Грозный и іерей Фильвестръ“, за которую дано ему званіе академика, а въ 1869 г. за картину „Убіеніе царевича Дмитрія Іоанновича въ Угличѣ“ — званіе профессора. Въ 1878 г. П. сдѣланъ былъ помощникомъ завѣдующаго мозаическ. отдѣленіемъ при Академіи. Кромѣ того П-ымъ написано: „Обращеніе Савла“, „Ми зердіе римляни“, „Блудница передъ Христомъ“, нѣсколько портретовъ и иконъ. Ум. П. въ 1882 г.

Плѣшавость, *calvities*, обильное выпаденіе волосъ на головѣ при недостаточной замѣнѣ ихъ новыми. Различаютъ: *phalacroasis*, П. передней части головы; *orhiasis*, лысина, идущая полососо поперекъ темени; *opisthophalacroasis*, П. задней части головы; *hemiphalacroasis*, П. половины головы; *anaphalantiasis*, потеря бровей; *alopercia areata*, кругловатые лысыя островки. Причины: наслѣдственность; общіястройства питанія: старость, тяжкія болѣзни, особенно тифъ, оспа, родильная горячка, душевные потрясенія, испугъ, тоска, истощеніе волеѣствія половыхъ злоупотребленій, бугорчатка, сифилисъ; мѣстныя болѣзни кожи: парша и др.; рожа. Излѣченіе возможно только тамъ, гдѣ цѣлыя корни волосъ (тифъ, легкія формы лишая); разъ они разрушены, напр., въ старости, никакія средства, восхваляемыя безчисленными рекламами, не создадутъ ни единого волоса. Тщательный уходъ за кожей и волосами больш. ч. достаточны для устраненія мѣстныхъ причинъ П-и. Послѣ тяжкихъ болѣзней больш. всего способствуетъ росту волосъ усиленное питаніе.

Плосіозъ (франц.), 5-й мѣсяцъ французскаго революціоннаго календаря, отъ 20 янв. до 18 февр.

Плюмажъ (фр. *plumage*, отъ *plume*, перо), украшеніе изъ перьевъ (султанъ), особенно на дамскихъ шляпахъ.

Плюса, рѣка С.-Петербургск. губ., правый притокъ Наровы, 280 в. дл.; славна на 230 в.

Плоскослосныя, *Cupuliferae*, сем. двусѣмянодолн. раст., пор. дубоцѣтныхъ, деревья или кустарники, съ очередными, цѣльными или лопастными листьями и опадающими прилистниками, однодомныя. Соцвѣтня распускаются вмѣстѣ съ листьями; околочѣтныя 6-листные, тычинки въ неопредѣл. числѣ, пестикъ изъ 3—6 плодолистиковъ; завязь нижняя, 3-или 6-гнѣздная; каждое гнѣздо съ 2 сѣмянопочками; сѣмя безъ бѣлка; плодъ — орѣхъ, окруженный деревянистой плоской (оберткой). Извѣстно около

368 видовъ, въ умѣр. и холодн. климатахъ въ Сѣв. Америкѣ и Европѣ. Сюда относятся: дубъ, букъ, каштанъ и др. П. доставляютъ важнѣйшіе древесные матеріалы.

Плюсна, см. *стона*.

Плюсъ, математическій знакъ (+); поставленный между двумя числами, онъ указываетъ, что эти числа нужно сложить; поставленный передъ какимъ-либо числомъ онъ служитъ характеристикою *положительности* данного числа.

Плющъ, *Nedera*, родъ растений сем. *Agalaseae*, пор. зонтичныхъ, кустарники, высоко лазающіе при помощи цѣпляющихся воздушныхъ корней или ползающіе по землѣ; цѣльные, лопастные или дланевидные, кожистые, остающіеся листья, цвѣты въ головкахъ, сидящихъ кистями, или въ зонтикахъ; ягода пятигнѣздная.—*N. helix*, въ Европѣ, особенно южной, на Востокѣ, сѣв. Африкѣ, Азорск. и Канарскихъ о-вахъ; вѣтветъ по стѣнамъ, древеснымъ стволамъ до 15 метровъ и выше, ползетъ по землѣ въ лѣсахъ; имѣетъ вѣчнозеленые, голые, вверху блестящія темно-зеленые, 5-лопастные листья; цвѣтеть лишь въ позднемъ возрастѣ; цвѣтки зеленовато-желтые; черныя ягоды созреваютъ весной. Въ древности изъ П-а вили кубки для фильтраціи вина.

Плюсна св. Витта, или *хорея*, нервная болѣзнь, при которой наступаетъ разстройство произвольныхъ движеній съ судорожнымъ характеромъ. Это оригинал. название явилось въ средніе вѣка и обозначало болѣзнь, хот. въ то время появлялась эпидемически и обнаруживалась глубокимъ разстройствомъ психической дѣятельн.: у такого рода больныхъ появлялись припадки, выражавшіеся прыганьемъ, кувырнаньемъ, пляской и т. п. Особой славой исцѣленія такихъ больныхъ пользовались храмы св. Витта, откуда и произошло назв. болѣзни. Въ такой формѣ П. св. Витта, какъ самостоятельная болѣзнь, въ настоящее время не встрѣчается. Наибольше распространенная теперь форма (*chorea minor s. argyrius*) обнаруживается довольно быстрыми, объемистыми, постоянно мѣняющимися свое мѣсто, непровольными движеніями, которыя примѣщаются къ произвольнымъ и нарушаютъ ихъ правильность (*хореатическія движенія*). Въ началѣ болѣзни эти движенія незначительны, и ихъ можно принять за произвольныя. Но съ развитіемъ болѣзни судорожный характеръ ихъ все болѣе выступаетъ, движенія дѣлаются объемистѣе, постепенно захватываютъ всю область произвольн. движеній и появляются даже при полномъ покоѣ. Особенно рѣзко нарушеніе движеній въ верхнихъ конечностяхъ: больной не въ силахъ дѣлать мелкихъ движеній безъ того, чтобы къ нимъ не примѣшивались объемистыя излишнія движенія. Такія же движенія являются при разговорѣ въ языкѣ, въ лицѣ, ногахъ и туловищѣ, и интенсивность ихъ растетъ съ душевнымъ волненіемъ больного. Причинами хореи являются: наследственность, душевныя потрясенія, истощеніе организма. Чаще всего хорея встрѣчается у дѣтей отъ 7 до 17 л. и больш. ч. у дѣвочекъ; среднимъ числомъ продолжается 3—4 мѣс., послѣ чего явления стихаютъ, и болѣзнь оканчивается выздоровленіемъ. Психика при этомъ не страдаетъ. Прогрессивнымъ ростомъ и неизлечимостью отличается хорея у пожилыхъ, гдѣ она имѣетъ наслед-

ственный характеръ и сопровождается разстройствомъ психик. дѣятельности. Видимыхъ анатомическихъ измѣненій въ мозгѣ при хорей не наблюдается, но клинич. картина даетъ возможность предположить, что болѣзненный процессъ локализуется въ двигательн. отдѣлѣ коры головн. мозга, при чемъ измѣненія суть только молекулярныя, зависящія отъ нарушенія питанія мозговой коры. Лѣченіе—укрѣпляющее, затѣмъ покой, устраненіе всякаго напряженія, успокаивающія и снотворныя средства.

Плюса смерти, художественное выраженіе идеи о всемогуществѣ смерти, главн. образ. въ формѣ пляски аллегорич. фигуры или другихъ сценъ, представляющ. ея торжество. Первоначально эта идея составляла достойнѣе драматич. поэзіи и инсценировалась въ формѣ краткихъ диалоговъ смерти съ 24-мя лицами разныхъ сословій и положеній, отъ высшаго до низшаго. Въ этихъ драматизированн. диалогохъ выдающуюся роль играли братья Маккавей, ихъ мать и Елеазаръ, самыя представительныя лица (напр., въ парижск. монастырѣ *aux Innocents*) въ день ихъ памяти, и вълѣдствіе этой связи возникло латинск. названіе *Chorea Machabaeorum*, отъ котораго ведетъ свое происхожденіе франц. обозначеніе П-ки с-ти—*la danse Macabre*. Подъ тяжелыми впечатлѣніями опустошительнаго шествія *Черной Смерти*, съ 1348 по 1351 г. унесшей много миллионъ населенія Европы, тема о всемогуществѣ смерти получила еще болѣе широкое и величественное развитіе и главн. образомъ пластич. выраженіе въ формѣ все болѣе осложнявшихся группъ стѣнной живописи и рельефа, нерѣдко сопровождавшихся объяснительными метрическими текстами.

Пневматика, часть механики, занимающаяся изслѣдованіемъ законовъ равновѣсія (*аэростатика*) и движенія (*аэродинамика*) газообразныхъ тѣлъ.

Пневматическая машина, или *воздушный насосъ*, приборъ, служащій для разрѣженія воздуха въ данномъ пространствѣ; въ обычно употребляемой конструкціи, состоитъ изъ двухъ стеклянныхъ цилиндровъ *D* и *S* (см. черт. 1), въ которыхъ скользятъ поршни, приводимые въ движеніе рычагомъ при помощи зубчатого колеса (не вѣдимаго на черт.) и зубчатыхъ реекъ. Поршень (черт. 3) состоитъ изъ двухъ, привычныхъ одна къ другой мѣдныхъ пластинокъ, сжимающихъ рядъ кожаныхъ кружковъ (последніе увеличиваютъ плот. ость соприкосновенія поршня со стѣнками цилиндра). Въ срединѣ поршня находится отверстіе, конецъ котораго закрывается клапаномъ; послѣдній прижимается къ отверстию сверху пружиной. Въ поршнѣ можетъ скользить съ легкимъ треніемъ стержень *e* (черт. 2), конецъ котораго закрываетъ отверстіе *d*. Цилиндры соединены съ сосудомъ *P* (*колоколомъ*), изъ-подъ котораго выначивается воздухъ клапаномъ *m*. Каналъ соединяется съ манометромъ *g*, указывающимъ давленіе разрѣженного воздуха. Краемъ *F* можетъ разобщить колоколь съ цилиндрами. Дѣйствіе машины таково. При поднятіи поршня съ однимъ изъ цилиндровъ стержень *e*, увеличенный вверхъ движеніемъ поршня, поднимается и открываетъ отверстіе *d*. Находящійся подъ колоколомъ и въ каналѣ воздухъ расширяется и устрояется въ цилиндръ. Клапанъ поршня подъ вліяніемъ соб-

ПНЕВМАТИЧЕСКАЯ МАШИНА.

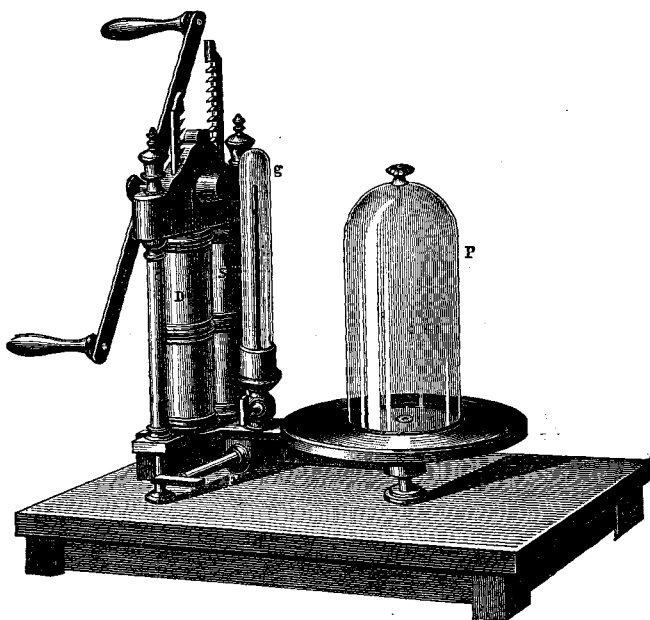

Черт. 1. Общий вид двухцилиндровой пневматической машины.

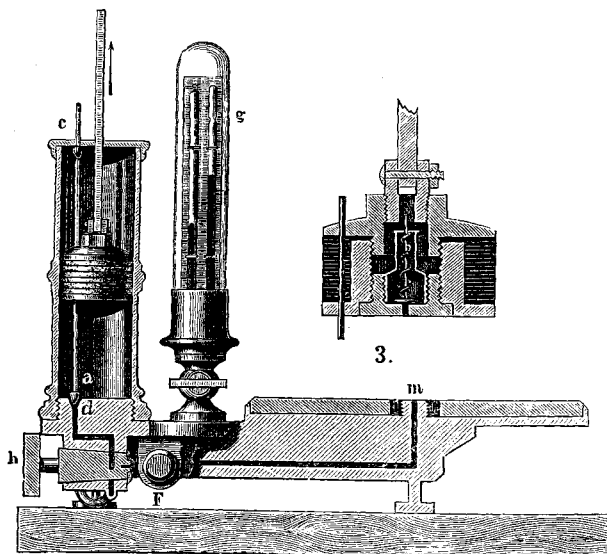

Черт. 2. Двухцилиндровая пневматическая машина в разрезъ.

Черт. 3. Поршень пневматической машины.

ственно въ вса, дѣйствія пружинъ и атмосфернаго давленія остается закрытымъ. При опусканіи прішня стержень с опускается, запираетъ отверстіе *d* и разъединяетъ колоколь съ цилиндромъ. Находящійся подъ поршнемъ воздухъ, снятый вслѣдствіе нисходящаго движенія поршня, приобретаетъ упругость, достаточную для того, чтобы открыть клапанъ поршня и выйти наружу. Такимъ образомъ, послѣ каждого двойнаго качанія поршня (вверхъ и внизъ) удаляется часть находящагося подъ колоколомъ воздуха. Тѣ же явленія повторяются и въ другомъ цилиндрѣ, и такъ какъ движеніе поршней въ обоихъ цилиндрахъ обратно, т. е., когда въ одномъ цилиндрѣ поршень поднимается, въ другомъ онъ опускается, то во всей системѣ воздухъ будетъ выкачиваться при каждомъ движеніи рычага. Дѣйствіе машины можетъ продолжаться до тѣхъ поръ, пока упругость находящагося подъ поршнемъ воздуха не сбѣдается столь малою, что не въ состояніи будетъ открыть клапанъ поршня. Для увелич. силы дѣйствія машины къ ней присоедин. кранъ *h* (кранъ Бабинѣ или кранъ двойнаго дѣйствія), имѣющій нѣсколько ходовъ и могущій соединять оба цилиндра. Когда разрѣженіе воздуха дойдетъ до того, что клапанъ поршня перестанетъ подниматься, кранъ *h* поворачиваютъ, соединяя тѣмъ оба цилиндра; при нисходящемъ движеніи поршня въ одномъ изъ цилиндровъ воздухъ изъ него переносится въ другой цилиндръ, гдѣ онъ приобретаетъ опять упругость, достаточную для поднятія клапана (на черт. 2 кранъ именно и повернуть въ то положеніе, при которомъ воздухъ въ цилиндръ поступаетъ не изъ-подъ колокола, а изъ другаго цилиндра). Въ данной машинѣ воздухъ выкачивается лишь при ходѣ поршня внизъ: это—машина *простою дѣйствія*. Въ машинахъ двойнаго дѣйствія воздухъ выкачивается и при ходѣ поршня вверхъ. Въ лабораторіяхъ употребляютъ машины, имѣющія лишь одинъ поршень. Абсолютной пустоты нельзя достигнуть этою машиною; этому мѣшаетъ, во-первыхъ, то, что при каждомъ ходѣ выкачивается лишь изв. часть находящагося въ машинѣ воздуха, а во-вторыхъ, то, что даже при самой совершенной конструкціи *П*-ой *m*-ы между поршнемъ и дномъ цилиндра нельзя избѣжать промежутка, такъ наз. *реднаго пространства*, въ которомъ всегда остается воздухъ. Этотъ воздухъ при поднятій поршня распространяется по всему цилиндру, достигаетъ упругости соотвѣственно занятому объему, и если теперь воздухъ подъ колоколомъ разрѣженъ уже до этой степени, то всякое дальнѣйшее качаніе является безцѣльнымъ: воздухъ изъ-подъ колокола не будетъ переходить въ цилиндръ. Болѣе совершенно дѣйствуютъ т. наз. *ртутные насосы*. Кромѣ того пустота можетъ быть получена химическимъ путемъ: подъ колоколь кладутъ кусочки негашеной извести; затѣмъ, черезъ отверстіе, сдѣланное сверху колокола, вводятъ въ него угольную кислоту до тѣхъ поръ, пока она не вытѣснитъ весь воздухъ, и, запервъ отверстіе, предоставляютъ сосудъ самому себѣ; извѣсть поглощаетъ тогда всю угольную кислоту. Воздушные насосы употребляются у паровыхъ машинъ (при холодильникахъ), при сахарномъ производствѣ и пр., а также для производствъ ряда опытовъ надъ разрѣженнымъ воздухомъ.

П. м. избрѣтена знаменитымъ физикомъ Стто фонъ-Герике (1802—1886 гг.).

Пневматическое дѣченіе, см. *компримированный воздухъ*.

Пневмометръ, инструментъ для измѣренія мускульной силы при дыхательн. движеніяхъ, состоитъ изъ U-образной манометрич. трубки, соединяющейся посредствомъ каучуковой трубки съ полостью рта. Повышеніе и паденіе уровня ртути въ манометрѣ при выдыханіи и вдыханіи и указываетъ величину силы мышцъ, дѣйствующихъ при этихъ актахъ.

Пневмония (pneumonia), воспаление легкихъ. Подъ этимъ именемъ понимаютъ воспалительные процессы въ легочныхъ пузырькахъ, въ отличіе отъ бронхита, при котор. воспаленіе сосредоточив. въ бронхахъ. Анатомически *П.* выражается въ накопленіи экссудата того или другаго рода въ полости легочныхъ пузырьковъ, такъ что легочная ткань становится безвоздушной, дышатъ поверхность сокращается, въ чемъ и заключается главная опасность при *П.-и*. Черезъ извѣстный промежутокъ времени въ экссудатѣ происходятъ процессы перерожденія, онъ «разрѣшается» и отчасти всасывается, отчасти отхаркивается. При *П.-и*, главн. обр., выступаютъ явленія разстройствъ дыханія и сердечной дѣятельности. Различаютъ слѣд. виды *П.-и*: 1) *Крупозная П.*, *плевротипическая* (р. crouposa), инфекціоннаго происхожденія, вызывается особаго рода микроорганизмами (вопросъ о послѣднихъ остается еще не вполне выясненнымъ). Процессъ охватываетъ цѣлую или нѣсколько долей, б. ч. нижнія, и ведетъ къ образованію кровянистаго свертывающагося экссудата, кот. въ среднемъ черезъ недѣлю начинается разрѣшаться. Болѣзнъ начинается внезапно сильнѣмъ знобомъ, температура достигаетъ 40—41°. Виѣсть съ этимъ появляется мучительный кашель, одышка, боль въ боку (вслѣдствіе бывающаго при крупозн. *П.-и* плеврита, откуда и ея назв.—*плевротипическая*, «ржавая», тягучая мокрота. Температура держится высоко до разрѣшенія, когда она сразу (критически) падаетъ. Въ большинствѣ случаевъ спустя 5—8 дней послѣ кризиса крупозн. *П.-и* оканчивается полнымъ выздоровленіемъ. Лѣченіе симптоматич.: противъ кашля (наркотич., отхаркивающія), въ случаѣ сильнаго разстройства дыханія и высокой темпер. ванны, при сердеч. слабости—возбуждающія средства и пр. 2) *Бронхотипическая* (р. catarrhalis) не представляетъ самостоятельной болѣзни, но присоединяется къ др. болѣзнямъ (тифу, скарлатинѣ и особ. кори, коклюшу и гриппу), имѣя всегда исходнымъ пунктомъ бронхитъ, откуда и ея названіе; ее характеризуетъ распространеніе воспалит. процесса въ области развѣтвленія бронха, т. е. въ доляхъ, и слизисто-гноиный экссудатъ. Особенно часто встрѣчается и опасна она у дѣтей; таетъя рѣдко 2—3 недѣли, но обывковъ болѣе, и часто, по минованіи уже опасныхъ явленій со стороны легкихъ, оканчивается смертью вслѣдствіе истощенія. Лѣченіе то же. 3) *Гипостатическая П.* (р. hypostatica), въ сущности не представляетъ воспалит. процессовъ, но является у старыхъ или ослабленн. тяжелымъ страданіемъ (напр., тифомъ) субъектовъ слѣдствіемъ застоя крови въ нижнихъ частяхъ легнаго, благодаря ослабленію сердечной дѣятельности. Главное вниманіе здѣ:

должно быть направлено къ поднятію сердечной дѣятельности.

Рентноѳрагъ, накопленіе воздуха въ грудной полости—въслѣдствіе наружныхъ поврежденій (огне-стрѣльныхъ или колотыхъ раны груди) или въслѣд- ствіе разрыва легкихъ изнутри (чаще всего при ча- хоткѣ, затѣмъ—при лопаніи эмфизематозныхъ пу- зырьковъ, при воспаленіи плевры, рагѣ пищевода и проч.). Симптомы—внезапное появленіе сильнѣй- шей одышки, холоде въ соответствующему боку. Больные, страдающіе Р., больш. ч. погибаютъ, частью въслѣдствіе предшествующей болѣзни (напр., чахот- ки), частью въслѣдствіе воспаления плевры и раз- стройства дыханія. При Р., происшедшемъ въслѣд- ствіе наружн. поврежденій, во многихъ случаяхъ наблюдается выздоровленіе.

По (Раи) 1) главн. гор. франц. департам. Нижн.- Пиренеевъ, при Гавь-де-По (притокъ Аду); весьма оживленная торговля, значительн. промышленность, 25879 ж. П. служилъ резиденціей ниже-наваррскихъ королей. 2) П. (у древнихъ *Эриданъ* или *Падусъ*), величайшая и весьма многowodная рѣка Италіи, беретъ начало на Коттинск. Альпахъ, съ восточн. склона Монте Визо, влад. послѣ 570 км. теченія 4 главн. рукавами въ Адриатическое м. П. съ своими при- токами, изъ котор. важнѣйшіе—Дора-Рипарія, Дора-Балтея, Тичино, Алда и Минчю—слѣва, Танаро и Трѣббіа—справа, орошаетъ почти всю Верхнюю Ита- лію, южн. часть Тироля и юго-вост. часть Швейцаріи.

Побѣние камнями, особый родъ казни, практи- ковавшейся у древнихъ восточныхъ народовъ.

Побратимы, у многихъ славянск. племенъ назва- ніе лицъ, состоящихъ въ тѣсной дружбѣ (соотв. нѣмецк. *Vrunderschaft*).

Побѣгъ 1) стебель вмѣстѣ со своими боко- выми органами, выходятъ изъ верхушечной почки главнаго стебля (*первичной оси*) и удлиняютъ его, также изъ боковыхъ почек, и служатъ для ра- вѣтвленія растенія. Боковые П-и иначе называются *боковыми осями*; такъ, различаютъ вторичныя, третичныя и дальнѣйшаго порядка оси. 2) П., см. *дезертированіе*.

Побѣдоносцевъ, Константинъ Петровичъ, изв. юристъ и государственный дѣятель, оберъ-проку- роръ Св. Синода, род. въ Москвѣ въ 1827 г.; по окончаніи курса въ училищѣ правовѣдѣнія (1841 —46 гг.), поступилъ въ московск. департаменты сената (7-й и 8-й); занимая здѣсь послѣдовательно должности помощника секретаря, секретаря и, наконецъ, оберъ-секретаря, онъ, въ то же время, не прекращая своихъ научныхъ занятій, печатая свои труды въ „Русскомъ Вѣ- стникѣ“; съ 1860—1865 г. занималъ катедру гражданскаго права въ Московск. университетѣ. Въ 1860 г. П. былъ приглаш. въ Спб. для преподав. законовѣдѣнія Ихъ Имп. Высоч. Вел. Князьямъ Николаю Александровичу, Александру Александровичу и Владиміру Александровичу. Въ 1863 г. П. сопровождалъ Наслѣдника Цесаревича Николая Алек- сандровича въ его путешествіи по Россіи, которое онъ въслѣдствіи описалъ въ книгѣ: „Письма о путешествіи Наслѣдника Цесаревича по Россіи отъ

Петербурга до Крыма“ (1864 г.). Съ 1862 г. до 1865 г. П. опять служилъ въ московск. департ. сената, въ должности оберъ-прокурора 8-го департамента; въ 1865 г. перѣхалъ въ Петербургъ, гдѣ былъ назначенъ членомъ консулѣтатіи минист. юстиціи; съ 1868 г.—сенаторъ, съ 1 янв. 1872 г.—членъ Госуд. Совѣта, съ 22-го апрѣля 1880 г.—оберъ-прокуроръ Св. Синода. Съ 1888 г. П. состо- итъ членомъ француз. Академіи.—Регуляція П-а, какъ одного изъ лучшихъ нашихъ цивили- стовъ, сложилась совершенно основательно благодаря его „Курсу Гражданскаго Права“, въ который при- томъ вошло большинство его остальныхъ работъ по отдѣльнымъ вопросамъ науки. Выдающееся значеніе этого труда—въ томъ, что онъ въ сущности является первой полной обработкой дѣйствующаго русскаго гражданскаго права, дѣлающей тѣмъ болѣе чести автору, что, въслѣд. хаотическаго состоянія нашихъ гражданскихъ законовъ, для выполненія подобной задачи нужна огромная начитанность въ памятникахъ нашего законодательства. Въ осно- ву труда положенъ историко-сравнительный мето- дъ; каждый институтъ разсматривается П-ымъ въ римскомъ, французскомъ и германскомъ правѣ, при чемъ авторъ старается установить его основную идею и только затѣмъ переходитъ къ изложенію русскаго законодательства по данному институту, всегда предпосылая догматическому изложенію исто- рическій очеркъ его происхожденія и развитія на нашей почвѣ. Благодаря огромному матеріалу, собранному въ этомъ „Курсѣ“, онъ, какъ и „Исторія Россійскихъ Гражданскихъ Законовъ“ Неволина, останется драгоценнымъ подспорьемъ при даль- нѣйшей разработкѣ русскаго гражд. права. Недо- статки „Курса“ заключаются въ незаконченности и несовершенствѣ юридическихъ конструкций, часто неудачныхъ опредѣленіяхъ и исключительно внѣш- нѣмъ примѣненіи сравнительнаго метода, благодаря чему, вмѣсто раскрытія существа юридич. отно- шеній, получаются иногда одни повторенія, након- ецъ—въ недостаточн. критическомъ отношеніи къ дѣйствующему праву.—Изъ другихъ юридич. ра- ботъ П-а отмѣтимъ: „Нѣкоторые вопросы, возни- кающіе по духовн. завѣщ.“ („Архивъ Калачева“ 1859 г. №№ 1, 2); „Приобрѣтеніе собственности и поземельныя книги“ („Рус. Вѣст.“, 1860 г. июль); „Вещный кредитъ и закладное право“ („Рус. Вѣст.“, 1861 г., № 6); „Имѣнье родовое и благопріобрѣ- тенное“ („Ж. М. Ю.“ 1861 г., № 4); „Одновороч- ескія земли и начало спеціального межеванія въ Россіи“ („Ж. М. Ю.“ 1863 г., январь); „Юридич. замѣтки и вопросы по наслѣдств. и завѣщат. правамъ“ („Ж. М. Ю.“ 1864 г., ноябрь); „О чрезвычайносл. владѣніи“ („Юр. В.“ 1867—68); „Судебное руководство“ (Спб., 1872 г.); „Матеріалы для исторіи приказнаго судопроизводства въ Россіи“ („Чт. Имп. общ. ист. и древ. рос.“ 1890 г.), и др. Кромѣ того П-у принадлежатъ: „Историческія изслѣдованія и статьи“; перев. съ чешск.—„При- ключенія чешскаго дворянина Вратислава въ Кон- стантинополѣ etc.“; перев. съ лат.—„Омы Кемпій- скаго: О подражаніи Христу“ (Спб., 1890 г.), и др.