

燕京學報專號之十三

南戲拾遺

陸侃如馮沅君合著

哈佛燕京學社出版

民國二十五年十二月

定價二元

# 南 戲 拾 遺

陸 侃 如 馮 沅 君 合 著

# 南 戲 拾 遺

## 序 例

九宮正始的發見,在南戲的研究上,有極大的幫助。因爲牠保存了一百多種“元傳奇”,其中三分之二是近人輯佚所未及的。本書的目的,便在把這些貴重的材料整理出來,給研究戲劇史的人們做參攷。

本書分上下兩卷:上卷包括七十三種南戲,牠們純粹是新材料,別的書上沒有引到過的。下卷包括四十三種南戲,別的書上已引過,但可以增若干曲乃至數十曲的。卷首有“導言”,對於九宮正始的兩位著者及其他,有所探討。

本書目的不僅在輯佚,尤其在本事的尋索。或據古籍的記載,或據同題材而現存的劇本或小說,或據殘曲本身。(其無從查考者,只好闕疑。)所引書必詳註版本及頁碼,以備復檢。

曲子的標點是極困難的,一面要顧到文意,一面又要遷就曲譜。我們雖極審慎,但也難保沒有錯誤。又九宮正始鈔本誤字極多,不過在未得佳本校正以前,我們也不敢臆改,即有極顯明的筆誤也都保存原狀。

南戲要籍還有一部百二十家戲曲全錦,甚望亦能發見,使南戲的材料臻於完備的地步。

二十五年六月二十一日 陸侃如 馮沅君 記於 燕京大學。

# 南戲拾遺

## 目次

### 序例

### 導言

一 曲的輯逸	1
二 九宮正始	8
三 鈕少雅 (1564-1661?)	13
四 徐迎慶 (?-1636)	17
五 骷髏格	21
六 元傳奇	24

### 卷上

十孝記	33
子父夢欒城驛	36
王子高	37
王仙客	41
王母蟠桃會 (蟠桃會)	42
王陵	44
王質	45
王瑩玉 (王玉瑩)	45
方蓮英	46
史弘聲	47
玉清菴	47

---

朱夫人	48
朱心心	48
西窗記	48
宋子京	49
宋心心	50
李玉梅	50
李亞仙	51
吳舜英	53
京娘怨	54
金童玉女	55
岳陽樓(呂洞賓)	56
洪和尚	57
宣和遺事	58
柳穎	60
鬼子揭鉢	60
耿文遠	61
孫元寶	62
浣紗女(浣紗)	63
祝英台	65
高漢臣	66
高漢卿	66
留鞋記(郭華)	67
梅竹姻緣(竹姻緣)	69
曹伯明	70
許盼盼	70

淮陰記(十大功勞,登壇拜爵).....	72
章台柳(韓翃,芙蓉仙).....	73
現團圓桂輪.....	75
陶學士.....	76
貂蟬女(王允).....	78
張文舉.....	79
張希.....	80
張浩.....	80
張翠蓮.....	81
張瓊蓮.....	81
崔懷寶.....	82
琵琶亭.....	85
無雙傳.....	86
溫太真.....	88
董秀才.....	88
楚昭王.....	90
詩酒紅梨花.....	90
甄文素.....	91
甄皇后.....	92
楊曼卿.....	93
趙彥.....	93
銅雀妓.....	94
蔡均仲.....	94
鄭信.....	95
鄭瓊.....	95

翫燈時	96
蔣愛蓮	96
蔣蘭英	97
鮑宣少君	98
薛包	99
賽金蓮	99
賽東牆	101
賽樂昌	102
韓彩雲	103
羅惜惜	104
蘭蕙聯芳樓	106
(附)失名	107

## 卷 下

子母冤家	109
王祥	109
王煥	110
王魁	112
司馬相如(卓文君)	114
朱買臣	115
西廂記	116
李勉	121
李寶(李實)	123
何推官	124
孟月梅(錦香亭)	124
孟姜女	127

---

林招得	129
風流合(風流合三十)	129
柳耆卿	130
唐伯亨	133
鬼法師	135
冤家債主(看錢奴)	135
凍蘇秦	136
陳巡檢	142
陳叔文	143
張資(鴛鴦燈)	145
崔君瑞	147
崔護	150
詐妮子	152
琵琶怨	153
復落倡(李婉)	154
董秀英(薛芳卿)	155
楊寔(錦香囊)	156
裴少俊	157
趙普(趙光普)	158
鄭孔目	159
劉文龍	160
劉盼盼	163
樂昌公主	165
錦機亭	168
磨勒盜紅綃	169

---



---

燕子樓 .....	170
薛雲卿 (鬼做媒) .....	172
韓壽 .....	175
寶裝亭 .....	177
蘇小卿 (馮魁) .....	177
蘇武 (牧羊記) .....	180

---

# 南戲拾遺

## 導言

### 一曲的輯逸

二十年來，中國文學史的研究踏上了新的道路，向來被人輕視的“曲”也引起了空前的注意。雖然過去也有不少的學者如焦循，姚燮<sup>1</sup>之流來研究，但都是些瑣屑的記載，片段的欣賞。現代號稱大師的吳梅先生也還如此。然而受過西洋學術薰陶的王國維先生便不然了，他的宋元戲曲史<sup>2</sup>實在是一部劃時代的傑作。書中有的是系統的敘述，具體的批評，使後來研究戲曲史的人不能不受牠的影響。

最近，曲的研究更嚴肅了。有不少的學者，肯用清代大師治經子的態度去治曲。最重要的工作之一，便是輯逸。任訥先生在散曲叢刊<sup>3</sup>中曾輯得馬致遠的東籬樂府，貫雲石與徐再思的酸甜樂府及沈仕的唾窓絨等。一九三〇年，我們也曾借

- 
1. 姚燮（一八〇五——一八六四）字梅伯，一字復莊，浙江鎮海人。所著今樂考証十二卷向無刊本，一九三六年北京大學據稿本影印。
  2. 一九一五年商務印書館文藝叢刊本。後來收入王忠愍公遺書，改題“宋元戲曲考”。
  3. 一九三一年中華書局本。

北平圖書館及南京國學圖書館的藏書輯成明人散曲十種。<sup>1</sup>劇曲的輯逸工作也不少，<sup>2</sup>其中關於南戲的就有兩種：一是趙景深先生的宋元戲文本事，<sup>3</sup>一是錢南揚先生的宋元南戲百一錄。<sup>4</sup>這兩部書對於戲曲史的貢獻都是很大的。

我們對於南戲的知識本來是夠可憐的。王國維先生曾說：<sup>5</sup>

南戲之淵源於宋，殆無可疑。至何時進步至此，則無可考。吾輩所知，但元季既有此種南戲耳。然其淵源所自，或反古於元雜劇。今試就其曲名分析之，則其出於古曲者，更較元北曲爲多。

又說：<sup>6</sup>

更以南戲之材質言之，則本於古者更多。今日所存最古之南戲，僅荆，劉，拜，殺與琵琶記五種耳。……其故事關目，皆有所由

1. 我們根據吳歛萃雅，吳騷合編，盛世新聲，詞林摘艷，太霞新奏，怡春錦曲，花鏡雋聲，詞林白雪，三徑問題，北宮詞紀，南宮詞紀，南九宮詞等書，輯成高東嘉散曲，周憲王散曲，湯菊莊散曲，陳蘆卿散曲，祝枝山散曲，沈伯英散曲，沈伯明散曲，王伯良散曲，卜大荒散曲及龍子猶散曲，共十種，合題“明人散曲十種”，尙未刊行。
2. 趙景深先生有元人雜劇輯逸，一九三五年北新書局本。盧前先生的元人雜劇全集（一九三六年上海雜誌公司本）也附有輯逸。
3. 一九三四年九月北新書局本。
4. 一九三四年十二月哈佛燕京學社本。
5. 宋元戲曲史第十四章，商務本，頁一五五。
6. 同上，頁一六三至四。

來，視元雜劇對古劇之關係，更爲親密也。

王先生所見最早的南戲是元明之際的，他只能從曲名及故事上推測南戲起源應當很早。可是王先生的書出版後五年（一九二〇），葉恭綽先生就在倫敦發見了第一三九九一卷的永樂大典，內有小孫屠，張協狀元及宦門子弟錯立身三種戲文。在王先生死後四年（一九三一），這三種便印行流傳了。<sup>1</sup>又三年而有趙錢兩先生的書，南戲史料之驟增，實在是很可慶幸的。

趙景深先生根據南九宮譜，新編南九宮詞，雍熙樂府及九宮大成南北詞宮譜等書，輯得南戲如下：

- (1) 王煥十一曲
- (2) 王魁五曲
- (3) 樂昌分鏡九曲
- (4) 陳巡檢梅嶺失妻二十七曲
- (5) 鶯鶯西廂記十五曲，又四曲
- (6) 孟月梅錦香亭八曲（其實九曲）
- (7) 董秀英花月東牆記八曲
- (8) 柳耆卿花酒翫江樓十七曲
- (9) 呂蒙正破窯記三曲
- (10) 蔣世隆拜月亭三曲
- (11) 王祥臥冰六十曲
- (12) 周孝子六曲
- (13) 黃孝子十九曲
- (14) 江流和尚陳光蕊十八曲（其實十九曲）

1. 永樂大典戲文三種，一九三一年古今小品書籍印行會本。

- 
- (15) 劉盼盼 四曲
  - (16) 劉文龍菱花鏡 五曲
  - (17) 唐伯亨八不知音 四曲
  - (18) 朱文太平錢 四曲
  - (19) 裴少俊牆頭馬上 三曲
  - (20) 崔護 四曲,又一曲
  - (21) 司馬相如題橋記 二曲 ( 其實三曲 )
  - (22) 孟姜女送寒衣 二曲
  - (23) 薛雲卿鬼做媒 二曲
  - (24) 張資鴛鴦燈 二曲
  - (25) 生死夫妻 二曲 ( 其實三曲 )
  - (26) 鄭孔目風雪酷寒亭 二曲
  - (27) 風流會 二曲 ( 其實三曲 )
  - (28) 盜紅綃 二曲 ( 其實四曲 )
  - (29) 燕子樓 二曲
  - (30) 復落娼 二曲
  - (31) 朱買臣休妻記 一曲
  - (32) 趙普進梅諫 一曲
  - (33) 詐妮子鶯燕爭春 一曲
  - (34) 林招得三負心 一曲
  - (35) 冤家債主 一曲
  - (36) 寶粧亭 一曲
  - (37) 劉孝女金釵記 一曲
  - (38) 韓壽 一曲
  - (39) 李勉 一曲
-

- 
- (40) 風月亭 一曲
  - (41) 一夜關 一曲
  - (42) 呂星哥 一曲
  - (43) 同庚會 一曲
  - (44) 瓊花女 一曲
  - (45) 韓玉箏 一曲
  - (46) 錦機亭 一曲
  - (47) 琵琶怨 一曲 ( 共實二曲 )
  - (48) 李寶 一曲 ( 共實二曲 )
  - (49) 何推官錯勘屍 一曲
  - (50) 錦香囊 一曲 ( 共實二曲 )

其中周孝子,破鏡記與拜月亭是有刊本流傳的,黃孝子的全本最近也發現了,故實輯得四十六種。

錢南揚先生根據舊編南九宮譜,詞林摘艷,盛世新聲,吳歛萃雅,南音三籟,南九宮譜大全等書,輯得南戲如下:

- (1) 孟姜女送寒衣 四曲
  - (2) 王祥行孝 八十三曲
  - (3) 樂昌公主破鏡重圓 九曲
  - (4) 孟月梅寫恨錦香亭 十三曲
  - (5) 金鼠銀貓李寶 七曲,又二曲
  - (6) 劉文龍菱花鏡 九曲
  - (7) 蘇小卿日夜泛茶船 二曲
  - (8) 負心陳叔文 二曲
  - (9) 鶯燕爭春詐妮子調風月 二曲
  - (10) 風流王煥賀伶伶 十三曲
-

- (11) 柳耆卿詩酒翫江樓二十曲
- (12) 陳巡檢梅嶺失妻二十曲
- (13) 董秀英花月東牆記十曲
- (14) 崔鶯鶯西廂記二十一曲
- (15) 張資鴛鴦燈三曲
- (16) 薛雲卿鬼做媒二曲
- (17) 唐伯亨因禍致福十曲,又三曲
- (18) 鄭孔目風雪酷寒亭三曲
- (19) 朱文鬼贈太平錢四曲
- (20) 何推官錯認屍二曲
- (21) 王魁負桂英八曲
- (22) 朱買臣休妻記二曲
- (23) 司馬相如題橋記四曲
- (24) 陳光蕊江流和尚三十六曲
- (25) 裴少俊牆頭馬上七曲
- (26) 史洪肇故鄉宴一曲
- (27) 蘇秦衣錦還鄉一曲
- (28) 趙普進梅諫二曲
- (29) 崔君瑞江天暮雪六曲
- (30) 王孝子尋母一曲
- (31) 賈似道木棉庵記一曲
- (32) 蘇武牧羊記一〇五曲
- (33) 林招得三負心一曲
- (34) 百花亭一曲
- (35) 冤家債主一曲

- (36) 劉盼盼五曲
- (37) 生死夫妻四曲
- (38) 寶粧亭一曲
- (39) 劉孝女金釵記二曲
- (40) 崔護覓水四曲
- (41) 楊實錦香囊五曲
- (42) 李勉負心二曲
- (43) 韓壽竊香記三曲
- (44) 磨勒盜紅絹四曲
- (45) 鬼法師一曲
- (46) 子母冤家五曲

其中王孝子尋母疑即黃孝子,<sup>1</sup>故實輯得四十五種。

錢先生的書在趙先生的書之後三個月方出版,但他們兩人似乎不相知道,故兩書中沒有互引之處。錢先生根據的書較多,故所得較趙先生為多。但試以兩書互校,則宋元戲文本事所收者亦有出宋元南戲百一錄以外的。這可分成兩類:一是錢先生不敢斷定為宋元南戲而未收者,<sup>2</sup>如風流會,燕子樓,復落娼,風月亭,一夜鬧,呂星哥,同庚會,瓊花女,韓玉筓,錦機亭及琵琶怨等十一種;一是錢先生所遺漏的,如陳巡檢,王祥及崔護各多一曲,朱文多二曲,西廂記多四曲。<sup>3</sup>兩書合計共輯得南戲五十六種。這便使我們明白:與元雜劇同時,而為明傳奇之前身的,還有那麼多的劇本在。上可以補王國維先生所未及,

1. 宋元戲文本事頁一〇五。

2. 九宮正始引牠們却作“元傳奇”。

3. 這四曲是否是戲文,尙待考。



下可以引起一般研究者的注意,正如顧頡剛先生所謂“實爲文學史之一新章”了。<sup>1</sup>

## 二 九宮正始

可是南戲輯佚的資料並不止此,錢南揚先生自己也慨嘆於百二十家戲曲全錦及九宮正始二書之不易得。<sup>2</sup> 近人著作中第一個說到九宮正始的價值的,是王國維先生,雖然他未見此書:

世以南曲爲始於琵琶記,非也。……且南詞定律引明鈕少雅曲譜,有元傳奇林招得,元傳奇蘇小卿,元傳奇瓦窰等。<sup>3</sup>

這裏所謂鈕譜,顯然指九宮正始。到錢先生的書出版前七年(一九二七),董康先生在他的日記<sup>4</sup>裏說:

余行篋中藏有彙纂元譜一書,爲茂苑徐子室撰,乃糾正明沈詞隱南九宮譜之失,援證淹博,當推曲譜第一。中引元時傳奇約一百餘種,曩時曾錄一目,未識夾置何處。且附唐韻體格三十餘調,每調分句讀平仄,並點拍板,誌以圓圈,纍纍如骷髏,故有是名,或作歌樓格。各調雖習今名,與時譜迥別。內籐見之,詫爲秘笈,即以此贈之,以作紀念。子室刻有一笠庵曲譜,即北九宮譜。撰名作子室,未知孰是。

這是近人著作中第一次說見到九宮正始。錢先生的書出版

1. 宋元南戲百一錄序,頁二。

2. 宋元南戲百一錄叙目,頁三至四。

3. 錄曲餘談,王忠愍公遺書本,頁四至五。

4. 書舶庸譚卷四,頁五十三,一九二八年武進董氏影印本。

前數月，鄭振鐸先生在三十年來中國文學新資料的發現史略裏又提到：<sup>1</sup>

三年前，在蘇州竟獲得了此書的六卷，喜可知也！然非全帙，（全書有十卷），最近始囑轉托人抄補完全。在這書裏，總有一百二十種以上的古戲文的遺文可得，其重要可知。

錢先生的書出版後數月，‘休休’先生在九宮正始骷髏格中所引用的南戲裏第三次提到：<sup>2</sup>

記載南戲種數的文字，除掉南詞叙錄及永樂大典目以外，當數最近所發現的九宮正始及百二十家戲曲全錦目。戲曲全錦目年前曾幾次想發表，但因迄未徵得原藏書人同意，故遲遲不能與大家相見。茲先將鈕少雅九宮正始（一名骷髏格）中所引用的戲文名目揭載。原書聞已有人將行翻印，不久或可與大家相見。

下文便列舉此書所引劇本名目（但並不完備）。直到一九三六年的五月，我們方見到九宮正始。<sup>3</sup>至於戲曲全錦則尚無所聞。

我們所見的是個早期的精鈔本，可是並無收藏家的圖記

1. 文學第二卷第六號中國文學研究專號，一九三四年六月上海生活書店出版。
2. 載北平劇學月刊第四卷第三期，一九三五年三月出版。這個雜誌現已不易買到，這篇文章承我們的朋友沈國華先生就燕京大學圖書館所藏的鈔下來的，附識於此，以表謝忱。
3. 書買索價一千六百元，未免太貴了。所以顧頡剛先生和我們商量，把書中重要材料鈔下。鈔錄既畢，書買以無人購買，跌價至八百八十元。我們便邀集朋好，集資購來。不久擬即影印，以廣流傳。（至於休休先生所謂“翻印”，恐係另一件事。）

或題跋。全書一函，共十冊，每冊約六七十頁，無頁碼。每面九行，行二十字。有眉批，有夾注，又有朱色的音樂符號。全書不分卷，如以鈔本另頁處作標準，（另頁處的第一行均有“彙纂元譜南曲九宮正始”字樣），大概可分五十一卷。第一冊包含兩卷：

(1) 黃鐘宮引子

(2) 黃鐘宮過曲

第二冊包含四卷：

(3) 正宮引子

(4) 正宮過曲

(5) 大石調引子

(6) 大石調過曲

第三冊包含兩卷：

(7) 仙呂宮引子

(8) 仙呂宮過曲

第四冊包含兩卷：

(9) 中呂宮引子

(10) 中呂宮過曲

第五冊包含兩卷：

(11) 南呂宮引子

(12) 南呂宮過曲

第六冊包含兩卷：

(13) 商調引子

(14) 商調過曲

第七冊包含四卷：

(15) 越調引子

(16) 越調過曲

(17) 雙調引子

(18) 雙調過曲

第八册包含兩卷:

(19) 仙呂入雙調引子<sup>1</sup>

(20) 仙呂入雙調過曲

第九册包含十六卷:

(21) 黃鐘調慢詞

(22) 黃鐘調近詞

(23) 正宮調慢詞

(24) 正宮調近詞

(25) 大石調慢詞

(26) 大石調近詞

(27) 仙呂調慢詞

(28) 仙呂調近詞

(29) 中呂調慢詞

(30) 中呂調近詞

(31) 南呂調慢詞

(32) 南呂調近詞

(33) 商調慢詞

(34) 商調近詞

(35) 越調慢詞

(36) 越調近詞

1. 原注云,“向統屬雙調,今因與仙呂入雙調過曲名同者分復之。

但其詞仍見雙調,第此有目無詞。”

## 第十册包含十五卷:

- (37) 雙調慢詞<sup>1</sup>
- (38) 雙調近詞
- (39) 羽調慢詞
- (40) 羽調近詞
- (41) 道宮調慢詞
- (42) 道宮調近詞
- (43) 般涉調慢詞
- (44) 般涉調近詞
- (45) 小石調慢詞
- (46) 小石調近詞
- (47) 商黃調<sup>2</sup>
- (48) 高平調引子
- (49) 高平調過曲
- (50) 不知宮調引子
- (51) 不知宮調過曲

每宮調包含若干曲子,每曲又有若干體,每體均舉元明名著爲例。字旁注平仄,句末註明叶韵與否,曲後並附考証。

此書對文學史的貢獻大極了。約略言之,有下列五點:

第一,可藉以輯已佚的元劇。書中舉例,多引元南曲,其中大部分是已亡逸了的,而且大部分是宋元戲文本事及宋元南

1. 原注云,“缺。”

2. 原注云,“商黃調者,乃以黃鐘與商調合成一曲或一套皆是也”,

所以也有目無詞。

戲百一錄兩書所未錄者<sup>1</sup>

第二,可藉以校明劇。書中引明南曲不多,而且這些南曲大都存在,自然輯佚的工作不多,但校勘的工作却大可努力。

第三,可藉以校輯散曲。書中所引雖以劇曲爲主,但也有一部分散曲,已佚者可輯,尙存者可校。

第四,可藉以正曲律。這一點已跨入音樂的範圍,但如有曲律專家從事於此,定會有新的發見。

第五,可藉以得其他史料,尤其在每曲的附注中,常有言及某劇的作者,版本,等等。

### 三 鈕少雅 (1564—1667?)

九宮正始卷首有馮旭,吳亮中,姚思三篇序。馮序作於“順治辛丑七夕後五日”<sup>2</sup>說:

桐涇少雅鈕翁,品卓行芳,有古君子風。少時即善音律,凡薦紳先生高人逸士,蔑不傾心嚮慕之。歷多年而識更精,學愈廣,孜孜焉有正樂之思。……方期釐輯歌章,不意忽逢同志。雲間于室徐君<sup>3</sup>慕翁而招之。徐君者,宰輔文貞公之曾孫也,風流瀟灑,有志詞壇。爰將大元天歷間九宮十三調譜與明初曲樂府芻珠一集,與翁朝夕參稽。十餘年,業未竣,而徐君逝矣。易簀時,以此書囑翁,翁以故友之托,勿敢忘。又歷寒暑者三,而告厥成。今天授遐齡,九十有二矣。歲月研窮,彙成茲帙,名曰南曲

1. 現在這部南戲拾遺便是這種工作。

2. 辛丑爲順治十八年,西曆一六六一年。

3. “于室”或“於室”,在鈔本中誤作“子室”,今均改正。理由詳後。

九宮正始，蓋網舉而目張焉。

吳序作於“順治九年仲冬”，<sup>1</sup>說：

雲間徐于室先生殆詞家龍象也，吳門鈕翁少雅則又律中鼻祖矣。兩人相遭，五音在手，以韻合詞，以詞合調。……今于室雖赴召玉樓，且以未了之業泣付少雅。少雅復敲商扈徵，更寒暑以成之。

姚序作於“丙申冬仲望前之五日”，說<sup>2</sup>：

雲間徐于室氏縈結於懷，搆搜遺書，得其秘本。摩娑體格，差觀一斑，考究淵微，靡從就正。久之，遇我姑蘇鈕少雅氏。少雅氏固精於律學者，慨世風之下趨，傷習俗之難變，每存救正之思，力未能逮。迨與于室氏相對，而後喜可知也。既共案以忘食，亦連床而不寐。按營商略，殫厥苦心，歷十餘年，凡九易稿。然後宮無舛節，調有歸宗，一准金元之舊焉。于室氏急謀梓行，弗克遂意，費恨而歿。易簧時含淚屬少雅，少雅亦含淚領之。顧此梨棗須費中人五家之產，少雅之不能勝，無待言之矣。用是中懷迫切，又十餘年。且不暇以追復古音爲務，而惟恐負此良友臨訣之言，爲大可懼者。少雅今年八十有八，余始拜而識之。有道之士，丰神不凡，飄飄乎有凌雲仙氣，非人間壽算可以限之。然以大事在心，皇皇未釋。今得努力刊成，不惟備于室氏未成之志於地下，而自此操觚者與夫按板者一旦同還正始，其不謂騷壇之元勳也歟？

從這裏我們可以知道，徐于室是文士，鈕少雅是樂工，兩人合作而成九宮正始。書未成而徐死，鈕續成之。到脫稿刊成時，鈕

1. 順治九年爲壬辰，一六五二年。

2. 丙申爲順治十三年，一六五六年。

年已很老了。

鈕少雅，我們知道他做過一部按對大元九宮譜格正全本還魂記詞調。<sup>1</sup> 他與徐于室合著的，除九宮正始外，還有北詞九宮譜。<sup>2</sup> 但他的生平，在蘇州各志上沒有找着。好在九宮正始末附有他的一篇很長的自序，文理雖不很通順，却有不少的材料。他說他“少抱巴人之好，長逢白雪之傳”，慕魏良輔之爲人，特地去拜訪。然而良輔之死已久，<sup>3</sup>所以他——

訪聞衣拂之授，則有張氏五雲先生，字銘盤，萬曆丁丑<sup>4</sup>進士，北京都水司郎中，加贈奉政大夫，然今閒居林下。余即具刺奉謁，幸即下榻數旬，且又情投意愜。不意適有河梁恨促，幸而臨別以余同里芍溪吳公相薦。芍溪者，迺先生之得意上首也。余歸，即具刺謁之，幸亦無拒。仍以五雲之禮事之，彼亦以五雲之道教我。彼此相得，先後三年。何意彩雲易散，芍溪薨逝矣，悲哉！不意幸復識小泉任翁，懷仙張老。然此二公，亦皆良輔之派也。賴其晨夕研磨，繼以歲月，但雖不能入魏君之室，而亦循循乎登魏君之堂。雖然，余本薄劣鄙夫，何承薦紳先生相愛。時有醉月之邀，不絕登山之約。筐篚載道，奉命奔馳。致遇武溪黃海荆溪魏塘之招，共延及二十載。至是長卿遊倦，馬齒加衰，思欲掩息窮廬。何其本里又值鄧郭徐三宅相愛，又延及九年。此

1. 劉氏暖紅室刻本。

2. 後來李玄玉改定爲一笠菴北詞廣正九宮譜，有北京大學影印本。卷首寫明“華亭徐于室原稿，茂苑鈕少雅樂句，吳門李玄玉更定，長洲朱素臣同閱”。

3. 魏良輔的時代不能確知，大約是十六世紀人。

4. 丁丑爲萬曆五年，一五七七年。



時年將耳順矣。

這是他六十歲以前的生涯。接下去敘述他如何搜訪秘笈，如何遇到‘雲間于室徐公’如何共同訂正曲律：

輯成一部，計歷十二炎霜，易稿七遍，而猶未愜。不意至丙子<sup>1</sup>上巳，昊天不憫，于室遂溘焉朝露，不亦痛耶！當易笈時，以是書泣付余。余亦大慟領之，敢不夙夜皇皇，終其所託。但此時六七旬外矣。耳目半昏，悲憤猶然不減垂齠之攻苦。歷至壬午<sup>2</sup>菊月，始得脫稿。雖然，心猶未愜。一日，適值天雨，復啓味之。然其間瑕玷，果無全妥，慚羞無地，且恨負徐公之託也，寧死必欲再啓。豈意世變人荒，不亦痛哉！苦捱至干戈稍息時，大清順治己丑<sup>3</sup>七夕後，方復堅心苦志，寢食俱忘，每事不復介意。歷至辛卯<sup>4</sup>清和始得辭筆。幸此仍賴徐公陰祐，毫不致有舛訛也。計前後共歷二十四年，易稿九次，方始成之。余其年八十有八矣。

此序作於“大清順治辛卯清和望後”，署芎溪老人。

對於鈕少雅，我們已有相當的認識了。只是他的年歲，各序不一致。一六五一年的自序說是八十八歲；一六五六年的姚序仍說是八十八歲；一六六一的馮序却說是九十二歲。這裏似當以自序爲準。姚序的八十八歲，顯然是抄自序的，而作者似已忘却他的序作於自序之後五年；馮序的年齡恐是據姚序來推算的，根據既誤，又錯算了一年，自然更不合了。總之，少雅生年似以一五六四（嘉靖四十三年）爲是。卒年不可考，至少馮

1. 丙子爲崇禎元年，一六三六年。
2. 壬午爲崇禎十五年，一六四二年。
3. 己丑爲順治六年，一六四九年。
4. 辛卯爲順治八年，一六五一年。

旭作序時他尚生存,已屆九十八齡的高壽了。

總結上文作一年表如下:

一五六四年,鈕少雅生於蘇州。

一五七七年,其師張五雲成進士。

一六二八年,始與徐于室合編九宮正始。

一六三六年,徐卒,鈕獨力編著。

一六四〇年,九宮正始第七稿成。

一六四二年,第八稿成,以明清易代,工作中輟。

一六四九年,亂定,始修改舊稿。

一六五一年,第九稿成,作自序。

一六五二年,吳亮中作序。

一六五六年,姚思作序,謂書幸刊成。<sup>1</sup>

一六六一年,馮旭作序,時鈕尚健在,年九十八。

#### 四 徐迎慶 (?—1636)

鈕少雅自序說:

徐公者,字于室,諱慶卿,乃嘉靖朝宰輔文貞公之曾孫也。風流蘊藉,酷好音律。嘗曰:我明三百年無限文人才士,惜無一人得創先人之藩奧者。且蔣沈二公亦多從坊本創成曲譜,致爾後學無所考訂。於是遍訪海內遺書,適遇元人九宮十三調詞譜一集,依宮按調,規律嚴明,得意之極,時不釋手。時值天啓乙丑

1. 奇怪的是,從未有人見九宮正始的刻本。顧頡剛先生以為,序中言“刊成”,或係預擬之詞,事實上恐怕就沒有刊成。

歲也。<sup>1</sup> 又越載餘，景意復得明初選詞一部，名曰樂府羣珠，亦皆按調依宮，多與元譜相似。意欲輯為一部，猶恐一人所見有限，欲而復止。

下文說到于室死於丙子年（一六三六年）。根據這幾句，我們到明史，<sup>2</sup> 松江府志<sup>3</sup> 及華亭縣志<sup>4</sup> 裏找徐家的事蹟。我們先假定一世系表如下：<sup>5</sup>

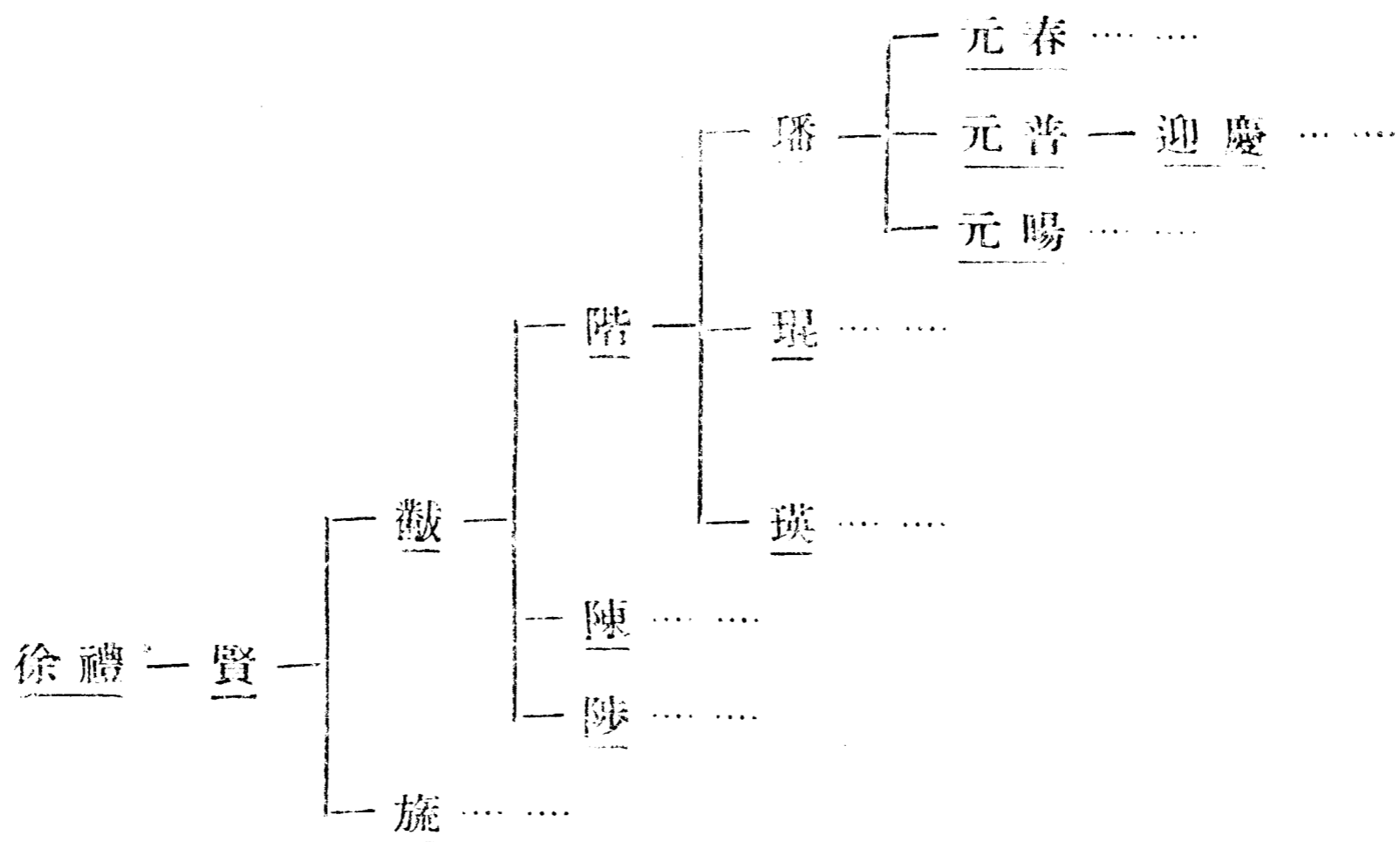

我們首先注意到的是，鈕少雅所謂“字于室，諱慶卿”的徐公，並不見於明史及方志中；尤其是九宮正始鈔本把“于”誤作“子”字，更使人迷惑。但是我們可以斷定就是元普之子迎慶。

1. 乙丑爲天啓五年，一六二五年。
2. 卷二一三徐階傳。
3. 嘉慶二十三年（一八一八）宋如林等重修。
4. 光緒四年（一八七八）姚光發等重修。
5. 我們說“假定”，爲的是：雖知甲與乙均爲丙的子或孫，然不易知道長幼的次序。又：徐家人士之爲我們所知者，並不止於上表中的幾位；以其與迎慶關係較疏，故略去了。

他的著作見華亭縣志的藝文:<sup>1</sup>

九宮譜,徐迎慶著。郭府志。案:迎慶,元善子。

又見松江府志的藝文:<sup>2</sup>

九宮譜,明徐迎慶,於室。

他的事蹟見華亭縣志的人物:<sup>3</sup>

徐迎慶,于室,階曾孫,元善子。補父蔭中書舍人,未仕。

又見松江府志的選舉表:<sup>4</sup>

徐迎慶,于室,中書舍人元善子。補父蔭中書舍人,未仕。

這裏九宮譜到底是九宮正始呢,還是指李玄玉所根據的北詞譜,<sup>5</sup>我們無從斷定;但迎慶就是慶卿,于室(于或作於)就是鈔本中的子室,則無問題。

迎慶本人事蹟止此,我們再附帶講講他的家世。父元善字澤夫,<sup>6</sup>有學行,<sup>7</sup>以存問謝恩,特廢中書舍人。<sup>8</sup>所著有徐澤夫

1. 卷二十藝文的集部詞曲類。所謂“郭府志”,大概指康熙二年(一六六三)郭廷弼等修的松江府志。
2. 卷七十二藝文的集部詞曲類。
3. 卷十三人物的選舉下,錄廢。
4. 卷四十八選舉表的錄廢表。
5. 北京大學影印本北詞廣正譜卷首有吳偉業序說,“李子元玉,好奇學古士也。……問以其餘閒,探元人各種傳奇及明初諸名人所著中之北詞,依宮按調,彙爲全書。復取華亭徐於室所輯,參而訂之”。
6. 松江府志卷四十八選舉表的錄廢表。
7. 華亭縣志卷十四人物的列傳上。
8. 華亭縣志卷十三人物的選舉下,錄廢,及松江府志卷四十八選舉表的錄廢表。

詩四卷，記序二卷，尺牘二卷。<sup>1</sup> 祖璠字魯卿，<sup>2</sup>以父廕爲尚寶丞，尋兼工部主事，擢太常少卿。<sup>3</sup>後以曾孫本高<sup>4</sup>贈榮大夫，<sup>5</sup>太子太傅。<sup>6</sup>曾祖階字子升，嘉靖二年（一五二三）進士第三人，四十一年（一五六二）代嚴嵩爲首輔，萬曆二年（一五七四）卒，贈太師，諡文貞。<sup>7</sup>著作有岳廟集四卷，二鑑鈔，存齋語錄各若干卷，少湖集七卷。<sup>8</sup>高祖黻，六世祖賢，七世祖禮，均以階贈少師，建極殿大學士。<sup>9</sup>禮以上不可考。迎慶的子孫也無事蹟流傳。

徐家本來是松江的大族。除迎慶直系親屬外，如正德五年（一五一〇）舉人旒，<sup>10</sup>如嘉靖二十六年（一五七四）進士，南京刑部

1. 華亭縣志卷二十藝文的集部別集類及松江府志卷七十二藝文的集部別集類均只著錄“徐澤夫詩”，但華亭縣志引雲間志略云，“有記序二卷，尺牘二卷，詩歌四卷”。
2. 華亭縣志卷十四人物的列傳上及松江府志卷五十四古今人傳六及卷四十八選舉表的錄廢表。
3. 明史卷二一三徐階傳，松江府志卷五十四古今人傳六。
4. 本高字維嶽，莊烈帝二年（一六二九）都城被困，以分守彰義門功陞都督，晉秩太傅。清兵下江南，不食死。事蹟見松江府志卷五十五古今人傳。
5. 松江府志卷四十八選舉表的錄廢表。
6. 同上。又見華亭縣志卷十三人物的選舉下，錄廢。
7. 明史卷二一三。
8. 華亭縣志卷二十藝文及松江府志卷七十二藝文。
9. 華亭縣志卷十三人物的選舉下，封贈，及松江府志卷四十八選舉表的封贈表。黻一作黻。
10. 華亭縣志卷十二人物的選舉上，松江府志卷四十五選舉表的明舉人表。

侍郎，來嘉堂集四卷的作者陟<sup>1</sup>如萬歷二年（一五七四）進士，西堂集十二卷的作者元春<sup>2</sup>等等，指不勝屈。

## 五 骷 髏 格

作這位家學源淵的文士與那位研究有素的樂工的媒介者，是一部來歷不明的所謂骷髏格。鈕少雅自序說：

適一日，余訪友東鄉。返棹中途，驟值狂風驟雨，舟人亦為驚怖，忙即艫舟依岸。遙見竹扉下侍一老翁，古貌皤髯，似乎故識。俟近，即遣僕相邀，余即應命奉揖。即邀至一室，明窗淨几，潔然可愛。問及姓氏，僅言王姓，<sup>3</sup>不言其字。茶畢復邀至內，余再三却之，彼即携手偕行。不數步，即有朱闌曲徑，媚柳喬松，池魚戲水，林鳥相鳴，似乎一洞天也。復又携手登堂，見多古玩奇書，觸目可愛。呼童復茗畢，余即信手於架上檢書一帙，外有錦袱包函。啓之，見簿面上有“皇帝萬歲萬萬歲”七字，余即不敢啓之，扣懇其源。彼曰，“此書乃漢武帝及唐玄宗之曲譜也。凡

1. 明史卷二一三徐階傳，華亭縣志卷十二人物的選舉上，卷十四人物的列傳上，卷二十藝文的集部別集類，松江府志卷四十五選舉表的明進士表，卷五十四古今人傳，卷七十二藝文志的集部別集類。
2. 華亭縣志卷十二人物的選舉上，卷十四人物的列傳上，卷二十藝文的集部別集類，松江府志卷四十五選舉表的明進士表，卷五十四古今人傳，卷七十二藝文志的集部別集類。
3. “王”似當作“黃”，觀馮旭序可知。吳語中二字同音，故有此誤；“黃孝子”與“王孝子”之歧異，即是一例。

今之詞調，多從上古之樂府來源。然今此書，致多有式無文者。上古名骷髏格，至漢易爲蛤蜊貫，後唐玄宗鄙其不雅，易作歌樓格，又曰詞輿，又曰詞林說統。今之歌謳腔板，始於滑稽摹似十二紅鳥飛鳴舉動之態，流傳至今者也”。余爲將信將疑，堅懇求其展視，幸即啓之，果多有式無文者，或式文俱備者，什之二三也。

### 馮旭序中亦言及此：

復得一玄宗手製律譜，有律無詞，名爲歌樓格，非臆創也。漢孝武時，有鳥降於庭，身被五綵，戛然長鳴，其音中律。惟滑稽識之，曰，“此西池鳥也，名十二紅”，遂爲之摹聲譜韻焉。唐師其意，因定爲十二紅詞，以月令相比，故此書悉準其傳。厥後漁陽之變，幾至焚遺。幸有黃番綽存之，其苗裔贈焉。蓋世人所目不及接，耳不及聞者。

就爲了這部神秘的“漢唐古譜”，徐迎慶才去找鈕少雅來合作，而成九宮正始。

全書中引骷髏格的材料有三種。第一種是格式。沒有辭句，只是“平”“仄”等字樣，旁加朱色的圈與拍。<sup>1</sup>第二種是曲子，今引二例於下。一是黃鐘宮的三春柳：

暮景不堪描寫。記上林窈窕，太液搖拽。想佳人眉黛，憑伊遠山新月。比來夢腰還瘦怯，比太真眉更微些。轉眼新黃，回頭嫩綠，端不惹霧鎖眉迷，爲棲鴉歇。又還想由基持箭，預子關弓射。怕渭城人悞唱陽關曲，斷送人離別。風弄柔條，日擠細桮，有誰來折？除非是錯認章台金線，西湖飄葉。霸陵橋空悲切。恁般憔悴，這般磨滅。屈指也，春深矣，夏時節。

1. 這種例甚多，但因排印不便，故略去。

### 又一是南呂的寄生子：

萬物同心，羣倫一志。蝶羸負螟蛉，一似吾人，慮作若敖氏。匪蝶匪蜂，木空中，伊之市。飛至桑畦，沃若叢叢，何嘗吞噬？那知他唯螟蛉，自思：微如一粟，明珠相似，載欣載負，豈若鷓鴣恣？靜言思之：以兩閒變化大都如是。吾羨彼，不必恩斯，不必勤斯，七日內成伊嗣。

### 第三種是對於曲牌的解釋。例如越調祝英台註說：

英台者，古之英豪插血會盟之所，在漢都之北，曠塋之中，麓處有巨石如台。松蒼怪石，如城郭之圍；瑞氣祥烟，如丹青之彩。自紂勅建台殿爲壘，命吏守之。一日有一嬌娃，夜宿歧道，值吏醉歸，見而逐之。婦告曰，‘俺祝氏也，奉上帝命，收英台木爲用’。吏怒，繫之而歸。未抵於台，火焚林木，台殿已成灰燼，餘火猶未熄。氏即帶索投入火中，烟迷火熾，即見四翼赤鳥，乘婦騰南，望之遂不見矣。吏駭然酒醒，以事聞之於上。紂王不信，即斬之。洪巨卿奏曰，‘祝氏者，應是火神也。有此奇聞，則當省刑薄斂，齋戒禳災，庶幾畿內恬寧，宮闈無穢。吏之言不信則已，而乃殺之，毋乃不可乎？’上怒，即以洪付之廷尉。三日後，紂至廷腋，有火光，視朝亦見火光照殿；驚問侍臣，皆言不見。紂王睜眼視之，美婦見之形見矣，嬌麗無比，慘憾異常。於是王心有悔，憫吏之死，而釋洪之罪。如洪之言，爲之設醮畢，壇外災，有赤髮鬼子長尺餘，手執符，遶台百武，棄符縮入竇中而去，嚶嚶如小兒啼。符上有字曰，‘祝氏台，毋穢！’上聞之，爰命諸司重搆祠而視之，名其曰祝氏宗台。遂命百官作英台序以紀其事云。

### 又如高平調十二紅的注：

昔者漢庭有一鳥，從空而下，其狀有三頭三尾四足二翼。遍身



赤色，頭有三色，中黃左青右白，尾亦五色，足青翼綠，如鳳狀。漢帝疑其爲怪，召問諸臣，皆不識。但飛舞不鳴。至三日後滑稽奉使還朝，上即問之，稽曰，“此乃西池鳥也，名曰十二紅。但不可襲之，必須焚香拜禱耳”。然之，即飛鳴三日，其聲似鶴，飛至雲霄分，有雲護去。

這一段便是馮旭序所據的。

從這幾個例上，我們可以知道所謂“骷髏格”到底是什麼東西。我們知道鈕少雅的文理是不很通的，而他所引骷髏格叙糾及滑稽的兩段故事也是文筆幼稚的。這一點便明白告訴我們：這些故事多半是他捏造的。他所引的幾曲的格律恐怕也是如此。他是個音樂家，在樂律方面或許有不少的創見。爲取得一般人的贊同起見，他假托有這麼一部“漢唐古譜”。這種“托古改制”的例子，在小說戲曲的文獻中，並不是沒有。

不過像“暮景不堪描寫”一類的曲子，却還不能武斷是鈕少雅或徐迎慶所杜撰的。有一點值得我們注意的，就是這些歌辭所詠的大都是“本意”。如上文三春柳詠柳，寄生子詠養子；又如仙呂渡江雲詠雲，南呂怨別離詠別離，均可爲証。正如早期的詞大都詠“本意”一樣，這些曲子怕也是早期的作品罷？至於牠們從何處爲鈕徐等找來做九宮正始上的例子，那却始終是個謎。

## 六 元 傳 奇

拋開了骷髏格或詞林說統來看九宮正始的本身，牠確是一部戲曲史上很重要的參考書。上文曾列舉牠五種貢獻，其

中最大的當推元南戲的保存了。卷首臆論中說：

詞曲始於大元，茲選俱集大歷至正間諸名人所著傳奇套數原文古調，以爲章程，故寧質毋文。間有不足，則取明初者一二，以補之。至如近代名劇名曲，雖極膾炙，不能合律者，未敢濫收。

所引劇曲，均註明“元傳奇”或“明傳奇”。這些明傳奇大都還存在，而元傳奇則大都亡佚了。

“傳奇”二字，唐人用以指短篇小說，<sup>2</sup>宋人亦然，<sup>3</sup>但亦有指諸宮調者。<sup>4</sup>元人始用以指戲劇，<sup>5</sup>至專以指南戲則始於永樂大典所載戲文小孫屠及宦門子弟錯立身。<sup>6</sup>到明代，傳奇便成了

1. “大歷”當作“天歷”，乃元明宗年號，只一三二八及一三二九兩年。至正爲元順帝年號，自一三四一至一三六八年。
2. 唐末裴鏘的小說集名傳奇，散見太平廣記，一九三五年世界文庫第一冊有鄧振鐸先生的輯本。
3. 陳師道的後山詩話說，“范文正公爲岳陽樓記，用對語說時景，世以爲奇。尹師魯讀之曰，‘傳奇體爾。’傳奇，唐裴鏘所著小說也。”（第五十三條。）
4. 周密武林舊事卷六，“諸宮調傳奇。”（知不足齋叢書本，頁二十四。）
5. 元無名氏雜劇藍采和第一折鶻踏枝說，“你道我謾人錢，胡將這傳奇扮。”（一九二九年南京國學圖書館影印元明雜劇本。）又錄鬼簿卷上說，“前輩已死名公才人有所編傳奇行於世者。”（一九一七年誦芬室讀曲叢刊本，頁二。）
6. 小孫屠開端說，“後行子弟不知敷衍甚傳奇？”衆應，“遭盆帛沒興小孫屠。”（一九三一年排印本，頁一。）又宦門子弟錯立身的賞花時，“你把這時行的傳奇……”又哪叱命，“這一本傳奇周索太尉，這一本傳奇是崔護覓水……”（同上，頁五六。）

南曲的同義字了。

我們在上文曾說，趙景深錢南揚兩先生輯得南戲五十六種。九宮正始所引“元傳奇”之在此數以外的，尚有七十二種。

(另外還有幾曲“失名”的)今依首字筆畫多寡列下：

- (1) 十孝記七曲
- (2) 子父夢樂城驛三曲
- (3) 王子高八曲
- (4) 王仙客五曲
- (5) 王母蟠桃會(蟠桃會)三曲
- (6) 王陵一曲
- (7) 王質二曲
- (8) 王瑩玉(王玉瑩)五曲
- (9) 方蓮英一曲
- (10) 史弘聲一曲
- (11) 玉清菴一曲
- (12) 朱夫人一曲
- (13) 朱心心一曲
- (14) 西窓記三曲
- (15) 宋子京三曲
- (16) 宋心心一曲
- (17) 李玉梅三曲
- (18) 李亞仙八曲
- (19) 吳舜英四曲
- (20) 京娘怨三曲
- (21) 金童玉女一曲

- 
- (22) 岳陽樓 (呂洞賓) 七曲
  - (23) 洪和尙 四曲
  - (24) 宣和遺事 四曲
  - (25) 柳穎 一曲
  - (26) 鬼子揭鉢 二曲
  - (27) 耿文遠 四曲
  - (28) 孫元寶 二曲
  - (29) 浣紗女 (浣紗) 二曲
  - (30) 祝英台 三曲
  - (31) 高漢臣 一曲
  - (32) 高漢卿 三曲
  - (33) 留鞋記 (郭華) 五曲
  - (34) 梅竹姻緣 (竹姻緣) 四曲
  - (35) 曹伯明 二曲
  - (36) 許盼盼 八曲
  - (37) 淮陰記 (十大功勞, 登壇拜爵) 一曲
  - (38) 章台柳 (韓翃, 芙蓉仙) 六曲
  - (39) 現團圓 桂輪 八曲
  - (40) 陶學士 一曲
  - (41) 貂蟬女 (王允) 二曲
  - (42) 張文舉 二曲
  - (43) 張希 二曲
  - (44) 張浩 一曲
  - (45) 張翠蓮 三曲
  - (46) 張瓊蓮 二曲
-

- 
- (47) 崔懷寶 十一曲
  - (48) 琵琶亭 二曲
  - (49) 無雙傳 一曲
  - (50) 溫太真 二曲
  - (51) 董秀才 六曲
  - (52) 楚昭王 一曲
  - (53) 詩酒紅梨花 一曲
  - (54) 甄文素 二曲
  - (55) 甄皇后 一曲
  - (56) 楊曼卿 一曲
  - (57) 趙彥 一曲
  - (58) 銅崔妓 一曲
  - (59) 蔡均仲 三曲
  - (60) 鄭信 二曲
  - (61) 鄭瓊 一曲
  - (62) 翫燈時 一曲
  - (63) 蔣愛蓮 四曲
  - (64) 蔣蘭英 六曲
  - (65) 鮑宣少君 一曲
  - (66) 薛包 一曲
  - (67) 賽金蓮 九曲
  - (68) 賽東牆 二曲
  - (69) 賽樂昌 三曲
  - (70) 韓彩雲 一曲
  - (71) 羅惜惜 十三曲
-

(72) 蘭蕙聯芳樓四曲

不過九宮正始對於十孝記,官和遺事,歌文遠,高漢卿及張翠蓮的一部分認為“明傳奇”,現團圓桂輪的一部分則認為散套。還有如王仙客與無雙傳雖譜一事,已於注中說明是兩本,當然分列為二;又如章台柳與芙蓉仙雖為二名,但已說明是同劇,那自然合併;但如岳陽樓與呂洞賓,留鞋記與郭華,貂蟬女與王允等,是一是二,便不易臆斷了。此外,如史弘聲與史洪肇,朱心心與宋心心,高漢臣與高漢卿等,究竟是二劇,抑係鈔誤,亦不易查考。這些,均在各條提示疑竇,不去妄下結論。

在趙錢兩先生所輯得的南戲中,除同庚會,百花亭及生死夫妻外,其餘也都引到。在這些引到的南戲中,除一夜鬧(即雷世際),風玉亭,呂星哥,陳光蕊,韓玉箏,瓊花女,朱文,史洪肇,賈似道及劉孝女外,其餘四十三種均可增補若干曲。茲依戲名首字筆劃列下:

- (1) 于世冤家三曲
- (2) 王祥二曲
- (3) 王煥九曲
- (4) 王魁十曲
- (5) 司馬相如(卓文君)五曲
- (6) 朱買臣二曲
- (7) 西廂記二十六曲
- (8) 李勉四曲
- (9) 李寶(李實)六曲
- (10) 何推官一曲
- (11) 孟月梅(錦香亭)二十曲

- 
- (12) 孟姜女 八曲
  - (13) 林招得 一曲
  - (14) 風流合 (風流合三十) 三曲
  - (15) 柳耆卿 十五曲
  - (16) 唐伯亨 十曲
  - (17) 鬼法師 一曲
  - (18) 冤家債主 (看錢奴) 三曲
  - (19) 凍蘇秦 三十二曲
  - (20) 陳巡檢 五曲
  - (21) 陳叔文 七曲
  - (22) 張資 (鴛鴦燈) 十五曲
  - (23) 崔君瑞 十四曲
  - (24) 崔護 十曲
  - (25) 詐妮子 二曲
  - (26) 琵琶怨 一曲
  - (27) 復落娼 (李婉) 二曲
  - (28) 董秀英 (薛芳卿) 六曲
  - (29) 楊寔 (錦香囊) 五曲
  - (30) 裴少俊 二曲
  - (31) 趙普 (趙光普) 二曲
  - (32) 鄭孔目 五曲
  - (33) 劉文龍 十三曲
  - (34) 劉盼盼 五曲
  - (35) 樂昌公主 二十四曲
  - (36) 錦機亭 三曲
-

- 
- (37) 磨勒盜紅綃三曲
  - (38) 燕子樓一曲
  - (39) 薛雲卿(鬼做媒)十七曲
  - (40) 韓壽九曲
  - (41) 寶裝亭一曲
  - (42) 蘇小卿(馮魁)八曲
  - (43) 蘇武(牧羊記)十三曲

不過九宮正始對於子母冤家、崔君瑞及蘇秦的全部，對於西廂記及蘇武的一部分，均認為“明傳奇”，對於劉孝女亦然。

下文我們先引那七十二種的及“失名”的佚文爲上卷，次列這四十三種的增補爲下卷。各戲本事不全可考，其可考者，我們盡量加以說明。材料短者引原文，長者作提要。與戲文同題材的其他劇本，也儘我們所知者列舉出來。但明以後者不列入，除非牠可幫助劇情的了解時。每曲該是何人何時唱的，也儘可能地加以探討，雖然未必正確。拿這些同趙錢兩先生的書合看，現存的早期的南戲大約搜羅得差不多了。

---



空白页

# 南戲拾遺卷上

## 十孝記

九宮正始錄十孝記七曲。其中只有一曲是引作‘元傳奇’的，在鈔本第六冊中，言緹縈事。前漢書二十二刑法志，‘即位十三年，<sup>1</sup>齊太倉令淳于公有罪，當刑，防獄逮繫長安。淳于公無男，有女五。當行會逮，罵其女曰，‘生子不生男，緩急非有益也。’其少女緹縈自傷悲泣，乃隨其父至長安，上書曰，‘妾父爲吏，齊中皆稱其廉平，今坐法當刑。妾傷夫死者不可復生，刑者不可復屬。雖後欲改過自新，其道亡繇也。妾願沒入爲官婢，以贖父刑罪，使得自新。’書奏天子，天子憐悲其意，遂下令曰，‘……其除肉刑!’”班固有詠史詩，<sup>2</sup>“三王德彌薄，惟後用肉刑。太倉令有罪，就逮長安城。自恨身無子，困急獨煢煢。小女痛父言，死者不可生！上書詣闕下，思古歌鷄鳴。憂心摧折裂，晨風揚激聲。聖漢孝文帝，惻然感至情。百男何憤憤，不如一緹縈!”下曲似緹縈入京前唱。大概她的家人不願她去，故末數句又似其家人唱。

### 【商調過曲，五羊裘】

(山坡羊)我嚴親廉平無害，聖明君應須特貸。憑著奴登聞上書，捨微軀要把爹擔代。你道弱體材，况愁伊惹禍胎。縱然死孝，也得香名在。羞殺那兒郎，沒分沒擺。(五更轉)爹與娘休慮奴，往天涯外。你一時意氣也惡心中揣，只怕鞦韆小鞋弓，怎捱塵沙陸海？

1. 漢文帝十三年，西曆紀元前一六七年。

2. 馮惟訥詩紀，明刊本，漢卷三，頁五。

其餘六曲均引作“明傳奇”，不知是否即沈璟所作，姑附於此。第四册錄一曲與南詞新譜<sup>1</sup>所引同，注謂“演張孝張禮事”。二張事無考，後漢書卷六十九趙孝傳言趙孝趙禮事，“趙孝字長平，沛國蘄人也。父善，王莽時爲田禾將軍。……及天下亂，人相食。孝弟禮爲餓賊所得，孝聞之，即縛自詣賊曰，‘禮久餓羸瘦，不如孝肥飽。’賊大驚，並放之，謂曰，‘可且歸，更持米糲來。’孝求不能得，復往報賊，願就烹。衆異之，遂不害，鄉黨服其義。”元曲選<sup>2</sup>有秦簡夫雜劇宜秋山趙禮讓肥，即譜此事。太和正音譜<sup>3</sup>有無名氏雜劇趙宗讓肥，今不傳。二張事不知是否爲二趙事之訛傳。下列一曲蓋孝子與盜對唱。大約他因入山採蔬奉母，爲盜所擄。經說明原因後，盜賊也感動了，不獨釋放他，而且贈以糧食。

#### 【中呂宮過曲，尾犯芙蓉】

(尾犯序)擁衆在林麓，從來與伊跡遠形疎。非我追尋，你自身投山塢，窮途。因老母粥食未敷，採山蔬窮探險阻。你家何處？

(玉芙蓉)有資糧幾許，便同行共相搬取莫躊躇。

又第五册引一曲，叙韓伯俞事。說苑<sup>4</sup>說，“伯俞有過，其母笞之，泣。其母曰，‘他日笞子，未嘗見泣。今日泣，何也？’對曰，‘他日俞得罪，笞，嘗痛。今母之力不能使痛，是以泣。’”錄鬼簿<sup>5</sup>有元戴善甫雜劇伯俞泣杖，本事想與此同。下曲未詳誰唱。

#### 【南呂宮過曲，柰子宜春】

(柰子花)算人生唯酒合歡，更誰家盃酌常寬？枝頭况有提壺相

1. 一九三五年北京大學影印本，卷八，頁二十二。

2. 商務印書館影印本，第二十九册。

3. 海寧陳氏影印本，卷上，頁二十三。

4. 四部叢刊本，卷三建本，頁五。

5. 一九一七年誦芬室讀曲叢刊本，卷上，頁十四。

喚，何用那短簫急管？（宜春令）須知談鋒正猛，酒行無算。

又第六册引二曲。第一曲叙黃香事。後漢書卷一百十上文苑傳，“黃香字文彊，江夏安陸人也。年九歲失母，思慕憔悴，殆不免喪，鄉人稱其孝。”東觀漢紀<sup>1</sup>說，“黃香字文彊，江夏安陸人也。父況舉孝廉，爲郡五官掾。貧無奴婢，香躬執勤苦，盡心供養。冬無被袴而親極滋味。暑即扇牀枕，寒即以身溫席。”此曲未詳誰唱，似是勸勉別人出仕之辭。第二曲叙閔子騫事。論語<sup>2</sup>說，“子曰，‘孝哉，閔子騫！人不閒於其父母昆弟之言。’”說苑<sup>3</sup>說，“閔子騫三年之喪畢，見於孔子。孔子與之琴使之絃。援琴而弦，切切而悲，作而曰，‘先王制禮，不敢過也。’”太平御覽<sup>4</sup>說，“閔損字子騫，魯人，孔子弟子也，以德行稱。早失母，後母遇之甚酷，損事之彌謹。損衣皆藁，爲絮，其子則綿纈重厚。父使損御，冬寒失轡，後母子御則不然。父怒，詰之，損默然而已。後視二子衣，乃知其故，欲將遣妻。諫曰，‘大人有一寒子，猶尙垂心。若遣母，有二寒子也。’父感其言，乃止。”曲海總目提要<sup>5</sup>有明初無名氏蘆花記，即演其事。御黃袍一曲似閔子騫諫父遣母時唱。

〔商調過曲，貓兒出隊〕

（貓兒隊）學成不仕，枉了我這惓惓。你孝行從前都枉然，怎教伊父暝黃泉？（出隊子）却不道人材達者先，謀事由人，成事在天。

〔又，御黃袍〕

（簇御林）休含痛，將珠淚彈。爲傷兒，摧肺肝。因兒出母，須被人

1. 中華書局四部備要本，卷十九，頁六。

2. 四部叢刊本，先進第十一，頁二。

3. 四部叢刊本，卷十九修文，頁十五。

4. 日本安政二年喜多村直寬刊本，卷四百十三，頁六。

5. 一九三〇年大東書局再版本，卷十八，頁一至二。

譏訕。這不孝終難挽。(皂羅袍)慈親若在,惟兒受寒。慈親若去,四男影單。願爹聽取兒幾諫。(黃鶯兒)免愁煩,衰齡弱質,取次恐摧殘。

又第七册錄二曲,叙郭巨事。太平御覽<sup>1</sup>引劉向孝子圖,“郭巨,河內溫人,甚富。父沒,分財二千萬爲兩分,與兩弟,己獨取母供養寄住。鄰有凶宅無人居者,共推與之居,無禍患。妻產男,慮養之則妨供養,乃令妻抱兒,欲埋地掘之。於土中得金一釜,上有鐵券云,‘賜孝子郭巨,’遂得養兒。”第一曲似母子二人對唱,第二曲未詳誰唱。

【越調過曲,山虎蠻牌,第二格】

(下山虎)終朝牽掛,望眼巴巴。料想你歸寧,去暫留外家。他都往鄰郡經營,誰將信達?羞殺如今,成話靶。(蠻牌令)娘親体自隱,說與您兒咱。只因娘時間匱乏,在街坊求乞做生涯。(下山虎)聽說衷腸話,使兒痛殺。何日迎親歸舊家?

【又,亭前送別】

(亭前柳)潑水恐難搗,唾井被人譁。况他艱辛如嚼蠟,恩義似團沙。(江頭送別)縱然有日還相逐,怕擔飢命掩黃沙。

## 子父夢樂城驛

徐渭南詞叙錄<sup>2</sup>於“宋元舊篇”下有秋夜樂城驛,錄鬼簿<sup>3</sup>載鄧廷玉雜劇子父夢秋夜樂城驛。本事未詳。<sup>4</sup>九宮正始鈔本第七册錄南戲二曲。

1. 日本刊本,卷四百十一,頁八。

2. 誦芬室讀曲叢刊本,頁十一。

3. 讀曲叢刊本,卷上頁七。

4. 宋元南戲百一錄(頁六九)引宦門子弟錯立身的排歌“柳耆卿樂城驛”,以爲蠻當作樂。似乎講的是柳永的故事吧?

首曲係二人對唱，大似個做父親的將女兒許於某人，此人也同意。末三句當爲二人合唱者。次曲唱者似爲女，合唱三句當爲父女及婿同時所唱，與前曲銜接。

〔雙調過曲，書錦堂〕

微宦堪憐，寒家小女，多應有前緣。非敢攀陪，今得配與名賢。聽言，內開無人供祭祀，喜逢貞女續鸞絃。(合)鴛鴦會，雙雙似鳳如鸞，盡老百年。

〔又，又，換頭〕

樽前，嬌嬾羞言。奴家粗知，關雎后德詩篇。君子多才，奴家四德雖全。華筵，畫燭攢花花爛熳，寶卮傳酒酒留連。(合前。)

又第八册錄一曲，或許是前兩曲所謂‘名賢’‘君子’唱的，寫秋景，‘秋夜樂城驛’命名想即爲此。

〔仙呂入雙調過曲，柳梢青，第二格〕

長亭古道西風，零零敗葉飛。南來雁兒呀呀，叫過雲外。朝行暮止，渡水登山，望斷天涯去何之？盼取前程，過著一里又一里。

## 王子高

蘇軾有芙蓉城詩，<sup>1</sup>序云，“世傳王迥子高與仙人周瑤英遊芙蓉城。元豐元年(一〇七八)三月，余始識子高，問之，信然。乃作此詩，極其情而歸之，正亦變風‘止乎禮義’之意也。”詩云，“芙蓉城中花冥冥，誰其主者——石與丁。珠簾玉案翡翠屏，雲舒霞卷千僂停，中有一人長眉青，爛如微雲淡疏星。往來三世空鍊形，竟坐誤讀黃庭經。天門夜開飛爽靈，無復白日乘雲軿，俗緣千劫磨不盡，翠被冷落淒餘馨。因過緜山朝帝庭，夜聞笙

1. 施註蘇文忠公詩集，上海文瑞樓影印本，卷十四，頁十六至十八。

簫弭節聽。飄然而來誰使令？皎如明月入聽櫺。忽然而去不可執，寒  
 衾虛幌風泠泠。仙宮洞房本不屬，夢中同躡鳳皇翎。徑度萬里如奔蹶，玉  
 樓浮空聳亭亭。天書雲篆誰所銘？遠樓飛步高玲瓏，仙風鬱然韻流鈴，  
 蓮蓬形開如酒醞。芳艸寄謝空丁寧，一朝覆水不及餅，羅巾別淚空熒熒，  
 春風花開秋葉零。世間羅綺紛膻腥，此生流淚隨滄溟，偶然相值兩浮萍，  
 願君收視觀三庭，勿與佳穀生蝗螟。從渠一念三千齡，下作人間尹與邢。”  
 邵長蘅<sup>1</sup>說，“芙蓉城傳，施氏注散入句下，王注錄之，亦不詳。舊宋見全傳，  
 又無他本可校。茲從施氏句注中拾掇出之，未免句字脫落，殘闕多有。  
 而先生是詩大概採用其意，不可略也。乃附著之，如此。”這芙蓉城傳  
 即胡微之王子高傳，今錄殘文如下：“王迴字子高，虞部員外郎正路之次  
 子。初遇一女，自言周太尉女，語王曰，‘我於人間嗜欲未盡，緣以冥契當侍  
 巾幘。是以奉錄，非一朝一夕之分也。……王初見周，懼不敢寢。更深，  
 困甚，視聽戶掩闔。及入解衣，聞屏幃間有喘息聲，乃適女郎已脫衣而臥。  
 天明，□□□，餘香不散。自是朝去夕至，凡百餘日。……周云，‘即預朝列。’  
王曰，‘朝帝耶？’不言其詳。由此倏去不來者數日。忽一夕，夢周道服而  
 至，謂王曰，‘我居幽僻，君能一往否？’喜而從之，但覺其身飄然，與周同舉。  
 須臾過一嶺及一門，珍禽佳木清流怪石，殿閣金碧相照。遂與王自東箱  
 門入，循廊至一殿亭，甚雄壯。下有三樓，相視而聳，亦甚雄麗。廊間半開，  
周忽入，王少留。須臾，周與一女郎至。周曰，‘三山之事息乎？’曰，‘雖已息，  
 奈情何？’於是拊掌而去。逡巡，東廊之門啓，有女流道裝而出者百餘人，  
 立於庭下。俄聞殿上卷簾，有美丈夫一人朝服憑几，而庭下之女循次而  
 上。少頃，憑几者起，簾復下，諸女流亦復不見。周遂命王登東廂之樓上，  
 有酒具。憑欄縱觀，山川清秀。梁上有碑，題曰碧雲，其字則真蹟八龍雲  
 篆。王未及下，一女郎復登是樓，年可十五，容色嬌媚，亦周之比。周笑曰，

1. 邵長蘅即刪補施元之舊註者，語見前揭書，頁十六。

‘芳卿之意甚勤也。’王問何地，周曰，‘芙蓉城也。’曰，‘惡儿者誰？三山之事何謂？’周皆不對。問芳卿何姓，曰，‘與我同。’王感其事，作詩遺周云。……虞曹公狀其事以奏帝，春花秋月，悽愴悲泣而去。周臨別留詩云，‘久事屏幃不暫閑，今朝離意尙闌珊，臨行惟有相思淚，滴在羅衣一半斑。’吳文英有惜秋華詠“木芙蓉”詞<sup>1</sup>，‘路遠仙城，自王郎去卻，芳卿憔悴。錦段鏡空，重鋪步幃新綉。凡花瘦不禁秋，幻膩玉腴紅鮮麗。相携試新妝乍畢，交扶輕醉。長記斷橋外，驟玉馳過處，千嬌凝睇。昨夢頓醒，依約舊時眉翠。愁邊暮合碧雲，倩唱入六么聲裏。風起舞斜陽闌干十二。’原注云，‘大曲六么王子喬芙蓉城事，有樓名碧雲。’杜文瀾<sup>2</sup>以爲‘喬’當作‘高’，形近而譌。按董康先生書舶唐譚<sup>3</sup>引綠窗新語目錄有“王子喬遇芙蓉仙”一條，喬字亦當作高。王實甫雜劇芙蓉亭的後庭花曲<sup>4</sup>有“王子高不好色，周瓊姬忒分外”句，瓊姬疑即瑤英。又王國維先生在宋元戲曲史<sup>5</sup>裡，曾引趙彥衛雲麓漫鈔卷十及朱或萍洲可談卷一，來作“王子高六么”的說明，也說到王迥與周瓊姬的情事。九宮正始鈔本第三冊錄五曲，似可成一套，均四時遊賞之辭，未詳誰唱。

### 〔仙呂宮過曲，錦添花〕

春來到景最奇，堪賞名園明媚。千紅萬紫，枝頭一似錦綉堆積。堪題，遊蜂戲蝶顧戀枝，黃鶯紫燕爭鬪飛。賞花人一似蟻，觀才郎遇着艷質，亭台上笑聲遊戲。(合)歎取人生光陰能幾？莫把

1. 一八九九年王鵬運校印本，乙稿，頁十。
2. 引見前揭書。
3. 一九二八年武進董氏影印本，卷四，頁二十二。
4. 附見繪圖新校注古本西廂記，一九二九年影印本，卷六，頁六十二。
5. 一九一五年商務本，頁七六。



青春虛受，負良辰美時。

〔又，問花袍（皂羅袍）〕

（問花袍全）漸覺紅稀綠密，正是日長人困，夏景涼時。可愛薰風破炎威，鴛鴦兩兩波心戲。輕搖紈扇，夜涼似水。風搖蒲劍，魚兒戲水。正宜浮瓜并沉李。（錦添花）採蓮歌和得正美，槐陰柳畔蟬噪起。（合前。）

〔又，一盆花〕

（一盆花全）過却炎炎天氣，正牛星女宿，會約佳期。金風吹敗井梧飛，蛩吟階砌，叫得聲悲。果然是奇，果然是美。蕩忽地風傳木樨，異香拂鼻。（錦添花）看天邊征南雁兒，芙蓉花綻開正美。（合前。）

〔又，惜黃花〕

（惜黃花全）三冬景又催，漸覺梅開盡。同雲密布時，六花飄墜。頃刻銀裝粉綴，見古木壓斷枝，百鳥歸路迷。酒價高無比，晚來看漁人披得玉簑歸去。（錦添花）雪獅兒塑得正美，紅爐煖閣排宴逸。（合前。）

〔又，情未斷煞〕

四時中常樂意，逢花遇酒且舒眉，嘆取人生能有幾<sup>1</sup>

又第五册錄二曲，第一曲似王子高與周瓊姬對唱，第二曲則王一人唱，皆在周携王遊芙蓉城以後。

〔南呂宮過曲，本宮賺，第二格〕

不悞佳期，果然是三日來至。感娘行，情深意密似膠漆。告郎

1. 此煞下未注“同前”，但後有原注云，“按此套之總題目‘四時花’，詞文又涉四時，其煞尾又用‘四時’二字，且羽調與仙呂及雙調皆可相通，妙絕。”可証亦係王子高曲。

知：有緣千里能相會，無緣咫尺隔千里。莫學王魁扯破家書負恩義。娘行聽啟。

〔又，又，換頭〕

卑人分福非今世，跨青鸞遊洞天福地，世間稀。瑤池台館正華麗，神仙境，殿上迴環列侍姬。簫鳳笙鸞韻清美，金桃數顆，待取來漫酬佳致，宴闌回歸。

又第八册錄一曲，未詳誰唱，似在王周定情之後。

〔仙呂入雙調過曲，鵝鴨滿渡船〕

畫堂深深處厮守在鴛幃。倚香並假玉，怎拋離？好天良夕同宴逸，雙雙比翼鸞鳳飛。綰同心縷，遊翠館賞瑤池，花下飲月前醉。

## 王 仙 客

唐薛調有小說無雙傳，<sup>1</sup>略謂：王仙客母死時，求其弟劉震之女無雙爲媳，震未拒，亦未許。後值兵亂，震倉卒以女託王，但又相失。亂定，震夫婦皆死，女已入掖庭，僅得舊婢探蘋。王旋爲富平縣尹，知長樂驛，無意中得見無雙在宮嬪車中。義士古押衙爲設法携出，偕老於襄鄧間。又范攄雲溪友議<sup>2</sup>說，“又有崔郊秀才者，寓居於漢上，蘊積文藝，而物產罄懸。無何，與姑婢通，每有阮咸之從。其婢端麗，饒彼音律之能，漢南之最也。姑貧鬻婢於連帥。帥愛之，以類無雙，給錢四十萬，寵賻彌深。郊思慕無已，即強親府署，願一見焉。其婢因寒食來從事家，值郊立於柳蔭，馬上連泣，誓若山河。崔生贈之以詩曰，‘公子王孫逐後塵，綠珠垂淚滴羅巾。

1. 北平文友堂影明本，太平廣記卷四百八十六，頁五至九。

2. 四部叢刊續編本，卷上，頁七至八。

侯門一入深如海，從此蕭郎是路人。’”原注云，無雙“即薛太保之愛妾，至今圖畫觀之。”九宮正始鈔本第二册雙鸞灘換頭附注中錄三曲，均係仙客思念無雙時所唱：

【正宮過曲，雙鸞灘，第二格】

憶昔玳瑁筵前，見那人正捧瓊卮。向眉梢眼角，玲瓏一點靈犀。似牡丹，隔畫闌，半含嬌蕊。花心未許遊蜂戲。

【又，又，換頭】

今日裏又見伊，向花前蓮步緩移。風流子，少年兒，爲多情多感多悲。傾城傾國，怎不教我思憶？嘆落花，嘆落花，枉隨流水。痴心勸你休縈繫。

【又，又，又】

相思跡印兩眉，似丁香結恨垂垂。那個人，那個人，咫尺千里。十常八九不如意。

又第九册錄二曲，未詳誰唱。

【南呂調近詞，婆羅門賺（薄媚賺），第三格】

看那孩兒，體態有百般宜。漫凝睛，覷著孜孜也意似痴。心逐楊花上下飛。成何濟？怎得青鸞傳信息？紅情綠意。

【又，又，換頭，第二格】

嘆彩雲易散琉璃脆，風流是箇根基。倩燕子將愁說與伊：休思慮，姻緣倒有相會時，總得相逢未有期。告伊知：莫苦苦將心戀迷，事皆前世<sup>1</sup>。

## 王母蟠桃會（蟠桃會）

1. 參看下文無雙傳的輯述。

西王母的傳說最早見於穆天子傳<sup>1</sup>及山海經<sup>2</sup>而王母種桃之說似始於六朝志怪書。漢武帝故事<sup>3</sup>說，“東郡送一短人，長五寸，衣冠具足。上疑其精，召東方朔。至，朔呼短人曰，‘巨靈阿母還來否？’短人不對，因指謂上，‘王母種桃，三千歲一結子，此兒不良，已三過偷之。’漢武帝內傳<sup>4</sup>說，“又命侍女更索桃果，須臾以玉盤盛仙桃七顆，大如鴨卵，形圓，青色，以呈王母。母以四顆與帝，三顆自食。桃味甘美，口有盈味。帝食，輒收其核。王母問帝，帝曰，‘欲種之。’母曰，‘此桃三千年一生實，中夏地薄，種之不生。’帝乃止。”輟耕錄<sup>5</sup>載“諸雜大小院本”名目有瑤池會，八仙會，蟠桃會等，今不傳。錄鬼簿朱士凱序<sup>6</sup>說鍾嗣成有蟠桃會劇，太和正音譜<sup>7</sup>有無名氏雜劇蟠桃會，亦不傳。曲海總目提要<sup>8</sup>有無名氏蟠桃會，“借陳搏生日東方朔偷桃祝壽爲名”，未見。明朱有燾有雜劇羣仙慶壽蟠桃會<sup>9</sup>畧謂：蟠桃仙果三千年開花，三千年結實，三千年纔熟。九靈太妙鯀山金母於桃熟時，請東華木公，南極星君等仙赴會。東方朔爲太上仙官，在二萬七千年間偷吃了三次，現在又要吃第四次，趁守桃二仙女睡着時，變成九尾千歲靈龜，又變成仙鶴，終於偷到了。最後又有嵩山仙子，大河仙

1. 四部叢刊本，卷三，頁十五。

2. 四部叢刊本，卷二，頁二十四。

3. 增定古今逸史，明刊本，頁五。

4. 馮猶龍輯五朝小說本，頁三。

5. 日本刊本，卷二十五，頁八。

6. 讀曲叢刊本，序頁二。

7. 海寧陳氏影印本，卷上，頁二十四。

8. 一九三〇年大東書局再版本，卷三十一，頁八至十。

9. 吳梅先生編奢摩他室曲叢二集，一九二八年商務印書館校印本，第六冊。

女等來慶壽。又有雜劇瑤池會八仙慶壽<sup>1</sup>，亦寫蟠桃會事。南戲所敘想亦類此。九宮正始鈔本第四册一曲，題作“蟠桃會”，未詳誰唱。

〔中呂宮引子，金菊對芙蓉〕

濃靄香中，水雲影裏，迥然人世難同。似玉皇金苑，寶籙仙宮。萬花開處神仙滿，盡笑語俱樂春風。蟠桃佳會，特離絳闕，來此相逢。

又第九册錄二曲，題作“王母蟠桃會”，似均慶壽者所唱。

〔正宮調近詞，春色滿皇州，第二格〕

索居仙洞僻，與無心去來，白雲爲侶。清興逸，幽閒自得仙機。聞知，今日是王母生辰，來慶賀略伸微意。（合）歡娛處，見羣仙開列，共樂瑤池。

〔又，又，換頭第二格〕

今日，晚來和氣舒。見祥雲滿空，光景熙熙，香霧靄，和風日麗日遲遲。偏宜庭前見花木生春，麟鳳躍魚龍遊戲。（合前。）

## 王 陵

漢書四十王陵傳，“王陵，沛人也。……及漢王之還擊項籍，陵乃以兵屬漢。項羽取陵母置軍中，陵使至，則東鄉坐陵母，欲以招陵。陵母既私使者，泣曰，‘願爲老妾語陵，善事漢王。漢王長者。毋以老妾故，持二心。妾以死送使者。’遂伏劍而死。項王怒，烹陵母，陵卒從漢王定天下。……爲右丞相。”錄鬼簿有顧仲清雜劇陵母伏劍<sup>2</sup>，今不傳，想卽敘此事。九宮正始鈔本第三册錄南戲一曲，似王陵唱：

1. 同上，第一册。

2. 讀曲叢刊本卷上，頁十七上。

## 〔仙呂宮過曲，望吾鄉〕

楚漢相持，爭雄未定期，人民受苦遭顛沛。我今一意扶明主，施展出安邦計。平天下，定社稷，看龍虎風雲會。

## 王 質

歷史上姓王名質的人太多了，一是晉衢州人，一是陳琅邪人，一是後魏易人，一是唐龍門人，一是宋華人，一是宋興國人，一是金宛平人，而明以後者尚不在內。南戲佚文似叙麗情，不知指誰。九宮正始鈔本第二册雙鸚鵡附注中錄二曲，似幽會時二人對唱。

## 〔正宮過曲，雙鸚鵡，第四格〕

深領謝得厚意，似阮郎初入桃源佳境。但辦心，和你做教局兒牢定。幸遇君，做契姻，兩情相稱。今生共口諧鴛枕。伊嬌俊，我鶻伶，算半斤八兩秤兒稱著不沉不輕。

## 〔又，又，換頭〕

君今聽，君今聽：望靠君托與終身。肯似他狂蜂浪蝶，只採花心。你志誠，我志誠，指爲天證。娘行省了相思病，諧連理，盡今生，似好花得遇東君。

## 王 瑩 玉（王玉瑩）

王瑩玉本事未詳。九宮正始鈔本第五册錄一曲，似女子與情人別後相思之辭。

## 〔南呂宮引子，戀芳春〕

綺戶重扃，綉簾低放，只恐寒盡春歸。香閣無人，愁見燕鶯雙飛。

忍把紅爐獨擁，只少箇人人偎倚。薄倖的，一似梨花向人終日無語。

又第八冊錄二曲，敘二情人遊湖，未詳誰唱。

〔仙呂入雙調過曲，水紅花〕

向這湖光雲影，雙雙發俊科。戲拋蓮葯，種在瓊波，願成連理荷。自輕攪翠袖，調冰雪藕，沉李浮瓜。俊殺人也麼哥，美殺人也麼哥。攜手行歌，在這芙蓉影裏，鬢雲斜驪，輕輕吁濕香疊羅。在涼亭水閣，素扇輕搖，唱飲流霞，兩情歡樂。

〔又，淘金令〕

浮萍水滿，兩兩蜻蜓過。芙蓉水滿，兩兩鴛鴦臥。畫鼓紅船，往來如梭。颯颯清風吹面，水天涼多。真箇是快活人也麼哥。齊唱採菱歌，同攀擎露荷。斷凭嬌娥，照影蒼波，雙雙俊也伊共我。在涼亭水閣，素扇輕搖，唱飲流霞，兩情歡樂。

又第十冊錄二曲，引作“王玉瑩”，似二人定情時所唱：

〔羽調近詞，本調賺〕

小窗半掩，偷步間堦月影窺人臉。我和伊，每夜心香一處燃。聽奴言：不道你爲人直恁好，也不道我爲人直恁狠，我只共你，但須管天長地遠，對天發願。

〔又，換頭〕

凭香肩，痛惜慢輕憐。須教盡老無拋閃，片時也，何曾忘了多嬌面？但心堅，也要恩情兩下生，況你正青春我少年。怎知爲你，受了些花愁月悶？願休薄倖！

方 蓮 英

方蓮英本事無考。九宮正始鈔本第五冊錄一曲，似詠元宵，未詳誰唱。

【南呂宮過曲，大迓鼓，第二格】

銅壺玉漏轉，天街簫鼓鬧京輦。勝如蓬萊苑。是這花燈爭放鬪鮮妍，萬斛齊開陸地蓮。

## 史 弘 聲

史弘聲本事無考，不知是否即史洪舉之誤抄。九宮正始鈔本第五冊南呂宮過曲梁州新郎第二格附注中錄二句：

【南呂宮過曲，梁州新郎】

……悄如花共柳，翠紅妍。……

## 玉 清 菴

元曲選有無名氏雜劇玉清菴錯送鴛鴦被，<sup>1</sup>略謂：河南府尹李彥實被劾拿解進京，託玉清菴劉道姑向劉彥明借錢。李年餘未回，劉即託道姑向李女玉英求婚，玉英不得已便允許了，并約至菴中幽會。劉夜中走去，却被巡夜的誤當作賊拿了。適張瑞卿上京應試，叩菴求宿，玉英誤認爲劉而成親。張中了狀元，尋得玉英，代還了債。適李已證明所劾不實，仍爲府尹，於是一家團圓。南戲情節想亦相近。九宮正始鈔本第四冊錄一曲。

【中呂宮過曲，撲燈蛾第七格】

瑩玉蟾銀色波光，消壓炎暑。……<sup>2</sup>

1. 商務影印本第三冊。

2. 原注云，‘餘皆同，不錄。’



## 朱 夫 人

據永樂大典目錄,卷一三九九〇,戲文二十六,有“鎮山朱夫人還牢日,”本事未詳。九宮正始鈔本第五冊錄南戲一曲,似是頌春之辭,未詳誰唱。

〔南呂宮過曲,梁州序,換頭第十四格〕

唱春詞春景堪題,和春燕春鶯聲碎,把春醅滿泛,盡到春轉,不如痛飲和春醉。春應忘却春忙,春山歸路迷。

## 朱 心 心

朱心心本事無考。九宮正始鈔本第三冊錄二句,似詠七夕。

〔仙呂宮過曲,八聲甘州,第五格〕

……此時,人間天上佳期。<sup>1</sup>

## 西 窗 記

西窗記本事無考。九宮正始鈔本第一冊錄二曲,似幽會時男子所唱。

〔黃鍾宮過曲,降黃龍,第五格〕

曲檻幽坊,正歛步藏跡,寸心驚碎。儉方覓便,算只有花底,雙鶯曾窺。今夕,觀伊嬌面,費多少雨約雲期。到如今,方是稱人情意。

1. 原注云,“全調皆同,止錄末二句。”

〔又，黃龍衰，第六格〕

娘行且暫離，休得生疑忌。須要今生，在天比翼，在地成連理。  
世間惟有恩情美，鸞皇舞，燕子飛，鴛鴦起。

又降黃龍附注錄殘曲一句，此曲似應在降黃龍後，黃龍衰前。

〔黃鍾宮過曲，降黃龍，第四換頭〕

……枕兒上設下萬般盟誓。

## 宋 子 京

宋史二八四宋庠傳說，‘祁字子京，與兄庠同時舉進士。禮部奏祁第一，庠第三。章獻后不欲以弟先兄，乃擢庠第一，而真祁第十。人呼曰‘二宋’，以大小別之。’黃昇唐宋諸賢絕妙詞選<sup>1</sup>載他的鷓鴣天詞：‘畫轂彫鞍狹路逢，一聲腸斷綉簾中。身無彩鳳雙飛翼，心有靈犀一點通。金作屋，玉爲籠，車如流水馬如龍。劉郎已恨蓬山遠，更隔蓬山幾萬重！’附注云，‘子京過繁台街逢內家車子，中有綉簾者，曰，‘小宋也。’子京歸，遂作此詞。都下傳唱，達于禁中。仁宗知之，問內人第幾車子何人呼小宋。有內人自陳‘頃侍御宴，見宣翰林學士，左右內臣曰，‘小宋也。’時在車子中偶見之，呼一聲爾。’上召子京從容語及，子京皇懼無地。上笑曰，‘蓬山不遠。’因以內人賜之。’南詞叙錄<sup>2</sup>於“宋元舊篇”下有宋子京鷓鴣天。九宮正始鈔本第一冊錄南戲三曲，皆對月之辭，未詳誰唱。

〔黃鍾宮過曲，降黃龍，第三格〕

夜色生涼，趁金風薦爽，乍疏紈扇。誰將玉斧，修成著，寶月團

1. 四部叢刊本，卷三，頁一至二。

2. 讀曲叢刊本，頁十一。

圓?<sup>1</sup> ……

〔又,黃龍衰,第七格〕

寶月照人明,對月人歡忭。如在水晶宮,琉璃殿。美景良時,偏宜消遣。傾玉液,舉玉盞,頻頻勸。

〔又,又,第八格〕

月影落盃中,酌酒須教淺。舉盃和月吞,愛月心無倦。<sup>2</sup> ……

## 宋 心 心

宋心心本事無考,不知是否朱心心的誤抄,(因為“宋”“朱”形近)。九宮正始鈔本三册仙呂宮引子醉落魄附注中錄末句。

〔仙呂宮引子,醉落魄〕

……裝點上元景。

## 李 玉 梅

李玉梅本事無考。九宮正始鈔本第二册錄二曲,似問怨之辭,未詳誰唱。

〔正宮過曲,普天樂,第五格〕

四時歡,千金笑,把往事多顛倒。我這裏玉減香消,他那裏珠圍翠繞。姻緣簿上名不到,却把鸞釵輕分了。恨茫茫水遠山遙,恨重重雲深霧杳,恨悠悠夢斷魂勞。

〔又,雁過聲,換頭第五格(攤破雁過聲)〕

1. 原注云,“下皆同,不錄。”

2. 原注云,“下皆同,不錄。”

終朝院落靜悄，縱然有鸞箋象管，龍香鳳喙無心好。有萬般愁，萬般焦，這擔兒端的是難挑。空教人易老，又那堪暮雨簷前暎，比著淚珠兒猶兀自少。

又第二册正宮過曲二犯漁家傲及第十册高平調十二紅的附注均錄殘曲<sup>1</sup>如下：

〔正宮過曲，小桃紅〕

……愁雲怨雨羞花貌，精神不似當初好，燕來鶯去無消耗。……

## 李 亞 仙

唐白行簡有小說李娃傳，<sup>2</sup>略謂：天寶中常州刺史榮陽公之子入京應試，戀妓李氏，囊中漸空，連馬及家僮都賣掉。鴛母厭之，秘密搬家，把他拋棄了。他傭於凶肆中，爲父所見，毆之幾死。從此便只好做叫化子。適復遇李氏，見而憐之，供給他衣食，勸他應試。及第後，授成都府參軍。其父適拜成都尹，不再生他氣了，令他與李完姻。元曲選有石君寶雜劇李亞仙花酒曲江池，<sup>3</sup>略謂：洛陽府尹鄭公鄭公，榮陽人，子名元和，應試入京。三月三日遊曲江池，遇教坊李亞仙，愛上了他，化了不少的錢，終以金盡被逐，替人家送殯過日子。後爲父公所見，被毆幾死。幸爲李所救，一舉成名，授洛陽縣令，父子夫妻都得團圓。錄鬼簿又有高文秀雜劇鄭元和風雪打瓦罐，<sup>4</sup>今不傳。明人繼作者尚多。九宮正始鈔本第五册錄南戲

1. 第二册正宮過曲小桃紅另有全曲如下：“誤約在蓬萊島，冷落了巫山廟。愁雲怨雨羞花貌，精神不似當時好，雁來鴻去無消耗。委實的教我心癢難揉。”但注作“明散套”，不知其詳。
2. 北平文友堂影明本，太平廣記卷四八四，頁一至七。
3. 商務影印本第九册。
4. 讀曲叢刊本，卷上，頁六。

四曲，似在一套中。第一曲似李唱，時李鄭尚未相遇。第二曲亦李唱，似李拒絕某嫖客之辭。朱有燾曲江池<sup>1</sup>有嫖客劉員外，與李厮纏，爲李所拒。徐霖（？）綉襦記<sup>2</sup>有“逼娃逢迎”一齣，亦與本曲近似。第三四曲爲李與其母對唱，與第二曲均在鄭被逐以後。

〔南呂宮引子，惜春慢〕

懶起羅幃，試曉粧，傍著鸞室如醉。一點縈心事，奈每回解著，長是魂飛。從來奴有文君意，怎得箇相如滌器？我心兒願風流倖的，來做佳婿。

〔南呂宮過曲，梁州序，換頭第十五格〕

你還不信我言時，待番作一場嘔氣，便教你眼下受災危。口出蓮花皆徒耳，轉教你盡老沒休期。寶鈔如山不嫁你！

〔又，本宮賺，第四格〕

鎖著雙眉，先自愁悶難存濟，又撞著媽媽叨叨地，怎受持！我孩兒勸你且休恁地，不度己。且安享奢華眼下肥。愛惜你，恐你們念頭錯矣。

〔又，又，第五格〕

是如何是？空有傾城艷質，怎得箇知心相共美？向歲華荏苒如奔騎，淚偷垂。你還如桂英曾被王魁棄，又何用把男兒頻掛齒？愛惜你，恐你們悔時無計。

又第十册錄四曲，第一三曲疑係李唱，第二四曲疑係其母所唱。從“願風流倖的來做女婿”句看來，當與前惜春慢曲相銜接，均敘李未遇鄭時事。

〔道宮調近詞，解紅序〕

1. 奢摩他室曲叢本，頁三。

2. 開明書店六十種曲本，頁六七至六八。

萬愁千恨,恨少年虛度,好天良夕。風塵氣味最苦是今日迎新,明朝辭舊,終朝無暇日。有許多驚閃又怎知?我心兒。(合)願風流倬的,來做女塔。

〔又,又,換頭〕

孩兒你未知身貴,戴頭珠翠,滿身羅綺。風塵氣味,最好是美酒肥羊,笙歌弦管,終朝無暇日。便做宅院裏風光又怎比?何須?(合前。)

〔又,又,又,第二格〕

何濟?綠鬢朱顏得幾時?鴛鴦帳裏,少箇知心的。風塵氣味,最苦是身若楊花,隨風高下,終身無所倚。有多少衷腸事告訴誰?聞早。(合前。)

〔又,又,又,第三格〕

休痴。享用人間第一。休噫,道你謀過十吏。風塵氣味,最好是陪着豪家,佞隨嬌貴,滿眼只觀得你,看你心兒要甚的?無錢漫自潘安美。請思維,何須苦戀佳塔?(合前。)

## 吳 舜 英

吳舜英本事無考。就殘曲看來,似是妓女與公子的戀愛劇。九宮正始鈔本第二册花兒郎調附注引一曲,似為女子傷春之辭。

〔正宮過曲,二紅郎上小樓〕

(南福馬郎)花壓闌干春晝遲,喚起嬌娥睡,鶯亂啼。(南水紅花)無言嘿嘿鬪芳菲,減香肌。(南紅衫兒)又早是綠暗紅稀,聽聲聲子規。路旁芳草淒淒,把玉孫路迷。(北上小樓)路迷在花叢徑裏,又沒箇相調相濟。俺只見來往遊蜂,貪花蝴蝶,上下爭飛。恁

成雙，俺孤單，心中憔悴。不覺雨過時園林香細。

又第四册錄三曲，似二人對唱。一女子自傷久困風塵，旁人勸慰她。

〔中呂宮過曲，大影戲〕

奴家花容嬌媚，風塵裏有聲譽。品竹更兼彈絲，曲通雲共鼓板皆會。迎新踢舊未遇時，何日從良，嫁箇夫婿？（合）姻緣相際，永諧比翼，盡今世效連理。

〔又，又，換頭〕

聽啟：一言說與，姻緣事果非容易。待時遇箇知音的，同心結對天說誓，隨緣隨分且慶時。怕鶯老花殘，迅速如飛。（合前。）

〔又，越恁好，第二格〕

謝得深意，見說心下喜，朝歡暮樂排佳會，和伊填詞和曲吟詠詩。愁懷自舒，雙雙盡老諧今世，雙雙盡老諧今世。

## 京 娘 怨

警世通言卷二十一有趙太祖千里送京娘，<sup>1</sup>略謂：趙匡胤少年時避仇到太原，其叔景清在太原清油觀出家。兩個響馬常擄婦女寄觀中，其中有一個名趙京娘。匡胤認她為妹，救她回鄉途中正好擊斃這兩個響馬。京娘感恩，願為婢妾，為匡胤所拒。京娘之兄疑她與匡胤有暗昧的行爲，她自縊以明志。徐渭南詞敘錄<sup>2</sup>於“宋元舊篇”下錄京娘怨燕子傳書。錄鬼簿<sup>3</sup>有彭伯威雜劇四不知月夜京娘怨。元劇中以趙匡胤為題材者，

1. 世界文庫第一年第七册，據兼善堂本重印。

2. 讀曲叢刊本，頁十。

3. 讀曲叢刊本，卷上，頁十八。

尚有關漢卿的甲馬營降生趙太祖，王仲文的趙太祖夜斬石守信等。<sup>1</sup>南戲本事想近平話，不過平話中沒有傳書之事。九宮正始鈔本第一冊黃鐘宮引子疏影附注錄一句。

〔黃鐘宮引子，疏影〕

……畫圖難染。

又第三冊錄一曲，乃詠雪之辭，不知誰唱。

〔仙呂宮過曲，醉扶歸，第六格〕

滿空瑞雪紛紛下，玉龍爭戰下鱗甲，頃刻樓台銀鋪砌。行行疊疊真珠灑，悠悠滾滾似剪梨花，疏疏密密似舞梨花。此景堪描畫。

又仙呂宮過曲勝葫蘆第二格附注中錄殘曲如下。

〔仙呂宮過曲，勝葫蘆〕

……不知錦州模石江邊。……

## 金 童 玉 女

元曲選<sup>2</sup>載賈仲名雜劇鐵拐李度金童玉女（又名金安壽），略謂：王母蟠桃會上，金童玉女一念思凡，謫下人間，男曰金安壽，女曰童嬌蘭，配為夫婦。機緣既到，王母遣鐵拐李度之歸真。金安壽迷了本性，不信鐵拐李的話，與嬌蘭到郊外躲他。但鐵拐李神通廣大，二人終於為他說服了，即隨他復返瑤闕。南戲情節大約也如此。九宮正始鈔本第一冊黃鐘宮過曲神仗兒第三格附注錄三句，不知誰唱。

〔黃鐘宮過曲，神仗兒〕

1. 錄鬼簿卷上，讀曲叢刊本，頁三及十一。

2. 商務影印本第三十一冊。



……挑琉璃，街頭耍笑，兀自懜騰。……

## 岳 陽 樓（呂洞賓）

徐渭南詞彙錄<sup>1</sup>於“宋元舊篇”下有呂洞賓三醉岳陽樓。元曲選<sup>2</sup>載馬致遠同名的雜劇，略謂：呂洞賓在蟠桃會上見岳州有青氣，遂到岳陽樓飲酒，遇柳樹精梅花精作祟，令柳往郭家托生爲馬兒，梅往賀家托生爲臘梅，成爲夫婦。三十年後，呂洞賓來度馬兒臘梅，“同登仙路”。九宮正始鈔本第三冊錄四曲，疑係呂洞賓飲酒時唱。

### 〔仙呂宮過曲，四換頭〕

（一封書全）宿醒常困懶，麗日穿窗烘曉寒。韶華媚滿眼，喚人遊鶯睨皖，這領春衫拚去典，挈榼提壺時往還。命良朋，向花間細與論文頻宴款。（排歌）蘭亭上，臨水湍，一觴一詠當絃管。

（皂羅袍全）日醉高陽池館，倒著接離得趣，羨他山簡。麴生風味果不凡。憶昔舊日玄真觀，那堪卽席，珍希異饌，何妨終日傳盃弄盞？須索滿樹休傳換。（排歌）獨醒客，難再返，贏得憔悴楚澤畔。

（勝葫蘆全）惟有淵明好懶散，因此上要休管。喜得白衣人相顧盼，東籬採菊，獨酌幽然見南山。（排歌）愁腸破，海量寬，陶陶兀兀似痴顛。

（樂安神全）盡誇黨進，問列銷金帳裏，粉面雲鬢。羊羔同飲且團圓，陶穀見說羞無限。踏雪沽來美，價高倍長安，浪說茶七碗。

（排歌）須盡醉，宜盡歡，狂歌起舞任盤桓。

1. 讀曲叢刊本，頁十一。

2. 商務影印本第十九冊。

又第五册南宮過曲三十腔附注引呂洞賓殘曲，疑與岳陽樓爲一劇。<sup>1</sup>

〔南呂宮過曲，綉帶兒〕

蒙山頂蟄龍起穴，催出雨前雀舌。……

又第七册錄岳陽樓一曲，詠神仙之樂，未詳誰唱。

〔雙調引子，五供養，第三格〕

功名輾鎖到頭虛，一悟紅爐。隨時遊洞府，玩仙居。逍遙自在，  
山物外石爛江枯。知虛度。看天邊，飛玉兔，與金烏。

又雙調過曲僥僥令附注錄呂洞賓殘曲一句。

〔雙調過曲，僥僥令〕

……仙女共仙童齊醉舞。

## 洪 和 尙

宦門子弟錯立身<sup>2</sup>的排歌說到“洪和尙錯下書”，輟耕錄<sup>3</sup>載院本名目中有錯寄書。清平山堂話本<sup>4</sup>有簡帖和尙，又名錯下書，略謂：洪和尙託個賣餅餠的人，帶些首飾及一封信給左班殿值皇甫松妻楊氏。松適在家，以爲她有外遇，把她休了。楊氏寄居在她的姑姑家裏，洪和尙自稱爲前任蔡州通判，設法把她娶來。一年後，松與洪楊相遇於相國寺中，經廟中行者指出洪爲犯過盜案的和尚，捕獲正法。松方知楊並無外遇，送信是洪的陰謀。這類故事是很普遍的，如情史<sup>5</sup>中金山僧惠明及王武功妻之

1. 但南詞叙錄於呂洞賓三醉岳陽樓外還有呂洞賓黃梁夢，故是否一劇，殊不易定。

2. 永樂大典戲文三種，頁五七。

3. 日本刊本，卷二十五，頁十四。

4. 古今小品書籍印行會影印本，第一册。

5. 芥子園本，卷十四，頁七三至七四。

類。南戲本事想與話本相近。九宮正始鈔本第八册錄四曲，同屬一套，似爲皇甫松妻所唱。

〔仙呂入雙調過曲，銷金帳，第二格〕

秋風乍起，那日郎分袂，記得臨行，珠淚暗垂。梧桐夜雨空塔，滴得人心碎。蛩聲又來，合鬪慘悽。（合）憶着情夫，萬山千水。教我怎生，這房兒裏睡！

〔又，又，第三格〕

梅花雪裏，凜冽寒威至，擁紅爐獨斟綠醪。橫斜影轉窗紗，寂寞相思淚。隴頭望斷，不寄一枝梅。（合前）

〔又，又，第四格〕

冬殘歲至，懶赴椒筵味。看看又是元夕時，華燈皓月交輝，處處笙歌沸。孤幃冷落，我共誰？（合前）

〔又，又，第五格〕

燒燈過了，次第春明媚。見這雙雙，燕鶯又飛。梨花院落溶溶，這般天氣，韶華荏苒，成虛棄。（合前）

## 宣 和 遺 事

宋元間人作小說大宋宣和遺事二集，今尙存。<sup>1</sup> 魯迅先生在中國小說史略裏說，<sup>2</sup>“灼然可見其剽取之書當有十種：前集先言歷代帝王荒淫之失者其一，蓋猶宋講史之開篇。次述王安石變法之禍者其二，北宋士論之常套。次述安石引蔡京入相至童貫蔡攸巡邊者其三。首一爲語體，次二爲文言而並雜以詩者。其四則梁山灤聚義本末。……其五

1. 最易得者爲商務印書館標點本。

2. 一九二七年四版，頁一三二至一三六。

爲徽宗幸李師師家，曹輔進諫及張天覺隱去。其六爲道士林靈素進用及其死葬之異。其七爲臘月預賞元宵及元宵看燈之盛，皆平話體。……後集則自金人來運糧，以至京城陷爲第八種。又自金兵入城，帝后北行受辱，以至高宗定都臨安爲第九，第十種。”按宣和爲宋徽宗年號，自一一一九至一一二五年。此時汴京極爲繁華，“燈宵月夕，雪際花時”，“時節相次，各有觀賞”<sup>1</sup>。錄鬼簿<sup>2</sup>有宮天挺的宋上皇御賞鳳凰樓及屈子敬的宋上皇三恨李師師等雜劇。南戲所叙或亦本遺事中的五，七等常爲人所稱述的部分。九宮正始鈔本第一冊錄一曲，似爲一得寵的宮嬪所唱，也許就是師師<sup>3</sup>。

【黃鐘宮引子，瑞雲濃】

一夜東風吹綻禁園桃李。從入昭陽感恩霽，龍和鳳叶，果是只人間一對。欣喜，想明皇太真無二。

又黃鐘宮過曲絳都春序第二格附注錄一句。

【黃鐘宮過曲，絳都春序】

……夜夜佳期。

又第九冊錄二曲，却作“明傳奇”。曲文似男子唱，亦宮中禁人，或卽徽宗。

【黃鐘調慢詞，連枝賺】

玉骨冰肌，綵鳳虬龍共追隨。都撐四，其實不枉成連理。對良夕，誰更惜流霞泛金卮？唱徹樽前金縷衣。龍鳳閣，况占盡人間

1. 孟元老東京夢華錄敘，秀水金氏梅花草堂影印汲古閣毛氏影宋本。
2. 讀曲叢刊本，卷下，頁一及十四。
3. 師師傳說有二：一謂曾入宮，見宣和遺事；一謂未入宮，見無名氏師師傳。

富貴，可人偎倚。

〔又，換頭〕

怕更闌便與傳宣旨，詔諭銅壺漏聲遲。專停侍，朱唇歌盡昭陽意。  
那堪值，薄暮樓臺杏花飛，正是宜閒宜醉時。放着紅粧侍兒，怎  
便使玉山自頹，喜而無寐？

## 柳 穎

剪燈餘話<sup>1</sup>有鸞鸞傳，略謂：東平趙舉有女名鸞鸞，才貌雙絕，他很想把她嫁給附近的才子柳穎。但柳家因事家道中落，所以改許繆家。婚後三月，繆家子死，柳不久也喪妻，二人因得成爲夫婦。遭元末喪亂，鸞鸞爲軍官所擄。中間數經波折，柳終於將趙尋得贖回。後柳遇賊被殺，鸞鸞以身殉。南戲所演，想卽本此。九宮正始鈔本第一冊黃鐘宮過曲神仗兒第三格附注中錄殘曲如下。

〔黃鐘宮過曲，神仗兒〕

……可知有鱗兒出現，鳳凰來儀。……

## 鬼 子 揭 鉢

佛說鬼子母經<sup>2</sup>說，“現鬼子母，今生作人，喜行盜人子。是母有千子，五百子在天上，五百子在世間，千子皆爲鬼王。……衆沙門卽往，伺是母出行，隨後歛取子；將千數子，逃著精舍中。是母便復行盜人子，來入舍中，

1. 一九三一年華通書局排印剪燈新話剪燈餘話合刊本，卷二，頁四九至五五。

2. 大正新修大藏經第二十一卷，密教部四，頁二九〇至二九一。

不見其子。便捨他人子，不敢復殺。便行索其子，遍舍中不知其子處。便出行至街里遍城中不得，復出城外索不得。便入城行道啼哭。如是十日，母便狂。……佛問母，……‘汝有子知愛之，何故日行盜他人子？……若能自悔，當還汝子。’母言，‘我能自悔。’”錄鬼簿<sup>1</sup>有吳昌齡雜劇鬼子母揭鉢記，今不傳。九宮正始鈔本第一冊錄南戲二曲，未詳誰唱。

〔黃鐘宮過曲，降黃龍，換頭〕

爲魁，恰似葡萄乍潑醅。料瓊漿玉液，果然難賽。珍珠溜滴，翻翠色紅影琉璃鐘內。佳會，醉鄉深處，恍如身在蓬萊。（合）盞一杯，人人願比，壽山福海。

〔又，又，又〕

無碍，一日春風十二回。算神仙也曾，解貂留珮。沾唇引口，看二月雨點紅入桃腮。相偎，並肩歸去，夜深燈火樓台。（合前。）

## 耿 文 遠

耿文遠本事無考。就殘曲看來，此戲背景當是北宋。九宮正始鈔本第三冊錄一曲，詠演戲，未詳誰唱。

〔仙呂宮過曲，喜還京〕

鼓鑼鼓鑼聲催，施逞百戲。抹土搽灰做硬鬼，看舞傀儡，傀儡。呈院本，身分恢諧越樣美。

又第五冊錄一曲，寫佳節的景況，亦不知誰唱。

〔南呂宮過曲，大迓鼓，第四格〕

家家燈正輝，香車簇擁，寶馬爭馳是處歡聲沸，麝蘭馨香數里。把這珠簾高捲畫樓西，對酒當歌同宴逸。

1. 讀曲叢刊本卷上，頁十。

又第三册錄二曲,却引作“明傳奇”。首曲寫汴京昇平景象,次曲未詳。

〔仙呂宮過曲,十五郎,第二格〕

汴梁城自古王畿,榮華地多富居。滿樓台千枝燈火,颺金錢撒路裏。幸離亂變得昇平,天寒時孟春風味。布彤雲不敢撒瓊瑰,瑞靄鰲山堆錦綺。

〔又,解連環〕

慣熟焦槌,把燈柴旋來旋去。風和尚笑得眉口<sup>1</sup>,士女竹馬兒使軍器,十人齋郎甚臉嘴。

## 孫 元 寶

孫元寶本事無考。九宮正始鈔本第五册錄一曲,寫筵席的繁華豪華,未詳誰唱。

〔南呂宮過曲,梁州序,換頭第九格〕

可人處華第深沉,畫燭映珠簾垂地。消一似,人在水晶宮裏。羅列華筵,慇懃捧金卮,珠翠兩行,恍疑是瑤池排宴會。聽得絃管沸鬧聒人耳,共樂湯堯舜贊喜,齊慶賀,太平時。

又第六册錄一曲,乃想思之辭,亦不知誰唱。

〔商調過曲,山坡羊,第二格〕

終日因他牽掛,朝夕撇他不下,只爲崎嶇路阻無如之那,因爲他行裏坐裏想念他,除非是睡也暫時相忘却,爭奈合眼朦朧依然又夢見他。傷嗟,撲撲簌簌淚似麻。冤家,多敢將人定害殺。

1. 原批云,“眉下脫一字。”

## 浣 紗 女 (浣 紗)

墨子親士<sup>1</sup>說，“西施之沉，其美也。”孟子<sup>2</sup>說，“西子蒙不潔，則人皆掩鼻而過之。”趙岐注，“西子，古之好女西施也。”莊子齊物論<sup>3</sup>說，“厲與西施。”郭象注，“厲醜而西施好。”陸德明莊子音義<sup>4</sup>說，“司馬云，‘夏姬也。’案：勾踐所獻吳王美女也。”管子小稱<sup>5</sup>說，“毛嬙，西施，天下之美人也。”陸德明所言，乃後起的傳說。左傳，國語及史記等書記吳越事，並未言及西施。至東漢初年的越絕書<sup>6</sup>說，“越乃飾美女西施鄭旦，使大夫種獻之於吳王。”稍後，吳越春秋<sup>7</sup>也說，“乃使相者國中得苧蘿山鬻薪之女曰西施鄭旦，飾以羅縠，教以容步，習於土城，臨於都巷，三年學服而獻於吳。”自後西施與吳越便連在一起。曾慥樂府雅詞<sup>8</sup>錄董穎大曲道宮薄媚“西子詞”的排遍第八，排遍第九，第十擷，入破第一，第二虛催，第三袞遍，第四摧拍，第五袞遍，第六歇拍及第七煞袞。輟耕錄<sup>9</sup>載院本名目有范蠡。錄鬼簿<sup>10</sup>有關

1. 四部叢刊本，卷一，頁二。
2. 四部叢刊本，卷八，離婁章句下，頁九。
3. 四部叢刊本，南華真經，卷一，頁二十九。
4. 四部叢刊本 經典釋文，第十冊，莊子音義卷上，頁八。
5. 四部叢刊本，卷十一，頁七。
6. 四部叢刊本，卷十二，越絕內經九術，頁九十六。據本書叙外傳記，知是書乃更始（二三至二五）時袁康吳平所著。
7. 四部叢刊本，卷下，勾踐陰謀外傳第九，頁三十九。
8. 四部叢刊本，卷上，頁十一至十五。
9. 日本刊本，卷二十五，頁十四。
10. 讀曲叢刊本，卷上，頁三。



漢 卿 雜劇 姑蘇台范蠡進西施，太和正音譜<sup>1</sup> 有 趙明遠 雜劇 范蠡歸湖，今不傳。南戲所譜或即此事。不過 情史 的 蘇城丐者 的 跋<sup>2</sup> 說，“子胥 與 浣紗女 是死夫妻，丐 與 婢 是生夫妻”，不知是 西施 的另一傳說，抑 溧陽女子<sup>3</sup> 亦可稱 浣紗女。惜存曲太少，不易推定主角爲誰。九宮正始 鈔本第五册錄一曲，疑爲 西施（溧陽女子？）與 范蠡（伍子胥？）別後相思時唱。

〔南呂調過曲，青衲襖，第三格〕

紙蝴蝶忒煞輕，瓦湯餅容易冷。風裏楊花，自來無定。鎮日天陰有甚晴！早知你不志誠，枉了我一片心。虧負人，辜負人。空教我打枕搥床，短嘆長吁，千聲萬聲。

又第八册仙呂入雙調過曲 五供養 第二格附注錄一句，只引作‘浣紗’而無‘女’字，不知是 浣紗女 的簡稱，抑指 梁伯龍 的 浣紗記。此句確見 梁劇 第十齣，<sup>4</sup> 但也許是 梁 襲用舊辭。

1. 海寧陳氏 影印本，卷上，頁十七。
2. 芥子園 本，卷二，頁十二。
3. 越絕書 卷一，越絕荆平王內傳 第二（四部叢本，頁三）說，“子胥 遂行，至 溧陽 界中，見一女子擊絮於瀨水之中。子胥 曰，‘豈可得託食乎？’ 女子曰，‘諾。’ 即發簞飯清其壺漿而食之。子胥 食已而去，謂女子曰，‘掩爾壺漿，毋令之露。’ 女子曰，‘諾。’ 子胥 行五步，還顧女子，自縱於瀨水之中而死。”吳越春秋，王僚使公子光傳 第三（四部叢刊本，頁十五至十六）亦載相同的傳說。
4. 開明書店 六十種曲本，頁三十至三一，五供養 全曲是：“吳 兒醜類，天道虧盈，赫赫昭回。看他多滿溢，不久必摧頽。況有姦邪 伯 語，覆邦家，唇尖舌利。忠良應阻隔，國勢定支離。（合）誓造江山，萬民歡會。

〔仙呂入雙調過曲，五供養〕

……忠良應阻隔。……

## 祝 英 台

宋李茂誠義忠王廟記<sup>1</sup>說，“神諱處仁，字山伯，姓梁氏，會稽人也。神母夢日貫懷，孕十二月，時東晉穆帝永和壬子（三五二）三月一日，分端而生。幼聰慧有奇，長就學，篤好墳典。嘗從名師過錢塘，道逢一子……曰，‘姓祝，名真，字信齋。’……肄業三年，祝思親而先返。後二年，山伯亦歸省之上虞，訪信齋，舉無識者。一叟笑曰，‘我知之矣。善屬文者，其祝氏九娘英台乎？’踵門引見，詩酒而別。山伯悵然，始知其爲女子也。退而慕其清白，告父母求姻。柰何已許鄞城廊頭馬氏，弗克。……後簡文帝舉賢良，郡以神應召，詔爲鄞令。嬰疾弗瘳，囑侍人曰，‘鄞西清道源九隴墟爲葬之地。’瞑目而殂，寧康癸酉（三七三）八月十六日辰時也，郡人不日爲之塋焉。又明年乙亥暮春丙子，祝適馬氏。……英台遂臨塚奠，哀慟，地裂而埋壁焉。……宋大觀元年（一一〇七）季春詔集九域圖誌及十道四番志，事實可考。”又乾道圖經<sup>2</sup>說，“【鄞】縣西十里接待院後有廟，舊記謂【梁山伯祝英台】二人少常同學，比及三年，山伯初不知英台之爲女。案十道四番志，義婦祝英台與梁山伯同家，即共事也。”詞調中有祝英台近，疑有以此事譜入大曲者。錄鬼簿<sup>3</sup>有白樸雜劇祝英台死嫁梁山伯，今不傳，想卽據此傳說，南戲當亦如此。九宮正始鈔本第三冊錄三曲，第一曲及第三曲祝英台唱，第二曲梁山伯唱，均在“山伯亦歸省

1. 引見光緒二年，張恕等新修鄞縣志，卷十三壇廟下，頁二十三。

2. 引見前揭書卷六十五塚墓，頁四。

3. 讀曲叢刊本，卷上，頁七。

之上虞，訪信齋時。

〔仙呂宮引子，醉落魄，第三格〕

傍人論伊，怎知道其間的實？奴見了心中暗喜。一別尊顏，不覺許多時。

〔仙呂宮過曲，傍粧台〕

細思之，怎知你喬裝改扮做箇假意兒？見著你多嬌媚，見著你口口口，見著你羞無地，見著你怎由已！情如醉，心似痴，劉郎一別武陵溪。

〔又，又，換頭〕

奴家非是要瞞伊。自古道：得便宜處誰肯落便宜？爭奈我爲客旅，爭奈我是女孩兒，爭奈我雙親老，爭奈我身無主！今日裏，重見你，柳藏鸚鵡語方知。

## 高 漢 臣

高漢臣本事無考。南詞新譜總目<sup>1</sup>有三頁高漢臣。九宮正始鈔本第五册錄一曲，寫秋情，未詳誰唱。

〔南呂宮引子，惜春令〕

暑往寒來，早凝霜露冷，菊老梅開。翡翠簾垂不捲，畫堂幽雅，綉閣安排。風透戶，冷侵塔，又還是小春節屆。且開懷，喜逢時遇景，夫婦和諧。

## 高 漢 卿

1. 北京大學影印本，詞曲總目頁五。

高漢卿本事無考。九宮正始鈔本第三册錄一曲,似一落難的女子所唱。

〔仙呂宮過曲,勝葫蘆,第二格〕

出路今朝遇好人,結緣分在前生。夫人今日行方便。奴家十載不成塵。

又第八册錄二曲,引作“明傳奇”。二曲並寫菊花,未詳請唱。

〔仙呂入雙調過曲,惜奴嬌序,第三格〕

陶徑非遙,看黃舒鶯羽,白吐鵝毛。不敲羯鼓,今早滿籬開了。香飄,好似當初錦絲步障一般鮮巧。(合)色更嬌,偏把九月重陽的酒卮相照。

〔又,又,換頭〕

妖嬈,一個楊奴,到吾家砌下鬪色爭嬌。臨風不語,應是他有情含笑。堪描,無異唐宮,昨夜晚粧殘了。(合前。)

## 留鞋記 (郭華)

太平廣記<sup>1</sup>有買粉兒,略謂:一富家兒愛上了個賣胡粉的女子,爲了要親近她,時常去買粉。女感其誠,遂約與幽會,會時他喜悅過甚而死。他家人訴之官,女求臨屍盡哀,不料他竟復生。此事亦見情史<sup>2</sup>,綠窗新語中亦有“郭華買脂慕粉郎”一條<sup>3</sup>。徐渭南詞叙錄<sup>4</sup>於“宋元舊篇”下有玉月英月

1. 文友堂本,卷二七四,頁一。

2. 芥子園本,卷十,頁二。

3. 引見董康先生書舶庸譚卷四,頁二十二。

4. 讀曲叢刊本,頁十一。

下留鞋。元曲選<sup>1</sup>有曾瑞卿雜劇王月英元夜留鞋記，略謂：郭華落第未歸，愛上了胭脂舖的女兒王月英，相約於元宵在相國寺觀音殿中幽會。不料郭酒醉熟睡，月英來後推之不醒，留綉鞋於懷中而去。郭醒後，悔恨無已，遂自盡。因此，拖累了廟僧。幸包拯訊得實情，救醒了郭華，令與月英成親。南戲想即本此。九宮正始鈔本第一冊錄三曲，前二曲郭向王求婚，末一曲乃王拒郭之詞。

〔黃鍾宮過曲，降黃龍，第二格〕

有話難提，爲胭脂顏色，可人情意。事不由已。常言道：君子成人之美。聽啟：未娶妻室，自恨我婚姻來遲。總有才貌，誰人便肯，招咱爲婿？

〔又，前腔，換頭〕

重啟：姐姐容怒，有一句，不識進退言語。娘行貌美，我年少匹配端的相宜。奇異，共諧連理，似一對彩鳳于飛。做夫妻相愛，半步不離。

〔又，又，又〕

相欺，把咱調戲，免不得罵你幾句。村俗無知，非媒不娶，豈不達周公之禮？胡爲，須知惹人談恥。我怎比花街娼妓？若求婚，也不嫁你個餓酸窮鬼。

又第五冊錄一曲，題作郭華，不知是否同劇。

〔南呂宮過曲，大聖樂，第三格〕

春來日暖融和，園林內蜂蝶多。羣花與修竹交加，正綠嫩綻紅羅。況兼西郊車馬人如織，可同去亭台遊賞呵。且休眉鎖，問朱顏去也，還更來麼？

又第七冊亦錄郭華一曲，與前曲均不詳誰唱。

1. 商務影印本，第三十六冊。

〔雙調過曲，紅林擒，第三格〕

雙雙，向東籬砌畔，方攜手，忽然覩，一對艷麗濃粧。似嫦娥降謫瑤池，一見後教人欽讓。相會處，便做鸞鳳吹簫，也只如常。

## 梅竹姻緣（竹姻緣）

錄鬼簿<sup>1</sup>有關漢卿雜劇荒墳梅竹鬼團圓，今不傳，未悉本事如何。南戲佚文亦述麗情，疑係一事。九宮正始鈔本第十冊錄三曲，均女子與情人別後相思之辭。

〔羽調近詞，金鳳釵（錦添花），第七格〕

漸覺雨過池塘，荷花噴香。羞覩戲水鴛鴦，在波心交頸自成雙，覩物思人也斷腸。（合）珠淚兒鎮垂兩行，花箋更不來半張。鐵打心腸，王魁模樣，坐裏行裏，多多少少恹惶。

〔又，又，第八格〕

恹惶恹惶，梧葉兒滿街傍，南樓上聲嘹唳，雁過瀟湘。薄情音信縹茫茫，一夜夢魂回故鄉，覺來時也斷腸。（合前。）

〔又，又，第九格〕

早梅芳，雪絮狂，凜冽寒江上。紅爐共誰宴賞？羊羔共誰舉觴？銷金鴛帳，珊瑚枕上空閒一半象牙床。琵琶撥盡到昏黃，總有知音也斷腸。（合前。）

又第三冊仙呂宮過曲四時花附注錄數句，引作“明傳奇竹姻緣”不知是否一劇。曲文亦女子相思時唱。

〔仙呂宮過曲，錦添花〕

1. 讀曲叢刊本，卷上，頁十二。

……蘭房，慊慊倦起春晝長，呢喃燕子語畫梁，不由人不斷腸。

……

## 曹 伯 明

雨窗欹枕集<sup>1</sup>載平話曹伯明錯勘贓記，略謂：元至正間曹伯明在曹州東平府開客店，娶妓女謝小桃為繼室。謝與倫都軍通，密令小偷宋林遺贓於地，曹誤拾之，謝出首，曹遂被捕。潘左丞訊得實情，判倫刺配三千里，謝入官為奴。永樂大典目錄卷一三九七四，戲文十，有曹伯明錯勘贓。九宮正始鈔本第三冊錄二曲。首曲疑係謝小桃被傳赴曹州時所唱，但曲中“女侄”不可解。次曲未詳。

〔仙呂宮引子，望遠行〕

金蓮步促，經過了崎嶇途路。親去曹州，將女侄溫顧。挑著一擔行李，不辭千辛萬苦。每一行難一步。

〔仙呂宮過曲，皂羅袍，第六格〕

那日行別鄉黨，過了雲山疊疊，烟水茫茫。夜宿孤村，曉整行裝，奔波途路成勞攘。

## 許 盼 盼

許盼盼本事未詳。元無名氏套數拘刷行院<sup>2</sup>說，“驚得雲瑣了許盼盼春風燕子樓。”明朱有燾雜劇曲江池<sup>3</sup>也有這麼一段：“【末唱】有一個燕

1. 一九三四年鄧馬氏影印本，卷上。

2. 四部叢刊本太平樂府卷九，頁六。

3. 奢摩他室曲叢第二集，頁九。

子樓許盼盼思張建。【外云】是有個歌舞者許盼盼嫁與張建封節制。張建封無了，盼盼不再嫁人。有詩云，‘樓上殘燈伴曉霜，獨眠人起合歡床；相思一夜情多少，地角天涯不是長。’這也是個守志的。”據此，則許盼盼就是關盼盼。<sup>1</sup>不過就現存數曲看來，似與燕子樓事無涉，故不敢斷定為同一戲文。九宮正始鈔本第一冊錄五曲，均詠元宵，未詳誰唱。

〔黃鐘宮引子，女冠子〕

鳳城春早，宮桃已早開了。冰消凍沼，餘寒猶峭，帝里三五，元宵來到。鰲山侵漢表，琉璃影裏笙簫，勝如蓬島。綺華筵開宴共樂，只恐壺天易曉。

〔黃鐘宮過曲，滴溜子，第五格〕

向龍燭光中，仰瞻鳳輦。絳綃樓上，鼓樂笑喧。水晶蓬萊宮殿，琉璃影裏，五色光燦爛。似洞天一境，移來世間。

〔又，神仗兒，第二格〕

蓮步慢移，纖手同携，月下醉歸。衆中一箇殊麗，偏他俏倬，有萬般嬌美。頭上載箇耍蛾兒，頭上載箇耍蛾兒。

〔又，鬪雙雞，第三格〕

幸遇良宵美景時，算人生能有幾。你不歡娛是愚痴，况兼一派价紅裙捧金卮。拚通宵沉醉歸，拚通宵沉醉歸。

〔又，滴滴金，第五格〕

徐徐步月歸來晚，樂遊人興未闌。歌聲漸覺歡聲遠，喜今夕人月圓。人月共圓，雙雙笑語同並肩。同並肩，才子佳人少年。

又第四冊錄一曲，似男主角與情人別離後相思之辭。

〔中呂宮過曲，漁家燈，第二格〕

（漁家傲）奈何未得著邊際，中途裏簪折餅沉，緣慳分虧。（別銀

1. 參看下文燕子樓的輯逸。



燈)坐裏行裏沒情緒,見時難別時却容易。只得辦堅心守已,神前願如何敢負虧!

又第九册錄二曲,內容與上曲同。

〔中呂調近詞,宮娥泣〕

記年時,歡笑相逢在花徑裏。醉春風攜手,一步不厮離。到晚西歸,前後擁花籃鬧竿花橋兒,雙雙並馬相隨。海棠院宇,更低聲,問燕子歸來未。(合)兩情濃美滿相看,過似捧壁擎珠。

〔又,又,換頭〕

自來舉止孜孜地,那更好模好樣,一捻兒身已。這風流全在嬌波轉,顧盼那潏溜兒,怎不拚死在花枝?朝雲暮雨,看落花有意隨流水。(合前。)

## 淮陰記(十大功勞,登壇拜爵)

史記卷九十二淮陰侯列傳說,‘淮陰侯韓信者,淮陰人也。……信釣於城下,諸母漂。有一母見信飢,飯信。竟漂數十日,信喜,謂漂母曰,‘吾必有以重報母。’……淮陰屠中少年有侮信者曰,‘若雖長大,好帶刀劍,中情怯耳。’衆辱之曰,‘信能死,刺我;不能死,出我袴下。’’在元雜劇中以韓信爲題材的,錄鬼簿載五種:鄭廷玉的漢高祖哭韓信,<sup>1</sup>武漢臣的窮韓信登壇拜將,<sup>2</sup>王仲文的淮陰縣韓信乞食,<sup>3</sup>李壽卿的呂太后定計刺韓信,<sup>4</sup>金

1. 讀曲叢刊本,卷上,頁七。

2. 同上,頁十一。

3. 同上。

4. 同上,頁十二。

仁傑的蕭何月夜追韓信。<sup>1</sup> 庾天錫的雙調雁兒落帶得勝令（“失題”）也有“韓侯一將壇”<sup>2</sup>之句。南戲所演當亦此類軼事。九宮正始鈔本第四册中呂宮過曲別銀燈第二格附注中錄末句。

〔中呂宮過曲，別銀燈〕

……林下何曾見一人？<sup>3</sup>

### 章台柳（韓翃，芙蓉仙）

唐許堯佐有小說柳氏，<sup>4</sup>略謂：天寶中，詩人韓翃愛上了友人李生幸姬柳氏，李即以柳贈韓。安史亂起，韓爲節度使侯希逸書記。柳寄跡法靈寺，爲蕃將沙吒利所劫。韓思念不已。虞候許俊以材力自負，假託沙吒利中惡，召夫人，即携柳至韓處。侯又爲上書陳情，有詔賜沙吒利錢二百萬，而以柳還韓。稍後，孟棻本事詩<sup>5</sup>亦載之。錄鬼簿朱士凱序<sup>6</sup>謂鍾嗣成有章台柳劇，太和正音譜<sup>7</sup>有無名氏雜劇章台柳，今均不傳。九宮正始鈔本第四册錄南戲一曲，不知誰唱。

1. 卷下，頁十一。

2. 陳乃乾元人小令集，一九三五年開明書店本，頁三〇九。

3. 原注云，“今止據明傳奇千金記此句云，‘林下何曾見一人’，可知矣。然此千金記，元時先有淮陰記，又有十大功勞及登壇拜爵，與今千金記，共四易本矣。焉知此‘林下’句非三傳之遺文者？”姑錄於此待考。

4. 太平廣記卷四八五。

5. 情感第一，無錫丁氏校印歷代詩話續編本，頁二至四。

6. 讀曲叢刊本，序頁二。

7. 海寧陳氏影印本，卷上，頁二十四。

## 【中呂宮過曲,大輪台,第五格】

可人意,嫩白深紅盡開拆,裝點名園盡皆異。爭媚逞嬌,好似楊妃出浴溫泉,侍兒扶起。艷體奇粧,雕欄玉檻,堪憐堪惜。仿疑是金谷樓中,避風臺畔,結倚芳姿,細腰佳麗,捧心恁標致。堪愛處,堪愛處,盡日問他俏無語。

又第七册錄一曲,題作韓翊。是否同劇,則不可知。就曲文看來,似女子憶其情人之辭,不知是否柳氏所唱。

## 【雙調引子,搗練子,第二格】

情默默,恨悠悠,終朝長自淚雙流。欲見情夫難得遘,捱一日似三秋。

又第十册錄四曲,題作芙蓉仙,原注云,“又曰章台柳”,當係一劇。董康先生書舶庸譚<sup>1</sup>引綠窓新語目錄有“王子喬遇芙蓉仙”,當是另一件事,參看後文論王子高處。四曲爲四時懷人之辭,也許是柳氏唱的罷?

## 【雙調近詞,金鳳釵(錦添花)】

和風扇柳蕩烟,似我愁眉常斂。梨花帶雨盈盈,他也學人淚臉。愁嫌,翩翩紛蝶穿繡簾,呢喃燕子語畫簷。使離人愁轉添,守香閨綉針懶拈,尋芳倦將花草沾。悶冗愁兼,盡伊人拘檢。(合)你那裏爭知,因他瘦得恹恹?

## 【又,又,第二格】

薰風起,暑氣加,水閣齊鋪湘簾。塔前噴火葵榴,真箇紅顏似染。炎炎,日長人困離緒兼。愁腸怕人閒語啗,鎮日無言口似鉗。看鮫綃與伊淚淹,山遙水遠魚雁潛。皺損眉尖,漫教人思念。(合前。)

## 【又,又,第三格】

1. 卷四,頁二二。

金風動,送晚涼,又見庭梧葉颺。飄飄桂子芬芳,時送清香冉冉。  
寒蟾,秋光皎潔開寶奩,銀河耿耿橫素蟾,照離人愁思慫。促絳  
兒叫得恁快,叮嚙響鐵馬畫簷,鬪合心嫌,有誰人憐念? (合前。)

〔又,又,第四格〕

朔風動,黯凍雲,冷逼寒燈無焰。孤眠怕整鮫綃,任他銷金帳掩。  
寒嚴,鵝毛亂舞飛絮擲,羊羔縱美不喜添。痛可人如刃簽,把冤  
家自題自貼。他共誰情正粘? 信息難傳,忍將人拋閃。 (合前。)

## 現團圓桂輪

現團圓桂輪本事無考。九宮正始鈔本第九册錄二曲,均係頌聖之  
辭。

〔正宮調近詞,傾盃賺〕

總入都城,御樓前仰觀舞庭。風傳帝樂,御香飄散滿宸京。勝  
蓬瀛,似神仙紫府降迎。龍啣詔寶光熒熒。棘盤裏,金盃賜酒  
人盡飲,競起歡聲。

〔又,又,換頭〕

念吾皇皇同樂與編氓,萬姓山呼賀聖明。傳帝旨,撒金錢墮落  
端門。須臾間,聽鳴鞘聲聲漸杳,俄然早駕與人靜。天街湧盛,  
經紀鬧熱好市井,可人時景。

但是我們總猜疑“現團圓桂輪”是散套而不是傳奇。第二册錄下  
列三曲,注作“過雲奇選,元散套”,而第一句就是這五個字,可証。不過末  
句合唱是值得注意的。

〔正宮調近詞,雁過聲〕

現團圓桂輪,光皎潔相映,耿耿碧天澄清。遍天街人烟湧盛,見

佳人觀賞元宵景。(合)擺着袖兒月下行。

〔又,又,第三換頭〕

天生,自然娉婷,西施臉兒堪稱。媚態兒濟楚輕盈,比觀音只少個淨瓶。向華燈密處偏他逞。(合前。)

〔又,又,又,第二格〕

萬般嚴穩,萬般鶻伶。做院體時樣新粧,巧身材千般媚生。黛眉顰掩映秋波瑩。(合前。)

這一套怕是從雁過聲開始的。第九册又錄一曲,注亦作“元散套”,末句與前三曲同。

〔正宮調近詞,攤破第一〕

好時好景,夜色澄澄,不負此宵佳境。六街九衢歌聲競,笑聲喧,鬧闌闌,看瀲灩傾國傾城。引行人渾不轉睛,另巍巍,萬般都厮稱。擺着袖兒月下行。

同册又錄二曲,却作“明散套”。就內容看來,與前數曲似屬一套,詠的大約是元宵罷?

〔正宮調近詞,袞袞令〕

舞的俊,作耍鬪夜逞。幕次捲珠簾,高掛寶燈。兩行仕女每,遍體銷金。指揮買市步芳英,聽歌謳聲競。

〔又,又,第二格〕

回還道,玉勒趁雕鞍,隊隊紗籠,僕從玩引。都是貴戚口豪家相府簪纓,將相宅眷御街行,盡嬉戲遊人靜。

## 陶 學 士

宋史卷二六九陶穀傳,“陶穀字秀實,邢州新平人。本姓唐,避晉諱,

改焉。……仕周爲左散騎常侍，世宗卽位……以穀爲翰林學士。……惟穀與竇儀楊昭儉王朴以封疆密邇江淮，當用師取之。世宗自克高平，常訓兵講武，思混一天下。及覽其策，忻然聽納，由是平南之意益堅矣。……宋初，轉禮部尙書……累加刑部戶部二尙書。開寶三年（九七〇）卒，年六十八。”並無奉使入南唐及戀愛事，但宋人却有此傳說。如洪遂侍兒小名錄<sup>1</sup>說，“國初朝廷遣陶穀使江南，以假書爲名，實使覘之。丞國李獻以書抵韓熙載曰，‘五柳公驕甚，其善待之。’穀至則如李所言。……熙載使歌妓秦翦蘭衣弊衣爲驛卒女，穀見之而喜，遂犯慎獨之戒，作長短句贈之。明日中主燕客……使翦蘭出歌‘續斷弦’之曲，穀大慚而罷。”又如鄒文寶南唐近事<sup>2</sup>說，“陶穀學士奉使，恃上國勢，下視江左，辭色毅然不可犯。韓熙載命妓秦翦蘭詐爲驛卒女，每日弊衣持帚掃地。陶悅之，與狎，因贈一詞，名風光好云：‘好因緣，惡因緣。只得郵亭一夜眠，別神仙。琵琶撥盡相思調，知音少。待得鸞膠續斷絃，是何年！’明日後主設宴，陶辭色如前，乃命翦蘭歌此詞勸酒，陶大沮，卽日北歸。”元曲選有戴善夫雜劇陶學士醉寫風光好<sup>3</sup>，卽本這些傳說而成，南戲想亦如此。九宮正始鈔本第三册錄一曲，說的是隱逸的話，未詳誰唱。

### 〔仙呂宮過曲，解醒歌〕

（解三醒）把黃梁懶炊香飯，放教他恣遊邯鄲。假饒位至三公顯，怎得似野人間？朝恩暮怨，人情一似掌樣翻。試聽狂士接輿歌未闌。（排歌）連雲棧，亂石灘，烟波名利大家難。桑榆晚，休更揀，林泉名只在山間。

1. 說郛卷七十七，頁三。

2. 續百川學海本，頁二十二。

3. 商務影印本，第十六册。

## 貂蟬女（王允）

後漢書九十六王允傳，“允見卓禍毒方深，……乃潛結卓將呂布，使爲內應。會卓入賀，呂布因刺殺之。語在卓傳。”又一百二董卓傳，“時王允與呂布及僕射士孫瑞謀誅卓。有人書呂字於布上，負而行於市，歌曰，‘布乎！’有告卓者，卓不悟。三年四月帝病新愈，<sup>1</sup>大會未央殿，卓朝服升車，既而馬驚墮泥，還入更衣，其少妻止之，卓不從。……遂入門，李肅以戟刺之，衷甲不入，傷臂，墮車，顧大呼曰，‘呂布何在？’布曰，‘有詔討賊臣！’卓大罵曰，‘庸狗敢如是耶！’布應聲持矛刺卓，趣兵斬之。”又一百五呂布傳，“卓以布爲騎都尉，誓爲父子，甚信愛之。……常小失卓意，拔手戟擲之，布拳捷得免，而改容顧謝，卓意亦解。布由是陰怨於卓。卓又使布守中閣，而私與傅婢情通，益不自安。因往見司徒王允，自陳卓幾見殺之狀。時允與尙書僕射士孫瑞密謀誅卓，因以告布，使爲內應。布曰，‘如父子何？’曰，‘君自姓呂，本非骨肉。今憂死不暇，何謂父子？擲戟之時，豈有父子情也？’布遂許之，乃於門刺殺卓，事已見卓傳。”三國志魏志卷六董卓傳及卷七呂布傳所記略同；裴松之注引英雄記說到布妻，但無姓名。後人從“少妻”及“傅婢”上附會出貂蟬的事。應劭漢官儀<sup>2</sup>說，“侍中金蟬左貂，金取堅剛，百鍊不耗，蟬居高食潔，目在腋下，貂內勁悍而外溫潤。”又說，“侍中冠武弁大冠，亦曰惠帝冠，加金璫，附蟬爲文，貂尾爲飾，謂之貂蟬。”又說，“侍中左蟬右貂，本秦丞相史往來殿中，故謂之侍中，分掌乘輿服物，下至襲器虎子之屬。”不知如何又變成呂布妻的名。全相平話三國

1. 獻帝初平三年，西歷一九二。

2. 後知不足齋叢書本，卷上，頁十九至二十。

志<sup>1</sup>及元無名氏雜劇錦雲堂暗定連環計<sup>2</sup>寫的頗詳細，南戲所叙想亦類此。  
九宮正始鈔本第七册錄一曲，疑係貂蟬傷春自憐之曲。

【雙調引子，紅林擒】

園苑飄紅雨，燕子啣春去。歎息韶華虛度。春事已闌珊，春愁  
知幾許，鶯鶯蝶蝶困春將暮。春去也，甚情緒！

又第五册錄一曲，引作王允；文意與上曲相近，疑係一劇。

【南呂宮過曲，針線箱，第四格】

歎光陰迅速如箭，任將奴挫過朱顏。沒方沒便，沒情沒緒，怎生  
消遣？妝台懶傍慵畫眉，和那箇針線箱兒懶去拈。<sup>3</sup>……

## 張 文 舉

張文舉本事無考。九宮正始鈔本第十册錄二曲，似男子口吻的相  
思之辭。

【道宮調近詞，畫眉兒，第二格】

雁兒雁兒來也，披衣坐久，夜永無眠，愁聞漏籌。岸葦瀟瀟響颼  
颼，人在天涯，明月在樓。

【又，拗芝蔴，第三格】

他心似我心，合眼甘心受。臉似花，眉如柳，落在他人手。燒香

1. 商務影印元至治本，卷上，頁十七。（在此書中，貂蟬的故事與後來三國演義所叙者頗接近。大約是說，貂蟬原為呂布妻。因亂失散，入王允家。王允即利用她離間董卓。）
2. 商務影印本，第四十三册。（劇中關於貂蟬的故事，與全相平話三國志相近。）
3. 原注云，“已下犯排歌，不錄。”



願神魂，今夜三更後，夢到他處，說箇不啣嚙。

## 張 希

張希本事無考。九宮正始鈔本第七册錄二曲，以及傷春時所唱。

〔越調過曲，祝英台，第二格〕

綉簾垂，香篆裊，默默暗魂消。春事漸闌，看如雨桃花，堆徑更無人掃。清曉，聽百舌枝頭，無端頻叫。對菱鏡塵滿，慵將頻照。

〔又，又，換頭〕

愁見，小池交頸鴛鴦，惹起兩眉鬪。觸景動情，深鎖香閨，何日遇箇懷抱？煩惱，此情天若知時，和天俱瘦。但愁怕花殘鴛老。

## 張 浩

警世通言第二十九卷有宿香亭張浩遇鶯鶯，<sup>1</sup>略謂：西洛張浩字巨源，家有亭園之勝。一日與友廖山甫在宿香亭飲酒賦詩，瞥見隣女李鶯鶯，姿容絕世。因互易信物，以待定議。以後老尼惠寂常替他們傳達情意，得諧繾綣。旋以女父宦遊，分別了二年，浩以季父命別婚孫氏。女取紙作狀，訟於龍圖閣待制陳公處，判浩與女成夫婦。錄鬼簿<sup>2</sup>有睢景臣雜劇鶯鶯牡丹記，不知是此事否。九宮正始鈔本第四册錄南戲一曲，似浩初見鶯鶯時所唱。

〔中呂宮過曲，番馬舞秋風〕

（駐馬聽）年少佳人，笑吟吟可喜龐兒獨占春。我見他眉灣新

1. 世界文庫據兼善堂本排印，第一年第十册。

2. 讀曲叢刊本，卷下，頁九。

月,臉襯紅霞,髻挽烏雲。一似廣寒仙子謫紅塵,下香塔款步金蓮穩。(一江風)便有容姿圖畫真,都不似他丰神。

## 張 翠 蓮

張翠蓮本事無考。九宮正始鈔本第八册仙呂入雙調過曲風入松附錄末一句。

〔仙呂入雙調過曲,風入松〕

……何時再得團圓?

只此一句引作“元傳奇”,又第四册錄二曲,則作“明傳奇”,姑附於此。前曲似男唱,後曲似女唱。

〔中呂宮過曲,千秋歲,第二格〕

俊多嬌,只顧貪歡笑,却不道冷地有個人瞧。綠柳陰中,綠柳陰中,藏羞,暗折花枝來到。低低道:奴容貌,比花貌爭多少?却被無情惱,道花枝,勝如奴貌妖嬈。

〔又,滾綉球,第二格〕

鬧花深處,滴溜溜酒旆招。牡丹亭左側,尋侶伴,鬪百草。翠巍巍柳條,翠巍巍柳條,見忒楞楞曉鶯兒,飛過樹梢。撲簇簇亂紅,舞翩翩粉蝶兒,飛過畫橋。一年景四季中,惟有春光好。向花前暢飲,月下歡笑。

## 張 瓊 蓮

張瓊蓮本事無考,然我們很疑惑牠的情節近於楊顯之雜劇臨江驛

瀟湘秋夜雨。<sup>1</sup> 因為宦門子弟錯立身的排歌<sup>2</sup>說，‘瓊蓮女，船浪舉，臨江驛內再相會。’ 楊劇女主角張翠鸞也是因為途中翻船，致與父分離，遭遇磨難，終在臨江驛內與父相會。南戲或即敷演此事。九宮正始鈔本第三冊錄一曲，其中“瀟湘夜雨瀟瀟”句與楊劇題目正名相合。主角名字雖稍變易，然不害其為同一的故事。<sup>3</sup>

〔仙呂宮過曲，撼亭秋〕

雲垂四野風怒號，瀟湘夜雨瀟瀟。點點不離楊柳外，聲聲亂打蓬窗鬧。欹枕聽，眼怎交？甫能巴得曉。

又仙呂宮過曲勝葫蘆第二格附注錄殘曲如下。

〔仙呂宮過曲，勝葫蘆〕

……對月誰人背負良宵？……

## 崔 懷 寶

詩餘廣選<sup>4</sup>說，‘賈人裴玉娥善箏，與黃損有婚姻約，損贈詞云，‘無所願，願作樂中箏；得近佳人纖手子，研羅裙上放嬌聲，便死也為榮。’後為呂用之劫歸第，賴胡僧神術復歸損。詞內七言二句本唐崔懷寶詩，多有以此詞為崔作者。’情史<sup>5</sup>記黃在裴船上遇見玉娥是由於她的箏聲，‘抵暮，

1. 商務影印本，第八冊。
2. 永樂大典戲文三種，古今小品書籍印行會排印本，頁五十六。
3. 如撫養玄奘的和尚，在吳昌齡西遊記中作丹霞（世界文庫本，第一年第一冊），而在戲文陳光蕊江流和尚中則作遷安（南曲譜卷八，頁十九，北京大學影印本）。
4. 引見歷代詩餘，譚隱廬影印本，卷一百十二，頁十二。
5. 芥子園本，卷九，頁三十五。

生方解衣假寐，忽聞聲悽惋，大似薛瓊瓊。瓊瓊，狹邪女，箏得郝善遺法，爲當時第一手。此生素所狎昵者也，入宮供奉矣。”全唐詩<sup>1</sup>錄崔懷寶詞憶江南一首，與上引詞同，惟“無所願”作“平生願”，“佳人”作“玉人”。注云，“河南司慧。”詞既誤爲崔作，薛也成了崔的情人了。元曲選<sup>2</sup>載曾瑞卿雜劇王月英元夜留鞋記有“薛瓊瓊有窈窕仙世期，崔懷寶花園中成匹配”之句。元無名氏小令十二月帶堯民歌<sup>3</sup>也說，“看看的相思病成，怕見的是八扇幃屏：一扇兒雙漸小卿；一扇兒君瑞鶯鶯；一扇兒越娘背燈；一扇兒煮海張生。一扇兒桃源仙子遇劉晨；一扇兒崔懷寶逢着薛瓊瓊；一扇兒謝天香改嫁柳耆卿；一扇兒劉盼盼味殺八官人。天公，天公：交它對對成，偏俺合孤令。”故事之廣布，於此可見。綠窓新語<sup>4</sup>有“崔寶羨薛瓊彈箏”之句。輟耕錄<sup>5</sup>有金院本月夜聞箏，錄鬼簿<sup>6</sup>有白樸雜劇薛瓊月夜銀箏怨及鄭光祖的崔懷寶月夜聞箏。九宮正始鈔本第四冊錄南戲二曲，寫歡宴，未詳誰唱。

### 【中呂宮過曲，古輪台】

向梨園，鳳竹龍絲奏雲軒，仙音好曲歌喉轉。玉人舞旋，慢拍虛摧，衰煞從頭挑遍。弄盞傳盃，淺斟低勸，翠袖紅裙可人憐，香團嬌軟。(合)似恁地好景良辰，稱人心願，永夜歡娛，年年相見。天上紫微垣，真堪羨，算來只此是神仙。

### 【又，又，換頭】

1. 一八八七年上海同文書局本，卷三十二，頁六十。
2. 商務本，第三十六冊，第一折，頁六，後庭花曲。
3. 陳乃乾元人小令集，一九三五年開明本，頁一六一。
4. 引見董康先生書舶庸譚卷四，頁十七。
5. 日本刊本，卷二十五，頁九。
6. 讀曲叢刊本，卷上，頁七，又卷下，頁二。

仙源，雲漢乘槎是張騫。吹笙子喬縵山縣。風車雲輦，王母西  
 崑，滿捧蟠桃來獻。織女牛郎，共諧繾綣，猶勝嫦娥鎮孤眠，廣寒  
宮殿。(合前。)

又中呂宮過曲泣顏回換頭附注殘錄曲二句，未詳誰唱。

〔中呂宮過曲，泣顏回換頭〕

嬋娟，祝付好姻緣。……

又第五冊錄六曲，首曲賞牡丹，次二曲詠端午，末三曲寫夏日旅途。  
 最後一曲應爲瓊瓊唱，她曾入宮，故有“似寒鴉背日，離却昭陽”之句。

〔南呂宮引子，賀新郎〕

翠蓋飛嬌面，向沈香亭畔開時，醉中長看。看此風流傾國艷，紅  
 紫紛紛亂眼。算好處何嫌春晚？誰把天香和曉露？對東風，  
 宮苑情何限？宜宴賞，稱歌板。

〔南呂宮過曲，鬪百索〕

蕤賓日正長，梅子黃時雨，濃陰薄霧，微涼輕暑。凝竚，舊俗猶存，  
 不減兒童態度。看釵褭書符，衫裁畫虎，把絲拴玉臂，艾懸朱戶。  
 (合)天上人間，風光好處是重午。

〔又，又換頭〕

追慕，屈原楚些經，賈誼懷沙賦。彼此一時，愁腸千縷，難訴。後  
 視於今，還似今之視古。共一時龍舟，朱旗畫鼓。但應時納祐，  
 滿觴角黍。(合前。)

〔南呂宮過曲，梁州序，第二格〕

槐天初霽，荷風拂面，嫩竹繞出莓牆。疎竹掩映，路傍正熟梅黃。  
 風光，宜晴宜雨，不暖不寒，正好同遊賞。旅邸情懷繾綣豈悒快。  
 隔岸蛙聲鬧野塘。忙驚起，睡鴛鴦。

〔又，又，換頭第三〕

見酒旗招飲霞觴，且留連同來庄上，卸雕鞍，駿馬繫在垂楊。溪  
傍，牧童牛背，兩兩三三，弄笛迎風響。旋買山穉野籟恣歌唱。  
小麥青青尙未黃，庭草秀，薰蘭香。

【又，又，換頭第四】

又選甚飛燕新妝，再休題玉環仙仗。似寒鴉背日，離却昭陽。  
家鄉，何必躊躇更懸望？過了漢江，願得身無事，即刻到那廂。

又第九册錄二曲，亦似賞牡丹之曲，與前賀新郎同。

【南呂調近詞，十五郎，第三格】

曉來時猶帶春寒，揭珠簾整珮環。姚黃魏紫花千萬，倚玉砌傍  
雕闌，待羣葩開盡花初綻，一賞千金非等閒。且休言春意闌，沈  
香亭畔觀牡丹。

【又，金蓮花】

繁華未許司空慣，歌金縷，舞翠環。向花前莫放酒盃乾。粉牆  
邊，瓊樓畔，綺席閒，共來觀牡丹。

## 琵琶亭

琵琶亭疑從白居易琵琶引而來。白詩有序，<sup>1</sup>說，“元和十年，予左遷  
九江郡司馬。明年秋，送客湓浦口。聞舟船中夜彈琵琶者，聽其音錚錚  
然，有京都聲。問其人，本長安倡女，嘗學琵琶於穆曹二善才。年長色衰，  
委身為買人婦。遂命酒，使快彈數曲。曲罷闕默，自叙少小時歡樂事，今  
漂淪憔悴，轉徙於江湖間。予出官二年，恬然自安，感斯人言，是夕始覺有  
遷謫意。因為長句，歌以贈之。”元馬致遠有雜劇江州司馬青衫淚，<sup>2</sup>略

1. 白氏長慶集，四部叢刊本，卷十二，頁二十二。

2. 商務影印本第二十六册。

謂：白居易與元稹等訪名妓裴興奴，裴重白才，願以終身相託。後來白貶江州，裴母僞言白已死，強迫她嫁茶商劉某。劉爲江西人，携裴到江州，裴始知白尙在。適元稹探訪江南，與白泛舟江上，以琵琶聲而遇裴，遂載裴歸。元回朝爲白斡旋，白得返京，裴終嫁白。明初朱有燬曲江池<sup>1</sup>也提到這件事，“白樂天學士當原有女娘裴興奴作伴，後來樂天遭貶去江州，到潯陽江上，月夜聽得興奴琵琶之聲，重歡再會，不忘舊情，是也難得。”綠窓新語目錄<sup>2</sup>有“白公聽商婦琵琶”一條，而江西通志<sup>3</sup>又載琵琶亭遺址，說：“琵琶亭在德化縣城西江濱，唐白居易送客湓浦口，夜聞鄰舟琵琶聲，作琵琶行，後人因以名亭。”由此可見故事流傳很廣。九宮正始鈔本第五册錄南戲一曲，似興奴與白分離後唱。

〔南呂宮過曲，梁州序，換頭第一格〕

望那人一日三秋，賞龍山風光如舊。向紗窓獨自，懶拈挑綉。  
何日歸來再携手？歡諧盡來，拚月下花前雙雙自宴遊。

又第八册錄一曲，亦興奴唱。從末句看來，她似曾給白居易生了個孩子。

〔仙呂入雙調過曲，五馬江兒水〕

漸覺玉容憔悴，菱花懶對粧。數歸期空自畫滿苔牆。尙不回故鄉，料冤家那裏，倚玉偎香，夜煖芙蓉帳。怎知我這廂，獨守蘭房！有時懶拈挑綉，悶來心上，無言對著針線廂。從他去也，萬種思量。幸喜孩兒，問別無恙。

## 無 雙 傳

1. 奢摩他室曲叢本，第二折，頁九。
2. 引見董康先生書舶庸譚卷四，頁二十二。
3. 一八八一年刊本，卷一百十八，頁九。

無雙傳本事已詳前王仙客條下。九宮正始於滴滴金第六格附注說，“元時先有失名氏王仙客本，後又有平原白壽之無雙傳。今此‘金卮泛蒲綠’套，<sup>1</sup>即其詞也，今被陸天池竊用於明珠記耳。”因此，我們分列爲兩本南戲。鈔本第一冊錄一曲，據明珠記知係無雙所唱。

1. 今附錄六十種曲本明珠記第三齣酌節中畫眉序等數曲於此，以備參閱：(畫眉序)金卮泛蒲綠，撫景停卮感心曲。歎千年逝水，此日沈玉。名未泯角黍空傳，人去遠招魂誰續？(合)大家酩酊酌佳節，莫負太平風俗。(前腔)新篁展修綠，玳瑁筵開畫欄曲。看座排冰島，簫傳蓮玉。見滿眼虎艾爭鮮，正西苑龍舟相續。(合前。)(前腔)修眉遠山綠，粉汗流香浸眉曲。自持觴勸酒，皓腕露玉。願白頭長享天年，結綵線不須人續。(合前。)(前腔)輕盈舞裙綠，獨抱琵琶慶新曲。漸髻偏金鳳，釵橫紫玉。掠紈扇乳燕飛來，亂急管新蟬相續。(合前。)(滴溜子)你道是侯門風味不俗，又誰知閭閻幾多不足？日宴未炊餽粥，可惜尊前白苧歌，總是蒼生哭。但願君心，化作光明蠟燭。(鮑老僮)繁華輦轂，人人齊唱昇平曲，家家多泛菖蒲粟。休眉皺，且放懷，消清福。人生百歲觀未足，休把愁心惱絃管，頻開笑口傾醞醑。(滴滴金)上林筍膾甘如肉，南海冰鱗氣猶馥。玉槃犀筯寒生指，畫堂中，新酒熟，珍饈溢目。嬌歌艷舞相催促，休教日近青山麓。(鮑老僮)香風亂撲，顛狂粉拍穿金粟，高低玉剪飛華屋。把瑤筵，近鳴泉，臨喬木。生綃扇兒休揮觸，清風自有涼亭竹，風來也，巖籟簸簸。(雙聲子)弄潮罷，弄潮罷，何處蘭舟逐？採菱歸，採菱歸，兩岸芙蓉綠。日已暮，歡未足，歡未足。看明月扶醉，夜涼新浴。(尾)酒剩花殘下金谷，月白風清歸去促，可惜明朝又初六。



〔黃鐘宮過曲，滴滴金，第六格〕

上林筍膾甘如肉，南海冰鱗氣猶馥。玉盤犀筋寒生指，畫堂中新酒熟，珍饈溢目。嬌歌艷舞相催促，休教日近青山麓。

## 溫 太 真

世說新語<sup>1</sup>說，「溫公喪婦。從姑劉氏家值亂離散，唯有一女，甚有姿慧，以屬公覓婚。公密有自婚意，答云，「佳婿難得，但如嶠比，云何？」姑云，「喪敗之餘，乞粗存活，便足慰吾餘年，何敢希汝比？」却後少日，公報姑云，「已覓得婚處，門地粗可。婿身名宦，盡不減嶠。」因下玉鏡臺一枚，姑大喜。既婚，交禮，女以手披紗扇撫掌大笑曰，「我固疑是老奴，果如所卜。」玉鏡台是公爲劉越石長史北征劉聰所得。」元曲選<sup>2</sup>有關漢卿雜劇溫太真玉鏡台。南戲所叙想亦此事。九宮正始鈔本第五册錄一曲，疑溫嶠唱。

〔南呂宮過曲，梁州序，換頭第十二格〕

傲東籬黃菊闌珊，早憔悴秋光一半。謝天公陶鑄萬疊金錢。空把淵明歸山，功名興懶。少甚麼驅馳苦，將軍夜渡關！

又南呂宮過曲尚按節拍煞附注錄一句。

〔南呂宮過曲，尚按節拍煞〕

……離合悲歡天自管。

## 董 秀 才

1. 四部叢刊本，卷下之下，假譎，頁二十六。

2. 商務影印本，第四册。

董秀才本事無考。九宮正始鈔本第九冊錄六曲，疑在一套內，乃春日行樂之曲，前寫飲酒，後言春色，未知誰唱。

【正宮調近詞，玉濠寨】

拍手小孩兒，笑殺山翁醉似泥。醉裏乾坤真廣大，獨醒的怎知？共伊，共伊拚醺醺醉。拚醺醺醉步月歸，拚醺醺醉花間睡，從教日墜西。

【又，薄媚袞羅袍】

(袞袞令)逢知己，真樂果無涯。不飲空歸，桃花笑你。寧可過三冬，眠時沒被，但長留一瓮在頭邊，覺來又一醉。(薄媚袞)忘形爾汝，痛飲我師，麴生風味。(皂羅袍)佳名稱到於今美。

【又，梁州令近】

積玉堆金未是奇，列鼎重裯未爲貴，惟願滿春江，新綠水變作葡萄潑醅釀美。便呼童烹龍魚鳳，一日盡飲十二時。

【又，又換頭】

邀皓月，抱瑤琴，解金貂，留玉珮。引王孫和公子，羅幃綉幕春風裏。擁如花，擁如玉，嬌姿舞起細腰肢。歌皓齒，閒罷鼓龍笛又吹。恣歡娛，從教醉倒著接籬花下迷。

【又，雁過錦】

(雁過聲)清明時雲乍遇雨，見杏花零落新水平池。(錦纏道)紅心翠痕齊，似阿房宮裏親晨裝，洗出凝脂流膩。蝶多愁鶯老慵啼。(雁過聲)看樓臺側畔楊花過，簾幕箇中雙燕飛。

【正宮調近詞，攤破錦纏雁】

(攤破第一)良程美景，賞心樂事，四美幸然俱備。誰肯等閒成虛廢？(錦纏道)儘教他把芳顏頓啟，又何妨即景題詩，流觴傍曲水？(雁過聲)待學他修禊蘭亭會，還憶右軍今已矣。

## 楚 昭 王

元曲選<sup>1</sup>有鄭廷玉雜劇楚昭公疎者下船，略云：吳王闔閭與楚昭王爭寶劍湛盧而戰，吳將伍子胥大敗楚軍。昭王上了海船逃走，船小浪大，妻子投水，減輕了重量，方免滅頂。後申包胥請得秦兵，吳兵遂退，昭王亦返國。適夫人公子均遇救，一家團聚，公子又與秦公主連姻。事本左傳<sup>2</sup>及國語<sup>3</sup>等書，加入了些想像的穿插。關於伍子胥的元雜劇，元曲選有李壽卿說專諸伍員吹簫，<sup>4</sup>錄鬼籛有高文秀伍子胥棄子走樊城。<sup>5</sup> 九宮正始鈔本第一冊錄南戲一曲，即公子下水時所唱。

〔黃鐘宮過曲，黃龍衰，第三格〕

一肚悶如癩，兩眼垂雙淚。萬苦千愁，攪亂心中無計。尊父休憂，孩兒當替。投大江，喪此軀，方可矣。

## 詩 酒 紅 梨 花

1. 商務影印本，第九冊。
2. 四部叢刊本 春秋經傳集解卷二十七，頁七，定公四年，“楚自昭王即位，無歲不有吳師。……楚師亂，吳師大敗之。……己卯，楚子取其妹季芊畀我以出涉睢，鍼尹固與王同舟。……申包胥如秦乞師。……依於牆庭而哭，日夜不絕聲，勺飲不入口，七日。秦哀公爲之賦無衣，九頓首而坐。秦師乃出。”
3. 四部叢刊本，卷十八，楚語下，頁八。
4. 商務影印本，第二十冊。
5. 讀曲叢刊本，卷上，頁六。

元曲選<sup>1</sup>有張壽卿雜劇謝金蓮詩酒紅梨花,略謂:秀才趙汝州托其友洛陽太守劉公彌約妓謝金蓮相見,劉詭云謝已嫁,陰令謝冒充王同知之女,誘之綢繆。劉後恐趙戀女不赴試,乃令人揚言王女是鬼。趙大駭,不及別劉,即上朝應試。直到中了狀元,做了洛陽縣令,拜見太守,方又遇見金蓮。他尙疑她是鬼,經劉說明就裏,趙謝即團圓。情史<sup>2</sup>有趙汝舟條,情節與此相似,不過女名素秋。輟耕錄<sup>3</sup>有金院本紅梨花,錄鬼簿<sup>4</sup>又有趙良彌雜劇春夜梨花雨,不知是否即譜此事。九宮正始鈔本第二冊錄南戲<sup>5</sup>一曲,未詳誰唱。

〔正宮過曲,長生道引,第二格〕

催花時候,輕暖輕寒雨乍收。和風初透,園林如綉。禁烟前後,是誰人,染胭脂,把海棠裝就?含嬌半酣如中酒,闌干外數枝低湊。(合)咱兩箇把草來鬪,輕兜裙綉,把金釵當籌,遊賞到日晚西休。

## 甄 文 素

甄文素本事無考。九宮正始鈔本第三冊錄二曲,未詳誰唱。

〔仙呂宮過曲,八聲甘州,第四格〕

東君漏泄,試問騷人春在何處?江頭驛畔,野外路傍溪澗。

1. 簡務影印本,第三十一冊。
2. 芥子園本,卷十二,頁三至四。
3. 日本刊本,卷二十五,頁十。
4. 讀曲叢刊本,卷下,頁七。
5. 情史趙汝舟條末云,“今傳奇有梨花記,或作謝金蓮”,此傳奇或即南戲紅梨花的後身。

〔又，又，換頭第三格〕

方今羨補之，怎描得孤山一景清奇？<sup>1</sup>……

## 甄 皇 后

三國志魏志五甄皇后傳說，“文昭甄皇后，中山無極人。明帝母，漢太保甄邯後也，世吏二千石。父逸，上蔡令。……建安中，袁紹爲中子熙納之。熙出爲幽州，后留養姑。及冀州平，文帝納后於鄴，有寵。……黃初元年十月，帝踐阼。踐阼之後，山陽公奉二女以嬪於魏，郭后，李陰貴人並愛幸。后愈失意，有怨言。帝大怒，二年六月，遣使賜死於鄴。”注引世語說，“太祖下鄴，文帝先入袁尙府。有婦人披髮垢面垂涕立紹妻劉後，文帝問之，劉答，‘是熙妻。’顧擊髮髻，以巾拭面，姿貌絕倫。既過，劉謂后，‘不憂死矣！’遂見納，有寵。”文選洛神賦<sup>2</sup>李善注引記說，“魏東阿王漢末求甄逸女，既不遂，太祖回與五官中郎將。植殊不平，晝思夜想，廢寢與食。黃初中入朝，帝示植甄后玉鏤金帶枕，植見之，不覺泣。時已爲郭后讒死，帝意亦尋悟。因令太子留宴飲，仍以枕賚植。植還，度輾轅少許時將息洛水上，思甄后；忽見女來，自云，‘我本託心君王，其心不遂。此枕是我家時從嫁，前與五官中郎將，今與君王，遂用薦枕席。懼情交集，豈常辭能具。爲郭后以糠塞口，今披髮，羞將此形貌重睹君王爾。’言訖，遂不復見所在，遣人獻珠於王。王答以玉珮，悲喜不能自勝，遂作感甄賦。後明帝見之，改爲洛神賦。”這個傳說未必可靠，因爲曹丕納袁熙妻在二〇三年，時丕年十七，甄后年二十二，而曹植則僅十二歲，其間很少爭風的可能

1. 原注云，“下皆同，不錄。”

2. 一七五一年重刊汲古閣本，卷十九，頁九。

性。不過戲文恐即據此傳說作的，正如汪道崑洛水悲<sup>1</sup>似的。九宮正始鈔本第三冊錄一曲，乃頌美甄后之辭。

〔仙呂宮過曲，三疊排歌（道和排歌），第二格〕

似奇花，肌體溫，比玉還滋潤，如月瑩無塵，如柳更精神。據他國色，回頭一笑，嫣然百媚生。天香豈可世間聞？假饒今世有昭君，怎比他髻縮巫山一段雲？人初靜，酒半醺，昭陽宮殿閉重門。流蘇帳，鴛鴦被濕，今宵誰夢楚台雲？

## 楊 曼 卿

楊曼卿本事無考。九宮正始鈔本第四冊中呂宮過曲尾犯序附注中錄末句。

〔中呂宮過曲，尾犯序〕

……此尋常三五煞殊別。

## 趙 彥

後漢書百十二下趙彥傳，“趙彥者，琅邪人也，少有術學。延熹三年（一六〇）琅邪賊勞丙與太山賊叔孫無忌殺都尉，攻沒琅邪屬縣，殘害吏民。……彥推遁甲，教以時進兵，一戰破賊，燔燒屯塢，徐兗二州一時平夷。”這個方術傳中人物，很易與民間故事聯在一起。不過現存佚曲，乃男女相思之辭，也許是另一趙彥罷？九宮正始鈔本第五冊錄一曲如下。

〔南呂宮過曲，香羅帶，第六格〕

香囊上縷金，如藏寶珍。長記向日咱共愆，同行同坐酒同斟也。

1. 盛明雜劇初集，中國書店影印本，第一冊。

同茶同飯，望今生，百年並枕同綉衾。拆散了鴛鴦也，只爲我求這利名。

## 銅雀妓

銅雀台建於西歷二一〇年，<sup>1</sup>在“鄴都北城西北隅，……高十一丈，有屋一百二十間”。<sup>2</sup> 魏武帝遺令<sup>3</sup>說，“吾嬖好妓人皆著銅爵台。於台堂上施八尺牀，總帳。朝晡上脯櫺之屬。月朝十五，輒向帳作妓。汝等時時登銅雀台，望吾西陵墓田。”又說，“餘香可分與諸夫人。諸舍中無所爲，學作履組賣也。”<sup>4</sup> 唐人詠此事者頗多。<sup>4</sup> 南戲情節，當亦本此。九宮正始鈔本第五册南呂宮過曲三十腔附注錄殘曲如下。

〔南呂宮過曲，東甌令〕

教人恨，俏冤家，錫做釵環都是假。……

## 蔡均仲

蔡均仲本事無考。九宮正始第八册錄一曲，似第三者排難解紛之辭，未詳誰唱。

〔仙呂入雙調過曲，三月海棠，第二格〕

1. 見三國志，魏志，武帝紀。
2. 一八六八年武英殿聚珍版叢書本鄴中記，頁二。
3. 引見陸機弔魏武帝文序，一七五一年重刊汲古閣本文選，卷六十，頁九至十二。
4. 如王適（同文本全唐詩卷四，頁三九），鄧愷（同上，頁六四），袁暉（同上，頁七四），李鴛（同上，頁八二），顧非雄（卷十九，頁二九）等。

隣舍間，忽聞喧鬧前來看。是誰家下輩，在此兇頑？他老母靈幃缺承奉，丈夫隻影誰陪伴？且待三年後，孝服完，那時歸去，有何遲晚？

又仙呂入雙調過曲嘉慶子附注錄一曲，寫的似一件三角的戀愛，亦不知誰唱。

〔仙呂入雙調過曲，嘉慶子〕

聽說事因肝腸斷，那曾見一馬一鞍？一女一夫前斷，休要惹外人談，醜惡遍人閒。

又第七册越調過曲五韻美附注錄一句。

〔越調過曲，五韻美〕

……就今去休慢。……

## 鄭 信

鄭信本事無考。九宮正始第一册錄一曲，似女向共“情郎”唱。

〔黃鐘宮過曲，黃龍袞〕

賤妾告情郎，昔日曾相試。因共郎，月華宮宴奴得罪。怎知道郎別後，重得相會？從今後，永不許相拋棄。

又第九册錄一曲，寫旅途苦况，未詳誰唱。

〔黃鐘調慢詞，巫山十二峯〕

村莊寥落，那更傍黃昏至。無情沒緒，掩重門，幾度傷懷無語。淚盈腮，家鄉遙想今何地？况奈歸程迢遞，荒郊逼晚路途迷。欲假閭闔，借一宵居止。

## 鄭 瓊



魏書五十六鄭義傳叙族孫瓊，“字祖珍，有彊幹之稱。自太尉諮議爲范陽太守，治頗有聲，卒贈太常少卿。孝昌（五二五及五二六年）中弟儼寵要，贈安東將軍，青州刺史。瓊弟兄雍睦，其諸姊妹亦咸相親愛。閨門之內，有無相通，爲時人所稱美。”惜佚文只三字，不能斷定是否演他的事。不過既有講孝的戲，自然也可以有講悌的。九宮正始第八册仙呂入雙調過曲月上海棠換頭第二格附注錄一句。

〔雙調過曲，紅林擒〕

……雙肩軟。……

## 翫 燈 時

翫燈時本事無考。九宮正始鈔本第三册錄一曲，未詳誰唱。

〔仙呂宮過曲，掉角兒，第二格〕

喜燈人燈宵朗僻，喜燈遇太平燈市，喜燈懸燈光滿席，喜燈下對燈人美剔燈花。飲燈酒，向燈前須撓沉醉。燈明不已，燈月交輝。唱燈詞，翻燈影，舞闌燈夕。

## 蔣 愛 蓮

蔣愛蓮本事無考。九宮正始鈔本第八册錄四曲，寫四時間怨，不知誰唱。

〔仙呂入雙調過曲，四朝元〕

香紛羅袂，玉樓傅粉時。正枝頭成實，似點勻枝，動止渾未知。想迷子性格，這下裏團圓，那坡裏作場戲。既往不可追。想風情雨意，無非自遣情懷，有誰忺知？鷄肋恩情，怎生拘繫？桃花

亂落，多因爲人憔悴。

〔又，又，第二格〕

玉環雙合，何期離鳳侶？正殘紅滿地，柳絮沾泥，燕忙鶯嬾時。  
向東君恁把，將餘芳頓棄，早瞥過在畫橋西。青杏垂林，芰荷浮  
翠，境界清涼風味。盼不得人來，悞却佳期。離債冤家，豈是夫  
婿！榴花噴火，多因爲人憔悴。

〔又，又，第三格〕

恩情隔斷，無心惹是非。恨同心羅帶，少縮結契。合歡人背圍，  
釵股臂金枝。鏡鸞分綉幃，蹙損雙眉，消瘦腰肢，似花無氣力。  
對淒涼景色，漫登高望遠，鱗羽無憑，杳無蹤跡。空有黃花，滿地  
堆積。芙蓉蘸水，多因爲人憔悴。

〔又，又，第四格〕

相看和美，鸞鳳兩處飛。正琴瑟和美，解毀弦徽。奈知音無子  
期，情人在那裏？把書燈漫剔，照人孤隻，怎生倒頓得？愁聽得  
紗窗，數聲淅瀝，似蟹行沙，似葉蠶食。香噴金猊，冷透羅幃。梅  
花瘦損，多因爲人憔悴。

## 蔣 蘭 英

蔣蘭英本事無考。九宮正始鈔本第七冊錄三曲，第三曲或爲蘭英  
唱，餘未詳。

〔雙調引子，五供養，第二格〕

春風淡蕩，見園中萬萼爭芳。遊蜂共粉蝶鎮雙雙，過碧亭翠館  
同樂尊前席上。設異品泛霞觴，沉醉又何妨？

〔又，船入荷花蓮〕

風物依然傳荆楚，汨羅事至今遺俗。隨赴花衢，徑登華宇，同樂醉鄉深處。

【又，又】

聞得賢兄相招取，慶重午共成歡聚。巧梳粧，步金蓮，來到畫堂深處。

又第八册錄一曲，未詳誰唱。

【仙呂入雙調過曲，川撥棹，第二格】

天將晚，更不須心勞意攘。把羅帶暫解輕分，把羅帶暫解輕分，綰同心重交配上。好姻緣不在忙，好姻緣不在忙。

又仙呂入雙調過曲嘉慶子附注錄一曲，似男子口吻，或許是蔣的情人罷？

【仙呂入雙調過曲，嘉慶子】

人間再見西施樣，聽歌聲餘韻遶梁。幸感東人情重，開玳筵，出紅粧，勝宋玉赴高唐。

又仙呂入雙調過曲五供養附注錄一句。

【仙呂入雙調過曲，三月海棠】

……因此猶存蝶板蜂簧。

## 鮑宣少君

漢書七十二鮑宣傳說，“鮑宣字子都，渤海高城人也。好學明經。…哀帝初，大司空何武除宣爲西曹掾，甚敬重焉；薦宣爲諫大夫，遷豫州牧。歲餘，丞相司直郭欽奏宣舉錯煩苛，…宣坐免，歸家。數月，復徵爲諫大夫，…拜宣爲司隸。…平帝即位，王莽秉政，陰有篡國之心，乃風州郡以皇法案誅諸豪傑及漢忠直臣不附己者。…【宣】坐繫獄，自殺。”後漢書

一一四列女傳說，渤海鮑宣妻者，桓氏之女也，字少君。宣常就少君父學，父奇其清苦，故以女妻之，裝送資賄甚盛。宣不悅，謂妻曰，‘少君生富驕習美飾，而吾實貧賤，不敢當禮。’妻曰，‘大人以先生修德守約，故使賤妾侍執巾櫛。既奉承君子，唯命是從。’宣笑曰，‘能如是，是吾志也。’妻乃悉歸侍御服飾，更著短布裳，與宣共挽鹿車歸鄉里。拜姑禮畢，提甕出汲，修行婦道，鄉邦稱之。”南戲所叙想即挽鹿車的故事。九宮正始鈔本第一册錄一曲，寫宴飲，未詳誰唱。

〔黃鐘宮過曲，雙聲子，第二格〕

人踴躍，人踴躍，觀聲沸相談謔。須痛酌，銀海中酒未涸。鷓鴣杓，鷓鴣杓，重淪淪，重淪淪。看杯盤狼籍，觥籌交錯。

## 薛 苞

東觀漢記<sup>1</sup>說，汝南薛苞，字孟常。喪母，以孝聞。父娶後妻而憎苞，分出。日夜號泣，不能去，至被毆杖。不得已，廬於舍外，旦入灑掃。父怒，又逐之，乃廬於里門，晨昏不廢。積歲餘，父母慚而還之。”苞一作包。九宮正始鈔本第七册錄一曲，未詳誰唱。

〔雙調引子，玉樓春〕

蕭蕭天色漸模糊，門外瓊花滿地鋪。呵筆詩人情已懶，倚棹漁父興將無。

## 賽 金 蓮

南戲常以“賽”爲名。九宮正始所引的，除賽金蓮外，又有賽東牆與

1. 四部備要本，卷二十，頁二，薛苞傳。

賽樂昌。這“賽”字恐是俗名，說不定另有正式的戲名；例如新傳奇品<sup>1</sup>於朱春霖的妙相記下說，“全然造出，俗稱為賽日蓮，闐動鄉社。”賽金蓮疑當在上文詩後紅梨花一戲之後，因為紅梨花的女主角是謝金蓮。不過女主角以“金蓮”名者尚多，如錄鬼簿<sup>2</sup>載張鳴善雜劇黨金蓮夜月瑤琴怨之類，所以不易斷定。就賽金蓮的佚文看來，大約叙戀愛遇到波折，女被送入宮，却能守貞，等待“意上人身榮貴，早得成名及第”。九宮正始鈔本第二冊錄一曲，女子與“有情郎”別後所唱。

〔正宮過曲，錦庭芳〕

(錦纏道)正情濃，閒別來如參商。剎地過時光，近燒燈，不覺又見尋芳。傍春來觸物感傷，蝶翩翩燕呢喃骨自成雙。(滿庭芳)惟俺添悽慘，逢花酒無心玩賞，只為有情郎。

又第四冊錄一曲，許是上文所謂“有情郎”所唱。

〔中呂宮過曲，古輪台，第六格〕

正痴疑，無語沉吟自傷悲。瀟湘景色早黃昏至，一天風雨，漁父披簑頂笠。忙尋歸計，纜著船兒，在蓼花深處。酌酒當歌自吟詩，醺醺一醉。<sup>3</sup>……

又第九冊錄七曲，首曲似女主角入宮後唱，二三兩曲似女主角燒夜香時唱，四五六三曲上半似旁人勸慰之辭，下半女主角唱，末曲女主角相思之辭。

〔越調近詞，入破，第二格〕

望長安無纖翳，淅淅涼颿至。映碧天清如水，銀河耿耿垂池。皓月當空，桂濕扶蘇清影，照千里。此夕齊排，中秋宴會，可人意。

1. 曲苑本，頁二十。

2. 讀曲叢刊本，卷下，頁十五。

3. 原注云，“下皆同，不錄。”

遙望團圓如鏡，皎皎同白日，是素魄散清輝。烏鵲枝上悄無倚。  
試問嫦娥：因何常常獨自，受慘悽，夜夜孤眠，廣寒殿裏？

〔又，破第二〕

更殘夜闌，步出香閨外。小亭岑寂，聽樵樓漏傳二水。寶爐香  
炷，月下星前拜跪。惟願三光，蒼天保庇。

〔又，衰第三〕

聽訴痛情，妾本來，嬌春在豪門裏。因為箇人，效比翼，半路裏，拆  
散鸞鳳侶。奴被娘行，狠毒心懷嫉妬，受禁持，悞落在王宮，深坑  
殿裏。

〔又，歇拍〕

娘行分福，果非今世。今幸喜得，落在他，王宮裏，受榮貴。思想  
情人，悠悠地，知他在那裏？天上人間，生死未知。

〔又，中衰第四〕

只願娘意上人，身榮顯，早得成名及第。休皺黛眉，且耐煩，寬心  
守，他定知意。他在他鄉，前程事，暗似漆。雁杳魚沉，無處尋覓。

〔又，煞〕

娘聽啟：寬心且休慮。臨清風，對皓月，當歌處，同歡逸，莫輕棄。  
夢想眠思，思憶寸心千里。悄如痴，目斷天涯，神魂似飛。

〔又，出破〕

傷心處，危樓凝竚，關山遙隔幾烟水。堅心守，終須重會。愁如  
織，便做鐵石心腸淚垂。歎何時，再得你！

## 賽 東 牆

賽東牆疑當在董秀英花月東牆記一劇之後。董秀英本事無考，就

佚文看來，大約是個戀愛喜劇，<sup>1</sup>賽東牆的本事想亦類此。九宮正始鈔本第八冊錄二曲，寫幽會，首曲女唱，次曲許是男唱。

〔仙呂入雙調過曲，風入松，第二格〕

今日花下遇檀郎，正年紀相當。兩情志誠設盟誓，今生裏都不相忘。只就葵花影裏，芳心點破春光。

〔又，犯歡，第二格〕

(歸朝歡)共設盟誓，論雲雨片時。(風入松)厮尤滯放嬌痴。(歸朝歡)更輕憐惜，同偎倚，共伊。(風入松)恩情重語聲低。

## 賽 樂 昌

賽樂昌疑在樂昌公主<sup>2</sup>一劇之後，其本事雖無考，當亦“破鏡重圓”之流。現存的幾曲寫的是端午與艷情，不知首尾如何。九宮正始鈔本第二冊錄一曲，未詳誰唱。

〔正宮引子，齊天樂〕

梅黃金重垂絲雨，佳節又逢重午。曾記當年，懷沙舊恨，從古及今遺俗。轟雷畫鼓，更掣電紅旗，畫船無數。逝魄獨醒，大夫標致弔千古。

又第九冊錄二曲，亦不知唱者。

〔正宮調近詞，傾盃賺，第二格〕

角黍包金，正香蒲細切盤中玉。葵花綻蕊，紅裝素態擎清露。景堪錄，繫百索衫裁艾虎，玉腕紉喜纏紅縷，懸朱戶，桃牌篆辟祟神符。事傳荆楚。

1. 參看下文董秀英的輯逸。

2. 參看下文樂昌公主的輯逸。

〔又,又,第三格〕

深沉院宇,人悶閒觀。燕飛華屋池魚比目,鴛鴦交頸荷花浦。  
意綢繆,假檀口丁香半吐,携纖手並肩低語。霜紈舉,薰風微扇  
溫可除,破炎敵暑。

## 韓 彩 雲

元曲選<sup>1</sup>有曾瑞卿雜劇王月英元夜留鞋記說,“卓文君駕香車歸故里,漢相如到他鄉發志氣;薛瓊瓊有宿緣仙世期,崔懷寶花園底成匹配;韓彩雲芙蓉亭遇故知,崔伯英兩團圓直到底。”從文君相如及薛崔的例子看來,崔伯英大約是韓的情人。輟耕錄<sup>2</sup>有院本芙蓉亭,當即演此事。錄鬼簿<sup>3</sup>有王實甫雜劇韓彩雲絲竹芙蓉亭,已亡,僅存一折。<sup>4</sup>雖不知故事的首尾,但大約是位“文章伯”與“金釵客”的戀愛。這位金釵客當然是韓,文章伯大約就是崔伯英了。九宮正始鈔本第九册錄南戲一曲,似是韓唱。

〔南呂調近詞,駐馬擊梧桐〕

(擊梧桐)衷腸有萬千,不敢分明道。欲訴情懷,只恐傍人笑。斯愁緒自知,此恨唯天表。(上馬踢)辜負少年心,不覺青春老。  
(駐雲飛)暗魂消,閒把琵琶,撥盡相思調。(擊梧桐)須知道曲底知音少。

1. 商務影印本,第三十六册,第一折,頁六。
2. 日本刊本,卷二十五,頁八。
3. 讀曲叢刊本,卷上,頁十。
4. 新校注古本西廂記,一九三〇年遼寧東來閣影印明本,卷六,頁六十至六三。



## 羅 惜 惜

情史有張幼謙條,<sup>1</sup>略謂:張幼謙與隣女羅惜惜同日生。稍長,二人在一處讀書,相約爲夫婦。但羅家嫌張家窮,當張母來求婚時,羅父母說非幼謙及第做官時不可。不久,羅家以女許辛氏。張應試歸,與羅幽會,爲羅父母執送有司。未幾張及第,太守令出獄,與惜惜團圓。曲海總目提要<sup>2</sup>載無名氏石榴花劇,亦演此事。從南戲佚文看來,似乎張羅婚後,有五男二女,合門受封。九宮正始鈔本第四冊錄六曲,寫七夕,未詳誰唱。

〔中呂宮過曲,紅綉鞋,第三格〕

宋玉爲甚相知? 問他因甚傷悲? 傷悲,可笑他,全不解秋意。  
雖然是,暮秋時,菊殘猶有傲霜枝。

〔又,山花子,第二格〕

晚來雨過斜陽外,郊景漸生涼意。可觀愛山青水綠,瀟灑另般佳致。(合)九十日秋光可喜,今宵又喜逢巧夕,牛星女宿相會時。  
仕女王孫,盡歡宴粉筵花席。

〔又,又,換頭第三格〕

張翰思蕙, 班姬棄箠,景物多風味。蓼岸蘋洲,裝點素秋天氣。  
(合)九十日秋光可喜,芙蓉對景開數枝,臨堤傍水色更奇,露蕊霜葩,似一片錦屏圍裝綴。

〔又,又,換頭第四格〕

凝眸眺晚,雁字排雲外,兩行三行,似銀鈎鐵劃,整整齊齊。(合)九十日秋光可喜,一簇兩簇紅漸稀,千點萬點鴉亂飛。鷺立沙汀,

1. 芥子園本,卷三,頁一至三。

2. 大東再版本,卷十八,頁七至九。

伴鴛鴦並眠沙嘴。

〔又，失名<sup>1</sup>〕

落霞與孤鶩齊飛，秋水共長天一色。遙觀處，隱隱烏鵲向南飛。

〔又，前腔第二〕

夜迢迢玉露瀼瀼，雲淡淡金風淅淅。倩良工寫入丹青畫圖裏。

又第六冊錄二曲，首曲也寫七夕，次曲似團圓後事。

〔商調引子，風馬兒，第四格〕

昨夜更深倚畫樓，雙星會渡河橋。誰家乞巧痴兒女，波波悄悄，  
月明中直恁妖嬈？

〔又，水紅花，第五格〕

人人歡樂醉顏紅，捧金鐘，重祝頌。于門有慶日欣逢。似椿松，  
長月翁，壽算如山高聳，福似海寬洪，百祿更攸同，也囉。

又第八冊錄五曲，亦團圓後事，未詳誰唱。

〔仙呂入雙調過曲，櫻桃花〕

合閨門受榮封，五男二女盡和同，似竇桂聯珠秀，女壻乘龍。展  
開金雀繡芙蓉，戲綵從容，門闌喜氣濃，笑聲洶湧。

〔又，四犯江兒水〕

(五馬江兒水) 昨夜麒麟協夢，今朝岳降嵩。喜事一天來大，鬱鬱  
葱葱，滿堂和氣融。(朝元歌) 寶瓶花艷冶，寶爐香旖旎。(本宮水  
紅花) 燭影搖紅，似闔苑和梵宮。(淘金令) 移來在塵世中，此景難  
同。(商調水紅花) 座上客常掇滿，日日醉春風，樽中酒不空，也囉。

〔又，柳梢青〕

1. 原注云，“按元詞，凡遇山花子後，大和佛前，多間此二調於中，甚  
至猶有用山花子合頭於後者。此類儘多，不止於羅惜惜，但慨  
(?)不注爲何調。……”

家樂當筵，各將本事供。時新雜劇藏懨，般般呈弄。歌罷桃花，扇底輕風，舞低楊柳，樓心月華浮動。檀板輕鬆，絲竹琤琮，悄如鳴彩鳳。

〔又，漿江令〕

樂蓬萊神仙境地，更兼福祿壽星至。鹿啣芝草獻祥瑞，千年白鶴，萬歲靈龜。<sup>1</sup>……

〔又，淮妙體〕

美奴引仙鶴舞，特地放出籠。梅香捧金桃出，活脫瑤池動。雲鬢綵袖，相扶笑相擁。似嫦娥怎離天上，巫女乍離十二峯。

## 蘭蕙聯芳樓

剪燈新話有聯芳樓記，<sup>2</sup>略謂：元至正初，吳郡富室薛姓有二女，長蘭英，次蕙英，皆聰明秀麗，能詩賦。所居樓曰蘭蕙聯芳之樓，樓下臨河。崑山鄭生泊舟樓下，二女見而愛之，引鄭入室歡會。鄭家亦大族，其父與薛姓素厚。兩家父母知此事，遂允三人聯姻。記中提到楊維禎的西湖竹枝曲，今載楊集中，<sup>3</sup>可知此記或實有其事。九宮正始鈔本第四冊中呂宮過曲尾犯序換頭第二附注錄四個第一句。

〔中呂宮過曲，尾犯序〕

一自造庭軒。……

〔又，又，換頭第二〕

英賢，今且聽一言。……

1. 原注云，“下皆同，不錄。”

2. 華通書局本，頁十二至十五。

3. 四部叢刊本鐵崖先生古樂府，卷十，頁一及二。

〔又,又,換頭第三〕

春纖,輕把袖兒揷。……

〔又,又,換頭第四〕

觀瞻,郎女意留連。……

### (附) 失 名

九宮正始引有失名的“元傳奇”,無從考索,今附於末。鈔本第二册錄一曲,似女主角唱,在經過波折而又團圓之後。

〔正宮過曲,三字令過十二嬌〕

(三字令)心憊憊,情掣肘,身迤逗。衷腸怎分割?深蒙貴人救。想當時,奴家共私走,路途中,停心漫感舊。到如今,姻緣已輻輳。把恩讐,一一總說透。(十二嬌)開綺羅,進觥籌,歌喉,金釵對紅袖。

又正宮引子梁州令附注錄一句,與上曲未必是同劇。

〔正宮引子,梁州令〕

……稱圍棋。

又第七册錄二曲。首曲未詳,次曲似叙女主角因不願再嫁而投水,後又遇救。

〔越調過曲,惜英台,換頭第二格〕

(祝英台換頭二)豪家,向紅爐,堆獸炭,活火試春芽。瓊盞泛羔,沉醉何妨?自倒玉山方罷。(奴惜嬌)金鴨一縷祥煙燒闌麝,絳河低銀燭暗,鼓三撾。尙自徘徊樽俎,婉戀琵琶。

〔又,絮英台〕

(祝英台換頭三)紛華,又早十五年光,骨肉渺天涯。須念救撈,結義恩深,遇景鎮常歡話。(絮蛤蝦)爹爹,其間一念差,逼奴再改嫁,

恨如麻。因此微生不惜，願委泥沙。

又第九册錄二曲，但注“傳奇”，未說明“元”或“明”。首曲似夫婦同飲花下，次曲似女子與情人分離後唱。

〔中呂調近詞，雙鷓鴣〕

日日共開樽命友，向牡丹花下傳盃。須是廣設羅綺，滿堂列珠翠。奏管弦動鼓樂，拚却今宵醉。似神仙降赴瑤池會，教人盡誇一對兒。

〔又，番鼓兒〕

頓忘了千言萬語，頓忘了海誓山盟，頓忘爲你招冤，頓忘爲你成病。奏朱弦，排綺席，再得同歡慶。樂昌昔日重完鏡，那時節纔道你有前程。

又第十册錄一曲，亦未注明“元”或“明”，似被囚遇救後唱。

〔羽調慢詞，燕歸梁，第二格〕

十載圓扉信未通，今日裏謝恩隆。若蒙哀念賜寬容，當結草報無窮。

# 南戲拾遺卷下

## 子母冤家

子母冤家本事無考。九宮正始錄四曲，均題“明傳奇”。其中尚如縷煞即宋元南戲百一錄所收的尾聲。其餘三曲，一曲見鈔本第四冊。

〔中呂宮引子，四園春〕

料峭東風開小桃，催花一陣雨如膏。東君昨夜到西郊，萬紫千紅堪畫描。不妨同歡笑，沉醉樂陶陶。

又二曲見第十冊，與前曲似均遊春之辭。

〔般涉調近詞，太平賺犯〕

堪賞堪描，閒竹桃花映小橋。翩翩粉蝶雙飛繞，見遊蜂往來鬧。

〔又，又〕

翠圍珠透，寶馬香車特囉兜，王孫仕女同歡笑，携歌妓飲瓊瑤。

## 王 祥

王祥本事已見宋元戲文本事及宋元南戲百一錄。九宮正始錄四十三曲，其中風蟬兒，博頭錢，紅林檎，禿廝兒，漁燈花（即漁家燈），薄媚，引軍旗，錦上花，一機錦，福青歌，疊字錦，十破四，鐵騎兒，五團花，水唐歌，水車歌，黃薔薇（即薔薇花），灞陵橋，太和佛（即舞霓裳），鶻打兔，四國朝（即四國朝序），前腔，碧玉令，沙塞子，沙塞子急，換頭（即么篇），碧牡丹，山東劉袞，雌雄畫眉，綠衫踢（即綠襦衫之“前腔”），前腔（即三字令），太師引，古阜羅袍，及真珠簾等三十四曲與此二書同。又上林春，

駐雲飛，芙蓉花，瑣窓寒，劉袞，青玉案及奉時春等七曲與百一錄同。

餘二曲中，一見鈔本第二冊，未詳誰唱。

〔大石調過曲，沙塞子，換頭〕

歡笑，彼此青春年少，銷金帳滿泛羊羔。步瑤塔同携素手，渾如身在蓬島。江頭暗香疎影，橫斜映水，冰肌玉骨，盈盈一色奇妙。追思舊日，含章簷下，幻出宮裝，千古名高<sup>1</sup>。

又一曲見第五冊南呂宮過曲五更轉附註。

〔南呂宮過曲，五更轉〕

……奴有何親？ 他有何疏？

## 王 煥

王煥本事已見宋元戲文本事及宋元南戲百一錄。九宮正始錄二十曲，其中絮婆婆，滿園春，燭影搖紅，秋夜雨，薔薇花，漁燈花，第二格（即前腔），喬八分，四國朝及倒拖船等十曲與此二書同，又遠紅樓一曲與百一錄同。餘九曲中，一曲見鈔本第一冊黃鐘宮過曲歸朝歡附註中。

〔黃鐘宮過曲，歸朝歡〕

……那時節娘兒每須快樂。

又四曲見鈔本第二冊，前三曲似賀憐憐與王煥分離後對景懷人之辭，末曲似二人在承天寺重聚時對唱。

〔正宮過曲，傾杯序，第二格〕

景入清明，正麗日遲遲和風扇。掛眼芳菲，淺綠深紅，嫩白微黃，裝點名園。梨花院落，綵繩高掛戲蹴鞦韆，向這百花亭上恣歡宴。

1. 原注云，“推此詞義，絕不似王祥之曲。”

〔又，又，換頭〕

春妍，鬪草尋芳，奈寸腸千縷無心戀！見著啣呢燕子，雙雙粉蝶，尋芳飛舞花前。誰知對此，因時興念，覩物傷感？管教人，每年三月病懨懨。

〔又，又，換頭〕

休念。聽漏耳，奏管弦，是處人爭看。只見寶馬香車，似簇紅裝艷質，來往歌舞聲喧。何須自苦？怎不去觀柳，看花消遣？向這玉樓共飲，同醉杏花天。

〔又，錦纏道，第二格〕

自分開，這離愁堆積滿懷，常是淚盈腮。使幫閑傳語道晚些專待，便指望一封信來，都說盡許多恩愛。一向便擠排，把我來人毆打，恩情事盡乖。是我無如之奈，免不得自行來。

又一曲見第三冊，似王賀定情後唱。

〔仙呂宮引子，探春令〕

鴛幃歡洽被兒溫，正龍涎香噴。睡起來，紅日移花影，早不覺生嬌困。

又一曲見第四冊，就內容及用韻看來，似與百一錄所錄漁燈花二曲在一起。

〔中呂宮過曲，剔銀燈，第二格〕

伏不是權且恕我，有好處單饒折過。來朝管取成夫婦，只今夜身見閻羅。空說淮河汴河。女婿行好生陪話著。

又一曲見第五冊，似二人重聚時唱。

〔南呂宮過曲，針線箱，第二格〕

自從共伊分散，無日不凝着淚眼。問巡官買卜求方便，無由再得相見。自伊去後，綠鬢無心整，和那針線箱兒懶去拈。今日



裏把前歡再整，美愛重添。

又一曲見第十冊，提到百花亭，當是王煥遊春時所唱。

〔不知宮調過曲，川鮑老〕

金勒馬嘶馬嘶芳草地，睹玉樓人醉迷，和他執手，同去觀佳致。  
總丹青難畫，洞府怎比？穿花度柳，滿目堆羅綺。觀未足轉過，  
百花亭上，雙雙共玩戲。

## 王 魁

王魁本事已見宋元戲文本事及宋元南戲百一錄。此外，夢溪筆談<sup>1</sup>也提到。九宮正始錄十二曲，其中三台令（即熙州三台）及十二嬌二曲與此二書同。餘十曲中，一曲見鈔本第二冊，此曲應是王魁與殷桂英定情時唱，其“合”以下與百一錄所錄長生道引同。

〔正宮過曲，長生道引，第三格〕

鐘報黃昏，看看天色冥昧。畫燭搖紅映殘枝，特地弄盞傳盃。  
歌喉宛轉，遶梁聲墜，奏笙歌，撥琵琶，鳳絲龍笛。那堪酒闌歌罷  
時，同携手笑入羅幃。（合）我和伊效學鴛鴦，共成一對，願得樵  
樓上漏聲遲。

又三曲見正宮過曲雙鷓鴣第三格附註中，均似王與殷別離時唱，末  
曲與百一錄所錄十二嬌意同而辭異。

〔正宮過曲，雙鷓鴣〕

憶昔傳盃弄盞，共宴樂月下花前。與論雲說雨，放懷輕惜深憐。  
自共伊，半霎時，怎離身畔？花叢一葉不沾染。驚忽地，浪破穿，  
把鴛鴦打開兩邊。

1. 說庫本，卷一，頁四。

〔又,又,換頭〕

一心爲利名牽,暫別問不久團圓。嘆許多恩愛,怎不教我埋怨?  
做狀元,掛綠袍,那時回轉,何須苦苦長憶念?皇都好,景暄妍,怕  
戀花不肯回鞭。

〔又,又,又〕

伊嬌面,伊嬌面,俏如洛浦神仙。肯漾却甜桃,再尋酸棗留連?  
是果然,意恁堅,指日同往,靈神祠裏同設願。虧心的,上有天,莫  
辜負此時誓言。

又三曲見第四冊,首曲似桂英自傷美人遲暮,次曲爲桂英思王魁而  
其母勸之之辭,末曲或爲王行樂時唱。

〔中呂宮引子,青玉案〕

閑花未屬春拘管,浪蝶狂蜂慣爲伴。漫自芳名魁青館。歌喉  
羞澀,舞腰消損,淚濕春衫滿。

〔中呂宮過曲,麻婆子,第三格〕

自古道痴心女,痴心大過頭。自古道虧心漢,他虧心你枉自守。  
浪語閑言莫儻。奴家不慮你何憂?怕你吃他負,無人替你  
羞。

〔又,古輪台,第四格〕

向花前,月下偏宜共斟酒。啟皓齒聲遏行雲,唱歌清曲。卿相  
神仙,嗜酒拋金擲玉。試看人生,待足何時足?有酒從教醉醺  
醺,醉鄉堪宿。算美祿不飲非賢,三盃和事,一醉忘愁。開懷納  
量,一日拚取,斟一壺,百年三萬六千度。

又一曲見中呂宮過曲三句兒煞附注中。

〔中呂宮過曲,三句兒煞〕

……拚酩酊從教不記取。

又二曲見第五册。首曲乃王官徐州時，桂英令人送書，此人歸來時所唱。次曲似定情時唱。

〔南呂宮過曲，紅衲襖，第三格〕

離家鄉經數旬，在程途多苦辛。到得徐州喜不勝，指望問取，娘子信音。見了書便噴，句句稱官宦門。孜孜的扯破家書，却把我打離廳。

〔又，二犯獅子序〕

（宜春令）夫妻事宿世緣，盡今生相會在眼前。（獅子序）乍相見綺羅間，四目頻偷頻盼，兩意多留多戀，便圖諧老百年。（奈子花）願得，如月似鏡長圓。

## 司馬相如（卓文君）

司馬相如本事已見宋元南戲百一錄。九宮正始引入曲，其中木蘭花及三台令二曲與百一錄及宋元戲文本事同，又女冠子與百一錄同。餘五曲中，三〔曲見鈔本第二册，均引作卓文君，不知與司馬相如是否同劇<sup>1</sup>。曲辭似相如與文君相會時唱。

〔正宮過曲，玉芙蓉，第三格〕

纖纖玉笋柔，窄窄金蓮小。處深閨，芳年二九多嬌。駕香車不憚程途杳，侍巾櫛盡甘婦道勞。卑人的，將何所報？但銘心鏤

1. 錢南揚先生在宋元南戲百一錄的總說（頁七）裏引卓氏女鴛鴦會的名目，以爲“當與題橋稍異。”但九宮正始所引司馬相如與卓文君之是否一劇，却是另一問題。因爲九宮正始引劇名很隨便，而且卓文君也未必就是卓氏女那本戲。姑同錄於此以待考。

膽,言誓與山高。

〔又,風淘沙,第三格〕

感荷娘行恩愛美,與卑人共連理。兩情願結同心契,望團圓直到底。姻緣此處,定非容易。莫辜期,口負誓,一心二意。(合)如是,上有蒼天鑒格,永[教我狼狽。

〔又,又,換頭〕

一笑相逢,不勝自喜,共娘子效魚水。兩情願結同心契,望團圓直到底。姻緣此處,願成姻契,管諧老,盡今世莫相拋棄。(合前。)

又二曲見第九册,題作司馬相如。首曲似文君唱,次曲似相如唱。

〔黃鐘調近詞,連枝賺,第二格〕

奴在幽閨,聽得樵樓已初更。驀然到此,娘行早請歸來寢。逢才俊,料宿世姻緣輻輳成。年紀青春能撫琴。欲求契合,料必是宿緣有分,願永同衾。

〔又,又,換頭第二格〕

小生嘗約思忖,謝你爹行好溫存。娘子意堅,卑人怎敢圖佳聘?……」

## 朱 買 臣

朱買臣本事已見宋元南戲百一錄。九宮正始錄三曲,其木丫牙一曲與百一錄及宋元戲文本事同。餘二曲中,一曲見鈔本第三册,係朱買臣向其妻唱。

〔仙呂宮過曲,解三醒,換頭,第四格〕

你直恁的爲人無所知。自古道顏如玉書中有花樣美。我讀

1. 原注云,“下皆同,不錄。”

書的真箇所爲皆依理，豈顧此便拋棄？你如今到此一心要嫁別人，只怕他日思量，無路可歸。尋思起，割捨得把人直恁相虧。

又一曲見第四册，亦係朱唱。

〔中呂宮過曲，石榴花，第三格〕

琴書自有真樂少年知，何須慮食和衣？勸隨緣安分耐鹽齏，也不妨，被褐裋，垂鬢絲。荆和布雖然滋味薄，何曾見孟光相棄？待吾年五十須榮貴，那時節好風味。

## 西 廂 記

西廂記的本事<sup>1</sup>，正如宋元南戲百一錄所說，“家喻戶曉，不復贅述。”九宮正始引三十八曲，其中絳都春序（即絳都春），出隊子，鬧樊樓，滴滴金，畫眉序，啄木兒，三段子，下小樓（即上小樓），喜無窮煞（即尾聲），聲聲慢，河傳序（即河傳序與么篇）及前腔換頭等十二曲與百一錄及宋元戲文本事同。餘二十六曲中，八曲見鈔本第三册。月兒高似崔鶯鶯燒夜香時唱，悞佳期似張生被罵後唱，傍妝台及換頭似崔盼張信時唱，解三醒及換頭似幽會時二人對唱，惜黃衣二曲與悞佳期同。

〔仙呂宮過曲，月兒高，第二格〕

玉鈎銀鏡，光輝果然好。此夕知何夕？碧天清杏，寶鏡當台，白髮又多少。正是西廂下，星稀月皎。

〔又，悞佳期〕

猶自說風流，空惹這場羞，休了又休。爲伊吃薄賤，也只得歡喜受。明月湖中，難再下金鈎。他分明打罵在花箋後，枉了教人

1. 元傳奇西廂記似有下棋的關目，此與“晚進王生”的圍棋闖局有關。

意慘魂消。嗟，莫是好姻緣，夢斷瑤台，路阻藍橋。

〔又，傍粧台，第二格〕

會逢伊，奈身心自不覺難爲。爲伊問鳳枕，爲伊蹙蛾眉，少你孤眠債，少欠你想思淚。遊鱗遠，歸鴻遲，仗誰去探消息？

〔又，又，換頭〕

娘行何必苦思維？想張郎必定是有佳期。昨宵裙帶解，今日喜絲飛，絳燭花呈焰，靈鵲聲傳喜。寬心待，不久時定有個好消息。

〔又，解三醒〕

我因你帶圍寬盡，你因我瘦得成病。險些兒賺入冥途境，謝娘子賜重生。二八閨門似水清，今夜和葉和枝分付與君。休薄倖，不枉了捱澈，幾個黃昏。

〔又，又，換頭〕

因甚雨澁雲慳心緒懶？莫不是推醉佯羞假斷魂？怕君家體怯成危困，瘦模樣怎生禁？不道你施恩我報恩，只怕我崔氏鶯鶯作罵名。忒廉謹，埋身化骨，我又何恨？

〔又，惜黃花〕

容貌是觀音，夜叉心和性，蜜裏暗藏砒，把人調啜。薄情，毒害文君，負相如一片心。知是你無緣，知是我薄命，花月照人羞，便歸去何情！

〔又，又，第二格〕

讀盡世間書，錯解詩中謎。花貌鐵心腸，徒自縈繫。請君，回步書幃，怕岸外月漸底。畢竟兩無緣，畢竟俱不是。再莫寄雲箋，再莫寫情詩。

又一曲見第四冊中呂宮過曲泣顏回換頭附注中。

## 〔中呂宮過曲,泣顏回〕

淒清,良夜正三更。……

又一曲見第七册,似崔得張生捷音時唱。

## 〔越調過曲,梨花兒,第二格〕

方歎近來音信稀,長安此去千餘里。你道成名,誰知是非? 嗟,  
今番好箇風流婿。

又一曲見第八册,似張生初見崔時唱。

## 〔仙呂入雙調過曲,蝦蟇吟,第三格〕

天與,獨步迴廊下,見他艷質。被無端惡風,吹斷雲雨。酒醒,香  
銷聞子規,愁懷怎處置? 意遲遲,總有錦綉新詩,誰謂暗傳深意?

以上十一曲均引作“元傳奇”。第一册黃鐘宮引子瑞雲濃及黃鐘宮過曲三段子的附註,都說是元人李景雲所作。又二曲見第五册,未注明元或明,不過第五册南呂宮過曲三十腔附注中引“緣何”二句,却作“元傳奇”。此二曲中,首曲似崔責張時唱,次曲似張自解之辭。<sup>1</sup>

## 〔南呂調過曲,刮鼓令,第三格〕

奴拜啟試聽:你是讀書知禮人。那兵戈叢裏,奴一命皆謝您,俺  
子母感恩深。當初看待你爲弟兄。(合)緣何深夜過牆陰? 作  
此態是何情?

## 〔又,又,第四格〕

我忒恁志誠,你爲人忒負心。把一首新詩明寫,西廂下迎故人。  
我特地赴佳盟,恐來遲辜負您。(合前。)

以下十三曲却引作“明傳奇”。一曲見第一册,似首齣提綱之辭。

## 〔黃鐘宮過曲,降黃龍,第四格〕

1. 此二曲與百一錄所收梁州序諸曲意同文異,或者元傳奇也不止一種?

相國行祠,寄居蕭寺,苦因喪事。孤兒幼女,將欲從軍而死。張生……<sup>1</sup>

又四曲見第二册,首三曲乃崔聽琴時唱,末曲似紅娘被責時唱。

【正宮過曲,錦漁兒】

(錦纏道)莫不是步搖得寶髻玲瓏? 莫不是裙拖得環珮叮咚。

(漁家傲)莫不是鐵馬在簷前驟晚風? (粉孩兒)莫不是金鈎雙控,咕叮噹敲響簾櫳?

【又,錦中拍】

(錦纏道)這的是令他人耳聰,訴自己情衷。知音者芳心自動,感懷者斷腸悲痛。(搥拍)這一篇與本宮始終不同,一字字更長漏永,一聲聲衣寬帶鬆。別恨離愁番做一弄。(錦纏道)越教人越知重。

【又,錦前拍】

(搥拍)幾棍兒踈櫬一籠,似隔着雲山萬重。怎得個人來信通,人來信通?(錦纏道)便做道巫山十二峯,他也曾赴高唐來夢中。

【又,錦後拍】

(錦纏道)只見他走將來氣沖沖,怎不教人恨囡囡? 說得個人來怕恐。早又是不曾轉動。女孩兒家直恁響喉嚨。(搥拍)謹摩弄,欲將他攔縱,又恐怕夫人行將我廝葬送。

又一曲見第二册正宮過曲雁過聲附注中。<sup>2</sup>

【正宮調過曲,雁過聲,第二換頭】

思之,不忍分離,見安排車兒馬兒。……

1. 原注云,“下皆同,不錄。”

2. 正宮過曲花兒郎附注中又錄一句,“側耳聽琴”,不知是什麼曲子的。



又一曲見第四册，亦崔聽琴時唱。

【中呂宮過曲，錦漁燈】

(別銀燈)其聲壯似鐵騎刀槍冗冗，其聲幽似落花流水溶溶。

(漁家傲)其聲高似月朗風清鶴唳空。(錦纏道)其聲低似兒女語小窓中。

又一曲見第七册越調過曲有情餘煞附注中。

【越調過曲，有情餘煞】

……肯不肯怎由他？親不親盡在您。

又一曲見第八册，也是聽琴的曲。

【仙呂八雙調，錦上添花】

(錦上花)他那裏思不窮，俺這裏意已通。(櫻桃花)嬌鸞雛鳳失雌雄。(一機錦)他那裏曲未終，俺這裏意轉濃。(薔薇花)爭奈伯勞飛燕各西東？(錦纏道)盡在不言中。

又四曲見第十册，首二曲乃紅娘調侃張生之辭，十二紅爲崔張幽會時紅娘唱，末曲似別離時崔或張唱。

【高平調過曲，錦腰兒】

(錦纏道)身臥著一條布衾，頭枕着三尺瑤琴。(細腰兒)他來時怎生和你一處寢？(粉孩兒)凍得人戰兢兢說甚知音？

【又，又】

(細腰兒)果若是你有心，他有心。(錦纏道)花有清香月有陰，春宵一刻抵千金。(粉孩兒)端的是張君瑞大來福蔭。

【又，十二紅】

(醉扶歸)小姐小姐多丰采，君瑞君瑞濟川才。·雙才貌世無賽。(醉公子)堪愛，愛他每兩意和諧。(解紅序)一個半推半就，一個又驚又愛。(紅林擒)一個嬌羞滿面，一個春意滿懷。(賽紅娘)

好似襄王神女會陽台。(醉娘子)花心摘,柳腰擺,露滴牡丹開,香  
 恣游蜂採。(紅衫兒)一個斜欹雲鬢,也不管墜折寶釵。一個掀  
 翻錦被,也不管凍却瘦骸。(小桃紅)今宵勾却相思債,竟不管  
紅娘在門兒外待。教我無端春興倩誰排?(滿江紅)只得咬定  
 羅衫耐。猶恐夫人睡覺來,將好事翻成害。(紅葉兒)將門扣,  
 叫秀才,莫貪餘樂惹非災。(紅綉鞋)低低叫,叫小姐,忙披衣袂把  
 門開。(紅芍藥)看看月上粉牆來,莫怪我,再三催。

[小石調近詞,兩情煞]

(情夫斷煞)蝸角虛名蠅頭利,拆散鴛鴦在兩下裏。(有餘情煞)  
 笑吟吟一處來。哭哭啼啼獨自歸。

以上十三曲中,十二紅一曲,原注爲李日華作。李作今全存,本不用  
 錄,但辭句與今本大異。例如上文十二紅,自“一個半推半就”至“香恣遊蜂  
 採”一段,今本作“花心採,柳腰擺,露滴牡丹開,香恣蝶蜂採,一箇半推半就,  
 一箇又驚又愛,一箇嬌羞滿面,一箇春意滿懷,好似襄王神女會陽台”,<sup>1</sup>各  
 句次序完全不同。也許牠們不是李作,九宮正始誤注了,也許今本是經  
 人修改過的,都不易斷定。其餘十二曲,與李作自然不同,與陸采本更異。  
 或者是崔時佩所作的罷?

## 李 勉

宋元南戲百一錄說,<sup>2</sup>‘兩唐書均有李勉傳,一朝名相,自不致有負心  
 事,故此李勉當另是一人’。劇中人物是否即唐相,自不易斷定,但名相未  
 必無負心事。姑節錄舊唐書一三一本傳於下:“李勉字玄卿,鄭王元懿曾

1. 暖紅室本,卷下,頁三十及三十一。

2. 頁二二五。

孫也。……【大歷】十年(七七五)拜工部尚書。及滑毫永平軍節度使令狐彰卒,遺表舉勉自代,因除之。……德宗嗣位(七七九),加檢校吏部尚書,尋加平章事。……貞元四年(七八八)卒,年七十二。……善鼓琴,好屬詩。妙知音律,能自制琴。又有巧思。”新唐書一三一本傳所載略同,末謂,“善鼓琴,有所自製,天下寶之。樂家傳‘響泉韻磬,’勉所愛者。”由此可知勉亦頗有風趣,不是個道貌岸然的政治家。九宮正始錄五曲,其漁家傲一曲與百一錄及宋元戲文本事同。餘四曲中,二曲見鈔本第二冊雙鸛灘附注中,似是李勉與另一人合唱者。

【正宮過曲,雙鸛灘】

今日感娘子厚情,奈我家中無人溫存。恐怕他別後,鎮日懸懸  
顛望音信。你放下心。料那人,自尋行逕。何須只管縈方寸?

【又,又,換頭】

孩兒小更家貧,他如何養得此身? 休愛悶,休愛悶且寬心。待  
與君不棄前盟,向畫堂歡宴,勝如流落他鄉孤另。謝你行,辦志  
誠,苦苦留定。花前月下同歡飲,從今後,整鸞衾,把恩情做教海  
深。

又二曲見第五冊,似是李勉所唱。言遊戲到名園,不知是否即與其  
妻初會的時候。

【南呂宮過曲,紅衫兒,換頭,第九格】

今日因遊戲,來到名園裏,幸逢伊。誰信道,有佳期? 更聽取:念  
勉一介寒儒,焉敢望此? 怕你爹媽知時,如何使得?

【又,又,又,第十格】

卑末思量起,心下沖沖的。感恩德,謝伊家,恁憐惜。事不由己。  
細思之,念我萍梗之跡,將誰人靠倚? 但願天地同人,效于飛比  
翼。

## 李 寶(李實)

李寶本事未詳。九宮正始錄十三曲,其中孝順歌及換頭二曲與宋元戲文本事及宋元南戲百一錄同,又賞宮花序,換頭,小蓮歌,慶時豐及燈月交輝等五曲與百一錄同。餘六曲中,一曲見鈔本第一冊,寫的似乎是個妙年流落被人收取的義女,與百一錄所收小蓮歌及慶時豐相接。

## 〔黃鐘宮過曲,玉漏遲,第二格〕

令人愛惜,是則是,路途流落狼狽。玉骨冰肌,另有萬般標致。向雪裏精神更美,似玉砌梅花開蕊。(合)今幸得落在畫堂深裏。

又一曲見第三冊,詠雪景,恐與百一錄所收賞花時序等曲有關涉。

## 〔仙呂宮過曲,醉扶歸,第四格〕

有人在這銷金帳,醺醺的噴清香。有人在街頭自感傷,饑餒神魂喪。那更紛紛价雪花兒飄,飄在窻兒上!

又二曲見第七冊。首曲與下文山麻客,應在一處,寫的都是別後懷人之辭。次曲似二人定情時唱。

## 〔越調過曲,山麻客,換頭第四格〕

聽唱,景物催,春將半。蜀魄啼春,飛花如霰。暑往寒來,早光陰如箭。忽見,那人歸到紅窻畔。恁時却向,風幃深處,重效鸚鵡。

## 〔雙調過曲,醉公子,換頭第二格〕

聞知,向畫堂排列宴會,歌聲囀雙雙,滿泛金卮。偏宜,是人都道我天生一對兒。歡笑處,好向歌舞筵前,弄盞傳盃。

又一曲見第十冊,從曲調及文意看來,應與百一錄所收慶時豐相接。

## 〔羽調近詞,慶時豐,第三格〕

余意欲留住,未知你意如何? 叫取婆婆向前來,別作道理,商量區處。

又第七册越調過曲山麻客換頭附注錄一曲,引作李實,疑即李寶。

〔越調過曲,山麻客,換頭〕

難言。院宇深,情人不見。春色冲和,越添愁悶。枕冷衾寒,奈人阻桃源? 淒慘,甚時得見,風流一面? 再合歡帶整紐結同心,重整花鈿。

## 何 推 官

何推官本事見宋元南戲百一錄。九宮正始錄一曲,爲百一錄及宋元戲文本事所無,見鈔本第九册,似高氏憶外之辭。

〔大石調慢詞,醜奴兒〕

和氣布煖,又不覺春光明媚。恨一別仙郎,分散路阻桃溪。雁杳魚沉,怎知沒箇信音歸? 金鞍何處? 多應爲伊,蹙損雙眉。

## 孟 月 梅 ( 錦 香 亭 )

孟月梅本事已見宋元南戲百一錄。九宮正始錄三十一曲,其中玉漏遲,醉落魄,三十腔,八聲甘州,換頭,漁父第一,月兒高及雙聲疊韻等八曲與百一錄及宋元戲文本事同,又古山花子,孝南枝及獅子序(即獅子序換頭)等三曲與百一錄同。其餘二十曲中,二曲見鈔本第一册,首曲爲冒充孟月梅的衛姬女碧秋所唱,次曲爲真孟月梅唱。

〔黃鐘宮過曲,神仗兒〕

抵甚臭腰,不合神道,千牛萬獠。我雖生得不好,有濃裝淡抹,翠

圍紅透。桃杏色海棠嬌，桃杏色海棠嬌。

〔又，鬪雙雞，第四格〕

奴身本待事英豪，非是爲貪金花話。何須殿士空懷拘？誰教  
猛風吹別調？喜昇平樂聖朝，喜昇平樂聖朝。

又七曲見第三册仙宮過曲月兒高附注中。

〔仙呂宮過曲，月兒高〕

我辨著堅心。……

〔又，又〕

彼此青春。……

〔又，又〕

失信共忘恩。……

〔又，又〕

既是把情開。……

〔又，又〕

爭奈筵間。……

〔又，又〕

若少盤纏。……

〔又，又〕

瑞靄騰空。<sup>1</sup>……

又四曲見第五册，其中第二曲似旁人讚美陳珪孟月梅之辭，第三曲似陳及第時唱，餘未詳。

〔南呂調引子，解連環〕

粉容憔悴。<sup>2</sup>……

1. 共八闕，共第三闕見百一錄。

2. 原注云，“以下逸。”

〔南呂宮過曲，紅衫兒，換頭，第六格〕

說也說不透，描也描不就。鎮歡娛，共綢繆，兩優遊。看他爲相封侯，是君子好逑。看你玉困花柔，費丹青妙手。

〔又，又，又，第七格〕

翰林詩千首，男兒壯志秋。誠惶頓首，山呼叩頭。玉殿金塔，鳳閣龍樓，賜食賜酒，對花對柳，可以策肥馬，列鼎裊，衣輕裘。醉鞭玉勒驂騮，顯金章紫綬，向晚遊遍天街，勝文章太守。

〔又，又，又，第八格〕

花比人依舊，人與花俱瘦。奏歌謳，宴觥籌。情雖麗，性溫柔。總無亂耳勞形，門栽五柳，幸有明月清風，湊花間四友。

又一曲見第六冊，似孟月梅送陳赴試時唱。

〔商調引子，風馬兒，第六格〕

風急花飛春暮天，閒步畫堂前。送行人特地辦芳筵，莫教他又成怨。

又六曲見第九冊，其搗白練似陳走後孟所唱，獅子序首曲似孟燒夜香時唱，次曲似傍人勸慰之辭，婆羅門賺似陳及第後傍人所唱。

〔南呂宮近詞，搗白練〕

心上事，神前呪。對瀟灑水窗翠牖。曾記把酒登程，咱但願人長久。

〔又，又，換頭〕

富貴康寧福壽，也知道前程遠驟。齊眉並首，開懷散悶消愁。

〔又，獅子序，第三格〕

金爐側畔寸心灰，但見金燭銀花。傍夜深來報喜，玉繩低露華微。同心同意，丈夫如魚如水，賤妾無是無非，此情惟有老天知。

〔又,又,第三格〕

此身安樂是便宜。他赴春期,定做官歸故里,暫時問乍別離。  
管取同眠同起,休想不存不濟。永遠結髮齊眉,是人都說,好對  
夫妻。

〔又,婆羅門賺(薄媚賺)〕

平生願酌,歸興更濃如酒。狀元來,不須懸望上畫樓。效鸞儔,  
今日陳珪方應口。美滿夫妻得自由,名揚九州,浩氣可冲牛貫  
斗。狀元聽剖。

〔又,又,換頭〕

敝東教女婿休愁,屏開孔雀都完就。請新人,笙歌迎引願好逑。  
問緣由,奴以終身欲奏酌,君向他家諧配偶。人若負心,明放着  
天在上頭,利名成就。

又第一册引一曲作錦香亭,當係一劇二名。此曲未詳誰唱。

〔黃鐘宮過曲,鬧樊樓,第四格〕

當今天子重英豪,一舉成名,此身榮耀。自古常言道,醜婦家中  
寶。五色裝成綵樓高,彼此風流更波俏。

## 孟 姜 女

孟姜女本事的演變,詳見顧頡剛先生的孟姜女故事研究集<sup>1</sup>,茲不贅。  
九宮正始錄十一曲,其烏夜啼及划鞦兒(即鐘鞦兒)二曲與宋元戲文本事  
及宋元南戲百一錄同,又瑣窗樂(即樂鎖窗)一曲與百一錄同。其餘八曲  
中,四曲見鈔本第四册。第二三曲似范喜良辭母出外時唱,第一四曲未  
詳誰唱。

1. 廣州國立中山大學出版。



## 〔正宮過曲,醉太平〕

從來寡居,守村落杜門,清如秋水。薄田數頃,糊口可共日計。思之,清貧落得箇安閒,這福分果非今世。幸無榮辱,時時祝,道聲慚愧。

## 〔又,又,換頭〕

聽啟:娘今老矣。嘆光陰迅速,百年能幾?孩兒自知,一喜又還一悲。兼是,寒門親戚况俱無,愈添得意孤心碎。虔誠禱告,蒼天見憐,與作週庇。

## 〔又,又,又〕

誰知,此生時運多乖蹇?恨不遇明時,朝廷遍榜行諸處,差役壯丁城戍。堪悲,驀然子母兩分離。晚景後靠誰作主?算非得已,一心聽取,造物何如。

## 〔又,又,又〕

此去,但放懷,何必苦恁,長皺雙眉?三杯淡酒,消愁取,歡飲共圖微醉。霍索心頭且寬取,免千愁萬慮。

又一曲見第三册,似范行役時唱。

## 〔仙呂宮引子,小蓬萊,換頭,第三格〕

恨此身如萍梗,爲倦旅牢落勢不得已。郊原滿眼,瀟條冷景,嗟嘆寒至。

又二曲見第四册,首曲詠浴,未詳誰唱,次曲似范逃避被搜獲後與差役對唱。

## 〔中呂宮過曲,粉孩兒,第三格〕

試浴小荷池,雪浪起,渾如艷桃,蕩漾湘水。珠璣迸,體虹霓滑,頓覺無炎暑。似琉璃影裏,逞出水肌。

## 〔又,古輪台,換頭,第四格〕

素來儒輩，著意在詩書。實被官差，往北築城池。可笑愚痴，怎不明說一句？私奔潛地。朝廷役使，爲何生計敢逃避？娘親老矣。<sup>1</sup>……

又一曲見第十冊，似范夢歸後唱。

〔羽調慢詞，燕歸梁〕

思想之中夢幻生，無憑事悶縈心。望家庭疾步偷身進。天週全薄命，得回歸見萱親。

## 林 招 得

林招得本事已見宋元南戲百一錄。戲名亦作林招得三負心，<sup>2</sup>太和正音譜<sup>3</sup>有關漢卿雜劇三負心，不知是否演林招得抑別人的事。九宮正始錄二曲，其淘金令一曲卽百一錄及宋元戲文本事之金犯令。另一曲見鈔本第八冊，未詳誰唱。

〔仙呂入雙調過曲，犯歡〕

（歸朝歡）喜春來，怕春歸，閑愁萬種。（風入松）將心事付殘紅。

（歸朝歡）爲多情，盼多才，雲山萬里。（風入松）春衫上搵啼紅。

## 風 流 合（風流合三十）

1. 原注云，“下皆同，不錄。”
2. 錢南揚先生以林招得孝義歌無負心事，疑“三負心”等字爲衍文。不過故事是會演變的，加蔡二郎趙貞女事卽是一例，故不易斷定南戲中有無負心事。
3. 海寧陳氏影印本，卷上，頁十二。

風流合本事無考。九宮正始錄四曲,均題作風流合三十。其白練序一曲與宋元戲文本事同。其餘三曲中,二曲見鈔本第二冊,與戲文本事所收者相接,皆男女相思之曲。

〔正宮過曲,白練序,換頭〕

傷情,淚暗傾。秋日暮景,菱花裏鸞鳳,自嘆孤影。前盟擬再尋,想青鸞難憑無定準。知他是,香肌日來,怎生消損?

〔又,又,又〕

前春,直到今,也不曾寄鱗鴻,半張書信。多應你負心,海誓山盟成畫餅。虧心的蒼天鑒察得你,下梢不稱。

又一曲見第四冊,寫宴會,未詳誰唱。

〔中呂宮過曲,撲燈蛾,第八格〕

羣仙瑤池盡會,祥雲繚繞自起。鶴向前鹿後隨,捧蟠桃鬪合相會。傳盃弄盞,拚盡飲休得辭推,管今宵沉醉宴逸,醉醅醕,大家齊唱醉扶歸。

## 柳 耆 卿

柳耆卿本事已見宋元戲文本事及宋元南戲百一錄。元劇以柳永爲題材者,除百一錄所說戴善甫劇外,尙有關漢卿的錢大尹智寵謝天香<sup>1</sup>。其他如無名氏的張協狀元<sup>2</sup>及百花亭<sup>3</sup>等,雖不專講柳事,但提到他時都認爲是個風月子弟的典型人物。九宮正始錄南戲二十五曲,其中馬蹄花(即駐馬槍),尾聲,荼蘼香傍拍,古山花子,會河序,南枝歌及駐馬聽

1. 商務影印本元曲選第五冊。

2. 古今小品書籍印行會排印本永樂大典戲文三種,頁五〇。

3. 商務影印本元曲選第十四冊。

等七曲與此二書同，又三句兒煞，宮娥泣及三疊排歌（即道和排歌）等三曲與百一錄同。其餘十五曲中，二曲見鈔本第一冊，似周月仙與柳團圓時唱。

【黃鐘宮過曲，鮑老催】

奴家從小家豪貴，萬不幸爲娼妓。今朝深謝琴堂意，除妓籍從良去。花花牢獄琉璃井，幸然今日都脫離。夫妻今日重歡會，這緣分豈容易？（合）盡都賀喜，雙雙在天諧比翼，雙雙在地連理枝。逢花處，遇酒時，同歡會。鐵毬兒漾在江心裏，團圓到底，無拋棄，願盡老諧今世。

【又，又，換頭】

深感這恩德，君子成人美。他和你，你共他，都歡喜。前言舊語休提起，何須問我非和是？且樂得如魚水。（合前。）

又二曲見第三冊，首曲似柳永赴任時唱，次曲與百一錄所收道和排歌相連。

【仙呂宮引子，小蓬萊】

大道西風瘦馬，瓜期緊行色奔波。青山萬里，白雲萬里，回首天涯。

【仙呂宮過曲，三疊排歌（道和排歌），換頭】

多疑，瓊姬特故地，把瓊珠都擊碎，撇下人間，六花品作第一。梅花讓他最白。晚來江上，溪邊獨釣，漁翁披得一簑歸。此時堪可猜王維，寫在丹青圖畫裏。（合前。）<sup>1</sup>

又一曲見第三冊仙呂宮引子小蓬萊附注中。

【仙呂宮引子，小蓬萊】

1. “合前”原文見百一錄頁一二四，“休歸去，雪正飛。人生歡笑是便宜。歌金縷，舞松枝，賓朋酬酢到醉時歸。”

……極目瀟灑。

又一曲見第四冊中呂宮過曲舞霓裳附注中。

【中呂宮過曲,太和佛】

春酒淋漓。……

又四曲見第五冊,第一三曲柳唱,第二四曲周唱。

【南呂宮過曲,綉帶兒,第三格】

娘行聽卑人拜啟:天幸遇伊妹麗,聞名爭似相逢? 心兒裏有  
你多時。須知,雨情雲意欲訴與,告娘行且休推避。惺惺的還  
惜倖的,先管取,傍人道咱一對。

【又,又,換頭】

聽啟:奴身是墻花路柳,多經燕約鶯期。勸東君別選朵奇花,休  
戀敗葉殘枝。君家與妾成燕婉,却不又被人談齒。鴉窠裏不  
是鳳壘,鴛鳳侶難同燕雀雙飛。

【又,紅芍藥】

咱辦著真心,誰知你虛脾? 花林錦陣與多情,何曾似伊執迷?  
娘行做人休恁的,羞著我面皮容易。便是真鐵打就你心腸,須  
有箇回時。

【又,又,換頭】

強要成親共連理,也須是倩箇良媒。品官不許取娼優,官司例  
兒休違。風情自許倖倖的,何曾見倚官挾勢? 除了官身祇候  
受禁持,實不敢依隨。

又一曲見第八冊,似與百一錄所收南枝歌相接,乃黃貞外所唱。

【仙呂入雙調過曲,五馬渡江南】

(五馬江兒水)聽取張閑一語,何須自慘憾? 但非的難是,是的難  
非,水清終見底。但經目之事,未知虛實。(鎖南枝)假也不見得,

真也不見得。

又一曲見第八册仙呂入雙調過曲風入松第二格附注中。

〔仙呂入雙調過曲,風入松〕

……雙雙共效于飛。

又二曲見第九册,首曲與百一錄所收宮娥泣相接,當係周所唱,次曲似團圓後唱。

〔中呂調近詞,宮娥泣,換頭〕

與伊共設山盟誓,何曾一步,分離了霎時? 怎知道花分淺,柳緣慳,要折連理枝? 今朝謝你,說與箇端的。昏迷喚起,似陽台,夢醒心忻喜。(合前)<sup>1</sup>

〔又,柞歌,第二格〕

待和伊,把鐵毬兒,漾在江心裏。今日相逢,團圓到底。你心知,我心知,兩情和美。向船頭舖下舊簑衣,權作鴛鴦被兒。

又一曲見第九册中呂調近詞太平令附注中。

〔中呂調近詞,太平令〕

……真箇是可人意。

## 唐 伯 亨

唐伯亨本事無考。九宮正始錄十八曲,其步步嬌(即步步嬌近)、雁過聲及風淘沙三曲與宋元戲文本事及宋元南戲百一錄同,又新荷葉,金殿喜重重,換頭,醜奴兒近及換頭等五曲與百一錄同。其餘十曲中,一曲見鈔本第二册,與百一錄所收雁過聲相接,亦消夏之辭。

〔正宮過曲,雁過聲,換頭〕

1. “合前”原文見百一錄頁一二四,“再得成就少年夫妻,歡宴玩江樓裏。”

日長困人，粉濕香膩，擗冰索冷不成寐。待更深，我和伊，向藕花清香深處。那時敢炎威稍息。水亭中齊唱黃金縷，沉朱泛絲飲數杯。

又二曲見第五冊，未詳誰唱。

〔南呂宮引子，小女冠子〕

誰家墻角梅初放？又還見，遇春光。遍南陌一景堪遊賞，花間立馬閒凝望。

〔南呂宮過曲，梁州序，換頭，第十三格〕

小樓東羌笛堪聽，叫玉人移樽就竹徑。待慙懃月下，共伊閒評，好箇傳盃是三影。更闌興盡，聽轆轤聲金井，銀河轉斗柄。

又一曲見第五冊南呂宮過曲梁州新郎附注中。

〔南呂宮過曲，梁州新郎〕

……寶爐香噴酒初醒。……

又三曲見第八冊，首二曲與百一錄所收步步嬌相接，第三曲未詳。

〔仙呂入雙調過曲，玉抱肚〕

離鞍徐步，揀一所明窗靜戶，暫安身少寬愁緒。胡亂對爐圍坐，五盞三盃典琴沽，一任山川如粉舖。

〔又，沉醉東風，第二格〕

但人生無非是利祿，歎萍梗倦遊江湖。那值這般景色，越添淒楚。一聲雁兒南渡，凝眸竚目。問他有書寄無？空教覷著，行行盡數。

〔又，四朝元〕

一時錯過，今日懊悔遲。那冤家不想，念人憔悴，帶圍寬數指。看他們兩箇，如魚般似水，肯一步暫時分袂。氣我孤幃，冷清清底。明道非爲活計。自古得鴛鴦，本無三隻。兩結團珠，久難

完聚。無端皓月穿窻，照人無寐。

又一曲見第八册仙呂入雙調過曲五供養附注中。

〔仙呂入雙調過曲，月上海棠〕

……六花應是少些工夫。

又二曲見第九册，與百一錄所收新荷葉等曲似相銜接，乃唐與父母叙別之辭。

〔大石調近詞，太平賺〕

別酒三盃，休作等閑筵席。不得躊躇，從人催赴佳期。空嗟吁，恩情片紙，親子父安忍東西？不如先醉，放教不見伊去，兩不得已。

〔又，又，第二格〕

人有別離，花有謝時開時。明月光輝，尚有圓缺之際。各將息寬心展眉，畢竟爲名奔利。不須過慮，往後時寄家書，已裝行李。

## 鬼 法 師

鬼法師本事無考。九宮正始錄二曲，其醉太平一曲與宋元南戲百一錄同。另一曲見鈔本第二册，似女子別她情人時唱。

〔正宮過曲，醉太平，換頭〕

誰知君今去速，未知是幾時著鞭回歸？料恐是月餘日過爲期。伊須我行爹媽問言語，你們休得要聽取，又添得愁煩，淚珠如雨。

## 冤 家 債 主（看錢奴）

冤家債主本事見宋元南戲百一錄。錄鬼簿<sup>1</sup>有屈彥英的看錢奴院

1. 讀曲叢刊本，卷下，頁十一。



本。九宮正始錄南戲三曲，均題看錢奴，係一劇二名。此三曲均爲百一錄與宋元戲文本事所無，其中一曲見鈔本第四冊，似周榮祖携妻兒到京遊覽時唱。

〔中呂宮過曲，石榴花，第三格〕

千紅萬紫東風弄嬌柔，做春色滿皇州。點波心飛燕尾，翠紋浮。啄花亂落，鶯嘴上紅溜。等催花一兩陣雨乍收，尋芳去凭肩携手。雙雙有花方酌酒，無月，不去登樓。

又二曲見第八冊，未詳誰唱。

〔仙呂入雙調引子，月上海棠〕

魂暗消，月過十五光明少。爲年華催徧，得我粉悴胭憔。鎮常間對景傷情，何時得對花歡笑？羅帕小，拭盡淚痕多少。

〔又，又，第三格〕

……衰容似去年多少。<sup>1</sup>

## 凍 蘇 秦

凍蘇秦本事已見宋元南戲百一錄。同題材的元雜劇，除百一錄所舉者外，又有無名氏的張儀凍蘇秦。<sup>2</sup>九宮正始錄三十二曲，均爲百一錄所無，而且都引作“明傳奇”，并在注中說明是“成化朝”（一四六五——一四八七）的作品。今姑錄於此，以待研考。其中三曲見鈔本第二冊，第一曲係蘇秦榮歸時唱，第二曲未詳，第三曲疑蘇妻所唱。

〔正宮過曲，四邊靜，第三格〕

當初貧賤受人欺，喫盡惡滋味。多感尊叔恩，啣環怎報你？今

1. 原注云，“全章皆同，不錄，止錄末句。”

2. 大和正音譜，海寧陳氏影印本，卷上，頁二十四。

日裏，錦衣歸，白叟與黃童都道蔭鄉里。

〔又，花郎兒<sup>1</sup>〕

（福馬郎）萬里長空收暮雲，海島冰輪駕碾碧天。（水紅花）故人千里共嬋娟，阻關山。（紅衫兒）爭奈皓月團圓，人又未圓？嫦娥在月裏孤眠，受淒涼萬千。

〔又，紅衫兒〕

是處排佳宴，咱獨守深庭院。鎮日裏悶煎煎，甚日重相見？自埋怨，枉教奴卜盡金錢未還。

又一曲見第三冊，係蘇秦落魄時唱。

〔仙呂宮過曲，月下佳期〕

（月兒高）暮秋寂寂，此景多蕭索，寒雁聲嘹嘸，漢水連天色。滿目愁煩，教我向誰訴？（悞佳期）功名二字，貪求不得。悞恨穹蒼，將咱譴責。嗟，流落在他邦，壯士無顏，篋又空竭。

又一曲見第三冊仙呂宮過曲甘州八犯附注中。

〔仙呂宮過曲，解三醒〕

……寒威徹骨堅如鐵。……

又一曲見第四冊中呂宮過曲花犯撲燈蛾附注中，乃蘇秦臨行時向其兄嫂唱。疑是第二次出外，因曲中有“時乖運蹇，淺水怎遭蝦笑”，似指“妻不下機，嫂不爲炊”言。

〔中呂宮過曲，花犯撲燈蛾〕

1. 原注云，“此調按凍蘇秦原本，每曲之下半截尙有北調紅衫兒一闕，古人所謂南北合調者也。向被改本金印記直削去之，致令人皆不識其全調。今附補於下，以備好學者識之。”下文所引紅衫兒即是。

(撲燈蛾)前程萬里遙,須是趁年少。早伸擎天手,青雲有路終須到。時乖運蹇,淺水怎遭蝦笑?時來運到,一躍龍門變化早。  
 (花犯)願此行名利就,稍寸進便回報。望兄長和尊嫂。(撲燈蛾)看承二親年老。時乖運蹇,寶劍光射斗牛,時來運到,奮迅風雷上碧霄。

又六曲見第五册。第一曲蘇秦唱,第二三曲另一人勸慰他。此三曲同屬一套,辭句與綴白裘<sup>1</sup>所錄金印記大同小異,可知金印記是凍蘇秦的改本。但第三曲的“秀才”二字,金印記作“姪兒”,可見勸蘇秦者,由旁人變作叔父了。第四曲似王婆唱,因為據金印記,蘇秦遊秦時,川資無著落,曾逼取其妻的首飾,妻不得已,收拾首飾託王婆典賣。第五曲似蘇秦與他人對唱,第六曲似他獨唱,此二曲與後文惜花賺二曲應在一套內,皆蘇秦失敗回家時事。

【南呂宮過曲,紅衲襖,第五格】

沒來由教我淚如血,十上萬言書被丞相攔住,不肯奏上黃金闕。囊篋裏罄無些,妻不下機,嫂不爲炊,父母不共說。激得我惡氣填胸,不如早喪黃泉去也!

【又,又,第六格】

漫嗟呀,休恁說。那丞相好好邪,賺了英雄輩,三千里程途跋涉。你兄嫂忒驕奢,您父母直恁見淺生冷熱。你一貌堂堂,怎做匹夫,爲謀計拙?

【南呂宮過曲,香柳娘,第三格】

秀才且聽說,秀才且聽說:權到小茅舍,胡亂歇。休淚撇,再戰再北,再戰再北,若得運到時,發跡有功烈。漫傷心哽咽,漫傷心哽咽,莫怨身遭困厄,還有泰來時節。

1. 一九二三年上海啓新書局石印本,三集,卷二,頁七。

〔又，劉潑帽，第二格〕

我每夜來蒙吩咐，教我去典賣釵梳。走盡千家萬戶，無人貨，仔細思量尋別箇。

〔又，紅芍藥，第四格〕

只恨我時乖，作事不應口，不成就。秀才每所行忒煞謬，范丹怎想望封侯？伊往常胡自逞，今日裏出場弄醜。不度己，不自料，不知羞，枉笑破人口。

〔又，又，換頭〕

少甚麼富室豪門，功名分不能得勾。清茶淡飯不自守，取得這場落後。也常怕府門低小，也常怕折殺爹娘年老。喫欺凌，喫薄賤，喫傷慙，要追悔無由。

又一曲見第五册南呂宮過曲瑣窻寒附注中。

〔南呂宮過曲，瑣窻寒〕

……沙鍋打破怎瞞人？……

又一曲見第六册，大約是蘇秦成功時所唱。

〔商調引子，遠地風〕

榮華富貴，都總是前生前世，不由人較計。風雲際會，正遭遇化龍之日，免被傍人把儒冠笑耻。

又二曲見第六册商調過曲的附注，前者在黃鶯兒附注中，後者在四犯黃鶯兒附注中。

〔商調過曲，黃鶯兒〕

……只望榮顯門閥。

〔正宮過曲，四邊靜〕

……數載不通，音信又稀。……

又一曲見第七册，似蘇秦妻在家憶外之辭。

## 〔越調過曲,下山虎,第五格〕

從他去後,水遠山遙。注目空凝望,魚沉雁杳。指望萬里鵬程上雲霄,豈料他每沒下梢?妾身遭困苦,只爲半紙功名將奴擔誤了。待讓了冤家去,別尋富豪,一馬一鞍共同到老。

又四曲見第七冊的附注。前三曲在上文下山虎附注中,亦似蘇秦妻唱。末曲不全,在雙調過曲僥僥令第四格附注中。

## 〔越調過曲,下山虎〕

他似飛花浪蕩,水上漂流。未審他安存處,吉凶難保。他那裏舉目無親靠著誰曹?豈料他每忘歸道,怎捱得一夕又一朝?又恐怕成名後把奴撇調,怎把糟糠之妻辜負了?

## 〔又,前腔第三〕

妾身吃盡萬苦千愁,猛可的尋思起,寸心自焦。因他受餓擔飢怎生熬?怎知道他反面無情將奴絹子當了?把奴相救取,險些兒一旦無常萬事休。不念同胞共乳,倚靠富豪。縱你富貴似浮雲何足道!

## 〔又,前腔第四〕

喳喳簷外,鵲噪聲頻,莫不是喜事相傳將到?與奴報道,教我喜上眉尖,悶懷自消。莫是丈夫他鄉傳音耗?倘令衣錦歸來,洗却今朝一面羞。瓦薄磚何厚,比糞土野草。只怕駟馬難追,悔時不早。

## 〔雙調過曲,僥僥令〕

……花林外酒旗斜喚客沽。

又二曲見第八冊,第一曲蘇秦臨行時唱,第二曲似另一人與蘇合唱。

## 〔仙呂入雙調過曲,曉行序〕

繼晷焚膏,受十年勤苦,指望一朝榮耀。寒儒輩,命合陋巷簞瓢。

伊曹，一剗狂圖，欲把萬丈龍門高跳。須料那蒼天豈肯，久困英豪。

〔又，花心動序〕

一個書生，不安貧守分，要應科詔。貧似范丹，志邁班超，枉自取人譏誚。口口登金步玉男兒志，須向堂前稟告。上青霄，且趁雙親未老。

又一曲見第八册仙呂入雙調過曲錦上添花附注中。（但第二册正宮過曲錦纏道第六格錄‘兵食足，本固則邦寧’爲‘金印記，明傳奇’。）

〔正宮過曲，錦纏道〕

……本固則邦寧。

又五曲見第九册，第一二曲似蘇秦撞壁後回家時唱，第三曲似蘇秦父母唱，第四五曲似其妻送別時唱。

〔仙呂調近詞，惜花賺〕

掩耻包羞，自慚迤邐不啣嚙。到家庭，進前幾步還退後。便低頭，父母跟前忙頓首，哥哥嫂嫂問別久。黑貂裘，破損襤縷，一似喪家之狗。

〔又，又〕

聽兒分割：我一心指望功名就，誰知昨上萬言書，被奸相擋住不肯奏！枉逗遛，咸陽旅邸歲月久，金盡回來空素手。教人訊旨嗟吁，囊篋盡皆精無有，這般生受。

〔南呂調近詞，芙蓉花，第二格〕

一株樹開兩樣花，人面有高和下。懊恨當初錯把花猫打。教三叔勸取孩兒，似鬼門前空占卦。休恨我年老爹娘，一筆都勾罷。

〔又，簇杖〕

恹惶苦萬千，指望爲姻眷，誰知他把奴拋閃？（合）負心的是張

協李勉，到底還須瞞不過天。天，一時一霎喪黃泉，便做個鬼靈魂，少不得陰司地府也要重相見。

〔又，又，第二格〕

冤家主意偏，苦不聽奴勸。奴有黃金釧，送與你做盤纏，表奴心願。（合前。）

又二曲見第十冊，寫的是最後的團圓。

〔雙調近詞，水仙子〕

一家和氣藹春風，日月光回玉燭中。綺筵上齊把歡聲動，解千愁琥珀濃，便開懷佳興無窮。（合）一子受官極品，全家食祿萬鍾，不日裏有丹詔褒封。

〔又，又〕

桑榆晚景夕陽紅，富貴今朝得喜逢。座上客須教常滿，樽中酒莫放空，拚沉醉日日春風。

## 陳 巡 檢

陳巡檢<sup>1</sup>本事已見宋元戲文本事及宋元南戲百一錄。九宮正始錄二十七曲，其梅子黃時雨，十五郎，大聖樂，金蓮子，少年遊，石竹花，引駕行，桃柳爭春，六么兒（即六么梧桐），胡女怨，美中美，木丫牙，恨蕭郎，五方鬼，于飛樂，彩旗兒，傾杯序，換頭，花兒，長壽仙及一盆花等二十一曲均與二書同，又美中美么篇與百一錄同。其餘五曲中，二曲見鈔本第二冊，首曲似猿精所唱，次曲似猿精與陳妻如春對唱。

〔正宮過曲，傾盃序，換頭〕

看伊，俊秀目，巧樣眉，冷浸秋江水。杏臉霞腮，一笑回看，洞裏嬌

1. 北京大學影印本南詞新譜，總目，頁一，作“陳巡簡”。

姿,光彩俱非。輕憐痛惜,論雲說雨,共諧百歲。看教伊,洞中掌管好花枝。

〔又,又,又〕

情知,貌醜陋,展轉羞,何足留情意?背立東風,淚眼偷彈。謝得東君,爲花作主。當歌遇酒,對月臨風,共同歡聚。似鴛鴦戲水,一步不厮離。

又一曲見第六册,講的大概是大慧真人化身羅童,未詳誰唱。

〔商調過曲,梧葉兒,第三格〕

道家多靈變,百藝通。幾度對王公,敲些惜氣,口裏吞劍鋒。有仙風,頃刻花殘會再紅。

又二曲見第八册,疑係赴任前陳辛與羅童所唱。

〔仙呂入雙調過曲,五韻美〕

深謝得先生深意,前程旅中無所慮。便相隨水宿風殮,君有善因,遂感得先生來至。(合)萬里天涯去,朝行暮止,渡水登山,免得致疑。

〔又,又,第二格〕

吾隱居遠山深處,時遊市井,聞君姓字。夙有善緣,結會今時。羅童年紀正痴,喫飽飯困來打睡。(合前。)

## 陳 叔 文

陳叔文本事已見宋元南戲百一錄。九宮正始錄七曲,均爲百一錄所無。其中六曲見鈔本第四册。前五曲似寫陳與妓崔蘭英玩月時事,在謀害之前。末曲大約是鴛母反對陳崔相戀,與另一人對唱。

〔中呂宮引子,醉中歸,第二格〕



月華如畫,上下連天總如水。不消遣虛度光陰,蹉跎人老,是事迷昏。當今夜月正輝,共賞中秋排一會,調絃管同歡醉,樂時康盡今世。

〔中呂宮過曲,撲燈蛾,第二格〕

官人聽拜啟:年年願如是。自因這薄賤,縈牽來遊此地。靜心細聽琵琶嗚咽,妙音聲美。願夫妻相看到底,似中秋皓月團圓盡如是。

〔中呂宮過曲,石榴花,第四格〕

卑人今幸錯愛與扶持,怎肯道忘了些兒?片雲但得與遮體,管須來報答恩義。那時節,效于飛,同歡會,百歲裏永遠無離。那時好箇風流婿,不枉了效連理。

〔又,泣顏回,第二格〕

船已等多時,夜冷更深人寂。不如恁早,登舟共樂歡會。船兒慢行,望長空皎潔無纖翳。(合)靜心細聽琵琶,嗚咽妙音聲美。

〔又,又,換頭〕

聽啟:開懷且舒眉,再請官人重酌金卮,與君叙禮。待妾慢抬纖指,輕彈挑剔,聲聲訴着平生志。(合前。)

〔又,麻婆子〕

只爲我女沒張志,落得自己憂。青商勸娘休煩惱,煩惱落得兩鬢秋。調勤統餒用機謀,全然不管我們頭,自弄盞傳盃酒,何須苦用求?

又一曲見第五册,似定情後崔不再接客,鴛母却迫她接客,她唱此曲以明志。

〔南呂宮過曲,針線箱,第五格〕

怎教奴自尋別伴?看叔文儀容未滿,望今生與奴諧繾綣,燒香

共發願。縱他把前恩不思憶，須有作証神明不道免。

## 張 資 ( 鴛 鴦 燈 )

張資本事已見宋元南戲百一錄，不過就現存各曲看來，戲文情節似與歲時廣記<sup>1</sup>所載者有出入。女主角似是個有見識的風塵中人，男主角則是個流落的文人。九宮正始錄十八曲，有時題鴛鴦燈，想係一劇二名。其中玩仙燈與春色滿皇州二曲與百一錄及宋元戲文本事同，又春色滿皇州換頭一曲與百一錄同。餘十五曲中，二曲見鈔本第二冊，第一曲李妾(?)唱，第二曲張唱。

### 〔中呂宮過曲，大環著〕

奴家從幼，隨落烟花。被這博磨，一箇禁價。吃了萬千控持，諳了無限磨難，受了多少志上恁下。算人間不一似我，向樽前意懶心謝。今日幸，逢見伊，似大海拾得一角明珠無價。

### 〔又，又，換頭〕

一身在羈旅方流落，謝伊家眷錄，十分向我。若是道不謝伊，是我瞞天瞞地，昧心昧己，不識好弱。願和伊同宴樂，辨取堅心整因結果。須是倒戈卸甲，待做闌杆，與伊遮護。

又五曲見第五冊，似均係李妾(?)唱。

### 〔南呂宮過曲，香羅帶，第四格〕

春殘柳帶陰，芳草正深，千紅亂落飛絮英。杜鵑啼人不堪聽也，風兒又勁，月兒又明。房兒裏少著一箇人，冷冷清清也，這般光景恹惶奴怎禁？

### 〔又，又，第五格〕

1. 參看百一錄頁一四二至一四三。

香羅帶子新,新紅間青,須知道寸絲是奴寸情。在郎身畔是奴親也,休薄倖,莫忘故恩。一回帶著,一回上心,觀物思情也,莫學王魁負桂英。

〔又,又,第八格〕

……珠淚傾不覺眉顰。<sup>1</sup>

〔又,東甌令,第二格〕

全不認是奴親,許多恩情沒半分。將心自來托明月,虧心漢,誰知明月照他人? 負心人!

〔南呂宮過曲,金蓮子,第五格〕

好傷情,聽樵樓更漏轉夜深。轉夜深,花街慘慄,念奴家兩下沒投奔。叫天不應,地不聞。

又七曲見第八册,似李妾(?)與張所唱。

〔仙呂入雙調,金娥神曲〕

告君,奴言試聽:方纔把金奩相慶,瞥然見君。被他生怒嗔,不覺碎奴心,替君憂悶。

〔又,又〕

小子,家君汴京,知他過了多少山村。我特來省親,怎知無定準?不容暫安身,未有投奔。

〔又,又〕

告君:休口憂悶,歡會事莫非前定。邀騎從略往寒門,與君今日,相結姻親。

〔又,又〕

雖則謝伊家受憫,奈何身不由人? 况牢落全沒分文,那更又,衣衫不整?

1. 原注云,“全章皆同,不錄,止錄末句”。

【又,又】

你但放心,隨奴到家,自有衣衫,與君重整。謝得厚恩,旅中荷蒙持携,甚般多幸。彼此正青春,似蓬瀛中人。

【又,又】

奴自小流落風塵,知是見了多少豪俊,未曾逢著一箇如你風韻。你鶻鶻,我風流,兩情厮稱。

【又,又】

似天桃間著紅杏,對清風,賞明月。好景良辰,開懷處大家歡慶。我心志誠,伊心志誠,指松柏爲誓盟,對神天作証明。

又一曲見第九册,未詳誰唱。

【商調近詞,漁父第一,第三格】

是則是路途閒苦,有閒花路旁半吐。芳草萋萋,綠柳拖金,淡烟帶雨。風光淡蕩堪圖錄,聽出谷黃鸝解弄語。游蜂粉蝶雙雙舞,映水桃花閒翠竹。閒翠竹,傍小橋數間茅屋,村深處茂林古木。向夕陽見牧童跨著黃犢,梧桐角數斷續。橫塘水煖沙鷗浴,舉棹驚飛過遠浦。杜宇聲聲怨春暮,勸道不如歸去。

## 崔 君 瑞

崔君瑞的本事,錢南揚先生以爲“未詳”,但他又據曲海總目提要在臨江驛瀟湘夜雨條下的話,以爲兩劇情節“相彷彿”。<sup>1</sup>其實南戲全名是“崔君瑞江天暮雪”,而曲海另有江天雪的提要,<sup>2</sup>說是“明代人所作,不知誰手”。我們雖不敢斷定江天雪即是崔君瑞的改本,但此劇情節却與現

1. 宋元南戲百一錄頁一七五。

2. 大東再版本,卷十七,頁十一至十二。

存殘曲正相符合。今略述如下：越州諸生鄭廷玉有妹月娘，嫁同里崔君瑞。君瑞得第，選金華令，入京遇盜，行李被劫。謁父執工部尙書蘇琇借錢，蘇妻以愛女。蘇僕王卞諫阻婚事，反被責逐，便去告訴月娘，月娘知道了，往見蘇女。但崔却誣她是盜金出亡的黠婢，逐歸越州，中途下雪，困在江天驛中。適廷玉尙主歸，驛中兄妹相遇，備知底細，便令蘇速送崔來，責其薄倖。結果是崔鄭蘇三人團圓。九宮正始錄十五曲，均引作“明傳奇”。其中刮地風一曲與宋元南戲百一錄同。餘十四曲中，一曲見鈔本第二冊，似崔君瑞窮困時求助於蘇琇時唱。

〔正宮過曲，普天樂，第三格〕

念卑人正值淒涼運，囊篋消踈盡。不辭遠路風塵，特來叩謁尊親。望見憐，乞賜憐憫，略施點水之恩。扶危救急，效啣環結草，犬馬酬君。

又一曲見第三冊仙呂宮過曲情未斷煞附注中。

〔仙呂宮過曲，情未斷煞〕

……一醉能消愁萬縷。

又一曲見第四冊，似月娘與其兄合唱，其兄似向蘇女致謝。

〔中呂宮過曲，太和佛，第三格〕

美意難逢奴怎言？心快然，夫妻再見意無偏，琴瑟調依然。聞知吾妹蒙援惠，錦衣金釧，路費盤纏。特請仙妹，答謝酌香泉。雕檻外梅雪爭妍，笙歌鼎沸，金猊噴龍涎。

又一曲見第五冊，似崔被劫後擬向蘇求助時唱。

〔南呂宮過曲，紅衫兒，第二格〕

正值淒涼口時運，少年受盡摧殘。奈眼前一時貧苦，猛思起蘇老尙書，有人情往還。不免去叩謁尊顏，借盤纏便還。

又一曲見第六冊，未詳誰唱。

## 〔商調過曲,金梧歌〕

(梧葉兒)傷秋暮,赴瓜期,一似張翰憶蓴鱸。(六么歌)羈情盼,利名拘。(淘金令)舉頭縹緲,白雲無數,轉眼阻隔家鄉何所!

又一曲見第七册,與百一錄所收六曲似相接連,乃月娘所唱。

## 〔越調過曲,憶多嬌,第二格〕

朔風凜冽,腰肢瘦怯,凜凜眼前途路賒,粗手行枷連縲絰。感歎傷嗟,怎禁受江天暮雪!

又二曲見第七册越調過曲有餘情煞附注中。次曲似成婚時的話,未詳誰唱。

## 〔越調引子,賣花聲〕

上苑繁華。……

## 〔越調過曲,有餘情煞尾〕

若論夫妻皆前定,都壓盡人間俊英,喜同心帶綰成。

又三曲見第八册,互相銜接,大約崔誣月娘爲逃婢,押解回籍時事。首曲崔唱,次曲月娘唱,末曲蘇女贈月娘衣物時唱。

## 〔仙呂入雙調過曲,川撥棹,第六格〕

王卞到根前,一聲聲聽我言。趁著暮雪江天,趁着暮雪江天,把這斷帶鎖披枷返故園。

## 〔又,疊字錦,第四格〕

負心的也麼嚟,把奴做逃奴起解,好似熱地上蜒軸掙了我,鬼門關難干罷。

## 〔又,又,第五格〕

慢慢行程也麼嚟,趲程途半口寧耐,這套錦衣親做下,送與姐姐遮寒冷,若有事大家寧耐。

又三曲見第九册。首曲未詳誰唱,大約非崔即廷玉,次曲似王卞向

月娘唱；末曲似月娘別崔時唱。

【中呂調近詞，紅獅兒，換頭，第二格】

(紅衫兒換頭)評論，被儒冠悞身。一言問分訴不盡原因，休悵望堂堂大丈夫，須當奮立終身。(獅子序)沒奈何時間且受貧，終須際會風雲。羞殺我不遇蘇秦，早學取登壇韓信，有誰學漂母哀取王孫？

【南呂調近詞，吳小四，換頭】

夫人聽啟：節使那日，不曾說有正妻，因此尙書招他做女婿。誰知短命三不歸，漾了甜桃尋苦李？

【又，婆羅門賺，第五格】

去程已趨，把行李都造辦。望陽關，臨歧執手去意懶。淚偷彈，流入酥胸透膽寒。君去後，但只願早寄平安，休教人目斷南來雁。數歸期，金釵準備刻畫闌。恨不得上青山化一塊頑石望你還。莫學王魁負義漢，若忘情，須瞞不過青天湛湛，兩情牽絆。

又一曲見第十册，月娘責崔之辭。

【羽調近詞，勝如花，第二格】

負心的天下有，不是這樣辜恩禽獸。漾了舊日恩情，戀新婚配偶。指望與他頭白相守，做了風中絮，水上漚，無根萍，不浪舟。崔君瑞憐新棄舊，鄭月娘出乖露醜，好教難禁難受。怕什麼嚴寒時候，三人同往蘇州。

## 崔 護

崔護本事已見宋元南戲百一錄。九宮正始錄十五曲，其中海棠賺，川豆葉及沈醉海棠三曲與百一錄及宋元戲文本事同，又海棠賺換頭一

曲與戲文本事同，又養花天一曲與百一錄同。其餘十曲中，五曲見鈔本第四冊。首曲似崔護遊春時唱，但末句“咱們大家遊戲”可疑。孟稱舜的桃花人面劇中，<sup>1</sup>有女主角女伴約她開行消遣一段，不知南戲情節是否也如此。若然，此曲應是女伴唱的。第二三曲皆言相思，或是女主角唱的。第四五曲皆遊春之辭，疑係崔唱。

〔中呂宮引子，粉蝶兒〕

野草閑花，天上也都生意，掛心頭幸無閒事。怎禁消，當此景，這般天氣果然奇。咱們大家遊戲。

〔中呂宮過曲，兩休休〕

似啞子喫了黃連，心兒裏苦也難言。猶如做繭春蠶，千絲萬線縈牽。天天，好似魚兒吞鈎線，刺肚腸盡掛膽。銀台上畫燭風吹，常是淚珠漣漣。

〔又，又，換頭〕

天天，栽花房內，種竹堂前，只傷我每無緣。風箏兒斷了無蹤，一去再難收捲。天天，悄若南來孤飛雁，不得成雙最可憐。猶一似火染旛竿，教人漫空長歎。

〔又，越恁好，第三格〕

許多奇卉，嫩柳金縷垂。天桃艷杏，并玉李紫徘徊薔薇錦帶。金鳳散水，海棠笑靨兒。高低爛熳如鋪綺，高低爛熳如鋪綺。

〔又，會河陽，第二格〕

綺羅中來往人似織，香車寶馬鎮相隨。畫舫紅舟，綉幕低垂，來傍平堤。看這裏方聽歌聲麗，那壁又奏笙簫沸。

又三曲見第七冊，似崔覓水時與女對唱，與百一錄所收養花天相接。

〔越調過曲，惜英台〕

1. 中國書店影印盛明雜劇本，第二齣。



(祝英台)念書生,離故里,此去赴春闈。(惜奴嬌)風光一路,可人遍遊賞芳菲。真奇,訪柳尋花多佳致,閒消遣途中情味。飲三盃,爲這春醒未醒,所以扣門求水。

〔又,又,換頭〕

(祝英台換頭二)聽啟:念奴家,年幼裏,獨守在香閨。(惜奴嬌)今日老父,偶然往荒郊遊戲。無緒,自共丫鬟拈鍼指。蕊聽得彈擊門兒,步輕移,瞥遇多才,却道是覓水遠臨賁。

〔又,又,又〕

(祝英台換頭三)須知,奔取行程經過,酒渴故來此。(惜奴嬌)不擬娘行見迓,荷蒙親啟朱扉。心喜,悄似仙姿臨凡世,亦何幸得瞻殊麗!莫嫌疑,急欲盃水解渴,早早便爲行計。

又一曲見第八册仙呂入雙調過曲月上海棠換頭第二格附注中。

〔仙呂入雙調過曲,月上海棠〕

……真個是。……

又一曲見第九册,未詳誰唱。

〔中呂調近詞,會河序,第二格〕

同去賞芳菲,盡日縱步西郊外,解珮拚醉東風裏。思之,這裏春事能有幾?況是光陰如撚指,舉目又怕紅輪墜。

## 詐 妮 子

詐妮子本事已見宋元南戲百一錄。不過從南戲殘曲看來,其情節與關漢卿雜劇詐妮子調風月<sup>1</sup>不盡同。雜劇中是老夫人使燕燕伏侍小千戶,此則似千戶遊春而見燕燕。九宮正始錄三曲,其臨江樓一曲即百

1. 中國書店影印本古今雜劇第一册。

一錄的梅臨江。餘二曲中，一曲見鈔本第一冊，寫小千戶與婢燕燕的艷情。

〔黃鐘宮過曲，黃龍衰，第四格〕

花小不禁春，嬌顫雙眸暝。舌吐暗香，烏雲蹙眉山印。似鳳鸞帖翅，鴛鴦交頸。枕畔言，心內情，休薄倖。

又一曲見第七冊，似小千戶與燕燕初遇時對唱。

〔越調過曲，綉停針，第五格〕

景入清明，訪柳尋花閒自遣。偶然見多嬌面，猶如似入桃源。看容貌羞花閉月，知他是誰家宅眷？未知君是誰家子？如何施禮到跟前？從頭說與根元。

## 琵琶怨

琵琶怨本事無考。元無名氏雜劇藍采和<sup>1</sup>中伶人說起“張忠澤玉女琵琶怨”。錄鬼簿<sup>2</sup>有庾吉甫雜劇玉女琵琶怨，今不傳。九宮正始錄南戲三曲，其蝦蟇吟（即黑蟇序）及換頭二曲與宋元戲文本事同。另一曲見鈔本第八冊，乃女主角所唱傷春之辭，與戲文本事所收曲相接。

〔仙呂入雙調過曲，蝦蟇吟，第二格〕

隨衆，柳影花陰，強自和闌。惱春情往來，舞蝶遊蜂。刺鳳，描鸞，嬾去攻，柔腸恨萬重。（合前。）<sup>3</sup>

1. 南京國學圖書館影印元明雜劇本，頁三，第一折，油葫蘆曲。

2. 讀曲叢刊本，卷上，頁八。

3. “合前”原文見宋元戲文本事頁一六九，“錦機空，爲（一作恨）這東君昨夜，橫雨狂風。”

## 復落倡(李婉)

復落倡本事無考,其女主角有爲李婉者,如錄鬼簿<sup>1</sup>有關漢卿雜劇柳花亭李婉復落倡;有爲楊媵者,如太和正音譜<sup>2</sup>有丹丘先生雜劇楊媵復落娼,二劇均不傳;又有爲劉金兒者,如朱有燾雜劇宣平巷劉金兒復落娼,<sup>3</sup>今尚存,略謂:一位“賣生藥醫人”高兼,把樂工楚五之妻劉金兒拐到鈞州。楚五尋到鈞州,高兼便躲走了,金兒又從了個江西茶客徐福。因受不了公婆的拘束,便到官府告徐害死她的丈夫。適楚五也來控告她,官府知道實情,便把她押回原地爲娼。此劇尾聲說,“則你這劉金兒與劉臘兒,看傍人將優劣分。想看你潑風聲比李婉難同論,留下個復落娼的名兒方纔証明得本”,似乎劉李二人的故事不盡同。九宮正始引南戲四曲,均作李婉,可見女主角與關漢卿北劇同。南詞新譜<sup>4</sup>於復落娼下注“即李婉”。此四曲中二犯集賢賓(即二犯二郎神)及鶯啼序二曲與宋元戲文本事同。餘二曲中,一曲見鈔本第八册,未詳誰唱。

## 〔仙呂入雙調過曲,花心動序換頭〕

嬌媚,玉體花容,似神仙,初離闌苑瑤池。瀟灑院落,香馥園林,不負媚景良時。偏宜,對花酌酒情偏好,都不被間愁縈繫。甚失,福遭逢到得這裏。<sup>5</sup>

1. 讀曲叢刊本,卷上,頁十二。

2. 海寧陳氏影印本,卷上,頁二十二。

3. 奢摩他室曲叢第二集。

4. 北京大學影印本,卷首,詞曲總目,頁七。

5. 此外,九宮正始第八册仙呂入雙調過曲花心動序附注引殘曲一句,“景物芳菲”,不知屬什麼宮調,什麼曲牌。

又一曲見第十册,亦未詳誰唱。

【小石調慢詞,西平樂】

爲惜韶華景物,拍拍春晴美。時節輕寒乍煖,佳景清明在邇。  
天氣纔陰又霽,和風麗日裝點遙山遠水。

## 董秀英(薛芳卿)

董秀英本事無考,但從殘曲內略可考見其中的情節。大約是男女二主角在“二十年前指腹爲夫壻”以後,便互相愛上了。幽會後,中經波折,以致分離。但因爲“男效才良,女慕貞潔”,故終於團圓。九宮正始錄十二曲,均作薛芳卿,我們疑是一劇二名。因爲其中喜還京,合生(即喬合笙),針線箱,破子,月上海棠及瓦盆兒(即古瓦盆兒)等六曲均與宋元戲文本事及宋元南戲百一錄中的董秀英花月東牆記各曲相同。其餘六曲,一曲見鈔本第一册,似二情人在席上相遇時唱,內容與百一錄所收風入松有關。

【黃鐘宮引子,絳都春】

緣慳分淺,未曾遇可人,風流才子。今朝得遇真奇俊,心中喜,渾如前世曾結會,便覺有十分親意。酒邊席上,眉尖眼底,兩情和美。

又一曲見第四册,應爲二人對唱,後半似女子所唱。

【中呂宮過曲,花犯撲燈蛾,第二格】

(撲燈蛾)奇絕,春風隘綺羅,麗日噴蘭麝,紫陌飄香屑。人在海島銀闕。逢時遇景,但把樽席羅列。對花對月,管取年年做話說。(花犯)這悶懷痛哽咽,意慘切怎和悅,思量妾成乖劣。(撲燈蛾)羅帶共誰同結?逢時遇景,但把樽席羅列。對花對月,

管取年年做話說。

又一曲見第五册南呂宮引子稱人心附注中。

〔南呂宮引子,稱人心〕

……那佳人爭忍薄情。

又三曲見第八册,與百一錄所收破子,月上海棠等曲相銜接,皆詠海棠,不知誰唱。

〔仙呂入雙調過曲,月上海棠,第四格〕

一等化工,本無私也藏私意。學世情人面,冷煖高低。付嬌妍與艷杏天桃,清幽付素梨繁李。緣底事,偏只粧點海棠嬌貴?

〔又,又,換頭〕

奇卉,年年傍社,燕子來時,滿樹攢芳蕊。欲開時越樣動人憐惜。嬌滴滴似半啟朱唇,渾欲語笑吟吟的。直消得,黃金屋裏,所看成你。

〔又,又,又,第二格〕

恰似,碧天乍散餘霞綺。口翠雲堆裏,亂點胭脂。珊瑚樹管別些兒,西川錦料應他可擬。說不盡,花海藏春,儘多佳致。

## 楊 寔 (錦香囊)

楊寔本事無考。從殘曲看來,大約是楊寔愛上了個妓女韓瓊兒,韓家人不許,二人便分離。後經波折而得重逢。九宮正始錄十曲,其湘浦雲及換頭二曲與宋元戲文本事及宋元南戲百一錄同,又稱人心,換頭及醉公子(即醉翁子)三曲與百一錄同。其餘五曲中,一曲見鈔本第二册,乃情人相思之辭,未知楊唱抑韓唱。

〔正宮過曲,白練序,換頭,第四格〕

鴛幃,咫尺,如隔萬里。成連理,知他定在何日? 思之願未酌,但君子之交越您美。 堅心後,終須共伊有日。

又一曲見第三册,未詳誰唱。

〔仙呂宮過曲,皂羅袍,第二格〕

路上最喜春光奇勝,見鶯燕,萬般千種嬌聲,似言密意訴深情,教人側耳頻頻聽。

又二曲見第五册,首曲寫冬景,未詳誰唱,次曲似韓別楊時唱。

〔南呂引子,稱人心,第二格<sup>1</sup>〕

彤雲鬢鬢,茅屋頓成銀界。淒涼寥落,更兼凍餒。對梅花開竹,不堪憔悴。柴門半掩,有誰訪戴?

〔南呂宮過曲,紅芍藥,第三格〕

不幸墮烟花,朝夕裏縈繫。幸遇你們恁聰慧,指望効學子飛。爭知驀然波浪起,將鴛鴦苦分兩處? 而今去後何日再相逢? 教人暗垂淚。

又一曲見第七册,未詳誰唱。

〔雙調過曲,醉公子,換頭〕

聽告:縱到官福多禍少,不記得龍圖,已曾相招。懷抱,尚記得漣滄,一曲當筵樂醉陶。目下裏,共你握手前行步,莫悠悠。

## 裴少俊

裴少俊本事已見宋元南戲百一錄。九宮正始錄九曲,其水仙子,淘金令及紅衫兒(即前腔)三曲與百一錄及宋元戲文本事同,又水仙子換頭,

1. 此曲原載於楊寔二曲之後,但未注“同前”二字,疑是誤脫,姑錄於此待考。

紅衫兒換頭(即紅衫兒)及賣花聲三曲與百一錄同。其餘三曲中,一曲見鈔本第三冊,未詳誰唱,但當與百一錄所收賣花聲相銜接。

〔仙呂宮過曲,皂羅袍,第五格〕

綉幕珠簾捲起,錦堂,香薰惱麝獸,噴金貌。悄如仙子宴瑤池,笙歌鎮日喧天沸。<sup>1</sup>……

又二曲見第五冊,首曲似裴唱,次曲似張千唱,蓋在主僕於洛陽出遊之時。

〔南呂宮過曲,大聖樂,第四格〕

平生無限歡娛,論俺風流諸事美。尋花訪柳多聰慧,那更二八年紀?見說洛陽富貴花如錦,欲拚千金遊玩戲。(合)相同去也,趣青春翫賞,光陰能幾?

〔又,又,第五格〕

告東人聽拜啟:見說洛陽花怎比,千紅萬紫爭妍麗,真箇滿城羅綺。况春融日暖風細,三月韶光無限美。(合前。)

## 趙 普 (趙光普)

宋史二五六趙普傳,“趙普字則平,幽州薊人。……普沈厚寡言,鎮陽豪族魏氏以女妻之。……太祖北征至陳橋,被酒臥帳中,衆軍推戴。普與太宗排闥入告,太祖欠身徐起,而衆軍擐甲露刃誼擗磨下。及受禪,以佐命功,授右諫議大夫,充樞密直學士。……景德二年(九六四)范質等三相同日罷,以普爲門下侍郎平章事,集賢殿大學士。……晚年手不釋卷。每歸私第,闔戶啓篋,取書讀之,竟日。及次日臨政,處決如流。既薨,家人發篋視之,則論語二十篇也。”史言普剛直敢諫,不知劇本上所謂“進

1. 原注云,“下同,不錄”。

梅諫”指何事。九宮正始錄二曲,均引作趙光普。其三花兒一曲即宋元南戲百一錄的榴花三和,另一曲見鈔本第四册。

〔中呂宮過曲,撲燈蛾〕

痛設設,分釵剖鸞鳳。<sup>1</sup>……

## 鄭 孔 目

鄭孔目本事已見宋元戲文本事及宋元南戲百一錄。九宮正始錄六曲,其花堤馬一曲即百一錄之榴花馬換頭。其餘五曲中,一曲見鈔本第五册,乃鄭嵩聞張保言妻蕭娥有外遇,并虐待前房兒女時所唱。

〔正宮過曲,普天樂,第四格〕

聽伊言言不省,手共脚如癡掙,悠悠的喪却魂靈,簌簌雨淚如傾。孩兒在家,痛苦難禁,無情打痛如何忍! 耐耐薄倖雜情,說他本身,終是妓館潑賤風塵。

又三曲見第五册,疑係鄭奉命入京公幹時與蕭娥對唱,一三兩曲似蕭唱,二曲似鄭唱。

〔南呂宮過曲,金蓮子,第二格〕

請登途,安排行李共護書。須及早,尋箇店宿。休得要,晚來在鞍馬上受驅馳。

〔又,又,換頭,第二格〕

名奔利逐登仕途,伏維尊重自起居。休得要消香滅玉,但頻頻,斷腸人送斷腸書。

〔又,又,第三格〕

到京都,文書纔了便進途。家私事,兒難作主。聽覆取,凡事尚

1. 原注云,“全章與上同,不錄”。



雖，恐一差二悞怎支吾？

又一曲見第六册，似鄭入京時所唱。

〔商調過曲，集鶯花〕

(集賢賓)官差遠遠家鳳寧，便且赴南京。(黃鶯兒)暗思家裏兒孤另，愁懷悶增，旅况倍增，只得耐心勉強登途逕。(賞宮花)路上有花并有酒，一程分作兩程行。

## 劉 文 龍

劉文龍本事無考，就殘曲看來，尤其是從女冠子二曲看來，大約是：漢劉文龍在新婚時便爲求功名出外。其妻蕭氏贈以金釵，菱鏡，綉鞋三物做表記。他應試得高第，又奉使外國，被招爲駙馬，“封爲左賢王職”。回國後陞了大官，二十一年後方因思念父母而回到故鄉。宋忠(?)正要謀佔其妻，而且一家人都不認識他，幸有三物爲證，全家復團圓。情史有勤自勵條，<sup>1</sup>情節與此相近。九宮正始錄二十曲，其賽紅娘，兩蝴蝶及桃紅菊三曲與宋元戲文本事及宋元南戲百一錄同，又戀綉衾，換頭，牧陽關及梧桐花(即梧桐葉)四曲與百一錄同。其餘十三曲中，二曲見鈔本第一册，似第一齣中提綱之曲。

〔黃鐘宮引子，女冠子，第二格〕

聽說文龍，總角時百事聰慧。漢朝一日，遍傳科詔，四海書生，齊赴丹墀。恩恩辭父母，水宿風淒，上國求試。新婚蕭氏，送別囑

1. 芥子園本，卷十二，頁十二，“漳浦人勤自勵者，以天寶末充健兒，隨軍安南，及擊吐蕃，十年不還。自勵妻林氏爲父母奪志，將改嫁同縣陳氏，其婚夕而自勵還。父母具言其婦重嫁始末，自勵聞之，不勝忿怒。……”

付，行行灑淚。

【又，換頭】

二十一載離家去，奈光陰如箭，多少爹娘慮。忽然回至，衣冠容  
貌，言語舉止，舊時皆異。天教回故里，畢竟是你姻緣，宋忠不是。  
忙郎<sup>1</sup>都看，小二覷了，疑他是鬼。

又二曲見第二册，似劉到長安遊治之辭，與百一錄所收戀綉衾諸曲  
相銜接。

【正宮過曲，薄媚衰】

春共賞，花塢柳堤，儘日拚沉醉。歸院宇，如比翼，效鸞儔。夏日  
涼亭，沉李浮瓜，雙雙鴛鴦共同戲水。綠蓋盈盈，荷花解語。

【又，不絕令煞】

才貌天然兩相宜，姻緣到此情分美，愛惜似擊珠捧璧。

又二曲見第四册，均似文龍回家後唱，追叙流落在外的原因，(首曲  
末數句疑乃文龍家人所唱)。

【中呂宮過曲，念佛子，第三格】

自一到帝里，即得入試闈。試纔畢靈詞求識，夢占得魁名及第。  
當時，得意歸途，見使臣急至。親染御書，說單于小國，願求和議。  
迤邐，登山渡水，奉使直見虜主。留在彼，將女妻，封爲左賢王職。  
當初去時，怎便不發一家書，遣僕人報取，事因如此？

【又，又，換頭】

誰知往番地，遣僕人家書與歸，只說道名已高縱，便指望隨即回  
歸。誰知此處音信，杳然無至？時光荏苒，二十一載，離家不易。  
脫得單于那裏，朝見吾王大喜，高顯職，加爵位，西川甚般榮貴。  
心中未足，今父母家裏岑寂，幸然到此，正逢今夕。

1. 原注云，“忙郎，方言；劉智遠有云，‘忙郎走。’”

又一曲見第八册,似文龍赴試時途中唱。

〔仙呂入雙調過曲,元卜算〕

天色晚,日沉西,休得只管躊躕。試期將近也,離城已是遲。趕不迭,恐虛費。

又四曲見第九册,首曲似文龍家人所唱,(因爲他雖自辯解,但家人仍不信,故令其妻出認)。次曲似宋忠與文龍合唱,二人因爭妻而起糾紛。第三曲劉妻出來認他,妻與父母合唱。末曲劉唱,回答妻的問話。

〔中呂調近詞,得勝令,第二格〕

細看取諸餘風味,是文龍面目所爲。當初是少年,想風霜萬千盡歷。爹懸望,娘懸望,共著媳婦,朝夕盡淚垂。且說如何,一去許多時,不念爹娘各年紀?你莫是胡稱我兒,請出娘子相見,共他略相叙。各仔細,既同諧魚水,豈不略相識?請出媳婦須教至,方知此事真端的。宋忠不信,死了重出人世。思量着怎生不嘔氣?千拜萬拜,又復敢奪吾妻。

〔又,又,換頭,第二格〕

告仁兄寧息,我和你在此怎知?今宵成宴席,怎知他外方自歸?一雙手兩眼鼻,頭也有髻,嗅我孩兒作我氣。宋忠目即,合口自出氣。娘子出來別是非,甚人敢不識道理?上有蒼天,人世亦有官司處,能求直,聘妻還吾娶。你好沒巴臂,大拚一命直甚的?閻王殿下都立地。按下身心,大抵休出言語。便是官人也留住,不是東君,怎托與花爲主?

〔又,鼓板賺〕

奴在深閨,聽得堂前甚鼎沸。丫鬢報道,兒夫果是早回歸。嫂嫂覷,我兒文龍是不是?自別你三般爲表記,千山萬水但不離,隨身帶取,好也躑躅。

【又,又,換頭】

娘子幸有三般記,取出合合見端的。真的怎滅,夫妻豈是今生契? 不怨你,土木之人也猜疑。看取三物便合知。三物這裏果恁地,天教你歸,斷音絕寄。

又二曲見第十册,首曲似劉將出外,妻贈以三種表記時唱,次曲似劉行時與其家人對唱。

【雙調近詞,海棠賺,第二格】

小玉聽得,便取過三物,與東人把爲記。親付與,身榮千萬早回歸。剖金釵,破菱花每留半君根底,弓鞋兒各收一隻。他日歸來,再合團圓共成一對,幸勿憂慮。

【又,又,換頭,第二格】

文龍諳讀詩書,是則是男兒四方志。爹媽在高堂,那更有少年妻,妾和伊。堂前請出公婆至,辭別後共伊分袂。人在東風,點點桃花亂紅雨,我兒將息。

## 劉 盼 盼

元無名氏套數拘刷行院說,<sup>1</sup>“待呼小卿不姓蘇,待喚月仙不姓周,你桂英性子實材紂,施施所事皆無禮,似盼盼多應也姓劉。滿飲闌門酒,似線牽傀儡,粉做骷髏。”又上文崔懷寶條下引元無名氏小令十二月帶堯民歌裏也提到劉盼盼,可惜本事無考。大約是:劉盼盼本良家女,誤落平康,頗受虐待。後遇某公子,(所謂“八官人”),與之定情,不過這個公子似已有妻室,所以不能團圓。九宮正始錄十曲,共劍器令,憶花兒及金風曲(即淘金令)三曲與宋元戲文本事及宋元南戲百一錄同,又三字令一曲

1. 四部叢刊本太平樂府,卷九,頁五。

與百一錄同。其餘五曲中，一曲見鈔本第二册正宮過曲雁過聲換頭第五格附註中。

【正宮調近詞，攤破第一，換頭】

燒香報答天地，倒大分福遭際。……

又三曲見第四册，首二曲似盼盼與其情人春日共飲時所唱，末曲爲郊外行樂之辭，似與百一錄所收劍器令相連接，未知誰唱。

【中呂宮過曲，鵲打兔，第三格】

放懷樂意，恐醉裏，奴得罪。對壺天晝永，盡日忘歸。楊柳堤，芳草池，世俗外隔千里。可人天氣，且同遊盛景，莫負良時。

【中呂宮過曲，越恁好】

淺樹綠蟻，且開懷休皺眉。行首把盞，奴奴也笑傳杯。何勞姐姐情意美？想人生有幾？對韶光滿目江山麗，飲春風拚却花前醉。

【又，太和佛，第二格】

羅綺叢中珠翠遠，聞得香勻飄，食壘花籃鬧竿挑，行樂遍長郊。朱輪畫舫人不少，綉鞍玉勒馬偏驕。半空中音樂奏簫韶，樓觀聳祥雲縹緲。即此是闔苑，何須去訪蓬島？

又二曲見第九册，首曲似定情之辭，次曲未詳誰唱。

【正宮調近詞，攤破第一，第三格】

天爲比翼，地諧連理，真箇永不拋離。效學翠萍鴛鴦戲，醉同歸臥紗幮裏。尤擘，共弄冰浮瓜沉李，上涼亭同雪藕絲。向芰荷香裏，相偎倚，好風透入金綉幃。

【南呂調近詞，十五郎，第二格】

晨鷄叫月已西沉，茅檐下人尙寢。寒鴉鼓翼霜天凜，我兩箇步喬林聽潺潺流水溪邊響，古寺遙聞鐘磬音。有村醪須共酌，有

山花須共簪。

## 樂昌公主

樂昌公主本事已見宋元南戲百一錄。九宮正始錄二十七曲，其賀新郎，節節高，慶時豐，馬鞍兒，茶蘼插金鳳，瓦盆兒（即古瓦盆兒）及合生（即喬合笙）等七曲與百一錄及宋元戲文本事同。其餘二十曲中，二曲見鈔本第一冊。首曲似公主於分離後，遣人尋徐德言時所唱，可與百一錄所收喬合笙合看。次曲與百一錄所收茶蘼插金鳳相連，亦徐唱。

〔黃鐘宮過曲，啄木兒，第四格〕

奴家是，宮院裏，嫁徐郎共結姻契。因爲干戈離故里，遂沾酒略飲數杯。爲畫粉容，將軍見取，勒馬向見前忙擒住。便擊破菱花分袂，遣福量尋消問息。

〔又，茶蘼插金鳳，換頭〕

那日兵戈起，鴛鴦兩下飛。泝泝戰鼓，唬得我心驚膽碎，只聽銅壺漏催。（合前。）<sup>1</sup>

又二曲見第一冊黃鐘宮過曲附注，前者在神仗兒第三格附注中，後者在鬪雙雞附注中。

〔黃鐘宮過曲，神仗兒〕

……宮鞋燈，慳慳點着，橫潤三寸。……

〔又，鬪雙雞〕

……怎不教人笑聲？

1. “合前”原文見宋元南戲百一錄（頁一〇〇），“聽唱道轉身兩壁，行行語聲笑嬉。悄似神仙，謫降凡世。往來車馬駢闐聚，是今日。”

又二曲見第三册，第一曲記團圓後事，未詳誰唱，第二曲似公主逃難時唱。

〔仙呂宮引子，奉時春，第二格〕

得失榮枯在命，不由你巧計急性。兩下菱花合一處，信之姻緣，總皆前定。

〔仙呂宮過曲，解三醒，第四格〕

過幽林步入荒徑，冒風霜幾多勞頓。過迢迢一渡又還復一渡，一嶺咫尺又一嶺，巉巖險峻崎嶇接漢雲，無奈襪小鞋弓蓮步輕。傷心處，悽悽慘慘，珠淚盈盈。

又三曲見第四册，首二曲似徐於亂前偕公主遊賞時唱，末曲亦似夫婦行樂之辭，未詳誰唱。

〔中呂宮過曲，鶻打兔，第二格〕

舊家庭院，門半掩，春光滿，夏涼風，素秋皓月嬋娟。冬瑞雪，梅口綻，獸爐添炭。畫堂中排列春宴，這一年好景，還又相見。

〔又，太和佛，第四格〕

伊家美貌如花正可憐，青春兩少年。伊家此情如蝶意猶堅，花蝶兩留戀。春花正在春光遠，膽瓶中折取，碧玉堂前，管教蝶傍花枝留詠詩篇。畫堂中排列春宴，酌春酒，記取花下共發願。

〔又，古輪台，換頭，第六格〕

霏霏片片紛紛降長空，敲戶響蠶食葉聲，蟹行沙地。迸玉篩珠，頃刻樓台銀砌。滾滾飛來柳絮梨花，萬木千林盡一色，瓊枝玉樹。待共伊圍坐閣兒，獸爐添炭，酌酒羊羔，瑤花白苧，唱和均得美。任玉龍戰罷，鱗甲滿天飛。

又一曲見第四册中呂宮過曲駐馬摘金桃附注中。

〔仙呂入雙調過曲，櫻桃花〕

……且喜無戰征，以德服人。

又五曲見第五冊，第一曲似夫婦分離時唱，第二曲似亂後分離前唱，第三曲未詳。第四五曲均叙畫花容事：前者似公主與徐對唱，後者似徐與另一人唱；大約他們落難窮困，故爲人畫花容。

〔南呂宮過曲，香羅帶，第二格〕

恩情正美滿，相愛憐，天生兩人都少年。宮中風景勝神仙也，花前醉，月下眠。朝歡暮樂歌笑喧，兩情厮留戀。這般愁怎言？苦也天天，怎知道分離在眼前！

〔又，梁州序，第五格〕

鶯慵蝶困，三春云暮，已覺歸心如飛。欲歸何處？忘却故園桃李，裝點千紅百紫。到此翻然，頓改初意，頃刻飄殘，亂紅滿庭砌。不道天公有兩樣心，開與謝，恁無據。

〔又，又，換頭第四〕

試問春春意何如，我雖欲留春無計。向南枝梅綻，暗傳消息梅邊專等，春來再相會。囟囟怎忍聽，這杜鵑啼，啼不住聲聲春早歸！

〔又，本宮賺，第三格〕

官人聽啟：蔬食村醪持供備，與官人雙雙共把盃。記舊日鳳閣龍樓共宴逸，十二金釵似錦圍。怎知今日，畫著花容教人笑恥？

〔又，又，又〕

告伊休慮。這官人筆法真奇異，吳道子王維怎比伊？這花容無二似活的，煩掛在壁間休污失。怕有親人到此時，待我回歸故里，煞多討金珠謝你。謹領台旨。

又三曲見第六冊，第一曲似公主於亂離中唱，餘二曲並寫秋景，與前鷓鴣打兔等曲似同爲夫婦行樂之辭。

〔商調過曲，水紅花〕



含羞忍淚拂行塵，淚紛紛，心兒裏悶。西風籬畔菊花新。好傷神，淒涼運，一簇雲飛雁，雁飛雲，一似我回軍也囉。

〔又，黃鶯兒〕

深夜靜沉沉，觀天河白似銀，正雙星牛女傳芳信。金蓮步輕，月下志誠，好向綵樓高處慇懃問。大家要虔誠，瞻星拜月，乞巧同穿綉針。

〔又，二郎神，第二格〕

炎光謝，淅淅金風動也。瑩素練銀河渾似寫，長空萬里，寂然雲漢瀟灑。爽氣豁淒清絕，點霞珍開懷傳盃弄擘。願天上人間，占得歡娛，年年今夜。

又二曲見第八册，首曲寫的或者是亂前之事，次曲似徐應楊素召時與楊對唱。

〔仙呂入雙調過曲，錦衣香，第七格〕

開玳筵，列珠翠，金鼎爇，沉烟細。時命取貴子王孫，幕天席地。且休負却，好景良時。花邊得句，正好吟時。<sup>2</sup>……

〔又，漿江令，第五格〕

茲特蒙尊官寵呼，喜歡歡寸心時喜。頓踈鬪丰姿久矣，借相屈敬聆教益。肚皮裏寂寞好孤恹，口兒裏冷落也多時。忒餓鬼，不知耻。深感得君光賁，相會在，花間宴逸。拚却醉，拚却醉，醉扶歸。

## 錦 機 亭

錦機亭本事無考。九宮正始錄四曲，其霜葉焦一曲與宋元戲文本

2. 原注云，“下皆同，不錄。”

事同。餘三曲中，二曲見鈔本第五冊，並未詳誰唱。

〔南呂宮過曲，梁州序，第三格〕

池蓮已折，梅榴初吐，照眼迎風含露。六郎丰度，盈盈笑臉羞語。  
堪聚，風軒月榭，散髮披襟，頓忘俗慮。雪藕調冰，共歡處，好似神仙  
陸地，金卮共泛清醕。

〔又，又，換頭第四〕

試問天天意何如？您只管肆情施慾。賴頃刻須有素秋回序，  
倏忽金風荷漸枯，庭梧飄，暑氣疎，逐退炎威一點無。

又一曲見第五冊南呂宮過曲三十腔附註中。

〔南呂宮引子，賀新郎〕

……同守歲，共沉醉。

## 磨勒盜紅綃

磨勒盜紅綃本事已見宋元南戲百一錄。九宮正始錄七曲，其長生  
道引，山麻客（即山麻稽）及換頭第二與第三等四曲與百一錄及宋元  
戲文本事同。其餘三曲中，一曲見鈔本第一冊，寫帝都的繁華，似崔生入  
京時唱。

〔黃鐘宮過曲，燈月交輝，第二格〕

（玩仙燈）彤芝蓋底，見天顏絳綃樓上排會。繚繞祥雲滿帝都，慶  
時豐，祝萬歲。（月上海棠）奏管絃鼓樂聲齊，良夜擁三千珠履，  
玉漏遲，想蓬萊也只恁地。

又一曲見第一冊黃鐘宮過曲神仗兒附註中。

〔黃鐘宮過曲，神仗兒〕

……神仗兒另般美。

又一曲見第七册,其位置在百一錄所載換頭第二與第三之間,也是崔與姬慶賞端陽之辭。

〔越調過曲,山麻客,換頭〕

思念,正賜衣,蘭湯試浴,好景良時,奈情緒恹恹。疊雪香羅,被恩光榮顯。難言,向日曾在,昭陽宮院。使人憔悴,瘦寬羅帶鬆褪金釧。

## 燕子樓

舊唐書一四〇張建封傳,“張建封字本立,兗州人。……貞元四年以建封爲徐州刺史,兼御史大夫,徐泗濠節度,支度營田視察使。……七年進位檢校禮部尙書,十二年加檢校右僕射。……十六年……卒,時年六十六,册贈司徒。”新唐書一五八本傳略同,均無燕子樓及關盼盼事。白居易有燕子樓詩三首,<sup>1</sup>序云,“徐州故尙書有愛妓曰盼盼,善歌舞,雅有風態。予爲校書郎時,遊徐泗間,張尙書宴予,酒酣,出盼盼以佐歡。歡甚,予因贈詩云,‘醉嬌勝不得,風嬾牡丹花。’一歡而去,邈後絕不相聞,迨茲僅一紀矣。昨日司勳員外郎張仲素續之訪予,因吟新詩,有燕子樓三首,詞甚婉麗。詰其由,爲盼盼作也。續之從事武寧軍累年,頗知盼盼始末。云:尙書旣歿,歸葬東洛,而彭城有張氏舊第,第中有小樓,名燕子。盼盼念舊愛而不嫁,居是樓十餘年,幽獨塊然,于今尙在。予愛續之新詠,感彭城舊遊,因同共題,作三絕句。”第一首是:“滿窗明月滿簾霜,被冷燈殘拂臥床。燕子樓中霜月夜,秋來只爲一人長。”第二首是:“鈿暈羅衫色似烟,幾迴欲著即潛然。自從不舞霓裳曲,疊在空箱十一年。”第三首是:“今春有客洛陽迴,曾到尙書墓上來。見說白楊堪作

1. 白氏長慶集,四部叢刊本,卷十五,頁十七至十八。

柱，爭教紅粉不成灰。” 張仲素原作見全唐詩，<sup>1</sup>第一首是：“樓上殘燈伴曉霜，獨眠人起合歡床。相思一夜情多少，地角天涯不是長。”第二首是：“北邙松柏鎖愁烟，燕子樓人思悄然。自埋劍履歌塵散，細袖香消已十年。”第三首是：“適看鴻雁岳陽回，又睹支禽逼社來，瑤瑟玉簫無意緒，任從蛛網任從灰。”同書他卷<sup>2</sup>引這三首作關盼盼詩，不過第二首“人”作“中”，“已”作“一”。又和白公詩一首：“自守空樓歛恨眉，形同春後牡丹枝。舍人不會人深意，訝道泉台不去隨。”又臨歿口吟二句：“兒童不識冲天物，漫把青泥污雪毫。”附小傳云，“關盼盼，徐州妓也。張建封納之。張歿，獨居彭城故燕子樓，歷十餘年。白居易贈詩，諷其死。盼盼得詩，泣曰，‘妾非不能死，恐公有從死之妾，玷清範耳。’乃和白詩，旬日不食而卒。”白原作題感故張僕射諸奴：<sup>3</sup>“黃金不惜買蛾眉，揀得如花三四枝。歌舞教成心力盡，一朝身去不相隨。”後蘇軾有永遇樂詞，<sup>4</sup>序云，“彭城夜宿燕子樓，夢盼盼，因作此詞。”中有云，“燕子樓空，佳人何在？空鎖樓中燕。”錄鬼簿<sup>5</sup>有侯正卿雜劇關盼盼春風燕子樓，今不傳。九宮正始錄南戲一曲，爲宋元戲文本事所無，見鈔本第九册，未詳誰唱。

### 〔黃鐘調近詞，玉翼蟬〕

畫閣朱樓，綉簾半掩。現祥光鼻瑞烟，襲襲香風滿。聽樂聲鼎沸，繁弦合脆管。

1. 一八八七年上海同文書局石印本，卷十三，頁八十一。

2. 卷二十九，頁四一至四二。

3. 白氏長慶集卷十三，頁十六。

4. 一九二二年彊村叢書本東坡樂府，卷一，頁二五。

5. 讀曲叢刊本，卷上，頁十七。

## 薛雲卿（鬼做媒）

薛雲卿本事無考，就殘曲看來，大約是張文桂住西京，與某女子（薛雲卿？）指腹爲婚。他家中以賣米爲業，後到東京遊玩。在將到東京時，強人將其行李完全劫去，又遇大雪。聞某家行布施，特往求周濟。某家見文桂氣宇不凡，便收留了他。某家小姐勝仙愛上了他，令婢女贈以衣服，文桂拒絕了。勝仙又親往，遣文桂以“疊勝環兒”，也被拒絕。不過抵抗不了美色柔情的誘惑，二人終於定情，成了個三角戀愛的喜劇。結果是團圓的，觀迎仙客一曲可知。九宮正始錄南戲十九曲，其德勝令（即德勝序）及換頭（即前腔）二曲與宋元戲文本事及宋元南戲百一錄同。其餘十七曲中，二曲見鈔本第三冊，首曲似張文桂落難時唱，次曲寫夜間旅途，未詳誰唱。

### 〔仙呂宮引子，糖多令〕

飛雪舞嚴風，瓊珠散滿空。嘆單身飄泊途中，一夜寒爐灰撥盡，愁百結聚眉峯。

### 〔仙呂宮過曲，皂羅袍，第七格〕

離了城關寂靜，聽樓頭初鼓，早促行程。遠望誰家有殘燈？燈照塔前影，風清月白，夜深謾行。星科斗轉，夜深謾行，悠悠路遠多勞頓。

又二曲見第四冊中呂宮過曲的附注。首曲在泣顏回換頭附注中，次曲在三漁看燈花附注中。

### 〔中呂宮過曲，泣顏回，換頭〕

淒然，顛望正懸懸。……

### 〔又，又〕

……幸潛來又得相見，倒覺寸心驚顫。

又六曲見第五冊。首二曲寫富貴家冬天的享受，似勝仙父所唱。第三曲似與百一錄所收德勝序二曲相接，或是文桂與勝仙父對唱。第四曲似勝仙赴約時唱。末二曲似文桂與使女對唱，使女奉命贈衣，文桂拒之。

〔南呂宮過曲，梁州序，第四格〕

霜奴生惡，風神發怒，攪散一天星月。彤雲布密，四野遍呈六出。憶昔扁舟尋戴，破蔡擊鵝，正遇今時雪。（合）九天篩粉下，萬山一色。片片飛來片片寒，休停放，酒盃乾。

〔又，又，換頭第四〕

叫小玉裝點閣兒，再堆炭紅爐添熱。飲三盃微醉，緩歌輕拍。雪中，惟有梅花是相識，冰肌瘦骨共一色，光潔精神號二白。（合前。）

〔又，綉帶兒，第四格〕

一身歎萍踪梗跡，流落未知何處？天憐念得遇英豪，幸倚托華地。看伊，浩然一點真氣宇。老天肯困厄男兒？時不至黃金似泥，時至後，頑銅硬鐵生輝。

〔又，紅衫兒，換頭，第五格〕

院宇深沉處，更闌夜靜時。天知地知，伊知我知。密約私情，今宵枕畔訴與。文君私奔相如，偷諧伉儷，到今題柱留名。誰傳醜語？

〔又，本宮賺（梁州賺）〕

怕花聽得，勝仙娘子教傳語，討衣服，將來與你換舊衣。重蒙伊，賜著毡裘抵凍威，便覺渾身和氣舒。轉教痛悲，我家裏盈箱錦綺，眼前不濟。

〔又,又,換頭〕

幸然自將溫和氣,當思凍倒雪兒裏,莫他時喫得飯飽便弄筯。  
謝奴兒,苦口忠言逆我耳。文桂初非狂蕩輩。我家富貴,叫你  
莫作凡儕一例覷,休聽胡語。

又七曲見第七册。其中綉停針“告郎聽啟”一曲引作鬼做媒,想係一  
劇二名。第一曲似文桂與勝仙定情時唱,第二曲似勝仙向文桂示愛時  
唱,第三曲似文桂拒勝仙之辭,第四五曲似文桂落難時唱,與前糖多令相  
銜接,第六曲寫第二次幽會,未詳誰唱,第七曲勝仙赴約時唱。

〔越調過曲,山虎蠻牌〕

(下山虎)羞人無語,背着燈兒,緩把羅裙脫,待郎卸衣。此情天知  
地知,燈知你知我知。語顫聲嬌驚又喜,羅帕染胭脂,悄似奇花  
綻嫩蕊。(蠻牌令)蝶戀花,魚戲水,被翻紅浪,汗沾素體。

〔又,綉停針,第三格〕

告郎聽啟:奴說衷腸話與伊,待將心事從頭訴,又還羞恥。念勝  
仙年方及笄,無佳配獨守香閨。偶然瞥見郎標致,春心難捱怎  
由己? 故遺疊勝環兒。

〔又,又,第四格〕

事要三思,非是卑人相阻推。大雪窮途身狼狽,幾乎命掩泉世。  
幸得伊家濟苦,實不敢辜恩忘義。請移蓮步歸庭院,爲伊只恐  
兩連累,付還疊勝環兒。

〔又,越調排歌〕

一夜朔風,凍雲四垂,向長空粉墜。飄棉舞絮,迸玉篩亂珠,一望  
瓊瑤天地裏。(合)豪家兒,雪恁飛,煖閣裏多樂意。貧人兒,雪恁  
飛,寒屋下長吁氣。

〔又,又,換頭〕

多想玉龍戰罷時，破甲殘鱗飛半虛。山河萬里，曙光一樣輝，野鳥投林歸路迷。（合前。）

〔雙調過曲，錦海棠〕

娟娟夜月，柳梢頭上，黃昏有約頻思想。眼中顛望，更繫人腸。恐怕佳期所悞，冷落銷金帳。（合）喜今宵重相見，再得成雙，且莫教拆散了這鴛鴦。

〔又，又，第二格〕

金蓮步小，謾行堦上，堂前怕俺，啞鳴聲響。那堪窗外，又與隔牆，豈信無人有耳？寸心添悒快。（合前。）

又一曲見第九冊，團圓之辭，未詳誰唱。

〔中呂調近詞，迎仙客〕

多分福，娶良妻，簇擁神仙下翠微。論姻緣，前定矣，二十年前，指腹爲夫婿。

## 韓 壽

韓壽本事已見宋元南戲百一錄。九宮正始錄十一曲，其大齋郎一曲與百一錄及宋元戲文本事同，又千秋歲一曲與百一錄同。其餘九曲中，一曲見鈔本第三冊，似賈充女賈午所唱。

〔仙呂宮過曲，光光乍，第二格〕

女婿要同歸，岳丈意何如？忽叫奴家緣何的？想必與他作區處。

又三曲見第四冊，第三曲似寫韓壽與賈午的艷情，餘未詳。

〔中呂宮過曲，泣顏回〕

庭角起商飈，金井梧桐影早。碧天絳氣，相映著皓月纖小。牛



星女宿，會佳期，今夜同歡笑。（合）想天孫一度經年，嘆光陰易  
催人老。

〔又，又，換頭〕

青霄時見綵雲飄，恰一似丹青圖透。堪吟可賞，一家快樂難討。  
堆金列玉，料今生富貴，應非小。（合前。）

〔又，滾綉毬〕

此景堪戀，看天邊雲縹緲。况一灣月兒，輝人世，映林表。任更  
深夜迢，任更深夜迢。聽誰家院落，寒砧尙敲？聲嚶嚶雁兒，絮  
叨叨小蛩，合鳴鬪交。良夜永，玉漏遙，庭畔流螢繞。論歡情豈  
辭暮暮朝朝？

又二曲見第五冊，似韓賈定情後相思之辭。

〔南呂宮過曲，綉帶兒，換頭，第三格〕

名園，曉來枝上鶯囀巧，提起瑣窻幽怨。滿塔前綠柳絲牽，惹起  
舊愁新怨。懨懨，鳳絲龍竹，無心去拈，也羞對象管鸞箋。絞綃  
帕空在眼前，不記得，剪香雲誓語盟言。

〔又，奈子花，第三格〕

黃昏後，乞巧樓前，紗窻外，新月娟娟。佳期暗卜穿針線，何時再  
得繾綣？天天，欲見，再無方便。

又三曲見第九冊，疑賈憶韓時唱，與前二曲恐相銜接。

〔南呂調近詞，搗白練，第五格〕

畫閣曾共排佳宴，塑獅兒滿堂歡笑。是我如今，身畔無依，頓覺  
是事都懶。

〔又，又，第六格〕

香漸冷，思量遍，料前生與伊分淺。做教一牢永定怎知做出，萬  
般愁悶。

〔又，又，第七格〕

更無門路重相見，遍求神問卜告天。問道知他天遠，知他水遠，  
是那人遠！

## 寶 裝 亭

寶裝亭本事未詳。九宮正始錄二曲，其沙雁揀南枝一曲與宋元戲  
文本事及宋元南戲百一錄同，另一曲見鈔本第一冊，似男女定情之曲，未  
知誰唱。此曲似當在百一錄所收沙雁揀南枝之前。

〔黃鐘宮過曲，黃龍袞，第五格〕

三更三點催，鴛鴦戲漣漪。玉臂緊交，潤酥胸汗溶溶地。覺天  
昏地慘，參地一會。如痴醉，任寶髻偏，金釵墜。

## 蘇 小 卿 ( 馮 魁 )

蘇小卿本事已見宋元南戲百一錄。同題材的作品，除百一錄已舉  
者外，尚有董解元西廂記<sup>1</sup>所說的諸宮調雙漸豫章城，及錄鬼簿<sup>2</sup>所載的庚  
吉甫雜劇蘇小卿麗春園。又太平樂府<sup>3</sup>說，‘張五牛商正叔編雙漸小卿，  
趙真卿善歌。〔楊〕立齋見楊玉娥唱共曲，因作鷓鴣天及哨遍以詠之。’我

1. 暖紅室刻本，頁二至三，太平賺及柘枝令二曲。

2. 讀曲叢刊本，卷上，頁八作蘇小春麗春園。王國維先生錄鬼簿

校注（王忠愍公遺書本）據明季精鈔本改“蘇小春”為“蘇小卿”。

3. 四部叢刊本，卷九，頁十五。

們知道張五牛在一一五〇年間已知名,<sup>1</sup>而商正叔則至一一九〇年間始生,<sup>2</sup>也許是張編商改而不是合編罷? 這雙漸小卿大概是諸宮調,青樓集<sup>3</sup>說,“趙真真楊玉娥善唱諸宮調,楊立齋見其謠張五牛商正叔所編雙漸小卿,……”可証。董解元所說的或者是張五牛的原本。又水滸<sup>4</sup>記白秀英說唱院本豫章城雙漸趕蘇卿,鄭振鐸先生疑爲諸宮調,<sup>5</sup>或者也是這個本子呢。九宮正始錄十曲,其胡女怨及孝順歌二曲與百一錄同。其

1. 夢梁錄(知不足齋叢書本,卷二十,頁十一),“妓樂”條說,“紹興(一一三一—一一六二)年間有張五牛大夫,因聽動鼓板中有太平賺或賺鼓板,即今拍板大節抑揚處也,遂撰爲賺。”又都城紀勝(武林掌故叢編本,頁十),“瓦舍衆伎”條也說,“中興後,張五牛大夫……遂撰爲賺。”
2. 錄鬼簿(讀曲叢刊本,卷上,頁一)列“商政叔學士”於“前輩已死名公有樂府行於世者”之中。元好問爲商衡題曹南商氏千秋錄(四部叢刊本遺山文集卷三十九,頁十六),有較詳確的記載:“祖駒,字士龍……泰和元年(一二〇一)五月十五日以壽終。……三子,長錫永,字難老。……妣王氏,濮陽郡太夫人。三子,仲曰衡,字正叔,滑稽豪俠,有古人風。……【衡】字平叔……年二十五,擢崇慶二年(一二一三)黃裳榜詞賦進士第。”政叔年代可由其祖壽終及其兄成進士的年代來推測。太和正音譜(海寧陳氏影印本,卷上,頁四)說“商政叔之詞如朝霞散彩”,列入“元一百八十七人”中。其實他是金人。
3. 上海進步書局重印嘉靖初刻本古今說海第十二冊,頁二。
4. 上海亞東圖書館本,第五十回,頁四至五。
5. 宋金元諸宮調考,燕京大學文學年報第一期,一九三二年五月出版,頁六八至六九。

餘八曲中，二曲見鈔本第四冊，第一曲似雙漸初見小卿時唱，第二曲未詳誰唱。

〔中呂宮過曲，撲燈蛾，第六格〕

慕汝名已久，今日遇知音。卿有相如才文君貌，肯辜少年書齋靜悄。你到此逢著多嬌，果然是一雙兩好，願和伊如魚似水永諧老。

〔又，花犯撲燈蛾（麥裏蛾）〕

（撲燈蛾）箏箏清韻奇，脆管和得美。聽得賣花人，聲聲叫過牆外。傷春悶緒，好音不入愁耳。寬懷自處，嘆取人生七十稀。

（花犯）幸遇得媚景時，最可惜心下憶，開筵席飲瑤卮。（撲燈蛾）誰肯放交岑寂？前遮後擁，開列金釵珠翠。來朝共約，緩步西園撈醉歸。

又一曲見第七冊雙調過曲孝順歌附注中。

〔雙調過曲，孝順歌〕

……莫是本官名氏。

又一曲見第八冊，詠音樂，未詳誰唱。

〔仙呂入雙調過曲，犯聲〕

（雙聲子）玉指撥銀甲款兜。（風入松）輕清楚韻悠悠。（雙聲子）跨鸞鳳吹簫弄玉。（風入松）一曲敢破梁州。

又三曲見第九冊（第一曲集曲牌名），詠四時景物，亦未詳誰唱。

〔正宮調近詞，雁過聲，第三格〕

惜花春起早，錦纏道，牡丹嬌。妬荼蘼香美，杏花天，粉蝶兒來還去。拚傾盃沉醉東風裏，月上海棠猶未歸。

〔又，又，換頭，第四格〕

催雪，凍雲密布，瑤花四野飄墜。瀟灑映窗，梅枝橫瘦，月華清踈

影暗香,更凜冽刮地風北起。羅帳裏訴衷情意美。

〔南呂調近詞,婆羅門賺(薄媚賺)〕

曲徑芳堤,環圍遶好風味。清雅處,曲水流觴景最奇。錦屏幃,  
海棠雨過胭脂膩,映朱樓畫閣華麗。彷彿瑤池,誰信道移來在  
凡世? 可堪圖記。

又第四册引一曲,題馮魁,疑係一劇二名。此曲似小卿與雙漸別後  
所唱。

〔中呂宮過曲,石榴花〕

愁聽畫角一聲聲報黃昏,還依舊悶時辰。更兼撲撲簸簸雨兒  
傾,芭蕉點點滴碎憂心。冤家自一別不見影,割捨得把人薄倖。  
算恩情悄如鹽落井,花言的怎足信?

## 蘇 武 (牧羊記)

蘇武本事已見宋元南戲百一錄。曲品<sup>1</sup>於“舊傳奇”下列牧羊一種,  
說,“元馬致遠有劇”,似乎馬也作南戲? 九宮正始錄三十曲,其紅綉鞋,滿  
堂春,滿園春,(即鵲踏枝),駐馬兒,忒忒金,倒急鮑老催(即鮑老催),換頭  
(即耍鮑老),一秤金,尾聲,亭前柳,一盆花,駐馬聽,小桃紅,雙鷓鴣,羅  
江怨,五馬江兒水及花巖海會等十七曲與百一錄同。餘十三曲中,唯一  
曲作“元傳奇”,見鈔本第五册,似顏詔中的丑唱的。

〔南呂宮過曲,新秋月,第二格〕

疾忙限期,不可略遲滯,火急星飛忙來至。朝廷有事抄提你,疾  
忙去離,不得有違。

以下十二曲均引作“明傳奇”。其中一曲見第二册正宮過曲醉太

1. 曲苑本,卷下,頁二。

平第三格附注中。題作牧羊記，似一劇二名。除此曲外，均題作蘇武。

〔正宮過曲，醉太平〕

……一盃餞行。

又一曲見第三冊，未詳誰唱。

〔仙宮過曲，鐵騎兒，第三格〕

報軍期，報軍期，兩腳不停住，快走如飛。受了多少戰兢兢，潛地裏逃走回歸。

又一曲見第三冊仙呂宮過曲勝葫蘆第二格附注中。

〔仙呂宮過曲，勝葫蘆〕

翻翻去也，冒雪衝冰。……

又二曲見第五冊，第一曲似蘇武思故國時唱，第二曲大約是他初赴異國時唱。

〔南呂宮引子，滿園春〕

仗節驅羊十九年，重重雪鬢已盈顛。異國飄蓬，故園桃李，甚時相見！

〔南呂宮過曲，劉袞，第四格〕

乘驛騎，乘驛騎，鎮日在途路裏。今日裏，到此處，一心要見胡方主。纔得停住，且向寨門，逕投入去。

又二曲見第六冊，首曲似蘇武從者唱（蘇拒降後，衆從者亦受虐待），次曲似蘇初出使時唱。

〔商調過曲，梧葉兒，第五格〕

恨只恨咱每悔氣，今日裏撞着伊忍餓更擔饑。又不得一文錢鈔，受了多少虧。這苦難提，淚血交流滿肚皮。

〔商調過曲，滿園春，換頭〕

一心去奉朝命，那些個死和生。胡笳奏出胡人語，一言難盡，一

言難盡。兩國和平,但知恐事難憑。(合前。)<sup>1</sup>

又四曲見第七册。第一曲似蘇武妻唱,大約蘇母病危,妻割股療疾。第二曲係蘇武困在大窖中,吞氈嚙雪時唱。第三四曲似蘇被困時憶母母之辭。

〔越調過曲,憶鶯兒,第二格〕

(憶多嬌)聽訴言,望伊相保全。姑姑老也難久延,望乞慈悲行方便。(黃鶯兒)若得苟活,怎敢忘伊大恩?奴家雖死終無怨,望哀憐。嘆一家破敗何日再得團圓!

〔又,下山虎,第二格〕

把羶衫兒嚼細,纖刺如芒。入口難吞嚙,怎充餓腸?噎住喉嚨,氣咽怎當?強把舌頭剛剛嚙,泉路渺茫,誰把我哀情達漢皇?試把雪兒嚙,懷抱慨忼,便覺精神力氣強。

〔又,叱精令〕

拜別親娘,他只愁我跋涉途路長。誰知我未死身先喪,又值凍餒淒涼?

〔又,又,換頭〕

怎能殼回歸到你行,戲斑衣笑捧霞觴?我妻甘旨應無恙,何日得供奉萱堂?怎禁得兩淚汪汪!

又一曲見第十册,未詳誰唱。

〔不知宮調過曲,漢東山〕

笑你幾個潑狼才到此怎迴避?押回俺寨中請功賞也麼歌。大家齊把得勝鼓兒播,叫打手唱來歌一回,舞一回,唱一回。

1. ‘合前’原文見百一錄所收鶻踏枝曲中,“最苦生離別未明,死離別也未明。母子夫妻,子母夫妻,緣慳分淺,甚日得再同歡慶。”但九宮正始無“最苦”二字,無“也”字,“子母”作“母子”,“同”作“圖”。

# YENCHING JOURNAL OF CHINESE STUDIES

MONOGRAPH SERIES NO. 13

---

SOUTHERN DRAMA DURING  
YUAN DYNASTY

BY  
LU K'AN-JU, LITT. D.  
AND  
FENG SHU-LAN, LITT. D.

---

PUBLISHED BY THE HARVARD-YENCHING INSTITUTE  
PEIPING OFFICE  
YENCHING UNIVERSITY  
PEIPING, CHINA