

34

海軍雜誌



海軍雜誌

第四十卷 第十期

總號一六六期

中華民國二十六年一月一日

國立中央圖書館
NATIONAL CENTRAL LIBRARY
CHINA

海軍雜誌 第十四卷 第十期 目錄

國父遺像——遺囑

圖畫

英國贈我之砲艦英德號

英國贈我之砲艦英山號

英國贈我之砲艦英豪號

美國贈我之砲艦美原號

領袖言論

蔣會長於新生活運動六週年紀念日發表告全國同胞書

蔣委員長發表告印度民衆書

蔣會長於國民精神總動員三週年紀念日廣播全文

海軍雜誌 目錄

特載

接收英美贈艦之經過

論述

美艦隊突擊馬紹爾及吉爾貝特兩羣島之意義

張澤善

利於美國軍用的法屬南太平洋羣島

呂德元

閃擊戰術之研討

翰

薩摩亞之生活狀態與其防禦形勢

芸生

民主國對日應採之戰略

魏濟民

民主國家之兵工廠與軍需庫

源

上次歐戰開始後的德國海軍戰略(下)

魯

學術

船舶之各種噸數的解釋

筠生

輪機學常識問答(續)..... 郎昌德

轉載

一九四二年的太平洋..... 鹿地亘

太平洋戰中日本海的脆弱..... 植進

美國海軍的實力..... 賈午譯

英國海軍的威力..... 高語和譯

蘇門答臘之軍事價值..... 蔣君章

日本海軍建艦的能力..... 植進

美英荷蘇之潛艇實力..... 益世報

世界海軍要聞..... 張譯著

第十四卷 第十期

四

革命尙未成功



同志仍須努力

國父遺囑

余致力國民革命凡四十年其目的在求中國之自由平等。幾四十年之經驗深知欲達到此目的必須喚起民眾及聯合世界上以平等待我之民族共同奮鬥

現在革命尙未成功凡我同志務須依照余所著建國方略建國大綱三民主義及第一次全國代表大會宣言繼續努力以求貫徹最近主張開國民會議及廢除不平等條約尤須於最短期間促其實現是所至囑

(FALCON 名原) 號德英艦砲之我贈國英

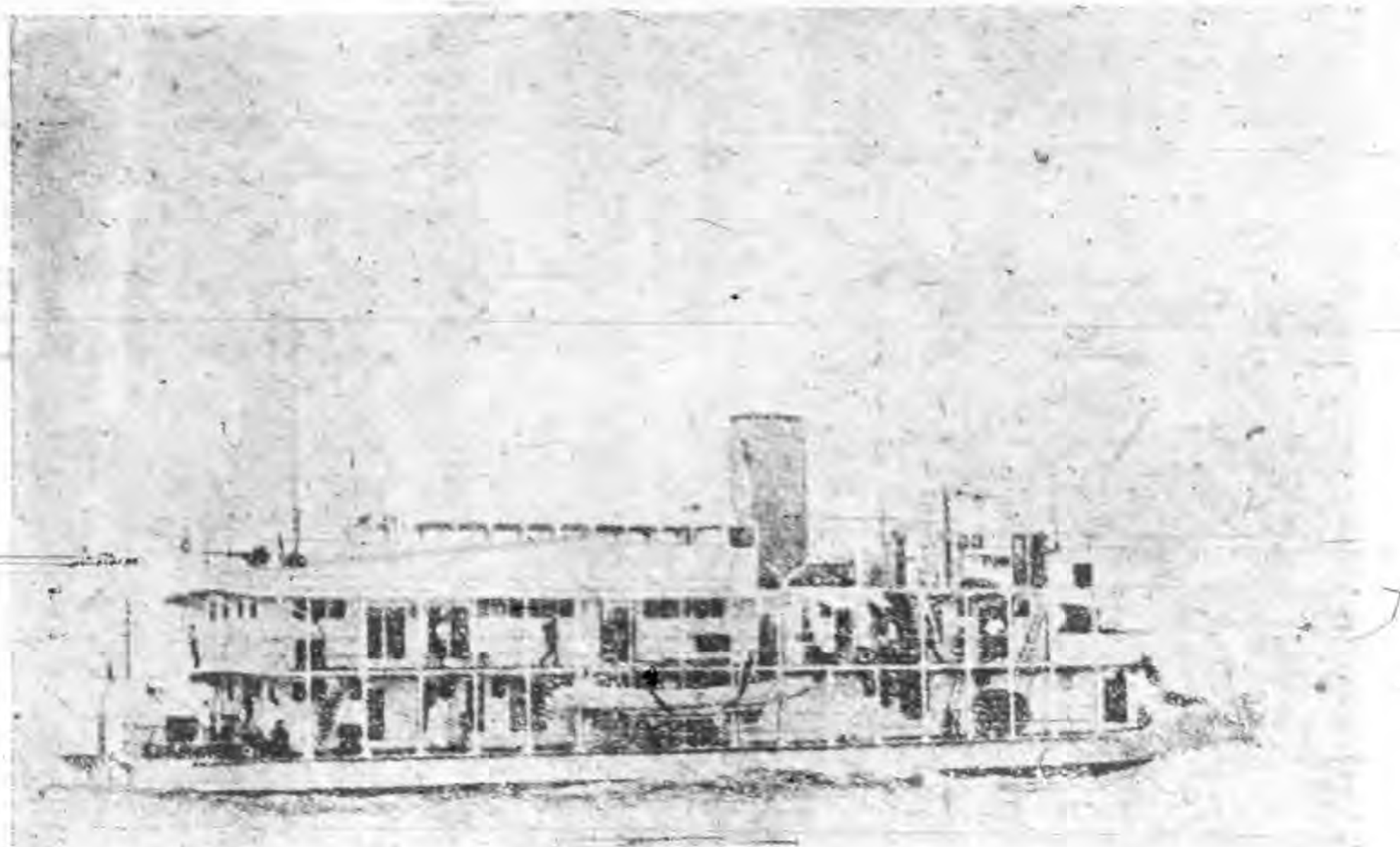

(GANNET 名原) 號山英艦砲之我贈國英

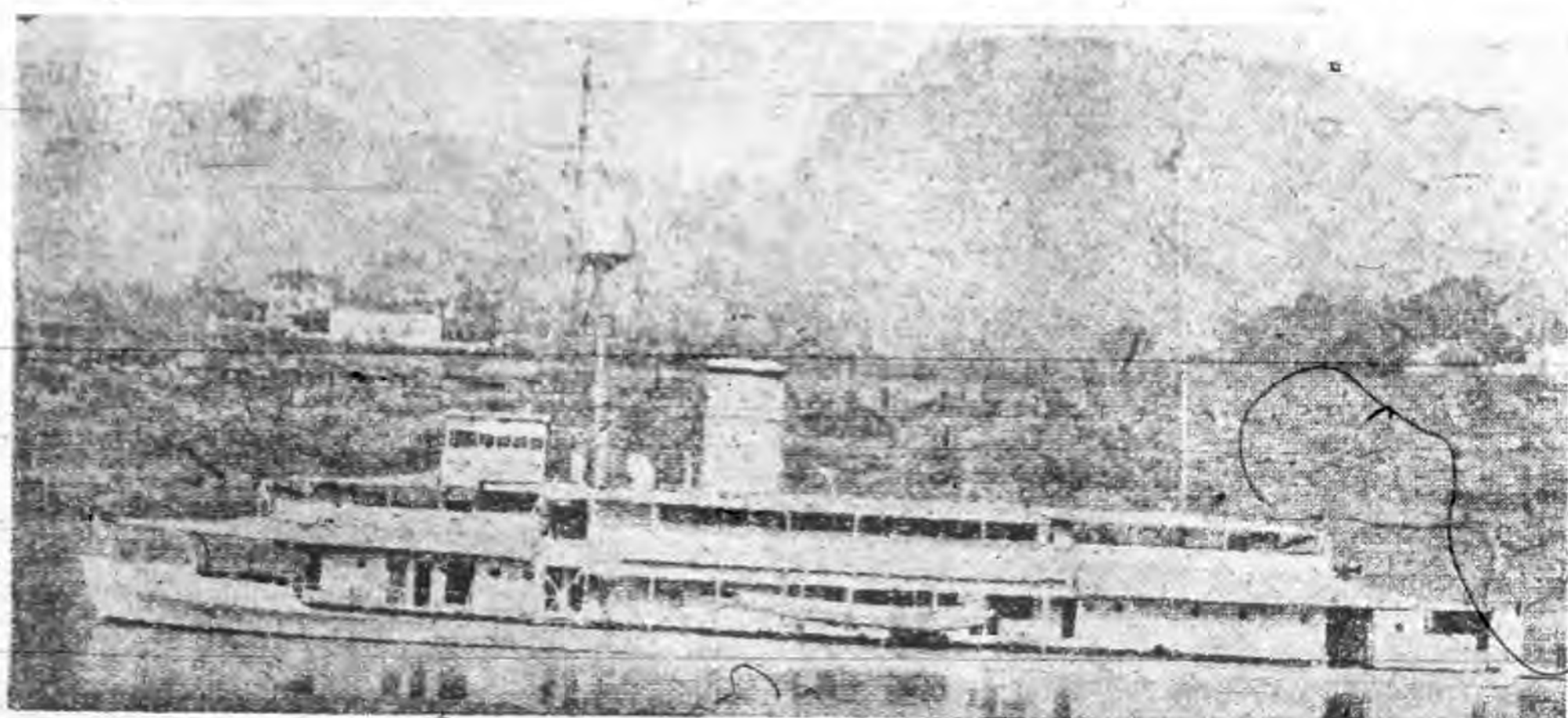

(SANDPIPER 名原) 號豪英艦砲之我贈國英

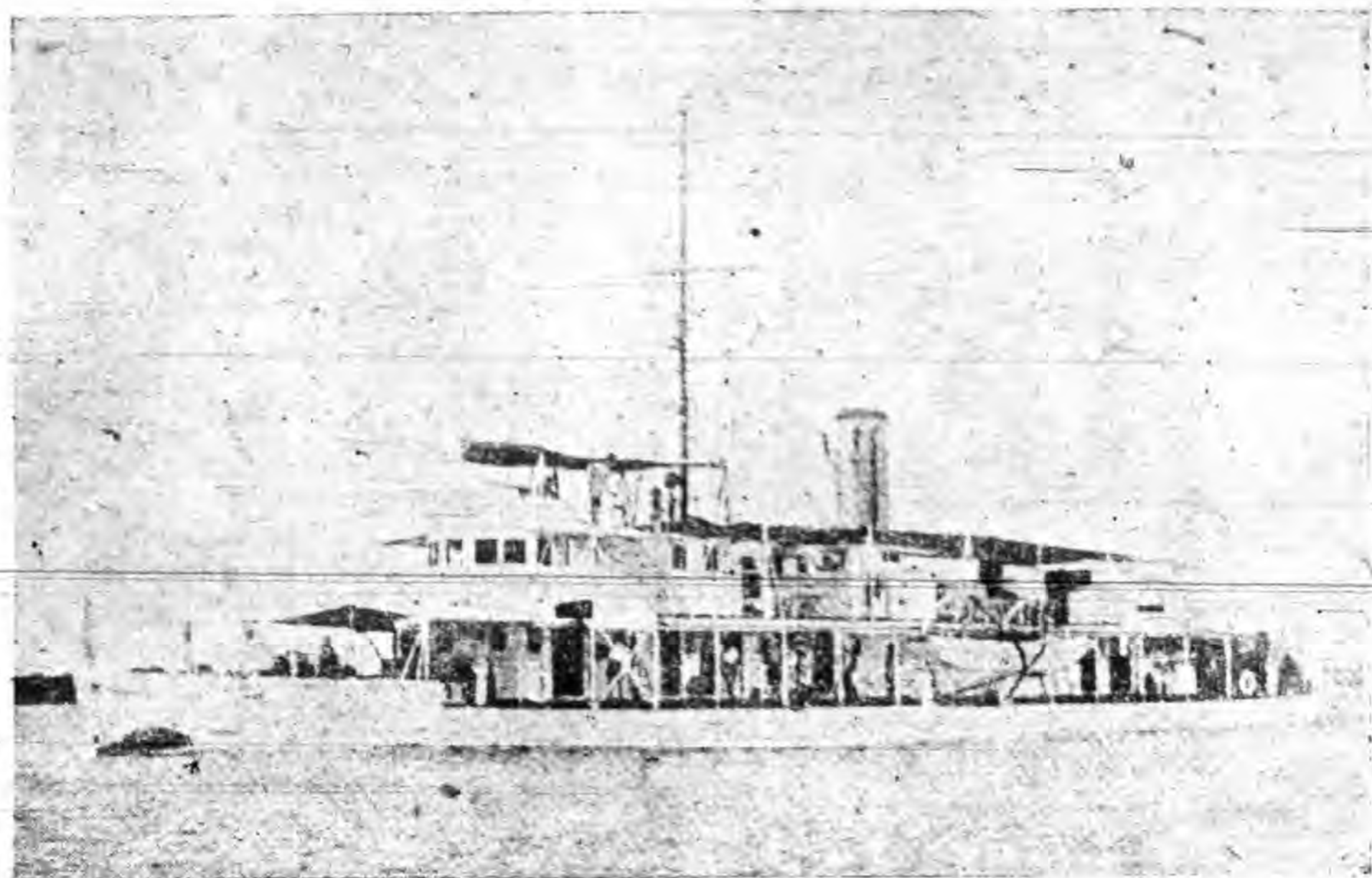

(TUTUILA 名原) 號原美艦砲之我贈國美

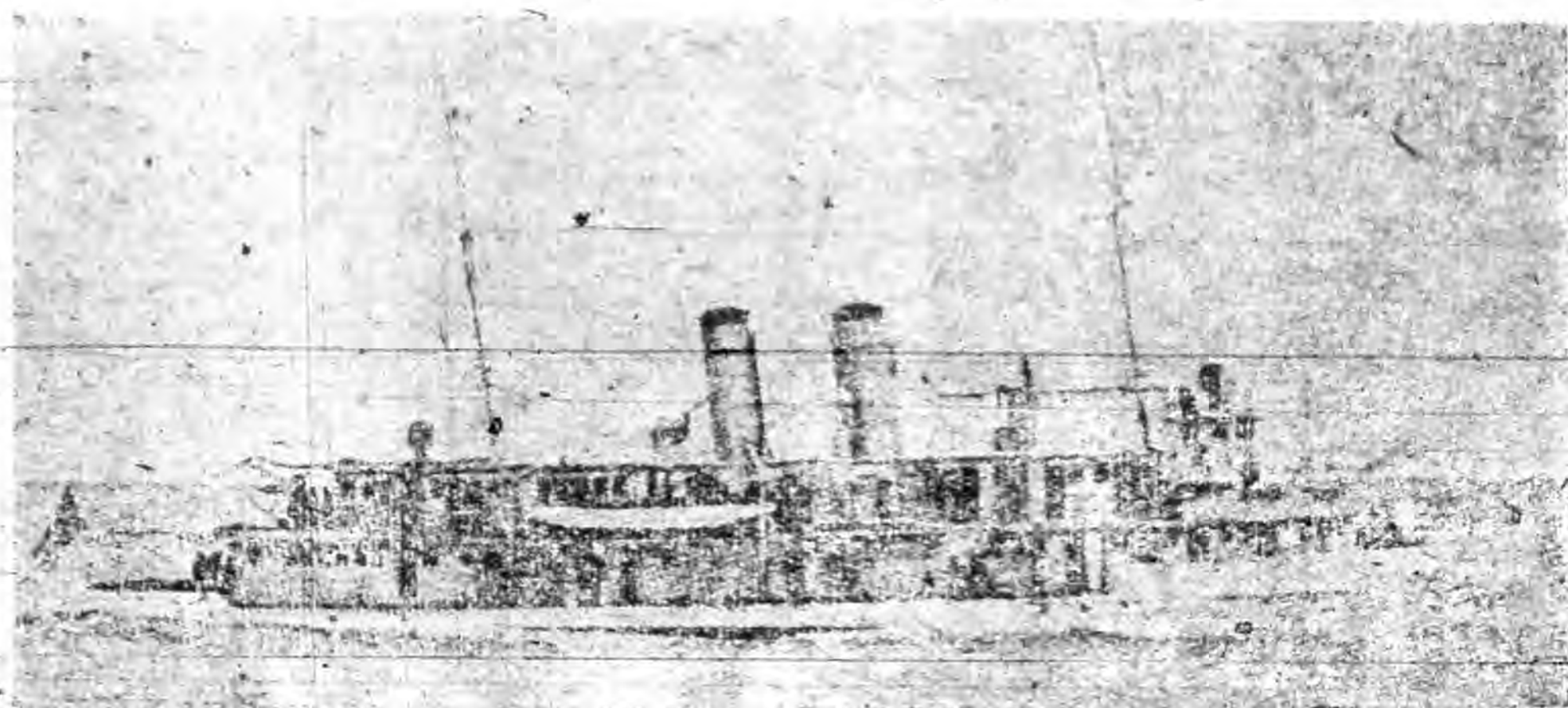

領袖言論

蔣會長於新生活運動八週年紀念日發表告全國同胞書

三月十九日爲新生活運動八週年紀念日，蔣會長發表告全國同胞書如下：

說今天是新生活運動的第八週年紀念日，回想我在南粵發起這一種運動的時候，正是內憂外患，非常嚴重的時候，我所倡導的新生活運動，實際就是明恥救國的運動，要使民族道德復活，國民生活革新，以達到抵禦外侮與復興的民族的目的，我屢次說過，我所要提倡的新生活就是要我們國民履行戰時生活，而所謂戰時生活，就是現代生活，凡不啻乎戰鬥要求的生活，總不能適應生存於現代的世界，凡不能實現戰時生活的國民，就決不能作一種現代的國民，這幾句話想必我們同胞

是聞之已熟了。現在我們對倭抗戰，已達五年，由於國際局勢的進展，我們已經與反侵略各友邦建立了並肩作戰的關係，我們已經莊嚴地負起了共同打倒侵略暴力，重奠世界正義和平的責任，二十六國共同宣言的發表，是今後世界人類的明燈，是我們中國進入現代文明國家之林的開始，我們國家的地位，是比前提高了，我們的前途，比之以前是格外遠大了，而我們的任務比之以前是更加艱鉅了，我們要怎樣才對得起四五年以來軍民犧牲的慘烈，纔對得起被難同胞的流離痛苦，才不辜負各盟邦對我們中國的期待，我可以很簡括的告訴國民三句話，就是要全國動員來實行戰時生活。

我在新生活運動第五週年紀念時曾經對我們同胞解釋新生活運動進一步的意義。我曾說隨着我們抗戰漸漸的進展，我們國民的生活方式和精神，要有更進一步的整飭和發揚，因之我們對於禮的解釋，應該以「規矩矩矱的態度」進為「嚴嚴整整的紀律」；對於義的解釋應該由「正正當當的行為」進為「慷慨慷慨的犧牲」；對於廉的解釋「應該由「清清楚楚的辨別」進為「實實在在的節約」；對於恥的解釋，應該由「切切實實的覺悟」進為「轟轟烈烈的奮鬥」；換一句話說，就是要求我們每一個國民，修正我們生活的觀念，刷新我們生活的習慣，不分前方後方，不分男女老幼，一致實行戰時生活，發揚戰鬥精神，造成我們國家為一個統一堅強的戰鬥體。現在我們檢討一下實際的效果怎麼樣，這四年多以來，在前線，在後方，在戰地，在淪陷地區，乃至在海外，確實有不少忠義奮烈的行為，有不少可歌泣的故事，這些民族道德最高的表現，不能不說是提倡新生活

運動已收穫了相當的功效。但一盤問說起來，我們多數同胞的生活，實際並沒有實行戰時生活，甚至可以说還不曾具備戰時生活的概念和認識。我們國家雖然抗戰已將五年了，實在還不會做到全國總動員。一切還都是鬆弛放任，與平常沒有多大區別。我們的社會，不成為戰時的社會，經濟不成為戰時的經濟，教育不成為戰時的教育，各級政治，也不能成為戰時的政治，這不能不說是我們抗戰期中一個很大的缺陷，而我們檢討新生活運動的成績時，更不能不認為是一件很大的遺憾。今後我們戰鬥的範圍，將更擴張，性質將更劇烈，必須我們能急起直追，爭取勝利。然後三恥即可洗雪，民族可以復興，而全世界也可以得到解放。反之，如果再散因漫循，苟且偷安，那麼四年多的犧牲，都要功虧一簣，國家民族的前途，不堪設想，因之我在今天要為我國民深切勸告的就是澈底實行戰時生活，加強全國總動員，以達到我們八週年提倡新生活運動的目的。

先說戰時的生活。大家須知現代的民族戰爭，不僅是武力的競勝，而是整個國力的鬥爭，不僅是將士的作戰，而是全體國民的作戰，所以並世各國，一遇戰事發，立刻管制全國人民的生活，以配合戰爭的條件，集中全國的人力物力，供戰爭的使用，為國家而致命。在國民方面，一到對外戰爭的時候，也就應該立刻覺悟到國家的安危，就是個人的安危，不待政府督促，都能自動奮發，承受一切的艱難困苦，拋棄個人的自由安樂絕對的責任守紀，克己奉公，加緊勞動，加緊生產，加緊服務，有材能與勞力的，一切都奉獻於國家，有材富和物資的，也都盡量節約，提供國家，以充戰爭的需要，整個社會，應該特別有緊張生動、整齊嚴肅的氣氛，有享受能力的人，要為戰時而拋棄享受，沒有享受能力的人，也都以享受為可恥，而以享受為可羨，這樣的社會，纔是真正的戰時社會，這樣的生活，纔是有意義的國民應有的戰時生活。總之一句話，在戰時是

絕對的「國家至上」，而全國人民所努力以求的是「勝利第一」，在戰時或有國家的利害，沒有個人的利害，祇有軍事的成敗，值得關切，絕對沒有什麼個人的得失，值得計較。因之，國家有絕對權力，管理一切人民的生活，限制人民的消費，而人民就有絕對的義務，接受國家一切的管制，不論貧富，都要犧牲個人的享受，不分職業地位如何，都要犧牲個人的安樂和自由。我們中國過去對於這一點上，實在不能不自認為落後。從今以後，希望全國同胞一致覺悟，澈底實行戰時的生活，更希望互相監督，互相激勉，使一般愛國良知薄弱的人們，也不能不共同實行戰時的生活，這是第一點。

其次，我要勉勵我們同胞，一致實行全國總動員現代戰爭。所謂「全國總動員」不僅是以前所謂動員的限於武裝將士的出動，也不僅是技術人員和國民勞力的徵用，現在所謂全國總動員，是要以全國的人力物力為對象，使之增加，使之集中，而加以統制和運用，以加強

發動戰鬥的力量。去年十二月九中全會通過了「加強全國總動員實施綱領」，政府根據這個決議，正在詳加籌議，不久就要頒佈全國總動員法令，其主旨在運用全國政治社會的組織，管理全國所有的勢力和物資，發動全國尚未貢獻的力量，一方面限制人民的消費，同時還要節制全國的生產和供給，並且規定每一個國民的戰鬥任務，務使全國的人力物力財力地力，達到最大效率的運用。這個總動員法令頒佈以後，凡我全國同胞，務必表裏一致，切實奉行，絕不可以有絲毫的逃避，更不可以徇私廢公，玩視法令，影響軍事，總要竭誠效忠，以盡到戰時國民的本分與義務，惟有如此，我們同胞纔不愧為現代國家的國民，我們中國方不愧為反侵略盟國之一員，這是第二點。

第三、為使大家都能厲行戰時生活，與實行全國總動員，我認為主要之點，是要以新生活運動的方法與精神為基礎，深入社會，以為勸導，以身作則，樹之模範

，而後可始家喻戶曉，父詔兄勉，養成共同意識，踴躍力行的風尚，使因循怠忽者有所激勵，苟且私者自知漸愧而後政府法令所及的事項，更能發揮功效，便是政府法令所不及的事項，也能由人民自動努力，圓滿達成。因之，我要求各地負責推行新運的同志，和負有領導責任的社會賢達，共同奮勉。我們對於戰時生活的推行，與全國總動員的實施一方面要由新運總會和各地分支會與服務隊，切實負起倡導的責任，更必須各級機關的首長，所有學校的教師，所有團體的負責人，乃至鄉鎮保甲長和戶長，都認為自己分內的事，對於僚屬同事，對於團體份子，對於本鄉鎮保甲以內的每一公民和家庭子弟，都能不斷勸勉，不斷督促，使全國男女老少都自勉於戰時有益的事，而絕對不作於戰爭有害的事。新生活運動總會本年的工作，已經規定，以推廣服務為中心，我們不僅應對戰士及其家屬服務，對受難同胞服務還要為重要生產交通的員工服務，為同胞僑胞與遠

隨同胞服務，乃至爲盟邦的戰友僑民服務，我們要從服務中養成親愛互助的精神，更可於對同胞服務之中，勸勉大家厲行戰時生活，以裨到全國總動員的實施，這是我們救國家的途徑，這纔不負我提倡新生活原來的宗旨。

各位同胞還要知道我們實行戰時生活，要從明禮尚義，崇廉抑恥做起。我們要養成刻苦沉着，厚重爲實的精神，切莫稍有浮躁淺薄，爲僞苟且的習氣，我們今天要求戰時力量的發揮，必先求戰時力量的集中，要求戰時建設和軍事的進展，首先要擁護紀律的森嚴力求社會的安定，凡是脆弱，虛浮，耐不住艱難，經不起磨練，而更互相責難怨望的，根本不能作戰時的國民，凡是言行隨便，輕信忘動，而不顧國家紀綱與軍事利害的，就最易中敵人間諜的毒計。因之，我認爲負責任，守紀律，明是非，別公私乃是實行戰時生活的基礎，我們要時

刻不忘奮鬥，隨時準備犧牲，更須步步踏實，事事戒慎，貢獻小我一切的所有，發揚民族固有的正義和偉力，然後抗戰纔能達到勝利，建國纔能完全成功。

總之，今天我們中國已經負起空前艱鉅的責任，立存亡成敗重要的關頭，我們要適應戰時要求，加強抗戰力量，消滅敵寇，打倒侵略暴力，全靠我們同胞一致覺悟，切實奉行國家的法令，根本改變我們過去因循散漫怠惰自私自私的生活觀念和生活方式，來實行刻苦節約，緊張活潑，整齊嚴肅的戰時生活，我們此時多一分努力，民族百世前途，就多一分保障我們以戰時生活的實行，和全國總動員的澈底實施，卜我們建國的武功。全國同胞們，爲了國家，爲了建國的幸福，爲了全世界反侵略戰爭的勝利，就從今天起立定決心，共同一致，向前努力吧！

蔣委員長發表告印度民衆書

（中央社加爾各答二月二十一日電）蔣委員長訪印
返華，特發表告印度民衆書，原文如次：

余夫婦此次訪印，留駐半月，得與印度軍政當局以
及一般友好開誠商討吾人之反侵略計劃，與彼此共同奮
鬥之目的，幸獲一致之同情與全力之贊助，殊覺愉快。
余今任務已畢，即將回國，而與我全印友好作別矣。祇
願留印日淺，對印度國民未能盡我所言，故於此臨別之
時，一俾我懇摯嚮往之心，藉申平生之積愫。

余所欲首先提及者，自余到印之後，得悉印度全國
對於反侵略戰爭皆有一致之決心，此實余所引以為深慰
者也。

我中國與印度各佔世界三分之一之人口，兩國毗連
之國境達三千公里之長，其文化經濟相互交流之歷史有

二千餘年之久，然而兩國間從未有一次武力之衝突，此
種悠久之和平邦交，實為世界上其他各國間所未有，此
足證明兩大民族實為世界真正和平之民族。時至今日，
世界和平已為野蠻之侵略暴力所威脅，我中印兩國不僅
利害攸關，實亦命運相同，因此我兩大民族確有共同一
致，積極參加反侵略陣綫，並肩作戰，以實現世界真正
之和平，竭盡吾人應盡之職責。

抑中印兩國國民之德性，有一共同之特點，即兩國
均以舍生取義，殺身成仁相崇尚。吾人傳統之精神，厥
為不惜犧牲自己，以達救人救世之目的。我中國對於此
次戰爭，亦即為此犧牲精神之表現，故毅然參加反侵略
陣綫，此非僅為爭取中華一民族之自由，乃實為保全人
類之正義爭取整個人類之自由也。

余敢向我兄弟之邦印度國民建議：吾人在此人類文明存亡絕續之空，惟有各盡其所能，以取得世界人類整個之自由。蓋祇有在世界人類整個自由之中，乃能獲得我中印兩大民族之自由，無論中國與印度，其中有任何一民族不能得到自由，則世界即無真正和平之可言。

至於現在世界大局之形勢，只有兩個壁壘。凡為國家與人類求自由者，皆必毅然站在反侵略陣綫，其間決無中立旁觀之可能，蓋此時實為我全體人類禍福之總關鍵，決非一國一人之爭，亦非某一國與某一國間各別之利害關係。凡參加反侵略陣綫之同盟者，無論何國，皆係在整個反侵略民主陣綫之中，共同合作，而非單獨與某一國合作與不合作之問題也。吾人於此懺悟民族主義之意義，在太平洋戰爭發始以後，而有一甚大之轉變，各民族求得自由之方式，今昔實亦有所不同。現在各反侵略國家無不要求印度國民，在此新時代中，盡其應盡之責任，以求自由世界之生存。印度之將來，實為此自

由世界整個之重要部份。同時世界大多數人士皆已同情印度之自由。此種寶貴難得之同情，決非任何有形物質力量之代價所可取得者，余以為應特加珍重而使之勿失也。

誠以此次戰爭實為全體人類自由與奴隸之戰光明與黑暗之戰，換言之，即是與非善與惡之戰，亦即世界文明與侵略暴力之戰。倘此次戰爭，反侵略陣綫失敗，則世界文明必須倒退百年而不止，全體人類之慘劇，不知伊於胡底矣。姑就吾亞洲而言，日本軍閥之暴虐，有非言語所能形容者。高麗台灣自日人併吞以後，其人民所受壓迫與痛苦，既鉅且深，固已足資吾人之借鏡，祇述我中國此次抗戰所受日軍之殘暴行為，在一九三七年十二月南京被陷時之一例言之，一週以內，全城人民被屠殺者多至二十餘萬人。此五年以來，全國人民幾乎無日不受其飛機大炮之轟炸。凡暴日鐵蹄所到之地，無論男女老幼，非被污辱，即受塗毒，尤以智識份子與青

余學之所得之慘劫爲更甚。殘暴之日寇決不使稍有智識與思想者容留一人於社會之內，故對於學術機關與其稍有文化歷史關係之建置，無不澈底摧殘，悉凡日常生活必需之工具，如炊具之銅，耕具之鐵，製手藝工具之類，無不搜括擄掠，毀滅無遺。其在軍事佔領區域內，除

姦淫洗劫焚燒殘殺不計外，更有藉其暴力，到處開設賭館賭場與妓館，不僅腐化吾人之生活與體質，且毀滅絕吾人之心靈，此種慘無人道暗無天日之罪行，實非全世界文明人類與我仁慈高尚之印度國民所能想像。然余茲所述者，猶不過爲中外人士共見共聞者之一端，尙不足

以舉其黑暗以萬一也。

當此野蠻暴力橫行黑暗籠罩於全球之時，吾人爲世界文明及民族自由計，我兄弟之邦印度國民與我中國國

民皆宜共同一致擁護大西洋憲章與二十六國反侵略共同宣言，積極的參加此次反侵略陣綫，聯合中英美蘇等國同盟國。一致奮鬥，攜手同登此爭以自由世界之戰場，以求獲得最後之勝利，完成吾人在此一時代中無可推諉之使命。

最後，余對盟邦英國政府特致誠摯之期待。余且深信我盟邦之英國將不待人民有任何之要求，而能從速賦予印度國民以政治上之實權，俾更能發揮精神與物質無限之偉力。印度此次參戰，因爲求取反侵略民主陣綫之勝利，實亦爲其本身自由之得失有莫大之關係。余以客觀地位，認此乃爲于大英帝國有益無損最賢明之政策也。

蔣會長於國民精神總動員三週年紀念日廣播全文

三月十二日爲國民精神總動員三週年紀念日，蔣會長於十二日晚七時向全國軍民同胞廣播原文如下：

全國軍民同胞：

自從國民精神總動員領綱頒佈以來，到今天已經整整的三年了，這三年中間，國家經歷了不少的艱難，國際發生了很大的變化，我們全國軍民，自始至終，同心一德，沉着堅定，抵抗強寇，已使全世界人士認識了中華民族精神，是世界和平的堅強堡壘，使敵人認識了中國精神和道義力量的不可輕侮。自從太平洋戰爭發生以後，我們中國由單獨對倭抗戰。進而與世界反侵略的同盟各國並肩作戰，成爲反侵略陣營亞洲方面惟一的基礎，我們的任務，此後當然是愈艱鉅，責任亦更重大了。我們不僅負荷了國家民族百世興亡的責任，同時也負起

了人類文明與國際正義存亡絕續的使命，今天的世界，因爲有了我們中華民族再接再厲屹立不搖的抗戰，所以能增強反侵略同盟各國的信心，激發民主集團敵愾同仇的士氣，因此我們更應該奮勵自勉，不可稍有一點懈怠，否則不僅足以影響反侵略戰爭的大局，也將陷我們民族世世孫孫於萬劫不復的境地。我們中國在發動反侵略戰爭方面來說，已居於全世界先鋒的地位，在發揚抗戰精神方面來說，我們更要自勉爲全世界反侵略的砥柱，這是我我們同胞今天應有的認識和決心。

我在今年元旦曾經做過我們同胞，「在最近幾個月以內，敵寇一定還要更猖獗，太平洋上我們反侵略陣營不利的消息，將要陸續而至，我們要準備着更危險惡劣的局勢，敵寇兇鋒已經慢慢的從太平洋移向印度洋方面

，猶如和印度說不定會受他的威脅和蹂躪」。我當時這樣的預言，就是因為日寇對於宰割太平洋包藏禍心，處心積慮，已在二十年以上，而我們太平洋上的友邦一貫地崇信和平，不加戒備，所以初期緒戰的失利，是勢所必然的。當時我又說明「我們必須等到敵寇戰場擴張至相當的程度，使他戰線愈延長，兵力愈分散，我們乃可乘虛抵隙，處處打擊，節節截斷，先給他一個最大的懲創，而後再予以澈底的殲滅」。同胞們，現在這個時候就是懲創敵軍的機會已經快到了，他的崩潰，亦就要從此開始了。大家須知這世界戰史所指示我們的，凡是緒戰中倖倖得志的一方，往往就是最後慘敗的一方。自古哀兵必勝，義戰必成，現在中美英蘇四個世界上最大國家，以及荷蘭澳洲等英勇堅挺的民族，都已共同一致，結成一條戰綫，軸心暴力無論在人口土地物資一切條件上，決不能與我們反侵略陣營相比。至於從精神上來說，敵人是勞師遠出，侵略我們，要我們作他的奴隸牛

馬，而我們的目的在求民族的平等自由，他們戰爭是為私慾，我們的戰爭是為公理。自古以來，正義必然戰勝強權，公理一定戰勝私慾。大家要知道侵略者表面儘管猖狂，而內心實在是虛怯萬分，這因為他們的作戰，並沒有正大光明的理由，所以他們出無名的兵士略地愈廣，必然愈感到前途茫茫，永無了期。明瞭了這個必然的道理，就可知道敵人在戰略上是不能不行險僥倖。取快一時，而其最後之結果，無論在精神上，物質上，以及空間和時間上來說，侵略者未有不失敗消滅的，但是我們要在空間和時間上，求得最後勝利，那我們就必須要穩定沉着，先要確立我們持久苦鬥的精神。

我們既經認識了精神是確立最後勝利的基礎，我們首先要檢討一下三年以來我們是否已經踏實的達到精神總動員的標準，在發揚民族精神方面，是否已經恢復了我們救國的道德，在實行精神總動員以達到物質總動員方面，我們是否已經補足了物質的不足，克服了物質的

困難。在實施全國總動員方面，我們的人力是否已經充分發揮，物力是否已有充分節約和儲蓄，而我們人力物力的組織是否已經充分合理的與戰時要求相配合。誠然，運用民族精神的力量，已經使我們度過了不少的艱辛，克服了不少的困難，但我們更當求其效果的增大，更當求其發揮到最高度。我們的民族精神，是經過五千年來聖哲的教化培育而成的，這種教化深入人心，源遠流長，所以能如長江大河，一發而沛然而莫之能禦。我們有這種認識，所以更要求其充實。這種民族精神，既然可以補充物質的不足，更當運用他來創造物力，積蓄物力。我們抗戰將近五年，民族的力量愈見增強，國家的地位愈見提高，我們更要自強不息，一方面就我們的優點，力求進展，一方面就我們的弱點，盡量補救。我們知道一個堅強的戰鬥體，所以能致勝的原因，是精神力居其九，物質力量只居其一。我們一國父常說：一武器為物質，能使用武器的全在人的精神，兩項比較，精

神能力居其九，物質能力居其一。因此可以知道，我們用一分精神，應該在物質上發生十倍的力量和效用。我們至少用一個錢要發生兩個錢的效用，一個人要當兩個人的用，一個時間要當兩個時間的用，這纔是運用人力物力和時間的道理。運用的方法，最要的是有組織，有秩序，運用的成效，最要的是有紀律，有精神。國家總動員的真諦，即是國家每一個人力，每一分物力，必須參加到抗戰建國的組織機構當中來運用，所以在國家總動員時候，實施精神動員尤其要緊。我們瞭解了這個意義，我們全國同胞就應將該於今年精神總動員四項要目，更當體察實行，纔可對得起抗戰殉難的軍民同胞，纔不愧為中華民族黃帝之子孫。

第一、發揚民族精神，我們的立國精神，是一種不屈不撓至大至剛的民族精神，抗戰以來，我們國民這種精神的發揮，創造了不少驚天地泣鬼神的光榮史蹟，更是造成了無數英勇輝煌的戰果，引起了全世界的讚揚與

尊敬。我們抗戰的精神，一貫地是聞勝不驕，遇敗不餒，百折不回，沉着堅定的。我們認清了這個目標前進，威武不屈，貧賤不移，富貴不淫，一切的威脅利誘艱難困苦，都不足以搖動我們的決心。因為我們具有這種浩然之氣，嚴整之風，我們把握住正確的中心，所以能一意志集中，力量集中。因為我們認清這一個正大光明的目標，所以能認識一國家至上，民族至上。因為我們不屈不撓，剛毅堅決的朝着這個目標前進，所以人能認定「軍事第一，勝利第一」，而不惜犧牲一切，以求達成我們抗戰建國的任務。我們何以能具有這種民族精神，是因為我們幾千年來民族道德的教化，深入人心，人人具有忠孝仁愛信義和平的道德精神，所以能培養成功正確的民族觀念。我們的人生，亦由此充實而光大，今天戰事已達最重要階段，中國要為世界作砥柱，我們更要盡量發揮這以優秀無上的民族精神。然而要發揚這種精神，特別要注重在教化方面入手，來樹立愛國

的道德和建國的信心，尤其是教育家更要以哲學教育，來充實青年的人生。教育家必須注意我們中華民族是有他悠久一貫的傳統精神，更須注重我們民族自有其獨立自強的人生哲學，使我們青年個個人都能發揚其獨立的人格與愛國的精警。我曾經指示全國青年要努力担負淵源於民族哲學的三民主義之文化運動，以立民族獨立之哲學，發揚建國積極的精神。正因此故，精神總動員綱領第五章精神之改造中所要養成的奮發蓬勃之朝氣，就是這種慷慨激昂，至大至剛的浩然之氣。我們教導青年，必須力戒其狡險，仇恨，陰險，偏執，邪僻含不逐末，自暴自棄的劣性，要打破其自私自利的企圖，正所以養成其公忠體國光明正大的人格，革除其苟且偷生的習慣，正所以養成其成仁取義，死生不渝的氣節，糾正其紛歧錯雜的思想，是要充實其明是非，辨邪正的知能，無愧為獨立自強的一個中華民族的國民，改正其醉生夢死的生活，是要發揮其明禮義知廉恥的德性，不失其

爲堂堂正正的中華民族黃帝的一個子孫。概括說一句，我們要發揚我們民族精神，導引國民奮勇邁進，必須以民族哲學來改造生活，以民族哲學來充實人生。

第二、發展國防科學，沒有國防即沒有國家，沒有科學即沒有國防。我們抗戰以來，在物質方面，最感到的缺憾，是國防尚未充分鞏固，其原因祇是由於科學沒有相當發達，精神動員的主要效果，既是在於可以補充物質的不足，所以對症下藥，我們必須從動員全國科學的求知精神，和動員全國國民的科學精神兩方面入手。現代化的武器，隨時在進步改良，抗禦新武器的方法，同時也在進步改良，攻擊坦克車的武器，防禦磁性水雷的方法，防空聽音的無線電波的使用，都是在證明科學家的求知精神。一經動員，軍事上，國防上，可以隨時解決困難，所以今天我們全國科學家必須動員起來，集中我們科學家的力量，發揮研究的精神，創造國防科學的新發明。貢獻國家，鞏固國防，這要在物質缺乏的時

候，發明代用品以補充物質的來源之不足。同時我們更要在各級學校和全體社會中間，特別發展國防科學運動，增加國民的科學知識，普及科學方法的運用，改進生產方法，增加生產總量，以積蓄國防的力量，使國民經濟迅速地達到工業化，一切工業達到標準化的地步。這是精神總動員對於一般科學家和學校教員以及全體國民的要求，我們必須以精神創造物質，以科學鞏固國防。

第三、推廣工作競賽 人力物力的運用，必須經過嚴密合理化的組織，纔能產生宏大的效果。但是最偉大的成功，其產生的條件，不僅僅在於分工合作的運用方式，而更在於奮發奮鬥的工作精神，良好組織可以產生最有效的管理，自動的精神，纔能維持最好的組織。我所以要提倡工作競賽運動的宗旨，即在於此。因爲良好的組織和有效的管理，是使每一人力每一物力得以充分發揮至最高點，我們如要達到這個目的，必須人人有自覺自動的工作精神，這種自覺自動的精神，如何激發

，就是要有一種競賽的精神。因為我們平時的工作，常常假定一種理想的目標，達到這個水準時，我們使自己感覺滿足，感覺愉快，但當競賽的時候，我們的目標變成不固定的，我以能勝過他人，超出他人為滿足，為快樂，人人有如此精神，目標纔能永遠推進，水準才能不斷提高。我們對於工作發生興趣，不斷向上，不斷前進，整個工作的效率，自然提高。每一個人工作能力，也自然加倍增進。世界上各種事業各種部門，傑出的人才，其能力是如此磨練激勵而成的，其動機則出於競賽，其成功則見於工作，其運用則源於精神。所以國民精神總動員成績的考核，是以全國從業者的工作精神為衡量的，我們現在要求全國同胞人人有高尙純潔的事業心，不苟且不自私，集中力量於工作，勇於工作，樂於工作，養成蓬勃奮發的精神，必須更推廣競賽運動，來激勵工作。

第四、厲行節約儲蓄 我們對於今後整個世界戰局

要得到最後勝利，我們勢必準備着持久戰，更須準備着遭遇最艱苦的局面。大家須知我們過去四年半的抗戰，不過是世界反侵略戰爭緒戰的開始，所以我們過去四年年所過的生活，並不是真正的戰時生活，也還說不上生活真正的困難，真正的戰爭是從現在纔開始，因之我們戰時生活，亦要從現在開始。我們要應付以後日益艱苦的局面和解決隨時發生的困難，我們仍然要運用精神來支撐，來克服。我們一方面要發揮刻苦的精神，來忍受物資的不足，一方面要發揮創造的精神，積極的增生產，來擴充物質的推進。在生活忍受方面，必須節約到澈底限度，以配合戰時生活。我們節衣縮食，固然不能不說是刻苦，但是節約下來的物力，用之於建國，用之於抗戰，他所發生的價值，當然千百倍於個人的享用。我們一念及此，即可不覺其苦，不改其樂，精神的安慰，必然可以超越物質的痛苦。古人以菲薄飲食而厚養其父母為孝子之榮，我們戰時生活的節約，實際上等於

對民族行其大孝，亦即是對國家行其至忠，我們遭逢着這樣千秋難得的機會，正應該引為光榮和快慰。至於在開拓資源方面，必須以創造精神來盡力生產，我們地大

物博，向來因為人未盡其才，所以地不能盡利，物不能盡其用，因此必須以創造發明的精神，去努力增加生產，才可以厚儲物力，以濟戰時之急需。我們中國在從前海禁未開，各國貨物未曾暢進來華的時候，我們國內物資，并無不足之憂。可知我們地大物博的國家，只要我們民族勤勞努力，一面生產，一面節約，那就決計沒有什麼困難不可以克服的道理，總之，我們今後戰時生活，其共同原則，是要使國家每一個人力，每一份物力都為抗戰而使用，而且都要在戰綫上決戰最有效的方面，除此以外，即是浪費。當此民族生死存亡關頭，如果還有此種浪費的行爲即是民族的敗類，應該公認為最大的罪惡，所以我們實施精神總動員，必須提倡節約儲蓄運動，大家須知道節約和儲蓄，就是戰時生活的基礎只要

我們大家能夠切實從事節約和儲蓄，那麼無論國家社會和個人，就不會有什麼艱難的生活了。因此我們要克服困難，要爭取勝利，就必須以節約來儲蓄物力。

上面所說四點（一）發揚民族精神，就是以哲學充實人生，奠定精神動員的基本，因之我們要提倡三民主義文化建設運動。（二）發展國防科學，就是以科學鞏固國防，是要集中發揮我們的智識能力，以趕上時代需要，所以我們要努力國防科學運動。（三）推廣工作競賽，就是以競賽方法來激勵戰時工作，增進我們人力物力的運用，因之我們要加強工作競賽運動。（四）厲行節約儲蓄，就是以刻苦節約的精神，來補助物力之不足，以儲蓄生產的方法，來防止生活的困難，亦就是要改善我們國民生活，發揚戰時愛國的精神，因之我們要普及節約儲蓄運動。我們希望全國同胞對此四點，都能踴躍實行，那末我們必然可發揮精神力量，來補充一切物資的不足，亦就可以克服一切的困難，由精神總動員進

到物質總動員，以完成我們戰時的國家總動員。同時更希望我全國同胞，從速立定決心，實行緊張，嚴肅，迅速，確實，刻苦，勤勞的戰時生活，來振作社會的風氣，適應戰時的要求，庶幾精神總動員不致徒託空言，而能獲得實際的效果。我們三種實和信，只要我們能發揮民族精神，必然能驅逐敵寇，建國獨立自由的國家。屆時由於我們的精誠煥發，必然更能鼓舞盟國家的士

氣，堅定他們必勝的信念，來共同扶持正義，肅清侵略。所以國民精神總動員從今年起，要比之以前更進一步的努力，我們不獨要發揚救國家救民族的犧牲精神，和奮鬥精神，更要樹立救世界救人類的神聖與信仰，發揮我們三民主義偉大的精神力量，以完成我們救國救民救濟全世界人類的神聖使命。

特載

接收英美贈艦之經過

英國卡爾大使於本年一月間來函稱：以英國政府願將泊於離重慶不遠之英國砲艦 *Palom* 號及 *Quinn* 號兩艘，贈與中國政府，關於二月間復由英國大使館函稱：以英國政府擬將泊於長江上游之英國砲艦 *Palom* 號及 *Quinn* 號相贈。繼則美國大使館方面亦通知我方：以美國政府願將泊於重慶下游水面之美國砲艦 *Samuel* 號與中國政府。當經我海軍 陳總司令與英美兩國代表接洽正式接收事宜。其中因英國方面，清查各砲艦條件及裝備，並因 *Palom* 號，遠在湘江，查點需時，故延至三月十七日，始舉行正式接收典禮，爲一舉兩便計，美國砲艦 *Samuel* 號，亦經約定，於同日正式接收。

海軍雜誌 特載 接收英美贈艦之經過

三月十七日在陪都下游舉行接收英美贈艦之典禮，是對於中英美邦交，及在太平洋這一方面軍事合作的歷史上，留下最有意義，最爲光輝的一頁，是日接收各砲艦時，我方海軍 陳總司令親臨主持，英國政府由其陸軍武官孔士德代將代表，美國政府由其海軍武官麥克獸中校代表，上午九時孔麥兩代表到達朝天門碼頭，由我方所派之員招待，陪同前往永綏艦，兩代表登艦時，軍樂齊奏，儀仗隊舉行敬禮。同時，中外記者雲集，永綏艦旋即啓碇下駛，順流前進，約半小時後，到達目的地，則見英美三砲艦列江干，軍艦旗迎風飄展，在場人士，一特觀繞齊集，倍感興奮。

永綏艦下錨後，奉派接獲英美贈艦之禮單，並由總司令、蔣亭提三艦長，即來至永綏艦晉謁。陳總司令，並由陳總司令介紹於英美兩國代表，其他奉派在各贈艦服務之員兵，亦均於是時齊集永綏艦。旋即由英法兩國代表陪同。陳總司令前往三艦巡視。畢，許、蔣三艦長及各記者亦均隨往，先由麥克猷中校引導巡視HMS及一週。再由孔士德代將引導巡視Falcon與Gannet兩艦一週。然後全體同至永綏艦，即舉行接收典禮。

典禮儀式，簡單莊嚴而隆重，儀式開始時，全體人員肅立首段船面，軍樂隊奏英美兩國國歌，並中國國歌。同時，各艦前桅（屬於主位的）升上中國國旗，後桅（屬於賓位的）升上英美兩國旗，永綏艦則因前桅已先升有我國一級海軍上將旗，祇於後桅升上英美國旗。英美三砲艦之各該國的艦首艦尾旗，亦於是時徐徐降下，即代以中國之艦首艦尾旗，徐徐升起。此項儀禮告成後，乃由陳總司令用英語致詞：略以英美政府以兩艦HMS

及HMS贈送中國政府，並承閣下等惠臨舉行移交，實為欣感之至。繼謂中國不惜犧牲，對擾亂世界和平的殘暴敵人抗戰，已四年有半，英美兩國政府及人民，時時給予精神上的同情，並物質上的援助。自一九四一年十二月以來，中英美三國，已成ABC聯合陣綫，茲不但在精神上合作一致，而由此次所贈砲艦，更足表顯物質上之可貴的協助。本此次合作互助精神，可確信為吾人共同的敵人，而迅即達到最後勝利。並藉藉此機會，敬申感之謝忱，尚希惠予轉達貴國政府云云。英國代表孔士德代將，嘗即以怡悅的態度，和誠實的言詞，表示英國政府以砲艦贈送中國，為甚愉快之事。美國代表麥克猷中校，亦以欣悅的儀態，遞上關於美國政府贈艦之公函二件，並申述快慰之意。詞畢後，由陳總司令恭頌橫敬祝英皇佐治第六和美總統羅斯福健康，孔士德代將與麥克猷中校旋亦舉香檳恭祝。

林主席與

收。

勝委員長康泰，於是典禮乃告完畢。

按上述各艦命名之意義，一則係於各艦名分別冠以

英砲艦 Falcon 號，現經改名英德，係一九三一年所造，長一五〇呎，寬二八呎八吋，吸水五呎，排水量三七二噸。Gannet 號，現經改名英山，係一九二七年所造，長一八四呎八吋，寬二九呎，吸水三呎二吋半，排水量三一〇噸。美砲艦 Herring 號，現經改名美原，係一九二七年所造。長一五九呎六吋，寬二七呎，吸水五呎三吋，排水量三七〇噸。其在湘江之英砲艦 Sandpiper 號，現經改名英豪，係一九三三年所造。長一六〇呎，寬三〇呎八吋，吸水二呎，排水量一八五噸，亦於同時接

英美字樣，表示該艦等由英美贈送，以資紀念。一則係因中國軍艦多致以中國地名名之，故採用以上各名，如英德係廣東縣名。英山係安徽縣名，英豪係河南之鎮名，美原係陝西之鎮名。中國軍艦如青海、平海、定海、威甯、永綏、義等，皆係中國地名。彼英美軍艦亦皆採用各本國之地名，如英國海軍艦 London, Southampton 等類，美國海軍艦 Washington, New York 等類皆是也。

海軍雜誌

第十四卷

第十期

一

論述

美艦隊突擊馬紹爾及吉爾貝特兩羣島之意義

張澤善

自倭艦隊動太平洋戰爭以來，爲時不過三月，英美等國在太平洋之屬地或遭襲殺，或被佔領，西太平洋之制海權，因新加坡海軍根據地之失陷，暫時落入日本之手。近三月來，日本海軍橫行西太平洋，所向無阻，其僥倖收穫之大，既非吾人始料所及，亦非敵人夢想所測。

綜觀最近太平洋戰事之發展，可以證明欲勦敗日本，莫若採取攻勢，予以致命打擊。如馬紹爾海峽之役，同盟國海軍擊毀日方軍艦達四艘，火輪約四十艘，使日本早日佔領荷印之企圖，受一嚴重打擊。又如麥克阿瑟將軍在菲律賓之堅強抵抗，使日軍蒙受重大損失。至美

艦隊海空部隊之突擊太平洋美馬紹爾及吉爾貝特兩羣島，破壞日方根據地之海空軍設備，可以削弱日本海空軍在太平洋之活動。凡此皆爲對日不利之軍事行動，而美國艦隊突擊日方八小島，尤具有重大之意義，可使日本在廣闊之太平洋動員之機動性受一重大打擊。此舉之目的，實爲軍遭受損失外，並試探其防禦力之厚薄。

在前次襲擊夏威夷、關島、威克島、其海軍根據地必爲太平洋委任統治各島，殆無疑義。蓋馬紹爾羣島之烏茲島爲潛艇根據地，僅在威克島以南六百三十五哩，查盧伊特島爲一小規模海軍根據地，在烏茲以南二百十哩，而吉爾貝特羣島之梅金島，則在查盧伊特島以南

二百三十哩，均去美屬太平洋各島不遠。此次八小島被襲，美國與西方交通所受之威脅，必可減輕，而美國增設南洋太平洋各地之交通孔道，因而減少阻礙矣。

日本早懷遠志野心，在太平洋委任統治各島秘密設防，歷有年所，無非使其成爲侵略南洋之軍路據點。因自馬紹爾羣島東進，可以窺夏威夷，由加羅林羣島南進，可以窺澳洲。而小笠原羣島，馬利亞納羣島，帛琉羣島，與由本國至馬來亞沿中國海之一線，對於菲律賓羣島，造成畸形之勢，在地理上之形勢，利於進攻。日本在帛琉羣島之科羅爾島設置南洋廳，即圖利用上述各羣島爲南洋根據地。

二月一日美太平洋艦隊之軍艦飛機突襲馬紹爾及青爾貝特兩羣島，約達五小時之久，雖爲報復去年十二月七日珍珠港被襲之大仇，但可表示美國艦隊之威力，並可遠征，蓋至遠於日本本土之可能。據美太平洋艦隊總司令尼米茲上將之報告，美艦隊出擊之目標，似在尋覓

日本艦隊之主力，予以重創，因未發現，僅予日本大批輔助艦以打擊。可見美方係大舉來攻，而非小規模之軍事行動也。

據合衆社珍珠港電訊：參加是役之美海軍軍官，曾追述此次突襲之情況。據稱：美艦隊於是日上午六時五十八分開始攻擊，先由飛機轟炸各目標，因距離過近，懸崖在目。日方僅由岸上大砲還擊，我艦上又發大砲，敵岸上海防大砲立即失去效用，然後由我方飛機完成任務，至十一時十五分始竟全功。美國母艦之飛機，較日本地面之飛機，無論在速率及武裝方面，均見優良。美艦係於攻擊以前數小時由母艦飛出，並在馬紹爾羣島之烏茲島投降。美機在塔羅亞島始遇敵方高射砲之抵抗。其後日機升空，在十二架中爲美機擊落者四架。我軍在馬紹爾羣島中突擊羅伊（Roy），奎查林（Kwajalein）烏茲（Ujae），塔羅亞（Tarawa），查盧伊特（Jaluit）伊尼普（Eniwetok）及密利（Mili）等島。該羣島有現代

設備之飛機場三所，艦船三十艘至四十艘，其中約有二十艘係駐於考查林島，包括新式巡洋艦一艘，潛水艇五艘至七艘，大型油船三艘，並補助艦若干艘。此外尚有無線電台及燃料庫軍火庫倉庫等，無一目標能逃美方之攻擊，得告無恙。考查林及羅伊兩島為我方空襲之主變目標。塔羅亞被炸後，並遭轟擊，查盧伊特及密利兩島亦被炸，但美機在該處遇及惡劣天氣。

至於日方損失之重大，據美官方統計如下：（一）擊毀飛機三十八架。（二）擊沉或擊毀日海軍艦隻十五艘至十七艘。（三）重傷甚或擊沉其他日艦五艘至八艘。（四）炸毀飛機庫五所，飛機場四所。（五）炸毀汽油庫三所，寢營數所，建築物六所，軍火庫兩所，電台四所及海防大砲數尊。在艦船之損失中，計有一萬七千噸由商船改造之飛機母艦一艘，輕巡洋艦一艘，驅逐艦一艘，潛水艇二艘，商船十二艘，內有大型油船三艘。被毀之飛機，計有轟炸機十架，偵察轟炸機十一架，大

型水上機二架，戰鬥機十五架，共計三十八架。

美海軍專家認為美國欲圖收復遠東失地，必先驅逐敵人於南洋委任統治各島之外。此次美艦隊之突擊，為美海軍行動向此目標之第一步。美國在實行大規模反攻以前，必須確保西南太平洋供給綫之安全，與解除美國在太平洋方面之威脅。凡欲求達此目的，不可不消滅日本委任統治羣島，使其失去根據地之效能。

美艦隊此次突擊之範圍甚廣，所用海軍之實力頗大，所有艦隻，均屬於戰鬥型類者。太平洋廣闊無涯，大艦隊調動其上，即使最新式之遠程偵察機，亦難於偵察。日軍因在遠洋各地作戰，軍力分散，故守衛力量薄弱，難於抵禦進攻。日本之主力艦隊，必須保衛若干海灣，以防奇襲，因此不且尋覓美國海軍，展開海戰，而美國攻擊之地點，亦難於確定，因此日本極感恐慌。今美艦隊如能不斷予以襲擊，使其防禦力逐漸減低，則同盟國在太平洋方面作戰，當大有裨益矣。（三月八日）

利於美國軍用的法屬南太平洋羣島

呂德元

法國自此次戰事失敗後，各屬地均為列強所垂涎，其命運皆朝不保夕，在加勒比海及南美大陸之法國屬地，美洲國家即不待予以重大的關心，不知在西半球內，為法國前哨的南太平洋羣島，實於現局尤有密切的關係。

從商務上的觀點而言，在大洋洲最重要者為法國屬地，是塔希提 (Tahiti) 島，一個肥沃的島嶼，人口約有二萬，但是在塔希提島之東北，約七百五十海里，有一島羣，實居戰略上異常重要的地位，則瑪奎撒 (Marquesas) 羣島是也，美國之國旗，在前曾有一度飛揚於此島之上。

瑪奎撒羣島是美國旅行家及名小說家——麥爾維爾 (Herman Melville) 所著的孤獨詩中之景物，一五九

五年由孟達納 (Alvaro Mendana) 其子著，發現該地，一七九一年，美籍船長約翰·英格蘭 (John Ingraham) 發現此羣島之西北一部份，以美籍總統名之。

一八一三年，美籍海軍代將波爾 (David Porter) 以其巡洋艦阿塞克斯號，在太平洋中襲擊英國船隻，對瑪奎撒羣島，認為係饒有價值的海軍根據地，波爾在瑪奎撒羣島中之赫泊斯 (Hobbs) 島上，與土族成立聯盟，助以兵力與礮械，與其敵人太匹斯 (Tapis) 之部落戰鬥，其結果赫泊斯土族願以該島為美國之附庸。

此一問題，提出於美國議會後，僅以一場之辯論了之，並未採任何行動，終於一八四二年，由法國海軍士將柏亞司 (Petit du Thouars) 佔領此羣島，在此時期，十

一個島上之人口，共計二萬之數。

就經濟狀況而言，此二島不免令人失望。蓋各島曾爲捕鯨船之根據地，其船員帶到一種疾病，使土人十人中必死其一，美國南北戰爭期間，產棉花者分封鎖之際，此二島上之棉花種植，曾繁盛一時，現尚有若干棉花種子的貿易，畜牧事業，雖曾進行，但已失敗，烟草咖啡等物，雖亦略有種植，但因距離市場過遠，亦極放棄。

椰子乾及其他從動物和植物煉出之油，亦曾有所生產，但已由生產大豆以代替之，現存之人口，已減至二千五百人，其主要養生，爲水菓，魚類，及野禽等。

惟就軍一方面而言，則此羣島在島路上具有重價價值，其與各重要根據地之距離，如巴拿馬運河祇相隔約三、八〇〇海里，聖多明哥相隔二、八〇〇海里，山山相隔二、一〇〇海里，若此羣島落於敵人手中，則夏沙夷及太平洋中許多之航運綫，均將受其威脅，若美國

能據有之，則可完成由阿拉斯加至夏威夷，再回至巴拿馬運河之三角形防禦綫。

羣島中之較大的二島，有形勢極佳之港，其中一島名魯庫希瓦 (Rukohiva)，有港八處，每港可以容納相當的一個艦隊，最好之一港，名泰俄赫灣 (Tairohewa Bay)，二港之寬，超過三哩之長，三面爲三千呎高山嶺所環繞，港口極易設防，港與港之間的海岸，則係垂直的峭壁。

不過魯庫希瓦島，有一可怕的缺點，是爲美中不足之情形，蓋昔有祕魯之商人，侵入島奎撒後，即以島上爲其大本營，帶入蚤虱與雜羅 (Mice) 兩種之虫，後者爲一種細小的黑蠅，棲則蟄伏於草內和沙中，但日落前一小時，則蜂而出，其數極夥，爲所噴時，甚感痛楚，美國如以魯庫希瓦爲海軍根據地，第一件問題，即須清除雜羅，此爲不易辦到的工作。

希瓦俄 (Hiva Oa) 島，則與之相反，較處絕無雜

羅，有適於作海軍根據地之優點，此島在瑪奎撒羣島中，爲第二最大之島，有一大港，名托累忒斯灣（Bay of Tolo），截入島內約五哩之廣，長四哩，灣內有一小島，名摩坦列（Moraiti）島，可供作加油站。

托累忒斯灣之形勢，與泰俄赫灣相仿，亦爲三千呎高之山嶺所環抱，排列於中央之高山，使此灣對於敵人作登陸之企圖，易於防禦，山地之一片高原，牧養有大羣之牛豕等野畜，加以島上之沃土，使希瓦俄島雖受圍

困，而亦不虞食物斷絕，蓋實可以自給自足也。

以瑪奎撒爲根據地，艦隊之有效的活動範圍，不僅對於夏威夷可收指臂之功，而增強其防衛力量，且由此羣島至巴拿馬運河之航運綫，亦可在其掩護中，瑪奎撒之於巴拿馬運河，較珍珠港約近一千海里，再則有此根據地之設置，若南美洲受太平洋方面敵人之進攻，更易于以夾擊焉。

閃擊戰術之檢討

Major M. P. Hathwaite 翰

此次戰事爆發之前，德國曾表示其趨重閃擊戰術之意向，英國及各地人士，按其軍事學識上的觀點，對於此種顯現的名詞，並未引起多大注意，但目為滑稽，或懷有疑懼而已。

此種戰術的主要不同之點，即先在研究戰爭之原則，而決定在保證安全之情形上，較其他原少加着重，此為合理之舉，因保證安全，乃一種束縛方策，苟對之於看重，則牽絆其他原則之進行；其次須計劃適宜組織與訓練，並漸漸灌輸閃擊戰術之意義於各級部隊中。

各部隊須與步兵保持聯絡，使其得以前進，接近敵人，苟敵人之抵抗力突破時，各部隊須緊迫的追擊，在現時戰爭下，步兵仍為主要武力，坦克與空軍，誠屬活躍，但當步兵遭遇敵之抵抗時，仍不能減低其主要性

，並須以其力量擊敗敵人最後的抵抗力，攻方即或感力量竭，但仍應迫近追逐之，裝甲戰車，飛機及汽車部隊，雖能協助，由戰術上動作，進而運用戰略，以求成功，惟步兵仍有其任務，不問其側面有何損失，必須推進，其目的乃在阻止敵人重新建立陣地，在此種動作中，下級指揮官常須運用其自身之戰略，而勇敢地負起責任。

雖然閃擊戰術，一若神話，經公開說明，亦無特異之處，惟英國戰略家仍加讚許，以其有相當之收穫也。查其作用，在於求得其實的基礎，以進行戰事，閃擊戰用以代替滯緩而謹慎的消耗戰，消耗戰固足以破壞敵之經濟結構，以達勝利目的，而閃擊戰則示一種疾速決定的手段。

德國採用此種戰術之各項因素，列舉如下：（一）

組織（二）訓練（三）體格標準（四）指揮及控制（五）空軍協助（六）紀律及精神；基於上列各條，再為逐一加以解釋：組織——迅速動作，乃閃擊戰中之主要因素，設與敵接觸時，務必盡力進攻，不使其有一毫喘息之餘地，所以協助武力，必須迅速機宜。德軍組織力量，極其運用協助武力，立刻進攻，因其一團兵力之結構，內有二·九五寸口徑砲六門，五·九寸砲二門，一營同種有機砲十二門，三·一六寸之臼砲六門，手機關槍十八把，外加平射砲平射槍輕機關槍及二寸口徑之臼砲，末章列表。乃指示德軍一團之組織，內有大砲及機關砲，為一團中之獨立部份，是以在輔助上，行動較為迅速。

訓練——德人天性，處事精細而徹底，此兩種特性，可於其訓練作戰之方法上窺見之；員兵曾正式受訓時，必求貫徹上述之使命，雖在實際戰爭上已行有經驗，

仍須全力以赴之。

體格標準——如稍事留意德人之體格，覺其人民身體之結構，未必堅強，如納粹少年團之營養不足，與夫操練過度，推其所極，勢將造成一種無堅持力的民族，但有一證明則反是，即該國軍隊在荷蘭境內，每日能徒步二十至廿五英里，歷時數日，直至該處戰事終止，仍能保持其戰鬥精神焉。

指揮及控制——德軍不採取協助武力之集中控制，惟十分故意於下級幹部及特種之個別訓練，夫指揮及控制，本不必集中，使各員兵在其所駐地點，善於應付裕如，並須運用其判斷力而發揮其機動力，此雖在極淺之指揮官，對於具有機動能力，亦應異常注重也。其軍訓有云：錯誤甚至違背命令，總愈於怠惰，又曰含有缺點之計劃，果能表示其勇敢與決心，亦優於一完備之方案而缺乏確實性。

喚起指揮官注意之點，即在於勇往直前，運用美詞

，出全力以赴，在閃擊戰術中，對於寶貴時間，極其注重，不得以就正於資深官而輕費之。

在德國軍隊中，下級指揮官，是受鼓勵以承擔責任，是受寄託以達成任務，實際上指揮是不取集中，若在英軍中，似未盡然，蓋英則採用集權制，凡涉及作戰事務，無不用書面構成，以嚴核過失，而便指示屬下以何去何從，此兩種不同制度，根本源於民主政體與獨裁制度之別，惟英國軍隊，從不關心政治耳。

空軍協助——著者在英國參謀學校時，聽講空軍之任務，為對於軍隊輔助，乃在兩絕戰場，易言之，不特阻止敵地上部隊及後備隊之進發，并且遮斷其空軍勢力之聯繫焉。德俯衝轟炸機輔助其軍隊，十分收效，於陣地上正式作戰之際，能遵守原則，以保持目標與合作，並集中力量於適當時間與地點。閃擊戰是一種迅速而具有決定性的鬥爭，如告成功，則用持久圍困戰場之政策，難以發生有效之結果。

紀律精神與士氣——英軍軍隊由丹刻爾克撤退成功，實屬一種驚人偉舉，其尤為卓異者，則有許多單位，竟能隨帶相當數量之武器以行，（如輕機關槍白砲等）實匪易易，此實由於平時所講紀律之影響，但初經組織之部隊，或無機會以獲得同樣之準則，惟現際吾人正予以訓練，吾人必須把握機會，維持所灌輸的紀律精神於不墜，以自判於烏合之暴徒。

結論

綜上所述，閃擊戰術之構成原素，已略窺一二，德軍果已一再顯示其能力，此非感情作用，而有所嫉妬，或抹煞事實。吾人欲運用此項戰術，以之訓練新兵，則下列數端，可為準則：（一）改良各部隊間之聯絡，如認為必要，得將軍隊系統，重新組織之，（二）增加訓練動率，（三）掃除統治上過分之束縛，（四）增進體格之健強，（五）鼓勵下級指揮官之機動能力（六）明白指示關於需要空軍協助之處的策略，（七）改進軍紀。

德國步兵團之組織

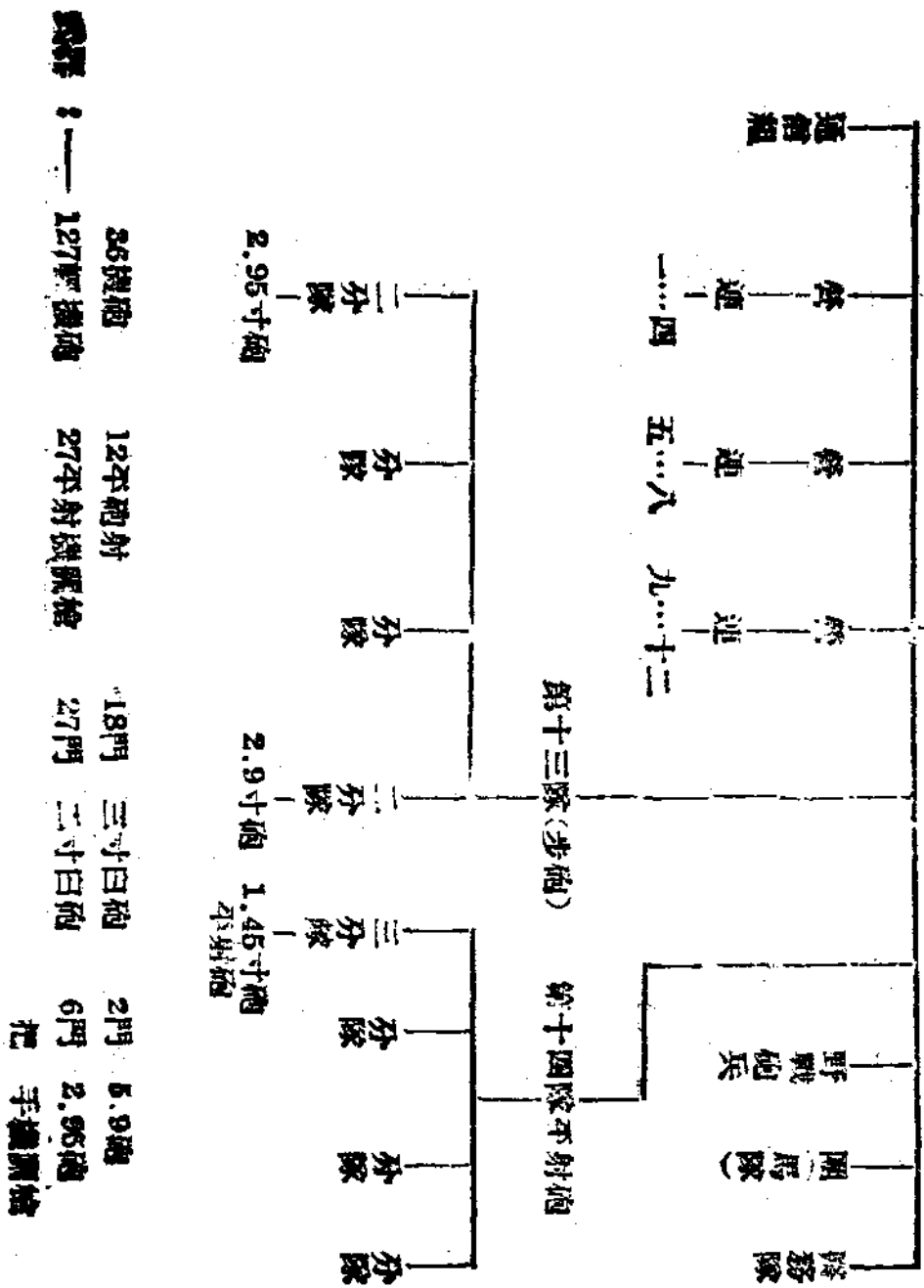

薩摩亞之生活狀態與其防禦形勢

芸生

薩摩亞羣島爲由檀香山至澳洲之橋樑，其地勢上之重要性，不亞於中途島，薩摩亞羣島往昔曾名之爲航海家羣島，美國於其間設有一港，爲在南太平洋中最好的海港之一，此港之名爲旁哥旁哥（Pago Pago），其位置約在吐吐伊拉（Tutuila）島之中央，而將近使其劃分爲二，此島乃係由火山而成者，港之原址，或本係一個火山口，向南開啓，大洋之洪流侵入，因而成港，此天然的形勢，遂造成一良好之港，其長三哩，形狀約如一隻短棧，港中之水甚深，可以常川的容納三四艘大型艦船之寄碇，港之週圍，爲綿連如練的約一千五百呎高之衆山所環抱，此圍繞之崇山峻嶺，使此港之形勢愈佳，但於大號之汎美飛剪型飛機之着陸與起飛，則因山勢過高而不能適用，汎美航空公司曾派機作兩度之測量飛

量，但不幸而薩摩亞飛剪號，即在此島遭遇夭折，因此以薩摩亞爲檀香山與紐西蘭間之飛行根據地的計劃，轉至放棄。

由港面向內，位於山丘與海岸間之一段長狹地帶，約一哩有餘，爲海軍機關站所等所在處，大部份海軍官員，寓居在面海之一列宿舍內，其地通常名之爲蜈蚣街，以其境內多蜈蚣，且常侵犯及於屋內也，此種令人不快之蟲，常隱藏在鞋內，或床鋪間，如爲其咬傷時，雖覺痛楚，宿舍乃一種單層或低矮平房，週圍邊以有屏簾的游廊，極形舒適，此游廊中，大概各海軍人員均住於斯，食於斯，夜則息於斯，僅在大雨滂沱時，始移用廳間之內屋。

美國海軍官員，輪流派在此間服務者，其任期計十

八月。實一安閒而舒暢之職務，晝間之高而夫球與游，晚間之電影與同儕之談話，為其經常在此孤島之生活之典型。

本島之沿岸，沙灘甚多，但廣泛的珊瑚礁，在全島之週圍，則水甚深，潛藏有各色各種的熱帶之魚類，魚之一類，每合有九百餘。

本島之氣候，平時每日皆有雨，但有許多時好時壞，即數日而無雨，或至多祇有濛濛細雨一陣，或偶降大雨，連續兩日至一星期之久，該區域內常川有西南貿易風，每年均有颶風在其附近經過，有時襲擊本島，予以重大損害，特別感於蕉樹，受其摧殘不少，熱帶之植物，雖稱繁茂，但島民之食物，則有限制，他們主要的食物為芋，波羅密，椰子，及魚類，有時在慶祝之日，參以豕肉。

美國海軍部之政策，以薩摩亞人之薩摩亞為主體，因之土著人民禁止以本島之土地售與外籍之人，白色人

種，永久的不能鼓勵前往，凡於土民利益有妨害的事業，均不得開辦。

本島之行政管理，設有長官一員，由美國海軍上校或中校一人充任，其輔佐人員，有副官一人，法官一人，係海軍少校會經大學法律研究科畢業者，軍需官一人，處理本島之財政事宜，軍醫官一人，管理公共衛生，土木工程師一人，担任公共建築工程，牧師一人，主管教育事務，由檀香山公立學校前往之教師二人輔助之。

本島政府之經費，以自力維持，其來源由征收人頭稅供給之，凡薩摩亞人年齡過二十一歲者，每年均須繳納此項稅款九元，此項稅收，供給學校經費，與土著之村區鎮各長及法官之俸給，並供鄉村巡警之餉款，道路修築，飲水供應，以及衛生改良等事宜，皆由公共工程機關辦理，由海關主辦之公共汽車，以土人駕駛，行駛沿兩岸二十餘里之鄉村間，使其聯繫，各鄉村之位於北岸者，因山勢峻峭，不能橫越築路，故祇能由羊腸小道

以通往來。

薩摩亞人被用於海軍方面者甚少，多數在公共工程處服役，一部份充當會計司書之職，尚有少數為木匠與機械工。

土著衛兵或名飛達飛達斯 (Fia Fias)，係一種奇特的新織，彼等入正式海軍籍，祇服役於薩摩亞本土，然亦在海軍中充當學兵，資深者有帆纜下士一名，司舵二名，此項水兵約有五十人，加軍樂隊十八人。

飛達飛達斯組織於三十年前始由美國管理時，彼等受正式海軍餉額，及補助費，並能享受退休隨養金之特惠，此在其他土著之工資標準中，實超出例外，此種待遇，使一種飛達在其鄉村間，受相當之尊敬，並常有充當酋長之希望，飛達斯之督隊者，為美國海軍陸戰隊之中士一人。

英屬薩摩亞時，除吐吐伊拉島外，有曼魯亞組 (Manua Group) 之三島，曰俄拿 (Oa) 島，俄拿西格 (

Ooneka) 島，及塔 (Tutu) 島，位於吐吐伊拉之東約六十哩，而無人居住之環狀珊瑚島名玫瑰花 (Rose) 島，在其東南一百三十哩，俄拿島與塔島，設有藥房，並有小規模無線電台一所，與吐吐伊拉通達消息。

薩摩亞之土著兒童，在六歲至十四歲間，均須入校求學，鄉村學校約有二十餘所，高等學校一所，鄉村學校之教師，皆屬高等學校之畢業生，而高校之教師，則為來自檀香山公學之白種人。

農業在薩摩亞為最進取的项目之一，每校均附有小花園一所，為各兒童實驗學習之需，因之對於各種土產食物之種植，得以明瞭最好的方法，為使各兒童成為本村之美質而有用的人民，特施以嚴格的教育，惟土著人民，大抵習居本島，不令其受薩摩亞的鼓勵，其准許進入美國者，則絕對稀少。

薩摩亞之外圍，有豪南 (Howland) 島在其西北，供建航空站之用，一九三五年三月，美政府派巡洋艦

正式佔領豪南島，現時島上已築好飛行的平道三條，所有燃料儲藏庫軍械庫等，均已築完，沿岸之珊瑚礁，皆用炸藥將其突出的部份炸毀，以供大飛船的停泊。

吐吐伊拉島是一個防禦敵人，並破壞敵人航運的據點，且是進攻敵人或與其他據點協同進攻敵人的軍事根

據地，若是以夏威夷做中央防綫，而以阿留申羣島為其右翼，則薩摩亞正可為其左翼，蓋右翼以距離珍珠港二、〇三七哩的荷蘭港為根據地，則左翼正好以距離珍珠港二、三一〇哩的旁哥旁哥港為根據地也。

民主國對日應採之戰略

魏濟民

自歐寇詭譎的發動太平洋戰爭以來，偷襲閃擊，局

勢驟變，連下濱榔嶼、香港、馬尼刺、威克島、塔那甘、吉隆坡、金馬士等要地，世界四大要塞之一的新加坡亦復淪於敵手，荷印形勢亦復危急，茲且西犯緬甸，有會師印度的企圖，我國與南洋國際的連繫固難免有被切斷之虞，而民主國在東亞對倭作戰的形勢，以及對軸心作戰的全局，將亦必發生決定的影響，處在這種緊要的關鍵頭，我們仍然聽到英國首腦們「戰略重心在歐不在亞」和瑪一九四三年底始能反攻」的論調，以及美國一部份人士尚「有作」固守國門不能在太平洋大規模作戰」的迂論，這真不啻壯日本南進之聲威，更顯示出英美對歐寇侵略的計劃始終估計太淺，並對其影響世界戰局的嚴重性猶未計及。

我們首先就軍事地理上把日本的形勢及其發動太平洋戰爭後對世界局勢的影響檢討一下：

整個日本帝國在西太平洋所佔的是一個「人」字形，其長邊是由千島羣島起沿本州、四國、九州、琉球羣島、延伸而至台灣，更擴展到越南，及斯巴特萊（SPARTAN）羣島，而將整個中國海岸包圍於內，短邊則由東京下走至小笠原羣島，伸展至代管島之甲鹿特羣島（ALBATROSS）等，她的工業精華橫濱，大坂等要地則全集中於「人」字交叉點之間，這「人」字的兩邊正是維繫日本帝國的生命綫，所以日本在這兩邊上軍港，要塞，空軍與潛艇的根據地，真可說是星羅棋佈，連綿不絕，以求確保其交通綫無阻，同時作為護衛本土的兩翼，然而美中不足，南洋的菲濱羣島，與荷印正是橫阻在「人」字

軍的釘和利刃，倘若由此發動重兵，席捲而上，正可以直搗敵寇的心臟，和毀滅整個日本帝國。

在日本海方面呢，其地理形勢則密運蘇俄，重要據點皆在蘇聯轟炸範圍之內，復加海參崴與亞力山大羅夫斯克，波西埃特，尼港等海軍根據地互以犄角扼着敵寇大本營的後門，隨時可以直搗威脅日本海的生命。

因爲日本的防空間題尚未解決，潛艇和空軍與蘇聯駐在遠東的兵力亦僅處於對等的形勢之下，所以一時不敢以罪蘇聯，而採取北和南戰的國策，以進行其掠奪南洋資源的計劃，消除英美唯一可能威脅日本心臟的南洋根據地，同時擴張其「大」字之兩邊成爲三角形（△）防線，進而西窺印度，東拒美國，南脅澳洲。

這樣的形勢若真正形成，則西南太平洋將成爲日本之內湖，不但歐美的整個勢力行將全被驅出，而日寇西攻印度與封封蘇彝士運河亦將成爲可能之威脅，到那時更要重新估計日寇之野心企圖，與認識歐亞之戰略重心

，恐已爲時太晚。

原來新加坡與南洋羣島等地，前者爲歐亞交通之樞紐，後者資源豐富，他二者早應竭中英美荷之全力以守護之，最近敵寇在海空三方面均佔優勢，並且四處分兵，同時進攻，使同盟國彼此不能相救，打算以「各個擊破」來達到「整個消滅」的目的。然而這純由於我們太過於固守了倘若我們以其入之道，還治其人」，以攻爲守，針對着敵寇的弱點，活用我們現有的兵力，實足以撲滅暴敵的凶險，使其授於奔命。

海軍方面，非同盟國在南洋的海軍雖處於劣勢，然而合英美、荷、印的海軍，亦有巡洋艦十八艘，驅逐艦四十餘艘，及潛艇五十餘艘，配合着巡邏轟炸機羣，雖不足以言與日本南犯的艦隊作主力戰，然若以之分攻極成突擊小隊，對日寇南進之，補給綫在「大」字的長邊上施行擾亂破壞，則日寇勢非調集其本部的機快艦隊來搜索應付不可，一方面再由美國調遣重巡洋艦，配合飛

機母艦，潛艇由夏威夷取道薩摩亞，進入西南太平洋，予敵南進的主力隊加以襲擊，同時與突擊艦羣相呼應，再派遣大型潛艇進出於日本代管島，以小笠原羣島之間，以破壞「人」字短邊上之交通與運輸，以威脅日本在代管島之生命。

春季已屆，美國亦可以調遣主力艦隊北溯阿留申羣島，進襲千島羣島，威脅日本的老家，並利用對馬海峽的小旋風（Orizawa）與夏季，遣潛艇進入日本海，襲擊日本與大陸之運輸，並封鎖佐世保等軍港之咽喉，誠能如此，必可使自恃固實的海軍，疲潰以盡，同時我國在內陸牽制敵寇河道運輸，使其泥潭深陷，愈不能自拔，以減弱其兵力。

陸軍方面——英美荷澳應固守南洋現在的陣地，英美並應趕速派遣大軍馳赴澳洲，菲島，增援，同時發動攻勢，聯合我國兵力，以印緬為據點，進攻曼谷直搗馬

來之背。

空軍方面——我國空軍美志願隊與英國颶風式飛機現已甚著戰績。此後更須不斷補充，以求到空軍之重新取得，同時注意與海陸軍配合作戰，策應北太平洋與中國戰區方面之戰事，則制海制陸權之恢復亦易事也。

日寇現存的兵力已極有限，如果各方同時攻擊則日寇必疲於應付，後顧為難，南洋的危機可以消除，而同盟國南島非島北由阿留申羣島鉗形進攻日本的戰略可成，倘若加上蘇聯盟友在日本的海岸上加以一擊，則日本國運必崩於危，都將不知敵寇與納粹會師印度，與勃斯蘇士的計劃永無實現之可能，而與世界為敵之納粹德軍亦必加速崩潰，彼此而行，若仍斤斤於戰略重點之較量，與候到一九四三年底方能有所作為，則恐怕一九四三年歲首，已可見到大陽旗的軍艦出沒於地中海了。

民主國家之兵工廠與軍需庫

美國之偉大的生產力與豐富的資源

一九四二年華盛頓誕辰之日，美國總統羅斯福在其演詞中曾云：「吾人深知欲戰勝日本，須賴消耗其實力之方法，吾人深知以吾方資源之豐富，最後必能於海陸空三方面，完全壓倒日本，兩月以來，所經過的情形，雖無足以使吾人須校正此項基本戰略者」，由此一段演詞中，可以略窺其對於太平洋戰事的策劃之底蘊，現代新式的戰爭，本來是精神物質並重，同盟國爲人類正義而戰；爲世界自由和平而戰，在精神方面，早已打倒侵略的集團，若言物質，則以同盟國之廣土衆民，之偉大的人力，豐富的資源，更超勝軸心國家而不可以道里計。

太平洋戰爭未爆發前，一九四一年九月一日之美國勞工紀念日，羅斯福氏即發表廣播演說云：「美國勞工

現在担負一種絕大的責任，以求在這最野蠻最殘酷的戰爭中，獲取勝利，在我們的製造廠，工場，及兵工廠中，我們是在製造大量的武器，此等武器，是不分晝夜的，由海上，由空中，運送到全世界各處戰場，本國現正在計劃，並發展空前威猛的新武器，以使民主主義維持於不墜」。

美國以無限量的物質爲其源，以極其發達的偉大工業濟其用，我們知道在現際戰爭資源中，所需之品類甚多，其佔特殊重要地位的，要屬鋼鐵與石油等項，以鋼鐵產量而論，美國的煉鋼廠，一九四一年至九月份止，九個月中，鋼的生產額，已達九千萬噸，軸心國中，如德國爲工業最發達者，連同所有佔領的土地，一年之產量，祇四千二百萬噸，此項數字，關於美國方面者，可

謂之已屬實際之狀況，而關於德國方面者，則尚屬一種推測，再加德國工業區，時有被炸之可能，其所佔有的區域，則潛在的反抗力，亦日趨劇烈。至以日本而論，則按一九三七年的情況，所產之鋼，不過七百萬噸。

鐵之一項，若按一九三七年的生產額而言，則美國為三千六百六十萬噸，日本為三百萬噸。

論及石油的情況，一九四〇年美國的產量，計一萬八千萬噸，佔全世界的生產額百分之六十八，再加拉丁美洲國家，每年尚可供二千萬噸，美國的石油，不但完全自給而無虞缺乏，並且每年尚可輸出原油三八、九八七、〇〇〇桶，煤油九、一〇五、〇〇〇桶，德國則統括一切的來源，最大數量，每年不過一千萬至一千二百萬噸，且此項數字，亦尚屬於一種推測者，羅馬尼亞的油田，雖已為納粹所佔有，但為同盟軍飛機所破壞，而失其效用，日本的石油情形，則可認為是一種致命的打擊，日本之本國的石油產量，每年不過數十萬噸，在

南太平洋方面。雖已侵佔若干地帶，但於佔據各油區，並未能如願以償，論獲得所急需之汽油，日軍佔據各油區，巨港之油田，已早經敵底破壞，誠如荷印陸軍總司令波爾頓所云：「敵人不服交通困難，旨在攫取糧須與石油，惟日軍迄未獲得其急需之物資，飢餓的日軍，正待復於黑烟籠罩之焦土中」，此一節言論，可以表示荷印實行焦土政策，日軍縱使佔若干據點，但並無所獲，所有荷屬婆羅洲，橫拉甘，峇厘肥板，以及蘇門答臘東北部等處之油田悉經破壞，即婆羅洲之米利油田亦為之，非加島之樹膠存貨，與錫鑛機關，亦無一留存實敵者。

重要之軍需物資中，如鋁，鐵，橡皮，羊毛，錫，水銀等，日本完全不能自給，而英美聯合的產量，則鋁佔百分之九十八，鐵佔百分之百，橡皮佔百分之七十二，羊毛佔百分之四十八，錫則大宗為中國所出產。

拉鐵摩爾近在美國播講云：「日本為軸心國中最強

弱之日漸，無謂或空或成人之海軍，日本僅能入二等國之列，即此亦待充能力一語，則可知其第一條命令的

美國前住艦隊參謀長海軍少將羅德威爾，謂日本最大的弱點，即在其資源缺乏，燃料不能勝其國之生產巨人之。

美國海軍第三區司令安德魯少將，現以二十四小時制度，從事造船工作，空戰艦艇之船隻，飛機，及各種給養，美國均在趕速製造中。

美國芝加哥兵工廠，對於各種工業，已在積極的變化中，例如汽車製造廠，已突然不見汽車之蹤影，而易為一種新工業，蓋係以所需坦克車之數量而論，雖以每年出產五十萬輛汽車之製造廠供給之，仍有不敷應用之感，為製造彈炸機，須使此項工業之發展，超過全部汽車生產工業之範圍，多數的大工廠，已化為高射砲，坦克車和轟炸機的製造所，化學工業廠，機器製造廠，火車頭製造廠，電器公司，均被吸收為軍事工業之用，

諸如此類，不再而述，如平常製造印刷機的工廠，已改變為重砲迴力機和射擊訓練機製造廠，警察之保險刀片的工廠，則改為發射彈的製造廠，變換機器公司，改變為光學儀器製造廠，其連發婦女內衣的工廠，也改為製造降落傘的場所。

迄現在止，美國新式軍器製造廠，業已完成標準制者，達百分之五十以上，規定之標準軍器項目，自普通之步槍，以至高射砲，均包括在內。

美國戰時生產委員會主席納爾遜氏，於本年二月十四日，對新聞記者稱，一九四五年為美國生死關頭，今年所造武器之價值，當十倍於明年所造者，異日大量生產武器之計劃，遠不及目前製造飛機坦克大砲為重要，在美國參戰以前，有若干頁金的歲月，未能盡心利用，深以為憾，但今年尚有如銀之寶貴的十個月，吾人可於此時期內，創造前所未有之奇蹟，按略者十年內所完成之工作，吾人必須於兩年完成之而有餘。

美國海軍管理局爲闡明美國生產力，爲備勝軸心要案，而分析其計畫云：「美國今日之軍事工業，對於德義日之威脅，遠較一九一七年對德之威脅爲重大，美國可於一九四三年年底，製造戰鬥機十四萬五千架，坦克車十二萬輛」

其航務委員會則稱：「依照美國造船計劃，今年四

月底或五月初，每日可有船兩艘下水」，但於今年內或明年初，將完成每日三艇下水之目的。

綜合以上情形，美國之生產與資源，亦即同盟國家之作戰力量，對於軸心實有壓倒的優勢，此施德霖海軍少將亦如羅斯福總統之語氣，謂美國造船飛機之生產力，終將戰勝日本也。

上次歐戰開始後的德國海軍戰略(下)

英德雙方之艦隊實力，在數量上的比例，其於德方最有利的時期，無過於自一九一四年八月，至一九一五年一月，協約國海軍之首腦人物，對於戰時德艦隊之深居不出，何故未即開作戰，甚難瞭解，邱吉爾曾云：「若德艦隊於戰事初作時，出而會戰，實爲一最好之機會」，傑立珂於其所著大艦隊一書中曾敘述云：「德艦隊有選擇時機以進攻的便利，英國艦隊在平均的時期內，總有兩艘或兩艘以上在修理中，而德國則可集合其全部力量」，傑立珂又述及本人所率艦隊之情形，謂在一九一四年十月內，有一時期，亞迭休斯號方艦觸雷沉沒，而阿傑克司號與鐵公義兩艘，方因凝水櫃發生障礙，不能運用，而奧萊恩號方在格林諾克船塢，作透賓機的檢查，而康克裏號方在得文坡修理，而紐西蘭號方在某處

乾船塢中，而伊林號與阿利科特號方新編隊，實力未充，若德國選擇此一時期，以其擁有十五艘無畏艦，及四艘戰門巡洋艦的全艦隊，作大規模的進攻，英國所面對者，不過無畏艦十七艘，與戰門巡洋艦五艘，相較之下，英國主力艦超過之數，不過三艘弱，且德國大海艦隊，當至少自有一百七十七艘，而英國之四十二艘的極大差距，德國人何以不能隨時知悉，此種情形，殊不免令人大有懷疑之處，其答復是可以說：若德等不欲覓得機會，以求發覺何種事實，那事實是永遠不會發覺的，若是德國人因不明瞭英國艦隊之實際情形，所以不願冒險出而會戰，此種推諉，並不能認爲有充分的理由，蓋在戰時情報機關，定屬異常活躍，類於此種情事，當早有情報的供給，當時不能供役的八艘英艦之中，僅亞

迭休斯號，鐵公號，及阿傑克司號三艘之實際情形，與所在地點，是否立能加入作戰尚未易確定外，其他五艘，則並不難偵察，蓋軍艦在乾船塢中，或在修理，是未

易隱秘者，格林諾克和得文坡兩地，與北海作戰區域，相距不過六百海里，兩處船塢中修理之艦隻，若有精細之特務人員，早已偵悉而據以報告，至伊林號與阿利科特號兩艘，係在英國造船廠中爲土耳其政府所造者，直至一九一四年九月，尙未配備英國水兵，任何消息明敏的海軍官員，均可想到此項軍艦一時不能加入陣線作戰，以上所述之八艘軍艦中，關於後述之五艘，其所在地點殊不難發覺，且一九一四年之期間，消息之傳達，尙並無困難。

傑立珂曾就當時情況而予以概論云：

「從海軍的觀點而言，在戰爭開始後之起初幾個月內，敵人實獲有最好之機會，蓋德國艦隊實力，在任何時期，不能如彼時之將近與英國大艦隊相埒……德

國人在一九一四年十一月，與一九一五年二月間，實有最好之機會」。

據派在英國大艦隊中俄國觀察員斯考爾茲之意見，曾以爲在一九一四年，德國之大海艦隊，實較英國之大艦隊爲強，此種似甚奇特的論調，是根據於德國艦隻，實較英艦爲優，而德艦所發之砲彈，較之英艦具遠勝的破壞力。

英國巡洋艦數量之優越，在大戰最初之數星期中，已因分遣任務而形縮少，蓋有一部份之巡洋艦，爲負責護送軍隊赴法，而自戰鬥艦隊中開出也。

希爾對於此一時期，亦認爲係可以進攻的良機，但不能操有主權，魯登道夫以此事之錯誤，特必茲殊不能辭其責，蓋以其有進攻之良機會，而未嘗努力促成之也，不過一九一四年之際，此海軍主將在大本營中所處地位，並無足以策動一切的權力。

天下事往往無獨有偶，奧國艦隊之在此際，亦採同

樣的決策而祇用作陸軍防禦的支撐者，若英國艦隊能於戰爭中作一決定的因素，即應於意大利參戰之始，對意艦隊進攻。

德國海軍戰略，受制於此項策略之下，直至一九一六年一月，希爾担任戰鬥艦隊之司令時，始有所變更，但已失之過晚，是時雙方艦隊之實力的比較，英國已佔壓倒的優勢。

德國之大海艦隊，為何於一九一四年留置港內，未令其出而作戰，此固值得探討者，艦隊司令海軍上將英爾洛爾，曾於九月二十五日，以在特別的有利情況之下，請求許可，俾與英國艦隊作戰，但其請求為德撤所拒絕，英爾洛爾之請求，係以事實為根據，因英國艦隊尚未能集合其全部力量，若此時進攻，可以勝負在握，德撤之拒絕其請求，則係根據於一種意志，欲使其艦隊保持現狀，維護波羅的海的中立國之商業，並代替陸軍擔任北海岸一綫的防務，據布羅親王 (Prince Von Bismarck)

之意見，德撤從未企望使用其艦隊，作大規模的海戰，但促進此項艦隊的建設，以作和平的保障，布羅親王並以德撤與議長倍曼何爾威 (F. von Bethmann Hollweg) 之間，曾有一種協定，係德撤不欲其艦隊受何損害，而倍曼何爾威則不欲刺激英國，希爾與特必茲均以大部份的錯失，應由德撤負之。

德撤對於此種謹慎的辯護，則認為英國艦隊在數量上極佔優勢，非德國海軍所能戰勝，此即表示——在大戰開始之數月內，德國戰鬥艦隊，從未許離開其根據地之根本的緣故也。

一個擁有無上權力的最高指揮官，如德皇者，對於海軍統制一切，所有海軍將領，海軍大臣，以及艦隊總司令等之策劃，皆須絕對的受其支配，德撤之意，實欲始終保全其現有之艦隊，——推測其故，殆欲以之作外交上的討價還價之後盾耳，陸軍參謀本部，曾贊同德皇之方針，此或係受前任德國駐英大使李奇洛斯基親王 (Prince

inuclidnowsky)之報告的影響，據該報告所述，英國如不刺戟過甚，則有早日退出戰爭可能，海軍總參謀長波爾(Pohl)上將稱，德撤會核准作戰之命令，但於八月八日接獲李奇洛斯基之報告時，又取消前令，此可以解釋在八月期間，所以不使艦隊出而作戰之理由，但於九月十月期間，則不知其理由所在。

德國戰鬥艦隊在八月內，即唯恐英國大艦隊之進攻，故停留在獲得(Sound)河與易北(Eider)河之河灣內，德國各級官員皆具一種信念，以為英國首級指揮部之戰術，將作進攻之舉，實則英國以密接封鎖德國為方針的計劃，早已於一九一一年，由英國海軍部之戰鬥命令中，而代以遠程封鎖，此項秘密從未洩露，因之德人對於英國海軍之進攻，咸來自北海，或取道北極的航線，未敢肯定，而德人亦無艦隊所停泊之處，遂必須接封鎖，以資應付焉。

所有上述之諸種情況，皆係阻止德國大海艦隊之行動的決定因素，但關於此問題，尚有其他兩種因素，且比較更為重要，第一件是：海軍與陸軍兩指揮部因缺乏合作，其所以缺乏合作者，則係由於第二因素，海軍方略，受制於陸軍參謀本部，有以致之，大戰以前，德國之討論戰略的書籍，以艦隊之主要任務，着重在保衛陸軍之後方與側翼，戰事作後，陸軍參謀本部即本此旨，而認為艦隊予敵人以損害，不若安定後方的重要，反之，若是艦隊受大的損害，即影響到陸軍。不能進行攻勢作戰，此種見解，是由於陸軍咸知為自身的問題着想，而未予其他部份以相當的考慮，因之忽忽了海上權力之一切的重要，德國限制其艦隊，僅在北海作守禦的戰時，亦不幸之至。

德奧兩強建設海軍，原係與其敵對者競爭海權，但實際上各大海軍皆在協約國控制之下，慢性的使德奧兩國窒息而終，德國有巨大的武器，鍛鍊於一九〇〇年，調整於一九一二年，備便於一九一四年，乃不知如何利

用，而容許英國艦隊安然無事爲敵者，約及一載，卒招
致自身之失敗，論者謂此係由於缺乏精明之統率的人物
有以致之，惟此種裁判，不能包納特必茲在內，蓋特必
遺存此期間，實未獲得權力，足以變更戰局，且係堅強

地主張行動者也。

吾人對於此一節目之經過，予以結論，可謂之爲德
人在造成宏壯的艦隊後，而不知如何使用之。

（完）

學術

船舶之各種噸數的解釋

筠生

船舶的噸數之計算法，依照其名稱，有許多的分別，青年官員每因此恍惚而不能確定其意義，其計算法有時依據各船之內部的空間，量其容積，有時依據所裝載的貨物，求其重量，界限分明，不相含混，下列之各種定議，可供參考：

載重噸數 (Deadweight Tonnage)

此係表示船內所能容載貨物，商用品及煤艙中燃料之噸數（每噸按二三四〇磅計算），換言之，即係船身未裝貨時，與裝貨至吃水已足深度時相差之排水量，載重噸數，亦可用以量測容積，船內裝載重量之貨物，其容積不悉按照容積之載重噸數為標準。

貨物噸數 (Cargo Tonnage)

此可依據重量或容積而計算之，如用載重噸數容積之表示，通常係指除去船用品，燃料等類所能容載之貨物的重量而言，在英國與美國，係用二三四〇磅為一噸制，在法國及其他國家，則用二二〇四、六磅為一噸的密透制，船內空間載貨所採用之計量噸 (Measurement Ton)，每噸以四十立方呎計算，有時或稍加多，此種計算的噸數，適用於佔地甚寬，而質極不重的商品，以作納付運費的標準，貨物之運費率，按該重量或容積計算，類由船方之議見擇定之。

總噸數 (Gross Tonnage)

此係就船身之空間計算，與貨物無關，所有船內可以開闢之空間，除若干特別部份外，皆予計算在內，以一百立方尺為一噸。

淨重噸數 (Net tonnage)

淨重噸數係從總噸數減去下列各部份之空間，以同樣公式計算之，所減去之部份如：官兵住所，機器艙，燃料艙，引水室，海圖室，船員下舖具貯裝所，備料艙，庖廚，麵包房，及船面下硬所浴室等，原來淨重噸數，係欲依據本船營業所收入之噸數以計算，此即指裝載搭客及貨物之部份，但須注意者，淨重噸數，完全係一種數字之計算，而不可與本船所能容載之貨物之重量相合說，蓋實際上一般正式之運貨船，所能裝載之貨物之重量，超過本船之註冊總噸數之幾種情形，非所論於裝客之商船，此種商船之淨重噸數及總噸數，與所載貨物之總重量相較，則其數字超過甚大也，淨重噸數，關係甚要，蓋各項稅，入港稅，碼頭捐等等，皆

依據淨重噸數而規定之。

排水量 (Displacement tonnage)

排水量按二二四〇磅一噸計算，係船身與其所載之物的總重量，輕排水量 (Light displacement)，係未載船用品，燃料，及貨物等之重量，裝貨排水量 (Loaded displacement)，係船載重至深吃水時，其本身與所載之物的總重量，船身所排出之水量，等於其自身所有之重量。

關於核數之計算，以設計船內各開闢的部份之體積為根據，並非嚴格的準確，因許多可以開闢的部份，如庖廚，廁所，甲板梯所在的地方，艙口梯所在的地方以及通風櫃等等，凡在上甲板以上者，皆應免予計算，若此等部份，係在上甲板以下，則其體積均須盡在總噸數內，但於計算淨重噸數時，則此等體積，應予除外，遮護甲板部份 (Shelter Deck space)，如兩端或邊側之開放的地方，未設有永久性的圍欄裝置，亦免予計算，許

多船隻，因遮護甲板部份，未予圍攔，而使註冊噸數減少，因以減少所納之稅，由此可見號稱之噸數，尤其在總噸數與淨重噸數之兩種，與其實在內容，並不確切符合，關於此種情形，應不論船型之如何的紛歧，各部份

之裝置，如何的別異，所裝之貨物，如何的複雜，祇有依照習用的公式，得到一個相差小至百分幾計之標準可矣。

輪機學常識問答

郎昌燧

558 問、製造一座鍋爐，何以有用不同的應力？

答、周圍接縫只打雙行帽釘，縱的接縫須用雙套板

打三行帽釘。

答、乾煙道很簡單，其薄鐵皮或銅片製成盒形，裝

置在烟箱之上，可說是連接烟箱通至烟筒。

559 問、解釋溼烟道 (Wet stack)。

559 問、鍋爐帽釘孔有用鑽孔機 (Drill) 或打孔機 (Punch) 製成那一種較為可取？

答、鍋爐原有帽釘孔，須用鑽孔機鑽成然後分開，

在未打帽釘以前，必鏟去帽釘周圍捲邊。(Burr)。

560 問、在減少速度行船時，能否在火橋方面變更，節省燃料

省燃料

答、火橋全部可向前移動，以減少爐承 (Pile Grate) 之總面積，即能節省燃料。

561 問、解釋乾烟道 (Dry uptake)。

答、乾煙道很簡單，其薄鐵皮或銅片製成盒形，裝

置在烟箱之上，可說是連接烟箱通至烟筒。

562 問、解釋溼烟道 (Wet stack)。

答、用溼烟道所有氣體混合物須經過水位和汽位 (Water & Steam Space)，所以必須充分強度

足夠抵抗拉鍋爐壓力，其內部易起銹蝕，尤其甚

處係在水平綫之間。

563 問、編紋爐膛有那幾種不同的形式？

答、大概用這幾種最普通形式，如第一、二、三圖

表現，福克斯氏爐膛 (Fox's Furnace) 編紋

之脫離不能超過六寸，自編紋外邊頂部到編紋

裏邊底部之深度，不能小過二寸，茅立森形式 (Morison type) 編紋之距離，不能超過八寸

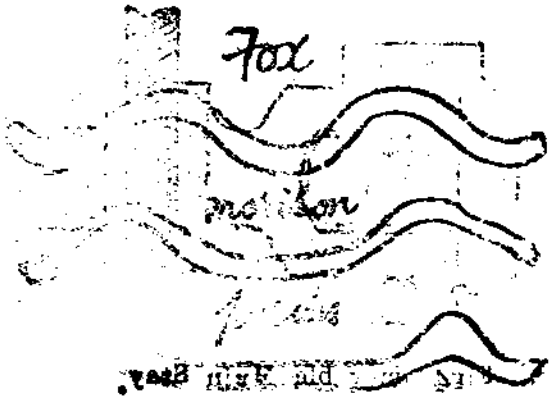

其深度與福克斯氏方法相同，浦維斯形式（Purves type）肋骨不能從平面部分低過四寸

，肋骨（Rib）之距離不能超過九寸，以後兩種，自後管牆受水部分至肋骨後段中心，其距離不能超過九寸，自前段第一個肋骨中心至帽釘中心，其距離不能超過九寸，該帽釘係指爐腔與鍋爐前壁鋼板所連接之帽釘。

問、鍋爐何部分需要牽條？

答、所有平面（Flat Surfaces），譬如鍋爐前後面鋼板和燃燒櫃之鋼板等，防其受壓力突。

問、如何求出鍋爐之平面壓力，如燃燒櫃之類？

海軍雜誌 學術 輪機學常識問答

答、工作壓力可由下面方法算出

$$OX(T+1) = BP \text{ in lbs.}$$

S-6

where T = 鋼板之厚度在十六分之二

S = 支撐面積或距離平方

BP = 鍋爐壓力

OX = 鋼板之厚度在十六分之二

但當用 80 號代號鋼和 100 號代號鋼

問、鍋爐之尾端，如何支持？

答、用長索係經過兩端之鋼板，在鋼板之兩端加以墊圈和螺母使其牢固，這些索條其兩端係加大

，所以牠的直徑在螺紋之底部，不見得比索條的本身略小。

問、鋼板之兩邊何以都裝有墊圈和螺母？

答、因為這些索條不是扭轉經過鋼板，兩端內外邊均須要墊圈和螺母，以免升汽時因伸縮而滲漏，或者有一條索條拆斷，損壞部分不至被吹出

海軍雜誌 學術 輪機學常識問答

來，假若鍋爐內部成爲真空，內部的螺母可以抵抗外部壓力。

568 問、移動牽條，現在還常用否？(Removable stays)？

答、單燒鍋爐 (Single ended boilers) 現在罕用，但我們仍可尋着在小汽壓雙燒鍋爐。(Double ended, low pressure boilers)

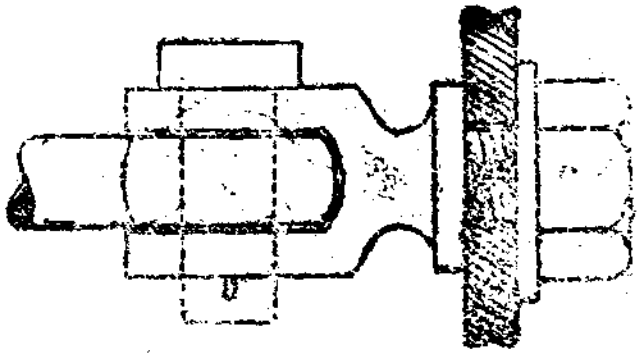

Fig 4 removable Main Stay.

569 問、解說移動牽條。

答、最簡單的是一個叉形眼螺釘扭轉在鍋爐之尾端，外邊以墊圈和螺母使其牢固，牽條之兩端加大裝在叉形內部，以

570 問、總牽條距離若干寸？

答、關係牽條之直徑與汽力之大小，大概距離自十六寸至十八寸之間。

571 問、如何求出正確之距離。

答、From The Following equation:

$$\frac{\text{Area of stay} \times \text{Stress}}{\text{Boiler Pressure}} = \frac{\text{Supported Surface}}{\text{Stays allowed}}$$

$$\text{Area of stay} \times \text{Stress} = \frac{\text{Boiler Pressure} \times \text{Supported Surface}}{\text{Stays allowed}}$$

572 問、總牽條能容納若干壓力？(Stress)？

答、假若是鐵質每方寸能受 7000 磅力，假若是柔鋼製成每方寸能受 9000 磅力，如放在火上燒，鐵質每方寸能受 5000 磅力，柔鋼牽條，現時採用，且鐵質牽條不可銲接。

578 問、燃燒箱鋼板如何支持？

答、燃燒箱後邊係支持在鍋爐尾端之鋼板，中間兩邊係互相支持。另一外邊係支持在圓形鍋爐殼之中心。

579 問、燃燒箱之支柱如何裝置？

答、支柱係用鋼製成螺紋狀，並用鋼板，並端打成帽釘頭或用螺母與墊圈使之牢固。

答、如第五圖所示。

第五圖

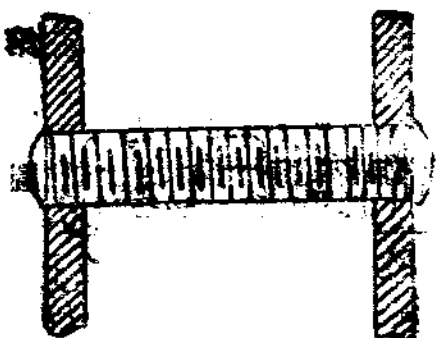

Fig5—Riveted Combustion Chamber stay

576 問、燃燒箱牽條用螺母與墊圈之裝置。

答、如第六圖所示。

第六圖

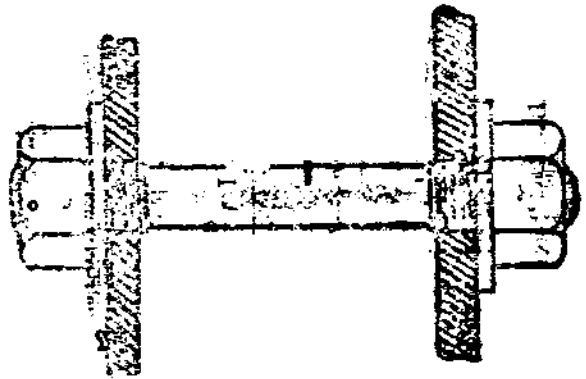

Fig6—Combustion-Chamber Stay, With nut and Washer.

577 問、繪一固定總牽鋼之裝置。

答、如第七圖所示。

第七圖

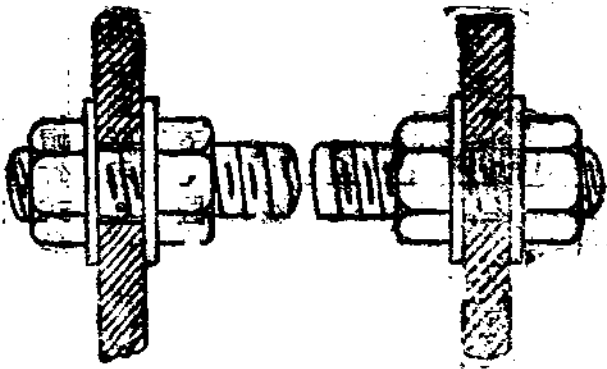

Fig 7 - Fixed Main Stay

無須均用螺母，燃燒櫃受水的方面，水與牽條之頭部和鋼板必相接觸。

579 問，燃燒櫃牽條，須距離若干尺寸？

答，關係鋼板之厚薄，與鍋爐之壓力，大概距離自七寸至十寸。

580 問，如何求出合理之距離？

答，From the following Formula: —

$$C \times (T+1) = \frac{B}{N} + 6-8 \text{ or Silt Face,}$$

Where C = 常數；80 用在鐵質；增加百分之25 用在柔鋼

T = 鋼板之厚薄在十六分之處。

B = 鋼板壓力

N = 鋼板之厚薄在十六分之處。

鋼板之厚薄在十六分之處。

鋼板之厚薄在十六分之處。

轉載

一九四二年的太平洋

鹿地互

——美日戰略的檢討——

太平洋大戰已經爆發了。必然到來的事情勢已到來——在這覺悟下意識到滿身的緊張。日本帝國主義積軍的侵略野心，終於變成了事實，同時這又決定了日本帝國主義的末日。

打開地圖看吧！

日本的姿勢是由台灣和海南島相應包圍香港，又由東兩夾菲律賓以南下，並由安南突破雲南和緬甸的聯繫，造成楔形，由北東南三面包圍泰國，逼其屈服，再由其南端一峯而衝馬來亞，並擬其劍尖於東印度羣島的腹部。

緬甸、馬來亞、蘇門答臘、暹羅、婆羅洲、雪蘭莪、菲律賓，形成一個密接的連鎖，而畫出一個半圓形，不消說，這裏是第一個主戰場。

其次，再展開視野看吧！

在廣大的太平洋中，有如撒出砂粒那樣，有馬紹爾及加羅林兩羣島，其間又有小笠原羣島，與日本國聯成一條綫，儼然形成散兵綫，防禦着那以中途島及威克島為龍運基地。夏威夷羣島。同時又對於美大陸、紐西蘭、澳洲、及東印度羣島等綿綿大包围連鎖綫，最顯眼一環的梅拉提夏和波里提夏兩羣島，威脅其腹部而插進了刀尖。

由東印度羣島經澳洲、梅拉提夏、波里坦夏、夏威夷、以至美大陸的雄大半圓形的連鎖，不消說是支持第一主戰場的同心圓的防禦綫，同時也是壓縮至日本侵略攻勢的雄大包围綫。

這又是突破日本本國、小笠原、馬夏爾、加羅林所聯成一綫的中心的形勢，美大陸的前進基地是夏威夷羣島、中途島、威克島、關島等成一條綫的突進，一舉而與菲律賓羣島相連接，攪亂日本第一綫的後方，並從北方本地予以切斷，採取包圍的形勢。

這樣，日本有由北而南的攻勢綫，美國則由東而西，正好突破日本南北綫的中央點，這個交叉點就是雙方最激烈的戰略爭奪點。

我們再檢點地圖的北方看。

美大陸的地方擁有加拿大及阿拉斯加的雄厚背景，儼然由北方襲擊日本本國的姿勢，可由阿拉斯加及阿留申羣島伸手至於南方。

又隔白令海與西伯利亞北利亞相聯，堪察加威脅着日本的背骨，隔日本海而有濱海省、外蒙古、及中國本土，對於日本北方圍成了一座鐵壁。

從上述東南西的雄大半圓，聯此北方的鐵壁，自然完成四面抵禦日本侵略的包围陣。

於是我們容易發見下列的要點

第一、這種戰略形勢，在當前的戰局上勢必迫日本出於攻勢的立場。若此攻勢立場崩潰，而日本陷於防禦的立場，則日本的崩潰必非常迅速。因為日本採取卑劣的偷襲的目的，不在於「防禦自己的權益」，而是在於「強迫南方資源」。請一回想使此次戰爭不可避免的兩次具有決定性的外交交涉吧！日本要求荷印「承認東亞共榮圈，而與日本協力」而荷印却拒絕了「援助軸心」，拒絕供給戰爭資源以援助侵略。在美日談話中，日本要求美國：「承認東亞共榮圈，停止援助中國抗戰，鬆解對日經濟封鎖」。美國不承認「侵略行為」，拒絕鬆

濟援助，提供手段給侵略者。於是日本猛然開始攻擊，來極終於請責「美國無誠意」。這個「無誠意」的意義，應當是：——「我橫行於遠東是自由，你們不應加以干涉。余當強盜向覺武器不足，所以要賣給我武器。如無援助強盜的誠意，則我將動手掠奪武器喇！」

日本因資源枯竭，故其這其獨占政策發生障礙，感到「征服」中國的困難。因而擴大侵略政策至「世界的規模」，勢須和德意相呼應，強由英美掠奪其維持戰時經濟的資源。

於此可得一結論：——日本的第一目的，在於掠奪馬來亞、荷印、及婆羅洲等地的資源。日本的戰爭目的，集中在此點。

第二、反侵略陣綫的戰術，當然是封鎖戰。第一封鎖綫是主戰場的馬來、荷印、婆羅洲及菲律賓等地所畫成的小半圓形。第二封鎖綫是美大陸，波里捏夏、梅拉涅夏、澳洲、東印度諸島，以至馬來亞的大半圓形。日

本軍事評論家稱此二者為「近距離封鎖綫」，及「遠距離封鎖綫」。如果近距離封鎖成功，則日本馬上如上述因經濟枯竭而敗北。因而舉全力以突破這一封鎖綫，其中心在於新加坡。

當前的激戰將採如下的姿態。日本將以強力艦隊和空軍控制海面，並由強力陸軍助戰而進攻馬來亞。防禦軍則依堅固的要塞予以抵抗，主要的利用空軍打擾日本艦隊。小半圓形防禦綫的諸島嶼，對於襲擊日本艦隊恰是良好的空軍及潛水艇根據地。因而日本為保護艦隊而不得不在這些島嶼強行上陸占領。

結果，若干島嶼必為日本軍所佔領，而日本軍以若干艦船為犧牲。我們不必因為日本佔領若干島嶼面失望。問題在於如何給予日本以損傷，也即在使第一封鎖綫如何維持長期時間始被突破，尤其是如何長久支持新加坡。

第三、日本為着阻止美國用強力艦隊集中保護第一

封鎖綫，而對東太平洋中心根據地的珍珠港，施以牽制
的攻擊，試行破壞其戰鬥力。但是美國拿珍珠港作充當
美國太平洋艦隊的根據地，努力作過最長期間的建設，
已成了一個堅固的堡壘，擁有強力的艦隊。所以日本不
敢冒險以絕大犧牲予以爭奪。而只企圖奪取前進基地的
中途島、威克島，以破壞美國由珍珠港攻擊日本本土的
可能性，同時又以這些島嶼為根據地，以對美國海軍運
用珍珠港為基點的行動，加以妨害。

日本為着破壞珍珠港至菲律賓的直線聯絡綫，而先
佔領此二者的根據地，關島。

其結論如下：中途島及威克島變成雙方激烈爭奪的
目標。美國海軍保住牠們，則日本本土受到威脅，牠們
若被日本所奪佔，則美國太平洋艦隊的行動半徑縮小。
處於日本委任統治地中間的關島，早晚必為日本所佔領
，所以反侵略陣綫的聯絡綫，勢須由夏威夷經薩摩亞島
，以至澳洲，除遠距離之外別無方法。

這須張羅防禦綫於遠距離，有分散實力的不利。但
是補救這不利的條件，尚有連繫美國大陸至亞洲海岸的
島嶼的連鎖，即是根據地網。日本畢竟沒有兵力可以遠
一在這些島嶼上陸而予以佔領。日本對於第二封鎖綫，
除用潛水艦妨礙航行外，這裏並無決定戰爭的可能。

第四、再檢英美方面的攻襲可能性如何？英美的海
軍還未充分完成這種準備。英美固然是世界兩大海軍國
。但是英國海軍為着防衛本國周圍，及保護聯繫地中海
，蘇彝士運河、紅海、及印度洋的二萬海里的輸血路，
而必須使用大部分的實力。美國海軍為着保護大西洋航
路而須分出相當的力量。因此，在太平洋上反侵略陣綫
的海軍力量，眼前自比日本處於劣勢。

英美要轉守勢為攻勢，非至一九四三年美國兩洋艦
隊完成不可。這個時間，會妨礙轉成攻勢的攻襲冒險，
或將絕對避免罷。

在防備之點，軍事的力量有特別作用。不獨此也！

還因為太平洋是廣大的海面，隔開雙方，所以日本欲不防衛本土而以全力出遠洋以與敵方艦隊相遇，究竟是一種夢想。

其結論是：沒有發生主力決戰的機會，而持久的封鎖與反封鎖，將繼續下去。

第五、這種持久戰略於何方有利益呢？不消說，我們反侵略陣綫的勝利，確實可靠，何以言之？美國即令運輸路被潛水艦及攻擊艦所妨礙，其本國即有優裕自給的經濟與資源。英國也同樣，由美國的補給綫，經由印度洋，非洲的補給綫是堅固的。日本則因反侵略陣綫的潛水艦，攻擊艦的出沒，而不時的威脅達於近海。本土的資源又極貧弱。於是次第呈現貧血症，是明若觀火的。

英美的生產基地，又遠處於日本的攻擊力之外，但是日本在未奪得菲律賓以前台灣即被置於空襲圈內，再自阿拉斯加及阿留申羣島的空軍根據地言，日本北部完

全處於空襲圈內。

如果日本與蘇聯衝突，則日本本土的破壞是決定的。這纔是戰爭的大局。因而我們痛感：蘇聯今日在歐洲負着抵抗德意侵略者的全部責任。而有趕快救援這種過重負擔的必要。如果歐洲方面再開一個有決定意義的戰場，則蘇聯轉成有力的攻勢，而有餘力可以兼顧遠東，則太平洋戰爭也將受極大的影響了。

總而言之，一九四二年的太平洋，始於砲火，也將終於砲火。遠東的人民須受相當的苦難，但是我們的苦難是有勝利確信的最後苦難。侵略者却為掘自己墳墓而受苦難，日本人民在地獄下苦惱着。脫出這種苦惱的唯一道路，只有革命。人民將為自己解放而燃起鬥爭能。於是太平洋的光耀的黎明，將自侵略者的內外，得以次第發覺開來。

必要的條件，是我們要忍耐長期困苦，對於日本之衝破包圍綫，不要供它有機可乘，在國際上及至國內，要益加強化團結。

太平洋戰中日本海軍的脆弱

植 造

這是一篇日本坊間士的力作。作者畢業海軍學校後在日本海軍界服務多年，對於日本海軍積有深湛的研究，本論文從這次日本對英美的戰略談到雙方海軍力量的比較，其結論是日本終歸是要失敗的。特為公於讀者之前。

編者附誌

一 雙方戰略的檢討

這次的太平洋戰爭是日本帝國主義的末日信號，日本法西斯海軍，即今獲得一時的勝利，但是太平洋戰上日本法西斯軍部的根本戰略，自最近一部分戰局已可瞭然，是置重點於速決戰的投機與冒險，這在戰局全部及長期而且綜合的戰術上，對於英美荷為中心的民主國，却是暴露了致命的脆弱。

因為近代戰的特質，是以武力為先鋒的國家總力戰。決定戰爭的終局行動，有待於一大海戰的歸趨，而這次戰爭在速決戰的武力戰以前，尚須展開長期而全面

的戰鬥，戰爭終必變成長期戰。

特別是這次長期持久的戰鬥基礎，繫於戰時經濟力的維持，而日本帝國主義的戰時經濟力，已在五年的中日戰爭消耗，破壞了，欲遂行長期戰爭，到底是不可能的。因此，為着防止作戰力的破綻及國民戰意的喪失，倣倣德國，採取破壞美國對日經濟封鎖的作戰行動，這種戰鬥將隨戰爭的進展而愈益激化。

近代戰爭是資源戰，而日本法西斯軍部的目的在於南洋羣島，是世人周知的。然則日本將如何擷取南洋呢？若等待美國太平洋艦隊到達南洋關門的新加坡，及菲

德資羣島的防備完成時，採取尋常手段予以突破，到底是不可能的。日本法西斯軍都在這次美日戰爭中，所以採取最卑劣的手段，其原因即在於此。且就日本法西斯軍部的陰謀，加以檢討。

日本海軍首先發動艦隊主力的第一艦隊屬下的航空戰隊，襲擊美國太平洋艦隊前進根據地的夏威夷。日本最恐懼的是美國在夏威夷、威克島、關島、馬尼拉、及新加坡等海洋根據地的密切聯絡。如若美國即速完成這條綫的聯絡，利用南洋羣島和天然航空基地，發動進步的英美航空機，則日本只有喪失全部艦隊，絕對不能達到目的。所以日本搶先計劃割裂英美的海軍勢力。

其方法就是佈置主力戰艦的第一艦隊於橫須賀（東京灣）及小笠原的根據地，用以牽制夏威夷與美國主力部隊，佈置重巡洋艦為主力的快速戰鬥部隊第二艦隊，於台灣馬公根據地，分其部分聯合南中國海沿岸的警備艦隊，用以包圍封鎖香港，在美國未發出積極行動以前

，一直向南侵進。這方面的英國海軍勢力，只有重巡洋艦八艘，即從格布達赴援，也需十日零十二日的時日，開戰初期的比重是十一對八，在數量上還是優勢，即令有開戰有多少缺點，但總有戰勝的自信。其次的問題是新加坡要塞，日本是利用去年獲佔的安南而侵入泰國，壓抑馬來半島的首部，從陸上進攻新加坡再分海軍的優勢，一面與陸軍協力，企圖在婆羅洲完成「敵前上陸」，奪其資源，以急速準備現代戰必然過程的長期戰的戰鬥繼續力。

以上是日本採卑鄙方法，出英美之不意，並所以獲得初期的一時勝利。但到英美的海上及其再整備完成以後，再自全局看，日本海軍的這種戰略非常脆弱，是容易看到的。

只就這次歐戰中，英德在格陵蘭附近，胡特號對俾士馬克號的海上戰及地中海的實例考察，也可證明這次大戰中的海戰，德國的奇襲戰略，是完全失敗了。日本

不願虛耗這種實證而盡用其潛水艇的全力，編成奇襲部隊。日本的奇襲部隊，是以南洋的帕那拍為中心，以美國本國，南美洲及夏威夷之間的航路為舞台，目的在展開通商破壞戰，而進行其反封鎖。

然則上述戰略將如何展開，是值得研究的。日本的南洋艦隊，究竟能夠在相當艱難的航區，菲律賓羣島附近在婆羅洲一帶，派遣不易護送的商船隊，以行南海諸島區的突破嗎？由空中投炸彈，在水中佈水雷，從高噴陰處發動砲艦的奇襲，但正如今日的戰局，開戰未久，日本即損失戰艦四艘。世人已可明確認識這次戰爭是日本法西斯軍部的自殺行為。

再考察今日的戰局則不久將進入通商破壞戰。日本奇襲部隊能發生多大的作用呢？日本奇襲部隊若以南洋帕那拍為中心，則英美必然利用菲律賓羣島附近的島嶼，通商破壞戰將以帕那拍為中心而展開十字形的戰爭，但是日本奇襲部隊的主力，只有潛水艇，若為轟

炸機最發達的美國空軍所發見，則必遭雷雨樣的炸彈，終至縮小行動範圍。尤有甚者，日本集中航空母艦的全力於戰鬥部隊，所以奇襲部隊所配屬的，只是水上機母艦，行動既緩慢，其質量上也有很大優劣之差。

如果美國派遣其擁有巨大戰艦的太平洋艦隊北上，由阿留申羣島瀾千島而上，空軍再由阿拉斯加及堪察加，與之相呼應攻入津輕海峽，則日本得意的遼東戰略必完全失敗，因為這方面，日本專恃北方天氣惡劣，而僅僅佈置潛水艇和機雷的一條鐵綫罷了。

要而言之，日本海軍戰略的中心，在於違反現代海戰性質的短期奇襲的編制及戰略。英美荷民主國海軍現在進行中而為諾克斯所破壞的「最後一彈」戰術的成功，就可以擊破九一八以來的日本海軍，因而消滅日本法西斯軍部。

二 海軍力量的比較

在海軍勢力之中，需要最多建造費的，是戰艦，各

戰的海上作戰，能保持這種主動的主力，以備最後的士決戰。在英美與日本的戰艦，加以比較。

日本的戰艦

艦名	排水量	速度	主砲	副砲
比叻	三九三〇噸	三八哩	三六〇八尊	一五〇一二尊
霧島	同上	同上	同上	同上
金剛	同上	同上	同上	同上
榛名	同上	同上	同上	同上
扶桑	三一、〇〇噸	二六	三六〇十二尊	同上
山城	同上	同上	同上	同上
伊勢	三一、八〇〇	二四	同上	一四〇二十六尊
日向	同上	同上	同上	同上
長門	三三、三〇〇噸	同上	四〇〇八尊	一四〇二十八尊
陸奥	同上	同上	同上	同上
日進	三五、〇〇〇噸	三〇哩	四〇〇九尊	同上
香取	同上	同上	同上	同上

(註) 沉沒四艘，現存八艘共二六二、六〇〇噸，二艘建造中。

美國的戰艦

艦名	標準排水量	速度	主炮	副炮
阿拉巴馬	三六二〇〇噸	二一哩	MON 14吋	13CM 16尊
紐約	二七〇〇〇	二〇	16CM 10尊	同上
波其爾斯	同上	同上	同上	同上
拉格德	二九〇〇〇	同上	同上	13CM 12尊
奧摩拉伏馬	同上	同上	同上	同上
阿里祖那	三三六〇〇	二二	16CM 12尊	同上
片西爾瓦尼亞	三三一〇〇	同上	同上	同上
新墨西哥	三三四〇〇	同上	同上	同上
美西西北	三三〇〇〇	同上	同上	同上
愛拉荷	三三四〇〇	同上	同上	同上
天德西	三三三〇〇	同上	同上	同上
加都福尼亞	三二六〇〇	同上	同上	同上
美里蘭	三一五〇〇	同上	四〇〇及八尊	同上
克洛拉特	三三五〇〇	同上	同上	同上

西瓦幾尼亞	三一八〇〇	同上	同上	同上	同上
北加洛羅那	三五〇〇〇	二八	四〇〇九尊	一二六〇一二尊	同上
華盛頓	同上	同上	同上	同上	同上

(註) 沉沒一艘尚存十六艘共四〇五、三〇〇，建造中者六艘。

英國戰艦

艦名	基準排水量	速度	主砲	副砲
愛里絲伯皇后	三一、一〇〇噸	二五哩	三八〇八尊	一五〇一二尊
白里安號	同上	同上	同上	同上
瓦斯派特	同上	同上	同上	同上
巴哈姆	同上	同上	同上	同上
馬來耶	同上	同上	同上	同上
皇家李伯勒恩	三九一五〇噸	二三哩	同上	同上
皇家奧克	同上	同上	同上	同上
復仇號	同上	同上	同上	同上
拉密里士	同上	同上	同上	同上
堅決號	同上	同上	同上	同上

海軍雜誌

轉十載

太平洋戰中日本海軍的虛弱

搜爾遜	三三五〇噸	上	上	上
洛特維	三三九〇噸	上	四〇〇九尊	上
却敵號	三三〇〇噸	三一、五連	三八〇六尊	一〇〇M一五尊
榮譽號	同上	上	上	一〇〇M一三尊
胡特號	四二、〇〇噸	三二連	三八〇八尊	一四〇M一五尊
喬治王號	三五、〇〇噸	三〇連	五五、六〇二〇尊	一三、二〇二六尊
韋爾士皇子號	同上	上	上	上

(註) 沉沒四艘尚存十三艘共四〇六五〇噸，建造中五艘

其次的問題是大型巡洋艦的比較，這裏只簡單比較如下：

日本	一八艘	七〇〇噸以上
美國	三七艘	同上
英國	二九艘	同上

就以上英美日三國的海軍主力比較看，日本絕不能與英美相抗，只有一個問題，即英美現在因為歐戰關係，不能集全力以對付日本。英美可以出動至太平洋的海軍力量，是美國近太平洋艦隊，英國亞洲艦隊。日本

海軍力量，是日海軍。因中日戰爭未解決，尚須警備中國大陸的沿岸，不用全部艦隊以敵英美。因而英美日三國實際可以用本國海軍力量，可作如下比較。

日 本

戰艦一二艘

重巡洋艦一二艘

輕巡洋艦二六艘

航空母艦八艘

驅逐艦一〇五艘

潛水艦七五艘

(註) 戰艦三艘 沉沒二艘力量減半

美 國

戰艦一五艘

重巡洋艦一七艘

輕巡洋艦二五艘

航空母艦六艘

驅逐艦八八艘

潛水艦三九艘

(註) 戰艦沉沒 一艘

英 國

戰艦一七艘

重巡洋艦八艘

輕巡洋艦九艘

驅逐艦一五艘

航空母艦二艘

潛水艦一五艘

上表之外，三國皆備有補助小艦艇的確艦，水雷艇，特務艦等，為便利計，只得從略。

即如上比較，日本的力量也已遠不如英美，何況英國在必要時還可以由其本國或地中海派來若干戰艦及重巡洋艦來補充。總而言之，在海軍主力艦的數量上，英美確比日本為有利；而日本用以抵禦英美大艦隊的艦隊編制如下：

第一艦隊（戰鬥部隊之一）

主力戰隊二隊 戰艦八艘

補助戰隊二隊 巡洋艦六艘

航空戰隊二隊 航空母艦三艘驅逐艦六艘
驅逐隊二隊 雷導巡洋艦二艘驅逐艦二九艘
潛水隊一隊 潛水母艦一艘潛水艇九艘

第二艦隊（戰鬥部隊之二）

主力戰隊二隊 重巡洋艦七艘
補助戰隊二隊 巡洋艦六艘
航空戰隊二隊 航空母艦三艘驅逐艦六艘
驅逐隊二隊 雷導巡洋艦二艘驅逐艦三二艘

奇襲部隊

主力戰隊一隊 巡洋艦三艘
補助戰隊一隊 機雷敷設艦二艘
航空戰隊一隊 水上機母艦若干艘驅逐艦四艘
潛水隊六隊 潛水母艦三艘巡洋艦四艘潛水艦四二艘

此外尚有警備、防衛、補充艦隊以上所述，只限於第一綫部隊的軍艦，但是海上武力是純軍艦，根據地，及商船隊三者的綜合力量，所以商船隊在海上武力也佔

極重要的作用。自「一九一八」以來，日本政府即以龐大的補助費，獎勵民間建造好的商船，也就是這個原因。日本商船隊的力量，約為六百萬噸，二千六百多艘（噸數百噸以上）而英國約為二千萬噸，美國約為一千一百多萬噸，日本與英美比較，實是小巫見大巫了。問題還在於美日戰爆發後，日本商船是否夠用。中日戰爭爆發年的一九三七年十一月，尚且需要徵用商船五百艘，並且都是千噸以上，一萬噸未滿的。現在美日戰爭的範圍更為廣大，若考慮其距離，航海日數，物資及其他糧食的供給問題時，最低限度也需要二倍以上。再加上假裝巡洋艦的徵用，則居日本全國的商船隊的力量，還是不夠用。

總而言之，日本這次因為美國為主的民主國方面擁護民主主義的強硬態度，而我採取最卑鄙手段，挑發了太平洋大戰，是日本法西斯軍部最後的冒險與投機，其背後就是日本帝國主義潰滅的運命。

（完）

美國海軍的實力

賈午譯

現在美國海軍戰鬥艦隊的實力，與久已是海上霸王的美國海軍，差不多相等。按一九四〇年十二月一日講來，美國的艦隊（美國歷史上他的艦隊實力最大的時候）約有八百艘在服役中的各式艦船，從戰鬥艦隊到港內的拖船和小艦船。在這數目中，約有三一六艘是下列五種主要型式的戰鬥艦隻：

戰鬥艦：……………一五（十二艘可以編隊作戰）

航空母艦：……………六

巡洋艦：……………三七（十八艘「重」型，裝有八

吋口徑的砲；十九艘「輕」

型或裝有六吋口徑的砲的）

驅逐艦：……………一五九（七五艘四烟囪而為上次

歐戰時設計的；其餘為一九

潛水艇：……………一〇五（六六艘舊的；其餘為一

三九年以後所建造。以外還有上次歐戰型的舊驅逐艦四千六艘，已經改裝成輕巡洋艦，驅逐艦，和各種型式的輔助艦）

九三〇年以後所建造）

總數：……………三三二艘

這枝艦隊，雖然有力，也有弱點。為兩洋作戰，這艦隻的數目不夠。我們的（指美，下仿此）戰鬥艦有十二艘，航空母艦有四艘，以及我們大多數的巡洋艦，驅逐艦，和潛水艇，都集中在太平洋。在大西洋的三艘戰鬥艦——「紐約號」，「德克薩號」(Texas)，和「阿

模薩號」(Albatross)——是舊的，而且現代裝備不夠，它們都是堅固的艦隻，甲板裝甲很厚，航行的性能很好，但是在一九二六年至二七年把它們重新裝備時，因為英國的反對，所以沒把它們艦塔上的砲位加高。因此，這幾艘戰艦的最遠射程，約只有二萬一千碼到二萬二千碼，而且它們的一九至二〇。五海里的速度，在現代戰爭狀況之下也不夠。這三艘戰艦的艦身雖然很有力，設計也很好，可是它們的射程和速度可以被任何現代的巡洋艦所超過；實在，一艘裝有八吋口徑砲的巡洋艦若是駕駛得當，很可能把它們打得粉碎。它們的需要已經被證明，為提高它們的砲位並改裝它們的推動機器所需用的款，也已備；但是在世界局勢現在這樣緊張的情形下，把它們撤出服役，費一年或以上的時間予以改裝，似乎是不大妥當的。泊在東海岸的「沃明號」(Wyvern)，若予以改裝，加以改善，也是可以調去作戰的一艘戰艦。「沃明號」原是一柯根薩號一戰鬥艦的一

艘姊妹艦，但在倫敦海軍會議的條款下被廢棄了；它的速度被減成最高只許十八海里，它的主砲有一半也被撤除。日本的「比叡號」也於數年前同樣解除武裝，但自一九三六年取消海軍條約，沒有條約的限制以後，它就被恢復到它以前的戰鬥力，而為日本戰鬥艦隊的第十隻戰艦，（雖然這一隻戰艦的用處是不一定靠得住的）。

進一步說，我們駐在太平洋的十二艘戰鬥艦的情形也是不能另人十分滿意的。有幾艘急須改善；另外幾艘，已經改成現代式，但是在改造時却仍留下一些毛病。我們唯一裝有十六吋口徑砲的幾艘戰艦，「西沃吉尼亞號」(West Virginia)，「瑪利蘭號」(Maryland)，和「柯洛拉多號」(Colorado)，永未改造成現代式；它們的甲板裝甲，雖然很堅實，並不十分適用；這些艦隻仍然有已經逾時的舊日的「龍梳」(Cape Mast)；它們水線下的分隔及防水隔室的設備，還是未能符合十分理想化條件。我們所有戰艦的速度都很低；我們主

艦隊的艦隻，是世界上最遲率最低的。雖然或許也是最遲換本破，而比任何別種海軍火力更大，能於短時期間向戰場上最大量的鋼鐵的。

我們的兩艘大航空母艦，世界上最大的，「撒拉托加號」(Saratoga)和「萊克星頓號」(Lexington)也同樣需要改裝成現代式——大一些的昇降機，以處理現代的飛機，改裝更新式的開止降落生甲板上飛機的機關，以及其他的改變；但是猶如我們駐在太平洋的三艘戰艦的情形，把這些艦隻調回來，用相當長的時間把它們修理，在這時候也似乎是不大妥當的。未裝甲的，胡亂雜湊的一艘航空母艦「流浪號」(Ramona)與新造而威力很大的「黃蜂號」，現在同駐在大西洋，但是前者因為容易傾斜，是很不適於飛機昇降的。

我們巡洋艦的情形還好些；大步數裝有八吋徑砲的巡洋艦已經改善；「布魯克林」(Brooklyn)級裝有六吋二徑砲的艦隻，裝甲極厚，火力極大（每分鐘可發射

六吋砲彈二百發），大概這一類巡洋艦是世界上最好的

上次歐戰時我們所用的驅逐艦，在航行上及作戰上最善盡完美的艦隻，但是我們更新的驅逐艦已證明其他更更為牢穩——雖然因為服役不久，對於它們機件的耐久與否，尚不能作絕對的判斷；它們的航程很大，它們的魚雷和砲的火力也都很强。而且它們裝有多數高射角度的砲，使它們能射擊飛機，以保護艦隊；實在，美國設計的現代驅逐艦，既是射擊飛機的艦隻，又是驅逐艦。但是對於適當使用艦上的高射機關槍却曾感有困難。

我們的潛水艇可以說是世界上最好的，雖然我們對於我們的一部分用內燃(Internal)機的，感到很多麻煩，尤其是Holland式的機器。我們最新式的潛水艇，它的航程可以使它（以珍珠港為根據地）在日本海作遠程而長時間的活動。

我們艦隊的輔助船隻——貨船，拖船，油船，儲藏

力船，軍火船，海上飛機供應船，等等。這些船隻的數量，少，速度太慢，但是在一九五〇年春，海軍開始大批購買各種船隻。在一九四一年一月一日已經買到二百二十艘以上的商船，運油船，拖船，遊船，等等，這些船隻，海軍已改成艦隊的輔助船隻和小的供應艦。這些船隻中有些，特別是由美孚公司接收過來的最新式的運油船，是能力很大的很漂亮的船，速度是十八海里，可以媲美世界上的任何這一類的船。以外，海軍又已重令其較舊的輔助艦服役。

商船的情形，在某種程度上說，與海軍的情形是可以相比擬的。航運委員會已於一九三七年開始一個「每年五十艘新船」的計劃，以替換逾齡的商船；這一九四〇年底，已在這計劃下完成各種型式的新船五十五艘；美國現在（一九四一年一月）共有商船二千六百艘以上，排水量共為九百三十萬噸。

美國海軍人員的素質，一般的說來，是盡善盡美的。

。正對海軍入伍的人員，在今日是我們歷史上素質最優的；他們的學力，志趣，與機動精神，都很好，也都願意受紀律的約束。在艦船上沒有共產黨員，也沒有耽於理論的人，若是指揮得當，他們是能赴湯蹈火的。

然而對他們的指揮，並不覺得當。美國的官長，一般的說來，在對於他的職務的認識上，比任何一個國家的官長，都要好些；在技術上，他反映他的艦船，比英國的官長，也許比德國的，更要熟些。在航海的慣熟上，他們不如英國（雖然或許比德國要好些），他的辦事鎮靜不迫的精神，及天生領導才能，也沒有英國人那樣高。往往他是一個眼界狹窄的人，對於政治，人生，和社會有一種固定不移的見解；往往——雖然對於細節目很熟練——他因為個別事體而見不到整個情況。他的陸運的辦法，在理論上是根據勤勞，但在實際上並不常常如此；往往是因為個人的或政治的情面，和任何團體所免不了的派系關係，把真的職位給予那服役年限較

多而且忠於職守的人，雖然他們的成績並不很好。然而在大體上說，還是能力大的人陞到上層。但是他們還是降的太慢；我們的高級官長及艦長，若與別國海軍比起來，年歲都老些；他們患有神經及心臟毛病者太多；爲担負重大責任的辛勞，他們若走年輕十歲，便可以好得多。海軍官長人選的毛病，是由於選任與訓練上兩個基本的缺陷。一個是挑選官長時，在海軍軍官學校及在艦隊，都沒有關於品格的適當測驗；而品格乃是軍官的基本條件。第二是，海軍軍官學校的學生，在學校裏常常養成對班級（例如一九四〇年級）的忠心比對於學校的忠心還大，這種風氣帶到部隊上，常常使官長忠於其所不當忠；一般的官長，他自己或許不知道，往往把對於海軍的忠心放在對於國家的忠心之上。

爲改正這些缺陷，海軍軍校着重班級精神的作風應當打破，而應把更高的忠心教給學生。應當給一般平民以充任海軍軍官的更多機會，特別是應當利用海軍的預

備軍官訓練團（ROTC），以及那些協助完成海軍軍官教育的技術學校。這些組織的課程範圍應予擴大，使學生們對於社會情況與制度得到更多的知識，對政治與歷史得有廣泛的認識。美國軍官雖有這些弱點，然而在大體上他與別國的軍官比較起來，是有過之無不及的，而且他還有健旺發展與英勇勝利這樂觀的美國傳統作他的靠山。

美國東海岸海軍各大造船廠和根據地（按照它們在軍事上重要的次序）是漢姆頓路（Hampton Roads）；波士頓；紐約；費城（Philadelphia）；弗洛達區（Ft. Belvoir）；特別是爲飛機；和在波多黎哥（Puerto Rico）尚未完成的新根據地。

建造費用到十萬萬的珍珠港，是（在）太平洋中海軍活動的中樞，在西海岸並有聖地埃哥（San Diego）；聖帕德莫（San Pedro），舊金山，以及皮爾森（Pearson）（艦）之其他重要的軍事根據地和造船廠。總括起來，

美國海軍有四十個以上的根據地。

除操作艦的維修和用以支持一個海軍的形形色色的輔助艦船，岸上設備，造船廠，飛行場等等以外，是美國極複雜的各部門的工業。尤其是成爲海軍基石的鋼鐵工業。美國鋼鐵工業的產量，是八千五百萬噸的鐵，並能造出八吋至三十吋厚的鋼板。這是任何其他各國所趕不過，而只有兩個國家——英國和德國——可以放微趕上的。在傳統和訓練上，美國海軍與任何海軍相形之下，都可以佔優勢。我們的發砲技術，特別是我們的投砲技術，是完善的，但是數年前有一艘德國的巡洋艦，來訪問我們一個西海岸的港口，我們一部官兵見到它的十分有效的打靶練習，我們才發現我們的發砲技術並不比世界其他各國高明多少——這事激勵了我們的競爭精神，倒是很好的。我們的海軍飛行隊（這裏沒有篇幅講它）是別國都比不上的。我們的訓練程序是繁重而廣泛，有時候也太廣泛。

我們有兩個弱點。一個是海軍所作的紙上工作太多；海軍的打字機太多，例行的報告文件太多；普通一艘美國的巡洋艦要有三十部打字機爲它工作。第二個是，我們美國人常張進取的精神，往往徒然消耗大量精力，而得不到實際行動的效果。英國人常常開我們的玩笑，說英國若是打美國，它的艦隊只需安詳地泊在港內，如是六個禮拜過去，它們再開出來，將見到美國艦隊早已混亂的調遣而弄得筋疲力竭——這樣就可以把美國打敗。美國的船塢是我國海軍機器的另一弱點；它的速度和效率，與英國的造船廠比起來，相差太遠。一般的說來（雖然近數月來因爲新徵召入伍的官兵而使訓練有素的兵力分散開，這問題將以嗣後數年內海軍之大事擴充而更加嚴重），美國的戰鬥艦隊是強有力的，訓練純熟的，它的統帥部也是機警多智而且堅定踏實的。

那麼，這就是我們今日的海軍。明日它的情形將是如何呢？現在所計劃的擴展程序，規定迄一九四六年或

四七年建造戰鬥艦船三六八艘，其他船隻一、七七〇艘（從登陸用的橡皮艇到佈雷艦），再加以商船四五〇艘。這是一個龐大空前的計劃，而且這計劃還在隨時不斷的擴大着。我們目前在建造十七艘新戰鬥艦，十二艘航空母艦，以及千百艘巡洋艦，驅逐艦，潛水艇，魚雷艇，和各種型式的輔助艦。按照現在的計劃，「兩洋艦隊」是要有（希望在一九四七年）戰鬥艦三十二艘（十八艘新的，加上目前已有的十五艘）；航空母艦十八艘；洋巡艦八十五艘；驅逐艦三二五艘；潛水艇一八五艘，和飛機一萬三千架到一萬五千架，輔以多數較小的戰鬥艦隻，及無數的輔助艦船，由五十萬人去運用。在人員上，計劃中的擴展也是同樣龐大的。

各項擴充計劃又須在新的根據地（在美國領土以外的地域，大多數由英國得到）建造必要的飛行場，機棚，儲油庫，疏濬港口，修造碼頭，船塢，岸上砲壘等等

。珍珠港以及在其周圍之中途島與其他島上的許多根據地，方在積極修築，珍珠港容納一枝整個艦隊的容量也大形增加。在那裏的露天油庫現在方改放到地下；在歐湖島上方在修築一個新的偵察機的基地。阿拉斯加新建的根據地現在方在迅速擴展而為偵察機與潛水艇的根據地。巴拿馬在大西洋方面的潛水艇根據地和海軍航空站，方在予以擴展，新的造船廠與機器廠也在運河的太平洋口上修建。在目前這龐大的擴展計劃開始以前，在美洲範圍內的美國各根據地，在大體上是已夠用的。待作的主要工作，是把美國十二個海軍造船廠的舊機器和裝備換上新的；增添更多的船塢（包括在紐約為修理四萬五千噸戰艦而造的三個）和造船鋼架；各重要造船廠增添更多的機器修理廠，有的更要添置地皮。

這就是美國的海軍整軍計劃，按照這計劃，可以於一九四七年建立「兩洋海軍」。

英國海軍的威力

Tho Navy

Sydney Fremantle 著
高語和譯

過去防禦英格蘭的根本問題，一向祇是如何善用我們的海軍力量。

在和西班牙艦隊海戰（一五八八年）時代，問題倒很簡單，只是保護我們的領土，不受來自海上的攻擊而已。

那次從一七九三年到一八一五年的拿破崙戰爭中，上述兩件事，又是根本而且同等重要的，尤其當我們作戰略的反攻時，我們這封鎖敵國海岸，阻止它的海上貿易，並在海軍易於供應的情況下，於海外攻擊法國的領土，這樣配合起來打敗了敵人。

這些目的，加上保護遍佈於全世界的英帝國屬領，是第一次世界大戰時我們海軍的任務，總括起來可以說是：儘可能澈底並且普遍的維持我們自己的海上交通安

全，同時並阻止敵人的海上通路。所以怎樣達成這個重大的任務，就是當前戰爭中我們的戰略家所遭遇的問題。

這次戰爭初期，和上次大戰的情形對比起來，在各重要方面我們都比較落後。

我們皇家海軍的實力，以及我們所有陸海空三軍的實力，不幸都正降到危險的低水準。

敵人對於使用潛水艇、空軍、和水雷攻擊我們海上交通的準備，實在是佔了上風。

我們商輪的數目，大約和一九一四年相等，但和敵國以及態度猶豫的中立國商輪相對的實力比較起來，我們顯然是處於劣勢的地位，並且它的生命之血的燃料用油，也比較更仰賴於海外的供給。我們雖自己能出產質

轉最速於蘇汽用煤，但這事已經不再如做用中立國貨輪船。在昨會兩次大戰，仍有同等的重性了。

在另一方面，我們要感謝印度和其他重要自治領的軍事以及工業的資源的發展，因而我們已能仰仗從它們輸入大量的供應。

於是，在這次戰爭的最初幾個月裏，我們海軍的措置，使我們能夠取得普遍控制權，自然，波羅的海和黑海兩個區域是例外，但後者在那時的情況並沒有甚麼重要。

德國的國際貿易是被摧毀了，邱吉爾先生那時是海軍大臣，他能夠宣布：在戰爭最初的三個月之內，共摧毀了不下七十三萬五千噸的戰時違禁品，其中大多數是很有重大價值的原料。在初期宣而不戰的時期中，應我們的盟國法蘭西的要求所派遣的裝備完善的遠征軍，毫無阻礙的渡了海。

敵人的冰雷戰，連同希特勒大驚小怪宣傳的破冰水

雷包括在內，我們都應付得很好。我們的貿易所遭受敵人水上艦隊的攻擊也予解除，格拉夫斯比號像演劇一般地的被擊沉，表示我們艦隊的實力和性能，這敵人知道：用遠洋襲擊艦襲擊我們的貿易，頂多只是一種可怕的冒險行為罷了。

在一九三八年初開始的海軍造船計劃，已經大加擴充，並且大為加速。

在另一方面，雖然護航制度已經儘量實施，敵人的潛水艇攻擊仍然活躍的很，我們已經嚴重的感覺到：我們缺少足夠執行護送任務的小型艦艇，並且商船的损失量，也開始接近了第一次世界大戰最惡劣時期所達到的。

在一九四〇年三月的北海戰役中，潛艇完全摧毀了它的地位。在波羅的海，我們的潛水艇加給德國到挪威的北海上運輸船隻以巨大的損失，我們的遠洋艦隊又加給北海和暴露的在各港口的德國戰艦重大損失，我們

派到挪威的遠征軍，在延誤了很久時間以後登陸了，可是因了我們缺少精銳的空军，證明遠征軍沒有成功的機會時，我們又撤退了。

如果我們曾經錯過了任何機會，那就是在德軍佔領德倫的英（Trondheim）的初期，我們沒有攻擊它。但是當時並沒有可用的遠征軍。

我們不能否認，在荷比和法國戰役挽救了同盟軍而免於全部潰敗的是海軍。我們海軍的機動的作戰和明智的布置，以及不僅是我們的驅逐艦和其他小型艦艇，甚至懸掛英國國旗的運輸艦和供應輪，也都有其勇敢機巧並且堅毅的表現，使敵人海軍不足據說我們的大撤退，而我們能把遠征軍的大部，以及很多法國和荷蘭海陸軍意志堅決的分子，運送到我們的海岸。

法國的奮鬥，以及意大利的參戰，改變了戰略的情勢，這使我們很是不利。不但我們保護大西洋交通，除掉英國海軍的援助，遭受很大的影響，並且失掉了利用

法國在英吉利海峽，以及在大西洋海岸的港口作海空軍根據地。我們放棄了南愛爾蘭的根據地，很輕率地把它讓給了愛爾蘭人，現在受到嚴重的後果，護航的困難也更尖銳化了。

地中海的控制，也受到威脅，到亞力山德里亞的航路，只能供戰艦以及嚴密護送的船隻偶而使用。

把馬耳他島當作根據地，並沒有甚麼價值，因為它離敵人在西西里的空军根據地太近，並且它的防禦，幾乎得不到外來的援助，只能在歷史上寫下三首勇毅的史詩而已。

但是我們以亞力山德里亞和直布羅陀為根據地的地中海艦隊，不斷的活動，很有效地牽制了意大利優勢海軍的使用。它的威羅巴尼亞和特里波里交通的聯繫，雖然一向沒完全被阻斷，但實在成了破機會的勾當，並且受到嚴重的損失。但我們艦隊的巡邏收效也不大，往往在發現意大利船隻之後祇是發生長時間而沒有結果的

是擊而記。

我們在大爾多港很成功地打擊了敵艦，馬他德之，是唯一大規模的海戰。

我們派遣大量陸軍到希臘作戰，在毫無損失的情形下完成了。可是其後撤退時，海軍却遭受了很大的損失，尤其以最後從克里特島撤退時為甚。在那裏，我們損失了四艘巡洋艦，（其中三艘是新型的）和四艘驅逐艦。這些損失，大半由於當它們在海上執行阻止敵軍登陸的重要任務時，沒有充分的空軍保護，受到敵方空軍的攻擊所致。

在非洲戰場上，海軍對陸上作戰所予之直接協助是有很大的價值的。魏菲爾承認海軍用以下各種方式予陸軍以協助，即：在陸軍攻擊各口岸前，海軍先予以轟擊，使沿海道路常在海軍砲火之控制下；海軍代陸軍輸運補給品及俘虜等等，以減輕在我軍手中之沿海各道路的運輸負擔。

敘利亞之後，海軍也提供了一個同樣的支援。

在克里特島撤退之後，海軍遭受損失是很可遺憾的事，但我們的任務是達到了，損失的艦隻祇得視為是控制海洋所必付代價的一部分。至於整個地中海艦隊所受的損失，和它們的活動範圍比較起來，實在渺不足道。

我們已經達到的戰果，證明了總司令才幹的卓越，和判斷的正確，以及他的艦隊效率的強大，這在馬他德一役尤其顯著，那場戰役發生在夜間，每一個水兵都知道：只有訓練標準最高的，纔有成功的把握。

蘇德戰爭的爆發，對海軍而論，除非遠東掀起另外一個戰爭，似乎又將成是一個言而不戰的局面。

但是海戰仍繼續不已，而像大戰最初的時期一樣，我們海上的勝利將和我們生命所寄託的母國的安全相聯繫。

我們船隻噸數的損失情形，非常嚴重，現在還不能許我們知道個中詳情。最近陸軍大臣馬吉森在八月二十

三日演說中宣稱：「大西洋之戰，現在已經到了它的最後。英國和同盟國的船隻繼續沉沒，雖然敵人的潛艇和飛機所付的毀滅代價非常之大，可是戰爭還沒有結束。」

護航船隻容易受海上襲擊，所以，以上所說的話，就有一隊龐大的擁有各級艦隻的艦隊，在海上巡邏。這一艦隊需要散開得很遠，以它的行動。可是，不脫離海軍部有效的指揮。以沉沒士麥號的成功，就是這兩點很好的例證。

在敘述海軍所負的作戰任務中，不可忘記潛艇的活動。

我們潛艇的活動，根本向不公布，但是它們的成績已可表示它們的戰功，至於它們受到的損失，更證明了它們的冒險性。

我們也必須特別注意海軍航空隊。它的成功很大，可是它的損失也很大。

我們撇開其他較小的戰役不說，單就士麥號、馬他潘、和擊沉俾士麥號三次價值極大的海軍戰術來說，已經證明了，使皇家海軍擁有自己的海軍，可以自由使用並自己領導，實在是很明智的政策。

海軍的願望是：在將來進攻時，我們基本的戰略，無論在軍事方面或在外交方面，第一原則應該是海空軍根據地的取得，以便我們可以更有有效的控制海洋，使我們可隨意並選擇陸地戰場，節省下保持海上交通的海軍，以支持陸軍的戰役。

當我草此文時，納爾遜的立像正從他所在的特拉法爾加廣場俯視着我。讓我們希望他的出現，鼓舞着海軍的人們，激勵並鼓舞他們。

假使納爾遜的靈魂能向皇家海軍致訓詞的話，他一定很溫和並且很可以這樣說：「英格蘭希望……你們已經牢記我的信號，並且已經盡了你們的責任。」

蘇門答臘之軍事價值

蔣君章

(一)

星洲戰局，業已告一段落，我們對於這樣重要的軍事重心，很輕易的落入敵軍的手中，實在無從表示我們心中所有的錯綜複雜的感想；不過我們從蘇門答臘戰局的而太平洋戰局的總司令蔣介石在重慶演說於爪哇的一點看來，可知英美自政治家和戰時領袖已經對新加坡的重要性看低。我們不能否認新加坡的淪陷對於同盟軍的太平洋戰局是有很大的不利，但正不必以此不利而發生不安的情緒，因為這似乎是預定的計畫。

在新加坡英軍停止抵抗的時候，日寇又發動了侵略蘇門答臘的軍事。日軍於巨港（巨港旁）附近發動攻勢，先之以傘兵，繼之以陸軍，是寇軍於新加坡軍事告一

段落之後的行動之一，企圖佔領蘇門答臘。寇軍這種行動，含有兩大意義：其一即為確實控制馬六甲海峽的水道，緊握太平洋和印度洋的門戶之全部，藉作再次的行動之準備；其二，剪除爪哇的外衝，取得侵略爪哇的更接近的根據地，以便清除同盟國在南海邊緣上的另一重要軍事據點。故此後蘇門答臘之局勢如何？我人實應深切注意之。

(二)

蘇門答臘是一個很大的島嶼（世界第五大島），它的位置是在北緯六度到南緯六度之間，赤道橫貫着島的中央。島的趨勢是作西北向東南，與馬來半島的趨向完全相同，中間不過隔着一條水道而已。這水道便是我們

熟知的馬六甲海峽。我們假使把馬六甲海峽當作一張嘴，那末馬來半島是上顎，蘇門答臘島是下顎，而新加坡島則爲舌尖。這三位一體之形勢，構成了印度洋和太平洋之間的唯一的打。這三個地方比較起來自然新加坡爲重要，馬來和蘇門答臘次之。但是掌握了馬來或蘇門答臘，仍舊有控制馬六甲海峽的便利。換句話說，日寇現在雖然掌握了馬來半島與新加坡，但是仍舊不能夠完全控制馬六甲海峽，日寇的船艦出入於馬六甲海峽時，仍將以蘇門答臘島爲其進出回國空軍所攻擊。這使寇軍將以一部份之空軍或海軍護送其船舶，此無異於少寇軍在印度洋方面之活動力量。故寇軍向蘇門答臘進兵，乃爲必然之趨勢，其進兵之程度，至少限度當達到空軍據點或可能作爲空軍據點之各地完全佔領爲止。

蘇門答臘在軍事上之價值，尙不僅以保護馬六甲海峽之安全爲限。寇軍佔據蘇門答臘北岸以後如繼續進兵，將兩岸之把東予以佔領，則寇海軍的小型艦艇卽可以此爲基地，擾亂爪哇與澳洲間之航路，因能與巴達維亞間之距離不過六百海里，正在海軍具有活動範圍之內，故把東與暹羅，蘇門答臘與爪哇島所夾成之與他海峽，必受封鎖，而爪哇與澳洲間之航路，將無安全可言。此於固守爪哇的軍路上，將有極大的影響。又寇軍如於取得巨港以後，沿鐵路綫向東南進兵，則蘇門答臘島東南端之的庇（Holden），必將受威脅的危險之保存，如有問題，則巽他海峽之險，已與敵共，而寇軍將獲得進攻爪哇最近之基地。如的庇，則西爪哇之感脅，必更甚大。故蘇門答臘之得失與爪哇之安危，其間關係至爲密切。

不特此也，寇軍於全部控制馬六甲海峽之後，必將闖入印度洋即印度之大門。其進兵之方向，可分兩路：其一迅速進兵仰光，以與自泰攻緬的寇軍呼應，此舉之利益，可以阻撓在緬中英軍隊之一部外援，可使印東門戶之加爾各答成威脅；其二，卽向錫蘭方面進兵，

先行取得攻擊印度之最近根據地，然後再向印度半島進兵。這兩條路線利害絕不相同；我們從客觀的條件來看

，日寇對印用兵第一路實不如第二路之有利，因印緬之間尚無陸上通路，即使仰光被佔，寇軍仍須以海道運兵，而印度之陸空實力相當雄厚，寇軍於此際即發動直接攻印之軍事，勞師遠征，運輸路線日就冗長，其必碰壁無疑；故不如向防禦薄弱孤立海上之錫蘭進兵，較爲得

計。寇軍如向錫蘭進兵，若以新加坡爲基地，其間距離約一千五百海里；若以檳榔嶼爲基地，其間距離則約一千二百海里；若贊取仰光以後，以之爲基地，則其間距離亦約一千二百海里，故仰光對於寇方用兵錫蘭之價值上言之，實與檳榔嶼相等，寇軍實無以用兵錫蘭之故而費仰光之必要。反之，蘇門答臘島西北端的亞齊（*Atjeh*），當爲寇軍之重要目標，因以亞齊爲基地，則與錫蘭距離可較檳榔嶼縮短三、四百海里也。故蘇門答臘島並爲寇軍開闢北印度洋之前進據點。

(三)

蘇門答臘島不但在寇軍的侵略進行程序上佔有非常重要之地位，即對於寇軍軍需資源的補充，亦屬異常重要；因寇軍最感缺乏之軍需品爲石油，而蘇門答臘即有豐富之油田故也。

蘇門答臘之油田，在蘇門答臘島火直臘之內側，一八八三年即開始採掘，從事於經營石油業的公司以荷蘭殖民地石油公司爲巨擘。現時荷印各地生產石油的地方有婆羅洲，西藍，巴釐把板，爪哇，蘇門答臘等若干區域，而蘇門答臘之巨港，實爲荷印石油生產之中心。蘇門答臘西北端之亞齊，亦產石油，其地位亦相當重要。據一九三七年首六個月之荷印石油生產統計，總產量爲四，二三一，三三二公噸，其中巨港生產者爲一，六一三，九九二公噸，佔總產量百分之三十五，亞齊所產者爲四五四，二〇五公噸，佔總產量百分之十二，即蘇門

答臘的石油生產約佔荷印石油生產總額百分之三十六以上。蘇門答臘石油之全年生產量，一九三六年爲四，一一四，七二〇公噸，約佔荷印石油總產量百分之六十二，其重要性由此可見。

蘇門答臘之石油多含有低級之炭化，巨港附近之石油則呈黃色，大部份爲石油精。巨港附近之龍港，有大型之煉油廠，爲荷屬殖民地石油公司所有，每日之煉油能力爲五千七百噸。火山山方面亦有煉油廠，每日煉油能力爲二千噸。按荷印共有煉油廠十處，每日煉油能力合計爲二萬噸，可知蘇門答臘所有之煉油能力已超過荷印煉油能力三分之一以上。

荷印之石油，以輸出爲目的，平時以輸往新加坡者爲最多，其次爲澳洲與新西蘭，再次則爲日本：如一九三六年荷印石油之總輸出量爲五，三二二，二〇〇公噸，其中輸往新加坡者爲九八七，〇六九公噸，輸往澳洲與新西蘭者爲六九一，九五〇公噸，輸往日本者爲四九

七，〇〇二公噸，其他如中國，香港，埃及，荷屬本國，南非聯邦，英國等亦有相當數量輸往。二次世界大戰爆發以後，荷印石油爲新加坡軍事取給之最大來源，日本購取之數量亦激增，直至荷印與日本經濟談判停頓以後，始無交易。現在日本於取得新加坡之後，急欲進攻荷印，且以巨港爲其第一目標，則其用意出於軍事上之必要外，兼爲石油補給之必要，顯然可見矣。

(四)

總上所述，寇軍之攻蘇門答臘，有下列幾個作用：

第一、完全控制馬六甲海峽的水道，使出入於印度洋之船艦，不致遭受以蘇門答臘爲基地之同盟國的威脅；

第二、取得控制東印度洋之基地，封鎖爪哇與澳洲

航路；

第三、取得攻取爪哇之最近的基地，以便掃清同盟

國在南南邊境上最優的洞空軍根據地；

第四、取得進兵錫蘭的前進基地；

第五、取得石油的補充地區，以解救其石油恐慌之重大危機。

由此可知蘇門答臘在軍事上之價值，實非尋常可比。現在西太平洋之制海權與制空權既暫時落入寇軍的掌握之中，蘇門答臘又是距離同盟勢力中心甚遠，當地人力雖富，而素質不健全，動員至為不易，故蘇門答臘之守禦，實有其不易解決之困難。但我人仍希望荷印政

府能切實動員土人與華僑共同抗拒敵軍，以便爭取時間，使爪哇、錫蘭、印度等處之防務日趨鞏固；同時更希望巨港及亞齊等地之油井與煉油設備，要不惜犧牲，予以敵艦的破壞，使敵人難能佔領，一時仍無法利用。這樣，蘇門答臘將來或不免於不幸，但在寇軍方面仍不能獲得多大的利益，那就是等於在同盟國方面仍然沒有蒙受重大的損失。這點我們希望荷印方面能夠切實做到。（三十二年三月十六日）

日本海軍建艦的能力

植 造

如果新加坡不失守，太平洋戰爭將入於持久戰。在持久戰時期，海軍力量的消長，決定於其建艦力。日本海軍建艦的力量如何，損失能否補充，建艦能否與美國競賽，這問題非常值得研究。

一、軍部造船所

日本軍部的造船所，以海軍工廠為主，計有橫須賀，吳港佐世保，及舞鶴四處。其能建造主力艦者，則惟橫須賀與吳港這兩處工廠，最近五年來，增加資本百分之三十至四十。一九三七年共計資本一〇五一九四〇〇圓，一九三八年增至一六二七五〇〇〇圓，一九三九年二〇五三五〇〇〇圓，一九四〇年二七四六八二〇〇〇圓，一九四一年三八九三七〇〇〇圓。四處之

中，規模最大的首推吳港吳有五個船渠：第一船渠同時可造驅逐艦或潛水艇二隻，第二船渠是滑船渠，只可造一萬噸以下的船，第三船渠能造四萬噸以上的船，第四船渠與第五船渠能造三萬噸級的船。由於船渠以外的設備很不齊全，故船渠間常賦閒。以吳工廠那樣的規模，欲造一軍艦，完全無求於其他工廠，亦甚困難。例如一九三七年在吳工廠建造航空母艦蒼龍號，其船梁（*Keel*）則幾乎全部向民間的造船廠打製。而且當時在廠中建造的只有軍艦八重山及蒼龍二隻而已，此外皆係改造的。由此可見吳工廠的造艦力甚屬有限。一九三五年在吳改造軍艦扶桑，費時三年。船身照舊，僅換鍋爐，裝防魚雷的外殼及將船尾延長數米突而已。這樣簡單的改造，與英美新造一隻戰艦，所需時間相若。吳工廠如此，

其他三處的造艦能力更低：橫須賀爲吳之百分八十，佐世保爲吳之百分五十，舞鶴爲吳之百分三十。

二、民間造船所

戰時被動員在日本海軍支配下的民間造船所，在十四家，現在日本能造輪船的公司，都三十家。前者十四家的名稱及資本額如下：

三菱造船所	二四〇〇〇萬圓
川崎造船所	二〇〇〇〇萬圓
玉造造船所	一五〇〇〇萬圓
崎見造船所	五一〇〇〇萬圓
播磨造船所	一〇〇〇〇萬圓
藤永田造船所	一六〇〇〇萬圓
浦賀造船所	一五〇〇〇萬圓
石川島造船所	三二〇〇〇萬圓
大鐵造船所	三〇〇〇〇萬圓

浪速造船所	一五〇萬圓
函館造船所	六〇〇萬圓
豐原造船所	一〇〇萬圓
向島造船所	二〇〇萬圓
川崎造船所	一五〇〇萬圓

十四家中，只有三菱川崎二家能造主力艦。玉島造船尙稱完善，外十家僅造小型輪船而已。最近十四家的造船率，平均每月十一・六隻，二七四〇〇噸。戰前建造六千至八千噸的船，需十個月；二三千噸的，也要七八個月。現在愈遲；二十五個月，纔造一隻六千噸的船；大型中型小型平均，一隻十個月，例如二千噸的貨船已西丸，一九三六年四月起工，一九三八年九月完成，整整造了三十個月，五千二百七十四噸的妙高丸，造二十九個月；九千三百噸的佐渡丸，造二十八個月；一萬噸的淡路山丸，造二十五個月。上敘諸船皆係商船，如爲軍艦當更複雜而費時。總之，日本帝國主義戰時

造船能力，並不太高，因為材料不足，勞力不足，及電力不足，發展有着一一定的限度。即使材料勞力電力能夠充裕供給，船內的發動機，因屬於精密機器工業，日本自己生產也很不敷。就有許多隻政府訂造的船，船體已經造好，因為欠發動機而不能下水。日本海運雜誌一九四〇年七月號記載這個問題有云：「很多新船無發動機，像一只紙鳶，在水上順着風飄來飄去。臥在船台上的船，萬事俱備，只欠馬達，眼巴巴的看它安息，一日過了一月靜靜睡下去。」讀這段文精，不難想見日本馬達的缺乏，去年約有五十萬噸的船舶在等待着裝備馬達。

三、戰時的建艦

因為材料勞力不足，及統制不善，使日本建艦程序超起不前。不得已，將商船折開，改造軍艦。現已服役的主力艦香椎，大概就是商船改造的。一九三七年日本計劃建造四艘主力艦，其中二艘即日進香椎，業已全成

，另二艘現在三菱長崎造船所及川崎造船所續裝中。這二艘係由一九三八年起工而未完成的商船檳原及出雲，於一九三九年，改造為主力艦的。因是年計劃十六十六艦隊」。這二艦相當於一九二二年華盛頓海約禁止建造的土佐天城，為四萬一千噸級，大概今年三。可以竣工。此外尚有四萬三千噸的主力艦二隻，在築造中。一在吳工廠，叫紀伊；一在三菱橫濱造船所，叫尾張。此二艦為「十六十六艦隊」最後的主力，紀伊可於明年五月完成，尾張竣工應在明年十月，至於四萬噸級的主力艦安藝薩摩，雖曾計劃，以目前的造船能力，恐怕不能消化，關於重巡洋艦，一萬三千噸級的，現正將四隻商船改造，這四隻重巡洋艦，是一十六。十六艦隊」的巡洋艦隊。本來商船的名稱及現在艦裝的工廠如下，三島丸在菱神戶造船所，三池丸亦在三菱神戶造船所，八島丸在川崎造船所，當士丸在長崎造船所。又航空母艦，因一時建造不及，急將一萬七千噸級的客船新田丸二

隻改造，那兩隻客船是新造的預備明年改造完竣，與美國明年度將保有十艘航空母艦的隻數對抗，日本也要湊滿十隻航空母艦。

四、結論

日本海軍，目下建艦的目標，係將「八八艦隊」(八八艦隊爲八主力艦，八艘重巡洋艦，三十六艘驅逐艦，二十四艘潛水艇及八艘特務艦。)擴張一倍成爲一

十六。十六艦隊」，因爲建艦的能力不夠，故以改造商船抵補之。以改造商船，對抗美國海軍建艦。商船改造的戰艦，將來一定會在作戰中露出馬脚。反之，若英美亦實行將商船改造戰艦，則在短期間內，英美海軍的實力，大可驟增漲一倍強於日本。此時英美建艦計劃，並未包括(商船)這點爲英美之強，但在速戰速決上，改造商船亦未始非不可斟酌的問題。(青山研究室編)

美英荷蘇之潛艇實力

(一) 美國潛艇的實力

美國係於一九〇〇年才開始購入潛艇一艘，以爲憲察之用，其後增購六艘，一九〇四年更訂購三艘，邇來對於潛艇的研究特別注意，現有潛艇實力，新舊合計如下：

遠洋級大型潛艇，服役中者四十七艘，建造中者七十一艘；

航海級中型潛艇，服役者四十艘；

舊式小型潛艇，服役中者二十七艘；

以上三種潛艇共計服役中者百十四艘，建造中者七十一艘，總數達百八十五艘。

這些潛艇的性能概況如次：

(1) Barracuda級 Barracuda 號、Bass 號 Bonja 號三

艘竣工於一九二四至一九二六年間，舊名 V 一號 V 二號，V 三號，水上排水量二千噸，水上速度達十八海里以上。

(二) Argonaut 號，舊名 V 四號，竣工於一九二八年，改裝於一九三九年，水上排水量二千七百一十噸。艦身特別長，達一百〇九公尺，爲美國唯一能敷設水雷的潛艇。所攜水雷達八十枚以上。

(三) Marshal 號 Nautilus 號二艘，舊名 V 五號 V 六號，一九三〇年竣工，一九三九年改裝，排水量水上二千七百三十噸，水中三千九百六十噸，爲美國海軍最大而居世界第二位的大潛艇，備砲六吋者二尊。

(四) Dolphin 號，竣工於一九三二年，舊名 V 七號，水上排水量一五四〇噸。

(Ochotok) 號，Tucheljan 號，舊名 V 八號、V 九號

傳達二十海里。

水五排水量丁前者為一千一百十噸，後者為一千二百二噸，備砲為十三吋高射砲一尊，至一九三三年起每年才加緊建造大型潛艇，而到一九四〇年更開始大量生產。

(十) 一九三八年度計劃的 Harbor 級六艘，水上排水量皆一千四百七十五噸，已完成於一九四〇年中。

(六) 一九三三年度計劃的 P. 級四艘；完成於一九三六年度，水上排水量一千三百一十噸，一千三百五

(十一) 一九三九年度計劃的 O. 級六艘，應在一九四一年度中完成，性能和 Harbor 級同。

噸。

(七) 一九三四年度計劃的 M. 級六艘，完成於一九三七年，水上排水量為一千三百三十噸至一千三百

(十二) 一九四〇年度計劃的 G. 級六艘，排水量一千五百噸。又同年度補充造艦計劃，更決定增造六十五艘，皆已分別在各廠起工建造，其工程甚為迅速，如其中 H. 號已於一九四一年十月二十二日下水。

三十五噸。一九四〇年奉命來遠東，編入亞洲艦隊。

(十三) 美國的中型潛艇共有四十艘。其中竣工於一九二〇至一九二五年間的 A 型舊艇達三十八艘，水上排水量約七百五十噸至八百五十噸之間，目下作為警備及練習之用。其中 U 三十六號至四十一號等六艘，皆早已編入於亞洲艦隊中，恐正在南洋海面作戰中。

(八) 一九三五年度新計劃的 B. 級六艘，完成於一九三八年，排水量為一千四百五十至一千四百四十五噸。

(九) 一九三六年至一九三七年度計劃的 C. 級十艘，已完於一九四〇年度，排水量一千四百五十噸，備

三吋高射砲一尊，二十三吋魚雷發射管八門，水上速力

(十四) 中型潛艇的其中二艘為一九三九年度計劃的 M. 號、N. 號，水上排水量八百噸，為新銳艦

艇。

(十五)此外，五百噸上下的小型潛艇，有一九一八至一九一九年間竣工的O級，R級等二十七艘，最近皆繫留於港灣的入口，似已改裝為潛艇防禦艦。

(乙)英國潛艇的實力

此次歐戰爆發前，英國潛艇共計六十九艘，而一九三九年度起工建造的大型潛艇四艘亦應於一九四一年度完成。

英國大型航洋式潛艇可分八級，共四十九艘，內十四艘已損失，其性能如次：

(一)其中最舊的潛艇為一九二四至一九二六年間竣工的H型三艘，水上排水量各七百六十噸。

(二)一九二七年竣工的新型潛艇第一艘Ogeron號，水上排水量一千三百一十一噸，及該艇的準姊妹艦二噸，即Osway號，一千三百四十九噸，Olyn號，一千三百五十四噸，後者已於一九三九年九月沉沒。

(三)一九二九年至一九三〇年間完成了一四七五噸的Olympia級六艘，現尚存Olympia Oeris Oerlin三艘。

(四)一九三〇至一九三一年間完成了一千四百七十五噸的Preston級五艘，其中僅損失一艘，據傳最近又損失一艘，

(五)一九三一至一九三二年間完成了一千四百七十五噸的Hobart級四艘，現尚存二艘。以上三級十五艘，稱為「海外領土警戒型」，曾編入於遠東艦隊，駐屯香港。

(六)一九三一至一九三五年完成了一八五〇噸的overn級三艘，其中僅一艘已損失，水上速度達二二點五海里，水中速度一〇海里，為世界潛艇中速度最快的，現尚保持其紀錄。

(七)一九三八年以來至最近完成了一千〇九十噸的Thorn級十艘，為最新銳的潛艇，其中一九三九年

慶計劃的四艘，在去年度亦應已完成，但此十九艘之中，已有三艘損失，故尚存十六艘。

(八)有敷設水雷裝置的航洋級潛艇為Porpoise級，六艘水上排水量為一千五百噸至一千五百二十噸，能攜帶水雷一百二十個，現存三艘。

中型航海級潛艇原有十二艘，現存十艘，其性能如次：

(一)一九三四至一九三八年間完成的Pinnac級八艘，水上排水量六百七十噸，以之為警戒之用，頗為有效，現存四艘。

(二)一九三二至一九三三年間完成的Cerberus級四艘，水上排水量六百四十噸，現存一艘。

此外，英國尚有海岸警備用的小型潛艇十二艘，現尚存四艘，其性能如次：

(一)第一次世界大戰剛結束後完成的H級九艘，水上排水量四百二十噸，為波蘭式的舊艇，現存八艘。

(二)一九三八至一九三九年竣工的Cerberus級三艘，水上排水量五百四十噸，為最新銳的潛艇，現存二艘。

(三)荷蘭潛艇的實力

荷蘭潛艇這一次在南洋作戰的貢獻很大；擊沉了日本艦船十餘艘，茲將其性能略述於次：

(一)〇二一號，〇二二號，〇二三號，〇二四號四艘，完成於一九四〇年至一九四一年之間，水上排水量八百八十噸，為最新銳之艇，其同級艇〇二五至〇二七號皆為免德國所俘，而破壞於造船台上。

(二)〇一九號，〇二〇號二艘，水上排水量九百六十七噸，速度達二十餘哩，有佈雷裝置，可攜帶水雷四十個。

(三)〇一六號水上排水量八九六噸。

(四)〇一二號，〇一三號，〇一四號，〇一五號，水上排水量五百四十六噸，而〇一二號傳已損失。

(五)〇一〇號，〇九號，〇一一號，水上排水量四百八十三噸，而〇一一號已於一九四〇年沉沒。

(六)K一五至K一八號五艘，水上排水量前三艘為七七噸，後二艘為七八二噸，K一八號曾自荷蘭本國出發，經南美，一洲西部而至荷印，造了澳個長達二萬三千英里航程的紀錄，足見其性能的優越。

(七)K一三號，K一二號，K一一號三艘，水上排水量六百一十一噸，K一三號曾於一九二六年五月至十二月之間自鹿特丹，經巴拿馬運河而至泗水，航程中毫無意外過失。

(八)K七號，水上排水量五百〇七噸。

(九)K八號，K九號，K一〇號，水上排水量是五百二十一噸。

以上計九級共二十六艘，其中僅損失二艘，尚餘二十四艘，據日方稱，荷蘭駐在荷印的艦隊中，最近有潛艇十五艘，其他若干艘恐在大西洋配屬於英艦隊作戰。

(四)蘇聯的潛艇實力

蘇聯強大的潛艇，對於太平洋上海軍勢力的平衡，也佔了很大的地位，確實數目雖不獲得知，服役者似在百七十艘以上，建造與者亦達三四十艘，其性能略述如下：

(一)一九三六年完成了頭三艘的U級，級達七艘以上，水上排水量一千二百噸，備有四吋炮二尊，為蘇聯潛艇中的最大者，性能甚優越。

(二)一九三七年完成第一艘的Z級，級有十艘以上，水上排水量一千〇八十噸。

(三)一九三三至三五年完成的O級八艘，各一千〇三十九噸，駐在黑海。

(四)一九三一年完成的Y級九艘，各九百九十九噸，駐在黑海。

(五)一九二九至三五年間列寧格勒船廠建造的F級二十三艘，各八九六噸，此外另有三艘，各八

八九噸，亦屬於此級。

(六)一九三五年至三八年間建造的 M 級三十艘

，各約五〇〇噸，專為海岸防禦之用。

(七)一九三五年至三七年建造的 O 級十六艘

，各約六五〇噸。

(八)一九二八至三〇年建造的 M 級小型潛艇約五

十艘，水上排水量各約二百噸。

(九)一九一五至一六年建造的舊潛艇 Roland 級

三艘，各約六百五十噸。

(十)一九一六至一九二四年建造的 R 級四

艘，各三百七十五噸。

(十一)舊英國潛艇 R 五五號一艘，八百七十噸。

(十二)其他性能不明者尚有若干艘。

海軍雜誌

第十四卷

第十期

四三

世界海軍要聞 三十一年二月份目錄

英國

- 邱吉爾對於德艦逃過及星洲失陷發表聲明
- 亞歷山大在下院報告英海軍工作及敵方損失
- 亞歷山大讚揚英海軍戰績
- 海空兩部發表截擊德艦隊之經過
- 飛機潛艇在地中海襲擊敵艦
- 海軍飛機炸沉地中海軸心軍火輪
- 海部公佈擊沉敵輪重輪
- 新加坡根據地棄守
- 海軍有功將領升級
- 官方公佈敵機襲擊東岸護航隊未逞
- 英方公佈日海軍之損失
- 傳戰鬥艦兩艘被意魚雷擊中

美國

- 參眾兩院通過海軍大撥款案
- 太平洋艦隊猛攻馬紹爾及吉爾貝特羣島
- 官方發表艦隊突擊日屬兩羣島之戰果

海軍雜誌 世界海軍要聞

海陸軍公佈春產海戰之戰果

海部宣佈爪哇海戰之戰果

官方公佈海陸空軍擊沉擊傷日艦之數字

諾克斯宣佈南日奈美海軍之戰績

陸部公佈空軍在西南太平洋之戰果

南太平洋海軍統帥由美方派定

艦隊駛抵紐西蘭

海部宣佈每年訓練三萬飛行員之計劃

海部宣佈招募士兵情形

諾克斯呼籲提高全國生產能力

諾克斯於亞拉巴馬號下水時演說美海軍之責任

羅斯福發表珍珠港損失情形

造艦之進展

海部公佈魚雷艇夜襲馬尼刺灣敵艦

調查團委員會發表日本間諜在美活動報告

官方宣佈軸心潛艇在加勒比海活躍

潛艇在加勒比海遭襲擊

航委會解釋美日航運戰之結果

施德霖評日本戰略

蘇俄

開戰以來海軍之戰果

海軍在波羅的海之戰績

海軍在巴倫支海中之收穫

潛艇擊沉德運糧艦

塔斯社揭穿德方虛造蘇潛艇擊沉土輪之謠言

荷蘭

赫爾夫里區繼任西南太平洋同盟國海軍總司令

荷印海軍之戰績

荷印官方公佈馬加撒海峽之戰果

油田中心之巨港被日軍佔領

法國

維琪調動法艦隊

大郵船諾曼第號在美失慎焚毀

德國

李德爾哈特大西洋德根據地

德艦由布勒斯特逃出之企圖

希特勒擬發動大西洋海軍攻勢說

巨型軍艦向北海出動說

日本

敵艦進攻安波那之損失

敵海軍在荷印之活動

潛艇偷襲美加州海岸

官方宣傳炸沉美荷軍艦

敵商輪之損失

敵造船能力薄弱

國際

美荷海軍在峇釐海戰之戰果

美英警告維琪勿以艦隊交與德國

軸心海軍之陰謀

軸心潛艇在地中海活動

德意潛艇擊沉西葡輪船

各國海軍片聞

英國

●邱吉爾對於德艦逃逸及星洲失陷發

表聲明

路透社倫敦十七日電 邱吉爾首相在下院就德主力艦之逃逸及新加坡之失陷發表聲明稱：余將首先敘述海戰之插話：去年三月，德艦香羅斯特號及格奈塞瑙號藏避於布勒斯特港內，至五月間，俾士麥號被我炸沉後，友金親王號亦避難該處。此事適為海軍部所嚴密注視。各艦泊於我通至東方護航路線之側面，可隨時出襲大西洋航綫，或開入地中海內從事活動。因之海軍部曾不斷由空中襲擊之，為時逾十月以上，希望可以使之喪失戰鬥能力，或不能修復。在此期內，各艦無疑曾數度中彈，而其修理工作進行亦頗困難。英機先後出動有三千九百九十九次之多，投彈不下四千噸，我空軍人員死有二百四十七人，飛機損失四十三架。吾人縱無法得知此三

艦之全體或一部何時擬開往海上，故須我海軍時時警戒，藉以隨時應付各種之威脅。故吾人對德國本土之轟炸，不得不忍痛放鬆。惟因對該艦等轟炸如此之猛烈，結果德方乃決定不能令各該艦久留於布勒斯特，必須遣返德國。吾人不知德方此舉之目的，是否在做最後之修理，或使之在有保護之波羅的海海面發揮充分之效力。德國決心令各艦駛回，乃極冒險之行動，其路線或可繞英倫三島取道挪威返國，或可突過英倫海峽。德國放棄繞道北方之計劃，而冒大險突出海峽。因在大西洋之內，彼等有被我偵察機發現之危險，此偵察機或起飛自海岸，或起飛自飛機母艦，且因沿途遭魚雷襲擊，須緩緩而行，有與我方優勢艦隊發生接觸之危險，一如俾斯麥號之遭遇。而突過海峽，則有一段航程可在夜間航行，且有選擇最有利氣候之便利，沿荷爾蘭海岸，彼等可有掩護，否則即無此便利。我方徐行之護航隊行經多維爾海峽時，曾迭遭法國海岸上德國砲火之轟擊，惟此並不能阻

止我護航隊之交通。德艦取道海峽之路綫，尙有水雷之危險，但彼等可力予掃除而避免之，故所餘者惟水上艦隻及空軍襲擊之危險。據我空軍偵察報告，時並無德國重型艦隻，甚且亦無巡洋艦之蹤跡，故除空軍之外，僅需若干驅逐艦及輕魚雷艇，卽足應付裕如。若干人士似認爲我重型艦隻應駐於該地，以便在海峽或北海阻擊各該敵艦。吾人果係出此，則吾儕亦將知德艦之在布勒斯特，易遭大規模之空襲。此項部署，並將危害吾人之保護措施，乃不可或免者，蓋須用以保護北約之護航隊及應付其他德國重型艦如特比茲號，盧斯號及希爾號也。惟尙待查明之問題，厥爲：（一）該軍艦隊之行動，何以在天甫破曉後，尙未察覺。（二）沿海指揮部與海軍部之間，是否曾有聯絡。又英國皇家空軍與海軍部間之聯絡，是否已經達到其應有之密切程度。余已應海軍部與空軍部之請，從事調查。此項調查，將嚴守秘密，其結果能否公佈，尙爲疑問，余對調查情形，不擬有所報

告，亦不保證調查結果將予公布。余應報告者，卽海軍部人士認爲德艦駛往布勒斯特，對於吾人作戰之形勢，確屬有利。余個人對此意見深表贊同。但下院與一般民衆或不無驚異耳。我國護航隊平時所受之威脅，已失其一，而敵人則已被迫離開一有利之地位。吾人已往轟炸力量之分散，雖屬必要，究係遲緩，今則已成過去。且吾人可對德方作更大規模之進擊。一切必要之炸彈，均可報諸德人，而無須報諸法國房屋。更有進者，德艦香濱斯特與格勒塞瑞號之梯，曾略受損傷，必有相當時間不能工作，且須練習槍砲及其他戰術，在該兩艦能再參戰以前，我皇家海軍必將補充各式重要軍艦，且將獲得英國海軍之合作。姑無論吾人心中有所失望或憤懣，而大西洋之海軍局勢去惡化程度本屬甚遠，今則確已緩和。邱氏繼稱：有人曾請余對新加坡失守事，發表聲明。此極端嚴重之事，初非出乎意外。當下院上次舉行信任投票時，余所提出之論據中，卽已表示其有失守之可

能。下院自多機會討論此事，及戰局之其他方面。余苟在今日下午之短促時間內討論此事，余敢斷言，其必為大謬，除報載之某項消息以外，余亦別無情報可資報告，且亦不宜細推新加坡失守以後之各種惡劣影響。如當懲罰逼人，及中心憂鬱之時，而吾人竟自交相指責，勢將有損政府之尊嚴，且必有礙於我盟友。或俟他日情報更多，發言更憤之時，下院可再辯論遠東局勢，及由同盟國採取聯合行動，藉以緩和遠東戰局之展望。

●亞歷山大在下院報告英海軍工作及敵方損失

路透社倫敦二十六日電 海相亞歷山大昨日向院提出海軍預算時宣稱：德國戰鬥艦香羅斯特號及格奈塞瑞號兩艘已受重傷，其一現在基爾乾船塢內修理，另一則在威廉港船塢修理。英國潛艇一艘，三日以前曾在挪威海岸附近予德國友金親王級巡洋艦一艘以有效之襲擊，該艦旋拖泊挪威德倫的英港。海相報告之其他要點如

下：(一)英國無時不有艦船約二千艘在各大洋冒險工作。(二)新造之艦船打破以前紀錄。(三)護航隊之損失為百分之點五。(四)在遠東及太平洋方面艦船之損失頗大，但中有若干艘不適在其他海洋之用。(五)德潛艇正在北美東岸附近集中，美國及同盟國已在該處設法防禦，使其活動更見困難。(六)一九四一年內德國商輪突擊艦及供應艦被擊沉者共計二十二艘。(七)一九四一年內英國潛艇飛機及水面軍艦共擊沉俘獲或擊傷敵方商輪二百五十萬噸。(八)去年軸心國維持北非前綫所損失之輪隻，較英國接濟及維持中東軍隊所損失者，幾達二倍。(九)克里特島之役，英海軍使德國軍隊溺斃五千人，同時援救英軍一萬六千五百人。(十)英海軍運送軍用品三萬一千噸至多布魯克，由坦克車至船隻不等。(十一)造船工人之數目，自開戰後約擴充一倍，且在續增之中。(十二)裝用迪悉油機之軍艦數艘，業經修理，再行充役。(十三)日本在軍艦及運輸

艦方面，均受重大損失。(十四)巨大遺留程序現在加緊進行，以期逐漸恢復英美制海權，因迄為達到勝利之必要條件。海相旋對英海軍備極讚揚，謂英海軍官兵所表現之勇敢，忠實與耐勞精神，在英國海軍史上，允屬空前，而商船隊之水手，亦屬可嘉云。

●亞歷山大讚揚英海軍戰績

路透社倫敦一日電 英海相亞歷山大發表言論，對於若干方面坐於「安樂椅」發出之漫評，加以駁正。稱：此輩評論者已遺忘我艦隊航空部隊曾以魚雷炸中俾斯麥號，及我飛機母艦過去之功勳，更忘記大蘭多一擊之重大勝利。苟非當時之環境使國家之需要以及世界之希望均陷入危急關頭之時，首相及余以至海軍參謀人員從未要求海軍採取不合理之行動。

路透社倫敦九日電 海相亞歷山大頃在哈貝法克斯演說，對於英國艦隊之戰績，備加讚揚，並謂：自一九四〇年五月以來，英倫時有潰敗之虞，幸賴皇家海軍官

兵忠勇鏖戰，始渡海過難關。日本空軍以英艦隊在英海戰中又重入艱苦階段。惟時至今日，英國已非獨力抗敵可比。英美艦隊合作結隊，必能不斷戮力，恢復同盟國在遠東之海權，而日本亦必致終個崩潰云。

●海空兩部發表截擊德艦隊之經過

路透社倫敦十三日電 海軍部及空軍部今晨聯合發表公報稱：昨日上午十一時，皇家空軍報告有德方艦隊一隊，計有戰鬥巡洋艦霍斯特號，格奈塞爾號，巡洋艦友金烈王號，並有驅逐艦魚雷艇及掃雷艦隨行保護，自西行近多維爾海峽。敵方艦隊在空中尚有戰鬥機之保護，當時雲層甚低，視線自三哩至五哩不等，英海軍方面絕不視見敵艦。當局接獲報告後，立派多維爾海軍司令所轄之海防艦隻，會同艦隊航空隊之魚雷式飛機在皇家空軍戰鬥機保護之下，前往攻擊。敵方水面軍艦當即擊中砲火抵敵，敵方戰鬥機亦出全力抵抗，我魚雷式飛機至少曾擊中敵魚雷艇一艘，其他一艘或亦被擊中，惟屬

敵方砲火猛烈，並放濃密烟幕，攻擊結果如何，不能判明。我方有魚魚式飛機六架失蹤，惟有駕駛員若干人遇救。我方港防軍艦則無損失。當兩方激戰之時，多維爾海防隊曾發砲遠射，法國沿岸敵人大砲亦行還擊。皇家空軍之轟炸機，曾在大批戰鬥機保護之下，迭次猛攻敵方，但因雲層太低，戰果若何，難於觀見。惟據初步報告，海防司令部所屬之善福式轟炸機若干架，曾用魚雷命中目標三次，空軍指揮官確信敵艦之主力部隊皆被擊中。敵方高射砲戰鬥機抵抗甚力，但我方仍抱最大之決心，步步進逼，雖曾犧牲轟炸機二十架，戰鬥機十六架，仍不氣餒。我方驅逐艦利用暴風雨，沉着進攻。結果如何，不能判明，但衆信最少有魚雷一枚中的。我方驅逐艦官兵之死傷人數不多。敵方艦隊經我方衝散，最後見其向黑爾蘭島方面駛去。激戰詳情，當局正待有關方面報告之中。過去數日間，皇家空軍極爲活躍，曾先後襲擊敵艦達一百十餘次之多，常有英國發明之穿甲炸

彈若干枚由高空擲下，擊中目標，或落於其附近。據悉最少命中二艘兩次，而落其附近者甚多。當我轟炸機攻擊敵港布勒斯特時，因其構造如水盆，故在此港攻擊敵艦，實爲不可言之事，但我飛機一架低飛船塢壁之上，投放魚雷，欲圖解決此問題，結果飛機竟以身殉。德國軍艦在布勒斯特及拉巴里斯時，我飛行堡壘曾作第一次回盪層之猛襲，延至二十四小時之久，在布勒斯特之格奈塞瑞號被擊中七次，在拉巴里斯之香羅斯特號於前二日受傷後，復被擊中。在此次空戰之中，敵戰鬥機二十四架被我擊落，我方損失轟炸機十五架，戰鬥機七架，此爲戰爭以來第一次最激烈之自盡空襲。按德艦香羅斯特號爲二萬六千噸戰鬥艦，裝備十一吋砲九尊，五點九吋砲十二尊，高射砲三十尊，並有飛機四架。普通員額計官兵一千四百六十人。速率三十浬。此艦係於一九三九年一月在威廉港完成，爲上次大戰以來德國造成之第一艘普通戰鬥艦。格奈塞瑞號爲其姊妹艦，在香港

斯特號落成不久之後亦告完工。友金親王號為希柏級一萬噸重巡洋艦五艘之一，一九三六年開始建造，一九四一年始告完成，裝有八吋砲八尊，四點五吋高射砲十二尊，並有飛機四架，員額計有官兵八百三十人。

●飛機潛艇在地中海擊敵艦

路透社開羅十七日電 據英中東軍總司令部公報：英海軍飛機以魚雷轟炸意大利戰艦，甚著功效。海軍飛機於十五日夜轟炸地中海中部之意艦隊，甚為成功，計炸中巡洋艦兩艘，驅逐艦一艘。另一艘驅逐艦或亦被炸中。巡洋艦一艘於爆炸後不久，艦尾起火。

路透社倫敦十八日電 官方宣佈：英潛艇一艘在地中海內施放魚雷，襲擊裝有八吋砲之敵巡洋艦一艘，該艦中雷一枚。

●海軍飛機炸沉地中海軸心軍火輪

路透社倫敦一日電 官方訊：日前有軸心巨型及中商輪各一艘，開往北非，上載重要軍火供給北非軸心

部隊，悉已於一月二十九日為我方海軍轟炸機炸沉於地中海中部。其中巨型商輪一艘，中彈後即見起火，逐漸下沉，中型商輪亦然。二十八日晚英機曾炸中滿裝汽油之油船一艘。

●海軍公佈擊沉敵商輪

路透社倫敦四日電 海軍部公報稱：今日清晨，我海軍輕艦隻，包括波蘭海軍艦隻，在英吉利海峽外海島旁，截擊滿載貨物之敵商輪兩艘，我方逼前進擊，均予擊沉，我軍無損失及死傷云。

●新加坡根據地棄守

路透社巴達維亞十一日電 星洲要塞之命運，大約可於此後數日內決定。英荷海軍及商輪皆陸上及空中之轟擊及敵潛艇襲擊之危險，不斷出入星島，儘速疏散婦孺。萬一星洲失陷，彼等並準備儘量載軍及其配備撤退。據悉，星洲海軍根據地一切有用之設備與儲藏業已炸燬，以防淪於敵手。此根據地上曾費大量金錢，且寄

以極大之希望，而用爲重艦隊根據地之時間尙不及一週（自威爾斯親王號與却敵號去年十二月抵該處至數日後沉沒之期間），即告毀壞。

路透社新加坡十三日電 新加坡仍在戰鬥中，英軍已將戰線內海軍根據地縮短至該島南端。

路透社倫敦十五日電 據新加坡日官方通訊社消息：英軍十五日下午二時遣專使赴日軍總司令部投降。

海軍有功將領升級

路透社倫敦六日電 英國戰鬥巡洋艦却敵號艦長譚爾特海軍上校頃晉升爲海軍少將。該艦及威爾斯親王號沉沒之時，譚氏即爲該艦艦長。譚氏五日曾至白金漢宮晉見英王，報告却敵沉之經過。又地中海艦隊參謀長埃特爾斯頓海軍上校，襄助總司令克勞漢阻撓意大利艦隊有功，亦晉升爲海軍少將。尙有其餘五人，同時晉升爲海軍少將。

官方公佈敵機襲東岸護航隊未逞

路透社倫敦二十日電 官方公報稱：敵機昨夜襲東岸我護敵隊未逞，被我擊毀一架，擊傷數架。我商船及護航艦隻無損失及死傷。英皇家空軍戰鬥機指揮部飛機奉命保護該隊，於發現敵機逼近時，當即截擊，並擊毀其中一架，擊傷其餘四架。午夜前該隊又遇海面襲擊，當我驅逐艦荷德乃斯號發現敵快艇後，即與之接戰，敵艇立放煙幕逸去。兩小時後，該艦復發現兩快艇逼近，當即發砲，擊中其一，艇身爆裂沉沒。嗣後我方續發現小艇多艘，大規模搜索，復擊沉敵艇一艘。拂曉前，復有敵艇來襲，被我驅逐云。

英方公佈日海軍之損失

路透社倫敦二十七日電 英權威方面今日公佈遠東戰事發生以來日本海軍之損失如下：

艦種	沉者	重傷者	傷者
主力艦	一	三	一
飛機母艦	一	一	一

巡洋艦	七	二八	一二
驅逐艦	一二	四	七
潛水艇	二二	四	六
運輸艦與商輪	七九	二五	三二

中央社倫敦二十八日電 泰晤士報海軍記者頃評日

本海軍之損失云：日本自太平洋戰爭發生以後，其軍艦與商輪之損失頗重。據官方與非官方消息，其最大限度之損失，似係如次：

艦種	沉者	傷者
主力艦	一	三
巡洋艦	七	二二
驅逐艦	一二	一一
水上飛機母艦	一	二
潛水艇	九	二
運輸艦	七九	四七

沉沒之潛艇中，計有五艘係雙人潛艇，即日軍進攻

珍珠灣時所用者。且據日方承認，有掃雷艇兩艘因外表係與驅逐艦相似，故亦列於驅逐艦之損失總數中。一般相信，截至目前為止，所有遭遇之日艦均屬舊式，果爾日本似將其較新式之艦隻留備他日之用。

●德戰時兩艘被魚雷擊中

合衆社紐約八日電 紐約合衆社載柏林廣播稱：據米蘭訊，英國三萬一千一百噸戰時巡洋艦依利薩伯皇后號及勇敢號，於意大利魚雷快艇襲擊亞歷山大皇亞港時被魚雷擊中。據云此項消息係由英國俘虜得來，謂依利薩伯皇后號已失去戰鬥力，勇敢號被魚雷擊中後，傾側頗烈。按依利薩伯皇后號係於一九一三年完成，勇敢號係於一九一四年完成，各載官兵一千一百八十四人，並裝十五吋大砲八尊云。

美國

●參眾兩院通過海軍大撥款案

路透社華盛頓二日電 參院今日通過二六、四九五、〇〇〇、〇〇〇美元海軍撥款案，當即將該案送交衆院。又美國當局今日宣佈：在海軍大撥款案中，有一項用款達九、四四〇、〇〇〇、〇〇〇美元，此款係爲美修理船隻之用。

路透社華盛頓四日電 美衆院通過參院增加後之海軍撥款案，其總額之大爲有史以來之冠。

路透社華盛頓五日電 美參院通過二六、四九五、〇〇〇、〇〇〇元之海軍撥款案。國會復會後第一月內所通過之軍費，以此計算在內，已達三百九十萬萬元。此次海軍撥款案款額之大，爲海軍方面前所未有。該案現已送自宮候總統簽署。按國會前曾通過一二、五五〇、〇〇〇、〇〇〇元撥款案，以便在今後六個月內，製造海軍飛機二千五百六十三架及其他設備。

●太平洋艦隊猛攻馬紹爾及吉爾貝特群島

中央社華盛頓二日電 美強大艦隊昨晨大舉進攻南太平洋日方根據地馬紹爾羣島及吉爾貝特羣島，日方猝未及防，蒙受重大損失。

中央社華盛頓二日電 美海軍部一日下午發表公報稱：美國太平洋艦隊之水面與空中部隊實行攻擊日本馬紹爾羣島及吉爾貝特羣島之海空軍根據地。馬紹爾羣島方面，美方曾襲擊各島根據地。日方去年十二月七日佔領之梅金島，亦經美方猛襲。據太平洋艦隊總司令尼米茲上將報告，該隊並未發現敵方巨型作戰軍艦，但有艦隊補助船多艘，或被擊沉，或擱淺灘。或受重創。在岸上之日本軍事設施，亦被美海軍航空部隊及砲火猛烈擊中。在地面及空中之敵方飛機，被擊毀多架。我方海軍飛機四炸彈，魚雷及槍砲襲擊敵方陣地及艦船，同時我水面軍艦砲轟敵方岸上要害陣地。我水面軍艦兩艘因炸彈落於附近，略受損害。美機有十一架迄未飛回。我方死傷未詳，但衆信極少。按馬紹爾羣島爲日本主要根據地。

據地之一，在威克島以南不過六百三十五哩，日方進攻威克島，或即以此為根據地。查盧伊特島係在窩提吉島以南二百十哩，而吉爾貝特羣島之梅金島則在查盧伊特島以南二百三十哩。

●官方發給艦隊突擊日屬兩羣島之戰果

合衆社珍珠港十二日電 美軍艦飛機曾於本月一日突擊馬紹爾及吉爾貝特羣島達五小時之久，以報復珍珠港被襲之大仇。茲據官方統計，是日戰果如下：(一)擊毀日機三十八架，內有轟炸機二十八架。(二)擊沉或擊毀日海軍艦隻十五艘至十七艘，內有新式巡洋艦一艘，一萬七千噸郵船一艘，巨型油輪三艘。(三)重傷甚或擊沉其他日艦五艘至八艘。(四)炸毀飛機庫五所，飛機場四所。(五)敵根據地及設備被炸多處，炸毀汽油庫三所，軍營數所，建築物六所，軍火庫兩所，電台四所及海防大砲數尊。美海軍損失飛機十一架，另有

兩艦受鎗面上之損害。美海軍人員稱：羣島上之日本轟炸機，約被擊毀百分之八十五。至於被美方發現之敵國船舶，亦被消滅百分之六十至八十，足證此次突擊力量之巨大。

路透社華盛頓十三日電 據此間海軍軍官發表：美國太平洋艦隊本月一日突擊南太平洋馬紹爾及吉爾貝特羣島時，曾擊毀日本軍用航空根據地四處，擊沉日艦十六艘並炸平現代軍事區兩處。飛機被擊毀者最少三十八架，內有四發動機之轟炸機若干架。無線電台被破壞者四所。此次突擊完全出敵不意，而獲非常成功。美艦隊用其全力出擊，炸毀下列各根據地：(一)摩羅阿拉普珊瑚島之阿羅阿塔科拉，該處有航空板橋地一處，與美國任何航空根據地同樣新式，最少能容藏炸機及戰鬥機四十二架。(二)夸查林島，該處發現艦隻約二十艘。(三)烏茲島，該處有岸上海防大砲若干尊，飛機場一所及船隻七艘至九艘。(四)羅伊島，該處有建築完備

之飛機場一所，可供戰鬥機之用。(五)查盧伊特島，該處爲小海軍根據地。(六)伊尼普島，該處日跑道與建築物多所。(六)梅金島，該處有水上飛機供應船一艘及四發動機之轟炸機數架。該發言人稱：凡被突擊之各島，罕免被毀，敵方商輪被擊沉者，計在十萬噸以上，而被擊傷者，或尚有五萬噸。我方於早晨七時前二分鐘始攻擊，迄午方竟全功。被毀之艦船，包括一萬七千噸郵船一艘，新式巡洋艦一艘，大型潛水艇兩艘，一萬噸油輪三艘，五千噸貨輪五艘，此外或爲掃雷艇或有雷艦若干艘並小型水面艦隻如拖船等多艘。被擊傷之艦隻，計有舊式巡洋艦一艘，輔助艦四艘及大型潛水艇三艘。

●海陸軍部公佈峇釐海戰之戰果

中央社華盛頓二十一日電 據陸軍部今日公報：爪哇東端海外峇釐島附近之戰事，美國飛機及軍艦卓著戰果。據海軍部公報：美國驅逐艦數艘在荷蘭軍艦幫助之下，曾在峇釐海外擊沉日本驅逐艦兩艘，美艦僅略受損

失。另據陸軍部公報：美國陸軍機曾四度攻擊峇釐海外之日艦。第一次襲擊日方護航隊一隊，其中有巡洋艦兩艘，驅逐艦四五艘，運輸艦四艘，結果巡洋艦兩艘及運輸艦兩艘俱直落中彈，並擊落日方戰鬥機四架。美方並無損失。二次飛機襲擊，日方有巡洋艦一艘受重創。美方損失轟炸機及戰鬥機各兩架。三次轟炸結果，又有日方巡洋艦一艘中彈三枚。第四次攻擊，由空中堡壘十架出動，結果尙無報告來此。

●海軍宣佈爪哇海戰之戰果

路透社華盛頓二十八日電 海軍部今夜宣佈：日軍圖在爪哇登陸未逞。日巡洋艦最上號（按該艦排水量八、五〇〇噸，爲一九三五年所造成。）及驅逐艦三艘，於日軍試行登陸時被擊毀。公報稱：遠東方面，二十七日爪哇北岸發生大海戰，日方戰艦掩護運輸艦四十艘，載大部隊軍，企圖在爪哇北岸登陸。荷英澳美四國聯合海軍，與之接戰。敵軍力超過我方。就海軍部所獲零星

消息，美海軍參加此戰者，共有重巡洋艦一艘及驅逐艦五艘。敵軍企圖在瓜哇登陸未逞。日巡洋艦最上號及驅逐艦三艘，於該戰中被我擊毀。

●官公佈海陸空軍擊沉擊傷日艦之數字

中央社華盛頓八日電 據今日官方公報，自太平洋戰爭爆發以後，美國海陸空軍擊沉日本海軍艦隻共計五十五艘。此外或已擊沉者尚有十六艘，擊傷者二十八艘。茲特列表如左：

艦種	擊沉者	或已擊沉者	擊傷者
戰鬥艦	一	無	三
飛機母艦	無	一	一
巡洋艦	二	一	二
驅逐艦	五	二	二
潛水艇	五	一	無
砲艦	一	無	無

運輸艦	四一	一一	二〇
	五五	一六	二八

中央社華盛頓二十日電 據美海陸軍部之統計：截至二月中旬，美軍已擊傷或擊沉日本海軍艦隻九十五艘，內有戰鬥艦四艘，飛機母艦一艘。在此總數之中，六十四艘為海軍戰果，三十一艘為陸軍戰果。下表所列並不包括或已擊沉之艦隻及普通商輪，且僅將已由正式公報公佈擊沉之艦艇列入。關於此節，當追憶美海軍部曾公佈凡擊沉敵方潛艇，不擬立即發表。茲將日本各種艦隻被擊沉或擊傷者列表如左：

艦種	被海軍擊沉者	被海軍擊傷者	被陸軍擊沉者	被陸軍擊傷者
戰鬥艦	一	一	一	二
飛機母艦	一	一	一	二
巡洋艦	二	一	一	二
驅逐艦	六	一	一	一
潛水艇	七	一	一	一

砲艦	一
運輸艦	一九
各種雜艦	二三
	二
	四
	九

據此間接巴達維亞方面之報告，以上數字祇屬日軍

在太平洋戰爭所獲勝利於海軍及商輪方面付出代價之一部。據荷蘭官方通訊社消息：在開戰後之九星期內，日軍艦及貨船被擊沉及重傷者不下一百八十二艘。據此計算，則美國軍艦與飛機之戰果，在以上總數中佔一百二十九艘。此間人士皆信荷蘭官方通訊社報告與美國官方統計之不同，乃因巴達維亞方面之數字係將一或已擊沉之艦並貨輪包括在內。且巴達維亞公佈之數字較美國官方公佈者稍遲數日。

路透社華盛頓二十五日電 美海軍部公報稱：太平洋海面，現又獲擊沉敵潛艇之證據，但在海軍部獲得充分報告及絕對證明之前，未加宣佈。日海軍之損失，依種類分列如下：金剛級戰鬥艦一艘受傷，飛機母艦一艘

沉沒，另一艘約亦沉沒，巡洋艦兩艘沉沒，驅逐艦七艘沉沒，另一艘約亦沉沒，潛艇三艘沉沒，另一艘受傷，水上飛機母艦一艘約被擊沉。掃雷艦一艘沉沒，砲艦一艘沉沒，油船三艘沉沒。

中央社華盛頓二十六日電 官方今日宣佈：迄今為止，陸海空軍已將日本主要戰艦隻百分之十四擊沉，或使其喪失戰鬥能力。其中百分之六沉沒，百分之八受重創，或大約亦沈沒。又據美國航務委員會所發表之數字，日本商輪亦損失百分之十。戰前日本有主力艦十艘，飛機母艦八艘，巡洋艦四十六艘，驅逐艦一百二十五艘，潛艇七十一艘，總數二百六十艘。今日之陸海軍公告中謂：美方已擊沉日軍艦十六艘，重創二十七艘。日本飛機母艦八艘中已喪其二，一艘已沉沒，另一艘於受重創後當亦告沉沒。又輔助艦及運輸艦尚不在內。昨傳又有日運輸艦二艘在馬加撒海岸外被美飛行壘堡炸沉。上週航務委員會所宣佈之日本商輪損失達四十五萬噸，

日本戰前二千噸以上之海洋商輪九百艘中已損失近十分之一云。

●諾克斯宣佈兩月來美海軍之戰績

路透社華盛頓二十五日電 美海長諾克斯聲稱：一月至二月間敵國潛艇在大西洋中被我擊沉者，約達三艘，擊傷者四艘，另有四十九艘經我方攻擊，但結果未能判明。又太平洋方面，自威克島保衛戰及馬紹爾羣島吉爾貝特羣島之進邊兩戰中，擊毀敵潛艇若干艘後，現已獲得證據，又會擊沉數艘。日海軍及商船船隻，在一月一日至二月二十四日之間，已查明被美擊沉者，計軍艦十五艘，尚未查明而約被擊沉者三艘，被擊傷者二艘，擊沉非作戰艦隻八艘，尚未查明而約被擊沉者四艘，約被擊傷者三艘。在一月份內，同盟國艦隻於航駛美國途中，被敵艇用魚雷襲擊者共二十二艘，另有八艘在經度三十度以西之區域被襲擊。至二月二十三日止，同盟國艦隻在美國沿海被敵潛艇襲擊者共二十三艘，另有在經

度三十度以西之區域被襲者三十一艘。上項數字，係諾克斯在招待記者時所報告者，並在公報中亦已發表。

●陸部公佈在西南太平洋之戰果

路透社華盛頓二十三日電 美陸軍部頃公佈本年一月一日以來美空軍在西南太平洋之戰果如下：美陸軍飛機在荷印境內至少擊沉敵艦九艘，擊毀二十四艘，並擊落或炸毀敵機四十八架。敵方損失共為主力艦一艘與巡洋艦十二艘被炸毀，油輪二艘，驅逐艦一艘與運糧艦六艘被炸沉，運輸艦八艘，飛機母艦一艘與驅逐艦二艘被炸毀，轟炸機十三架與驅逐機三十五架被消滅。

●南太平洋海軍統帥由美方派定

中央社華盛頓八日電 同盟國南太平洋海軍為增強作戰機體，便利指揮，決由李瑞海軍中將任澳紐軍司令，此後澳大利及紐西蘭方面之同盟國海軍，將由李氏指揮。哈特上將仍任同盟國西南太平洋海軍總司令。美亞洲艦隊改為美南太平洋海軍艦隊，由格拉斯福海軍中將

統率云。

路透社倫敦八日電 美新任南太平洋艦隊總司令格羅斯福海軍中將，係於一八八六年生於舊金山，彼曾於上次大戰時，服務美國海軍，指揮美國驅逐艦作戰，建有奇勳，獲得勳章，並於一九三五年至一九三七年充任阿根廷海軍顧問。現任西南太平洋同盟國海軍總司令哈特海軍上將，係於一八七七年生於米歇根州，在上次大戰中，指揮太平洋艦隊內第三潛艇分隊作戰，獲有勳章。現任澳紐軍總司令李瑞海軍中將，一八八五年生於華盛頓，上次大戰中，因功獲得海軍十字勳章，一九二四年被任美駐英大使館海軍武官，其後曾在巴黎羅馬等地服務。

合衆社華盛頓十一日電 同盟國西南太平洋海軍總司令哈特上將呈請辭職，美海軍部已予照准，據云已派荷蘭海軍中將赫爾夫里區代理其職。

●艦隊駛抵紐西蘭

海軍雜誌 世界海軍要聞

路透社波士頓十日電 據英督教科學警世報隨軍記者哈特報告：美海軍先頭部隊已抵紐西蘭之惠靈頓。據稱：彼係乘驅逐艦到達惠靈頓，該艦為李瑞上將所率美軍之第一艘。當其到達智利之藍德富島時，李瑞上將被任為澳紐區同盟軍總司令之消息尚未公開發表。哈氏係隨進攻吉爾貝特及馬紹爾羣島之艦隻離珍珠港，其後在中太平洋改乘他艦。彼等在海上渡過多日，途經熱帶島嶼多處，各艦即向各島派駐美增防部隊，駐守自夏威夷至紐西蘭間四千哩之航路。又據哈氏稱：美海軍在交通綫爭奪戰中已獲得勝利，日軍已遇其第一次之大挫敗，美海軍司令已控制此供應綫之終點，沿途各站均已確保安全。美國水兵現已抵此，撥與主要武器當可源源開到。哈氏係乘飛機由珍珠港出發，同行者有重型戰鬥艦隻。其夜後聞及日本無線電廣播，謂曾擊沉其所乘之艦隻。日方之所為，對於美艦掩護援軍至供應綫各站之行動，可謂毫無阻礙云。

●海部宣佈每年訓練三萬飛行員之計劃

路透社華盛頓一日電 美海軍部宣佈：每年訓練三萬飛行員之計劃，事屬空前，海部已租到大學四所作為訓練場所，該四大學校名未便宣佈，但美國東西兩與中西部各有一所。新訓練計劃不久即行實施，按月招收學員若干人，施以嚴格訓練，俾成爲世界上最堅強勇敢果敢之飛行員。海長諾克斯發表關於每年訓練三萬飛行員計劃之談話稱：初步訓練將爲美國軍訓史上最艱辛者，學生必須日行四十哩，須掘壕伐木，掃地以及學習其他自衛之拳術。經過此種訓練後，再受飛行訓練，俾其成爲世界上最優秀之飛行員。

●海部宣佈招募士兵情形

路透社華盛頓三日電 海軍部昨日宣佈：自珍珠港被擊後，數千志願隊加入海軍。自該港被襲至現今之八星期中，每日平均入伍人數爲一千七百八十六名。此八

個星期之前三個月，入伍者共爲五千八百八十八名，每日平均一千八百六十二名。其後二十六日中，入伍者爲四千四百一十二名。此種備隊之招募，將繼續至國會批准之五十萬名爲止。

●諾克斯呼籲提高全國生產能力

路透社華盛頓二日電 美海長諾克斯在海軍委員會中發表演說稱：南洋之戰局均甚緊急。海軍擴充軍備之計劃極爲龐大，但欲使全國生產能力提高至二十四小時不停工作，殊爲困難。因製造商僅能說服其工人中約百分之十於午夜後担任夜班工作。海長當時係說二百六十四萬九千五百萬美元之海軍支付案提供意見。海長繼續稱：現美國生產部門中最成供不應求之一部，爲飛機發動機，海軍當局希望能以支付案中之一部，爲飛機生產至每年一萬八千架。就各方情勢觀之，此項支付案將於週末以前通過國會送交總統簽署。一月來美擴充軍備計劃之撥款，至此將達三百九十萬美元。海長並稱：飛機

發動機之生產計劃必須大量擴充，以與此擴軍計劃相配合。吾人生產機身之速度，超過發動機，海軍當局欲尋覓適當之工人，使工廠機器終日運轉不停，殊多困難。各工廠內担任日班在下午三四時以前工作者，約百分之六十，自該時至午夜者約百分之三十，而自午夜工作至日班開始之時間者，則僅百分之十。且廠方欲獲願任第三班工作者極感棘手。吾人現正絞盡腦汁，希望擴充第二三班之生產力，以期各機器設備均能於二十四小時中充分利用。吾人迄今為止，固以一洋海軍從事南洋作戰；而我方之建設海軍實力，亦需時日。吾人不能求之過急，吾人惟有堅持不懈，竭盡百分之力，以期增進生產至於最大可能之程度。新成立之戰時生產管理局，在促使廠家生產，急需物品方面已獲長足進展；但機械之不敷，仍成爲重要之問題。現海軍人員共達三十五萬名，一九四三年約將增至五十三萬三千人，屆時海軍陸戰隊將增至十萬四千人云云。

海軍雜誌 世界海軍要聞

諾克斯於亞拉巴馬號下水時演說美

海軍之責任

路透社華盛頓十六日電：美國新戰鬥艦亞拉巴馬號，定於今日在佛吉尼亞州之諾福克造船廠下水。新艦排水量三萬五千噸，係於兩年前安放龍骨，爲一九二三年以來美國所建戰鬥艦之第六艘，速率二十七浬，裝有十六吋砲九尊及最新式之高射砲等武器。海長諾克斯決參加該艦下水典禮，並發表演說。

路透底朴次茅斯十六日電：海長諾克斯於新戰鬥艦亞拉巴馬號舉行下水典禮時發表演說曰：今日吾人均知美海軍負有空前之大責任，吾人必須保護本國之海岸與沿海商業，必須保護與本國國防攸關之戰略區域，夏威夷巴拿馬運河與加勒比海。吾人必須保護南美之鄰國，必須確保供應品流入自由堡壘之英國，吾人尚須盡力制止日本侵略以至有力將其擊潰之時爲止。上述種種活動之範圍，佔有全球四分之三，吾人應迅速獲得制海權。

不但海面如此，即海底與上空亦然。此強大之亞拉巴馬號今已加入艦隊，該艦之建造時間較預定者早九個月，美國之新艦現已減少其本身重量，以增強其裝甲大砲與軍實之容量，該艦乃吾人兩洋海軍成功之證明。

●羅斯福發表珍珠港損失情形

路透社華盛頓二十三日電 羅斯福總統發表演說稱：（上略）試請開去謠言，轉視實事。十二月七日珍珠港之役，我員兵死者二千三百四十人，受傷者九百四十六人，所有在珍珠港之艦隻，如主力艦，重巡洋艦，輕巡洋艦，飛機母艦，驅逐艦與潛水艇等，僅有三艘永遠喪失作用，其他均受輕傷，或曾被炸傷，而現已重新入隊。或仍在修理中，一俟修畢，則較之曩昔效率更大。外傳我國曾在珍珠港損失飛機一千餘架之說，其為無稽，與其他怪論，如出一轍。日人不知其在是日究曾炸毀飛機幾何，余亦不擬告之。但余可斷言，截至目前為止，連同珍珠港在內，吾人所毀之日機，實遠較日方所毀

之飛機為多。吾人確曾蒙受大西洋上德國潛艇及太平洋上日方襲擊之損害，且在大局好轉以前，吾人猶將蒙受更多之損害。（下略）

●造船之進展

中央社費城十二日電 美巡洋艦一艘與驅逐艦二艘，今日舉行下水典禮。三艦之建造時間，較預定者約早數個月。

中央社紐約十四日電 紐約海軍區司令安德魯少將今日稱：美國海軍造船現以二十四小時為標準，軍艦夜間下水，即將成爲尋常之事。美國對於建造艦船飛機以及各樣作戰所需之各種軍需品，並不錯過一分鐘之機會云。

路透社紐約十六日電 美海長諾克斯頃抵撲茨茅斯，參加戰鬥艦亞拉巴馬號下水典禮。諾氏宣佈：佛吉尼亞州諾福克造船廠將於數週之內開始建造四萬五千噸之新艦育塔基號。

路透社華盛頓二十日電：美國兩洋海軍計劃，進展迅速，今日又有驅逐艦四艘在大西洋某兩港口下水，使此計劃之完成，又進一步。

中央社華盛頓二十一日電：美海軍部公佈：日昨有新驅逐艦四艘下水，即該斯特號，哈欽松號，敦康號，蘭德斯道恩號。

●海軍部公佈魚雷艇夜襲馬尼刺灣

路透社華盛頓三日電：海軍部三日公報稱：亞洲艦隊總司令哈特之魚雷艇，在馬尼刺灣曾夜襲敵艦。敵艦雖大施砲火，並用探照燈各處搜索，該艇始終未被擊中。

中央社華盛頓四日電：海軍部四日公報稱：美海軍有魚雷艇一艘，曾冒重大之危險，夜間猛襲馬尼刺灣內之日本軍艦一艘，日艦恐已中魚雷一枚。魚雷艇演襲之時，日艦曾用強猛之探照燈照射，並集中炮火猛轟，但魚雷艇仍能施放魚雷兩枚，本身未中彈。

●調查間諜委員會發表日本間諜在美活動報告

合衆社華盛頓二十八日電：美國調查間諜行動委員會發表日本間諜在美活動之報告一項，認爲太平洋海岸與巴拿馬運河爲「最大之危險地帶」。日本之詳細計劃爲佐藤將軍所擬，目的在（一）征服夏威夷，（二）毀滅太平洋艦隊及巴拿馬運河，（三）在太平洋海岸登陸並建立防務。（四）趨大陸至東岸及工業區域。該項計劃該項戰爭將延長四五年之久，亦有數十年之可能。該報告中有空軍根據地之秘密地圖，密碼，且有日本侵略計劃之地圖一幅。

●官方宣佈軸心潛艇在加勒比海活躍

合衆社巴波亞（巴拿馬運河地帶）十八日電：據陸軍當局稱：又有小型油船兩艘，在阿盧巴島及馬拉開渡灣被潛艇擊沉。現該帶沉沒之船隻共達四艘，另有一艘重傷，一艘輕傷，死傷人數未宣佈。陸軍當局稱：阿盧

巴及庫拉薩俄荷島一帶敵方未續有活動。惟美方仍繼續巡邏，並加派飛機至各島云。

中央社華盛頓十九日電：陸軍方面宣稱：軸心潛艇在加勒比海之活動日益增多。在特里尼達與阿庫巴島附近，仍繼續活動，但活動於的列斯區之潛艇數目較少，在荷屬西印度者甚多。美國現正採有效之防禦方策。

中央社華盛頓二十三日電：德潛艇在大西洋西部及加勒比海襲擊船隻之行動，上星期抄又經發現，及見其在一月中旬開始之活動，正方興未艾。據最近消息：二十日曾有一千二百七十二噸之德爾雷塔塔塔輪一艘，在加勒比海東部被魚雷擊中，船員遇救者五十二人已在聖周安登陸。又二十一日有德威的船北斷加爾德號一艘，在庫拉薩阿島附近被魚雷擊中，當在庫拉薩阿西岸擱淺，生還者數人，死者恐達三十九人。又息：英船一艘在巴西海岸附近沉沒。

●潛艇在加勒比海連襲擊

路透社巴波亞十七日電：據加勒比海防區總司令安德魯科：美潛艇隊前在荷屬西印度阿魯巴島附近執行攻擊任務者，於十五日夜自阿魯巴島返歸布羅途中被襲擊，其中小型潛艇一艘被擊沉，另一艘在尼古拉海灣外負傷，旋駛至汽油運輸公司製煉所附近延燒。此外尚有在美蘭註冊之上海汽油船亦被襲擊，但未沉沒。其被擊沉之艇中，共死軍官三人，失蹤水手十二人。其被擊傷之潛艇中，共死二人，失蹤七人，送入醫院治療者十八人。其後於海岸發現未爆炸之魚雷，證明係德國出品。

●航委會解釋美日航運戰之結果

中央社華盛頓二十二日電：美國航務委員會根據美日兩國海船噸位及其補充能力，解釋美日第一期航運戰結果，發表統計稱：美日商船之損失為一與七之比。在美國轟炸馬紹爾及青龍島特羣島以前，太平洋戰事發生以後，最初兩個月內，日本非武裝商船損失共達五十艘，約三十萬噸，美國則損失二十六艘，約三十萬噸。而

馬紹爾及吉爾貝特之役，日本又損失商輪及補助艦十萬噸。根據此項數字加以比較，則美日商輪之損失約近一與三之比。但實際損失當不止此，蓋合理之比較，不僅應將雙方擊沉之船隻計算在內，且應根據其他二因素，其一，即戰前兩國擁有商船總噸位，其二，即今後兩國補充能力。美國戰前共有海船一千四百五十艘，約一千萬噸，日本則有九百艘，約四百五十萬噸，不及美國之半。日本每年最大補充能力為五十萬噸，美國造艦能力業已大加擴充，顯可達羅斯福總統所發表之每年八百萬噸計劃，如此，美國補充力當為日本十一倍。根據此三種數字綜合比較結果，則美日商船損失為一與七之比。

●海軍雜誌評日本戰略

中央社華盛頓十八日電 前美國艦隊參謀長海德塞爾軍少將，近著文批評日本戰略稱：日本最大弱點，即在其資源缺乏，渠不能戰勝美國「生產巨人」。太平洋

戰事延續既久，日本終將發現其商船運輸能力實不足分配於如此廣闊區域。日本自可在太平洋各島嶼建鑄空軍根據地，但當美國飛機越過玻里尼西亞各島，飛抵澳洲上空，轟炸日本根據地時，則日本極少可能預備數目衆多之飛機，以補償其受美國飛機炸之損失。此次戰爭勢將曠日持久，惟美國造艦造機之生產力，終可戰勝日本也。

蘇俄

●開戰以來海軍之戰果

路透社莫斯科九日電 蘇艦隊廣播消息稱：在開戰後七個月以來，蘇海軍共擊毀敵軍艦八十一艘，輔助艦二百七十六艘，此外並重傷敵軍艦輔助艦共五十九艘，擊沉敵軍輪船若干艘。

●海軍在波羅的海之戰績

塔斯社莫斯科二十四日電 消息報記者敘述波羅的海

海軍之戰鬥，指出與列格勒前線陸軍部隊配合作戰之海軍，消滅敵軍之人力與軍備，敵人備受我潛艇及要塞上我強大之鐵道障礙與裝甲車上大砲之轟擊。波羅的海砲手已與敵人衝突二千八百次，轟毀敵軍防禦據點約一千處，使敵軍大砲五百餘列歸於沉寂。蘇維埃潛艇在波羅的海各方面海道中巡邏，深入敵人認為完全不可攻破之港口，最近什契卜三二三號潛艇巡過佈雷區，轟毀敵方大艇四艘，總排水量為四萬噸。波羅的海許多掃雷艇在此大出巡期間，每一艘掃雷艇均已掃除水雷一百枚以上。波羅的海艦隊現正準備春季戰事，水兵以起紀錄之時間，修理各自之機械。

海軍在巴倫支海中之收穫

塔斯社莫斯科三日電 蘇聯情報部二月二日晚間公報：二月二日日間，我艦在巴倫支海中，擊沉敵軍運輸艦三艘，總排水量為八千八百噸。

塔斯社莫斯科五日電 蘇聯情報部二月五日早晨公

報：敵軍運輸艦三艘為我艦擊沉，已誌蘇聯情報部二月二日之公報中，總排水量為一萬四千八百噸，上次公報中謂八千八百噸不確。

潛艇擊沉德運輸艦

路透社倫敦二日電 蘇潛水艇一艘，最近在北海德佔領區某港外，擊沉德運輸艦三艘，共一萬五千噸。該艇在港外已靜候數日之久，第一艘運輸艦出現時，潛艇立即以魚雷擊沉之，然後又返至原泊地點。靜候數日內，有德輪數艘由巡邏艇與快艇護航，駛離港口，蘇潛水艇當即擊沉運輸艦二艘，再駛至安全地點匿避。德艦曾向水中投深水炸彈一百五十枚。另據蘇官方通訊社稱：另有蘇潛水艇一艘，擊沉五千噸之德運輸艦一艘。

塔斯社北方艦隊九日電 蘇聯英雄伊凡利什金指揮之潛艇，搜尋敵艦已歷數日之久。最後法西斯運輸艦一艘終於為其擊沉海底。不久，我英雄之潛艇水手，又擊沉法西斯運輸艦兩艘。敵方潛艇之護航艦，均以深水

炸彈攻擊我潛艇，但我潛艇早已設法悄然退出其攻擊之區域。我科利什金大尉擊沉此三艘敵艦後，已共擊沉敵艦十二艘矣。

路透社莫斯科十四日電 蘇方公佈：蘇聯潛艇最近曾擊沉敵方巨型運輸輪一艘。

●塔斯社揭穿德方虛造蘇潛艇擊沉土輪之謠言

塔斯社莫斯科二十六日電 塔斯社頃發表其日誌聲明稱：德國情報部散佈新聞，謂土耳其輪船威格雅號排水量為三百噸，已在布加斯特與伊斯丹堡間某處沉沒，正如此項消息所載，關於正式之確證，以及關於此事發生地點之精確情報，均付之缺如。然上述德國法西斯通訊社竟不顧一切，仍以希特勒宣傳機關所慣用之厚顏無恥態度，膽敢武斷謂：確被蘇維埃潛艇所攻擊，為砲火所擊沉者。惟由於倉皇間粗製濫造，此種謠言家遂不覺如露出馬脚，將其用下劣之欺騙手段暴露無遺。德國法西斯

斯宣傳機關此次新造之謠言，其必遭失敗，正與早已被揭穿的德國法西斯宣傳機關先前關於擊沉土耳其船所散佈之挑撥離間的謠言毫無二致。希特勒匪徒出此下策，實追求變重目的，掩蓋德國法西斯海盜在黑海中所犯之罪跡，並企圖使中立國社會輿論誤入迷津耳。

荷 蘭

●赫爾夫里德繼任西南太平洋同盟國海軍總司令

路透社華盛頓十一日電 美海軍部宣佈：西南太平洋同盟國海軍總司令哈特上將呈請辭職，准免其職，遺缺派荷蘭海軍赫爾夫里德中將代理。赫氏係於一八八六年十月一日。一九四〇年一月任皇家荷印海軍總司令。赫氏係荷蘭丹特德海軍學校一九〇九年級畢業生，其後曾在荷蘭海軍中服役，歷任歐洲及遠東海面駐防之荷蘭軍艦多艘艦長。嗣入海牙海軍大學肄業，旋任驅逐艦分

隊司令，後調荷印海軍全部航海艦隊司令。赫氏在海軍學校肄業時，與現任荷蘭駐美海軍武官倫諾夫上校同級。海軍發言人稱：赫氏一生雖向在海上服務，今後或將留駐岸上，在荷蘭大海軍根據地之一担任指揮作戰，而統率西南太平洋美國海軍之格拉斯馬少將，則將在海上實際指揮艦隊作戰。據云在最近五年間，荷方作戰操演皆在馬加撒海峽舉行，每次操演，荷民均在海上指揮，故對其所轄區域之情況，無不知之詳盡云。

合衆社華盛頓十一日電 參院海軍委員會主席華爾許，對於赫爾夫里區中將繼哈特上將之後，被任命為西南太平洋同盟國海軍總司令發表聲明稱：哈特上將勤勞卓著，此次退休，為一般人士所惋惜。哈氏服務國家，歷史悠久，其在今日以前，對於太平洋上之部署，尤為其功績中登峯造極之作。哈氏退職之後，其遺缺今後由另一指揮該區海軍之相同者繼任。赫爾夫里區中將過去之經驗與資格，多示其人足為美國及其他同盟國所信

賴。荷印海軍已有之成就，價值極大，而馬加撒海峽一戰及菲島海外之活動，尤有驚人表現。按氏之擔任軍職，全體美人，均熱語擁戴。

合衆社華盛頓十一日電 據消息編通方面稱：此次同盟國太平洋海軍總司令昂人，乃係承認荷蘭在太平洋方面不屈不撓之成績，並重視其地位。據云荷蘭之所以取得重要地位者，係因其能利用艦隊隨日突襲日本艦隊，及在馬加撒海峽戰役中所用戰術之優異。嗣後局勢顯在防衛中是摩爾至蘇門答臘之「荷蘭防線」，而此防線對於荷印一帶之防務，甚為重要。據云在此局勢之中，荷蘭軍艦自負中心之任務，故必有中心之責任云。

●荷印海軍之戰績

路透社巴達維亞九日電 據此間當局稱：太平洋戰爭發生後首六十三日後，荷印海軍擊毀日方艦隻共達五十六艘，其中包括活軍艦若干艘，巨型運輸艦多艘，油船數艘。荷印海軍之損失甚微，幾無足注意。荷艦隊實際

上仍完整無缺。日方之重要戰鬥艦隊，亦因荷方勇敢之戰績而喪失若干艘隻，日方修理其艦隊需時數月，未來美艦隊作大規模海戰之想像，已使日海軍將領不寒而慄。荷蘭之需要為空軍實力。

●荷印官方公佈馬加撒海峽之戰果

中央社巴達維亞一日電 官方登稱：馬加撒海峽一役，日軍稱皇家荷蘭空軍轟炸三日，其損失總數，可概述如下：第一日，日本大型巡洋艦一艘被炸為主力艦沉沒，重巡洋艦起火，傾側水內，另一艘巡洋艦及大型運輸艦四艘與驅逐艦一艘起火。第二日，大型運輸艦一艘被炸以後，兩分鐘即傾覆沉沒，大型郵船一艘，傾側水內，驅逐艦一艘直接中彈，日機四架被擊落。第三日，重巡洋艦一艘中彈爆炸，約已沉沒，另一艘巡洋艦及運輸艦起火，日機四架被擊落。據觀察所得，日本運輸艦被襲時，皆滿載軍隊，此三日內被襲巡洋艦及驅逐艦沉沒七艘，另兩艘運輸艦受重創，美轟炸機並炸沉敵運輸艦

一艘，並直接命中巡洋艦三艘，且擊落日戰鬥機五架，又美潛艇一艘施放魚雷，擊中敵飛機母艦一艘，是否沉沒，尚難宣佈。另被荷印潛艇擊中之巡洋艦一艘，亦係同樣情形，該艇並確曾擊沉日驅逐艦一艘。

●油田中心之巨港被日軍佔領

路透社巴達維亞十五日電 日軍十五日大舉進攻蘇門答臘，於巨港附近登陸。日軍於十四日傘兵降落之後，即開始攻擊。巨港乃世界重要油田中心之一，位於蘇門答臘東南岸。荷印總司令部宣佈稱：當局遵照焦土政策，已將主要油產設備開始破壞。日軍於巨港登陸之詳情未悉，但一般認為日軍係自坤甸橫越三百哩之海峽進攻巨港。坤甸位於婆羅洲西北岸，傳該處數日有日軍會集中大軍。巨港油田之設備破壞，為其他各處自動物資破壞之最大者，該地油田產量為荷印每年油產總量之百分之五十五，乃該區同盟國海軍燃料供給中心。

路透社巴達維亞十六日電 官方宣佈：日軍佔領巨

港。又訊：十四日敵以跳傘隊襲擊巨港後，復以大批船隻運載軍隊登陸。英美荷飛機轟炸日本艦隊一隊，有運輸艦五艘巡洋艦二艘直接中彈。同盟軍之轟炸機及戰鬥機襲敵之來襲船隻，日軍在盟軍猛烈抵抗下，佔領巨港。

法國

●維琪調動法艦隊

路透社華盛頓二十三日電 關於維琪方面調動法國艦隊，特別是戰鬥艦敦刻爾克號自阿爾及爾駛抵土倫一事，英府官方極為關懷。代理國務卿威爾斯星期一招待記者稱：美政府密切注意法艦隊之情形，藉知法政府是否能操支配其艦隊之權力。

路透社維琪二十七日電 維琪政府宣佈：二萬六千五百噸之法戰鬥艦敦刻爾克號已駛抵土倫，加入該處之法艦隊。希特勒現不時企圖奪取法艦隊，蓋德國正設法

加強襲擊同盟國之航輪，並欲增援利比亞之軸心軍，以備春季攻勢也。

●大郵船諾曼第號在美失慎焚毀

路透社紐約九日電 泊於哈得孫河碼頭之法國郵船諾曼第號，於下午六時突然起火焚毀，火起於頭等客艙，三十分鐘內延及全船，重傷者七十二人，輕傷者九十人。

合衆社紐約九日電 據消防專員今日下午七時（美國東方戰時時間）稱：諾曼第號之大火，經四小時撲滅後，業已熄滅，損失極重。

合衆社紐約十日電 堂皇奇麗之法國郵船諾曼第號，九日忽發生大火，此在紐約航業史上實為空前未有之事。十日晨二時三十分，該輪已向一邊傾斜成四十五度之狀態。先是該輪頗形傾斜時，所有人員均經命令離船，而警救輪之消防艇與駁船，同時均已奉命駛開。該船之所以傾斜者，係因救火時灌水過多，遂至上

輕之象，且有一部份之水已經凍結。該輪中部不能浸水之太平門，一律封閉，以免火勢延至重要部份，而輪上之水遂不能下注，以保平衡。據海軍部宣佈：輪中受傷者七十七人，但其他估計則謂在百人以上。

合衆社紐約十日電 價值美金六千萬之法國鐵船諾曼號（經美國扣留後改爲美輪萊曼號），突然起火，船上計有工人三千名，風勢甚猛，故全船上層爲火焰所籠罩，曼哈丹島大部濃烟密布。據第三海軍區司令安德魯正式宣佈：肇事原因，始於甲板上二燈塔之火星，火勢蔓延，致上下兩層甲板，均付焚如，外傳怠工之說已經駁斥矣。

路透社華盛頓二十六日電 衆議員狄克坦昨日在衆院內稱：法國郵船諾曼號此次失事，乃純粹人員破壞之結果，該船失事之時，船上有納粹人員三十人以上，此等人員係紐約某氏介紹前往，充作工人。此人實爲美國第一名納粹云。

德國

●季德爾檢閱大西洋德根據地

合衆社奧斯陸三日電 據柏林訊：季德爾海軍上將現檢閱大西洋中所有之德國根據地。據阿天頓報稱：美遠征軍開到北愛爾蘭，預料同盟國企圖「侵略」，故德國特別嚴守挪威海岸。季德爾海軍上將是否已在挪威，官方尙未發表，但一般認爲挪威根據地爲其所檢閱根據地中之最重要者。

●德艦因布勒斯特逃過之全圖

合衆社華盛頓十六日電 海軍專家相信「第二次達特蘭大戰」或將發生於大西洋之上，以期防阻希特勒已增援之海軍，切斷美國對同盟國之武器供應及人力生命綫。此種戰爭且將包括美國艦隊在內，納粹與同盟國艦隊之戰爭，或將於春季發生，且將與德國之發動進攻同時，其目的爲在今年美國生產可以改變戰爭之潮流

以前獲勝。德國艦隊較一般所承認者遠為強大，主力艦有香羅斯特號，格奈塞瑙號，特比茲號三艘，神珍主力艦有希爾號及盧恩號兩艘，並巡洋艦數艘。巡洋艦之中

包括友金親王號。消息靈通之外交家，認為德主力艦之由布勒斯特逃過，無疑為德國春季攻勢之第一步。希特勒擬以其重整之海軍在大西洋內作重大之企圖，衆信最可能者，大約為驅逐英軍在冰島之軍力。進行春季攻勢，有兩項可能之方法：（一）在美國之生產可以完全有效以前，切斷美國對同盟國之供應綫。（二）侵英倫三島。軸心對同盟國供應綫之進攻，料將包括近東之攻勢，（或越土耳其或越烏克蘭）非洲之攻勢，滇緬路之攻勢，並越蘇聯北部切斷亞爾干日爾與庫爾曼斯克云。

●希特勒擬發動大西洋海軍攻勢說

合衆社倫敦二十三日電 各方現益信希特勒擬於大西洋上發動大規模海軍攻勢，或擬接管法國之艦隊，俾至少可一度爭奪海上之霸權。觀察家久認為希特勒擬擬

位於重要關頭接攻英艦隊，卡薩布蘭下，土倫之法國軍艦，以推翻海軍實力之均勢。現有若干迹象，可知希特勒認為重要時間業已迫近云。

●巨型軍艦向北海出動說

路透社倫敦二十一日電 據國家廣播公司轉斯德哥爾摩消息：德巨型軍艦特比茲號，希爾上將號，及希柏上將號刻已沿挪威海岸向北海進發。一般相信，德艦目的乃在截斷英美對蘇聯北部之補給綫，並信由布勒斯特逃出之戰鬥艦三艘係駐德倫的英云。

日本

●敵艦進攻波那之損失

路透社巴達維亞十二日電 據證實消息：日軍進攻摩鹿加羣島中之安波那時，損失驅逐艦三艘，巡洋艦一艘，潛水艇一艘，另屬逐艦兩艘，被荷印魚雷炸沉，潛水艇一艘亦被擊中。

●敵海軍在荷印之活動

路透社巴達維亞十日電 據路透社暹東總經理委員華克報告：日派遣軍因馬加撒海峽之役損失過大，停止活動兩週後，現又向南蠢動。官方宣稱：日軍今日在西里伯斯島首府馬加撒發陸，避居於峇厘把板灣之日軍，顯然已獲得艦艇及人員之補充。馬加撒為進攻泗水海軍基地之階梯，因該地有良港及飛機場，位於泗水東北四百五十哩。同時日軍荷屬佔領區，（婆羅洲南岸）該地亦係良港，可供海軍停泊，位於泗水北三百五十哩。又日派遣軍一部在坤甸（婆羅洲西北部）集中，一般相信係將進攻巴達維亞（爪哇西部之大軍港），日軍可能同時進攻泗水及巴達維亞。

●潛艇偷襲美加州海岸

合衆社加利福尼亞州得林二十三日電 敵潛艇一艘（料爲日方者）竄入沿海區域，進襲美國大陸。此爲戰爭以來，美國大陸之第一次遭敵襲擊，全區當實行燈火

管制，達數小時之久。據方估計，該潛艇回聖巴巴拉附近之埃爾島德島海岸開砲二十五發，美方無損失，亦無傷亡。晚十時十八分（東方戰時時間）敵潛艇開始砲擊時，正值羅斯福發表演說。陸海軍當局謂：關於應付之措施，官方不致即刻發表聲明。

合衆社華盛頓二十四日電 美陸軍部公報中聲稱：日潛艇在聖巴巴拉附近出現，其上有五吋砲兩尊一節，表示日本著名之新造洋潛艇隊業已出動。該艇至少有潛艇十九艘，艇身巨大，航程可達一萬五千英里。其中大部係建造於一九三九年及一九四〇年，建造之初意，即在遠程襲擊。排水量自二千一百八十噸至二千五百噸，上有五·五吋砲二尊，二十一吋魚雷管六門。艇長約三百五十呎，水面速率十七哩，在潛艇中允推非常之速率。水中速率可達九哩。其上可載大量軍火及魚雷，其中大部稱爲改進之伊號或伊號第一六級。

●官方宣稱炸沉美荷軍艦

路透社東京六日電 日本大本營今日公報稱：日本海軍飛機發現敵方艦隊一隊駐於爪哇港，即擊沉荷蘭爪哇型巡洋艦一艘，美國石頭型巡洋艦一艘並五千噸船隻一艘。該公報並稱：荷蘭艦隊已被全部殲滅。此種行動係於三日在巽邊島（峇厘以北八十哩）以南約三十哩之處行之。作戰時日方損失飛機一架。

敵商輪之損失

中央社華盛頓十三日電 美國海軍最近突擊馬紹爾及吉爾貝特羣島，日大商輪之損失達十萬噸，是以日方在海上之損失，可謂甚重。迄今為止，沉沒之日輪已達五十萬噸，佔日本商輪總噸數十分之一。美國海軍不僅欲於此後繼續維持現下日輪損失之比率，且擬於以更大之打擊，蓋現已續有潛艇及轟炸機自美開往各線，攻擊日方之補給綫也。

中央社華盛頓十四日電 合衆社記者調查報告稱：日本參戰不及兩月，已損失三艘最大商輪中之兩艘。

美國海軍部一月十五日報告，其中一艘係被美潛艇擊沉，另一艘則係二月一日美國空襲馬紹爾及吉爾貝特羣島時炸沉。

敵造船能力薄弱

路透社華盛頓二十六日電 此間報紙評論海軍部公報時，引證海軍界權威之言曰：「就日本造船計劃而論，日本實不能支持其損失逾一年以上」。日本雖有二十三個船塢，二十六個停泊所，可以建築巨型商輪，但日本鋼鐵資源，甚為缺乏，而其造船能力以之補充現行損失數額，亦不逮遠甚。一九三七年日本商輪製造達最大，亦不過造成商輪一百八十艘，共四十五萬一千一百二十一噸，而美國於一九四二年則擬製造商輪八百萬噸。

國際

美荷海軍在峇厘海戰之戰果

路透社倫敦二十二日電 關於峇厘海外之大海戰，

威爾美及魏菲爾司令部之官方聲明稱之，日方至少有四艘沉沒，受傷者至少達十四或十五艘，同盟國損失驅逐艦一艘。日巡洋艦一艘，現悉業已沉沒，此外有巡洋艦一艘被魚雷擊中重傷。另有巡洋艦一艘亦受重傷，至少另有巡洋艦三艘被炸彈炸中，傷勢未查明。日驅逐艦二艘被魚雷擊中，傾側甚劇，另一艘被炸彈擊中。另有數日失明之軍艦及運糧艦若干艘亦被擊中云。

路透社倫敦二十二日電 軍事評論家稱文稱：遠東方面最令人興奮之消息，為遠東海外之海戰，荷美兩國軍艦及飛機似已予日海軍艦隻及運輸艦以重大創傷。荷軍作戰之聲譽已有明顯之表現，此次使日方遭受嚴重之損失。西南太平洋海軍總司令赫爾夫里區於就任新職後，已表現其英勇及機智，使日本在其未嘗得海上優勢之區域遭受損傷。參加出擊者，有巡洋艦及驅逐艦，並以強勁之飛機保護。日方至少有艦隻四艘沉沒，並有十四艘十五艘受傷，同盟軍僅損失驅逐艦一艘。海軍所獲魚

雷及砲彈之效果，似較飛機所投炸彈為鉅。受傷之艦隻，約有數艘已完全無用。此次日方所受打擊之重，顯較馬加撒海峽一役以外歷次海戰為鉅大，日方或將被迫抽調強勁之增援艦隻協助攻勢。

●美英警告維琪勿以艦隊支援德國

中央社華盛頓十七日電 據與官方接近者談：美英兩國政府俱已向維琪政府明白說明，維琪方面倘以法國艦隊交與德國，則美英兩國必認為敵對之行動。國會內有若干議員預料德國即擬向維琪提出其美英警告，要求維琪將法國艦隊交出。參院海軍委員會主席赫爾稱：法國艦隊倘若落入希特勒手中，以加強德國艦隊之實力，則希特勒或將與同盟國爭奪海上之霸權。聞維琪現有戰鬥艦一艘，飛機母艦一艘，巡洋艦四十艘，驅逐艦五十二艘，潛艇六十艘。

●軸心海軍之陰謀

中央社倫敦八日電 據外交界消息：現有充分事實

• 可以證明希特勒墨索里尼業已開始外交軍事之春季活動，以備於雪消冰解之時，自歐洲及中東兩地發動大規模之攻勢。計畫詳情，雖未宣佈，但據外交記者指陳，最近確有重大之發展。(一)軸心海軍首腦李德與里卡爾第曾於一月會議，(二)戈林訪問意大利與西西里，(三)李德爾與里賓特羅甫及齊亞諾之訪匈，(四)德軍新近集中於意大利南部與西西里及曼馬爾他島次數增多，(五)地中海方面潛艇活動增加。據若干觀察家稱：上述各項發展，均係證明希特勒確係乘美爾最近在利比亞獲勝之餘威，加緊進攻更大之區域。據此等推測，戈林，李德，李德爾曾促墨索里尼將其艦隊召回地中海，以便建立通至昔爾尼加之堅強補給綫，德方則先增派空軍支持意大利海軍。

◎軸心潛艇在中海活動

路透社倫敦四日電 軸心國正利用驅逐艦與巡洋艦向的黎波里之隆美爾將軍之軍隊輸送軍需。倫敦方面今

日指出軸心潛艇在地中海之活動，已與西西里島德軍空軍保持聯絡，旨在減少馬爾他島英國空軍之襲擊，而保護利比亞之補給綫。現在季節，軸心之護航艦不易截擊，因航程三百哩，需十一小時，且在夜間便於航行。現時海上陰雨，尤便於隱匿，而難於偵查。大西洋方面，因英美護航力增大，且繞道航行於北路，已不易遭受編艇之攻擊。但類似去年初德潛艇之大肆活動，已在逆料之中。

◎德意潛艇擊沉西葡輪船

塔斯社伊斯坦堡一日電 西班牙輪船已達羅那號，卡斯提羅奧爾比斯號，及那維瑪號，與葡萄牙輪船科爾泰累爾號，相繼沉沒後，德意宣傳機關即極力堅稱係英國之行為，企圖由此引起英國與比利牛斯山脈各國間發生衝突。茲已證實，此類輪船確係德意潛艇所故意擊沉，乃萬無可爭辯之事實。

◎各國海軍片聞

▲英國 路透社新加坡二日電 據今日公報：我砲兵一日竟日轟擊新山區之前進敵人，海峽外之小型敵艦三艘，亦遭我轟擊，其中一艘沉沒。

路透社坎伯刺四日電 官方宣佈：澳洲飛機三日夜間在拉布爾附近投彈，直接命中敵大型艦隻二艘。

路透社倫敦四日電 據本社外交記者探悉：最近將對航運問題舉行之秘密辯論，並非起於議會人士對該問題有所焦慮，其所以舉行辯論者，乃欲使議員充分獲悉政府之計劃，不獨包括目前及今後之造船計劃，並將涉及一切保障船隻海上安全之修理辦法，乃至美國之造船計劃。

路透社倫敦四日電 海軍部公報稱：敵轟炸機襲擊我護航隊，被我海軍艦隻擊落容克八十八式俯衝轟炸機兩架，我方無死傷損失云。

路透社惠靈吞四日電 官方宣佈：紐西蘭武裝商船康諾威號，在紐西蘭海外，與敵潛艇作戰六分鐘，商輪

並未中彈，潛艇似曾受魚雷兩枚。雙方係在雷雨中接觸，其後敵潛艇潛入海中，失其所在，戰鬥告終云。

路透社倫敦五日電 海軍部公報宣佈：英潛水艇勝利號，逾時未歸，想已沉沒。按該艇前後擊沉敵方船隻十四艘，其中有軍艦四艘。

路透社倫敦六日電 據此間荷蘭自由報載：鹿犯丹荷國居民已遵照倫敦荷蘭政府於廣播電台發出之訓令，自皇家空軍轟炸目標一帶移至安全地帶，因德國現正充分利用鹿特丹為重要港埠，代替迭經慘炸之漢堡，故皇家空軍已擇鹿特丹若干地帶為轟炸目標。

合衆社墨爾本六日電 澳洲發明家巴恩斯稱：彼已發明一種方法，能阻止魚雷到達其標的物，使其在海戰中不復有效。

合衆社倫敦七日電 據此間廣播稱：軸心潛艇在英國西海岸外擊沉英驅逐艦一艘。

路透社新加坡八日電 此間公報稱：我柔佛海峽邊

選艇一艘，與敵巡邏艇二艘遭遇，敵艇被我擊沉，艇上人員約三十名。

路透社倫敦八日電 英海軍部宣佈：中日戰爭爆發時，留於中國長江之英國砲艦蒼鷹號，塘鵝號及沙烏號三艘，致送中國政府，藉表英國對中國英勇抵抗日本侵略欽佩之忱云。

路透社倫敦九日電 據悉，新加坡海軍根據地已一部份撤退，而其活動船塢亦已灌水。

路透社倫敦十一日電 下院今日開秘密會議，討論航運問題。

路透社貝林十一日電 路透社特派記者自開羅發來報告稱：就此間所獲報告，過去五六個月內軸心船隻自意大利南部運往的黎波里及班加西者，每兩週一次，約被擊沉三分之一。此項數字未包括敵方戰艦在內。依此統計，敵方損失之速率恐終無法補充完全也。

路透社墨爾本十二日電 澳洲空軍公報稱：澳機昨

日轟炸喀斯瑪塔之日航輪，炸中七千噸與八千噸之日運輪各一艘，敵方高射砲火極為猛烈。

路透社倫敦十三日電 英海軍界人士相信，目前新加坡之危急形勢，與德戰艦三艘之逃逸，乃相關聯者。德艦霍斯特號，格奈塞瑙號與友金親王號被圍於法屬布勒斯特港內已有多時，值茲英國在遠東損失威爾斯親王號與劫敵號兩主力艦之後，德國之戰艦自使英國感到煩惱。衆信三艦之逃逸與下列事件有關：（一）希特勒對蘇聯，地中海與大西洋之春季攻勢計劃，（二）日本所請求在大西洋牽制英主力艦以便日本保持太平洋制海權之計劃。

路透社倫敦十四日電。官方十四日夜宣佈海峽海戰之詳情，據稱：有旗魚式飛機六架參加擊毀德艦，全部擊沉。該機隊係由埃斯蒙德少校領導，少校曾在襲擊德斯麥號時建立奇勳。又多維爾區之所有摩托潛艇，均曾參加此次戰役，惟是日天氣惡劣，不適小艇活動，英艦

運艦瓦普斯特號被敵擊中着火，但仍能繼續發炮，安返港口。

路透社渥太華十六日電 加拿大小型軍艦兩艘今日抵達加拿大東部海岸。艦長報告，彼等曾在加東岸遭遇軸心潛艇兩艘接戰結果，該兩潛艇均被擊沉。兩艦並搭載被潛艇擊沉一船之遇救人員云。

路透社新幾內亞十六日電 新幾內亞澳軍司令毛瑞斯少將今日宣稱，摩勒斯比港必要時將建爲根據地；當其爲澳洲之要塞時，即形成日本南進之阻礙。繼稱：經過托列斯海峽之同盟國補給綫，現暢通無阻，因凡掌握摩勒斯比港者，即能控制此海峽。

路透社倫敦十六日電 軍事評論家：日軍之進犯蘇門答臘，足以表示日軍佔領新加坡後，其次一目標即在鞏固麻六甲海峽之兩岸。日本苟不能達到此目的，即無法自由利用海峽，派遣襲擊艦艇前往印度洋襲擊同盟國之航運綫。蘇門答臘島全長逾一千哩，日軍即使由巨港

出發，距該島之北端仍有八百哩以上之距離。而該島北部地區更爲蠻荒，開發情形遠遜於爪哇。在此情形之下，同盟國派遣海軍增援，與空軍同等重要。現傳有大批援軍開到爪哇，其中苟有海軍在內，則赫爾夫里區將軍當可善加利用，因赫氏素來主張進攻爲最好之防禦故也。

路透社倫敦二十七日電 據海軍部公佈：前屬美國之驅逐塔爾蒙特號已沉沒。

▲美國 路透社檀香山二日電 美太平洋艦隊司令尼米茲上將頃評論美海軍砲擊敵島嶼一事宣稱：日本在太平洋之島嶼根據地，已遭受重創。渠強調美國指揮官有力之反擊行動，謂美國損失甚微。

合衆社華盛頓四日電 海軍發言人在參院海軍委員會稱：美國自太平洋戰事發生迄今，海軍與海軍陸戰隊人員陣亡，失蹤或被俘者，共一千二百九十二人。

路透社華盛頓四日電 菲律賓美軍當局公佈：海軍油輪一艘，爲敵方潛艇擊沉，船上人員一百二十六人獲

救，其餘五十六人下落不明。該輪爲尼奧斯號，五千四百噸，下水於一九一九年。

中央社華盛頓四日電 據航務委員會今日宣佈：兩星期以來，曾大批新商輪下水，藉以維持以往所懸「一日一艘」之目標。下水之商輪中包括標準化之貨輪。現美國各船塢建造該輪所需之時間，僅及第一次大戰時建造同樣輪隻一半之時間。

路透社華盛頓六日電 美海軍部稱：日方所傳美巡洋艦一艘在爪哇海面被擊傷事，並無所聞。

路透社紐約六日電 美油船印度箭號，在大西洋海岸被敵潛艇擊沉，船員遇救者十二人，今日抵東岸港口。據稱：失蹤者尚有水手二十六人云。

合衆社華盛頓九日電 羅斯福總統任前海軍參謀長史丹萊爲駐蘇大使。史氏年七十歲，去秋曾偕同哈立曼赴莫斯科，日前任珍珠港案調查委員會委員。此次係繼史丹哈特之後任駐蘇大使云。

路透社華盛頓九日電 美航務委員會主席藍時海軍上將，已被任爲戰時航運局局長。一般相信，藍氏能運用美國運輸能力，繼續向美國輸入軍火生產原料，及向各同盟國輸送軍火及重要物資，憶及藍氏在航務委員會任內之功績者，對其出任此新職尤表歡迎云。

路透社華盛頓十日電 夏威夷軍區司令報告稱：美陸軍運輸艦佛蘭克號，於上月二十八日在夏威夷區被敵潛艇擊沉，失蹤者二十九人，約已斃命，遇救到夏威夷港口者共三十三人。該艦爲一小型貨輪，其航行於多島之間者，載重二百二十四噸，平時在夏威夷海面行駛，經常搭載乘客，數額則有限定。

路透社華盛頓十三日電 羅斯福總統今日接見記者時宣佈：新近卸去西南太平洋戰區同盟國海軍總司令之哈特上將，將返華府，仍留任美國亞洲艦隊總司令之職。

路透社華盛頓十四日電 美國海軍部宣佈：法庭開

始調查法輪諾曼第號失火案。

合衆社巴達維亞十六日電 美亞洲艦隊總司令哈特上將，十五日在美國會議遠東代表莫里斯之宴會席上稱：「予甚感愉快」。此殆爲軸心方面宣傳彼於二月四日在旗艦上被炸斃而發。

路透社華盛頓十七日電 美航務委員會宣佈：依照美國造船計劃，今年四月底或五月初，每日可有輪船兩艘下水。羅斯福總統曾謂明年必須達到每日三艘之速度，此項目標，當可於今年初完成云。

路透社華盛頓十七日電 衆院海軍委員會共和黨重要委員瑪斯稱：星洲之淪陷，美國亦有責任，蓋美國之艦隊曾在珍珠港受挫也。惟美國之援兵已在途中，美國百萬陸師行軍之聲，可及於亞歐非三洲。飛機數萬架，即可使東京與柏林之上空黯然無光。美國之軍艦即將縱橫海上，肅清敵人云。

合衆社華盛頓十七日電 羅斯福總統今與記者討

論敵人進攻阿拉斯加之可能問題時稱：本人不能保證敵人一旦攻擊阿拉斯加時吾人即能立時將其擊退。自敵方任何作戰計劃之觀點論，敵人進攻阿拉斯加爲完全可能之事。記者詢美國海軍現時是否阻止敵人進攻阿拉斯加。總統答稱，否。

路透社華盛頓十八日電 海軍部宣佈，巴西油輪巴克號（五一五二噸）已在大西洋沿岸爲魚雷擊沉。

路透社檀香山十八日電 據某海軍軍官談，日方宣佈擊毀於珍珠港之美國驅逐艦蕭氏號，業已安然開抵西海岸。日機擊毀珍珠港之時，上述軍官日擊蕭氏號迭次中彈，受創極重，惟經兩月修理以後，業已開抵西海岸。

路透社華盛頓十八日電 參院海軍委員會主席華爾許十七日在參院稱：美國海岸幾全無防務，因此將來或有一日須將海軍調回保護美國海岸。

合衆社華盛頓十九日電 海長諾克斯對記者稱：海

軍現正以全力確保海岸之安全，惟海岸綫綿長，保護力量仍覺薄弱。

路透社華盛頓十九日電 美國海軍部稱：自去年十二月七日日軍襲擊珍珠港以來，美國在中國及太平洋各處服務之海軍官兵被日方俘虜者，共一千零九人。

合衆社華盛頓十九日電 海軍部發言人稱：關於在西班牙港美艦兩艘被敵潛艇襲擊一事，彼尚未獲情報。

路透社華盛頓十九日電 美國海軍部在中國海東部，襲擊敵方五千噸貨輪一艘。

路透社華盛頓二十一日電 美國海軍部宣佈：美油船汎美薩諾塞號（八二〇二噸）被敵心潛艇擊沉。遇救船員十八人，已在太平洋港口登岸。據彼等稱：有船員二十人爲煤煙中之汽油所灼傷。

合衆社華盛頓二十四日電 羅斯福總統對記者表示，日潛水艇襲擊加州海岸之舉，乃政治戰術之一例，但本人認爲此種舉動所引起之反應，與敵方所預料者適成

相反，該艇發砲後下落如何，亦無所悉。

合衆社紐約二十四日電 海長諾克斯今日向美國全境各海軍站與海上軍艦發表廣播演說曰：余並故意小視過去吾人之英勇戰果，然余認美國今日正從事史所未有之大海戰。以昔日之戰果與未來之重大工作相較，則昔日之戰役，僅能視之爲小衝突。余敢向諸君保證，海軍大砲與水手之後盾，即與咬牙切齒雙槍高捲之強大而憤怒之美國大眾也。

路透社華盛頓二十四日電 海軍部宣佈：石油航運公司之五千二百八十七噸油輪共和國號，在大西洋海面被敵艇擊沉，船員生還者，已在其港登陸。又參加上次歐戰之驅逐艦突魯克斯號（一千二百噸）擊貨輪布勒克斯號（六千零八十五噸）在紐芬蘭海面遇暴風擱淺，隨即沉沒，死者甚衆。

路透社華盛頓二十五日電 美陸軍公報稱：美轟炸機在馬加撒治海西里伯斯附近，炸沉日巨型運輸艦二艘

云。

合衆社舊金山二十五日電 日酒艇砲轟加州海岸後，東京廣播電台即揚言某煉油廠損失慘重，茲據該廠職員談，所受損失，並未超過五百元之數。

中央社華盛頓二十六日電 當美國海軍作環球航行之時，曾有水手二名得日本政府之紀念獎章，現該二名水手將所得之獎章送呈海長諾克斯，要求將其製爲炸彈，送還日本。諾克斯官將該獎章轉交海軍軍需當局收存，並說明該二水手之舉動頗爲正當。

路透社華盛頓二十七日電 羅斯福總統頃發佈行政命令，授權海長諾克斯採取一切必要之措施，以防止美國本部，阿拉斯加，夏威夷，波多黎各及維爾京羣島各地港埠碼頭設備，及船上有任何怠工及其他破壞性質之活動。

路透社華盛頓二十七日電 巴黎廣播之德方宣傳消息謂：維琪政府已拒絕美大使李海關於法艦隊之要求一

節，羅斯福總統已予關斥。羅斯福總統之答覆記者詢問時，提出反問，詢記者該訊是否發自巴黎。記者答：然。總統稱：彼信此點即可解答記者之問題矣。

路透社華盛頓二十七日電 陸長史汀生宣佈：自十二月七日以來，美陸空軍約擊沉日艦十九艘以上，重傷共三十一艘。

路透社華盛頓二十七日電 美海軍部宣佈：油船萊塞號在大西洋沿岸被擊沉，該船載重七千四百五十一噸，爲美孚油行所有，二十六日夜間被敵魚雷擊沉。

合衆社美國東岸某港二十日電 敵國潛艇將美孚油船萊塞號擊沉。此次之襲擊，殊爲大膽，出擊之地點距海岸僅十八英里，沿岸房屋被毀擊者達數千人。當魚雷爆炸後，油船着火，夜半之海面照耀如晝。燃燒中之油船於漂流數小時後，始行抵岸，旋即沉沒。該船爲美國船隻在大西洋沿岸被擊沉之第四十六艘。

路透社華盛頓二十七日電 美陸軍部宣佈：前夏威夷

美區陸軍司令憲脫少將呈請退休，應照准，其退休期自二月二十八日起，但對於其所犯之罪過不能免除今後受懲戒之責任。海軍部對前美太平洋艦隊司令季墨爾上將亦發表同樣宣佈，其退休期自三月一日起。聲明中並謂：當局根據調查珍珠港案委員會之報告，已下令備組織軍事法庭，審判兩人怠職之罪云。

▲蘇俄 路透社紐約十三日電 本日有沉沒之蘇聯貨船船員二十人到達加拿大某處海港，其中並有傷者二人。該貨船係於大西洋西部某處航途中，與另一船隻相撞而致沉沒，惟全體船員於兩船相撞後，均獲躡船登救生艇云。

▲荷蘭 路透社巴達維亞七日電 荷驅逐艦一艘，在印度領海內被敵機七架襲擊，但未中彈，無任何損失。又海軍司令獲悉，安波那附近之戰事，敵巡洋艦一艘沉沒。另巡洋艦及潛艇各一艘中彈，兩艘是否沉沒，未悉。

路透社巴達維亞八日電 荷印統帥部發表公報稱：日方曾傳荷印海軍業經日海空軍全部殲滅，荷印海軍總司令茲聲明，其海軍仍安全無恙，並準備出發云。

路透社巴達維亞十三日電 消息靈通者謂：新任西南太平洋同盟國海軍總司令之赫爾夫里區中將相信，彼倘能獲得海軍增援部隊，即可進攻日本之交通綫，藉以削弱日軍之攻勢。太平洋局勢雖呈黯淡之情況，然赫氏相信尚無絕望之理由，即便同盟國軍隊採取守勢，彼亦將調其所屬艦隊對日採取攻勢。

中央社華盛頓十四日電 荷印海陸軍高級將領十三日赴白宮謁羅斯福總統，商討太平洋軍事問題。

路透社巴達維亞二十一日電 官方宣布：十九日夜在峇釐海外海戰時，同盟國損失驅逐艦二艘。

路透社倫敦二十一日電 日方傳日艦曾於二十日夜在龍目海峽擊沉荷印驅逐艦兩艘。另有一艇受創云云，惟荷蘭當局未聞該處曾有海戰。

▲法國 路透社紐約十四日電 此間接獲柏林廣播
德國報紙訊：法戰鬥艦敦刻爾克號現在阿蘭，呂希留號
在達喀爾，約翰巴特號在卡薩布蘭卡，灣內尚有若干輕
型艦隻。

合衆社華盛頓十八日電 法駐美大使海氏於訪晤美
副國務卿威爾斯以前聲稱：謠傳法國企圖以馬達加斯加
島讓與日本之說，全屬無稽。法國願以武力保衛該島，
惟日本並未提出是項要求。大使對外得加勸比海國德國
潛艇受馬提尼克島當局之援助一節，亦加以駁斥云。

路透社倫敦二十二日電 自由法國軍艦庫爾塔號被
魚雷擊沉，艦長受傷，水兵三十四名失蹤。自由法國海
軍總司令於宣佈此項消息時稱：該艦係於大西洋執行勤
務時被毀云。

▲巴拿馬 路透社庫拉庫阿二十三日電 巴拿馬油
船澤羅亞號，在距阿盧巴一百哩之羅斯蒙科斯島，被魚
雷炸毀。

▲日本 合衆社巴達維亞一日電 東京廣播稱：馬
加撒海峽之役，日艦損失四艘，同盟國戰艦沉沒重傷及
着火者三十二艘，日機被擊落者十六架。

中央社暹南某地十三日電 敵汽艇一艘滿載官兵及
軍用品，七日晨四時，在馬當江面觸我水雷炸沉。

合衆社舊金山十六日電 據東京廣播：日本大本營
頃特宣佈，新加坡今後改名爲「昭南」港，意即南方之
光云。

合衆社紐約十八日電 據東京廣播：英軍一萬五千
，澳軍一萬三千，印軍三萬二千，業已被拘。「強有力
之艦隊」已於今日開入新加坡。

路透社倫敦十九日電 敵軍現控制麻六甲海峽及沿
印度洋之頗拿沙灣漫長海岸綫，傳印度洋內敵軍已開始
集中大隊艦隻，擬由海上進攻仰光。

路透社巴達維亞二十五日電 馬加撒附近今日又有
日艦三艘沉沒，已往另有數艘亦已沉沒。

海軍雜誌 第十四卷 第十期

四四

中央社據東京二十六日廣播 日海軍省宣佈：樺谷
海軍少將，於一月二十四日在婆羅洲沿海陣亡，樺谷曾
任特務艦艦長。

中華民國三十一年四月出版

版權所有 不許轉載

定價表			
郵票代洋十足通用	全年	半年	零售
	十二	六	一
	十元	五元	一元
	照加	掛號按郵章	辦外照郵章
			平寄國內免
			郵費

編輯者 海軍總司令部編譯處

發行者 海軍總司令部編譯處

印刷者 文友圖書印刷總社

地址：重慶南岸馬鞍山三一號

代售處 生活書店

中國文化服務社

重慶民生路

開明書店

重慶民生路

青年書店

重慶民生路

新華書店

重慶民族路二一六號

