

AUG-9 1933

浙江教育行政週刊

第四卷第四十八號 (第二零四期)

中華民國二十二年七月十九日出版

本期要目

- 從初中畢業會考成績統計說到
辦理縣市立各中學校…… 陳仲夷
- 辦理民衆教育者應有之態度…… 胡北村
- 浙江省立中學附屬小學所擬小學各科教材要目
- 自然科教材要目…… 省立九中附小
- 兒童自治活動裏的算術教學…… 應國俊
- 地方行政機關統計組織暫行規則
- 全國內政統計查報通則
- 令知鄞縣縣政府轉飭私立民強初中校董會本學期
末結束該校具報
- 令知各縣市應酌設社會教育指導員原有督學指導
員應切實指導社會教育並遵照省頒表式每學期
彙報備查
- 中學畢業會考高中畢業學生等第
- 本廳創辦省立溫州師範學校
- 本廳處置西湖游泳池溺斃案經過
- 浙江省立實驗農業學校學則課程概要

浙江教育廳印行



總 理 遺 囑

余雖亦國民革命
 月四十季其目的
 在求中國之自強
 亦等精四十季之
 經驗矣特欲詳述
 此目的以親喚起
 民衆及聯合世界
 上之平等者我之
 民族亦同奮鬥
 現在革命尚未成
 功且我同志之親
 施照余所著建國
 方略建國之細三
 民、義及第一、二
 全國代表大會宣
 言繼續努力之義
 母黨所託、張開
 國民會議之權除
 不平之等情外親
 于爾短期間促其
 實現是所望囑

中國國民黨黨歌

三民主義
 吾黨所宗
 以建民國
 以進大同
 咨爾多士
 為民前鋒
 夙夜匪懈
 至義是從
 矢勤矢勇
 一心一德
 貫澈始終

中華民國教育宗旨

中國國民黨

第三次全國代表大會通過

中華民國之教育
 根據三民主義以
 充實人民生活扶
 植社會生存發展
 國民生活計延續民
 族生命為目的務
 期民族獨立民權
 普遍民生發展以
 促進世界大同

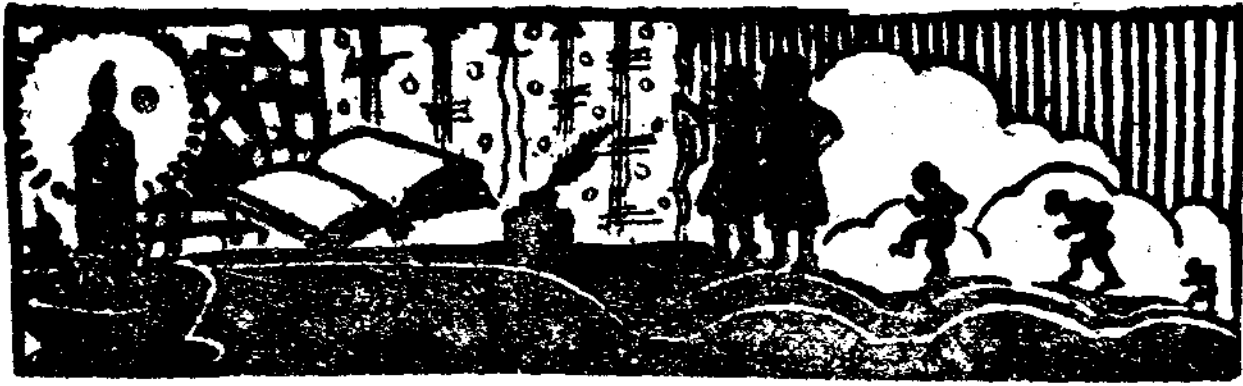

第四卷第四十八號目錄 (第二〇四期)

論 著

從初中畢業會考成績統計說到辦理縣市立各中學校…………… 陳仲夷
 辦理民衆教育者應有之態度…………… 胡 封

法 規

地方行政機關統計組織暫行規則 (行政院頒發)
 全國內政統計查報通則 (行政院頒發)

政 令

▲中等教育項

令鄞縣縣政府 (令知轉飭私立民強初中校董會本學期末結束該校具報)

▲社會教育項

令 杭 州 市 政 府 (各縣市應酌設社會教育指導員原有督學指導員應切實指導
 各縣縣教育局 社會教育，並仰遵照省頒表式每學期彙報視導民衆教育館
 及民衆學校等報告表，以備查考)

▲其 他 項

佈告各界 (佈告考選國術體育傳習所報名日期展延)
 令 各 縣 市 政 府 (不另行文) (據中華書局經理陸費達呈送由部審定新課程標準小學教科書，仰轉飭所
 屬各校知照)

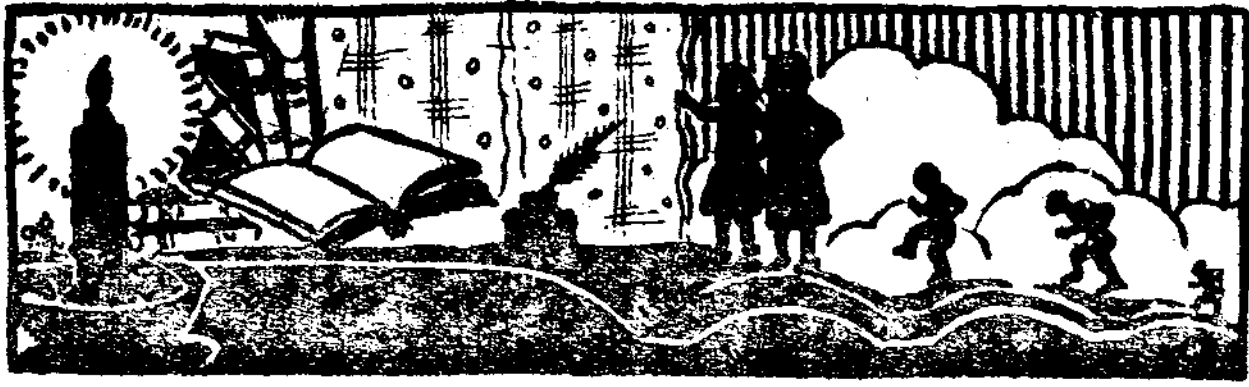

令全省公私立各中學（據陸殿揚呈送初中國民英語讀本，仰知照）
 令各縣教育局（不另行文）（奉令轉發地方行政機關統計組織暫行規則及全國內政統計查報通則）
 令各縣市政府（奉令轉發修正國外留學規程第六，八，九，三十五各條條文，仰知照）
 令各縣市政府（奉令轉知國外留學規程第九第三十兩條內「項」字，應改為「款」字）

研 究

浙江省立中學各附小所擬小學各科教材要目

自然科教材要目……………省立九中附小

報 告

兒童自治活動裏的算術教學……………應國俊

教 育 消 息

▲本省之部▼

中學畢業會考高中畢業學生等第 第一區初中覆試情形 年本

度創設省立溫州師範學校 本廳處置西湖游泳池肇禍案

▲國內之部▼

最近留學生統計 美國大學教授團到京

附 錄

浙江省立實驗農業學校學則

浙江省立實驗農業學校課程概要



論著

從初中畢業會考成績統計說到辦理縣市立各中學校

陳仲夷

二十一年度初中畢業會考成績，業已于十七日發表。就報上統計：計省立中學十二所，參加會考者六百八十四人；縣市立中學二十六所，參加會考者七百三十人；私立中學三十九所，參加會考者九百三十四人，共計省市縣私立中學七十七所，參加會考者二千三百四十八人，其成績如下：

立別	及格人數	補考一科者	補考二科者	留級者
省立	五八六	六九	一六	一三
縣市立	三三九	一六四	九九	一二八
私立	五九六	一四六	八四	一〇六
總計	一五二一	三七九	一九九	二四七

其及格人數對於參加會考人數的百分比，計省立學校八五、七。縣市立學校四六、四。私立學校六三、八。留級人

數的百分比，計省立學校二，縣市立學校一七、五，私立學校一一、三。縣市立各校之不及私立學校，私立學校之不及省立學校，在這個統計上，已可窺見一斑。

省立學校的成績，優于縣私立各種學校，我們在經費上，編制上，以及辦事者的人材上，早可斷定，其理無庸詳說。至於縣市立各學校的成績，為什麼反不及私立學校呢？我以為其理由有四：

第一就經費說 據教育廳二十一年報告：私立學校經費；在三千至五千之間者四校。在五千至一萬之間者十三校，在一萬至二萬之間者八校，在二萬至三萬之間者七校，在三萬至五萬之間者六校；平均每校約有經費一萬五千元，每級約有經費二千六百元。至縣市立各中學的經費：在三千至五千之間者六校，在五千至一萬之間者十七校，在一萬至二萬之間者四校，在一萬至三萬之間者一校，三萬以上者一校，平均每校約九千六百元，每級約二千一百元。以校計每校

少五千餘元，以級計每級少五百餘元。經費為辦理之母，沒有經費，一切計劃，多不能實現，其學生活動之機會，自然較少，而獲益也自然較低了。

第三就學校的行政說 (甲)職教員之任用：在私立學校，董事會除聘任校長外，其他職教員之任用，校長有完全自由權，董事會絕對不加過問。是以校長除全力整理校務外，亦絕對不必有什麼無謂的應酬。且董事和校長之間，感情融洽絕少隔膜。而校長之任期，有長至五年十年甚至有終身者。至縣市立各學校之校長，全由各縣市教育局長薦任，而各縣市之教育局長任期，却很少有五年十年不變更者，且各該市縣地方之士紳不管其懂得教育，或不懂教育，祇要在該地方有一部分勢力，就常因種種事故，加以干涉。而各該地方之教育局長又不能不接該地方士紳之意見，而與各該縣市立校長以更換。因之縣市立校長之任期甚短，同時職教員在無保障之環境中，又不能不隨校長以進退。五日京兆，還有什麼進展可說。試看

第一就編制說 據同種報告：私立初中僅設三級者計十八校，其餘四級者五校，五級者二校，六級者五校，七級到九級者五校，十級到十二級者二校，十二級以者一校，平均每校約五級。至于縣市立各中學，僅三級者九校，設四級者九校，五級者六校，十級者一校——但註明以男女分級，實際仍為五級——平均每校不過四級。學級愈多，則學生程度之優劣劃分可愈嚴密，(因為可以每年留級一次)而其成績之進展也愈可平均。學級少，則學生在一級內程度之優劣相差愈遠。程度愈齊，教授之效力愈大。因教師選擇教材，常因學生之程度而變遷，雖然在程度相差過甚之學級，可用同教材異程度之方法，但教師之精力，總不免分數了一部分，因而影響到學生的學力。

教育界飛機捐 (第九次)

臨海教育局各教育機關捐洋二百〇二元二角六分
省立民衆教育館三四五月份職員捐洋一百〇九元二角二分
浙江省治蟲人員養成所職員四五月份捐洋十八元
臨海私立回浦初級中學三四五三個月教職員捐並學生捐洋三百六十二元一角八分
鄞縣縣立初級商科職業學校學生捐洋一百十七元
鄞縣縣立初級商科職業學校三月份教職員捐洋四十四元
壽昌縣教育局各教育機關捐洋七十四元四角一分
平陽縣教育局各教育機關捐洋一百六十九元七角四分
平陽縣教育局各教育機關捐洋一百三十五元六角五分
長興縣教育局各教育機關捐洋一百三十六元三角
台屬縣立女子師範學校教職員捐洋一百七十二元八角
鄞縣縣立女子中學三四五月份教職員捐洋一百七十二元八角
鄞縣縣立女子中學學生捐洋二百六十二元
鄞縣縣立仙都初級中學學生捐洋一百五十九元八角
鄞縣縣立仙都初級中學教職員捐洋一百五十四元五角五分
淳安縣教育局各教育機關捐洋三十四元五角
定海縣立師範講習所教職員捐洋三十四元五角
定海縣立師範講習所學生捐洋三十四元五角
省立圖書館五月份職員捐洋八十四元六角八分
孝豐縣教育局各教育機關捐洋七十三元七角一分
吳興縣教育局各教育機關捐洋七十五元六角三分
日解以上共收洋三千一百八十九元七角二分已於七月二十二日解入地方銀行連前共收洋一萬六千四百七十三元一角一分

此次會考中，省立各校之成績，以九中為最低，而校長之更迭，也以九中為最多。就此可以證明了。(乙)經常費之支配

：在私立學校中，雖也有預算，但其預算，均照需要而編，量出爲入，絕無勉強遷就情事。祇要董事會認爲力能擔負或必須擔負，卽年年擴充，也屬可能。至于縣市立各校之經費，其來源均有限制，數年前之經費預算，和數年後之經費預算，毫無變更。甚之有仍用民國元年之預算，或較民國元年之預算而尙有減削者。因之縣市立各校之經費支配，除職教薪給外，僅留有極少數之活動費。是以各縣市立中學，除維持現狀外，多不能有所發展。(丙)職教員之待遇：私立各中學經費每級每年約二千六百元，縣市立各中學，每級每年僅二千一百元。職教員待遇之厚薄，隨着經費之多寡爲比例。縣市立各校之經費，既少于私立各校，其待遇自然也薄于私立各校。因之學識經驗豐富之教員，全爲省立各校所羅致，次之亦爲各私立學校所聘用，至縣市各校所聘請者，除志在教育不論薪水，或與校長有特別關係不計薪水者外，均屬資格較低，經驗較淺之教師。因之陶冶之學生亦受影響了。

第四就社會信仰說 私立各校，因變更較少，校長教員之任期，有聯續至十餘年者，則舊日之畢業生及其親戚友朋之子弟，多來該校肄業，卽和該校職教員，素無關係者，亦多因其聲望尙佳而來請求入學。是以投攷者多，而錄取者之程度，亦可較高。至各縣市立中學，其職教員既常

有變更，而社會士紳，又不免多有中傷學校聲譽之言論。因而信仰者少，投攷者亦少，而錄取之學生，程度亦較低了。總上四點，縣市立各中學學生會考成績之劣于私立各中學學生，是無可避免的事。

那末想什麼方法來改正呢？我以爲者下列三法，可以採用。

(1) 有省立學校的地方，把縣市立各學校之經費，劃作省費，由省立各校，仍照各該校原來性質級數辦理。則縣市立各校不足之活動費，可由省立各校借用補貼；(如儀器標本圖書等均可通用，印刷等費亦可酌減) 縣市立各校職教員之待遇，也可因兼任省立各校之職教員而較優。

(2) 未曾設立省立中學之地方，保障其職教員生活之安定。除學校職教員，不因教育局長之更換或地方士紳之干涉而更換外，更由學方籌措補助費，給與補助，至少使其每級亦有二千六百元之經常費，以與私立各中學之平均數相等。

(3) 倘有縣市立中學之二校相距不及五十里，或交通上往返無須一日以上者，設法使該二校之行政統一，譬如編制上甲校秋始乙校改爲春始，教員方面，除國文英文算學體育等學分較多之學科外，亦可由二校合聘，則消費較少，而效力自可較大了。

辦理民衆教育者應有之態度

胡封

關於辦理民衆教育者應有之態度一問題，很少有人談到。這或者是：

- (一)民衆教育還未爲人重視；
- (二)態度二字來得太抽象；
- (三)態度還未爲人重視。

因爲有了以上三個原因的緣故，所以一般人都注意於以上的這個問題。不過近年以來，民衆教育四個字，幾乎是我們中國的教育者所異常注意而時常引用的。民衆教育的重要，幾乎是非教育者也時常談起的。所以民衆教育還未爲人重視，實在不成一種原因。至於態度二字來得太抽象，這也未必盡然；因爲現今心理學的發達，態度並非沒有確切的解釋。所以說起主要的原因，還在態度尙未爲人重視。

許多人以為態度祇是個人行動所表出來的餘事，殊不知這種餘事所給與他人的印象，對於個人的事業，也可起了各種不同的反應。辦理民衆教育者如果沒有一種辦理民衆教育的態度，那麼民衆必定不會和這辦理者相親近。可見態度實爲聯絡民衆的一種秘訣，決非是尋常的或等閒的小事。

在未寫到正文之先，我們所要首先清楚的事情；便是一般人所謂民衆，似乎是除黨部，政府，學校中人，或有資產者以外，單指那些無資產者，或無智識的老百姓。這種說法，是太帶着階級的思想，我們應該認全國人民都是民衆，無程度的區別，無資產的區別，無年齡的區別，以至無一切的區別。

民衆的意義既如上述，那末民衆教育的意義究竟怎樣？

據習慣上的解釋，有：

(一)廣義的解釋，民衆教育便是全國民衆的教育，不分貧富貴賤，男女老幼，有知識，無知識，都有受教育的可能。

(二)狹義的解釋，民衆教育便是青年和成人的基本補習教育。這祇限於青年與成人在社會上有意的或無意的受到很少的教育或沒有受到教育過，所以舉辦民衆教育以補習其智識，使成健全的公民。

至於說到民衆教育的範圍，

依內容說，有：

(一)據平民教育促進會所定：

- A. 文字教育——民智；
- B. 生計教育——民生；
- C. 公民教育——民德。

(二)照教育部十九年三月確定社會教育的目標，分類如下：

- A. 公民教育；
- B. 農工商人補習教育；
- C. 識字教育；
- D. 健康教育；
- E. 美化教育；
- F. 低能殘廢者之特殊教育及罪犯之感化教育；
- G. 家事教育。

(三)甘豫源先生以人生活動而定民衆教育爲：

- A. 健康教育；
- B. 生計教育；
- C. 家事教育；
- D. 政治教育；
- E. 言語文字教育；
- F. 社會交際教育；
- G. 休閒教育（見甘編民衆教育）。

依實施方式說，有：

- (一) 民衆學校教育；
- (二) 民衆社會教育，如電影院，遊藝場，圖書館等。
- 依職業說，有：
- (一) 農人教育；
- (二) 工人教育；
- (三) 商人教育；
- (四) 軍人教育。
- 依程度說，有：
- (一) 基本教育；
- (二) 繼續教育；
- (三) 文化教育

由於以上各點說來，我們可以曉得民衆教育並不是一件輕而易舉之事。民衆教育的對象和範圍既是那麼廣闊，那末辦理民衆教育的人們究竟怎麼應付？單就態度一事而言，對一般農人便有對一般農人的態度，對老年、中年、或少年農人便有對老年、中年、或少年農人的態度，對有知識和無知

識農人也便有對有知識和無知識農人的態度，所以說起對民衆的態度，幾乎很多很多。不過辦理民衆教育者也可將這對付民衆的態度，加以歸納，使成幾個要點。我以為辦理民衆教育者應有之態度，約有以下幾種：

(一) 誠愛 要取得民衆的信仰，祇有以誠愛對待民衆。「惻隱之心，人皆有之」，這是憐憫之愛，並非出於至誠。要有至誠之愛的態度，須有至誠之愛之心，至於誠愛之心的養成，就對於人的認識，當有確切的觀察。所謂大同之世，亦應以誠愛二字為出發點，所以能夠以誠愛二字對待民衆，則於階級觀念，以及一切不平等的企視，都不會產生。那末，對於老老幼幼的各種人民，必定能夠好好地去應付。

(二) 機靈 機靈並不是滑頭滑腦，而是見機應變，有了見機應變的態度，則對農便有對農的態度，對工便有對工的態度，譬如農民現在有了什麼疾苦，我們使用什麼語言和方法，加以勸慰。同時對於他們有利的工作，應該怎麼使其團結挽救。所以說到有機靈態度的人物，要有以下的兩種才能：

1. 隨機誘引；
2. 富有活動能力。

(三) 謙虛和氣 滿招損，謙受益，這是我們國固有的格言。做人如果能夠謙虛和氣，則盡人可親，不僅事業上能獲無限的助力，且於事業的推行，必能廣闊。辦理民衆教育者有了謙虛和氣的態度，則其於民衆教育之推行，成績必在一般人之上。所以謙虛和氣的態度，也是辦理民衆教

育者所必不可缺少的。

謙虛和氣並不是假仁假義，而是適中的敬讓和婉轉；凡事要於大處着眼，而不計較細項。所以分析謙虛和氣的含義有：

1. 敬——敬重他人的人格；
2. 讓——退讓理性的發揚；
3. 婉轉——婉轉於應付日常一切瑣事。

(四)同情 同情心並不是人人一樣的，有些人富於同情心，有些人不富於同情心。不富於同情心的原因，不是一種天性，而是一種後天的變更。譬如小孩同情心，是隨他的環境及其年齡而各異。初生的小孩愛其母，他便同情於其母，及後漸知母之對方尚有父，因而也同情其父，這種次第而來的同情心，辦理民衆教育者，應該要強健。愛人如己，看人事如己事，同情於人，即所以同情於己，這樣一來，人已一樣看待，同情自然會產生。

(五)人格化 辦理民衆教育者對於一切行事，必

華僑週報 第三十八期目錄

內政與外交	汪精衛
蘇聯出賣中東路之原因	克斌
中國絲業前途之預測	守本
檀香山華僑教育界的新氣象	吳仁
南洋華僑抵貨運動之檢討(續)	逸九
古巴華僑之過去與現在(續)	岑水
中暹訂約何以不能成立之檢討	陳獻
日本侵暹之陰謀	德信
會務	
最近僑訊	
最近國內要聞	

須要以人格為出發點，然後才會取信於一般人。為要達到人格化的為人，必須：

1. 犧牲自己以從公；
2. 以身作則。

能夠犧牲自己，則凡事都以他人之利益為着想。且凡事以身作則，易使大家敬仰。辦理民衆教育者如果能夠以他人之利益為前提，又能處事以身作則，其辦理民衆教育事業之成效，必很可觀。

要而言之，民衆教育的對象是民衆，民衆應為知識和環境等等的關係，他們都會有先入為主的觀念，所以我們辦理民衆教育事業者為「將欲取之」，則「必先予之」，順勢而改移，然後才能達到成功之路，就是拿態度而言，最要緊也是順勢：能夠有了順勢之態度，祇要於我們目的無衝突，我們很可以犧牲自己的一切。

以上五者，雖是我們為辦理民衆教育而應有的態度，但同時也是我們為順勢行事而必不可少的態度！

時代教育 第一卷 第五期

北平市教育介紹專號上

本期為北平市教育介紹專號上卷，關於北平市教育行政機關之沿革與組織，經濟之來源與支配概況，以及中等學校之史的考察與現狀等，均有詳細之敘載與統計，想關心及考查平市教育者，當必人手一卷，先讀為快也。

每月一冊 全年十二冊 零售每冊定價大洋一角五分
本期專號 每冊定價大洋二角



法規 章則

地方行政機關統計組織暫行規則

民國廿二年六月廿四日
行政院頒

第一條 在地方主計機關未成立以前，各地方行政機關設置

統計組織，悉依本規則辦理之。

第二條 前條所稱之各地方行政機關如左：

- 一、各省政府及所屬各廳
- 二、直隸於行政院之各市政府及所屬各局
- 三、各縣政府及所屬各局
- 四、隸屬於省政府之各市政府及所屬各局
- 五、威海衛管理公署及所屬之公安局
- 六、首都警察廳
- 七、各省省會公安局

第三條 地方行政機關統計組織分下列二種：

甲、統計委員會

乙、統計股

第四條 各地方行政機關遇有特殊情形，一時未能即設前條所規定之統計組織時，得先設專辦統計人員，以專責成。

第五條 左列各機關得設統計委員會：

- 一、各省政府
 - 二、直隸於行政院之各市政府
 - 三、各縣市政府
 - 四、威海衛管理公署
- 第六條 左列各機關得設統計股；
- 一、省政府所屬各廳
 - 二、首都警察廳
 - 三、威海衛公安局
 - 四、各省省會公安局

第七條 各縣市政府所屬之各局，得各設專辦統計人員，其名額由主管機關視其事務之繁簡酌量規定之。

第八條 各縣市政府所屬之各局，於必要時得呈准設置統計股。

第九條 統計委員會由各該主設機關督同所屬各廳局之統計股或專辦統計人員組織之。

第十條 統計委員會設委員長一人，由各該主設機關之長官委派專門人員充任之。

第十一條 各級機關之統計股均於各該機關之秘書處或總務科內。

第十二條 統計股設主任一人，股員若干人，由主管長官委任之。

第十三條 統計股主任為統計委員會之當然委員。

第十四條 統計委員會對於各該行政區域之一切統計事宜，負計畫及推行之責。

全國內政統計查報通則

第一條 內政統計根據內政行政範圍分為左列六種：

- 一、人口統計
 - 二、土地統計
 - 三、民政統計
 - 四、警政統計
 - 五、禮俗統計
 - 六、衛生統計
- 第二條 前條所稱各種統計分為定期辦理臨時辦理及根據行政案卷從事辦理者三類。
- 第三條 按期辦理之統計如左：
- 甲、關於人口統計者
 - 一、戶口統計

第十五條 各省市縣政府及威海衛管理公署對於所設之統計委員會，負指揮及監督之責。

第十六條 各級地方行政機關之統計組織，並受國民政府主計處之監督指揮。

第十七條 統計委員會辦事細則，由各該主設機關規定之，並報上級機關備案。

第十八條 本規則如有未盡事宜，得由內政部呈請修改之。

第十九條 本規則自公布日施行。

二、戶口變動統計

三、外籍戶口統計

四、移民統計

五、旅外僑民統計

六、其他

乙、關於土地統計者

一、土地徵收統計

二、土地使用統計

三、水利統計

四、土地稅額統計

五、其他

丙、關於民政統計者

- 一、地方行政系計
- 二、地方自治統計
- 三、救濟事業統計
- 四、糧產統計
- 五、徵兵徵發統計
- 六、倉儲統計
- 七、其他

丁、關於警政統計者

- 一、各級公安局概況統計
- 二、人民自衛團體統計
- 三、違警犯統計
- 四、假預審刑事犯統計
- 五、公安局破獲案件統計
- 六、公安局救護人民統計
- 七、公安局緝獲強盜竊盜財物統計
- 八、公安局因公死傷人員統計
- 九、火災統計
- 十、自殺統計
- 十一、他殺統計
- 十二、其他

戊、關於禮俗統計者

- 一、寺廟教室統計
- 二、其他

己、關於衛生統計者

浙江教育行政週刊

第四卷第四十八號

法規章則

三

- 一、醫師藥師助產士看護士統計
- 二、藥商及藥品製造統計
- 三、飲料食品及其用器之檢查統計
- 四、傳染病之檢驗及防止統計
- 五、衛生行政概況統計
- 六、醫藥設施及救濟統計
- 七、海港檢疫防疫統計
- 八、醫院療養院診斷所統計
- 九、醫師藥師等公會統計
- 十、疾病統計
- 十一、其他

第四條

前條所列各項統計，均由內政部分別擬定查報規則及表式，呈請行政院核准後公佈施行。

第五條

臨時辦理之統計如左：

- 一、住宅統計
- 二、選舉統計
- 三、災况統計
- 四、各市縣轄境面積統計
- 五、荒地統計
- 六、名勝古蹟古物統計
- 七、其他

第六條

前條各項統計由內政部依照實際需要，隨時擬定辦法，通行各省市查照辦理。

第七條

根據行政案卷從事辦理之統計加左：

一、國際變更統計

二、更名改姓及冠姓統計

三、出版品統計

四、人民團體統計

五、警官及警察教育統計

六、地方官吏任免統計

七、褒揚統計

八、其他

第八條 前條所列各項統計，由內政部根據行政案件，每半年彙編一次。

第九條 內政統計之查報，依現時行政區域爲之。

第十條 在各級地方主計機關未成立以前，內政部統計之查報，由左列各機關依照地方行政機關統計組織暫行規則之規定，設置專辦調查統計之組織或人員辦理之。

甲、省政府及所屬機關

乙、直隸於行政院之市政府特別區及所屬機關

丙、隸屬於省政府之縣市政府設治局及所屬機關

丁、地方自治機關

戊、首都警察廳

第十一條 旅外僑民統計由內政部會同僑務委員會及外交部擬定規則，交駐外各使領館查報之。

第十二條 各省市縣政府及特別區辦理內政統計，應依照行政系統按級呈報，但遇必要時，得由內政部令飭

逕行呈報。

首都警察廳查報內政統計，應逕呈內政部。

地方自治機關查報內政統計，受市縣政府之指揮及監督。

第十四條 各級行政機關辦理內政統計之經費，由各該機關公費項下開支之。

第十五條 地方自治機關辦理內政統計之經費，由市縣政府籌撥。

第十六條 關於大規模調查事件之經費，由內政部擬具預算，呈請行政院核准施行。

第十七條 按期查報之各項統計，分月報季報半年報年報四種，由內政部擬定個別查報規則時分別規定之。

第十八條 查報內政統計之期限如左：

一、按月查報之統計應於下一月十日以前具報之。

二、季報以每年一、二、三月爲第一季，四、五、六月爲第二季，七、八、九月爲第三季，十、十一、十二月爲第四季；每季應報之統計，應於每屆期滿

後二十日內具報之。

三、半年查報之統計以每年一月至六月爲上半年，七月至十二月爲下半年，於每屆期滿後一個月內具報之。

四、每年查報之統計應於第二年二月十五日以前具報之。

第十九條 各市縣政府及特別區官署對於地方自治機關填報

各項統計之期限，暨各省政府對於所屬各縣市政府填報各項統計之期限，負考核之責。

第二十條 各省市縣政府及特別區官署彙轉所屬行政及自治

機關查報各項統計之期限，不得超過十日。

第二十一條 各級機關查報內政統計，悉照部頒各種表式，

以期劃一；倘一紙不足，得以數紙接填，並註明頁數，但紙式之長短，不得有所歧異。

第二十二條 內政統計表中所列數目，一律應用阿拉伯數字

，如無某種事項發生，應以橫綫代之。

第二十三條 查報內政統計所用各種數量之單位，應適用度

量衡法中之規定，其尙未實行度量衡法之地方，應參照國民政府主計處所編全國統計總報告材料應用表格中附表一之甲乙兩種標準制市用制與舊制度量衡換算表（見本通則附表一）之標準辦理；其關於款項數目者，一律以銀元計算，其無銀元之地方，即照當地銀元價格將銅元或銀兩折成銀元數，（毫洋亦須折成大洋）並須

浙江教育行政週刊 第四卷第四十八號

法規章則

五

於調查表中註明各種貨幣折合情形。

第三十四條 各種內政統計中所有職業之分類，應依照國民

政府主計處所編全國統計總報告材料應用表格中附表二之職業分類標準辦理。（見本通則附表二）

第二十五條 各省市縣政府及特別區官署對於應行造報之統

計表，除以一一份呈報上級機關彙編總表，並以一一份存查外；遇必要時得以一份逕呈內政部核辦。

第二十六條 各省政府對於所轄市縣政府暨各市縣政府及特

別區官署對於所屬自治機關造送之統計表，負審核並編製總表之責。

第二十七條 各省市縣政府及特別區官署辦理內政統計，得

視情勢之便利，另定施行細則，但不得與本通則及各項查報規則有抵觸之規定。

第二十八條 除本通則所列各種統計外，各省市縣政府及特

別區官署得視地方行政之需要，辦理其他有關內政之調查及統計事項。

第二十九條 各省市縣政府及特別區官署對於所屬辦理統計人員負責考績之責；其考績規則，由內政部擬定後呈請行政院核准公布之。

第三十條 本通則如有未盡事宜，得由內政部呈請修正之。

第三十一條 本通則自公布日施行。

甲

長度

公尺	市尺	尺	舊部	尺
1	3.00000		3.12500	
0.33333	1		1.04167	
0.32000	0.96000		1	

容 量

公斗	市斗	舊部	斗
1		0.96575	
1.03547		1	

面積

公畝	市畝	舊部	畝
1	0.15000	0.16276	
6.66667	1	1.08507	
6.14400	0.92160	1	

重 量

公斤	市斤	舊部	斤
1	2.00000	1.675560	
0.50000	1	0.837782	
0.59682	1.99398	1	

標準制市用制與舊制度量衡換算表

附表一

乙

長度

舊制	市用制	標準制
—	0.000096尺	0.000032公尺
—	0.96毫	0.32公毫
—	0.00096尺	0.00032公尺
—	0.96厘	0.32公厘
—	0.0096尺	0.0032公尺
—	0.96分	0.32公分
—	0.096尺	0.032公尺
—	0.96寸	0.32公尺
—	0.96尺	0.32公尺
—	4.8尺	1.6公尺
—	9.6尺	3.2公尺
—	0.96丈	0.36公尺
—	9.6尺	32公尺
—	0.96引	0.32公引
—	1728尺	576公尺
—	1.152里	0.576公厘

面積

舊制	市用制	標準制
—	0.00090016畝	0.006144公畝
—	0.9216毫	0.6144公厘
—	0.009216畝	0.06144公畝
—	0.9216厘	6.144公厘
—	0.09216畝	0.6144公畝
—	0.9216分	6.144公畝
—	0.9216畝	614.4公畝
—	92.16畝	6.144公畝
—	0.9216頃	6.144公畝

容量

舊制	市用制	標準制
—	0.010354688升	0.010354688公升
—	1.0354688勺	1.0354688公勺
—	0.10354688升	0.10354688公升
—	1.0354688合	1.0354688公合
—	1.0354688升	1.0354688公升
—	10.354688升	10.354688公升
—	1.0354688斗	1.0354688公斗
—	51.77344升	51.77344公升
—	5.177344斗	5.177344公斗
—	103.54688升	103.54688公升
—	1.0354688石	1.0354688公石

重量

舊制	市用制	標準制
—	1.193632毫	0.0037301公毫
—	1.193632厘	0.37301公厘
—	1.193632分	0.37301公分
—	1.193632錢	3.7301公錢
—	1.193632兩	0.37301公兩
—	1.193632兩	37.301公兩
—	19.098112兩	596.816公分
—	1.193632斤	0.596816公斤

附表二

職業分類

職業有業別與職別之分，前在指所經費之事業，後者指所擔任之職務。例如銀行總理與銀行差役，其業別雖同，而職別則異，故有區分之必要。

工、業別可分為(1)農業、(2)礦業、(3)工業、(4)商業、(5)交通運輸業、(6)公務、(7)自由職業、(8)人事服務，與(9)無業九大類。

(1) 農業包括農林漁牧。

(2) 礦業除金屬及非金屬外，并包括鹽、煤、石油及土石等業。

(3) 工業包括(甲)工廠工業即合於工廠法之規定者；(用馬達且工人在三十人以上者)；(乙)小工業為用馬達而工人不及三十人，或不用馬達而工人在十五人以上者；(丙)手工業為不用馬達且工人不及十五人者。

(4) 商業除販賣經紀介紹金融保險外，并包括生活供應業，如旅館飯店理髮洗衣等均在內。

(5) 交通運輸業除郵電路航外，并包括轉運推棧以及挑擔與推挽人力車等業。

(6) 公務包括黨政軍警等公務。

(7) 自由職業除包括醫診律師工程師會計師及新聞業外，并包括(甲)教育及學術研究，(乙)文學及藝術事業，(丙)宗教事業，與(丁)社會事業。如人民團體以及青年會卍字會慈善堂同鄉會等。

(8) 人事服務包括家庭管理與侍從傭役等

(9) 無業包括(甲)就學即學生，(乙)不事生產即不從事任何生產事業僅依財產生活或無財產而依他人生活者，(丙)非法生活如娼妓賭博等，(丁)囚犯，(戊)慈善機關收容者，(己)老弱殘廢不能生產者。

業別又可細分如下

一、農業

農作 園藝 林業 漁業 畜飼 狩獵 其他農業

二、礦業

金屬礦業 非金屬礦業 鹽業 煤及石油業 土石業 其他礦業

三、工業

木材及木器製造業 冶鍊工業 金屬製品業 機械製造業 交通用具製造業 國防用具製造業 土石製造業 建築工程業 水電業 化學工業 紡織工業 服用品製造業 皮革毛骨及橡皮製造業 飲食品製造業 造紙及紙製品工業 印刷出版業 飾物文具儀器製造業 其他工業

四、商業

販賣業 經紀介紹業 金融保險業 生活供應業 其他商業

五、交通運輸業

郵遞業 電信業 陸運業 水運業 空運業 轉運業 推棧業 挑挽業 其他交通運輸業

六、公務

黨務 政治 軍警

七、自由職業

教育及學術研究事業 醫診業 律師業 工程師業 會計師業 新聞業 文學及藝術事業 宗教事業 社團事業 其他自由職業

八、人事服務

家庭管理 侍從傭役

九、無業

就學 不事生產 非法生活 囚犯 慈善機關收容者 老弱殘廢不能生產者

凡兼營兩業以上者，仍依其主要事業分類。

II、職別可就九大業別中分列其職務如下：

一、農業

主管者(場主及自耕農或家長等)
助理人(親屬或其他之襄助耕種者)
僱工(長工短工)

二、鑛業

主管者(鑛主或經理)
職員(工程師技術員辦事員等)
僱工(各種勞工)

三、工業

主管者(廠長或經理及作場場主等)

職員(技術員及辦事人員)

僱工(各種勞工)

四、商業

主管者(業主或經理)
職員(助理員或店員)
僱工(雜役跑街等)

五、交通運輸業

主管者(業主或經理)
職員(工程師技術員辦事員等)
僱工(各種勞工)

六、公務

薦任或校官以上 委任或尉官 差役或士兵

七、自由職業

技術家或教師(醫生律師會計師算師藝術家教育家及僧道教士等)

事務員，無技術之助理員如看護生(助教幹事書記等)

僱工(勞工雜役等)

八、人事服務

家庭管理者侍從傭役

九、無業

學生不事生產者非法生活者囚犯慈善機關收容者

兒童讀物目錄 (續)

高級之部 小學五六年級適用

兒童史地叢書	瑞士一瞥	顧德隆	一	三角	商務印書館
兒童史地叢書	希臘一瞥	周育民	一	三角	商務印書館
兒童史地叢書	美國一瞥	滕柱	一	三角五分	商務印書館
兒童史地叢書	南美洲一瞥	周傳儒	一	三角	商務印書館
兒童史地叢書	俄羅斯一瞥	鄭次川	一	四角	商務印書館
兒童史地叢書	蘇維埃俄	錢江春	一	三角五分	商務印書館
兒童史地叢書	比利時一瞥	陳濟雲	一	三角	商務印書館
兒童史地叢書	荷蘭一瞥	賀昌羣	一	三角	商務印書館
兒童史地叢書	波蘭一瞥	黃靜淵	一	四角	商務印書館
兒童史地叢書	丹麥一瞥	賀昌羣	一	三角	商務印書館
兒童史地叢書	加拿大一瞥	張履鸞	一	三角	商務印書館
兒童史地叢書	埃及一瞥	顧仲彝	一	三角	商務印書館
兒童史地叢書	澳洲一瞥	吳良培	一	三角	商務印書館

兒童史地叢書	美拉尼西亞一瞥	呂金錄	一	四角	商務印書館
兒童史地叢書	新西蘭一瞥	俞松笠	一	三角五分	商務印書館
兒童史地叢書	倫敦一瞥	陳錦英	一	四角	商務印書館
兒童史地叢書	巴黎一瞥	黃靜淵	一	三角五分	商務印書館
兒童史地叢書	南非洲一瞥	汪今鸞	一	三角	商務印書館
兒童史地叢書	摩洛哥一瞥	達節庵	一	三角	商務印書館
兒童史地叢書	日本小史	滕柱	一	三角	商務印書館
兒童史地叢書	埃及小史	高仲治	一	四角	商務印書館
兒童史地叢書	希臘小史	高君章	一	三角	商務印書館
兒童史地叢書	羅馬小史	高仲治	一	三角	商務印書館
兒童史地叢書	法蘭西小史	馬紹良	一	三角	商務印書館
兒童史地叢書	法國革命史	徐壽齡	一	三角五分	商務印書館
兒童史地叢書	美利堅小史	顧德隆	一	三角	商務印書館
兒童史地叢書	加拿大小史	滕柱	一	三角五分	商務印書館
兒童史地叢書	愛爾蘭小史	金鳴岐	一	三角五分	商務印書館



政令

▲中等教育項

令知轉飭私立民強初中校董會本學期末結束

該校具報

訓令第一四三九號(七、十五、)

令鄞縣政府

案查鄞縣私立民強初級中學，於二十年九月間，呈請延長試辦期間，俾資改進。當經指令，查該校長接長該校，為日未久，既有決心改進，准予延長試辦一年，務於此期間內，認真改進，籌足經費，充實設備，課程一切，力謀完善，以期適合部定標準，如限立案，否則即勒令停止，不再寬限在案。嗣後雖據該中學屢次呈請立案，當以經費設備，均未能符合立案標準，未予照准，並經迭令迅速改進。二十一年

▲社會教育項

各縣市應酌設社會教育指導員原有督學指導

浙江教育行政週刊 第四卷第四十八號 政令

員應切實視導社會教育並仰遵照省頒表式

七月，該中學試辦之期已滿，本廳當以該校辦理，業已多年，試辦雖已滿期，仍未即予取締，復經據情轉呈教育部准予自二十一年度起，再行延長試辦一年在案。現在試辦之期又滿，據本廳督學徐旭東視察該中學報告；該中學初步基礎，尙未確立，學生多由他校轉學而來，成績未見優良。經費一層，更形拮据等情。該校迭次展期試辦，不惟未能切實改進，且基礎仍未確立，校務難望健全，長此試辦，難免貽誤。遵照教育部迭令，自應予以取締。該鄞縣私立民強初級中學，本學期終了，應即行結束。合行令仰該縣政府轉飭該校校董會遵辦具報、此令。

每學期彙報視導民衆教育館及民衆學校等
報告表以備查考

訓令教字第一四三四號(七、十四、)

令 杭州市政府
各縣教育局

案查本省第四屆地方教育輔導會議代用第三省學區社會教育輔導機關與縣立民衆教育館提議：請通令各縣市於二十二年度開始，酌設社會教育指導員。如無力設置時，原有

督學及指導員應切實視導社會教育一案，經議決通過。查是項辦法，尙屬可行，合行令仰該政府遵照辦理。
又查各縣市督學及指導員，對於社會教育機關，多未能切實視導，致社教事業難期進展。本廳爲整頓各縣市視導社教起見，特訂定縣市督學指導員視導民衆教育館及民衆學校報告表各一種，規定每學期終彙報本廳，以備查考。表式隨令附發，仰併遵照。此令。
附發縣市督學指導員視導民衆教育館及民衆學校報告表各一份。

縣(市)督學指導員視導民衆教育館報告表

區別	第	民衆教育區	立別	名稱					
地址				成立日期	年	月	日		
職員	姓名	籍貫	年齡	性別	性別	職務	月薪	履歷	就職年月
設備	館舍 間,器具 件,圖書 冊,報紙 種,其他 件								
經費	收入	來源							
	支出	支配情形 薪給,辦公,設備,事業							
重要事業設施概況									
約定工作									
備註									

注意：視導圖書館體育場等社教機關適用本表

視導者 _____
日期 年 月 日

縣(市)督學指導員視導民衆學校報告表

區別	第 民衆教育區	立別	名稱						
地址							成立日期		
教職 員	姓名	籍貫	年齡	性別	履歷	職務	專任或兼任	原任職務 (專任者不必填)	月薪或津貼
開課日期	年 月 日			預定結束日期			年 月 日		
開學時 學生數	男 人, 女 人, 合計 人			視導時學生數			男 人, 女 人, 合計 人		
經 費	收入				來源				
	支出				支配情形				
校友總數									
辦 理 狀 況 概 評									
成績等第									
約 定 工 作									
備 註									

注意：視導補習學校勞工學校等適用本表

視導者 _____
日期 _____ 年 _____ 月 _____ 日

▲其他項

佈告考選國術體育傳習所報名日期展延

佈告第十六號(七、十四、)

爲佈告事：案查本廳前奉

省政府令准中央國術館函請按照定章考選國術體育傳習所學生二名，於暑假以前保送來館，以便送所肄業等由，轉飭遵照辦理等因，並抄發簡章；奉經抄同簡章，佈告報名期限至六月三十日止在案。惟恐省內偏僻地方，未盡周知，合再將報名日期展至七月三十一日止，不再展延，凡具有簡章第七條規定資格，志願投考者，務須依限攜帶最近四寸半身照片三張，學校畢業證書，或其他證明文件，及報名費二元，來廳報名，聽候示期試驗，慎勿延誤，特此佈告。

據中華書局經理陸費達呈送由部審定新課程標準小學教科書仰轉飭所屬各校知照

訓令第一四五三號(七、十九、)

(祇登週刊，不另行文)

各縣市政府
省立各學校

兼據中華書局總經理陸費達呈稱：

「竊自民國十七年十月 教育部聘任專家起草中小學課程標準，十八年八月公布中小學課程暫行標準，令

各省市研究試驗，限十九年六月前將試驗結果，開具意見呈部，二十年六月 教育部彙集各方意見，召集委員會研究修訂，二十一年八月再開會討論，至二十一年十一月二日構成正式公布中小學課程標準，自此以後方有正式規定新課程標準，而查新課程標準與暫行標準不同之點甚多，其尤重大者，黨義不設專科，分別支配于國語社會自然以及衛生算術等科目內，社會科中加入「公民」教材，並增加公民訓練標準，注重中華公民的訓練，設衛生科與體育科並行注重國民的衛生體育，以爲自強的基礎，各科更注重「手腦並用」「身體力行」，教學時間均重行支配，屬局歷年所出教科書尊重學制超前出版，得潮流風氣之先，夙荷各省市學校贊助採用，自十八年暫行標準頒布後，屬局即與各省市實際小學教育專家研究討論預備教材，四年以來具有心得，凡教育部修訂暫行標準一次，屬局預備之教科書稿本亦修改一次，二十一年十一月二日正式標準頒布後，更遵正式標準重行編制，內容務求完善，體裁務求新穎，與新標準適合，現在學界盼望新標準教科書甚亟，而屬局新標準小學初高級各科教科書均已出版，以應秋季開學之用，除隨出隨送 教育部審定外，理合檢呈樣本，敬祈鑒核，俯賜

通飭各校知照。」

等情，據此，除批示外合行令仰該縣市政府 轉飭所屬各中小學校知照。此令。

據陸殿揚呈送初中國民英語讀本仰知照

訓令第一四五八號(七、二十、)

令全省公私立各中學

案據陸殿揚呈稱：

「查部令第一〇三三八號中小學實施新頒課程標準辦法規定：「二十一年度初高級中學之第一、二年級應自第一學期起，一律遵照新頒中學課程標準切實施行」，又「中小學遵照新頒課程標準施行時，應即採用按照新頒標準編輯而經本部審定之教科書」等因；前經本廳以三五五六號通令各校飭遵在案。現在二十二年轉瞬屆屆，而是項遵照新頒標準編輯而經教育部審定之書，尚不多觀。殿揚 為適應各地中學需要起見，編著初中國民英語讀本一種教材，除普通常識外，採用總理遺教革命故事，以實施黨義教育，為民族復興之準備。其方法根據英國語言學專家巴滿氏之學說，從耳口眼手之順序，用直接法訓練，與新頒課程標準密切符合，嘗蒙 鈞長評為「便於教更便於學」。是書一學期一冊，由上海世界書局發行，茲於七月一日奉教育部第六五〇三號批示審定現值各校選購二十二年第一學期教科圖書之

浙江教育行政週刊 第四卷第四十八號

政令

五

際，國民英語讀本內容尤多本省教材，擬懇鈞長通令本省各中學一體採用，以增教學效率，理合檢閱一、二、四冊各一冊，備文呈請鑒核施行。」

奉 令轉發地方行政機關統計組織暫行規則及全國內政統計查報通則

訓令第一四六八號(七、廿二、)

(祇登週刊、不另行文)

令 杭州市政府
各縣教育局

案奉

省政府訓令祕字第八九五六號內開：

「案奉

行政院第二九五三號訓令內開。「為令知事；查地方行政機關統計組織暫行規則及全國內政統計查報通則，業經本院公布，應即通飭施行。除分令外，合行抄發規則及通則條文暨表二，令仰該省政府知照，並轉飭所屬一體知照！此令」等因，並鈔發規則及通則各一份表式二紙；奉此，除分令外，合行抄發原件，令仰該廳知照，並轉飭所屬一體知照！此令。」

等因；奉此，合行抄發原頒規則及通則各一份，表式二紙，令仰知照！此令。

計附發規則及通則各一份表式二紙(見法規欄)

奉 令轉發修正外國留學規程第六、八、

九、三十五各條條文仰知照

訓令第一四七七號(七、廿四、)

令各縣政府

案奉

教育部第六五一七號訓令內開：

「案查國外留學規程，前經本部公布並通令遵照在案。茲為縝密規定及實施便利起見，將第六、八、九、三十五各條分別修正如下：

「第六條加入」但距京遠遠或有其他特殊情形之省市得由主管教育行政機關呈部核准就初試所在地由部派員或指定機關舉行覆試」一項為最後一項。第八條第二款下追加「三、國內外公立或已立案之私立大學或獨立學院畢業而成績優良者」一款為第三款。第九條「具有前條第二款資格者並須呈繳專門著作或其他成績」下加入「具有前條第三款資格者須呈繳學校成績證明書」一句，同條末項「服務證明書須由服務機關長官簽名蓋章」改為「服務證明書或學校成績證明書須由服務處所最高主管人員或學校校長簽名蓋章」。第三十五條第二項「(服務證明書須由服務機關長官冷名蓋章)」一段為「(服務證明書須由服務處所最高主管人員簽名蓋章)」以上各條，除修正公布並分別呈報咨函及通令外，合行檢發該

項規程修正條文仰知照。並轉飭所屬一體知照。等因，並附發國外留學規程修正條文一份；奉此，合行抄發原修正條文，令仰該縣市政府知照！並轉飭所屬各中等以上學校知照！

此令。

計附抄發國外留學規程修正條文一份。

國外留學規程修正條文

第六條 各省市公費生經各省市考試後由本部覆試決定之。

前項考試之舉行，在同一省市區內每年一次，自二月一日起至三月一日止為報名時期，四月一日起至十五日止為各省市考試日期，七月一日起至七月十五日止為本部覆試日期，但距京遠遠或有其他特殊情形之省市，得由主管教育行政機關呈部核准，就初試所在地由部派員或指定機關舉行覆試。

第八條

凡具有下列資格之一者得報名考試：

一、國內外公立或已立案之私立專科以上學校畢業，並曾任與所習學科有關之技術職務二年以上者。

二、國內外公立或已立案之私立專科以上學校畢業後，曾繼續研究所習學科二年以上，而有有價值之專門著作或其他成績者。

三、國內外公立或已立案之私立大學或獨立學院畢業而成績優良者。

第九條 報名時除呈繳畢業證書及最近四寸半身相片二張(

一張存各省市（一張送部）外，其具有前條第一款資格者，並須呈繳履歷書及服務證明書各兩份，一份存各省市，一份送部，具有前條第二款資格者，並須呈繳專門著作或其他成績；具有前條第三款資格者，並須呈繳學校成績證明書，服務證明書，或學校成績證明書，須由服務處所最高主管人員或學校校長簽名蓋章。

第三十五條 自費生請領留學證書須呈繳畢業證書保證書，最近四寸半身相片二張，證書費二元，印花稅一元，具有第二十六條第二款資格者，並須呈繳履歷書及服務證明書，（服務證明書須由服務處所最高主管人員簽名蓋章）。

奉 令轉知國外留學規程第九第二十九兩條

內「項」字應改為「款」字

訓令第一四七八號（七、廿四。）

令各縣市政府

案奉

教育部第五七九五號訓令內開：

「案查國外留學規程，前經本部公布並通令遵照在案。茲奉 行政院第一四七四號部指令本部呈送國外留學規程，仰祈 鑒核並轉呈 國府備案由內開：『呈件均悉准予備案惟第九條內「第一項」「第二項」及第三十五條內「第二項」之「項」字均應改為「款」字已由院代為修正，並轉呈 國民政府請予備案矣仰即知照此令附件分別存轉』等因，正擬令行知照間，又奉 行政院第二五八〇號訓令內開：『為令行事業查前據該部呈送國外留學規程祈鑒核轉呈備案等情到院當經轉呈并指令知照在案茲奉 國民政府第九八八號指令內開呈件均悉准予備案附件存此令等因奉此合行仰該部知照此令』等因；奉此，所有該規程第九條內「第一項」「第二項」及第三十五條內「第二項」之「項」字，自應遵照修正改為「款」字，除呈復并分別咨函及通令外，合行令仰知照，並轉飭所屬一體知照。」

等因；奉此，合行轉令該市縣政府知照！并轉飭所屬各中等以上學校知照此令。

兒童讀物目錄(續)

中級之部 中學一二年級用

兒地叢書	福建省一瞥	盛叙功	一	三角	商務印書館
兒地叢書	雲南省一瞥	詹念祖	一	六角	商務印書館
兒地叢書	甘肅省一瞥	陳博文	一	二角五分	商務印書館
兒地叢書	青海西康一瞥	劉虎如	一	三角	商務印書館
兒地叢書	外蒙古一瞥	劉虎如	一	三角五分	商務印書館
兒地叢書	日本一瞥	俞松笠	一	三角	商務印書館
兒地叢書	高麗一瞥	鄭次川	一	二角	商務印書館
兒地叢書	暹羅一瞥	顧德隆	一	二角五分	商務印書館
兒地叢書	克什米爾一瞥	陳錦英	一	四角	商務印書館
兒地叢書	緬甸一瞥	汪今鸞	一	三角	商務印書館
兒地叢書	印度一瞥	徐鼎臣	一	三角五分	商務印書館
兒地叢書	印度家庭生活	陳錦英	一	三角	商務印書館

兒地叢書	錫蘭一瞥	王雨生	一	三角	商務印書館
兒地叢書	爪哇一瞥	李毓芳	一	三角	商務印書館
兒地叢書	土耳其一瞥	孟瑋璋	一	三角五分	商務印書館
兒地叢書	英國一瞥	顧彭年	一	四角	商務印書館
兒地叢書	英格蘭一瞥	顧彭年	一	四角	商務印書館
兒地叢書	蘇格蘭一瞥	呂炯	一	三角	商務印書館
兒地叢書	愛爾蘭一瞥	金鳴岐	一	三角五分	商務印書館
兒地叢書	法蘭西一瞥	顧德隆	一	三角	商務印書館
兒地叢書	意大利一瞥	鄭次川	一	三角	商務印書館
兒地叢書	德意志一瞥	鄭次川	一	三角五分	商務印書館
兒地叢書	瑞典一瞥	顧德隆等	一	三角	商務印書館
兒地叢書	挪威一瞥	汪今鸞	一	三角五分	商務印書館
兒地叢書	西班牙一瞥	顧德隆	一	三角	商務印書館
兒地叢書	葡萄牙一瞥	竺士楷	一	三角	商務印書館



研究

浙江省立中學各附小所擬小學各科教材要目

部頒小學課程標準，定二十二年為開始實行期。惟課程標準所定，僅有課程大綱，各小學實施，尙感困難。本廳有見於此，於二十一年度第二學期內，令省立中學各附小，將各科教材要目，分別草擬呈報。茲是項教材要目，業經先後送到；爰依照送到先後次序，發登本刊，以供參攷。惟因時期匆促，試驗既欠周詳，審核又嫌草率；尙望各小學推究補充，斟酌應用，俾臻完善。

編者附識。

自然科教材要目

浙江省立九中附小

緒言

我們人類的生活，隨時隨地都要與大自然接觸，而自然界的現象，又時時刻刻在那裏變化，繼續不斷的呈現在我們的面前。我們把這種複雜變化的現象，如何使兒童明瞭他的因果，能利用種種方法，控制環境，以保持個體的生存，及促進人類的幸福，這確是小學自然科教學一個重大的問題。

部頒小學課程標準，關於自然科各年級作業要項，雖大致規定，而具體教材要目尙付闕如，二十一年度下學期，本小學奉令起草是項教材要目，成績限度及教學實例等，當即擬就表式，向本省附屬小學及江蘇實驗小學分別徵求材料，以供參攷。乃逾時既久，此種參攷材料，各小學均未見寄，而起草事宜又勢難延緩，茲僅就本小學平時教學情形，及同

人等的意見，根據新課程標準，各年級作業要項，依他的程度的深淺與時令前後的關係，排列於每學期的各週，而成每學期教材要目表；至成績限度，及教學實例等，則分高、中、低、三階段擬訂。同人等能力有限，掛漏之處，自知難免，爰將起草經過情形，略寫於後，敬希指正！

經過情形

我們自奉到廳令，起草自然科教材要目之後，即編入爲本學期研究工作之一。當第一次研究部會議時，議決由全校自然科導師，担任起草，於三月八日由胡福淵召集開第一次起草討論會議，當即擬定進行方案，並推定人員負責草訂，茲分述如左：

1. 搜集資料 搜集資料分兩方面進行：

一、擬訂表式，向本省各附屬小學及江蘇實驗小學分別徵求。

二、搜集參考書

前項搜集的表式，因各附小及各實驗小學未見惠復，無法索取。關於參考書方面，計搜集到：

甲、教科書——有商務印書館之基本、新時代、新學制、三種；中華書局之新中華、新小學、新學制三種；世界書局之新主義、新課程、二種；及兒童書局之新兒童一種。

乙、其他參考書——有少年自然科學叢書十二冊（商務），兒童科學叢書九十冊（兒童），科學小叢書十冊（中華），兒童自然科讀物四

十冊（國民），萬有文庫單行本二十一冊（商務）部頒幼稚園小學課程標準，小學教材研究、及小學實驗課程（江蘇省立蘇州中學實驗小學）……等數種。

2. 編輯及搜集工作

本可早日結束，而進行第二步編訂工作；但因希望資料豐富，欲待各附小惠寄，參考後再行編訂，因延至五月一日，才召開第二次會議，推定担任編輯人員高年級推定胡福淵担任，由王以德加以協助，中年級推定余漢担任，由姚江春協助，低年級推定何伯剛担任，由鄭施秋協助，並規定取材目標五條，限定結束日期，同時又推定莫如孝，谷鴻運，王以德三人爲審查人。

3. 編輯經過：

甲、取材 根據第二次會議議決的五項標準有：

- 一、要有生產效能的。
- 二、合於兒童心理的。
- 三、啓發創造興趣的。
- 四、是生活上所需要的。
- 五、含有欣賞價值的。

選取材料方法，先將各種教科書分類統計，再參照部頒幼稚園小學課程標準，自然科作業要項，及小學實驗課程，酌量增刪，分高中低三段編訂。

乙、組織排列 取材既畢，於是從事排列，排列時候也

有幾個原則，作為參照標準：

一、分量應撮要而有價值。

二、須由兒童舊有經驗出發。

三、以生活為經，時令為緯。

四、以生產教育為中心。

五、依照各年級兒童的能力，分別排列大致於下：

一、低年級要多直覺的玩藝的單題。

二、中年級要多觀察的考證的複題。

三、高年級要多實驗的考證的研究題。

六、應和各科聯絡而富有彈性。

根據上述六個原則，排列編輯成高年級，中年級，每學期各二十三個要目，低年級每學期二十二個要目，（要目附後）各學期要目，前後都互相聯絡。有的由植物講到動物，有的由動物講到礦物，有的由礦物講到建築，講到衣食住，要皆按照春夏秋冬四季四令的自然現象，和生物常態，為兒童生活所需要所習見的，依次排列，應用時可以顛倒活用，也可以斟酌地方情形，及兒童程度，而自由取捨，更可和大單元教學聯絡，選取適當教材，所以此種教材要目，概不限于一地，又不拘于一科，要目雖前後有定，而應用仍能活動，如有採用的，請注意下列三點：

1. 鄉土教材請各校自己參加。

2. 鄉村或都市有不適用的可以刪去。

3. 這種要目祇能作參考用。

4. 審查經過

是項教材要目草訂以後，即將成績限度及教學實例等，一併交由審查委員會審查，略加修正，於是全部工作大致告成。

六年級第一學期

週數	教 材 要 目
1	營社會生活的昆蟲（蟻和蜂珊瑚和海綿）
2	益蟲和害蟲的變態（益蟲的價值和分類害蟲的害處和種類蟲的變態）
3	傳染疾病的蚊和蠅（蚊和蠅的形態性質和傳染作用撲滅法）
4	蚤和黴菌的害處（蚤和黴菌的發生生理害處和撲滅法）
5	有毒的動物（蜘蛛蜈蚣蛇天蛇螞蝗……）
6	甲壳動物（魚蟹蝸牛蚌蟹蝦……）
7	有保護色或擬態的動物（蛙蟬紡織娘蝙蝠石蠅……）
8	通行水陸空三界的動物（海鷗野鴨家鴨和鵝……）
9	鳥和農作物的關係（鳥的屍體和糞可以做肥料鳥能吃害蟲鳥要吃穀）
10	生物的優生和進化（生物進化原理生物優生的理論生物進化學的發明家生物的新論調——自然發生見東方雜誌三十卷第八面）

1	週數	11	洋流和潮汐 (洋流的造因和流運潮汐的造因和流運)
	教	12	無限量的宇宙 (星太陽和地)
	材	13	日蝕月蝕的造因 (日月地的關係日月的蝕天軌)
	要	14	四季晝夜的變化 (四季節候晝夜時刻年月日的日數)
	目	15	地心吸力和地震 (地震的造因地心吸力的發明者地心吸力的原理)
		16	地質和礦物 (地的成因地質的表徵礦物的成因主要種類)
		17	寶石和金銀談話 (寶石的種類金銀的用途錢幣進化論)
		18	鋼鐵比能 (鐵磁鐵銅鋼鐵鑄鋼綠)
		19	製造氫氣的硫酸 (硫酸氫氣二種的用途)
		20	漂白劑和肥皂 (漂白劑的原料製法和用途肥皂的原料製法和用途)
		21	樹膠松香樟腦和漆
		22	染料和染作法 (各種染色的原料染色的方法)
		23	毛織物和皮革 (製法作用羽毛皮革人造革)

六年級第二學期

18	17	16	15	14	13	12	11	10	9	8	7	6	5	4	3	2
輪軸槓桿斜面和滑車 (四種的力學原理構造法)	電話和電報 (無線的在內電磁石電話和電報的構件)	電池和電鍍術 (電池製法通電法電鍍法)	發動機和水電機 (蒸汽的煤油的水輪發電機電動機)	車路和橋梁 (車的種類車進行的原理車路和橋梁的原料和建築原理)	航空和航海 (飛機飛艇汽船民船船能浮和飛機不墜的原理)	鳥類的生理和性質 (候鳥留鳥信鳥漂鳥鳴鳥)	獸類的生理和性質 (猛獸猴和猩猩犬負重的獸—馬駱駝象羆)	魚類的生理和性質	海族和捕魚術	助消化的果實 (桃子栗子枇杷梅子李子梨子橘子)	咖啡可可和茶 (製法功用)	有毒的植物 (毛茛石蒜半夏……)	建築時的衛生問題 (窗戶配色通風通光出水地勢)	木材和造林 (竹林在內森林的利益造林法森林中的動植物)	燃燒的原料—煤炭和煤油 (燃料的種類和改良法煤和煤油的採掘和製法)	引火的火柴和銅帽 (火柴和銅帽的原料製法和用途)

19	利用力學的農具(鋤頭犁水車風車白磨碾米機……)
20	利用重心和吸力的校具(千秋浪木桌椅鐘表……)
21	文具(筆墨硯紙竹製紙法)
22	發展文化的印刷機(木版石印鉛印鋼印機)
23	機械製造的研究(繅布廠的機械印刷廠的機械鐵工廠的機械)

五年級第一學期

週數	教 材	要 目
1	日光空氣和生活(日光和空氣的成因生活的需要……)	
2	宇宙間的三天大循環(水碳氣三種的循環……)	
3	人類最需要生活素(人類需要生活素的原因生活素的種類)	
4	含有各種生活素的食物(含有各種生活素的各種食物……)	
5	水分最多的瓜(瓜的種類生食的西瓜和熱食的絲瓜水分和人的關係)	
6	可以製粉的藕菱(藕和菱的形態性質含分及和人關係)	
7	雞蛋和雞(家禽的種類，雞蛋的生機及含分，雞的生理形態和性質)	
8	牛乳和牛(家畜的種類牛的生理牛和農事牛乳的含分)	
9	棉和麻(棉和麻的種類用途製法和種植法)	

浙江教育行政週刊 第四卷第四十八號

研究

10	富有澱粉質的米(米的來源製法和含分)
11	增加體溫的糖(糖的原料種類製法和含分)
12	植物的地下部(地下部的種類和代表)
13	製豆腐的大豆(豆的形態和性質大豆的含分豆腐的製法)
14	調味的醬和油(豆醬小粉醬、豆油、豬油、菜油，麻油花生油……)
15	高粱粟和玉蜀黍(高粱和玉蜀黍的形態性質和養分)
16	多刺激性的酒和醋(酒的種類和製法酒精和碘酒的種類酒精的用途)
17	補助消化的鹽(的種類和製法鹽酸的製法鹽的用途)
18	生活需要的水(水的成分水的分子水的種類及含分)
19	利用水平的自來水(水平的原理自來水沙濾水蒸餾水潔淨的水和衛生)
20	保險必備的防火用具(炭氣防火機水龍水槍)
21	唧筒和虹吸(各種唧筒的構造抽水筒虹吸的原理和構造)
22	氧化作用和貯藏法(貯藏原理罐頭製法氧化作用可製罐頭的東西)
23	氧化作用的金屬器具(五金屬的家用器具金屬的氧化作用)

五年級第二學期

週數	教 材	要 目
----	-----	-----

五

17	16	15	14	13	12	11	10	9	8	7	6	5	4	3	2	1
刺戟眼睛的燈光 (光和眼睛的關係燈的種類電燈)	紡織術和人造絲 (蠶絲和紡絲織絲紡棉和織麻人造絲)	會吐絲的蠶及飼養法 (蠶的變態蠶的食料蠶的飼養法蠶的認識)	害稻的螟蟲 (螟蟲發生的時期變化為害和撲滅法)	豌豆蠶豆和麥的養分 (豆的形態豆的種類和性質麥的形態種類性質豆麥的含分)	稻和的生長和露珠 (稻的種類性質和形態稻花和稻穗霜和露)	種子的散播 (種子的種類作用和栽培法)	富有生活素的菜 (菜的種類性質和種法普通食品的代表)	植物的芽和花 (芽的種類和作用花的種類和部位)	植物的形態和作用 (根莖葉幹的構造及作用)	植物的種類和等級 (喬木灌木草本水生下等植物)	空氣的變化和運動 (氣溫和表雲霧雨雪氣壓和表對流和風)	地的三界 (陸水氣火氣的存在青色的天氣的重量和壓力)	土質和施肥 (土中含有原料天然肥料人造肥料施肥研究)	建築用品的水門汀和 三合土 (水門汀和三合土的原料製法及用途等)	玻璃和陶土 (玻璃的原料製法和用途瓷器的原料和製法)	土壤的肥瘠 (土壤的成因砂和泥的分析岩的種類)

23	22	21	20	19	18
動植物礦物的採掘和製作標本法 (動植物採掘法製標本的原料和方法)	樂器和留聲機 (絲音竹音簧音金音音節留聲機)	音光和雷電 (水浪音浪光浪傳聲和回聲)	照像術和電影 (照像原理原料效用有聲電影)	各種鏡子的構造 (各種鏡子的構造和用途顯微鏡望遠鏡火鏡平面鏡)	光的化合和屈折 (凸透鏡凹透鏡的化合和反射虹的成因)

四年級第一學期

8	7	6	5	4	3	2	1	週數	數	材	要	目
砂岩和石灰石	改善土壤的蚯蚓	無足會行的蛇	合羣的螞蟻和蜂	羣雁歸來	動物的保護色	製衣服的棉和麻	多水分的瓜和藕					

23	22	21	20	19	18	17	16	15	14	13	12	11	10	9
皮和革的製法	染色的材料	怎樣漂白	除油垢肥皂	可以榨油的胡麻和花生	根可吃的蘿蔔	多澱粉的芋和甘藷	常綠樹和落葉樹	產筍的竹林	不怕冷的松和杉	建築房子的木材	靜止不動的桌椅	家用的陶器和瓷器	透明的玻璃	花崗岩的成因

四年級第二學期

浙江教育行政週刊

第四卷第四十八號

研究

16	15	14	13	12	11	10	9	8	7	6	5	4	3	2	1	週數
鏡子和鐵環	不倒翁	發光的鏡子	動耳的音浪	雷電的發生	太陽和地球	地帶和氣候	四季和晝夜	燕子的家鄉	鷹和麻雀	飛機	輪船和火車	蒸汽的利用	抽水機和救火機	自來水	物的三態	教 材 要 目

三年級第一學期

週數	教 材	要 目
1	可怕的蚊蠅	
2	常見的秋蟲	
3	吃蚊蠅的蝙蝠	
4	吃害蟲的蜻蜓	
5	害稻的螟蟲和蝗蟲	
6	天牛和浮塵子的爲害	
7	昆蟲生長的順序	

17	印刷機
18	五金的效用
13	煤和煤油談話
20	鑛物採掘法
21	指南針
22	尺和秤
23	氣候的記載用具

8	蟲媒花和風媒花
9	植物散佈種子的方法
10	毛茛和天南星
11	結穀粒的稻
12	森林中的下等植物
13	酒和醋談話
14	醬和油的原料
15	食鹽的製法
16	糖的來歷
17	漆的來歷
18	桐油那裏來的
19	製取橡皮的方法
20	會跳的皮球
21	玩雪人
22	雪裏的梅花
23	露珠結霜成

三年級第二學期

週數	教 材 要 目
1	製爆竹的火藥
2	乘風上昇的紙鳶
3	又可愛又可怕的風
4	雲霧的成因
5	雨的自述
6	滋養植物的水
7	桃柳蘇醒
8	可以榨油的油菜
9	滋味清美的荳
10	製麵包的麥
11	草蓆和麥桿有什麼用
12	桑樹的栽培法
13	插稻和採茶
14	可愛的蠶

浙江教育行政週刊 第四卷第四十八號

二年級第一學期

週數	教 材 要 目
1	草帽和扇子
2	製麻布的麻
3	大藤和芋藤的試種
4	竹做的籃子
5	藤做的椅子
15	毛織物和絲織物
16	家畜比能
17	家禽開會
18	滋補的雞蛋
19	牛乳的價值
20	着青衣的蛙
21	有甲壳的蝦蟹
22	梭子似的鱈魚
23	捕魚法

研究

22	時刻的認識
21	小刀的原理
20	煮開水銅壺
19	生火的火爐
18	碗子怎樣做成
17	寒暑表
16	向風針和雨量表
15	清爽的秋風
14	好一個太陽
13	照人的鏡子
12	窗子爲什麼要用玻璃
11	很光滑的油漆
10	玉蜀黍的培植法
9	吃的米那裏來
8	棉布衣的來歷
7	造房子的遊戲
6	沙箱裏的積木

14	美麗的絲織物
13	可愛的蠶
12	我們爲什麼要穿衣服
11	針和線是好朋友
10	剪刀和鐵鉗談話
9	秤和尺辯論
8	紙的原料和用途
7	鉛筆和毛筆比賽
6	硯和墨談話
5	火烟和灰的利用
4	可以燃燒的木炭
3	浮在水面的船
2	飛機和什麼相似
1	飛到天空的紙鳶
週數	教 材 要 目

二年級第二學期

一年級第一學期

週數	教 材	要 目
1	蝴蝶跳舞	
2	會發光的螢火虫	
3	蟋蟀和紡織娘合唱	
4	西瓜	
5	燈籠盤的柿子	
6	鐮刀樣的茄子	

15	怎樣植桑
16	水車怎樣會起水
17	磨和石臼
18	孵小鷄來養
19	小貓和小狗爭本領
20	從雲裏下來的雨
21	食鹽的來歷
22	好吃的豬肉和牛肉

7	香得很的桂花
8	可愛的月亮
9	滿天空的星
10	夜裏出來的蝙蝠
11	小青蛙演說
12	有毒的蛇
13	蝦和蟹打仗
14	魚隊旅行
15	秋冬的樹葉那裏去了
16	美麗的菊花
17	不落葉的竹
18	過冬的樹木
19	霜露自述
20	雪花飛飛
21	報春的梅花
22	一年的季節和日數

一年級第二學期

週數	教 材	要 目
1	賀新年的紙炮	
2	自會行動的走馬燈	
3	馬燈裏的蠟燭	
4	花草蘇醒	
5	金黃色的油菜花	
6	有甜味的青菜	
7	豆腐和醬油的原料	
8	普通吃的豆	
9	可吃的麵	
10	燕子來巢	
11	黃鶯唱歌	
12	結隊的螞蟻	
13	勤力的蜜蜂	
14	蜘蛛張網	

15	我們的大敵螟蟲
16	撲滅蚊蠅
17	捕蟲燈的裝置
18	電燈和美孚燈比光
19	煤油自述
20	車的種類
21	車路的原料
22	製造面盆的馬口鐵

高年級教學實例

題目：土壤的肥瘠

【1】動機：當我們在農場裏工作的時候，有個兒童問道：「土壤是從那裏來的？」我就答道：「你們想想看，土壤究竟從那裏來的？」有些兒童說：「從天上落下來來的，」有些說：「是地中生出來的，」有個兒童說：「我的爸爸告訴我，是上帝造起來的。」還有一個兒童說：「是動植物腐化了來的。」……結果我告訴他們：「土壤的來源有各方面的：有些是空中的浮塵落到地面來的，有些是從岩石風化了來的。」於是他們就提議：「我們下

星期討論土壤吧！」

【2】準備：到上課的時候，許多兒童，早已收集了各種岩石和土壤，也有在日記簿上摘好許多問題：

(1) 空中那裏有浮塵？

(2) 岩石有那幾種？

(3) 岩石怎麼會風化了？

(4) 土壤怎麼會有肥瘠？

(5) 土壤有什麼用？

(6) 那種土壤可以種稻？

(7) 土壤的好壞有法子實驗嗎？

【3】觀察：當兒童把這許多問題提出以後，我就問他們：

(1) 你們看見過沒有？當太陽光從窗門透進來的時候，在光彩中有許多小球體飛揚，這些小球，就是浮塵。

(2) 星期六你們不是刷過了椅子椅子嗎？昨天沒有上課，今天又有許多灰塵，這些灰塵，從那裏來的呢？不是從空氣中落下來嗎？

(3) 你們看見過岩石的外層，時常有一小片一小片崩裂了嗎？這些崩了的，因為雨打風蝕漸漸裂成細粒就成土壤。

(4) 岩石有塊形的如普通所見的花崗岩，叫做塊狀岩，有一層一層的如石灰石叫做層狀岩，塊狀岩大都是火成岩，層狀岩有水成岩去風成岩兩種。

講到這裏，已經下課了，我再對他們說：「你們仔細去觀察，是不是有這些現象？明天告訴我！」

【4】實驗：次日上課，多數兒童都說：「真的，我把將要崩下來的岩石片拿來敲得粉碎用水一膠，就變成土壤了。」

我又說：「這種土壤，我們可以把它分析起來，你們拿七八個瓶來，先把土壤放入瓶裏，再加水進去，將瓶搖動，使土粒散碎，全部泥土，都懸浮在水中，過了五分鐘，待較粗的定靜了後，將上面未定靜的倒到別瓶，過五分鐘後又倒，一連倒了七八瓶，至最後倒出水清為止，你們會做嗎？你們親自動手做。」

他們照我所報告的方法做去，結果倒成七瓶，從細石子到了細泥止「你們看：這瓶最先沉澱出來的比較第二次沉澱出來的粗還是細？」他們答道：「比較粗」，以後各瓶你們仔細看看那次沉澱出來的最細？」結末一次最細，從第一次逐漸細下來的，「於是告訴我告訴他們說：「第一瓶是細石子，第二瓶是粗砂中砂細砂，極細砂，粗泥，至第七瓶是細泥：」

「現在又下課了，你們這次做過了實驗，已經明了了土壤的成因，下次上課的時候，就討論各位小朋友從前提出來的八個問題好不好？」「好的，好的。」

【5】討論：第三次上課的時候，他們都預備好了報告紀錄一

紙：各人的大都相同，結果把它彙成下面幾個報告：

- (1) 我們由桌子椅子上的灰塵看來，知道空中確鑿有浮塵。
- (2) 我們由光線中看見一點一點透光的浮塵在空中飛揚，
- (3) 我們把石片敲到粉碎，用水膠起來，就變成土壤。
- (4) 岩石因風雨的侵蝕，漸漸鬆疏了，成為小粒，更逐漸碎成土壤。
- (5) 岩石有一塊一塊的，一層一層的。
- (6) 一塊一塊的如花崗岩，叫做塊狀岩，大都是火成岩。
- (7) 一層一層的如石灰石，叫做層狀岩，大都有水成岩和風成岩二種。
- (8) 土壤可分析成細石子，粗砂、中砂、細砂、極細砂、粗泥，細泥七種。
- (9) 後三種多的是肥土，前三種多的是瘠土。
- (10) 土壤能使植物生長。
- (11) 肥土可以種稻一類的植物。
- (12) 半肥土可以種麥和玉蜀黍一類的植物。
- (13) 瘠土不能種東西。
- (14) 砂質多的土壤，類甘藷一類的東西很好。
- (15) 土壤的好壞，可由沉澱的法子把它試驗出來

【6】教材：土壤的肥瘠

農業上適用的土壤，是肥沃的粘土，其中須含有風化的岩石、水分、空氣腐敗的有機物和微生物五種成分。

土壤的肥瘠，我們可以實驗出來，取出少許，和水裝入瓶內，將瓶搖盪，使土粒散碎，全部懸浮水中，靜置五分鐘，待它大部分定靜了，然後將上面的濁水，倒到別瓶，照樣倒了七八瓶，至最後倒出清水為止，拿來比較，就見粗細不等，粗的先沉，細的後澱，分成細石子、粗砂、中砂、細砂、極細砂、粗泥、細泥七種。

土壤大都由岩石風化來的，地面上的塊狀岩和層狀岩，因風吹雨打，漸起鬆疏初成小粒，更經風化，逐漸碎為土壤。

岩石有塊狀的，叫塊狀岩，有一層一層可分的，叫層狀岩，塊狀岩大都是受地的熱力熔解而成岩漿，從火山噴出地面的稱為大成岩；凝結在地殼裏的，不是深造岩。花崗岩是深造岩的一種層狀岩是土砂和小石，被水搬運到一處，沉積成一層一層的水成岩，或砂土和岩礫被風力堆積成一層一層的風成岩，石灰石、石膏石、等是水成岩的一種。

教材提要：

1. 適用於農業上的土壤，須含有那幾種成分？
2. 土壤的肥瘠如何實驗？
3. 實驗之後，可以分析成那幾種？
4. 土壤的成因是怎樣的？

5. 岩石有那幾種？

(當課文講解完畢後，沒有一刻又是下課)

【7】整理：第四次上課叫兒童把課文整理一下，我把大綱列給他們：

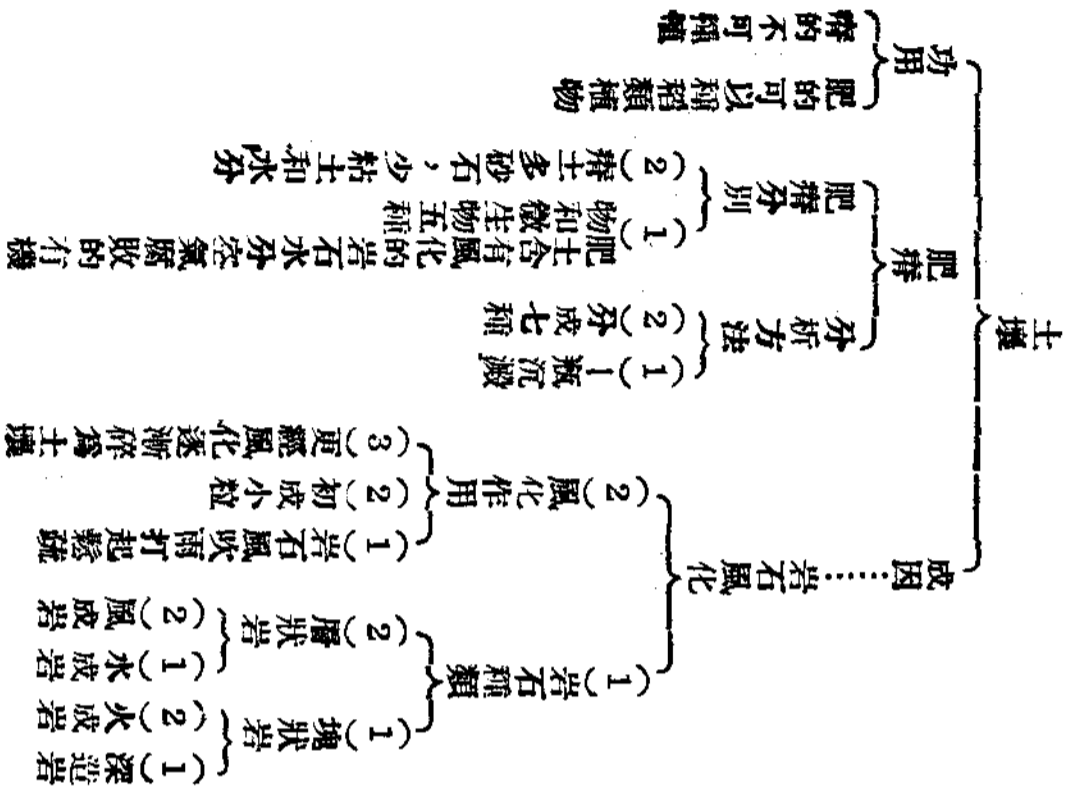
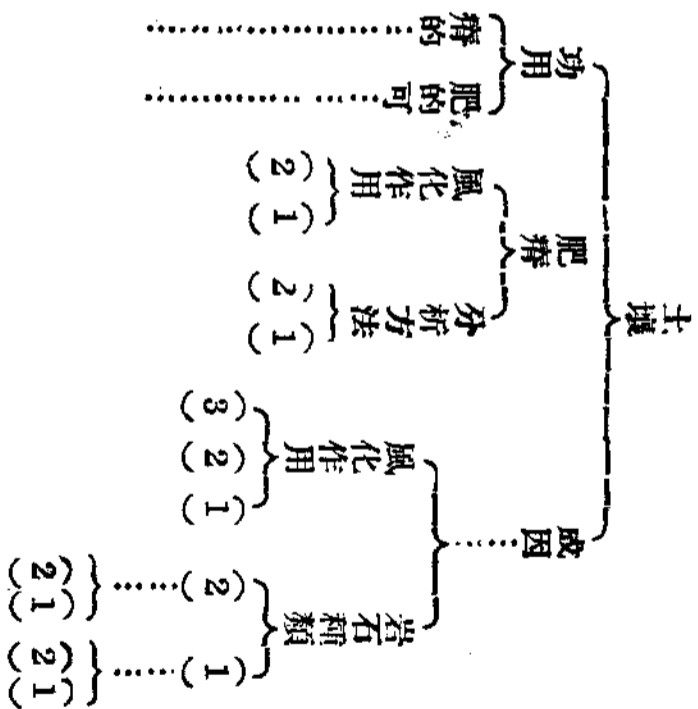

【8】時間：共費一百五十分

中年級教學實例

甲、校材 着青衣的蛙

乙、年級 三下

丙、時間 九十分

丁、經過

這是一個星期日的上午，李兒跟着爸爸去耕田，忽然在田中發現了許多小魚，似的小蝌蚪，他喜歡極了，便捉了一些，養在他平時放糖果的一個小玻璃瓶中。

次日早上，李兒把昨天捉來的蝌蚪，帶到校中，給他的好朋友欣賞，起先不過是少數的小朋友在那裏觀察，後來居然引起了許多小朋友的注意，有的說是小魚，有的說是小蝦蟆，不久，他們又發見了蝌蚪的形狀不同，有的後面有足，有的沒有，他們居然有些害怕起來，於是團團聚在一塊討論，離奇怪誕的故事都從天真的孩子們口中噴了出來。

是日第三節的自然課，王兒偶爾提及此事，就像導火線一般，小朋友立即爆發，各就各的回憶，各就各的見解，你一言我一語，趁着一已的發表慾，居然大講而特講起來了，那時教室中的秩序，已漸呈紊亂現象，導師當機立斷，馬上把無謂的紛擾按住，立即教李兒把這事當彙報告，報告

完畢，小朋友又發生了許多問題：

這究竟是什麼東西？

將來會變成什麼？

爲什麼的有腳、有的沒有？

對人有沒有好處？

他爲什麼生長在水中？

導師把問題寫在黑板上，一面請組長到教具室中把一張『蛙的發生順序掛圖』找來，揭示在大黑板上，一面把李兒拿來的蝌蚪，依次傳觀，同時把上面的問題，和小朋友共同討論，兒童依次發表意見，雖然大致不錯，可是總欠周到，於是導師把『蛙生長順序的概況』與『蛙的形態』與『蛙的生活』『蛙和農作物的關係』，等等問題，用問答式和兒童說了一番。

剛要討論完結的當兒，忽然有幾個小朋友這樣提議：

王兒：「放晚學的時候，我們再到田中去看看蝌蚪的形狀。」

李兒：「我願意把有腳沒有腳的蝌蚪和有尾沒有尾的青蛙捉來，養在教室中，給大家時常看看牠的變化。」

趙兒：「用線縛小蟲一個，垂在青蛙的前面，看他吃不吃。」

錢兒：「最好把各種蝌蚪、青蛙、製成標本。」

孫兒：「……………」

導師又和小朋友們討論些關於觀察方面的注意點，蝌蚪的方法那一組去作，那一組去捉青蛙……決定放晚飯後舉行，標本製作，請作科導師指導。又是一節的自然課小朋友把那天搜集來的蝌蚪青蛙交給導師有下列幾種：卵 蝌蚪 青蛙

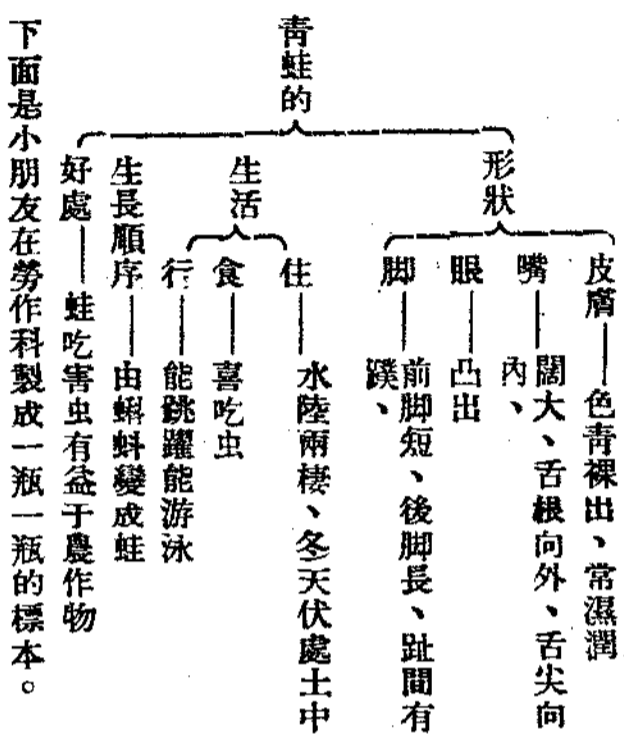

下面是小朋友在勞作科製成一瓶一瓶的標本。



浙江教育行政週刊 第四卷第四十八號 研究

時間過得很快，養在教室中的蛙卵，已變成蝌蚪，蝌蚪漸漸變成青蛙，於是把青蛙研究總結一下，使兒童對於蛙有一個系統，觀念和深切的認識。



低年級教學實例

- 【一】問題：孵小雞
- 【二】年級：二上組
- 【三】經過：

(1) 動機：二月某日的上午，二上小朋友談話的課，一梅站起來報告，他家中孵雞的情形，怎樣有趣！怎樣奇怪！小朋友們被好奇心所驅使，大家異口同聲的想來試驗一下，因此就決定孵小雞來養。

- (2) 計劃：下面是那天和小朋友們討論的結果：
1. 預備怎樣孵小雞？
 - (一) 孵小雞的蛋，請一梅拿來。
 - (二) 向陳金土家中借一隻，要孵的母隻。
 - (三) 做一個雞籠給母雞住。
 2. 小雞孵出，吃些什麼？
 - (一) 給小雞吃蛋黃。

- (父)到農場裏拔草給牠吃。
 - (一)捉蟲給牠吃。
 - (二)買碎石和糝糞給牠吃。
 - 3. 小雞怎樣管理？
 - (父)大家輪流拿米給牠吃。
 - (父)做雞籠給牠住。
 - (一)每日按時關放。
 - 4. 我們怎樣記日記？
- 請先生劃一種表，小朋友輪流記載，格式如下：

今天是	月	日	天氣
上午	時放雞	下午	時關住
餵了	次食物	吃的是	
今天的情形怎樣			
值日人			記的

(3)實行：小朋友商量定了，第二天一梅拿了四個蛋來說

：「我的媽媽說：這四個蛋都孵得出的」，大家做了一個實驗，在中山廳把門窗都關起來，用電筒照照看果然在較大的那一頭，其洞很小且有點黑，這時候小朋友，都知道這樣的雞蛋是可以孵的，大家興高彩烈，就在下午，把雞籠弄好，安放在小動物園的南向，不久陳金土的母雞也拿來了，就開始孵雞，請幾位小朋友作代表，把雞蛋和母雞放好，全體小朋友靜靜的看，他們並且商量，決定從明日開始，輪流管理，按日記載。

小雞由孵化出一直到現在已經有三個月了，其中經過情形，生長變化，逐日都有日記可考，現在把小朋友們所記載的關於雞的生長和飼養的變化，摘錄一段於下，以見小朋友活動之一斑：

甲、孵化期

(1)三月七日 王一梅記

今天把母雞吃兩次，一個蛋破了，紀會說：軋破的拋掉。

(2)三月十四日 陳金土記

林慧均叫我照照看，我看見裏面有個黑影子，他說這是小雞。

(3)三月二十一日 余昌生記

我們做了一個實驗，把溫水放在盆裏蛋放進去，會動

的，大家看得哈哈大笑，我仍舊把蛋放在母雞肚皮底下去。

(4) 三月二十五日 汪祖臣記

今天上午八時，有一個蛋裏的小雞，走出來了，大家拍手開心，把昨天兩隻小雞，吃了二次蛋黃，他們毛乾了，很好看。

(5) 四月七日 王金龍記

小雞不給牠米蛋黃吃，今天吃穀粒一次，糝糝二次。

(6) 四月十二日 余英惠記

早上餵穀子的時候，小雞從窠中跳出來，翅膀撲撲身上有細毛掉下來了，方先生說：「換羽毛了」

(7) 五月十一日 周元泉記

小雞在園中吃蟲，方先生說：黃的是雌，黑的是雄的，叫我晚會的時候，告訴大家，請他們一道來看。

(8) 六月十六日 朱樟潮記

中飯吃過了，我請周先生把雞稱稱看，大家把雞用繩縛起來稱，白雞十二兩，黃雞十一兩，黑雞只有十兩，大家都希望牠早點生蛋，實行以來不覺三四月，雞已羽毛豐滿，這時雞的變化，比較的減少，大家只希望到了雞生蛋的時光，開一個蛋的展覽會。

高年級成績限度

1. 能識別習見的動植物各三十種，並能說明他顯著的特徵和人生的利害。
2. 能識別習見的礦物，十五種，並知道他顯著的性質和用途

中年級成績限度

1. 能略知自然現象的因果。
2. 能知道自然界各種生活的關係。
3. 能識別習見的動植物各十五種。
4. 能識別習見的礦物七種，及其用途。
5. 能採集動植物製佳標本各五種。
6. 能識別水陸空三界的交通機關。
3. 能採集動植物製作標準各十種。
4. 能知道自然現象的因果和人生的關係。
5. 能知道生物生活的要素。
6. 能了解土壤的成因，和農業的關係。
7. 能了解普通食物中所含的成分。
8. 能略知生物的演進。
9. 能知道水炭氣三種循環的現象。
10. 能製造家常需要的食用品。
11. 能了解交通機關的原理。
12. 能說明各種發動機的構造。
13. 能了解禽獸和植物的生理。
14. 能了解兩棲和通行三界的動物生理。
15. 能實用洗染的用品和方法。
16. 能識別昆蟲的生理和人的關係。
17. 能說明普通家具和校具的力學。
18. 能製造簡單的家具或校具。
19. 能欣賞音樂和光色。

山東省民衆教育館

出版新書報

注音符號教本

本書專爲短期傳習注音符號而編。內容凡十五節，前三節注重讀音及拼法，給予初學者以識字上之輔助與便利，十三節以下則略涉發音原理及國語羅馬字拼法，國語運動小史等，可以滿足學者更進一步的要求。本書一年內，消售七千冊，現已至第四版。每次付印，內容均有不少訂正與補充之處。在這裏可以表現出注音符號的功用與夫本書內容的繁榮與滋長。

定價每冊大洋六分。

國難期間適用的書詞

光明集
血淚集
明恥集
抗日集

普及民衆教育，在實施上必須有良好的工具，而這良好的工具，又必須具有使民衆樂意受教與親近施教者的魔力。本館編印的新書詞便爲應這種需要而產生。內容或闡明國恥，激勵士氣，或寫英雄殺敵救國之精神，引爲國人模範。在喚起民族意識上，實具有強大的力量。

本館鄉村實驗區出版的 注音山東農民報

這種報是爲山東農民編的，內容以初級民衆學校畢業的人爲標準，文字淺近，趣味濃厚。顏色鮮明，極爲美觀。有許多是本館實驗區民衆學校成人班學生的作品，農民質樸的生活，在那些作品裏很可以看出來。一般民衆讀這種作品，因爲生活相同，更容易引起共感。本報全部加注音，多插故事圖畫。學會注音符號的人就可通讀無阻。本報可以作民校的補充讀物，每十日出一期，現已經出到第二十二期了。定價每期大洋半分，郵寄加郵費半分。

低年級成績限度

4. 能知道鳴蟲爬蟲的形態，和牠的生活。
3. 能知道水能化現象。
2. 能知道霜雪的成因。
1. 能知道雲雨和雪。

131211109.8.7.
能識別人類衣食住各種簡單東西的原理。
能說明銅鐵和煤的功用。
能解空氣和水與人的關係。
能了解自己製作簡單的人具。
能了解昆蟲的生理。
能說明洗滌的道理。
能了解禽獸和生物的生理。

17161514131211109.8.7.6.5.
能知道造屋所需材料的種類和供給的關係。
能知道各種工業的種類和供給的關係。
能知道各種動物的種類和供給的關係。
能知道各種植物的種類和供給的關係。
能知道各種礦物的種類和供給的關係。
能知道各種動物的種類和供給的關係。
能知道各種植物的種類和供給的關係。
能知道各種礦物的種類和供給的關係。

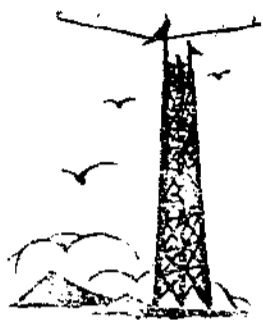

報 告

兒童自治活動裏的算術教學

應國俊

——實例之一——

(一)收學生會費

我到校後三天，同曹先生二人寫完開學通知書在廊前向日，一個女學生走過來招呼我們，我說：「你去年到坎山來過的嗎？」

「是的」。

「她叫金爾音，六甲學生，三民縣裏的建設局長」。曹先生介紹說。

「呵，原來是你，來得好，我有許多事體要問問你。——學校要開學了，一般學生已有來繳費的，曹先生說：縣長，其餘局長，都已畢了業，那末收學生會費只有你先來代一代。你有功夫嗎？」

「我沒有收過，要弄錯的」。

「我會同你說的，最好你再叫一個同學來幫幫」。

浙江教育行政週刊 第四卷第四十八號

報告

于是金爾音做了三民縣政府的臨時會計。第二天她叫了陳文詩一同來校，我把預備好的收據交給他們，說：

1.「你們知道收據有什麼用處嗎？」

「做做憑證的」。文詩說：「那個收，那個不收，可以曉得」。爾音再說。

2.「你們會寫收據嗎？」我說了，另用一張不釘好的收據給他們，要他們寫寫看。文詩寫了「三角」，爾音寫了「3角」，並且騎縫處沒有編號。我說：

「應寫「叁角」。要大寫，以免人家塗改」。

「騎縫處要編號，以便日後查對。並且在號碼上，要蓋一顆印，省得人家塗」。

3.「應先生，收據寫錯了，好勿好撕掉的」。文詩說。

「不能撕掉的，從前楊先生說過的」。爾音解釋。

「爾音說得對的。寫錯了連塗改也不可以，只好註在旁邊，而且在註上去的字上，要蓋一顆私章，表示是你負責改

的」。

4.「明天要開始收費了，來繳費的人是很多的，並且他們未必算好得來，你們今天應該先折算一折算，作成一張表，那末可以一看就得」。

我告訴他們大洋作三千，小洋作八分，他們用的是筆算，算好了，作成表：

叁角大洋等于：

1. 角子鈔票叁角

2. 小洋叁角，銅元拾捌枚

3. 小洋肆角，找出銅元陸枚

4. 大洋一元，找出小角捌角銅元捌枚。

5.「大洋角子不會看，他們有假的來用，怎麼樣呢？」文詩說。

「銀元，角子，鈔票的真假，隔日可以請顧先生教你們。現在有一個簡便的方法，在每個大洋，鈔票上，照收據上的號次編個號，到夜裏請顧先生代看，若有假的，便可按號掉換」。

6.「讓我來編號」，泉音擊了收據簿說。

「不錯，責任是要分一分的」。我說。

大家商量的結果，爾音收錢，文詩寫收據。

7.「這個窗口由金何二先生收學雜費及膳費，那個窗口由你們收學生會費，你們寫張通告去貼貼」。爾音磨墨，文詩寫通告：

各位家長及小朋友：

學生會費請到這裏來繳！

三民縣政府臨時會計 陳文詩
金爾音

討論了將近一點鐘的工夫，一切都已預備好了，我說：「你們還有不懂的起方嗎？」

「都懂了，不過因担心事，恐防弄錯了」。爾音說。

「你們很好，一定不會弄錯的」。我這樣的鼓勵。

第二天早晨，天氣很冷，下着雪，在辦公室內雖有了火爐，還是抵不過寒冷。他們來了，馬上開始收費的工作。真使我十分佩服。

8.「我們為什麼不貼印花的？」爾音看到了金先生收學雜費在貼印花，懷疑的問我。

「昨天忘記說了。貼印花有規定的，一元以上貼一分，十元以上貼二分，……：一元以內不必貼的，所以你們不要貼印花的。」

9.從早收到晚，共計小洋二六五角，銅元四九三枚，大洋一五元，角子鈔票四八張計七·八元，他們請顧先生看過，只收了二個「新九年」的雙角。折算大洋的結果，多了十三枚銅元。我說，「明天要注意新九年了。多出來的錢，一定是找進找出弄錯的，明天可以緩一些。無論錯進錯出，都於商人道德有關係的。」

他們都把二個新九年看了幾遍，對照幾遍，似乎在學洋

光的樣子，雖然我不懂洋光，不能加以指導。

他們沒有多大的弄錯，看他們都非常高興，第二天，第三天，……仍舊的繼續努力着。

(二)編造概算

三民縣縣民大會開過了，陳文詩當選為秘書長。舉行第一次縣政會議時，縣長沈汝架交議，編造各局預算案，陳文詩以秘書長兼臨時會計的資格，報告了收費的情形後，大家討論，有的主張各局編，有的主張秘書長編，主席問我，我說，

1.「一切帳目，既然由秘書處總收總付，那麼預算似乎應該由秘書處編來得妥當些。——你們編過概算嗎？」

「去年編過的，那張表是魯先生畫的。」公安局長說了，指着貼在壁上的那張三民縣政府預算統計圖。

2.「你們知道應該那局多些，那局少些？」

「可以照去年那張一樣。」公安局長說。

3.「那是可以的，不過去年人數少，今年人數多，同去年一樣，不是有一部經費多出來了。」我說。

有的說：「我們自己定過，不必去看去年的，列席者金爾音說，「可以算出去年的百分比，再來分配今年的。」

我說：「今年自定也可以，若是各局事業是仍舊的，那末照去年的百分比分配對些。」

「百分比，懂也不懂，」「怎樣叫做百分比？大家都這樣說。」

「百分比不會算，可以請教俞先生去，六乙就要教到了。」

4.「各鄉鎮（各年級）的補助費，也要規定一下。」
「每鄉鎮補助二元」，建設局長說。
「各鄉鎮人數有多少的，那末勿公平了。」教育局長說。
「決定十四元，照各鄉鎮人數來分配。」縣長最後說，大家沒有異議。

5.「編概算的格式知道嗎？」

「照那張表一樣。」大家說。

「那張是概算後的比較圖，不是概算的格式。」我說了，從袋中拿出學校裏的概算表來給他們看，「你們可以看了這張做。」

討論了五分鐘的光景，有了下面的決議：

甲、由秘書長編造，下次會議審查。

乙、各局經費的支配，照去的百分比。

丙、各鄉鎮補助費照各該鄉鎮人數的多寡分配。會散了，我走到辦公室裏，與担任六乙年級算術的俞先生接洽一下，要把他六乙級的百分比部分提前來教。一星期之內，秘書長同會計傅耳音造好了概算，交給我看了看，我說：「造得很好，俞先生改過嗎？」「改過的。」那末可以提出後天的會議討論了。」

沈縣長召集了縣政會議，秘書長報告編造概算的經過，主席宣佈：「各位局長有意見嗎，請發表！」大家「沒有意見」，於是，通過了這個議案。

6.「主席那張統計表要不要做起來？」建設局長說。

「大家以為要不要畫起來？」

「自然應該畫起來」。

「我以為請應先生給我們畫」。

「今年要你們自己畫了，不懂的地方我同你們說。現在先說幾點：

A. 表與圖有分別的。壁上貼着那張不叫「表」而叫「圖」的。

B. 圖有各種不同的種類，你們可以到會客裏去看看學校裏的各項統計比較圖。那一張是叫「直條圖」的。

C. 畫圖的方法，等畫的時候再說」。

於是他們決議的是：

甲、三民縣政府各局處經費概算比較圖——沈如霖作

乙、三民縣各鄉鎮繳納會費比較圖——何榮作

丙、圖上的字都由孫伯雄寫。

丁、在星期四下午前作起，交陳文詩佈置。

星期四午整潔班時，汝霖，何榮，伯雄拿了稿子來給我

看，我糾正他們的地方有：

A. 座表上的「○」不能省去。

B. 數目能理齊的，要理齊他。

C. 年月日不能忘記。

D. 在備注欄內要注明總數。

在五十分鐘裏頭，汝霖已畫好了。何榮連弄掉三張畫紙，第四張方才成功。我說，「何榮為什麼會弄掉三張畫紙的」

才談話的結果是：

A. 直線筆裏墨水不要濺得太多。太多了要流下來的。

B. 劃直線必須要銅邊尺，而且要撇得牢，勿使他移動；要措得燥，以免直線筆上向墨水延開去。

C. 墨要磨得勿濃勿淡，硯要擦得乾淨，不然要劃勿出的。

D. 線的粗細要注意他的用度與性質。

(三) 編造決算

六月十二那天，開第十五次縣政會議，秘書長提：定期結束案，大家討論的結果，決議：

甲、六月二十五日停止辦公，巡察團至放假時止。

乙、帳目在二十號前結算。

1. 「那一筆帳目是公安局的，那一筆帳目是教育局的，……庶務都知道嗎？」我詞。

「知道的」。

「那末流水簿上結算後，另應分錄一次的，文詩，你去向斯先生拿了流水簿，金先去拿了分錄來」。文詩拿來，他們看了一遍。

2. 「你們做過決算嗎？」

「沒有做過」。

「有了概算，應該有決算，那末方才有對照。只問耕種，不問收穫，是不對的」。我說後，走出來拿了學校裏的支出計算書，收支對照表，及五月份未報的票據黏存簿及一份經濟報銷須知，走進去說：「編造決算，有一定方式，這裏本，你們大家看看，不懂的可以問。」他們看了一幅，

都不作聲，我說：「讓我來解釋解釋罷」。

3. 「這是票據黏存簿，是證實這筆帳目不是捏造的，貼票據的時候，要注意：

A. 每一張票據上要編號，編在騎縫處。

B. 每一項目後要注明○○項，計洋○元○角○分○厘，票據自第○號至第○號。

C. 黏存簿後頁要有縣長秘書長會計簽名蓋章。

D. 簿面上要寫明名，加蓋縣印。

E. 票據上要貼印花，及寫明機關名稱，是早已同你們說過了。

F. 票據上是小洋的，要折算大洋，在邊旁註明。

你們票據都全嗎？」

「有幾筆沒有」。

「那末那個人去買，就那個人負責出收據，要簽名蓋章的」。我說。

4. 「這是支出計算書，收支對照表，把分錄上的數目照樣填進去就好了。要注意的是：

A. 要加蓋縣印在年月日上。縣長秘書長會計也要簽名蓋印。

B. 支出計算書上要擇要說明。

C. 收支對照表上的積墊或積存數要用紅墨水寫。

D. 收支對照表上的合計數收入支出要相同。

5. 「學校裏經費決算後，要經過經濟稽核委員會的稽核，認為無誤了，再呈報教育局核銷。你們知道你們的經費決算後，要經過稽核嗎？向那裏呈銷？」

「向大會報告，由大會推定審查員審查」。縣長說。不錯。那末假使教育局，建設局。公安局有決算，向那個呈銷呢？」

「向縣政府會議呈銷」。

「很對。文詩可以照樣的去編造了，若還有不懂的地方，可以來問我」。

在二十號前，文詩，耳音，何榮，來我處要求指導五次，編造了三民縣二十一年度下學期的決算，及各局處的決算比較圖。

附錄：(一)

1 學生會費收據二冊(略)

2 折算表一張

3 通告一張

4 印花一份(略)

5 三民縣政府二十一年度下學期概算表一張

6 三民縣政府二十一年度下學期各局處經費概算比較圖一張

7 三民縣二十一年度下學期各鄉鎮繳納會費比較圖一張

8 三民縣政府流水簿一本(略)

9 三民縣政府分錄一本(略)

10 三民縣政府二十一年度下學期支出計算書一張

11 三民縣政府二十一年度下學期收支對照表一張

12 三民縣政府二十一年度下學期各局處決算比較圖一張

13 三民縣政府二十一年度下學期各局處決算比較圖一張

附錄：(二)——參考資料(全部略)

1. 學校概算表一份

2. 學校分錄一本

3. 學校收支對照表一張

4. 學校支出計算書一張

5. 學校票據黏存簿一本

6. 學校報銷須知一份

7. 經濟稽核委員會審查錄一本

8. 經濟稽核委員會審查錄一本

五

三民縣各鄉繳納會費比較圖

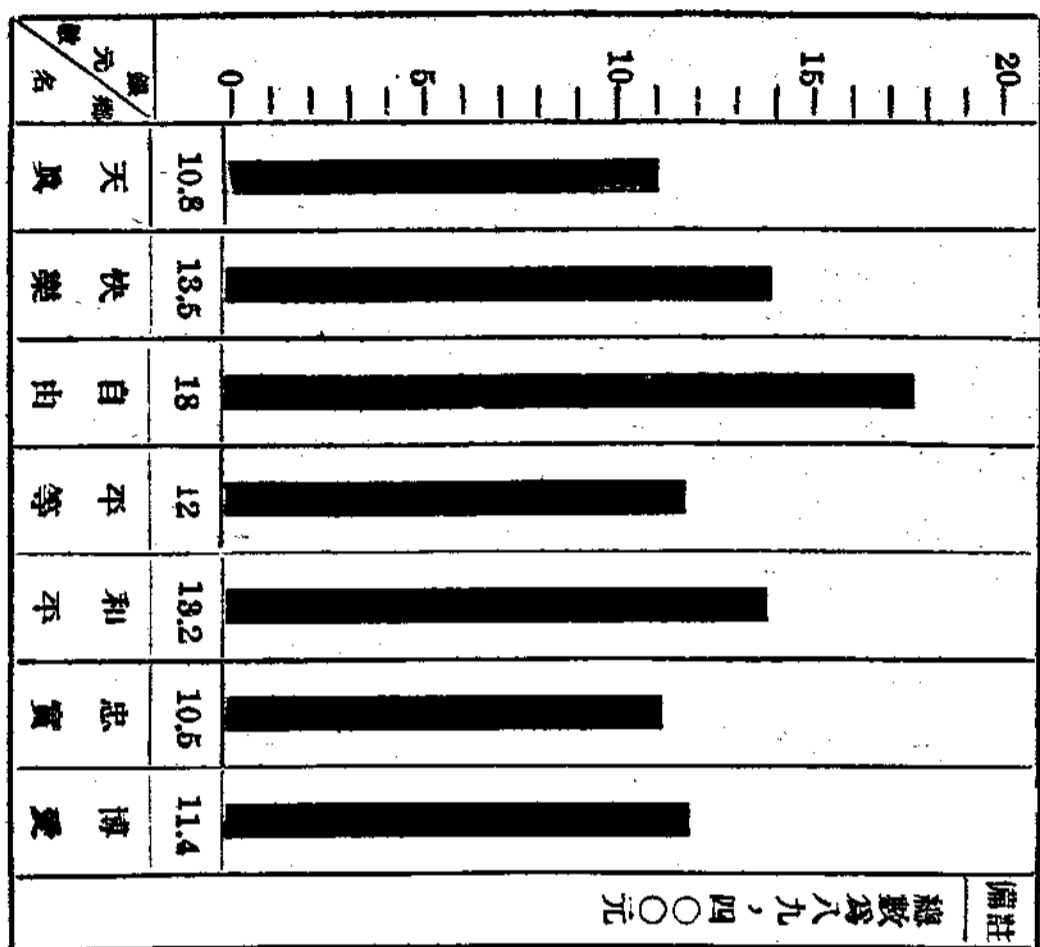

三民縣政府二十一年度下學期概算書		項目	概算數	百分比	說明
公安局	二二二,三五〇	25%	藥品, 叫子, 用具等 合如上數		
教育局	四四,七〇〇	50%	足球, 籃球, 紙張, 娛樂用具, 合如上數		
建設局	一,一九八	2%	簿子, 雜用, 合如上 數,		
各鄉鎮補助	一四,〇〇〇	15%	每鄉補助費, 七鄉計, 合如上數,		
秘書處	七,一五二	8%	簿子, 筆墨, 紙張, 合如上數,		
總計	八九,四〇〇	100%			

三民縣政府二十一年度下學期各局處
概算比較圖

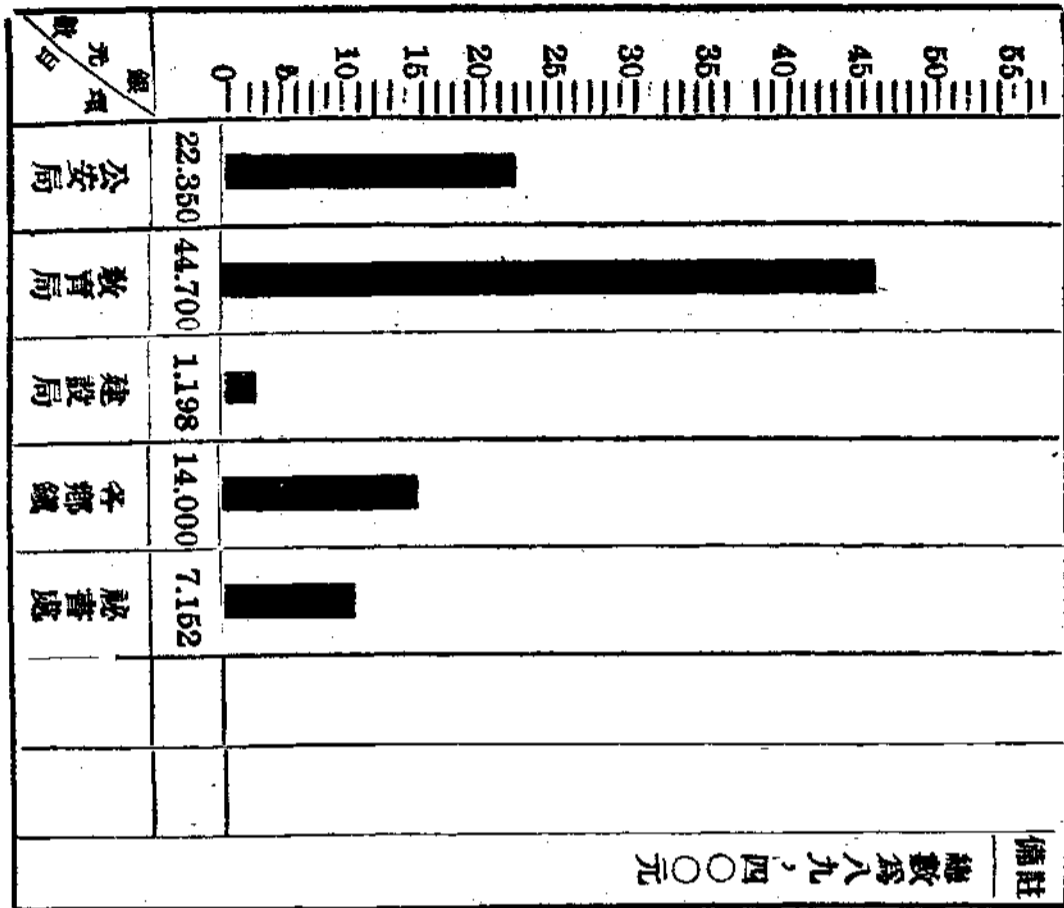

三民縣政府二十一年度下學期支出計算書

截止本學期前止積存數無
支出門本學期實收數八九，四〇〇元
本學期積存數二一，〇一八元

項目	預算數	計算數	比較	說明	票據
公安局	三、三〇	三、三〇	6.788	叫子，點酒，交布，火酒，臭藥水，調藥，刀，人丹，白布等，合如上數，	1-8
教育局	四、七〇	四、七〇	2.082	籃球，足球，乒乓球，道林紙，白報紙，棋，尺，背心，食品，信紙，點心，膳食等，合如上數，	9-30
建設局	一、二九	〇、四〇	.718	簿子等合如上數，	31-31
各鄉鎮	一四、〇〇	—	14.000		
補助					
秘書處	七、一五	五、五九	1.594	圖紙，簿紙，圖丁，等合如上數，	32-36
總計	八九、四〇	六六、三二	23.100		36

縣長 沈市霖 秘書 陳開詩 會計 傅爾會

三民縣政府收支對照表
二十一年度下學期

收入	科目	支出
	收入之部	
	上學期數	
	本學期收入數	
89400	1. 會費	
	2. 消費合作社贏餘	
	3. 其他	
	支出之部	
	1. 公安局	15562
	2. 教育局	46782
	3. 建設局	480
	4. 各鄉鎮補助	—
	5. 秘書處	5558
	本學期積餘數	21018
89400	合計	89400

縣長 沈市霖 秘書長 陳開詩 會計 傅爾曾

三民縣政府二十一年度下學期各局處
決算比較圖

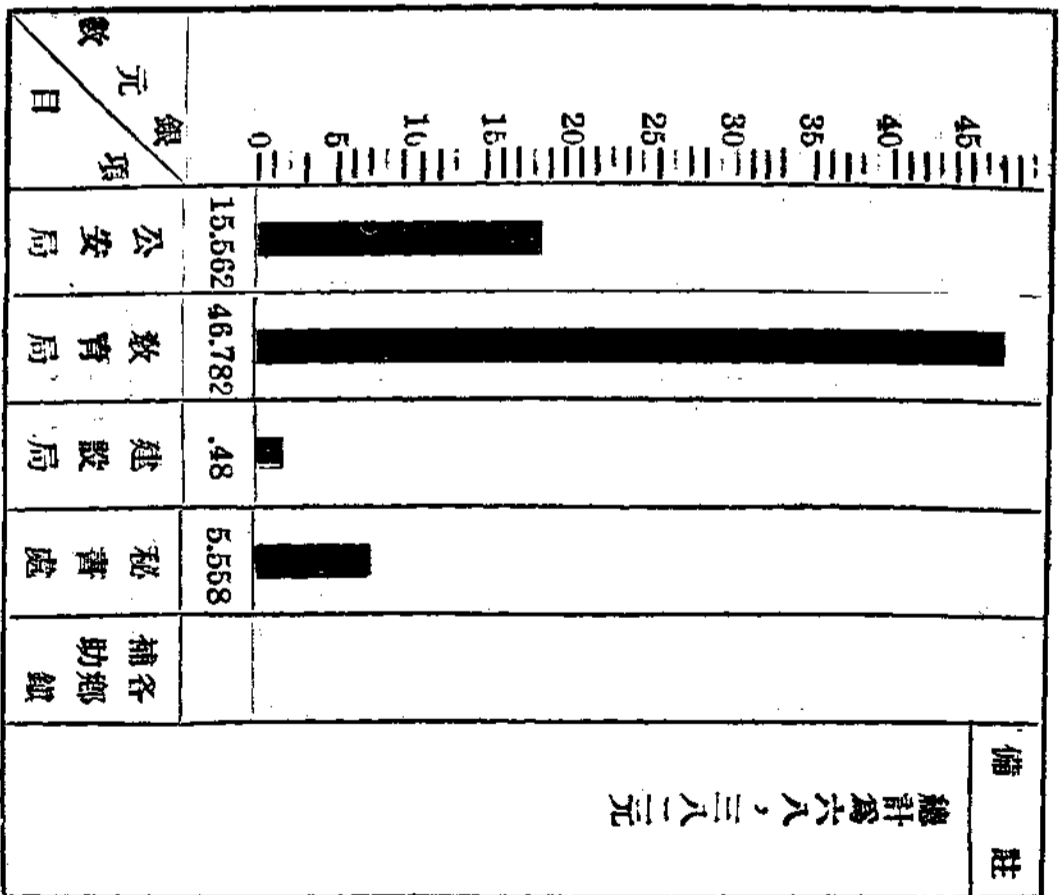



教育
消息

▲本省之部▼

中學畢業會考

高中畢業學生等第

甲等一四一名 乙等一〇一名

丙等一二二名 補習留級七〇名

高中與效實兩校列入甲等

十中秀州等八校列入乙等

蕙蘭東吳等三校列入丙等

本省中學畢業會考高中部分於本月一二三日舉行正試，十五六日七日舉行覆試，各科試卷由各委員評閱計分，經陳委員長復核，於十七日分等全部揭曉，計及格者二五四名，一科不及格補一學期者七名，二科不及格留一學期者二一名，三科以上不及格留一學年者四二名，茲分別錄。

甲等一四一名

丁鶴年(高中)彭日知(高中)柳哲華(效實)馬孝騶(高中)
 畢拱華(高中)李偉偉(高中)呂靈文(高中)韓葆玄(高中)
 楊雪清(高中)顧鈞禧(高中)周忠鈞(高中)李守震(高中)
 金作鎮(蕙蘭)盛禮約(高中)何如(秀州)陳蘊(十中)
 錢克儉(秀州)高建(蕙蘭)金鴻疇(七中)吳炳坤(高中)
 張忠康(效實)蔡駒(高中)陳士怡(高中)徐銓吉(七中)
 魏重慶(高中)孫忠亮(高中)烏鳳仙(效實)陳景福(高中)
 章昌燕(高中)鄭椿年(春暉)虞慶雲(蕙蘭)汪福清(四中)
 周啓成(四中)馮繼華(高中)李乃暨(高中)施忠謹(七中)
 陳民三(高中)虞正光(高中)祝漢民(七中)蔣銀珊(高中)
 胡長泰(蕙蘭)鄒煦(七中)朱迪芝(高中)姚傳甲(高中)
 忻禮宰(東吳)劉培德(高中)沈儒鴻(高中)阮榮岳(效實)
 曹永曠(高中)趙學詠(高中)王克崑(高中)鈕允中(秀州)
 黃克平(高中)張丙辰(高中)林瑞東(十中)盧綬榮(高中)
 應克孝(效實)夏鎮夷(秀州)陳過(效實)程舜年(高中)
 何大忠(高中)吳躍生(高中)陳祖謀(十中)王厚生(高中)
 鄭瀨泉(效實)蔡錫瑤(高中)錢振林(高中)周啓同(四中)
 袁文伯(高中)徐福昌(東吳)陳隆焜(效實)項哲民(高中)
 林萬勝(效實)張基瑞(高中)陸家駒(秀州)周洪本(秀州)
 陳俊雷(效實)王丕訓(高中)何其發(高中)王忻孫(高中)
 黃壽朋(高中)王炳宇(高中)洪道揆(三中)裘宗型(效實)
 蔡增禧(效實)邵德潤(七中)馮世祺(蕙蘭)周壽考(七中)

樓開懷(七中)施連香(高中)白漢熙(高中)胡錫年(秀州)
 王青娥(高中)魏伯常(春暉)陳懷邦(四中)周欽賢(高中)
 徐騷寶(高中)袁慰萱(高中)計昌雄(秀州)姚芳英(效實)
 龔圻(秀州)李斯達(高中)馬龍瑞(高中)嚴怡和(高中)
 馮和儀(四中)錢克勤(秀州)徐鐸氏(四中)夏江甯(十中)
 顏壽椿(高中)胡靈泉(秀州)金寶祥(高中)黃祖洛(高中)
 陳誠(十中)胡鑄坊(七中)何德華(七中)黃壽同(秀州)
 金正銓(秀州)陳鼎書(十中)謝武鵬(四中)蔣福華(東吳)
 宋嘉兆(四明)徐炎宏(東吳)胡容臣(四明)胡德洽(七中)
 陳楚祥(東吳)尤壽山(蕙蘭)趙錦棠(東吳)羅松潤(七中)
 卞錦濤(高中)周大年(高中)金慶良(春暉)謝和聲(之江)
 徐清浩(秀州)張石城(東吳)陳開源(高中)楊伯望(四明)
 邊華瑤(高中)美增耀(七中)徐道秉(弘道)朱文振(之江)
 李震(之江)

乙等一〇一名

吳學懋(蕙蘭)鄭徵鏗(十中)何新懷(七中)吳廷瓌(之江)
 周廣和(高中)沈汝生(四中)謝象賢(四中)徐希遜(高中)
 章乙曉(春暉)張德瀨(東吳)汪齡鶴(四明)任秋容(弘道)
 秦自新(十中)徐如願(春暉)周時錚(效實)張弘夏(蕙蘭)
 李杭仙(弘道)唐德輝(秀州)嚴鎮乾(之江)鄭美瑛(高中)
 洪寶三(高中)徐振達(七中)錢長松(七中)朱品聲(秀州)
 張汝恆(四中)舒慶禾(七中)周志漢(秀州)傅俊(高中)
 朱書英(四中)陳璞(高中)譚其飛(秀州)林汝鐸(十中)

鄭兆滋(蕙蘭)陳自在(效實)胡式儀(秀州)周鳳岐(高中)
 吳實華(高中)鮑哲華(四明)徐 圃(七中)鄭文蔚(蕙蘭)
 朱士敦(七中)許 超(秀州)戴運輪(效實)林春葆(之江)
 周文翠(七中)楊會烈(效實)胡信道(之江)吳廷琦(蕙蘭)
 朱祖福(春暉)朱 璞(弘道)傅育英(七中)王基才(七中)
 丁士豪(東吳)周生樂(蕙蘭)陳 蛟(之江)吳問鈴(蕙蘭)
 方恩緒(蕙蘭)盛 緹(弘道)顏振鈴(東吳)葉建利(四明)
 王慶瀚(七中)何瑋垣(十中)桂士謬(蕙蘭)黃祖繩(蕙蘭)
 賀師培(蕙蘭)方鏞聲(七中)高西楨(弘道)蔣廷猷(秀州)
 劉文耀(弘道)范廷玉(春暉)張傳世(蕙蘭)姜瑞鴻(七中)
 黃佳慶(弘道)姚秉鈞(秀州)沈運嶽(四中)陳尙慶(春暉)
 盛鐘灝(蕙蘭)韓政喻(四明)童瑞璠(七中)李欽后(四中)
 陳競飛(弘道)任繩武(之江)陳文煥(四中)張修德(蕙蘭)
 胡步青(七中)董珊雲(弘道)盛承師(之江)張克恭(蕙蘭)
 黃淑勤(十中)劉懷剛(之江)余冬潮(之江)陳 敏(弘道)
 周彭祖(秀州)張鍾傑(秀州)方雪蕉(高中)蔣承祿(蕙蘭)
 邢敏學(七中)吳國琮(秀州)施元勳(七中)桑永申(四明)
 張宗浚(蕙蘭)

丙等者十二名

潘鳳韶(春暉)周頌恩(弘道)斯頌遠(蕙蘭)胡醒民(四明)
 史慕熙(蕙蘭)應元章(蕙蘭)周承宗(蕙蘭)呂善根(春暉)
 沈慶圭(春暉)董承珊(蕙蘭)孟希堯(七中)錢獻麟(春暉)

免試史地二科
准畢業者五名

周 臣(高中)杜慶萊(高中)項 頤(高中)何廣大(高中)
 周佐年(高中)

一科不及格補
一學期者七名

徐舜壽(秀州)黨義 呂淑筠(弘道)物理 錢政均(秀州)物理
 何俊英(之江)生物 沈 競(之江)物理 朱可營(蕙蘭)物理
 富 均(秀州)物理

三科不及格留一
學期者二十一名

卞成孫(之江)林慕孫(東吳)高亦文(秀州)錢翠嬌(七中)
 田南山(秀州)林兆型(蕙蘭)劉樂和(蕙蘭)沈其勇(蕙蘭)
 余龍生(之江)周運鑑(四明)陳玉坡(四中)唐元愷(蕙蘭)
 錢家俊(蕙蘭)吳元坤(秀州)袁宗濤(蕙蘭)高 載(十中)
 余春潮(七中)趙天源(春暉)鄒康宏(蕙蘭)曾忠彥(之江)
 王樹濤(東吳)

三科以上不及格
留一學年四二名

薛鳳鏞(蕙蘭)鄭德鏞(效實)陳杏英(甬江)莫如志(春暉)

金菊森(弘道)陳建琳(春暉)管月俐(甬江)韓頌笏(之江)
 傅瑞萃(四中)陳愛雪(甬江)鄭慕潔(甬江)賈楷(東吳)
 裘孟英(四中)傅星耀(四中)周鐵華(七中)方在和(蕙蘭)
 黃永年(蕙蘭)朱振騷(春暉)沈伯羣(東吳)高文麟(之江)
 徐葆楨(蕙蘭)沈端(東吳)張國強(蕙蘭)江澤聯(弘道)
 朱荷英(七中)柴閏仙(甬江)錢生閣(之江)方雪貞(七中)
 戴啓豐(東吳)胡東樵(春暉)汪廣純(蕙蘭)郁榮釗(蕙蘭)
 何士彥(東吳)張天慶(蕙蘭)陳文郁(蕙蘭)吳元雍(東吳)
 胡秋月(七中)凌廷荃(東吳)許明德(蕙蘭)顏大受(東吳)
 沈敏樹(蕙蘭)楊錦芳(東吳)

學校等第

以學校為單位，按照各校與試各生平均成績，統計分列等第如次：

(甲等) 省立高級中學

鄞縣私立效實中學

(乙等) 省立第十中學

嘉興私立秀州中學

省立第四中學

省立第七中學

鄞縣私立四明中學

杭州市私立弘道女中

之江文理學院附屬高中

上虞私立春暉中學

(丙等) 私立蕙蘭中學

私立東吳大學吳興附中

私立甬江女子中學

中學畢業會考

第一區初中覆試情形

本省中學畢業會考初中覆試，於本月二十日起至廿二日止，仍分六區同時舉行，第一區情形如下：正主任陳廳長，副主任陸殿揚，監試員程鳳鳴，陸祖鼎，潘之賡，孫菡侯，劉玉書，何灌果，暨辦事處職員翁達，顧一鳴，鄭子彝，須小山，張介福等，均清早於五時許到場。

(第一日) 六時至七時考試黨義，實到十一人，(內補考六人)；七時十五分至九時四十五分考試自然，實到二十九人。(內補考者七人)；十時至十二時三十分考試國文。實到四十四人(內補考八人)；試場在省立高級中學大禮堂樓下，秩序甚佳。

(第二日) 上午六時至八時考試算術，實到一百〇五人，(內補考九人)；八時十五分至十時考試歷史，實到六十三人，(內補考九人)。

(第三日) 午六時至八時，考試外國語，實到七十八人(內補考十一人)；八時十五分至十時，考試地理，實到四十五人(內補考十人)；至此各區中學會考初中生覆試，已辦理完畢，所有各區初中生覆試成績，定八月二日揭曉云。

本年度創設

省立溫州師範學校

師範科一班招收初中畢業生

簡師班一班招收小學畢業生

本省舊甌海道區內，擬設立省立師範學校一所，前年本有此計劃，旋以省經費支絀，迄未實行，本年正在設法籌備間，適有該舊道區內平陽縣私立鄭樓小學創辦人黃溯初君，願將該校校產悉數捐助為創辦省立師範之用，當由本廳派員查勘，認為地點相宜，經即派員點收，決定在該處設立師範學校一所，定名為省立溫州師範學校，經省政府委員會議決通過。該校編制，本年度招師範科一班，招收初中畢業生，修業期間三年；簡師師範班一班，招收小學畢業生，修業期間四年；其附屬小學即以原鄭樓小學改辦，并遴任王學素為該校校長。王君本省江山縣籍，國立南京高等師範畢業，國立中央大學畢業，曾任國立東南大學助教，本省省立八中江蘇省立十一中學教員，歷任中央黨部秘書處宣傳部及教育部本廳任事。又本廳以鄭樓小學創辦人黃溯初熱心教育，慨捐鉅資，深可嘉尚，除擬照捐資興學褒獎條例另案請獎外，尙擬在校內設置紀念品，以垂久遠云。

本廳處置

浙江教育行政週刊 第四卷第四十八號

西湖游泳池肇禍案

游泳池管理員周審章撤職

省立體育場長陳柏青申誠

西湖游泳池發生杭州電廠職員徐銘冠溺斃案，本廳以該池隸屬省立體育場，於肇事後，即注意此事，旋於十八日據省立體育場場長陳柏青呈報出事情形，及已將管理員周審章撤職，並以用人不當，自請處分等情，又見報載有欄杆損壞，底板霉腐等語，當令派視察員趙季俞，技師顧恆，即日前往查明欄杆有無損壞，底板有無霉腐，與肇事及救護情形如何；據查復肇事及救護情形，與省立體育場呈報者大致相同，至於欄杆，確有一段當時因脫鈎而墮落，現經該池飭匠修復，惟脫鈎處所與銘冠下水及溺斃後撈起地點相距約二十公尺，至於底板，經派管理員入水逐段探踏，並無破損處所，復詢當日在池游泳人員，亦不覺底板有如何不平情狀等情，茲本廳據趙顧二員查復，以該池管理員周審章於該池開放時間內輕離職守，怠忽已極，應立即撤職，省立體育場場長對職員督察不周，亦難辭咎，應予申誠，特訓令省立體育場遵照，並飭嗣後務須慎選職員，嚴密率員役切實負責，對於指導管理注意改善，並令飭於經費可能範圍內充實該池設備，以謀增進參加游泳者之便利與安全云。

教育消息

五

▲國內之部▼

最近留外學生統計

上海卡德路寰球中國學生會，每年對於出洋留學生，必有一次詳細之統計，茲將該會調製最近留外學生統計錄誌如左：

▲留日學生省別統計(共二二三〇人)

粵四十、浙三十、閩二十二、蘇二十二、冀二十、鄂十三、贛十三、魯十二、晉十一、湘十、川八、陝六、皖六、豫六、遼四、黔二、吉二、滇一、

▲留德學生省別統計(共六十八人)

蘇十一、粵十一、湘八、川七、浙六、贛六、魯四、鄂三、桂三、黔二、甘一、晉一、陝一、綏一、豫一、冀一、日本二二〇人，(官六人，自二二四人。)法國一〇三人，(官五人，自九八人。)美國八〇人，(官一人，自六九人。)德國六八人，(官七人，自六一人。)英國五〇人，(官六人，自四四人。)比國一二人，(官二人，自一〇人。)奧國二人，(官〇，自二人。)加拿大一人，(官〇，自一人)波蘭一人，(自一人。)印度一人(自一人)。

美國大學教授團到京

—教部等歡迎—

—今日謁靈游覽—

美國大學校教授團來華觀光，於十九日抵京，下榻揚子江飯店。團員名單：團長發明家克羅斯博士，大學教授強蘭女士，物理教授強脫爾，教授佛蘭明女士，大學校長皮勒女士，大學教授其恩根斯其恩根斯夫人，大學生福斯脫爾，教授碩爾孟女士，教授密勒女士，助教柯爾夫人，教授平蘭士，據克羅斯云：此次來華，擬往各地參觀對貴國政治建設，頗感興趣，本團曾於數年前來京一次，此次純係參觀貴國及宣傳本國最近之實業建設政法之情形，定二十離京赴平，汪院長派彭學沛褚民誼到飯店招待，邀全體團員到鐵部官邸晚餐，請各部會長暨夫人作陪。遊覽程序，二十日上午八時半謁陵及明陵，九時中央體育場，十時靈谷寺，十一時參觀鐵道部及氣象台，折赴湯山，回京過江。



附錄

浙江省立實驗農業學校學則

第一章 班級組制

第一條 本校暫設四班，每班規定學生二十五名至四十名。

第二條 本校學生以修滿三年為畢業期限；第一年隨師學習概要；第二年劃定一部期間，令學生獨立試做；第三年按學生性質及其本地情形，施以分科之教授。

第三條 各班學生於必要時，得分組或合班教授。

第二章 入學考試及甄別

第四條 投考本校學生之資格如左：

- 一、高小或完全小學畢業或具有同等學力者
- 二、年齡在十六歲以上二十四歲以下者
- 三、確為農家子弟

具有上列三項資格，經本校入學考試取錄者，准其入學；但投考學生中如有小學畢業後曾服務農業勞作兩年以上者，優先錄取之。

第五條 本校入學考試分口試體格檢驗及筆試三項，口試及

體格檢驗臨時規定。筆試分黨義、國文、數學、自然科學、常識等項，其他手續於招生簡章內詳定之。

第六條 本校考查學生成績注重日常作業，但亦舉行臨時學期及畢業考試；其臨時考試成績，佔日常作業成績三分之一，學期考試成績佔平時成績三分之一，畢業考試成績佔各學期考試成績三分之一。

第七條 本校學生在修業期間，得隨時就其學業操行體質等，加以甄別而去留之。

第三章 在學待遇及畢業後工作

第八條 本校學生學費宿費全免，膳費由校內供給半數，其他半數由農場收入供給，作為學生勞作之所獲，服裝由學生自備。

第九條 本校注重農場工作及實際問題研究，其各科目有提要綱目等，由校編印發給，不徵講義費外，所有參

考書籍筆墨紙張，概歸學生自備。

第十條

本校期在養成能獨立經營農業，改良農業，及誘導農人以其共同努力於增加農業生產之人才。凡學生畢業必須充分具有此種知識能力及理解，與堅苦耐勞之精神，於修業期滿時，由校就其全部作業及在校生活，嚴格考查，認為確已具備上項標準者，方予畢業。

第十一條

本校學生畢業後，應從事獨立經營農業，以示模範於鄉隣，或在農業界服務，引掖他人共同努力於改良農業之實際工作，均仍受本校之指導，如有自行改就農業以外之事業者，應令其追償在修業期內學膳各費。

第十二條

本校學生未經畢業，中途自請退學，或因故被開除學籍者，應令其追償在修業期內學膳各費。

第四章 校內公共生活秩序

第十三條

本校概無寒暑假，及其他一切例假之規定；但遇國慶日及其他紀念日，仍舉行紀念儀式，由教務處先期公布之。

第十四條

每日生活依晝作夜息分爲二大段，自早五時至晚八時五十分爲晝作段，晚八時五十分至翌早五時爲夜息段。屆晝作段，鳴鐘起牀，屆夜息段，休息，不得後時。

前項起牀休息之規定，於每年一月二月一月十二月四個月內，均各延遲一時，即以早六時鳴

第十五條

鐘起牀，晚九時五十分鳴鐘休息。

起牀後二十分鐘爲盥洗時間，隨即舉行朝會，鳴鐘齊集，不得後時。朝會時校長各主任及教職員有誥誡勗勉或報告於同人及學生者，於此致詞時間規定三十分鐘，但亦得延長之。

第十六條

朝會後練習武術三十分鐘，教職員有願參列者，應逐日到場，與學生一律學習。

第十七條

習武術後二十分鐘，早餐午餐定在十一時半至十二時半之間，晚餐定晚五時至六時之間。

第十八條

自早餐至午餐，自午餐至晚餐，應各劃定四小時，共八小時，爲教員指導作業時間，由校長會商各主任教員編製功課表公佈之。

第十九條

晚餐後以二十分鐘爲校內各庭屋洒掃清潔時間，劃分區域，配定學生人數，同時行之。

第二十條

洒掃後爲學生自修及記載日記時間，日記於每日就寢前，交各班主任閱改，翌日發下。

第二十一條

自早起迄夜息應有一日之公共生活，秩序表由校長會商各主任及教員依據第十四條至二十條各規定，視節候所宜，教作所便，排定鐘點公佈之。

第二十二條

本校教職員及學生均應遵守本校所定之公共生活秩序，其有因病因事不能遵行，或於功課表排定功課缺席者，應於事前向教導處聲明請假，但學生請假必以左列條件爲限：

浙江省立實驗農業學校課程概要

第二十三條

附則

一、因病者須先經校醫診斷，認為有請假休息之必要。
二、因事者須親喪等特別事故，經教導主任訊問明白後之認許。

本校得應省內外機關或個人之請求，酌收自費

第一條

本校教育以養成能獨立經營農業，改良農業，及誘導其他農人以共同努力於增加農業生產之幹才為主

第二條

一、對於中國固有農業技術之教授與整理
二、對於外國新農業技術之教授與實驗
三、改良中國農業技術設計之試做與推廣
四、本地實際農業問題之搜集研究及解決
本校農業學科課程之範圍暫定如次：
一、農藝(包括一切農作物)
二、園藝(包括蔬菜果樹花卉)
三、畜牧(包括家畜家禽養蜂養魚等)
四、蠶桑
五、森林
六、蠶桑製造
七、農業經營
八、農村合作

第三條

本校為補充學生之常識，除授以各種農業專門知識及技能外，並酌授以下列各普通課程；但其上課時數，至多不得超過課程總時數百分之二十。
一、國文(注重各種應用文及能陶練精神之文章)
二、數學(注重能應用於農村之數學)
三、自然科學常識(注重農業上之動植物及理化)
四、社會科學常識
五、黨義
本校每班每日授課八小時半，其中四小時講授，四

第四條

浙江教育行政週刊 第四卷第四十八號

第二十四條 第二十五條

前來附學之特別生，經本校考試及格後，呈准教育廳許其入學，但其名額不得超過本校實況學生數十分之一，招收特別生辦法另訂之。
本學則有未盡事宜，得呈請教育廳修改之。
本學則自呈請浙江省教育廳核准備案之日施行

第五條

小時實習，三十分鐘武術，每班每週共計授課五十九小時半。
本校所授各農業學科，其取材概應地方之需要，順季候而排，不重書本上之理論，專重實際上之應用，其不適用於農村者，在講堂內不教，在農場內不作。

第六條

各專門課程均分兩段教授，第一段於學生試做前普遍教其概要，俾學生獨立試做時能從容處理一切；第二段於學生試做後，分科教授其一二專門技術，俾學生畢業後有充分了解，及能圖改良其所學專門科目內各種業務之知識與能力，並足以誘導農人共同于努力于農業生產之增加，其課程依據本校教員于第二年巡迴指導學生時，調查農村之結果而排列。

第七條

本校學生試做時，為欲切合其將來獨立經營時之地方氣候土質及經濟環境等，其試做地點以各學生家庭自己經營之農場為宜。
本校學生試做時，由教員巡迴指導，並解決其各種問題。

第八條

本校各農業學科所取材料，概主實物教授，其有限于經費或時間，本校尚無此設備時，得由教員率領學生于該項設備之場所教導之。
本課程概要自呈請教育廳核准備案後施行。

第九條 第十條

附錄

河南教育月刊 第三卷第七八合期 目次

請大家研究教育改造問題
 獻給地方教育行政人員
 地方教育視察報告

伊川縣教育視察報告
 輝縣教育視察報告

涪川縣教育視察報告
 博愛縣教育視察報告

沁陽縣教育視察報告
 舞陽縣教育視察報告

西平縣教育視察報告
 方城縣教育視察報告

武陟縣教育視察報告
 廣武縣教育視察報告

中牟縣教育視察報告
 鄭縣教育視察報告

商邱縣教育視察報告
 孟縣教育視察報告

新鄭縣教育視察報告
 臨汝縣教育視察報告

魯山縣教育視察報告
 洛陽縣教育視察報告

涪川縣教育視察報告
 遂平縣教育視察報告

溫縣教育視察報告
 寶豐縣教育視察報告

湯陰縣教育視察報告
 郊縣教育視察報告

盧自然
 李鳳章
 王春元

盧自然
 王春元
 王春元

盧自然
 王春元
 王春元

盧自然
 王春元
 王春元

盧自然
 王春元
 王春元

盧自然
 王春元
 王春元

盧自然
 王春元
 王春元

學校教育視察報告

省立第一師範學校視察報告.....李鳳章

省立第二師範學校及其附小視察報告.....李鳳章

省立第三師範學校及其附小視察報告.....趙質宸

省立第四師範學校及其附小視察報告.....李鳳章

省立第五師範學校及其附小視察報告.....李鳳章

河南省立第一師範學校視察報告.....李鳳章

河南省立第一師範學校視察報告.....李鳳章

河南省立第一師範學校視察報告.....李鳳章

河南省立第一師範學校視察報告.....李鳳章

河南省立第一師範學校視察報告.....李鳳章

河南省立第一師範學校視察報告.....李鳳章

河南省立第一師範學校視察報告.....李鳳章

河南省立第一師範學校視察報告.....李鳳章

河南省立第一師範學校視察報告.....李鳳章

河南省立第一師範學校視察報告.....李鳳章

河南省立第一師範學校視察報告.....李鳳章

河南省立第一師範學校視察報告.....李鳳章

河南省立第一師範學校視察報告.....李鳳章

河南省立第一師範學校視察報告.....李鳳章

河南省立第一師範學校視察報告.....李鳳章

河南省立第一師範學校視察報告.....李鳳章

河南省立第一師範學校視察報告.....李鳳章

河南省立第一師範學校視察報告.....李鳳章

河南省立第一師範學校視察報告.....李鳳章

河南省立第一師範學校視察報告.....李鳳章

河南省立第一師範學校視察報告.....李鳳章

河南省立第一師範學校視察報告.....李鳳章

河南省立第一師範學校視察報告.....李鳳章

河南省立第一師範學校視察報告.....李鳳章

河南省立第一師範學校視察報告.....李鳳章

河南省立第一師範學校視察報告.....李鳳章

河南省立第一師範學校視察報告.....李鳳章

河南省立第一師範學校視察報告.....李鳳章

定價 本期定價五角
 發行 河南省教育廳編輯處