



НАЦІОНАЛЬНА  
АКАДЕМІЯ НАУК УКРАЇНИ  
ІНСТИТУТ ІСТОРІЇ УКРАЇНИ



ЕНЦИКЛОПЕДІЯ  
ІСТОРІЇ УКРАЇНИ

# ЕНЦИКЛОПЕДІЯ ІСТОРІЇ УКРАЇНИ

## *Редакційна рада*

Голова ради — В.М. ЛИТВИН

Члени ради: В.М. ГЕЄЦЬ, Л.В. ГУБЕРСЬКИЙ, І.М. ДЗЮБА,  
Л.А. ДУБРОВІНА, М.Г. ЖУЛИНСЬКИЙ, О.Л. КОПИЛЕНКО,  
С.В. КУЛЬЧИЦЬКИЙ, В.І. НАУЛКО, О.С. ОНИЩЕНКО,  
С.І. ПИРОЖКОВ, О.О. РАФАЛЬСЬКИЙ, В.А. СМОЛІЙ,  
Ю.С. ШЕМШУЧЕНКО, Я.С. ЯЦКІВ

## *Редакційна колегія*

Голова колегії — В.А. СМОЛІЙ

Члени колегії: Г.В. БОРЯК (заступник голови колегії),  
Я.В. ВЕРМЕНИЧ, В.Ф. ВЕРСТЮК, С.В. ВІДНЯНСЬКИЙ, В.М. ДАНИЛЕНКО,  
Л.О. ЗАШКІЛЬНЯК, С.В. КУЛЬЧИЦЬКИЙ (заступник голови колегії),  
О.Є. ЛИСЕНКО, О.П. РЕЄНТ, О.С. РУБЛЬОВ (відповідальний секретар),  
О.П. ТОЛОЧКО, О.А. УДОД, Л.Д. ЯКУБОВА, О.В. ЯСЬ

# ЕНЦИКЛОПЕДІЯ ІСТОРІЇ УКРАЇНИ

ТОМ  
УКРАЇНА — УКРАЇНЦІ

---

КНИГА 1

ББК 63.3(4УКР)я2  
Е64



ЕНЦИКЛОПЕДІЯ  
ІСТОРІЇ УКРАЇНИ

*Видання здійснено за кошти Цільової комплексної програми  
«Створення та розвиток науково-видавничого комплексу  
НАН України»*

ISBN 966-00-0632-2  
ISBN 978-966-00-1676-7 (т. «Україна — українці», кн. 1)

© Інститут історії України НАН України, 2018  
© НВП «Видавництво “Наукова думка” НАН України»,  
дизайн, 2018

## ВІД РЕДАКЦІЙНОЇ КОЛЕГІЇ

---

Проект «Енциклопедії історії України» (2003—2013) як фахової універсальної енциклопедії з історії України був започаткований 20 червня 1997 р. постановою Президії НАН України за № 219 «Про підготовку фундаментальної “Енциклопедії історії України”»<sup>1</sup>. У широкому сенсі проект ЕІУ став своєрідною відповіддю на актуальні суспільні запити, культурні виклики, інформаційні вимоги, а також не в останню чергу був зумовлений фундаментальними потребами із систематизації, кодифікації та репрезентації соціогуманітарних знань з історії України у новітню добу.

Початковий етап цього проекту розгортався та зосереджувався навколо впорядкування, систематизації й узагальнення того величезного масиву фактографічної інформації, що ввійшла до наукового обігу протягом 1990-х — початку 2000-х рр. Адже потужні культурні трансформації, енергійне поширення інтелектуальних новацій, дослідницьких стратегій і методик, загальноприйнятих у західному академічному світі, введення до повноцінного наукового обігу забороненої за радянських часів спадщини, хвиля перевидань еміграційної та діаспорної літератури, величезні масиви фактичного матеріалу вимагали масштабного осмислення, систематизації й пошуку нових форматів подання соціогуманітарного знання з історії України.

Упродовж десяти років, з 2003-го по 2013-й, побачили світ десять томів «Енциклопедії». Їз публікацією 10-го тому ЕІУ було завершено базовий етап цього проекту. Формальні параметри його дослідницьких і видавничих практик є досить масштабними: спільними зусиллями понад 1350 авторів, робочої групи Інституту історії України НАН України та видавництва «Наукова думка» було опрацьовано понад 11 тис. статей, бл. 8 тис. ілюстрацій, понад 500 карт і картосхем загальним обсягом 6910 книжкових сторінок енциклопедичного формату (понад 1050 друк. арк.).

Від 2008 р. паралельно з опрацюванням поточних томів у традиційному книжковому форматі на веб-порталі Інституту історії України НАН України розпочато формування загальнодоступного мережевого ресурсу — електронної версії «Енциклопедії історії України». На початок 2018 р. в Інституті історії України НАН України за консультативної та програмно-технологічної підтримки спеціалістів Національної бібліотеки України ім. В.І. Вернадського загалом було завершено створення мережевої копії десятитомника у двох форматах: у вигляді постатейної повнотекстової бази даних із розвиненими пошуковими та гіпертекстовими можливостями, що забезпечують інтерактивний зв'язок між спорідненими поняттями<sup>2</sup>, а також у форматі pdf з відповідними можливостями перегляду й копіювання конкретних томів<sup>3</sup>. Нині робочою групою опрацьовуються ілюстративний і картографічний блоки до мережевого словникового компендіуму. Після завершення цієї роботи передбачається систематичне оновлення електронного ресурсу як у форматі уточнення і доповнення наявних статей, так і шляхом створення і публікації нових гасел, що дасть можливість перетворити «Енциклопедію історії України» на «живий», постійно оновлюваний й актуальний інформаційний ресурс, потужний мультимедійний канал подання історії та культури України у Всесвітній мережі<sup>4</sup>.

<sup>1</sup> Докладніше про підготовку та реалізацію проекту ЕІУ див.: *Смолій В.А., Боряк Г.В.* «Енциклопедія історії України» та сучасна українська енциклопедистика // УІЖ. 2014. № 4. С. 4—16.

<sup>2</sup> Див.: Енциклопедія історії України [Електронний ресурс]. Режим доступу: <http://resource.history.org.ua/cgi-bin/eiu/history.exe?C21COM=F&I21DBN=EIU&P21DBN=EIU>.

<sup>3</sup> Енциклопедія історії України. К., 2003—2013. Т. 1—10 [Електронний ресурс]. Режим доступу: (Т. 1) <http://resource.history.org.ua/item/0001124>; (Т. 2) <http://resource.history.org.ua/item/0001740>; (Т. 3) <http://resource.history.org.ua/item/0002334>; (Т. 4) <http://resource.history.org.ua/item/0002333>; (Т. 5) <http://resource.history.org.ua/item/0000056>; (Т. 6) <http://resource.history.org.ua/item/0002222>; (Т. 7) <http://resource.history.org.ua/item/0005647>; (Т. 8) <http://resource.history.org.ua/item/0007074>; (Т. 9) <http://resource.history.org.ua/item/0008239>; (Т. 10) <http://resource.history.org.ua/item/0009386>.

<sup>4</sup> Див., наприклад: *Смолій В.А., Боряк Г.В.* Сучасна історична енциклопедистика: здобутки і перспективи розвитку // Вісник НАН України. — 2015. — № 3. — С. 51—53.

2012 р. Громадська організація «Вікімедіа Україна» отримала дозвіл Інституту історії України НАН України на перенесення контенту «Енциклопедії» з веб-порталу history.org.ua до «Вікіпедії» на умовах ліцензії Creative Commons із зазначенням авторства (CC BY), що передбачає максимальне широке розповсюдження і вільне використання статей з будь-якою метою.

Так поступово із галузевого проекту, ініційованого Інститутом історії України Національної академії наук України, «Енциклопедія» перетворилася на проект загальнонаціонального рівня. Упродовж 2000-х рр. проект ЕІУ успішно посів академічну нішу універсальної енциклопедії історичного й соціогуманітарного профілю, яка залишалася незаповненою від початку 1990-х рр. В інформаційному просторі цей потужний ресурс виконує вкрай важливі соціокультурні й пізнавально-освітні функції, трансформуючи високе академічне знання, останні наукові здобутки комплексу історичних і суміжних дисциплін у загальнодоступний масив гуманітарного знання. Його популярність засвідчує високий читачький рейтинг: за даними на середину 2018 р. на «Енциклопедію історії України» припадало дві третини всіх відвідувань веб-порталу Інституту. Своєрідним визнанням наукової, суспільної та культурної значущості цього проекту стало відзначення групи авторів і редакторів ЕІУ Державною премією України в галузі науки і техніки за 2016 р.<sup>5</sup>

На початку 2010-х рр. під час роботи над останніми томами редакційною колегією та робочою групою «Енциклопедії» розпочато проектування наступних етапів проекту у світлі провідних тенденцій і новацій сучасної української та світової енциклопедистики. Йдеться про підготовку спеціалізованого тому з гаслами «Україна—Українці» (у двох книгах), а також низки додаткових томів ЕІУ.

Спеціалізований, точніше — тематичний том по суті є узагальнюючим, синтетичним завершенням проекту десяти томів. Він у концентрованому вигляді подає читачеві цілісний образ України в її базових категоріях — держава, територія, народ — з погляду історії їх формування та розвитку з найдавніших часів до сьогодення. Саме з огляду на виключний характер тому його позначено не цифрою за порядком виходу у світ, а ключовими гаслами, що визначають його ідею і змістовне наповнення. Водночас вони подають увесь діапазон статей, що їх вже часу було виокремлено в окремий блок із масиву гасел на літеру «У» 10-го тому «Енциклопедії»<sup>6</sup>. Йдеться про статті з означенням *Україна...*, *Українська...*, *Український...*, *Українські...* Символічним є останнє гасло тому — *Українці*.

Коротко архітектоніку тематичного тому «Україна—Українці» можна представити таким чином. Дві його книги репрезентують серію своєрідних енциклопедичних нарративів, зокрема містять узагальнюючі нариси про державний устрій країни; природні умови та ресурси; історію формування її території та кордонів, адміністративно-територіального поділу; чисельності, складу та руху населення (антропологічні та демографічні параметри в їхній ретроспективі), що мешкало на її теренах з найдавніших часів, традиційну матеріальну та духовну культуру (господарські заняття, ремесла та промисли; транспорт; харчування та їжу; житло; одяг; народні знання; міфологічні вірування; календарні обряди та обряди життєвого циклу; словесний і музичний фольклор, а також візуальний фольклор, тобто декоративно-вжиткове мистецтво; хореографію тощо).

Невід'ємною частиною зазначеного народознавчого блоку є низка нарисів про етнічну історію, матеріальну та духовну культуру основних етнічних спільнот, що мешкають в Україні, — *білорусів, болгар, вірмен, гагаузів, греків, євреїв, караїмів, кримських татар, кримчаків, молдован, німців, поляків, ромів, росіян, румунів, словаків, угорців, чехів* (подані за абеткою).

Завершує нарративний блок спеціальний нарис про українську минувшину.

Другу частину текстів становить словниковий блок, — це бл. 400 статей класичного енциклопедичного формату, які в різних контекстах доповнюють, поглиблюють або ж навпаки, нюансують, увиразнюють енциклопедичні наративи першого блоку. Свого часу, як вже зазначалося, цей масив гасел був свідомо виведений поза межі словникового компендіуму десятого тому ЕІУ для вміщення в окремому томі.

Нагадаємо, в українській енциклопедичній традиції подібний архітектонічний розподіл матеріалу свого часу було реалізовано в «Енциклопедії українознавства», зокрема у вигляді поділу на «Загальну частину» у трьох томах (1949—1952) та «Словникову частину» у десяти томах (1955—1989).

Підготовка узагальнюючого тематичного тому «Україна—Українці», а також низки додаткових томів була свого часу передбачена Постановою Верховної Ради України 2011 р.<sup>7</sup> та відповідними нормативними актами Президії НАН України. Втім уже на початкових етапах реалізації проекту стало зрозуміло, що «Енциклопедія» як актуальний ресурс у Всесвітній мережі потребуватиме повсякчасного оновлення, уточнення, корекції з огляду як на нагальні дослідницькі практики, фахові потреби, запровадження до наукового обігу нових джерел і фактів, так і на дивовижну інтенсивність сучасних інформаційних потоків.

За дивним і драматичним (проте напевно не випадковим) збігом обставин саме в грудні 2013 р., коли вийшов друком останній, десятий том «Енциклопедії», що завершив певний етап історичного енциклопедичного проекту, за вікнами будівлі Інституту історії України, на вулиці Михайла

<sup>5</sup> Державні премії України в галузі науки і техніки — 2016. Огляд [Електронний ресурс]. Режим доступу: <http://www.kdpu-nt.gov.ua/content/derzhavni-premiyi-ukrayini-v-galuzi-nauki-i-tehniki-2016-oglyad>.

<sup>6</sup> Див.: Енциклопедія історії України. К., 2013. Т. 10. С. 221.

<sup>7</sup> Постанова Верховної Ради України від 21 квітня 2011 р. № 3284-VI «Про відзначення 75-річчя Інституту історії України Національної академії наук України» [Електронний ресурс]. Режим доступу: <http://zakon.rada.gov.ua/laws/show/3284-vi>.

Грушевського, розгорнулися знакові історичні події: вибухнув Євромайдан. Сучасність у черговий раз продемонструвала драматизм і швидкоплинність. Революція гідності, неоголошена російсько-українська війна, мінливі міжнародні взаємини і зовнішньополітичні ситуації останніх років, які тією чи іншою мірою стосуються України, — усе це потребує не лише введення до наукового та суспільного обігу великих масивів інформації, фактів, персоналій, подій, відповідного ілюстративного, бібліографічного, картографічного (у перспективі — мультимедійного) супроводу, але й їхнього осмислення й витлумачення, в тому числі — в енциклопедичному форматі.

Тому регулярні, систематичні і відносно оперативні оновлення до енциклопедичного проекту передбачаються у вигляді додаткових томів, як у традиційному паперовому форматі, так і в мережевому. Словникова база таких додаткових томів включатиме: а) нові словникові гасла, які будуть пов'язані з введенням до наукового обігу відповідного фактографічного та джерельного матеріалу; б) словникові статті, що будуть уточнювати і коригувати вже опубліковані гасла; в) словникові матеріали концептуального та термінологічного спрямування, які відображатимуть новації і тенденції у сфері історичного і загалом соціогуманітарного знання; г) гасла, орієнтовані на впровадження до словникового компендіуму знакових й актуальних подій новітньої історії України останніх років, тощо.

На сьогодні завершується опрацювання двох додаткових томів ЕІУ (підготовлено понад 1,5 тис. статей), чимало з яких присвячено подіям, явищам, процесам, фактам новітньої доби, тобто після 2013 р. Редакційна колегія сподівається на подальшу підготовку додаткових томів з певною періодичністю.

Час невпинно спливає... Минулого 2017 р. марафон проекту ЕІУ перетнув 20-літню позначку. За цей час до проекту ЕІУ долучилися професійні історики — провідні спеціалісти з України та поза її межами. Аннали світової енциклопедистики свідчать, що енциклопедії не є виключно проектами інституцій або ж виключно дослідницьких колективів. Зазвичай інституції, редакції, наукові колективи становлять лише базове ядро проекту, що розробляє загальну концепцію, впроваджує певну дослідницьку стратегію, здійснює редакторський, організаційний та науково-методичний супровід. Тим більше, коли йдеться про функціонування фахового інформаційного ресурсу у Всесвітній мережі.

У зв'язку з цим закликаємо колег, фахівців з тієї чи іншої галузі соціогуманітаристики, пов'язаної з історією України, всіх зацікавлених і небайдужих читачів та користувачів порталу [history.org.ua](http://history.org.ua) до всебічної співпраці з проектом ЕІУ. Формат такої фахової співпраці може бути найрізноманітнішим, наприклад як автора нових чи уточнюючих статей до додаткових томів ЕІУ та загальної словникової бази; дописувача до редколегії, який зауважив чи запропонував відомості, що потребують внесення, коригування, уточнення або ж виправлення; ініціатора написання словникових гасел, яких немає в наявній базі ЕІУ; кореспондента, який подав важливу інформацію щодо свого регіону, місцевих навчальних закладів, видань, журналів, пам'яток, регіональних подій, маловідомий ілюстративний матеріал до опублікованих статей; тощо.

Пропозиції, зауваги та коментарі просимо надсилати на адресу Інституту історії України НАН України (електронна пошта редколегії Енциклопедії: [eu.redkol@gmail.com](mailto:eu.redkol@gmail.com)). Будь-яка форма співпраці та конкретний внесок автора до проекту ЕІУ, передусім авторські права, будуть враховані та представлені як на сторінках опублікованих томів ЕІУ, так і в електронному форматі.

Редакційна колегія висловлює щиро подяку Фондові катедр українознавства (США) за сприяння у підготовці цього тому.

## Авторський колектив

---

АРАДЖИОНІ М.А.  
АРТЮХ Л.Ф.

БОРТНИК С.Ю.  
БОРЯК О.О.  
БУЙСЬКИХ Ю.С.

ВАСЯНОВИЧ О.О.  
ВЕЧЕРСЬКИЙ В.В.

ГАНУС ДЗ.М.  
ГАЮК І.Я.  
ГЛАДУН О.М.  
ГЛУШКО М.С.

ДЕНИСИК Г.І.

КОСАКОВСЬКА Л.П.  
КОСМІНА О.Ю.  
КУЛИК Н.В.

ЛИТВИНЧУК Н.В.  
ЛОЗА Ю.І.

МАЙОРОВ М.В.  
МАХОВСЬКА С.Л.  
МОІСЕЙ А.Є.  
МОЙСЕЙ А.А.

НАУЛКО В.І.

ПАЛАМАРЧУК Л.В.

РИБАК Ю.П.

РУДНИЦЬКИЙ О.П.  
РУДЬКО Г.І.

СЕГЕДА С.П.  
СЕЛІВАЧОВ М.Р.  
СИРОТКИН В.М.  
СІЛЕЦЬКИЙ Р.Б.  
СІРЕНКО С.В.  
СОБОЛЄВА О.В.  
СТЕЦЮК В.В.

ХІЛЬЧЕВСЬКИЙ В.К.

ЧЕБАНЮК О.Ю.  
ЧИБИРАК С.В.

ЯСЬ О.В.



## Основні принципи розміщення статей та деякі особливості подання інформації у тематичному томі Енциклопедії історії України

---

1. Том складається з двох блоків: наративної і словникової частин. Усі розділи наративної частини у першій і частині другої книги є складовими загальної статті УКРАЇНА, держава. Словникову частину вміщено до другої книги тому.

2. Статті у словниковій частині розміщено за українським алфавітом; російськомовні назви періодичних видань — відповідно до їхнього звучання в українській транскрипції; статті, що мають латинськомовні гасла, друкуватимуться наприкінці другого додаткового тому за латинським алфавітом.

3. Великими літерами напівжирним шрифтом з наголосами подаються або повні назви статей, або їхні головні частини; в останньому випадку менш інформативна частина друкується з дотриманням правил вживання великої та малої літер напівжирним шрифтом без наголосів. За гаслом, після коми, напівжирним шрифтом даються: повне (без інверсії) написання назви установи чи видання, а також різні уточнення реєстрового терміна. У круглих дужках зазначаються: загальноживані аббревіатури до гасел, етимологічні довідки до слів, справжні прізвища або навпаки — псевдоніми, дати народження та смерті.

4. Реєстрові назви подано переважно в однині. У множині вони наводяться тоді, коли це відповідає загальноприйнятій практиці.

5. Слово чи словосполучення реєстрової назви скорочується в середині тексту до перших літер.

6. У випадках, коли аббревіатура частіше вживана, ніж розгорнута назва, гаслом є аббревіатура.

7. У переважній більшості дати подаються за новим стилем, однак можливі випадки, коли стиль не є визначеним. Дати за старим стилем подаються в дужках.

8. Назви і категорії населених пунктів подаються переважно відповідно до адміністративно-територіального поділу на період, що висвітлюється у конкретній статті; також наводяться сучасні назви.

9. Числа, що означають рік, подаються без слова «рік», при них може не вживатися прийменник у (в).

10. Написання іншомовних імен, прізвищ, країн, географічних об'єктів подано за чинним українським правописом.

11. Вживані у статтях, підписах до ілюстрацій і бібліографії скорочення та умовні позначення до карт наведено наприкінці тому.

12. Курсивом в основному тексті статей виділяються терміни, що є гаслами в цій енциклопедії, в бібліографії — прізвища авторів видань.

13. Бібліографію розміщено переважно наприкінці статті шрифтом меншого кеглю, однак подеколи бібліографія подається в основному тексті й друкується шрифтом звичайного кеглю.

14. В об'єднаних під одним гаслом (розділом чи підрозділом у наративній частині тому) статтях різних авторів під кожною статтею зазначається прізвище її автора.

15. Для зручності користування до кожної книги тематичного тому додається зміст.

## Основні правила уніфікації опису видань, поданих у списках творів та літератури до статей енциклопедії

---

- Назва джерела подається мовою і графікою оригіналу.
- Розташування хронологічне (за роками видань).
- Основна назва та відомості, що відносяться до назви, даються без скорочень.
- Якщо твори одного й того самого автора (авторів) ідуть підряд, то замість прізвища пишемо: *Його ж, Її ж, Їх же* (2 автори).
- Видання 3-х авторів описуються так: прізвище першого автора та ін. (або: и др. — в рос. виданнях; et al. — у виданнях латиницею).
- При посиланні на одне і те саме джерело, якщо воно сусіднє, пишемо: Там само.
- Якщо назва наступного джерела повністю повторює назву попереднього, пишемо: Те саме.
- Якщо повна назва періодичного видання є у «Списку основних скорочень», дається її скорочений варіант, наприклад: УІЖ, ЗНТШ.
- Опис періодичного видання та видань, що продовжуються:
  - «Назва», рік, №;
  - «Назва», рік, вип.;
  - «Назва», рік, т.;
  - спарені номери: 5/6, більше двох номерів у одному виданні: 5—7.
- Опис газети:
  - «Назва», рік, число, місяць (скорочено).
- В описі статей, опублікованих у збірках, після назви статті пишемо:  
В кн.:
- Багатотомні видання:
  - Автор, назва, т. 1—10. К., 1986—96;  
окремий том:
  - Автор, назва, т. 5. К., 1990.
- Декілька місць видань:  
К.—Львів—Торонто.
- Скорочення назв міст:
  - К. — Київ;
  - Л. — Ленинград;
  - М. — Москва;
  - Пг. — Петроград;
  - СПб. — Санкт-Петербург;
  - Х. — Харків.
- Інтернет-ресурси: Web: адреса веб-сайта і веб-сторінки.

## ЗМІСТ

<b>УКРАЇНА, НАЗВА</b> (О.В. Яць) . . . . .	15
<b>УКРАЇНА, ДЕРЖАВА</b> . . . . .	17
<b>ЗАГАЛЬНІ ВІДОМОСТІ</b> (М.В. Майоров) . . . . .	17
Географічне положення . . . . .	17
Тимчасово окуповані території . . . . .	17
Населення . . . . .	18
Політичний устрій . . . . .	18
Адміністративно-територіальний устрій . . . . .	18
Державна символіка . . . . .	18
<b>ФОРМУВАННЯ ТЕРИТОРІЇ ТА ІСТОРІЯ АДМІНІСТРАТИВНО-ТЕРИТОРІАЛЬНОГО</b>	
<b>УСТРОЮ</b> (Ю.І. Лоза) . . . . .	18
Територіальний устрій Київської Русі . . . . .	19
Українські землі в Литовсько-Польську добу . . . . .	19
Українські землі в козацьку добу . . . . .	20
Українські землі у складі Російської та Австрійської імперій . . . . .	21
Адміністративно-територіальний поділ України у 1917—1921 . . . . .	22
Адміністративно-територіальний поділ України у 1921—1941 . . . . .	22
Адміністративно-територіальний поділ українських земель у часи їхньої окупації державами гітлерівського блоку . . . . .	23
Адміністративно-територіальний поділ Української РСР у 1944—1991 . . . . .	24
Адміністративно-територіальний устрій України у 1991—2014 . . . . .	25
Початок адміністративно-територіальної реформи в Україні (2015—2017) . . . . .	25
<b>ПРИРОДНІ УМОВИ ТА РЕСУРСИ</b> (С.Ю. Бортник, Г.І. Денисик, Л.В. Паламарчук, Г.І. Рудько, В.В. Стецюк, В.К. Хільчевський) . . . . .	25
Геологічна будова і тектоніка . . . . .	26
Кліматичні умови та ресурси . . . . .	28
Водні маси . . . . .	29
Ґрунти . . . . .	34
Рослинний покрив . . . . .	36
Ландшафти і фізико-географічне районування України . . . . .	36
<b>НАСЕЛЕННЯ</b> . . . . .	38
<b>АНТРОПОЛОГІЯ ДАВНЬОГО ТА СУЧАСНОГО НАСЕЛЕННЯ</b> (С.П. Сегеда) . . . . .	38
<b>Антропологічний склад давнього та середньовічного населення України</b> . . . . .	38
Палеоліт (1 млн років тому — 10 тис. до н. е.) . . . . .	38
Мезоліт (9—6 тис. до н. е.) . . . . .	38
Неоліт (6—4 тис. до н. е.) . . . . .	39
Енеоліт (4 — серед. 3 тис. до н. е.) . . . . .	40
Доба бронзи (кінець 3 — 2 тис. до н. е.) . . . . .	41
Скіфо-сарматський період (1 тис. до н. е. — поч. 1 тис. н. е.) . . . . .	42
1 тис. н. е. . . . .	42
Доба Київської Русі . . . . .	43

<i>Антропологічний склад сучасного населення України</i> . . . . .	44
Північна антропологічна зона . . . . .	44
Центральна антропологічна зона . . . . .	45
Західна (карпатська) антропологічна зона . . . . .	46
Південна антропологічна зона . . . . .	47
<b>ЧИСЕЛЬНІСТЬ, СКЛАД І РУХ НАСЕЛЕННЯ</b> ( <i>О.М. Гладун, Н.В. Кулик, О.П. Рудницький</i> ) . . . . .	50
Джерела та методи . . . . .	50
Чисельність і відтворення . . . . .	56
Розміщення . . . . .	62
Статеві-вікова структура . . . . .	67
Народжуваність . . . . .	73
Смертність і тривалість життя . . . . .	77
Міграція . . . . .	82
Шлюбно-сімейні відносини . . . . .	86
Міжетнічні відносини . . . . .	92
Освітня структура . . . . .	99
<b>ТРАДИЦІЙНА КУЛЬТУРА</b> . . . . .	101
<b>ГОСПОДАРСЬКІ ЗАНЯТТЯ</b> ( <i>С.В. Сіренко</i> ) . . . . .	101
<i>Основні заняття</i> . . . . .	101
Землеробство . . . . .	101
Тваринництво . . . . .	110
<i>Допоміжні господарські заняття</i> . . . . .	120
Збиральництво . . . . .	120
Мисливство . . . . .	122
Рибальство . . . . .	127
Бджільництво . . . . .	131
<b>РЕМЕСЛА ТА ПРОМИСЛИ</b> ( <i>Н.В. Литвинчук</i> ) . . . . .	136
<i>Ремесла</i> . . . . .	139
Шкіряно-хутряна галузь . . . . .	140
Деревообробна галузь . . . . .	145
Гончарна галузь . . . . .	167
Текстильна галузь . . . . .	173
Металообробна галузь . . . . .	182
<i>Промисли</i> . . . . .	189
Каменедобування та каменотесництво . . . . .	189
Соляний промисел . . . . .	192
Лісохімічні промисли . . . . .	194
Гутництво . . . . .	197
Селітряний промисел . . . . .	199
Рудний промисел . . . . .	199
Папіряний промисел . . . . .	200
Свічникярство . . . . .	201
Винокуріння . . . . .	202
Миловаріння . . . . .	203
Чумацтво . . . . .	203
<b>ТРАНСПОРТ</b> ( <i>М.С. Глушко</i> ) . . . . .	205
Водний транспорт . . . . .	206
Сухопутний транспорт . . . . .	208
Упряжні тварини . . . . .	214
<b>ХАРЧУВАННЯ ТА ЇЖА</b> ( <i>Л.Ф. Артюх</i> ) . . . . .	217
Система харчування . . . . .	217
Модель харчування . . . . .	217
Харчовий продуктовий набір . . . . .	217
Кухня . . . . .	223
Етикетні норми. Харчові заборони . . . . .	225
<b>ЖИТЛО</b> ( <i>Р.Б. Сілецький</i> ) . . . . .	226
Планування житла . . . . .	226
Система опалення . . . . .	227
Будівництво житла . . . . .	228

Освітлення . . . . .	230
Інтер'єр, декор . . . . .	230
Будівельна обрядовість . . . . .	233
<b>одяг (О.Ю. Косміна) . . . . .</b>	<b>234</b>
Сорочка . . . . .	235
Поясний одяг . . . . .	236
Плечовий або верхній одяг . . . . .	237
Взуття . . . . .	239
Вбрання голови . . . . .	240
Прикраси . . . . .	240
<b>Регіональні комплекси . . . . .</b>	<b>241</b>
<b>НАРОДНІ ЗНАННЯ . . . . .</b>	<b>244</b>
<b>Медицина (Дз.М. Ганус) . . . . .</b>	<b>244</b>
<b>Метеорологія (О.О. Васянович) . . . . .</b>	<b>257</b>
Традиційні метеорологічні знання . . . . .	257
Магічні методи коригування природних явищ . . . . .	262
<b>Астрономія (О.О. Васянович) . . . . .</b>	<b>266</b>
Найдавніші астрономічні пам'ятки на території України . . . . .	267
Міфологічні уявлення про астрономічні об'єкти . . . . .	267
Раціональні астрономічні знання . . . . .	270
Відображення астрономічних вірувань у фольклорі та декоративно-вжитковому мистецтві . . . . .	270
<b>Метрологія (С.В. Чибирак) . . . . .</b>	<b>271</b>
Народні виміри часу . . . . .	272
Міри довжини . . . . .	273
Міри площі . . . . .	276
Міри ваги . . . . .	276
Міри об'єму та місткості . . . . .	277
<b>міфологічні вірування («нижча міфологія») (Ю.С. Буйських) . . . . .</b>	<b>280</b>
Персональний склад «нижчої міфології» . . . . .	283
Істоти людського походження . . . . .	283
Персоніфіковані образи, духи та демонічні істоти . . . . .	293
<b>КАЛЕНДАРНІ ОБРЯДИ (О.Ю. Чебанюк) . . . . .</b>	<b>299</b>
Загальні зауваги . . . . .	299
Реконструкції календарних обрядів давнього населення на території України . . . . .	302
Трансформації календарної обрядовості під впливом християнства . . . . .	303
Річне коло українських традиційних свят і календарних обрядів . . . . .	304
<b>ОБРЯДИ ЖИТТЄВОГО ЦИКЛУ . . . . .</b>	<b>318</b>
<b>Родильна обрядовість (О.О. Боряк) . . . . .</b>	<b>318</b>
Дородові перестороги . . . . .	321
Народина . . . . .	321
Післяродовий цикл . . . . .	327
<b>Весільна обрядовість (С.Л. Маховська) . . . . .</b>	<b>336</b>
Дошлюбний цикл . . . . .	341
Шлюбний ритуал . . . . .	343
Повесільний цикл . . . . .	353
<b>Поховально-поминальна обрядовість (О.О. Боряк) . . . . .</b>	<b>357</b>
Передпоховальні обрядові дії . . . . .	359
Поховальний ритуал . . . . .	365
Поминальний цикл . . . . .	368
<b>СЛОВЕСНИЙ ФОЛЬКЛОР (О.Ю. Чебанюк) . . . . .</b>	<b>372</b>
Загальні зауваги . . . . .	372
Календарно-обрядовий фольклор . . . . .	376
Родинно-обрядовий фольклор . . . . .	379
Героїчний епос . . . . .	382
Дитячий фольклор . . . . .	386
Прозовий фольклор . . . . .	387
Драматично-ігровий фольклор . . . . .	389

МУЗИЧНИЙ ФОЛЬКЛОР (Ю.П. Рибак) . . . . .	391
Загальні зауваги . . . . .	391
Календарно-обрядовий цикл . . . . .	392
Сезонно-трудова цикл . . . . .	395
Родинно-обрядовий цикл . . . . .	396
Необрядова творчість . . . . .	397
Дитяча культура . . . . .	398
Інструментальна творчість . . . . .	399
ХОРЕОГРАФІЯ (Л.П. Косаковська) . . . . .	400
Загальні зауваги . . . . .	400
Танці у календарній та сімейно-побутовій обрядовості . . . . .	402
Позаобрядові (розважальні) танці . . . . .	405
НАРОДНЕ ДЕКОРАТИВНО-ВЖИТКОВЕ МИСТЕЦТВО (ВІЗУАЛЬНИЙ ФОЛЬКЛОР) (М.Р. Селівачов) . . . . .	407
Загальні зауваги . . . . .	407
Регіональні особливості . . . . .	408
Дослідження народного мистецтва . . . . .	411
Художній текстиль . . . . .	412
Кераміка і скло . . . . .	424
Деревообробництво . . . . .	428
Лозоплетіння . . . . .	434
Стінописи, декоративні малювання на дереві та папері . . . . .	435
Витинанки . . . . .	438
Писанкарство . . . . .	439
ЗВИЧАЄВЕ ПРАВО (В.М. Сироткин) . . . . .	442
<b>ЕТНІЧНІ СПІЛЬНОТИ УКРАЇНИ: ІСТОРІЯ І ТРАДИЦІЙНА КУЛЬТУРА . . . . .</b>	<b>456</b>
<i>Білоруси</i> (В.І. Наулко, О.О. Боряк) . . . . .	458
<i>Болгари</i> (В.І. Наулко, О.О. Боряк) . . . . .	463
<i>Вірмени</i> (І.Я. Гаюк, В.І. Наулко) . . . . .	473
<i>Гагаузи</i> (В.І. Наулко, О.О. Боряк) . . . . .	479
<i>Греки</i> (М.А. Араджионі) . . . . .	486
<i>Євреї</i> (О.О. Боряк) . . . . .	494
<i>Караїми</i> (О.О. Боряк) . . . . .	504
<i>Кримські татари</i> (О.В. Соболева) . . . . .	510
<i>Кримчаки</i> (М.А. Араджионі) . . . . .	516
<i>Молдовани</i> (В.І. Наулко, О.О. Боряк) . . . . .	520
<i>Німці</i> (В.І. Наулко, О.О. Боряк) . . . . .	527
<i>Поляки</i> (В.І. Наулко, О.О. Боряк) . . . . .	534
<i>Роми</i> (С.Л. Маховська) . . . . .	541
<i>Росіяни</i> (В.І. Наулко, О.О. Боряк) . . . . .	546
<i>Румуни</i> (А.Є. Моїсей, А.А. Мойсей) . . . . .	554
<i>Словаки</i> (С.Л. Маховська) . . . . .	559
<i>Угорці</i> (В.І. Наулко, О.О. Боряк) . . . . .	561
<i>Чехи</i> (В.І. Наулко, О.О. Боряк) . . . . .	566
АРХІТЕКТУРА (В.В. Вечерський) . . . . .	573
Доісторична архітектура . . . . .	575
Антична архітектура . . . . .	575
Архітектура ранньосередньовічного Криму . . . . .	577
Архітектура Київської Русі . . . . .	578
Архітектура 14 — 1-ї половини 16 ст. . . . .	583
Архітектура 2-ї половини 16 — 1-ї половини 17 ст. . . . .	585
Архітектура доби Гетьманщини . . . . .	589
Народна сакральна архітектура . . . . .	593
Архітектура 19 ст. . . . .	596
Архітектура 20 ст. . . . .	598
Архітектура доби незалежності . . . . .	600

## УКРАЇНА, НАЗВА

«Україна» — термін, який вживають: 1) для етногеогр., етнокульт. й етнополіт. локалізації території, заселеної укр. народом; 2) для означення сучасної д-ви Україна.

Первісно вживався для позначення порубіжних земель стосовно Київ. землі та/або Переяслав. князівства (межової території з половцями), Галицько-Волин. князівства (пограниччя з Польщею), не маючи на той час певного етнокульт. змісту. У такому сенсі побутував у давньорус. історико-літ. пам'ятках 12—13 ст., зокрема у Київському літописі під 1187 в епізоді про смерть переяслав. князя Володимира Глібовича, у Галицько-Волинському літописі під 1213, 1280 та 1282. Водночас цю назву застосовували щодо пограничних територій поза межами укр. земель. У 1-му Софійському літописі під 1281 згадується «україна псковська», у Воскресенському літописі під 1480 «україною» називають землі за р. Угра (прит. Оки, бас. Волги), у 4-му Новгород. літописі під 1481 — за р. Ока (прит. Волги) тощо. Таке ж значення ця назва зберігає протягом 14—16 ст., хоча межі її просторової локалізації дещо розширюються, зокрема у вжитку з'являються назви для позначення ін. пограничних земель: «україна подільська», «україна брацлавська», «україна київська», «україна волинська», «україна руська» тощо. У той же час у документах 16—17 ст. назва «україна» («україна», «оукраїна» та ін.) не раз застосовувалася щодо пограничних земель Рос. д-ви, зокрема «україна рязанська», «україна тульська», «україна литовська» тощо.

Від 2-ї пол. 16 — 1-ї пол. 17 ст. назва «Україна» здебільшого застосовується стосовно території Середнього Придніпров'я (пд. частини Київ. воєводства та Брацлавського воєводства), хоч і вживається й щодо ін. укр. земель. Зокрема, під 1517 термін «Україна» трапляється у Густинському літописі стосовно пониззя Дністра. З 1-ї пол. 17 ст. назва «Україна» поступово втрачає значення пограниччя, крайньої, межової землі та поширюється практично на всі зх. території, у т. ч. на Закарпаття та Буковину. Від того часу частково використовується як хоронім для позначення країни, проте її просторова локалізація лишається досить мінливою. У зазначеному розумінні назва «Україна» вживалася в діаріушах С.Бельського 1609 та С.Окольського 1638, листах гетьмана П.Конашевича-Сагайдачного до Ісайї (Копинського) та ін. Від серед. 17 ст. ця назва використовується як для позначення території Війська Запорозького на обох берегах Дніпра в цілому, так і стосовно окремих земель. Назва «Україна» трапляється у численних актах, документах та листуванні гетьманів Б.Хмельницького, І.Виговського, П.Дорошенка, І.Самойловича, І.Мазепи, П.Орлика та ін. У 2-й пол. 17 ст. назва «Україна» побутує і на Закарпатті. Приміром, під 1662 назва «Мукачівська Україна» («Munkacsensis Ukraina») подається у листі місц. єзуїта С.Міллея до краківського єзуїта М.Міткевича. Після укладення Андрусівського договору (перемир'я) 1667 у вжитку з'являються назви «сьогобічна Украї-

на», «тогобічна Україна» та «Малоросійська Україна».

Утім наприкінці 16—17 ст. на укр. землі одночасно поширювалися та накладалися одна на одну різні етнонімічні та хоронімічні назви, такі як «Русь», «Мала Русь / Мала Росія», «Червона Русь», «Україна» та ін., що відображали поліформізм тодішнього культ. простору. Напр., упродовж 16—17 ст. стосовно укр. земель широко застосовувалася назва «Русь». Зі створенням Слобідсько-Укр. губернії (1765) термін «Україна» використовувався у 2-й пол. 18 — на поч. 19 ст. і в локально-просторовому значенні для позначення території Слобідської України, зокрема у творах В.Каразіна. Одночасно поширюється й застосування назви «Малоросія» щодо Лівобережної України та Києва і невеликої території навколо нього.

З ліквідацією Гетьманщини сфера вжитку назви «Україна» суттєво звужилася. Натомість в офіц. діловодство широко впроваджувалися означення «Малоросія», «Малоросійський край» тощо. Із заснуванням 1796 Малорос. губернії та, особливо, після її поділу на Полтав. та Черніг. губернії (1802) назва «Малоросія» набула значного поширення та вживалася у 2-й пол. 18 — на поч. 19 ст. у вузькому розумінні стосовно означених адм.-тер. одиниць, а протягом 19 ст. — у широкому сенсі, стосовно всієї Наддніпрянської України («підросійської України»). Наприкінці 18 — на поч. 19 ст. циркуляція терміна «Україна» вирізняється багатозначністю: «окраїна», «козацька територія», «земля», си-

нонім назви «Малоросія», «Правобережжя» та ін. Використання цієї дефініції, наближене до сучасного значення, спостерігається тільки із серед. 19 ст., зокрема у поезіях Т.Шевченка. Своєрідною віхою в цьому етнокультур. процесі стають практики кирило-мефодіївських братчиків, які до назви братства внесли здвоєний етнонімний підтекст — «Україно-славянское общество». Відтоді назва «Україна» поступово набула значення національного символу. За порадою В.Антоновича у перекладних працях «Руської історичної бібліотеки» (1886—1904) почали вживати дефініцію «українсько-руський» як контраверсію до терміна «великоруський». Цю пропозицію фактично «успадкувала» монументальна «Історія України-Руси» (1898—1936) М.Грушевського. Наприкінці 19 — на поч. 20 ст., щоби позначити підрос. укр. землі та відрізяти їх від Галицької України («підавстрійських територій»), у суспільно-політ. думці з'являється термін «Велика Україна». Офіц. легітимізація терміна «Україна» відбулася з проголошенням Укр. Нар. Республіки (III універсал УЦР 20 (7) листопада 1917) та в добу Укр. революції 1917—21. За рад. доби укр. землі, що перебували у складі СРСР, мали статус союзної республіки — Укр. Рад. Соціаліст. Республіки (до 1937 — Укр. Соціаліст. Рад. Республіка). В офіц. вжитку також циркулювали назви «Радянська Україна», «Україна соціалістична» та ін. Значного поширення за рад. часів набула дефініція «Західна Україна» на позначення територій, які до 1939—45 належали Польщі, Румунії та Чехословаччині. Від 1991 хоронім «Україна» є офіц. назвою незалежної д-ви.

Щодо походження та значення назви «Україна» в історіографії побутували і побутують різні підходи та інтерпретації. У польс. історичній думці дефініція «Україна» тривалий час тлумачилася в етнополіт. розумінні. Зокрема вважалося, що ця назва постанала для позначення сх. периферії Речі Посполитої (С.Грондський та ін.). Схожих підходів в інтерпретації назви «Україна» дотримувалася й рос. історіографія, яка пояснювала її появу потребою впровадження окремого

терміна для означення пд.-зх. пограниччя Рос. держави. В укр. науці побутували різні підходи та інтерпретації щодо назви «Україна». Одні вчені (Б.Барвінський, М.Грушевський, Д.Дорошенко, І.Крип'якевич, Ю.Мулик-Луцук, Є.Онацький, Я.-Б.Рудницький та ін.) вважали, що первісно ця дефініція постала у значенні крайньої, межової землі, яка з виникненням козацько-гетьман. д-ви трансформувалася у значення «країна у розумінні всієї національної території». Натомість інші дослідники (М.Андрусак, В.Січинський, С.Шелухин та ін.) пов'язували етимологію назви «Україна» виключно з первісним значенням країни як сукупності, цілості всіх українських земель. Дехто з науковців, прибічників цієї концепції, розглядав назву «Україна» як синонім терміна «Русь» (М.Андрусак), як «українську етнографічну територію», що походить від дієслова «краяти» й означає «країна взагалі» (С.Шелухин), тощо. Частина науковців (П.Ковалів, В.Чапленко та ін.) трималися проміжного погляду стосовно окреслених вище підходів і припускали можливість паралельного побутування назви «Україна» зі значеннями «межова земля» та «земля» взагалі чи «вкрайна земля» («окрема земля»). Ряд укр. учених трималися особливих поглядів на походження назви «Україна»: «остання, межова країна Європи супроти Азії» (С.Рудницький, М.Дольницький), дефініція, що постала у «семантичній площині плеїмінної назви “поляни” — країна, край, поле, земля, простір» (Р.Смаль-Стоцький), тощо. У сучасній укр. публіцистиці та літературі циркулюють також різні екзотичні концепції та підходи щодо походження й значення назви «Україна», які зазвичай не мають достатнього наук. обґрунтування.

Літ.: Чацький Т. О названні України і о начале Козаков. «Улей», 1811, № 11; Барвінський Б. Історичний розвій імені українсько-руського народу. Львів, 1909; Lipiński W. Nazwy «Ruś» i «Ukraina» i ich znaczenie historyczne. В кн.: Z dziejów Ukrainy. Księga pamiątkowa ku czci Włodzimierza Antonowicza, Paulina Świącickiego i Tadeusza Ryłskiego. Kraków—Kijów, 1912; Цегельський Л. Самостійна Україна. Звідки взялися і що значать назви «Русь» та «Україна». Відень, 1915; Барвінський Б. Звідки пішло ім'я «Україна»? Відень, 1916; Стороженко А.В. Малая Рос-

сия или Украина. В кн.: Труды подготавливаемой по национальным делам комиссии: Малорусский отдел, вып. 1. Одесса, 1919; Шелухин С. Назва України. Відень, 1921; Рудницький С. Основи землезнання. Прага, 1923; Dorosenko D. Die Namen «Rus'», «Russland» und «Ukraine» in ihrer historischen und gegenwärtigen Bedeutung. В кн.: Abhandlungen des Ukrainischen Wissenschaftlichen Institutes in Berlin, bd. 3. Berlin, 1931; Шелухин С. Україна — назва нашої землі з найдавніших часів. Прага, 1936/37; Барвінський Б. «Назва Україна» та її поява на Закарпатті в 17 столітті. «Діло» (Львів), 1939, 9 квітня; Андрусак М. Назва «Україна»: «країна» чи «окраїна». Прага, 1941; Січинський В. Назва України. Авсбург, 1948; Гайдак М. Думки про назву України. «Самостійна Україна», 1950, № 6/7; Дискусія на тему «Назва Україна» на науковому засіданні НТШ. «Свобода» (Джерсі Сіті), 1950, 3 червня; Андрусак М. Назва «Україна». Чикаго, 1951; Рудницький Я. Слово і назва «Україна». Вінніпег, 1951; Барвінський Б. Назва «Україна» на Закарпатті. Вінніпег, 1952; Дорошенко Д. Що таке історія Східної Європи? (до питання про розмежування української і російської історії). «Український історик», 1982, № 1/2; 1982/83, № 3/4, 1; 1983, № 2/4; Яценко Б.І. До питання тлумачення слова «Україна» і «Мала Русь». В кн.: Тези доповідей I-ї народознавчої науково-практичної конференції, присвяченої 200-річчю від дня народження Михайла Лучкая. Ужгород, 1989; Хвильовий М. Україна чи Малоросія? «Слово і Час», 1990, № 1; Толочко П. Україна і Русь в літописі Самовидця. «Київська старовина», 1992, № 3; Луцький Ю. Роздуми над словом «Україна» у народних піснях. «Сучасність», 1993, № 8; Толочко П. Назва «Україна» в південноруських літописах і актових документах. «Київська старовина», 1994, № 3; Кравченко В.В. «Росія», «Малоросія», «Україна» в російській історіографії другої половини XVIII — 20-х років XIX ст. «Збірник Харківського історико-філологічного товариства: нова серія», 1995, т. 5; Багринець В.М. Коли і як виникали назви «Україна», «українець»? Ужгород, 1997; Рябчук М. Від Малоросії до України: парадокси запізнілого націотворення. К., 2000; Наконечний Є. Украдене ім'я: чому русини стали українцями. Львів, 2001; Яковенко Н. Вибір імені versus вибір шляху (назви української території між кінцем XVI — кінцем XVII ст.). В кн.: Міжкультурний діалог, т. 1: Ідентичність. К., 2009; Кравченко В.В. Україна, Імперія, Росія (вибрані статті з модерної історії та історіографії). К., 2011; Галушко К. Україна на карті Європи: Україна та українці у картографії від античності до XX століття. К., 2013; Чухліб Т. Поняття «Україна», «українець», «Отчизна», «народ» в офіційному дискурсі Війська Запорозького (1666—1672 рр.). «Україна в Центрально-Східній Європі», 2017, вип. 17.



## УКРАЇНА, ДЕРЖАВА

### ЗАГАЛЬНІ ВІДОМОСТІ

#### Географічне положення

Україна як незалежна д-ва була проголошена 24 серпня 1991. Територія і кордони України тожні тим, які мала Укр. Рад. Соціаліст. Республіка у складі СРСР. Загальна площа території України становить 603 628 км<sup>2</sup>, тобто 5,7 % території Європи і 0,44 % території світу. За цим показником вона друга за величиною серед країн Європи після Росії (і найбільша країна, що повністю лежить в Європі). Територія України витягнута із зх. на сх. на 1316 км і з пн. на пд. на 893 км, лежить приблизно між 52° 20' та 44° 23' пн. широти і 22° 5' і 41° 15' сх. довготи.

Крайня пн. точка території України — біля села Грем'яч Новгород-Сіверського р-ну Черніг. обл., її координати — 52° 22' 46" пн. широти і 33° 11' 28" сх. довготи. Крайня пд. точка України — у смт *Форос* (мис Миколая) на Крим. п-ові й має координати 44° 23' 11" пн. широти і 33° 46' 38" сх. довготи (на 3", тобто 95 м південніше мису Сарич). Крайня західна точка — поблизу села Соломоново біля міста Чоп у Закарпат. обл. Координати цієї точки — 48° 25' 06" пн. широти і 22° 08' 13" сх. довготи. Крайня сх. точка — на околиці села Раня Зоря Міловського р-ну Луган. обл. Вона має координати 49° 15' 38" пн. широти і 40° 13' 40" сх. довготи.

Більша частина території України має рівнинний характер (середня висота над рівнем моря по Україні становить 175 м), гори є тільки на зх. та на крайньому пд. Рівнинні простори країни, що становлять пд.-зх. частину

Східноєвроп. рівнини, за рельєфом неоднорідні. Тут можна виділити височини та низовини, утворення яких зумовлене переважно нерівностями кристалічного фундаменту Східноєвроп. платформи — «тектонічного відповідника» Східноєвроп. рівнини. В межах України розташовані такі височини: в зх. частині — Волино-Подільська, Придніпровська, у сх. частині — Приазовська, Донец. кряж та пд.-зх. відрогі Середньорус. височини. На зх. України здіймаються *Карпати Українські*, на крайньому пд. — Крим. гори. Найбільші низовини: Поліська низовина на пн., Причорноморська на пд. та Придніпровська, що простягається в середній частині лівобережжя Дніпра. Найвища точка України — г. Говерла (2061 м) в Карпатах, найбільш низинні ділянки — на узбережжі *Чорного моря* та *Азовського моря*. Територію України омивають Чорне та Азовське моря. До басейнів цих морів належить більшість території країни (невеличка частина території на пн. зх. належить до басейну Балт. моря).

Заг. протяжність держ. кордону України становить 6992,98 км. Україна межує із 7-ма д-вами: Рос. Федерацією (2295,04 км), Республікою Білорусь (975,2 км), Республікою Польща (542,39 км), Словац. Республікою (97,852 км), Угор. Республікою (136,7 км), Румунією (613,8 км), Республікою Молдова (1222 км). Пд. кордон України проходить зовн. межею укр. територіальних вод у Чорному та Азовському морях. По морю Україна межує з Румунією і Росією. Українсько-румун. кордон на зх. продовжується з лінії на сходолі в Чорне море на віддалі 33 км від берега, далі (допоки не

поверне на пн., огинаючи на пд. о-в *Зміїний*) мор. кордон України є межею укр. територіальних вод і румун. екон. зони. Повернувши на пн., він стає межею між держ. територією (доцільніше визначити її як акваторію) та винятковою екон. зоною України; далі огинає контури укр. узбережжя аж до Керченської протоки, на віддалі 22 224 м від берега. У сх. частині Чорного моря південніше Керченської протоки він межує з рос. екон. зоною в Чорному морі. Українсько-рос. кордон починається з точки, де стикаються екон. зони і територіальні води України й Росії, і йде в напрямку на пн. (до пд. рубежів протоки), де є межею територіальних вод України і Росії (22,5 км). Далі продовжується українсько-рос. держ. кордоном у Керченській протоці, огинаючи зі сх. о-в Тузла й Азовському морі — тут розмежовуються внутр. води обох д-в до точки кордону на узбережжі. Заг. довжина мор. кордону України становить 1355 км, з них по Чорному морю — 1056,5 км, по Азовському морю — 249,5 км, по Керченській протоці — 49 км.

#### Тимчасово окуповані території

Внаслідок рос. збройної агресії, що почалася 20 лютого 2014, окремі території України стали тимчасово окупованими Рос. Федерацією. Площа тимчасово окупованих територій України становить бл. 44 тис. км<sup>2</sup> (7 % від заг. площі України).

У березні 2014 територія *Автономної Республіки Крим* та м. *Севастополь* була незаконно анексована РФ. Із квітня 2014 на територіях окремих р-нів *Донецької області* та *Луганської області* були встановлені підконтрольні РФ сепаратистські режими, які

виступають під назвами «Донецька народна республіка» («ДНР») і «Луганська народна республіка» («ЛНР»). Політ. ситуацію на Сх. України можна визначити як заморожений збройний конфлікт, урегулювання якого відбувається за міжнар. посередництва.

Правовий статус тимчасово окупованих територій визначається окремими законами України.

### Населення

За останнім переписом 2001 чисельність наявного населення України становила 48 млн 457 тис. осіб; на 1 січня 2018, за оцінкою Держ. служби статистики України, — 42,4 млн осіб (без урахування тимчасово окупованої території АР Крим і м. Севастополь).

### Політичний устрій

Україна — суверенна і незалежна, демократ., соціальна, правова д-ва (стаття 1 Конституції України). За формою держ. правління Україна — парламентсько-президентська республіка. Народ як носій суверенітету і єдине джерело влади в д-ві здійснює владу безпосередньо і через органи держ. влади та органи місц. самоврядування. Влада в Україні здійснюється на засадах її поділу на законодавчу, виконавчу та судову.

Єдиний орган законодавчої влади — *Верховна Рада України* (парламент). До її складу входять 450 нар. депутатів, які обираються всенар. голосуванням за змішаною (пропорційно-мажоритарною) системою строком на 5 років. Верховна Рада приймає закони, впливає на діяльність ін. органів влади.

Вищий орган виконавчої влади в Україні — *Кабінет міністрів України* (уряд) на чолі із Прем'єр-міністром. Уряд відповідальний перед Президентом України і ВР України. Поряд із центр. органами виконавчої влади (мін-ва, агентства, служби тощо) в Україні діють місц. держ. адміністрації, які здійснюють виконавчу владу на території адм.-тер. одиниць, реалізуючи повноваження, делеговані їм органами місц. самоврядування.

Вищий орган суд. влади в Україні — Верховний Суд України. Судочинство здійснюється *Конституційним Судом України* та судами заг. юрисдикції. Юрисдикція судів поширюється на всі правовідносини, що виникають у д-ві.

*Президент України* є гарантом держ. суверенітету, територіальної цілісності України, дотримання Конституції України, прав і свобод людини і громадянина. Він є главою д-ви і виступає від її імені. Президент України обирається громадянами України на основі заг., рівного і прямого виборчого права шляхом таємного голосування строком на 5 років.

Місц. самоврядування здійснюється територіальною громадою в порядку, встановленому законом, як безпосередньо, так і через органи місц. самоврядування. Органи місц. самоврядування в Україні представлені обласними, районними, міськ., селищними і сільс. радами, а також районними у містах радами. Депутати місц. рад обираються заг. голосуванням громади на 5-річний термін. Міські, сільс. та селищні ради мають виконавчі к-ти, що здійснюють окремі повноваження органів виконавчої влади. Обласні та районні ради, Київ. та Севастопольська міські ради делегують виконавчу владу місц. держ. адміністраціям.

Законодавством України передбачена можливість створення тимчасових військово-цивільних адміністрацій різного рівня (населених пунктів, р-нів, областей) у зоні збройного конфлікту на Сх. України.

### Адміністративно-територіальний устрій

Україна — унітарна д-ва. Територія України в межах існуючого кордону цілісна і недоторкана.

Згідно зі статтею 73 Конституції, питання про зміну території України вирішуються виключно всеукр. референдумом.

За адм.-тер. устроєм територія України — сукупність територій усіх її адм.-тер. одиниць вищого рівня: АР Крим, Він., Волин., Дніпроп., Донец., Житомир., Закарпат., Запоріз., Івано-Франк., Київ., Кіровогр., Луган., Львів., Миколаїв., Одес., Полтав., Рівнен., Сум., Терноп., Харків., Херсон., Хмельн., Черкас., Чернів., Черніг. областей, міст Київ та Севастополь.

Особливий правовий статус АР Крим визначається наявністю Конституції АР Крим, Верховної Ради АР Крим та Ради міністрів АР Крим. Належність міст Київ та Севастополь до адм.-тер. одиниць верхнього рівня визначається їхнім спец. статусом.

Систему адм.-тер. Устрою України також складають адм.-тер.

одиниці нижчих рівнів: р-ни, міста, р-ни у містах, с-ща і села. На практиці виділяються також с-ща міськ. типу, однак цей термін не має конституційного та правового статусу. Деякі суміжні територіальні громади сіл, с-щ, міст утворюють об'єднані тер. громади.

### Державна символіка

Держ. символи України — прапор, герб і гімн. Держ. прапор України — стяг із двох рівновеликих горизонтальних смуг синього і жовтого кольорів. На держ. гербі України зображено *тризуб*. Держ. гімн — твір на музику *М.Вербицького* зі словами першого куплету та приспіву вірша *П.Чубинського* «Ще не вмерла України і слава, і воля».

*М.В. Майоров.*

## ФОРМУВАННЯ ТЕРИТОРІЇ ТА ІСТОРІЯ АДМІНІСТРАТИВНО-ТЕРИТОРІАЛЬНОГО УСТРОЮ

Адм.-тер. устрій — це система, що передбачає поділ усієї території д-ви на складові частини задля побудови чіткої організації органів держ. влади та управління на місцях. Окремі ланки адм.-тер. устрою — адм. одиниці та поселення (населені пункти). Складові держ. території, що називаються адм.-тер. одиницями, мають територію свого підпорядкування і можуть поділятися на дрібніші адм. одиниці, які, своєю чергою, поділяються на ще дрібніші, формуючи таким чином ієрархію адм. одиниць.

Поселення (населені пункти) — це місця ослого життя людей, розташов. на території тієї чи ін. адм.-тер. одиниці. За типом поселення поділяються:

- на ті, що мають адм. значення (адм. центри), і ті, що його не мають;
- на міські й сільські.

У часи, коли Україна не була незалежною д-вою, її територія була розподілена поміж ін. д-вами. Відповідно, на укр. землях була поширена система адм. врядування цих д-в.

Унаслідок цього система територіальної організації в сучасній Україні є доволі аморфною цілісністю, на стан якої виразно впливають консервативні рудименти минулого, відлуння ко-

лиш. розчленованості, «революційних» експериментів рад. доби, наслідки протистояння регіональних еліт.

Лише незначною мірою територіальні зміни зумовлювалися внутр. потребами розвитку території, особливостями розселення чи розвитком природних процесів інтеграції та фрагментації. Значно частіше вони були продиктовані власними, здебільшого геополіт. і фінансовими, інтересами держав-метрополій, для яких укр. землі були «окраїнами»/«кресами», а то і «внутрішніми колоніями». Перебуваючи на стику різних цивілізацій, територія України упродовж віків була своєрідною буферною зоною, де співіснували різні культ. традиції й управлінські системи.

Давні д-ви, що існували на території України (давньогрец. поліси, Боспорське царство, кочові імперії на кшталт д-ви гунів чи Хозар. каганату), навряд чи могли справити якийсь вплив на адм.-тер. устрій сучасної України. До того ж про територіальну організацію згаданих утворень немає даних. Тому історію адм.-тер. устрою можна починати з *Київської Русі*.

### Територіальний устрій Київської Русі

Земельний поділ Київ. Русі становить перший період в історії вітчизн. адм.-тер. устрою, пов'язаний із переходом від родо-племінної організації спочатку до «варварської держави», а потім — до д-ви, яку умовно можна назвати ранньофеодальною.

Стосовно до епохи перших руських князів (Олег, Ігор, Ольга, Святослав) підвладні їм землі можна поділити на дві категорії: 1) невелика територія навколо Києва та Новгороду Великого, що перебувала під безпосередньою владою князя; 2) «племінні» князівства (див. *Плем'я літописне*), кожне з яких мало власну «племінну» династію; їхня залежність від Русі зводилася до сплати данини та обов'язку виставляти на вимогу київ. князя військ. контингенти. Племінні князі неохоче виплачували данину Києву, — кожен новий князь, посівши київ. стіл, змушений був знову впокорювати перед тим підлегли племена. Такому стану речей рано чи пізно треба було покласти край.

Першим кроком у цьому напрямку стало призначення Святославом Ігоровичем свого сина Олега древлянським князем. Уперше на чолі племінного князівства став не представник місц. династії, а член сім'ї правлячого київ. князя. За радикальне реформування системи територіального устрою Київ. д-ви взявся ін. син Святослава Ігоровича — Володимир. Зміст реформування полягав не так у мех. заміні місц. династій нащадками великого князя, як радше у повному зліквідуванні поділу країни за племінним принципом. Новий устрій скасовував старі «племінні» межі. До складу новопосталих територіальних комплексів (*волостей*, пізніше — *земель*), з одного боку, входили частини кількох старих князівств, а з ін. — території, на яких проживали різні племена. Столицями цих нових одиниць переважно ставали не старі племінні центри, а ін. поселення. Таким чином місц. династії було цілком усунуто від влади, а управління д-вою повністю зосередилося в руках представників великокнязівського дому — нащадків легендарного *Рюрика (Рюриковичів)*.

Поява «регіональних центрів», навколо яких формувалися адм.-тер. утворення — землі-князівства (землі-князівства), пов'язана з архаїчними уявленнями про д-ву як власність княжої родини, кожний член якої має володіти часткою цієї власності. З кожним новим поколінням членів княжої родини ставало все більше, а відтак д-ва дробилася на все більшу кількість княжих володінь (див. *Сюзеренітет колективний; Удільна роздробленість*), які можна умовно розподілити за двома рівнями: вищим — земля-князівство (земля-князівство) — та нижчим — удільне князівство. Згодом землі-князівства дедалі більше набували ознак самостійних д-в, яких об'єднувала перш за все наявність єдиної династії.

1132 — рік смерті Мстислава Володимировича — можна вважати умовною датою, коли київ. князі остаточно перестали контролювати всі землі Русі. У цей період Русь складалася з Київ., Черніг., Переяслав., Волин., Галицької, Полоцької, Смоленської, Муромо-Рязанської, Ростово-Суздальської та Новгород. земель (терени перших 5-х земель повністю чи частко-

во увійшли до території сучасної України).

У серед. 12 ст. від *Київської землі* відокремилася Туровська земля. Межі земель-князівств періодично зазнавали змін, зокрема, *Погорина* наприкінці 12 — на поч. 13 ст. перейшла від Київщини до Волині, а *Посем'я* від серед. 11 до серед. 12 ст. поперемінно належало до володінь Переяслав. та Черніг. земель, а від 2-ї пол. 12 ст. остаточно увійшло до Черніг. землі.

Можна припускати, що території земель-князівств (земель-князівств) ділилися на округи, сформовані навколо міст. Застосовувати до таких «адміністративно-територіальних одиниць» літописний термін «волесть» можна лише умовно. Найнижчим шаблем в ієрархії територіального устрою Київ. Русі була згадувана у «Руській Правді» *верв* — одиниця, що відповідала пізнішій «громаді». Територіально верв складалася з кількох поселень (весей) з усіма землями, що їм належали. Центром верви було найбільше сільс. поселення (у Пн. Русі — погост). На верв накладалися князівські податки та поширювалися князівський та церк. суди. Проте поруч із весями особисто вільних селян-общинників виникали й розвивалися приватно-власницькі поселення — села.

### Українські землі в Литовсько-Польську добу

Черговий період в історії адм.-тер. устрою на укр. теренах пов'язаний із втратою власної державності та вимушеним засвоєнням Руссю сусідніх адм. моделей.

Від 2-ї пол. 14 ст. більшість укр. земель увійшла до складу сусідніх д-в. Київщина, Сх. Поділля, Волинь та Чернігово-Сіверщина відійшли до *Великого князівства Литовського*. Литов. д-ва, на яку вплинув високий рівень к-ри і правових відносин в Русі-Україні, не вдалася до кардинальних змін територіальної організації, залишивши вжитку більшість норм рус. права і систему адм. влади.

Більш як століття зберігався й поділ укр. земель на князівства, що, своєю чергою, поділялися на удільні князівства. Такий, фактично автономний, статус згаданих князівств у складі ВКЛ не міг існувати постійно через на-

магання великих литов. князів до зміцнення влади. З приходом до влади Вітовта було замінено тих удільних князів, які вели майже незалежницьку політику, а самі князівства ліквідовано. Замість удільних князівств запроваджувалися намісництва з безпосереднім підпорядкуванням їх великокнязівській владі. Щоправда, на поч. 1440-х рр. Київ. та Волин. князівства відновлювалися, проте від кінця 15 ст. удільний устрій укр. земель було повністю ліквідовано й утворено Київ., Волин. та Брацлавське воєводства.

Землі Галицької Русі й Зх. Поділля, що від серед. 14 ст. були загарбані польс. королем, із часом були включені до системи адм. поділу Польс. королівства. Так, 1434 р. було утворено Руське (центр — м. Львів) та Подільське (центр — м. Кам'янець; нині м. Кам'янець-Подільський) воєводства, а 1462 — Белзьке. Після укладення між Польс. королівством і ВКЛ Люблінської унії 1569 більшість укр. етнічних земель (за винятком Закарпаття, Буковини, Чернігово-Сіверщини та Берестейщини) потрапили під безпосередню владу Польс. корони.

У цей період територія, що охоплювала укр. етнічні землі Речі Посполитої, поділялася на воєводства: Рус., Белзьке, Подільське, Волин., Підляське, Брацлавське, Київ. й Берестейське (останнє — як складова ВКЛ), а від 1630-х рр. — і Чернігівське (на приєднаних від Рос. д-ви землях Сіверщини). Воєводства поділялися безпосередньо на повіти (лише в Рус. воєводстві між повітами та воєводством існували проміжні адм. одиниці — землі, а Підляське воєводство замість повітів мало у складі лише землі). Крім зазначених адм. одиниць, на землях, що становили держ. власність (т. зв. *королівщини*), діяли *староства* — одночасно адм. та госп. одиниці. Вони надавалися у користування найвищим урядовцям Речі Посполитої.

Закарпаття, яке з поч. 11 ст. перебувало у складі Угор. королівства, у територіально-адм. плані було організовано на угор. зразок. Територію, відому як Закарпатська Русь, було розподілено між 7-ма угор. адм. одиницями — *жунами/комітатами* (угор. — *megye*, лат. — *comitatus*), тільки дві з яких (Угочанська та Березька) охоплювали землі з пе-

реванням русинів у етнічному складі населення, решта ж п'ять (Спишська, Земплінська, Шарішська, Ужанська, Мармароська) мали у складі частини й ін. етнічних ареалів — словац., угор., румунського.

Землі Буковини, що від 11—12 ст. входили до Київ. д-ви, а у 12—1-й пол. 14 ст. — до Галицько-Волинської, із серед. 14 ст. відійшли до Молдавського князівства.

У ці часи *Шининська земля* (так до 15 ст. називали Буковину) поділялася на 4 «держави» (від «держати», тобто «тримати»), чи волості — Цецинську (пізніше — Чернівцецька), Хотинську, Хмельівську (до 1457) і Сучавську.

На землях, підвладних Литві, Польщі й Угорщині, як і у всій тогочасній Європі, набуло розвитку міське самоврядування. У містах ширилося нім. *магдебурзьке право*, що надавало їм певну автономію. Протягом 15—17 ст. магдебурзьке право отримали більшість міст України. Значна частина невеликих міських за характером поселень називалася *містечками*.

Відбулися зміни й у сільс. устрої. Попри те, що більшість сіл, як і раніше, були організовані на рус. (староукр.) праві, все ж із приходом іноз. колоністів поширювався сільс. устрій, що базувався на ін. засадах.

Село на рус. праві творило одну громаду, яка обирала старшого (*отамана чи тивуна*), розв'язувала суд., госп. й адм. справи. Кілька громад становили одну волость, яку також очолювала виборна особа. Найважливіші справи вирішувалися на волосних зборах, що називалися *вічем*, громадою чи *копою*.

У 14—15 ст. іноз. колоністи (німці, поляки), заплативши певну суму урядові чи поміщику, почали засновувати села на нім. праві. Селяни на нім. праві користувалися самоуправлінням під кервом *війта (солтиса)* і мали широку особисту незалежність. Щоправда, у багатьох випадках посада *війта (солтиса)* викупувалася шляхтою і таким чином формувалося т. зв. шляхетське право, що несло значне обмеження самоуправління селян.

Велика кількість скотарських поселень була організована на *волоському праві*. Таке село очолював сільс. князь, посада якого була спадковою. Усі свої судово-

адм. повноваження він здійснював за погодженням із громадою.

### Українські землі в козацьку добу

Наступний період у розвитку адм.-тер. системи збігається з часом формування власної укр. державності в результаті Нац. революції серед. 17 ст.

За часів існування козац. д-ви Б.Хмельницького територіальний устрій земель, що перебували під гетьман. владою, було організовано наступним чином. Польс. адм.-тер. устрій на цих землях скасовувався, а на його місці запроваджувався новий устрій, який набував характеру військово-адміністративного.

Вищою одиницею устрою Гетьман. України ставали *полки*, які поділялися на сотні.

Реєстр козац. полків 1649 зафіксував 16 наявних полків, хоча їхня кількість періодично змінювалася. Це Чигирин., Черкас., Корсунський, Білоцерківський, Канівський, Переяслав., Київ., Брацлавський, Кальницький (із 1663 — Вінницький), Кропивнянський, Миргородський, Ніжинський, Полтав., Черніг., Прилуцький та Уманський. Під час нетривалого контролю козацької д-ви над частинами Білорусі, Поділля, Полісся й Волині існували Чавуський (Білоруський), Подільський, Пінсько-Турівський та Волин. (Звягельський) полки.

Після укладання Андрусівського перемир'я (1667) та «Вічного» миру (1686) територію Гетьман. України було поділено між Рос. царством та Річчю Посполитою. На Правобережжі, що знову перейшло до Речі Посполитої, полково-сотенний поділ почав замінюватися старим польс. воєводсько-повітовим устроєм, хоча за гетьманів П.Дорошенка та І.Мазепи козац. устрій Правобережжя переживав певний ренесанс. Остаточно ліквідовано полковий устрій Правобережжя 1714.

Лівобережжя, що опинилося у складі Рос. д-ви, певний час ще зберігало автономію та полково-сотенний устрій. За царювання Петра I, особливо після поразки справи І.Мазепи, царський уряд вдався до заходів, що мали на меті повне знищення козац. автономії України.

Першим кроком стало запровадження Петром I 1708 поділу Рос. д-ви на *губернії*.

З 8-ми *губерній*, які було утворено, 2 (Київ. та Азовська) частково включали й укр. землі, зі збереженням на Лівобережжі полково-сотенного устрою. Так в Україні почали створюватися органи держ. управління Рос. імперії, що діяли паралельно з українськими фактично до остаточної ліквідації козац. устрою 1782 (рік скасування останніх 9-ти лівобереж. полків). Загалом же військово-адм. устрій Гетьман. України проіснував 134 роки.

У *Слобідській Україні* (де-юре належала Рос. д-ві, проте була майже незаселеною), що з поч. 17 ст. почала заселятися укр. козаками й селянами, які втікали від панських утисків (а під час Хмельниччини — і через небажання брати участь у війні проти Речі Посполитої), адм.-тер. устрій було організовано подібно до Гетьманщини.

Було створено 5 полків: Харків., Охтирський, Сум., Острогозький та Балаклійський (останній згодом було розформовано, а через певний час утворено Ізюмський полк). Слобідські полки поділялися на сотні й підпорядковувалися белгородському воеводі.

1765 рос. власті ліквідували слобідські полки, перетворивши їх на *провінції* новоутвореної *Слобідсько-Української губернії*.

Запорожжя, яке 1649—59 входило безпосередньо до козац. д-ви, а потім номінально визнавало зверхність то рос. царя, то польс. короля, то осман. султана, залишаючися фактично тривалий час незалежним, мало осібний від решти укр. земель устрій. Військо Запорозьке низове у 18 ст. мало два поділи — військ. і територіальний. У військ. відношенні Запорожжя поділялося на 38 *куренів*, а у територіальному — на 5 (пізніше 8) *паланок*. Курені діяли на території самої Січі включно до моменту її знищення рос. військами 1775. Пізніше, вже у часи запороз. еміграції та переселення на *Кубань*, курені із чисто військово-адм. одиниць перетворилися на одиниці територіальні. При заселенні земель Кубані кожний із куренів заснував власне куріне поселення, залишаючи йому найменування куреня ще часів Запорож. Січі.

І досі значна частина сучасних кубанських станиць носить назви

запороз. куренів — Канівська, Батуринська, Криловська, Ірклівська, Полтавська, Уманська, Корсунська, Кальніболотська, Переяславська тощо.

Паланки, на які поділялася територія запороз. вольностей, уперше зафіксовано в документах після 1734, тобто за існування Нової Січі. Це Бугогардівська, Інгульська, Кодацька, Самарська, Кальміуська, до яких пізніше додалися Орільська, Протовчанська й Прогноївська. 1775 паланки, як і сам устрій Січі, було скасовано.

### Українські землі у складі Російської та Австрійської імперій

Окремий період у розвитку адм.-тер. організації на укр. землях пов'язаний із поширенням на ці терени устрою рос. та габсбурзької (австро-угор.) адміністрації.

Протягом 2-ї пол. 18 ст. тривав процес прискореної інкорпорації укр. земель і включення їх до загальноімперської системи врядування. З частини запороз. земель та земель Гетьманщини було створено *Новоросійську губернію*, з території слобідських полків — Слобідсько-Укр. губ. Згодом частини Новорос. та Слобідсько-Укр. губерній передано до новоствореної *Азовської губернії*. Губернії поділялися на повіти (рос. — «уезды»).

1780—96 замість губерній запроваджено поділ на *намісництва*, що складалася з повітів. У цей же період йшло розширення володінь Рос. імперії за рахунок поділів Речі Посполитої та приєднання володінь Осман. імперії й анексії *Кримського ханату*. В серед. 1790-х рр. територія укр. земель, що перебувала під юрисдикцією Рос. імперії, поділялася на намісництва: Катеринос., Київ., Новгород-Сіверське, Черніг., Харків., Брацлавське, Подільське, Волин., Вознесенське і Таврійську область, що, своєю чергою, поділялися на повіти. Межі намісництв і повітів часто змінювалися.

Відносна стабільність у межах з'явилась у першому десятилітті 19 ст., коли було знову введено губернії як найвищу категорію адм. одиниць замість намісництв. Губернії поділялися на повіти. Після запровадження реформи 1861 повіти було поділено на

дрібніші адм. одиниці — волості, хоча в укр. землях як базовий рівень устрою продовжували діяти *громади поземельні*.

Громад. (рос. «общинний») устрій існував ще в козац. Україні, де діяли як чисто козац. громади, так і змішані, в яких разом із козаками рівноправну участь брали й посполиті селяни. Громади були власниками частини земель (звідси й назва — *громад. землі*). За панування Рос. імперії громади в Україні було визнано адм. одиницями у формі «сільських обществ», які у 19 ст. одержали мінімальне самоврядування (голів громад — старост, як й ін. урядовців громади, обирали на т. зв. *сходах*). До 1861 до громад зараховували тільки *державних селян*, а після почали включати до них і тих селян, які звільнилися від кріпацтва. Самоуправління громад у ці часи було дуже обмежене; нагляд над ними здійснювали волосні органи та адміністрація.

Наприкінці 19 — на поч. 20 ст. корінні укр. землі поділялися на 9 губерній: Волин., Київ., Подільську, Черніг., Полтав., Харків., Катеринос., Херсон. і Таврійську. Крім цього, частково деякі терени суцільної укр. етнічної території входили до Люблінської, Седлецької (з частин яких за етнічним принципом 1913 було виділено Холмську губ.), Гродненської, Мінської, Курської, Воронежської, Бессарабської губерній та областей Всевеликого Війська Донського й Кубанської.

Галичина, Буковина й Закарпаття відійшли до Австрійс. монархії.

Галичина й Буковина увійшли до коронного краю — *Королівства Галиції та Лодомерії*. На Закарпатті зберігався угор. поділ на жупи (комітати, меде), які, своєю чергою, поділялися на округи.

Галичину було поділено на округи й дистрикти, кількість яких періодично змінювалася (до 1782 — 6 округ та 59 дистриктів, у 1867 — відповідно 17 та 176). 1786—1849 рр. окрему округу у складі Галичини становила Буковина, яка з 1849 одержала адм. автономію (від 1861 — коронний край).

З утворенням 1867 *Австро-Угорщини коронні краї* одержали статус провінцій та були поділені на повіти (Галичина — на 74 повіти, Буковина — на 8).

### Адміністративно-територіальний поділ України у 1917—1921

Особливий період становлення адм.-тер. устрою України пов'язаний із пошуком власних моделей територіальної організації за часів *Української Народної Республіки* та *Західноукраїнської Народної Республіки*.

У цілому в «російській» Україні зберігався дореволюц. устрій: губернії—повіті—волості. В часи існування самостійної УНР її кер-во, попри складність військово-політичної ситуації в д-ві, значну увагу зосереджувало на держ. буд-ві. Особисто М.Грушевський розробив концепцію нового адм. устрою, яка передбачала ліквідацію старого губернсько-повітового поділу та запровадження земель. Землі, за М.Грушевським, мали бути меншими за губернії, проте більшими за повіті. Сам новий устрій мав нести ідею універсальності, тобто одночасно мав бути пристосованим як до суд. мережі, так і до мережі виборчих округів. Але гол. ідеєю було те, що в рамках земельного устрою мало розвиватися широке громад. самоврядування з побудовою нової України на засадах децентралізації, полишаючи центр. виконавчій владі (Раді нар. міністрів УНР) тільки «справи, які зістаються поза межами діяльності установ місцевої й національної самоуправи, або дотикають цілої республіки».

6 березня 1918 «Закон про поділ України на землі» було ухвалено Малою Радою, законодавчим органом, що діяв між сесіями *Української Центральної Ради*. Згідно із цим законом територію УНР було поділено на 32 землі, визначено їхні межі, адм. центри, назви. Цим законом передбачалося також імовірне збільшення кількості земель за рахунок можливого приєднання частини укр. етнічних земель, а також доручалося Раді нар. міністрів УНР провести детальне розмежування нових земель.

Предбачалося, що середня чисельність населення однієї землі мала би становити в середньому 1 млн мешканців, а територія дорівнювала би території 3—4-х колиш. повітів.

Цей поділ не було впроваджено в життя, бо вже через 1,5 місяця, 29 квітня 1918, влада в

Україні перейшла до гетьмана П.Скоропадського, який повернув старий устрій, додавши лише до наявних губерній новоутворені Поліську і Таврійську округи та укрупнивши Холмську губ. Цей же поділ зберігався і за правління *Директорії УНР*.

В ЗУНР увесь період її існування зберігався старий австрійск. поділ на округи.

### Адміністративно-територіальний поділ України у 1921—1941

Наступний період у становленні адм.-тер. структури в Україні пов'язаний із формуванням держ. території УСРР/УРСР й одночасним територіальним закріпленням результатів нового розчленування України.

Зі встановленням більшовицької влади в Україні почалася докорінна зміна адм.-тер. устрою. Початок змін було покладено зі створенням, починаючи з весни 1919, у відповідності з положенням Уряду Рад. України про організацію місц. органів рад. влади і управління від 30 листопада 1918 та 5 лютого 1919, сільск. рад. Сільради створювалися навіть у найменших селах і за станом на поч. 1920 їхня кількість в УСРР досягла майже 15 тис. Мотиви до утворення таких органів влади, навіть у найвіддаленіших місцях, були перш за все політичними. Завданням нової влади було завоювання прихильності широких мас населення та втілення в життя політики більшовицької партії. Ін. шабл адм. устрою у перші роки великих змін не знали. Залишалися, як і за царського режиму, губернії, повіті та волості. Найпомітнішими змінами у ці часи було утворення Донец. губ. із центром у Бахмуті, яка об'єднала в одному господарсько-адм. комплексі фактично всю вугільно-металургійну індустрію Донбасу, та розукрупнення Херсон. губ. шляхом виділення з її складу Одеської. Було утворено також Кременчуцьку та Олександрівську (Запоріж.) губернії, які, проте, проіснували зовсім недовго (до 1922) та Кримську АСРР (у складі РСФРР). Також було утворено ряд нових повітів (Полонський, Коростенський, Криворізький, Нікопольський, Первомайський, Жмеринський, Чугувський, Миколаївський, Шосткинський, Вознесен-

ський, Генічеський, Великотокмацький) та розукрупнено чимало волостей. Столицею рад. України спочатку був Київ, а з грудня 1919 і до 1934 — *Харків*.

Наприкінці 1922 ВУЦВК прийняв постанову щодо принципів нового адм.-тер. поділу УСРР, а вже 12 квітня 1923 ін. своєю постановою скасував повіті й волості, запровадивши новий устрій за схемою: губернія—округа—район—сільрада. Замість 102 повітів було утворено 53 *округи*, а замість 1989 волостей — 706 *районів*. Кількість сільрад було зменшено до 9307. Це був перший етап адм.-тер. реформи, що дав змогу значною мірою скоротити апарат місц. органів влади.

У період з 1923 по 1925 тривало подальше вдосконалення устрою — зазнавала змін мережа р-нів і сільрад, змінювалися межі губерній та округ. Почали створюватись адм. одиниці для нац. меншин, які компактно заселяли окремі території, — сільск. й селищні ради та р-ни. Було також утворено у складі УСРР Автономну Молдав. СРР. В цей же період здійснювалися зміни у мережі міських поселень. Багато міст і м-к стали селами, а частина робітн. с-щ Донбасу й Придніпров'я отримали статус міст.

Спец. постановою ВУЦВК від 28 жовтня 1925 було скасовано таке означення для найнижчої категорії міських поселень, як «містечко». Цю назву було замінено на «селище міського типу» (рос. «поселок городского типа») — уніфікований термін для території всього СРСР, з одного боку — занадто громіздкий, з іншого — такий, що не враховує нац. особливостей деяких республік, як, напр., Україна чи Білорусь, де, як і в ін. слов'ян. землях (Польща, Чехія, Словаччина), м-ка існували із середньовіччя.

19 лютого 1925 на сесії ВУЦВК було ухвалено рішення про ліквідацію губерній та перехід до системи врядування «центр—округа—район—сільрада». Ліквідацію губерній було завершено у 2-й пол. 1925, і з цього моменту в УСРР найвищою адм.-тер. одиницею стала округа. Станом на 1 серпня 1925 територія УСРР складалася з автономної республіки та 41 округи, що поділялися на 680 р-нів, 10 314 сільрад, 70 міських та 155 селищних рад.

Того ж року більші частини Таганрозької й Шахтинської округ від УСРР було приєднано до РСФРР, натомість Україні передано кілька прикордонних з Росією волостей та частину Путьлівського пов.

Прийнята 1925 система устрою була для тогочасної України майже оптимальною. Компактні за територією округи, більшість яких виявились економічно досить самодостатніми, пройшли перевірку життям.

У середині та наприкінці 1920-х рр. більшовицька партія взяла курс на індустріалізацію СРСР та колективізацію сільс. госп-ва. Це вимагало нової перебудови керівного апарату на місцях, про що й було заявлено у квітні 1929 на 16-й конференції ВКП(б). Було зазначено, що нове районування вступає у завершальну фазу і в цих умовах важливе місце посідає проблема укріплення р-нів як вузлових пунктів, де здійснюються директиви партії і рад. влади.

Округова система устрою проіснувала до вересня 1930, коли на виконання постанови Президії ЦВК та РНК СРСР Всеукр. ЦВК разом із РНК УСРР ліквідували округи, зафіксувавши таким чином перехід на систему «центр — район — сільрада (міська, селищна ради)».

З 15 вересня 1930 в УСРР запроваджувався наступний поділ: 1 автономна республіка, 18 міст, які було виділено в окремі адм. одиниці, що безпосередньо підпорядковувалися центрові, та 484 р-ни. Протягом 1931 р. було виявлено 119 економічно маломісних р-нів, які було ліквідовано. Таким чином, в УСРР залишилося 365 р-нів, що безпосередньо підпорядковувалися центрові.

Дуже швидко з'ясувалася недієвість р-нів як найвищої ланки адм. поділу, тому вже наступного 1932 сесія ВУЦВК постановила утворити на території УСРР, крім існуючої Автономної Молдав. СРР, 5 областей — Харків., Київ., Він., Дніпроп. та Одеську. *Область* ставала найвищою ланкою чинного адм. поділу. До складу областей увійшли 16 міст, що безпосередньо підпорядковувалися областям, та 431 р-н. 4 міста та 13 р-нів Донбасу безпосередньо підпорядковувалися центрові. Згодом, цього ж року, було утворено Донец. та Черніг. об-

ласті. Протягом наступних років відбувалися поступове укрупнення р-нів та утворення нових міст, що безпосередньо підпорядковувалися обласним органам.

1934 столицю УСРР перенесено з Харкова до Києва.

1937—39 були утворені нові області — Полтав., Житомир., Кам'янець-Подільська, Миколаїв., Ворошиловградська (з перейменуванням Донец. обл. на Сталінську), Сум., Кіровогр. та Запорізька.

Після приєднання до УРСР *Західної України, Буковини Північної* та частини *Бессарабії* було утворено також Волин., Ровенську, Львів., Терноп., Станіславську, Дрогобицьку, Чернів. та Акерманську (пізніше — Ізмаїльську) області. 1938 було переглянута мережу міських поселень. Чимало сіл та с-щ міськ. типу стали містами, статусу с-щ міськ. типу набули окремі села та робітн. с-ща.

Західноукр. землі, що входили у період між двома світ. війнами до Польщі, поділялися на воеводства (Львів., Станіславське, Терноп., Волин., частково Польське, Люблінське й Білостоцьке), повіти й збірні волості (гміни).

Землі, що були під Румунією (Буковина й частина Бессарабії), поділялися на повіти (жудеці) й громади (волості). Закарпаття в кордонах Чехословаччини обіймало т. зв. Підкарпатську Русь й поділялося на округи та громади (общини). 15 березня 1939 було проголошено незалежність *Карпатської України*, що проіснувала нетривалий період, до захоплення її гортистською Угорщиною. Карпатська Україна поділялася на 11 округ, округи, своєю чергою, — на громади.

**Адміністративно-територіальний поділ українських земель у часи їхньої окупації державами гітлерівського блоку**

В ході Німецько-рад. війни 1941—45 вся територія УРСР була окупована гітлерівською Німеччиною та її союзником Румунією. Карпатську Україну, за згоди А.Гітлера, окупувала Угорщина.

Різні частини окупованої території отримали різний статус. Найбільша з них увійшла до *Райхскомісаріату Україна* (Reichskommissariat Ukraine). З метою

послаблення в деяких представників українства прагнення до автономії у складі Третього райху з попередньо планованого нім. владою райхскомісаріату було виділено Галичину і приєднано до т. зв. *Генеральної губернії* (Generalgouvernement), створеної ще 1939 на окупованих польс. землях. Столицею Райхскомісаріату Україна став не Київ, а м. *Рівне*. В адм. відношенні райхскомісаріат поділявся на 6 ген. округ (Generalbezirke): Волин. і Поділля (центр — м. Рівне; включала Кам'янець-Подільську, Волин., Ровенську області УРСР та значну частину Брестської та Пінської областей Білорус. РСР), Житомир (центр — м. Житомир; включала Житомир., Вінницьку (за виключенням території, що передавалася до румун. Трансністрії) та значну частину Поліської й Гомельської областей Білорус. РСР), Київ (центр — м. Київ; включала Київ. та Полтав. області), Дніпропетровськ (центр — м. Дніпропетровськ; включала Дніпроп. та частину Запоріз. областей), Миколаїв (центр — м. Миколаїв; включала частину Миколаїв. обл. на захід від Дніпра, Кіровогр. та Одес. області, за виключенням території, що передавалася до румун. Трансністрії) і Таврія (центр — м. Мелітополь; включала частину Миколаїв. області, що розташовувалася на сх. від Дніпра та пд.-зх. частину Запоріз. обл.). Частини територій, наближені до лінії німецько-рад. фронту, перебували під владою нім. військ. адміністрації (планувалося з подальшим поширенням фронту на сх. території Черніг., Сум., Харків. областей і Криму передати до цивільного управління і включити до Райхскомісаріату Україна). До Райхскомісаріату Україна, згідно з планом А.Розенберга, міністра окупованих на Сході земель, окрім вищезазначених областей, що переходили під цивільне управління, мали бути включені також частини етнічних рос. земель (Орловська, Курська, Воронежська, Тамбовська, Ростовська, Саратовська і Сталінградська області), які поступово переходили під нім. контроль у зв'язку з просуванням лінії фронту на сх. Це, на думку А.Розенберга, послужило би компенсацією за Галичину, передану німцями до «польської» Ген. губернії. У подальшому, по закінченню воен. дій, Крим ра-

зом із ген. округою Таврія планувалося включити до безпосередньої території Райху з організацією «нової німецької колонізації» цього регіону, який мав бути перейменованій на Готію (Gotenland) зі столицею в м. Готенбург (Сімферополь).

Ген. округи поділялися на «крайзгебіти» (Kreisgebiete), що охоплювали в середньому по 3—4 р-ни. Передбачалося створення спец. округ, де мало бути зосереджене місц. нім. населення (фольксдойче). Першими з таких утворень стали німецькі осадницькі «крайзгебіти» Гегевальд на Житомирщині, Форстенштадт на Київщині та Каленфельд на Вінничині.

Території Львів., Дрогобицької, Станіславської та Терноп. областей, приєднаних до УРСР лише 1939, було передано до Ген. губернії. Більшість цих земель увійшла до новоствореного дистрикту «Галичина» (центром дистрикту визначено Львів), і лише невеличкий ареал із містами Перемишль, Доброміль, Хирів, Лісько долучався до вже існуючого у складі Ген. губернії дистрикту Краків. Дистрикт «Галичина» було поділено на 15 окружних староств (Kreis-hauptmannschaft) і одне виділене місто — Львів (Kreisfreistadt).

Міжріччя Пд. Бугу й Дністра А.Гітлер передавав Румунії, задовольняючи цим бажання румун. диктатора («Антонеску хоче Бессарабію та Одесу зі смугою землі у напрямку на захід — північний захід від Одеси»). Тут, на частині території Він., Одес., Миколаїв. областей та лівобережжі Молдав. РСР у серпні 1941 було створено *Трансністрію* (Задністров'я) — адм.-політ. одиницю (румун. Guvernământul) із центром у *Тирасполі* (в середині жовтня 1941, після залишення рад. військами *Одеси*, столицю Трансністрії перенесли в це примор. місто). Створенням 13 повітів (județul) на Трансністрію було поширено «загальнорумунський» внутр. поділ. Повіти поділялися на р-ни.

До Румунії відійшли також включені 1940 до складу УРСР Чернівецька та Ізмаїльська (до 7 грудня 1940 — Акерманська) області. На їх місці було створено жудеці (повіти): Ізмаїльський, Кілійський, Акерманський (Ізмаїльська обл.), Чернів.,

Хотинський, Сторожинецький та частково Радівеський і Дорогоїський (Чернів. обл.).

Усі ці адм.-політ. та адм.-тер. одиниці періоду окупації України країнами гітлерівського блоку були ліквідовані де-факто рад. військами в ході успішних наступальних операцій 1943—44.

#### Адміністративно-територіальний поділ Української РСР у 1944—1991

У перші повоєнні роки обласний поділ УРСР зазнав певних змін. Було створено Херсон. обл., а на приєднаних до СРСР землях Закарпаття — Закарпат. обл.

1945—46 було проведено кампанію з перейменування назв населених пунктів. Мета цього заходу, як зазначалося в указах Президії ВР УРСР — «...збереження історичних найменувань та уточнення і впорядкування існуючих назв сільрад і населених пунктів» («Відомості Верховної Ради Української РСР», 1946 р., № 1—12; 1947 р., № 1—12; «Українська РСР: адміністративно-територіальний поділ на 1 вересня 1946 року», Київ, 1947, с. 880—958). Практично в один момент було перейменовано бл. 4 тис. поселень, сільрад, р-нів. Таким чином, зникли з карти більш як 5 % усіх назв (4 тис. від 70 тис. усіх існуючих на той час назв), причому при перейменуванні, разом із назвами іншомовного походження (нім., польс., чеськими, тюркськими тощо), не меншою мірою постраждали давні староукраїн. назви, утворення яких сягало ще княжих часів. Культурно-істор. ландшафт не малої за європ. мірками країни було спотворено на протязі дуже короткого часу без навіть формальної згоди на те населення.

На 1 вересня 1946 число адм. одиниць в УРСР було наступним: 25 областей, 81 місто респ. й обласного підпорядкування, 750 р-нів, 13 округ (у Закарпатті), 16 435 сільрад, 451 селищна й 177 міських рад.

1954 УРСР було передано Крим. обл. Того ж року було ліквідовано Ізмаїльську обл. й утворено Черкаську.

Паралельно зі змінами в мережі областей 1954—60 відбувалося укрупнення сільрад, що було викликано укрупненням

колгоспів. Заг. кількість сільрад у цей період скоротилася вдвічі, а динаміка цього процесу була такою: 1954 існувало 16 654 сільради, 1958 — 11 418, 1960 — 8741. Почалося також скорочення кількості р-нів. У період 1954—60 було ліквідовано 175 р-нів (1954 існувало 786 р-нів, 1958 — 746, 1960 — 611), а також Дрогобицьку обл. (1959).

Станом на 1 квітня 1960 в УРСР було адм. одиниць: 25 областей, 2 міста респ. підпорядкування, 611 р-нів, 84 міста обласного підпорядкування, 8741 сільрада, 781 селищна та 250 міських рад.

1962—63 з ініціативи М.Хрущова було проведено реорганізацію рад. органів за вироб. принципом. У 19-ти (із 25-ти) областях України було створено по дві (пром. та сільс.) обласні ради депутатів трудящих. Р-ни було укрупнено, як правило, до меж вироб. колгоспно-радгоспних управлінь (запроваджених ще 1961). Заг. кількість р-нів скоротилася ще на 460. Було утворено 2 пром. р-ни, управління якими разом із містами обласного підпорядкування було передано до компетенції обласних (пром.) рад, сільські ж райони підпорядковувалися обласним (сільс.) радам. У Волин., Закарпат., Івано-Франк., Ровенській, Терноп. та Чернів. областях були збережені єдині обласні ради.

Станом на 1 квітня 1963 в УРСР налічувалося: 25 областей, 2 міста респ. підпорядкування, 251 сільс. р-н, 2 пром. р-ни, 157 міст обласного підпорядкування, 8578 сільрад, 822 селищні та 196 міських рад.

Відставка М.Хрущова в листопаді 1964 викликала нові зміни адм. устрою.

Було поновлено єдині обласні ради, ліквідовано поділ територій на пром. та сільс. зони, ліквідовано пром. р-ни, переглянуто адм. підпорядкованість багатьох міських поселень. Великі зміни відбулися в районному поділі. Частина ліквідованих 1962—63 р-нів було відновлено, ін. були розукрупнені. Як наслідок, мережа адм.-тер. одиниць станом на 1 липня 1967 набула наступного вигляду: 25 областей, 2 міста респ. підпорядкування, 475 р-нів, 111 міст обласного підпорядкування, 8555 сільрад, 762 селищні, 273 міські ради.



### Адміністративно-територіальний устрій України у 1991—2014

Україна на момент проголошення незалежності мала сформований територіальний устрій. До її складу входили Крим, АРСР (автономію у складі УРСР було відновлено 12 лютого 1991), 24 області, 2 міста респ. підпорядкування (Київ і Севастополь), 605 р-нів (із них 485 сільських, решта — р-ни у містах), 435 міст (з яких 151 — міста обласного підпорядкування), більше 9,5 тис. сільських і понад 800 селищних рад, бл. 29 тис. сільських і бл. 1360 міських населених пунктів. Всього у д-ві було 30,2 тис. населених пунктів.

Розв'язання питань територіального устрою в останні роки перебування України у складі СРСР було в компетенції республіки, проте основні його принципи визначалися «центром». Тому територіальний устрій України мало чим відрізнявся від устрою сусідньої Білорусії чи далекого Казахстану.

Проголошення незалежності України, формування власних держ. інститутів, глибока екон. і соціальна трансформація укр. сусп-ва — це ті істор. чинники, які активно ініціюють зміни в існуючому територіальному устрої.

Від 1991, за умови зменшення заг. кількості населених пунктів, мала місце тенденція збільшення кількості адм.-тер. одиниць, підвищення статусу деяких із них, перейменування та уточнення назв.

На поч. 2000-х рр. було здійснено спробу реформування адм.-тер. устрою України. Ініційована «згори» адм.-тер. реформа не мала успіху передовсім через відсутність чітко вираженої політ. волі з боку влади, забезпечення її підтримки на масовому рівні, належного теоретико-методологічного й орг. обґрунтування.

Станом на 1 грудня 2013 в Україні існували наступні адм.-тер. одиниці: АР Крим, 24 області, 490 сільс. р-нів, 111 р-нів у містах, 460 міст (із них: міст загальнодерж. значення, що мали спец. статус, — 2, міст обласного та республіканського в АР Крим значення — 180, міст районного значення — 278), 885 с-щ міськ. типу, 1186 с-щ, 27 211 сіл.

### Початок адміністративно-територіальної реформи в Україні (2015—2017)

Не раз проголошувана впродовж усіх років незалежності реформа зрушила «з мертвої точки» лише 2015, коли в рамках децентралізації був прийнятий закон «Про добровільне об'єднання територіальних громад». Прийняття цього закону дало змогу почати формування спроможного базового рівня місц. самоврядування. Станом на поч. 2018 вже було створено 699 (із бл. 1,5—2 тис. запроєктованих) об'єднаних територіальних громад. До складу цих громад увійшли 3264 колиш. місц. ради. Закон також запровадив інститут старост в об'єднаних територіальних громадах, які представляють інтереси сільс. мешканців у раді громад. На розгляд Верховної Ради подано законопроект «Про засади адміністративно-територіального устрою України», що в рамках чинної Конституції визначає засади, на яких має ґрунтуватися адм.-тер. устрій України, види населених пунктів, систему адм.-тер. одиниць, повноваження органів держ. влади та органів місц. самоврядування з питань адм.-тер. устрою, порядок утворення, ліквідації, встановлення і зміни меж адм.-тер. одиниць та населених пунктів, ведення Держ. реєстру адм.-тер. одиниць і населених пунктів України.

Робоча група Конституційної комісії, яка займається питаннями реформи адм.-тер. устрою, зробила заяву щодо термінології майбутнього адм.-тер. устрою України та його утворень. Місцеве самоврядування здійснюватиметься на трьох рівнях: громада (об'єднання поселень), повіт (об'єднання громад), регіон (області, Крим, Київ).

До початкового етапу реформи можна віднести і перейменування ряду одиниць адм.-тер. устрою — населених пунктів і р-нів, що відбулося згідно із Законом України «Про засудження комуністичного та націонал-соціалістичного (нацистського) тоталітарного режимів та заборону пропаганди їхньої символіки» від 9 квітня 2015. У період від 25 листопада 2015 до 14 липня 2016 ВР України ухвалила 13 постанов, якими були перейменовані 987 населених пунктів та 25 р-нів: разом 1012 перейменувань. Таким

чином було повернуто частину тих назв, що «зникли» 1945—46.

Подальша зміна територіального устрою мусить спиратися на тенденцію інтеграційних процесів з огляду на потребу об'єднання невеликих територіальних утворень, укрупнення адм.-тер. одиниць, утворення агломерацій населених пунктів.

*Ю.І. Лоза.*

### ПРИРОДНІ УМОВИ ТА РЕСУРСИ

Природні умови — компоненти і властивості природи Землі, що впливають на життя людини та діяльність людства. До компонентів (тобто частин природи, однорідних щодо агрегатного складу, а також наявності/відсутності життя) належать гази (складові атмосфери), вода, лід і сніг, гірські породи (речовина земної кори), ґрунти (органомінеральні суміші), рослини, тварини. Найважливіші властивості природи: рельєф земної поверхні і клімат. Природні ресурси — компоненти і властивості природи, що їх людство безпосередньо використовує у своїй діяльності (напр. корисні копалини, енергія води, сонячні й вітрові, клімат як ресурс для сільс. госп-ва).

Природні умови і природні ресурси України формувалися впродовж тривалого часу, різноманітні та добре вивчені. Їх утворюють маси земної кори та їхні поверхневі форми, ресурси надр, кліматичні умови й ресурси, водні маси, ґрунти, рослинний і тваринний світ, а також природні ландшафти.

**Орографічне й гіпсометричне** різноманіття поверхні України зумовлене її розташуванням у межах пд.-зх. частини Східноєвроп. рівнини (95 % площі) та середньовисотних гірських пасом Укр. Карпат і Крим. гір (5 % площі). 70 % рівнинної частини становлять низовини, 30 % — височини. Середня абсолютна висота рівнинної частини України — 175 м, її максимальна позначка — на Хотинській височині (г. Берда, 515 м). Гірські хребти сягають 1500—2000 м; найвищою точкою України є гора Говерла (2061 м) в Укр. Карпатах.

Сучасний рельєф земної поверхні України сформований у

новітній, неотектонічний етап розвитку (неоген—антропоген) за провідної участі на рівнинах слабких та помірних диференційованих здімань й опускань, у районах сучасних гірських споруд — складчастих, розривних чи горизонтальних рухів земної кори. Неотектоніка у взаємодії з екзогенними геоморфологічними процесами надала рельєфу України його сучасного вигляду.

Рівнинна частина України лише на перший погляд видається власне рівниною. За тривалий час у формуванні її поверхні брала участь низка різних природних чинників. Вертикальні диференційовані тектонічні рухи, тобто підняття та опускання (їхні темпи на платформах вельми незначні — 1—3 мм/рік), хоча й поволі, однак сформували на поверхні України сучасні нерівності. Серед найбільших низовин України виокремлюються: Поліська — з висотами 150—200 м і лише на Словечансько-Овруцькому кряжі — 315 м; Придніпровська терасована низовина з висотами 100—150 м і заг. похилом на зх. і пд. зх.; Причорномор. низовина, абсолютні позначки якої не перевищують 120—150 м з наявними різними за розмірами блюдцями і подами з пологими схилами. Височини на зх. України представлені Волинською і Подільською, абсолютні позначки поверхні яких становлять 320—350 м. У межах Подільської височини виділяються окремі масиви — Вороняки, Гологори, Кременецькі гори, Розточчя та Опілля; Волинської — Волинсько-Мізоцький кряж та Повчанські висоти. Поверхня височин дуже розчленована — глибина ерозійних врізів — 50—100 м, у Придністер'ї — 150—200 м. У центр. частині України розташов. Придніпровська височина (із найвищою позначкою 321 м у межириччі Роставиці, Росі (прит. Дніпра) та Десни (прит. Пд. Бугу)), у межах якої виокремлюються Канівські гори (253 м), а на пд. сх. — Приазовська височина (г. Могила-Бельмак, 324 м). Глибина ерозійного розчленування височин відповідно 100—150 м і 150—200 м. На сх. України розташов. Донец. височина, найвища розчленована частина якої називається Донец. кряжем (г. Могила-Мечетна, 367 м), та відроги Середньорус. височини з позначками 200—250 м із щіль-

ною долиною та яружно-балковою мережею.

Гірські пасма середньовисотних (1200—1600 м) Укр. Карпат мають пн.-зх. простягання. В їхніх межах виділяються зовнішні (Бескиди, Горгани та Покутсько-Буковинські гори), внутрішні або Центральні (Вододільно-Верховинський, Полонинсько-Черногорський хребти, Рахівські та Чивчинські гори) Карпати, на пд. зх. простягається Вулканічний (Вигорлат-Гутинський) хребет (900—1000 м), а прилягає до Укр. Карпат Закарпат. низовина (100—120 м). Крим. гори розчленовані на три пасма: Головне (1200—1500 м), Внутрішнє (400—600 м), Зовнішнє (250—350 м). Вони мають асиметричні схили. Для Гол. пасма характерні вирівняні масиви — яйли. Максимальні позначки Крим. гір: г. Роман-Кош — (1545 м), г. Еклизі-Бурун — 1525 м, г. Ай-Петрі — 1223 м.

#### Геологічна будова і тектоніка

Земна кора України належить до континентального типу, має потужність 25—65 км, складається з базальтового, гранітного й осадового шарів. Її формування відбувалося впродовж тривалої геол. історії. Розрізняють материкову й океанічну (западина Чорного моря) кору. Основу материкової кори України формує пд.-зх. частина Східноєвроп. платформи, що межує із зоною геодинамічної взаємодії сучасних Євразійської та Афр. літосферних плит. Структурними елементами цієї частини платформи є Укр. щит, пд.-зх. схил Воронезького масиву (Воронезької антеклизі), Дніпровсько-Донецька западина (авлакоген), Причорномор. западина та Волино-Подільська плита. До обрамлення платформи належать Скіф. плита та Крим. гірська система, Переддобруджинський та Передкарпатський прогини, Карпатська гірська система. Тектонічні структури Раваруської та Розточької зони становлять уже пд.-сх. окраїну відносно молодій палеозойській Західноєвроп. платформі. Окремі із цих тектонічних структур домінують у межах України.

**Український щит** становить брилове підняття докембрійського фундаменту Східноєвроп. платформи. Займає центр., осьово-

ву, частину України і простягається від берега Азовського моря у пн.-зх. напрямку до кордону із Білоруссю, майже на 1000 км. Ширина його разом зі схилами змінюється від 150 до 450 км, а заг. площа становить 200—250 тис. км<sup>2</sup>.

У будові щита виділяють складчастий докембрійський кристалічний фундамент, складений метаморфічними та магматичними породами, й осадовий чохол, що вкриває його більшу частину. Останній представлений породами мезозою та кайнозою, які залягають майже горизонтально. Товщина цього чохла на самому щиті не перевищує 100—200 м, а на його схилах зростає до 500 і більше метрів.

**Волино-Подільська плита** становить пд.-зх. окраїну Східноєвроп. платформи, по суті це — поховане продовження Укр. щита з різною глибиною залягання кристалічного фундаменту. При тектонічному районуванні у межах цього регіону виділяються зх. схил щита (із зануренням фундаменту від 500 до 1500 м), Ковельський виступ і Львів. палеозойський прогин. На палеозойських відкладах тут залягають породи крейдової системи (крейда, мергелі) і палеогену (піски, глини, пісковики), перекриті відкладами антропогену — лесоподібними супісками, а також льодовиковими та водно-льодовиковими відкладами на Волин. Поліссі.

**Причорноморська крейдово-палеогенова западина** сформувалась як структура, що успадкувала простягання системи мезозойських грабенів Переддобруджя і Присивашшя. Пн. борт западини прилягає до пд. схилу Укр. щита, південний — до Центрально-Крим. зони підняття і депресій Скіф. плити. У межах більшої частини западини домінуючими комплексами її чохла є теригенні й карбонатно-теригенні формації крейди, палеогену і неогену.

До **Скіфської плити** належить структурний елемент, відомий під назвою Рівнинного Криму, та ті акваторії Чорного і Азовського морів, що прилягають до нього. Фундамент її складений складчастими комплексами пізньобайкальського і вариського циклів тектогенезу, які перероблені кімерійською складчастістю.

**Дніпровсько-Донецька западина** входить до складу Прип'ятсько-Дніпровсько-Донец. авлакогену, що простягнувся від пд. окраїн Білорус. масиву до р. Дон, і на пд. сх. змінюється системою грабенів, що доходять до передгір'їв Тянь-Шаню. На території України до складу авлакогену входять Дніпровсько-Донец. западина і Донец. сегмент авлакогену — Донец. інверсійно-складчаста область. Припускається, що авлакоген був закладений як рифт у рифейський час, одночасно з ін. численними рифтами Східноєвроп. платформи. Потужна (бл. 10 км) товща рифейських утворень залягає, за даними глибинного сейсмічного зондування, на глибині 10 і більше кілометрів від поверхні.

**Донецька складчаста область** становить Донец. сегмент Прип'ятсько-Дніпровсько-Донец. авлакогену. Складна історія розвитку Донец. складчастої області як у палеозої, так і в більш пізній час зумовила її металогецію, типову для структур земної кори, які є малорухливими, слабо диференційованими частинами геосинклінальних областей зі слабким виявом чи повною відсутністю початкового магматизму і переважанням потужних теригенних і карбонатних формацій. У межах області відомі не лише металічні та поліметалічні (ртуть, золото, срібло, флюорити), а й особливо багаті родовища неметалічних корисних копалин — вугілля, солі, гіпсів, вапняків, вогнетривких глин, крейди.

**Гірський Крим.** До області кімерійсько-альпійської складчастості належать Гірський Крим і його сх. занурення (пд. Керченського п-ова). У сучасному розумінні Гірський Крим розглядається як складна складчато-блокова споруда, у формуванні якої істотну роль відіграли горизонтальні рухи, що привели до переважного розвитку структур тангенціального стиснення. Зх. і центр. частини гірської споруди, а також її сх. фланг відрізняються за характером геол. історії в мезозої і кайнозої і різним часом завершення геосинклінального режиму в межах однієї структури Гірського Криму від ранньокімерійської епохи на зх. до кінцевих фаз альпійського тектогенезу — на сх. Гірсько-Крим. споруди,

що у загальному має характер мегаантиклінорії, складається з низки структурно-тектонічних елементів антиклінорного і синклінорного типу, ускладнених спадистими насувними структурами, що спадають на південь.

У Криму виділяються дві осн. металогенічні епохи: кімерійська і альпійська. Перша проявилася переважно у межах Гірсько-Крим. металогенічної зони, де поширений тріас-юрський магматизм і пов'язані з ним рудопрояви свинцю, цинку та геохімічні аномалії золота, вісмуту й міді.

Другою важливою металогенічною зоною є Керченська. В її межах розташов. Керченський залізорудний басейн, руди якого раніше мали важливе екон. значення. Вони містять домішки марганцю, фосфору, ванадію й арсену і залягають у теригенних породах кімерійського ярусу неогену. Залізорудні родовища Керченської металогенічної зони є найважливішим проявом альпійської металогенічної епохи в Криму. Менше значення мають прояви самородної сірки, прилеглі до відкладів караганського горизонту в зоні глибинного розлому.

**Українські Карпати** — частина Карпатської дуги, представлена пн. гілкою альпід Європ. Середземномор'я. У формуванні їхньої структури встановлено великі горизонтальні переміщення, які ускладнили первинні складчасті форми й визначили їхню покривно-насувну будову. В Укр. Карпатах встановлена виразна металогенічна зональність. У палеозойських утвореннях мікроконтиненту (Рахівський алохтон, Чивчинські гори) поширені тектонічно розвальцьовані та метаморфізовані невеликі родовища поліметалів і золота, пов'язані зі спадистими зонами змінання.

У Прикарпатському прогині присутні родовища поліметалів із баритом, а також целестину і самородної сірки та ін. корисних копалин, сформованих унаслідок відкладення мінеральної маси з гарячих мінералізованих водних розчинів, що циркулюють неглибоко від земної поверхні.

Окрім згаданих вище металічних корисних копалин, Україна має надійну мінерально-сировинну базу корисних копалин неметалічних та горючих. Відкрито

й розвідано бл. 4 тис. родовищ неметалічних корисних копалин, з яких майже 2 тис. розробляються чи розроблялися.

В Україні поширені значні поклади вуглеводнів, що надає їй статусу нафтогазодобувної д-ви. Загалом в Україні виділяють три нафтогазоносні регіони: Східний (Дніпровсько-Донец. западина, Донбас), Західний (Волино-Подільська плита, Передкарпаття, Карпати, Закарпаття) і Південний (Переддобруддя, Причорномор'я, Крим, відповідні сектори акваторій Чорного й Азовського морів).

Встановлено, що стратиграфічний діапазон нафтогазоносності досить широкий й охоплює геол. час від архею — нижнього протерозою (розущільнені кристалічні породи, група родовищ у сх. сегменті зони членування Воронежської антеклізи з Дніпровсько-Донец. западиною і Донбасом) до фанерозою (кембрій—неоген).

**Вугільні ресурси** зосереджені у Донец. басейні, який є осн. сировинною базою енергетичного і технологічного палива в Україні. Запаси кам'яного вугілля Донбасу становлять 92,4 % заг. запасів вугілля України. У Донец. басейні міститься майже все коксівне вугілля (94,5 %) України та всі запаси антрацити.

Львівсько-Волинський басейн є осн. паливно-енергетичною базою зх. областей України. Балансові запаси його незначні — 2,5 % балансових запасів України. Вугільні шари і прошарки простежуються по всьому розрізу кам'яновугільних відкладів басейну, за винятком нижньої його частини, що належить до турнейського ярусу. З 96-ти вугільних пластів і прошарків, виявлених у басейні, робочої потужності досягають 23 пласти, з яких 17 прилягають до серпуховського ярусу, що має найвищу пром. вугленосність.

Значна (20—40 км) потужність материкової кори Східноєвроп. платформи у межах України зумовлює сталість геофізичних процесів, відсутність осередків землетрусів і вулканічних вивержень; інтенсивність вертикальних тектонічних рухів (підняття та опускання) не перевищує тут 2—4 мм/рік. Такий діапазон властивий значним за розмірами

ділянкам земної кори або тим, що зараз мають відносно високе розташування і відображені у рельєфі височинними ділянками земної поверхні (Укр. кристалічний щит — Придніпровська та Приазовська височини, околиці Воронезької антеклізи — пд.-зх. схили Середньорус. височини, Донец. складчаста споруда — Донец. краєв. сх. околиці Карпатської гірської країни — Передкарпатська височина), або ж ділянкам, що мають низовинне розташування (Дніпровсько-Донец. западина-синекліза — Придніпровська низовина, Причорноморська западина, Скіф. плита — Причорномор. низовина, поховані складчасті структури Добруджі, Прип'ятський тектонічний прогин — фрагмент Поліської низовини, Закарпат. внутр. прогин — Закарпат. низовина).

Платформний покрив кори також значно неоднорідний. Якщо у межах позитивних структур фундаменту товщина осадових порід відносно незначна, то у межах структур, що тривалий час зазнавали тектонічного опускання, осадові породи мають значну товщину, яка вимірюється величинами від перших сотень метрів до кільканадцяти кілометрів.

Майже 5 % території України перебуває у смузі розташування активних тектонічних структур Карпатської гірської країни та Крим. гір — фрагментів Альпійсько-Гімалайського геосинклінального поясу. Їхня будова характеризується складним співвідношенням тектонічних структур фундаменту, на окремих ділянках представленого магматичними та метаморфічними породами, та будови осадових товщ, що мають різні форми залягання — горизонтальну, моноклінальну, периклінальну, вертикальну, складчасту, розривну, та їхніми комбінаціями. Трапляються тут і давні ін'єкції магматичних порід, які безпосередньо відображені у рельєфі.

В осадовому комплексі гірських порід України встановлено майже всі стратиграфічні відміни, відомі на Землі, — від пізнього протерозою до сучасних відкладів. Їхній спектр у межах різних тектонічних структур характеризується різною кількістю стратиграфічних підрозділів, що утворилися завдяки таким палео-

геогр. обставинам: а) різному часові формування структур земної кори; б) наявності т. зв. стратиграфічних перерв у нагромадженні осадових товщ; в) тектонічним ритмам (епохам горотворення), які зумовлювали різну енергію руйнування гірських споруд та височин суходолу; г) численним трансгресіям та регресіям мор. басейнів.

Складна геол. будова території України, наявність осн. геол. структур континентального типу та потужної кори вивітрювання стали основою формування різних видів корисних копалин. За даними Держ. служби геології та надр, у надрах України виявлено майже 20 тис. родовищ і проявів 117-ти видів корисних копалин, з яких 8172 родовища по 94-х видах мінеральної сировини мають пром. значення і обліковуються Держ. балансом запасів.

#### Кліматичні умови та ресурси

В Україні, згідно з її розташуванням у помірній зоні та особливостями прояву кліматоутворювальних чинників (зх. перенесення повітряних мас, циклонічна діяльність і рівнинний рельєф), сформувався помірно-континентальний клімат. Виключенням є пд. берег Криму, де клімат має ознаки субтропічного (середземноморського). Характерними особливостями клімату України є: зональність; сезонні контрасти в річному розподілі кліматичних показників; зростання континентальності з пн. зх. на пд. сх.; формування кліматичних відмінностей у гірських регіонах на узбережжях морів і водосховищ, у великих містах. Переважно рівнинний рельєф території сприяє безперешкодному поширенню повітряних мас різного геогр. походження, так іноді арктичне повітря може досягати пд. меж країни. Карпатські та Крим. гори, а також Чорне та Азовське моря помітно впливають лише на клімат прилеглих районів.

Розподіл осн. кліматичних показників такий: радіаційний режим території характеризується зміною тривалості сонячного сяйва в середньому за рік від 1690—1850 годин у зх. районах Полісся та Лісостепу до 2150—2450 годин у Криму та на узбережжях Чорного й Азовського морів. Кіль-

кість сумарної радіації — енергії, що потенційно може бути використана на формування всіх природних процесів, перебуває у межах від 3400 МДж/м<sup>2</sup> за рік на зх. (Прикарпаття) до 5000 МДж/м<sup>2</sup> на зх. Криму. Величини середніх річних значень радіаційного балансу, тобто сонячної енергії, засвоєної діяльним шаром земної поверхні, змінюються по території від 1200 МДж/м<sup>2</sup> на Волині до 2100 МДж/м<sup>2</sup> на узбережжях Чорного й Азовського морів і в Криму.

Температура повітря, коливається у таких межах: середня температура найхолоднішого місяця (січень) від -8 °С на пн. сх. до -12 °С на пд. Одес. обл. та +2 °С на пд. Криму. Абсолютні мінімуми температури повітря від -18 °С на пд. Криму і до -40 °С на сх. (Луган. обл.). Середні температури найтеплішого місяця (липня) змінюються від 15 °С на високогір'ях Карпат, 18 °С у зх. та пн.-зх. регіонах до 22—23 °С на узбережжях Чорного й Азовського морів та в Криму. Абсолютні максимуми температури повітря коливаються від 32 °С в Карпатах, 36 °С на зх., пн. і в центрі до 40 °С на сх. (Луган. обл.) та в Криму.

Важливою характеристикою режиму зволоження є атмосферні опади, які на території України визначаються переважно інтенсивністю циркуляційних процесів. Річний розподіл опадів належить до континентального типу, з максимумом влітку (червень або липень) та мінімумом взимку (січень або лютий). Спостерігається поступове зменшення кількості опадів із зх., пн. зх. на пд. сх., пд., від 650—700 мм до 350—400 мм. Максимальна середня річна кількість опадів випадає в Карпатах (1800—2000 мм за рік), мінімальна — на пд. Херсон. обл. та у Присивашші (320—350 мм).

Кліматичні ресурси — це умови, компоненти та процеси природного середовища, що створюються функціонуванням кліматичної системи і можуть бути використані на задоволення різноманітних потреб людини та для забезпечення роботи окремих галузей вир-ва.

Залежно від використання розрізняють енергетичні, аграрні, біокліматичні та рекреаційні ресурси клімату.

Енергетичні кліматичні ресурси — це електромагнітні потоки сонячного випромінювання та вітер, які за допомогою спец. тех. установок можуть перетворюватися на ін. види енергії (теплову, електричну тощо). Процеси отримання та перетворення енергії відзначаються високою екологічністю. Оцінка геліоресурсів на території України за величинами радіаційних потоків, тривалістю сонячного сьйва та хмарністю показала, що доцільним може бути розміщення геліоустановок у Криму, на Причорномор., Приазовській та Закарпат. низовинах. Найсприятливіший період їхньої роботи — квітень — вересень (жовтень), коли переважає ясна погода, а добові суми сумарної радіації становлять 13,2—32,5 МДж/м<sup>2</sup>. Значна потужність потоків сонячної радіації за ясного неба може забезпечити успішну роботу локальних геліоустановок обмеженої дії й у ін. регіонах.

Вітроенергетичні ресурси оцінюються за показниками середньої швидкості вітру та її мінливості, безперервною тривалістю робочої швидкості вітру тощо. За такими критеріями встановлено, що найвищий вітроенергетичний потенціал мають узбережжя Чорного та Азовського морів, Пд. берег Криму, високогір'я Карпат і Крим. гір. Високий потенціал мають також райони Донец. височини та Приазовської і Причорномор. низовин, а ін. території — достатній чи низький.

Аграрні кліматичні ресурси — це придатність кліматичних умов до забезпечення с.-г. вир-ва. Велике значення мають термічний режим повітря і ґрунту, атмосферні опади та запаси вологи у ґрунті. Найважливішими показниками є тривалість вегетаційного періоду, значення сум ефективної та сум активної температур повітря, суми опадів за період активної вегетації, запаси вологи у метровому шарі ґрунту, режим снігового покриву. Кліматичні умови в Україні сприятливі для вирощування більшості зональних с.-г. к-р. Проблеми в окремі роки виникають через нестійкість режиму зволоження (посушливі умови влітку та восени) та несприятливі умови перезимівлі озимих к-р.

Біокліматичні та рекреаційні ресурси — властивості кліматичних умов, що впливають на життєдіяльність і здоров'я лю-

дини (біокліматичні ресурси) та на якість й умови її відпочинку (рекреаційні ресурси). Оцінюються переважно за комплексними показниками, які відображають зв'язок метеорологічних умов і самопочуття людини. Зважаючи на ландшафтне різноманіття, наявність морів, озер, водосховищ, річок, джерел мінеральних вод у поєднанні з достатньо комфортними кліматичними умовами, можна визначити, що вся територія України комфортна для проживання, різноманітних видів відпочинку та курортного лікування.

На відміну від погоди клімату притаманна певна сталість у часі. Однак упродовж геол. та істор. минулого клімат змінювався. Клімати минулих геол. епох вивчаються палеокліматологією за непрямими ознаками: складом і будовою гірських порід, викопними рештками організмів, радіоізотопним та палеомагнітним методами тощо.

Із серед. 19 ст. розпочалося швидке потепління глобального клімату. Тільки після 1940 воно змінилося короткочасним похолоданням (до поч. 1960-х рр.), проте потім, починаючи із 1979, різко збільшилася швидкість зростання глобальної температури. Це потепління клімату є найбільшим за останнє тисячоліття, що підтверджується інструментальними спостереженнями. Потепління клімату інтенсивніше проявляється у Пн. півкулі й супроводжується характерними для нього процесами: зменшенням площ льодовикового покриву, підвищенням рівня океанів, трансформацією поля опадів, збільшенням повторюваності та інтенсивності несприятливих погодних явищ та процесів тощо.

Глобальна приземна температура повітря з 1906 по 2005 підвищилася на  $0,75 \pm 0,18$  °C. Існують відмінності у швидкостях температурних змін, що залежать від геогр. широти. Зокрема, найбільші зміни спостерігаються у високих широтах ( $72,5 < \varphi < 87,5^\circ$  пн. широти), тут фіксуються і найбільші міжрічні та сезонні коливання температури. Найменші зміни та сезонна мінливість температури — у тропічній зоні ( $17,5 < \varphi < 37,5^\circ$  пн. широти). За цей період середні річні температури в Україні підвищувалися так: на Поліссі та у Лісо-

степу — на  $0,7-0,9$  °C, у Степу — на  $0,2-0,3$  °C. Розрахунки показують неоднорідність таких змін за сезонами: взимку підвищення температури становить  $1,2$  °C, навесні —  $0,82$  °C, влітку та восени зміни несуттєві. Прогноз зміни температури вказує на подальше її підвищення в межах  $0,13-0,20$  °C на десятиріччя. Кількість опадів в умовах сучасного потепління у помірних і високих широтах збільшується приблизно на  $0,5-1,0$  % за десятиріччя. В Україні протягом останнього сторіччя середня річна кількість опадів змінювалася нерівномірно. В окремих регіонах спостерігалось їх збільшення на  $7-10$  % від кліматичної норми, на решті території — у межах норми або ж дещо нижче. Простежуються вища повторюваність сильних опадів і стійка тенденція до зростання повторюваності ін. несприятливих атмосферних явищ і процесів.

Домінуючим фактором сучасного потепління прийнято вважати зростання концентрації в атмосфері парникових газів, насамперед діоксиду вуглецю (CO<sub>2</sub>), метану (CH<sub>4</sub>), закису азоту (N<sub>2</sub>O), хлорфторвуглеводнів (фреонів). Ці та деякі ін. гази сприяють підсиленню парникового ефекту, що призводить до підвищення температури земної поверхні та приземного шару повітря. Водночас оцінки впливу зміни інсоляції (з 1750 до 1-ї пол. 20 ст. збільшилася на  $0,3$  Вт/м<sup>2</sup>), вулканічної діяльності та ін. природних чинників на термічний режим кліматичної системи показують, що такий вплив є лише одним із факторів сучасної тенденції до зростання температури.

### Водні маси

Води України — це сукупність усіх місц. вод у рідкому, твердому і газоподібному стані, а також транзитні води, що надходять із суміжних територій та включаються у природні ланки кругообігу води у межах її території. Поверхневі й підземні води та атмосферна вода, що знаходяться у межах території країни, незалежно від місця та типу походження й об'єму, становлять єдиний держ. водний фонд. На території України налічується 63 119 річок і струмків, бл. 20 тис. озер, до 30 лиманів, 1103 водосховища, 49,4 тис. став-

ків, 7 крупних каналів. Україна омивається водами двох морів: Азовського — з береговою лінією в межах території України (без Сиваша) 799,8 км; Чорного — з береговою лінією 1829,1 км в межах території України.

**Річки.** Більшість річок України належать до басейнів Чорного та Азовського морів (98 % території країни). На річки, що несуть свої води у Балт. море (через р. Вісла), припадає 2 % площі країни. Із 63 119 річок в Україні більшість, а саме 63 029, становлять малі річки (площа водозбору менше 2 тис. км<sup>2</sup>), 82 — середні річки (площа водозбору від 2 до 50 тис. км<sup>2</sup>), 8 — великі річки (площа водозбору понад 50 тис. км<sup>2</sup>). Великими річками є Дунай, Дніпро, Тиса, Прип'ять, Сіверський Донець, Десна, Дністер, Пд. Буг (див. табл. 1). Всі великі річки, крім Пд. Бугу, є транскордонними (протікають по території кількох д-в).

Густота річкової мережі для території України в середньому становить 0,25 км/км<sup>2</sup>. Найбільша вона в Укр. Карпатах, зокрема в басейні річок Черемош і Тиса — до 2—2,5 км/км<sup>2</sup>. У Крим. горах — 0,7 км/км<sup>2</sup>, на Донец. височині — 0,5 км/км<sup>2</sup>. Мінімальне значення (від 0,09 до 0,2 км/км<sup>2</sup>) цей показник має в межиріччі Дністра і Пд. Бугу, на лівобережжі Сіверського Дінця, на Приазовській височині. Між Дніпром і Сивашем поверхневий стік узагалі відсутній.

Згідно з гідрографічним районуванням України, затвердженим на законодавчому рівні 2016 з метою впровадження інтегрова-

них підходів у керуванні водними ресурсами за басейновим принципом, на території д-ви виділено 9 районів річкових басейнів — Дніпра, Дністра, Дунаю, Пд. Бугу, Дону, Вісли, а також річок Криму, Причорномор'я та Приазов'я. Серед них виокремлюються найбільші.

Район басейну р. Дніпро має найбільшу площу на території України (292,7 тис. км<sup>2</sup>, або 48 % території країни) з пн. на пд. й охоплює річки практично всіх природних зон. До структури району басейну р. Дніпро входять 15 423 річки заг. довжиною 78,5 тис. км. Середня густота річкової мережі становить 0,27 км/км<sup>2</sup>. Район басейну р. Дніпро відповідно до гідрографічного районування 2016 поділяють на 5 суббасейнів: Верхній Дніпро (від держ. кордону з Білоруссю до Києва); Середній Дніпро (від Києва до Запоріжжя); Нижній Дніпро (від Запоріжжя до гирла); р. Прип'ять; р. Десна.

До району басейну р. Дністер у межах України входять річки сх. схилів Карпат, а також річки Подільської височини та Причорномор. низовини. За географо-гідроморфологічними ознаками басейн Дністра поділяють на: Верхній Дністер (карпатський гірський; від витоків до м. Самбір); Середній Дністер (від м. Самбір до м. Тирасполь у Молдові); Нижній Дністер (від м. Тирасполь до гирла). До складу району басейну р. Дністер в Україні належать 14 893 річки заг. довжиною бл. 35 тис. км. Середня густота річкової мережі — 0,65 км/км<sup>2</sup>. У районі басейну р. Дністер у межах України прак-

тично відсутні значні притоки — лише 6 середніх річок, серед яких виділяється права прит. Стрий.

Район басейну р. Пд. Буг розташов. верхньою та середньою частинами у межах Волино-Подільської та Придніпровської височин, а нижня частина басейну займає ділянку Причорномор. низовини. До структури гідрографічної мережі району басейну р. Пд. Буг входять 6650 річок заг. довжиною 22,5 тис. км, найбільшими з яких є Інгул, Велика Вись, Гірський Тікич, Гнилий Тікич, Чичиклія. Середня густота річкової мережі — 0,35 км/км<sup>2</sup>. Гол. особливість басейну Пд. Бугу полягає в тому, що він повністю розташов. у межах території України (площа басейну 63 700 км<sup>2</sup>) і характеризується значною зарегульованістю стоку штучними водоймами.

Район басейну р. Вісла виокремлюється на пн. зх. України. Його характерною ознакою є те, що це єдиний в Україні район річкового басейну, стік якого спрямовано у Балт. море. Згідно з гідрографічним районуванням 2016 район басейну р. Вісла поділяють на 2 суббасейни: р. Зх. Буг; р. Сян. У його межах налічується 3112 річок, найбільшими з яких є Зх. Буг і Сян. Заг. довжина всіх річок становить 7365 км, середня густота річкової мережі — 0,58 км/км<sup>2</sup>.

До району басейну річок Криму належать водотоки п-ова, що беруть початок у Крим. горах і впадають у Чорне та Азовське моря. У Криму є лише одна річка, яка належить до середніх, — Салгир. Усі ін. річки — малі та пересихають. До басейну Чорно-

Таблиця 1. Великі річки, що протікають територією України

Назва річки	Куди впадає (річка, море)	Площа басейну, тис. км <sup>2</sup>		Довжина, км		Об'єм стоку в гирлі, км <sup>3</sup>	Мінералізація води, г/дм <sup>3</sup>
		загальна	у межах України	загальна	у межах України		
Дунай	Чорне море	817	32,4	2960	174	210	0,40
Дніпро	Чорне море	504	292,7	2201	1121	52	0,32
Тиса	Дунай, Чорне море	153	11,3	966	201	29,2	0,22
Прип'ять	Дніпро, Чорне море	121	69,1	761	290	13,8	0,30
Сіверський Донець	Дон, Чорне море	98,9	54,5	1053	700	5,0	0,81
Десна	Дніпро, Чорне море	88,9	33,8	1130	575	10,9	0,29
Дністер	Чорне море	72,1	52,7	1362	925	11,3	0,37
Південний Буг	Чорне море	63,7	63,7	806	806	3,0	0,63

Таблиця 2. Найбільші озера України

Назва озера	Місце розташування	Площа, км <sup>2</sup>	Довжина, км	Максимальна глибина, м	Середня глибина, м	Мінералізація води, г/дм <sup>3</sup>
Ялпуг	Придунайські озера, Одеська обл.	149	39	5,5	2,0	1,0—1,5
Кагул	Придунайські озера	93,5	25	7,0	2,0	0,8—1,5
Кугурлуй	Придунайські озера	82	20	2,5	1,0	0,8—1,5
Сасик-Сиваш	Євпаторійські озера, АР Крим	75,3	14	1,2	0,5	124,8
Катлабуг	Придунайські озера	67	21	4,0	1,5	1,5
Китай	Придунайські озера	60	24	5,0	2,0	1,0—3,0
Світязь	Шацькі озера, Волинська обл.	27,5	9,3	58,4	7,0	0,2
Актаське	Керченські озера, АР Крим	26,8	8	3,0	2,0	111,2

го моря належать 986 крим. річок (заг. довжиною 3,1 тис. км). До басейну Азовського моря — 602 крим. річки (заг. довжиною 2,4 тис. км), серед яких найбільшою є Салгир (площа басейну 4010 км<sup>2</sup>, довжина — 232 км). У водогосподарському балансі Криму внесок річкових вод з урахуванням водосховищ природного стоку незначний — 9,5 %.

До району басейну річок Причорномор'я належать водотоки, розташов. між Дунаєм і Дністром, а також між Дністром і Пд. Бугом, що впадають у Чорне море. Гідрографічна мережа району налічує 716 річок заг. довжиною 3,5 тис. км. Здебільшого це малі річки, які майже не відіграють жодної ролі у водогосподарському балансі. Середня густина річкової мережі — 0,15 км/км<sup>2</sup>. Найбільшими річками цього району є Когильник і Тилігул.

До району басейну річок Приазов'я належать водотоки, які стікають із Приазовської височини та Приазовської низовини і впадають в Азовське море та його лимани і затоки. Гідрографічна мережа цього району налічує 1611 річок заг. довжиною 6,3 тис. км. Переважно це малі річки, які практично не мають значення для водогосподарського балансу. Середня густина річкової мережі — 0,20 км/км<sup>2</sup>. На плато межириччя Дніпро—Молочна річкова мережа майже відсутня. Серед найбільших річок цього району — Молочна, Обитічна, Берда, Кальміус, Кальчик, Грузький Яланчик, Мокрий Яланчик, Кринка.

**Озера.** Із бл. 20 тис. озер на території України лише 43 мають

площу понад 10 км<sup>2</sup>. Більшість укр. озер водноерозійного та водноаккумулятивного походження. В Укр. Карпатах є озера льодовикового походження (Бребенескул, Несамовите), вулканічні (Сине, Липовецьке) та завально-запрудні (Синевир). На Волині — значна кількість невеликих провальних (карстово-суфозійних) озер (Соломине, Велике Домашнє, Велике Облапське, Волянське та ін.). За територіальною ознакою укр. озера поділяються на кілька груп. Найбільші озера розташов. у Придунайській групі озер (Ялпуг — найбільше озеро України із площею дзеркала 149 км<sup>2</sup> та об'ємом 0,39 км<sup>3</sup>; див. табл. 2).

Шацькі озера — група озер у Шацькому р-ні Волин. обл., на межириччі Зх. Бугу і Прип'яті. До їх складу входять бл. 30 озер, найбільші з яких — Світязь (площа 27,5 км<sup>2</sup>), Пулемецьке (16,3 км<sup>2</sup>), Луки (6,8 км<sup>2</sup>), Люцимир (4,3 км<sup>2</sup>). Ці озера здебільшого водноерозійного та водноаккумулятивного походження, лежать серед болотистих ландшафтів і живляться переважно за рахунок атмосферних опадів і підземних вод.

Турійсько-Озерянські озера — група озер у Турійському та Ковельському р-нах Волин. обл. Поділяються на західну (Турійська) та східну (Озерянська) групи. Турійська група складається із 15-ти озер, розташов. уздовж правого берега Турії (бас. Прип'яті), між селами Кустичі та Перковичі. Заг. площа цих озер — 0,87 км<sup>2</sup>. Найбільші з них — Велике (0,19 км<sup>2</sup>), Турійське (0,14 км<sup>2</sup>), Кустичі (0,12 км<sup>2</sup>). До Озерянської групи входять

13 озер, розташов. на межириччі Турії і Стоходу, а також у верхів'ї Ворони (права прит. Турії). Ці озера мають заг. площу 0,99 км<sup>2</sup>. Найбільші з них — Перевірське (0,15 км<sup>2</sup>), Озерянське, Болотне (по 0,14 км<sup>2</sup>). Озера карстово-суфозійного походження, їхнє дно піщане чи крейдяне, слабо замулене; прісні, мають мішане живлення, із переважанням ґрунтового.

Слов'ян. озера — група озер у Слов'ян. р-ні Донец. обл., у межах долини р. Казенний Торезь. Відділені одне від одного невисокими піщаними шириною 150—200 м. Найбільші з них — Сліпне (площа 0,29 км<sup>2</sup>), Ріпне (0,22 км<sup>2</sup>), Рейсове (0,16 км<sup>2</sup>). Озера карстово-суфозійного походження, солоні, живляться в основному підземними водами.

Придунайські озера — група залишкових, переважно заплавних озер у пониззі Дунаю, які частково живляться його водою. Найбільші з них — Ялпуг (149 км<sup>2</sup>), Кагул (93,5 км<sup>2</sup>), Кугурлуй (82 км<sup>2</sup>), Катлабуг (67 км<sup>2</sup>), Картал (15 км<sup>2</sup>). Усі озера численними протоками сполучаються з Дунаєм, мають режими водосховищ й облаштовані захисними дамбами. Режими водообміну Придунайських озер регулюються переважно шлюзованими рибопропускними протоками і каналами.

Перекопські озера — група озер у Красноперекопському р-ні АР Крим, на пд. сх. Перекопського перешийка. Найбільші з них — Кирлеуцьке (20,8 км<sup>2</sup>), Айгульське (2,8 км<sup>2</sup>), Старе (12,2 км<sup>2</sup>), Кругле (2,25 км<sup>2</sup>), Чайка (0,8 км<sup>2</sup>). Озера уфозійно-

го походження, солоні. У посушливі роки вони можуть перетворюватися на солончаки, а інколи повністю пересихають. Живляться підземними та поверхневими водами, а також атмосферними опадами.

Євпаторійські озера — група озер поблизу м. Євпаторія АР Крим, на узбережжі Чорного моря. Всього налічується 14 солоних озер. Найбільші з них — Сасик-Сиваш (71 км<sup>2</sup>), Кизил-Яр (6,9 км<sup>2</sup>), Ойбурзьке (5,1 км<sup>2</sup>), Мойнацьке (1,76 км<sup>2</sup>). Озера утворилися внаслідок відокремлення від моря піщаними перешийками вузьких мор. заток або ж затоплення яружно-балкових місцевостей при підвищенні рівня моря. Живляться переважно за рахунок підземних вод, фільтрації мор. води та частково — атмосферними опадами.

Керченські озера — група озер у Ленінському р-ні АР Крим, на Керченському п-ові. Усього налічується 30 солоних озер. Найбільші з них — Актаське (площа 26,1 км<sup>2</sup>), Узунларське (21,2 км<sup>2</sup>), Тобечицьке (18,7 км<sup>2</sup>). Ці озера виникли внаслідок затоплення мор. водами прибережних улоговин зі сторони Чорного та Азовського морів під час евстатичних коливань рівня моря. У літній період більшість Керченських озер пересихає.

**Лимани.** Лиман — витягнута мілководна затока, що утворилася при затопленні морем пригирлової частини річкової долини чи балки внаслідок незначного опускання суші. Лимани бувають відкриті (з'єднані з морем) і закриті (відокремлені від моря косами, пересипами). При повному відділенні лиману від моря утворюються лиманні озера. При малому припливі прісних вод із материка та посушливому кліматі солоність води у лиманах зростає і в них накопичуються специфічні мулисті відкладення — гряді, які використовують як лікувальний засіб. В Україні налічується до 30 лиманів, деякі з них (закриті лимани) можуть підпадати при підрахунках у розряд озер.

Гол. відкритими лиманами є Дніпровсько-Бузький, Дністерський та Березанський (див. табл. 3), які мають зв'язок із Чорним морем, а також Міуський і Утлюцький лимани, з'єднані з Азовським морем. Дніпровсько-Бузький лиман, водні маси

якого формуються під впливом прісних вод Дніпра і Пд. Бугу та водообміну із Чорним морем, є найбільшим відкритим лиманом, який використовується для судноплавства, рибальства, рекреації. Гол. проблема закритих лиманів полягає у порушенні балансу притоку води річок, що їх живлять. Це малі та середні маловодні річки, які влітку пересихають. Тому відбувається поступове обміління закритих лиманів, пересихання окремих ділянок та засолення. На деяких лиманах Дністерсько-Дніпровського межиріччя поблизу Одеси були створені канали для з'єднання з Чорним морем (судноплавні канали для забезпечення діяльності портів Іллічівськ (нині Чорноморськ) і Южний на лиманах Сухий та Малий Аджалицький). У Хаджибейській лиман протягом багатьох років зливають стічні води Одеси, що призводить до його примусового опріснення, забруднення та деградації.

Геол. будова узбережжя Чорного моря сприяла формуванню донних осадів, що під впливом біогеохімічних процесів перетворювалися на лікувальні гряді (пелоїди). Лікувальні гряді виявлені у Будацькому, Тилігульському та Куяльницькому лиманах. Для збереження природних ресурсів лиманів планують відновити з'єднувальний канал у пересипі Тилігульського лиману та побудувати новий для Куяльницького.

**Водосховища.** Водосховище — це антропогенна водойма з об'ємом понад 1 млн м<sup>3</sup>. Водосховища, яких в Україні збудовано 1103, займають площу 4945 км<sup>2</sup>, об'єм — 55,3 км<sup>3</sup>. Найбільшу кількість водосховищ створено на середніх річках — бл. 1050.

У минулому для збільшення водності малих річок у межень на них споруджували численні загати (лозові перемички) і греблі найпростішого типу, а при них — водяні млини чи ін. гідросилові установки. Пізніше, на межі 19 і 20 ст., водойми на малих річках почали створювати при буд-ві на них гідроелектростанцій, а згодом — із метою зрошення земель, водопостачання і для створення рибних госп-в. До 1950 заг. площа антропогенних водойм в Україні не перевищувала 98 тис. га, повний об'єм — 1,4 км<sup>3</sup>. За рахунок цих водойм можна було зарегулювати не більше 3 % річ-

кового стоку. Але вже через 10 років площа водного дзеркала ставків і водосховищ (без дніпровських водосховищ) збільшилася вдвічі, а об'єм — майже у 3 рази. Особливо інтенсивне зростання їхньої кількості спостерігалось у 1950—80-х рр. За 50 років (з 1950 по 2000) площа водної поверхні водосховищ і ставків в Україні зросла у 5,2 раза, повний об'єм — у 8,5 раза. На той час антропогенні водойми регулювали бл. 22,5 % середнього річного стоку, що формується в межах України.

Водосховища України за величиною (повним об'ємом і площею водної поверхні) поділяються наступним чином: 2 водосховища (Кременчуцьке та Каховське) належать до дуже великих (0,2 % від загальної їх кількості); 5 (0,5 %) — до великих (Київське, Канівське, Кам'янське (колиш. Дніпродзержинське), Дніпровське та Дністровське-1, головне); 11 (1,0 %) — до середніх; 93 (8,4 %) — до невеликих; 992 водосховища (89,9 % від загальної їх кількості) — до малих.

Поширені водосховища по території України нерівномірно. Найбільше їх зосереджено в посушливих центр. та пд.-сх. областях України: Донецькій — 130 водосховищ, Дніпропетровській — 101 та Кіровоградській — 84 водосховища.

У басейновому розрізі найбільше водосховищ України (45,5 %) зосереджено у районі басейну р. Дніпро. Частка району басейну р. Пд. Буг становить 17 %, району басейну р. Дон — 13,5 %. Найменше водосховищ у районі басейну р. Вісла — 11 (1 % від заг. кількості в країні).

Госп. призначення водосховищ є комплексним — від забезпечення населення питною водою і галузей економіки водними ресурсами до задоволення рекреаційно-оздоровчих потреб. Однак залежно від місця розташування водосховищ та екон. спрямованості регіону формується їхня спеціалізація. Так, у пн. частині України водосховища використовують як водоприймачі осушувально-дренажних систем, джерела водопостачання, а також для потреб риборозведення та рекреації. В центрі та на пд. — переважно для водопостачання, зрошення, риборозведення та рекреації. У карпатському регіоні — для захисту від павод-



Таблиця 3. Найбільші лимани України

Назва лиману	Місце розташування	Площа, км <sup>2</sup>	Солоність води, ‰
Дніпровсько-Бузький	Миколаївська, Херсонська обл.	800,0	1—17
Утлюцький	Херсонська, Запорізька обл.	700,0	12—15
Дністровський	Одеська обл.	360,0	1—17
Сасик (Кундук)	Одеська обл.	204,8	1,2—2,5
Молочний	Запорізька обл.	168,0	12—15
Тилігульський	Одеська, Миколаївська обл.	160,0	12—13
Шагани	Одеська обл.	74,0	14—110
Алібей	Одеська обл.	72,0	20—140
Хаджибейський	Одеська обл.	70,0	22
Березанський	Миколаївська обл.	60,0	0,3—15
Куяльницький	Одеська обл.	58,0	74—296
Донузлав	АР Крим	48,2	90
Будацький	Одеська обл.	30,0	12—26

ків, водопостачання, гідроенергетики, риборозведення. 39 % водосховищ в Україні передано в оренду, яку запровадили з поч. 2000-х рр.

Особливе місце серед укр. водосховищ займає каскад із 6-ти дніпровських водосховищ — найбільший у Європі комплекс гідроінженерних споруд, який створювався майже півстоліття, із площею водного дзеркала 2469 км<sup>2</sup>, об'ємом води 43,7 км<sup>3</sup> (див. табл. 4). Гол. пріоритети їх використання — від забезпечення судноплавства та вироблення електроенергії до зрошення пд. регіонів України.

Нині каскад дніпровських водосховищ акумулює та регулює понад 80 % об'єму всього поверхневого стоку України; є джерелом водопостачання для понад 30 млн жителів України; забезпечує водою 50 великих міст і пром. центрів, майже 10 тис. підпр-в, 2,2 тис. сільських і понад 1 тис. житлово-комунальних госп-в, 50 найбільших зрошувальних систем та 4 АЕС. Крім того, щорічно

каскад дніпровських ГЕС виробляє майже 11 млрд кВт електроенергії.

Серед великих водосховищ за межами дніпровського каскаду — Дністерське водосховище на р. Дністер, збудоване 1987. Осн. призначення Дністерського водосховища — гідроенергетика. Поряд із виробленням електроенергії забезпечується захист населених пунктів від повеней, здійснюється водопостачання населення, пром-сті та зрошення.

**Ставки.** Ставок — це антропогенна водойма з об'ємом менше 1 млн м<sup>3</sup>. На малих річках України збудовано понад 49,4 тис. ставків, які займають площу 2891,1 км<sup>2</sup>, об'єм — бл. 4 км<sup>3</sup> (див. табл. 5). За площею водної поверхні та величиною повного об'єму ставків провідні позиції займають Він., Дніпроп. та Полтав. області. Найменші зазначені показники в Закарпат. та Чернів. областях. 36 % ставків в Україні передано в оренду. Їх використовують для розведення риби, водоплавної птиці та

цінних хутрових тварин, а також для проведення зрошувально-осушувальних робіт на місц. рівні.

**Канали.** Для забезпечення водою маловодних районів в Україні збудовано водотоки — канали, через які здійснюється перерозподіл стоку осн. річок (див. табл. 6). Завдяки буд-ву каскаду водосховищ найбільший обсяг перерозподілу стоку здійснюється з Дніпра і може сягати 17 км<sup>3</sup> на рік.

**Моря.** З пд. Україна омивається Азовським та Чорним морями. Азовське море — внутр. напівзамкнуте море басейну Атлантичного океану у межах України та Росії. Площа — 39 тис. км<sup>2</sup>, об'єм води — 290 км<sup>3</sup>. Наймілкіше море у світі: середня глибина — 7,4 м, максимальна — 13,5. Арабатська Стрілка відокремлює від моря затоку Сиваш. Довжина берегової лінії Азовського моря у межах України (без затоки Сиваш) становить 799,8 км.

Формування водної маси Азовського моря відбувається гол. чином за рахунок водообміну із Чорним морем (за рік в Азовське море надходить 33,4 км<sup>3</sup> води, витікає з нього — 49,2 км<sup>3</sup>) та стоку річкових вод (37 км<sup>3</sup>) переважно Дону та Кубані (Росія). З території України впадають невеликі річки — Молочна, Лозуватка, Обитічна, Берда, Кальміус та ін. Значна частина води випаровується (34 км<sup>3</sup>), за рахунок атмосферних опадів до моря щорічно надходить 13,5 км<sup>3</sup>. Середня солоність води моря — 11 ‰.

В Азовському морі водиться 79 видів риб, з яких пром. значення мають тюлька, хамса, бички, оселедець, судак, кефаль, камбала, осетрові та ін. Гол. порти на території України — Бердянськ і Маріуполь. Узбережжя широко використовується для рекреації.

Таблиця 4. Найбільші водосховища на річках України

Назва водосховища	Річка	Площа дзеркала, км <sup>2</sup>	Об'єм водосховища, км <sup>3</sup>	Об'єм стоку води, км <sup>3</sup>	Потужність ГЕС, тис. кВт	Рік введення в дію
Кременчуцьке	Дніпро	2250	13,52	47,8	632,9	1960
Каховське	Дніпро	2150	18,18	52,2	329,0	1956
Київське	Дніпро	922	3,73	33,1	422,5	1964
Канівське	Дніпро	581	2,50	43,9	472	1975
Кам'янське	Дніпро	567	2,46	52,0	369,6	1964
Дніпровське	Дніпро	410	3,32	52,2	1513,1	1932
Дністровське	Дністер	142	3,0	8,7	702	1987

Таблиця 5. Наявність ставків у межах районів річкових басейнів на території України

Назва району басейну річки	Кількість, штук	Площа, га	Об'єм, млн м <sup>3</sup>	Передано в оренду, %
Вісла	1456	4810	58,0	36
Дунай	1989	10 422	113,5	66
Дністер	5500	23 336	282,8	32
Південний Буг	9877	56 400	645,5	45
Дніпро	24 043	153 278	2087,4	32
Дон	2679	14 183	295,9	42
Річки Причорномор'я	57	5755	85,7	13
Річки Приазов'я	1336	8109	182,9	36
Річки Криму	1994	12 816	217,7	21
Разом по Україні	49 444	289 109	3969,4	36

Таблиця 6. Найбільші канали в Україні

Назва каналу	Довжина, км	Подача води, м <sup>3</sup> /с / млн м <sup>3</sup> на рік	Призначення	Рік введення
Північно-Кримський (із Дніпра)	400,4	300 / 4200	водопостачання, іригація	1975
Дніпро — Донбас	263	120 / 2743	водопровідний	1981
Дніпро — Інгулець	40,0	37 / 1003	водопостачання, іригація	1989
Сіверський Донець — Донбас	131,6	43 / 1106	водопостачання	1959
Каховський (із Дніпра)	130	520 / 8200	водопостачання, іригація	1979
Дніпро — Кривий Ріг	41,3	41 / 929	водопостачання, іригація	1961
Дунай — Сасик	13,3	130 / 3000	іригаційний	1980

У Сиваші (максимальна глибина до 3 м) солоність води може досягати 250 ‰. Тому він є джерелом сировини для хімічної пром-сті (поширені хлористі сполуки натрію і магнію, бромистий магній та сульфат магнію).

Чорне море — внутр. континентальне море Атлантичного океану (пов'язане з ним через протоку Босфор, Мармурове море, протоку Дарданелли, Егейське та Середземне моря). Керченською протокою пов'язане з Азовським морем. Чорне море омиває береги України, Росії, Грузії, Туреччини, Болгарії та Румунії. Площа — 422 тис. км<sup>2</sup>, заг. об'єм води — 547 тис. км<sup>3</sup>, середня глибина — 1271 м, максимальна — 2245 м. Протяжність моря між зх. і сх. точками — бл. 1167 км, між пн. і південною — 624 км. Довжина берегової лінії Чорного моря — 4090 км, з них на території України — 1829,1 км. Найбільший п-ів — Кримський.

У межах України в Чорне море впадають Дунай, Дністер, Пд. Буг, Дніпро, які мають знач-

ний вплив на формування його водного балансу.

Загалом на формування водних мас Чорного моря найбільше впливає надходження солоних вод Мармурового моря (протягом року надходить 170 км<sup>3</sup> води, витікає — 360 км<sup>3</sup>). Поверхневі водні маси моря мають солоність 14—18 ‰, глибинні — 22,5 ‰ за рахунок солоніших вод Мармурового моря (35 ‰). Середня солоність Чорного моря — 21,8 ‰.

Тваринний світ Чорного моря бідніший на види порівняно із Середземним морем (2 тис. видів проти 6 тис.). Тут водиться 4 види ссавців — тюлень і три види дельфінів. Для пром. рибальства мають значення осетрові, скумбрія, оселедець, шпроти, хамса, сарган та ін.

Чорне море відіграє важливу роль у внутр. і зовн. транспортних зв'язках. Найбільші порти на території України — Одеса, Чорноморськ, Южний, Миколаїв, Херсон, Севастополь, Ялта, Феодосія, Керч. Узбережжя моря — також важливий район рекреації.

**Водні ресурси.** У широкому розумінні водні ресурси України — це обсяги всіх поверхневих, підземних і мор. вод, що знаходяться на її території. На практиці ж фактичним водним ресурсом, задіяним у різних галузях економіки, є запаси прісної, переважно річкових, вод та частково підземних вод.

Стік річок України без Дунаю в середній за водністю рік становить 87,1 км<sup>3</sup>, з них на території країни формується 52,4 км<sup>3</sup> (60 %). По прикордонному Кілійському гирлу Дунаю проходить ще 123 км<sup>3</sup>/рік. Таким чином, сумарний стік всіх річок України — 210,1 км<sup>3</sup>/рік. Водозабезпеченість на одну людину (населення України на 2013 р. — 45,4 млн осіб) становить: 1,15 тис. м<sup>3</sup>/рік — місц. річковим стоком; 1,92 тис. м<sup>3</sup>/рік — сумарним річковим стоком без Дунаю; 4,63 тис. м<sup>3</sup>/рік — сумарним річковим стоком із Дунаєм. Прогнозні ресурси підземних вод — 22,5 км<sup>3</sup>/рік. Експлуатаційні запаси підземних вод — 5,7 км<sup>3</sup>/рік.

Територія України нерівномірно забезпечена місц. водними ресурсами: добре забезпечені зх. регіони, певний дефіцит водних ресурсів відчувається у пд. областях та на Донбасі. Тому в ці регіони вода подається каналами і водоводами. Загалом забір води із природних водних об'єктів в Україні невинно падає з 1990-х рр. (див. табл. 7).

Максимуму було досягнуто 1990, коли із природних водних об'єктів було забрано 40,7 км<sup>3</sup> води. 2000 забір води скоротився у 2,2 раза порівняно з «рекордним» 1990. 2010 водозабір скоротився у 2,8 раза, а 2013 — майже у 3 рази. Скорочуються також обсяги використаної прісної води, в якій частка підземних вод становить бл. 13 %. Пропорційно скорочуються обсяги заг. водовідведення і скидів стічних вод. Зменшення використання води пов'язано як із переходом на нові технології у пром-сті, так і з заг. спадом пром. вир-ва в Україні. Сучасна структура водокористування така: 56 % води забирає пром-сть; 17 % — житлово-комунальне госп-во; 14 % — зрошення; 11 % — ставково-рибне госп-во; 2 % — с.-г. водопостачання.

### Ґрунти

На рівнинній частині території України поширені дерново-підзолисті, сірі лісові, чорнозем-

Таблиця 7. Забір води із природних водних об'єктів і загальне водовідведення в Україні протягом 1990—2015 рр., км<sup>3</sup>

Забір / Водовідведення	Рік						
	1990	2000	2005	2010	2013	2014*	2015*
Забір води з водних об'єктів	40,7	18,3	15,1	14,8	13,6	11,5	9,7
Використано прісної води	26,8	12,2	9,4	8,9	9,3	8,1	6,6
Загальне водовідведення	22,4	11,0	8,9	8,1	7,7	6,6	5,6
Скинуто стічних вод	19,0	9,2	7,5	7,0	6,7	6,0	5,1

\* Інформація без включення даних по тимчасово окупованій території АР Крим та частині зони проведення антитерористичної операції.

ні, каштанові, лучні, лучно-чорноземні та болотні ґрунти, солончаки, солонці та солоді. У горах розвинулися дерново-підзолисті, поверхнево-оглеєні, бурі лісові, буро-підзолисті, гірсько-лучні, гірсько-торфові, гірські чорноземи, дерново-глеєві, червоно-бурі та коричневі ґрунти. Загалом виявлено 634 ґрунтових види. Різні види ґрунтів займають неоднакові площі, характеризуються високим рівнем розораності. Серед орних земель 65 % площі займають чорноземи. На сірі лісові припадає 17 %, дерново-підзолисті — 7, каштанові — 4, ін. — 8 % заг. площі орних земель. Поширення ґрунтів на рівнинній частині й у горах істотно відрізняється.

**Ґрунти рівнинної частини.** Характерна широтна зональність ґрунтів. **Дерново-підзолисті ґрунти** є зональними в Укр. Поліссі й займають 60 % його території, зустрічаються в лісостепу на борючих терасах і в давніх водно-льодовикових долинах. Ґрунтовий профіль на генетичні горизонти малодиференційований. Вони характеризуються низькою вологемністю, високою водопроникністю, бідністю на увібрані основи та поживні речовини (рухоми форми азоту, калію, фосфору). Ґрунти безструктурні, містять 1—2,5 % гумусу, мають кислу реакцію (рН 4,5—4,8). Дерново-підзолисті ґрунти орнопрідатні, на них вирощують жито, льон, люпин, картоплю, кукурудзу. Для підвищення їх урожайності ефективними є внесення органічних і мінеральних добрив, вапнування.

**Сірі лісові ґрунти** сформувалися під широколистяними лісами на карбонатних, лесових породах, в умовах досить теплого і не дуже

вологого клімату. Поширені неоглеєні й оглеєні ясно-сірі та сірі ґрунти. Ясно-сірі ґрунти мають суцільний елювіальний горизонт і глибшу, ніж у сірих, лінію закипання карбонатів (130—150 см). Вміст гумусу у верхньому горизонті світло-сірих ґрунтів становить 1,5—2,5 %, а рН — 5,5—6,0.

Сірі лісові ґрунти поширені на правобережжі лісостепової зони, відрогах Середньорус. височини, лесових островах (опіллях) зони мішаних лісів.

**Чорноземи опідзолені** поширені на пн. лісостепової зони. Однак опідзолення є ушільнення нижньої частини гумусового горизонту і наявність крем'янки у верхній його частині. Вони розвинулися під розрідженими грабово-дубовими лісами, слабкокислі, вміст гумусу невеликий — 3,5—5,5 %. Характеризуються структурністю, хорошими агрофізичними властивостями. Опідзолені ґрунти використовують під усі с.-г. к-ри лісостепової зони, сади, ягідники тощо.

**Чорноземи типові** мають площу більше 6 млн га і становлять осн. земельний фонд лісостепової зони. Вони розвинулися під лучно-степовою рослинністю за умов періодичного промивного режиму і глибокого залягання ґрунтових вод. Гумусовий горизонт цих ґрунтів потужний (120—150 см). Генетичний профіль типових чорноземів однорідний. Вміст гумусу змінюється від 2,0—3,5 % на сх. до 6 % на сх. лісостепової зони, їх рН — 6,8—7,3. Ці ґрунти мають зернисту структуру і сприятливі агрофізичні водно-повітряні властивості, багаті на сполуки калію, що зумовлює активну мікробіологічну діяльність, а також життєдіяльність ґрунтових тварин. Усі згадані

особливості типових чорноземів спричиняють їхню високу природну родючість. Землі із цими ґрунтами універсальні для використання.

**Чорноземи реградовані** поширені в лісостепової зоні, де виявлені на площі в 1 млн га. Вони утворилися на володілах під широколистяними лісами. Вміст гумусу в орному шарі цих ґрунтів становить 4,0—4,9 %. Опідзолені й реградовані чорноземи родючі завдяки рухомості колоїдального комплексу.

**Чорноземи звичайні** поширені у степовій зоні; вони розвинулися під різнотравно-типчакково-ковиловою рослинністю на лесових породах і червоно-бурих глинах в умовах посушливого клімату. Потужність їхнього гумусового горизонту становить від 40—50 до 65—85 см. Вміст гумусу коливається від 3,8 до 6,5 %, вони насичені основами, багаті калієм, мають нейтральну реакцію ґрунтового розчину, високу природну родючість.

**Чорноземи південні** займають пн. частину Причорномор. низовини і пд. частину Степового Криму. Вони утворилися під ковилово-типчакковими степами в умовах посушливого клімату на лесах і червоно-бурих глинах. Товщина гумусового горизонту в них порівняно невелика — 50—65 см. Чорноземи південні відрізняються від звичайних меншою кількістю гумусу: у верхньому горизонті його вміст становить 3,0—3,5 %. Реакція ґрунтів нейтральна. Ґрунти високопродуктивні за умов зрощення.

**Каштанові солонцюваті ґрунти** поширені на крайньому пд. України. Вони розвинулися на засолених ґрунтоутворювальних породах під полиново-ковилово-типчакковими степами, в умовах посушливого клімату на лесах і глинах. Солонцюваті різновидності каштанових ґрунтів характеризуються малим вмістом у вбирному комплексі натрію, глибоким заляганням легкорозчинних солей. Загумусований горизонт має потужність 40—50 см, а вміст гумусу у верхньому горизонті змінюється від 2,5 % (каштанові ґрунти) до 2,8—3,5 % (темно-каштанові ґрунти). На родючість впливають ушільненість ґрунтів, низькі водно-фізичні властивості, солонцюватість. Каштанові ґрунти є об'єктом зрощувальних меліорацій.

**Лучні ґрунти** сформувались у річкових заплавах, у зниженнях межиріччя та вододілів. Вони розвинулися під трав'яною злаково-осоково-різнотравною рослинністю в умовах неглибокого залягання ґрунтових вод (1,5–2 м) і тому мають ознаки оглеєння. Вміст гумусу у верхньому горизонті становить 3–6 %, вбирний комплекс насичений кальцієм і магнієм, реакція ґрунтового розчину нейтральна, ґрунти багаті на рухомі поживні речовини.

**Болотні ґрунти.** В Україні болота і заболочені землі займають бл. 4 млн га, із них 1400 га торфових ґрунтів. На території зони мішаних лісів знаходиться 70 %, у лісостеповій зоні — 30 % усіх торфових ґрунтів України. Потужність низинних торфовищ становить 1–4 м, їх зональність змінюється від 20–35 до 65–70 %. Вони мають низьку кислотність, насичені основами, багаті на рухомі форми азоту і фосфору. У лівобереж. лісостепу в заплавах річок Трубіж, Супій, Недра, Удай та ін. поширені засолені торфові ґрунти з гіршими агрохімічними та водно-фізичними властивостями. Значні площі болотних і торфових ґрунтів меліоровані й використовуються як с.-г. угіддя.

**ґрунти Українських Карпат і Кримських гір.** Характерна висотна поясність ґрунтів.

**Дерново-глесві ґрунти** поширені на Закарпат. низовині під вологими луками і сформувалися на давньоозерних відкладах. ґрунти дуже кислі, їхні фізичні властивості погані, вміст гумусу — 3,5–4 %. ґрунти використовують як кормові угіддя.

**Буроземи і дерново-буроземні ґрунти** поширені в Укр. Карпатах. Вони сформувалися на лесових відкладах та елюво-делювії гірських порід під лісовою і лучною рослинністю в умовах інтенсивного сезонного промивного режиму. Потужність їх гумусового профілю — 20–90 см, а власне гумусового горизонту — 15–25 см. Осн. властивість — наявність у профілі несиликатних форм сполук заліза. Вміст гумусу — 2–6 %.

**Коричневі ґрунти** поширені на Пд. березі Криму. Вони сформувалися на червоноколірній корі вивітрювання вапнякових порід,

глинистих сланців. Коричневі ґрунти багаті на окисли заліза, мають нейтральну реакцію, містять 3,5–5 % гумусу. ґрунти щепенуваті, піддаються водно-ерозійним процесам. Для підвищення їх родючості ефективними є терасування схилів і збереження гумусового горизонту на терасах, протиерозійна організація території.

**Гірсько-лучні й гірсько-торфові ґрунти** поширені на вершинах і безлісих поверхнях хребтів Укр. Карпат. Вони сформувалися під трав'яною рослинністю в умовах промивного режиму і надмірного зволоження. Гірсько-лучні ґрунти мають оторфований горизонт у 10–15 см. Вони кислі, ненасичені основами. До полонинських знижень прилягають малопотужні гірсько-торфові ґрунти, які є малопродуктивними і використовуються як пасовища.

**Гірсько-лучні чорноземоподібні ґрунти** поширені у Крим. горах, починаючи з 600 м і вище. Вони утворилися на продуктах вивітрювання юрських вапняків, конгломератів і пісковиків в умовах значного зволоження. В їх профілі виділяються 12–40 см акумулятивно-перегрітого горизонту. Вміст гумусу коливається від 18 до 8 %. Доцільне їх використання як сіножатей.

Різноманіття та широке розповсюдження ґрунтів, їх широтна зональність та висотна поясність дали можливість провести ґрунтового-геогр. районування ґрунтового покриву України. Воно є базовим, на його основі складають схеми агроґрунтового, ґрунтового-меліоративного, ґрунтового-ерозійного та ін. районувань. За їх допомогою оптимізують землеустрій, обґрунтовують раціональне використання й охорону земельних ресурсів.

#### Рослинний покрив

Різноманітність геолого-геоморфологічних, гідрокліматичних і ґрунтових умов на території України зумовила багатство флори вищих і нижчих рослин, яка налічує більше 25 тис. видів. З них судинних рослин — понад 4,5 тис., водоростей — бл. 4 тис., грибів і слизовиків — понад 15 тис., лишайників — понад 1 тис., мохоподібних — бл. 800 видів. Природна рослинність

поширена нині на 19 млн га. У сучасному рослинному покриві налічується більше 40 культ. видів. Рослинними формаціями в Україні є ліси, степи, луки, болота. У річках, озерах та морях розвинулася водна рослинність.

**Ліси.** Загальна їх площа сягає 9,4 млн га, а лісистість території України становить 15,6 %. Найбільша лісистість в Укр. Карпатах (39 %), Крим. горах (бл. 36 %), у зоні мішаних лісів (26 %). Середня лісистість лісостепової зони — 13 %. У степовій зоні ліси займають бл. 5 %. У лісах України налічується до 200 деревних порід і чагарників. Осн. породи — сосна, ялина, смерека, модрина, бук, дуб, граб, їльм, липа, ясен, клен, береза, тополя, вільха.

У межах України ростуть такі види сосни: звичайна, кримська, Станкевича, гірська. Найпоширенішою є сосна звичайна, яка становить гол. лісоутворювальну породу в зоні мішаних лісів і на піщаних терасах у лісостепу і частково у степу.

Обмежене поширення в Україні мають ялинові ліси. В них ростуть два види ялини: звичайна (європейська) і гірська. Найбільші площі ялина європейська займає в Укр. Карпатах, де темнихвоїнні ліси охоплюють майже половину лісопокритої площі. Ялинові ліси ростуть до висоти 1450–1650 м.

Однією з гол. лісоутворювальних порід є бук європейський (в Укр. Карпатах) і бук таврійський (у Крим. горах). Буківі ліси розвиваються в умовах достатнього зволоження й оптимального теплового режиму (м'яка і тепла зима). В Укр. Карпатах вони ростуть на пд.-зх. схилах у межах висот 500–1200 м. У Крим. горах буківі ліси сягають висот 1300 м.

#### Ландшафти і фізико-географічне районування України

Осн. ознаки ландшафтної структури території України визначаються її положенням переважно у помірному поясі. Лише для Пд. берега Криму характерні ознаки субтропічного поясу. Україна розташов. у межах 3-х фізико-геогр. країн: Східно-Європ. рівнини, Карпатської (частково) та Кримської. У межах рівнинної частини України за переважаням певних типів і підтипів ландшафтів виділяють 4 фізико-геогр. зони.

**Зона мішаних хвойно-широколистяних лісів** з поліським підтипом ландшафтів простягається із зх. на сх. на 750 км, розташов. у пн. частині України й охоплює майже 20 % її території. Пд. межа зони проходить поблизу Рави-Руської, Львова, Кременця, Житомира, Києва, Ніжина та Глухова. Тут переважають такі природно-територіальні комплекси: зандрові й алювіальні низовини з підзолістими ґрунтами під борами та суборами; моренно-зандрові низовини з дерново-підзолістими ґрунтами з лісами мішаного типу чи обезліснені й зайняті с.-г. угіддями; заплавної лучно-болотні місцевості та лесово-острівні рівнини із сірими лісовими ґрунтами. Річний радіаційний баланс становить 1600—1800 МДж/м<sup>2</sup>.

Пересічні температури січня змінюються із зх. на сх. від -4, -5 до -7, -8 °С, липня — з пн. на пд. від +17 до +19,5 °С. Серед рівнинних територій України це найбільш зволожена (опадів 600—700 мм на рік) і заболочена зона. Зелісеність її сягає майже 30 %. Антропогенні зміни природного середовища зони пов'язані з меліоративними роботами, вирубок лісів, розробкою корисних копалин відкритим способом, а також з аварією на ЧАЕС. Понад 30 % території зони мішаних лісів використовується для землеробства. Найважливішими природоохоронними об'єктами є Поліський заповідник, Шацький і Деснянсько-Старогутський нац. природні парки.

**Зона широколистяних лісів** займає зх. частину території України, розташов. між Укр. Карпатами, мішанолісовою та лісостеповою зонами і майже збігається з територією Західно-Укр. лісостепоного краю. За осн. зональними гідротермічними показниками (радіаційний баланс, сума температур більше 10 °С становить 2550 °С, коефіцієнт зволоження — 2,4—2,8, середньорічні суми опадів — 575—700 мм), рослинністю (у минулому), ґрунтовим покривом ця територія належить до широколистяної зони, хоча тут поширені також ландшафти мішанолісового типу. У межах України до широколистяної зони належить лише один край — Західно-Український. У рельєфі краю виділяються Волин. і Подільська височини, пд.-сх. частина Розточчя, Опілля і Хотинська височина. Сх.

межа краю фіксується за виходами на поверхню докембрійських гірських порід на лінії Полонне — Стара Синява — Нова Ушиця — долина р. Дністер. Поверхня краю розчленована численними річками, які входять до верхніх частин басейнів Дністра, Пд. Бугу, Вісли і Прип'яті до глибини від 50—100 до 150—200 м. Долини лівих притоків Дністра мають вигляд каньйонів, які прорізують товщі палеозойських і мезо-кайнозойських відкладів. У рельєфі добре виділяються скелясті, розчленовані вапнякові підняття — Товтри (Медобори), які є залишками розмитих бар'єрних рифів та атолів неогенових морів. Над навколишньою місцевістю Товтри піднімаються на 50—60 м і мають абсолютну висоту 350—400 м. Примітною особливістю природних умов краю є розвинуті тут унікальні поверхневі й підземні карстові утворення. Найбільші та найвідоміші із підземних утворень — печери, розташов. в Терноп. обл. на межиріччі Серету та Збруча: Кришталева, Озерна, Оптимістична, Млинки, Вертеба, Мокра, Сталактитова та ін. з гіпсоносними відкладами неогену. Клімат Західно-Укр. краю характеризується достатньою зволоженістю. При середній температурі січня -4,5 °С зими м'які, із частими відлигами. Літо помірно тепле, вегетаційний період триває 200—212 днів із сумами температур бл. 2700 °С. Достатня зволоженість сприяє значній природній залісеності.

У ґрунтового покриві переважають опідзолені чорноземи, сірі лісові ґрунти, які розвинулися під широколистяними лісами. За позитивним балансом вологи та характером природної рослинності геоботаніки значну частину цієї території вважають належною до Європ. широколистяної області.

**Лісостепова зона** простягається від Передкарпаття до зх. відрогів Середньорус. височини майже на 740 км й охоплює бл. 24 % площі України. Пд. межа зони проходить на пн. від Великої Михайлівки, Ширяєвого, через Первомайськ, на пн. від Новоукраїнки, Кропивницького через Знамянку, Онуфрїївку, вздовж р. Ворскла, на Кобеляки, Нові Санжари, через Балаклію, вздовж р. Оскіл. Своєрідність лісостепоної зони полягає у складному перемежуванні різних типів ландшафтів: широколистяної

із сірими лісовими і темно-сірими опідзоленими ґрунтами; лісостепові з опідзоленими і реградованими чорноземами; лучно-степові з типовими чорноземами, лучно-чорноземними ґрунтами, трансформованими у с.-г. угіддя. Річний радіаційний баланс — 1800—1900 МДж/м<sup>2</sup>. Пересічні температури липня +18 (на пн. зх.), +22 °С (на пд.), січня — відповідно -8 і -5 °С. Річна сума опадів змінюється від 450 мм (на сх.) до 550—700 мм (на зх.). Пересічна залісеність — 12,5 %. Лісостепова зона — регіон інтенсивного с.-г. вир-ва, розвинутої урбанізації на базі пром-сті, великих територіально-вироб. комплексів, переважно літніх видів оздоровчої та пізнавальної рекреації. Тут функціонують Канівський природний заповідник, відділ Укр. степового заповідника — Михайлівська Цілина, Нац. природний парк «Кармелюкове Поділля».

**Степова зона** простягається на південь від Лісостепу до Чорноморсько-Азовського узбережжя і Кримських гір із зх. на сх. на 1075 км, із пн. на пд. — на 500 км і охоплює 40 % території України. Серед ін. зон виділяється найбільшими тепловими ресурсами і найменшою зволоженістю (опадів — від 350 до 450 мм на рік), що зумовлює формування своєрідних степових ландшафтів. Річний радіаційний баланс — 1950—2250 МДж/м<sup>2</sup>. Пересічні температури липня змінюються від +21,5 до +23 °С, січня — від -2 до -7 °С. Зелісеність становить 3 %, орні землі займають майже 80—85 % площі зони. В її межах за ландшафтними особливостями й умовами природокористування виділяють три підзони: північностепову, середньостепову та сухостепову.

Північностепова підзона охоплює територію із чорноземами звичайними, що сформувалися під різнотравно-типчаково-ковиловими степами. Середньостепова підзона об'єднує низовинні та схилово-височинні ландшафти із чорноземами південними, сформованими під типчаково-ковиловими степами та різнотрав'ям. У сухостеповій підзоні переважають ландшафти з темно-каштановими і каштановими ґрунтами під полиново-злаковими степами з ковилою, типчаком, полинами. У степу функціонують заповідники: Ас-

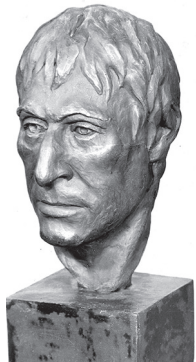

Чоловік з мезолітичного могильника поблизу с. Волошке Дніпровського району Дніпропетровської обл. Скульптурна реконструкція Т. Сурніної.

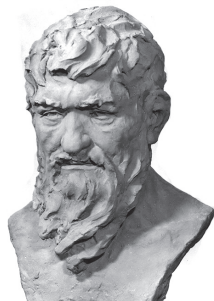

Чоловік з мезолітичного могильника Василівка III. Скульптурна реконструкція Г. Лебединської.

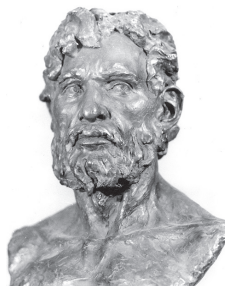

Чоловік з неолітичного могильника біля с. Вільнянка Вільнянського району Запорізької обл. Скульптурна реконструкція Г. Лебединської.

канія-Нова, Дунайські Плавні, Луган. заповідник, Укр. степовий заповідник і Чорномор. біосферний заповідник.

Для **Українських Карпат** характерна вертикальна поясність ландшафтів. Її структуру утворюють широколистісові низовинно-міжгірні, мішанолісові передгірні височинні, хвойно-широколисті низькогірні, широколистісові низькогірні вулканічні, луколісові субальпійські середньогірні (полонинські) ландшафти. За рік у передгір'ях випадає 500—800 мм опадів, у горах — 1600—2000 мм. Це найбільш залісена територія України, де зосереджено 20 % площі її лісів. Для охорони природи Укр. Карпат створено Карпатський заповідник, Карпатський природний нац. парк, Нац. парк «Синевир» та ін.

У **Кримських горах** розвинулися середньо- і низькогірні, пасмово-улоговинні, широколистісові, мішанолісові, передгірні лісостепові, гірсько-лучні та прибережно-схиліві субтропічні середньоземномор. ландшафти. За рік випадає від 500—600 мм опадів (у передгір'ях) до 900—1200 мм (на гірських вершинах).

Природні умови Криму сприяють розвитку виноградарства, садівництва, вирощуванню ефіроолійних к-р і рекреації. У Крим. горах створені Карадазький заповідник, Крим. заповідник, Ялтинський гірсько-лісовий заповідник, заповідник «Мис Март'ян» та ін.

Отже, Україна має різноманітні природні ресурси: мінерально-сировинні, земельні, водні та біологічні. Їх територіальне поєднання і високий ступінь освоєння стали передумовою розвитку багатогалузевої пром-сті та с.-г. вир-ва.

Літ.: Природа Украинской ССР: [серія изданий]. К., 1985—90; Географічна енциклопедія України, ч. 3, т. 3, К., 1993; Атлас: масштаб 1:5000000: Геологія і корисні копалини України. К., 2001; Клімат України. К., 2003; *Маринич О.М., Шищенко П.Г.* Фізична географія України. К., 2005; Водний фонд України: штучні водойми — водосховища і ставки: довідник. К., 2014; Мінеральні ресурси України. К., 2014; Національна доповідь про стан навколишнього природного середовища в Україні у 2014 році. К., 2016.

*С.Ю. Бортник, Г.І. Денисюк, Л.В. Паламарчук, Г.І. Рудько, В.В. Стецюк, В.К. Хільчевський.*

## НАСЕЛЕННЯ

### АНТРОПОЛОГІЯ ДАВНЬОГО ТА СУЧАСНОГО НАСЕЛЕННЯ

#### *Антропологічний склад давнього та середньовічного населення України*

Фундаментальні дослідження давнього та середньовічного населення України, здійснені на підставі краніометричних і остеометричних методик, започаткував відомий рад. палеоантрополог Г.Дебец. Згодом до нього долучилися ін. рос. вчені — В.Бунак, М.Герасимов, І.Гохман, Т.Кондукторова, Т.Алексеева, Г.Лебединська, С.Єфимова та ін. Після створення антропологічного осередку в Ін-ті мистецтвознавства, фольклору та етнографії АН УРСР (1956) палеоантропологічна проблематика висвітлювалася також у працях вітчизн. дослідників — Г.Зіневич та С.Круц. У наші дні вона є об'єктом наук. зацікавлень співробітників відділу біоархеології Ін-ту археології НАН України І.Потехіної, Т.Рудич та ін. Одонтологічні дослідження давньої та середньовічної людності України здійснено С.Сегедюю.

#### **Палеоліт (1 млн років тому — 10 тис. до н. е.)**

Первісне заселення території України мало місце в добу нижнього палеоліту бл. 1 млн років тому. В Закарпатті, поблизу смт Королево Виноградівського р-ну Закарпат. обл., виявлено багатощарову стоянку, залишену архантропами — найдавнішою групою первісних людей, кісткові рештки яких у межах Європи виявлено в Іспанії (Атапуерка), Франції (Араго), Німеччині (Гайдельберг, Більцингслебен), Греції (Петралона), Угорщині (Вертешселеш). Європ. архантропи належали до т. зв. архаїчних сапієнсів, які характеризувалися вкрай мозаїчним поєднанням архаїчних і прогресивних рис фізичної будови.

Прибл. 200 тис. років тому в середньому палеоліті на території Євразії поширився новий різновид першолюдей — палеоантропи, або неандертальці, серед яких розрізняють ранніх та пізніх, або «класичних». Кісткові рештки ранніх неандертальців, у зовнішності яких досить химерно поєднувалися ознаки архант-

ропів і людей сучасного фізичного типу, виявлено в кількох місцезнаходженнях Європи, включаючи Романково (нині у складі м. Кам'янське Дніпроп. обл.) у Нижньому Подніпров'ї.

80—35 тис. років тому в Європі з'явилися т. зв. класичні неандертальці, фізичний тип яких характеризується ознаками адаптації до суворих кліматичних умов, а саме: заг. масивністю кісток, невисоким зростом, широкими плечима тощо. В їхній зовнішності зберігалася також чимало архаїчних рис, а саме: спадистий лоб, масивний надочний валик, відсутність підборідного виступу. На території України кісткові рештки цього різновиду первісних людей виявлено на Крим. п-ові (грот Кийк-Коба під Сімферополем, стоянки Заскельна V, VI поблизу Білогорської тощо).

40—35 тис. років тому в добу верхнього палеоліту у Старому світі, включаючи територію України, широко розселилися неантропи — люди сучасного фізичного типу, які, характеризуючись високим обсягом мозку, відсутністю надочного валика і розвинутим підборідним виступом, належали до біологічного виду *Homo sapiens*. З'ясовано, що европ. неантропи, котрих часто називають також кроманьйонцями, належали до одного кола морфологічних форм, на основі яких згодом склався комплекс ознак, властивий представникам європеїдної раси. Кісткові рештки людей, виявлені на верхньопалеолітичних пам'ятках України (уламки черепів і зубів із Чулатово I, Новгорода-Сіверського, Анетівки II, Пушкарів, Мізіна; уламки плечових кісток із Новгорода-Сіверського та Кормані IV, кістки ноги з поселення Городок II, пошкоджена черепна кришка з поселення Анетівка тощо), мають фрагментарний характер, що не дає можливості охарактеризувати їхній фізичний тип.

#### **Мезоліт (9—6 тис. до н. е.)**

Ускладнення соціальної організації і зміни ідеологічних уявлень на рубежі фінального палеоліту — мезоліту на території України спричинилися до появи великих колективних могильників, виявлених у Дніпровському Надпорожжі: Волоського (19 поховань), Василівського I (24 поховання) та Василівського III (44

поховання). З'ясовано, що ці пам'ятки залишено носіями трьох антропологічних типів, а саме: давньосередземномор., протоевропеоїдного та змішаного, який утворився в результаті їхньої метисації (Г.Дебец, І.Гохман, Т.Кондукторова).

Першими на Нижньому Дніпрі з'явилися представники давньосередземномор. типу, поховання яких виявлено в найдавнішому могильнику поблизу с. Волюське Дніпровського р-ну Дніпроп. обл. (12 тис. до н. е.). Він характеризується видовженою мозковою коробкою, дуже високим, вузьким, добре профільованим обличчям, різко виступаючим вузьким носом і високими очними орбітами. На деяких черепках помітна також давня протоавстралоїдна домішка (прогнатизм, широкий ніс, відносно низькі орбіти), що була властива найдавнішим представникам біологічного виду *Homo sapiens*. Їх аналогії виявлено на території Сх. Африки (Г.Дебец).

Згодом у степову зону Пн. Причорномор'я з Верхнього та Середнього Подніпров'я переселилися представники протоєвроп. (кроманьйонського) типу, яким були властиві високий зріст, доліхокранія, висока мозкова коробка, значний розвиток надбрів'я, широке обличчя, середній за шириною ніс, що виразно випинається із площини лица. Ці риси виявлено серед небіжчиків із Василівки I і похованих у скорченому стані у могильнику Василівка III. Схожі антропологічні варіанти широко представлені серед мезолітичної людності Центр. та Пн. Європи (могильники Гоїдик у Франції, Звейнієки в Латвії, Оленячий Острів у Карелії тощо). Їхні генетичні витоки пов'язують із пізньопалеолітичним населенням середньої смуги Європи.

У пониззі Пд. Бугу, на Інгулі (прит. Пд. Бугу) та у Приазов'ї пришельці змішалися з місц. племенами, що спричинило появу нового — змішаного — антропологічного типу, який характеризується доліхокранією, помірно широким обличчям, середнім за шириною носом. Згаданий антропологічний варіант представлений невеликою серією випростаних кістяків (7 поховань) із могильника Василівка III.

Між мезолітичними племенами Нижнього Подніпров'я мали місце напружені стосунки і воєнні сутички. Принаймні частина людей, похованих у некрополях Дніпровського Надпорожжя, загинула насильницькою смертю. Один із чоловіків із Волюського могильника загинув від удару стріли у другий шийний хребець (Т.Кондукторова), воїни із погрібного поховання у Василівці III, в ребрі одного з яких застрягло вістря стріли, — від пострілів із лука у спину. Ще один дорослий чоловік із цього могильника був убитий списом, вістря якого стирчало у крижовій кістці (Д.Телегін).

Однією з причин напружених взаємин між мезолітичними племенами Нижнього Подніпров'я була неоднорідність їхнього етнічного складу, опосередковано засвідчена результатами антропологічних досліджень.

Кісткові рештки людей виявлено також на двох мезолітичних місцезнаходженнях Крим. п-ова. В одному з них — гроті Мурзак-Коба — досліджено парне поховання чоловіка зрілого віку і жінки 20—23-х років із відсіченими фалангами обох мізинців. Висловлювалася думка, що ця процедура була здійснена під час обряду ініціації (Є.Жиров). Обидва скелети характеризуються рисами протоевропеоїдного типу.

#### Неоліт (6—4 тис. до н. е.)

Окрему категорію неолітичних пам'яток України становлять великі колективні некрополі *дніпро-донецької культурно-історичної спільності*, більшість яких розташована у Дніпровському Надпорожжі, Приазов'ї та басейні Сіверського Дінця (прит. Дону; Маріупольський, Вільнянський, Вовнизький, Нікопольський, Ясинуватський, Лисогірський тощо), частина — на пд. Середньої Наддніпрянщини (Бузьки, Олександріївський, Осипівка, Засуха тощо) і на пн. Криму (Долинка). На цих унікальних пам'ятках виявлено понад тисячу кістяків, для яких характерне випростане положення на спині (Д.Телегін).

З'ясовано, що фізичний тип племен дніпро-донец. культурно-істор. спільності сформувався на основі двох морфологічних компонентів (І.Потехіна).

Перший із них, що характеризується доліхокранією, широким, середньовисоким, добре профільованим обличчям, має місц. підгрунття, успадкувавши риси тієї частини мезолітичної людності України, що прибула сюди із Центр. та Пн. Європи. Другий компонент, який характеризується мезокранією, ще ширшим, дещо сплюсненим обличчям, пов'язаний з новою хвилею мігрантів, які прибули на істор. укр. землі із Зх. Балтії (мезолітичний могильник Ведбек у Данії і неолітичний некрополь Ертебеле у Швеції). Перший із них переважав на ранніх, другий — на пізніх етапах неолітичної доби.

Природно, що між місц. та прийшлою людністю відбувалися збройні сутички, які засвідчені численними ушкодженнями на скелетах із неолітичних некрополів. Напр., на черепі із Василівки II виявлено слід від удару списа чи стріли; на ін. черепі із цього могильника — округлу ум'ятину від удару тупим предметом; на черепі з Ясинуватки — пролом овальної форми. На деяких черепках зафіксовані сліди прижиттєвого хірургічного втручання — трепанації, за допомогою яких намагалися врятувати життя пораненим воїнам (І.Гохман).

На завершальному етапі розвитку дніпро-донец. культурно-істор. спільності її творці характеризувалися масивним черепом видовженої (доліхо—мезокранної) форми, широким, дещо ослабленим горизонтальним профільованим обличчям, низькими орбітами, середнім за шириною носом із високим переніссям. Ці риси були властиві своєрідному варіанту протоевроп. типу (за термінологією В.Бунака — «вовнизького», Г.Дебеца — «кроманьйонського в широкому розумінні», І.Гохмана — «надпорозько-приазовського») пн. походження.

Зауважено, що неолітичної людності України були властиві також значні розміри та заг. масивність верхніх і нижніх кінцівок. Пересічний чоловік із поховань дніпро-донец. культурно-істор. спільності мав високий зріст — 172—174 см — та без урахування жирового прошарку важив бл. 75,5 кг. Таке співвідношення зросту і ваги свідчить про гармонійність тілесної будови та неабияку фізичну силу (Г.Дебец).



Жінка з поховання доби неоліту на Сурському острові. Скульптурна реконструкція М. Герасимова.

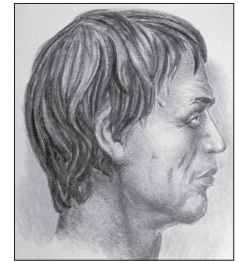

Чоловік із пізньотрипільського могильника поблизу с. Вихватинці Рибницького району Молдови. Графічна реконструкція М. Герасимова.

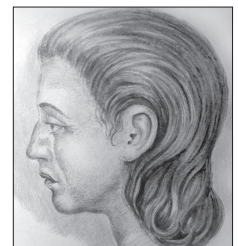

Жінка з пізньотрипільського могильника поблизу с. Вихватинці Рибницького району Молдови. Графічна реконструкція М. Герасимова.

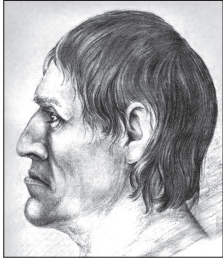

Чоловік із Незвиська. Графічна реконструкція М. Герасимова.

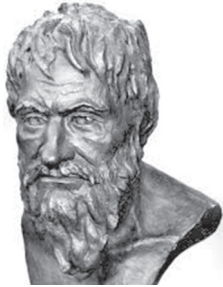

Чоловік із могильника середньостогівської культури поблизу колиш. х. Олександрія Куп'янського району Харківської обл. Скульптурна реконструкція Т. Сурніної.

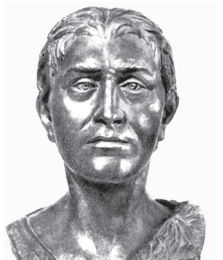

Чоловік із поховання ямної культурно-історичної спільності. Скульптурна реконструкція М. Герасимова.

За ознаками будови зубів племена дніпро-донецької культурно-істор. спільності належали до т. зв. середньоєвроп. одонтологічного типу, який характеризується поєднанням низького рівня редукції молярів і невисокими частотами ознак «східної» орієнтації (лопатоподібних форм верхніх медіальних різців, дистального гребеня тригоніду, колінчатої складки метаконіду тощо) (С.Сегеда).

#### Енеоліт (4 — серед. 3 тис. до н. е.)

В добу енеоліту Правобережжя України населяли велелюдні племена трипільської культури, яка наприкінці свого тривалого розвитку розпалась на 5 окремих археологічних культур. Однією з них була усатовська культура, поширена в Пн.-Зх. Причорномор'ї.

Найбільш представницькі краніологічні серії трипільської к-ри походять із печери Вертеба, розташов. в околицях с. Білече Золоте Борщівського р-ну Терноп. обл. у Верхній Наддністрянщині і ґрунтового могильника поблизу с. Вихватинці Рибницького р-ну Молдови в Середній Наддністрянщині. Перша з них, яка належить до середнього етапу розвитку Трипілья, охоплює 12 чоловічих, друга, що датується пізнім етапом, — 5 чоловічих і 6 жін. черепів.

Краніологічна серія із Вертеби характеризується доліхокранією, помірним розвитком м'язового рельєфу, середнім нахилом лоба, вузьким і низьким ортогнатним обличчям, добре профільованим у горизонтальній площині, низькими орбітами, виразним випинанням носа (К.Стояновський). Наведене поєднання ознак властиве представникам зх. варіанта давньосередземномор. типу, різні варіанти якого були здавна поширені у Середземномор'ї.

Чол. і жін. черепи із Вихватинського могильника мають багато спільних ознак, а саме: видовжену форму мозкової коробки, середній нахил лоба і помірний розвиток м'язового рельєфу, середню висоту обличчя, ортогнатність, низькі орбіти, виразне випинання носа. Разом з тим між ними простежуються певні відмінності: чол. черепи мають вузьке, а жіночі — доволі широке обличчя, перші — доліхокранні, другі — мезокранні. Крім того,

чоловіки мали грацильну, жінки — масивнішу будову тіла.

Назагал за комплексом краніологічних і остеологічних ознак чол. вибірка із Вихватинського могильника належить до одного з варіантів давньосередземномор. антропологічного типу. Що ж до жіночої, то вона включає певний масивний компонент (М.Великанова).

Фізичний тип племен завершального етапу розвитку Трипілья реконструйовано за матеріалами із могильників усатовської к-ри, розташов. поблизу сіл Усатове та Маяки Білявського р-ну Одес. обл., а також Чапаєвського некрополя поблизу Києва.

Краніологічні особливості людності, яка залишила курганний могильник поблизу с. Маяки, склалися на основі двох компонентів, а саме: грацильного середземномор. (доліхокранного, з тонкими стінками мозкового черепа, вузьким і невисоким обличчям) та масивного протоєвропеїдного (доліхомезокранного, з відносно вузьким лобом і непропорційно широким обличчям). Крім того, присутній ще один краніологічний варіант із контрастно-протилежним поєднанням ознак, який утворився в результаті взаємодії згаданих компонентів (І.Потехіна).

Наявність двох компонентів — грацильного середземномор. та масивного протоєвроп. — простежується і в краніологічній серії із ґрунтового могильника Усатове (К.Зінковський). Це ж стосується і Чапаєвського могильника (С.Круц).

Загалом племена середнього (і мабуть раннього) етапу розвитку Трипілья характеризувалися рисами грацильного давньосередземномор. типу, який у добу неоліту—енеоліту домінував серед творців археол. к-р бас. Дунаю (Хамаджія, Боян, Гумельниця). Згодом в їхньому антропологічному складі з'являється масивний компонент, що було зумовлено контактами трипільців із сусідніми племенами.

Що ж до поширеної в археол. літературі думки про «вірменоїдність» фізичного типу трипільських племен, то вона не знаходить підтвердження в наявних на сьогодні антропологічних даних (С.Сегеда). Це стосується і чоловіка із Незвиська, який мав специфічні індивідуальні риси зовнішності (Г.Дебец).

Сх. сусідами людності Трипілья у межиріччі Дніпра й Інгульця (прит. Дніпра) із серед. 4 тис. до н. е. були творці *середньостогівської культури*, які залишили ґрунтові могильники Олександрія, Ігринь, Кам'яні Потоки, Деревка II тощо.

Краніологічна серія з Олександрійського могильника на р. Оскіл (прит. Сіверського Дінця, бас. Дону), що є найбільш представницькою (12 черепів), характеризується рисами протоєвроп. типу, а саме: заг. масивністю, доліхокранією, дуже широким, середньої висоти, гарно профільованим обличчям (Т.Сурніна). Що ж до черепів із могильника Ігринь, то у морфології деяких із них простежується вплив грацильного компонента, наявність якого пов'язана з носіями давньосередземномор. рис (І.Потехіна).

У серед. 3 тис. до н. е. в Криму, пониззі Дніпра та Пд. Бугу поширилися племена *кемі-обинської культури*, яким були властиві риси сх. варіанта давньосередземномор. антропологічного типу, а саме: яскраво виражена доліхокранія, високий мозковий відділ черепа, розвинутий м'язовий рельєф, вузьке і високе обличчя, різко профільоване у горизонтальній площині (С.Круц). Схожі антропологічні варіанти в цей істор. період були широко розповсюджені в Закавказзі, на Бл. Сході, в Середній Азії.

Що ж до племен *кулястих амфор культури*, які наприкінці енеоліту населяли Волинь, то для них були властиві мезокранія, середній розвиток м'язового рельєфу, помірно широке обличчя. Стверджено, що цей комплекс ознак склався за участі населення пд. групи *лійчастого посуду культури*, ареал якої охоплював територію Польщі, Пд. Німеччини, Чехії, Словаччини, зх. України (Т.Кондукторова).

Загалом антропологічний склад енеолітичної людності України був досить строкатим. У його формуванні брали участь морфологічні складники, що мали різне походження: масивний протоєвропеїдний тип, генетичні витоки якого пов'язані з неолітичними племенами України; різновиди грацильного давньосередземномор. типу, представленого серед різних груп пд. європеїдів; помірно масивний варіант, поширений у Центр. Єв-



ропі, тощо. Ці компоненти інтенсивно взаємодіяли, що спричинувало появу змішаних антропологічних варіантів.

### Доба бронзи (кінець 3 — 2 тис. до н. е.)

Принаймні останню чверть 3 — 2 тис. до н. е. Дніпровське Лівобережжя, за винятком пн. районів, і частину Правобережжя населяли племена *ямної культурно-історичної спільності*, які ховали своїх небіжчиків у *курганах*. За підсумками багаторічних розкопок із них походять сотні скелетів, включаючи понад 100 черепів доброї збереженості.

З'ясовано, що населення ямної культурно-істор. спільності, яке назагал характеризувалося високим зростом (бл. 173 см у чоловіків), видовженою формою мозкової коробки, середнім за шириною і висотою, мезогнатним обличчям, добре профільованим у горизонтальній площині (Т.Кондукторова, Г.Зіневич, С.Круц та ін.), було неоднорідним в антропологічному відношенні. Відмінності між окремими племінними угрупованнями здебільшого мають вектор Північ—Південь України (С.Круц).

Пн. група племен ямної культурно-істор. спільності, ареал якої охоплював правобережжя Середньої Наддніпрянищини, басейн Сіверського Дінця та Середнього Дону, вирізнялася масивною будовою тіла, широким і низьким обличчям — ознаками, притаманними носіям протоєвропеїдного типу. Менш виразний варіант цього типу був представлений серед населення Нижнього Подніпров'я та межиріччя Пд. Бугу й Інгільця.

Пд. групі, яка об'єднувала племена Пн.-Зх. Причорномор'я, пд. Херсонщини, басейну р. Молочна та деяких лівобереж. регіонів Нижньої Наддніпрянищини, були властиві доліхокранна форма черепної коробки, відносно вузьке та довге обличчя. Наведений комплекс ознак включає компонент східносередземномор. антропологічного типу.

В окремих регіонах Лівобережжя простежуються риси низькорослого брахіокранного, широколицього типу, осн. ареал якого охоплює Пн.-Зх. Прикаспій та Нижнє Поволжя (А.Шевченко).

Неоднорідність антропологічного складу населення ямної

культурно-істор. спільності зумовлена складністю етногенетичних процесів, що відбувались у пд. смузі Сх. Європи на рубежі епохи неоліту — доби бронзи.

На поч. 2 тис. до н. е. на пд. Східноєвроп. регіону, надто у степовій зоні, поширюються племена *катакомбної культурно-історичної спільності*, яким, за підсумками досліджень сотень скелетів, було властиве широке розмаїття антропологічних варіантів.

Племена раннього етапу розвитку цієї культурно-істор. спільності характеризувалися високим зростом, доліхокранією, відносно високим, мезогнатним обличчям, розрізняючись між собою за діаметром вилиць: у примор. зоні Нижнього Подніпров'я, басейні р. Молочна, окремих районах степової смуги Лівобереж. Подніпров'я переважали вузьколиці, в деяких локальних групах Правобережжя Нижнього Подніпров'я і Сх. Приазов'я — широколиці варіанти. З'ясовано, що вони сформувалися на місц. основі, значною мірою успадкувавши риси попередників — творців ямної культурно-істор. спільності та кемі-обинської к-ри (С.Круц).

Населення пізнього етапу розвитку катакомбної культурно-істор. спільності відрізнялося нижчим зростом, мезобрахіокранною формою мозкового черепа, широким ортогнатним обличчям. Цей фізичний тип, який переважав у Самаро-Орільському межиріччі, окремих районах Нижнього Подніпров'я, межиріччя Пд. Бугу та Дністра, сформувався на основі морфологічних варіантів катакомбних племен Калмикії та Передкавказзя, що успадкували риси творців дніпро-донец. культурно-істор. спільності неолітичної доби (Ф.Шевченко).

У похованнях еліти пізнього етапу розвитку катакомбної культурно-істор. спільності зафіксовано звичай обличчювання черепа глиною для моделювання обличчя (майже 100 екземплярів), походження якого пов'язано із впливом культ. традицій Бл. Сходу (В.Отрошенко, С.Пустовалов).

Серед племен катакомбної культурно-істор. спільності бас. Сіверського Дінця був також поширений звичай штучної деформації черепа. Перевага віддавалася циркулярній деформації, коли голова набувала форми, витягнутої згори донизу (К.Шепель).

У 17—16 ст. до н. е. у степовій та лісостеповій зоні між Доном і Прутом (прит. Дунаю) розселилися племена *багатопружкової кераміки культури*. За морфологічними характеристиками понад 50 скелетів (середньовисокий зріст — 169,6 см у чоловіків, доліхокранія, вузьке і високе обличчя, вузький ніс) вони належали до одного з варіантів давньосередземномор. типу (С.Круц).

У 16 ст. до н. е. із Середнього Подоння у Дніпровське Лівобережжя просунулися племена *зрубної культурно-історичної спільності*, які поступово асимілювали чи відтіснили попередників, частково перейнявши їхні риси. В їхньому антропологічному складі, вивченому на підставі сотень скелетів, переважали високий зріст — понад 174 см у чоловіків, доліхокранія, середня ширина обличчя. З'ясовано, що ці фізичні риси сформувалися в результаті взаємодії носіїв місц. та прийшлого компонентів. Перший із них переважає на лівобережжі Середнього Подніпров'я, другий — у Нижньому Подніпров'ї (С.Круц).

У 12—9 ст. до н. е. «зрубну» лінію розвитку у степовій зоні Пн. Причорномор'я продовжили племена *білозерської культури*, які залишили курганно-безкурганні могилиники в Нижньому Подніпров'ї і Пн.-Зх. Причорномор'ї. За антропологічними характеристиками (високий зріст — бл. 171 см у чоловіків, здебільшого доліхокранна форма мозкового черепа, вузьке і широке мезогнатне обличчя) вони належали до давньосередземномор. типу.

У 13—12 ст. до н. е. на Правобережжі Дністра були поширені пам'ятки культури *Ноуа*, ареал якої охоплював також лісостепову смугу Молдови, Зх. Припруття, Пд.-Сх. Трансильванію. Ця формація склалася в результаті багатовекторних істор. процесів, що знайшло відображення в її антропологічному складі. На зх. ареалі к-ри Ноуа переважали вузьколиці короткоголові форми, що мали давньосередземномор. походження, на сх. — більш масивні й широколиці, генетичні витоки яких варто шукати у степовій зоні Пн. Причорномор'я (М.Великанова; Т.Кондукторова).

У 2-й пол. 3 тис. до н. е. на пн. зх. України з'явилися пам'ятки к-р *шнурової кераміки*



Чоловік із поховання катакомбної культурно-історичної спільності. Скульптурна реконструкція М. Герасимова.



Хлопчик зі штучно деформованою головою з поховання катакомбної культурно-історичної спільності. Скульптурна реконструкція М. Герасимова.

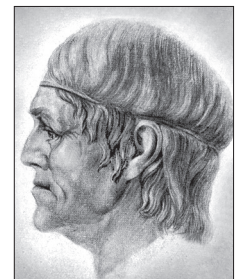

Чоловік із поховання зрубної культурно-історичної спільності. Графічна реконструкція М. Герасимова.

(бойових сокир) культурно-історичної спільності, зокрема городоцько-здовбицької к-ри та *стжижовської культури*. Із поховань цих к-р походять невелика краніологічна серія, що характеризується яскраво вираженою доліхокранією, середньою висотою мозкової коробки, вузьким обличчям, різким випинанням носа. Наведений комплекс ознак, який пов'язують із пн. європеїдами, має аналогії серед племен шнурових к-р Польщі та Словаччини (Т.Кондукторова).



Скіф з Нижньої Наддніпряниці. Скульптурна реконструкція М. Герасимова.

Антропологічні риси попередників успадкувало населення східнотшинецької к-ри *тшинецького культурного кола* (16—11 ст. до н. е.), яке характеризувалося середнім зростом — 167,7 см у чоловіків, доліхокранією, невеликими розмірами обличчя, вузьким носом (Т.Кондукторова).

Пряме продовження генетичної лінії, започаткованої племенами к-р шнурової кераміки, пов'язане з населенням *білогрудівської культури* 11—10 ст. до н. е., якому, за підсумками вивчення невеликої краніологічної серії, також були властиві заг. грацильність, мезодоліхокранія і вузьке обличчя (Л.Литвинова).



Скіфянка з Нижньої Наддніпряниці. Скульптурна реконструкція Є. Веселовської.

Назагал за доби бронзи на теренах України активно взаємодіяли різні за походженням антропологічні типи, представники яких належали до осн. етнічних масивів Сх. Європи.

#### Скіфо-сарматський період (1 тис. до н. е. — поч. 1 тис. н. е.)

Більшість матеріалів, які походять із могильників скіф. к-ри на теренах України, датується 4—3 ст. до н. е. — 1—2 ст. н. е. Ще донедавна вважалося, що вони характеризувалися близьким комплексом ознак (доліхокранія, середнє за шириною ортогнатне обличчя, добре профільоване в горизонтальній площині, чітко окреслений, середньої ширини ніс), що склався на основі фізичного типу племен зрубної культурно-істор. спільності (Т.Кондукторова, В.Алексєєв). Проте останні дослідження, які ґрунтуються на ширшому колі джерел і нових методиках, внесли істотні зміни в інтерпретацію накопичених даних.

Аналіз антропологічних даних із могильників степової та лісостепової зон України, який ґрунтується на вивченні сотень

скелетів (більшість із них датується 5—4 ст. до н. е.), показав, що серед племен скіф. часу доволі чітко виокремлюються два варіанти, які відрізняються між собою за осн. пропорціями мозкового і лицевого черепа (С.Круц).

Перший із них, поширений у степовій зоні Пн. Причорномор'я серед *скіфів-кочовиків*, на загал характеризується відносно високою довжиною тіла, доліхомезокраним черепом, середнім за шириною, здебільшого гарно і помірно профільованим у горизонтальній площині обличчям із доволі високими орбітами.

Другий варіант, представлений у лісостеповій зоні серед землеробських племен скіф. часу, відзначається доліхокранною мозковою коробкою, вузьким і низьким обличчям. Виняток — черепи (6 екземплярів) із курганів Дніпровського Лівобережжя (бориспільська група), які характеризуються мезобрахікранією, високим і широким ортогнатним обличчям, низькими орбітами.

Ці варіанти склалися на різному антропологічному підґрунті. Перший, за С.Круц — на основі субстрату носіїв зрубної культурно-істор. спільності за участю людності катакомбної культурно-істор. спільності та к-ри багатопружкової кераміки. Крім того, деякі популяції скіфів степової зони Пн. Причорномор'я за краніологічними характеристиками близькі до іраномовних племен Поволжя і Центр. Азії — саків, *савроматів*, ранніх сарматів, що вказує на сх. лінію формування їхнього антропологічного типу. Що ж до другого варіанта, то його носії успадкували риси місц. людності, якими, на думку С.Єфимової, могли бути племена тшинецького культ. кола доби пізньої бронзи. Що ж до бориспільської групи, то вона, можливо, генетично пов'язана з населенням *бондарихінської культури* доби пізньої бронзи.

Ще один антропологічний тип виявлено під час дослідження краніологічної серії (66 черепів) із ґрунтового могильника Миколаївка 4—3 ст. до н. е., розташованого на сх. березі Дністровського лиману. З'ясовано, що він склався за участю двох компонентів: доліхокранного, відносно масивного широколицького, властивого скіфам-кочовикам

Нижнього Подніпров'я, і мезокранного, грацильного, вузьколицького, притаманного фракційним-землеробам Балкан і суміжних регіонів (М.Великанова). Контакти між ними спричинили появу змішаних антропологічних типів.

За підсумками вивчення морфології зубів, скіфи належали до двох одонтологічних типів — середньоєвроп., властивого населенню лісостепової зони, та пд. грацильного, поширеного серед племен степової зони Пн. Причорномор'я (С.Сєгада).

На рубежі 4—3 ст. до н. е. скіфів у Пн. Причорномор'ї заступили сарматські племена, які, за підсумками досліджень бл. 200 скелетів, характеризувалися мезокранною формою черепної кришки, помірним розвитком м'язового рельєфу, відносно широким, середньовисоким обличчям, помірно профільованим у горизонтальній площині, середнім виступанням носових кісток із площини лица, відносно високими частотами деяких одонтологічних ознак (лопатоподібних форм верхніх медіальних різців, колінчатої складки метаконіда тощо). В цьому назагал європеїдному антропологічному типі простежується також певна «східна» (стєпова) домішка, пов'язана із сарматськими племенами Поволжя, Пд. Башкирії, Приаралля (Т.Кондукторова, С.Сєгада).

Після вторгнення сарматських племен скіф. населення залишилося в Нижньому Подніпров'ї та Криму. Тут під час розкопок безкурганних могильників Золота Балка, Миколаївка—Козацьке, Неаполь Скіфський було отримано великі за обсягом (бл. 200 черепів), однорідні в антропологічному віношенні краніологічні серії, яким були властиві доліхокранія, нешироке ортогнатне обличчя, різко профільоване в горизонтальній площині, невисокі орбіти, доволі вузький ніс, який виразно випинається із площини лица (Т.Кондукторова). На формування цього південноєвропеїдного комплексу ознак вплинули контакти із *сарматами* і греками-колоністами Пн. Причорномор'я.

#### 1 тис. н. е.

1 тис. н. е. характеризується поширенням обряду тілоспалення, що унеможливило рекон-



Пізній сармат з Подоння. Скульптурна реконструкція Т. Балуєвої.

струкцію фізичної подоби носіїв багатьох археол. к-р цього істор. періоду, за винятком черняхівської та салтівсько-маяцької.

Всі краніологічні серії *черняхівської культури* (понад 200 черепів), які походять із могильників 3—4 ст. лісостепової та степової зон України, характеризуються європеїдними рисами, а саме: доліхомезокранією, високою черепною коробкою, помірно розвинутим рельєфом, вузьким обличчям, чітко окресленим носом. Більшість із них дослідила Т.Кондукторова, яка вважала, що «відмінності між окремими територіальними групами не чіткі і статистично не підтверджуються». Нині цей песимістичний висновок переглянуто у зв'язку з розширенням джерельної бази і залученням сучасних біометричних методів.

У пн.-зх. частині ареалу черняхівської к-ри (верхня та середня течія Дністра, верхів'я Зх. Бугу (прит. Нарєва, бас. Вісли) виокремлюється відносно масивний комплекс, який характеризується доліхокранною черепною кришкою, низьким і вузьким обличчям, широкими і низькими орбітами. Схожі ознаки притаманні синхронним популяціям Пд. Балтії (С.Єфимова).

У межиріччі Пруту і Дністра були поширені риси грацильного мезодоліхокранного типу, якому властиві найменші серед черняхівських серій абсолютні розміри черепної кришки, більш вузьке і низьке обличчя. Найближчі аналогії цьому поєднанню ознак виявлені у збірній фракійській серії 7—5 ст. до н. е. з території Румунії та Угорщини (М.Великанова).

У Пн. Причорномор'ї виокремлюються 2 краніологічних варіанти, а саме: мезокранний, середньошироколиций із відносно високими орбітами і середньопрофільованим обличчям, і більш широколиций, мезобрахікранний варіант, де фіксується вплив пізньосарматського морфологічного компонента (С.Єфимова).

Ще один комплекс властивий краніологічним серіям черняхівської к-ри із могильників на території Румунії та Косанівського некрополя на Середньому Дністрі. За великими розмірами черепної кришки він тяжіє до груп північноєвропеїдного походження (М.Великанова).

Наведені локальні антропологічні варіанти сформувалися на

основі скіф., фракійського і сарматського субстратів. Перший переважає у більшості регіонів України, другий — у Прутсько-Дністровському межиріччі, третій — у Пн. Причорномор'ї, у межиріччі Пруту і Дністра, на Дніпровському Лівобережжі тощо.

Що ж до готських і ранньослов'ян. племен, які брали участь у формуванні черняхівської к-ри, то їхні антропологічні риси виявлено за допомогою новітніх біометричних методів на підставі аналізу сумарних даних. З *готами*, можливо, пов'язаний доліхокранний, високоголовий, відносно широконосий та низькоорбітний морфологічний компонент, зафіксований у похованнях із пн. орієнтацією збірної серії, зі слов'янами — пропороції мозкового і лицевого черепа із поховань із зх. орієнтацією у могильниках Прикарпаття та Поділля, які мають аналогії серед давньорус. серій 10—13 ст. (Т.Рудич).

Наприкінці 7 ст. в Лівобереж. Україні поширилися пам'ятки *салтівсько-маяцької культури*, серед творців яких на підставі вивчення сотень черепів досить чітко виокремлюються 2 антропологічних варіанти, а саме: південноєвропеїдний доліхомезокранний, середньошироколиций, із гарно профільованим обличчям і різко виступаючим вузьким носом («салтівський»), та брахікранний з відносно широким, дещо сплюсненим обличчям, помірно виступаючим носом, який включає певну монголоїдну домішку («зливкінський»).

Перший із цих варіантів (типів), представлений у катакомбних могильниках верхів'їв Дону і Сіверського Дінця (Салтівський, Дмитрівський, Маяцький тощо), знаходить аналогії серед некрополів Пн. Кавказу (Мошова Балка на Кубані, Херх в Осетії тощо), залишених *аланами*; другий, виявлений у ґрунтовому Зливкінському могильнику, пов'язаний із протоболгарами Сх. Європи, кочовиками Приаралля та Пд. Аралу (В.Алексеев, Т.Кондукторова, С.Єфимова та ін.). Аналіз антрополого-одонтологічних даних засвідчив наявність шлюбних контактів між аланськими та протоболг. племенами (С.Сегеда).

#### Доба Київської Русі

За підсумками досліджень краніологічних матеріалів (понад 200 черепів), які датуються пе-

реважно 11—13 ст., в антропологічному складі населення Русі-України виокремлюються 4 морфологічні варіанти, носіями яких були нащадки літописних полян, сіверян, древлян, волинян, тиверців та уличів. Два з них представлені в західних, ще два — в центр. та сх. регіонах (Т.Алексеева).

В Середній Наддніпрянщині в ареалі літописних *полян* переважали риси мезодоліхокранного типу із середньою шириною вилиць, вираженим горизонтальним профільованим обличчям та помірним виступанням носа, який, за М.Великановою, включав певний черняхівський компонент. Висловлювалася думка, що «поляни по суті є безпосередніми нащадками черняхівців» (Т.Алексеева). Її не поділяє С.Сегеда, стверджуючи, що фізичні риси людності Руської землі сформувалися у процесі взаємодії грацильного черняхівського та більш масивного антропологічного компонента, який, очевидно, був властивий людності *празької культури*.

З'ясовано, що на *Пороссі* простежується наявність незначної монголоїдної домішки, пов'язаної з тюркомовними племенами Пн. Причорномор'я (Г.Зіневич, П.Покас). В окремих популяціях Середньої Наддніпрянщини (могильники поблизу сіл Шестовиця і Табаївка Черніг. р-ну Черніг. обл., Монастирок Канівського р-ну Київ. обл., нині затопленого водами Канівського водосховища, тощо) виявлені північноєвропеїдні риси, носіями яких були *варяги* (П.Покас, С.Сегеда).

У середній течії Десни (прит. Дніпра), басейні Сейму (прит. Десни) і верхів'ях Сули (прит. Дніпра) — ареалі літописних *сіверян* — був поширений доліхокранний середньолиций тип, що сформувався за участю черняхівських і аланських племен, асимільованих слов'янами (Т.Алексеева).

У верхів'ях Здвижу (прит. Тетерева), Тетерева (прит. Дніпра), Ужа та Уборті (обидві прит. Прип'яті, бас. Дніпра), де локалізувалися *древляни*, виокремлюється мезокефальний високоголовий і широколиций тип. Схожі антропологічні варіанти представлені також у межиріччі Стиру та Горині (обидві прит. Прип'яті) — ареалі *волинян*, які

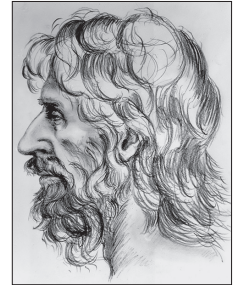

Пізній скіф з Нижнього Подніпров'я. Графічна реконструкція Г. Лебединської.

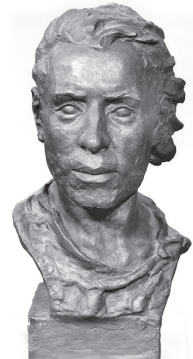

Чоловік із поховання черняхівської культури. Скульптурна реконструкція Г. Лебединської.



Жінка з поховання черняхівської культури. Скульптурна реконструкція Г. Лебединської.

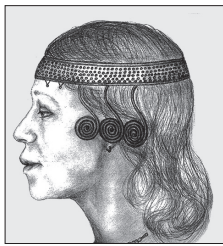
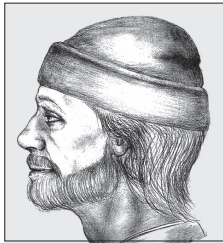

Рисунки з Середньої Наддніпрянщини. Графічна реконструкція Т. Балуєвої.



Половець. Скульптурна реконструкція Т. Балуєвої.



Козак-запорозець — учасник битви під Берестечком 1651. Скульптурна реконструкція Г. Лебединської.

відрізнялись від своїх сх. сусідів більш видовженою формою чепреної кришки і дещо вужчим обличчям (Г.Дебец, Т.Трофимова, Т.Алексеева). В антропологічному складі нащадків древлян і волинян простежується антропологічний компонент північноєвроп. походження.

Давньорус. населення Середнього Подністров'я — території, пов'язаної з літописними *тиверцями* та *уличами*, — характеризувалося мезокранією, середніми розмірами лицевого відділу, дуже широкими і невисокими орбітами, значним горизонтальним профілюванням обличчя, високим переніссям, середнім виступанням носа. Найближчі аналогії цьому поєднанню ознак виявлено в ареалі древлян (М.Великанова).

Що ж до осілого середньовічного населення Нижнього Подніпров'я 12—15 ст., етнічний склад якого постійно змінювався внаслідок міграцій слов'ян. давньорус. людності, нащадків іраномовних аланських племен, тюркомовних болгар, печенігів, половців тощо, то воно (у масштабах європеїдної раси) було неоднорідним в антропологічному відношенні (Т.Кондукторова, Л.Литвинова). В деяких популяціях цього регіону домінував південноєвропеїдний компонент, носіями якого були алани (могилинка Каїри), в ін. — змішані антропологічні варіанти, що сформувались переважно за участі болгарського, т. зв. кочівницького (печенізько-половецького) і слов'ян. компонентів (могилинка Кам'янка, Мамай-Сурка, Благовіщенка). У змішаних антропологічних комплексах простежується незначна «східна» домішка, з якою пов'язана тенденція до сплюснення обличчя і менш виразне випинання носа, що особливо характерно для жін. серій (Л.Литвинова).

Пізньюсередньовічне населення Середнього Подніпров'я (могилинка Чигирин, Суботів, Вишгород кінця 16 — 17 ст.), яке усвідомлювало свою належність до рус. (укр.) етносу, на загал характеризувалося брахікранією та відносно широким обличчям. Припускають, що витоки цього морфотипу пов'язані з масивними варіантами, що в давньорус. час були поширеними у пн.-зх. та зх. регіонах України. Простежується

також вплив «східного» антропологічного компонента, найбільш відчутний у краніологічних серіях із козац. цвинтарів (Т.Рудич).

#### Антропологічний склад сучасного населення України

Питання антропологічного складу укр. народу та нац. меншин України за даними соматології<sup>1</sup> розглядалися у працях укр. (Ф.Вовк, В.Дяченко, Р.Єндик та ін.), рос. (Т.Алексеева, В.Алексеев та ін.), польс. (Я.Чекановський та ін.) вчених. Починаючи з 2-ї пол. 20 ст., для висвітлення цієї проблематики поряд із традиційними краніологічними<sup>2</sup> та соматологічними ознаками широко залучались також дані ін. розділів антропологічної науки, а саме: гематології<sup>3</sup> (Є.Данилова, Р.Старовойтова, одонтології<sup>4</sup> та дерматогліфіки<sup>5</sup> (С.Сегеда).

За підсумками комплексного аналізу з'ясовано, що серед українців назагал переважає середній і високий зріст, брахікефалія, тобто округла форма голови, здебільшого доволі темний колір волосся і очей, відносно широке обличчя із середнім горизонтальним профілюванням, переважання прямої спинки носа. Крім того, їм властиві суто європеїдні варіації маркерів ін. антропологічних систем. На пн., зх. і пд. України спостерігаються відхилення від переважного комплексу ознак, що дає підстави для виділення в її межах чотирьох антропологічних зон, а саме: північної, центральної, західної та південної.

<sup>1</sup> Соматологія (від грец. σῶμα (σῶματος) — тіло і λόγος — слово, вчення) — розділ антропології, що вивчає індивідуальну та міжгрупову мінливість будови тіла людини.

<sup>2</sup> Краніологія (від грец. κρανίον — череп і λόγος — слово, вчення) — розділ антропології, що вивчає будову черепа людини.

<sup>3</sup> Гематологія (від грец. αἷμα (αἱματος) — кров і λόγος — слово, вчення) — наука про будову крові.

<sup>4</sup> Одонтологія (від грец. ὀδούς (ὀδόντος) — зуб і λόγος — слово, вчення) — розділ антропології, що вивчає будову зубів давніх і сучасних груп людства.

<sup>5</sup> Дерматогліфіка (від грец. δέρμα (δέρματος) — шкіра і γλῶφω — вирізблюю, гравіюю) — розділ антропології, що вивчає шкірний рельєф на долоні і підшві, вкритих численними папілярними лініями і візерунками.

#### Північна антропологічна зона

Пн. зона охоплює Волинь, Правобережжя та Лівобережжя Полісся. За даними соматології, в цих регіонах України поширені волин., польський і валдайський (деснянський) варіанти (тип; див. табл. 1).

Волин. варіант локалізується на пд. Рівненщини, пн. Львівщини та Тернопільщини. Волинянам властивий середньовисокий зріст, наймасивніше у масштабах України надбрів'я, значний нахил чола, низьке і широке обличчя, відносно слабо профільоване у горизонтальній площині, чітко окреслений ніс із високим переніссям, середня пігментація волосся та очей тощо.

Польський варіант, який виокремлюється на пн. Житомирщини та Рівненщини, характеризується середньовисоким зростом, яскраво вираженою брахікефалією, найнижчим в Україні та водночас широким обличчям із доволі масивним надбрів'ям, досить темним кольором очей і відносно світлим волоссям. За більшістю ознак він близький до попереднього. Крім українців, риси польського типу властиві також білорусам Рівненщини.

Відзначалося, що на Волині та Правобережжя Полісся збереглися деякі архаїчні (протоєвроп.) риси фізичного типу (відносно масивне надбрів'я, значний нахил чола, низьке і широке обличчя тощо), які, за підсумками палеоантропологічних досліджень, були властиві мезолітичній і неолітичній людності України. Одним із перших на це звернув увагу Ф.Вовк, висловивши припущення, що тут «...заховалося старовинне населення країни». Подібних висновків дійшов також В.Дяченко, зауваживши: «Мимоволі впадає в очі натяк на якесь збереження кроманьйоїдних ознак у сучасного українського населення Волині, а також Правобережного Полісся».

За даними одонтології, на пн. зх. України поширені архаїчні варіанти т. зв. середньоевроп. типу, які характеризуються дуже низьким рівнем редукції молярів і невисокими відсотками ознак «східної орієнтації» (лопатоподібних форм верхніх медіальних різців, дистального гребеня тригоніда, колінчатої складки метаконіда тощо). Цей одонтологічний тип вважається своєрідним «антропологічним еквівалентом» балто-

слов'ян. спільності, що існувала в минулому. З'ясовано, що він був властивий творцям низки археол. к-р дніпро-донец. культурно-істор. спільності доби неоліту (С.Сегеда). За межами України схожі антропологічні варіанти нині поширені у Пд. Балтії, окремих регіонах Білорусі й на пн. зх. європ. частини Росії — ареалі широколистяних балтських (*ятвагів*, жемайтів, латгалів) і слов'ян. (полоцьких і смоленських *кривичів*, древлян і волинян) племен кінця I — поч. 2 тис. (Р.Гравер), які за своїми краніологічними характеристиками були споріднені з древлянами та волинянами (Т.Алексеева).

Валдайський, або деснянський варіант (тип) поширений на пн. Київщині і в задеснянських районах Чернігівщини, де спостерігається виразна депігментація райдужини очей (половина яснооких і найменша в Україні кількість темнооких). Українці цих регіонів характеризуються також середнім зростом, брахікефалією, середніми розмірами голови й обличчя, помірно вираженим надбрів'ям тощо. За деякими ознаками, надто світлішою пігментацією волосся, вони тяжіють до білорусів, зх. росіян, сх. литовців і сх. естонців — носіїв т. зв. валдайсько-верхньодніпровського антропологічного комплексу.

На пн. Чернігівщини (Ріпкинський р-н) локалізується найбільш світлоока і довгоголова група українців, яка ще наприкінці 19 ст. була відома під назвою «будаки». Схожі ознаки властиві окремим популяціям пн. поляків, росіян Новгородщини, пн. білорусів, естонців, зх. комі та ін., які, за даними Г.Дебеца, належать до ільменсько-дніпровського антропологічного комплексу.

В окремих регіонах Житомир. та Київ. Полісся фіксується наявність незначного компонента т. зв. пн. грацильного одонтологічного типу, широко представленого серед фінських народів Пн.-Сх. Європи — карелів, фінів, сх. естонців, марійців та ін. — й у менш виразній формі — серед білорусів Пн.-Сх. Білорусі та росіян пн. смуги європ. частини Росії. Вважається, що він склався на основі прадавнього фіно-угор. субстрату (О.Зубов).

Територія пн. зони майже цілком збігається з ареалом одного із дерматогліфічних варіантів українців, який відзначається

на наявність архаїчних рис цієї морфологічної системи. За дуже низьким дельтовим індексом — найважливішою дерматогліфічною ознакою, що чітко розмежовує представників великих расових груп, — українці цієї зони мають аналогії серед етнічних груп Фенноскандинавії, Пд. Балтії, Півночі європ. частини Росії.

Своєрідність антропологічних характеристик людності Пн. України засвідчили також гематологічні дослідження, де за групами крові систем ABO, MN, Rg також виокремлюється поліський та деснянський територіальні варіанти, людність яких тяжіє до білорусів, росіян Пн. Заходу, поляків, балтських та фіномовних народів.

#### Центральна антропологічна зона

Ця зона охоплює майже всю Середню Наддніпрянщину, більшу частину Поділля і Слобожанщини, серед сільс. людності яких переважають: високий зріст; брахікефалія; відносно широке і помірно високе обличчя; пряма

форма спинки носа; досить темна барва очей і волосся, помірний розвиток третинного волосяного покриву. Наведене поєднання ознак, за підрахунками В.Дяченка, в серед. 1960-х рр. було властиве бл. 75 % українців.

За багатьма характеристиками центральнорос. антропологічний тип, якому назагал властивий доволі однорідний комплекс ознак, займає проміжне положення між крайніми морфологічними варіантами, зосередженими у пн., зх. та пд. областях України. Останнє є наслідком довготривалих процесів змішування давньої та середньовічної людності істор. укр. земель — носіїв різних за походженням антропологічних типів. Особливо інтенсивно вони протікали в добу пізнього середньовіччя, надто під час національно-визвол. змагань укр. народу під проводом Б.Хмельницького 1648—57 і «Руїни» 2-ї пол. 17 ст.

Все ж інтенсивне змішування людності центр. зони не змогло повністю нівелювати локальні відмінності її антропологічного

Таблиця 1. Провідні соматологічні ознаки українців північної антропологічної зони (чоловіки) (за В.Дяченком, 1965, 1994)

Ознака	Варіант (тип)			
	Волинський	Поліський	Деснянський	Ільменсько-дніпровський
Кількість спостережень	600	390	201	99
Довжина тіла (мм)	1682	1677	1668	1692
Показник голови	83,8	84,3	83,6	80,0
Ширина обличчя (мм)	143,4	143,1	141,6	—
Висота обличчя (мм)	124,4	122,5	124,9	—
Показник носа	62,7	63,0	61,1	—
Колір очей (за Бунаком) (%)				
темні (1—4)	6,2	4,7	3,0	2,0
світлі (9—12)	39,2	32,3	48,0	57,0
Колір волосся (за Фішером) (%)				
темне (4—5,27)	50,8	46,5	40,0	—
темно-русяве (6—8)	37,8	40,7	46,5	—
русяве (9—26)	11,4	12,8	13,5	—
Третинний волосяний покрив (М)				
борода	3,09	3,04	2,99	2,95
волосся на грудях	1,65	1,62	1,73	1,80
Складка верхньої повіки				
відсутня	29,3	29,7	21,5	38,0
М	0,86	0,84	0,87	—
Профіль спинки носа (%)				
вгнутий	4,8	5,7	8,5	32,0
опуклий	10,5	12,0	15,0	20,0
Поперечний профіль спинки носа (М)	2,95	2,92	2,94	—
Нахил лоба (М)	2,42	2,47	2,43	2,14
Розвиток надбрів'я (М)	1,58	1,53	1,47	1,34

типу. Так, в окремих регіонах Середньої Наддніпрянщини простежується незначна «східна» домішка, виявом якої є тенденція до ослаблення горизонтального профілювання обличчя і поперечної спинки носа, дещо сильніший розвиток складки верхньої повіки тощо. Поява цих рис пов'язана із впливом тюркомовних кочівників давньорус. часу і наявністю більш пізнього татар. Перше передусім стосується Поросся, де у 12 ст. існував союз *клубуків чорних*; друге — пд. зх. істор. Полтавщини, де, за свідченням писемних джерел, у добу пізнього середньовіччя оселилися великі групи татар.

У Середній Наддніпрянщині (як на Правобережжі, так і на Лівобережжі) простежуються також ремінісценції давнього південноєвропейського компонента, з яким пов'язані посилення пігментації очей і волосся та інтенсивніший, ніж в ін. регіонах, розвиток бороди. Наявність пів-

денноєвропейського компонента в центр. зоні України засвідчують дані й ін. антропологічних систем. Так, майже третина вибірок Середньої Наддніпрянщини, обстежених за дерматогліфічною програмою, належать до т. зв. пд. дерматогліфічного комплексу, який має аналогії серед етнічних груп Балканського п-ова. У Пд. Київщині та на Полтавщині локалізується пд.-сх. одонтологічний комплекс, який тяжіє до т. зв. пд. грацильного типу, властивого пд. європейцям, надто людності Балкан і Кавказу.

У центральнотур. антропологічній зоні локалізується вибірка росіян — селян Слобожанщини (Харківщина), обстежена у 1920-х рр. за короткою програмою. За розмірами голови й обличчя вона тяжіє до представників валдайського типу (Л. Ніколаєв).

1959 Українська антропологічна експедиція дослідила одну з популяцій поляків Хмельниччини, яка за антропологічними

характеристиками також близька до представників валдайського та ільменсько-дніпровського типу (В. Дяченко).

#### Західна (карпатська) антропологічна зона

Карпатська зона обіймає Закарпаття, гірські райони Карпат і Зх. Буковини, людність яких характеризується загалом найбільш округлою формою голови та найтемнішим кольором волосся й очей. Крім того, для пересічного мешканця цієї зони властиві сильний третинний волоссяний покрив, здебільшого середній зріст, досить високе обличчя, відносно довгий вузький ніс, що різко виступає з площини обличчя.

Аналіз соматологічних даних дає змогу виокремити в ареалі цієї зони два локальних варіанти, а саме: східний і північно-західний.

Людність сх. частини Українських Карпат, надто *гуцули*, характеризуються яскраво вираженою брахікефалією, вузьким і високим обличчям, найпрямішим лобом із найслабкішим розвитком надбрів'я, найвищим в Україні відсотком темних очей, дуже темною барвою волосся, значним переважанням опуклих носів над угнутими.

На думку Ф. Вовка і В. Дяченка, наведений комплекс ознак має аналогії з представниками динарської раси, або типу, широко представленого на Балканах і в суміжних регіонах серед чорногорців, сербів, боснійців, пн.-зх. румунів, пд.-зх. словаків, окремих груп греків та угорців. Однак балканським народам, які вважаються носіями «класичних» варіантів цього типу, властиві дуже широке обличчя і значно вищий зріст. Натомість темнопігментовані високогірні популяції Альп, напр. тирольці, характеризуються невисоким зростом, помірною шириною обличчя, виразним випинанням носа, що часто має опуклу форму. У зв'язку з цим В. Бунак і Т. Алексеева розглядали карпатоукраїнців як представників сх. варіанта альпійської раси (типу).

На пн. зх. Карпат, серед людності Бойківщини, спостерігається деяке ослаблення брахікефалії, збільшення ширини обличчя, часом — зменшення зросту. Крім

Таблиця 2. Провідні соматологічні ознаки українців центральної та західної антропологічних зон (чоловіки) (за В. Дяченко, 1965, 1994)

Ознака	Центральна зона		Західна зона	
	Region			
	Центральна Україна	Поділля	Карпати	Прикарпаття
Кількість спостережень	1237	257	736	286
Довжина тіла (мм)	1691	1685	1674	1682
Показник голови	83,6	83,3	84,8	84,3
Ширина обличчя (мм)	142,2	141,8	141,7	141,6
Висота обличчя (мм)	124,5	124,1	125,2	126,4
Показник носа	55,4	55,7	57,1	57,3
Колір очей (за Бунаком) (%)				
темні (1—4)	5,7	6,3	14,7	10,7
світлі (9—12)	37,0	49,3	26,8	31,7
Колір волосся (за Фішером) (%)				
темне (4—5,27)	47,1	52,0	58,1	56,7
темно-русяве (6—8)	43,9	—	38,0	—
русяве (9—26)	9,0	—	3,9	—
Третинний волоссяний покрив (М)				
борода	3,12	3,05	3,36	3,29
волосся на грудях	1,69	1,74	2,11	2,05
Складка верхньої повіки				
відсутня	24,0	27,3	28,3	30,7
М	0,97	0,77	0,80	0,82
Профіль спинки носа (%)				
вгнутий	11,5	15,3	6,8	9,0
опуклий	8,6	10,3	23,7	21,3
Поперечний профіль спинки носа (М)	2,86	2,91	2,92	2,93
Нахил лоба (М)	2,54	2,63	2,67	2,61
Розвиток надбрів'я (М)	1,42	1,32	1,31	1,27

того, тут значно нижчий відсоток випуклих носів і спинка носа здебільшого має пряму форму. Що ж стосується барви волосся та очей, то тут трапляються як дуже темнопігментовані, так і світлопігментовані варіанти. Схожий комплекс ознак часто зустрічається у поляків, а також етнічних груп басейну р. Дунай, а саме: словенців, хорватів, німців та австрійців. Це дало підстави В.Дяченку назвати цей тип «норійським», або «дунайським».

За підсумками генних досліджень, *бойки* «є можливими прямими нащадками населення доби неоліту, яке мігрувало в Європу із Близького Сходу, а на територію України проникло через Карпатські перевали не пізніше 6 тис. до н. е.» (С.Нікітін; йдеться про племена *лінійно-стрічкової кераміки культури*).

Риси «дунайського» комплексу (довге обличчя, вузький ніс, середня пігментація волосся і водночас переважання темноволосих, середній розвиток третинного волоссяного покриву), за даними В.Дяченка, представлені також серед українців Верхньої Наддністрянщини, Надсяння та Холмщини, Зх. Поділля, де виявлено і досліджено пам'ятки к-ри лінійно-стрічкової кераміки.

Територія зх. антропологічної зони України відповідає ареалу карпатського одонтологічного комплексу, який охоплює Прикарпаття, Гуцульщину, Закарпаття, Лемківщину. За рівнем редукції зубної системи він має аналогії серед носіїв зх. варіанта пд. грацильного типу, широко представленого на Балканах. Своєрідне положення у межах цього комплексу займають *лемки* Закарпаття, які за деякими одонтологічними ознаками тяжіють до волинян.

У Карпатах представлена зх. гілка пд. дерматогліфічного комплексу України, який характеризується наявністю південноєвропеїдних рис.

За підсумками гематологічних досліджень, українці карпатської зони відзначаються найсвоєріднішим у Сх. Європі співвідношенням груп крові систем АВО, MN, Rg. На відміну від людності ін. регіонів вони належать до північнобалкансько-карпатської гематологічної зони, яка охоп-

лює більшу частину Балканського п-ова і суміжні регіони Європи.

Загалом за комплексом антропологічних ознак карпатоукраїнці характеризуються яскраво вираженим європеїдним комплексом морфологічних характеристик (без щонайменшої монголоїдної домішки). Карпатська зона може розглядатись як своєрідний антропологічний «місток» між укр. народом та етнічними групами Центр. і Пд. Європи.

Риси карпатського антропологічного типу, крім українців, властиві й угорцям Мукачівського та Берегівського р-нів Закарпаття, а також словакам цього регіону, які мають трохи світлішу пігментацію очей (В.Дяченко).

#### Південна антропологічна зона

Пд. зона охоплює більшу частину Буковини, Пн.-Зх. Причорномор'я, Нижнє Подніпров'я, де виокремлюються прутський і ниж-

ньодніпровський соматологічні варіанти.

Прутський варіант представлений серед українців сх. районів Буковини і Пн. Молдови, які характеризуються високим зростом, темною пігментацією волосся й очей, менш округлою формою голови, видовженим обличчям, чітко окресленим носом, у спинці якого випуклі форми переважають над увігнутими, дуже значним розвитком третинного волоссяного покриву. Схожий комплекс ознак властивий також молдованам Новоселицького р-ну Чернів. обл. (В.Дяченко).

Висловлювалася думка, що в антропологічному складі українців Карпат і Буковини простежується вплив давнього фракійського компонента, виявом якого є відносно темна пігментація волосся та очей, максимальний розвиток третинного волоссяного покриву та переважання випуклих спинок носа над угнутими (В.Дяченко, Т.Алексєєва). На це

Таблиця 3. Провідні соматологічні ознаки норійського (дунайського) комплексу українців (чоловіки) (за В.Дяченком, 1965, 1994)

Ознака	Регіон		
	Верхня Наддністрянщина	Холмщина, Надсяння	Західне Поділля
Кількість спостережень	248	129	100
Довжина тіла (мм)	1666	1668	1669
Показник голови	84,2	84,3	85,6
Ширина обличчя (мм)	141,7	142,6	141,6
Висота обличчя (мм)	126,2	126,2	127,0
Показник носа	60,4	60,8	60,1
Колір очей (за Бунаком) (%)			
темні (1—4)	6,3	7,3	7,0
світлі (9—12)	37,0	39,3	33,0
Колір волосся (за Фішером) (%)			
темне (4—5,27)	59,0	59,7	60,0
темно-русяве (6—8)	—	—	—
русяве (9—26)	—	—	—
Третинний волоссяний покрив (М)			
борода	3,22	3,06	3,18
волосся на грудях	1,88	1,83	1,79
Складка верхньої повіки			
відсутня	32,7	33,0	45,0
М	0,75	0,79	0,65
Профіль спинки носа (%)			
вгнутий	6,3	7,0	4,0
опуклий	16,0	13,0	13,0
Поперечний профіль спинки носа (М)	2,96	2,95	2,99
Нахил лоба (М)	2,49	2,43	2,49
Розвиток надбрів'я (М)	1,52	1,53	1,55

Таблиця 4. Основні соматологічні ознаки українців південної антропологічної зони (чоловіки) (за В.Дяченком, 1965)

Ознака	Варіант (тип)	
	Прутський	Нижньодніпровський
Кількість спостережень	320	320
Довжина тіла (мм)	1698	1695
Показник голови	81,5	82,2
Ширина обличчя (мм)	141,2	142,3
Висота обличчя (мм)	126,4	124,5
Показник носа	56,3	54,9
Колір очей (за Бунаком) (%)		
темні (1—4)	9,3	14,7
світлі (9—12)	27,0	26,8
Колір волосся (за Фішером) (%)		
чорне (4—5,27)	63,3	54,0
темно-русяве (6—8)	33,7	37,7
русяве (9—26)	3,0	8,3
Третинний волосяний покрив (М)		
борода	3,35	3,36
волосся на грудях	2,04	2,11
Складка верхньої повіки		
відсутня	33,0	23,0
М	0,77	0,89
Профіль спинки носа (%)		
вгнутий	14,5	9,3
опуклий	15,7	9,7
Поперечний профіль спинки носа (М)	2,92	2,81
Нахил лоба (М)	2,68	2,42
Розвиток надбрів'я (М)	1,33	1,44

вказує також схожість одонтологічних характеристик дунайсько-дністровського варіанта черняхівської к-ри і карпатського комплексу сучасної людності України (С.Сегеда). Однак остаточному вирішенню цього питання перешкоджає обмеженість палеоантропологічних даних.

Нижньодніпровський варіант відзначається високим зростом, темним кольором очей і волосся, менш вираженою, ніж в ін. регіонах України, брахікефалією, значним розвитком бороди. За цими ознаками він близький до прутського варіанта нижньодніпровсько-прутської області. За ін. характеристиками — відносно широким і помірним за висотою обличчям, виразнішим розвитком складки верхньої повіки тощо — людність Нижнього Подніпров'я тяжіє до мешканців центр. антропологічної зони.

У пд. антропологічній зоні представлений пд.-сх. одонтологічний комплекс, ареал якого входить до «південної смуги грацильності» на території України, яка утворилася внаслідок впливу

південноєвропейського морфологічного компонента. Наявність останнього засвідчують також дані дерматогліфіки і гематології, за якими тут виокремлюються локальні варіанти. Відзначалося, що за групами крові систем АВО, MN, Rg та ін. серологічними маркерами людність пд.-сх. гематологічного варіанта, яка охоплює Пн. Причорномор'я і Великий Донбас, близька до населення Ставропольського і Краснодарського країв РФ (Є.Данилова), значна частина якого є нащадками запороз. козаків.

Назагал наявність південноєвропейських рис у південній і, меншою мірою, центральній антропологічних зонах України пов'язана із впливом давнього середземномор. антропологічного компонента, вперше зафіксованого у краніологічній серії мезолітичної доби із могильника поблизу с. Волоське в Нижній Наддніпрянщині. Згодом він переважав серед племен середнього етапу розвитку Трипілля. Надалі південноєвропейські «неопонтійські» варіанти були широко

представлені серед частини племен доби бронзи і раннього заліза, зокрема скіфів, сарматів, а також середньовічних аланів басейну Сіверського Дінця. Через них він увійшов до антропологічного складу полян і сіверян, а згодом — українців Середньої Наддніпрянщини та Нижнього Подніпров'я (С.Сегеда).

У пд. зоні України фіксуються також сліди давнього кочівницького, або «східного» компонента, що має певну монголоїдну домішку. В добу середньовіччя він був властивий протоболг. племенам, деяким популяціям кочовиків доби Київ. Русі, ногайським ордам, підпорядкованим Крим. ханату.

Незначний вплив цього компонента (розвинута складка верхньої повіки і, навпаки, слабкий розвиток волосся на грудях) було зафіксовано у процесі робіт Укр. антропологічної експедиції серед болгар Болградського р-ну Одес. обл., що назагал характеризується рисами пд. європеоїдів (В.Дяченко).

Південноєвропейський комплекс ознак властивий також грекам-румем і грекам-урумам Маріупольського р-ну Донец. обл., які, на думку А.Пуляноса, належать до «гейського» варіанта середземноморського типу. Істотних антропологічних відмінностей між цими групами, які розмовляють різними мовами, не зафіксовано.

Південноєвропейські характеристики (90 % чорноволосих, високі бали розвитку бороди й густоти брів, переважання випуклої спинки носа тощо) властиві й *караїмам* Криму, обстеженим на поч. 20 ст. (С.Вайсенберг). За цим та ін. ознаками вони мають аналогію серед популяцій Кавказу, Малої Азії та Бл. Сходу.

Ще темніше волосся і найвищий в Україні бал росту бороди, видовжена форма голови, вузьке обличчя, великі губи і невисокий зріст притаманні циганам Пд. Бессарабії (Одес. обл.), що дає підстави зарахувати їх до темнопігментованої, довгоголової і вузьколицької середземномор. раси (В.Дяченко).

Попри наявність на теренах України означених вище антропологічних зон відмінності між окремими територіальними групами укр. народу мають помірний характер, що дало підстави Ф.Вовку виділити окремих «укра-



їнський», І.Раковському та С.Руденку — «альпо-адрицький», В.Дяченко — «центральноукраїнський», Т.Алексеевій — «подніпровський» типи, які, за висновками цих фахівців, охоплюють більшість українців. Відсутність різких відмінностей між людністю різних регіонів України засвідчили підсумки статистичного аналізу одонтологічних та дерматогліфічних даних методом «середніх таксономічних відстаней». Усі обстежені системи ознак, за підсумками геогр. і кореляційного аналізу, указують на поступове посилення південноєвропеїдного компонента з пн. на пд. зх., пд. і пд. сх. України.

Що ж до заг. місця українців на антропологічній карті Європи, то В.Дяченко у своїй фундаментальній монографії наголошував на морфологічній близькості «трьох східнослов'янських народів і походження їх від єдиного кореня — давньоруської народності». Кожному з виділених ним соматологічних варіантів, за винятком карпатського, він знаходив аналогії на теренах європ. частини Росії та Білорусі.

Із цим категорично не погоджувалась Т.Алексеева, яка слідом за Ф.Вовком зараховувала росіян і білорусів до кола північно-, а українців — південноєвропеїдних груп. За висновками С.Сегеди, котрий узагальнив дані всіх вивчених на сьогодні морфологічних систем, українці назагал займають проміжне положення між популяціями пн. і пд. європеїдів, тяжіючи до останніх.

Відомо, що деякі рос. вчені 19 — поч. 20 ст. слідом за істориком М.Погодіним намагалися довести відсутність генетичної спадковості між середньовічною та сучасною людністю України. «Малорос, — писав із цього приводу антрополог Є.Чепурковський, — найновіший поселенець, який змінив після татарського ярма подататарську людність». Ці й подібні твердження суперечать фактичним даним.

За підсумками краніологічних досліджень, у добу Київ. Русі на етнічній території укр. народу проживали носії двох осн. морфологічних варіантів: масивного (древляни, волиняни, тиверці, уличі) та грацильного (літописні поляни і сіверяни). Сучасна

людність України споріднена із представниками обох варіантів: із першими їх ріднить ступінь виступання та будова носа, з другими — розміри обличчя (Т.Алексеева).

Глибока лінія морфологічної спадковості, пов'язана з доліхокранним вузько- і низьколицим типом, простежується в Середній Наддніпрянщині, а саме: племена тшинецького культурного кола доби бронзи → скіфи лісостепової смуги → населення черняхівської к-ри → нащадки літописних полян → сучасні українці (Т.Алексеева). З'ясовано, що, починаючи з неолітичної доби, в Середній Наддніпрянщині був поширений один і той самий одонтологічний тип, представлений серед племен ямної культурно-істор. спільності, населення скіф. часу, черняхівських племен, давньорус. людності, українців цього регіону. Ще одна лінія спадковості, за даними одонтології, простежується в карпатській зоні: носії дунайсько-дністровського варіанта черняхівської к-ри → місц. давньорус. людність → карпатоукраїнці (С.Сегеда).

Загалом у антропологічному складі укр. народу, фізичні риси якого почали формуватися задовго до появи слов'янства на істор. арені, знайшли відображення багатовекторні етногенетичні процеси, що мали місце на пд. зх. Сх. Європи впродовж тисячоліть. У них брали участь різні за походженням морфологічні компоненти, витoki яких можна знайти як на території України, так і за її межами, а саме: в Центр. Європі, на Балканах, у Пд. Балтії, на Пн. Кавказі, у Поволжі, Приураллі, Середній Азії та в ін. регіонах Євразії.

Літ.: Раковський І., Руденко С. Погляд на антропологічні відносини в українського народу. «Збірник Математично-природописно-лікарської секції Наукового товариства імені Шевченка у Львові», 1927, т. 26; Дебец Г.Ф. Палеоантропология СССР. В кн.: Труды Института этнографии АН СССР: новая серия, т. 4. М.—Л., 1948; Ендик Р. Вступ до расової будови України. В кн.: Наукове товариство імені Шевченка: Бібліотека українознавства, ч. 1. Мюнхен, 1949; Дяченко В.Д. Антропологічний склад українського народу: порівняльне дослідження народів УРСР і суміжних територій. К., 1965; Гохман И.И. Население Украины в эпоху мезолита и неолита (антропологичес-

кий очерк). М., 1966; Зиневич Г.П. Очерки палеоантропологии Украины. К., 1967; Czekanowski J. Człowiek w czasie i przestrzeni. Warszawa, 1967; Алексеев В.П. Происхождение народов Восточной Европы (краниологическое исследование). М., 1969; Данилова Е.И. Гематологическая типология и вопросы этногенеза украинского народа. К., 1971; Кондукторова Т.С. Антропология древнего населения Украины (I тыс. до н. э. — середина I тыс. н. э.). М., 1972; Круц С.И. Население территории Украины эпохи меди—бронзы. К., 1972; Алексеева Т.И. Этногенез восточных славян по данным антропологии. М., 1973; Великанова М.С. Палеоантропология Прутско-Днестровского междуречья. М., 1973; Кондукторова Т.С. Антропология населения Украины мезолита, неолита и эпохи бронзы. М., 1973; Й. ж. Физический тип людей Нижнего Поднепровья (по материалам могильника Николаевка—Казацкое). М., 1979; Старовойтова Р.А. Этническая география Украинской ССР. К., 1979; Дяченко В. Не тільки чорні брови, карії очі (антропологічні типи на етнічній території українського народу). «Віче», 1992, № 4; Дяченко В.Д. Антропологический состав и расселение. В кн.: Украинцы: макет тома серии «Народы и культуры», кн. 1: Этническая история. Антропология. Язык. Расселение. М., 1994; Дяченко В.Д., Сегеда С.П. Антропологічна характеристика населения. В кн.: Поділля. К., 1994; Вовк Хв. Антропологічні особливості українського народу. В кн.: Студії з української етнографії та антроплогії. К., 1995; Круц С.И. Антропологічний склад населення. В кн.: Давня історія України, т. 1. К., 1997; Восточные славяне: антропология и этническая история. М., 1999; Потехина И.Д. Население Украины в эпохи неолита и раннего энеолита по антропологическим данным. К., 1999; Сегеда С.П. Антропологічний склад давнього населення України: етногенетичні аспекти. В кн.: Толочко П.П. та ін. Етнічна історія давнього населення України. К., 1999; Його ж. Антропологічний склад українців Східних Карпат. В кн.: Етногенез та етнічна історія населення Українських Карпат, т. 1: Археологія та антропология. Львів, 1999; Його ж. Антропологічний склад українського народу: етногенетичний аспект. К., 2001; Його ж. Етнічна історія давнього та середньовічного населення України за даними антроплогії. В кн.: Етнічна та етнокультурна історія України, т. 1, кн. 2. К., 2005; Литвинова Л.В. Населення Нижнього Подніпров'я 12 — початку 15 ст. К., 2012; Рудич Т.О. Населення Середнього Подніпров'я I—II тисячоліття за даними антроплогії. К., 2014; Круц С.И. Скіфи степей Украины по антропологическим данным. В кн.: Курганы Украины. К.—Берлин, 2017.

С.П. Сегеда.

## ЧИСЕЛЬНІСТЬ, СКЛАД І РУХ НАСЕЛЕННЯ

### Джерела та методи

Облікові відомості про населення на сучасній території України виникли у середньовіччі. Ці відомості були потрібні для обкладання населення податками і повинностями. Зародження держ. фіску супроводжувалося збором відомостей про об'єкти обкладання, гол. чин. про сільс. госп-во. Одиницями обкладання і відповідно одиницями обліку на рус. землях були дим, плуг, рало, дім, двір тощо. Перший відомий з істор. джерел облік населення на території України був проведений властями Монгол. імперії незабаром після встановлення її панування над Руссю (1245).

Найраніші першоджерела, які дійшли до наших днів, — це фрагментарні відомості, що містяться у наративних джерелах (літописах, нотатках іноз. мандрівників тощо) і не можуть бути використані для стат. обрахунків.

Практика фіскальних обліків на укр. землях була продовжена Польсько-Литов. д-вою у вигляді поборових та подимних реєстрів. Одиницею оподаткування у подимних реєстрах виступає *дим* — госп-во, яке об'єднувало зазвичай одну сім'ю, проте траплялися дими у складі 2—3-х споріднених сімей.

Зусиллями вітчизн. (М. Володимирський-Буданов, О. Баранович, А. Перковський, М. Крикун, І. Ворончук) та польс. (О.-В. Яблоновський) дослідників проведена значна робота із введення у наук. обіг результатів подимних реєстрів 1629, 1775, 1789, 1790. Однак проблема використання цих результатів в обчисленні населення укр. земель залишається невирішеною через істотні розбіжності у методології дослідників. Так, напр., заг. чисельність жителів Волин. воєводства,

за оцінкою О. Барановича, визначається у 0,5 млн осіб, М. Крикуна — 0,8 млн, а в І. Ворончук — 1,3 млн осіб.

Цінним джерелом у процесі відновлення демографічної динаміки України у 18 ст. є підсумки 13-ти подвірних переписів людно-ності Гетьманщини (див. табл. 1).

На заміну подвірним облікам населення Рос. д-ви у 1-й пол. 18 ст. була запроваджена система подушних переписів, що мали назву «ревізії». Ця система діяла більше 140 років, причому за цей час було проведено 10 ревізій.

Населення укр. земель, що входили до складу Рос. імперії, почало обліковуватися із 4-ї ревізії (1782) і по 10-ту (1858) включно. Із 1795 подушний облік був поширений і на укр. території, що відійшли до Росії після поділів Речі Посполитої. Для підрос. України до 1858 матеріали ревізій були єдиним комплексним джерелом для визначення чисельності та складу населення.

4-та ревізія населення у Рос. імперії, оголошена маніфестом Правительствуючого Сенату від 16 листопада 1781, була першою на східноукраїнських землях. Порядок надання *ревізських казок* при цій ревізії був подібний до попереднього при 3-й ревізії. «Казки» подавалися поміщиками, прикажчиками, старостами, магістратами. Збирання «казок» по міськ. населенню покладалося на городничих, а по сільсько-му — на нижній суд. інстанції. Від них «казки», їхні копії та зведені відомості надходили до казенної палати губернії чи намісництва, а потім — до Правительствуючого Сенату. Копії цих відомостей обов'язково передавалися повітовому казначею. Оригінали «казок» зберігалися у повітовому архіві. Як і в попередній ревізії, у «казки» заносилися відомості про обидві статі. Форма «казки» була завчасно розроблена у Прави-

тельствуючому Сенаті та розіслана на місця.

Ця ревізія була проведена швидше, ніж попередня. На поч. 1783 вона була в основному закінчена.

Згідно з указом Правительствуючого Сенату від 23 червня 1794 розпочалося проведення 5-ї ревізії населення. Організація та порядок проведення, форма «казки» залишалися такими самими, як і за 4-ї ревізії.

Проведення 6-ї ревізії було визначено маніфестом від 18 травня 1811. Для приймання «казок» у кожному повіті організувалися ревізські комісії у складі представників дворянства та канцеляристів. Ці комісії за даними «казок» складали короткі зведені відомості, потім один екземпляр такої відомості передавався до повітового казначейства, а другий — до губернської казенної палати. У казенній палаті за цими відомостями складалися «перелікові» відомості, які надсилалися до Правительствуючого Сенату. Форми «казок» та відомостей були надруковані та розіслані на місця для продажу. Така «казка» мала вигляд розгорнутого аркуша, на одному боці якого записували чол. стать, а на другому — жіночу. Такий вигляд мали «казки» і під час усіх наступних ревізій.

Для території укр. земель був встановлений 4-місячний строк подачі «казок», а з пенею — 7-місячний. Після цього строку «казки» вже не приймали. Після штрафного строку проводилася перевірка «казок» через їх оголошення на сільс. сходах. Із початком російсько-франц. війни 1812—14 ревізію було припинено. Таке спільне припинення ревізії за відсутності перевірок призвело до величезної кількості пропусків і приховувань.

7-ма ревізія проводилася за всіма правилами попередньої. Термін подачі «казок» визначався Правительствуючим Сенатом не пізніше 15 березня 1816. «Казки» надходили дуже повільно, до того ж виявилися значні пропуски. Лише через 10 років, у серпні 1826, всі заходи 7-ї ревізії були припинені. Останні три ревізії (8-ма, 9-та і 10-та) за способами проведення та формою «казок» майже цілком збігалися із 7-ю ревізією.

До осн. недоліків останніх 3-х ревізій, крім загальних для

Таблиця 1. Роки проведення обліків населення на сучасній території України за період 1629—1858 рр.

Різновид обліків	Роки проведення
Подимні обліки в Речі Посполитій	1629, 1775, 1789, 1790
Ревізії населення в Російській імперії	1782, 1795, 1811, 1815, 1833, 1851, 1858
Подвірні обліки Гетьманщини	1723, 1729, 1731, 1732, 1734, 1737, 1738, 1739, 1740, 1743, 1748, 1751, 1756
Конскрипції населення в Австрійській монархії	1772, 1792, 1808, 1818, 1821, 1824, 1827, 1830, 1834, 1837, 1840, 1843, 1846, 1850

всіх ревізій (значні приховування, тривалий час проведення тощо), варто зарахувати збільшення кількості інстанцій, через які проходили «казки». Гол. недоліками ревізького обліку населення були несуттєвє охоплення ними населення, а також те, що вони враховували не наявне і не постійне, а приписне населення, тому неможливо було зробити правильні висновки щодо розміщення населення по території. Фіскальний характер ревізій спонукав населення уникати цього виду обліку, і недостатня кількість демографічних та соціальних ознак, які реєструвалися в ході ревізій, не давала змоги детально вивчати склад населення. Але все ж таки, за всіх недоліків та упущень, ревізії населення мали вагоме значення для демографічної характеристики території того часу.

Конскрипції (обліки) населення здійснювалися також і на укр. землях, що входили до складу Австрійс. імперії (д-ви австрійс. Габсбургів, Австро-Угорщини). Всього було проведено 14 обліків (див. табл. 1). Усі ці конскрипції охоплювали територію сучасних Івано-Франк., Львів., Терноп. (за винятком колиш. Кременецького пов.), Чернів. (за винятком колиш. Хотинського пов.) та Закарпат. областей.

Поряд із ревізійним та церковним видами реєстрів у Рос. імперії робилися спроби організувати т. зв. адміністративно-поліцейський облік числа жителів у період між ревізіями. Це пов'язано з тим, що ревізії задовільно фіксували лише постійне приписне населення і неповно враховували неподатні верстви. Тому новоутворене стат. відомство — Центр. стат. к-т МВС Рос. імперії — 1858 започаткувало новий вид обліку населення (адміністративно-поліцейський), що прийшов на заміну ревізії.

Всього на укр. землях було проведено три великих адміністративно-поліцейських обчислення, які фіксували наявне населення 1858, 1863, 1884—85. Вони дещо завищували його чисельність. Так, обчислення населення станом на поч. 1897 у 9-ти укр. губерніях перевищували переписні дані того ж року по наявному населенню на 2,4 %, а по постійному — на 1,6 %.

Ревізії населення задовольняли фіскально-адм. потреби, проте

були недостатніми після скасування кріпосного права 1861. Не перекивав потреб держ. керування і адміністративно-поліцейський облік. На часі була нагальна потреба проведення заг. перепису населення Рос. імперії. Уряд особливо гостро відчував відсутність точних даних про населення, коли 1873 постало питання про введення заг. військ. повинності, для правильного вирішення якого необхідні були дані про кількість і розподіл населення за статтю та віком.

Перший і єдиний заг. перепис населення Рос. імперії відбувся 1897. В ньому враховувалося приписне і наявне населення. Була встановлена дата перепису 28 січня за ст. ст. (9 лютого за новим), запитальник включав позиції зі всіх осн. демографічних характеристик, у т. ч. міграції. Разом із тим через низький рівень грамотності населення переписні бланки заповнювали обліковці. Осн. форм при переписі 1897 було три. Форма «А» використовувалася для запису сільс. госп-в; форма «Б» — для перепису несел. госп-в сільс. місцевості; форма «В» — для міськ. населення.

Крім цих форм були інші для особливих місцевостей, зі специфічним становим поділом, а також заг. перелікова відомість для запису учнів закритих навч. закладів, монахів, засуджених і військово-перелікова відомість для реєстрування нижчих військ. чинів на дійсній службі.

Перепис проводився методом опитування у сільс. дворах та госп-вах обліковцями, а в міських поселеннях — частково методом самообчислення. Переписні листи заповнювалися до тієї дати, на яку був приурочений перепис. Обліковці проводили попередній обхід за місяць до перепису, проте не пізніше, ніж за 20 днів до критичного моменту перепису в селах і 10-ти днів у містах.

Збирання переписних листів, їх перевірку та виправлення проводили станом на критичний момент перепису. Збір переписних листів проводився протягом 4-х днів у селах та 2-х днів у містах. Переписні листи після перевірки коротких підсумків передавали губернській переписній комісії, а другий екземпляр надавали для зберігання місц. установам внутр. справ.

Розробка матеріалів проводилася Центр. стат. к-том, а на

місцях ні розроблення, ні оприлюднення підсумків не дозволялося. Результати перепису на рівні всієї імперії були опубліковані у 2-х томах та у 89-х випусках за окремими територіальними одиницями (губернії, області, 4 великі міста: С.-Петербург, Москва, Одеса, Варшава).

Перепис населення 1897 мав орг., тех. і методологічні недоліки та прорахунки. І все ж, попри відзначені проблеми, він визначив єдиним у 19 ст. достовірним і точним джерелом даних про склад і розподіл населення для всієї території Рос. імперії.

На відміну від Рос. імперії, яка до поч. I світ. війни спромоглася провести лише один перепис для 9 укр. губерній, Австрійс. монархія на території західноукр. земель протягом 1857—1910 провела 6 заг. переписів. Матеріали 6-ти австрійс. переписів населення опубліковані у 14-ти спец. томах стат. серійного видання «Österreichische Statistik», в яких містяться переписні дані по західноукр. землях.

У добу вітчизн. історії після I світ. війни і до кінця 20 ст. на сучасній території України було проведено 7 рад. заг. переписів населення та 1 міський. Водночас у міжвоєн. період у д-вах, до складу яких входили західноукр. землі, було проведено 6 заг. переписів (Польщею — 2, Чехословаччиною — 2, Румунією — 1, Угорщиною — 1). Матеріали перелічених переписів опубліковані й використовувалися авторами підрозділу у процесі реконструкції демографічної динаміки.

Перший заг. рад. перепис на території сучасної України було проведено станом на 28 серпня 1920. Планувалося провести його за досить широкою програмою, проте умови (масові сел. повстання, Польсько-рад. війна 1919—20), в яких проводився перепис на території України, були несприятливими для цього і низьку територію довелося переписувати за скороченою програмою (Подільська та Олександрівська губернії; Олександрівськ — нині Запоріжжя), а на деяких узгалі не вдалося переписати населення (Волинська, окремі повіти Кременчуцької та Полтав. губерній). Матеріали перепису 1920 опубліковані ЦСУ УСРР у коротких випусках. Для точнішого визначення чисельності міськ. населення та його складу був проведений

міський перепис населення станом на 15 березня 1923. Він проводився за 3-ма формулярами: особистий листок (форма № 1), сімейна карта (форма № 2) та квартирна карта (форма № 3). Крім згаданих вище переписних формулярів, застосовувалася подвірна відомість (форма № 4). Міський перепис 1923 проводився і розроблявся ЦСУ УСРР, а його підсумки були опубліковані в окремому томі 1924.

При організації міськ. перепису передбачалося, що дані стосовно сільс. людної будуть отримані на підставі запровадження фінансового обліку об'єктів обкладання податками. Проте це припущення не виправдалося, тому нагальною потребою для уряду СРСР стало проведення чергового заг. перепису.

За період 1926—39 в Україні за загальносоюзною програмою було проведено 3 переписи населення: станом на 17 грудня 1926, на 6 січня 1937 і на 17 січня 1939 та облік міськ. населення станом на поч. травня 1931 за окремою програмою.

Перепис населення 1926 був проведений у вельми сприятливих умовах, ретельно підготовлений методологічно та організаційно і став класичним за рівнем стат. к-ри проведення і розроблення матеріалів.

Під час перепису враховувалося наявне населення, а у міських поселеннях сімейна карта, яка складалась одночасно з особистим листком, давала можливість одночасно отримати дані і про чисельність постійного населення. Програма перепису визначалась змістом переписних бланків (особистого листка, сімейної карти, госп. відомості, поселенського списку домовласника).

Підсумки перепису 1926 по СРСР у цілому і по нац. республіках зокрема були опубл. у 3-х випусках «Попередніх підсумків», 10-ти випусках «Коротких зведень» і 56-ти томах із детальними даними. Осн. публікації були розділені на 7 відділів. Перші 4 відділи містили опрацювання даних особистого листка, 5-й відділ — зведення даних госп. відомості, 6-й — дані житлової частини сімейної картки, а 7-й — дані сімейної картки про склад сім'ї.

Наступний заг. перепис населення був проведений в Україні

за загальносоюзною програмою 6 січня 1937. Йому випала трагічна доля. Початково перепис був призначений на 1933, а потім строки його проведення не раз переносилися: на 1935 і на 1936. Відомий комплект переписного інструментарію, що належить до 1933. Переписний листок, зокрема, містив 14 максимально спрощених запитань, їх формулювання гранично спресовані. Перепис 1937 був одноденним і включав облік лише наявного населення.

Проведений станом на 6 січня 1937, через три роки після демографічної катастрофи, спричиненої колективізацією та Голодомором 1932—33, перепис не міг не відбити наслідків цього лиха. Вже попередні підсумки оголили всі сторони демографічного регресу СРСР і окремих його регіонів у 1930-ті рр. Чисельність населення України у 1937 стала на 428 тис. осіб меншою, ніж у 1926. Публікація результатів перепису населення вимагала пояснення. Тодішні очільники д-ви обрали ін. шлях. Через 8 місяців після проведення перепису (26 вересня 1937) РНК СРСР прийняла постанову, що вирішила його долю. Результати перепису були визнані дефектними, сам перепис — методологічно невірним, матеріали розробки засекретили, а організаторів перепису репресували. Відтоді довгі роки перепис населення 1937 вважався класичним прикладом «дефектного перепису». Лише наприкінці 1980-х рр., коли дослідники звернулися до вивчення «білих плям» демографічної історії СРСР та його регіонів, розпочалися пошуки матеріалів «репресованого» перепису та його реабілітація. Заг. підсумки цього перепису вперше оприлюднені 1991, повторно — 2007.

Постанова РНК СРСР від 26 вересня 1937 зобов'язала органи Центр. управління народно-госп. обліку СРСР провести новий перепис у січні 1939. Через два роки він був проведений станом на 17 січня. Під час перепису враховувалося наявне населення із поміткою про тимчасово проживаючих, що дало змогу отримати дані про чисельність постійного населення. Розроблення матеріалів перепису 1939, як і перепису 1937, було здійснено за наявним населенням. Для постійного населення розроблялася лише характеристика сімейно-

го складу. Опрацювання результатів цього перепису механізованим способом здійснювалося впродовж двох років — із квітня 1939 до квітня 1941. На відміну від «дефектного» перепису 1937 результати перепису 1939 були визнані урядом. До Німецько-рад. війни 1941—45 у пресі публікувалися лише короткі підсумки перепису; осн. підсумки вийшли друком лише 1992.

Окрім 3-х заг. переписів населення в Україні, 1931 був проведений ще й облік міської людної. Його було побудовано таким чином, що оперативна сторона (закладення картотеки у зв'язку із введенням карткової системи у містах) була органічно пов'язана з обліково-статистичною. Розроблення матеріалів обліку населення поділялося на дві операції: зведення суцільних підсумків по всіх міських поселеннях та широко розгорнуте розроблення 20 % вибірки по об'єднаних масивах. Зведення суцільних підсумків по міських поселеннях проводилося на місцях, а в центрі органами статистики широко розроблялися матеріали для виявлення статево-вікової структури, сімейного складу тощо.

Відразу після закінчення II світової війни більшість європ. д-в провели переписи населення. В СРСР перший повоєн. перепис людної відбувся лише через 14 років — у 1959. Гол. причиною такої затяжної перерви після перепису 1939 було небажання уряду показати дійсні масштаби людських втрат, а також фінансові труднощі. Перепис населення 1959 мусив вирішити проблему максимально точного визначення кількості, складу та розміщення населення. Перепис тривав 8 днів із 15 по 22 січня 1959, населення переписували за місцем проживання. У переписні аркуші в кожному помешканні записували все наявне населення станом на 12 годин ночі із 14 на 15 січня (за місц. часом). Підсумки перепису опрацьовувалися централізовано і були опубл. у 16-ти томах протягом 1959—62.

Наступний перепис населення відбувся через 11 років — 15 січня 1970. По суті він мало відрізнявся як за організаційно-методологічними положеннями, так і за програмою від переписів 1939 та 1959. Підсумки цього перепису були опубл. у 7-ми томах 1972—73.

Через 9 років після перепису 1970 був проведений черговий перепис 1979. Критичною датою цього перепису було визначено 17 січня 1979. На відміну від попередніх переписів матеріали перепису 1979 опрацьовувалися за принципово новою технологією оброблення. При перепису 1979 відповіді на більшість запитань обліковці під час опитування заносили у переписний лист графічними мітками. Переписні листи були водночас джерелом інформації для обробки на ЕОМ. За підсумками цього перепису було підготовлено 20 томів публікацій.

Перепис населення 1989, проведений станом на 12 січня, суттєво відрізнявся від 5-ти попередніх. Його суцільна програма включала 20 запитань. Вперше у повен. переписах враховувалися: точна дата народження; місце народження; число не тільки народжених жінкою дітей, а й живих із них на момент перепису. Крім того, вперше після перепису 1926 р. 7 запитань програми стосувалися детальної характеристики житлового фонду та житлових умов населення. За результатами розробки переписних даних 1989 було опубл. 11 томів.

Станом на 5 грудня 2001 було проведено перший Всеукр. перепис населення, гол. метою якого було отримання об'єктивних і цілісних даних щодо заг. кількості населення України та її демографічних і соціально-екоп. характеристик. Під час перепису враховувалися дві категорії населення: наявне та постійне. Переписні листи заповнювалися обліковцями. Відповідальним за проведення перепису та розробку його матеріалів був Держ. к-т статистики України. Підсумки перепису було опубліковано Держкомстатом у 14-ти спец. випусках.

Зведені відомості про переписи населення на території сучасної України наведені у табл. 2.

Другим важливим сегментом системи інформації про населення є статистика природного руху (народження, смерті, шлюби, розлучення), яка в Рос. імперії до 1917 спиралася на відомості, надані духовенством.

Церк. реєстрування демографічних явищ бере початок із записів обрядів — хрещення дітей, поховання померлих, обрядів вінчань і церк. розлучення — і

було законодавчо запроваджене в Рос. імперії для православних із поч. 18 ст. Метричні книги для католиків були заведені 1826, для мусульман — 1828—32, для лютеран — 1832, для іудеїв — 1835. Згідно із рос. законодавством парафіяльні священники щорічно надсилали звіти про реєстрацію демографічних подій до консисторій, губернських стат. к-тів та Центр. стат. к-ту МВС для розроблення, аналізу та публікації. На сьогодні в фонді канцелярії Найсвятішого Синоду в Рос. держ. істор. архіві зберігаються матеріали стосовно природного руху населення за період із 1796 по 1916 в розрізі міст, повітів, губерній.

У д-ві Габсбургів законодавчою основою запровадження статистики природного руху населення був декрет імп. Йосифа II від 20 лютого 1784. Цей документ зобов'язував священнослужителів вести три самостійних реєстри (метричні книги): книгу народжень, книгу смертей і книгу шлюбів. На підставі виданого декрету 1785 рік став першим роком регулярного спостереження природного руху населення у д-ві Габсбургів, у т. ч. у Сх. Галичині, Пн. Буковині та на Закарпатті.

За записами у метричних книгах парафіяльні священники були зобов'язані регулярно складати річні звіти, які надсилалися до консисторій і відповідних органів держ. влади. Такий порядок реєстрування демографічних подій зберігався на території «австрійської» України аж до 1927. Стат. відомості про природний рух населення в цьому регіоні за 1785—1913 опубліковано в різних стат. збірниках.

Церк. реєстрування демографічних подій на західноукр. землях провадилося до 1939—40 (а по Закарпаттю — до 1945), коли вони були включені до складу УРСР. Продовжували діяти законодавчо закріплені зв'язки між церк. та стат. органами у процесі збору даних поточного обліку природного руху населення. У повоєнні роки на цих територіях було запроваджено реєстрування актів громадян. (цивільного) стану.

Реєстрування актів громадян. стану в УСРР законодавчо було оформлено із 1919, а розробка стат. даних про природний рух населення — із 1920. До 1924 в Україні завдяки добре сплано-

ваному комплексу заходів на держ. рівні (ініційованому ЦСУ УСРР) вдалося вельми успішно запровадити систему реєстрування демографічних явищ органами запису актів громадян. стану (ЗАГС). Узгоджена робота всіх ланок держ. статистики й органів ЗАГСу стала запорукою успішного функціонування нової системи і гарантом вельми високого рівня якості стат. даних. На цей період припадає початок формування сучасних контурів орг. та програмно-методичних засад системи стат. спостереження за природним рухом населення в Україні.

Протягом 1920—30-х рр. у справі постановки статистики природного руху населення Україна займала провідні позиції в СРСР. Цьому сприяло більш раннє, ніж в ін. республіках, налагодження реєстраційної мережі у сільс. місцевості, збереження до 1929 стат. карточки і ширша та більш чітко сформульована програма реєстрування актів громадян. стану. Програма річної розробки даних про природний рух населення в Україні також була значно ширшою, ніж загальносоюзна. На відміну від ін. союзних республік Україна спромоглася не лише уникнути скорочення програми реєстрації актів 1926, а й істотно розширити її 1927. Із незначними змінами ця програма реєстрації подій природного руху населення зберігалася у республіці до 1932.

У 2-й пол. 1920-х рр. у республіці було налагоджено систематичну публікацію річних звітів про природний рух населення. До 1932 було випущено 7 річних звітів за 1923—29. Дещо пізніше був виданий короткий стат. збірник із даними про природний рух населення за 1924—31. Не все із розробленого навіть за 1923—31 було опубліковано. Порівняння укр. публікацій річних підсумків природного руху з аналогічними виданнями ЦСУ СРСР та ін. союзних республік показують, як далеко пішла вперед у ті роки демографічна статистика в Україні.

Третій важливий сегмент системи інформації про населення — статистика міграції. У Рос. імперії вона була найслабшою ланкою цієї системи. Рос. паспортна система переслідувала суто поліцейські цілі — жодних облікових документів при зміні постійного місця проживання не заповнювалося, тому поточні

Таблиця 2. Кількість загальних переписів населення, проведених на сучасній території України

Області України у сучасних межах	Держава							
	Російська імперія	Австрійська монархія	Угорщина	Польща	Чехословаччина	Румунія	СРСР	Україна
АР Крим	1	—	—	—	—	—	7	1
Вінницька	1	—	—	—	—	—	7	1
Волинська	1	—	—	2	—	—	4	1
Дніпропетровська	1	—	—	—	—	—	8	1
Донецька	1	—	—	—	—	—	8	1
Житомирська	1	—	—	—	—	—	7	1
Закарпатська	—	6	1	—	2	—	4	1
Запорізька	1	—	—	—	—	—	8	1
Івано-Франківська	—	6	—	2	—	—	4	1
Київська	1	—	—	—	—	—	8	1
Кіровоградська	1	—	—	—	—	—	8	1
Луганська	1	—	—	—	—	—	8	1
Львівська	—	6	—	2	—	—	4	1
Миколаївська	1	—	—	—	—	—	8	1
Одеська	1	—	—	—	—	—	8	1
Колишні Ізмаїльський та Акерманський повіти	1	—	—	—	—	1	4	—
Полтавська	1	—	—	—	—	—	8	1
Рівненська	1	—	—	2	—	—	4	1
Сумська	1	—	—	—	—	—	8	1
Тернопільська	—	6	—	2	—	—	4	1
Колишній Кременецький повіт	1	—	—	2	—	—	4	—
Харківська	1	—	—	—	—	—	8	1
Херсонська	1	—	—	—	—	—	8	1
Хмельницька	1	—	—	—	—	—	7	1
Черкаська	1	—	—	—	—	—	8	1
Чернівецька	—	6	—	—	—	1	4	1
Колишній Хотинський повіт	1	—	—	—	—	1	4	—
Чернігівська	1	—	—	—	—	—	8	1

Дж.: розробка авторів

розрахунки чисельності населення у підрос. Україні були вельми складною справою. Єдиним видом руху населення, деякою мірою охопленим реєструванням, було переселення селян із 9-ти укр. губерній у сх. райони імперії. Однак цей облік був неповним. Після Жовтневого перевороту 1917 також здійснювався лише облік переселенців, проте переселенська статистика не могла задовольнити потреби щодо даних про міграцію населення, оскільки значна частина селян переїжджала у міста.

Зародження сталого міграційного обліку населення у міських поселеннях відбулося зі встановленням єдиної паспортної системи у грудні 1932. Відтоді в Україні, як і в усьому СРСР, діяла єдина система обліку міграції, ор-

ганізована органами внутр. справ на основі документів приписки та виписки населення. При цьому складались адресні листки, використовувані органами внутр. справ для адресно-довідкової роботи, і водночас заповнювались талони стат. обліку, призначені для стат. розробки.

Дані про міграцію розроблялися стат. органами шоквартально за короткою програмою і щорічно — за розгорнутою, яка забезпечувала отримання даних про напрямки міграції, вік і стать мігрантів як у цілому по Україні, так і по окремих територіях.

Ця система діяла в Україні до розпаду СРСР і в перші десятиліття в умовах незалежної України.

Найважна демографічна інформація мала певні недоліки, зумовлені наступними чинниками:

- розпорошеністю стат. даних по стат. відомствах різних д-в, у складі яких перебували укр. землі;

- частими змінами кордонів цих держав на укр. землях протягом тривалого часу;

- тим, що переписи населення мали певні недоліки, які потребували наук. оцінки;

- застосуванням різних методологічних підходів до збору і розробки демографічних даних у різні істор. періоди;

- похибками поточного обліку природного та міграційного руху населення;

- низькою якістю обліку демографічних процесів під час соціальних катастроф.

Розв'язання проблеми якості демографічних даних було вирішено шляхом проведення повно-

масштабної реконструкції демографічної динаміки. Реконструкція становить зведення фрагментарних даних статистики населення за тривалий істор. період до цілісної узгодженої системи хронологічних рядів демографічних показників для території України в сучасних межах. Система показників складається із наступних рядів:

- чисельність населення (1795—2014);
- заг. підсумки природного руху населення (1795—2013);
- розподіл населення за статтю та віком на початок року (1850—2014);
- розподіл померлих за статтю та віком (1850—2013);
- народжені за віком матері (1850—2013);
- сальдо міграції за статтю та віком (1850—2013);
- заг. баланси населення (1795—2014);
- баланси населення за статтю та віком (1850—2014);
- заг. коефіцієнти природного руху населення (1795—2013);
- вікові коефіцієнти народжуваності та смертності населення (1850—2013);
- таблиці народжуваності (1885—2013);
- таблиці очікуваної тривалості життя (1850—2013).

При проведенні реконструкції були застосовані такі методичні підходи:

- розробка територіальних ключів (для приведення даних статистики населення до сучасних територіальних меж України);
- метод аналогій (для визначення коефіцієнтів корекції демографічних даних);
- балансовий метод (для розрахунку та узгодження даних різних років);
- метод пересування вікових груп (для розрахунку статеві-вікової структури населення);
- метод очікуваної чисельності населення за статтю та віковими групами (для розрахунку кумулятивного сальдо міграції за міжпереписний період);
- методи інтерполяції та екстраполяції (для обчислення демографічних втрат під час соціальних катастроф);
- аналітичні та графічні методи (для аналізу і корекції даних обліків і переписів населення та розподілу померлих за віком);
- метод таблиць народжуваності (для відновлення показни-

ків народжуваності під час соціальних катастроф);

- метод таблиць очікуваної тривалості життя (для відновлення показників смертності населення під час соціальних катастроф).

Для достат. доби (до 17 ст. включно) використовувалися методи середньої густоти населення та метод середнього показника природного приросту, які давали можливість визначити орієнтовну динаміку заг. чисельності людності України. При цьому максимально враховувались істор. реалії існування тогочасного населення і стан облікових відмінностей у ті часи.

Дж.: Обзор Вольнской губернии за 1850—1915 гг.: приложения к отчету вольнского губернатора. Житомир, 1841—1916; Военно-статистическое обозрение Российской империи, т. 6, ч. 3, 4; т. 10, ч. 1—3; т. 11, ч. 1—5; т. 12, ч. 1—3; т. 13, ч. 2—3. СПб., 1848—50; Обзор Киевской губернии за 1850—1915 гг.: приложения к отчету киевского губернатора. К., 1850—1916; Обзор Подольской губернии за 1850—1915 гг.: приложения к отчету подольского губернатора. Каменец-Подольск, 1850—1916; Обзор Полтавской губернии за 1850—1915 гг.: приложения к отчету полтавского губернатора. Полтава, 1850—1916; Обзор Харьковской губернии за 1850—1915 гг.: приложения к отчету харьковского губернатора. Х., 1850—1916; Обзор Херсонской губернии за 1850—1915 гг.: приложения к отчету херсонского губернатора. Херсон, 1850—1916; Обзор Черниговской губернии за 1850—1915 гг.: приложения к отчету черниговского губернатора. Чернигов, 1850—1916; Статистические описания Киевской губернии, ч. 1. СПб., 1852; Памятная книжка Киевской губернии на 1856—1915 г. К., 1855—1915; Статистические описания округов Украины военного поселения 1856 года. Б/м, б/г; Статистические таблицы Российской империи, вып. 1—2: Наличное население империи за 1858 г. СПб., 1858—63; Statistische Übersichten über die Bevölkerung und Viehstand von Österreich nach der Zählung vom 31. October 1857. Wien, 1859; Памятная книжка Подольской губернии на 1859—1915 г. Каменец-Подольск, 1859—1915; Памятная книжка Екатеринославской губернии на 1860—1914 г. Екатеринослав, 1860—1914; Списки населенных мест Российской империи по сведениям 1859 г., т. 3, 12, 33, 47, 48; по сведениям 1859, 1863, 1864 г. т. 3, 12, 13, 33, 41, 47, 48. СПб., 1861—68; Памятная книжка Харьковской губернии на 1862—1868 г. Х., 1862—68; Харьковский календарь, 1862—1917 г. Х., 1862—1917; Наличное население империи за 1858 год. В кн.: Статистические таблицы Российской империи, вып. 2. СПб.,

1863; Бушен А. Об устройстве источников статистики населения в России. СПб., 1864; Памятная книжка Таврической губернии на 1864—1917 г. Симферополь, 1864—1917; Памятная книжка Херсонской губернии на 1864—1917 г. Херсон, 1864—1917; Движение населения в Екатеринославской губернии в 1864 году. «Екатеринославские губернские ведомости», 1865, № 31; Памятная книжка Полтавской губернии на 1865—1915 г. Полтава, 1865—1915; Наличное население империи за 1867 год. В кн.: Статистический временник Российской империи, серия 2, вып. 1. СПб., 1871; Bevölkerung und Viehstand der im Reichsrathe vertretenen Königreiche und Länder: nach der Zählung vom 31. December 1869, heft 5—6. Wien, 1872; Движение населения в Европейской России за 1867—1884 гг. В кн.: Статистический временник Российской империи, серия 2, вып. 8, 12—14, 17, 18, 20—25; серия 3, вып. 3, 7, 20—24. СПб., 1872—89; Обзор Вольнской губернии за 1871—1914 гг.: приложения к всеподданейшему отчету вольнского губернатора. Житомир, 1872—1915; Обзор Подольской губернии за 1859—1914 г. Каменец-Подольск, 1872—1915; Обзор Подольской губернии за 1871—1914 гг.: приложения к всеподданейшему отчету подольского губернатора. Каменец-Подольск, 1872—1915; Наличное население империи за 1870 год. В кн.: Статистический временник Российской империи, серия 2, вып. 10. СПб., 1875; Движение еврейского населения Вольнской губернии в 1851—1866 гг. «Вольнские губернские ведомости», 1876, № 35, 36; Николаев с его пригородами и хуторами по переписи, произведенной 27 апреля 1875 года. Николаев, 1877; Обзор Бессарабской губернии за 1876—1913 г. Кишинев, 1877—1914; Обзор Киевской губернии за 1876—1914 г. К., 1877—1915; Обзор Харьковской губернии за 1876—1915 г. Х., 1877—1916; Обзор Вольнской губернии за 1878—1914 г. Житомир, 1879—1915; Обзор Екатеринославской губернии за 1879—1914 г. Екатеринослав, 1880—1915; Обзор Подольской губернии за 1879—1914 г. Каменец-Подольск, 1880—1915; Обзор Полтавской губернии за 1879—1914 г. Полтава, 1880—1916; Обзор Харьковской губернии за 1879—1914 г. Х., 1880—1915; Памятная книжка Черниговской губернии на 1880—1916 г. Чернигов, 1880—1916; Обзор Черниговской губернии за 1880—1914 г. Чернигов, 1881—1915; Österreichische Statistik, bd 1, 2, 32, 33, 63—66. Wien. 1882—1905; Обзор Херсонской губернии за 1862—1914 г. Херсон, 1883—1915; Памятная книжка Вольнской губернии на 1886—1917 г. Житомир, 1886—1916; Обзор Екатеринославской губернии за 1850—1915 гг.: приложения к отчету екатеринославского губернатора. Екатеринослав, 1887—1916; Обзор Таврической губернии за 1886—1914 г. Симферополь, 1887—1915; Обзор Таврической губер-

- нии за 1850—1915 гг.: приложения к отчету таврического губернатора. Симферополь, 1889—1916; Движение населения в Европейской России за 1885—1910 гг. В кн.: Статистика Российской империи, т. 11, 12, 18, 21, 24, 33, 34, 38, 41, 45, 47, 48, 50, 56, 58, 62, 63, 66, 70, 74, 82, 84, 85, 87, 88, 91, 93, 95. СПб., 1890—1916; Памятная книжка Бессарабской губернии на 1890—1914 гг. Кишинев, 1890—1914; Обзор Бессарабской губернии за 1850—1915 гг.: приложения к отчету бессарабского губернатора. Кишнев, 1891—1916; Ungarische Statistische Mitteilungen, bd 1, 2, 5, 9, 12, 14, 15, 16, 18, 27, 42, 48, 52, 56, 61, 64. Budapest, 1893—1909; Обзор Таврической губернии за 1898—1914 гг. Симферополь, 1899—1915; Первая всеобщая перепись населения Российской империи 1897 г.: погубернские итоги, т. 3, 8, 12, 13, 16, 22, 32, 33, 41, 46—48. СПб., 1903—05; Всесоюзная перепись населения Российской империи, т. 1—83. СПб., 1905; Отчет о состоянии народного здоровья и организации врачебной помощи в России за 1896—1914 гг. СПб., 1905—16; Первая всеобщая перепись населения Российской империи 1897 г.: общий свод по империи результатов разработки Первой всеобщей переписи населения, произведенной 28 января 1897 г., т. 1—2. СПб., 1905; Переселение из Полтавской губернии с 1861 года по 1 января 1901 года, вып. 1—2. Полтава, 1905; Города России в 1904 году. СПб., 1906; Грушевський М. Задачі статистичного досліджу Австрійської України [передруковано з Літературного наукового вісника, кн. 8]. Львів, 1906; Котельников А. История производства и развития Всеобщей переписи населения 28-го января 1897 г. СПб., 1909; Переселение в Сибирь из Черниговской губернии в 1906—1910 гг. Чернигов, 1910; Ungarische Statistische Mitteilungen: Neue Serie, bd 7, 22, 32, 46, 50, 70. Budapest, 1912—20; Österreichische Statistik: Neue Folge, bd 1—4. Wien, 1912—17; Переселение из Черниговской губернии в 1909—1911 гг. Чернигов, 1913; Переселение в Сибирь из восьми губерний, входящих в состав Южно-Русской областной земской переселенческой организации за 1906—1912 гг.: учет семейного переселения, вып. 1—2. Полтава, 1913—17; Recensământul General al Populației din 19 Decembrie 1912, vol. 1—4. București, 1914—23; Города России в 1910 году. СПб., 1914; Переселение и землеустройство за Уралом в 1914 г. Пг., 1915; Переселение и землеустройство за Уралом в 1915 г. Пг., 1916; Предварительные итоги Всероссийской сельскохозяйственной переписи (по подсчетам, произведенным местными переписными учреждениями), вып. 1: Европейская Россия: погубернские итоги. Пг., 1916; Предварительные итоги Всероссийской сельскохозяйственной переписи (по подсчетам, произведенными местными переписными учреждениями), вып. 1: Европейская Россия: поездные, погубернские и порайонные итоги. Пг., 1916; Погубернские итоги Всероссийской сельскохозяйственной и поземельной переписи 1917 года по 52 губерниям и областям. М., 1921 (Труды Центрального статистического управления РСФСР, т. 5, вып. 1); Погубернские итоги Всероссийской сельскохозяйственной и поземельной переписи 1917 года по 53 губерниям и областям, вып. 1—2. М., 1921—23; Статистический ежегодник 1918—1924. М., 1921—25 (Труды Центрального статистического управления РСФСР, т. 8, вып. 1—7); Статистический сборник за 1913—1917 гг. М., 1921—22 (Труды Центрального статистического управления РСФСР, т. 7, вып. 1—2); Поездные итоги Всероссийской сельскохозяйственной переписи по 57 губерниям и областям. М., 1923; Československe Statistika, svazek 9, 20, 21—23, 37, 98, 104, 113, 116, 121, 124—126, 128—130, 146, 151, 153. Praha, 1924—38; Материалы по естественному движению населения Украины 1867—1914 гг. В кн.: Труды Демографического института Украинской академии наук, т. 1. К.—Х., 1924; Статистический ежегодник Киевской губернии: 1923 год, ч. 1—2. К., 1924; Движение населения в Крымской АССР в 1925 году, вып. 1. Симферополь, 1925; Природный рух населення найважливіших міст України в 1923 р. Х., 1925 («Статистика України», № 70); Природний рух населення найважливіших міст України в 1923—1924 рр. «Статистика України», № 70, 80. Х., 1925—26; Природний рух на Харківщині. «Матеріали по статистиці Харківщини», 1925, вып. 7; Statystyka Polski, т. 22, 23, 27—29. Warszawa, 1926—27; Демографічний збірник, ч. 1. К., 1926 (Праці Демографічного інституту Всеукраїнської академії наук); Природний рух населення найважливіших міст України в 1924 р. Х., 1926 («Статистика України»: серія 1: Демографія, № 80, т. 4, вып. 2); Природний рух населення найважливіших міст України в 1924 р. Х., 1926 («Статистика України», № 90); Національний склад сільського населення України (за національністю господарів). Х., 1927; Природний рух населення України в 1924—1929 рр. «Статистика України», 1927—32, № 106, 117, 154, 169, 193, 213; Природний рух населення України в 1925 р. «Статистика України», 1927, № 117; Всесоюзная перепись населения 1926 года: окончательные итоги. М., 1928—35; Естественное движение населения РСФСР за 1926 год. М., 1928; Естественное движение населения Союза ССР: 1923—1925. М., 1928; Итоги переписи населения 1920 г. М., 1928; Короткі підсумки переписи населення України 17 грудня 1926 року. «Статистика України», 1928, № 124; Естественное движение населения Союза ССР в 1926 г. М., 1929; Миські поселення УРСР: збірник статистично-економічних відомостей, рік 1-й. Х., 1929; Природний рух населення України в 1926 р. «Статистика України», 1929, № 154; Підсумки обліку міської людності УСРР 1931 року. Х., 1933; «Statystyka Polski»: seria C, zesz. 58, 65, 68, 70, 71, 78, 87. Warszawa, 1938; Корчак-Чечурковський Ю.А. Обзор естественного движения населения УССР в 1937 году. В кн.: Охрана народного здоровья УССР в 1937 году. К., 1938; Обзор здравоохранения в УССР за 1937 год. К., 1938; Обзор здравоохранения в УССР за 1938 год, ч. 1. К., 1939; Журавский Д.П. Об источниках и употреблении статистических сведений. М., 1946; Az 1941 év népszámlálás: demográfiai adatok. Budapest, 1947; Генеральный опис Лівобережної України 1765—1769 рр.: показчик населення пунктів. К., 1959; Огоновський В.П. Статистичні матеріали за даними переписів 1930 і 1931 рр. для возз'єднаних в 1939—1945 рр. областей Української РСР. Львів, 1959 (рукопис); Численность, состав и движение населения СССР. М., 1965; Переписи населения России: итоговые материалы подворных переписей и ревизий населения России (1646—1858), вып. 1. М., 1972; Население СССР (численность, состав и движение населения: 1973 г.): статистический сборник. М., 1975; Вотейчек В. Чехословацкая статистика и 150 лет австрийской статистики. «Демоста», 1980, № 1; Население СССР: статистический сборник: 1987—1990. М., 1988—91; Перепись населения 1939 года: документальные источники ЦГАНХ СССР, вып. 1—15. М., 1990; Всесоюзная перепись населения 1937 г.: краткие итоги. М., 1991; Всесоюзная перепись населения 1939 года: основные итоги. М., 1992; Перший Всеукраїнський перепис населення: історичні, методологічні, соціальні, економічні, етнічні аспекти. К., 2004; Підсумки переписів населення на території східноукраїнських земель 1897, 1926, 1939 рр. та на сучасній території України 1959, 1970, 1979, 1989 рр. Web: <http://www.demoscope.ru/weekly/ssp/census.php?cy=3>; Підсумки природного руху населення 1933—1990 рр. Web: <http://www.demoscope.ru/weekly/ssp/ussr.php>.

### Чисельність і відтворення

Про зміни чисельності населення України у достат. добу, тобто до початку запровадження обліку населення у межах сучасної території нашої д-ви, можна вести мову із певним застереженням. Варто взяти до уваги, що автори оперують у цьому демографічному аналізі не тільки окремими роками і десятиріччями, а й тисячоліттями та століттями, тому виявлені в ході дослідження закономірності й тенденції історії населення України в укрупнених періодах загалом об'єктивно відображають демографічні реалії певних істор. епох.

Заодно варто виходити із того, що населення України в істор. ретроспективі могло при-



зупинялись у зростанні або ж навіть зменшувались, але лише протягом певних проміжків часу, і щойно особливо несприятливі пертурбаційні чинники зникали, зростання населення відновлювалось і заг. тенденція істор. динаміки чисельності населення до поч. 1990-х рр. продовжувала зберігати позитивну спрямованість (див. табл. 3).

Населення України у більшості періодів повільно, але зростало. Так, у 1-й пол. 1 тис. його чисельність зросла у 1,5 раза, а в 2-й пол. 1 тис. — у 1,8 раза. Позитивною була тенденція змін чисельності людності й у княжу добу (поч. 2 тис.). На час виникнення Київ. Русі людність на сучасній укр. території становила 3,2 млн осіб, а перед монгол. навалюю — 5,8 млн осіб. Отже, заг. приріст населення на сучасній території України у княжу добу становив 2,6 млн осіб, при середньорічному темпі приросту 0,2 %.

Україн критична ситуація склалася в Україні у зв'язку з навалюю монголів. Політика завойовників щодо підкореного населення спричинила його різке скорочення: із 5,8 млн осіб напередодні навали до 4,6 млн осіб наприкінці 13 ст., тобто зменшення на 1,2 млн осіб.

Довготривале знекровлення монголами укр. земель призвело до величезних втрат населення, яке винищували фізично і масово забирали у полон.

Подолання спричинених монгол. пануванням явищ демогра-

фічного регресу в Україні було непростим і відбувалося довго: за 3 століття населення України у сучасних межах збільшилося лише на 1,9 млн осіб.

Надто складною у демографічному плані була ситуація в Україні у серед. та 2-й пол. 17 ст. Для України цей період був часом катастрофічного скорочення чисельності людності, і його можна характеризувати як чергову демографічну катастрофу, виникнення якої зумовлено подіями Хмельниччини, Російсько-польсь. війни 1654—67, походами турків і крим. татар, військ Речі Посполитої, «Великим згоном» жителів Правобережжя Дніпра на Лівобережжя тощо. Чисельність населення українських земель у 17 ст. скоротилося на 1,5 млн осіб.

У формуванні чисельності населення України задіяні складові природного руху (народжені, померлі) і міграції (прибулі, вибулі). Своєю чергою, компоненти руху населення значною мірою детермінуються пертурбаційними чинниками (війнами, голодом, епідеміями, насильницькою міграцією, масштабними стихійними лихами).

В істор. ретроспективі смертоносна тріада — війна, голод та епідемія — відігравала роль значального чинника у демографічних процесах в Україні. Часто голод не виникав самостійно, а був поєднувальною ланкою між війною та епідемією. Війна призводила до занепаду сільс. госп-ва,

що викликало голод, і, як наслідок, епідемію.

Кожна складова тріади окремо чи всі три разом призводили до значного убитку населення. Хоча були періоди, коли пертурбаційні фактори зумовлювали не лише убиток приросту, а й значне скорочення самої чисельності людності. В результаті Україна за рівнем чисельності відкочувалася на багато років назад.

Заг. стабілізація на укр. землях у 18—19 ст. справила позитивний вплив на демографічну ситуацію. Воєнні дії тих часів практично не торкнулися більшості укр. земель. У 18 ст. звелися до мінімуму татар. набіги, а після 1768 — припинилися. Це були два століття накопичення демографічного потенціалу.

Для України до кінця 19 ст. був притаманний традиційний тип відтворення населення, який характеризувався дуже високою смертністю (заг. коефіцієнт смертності у безкризові роки — 35 %, коефіцієнт смертності немовлят — 320 на 1000 новонароджених, очікувана тривалість життя чоловіків становила 29 років, жінок — 30 років), ранньою і заг. шлюбністю, дуже високою, нерегульованою на внутрішньосімейному рівні народжуваністю (заг. коефіцієнт народжуваності — 50 %, коефіцієнт сумарної народжуваності — 7,5 дитини на одну жінку).

Народжуваність у той період була дуже високою за рівнем, проте вельми низькою за ефек-

Таблиця 3. Динаміка чисельності населення України від початку нашої ери до початку 21 ст.

Період, роки	Чисельність населення на початок періоду (року), млн осіб	Загальний приріст населення за період, млн осіб	Середньорічний темп приросту за період, %	Густота населення на початок періоду (року), осіб на 1 км <sup>2</sup>
0—500	2,0	0,6	0,1	3,3
501—1000	2,6	1,6	0,1	4,3
1001—1100	4,2	0,7	0,2	7,0
1101—1200	4,9	0,5	0,1	8,1
1201—1300	5,4	-0,8	-0,2	8,9
1301—1400	4,6	0,7	0,1	7,6
1401—1500	5,3	0,7	0,1	8,8
1501—1600	6,0	0,5	0,1	9,9
1601—1700	6,5	-1,5	-0,3	10,8
1701—1800	5,0	6,0	0,8	8,3
1801—1900	11,0	19,4	1,0	18,2
1901—2000	30,4	18,7	0,5	50,4
2001—2014	49,1	-4,1	-0,6	81,3
2014	45,0	—	—	74,5

Дж.: авторські розрахунки на основі даних Державної служби статистики України та авторської бази даних демографічної реконструкції

тивністю. Жінки народжували багато дітей, але втрати сімей через надзвичайно високий рівень дитячої смертності були величезними. Лише половина дівчат досягала середнього віку материнства, однак при рівні народжуваності 7 дітей на одну жінку забезпечувалося стале розширене відтворення — кількість дочок була в 1,4 раза більшою від кількості матерів. Чисельність населення щорічно збільшувалася на 1,4–1,5 % аж до початку I світ. війни (див. табл. 4).

Швидкі темпи зростання населення досягалися ціною високого марнотратства людського капіталу. Відтворення покоління було розширеним, проте високозатратним, оскільки близько половини дівчаток із числа народжених не мали шансів дожити до віку, в якому вони могли замінити матерів. У структурі причин смерті переважали інфекційні та паразитарні хвороби.

Тому при порівняно стабільній динаміці рівнів народжуваності зміни чисельності населення до поч. I світ. війни визначалися переважно рівнями смертності людності.

Збільшення населення не раз порушувалося демографічними кризами, які проявлялися, зокрема, в абсолютному убутку населення. Деякі кризи були переважно природними для свого часу і зумовлювалися неврожами та епідеміями, яким тогочасна укр. людність ще не вміла ефективно протидіяти. В цьому виявилася відсталість Рос. імперії та Австро-Угорщини, яким були підвладні укр. землі.

У розвитку населення України у 19 ст. виділяються два періоди (див. табл. 4). У першому періоді (1795–1860) населення укр. земель збільшувалося стрибкоподібно, із доволі значним природним убутком людності протягом 6-ти років (1812, 1813, 1831, 1848, 1849 і 1855). Величина природного убутку за вказані роки становила 2,5 млн осіб. Заг. збільшення людності України за період 1795–1860 повністю забезпечувалося (на 99,2 %) природним приростом, який становив 6,2 млн осіб.

Другий етап у розвитку людності України у 19 ст. бере відлік від сел. реформи 1861 і триває до поч. I світ. війни.

Протягом 1861–1914 рр. чисельність населення України зросла на 19,6 млн осіб, або ж у 2,2 раза при середньорічному темпі 1,5 % (див. табл. 5). При тому міграційне сальдо у цьому періоді було від'ємним і становило 1,6 млн осіб. Такі позитивні зрушення у розвитку укр. людності ні у попередніх століттях, ні у 20 ст. не спостерігалися.

Скасування кріпацтва у підрос. Україні 1861 зробило можливим масові міграції укр. селян на Пн. Кавказ, Нижню Волгу, у Сибір, на Далекий Схід і у Пн. Казахстан. Із Галичини і Буковини селянство мігрувало до Бразилії, Аргентини, США та Канади. Відбувався також міграційний приплив на територію України (росіян, німців, поляків).

Населення України 1861–1913 збільшувалося середньорічно на 369 тис. осіб, що у 5 разів перевищує відповідний показник 1795–1861. Особливо стрімке підвищення темпів природного приросту на рівні 1,7–1,8 % спостерігалося 1896–1913. Відбулося зниження рівнів народжуваності та смертності, що свідчить про початок демографічного переходу в Україні.

Демографічний перехід — фундаментальний закон розвитку людства, його зміст полягає у зміні типу відтворення населення, а саме: у переході від високих рівнів народжуваності та смертності до низьких. У різних країнах перебіг демографічного переходу мав власну специфіку, його тривалість становить понад 100 років.

Специфіка демографічного переходу в Україні порівняно із більшістю країн Заходу полягала у перервному характері розвитку цього феномену через демографічні катастрофи, спричинені чинниками пертурбаційного характеру (війнами, революціями, голодними роками, колективізацією, масовим держ. терором, насильницькою міграцією тощо). Початок демографічного переходу в Україні пов'язаний зі зменшенням рівня смертності населення, він реалізувався через механізм епідеміологічного (санітарного) переходу. Епідеміологічний перехід становить феномен модернізації смертності на основі структурної перебудови причин смерті та відповідно кардинальних зрушень у віковому складі померлих, що лежить в основі

Таблиця 4. Динаміка чисельності населення України за десятиліттями у 1800–2010 рр.

Рік	Чисельність населення на початок року, тис. осіб	Загальний приріст населення, тис. осіб	Середньорічний темп приросту населення, %	Густина населення, осіб на 1 км <sup>2</sup>
1800	11 033	—	—	18,3
1810	11 970	937	0,8	19,9
1820	12 765	795	0,6	21,2
1830	14 099	1334	1,0	23,4
1840	15 035	936	0,6	24,9
1850	15 118	83	0,1	25,1
1860	16 703	1585	1,0	27,7
1870	19 120	2417	1,4	31,7
1880	22 012	2892	1,4	36,5
1890	25 906	3895	1,6	43,0
1900	30 369	4463	1,6	50,4
1910	34 525	4156	1,3	57,3
1920	35 573	1048	0,3	59,0
1930	40 596	5023	1,3	67,3
1940	41 833	1237	0,3	69,4
1950	36 727	-5105	-1,3	60,9
1960	42 488	5760	1,5	70,5
1970	47 112	4624	1,0	78,1
1980	49 852	2740	0,6	82,7
1990	51 557	1705	0,3	85,5
2000	49 115	-2442	-0,5	81,5
2010	45 783	-3332	-0,7	75,9

Дж.: авторські розрахунки на основі даних Державної служби статистики України та авторської бази даних демографічної реконструкції

збільшення очікуваної тривалості життя. За даними санітарної статистики, рівень інфекційної смертності укр. населення перед I світ. війною знизився порівняно із 1890-ми рр. майже вдвічі, що для того часу було великим досягненням. Відбулося скорочення заг. коефіцієнта народжуваності із 48,6 ‰ у 1897—1901 до 43,8 ‰ у 1909—13, або майже на 9 ‰.

Еволюційний розвиток демографічного переходу 1896—1913 був перерваний демографічною катастрофою 1914—23. За 10 кризових років відбувся відкат від набутих Україною перед війною позитивних результатів демографічної модернізації. Структура причин смерті в роки війни внаслідок посилення в її складі інфекційного компонента набула ще більшої архаїчності. Погіршилися кількісні параметри природного руху населення. Так, заг. коефіцієнт народжуваності скоротився на 25,6 ‰, а рівень заг. коефіцієнта смертності зріс на 30 ‰. Очікувана тривалість життя при народженні за роки катастрофи зменшилася у чоловіків на 23 ‰, а у жінок — на 13 ‰ (див. табл. 6).

Кризова ситуація у сфері відтворення населення вплинула на скорочення чисельності і зумовила значні прямі та непрямі демографічні втрати. Втрати населення через надсмертність дорівнюють 4,5 млн осіб, із них 3 млн припадає на чол. населення, а 1,5 млн — на жінок (див. табл. 7). Катастрофічне падіння дітородної активності населення призвело до істотного дефіциту народжуваності, або непрямих демографічних втрат. Зниження народжуваності як важливий компонент демографічного переходу ніколи не припинялося.

Особливо значною була величина дефіциту народжень через обвальне падіння під час війни і революції дітородної активності людності, який дорівнював 3,2 млн осіб.

Після лихоліть 1914—23 настав компенсаційний період у сфері відтворення населення України, протягом якого заг. рівень народжуваності людності України підвищився на 9,2 ‰.

Динаміка смертності населення України впродовж 1923—28 відзначалася позитивними

зрушеннями, особливо для жінок. Заг. рівень смертності у цей період зменшився на 46,8 ‰, а показник тривалості життя у чоловіків підвищився на 3,4 року, а в жінок — на 4,1 року.

1927—31 відновився процес трансформації традиційної структури причин смерті у сучасну. Чисельність населення України 1927—31 зросла на 5788,9 тис. осіб, або ж на 13,5 ‰.

Проте еволюційний характер демографічного розвитку в Україні був перерваний колективізацією та Голодомором 1932—33, що призвело до радикальних змін у динаміці демографічних показників. У цей період спостерігалось катастрофічне підвищення смертності — кількість померлих 1933 порівняно з 1931 зросла у 7 разів, а число народжених 1934 було майже вдвічі меншим, ніж у передкризові роки.

Таблиця 5. Динаміка чисельності населення та його компоненти за період 1795—2013 рр., тис. осіб

Період, роки	Чисельність населення на початок періоду	Загальний приріст населення	У тому числі		Середньорічні темпи приросту населення
			міграційний приріст	природний приріст	
1795—1860	10 539	6178	-48	6226	0,712
1861—1913	16 718	19 581	-1621	21 202	1,502
1914—1922	36 298	-1004	-153	-851	-0,350
1923—1940	35 294	6945	-515	7460	1,062
1941—1945	42 240	-8897	-2273	-6624	-5,742
1946—1958	33 343	8520	2393	6126	1,914
1959—1990	41 862	9761	808	8953	0,678
1991—2013	51 624	-6378	-396	-5981	-0,598

Дж.: авторські розрахунки на основі даних Державної служби статистики України та авторської бази даних демографічної реконструкції

Таблиця 6. Основні показники відтворення населення України у 1-й половині 20 ст.

Роки	Загальний коефіцієнт народжуваності, ‰	Сумарний коефіцієнт народжуваності, кількість дітей, народжених 1 жінкою	Загальний коефіцієнт смертності, ‰	Очікувана тривалість життя при народженні, років	
				чоловіки	жінки
1909—1913	43,8	6,4	27,1	35,6	37,5
1914—1923	33,0	4,4	33,6	24,3	33,8
1927—1931	35,6	4,3	18,9	43,1	46,9
1932—1934	24,6	2,7	49,6	25,9	32,0
1935—1936	28,9	3,1	13,9	46,4	51,8
1937—1947	26,1	3,2	34,2	33,5	46,5
1948—1952	23,4	2,5	9,5	57,2	64,2

Дж.: авторські розрахунки на основі даних Державної служби статистики України та авторської бази даних демографічної реконструкції

Таблиця 7. Втрати населення під час демографічних катастроф у 1-й половині XX ст.

Подія	Період, роки	Прямі втрати, тис. осіб			Непрямі втрати, тис. осіб		
		обидві статі	чоловіки	жінки	обидві статі	чоловіки	жінки
1-ша катастрофа	1914—1923	4478,2	3049,0	1429,2	3193,1	1642,2	1550,9
2-га катастрофа*	1932—1934	3942,5	2408,4	1534,1	586,0	306,6	279,4
3-тя катастрофа	1937—1947	8848,6	6239,8	2608,8	2129,8	1095,5	1034,3
<b>Р а з о м</b>		<b>17 269,3</b>	<b>11 697,2</b>	<b>5572,1</b>	<b>5909,0</b>	<b>3044,3</b>	<b>2864,6</b>

Дж.: авторські розрахунки на основі даних Державної служби статистики України та авторської бази даних демографічної реконструкції

\* У межах тогочасної УСРР.

Таблиця 8. Динаміка чисельності населення та його компоненти за 1801—2013 рр., тис. осіб

Період, роки	Чисельність населення на початок періоду	Загальний приріст населення	Міграційний приріст	Природний приріст
1801—1860	11 118,4	5599,3	-67,1	5666,4
1861—1914	16 717,7	19 821,1	-1870,0	21 691,2
1914—1918	36 298,4	-267,2	-121,8	-145,3
1918—1921	36 188,0	-1058,3	-424,1	-634,2
1921—1923	34 691,9	1294,5	478,8	815,7
1921—1926	34 691,9	3830,3	638,1	3192,2
1927—1938	38 522,2	2338,5	-805,2	3143,6
1932—1934	41 381,3	-3127,3	-205,5	-2921,8
1939—1945	40 860,6	-7518,0	-2226,7	-5291,3
1946—1947	33 342,6	2072,4	1601,1	471,3
1939—1958	40 860,6	1001,7	166,7	835,0
1959—1969	41 862,4	5249,3	581,4	4667,8
1970—1978	47 111,6	2488,9	116,4	2372,6
1979—1988	49 600,6	1847,4	52,5	1794,9
1989—2001	51 448,0	-3226,9	-464,1	-2762,7
2002—2013	48 221,1	-2975,2	125,4	-3100,6
1991—2013	51 623,5	-6377,7	-396,3	-5981,3

Дж.: авторські розрахунки на основі даних Державної служби статистики України та авторської бази даних демографічної реконструкції

2-га демографічна катастрофа спричинила масштабні втрати людності УСРР: сукупні демографічні втрати під час Голодомору становлять 4528,5 тис. осіб, у т. ч. 3942,5 тис. — через надмірний рівень смертності (прямі втрати), та 586,0 тис. — дефіцит народжуваності (див. табл. 7).

Величина прямих втрат сільс. населення оцінюється у 3654,9 тис. осіб, що становить 92,7 % від усіх втрат. Втрати через надмірний рівень смертності у міських поселеннях УСРР визначаються цифрою у 287,6 тис. осіб, що у 12,7 раза менше, ніж у сільс. місцевості.

Дефіцит народжуваності людності УСРР під час 2-ї катастрофи становив 586 тис. осіб, у т. ч. 519,1 тис. у селах та 66,9 тис. у містах. Заг. показник смертності людності України у сучасних межах підвищився із 18,9 ‰ у 1927—31 до 46,4 ‰ у 1932—34, або ж у 2,6 раза. У межах УСРР заг. коефіцієнт смертності населення 1933 становив 135,3 ‰ і зріс порівняно із 1931 у 7,4 раза. До небачених в історії величин скоротилася 1933 очікувана тривалість життя населення у підрад. Україні — до 8,3 року, у чоловіків — до 6,7 року і в жінок — до 10,9 року. Чисельність людності УСРР на поч. 1935 порівняно з 1932 скоротилася в абсолютному вимірі на 3,5 млн осіб, або ж на 10,8 %.

Під час 2-ї демографічної катастрофи 1932—34 рівень народжуваності у підрад. Україні зазнав неординарних зрушень. Так, число народжень 1934 було майже вдвічі меншим, ніж 1930.

Дані мед. статистики 2-ї пол. 1920-х рр. свідчать про відновлення довоєн. спроби «запуску» епідеміологічного переходу у підрад. Україні. Однак ледве розпочавшись, він був грубо перерваний демографічною катастрофою, викликану Голодомором 1932—33, коли гол. причинами смерті залишалися хвороби екзогенного походження.

Повернення до епідеміологічного переходу припадає на 2-гу пол. 1930-х рр., після подолання наслідків Голодомору. Проте цей процес виявився не лише короткочасним, а й дуже сповільненим. Радше це був не епідеміологічний перехід як такий, а відновлення демографічних параметрів до кризового періоду. Проте навіть ці, по суті позитивні, тенденції демографічної динаміки не усталилися перед II світ. війною. За даними статистики смертності, у структурі причин смерті напередодні II світ. війни все ще переважали хвороби екзогенного походження.

3-тя демографічна катастрофа, спричинена II світ. війною, радикально позначилася на всіх сторонах демографічного роз-

витку України. Рівень народжуваності за ці роки скоротився із 28,9 ‰ у 1935—36 до 26,1 ‰ у 1937—47. Заг. коефіцієнт смертності в означений період зріс із 13,9 ‰ у 1935—36 до 34,2 ‰ у 1937—47, або ж у 2,5 раза, а очікувана тривалість життя зменшилась у чоловіків на 12,9 року і в жінок — на 5,3 року. Чисельність населення України за роки німецько-рад. війни 1941—45 скоротилася на 8,9 млн осіб.

Заг. демографічні втрати України у I й пол. 20 ст. становлять 23 178,3 тис. осіб, у т. ч. 17 269,3 тис. припадає на прямі втрати через надмірний рівень смертності і 5909,0 тис. осіб на непрямі — у результаті обвального падіння народжуваності в кризові роки (див. табл. 7).

Розмір втрат населення у період демографічних катастроф оцінювався багатьма дослідниками. При цьому якщо кількість оцінок втрат у період 1-ї катастрофи незначна, то щодо 3-ї катастрофи їх значно більше. Але найбільша кількість оцінок стосується втрат під час Голодомору 1932—33. Аналіз публікацій останніх років засвідчує загострення історико-демографічних дискусій; при цьому значна частка оцінок не має чітко визначених методологічних підходів і ґрунтується на фрагментарній фактографічній базі. Подеколи проблема втрат людності вирішується не з позиції пошуку наук. істини, а з міркувань ідеологічної чи політ. доцільності. Нині в широкому інформаційному просторі особливо активно артикулюється цифра прямих втрат у 7 млн осіб. Загалом же діапазон оцінок демографічних втрат варіюється від 1 до 12 млн осіб.

Оцінювання втрат людності є невід'ємною складовою предмета демографії; воно проводиться з використанням певного інструментарію відповідно до засадничих методологічних настанов сучасної демографічної науки. Аналіз перебігу демографічних процесів у 1930-ті рр., даних демостатистичних та ін. джерел, а також проведене моделювання засвідчує, що реальний діапазон втрат під час Голодомору 1932—33 може перебувати у межах 3,5—4,5 млн осіб. Безумовно, ці оцінки залишатимуться предметом наук. дискусій і надалі.

Значні людські втрати внаслідок соціальних катаклізмів у I-й пол. 20 ст. істотно підірвали

демографічний потенціал України. Зокрема, вони позбавили її виграшу, який вона могла отримати у процесі демографічного переходу і пов'язаного з ним демографічного вибуху. Проте цього не відбулося через масштабні втрати населення. Якби Україна змогла би уникнути цих катастроф, тоді чисельність її населення на час проголошення незалежності становила би 80—85 млн осіб.

Після II світ. війни в Україні відновилося зростання населення, перерване війною. До серед. 1960-х рр. збільшення чисельності населення залишалося досить значним. Довоєнна чисельність людності України була відновлена до 1960. Проте із серед. 1960-х рр. у зв'язку із подальшим зниженням народжуваності, припиненням зниження смертності, а також постарінням населення величина середньорічного приросту людності скоротилася. Поступове зниження темпів приросту спостерігалось й у 1970-х рр., а особливо інтенсивно — у 1980-ті рр. (див. табл. 8). 1948—58 середньорічний темп приросту населення України становив 1,6 %, 1959—69 — 1,1, 1970—78 — 0,6 і 1979—88 — 0,3 %. Зумовлено це переважно зниженням природного приросту. Так, якщо 1948—58 середньорічний природний приріст становив 514,1 тис. осіб, 1959—69 — 424,3 тис., 1970—78 — 263,6 тис., то 1979—88 — лише 179,5 тис. осіб.

Ін. гол. чинник, що визначав динаміку чисельності людності України, — міграція. В цілому за період 1950—90 УРСР мала додатне сальдо міграції порівняно з ін. союзними республіками, за винятком 1952, 1954—55, 1961, 1970, 1976—78 і 1982—88.

Передумови зниження чисельності людності України існували ще з поч. 1960-х рр., коли почалося невпинне скорочення природного приросту населення. Сальдо міграції, якщо і було додатним, то мало невеликі розміри. Це неминуче мало призвести Україну до депопуляційних процесів, що і сталося у 1990-х рр.

За роки незалежності в Україні відбувся перелом тенденції зростання чисельності населення. Ця ситуація зумовлена як вичерпанням потенціалу демографічного зростання, який накопичився у віковій структурі і певний час підтримував природний приріст населення, так і за-

гостренням кризових явищ в укр. соціумі.

Якщо 1959 заг. річний приріст населення становив 600 тис. осіб, що на 94 % було зумовлено природним поповненням населення, то протягом 1989 кількість жителів в Україні зростає лише на 136 тис. При цьому внесок природного приросту до його заг. величини становив 66 %.

1991 для всього населення України було зафіксовано природне зменшення, яке систематично посилювалося протягом наступних років. Водночас саме міграційний приріст на поч. 1990-х рр., який 1991—92 досяг 439 тис. осіб, перекинув природний убуток і забезпечив у підсумку зростання чисельності населення за цей час майже на 300 тис. осіб. На поч. 1993 на території України чисельність населення сягнула максимальної позначки — 52,2 млн осіб, після чого цей показник набув сталої тенденції до скорочення.

Поєднання в часі природного та міграційного убутку протягом 1993—2013 призвело до заг. зменшення населення на 6,6 млн осіб, або ж на 315 тис. осіб у середньому за рік. Середньорічний темп зменшення чисельності населення протягом 1993—95 становив 0,6 %, 1996—2002 — 0,9, а 2003—13 — 0,5 %. Найінтенсивнішим цей процес був 2000—01, коли чисельність жителів України скоротилася на 1,1 %.

Гол. роль у зменшенні чисельності населення України відіграє депопуляція, яка розпочалася в сільс. місцевості ще 1979, а загальнонац. масштабу набула із 1991. Якщо 1991—95 природний убуток населення становив 173,3 тис. осіб у середньому на рік, то 1996—2002 — 340,8 тис., а 2003—13 — 248,8 тис. осіб. Останніми роками темпи депопуляції в Україні дещо сповільнились і природне зменшення населення стабілізувалося на рівні 150—160 тис. осіб.

Додатне сальдо міграції населення зафіксовано в Україні на поч. 1990-х рр., а саме: протягом 1989—93 до України приїхали на 618 тис. осіб більше, ніж виїхали. Максимальне додатне сальдо міграції в Україні спостерігалось 1992 (262 тис. осіб), починаючи із 1994, воно стало від'ємним.

Протягом наступних років формування значних потоків зовнішніх мігрантів поглиблювало процес скорочення чисель-

ності населення України. Негативне сальдо міграції в Україні у підсумку за 1994—2004 досягло 1002,8 тис. осіб, або ж 91 тис. осіб у середньому за рік, що становило 15,4 % від зменшення кількості населення за цей час. Таким чином, скорочення чисельності жителів України протягом 1994—2004 на 4,2 млн осіб було зумовлено також і міграційним впливом населення за межі країни.

Сповільнення природного убутку населення протягом кількох останніх років (до 2014) виявилось тимчасовим явищем і було спричинене перехідними чинниками, серед яких головна роль належить збільшенню чисельності жінок дітородного віку внаслідок підвищення народжуваності у 1980-х рр., а також призупиненню зростання і навіть скороченню числа літніх людей, що сповільнювало зростання числа смертей. Починаючи з 2001, 60-річну межу переходили малочисленні покоління 1941 і наступних років народження, внаслідок чого число людей у віці 60 років і старше скоротилось у початкових роках 21 ст.

Вплив обох чинників практично вже вичерпав себе, внаслідок чого 2001—10 число потенційних матерів повернулося до рівня поч. 1990-х рр., а зростання числа літніх людей знову збільшилося за рахунок численних повоєн. поколінь, народжених 1949—60. У результаті структурні фактори, дуже сприятливі з огляду на формування природного приросту в 1-му десятиріччі 21 ст., із серед. 2-го отримали протилежну тенденцію.

Ще один чинник, який зумовив сповільнення природного убутку населення України до 2014, — сприятливі зміни у динаміці народжуваності внаслідок активізації соціально-демографічної політики.

Сприятливі зміни вікової структури населення до 2015 посилювали позитивний ефект поліпшення показників народжуваності, але після 2015 зміни вікового складу почали діяти у протилежному напрямі, послаблюючи ефект досягнень демографічної політики.

Літ.: Бушен А. Статистические таблицы Российской империи, вып. 2. СПб., 1863; Межигорская летопись. В кн.: Сборник летописей, относящихся к истории Южной и Западной Руси. К., 1888; Описание Слободско-Украинской Харьковской губернии:

1802. Х., 1889; *Владимирский-Буданов М.Ф.* Население Юго-Западной России от половины XV в. до Люблинской унии (1569 г.). К., 1891; *Баранович О.* Залюднення України перед Хмельниччиною. І: Волинське воєводство: залюднення Волинського воєводства в першій половині XVII ст. К., 1930; *Урланис Б.Ц.* Рост населения в Европе. М., 1941; *Огоновський В.П.* Еволюція населення Галичини. «Наукові записки Інституту економіки АН УРСР», 1946, т. 1; *Баранович А.* Украина накануне освободительной войны середины XVII в. (социально-экономические предпосылки войны). М., 1959; *Водарский Я.Е.* Население России за 400 лет (XVI — начало XX вв.). М., 1973; *Молдавия в эпоху феодализма*, т. 7, ч. 2: Переписи населения Молдавии 1772—1773 и 1774 гг. Кишинев, 1974; *Гошко Ю.Г.* Населення Українських Карпат XV—XVIII ст.: Заселення. Міграції. Побут. К., 1976; *Населення Прикарпаття і Волині за доби розкладу первісного ладу та в давньоруський час.* К., 1976; *Водарский Я.Е.* Население России в конце XVII — начале XVIII в. М., 1977; *Вольнская краткая летопись.* В кн.: Полное собрание русских летописей, т. 35. М., 1980; *Крикун М.Г.* Питання чисельності населення на Правобережній Україні другої половини XVI — середини XVII ст. у радянській історіографії. «Вісник Львівського університету: серія історична», 1980, вип. 16; *Стрішенець М.М.* Чисельність населення Київського і Чернігівського воєводств в першій половині XVII ст. «Демографічні дослідження», 1982, вип. 6; *Киселев И.Н.* Население СССР в 1920—1926 гг.: методические проблемы определения численности и национального состава: автореф. дис. ... канд. истор. н. М., 1988; *Кожоляно Г.К.* Численность населения Буковины в конце XVIII — первой половине XIX в. В кн.: Проблемы исторической демографии СССР: сборник научных трудов. К., 1988; *Рудницький О.П.* Демографічні наслідки голоду 1932—1933 рр. в Українській РСР. «Історія народного господарства та економічної думки Української РСР», 1990, вип. 24; *Клем Р.С.* Зміни населення України у XIX ст. В кн.: *Ukrainian Economic History.* Cambridge, 1991; *Гуржій І.О.* До питання про кількість та етнічний склад населення України у другій половині XVII ст. «УІЖ», 1993, № 4—6; *Дашкевич Я.Р.* Ясир з України (XV — перша половина XVII ст.) як історико-демографічна проблема. «Український археографічний щорічник», 1993, вип. 2, т. 5; *Бродель Ф.* Матеріальна цивілізація, економіка і капіталізм, XV—XVIII ст., т. 1: Структури повсякденності: можливе і неможливе. К., 1995; *Егоров В.Л.* Историческая география Золотой Орды в XIII—XIV вв. М., 2009; *Сидоренко В.Н. і др.* Оценка динамики и региональной дифференциации демографических показателей России за последние 150 лет. «Вестник Московского университета [серия 6]: Экономика», 2009, № 5; *Ворончук І.* Населення

Волині в XVI — першій половині XVII ст.: родина, домогосподарство, демографічні чинники. К., 2012; *Левчук Н.М. та ін.* Втрати міського та сільського населення України внаслідок Голодомору у 1932—1934 роках: нові оцінки. «УІЖ», 2015, № 4; *Рудницький О.П. та ін.* Демографія штучно викликаній людській катастрофі: масовий голод 1932—1933 в Україні. «Демографія та соціальна економіка», 2015, вип. 2—3; *Гладун О.М.* Нариси з демографічної історії України XX століття. К., 2018; *Левчук Н.М.* До питання про «старі» та «нові» підходи до оцінки втрат населення України внаслідок Голодомору 1932—1933 років. «УІЖ», 2018, № 2.

### Розміщення

Розміщення населення — це геогр. розподіл людності по окремих частинах території. Осн. показниками розміщення є чисельність населення (чи частка від заг. чисельності) і густина населення. І якщо динаміка людності переважно залежить від її природного руху, то зміна в розміщенні населення всередині країни пов'язана з міграційними процесами.

Сучасна укр. територія залежно від історії освоєння поділялася на дві частини, які відповідають двом ландшафтним зонам — лісовій і степовій (лісостепову зону можна розглядати як перехідну). Лісова зона була здавна заселена осілими землеробами, степова — кочовиками-скотарями. Протягом 16 — 1-ї пол. 19 ст. відбувся процес колонізації Лісостепу і Степу землеробами (переважно українцями), кочовики-скотарі або перейшли до землеробства, або ж були змушені емігрувати.

Заг. стабілізація політ. ситуації в Європі, що настала після наполеонівських війн, справила позитивний вплив. 19 та поч. 20 ст. — винятково мирні в укр. історії. Воєнні дії практично не торкнулися більшості укр. етнічних земель. 19 ст. стало століттям накопичення демографічного потенціалу, його рівномірнішого розміщення по сучасній укр. території. Населення України за століття зросло з 10,5 млн осіб у 1795 до 28,9 млн у 1897. Заг. приріст у 18,4 млн осіб безпрецедентний у демографічній історії України.

Саме на 19 ст. припадає завершення госп. колонізації України. Динаміку цього процесу дає змогу відстежити такий інтегральний показник, як густина населення, що розраховується діленням чисельності людності на

розмір площі, на якій воно розселяється (зазвичай це число осіб на 1 км<sup>2</sup>).

Середня густина населення на сучасній території України перед початком Хмельниччини (1648) була невисокою і становила 1629 р. 11,3 осіб на км<sup>2</sup>. За період із 1629 до 1795 цей показник зріс на 59,3 %.

Протягом 19 ст. густина заселення мала позитивну динаміку і на рубежі 19 і 20 ст. досягла позначки 50 осіб на 1 км<sup>2</sup>.

Якщо наприкінці 18 ст. у 1795 показник густоти населення виявляв перепади в діапазоні 39,4 осіб на 1 км<sup>2</sup> на Тернопільщині та 3,7 осіб на 1 км<sup>2</sup> на Херсонщині, то наприкінці 19 ст. ситуація дещо вирівнялася і згаданий діапазон пролягав між відмітками у 92,7 осіб на 1 км<sup>2</sup> на Тернопільщині і 19,0 осіб на 1 км<sup>2</sup> на Херсонщині. Розрив між максимальним і мінімальним показниками скоротився з 10,6 раза до 4,4.

Оскільки для переважно аграрної економіки (якою вона була наприкінці 19 ст.) оптимальний показник становить 30—35 осіб на 1 км<sup>2</sup>, отож цілком очевидно, що практично вся територія України вже була обжитою, освоєною.

Одночасно виникла проблема перенаселення. Україна і без того за середньою густрою людності на поч. 20 ст. (50 осіб на 1 км<sup>2</sup>) обігнала решту країн Сх. Європи. А у старозаселених районах (Зх. Україна, Право- і Лівобережна Україна) ці параметри перед І світ. війною були істотно перевищені (від 70 до 105 осіб на 1 км<sup>2</sup>), що призвело до формування значних надлишків робочої сили.

Ця проблема вирішувалася шляхом стихійної трудової еміграції. У підавстрійс. Україні гол. напрямком був зх. — спочатку до Лат. Америки, потім — до США і Канади. У підрос. Україні на перших порах переважав пд. напрям — на вільні степові землі у Причорномор'ї. З кінця 19 ст. міграція українців була зорієнтована у сх. напрямку — на вільні землі за Уралом і до Пн. Казахстану.

Проте проблему аграрного перенаселення це не знімало, а лише послаблювало.

Аналіз регіональної диференціації показників густоти населення у 19 ст. показує 3 поздовжні смуги у геогр. вимірі: пн., середню і пд. (див. табл. 9). Найгустіше були заселені те-

Таблиця 9. Регіональна диференціація показників густоти населення в Україні, осіб на 1 км<sup>2</sup>

Область	Рік									Темп зростання густоти населення за період 1795—2014 рр., рази
	1795	1859	1897	1926	1939	1959	1991	2001	2014	
АР Крим	7,4	12,1	20,1	26,4	40,6	44,5	93,1	88,9	86,8	11,7
Вінницька	31,8	44,7	76,1	93,1	82,9	80,8	71,7	66,6	60,8	1,9
Волинська	16,3	25,5	35,0	47,4	54,6	44,3	53,1	52,6	51,7	3,2
Дніпропетровська	11,3	15,8	36,6	56,2	69,6	84,8	121,8	111,6	103,1	9,1
Донецька	6,8	7,7	33,8	62,8	115,0	160,8	200,9	182,1	163,4	24,0
Житомирська	13,8	22,3	44,4	60,1	55,1	53,8	50,4	46,6	42,4	3,1
Закарпатська	15,5	26,5	39,7	54,7	64,5	71,9	98,1	98,0	98,0	6,3
Запорізька	4,7	8,1	30,3	41,6	49,7	53,8	76,8	70,8	65,3	13,9
Івано-Франківська	32,8	50,1	74,2	85,3	97,2	78,7	102,7	101,1	99,2	3,0
Київська	19,4	30,4	59,2	82,1	86,5	97,7	157,5	151,8	157,3	8,1
Кіровоградська	10,1	19,9	43,4	58,7	48,2	49,5	50,2	45,8	39,9	4,0
Луганська	4,2	19,5	29,9	50,4	67,4	91,8	107,2	95,1	83,7	19,9
Львівська	38,4	54,4	83,5	102,8	116,1	96,7	125,4	119,5	115,6	3,0
Миколаївська	5,7	13,7	30,8	42,2	36,2	41,2	54,4	51,3	47,5	8,3
Одеська	6,9	19,0	42,5	55,3	61,6	60,8	78,6	73,7	71,6	10,4
Полтавська	32,3	38,8	59,1	79,0	63,7	56,7	60,7	56,3	50,4	1,6
Рівненська	15,3	24,1	33,0	47,9	55,6	46,1	58,3	58,3	57,6	3,8
Сумська	30,8	40,5	59,7	79,2	68,2	63,6	59,9	54,5	47,5	1,5
Тернопільська	39,4	62,0	92,7	96,0	108,5	78,7	84,7	82,5	77,5	2,0
Харківська	16,1	28,2	47,8	74,9	79,4	80,2	101,1	92,2	86,7	5,4
Херсонська	3,7	8,0	19,0	25,8	25,3	28,9	43,9	41,1	37,6	10,2
Хмельницька	33,9	45,3	73,2	87,1	81,5	78,2	73,5	69,3	63,3	1,9
Черкаська	28,2	40,6	70,0	84,7	72,1	71,9	72,9	66,9	60,1	2,1
Чернівецька	15,1	55,2	83,1	94,8	105,9	95,6	116,0	113,5	111,8	7,4
Чернігівська	24,2	30,1	47,9	61,9	54,7	48,7	43,9	38,7	33,2	1,4
Україна в цілому	17,5	27,2	47,8	63,8	67,7	69,4	85,5	79,9	75,0	4,3

Дж.: авторські розрахунки на основі даних Державної служби статистики України та авторської бази даних демографічної реконструкції

риторії, що входять у середню смугу (землі нинішніх Львів., Терноп., Хмельн., Чернів., Він., Київ., Черкас., Полтав., Харків. областей). Це переважно смуга лісостепу, що має найкращі умови для сільс. госп-ва. Густина людності в цій смузі становила наприкінці 19 ст. бл. 70 осіб на 1 км<sup>2</sup>. Удвічі менше були заселені пн. землі, передусім через гірші ґрунти і менш сприятливі кліматичні умови для ведення сільс. госп-ва (територія сучасних Волин., Рівнен., Житомир., Черніг. та Сум. областей). Середня густина людності в цій смузі наприкінці 19 ст. становила понад 40 осіб на 1 км<sup>2</sup>. Найрідше була заселена південна — степова — Україна, тоді ще недостатньо колонізована.

У регіональній картині розміщення людності України у 1-й пол. 20 ст. сталися значні зміни. Як і у 19 ст., так і за даними переписів 1926 та 1939 виразно виділяються 3 зони (пн., середня і пд.).

Пн. межа лісостепу є водночас межею між густо заселеною середньою смугою та північною. 1939 пересічна густина людності пн. смузи становила 57 осіб на 1 км<sup>2</sup>. Узагалі густина людності у межах цієї смузи залежить від

якості ґрунтів і більшої чи меншої заболоченості території.

Різниця в густоті населення між середньою і пд. смугами вже не така різка, як у 19 ст., бо завдяки колонізаційним процесам за цей час настало деяке вирівнювання густоти. В середній смузі пересічна густина населення становила майже 85 осіб на 1 км<sup>2</sup>, а у пд. смузі — майже 60 осіб на 1 км<sup>2</sup>. Вона зменшується у міру збільшення сухості клімату, отже найнижча — в херсон. та крим. степах. Проте на густоту людності Пд. України сильно вплинула індустріалізація, яка за міжпереписний період (1926—39) охопила Донбас та Придніпров'я.

У 2-й пол. 1920-х років укр. землі були густо заселеною, а то й перенаселеною територією, якщо брати до уваги слабку індустріалізацію та урбанізацію.

Більшість укр. земель у часи перед колективізацією потерпала від гострого аграрного перенаселення, яке зникло внаслідок багатомільйонних людських жертв укр. села під час Голодомору 1932—33 в УСРР та масового міграційного відпливу з сіл до міст.

У повоєн. період густота людності України продовжувала зростати і максимальних значень

набула на поч. 1990-х рр. — майже 88 осіб на 1 км<sup>2</sup>. Після 1993 чисельність населення невинно скорочується і відповідно зменшується показник густоти людності, який на поч. 2014 знизився порівняно з 1991 на 12,7 %.

**Урбанізація.** Форма розселення (міські та сільс. поселення і співвідношення між ними) суттєво впливала на всі сторони життєдіяльності укр. етносу в різні періоди його історії.

Перші міські поселення грец. переселенців з'явилися в 7—6 ст. до н. е. у Пн. Причорномор'ї. Грец. міста-колонії виконували функцію господарсько-торг. посередника між антич. цивілізацією і тогочасним населенням Сх. Європи. Деякі з них (Ольвія, Тіра) припинили існування під тиском варварів, а інші (Херсонес Таврійський, пізніша назва — Херсон, і Пантікапей, пізніша назва — Боспор) продовжували існувати і в середньовіччя.

Постання міської субкультури у межах сучасної території України (за винятком Криму, де міська субкультура існувала безперервно з антич. часів, та Закарпаття, де заснування міст пов'язане з діяльністю угор. ко-

ролів і магнатів) припадає на кін. 1 — поч. 2 тис. Найдавніші давньорус. міста виникали на базі протоміських поселень, утворених східнослов'ян. племенними об'єднаннями та/або ранньою руссю — торговельно-піратськими корпораціями, що склалися переважно зі скандинавів.

Термін «город/град» у давньорус. мові позначав будь-яке поселення, що має фортифікаційні споруди, і тому визначати рівень урбанізації Київ. Русі за

кількістю згаданих у письмових джерелах «городів» чи за кількістю виявлених городищ некоректно. Науковці намагаються визначити формальні ознаки, які би відрізняли «справжні» міста — центри політ. та церк. влади, ремесла, торгівлі та к-ри — від ін. типів укріплених поселень (прикордонних фортець, укріплених князівських та боярських садиб тощо). Наприкінці 13 ст. на території Галицько-Волин. д-ви фіксується новий термін «місто», що

відповідав нім. «Stadt» і відокремлював це поняття від «замку» — терміна, що прийшов на зміну «граду» у 14 ст.

Чисельність населення у давньорус. містах не підлягає обліку, і тому можна робити тільки наближені її оцінки з використанням даних археології, писемних джерел і методів демографічного моделювання.

Найбільшим із міст Київ. Русі був Київ, кількість населення якого у період максимального зростання можна оцінити у 35 тис. осіб. Більшість міст належали до категорії «малих» із населенням не більше 1—2 тис. осіб.

Під час експансії монголів міські поселення на сучасній території України зазнали непоправних втрат, багато міських поселень були зруйновані вщент. У 14—15 ст. відбудовувалися старі міста, зруйновані монгол. навалюю, виникали нові, та відповідно зростала чисельність міськ. населення. Київ зберіг провідне місце у госп. житті. Зросло значення Львова, заснованого в серед. 13 ст. Вдале геогр. розташування на вододілі середземномор. та балт. басейнів невдовзі перетворило місто на великий торг. та культ. центр. У західноукр. регіоні у 14—15 ст. статус міст отримали понад 100 населених пунктів. У 2 й половині 13—16 ст. на узбережжі Чорного моря, у гірському Криму та степовій зоні постали нові міста, зобов'язані своїм народженням Золотій Орді, Генуезькій республіці, Крим. ханату й Осман. імперії. Найбільшим із цих міст була Кафа (нині м. Феодосія; у 16 ст. її населення становило не більше 20 тис. осіб).

Після звільнення від золотоординської залежності у 1360-х рр. укр. землі зазнавали нападів татар, які особливо посилилися наприкінці 15 ст. Для оборони від них було збудовано систему оборонних замків, багато з яких із часом переросли у міста.

Міста у межах території України, що були підпорядковані Речі Посполитій, станом на 17—18 ст. належали д-ві (20 %), церкві та магнатам (80 %). Міщани постійно відчували тиск із боку власників. Польсь. королі виступали на захист інтересів шляхти, а не міст, як це було у 3х. Європі. Однак для того, щоб забезпечити мінімальні умови розвитку міст, литов. великі князі, польсь. королі, магнати надавали укр. містам самоврядування (магдебурзьке право). Протягом 14—17 ст.

Таблиця 10. Динаміка чисельності міського та сільського населення України за 1795—2014 рр.

Рік	Усе населення на початок року, тис. осіб	У тому числі		Середньорічний темп приросту населення, %			Питома вага міського населення, %
		міське	сільське	усього населення	міського	сільського	
1795	10 539,3	1046,3	9493,1	—	—	—	9,9
1805	11 562,3	1123,8	10 438,5	0,9	0,7	1,0	9,7
1815	12 001,0	1172,1	10 829,0	0,4	0,4	0,4	9,8
1825	13 508,1	1327,7	12 180,4	1,2	1,3	1,2	9,8
1835	14 332,0	1492,3	12 839,7	0,6	1,2	0,5	10,4
1845	15 598,0	1710,0	13 888,0	0,9	1,4	0,8	11,0
1855	15 934,5	1785,0	14 149,5	0,2	0,4	0,2	11,2
1865	17 844,8	2053,3	15 791,5	1,1	1,4	1,1	11,5
1875	20 396,9	2405,4	17 991,5	1,3	1,6	1,3	11,8
1885	23 784,5	2896,2	20 888,3	1,5	1,9	1,5	12,2
1895	27 865,4	3560,0	24 305,4	1,6	2,1	1,5	12,8
1905	32 909,7	4651,0	28 258,7	1,7	2,7	1,5	14,1
1915	36 538,8	5594,8	30 944,0	1,1	1,9	0,9	15,3
1925	36 830,6	6514,4	30 316,2	0,1	1,5	-0,2	17,7
1935	38 254,0	9784,7	28 469,3	0,4	4,2	-0,6	25,6
1945	31 332,8	7819,2	23 513,7	-2,0	-2,2	-1,9	25,0
1955	39 396,1	15 756,2	23 639,9	2,3	7,3	0,1	40,0
1965	45 087,1	22 887,6	22 199,5	1,4	3,8	-0,6	50,8
1975	48 735,2	28 218,4	20 516,7	0,8	2,1	-0,8	57,9
1985	50 842,4	32 634,1	18 208,3	0,4	1,5	-1,2	64,2
1995	51 300,4	34 545,5	16 754,9	0,1	0,6	-0,8	67,3
2005	47 100,5	31 753,7	15 346,7	-0,9	-0,8	-0,9	67,4
2014	45 245,9	31 081,0	14 164,9	-0,4	-0,2	-0,8	68,7

Дж.: авторські розрахунки на основі даних Державної служби статистики України та авторської бази даних демографічної реконструкції

Таблиця 11. Динаміка кількості міст та чисельності населення в них на східноукраїнських землях у 1858 і 1914 рр.

Група міст за чисельністю населення	Рік			
	1858		1914	
	Кількість міст	Загальна кількість міського населення, тис. осіб	Кількість міст	Загальна кількість міського населення, тис. осіб
До 20 тис. жителів	101	801	76	1333
20—50 тис. жителів	8	259	28	1087
50—100 тис. жителів	3	199	9	782
Понад 100 тис. жителів	1	130	5	1464
<b>Р а з о м</b>	<b>113</b>	<b>1390</b>	<b>118</b>	<b>4667</b>

Дж.: авторські розрахунки на основі даних Державної служби статистики України та авторської бази даних демографічної реконструкції



магдебурзьке право отримала значна кількість укр. міст.

Слабкий розвиток міст в Україні (наприкінці 18 ст. міськ. населення у заг. чисельності людності становило 9,9 %) зумовлений пануванням кріпосницьких відносин, натуральним характером сільс. госп-ва, яке мало залежало від міської торгівлі та пром-сті й усї свої потреби здебільшого задовольняло самостійно.

Водночас переробка с.-г. сировини в Україні базувалася переважно на примусовій праці селян, що, звісно, не вело до істотного зростання чисельності населення у містах.

Свідченням укр. повільних темпів урбанізації України у 19 ст. є динаміка частки міськ. населення відносно до всієї людності. За століття рівень урбанізованості підвищився всього на 2,8 процентних пункти, із 9,8 % у 1801 до 12,6 % у 1901 (див. табл. 10).

Пореформений період для міст і м-к підрос. України був часом швидкого зростання чисельності жителів, переважно внаслідок припливу робочої сили у гірничопром. регіони Донбасу та Придніпров'я, а також завдяки прискореному залізничному буд-ву (див. табл. 11). У подальшому в рад. період чисельність міськ. населення стрімко зростала, цей процес сповільнився в роки незалежності України (див. табл. 10).

Помітна активізація урбанізаційних процесів у 2-й пол. 19 ст. почалася також у підавстрійс. Україні у зв'язку з ростом пром. вир-ва і залізничного буд-ва. Бурхливо зростало населення Львова (із 20 тис. у 1772 до 212 тис. у 1914) та Чернівців (із 2,3 тис. до 94 тис. відповідно). Швидко розвивалися, крім Львова та Чернівців, міста, що стали великими залізничними вузлами та нафтодобувними центрами (Станіслав (нині м. Івано-Франківськ), Стрий, Борислав, Дрогобич та ін.). Міське населення підавстрійс. України протягом 19 ст. збільшилось у 3,6 раза, а за період 1858—1914 — у 2,1 раза.

Катаклізми I світ. війни та періоду Укр. революції 1917—21 позначалися на розвитку укр. міст негативно: якщо 1914 заг. чисельність населення міст становила 4667 тис. осіб, то 1920 — 4096 тис. осіб, тобто воно скоротилося на 631 тис. осіб, або ж на 13,5 %.

Урбанізаційні процеси в УСРР у міжвоєн. період розвивалися бурхливо. За 1923—40 рр. чисель-

ність населення міських поселень збільшилася на 9,6 млн осіб, або у 2,9 раза. Одним із джерел цього зростання була міграція до міст 4,5 млн укр. селян. Наступним за величиною чинником формування чисельності міськ. населення УСРР були адм. перетворення сільс. населених пунктів на міські.

Відбудова і розвиток нар. госп-ва України після II світ. війни зумовили подальшу урбанізацію, зростання числа міст і міськ. населення. Чисельність міських жителів протягом 1946—92 підвищилася із 9,4 млн до 34,9 млн, або ж у 3,7 раза. Питома вага міст у заг. кількості населення за цей час зросла із 28,2 до 67,4 %.

У дослідженні урбанізації використовується умовний критерій переходу госп-ва до «міської» стадії. Це співвідношення часток міськ. та сільс. населення; після того, як чисельність міськ. населення стає більшою 50 %, країна вважається «міською». Україна пододала тривалий шлях, щоб досягнути цієї межі: лише 1964 чисельність міськ. та сільс. населення зрівнялася (по 22,3 млн), а з 1965 міське населення стало перевищувати сільське. За цим показником рівня урбанізованості Україні довелось долати майже півстолітнє відставання від роз-

винутих країн Європи. При цьому чисельність сільс. населення спочатку стабілізувалася 1961—64 на рівні 22,3 млн осіб, а потім почала повільно, проте неухильно знижуватися.

Зростання чисельності міськ. населення супроводжувалося зниженням абсолютної та відносної чисельності сільс. людності. Так, за 1959—92 чисельність сільс. населення зменшилася із 22,7 до 16,8 млн осіб, а частка сільс. жителів — із 54,3 до 32,6 % відповідно, середньорічний темп убутку сільс. населення становив майже 1 %.

Індустріалізація та урбанізація у 1960—80-х рр. зумовили інтенсивне збільшення кількості міських поселень та чисельності населення в них. Протягом 1959—92 число міст зросло на 105, с-щ міськ. типу — на 179, і на поч. 1992 їх налічувалося відповідно 437 і 923.

При цьому серед міських поселень у 1980-ті рр. зростала кількість малих і середніх міст (до 50 тис. та 50—100 тис. жителів), а також великих і найбільших — із чисельністю жителів 250—500 тис. та 500 тис. — 1 млн осіб відповідно. За роки незалежності ситуація докорінно змінилася: заг. кількість міських поселень зменшилася на 19 і нині стано-

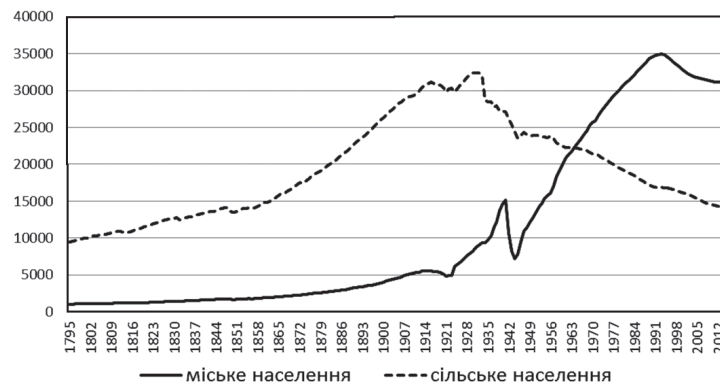

Чисельність міського та сільського населення України, 1795—2014 рр., тис. осіб.

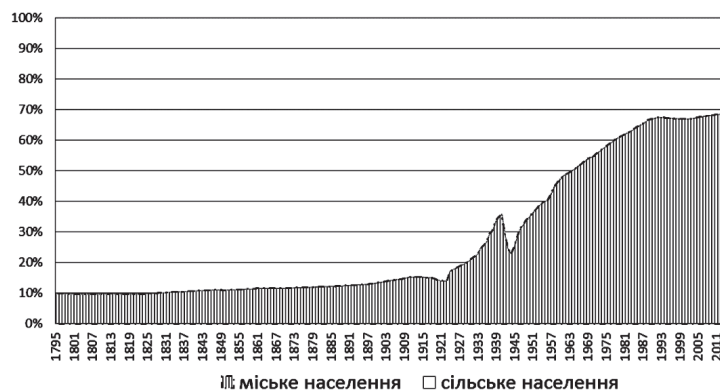

Частка міського та сільського населення України, 1795—2014 рр.

Таблиця 12. Групування міст України за величиною лодності

Група міст за чисельністю населення	Рік								
	1897	1926	1939	1959	1970	1979	1989	2001	2014
<b>Кількість міст</b>									
До 50 тис. жителів	183	542	692	1027	1163	1216	1254	1240	1244
50—99,9 тис. жителів	8	20	21	25	38	45	55	56	56
100—499,9 тис. жителів	5	14	16	19	33	37	40	36	37
500 тис. жителів і більше	0	2	4	5	8	9	10	9	8
Р а з о м	196	577	733	1076	1242	1307	1359	1341	1345
<b>Структура міських поселень, %</b>									
До 50 тис. жителів	93,4	93,9	94,4	95,4	93,6	93,0	92,3	92,5	92,5
50—99,9 тис. жителів	4,1	3,5	2,9	2,3	3,1	3,4	4,0	4,2	4,2
100—499,9 тис. жителів	2,6	2,4	2,2	1,8	2,7	2,8	2,9	2,7	2,8
500 тис. жителів і більше	0,0	0,3	0,5	0,5	0,6	0,7	0,7	0,7	0,6
Р а з о м	100,0	100,0	100,0	100,0	100,0	100,0	100,0	100,0	100,0

Дж.: Державна служба статистики України

виль 1342. Скоротилася кількість с-щ міськ. типу, а також середніх міст (50—250 тис. жителів) і найбільших міст із числом жителів від 500 тис. до 1 млн осіб.

Значні зміни відбувалися у структурі міських поселень за категоріями лодності: число міст із високими темпами приросту лодності скорочувалось і підвищувалось із низькими. Так, якщо 1959—69 середньорічні темпи збільшення вище 3 % спостерігалися у 109-ти містах України, 1970—78 — у 48-ми, то 1979—89 — лише у 23-х містах. Водночас число міст із низькими темпами зростання чисельності населення збільшилося із 178 до 315.

Залежно від темпів зростання населення міст різної величини змінювалося співвідношення між населенням груп міст у складі всього міськ. населення України (див. табл. 12).

За 1959—92 частка міст із населенням більше 100 тис. жителів — осн. центрів системи розселення — збільшилась із 7,2 до 10,5 %, частка чисельності населення в них зросла за цей період із 55,4 до 66,4 %.

Перехід від планової до ринкової економіки відбувався в Україні болісно і спричинив обвальний спад вир-ва. На життєдіяльності міст затяжна екон. криза за роки незалежності позначилася вкрай негативно. У найгіршому становищі опинилися підпр-ва металургійного комплексу та більшість підпр-в військово-пром. комплексу. Складні й не продумані схеми приватизації привели в економіку тінювий, а то й

кримінальний капітал, наслідком чого став перерозподіл зон політико-екон. впливу за кланово-корпоративними схемами. Різко посилювався відтік працездатного населення із неперспективних міст, багато з яких потрапили до категорії депресивних. Склалася тривожна тенденція, що нагадує латиноамер. варіант: зростання великих міських центрів відбувається за рахунок периферії. Міста із числом населення до 50 тис. осіб виявляються заручниками неважкої регіональної політики. Негативні зміни у динаміці чисельності спостерігалися у всіх без винятку категоріях міських поселень, а не лише у групі із чисельністю жителів до 50 тис. осіб.

Хоча скорочення кількості сільс. мешканців розпочалося в Україні значно раніше, ніж міських жителів, процес зменшення чисельності населення у 1990-х рр. відбувався інтенсивніше у містах. Середньорічні темпи зменшення чисельності міськ. населення випереджали відповідні показники для сільського і становили протягом 1993—95 рр. 0,7 % та 0,5 % відповідно. Протягом наступних років темпи скорочення чисельності населення посилитись і становили у 1996—2002 рр. 1 % у міських поселеннях та 0,8 % у сільс. місцевості. У зв'язку із цим питома вага міських жителів у заг. чисельності населення навіть дещо скоротилася: від 67,5 % у 1993 до 67,1 % у 2003. 2003—13 темпи зменшення сільс. лодності стали вищими, ніж у міських поселеннях, — 10 % і 3 % відповідно. Чисельність міських жите-

лів України протягом 1992—2014 скоротилася на 3,8 млн осіб. Осн. чинником скорочення чисельності міськ. населення був природний убуток лодності, на який припадає майже 80 % заг. убутку, а решта — на міграцію та адм.-тер. перетворення. Чисельність сільс. населення в цілому за цей період зменшилася на 2,7 млн осіб, або ж на 15,9 %.

На поч. 2014 каркас системи розселення в Україні утворювали 460 міст, 885 с-щ міськ. типу і 28 388 сіл, розташов. у 490 адм. р-нах.

За роки незалежності сформувалися такі основні тенденції у розвитку процесу урбанізації: відбувається скорочення чисельності міськ. та сільс. населення країни із випереджаючими темпами зменшення чисельності сільс. жителів; змінюється структура джерел формування міськ. та сільс. населення, зокрема, визначальною є роль депопуляції у динаміці чисельності населення обох типів поселень; зміна процесів урбанізації населення України, що характеризувалися підвищенням частки малих (із числом жителів до 50 тис. осіб) та великих (250—500 тис. жителів) міст при одночасному скороченні чисельності частки жителів усіх ін. категорій міських поселень. Ці зміни відбувалися не лише внаслідок кризових явищ, які виникли у процесі трансформації соціально-екон. системи та набули стійкого характеру, а й у результаті відходу від політики сприяння росту великих і найбільших міст.

Літ.: *Владимирский-Буданов М.Ф.* Население Юго-Западной России от второй половины XV в. до Люблинской унии (1569 г.). «Архив Юго-Западной России», 1886, ч. 7, т. 2—3; *Його ж.* Население Юго-Западной России от половины XIII до половины XV в. Там само, 1886, ч. 7, т. 1; *Його ж.* Население Юго-Западной России от половины XIII до половины XVII века. К., 1886 (відбиток з: «Архив Юго-Западной России», 1886, т. 1, ч. 7); *Його ж.* Передвижение южно-русского населения в эпоху Богдана Хмельницького. «Киевская старина», 1888, т. 22, июль; *Його ж.* Население Юго-Западной России от половины XV в. до Люблинской унии (1569 г.). К., 1891; *Бронзов П.В.* Миські землі та впорядкування миських селищ на Україні. Х., 1926; *Трацевський М.* Людність м. Києва (до питання про певність і повноту обліку людності м. Києва). В кн.: Господарство України. К., 1928; *Вологодцев И.К.* Особенности развития городов Украины. В кн.: Труды Комиссии по изучению перспектив развития городов. Х., 1930; *Отамановский В.Д.* Города Правобережной Украины под владычеством шляхетской Польши от середины XVII до конца XVII в. (проблема возникновения и развития украинского феодального города). Саратов, 1955; *Компан О.С.* До питання про заселеність України в XVII ст. «УІЖ», 1960, № 1; *Йї ж.* Демографія в історичному атласі. Там само, 1965, № 11; *Крижун М.Г.* Населення Подільського воєводства в першій половині XVII ст. «Український історико-географічний збірник», 1971, вип. 1; *Доценко А.І.* Географічні особливості процесів урбанізації на Україні (XIX—XX ст.). Там само, 1972, вип. 2; *Крижун М.Г.* Колонізація Подільського воєводства в першій половині XVIII ст. Там само; *Водарський Я.Е.* Населення Росії в конці XVII — началі XVIII века: численность, сословно-классовый состав, размещение. М., 1977; *Компан О.* Міста України в другій половині XVII ст. К., 1983; *Крижун М.Г.* Численність населення Волинського воєводства у першій половині XVII ст. «З історії стародавності і середньовіччя: Вісник Львівського університету», 1988, вип. 24; *Миронов Б.Н.* Русский город в 1740—1860-е гг.: демографическое, социальное и политическое развитие. Л., 1990; *Івченко А.* Міста України. К., 1999; *Миронов Б.Н.* Социальная история России периода империи (XVIII — начало XX в.), т. 1—2. СПб., 1999 (3-тє вид. — т. 1—2. СПб., 2003); *Водарський Я.Е.* Населення Крима в XVIII—XX вв. (численность, размещение, этнический состав). М., 2003; *Алфоров М.А.* Урбанізаційні процеси в Україні в 1945—1991 рр. Донецьк, 2012.

### Статеві-вікова структура

Відтворюючись у цілому, населення України відтворює і свій статеві-віковий склад. Оскільки

певний режим відтворення в кожний момент істор. розвитку складається під впливом конкретних суспільно-економ. умов, зміну статеві-вікової структури можна розглядати як специфічний літопис відтворення населення України. Проте статеві-вікова структура значною мірою на багаті покоління наперед визначає напрям демографічного розвитку.

Динаміка статеві-вікової структури населення України залежить від двох осн. груп факторів: таких, що зумовлюють еволюційний характер демографічного розвитку без будь-яких соціальних потрясінь (еволюційні фактори), і таких, які різко порушують природні процеси демографічної динаміки під впливом соціальних катаклізмів (кризові фактори). Перша група факторів визначає загальноосвіт. закономірності динаміки статеві-вікової структури, друга — істотно деформує процеси природної еволюції вікового складу населення за рахунок демографічної розривності.

Демографічна розривність — результат різких коливань у рівнях народжуваності та смертності поколінь, які переживають глибокі соціальні потрясіння. Вона породжує в динаміці вікової структури хвилеподібні коливання, що спричиняють значні соціально-економ. наслідки, пов'язані з різницею в чисельності поколінь. Соціальні катаклізми у 20 ст. істотно порушили нормальний хід демографічної динаміки, позначившись на віковій піраміді населення низкою лагун.

Співвідношення за статтю і віковими групами населення України змінюються в часі та просторі. При цьому у 2-й пол. 19 ст. діяла заг. тенденція до паритетного вирівнювання співвідношення між чисельністю чоловіків і жінок. За даними перепису населення 1897, в Україні зафіксована повна гармонія у співвідношенні статей: на 1000 українців припадало 1008 українок. Таке співвідношення було нормальним, оскільки, хоча хлопчиків народжувалося звичайно більше, ніж дівчаток (на 100 народжених дівчаток припадало 105—106 хлопчиків), через більшу смертність хлопчиків співвідношення поступово вирівнювалося, і, починаючи із 30—34-річного віку, чисельність жінок переважала чисельність чоловіків.

Вікова піраміда, побудована станом на поч. 1897, свідчить про відповідність статеві-вікової структури населення того часу класичному типу прогресивної структури — трикутника із широкою основою та звуженою вершиною.

Динаміка вікової структури населення України після перепису 1926 характеризується низкою важливих особливостей: поперше, відбулася зміна режиму відтворення людності у процесі демографічного переходу, що не могло не позначитися на віковій структурі; по-друге, глибокі соціальні катаклізми 1920—40-х рр. перервали еволюційний хід демографічного розвитку укр. земель.

Зростання переваги жінок у заг. чисельності населення 1926 порівняно з 1897 відбувалося різним чином і в різних вікових групах. Збільшилася перевага хлопчиків над дівчатками у віковій групі 0—4 роки і скоротилося переважання дівчаток над хлопчиками у вікових групах 5—9 і 10—14 років. Ці обставини сприяли частковій нормалізації співвідношення чоловіків і жінок в Україні.

Починаючи із 15-річного віку, перевага жінок збільшилася й особливо різко посилилася, починаючи із 25-річного віку, причому характерно, що найвищого показника вона досягла не у віковій групі 25—29 років, чоловіки якої зазнали втрат унаслідок безпосередньої участі у воєн. діях, а у старших вікових групах (50 років і більше). Останнє стало, очевидно, результатом того, що наслідки першої демографічної катастрофи (1914—23) позначилися у старших вікових групах більшою мірою на чоловічому населенні, ніж на жіночому.

Зміни вікової структури населення у 1930-х рр. були зумовлені як еволюційними, так і кризовими чинниками, що проявилось у зміні типу вікової структури (істотно скоротилися дитячі вікові контингенти, і збільшилася частка літнього населення) при істотній її деформації. Відбулися подальші зміни у структурі населення України за статтю. За даними на поч. 1939, заг. чисельність населення України в сучасних межах становила 40 860,6 тис. осіб, чоловіків було 19 235,7 тис., або 47,1 %, жінок — 21 624,9 тис., або 52,9 %. Відповідно на 1000 чоловіків 1939 р. припадало 1124 жінки, що на 67 осіб більше, ніж 1926 р.

У віковій структурі населення України на поч. 1939 р. утворився провал у дитячих вікових групах до 10 років, спричинений катастрофічним зростанням смертності й обвальним падінням рівня народжуваності під час *Голодомору 1932—1933 років в УСРР*. Причому за величиною втрат цей провал є значно суттєвішим, ніж зафіксований переписом 1926. Тобто друга демографічна катастрофа 1932—33 справила більш негативний вплив на населення України, ніж катастрофічна си-

туація у сфері відтворення людності 1914—23.

Третя за рахунком демографічна катастрофа 20 ст. (1937—47) вкрай негативно вплинула на статево-вікову структуру населення та демографічний розвиток України в цілому.

Перепис населення 1959 показав, що на території сучасної України проживало 41 862,3 тис. осіб, у т. ч. 18 575,0 тис. чоловіків (44,4 %) і 23 287,4 тис. жінок (55,6 %). Відповідно на 1000 чоловіків 1959 р. припадало 1254

жінки, тобто на 129 більше, ніж 1939 р. Це стало прямим наслідком переважних втрат чол. населення під час *Другої світової війни*. Різкі відмінності у статевому розподілі простежуються за окремими віковими групами.

У групі дітей 0—9 років, народжених у 2-й пол. 20 ст. і на поч. 21 ст., які відповідно не потрапили під жорна війни, має місце перевага хлопчиків. Із 1000 дітей цього віку хлопчиків — 509—511, дівчаток — 491—489.

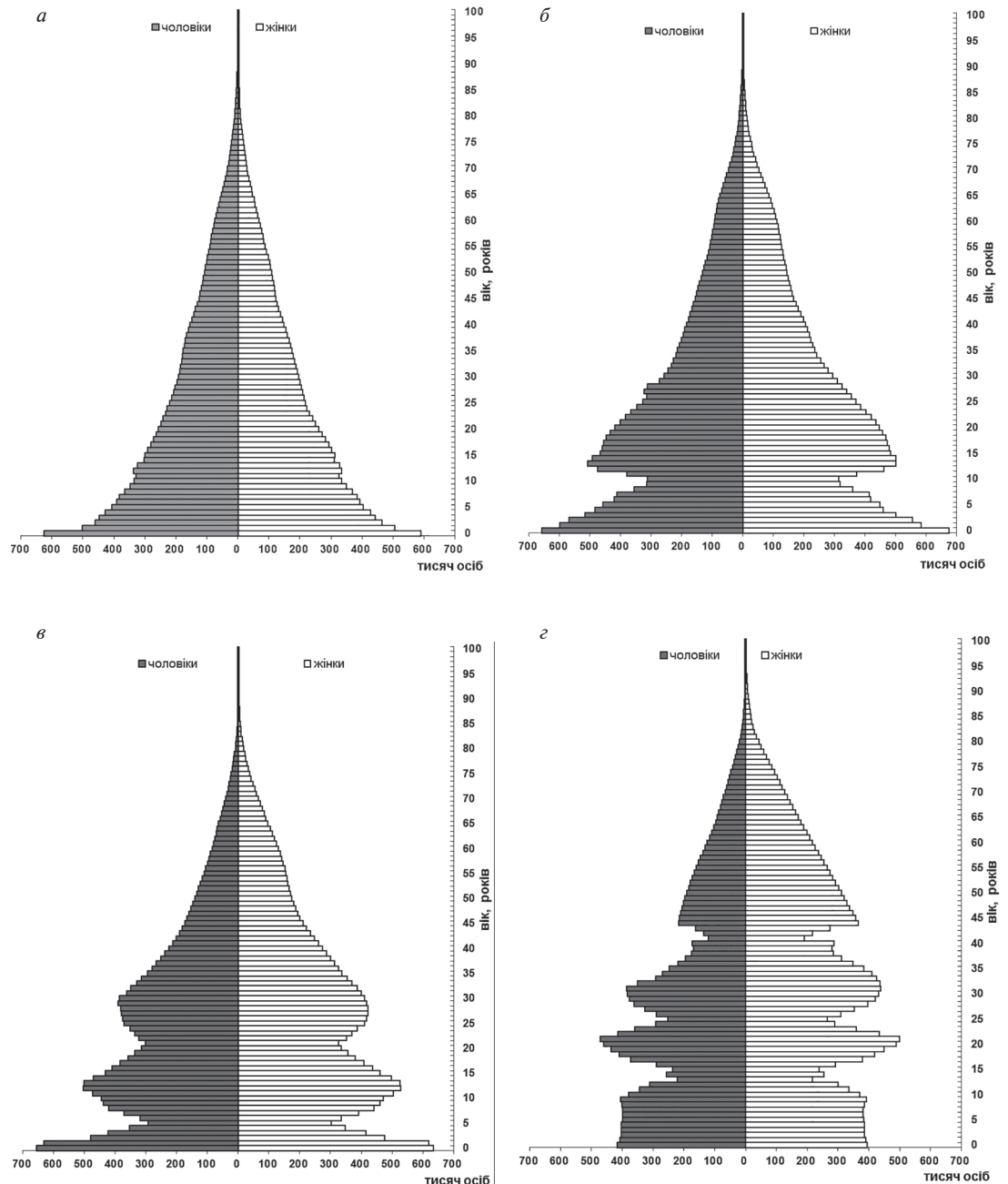

Таке саме співвідношення, хоч і не так явно виявлене, простежується і в групі 10—19 років. Починаючи із 20—24-річного віку, фіксується перевага жінок. Хоча у групах 20—24 роки і 25—29 років вона незначна. У віковій групі населення у віці 0—31 рік, на чисельності якої менше всього позначився вплив наслідків війни, спостерігається деяка перевага чоловіків (на 1000 осіб цієї групи — 506 чоловіків і 494 жінки). Заг. перевага жінок в

Україні зумовлена, таким чином, значним переважанням їх у віці старше 32 років, тобто у віковій групі, що охопила населення, яке зазнало впливу наслідків війн, а також вищою у цій групі смертністю чоловіків, ніж жінок.

На рубежі 19 і 20 ст. на частку дітей віком 0—14 років в Україні припадало 43,4 % всього населення. Питома вага молоді у віці 15—29 років становила 25,9 %, працездатний контингент (16—59 років) — 51,1 %. На непрацездатний вік (60 років і стар-

ше) припадало 5,6 % усього населення.

Збільшення чисельності населення 1926 порівняно з 1897 виявилось далеко не однаковим за окремими віковими групами. Більший, ніж по Україні в цілому, був відносний приріст у групі 70 років і старше (39,8 %), а у групі 0—9 років — менший (4,7 %). Що стосується дітей до 9 років, то на їх порівняно малий приріст істотним чином вплинула понижена народжуваність 1915—22.

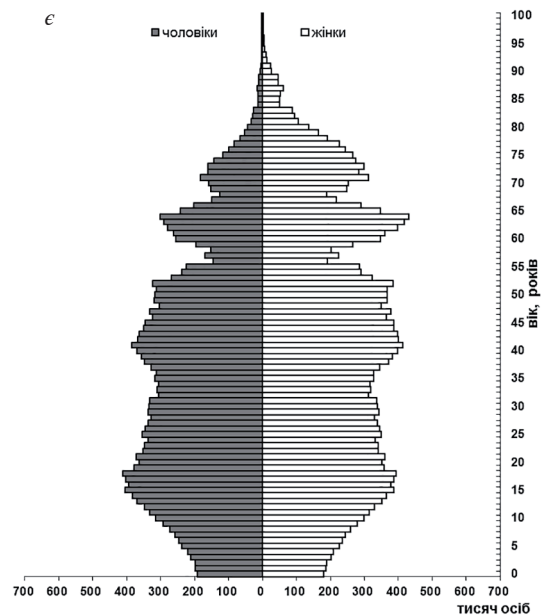
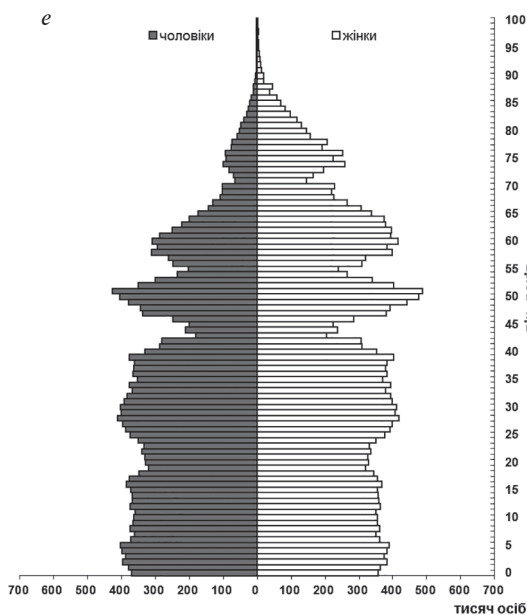
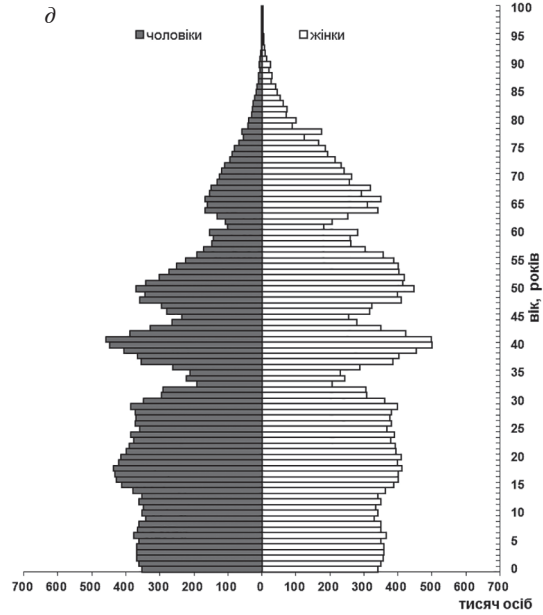
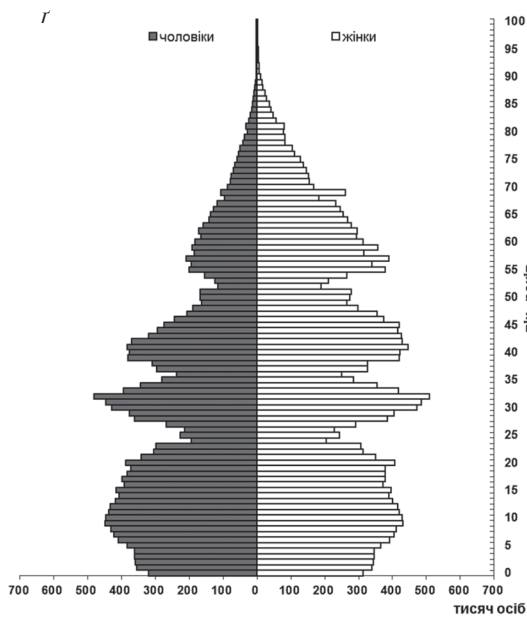

Статеві-вікові піраміди станом на початок відповідного року:  
 а — 1897 р.; б — 1927 р.;  
 в — 1939 р.; г — 1959 р.;  
 д — 1979 р.; е — 1989 р.;  
 є — 2002 р.

Нерівномірність приросту зумовила і зрушення у віковій структурі: дещо знизилася питома вага дітей до 9 років — 24,1 % у 1926, замість 30,1 % у 1897. В цілому ж відсоток дітей до 15 років зменшився з 43,5 до 39,0. Підвищилася питома вага молоді у віці від 15 до 29 років: із 25,5 % у 1897 до 30,5 % у 1926. Незважаючи на істотні втрати населення, питома вага працездатного контингенту (16—59 років)

зросла з 51,0 % у 1897 до 54,9 % у 1926.

Порівняння вікової структури населення на кін. 1926 і поч. 1939 приводить до наступних висновків: питома вага вікових контингентів від 0 до 19 років дещо знизилася — із 48,5 % у 1926 до 43,3 % у 1939. Дещо зменшилася частка осіб у віці 60 років і старше. Частка решти вікових груп у заг. чисельності населення України збільшилася.

На вікову структуру населення 1959 суттєво вплинули наслідки II світ. війни. Різке скорочення народжуваності у воєнні та перші повоєнні роки призвело до зниження питоми ваги дітей у віці 10—15 років (із 14,2 % у 1939 до 8,3 % у 1959). Дещо знизилась і частка 25—29-річних. Прямим наслідком втрат на фронтах II світ. війни стало скорочення чисельності 35—39-річних.

Компенсаторний період у повоєнній динаміці народжуваності (кін. 1940-х — 1950-ті рр.) привів до збільшення чисельності дітей віком 0—9 років із 6612,1 тис. у 1949 р. до 7903,7 тис. осіб у 1959. Зросла також чисельність населення працездатного віку із 24 644,4 тис. у 1939 до 26 556,5 тис. осіб у 1959. Чисельність осіб непрацездатного віку збільшилася із 2478,9 тис. у 1939 до 4412,5 тис. осіб у 1959. Чисельність осіб післяпрацездатного віку збільшувалася і надалі, у тому числі в роки незалежності України (див. табл. 13).

Отже, перепис населення 1959 зафіксував прогресуючу тенденцію збільшення питоми ваги старших вікових груп (60 років і старше) у заг. чисельності населення, що характеризує у числовому вимірі процес демографічного старіння населення.

Під демографічним старінням населення прийнято розуміти збільшення частки осіб похилого віку у заг. чисельності населення. Для з'ясування причин виникнення та динаміки показників старіння потрібно охарактеризувати чинники, які його визначають: зниження народжуваності, зміни у смертності та структурні фактори.

Народжуваність була і залишається найпотужнішим чинником старіння населення: скорочення частки осіб молодших вікових груп структурно збільшує питому вагу осіб похилого віку, внаслідок чого населення старіє. Роль смертності у процесах старіння населення є неоднозначною. З одного боку, зниження смертності у молодших вікових групах веде до збільшення їх відносної чисельності, що сприяє «омолодженню» населення. Зниження смертності у старших вікових групах, вочевидь, означає посилення демографічного старіння.

Про рівень старіння опосередковано також свідчить показник середнього віку населення. У 20 — на поч. 21 ст. він невпинно підвищувався і зріс із 23,9 року у 1897 до 40,6 у 2014 (див. табл. 14).

Таблиця 13. Розподіл населення України за укрупненими віковими групами за окремі роки у 1850—2014 рр., %

Рік	Частка населення у віці								
	Допрацездатному (0—15 років)			Працездатному (16—59 років)			Післяпрацездатному (від 60 років)		
	обидві статі	чоловіки	жінки	обидві статі	чоловіки	жінки	обидві статі	чоловіки	жінки
1850	39,2	39,4	38,9	56,1	55,7	56,4	4,8	4,8	4,7
1897	43,5	43,3	43,7	51,0	50,8	51,1	5,5	5,8	5,1
1914	42,8	43,2	42,4	51,4	50,9	51,9	5,8	5,9	5,7
1923	40,7	41,8	39,6	53,4	52,3	54,4	6,0	5,9	6,1
1927	38,4	39,6	37,2	55,4	54,4	56,3	6,2	6,0	6,4
1939	35,8	37,5	34,3	58,1	57,5	58,7	6,1	5,0	7,0
1941	34,9	36,7	33,3	58,6	57,9	59,2	6,5	5,4	7,5
1946	33,3	39,0	29,3	59,1	54,4	62,4	7,6	6,6	8,3
1949	31,3	36,3	27,5	60,8	57,1	63,5	8,0	6,6	9,0
1959	27,2	31,2	24,0	62,3	60,7	63,6	10,5	8,2	12,4
1970	26,7	30,1	23,8	59,4	59,5	59,4	13,9	10,4	16,8
1979	23,1	25,8	20,9	61,2	63,2	59,6	15,7	11,0	19,6
1989	23,0	25,4	21,0	59,0	61,8	56,6	18,0	12,8	22,4
2002	18,1	20,1	16,4	60,5	63,3	58,1	21,4	16,7	25,4
2014	15,7	17,5	14,2	62,7	66,0	59,9	21,6	16,5	25,9

Дж.: авторські розрахунки на основі даних Державної служби статистики України та авторської бази даних демографічної реконструкції

Таблиця 14. Середній вік населення України у 1897—2014 рр., років

Рік	Усе населення			Міське населення			Сільське населення		
	обидві статі	чоловіки	жінки	обидві статі	чоловіки	жінки	обидві статі	чоловіки	жінки
1897	23,9	24,1	23,6	25,4	25,4	25,3	23,7	23,9	23,4
1926	24,9	24,4	25,3	26,9	26,3	27,5	24,5	24,0	24,8
1939	26,5	25,3	27,5	27,9	26,9	28,7	25,8	24,5	26,8
1950	29,3	26,9	31,1	27,5	25,3	29,3	30,2	27,8	32,0
1959	31,2	28,4	33,4	30,6	28,3	32,5	31,7	28,5	34,1
1970	33,6	30,6	36,0	32,5	30,2	34,6	34,8	31,2	37,7
1979	35,4	32,4	37,9	33,7	31,4	35,7	38,0	34,0	41,3
1989	36,5	33,6	38,9	34,8	32,6	36,8	39,8	35,8	43,1
1990	36,6	33,7	39,0	35,0	32,7	36,9	39,8	35,9	43,1
2000	38,4	35,7	40,7	37,6	35,3	39,6	40,0	36,6	43,0
2010	40,2	37,4	42,6	39,9	37,3	42,1	40,8	37,6	43,6
2014	40,6	37,8	43,0	40,5	37,8	42,8	40,8	37,7	43,6

Дж.: авторські розрахунки на основі даних Державної служби статистики України та авторської бази даних демографічної реконструкції

Таблиця 15. Рівень старіння населення України порівняно з населенням окремих держав Європи на початок 2014 р., (% осіб у віці 60 років і старше)

Держава	Рівень старіння	Держава	Рівень старіння
Італія	23,7	Франція	20,4
Німеччина	22,5	Австрія	20,1
Швеція	22,1	Білорусь	19,0
Бельгія	21,8	Румунія	18,5
Україна	21,6	Росія	18,3
Швейцарія	20,6	Чехія	18,2
Велика Британія	20,5		

Дж.: United Nations Demographic Yearbook 2016

В Україні спостерігається істотна регіональна диференціація рівнів демографічного старіння населення. Частка осіб у віці старше 60 років варіює від 15,4 % у Закарпат. обл. до 26,7 % — у Чернігівській.

Серед областей України лише населення Закарпат. обл. характеризується середнім рівнем старіння. Населення Рівнен. обл. та м. Київ належить до групи з високим рівнем постаріння, а в решті регіонів він дуже високий. Найбільш істотним є старіння сільс. населення всіх регіонів України, проте особливо гострих форм воно набуло в сільс. місцевості Черніг. обл.: питома вага жінок у віці 60 і більше років тут сягає 46 %.

В Україні старіння населення розпочалося ще у міжвоєн. період, але у 2-й пол. 20 — на поч. 21 ст. воно стало осн. тенденцією еволюції статеві-вікового складу людності. Україна увійшла до групи демографічно старих країн на поч. 1970-х рр. Протягом попереднього 50-ліття (1920—70) в Україні спостерігалось систематичне зростання частки осіб старшого віку. Тобто в цей період у країні відбувався процес старіння населення, темп якого 1959—2014 значно прискорився. У період між переписами 1926 і 39 середньорічний приріст чисельності населення у віці 60 років і старше становив 0,52 %, після війни (1946—70) — 4,04 %, однак вже в наступному періоді (1970—89) він знизився до 1,82 %.

2014 частка населення у віці 60 і більше років становила в Україні 21,6 %. Цей показник свідчить про дуже високий рівень старіння. Україна вже 1959 була на порозі демографічної старості. 1970 населення нашої краї-

ни досягло початкового рівня демографічної старості, а на межі 20 і 21 ст. цей рівень став дуже високим. За останнє десятиліття за рівнем демографічної старості Україна наздогнала такі розвинені д-ви, як Франція, Велика Британія, Швеція, Швейцарія, Бельгія (див. табл. 15).

Порівняно із довоєн. періодом темп зростання частки осіб старшого віку у чисельності всього населення збільшився майже у 1,7 раза. Нині процес старіння населення відбувається знач-

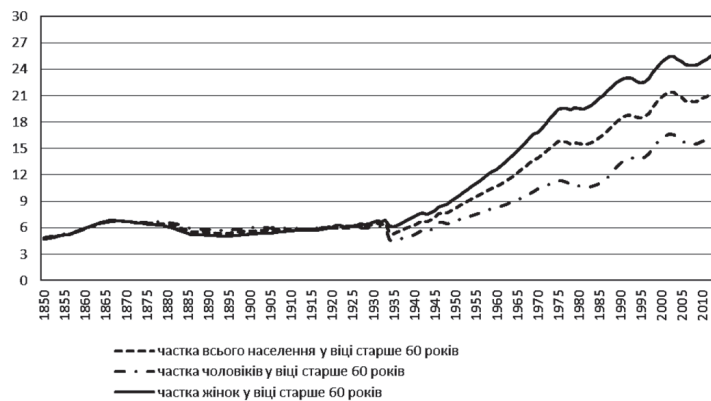

Питома вага населення України у віці старше 60 років у 1850—2014 рр.

но швидше, ніж раніше. Якщо Франції потрібно було 100 років для того, щоби від стану демографічної молодості перейти до демографічної старості (7,2 % населення віком 60 років і старше у 1775 і 12 % — у 1870), то в Україні цей перехід зайняв лише 19 років (7,2 % осіб похилого віку у 1946 і 12 % — у 1965).

За даними перепису 1959, у складі категорії осіб у віці 60 років і старше 30 % були чоловіками і 70 % — жінками. 2014 ця пропорція дещо змінилась і становила 40 % і 60 % відповідно.

Розглянемо статеві-вікову структуру населення України на поч. 2014, графічне зображення

якої у вигляді вікової піраміди подано на рисунку.

Динаміка змін статеві-вікової структури після II світ. війни проілюстрована на рисунках, розміщених на стор. 68—69.

Оскільки демографічні хвилі на віковій піраміді часто взаємопов'язані причинно-наслідковими зв'язками, розпочнемо аналіз піраміди від старших поколінь.

Кількість осіб, народжених під час I світ. війни та раніше, на віковій піраміді вже практично не окреслюються. Неухильно знижується питома вага вікових груп, народжених 1919—25. Для осіб 1926—31 рр. народження у демографічному аспекті умови були сприятливішими, ніж для попередніх і наступних поколінь. Тому на віковій піраміді простежується збільшення їх частки. Голодомор 1932—33 негативно позначився на статеві-віковій структурі внаслідок як безпрецедентного стрибка смертності у ті роки, так і обвального зниження народжуваності, чим зумовлена низька частка осіб віком 77—82 роки.

1936—40 перед війною зростає народжуваність у зв'язку із заборонами абортів. Завдяки цьому

Статеві-вікова піраміда населення України на початок 2014 р.

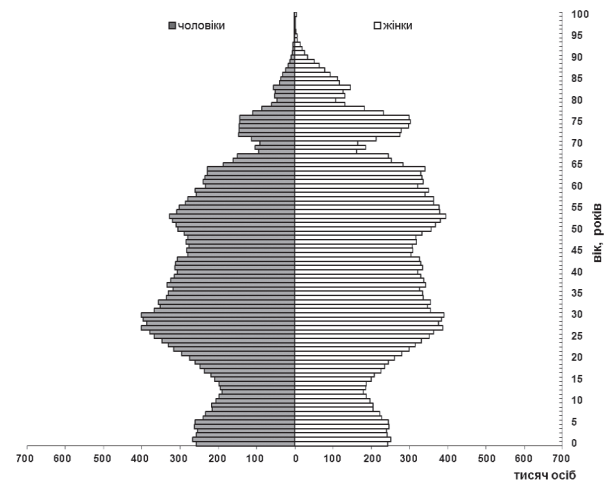

простежується наступна демографічна хвиля осіб у віці 73—77 років. Через певний природний лаг значного зниження кількості народжених 1941 не спостерігається, проте вже на поч. 2014 різко знижується чисельність осіб, яким на той час виповнився 71 рік.

Повоєнне компенсаційне зростання народжуваності, яке мало би відобразитися на віковій піраміді, в Україні було нівельоване дисбалансом чоловіків і жінок внаслідок війни і повоєн. голодом 1946—1947 років в УРСР. Тому суттєва «опуклість» піраміді зафіксована на віковій групі 50—55 років, коли у вік найбільшої дітородної активності почало вступати відносно велике за чисельністю покоління народжених 1936—40.

Лакуна на статеві-віковій піраміді, що відповідає народженню 1964—69, пов'язана зі зниженою чисельністю покоління їхніх батьків, народжених під час війни у 1942—45. Досить висока народжуваність в Україні на поч. 1970-х рр. позначилася на віковій діаграмі відповідними показниками чисельності населення у віці 39—44 роки.

Розширення піраміді на групі у віці 31—38 років пов'язане зі вступом у цей вік дітей значного за чисельністю повоєн. покоління 1949—58 рр. народження, а наступна помітна «сходінка» на групі осіб, яким на поч. 2014 виповнилось 30 років, зумовлена зростанням народжуваності внаслідок заходів активної демографічної політики 1981, спрямованих на стимулювання дітородної активності населення.

Видимою прикметою вікової піраміді останніх десятиліть є величезна западина на ділянці народжених 1990—2001. За тривалістю та глибиною вона глибша і ширша навіть від западини часів II світ. війни. Демографічна хвиля народжених в останні півтора десятиліття ще тривалий час із періодичністю у 25—29 років спостерігатиметься на віковій піраміді через меншу кількість їхніх нащадків.

Розширення основи вікової піраміді населення на поч. 2014 зумовлене як зростанням інтенсивності народжень у I-му десятилітті 21 ст., так і структурним впливом.

Узагальнювальним показником вікової структури, який характеризує навантаження на населення працездатного віку, є демографічне навантаження (див. табл. 16).

Заг. демографічне навантаження постійно зменшувалося із 962 у 1897 до 595 у 1958, потім набуло хвилеподібного характеру, досягло мінімуму у 2008 р. — 553 і відтоді збільшується. Коливання пов'язані зі змінами вікової структури.

Демографічне навантаження дітьми має стійку тенденцію до зниження від поч. 1920-х рр. Заг. тенденція пов'язана зі зниженням народжуваності та, як наслідок, збільшенням частки населення спочатку працездатного віку, а згодом — і старшого за працездатний. Цьому також сприяє підвищена смертність дитячих контингентів під час

соціальних катастроф. Коливання зумовлюється ефектом хвилеподібності зміни вікової структури внаслідок соціальних катастроф, у даному разі — II світ. війни. Демографічне навантаження особами віком 60 років і старше почало збільшуватися у 1940-ві рр. і з незначними коливаннями продовжувало зростати й надалі.

За сто років співвідношення двох складових заг. демографічного навантаження змінилося кардинальним чином: частка навантаження дітьми зменшилася з 87,3 % у 1914 до 42,2 % у 2014, тобто на 45,1 відсоткового пункту. Навантаження особами у віці 60 років і старше відповідно зросло. Роком рівноваги був 1999, коли питома вага демографічного навантаження дітьми та особами літнього віку була однаковою. Наявні демографічні тенденції, дають підстави для висновку, що «перевага» старших вікових груп у демографічному навантаженні встановилась якщо не назавжди, то на багато десятиків років.

Динаміка статеві-вікової структури населення України свідчить про значну її еволюцію внаслідок впливу змін у демографічних процесах. Зміст цієї еволюції виявляється як у старінні населення, так і у зменшенні внеску вікової структури у відтворення населення. Отже, в Україні встановився сучасний режим відтворення. Разом із цим важливою особливістю формування вікової структури населення нашої країни є те, що цей процес супроводжувався значними деформаціями окремих вікових контингентів, зумовленими кризовими подіями минулих років. Саме ця обставина є підґрунтям для деформації демографічного розвитку України, яка ще протягом багатьох десятиліть проявлятиметься у дисбалансі статеві-вікової структури.

Літ.: Буняковский В.Я. Опыт о законах смертности в России. «Записки Императорской Академии наук», 1865, т. 8, приложение 6; Борткевич В.И. Смертность и долговечность женского православного населения Европейской России. Там само, 1891, т. 66, приложение 3; Бессер Л., Баллод К. Смертность, возрастной состав и долговечность православно-народонаселения обоего пола в России за 1851—1890 годы. «Записки Императорской Академии наук по историко-филологическому отделению: серия 8», 1897, т. 1, приложение 5; Пирожков С.И. Демографические процессы и возрастная

Таблиця 16. Демографічне навантаження на працездатне населення України

Рік	На 1000 осіб у віці 16—59 років, осіб			Структура демографічного навантаження, %		
	загальне	у тому числі у віці			0—15 років	від 60 років
		0—15 років	від 60 років	0—15 років		
1897	962	854	108	88,8	11,2	
1914	896	782	114	87,3	12,7	
1927	806	693	113	86,0	14,0	
1939	720	616	104	85,6	14,4	
1949	645	514	131	79,7	20,3	
1959	605	436	169	72,1	27,9	
1970	683	449	234	65,7	34,3	
1979	633	377	256	59,6	40,4	
1989	694	390	305	56,2	43,9	
2002	652	299	353	45,9	54,1	
2014	595	251	344	42,2	57,8	

Дж.: авторські розрахунки на основі даних Державної служби статистики України та авторської бази даних демографічної реконструкції



Роки	Середньорічна чисельність народжених		Роки	Середньорічна чисельність народжених	
	тис. осіб	на 1000 осіб		тис. осіб	на 1000 осіб
1801—1810	530	45,7	1911—1920	1266	35,2
1811—1820	580	47,2	1921—1930	1432	38,0
1821—1830	662	48,7	1931—1940	1197	29,8
1831—1840	687	47,5	1941—1950	766	21,9
1841—1850	722	46,8	1951—1960	855	21,3
1851—1860	756	47,3	1961—1970	743	16,4
1861—1870	894	49,6	1971—1980	738	15,1
1871—1880	1031	49,6	1981—1990	750	14,7
1881—1890	1221	50,4	1991—2000	491	9,7
1891—1900	1415	49,8	2001—2010	449	9,6
1901—1910	1514	45,7	2011—2013	509	11,2

Дж.: авторські розрахунки на основі даних Державної служби статистики України та авторської бази даних демографічної реконструкції

структура населення. М., 1976; Рудницький Е.П. Методические проблемы изучения продолжительности жизни населения Украины. «Демографические исследования», 1990, вып. 14; Його ж. Информационные проблемы изучения динамики городского и сельского населения Украины в 1926—1939 гг. В кн.: Миграция и урбанизация населения (на материалах Украины и Польши). К., 1991; Рудницький О.П. Динаміка смертності та дожиття у трудоактивний період. В кн.: Смертність населення України у трудоактивному віці. К., 2007; Пирожков С.І. Вибрані наукові праці, т. 1: Демографічний і трудовий потенціал. К., 2008; Шевчук П.Є., Швидка Г.Ю. Закономірності формування статеві-вікової структури населення України. «Демографія та соціальна економіка», 2009. № 2 (12); Населення України: імперативи демографічного старіння. К., 2014; Гладун О.М. Нариси з демографічної історії України ХХ століття. К., 2018.

### Народжуваність

Народжуваність є одним з осн. демографічних процесів, які зумовлюють відтворення населення. На народжуваність впливають багато чинників — соціальних, екон., культурних та ін. У рівні народжуваності, що представляє реалізовану дітородну активність населення, втілюється вся сукупність умов його життєдіяльності.

Надійну інформаційну основу для вивчення довготривалих тенденцій народжуваності населення у межах території сучасної України можна отримати у процесі реконструкції демографічної динаміки за 1795—2014 рр. Для більш ранніх істор. періодів така інформаційна база відсутня, оскільки на території України не велося повного і систематичного реє-

Таблиця 18. Сумарний коефіцієнт народжуваності в Україні за 1850—2013 рр.

Рік	Середня кількість дітей, народжених однією жінкою протягом життя	Рік	Середня кількість дітей, народжених однією жінкою протягом життя
1850	6,5	1940	3,3
1860	6,6	1950	2,4
1870	7,3	1960	2,3
1880	7,4	1970	2,1
1890	7,4	1980	1,9
1900	7,1	1990	1,9
1910	6,5	2000	1,1
1920	3,7	2010	1,4
1930	3,9	2013	1,5

Дж.: авторські розрахунки на основі даних Державної служби статистики України та авторської бази даних демографічної реконструкції

стрування явищ природного руху людності. Хоча церк. реєстрація активів природного руху населення у вигляді фіксування обрядів вінчань, хрещень і поховань проводилася в Україні не лише у 19 — на поч. 20 ст., а й у 18 ст., проте церк. реєстрування було не повсюдним і не регулярним.

Брак прямих даних про природний рух населення України в достат. добу (до 18 ст.) не позбавляє можливості конструювання на непрямих матеріалах хоча б наближених кількісних характеристик демографічної ситуації в царині народжуваності у попередніх епохах. Проведені розрахунки свідчать, що коливання рівня народжуваності населення України у 1 тис. та перших 8-ми століттях 2 тис. було не суттєвим у мирний час (у межах 45—50 ‰), проте цей рівень істотно знижувався під впливом пертурбаційних чинників: війн, голоду, епідемій, неврожаїв (до 35—40 ‰).

Розрахований заг. показник народжуваності для періодів до поч. 19 ст. свідчить, що дітородна активність людності України в давнину була надзвичайно високою і наближалася до фізіологічної межі. В умовах відсутності масового регулювання народжуваності (контрацепції, абортів тощо) високий рівень дітородної активності визначався ранніми шлюбами, які укладалися в дуже молодому віці, і високим відсотком укр. жіноцтва, яке перебувало в шлюбі.

Високий рівень шлюбності населення України при психологічній установці на багатодітність передбачав високу народжуваність й у 19 ст. Заг. коефіцієнт народжуваності в Україні у цей період перебував на рівні 47—50 народжень на 1000 осіб населення (див. табл. 17).

Найвищі рівні народжуваності в Україні були у 1881 —

1890-ті рр., коли заг. показник народжуваності в окремі роки становив майже 50 народжень на 1000 осіб населення.

У 19 ст. заміжні жінки, які прожили у шлюбі весь репродуктивний період життя і мали гарне здоров'я, народжували досить часто. Так, у 2-й пол. 19 ст. сумарний коефіцієнт народжуваності\* становив у середньому 7,3 живонароджених (див. табл. 18).

Річна динаміка сумарного коефіцієнта народжуваності наочно відображає катастрофічні події в історії України. Найяскравіше проявляються I та II світ. війни і Голодомор 1932—33.

Становлення сучасного режиму народжуваності та відтворення населення України нерозривно пов'язане з істор. подіями на укр. теренах у 20 ст., катаклізмами і потрясіннями (війни, масові епідемії, голод, колективізація, форсована індустріалізація, держ. терор та репресії), що супроводжувалися величезними людськими втратами. Соціальні зрушення постійно призводили до руйнування традиційного та формування нового способу життя, нових традицій, ін. системи цінностей. Соціальні потрясіння завдали непоправної шкоди демо-

графічному та репродуктивному потенціалу населення України.

Зниження рівня народжуваності в Україні розпочалося наприкінці 19 — на поч. 20 ст. У цей період стала поступово входити в життя практика регулювання народжуваності, спочатку — в містах, потім — у селах, у середовище освічених і багатих верств населення, а потім — і міських низів та селянства. Однак аж до поч. 1920-х рр. темпи регулювання не були високими, оскільки в цілому традиційним залишався шлюбно-сімейний уклад, який регламентував норми дітонородження та бажане число дітей у сім'ї. Модернізація типу шлюбно-сімейних відносин і, як наслідок, народжуваності була пов'язана з індустріалізацією, колективізацією, різким обмеженням ролі церкви в житті сусп-ва, зміною соціально-екон. і правового статусу жінки.

Зміни режиму відтворення населення України у 1920—30-х рр. безпрецедентні за масштабами і темпами. Всього за два десятиліття було різко скорочено відстання демографічного переходу у сфері народжуваності від країн Європи, які вступили на шлях демографічної модернізації

відтворення населення ще двома століттями раніше. Уявлення про динаміку народжуваності населення України у 20 ст. дає наведений графік. Зміни рівня народжуваності із 2-ї чверті 20 ст. в цілому відображають переважну тенденцію зниження дітородної активності та водночас акумулюють вплив істор. подій на перебіг демографічних процесів у нашій країні.

Тенденції рівня народжуваності в Україні відповідають заг. спрямованості цього процесу на всьому європ. просторі, проте динаміка заг. коефіцієнта народжуваності часом помітно відхиляється від еволюційного ходу всього процесу, відзначається екстремальністю падіння і наявністю коливань, пов'язаних не стільки із трансформацією моделі народжуваності, скільки із «відлунням» соціальних катаклізмів і політ. впливів.

Показові в цьому відношенні обвальне падіння народжуваності у періоди війн і соціально-екон. потрясіння і компенсаційне підвищення дітородної активності населення, що настало після них. Протягом рад. періоду демографічної історії України такі хвилеподібні коливання показників народжуваності спостерігалися не раз.

Найвищий рівень дітородної активності у рад. добу в Україні зафіксовано 1925—26. Високі темпи індустріалізації, примусової колективізації, Голодомор 1932—33, репресії 1930-х рр. — усе це зумовило вищі темпи зниження народжуваності, ніж у до-революц. період.

Форсована індустріалізація і стрімка урбанізація супроводжувалися масовим відпливом населення із сіл, руйнацією традиційної сел. сім'ї, поширенням обмеження народжуваності.

У 1-й пол. 20 ст. рівень народжуваності в Україні зазнав неординарних зрушень, епіцентром яких стали колективізація і Голодомор 1932—33. Стрімке падіння народжуваності спостерігається у 1-й пол. 1930-х рр. Так, число народжень 1934 було майже вдвічі меншим, ніж 1930.

\* Сумарний коефіцієнт народжуваності показує, скільки дітей у середньому народить одна жінка за все життя, за умови збереження тієї інтенсивності вікової народжуваності, яка спостерігалася в розрахунковому періоді.

Сумарний коефіцієнт народжуваності в Україні за типом населення, 1897—2013 рр.

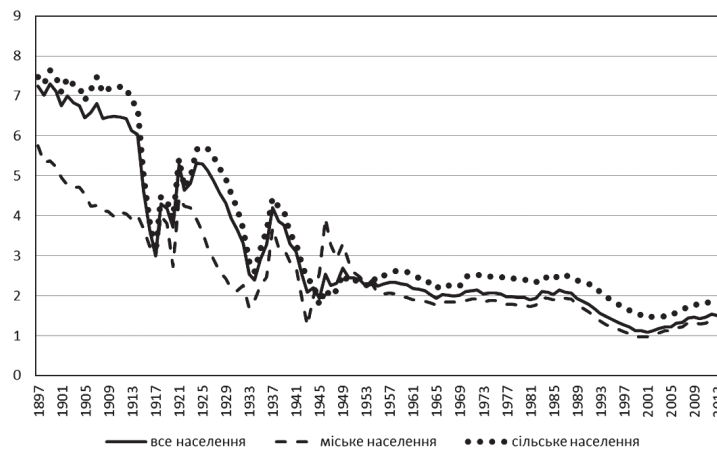

Загальний коефіцієнт народжуваності в Україні за типом поселення, 1897—2013 рр., у розрахунку на 1000 осіб.

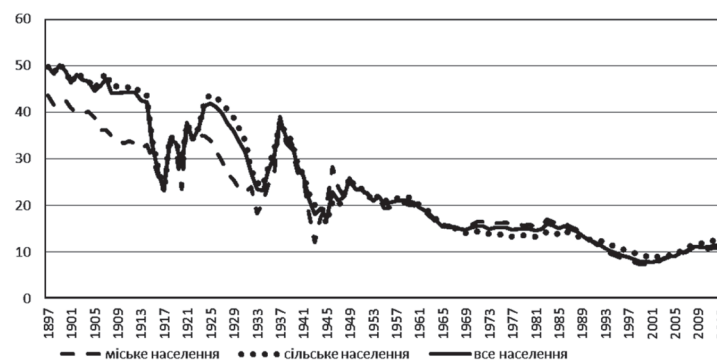

Впливовим чинником підвищення народжуваності у 2-й пол. 1930-х рр. поряд із компенсаційними процесами стала також законодавча заборона абортів 1936. Її метою було підвищення дітородної активності населення для компенсації його втрат від голоду та репресій.

Підвищення рівня народжуваності наприкінці 1930-х рр. виявилось нетривалим та було перерване II світ. війною. Наслідком війни стало різке зниження народжуваності, що призвело до формування вкрай малочислених поколінь і значного скорочення репродуктивного потенціалу населення України. Вступаючи у репродуктивний вік на межі 1950-х і 1960-х рр., покоління народжених 1941—45 визначило зниження чисельності народжених у 1960-х рр., заклавши, таким чином, основу формування нової і наступних хвиль порівняно малочислених поколінь.

Взагалі Голодомор 1932—33 розпочав, а II світ. війна довершила лам нормальної вікової структури жінок фертильного віку.

Якщо на початку минулого століття співвідношення відповідало природному співвідношенню (найбільше було жінок у віці 15—19 років, менше — у віці 20—24 роки, ще менше — у віці 25—29 років і так далі), то Голодомор безпосередньо чи з часом сильно вплинув на молодші фертильні групи, а після II світ. війни вся вікова структура жінок була деформована. Вплив цього зламу на подальші процеси народжуваності зумовлений тим, що кожній віковій групі притаманна власна репродуктивна поведінка.

У 1950-х рр. відбувся сплеск народжуваності, спричинений т. зв. компенсаторним піднесенням. Приріст числа народжених у ті роки об'єктивно був занижений статевую диспропорцією в осн. репродуктивних вікових групах. Саме по собі піднесення народжуваності було розтягнуте в часі за рахунок поетапної повоєн. демобілізації і не мало вираженого піка. Цей період тривав із серед. 1940-х до поч. 1960-х рр.

Попри всі об'єктивні труднощі у зруйнованій війною Україні у 1950-х рр. народилися багаточисленні покоління, вплив яких на демографічну динаміку в цілому і число народжених простежується аж до кінця 1980-х рр. Ще одним наслідком війни у сфері шлюбно-сімейної та репродуктивної поведінки, зумовленої де-

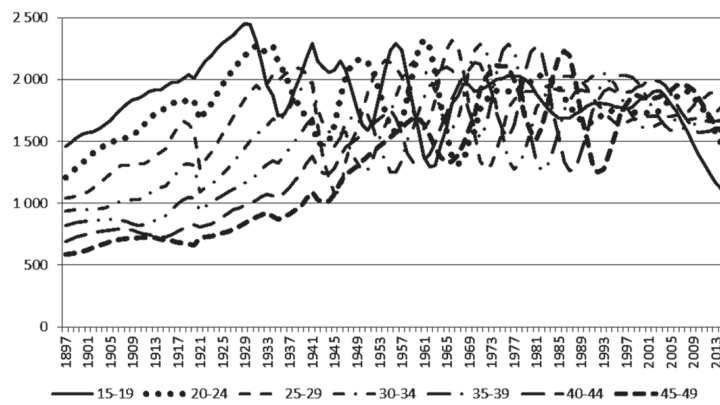

Чисельність жінок фертильного віку за чотирирічними віковими групами, 1897—2013 рр., тис. осіб.

фіцитом чол. населення шлюбоздатного віку, стала реальна неможливість для багатьох жінок репродуктивного віку створювати сім'ю і мати дітей. Одна їх частина зважилася на народження дитини поза шлюбом, інша була приречена на бездітність.

Завершення періоду повоєн. компенсаторного піднесення народжуваності наприкінці 1950-х рр. визначило межу нормального відтворення населення України. Вже в серед. 1960-х рр. сумарний коефіцієнт народжуваності знизився до рівня, який міг би у перспективі гарантувати просте відтворення населення. До кінця 1960-х рр. число дітей, народжених у середньому однією жінкою за весь період дітородної діяльності, стало менше 2.

У 1960-х рр. усе більшу роль у формуванні рівнів народжуваності у щорічних числах народжених почала відігравати зміна структури жін. репродуктивного потенціалу, оскільки в осн. вікові групи вступили покоління, народжені в роки війни й у перше повоєнне десятиліття. Вони були значно меншими за чисельністю і мали занижені репродуктивні установки, оскільки були орієнтовані на вищі освітній і професійний статус і рівень життя. Орієнтація молодих поколінь на позасімейні цінності зумовлювала подальше зниження рівня народжуваності.

Переломним етапом демографічної історії України стали 1970-ті рр. Власне в цей період завершилося формування депопуляційної тенденції. Питання полягало лише у тому, як швидко рух населення в цьому напрямку призведе до настання фактичної депопуляції чи початку абсолютного скорочення чисельності населення України.

До поч. 1980-х рр. наростання негативних тенденцій у демографічному розвитку зумовило потребу в заходах, спрямованих на стимулювання народжуваності. 1981 було прийнято спец. урядову постанову, яка посилила держ. допомогу сім'ям із дітьми. Введення в дію заходів цієї постанови мало позитивний ефект. Відбулося істотне підвищення рівня народжуваності 1981—89 в Україні. Цей приріст народжень забезпечив збільшення в заг. кількості населення чисельності та питомої ваги дітей та молоді й необхідне оновлення і поповнення репродуктивного потенціалу в Україні.

Із 1988 в Україні почалося різке зниження народжуваності. Крім чинника вичерпаності репродуктивних планів когорт, на нього вплинули зміни у складі дітородних контингентів жінок: почалася заміна багаточислених поколінь, народжених у період повоєн. компенсаторного піднесення народжуваності, малочисленими поколіннями, народженими у 1960-ті рр.

До початку 1990-х рр. народжуваність в Україні зумовлювалася двома чинниками: погіршенням вікової структури жін. репродуктивних контингентів і вичерпанням установок щодо народження дітей у більшій їх частині. До того ж із серед. 1980-х рр. почала погіршуватись екон. ситуація. Сукупна дія цих факторів призвела до початку стрімкого падіння народжуваності.

Рубіж, який відділяв населення України від депопуляції, був перейдений 1991, коли воно переживало шок від різкої зміни соціально-екон. устрою. Радше за все головним був не факт обвального падіння рівня життя, а усвідомлення того, що соціальна й екон. політика у д-ві відтепер розвивається за новими, нікому не відомими законами, і це лякало.

Регіональна диференціація сумарного коефіцієнта народжуваності в Україні, 2013 р.

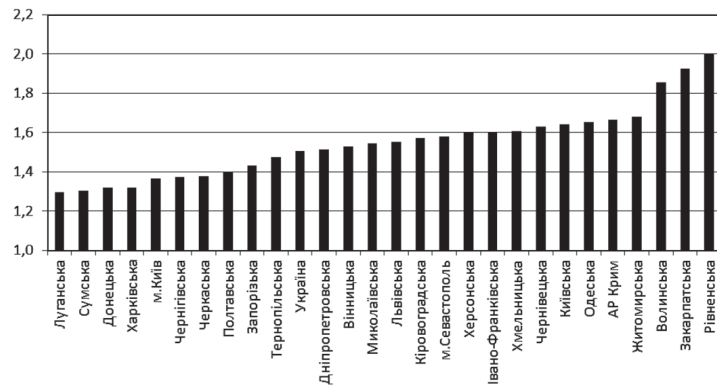

Під впливом кардинальних змін соціально-екон. умов життєдіяльності населення почав діяти чинник відкладання народжень. Власне, із 1-ї пол. 1990-х рр. і дотепер зрушення в розподілі народжень за черговістю в окремих вікових групах (гол. чин. у молодих жінок) свідчить про постійне збільшення ролі соціально-екон. кризи у визначенні дітородної поведінки.

Зрушення в календарі народжень, тобто відкладання народжень дітей на пізніший період, призвело до постаріння материнства, що негативно впливає на здоров'я як немовляти, так і породіллі.

Падіння народжуваності в Україні у 1990-ті рр. є екстраординарним для мирного часу як за тривалістю, так і за темпами, воно уособлює один зі зразків швидкого реагування населення у сфері дітородної активності на стрімке погіршення умов життя під час соціально-екон. кризи.

Відтворення населення в Україні в умовах кризи не забезпечується економічно. Значно скорочується матеріальна база реалізації потреби в дітях. Це призводить до вимушеного обмеження більшістю шлюбних пар розміру сім'ї. Не народжуючи бажаного числа дітей, сім'ї намагаються зберегти досягнутий рівень життя, наслідком чого стало істотне падіння рівня народжуваності в Україні у 1990-х рр.

За період із 1901 по 2001 чисельність новонароджених в Україні скоротилася майже у 3,7 раза, а заг. коефіцієнт народжуваності знизився у 5,9 раза. Середньорічний темп зниження заг. коефіцієнта народжуваності у зазначений період становив 1,8 %.

У 1-му десятилітті 21 ст., у міру подолання соціально-екон. кризи, в Україні актуалізувала-

ся роль д-ви, що сприяло деякому підвищенню народжуваності через відносну стабілізацію екон. ситуації і підвищення життєвого рівня, певну активізацію соціальної політики (виплати при народженні дітей), поступову адаптацію населення до нових соціально-екон. умов. Зафіксоване у цей період збільшення чисельності народжених майже на 100 тис. стало наслідком компенсації відкладених у кризові роки народжень, а також частково зумовлене вступом у дітородний вік більш численних контингентів жінок 1983—88 років народження. На позитивну динаміку вплинуло і введення з 1 квітня 2005 вагомої одноразової допомоги при народженні дитини.

Для режиму відтворення населення характерні регіональні відмінності народжуваності, зумовлені істор., геогр. й екон. чинниками та сталими етнічними і культ. традиціями й конфесійною належністю.

За станом дітородної активності населення України можна виділити 4 крупних регіони.

1-й регіон — Донец., Запорізь., Луган., Полтав., Сум., Харків., Черкас., Черніг. області та м. Київ — це регіони, у яких характерна надзвичайно низька народжуваність.

2-й регіон — Він., Дніпроп., Івано-Франк., Київ., Кіровоград., Львів., Миколаїв., Терноп., Херсон., Хмельн., Чернів. області та м. Севастополь — це області, в яких показники народжуваності перебувають на межі середнього по Україні.

1-й і 2-й регіони є депресивними з огляду на дітородну активність населення. Жінки в цих регіонах переважно народжують першу дитину у більш зрілому віці, внаслідок чого показники дітородної активності нижчі.

3-й регіон становлять АР Крим, Житомир. та Одес. області, 4-й — Волин., Закарпат., Рівнен. області. Для них характерний порівняно високий рівень дітородної активності. У 4-му регіоні найвищі в Україні показники народжуваності та найменші показники розповсюдженості абортів і нижча від загальноукр. рівня позашлюбна народжуваність.

Попри певні позитивні зрушення у сфері народжуваності населення України у 1-му десятилітті 21 ст. вирішального перелому в тенденції до зниження рівня дітородної активності не відбулось, оскільки не зникли чинники, які призводять до падіння цього рівня.

Подальші зміни в демографічній ситуації та і в самій д-ві за 6 років 2-го десятиліття 21 ст. засвідчили нестабільність тенденції до зростання народжуваності. До негативних чинників, що впливали на її зниження, долучився фактор рос. агресії в Україні.

Таким чином, ситуація в Україні у сфері народжуваності населення гранично складна. Модель дводітної репродуктивної поведінки, що сформувалася на кін. 1970-х рр., може бути замінена в найближчі роки новою — бездітно-одnodітною, яка призведе до незворотних демографічних змін населення України.

Літ.: Корчак-Чепурківський Ю.О. Рух населення УСРР перед світовою війною. В кн.: Природний рух населення України в 1924 році з оглядом природного руху перед світовою війною. Х., 1927 («Статистика України», № 106); Новосельський С.А., Бинішток В.И. Естественное движение еврейского населения СССР. «Евреи в СССР: материалы и исследования» (М.), 1929, № 4; Корчак-Чепурковський Ю.А. О таблицах рождаемости и плодовитости. «Гигиена и санитария», 1937, № 4; Стещенко В.С. Опыт применения метода когорт для изучения рождаемости на Украине в послевоенный период. В кн.: Проблемы демографической статистики. М., 1966; Корчак-Чепурковський Ю.А. Избранные демографические исследования. М., 1970; Пискунов В.П. Про позашлюбну народжуваність на Україні в 1945—1967 рр. «Демографічні дослідження», 1970, № 1; Стещенко В.С. Про таблиці народжуваності і плідності. Там само; Урланис Б.Ц. Динамика уровня рождаемости в СССР за годы советской власти. В кн.: Брачность, рождаемость, смертность в России и в СССР: сборник статей. М., 1977; Корчак-Чепурківський Ю.О. Подружність і народжуваність у жінок УСРР. «Демографічні дослідження: республіканський міжвідомчий збірник», 1979, вип. 4; Стещенко В.С. Дослідження народжува-

ності й плідності у реальних покоління жінок України: висновки для сьогодення. «Демографія та соціальна економіка», 2010, № 1 (13); *Аксенова С.Ю.* Підліткове материнство: демографічний аспект проблеми. К., 2016.

### Смертність і тривалість життя

Поряд із народжуваністю смертність є одним із демографічних процесів, що визначає режим відтворення населення.

Смертність населення на території сучасної України впродовж істор. епох зумовлювалася сукупною дією соціально-екон., пертурбаційних, санітарно-гігієнічних і культ. чинників.

Протягом 10—19 ст. рівень смертності був дуже високий. Заг. коефіцієнт смертності (кількість померлих за рік на 1000 населення) у цей істор. період в нормальні роки перебував у межах 35—46 ‰, а очікувана тривалість життя при народженні\* трималася на надзвичайно низькому рівні — 22—30 років (див. табл. 19).

Характерною особливістю динаміки смертності в середньовіччі були різкі річні коливання її рівнів. Причина цих коливань полягала у зміні умов життя: якщо рік видавався благополучний, населення мало хліб, не велися війни, не спалахували епідемії, смертність була порівняно низькою. Проте досить було, щоб наступного року стався неврожай, розпочалися воєнні дії чи епідемії, — і рівень смертності стрімко зростав.

У 20 ст. тенденція смертності та тривалості життя в Україні, як і в ін. країнах, значною мірою визначалася загальносвіт. процесом, який отримав назву «епідеміологічного переходу». Зміст його, як згадувалося раніше, полягає у переході від традиційної (старої) структури захворюваності та смертності, зумовлених переважно екзогенними чинниками (інфекційними і паразитарними захворюваннями тощо), до сучасної (нової) структури із переважанням хвороб і причин

\* Очікувана тривалість життя — кількість років, яку в середньому проживе людина за умови, що протягом її майбутнього життя збережуться вікові рівні смертності, які були в році, для котрого проведений розрахунок. Може бути розрахована для будь-якого віку, найбільш вживаним є розрахунок для новонароджених. Є одним з осн. інтегральних показників екон., соціального та гуманітарного стану сусп-ва.

смерті, пов'язаних зі старінням людського організму. Такі зміни структури патологій приводять до відсунення більшості смертей до пізнішого віку і відповідно до підвищення тривалості життя.

В Україні епідеміологічний перехід розпочався пізніше, ніж у Зх. Європі, розвивався вкрай суперечливо і ще до кінця не завершений.

До поч. I світ. війни в Україні переважав традиційний тип смертності, характерний для аграрних країн, відсталих в екон., культ. і санітарному відношенні. Зміни рівня смертності в Україні впродовж попередніх століть залежали здебільшого від перебігу інфекційних і паразитарних захворювань: у періоди порівняно спокійної епідеміологічної обстановки він знижувався, а при її загостренні зростав. Між рівнем заг. смертності та інфекційно захворюваністю існує досить тісний зв'язок: коефіцієнт кореляції між ними 1889—1913 становив 0,776 для населення старше 1 року та 0,609 для дітей до 1 року.

Проте попри кон'юнктурні різноспрямовані коливання показників смертності в цей період, провідною залишалася тенденція до зниження смертності (див. табл. 20).

Осн. відмінність України від країн Зх. Європи полягала у надзвичайно високій смертності дітей до 1 року. 1912 коефіцієнт смертності немовлят в Україні становив 190,2 на 1000 новонароджених, тоді як у Зх. Європі — 110,4.

Новонародженим хлопчикам передбачалося прожити у 1900 р. 35,4 року, а дівчаткам — 36,3 року (див. табл. 21).

Очікувана тривалість життя в Україні для хлопчиків у 1900 р. була майже на 8, а для дівчаток — на 9 років менша, ніж в їхніх однолітків у Зх. Європі. Сприятливішою була ситуація зі смертністю чол. населення в робочому і похилому віці. Розрив у показниках для цих категорій чоловіків між Україною і Зх. Європою був неістотним.

Таблиця 19. Оцінка загального коефіцієнта смертності населення і середньої тривалості життя в Україні протягом 10—20 ст.

Століття	Число померлих на 1000 осіб	Очікувана тривалість життя при народженні, років	Століття	Число померлих на 1000 осіб	Очікувана тривалість життя при народженні, років
10	40	25	16	40	25
11	40	25	17	43	23
12	41	24	18	37	27
13	46	22	19	35	29
14	41	24	20	15	53
15	42	24			

Дж.: авторські розрахунки на основі даних Державної служби статистики України та авторської бази даних демографічної реконструкції

Таблиця 20. Зміни показників смертності населення України у 1801—2013 рр.

Роки	Середньорічна чисельність померлих		Роки	Середньорічна чисельність померлих	
	тис. осіб	на 1000 осіб		тис. осіб	на 1000 осіб
1801—1810	437	37,7	1911—1920	1175	32,7
1811—1820	496	40,4	1921—1930	831	22,0
1821—1830	531	39,0	1931—1940	1037	25,8
1831—1840	592	40,9	1941—1950	1228	35,1
1841—1850	699	45,2	1951—1960	331	8,2
1851—1860	616	38,5	1961—1970	358	7,9
1861—1870	647	35,9	1971—1980	495	10,1
1871—1880	770	37,0	1981—1990	594	11,7
1881—1890	854	35,3	1991—2000	742	14,6
1891—1900	928	32,6	2001—2010	749	16,0
1901—1910	954	28,8	2011—2013	663	14,6

Дж.: авторські розрахунки на основі даних Державної служби статистики України та авторської бази даних демографічної реконструкції

Таблиця 21. Основні показники смертності і середньої тривалості життя в Україні та країнах Західної Європи за окремі роки у 1900—2013 рр.

Рік	Стандартизовані коефіцієнти смертності, ‰		Померло дітей у віці до 1 року на 1000 народжених		Середня очікувана тривалість життя, років					
	Україна	Західна Європа	Україна	Західна Європа	чоловіки			жінки		
					Україна	Західна Європа	різниця	Україна	Західна Європа	різниця
1900	29,5	22,5	228,9	181,1	35,4	43,1	-7,7	36,3	45,8	-9,5
1912	25,0	14,7	190,2	110,4	38,8	48,1	-9,3	41,2	50,9	-9,7
1928	19,5	12,7	167,5	98,0	44,5	54,8	-10,3	48,1	57,5	-9,4
1933	118,4	11,8	252,6	87,2	6,7	56,1	-49,4	10,9	58,7	-47,8
1939	15,2	11,4	138,2	86,0	49,7	57,0	-7,3	54,1	61,0	-6,9
1948	14,1	11,9	83,1	64,8	53,2	62,6	-9,4	61,2	66,9	-5,7
1964	9,8	9,6	24,9	28,0	68,1	68,4	-0,3	74,3	74,0	0,3
1980	11,8	8,9	19,6	12,4	64,4	70,8	-6,4	73,8	77,4	-3,6
1990	11,4	7,8	14,0	7,8	65,5	72,8	-7,3	74,7	79,4	-4,7
1995	14,2	7,2	15,9	6,5	61,1	73,7	-12,6	72,5	80,2	-7,7
1998	12,9	6,9	14,0	5,8	63,1	74,5	-11,4	73,8	81,0	-7,2
2006	13,7	6,1	10,4	4,5	62,3	76,0	-13,7	73,8	82,5	-8,7
2013	12,4	5,8	8,1	3,7	66,3	77,7	-11,4	76,2	83,3	-7,1

Дж.: авторські розрахунки на основі даних Державної служби статистики України та авторської бази даних демографічної реконструкції

Очікувана тривалість життя при народженні в Україні, 1850—2013 рр., років.

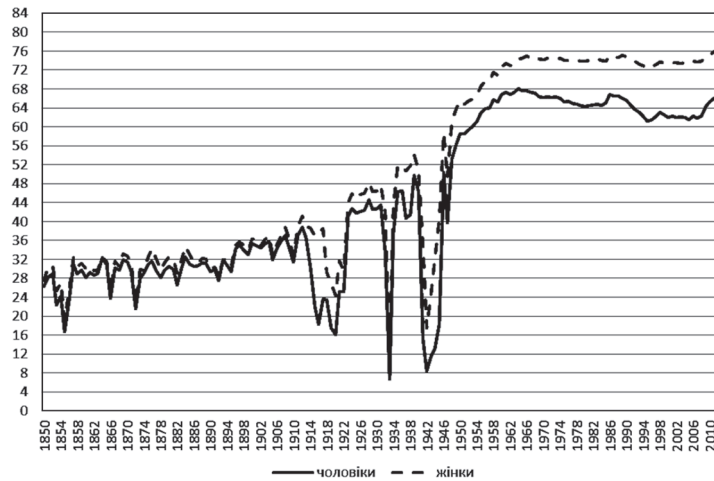

На відміну від чоловіків смертність укр. жінок як у дитячі роки, так і в дорослому і старшому віці залишалася дуже високою. Феномен жін. надсмертності в Україні до початку I світ. війни — результат сукупної дії низки чинників: умов праці та побуту, інтенсивної репродуктивної діяльності, високої материнської смертності тощо. 1900 коефіцієнт смертності жінок-українок у працездатному віці (16—59 років) був майже на 18 %, а у похилому (60 років і старше) — на 15 % більшим, ніж в укр. чоловіків.

Соціальні катаклізми у 1914—23 перервали еволюційні зміни смертності в Україні та спричинили втрати населення через надсмертність у 4,5 млн осіб. Після

істотного підвищення смертності в ці роки ситуація з режимом доживання населення із 2-ї пол. 1920-х рр. поступово нормалізувалася, відновилася довоєн. тенденція зниження рівня смертності. Проте, як і в довоєнні роки, зрушення у смертності визначалися перебігом дитячих інфекційних хвороб. За 1923—30 стандартизований коефіцієнт смертності населення України\* змен-

\* Стандартизований коефіцієнт смертності — умовна гіпотетична величина для порівняння коефіцієнта смертності України та Зх. Європи в різні періоди часу, яка свідчить про те, якою була би величина смертності в Україні при усуненні відмінностей у віковому складі населення. За стандарт береться європ. стандарт вікової структури.

шився на 9,3 %, а коефіцієнт смертності немовлят — на 7,1 %.

Динаміка смертності населення України впродовж 1923—30 характеризується швидшим зниженням смертності жінок, ніж чоловіків. Як наслідок, у 1920-ті рр. рівень смертності жінок став нижчим, ніж чоловіків, на всьому віковому профілі. Зниження жін. смертності значною мірою пов'язане із заг. покращенням соціально-гігієнічних умов, особливо з поліпшенням умов для материнства та зниженням народжуваності.

Гірша ситуація зі смертністю чоловіків порівняно із жінками зумовлювалася тогочасними умовами їх життя та праці, а також негативним впливом наслідків пертурбаційних явищ, від яких вони потерпали більше, ніж жінки.

Очікувана тривалість життя 1923—30 підвищилася на 1,1 року у чоловіків і на 1,3 року в жінок. Розрив у тривалості життя між чоловіками й жінками наприкінці 1920-х рр. становив 3,4 року на користь жінок, а перед II світ. війною — 4,8 року.

Наступне після демографічної кризи 1914—23 загострення демографічної ситуації в Україні сталося під час Голодомору 1932—33, коли через надсмертність вона втратила 3,9 млн осіб.

Протягом 1934—36 відбувалося повільне зниження смертності, проте в наступні 4 роки її рівень знову підвищувався.

Причиною чергової демографічної катастрофи стала II світ. війна. Через високу передчасну смертність в роки війни Україна втратила майже 8 млн осіб.

Після періоду затяжних демографічних катастроф, які загальмували і деформували нормальний процес вимирання населення в Україні, з кінця 1940-х рр. зміни показників смертності визначалися еволюційною складовою. Впродовж 1948—64 смертність неухильно знижувалася по всьому віковому профілю. Стандартизований коефіцієнт смертності населення в Україні за цей період скоротився на 30,5 %, у той час як у Зх. Європі — на 19,1 %. Найвищими темпами знижувалася в Україні смертність населення у допрацездатному віці (0—15 років) — у 4,1 раза, а також у працездатному (16—59 років) — у 1,5 раза. В серед. 1960-х рр. стандартизований коефіцієнт смертності жінок у працездатному віці зрівнявся з аналогічним показником для жінок Зх. Європи і становив 4,3 померлих на 1000 жінок відповідного віку.

Очікувана тривалість життя при народженні протягом 1948—64 зростає для чоловіків на 14,4 року, а для жінок — на 12,4 року. Заг. приріст тривалості життя за ці роки в Україні був удвічі більшим, ніж у країнах Зх. Європи, внаслідок чого відставання України від них за цим показником у 1964 скоротилось: у чоловіків — до 2 років, а у жінок він навіть перевищив на 0,2 року показник західноєвроп. країн. Таким чином, Україна ввійшла до числа 15-ти європ. країн із найвищим рівнем тривалості життя.

Осн. чинниками зниження смертності населення України 1948—64 стало поступове зростання добробуту, поліпшення матеріальних і соціальних умов життя, включаючи забезпечення продуктами харчування, масове житлове буд-во у містах, розвиток житлово-комунальної інфраструктури, зростання рівня освіти і к-ри, підвищення рівня санітарно-гігієнічної к-ри та поліпшення мед. обслуговування населення. Суттєві позитивні зрушення у смертності населення України стали можливими також завдяки імунізації населення, впровадженню у практику охорони здоров'я сульфамідних препаратів та антибіотиків, їх доступності для широких верств населення.

До кінця 1960-х рр. зниження смертності та зростання тривалості життя в Україні, як і на Заході, призупинилися. Завдяки успішній боротьбі з інфекційними хворобами шляхом широкого впровадження антибіотиків із переліку причин смерті майже зникли більшість хвороб, що піддаються повному лікуванню за допомогою імуно- та хіміотерапії. Проте домінувати стали хронічні, важковиліковні недуги, а екон. та соціальні зміни призвели до посилення впливу таких несприятливих чинників, як забруднення довкілля, низький рівень охорони праці, застарілі технології, широкі розповсюдження гігієнічно нерациональних і навіть шкідливих стереотипів поведінки, також давалося взнаки історично-стереотипне нехтування цінністю людського життя як на держ., так і на індивідуальному рівні.

За таких умов відновлення тенденції до зменшення рівня смертності було можливим лише через встановлення контролю над осн. чинниками ризику та завдяки ефективній боротьбі із хронічними захворюваннями і зовн. причинами смерті. Проте тривожні зміни у смертності населення України не викликали адекватної реакції на держ. рівні. Нові завдання, що постали перед укр. соціумом, не були враховані належним чином. Система охорони здоров'я теж виявилася не підготовленою для їх вирішення. Склалася несприятлива ситуація, коли населення, що дедалі старішало, продовжувало накопичувати тягар хронічних патологій, які постійно збільшували рівень смертності. Комплекс перелічених чинників призвів до того, що, починаючи із 1965, зниження смертності змінилось її тривалим зростанням.

Із 1965 почав підвищуватися рівень смертності у чоловіків, а з 1969 — у жінок. Протягом 1965—80 стандартизований коефіцієнт смертності зріс у цілому на 20,4 % (у чоловіків — на 24,2 %, у жінок — на 10,7 %).

Антиалкогольна кампанія, що розпочалася у травні 1985, привела до значного, хоч і короточасного, зниження смертності та підвищення тривалості життя. Протягом 1985—87 очікувана тривалість життя в Україні зростає на 1,9 року у чоловіків і на 0,7 року у жінок. Проте позитив-

ний вплив антиалкогольної кампанії не міг бути довготривалим, оскільки вона зосереджувалася не на боротьбі із причинами пияцтва, а на примусовому обмеженні вир-ва та продажу спиртного.

У 1990-ті роки смертність в Україні зростала внаслідок тривалих неблагополучних тенденцій 1965—84, різко підсилені негативним впливом соціально-екон. кризи перехідного періоду.

Кількість померлих, що становила 1990 р. 630 тис., збільшилася до 793 тис. осіб у 1995, а стандартизований коефіцієнт смертності зріс за цей період у цілому на 24,6 % (у чоловіків — на 27,0 %, у жінок — на 18,2 %).

Смертність підвищилася практично в усіх вікових групах за винятком дітей 0—14 років. Найбільших утрат зазнало в цей час населення працездатного віку, смертність якого зростає у чоловіків у 1,5 раза, у жінок — в 1,2 раза. Очікувана тривалість життя при народженні зменшилася протягом 1990—95 у чоловіків на 4,3 року, у жінок — на 2,4 року.

Після 1995 року, на який припадає максимум загострення кризи, смертність в Україні почала знижуватися. Протягом 1996—98 вона зменшилася на 10,8 % у чоловіків і на 8,7 % — у жінок. Проте цього виявилось недостатньо, щоби вийти на рівень показників кінця 1980-х рр., коли почалось їх зростання.

За 1999—2007 смертність в Україні підвищилася на 7,9 % (у чоловіків — на 8,5 %, у жінок — на 4,2 %). Очікувана тривалість життя чоловіків за цей період зменшилася на 0,9 року, а у жінок залишилася незмінною. 2008 знову було зафіксовано зниження рівня смертності та підвищення показників тривалості життя, а очікувана тривалість життя при народженні зростає у чоловіків на 2,1 року, у жінок — на 0,9 року. 2009—13 підвищення тривалості життя продовжувалось, але уповільнено. (Динаміка заг. коефіцієнта смертності наведена на рисунку на стор. 80.)

Динаміка кількості померлих в Україні значною мірою визначається коливаннями вікової інтенсивності смертності та змінами вікової структури. Розрахунки показують, що чисельність померлих в Україні на 55 % залежить від структурних факторів (статеві-вікової структури). Решта 45 % — від впли-

Загальний коефіцієнт смертності чоловіків і жінок України, 1897–2013 рр., в розрахунку на 1000 осіб відповідної статі.

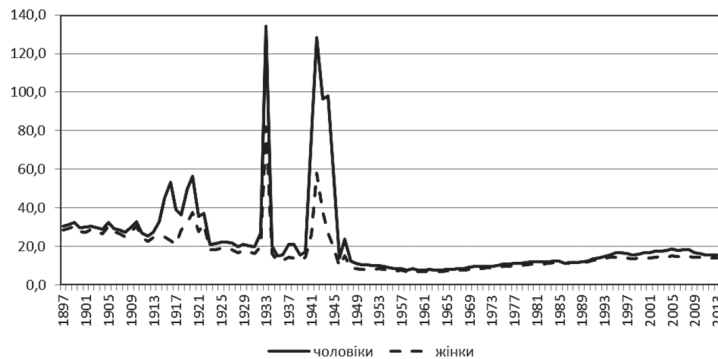

Структура причин смерті населення України, 2013 р., %

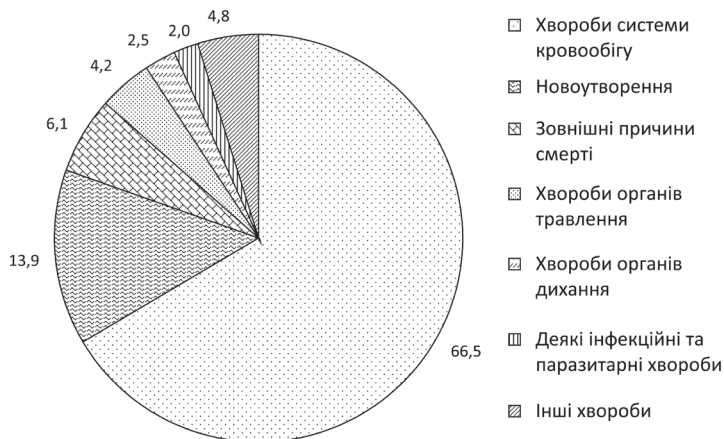

ву ін. чинників, насамперед соціально-економічних. Отже, ситуація щодо смертності в Україні останніми роками визначалася більшою мірою структурними факторами, ніж соціально-економічними.

При визначенні рівня смертності враховують показники усіх вікових груп, у т. ч. й дітей віком до 1 року, показник смертності яких є важливим індикатором якості життя та соціального клімату в Україні. На відміну від заг. коефіцієнта смертності, який за роки незалежності змінювався хвилюподібно, смертність немовлят, що інтенсивно зростала у 1-й пол. 1990-х рр., упродовж 1995–2014 мала переважну тенденцію до зниження.

Попри довготривале зниження рівня смертності немовлят зафіксований нині в Україні рівень смертності дітей віком до 1 року (7,4 %) і досі залишається приблизно у 2–3 рази вищим, ніж у багатьох розвинутих країнах.

Унаслідок затяжної кризи смертності населення в Україні сформувалася консервативна (архаїчна) структура причин смерті, в якій високий рівень смертнос-

ті від ендогенних причин (хвороб системи кровообігу та новоутворень) поєднується з не менш значущим рівнем смертності від екзогенних патологій (хвороб органів дихання, травлення, інфекційних і паразитарних хвороб, зовн. причин). Її формування зумовлене як прогресом (чи регресом) у сфері медицини, охорони здоров'я та якості життя в цілому, так і змінами у статевіковому складі населення.

В середньому до 73,3 % усіх летальних випадків нині в Україні припадає на 3 осн. класи причин смерті: хвороби системи кровообігу, зовн. причини смерті й новоутворення. В ієрархії причин смерті населення перші 5 місць стало посідають хвороби системи кровообігу, новоутворення, зовн. причини смерті, хвороби органів травлення та органів дихання.

В Україні, починаючи із серед. 1970-х рр. і дотепер, більше половини смертей зумовлено хворобами системи кровообігу. 2-ге місце серед причин смерті за поширеністю займають новоутворення (переважно злоякісні). 3-тє місце стало утримують зовн.

причини. На рисунку наведена структура причин смерті населення України 2013.

За роки незалежності частка смертей від хвороб системи кровообігу та новоутворень поступово зростає, від більшості ін. причин — зменшується. Тенденція скорочення частки смертей від зовн. причин сприятлива, але тим не менше втрати від них залишаються високими.

На відміну від ситуації сторічної давнини зараз в Україні відбувається феномен чол. надсмертності: перевищення рівня смертності чоловіків порівняно із жінками. Особливо він проявляється у працездатному віці. Гол. причинами цього є смертність чоловіків від зовн. причин, тютюнопаління та зловживання алкоголем.

2013 в Україні був досягнутий істор. максимум очікуваної тривалості життя для жінок — 76,2 року, а для чоловіків цей показник становив 66,3 року. Ці показники відповідають останньому благополучному рівню стосовно ситуації зі смертністю 1990 року.

Проте сам по собі цей рівень дуже низький відносно європейського. За показниками за тривалістю життя Україна відстає від більшості розвинутих країн, і це відставання наростає, іноді перевищуючи 10, а в чоловіків — майже 15 років. Аналіз внеску у зростання тривалості життя змін смертності від осн. класів причин смерті також вказує на відновлювальний характер цього зростання.

Дослідження змін структури причин смерті за останні два десятиріччя показує, що в різні періоди одні й ті самі причини робили неоднаковий внесок у зміну тривалості життя населення України. За роки незалежності вона знижувалася двічі — 1990–95 і 1999–2006, причому і в чоловіків, і в жінок заг. темп зниження 1999–2006 був удвічі нижчим, ніж 1990–95. Якщо у перший період гол. причиною зниження тривалості життя чоловіків було зростання смертності від зовн. причин смерті, то 1999–2006 — від хвороб системи кровообігу. У жінок хвороби системи кровообігу були і залишилися гол. причиною зниження тривалості життя, а роль зовн. причин смерті порівняно зменшилася.

Осн. зростання тривалості життя 2007–13 і у чоловіків, і у



жінок було пов'язане з позитивною динамікою смертності від хвороб системи кровообігу і від зовн. причин, хоча в цей період перестали негативно впливати на динаміку тривалості життя дорослих також інфекційні хвороби і хвороби органів травлення.

Зростання очікуваної тривалості життя при народженні у 2006—13 відбувалося переважно за рахунок поступового зниження смертності в населення працездатного віку — на відміну від попереднього періоду, 1996—98, коли цей ріст був пов'язаний здебільшого зі зниженням смертності дітей і літніх людей, тоді як тривалість життя чоловіків у віці 15 років залишалася незмінною. Навпаки, 2006—13 очікувана тривалість життя 15-річних зросла майже тією самою мірою, що й у віці до року. До особливостей цього періоду можна зарахувати і той факт, що майже  $\frac{3}{4}$  зростання тривалості життя у чоловіків припадало на вік 30—74 роки, у жінок — на вік 45 років і старше. У чоловіків на зростання тривалості життя найбільше вплинуло зниження смертності у віці 45—59 років, а у жінок рівною мірою — у віці 60—74 і 45—59 років. Ці тенденції майже однакові і для міськ., і для сільс. населення.

Найбільший внесок у зростання тривалості життя чоловіків 2006—13 зробили середні вікові групи від 15 до 64 років, на які припадає понад 70 % зростання тривалості їх життя, порівняно з тільки бл. 50 % зростання в аналогічних групах у жінок. У жінок внесок віку старше 65 років склав трохи більше 40 % зростання, а у чоловіків — майже 20 %. Нарешті дитячий вік до 15 років визначив 10 % зростання тривалості життя чоловіків і жінок. У період 2006—13 у чоловіків осн. зростання було пов'язане зі зниженням смертності від зовн. причин, на 2-му місці — хвороби системи кровообігу. Внесок цих причин у підвищення тривалості життя був практично рівнозначним: 38 % — зовн. причини — і 39 % — хвороби системи кровообігу. Всі ін. групи причин також забезпечили позитивний внесок. У жінок порядок причин зворотний: найбільший внесок був від зниження смертності

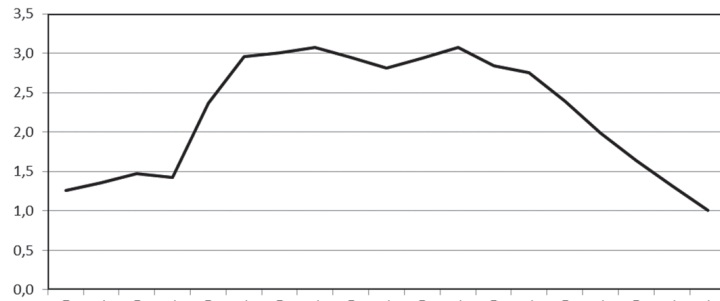

Індекс чоловічої надсмертності, 2013 р.

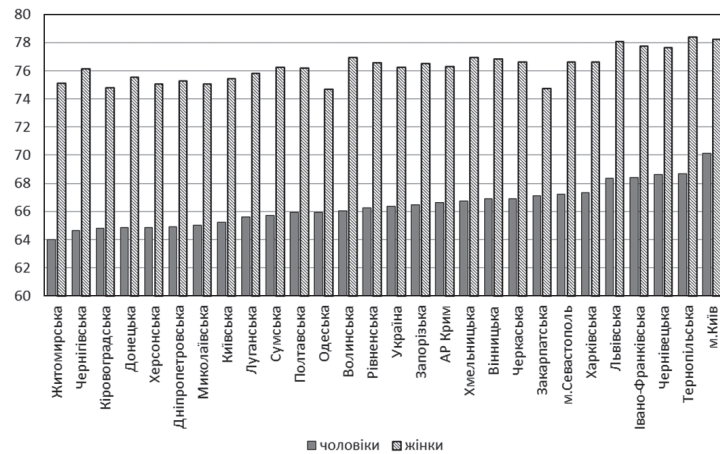

Регіональна диференціація рівня тривалості життя населення України, 2013 р., років.

ті від серцево-судинних захворювань (понад 60 % зростання), потім — від зовн. причин (майже 21 % зростання) — плюс позитивний внесок усіх ін. причин.

Режиму смертності населення України властиві істотні регіональні відмінності у рівні смертності.

До територій із високою смертністю належать Черніг. і Житомир. області на пн., придніпровські Кіровоград. і Дніпроп. області, східні Луганська і Донецька та південні Запорізька й Одеська. Натомість порівняно сприятлива ситуація з рівнем смертності відзначається в зх. областях і у м. Київ.

На цих територіях фіксуються і краї за середньоукр. рівень показники тривалості життя.

В цілому зростання тривалості життя після 2003 можна охарактеризувати як відновлювальний, чи поворотний, процес, який давав би надію у наступні роки нарешті відірватися від рівня, уже тричі досягнутого протягом останніх 50-ти років, проте якого досі не вдавалося втримати. Однак події, пов'язані з відкри-

тою агресією Росії проти України 2014—18, що спричинила істотне погіршення соціально-еко., політ. і медико-демографічної ситуації в країні, не дають підстав для оптимізму стосовно подальшої позитивної динаміки очікуваної тривалості життя в короткостроковій та середньостроковій перспективах.

Літ.: Леонтович Ф.И. Голодовки в России до конца прошлого века. «Северный вестник», 1892, № 3—5; Новосельский С.А. Смертность и продолжительность жизни в России. Пг., 1916; Боголепов М.А. Причины неврожаев и голода в России в историческое время. М., 1922; Хоменко А.П. До питання про сучасний рівень загальної смертності на Україні. Х., 1925; Именной список потерь на фронтах в личном составе РККА за время гражданской войны с дополнениями. М., 1926—27; Корчак-Чепурківський Ю.О. Місто й село у смертності Наддніпрянської України. В кн.: Демографічний збірник. К., 1926; Хоменко А., Кольнер Р. Сучасна смертність немовлят в УСРР. Х., 1930; Мировая война в цифрах. М.—Л., 1934; Ульянов Л.Д. Епідемія на Україні під час імпералістичної війни і інтервенції. В кн.: Збірник з питань санітарної статистики. К., 1938 (Праці Інституту демографії, т. 14); Васильев К.Г., Сегал А.Е. История эпидемий в России: материалы и очерки. М., 1960; Дзира Я.І. Татаро-турецькі напади на Україну XIII—

XVI ст. за хроніками Бельських та Стрийковського. «Український історико-географічний збірник», 1971, вип. 1; *Птуха М.В.* Таблиці смертності для України: 1896—1897. В кн.: *Птуха М.В.* Вибрані праці. К., 1971; *Борисенков Е.П., Пасекий В.М.* Экстремальные природные явления в русских летописях XI—XVII вв. Л., 1983; *Максудов С.* Потери населения СССР. Вермонт—Бенсон, 1989; *Дашкевич Я.Р.* Ясир з України (XV — перша половина XVII ст.) як історико-демографічна проблема. «Український археографічний щорічник», 1993, вип. 2, т. 5; *Гудим-Левкович О.М., Полкас П.М.* Про тривалість життя населення черняхівської культури (спроба палеодемографічного дослідження). «Археологія», 1990, № 4; *Либинова Э.М.* Продолжительность жизни населения: опыт комплексного регионального исследования. К., 1991; *Куповецкий М.* Людские потери еврейского населения в послевоенных границах СССР в годы Великой Отечественной войны. «Вестник Еврейского университета в Москве», 1995, № 2; Людские потери СССР в период Второй мировой войны: сборник статей. СПб., 1995; *Корчак-Чепурковский Ю.А.* Таблицы доживаемости и средней продолжительности жизни для населения Украинской ССР за 1958—1959 годы. К., 1996; *Муковський І.Т., Лисенко О.Є.* Звитяга і жертвність: українці на фронтах Другої світової війни. К., 1996; *Нікольський В.М.* Національні аспекти політичних репресій 1937 р. в Україні. «УІЖ», 2001, № 2; *Вишневецький А.Г.* Демографические потери от политических репрессий. В кн.: *Вишневецький А.Г.* Избранные демографические труды, т. 2. М., 2005.

### Міграція

Міграція населення — одне з вагомих явищ соціально-екоп. історії, вона означає масові переміщення людей — як внутрішні, так і за межі країни. Територіальні переміщення відбуваються із давніх часів і відіграють важливу роль у формуванні демографічної ситуації на будь-якій території. Однак у різні істор. епохи істотно вирізнялися форми, масштаби, інтенсивність і наслідки міграції населення.

Давати кількісні характеристики міграціям на території України можна, починаючи із 18 ст., коли відбувалось освоєння південноукр. степів, що здійснювалось переважно укр. селянами стихійно, шляхом нар. колонізації. Всього мігрувало до південноукр. степів у 18 ст. 0,5 млн українців. Наприкінці 18 — на поч. 19 ст. Пд. Україна із малозаселеного регіону почала перетворюватися на складову укр. етнічної території.

Наприкінці 18 ст. Пн. Причорномор'я було анексоване Російською імперією, і відкрилися ще більші можливості його госп. освоєння. У 19 ст., хоча царський уряд і створив усі умови для поселення на пд. України колоністів-іноземців, усе ж таки вирішальна роль в освоєнні Пн. Причорномор'я належить українцям. Так, у 19 ст. на пд. України переселилося майже 3 млн українців, що становить майже 65 % заг. міграційного приросту в цей період. Частка росіян у салдо міграційного балансу Пд. України дорівнює 25 %, а на всіх ін. переселенців з-поза меж цього регіону (німців, шведів, сербів, молдован і румунів, греків, болгар і гагаузів, чехів) припадає лише 10 %.

У 19—20 ст. територіальна мобільність населення України простежується у двох основних напрямках — сх. і зх. Сх. напрямком міграції характеризується переселенням жителів України до внутр. районів Рос. імперії, пізніше — до республік колиш. СРСР, а також у зворотному напрямку — на територію України. Зх. напрямком міграції був зорієнтований на Зх. (до Америки та Зх. Європи).

Автори підрозділу здійснили структурування міграції за хвилями протягом 19—20 ст. з позицій етнічного підходу (див. табл. 22).

До сел. реформи 1861 Пд. України був переважно освоєний, і міграційні потоки було переорієнтовано на Пн. Кавказ, зокрема на Кубань. Процес міграційного просування українців на Пн. Кавказ було започатковано ще наприкінці 18 ст., коли 1792 царський уряд дозволив запороз. козакам переселитися на Кубань і заснувати Чорномор. козац. військ. На Кубань переселилися 25 тис. козаків, склад яких згодом поповнився козаками Задунайської Січі — бл. 8 тис. осіб. Поряд із цим царський уряд уживав заходів до переселення на Кубань колиш. реєстрових козаків із Полтав. та Черніг. губерній. Усього із 1792 до 1865 сюди переселилися майже 160 тис. українців.

Цивільне населення тривалий час не мало права поселятися на Кубані. Лише 1868 особам невійськ. станів було дозволено проживати у козац. станицях. Отже, після реформи 1861 гол. суб'єктом міграції на Кубані

став не козак-колоніст, який мав охороняти кордони, а селянин-хлібороб. Саме із цього часу, переважно із Лівобережжя, почалося інтенсивне переселення укр. селян на Пн. Кавказ. Із 1880 до 1914 на Пн. Кавказ переселилися майже 1 млн укр. селян. Переселення в Рос. імперії мали переважно аграрний характер і не лише сприяли с.-г. освоєнню нових земель, а й пом'якшували кризу, спричинену аграрним перенаселенням у 6-ти укр. губерніях (Волин., Подільській, Харків., Черніг., Київ. та Полтавській).

Укр. міграція у Сибір, на Далекий Схід і в Пн. Казахстан, по суті, набула серйозних розмірів лише у 1880-х рр. У цілому протягом 1883—1914 зі східноукр. земель до азій. частини Росії мігрували 2,3 млн осіб, повернулися назад 0,6 млн. Отже, на нових місцях осіли 1,7 млн переселенців. Становлячи на межі 19 і 20 ст. лише 19 % заг. чисельності населення Рос. імперії, українці становили майже 40 % усіх землеробських переселенців. Роль українців у справі заселення пд. та сх. окраїн імперії у 19 — на поч. 20 ст. була надзвичайно вагомюю. По суті, українці у міграційному відношенні виявилися наймобільнішим етносом імперії. Рос. етнограф О.Ріттіх підмітив цю особливість українців і відзначив, що в них є «природна схильність бути основою заселення».

Одночасно із відпливом за межі України її жителів відбувався приплив на її територію мігрантів з ін. регіонів імперії, здебільшого із рос. губерній. Переселення росіян в Україну розпочалося після її приєднання до Рос. д-ви. На перших порах склад росіян-переселенців зумовлювався гол. чин. потребами військ. утримання території України за Росією. Переважала т. зв. держ. колонізація — переселення різних категорій чиновників і службовців, з яких було сформовано ядро місц. адміністрації. Згодом дедалі помітнішу роль у формуванні рос. населення України відігравала вільна колонізація, здійснювана переважно рос. селянами. Осн. потік переселенців був спрямований на терени малозаселеної Пд. України, здебільшого у міста. За нашою оцінкою, протягом 1801—1914 на пд. Україні переселилися 1,4 млн росіян.

Хвиля	Хронологічні межі, роки	Характер міграції	Напрямки міграції
<b>Україні</b>			
1-ша	1795—1861	Політична та економічна	Північний Кавказ, Нижнє Поволжя
2-га	1861—1895	Економічна	Північний Кавказ, Нижнє Поволжя
3-тя	1896—1915	Політична та економічна	Південний Урал, Сибір, Казахстан, Далекий Схід, Північний Кавказ, Північна та Південна Америка
4-та	1918—1920	Політична та економічна	Західна Європа, Північна та Південна Америка
5-та	1919—1939	Економічна	Західна Європа, Північна та Південна Америка
6-та	1930—1941	Міграція як засіб політичного терору	Північ Європейської Росії, Урал, Сибір, Казахстан
7-ма	1941—1942	Евакуація	Поволжя, Урал, Сибір, Середня Азія
8-ма	1941—1944	Вивезення на примусові роботи («остарбайтери»)	Німеччина
9-та	1944—1950	Реевакуація	Україна
10-та	1944—1951	Політична, примусова	Росія, Казахстан
11-та	1945—1948	Репатріація «остарбайтерів»	Україна
12-та	1947—1953	Політична (переміщені особи; діпісти)	Західна Європа, Північна та Південна Америка, Австралія
13-та	1954—1956	Економічна (освоєння цілини)	Казахстан
14-та	1970—1980	Економічна	Росія (Тюмень, Забайкалля)
15-та	1990—1993	Політична та економічна	Україна
16-та	1994—2014	Економічна	Західна Європа, Північна та Південна Америка, Росія
<b>Росіяни</b>			
1-ша	1795—1870	Економічна	Східна Україна
2-га	1871—1914	Економічна	Східна Україна
3-тя	1923—1935	Політична та економічна	Східна Україна
4-та	1944—1991	Економічна	Україна, Крим
<b>Євреї</b>			
1-ша	1871—1914	Політична та економічна	Північна та Південна Америка, Палестина, Західна Європа
2-га	1918—1938	Політична та економічна	Росія, Північна та Південна Америка, Палестина, Західна Європа
3-тя	1941—1942	Евакуація	Поволжя, Урал, Сибір, Середня Азія
4-та	1944—1950	Реевакуація	Україна
5-та	1968—2014	Політична та економічна	Ізраїль, Північна Америка, Західна Європа
<b>Поляки</b>			
1-ша	1919—1930	Політична (осадники)	Волинь, Галичина
2-га	1936	Політична, примусова	Казахстан
3-тя	1940—1941	Міграція як засіб політичного терору	Росія, Казахстан
4-та	1943—1946	Політична	Польща
<b>Німці</b>			
1-ша	1795—1900	Економічна та політична	Волинь та Полісся, Південь України
2-га	1880—1914	Економічна та політична	Північна та Південна Америка
3-тя	1940	Політична	Німеччина
4-та	1941—1942	Примусова	Росія, Казахстан
5-та	1943—1944	Політична	Німеччина
<b>Кримські татари</b>			
1-ша	1860—1862	Політична, примусова	Туреччина
2-га	1944	Політична, примусова	Узбекистан, Росія, Таджикистан, Казахстан, Киргизстан
3-тя	1989—2014	Політична	Україна

Крім економічного, переселення мало і політ. характер, було спрямовано на русифікацію східноукр. земель. Попри чисельний виїзд українців у Пд. Україні 1861—1914 склалося позитивне міграційне сальдо за рахунок припливу росіян. Царські чиновники керувалися принципом, що казенні землі варто віддавати переселенцям із рос. губерній, а збідніле місц. населення потрібно переселяти до сх. регіонів імперії.

Важливий аспект висвітлення міграційної ситуації на укр. землях становить зовн. міграція, яка на межі 20 ст. набула вагомих масштабів, особливо серед євреїв України. Гол. причин єврейс. еміграції до Америки та Зх. Європи, власне, дві. Одна — це пряма загроза життю, безпеці та майну під час єврейс. погромів, а друга — це низький рівень життя більшості євреїв, скупчених у «смузі осілості». В цілому за 1870—1914 з України емігрували майже 0,9 млн євреїв.

Значно меншою за обсягами була еміграція євреїв з території України у міжвоєн. період (1919—39). За нашими розрахунками, із території сучасної України емігрувало тоді 318 тис. євреїв.

На останнє десятиліття 20 ст. припадає пік чергової масової еміграції євреїв з України. За нашою оцінкою, з України протягом 1968—2013 виїхало понад 0,8 млн євреїв, у т. ч. 0,5 млн — до Ізраїлю, 0,2 млн — до США — та 0,1 млн — до Німеччини.

Із 1870-х рр. розпочалася значна еміграція німців із пд. України. Екон. причиною еміграції німців із пд. України до США стала істотна соціальна диференціація в середовищі колоністів, погіршення їхнього правового становища. Поряд із цією причиною є ще інша — запровадження

щодо колоністів заг. військ. повинності.

Наприкінці 19 ст. еміграція до Нового світу масово охопила укр. селянство Закарпаття, Галичини та Буковини і частково Волині та Поділля. Загалом за океан емігрували з території західноукр. земель протягом 1881—1914 понад 1 млн осіб, із них українців — майже 0,4 млн осіб. Гол. причина еміграції — аграрне перенаселення краю.

Чергова міграційна хвиля припадає на роки Укр. революції 1917—21. Заг. кількість емігрантів у ці роки, за нашими розрахунками, — понад 240 тис. осіб. Значна їх кількість осіла у Польщі, Чехословаччині, Франції, США, Канаді та Аргентині.

Міграційний рух населення із західноукр. земель продовжився у міжвоєн. період (1919—39). Усього із Зх. України тоді емігрували 0,3 млн осіб, із них майже 180 тис. українців.

Із 1920-х рр. причиною міграції населення стала урбанізація, а осн. міграційним потоком — переселення із сіл у міста. На передній план вийшли міграції, пов'язані з індустріалізацією. За період 1920—91 село «віддало» місту понад 10 млн осіб.

У 1930-ті рр. рад. тоталітарний режим практикував масові насильницькі міграції з території УСРР. Першою в цьому ланцюгу злочинних акцій було виселення розкуркулених селян 1930—31. Усього в необжиті сх. райони СРСР було примусово переселено 320 тис. селян. Ще однією складовою насильницької міграції було ув'язнення до концтаборів ГУЛАГу, через які пройшли у передвоєнні роки понад 200 тис. жителів України.

1936 рад. власті депортували до Казахстану 60 тис. поляків із прикордонних із Польщею районів.

Чергова злочинна акція тоталітарного режиму припала на два передвоєнні роки (1940—41), коли було проведено 3 спецоперації із виселення поляків із Зх. України. Заг. обсяг трьох етапів примусового виселення поляків становить більше 210 тис. осіб.

1943—46 із території Зх. України проходила репатріація поляків до Польщі. 1943 — у 1-й пол. 1944 роках виїзд поляків проходив самостійно у зв'язку з їхнім протистоянням з ОУН—УПА. Пізніше евакуація поляків від-

бувалася відповідно до урядових угод між Польщею та УРСР. Всього за весь період територію Зх. України покинули майже 1,2 млн поляків. У зворотному напрямку — в Україну — було репатрійовано 0,5 млн етнічних українців зі сх. воєводства Польсь. Нар. Республіки.

Міграцію як засіб політ. терору було використано сталінським режимом стосовно крим. татар, греків, болгар і вірмен наприкінці II світ. війни. 18 травня 1944 розпочалася депортація крим. татар, що тривала 3 дні. Всього було вивезено 190 тис. осіб. Приводом для цієї каральної акції було звинувачення їх у співпраці з гітлерівцями.

Повернення крим. татар на істор. Батьківщину розпочалося лише в часи «перебудови». 1987—89 до Криму повернулися понад 30 тис. осіб раніше депортованих народів Криму. Всього, станом на поч. 2014, до Криму повернулися понад 200 тис. крим. татар.

II світ. війна спричинила евакуацію населення України у тилові райони, масштаби якої оцінюються майже у 2 млн осіб. 1947 розпочалося повернення евакуйованого населення. Під час війни власті гітлерівської Німеччини здійснювали тотальну мобілізацію робочої сили на примусові роботи. За період окупації до Німеччини було вивезено майже 2,4 млн осіб, із них 80 % повернулися після війни в Україну. Частина остарбайтерів і військовополонених ухилилися від повернення до УРСР і залишилися на Зх. (понад 200 тис. осіб).

У перші повоєнні роки відбулося примусове переміщення населення за політ. мотивами у концтабори ГУЛАГу та на спецпоселення у сх. райони СРСР. Так, із території Зх. України 1944—47 було виселено понад 203 тис. активних повстанців і членів їхніх сімей.

У 1950—80-х рр. міграція, на відміну від попередніх періодів, мала «природний», не порушений екстраординарними чинниками характер. Визначальною причиною міграції у повоєнні роки залишалась урбанізація, а осн. потоком — переселення у міста (див. табл. 23).

Міграції населення доби незалежності розвивалися в цілком відмінних від попереднього періоду обставинах. Із крахом СРСР міжресп., тобто внутр., міграції

Таблиця 23. Міграційний приріст населення України по періодах, тис. осіб

Період, роки	Всього	Місто	Село
1950—1958	478	2830	-2351
1959—1969	581	3042	-2461
1970—1978	116	2167	-2051
1979—1988	52	1977	-1924
1989—2001	-464	-679	215
2002—2013	125	402	-277
1950—2013	890	9739	-8850

Дж.: дані Державної служби статистики України

перетворилися на міждержавні. Припинили діяти типові канали міжресп. міграції — організовані набори робочої сили, обов'язкове спрямування на роботу випускників навч. закладів тощо.

Демократизація сусп. життя зумовила послаблення контролю за пересуванням людей, який здійснювався за допомогою паспортного режиму та інституту прописки. Революційне значення мав демонтаж «залізної завіси», «опущеної» ще 1925 із прийняттям першого Положення про в'їзд та виїзд із СРСР. Україна стала відкритою для зовн. світу. Запровадження права на вільні виїзди за кордон і повернення на Батьківщину відкрило широкі можливості для зовн. міграції. Територіальні переміщення населення України доби незалежності розвивалися під впливом різноманітних і часом суперечливих чинників. Вирішальної ваги набуло залучення України до світ. міграційних процесів. За спрямуванням, формою та змістом міграції населення України наближалися до типових для ін. країн світу відповідного рівня екон. розвитку.

Для України характерними є трудові зовн. міграції, що мають переважно тимчасовий характер: укр. громадяни прагнуть накопичити якнайбільше заощаджень до свого повернення на Україну.

Трудові зовн. міграції не призводять до зміни чисельності населення України і відповідно майже не справляють прямого впливу на її демографічний розвиток. Виняток становлять лише випадки переходу трудової міграції у постійну. Вони поки не набули масового характеру, хоча тенденції до цього постійно зростають.

Гол. проблемою зовн. трудової міграції є переважно нелегальний статус українців за кордоном. Більшість із тих, хто наважився на трудову міграцію, при в'їзді у зарубіжну країну приховують свої справжні наміри і по суті перебувають там на нелегальному становищі, соціально незахищені та безправні.

Схематично можна виділити 3 етапи в розвитку міграційного населення України відповідно до їхніх обсягів, спрямованості та результатів. Перший із них охоплює 1991—93 рр., другий — 1994—98,

третій почався 1999 і триває дотепер.

1-й етап відрізняється значним позитивним міграційним сальдо: 1991 р. — 206,5 тис., 1992 р. — майже 300 тис. осіб, завдяки чому населення України продовжувало зростати попри негативні показники природного приросту.

Для 2-го періоду, який тривав із 1994 по 1998, характерне різке зменшення чисельності в'їзду при певному збільшенні обсягів виїзду, внаслідок чого формувалося від'ємне для України сальдо міграції. Всього за цей період з України до «ближнього» зарубіжжя (колиш. союзних республік) вибули 900 тис. осіб, натомість прибули лише 630 тис., або ж удвічі менше, ніж за 3 роки у попередньому періоді.

Протягом 3-го періоду відбулося поступове скорочення від'ємного сальдо міграції. 2004 вперше за десятиліття сальдо міграції із «ближнього» зарубіжжя набуло додатного значення. Впродовж наступних років додатне міграційне сальдо повільно зростало.

Обмін населенням між Україною та «ближнім» зарубіжжям набув у цілому паритетного характеру. Проте міграції стабілізувалися на досить низькому рівні. За даними міграційної статистики, впродовж 1991—2013 до України із пострад. д-в в'їхали понад 2,5 млн осіб, виїхали до них — 2,3 млн осіб.

Разом із тим заг. сальдо міграції для України є від'ємним. Вирішальним для його формування був вплив у «далеке» зарубіжжя (за межі колиш. СРСР). Усього в країні, що не входили до складу СРСР, 1991—2013 вибули 0,8 млн осіб.

Населення різних районів України неоднаковою мірою залучене до міграційних процесів, що визначає специфіку територіальної диференціації міграційної ситуації у д-ві. Гол. показниками, які покладені в основу виявлення закономірностей просторових особливостей ситуації у сфері міграції на регіональному рівні, є: питома вага осіб, які хоча б один раз за життя змінили місце проживання на момент проведення переписів 1989 і 2001, а також коефіцієнти сальдо міграції протягом 1989—2013. Питома вага мігрантів у заг. чисельності населення регіонів, за перепису

2001, зростає із зх. на сх. та із пн. на пд. Частка народжених за межами регіону також вища у промислово розвинених сх. областях та у пд. регіонах.

За підсумками багаторічних міграційних процесів, виявленими переписами населення й особливостями перебігу зареєстрованих міграцій, усі регіони України можна об'єднати у 7 географічно цілих міграційних районів:

1) Кримський (АР Крим і Севастопольська міськрада). Специфіка міграційної ситуації в цьому регіоні зумовлена процесом повернення депортованих народів, насамперед крим. татар, і особливостями етнічного складу, зокрема високою часткою етнічних росіян. На сучасному етапі Крим виділяється на тлі ін. регіонів надзвичайно високою інтенсивністю зовн. міграційного обороту — перш за все за рахунок інтенсивних міграційних контактів із Росією;

2) Південно-Східний — Дніпроп., Донец., Запоріж., Луган., Миколаїв., Харків. і Херсон. області. Тут інтенсивність міграційних процесів вища за загальнодерж. рівень, причому має місце зближення міграційної ситуації в місті й на селі;

3) Середньоукраїнський — Одес., Кіровоград., Полтав. та Сум. області. В цих областях практично всі осн. характеристики міграційної ситуації близькі до середніх по Україні;

4) Галицько-Буковинський — Івано-Франк., Львів., Терноп. і Чернів. області. У цьому регіоні спостерігається надзвичайно низька інтенсивність міграцій сільс. населення і невисока — міського. За даними перепису 2001, частка мігрантів у заг. чисельності населення невелика (26,7 % проти 37,2 % у цілому по Україні);

5) Закарпатський. Цей район охоплює однойменну область. У ньому на сьогодні зберігаються найнижчі в Україні показники міграційного обороту населення. Так, частка мігрантів, за переписом, склала 13,5 %, у т. ч. у містах — 24,8 %, на селі — 7,0 %;

6) Північно-Західний — Волин., Він., Житомир., Київ. (без Києва), Рівнен., Хмельн., Черкас. і Черніг. області. Міграційний оборот усього населення району близький до загальнодерж. рівня, але у міських поселеннях він явно вищий, ніж на селі;

7) Столичний — м. Київ. Питом вага осіб, які народилися за межами регіону, тут так само висока, як і в Криму, проте, на відміну від Криму, більшість некорінних жителів столиці народилися на території України. Починаючи із 1995 Київ є єдиним регіоном України, де сальдо міграції стабільно додатне.

Нині в Україні простежується тенденція до поступового зменшення міжтериторіальних відмінностей міграційної ситуації. Перш за все відбувається зближення тенденцій у розвитку міграційних процесів на районному рівні, крім Криму, Києва і Закарпаття.

Сучасний склад населення України великою мірою завдячує міграції. Як показав перепис населення 2001, значна частка жителів країни народилася поза її межами, тобто є іммігрантами (5,2 млн осіб, або ж 10,8 % заг. чисельності населення). Найбільше серед них прибулих із Росії — 3,6 млн осіб (69,2 %). Більшість іммігрантів, зафіксованих переписом, переселилися в Україну ще за рад. часів, коли масові міграції, перемішування населення були важливою складовою політики формування нової національної спільноти — «радянського народу».

Літ.: Павлович В. Матеріали для географії та статистики Росії, соборні офіцерами Генерального штаба: Екатеринославская губерния. СПб., 1862; Переселение государственных крепостных в 1861 г. «Журнал Министерства государственных имуществ», 1863, ч. 78, кн. 2; Турчанинов Н. Итоги переселенческого движения за 1896—1909 гг. СПб., 1910; Павловский И. Ф. О переселении Полтавских козаков на Черноморье и Тамань в начале прошлого столетия (число козаков на Полтаве по полу, число переселенцев), вып. 14. Полтава, 1916; Турчанинов Н. Итоги переселенческого движения за 1910—1914 гг. СПб., 1916; Отход на заработки сельского населения Украины в 1925—1926 гг. Х., 1928; Отход сельского населения на заработки в СССР в 1926—1927 гг. М., 1929; Вейцблит Л. Л. Рух єврейської людності на Україні періоду 1897—1926 років. Х., 1930; Волков Е. З. Динамика народонаселення СССР за восемьдесят лет. М.—Л., 1930; Гирфельд А. Міграційні процеси на Україні (в світлі перепису 1926 р.). Х., 1930; Дзира Я. І. Татаро-турецькі напади на Україну XIII—XVI ст. за хроніками Бельських та Стрийковського. «Український історико-географічний збірник», 1971, вип. 1; Дробіжєв В. З. Историческая география СССР. М.,

1973; Платунов Н. И. Переселенческая политика советского государства и ее осуществление в СССР (1917 — июнь 1941 гг.). Томск, 1976; Зарубіжні українці. К., 1991; Заставний Ф. Д. Українська діаспора. Львів, 1991; Земсков В. Н. «Кулацкая ссылка» в 30-е годы. «Социологические исследования», 1991, № 10; Його ж. Рождение «второй эмиграции» 1944—1952. Там само, 1991, № 4; Население Советского Союза: 1922—1991. Л.—М., 1993; Винниченко І. Україна 1920—1980-х: депортації, заслання, вислання. К., 1994; Куповецкий М. Людские потери еврейского населения в послевоенных границах СССР в годы Великой Отечественной войны. «Вестник Еврейского университета в Москве», 1995, № 2; Людские потери СССР в период Второй мировой войны: сборник статей. СПб., 1995; Кабузан В. М. Эмиграция и реэмиграция в России в XVIII — начале XX в. М., 1998; Население России в XX веке: исторические очерки, т. 2: 1950—1959. М., 2001; Малиновська О. А. Мігранти, міграція та Українська держава: аналіз управління зовнішніми міграціями. К., 2004; Кабузан В. М. Украинцы в мире: динамика численности и расселения: 20-е годы XVIII века — 1989 год: формирование этнических и политических границ украинского этноса. М., 2006.

### Шлюбно-сімейні відносини

**Шлюбність.** Серед процесів формування шлюбно-сімейного складу населення України провідне місце належить шлюбності, оскільки шлюб — передумова створення сім'ї. У поєднанні з процесами одовіння і розлучуваності шлюбність визначає відтворення шлюбної структури населення.

Шлюбність — соціально-демографічний процес, який зумовлюється і регулюється соціально-

культ. нормами, має правовий, соціальний, екон. та ін. аспекти. Демографічне значення шлюбності полягає в її тісному зв'язку з відтворенням населення.

Для населення України здавна була характерна висока шлюбність. Йому впродовж століть була властива ранньовікова шлюбна модель східноєвроп. типу. Ця модель, зорієнтована на всезагальність шлюбу, а також ментальні настанови щодо проведення життя в подружньому союзі зумовлювали ранній вік укладання шлюбу.

Наслідком високої смертності серед усіх верств населення були ранне одовіння та пов'язані із цим повторні шлюби. Тому і церква, і світська влада визнавали повторні шлюби і підтримували багатощлюбність.

Середній шлюбний вік в Україні у 19 ст. і ще раніше був надто низьким унаслідок великої кількості шлюбів, укладених у надзвичайно ранньому віці: представники чол. статі одружувались у 15—20, а дівчата виходили заміж у 14—17 років. Величина заг. коефіцієнтів шлюбності (кількості шлюбів на 1000 осіб наявного населення) із серед. 19 ст. і до поч. I світ. війни у сприятливі роки коливалася у межах 8—10 ‰ (див. табл. 24).

Еволюційним і трансформаційним змінам шлюбності населення України природно притаманна циклічність, тобто чергування періодів підйому і спаду. До гол. чинників таких коливань належать насамперед екон. та соціальні катаклізми і вторинні їх наслідки.

Таблиця 24. Динаміка коефіцієнтів шлюбності та розлучуваності населення України у 1850—2013 рр., ‰

Роки	Число		Роки	Число	
	шлюбів	розлучень		шлюбів	розлучень
1851—1860	10,8	...	1941—1950	7,9	0,1
1861—1870	9,3	...	1951—1960	11,1	0,7
1871—1880	9,1	...	1961—1970	9,5	2,2
1881—1890	9,0	...	1971—1980	10,2	3,4
1891—1900	8,6	...	1981—1990	9,7	3,7
1901—1910	8,4	...	1991—2000	7,3	3,9
1911—1920	8,1	...	2001—2010	7,1	3,6
1921—1930	10,8	1,5	2011—2013	6,8	3,8
1931—1940	9,2	2,2			

Дж.: авторські розрахунки на основі даних Державної служби статистики України та авторської бази даних демографічної реконструкції

Серія цих соціальних потрясінь у 20 ст. розпочалась із I світ. війни, що спричинила несприятливу динаміку процесів у демографічній сфері, зокрема зі шлюбністю. Масова мобілізація чоловіків молодого та середнього віку в армію розбалансувала ситуацію на «шлюбному ринку» та зумовила істотне скорочення коефіцієнта шлюбності 1915–16 рр. (3,5 %) — у 2,6 раза порівняно із довоєнним 1913 (8,6 %). Демобілізація військовослужбовців після завершення I світ. війни привела до масового укладання шлюбів, пік якого прийшовся на 1918. Цього року коефіцієнт шлюбності зріс у 1,7 раза порівняно із довоєнним рівнем і становив 15,0 %. Високим був рівень шлюбності впродовж усіх 1920-х рр., він на 28 % перевищував відповідний показник 1901–10 рр.

Катастрофічні події, викликані Голодомором 1932–33 в УСРР, мали трагічні наслідки для укр. народу: мільйони людей загинули, були зруйновані тисячі сімей.

1932 кількість шлюбів, зареєстрованих в Україні, порівняно з 1929 зменшилася на 40 %, у т. ч. в сільс. місцевості — на 50 %.

Незважаючи на різке падіння рівня шлюбності, 1932–34 процес відтворення населення повністю не припинився, чоловіки і жінки вступали у шлюб, створювали нові сім'ї. В результаті у 2-й пол. 1930-х рр. спостерігається новий підйом шлюбності компенсаційного характеру. Хоча дані свідчать, що абсолютні та відносні показники шлюбності населення України після Голодомору мали тенденцію до підвищення, проте внаслідок катастрофічних подій 1932–33 та масової міграції у міста високий шлюбний потенціал укр. села було втрачено назавжди.

У міжвоєн. період в Україні майже половина шлюбів укладалися чоловіками і жінками у віці 20–24 роки. У чоловіків значна частина шлюбів припадала також на вік 25–29 років. Жінки традиційно починали подружнє життя раніше: в кожному четвертому шлюбі вік нареченої був до 20 років. За розрахунками середній вік жениха 1923–40 становив 23–25 років, а нареченої — 20–22 роки.

Після II світ. війни шлюбність в Україні дуже залежала від демографічного чинника — статеві-вікової структури. У пер-

ші повоєнні роки в Україні спостерігалось два підйоми шлюбності: 1946–51 і 1957–60.

Обидва вони були викликані, перш за все, демобілізацією, у першому випадку — у зв'язку із закінченням війни, у другому — зі скороченням армії. В результаті 1951–55 на 1000 населення в Україні припадало 10,4 шлюбу, а 1956–60 — 11,7. Відповідно у період повоєн. компенсаційного підйому рівні показників шлюбності в Україні були високі.

Перший повоєнний підйом шлюбності тривав кілька років та був пов'язаний із заг. тривалістю демобілізації, що здійснювалася в кілька етапів, він мав компенсаційний характер.

Заг. зростання числа шлюбів в Україні після II світ. війни, незважаючи на тогочасні труднощі, пояснюється наступним: укладалися шлюби, відстрочені через війну, під час якої зростала кількість фактичних шлюбів, що пізніше оформлялись юридично; заг. тенденція до зростання шлюбів, зумовлена явищами компенсаційного характеру, вплинула на підвищення інтенсивності їх укладання у молодших вікових групах, особливо у чоловіків.

Спад шлюбності, що настав після її підйому, був пов'язаний із тим, що переважно вже вичерпався шлюбний контингент чоловіків. Водночас шлюбний контингент жінок усе ще був у надлишку. В умовах повоєн. статевої диспропорції його не вичерпав навіть компенсаційний підйом шлюбності. За розрахунками, прибл. 30 % жінок України не могли вступити в шлюб через загибель під час війни їхніх реальних і потенційних шлюбних партнерів. Тому рівні вікових коефіцієнтів шлюбності жінок навіть у молодому віці були значно нижчими порівняно із 1926–27.

Особливістю сумарної вікової шлюбності чоловіків, за даними 1958–59, є наявність двох

підйомів: одного — у молодому віці — та другого — у зрілому. Перший підйом сягає максимуму у 27 років; другий — починається із 34-річного віку з максимумом у 42 роки. При цьому шлюбність чоловіків і в самих старших вікових групах була в цей період порівняно високою — значно вищою, ніж у жінок цього ж віку. Другий підйом шлюбності чоловіків відбувся за рахунок повторних шлюбів, які вони уклали з жінками більш молодого віку.

Внаслідок надлишку наречених на «шлюбному ринку» ймовірність вступу в шлюб у 40-річних жінок наприкінці 1950-х рр. була у 9 разів нижчою, ніж у 50-річних чоловіків, і у 8 — ніж у 60-річних. В умовах повоєн. статевої диспропорції вдвічі та розлучені чоловіки мали особливо сприятливі умови для шлюбного вибору. У ті роки у 30 років залишалися неодруженими лише 4 % чоловіків; контингенти чоловіків, які ніколи не вступали в шлюб, були гранично малі.

Другий підйом шлюбності (1957–61) збігся з демобілізацією з армії військовослужбовців у зв'язку зі скороченням особового складу збройних сил СРСР. Понижений рівень показників шлюбності 1962–65 зумовлений демографічним «відлунням» війни. Тоді в шлюб вступали малочисленні контингенти народжених у роки війни. Заг. коефіцієнти шлюбності 1964 (8,2 %) порівняно з 1950 і 1960 були нижчі відповідно на 29,9 % і 23,4 %. 1967 розпочався третій підйом шлюбності. У шлюб вступали контингенти повоєн. компенсаційного підйому народжуваності.

Аналіз шлюбності в Україні у 2-й пол. 20 століття засвідчує, що процес вступу в шлюб за період між переписами населення 1970 і 1989 порівняно з першими повоєн. десятиріччями в основному нормалізувався. Якщо наприкін-

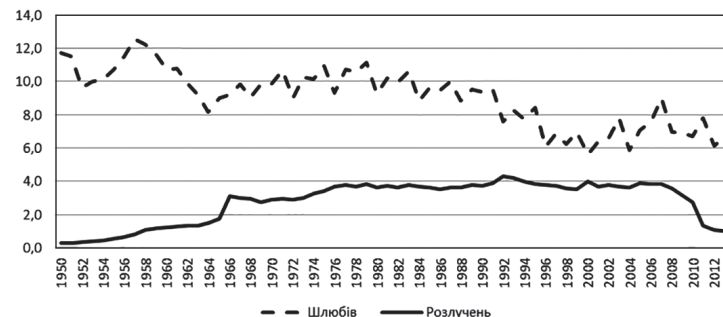

Шлюбність та розлучуваність в Україні, 1950–2013 рр., у розрахунку на 1000 осіб.

ці 1950-х рр. імовірності вступу в шлюб чоловіків були високими в середніх і навіть старших вікових групах, то після 1970 вони стали нижчими, напр., у 35—45-річних — у 1,5—2 рази. При цьому кількість шлюбів, укладених у зрілому і старшому віці, у заг. їх сукупності зменшувалася. Переважно вступали у шлюб у молодому віці:  $\frac{1}{2}$  чоловіків — до 23 років,  $\frac{3}{4}$  — до 25. У 30 років залишилися неодруженими тільки бл. 5 % чоловіків.

Інтенсивне зростання показників шлюбності в жінок розпочиналося у більш ранньому віці, ніж у чоловіків, — після 17 років. Підйом шлюбності в жінок сягав максимуму у 22—23 роки. Модель шлюбності, зорієнтована на ранній вік вступу в шлюб, протрималася в Україні до кінця 1980-х рр.

Наприкінці 1990-х рр. — на поч. 21 ст. рівень шлюбності був найнижчим, а структурні деформації відзначалися стрімкістю та істотно перешкоджали реалізації шлюбних установок в укр. соціумі, що матиме непередбачувані наслідки.

Рівень показників шлюбності після 1991 неухильно знижується. Деяке його підвищення 1993 і 1995 мало компенсаційний характер — відповідно після високосного (1992) року і перед високосним (1996) роком. Оскільки у високосні роки традиційно реєструється менше шлюбів.

2000 в Україні продовжувалася тенденція падіння шлюбності, яка розпочалася у 1990-ті рр., коли було зареєстровано 275 тис. шлюбів, що у 1,8 раза менше, ніж 1989 (489 тис.), і на 20,4 % менше, ніж 1999 (345 тис.). Значне зменшення зареєстрованих 2000 р. шлюбів, окрім несприятливих умов життя та поширення консенсуальних шлюбів, було зумовлене таким демографічним чинником, як нечисленність контингентів молоді на «шлюбному ринку». Шлюбного віку досягли контингенти 1977—82 років народження, коли в Україні спостерігався спад народжуваності.

На поч. 21 ст. в Україні відбулася відносна стабілізація показників шлюбності у діапазоні 5,9—7,8 %, оскільки циклічна закономірність підйомів і спадів шлюбності була сильно деформована у 1990-х рр., — незначні під-

йоми відбувалися на тлі заг. посиленої тенденції спаду.

**Розлучуваність.** Розлучуваність є процесом розпаду подружніх пар і становить один із чинників формування шлюбно-сімейної структури населення.

Україна належить до країн европ. к-ри, для яких характерний високий рівень розлучуваності. Цей рівень почав формуватися після встановлення рад. влади, коли практично були усунуті всі перешкоди до розлучення, а старі шлюбні традиції замінені новими.

У дорад. період офіц. розлучення було явищем винятковим, а число розлучень дуже малим. 1913 серед правосл. населення України офіційно було розірвано лише понад 700 шлюбів. Мале число розлучень не було показником успішності шлюбів, просто церква і законодавство не визнавали за подружжям право на розлучення, шлюб розглядався як пожиттєвий союз.

В Україні на поч. 1920-х рр. законодавчо був визнаний принцип свободи розлучень й інтенсивність розриву шлюбів стала досить високою. Так, заг. коефіцієнт розлучуваності становив 2,0 ‰ в середньому за міжвоєн. період. Максимальні значення показника розлучуваності в Україні у довоєн. період припадають на 1930 — 3 ‰.

Природний хід подій у розвитку шлюбно-сімейних відносин був порушений II світ. війною, що (як і всі ін. соціальні катаклізми) внесла дезорганізацію в ці відносини. Причинами дезорганізації стали не тільки тривала розлука, труднощі воєн. періоду і перших повоєн. років, а й різко порушені статево-вікові пропорції. Тому 1944 було прийнято законодавство, відповідно до якого розрив шлюбів обмежувався різними заходами.

Ускладнення процедури розлучень сприяло тому, що у перші повоєнні роки офіц. статистика свідчила про досить низький рівень цих показників (див. табл. 24). Посилення тенденції їх підвищення, попри стримувальні заходи шлюбнорозлучувального законодавства, в Україні розпочалося із 2-ї пол. 1950-х рр. Воно вказує на те, що фактичний стан справ зі шлюбно-сімейними характеристиками населення у значній кількості випадків не відповідав юридичному. Такий стан ре-

чей зафіксував перепис 1959, за даними якого розбіжність у кількості чоловіків і жінок, що перебували в шлюбі, була неприродно великою. Якщо 1926 спостерігалось переважання чоловіків, які засвідчили своє перебування в шлюбі, то 1959 — жінок.

Ускладнення розлучувальної процедури саме по собі не сприяло зміцненню шлюбів. Тиск жін. населення на чоловіче привокував у повоєн. період фіктивні шлюби та юридично неформальні розлучення. Після спрощення процедури розлучень 1965 спостерігався неприродно різкий, компенсаційний підйом розлучуваності. Якщо 1964 одне розлучення припадало в середньому на 5—6 шлюбів, то 1966 — на 3 шлюби. Це не свідчить про різкі зміни у шлюбних традиціях: зростання розлучень було пов'язане з юрид. оформленням у нових умовах скасування фактично давно не існуючих шлюбів. Після цього показники розлучуваності нормалізувались, але все ж у подальшому різкого зниження їх рівня не відбулося.

Заг. тенденція зростання розлучуваності як явища в цілому в Україні зумовлена, перш за все, перебудовою сім'ї і, зокрема, підвищенням вимог до шлюбно-сімейних відносин в умовах залучення жінок у професійну зайнятість і їхньої участі у всіх сферах сусп. життя.

Сучасний високий рівень розлучуваності населення сформувався ще у 1970-ті роки, і весь наступний період зберігалася ця модель демографічної поведінки — «легкий» вступ до шлюбу і «легкий» розрив шлюбних відносин.

Пік розлучуваності припав на 1992—93 — 4,2 і 4,3 ‰. Хоча з 1995 і простежується певна тенденція до зменшення кількості розлучень, вона не є стійкою. Після певного спаду 2001—04 із 2005 коефіцієнт розлучуваності знову підвищувався і становив 3,9 ‰ у 2006 та 3,8 ‰ — у 2007. Із 2010 почала формуватися тенденція до зниження рівня розлучуваності. За період 2010—13 його величина зменшилася у 2,7 раза: із 2,7 ‰ у 2010 до 1,0 ‰ у 2013.

Регіони України значно різняться за показниками міцності шлюбу. Найнижчий рівень розлучуваності зафіксовано в зх. областях, найвищий — у пд.-сх. регіонах, де шлюби розпадаються у два рази частіше. Проте остан-



нім часом відбувається поступове скорочення міжрегіональних розбіжностей. Спостерігається поступове зниження показників міцності шлюбу серед населення зх. та центр. областей і водночас зменшення рівня розлучуваності на пд. та сх. країни.

Найтяжчий наслідок розпаду шлюбу — зростання чисельності дітей, які виховуються у неповних сім'ях зазвичай без батька чи у повній сім'ї, проте з нерідним батьком. Кількість і питома вага неповних сімей, в яких виховуються неповнолітні діти, в Україні є настільки великою, що може оцінюватись як порушення природного середовища розвитку і виховання дітей. За даними перепису 2001, кожна четверта укр. сім'я з неповнолітніми дітьми була неповною.

До сьогодні частка домогосп-в, де є діти до 18 років, які не мають одного чи обох батьків, у заг. кількості домогосп-в із дітьми коливається на рівні 20 %. Причому із цієї кількості домогосп-в більше 90 % дітей проживають без батька.

Велика кількість неповних сімей із дітьми навіть в економічно благополучних розвинених країнах оцінюється негативно, адже ці сім'ї перебувають у зоні екон. та соціального ризику. В Україні за сучасних умов, коли рівень доходів більшості населення є низьким і навіть сім'ям, де працюють обоє батьків, важко забезпечити життєздатність і розвиток дітей на належному рівні, неповні сім'ї є особливо соціально вразливими.

**Шлюбно-сімейна структура.** З демографічної точки зору сім'я становить перш за все осередок сусп-ва, що здійснює відтворення населення. Внаслідок виконання сім'єю цієї функції відбувається зміна поколінь і населення існує та відтворюється. При цьому динамічність сусп. системи, змінюючи кількісні та якісні показники відтворення населення, впливає також на величину, структуру та етапи заг. періоду формування і життєдіяльності сім'ї на різних істор. етапах.

До 20 ст. в Україні панівною була модель сім'ї, характерна для традиційного патріархального сусп-ва. Це був тип здебільшого багаточисленної і багатодітної сел. сім'ї, що складалася із представників кількох поколінь. На межі 20 ст. середній розмір сел.

сім'ї в Україні становив у середньому 6,5 особи.

На поч. 20 ст. інститут сім'ї і шлюбу в Україні потребував оновлення і певної модернізації. Однак більшовики, прийшовши до влади після Жовтневого перевороту, взяли за «революційну перебудову» всього сусп-ва і стосовно інститутів сім'ї та шлюбу вийшли далеко за межі потрібної модернізації.

В арсеналі більшовицької ідеології панували настанови, що передбачали скасування не лише таких сусп. інститутів, як власність і д-ва, а й сім'я та шлюб. Проте нежиттєздатність цих ідей незабаром стала очевидною, і було взято курс на формування нової соціаліст. сім'ї, яка, на відміну від сім'ї традиційної, відповідала би потребам нової пролетарської д-ви.

Штучна прискорена модернізація сімейно-шлюбних відносин внесла зміни у природний поступ відповідних соціально-демографічних процесів в Україні, певною мірою розхитала сімейні традиції, але не ліквідувала їхньої засадної основи — сімейного життя як способу організації життєдіяльності, який формувався протягом століть і став невід'ємною складовою ментальності укр. народу.

Перепис населення 1926, який відзначається серед усіх наступних, проведених на території України, найкращою розроб-

кою питань сімейно-шлюбних відносин, «засвідчив» тенденцію розпаду патріархальної сім'ї. Переважним типом стала міська сім'я — не лише тому, що швидко зростала частка сімей, які проживали у містах, а й у сенсі зміни розміру, складу, характеру внутрішньосімейних відносин, сімейного циклу тощо.

Порівняння даних переписів 1897 і 1926 про розподіл осіб у віці 15 років і старше за сімейним станом показало деякі характерні для того часу закономірності, виявлені різною мірою у зв'язку з низкою соціальних причин і методологічними особливостями цих переписів. По-перше, число незаміжніх зросло значно більше, ніж число холостих. По-друге, частка заміжніх у заг. чисельності жінок виявилася меншою, ніж частка одружених у заг. чисельності чоловіків. По-третє, чисельність удових і розлучених жінок і їхня питома вага в заг. чисельності в кілька разів була вищою за відповідні характеристики чоловіків. І 1897, і 1926 перевага жінок над чоловіками серед дорослого населення при характеристиці його сімейного стану переважно припадала на групу вдових і розлучених. Серед жінок збільшилася вага тих, хто не перебував у шлюбі, вдових і розлучених, і знизилася вага тих, хто у ньому перебував (див. табл. 25).

Таблиця 25. Шлюбна структура населення України, %

Показник	Рік				
	1897	1926	1959	1989	2001
<b>Жінки</b>					
Все населення у віці 15 років і старше	100,0	100,0	100,0	100,0	100,0
у тому числі:					
заміжні	65,7	54,8	58,8	59,8	54,2
незаміжні	22,8	31,1	25,1	13,4	16,2
вдови	11,3	13,5	15,1	19,0	19,2
розлучені	0,2	0,5	1,0	7,8	10,4
<b>Чоловіки</b>					
Все населення у віці 15 років і старше	100,0	100,0	100,0	100,0	100,0
у тому числі:					
одружені	64,7	58,8	65,0	73,0	64,8
неодружені	30,2	36,9	30,6	19,4	24,4
вдівці	5,0	4,0	4,0	3,0	3,9
розлучені	0,1	0,3	0,4	4,6	6,8

Дж.: авторські розрахунки на основі даних Державної служби статистики України та авторської бази даних демографічної реконструкції

Соціальні катаклізми 1-ї чверті 20 ст. вплинули більшою мірою на зменшення чисельності чоловіків, ніж жінок. Цим певною мірою і пояснюється зменшення частки холостих і вдових чоловіків з одночасним збільшенням частки тих, хто перебував у шлюбі. У жінок ці ж самі події призвели до зниження частки тих, хто перебував у шлюбі, при одночасному збільшенні частки неодружених дівчат і ще значнішому зростанні частки вдовиць. На співвідношення категорій сімейного стану також вплинуло вільне юрид. оформлення розлучень, що призвело до підвищення частки розлучених, причому в жінок значно більшою мірою, ніж у чоловіків.

Соціальні катастрофи 1930-х років деформували відтворення населення України, проте традиційна орієнтація на сімейний спосіб життя збереглася. За даними перепису населення 1939, лише 1,3 % населення України проживало самотньо, поза сім'єю; 9,6 % — це члени сім'ї, які тимчасово проживали окремо, а більшість населення (89,1 %) проживала у складі сім'ї. Сім'ї були не надто великими, оскільки вже розпочався процес нуклеаризації сім'ї. Середній розмір укр. сім'ї 1939, за розрахунками, становив 3,9 особи.

Соціальні катаклізми 1920—30-х рр. зруйнували традиційні першооснови сімейного життя, деформували інститут сім'ї та шлюбу, проте сім'я як гол. осередок відтворення населення в цілому витримала цей руйнівний удар. Однак штучне порушення природного ходу сімейно-шлюбних відносин завдало значних утрат у цій сфері. Негативні тенденції розвитку сім'ї та шлюбу, що сформувалися у міжвоєн. період, — у першу чергу нестабільність шлюбу, висока ймовірність розлучення навіть за наявності в сім'ї дітей, зниження цінності сім'ї в житті людини — стали звичними.

Ще одним істотним випробуванням на життєздатність інституту сім'ї та шлюбу стали роки II світ. війни. В ході війни розпалися тисячі сімей і катастрофічно скоротився шлюбний потенціал хол. населення.

Заг. уявлення про осн. особливості сімейно-шлюбного стану населення в Україні, а також структурні зрушення в ньому, що

Таблиця 26. Середній розмір сім'ї в Україні у 20 ст.

Рік перепису	Кількість осіб	Рік перепису	Кількість осіб
1897	6,0	1970	3,4
1926	5,5	1979	3,3
1939	3,8	1989	3,2
1959	3,5	2001	3,2

Дж.: авторський розрахунок за даними переписів населення

відбулися за роки війни і повоєн. період, дає змогу отримати перепис населення 1959 у порівнянні із відповідними даними переписів 1926 і 1939.

До осн. структурних зрушень у шлюбно-сімейному складі населення, які зафіксував перепис 1959, належать: збільшення порівняно із 1926 узагальнювальних показників перебування в шлюбі чоловіків у віці 16 років і старше, а також значне зниження відповідних показників у жінок, особливо в селах; переміщення у бік молодших вікових груп (до 25 років) більш високих відносних чисел жінок, які перебували у шлюбі, порівняно із чоловіками; посилення розриву у відносних величинах чоловіків і жінок, які перебували у шлюбі в середніх і старших вікових групах; різке погіршення шлюбного стану жінок порівняно із чоловіками зі збільшенням віку.

Підвищені показники вдовства жінок і відсутність необхідної кількості чоловіків — потенційних женихів — значно погіршили шлюбний стан жінок середнього та старшого віку. При цьому чоловіки старших вікових груп одружувалися на молодих жінках, а жінки нерідко брали шлюб із молодшими за себе чоловіками.

Порушення нормальних демографічних умов для вступу в шлюб і створення сім'ї, зумовлене II світ. війною та її наслідками, значно знизило сукупний потенціал життя у шлюбі для укр. жінок: з 29,2 року у 1927—28 до 25,6 року у 1958—59.

Найбільш заг. характеристику сімейного складу населення дають показники середньої величини сім'ї. Величина сім'ї залежить від кількох чинників — від віку вступу в шлюб і тривалості шлюбу, тривалості сумісного проживання дітей із сім'єю, дітності сім'ї, процесів розділу сімей.

За останні півстоліття в Україні найпоширенішими є три різ-

новиди сім'ї: подружжя з дітьми чи без дітей (повна нуклеарна сім'я); один із батьків із дітьми (неповна нуклеарна сім'я); подружня пара з дітьми чи без дітей з одним із батьків подружжя та другими родичами (складна сім'я із подружнім ядром).

Осн. фактори, що визначають величину сім'ї, — це дітородна її функція і відділення від неї дорослих дітей. Важливий вплив на величину сім'ї у повоєн. період мали також овдовіння, розлучення, заборона абортів і безшлюбне материнство. При цьому процес формування неповних сімей за рахунок позашлюбного материнства у повоєнні роки посилювався порівняно із попередніми періодами. Пізніше, в умовах нормалізації статево-вікових пропорцій, уже ін. чинники призвели до посилення цієї тенденції. В результаті сукупної дії демографічних і соціально-екон. факторів відбулося зменшення середньої величини сім'ї (див. табл. 26).

Дітородна функція сім'ї у повоєн. період залишалася на рівні середньодітності в розмірі 2,3 дитини: позначилися вплив традицій, заборона абортів, а також недостатній рівень забезпечення населення засобами регулювання народжуваності та інформованості про них. Сукупна взаємодія перелічених факторів визначала середню величину сім'ї у повоєнні роки, яка була нижчою, ніж у довоєнний період, але вищою, ніж у наступні роки, коли посилювалися тенденції малодітності, зокрема однодітності, і розукрупнення сімей.

Відмінності соціально-екон. умов життя в окремих регіонах України зумовлюють різку диференціацію величини і складу сімей. Особливо виділяються у повоєн. період зх. регіони. Враховуючи специфіку соціально-екон. укладу життя цих територій, сімейно-шлюбна структура тут мала власні чітко окреслені особливос-

Показник	Рік перепису									
	1959	1970	1979	1989	2001	1959	1970	1979	1989	2001
	тисяч					%				
Усього сімей	12 509,5	15 267,0	16 732,9	17 191,4	18 200,6	100,0	100,0	100,0	100,0	100,0
у тому числі складаються з, кількість осіб										
1	1882,4	3008,0	3301,0	3133,9	4721,2	15,0	19,7	19,7	18,2	25,9
2	2980,2	3472,7	4436,2	4939,3	4832,1	23,8	22,7	26,5	28,7	26,5
3	2909,9	3379,8	3939,2	3803,9	4005,8	23,3	22,1	23,5	22,1	22,0
4	2408,0	3121,4	3174,7	3383,8	2885,0	19,2	20,4	19,0	19,7	15,9
5	1362,1	1473,2	1231,1	1209,5	1105,3	10,9	9,6	7,4	7,0	6,1
6	616,6	554,8	439,3	486,2	439,0	4,9	3,6	2,6	2,8	2,4
7	224,0	166,7	134,4	149,3	133,4	1,8	1,1	0,8	0,9	0,7
8	81,5	56,9	46,8	50,6	46,0	0,7	0,4	0,3	0,3	0,3
9	29,5	20,6	17,7	20,0	18,2	0,2	0,1	0,1	0,1	0,1
10 і більше	15,4	12,9	12,6	14,8	14,5	0,1	0,1	0,1	0,1	0,1
В них осіб	...	139,0	135,8	160,8	157,7	...	...	...	...	...

Дж.: за даними Державної служби статистики України

ті. До головних із них належать: стійкі шлюбно-сімейні традиції, що зумовлюють низький рівень розлучень і проживання стареньких батьків зазвичай із дітьми; порівняно високий рівень дітності сімей і підвищена питома вага складних сімей. Сукупна дія цих особливостей зумовила тут високу середню величину сім'ї, 1959 у Закарпат. обл. — 4,0 особи.

Зміни у матримоніальній поведінці населення України за роки незалежності призвели до істотної трансформації сім'ї, тобто до складних і суперечливих змін в її структурі, функціях, формах. В Україні, як і в ін. країнах Європи, процес нуклеаризації сімей доповнився поширенням нових форм організації сімейного життя, тобто поширенням незареєстрованих (консенсуальних) шлюбів, неповних сімей, збільшенням чисельності окремо проживаючих одинаків тощо.

Перепис населення 2001 зафіксував, що кількість домогосп-в України становила 18,2 млн. Найпоширеніший тип сім'ї із 2-х осіб. Таких сімей бл. 5 млн, тобто 26,5 % всіх сімей в Україні. Прибл. 22 % припадає на сім'ї із 3-х осіб та 16 % — на сім'ї із 4-х осіб. На решту сімей приходить менше 10 %. На одинаків припадає майже 26 % усіх домогосп-в України (див. табл. 27).

У зв'язку з високим рівнем старіння сім'ї, представлені виключно особами старше працездатного віку, становлять досить значну частку. Їх налічується по-

над 2 млн, чи бл. 14 % заг. числа сімей у країні.

За даними перепису населення 2001 р., 52 % усіх сімей в Україні мали у своєму складі дітей до 18 років. У більшості з них (бл. 64 % ) була лише одна дитина, у 30 % — дві, лише трохи більше 4 % мали три дитини. Сімей із чотирма, п'ятьма і більшим числом дітей було дуже мало — 1,4 %.

Традиції багатодітності в Україні втрачено безповоротно. За період між переписами населення 1989 і 2001 кількість сімей із трьома дітьми в Україні зменшилася із 510,8 тис. до 298,4 тис., чи на 42 %, сімей із чотирма дітьми — зі 101,5 тис. до 63,9 тис., або на 40 %. На момент перепису 2001 троє дітей мала лише кожна 16-та укр. сім'я, сім'ї із чотирма та більше дітьми стали вже рідкістю.

Серед осн. тенденцій у міжпереписний період (1989—2001) можна виділити зростання частки монобатьківських сімей (унаслідок зростання числа розлучень, позашлюбних народжень і раннього овдовіння жінок) і деяке збільшення питомої ваги складних сімей, в яких подружжя чи мати з дітьми проживає разом із батьками та ін. родичами. Це зумовлено загостренням житлової проблеми, що затрудняє виділення дорослих дітей із батьківської сім'ї.

На сучасному етапі в Україні, як і в ін. європ. країнах, відбувається поступова трансформація форм і структури сімейних

об'єднань: сім'ї стають меншими за розміром (див. табл. 27), поширюються нові форми шлюбного партнерства (незарєєстровані шлюби). Однак на цьому тлі в Україні спостерігаються певні соціально-демографічні явища, сучасні масштаби яких свідчать про несприятливі умови існування сім'ї. Це високий рівень розлучуваності населення, значний відсоток неповних сімей серед сімейних осередків із дітьми тощо. Ці явища є кризовими проявами, що виходять за межі постіндустріальної трансформації шлюбно-сімейних відносин та засвідчують істотні проблеми у механізмі реалізації осн. функцій укр. сім'ї.

Літ.: Корчак-Чепурківський Ю. О. Рух населення УСРР перед світовою війною. В кн.: Природний рух населення України в 1924 році з оглядом природного руху перед світовою війною. Х., 1927 («Статистика України», № 106); Дмитровський В. Разводи на Україні. «Статистическое обозрение» (М.), 1929, т. 3; Чуйко Л. В. Браки и разводы. М., 1975; Брачность, рождаемость, смертность в России и в СССР: сборник статей. М., 1977; Брачность, рождаемость, семья за три века: сборник статей. М., 1979; Перковський А. Л. Еволюція сім'ї і господарства на Україні в XVII — першій половині XIX ст. «Демографічні дослідження», 1979, вип. 4; Хоменко А. П. Семья и воспроизводство населения. М., 1980; Гис Ф. Брак и семья в средние века. М., 2002; Слосар Л. Л. Розлучення в Україні в демографічному вимірі: минуле і сучасність. «Демографія та соціальна економіка», 2014, № 2 (22).

## Міжетнічні відносини

**Український етнос.** Режим відтворення укр. етносу із кінця 18 ст. і до поч. I світ. війни мав характеристики традиційного типу: високий (на грані фізіологічної межі) рівень народжуваності — до 50 % і надзвичайно високі на тлі 3х. Європи показники смертності — 28—35 %.

В останні п'ять років 19 ст. режим відтворення укр. людності вступив у стадію демографічного переходу: рівень смертності, а за нею і народжуваності почав повільно, проте неухильно знижуватись. Як наслідок, природний приріст українців упродовж 1896—1914 був найвищим за всю попередню вітчизн. історію — 20—25 %. У цьому періоді оформились об'єктивні засади для феномену «демографічного вибуху» в динаміці чисельності укр. людності. Однак через серію соціальних катастроф у 1-й пол. 20 ст. позитивна тенденція динаміки чисельності, задана наприкінці 19 — на поч. 20 ст., перервалася. Щоправда, певний демографічний ренесанс у динаміці укр. етносу проявився у період непу. Щорічний середньорічний природний приріст українців протягом 1923—29, як і в довоєн. період, перевищував позначку 20 %.

Українська неблагополучна демографічна ситуація для укр. етносу склалася від поч. 1930-х рр. і до 1947. На цей порівняно короткий істор. період припадають дві демо-

графічні катастрофи — Голодомор і II світ. війна (із голодом 1946—47 в УРСР), а довоєн. компенсаторний період в області народжуваності укр. етносу був запізним і нетривалим (1949—55). Із серед. 1950 встановився рівень народжуваності, який дещо перевищував просте відтворення етносу.

Більшого приросту було досягнуто в царині доживання українців. Очікувана тривалість життя для укр. чоловіків за цей період зросла на 15 років, а українок — на 13. Це спричинило зростання населення, темпи якого були найвищими у 2-й пол. 20 ст.

За роки незалежності відбувся перелом тенденції змін чисельності укр. людності. Було започатковано депопуляційну динаміку, коли рівень смертності стало перевищує народжуваність. Ця ситуація зумовлена як вичерпанням набутого за повоєнні роки потенціалу демографічного зростання, так і загостренням кризових явищ за умов трансформації соціально-екон. життя. Істотним був і міграційний вплив українців за межі д-ви.

Поеднання в часі природного убутку та асиміляції українців протягом 1989—2014 призвело до заг. зменшення їхньої чисельності майже на 5,3 млн осіб, або ж на 202 тис. осіб у середньому за рік (див. табл. 28).

Значних втрат укр. етнос зазнає також унаслідок асиміляції його представників ін. етносами.

Під етнічною асиміляцією розуміють процеси, що супроводжуються втратою осн. етнічних ознак (мови, нац. пам'яті та менталітету) і, зрештою, повною зміною етнічної самосвідомості. Початковим етапом етнічної асиміляції є мовна асиміляція. Втрата мови — осн. етнічного символу — помітно підважує укр. етнос.

Відсутність власної державності та входження укр. етнічних земель до складу різних держ. утворень сприяли інтенсифікації етнічних (переважно асиміляційних) процесів, які у кінцевому підсумку призвели до скорочення питомої ваги укр. населення в заг. чисельності населення в Україні, у колиш. СРСР і в усьому світі й до зменшення укр. етнічної території в ряді регіонів.

Етнічні процеси проходили по-різному на суто укр. території і на землях, спільно освоєваних різними народами Рос. імперії і зарубіжними колоністами.

Одразу ж після приєднання східноукр. земель до Рос. д-ви рос. уряд узяв курс на поглинання Росією цієї території, до повного злиття українців із рос. народом.

Ситуація різко погіршилась у пореформений період. Низка законів (1863, 1876) по суті перетворила укр. мову в нелегальну на всій території підрос. України. Було заборонено вид-во книг укр. мовою. У школах та вишах

Таблиця 28. Чисельність і розміщення українців у світі у 18—21 ст.

Рік	Регіон											
	Україна		Колишній СРСР (без України)		Європа (без колишнього СРСР)		Америка		Австралія		Разом	
	тис. осіб	%	тис. осіб	%	тис. осіб	%	тис. осіб	%	тис. осіб	%	тис. осіб	%
1719	5036,2	85,9	448,9	7,7	379,4	6,5	—	—	—	—	5864,5	100,0
1795	8800,3	83,5	1059,8	10,1	685,0	6,5	—	—	—	—	10 545,1	100,0
1858	12 675,6	79,6	2299,3	14,4	941,5	5,9	—	—	—	—	15 916,4	100,0
1900	21 374,2	79,9	4370,2	16,3	847,4	3,2	170,0	0,6	—	—	26 761,8	100,0
1914	26 081,3	75,5	7082,7	20,5	1021,2	3,0	380,0	1,1	—	—	34 565,2	100,0
1926	29 046,6	75,0	8344,4	21,6	745,8	1,9	570,0	1,5	—	—	38 706,8	100,0
1939	28 952,1	82,8	4524,7	12,9	876,1	2,5	609,0	1,7	—	—	34 961,9	100,0
1959	32 158,5	83,3	5063,3	13,1	335,0	0,9	1053,0	2,7	15,0	0,0	38 624,8	100,0
1970	35 283,9	83,3	5469,3	12,9	402,2	1,0	1174,9	2,8	10,6	0,0	42 341,0	100,0
1979	36 489,0	82,8	5858,4	13,3	440,7	1,0	1255,9	2,9	22,0	0,1	44 066,0	100,0
1989	37 419,1	81,3	6766,9	14,7	483,5	1,1	1358,6	3,0	23,0	0,0	46 051,1	100,0
2001	37 541,7	85,6	4358,5	9,9	500,0	1,1	1428,0	3,3	25,0	0,1	43 853,2	100,0
2015	34 962,0	85,7	2984,0	7,3	791,0	1,9	2038,0	5,0	29,0	0,1	40 804,0	100,0

Дж.: авторські розрахунки

викладання велося тільки рос. мовою.

Протягом 2-ї пол. 19 ст. (1858—97) у підрос. Україні внаслідок політики русифікації було асимільовано не менше 1,4 млн осіб (на Лівобереж. і Правобереж. України — по 350 тис. осіб). Понад 600 тис. осіб втратив укр. етнос за цей період і в результаті колонізації на землях Холмщини і Підляшшя.

Не менш інтенсивно відбувалися асиміляційні процеси у 2-й пол. 19 ст. у підавстрійс. Україні. Внаслідок переходу етнічних українців до складу польс., словац. і румун. етносів Україна втратила 400 тис. осіб.

З урахуванням асимільованих українців на сх. освоєваних землях царської Росії (700 тис. осіб) чисельність укр. людності світу визначалася б наприкінці 19 ст. цифрою не у 26,8 млн осіб, а становила би майже 30 млн осіб.

У зв'язку із підвищенням нац. самосвідомості етнічних українців із кінця 19 ст. і до поч. 20 ст. війни процес асиміляції дещо сповільнився. Проте і тоді укр. світ. громада продовжувала втрачати людність (1 млн осіб).

Продовжувалися асиміляційні процеси і в т. зв. Рад. Україні, в якій освіта і к-ра опинилися під егідою д-ви, що лише прикривалася гаслами всесвітнього братерства народів, а насправді здійснювала курс на ліквідацію нац. особливостей народів СРСР задля уподібнення їх за етнічними ознаками до «великого російського народу».

У рад. добу асиміляційні процеси серед українців посилювалися через їх штучне прискорення, особливо в Росії (закриття укр. шкіл, культ. закладів, функціонування в офіц. установах лише рос. мови тощо). Внаслідок такої політики кількість українців у колиш. СРСР між переписами 1926 і 1939 скоротилася на 4 млн осіб. Видається сумнівним, щоби 3-мільйонне укр. населення, яке компактно проживало на території Росії, змінило етнічну самосвідомість природним шляхом за такий короткий проміжок часу.

Це було результатом цілеспрямованої політики рад. влади і підконтрольних їй стат. органів, які свідомо спотворювали етнічну ситуацію при переписах населення 1920—30-х рр. і суттєво занижали кількість україн-

ців у Росії у місцях їх найбільшого розселення (на Пн. Кавказі, у Центрально-Чорноземному регіоні, на Далекому Сх. тощо).

Після II світ. війни відпрацьована рад. владою система заходів, спрямованих на асиміляцію українців, як й ін. народів, продовжувала діяти. Із 1959 до 1989 було асимільовано майже 3,5 млн етнічних українців (див. табл. 29).

Проголошення держ. незалежності України дещо призупинило цей процес, але гарантовано він не став безповоротним. Реалізація вимоги надання рос. мові в Україні статусу державної поставив під загрозу укр. ідентичність узагалі. Можлива втрата нац. ідентичності означала би зникнення укр. етносу з істор. арени.

Проте деякі позитивні зміни у царині етнічної ситуації в Україні за роки незалежності все ж таки відбуваються. Так, за міжпереписний період (із 1989 по 2001) кількість етнічних українців в Україні збільшилася неістотно — лише на 0,3 %, але питома вага українців зросла більш суттєво — із 72,7 % у 1989 до 77,8 % у 2001. Причини цього факту полягають, мабуть, у тому, що через нові політ. реалії багато осіб, народжених у змішаних українсько-рос. сім'ях (а у 1980-х рр. більше третини народилося у таких родинах), під час перепису самоідентифікувались як українці. Отже, згідно з останнім переписом чисельність етнічних українців становила 77,8 % від усього населення і 87,1 % від сільс. населення.

Залежний статус України до 1991 мав трагічні наслідки для корінного населення. Вони проявлялись у спрямованій боротьбі метрополій проти укр. мови і к-ри.

Нищення іншоетнічними режимами укр. к-ри, створення атмосфери непристистності та безперспективності укр. мови призводили до того, що частина українців втрачала свою мову і переходили на «панівні мови» (польс., рос., угор., румунську).

Під час перепису 1989 р. 4,6 млн українців (12 %), які проживають в Україні, назвали у переписних листах рідною рос. мову, а 2 млн відповіли, що не володіють українською навіть зі словником. Ця ситуація була наслідком жорсткої русифі-

каторської політики рад. влади у 1970—80-х рр. За підсумками перепису 2001, рідною назвали укр. мову 67,5 % громадян України (на 2,8 % більше, ніж 1989), проте частка українців, які назвали рідною рос. мову, зросла із 12,2 до 14,8 % (див. табл. 29, 30).

Наприкінці 19 ст. у світі проживало 26,7 млн українців, із цього числа в Рос. імперії налічувалося 22,5 млн українців (84,3 %), а в Австро-Угор. монархії — 3,9 млн (14,6 %). Решта 0,3 млн осіб укр. походження проживали за океаном (у США, Канаді, Бразилії, Аргентині та ін. країнах).

Через століття, 2001, у світі налічувалося 43,9 млн осіб укр. походження, у т. ч. в Україні 37,5 млн осіб (85,6 %), у колиш. СРСР (без України) — 4,4 млн (9,9 %), у Зарубіжній Європі — 0,5 млн (1,1 %), в Америці — 1,4 млн (3,3 %), на решту регіонів світу припадало менше 1 % укр. людності (див. табл. 28).

У найближчій перспективі варто очікувати на подальшу консолідацію укр. етносу на материнській землі, природну асиміляцію в його складі представників нац. меншин, у т. ч. й росіян.

Чисельність представників сх. діаспори українства через асиміляцію буде скорочуватись і надалі, а західної — зростати внаслідок еміграції етнічних українців у зх. напрямку.

**Українська етнічна територія.** Однією з осн. характеристик територіальної організації етнічних спільнот є їхня етнічна територія.

Укр. етнічна територія (укр. етнічні землі, етногр. територія українців) — це простір, компактно заселений і по-господарськи освоєний українцями за багато

**Таблиця 29. Кількість українців, які вважають рідною українську мову, за даними переписів 1959—2001 рр.**

Рік перепису	Кількість українців, тис. осіб	Із них вважають рідною українську мову	
		тис. осіб	%
1959	32 158,5	30 072,4	93,5
1970	35 283,9	32 257,4	91,4
1979	36 489,0	32 493,6	89,1
1989	37 419,1	32 825,4	87,7
2001	37 541,7	31 970,7	85,2

Дж.: дані Державної служби статистики України

Таблиця 30. Частка українців в областях України, які вважають рідною українську мову, за даними переписів 1959–2001 рр., %

Область чи адміністративно- територіальна одиниця	Рік перепису				
	1959	1970	1979	1989	2001
АР Крим	54,4	58,7	52,7	52,5	40,4
Вінницька	99,0	98,9	98,5	98,2	98,8
Волинська	99,4	99,4	99,4	99,4	99,7
Дніпропетровська	92,8	90,1	87,4	84,8	82,5
Донецька	79,0	70,5	62,4	59,5	41,2
Житомирська	98,5	98,2	97,1	96,8	97,8
Закарпатська	98,5	98,7	98,8	98,4	99,2
Запорізька	89,4	86,0	79,5	77,0	68,8
Івано-Франківська	99,5	99,5	99,4	99,4	99,8
Київська	99,0	99,0	98,4	98,0	98,4
Кіровоградська	98,0	98,1	97,3	96,4	96,7
Луганська	87,5	78,3	71,6	66,3	50,4
Львівська	98,3	98,5	98,6	98,9	99,6
Миколаївська	90,5	86,7	85,1	83,7	82,4
Одеська	87,5	83,8	77,6	74,2	71,6
Полтавська	98,6	98,5	97,6	97,0	97,1
Рівненська	99,2	99,4	99,2	99,1	99,6
Сумська	93,3	92,1	92,3	90,7	92,4
Тернопільська	99,7	99,7	99,7	99,7	99,9
Харківська	89,0	84,5	80,5	79,5	74,1
Херсонська	93,3	91,2	88,9	87,7	87,0
Хмельницька	99,1	99,2	98,7	98,3	99,1
Черкаська	99,0	98,9	98,4	97,9	98,3
Чернівецька	98,3	98,1	97,6	97,3	98,5
Чернігівська	93,2	94,4	93,2	93,3	94,4
м. Київ	71,9	77,4	77,0	78,8	85,7
Севастополь (міськрада)	38,9	—	—	—	29,6
Україна в цілому	93,5	91,4	89,1	87,7	85,2

Дж.: дані Державної служби статистики України

століть їхнього розвитку і розселення.

Представництво етносу відіграє важливу роль при визначенні етнічної території, проте воно неодмінно має пов'язуватися з історією її заселення. Більшість периферійних етнічних зон України, що нині перебувають у складі сусідніх д-в, є споконвічними її землями, хоча не скрізь там проживають українці. Отже, етнічною територією українців слід вважати ареал осн. етнічного масиву та всі споконвічні землі, які є його продовженням.

Обриси та площа укр. етнічної території змінювалися залежно від конкретних істор. обставин. У степовій і лісостеповій смугах чисельність українців під тиском кочових народів не раз рідшала і вони зовсім зникали, потім знову селилися. Внаслідок міграції українців на сусідні та віддалені землі утворилася велика кількість етнічних ареалів на території колиш. СРСР, в Європі й за океаном.

У 20 ст. із поступовим утвердженням етнонац. принципу у державотворенні укр. етнічна територія виконувала функції не лише ареалу розселення, а й виступала просторовою ареною укр. політ. вимог, геогр. потенціалом укр. державності.

За часом освоєння укр. етнічні землі включали як давньоосвоєний ареал, прабатьківщину етносу (Полісся, зх. лісостеп, середне Подніпров'я), так і новоосвоєні землі — Причорномор'я і Приазов'я.

Укр. етнічні території поділяються на суцільні, де в нац. структурі населення українці переважають, та на змішані, де вони становлять 10–25–50 % усіх жителів. Більша частина укр. етнічної території має виразно моноетнічний характер — етнічні українці становлять понад 80 %. Такі моноетнічні території переважають у 22-х областях, у Чернів. обл. вони становлять  $\frac{3}{4}$ , в Одеській — бл.  $\frac{2}{3}$  території, в Луган. обл. — бл. половини, у

Донецькій — більше половини. У Криму — українців бл.  $\frac{1}{4}$  і моноетнічність території спостерігається як локальне явище. На змішані укр. землі припадає менше 20 % етнічної території.

У межах укр. етнічної території є моноетнічні й етнічно змішані анклавні болгар, молдован, румунів, угорців, росіян, поляків, греків, словаків та ін. народів. Іншоетнічні групи у містах за чисельністю та питомою вагою значно більші, ніж у сільс. місцевості.

Через істор. обставини українці у межах власної етнічної території становили більшість у сільс. місцевості. І зараз серед українців, які проживають в істор. ядрі, сільс. населення теж переважає.

У центр., пн.-сх. та зх. частинах ареалу проживання українців їхнє переважання як більшості населення ніколи не переривалося в часі, попри неодноразову зміну політ. статусу згаданих територій.

Площа укр. етнічної території в серед. 17 ст. становила 348 тис. км<sup>2</sup>, на ній проживали 5,7 млн осіб. У 17 ст., переважно у другій його половині, за рахунок освоєння Слобожанщини укр. етнічна територія розширилася майже на 50 тис. км<sup>2</sup>. Після російсько-турец. війн 2-ї пол. 18 ст. і приєднання Криму до Росії 1783 продовжувалося просування укр. етносу на пд. від його осн. масиву. Потужна міграційна хвиля українців у 2-й пол. 18 ст. дала їм змогу заселити нові землі та перетворити їх на укр. етнічну територію. Це було пов'язано з тим, що укр. міграційна хвиля пересилила тут усі інші — рос., нім., молдов., сербську. В результаті південноукр. степи наприкінці 18 ст. стали етнічною територією українців.

Після опанування пд. степів історія розселення українців не закінчилася. Вже наприкінці 18 ст. укр. козаки поселилися на Кубані, де було утворено Чорномор. козац. військо. На землі Чорномор. козац. війська і прилеглих територій із 1795 до 1914 мігрували майже 2 млн етнічних українців. На серед. 19 ст. тут утворився заселений переважно українцями регіон — Малиновий Клин, площа якого становила понад 60 тис. км<sup>2</sup> із населенням, станом на поч. 1897, у 703 тис. осіб.

Ще один заселений переважно українцями регіон — Сирій Клин — сформувався у Пн. Казахстані. Переселенський рух українців до цього регіону мав значні масштаби у період із серед. 1890-х рр. і до поч. I світ. війни. 1917 їх виявилось в регіоні 0,8 млн осіб. Більшість їх розселилися в Акмолінській і Тургайській областях, на території яких українці вийшли за чисельністю на 1-ше місце, випередивши росіян, які значно раніше почали освоювати ці землі, проте робили це менш інтенсивно. На поч. 1914 площа укр. етнічного ареалу в Казахстані становила понад 160 тис. км<sup>2</sup>, із чисельністю людності у ньому майже 500 тис. осіб.

Потужною була укр. міграційна хвиля і на Далекий Схід, яка привела до утворення у Примор. краї ще одного регіону — Зеленого Клину. Сформувався він перед I світ. війною внаслідок інтенсивного переселення на Далекий Схід українців, які чисельно переважали рос. переселенський рух у цьому напрямку. Площа етнічного анклаву українців у Примор. краї на поч. 1914 визначалася у понад 200 тис. км<sup>2</sup> із чисельністю населення 290 тис. осіб.

Значними були обсяги переселенського руху українців і до ін. регіонів Росії: у Нижнє Поволжя, Подоння, на Пн. Кавказ, Пд. Урал, у Сибір. Перед I світ. війною укр. діаспора в Росії налічувала 5,8 млн осіб і стало посідала за чисельністю 2-ге місце на сучасній території Росії після росіян.

Ще й на сьогодні, попри інтенсивну тривалу асиміляцію, українці є найчисленнішою нац. меншиною в Росії.

У сх. землях Польщі до укр. етнічної території належали райони Пн. Лемківщини, Надсяння, Підляшшя, Холмщини, у Словаччині — Пд. Лемківщини, у Румунії — Марморощини та Пд. Буковини, у Білорусі — землі Берестейщини.

Заг. чисельність українців у зх. етнічних ареалах на зх. пограниччі на поч. 1914 становила понад 4 млн осіб, сукупна площа цих земель — 144 тис. км<sup>2</sup>.

За підрахунками В.Кубійовича і А.Жуковського, суцільна укр. етнічна територія за межами України сягала 146,5 тис. км<sup>2</sup>. Зокрема, у складі Росії — 114,5 тис. км<sup>2</sup>

(частина Білгородщини, Курщини і Вороніжчини — 43,9 тис. км<sup>2</sup>, зх. частина Ростовської обл. (Донщина) — 23,8 тис. км<sup>2</sup>, Кубань — 46,6 тис. км<sup>2</sup>); у Білорусі — 27 тис. км<sup>2</sup> (частина Брестської та Гомельської областей); у Словаччині — 3,5 тис. км<sup>2</sup>; у Румунії — 1,7 тис. км<sup>2</sup> (частини Сучавського і Мармароського повітів). Отже, суцільна нац. укр. територія на європ. континенті становила 747,6 тис. км<sup>2</sup> (включаючи 601,1 тис. км<sup>2</sup> території України). А т. зв. укр. нац. мішана територія становила 197,1 тис. км<sup>2</sup>, включаючи 14,2 тис. км<sup>2</sup> земель Пн. Чернігівщини, 163,4 тис. км<sup>2</sup> Сх. Передкавказзя, 19,5 тис. км<sup>2</sup> укр. земель у Польщі. Таким чином, укр. етнічні землі в Європі, за підрахунками цих авторів, займали 944,7 тис. км<sup>2</sup>.

За оцінкою названих учених, суцільна укр. територія становить майже  $\frac{4}{5}$  усіх земель, які заселяють українці. Із них понад 80 % — це держ. територія сучасної України, а майже 20 % входить до складу сусідніх д-в.

Наведені обчислення укр. етнічної території поза межами України були актуальними на 1970, але не є реалістичними для поч. 21 ст. Ситуація у сфері відтворення укр. людності у світі має всі ознаки кризового стану. Протягом 1991—2014 кількість померлих постійно перевищує число народжених. Сформувалася стала депопуляційна тенденція динаміки чисельності. Етнічні українці невинно асимілюються сусідніми етносами, особливо російським. Відбувається скорочення укр. етнічної території.

Безслідно зникли колись значні етнічні укр. ареали в рос. частині Слобожанщини, на Пн. Кавказі, на Дону, Далекому Сх., а також на території Пн. Казахстану і на зх. пограниччі України.

Значної еволюції зазнали укр. етнічні межі після II світ. війни. Зміни повоен. періоду в районі українсько-польс. розселення зумовили на сьогодні однозначно лінійний характер українсько-польс. етнічної межі. Поступово відступає до лінії укр. кордону і межа розселення на території Румунії (Марморощина, Пд. Буковина). Подібні процеси відбуваються і на українсько-словац. та українсько-рос. пограниччі. Значною мірою зберігається перехідний характер українсько-білорус. етнічної межі.

Зх. діаспора українців у країнах «далекого зарубіжжя» виникла в результаті їх еміграції у 2-й пол. 19 — 20 ст. На поч. 2015 чисельність людності світ. українства становила 40,8 млн осіб, у т. ч.: на території колиш. СРСР (без України) — 3,0 млн осіб, у Зарубіжній Європі — 0,8 млн, в Україні — 35,0 млн, в Америці — 2 млн осіб.

Неблагополучна демографічна ситуація склалась і для світ. українства. Для нього також характерна депопуляційна динаміка чисельності населення. Чисельність людності світ. українства скоротилася із 46 051,1 тис. осіб 1989 до 40 804,0 тис. осіб 2015, або ж на 11,4 %.

**Етнічний склад населення.** Сучасне населення України досить різноманітне за етнічним складом, в якому поряд з українцями представлені ще багато ін. етносів. За останнім переписом населення, в Україні проживали 10,7 млн осіб (22,2 %), які не ідентифікували себе українцями. Відповідно до укр. законодавства для означення представників неукр. етнічних груп вживається поняття «національні меншини».

Найбільшою в Україні нац. меншиною є росіяни, які посідають 2-ге місце за чисельністю після українців. До числа росіян увійшла і значна кількість етнічно змішаного населення, що було асимільоване із різних причин (змішані шлюби, політ. кон'юнктура рад. часів тощо) й ідентифікує себе з росіянами.

У серед. 17 ст. росіян на сучасній українській території практично не було. Масово заселяти укр. землі вони розпочали із 2-ї пол. 18 ст. Міграційна політика метрополії була спрямована на збільшення чисельності росіян — опори царського, а пізніше — і рад. режиму в Україні. Територіальне переміщення рос. людності в Україну набуло ознак міграційної експансії. Рос. еміграція вкупі з інтенсивним зросійшенням автохтонного укр. населення призвели до зростання рос. етносу у 34,4 раза за період із 1795 по 1897, а протягом 20 ст. — у 4,1 раза. Збільшення чисельності українського етносу за ці періоди становило відповідно 5,1 та 1,8 раза.

В історико-етнічному відношенні рос. нац. меншина в Україні досить неоднорідна, включає і давні поселенці на Слобожанщині (субетнічна група донських козаків), представників різних рос. етноконфесійних груп (старобригадців), які переселилися в Україну впродовж 17–18 ст., і значну, кількісно найбільшу групу росіян — мігрантів періоду індустріалізації укр. земель (остання чверть 19 ст. — кін. 1980-х рр.).

Розселення поляків в Україні було пов'язане із міграційною експансією Речі Посполитої на підлеглий їй українські землі. Колонізація поляками укр. земель складалась історично та була пов'язана перш за все із Галичиною і Правобережжям Україною. Саме тут сформувалися найчисленніші польс. етнічні спільноти у межах укр. етнічного масиву.

Перша хвиля польс. колонізації була пов'язана із приєднанням до володінь польс. короля у 14 ст. Галицької Русі. Їз серед.

16 ст. посилювалося переселення поляків на західноукр. землі зі сх. польс. воєводства, а у 17–18 ст. збільшилася кількість переселенців і на Наддніпрянщину.

У 18 — 1-й пол. 19 ст. поляки чисельно переважали в Україні росіян (див. табл. 31). Так, 1719 поляків в Україні було у 3 рази більше і вони становили 3,1 % заг. чисельності населення на сучасній укр. території, а росіяни — лише 1,0 %.

Однак уже наприкінці 19 ст. росіяни значно випередили поляків: росіян було в Україні 1897 р. 2 млн, поляків — 1,5 млн осіб, а 1939 р. — 4,7 млн і 2,4 млн осіб відповідно (див. табл. 31).

У 1940-х рр. відбулося катастрофічне скорочення чисельності поляків, і впродовж 2-ї пол. 20 ст. вона неухильно зменшувалась. За переписом 2001, частка цього етносу в заг. чисельності населення України становила лише 0,3 %.

На території сучасної України євреї з'явилися в епоху ран-

нього середньовіччя, але масово вони поселилися на землях Правобережжя України і в західноукр. регіоні у 16–17 ст. В заг. чисельності населення України питома вага євреїв збільшувалась до 1930-х рр. (на поч. 18 ст. — 4,6 %, у серед. 19 ст. — 7,3 %). З рубежу 19 і 20 ст. їхня частка почала швидко скорочуватись, і за період 1959–2001 відсоток євреїв в етнічному складі населення України зменшився із 2,0 до 0,2 (див. табл. 32).

Німці в Україні масово почали розселятися лише наприкінці 18 ст. На поч. 19 ст. їх було тут 104 тис. осіб, а 1914 — 0,7 млн осіб. 1940–44 майже 0,5 млн німців було переселено до Німеччини, частина їх потім повернулася до СРСР, але не в Україну, а в Сибір і Середню Азію. Питома вага решти нац. меншин в Україні, за переписом 2001, дорівнювала 4,3 % (2,1 млн осіб).

Інтенсивно відбуваються процеси асиміляції укр. етносу і в середовищі етнічних меншин. Прорівень асиміляції етносів України, переважно росіянами, свідчить насамперед втрата мовної самотності (див. табл. 33).

Аналіз мовної ситуації в Україні, за даними перепису 2001, показує, що лише в незначній кількості із загалом 130-ти етносів більше 75 % їхніх представників вважають рідною мову своєї національності. У більшості етносів цей показник коливається у діапазоні від 25 до 75 %.

Більшість представників нац. меншин, які не визнають рідною мову своєї національності, переважно вважають рідною рос. мову, що є, власне, наслідком русифікації попередніх десятиліть і вже сформованих механізмів, які продовжують діяти і в сучасних умовах.

Істотними є відмінності нац. меншин щодо заселення укр. території, компактності розселення і рівня асиміляції. Колонізація нац. меншинами території України має довгу історію. В істор. ретроспективі найдавнішою з них є грец. колонізація.

Невеликі частини деяких етнічних груп (угорці, румуни, молдовани, білоруси, росіяни) опинилися у складі України не в результаті міграцій, а внаслідок складних процесів встановлення держ. кордону та є автохтонним населенням. Крим. татари, гагаузи, караїми, кримчаки — не-

Таблиця 31. Динаміка етнічного складу населення України у 1719–2001 рр.

Рік	Усе населення	У тому числі					
		українці	росіяни	євреї	поляки	німці	решта
<b>тис. осіб</b>							
1719	5911,0	5036,2	59,1	141,9	183,2	0,0	490,6
1795	10 539,3	8800,3	252,9	484,8	474,3	21,1	505,9
1859	16 420,4	12 675,6	785,7	1205,7	787,8	171,0	794,6
1897	28 860,0	21 374,2	2031,3	2473,3	1470,5	481,0	1029,7
1914	36 298,4	26 081,3	3325,8	2977,4	1957,6	699,5	1256,8
1926	38 429,2	29 046,6	2902,5	2287,6	2187,0	456,4	1549,1
1939	40 860,6	28 952,1	4686,8	2433,0	2447,0	642,4	1699,4
1959	41 869,0	32 158,5	7091,3	840,3	363,3	23,2	1392,4
1970	47 126,5	35 283,9	9126,3	776,0	295,1	29,9	1615,4
1979	49 609,3	36 489,0	10 471,6	632,6	258,3	34,1	1723,7
1989	51 452,0	37 419,1	11 355,6	486,3	219,2	37,8	1934,0
2001	48 240,9	37 541,7	8334,1	103,6	144,1	33,3	2084,0
<b>% до всього населення</b>							
1719	100,0	85,2	1,0	2,4	3,1	0,0	8,3
1795	100,0	83,5	2,4	4,6	4,5	0,2	4,8
1859	100,0	77,2	4,8	7,3	4,8	1,0	4,8
1897	100,0	74,1	7,0	8,6	5,1	1,7	3,6
1914	100,0	71,9	9,2	8,2	5,4	1,9	3,5
1926	100,0	75,6	7,6	6,0	5,7	1,2	4,0
1939	100,0	70,9	11,5	6,0	6,0	1,6	4,2
1959	100,0	76,8	16,9	2,0	0,9	0,1	3,3
1970	100,0	74,9	19,4	1,6	0,6	0,1	3,4
1979	100,0	73,6	21,1	1,3	0,5	0,1	3,5
1989	100,0	72,7	22,1	0,9	0,4	0,1	3,8
2001	100,0	77,8	17,3	0,2	0,3	0,1	4,3

Дж.: авторські розрахунки на основі даних Державної служби статистики України та авторської бази даних демографічної реконструкції



Регіон*	Українці	Росіяни	Євреї	Поляки	Німці	Кримські татари	Інші
<b>1959 рік</b>							
Правобережна Україна	87,29	6,67	3,02	2,18	0,03	—	0,81
Лівобережна Україна	83,91	13,54	1,60	0,09	0,02	—	0,85
Західна Україна	87,16	5,17	1,20	1,36	0,06	—	5,05
Південна Україна	56,91	30,91	3,50	0,35	0,12	0,0038	8,21
Придніпровський регіон	77,64	17,60	1,92	0,17	0,08	—	2,59
Східна Україна	56,36	38,00	0,84	0,20	0,07	—	4,53
Україна в цілому	76,81	16,94	2,00	0,87	0,06	0,0005	3,33
<b>2001 рік</b>							
Правобережна Україна	90,34	6,84	0,27	0,83	0,01	—	1,70
Лівобережна Україна	82,80	14,79	0,22	0,03	—	—	2,16
Західна Україна	92,15	2,68	0,04	0,32	0,04	—	4,77
Південна Україна	56,43	31,56	0,33	0,15	0,11	3,39	8,03
Придніпровський регіон	78,69	17,97	0,29	0,08	0,09	—	2,88
Східна Україна	57,24	38,51	0,04	0,09	0,08	—	4,04
Україна в цілому	77,82	17,28	0,19	0,29	0,05	0,51	3,85

Дж.: авторські розрахунки на основі даних Державної служби статистики України та авторської бази даних демографічної реконструкції

\* Правобережна Україна — Він., Київ., Житомир., Хмельн., Черкас. області; Лівобережна Україна — Полтав., Сум., Харків., Черніг. області; Зх. Україна — Волин., Чернів., Закарпат., Івано-Франк., Львів., Терноп. області; Придніпровська Україна — Дніпроп., Запоріз., Кіровогр. області; Пд. Україна — АР Крим, Миколаїв., Херсон., Одес. області; Сх. Україна — Донец. і Луган. області.

лікі корінні народи. Їхне етнокульт. обличчя сформувалося на території України, тобто окремі укр. регіони — це їхня істор. Батьківщина.

Динаміка чисельності різних етносів в Україні є результатом особливостей їх природного та міграційного руху, а також етнічних процесів. Ці процеси за період 1959—89 впливали таким чином, що чисельність усіх національностей зростає на 22,9 %. Особливо значно вона збільшилась у росіян (на 60,1 %) та білорусів (на 51,3 %). Чисельність корінної укр. нації підвищилася лише на 16,4 %. Чисельність поляків і євреїв скоротилася відповідно на 12,1 та 39,7 %.

1989—2001 чисельність усіх етносів, за винятком українського, зменшувалася (див. табл. 31), особливо значне скорочення чисельності відбулося у євреїв (майже на 80 %), поляків (більше ніж на третину), білорусів (на 37,3 %). Збереження майже незмінною чисельності українців і зменшення на 26,6 % чисельності росіян певною мірою пояснюється зміною самоідентифікації цих етносів.

Динаміка чисельності етносів в Україні у 1960—90-х роках визначалася перш за все етнічними особливостями рівней народжуваності та смертності.

Одним із осн. чинників змін чисельності людності етносів України є рівень народжуваності. Порівняно високі заг. коефіцієнти народжуваності фіксуються у білорусів і молдован, порівняно низькі — у євреїв, поляків і росіян. Українці за рівнем заг. показника народжуваності займали 3-тє — 4-тє місця (див. табл. 34).

Осн. чинником трансформації етнічної структури стали міграційні процеси. Із розпадом СРСР і проголошенням незалежності України почалося повернення до нашої країни етнічних українців і представників депортованих народів. Натомість чимало представників неукр. етносів поверталися до країн походження. Різко зросли масштаби еміграції за межі колиш. СРСР.

Найбільшим додатним сальдо міграції у 1959—88 характеризувалися росіяни, міграційний приріст яких становив щорічно в середньому 80,5 тис. осіб та був навіть більшим за природний приріст цього етносу. Невеликий міграційний приріст мали білоруси. Всій решті етносів було притаманне від'ємне сальдо міграції (див. табл. 35).

Зовн. міграція була та є одним із найголовніших чинників еволюції етнічної структури в Україні. Вона зумовила наявність

Таблиця 33. Рідна мова численніших національностей в Україні, за даними переписів 1959, 1989 і 2001 рр.

Етнос	Частка осіб, які вважають рідною мову своєї національності, %		
	Рік		
	1959	1989	2001
Українці	93,5	87,7	85,2
Росіяни	98,0	98,4	95,9
Євреї	17,0	7,1	3,1
Поляки	18,8	12,5	12,9
Німці	—	23,2	12,2
Кримські татари	—	92,6	92,0

Дж.: за даними Державної служби статистики України

сьогодні в нашій країні 130-ти етнічних спільнот, які на дату перепису 2001 становили 10,7 млн осіб (22,2 %).

Визначальний вплив на величину частки етнічної спільноти в заг. чисельності населення України мала імміграція росіян у 19—20 ст., поляків і євреїв — у 15—18 ст., німців — у 18—19 ст. і крим. татар — наприкінці 20 ст., а також еміграція євреїв, поляків і німців у 20 ст.

Неоднозначно виглядає на сьогодні масова еміграція українців на сх. Із кон'юнктурних міркувань вона мала позитивне значення, бо частково знімала нап-

Таблиця 34. Динаміка загальних коефіцієнтів народжуваності та смертності численніших національностей України у 1960–2000 рр., %

Рік	Усі	Українці	Росіяни	Поляки	Молдовани	Білоруси
<b>Народжуваність</b>						
1960	20,6	21,4	18,0	18,1	24,3	30,8
1970	15,3	15,4	14,8	14,5	19,4	19,8
1980	14,9	14,8	15,1	12,5	24,1	18,0
1990	12,8	13,1	11,4	9,8	20,7	12,1
2000	7,9	8,0	5,5	6,3	11,7	6,2
<b>Смертність</b>						
1960	7,3	7,5	5,9	9,1	7,3	6,8
1970	8,9	9,2	7,1	12,9	9,1	8,1
1980	11,4	11,7	9,6	16,2	12,0	11,7
1990	12,2	12,4	10,8	19,3	11,9	13,9
2000	15,5	15,5	15,6	20,0	15,6	14,5

Дж.: авторські розрахунки

Таблиця 35. Сальдо міграції численніших національностей України у 1959–1989 рр., тис. осіб

Період, роки	Всі національності	Українці	Росіяни	Євреї	Поляки	Інші
1959–1969	581,4	-642,8	1348,2	-42,1	-97,5	15,6
1970–1978	116,4	-490,4	751,7	-98,3	-40,1	-6,5
1979–1988	52,5	-272,3	316,1	-77,6	-32,8	119,1

Дж.: авторські розрахунки

Таблиця 36. Розподіл національних меншин в Україні за територією основного проживання за переписом населення 2001 р.

Частина світу	Кількість національних меншин		Чисельність людності національних меншин	
	одиниць	%	тис. осіб	%
Європа	45	34,6	10 060	94,0
Азія	70	53,8	586	5,5
Америка	5	3,8	10	0,1
Африка	10	7,8	43	0,4
Разом	130	100,0	10 699	100,0

Дж.: авторські розрахунки

ругу в царині аграрного перенаселення, а з ін. боку — призводила і до негативних наслідків. Зовн. еміграція українців на сх. зменшувала міграційний потенціал етносу, так необхідний для суцільного заселення укр. степів Причорномор'я, полегшувала зросійщення українців у віддалених від етнічного ядра районах та особливо — у відірваних від материкової основи укр. етнічних анклавів на Пн. Кавказі (Малиновий Клин), у Пн. Казахстані (Сірий Клин) і на Далекому Сх. (Зелений Клин).

Зовн. міграція кінця 20 — поч. 21 ст. сприяє розширенню кола представлених в Україні на-

родів. Питома вага найчисленнішої нац. меншини (росіян) зменшується, зростає частка етнічної більшості (українців).

Роль імміграції в кількості представлених в Україні етносів величезна. Нині мають принаймні одного свого представника в Україні понад 150 некорінних етносів. І таке етнічне розмаїття складається в Україні завдяки імміграції.

Групуювання прийшлих спільнот за територією осн. проживання дає уявлення про напрямки міграції. А їхня чисельність та питома вага у заг. чисельності нац. меншин дає уявлення про інтенсивність імміграції з окре-

мих територій та їхній вплив на сучасний етнічний склад населення України (див. табл. 36).

Імміграція більшості представлених в Україні народів привела до формування діаспорних груп. Представники більшості народів не мають власних анклавів і стали міжособистісних зв'язків. Об'єднано їх виключно у стат. сукупності на підставі етнічної самоназви. Більшість із них чисельно утворюють настільки маленькі сукупності, що об'єктивно неможливо стверджувати про існування їхніх етнічних груп в Україні. Так, 80 народів світу, представлених в Україні завдяки імміграції, чисельно становили лише бл. 20 тис. осіб, або ж 0,02 %. Отже, навіть спільний вплив міграції цих народів на сучасний етнічний склад людності України ледь помітний.

Трохи помітніший сумарний вплив справила міграція 25-ти народів чисельністю від 1 до 10 тис. кожен. Заг. їх чисельність становила понад 100 тис. осіб, або 0,2 % людності України.

12 нац. меншин мали 2001 р. від 10 до 100 тис. осіб. Спільна чисельність представників цих народів визначалася у 0,5 млн осіб, або бл. 1,0 %.

Міграція 7-ми народів привела до формування чисельно більших етнічних груп — від 100 до 400 тис. осіб (євреї, білоруси, молдовани, болгары, поляки, угорці, румуни). Разом вони налічують майже 2,0 млн осіб, або ж 4,0 %. Етнічна меншина росіян у кілька разів більша за всіх інших разом узятих представників етнічних меншин, зафіксованих переписом 2001 в Україні.

Літ.: Шибавев В.П. Этнический состав населения Европейской части Союза ССР. Л., 1930 (Труды Комиссии по изучению племенного состава населения СССР и сопредельных стран); Українська людність СРСР. Варшава, 1931 (Праці Українського наукового інституту, т. 1: Серія статистична, кн. 1); Хоменко А. Національний склад людності УСРР. Х., 1931; Кабузан В.М. Народонаселение России в XVIII — первой половине XIX в. М., 1963; Наулко В.І. Етнічний склад населення Української РСР: статистико-картографічне дослідження. К., 1965; Кабузан М.В. Чисельність і склад населення південної частини Бессарабії в першій половині XIX ст. «УІЖ», 1968, № 8; Перковський А.Л. Етнічна і соціальна структура населення Правобережної України у 18 ст. «Історичні джерела та їх використання», 1969, вип. 4; Кабузан В.М. Изменения в размещении населе-

Рік	Усе населення			Міське населення			Сільське населення		
	обидві статі	чоловіки	жінки	обидві статі	чоловіки	жінки	обидві статі	чоловіки	жінки
1897	27,9	41,7	14,0	53,9	65,1	40,8	23,5	37,4	9,8
1920	51,9	67,8	37,2	73,8	81,9	66,7	44,8	63,5	27,1
1926	63,6	81,1	47,2	82,1	90,0	74,2	58,7	78,6	40,3
1939	88,2	93,9	82,9	94,2	97,6	91,0	85,0	91,9	78,5
1959	99,1	99,6	98,8	99,1	99,7	98,7	99,1	99,5	98,9
1970	99,8	99,8	99,8	99,9	99,9	99,9	99,7	99,7	99,7
1979	99,9	99,9	99,9	99,9	99,9	99,9	99,8	99,8	99,8
1989	99,9	99,9	99,9	99,9	99,9	99,9	99,8	99,8	99,8
2001	99,9	99,9	99,9	99,9	99,9	99,9	99,8	99,8	99,8

Дж.: за даними Державної служби статистики України

\* Дані переписів належать: 1897 — до території України, включаючи зх. області (дані по території цих областей розрахункові), за виключенням Галичини та Пн. Буковини; 1920 — до районів УСРР, не охоплених громадян. війною; 1926 — до території УСРР/УРСР у межах до 17 вересня 1939; 1939 — до території України, що включає зх. області (дані по території цих областей розрахункові).

ния России в XVIII — первой половине XIX в. (по материалам ревизий). М., 1971; *Його ж.* Заселение Новороссии (Екатеринославской и Херсонской губерний) в 18 — первой половине 19 века (1719—1858 гг.). М., 1976; *Моця О.П.* Питання етнічного складу населення давнього Києва (за матеріалами некрополів). «Археологія», 1979, вип. 31; *Брук С.И., Кабузан В.М.* Этнический состав населения России (1719—1917 гг.). «Советская этнография», 1980, № 6; *Брук С.И.* Численность и расселение украинского этноса в XVIII — начале XX в. Там само, 1981, № 5; *Брук С.И., Кабузан В.М.* Динамика численности и расселения русских после Великой Октябрьской социалистической революции. Там само, 1982, № 5; *Їх же.* Динамика численности и расселения русского этноса (1678—1971 гг.). Там само, 1982, № 4; *Кабузан В.М.* О достоверности учета населения России (1858—1917 гг.). В кн.: Источниковедение отечественной истории: 1981. М., 1982; *Його ж.* Народы России в XVIII веке: численность и этнический состав. М., 1990; *Науко В., Чорна Н.* Динаміка чисельності і розміщення українців у світі (XVIII—XX ст.). «Народна творчість і етнографія», 1990, № 5; Зарубіжні українці. К., 1991; *Шевченко А.* Етнічні аспекти міграційних процесів в Україні. В кн.: Етнонаціональні процеси в Україні: історія та сучасність. К., 2001; *Кабузан В.М.* Украинцы в мире: динамика численности и расселения: 20-е годы XVIII века — 1989 год: формирование этнических и политических границ украинского этноса. М., 2006.

### Освітня структура

Освіт. рівень, особливо працездатної частини населення, є однією із найважливіших характеристик людності країни. Він показує якість населення як продуктивної сили і водночас дає

Таблиця 38. Розподіл населення України у віці 10-ти років і старше за освітою, за даними переписів населення 1959—2001 рр., на 1000 осіб

Рік	Освіта					
	вища	неповна вища	повна загальна середня	базова загальна середня	початкова загальна	неписемні
<b>Обидві статі</b>						
1959	21	55	64	233	299	328
1970	40	79	138	236	277	229
1979	65	119	225	222	252	118
1989	95	179	285	172	202	66
2001	137	177	349	160	142	35
<b>Чоловіки</b>						
1959	25	58	68	268	356	225
1970	47	81	151	269	301	151
1979	74	115	253	250	246	63
1989	102	164	331	182	188	32
2001	138	148	395	163	134	22
<b>Жінки</b>						
1959	18	53	62	207	256	405
1970	34	78	129	210	259	290
1979	58	122	203	199	256	162
1989	90	190	248	163	214	95
2001	135	201	310	158	149	47

Дж.: за даними Державної служби статистики України

уявлення про рівень та структуру матеріальних і духовних потреб людей на цій території.

Перші кількісні характеристики грамотності населення України наявні лише для кінця 19 ст. за переписом 1897.

Одним із показників рівня освіти є грамотність населення. Під грамотністю розуміють уміння прочитати нескладний текст, зрозуміти його зміст, а також записати. Оцінюється цей показ-

ник за часткою осіб, які вміють читати і писати у віці від 9-ти до 49-ти років.

Наприкінці 19 ст. (1897) в Україні неграмотні становили 72,1 % всіх жителів (серед міськ. населення — 46,1 %, на селі — 76,5 %). Серед чоловіків писемність була вища, однак і серед них було 58,3 % неграмотних, а серед жінок — 86,5 % (див. табл. 37).

1897 освіченість людності України за віком характеризувала-

ся вищими значеннями рівня писемності для вікових груп у віці 10—19-ти і 20—29-ти років.

Порівняльний аналіз освіченості укр. людної в європ. контексті свідчить, що за рівнем грамотності в умовах бездержавності Україна посідала одне з останніх місць. Поряд із тим відбулися певні позитивні зрушення у системі освіти на укр. землях, зумовлені потребою часу в освічених спеціалістах. Було зроблено крок

у розвиткові початкової освіти. Проте імперські уряди Рос. імперії та Австро-Угор. монархії не були зацікавлені у повноцінному розвитку укр. освіти та к-ри, побоюючися зростання нац. свідомості мас.

Результати роботи системи освіти в Україні та пунктів мережі ліквідації неписьменності (лікнепу), введеної в дію 1921, стали очевидними вже при проведенні перепису населення 1926.

За підсумками перепису 1926, грамотність населення збільшилася порівняно із 1897 у 2,3 раза (у містах — в 1,4 раза, в селах — у 2,5 раза). У чоловіків рівень писемності підвищився в 1,9 раза, в жінок — у 3,4 раза (див. табл. 38).

Рівень грамотності 1939 порівняно із підсумками перепису 1926 підвищився на 139 % (у містах — на 115 %, в сільс. місцевості — на 145 %). Особливо зна-

Таблиця 39. Рівень освіти населення, за даними переписів 1959—2001 рр.\*

Рік	Категорія населення	На 1000 осіб відповідної категорії населення мають освіту											
		вищу, не закінчену вищу, середню спеціальну	середню загальну	неповну середню	початкову	вищу, не закінчену вищу, середню спеціальну	середню загальну	неповну середню	початкову	вищу, не закінчену вищу, середню спеціальну	середню загальну	неповну середню	початкову
		<b>Обидві статі</b>				<b>Чоловіки</b>				<b>Жінки</b>			
1959	Все зайняте населення	99	67	272	315	97	65	297	357	101	71	244	270
	Робочі	26	86	360	366	27	74	362	406	24	104	357	304
	Службовці	569	156	209	57	556	133	210	87	581	178	208	28
	Колгоспники	9	22	213	356	13	27	249	401	6	18	186	322
1970	Все зайняте населення	175	191	302	233	170	192	323	238	181	189	282	228
	Робочі	45	233	389	249	47	234	399	253	43	233	376	243
	Службовці	641	217	112	25	683	175	102	33	610	248	120	18
	Колгоспники	28	72	297	399	37	96	322	386	21	52	277	410
1979	Все зайняте населення	260	312	241	159	243	326	256	153	275	298	227	165
	Робочі	98	400	306	169	104	408	310	158	90	390	302	183
	Службовці	742	200	46	11	809	143	36	11	699	236	52	11
	Колгоспники	58	196	326	348	66	254	327	302	49	139	326	394
1989	Все зайняте населення	387	400	141	63	345	430	150	67	431	368	132	59
	Робочі	211	531	179	70	216	536	174	67	205	524	184	75
	Службовці	827	150	18	4	869	112	15	4	803	173	19	4
	Колгоспники	131	415	263	166	124	454	241	159	139	360	295	175
2001	Все зайняте населення	474	430	86	9	406	483	100	10	548	375	70	7
	Працюючі за наймом	508	412	72	7	432	471	87	9	585	353	56	5
	Члени колективних підприємств, кооперативів	346	498	139	16	290	541	150	18	425	437	124	13
	Роботодавці	743	232	23	2	741	233	24	2	748	229	22	1
	Самозайняті	511	420	61	7	482	442	68	7	554	388	51	6
	Безоплатно працюючі члени сім'ї	398	458	122	20	340	499	139	20	445	425	108	20

Дж.: за даними Державної служби статистики України

\* За переписами 1959, 1970, 1979 і 1989 рівні освіти наведені за сусп. групами, за переписом 2001 — за статусом зайнятості.

ним було зростання рівня грамотності сільс. жінок — на 195 %.

У підсумках переписів населення 1897, 1920 і 1926 стосовно освіт. характеристик людності містяться лише дані про грамотність населення. Інформація про рівень освіти вперше розроблялася при переписі 1939. У межах України до 17 вересня 1939 кількість осіб, які мали вищу освіту у розрахунку на 1000 населення, становила 7 (у чоловіків — 10, у жінок — 4 у розрахунку на 1000 осіб відповідної статі). Неповну вищу та заг. середню (повну та базову) мали 95 осіб із кожної 1000 (110 — у чоловіків, 80 — у жінок).

Зіставні порівняння рівня освіти (наявність у переписаного населення вищої, середньої чи ін. видів освіти) можна проводити тільки від перепису 1959 (див. табл. 38).

Перепис населення 2001 засвідчив різке зростання числа і частки освічених людей.

Зростання освіченості всього населення зумовило зростання рівня освіченості серед зайнятого населення (див. табл. 39).

Наведені дані свідчать про стрімке зростання рівня освіченості робочої сили: число населення, зайнятого екон. діяльністю, із вищою, незакінченою вищою та середньою спец. освітою збільшилося за 1959—2001 із 99 до 474 осіб, а із середньою заг. освітою — з 67 до 430 осіб на 1000 зайнятого населення.

Літ.: Авдієнко М. Народна освіта на Україні. Х., 1927; Його ж. Письменність людності України. Х., 1930; Освіта на Україні в цифрах (статистичний довідник: 1933/34—1935/36 роки). К., 1936; Всесоюзная перепись населения 1937 г.: краткие итоги. М., 1991; Миронов Б.Н. Развитие грамотности в России и СССР за тысячу лет: X—XX вв. В кн.: *Studia Humanistica*: 1996: исследования по истории и филологии. СПб., 1996; Онопрієнко В.І. Історія української науки XIX—XX ст.: навчальний посібник. К., 1998; Джурицький А.Н. Развитие образования в современном мире. М., 1999; Бокань В.А. Історія культури України. К., 2002; Николаєнко С.М. Стратегія розвитку освіти України: початок XXI століття. К., 2006; Чернікова Л.Ф. Развитие освіти в сучасній Україні: освітньо-правовий аспект. «Культура народів Причорномор'я», 2014, № 266.

О.М. Гладун, Н.В. Кулик,  
О.П. Рудницький.

## ТРАДИЦІЙНА КУЛЬТУРА

### ГОСПОДАРСЬКІ ЗАНЯТТЯ

Елементарні потреби людини — у харчуванні, житлі, одязі — споконвіків зумовлювали пріоритети в господарюванні. Укр. етнічна територія з давніх часів була заселена племенами, осн. заняттями яких були землеробство і тваринництво. Цьому сприяли природно-кліматичні умови: помірний клімат, родючі ґрунти — переважно чорноземи. Проте осн. заняття не повністю забезпечували потреби українців, тому поширення набули ще й заняття допоміжні: мисливство, рибальство, збиральництво та бджільництво.

### Основні заняття

#### Землеробство

*Землеробство* (рільництво) — це один з осн. напрямів госп. діяльності населення, що включає сукупність заходів, спрямованих на вирощування с.-г. рослин шляхом обробітку ґрунту. Виконуючи осн. функцію — забезпечення людей продуктами харчування, землеробство водночас є ефективним засобом підтримання родючості ґрунту та навіть її підвищення. У вузькому сенсі «землеробством» називається застосування знарядь для обробітку ґрунту, у широкому ж сенсі під цим поняттям мається на увазі сукупність землеробських систем, технологій використання добрив, зрошення й осушення.

Вирощування рослин вимагало різноманітних знань: про атмосферні опади, клімат, ботаніку, стан ґрунту тощо. Всю цю інформацію було зведено до певної системи, яка оформилась у вигляді нар. календаря (аграрний календар) українців. Головним був поділ року на 4 пори — зиму, весну («яр»), літо, осінь. Менші відрізки часу вимірювалися за проведеними с.-г. роботами: напр., «як орали», «як жали», «сінокоси», «коли сіяти» тощо.

Укр. аграрний календар забороняв орати чи копати землю від Пресвятої Богородиці (4 грудня) до Благовіщення (7 квітня). Благовіщенську проскурку з'їдали напередодні сівби, щоб добре жито родило. На Зелені свята (Трійцю) існував звичай встановлювати зелені гілки на хлібних нивах, що нібито охороня-

ло їх від будь-якої шкоди. Господарі мали посіяти озимі до Івана Богослова (9 жовтня): «Хто не посіяв до Богослова, той не варт доброго слова». Із цим днем були пов'язані певні застереження. Господині знали, що на Івана Богослова не можна сікти капусту: вона матиме неприємний запах, буде гіркою чи згниє.

На сьогодні загальнозживаним є термін «землеробство», хоча осн. поширення від набув від поч. 20 століття. До того більше використовували слова «рільництво» та «хліборобство» на означення всього процесу культивування с.-г. рослин. Поняття «хліборобство» має два значення: широке і вузьке. У першому йдеться про землеробство, у другому — про вирощування зернових і тех. к-р.

Землеробство поділяється на 5 галузей: хліборобство (друге значення терміна), городництво, садівництво, виноградарство та баштанництво. Розрізняють циклічні (протягом року) землеробські роботи: обробіток ґрунту та посів; догляд за рослинами; збирання врожаю та його переробка. Зміст і засоби діяльності у землеробстві становлять: землеробська техніка (знаряддя праці), яка є найбільш чутливою щодо змін; агротех. знання — нар. досвід, традиції й навички вирощування тих чи ін. рослин.

Перші етнографічні відомості про землеробство було вміщено у комплексних (природничих, геогр. та статистично-екон.) працях, що з'явилися у 18 ст. Серед них виділяються дослідження О.Шафонського «Черниговского наместничества топографическое описание» (1786) та Н.Загоровського «Топографическое описание Харьковского наместничества» (1788), у яких описано землеробські знаряддя, процеси збирання і зберігання хліба, оранку, садівництво та городництво. У 19 ст. О.Русов у стат. книзі «Описание Черниговской губернии» (1898—99) розглянув системи польового землеробства, навів інформацію щодо складу ґрунтів, класифікував земельні наділи за функціональним призначенням. Дослідження містить картографічний матеріал, нап. карту поширення звичайних землеробських знарядь.

У 2-й пол. 19 — 1-й пол. 20 ст. в етногр. працях П.Чу-

бинського (1872), В.Шухевича (1899—1901), В.Бабенка (1905), Ф.Вовка (1916, 1928), М.Сумцова (1918) значну увагу було приділено опису знарядь праці, процесу заготівлі сіна, садівництву та городництву. Так, Ф.Вовк не лише описав особливості вирощування городніх к-р, а й простежив історію городництва в Україні, виводячи його з часів Київ. Русі. Пізніше В.Довженок у дослідженні «Землеробство Древньої Русі» (1961) розглянув питання про техніку обробітку ґрунту, землеробські системи, склад культ. рослин, збирання врожаю і переробку землеробських продуктів.

Вивченням землеробської техніки займалися В.Горленко, І.Бойко та О.Куницький, які видали спільну монографію «Народна землеробська техніка українців» (1971). У ній подано класифікацію знарядь, зокрема, їх поділено на 3 групи: для обробітку ґрунту, збирання та переробки врожаю. Також простежено особливості розвитку кожного знаряддя; розглянуто причини зникнення деяких знарядь.

Питання переробки продуктів харчування та їх заготівлі вивчала Л.Артюх. У її праці «Українська народна кулінарія (історико-етнографічне дослідження)» (1977) детально розглянуто способи квашення, соління, сушіння овочів і фруктів.

У дослідженнях С.Павлюка «Народна агротехніка українців Карпат другої половини 19 — початку 20 ст. (історико-етнографічне дослідження)» (1986) і «Традиційне хліборобство України: агротехнічний аспект» (1991) розглянуто нар. аграрну к-ру та, крім тех. складової, висвітлено елементи духовної к-ри — аграрні обряди, звичаї, містико-реліг. ритуали вироб. змісту тощо.

У 1980—90-х рр. було видано кілька колективних праць, присвячених етногр. регіонам України (Бойківщина, Гуцульщина, Поділля, Лемківщина). У цих дослідженнях проаналізовані регіональні особливості землеробства.

На поч. 21 ст. етнології вивчають окремі аспекти землеробства в етногр. регіонах або ж в окремо взятих населених пунктах. Напр., городництво, садівництво та квітнікарство досліджує К.Ковтун (2003); городництво та садівництво — О.Годованська (2004, 2007, 2014); виноградарство та виноробство — О.Головко (2015);

городництво, тютюнництво, садівництво та виноградарство — Я.Тарас (2016, 2017).

Отже, у вивченні землеробства переважає дослідження окремих складових агротех. процесу, здебільшого знарядь праці. Це зумовлено тим, що науковці обстоюють концепцію, за якою землеробські знаряддя відображають нац. специфіку народів, їхні взаємозв'язки і культурно-побутові взаємовпливи.

Землеробством населення на території сучасної України займалося ще в епоху неоліту — у 6—4 тис. до н. е. Першими землеробськими знаряддями були палиця-копачка та мотика. Гол. ознакою мотичного землеробства був обробіток великих постійних земельних ділянок городнього типу. Мотичне рільництво поєднувалося з вирубно-вогневою системою обробітку ґрунту (Карпати, Полісся, Середня Наддніпрянина). Вона передбачала вирубування влітку чи восени на обраній ділянці лісу всіх кущів та молодих дерев (дерева з товстим стовбуром залишали для всихання). Навесні деревину спалювали, потім ділянку спушували і засівали зерновими к-рами. Після збирання врожаю викорчувували всі пеньки. Така рілля в лісі переважно називалася «пасікою», значно рідше на її означення вживали слова «ватра», «погар», «паленища», «лазом», «пожари», «паленики», «паленища». На Лемківщині й Бойківщині вируби проводилися далеко в горах, а на Гуцульщині — біля оселі. У Карпатах при паленні пасіки враховували такі умови: щоби була ясна й суха погода, несильний вітер, щоби вистачило паливного матеріалу, який рівномірно розкладали по всій ділянці. Для повнішого згорання пнів їх підкопували, обкладали сухими смолистими дровами і хмизом. У Міжгірському р-ні Закарпат. обл. зрубаний матеріал формували у вали («шори») за 3—5 м один від одного впоперек схилу, що забезпечувало можливість керування процесом випалення ділянки. Вал підпалювали у багатьох місцях по всій довжині. Після того, як ґрунт на одному місці добре пропечеться і нагорить достатньо попелу, вал жердинами пересували далі по зрубу до ін. валу. І так по всій пасіці. Цей спосіб випалювання зрубу мав переваги над звичайною тех-

нологією: по-перше, забезпечував рівномірне пропалення ґрунту і знищував коріння бур'янів; по-друге, не перепалювався ґрунт і не вигорали корисні речовини, не руйнувалася його структура; по-третє, на ділянці не залишався незгорілий паливний матеріал. У Карпатах до кінця 19 ст. не проводили передпосівного спушування пропеченого ґрунту, але зі зменшенням кількості паливного матеріалу почали спушувати його мотикою. На Київ. Поліссі попіл приорювали, бо вважали, що він кращий за гній. Залишки вирубно-вогневої системи побутовали на Поліссі та в Карпатах до серед. 20 ст.

Польове рільництво на території сучасної України виникло на поч. 2 тис. до н. е. внаслідок появи орних знарядь і тяглових тварин. Це дало можливість використовувати кращі системи обробітку ґрунту: перелогову, дво-пільну, трипільну. Перелогова (залежна) система в Україні проіснувала до кінця 19 ст., переважно у пд. степових районах. Після оранки цілини лан протягом кількох років засівали зерновими к-рами (просом, житом, пшеницею, вівсом). Коли нива переставала родити, її залишали під «залеж» і вдавалися до обробітку нових ділянок цілини чи перелогу. Двопільна система виникла у 1 тис. н. е. Вона передбачала розподіл усіх придатних для обробітку земель на дві приблизно однакові частини: одну орали і засівали різними зерновими й тех. к-рами, а на другій випасали домашню худобу. На території Карпат двопільна система називалася «толоко-царинною» від назви пасовища («толока») і поля («царина»). Найпоширенішою в Україні була трипільна система обробітку ґрунту, відома ще з часів Київ. Русі. Широко застосовувати трипілья почали у 18 ст. За трипільною системою вся земля ділилася на 3 частини. На одній із них сіяли озимі к-ри («царина»), на другій — ярові («ярина»), а третю не засівали («пар»). На першій та другій частинах кожному госп-ву належала певна територія. Пар використовували як толоку, на якій випасали худобу. Наступного року толоку засівали озимими к-рами, а там, де була озимина, сіяли ярові. Рілля, що перед тим перебувала під яровими, використовувалася під толоку. Трипілья по території України засто-

совувалося нерівномірно. Напр., у межах губернії в одному селі практикували одну систему, тоді як у сусідніх селах могли використовувати іншу. Так, у Полтав. губ. 1900 р. 66 % сел. госп-в дотримувалися трипільної системи, 14 — двопільної і 20 % — однопільної. На поч. 20 ст. в Україні існувало багатопілля, розвиток якого було призупинено у 1930-х рр. — після усупільнення землі через колективізацію. У 2-й пол. 20 — на поч. 21 ст. на присадибних ділянках члн городях застосовують переважно двопілля. Проте зафіксовано і приклад використання елементів вирубно-вогневої системи: у 1980-х рр. у Добровеличківському р-ні Кіровоград. обл. після вирубки дерев у лісі садили саджанці дубів, а потім на цій території людям виділяли ділянки під городи. Обробіток ґрунту відбувався за допомогою великої сапи, яка називалася «мотига».

Неодмінною умовою в організації підтримання родючого шару землі є удобрення, яке пройшло шлях від спорадичного підживлення до певної продуманої системи. При вирубно-вогневі системі підживлювання здійснювали попелом. Гноєм регулярно почали удобрювати з 15—16 ст. У 2-й пол. 19 ст. ґрунт стали підживлювати азотними, фосфорними, калійними мінеральними добривами. Широко застосовували спосіб покращення стану родючості за допомогою спец. трав (конюшини, люпину), які влітку приорювалися. Для підвищення врожайності на Пд. Україні у приватних домогосп-вах застосовували зрошення, використовуючи у 19 ст. дулап. Дулап — поливна машина, що приводилася в рух за допомогою коня. Дулап встановлювався на березі річки, ставка, лиману чи спеціально викопаного водоймища. Майже всі частини дулапа виготовлялися з дерева. Винятком були велике колесо та ланцюг. Дулап монтувався на дерев'яному станку з 4-х осн. стовпів. Важливою частиною пристрою був великий товстий дерев'яний стовп («баба»), який за допомогою двох чопів (одного внизу і другого згори) міг повертатися навколо своєї осі. У нижній частині «баби», на висоті 0,8 м від землі, вставлялося вирло, яке давало можливість запрягати коня і повертати «бабу», приводячи в дію всю по-

ливну машину. Згори на «бабі» прикріплювалося дерев'яне колесо («финарь»). В обід цього колеса на відстані 0,15—0,2 м вбивали дерев'яні кілочки — ціви, які створювали у финарі прогалини, куди заходили кулаки (дерев'яні виступи на ободі ін. колеса), що мали назву «чарк». На валу, зробленому також із дерева, чарк встановлювався наглухо. По краях вала, як і в «бабі», було два чопа. Дерев'яним валом финарь і чарк з'єднувалися з великим колесом, до якого прикріплювався ланцюг із коновками місткістю 1—1,5 літра. Коновки під час руху великого колеса черпали воду, піднімали її і виливали в корито. Звідти вода жолобом подавалася на поле. У 2-й пол. 20 ст. зрошування відбувалося за допомогою труб, в які воду подавав двигун. У цей же час зрошування почали застосовувати й на ін. територіях України. На поч. 21 ст. поширюється, особливо в городництві, крапельне зрошування. Ця система складається з насоса, фільтра і труб (великого і малого діаметрів). У труби малого діаметра вмонтовують крапельниці, які кладуть під самісінький корінь рослини. У такий спосіб вода живить лише кореневу систему рослин.

За призначенням та циклами с.-г. робіт розрізняють 3 гол. групи землеробських знарядь: для обробітку ґрунту; для збирання врожаю; для обмолоту та переробки зерна. До першої групи належать такі види тяглових орних знарядь: рало, соха і плуг.

Рало пройшло еволюцію від простіших типів до своєрідних культиваторів, які використовувались у 19—20 ст. Існувало два види рал: однозубі та багатозубі. Перші були безполозними та з полозом. Безполозові рала склалися з нетовстої жердки завдовжки 3—4 м, яка правила за дишло. В отвір на її задньому кінці знизу під кутом забивали дубовий клин — ральник (зуб, копість), який міг мати залізний наральник. Керували знаряддям за допомогою однієї ручки. Рало із полозом відрізнялося від безполозового гол. чином розташуванням ральника та способом з'єднання його зі стеблом та було зручнішим у роботі. Для керування однозубими ралами вистачало навіть одного вола чи коня. Багатозубі рала існували трьох типів: бороноподібні; граблеподібні; із

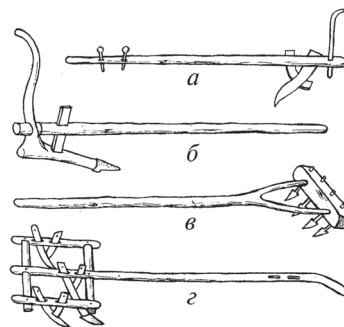

Рала: а — однозубе безполозне; б — з полозом; в — граблеподібне; г — бороноподібне. За виданням «Українська минавшина: ілюстрований етнографічний довідник» (1993).

трикутною рамою. Знаряддя першого типу (поширені переважно в зоні переходу від Полісся до Лісостепу) склалися із тривалкової бороноподібної рами. У кожний валок знизу під гострим кутом був забитий ральник. Рала другого типу (Пд. України, Полтавщина та Слобожанщина) нагадували за формою великі граблі. Вони склалися з валка — гранчастої нетовстої колоди завдовжки до 1 м, в яку знизу навскіс забивалися ральники (зазвичай 3—5, іноді до 10). В отвір на середині колоди забивалося дишло. Знаряддя третього типу — трикутна дерев'яна рама, в яку знизу були забиті 3—5—7—9, а іноді й більше ральників. Спереду стирчав залізний гак для причеплення тягла. З кінця 19 ст. рало почало виходити з ужитку. На базі його однозубих типів виник обгортач, а з рала із трикутною рамою — драпак. Обгортач — тяглове знаряддя, яке застосовувалося для міжрядного обробітку просапних к-р. Нині його використовують у городництві для підгортання картоплі. Драпак (просапник, шкрапатор, сапатор) — знаряддя для повторного обробітку ґрунту, вид найпростішого культиватора. Мав вигляд дерев'яної (у фабричних варіантах — залізної) трикутної (іноді трапецієподібної) рами, в яку вмонтовувалося 3—5—7 залізних ральників (зубців).

Соха — тяглове орне знаряддя, яке було поширене на Поліссі та подекуди на Лівобережжі. Укр. соха існувала двох типів. Перший — безпередкова соха з голоблями (вобжами), в якій робоча частина (розсоха) своїм заднім кінцем забивалася у поперечний брусок, що з'єднував вобжі (така

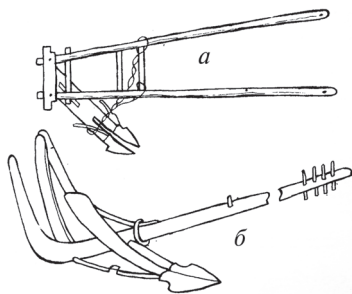

Сохи: а — «одноконка»; б — «українська». За виданням «Українська минувшина: ілюстрований етнографічний довідник» (1993).

соха відома під назвами «одноконка», «плашка», «російська», «московка»). Другий тип становили знаряддя, що мали дишло (вію) і забиту в отвір на задньому його кінці розсоху. Такі сохи («українська», «поліська», «литовка») бували і з колісним передком (соха-рогач). Робочою частиною слугували два залізнi наріжники, які набивалися на кінці розсохи. У 1880—90-х рр. соха поступово була витіснена фабричним плугом і застосовувалася лише як обгортач картоплі.

Плуг — найдосконаліше тяглове орне знаряддя, яке має відвал і при роботі перевертає шар ґрунту. Існувало 3 види плуга: традиційний укр. («малоросійський», «степовий»); модифікований («удосконалений»), який поширився у 2-й пол. 19 ст.; фабричний (кін. 19 — поч. 20 ст.). Перший складався із двох гол. частин: робочої (власне плуг) і тягової — двоколісного передка. До робочої частини входили: один широкий чи два вузькі, з'єднані поперечками, полози (підшва); залізний симетричний леміш, набитий на їхні передні кінці; дерев'яна полиця, яка відвалювала підрізаний лемешем шар ґрунту; гряділь — дерев'яний брусок, що з'єднував робочу частину з передком. На середині гряділя був залізний різак (чересло), який відрізував шар ґрунту збоку. Для міцності гряділь був з'єднаний із підшвою дерев'яною планкою — стовбою. Правила плугом за допомогою двох дерев'яних ручок — чепіг. Передок складав-

ся із вісі, на яку згори набивався брусок — подушка; двох коліс (праве, борозенне, бувало більшим); правіла (дишло із пристосуваннями для з'єднання з вісю); зігнутих дрючків — ключа й топірні. Назви деталей плуга в різних районах мали відмінності. У традиційний укр. плуг запрягали 4 чи 5, а то і 6—8 пар волів, яких переважно поганяли погоничі-підлітки, дорослий же плугатар тримав плуг за чепіги. У 1870-х рр. на базі традиційного був створений модифікований плуг, у якого дерев'яну полицю замінили залізним відвалом, леміш набув асиметричної форми, замість дерев'яної стовби був запроваджений заліз-

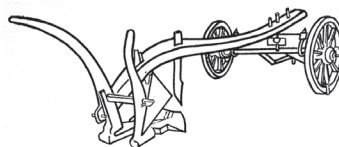

Модифікований плуг із залізним лемешем. Південь України, 19 ст. За В. Горленком, І. Бойком, О. Куницьким.

ний штир. Таким чином регулювалася глибина оранки. Фабричні плуги використовувалися вітчизн. та зарубіжних марок — т. зв. саки, гени, дончаки, рамсоми тощо. Укр. з-ди випускали степові плуги, розроблені на основі нар. досвіду, що відбилося в назвах ряду марок: «новоросійський», «колоністський», «південноросійський», «український».

Збирали зернові серпом і косяю. Перше знаряддя складалося із залізної робочої частини, що мала більш чи менш видовжену напівсферичну форму і закінчувалася внизу штирком, на якому кріпилася дерев'яна ручка. Коса складається із двох гол. частин: власне коси, виробленої зі сталі, та дерев'яного держака — кіся. На більшій частині території України кіся робили з однією рукою, а в Карпатах — здебільшого із двома. Відомо два види знаряддя: коротка коса («скісок», «косак») та довга («литовка»). При збиранні колоскових, особливо якщо вони були високі та густі, до коси додавали грабки чи лучок (крюк). Косу точили мантачкою або ж бруском, які носили у футлярі на поясі; клепали її молотком на спец. наковаленці — бабці.

Головним і найдавнішим знаряддям молотби був ціп. Ціп складався з держака завдовжки до 1,9 м і робочої частини — бича — дубового кийка завдовжки до 1,1 м. Обидві частини з'єднувалися сиром'ятним гужиком різноманітними способами, які давали змогу робочій частині вільно обертається на держаку. Розстеливши на току у два ряди снопи колоссям докупи й узявшись двома руками за держак ціпа, вдарили бичем по колоссям.

У лісостеповій і степовій зонах, починаючи із 17 ст., поряд із ціпом використовували молотильний коток — гарман. Ранні гармани робили з колоди, на яку набивалися повздожні ребра. Пізніше переважали кам'яні котки, зроблені із піщаника, граніту, а згодом — із цементу. За допомогою залізної осі гарман вмонтовували у дерев'яну (чи металеву) раму, що мала гак. У гарман запрягали пару коней, які волочили його по розстеленому на току збіжжю, і своїми ребрами він вибивав із колосся зерно. З кінця 19 ст. почали молотити молотарками.

На Одещині як знаряддя молотби зрідка застосовували молотильну дошку (м'ялку, терку, диканю). Вона становила масивну, завширшки до 1 м і завдовжки до 2—2,5 м, дошку, дещо звужену й трохи загнуту в передньому кінці, в яку знизу набивалися металеві чи кременеві пластинки (різакі). Як і каток, терку волочили по розстелених на току снопах коні. Таке знаряддя не лише вимолочувало зерно, а й перетирало одночасно частину соломи на січку, що йшла на годівлю худоби. На Пд. України мололи «гоном». Цей спосіб полягав у тому, що по розстеленому на току врожаї ганяли волів чи коней, які копитами вибивали зерно. Існувало кілька варіантів такої молотби. Найчастіше в центрі току забивався стовп, до якого за поводки прив'язували працюючих тварин, які рухалися (у міру накручування поводків на стовп) то в один, то в другий бік.

Обмолочене зерно вiali на вітрі або ж на протягу в клуні за допомогою дерев'яної лопати чи совка та простішої віялки — млинка. Нерідко при випадковому віянні користувалися відром, решетом. У деяких населених пунктах Слобожанщини побутував особливий спосіб ві-

Традиційний український плуг із нерухомою полицею. Південь України, середина 19 ст. За В. Горленком, І. Бойком, О. Куницьким.

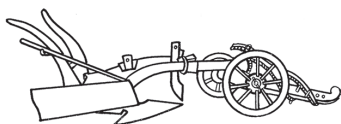



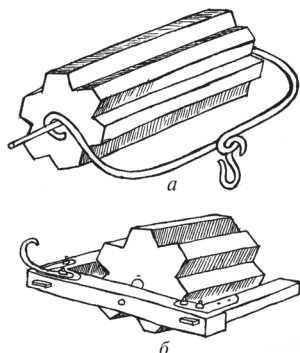

Гармани: а — найпростіший; б — із дерев'яною рамою. За виданням «Українська минувшина: ілюстрований етнографічний довідник» (1993).

яння — на злитому водою і просушеному чи замерзлому вигоні. Віяли також лопатами (совками) на рівній і чистій від снігу кризі, особливо посеред зими. Зерно ставало чистим від сміття та землі. Застосовували ще метод кидання зерна совком на стіну, через що воно не розсипалося далеко. При роботі на току, складанні скірт користувалися вилами, в яких робоча частина була дерев'яною (давні) або ж залізною (пізніші).

Переробка зерна на борошно й крупи відбувалася за допомогою мех. споруд (млинів) і ручних знарядь — жорен і ступ. За конструкцією жорна поділяються на відкриті та закриті. У перших камені з боків були зовсім або ж наполовину оголеними, борошно з-під них випалося прямо додола на розіслане рядно, у других камені вставлялися в обичайку, влаштовану на станку — табуреті, а борошно через льоток виспалося у підставлену посудину. Відкриті жорна приводилися в дію горизонтальним рухом рук через ручку (погонич), вставлену в край верхнього каменя. Ручка могла бути низькою і високою. Закриті жорна обладнувалися шестернями і корбами (одна чи дві). У більшості ж районів України вони мали просту конструкцію з діаметром каменів 0,4—0,5 м і висотою до 0,15 м.

Ступою подрібнювали зерно на крупу чи фураж або очищали його від лушпиння (шеретували). За конструкцією ступи поділяються на ручні й ножні. Першу виготовляли з вертикально поставленої колоди (висотою до 1 м). Згори такої колоди видовбувалося чи випалювалося заглиблення глибиною до 0,35 м і з діа-

метром угорі до 0,3 м. Робочою частиною слугував дерев'яний товкач. Ручні ступи у 19 і на поч. 20 ст. були поширені по всій Україні як знаряддя для виготовлення круп. Товкач існував двох видів: з одинарним потоншенням посередині (для тримання двома руками) і з роздвоєнням середини (для кожної руки окрема ручка). Останній вид поширений у Карпатах та на Поліссі.

Ножна ступа була зручнішою і продуктивнішою в роботі. Основна її частина — горизонтально покладена колода дов-



Ручна ступа. Село Дідковичі Коростенського району Житомирської обл. Етнографічний комплекс «Українське село», 2011. Фото С. Сіренка.



Ножна ступа. Село Єрка Миргородського району Полтавської обл. Етнографічний комплекс «Українське село», 2011. Фото С. Сіренка.

жиною до 1,2 м і шириною та висотою до 0,5 м або ж пень майже кубічної форми. У цій деревині видовбувалася макітра, куди засипалося зерно, як і в ручну ступу. До голови ззаду приладнувалися дві дерев'яні станини, як ноги, на яких пристосовувалася вісь (вал), а до неї — підйомка (коромисло) — довша спереду і коротша ззаду. До коромисла спереду прикріплювався досить масивний товкач із міцного дерева. На Пд. Україні використовували також земляну ступу. Макітру її викопували в землі в хаті чи сараї; на дно вкладали камінь як фундамент (щоби краще товклося зерно), товкач був із булавою. Стінки макітри обмазували глиною. У ступах товкли горох, квасолю, сушені груші та яблука для пирогів, просо, овес на куліш, пшеницю на кутю, у деяких районах України переробляли гречку й жито на крупу і борошно, готували сім'я для олійниці, дрібнили сіль і горіхи.

В Україні застосовувалися 4 різновиди мех. млинів: водяні, земляні, вітряки й двигунові. Перші поділяються на два види: стаціонарні та пересувні. Стаціонарні водяні млини будували на вузьких гірських потоках і берегах нешироких річок, пересувні — розташовувалися на баржах, понтонах і застосовувалися на широких річках. Такі млини діяли на Дніпрі, Десні, Дністрі, Пруті, Росі. Особливістю стаціонарних водяних млинів було відведення води від ставка до робочого колеса за допомогою канави. Найінтенсивніше буд-во вітряків в Україні відбувалося у 18—19 ст. Розрізняють вітряки двох типів: нерухомі та рухомі. Перші поверталися на основі (стільці) усім корпусом, разом із крилами і всією машиною; вони переважали по всій Україні. Другі, запозичені із Зх. Європи (голландські), були менше поширені, у них корпус непорушно закріплювався на стільці, а повертався лише дах із валом і крильми. На Полтавщині вітряки використовували ще й для зрошення полів. Менш поширеним був земляний млин — топчак. Він становив великий (до 5 м у діаметрі) круг-поміст, який розташовувався в горизонтальній площині з нахилом 16—20 градусів. Працював топчак під дією ваги коней, яких водили по краю круга-помісту. Ця споруда вико-

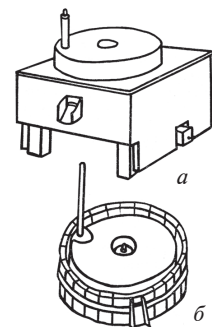

Жорна: а — відкриті з Поділля; б — закриті із Середньої Наддніпряниці. За В. Горленком, І. Бойком, О. Куницьким.

ристовувалася ще й для «биття» олії. З розвитком пром-сті на кін. 19 ст. з'явилися парові млини, а у 20 ст. — дизельні та електричні, які повністю витіснили водяні, земляні та вітряки.

Олійниці для вироблення олії із соняшника, рапсу та льону у більшості регіонів України мали подібні конструкції. Олійниця найпростішого типу складалася з двох стовпів — лапок, на кінці яких була горизонтально насаджена масивна колода — в'язь (жердка). Приблизно посередині стовпів були вправлені дві мачухи — розкольні балки (не кругляки). Над верхньою мачухою на обох кінцях розташовувалися дерев'яні клини, увігнані у вирізані у стовпах отвори, в які заправлялися мачухи. У нижній мачусі видобували ямку з жолобком для вкладання мішка із зерном і стікання олії, під колодами на землі ставився посуд для олії. Для видавлювання олії дві людини били довбнями по клинах, які, входячи в отвори стовпів, натискували верхню мачуху. Для того, щоби виийняти макуху (вижимки), з одного боку вибивався клин для підняття верхньої мачухи. Більш поширеним типом була непереносна олійниця. Вона складалася із двох вертикальних стовпів, укопаних у землю; на стовпи насаджувалася горизонтальна колода з отворами на її виступаючих кінцях для навішування важких молотів-таранів. Друга горизонтальна колода роз-

міщувалася посередині між стовпами, до неї причіплявся масивний товкач-макогін; під макогонном — друга, важча колода — мачуха з виімкою для мішка з насінням; під мачухою ставилася посудина для збирання олії. Видавлювання олії проводилося двома чоловіками, які били таранами по клинах, що притискували середню колоду до макогона; під ударами таранів макогін тиснув на мішок із насінням, й олія збігала у посудину. Перед закладанням у мішок олійну к-ру спочатку підсмажували на сковороді у печі, потім товкли у ступі та просіювали. У 2-й пол. 20 ст. ручні олійниці були витіснені електричними.

**Хліборобство.** У вузькому значенні терміна — вирощування зернових і тех. к-р для харчування людей та годівлі свійських тварин. Серед злакових рослин в Україні найбільш поширеним було жито. Його вирощували майже на всій території України. Виняток становили степові райони, в яких переважала пшениця, та окремі місцевості Карпат, де культивували більшою мірою овес і ячмінь. Використовували такі сорти жита: ваза, крица, муравська. Друге місце за кількістю зайнятих площ на поч. 20 ст. займала пшениця. Найпопулярнішими були озими пшениці, а саме: арнаутка, банатка і дурум. Деякі сорти пшениці, які вирощували українці, стали вихідними для виведення нових сортів цієї рослини в США, Канаді. Зокрема, у США до серед. 1930-х рр. великою популярністю користувався озимий сорт укр. пшениці «Харків», який був вивезений 1900 туди із пн. частини нинішньої Луган. обл.

З ін. **злакових** в Україні вирощували ячмінь, овес, просо і гречку, а з бобових — горох. У культивуванні гречки було досягнуто значних успіхів. Ще у 18 ст. селяни практикували ранній (т. зв. зяблевий) і пізній (новорольний) її посіви. Ранню, зяблеву, гречку сіяли в невеликій кількості для бджіл. Щоб одержати зерно, віддавали перевагу пізній сівбі як сприятливішій для високих урожаїв. Однією з прикмет настання пори сівби гречки було покриття дуба листям.

Найпоширенішими **технічними культурами** були льон і коноплі. Із насіння цих рослин одержу-

вали олію, а зі стебел — волокна. Олію отримували із соняшнику, завезеного в Україну наприкінці 18 ст. із Пн. Америки. Спочатку його висаджували як декоративну рослину. Із 2-ї пол. 19 ст., після того, як був віднайдений спосіб одержання із зерен соняшнику олії, його посіви збільшилися.

Із 18 ст. в Україні з'явилася картопля, яка у 1-й пол. 19 ст. стала важливим продуктом харчування, а у 2-й пол. 19 ст. набула ще й пром. значення у зв'язку з виготовленням горілки. Поступово вона стала, за нар. висловом, «другим хлібом». У 1-й пол. 19 ст. в Україні почали вирощувати цукровий буряк, який займав величезні площі не лише у поміщицьких госп-вах, а й у селянських. Буряк як тех. к-ра призначався переважно для цукрування і гуралень.

З кінця 16 ст. почали вирощувати тютюн, завезений із Туреччини. У 19 ст. розведення тютюну, особливо в Черніг., Полтав., Київ. і Херсон. губерніях, набуло плантаційного вигляду. На Поліссі займалися розведенням хмелю, який використовували у медоварній, пивоварній та винокурній пром-сті. Із серед. 19 ст. на Пд. України, Поділлі та Закарпатті вирощували в широких масштабах кукурудзу, яка була відома в Україні із 17 ст.

**Городництво.** Найдавніші відомості про городні к-ри належать до скіф. періоду. Геродот, описуючи племена калліпідів і алазонів, зазначав, що вони вирощують цибулю та часник. У період Київ. Русі перше місце серед вирощуваних городніх к-р належало капусті та ріпі, друге — маку й огіркам. Із 12—13 ст. почали вирощувати моркву, столовий буряк; із 16 ст. — петрушку, пастернак, салати (крес-салат, польовий салат, салат городній), гірчицю листову; із 17 ст. — цвітну капусту, редьку, шпинат, квасолу; наприкінці 19 — на поч. 20 ст. — баклажани, болг. перець, помідори, пекінську капусту та ін.

Згідно з нар. традицією город поділяли переважно на три умовні частини — на «грядки», «плесо» та «капусники», а інколи виділяли ще й четверту — «підмет». Грядка — це вузька, довга і висока ділянка, плесо — широка продовгувата ділянка, капусник — найнижче і найвологіше місце в

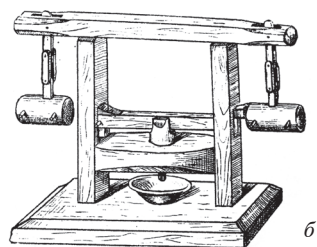
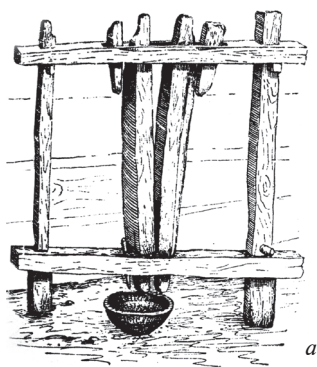

Олійниці:  
а — з мачухами;  
б — з таранами.

За виданням «Українці: історико-етнографічна монографія» (1959).

городі, підмет — місце для вирощування конопель. Нині подекуди город поділяють на дві частини. На першій саджають картоплю, кукурудзу, на другій — помідори, огірки, цибулю, перець, моркву, часник, капусту. Останній фрагмент інколи називають «городини». Від кінця 19 ст. до 2-ї пол. 20 ст. існувала практика обсаджувати ділянки соняшником чи квітами. На поч. 21 ст. це явище менш поширене. Їз 2-ї пол. 20 ст. городину почали обсаджувати і кукурудзою.

Городництво в Україні мало присадибний характер. У 2-ї пол. 20 ст. через усупільнення землі городи почали виконувати функцію поля і розташовувалися також за межами населеного пункту. На них почали сіяти ячмінь, пшеницю, люцерну.

Садінням городніх к-р — капусти, помідорів, моркви, огірків, цибулі, часнику — займалися (так триває і донині) переважно жінки. Городні к-ри найчастіше вирощують рядовим посівом: роблять борозну або ж невеликі ямки, кидають у них насіння чи кладуть розсаду. Жінки займалися і насінництвом. Насіння зберігали у вузликках, торбинках, а з 2-ї пол. 20 ст. почали використовувати різноманітний посуд. Перед посадкою насіння деяких рослин сіяли та пророщували в хаті на підвіконні чи в невеликих парниках.

Пром. городництво виникло на поч. 20 ст. біля великих міст, а в 2-й пол. 20 ст. зосередилося на колг. полях. У цей же час сформувалися спеціалізовані райони пром. городництва: Ніжинський р-н Черніг. обл. — огірки; Херсон. обл., АР Крим — помідори, капуста.

У 2-й пол. 20 ст. овочі почали вирощувати в закритому ґрунті (теплицях, парниках), які розташовували на городах. Найпростіша конструкція складалась із дерев'яного чи металевго каркаса, який обтягувався целофановою плівкою, а складніша будувалася зі скла та ін. матеріалів.

На поч. 21 ст. поширилася тенденція вирощування овочів лише для продажу. Культивування тих чи ін. к-р переважно залежить від природних особливостей регіону. Приміром, у с. Окачове Ратнівського р-ну Волин. обл. спеціалізуються на культивуванні моркви; у с. Олександрівка Маловисківського р-ну Кіровогр.

обл. 2002—05 вирощували цибулю, яку продавали молодою.

Для покращення урожаю ґрунт удобрюють перегноєм, попелом, а з 1970-х рр. почали застосовувати мінеральні добрива. У 21 ст. стали широко використовувати гербіциди.

Оранку городів проводять після збору врожаю. Перед оранкою ділянки очищають від засохлих рослин, розкидають перегній. Мінеральні добрива вносять перед садінням. Інколи перед садінням городи боронують, тобто «закривають вологу».

Поширеною була тенденція облаштувати городи у містах. Напр., у 1950-х рр. етнограф Л.Шевченко фіксувала, що в шахтарському м-ку Войтове Сталінської обл. на городах вирощували городину, кукурудзу і соняшник. У 1990-х рр. мешканці міст постійно поповнювали свої продуктові запаси з городів: 1994 р. — 56 % містян, а 1996 р. — 62 %. У багатьох сім'ях вирощена картопля слугувала осн. продуктом харчування. 2014—17 осн. джерелом існування на невідконтрольній уряді України частині Донецька та Луган. областей були городи. Їх обладнували на балконах, біля будинків.

**Садівництво** — це вирощування плодкових і ягідних к-р. У часи Київ. Русі в садах вирощували яблуні, сливи, вишні. Осн. осередками садівництва були монастирі та княжі садиби. У 16—18 ст. шляхта і козац. старшина розводили не лише великі фруктові сади, а й декоративні парки. Для створення садів наймали європ. спеціалістів. Павло Халебський, описуючи свою подорож через Україну, зазначав, що кожна хата в козац. землі оточена садками; огорожа з вишень, слив та ін. дерев. Така традиція в Україні існує й донині. У 21 ст. вона проявляється наявністю не лише великої кількості фруктових дерев, кущів, а й різноманітних квітів.

У 16—18 ст. на Поділлі, Полтавщині та Слобожанщині сади розташовувалися в лісах. Такі сади були обсажені липами, у них росли яблуні, вишні, сливи і розміщувалися пасіки. У 19 ст. сади в дібровах поступово занепадали через поступове вирубування лісів.

Розвиток садівництва відбувався двома шляхами. Практикували перенесення з лісу в сад дичок лісових порід яблук і груш,

які потім прищеплювали потрібними сортами. У регіонах, де не було лісів, вирощували дички яблунь, груш, слив та ін. плодів дерева з насіння. Вирощені відповідним способом дички пересаджували і щепили. Застосовували три способи щеплення диких дерев: у розщепі, за кору й



окуліровку. Їз 1970-х рр. поширена тенденція купувати саджанці в аграрних підприємствах.

В Україні було виведено багато сортів яблук, які характеризуються гарним смаком і морозостійкістю: на Сх. Поліссі та Полтавщині — це антонівка, апорт, боровинка, пепенка тощо; на Середній Наддніпрянщині — сорока; на Поділлі — гусак, подільський, кнись та ін.

Найбільше садівництво було розвинуте на Поділлі, у Карпатах, Криму, найменше — на Поліссі. У 2-й пол. 20 ст. садівництво почало розвиватися і в ін. етногр. регіонах. Цьому сприяли держ. програми, пропаганда у ЗМІ та зміни природно-кліматичних умов, що дали можливість вирощувати персики навіть на Поліссі.

На розвиток садівництва в Україні, після його повного зни-

*Теплиця.  
Село Збур'ївка  
Голопристанського р-ну  
Херсонської обл., 2013.  
Фото С. Сіренка.  
Зберігається в ІМФЕ.*

*Парник.  
Місто Мала Виска  
Кіровоградської обл.,  
2016. Фото  
С. Сіренка.*



*Виноградники:*

*а — Село Залисця Ратнівського району Волинської обл., 2011. Архів МЄВП;  
б — Село Козачі Лагери Цюрупинського району Херсонської обл., 2013. Зберігається в ІМФЕ; в — на присадибній ділянці. Село Грушівка Апостолівського району Дніпропетровської обл., 2011. Фото С. Сіренка.*



шення за Й.Сталіна, коли за кожне фруктове дерево селяни платили великі податки, вплинув дачний рух. На дачах розводили фруктові дерева, ягоди, а також саджали городні к-ри. Усе це давало міським жителям змогу додатково харчуватися.

За традиційним розподілом праці в родині догляд за садом був у компетенції чоловіків. Нині ця традиція переважно зберігається, проте існують і винятки: чоловіки піклуються про дерева, а жінки — про кущі.

**Виноградарство** в Україні в домі з антич. часів. Перші виноградники були закладені в Ольвії в 6 ст. до н. е., а в Криму — у 5 ст.

до н. е. З Ольвії вино експортувалося до країн Середземномор'я. Третім (після Ольвії та Криму) найдавнішим районом виноградарства є Одещина (Одеса, Білгород-Дністровський, Шабо). У серед. 19 ст. в с. Шабо були закладені зразкові виноградники за участю франц. капіталу. Уже наприкінці 19 ст. в Одесі діяли крупні виноробні компанії, які, крім вина, виробляли і шампанське.

Наприкінці 18 — на поч. 19 ст. в Криму виноградарство занепало через нестачу робітників (багато татар емігрувало до Туреччини). У цей час влада Рос. імперії намагалася відновити промисел, запрошуючи европ. спеціалістів, що дало результат наприкінці 19 ст.

На Пн. України виноградарство почало розвиватися із 12 ст. У 16 ст. в Києві виноград вирощували на земельних ділянках, що належали монастирям. 1735 виноградники були закладені в Києві на схилах Дніпра, 1758 — на Пд. стороні Кловського урочища. Саджанці були привезені з Астрахані, Молдови, Угорщини, Польщі. Наприкінці 18 ст. виноградники в Києві занепали, що привело до завезення винограду з Пд. України. Наприкінці 19 ст. великі виноградники були створені в Умані та Кременчуці.

У 12—13 ст. виноградники були закладені на Закарпатті. Звідси вина у 18 ст. експортувалися до Пруссії, Польщі, Росії, Англії, Голландії та Швеції. Наприкінці 18 ст. галузь занепала, що привело до масового розпродажу монастирських і поміщицьких виноградників селянам. У 2-й пол. 19 ст. посадковий матеріал завозили із Франції, Італії та Німеччини. Тоді ж було завезено філоксеру (комаха, що пошкоджує листя і кореневу систему винограду), яка швидко поширилася по Україні і завдала значної шкоди галузі.

У 19 ст. виноградники було закладено на Поділлі, спочатку — у поміщицьких володіннях, а з часом культивування винограду перейняли селяни.

Після II світ. війни виноградарство в Україні почало плідно розвиватися в колгоспах і радгоспах, у результаті чого плантації винограду зросли із 77,6 до 397 тис. га. Так, під Києвом було

створено спец. колгосп «Виноградар», який перестав діяти у 1970-х рр., на його місці побудували житловий масив «Виноградар».

Значної шкоди промислово-му виноградарству було завдано у 1980-х рр. антиалкогольною кампанією, коли були вирубані великі площі виноградників. У 1990-х рр. тенденція зі зменшення площ продовжувалася. Станом на поч. 2000 виноградні плантації в Україні становили 104 тис. га. Для рентабельності вир-ва власники застосовують різні технології. Напр., в околицях с. Станіслава Херсонської обл. в одному з госп-в, яке займається вирощуванням винограду, власники плантації інтенсивно застосовують методику розгання хмар над округою. Цей процес місц. жителі називають «пулянням хмар». Наслідком таких тривалих дій, на їхній погляд, стала відсутність дощів у цій місцевості, що завдає збитків хліборобству, городництву, садівництву і тваринництву (станом на 2012).

Виноградарство в Україні існує у трьох видах: пром., присадибне (відоме із часів грец. колонізації) та декоративне. Останнє виникло у 2-й пол. 20 ст., коли виноград почали садити не лише для споживання, а й шоби він улітку утворював затінок на подвір'ї чи балконі багатопверхового будинку. Присадибне виноградарство поширене майже на кожному подвір'ї. Раніше виноград висаджували на городах, нині — переважно біля хати і рідко на городі.

**Баштанництво** — це вирощування гарбузів, кавунів, динь та кабачків (тобто рослин родини гарбузових).

Найдавнішою баштанною культурою українців є диня, яка з'явилася ще в 11 ст., але розповсюдилася у 18 ст. Із 14 ст. відомий гарбуз. Із 16 ст. почали вирощувати кавуни, у 19 ст. у степових районах ця баштанна культура поступово переміщувалася на поля. Площі під кавунами огороджували тином, влаштовували тимчасовий курінь для сторожа-діда. Останнє явище побутувало і в колг. час.

У 19 ст. в Україні виникли баштанні регіони: кременчуцький, херсон., одес. та харківський. Перший займав площу між

містами Ромни та Кременчук. Тут щорічно засівали ними 15—18 тис. десятин. Вирощену продукцію експортували до Києва, Гомеля, Вільнюса та Варшави. Другий регіон був зосереджений у Херсон. пов., де щорічно засівали бл. 10 тис. десятин. Третій, одеський, регіон виник ще у серед. 19 ст., проте розвинувся аж на поч. 20 ст. Особливістю цього регіону було часте поновлення насіння, культивування раннього баштану, який висаджували розсадою. Харків. регіон був зосереджений переважно у Зміївському пов. Існував він лише у 1870-х рр. Селяни вирощували кавуни для виготовлення меду.

Наприкінці 19 ст. на Пд. України було виведено понад 20 сортів кавунів (мурашка, астраханський, туман та ін.), які експортувались до Європи. У цей час під баштанними к-рами в Україні було зайнято 500 тис. га, а вже 1923 — лише 348,7 тис. га, 1960 — 182 тис. га, 1965 — 138 тис. га.

Баштанні к-ри із 2-ї пол. 20 ст. інтенсивно культивуються на городах. Гарбуз часто вирощують для корму тваринам, а з 1990-х рр. — ще й для здачі насіння.

Отже, землеробство в Україні від часу появи постійно знає змін під впливом соціальних, екон., політ., культурно-просвітницьких і природних чинників. Це зумовлює позитивні та негативні тенденції. Так, зникла цінна традиція дбайливого й шанобливого ставлення до природного середовища, особливо до землі, яку раніше селяни вважали за «годувальницю».

У розвитку землеробства простежується три великих етапи. Найдавніший характеризувався застосуванням ручних знарядь праці. Другий — пов'язаний із тягловою силою тварин і відповідними до цього знаряддями. Третій, сучасний етап продовжує базуватися на традиційній аграрній к-рі: вирощуються переважно ті самі, що й раніше, к-ри (як-от жито, пшениця), зберігаються вироблені протягом століть складові елементи агротехніки і з'являються нові.

У 20 ст. у землеробстві відбулися значні зміни, які були спричинені колективізацією, використанням мінеральних добрив і меліорацією, а також розвитком аграрної науки. На наук. засадах

було розроблено посівний календар, який значно потіснив календар народний.

Для сучасного землеробства характерне переважно застосування машин на мех. тязі (трактори, комбайни, автомобілі, мотоблоки тощо); наук. знань (селекції, пестицидів та мінеральних добрив). Ручні знаряддя продовжують використовуватися в городництві та садівництві. У більшості випадків це знаряддя пром. вир-ва, рідко — саморобні, які селяни виготовляють власноручно із заводських деталей.

У 21 ст. землеробство характеризується надзвичайно великою хімізацією. Вона дає змогу аграрним компаніям, фермерам та індивідуальним госп-вам легко отримати прибуток. Паралельно у сусп-ві сформувалося негативне ставлення до цієї тенденції, багато хто вважає її надзвичайно шкідливою. Нині в Україні (на тлі світ. тенденцій) починають запроваджувати органічне землеробство (вирощування с.-г. рослин без застосування хімічних речовин).

Літ.: Чубинский П.П. Труды этнографическо-статистической экспедиции в Западно-Русский край, т. 1. СПб, 1872; Русов А. Описание Черниговской губернии, т. 1. Чернигов, 1898; Бабенко В.А. Этнографический очерк народного быта Екатеринославского края. Екатеринослав, 1905; Тарнович Ю. Лемківщина: матеріальна культура. Краків, 1941; Симоненко І.Ф., Приходько М.П. Сільськогосподарська культура селян. В кн.: Українці: історико-етнографічна монографія, т. 1. К., 1959; Довженко В.Й. Землеробство Древньої Русі. К., 1961; Ковальський М.П. Поширення тяглових знарядь обробітку ґрунту в селянських господарствах Волині на початку XX ст. В кн.: Матеріали з етнографії та мистецтвознавства. К., 1963; Горленко В.Ф. та ін. Народна землеробська техніка українців (історико-етнографічна монографія). К., 1971; Артюх Л.Ф. Українська народна кулінарія (історико-етнографічне дослідження). К., 1977; Мандибура М.Д., Павлюк С.П. Землеробство. В кн.: Бойківщина: історико-етнографічне дослідження. К., 1983; Матейко К.І. Городництво. Там само; Павлюк С.П. Народна агротехніка українців Карпат другої половини XIX — початку XX ст. (історико-етнографічне дослідження). К., 1986; Мандибура М.Д., Павлюк С.П. Землеробство. В кн.: Гуцульщина: історико-етнографічне дослідження. К., 1987; Зеленин Д.К. Восточнославянская этнография. М., 1991; Павлюк С.П. Традиційне хліборобство України: агротехнічний аспект. К., 1991; Горленко В.Ф. Господарська діяльність. Землеробство. Знаряддя

праці. В кн.: Поділля. К., 1994; Павлюк С.П. Народна агротехніка. Там само; Борисенко В. Основна господарська діяльність. В кн.: Холмщина і Підляшся: історико-етнографічне дослідження. К., 1997; Шухевич В.О. Гуцульщина: перша і друга частини. Верховина, 1997 (репринтне вид.); Горленко В. Хліборобство. В кн.: Україні: історико-етнографічна монографія, кн. 1. Опішне, 1999; Кожоляно Г. Етнографія Буковини, т. 1. Чернівці, 1999; Павлюк С. Хліборобство. В кн.: Лемківщина: історико-етнографічне дослідження, т. 1. Львів, 1999; Павлик М. Аграрні відносини на Покутті та їх соціальні наслідки в другій половині XIX — першій половині XX ст. «Наукові записки Інституту народознавства НАН України [та] Івано-Франківського краєзнавчого музею», 1999, вип. 4; Гаркуша О.М. До історії виникнення й розвитку виноградарства та виноробства в українському Причорномор'ї. «Наукові праці: науково-методичний журнал» (Миколаїв), 2001, т. 10: Історія; Сумцов М.Ф. Слобожане: історико-етнографічна розвідка. Х., 2002; Ковтун К.І. Деякі аспекти господарської діяльності. В кн.: Одвічна Русава (етнографія та фольклор с. Стіна на Поділлі). Вінниця, 2003; Годованська О. Цибуля в городі опільської селянки. «Народознавчі зошити», 2004, № 1—2; Горленко В. Землеробство. В кн.: Україні: історико-етнографічна монографія, т. 2. К., 2005; Годованська О. Городництво і присадибне садівництво як вияв традиційної культури українців Опілля. «Матеріали до української етнології», 2007, вип. 6; Кушнір В.Г. Рільництво. В кн.: Народознавство Одещини: навчальний посібник. Одеса, 2008; Горленко В.Ф., Кожоляно Г.К., Сополіга М.Д. Землеробство. В кн.: Етнічна та етнокультурна історія України, т. 2. К., 2011; Кушнір В.Г. Господарсько-побутова адаптація українців Південно-Західного степу і Нижнього Подунав'я (друга половина XIX — перша половина XX ст). Одеса, 2012; Лимар А.О. Баштанництво України. Миколаїв, 2012; Цитишев С. Традиційне землеробство й тваринництво Рівненського Полісся. «Збірник наукових праць Державного наукового центру захисту культурної спадщини від техногенних катастроф», 2012, вип. 1; Глушко М. Історія народної культури українців: навчальний посібник. Львів, 2014; Годованська О. Традиційне городництво і садівництво на Черкащині (за матеріалами польових експедицій у Корсунь-Шевченківський та Канівський райони). «Народознавчі зошити», 2014, № 2; Бежкович А. Земледельческие орудия и труд украинцев (XVIII — первая половина XX вв.). В кн.: Бежкович О. Вибрані праці, кн. 1. К., 2015; Вовк Ф.К. Студії з української етнографії та антропології: нова редакція. Х., 2015; Головки О. Виноробство на Подільському побережжі Дністра: регіональні особливості та бессарабський вплив. В кн.:

Етнокультурні процеси українсько-східнороманського порубіжжя: Одеські етнографічні читання: збірка наукових праць. Одеса, 2015; *Його ж.* Виноградарство на Подільському узбережжі Дністра: регіональна специфіка та українсько-молдавські господарські контакти. В кн.: Гілея: науковий вісник. К., 2015; *Бойко І.* Бойківський традиційний плуг (спроба крос-культурного аналізу). «Народознавчі зошити», 2016, № 4; *Тарас Я.* Традиційне городництво та тютюнництво на Покутті. Там само, № 6; *Балушок В.* Особливості господарської діяльності севрюків (XIV—XVII століття). «Народна творчість та етнологія», 2017, № 4; *Тарас Я.* Традиційне садівництво та виноградарство на Покутті. «Народознавчі зошити», 2017, № 1.

*С.В. Сіренко.*

### Тваринництво

Тваринництво — галузь сільсь. госп-ва, що охоплює всі форми розведення, утримання, відгодівлі й використання домашніх тварин та вир-во тваринницької продукції.

Тваринництво включає розведення і використання: великої рогатої худоби (скотарство у вузькому значенні слова); овець (вівчарство); кіз (козівництво); коней (конярство); свиней (свинарство); кролів (кролівництво); домашніх птахів (птахівництво).

У дослідженні тваринництва можна виокремити два напрями. До першого належать праці, присвячені тваринництву на всій території України. Першу спробу такого узагальнення здійснив Ф.Вовк у монографії «Студії з української етнографії та антропології» (1928). У ній автор зазначив, що тваринництво від часу виникнення в Україні розвивається нерівномірно: постійно відбувається чергування періодів масового та незначного утримання тварин.

В історико-етногр. монографіях «Українці» (1959, 1999, 2011) тваринництву присвячені статті І.Симоненка, В.Горленка та М.Сополиги. Науковці написали про способи утримання, породи тварин, історію галузі, переробку продуктів тваринництва та нар. ветеринарію.

У праці «Історія народної культури українців» (2014) М.Глушко розглянув типи і характер раннього скотарства в Україні, традиційне скотарство з пізнього середньовіччя до поч. 20 ст., організацію і форми випасу худоби у 19 — на поч. 20 ст. Також етнолог у своїх дослідженнях, ви-

вчаючи нар. транспорт українців, торкався й питань тваринництва.

До другого напрямку досліджень тваринництва належать праці, в яких увага науковців зосереджена на певному регіоні чи населеному пункті. Так, Р.-Ф.Кайндль (1894) описав свято вигону худоби на полонину гуцулами, вірування, пов'язані із запалюванням «нового» вогню на полонині, який мав очищати й охороняти худобу від злих сил і чарів. Аналогічні аспекти тваринництва гуцулів досліджував В.Шухевич (1899—1901).

1934 Н.Заглада з'ясувала низку особливостей у тваринництві Чорнобильського р-ну Київ. обл. Місцевості до 1930-х рр. були притаманні такі риси: худобу годували на початку зими солом'ю, а потім сіном; узимку рідко доїли корів; гній із хліва не збирали цілу зиму, лише підстеляли свіжу солом'ю. Досить детально дослідниця описала утримання колг. корів улітку на лузі, де їх доглядали три пастухи. Н.Заглада вдало розробила методологію дослідження, де поєднала врахування вимог тогочасної парт. ідеології щодо прославлення колективного господарювання та висвітлення особливостей дореволюц. тваринництва, спираючись лише на польовий матеріал.

На архів., польовому та історіографічному матеріалі ґрунтуються дослідження полонинського госп-ва Гуцульщини періоду капіталізму М.Мандибури (1978). Автор дійшов таких висновків: у досліджуваній період переважав спільний випас худоби на полонинах, осн. організатором якого виступав орендар, т. зв. депутат; за випас худоби влітку на полонинах відповідали пастухи на чолі з ватагами, які одержували плату за роботу переважно натурою; серед пастухів побутовали численні вірування, забобони і магічні дії, які були поєднані із вироб. діяльністю.

У 1980—90-х рр. у колективних історико-етногр. працях «Бойківщина» (1983), «Гуцульщина» (1987), «Поділля» (1994), «Лемківщина» (1999) Ю.Гошко, М.Мандибура, М.Тиводар проаналізували переважно традиційне тваринництво доіндустріального періоду.

Найдокладніший аналіз регіональної специфіки скотарства Укр. Карпат 2-ї пол. 19 — 1-ї пол. 20 ст. здійснив М.Тиводар (1994).

Головною його заслугою є звернення до теор. питань, зокрема до змісту понять і термінів, якими оперують етнологи у процесі вивчення цієї тематики.

На рубежі 20 та 21 ст. тваринництво Середнього Полісся досліджував М.Гладкий. У його монографії «Традиційне скотарство Середнього Полісся другої половини XIX — першої половини XX ст. (історико-етнологічні дослідження)» (2007) на основі польового матеріалу, зібраного в радіоактивно забруднених районах Київ., Житомир. та Рівнен. областей, зокрема й у зоні відчуження, висвітлено стан та гол. тенденції розвитку, інноваційні явища скотарства.

На поч. 21 ст. тваринництво Рівнен. Полісся (Дубровицького та Сарненського р-нів) вивчав С.Ципишев. Він з'ясував особливості традиційного тваринництва досліджуваного регіону станом на 1920-ті — 1940-ві рр.: установив перелік утримуваних тварин, описав методи їх утримання, випасання та годівлі, розглянув методи переробки продуктів тваринництва та способи їх зберігання, а також скотарську обрядовість і нар. ветеринарію.

Особливості тваринництва Одеської обл. подано у працях В.Кушніра «Народознавство Одещини» (2008) та «Господарсько-побутова адаптація українців Південно-Західного степу і Нижнього Подунав'я (друга половина 19 — перша половина 20 ст.)» (2012). Автор досить детально простежив розвиток вівчарства: системи випасу в літній період, організацію доїння, переробку молока, породи овець. Крим. вівчарство досліджувала В.Грушецька, яка розглянула пішохідні маршрути підйому на плато, охарактеризувала умови праці та спеціалізацію чабанів у статті «Традиційна культура кримських чабанів Чатир-Дагу XIX — початку XX ст.: повсякденне життя і костюм» (2015).

Отже, істор. розвиток тваринництва, формування його регіональної специфіки та своєрідності найбільш висвітлені в наук. літературі, присвяченій Карпатам та деяким частинам Полісся і Пд. України.

Більшість згаданих вище дослідників є прихильниками концепції, яка розглядає скотарство як тип госп-ва чи госп. лад, що базується на утриманні й розве-

денні стадних копитних тварин у домашніх умовах. Цим пояснюється незначне вивчення свинарства та майже недосліджені птахівництво і кролівництво.

В Україні тваринництво відоме з часів неоліту, коли розводили корів, свиней, коней, кіз та овець. Територія нашої д-ви вважається місцем domestикації коня: вперше його приручили й почали використовувати для верхової їзди та перевезення вантажів в'ючним способом носії *середньостогівської культури*. В енеоліті та бронз. віці виникло молочне госп-во, почали розводити породи овець для виготовлення вовни, використовувати м'язову силу великої рогатої худоби (вола).

В епохи неоліту—енеоліту в Україні сформувалися осн. риси приселищного (придомного) і відгінного тваринництва. За приселищного тваринництва свійських тварин утримували в загонах та випасали лише в межах поселення. При відгінному тваринництві худобу вранці виганяли на пасовище неподалік від поселення, де за нею наглядав пастух, а ввечері її знову повертали до поселення. У випадку відгінного тваринництва так зі стадом свійських тварин чинили впродовж усього літнього сезону.

У добу бронзи роль тваринництва посилилася завдяки розвитку орного землеробства, яке сприяло розведенню робочої худоби, а в степовій частині України сформувався меридіанний спосіб випасання стад, який використовували до 18 ст. ногайці Буджацької орди. Мандруючи зі своїми стадами в напрямку на пн. до лісостепу навесні та повертаючись восени на пд. зимувати, пастухи споруджували тимчасові стоянки переважно на правому березі річок, щоби можна було спостерігати за худобою, оскільки річки Чорномор. басейну мають високий і крутий правий берег на відміну від лівого.

У залізний вік населення степу (кімерійці та скіфи) перейшло до рухливого тваринництва. Для нього характерне пересування пастухів із худобою між літніми і зимовими випасами або ж відгін худоби під доглядом пастухів на випаси за межі постійних поселень. Сармати, гуни, печеніги, половці, монголо-татари займалися кочовим тваринництвом, якому притаманна відсутність

осілої населення — воно пересувається разом із худобою (кочує). При рухливому та кочовому тваринництві худоба утримувалася цілий рік на підніжному кормі. У найскладніші місяці зимівлі коні копитами розбивали сніг і льодову кірку, добуваючи з-під них траву, за ними рухалися стада великої і дрібної рогатої худоби.

У 6—7 ст. слов'яни займалися комплексним землеробсько-тваринницьким госп-вом, у стаціонарних формах якого поєднувався посезонний випас тварин зі стійловою годівлею взимку. У часи Київ. Русі перше місце у тваринництві займала велика рогата худоба, друге — свині, третє і четверте — коні та дрібна рогата худоба, п'яте — птахівництво. Худобу отримували, купуючи в сусідніх кочових народів чи грабуючи їх. Тварин утримували у спец. приміщеннях. У 10 ст. почали з'являтися хліви (стайні). У сучасній наук. літературі існують дві гол. гіпотези стосовно способів виникнення цієї споруди. Згідно з першою з них хлів виник від житлової будівлі, яку переобладнали для утримання домашніх тварин. У багатьох регіонах України молодняк до серед. 20 ст. часто утримували в хаті. Для цього у помешканнях робили високі пороги, які перешкоджали худобі та птиці взимку виходити, а влітку — заходити. За другою гіпотезою, хлів як госп. споруда виник із загороди чи відкритого загону з огорожею. У 16—17 ст. спосіб утримання худоби взимку у спец. приміщенні (у «хліві», «стайні») поширився вже по всій Україні, крім Півдня.

Пастівницький сезон (сезон випасання худоби) складався із трьох етапів: весняного, літнього та осіннього. Із 19 ст. при утриманні коней, великої та малої рогатої худоби він уже був усталеним. Уперше худобу виганяли на пашу ранньою весною, шойно зійде сніг. Першими на пасовище відводили овець та кіз, потім — молодняк великої рогатої худоби, дійних корів, робочу худобу (волів та коней). Цієї послідовності могли не дотримуватися через недостачу кормів, що відобразилось у нар. приказках: «У день теплого Олексія іде корова на верес, риба на нерест, а бортник на бджоли». Весняний випас тривав 14—50 днів — переважно до дня св. Юрія (6 травня), рідко — до літнього Миколи (22 травня). Тоді ж вільний випас завершувався і починався організований — на громад. пасовищах та поза межами поселень. Через те із днем св. Юрія був пов'язаний святковий вигін худоби на толоку, який супроводжувався різними обрядовими діями. Напр., у Карпатах напередодні свята розпалювали багаття, перед хлівом ставили борону, у хліві посипали сіллю чи попелом з вогнища, вим'я корів змащували часником, малювали на хлівах знаки-обереги. У день свята худобу добре годували, роги корів прикрашали вінками із квітів («юрочками»), садибу прикрашували березовим і терновим гіллям. Захищали худобу від відьом, качаючи по землі обв'язане сіном палаюче колесо. На Слобожанщині в день св. Юрія, виганяючи худобу на пасовище, говорили замовляння від вовків: «Свя-



*Випасання корів на узбережжі р. Інгулець. Снт Архангельське Високотільського р-ну Херсонської обл., 2011. Фото С. Сіренка. Зберігається в ІМФЕ.*

тий Ягорій Побідоносець їхав на Осіяньській горі, на червоному коні звір-вовків збирати, щоб не йшли моє стадо поїдати»; намагалися визначити долю домашньої тварини, поклавши біля воріт на землю червоний пояс і спостерігаючи: якщо корова не зачепить його ногами, то буде весь рік здоровою і її не займе дикий звір. На Поліссі господар розстеляв кожу-ха вовною догори, клав кілька крашанок, спеціально для цього залишених із Великодня, і через усе це проганяв корів, коней і овець.

Літній випас, який тривав 4—5 місяців, розпочинався з офіц. заборони випасати на сіножатях. При цьому пастух обов'язково наглядав за худобою. Орг. форми літнього випасу були зумовлені різними чинниками — природно-геогр., історичними тощо. Найбільш поширеними є: польові пасовища; випаси на землях, вилучених із с.-г. вир-ва; лугові випаси; лісові випаси; випаси у заболочених місцях. Польові пасовища при застосуванні трипільної системи ведення землеробства знаходилися на орних землях. Ділянки землі, вилучені із с.-г. вир-ва, були розташов. поблизу населеного пункту, переважно на початку чи в кінці села, і належали всій громаді. Часто такі місця обгороджували. До цієї групи пасовищ належать непридатні для обробітку землі, передовсім яри, береги річок, аеродроми тощо. Індивідуально худобу випасали на обочинах доріг і по межах, на лугах. Використання луків для утримання домашніх тварин на північному кормі мало вторинний характер, оскільки вони призна-чалися передовсім для заготівлі сіна. Іноді господар виділяв частину сінокошу для випасу робочої худоби. На лісові пасовища виганяли корів та овець. Зокрема, так чинили влітку на Поліссі та в Карпатах. Випаси по заболочених місцях поширені були до впровадження масової меліорації (до 2-ї пол. 20 ст.). На Поліссі популярною була практика випасати тварин на болотах під час заготівлі сіна. Для цього сім'я зводила собі курінь, де проживала певний час. У Подніпров'ї худобу, помітивши, зганяли у плавні, де вона випасалася до осені.

\* В укр. нар. к-рі під терміном «болото» розуміється зволожена ділянка земної поверхні.

Осінній випас розпочинався паралельно з початком збору врожаю (серпень—вересень) і тривав до випадання снігу та перших сильних морозів. За сприятливих умов це займало 1—2 місяці. На цьому етапі був можливий організований та індивідуальний випас, що залежало від природних умов та місц. традицій.

У процесі тривалого випасання сформувалися принципи взаємодії громади, сім'ї з пастухами. Вони функціонували на основі норм звичаєвого права, регламентуючи процедури та терміни найму, розміри та час оплати праці, права та обов'язки кожного пастуха. Часто гол. винагородою слугувала продукція землеробства, одяг та харчування пастухів. На поч. 20 ст. почала набувати поширення грошова форма розрахунку. Для кращого виконання обов'язків пастухами існувала ще й система обдаровування. Їх задобрювали продуктами харчування, одягом чи тканиною, грошима. Побутування цієї традиції зумовлено уявленнями про містичну здатність пастуха впливати на здоров'я, продуктивність і плідність тварин.

**Велика рогата худоба.** Розведення великої рогатої худоби, скотарство у вузькому значенні слова, орієнтоване на вир-во молока та м'яса. Тягловою силою в землеробстві до серед. 20 ст. здебільшого були воли. Лише з 1920-х рр. цю функцію почали виконувати коні. В Україні вирощували наступні породи корів: червону степову, карлівську, білоголову українську, «швейцарську» і «голландську», холмогорську, ярославську (молочно-го напрямку); черкаську, сементальську, лебединську, сіру українську (м'ясного напрямку). Сіра укр. м'ясна порода у 18—19 ст. була досить поширеною, а на сьогодні перебуває на межі зникнення (2015 в Україні налічувалося лише 850 голів). Ця порода найкраще пристосована для степового госп-ва, оскільки має товсту шкіру, довгі роги та стійка до хвороб.

Чисельність великої рогатої худоби у 20 ст. в Україні була не однаковою. Під час I світ. війни вона збільшилася (1916 становила 7,7 млн голів), у часи непу — 8,6 млн, під час колективізації і Голодомору зменшилася (1933 — 4,4 млн), 1938 — 7,8 млн голів, під

час II світової війни також зменшилася. До 1960-х рр. більшість великої рогатої худоби було зосереджено у приватних господарствах. Ця тенденція відновилася у 1990-х рр. Напр., 2011 в індивідуальних госп-вах великої рогатої худоби налічувалося 3 млн голів, а в аграрних фірмах — 1,6 млн.

Протягом віків у намаганні збільшити надої було вироблено різні способи доїння корів. Тварину заганяли в окрему загороду, де клали в ясла траву чи сіно. Доярка (рідко дояр) підходила до корови, сідала на стільчик, обмивала дійки тварини теплою водою, потім могла натирати їх свіжим несоленим маслом, таким чином масажуючи їх. Після цього доїла одним із способів: «у кулаки хрестато», «навхрест», «одночасно». При першому дійку перехоплювали в основі, великим пальцем притискали її до верхнього краю долоні, при цьому порція молока із вимені переходила до дійки. Потім, тримаючи руку в тому самому положенні, здавлювали дійку пальцями. Великий палець накладали поверх інших, мізинець стискав дійку над кільцевим м'язом. Якщо мізинцем натискали вище, то частина молока залишалася і корова видоювалася не повністю.

При доїнні «навхрест» доярка спочатку потягувала за передню праву дійку пальцями правої руки, потім — за задню ліву дійку пальцями лівої руки. Далі тягнула правою рукою за задню праву дійку і лівою — за передню. Цим способом доїли на початку процесу, щоби заспокоїти корову, викликати молоко, а коли тварина не припускала молока, то доїли «в одну сторону», тобто однією рукою одночасно видоювали дві крайні дійки.

Третій спосіб застосовувала досвідчена доярка. Потрібно було довгий час доїти корову однією, а потім другою рукою, тримаючи всі чотири дійки між пальцями і одночасно їх видоюючи. Спочатку доїли повільно, а потім швидше.

Із 1970-х рр. почали використовувати доїльні апарати, проте ця тенденція не була масовою. По-перше, у 1980—90-х рр. доїльний апарат було важко знайти у продажу. По-друге, поширене вірування, що доїльний апарат псує корові вим'я. Із 2018 ситуація почне змінюватися, тому що молокозаводи будуть прийма-



ти молоко, лише видоєне доїльним апаратом.

**Вівчарство** було досить поширене в Україні у 18—19 ст., цьому сприяли природні та соціально-економічні умови. Осн. регіоном галузі були Карпати. На пд. Слобожанщині до 1850-х рр. розведення овець займало перше місце, а після розвитку пром-сті в регіоні, який зумовив збільшення чисельності населення, а також через розорення степу повністю зникло. На Поділлі вівчарство занепало у 1-й пол. 20 ст., однією з причин цього стало витіснення сел. одягу з ужитку фабричним. У 20 ст. гол. регіонами вівчарства були Карпати та Пд. України. Для першого базую слугували високогірні (на висоті 1300—2000 м над рівнем моря) луки (полонини), а для другого — степ.

В Україні вирощували такі породи овець: рещетилівські (чорні), соколівські (сірі), російські, волоські, мериносові, пипе і каракулеві.

Населення наймало пастухів, об'єднувало овець в одну чи більше отару й відправляло для випасу протягом усього літа. Свої вівці розпізнавали за спец. мітками. Кожен господар мав знак власності, яким позначав своїх тварин. Це міг бути відбиток на шкірі розпеченої залізної форми у вигляді кола, двох кіл, квадрата, дірки. Напр., у Татарбунарах (Одес. обл.) у вусі вівці робили розріз, вставляли кільце з м'якого металу. Знаки власності залишалися за родиною, і їх традиційно передавали наступному поколінню. В обов'язки чабанів входило не лише випасання, а й збереження, доїння овець, розподіл молока. На пасовищі влаштували кошару (оцарок, струнга, окол), куди на ніч заганяли овець і де їх доїли. Поруч будували житло для пастухів (колибу).

Овець доїв старший пастух; молоко від усієї овечої отари йшло у спільний казан, а потім розподілялося. У перший день вигону на пасовище старший пастух доїв овець, виміряв заг. удій овець кожного господаря і визначав, скільки той чи ін. власник мав одержати молока протягом усього сезону. Результати пробного надою пастух подавав обраним від громади представникам, які записували їх в опис і встановлювали порядок отримання молока власниками овець. Список передавали

старшому пастуху. Інколи розподіл молока відбувався визначенням середньої норми молока на одну вівцю, і кожний господар отримував стільки, скільки мав дійних овець.



*Кошара.  
Село Кислиця  
Ізмайльського району  
Одеської обл.  
За В. Кушніром.*

З вигоном овець на пасовище було пов'язано багато вірувань і обрядів. Так, у Карпатах перш ніж пригнати овець на полонину туди приходив старший пастух (ватаг). На пасовищі ватаг заходив у колибу, де були розташов. вогнище і комора, відчиняв двері і бив зліва від себе сокирою по стіні, а потім кидав на вогнище підкову, яка мала охороняти стійбище від грому. Потім здобував тертям сухих деревин «живий» вогонь і запалював вогнище, яке не згасало протягом цілого літа. З розпаленого «живого» вогню брали вугілля, кидали у воду і цією водою кропили все стійбище, а потім і овець.

З овечого молока виготовляли грудковий сир (будз) і урду (вурду). Для вир-ва сиру потрібний сичужний фермент, який у Карпатах називають «глегем», а на Одещині — «тягом». Його добували із шлунків молодих ягнят, телят, козенят. У посудину з молоком вливали глег (бл. 3-х ложок на 50—60 літрів молока) і, перемішавши, посудину накривали. Заквашене таким чином молоко стояло 15—20 хвилин біля вогню, де під впливом тепла і глегу перетворювалося на сир. У посудині після збирання сиру залишалася сироватка, яку переливали у мідний чи залізний казан і варили на пристрої для підвішування казанка над вогнем із додаванням солодкого молока. Утворювалася урда. Формою і смаком

урда подібна до грудкового сиру, але значно гіршої якості.

Із сиру виготовляли бринзу. Для цього його м'яли руками чи терли на тертці, солили і товкли дерев'яним товкачем, до-

даючи відповідно до смаку меленого червоного перцю. Усе змішували і залишали киснути в теплому місці до 2-х тижнів. Після цього однорідну масу склали в дерев'яні діжечки і накривали кришкою. Згори клали ще камінь, щоби виступила ропа. Ропа з'являлася через тиждень. У Карпатах бринзу могли накривати листям із кропиви, хрону, з горіха. З урди бринзу виготовляли рідко, тому що вона була неякісною — швидко псувалася.

На Гуцульщині із сиру виготовляли різноманітні фігурки — ця сирна пластика є унікальною в нар. мист-ві України. Сир для формування фігурок вважався готовим, коли після опускання в гарячу воду ставав «податливим, як віск, і держався купи». Його нарізали шматочками. Перед ліпленням кожен шматочок знову занурювали в гарячу воду, надавали йому потрібної форми і закріплювали у насиченому водянному розчині солі. Ліпили фігурки оленів, коників, зайчиків, ягнят, корів тощо. Пластика виникла на полонинах.

Сирна пластика використовувалася в обрядах. Напр., на заручинах на знак згоди дівчина обдаровувала колачниками (сирними паляницями з отвором посередині) старостів, у день вінчання колачики прив'язували до правих зап'ясть нареченої й нареченого (зав'язували дівочтво і парубочтво), а на другий день молода дарувала їх дружці й дружбі.

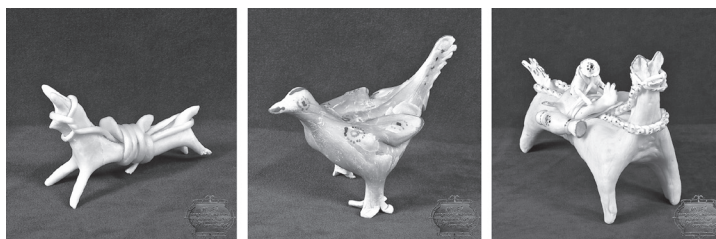

*Сирні іграшки  
«Коник», «Курочка»,  
«Вершник». Автор  
М. Матійчук. Село  
Брустурів Косієвського  
району Івано-  
Франківської обл.  
Національний музей  
народного мистецтва  
Гуцульщини  
та Покуття.*

У 20 ст. сирна пластика з полонин поширилася на села, де її виготовленням почали займатися жінки. Із часом посилилася іграва, розважальна роль заняття, й у 21 ст. воно є розважальним елементом для туристів.

Кіз до 20 ст. в Україні розводили мало, за винятком бідних селян, яким кози заміняли корову («коза — корова бідних»). У роки I світ. війни чисельність кіз зросла, бо цих тварин не реквізували для продовольчих потреб армії. Події 1920—30-х рр. спричинили зростання кількості кіз. Утримувалося наявне поголів'я переважно в сел. госп-вах та населенням робітн. с-щ. У 1950—60-х рр. чисельність кіз в Україні зменшилась. У кризові 1990-ті рр. зникло пром. козівництво, проте збільшилося приватне. У 2000-х рр. кози зосереджені, гол. чином, у присадибних госп-вах (659,4 тис. голів або ж 99 %). В Україні переважав молочний напрям, але тварин вирощували і задля шкіри та пуху, з якого пряли нитку. Напр., на поч. 20 ст. на території сучасної Харків. обл. перебувала ферма з розведення кашмірських кіз.



Випасання кози на прив'язі. Село Велика Осниця Маневського району Волинської обл., 2016. Фото С. Сіренка. Фотоархів ДНЦЗКСТК.

Про козу українці мали двояке уявлення. Вважали, що цю тварину створив не Бог, а диявол, тому чорт полюбляє з нею гратися і її варто тримати у стайнях, щоби нечиста сила не чіпала коней. Існувало й таке вірування: від кози відьма ніколи не може забрати молока. Водночас коза вважалася чистою твариною. Вона не питиме води, якщо її вже покуштувала ін. тварина чи людина. Коza є символом родючості та життєвої сили, що відображає обряд водіння кози, який відбувався 13 січня.

**Конярство.** Великого значення в Україні здавна надавалося розведенню коней. Значних успіхів конярство досягло у 18 ст. У

запороз. *зимівниках* вирощували три осн. породи коней: «гарантованих», які були популярні ще в 17 ст.; татар. коней та степових, останніх вивели запорожці. Козац. коні були витривалі, невибагливі, розумні, легко приручалися, мали середній зріст, а тому користувалися популярністю за кордоном: у Німеччині, Туреччині, Росії, Польщі, Італії тощо. З кінця 18 ст. в Україні почали розводити також орловських рисаків, наришкінську, мальшевську, англійську породи коней. На Гуцульщині переважали низькорослі «гуцульські» («наша раса») і високорослі коні, т. зв. бойки («перевінники»). На Лемківщині — «мішанці», мішанина «нашої раси» з англійськими, арабськими чи липичанськими. Кінь в українців використовувався як робоча сила. Його запрягали до воза і плуга, їздили на ньому верхи з сідлом і без. Із 2-ї пол. 20 ст. (а в деяких населених пунктах із 1990-х рр.) кінь переважно використовується як робоча сила. Напр., у с. Межисить Ратнівського р-ну Волин. обл. коней почали тримати після 1991, бо в рад. час це заборонялося.

**Свинарство.** Араб. географ Ібн Русте у 9 ст. писав: «Пасуть свиней подібно до овець». Ця особливість утримання свиней проіснувала до серед. 20 ст. Зокрема, у Дубровицькому та Сарненському р-нах Рівнен. області у 1920—40-х рр. наймали свинопаса, якому платили від 8 до 10 кг зерна за літо з тварини. Якщо свинопаса не наймали, то свиней пасли найменші діти в сім'ї. При випасанні свиней тваринам могли вішати на шию поліно — брумкало, яке при бігу заважало й било по ногах. Крім того, свиней, які інтенсивно намагалися розрити долівку в хліві чи гризти корито, задротувували — заправляли в ніс шматок дроту, який викидав більшові відчуття і не давав чинити шкоду. У дніпровських плавнях свиней виганяли пастиись на ціле літо. Раз у тиждень до них навідувались і привозили їм корм. Восени свиней забирали і різали.

Спочатку свинарство було екстенсивним. Тоді вирощували місц. чорно-бурі довговухі й коротковухі породи. Пізніше ця галузь в Україні набула форми інтенсивного тваринництва, пов'язаного з відгодівлею на сало.

Із 18 ст. поширення набули породи білих англ. свиней, з'явилися покращені укр. степові породи. Центром свинарства в Україні з 1880-х рр. (за рад. часів тенденція збереглася) стала Полтав. губ., що було зумовлено значним попитом на свинину як на внутрішньому, так і на зовнішніх ринках. Так, 1905 із губернії до Великої Британії було завезено 30 245 голів, а вже в 1910 — 90 979 голів, а 1913 — 185 499 голів.

Свинина та сало стали символами укр. кухні. Про це яскраво свідчить фольклорний матеріал: «Як би я був царем, то сало б їв і сало пив», «Коли б сало крила мало, під небесами б літало», «Якби мені паном бути, то я б сало із салом їв», «Сало не велика слава, а все ж ласощі», «Живу добре — сало їм, на салі сплю, салом укриваюсь» тощо.

**Кролівництво.** Перші відомості про кролівництво в Україні належать до 11 ст., коли за Ярослава Мудрого в жін. монастирях розводили пухових кролів (трусиків, вуханів). Черниці вищипували пух і в'язали шкарпетки, рукавиці та хустки. Другі відомості належать до 19 ст., коли на Пд. України було завезено дикого кроля. У цей час трусиків утримували заради хутра та для розваги дітей. Останнє стало масовим у 20 ст. У містах кролів утримували як хатніх звірят.

У 19 ст. серед українців були поширені різні вірування, що перешкождали розведенню вуханів. Напр., кролі — це коти, тому їх їсти не можна або ж трусики виплодилися від шурів. На пд. сх. Слобожанщини (сучасна пн. частина Луган. обл.) вважали, що у того, хто тримає вуханів, не буде плодитися худоба.

Масового характеру кролівництво в Україні набуло з поч. 20 ст. Жителі міст почали тримати вуханів для забезпечення сім'ї м'ясом та хутром. Під час I світ. війни кролівництво занепало, а в 1920-х рр. відродилося і досягло в деяких великих містах та прилеглих селах значного розвитку. Напр., житель Харкова М.Соколов за рік вирощував 300 голів молодняку, для цього на своєму подвір'ї «зробив шість примішень для кролів: одне в хліві, друге — під голубником і чотири загони в садку». Утримання великої кількості вуханів давало можливість забезпечити ро-

дину м'ясом та коштами від здачі шкур.

Найбільшого розвитку кролівництво в Україні досягло 1975—85, коли виробляли 120—165 тис. тонн кролятини та 30—45 млн шкурок, або 8 % світового виробництва. У цей час трусіків утримували не лише колгоспи та радгоспи, а й в індивідуальних госп-вах — понад 600 тис. У 1980-х рр. по Україні поширились специфічні захворювання: міксоматоз та вірусна геморагічна хвороба кролів, унаслідок чого кролівництво перетворилося на майже найслабшу галузь тваринництва. Епідемії знищували поголів'я вуханів і в 1990-х рр. Інколи не рятували і щеплення, тому деякі господарі виступали проти щеплень. Напр., кролівник із смт Торчин Г.Жога протягом 10-ти років жодного щеплення не робив. 2012 в Україні утримувалося прибл. 1,5—2 млн особин, з яких 98 % поголів'я було зосереджено в індивідуальних сел. госп-вах.

Технологія утримання кролів буває простою та складною. Для першої характерне утримання вуханів у викопаних ямах, у яких тварини риють безліч ходів. Такий спосіб характеризується мінімальним доглядом: кидання в яму їжі та виловлювання кролів спец. пристроями. Недоліки такого утримання полягали в тому, що господар не міг спіймати всіх тварин, інколи вони проваливали ходи на поверхню ґрунту і випасалися на подвір'ї, завдаючи збитків. Цей спосіб існував переважно у сільс. місцевості до 1970-х рр. і давав змогу розводити лише кролів м'ясної породи. У Криму в 1930—60-х рр. практикували утримання вуханів у норах пагорбів, що забезпечувало їм вільну можливість рухатись по подвір'ям, — система випасного утримання.

Ямне та випасне утримання активно використовувалось у колгоспах до 1970. Напр., у колгоспі «Дніпро» (Кам'янський р-н Черкас. обл.) розпочинали розводити кролів у ямах, що було не успішним: шойно народилися перші кроленята, завелися пацюки і їх знищили. У Криму в колгоспі «Знамя Ленина» (Роздольненський р-н) вуханів утримували на випасах площею 10—12 га. Кролівницька ферма перебувала на відстані 1 км від населеного

пункту. Там розміщувалися зимові й літні бліндажі для тварин. Зимові бліндажі були зроблені із черепашника, завдовжки 4 м, завширшки 2 м і заввишки 0,6 м, із заглибленням на 0,4 м; по боках знаходилися 10 виходів. Літні бліндажі, типу траншеї, завглибшки 0,2 м, завдовжки 2,5 м і завширшки 1 м; впоперек заглиблення клали кілочки, на яких улаштували покрівлю зі стебел соняшника і кукурудзи. За кілька десятків метрів від бліндажів клали два стоги сена, до яких вухані підходили в негоду і в період вигорання трав на найближчих ділянках. Традиційні способи утримання кролів у пром-сті використовували до 1970, а після почали запроваджувати утримання в закритих приміщеннях із регульованим мікрокліматом.

Складнішою технологією утримання кролів є розміщення їх у клітках, тому що вона потребує значних зусиль, проте є прогресивнішою: людина має можливість покращувати продуктивність, застосовуючи раціональну годівлю, проводити ветеринарно-профілактичні заходи. Клітки почали використовувати із поч. 20 ст. насамперед у містах, а з 1970-х рр. — масово в селах. Існує три способи кліткового утримання: у надвірних клітках; під навісом (шеди); у стайні, корівнику або хліві. Клітки виготовляють одно- чи багатоярусні, використовуючи різноманітний матеріал: дерево (дошки, бруски, ложа), метал (дроти, сітка, листи металу), шифер, руберойд, глину тощо.

До 1930-х рр. клітки робили зі старих бондарних бочок. У містах спочатку бочку ретельно вимивали, випарювали золою. В одному дніщі бочки вирізували прямокутний отвір, у який вставляли дверцята із сітки. У дні бочки просвердлювали отвори чи отвір у найнижчій частині для стікання сечі. Потім з рейок робили підлогу. Всередині такої клітки могли зробити перегородку для окролу, а також над дверцятами отвір для вентиляції. Бочки, щоб не розсихалися, розміщували під навісом, поклавши одну на одну і зробивши дах. Такі клітки використовувались у містах, що було зумовлено залишком пустих бочок, у яких зберігали гас чи продукти харчування (квашені овочі, солону рибу). У Львові

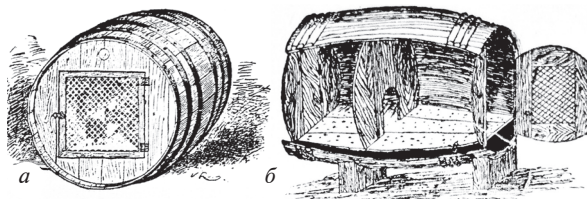

*Надвірна клітка для утримання кролів. Село Івашків Кодимського району Одеської обл., 2016. Фото С. Сіренка.*

*Металева багатоярусна клітка для утримання кролів. Сучасне фото.*

в 1920-х рр. такі клітки вдосконалили, зробивши всередині годівниці для зерна та сена, а ззовні — ящик для гнізда (маточник, родилка).

У селах у 1-й пол. 20 ст. клітки робили з лози. Їх улітку розміщували на вулиці, а на зиму заносили до хліва, стайні чи на горіще. Недоліком таких кліток було те, що кролі могли перегризти лозу і втекти.

До 1960-х рр. також виробляли глинобитні клітки та саманні. У перших робили каркас із жердин 0,6—0,7 м завтовшки. У землю вкопували стовпи на глибини 0,7—0,8 м, з висотою над землею на 1,7 м спереду та 1,45 м

*Кроляча клітка з бочки. Початок 20 ст.: а — загальний вигляд. За П. Комендантом; б — вигляд у розрізі. За П. Єлагіним.*

*Один зі способів розташування кролячих кліток, виготовлених із бочок. Початок 20 ст. За П. Єлагіним.*

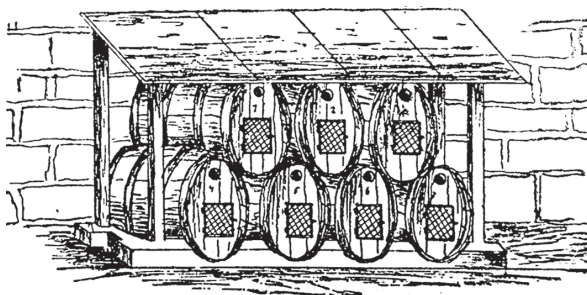

ззаду. Висоту задньої стінки в клітці робили 0,6 м, щоб кролі не могли дістати і покусати глиносолом'яний дах. Висота передньої стінки клітки — 0,9 м. Усередині до передніх і задніх стоек прибавали жердини на висоті 0,8 м до передньої і 0,85 м до задньої стінки, на які настилялася долівка з дошок у 0,02 м завтовшки. Після настилення долівки в кожній клітці спереду ставили два стовпчики на відстані 0,4 м один від одного. На ці стовпчики навішували дверцята. Каркас клітки заплітали лозою чи гіллям і замазували глиною. Плели лозу згори до низу. Щоби кролі не прогризли стіни клітки, до долівки поперек стінами набивали плінтуси з дошок в 0,1 м шириною. Зовні та зсередини стінки клітки обліплювали шаром глини в 0,02 м завтовшки. Глину брали не дуже масну, змішували з піском, із солом'яною січкою або ж половиною. Дах у клітці робили із соломи чи очерету. Для цього клали жердини або бруски із переднім виступом 0,2 м і від задньої стінки — 0,1 м. Упоперек жердин або брусків настилялося гілля, яке прибавали до брусків. Поверх цього укладали рівно нарізаний очерет або соломю шаром у 0,2 м. Поверх соломи або очерету вздовж кліток укладали три жердини, які тісно ув'язували так, щоб їх покривала солома чи очерет. Після цього очерет заливали рідким розчином глини, а згори змазували шаром масної глини. Підлогу робили дерев'яною і з нахилом до передньої частини. Глинобитна клітка потребує постійного догляду: її потрібно періодично підмазувати і білити. Без такого догляду вона швидко руйнується. Глинобитні клітки розташовували надворі.

Саманні клітки розташовували на фундаменті із саманних цеглин у 0,8 м висотою. На фундамент клали бруски, на які настиляли долівку з дошок у 0,02 м завтовшки. Дно робили похилим на 0,05—0,06 м до передньої стіни. Спереду долівки вставляли три стовпчики на відстані 0,4 м один від одного. Між цими стовпчиками навішували двері, а з правого боку — ясельця. Стіни клітки мурувалися із саманних цеглин. Під передньою стінкою робили щілину в 0,02 м для стікання сечі. Щілину робили зі спец. дош-

кою, встановленою на підкладках. Ця дошка підтримувала передню стінку. Саманну цеглину виробляли розміром 0,2×0,2×0,4 м (чи 0,2×0,2×0,3 м). Стіни робили завтовшки у 0,2 м. Щоби кролі не псували стінки, всередині прибавали плінтус і робили такий дах, як у глинобитній клітці. Менш поширеним було утримання кролів у хлівах, сараях. Напр., у 1-й пол. 1920-х рр. у с. Соболівка (нині село Він. обл.) працівник цукрового з-ду зробив кролятник зі старого кам'яного сараю.

Рідко застосовували влітку клітки-вигули, в яких утримували молодих кролів. Їх виготовляли із каркаса (дерев'яного чи металевого), який з усіх боків (дно також) затягували дротяною сіткою з вічками 3 на 3 см і більше. Клітку ставили просто на землю, трава проходила через сітку дна, і кроленята її поїдали. Періодично клітку переставляли на нове місце. У 1980—90-х рр. клітку-вигул робили із дерев'яних ящиків з-під овочів, до яких згори крипили сітчасті кришки.

**Хутрове звіринництво.** Починаючи з 1970-х рр. у присадибних господарствах почали тримати нутрій та ондатр — це різновид хутрового звіринництва. Практикують утримання тварин з водою та без води. У першому випадку створюють умови, близькі до природних: вольєр складається з будиночка, вигулу і басейну. Вольєр роблять із різних матеріалів: оцинкованої сітки, цегли, дошок і металевих листів. Висота стінок вигулу 0,8 м, вони мають піддашок шириною 0,3 м. Будиночок будують із цегли чи бетону. Підлога вольєра бетонна. Вона має нахил у бік басейну. Глибина басейну 0,3—0,4 м, вода в ньому проточна. Така система утримання має низку недоліків, а тому менше поширена. Основний із них — у випадку морозної зими звірі страждають від холоду. Створити для них оптимальну температуру в цих умовах неможливо. Щоб запобігти відмороженню хвостів, узимку підлогу в будиночках і на вигулах посипають товстим шаром тирси. Недолік вольєрів ще й у тому, що їх дорого будувати та важко обслуговувати.

При утриманні без води використовують металеві клітки з

дерев'яними чи металевими будиночками. Клітки встановлюють на стовпчиках висотою 0,7 м. Підлогу роблять із сітки, а згори можуть класти дерев'яні шити, щоб зменшити травмування малюків та утеплити клітку. При безводному утриманні значно полегшується догляд за звірами, зменшуються втрати кормів і скорочуються витрати на клітку. Щоби тварини могли купатися, у клітці встановлюють переносні ванни (корита). Напр., подружжя Машталірів із с. Іванківці Козятинського р-ну Він. обл., яке планувало продавати шкурки, ставило раз на тиждень для купання нутрій спец. коритця.

Враховуючи, що нутрії та ондатри чутливі до холодів, часто застосовують комбіноване утримання: влітку — на вулиці, а взимку — у приміщенні, яке може опалюватися. Багато аматорів утримують тварин у неопалюваних приміщеннях без води. Звірівники в таких випадках діють по-різному: одні купують звірят лише у відлигу, другі ставлять воду на 40 хв щодня, треті тварин узимку не напувають, а згодують їм більше соковитих кормів, особливо коренеплодів.

Розвиток кролівництва і хутрового звіринництва пов'язаний із використанням шкурок у легкій пром-сті. У 1970—80-х рр. в Україні популярними були хутрові вироби, перш за все шапки. Ця тенденція зберігалась і в 1-й пол. 1990-х рр., а тому створювалися нові вир-ва. Напр., при Краснопільській районній орг-ції Т-ва кролівників і звірівників-любителів Сум. обл. було організовано кооператив із вичинки шкурок кролів і нутрій, пошиття із них різних хутрових виробів — капелюхів, жін. жакетів, дитячих шубок — та продажу їх населенню.

**Птахівництво.** Важливою галуззю тваринництва є птахівництво. Домашнє птахівництво набуло великого поширення в усіх етногр. регіонах України. У сільс. місцевості, у с-шах міськ. типу та містах населення завжди утримувало на подвір'ях свійських птахів: курей, качок, гусей, індиків, а деякі навіть голубів, цесарок, перепелів тощо. Це відносно не трудомістка праця, якщо порівнювати її з розведенням корів, овець, свиней. Крім поживного м'яса та яєць, птахи дають ще й пух і пір'я.

Птахівництво в Україні почало активно розвиватись у 19 ст., що було пов'язано з появою великого ринку збуту в 3х Європі. На поч. 20 ст. з України (Сх. Галичини та Наддніпрянщини) щороку експортували орієнтовно 70 тис. тонн яєць. Ця тенденція продовжувалась, у Галичині і в 1920—30-х рр. на рік вивозилося 30 тис. тонн яєць.

У 19 ст. виникла тенденція малого споживання українцями продуктів птахівництва, тому що часто яйця та м'ясо господині продавали, а отримані кошти витрачали на купівлю ласощів дітям, вбрання собі та донькам або ж на потреби для кухні: посуд, сіль, олію. Ця особливість проіснувала до 1960-х рр. Продавши яйця, колгоспники могли сплатити сталінські податки, отримати необхідні речі. Напр., у с. Бірки Любешівського р-ну Волин. обл. 1955 куряче м'ясо та яйця продавали, а за вторговані гроші купували в кооперації гас, сіль, сірники, крам, посуд.

Із 1970-х рр. виник зв'язок присадибного птахівництва із промисловим: населення почало масово купувати навесні курчат (каченят, гусенят, індичат) в інкубаційних підпр-вах. А у 2000-х рр. ще почали застосовувати комбікорм. Напр., В.Школьнік (житель с. Іванковичі Васильківського р-ну Київ. обл.) 2009 купив на птахофабриці курей яєчної породи, а комбікорм закуповував на підпр-ві «Васильківлин».

2012 р. 95 % сільс. домогосп-в України тримали домашню птицю, що давало змогу отримати порівняно дешеві яйця та м'ясо, споживати ці продукти завжди свіжими, екологічно чистими, а частину з них реалізовувати на ринку, покращуючи сімейний бюджет. Останнє у 2000-х рр. стає важко робити, тому що активний розвиток пром. птахівництва (2013 Україна ввійшла у першу світ. десятку країн-виробників продуктів птахівництва) поступово витісняє з ринку домашнє вир-во. Виняток становить Львів. обл., де 56 % усього поголів'я птиці утримується у госп-вах населення, які за підсумками 2012 виготовили 88 % яєць у регіоні і 30 % м'яса птиці.

Знайдений остеологічний матеріал засвідчує наявність **курей** на території України в 4000—2500 рр. до н. е. Проте одомаш-

нення та розповсюдження цих птахів у нашій країні є невиченим. Як і в ін. країнах світу, на початку доместикації в Україні кури не були джерелом їжі. Їх використовували в культових служіннях та обрядах. В українців і досьогодні збереглося вірування, що півень — птах сонця, птах-захисник, символ воскресіння та нового життя. Своїм співом він відмірює день, стереже час («перші півні», «треті півні»). Вірили, що сонце доти світитиме, доки півень співатиме. Коли він перестане співати, то настане кінець світу. Крім того, півень — птах жертвний. На Поліссі та Гуцульщині під час закладання нового житла зарубували півня, тобто приносили кровну жертву. Вірили, що це відверне гнів померлих предків, бо земля, на якій будували хату, — місце перебування померлих. Дружина, прийшовши до оселі чоловіка, кидала під піч зарізаного півня чи курку як подарунок домовику. М'ясо півня та курки вживали як жертвну їжу в календарній та родинній обрядовості. Напр., смаженого півня чи курку давали їсти молодим після першої шлюбної ночі. Півень допомагає людині боротися проти злої сили. Співаючи, він заганяє тим усяку нечисту силу по своїх місцях, і вона вимушена залишити наш світ. Двоїсте ставлення в українців було до курки. Подекуди її вважали Божою птицею, бо своїми кігтями вона пригребла новонародженого Ісуса Христа, коли малюка шукали воїни Ірода. За ін. переказами, навпаки, курка проклята Господом за те, що, коли Спаситель переховувався від «жидів», то кури вигребли його ногами. Ось чому курей і не святять на Великдень. Водночас курка прощена за яйця, які несе, адже крашанки обов'язково освячують разом із паскою у Світле Воскресіння, а писанка є всеосяжним символом. Яйце — як символ початку світотворення, зародок життя — посідає у великодніх святкуваннях одне з найважливіших місць. Домашніх курей намагалися захистити «кур'ячим богом» — камінчиком з отвором посередині, який знаходили в річках чи просто в землі. Його прив'язували в курниках на сідалі, щоб оберігав курей, давав їм плодючість.

Курей в Україні у більшості госп-в утримували у спец. приміщеннях — курниках, у деяких

просто у хлівах влаштовували сідала. Інколи господарі були переконані, що курей краще тримати біля свиней, бо «від поросяти багато тепла, кури не мерзнуть і непогано несуться» (с. Іванковичі Васильківського р-ну Київ. обл.). Найпоширенішими породами курей були глиняста, зозуляста, чорна (ін. назва — «українські кури»), леггорн, первомайська, бройлер.



Протягом тривалого часу було вироблено два способи утримання **гусей та качок**: вигульний і безвигульний. Перший був популярний до 2-ї пол. 20 ст. Останній набув поширення із 2-ї пол. 20 ст. після проведення масової меліорації, що привело до зменшення малих водойм. Вигульний спосіб утримання складається із двох етапів: раннього (напівдикого) та пізнього. При напівдикому утриманні птахи проводили на водоймі все літо, додому поверталися після перших заморозків. Із 2-ї пол. 20 ст. качок та гусей уранці відганяють до водойми, а ввечері повертають на ночівлю.

У 19 ст. більше тримали гусей, ніж качок, що було пов'язано з



*Безвигульне утримання качок. Село Лецьки Переяслав-Хмельницького району Київської обл., 2009. Фото С. Сіренка. Зберігається в ІМФЕ.*

*Утримання качок вигульним способом. Село Вороб'ї Ріпкінського району Чернігівської обл., 2017. Фото С. Сіренка. Фотоархів ДНЦЗКСТК.*

існуванням практики збирання яєць диких качок на водоймах. В Україні найбільше тримали такі породи гусей: укр. степову, волинську, роменську, велику сіру, переяславську; качок — чорну білогруду, пекінську, укр. сіру, глиняну та білу.

**Індиків та цесарок** тримають у спец. утепленому приміщенні, а вольєр часто роблять із високими стінками чи із сітковим дахом, щоби птахи не перелітали.

Розмноження птиці господарі організовували ранньою весною, насаджуючи на відповідну кількість ретельно підібраних яєць квочку. Коли в госп-ві тримали індиків, то їм підкладали не лише індичі яйця, а й курячі, качині, гусячі, бо помічено, що ця птиця завжди гарно висиджує яйця. Існували різні нар. застереження, як-от: коли свійська птиця сидить на яйцях, то не можна трусити сажі в димарі, бо всі яйця почорніють; як курка сидить на яйцях, то не можна смажити яєць і кидати в полум'я їхню шкаралупу, бо запечуться й не вилупляться курчата; не можна класти під квочку яйця, знесені під Благовіщення і на Великдень, бо курчата будуть калічками. У 2-й пол. 20 ст. стали практикувати закладання яєць у домашні інкубатори пром. вир-ва, які купували, чи конструювали самі.

Вилупленим гусенят, курчатом та індичатам практикували припалювання пушка страсною свічкою, щоби їх не крали ворони та ін. птахи. У деяких регіонах черніг. Полісся робили таке: «Моя покійна матка, було, як вилупляться курчата, так забере їх у припол та й переносить через порог сюди та туди — не знаю, чи шість, чи сім разів, щоби ворони та коршаки не хватили. А гусенят, було, як почне мучить, так аж дивитися жалко. Зараз запалить страсну свічку і присмалює їм голови. Да присмалить, а тоді ще й капне. Господи, жалко

дивитися! Там же головочка така, що так наче до мозку й пропече. Тоді набере пуху с кубла, де гуска сиділа, і верби святої, а гусенята під решето та тим пухом та вербою і підкурює. Так вони такіє стануть, як п'яні. І що ви думаєте? Не хватили в нас ворони. Ну, та в нас, сказати, й гуски такі були злі, що не дадуть, бо ми їх перцем загодували».

**Страусівництво** в Україні зародилося у 19 ст., коли цих птахів уперше було завезено до степового заповідника «Асканія-Нова», проте розводити страусів у присадибних госп-вах почали лише у 2000-х рр. Як розповідають сучасні страусівники, дорослі птахи особливого догляду не потребують: не бояться морозу, весь рік живуть у вольєрі. Їдять траву, комбікорм, яблука, моркву, гарбузи — тобто все, чим живиться домашня птиця, потребують мінеральних добавок із кальцієм. Улітку потрібно, щоби у раціоні було багато зелені, а взимку осн. корм — січка з люцерни чи конюшини та зерно.

**Фазанів** в Україні почали розводити на межі 19—20 ст. в Київ., Волин. та Полтав. губерніях. У Полтав. губ. в маєтку кн. В.Кочубея на відгородженій ділянці було побудовано вольєр і випущено 10 фазанів. Птицю постійно підгодовували, і за три роки її чисельність становила 375 голів. У цей час як квочок для виведення фазанят використовували курок та індичок. У рад. період фазанів розводили у мисливських госп-вах з метою поповнення їхньої кількості до початку осіннього полювання, і лише у 2000-ті рр. почали розводити фермерські та присадибні госп-ва.

**Голубів** в Україні тримають із часів Київ. Русі. У «Повісті временних літ» зазначено, що в м. Іскоростень голубів держали в голуб'ятнях. Серед голубівників поширене твердження, що голубів тримали й запороз. козаки. Спочатку вони привозили птахів із Туреччини, а потім вивели і власну породу — запороз. вертуна, яка з кінця 18 ст. поширилася по всій Україні під різними назвами: «єлизаветградський вертун», «херсонський вертун», «закарпатський вертун» тощо. Цю породу голубів козаки завезли на Кубань.

1874 в Києві збудували військово-поштово голубину стан-

цію, де птахів використовували для передавання військ. інформації. 1890 було створено Київ. об'єднання голубино-го спорту, яке з 1893 по 1904 видавало час. «Вісник голубино-го спорту», а також проводило змагання поштових голубів. Під час II світ. війни багато поштових голубів було знищено. Так, наказом від 22 жовтня 1941 окупаційні власті Києва наказали знищити всіх голубів та заборонили їх тримати.

У 1920—30-х рр. в Україні поштові голуби використовувалися тільки для поштового зв'язку. У післявоєнні роки поштові голуби з'явилися у приватних господарствах голубівників. У 1960-х рр. у Львів. обл. голубівники почали проводити змагання (поштових голубів випускали в зазначеному місці одночасно і стежили, хто перший повернеться додому). У 1970—80-х рр. цей спорт поширився по всій Україні. Наприкінці 1980-х рр. відбулося об'єднання орг-цій спортивного голубівництва Півдня та Сходу України, які розробили єдині правила змагань. Із часом ці правила почали виконувати й ін. орг-ції України. 1989 голубівники-спортсмени України відсвяткували 100-річчя голубино-го спорту в Україні. На стадіон у Київ було привезено голубів з усіх куточків країни. Випустили 3600 птахів. Першими голуби прилетіли в такі міста: Бахчисарай, Одеса, Миколаїв, Мелітополь.

Голуби діляться на 4 групи: спортивні (поштові), льотні, декоративні та м'ясні. Перші мають велику швидкість польоту (прибл. 60 км за годину) і гарну пам'ять, яка дає їм змогу повертатися додому з великої відстані. Льотні голуби характеризуються специфічністю (перевертанням, кружлянням, хлопанням) польоту. Вони далеко від домівки не літають. Декоративні голуби відзначаються різнобарвністю, оригінальним виглядом. М'ясні голуби мають здатність за короткий час набирати велику вагу. Вони в Україні почали поширюватися у 2000-х рр.

Утримують цих птахів у голубниках трьох видів: навісних, горишних (найдавніших) та баштових. Навісна голуб'ятня — це звичайний дерев'яний ящик чи сплетені із соломи конуси. Їх підвішували під стріхою за допомо-

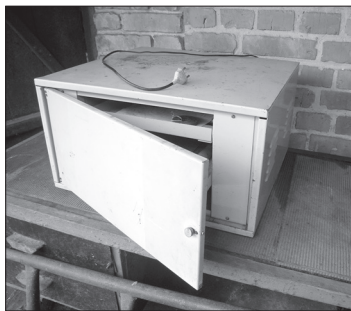

*Інкубатор ИБ3-2  
виробництва  
Бориспільського заводу  
«Прометей». 1992.  
Місто Мала Виска  
Кіровоградської обл.,  
2017. Фото  
С. Сіренка.*



Баштова голуб'ятня. Місто Київ,  
2015. Фото С. Сіренка.

гою петель на стіну будинку. Горищні голубники можуть займати все горище чи лише частину, що залежить від споруди (свинарник, хата, міський будинок). Баштові голуб'ятні — досконаліші. Вони мають: 4-, 6-, 8-гранну чи круглу форму. Виготовляються з різного буд. матеріалу: цегли, каміння, дерева. Вони можуть мати два поверхи. На першому поверсі перебуває комора для зберігання кормів, інвентарю, на другому розміщуються голуби. Якщо тримають декоративних голубів, то баштовий голубник має ще вольєр, де птахи вигулюються. При утриманні вертунів чи льотних голубів баштовий голубник може не мати першого поверху. Така споруда називається «українською голуб'ятнею». Вона має прямокутну форму, двохилий дах без горища. Для освітлення і вентиляції може мати три вікна. Гнізда у 3—4 поверхи розташовують по задній і бокових стінках. Для вильоту голубів у фронтоні зроблено спец. віконця і прикріплено трикутник, обтягнутий металевною сіткою. Трикутник може слугувати пасткою, якщо його підняти з похилого розташування у вертикальне.

Отже, тваринництво в Україні — явище складне і багатогранне. Здавна воно функціонувало як складова єдиного землеробсько-тваринницького комплексу: землеробство залежало від наявності органічних добрив і тяглових тварин, тваринництво — від продукції землеробства як доповнювальної кормової бази. Проте цей взаємозв'язок у

20—21 ст. зменшився, що зумовлено кількома чинниками. Продукція машинобудівної пром-сті дозволяє не використовувати тяглових тварин. Сучасні мінеральні добрива дають змогу обходитися без органічного підживлення. До того ж активне застосування хімічних препаратів у кормах тварин робить застосування органічних добрив неможливим. Хоча в останні роки серед населення та в аграрній науці популярна концепція органічного тваринництва (виращування тварин без застосування хімічних препаратів).

У 20 ст. система господарювання українців змінилася, що було пов'язано зі створенням с.-г. колективних госп-в та з розвитком пром-сті. Гол. джерелом існування населення мала стати заробітна плата, яку б люди витрачали на купівлю потрібних товарів і послуг. У дійсності населенню, щоби вижити, доводилося утримувати підсобне госп-во, щоб забезпечити сім'ю продуктами харчування та додатковими коштами. Складовими такого госп-ва були городництво, садівництво та тваринництво, а саме: свинарство, птахівництво, кролівництво та хутрове звірівництво. Останні два активно розвивалися у 20 ст., коли ін. занепадали.

Аграрна реформа 1999 створила нові умови та риси особистого сел. госп-ва: воно спирається на земельні ділянки розміром не більше 1—8 га та становить джерело виживання сільс. населення України. Селяни забезпечують себе продуктами харчування, а надлишок продають. У 2000-х рр. вони практично єдині у країні виробляли картоплю, овочі та молоко.

Особисті сел. госп-ва постійно шукають справу, яка дасть можливість отримати прибуток. Напр., у с. Великі Копані Олешківського р-ну Херсон. обл. у 2010-х рр. спочатку для продажу вирощували полуницю, потім помідори й огірки. У с. Комарове Маневицького р-ну Волин. обл. люди з 2013 почали тримати по 2—3 овечки, тому що їхню шерсть можна здати на ф-ку в сусідньому р-ні, яка відновила роботу.

Літ.: Тарновський Ю. Лемківщина: матеріальна культура. Краків, 1941; Симоненко І.Ф. Скотарство. В кн.: Українці: історико-етнографічна монографія, т. 1. К., 1959; Мандибур М.Д. Полонинське господарство Гуцульщини другої половини XIX —

30-х років XX ст. К., 1978; Його ж. Тваринництво. В кн.: Бойківщина: історико-етнографічне дослідження. К., 1983; Мандибур М.Д., Тиводар М.П. Тваринництво. В кн.: Гуцульщина: історико-етнографічне дослідження. К., 1987; Гладкий М. Традиційне скотарство Київського Полісся. В кн.: Полісся України: матеріали історико-етнографічного дослідження, вип. 1. Львів, 1994; Мандибур М.Д. Допоміжні види господарської діяльності. В кн.: Поділля. К., 1994; Тиводар М. Традиційне скотарство Українських Карпат другої половини XIX — першої половини XX ст.: історико-етнографічне дослідження. Ужгород, 1994; Гладкий М. Деякі аспекти традиційного тваринництва поліщуків Київщини. В кн.: Полісся: мова, культура, історія. К., 1996; Шухевич В.О. Гуцульщина: перша і друга частина. Верховина, 1997 (репринтне вид.); Гладкий М. Організація та форми випасу худоби. В кн.: Полісся України: матеріали історико-етнографічного дослідження, вип. 2. Львів, 1999; Його ж. Скотарські замовляння поліщуків. Там само; Горленко В. Тваринництво й пастівництво. В кн.: Українці: історико-етнографічна монографія, кн. 1. Опішне, 1999; Гошко Ю., Тиводар М. Традиційне скотарство лемків. В кн.: Лемківщина, т. 1: Матеріальна культура. Львів, 1999; Загида Н. Із звіту етнографічної експедиції 1934 року. «ЗНТШ» (Львів), 2001, т. 242; Глушко М. Генезис тваринного запрягу в Україні, Львів, 2003; Тиводар М. Етнічні традиції у скотарстві. В кн.: Етногенез та етнічна історія населення Українських Карпат, т. 2. Львів, 2006; Гладкий М.І. Традиційне скотарство Середнього Полісся другої половини XIX — першої третини XX ст. (історико-етнографічне дослідження). Дрогобич, 2007; Якименко М.А., Начасевич В.М. Історія розвитку тваринництва Полтавщини XIX—XX ст. Полтава, 2007; Виласняк А.І. Тваринницьке господарство в житті населення Східної Галичини в 20-х — 30-х роках XX ст. (на матеріалах польових досліджень). «Гілея: збірник наукових праць», 2008, вип. 13; Кушнір В.Г. Народознавство Одещини: навчальний посібник, Одеса, 2008; Ястремська Т. Традиційне Гуцульське пастухування. Львів, 2008; Горленко В., Сополіга М. Тваринництво. В кн.: Етнічна та етнокультурна історія України, т. 2. К., 2011; Кушнір В.Г. Господарсько-побутова адаптація українців Південно-Західного степу і Нижнього Подунав'я (друга половина XIX — перша половина XX ст.). Одеса, 2012; Сербіна В.О. Історія та сучасний стан козівництва в Україні. «Науковий вісник „Асканія-Нова“», 2012, вип. 5; Ципишев С. Традиційне землеробство й тваринництво Рівненського Полісся. В кн.: Збірник наукових праць Державного наукового центру захисту культурної спадщини від техногенних катастроф. К., 2012; Глушко М. Історія народної культури укра-

інців: навчальний посібник, Львів, 2014; *Вовк Ф.К.* Студії з української етнографії та антропології: нова редакція. Х., 2015; *Пуківський Ю.* Весняні скотарські звичаї та обряди українців Покуття (за матеріалами із Снятинського р-ну Івано-Франківської обл.). «Народознавчі зошити», 2017, № 2.

*С.В. Сіренко.*

### Допоміжні господарські заняття

Допоміжні госп. заняття забезпечували українців тими продуктами харчування, які не давали землеробство та тваринництво. До таких занять належать збиральництво, мисливство, рибальство та бджільництво. Ними українці займалися у вільний від осн. робіт час.

### Збиральництво

Збиральництво — одна з найдавніших привласнювальних форм госп. діяльності людей — збирання природних продуктів для вживання в їжу. До поняття «збиральництво» зараховують не лише сам процес збирання тих чи ін. продуктів харчування, а й численні засоби їх обробки і приготування страв. Збирали лісові плоди і ягоди, трави. Науковці виокремлюють дві форми збиральництва: постійне (кожного сезону) споживання лісових плодів (грибів, ягід, яблук і груш дички тощо), диких рослин (лободи, шавлю), а також збирання лікарських рослин; спорадичне використання в харчуванні під час неврожаїв і голоду листя, кори дерев та зазвичай неїстівних видів диких рослин.

Збиральництво досліджували Л.Артюх (1977), К.Матейко (1983), М.Мандибуря (1987, 1994), Г.Горинь (1999) та А.Дмитренко (2012—13). Вони розглянули особливості збирання ягід, грибів і т.ін. рослин на Гуцульщині, Лемківщині, Поділлі та Правобереж. Поліссі. Етнолог Л.Артюх

встановила, що продукти збиральництва особливо виручали сільс. населення ранньої весни, коли харчових запасів ставало обмаль, їжа була бідна на вітаміни, а надто після виснажливих зимових і весняних постів.

А.Дмитренко розробила власну концепцію із дослідження збиральництва, яка передбачає глибоке вивчення збирання ягід, грибів, диких плодів, лікарських трав, способів зберігання, переробки та використання, а також пов'язаних із цим вірувань.

Збиральництво, початки якого сягають палеолітичної доби, супроводжувало людину на всіх етапах істор. розвитку. В епоху середньовіччя були введені обмеження у використанні лісових багатств. Приміром, Литов. статутом 1529 дозволялося конфіскувати у місц. жителів усе зібране, якщо вони не мали відповідних дозволів. За користування лісовими дарами була встановлена відповідна плата. Наприкінці 18 ст. селяни лісостепових районів додатково відбували 4 дні панщини за берест, рижики, конвалію й опеньки, а на Поліссі платили натуральний оброк, який включав гриби та жолуді.

У Середній Наддніпрянщині після 1861 дехто із селян отримав у власність певну кількість лісу і сервітути на збирання в лісі ягід, грибів, хмизу тощо. Ті, хто не отримав сервітутів і власного лісу, за збір лісових плодів вносили відповідну плату. Напр., у 2-й пол. 19 ст. у Волин. губ. дозвіл коштував 60 коп. За збирання лісових дарів без дозволу селян штрафували на 5—10 руб. або ж заарештовували на 1—3 доби. 1897 Лісовий департамент Рос. імперії прийняв рішення про відміну плати за збір лісових плодів для власного споживання.

У 1920—30-х рр. збір лісових дарів у держ. лісах проводився за іменними квитками, вартість яких залежала від об'єкта збиральництва. Напр., за ягоди, гриби і лісові горіхи в Галичині платили 3 злотих за сезон, за груші й яблука дички — 4 злотих, соснові та ялинові шишки — 4—5 злотих, за жолуді — 15 злотих.

Найчастіше збирали ягоди, гриби, різноманітні трави, а також дикі плоди: груші, яблука, жолуді; заготовлювали кору дерев: липи, дуба, в'яза; точили березовий та кленовий сік тощо.



*Несіння на спині кошика з ягодами. Село Лахвичі Любешівського району Волинської обл., 2015. Фото С. Сіренко. Фотоархів ДНЦЗКСТК.*

Ліси України багаті на різноманітні ягоди: чорницю, лохину, журавлину, брусницю, ожину, суницю, малину, калину, які в різних регіонах мають ще й власні назви, напр., чорниці на Поліссі — ягоди, егиди, черніка, черниці, чорне, чорні ягоди, сині ягоди, борівки, яфори, афени, Іванові афени, яфени; у Карпатах — афіни, афени, чорні ягоди.

Збиранням ягід займалися діти, дівчата, жінки, а поступово до цієї справи почали долучатися й чоловіки, особливо вже у 21 ст. Здебільшого ягоди збирали руками, тільки для чорниці, лохини, брусниці та журавлини іноді використовували гребінку — пристосування у вигляді невеликого совочка на 6—12 дерев'яних зубів. Із 2-ї пол. 20 ст. зубці робили дерев'яними, а після — переважно металевими, і їх чисельність сягає 23-х. Ягоди збирали у набірахи («набірачі», «набіраки», «набирки», «набирушки») — глечики, із 2-ї пол. 20 ст. почали використовувати скляні баночки, а у 21 ст. — пластикові та бляшані ємності. На Поліссі часто користувалися набірахами, сплетеними із коріння сосни, чи невеличкими козубками з берести. Набірахи за допомогою мотузки кріпили на талії.

З набірахів ягоди висипали в кошики («коробки», «вереньки», «кошівки», «козуби»), які плели із солом, кори берези, липи, розпареного соснового шпону («драниць»). Зверху всі ємності з ягодами закривали хусткою. Кошелі, що не мали учіпок



*Гребінка. Село Березичі Любешівського району Волинської обл., 2015. Фото С. Сіренко. Фотоархів ДНЦЗКСТК.*



(спец. мотузок для фіксації на спині), ставили у великі хустки-заматанки, два протилежні кінці зв'язували на кошелі, а двома іншими кріпили ємність на спині, нав'язуючи над грудьми. Раніше всі зібрані ягоди несли з лісу на спині. Сьогодні для цього застосовують різноманітні транспортні засоби, найчастіше велосипед, скутер.

Журавлину збирали у запол, зав'язаний на поясі з великої хустки чи зроблений із фартуха. Їз заповів журавлину висипали в мішки чи кошелі (на Поліссі їх називали «вереньками» чи «корбокою»).

Початок збирання ягід на Поліссі приурочувався до певних днів церк. календаря: іноді це починали робити перед Зеленими святами (на Сьомуху — сьомий тиждень після Великодня), але найчастіше — після Трійці (на Дев'ятуху чи Десятуху — відповідно дев'ятий і десятий тижні після Великодня).

В Україні склалася система звичаїв і обрядів, пов'язаних із початком та закінченням збирання ягід. Прийшовши до лісу, жінки обов'язково хрестилися, промовляли молитву, тричі вклонялися, хрестили посудину для збору ягід, промовляли «ягідні» замовляння, примовки до першої ягоди, які виголошували перед тим, як покласти її до рота: «Першу ягодинку треба з'їсти і сказати: нова-новинка, щоб не болів ни живіт, ни голова, ни спинка». Увечері, йдучи додому, дівки-ягідниці дякували Богу за допомогу і просили повернути силу, наснагу, щоби ще й занести ягоди додому, а лісові дякували за щедри дари. У деяких населених пунктах перед початком збирання ягід ще й просили захисту від «усього нечистого», тобто від вужів, гадюк тощо. Із цією метою промовляли «Отче наш», рідко шось з одягу (хустку, фартух) одягали навиворіт або ж брали висушений посвячений хрін. У ряді сіл існував звичай по закінченню чорничного сезону зламували гілку дерева — осики, берези чи дуба.

Зібрані у певні дні нар. календаря ягоди наділялися цілющими властивостями. У більшості районів Полісся найбільш «помічними» вважали чорницю, зібрані на Івана Купала. Їх вживали «від живота», при застудних хворобах тощо.

Збирання грибів є вельми поширеним допоміжним госп. заняттям, особливо в лісових районах. До 2-ї пол. 20 ст. перевагу віддавали білим грибам, які часто іменували «білі» чи просто «гриби», «боровики». Збирали також краснюки, маслюки, молоденькі бабки, козлаки, зелениці, лисичники, решетюки, семироги, сирожки тощо. На сьогодні, крім зазначених видів, беруть красноголовці, ковпаки (на Поліссі їх називають «приболотушками»), опеньки. Існувала практика збирати і неїстівні гриби, переважно губку (деревний гриб) і червоний мухомор. Суху губку використовували для кресал, а з мухоморів готували отруту для мух і мишей. Червоні мухомори застосовувались і з лікувальною метою. Їх настоювали на горілці і вживали як засіб від кашлю.

Зі збиранням грибів пов'язані і певні звичаєво-обрядові норми. У деяких населених пунктах, зокрема Полісся, існували «грибні прикмети»: якщо «утром туман — на гриби...», цвіль на землі біла — грибний рік. А якщо нема, то не буде. Цей рік не буде грибним. Казали про іній на деревах і гриби»; «На Масляну сніг чи дощ, то багато грибів буде»; «Багато мурах у лісі та мошки на початку літа — на добрі гриби. Довгу грибну осінь віщувало пізні цвітіння горобини. Зацвіла калина, шипшина і суниця — незабаром з'являться перші сирожки».

Збираючися по гриби, звертали увагу на фазу місяця. Дехто вважає, що гриби найкраще ростуть на молодий місяць, а інші — що на старий.

Збирання грибів інколи супроводжувалося дотриманням певних дій. Щоб набрати багато, на перший знайдений гриб плювали. Існують вірування (але не по всій Україні), що не можна показувати, скільки назбирав грибів. Коли вперше в сезоні йшли до лісу, не можна було на початку брати жодних грибів, окрім білих. Вірили, що в лісі не можна кричати, бо гриби поховуються.

В Україні дуже поширені вірування, що окремим людям на гриби «щастить», а іншим — «не щастить». На Поліссі та Холмщині існувало повір'я, що коли побачив у лісі маленького гриба, то він більше не виросте, тому треба брати й малорослого гриба.

Крім ягід і грибів, збирали дикі плоди дерев і кущів: яблука, груші, горіхи, жолуді, шипшину, глід, терен. Яблука-дички і груші-дички збирали по лісах, узбіччях доріг у вересні—жовтні. Їх сушили в печах, використовували для приготування напоїв. Зокрема на Поліссі — квасу. Для цього яблука і груші заливали водою, додаючи ягоди журавлини, і заквашували. Збирати дички перестали в 2-й пол. 20 ст.

Горіхи ліщини збирали в липні—серпні. Їх підсушували у печі та використовували як гостинці для дітей, хлопці пригощали горіхами дівчат на вечорницях, їх вживали з лікувальною метою при ревматизмі і малокрів'ї, додавали до куті. На Поліссі лісовими горіхами обсіпали молодих на весіллі.

Восени збирали жолуді. Їх сушили і зберігали, використовуючи переважно як корм для свиней: давали цілими чи мололи на борошно («товч»). Товч давали і качкам узимку, щоби краще неслися. Із жолудів виготовляли домашню каву. Для вживання в їжу жолуді сушили, «розлупували», товкли в ступі, провіювали, мололи на жорнах. Іноді жолуді дрішували до житнього борошна і пекли хліб, млинці («плячки») і коржі, варили «поливу» з молоком, пекли пироги.

Окремі види дикоростучих рослин використовували як приправу до їжі (кмин, шавель, хрін).

Навесні, у період сокоруху, збирали («точили») березовий і кленовий сік. Період сокозбору тривав до появи листя на деревах. Після цього отвір у дереві добре замазували глиною. Сік пили свіжим і переробляли на квас. Для смаку додавали сухі дички, ягоди журавлини чи калини, смажений ячмінь, медові соти, теплий житній хліб або сухарі, сік червоного буряка, а у 21 ст. — цукерки, лимон. Березовий квас вживали як прохолоджувальний напій, особливо у період жнив. У 21 ст. цей напій консервують, додаючи, зокрема, цитрусові (апельсин, лимон тощо) та льодяники («Барбарис», «Дюшес»).

В Україні також поширене збирання різноманітних трав, які використовуються в лікуванні та календарній обрядовості. Найпоширенішими лікарськими травами є: безсмертник, звіробій, подорожник, чебрець, мати-й-

мачуха, деревій, м'ята, ромашка, собача кропива («пустирник»), липовий цвіт, верес, брусничник, спориш тощо.

Українці вважали, що найсприятливіший час для збирання лікарських трав — напередодні і на саме свято Івана Купала (7 липня). Зібрані рослини в'язали пучками й обов'язково залишали на ніч на луці чи подвір'ї для того, щоб на них «упала роса». Вірили, що купальська роса надає лікувальним рослинам особливої сили. За цілющими травами ходили найчастіше зранку, до схід сонця. Інколи вночі, напр., деякі лікарські трави у плавнях біля м. Олешки Херсон. обл. збирали в ніч на новий місяць.

Процес заготівлі трав регламентувався певними застережними нормами — табу. Кожний, хто мав намір збирати трави, мусив помітисся. Обов'язково вдягали чисту білизну. Важливим є питання про те, хто міг збирати лікарські трави. У деяких місцевостях дозволялося збирати всім (жінкам і чоловікам). Загалом існувала заборона на збирання лікарських трав «нечистим жінкам» (після пологів і у період місячних).

Поширеним було збирання трав, що виконують певну магічну, захисну функцію. До них належать: мак, «чортополох», тоя, «рута», «колюча кропива» тощо. Напр., на Івана Купала «колючу кропиву» засовували у двері хліва, де стояла корова, — це мало відлякувати відьму, щоби вона «молоко не забирала».

Окрему групу становлять трави, які збирали в конкретний день нар. календаря. Напередодні Трійці рвали аїр (лепеху, татарку, панни), м'яту, кропиву, гілки клена, липи, берези тощо. Зібрані трави й гілки дерев використовували для прикрашання подвір'я, житла, госп. будівель. По завершенню свята зілля прибирали. Клечання, яким прибирали хату, використовують так: «Хто в хлів кладе, а хто в солому складає» (с. Лобна Любешівського р-ну Волин. обл.). «У хлів виносили. Положимо корові» (с. Березичі Любешівського р-ну Волин. обл.). «Стелимо лепеху, то капусту, садимо капусту, то на капусту ложимо, щоб [шкідників не було]» (с. Велика Глуша Любешівського р-ну Волин. обл.).

Трави збирали ще й напередодні Маковія — Першого Спаса та Великого Спаса. Крім городніх квітів, брали сон-траву, м'яту, полин («чорнобиль»), дикий мак («видюк»). Усі зібрані трави освячували в церкві. Традиція освячення трав на Маковія та Великого Спаса зберігається й тепер. Посвячені трави зберігали впродовж року і використовували як оберіг, а також у поховальній та родильній обрядовості.

У неврожайні та голодні роки збирали рослини, а саме: верес, осот, коріння кропиви собачої, цвіт акації, березові й липові бруньки, татар. зілля, лободу, молодий очерет, ряску, курай тощо.

У 1990-х рр. у Зх. Україні почали збирати равликів, проте великих масштабів таке збиральництво досягло у 2010-х рр. Слімаків закупають заготівельні фірми, які потім експортують їх до Сербії, Франції, Італії. Значних результатів у збиранні цих тварин досягли травники та грибники, які добре знають середовище проживання слимаків.

Отже, збиральництво в Україні включає збирання ягід, грибів, різноманітних трав, диких плодів тощо. Велика розгалуженість і поширення свідчать про важливу роль збиральництва в житті українців, що особливо проявилось під час голодоморів.

Цей вид допоміжних промислів найбільш розвинутий у Карпатах та на Поліссі, а тому і більш досліджений у цій місцевості. В ін. етногр. регіонах збиральництво потребує подальшого вивчення. Сьогодні в деяких місцях цей промисел досить прибутковий для населення, тому що закупівельні орг-ції масово купують у людей чорниці, звіробій, каштани, ромашку, равликів тощо, які потім використовують у фармацевтичній, харчовій пром-сті.

### Мисливство

Мисливство — це допоміжна галузь у господарюванні українців, яка передбачає добування диких звірів і птахів для використання в харчуванні та побуті тощо. Мисливство на території сучасної України існувало з часів палеоліту. Осн. процесом у мисливстві є полювання.

Праці, в яких досліджується мисливство, можна поділити на дві групи. До першої належать

такі, де мисливству відведено незначне місце. Це праці В.Шухевича (1899—1901), Ф.Вовка (1916, 1928), П.Салій (1949), М.Мандибури (1987, 1994), Р.Федина (1987), В.Горленка (1999), Г.Горинь (1999), М.Глушка (2014), О.Проців (2017), в яких висвітлена історія мисливства та мисливських орг-цій, знаряддя лову, способи полювання, вірування. Велике значення мають напрацьовані В.Шухевича, який зафіксував, крім знаряддя та способів полювання, вірування та звичай гуцулів. Узагальнення з історії мисливства зробив М.Глушко в дослідженні «Історія народної культури українців», де науковець показав гол. риси первісного полювання, архаїчні та нові засоби мисливства, елементи давнього мисливства в духовній к-рі українців.

До другої групи належать праці, цілком присвячені мисливству: Н.Тимченко (1972), В.Романюка (2008), А.Дмитренко (2009, 2013), Л.Сухой (2015). При цьому Н.Тимченко та Л.Суха проаналізували історію мисливства по всій території України, а В.Романюк і А.Дмитренко приділили більше уваги знаряддям і способам лову в Карпатах та Поліссі. Отож історія мисливства досліджена на всій території України, а знаряддя, способи і пов'язані з ним вірування — лише на Поліссі та в Карпатах.

У палеоліті полювали на великих звірів: мамонтів, шерстистих носорогів, коротконогих та довгоногих первісних зубрів тощо. Цих тварин заганяли в місця, де їх легко було вбити (урвища, низини, ями). У мезоліті у зв'язку зі зміною клімату кількість великих звірів зменшилася, відтак почали полювати на дрібних: бобрів, зайця-русака, лисицю тощо.

У землеробсько-скотарських племен неоліту, мідного і бронз. віку полювання продовжувало займати значне місце в госп. діяльності. Землеробські племена, захищаючи свої посіви, полювали на турів, зубрів, диких коней, оленів і диких кабанів; скотарські племена, охороняючи отари свійських тварин, змушені були вести постійну боротьбу з ведмедами, вовками, росомахами та рисями. У зв'язку із поживленням торг. зв'язків з антич. д-вами Пн. Причорномор'я набуло популярності полювання на хутрових зві-

рів: бобрів, лисиць, куниць, білок та зайців. Хутрове мисливство досягло значного розвитку в часи Київ. Русі та литовсько-польс. добу. Припинилося наприкінці 17 ст.

Техніка полювання була майже однаковою в усіх племен, які проживали на території сучасної України в кам'яному, мідно-бронз. та залізному віках. Використовували зброю: списи, лук і стріли із бронз. чи залізними наконечниками, а також собаку та коня.

У період Київ. Русі диких звірів почали добувати за допомогою різних пасток, тенет; цюкуванням звірів великими зграями мисливських собак, використанням на полюванні хижих птахів (соколів, яструбів та ін.). Мисливство регламентувалося кодифікованим законодавством. Зокрема, обмежувалося самовільне полювання на бобрів, куниць, білок тощо.

У цей час почали створювати закриті мисливські угіддя, де дозволялося полювати лише князям та їхній дружині. Під час таких ловів гинула величезна кількість звірів. Збереглися відомості про одне таке полювання на зубрів, яке влаштував 1154 галицький кн. Ярослав Володимирович на честь свого гостя, спадкоємця візант. престолу Андроніка Комніна. У 13—15 ст. кількість закритих мисливських угідь збільшилася.

У серед. 13 ст. мисливські багатства рятували життя більшості населення Русі. Після монгол. навали вціліле населення, ховаючись по хашах, ярах та очеретяних плавнях, жило за рахунок добування звірів на спустошених безлюдних просторах пд. причорномор. та приазовських степів, що відзначались особливим багатством мисливської фауни. За свідченням літописів, такий само стан був і в пн. поліських землях, де зубожіле населення змушене було в цей тяжкий період існувати лише за рахунок мисливства. Зокрема, ятвяги, що населяли береги Зх. Бугу, вимінювали хліб на продукти полювання в сусідніх племен. 1279 їхні послі вели переговори із володимирським кн. Володимиром Васильковичем про обмін білок, бобрів, чорних куниць і зубрів на князівське зерно.

Із 16 ст. осн. мисливські угіддя стали належати великим зем-

левласникам. У цей час самовільне полювання на більшість звірів заборонили.

У 16—17 ст. поширеними були уходи на багаті місця звіра та риби. Цим займалися як професійні мисливці і рибалки, так і селяни, міщани. Зокрема, з Києва, Чорнобиля, Мозиря, Петрикова, Бихова, Могильова вони приходили до Черкас, Канева, де об'єднувались у ватаги й ішли у степ.

Запорозжці, які займалися мисливством, поділялися на кілька категорій: «лисичники» (гол. об'єктом їхнього полювання була лисиця), «бобрівники» (відповідно — бобер) та ін. Полювання на Запорозжі мало особливості — здобич потрібно було розшукувати довго. Хутро, яке одержували, йшло на експорт.

У 19 ст. в Україні інтенсивно розвивалося туристичне мисливство. Напр., у Карпати приїздив кн. Йоганн II Ліхтенштейн, який платив 5 тис. корон на рік за право полювати. Після трьох експедицій до Африки та двох до Індії він дійшов висновку, що полювання в Укр. Карпатах цінніше. Пізніше князь створив у Карпатах мисливське угіддя, де приймав мисливців з усієї Європи.

Протягом століть було вироблено такі способи полювання: загінне, переслідування, засідка, вистежування та підманювання. При застосуванні загінного (облавного) прийому мисливці ділилися на дві групи — осіб, які заганяли диких тварин, і власне мисливців. Зокрема, на Черніг. Поліссі у 1-й пол. 20 ст. практикували підковну облаву. Для цього потрібно було 15 мисливців і якнайбільше загінників, які розташовувалися через 10—15 м один від одного ланцюгом у формі підкови і гнали звіра, а на «воротях» лінії ставали мисливці.

При переслідуванні один чи кілька мисливців гнали тварину доти, доки вона не знесилиться. Засідку застосовували як окремо, так і в поєднанні з облавою, вистежуванням, підманюванням. При полюванні способом засідки мисливець чи група мисливців, зачіпвшись у певному місці, очікували на появу звірів. Напр., наприкінці 19 ст. — у 1930-х рр. українці Карпат так полювали на оленів, поєднуючи це з вабленням. Учасниками такого полювання були два мисливці одночасно: один із них «кликав» (ва-

бив) оленя, а другий — страхував напарника, перебуваючи в засідці на тому місці, куди, на їхню думку, тварина могла б утекти, якщо б упізнала першого з них під час ваблення. У Щорсівському та Корюківському р-нах Черніг. обл. в середині 20 ст. на вовка полювали «на привадку». Копали яму-«засідку» глибиною до 1 м, згори накривали її, збоку залишали одну дірку-«бойницю» розміром, щоби міг пролізти чоловік. За кілька метрів від ями, напроти «бійниці», клали «привадку» — мертву тварину. Тварину клали головою в напрямку до «бійниці», щоб не закривати тіні вовка, який підходить до неї. Зробивши це, у першу ніч не йшли у «засідку», а вдень перевіряли, чи сюди підходив вовк, якщо помічали, що вовк був, то на другу ніч ішли в «засідку». До засідки обов'язково йшло два чоловіки, з яких один із рушницею швидко ховався в «засідку», а другий із відром свіжого кінського кізьяку вертався назад. Таким чином дурили вовка, перебиваючи запах людини. Подібну засідку робили в Карпатах на ведмедя, проте замість ями вимощували гніздо для мисливця на дереві.

При вистежуванні тварини звіролов намагався рухатися безшумно, навпроти вітру, застосовував маскування (приміром, новий одяг, який ще не мав людського запаху). Напр., у 2-й пол. 19 ст. у Київ. та Полтав. губерніях на дровч. полювали так: на двоколісному возику встановлювали кілька зелених гілок так, щоб утворилася будка. Мисливець дуже тихо пхав возика перед собою і таким чином підкрадався до птаха, щоб застрелити його. У Зх. Поліссі, підходячи до журавля, мисливець повз по землі, підносячи час від часу рукою шапку. Зацікавлений цим, птах сам підходив до мисливця.

Підманювання — це відтворення звіриних звуків людським голосом чи спец. звукоімітаційними інструментами — «вабиками» («вабами»). Вабики виготовляли з кісток птахів (гусей, зайців), дір'явих лісових горіхів, бляшок, дощочок. Для приманювання застосовували чучела — набиті тирсою, соломкою тощо шкури птахів. Зокрема, в серед. 20 ст. деякі мисливці на Черніг. Поліссі вовка приманювали, ставши на коліна. Вони стискували ніс пальцями обох рук, прихилили-

ся до землі та поступово підводилися, перехилили голову назад, скільки могли, і протягом усього часу тягли найвищий звук «о» чи «у»: для самця — «о», а для самки — «у».

Форми полювання, що їх застосовували і застосовують мисливці на території України, науковці поділяють на активні та пасивні. Активне полювання — це пошук, переслідування, влаштування облав і добування звіра за допомогою зброї (холодної чи вогнепальної). Пасивна форма передбачає добування диких тварин за допомогою різних пасток (самоловів), у які звірі чи птахи потрапляють самі. Ця форма менше продуктивна порівняно з активною, проте має перевагу — мисливці витрачають значно менше фізичних зусиль, заощаджують багато часу, маючи можливість приділити більше уваги гол. госп. заняттям та ін. справам. Унаслідок цього пасивна форма набула значного поширення серед селянства. Її розвитку сприяла держ. влада, яка, починаючи із середньовіччя, практично постійно, частково чи повністю забороняла селянам полювати. Пасивне полювання, на відміну від активного, легше було приховати. Активне та пасивне полювання могло здійснюватися колективно чи індивідуально.

Засоби активного полювання поділяються на кидальні та некидальні. До кидальних належать: спис, рогатина, лук і стріли, інколи сітка, а до некидальних: палиця, камінь, сокира, ніж, рушниця. Першими полювальними засобами були камінь і дрючок. У 19 ст. їх застосовували діти при ловлі качок на Рівнен. Поліссі, а запороз. козаки під час ожеледиці палицями били тетеруків.

Одним із найдавніших знарядь полювання була рогатина, яку використовували ще на поч. 20 ст. мисливці Полісся та Гуцульщини, полюючи на ведмедя. Рогатину виготовляли із дубової чи букової жердини завдовжки 2,5 м, один кінець якої загострювали (обсмалювали) на вогні. За третину від передка у жердині просвердлювали отвір, куди вставляли міцну поперечку. Остання затримувала звіра, якщо його простромлювали рогатиною. В епоху мезоліту було винайдено лук і стріли, що дало змогу полювати не лише зблизка, а й на значній відстані.

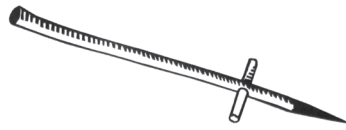

*Рогатина. Гуцульщина. Початок 20 ст. За А. Онищуком.*

Усі кидальні засоби активного мисливства витіснила вогнепальна зброя — рушниці. Бойові рушниці (пищаль, аркебуза, кулеврина тощо) виникли в 3х. Європі у 13—14 ст. Їх застосовували і під час полювання. У 17 ст. з'явилися мисливські рушниці — спершу одноствольні, а відтак — і двоствольні. До 19 ст. вони заряджалися з дула за допомогою шомпола.

Поширеною практикою у 19 ст. було виготовлення саморобних рушниць. Напр., на Поліссі їх іменували «самопалами», а в Карпатах — «старовіцькіми». В останніх дерев'яне ложе мисливець робив сам, а «цівку» і замок на пружині з курком «когутиком», «комином» на капсюлю та «каблук», що хоронить цингель — «кошок», «язичок», «спуск», що слугує для спускання звіра зведеного курка, виготовляв слюсар-латунник.

На поч. 20 ст. з'явилися мисливські рушниці з унітарним патроном.

Сокиру мисливці використовували до 17 ст. Нею звіра били в лоб, коли тварина кидалася на мисливця. У середньовіччі кабан як об'єкт полювання часто накривали сіткою, а ножом завдавали ударів. У пізніші часи ніж використовувався як допоміжне знаряддя.

Знаряддя пасивного полювання поділяють на дві групи — стаціонарні та переносні. До найдавніших стаціонарних пасивних пасток належать ями («сліпі ями»). Їхня величина і глибина залежали від дичини, на яку її копали. Згори яму дернували і прикривали легкими гілками, листям і травою, а в центрі іноді вбивали гострий кілок і клали принаду. Ями копали переважно на ведмедів, вовків і диких свиней. Потрапивши до замаскованої ями, тварина не могла вибратися з неї. Ями копали на лісових стежках, перехрестях доріг, між госп. спорудами, на межі поля з картоплею чи вівсом, на узліссі, у лузі. Пастка на вовка мала здебільшого конусоподібну фор-

му, завглибшки до 2 м, на кабан — ліycopодібну, завглибшки до 1,5 м. Згори яму накривали спец. кришкою, що оберталася навколо осі, та маскували хмизом, мохом, травою, листям. Досить було ступити на край кришки, як вона хилилася на бік, а тварина за інерцією падала в яму. Часто на кришку клали приманку. Звіра, який потрапив у пастку, добивали вилами, кілками, сокирами. Вогнепальну зброю не застосовували, бо запах пороху відлякував би від ями ін. диких тварин.

Інколи у дно ями забивали загострені кілки. На Поліссі такими пастками ловили кабанів, щоби при падінні тварина настромлювалася, і таким чином запобігали їй втечі, бо інакше, потрапивши в яму, кабан її розривав і втікав. У гуцулів така яма іменувалася «теліш». Призначалася вона для ведмедя чи рисі. В неї рухома вісь перебувала не посередині, а на одному з країв ями. Кришка з трьох країв своїми розмірами не була більшою за яму. Зате четвертий — довший та важчий край — виходив за межі ями і лежав просто на землі. Бойки сучасної Сколівщини (шо у Львів. обл.) у 1-й третині 20 ст. викопану на звіра яму оточували плотом із жердин, кілків і хмизу. Посередині пастки примочували живе поросля. Хижак чув поросля, перестрибував через огорожу й опинявся в ямі.

В Укр. Карпатах використовували ями, які накривали так: у центрі викопаної пастки вертикально закріплювали палицю, довжиною до 3,5 м. Верхнім кінцем вона сягала висоти 1,5 м над ямою. На палицю чіпляли приманку. Яму накривали пружними прутиками, що в усі боки розходилися від палиці. Їхня дія була ідентичною дії дверей. Коли звір ступав на прутики, вони хилились, і він падав у яму. Прутики ж повертались у вихідну позицію.

У минулому в Україні широко побутувала «вовківня» («самолов»), на Сх. Поліссі — «загорода») у формі спіралеподібного кола з огорожею (гвинтова). Коло (діаметр — 0,6 м, висота — 2,5—3 м) утворювали масивні кілки, які переплітали лозовими, ліщиновими чи гілками і прутами ін. порід дерев. За напрямком руху між останніми кріпили гнучкі дубові палиці із загостреними кінцями. В середині

пастки розташовували живе порося, козеня чи ягня. Коли вовк наближався до принади, спірально-подібне коло постійно звукувалося, а дубові палиці затискали його з боків. Якщо хижак пробував задкувати до виходу, загострені кінці боляче впивалися в його тіло, після чого він і ставав здобиччю мисливця. На території Зх. Полісся існували ще самозакривні вовківні. Вони склалися із двох кіл. У внутр. колі розміщували приманку. У зовнішньому робили двері, які відчинялися лише всередину. Потрапивши у прохід, вовк рухався по колу, сам зачиняв хвіртку і тим самим перекривав собі вихід.

На ведмеда та вовків улаштовували «слопи». Їхню основу становили дві закопані в землю дерев'яні «сохи» — стовбури з натуральною розвилкою у верхньому кінці. На сохах примощували колоду («кіл»), а на останній — дрючок («важок»). На кінець «важка», що виступав, наклали петлю дерев'яної гужви, яка утримувала важкі грубі колоди, на другий — петлю довгої гужви, яку притримував тонкий кілок («язик»). Грубіший кінець «язика» заходив у спец. виріз («зазубець») ключки (невеликої палиці з гаком на одному кінці), яку, своєю чергою, чіпляли за іншу, закріплену в землі, ключку. Від першої ключки натягали три нитки із сухих стебел ожинника, другий кінець яких кріпили до палі. Останню утримувала колода, привалена камінням і важки-



Сліп на ведмеда чи вовка:  
1—2 — сохи; 3 — кладина; 4 — криж;  
5 — гужевка; 6 — важок;  
7 — гужевка; 8 — язик; 9 — клока;  
10—11 — ключки; 12 — нитки;  
13 — палик; 14 — киск, або терьх;  
15 — плай. За М. Глушком.

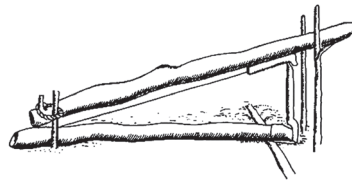

Лемківська вагова пастка на ведмедів. За В. Романюком.

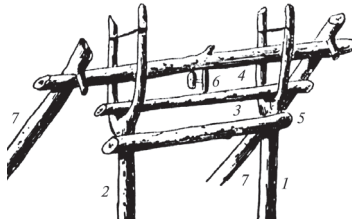

Підколода: 1—2 — сохи; 3 — підколідник; 4 — притяг; 5 — победрина; 6 — свердлик із хвостом, на якому закріплене м'ясо; 7 — пільги. За М. Глушком.

ми дрючками. Переходячи пастку, звір рвав слабкі нитки ожинника, і весь тягар пристрою падав на нього.

Значно простішою за конструкцією є вагова пастка на ведмеда, застосована лемками. Важка колода встановлювалася таким чином, що один її кінець закріплювався на ін. колоді, що лежала на землі, а другий піднімався вгору і спирався на розгалужений кінець палиці, запхнутої в землю. Осн. вага колоди концентрувалася на палиці-підпірці, що розміщувалася трохи ближче до центру колоди, ніж розгалужена палиця. Колода лежала не безпосередньо на палиці-підпірці, а на дощечці, розташованій горизонтально, між нею і палицею-підпіркою. До дощечки прикріплювалася тятива. Невеликий доторк ведмеда до тятиви спричинював зсув дощечки, падіння палиці-підпірки і, внаслідок цього, падіння колоди. Колода падала між розгалуженою палицею і ще однією палицею, запхнутою в землю по прямій лінії від розгалуження.

Для ловлі куніць, білок, тхорів та ін. дрібних звірят використовували «підколоду» («поколodka», «торкало»). Дві окремі сохи з'єднувала нерухомо жердина. Між розвилками сох уміщували товсту колоду («підколідник»), над нею — ін. кругляк («притяг»), що підтримувався спец. вертикальною рухомою підпіркою із прикріпленою збоку приманкою. «Притяг» притискали згори дві бокові жердини, нижні

кінці яких опирались об землю. Намагаючися дістати приманку, звір просував голову між «підколодою» і верхнім кругляком, виштовхував підпірку, через що «притяг» падав і притискав його до нижньої колоди.

Переносні пасивні пастки мисливець ставить у місцях проходження тварин, тобто переносить їх з одного на ін. місце через певний час. Найпоширенішими є петлі («цівка», «сілице», «сило», «кільця», «нитця», «стручок», «прудло» тощо), які практикують і в 21 ст. Їх виготовляли із кінського волосу, конопляних мотузок, сиром'ятної шкіри, а пізніше — із дроту. До пастки тварини і птахи потрапляють го-

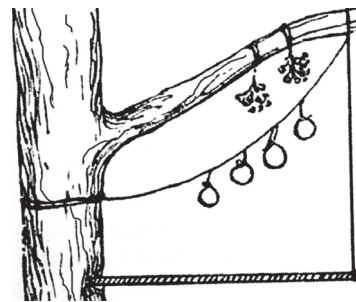

Петлі для ловлі рябчиків. За М. Глушком.

ловою, ногами або ж усім тілом. Петлі прив'язували до дерева чи кілочка, вбитого в землю. Пастку часто прикріплювали на рівні голів, і вона затягувалася на шій звіра. Цей спосіб полювання був поширений узимку, коли на снігу добре видно сліди. Петлі ставили і в місцях, де люблять перебувати звірі: на картопляних полях, біля скирт із соломою, місць водопою; або ж розміщували на фруктових деревах і кущах у поєднанні із приманкою (зерно, фрукти).

На Поліссі вовків і лисиць ловили за допомогою «вуди» — металевий стержень із пружиною і трьома гачками на кінці, на які кріпили м'ясо. Вуду підвішували на дереві, й коли хижак, підстрибуючи, хапали принаду, гачки застрягали в роті, й тварини не могли від них звільнитися.

По всій території України до серед. 20 ст. поширена була ловля диких качок і гусей рибальськими вудочками, на гачки яких кріпилася приманка із телячих легенів. На Сх. Поліссі по озерях замість вудки використовували по листках латаття рибальські перемети. Яструбів ловили за допомогою залізного шила — «іглиці». Шило мало довжину орієн-

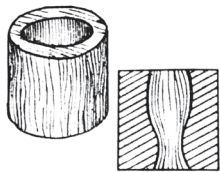

Ступа.  
За М. Глушком.

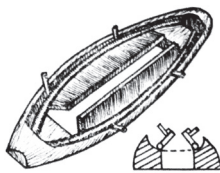

Ступиця.  
За М. Глушком.

товно 20 см із наколеним на нього неживим голубом чи ін. приманкою. Його мостили на даху будівлі, чи на окремому стовпі. Яструб, кидаючись на побачену здобич, вбивався «іглицею». Такий спосіб полювання у 1950-х роках масово застосовували в Рівнен., Волин. та Івано-Франк. областях.

Раніше поширеною була ловля птахів, рідко звірів, сітками. Найдавніші ловчі сітки — тенета (для обловно-загінного полювання) і перевіси (для пернатої дичини). Сітки були самоловними (дичина заплутувалася сама) і підривними (накривали звіра після того, як мисливець потягне за мотузку).

Наприкінці 18 ст. почали полювати металевими пружинними пастками, що складаються із двох рухомих частин. Загальноживана назва цих пасток на території України — «капкан», раніше їх називали «залізами» і «зводами». Вони були саморобного (ковальського) та фабричного вир-ва.

На Поліссі при ловлі лосів використовували «ступу», яку виготовляли зі шматка колоди, видовбуючи всередині отвір, що звужувався донизу, і ставили в болотистих місцях. Защемивши ногу в пастці, лось застрявав у болоті або ж волочив пастку за собою, що полегшувало мисливцеві подальше полювання.

Складнішу конструкцію мала «ступиця», поширена до поч. 20 ст. на території Карпат і Полісся. Вона відома у двох різновидах: дводверцева та одностверцева. Для виготовлення дводверцевої ступиці брали плоский шматок дерева овальної чи видовженої прямокутної форми. У цьому шматку наскрізь видовбували широку дірку. В неї закладали спеціально виготовлені своєрідні дерев'яні дверцята — «дверці», що розводилися в різні боки за допомогою гнучких ліщинових прутиків — «спружків». У дірку між розведеними дверцятами вкладали дерев'яну дощечку з довгим язичком — «копись», що втримувала дверці. Варто було звірові ледь-ледь торкнутися до кописі, як вона зрушувалася, дверці миттєво сходилися до купи і защемлювали лапу тварини. Одностверцева ступиця складалася з грубої, довжиною до 1 м і шириною 0,5 м, колоди. Посередині цієї колоди видовбували

наскрізну квадратну дірку, розмірами 0,2 м. Цю дірку закривали буковими дверцятами. Дверці встановлювалися у втулках на бігунах. Ці втулки витиналися біля краю дірки. Бігунки прикріплювалися до колоди залізними кільцями. Внаслідок цього вони не випадали із втулок. Згори на дверці клали грубий ліщиновий прут. Його краї були міцно прикріплені до колоди за допомогою залізних кілець. При виставленні пастки ліщиновий прут відгинали до краю колоди, внаслідок чого відкривалися дверці. Одностверцеву ступицю, як і дводверцеву, наставляли двоє мисливців. Один відгинав прут, а другий клав між відхиленими дверцятами і краєм колоди дощечку. У край дверець і в протилежний до нього край колоди були вбиті цвяхи, таким чином, що їхня гостра частина виходила з дерева. Дводверцеву та одностверцеву ступиці заривали в землю і замаскували.

Дрібних звірів і гризунів ловили за допомогою «слопців» (скриньки). Пристрій мав переважно одну чи дві рухомі стінки, які зачинялися саме у той момент, коли тварина торкалася «сторожка» з приманкою. Із 2-ї пол. 20 ст. скриньки використовуються переважно в домашньому госп-ві для ловлі пацюків.

На лисиць, тхорів і борсухів полювали за допомогою «зазуба» («пасть», «тулець»). Зазуб складався із колоди — «осмова», видовбаної наскрізь так, що вона становила дерев'яну трубу із внутр. отвором 0,25 м. Один кінець цієї колоди мисливець записав у нору й обкладав камінням. Недалеко від входу до дерев'яної труби, запханої в нору, перебував пачок — «зрущик», прикріплений шнурком до колоди — «ступи», встановленої вертикально над отвором, видовбаним згори в осмові. Коли звір, виходячи з нори, потрапляв у трубу, він лобом зачіпав зрущик. Унаслідок цього наїжачена цвяхами ступа падала в осмів і вбивала його. Для збільшення сили удару на ступу згори клали важкий камінь.

Мисливство супроводжувалося низкою звичаїв, обрядів, повір'їв, замовлянь тощо. Зокрема, поганою прикметою вважалося, якщо мисливець забув що-небудь у хаті («вернувся — то невдача»), якщо дорогу перейшли жінка чи заєць — також



«Слопці» (скринька). Село Комарове Маневицького району Волинської обл., 2016. Фото С. Сіренка. Фотоархів ДНЦЗКСТК.

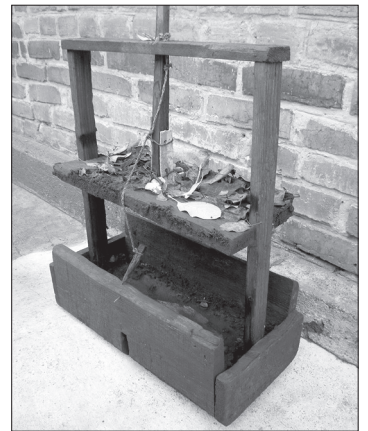

Пастка на пацюка. Місто Мала Виска Кіровоградської обл., 2011. Фото С. Сіренка.

буде невдача. Заборонялося позичати порох і набій («нічого не заб'єш»), передавати зброю в ін. руки, щоб не наврочили, вбивати з неї деякі види свійських і диких тварин («Убив собаку — не йди в ліс з ружом»).

У 20—21 ст. по всій Україні побутують два звичаї — відкриття сезону полювання та поділ забитого звіра між мисливцями. При відкритті полювання всі мисливці з'їжджаються, полюють, сідають за святковий стіл, а потім салютують із мисливської зброї.

Забитого звіра (найчастіше це дикий кабан), якщо дозволяє його вага, розділяють на кілька рівних частин (паїв). Їх кількість відповідає кількості мисливців. Частини м'яса кладуть на купки. Один мисливець відходить убик, повертається спиною, а інший вказує рукою на якусь купку м'яса і запитує, кому вона належатиме. Перший мисливець на власний розсуд називає прізвище мисливця, який забирає вказану частину м'яса. Так повторюють доти, поки все не розподілять.

Мисливство здавна було досить розвиненим допоміжним заняттям українців, яке давало додаткові засоби до існування, а інколи ставало осн. джерелом доходів. Упродовж 19—20 ст. воно поступово із допоміжного заняття перетворилося на форму активного відпочинку.

### Рибальство

Рибальство — це допоміжна галузь госп-ва із добування риби та водних безхребетних.

Вивчати рибальство розпочав О.Афанасьєв-Чужбинський (1855), його також досліджували П.Рябков (1891, 1892, 1894), Ф.Вовк (1899), В.Шухевич (1899—1908), Д.Яворницький (1929). У їхніх працях ґрунтовно описуються знаряддя та способи лову в різних етногр. регіонах України, висвітлено осн. умови та форми оренди водойм, процес збуту риби та встановлення ціни на неї.

Праці В.Кравченка (1926), Т.Гавриленка (1929), Н.Заглади (1930, 1934), В.Білецької (1931) та Ю.Павловича (1934) висвітлюють не лише рибальські знаряддя та способи ловлі, а й звичаї, прикмети, побут рибалок Полісся та Пд. України.

У дослідженнях В.Денисенка (1946), П.Салія (1949), В.Скуратівського (1972, 1979) рибальство вивчалось на ширшій методологічній основі, було залучено значний польовий матеріал.

Сучасний період дослідження рибальства, який розпочався із 1990-х рр., представлений публікаціями В.Горленка (1993, 2001), М.Моздира (1995), М.Лищура (2008, 2012), А.Дмитренко (1997, 1998, 2000, 2004, 2008, 2009, 2013), М.Глушка (1999, 2003, 2008, 2014) та С.Сіренка (2009—16). Вони ґрунтуються на значній джерельній базі (польові, архівні, музейні матеріали), що дало змогу докладно розглянути будову та особливості використання снастей на широкому ілюстрованому матеріалі, розробити класифікацію риболовних пристосувань.

Отже, науковці детально дослідили будову та способи застосування знарядь. Менш вивченими є громад. відносини, юрид. та екологічні питання, звичаї, вірування, знання рибалок про риб та водойми.

На території України рибальство відоме з пізнього палеолі-

ту, на що вказують знахідки кісток риби біля житла і рибальських знарядь лову серед матеріалів стоянок Криму, Подністров'я, Надпорожжя, Подесення. Риба висліджувалась і вражалась переважно за допомогою гарпуна та ости, тобто рибальство проходило як полювання. У пізньому палеоліті також почали збирати молюсків, м'ясо яких споживали в їжу. Це привело до появи найпростішого методу лову — ловлі руками. У мезоліті рибальство утвердилось як галузь привласнювального госп-ва. Вважається, що в цей період уже почали ловити блешнями. В неолітичну добу рибальство стало однією із провідних галузей, зокрема лісостепових та лісових районів сучасної України. У буго-дністровській к-рі рибу ловили переважно сітками. У часи давньогрец. колонізації на пд. України зародилося пром. рибальство. З Ольвії, Херсонеса Таврійського, Боспору Кімерійського експортували рибу до багатьох міст антич. світу.

У Київ. Русі після прийняття християнства розвиток рибальства пришвидшився, що було викликано забороною вживати скоромну їжу впродовж численних постів. Це заняття разом із мисливством під час воєн. конфліктів, коли знищувалися всі ін. види їжі, ставало чи не єдиною можливістю прохарчуватися.

Володіння водоймами і рибними ловлями (частинами водойм, де були сприятливі умови для вилову риби) поєднувалося із поземельними володіннями. Селяни мали право ловити рибу лише у тих водах, які не були у приватній власності. Вони були зобов'язані споруджувати князям заколи (споруди, що перегороджували річки) і виготовляти риболовні снасті. Князі отримували певну частину прибутків із рибної ловлі натурою. Особливістю рибальства Київ. Русі у 9—10 ст. було переважання вилову хижої риби — щуки. Відомо, що у 12 ст. галицькі рибалки діставалися навіть дельти Дунаю.

З литовсько-польс. доби найбільші водойми належали феодалам. Для власних потреб селяни могли ловити рибу на незахоплених угіддях, проте таких із часом ставало дедалі менше. У часи Великого князівства Литовського вперше було заборонено ловити рибу під час нересту. Із 15 ст. ри-

бальство інтенсивно почало розвиватись у монастирях, що засновувалися на берегах річок і на островах.

Із 16 ст. почали копати штучні водойми для розведення риби (копанки, ставки). У Галичині та на Волині вони мали вже пром. значення — риба експортувалась навіть у західноєвроп. країни, проте наприкінці 18 ст. — на поч. 19 ст. рибництво занепало і значну кількість копанок перетворили на пасовиська.

Рибальство займало важливе місце в економіці запороз. козаків. Особливо значних масштабів воно досягло за часів Олешківської та Кам'янської Січей (1711—34). У цей час запороз. козаки почали ловити рибу по всьому узбережжю Азовського моря. У 1760-х рр. на пн. узбережжі Азовського моря налічувалося понад 40 рибних заводів. Тут ловили білугу, осетра, севрюгу, стерлядь, шипа, сома, коропа, щуку, судака, ляща, чехоню, оселедця, тараню, камбалу. У Дніпрі — переважно коропа, ляща, судака, щуку, виризуба, тараню, чехоню, чорнуху, окуня, бичків та іншу, значно менше — осетрів, білугу, пістрюги, сомів. У долинах Дніпра, озерах — здебільшого карасів і линів, у Дніпровсько-Бузькому лимані — камбалу, шемаю та оселедців. На узбережжі Пд. Бугу 1774 були розташов. 11 рибних заводів, які називалися «гардами». Найкращим місцем для ловлі риби вважався гард поблизу с. Богданівка (нині село Доманівського р-ну Миколаїв. обл.).

Наслідком рибальства запороз. козаків стало відновлення пром. рибальства на Пд. Україні та на Кубані, яке довго зберігало козацькі, тобто українські, традиції, навіть після зміни власників угідь. Аналогічна тенденція виникла в Добруджі після 1828, коли козаки повернулися до Рос. імперії і рибальські заводи перейшли до грошовитих купців — греків, румунів і старообрядців, але рибалками залишались українці. У Криму рибальство складалося на основі укр. (пн. частина п-ова), грец. та турец. (пд. і сх. частини п-ова) традицій.

Наприкінці 18 ст. рибальство на Пд. Україні занепало. Причиною цього стали російсько-турец. війни та їх наслідки. Воєн. дії часто відбувались у місцях лов-

лі риби (Дніпровсько-Бузький лиман, Керченське узбережжя, Дунай, Дністровський лиман), а найголовніше — вони не сприяли нересту та підростанню малька. Ситуація почала змінюватись у 2-й пол. 19 ст., що було пов'язано з новим розвитком рибальства на Дніпрі. У цей час рибу постачали лише до великих міст, перш за все Херсона, Олександрівська (нині м. Запоріжжя), Катеринослава (нині м. Дніпро). У цих містах попит на рибу був підвищений, і вона продавалася досить дорого. Особливістю Дніпровсько-Бузького та Дністровського лиманів було значне переважання продажу свіжої риби. Щоби товар не псувався, рибалки пересипали його льодом. Напр., у 1860-х рр. у с. Калаглія (нині село Овідіопольського р-ну Одес. обл.) виловлену рибу, щоби замерзла, опускали в льодник (велика споруда, на дні якої містилась яма з льодом). Після цього рибу накладали на віз, пересипаючи льодом, і доставляли до Одеси чи Кишинєва. Цей спосіб збереження риби існував аж до 1980-х рр. Після побудови водосховищ на Дніпрі він був запозичений дніпровськими рибалками. Деякі рибалки цим способом користувались аж до поч. 21 ст.

На Азовському морі рибальство відродилось у 1860-х рр. Гол роль у цьому відіграли українці з Полтав та Черніг. губерній. Осн. промислом в Азовському морі була червона риба (осетер, севрюга, білуга). Із 1870-х рр. у районі Керченської протоки основу пром. ловлі становив оселедець. Його починали ловити восени, коли він активно виходить з Азовського моря. Таку рибу рибалки називали «пузанком». Він дуже добре зберігався в солі, що дало змогу постачати його в Україну та на ін. території Рос. імперії. Теплої зими оселедець ловили в Камиш-Бурунській бухті, а холодної — у Феодосійській затоці. За рік у Керчі добували 10 млн штук оселедця, що призвело до перевилу, і вже на поч. 20 ст. він перестав становити основу пром. ловлі в Керченському регіоні.

Проблема перелову на поч. 20 ст. збільшилася з появою тралів (сіток мішкуватої форми, що їх тягне корабель по дну моря), які були приписані в Одесі. Так,

пароплав «Федя» протягом 1908 своїм тралом вилловив 44 тонни риби. 1910 всі 6 траулерних суден до 1 травня привезли до Одеси 175 тонн риби. Тралом ловили переважно біля зх. узбережжя Криму. Там узимку збиралася велика кількість осетра, севрюги та білуги. Осетер становив 80 % улову, білуга і севрюга — 18, камбала — 2 %. І хоч трали швидко заборонили, проте вони істотно вплинули на зменшення кількості риби, а також сприяли розростанню рибальських орг-цій у Дністровському та Дніпровсько-Бузькому лиманах, що стало відчутним під час I світ. війни.

Через обмеження рибних запасів пром. рибальство на поч. 20 ст. стало занепадати. Так, на Азовському узбережжі Таврійської губ. кількість човнів і рибпромисловців зменшилася в 4–6 разів порівняно з 19 ст. Частина рибалок у пошуках роботи пішли на Каспій, а деякі навіть переселялися на Далекий Сх. Відновилися рибні запаси вже у 1920-х рр. У Керченському регіоні у 1930-х рр. основу пром. лову становив бичок, з якого робили консерви «Бички в томаті», вони разом із ін. консервами (з осетрових, кефалі, судака та ікри) йшли на експорт. Місто Керч почали називати «рибною столицею».

У 1950–60-х рр. на Пд. Україні рибколгоспи займалися ловлею біля узбережжя та у морях. Мор. ловлю проводили за допомогою сейнерів (середнє чорномор. судно), капшуків неводів, світлоловів та літака, що виявляв косяки риби і спрямовував до них судна. Така ловля відбувалася в Азовському та Чорному (від дельти Дунаю до кавказ. узбережжя) морях. Промисел тривав цілий рік. Улітку в Чорному морі ловили скумбрію та хамсу, восени рибалки виходили добувати в Азовське море хамсу, взимку біля Ялти та Севастополя — ставриду, навесні в Азовському морі — тюльку, потім у районі Скадовська та Криму ловили камбалу. Після цього рибалки поверталися на місяць додому. Така ловля проіснувала до серед. 1960-х рр., тобто до початку організації океанічного промислу. Після проголошення незалежності України прибережне рибальство відродилось, а океанічне занепало.

Різноманітні рибальські пристосування діляться на дві гру-

пи: для лову зі знаряддями та без знарядь. Знаряддя поділяються на пастки, гачкові, ударні, колючі та допоміжні. Ловля без використання знарядь менше поширена. До такої належать ловля руками/ногами, отруєння риби та використання різних предметів, не призначених для ловлі риби.

Пастки — це рибальські пристосування чи місця, облаштовані таким чином, щоб риба, яка потрапила до них, була піймана. До найпоширеніших пасток належать: верша, ятір, завод, коти, волок, невід, намет.

Верша — закрита згори ставна пастка у вигляді конуса, виплетена винятково з вербового пруття чи шляхом поєднання його зі стеблами хмелю. У 1970–80-х рр. поширилася практика виготовлення знаряддя з алюмінієвого дроту. Довжина верші сягає 0,5–1 м (рідко до 1,5 м), діаметр — 0,3–0,6 м. Знаряддя складається з однакових за формою, але різних за розмірами зовнішнього та внутрішнього (дещо меншого) елементів. У їхній конструкції існують деякі регіональні відмінності. Зокрема, широко побутують верші двох типів: з отвором для виймання риби (його затуляли дерев'яною пробкою, ганчіркою, сіном, соломом, травою) та без нього. Характерною особливістю останніх є те, що вони мають менший розмір, а рибу з них виймають, витрушуючи через вхідний отвір снасті. Деякі верші мали спрямовувальне коло — «бриль». Способи ловлі вершею різняться залежно як від сезону, так і від типу водойми. Навесні в річках знаряддя ставили проти ходу риби, при цьому могли використовувати кілька верш одночасно (розташовуючи поряд). Узимку вершу опускали через ополонку на дно водойми, обов'язково закріпивши її довгими палками чи мотузкою. Також практикували розміщення пастки вертикально (цей спосіб особливо ефективний, бо інакше риба задихається через нестачу кисню), у такому разі до вхідної частини верші прив'язували посередині поперечну палицю, на якій і висіло знаряддя. Ополонку накривали соломом, очеретом, а згори присипали снігом. Такий спосіб рибальства називали ловлею «на духи».

Формою і способом лову на вершу дуже схожий ятір. Ятір —



закрита згори ставна пастка конусоподібної форми. Ятір складався з кілець (від 2-х до 6-ти), на які натягали сітку. Відстань між обручами — 0,3—0,7 м, і вони поступово зменшувалися в діаметрі. Вся така конструкція мала довжину до 1,5 м й іменувалася «кулем». До першого кільця кріпили конусоподібну сітку (серце, вхід), що пропускала рибу до пастки, не випускаючи назад. До куля кріпили сіткові полотна (крила), одне чи два. Одне крило розташовували посередині першого обруча і ставили рівно. Щоби крило стояло, а не падало, вмонтовували в нього кілька перпендикулярних планок (2—3) через 0,5—0,8 м. Довжина крила — 1—6 м. Ловили ятером протягом року, ставлячи його на дно водойми.

Завод — відкрита згори ставна пастка, якою ловили рибу на узбережжі Криму. Пастка має форму прямокутника. Завод складався із сіткового полотна, підвішеного на гундера (стовпчик) та на три каравії (вишки). Дві вишки були головними: «агіза» і «чербахан» (розміщувалися паралельно до берега) — та одна другорядною — «баш-гундер» (навпроти «агізи»). «Чербаханський гундер» — це кутовий гундер (навпроти «чербахана»). «Агіза» і «чербахан» склалися із чотирьох дрючків, що мали назву «тикояки». Два зв'язані навхрест тикояки утворювали «ону». Тикояки зв'язували таким чином, що нагорі утворювалися місця для кріплення майданчика трикутної форми (подушки), на якому перебували рибалки. Звідсіля вони спостерігали за рибою. На подушці міг розміщуватися барабан, яким піднімали чи опускали сітку з одного боку. Цей бік



Верша із «брилем». Село Бубнівська Слобідка Золотоніського району Черкаської обл., 2009. Фото С. Довганя. Зберігається в ІМФЕ.

називався «агізькою якою» (воротами). «Баш-гундер» і «чербаханський гундер» виготовляли з одного стовпа. На першому розміщували майданчик. Ці дві опори укріплювали трьома якорями. «Баш-гундер» ще додатково підпірало стовпом, який називався «паядою». Каравії та «чербаханський гундер» над водою сполучали мотузкою (алаверою). Між «агізою» та «баш-гундером» алавера відсутня, оскільки тінь від неї відлякує рибу. Від «агізи» до берега йшла мотузка для укріплення гундерів.

Завод має два сіткові полотна: головне (підйомне) і стінове (герне). Підйомна сітка — прямокутної форми і має нерівномірні вічка, біля «агізи» і «чербахана» вони вужчі. Ці кути називаються «струментами». Навколо гол. сітки йде кайма (сардон). Через її вічка протягується мотузка («гунгурмес»), яка не закріплюється. Паралельно гунгурмесу протягується ін. мотузка (яка). Між цими мотузками пропускаються товсті мотузки, що утворюють петлі (кулаки). До кулаків кріпляться канати, за допомогою яких піднімають (опускають) із каравії підйомне полотно.

Залежно від розташування герме називають: «кефаларією» (між «баш-гундером» та «чербаханським гундером»), «чербаханською якою» (між «чербаханським гундером» та «чербаханом»), «подією» (між «чербаханом» та «агізою»). Кефаларія та подія мають один рухомий кінець (кашлему), той, що біля во-

ріт. Він завжди опускається для того, щоб агізька яка не піднялася над рівнем води.

Для піднімання та опускання гол. полотна є багато канатів (чекі-іпи (баш-іпи)), які йдуть з «агізи», «чербахана» та «баш-гундера». З «агізи» йде 5 баш-іпів: перший прив'язаний до кулака агізької яки на відстані 50 м, другий — 40 м, третій — 30 м, четвертий — 20 м. Усі ці 4 мотузки підтягуються барабанами, розміщеними на «агізі». П'ятий (чекі-іп) — короткий і товстий. Він підтягує кут воріт. З «баш-гундера» йде 3 чекі-іпи: перший кріпиться до агізької яки на відстані 30 м, другий — до кута воріт, а третій — до кефалійської кашлами. Із «чербахана» йде 5 канатів. Три кріпляться до чербаханської яки на відстані 50, 40 і 30 м, четвертий — до «події», а п'ятий — до чербаханського «струмента». Кількість чекі-іпів може бути більшою, якщо розміри заводу дуже великі.

Розміщували завод паралельно берегові довгою стороною на відстані 25—250 м. Ловлять заводом так: на «агізі» розташовувалися п'ять рибалок, на «чербахані» та «баш-гундері» — по двоє. Вони опускали та піднімали стінки пастки. Оскільки «чербахан» вищий за інші каравії, то на ньому розташовувалися рибалки, які також спостерігали, чи зайшла риба до середини заводу. Після її заходу віддавали команду піднімати стінки пастки. Водночас із берега на човнах до середини заводу запливали 20—30 рибалок і починали «різати сітку», тобто підтягувати її від входу до чербаханської яки. Звідти рибу виймали підсаком (киталом). Коли риби ставало менше, сітку підтягували до кута «чербахана» і продовжували виймання.

Загальний вигляд заводу в 1940-х роках. За виданням «Орудия рыболовства Азово-Черноморского бассейна» (1952).



Однокрилий ятір. Село Вереміївка Чорнобайвського району Черкаської обл., 2013. Фото С. Сіренка. Зберігається в ІМФЕ.

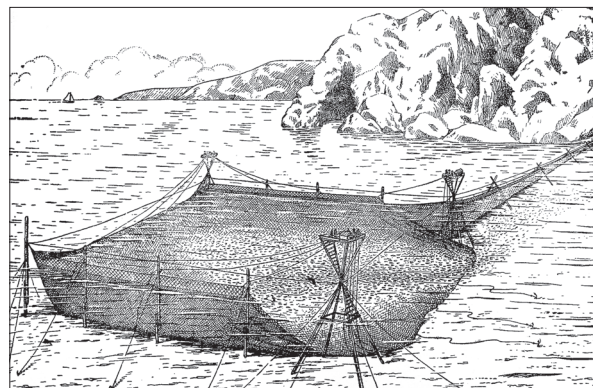

Коти: а — загальний вигляд; б — розміщення в ґриках дніпрових плавнів. Літографії. За виданням «Рисунки к исследованию рыболовства на Черном и Азовском морях» (1871).

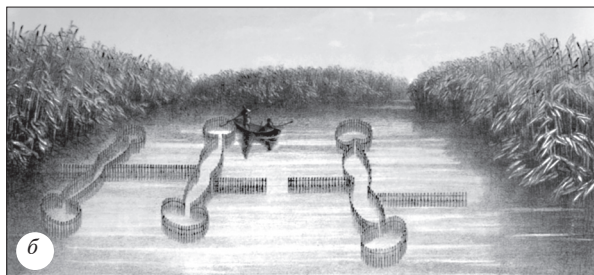
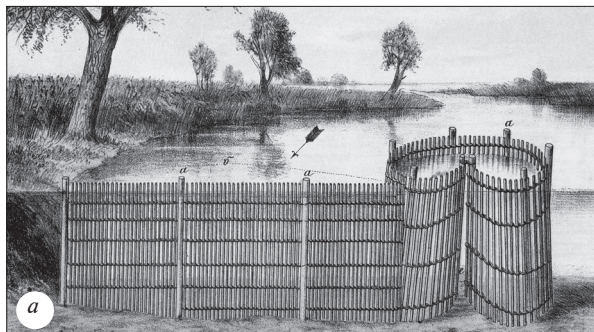

Ловлять заводом макрель, скумбрію, а найчастіше — кефаль, через що цю пастку називають ще «кефальним заводом». На узбережжях Керченського та Таманського п-овів пастку іменують «каравую».

Коти — це відкрита згори ставна пастка у вигляді лабіринту. Стінки робили з очерету, прив'язаного один до одного так, що утворювалася суцільна стіна, що стояла на дні річки, а верх виглядав над водою. Існувало два способи розташування пастки:

перегороджували хід риби (Пд. України) та не перегороджували хід риби (Наддніпрянина, Слобожанщина). Риба потрапляла до пастки, а вийти не могла і плавала доти, поки рибалка не виловлював її за допомогою підсака.

Волок — це рухома рибальська пастка, у вигляді невеликої сітки для ловлі риби на не-

Волок. Село Межеситів Ратнівського району Волинської обл., 2011. Фото С. Сіренка. Архів МЕВП.

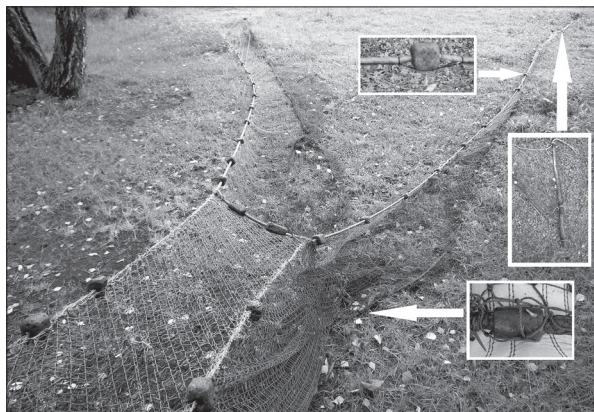

глибоких місцях. Складається з двох однакових сіткових полотен (крил), до одного кінця яких кріпиться сітковий мішок (вузир, гузир, матня, куль), а до другого — палиці, які служать ручками. Вічка у пастці різних розмірів. Довжина волока — 4—20 м, крила — 2—8 м, куля — 1—4 м, висота — 1—2 м. Волоки за розмірами поділяються на малі (до 10 м) і великі (більше 10 м). В останніх на крилах розташовувалися поплавки та грузила. Такі пастки поширені лише на Поліссі. За будовою — з матнею та без матні. Переважав перший варіант. Для кращої ловлі пасткою застосовували вантаж. У волоків із матнею всередину кляли камінь, цеглу чи ін. тягарець. До нижньої частини знаряддя, яке без гузира, прикріплювали ланцюг. Волоком ловили двоє рибалок (рідко четверо й більше), які тягнули його за дерев'яні ручки до берега чи паралельно брали так, щоб нижня частина йшла вперед. Через певний час виходили на берег, де вибирали рибу. Така ловля відбувалася як вдень, так і вночі. Надзвичайно рідко волоком ловили взимку. Для цього у водоймі вирубували два ряди ополонку, у які за допомогою шоста, «коромисла» послідовно пропихали снасть під льодом у напрямку широкої лунки.

Невід — волок великих розмірів, яким здійснюють пром. лов риби. Він також складається із двох сіткових полотен (крил, пришивок), між якими вшитий сітчастий мішок (куль, матня, луц, сельце). Вічка бувають різних розмірів: у пришивках завжди більші, а у матні — менші. На відміну від волока у невода до крил завжди прив'язували дві мотузки (підбори, кодоли) — згори і знизу. На першу кріпили поплавки (галагани, чмаки), а на другу — грузила (глазки). Розміри невода залежали від місця лову. Довжина снасті — 20—1200 м, крил — 10—600 м, куля — 5—50 м, висота — 4—40 м. На кінцях невода перпендикулярно підборам розташовували дерев'яну палицю (кляшник, кляч). Вона не давала можливості кодолам під час тяги заплутуватися. Щоб невід «не врізався» (не зачіплявся) у мул чи водорості, на нижню підбору прив'язували соломку чи гілки дерев.

Неводи за розмірами поділяються на малі (річкові, ставкові)

та великі (озерні, морські), а за принципом лову — на розпорні та ґрядові. Першими риба витягується на човен (човни), а другими — на берег. Ґрядові неводи мають довгі кодоли, чим і відрізняються від розпорних.

Намет — сітка, яка в нерухомому стані має форму кола, а під час ловлі — конуса. Діаметр намета — від 2 до 25 м. По краях сітки розміщувалися тягарці з отворами. За допомогою мотузки пастку закидали, закривали і виймали. Заг. вага тягарців була від 6 до 8 кг.

Існувало 4 види намета: дунайський, одес., інгульський та кримський. Останній наприкінці 19 — на поч. 20 ст. був більш поширений. Відрізнялися вони між собою розташуванням, розмірами і механізмом стягування пастки. В одес. намета снасть стягувалася під впливом грузил, а мотузка чіплялася до середини сітки і виконувала лише роль ручки. Цей вид намета у 2-й пол. 20 ст. став називатися «парашутом» і поширився на ін. регіони України. Розмірами він значно поступався крим. намету. Інгульський намет називався «накидкою» і мав обруч, зроблений із металу чи гумової шни. Дунайський намет називався «сачмою». У нього по краях розташовувалася міцна кодола із круглими тягарцями. У середині сітки розміщувалося металеве кільце, яке мало такі розміри, щоб через нього можна було протягнути половину полотна. Через отвір пропусклася мотузка, яка шворками сполучалася з кодолою.

Крим. наметом ловили так: рибалка клав пастку на плече, підходив до берега і з розмаху закидав її. Під час польоту снасть розгорталася й падала на воду. Тяжкість тягарців опускала намет на дно, і він накривав рибу. Риба, злякавшись, кидалася вгору і скупчувалася під сіткою. Коли пастка доходила до дна, рибалка починав її витягувати за мотузку. Намет одразу перевертався і стягувався. Для того, щоби така ловля була успішною, потрібно було пастку закидати на косяки риби. Ловили пасткою і з човна. Використовували намет переважно вночі. За один раз можна було витягнути 1,5 тис., 6 тис. і навіть 20 тис. рибин. Крим. наметом великих розмірів ловили лише баллаківські греки, а татари використовували малий.

Ловля сачмою відрізняється лише закиданням, що розпочиналося від правильного укладання. Рибак закріплював мертвою петлею вільний кінець мотузки біля кисті лівої руки й, зібравши тягарці до купи, цією ж рукою брав пастку за кільце і піднімав її якнайвище. При цьому він потрушував сачмою і чекав, поки вона складеться вздовж мотузки. Після цього пастка двічі перегинаялась на зігнутому лікті й частково на плечі рибалки. Край сачми брався зубами, а другий — правою рукою. Потім рибалка робив швидкий півоберт, випускав із зубів край сачми, з лівої руки — мотузку, і снасть була закинута. Парашутом і накидкою ловлять так само, але в річках і ставках.

Гачкові — це знаряддя, які мають у будові один чи кілька гачків. Вони діляться на наживні й ненаживні (самолови). До наживних належать вудки та невудки. Перші в Україні до 2-ї пол. 19 ст. не були масово поширеними (крім деяких районів Зх. України та узбережжя Дніпра). Причини цього були наступні: наявність великої кормової бази робила рибу байдужою до наживок, поміщених на гачку; ловля вудками (крім донної) вимагала активної участі рибалки, що не завжди було можливим через завантаженість рибалок госп. роботами; вудки (переважно поплавкові) використовували діти, доросле ж населення ловило здебільшого пастками; заборона ловити рибу (у т. ч. й вудкою) у певних водоймах сприяла ловлі ставними пастками, які, на відміну від вудки, малопомітні у воді.

У гірських річках Зх. України, де води мілкі, течія швидка, а дно кам'янисте, вудки були поширені вже у 1-й пол. 20 ст., тому що в цих місцях ловити ін. знаряддями було неможливо. У 1920—30-х рр. на території Зх. Поділля вудки також були популярні завдяки масовому продажу їх у містах і відносній дешевизні. До розповсюдження у 2-й пол. 20 ст. вудок приводили: заборона більшості традиційних знарядь лову через їхню уловистість; широка пропаганда спортивного рибальства, де гол. знаряддями лову є вудкові снасті; замулення, заростання берегів водойм, що не сприяло ловлі рухомими пастками.

Поплавкова вудка є найпоширенішим знаряддям лову в

Україні. Вона у 20 ст. зазнала значних змін у виготовленні (від натуральних до штучних матеріалів), у способі ловлі (від глухої оснастки до проводки).

До ударних знарядь лову належать довбешка та електровудка, якими ловлять рибу за допомогою глушіння. Довбешка застосовувалася по всій території України. Рибу також ловили колючими снастями, наколюючи її. Найбільш поширеними з них є ости (вилоподібне знаряддя лову).

Риболовний промисел супроводжувався певними віруваннями, магичними обрядами, заборонами, в яких відбивалися надії рибалок на багатий улов. Так, в Олешках (нині місто Херсон. обл.) у 19 ст. існував звичай «женити рака на рачиці». Рановранці на Петра і Павла (12 липня) ловили рака й рачицю. Її робили із квітів вінок і спідницю, а йому штани, сорочку і чіпляли квітку. «Молодят» садили на вікні, а жінки з дівчатами, тобто рибалки, бо саме вони займалися пром. виловом раків, співали весільних пісень, танцювали. Раче весілля могли гуляти в одній обраній хаті або ж ходити з «молодятами» по хатах. Усе це робилося, щоби забезпечити плодючість раків. В Олешках цей звичай зник у 20 ст., бо в місцевості перестали водитися раки.

Значну увагу звертали на виготовлення знарядь лову. На Поліссі поширеним було повір'я, що почати виготовлення снасті треба в «добрий час». Тобто в дні, коли на вулицях багато людей: під час ярмарків, у свята.

У 2-й пол. 20 ст. в Україні з'явився звичай «цілувати рибу». Тобто пійману рибу не забирають, а відпускають назад у водойму, перед тим сфотографувавши. Поява такого звичаю пов'язана зі зменшенням рибних запасів у водоймах.

Рибу в'ялили («коренували»), сушили чи солили в діжках. Існувало два способи в'ялення. Перший — цілу рибу з лускою і нутрошами засипали великою кількістю кам'яної солі і зберігали у темному місці. Через дві доби виймали із розсолу, нанизували на мотузку головами вниз і розвішували у теплом місці на протязі.

Другий спосіб в'ялення передбачав виймання нутрошів, розрізання по хребту і розгортання риби. Розпластану тушку за-

солювали так само, як і першим способом, потім в'ялили. Риба вважалася готовою, коли спинка ставала прозорою.

Підготовлену у такий спосіб рибу сушили також у печі на солі, після того, як піч витописься зранку. Висушену рибу складали в діжки і використовували для приготування страв у піст (додавали до борщів, юшок).

Коптити («вудити») рибу почали у 20 ст., зі спорудженням спец. коптилень. Водночас стали більше готувати рибних страв.

Рибальство — важлива допоміжна галузь госп. діяльності населення України. Починаючи з епохи неоліту, коли риболовство на цих землях набуло великого значення, сформувалася низка пристосувань. Рибальські пристосування були адаптовані до пори року, водойми.

Рибальством займалися у вільний від с.-г. робіт час, тому часто рибу ловили навесні, роблячи запаси на цілий рік. Надмірний вилов у 20 ст. призвів до скорочення рибних запасів. Це зумовило заборону на вилов під час нересту та перетворення рибальства на одну із форм активного відпочинку. Для нього часом головне — не кількість виловленої риби, а дозвілля на свіжому повітрі.

### Бджільництво

Бджільництво — допоміжна галузь госп. діяльності, яка полягає в розведенні бджіл з метою отримання меду та воску. Ці продукти завжди використовували в харчуванні, медицині, а також вони слугували оброком при зборі данини, були важливим предметом експорту.

Бджільництво етнологи почали активно досліджувати у 20 ст. Так, Л.Шульгіна у статті «Бджільництво в с. Старосілля на Чернігівщині» (1931) висвітлює історію бджільництва на Чернігівщині, особливості бортництва та пасік, виробництво воску, пасічницькі звичаї та вірування, проаналізувала типи вуликів.

У працях В.Скуратівського «Розвиток пасічництва на Україні (основні форми еволюції вуликів)» (1978), «Традиційне бортницьке право на Україні» (1983), «Бортництво в Київській Русі» (1986), «Кухоль меду» (2000) досліджено історію бджільництва в Україні, особливо в часи се-



Схема борті. Рисунок С. Сіренка.

редньовіччя; нар. уявлення про бджіл та пасічника; пасічницьке звичаєве право; нар. пасічницький календар; застосування продуктів бджільництва в нар. кулінарії та медицині; обробку воску та його використання; бджільництво у худож. літературі.

Вивченням поліського бджільництва займається А.Дмитренко. В її працях «Символіка меду в родинній обрядовості українців» (2001), «Пасічницький календар українців осінньо-зимового циклу як прояв трансформації давніх язичницьких обрядодій під впливом християнства» (2005), «Бджільництво на Рівненському Поліссі: традиції та сучасний стан» (2012), «Традиційні чоловічі промисли: бджільництво (на матеріалах українського Полісся)» (2013), «Лісове бджільництво Правобережного Полісся України» (2016), «Бортництво Березнівщини: традиції, сучасний стан і перспективи включення до історико-культурних туристичних ресурсів (за польовими етнографічними матеріалами)» (2016) досліджено бортництво, типи вуликів, пасічницькі знаряддя праці, звичаї та традиції бджільництва, нар. календар пасічника, способи догляду за бджолами тощо.

У дослідженнях У.Мовної «Звичаї та обряди українських пасічників Карпат і Прикарпаття (друга половина XIX — початок XX століття)» (2006), «Виробнича та духовна спадщина традиційного бджільництва українців Корсунь-Шевченківського і Канівського районів Черкаської області» (2011), «Традиційне бджільництво українців: словник етнографічних термінів» (2015) розглянуто сукупність пов'язаних із бджільництвом нар. уявлень, повір'їв, календарних обрядів, прикмет, табу, пересторог, ворожін, магічних практик, замовлянь. Простежено місце бджоли в нар. традиції (сакральний статус комах та його вигоки), а також ритуальну знаковість меду та воску.

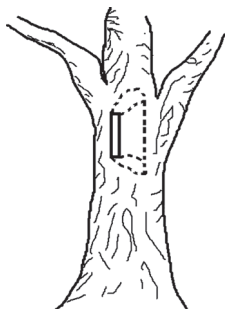
Лісовому бджільництву присвячена стаття І.Несен «Бортництво як галузь традиційних чоловічих знань (Полісся, друга половина 19—21 ст.)» (2013).

Отож вивчалися різноманітні аспекти бджільництва. У працях Л.Шульгіної, А.Дмитренка та І.Несен переважає висвітлення технологічної складової цього промислу, а в У.Мовної — ду-

ховної. В.Скуратівський розробив концепцію істор. освоєння і заселення укр. земель з погляду бортництва, приділяв значну увагу рамковому пасічництву.

Бджільництво в його розвитку поділяється на два етапи: дике (початкове, земляне) та культурне. При першому людина не турбувалася про бджолину сім'ю, знайшовши гніздо диких бджіл, вибирала з нього мед, переважно знищуючи комах. Дике бджільництво було неорганізованим заняттям: в ущелинах скель, у лісових і степових хашах люди знаходили гнізда бджіл і добували мед, тобто збирали його. У 20 ст. таке бджільництво використовувалося вже дуже рідко, зокрема на теренах Східного і Західного Полісся.

Культ. бджільництво — такий спосіб добування меду та воску, який базується на догляді за бджолиною сім'єю або ж містить елементи цього догляду. Воно складається з таких періодів: лісового, домашнього, промислового.

Лісове бджільництво базувалося на утриманні бджіл у природних чи штучних дуплах дерев — бортях. Поряд зі справжніми бортями згодом почали виготовляти колоди (їх також називали «бортями»). Колодне бджільництво тривалий період залишалося лісовим (колоди ставили на деревах у лісі), а потім перетворилося на домашнє, коли колоди почали розташовувати на землі біля будинків.

Розквіт бортництва (лісового бджільництва) припадає на 9—13 ст. Цьому сприяли природні умови: багато лісів, медоносних рослин; економічні: мед і віск експортували до різних країн Європи та Бл. Сходу; кухня та звичаї: на святах, на весіллі, на похоронах їли мед із хлібом «медос» і «сітос», із меду готували хмільне питво, «сочиво» (кутю), кисіль (терті зерна пшоно або ж ячменю, вівса, розбавлені ситою).

Типом вулика, що застосовувався в лісовому бджільництві, були борті. Використовували два типи бортей. Перший (справжнє бортництво) — це природні дупла, пристосовані людиною для утримання бджіл. Вибране дупло розширювали, вичищали, закривали «довжею» (прямокутною дощечкою, брусом), чекали поселення рою. Другий тип

бортей — штучні дупла, спеціально видовбані бортником у живому (здоровому) дереві для того, щоби там поселився рій. Для виготовлення бортей вибирали міцні товсті дерева. Дупло видовбували на висоті 9—14 м, переважно у старих соснах, липах, дубах. Сокирою бджоляр вирубували у дереві вертикальний прямокутний отвір — він також називався «довжем», через який пішнею («пешнею») потім видовбували камеру борти вглиб, вниз і вгору (навскоси). Тому камера борти мала трапецієподібну форму. Для захисту борти від ведмедів та птахів (напр. жовни, яка продовбує дірки біля довжі та язиком витягає бджіл) поверх довжі набивали міцну дошку — «сніг» («снет», «сньот»), для чого над і під довжею забивали дерев'яні кілочки. Збоку робили малий отвір («око») для прольоту бджіл.

Прагнучи зберегти, збільшити прибутки, українці винайшли колодний вулик — борт, випляну з дерева, згори якої могли прикріплювати дах. Такі вулики розміщували на деревах чи на землі. Останнє привело до виникнення пасік. Про колодні вулики, які ще й тепер на Поліссі називають «бортями», та пасіки існують письмові згадки вже у 10—11 ст. Араб. мандрівник Ібн Русе, який на поч. 10 ст. відвідав Русь, зазначав, що слов'яни «з дерева виробляють подібне до куклів, у яких і вулики для пчіл, і мед пчільний заховують»



Колодний вулик. Село Великі Озера Дубровицького району Рівненської обл., 2011. Фото С. Сіренка. Зберігається в ІМФЕ.

ся; це зветься у них — улишдж, і один такий кухоль містить коло 10 поставців його». Польс. хроніст Галл Анонім, який побував у 11 ст. у зх. та пд. районах України, писав, що бачив «багато бджіл, пасік на степових землях і бортей у лісах». Археол. матеріали також підтверджують існування пасічництва в цей час. На Райковецькому городищі (Поділля) виявлено дерев'яні рамки із сотами 11—12 ст.; на городищі Монастирськ (Середня Наддніпрянина) в житлі, датованому 8—10 ст., було знайдено шматок колодного вулика зі слідами сот, меду, аналогічні знахідки зафіксовані ще в цілій низці жител та госп. ямах. Із 14 ст. пасічництво по всій Україні почало витісняти бортництво.

Бджолярі, які займалися лісовим бджільництвом, для піднімання на дерево використовували «жень» («лазиво», «жинь», «лезиво»). Жени виготовляли здебільшого із волової шкіри, рідко зі шкури лося. Шкіру по колу нарізали на смужки, потім, прикріпивши до них вантаж, вшарили витягуватися, а згодом плели. Довжина жени становила понад 30 м. Це пристосування складається із «пліті» (плетеної шкіряної мотузки), на одному кінці якої міститься лавочка («седло», «колиска» — свого роду сидло), на другому — гак, а між ними — рухома «лежня». Гак робиться із берези, груші чи дуба. Лавочка — дубова, спеціально вигнута, щоби зручно було сидіти. Часто жени робили з орнаментами. Для еластичності лазиво періодично (раз на кілька років) змазували. Використовували переважно дьоготь. Побутовали два способи підняття на дерево за допомогою жени. У першому випадку бджоляр перекидав кінець жени через гілку, сідав на лавочку і, відштовхуючися ногами, піднімався до потрібної висоти. Другий спосіб — нав'язування петель на дереві та піднімання по петлях.

Після винайдення колодного вулика бджільництво поширилося на території, не придатні для справжнього бортництва, — у степ. Із часом на цій території на пасіках почали використовувати новий тип вулика — дуплянку (бездонку, малорос. вулик, малий вулик), який у 19—20 ст. поширився і на Поліссі. Дуплянка — це колодний вулик з тонки-

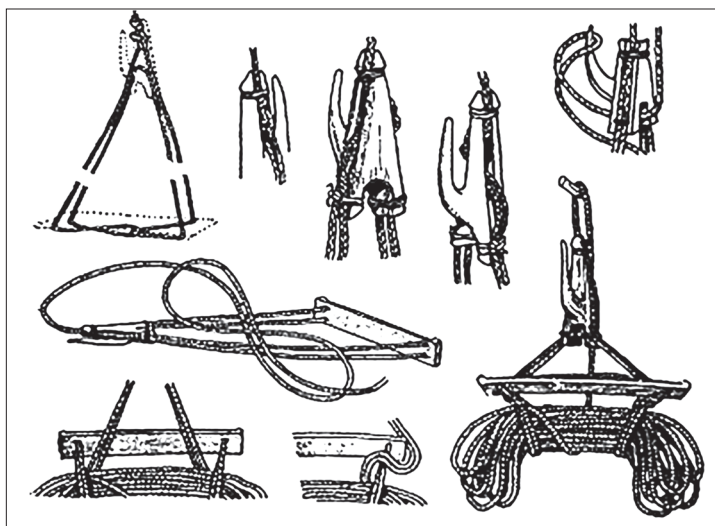

Жень. Рисунок  
Ю. Павловича.  
Перша половина 20 ст.

ми стінками та без довжі та дна. З 19 ст. дуплянку почали робити з ширшою нижньою частиною, а у верхній частині, за 10 см від краю, кріпити з дошок нерухомий верх, до якого прилаштовували солом'яний чи очеретяний дах. Очко (вхід для бджіл) робили переважно трикутним. Догляд за бджолами та виймання меду здійснювали через дно. Інколи на вулик згори та знизу одягали обручі. Дуплянку ставили на ґрунт чи на підставку. При першому способі виставлення вулика викопували ямку («колодець»), на край якої клали бруски, а на них ставили бездонку, присипавши землею. Таким чином збільшувалася площа вулика, оскільки бджолі тягнули стільники до дна ями. Дуплянку легко було перевозити. Коли в ній було мало меду, її міг підняти один бджоляр і повантажити на віз. Лоток при цьому закривали, а дно зав'язували тканиною чи затикали сіном. Наприкінці 19 ст. замість ямок практикували колодні підставки. У Подільській губ. наприкінці 19 ст. практикували виготовлення дуплянок із бондарських клепок.

Дуплянки на зиму заносили до омшаника (зимника, стебника). Омшаник — надземна, напівпідземна чи підземна захисна будівля з дерева і глини, в якій підтримували сталій температурний режим. Дуплянки розміщували на лавах одну біля одної. Традиція використовувати омшаники і для рамкових вуликів найдовше зберігалася на Чернігівщині.

Використання дуплянок сприяло виникненню й розвитку кочового пасічництва (перевезен-

ня вуликів до медоносів, що використовується в домашньому і пром. культ. бджільництві), зручнішому вибиранню меду та кращому догляду за бджолами взимку. У немедоносні роки перед покладанням дуплянки до омшаника її перевертали, бджіл відганяли курином, вирізували у вошині отвір, у який клали мед. Поклавши вулик на лавку, затикали дно сіном. Це робили для того, щоб із вулика не виходило тепле повітря та сім'ї не нашкодили миші. Протягом зими бджоляр перевіряв, чи не змокрили бджоли, чи живі вони, витирав стінки вулика, наприкінці зими, за потреби, підготовував медом.

Подібними до дуплянок були сапетові вулики, які плели із соломи, очерету та лози. Такий вулик усередині чи зовні обмазували глиною, до якої додавали коров'ячий гній. Товщина вулика була 2—5 см. Вони мали різноманітні форми (продовгуваті, круглі, джкоподібні тощо). Сапетові вулики були поширені на Пд. Україні, Поділлі, Слобожанщині, у Карпатах (Бойківщина).

У 19 ст. почали використовувати рамкові вулики. Спочат-

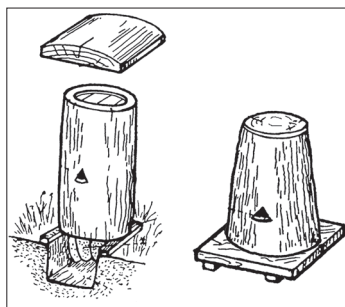

Дуплянки.

ку — іноз. конструкції, потім — вітчизняні. Перший рамковий вулик в Україні сконструював П. Прокопович. Це був 4-кутний ящик, 3 стінки якого були зроблені з дощок завтовшки 0,5—0,7 м. Ящик розділявся перегородками на кілька відділів (поверхів). Між нижніми та верхніми розміщувалася медова дошка (роздільна рамка) із прорізами, через які проникали робочі бджоли, проте не могли проникнути матка і трутні. Спереду вулик закривався дошками (втулками), які вставлялися і виймалися. Втулковий вулик Прокоповича не отримав масового поширення.

У Галичині 1855 було створено рамковий вулик, який 1875 на зборах Галицького т-ва пасічників і садівників отримав назву «галицького». Особливістю цього вулика були: висота рамки 48 см; з бокової частини розміщені дверцята, щоб через скляне віконце в дощці для скорочення гнізда можна було спостерігати за гніздом комах; двохилий дах. Пізніше цей вулик почали іменувати ще й «слов'янським». Наприкінці 1880-х рр. галицький вулик використовували в Наддніпрянській Україні. Напр., галицькі вулики існували у приватному домогосп-ві с. Антонівка, розташов. біля залізничної ст. Шостаківка (нині Шостаківка — с-ще Кіровоград. р-ну Кіровоград. обл.).

На поч. 20 ст. на Поділлі бджіл розводили у глинобитних вуликах, де використовували рамку Левицького. Такі вулики були стаціонарними, вироблялися із глини, соломи, товщина стін була 0,2 м. Дах робили у формі дуги з лози та глини.

У 20 ст. рамкові вулики поступово поширилися по всій Украї-

ні. Цьому сприяло затвердження на з'їзді пасічників 1921 стандартного вулика, який отримав назву «українського». Він складався із 16-ти рамок довжиною 686 мм, шириною 381 мм, висотою 507 мм. Товщина стінок — 33 мм — і дна — 28 мм. Спереду льоток — 15 мм і шириною 160 мм. 1986 було затверджено сучасний укр. вулик, який складається із 20-ти рамок, передня і задня стінка двійні, покрівля відкривається іззаду на петлях (петлі на передній стінці). На передній стінці згори і внизу — льоток, із лівої сторони вулика — «резервний» (на теплий занос).

Пром. бджільництво зародилось у 19 ст., проте активно розвивалося вже у 20 ст. Цьому сприяли пасічницькі науково-дослідні установи, що забезпечили покращений догляд за бджолосімейою в колгоспах та радгоспах, а також заборона в рад. час тримати у присадибному госп-ві більше 20-ти бджолиних сімей. Сьогодні пром. бджільництво існує у вигляді пасік с.-г. підпр-в та великих пасік у присадибному госп-ві.

Пром. та домашні пасіки у 21 ст. повністю забезпечують країну медом. 2008—12 Україна посідала 1-ше місце з вир-ва меду серед країн Європи. 2010 вона зайняла 4-те місце з вир-ва меду у світі.

В Україні виготовляють такі види меду: соняшниковий, гречаний, ріпаковий, липовий, із білої акації, різнотрав'я, вересковий, малиновий, конюшинний, з ехінацеї.

Бджільництво витворило багату обрядовість як специфічну форму к-ри. Воно здавна було заняттям, у якому раціональні знання тісно поєдналися з віруваннями в чари, прикмети, силу замовлянь, з уявленнями про вплив надприродних істот на життя бджоли та її роботу. Ставлення до пасічника у 19 — на поч. 20 ст. було двозначним. З одного боку, вважалося, що бджолярі були благочестивими людьми, «угодними Богу», а їхня справа — чистою. Таке шанобливе ставлення було пов'язане з уявленнями про бджолу, яку українці вважали святою та називали «Божою мушкою», «святою мухою». Вважалося, що бджоли — чисті істоти, бо плід їхньої праці, віск, служить Богу. Поширеними були уявлення про те, що душа люди-

ни, коли покидає тіло в час смерті, набуває вигляду бджоли. Розповсюдженням було також переконання про те, що бджоли мають душу. Тому вбивати бджіл вважалося страшним гріхом.

З ін. боку, вважали, що бджолярі знаються з «нечистим» духом, який допомагав їм у веденні госп-ва. Напр., на Поділлі побутувало вірування про те, що в доброго пасічника на пасіці є «хазяїн», який на світанку обходить вулики і доглядає бджіл. На Бойківщині вважалося, що напередодні дня св. Юрія пасічник міг найняти собі на службу «дідька», який доглядатиме пасіку. «Знаючому» бджоляру були відомі різні способи приваблювання чужих роїв та надсилання своїх бджіл у чужі пасіки для забирання меду з вуликів.

Опікунами бджільництва та бджіл в українців були святі Олексій (Теплий Олекса), Зосим та Саватій. На св. Олексія (30 березня), якщо давала змогу погода, виносили вулики із зимівників надвір, розміщуючи на пасіці. Такі дії супроводжувалися привільними відповідної молитви: «Я вас, бджоли, випускаю на білий світ і на всякий цвіт, який вам є пожиточний, на чотири частини світа сього, на горах, на долинах і на всіх країнах: на схід, на захід, на північ і на південь і по потужному вітрі, так само як по тихому і по теплому повітрі на струсових крилах, на хмелевому пору, по густі меду, по часті рої, по жовтії воски, ідіть з радістю на всілякі квіти і трави, і зела, і повертайтеся назад з великим прибутком». Якщо ж погода в день Теплого Олексія видавалася холодною, бджоляр захидав до омшаника, доторкався до кожного вулика зі словами: «Нуте, ви, бджоли, готуйтеся, бо прийшла пора, ідіте і не лінітєся. Приносьте густі меду і рівні воски і часті рої, Господу Богу на офіру, а господарю на пожиток». У дні пам'яті преподобних Зосима (30 квітня) та Саватія (10 жовтня) пасічники задля інтенсивного роїння бджіл ставили в церкві свічки перед їхніми іконами. Поширеною була традиція розміщувати ікони цих чудотворців на пасіках.

Продукти бджільництва завжди широко фігурують у ритуальному наповненні не лише сфери календарних, а й родинних свят та урочистостей україн-

Рамкові вулики.  
Село Великий Курінь  
Любешівського району  
Волинської обл., 2015.  
Фото С. Сіренка.  
Фотоархів  
ДНЦЗКСТК.



ців, представленої обрядами життєвого циклу людини (родильними, весільними та похоронними). Напр., на Поліссі та Середній Надніпрянщині на весіллі під час церемонії зустрічі батьками молодих після отримання церк. благословення батьки частували молодих медом.

Отож бджільництво у своєму розвитку пройшло два етапи: дикий та культурний. Останній складається із 3-х періодів та 4-х форм. За першим, лісовим періодом (за якого бджільництво існувало у бортній і колодній формах) слідували домашній (колодні а рамкова форми) та пром. (рамкова форма) періоди. Догляд за бджолами ґрунтувався на нар. досвіді, а з 20 ст. — і на наук. знаннях.

Склався своєрідний бджільницький календар, пов'язаний із виконанням певних госп. робіт і магічних дій, який використовується і в 21 ст.

Сьогодні бджільництво зазнає значних змін: зникають давні традиції, пов'язані із лісовим бджільництвом, тим часом вплив на бджолу пестицидів, електромагнітних випромінювань вимагає від пасічників нових рішень.

Літ.: *Рябов П.* Рыболовство в Херсонской губернии. «Сборник Херсонского земства», 1891, № 1; 1892, № 3; *Вовк Хв.* Українське рибальство у Добруджі. В кн.: Матеріали до українсько-руської етнології, т. 1. Львів, 1899; *Заглада Н.* Відділ етнографічного дослідження села (село Старосілля): довідник по музеї антропології та етнології ім. Хв.Вовка. К., 1930; *Шульгіна Л.* Бджільництво в с. Старосілля на Черніговщині. В кн.: Матеріали до етнології, т. 3. К., 1931; *Скуратівський В.* Подорож на Кінбурнську косу. «Народна творчість та етнографія», 1972, № 5; *Тимченко Н.Г.* К истории охоты и животноводства в Киевской Руси (Среднее Поднепровье). К., 1972; *Артюх Л.Ф.* Українська народна кулінарія (історико-етнографічне дослідження). К., 1977; *Скуратівський В.Т.* Розвиток пасічництва на Україні (основні форми еволюції вуликів). «Народна творчість та етнографія», 1978, № 5; *Його ж.* Традиційне і сучасне рибальство на Півдні України. Там само, 1979, № 6; *Матейко К.І.* Бджільництво. В кн.: Бойківщина. Історико-етнографічне дослідження, К., 1983; *Її ж.* Допоміжні види господарських занять і народні промисли. Там само; *Скуратівський В.Т.* Традиційне бортницьке право на Україні. «Народна творчість та етнографія», 1983, № 5; *Його ж.* Бортництво в Київській Русі. В кн.: Етнографія Києва і Київщини: традиції й сучасність, К., 1986; *Мандибуря М.Д., Федина Р.І.* Допо-

міжні види занять. В кн.: Гуцульщина: історико-етнографічне дослідження. К., 1987; *Її ж.* Допоміжні промисли і ремесла. Там само; *Мандибуря М.Д.* Допоміжні види господарської діяльності. В кн.: Поділля. К., 1994; *Моздир М.* Один із давніх видів польського рибальства «на посвет». «ЗНТШ», 1995, т. 230; *Шухевич В.О.* Гуцульщина: перша і друга частина. Верховина, 1997 (репринтне вид.); *Глушко М.* Рибальські снасті та способи їх застосування. В кн.: Полісся України: матеріали історико-етнографічного дослідження, вип. 2: Овруччина, 1995. Львів, 1999; *Горинь Г.* Допоміжні види господарських занять. В кн.: Лемківщина, т. 1. Львів, 1999; *Горленко В.* Бджільництво. В кн.: Українці: історико-етнографічна монографія, кн. 1. Опішне, 1999; *Його ж.* Мисливство. Там само; *Його ж.* Рибальство. Там само; *Скуратівський В.* Кухоль меду. Львів, 2000; *Дмитренко А.* Символіка меду в родинній обрядовості українців. «Етнічна історія народів Європи», 2001, № 8; *Заглада Н.* Із звіту етнографічної експедиції 1934 року. «ЗНТШ» (Львів), 2001, т. 242; *Глушко М.* Традиційне рибальство. В кн.: Полісся України: матеріали історико-етнографічного дослідження, вип. 3: У межириччі Ужа і Тетерева, 1996. Львів, 2003; *Мовна У.В.* Звичаї та обряди українських пасічників Карпат і Прикарпаття (друга половина XIX — початок XX століття). Львів, 2006; *Лицур М.* Традиційне рибальство Галичини у першій третині XX ст.: заборонені знаряддя та способи лову. «Науковий часопис Національного педагогічного університету імені М.П. Драгоманова: серія № 6: Історичні науки: збірник наукових праць», 2008, вип. 6; *Його ж.* Політика польської адміністрації у сфері регламентації рибальства в Галичині (1921—1939). «Україна: культурна спадщина, національна свідомість, державність» (Львів), 2008, вип. 17; Українсько-польсько-білоруське сусідство: XX ст.; *Романюк В.* Традиційні мисливські пастки в Українських Карпатах. «Народознавчі зошити», 2008, № 1—2; *Дмитренко А.* Колекція рибальських пристосувань у Волинському краєзнавчому музеї. «Волинський музей: історія і сучасність: науковий збірник» (Луцьк), 2009, вип. 4; *Її ж.* Присвоювальні промисли: збиральництво, мисливство, рибальство, бджільництво. В кн.: Етнокультура Рівненського Полісся. Рівне, 2009; *Косаківський В.А.* Рибальство та бджільництво — допоміжні види господарських занять українців південно-східного Поділля (на матеріалах містечка Чечельник). «Наукові записки Вінницького державного педагогічного університету імені М.Коцюбинського», 2009, вип. 15; *Лицур М.З.* Рибальство як форма організації дозвілля української міської інтелігенції Галичини на рубежі XIX—XX століть. «Вісник Прикарпатського університету: історія», 2009, вип. 15; *Прокіпович П.І.* Вибрані твори, т. 1—3. Х.,

2010—12; *Сіренко С.В.* Вплив інноваційних технологій на трансформацію рибальських знарядь лову. «Науковий вісник Волинського національного університету імені Лесі Українки», 2010, № 22; *Мовна У.* Виробнича та духовна спадщина традиційного бджільництва українців Корсунь-Шевченківського і Канівського районів Черкаської області. Львів, 2011; *Сіренко С.В.* Класифікації рибальських знарядь. «Народна творчість та етнографія», 2011, № 1; *Білецька В.* Рибальство в дніпровських порогах. В кн.: Дніпровські лоцмани: нариси з історії та історіографії. Херсон, 2012; *Дмитренко А.* Бджільництво на Рівненському Поліссі: традиції та сучасний стан. «Збірник наукових праць Державного наукового центру захисту культурної спадщини від техногенних катастроф», 2012, вип. 1; *Її ж.* Жіночі трудові спеціалізації: збиральництво. В кн.: Народна культура українців: життєвий цикл людини: історико-етнологічне дослідження, т. 3: Зрілість: Жіноцтво. Жіноча субкультура. К., 2012; *Її ж.* Збиральництво в структурі традиційної діяльності поліщуків Рівненського Полісся. «Збірник наукових праць Державного наукового центру захисту культурної спадщини від техногенних катастроф», 2012, вип. 1; *Її ж.* Рибуловний промисел Сарненщини й Дубровиччини: пристосування та способи ловлення. Там само; *Її ж.* Традиції мисливства на Сарненсько-Дубровицькому Поліссі. Там само; *Сіренко С.* Рибальські знаряддя Південної Слобожанщини (за матеріалами польових досліджень 2009 і 2011 років). «Народна творчість та етнографія», 2012, № 1; *Його ж.* Верша: особливості будови та способи лову (причинки до рибуловної техніки). Там само, 2012, № 4; *Дмитренко А.* Етнокультурні традиції мисливського промислу Житомирського Полісся. «Науковий вісник Східноєвропейського національного університету імені Лесі Українки» (Луцьк), 2013, № 12; *Її ж.* Традиційні чоловічі промисли: мисливство (на матеріалах українського Полісся). В кн.: Народна культура українців: життєвий цикл людини: історико-етнологічне дослідження, т. 4: Зрілість: Чоловіки. Чоловіча субкультура. К., 2013; *Її ж.* Традиційні чоловічі промисли: рибальство (на матеріалах Полісся). В кн.: Народна культура українців: життєвий цикл людини: історико-етнологічне дослідження, т. 3. К., 2013; *Несен І.* Бортництво як галузь традиційних чоловічих знань (Полісся, друга половина XIX — XXI ст.). В кн.: Народна культура українців: життєвий цикл людини: історико-етнологічне дослідження, т. 4: Зрілість: Чоловіки. Чоловіча субкультура. К., 2013; *Сіренко С.* Нерет: особливості будови та способи лову. «Минуле і сучасне Волині та Полісся: народна культура і музеї: науковий збірник» (Луцьк), 2013, вип. 44; *Глушко М.* Допоміжні господарські заняття населення Старосам-

біршини. «Народознавчі зошити», 2014, № 2; *Його ж.* Історія народної культури українців: навчальний посібник. Львів, 2014; *Сіренко С.* Рибальство як предмет етнологічних наукових студій періоду 20-х рр. XX ст. — початку XXI ст. «Наукові праці історичного факультету Запорізького національного університету», 2014, вип. 41; *Чудійович І.* Люби і знай свій рідний край: краєм ока заглянемо в історію. «Народознавчі зошити», 2014, № 1; *Вовк Ф.К.* Студії з української етнографії та антропології: нова редакція. Х., 2015; *Мовна У.* Традиційне бджільництво українців: словник етнографічних термінів. Львів, 2015; *Салій П.* Рибальство і мисливство Чернігівського Полісся. «Народна творчість та етнологія», 2015, № 1; *Сува Л.* Мисливство. Там само, № 5; *Дмитренко А.* Лісове бджільництво Правобережного Полісся України. «Матеріали до української етнології», 2016, вип. 15; *Й ж.* Бортництво Березнівщини: традиції, сучасний стан і перспективи включення до історико-культурних туристичних ресурсів (за польовими етнографічними матеріалами). «Науковий вісник Східноєвропейського національного університету імені Лесі Українки» (Луцьк), 2016, № 13; *Й ж.* Останні бортники Волинського Полісся (за експедиційними матеріалами з Камінь-Каширського і Ратнівського районів). «Минуле і сучасне Волині й Полісся: етнографічне музейництво в Україні і на Волині: науковий збірник» (Луцьк), 2017, вип. 61; *Проців О.* Діяльність громадських мисливських організацій у Снятинському повіті. «Народознавчі зошити», 2017, № 4.

Госп. діяльність українців протягом усього часу залежала і залежить від ландшафтно-географ. і природно-кліматичних умов (лісів, водойм, степу, гір). Зміна природних умов сприяла змінам у господарюванні: зменшення площ лісів спричинило зменшення масштабів мисливства, бджільництва та рибальства. Водночас поширювалося землеробство та тваринництво. Останні дві галузі вже у 19 ст. почали відігравати гол. роль, а рибальство, мисливство, збиральництво та бджільництво — допоміжну. У 20 ст. мисливство і рибальство перетворилися на форму активного дозвілля.

Наприкінці 20 ст. у господарюванні виникли нові явища. Внаслідок аграрних реформ сформувалася дуальна структура сільс. госп-ва України. Воно складається із двох типів (секторів) виробників: корпоративного (с.-г. підпр-ва) та індивідуального (фермерські та особисті сел. госп-ва). Останні ведуть

госп. діяльність, спираючись на нар. та наук. знання і виконують переважно функцію забезпечення життя (виробляють продукцію лише для продовольчого самозабезпечення).

У 2000-х рр. д-ва створювала сприятливі умови для функціонування і розвитку корпоративного сектору. Підтримка індивідуальних госп-в практично відсутня, але попри це вони переважають у вирощуванні трудомістких с.-г. к-р (картоплі, овочів, фруктів), вир-ві молока, яловичини та свинини. Вагома їхня частка у поставці цієї продукції на внутр. ринок д-ви. Ці госп-ва потребують держ. підтримки, що надасть їм можливість утримати свої позиції та розвиватися.

Українцям у госп. діяльності здавна було притаманне шанобливе ставлення до природи, проте воно було втрачене за 20 ст. Яскраво ця тенденція спостерігалася в рибальстві, коли бажання отримати прибуток призвело до виникнення та розвитку браконьєрства наприкінці 20 — на поч. 21 ст. Такі рибалки нехтують природними та юрид. законами, і це приводить до зменшення запасів і зникнення риби.

*С.В. Сіренко.*

#### РЕМЕСЛА ТА ПРОМИСЛИ

Ремесла та промисли в комплексі становили потужну систему життєзабезпечення традиційного сусп-ва. З давніх часів люди навчилися виготовляти необхідні у повсякденні речі з матеріалів, що їх оточують. Особливості фізико-географ. розташування України, наявність у достатній кількості природних ресурсів вир-ва сприяли виникненню різноманітних занять, в основі яких лежали видобування, культивування, обробка чи переробка певної сировини задля задоволення матеріальних потреб населення в мінеральних та органічних речовинах, житлі, побутовому начинні, одязі тощо. Впродовж століть ремесла та промисли як окремі галузі госп. предметно-речового вир-ва та їхні ділянки функціонували, еволюціонували, трансформувалися і зникали під впливом різних чинників істор. розвитку. У доіндустріальному сусп-ві ремесла та промисли значною мірою визначали соціально-екоп. розви-

ток д-ви і водночас були виявом декоративно-вжиткового мист-ва, а відтак — і важливою частиною духовної к-ри українців.

Структура традиційних промислів і ремесел почала формуватися ще в найдавніші часи. У різні періоди ранньої історії України виникало все більше форм нар. вир-ва. Виявлені на її теренах артефакти свідчать, що окремі ремісничі заняття, як-от: обробка каменю, шкіри, кістки та рогу, беруть витоки ще з доби палеоліту. Ранню генезу має також деревообробництво, що переконливо доводять археол. знахідки епохи мезоліту — інструментарій (долото, сокира, тесло) та власне виробы (човен-довбанка, весло, лук та стріли). Водночас залишки неоліту є яскравим доказом зростання продуктивних сил — удосконалення знарядь праці, а також техніки та технології опрацювання вже відомих матеріалів (напр., з'явилися такі способи обробки каменю, як шліфування, пиляння, свердління), освоєння нових видів сировини, у зв'язку з чим розвинулося вир-во керамічного посуду, виникли прядіння та ткацтво. У мідному віці, чи енеоліті, людина набула перші уміння металообробки. Уже в 4—3 тис. до н. е. тодішні ремісники виготовляли з міді знаряддя праці, прикраси, амулети. Тоді ж, зокрема на прикладі зразків трипільської к-ри, простежується і вироб. динаміка в каменотесництві, косторізному ремеслі, ткацтві, обробці шкіри, а особливо — у гончарстві. Глиняний посуд, створений трипільськими майстрами з використанням інноваційних технологій у виготовленні й випалі, із застосуванням різних технік оздоблення (ритування, розпис, лошення), а також керамічна пластика — це яскравий феномен декоративно-го мист-ва тієї епохи. Наступна, т. зв. доба бронзи надала розвою металургійному вир-ву. Насамперед у зв'язку з розробкою родовищ мідної руди (зокрема на Донбасі, Волині) утворилися локальні центри металообробки. Завдяки цьому куди частіше серед археол. знахідок зазначеного періоду трапляються металеві знаряддя праці, зброя, посуд, прикраси, що в цілому вказує на передумови формування нар. металіства. Тогочасним майстрам вдалось опанувати різнома-



нітні тех. прийоми обробки кольорових металів — бронзи, срібла, золота — та способи декорування предметів із цих матеріалів. Відповідно, як окрема галузева ділянка означилось ювелірство. Натомість технології вир-ва та обробки заліза стали відомі на поч. I тис. до н. е. Для цієї ранньої епохи характерним є проникнення на терени України к-ри ранніх кочовиків — кімерійців, скіфів, сарматів, які принесли розвинуту традицію декоративних практик. І попри те, що кожне плем'я мало власний вироблений стиль прикрашання тих чи ін. ужиткових речей, об'єднувальним було обов'язкове оздоблення за допомогою найрізноманітніших прийомів (різьблення, штампування, вишивки, аплікації) господарсько-побутових предметів, а також зброї, одягу тощо. Неабиякого розквіту промисли та ремесла (виготовлення керамічних, скляних, металевих, шкіряних, дерев'яних і текстильних виробів) набули в антич. д-вах Пн. Причорномор'я. Утім серед імпортованої сюди продукції також траплялося немало зразків кераміки, ювелірного мист-ва, бронз. скульптури.

Реміснича діяльність мала важливе значення і в слов'ян. господарсько-вироб. к-рі. Характерним є те, що функціонування та розвиток окремих галузевих ділянок забезпечували майстри-професіонали, тоді як чимало занять зберігали т. зв. родинний статус (гончарство, ткацтво, деревообробництво, каменотесництво). Промисли та ремесла Київ. Русі, синтезувавши, з одного боку, кращі декоративно-прикладні традиції кочового й візант. світів, а з другого — язичництва та християнства, спромоглися піднятися на високохудож. рівень. Особливо помітно в цей період урізноманітнілася фахова спеціалізація майстрів, а великі міста стали осередками давньорус. ремісництва. Тоді ж значного техніко-технологічного розвою досягли металургійна і текстильна галузі, широко розвинулися вир-во скла та цегли, ювелірна справа. Вельми затребуваною залишалася продукція гончарів, деревообробників, косторізів і майстрів з обробки шкіри. Починаючи із давньорус. часів, відбувалося також нарощення обсягів добувного та переробно-добувного

вир-ва — залізорудного, лісохімічного, каменеобробного. Чимало товарів були предметом не лише внутр., а й зовн. торгівлі, що, власне, відіграло важливу роль в екон. зростанні Київ. Русі. Однак стрімкий розвиток промислів і ремесел було дестабілізовано й фактично призупинено монгол. експансією. Як наслідок, занепали, а почасти навіть були втрачені окремі традиційні форми виробів, технологічні прийоми та техніки. В цілому кін. 13 ст. характеризується заг. спрощенням ремісничої діяльності. Концентрація тих чи ін. спеціалістів у міськ. просторі сприяла виникненню в 14 ст. вироб. корпорацій — цехів, конкуренцію з якими сільс. і містечковим майстрам-одноосібникам було складно витримати. Відтак міські та сільс. ремесла стали на різні шляхи розвитку. Зі зростанням урбанізаційних процесів у 14—15 ст. поглиблювалася фахова диференціація ремісників, увиразнювалася майнова нерівність між майстрами цехів і ремісниками.

Соціально-екон. зміни 14—16 ст., зокрема і зростання феод. землеволодіння, прискорили процес зародження початкових форм мануфактурного вир-ва. Як наслідок, у 16—18 ст. значного розвитку набули такі промисли, як солеваріння, винокуріння, селітроваріння, будництво, папірництво тощо. У 19 — на поч. 20 ст. промисли та ремесла продовжували розвиватися на основі давно сформованих традицій. Водночас під впливом поступу капіталіст. економіки одні їх галузі чи галузеві ділянки частково модернізувались, інші — зазнавали істотніших змін, скорочуючи вироб. структуру, асортимент продукції, або ж згасали та зазнавали. У зв'язку із цим на місцях губернські та повітові земства, т-ва, дорадчі к-ти проводили різні заходи з метою збереження та підтримки кустарного промислово-ремісничого вир-ва. На поч. 20 ст. водночас із традиційним ремісництвом почала розвиватись артільна форма вир-ва, яку згодом було змінено фабрично-заводською. У міжвоєнні та повоєнні часи згубні для нар. ремесел процеси лише посилювалися. Певною мірою в серед. 20 ст. кустарництво скоротилось і через введення оподатку-

вання. У 1960—80-ті рр., внаслідок зростання темпів індустріалізації госп. життя, залишки традиційного ремісництва, його виробу майже повністю були витіснені із побуту пром. товарами. На кін. 20 ст. колишня багатогалузева система промислів і ремесел стала фактом історії. Починаючи із 21 ст., під впливом загальноукр. суспільно-політ. діяльності, спрямованої на збереження культ. цінностей минулого, процес використання набутих ремісництва активізувався на основі взаємодії традицій та інновацій.

**Історіографічний огляд.** Історія вивчення промислів і ремесел представлена багатьма наук. працями, авторами яких є відомі географи, економісти, історики, археологи, етнографи, мистецтвознавці, в їх числі: О. Шафонський, М. Русов, С. Лисенко, О. Лазаревський, В. Шухевич, О. Твердохлібов, І. Зарецький, В. Морачевський, Ф. Вовк, М. Сумцов, В. Модзалевський, С. Таранушенко, Д. Щербаківський, М. Фріде, Л. Шульгіна, Б. Рибаків, Є. Спаська, Л. Шевченко, Б. Бутник, Сіверський, Л. Суха, К. Матейко, А. Будзан, О. Данченко, А. Жук, Я. Запаско, В. Горленко, В. Скурратівський, Г. Горинь, В. Балушок, О. Боряк, Ю. Лашук, О. Пошивайло, Є. Шевченко, О. Никорак, Т. Каравасильєва, С. Боньковська, М. Селівачов, М. Станкевич, Р. Мотиль, А. Петраускас. Завдяки цьому сучасна наука спирається на велику кількість різноаспектних досліджень з означеної тематики, які хронологічно охоплюють різні періоди еволюції промислів і ремесел на теренах України. Створення такого ґрунтового історіографічного корпусу було б неможливим без комплексу різнорівневих джерел — археол., писемних, візуальних тощо.

Традиційні промисли та ремесла, з огляду на їх значимість у матеріальній та духовній к-рі українців, спорадично згадувалися в літописах і описах подорожан 13—19 ст. Також вони не залишалися поза увагою статистиків, які від кінця I-ї пол. 19 ст. активно публікували результати своєї діяльності в узагальнених виданнях оглядового спрямування. Особливо значна кількість різноаспектних праць, що неоднаковою мірою висвітлювали тематику промислів і реме-

сел, з'явилася, починаючи із 2-ї пол. 19 ст. Передусім це було пов'язано зі створенням та діяльністю при губернських та повітових земствах спец. комісії та к-тів із вивчення економіки і с.-г. статистики. Відповідно було визначено і спрямованість низки тогочасних видань, що містили фрагментарні огляди пром. підпр-в і сільс. промислів загалом по губерніях чи історично-геогр. і соціально-екон. нариси з короткою інформацією про місц. галузі ремісництва. Окреме місце в історії вивчення традиційних промислів і ремесел 1850—90-х рр. посідають праці «описи» синтетичного істор. (топографічного, екон., краєзнавчого) і стат. характеру за авторством О.Шафонського (1851), Філарета (Гумілевського; 1852, 1857, 1873), О.Лазаревського (1888, 1893, 1902), О.Русова (1898, 1899) та ін. У них наведені стислі фактичні дані про різні галузі чи галузеві ділянки кустарних промислів.

Наприкінці 19 — на поч. 20 ст. підсумки науково-сусп. діяльності публікувалися також у вигляді оглядів, звітів, доповідей тощо. Серед цих видань: «Труды комиссии по исследованию кустарной промышленности в России», що містять цінні дані про розвиток кустарної пром-сті в різних укр. губерніях (1880), «Отчеты и исследования по кустарной промышленности в России» — багатомне зібрання дослідницьких матеріалів з окремих губерній (1892, 1894, 1895, 1897, 1907, 1911), «Труды съезда деятелей по кустарной промышленности в Санкт-Петербурге», де розглядаються проблеми, пов'язані із заг. розвитком кустарної пром-сті, удосконаленням її галузей, характеристикою кустарного ремісництва окремих регіонів України (1910). Укр. губернські видання із теренів Полтавщини, Чернігівщини, Поділля, Харківщини: «Кустари и ремесленники Полтавской губернии: по сведениям, собранным в 1898 и 1900 гг.» (1901), «Кустари и ремесленники Полтавской губернии: цифровые данные по уездам и волостям губернии...» (1913), «Кустарные промыслы в Харьковской губернии: по данным исследования 1912 г.» (1913), «Краткий обзор кустарных промыслов Черниговской губернии» (1914), «Кустарные промыслы Подоль-

ской губернии» (1916) — мали здебільшого оглядово-стат. характер. Окремі відомості про стан місц. кустарних промислів публікувались і в повітових документальних матеріалах кінця 19 — поч. 20 ст.

Одночасно зі стат., економіко-геогр. та історичним розвивався етногр. напрям вивчення промислів і ремесел. Найвагоміших результатів у цих дослідженнях було досягнуто у 1850-х рр. — на поч. 20 ст. Чимало опублікованих у цей період праць були пов'язані з діяльністю тогочасних наук. т-в — Рос. геогр. т-ва у С.-Петербурзі, Т-ва любителів природознавства, антропології та етнографії при Моск. ун-ті, Історико-філол. т-ва при Харків. ун-ті та ін. Серед авторів, які у своїх збірних працях про традиційно-побутову к-ру українців спеціально чи опосередковано висвітлювали нар. кустарні промисли та ремесла, вирізняються І.Аксаков, П.Чубинський, В.Морачевський, Ф.Вовк як дослідники загальноукр. матеріалу, Д.Багалій, М.Сумцов як знавці історії та к-ри Слобожанщини, а також І.Зарецький, В.Іванов, І.Абрамов, В.Модзалевський та ін. науковці, роботи яких географічно стосуються Полтав., Черніг., Харків. губерній чи їх повітів. Частина досліджень розгляданого періоду мала емпіричний характер.

Етнографічні розвідки за авторством В.Гнатюка, А.Веретельника, О.Радакової, М.Сумцова, М.Могильченка, М.Русова, Д.Ярошевича, В.Василенка, П.Литвинової-Бартош та ін., присвячені промислам і ремеслам, публікувалися також у періодичних виданнях кінця 19 — поч. 20 ст., таких як «Матеріали до українсько-російської етнології», «Київська старовина», «Вісник Європи», «Збірник Харківського історико-філологічного товариства».

У 1920—30-ті рр. розвивався напрям докладного етногр. і мистецтвознавчого вивчення окремих кустарних галузей: досліджувалися предметний склад певного ремісничого заняття, процес його істор. змін, характер художньо-декоративного оздоблення виробів. Зокрема, варто виділити книги чи розвідки за авторством В.Білецької про шкіряне ремісництво Харківщини (1925), В.Модзалевського про гути Чер-

нігівщини (1926), С.Таранушенка про нар. мист-во Слобожанщини (1928), Я.Риженка про художнє килимарство Полтавщини (1928). Серед авторів, які в цей період цікавилися регіональними особливостями розвитку гончарства, — М.Фріде (1926), Є.Спаська (1927, 1928, 1929), Л.Шульгина (1929).

Період 1940—80-х рр. характеризується актуалізацією вивчення традиційних промислів і ремесел як етнологіями, так і мистецтвознавцями, археологами, мовознавцями. В етнографічній історіографії цього часу промисли та ремесла в різних наукових аспектах висвітлювалися у зведених узагальнених працях, колективних та індивідуальних монографіях, на сторінках періодичних видань. Зокрема, вийшли збірні дослідження із традиційної к-ри українців, білорусів і росіян «Восточнославянский этнографический сборник: очерки народной материальной культуры русских, украинцев и белорусов в XIX — начале XX в.» (1956), «Этнография восточных славян: очерки традиционной культуры» (1987). Серед колективних видань із власне укр. етнографії — комплексне дослідження «Українці» (1960), де значна увага приділена мистецькому аспекту нар. ремісництва; регіональні історико-етногр. дослідження, присвячені Бойківщині (1983), Гуцульщині (1987), Поліссю (1988), які містять окремі структурні частини, де висвітлюються розвиток місц. промислів і ремесел та їхня специфіка, а також видання «Етнографія Києва і Київщини...» з розвідкою Г.Скрипник про госп. та ремісничі заняття часів Київ. Русі (1986).

Важливе значення мають індивідуальні монографії етнографів і мистецтвознавців. Науковці орієнтувалися на різнобічне вивчення окремих ремісничих галузей чи галузевих різновидів та їхньої регіональної специфіки. У 1950—70-ті рр. нар. кераміку ґрунтовно студіювали стосовно до західноукр. традицій К.Матейко (1959), Ю.Лашук (1960, 1966), щодо Наддніпрянщини — О.Данченко (1969). Дослідницький інтерес А.Будзана (1960) становило дерев'яне різьблення України. Особливості розвитку ткацтва, зокрема укр. нар. килимарства, вивчали А.Жук (1966), Я.Запаско (1973). Народ-

ний одяг як продукт ткацького і шкіряного вир-ва досліджував Я.Прилипка (1964, 1970, 1971). Художнє металообробництво України 16—18 ст. висвітлено в істор. нарисі П.Жолтовського (1972). Г.Горинь докладно дослідила особливості шкіряного промислу в зх. областях України 2-ї пол. 19 — поч. 20 ст. (1986). Широкий матеріал, який стосується укр. декоративно-вжиткового мист-ва, узагальнив Б.Бутник-Сіверський (1966, 1970).

Профільні розвідки багатьох авторів публікувалися також у тогочасних періодичних виданнях «Советская этнография», «Народна творчість та етнографія» та ін. Так, В.Рожанківський писав про гутництво доби середньовіччя (1959), В.Скураївський — про специфіку і проблеми розвитку пасічництва (1978). Л.Шевченко (1954), С.Сидорович (1959), Є.Спаська (1962) вивчали особливості еволюції ткацької галузі окремих регіонів чи населених пунктів тощо.

Значним внеском у пізнання форм госп. вир-ва в різні періоди ранньої історії України є праці археологів, зокрема Т.Пассек (1941) та Б.Рибакова (1948).

Видавалися також лінгвістичні роботи, пов'язані з тематикою промислів і ремесел. Напр., етимології ремісничої термінології у слов'ян. мовах присвячено дослідження О.Трубачова (1966), ремісничу термінологію ткацтва стала предметом наук. вивчення Н.Владимирської (1968, 1983), М.Павлової (1990).

Зі здобуттям держ. незалежності укр. гуманітаристика почала розвиватися на властивих сучасній науці теор. й методологічних засадах. Передусім вагомі доробки у царині вивчення традиційних промислів і ремесел та декоративно-вжиткового мист-ва українців належать етнологам і мистецтвознавцям Ін-ту мистецтвознавства, фольклористики та етнології ім. М.Рильського НАН України. Починаючи з 1990-х рр., в ін-ті було підготовлено й опубліковано низку ґрунтовних узагальновальних колективних праць. Етнографія кустарного пром. вир-ва та традиційного ремесла з високим рівнем аналітики подана окремими тематичними розділами у таких книгах, як «Культура і побут населення України» (1991), «Українська минувшина» (1994),

«Українці» (2005), «Історія української культури» (2011), «Етнічна та етнокультурна історія України» (2011). Значно збагатили спец. наук. літературу із проблем історії розвитку декоративного мист-ва та худож. промислів фундаментальні 5-томні видання «Історія декоративного мистецтва України» (2007—16) та «Історія українського мистецтва» (2006—11).

Помітно поповнилась історіографія й індивідуальними монографіями, автори яких докладно аналізують структуру й еволюційні зміни окремих галузей традиційного вир-ва (С.Боньковська, 1991; О.Пошивайло, 1993; Р.Мотиль, 2011; Л.Метка, 2011; В.Іванчишен, 2017), вивчають ремесла (напр. ткацтво, гончарство) з огляду на їхнє місце і значення у світоглядних уявленнях та обрядах українців (О.Боряк, 1997; І.Пошивайло, 2000; О.Босий, 2004). Низка робіт розширює наук. етномистецтвознавчі знання про компоненти укр. народного одягу, які були тісно пов'язані із продукцією ткацтва та ін. ремесел (Т.Ніколаєва, 1996; Г.Стельмашук, 1993, 2000, 2013; О.Косміна, 1994, 2008, 2011; Л.Пономар, 2015), а також худож. особливості укр. рушників (Л.Орел, 2003; С.Китова, 2003), нар. тканини (О.Никорак, 2004). Проблеми історії розвитку декоративного мист-ва загалом і худож. промислів зокрема наполегливо досліджують Т.Кара-Васильєва (2002, 2005, 2008), М.Станкевич (2002), З.Чегусова (2005), М.Селівачов (2005) та ін.

Водночас розвинувся напрям вивчення народної термінології етногр. явищ, що зумовило появу профільних словників — із гончарства (О.Пошивайло, 1993), деревообробництва, тканиня і ткацтва (Є.Шевченко, 1997, 1999).

Про актуалізацію теми промислів і ремесел у 21 ст. свідчить низка дисертаційних робіт із різних наук. напрямів: етнологічного (Л.Метка, М.Тупчієнко, Н.Литвинчук, С.Сіренко, Б.Сауляк, О.Семенова, В.Іванчишен), мистецтвознавчого (І.Юрченко, О.Ямборко, Л.Пасічник), археологічного (А.Петраускас, А.Щербань) тощо.

Спец. інтерес становлять також роботи, в яких місц. особливості господарсько-вироб. к-ри, традиційні промисли і ремісничі заняття характеризуються з різ-

них точок зору сучасного краєзнавства.

Отже, тематика промислів і ремесел, зокрема структурно-функціональний склад галузей народного вир-ва, їхні істор. зміни у процесі еволюції і тенденції модерного розвитку, локальні та регіональні особливості тощо, не втрачає актуальності, й дослідники з різних царин гуманітаристики — етнологи, історики, археологи, мистецтвознавці та мовознавці — повсякчас виявляють нові, нерозкриті у спец. студіях аспекти. Наук. завдання сьогодення, пов'язані із проблемами історії та сучасного стану господарсько-вироб. к-ри українців, декоративно-вжиткового мист-ва, визначають потребу у нових дослідках на основі узагальнення наявних матеріалів, залучення нових різномірних джерел, а також спонукають до пошуку модерних підходів і методологій.

Літ.: Труды этнографическо-статистической экспедиции в Западно-Русский край, снаряженной Императорским Русским географическим обществом: Юго-Западный отдел: материалы и исследования, собранные действительным членом П.П. Чубинским, т. 7, вып. 2, ч. 3. СПб., 1877; Волков Ф.К. Украинский народ в его прошлом и настоящем, т. 2. СПб., 1916; Пассек Т.С. Трипільська культура: науково-популярний нарис. К., 1941; Рыбаков Б.А. Ремесло Древней Руси. М., 1948; Українці: історико-етнографічна монографія, т. 1. К., 1960; Бойківщина: історико-етнографічне дослідження. К., 1983; Етнографія Києва і Київщини: традиції й сучасність. К., 1986; Гуцульщина: історико-етнографічне дослідження. К., 1987; Полесьє: матеріальна культура. К., 1988; Зеленин Д.К. Восточнославянская этнография. М., 1991; Культура і побут населення України: навчальний посібник. К., 1991; Поділля: історико-етнографічне дослідження. К., 1994; Українська минувшина: ілюстрований етнографічний довідник. К., 1994; Історія України. Львів, 1998; Попович М. Нарис історії культури України. К., 1998; Украинцы. М., 2000; Історія України: навчальний посібник. К., 2002; Етнічна та етнокультурна історія України, т. 1—3. К., 2005; Історія української культури, т. 1—5. К., 2005; Українці: історико-етнографічна монографія, т. 2. К., 2005; Історія українського мистецтва, т. 1—5. К., 2006; Історія декоративного мистецтва України, т. 1—5. К., 2007.

### Ремесла

Розташування України у межах трьох фізико-геогр. зон — полісся, лісостепу та степу, спе-

цифічна геол. неоднорідність стали осн. чинниками виникнення й локалізації ремесел і промислів. Наявність природних сировинних ресурсів вир-ва впливала на те, що в одних місцях ті чи ін. ремесла або промисли існували винятково як допоміжні заняття, в інших — функціонально розростались, утворюючи спеціалізовані осередки. Ремесла, що базувалися на ручній техніці обробки глини, шкіри та хутра тварин, металу, деревини, прядильно-ткацько-валяльної сировини рослинного і тваринного походження, сформували 5 базових у традиційній системі забезпечення галузей ремісництва — шкіряно-хутряну, деревообробну, гончарну, текстильну, металообробну.

### Шкіряно-хутряна галузь

Шкіра та хутро тварин мали широке практичне застосування ще у прадавні часи. У процесі життєвого досвіду люди опанували нові навички обробки цих вироб. матеріалів тваринного походження, розширювали сферу застосування продукції з відповідних видів сировини. Сформована у такий спосіб структура традиційної шкіряно-хутряної галузі охопила різні ділянки ремесел, що з огляду на характер вир-ва об'єднувалися в дві значні групи. До першої належали види нар. діяльності, спрямовані винятково на вичинку шкір. До другої входили ремесла, орієнтовані безпосередньо на виготовлення тих чи ін. речей зі шкіри та хутра. Проте діяльність спеціалістів відповідного профілю традиційного вир-ва могла одночасно обіймати кілька ділянок.

Історія функціонування ремісничих занять, пов'язаних власне з обробкою шкір, засвідчує кілька напрямів їх розвитку — домашній, кустарний, промисловий. Відповідно до характеру організації праці це були індивідуальні чи колективні форми вир-ва на кшталт майстерень, з-дів. Вичинці як доволі складному і багатоетапному процесу спец. обробки надавали шкіру свійських і диких тварин — великої та дрібної рогатої худоби, свиней, коней, зайців, кролів, лисиць, куніць та ін. Залежно від різновиду шкіри, що чинилася, та її гатунку виділялося кілька окремих фахових мікронаправів, зокрема, серед них чинбарство, кушнірство, шорництво.

**Чинбарство.** Галузевий термін «чинбарство», або «гарбарство» (Зх. Україна), був більш загальним, його головню вживали для найменування процесу вичинки шкіри різних сортів (хрому, юхти, сап'яну) зі свійських тварин, яку зазвичай використовували у шевському вир-ві. Чинбарі практикували роботу на замовлення, також закуповували шкури в населення, місц. різників чи на ярмарках для подальшої їх обробки та реалізації. В цілому технологічні основи цього виду шкіряного вир-ва були доволі спільними для різних регіонів України, проте щодо техніки виконання окремих етапів обробки сировини, вироб. інструментарію та його означень спостерігалася локальна своєрідність. Серед гол. стадій вичинки шкір були: вимочування, зоління, квасіння чи вапнування, мідзріння, дублення; додаткових — глянцювання, фарбування. На початкових стадіях вичинки у разі, якщо шкіру потрібно було очистити від шерсті, її золили, замочували в розчині вапна чи спец. заквасці, нерідко з додаванням житньої муки. Для цього чинбарі мали ями чи ємності (чани, корита) особливого призначення. Термін проведення відповідної операції головню залежав від типу шкіри. Відтак пересвідчившись, що волосяний покрив починає зішкрібатися, сировину доставали й очищали від шерсті, при цьому як осн. пристосування могли використовувати спец. верстат («кобилиця») або ж робили це на колоді чи просто на землі, за знаряддя слугували «струг» (дворучний ніж), «оббирачка» (ручне знаряддя на кшталт лопати у формі сікача), «штрихило» (за конструкцією аналогічне до оббирачки, проте менше за розмірами; використовували для делікатнішої обробки). Також зі шкіри ретельно знімали т. зв. мідзрю («мездра», «менздра», «ніздра», «хляки», «бутурма») — залишки м'яса та жиру на внутр. стороні. Очищену шкіру добре ви-

мивали. Важливою вироб. стадією у процесі вичинювання було дублення — вимочування й обробка шкіри спец. розчином та дубильними речовинами, які готували на основі товченої кори дуба (найчастіше), верби, вільхи чи навіть берези. Заготівлею цієї сировини й виготовленням із неї т. зв. муки ремісники зазвичай займалися самотужки. При зніманні кори треба було зважати на те, щоб дерева росли на узвишсях, адже внаслідок підмокання кора могла втрачати дубильні властивості. Кращими якостями відзначалася кора з молодих дерев. Зняту за допомогою струга кору висушували й по тому товкли у ножних ступах. Як вироб. сировину використовували кору як у сухому вигляді (нею перетрушували шкури), так і у приготованому з неї спец. розчині («узвар»), в якому потім замочували шкури. Кора як дубильна речовина широко застосовувалася не лише в кустарному, а й у пром. вир-ві. Строк дублення встановлювали відповідно до того, який сорт шкіри хотіли отримати, також певною мірою цей процес залежав від температурних умов. Загалом відповідна операція могла тривати від одного до кількох місяців. Процес вважався завершеним, якщо шкіра повністю ставала коричневою і в розрізі не мала біластої смужки. Готову шкіру висушували, обробляли жирами та м'яли. Крім того, на теренах Зх. України, а також на Слобожанщині виконувалася ще одна стадія — глянцювання: видублену шкіру ретельно натирали дерев'яною палицею, скляною пляшкою (пізніше). Також за потреби шкури могли фарбувати («чорнити»), нерідко робили це завдяки використанню залізного купоросу («купервас»), що його добували в домашніх умовах кустарним способом. Окремі, заможніші чинбарі (власне, як і кушніри) мали спец. майстерні — чинбарні, проте у багатьох випадках процес вичинки шкіри відбувався в хаті, хліві, повітці чи на подвір'ї ремісників.

**Шорництво.** Осібною ділянкою було шорництво (лимарство, римарство) — ремесло з вир-ва шкіри-сириці, або лимарщини, яка вважалася порівняно низькоякісною сировиною і переважно йшла на виготовлення т. зв. шорних товарів (предметів госп., побутового вжитку, збруї; рідше —

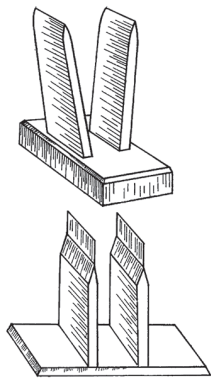

Пристрій для вичинки сириці — «ригбан», «бляк». За Г. Горинь.

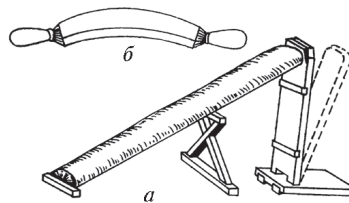

Інструменти для вичинки шкір: а — «кобилиця»; б — «струг». За Г. Горинь.

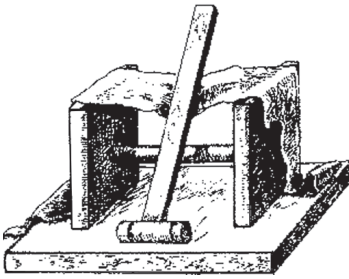

Пристрій для м'яття сирці — «біляк». За Д. Зеленим.

галантереї). Специфіка технології вичинки шкіри такого гатунку полягала у тому, що вона виключала певні етапи, притаманні чинбарству, зокрема дублення, натомість чимало зусиль відводилося м'яттю шкіри, яку також обробляли жирами, щоб надати їй міцності та еластичності.

**Кушнірство.** Для означення шкіряного ремесла з вичинки овечих шкур побутував загальнопоширений термін «кушнірство». Вироблення овчини, яку здебільшого використовували для пошиття кожухів, шуб, шапок, комірв, мало широке розповсюдження. Техніко-технологічні особливості обробки відповідної сировини полягали у тому, що від правильності проведених операцій



Кушнір обробляє овчину ключем. За Д. Зеленим.

залежала якість не лише шкіри, а й хутра. Чинились овчини (місцеві чи навіть привозні, куплені на ярмарках) на замовлення чи на ринок. Якість сировини визначали кілька чинників, зокрема вік тварини, її порода, розмір шкіри. Залежно від віку тварини розрізняли кілька сортів овчини — «ста-

рицю», «линтвар», «смушки» (зі старих, річних овець та ягнят відповідно). Подібно до чиньби згаданих сортів шкур овчину також вимочували, міздили, квасили, м'яли. При цьому застосовували різний вироб. інструментарій, зокрема, міздрю знімали за допомогою «скафи» («скахва», «шкахва») — металевого знаряддя на зразок ножа, подекуди зробленого зі шматка коси, для розтягування шкіри використовували дерев'яні верстати — «п'ялі», «верштаби», а для її м'яття — спец. залізний пристрій — «ключ». На завершальному етапі обробки шкіру покривали крейдою (гіпсом, алебастром), для того, щоби виявити й усунути недоробки. Готову овчину могли залишати природного білого кольору або ж фарбувати у коричневий (дубити), чорний, жовтий, зелений кольори. Шерсть на вичинених овечих шкурах розчісували спец. гребінцями із загнутими металевими зубцями («дрешпаки»).

Вичинену в той чи ін. спосіб шкіру використовували для пошиття чол. та жін. верхнього одягу, гол. уборів, виготовлення речей госп. призначення, галантейних товарів тощо. Залежно від різновиду продукції виокремилася низка галузевих ділянок, серед них: кожухарство, шапкарство, шевство, шорництво тощо.

**Кожухарство.** Власну вироб. специфіку мало кожухарство — традиційне ремесло з пошиття універсального верхнього одягу з овчини, адже, з одного боку, воно було підвидом кушнірства, а з другого — різновидом кравецької справи. В загальноукр. масштабі кожухарство тривалий час залишалося одним із найпоширеніших занять. Розвиток цього нар. ремесла залежно від періоду поступу й географії його побутування забезпечували різні категорії майстрів відповідного профілю. Здебільшого воно існувало у формі індивідуального вир-ва на замовлення та на ринок. Дуже поширеним було відхоже кожухарство, коли майстри у пошуках роботи мігрували в найближчі до постійного місця проживання села, с-ща, хутори тощо (подекуди такий спосіб організації вир-ва можна було спостерігати і в межах одного населеного пункту). У різні періоди в деяких осередках діяли певні ремісничі

орг-ції, як-от цехи та артілі. Наявність регіональних центрів кушнірства і кожухарства, зокрема на теренах Слобожанщини (міста Охтирка, Богодухів), Середньої Наддніпрянщини (с. Сміле; нині село Роменського р-ну Сум. обл.), Полісся, передусім зумовлювалась особливостями госп. та соціально-екон. життя. Важливими чинниками були спадкоємний розвиток цього заняття та безперервність традицій кожухарської майстерності. В доіндустріальному сусп-ві ремесло із пошиття кожухів було чол. заняттям (у народі цих майстрів називали «кожухарями», «кожушатниками», «кравцями» тощо), однак зі швидким зростанням пром-сті у 2-й пол. 20 ст. відповідну справу куди частіше почали опановувати жінки («швачки», «мадістки»). Загалом базова технологія виготовлення кожухів була спільною. Проте кожен майстер мав власну специфіку викроювання деталей, пошиття і худож. увиразнення своїх виробів. Професійний набір інструментів кожухаря складався із ножиць, ножів, голок, швейної машинки (пізніше) тощо. Типи цього традиційного верхнього вбрання, що побутували в Україні в різні хронологічні періоди, розрізнялися не лише регіонально, а й локально за кількома параметрами — кроєм, довжиною, кольором, декоративними елементами. І жін., і чол. кожухи мали багато варіантів фасонів. Вони були довгі й короткі, відрізнялися з прямим, трапецієподібним чи розкльошеним низом, прямоспинні на зразок куртки чи з покритим сукном верхом. Стосовно до типів крою кожухи мали локально-регіональні назви — «козачка», «піджак», «кожушанка» тощо. Крім того, ремісники застосовували багато способів урізноманітнити свій товар за рахунок фарбування виробів, оздоблення окремих елементів овчини, вишивкою. Осн. тонами кожухів були: білий (виріб шили з овчини природного кольору), коричневий (використовували дублену овечу шкіру) та чорний (фарбований). Загальнопоширеним звичним способом декорування кожухарської продукції було оздоблення окремих елементів (рукавів, комірв, країв планок) опушкою з овчини, часом у контраст до осн. кольору. В деяких осередках кожухи прикрашали вишивкою. Зазвичай узорі нано-

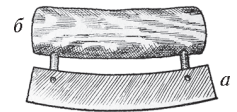

«Скахва»: а — скахва; б — держачка. За В. Білецькою.

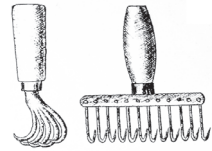

«Дрешпаки». Слобожанщина. Початок 20 ст. За В. Білецькою.



«Ключ». Гуцульщина. Кінець 19 — початок 20 ст. За В. Шухевичем.

сили на поли, рукава, спину. Вишивали різнокольоровими шерстяними нитками, гарусом. Робили це вручну, пізніше — за допомогою швейної машинки. Внаслідок пром. розвитку, зміни модних тенденцій кожухи вийшли із масового вжитку, через що кожухарство, починаючи із 20 ст., помітно згасало й подібно до ін. галузевих ділянок шкіряного вир-ва на 2-гу пол. 20 ст. досягло істор. мінімуму. Втім кожух як одяг зберігав практичне значення: люди старшого покоління, особливо в

*Пристрій для викручування сириці — «круг», «м'яло».*  
За Г. Горинь.

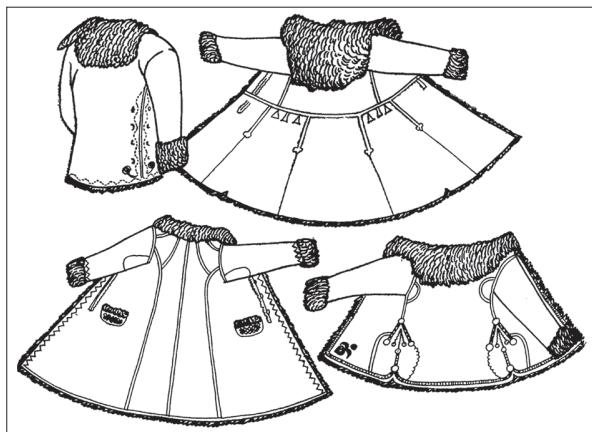
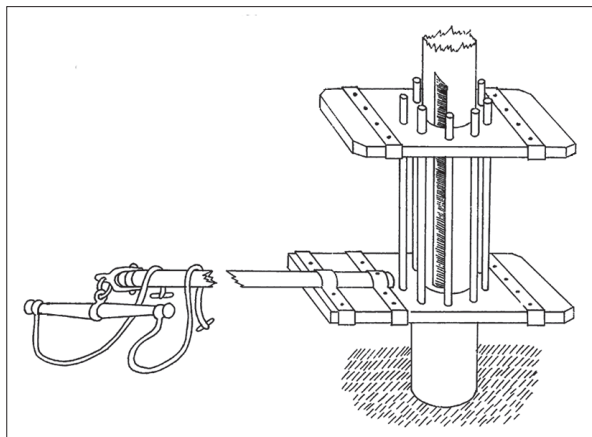

*Крій кожухів. Кінець 19 — початок 20 ст.*  
За Г. Горинь.

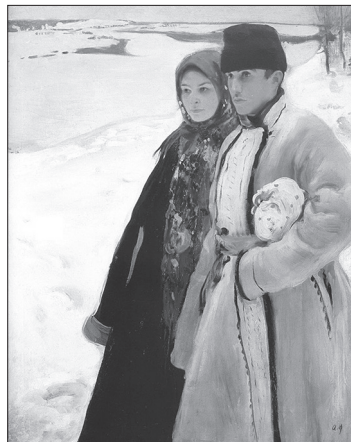

*«Зима». Картина роботи художника О. Мурашка. 1905.*

селах, ще продовжували носити кожухи старого зразка, а молодші нерідко перешивали їх за сучасними фасонами. Також тривалий час кожух виконував важливу атрибутивну функцію: його широко використовували у весільній та родинно-побутовій обрядовості.

**Шевське ремесло, або чоботарство** (за нар. етимологією пн.-сх. місцевостей — «сапожництво»), до появи спеціалізованих майстерень і ф-к займало окрему нішу в системі нар. шкіряного вир-ва. В різних місцевостях це заняття могло побутовати одночасно в кількох формах: було власне домашнім ремеслом (господар шив взуття винятково для себе та членів родини), допоміжним до осн. госп. занять (у вільний від землеробських та ін. с.-г. робіт час майстер-чоботар виготовляв взуття на замовлення чи ринок), кустарним ремеслом (заняття чоботарством було основою життєзабезпечення спеціалістів цього фаху). Значне число майстрів відповідного профілю працювали в містах. У період існування цехової організації ремісництва багато де функціонували окремі цехи чоботарів. Пізніше у містах та м-ках з'явилися такі профільні організовані форми вир-ва, як майстерні-чоботарні, чи т. зв. сапожні. Повсюдно у 19 — 1-й пол. 20 ст. значним залишалося число ремісників-одноосібників. Потреби селян у взутті головно забезпечували спеціалісти із числа місц. мешканців чи сусідніх населених пунктів. За способом організації вир-ва чоботарство мало індивідуальний характер. Сукупність і послідовність процесів визначалися типом взуття та формою ремісничої діяльності. У випадку, якщо майстер працював із замовником, першочергово знімалися потрібні мірки, щоби визначитися із довжиною взуття, шириною халяви тощо. Також у такому разі додатковим проміжним етапом було примірювання. Працюючи на ринок, чоботар для визначення розміру послуговався спец. дерев'яним шевським пристосуванням — колодками, чи копилами. Вправний майстер мав у користуванні колодки різних розмірів — від найменших дитячих, жіночих — до найбільших чоловічих. Їх вир-вом ремісники нерідко займалися власноруч, в арсеналі шевців могли бути як розбірні, так і нерозбірні ко-

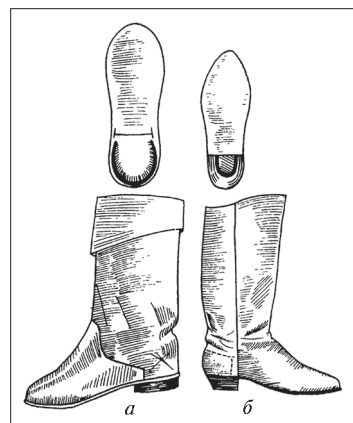

*Чоботи. Кінець 19 ст.: а — шиті на прямій колодці (с. Уєнів Сокальського району Львівської обл.); б — з витягненими передами (с. Добрянці Городоцького району Львівської обл.).*  
За Г. Горинь.

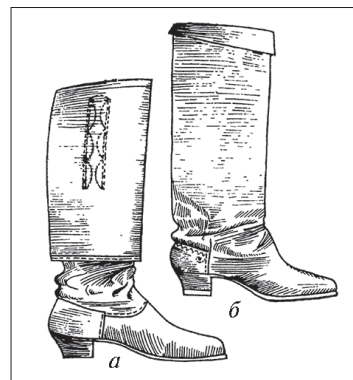

*Чоботи. Початок 20 ст.: а — «закопчані чіжми» (Закарпаття); б — з м'якими халявами (с. Комарне Городоцького району Львівської обл.).*  
За Г. Горинь.

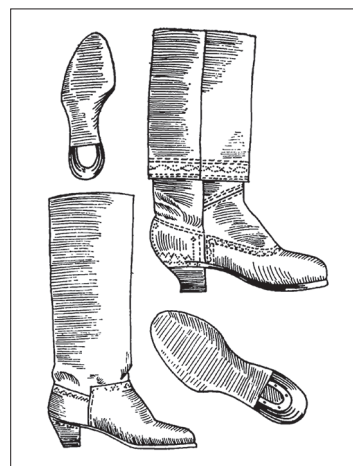

*Святкові рантові чоботи. 1920-ті роки.*  
За Г. Горинь.

лодки. При пошитті шкіряного взуття застосовували певний набір спец. інструментарію — ножі,

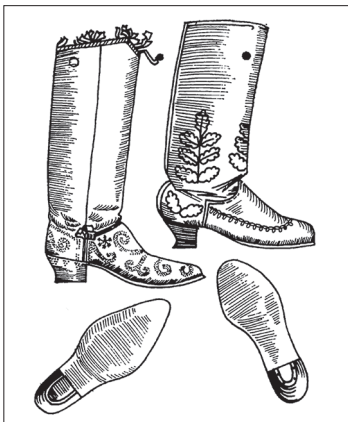

Чоботи (Буковина). Зразки оздоблення. Початок 20 ст. За Г. Горинь.

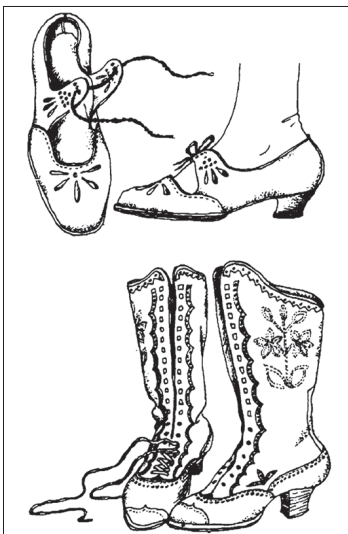

Типи черевиків. Початок 20 ст. За виданням «Українська мінущина: ілюстрований етнографічний довідник» (1993).

голки, шила, швейні машинки, молотки, кліші тощо. Осн. вироб. сировиною була теляча, волова, кінська, свиняча тощо шкіра різного гатунку. Залежно від типу взуття одночасно могли використовувати кілька її різновидів. Доволі часто чоботарі працювали з матеріалом замовника, оскільки через скрутний матеріальний стан багато представників цієї галузевої ділянки не мали вироб. запасів шкіри й не могли виготовляти товар на ринок. Додатковими витратними продуктами та засобами були щетина і дратва (для зшивання), смола (для заливання підшов), дьоготь (для надання взуттю м'якості й товарного вигляду), дерев'яні цвяшки (для фіксування натягнутої на

колодку шкіри), викройки, набійки тощо. Асортимент шкіряного взуття був досить різноманітним. Загалом його можна класифікувати за кількома критеріями відповідно до сезонності носіння, характеру використання, статево-вікового призначення тощо. Універсальним загальнонац. різновидом шкіряного взуття були чоботи. Їх носили повсюдно безвідносно до гендерної та вікової диференціації. Вони різнилися за формою хаяв (довгі чи короткі, прямі або ж т. зв. гармошкою), передків (округлі, продовгуваті), підшов (плоскі, з підборами), а також кольором (однобарвні — чорні, червоні, жовті, т. зв. сап'янци, — або ж двобарвні — із зеленим чи червоним верхом та чорними головами, т. зв. чорнобривці), сортом шкіри (юхтові, сап'янові, хромові), особливостями оздоблення (декоративні шви, тиснення, вирізування, металеві пряжки). Існували чоботи повсякденні, святкові та спец. призначення (напр. мисливські, рибальські). Технікою та технологією вир-ва останніх володіли не всі ремісники відповідного профілю. Водночас із великим різноманіттям чобіт у багатьох регіонах чоботарі шили такий тип низького шкіряного взуття, як черевики. Разом із тим поширеними у повсякденному користуванні були постолі, зазвичай їх одягали з онучами чи сукняними панчохами. У 2-й пол. 20 ст. модельний ряд шкіряного взуття кустарного вир-ва поповнився туфлями, капцями та ін. зразками, виготовленими на кшталт фабричних. Традиційне ремесло із пошиття шкіряного взуття зникло з побуту українців унаслідок розвитку легкої пром-сті, залишивши за собою лише функцію його ремонтування.

**Шапкарство.** Ще одним ремісництвом кравецького напрямку шкіряно-хутряної галузі було шапкарство. Пошиття шкіряних та хутряних гол. уборів для чоловіків і жінок було загальнопоширеною практикою, адже їх носили повсюдно незалежно від місця проживання, віку чи статі. Натомість особливості крою, сировинні матеріали, з яких виробляли головні убори, способи їх носіння різнилися як регіонально, так і в часі. Шапки шили з хутра свійських тварин, диких чи одо-

машнених звірів (зайців, кролів, лисиць, нутрій, фреток, ондатр, бобрів, видр та ін.). При цьому виробили могли бути хутряними повністю чи частково (лише окре-

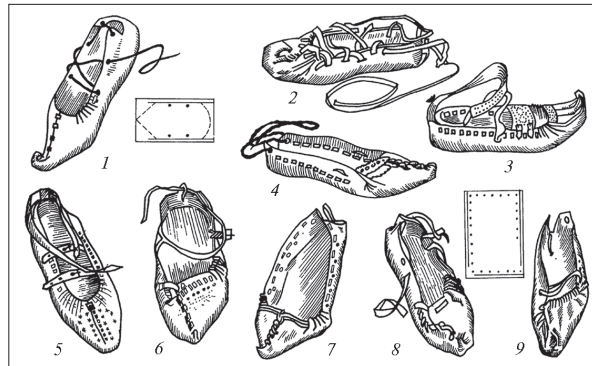

мі деталі). Широко розповсюдженою сировиною було овече хутро. Здавна в різних регіонах існувало багатоманіття форм овчинних шапок — круглі, конічні, циліндричні тощо. До того ж вони могли бути високими чи низькими. Різнилися шапки і за кольоровою гамою, здебільшого їхній відтінок відповідав природному забарвленню смушків — білому, сірому або чорному. Т. зв. каракулеві шапки (пошиті зі шкіри молодого ягняти) користувалися попитом і в 2-й пол. 20 ст. Сировину, яку використовували у процесі пошиття, зокрема хутро, шапкарі купували, готували власноруч або отримували від замовника. Багато ремісників працювали у містах. Наприкінці 19 — на поч. 20 ст. кустарі нерідко реалізовували товар на ярмарках, у 2-й пол. 20 ст. — на базарах. Вартість виробів залежала від виду хутра та особливостей крою. Стосовно до багатого асортименту зимових і де-

Постолі: 1—3, 5 — гуцульські; 4 — рівнинних районів Закарпаття; 6—9 — бойківські. Кінець 19 — початок 20 ст. За Г. Горинь.

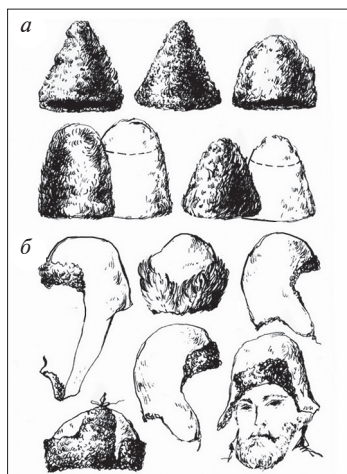

Типи шапок: а — конічні українські зі смуха; б — з навушниками — малахай. 19 ст. За Б. Познанським.

*Чоловічі шапки — кучма і клепаня. Місто Городенка Станіславського воєводства. Фото 1936. Фототека Інституту народознавства НАН України. За Г. Стельмауц.*

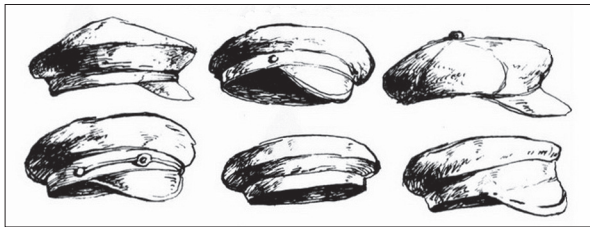

*Картузи, кепки. Полісся, початок 20 ст. За Ю. Павловичем.*

місезонних гол. уборів побувало велике локальне й регіональне різноманіття термінологічних означень — «кучма», «вушанка», «капелюха», «боярина» тощо. Із самого початку хутрянні шапки були переважно чол. гол. уборами, втім згодом вони стали звичним елементом жін. та дитячого костюму. Відповідні речі виробляли за спец. викройками і шили на ручних чи електричних швейних машинках. Деталі із хутра викроювали ножом, гострим лезом, тоді як ін. супутні матеріали (ватин, підкладкову тканину) — ножицями. У 2-й пол. 20 ст. кустарним шапкарством подекуди займалися мисливці. Задля цього ремес-

ла наприкінці 20 ст. населення у власних домогосп-вах, особливо в сільс. місцевості, спеціально вирощувало пушнину, тоді як у містах і передмістях пошиття шапки можна було замовити у професійних швей-надомниць чи ательє. Значну конкуренцію шапкам кустарного вир-ва становили фабричні вироби із натурального та штучного хутра.

Вузькоспеціалізованою ділянкою шапкарського ремесла було **картузицтво**. Майстри відповідного профілю спеціалізувалися винятково на пошитті чол. демісезонних гол. уборів — картузів і кепок. У різні періоди 19 — 2-ї пол. 20 ст. картузники працювали у містах та селах Сх. Полісся, Слобожанщини, Середньої Наддніпрянщини та ін. Ремісники виготовляли вироби як на ринок, так і на замовлення. Коли кустарні речі були фактично витіснені у 20 ст. фабрично-заводським товаром, майстри переорієнтували свою продукцію зі шкіряної на текстильну.

#### **Виробництво шорних товарів.**

Важливе госп. значення мало ремесло з виготовлення шорних товарів, особливо шкіряних елементів упряжі — віжок, супонь, черезсідельників, наричників, уздечок, хомутів тощо. Нерідко як процес вичинки шкіри для відповідної продукції, так і її вир-во виконувалися одним майстром, через що на означення представників відповідної фахової орієнтації використовувалися спільні професійно-термінологічні лексеми, що могли різнитися як регіонально, так і локально, — «шорники», «лимарі», «римарі». До 2-ї пол. 20 ст. це заняття займало чільне місце серед ін. галузе-

вих ділянок традиційного шкіряного вир-ва, оскільки пересування, транспортування й різні агротех. роботи (особливо в сільс. місцевості) здебільшого здійснювали за допомогою живої тяглової сили. За характером вир-ва шорництво належало до категорії ремесел, що базувалися винятково на ручній праці. Пошиття упряжі головно було чол. справою. В різних регіонах побутовало кілька форм вир-ва: фахівці зі збруї шили упряж як на замовлення, так і на ринок. Водночас наприкінці 19 — на поч. 20 ст. на ярмарках Лівобережжя реалізовували привозні шорні товари. У багатьох місцевостях шорництво побутовало також як домашнє ремесло: мала місце практика пошиття й ремонтування окремих предметів збруї винятково для власних потреб. Осн. сировиною для виготовлення збруї був сирець, що його вичиняли зі шкіри різних тварин. Додатковими витратними матеріалами під час вир-ва предметів збруї часто слугували нитки, полотно, сукно, дьоготь, солома тощо. Невід'ємними деталями багатьох ремінних видів упряжі були всілякі металеві речі (кільця, вудила). Набір інструментів шорника складався зі зрядь, які застосовували під час вичинки шкіри (майстри відповідного профілю часто зосереджували у своїх руках процес обробки сировини), та потрібних шевських засобів, якими послуговувалися безпосередньо у процесі пошиття збруї. Вир-во предметів запрягання, призначених для управління чи сідлань, мало різні ступені складності. Пошиття ремінної упряжі (уздечок, наричників, черезсідельників, віжок) вимагало звичних шевських навичок крою та шиття, що було під силу не лише шорникам, а й пересічним господарям. Тоді як виготовлення хомута — шийного елементу упряжі — було вельми трудомістким процесом. Особливих професійних навичок також потребувало вир-во сідел, нерідко цим займалися окремі майстри-сідельники. Вправними фахівцями зі збруї та сідел зокрема були представники ромської національності. За функціональним призначенням розрізняли упряж повсякденну та святкову (віізну). Збруя, в яку запрягали тварин у святкові дні, на весілля, для поїздок у церкву, на ярмарки чи на гостину, нерідко мала



*«Переселенці з Курської губернії». Картина роботи художника К. Трутовського. 1864.*



різноманітні декоративні оздоби. Добротна упряж підкреслювала статус господаря. Зі зростанням прам. вир-ва, стрімкою заміною візницького транспорту механічним необхідність у шорництві відпала. У 2-й пол. 20 ст. фахові майстри працювали лише в окремих, головню сільс. місцевостях. Здебільшого вони задовольняли потреби в хомутах, сіделках, тоді як предмети ремінної збруї зі шкіри куди частіше заміняли текстильними відповідниками.

Літ.: Аксаков И.С. Исследование о торговле на украинских ярмарках. СПб., 1858; Каталей В.И. Кустарная промышленность Полтавской и Черниговской губерний: исследование 1889 г. В кн.: Отчеты и исследования по кустарной промышленности в России, т. 1. СПб., 1892; Святловский В. Кустари-кожевенники Полтавской губернии. Полтава, 1894; Шевлягин Н.И. Кожевенное производство в Нижегородской, Черниговской, Полтавской, Харьковской и Курской губерниях. В кн.: Отчеты и исследования по кустарной промышленности в России, т. 2. СПб., 1894; Краткий обзор кустарных промыслов Черниговской губернии: с приложением очерков по производству изделий из прута и кожевенному промыслу. Чернигов, 1914; Білецька В.Ю. Вишиті кожухи в Богодухівській окрузі на Харківщині. Б/м, 1925 (відбиток); Ї ж. Чинбарське та кушнірське ремесло в Богодухові на Харківщині. Б/м, б/р (відбиток); Горинь Г.И. Шкіряні промисли західних областей України (друга половина XIX — початок XX століття). К., 1986; Ніколаєва Т.О. Історія українського костюма. К., 1996; Пристай О. Обробка шкіри і рогу (історична справа). «Народна творчість та етнологія», 2015, № 1; Стельмашук Г.Г. Традиційні головні убори українців. К., 1993.

### Деревообробна галузь

Опанувавши різні техніки обробки деревини, люди здавна могли забезпечувати себе житлом, знаряддями праці, вжитковим начинням, транспортними засобами тощо. У процесі еволюції, залежно від виду сировини, технології і предметно-речового складу вир-ва, намітилися різні напрями й мікронапрями деревообробництва — теслярство, столлярство, включаючи меблярство, скринництво, трунарство, а також ложкарство, гребінництво, бондарство, стельмаство, човнярство, лозо- та короплетіння тощо. Строката структура деревообробної галузі, рівень функціонування та концентрації різних її ділянок у межах України були сформовані комплексом взаємозалежних чин-

ників. Провідним серед них став природно-географічний, який окреслював загальнорегіональну чи локальну поширеність ремесел. Крім того, природні умови великою мірою визначали форму організації ремісничого вир-ва: воно було або винятково натуральне, або ж товарне.

Елементарними навичками деревообробки володіли практично всі чоловіки. Багато хто з господарів був здатен власноруч виготовити з деревної сировини різнірідні дрібні предмети повсякденного вжитку для внутрішньосімейного використання. Цей найдавніший спосіб вир-ва мав ознаки власне домашнього ремісництва. Згодом, із переходом сусп-ва на вищий щабель соціально-екон. розвитку, частина нар. умільців задля отримання додаткового заробітку почали реалізовувати надлишок предметів своєї праці через ринок або ж працювати на замовлення. Із виникненням та зростанням ролі міст деревообробництво (так само, як багато ін. галузей ремісництва), відокремившись від сільс. госп-ва, диференціювалося на міське та сільське. Як наслідок, у містах відбулася фахова спеціалізація деревообробників, а конкуренція, породжена ринковою кон'юнктурою, вивела їх на професійний рівень. Відтак заняття тим чи ін. ремеслом стало для майстрів єдиним джерелом прибутку.

Відповідно до означених напрямів розвитку товарного деревообробництва існували різні форми організації праці ремісників. Насамперед це були одноосібники, які власноруч чи за допомогою членів родини виготовляли певну продукцію і самостійно або ж через посередників постачали її на ринок. Також у різні періоди існували всілякі колективні форми об'єднання деревообробників, зокрема і за профілем, — артілі, братства, цехи, майстерні, бригади тощо. Своєрідним виявом ремісничої діяльності було відхідництво: у пошуках роботи ремісники-деревообробники або внутрішньо переміщалися країною, або ж мігрували за її межі. Водночас у 2-й пол. 20 ст. в селах пн.-сх. України сезонно працювали теслярі та столяри із рос. теренів.

Різноманіття галузевих ділянок деревообробного ремісництва було визначено обопільно — ти-

пом сировини (колода, віття, корінь, кора, лоза) та способами її мех. обробки (видовбування чи вирізування, випалювання, виточування, плетіння тощо). Для ви-



«Літній день. На лісопальні». Картина роботи художника П. Левченка. Кінець 19 — початок 20 ст.

готовлення тих чи ін. предметів майстри обирали деревину, враховуючи її механіко-технологічні (міцність, твердість, зносостійкість, деформівність), фізичні та хімічні властивості. Передовсім це було визначено функціональним призначенням речей. Асортимент дерев'яних виробів був настільки багатоманітним, що методи і прийоми виготовлення певних їх типів у технологічному відношенні були вельми неоднорідними. Набір вироб. інструментарію, яким послуговувалися ремісники, багато в чому залежав від їхньої спеціалізації. Хоча були й такі універсальні знаряддя праці, як струг, ніж, сокира, тесло, рубанок тощо.

Мінімальної мех. обробки (корування, стругання) сировини, затрат часу й фізичних зусиль потребував процес виготовлення речей зі стеблової частини дерева чи гілок. Серед них — держална для кухарських знарядь — рогаців, чаплій, кошуб, ножів, сікачів; рукоятки для ручних с.-г. інструментів — вил, лопат, сап, мотик; а також різноманітне начиння, яким

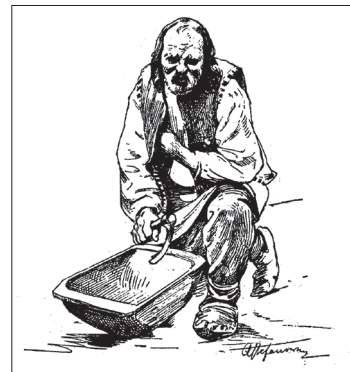

Коритар витісує теслицю корито. Рисунок кінця 19 ст. За В. Шухевичем.

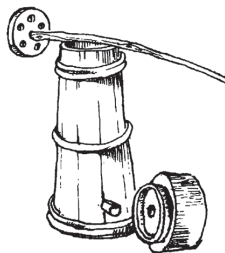

Масничка з колотушкою. За виданням «Українська минулизна: ілюстрований етнографічний довідник» (1993).

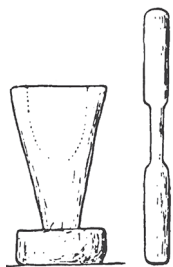

Ручна ступа та товкач. За П. Литвиновичем-Бартош.



Теслиця. Гуцульщина. За В. Шухевичем.

Технічне виконання ложки. За В. Шухевичем.

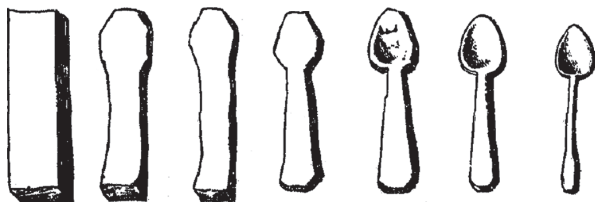

послугувалися під час приготування їжі — товкачі, макогони, качалки, м'ялки, колотівки, копистки тощо. З огляду на те, що вир-во відповідного приладдя базувалося на простій техніці й елементарних навичках деревообробки, воно було широко розповсюджено, часто побутовало у формі власне домашнього ремесла.

Порівняно складнішим технологічно було виготовлення дерев'яних предметів із колоди шляхом розрізання чи розколювання (розщеплення) її із подальшою механічною обробкою за допомогою різних прийомів, зокрема випалювання, тесання, стругання, довбання, свердління, точіння, шліфування. Здебільшого у такий спосіб виготовляли рільничий реманент (граблі, хлібні лопати, борони), вироб. приладдя та ремісничий інвентар (гребні, прачі, рубелі й качалки, жлукта, віячки, ступи, прядки, ткацькі верстати), всілякі предмети побуту (ковганки, вагани, ночви, кадуби, черпаки, ложки, миски, чашки, горнята, ковші). Архаїчними універсальними деревообробними техніками були випалювання та довбання (різання). Останні, зокрема, мешканці різних історико-етногр. регіонів широко застосовували для вир-ва найрізноманітнішого за формою (коритоподібною, циліндричною) і функціональним призначенням (напування та годування худоби, прання, купання, приготування їжі, зберігання запасів) начиння. На Поліссі також способом довбання виготовляли окремі меблі (шафи, бодні (чи кадуби) для одягу), транспортні засоби (човни), колодні вулики, труби для криниць та димоходів. Як сировину використовували м'які сорти деревини (липу, вільху, вербу, осіку та ін.), що легко піддавалися ручній обробці. До набору осн. інструментарію входили сокира, тесло, долото, різець. Оскільки виготовлені технікою довбання речі передусім призначалися для задоволення повсякденних потреб побуту, більшої уваги надавали їх практичному значенню. Тож

художньо-декоративні засоби увізнення траплялися вкрай рідко. Здебільшого це були різноманітні різьблені елементи та мальовані стилізовані рослинні орнаменти на кухонному посуді (тарілках, ложках).

**Ложкарство.** Завдяки тому, що дерев'яні ложки, черпаки, ополоники як предмети традиційного посуду до 2-ї пол. 20 ст. належали до товарів масового вжитку, ремесло з їх виготовлення — ложкарство — давна виокремилось у спеціалізований вироб. напрям. У багатьох історико-етногр. регіонах України існували цілі села ложкарів — села Прокурава, Богдан на Гуцульщині, с. Грунь на Полтавщині, села Телтїївка, Гута на Наддніпрянщині та ін. Свій товар майстри самостійно реалізовували на базарах та ярмарках (здебільшого в найближчих населених пунктах) або ж продавали на гурт скупникам. Поряд із тим у багатьох місцевостях ложкарство побутовало як власне домашнє ремесло, ним займалися для забезпечення потреб родини, а також не з комерційною метою на прохання сусідів чи знайомих. Зразки ложкоподібного дерев'яного начиння належать до типу пластинчастих виробів. Давнє традиційне ложкарство базувалося винятково на ручній праці, згодом окремі стадії відповідного вир-ва почали механізувати: з'явилися деревообробні токарні станки, електричні точила. Серед технік, які використовували у процесі виготовлення ложок чи ін. речей відповідної групи, були: видовбування, вирізування, виточування. Зазвичай безпосередньо в ході вир-ва одночасно поєднували кілька прийомів, що потребували певної сукупності знарядь праці. Під час заготівлі сировини осн. інструментами були пилака та сокира. Для виготовлення ложок брали деревину листяних, часом фруктових, дерев — верби, клену, берези, груші, а також бука (на Закарпатті). Власне вироб. стадія починалася з розколювання колодок на заготовки й знімання з них кори. Спочатку ложки вистругували сокирою, потім площину вирівнювали за допомогою ножа, коси, надавали виробу певних обрисів. Спец. засобом вир-ва був ложкар («шуп», «різець») — ручний інструмент на зразок крючка (з дерев'яною руч-

кою та зігнутою металевою частиною), яким вишкрябували в ложці заглиблення. Надавши виробу потрібної форми, ремісники переходили до стадії шліфування, традиційно поверхню ложок начищали уламком скла, пізніше — наждачним папером. При цілковитій механізації ремесла всі вироб. процеси здійснювали за допомогою спец. пристроїв. Відповідно до техніки вир-ва розрізняли різані та точені ложки. Залежно від функціонального призначення традиційні ложкоподібні вироби поділялися на кілька груп, зокрема, найбільшу з них становили власне ложки, які використовували для споживання їжі. Вони могли різнитися розміром, формою та довжиною ручки, бути круглими чи овальними, простими чи декорованими. Серед осн. прийомів худож. оформлення ложок — малювання, різьблення, випалювання. Малюнок (здебільшого флористичний) робили по всій поверхні виробу, натомість різьблені, випалені орнаменти наносили на держално. Нерідко ложкарі робили хвіст ложки фігурним, у формі рибки. Також траплялися графічні елементи (Чернігівщина). Водночас у побуті для наливання рідких страв і напоїв широко послугувалися глибокими ложками з довгими держакками — ополониками («полоники», «черпаки»). Окрему групу становили ложкоподібні вироби для приготування страв. Зазвичай вони були пласкої овальної форми, мали довгий держак («поківашки», «поварьошки»). Загалом ложка була притаманна локальна своєрідність, виокремлювалися регіональні типи, серед тих, що побутовали на теренах України, розрізняли «подільські», «полтавські», «гуцульські», «кацапські»,

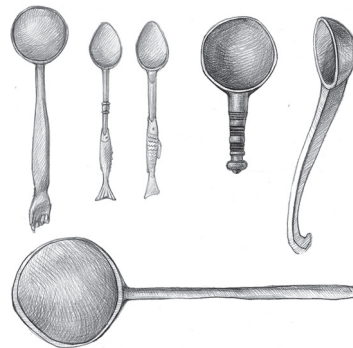

Типи ложок. Рисунок О. Слободянюка. 2013.

«циганські» тощо. Починаючи із серед. 20 ст., речі кустарного ложкарного ремісництва тотально почали витіснятися з побуту металевими (сталевими, алюмінієвими) фабрично-заводськими аналогами. Дерев'яні ложки ставали куди рідкіснішим начинням. У 2-й пол. 20 ст. вир-во традиційних ложко-подібних речей зосередили у своїх руках майстри спеціалізованих підпр-в нар. худож. промислів, проте це вже була радше сувенірна продукція, ніж для практичного вжитку.

**Токарство.** Під впливом розвитку технологій деревообробництва чимало різновидів начиння, яке здавна виготовляли простими традиційними способами (стругання, довбання), було замінено точеними аналогами. Згідно з артефактами перші дерев'яні предмети виточили ще давньорус. ремісники. За допомогою мех. токарного станка майстри виробляли кілька типів посуду, зокрема циліндричний та пластинчатий, — маслобійки, рахви, стябла, повниці, коровайниці, тарілки, солонки, чарки на ніжках, ложки тощо. Також це пристосування давало змогу виточувати із дерева деталі коліс (ступиці, спиці), фігурні елементи й окремі частини меблів, ремісничий інструментарій (веретена, прядки). Втім у цілому в межах України токарство як осібний мікронапрямок, що сформувався на основі однієї із деревообробних технік, не отримало дуже широкого розповсюдження. Здебільшого ремісники, які зналися на токарній справі, мешкали в містах. Серед них, залежно від спеціалізації їхнього вир-ва, виділялися певні фахові категорії — колісники, ложкарі, веретенники та ін. Найбільшим ареалом токарного ремесла були Карпати. Місц. майстри ще із 2-ї пол. 19 ст. у своєму ремеслі навчилися вдало поєднувати з точінням різні техніки худож. увиразнення — різьблення, інкрустацію, випалювання.

Якщо для виготовлення дрібного начиння та побутового приладдя було достатньо елементарного комплексу інструментів і заг. практичних навичок, то для вир-ва спец. ремісничого інструментарію, крім досвіду деревообробки, майстрові потріб-



Майстер Василь Шкрибляк при токарному верстаті. Фото початку 20 ст. За В. Шухевичем.

ні були конструкторські знання, він мав знати будову та принцип дії певного механізму. Традиційно переважну частку свого робочого реманенту ремісники, незалежно від кваліфікації, виготовляли власноруч. За винятком знарядь прядильно-ткацького ремісництва, на якому переважно зналися жінки, котрі самі не могли займатися їх вир-вом. Відповідно потрібні засоби праці вони купували або ж замовляли спеціалістам. Серед фахівців із виготовлення прядильного і ткацького інвентарю існувала фахова диференціація — бердники, веретенники, гребінники та ін.

**Гребінництво.** Це заняття належало до числа дрібних деревообробних ремесел. Це давнє чол. ремесло із вир-ва прядивного інструментарію — гребенів і гребінок, а також гребінців для волосся — свого часу було доволі затребуваним. Попри те, що техніка та технологія ремесла не потребували складних пристосувань, спец. приміщень, робота над виробом була вельми копіткою, вимагала від майстра неабиякої витримки

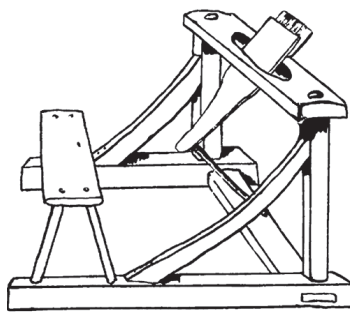

Станок для кріплення гребеня під час нарізування зубів. За М. Русовим.

та вправності. Особливо це стосується процесу нарізування зубців, де всі елементи мали бути однакового розміру та форми, при цьому гребінники не використовували жодних вимірювальних засобів, а робили на око. Крім традиційних деревообробних знарядь, якими послуговувалися на етапі вир-ва заготовок потрібних форм і розмірів, гострих пилок для нарізування зубців, в арсеналі ремісників був також спец. дерев'яний станок. Його досить проста конструкція була влаштована у такий спосіб, що осн. деталі призначалися для встановлення та закріплення попередньо підготовлених для нарізування різноманітних гребенів. Разом із тим будова станка передбачала місце для сидіння майстра на зразок лавки. Оскільки гребінництво не вимагало майстерень чи певних вироб. площ, а ремеслом могли займатися як у хаті, так і на подвір'ї, станок для зручності переміщення зазвичай виготовляли із легкої деревини. Також існувала категорія гребінників, які займалися вир-вом гребінців із рогу. Особливого розвитку це заняття набуло у 19 ст. на теренах Полтав. губ. (села Грунь, Хомутець, Шумське).

**Бондарство.** Осібним напрямом деревообробництва з огляду на техніко-технологічну специфіку вир-ва було бондарство. Це ремесло виникло хронологічно пізніше, його характерна особливість полягала у виготовленні дерев'яних клепоквих виробів поліфункціонального використання, які з часом витіснили з побуту значну частину вжиткових речей, виконаних давнім довбано-різним способом. Від кінця 19 до поч. 20 ст. в різних формах організації праці — індивідуальній домашній чи кустарній, колективній — воно мало значний рівень побутування в багатьох історико-етногр. регіонах України. Традиційно бондарство становило власне чол. заняття, для якого була характерна професійна спадкоємність поколінь. До цієї категорії ремісників, за нар. етимологією — «бондарів», «бочкарів», «боднарів», належали не лише ті, які виробляли клепокве начиння, а й ті, хто займався винятково його ремонтуванням (заміною клепок, обручів, днищ). За переважанням бондарів серед заг. числа майстрів-деревообробників найбільші цент-

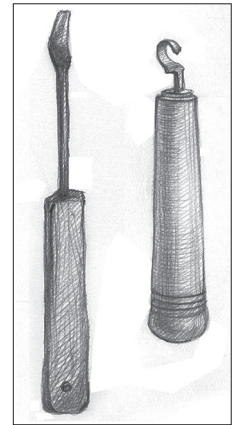

Ложкарні інструменти («різець» і «щуп»). Рисунок О. Слободянюка. 2013.

ри цього ремесла були розташовані на Сх. та Зх. Поліссі (села Радомка, Чернацьке, Заньки, Котівка, Леонівка), Слобожанщині (села Битиця, Межиріч, Комарівка), Гуцульщині (села Річка, Криворівня, м-ко Ясіня). Також про широкую мережу осередків бондарства яскраво свідчить топоніміка, зокрема назви населених пунктів, що вказують безпосередньо на фах чи продукт діяльності (села Бондарі, Бочечки Конотопського р-ну, села Баріло, Бондарівщина Білопільського р-ну, с. Бондарівщина Сум. р-ну Сум. обл.; с. Бондарі Чорнухинського р-ну Полтав. обл.; с. Бондарі Дубенського р-ну Рівнен. обл.; с. Бондарі Овруцького р-ну Житомир. обл. та ін.).

Своєрідність бондарного ремесла передусім зумовлювалася технологічним змістом вир-ва, що

полягав у застосуванні порівняно складних тех. прийомів, використанні спеціалізованого інструментарію, а також у фазній структурі вироб. процесів. На початковій стадії — отримання вихідного матеріалу й первинної його обробки — ремісники-бондарі практикували універсальні способи й засоби деревообробництва. Зрізаний чи зрубаний стовбур розкрюювали на відрізки потрібного розміру, після чого їх розсікали за допомогою спец. сокири (манери, плинкача, колуна) на заготовки («доги» — на Закарпатті). При цьому обов'язково стежили, щоби матеріал був несучкуватий. Отримані напівфабрикати впродовж 6—12-ти місяців ретельно висушували, щоби у подальшому запобігти деформації готового продукту. Залежно від регіону побутувало кілька способів сушіння: напр., на Закарпатті колоті чурки складали штабелями у клітку, на Слобожанщині їх зберігали на горіщі, уклавши одна на одну круговим способом.

Після просушки бондарі переходили до процесу мех. обробки дерев'яних заготовок і виготовлення із них клепок. На цьому етапі ремісники послуговувалися спеціалізованим пристосуванням — станком (за різними локальними означеннями — «вісний стілець», «верстак», «стелюга», «кабила», «лисиця»). Його конструкція давала змогу зажимати клепку під час обробки, звільняючи у такий спосіб руки майстра винятково для знарядь праці. Зокрема, за допомогою почергового застосування кривого та прямого струга надавали клепці характерної опуклої форми. Шліфували зовнішню та внутрішню поверхні відповідних виробів ручними теслярськими інструментами, такими як рубанок («гебель», «геблік», «геблік»), шерхебель («шершебок») та фуганок («спуск», «спуст»). Також подекуди бондарі здійснювали підгонку клепок за спец. шаблонами — модлами. Розмір клепок та їх кількість залежали від форми посудини, її об'єму. У багатих на лісові масиви регіонах, зокрема на Поліссі, було організовано капіталіст. вир-во клепок, яку у вигляді первинно обробленого продукту постачали у бідні на деревину місцевості, а також експортували.

Однією з найважчих у структурі бондарного вир-ва була скла-

дальна фаза. Вона вимагала від майстра не лише навичок праці з деревиною, а й уміння робити точні мат. розрахунки та вимірювання. Техніка збору клепкового начиння мала власну специфіку і передусім була визначена типом посуду — однодонний чи дводонний. Також сукупність прийомів, засобів і ремісничих знарядь, які застосовували на цьому етапі, великою мірою зумовлювалася місц. традиціями бондарства. Проте почергове виконання операцій мало чим відрізнялося. Набравши за допомогою спец. пристосувань (складача, отримача, вілчат, щипців тощо) клепок і закріпивши їх, майстер переходив до вставляння дна. Під час цієї частини вироб. процесу використовували такі власне бондарні інструменти, як дерев'яний циркуль, чи «розміряч», «шестірню», «шашкірню», «обчиркач» (для вимірювання радіуса дна) та уторник, або «затор» (для вирізання уторів — спец. канавок, пазів усередині посудини, в які вставляли дно). Клепки бондарних виробів по колу скріплювали, стягували обручами. Загалом їх кількість сягала від 2-х (найчастіше) до 5-ти чи навіть більше. На поч. 20 ст. головню побутували дерев'яні обручі, виготовлені з ліщини, ясеня, дуба, ялини, верболозу, а також плетені з лика. Однак із часом відбулася тотальна заміна їх металевими, зробленими з листового заліза. Нерідко ковальські заготов-

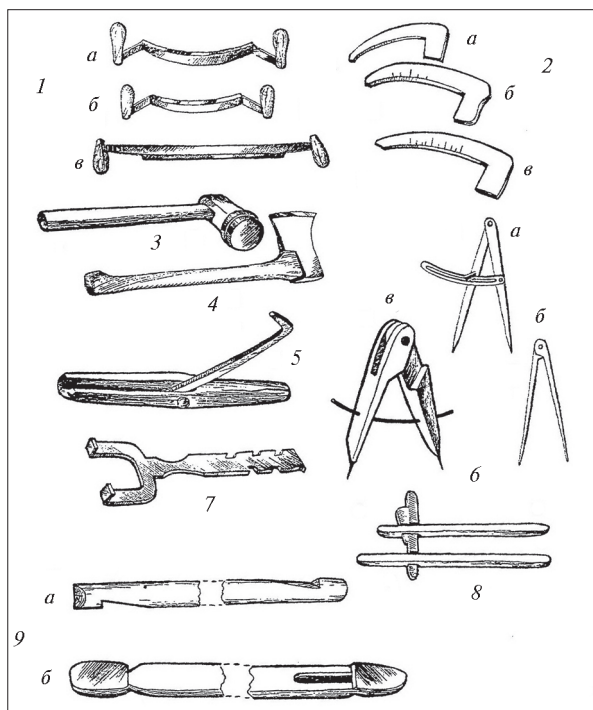

Бондарні інструменти та обручі: 1 — кривий вісний ніж (а, б); прямий ніж для обробки клепки на вісному стільці (в) (с. Косівська Поляна Рахівського району Закарпатської обл.); 2 — модлі для вимірювання кута бокових сторін клепки (а, б, в) (с. Косівська Поляна); 3 — молоток для набивання залізних обручів (с. Косівська Поляна); 4 — манера — сокира для розколювання дерева на клепки (с. Косівська Поляна); 5 — потяг — пристрій для натягування обручів (с. Самчики Старокостянтинівського району Хмельницької обл.); 6 — циркулі бондарні: а, б — металічні (с. Косівська Поляна), в — дерев'яний (с. Розгірче Стрийського району Львівської обл.); 7 — гага — пристрій для натягування металічних обручів і вставки днищ бочок (с. Косівська Поляна); 8 — отримач — пристрій для утримування клепок під час вставки їх до шаблонного обруча; 9 — віблій обруч із розколотого навілі пруту ліщини (реконструкція) (а); ставчатий обруч із пластини ясеню (реконструкція) (б). За Т. Богомазовою.

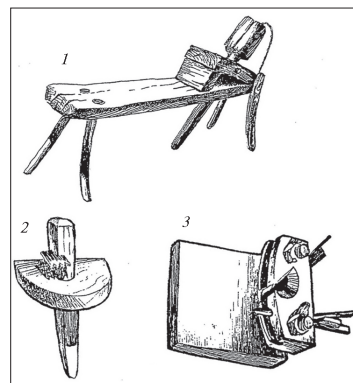

Бондарні пристосування: 1 — вісний стілець — пристрій для затискання клепки (с. Старява Старосамбірського району Львівської обл.); 2 — уторич, закрій, прудавик — уторник білоруський для прорізання виїмки для децьня бондарного виробу; 3 — уторник австро-угорського виробництва початку. 20 ст. (с. Косівська Поляна). За Т. Богомазовою.



Бондар за працею. Рисунок із фотографії початку 20 ст. За виданням «Українська минувшина: ілюстрований етнографічний довідник» (1993).

ки для таких обручів можна було придбати на ярмарках. Технологія натягування обручів, незалежно від матеріалу, також передбачала застосування інструменту особливого призначення, серед них: натягач (гага, потяг), набійник, молоток. Важливо було, щоб обруч щільно прилягав до клепок, тому бондарі чітко традиційним способом за допомогою шнурка з вузликками знімали потрібні мірки. Кінці дерев'яних обручів скріплювали між собою у спец. замок, металевих — склепували. До того ж залізним обручам додатково надавали потрібного рельєфу, щоби припасовувати їх відповідно до форми виробу. Залежно від різновиду посудини, її функціонального призначення, крім осн. вироб. операцій, могли виконуватися також додаткові дії з виготовлення кришок, вух, ручок тощо. На завершення стінки готових бондарних виробів ретельно зачищали. Подекуди окремі види посуду (пасківники, черпаки, коновки тощо) декорували. Зокрема, нанесення геометричного орнаменту за допомогою металевих писаків практикували ремісники Карпат. Також серед гуцульських бондарних виробів для напоїв траплялися речі, багато оздоблені різьбою, інкрустацією, випалюванням, точеними деталями.

Бондарне начиння з огляду на його форми (циліндричне, конічне, опукле) й функціональне використання було досить різно-рідним. Залежно від призначення

у госп. сфері виконані у клепок-вій техніці речі виокремлювалися в кілька груп. При цьому номенклатура виробів відзначалася значною регіональною та локальною варіативністю. Особливо виділялася за кількісним складом категорія вжиткових предметів, які слугували для тримання, транспортування води й усіляких напоїв — пива, горілки, вина, квасу тощо (цебер, коновка, гарчик, бочка, барило, чубелів, берівка, бербениця, ботла, бечівка, бочечка). Не менш багатоманітною була група кухонного бондарного посуду, що його використовували для приготування харчових продуктів: хліба та борошняних виробів (діжа, зрісок, фаска), масла (масничка, маслобійка, боденька); для заготівлі про запас (засолення та квашення) овочів, фруктів, сала, м'яса, сиру (діжка, бодня, гелета, станов); для збирання молока (дійниця, путера). Також існувало велике різноманіття начиння власне господарсько-побутового призначення, зокрема для напування та годування худоби (цебер, ряжка, ушат, помийниця), для вимірювання сипких продуктів, зокрема борошна (мірка, осьмина, шестнастка, гарнець, міртук), для зберігання зерна (кухва, кадик), для прання (зварка, поливаник, зольниця, гуличок, вулей), для перенесення (пасківники), а також ємності для води (балія, ванна, путня, цебер) та ін. Окремі речі (напр. цебро) були поліфункціональними, їх застосовували в різних сферах повсякденної життєдіяльності. Деякі бондарні вироби, зокрема хлібна діжа та віко (верхня її частина), мали особливе символічне

значення. У багатьох історико-етногр. регіонах їх використовували під час перебігу весільних обрядодій: виряджання нареченого, «покривання» молодої, випікання та ділення короваю.

Від призначення бондарного виробу часто залежав вибір відповідного матеріалу. Для виготовлення водостійкого посуду (бочок, діжок) ремісники обирали клепку із дубової деревини, яка є найбільш стійкою до руйнівної дії вологи. Враховуючи окислювальні властивості дуба, він також був осн. сировиною для діж, в яких місили тісто. Іноді бондарі могли чергувати в них дубові клепки із клепками із хвойної порід дерев — сосни, ялини. Водночас у бондарному вир-ві широко використовували бук, ясен, вільху, осику.

Традиційно місцями збуту бондарної продукції були ярмарки та базари, зазвичай розташов. неподалік осередків вир-ва. Також у селах мала місце практика виготовляти клепоквий посуд на замовлення односельців і мешканців околичних сіл. Подекуди замість грошей із ремісниками могли розраховуватися натурою — зерном, продуктами. У 2-й пол. 20 ст. бондарне начиння пром. вир-ва було звичним товаром місц. крамниць. Водночас із індивідуальним кустарним бондарством у різних місцевостях діяли майстерні відповідного спеціалізованого вир-ва. Зазвичай вони функціонували у складі пром. об'єктів — винокурних, цукрових, селітряних з-дів тощо. Майстри таких бондарень виготовляли обмежений асортимент товарів, зокрема ємності, що їх



Бондарні вироби.  
Картина  
«Ярмарок у Полтаві»  
роботи художника  
В. Маковського.  
1885—1910.

головно застосовували як тару для зберігання і транспортування осн. продукції. Своєрідним виявом вузькоспеціалізованого вир-ва клепоквого посуду було полонинне бондарство. Для зби-

чавунного та ін. посуду і різноманітного госп. начиння фабрично-заводського вир-ва. Відтак наприкінці 20 — на поч. 21 ст. індивідуальне бондарне ремесло помітно згорнулося. Хоча зразки клепоквого посуду ще певний час функціонували в господарсько-побутовій к-рі українців різних регіонів. Збережені вузькокально у 3 тис. рудименти бондарного ремесла нерідко є виявом міжпоколінної спадкоємності ремісничих традицій. Разом із тим сучасне бондарство куди частіше стає способом самовияву майстрів у їхній творчості. Проте таке прагнення до оригінальності, власне, як і слідування за запитам сучасного урбанізованого споживача, призводить до руйнування локально-регіональної своєрідності традиційного бондарства.

**Столярство.** Порівняно складним за технікою виконання було власне столярство. Його специфіка головню полягала у тому, що речі виготовляли із пиляних дощок, зокрема і скріплених одна з одною за допомогою столярних з'єднань та клею. У такій спосіб виробляли різноманітне начиння площинного типу: кухонні дошки з ручкою для нарізання продуктів (стільніці), подібні їм круглі дощечки з отворами для проціджування, преси у вигляді двох прямокутних дощок для віджимання сиру (лещата), прясничні дошки (фірмаки), кришки для бондарного посуду тощо. Порівняно більше часу затраталося на створення об'ємних ужиткових предметів: різноманітних ящиків для зберігання запасів продовольства (засіків, чи усіків для хліба і зерна, паків для сала і м'яса), корит для годування тварин (скриньок), сільниць тощо. Загалом прийоми виготовлення відповідної продукції столярства були вельми простими і сам процес вир-ва не передбачав використання складних пристосувань чи інструментарію. Тож багато чоловіків, які мали хоча б еле-

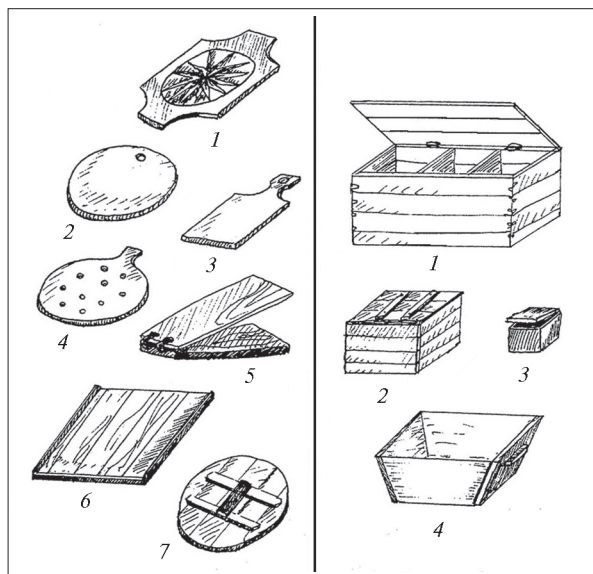

#### Столярні вироби.

Ліворуч — площинне столярне начиння: 1 — фірмак — форма для прясника; 2, 3 — стільнички — дощечки для нарізання продуктів; 4 — стільничка з отворами для зливання рідини; 5 — лещата — пристрій для вигнічування сиру; 6 — стільниця для розкачування тіста; 7 — кришка для односторонніх бондарних посудин.

Праворуч — об'ємне столярне начиння: 1 — засік, усік — скриня для зберігання зерна та борошна; 2 — пак — скриня для зберігання засоленого сала; 3 — сільниця; 4 — скринька — для годування тварин. За Т. Богомазовою.

рання, переробки та довготривалого зберігання молочної сировини під час сезонного випасання худоби в горах повсякчас потрібне було клепокве начиння, тому послуги бондаря («боннар», «боднар») на полонині були особливо затребуваними. Облаштувавшись на сезон у т. зв. боднарці (вироб. приміщення), він виготовляв із заздалегідь заготовлених матеріалів усіляку бондарщину, за потреби ремонтував. Зі створенням колективних госп-в велике число бондарів-одноосібників, змінивши форму організації праці, стали ремісникувати у колг. «плотнях» і «бондарнях» на їхню потребу. Багато де діяли т. зв. засолочні пункти, при яких функціонували спеціалізовані майстерні із вир-ва клепоквого посуду для консервування овочів, фруктів, ягід.

Бондарна продукція втратила практично-побутову роль із появою широкого асортименту алюмінієвого, скляного, цинкового,

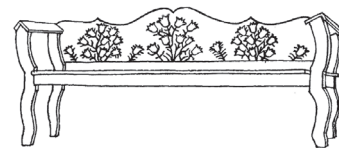

Розпис стінки ослона. Волинь, кінець 19 ст. За В. Самойловичем.

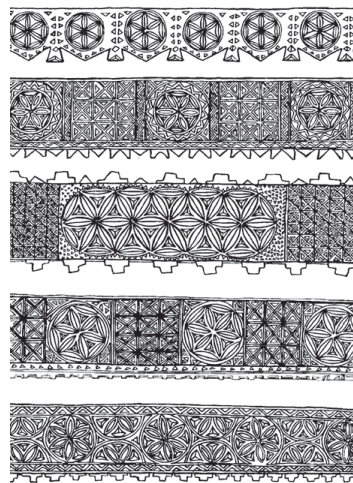

Фрагменти різьблених полицок. Київщина, 19 ст. За В. Самойловичем.

ментарні навички деревообробки, могли самотужки змайструвати для власного домогосп-ва такі речі повсякденного вжитку.

Складноструктурними зразками столярного ремесла були різноманітні предмети обстановки житла: столи, ослони, лави, мисники, стільці, шафи тощо. Нар. **меблярство** як мікронапрямок деревообробництва мало загальноукр. поширення і тривалий час існувало завдяки затребуваності продукції відповідного кустарного вир-ва у побуті, зокрема сільському. Асортимент повсякчас модифікувався й у різноманітнювався відповідно до новомодних запитів споживачів. Загалом для комфортного облаштування традиційного інтер'єру потрібна була невелика кількість меблів, проте вони мали чітке практичне використання, нерідко задля ергономіки простору були поліфункціональними (напр. скрині, софи). Залежно від призначення в оселі використовували меблі для відпочинку — ліжка, дивани, софи (чи «софки»); для зберігання одягу та домашнього текстилю — скрині (сундуки, куфри), шафи (або «шифанери», «шкафи», «гардіроби»); для тримання посуду — мисники (чи «уголь-

Бондарні вироби. Початок 20 ст. За виданням «Культура і побут населення України» (1993).



ники», «кутики»), а також столові меблі — столи, ослони, лави, стільці, табуретки тощо. У меблевому вир-ві застосовували різні види деревини (дуб, ясен, сосну, липу, осіку тощо), втім найбільш вартісною вважалася сировина твердих порід. Особливо добротними були меблі, виготовлені із дуба, натомість більш витончений вигляд мали вироби з липи. Всі операції зі створення того чи ін. предмету інтер'єру, починаючи від заготівлі сировини та її обробки і закінчуючи етапом декорування, мебляр здебільшого виконував самотужки. Якість та естетичність виробів, термін їх служби багато в чому залежали від вправності майстра обробляти матеріал. Більшість речей столяри виготовляли доволі стриманими. Певні оздоби, найчастіше у вигляді різьблення, точених елементів, були звичні для ліжок, соф, диванів, шаф, рідше декорування застосовували на стільцях, полицях для посуду тощо. Ремісників, які виготовляли меблі з різноманітними фігурними деталями (точені ніжки у столах, спинки в ліжках) чи накладними прикрасами на кшталт квіточки чи розетки за допомогою токарного станка, називали столярами-модельниками.

Серед усього начиння, виготовленого у столярній техніці, особливою худож. виразністю виділялися скрині. Їхні розміри, форми та оздоба часто були яскравими ознаками належності цього предмета домогосподарчого вжитку до певного історико-етногр. регіону. Завдяки важливому функціонально-символічному значенню скрині у традиційному побуті ремесло з їх вир-ва часто виокремлювалося в самостійну галузеву ділянку — **скринництво**; виконавців відповідно до практики називали «скринниками», «скрильниками» (Пн. Слобожанщина). Чимало осередків цього ремесла окреслилося на Правобережжі — Гуцульщині, Закарпатті, Поділлі, Лемківщині, Бойківщині, Буковині. Великі центри скринництва були також на теренах Лівобереж. України — Вереміївка, Грунь на Полтавщині, Котельва, Лебедин, Нижня Сироватка на Слобожанщині, Ніжин, Сосниця на Чернігівщині тощо.

Типологічно скрині належали до групи об'ємних предметів.

Спосіб їх виготовлення і набір інструментів у цілому були універсальними для столярства. Зокрема, в роботі використовували такі деревообробні знаряддя, як рубанок, шерхебель, стамеску, сокиру, пилку, ніж тощо. Більшість із них замовляли ковалям або ж купували. Також у процесі обробки матеріалу майстри могли послуговуватися примітивним пристосуванням, напр. верстаком на кшталт стола без ніжок, який з одного краю мав забитий кілок, що в нього упирало дошку під час стругання.

Як і більшість ремесел, технологія скринництва передбачала сукупність операцій, орієнтованих на обробку сировини, вир-во продукції, її декорування. Основним матеріалом було дерево. Крім того, обов'язково застосовували столярний клей та металеві деталі для скріплення окремих частин скрині. Здебільшого для роботи брали липу, сосну, клен, подекуди — вільху, бук, смереку, березу, тополь, вербу. Місц. традиції вибору деревини зазвичай зумовлювалися запасами природних ресурсів. Так, на Сумщині скрині робили із липи, на Яворівщині — із сосни, на Гуцульщині — з бука. Вихідну сировину ремісники могли заготовляти власноруч або ж купувати у вигляді щіпок, дошок; нерідко працювали з матеріалом замовника. Стадія мех. підготовки матеріалу переважно проходила на подвір'ї скринника. Залежно від фізичного стану деревини могли також застосовувати такий метод обробки, як штучне сушіння. У деяких місцевостях Слобідської України із цією метою використовували пічки. Безпосередньо процес вир-ва (збивання, склеювання, чистова обробка — очищення, накладання метале-

вих шин) доволі часто, за відсутності спец. приміщення, відбувався в хаті. За рік один майстер міг виготовити до кількох десятків скринь. Представники відповідного ремісничого фаху зазвичай працювали одноосібно. Проте багато де скринництво було сімейним заняттям: батькові-скриннику допомагав син, набуваючи у такий спосіб власного вироб. досвіду. З огляду на ритуальну функцію скринь (вони були одними із найважливіших атрибутів весіль, які в Україні головню справляли після Покрови) сезон їх виготовлення припадав на період весни—літа. Осн. формою реалізації була роздільна торгівля на ярмарках та базарах. Широко побутувала також прак-



Форма на сир.  
За В. Шухевичем.



Меблі в інтер'єрі хати. Картина «Засватали» роботи художника М. Пимоненка. 1896.

тика вир-ва скринь, особливо великих розмірів, під замовлення.

Конструктивно скриня нагадувала великий дощаний ящик із кришкою («віко»). Регіонально відмінних зовн. обрисів ці столярні вироби набували завдяки різним розмірним параметрам. Найчастіше скрині мали форму прямокутного паралелепіпеда, при цьому висота та ширина

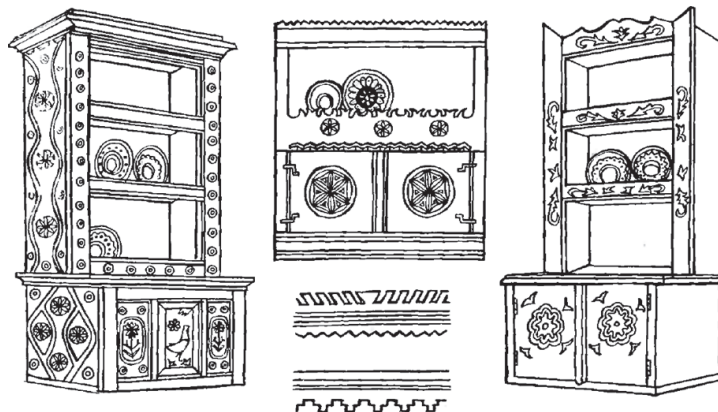

Мисники та їх декоративна обробка, фрагменти різьблення. Полтавщина, початок 20 ст.  
За В. Самойловичем.

*Ковані металеві деталі на скрині. Сучасна територія Хмельницької обл., кінець 19 ст. За В. Самоїловичем.*

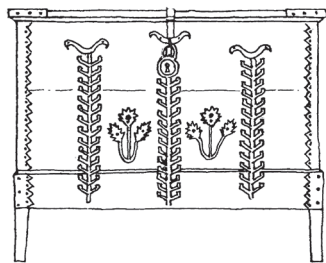

*Старовинна різьблена скриня-стіл. Закарпаття, початок 19 ст. За В. Самоїловичем.*

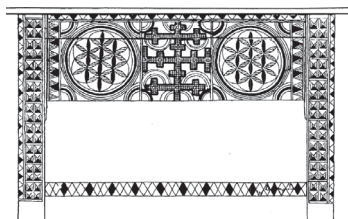

його бічних поверхонь варіювалися, відповідно в одних місцях побували помірно видовжені скрині, в інших — були більш довгасті, з доволі низькими стінками, а подекуди навпаки — дещо витягнуті вгору. Іноді траплялися також скрині із боками, що з'єднувалися з основою не під прямим кутом (завужені донизу). Гармонійно в єдине ціле корпус скрині сполучався із кришкою. Її конфігурація мала кілька типологічно виразних рис. Існували скрині із плоским, опуклим чи двохстилим верхом-віком. Скрині з рівною поверхнею, крім як за осн. призначенням (зберігання одягу, білизни, рушників, посуду тощо), часом використовували як стіл, ліжко. Округлу кришку мали т. зв. кюфри, сундуки. Зокрема, останні широко побували на Лівобережжі альтернативно скриням із плоскою кришкою, а подекуди вже на поч. 20 ст. навіть витіснили їх (Слобожанщина). Саркофагоподібні скрині із двохстилим віком були характерні для Гуцульщини. Будова скрині могла також передбачати додат-

*Кладовище в с. Полошки (нині Глухівського району Сумської обл.). Фото кінця 19 ст. За М. Могильченком.*



кові опорні елементи — підніжну раму, ніжки або ж коліщата для зручності її пересування. Важливим внутр. компонентом конструкції був прискринок — невелика коробка, в якій зазвичай зберігали гроші, папери, коштовності, всілякі дрібні речі (гудзики, голки), а також дитячу пуповину («пуп»).

Естетичну довершеність скринь підкреслювали худож. розписом, різьбленням, декоративним окуттям. Найширшу географію мали мальовані скрині. В їх колористиці, орнаментиці, мотивах проявлялося локальне багатоманіття. Тло, на якому розписували узор, могло бути найрізноманітнішим: білим, синім, зеленим, темно-коричневим, вишневим тощо. Для малюнків здебільшого характерні стилізовані рослинні мотиви, нерідко у вигляді букетів квітів, вазонів, почасти траплялися побутові сюжети. На передню стінку скрині зазвичай наносили пишніший орнамент, боки декорували скромніше. Натомість кришка доволі часто була без жодних оздоб, адже скриню традиційно накривали скатертиною, хідником, рядном тощо. Також повсюдно побували простіші скрині — фарбовані (однотонні чи з однокольорними невігладливими візерунками). У вир-ві різьблених скринь найвправнішими були західноукр. майстри. Особливість їх декорування проявлялася передусім у тому, що орнамент наносився на всі елементи скрині. Декори зазвичай було побудовано на ритмічному повторенні таких геометричних елементів, як розетки, кільця, хрести, ромби, трикутники, прямокутники тощо. Як на Лівобережжі, так і на Правобережжі (на Сх. Поліссі, Наддніпрянщині, Слобожанщині, Волині, в Галичині та ін. регіонах) в ціні були ковані скрині. Металеві оздоби у вигляді суцільних, багатопрофільованих, мережаних смуг надавали дерев'яним скриням особливої монументальності. Крім того, вони мали не лише суто декоративне, а й функціональне значення — укріплювали конструкцію. Часом скринники вважали за потрібне нанести свої ініціали, рік виготовлення. Траплялися скрині, на яких металеве окуття поєднувалося із худож. розписом. Складні ковані декоративні елементи для скринь, а також замки,

завіси, металеві ручки виготовляли ковалі. До їхньої компетенції входив і сам процес оздоблення.

Скринництво як ремесло згадує у 1-й пол. 20 ст., ще задовго до того, як осн. предмет вироб. практики — скриня — втратив побутові та атрибутивні функції. Попри появу в сільс. та міськ. інтер'єрі модерних меблів (шаф, комодів), зокрема і фабрично-заводського вир-ва наприкінці 20 — на поч. 21 ст. українці різних історико-етногр. регіонів ще іноді послуговувалися скринею за осн. призначення або ж зберігали її як раритетну річ. Тривалий час використовували скриню і як важливий ритуальний предмет під час весільних обрядодій.

Ще одним вузькоспеціалізованим напрямом столярства було **трунарство**, або ремесло з виготовлення скринь поховального призначення — трун, чи домовин («трунв», «гробів», «деревищ»). Традиція ховати небіжчика в дерев'яній труні поширилася в українців із прийняттям християнства. Щоправда, давніші атрибути відповідного призначення видовбували із розколотої навіпіл колоди. З удосконаленням деревообробних технік у похоронному обряді повсюдно стали використовувати труни, збиті із дошок. Зазвичай у селах їх виробляли на замовлення столяри-одноосібники чи ремісники спеціалізованих майстерень, яких згідно із професійним профілем означали «трунарями». У містах переважно функціонували столярні, де можна було придбати вже готову домовину. З огляду на те, що виготовлення цих дерев'яних предметів у технологічному відношенні було доволі простим, їх також могли робити на прохання односельців (нерідко сусідів) чоловіки, які не мали певної ремісничої кваліфікації, однак володіли елементарними навичками деревообробки. За нар. традицією, тому, хто клопотався за виготовлення труни, не годилося відмовляти, а також брати з нього гроші. Водночас звичною практикою для українців різних регіонів (поліщуків, гуцулів, галичан) було придбавати труну чи матеріал для неї (дошки) задалегідь. Готовий виріб здебільшого тримали на горищах будинків, хлівів чи ін. госп. споруд, подекуди у домовині тимчасово зберігали зерно (Зх. Полісся).



Осн. методом обробки деревини для трун було стругання. Зняті з поверхні дошок стружки спалювали або ж могли використовувати лише для підстилки та подушки покійнику. Етногр. матеріали засвідчують, що як сировину для трун найчастіше брали сосну, хоча могли застосовувати також ялину, липу, тополь, дуб тощо. Зокрема, із дубової деревини зазвичай робили домовини для заможних та знатних осіб. Відповідний виріб складався із двох елементів — власне труни (ящика) та віка (кришки). Кожна із деталей мала форму паралелепіпеда із прямокутною чи шестикутною основою. В деяких місцевостях (напр. у Галичині) в одній із бічних поверхонь труни могли вирізати віконечко, куди, за світоглядними уявленнями, душа навідувалася до тіла. Водночас існували різні способи оздоблення домовин, найчастіше їх оббивали тканиною (ситцем, штапелем, рідше — оксамитом, шовком). Зазвичай на один виріб йшло бл. 5 м матерії. Подекуди вибір кольору був зумовлений віком небіжчика: для молодих людей — червоний, для старших — чорний. Деінде (зокрема на Чернігівщині) у 20 ст. побутувала практика оббивати труни шпалерами. Під час поховального обряду труна та віко виконували атрибутивні функції, що мали як загальнонац., так і регіонально-локальну специфіку.

В останні десятиліття 20 — на поч. 21 ст. трунарство як одне з ремісничих занять перестало існувати у традиційному вигляді. Проте власне виготовлення зразків відповідного призначення не припинилося, воно існує завдяки функціонуванню профільних підпр-в, а також невеликих столярних майстерень чи окремих цехів. Під впливом глобалізації, розвитку новітніх технологій відбулося істотне урізноманітнення асортименту. Сучасні ритуальні крамниці, агентства, бюро пропонують труни, відмінні за формами, матеріалом, способом оздоблення тощо. Поряд із бюджетними варіантами трун (дуже подібними до тих, які виготовляли в селах та містах у 2-й пол. 20 ст.) продаються т. зв. елітні домовини, зроблені із цінної деревини (бука, дуба, клена) і покриті лаком, із декорованим різьбленням на зовн. стінках, драпіровані дорогими тканинами (атла-

сом, оксамитом, шовком) всередині, оснащені додатковими пристосуваннями тощо. Серед таких трун нерідко трапляються речі іноз. вир-ва. Також їх можна виготовити за індивідуальним замовленням.

Водночас із труною невід'ємним ритуальним атрибутом був намогильний, або надгробний, дерев'яний хрест, що також виконувався столярною технікою. Виготовлення цієї дерев'яної фігури простої конструкції у вигляді стрижня з однією чи кількома поперечками (раменами) не становило жодних труднощів. Традиційно їх збивали з колод, випилювали з дошок значної товщини. Висота хреста та його зовн. вигляд вказували на статус померлої людини. Над могилами заможних зазвичай височіли більші за розміром хрести, часом мальовані, оздоблені іконами, написами. Тоді як на місце поховання простих людей вказував невисокий хрест, подекуди із дашком (Сх. Полісся). У 2-й пол. 20 ст. замість дерев'яних хрестів куди частіше почали ставити металеві, пофарбовані переважно у блакитний колір. У 21 ст. дерев'яний хрест, який використовують під час поховального обряду і встановлюють над могилою, є атрибутом тимчасового призначення. За рік його здебільшого замінюють пам'ятником (гранітним, мармуровим, габровим тощо).

Компетенцією столярів було також вир-во таких важливих **житлових конструкцій та фасадних елементів**, як вікна, віконниці, двері, наличники, кронштейни, карнизи, вітрові дошки тощо. Наявність цих архіт. деталей у спорудах різного функціонального призначення (хатах, коморах, церквах, вітряках та ін.), їхній зовн. вигляд були визначені локальними особливо-

стями будівництва. Здебільшого ці дерев'яні речі виготовляли на замовлення місц. майстри, які добре знали на нар. буд. традиції краю. Віконні та дверні прорізи, які робили під час спорудження хати, зазвичай мали чітко визначені параметри. Тому від них залежали форма і розміри віконних рам, дверного полотна. У процесі еволюції їхні габарити та кількість повсякчас збільшувалися.

Вікна переважно мали вигляд прямокутника, витягнутого вгору. Вони склалися з рами, створеної із дерев'яних, скріплених між собою у кутах брусків, та поперечин, що визначали кількість та геометрію шибок. Для житла різних історико-етногр. регіонів України типовими були рами на три, чотири скла. Чималими, зокрема, вважали вікна, що мали шість і більше шибок. Найпоширенішим способом з'єднання частин віконної рами в єдину конструкцію був шиповий — на торці одного із брусків за допомогою стамески та молотка ремісник вирізав виступ, чи т. зв. шип, тоді як на торці іншого робився паз (гніздо, вушко), в який він мав заходити. На практиці майстри застосовували як одинарні, так і подвійні шипи. Додатково місця столярних з'єднань обробляли клеєм. Також для міцності як допоміжні елементи могли застосовувати металеві кутики. Скло фіксували за допомогою штапиків, які до всього виконували ще й теплоізоляційну функцію. Нерідко задля енергоефективності столярів замовляли подвійні рами («двійники»). Вставлені вікна обрамляли наличниками. Вибір деревини для вир-ва віконних рам передусім зумовлювався можливими ресурсами. Особливо популярною була сосна, яка відзначалася непоганими фізичними та механіко-технологічними властивостями.

Важливе архітектурно-просторове значення мали двері. Їхні форми і традиційні технології вир-ва, включаючи вибір сировини та способи худож. увиразнення, передусім залежали від функціонального призначення. Найчастіше столярам доводилося виготовляти вхідні двері для будинків, храмів, вироб. та госп. споруд. Здебільшого вони були одностулкові, прямокутні. Хоча траплялися також у нар. арх-рі,

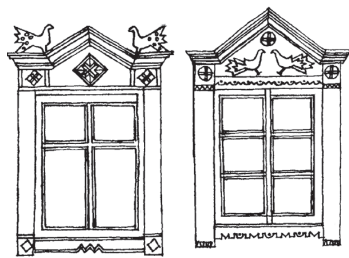

Вікна хати з різьбленим завершенням. Початок 20 ст.  
За В. Самойловичем: ліворуч — Кийщина; праворуч — Чернігівщина.

особливо монументальній, зразки дверей 6-кутної, аркової форми. Нерідко входні двері до храмів виготовляли двостулковими. Найпростішими за конструкцією та технікою виготовлення

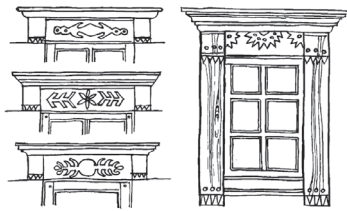

Вікно та завершення вікон. Полтавщина, початок 20 ст. За В. Самойловичем.

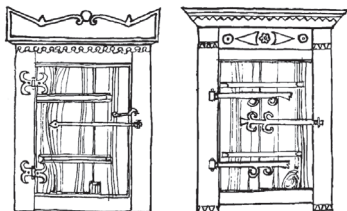

Вікна з металевими завісами. Полтавщина, початок 20 ст. За В. Самойловичем.

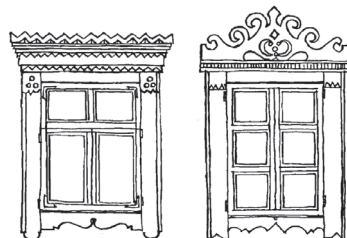

Оздоблення завершень вікон різьбленням. Волинь, початок 20 ст. За В. Самойловичем.

були глухі дошані двері, які виробляли із сухих струганих дошок, складених упритул одна до одної і скріплені поперечними планками. Пізніше, наприкінці 19 ст., фактично по всій території України столяри почали робити набірні полотнища дверей. Їхня особливість полягала у тому, що майстер, зашиваючи поверхню профільованими дощечками, укладав їх так, щоби вималювався певний візерунок. У 20 ст., зокрема в його 2-й половині, набула поширення практика виготовлення фільончастих дверей. Вони могли бути як глухі, так і засклені. Останні, зокрема, належали за типом здебільшого до міжкімнатних. Добротними вважалися двері з дуба, також робили їх із кле-

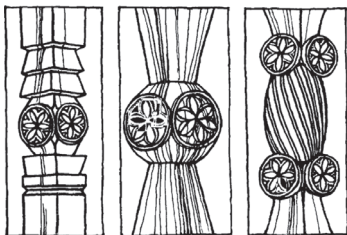

Різьблення на стовпчиках піддашся хати. Бойківщина, початок 20 ст. За В. Самойловичем.

на, вільхи, ясена, сосни та ін. хвойних порід дерев.

Разом із дверним полотном столяр виготовляв коробку («коробочка») — раму, на яку навішували двері. Вона складалася з одвірків — двох бокових стояків, верхнього бруса, а також порога. Готову коробку припасовували до дверного отвору, фіксували за допомогою кріпильних елементів та зашивали наличниками (лиштвою). У традиційному сусп-ві процесу вставлення дверей та вікон надавалося символічне значення, він супроводжувався певними вербальними та ритуальними практиками, зокрема, майстер, перш ніж помістити у дверний проріз дерев'яну раму, мав зробити сокирою знак хреста. За уявленням українців, вікна та двері, крім практичної, виконували також певну захисну функцію, відгороджували внутр. простір оселі від зовн. світу. Апотропейну роль виконували і декоративні оздобы — різьблені, мальовані, — які найчастіше були худож. вирішенням одвірків, лиштви, дверей, сволоків.

Неабияку увагу приділяли зовнішній орнаменталі споруд. По суті, це був завершальний етап будівництва. Зважаючи на конструктивні особливості нар. дерев'яної арх-ри і фахову диференціацію деревообробників, над створенням екстер'єру споруд працювали різнопрофільні ремісники-дереводіли — столяри, різьбярі, теслярі. Траплялися також спеціалісти, які мали хист і могли вправно поєднувати навички кількох галузевих напрямів. Найбільше свою вправність майстри, зокрема столяри, виявляли в оздобленні таких функціональних частин будівель, як фронтони, вікна, віконниці й віконні наличники, двері й одвірки, кронштейни, балки, фризи тощо. Наприкінці 19 — на поч. 20 ст. у різних місцевостях Лівобереж. та Правобереж. України декоративні елементи траплялися також на церквах, вітряках, коморах, колодязях. Найпоширенішими засобами створення орнаментики екстер'єру нар. арх-ри були контурне, рельєфне, виімчасте різьблення, наскрізний проріз. На теренах Сх. Полісся, подекуди Слобожанщини і Середньої Наддніпрянщини популярним прийомом оздоблення фаса-

дів будинків, фронтонів, хвірток і воріт було набивання лиштви на всю площину поверхні. Особливо розмаїтими були прикраси в арх-рі Полісся, Карпат, Полтавщини. У декораціях класично використовували геометричні, рослинні, зооморфні та антропо-

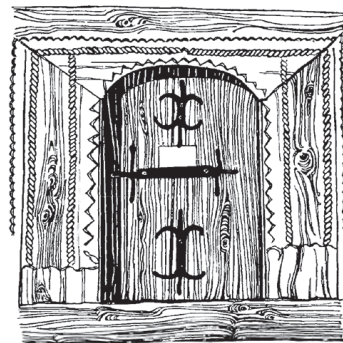

Двері дерев'яної церкви. Село Колодне (нині Тячівського р-ну Закарпатської обл.), 18 ст. За В. Самойловичем.

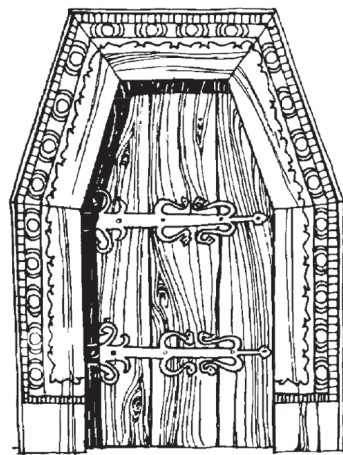

Шестикутні різьблені двері до дерев'яної церкви. Черкащина, 17 ст. За В. Самойловичем.

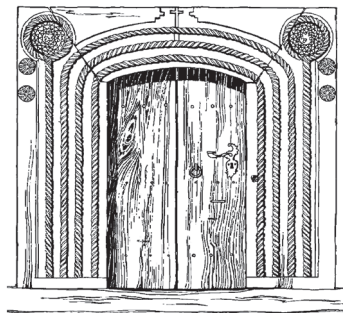

Різьблення на дверях дерев'яної церкви. Село Сокирниця (нині Хустського р-ну Закарпатської обл.), 18 ст. За В. Самойловичем.

морфні мотиви. За естетикою орнаментики нерідко було приховано її символічно-оберегову функцію. Особливого значення українці надавали солярним знакам у вигляді розеток, зірок, півмісяців тощо.

**Теслярство.** Із традиційним будівництвом була пов'язана така давня загальнопоширена ділянка деревообробництва, як теслярство. Назву вона отримала від одного із вироб. знарядь — тесла, яким нар. майстри (за різними означеннями — «теслі», «теслярі», «сокирники», «плотники») здійснювали мех. грубу обробку дерева. Тесло було різновидом сокири, його характерна особливість полягала у тому, що металева робоча частина мала широке

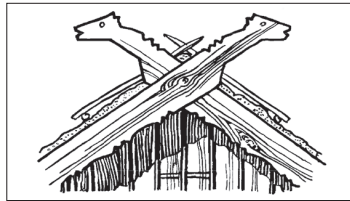
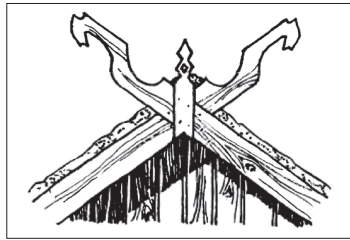

*Завершення фронту хати «кониками». Сучасна територія Житомирської обл., кінець 19 ст. За В. Самойловичем.*

товленням дерев'яних елементів для житлових, госп., вироб., громад. та монументальних споруд (хат, хлівів, комор, вітряків, млинів, кузень, храмів, колодязів, корчем, шкіл). У буд-ві використовували різні породи дерев — дуб, сосну, вербу, вільху, ялину, липу, ясен, клен, явір тощо.

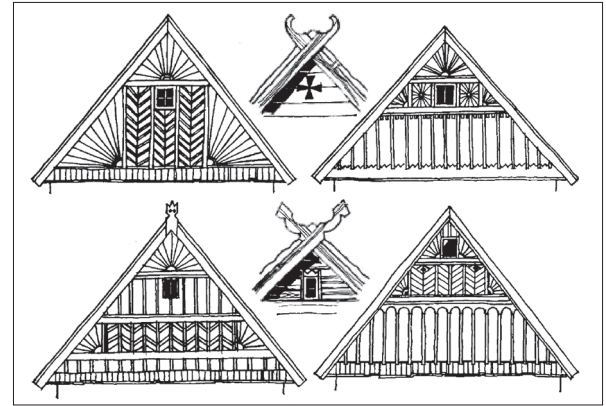

*Фронти дерев'яних хат. Рівненщина, 1930-ті роки. За В. Самойловичем.*

Подекуди табуїованим матеріалом для житла була осика як дерево з негативною енергетикою. Вибір матеріалу залежав від кількох чинників: геогр. умов проживання та доступності сировинних ресурсів, призначення споруди, регіональних архітектурно-буд. традицій. Масовими об'єктами буд-ва були житлові та госп. споруди. Їх зведенням здебільшого займалися автохтонні теслярі, які добре знали на регіональній специфіці конструкції цих видів нар. дерев'яної арх-ри, способах будівництва. Теслярі, які бралися за буд-во вироб. споруд, напр. вітряків, мали володіти специфічними навичками і додатковими знаннями щодо принципів дії їхніх механізмів. Окремої тес-

*Спосіб розпилювання дерева. Рисунок кінця 19 ст. За А. Веретельником.*

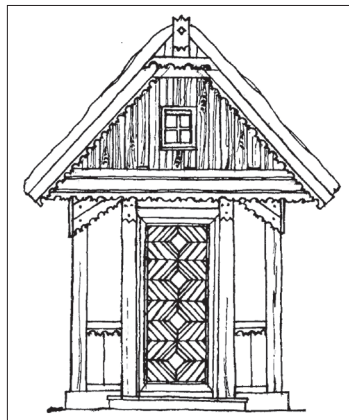
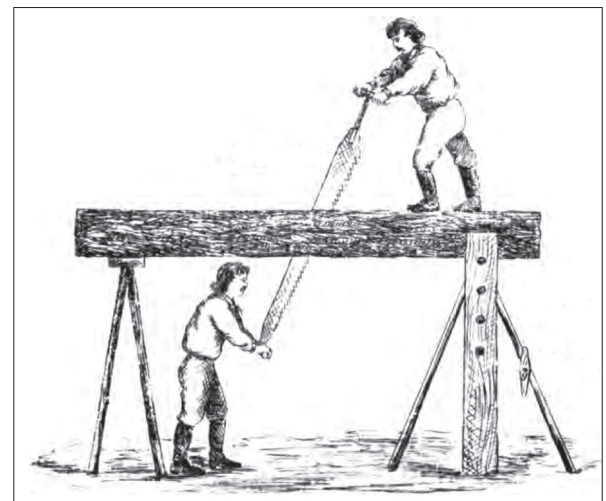

*Ганок хати. Сучасна територія Вінницької обл., початок 20 ст. За В. Самойловичем.*

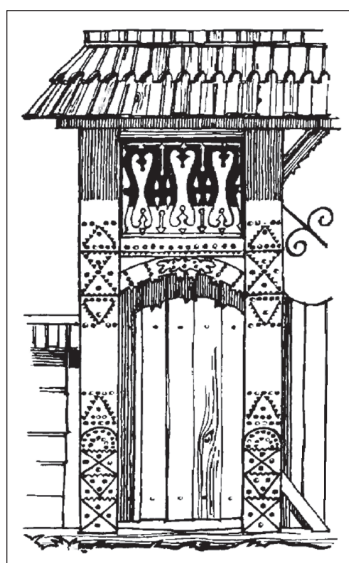

*Фрагмент воріт із хвірткою. Закарпатська обл., 1950-ті роки. За В. Самойловичем.*

лезо, з'єднане з обухом під прямим кутом. З огляду на функціональну роль воно могло мати як пласку, так і жолобчасту форму. Крім тесла, представники цього ремісничого фаху для обтісування, стругання, розкроювання, розколювання, довбання, свердління деревини тощо використовували й ін. інструменти. Передусім це різні локально-регіональні варіанти сокири (барда, топорещ, бардаш), а також пилки, зокрема поздовжні, якими розсікали, «розшнуровували» дерево. Локально спосіб розпилювання деревини міг відрізнятися. Напр., слобожанські та середньонадніпрянські теслярі, шоби зробити цю операцію, заочували колоду на т. зв. козли — спец. дерев'яні конструкції. Безпосередньо процес розпилювання виконували двоє майстрів: один із них перебував нагорі відповідного пристосування, а другий — унизу. У пн.-сх. частині Лівобереж. України цей технологічний процес здійснювали за допомогою виритої в землі канавоподібної ями, вповдовж якої клали призначене для розрізування дерево, при цьому ремісники також працювали у парі — один із них спускався вниз, а другий залишався нагорі. У роботі дереводілі послуговувалися лучковою пилкою, фуганком, рубанком, долотом, зубилом тощо. Часом теслярі, які займалися розпилюванням деревини, працювали відособлено. Такий вузькоспеціалізований вид діяльності досить часто мав відхожий характер.

Теслярі головно були нар. будівничими, вони займалися виго-

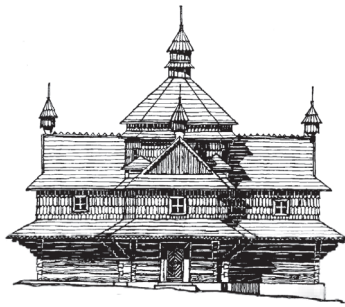

Дерев'яна церква гуцульського типу. Храм Вознесіння Господнього у селі Ясіня (нині смт Рахівського р-ну Закарпатської обл.). 1824. За В. Самойловичем.

лярської майстерності вимагала складна висока техніка монументального буд-ва.

Значної вправності від ремісників потребувала зрубна техніка буд-ва — одна з основних у нар. арх-рі, що широко побутувала у багатих на деревину регіонах (Поліссі, Карпатах). Стіни споруд, зведених у такий спосіб, ставили із кругляків, напівкругляків чи брусів, укладених горизонтально і з'єднаних у кутах зарубками. Як географічно, так і хронологічно побутували різні прийоми кріплення стін: «простий замок», «у лапу», «у зарізки», «у чистий ріг» тощо. Колоди, перетинаючися на розі, закінчувалися характерними виступами круглої, напівкруглої, шестикутної форми, які могли мати різну довжину. Будівлі у зруб тесля-

рі зводили без використання металевих цвяхів, натомість широко застосовували тиблі — дерев'яні кілочки, витесані із дуба, ясеня чи ін. порід деревини. Різномод зрубного житла була «мита хата», внутр. стіни якої теслярам доводилося гладко вистругувати, що було вельми копіткою справою. Всередині такі хати не білили, натомість їхні стіни, нерідко оздоблені розписами, кілька разів у рік мили водою. Як буд. матеріал для цього типу хат здебільшого брали дуб, клен, липу. «Миті» хати були типовими для Київщини, Полтавщини, а також слобідської частини Сумщини. Через складність і витратність технології буд-ва їх господарями переважно були люди із певним достатком — козаки, чумаки, священники та ін.

Своєрідність технологічного процесу зумовлювала відсутність у теслярів стаціонарного місця діяльності, оскільки фактично всі дії та заходи, які вони здійснювали із деревом як осн. матеріалом, виконувалися безпосередньо на території буд-ва. Складність вир-ва, його об'ємність визначали колективний характер роботи. У різні періоди теслярство мало кілька характерних форм організації праці — артільну, бригадну. Створювалися такі «плотні», «дикі» бригади нар. будівничих передусім за професійними здібностями. Відповідне об'єднання спеціалістів зазвичай було в кожному селі. Подекуди теслярство мало відхожий характер, частіше за все майстрів запрошували у поруч розташовані населені пункти. Кількість теслярів, які працювали під час зведення тієї чи ін. споруди, різнилася: щонайменше їх було двое, також працювали бригади по чотири, п'ять і більше чоловіків. Зведенням споруд переважно займалися в теплі пори року, тоді як заготівлею деревини — взимку. Водночас на поч. 20 ст. на Правобереж. Поліссі хату в розбіраному вигляді й різні її частини — стропила, балки, дошки, вікна тощо — можна було придбати на ярмарках. Конструкція традиційних дерев'яних будівель і техніка з'єднання елементів давали змогу розбирати їх та перевозити на нові місця проживання.

За роботу з майстрами здебільшого розраховувалися грошима. Нерідко односельці збира-



Закладання сволака. За виданням «Українська минувшина: ілюстрований етнографічний довідник» (1993).

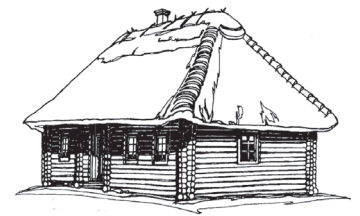

Рублена хата. Станіславщина, 1930-ті роки. За В. Самойловичем.

лися на толоку і допомагали один одному при буд-ві хати чи госп. споруд. У такому разі працювали винятково за частування. Українці вірили, що від того, як господарі шанують майстрів під час закладання хати і по завершенню її буд-ва, залежить їхнє подальше життя в цій оселі. Водночас особливого значення надавали вибору місця для житла, цей процес супроводжувався низкою ритуальних обрядодій, що мали локально-регіональну специфіку. Символічним змістом були наповнені також практики, пов'язані із початком буд-ва.

Функції теслярства помітно скоротилися під впливом урбанізації та внаслідок розвитку нових технологій буд-ва. В останні десятиліття 20 ст. під час зведення стін житлових і нежитлових будівель куди частіше осн. буд. матеріалом були цегла, бетонні конструкції. Проте традиція зовн. декорування окремих деталей (вікон, піддашся, фронтонів) предметами столярного ремісництва залишалася. Разом із тим у 21 ст. повсюдно у містах і селах України зберігаються столітні зразки майстерності нар. будівничих.

Потужного розвитку по всій території України набуло спеціалізоване деревообробне ремісниц-

Дерев'яна церква лемківського типу. Храм Покрова Пресвятої Богородиці з села Канора (нині Воловецького р-ну Закарпатської обл.), тепер експонат Національного музею народної архітектури та побуту України. 1792. За В. Самойловичем.

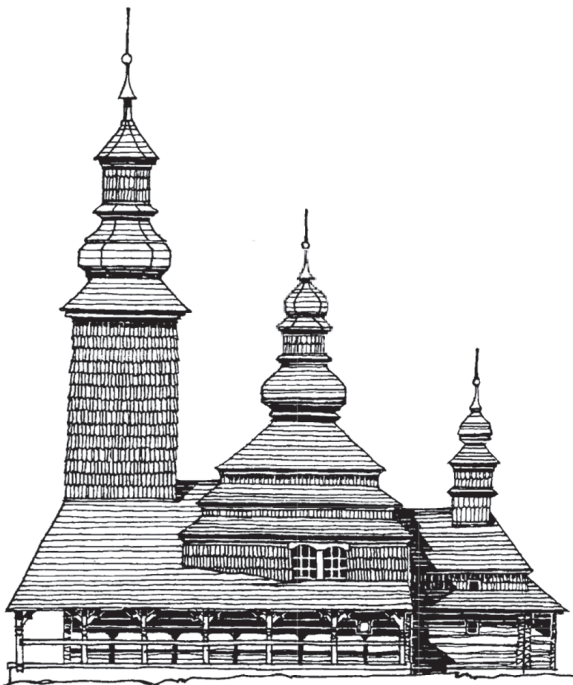

тво з виготовлення традиційного сухопутного та водного транспорту, окремих його деталей, а також елементів упряжі для великої рогатої худоби та коней, серед них: стельмаство і така його галузева ділянка, як колісництво; човнярство.

**Стельмаство.** З огляду на кількісний рівень сусп. потреби в засобах особистого пересування і перевезення вантажів високого рівня розвитку фактично в усіх історико-етногр. регіонах набуло стельмаство. Подекуди утворення й розростання ремісничих сіл зумовило виникнення помітних його вироб. осередків.

Будова сухопутних гужових засобів пересування, їхнє функціональне призначення визначалися природно-геогр. середовищем, характером госп. діяльності, а також місц. культ. традиціями. У процесі еволюції як санний, так і колісний транспорт повсякчас технічно удосконалювалися. Історично давнішими є **полозкові засоби пересування**. До серед. 19 ст. вони виконували ключову транспортну функцію у повсякденній мешканців Карпат, Прикарпаття, Волині, Полісся, Поділля та ін. регіонів. Архаїчні зразки саней використовували (особливо горяни) не лише взимку, а й улітку: перевозили дерево, сіно, збіжжя тощо; також їх застосовували (подекуди до 1930-х рр.) як спец. ритуальний транспорт поховального обряду. Характерно, що перші моделі саней були невеликі за розмірами і мали великі короткі полози, до яких додатково кріпилися дві жердини, що тяглися по землі.

Дослідники припускають, що прототипом саней були волокуші. У місцевостях із малопродатним для їзди рельєфом, зокрема в горах, ними здавна послуговувалися для пересування скошеної і висушеної трави, каміння, дров, плугів тощо. Залежно від функціонального призначення і складності конструкції побутувало кілька типів волокуш. Найпростішими пристосуваннями були т. зв. пласти у вигляді однієї чи двох жердин (букових, смерекових, ліщинових, ялинових), на яких бойки, лемки, гуцули вручну чи за допомогою тялової сили пересували певну поклажу. Доволі велику географію



Самохідний пором.  
Картина  
«Переправа через  
Дніпро» роботи  
художника  
С. Світославського.  
1880-ті роки.

побутування (як в українців, так і в зх. та пд. слов'ян) мали досконаліші ножицеподібні волокуші — «підволоки», «бендюги», «гринджоли», «кіл». Різновидами цього знаряддя для транспортування вантажів були також волокуші на колесах та безкопильні волокуші-сани.

Власне санні, чи полозкові, транспортні засоби вирізнялися наявністю у конструкції типових елементів: двох загнутих спереду полозів, поперечних брусків чи в'язів, що з'єднували їх між собою, та копилів — коротких стійок, за допомогою яких відповідні деталі зв'язувалися до купи. При виборі деревини для саней передусім зважали на якісні характеристики сировини, що починалася для полоззя. Враховуючи те, що це був традиційно зимовий вид транспорту, нижню його частину неодмінно виготовляли із твердого і водночас легкого та пливкого матеріалу. В цьому сенсі стельмахи надавали перевагу клену, ясену, березі, грабу, буку, груші, акації тощо. Округла форма згину санного полоза могла бути як природного походження, так і надаватися шляхом гнуття. Полози з натуральним поворотом виробляли із викопаного (викорчуваного) із коренем дерева, стовбур якого мав характерний дуговидний обрис прикореневої частини. З огляду на таку практику заготівлі в різних регіонах України сани із полозям із неї побутували під назвою «корчулі», «корчуги», «копаниці» тощо. Вони характеризувалися особливою міцністю і нерідко були різновидом власне вантажних полозкових транспортних засобів. Додаткової міцності поло-

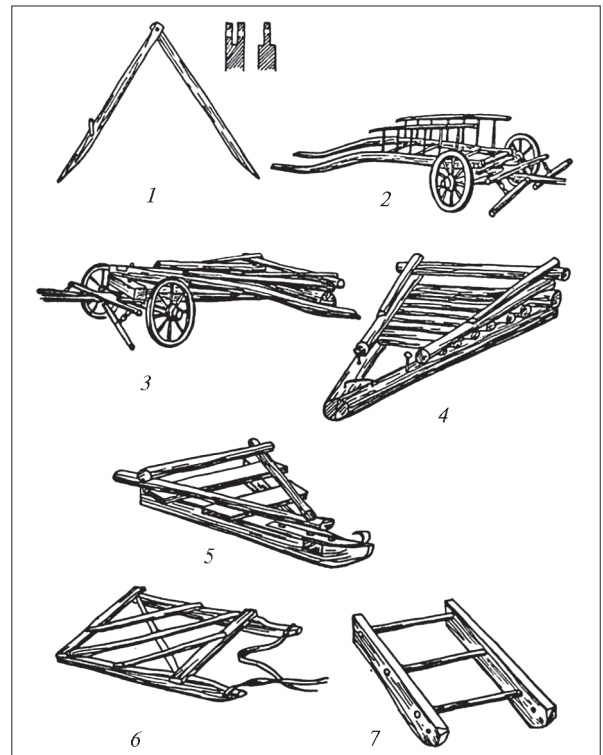

зам природної форми надавали шляхом витримування сирих заготовок у гної (Волинь) чи обпалювання їх, зокрема загнутої доверху частини — головки («корси»), на вогні (Карпати). Виготовлення пізніших за походженням гнутих полозів було можливим за наявності сухопарні та спец. пристосувань («бгальня», «кужілка», «нарвіна», «ключ» тощо), за допомогою яких брусу надавали дугоподібної форми. Зазвичай сухопарню (нерідко одну на кількох ремісників) облаштовували в городах, а сам процес гнуття відбувався просто неба. Період гнуття полозів зде-

Типи карпатських волокуш: 1 — «підволоки» для перевезення плуга; 2 — волокуша на колесах для транспортування сільськогосподарських вантажів і каміння (Перечинський район Закарпатської обл.); 3, 4, 5 — «біндюхи» («гринджоли») для перевезення каміння (Галицька Бойківщина, Гуцульщина); 6, 7 — примітивні волокуші-сани. За М. Глушком.

більшого збігався із часом вироблення саней (жовтень—березень), хоча деякі майстри практикували завчасне їх виготовлення. Багато де, щоби продовжити термін експлуатації транспортно-го засобу, санный полози підшива-

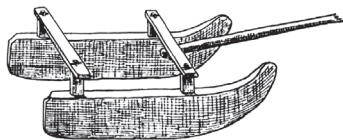

Корчуги. Гуцульщина.  
За В. Шухевичем.



Полози. Фото початку 20 ст. За виданням «Кустарные промыслы Подольской губернии».

ли брусками, укріплювали залізними шинами.

Відповідно до системи з'єднання полозів — в'язами чи брусками — розрізняли два типи саней: східно- та західноєвропейський. Для полозкового транспорту східноєвроп. зразка був характерний більш давній спосіб скріплення т. зв. гнутими поперечинами — в'язами («в'єзи»). Їх виробляли з букової, ясенної, вербової, березової деревини. Для того щоби матеріал був еластичним і заготовки легко згиналися навколо копилів, їхні кінці піддавали термічній обробці — парили над вогнем, у воді. В'язову систему з'єднання саних полозів, що бере початок у давньорус. період, застосовували майстри різних історико-етногр.



Сани. Село Поташня (нині Бершадського р-ну Вінницької обл.). Фото початку 20 ст. За виданням «Кустарные промыслы Подольской губернии».

регіонів (Полісся, Поділля, Гуцульщини, Бойківщини, Слобожанщини). Сани західноєвроп. типу мали брускове кріплення полозів. У них з'єднувальні перекладини, чи насади, — «оплени», «опліни», «оплони» — виготовляли з ясеня, дуба, граба, бука та ін. твердих порід дерев. Насаджені на копили, вони робили конструкцію саней надійнішою, через що така система кріплення полозів, починаючи від 20 ст., стала помітно переважати на теренах України.

Кількість копилів у санях сягала від 2-х до кількох пар (подекуди до 5-ти чи навіть 6-ти), що зумовлювалося будовою транспортного засобу, його формою та розмірами, функціональним призначенням, а також локально-регіональними вироб. традиціями. Крім того, з огляду на взаємне розташування характерних деталей конструкції, полозкові засоби пересування могли обладувати додатково такими укріплювальними частинами, як «наморжні», «стягли», «поперечка», «попередень» тощо. Засіб тяги, його форма і спосіб з'єднання із ходом саней залежали від тяглової сили. Для волового запрягу вико-

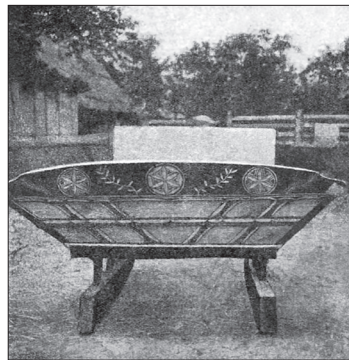

Сани. Задня частина з орнаментом. Село Поташня (нині Бершадського р-ну Вінницької обл.). Фото початку 20 ст. За виданням «Кустарные промыслы Подольской губернии».

ристовували дишель («віє», «війце», «вільце») у вигляді товстої частково розколотої жердини, кінці якої кріпилися до передньої частини саней. Тоді як коней запрягали в голоблі («оглоблі») — дві довгі округлі тонкі деревини, паралельно приєднані до копилів.

Будова та розмір кузова передусім залежали від призначення транспортного засобу. Найпоширенішими були госп. сани

(«оплінчаті», «рожаті», «розвальні» та ін.), що виконували у повсякденному житті селян поліфункціональну роль — на них не лише перевозили дрова, сіно, гній чи ін. поклажу, а й за потреби застосовували як засіб пересування. Поміст у таких санях заплітали мотузками, лозою, зашальовували дошками. Борти кузова (плетені чи дерев'яні) могли бути знімної конструкції. Також побутували власне вантажні сани, що вирізнялися великими розмірами, — grindжолі. У 20 ст. внаслідок комплексної механізації сільс. госп-ва їх різновидом стали т. зв. сани-платформи, розраховані на тракторну тягу, та підсанки — сани із короткими полозами на гнучкому зчепі. Виключно для пасажирських перевезень стельмахи виробляли т. зв. візні сани — «глабці», «козириькі», «санки» тощо. Вони виділялися з-поміж інших невеликими розмірами, наявністю місць для сидіння, а також декоративних елементів у вигляді різьблення, розпису чи окуття.

Хронологічно пізніше українці набули практичного досвіду з виробництва колісних засобів пересування та перевезення вантажів. Головним серед них по праву можна вважати віз, адже до появи мех. транспорту ним доводилося користуватися у повсякденному госп. житті більшу частину року. Через повсякчасну потребу у відповідних товарах стельмаського ремесла майстри-возороби були у багатьох населених пунктах. Зазвичай вони отримували замовлення від своїх краян, адже добре знали на місц. типах возів, тех. тонкощах їхньої конструкції, зумовлених різними чинниками, зокрема особливостями рельєфу та господарсько-побутовим укладом. Там, де кількість представників цього фаху через вироб. можливості була доволі значною та об'єм продукції, що виготовлялася, перевищував попит, утворювалися стельмаські осередки.

Своє вир-во стельмахи головним чином організовували на базі місц. природних ресурсів. Кілька сортів деревини (клен, берест, вербу, липу, дуб, бук тощо), які йшли на різні деталі воза, вони заготовляли власноруч, купували у лісопромисловців. Доволі звич-

ною була практика забезпечення матеріалами замовника, що водночас зменшувало вартість транспортного засобу. В роботі возороби користувалися порівняно незначним набором інструментів, до якого обов'язково входили знаряддя для видовбування отворів (долото), стругання (рубанок, фуганок), розпилювання (поперечна та поздовжня пилки). Майстерня, де виготовляли вози, називалася «стельмашнею». Проте її мали не всі ремісники. Найвність у стельмаха спец. приміщення, присутність найманих працівників та учнів значною мірою були визначені обсягами вир-ва, фаховістю майстра.

Попри велику кількість регіональних типів і варіантів возів заг. принцип їхньої будови і конструктивні особливості ходової частини практично не відрізнялися. Будь-який двоколісний віз (найпоширеніший вид традиційного транспорту) складався із ходової частини, тяглового пристрою та кузова. Осн. конструкційними елементами ходу були передня та задня вісі з дерев'яними подушками, поздовжній стрижень, що з'єднував вісі між собою — розвора («підтока», «сниця»), та 4 колеса, які, обертаючися на осях, надавали руху транспортному засобу. Водночас у будові воза передбачалися деталі, які зв'язували різні його частини та конструкції (люшня, налюшник, ручиця, шворінь), виконували фіксувальну роль (загвіздок, завісок) тощо. Комплектуючі, зокрема їхні форми та назви, мали характерні локальні відмінності.

Тип тяглового пристрою і специфіка його прилаштування до транспортного засобу залежали від використання певної робочої худоби. В різні часи

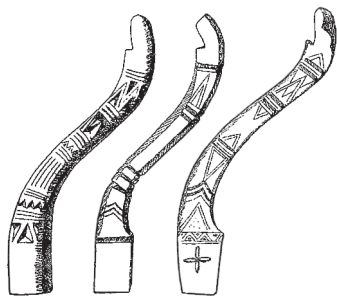

Люшні. За виданням «Матеріали до вивчення виробничих об'єднань», вип. 2: Чумаки» (1931).



Сани. Картина «Приїзд сільської вчительки» роботи художника К. Трутовського. 1885.



Віз. Акварель «Селянське подвір'я» роботи Т. Шевченка. 1845.

як тягло українці використовували волів, коней, корів. До давніших елементів з'єднання воза із тягловою силою належало дишло («дишель», «війя»), призначене для запрягання волів, які до кінця 19 — поч. 20 ст. залишалися осн. с.-г. тваринами. Для виготовлення дишла — товстої вилкоподібної жердини — брали молоді деревину твердої породи (бук, дуб). Його форма мала характерні регіональні риси. Зокрема, дишло могло бути як суцільним із розгалуженням природної форми, так і складатися з кількох з'єднаних дерев'яними деталями брусків — двох задніх та одного переднього. Певні відмінності були й у способах кріплення дишла із ходом. Волівий віз традиційно мав яремну запряжку. Дишло зв'язувалося з ярмом за допомогою спец. кільця, розташов. на його верхньому бруску — чашовині. Конструктивно ярма різнилися залежно від того, скільки тварин упрягалось (од-

на чи дві), тяглового пристрою (дишло чи голоблі), а також від того, був це транспортний засіб (віз, сани) чи орне знаряддя (соха, плуг). Загальнопоширеним було пароволове ярмо (ярмо-«бовкун», розраховане на одну тварину, використовували значно рідше, винятково за вимушених обставин). Воно було зроблене із брусків на кшталт рами, один з яких (із виїмками) клався згори на шиї тварин, а інший (прямий) — розміщувався внизу, під шиями, між собою вони з'єднувалися вертикальними па-

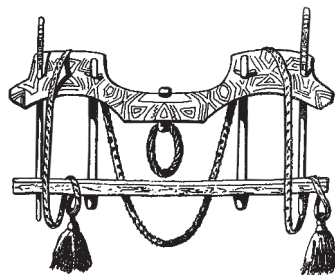

Ярмо. За виданням «Матеріали до вивчення виробничих об'єднань», вип. 2: Чумаки» (1931).

лицями — занозами, снозами. Вир-во ярем було також у компетенції стельмахів. Часом майстри надавали цим практично-госп. речам худож. виразності. Характерним способом декорування було різьблення. Особливою вишуканістю в цьому плані вирізнялися чумацькі ярма.

Тягловим пристроєм кінного воза переважно були голоблі (оглоблі) — довгі нетовсті палиці, задні кінці яких паралельно кріпилися до передка, а передні — до дуги. Вир-во дуг, які були додатковими елементами упряжі, було окремим напрямом стельмаства. Технологія виготовлення передбачала такі процеси, як парення та гнуття. Як матеріал для дуг майстри брали рівний стовбур молодих дерев, особливо підходила верба. Потрібну сировину (дугову лозу) майстри вишукували на луках або ж спеціально вирощували. Розпарену заготовку згинали, вставивши один кінець у спец. кільце, вмуроване у стіну будівлі (напр. сараю). Надавши виробу потрібної форми, його зв'язували ликом чи мотузкою і чекали повного висихання. Готові дуги могли фарбувати, оздоблювати різьбою. Крім того, існувала традиція ошатно прикрашати дуги китицями, дзвіночками, паперовими квітами, ялинковим гіллям на свята, весілля.

Ящик воза, чи кузов, встановлювався на основу — насад. Його будова, місткість, висота та форма боків передусім визначалися призначенням транспортного засобу. У повсякденному госп. житті українців особливо важливими були вози із кузовами, пристосованими для хазяйських потреб. Одні їх типи мали загальнонац. поширення, інші побутували лише у певних регіонах. Назви колісного транспорту мали

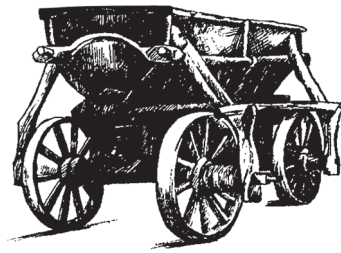

Чумацький віз (мажа). За виданням «Культура і побут населення України» (1993).



Чумацький віз. Деталі. За виданням «Матеріали до вивчення виробничих об'єднань, вип. 2: Чумаки» (1931).

чимало локальних варіантів. Характерною відмінністю більшості возів, що слугували для перевезення вантажів, були широке та довге днище і чималі борти, утворені драбинами, зашиті дошками чи заплетені лозою. Різновидами таких возів були грабарка (використовували для транспортування землі, глини, вугілля), безтарка (слугувала для пере-

везення зерна), гарба (застосовували як засіб транспортування соломи, сіна, збіжжя), мажа (спец. транспорт великої вантажопідйомності, на якому чумаки возили сіль, рибу та ін. товари), хура, фіра (великогабаритний віз, в який зазвичай запрягали двох коней), дроги (вантажний віз на Слобожанщині), биндюга (віз із рівною поверхнею кузова для транспортування бочок, ящиків) тощо. Універсальними у використанні були вози із кузовами без бокових стінок, із ледь увігнутою всередину (напівсферичною) площиною. Вони призначалися не лише для перевезення дров, гною, сіна, городини тощо, а й для особистого пересування. Водночас будова колісних засобів подібного зразка передбачала трансформацію кузова, що робило його різнофункціональним. Так, для потреб транспортування гончарних виробів, торфу, сипучих матеріалів тощо господар мав спец. знімні конструкції для воза у вигляді збитой з дошок рами чи сплетеного із лози прямокутного кошика — «кучури», «кошулі». Крім того, в різних регіонах побутувало кілька варіантів власне пасажирських возів. Вони мали порівняно невеликі параметри, спеціально облаштовані місця для сидіння пасажирів, були досить легкими. До таких транспортних засобів належали «дрожки», «бричка», «лінійка». Ці вози широко побутували у 20 ст., зокрема в його 2-й половині. Водночас із двохосьовими чотириколісними транспортними засобами стельмахи виробляли одноосьові двоколісні. До них належали котига (спец. віз карпатських пастухів), біда, бідарка (пасажирський віз на одного, двох людей).

Конструкція традиційного воза повсякчас модернізувалася. Нар. майстри-возороби шукали нові способи удосконалити будову, зробити дерев'яний колісний транспорт надійнішим. Уже на поч. 20 ст. у стельмаському вир-ві почали широко застосовувати залізо: із нього виготовляли укріплювальні деталі, окремі частини, шини для коліс. У 2-й пол. 20 ст. кінний віз зберігав лише заг. обриси традиційного колісного транспортного засобу. Більшість комплектуючих ходової, кузов були переважно металевими. Гумові колеса заводського вир-ва цілком замінили



«Привал обозу чумаків у степу». Картина роботи художника О. Саврасова. 1867.



дерев'яні. Основний колісь матеріал — дерево — набув другого значення: дерев'яними традиційно залишалися голоблі, площина кузова, а також дуга як елемент упряжі.

Наприкінці 20 — у перших десятиліттях 21 ст. використання гужового транспорту стало доволі рідкісним явищем, що пов'язано переважно із задоволенням особистих потреб селян. Унаслідок безупинного проникнення у повсякдення українців механізованої техніки стельмаство як напрям традиційного деревообробництва поступово втратило значення і майже повністю вийшло із госп. життя. Подекуди це ремесло зберігає практично-побутову функцію лише завдяки незначній потребі у полозковому транспорті й таких елементах упряжі, як дуги, які є незамінними в умовах сільс. бездоріжжя.

Завдяки технологічній специфіці вир-ва в осібну галузеву ділянку стельмаського ремесла виокремилася **колісництво** — традиційне заняття з виготовлення дерев'яних ободових коліс для сухопутних засобів пересування. Загалом у межах України вправних майстрів цієї категорії — колісників — налічувалося менше порівняно зі спеціалістами, які володіли навичками конструювання різного типу возів і саней. Передусім це пов'язано з тим, що окремі операції були доволі складними з огляду на використовувані прийоми, вимагали спец. вироб. споруд і пристосувань. Хоча нерідко траплялися випадки подвійного ремісництва, коли майстер умів добре виготовляти як транспортні засоби, так і колеса. За формою організації вир-ва колісне ремесло голов-но було індивідуальним заняттям. Представники цього фаху самотужки заготовляли та обробляли сировину, виготовляли колеса та реалізовували їх. Способи збуту продукції переважно залежали від обсягів ремісництва: це могли бути роздрібна торгівля на ярмарках та базарах, оптовий продаж товару скупникам чи на спец. склади, вир-во на замовлення. У тих місцях, де колісництво набуло великого розмаху (напр. у с. Велика Чернеччина на Слобожанщині, с. Грунь на Полтавщині), ремісники часом використовували працю найманих ро-

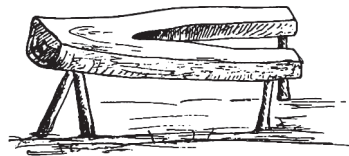

Мала кобилиця. Початок 20 ст.  
За М. Русовим.

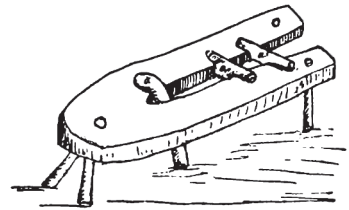

Велика кобилиця. Початок 20 ст.  
За М. Русовим.

бітників. Також існувала професійна взаємодопомога. Оскільки поширеним було явище спадкоємності в ремеслі, до різних вироб. практик допоміжного характеру залучалися також діти. Іноді чоловіки могли кооперуватися задля оптової закупівлі сировини і виготовлення коліс чи окремих їх частин (зокрема обіддя). За таких обставин увесь процес вир-ва проходив безпосередньо в лісі, тут споруджували тимчасові парні, робили різні пристосування. Тоді як традиційно майстри-колісники працювали на власному обійсті, де мали спеціально облаштоване під навісом місце з усіма потрібними пристроями й інструментарієм, водночас у холодну пору року окремі операції (напр. заготівлю спиць) виконували в хаті чи снігах. У колісництві різні стадії вироб. циклу зумовлювалися сезонністю. Зокрема, заготівлю матеріалу здебільшого здійснювали в осінньо-зимовий період, на виготовленні деяких елементів — спиць, обідів — зосереджувалися впродовж березня—квітня. Продукуванням коліс голов-но займалися у період попиту на відповідний товар — навесні та влітку. Виконання різних операцій колісного ремісництва було можливим за наявності не лише ручних знарядь праці — різців, писаків, свердел, стругів тощо, а й спец. пристосувань і станків, які кожен майстер виробляв для себе сам. Так, для зручності обтісування спиць («шпиці») існував спец. станок — ослін, чи ослінчик; ступиці (колодиці) точили на токарні, коло-

воротці; спиць в обід наводили за допомогою такого пристосування, як стелюга, чи колесня, тоді як для видовбування дірок для спиць у ступицях використовували довбальню («колишенька», «столець»). Виконання технологічно найскладнішої частини вироб. процесу — гнуття обіддя — було можливим лише за наявності спец. споруди — варової парні (давніше — сухопарні). В ній, зокрема, у спец. казані розпарювали попередньо підготовлені для ободів плахи. Загалом цей процес тривав бл. 2-х днів. Розм'якшені у такий спосіб дерев'яні заготовки колісники згинали безпосередньо біля парні за допомогою спец. пристосувань («соха», «пеньок», «баба»). Однією парнею послуговувалися кілька ремісників (від 3-х до 10-ти), які колективно її облаштували; також нею могли користуватися й ін. колісники на правах оренди. Нерідко гнуття обіддя було самодостатнім ремеслом. Відповідно до сировини, з якої було виготовлено обід (берест, ясен), розрізняли берестові та ясеневі колеса. Для різних частин колеса використовували деревину неоднакових сортів: ступиці робили із берези (рідше

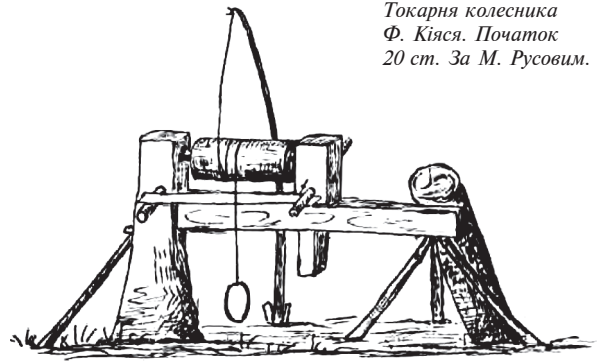

Токарня колесника  
Ф. Кієся. Початок  
20 ст. За М. Русовим.

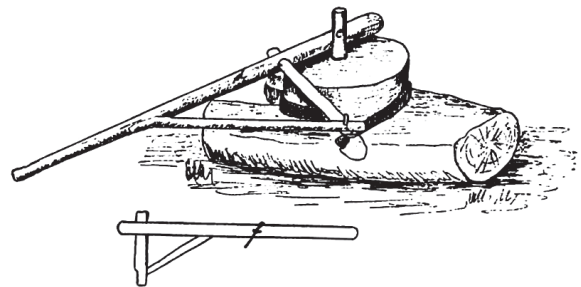

береста), обіддя — з ясеня, клена, береста, спиць — з ясеня (рідше дуба) тощо. Вибір матеріалу для того чи ін. елемента часто залежав від поширених місц. порід дерев. Якість сировини великою

Пристрій для гнуття  
обіддя. Початок 20 ст.  
За М. Русовим.

мірою визначала період експлуатації: на добре зроблених колесах можна було проїздити від 3-х до 5-ти років. Залежно від того, для транспорту з якою тягловою силою призначалися колеса, розрізняли кінні та волові, останні, зокрема, були масивніші. Параметри коліс та їхніх окремих частин (ширина обіддя, довжина та товщина спиць) визначалися також функціональним призначенням колісного засобу пересування. У 20 ст. для того, щоби максимально продовжити термін служби коліс, обіддя почали укріпляти, шинувати залізом, цю операцію виконували в кузні. З розвитком суспільно-вироб. відносин наприкінці 19 — на поч. 20 ст. відбулося помітне скорочення лісів, що певною мірою визначило заг. спад колісництва. Також мало місце урізноманітнення асортименту продукції: зникли волові колеса через перехід на кінний запряг, натомість із появою нових видів транспорту, зокрема ресорних, відбулася тех. модифікація коліс. Остаточо процес функціонування цього ремесла було припинено швидким поступом науково-тех. прогресу та зростанням пром-сті у 2-й пол. 20 ст., внаслідок чого відбувся масовий перехід від гужових до мех. транспортних засобів.

**Човнярство.** У місцях із розвиненою гідромережею важливе значення мало човнярство — ремесло з буд-ва таких водних транспортних засобів, як човни, оскільки вони були невід'ємною частиною повсякденного госп. життя: їх використовували для пересування, перевезення вантажів, риболовлі тощо. Історично водний транспорт виник раніше від наземного. У процесі еволюції конструкція човна повсякчас змінювалася, як наслідок з'являлися нові типи, зокрема й відповідно до функціонального призначення. Особливо вправні човнярі були серед запороз. козаків, завдяки їм суднобудівельна галузь неабияк розвинулася в цілому. Майстерність виготовляти із дерева човни передавалася поколіннями. Попри володіння навичками деревообробництва ремісник мав знати також деякі інженерні нюанси. Зокрема, конструюючи той чи ін. транспортний засіб, важливо було визначати пропорції човна (довжину, ширину) таким чином, щоби він був передусім стійким на воді. Загалом у процесі вир-ва застосовували універсальний набір деревообробних інструментів і прийомів. Послідовність операцій головно була визначена типом водного транспортного засобу.

Більш давні човни-довбанки, що подекуди побутували до 2-ї пол. 20 ст., виготовляли із суцільного кругляка. Для них використовували сировину, що характеризувалася легкістю та м'якістю деревини (липу, вербу), адже осн. способами вир-ва таких човнів були випалювання та видовбування, що давало змогу порівняно легко вибрати внутр. середню частину колоди. Витесуючи довбанку, човняр ретельно контролював товщину стінок, щоби не зняти зайвого. Пересуватися на такому човні було складніше, ніж на водних транспортних засобах каркасного типу. Технологія вир-ва цих складніших зразків човнярського ремесла полягала у буд-ві дерев'яної основи (каркасу), яку потім зашивали шалівкою — обробленими за допомогою рубанка та фуганка й попередньо розмоченими дошками (переважно сосновими). Для міцності окремі елементи човна, зокрема кокори, робили винятково з дуба. На завершальному етапі виробу надавали потрібної форми. Нерідко обрис носа, корми та бортів вказували на локальну своєрідність, яка формувалася традиційно впродовж століть і часто зумовлювалася природно-геогр. особливостями. Важливою заключною технологічною операцією було конопачення — заповнення проміжків між дошками мохом, конопляним чи лляним волокном. Потому човен фарбували, подекуди фарбували. Осн. засобом керування човном було дерев'яне весло (рідше палиця). Зазвичай воно мало лопатоподібну форму, його витесували із вільхи, ясеня, ялини тощо. Через широке використання у 2-й пол. 20 ст. металевих та гумових човнів кількість професійних майстрів помітно зменшилася. Втім у багатих на водні артерії місцях традиційний дерев'яний човен зберігається й у 21 ст.

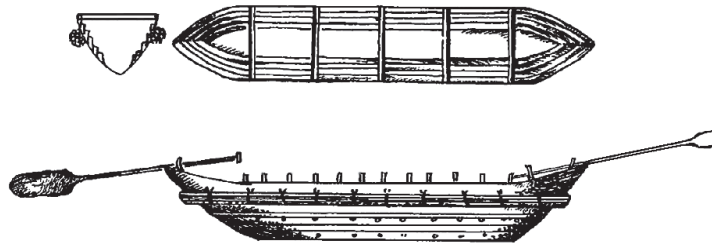

Козацький човен.  
Середина 17 ст.  
За Г. де Бопланом.



Човен-довбанка.  
Картина «Українська ніч» роботи художника  
К. Трутовського.  
Остання чверть 19 ст.

**Іграшкарство.** Давні деревообробні традиції має нар. іграшкарство. Це унікальне ремесло, пройшовши виняткову історію розвитку — від дитячого майстрування до худож. промислу, увібрало різні вироб. і декоративні техніки. У традиційному сусп-ві виготовлення всіляких забавок для дітлахів із дерева, а також кори, листя, плодів передусім було домашньою справою.

Попри те, що асортимент іграшок був вельми розмаїтий, техніка їх створення не становила труднощів не лише для дорослих (батька, діда), а й для дітей. Сільс. хлопчачи змалку без сторонньої допомоги могли зробити для себе чи молодших братиків та сестричок усілякі предмети для гри. За матеріал брали все, що потрапляло під руку, — різноманітні палки, дощечки, за потреби різали із дерев гілки. Як сировинний матеріал використовували будь-яку деревину (ясена, сосни, верби, липи, осики), часом для конкретної іграшки годився лише певний вид (напр. для «пукалок» вирізували цівки із бузини, калини). Прийоми, що їх застосовували під час роботи із деревом, були досить невігядливі: юні майстри так само, як і дорослі, стругали, вирізували, загострювали, робили зарубки тощо. Водночас між дітьми відбувалася своєрідна передача досвіду: коли один робив своє рукоділля, решта споглядали за перебігом процесу. Примітно, що таке дитяче вир-во іграшок подекуди зберігалося і в 1960–70-х рр.

Серед багатоманіття нар. дерев'яної іграшки були забавки різного функціонально-ігрового призначення. Передусім виготовлялося велике число т. зв. акустичних іграшок, за допомогою яких у різний спосіб (дутьтя чи приведення в рух) створювали специфічні звуки, зокрема це свистки, пишки, дудки, сопліки, брязкальця тощо. До їх числа належали також деркач («деркотильце», «трешітка») та вуркало («гудок»), що ними не лише гралися, а й використовували у госп. цілях, відповідно лякали худобу та ганяли горобців. Також діти могли робити муз. інструменти (напр. «балабайку»), що нагадували оригінальні. Окрему групу становили рухомі іграшки різної конструкції, які можна було котити або ж привести в дію за допомогою сили вітру — млинки, вітрячки, каталки, возики. Особливо цікавими були іграшки, що рухалися завдяки своїй будові, т. зв. ковалі, пильшики, які імітували роботу ремісників. Серед дитячих іграшок було чимало таких, що наслідували вжитковій речі, — с.-г. та ремісничі знаряддя праці (граблі, рало, плужок, мотовило), посуд (бочка, дійниця), меблі (коліска, скриня, стіл,

стілець), зброю (лук, меч, пістоль), сакральні об'єкти (церква, хрест). Крім того, ще із часів Київ. Русі побутували дерев'яні іграшки у вигляді тварин (птахів, коників), а також ляльки. Доволі примітивними були іграшки для кидання — швигалка, праща.

Із розвитком іграшкарства, переходом його із власне хатнього вир-ва у ринкове майстри все більше надавали своїм витворам худож. виразності — оздоблювали їх розписами, різьбленими орнаментами. Гол. осередком вир-ва дерев'яної іграшки стало м. Яворів на Львівщині. Іграшки ручної роботи можна було придбати на ярмарках, базарах, пізніше (наприкінці 19 — на поч. 20 ст.) на різноманітних культурно-мистецьких заходах. Також дерев'яні свищики були предметом бартерної торгівлі, напр., у 2-й пол. 20 ст. у пн.-сх. селах Лівобереж. України їх вимінювали на ганчир'я. Із кінця 20 ст. вир-во іграшки із дерева на основі традиційної техніки стало індивідуально-авторським. Такі майстри працюють у різних куточках України — на Волині, Полтавщині, Тернопільщині, Харківщині, Київщині, Івано-Франківщині, Чернігівщині тощо. У 21 ст. відчувається посилення інтересу до дерев'яних іграшок, що сприяє поверненню із забуття традиційних забавок.

Своєрідними й порівняно нескладними із технологічного погляду були ділянки деревообробництва, що базувалися на техніці плетіння. Використовуючи як сировину різні, здатні до деформації частини певних видів дерев, — пруття, коріння, кору, луб, скіпки, нар. майстри у такий спосіб виготовляли архіт. елементи та форми, засоби транспортування, рибальські снасті, знаряддя праці, взуття, меблі, хатні декоративно-вжиткові предмети тощо.

**Лозоплетіння.** З огляду на вдове багатоманіття, сфери функціонування та географію поширення найрозвиненішим було лозоплетіння. За археол. даними і музейними зразками, люди, які господарювали в різних регіонах України, здавна володіли навичками лозоплетіння. Проте особливо стрімкого розвитку це ремесло набуло наприкінці 19 — на

поч. 20 ст. Традиційна практика вир-ва плетених із лози різноманітних речей поширилась у тих регіонах, де були значні масиви сировини або ж сприятливі природно-геогр. умови для її культивування. В окремих місцевостях Полісся (Чернігів), Слобожанщини (с. Боромля Тростянецького р-ну Сум. обл.), Закарпаття (с. Іза Хустського р-ну Закарпат. обл.) утворилися осередки художніх плетених виробів як індивідуального, так і колективного (фабричного) виготовлення.

Сезонність, техніка та технологія опрацювання відмінних між собою видів лози (пруття верби, ліщини, винограду, липи, тополі) були неоднаковими. Це зумовлювалося локальною і власне вироб. специфікою. Найпоширенішим матеріалом був верболіз. Його заготовляли й обробляли по-різному, залежно від того, яку сировину хотіли отримати: з корою — «сіру» (неокоровану) — чи без кори — «білу» (окоровану). Зокрема, верболіз, який плели, не знімаючи кору, починали рубати переважно тоді, коли на ньому вже не було листя, — пізньої осені чи взимку. Заготовлений на зиму верболіз нерідко зберігали у погрібниках. Також брали весняну молоду лозу, що добре гнулася й не потребувала додаткової спец. обробки. Із неокорованої лози виготовляли стіни житлових і нежитлових споруд, димарі, паркани, кошелі, кошики, дитячі колиски та ін. Вельми популярним було виплетене з неокорованої лози рибальське знаряддя-пастка — верша. Водночас запаси окорованої лози, яку використовували для виготовлення меблів, підставок для квітів, вибивачок для килимів, кошиків тощо, заготовляли незалежно від пори року. Загалом звертали увагу лише на те, щоб лоза добре очищалася від кори. Зважали також, що із си-

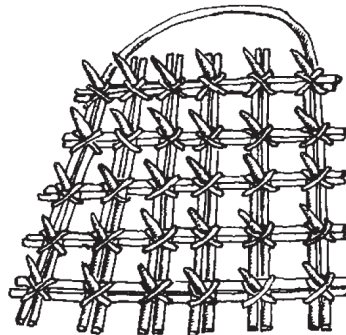

Плетена борона.  
Полісся. Кінець  
19 ст. За виданням  
«Культура і побут  
населення України»  
(1993).

ровини, заготовленої влітку, кора знімається легко, і вироб. матеріал має біластий відтінок. Тоді як осінній, жовтого кольору, верболіз окорювати значно складніше. Для того, щоби зняти кору, лозу могли піддавати термічній обробці — паренню. Роль парні в домашніх умовах виконувала піч, а на спеціалізованих підприємствах — т. зв. парилки. Випарену деревину очищали за допомогою спец. залізного інструменту — «дралки», чи «драчки». Під час роботи із сировиною застосовували ножі, струг для розщеплення лози тощо. У процесі власне ручного плетіння користувалися секатором, дерев'яним молотком, спец. гачком. Різні речі майстри виготовляли в неоднакових техніках: «мотузок», «у кіску», «в зубці», «у прутик» тощо. Для деяких виробів окорюване пруття могли розщеплювати поздовж на кілька частин. Крім того, сировину фарбували, щоби розширити її природну кольорову гаму зеленим, червоним, коричневим та ін. відтінками, а також покривали лаками.

Характерною особливістю лозоплетіння є те, що осн. сировинний матеріал — верболіз, будучи порівняно легким у заготівлі й обробці, одночасно використовувався як для виготовлення великих господарсько-побутових речей, так і при будівництві окремих частин хат, хлівів, клунь, дровників. Зокрема, наприкінці 19 — у 1-й пол. 20 ст. стіни житла чи окремих його елементів, як-от димар, плели із товстої вербової лози. Хати цього зразка були найбільш характерними для пн. і пн.-сх. регіонів України. У таких спорудах (землянках, напівземлянках чи наземного типу) жили переважно бідні люди чи

заробітчани-переселенці. Нерідко відповідне житло було тимчасовим, і сім'я мешкала в ньому, поки не зведе дерев'яне. Застосовуючи техніку плетіння, із неокорованого верболозу робили також госп. (нежилі) будівлі, які, на відміну від хат, могли й не обмазувати глиною зовні. Такі плетені конструкції були недовговічними, що змусило людей майже повністю відмовитися від їх використання у буд. галузі. У 1990-х рр. — на поч. 21 ст. у пн. частині Лівобереж. України (територія Посейм'я) подекуди ще існували плетені будівлі госп. призначення, серед яких, зокрема, і новозведені, у вигляді невеликих плетених приміщень для зберігання дров, вугілля, буд. матеріалів тощо.

До поширеного загальноукр. типу лозоплених виробів належать такі малі архіт. форми, як ліса, чи тин, що були звичними для традиційного обійстя українців. Паркан із верболозу навколо подвір'я, городів заввишки бл. 1 м був характерний не лише для сіл, а й для міст. Подекуди невисокою лісою обплітали призьбу, тим самим укріплюючи земляний насип довкола хати. Наприкінці 20 — у 1-му десятилітті 21 ст. у деяких поліських селах ще можна було побачити плетені із вербової лози тини, якими огорожували городи або й навіть фронтальні частини садиб. Починаючи із 21 ст., цей тип лозоплетіння швидко розповсюджується як естетично привабливе декоративне явище традиційно-побутового зразка: плетеними із верболозу парканами оздоблюють простір місць відпочинку, торгівлі й харчування, подвір'їв, квітників тощо.

Найбільшою й водночас найрозмаїтішою є родова група плених предметів госп. призначення. Передусім в її структурі привертають увагу засоби, які застосовували для перевезення та перенесення вантажів. Зокрема, при транспортуванні на возах великої кількості товару, об'ємних речей чи сипучих матеріалів користувалися спец. плетеними із неокорованого верболозу пристроями. За допомогою таких знімних конструкцій — «кошелів», «кучур», «колупішок» — до серед. 20 ст. найчастіше доставляли дрова, торф, глиняний посуд.

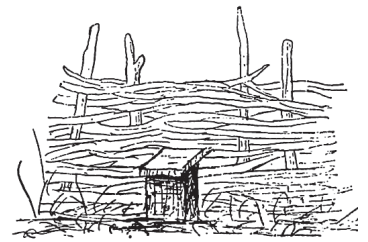

Перелаз. За М. Могильченком.



Тин. Картина «Українська дівчина» роботи художника В. Маковського. 1882.

Значно більше було плених із лози виробів для перенесення ручної поклажі. Особливим багатоманіттям форм вирізнялися кошики. Наприкінці 19 — на поч. 20 ст. на теренах Лівобережжя земські органи влади всіляко сприяли розвиткові кошикового вир-ва, зокрема створювали на місцях спеціалізовані майстерні (Чернігівщина, Київщина, Полтавщина, Харківщина). Тоді ж в окремих населених пунктах Зх. України відкривалися школи лозоплетіння — у селах Джурів та Іза, містах Львів, Сторожинець, Яворів. Діяльність таких виробничо-навч. центрів подекуди стала підґрунтям для створення лозомблевих артілей, а потому — Ф-к.

Кошикарство як різновид лозоплетіння було і залишається найрозповсюдженішим заняттям. Загальнопоширеними є кошики госп. призначення, які робили із неокорованої, чи «сірої», лози, — «корзини» («карзини», «корзинки»), «вірейки», «кашолки» («кошолки»), «сапетки», «лаптики» тощо. За формою вони могли бути овальними й круглими, зокрема й дещо розширеними дого-

Сани із плетеним кузовом. Чернігівщина. 20 ст.



ри, що чималою мірою залежало від обраного ремісником способу плетіння. Розмір таких кошків відповідав вмісту одного чи кількох відер. Переносили їх за допомогою ручки, вух (двох ручок) чи мотузок. Цей різновид допоміжного госп. заняття не потребував спеціально оснащеного приміщення. Здебільшого майстри (переважно чоловіки), які зналися на технології виготовлення кошків, працювали задля задоволення власних потреб чи на прохання односельців у вільний від польових робіт час. Також у 1-й пол. 20 ст. ремісники-надомники робили госп. кошки не лише на індивідуальні замовлення, а й певним вироб. установам, колгоспам для транспортування силосу, буряків, картоплі. Плетіння кошків із неокорованої лози багато де (особливо на Сх. Поліссі) залишається складовою сільс. госп-ва й у 2-й пол. 20 ст., і на поч. 21 ст.

Повсюдно на теренах України вельми поширеними як у міському, так і сільс. побуті були й залишаються кошки з окорованої лози для перенесення легкої ручної кладі. Серед усього асортименту плетених виробів вони вирізняються особливим багатоманіттям форм і технік, а також художньо-естетичною строкатістю. Згідно із функціональним призначенням найпопулярнішими є т. зв. пасхальні та базарні корзини. Характерно, що у 21 ст. грані локальної своєрідності кошикарства фактично стерлися, натомість увиразнився індивідуальний стиль майстрів.

Окрему типологічну групу становлять валізки, що призначалися для транспортування особистих речей. Досить розповсюдженими були поліфункціональні лозяні короби для скляного посуду, що давали змогу не лише зберігати напої (квас, вино) повсякчас у темряві, а й були зручними для перенесення, оскільки мали зазвичай спеціально виплетені ручки — (одну-три). Як у 18 ст., так і наприкінці 1-ї пол. 20 ст. в окремих місцевостях Лівобережжя України побутовали плетені відра.

Плетені вироби застосовували і як засоби тієї чи ін. діяльності. Зокрема, фактично скрізь в Україні було і до сьогодні залишається популярним зроблене з лози рибальське знаряддя — верша, яке залежно від місцевості мало варіації в будові та назвах. Верші,

як і госп. кошки, виготовляли із неокорованої неколотої вербової лози. Поряд із ними наприкінці 20 ст. селяни використовували також верші з алюмінієвого дроту, сплетені традиційною технікою. Серед знарядь праці у 19 ст. на Поліссі були поширені плетені (лісяні) борони, які виробляли із товстого рівного пруття в'язу, ліщини, черемхи; при цьому лозу брали й переплітали навхрест попарно, а передню напівкруглу частину робили шляхом вигинання товстої дубової жердини. На Лівобережжі технікою плетіння виробляли також мисливські пастки на кшталт корзин чи лабіринтів — «ковші», «лозоплети». Тоді як на південноукр. теренах послуговувалися плетеними з лози вуликами. У 2-й пол. 20 ст. до звичного асортименту плетених знарядь праці додалися вибивачки для килимів, вироблені з окорованої лози. Хоча цей виріб не був характерним для кустарного лозоплетіння, а виготовлявся переважно на лозомеблевих ф-ках.

Ще одну родову групу плетених із верболозу виробів становлять такі предмети облаштування житла, як меблі, — колиски, дитячі ліжечка, дивани, стільці, крісла, крісла-гойдалки, столи, підставки для квітів тощо. Зокрема, здавна і до 1980-х рр. невід'ємним атрибутом оселі у багатьох місцевостях була плетена із неокорованого верболозу дитяча колиска. Траплялися в побуті й дитячі ліжечка, виплетені з окорованої лози, проте значно рідше. Власне практика

виготовлення предметів інтер'єру поширилася з розвитком худож. лозоплетіння, і виробляли їх здебільшого спеціалізовані підприємства. У 21 ст. цим різновидом меблярства майстри зх. та сх. осередків лозоплетіння нерідко займаються одноосібно. Найбільш затребуваними є крісла-гойдалки, їх зокрема можна побачити серед товарів ярмаркової, ринкової та придорожньої торгівлі. Набувають популярності також плетені садові меблі.

У процесі еволюції структура лозоплетіння в цілому скоротилася, проте за рахунок гнучкого механізму зміни асортименту воно не припинило функціонування. Продукція лозоплетіння повсякчас урізноманітнюється відповідно до потреб споживача: з одного боку, з'являються нові види, модифіковані форми виробів, а з другого — зникають речі, які втрачають практично-побутову роль.

**Ликоплетіння.** У традиційному деревообробництві одним із популярних видів природної сировини було лико — еластичний матеріал, який отримували із внутр. шару кори листяних дерев, переважно липи. В різних історико-етногр. регіонах — на Слобожанщині, Середній Наддніпрянщині й особливо на Поліссі — його застосовували для виготовлення домашнього та дорожнього начиння, предметів одягу — кошків, сумок, решет, роґіжок, мотузок, взуття. Основане на ручній праці ремесло із вир-ва цих речей відоме як ликоплетіння. Порівняно нескладному технологічному про-

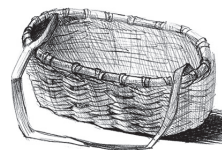

Типи кошків.  
Лівобережна Україна.  
Рисунок  
О. Слободянюка. 2013.



«Українські селяни».  
Картина роботи  
художника  
К. Трутовського.  
Остання чверть 19 ст.

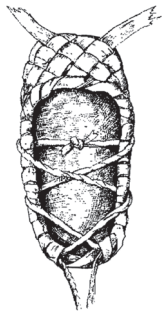

Недоплетений личак на колодці. Зміївська повіт Харківської губернії. Початок 20 ст. За Д. Зелениним.

цесу передувала доволі копітка стадія заготівлі та обробки вихідного матеріалу. Добування лика відбувалося навесні, під час інтенсивного сокоруху. Особливо легко це вдавалося, коли сонце, високо піднімаючися на небосхилі, відпарювало кору. Тоді її можна було вільно зняти руками (знизу вгору), надрубавши лише по колу в нижній частині стовбура. Подеколи під час знімання кори з дерев додатково застосовували ніж чи дерев'яний колик, дерев'яну лопаточку. За допомогою перших двох інструментів розривали кору, а лопаточкою послугоувалися безпосередньо під час знімання її з дерева. За цим слідувала стадія вимочування, яка також потребувала спец. знань і навичок. Порізану на смужки кору на певний період закладали у воду (річки, ставки тощо) і тримали там, допоки лико не почне відділятися від зовн. частини. Також, щоби вироб. матеріал був гнучким і м'яким, його піддавали термічній обробці (заливали окропом). Ликові смужки просушували і зберігали у місцях, що добре провітрювалися. Майстрів, які драли лико і плели з нього різноманітні речі не лише для власне домашніх потреб, називали личкарями.

Осн. способом виготовлення речей із лика було плетіння. У процесі вир-ва товарів різного функціонального призначення нар. майстри використовували кілька технік: тасьмово-хрестикову (для рогожок, матів), сіткового плетіння (для кошиків). Окремі рукоділля потребували додаткових устаткувань. Напр., ликові мати виготовляли на ткацьких верстах, тоді як традиційна технологія плетіння решет із ликових стрічок передбачала застосування спец. горизонтальних станків (дощок).

Особливо поширеним різновидом ликоплетіння було вир-во

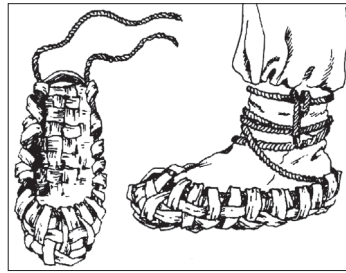

Личаки. За виданням «Українська минувшина: ілюстрований етнографічний довідник» (1993).

взуття, на позначення якого існувало безліч локальних назв — «личаки», «постоли», «лапти», «лапатки» та ін. Такий тип взуття носили переважно у теплу пору року — в ньому ходили у жнива, гребти сіно, прати білизну чи навіть до школи. Траплялося так, що личаки звалили і взимку, намотавши на ноги онучі. Плетене із лика взуття подекуди залишалось елементом повсякденного вжитку селян до серед. 20 ст., коли остаточно було витіснене гумовим і шкіряним.

Вельми розповсюдженою традиційною практикою було плетіння із лика всіляких кошиків. Завдяки їхній універсальності (служували ємностями для збирання і транспортування ягід, грибів, овочів тощо) це ремесло було одним із небагатьох, яке змогло зберегти важливе госп. значення в умовах швидкого зростання пром-сті.

Водночас відповідником лика у вир-ві кошиків та взуття був березовий луб, чи т. зв. берест. Крім того, ним обплітали глиняний посуд, використовували у житлобудівництві, а також робили з нього дрібні побутові речі, предмети особистого користування (солонки, кошики, табакерки та ін.). На відміну від лика берест драли влітку, а заготовлений матеріал зазвичай тримали на горищах. Перед тим, як плести, берест розмочували у воді.

Подібним до ликоплетіння за способом виконання, окремими технологічними операціями, пов'язаними з обробкою сировини, було вир-во кошиків із соснової скіпки, чи т. зв. драмки, яку отримували шляхом відколювання від деревини (вздовж по волокнах) невеликих тонких пластинок. Також спорадично в деяких регіонах, зокрема у Лівобереж. Україні (на Чернігівщині, Сумщині, Полтавщині), свого часу розвинулася технологія виготовлення зі скіпок

(дубових, вербових) різноманітно-го госп. начиння способом гнуття — обичайок для сит і решет, мірок, сівалок, коробок для збирання муки, зерна, картоплі тощо. Відповідно до того, на вир-ві якого саме різновиду продукції спеціалізувалися ремісники, існувала їхня фахова диференціація на решітників, ситників, коробочників. Техніка гнуття, крім ретельної мех. обробки, передбачала розмочування та розпарювання матеріалу у печі. Готові тонкі дощечки (бл. 5 мм), довжина та ширина яких регулювалися залежно від різновиду виробу та його функціонального призначення, ремісники згинали на колодці чи спец. пристосуванні — воловні. Краї, що з'єднувалися внапуск, фіксували дерев'яними гвіздочками, зшивали верболозом (у коробках) чи ликом (в обичайках) після повного висихання виробу. Затим майстер (залежно від виду діяльності) днів — вставляв в утори дно (кругле, овальне) або ж прикріплював за допомогою обруча полотно. До деяких речей додатково прилаштовували ручку: вертикальну — до мірок, дугоподібну — до коробки для освячення пасок. Часом для коробок робили кришки. Це ремесло фізично не було дуже складним, тому ним нерідко займалися старші чоловіки. Вир-во не потребувало спеціально обладнаного приміщення. Зазвичай чорнову роботу, пов'язану з обробкою деревини, виконували на подвір'ї, а сам процес гнуття відбувався в хаті. Осн. вироб. інструментом були сокира, довбня, швайка, скобель, буравчик. Ситники, решітники та коробочники вели стаціонарну чи відхожу роздрібну торгівлю своїми виробами, а також оптово збували їх скупникам.

**Коренеплетіння.** До структури деревообробної галузі належить ще одна ділянка нар. вир-ва — коренеплетіння, представники якої спеціалізувалися на виготовленні госп. речей із коренів дерев (сосни, ялини, ялівця, смереки). Застосовуючи різні техніки плетіння, вони створювали для повсякденного побуту прості й надійні ємності для збирання продуктів харчування, збору і перенесення ручної поклажі — козубки, кошики, коробки тощо. На Поліссі, де це ремесло набуло особливого розвитку, вироб. матеріал майстри



Плетіння з кори дерев. За виданням «Українська минувшина: ілюстрований етнографічний довідник» (1993).

завзвичай заготовляли власноруч у серед. літа. Добутий корінь чистили від кори, сортували за товщиною, кольоровою гамою. Світловий тон готового виробу залежав від породи дерева. У 21 ст. це давне нар. заняття зберігається завдяки творчості окремих майстрів, які помітно осучаснили асортимент. Серед їхніх виробів такі естетично-витончені предмети, як хлібниці, фруктовниці, скриньки, цукерниці, жбанки, таці.

Крім знань та досвіду застосування у вироб. цілях різних частин дерева, в українців було немало традиційних практик, пов'язаних з обробкою ін. видів рослинної сировини — соломи, рогозу, кукурудзиння. Із цих матеріалів нар. умільці навчилися створювати найрізноманітніші за формою і функціональним призначенням предмети — гол. убери, взуття, хатне начиння, святкові прикраси, іграшки, вироби сувенірного характеру тощо. Майстри 21 ст., які опанували технології цього традиційного рукоділля, продовжують розвивати його, збагачуючи певними інноваціями, в різних художньо-декоративних техніках плетіння роблять речі, що відповідають сучасним життєвим потребам.

Літ.: *Ефименко П.* Труды комиссии по исследованию кустарных промыслов Харьковской губернии, вып. 1. Х., 1882; *Могильченко М.* Будівля на Чернігівщині Глухівського повіту у с. Полошках. В кн.: *Материяли до українсько-руської етнології*, т. 1. Львів, 1899; *Литвинова-Бартош П.* Весільні обряди і звичаї у с. Земляниці Глухівського повіту у Чернігівщині. Там само, т. 3. Львів, 1900; *Русов М.* Вироби з дерева у с. Груні у Полтавщині. Там само, т. 6. Львів, 1905; *Його ж.* Гребінництво у с. Груні у Полтавщині. Там само; *Вебер К.К.* Корзиночне производство и культура корзиночной ивы: практическое руководство по культуре корзиночной ивы и выделке корзиночных изделий и корзиночной мебели. СПб., 1911; *Таранушенко С.А.* Мистецтво Слобожанщини XVII—XVIII вв. Х., 1928; *Будзан А.Ф.* Різьба по дереву в західних областях України. К., 1960; *Самойлович В.П.* Українське народне житло (кінець XIX — початок XX ст.). К., 1972; *Будзан А.Ф.* Українські народні скрині. В кн.: *Материяли з етнографії та мистецтвознавства*. К., 1975; *Щербаківський В.* Орнаментация української хати. Рим, 1980; *Селівачов М.Р.* Українське народне лозоплетіння. «Народна творчість та етнографія», 1987, № 3; *Борисенко В.К.* Весільні звичаї та обряди на Україні (історико-етнографічне дослідження). К., 1988; *Данилюк А.Г.* Українська хата. К., 1991; *Лащук Ю.* Народне мистецтво Українського По-

лісся. Львів, 1992; *Глушко М.С.* Шляхи сполучення і транспортні засоби в Українських Карпатах другої половини XIX — поч. XX ст. К., 1993; *Шевченко Є.* Народна деревообробка в Україні: словник народної термінології. К., 1997; *Богомазова Т.Г.* Кустарные деревообрабатывающие промыслы украинцев в конце XIX — начале XX вв. (производство деревянной утвари). СПб., 1999; *Найден О.С.* Українська народна іграшка: історія. Семантика. Образна своєрідність. Функціональні особливості. К., 1999; *Самойлович В.П.* Народна архітектура України в ілюстраціях. К., 1999; *Станкевич М.Є.* Українське художнє дерево XVI—XX століття. Львів, 2002; *Глушко М.С.* Генезис тваринного запрягу в Україні (культурно-історична проблема). Львів, 2003; *Гвоздевич С.М.* Традиційне бондарство українців Карпат (кінець XIX — 30-ті роки XX століття). Львів, 2012; *Сиренко С.В.* Верша: особливості будови та способи лову (причинки до риболовної техніки). «Народна творчість та етнологія», 2012, № 4; *Сауляк Б.* Вироби з дерева в господарстві та побуті українців Поділля кінця XIX — початку XX ст. «Народна творчість та етнологія», 2013, № 6; *Литвинчук Н.* Лозоплетіння Сумщини: історія розвитку та сучасний стан. «Етнічна історія народів Європи», 2014, вип. 42; *Маховська С.Л.* «Ой з-за гори старостоньки...»: весільні традиції Слобожанщини кінця XIX — початку XXI ст. К., 2014; *Пилипак М.А.* Українське весілля Східного Поділля середини XX — початку XXI ст. К.—Уфа, 2015; *Глушко М.* Традиційний саний транспорт волинян. «Наукові зошити історичного факультету Львівського університету», 2016, вип. 17; *Рижченко Я.* Українські скрині. «Народна творчість та етнологія», 2016, № 5.

### Гончарна галузь

Одним із найдавніших ремісничих занять, про що свідчать знайдені на теренах України



Гончар. Смет Опішня Зінківського району Полтавської обл. Фото 2006.

археол. пам'ятки, є гончарство. З'явившись у добу неоліту, воно залишалося ключовою ланкою заг. системи традиційних промислів і ремесел до 2-ї пол. 20 ст. Еволюціонуючи, гончарство сформувалося в окрему галузь, зміст якої полягав у багатостадійному вироб. процесі, що включало добування глини, підготовку гончарної сировини та виготовлення поліфункціональних керамічних виробів шляхом поєднання в одному технологічному циклі певної кількості операцій, яка могла варіюватися локально, а також залежно від виду продукції. Гончарне вир-во зосереджувалося в чітких територіальних межах, що зумовлювалося наявністю природних родовищ високоякісної глини. Загалом на теренах України географія гончарства була вельми широкою, найзначнішими центрами стали смт Опішня (Полтав. обл.), села Боромля, Глинськ, Межиріч, Станичне, Шатрище, м. Кролевещь (Сум. обл.), села Верба, Олешня, смт Короп, міста Ічня, Ніжин (Черніг. обл.), села Гаврилівка, Дибинці, Плахтянка (Київ. обл.), с. Бубнівка, м. Бар (Він. обл.), с. Смотрич (Хмельн. обл.), с. Підстінь, м. Косів (Івано-Франк. обл.), м. Сокаль (Львів. обл.), села Кульчин, Рокита (Волин. обл.), с. Царівка, смт Городниця (Житомир. обл.), міста Тячів, Хуст (Закарпат. обл.).

Укр. гончарі завдяки пластичності сировинного матеріалу, власній майстерності та винахідливості, а головне — споживачьому попиту — спромоглися розвинути гончарну галузь у кількох напрямках. Насамперед це виготовлення глиняного начиння для приготування, подавання, споживання і зберігання продуктів харчування (гличиків, горняток, горщиків, кухлів, макітер, мисок, друшляків, пампушниць), а також декоративного посуду (куманців, левів, баранців, півників), який, попри його утилітарну функцію, використовували ще й для прикрашання осель. Окремою складовою відповідної ділянки матеріальної к-ри були димарі, цегла, черепиця, кахлі, кахлеві печі та скульптура як архіт. елементи й оздоблювальні деталі житлового інтер'єру та екстер'єру, а також речі особистого, госп. і тех. призначення — люльки, труби, покришки для вуликів, грузила для риболовлі, вазони для кімнатних квітів. У деяких осередках було



Солом'яник. За виданням «Українська минувшина: ілюстрований етнографічний довідник» (1993).



Солом'яні брилі. За виданням «Українська минувшина: ілюстрований етнографічний довідник» (1993).

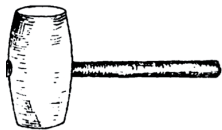

Довбня.  
За В. Шухевичем.



Ріжок.  
За В. Шухевичем.



Струг.  
За М. Могильченком.

налагоджено вир-во освітлювальних (ліхтарів, світильників, канделясів) та культово-реліг. предметів (ікон, свічників, кадильниць). Крім того, традиційне гончарство розвивалось у своєрідному напрямі виготовлення дитячих глиняних іграшок (свищиків, брязкальць, посуду, ляльок). Відповідно до типу товарів, що вироблялися, гончарі могли мати власну ремісничу спеціалізацію — корчажники, горшечники, посудники, мисочники, черепичники, цегельники, кахлярі та ін. Особливо таке фахове розмежування спостерігалось за умов цехової організації праці. Гончарні цехи як свого роду професійні об'єднання діяли переважно в містах та м-ках, стягнувши вершини розвитку у 18—19 ст. Зокрема, достеменно відомо про їх наявність у Барі, Глинську, Кам'янці-Подільському, Києві, Лохвиці, Ніжині, Чернігові.

З огляду на галузеву диференціацію гончарства послідовності вироб. операцій притаманна певна варіативність, проте початковий етап фактично в усіх напрямках пов'язаний із добуванням та підготовкою сировини. Способи одержання гончарної глини як осн. вихідного матеріалу визначалися локально особливостями залягання породи. Т. зв. поверхневу глину, що мала доволі тверду структуру, заготовляли відкритим (наземним) методом за допомогою лопати чи спец. знарядь — рискалі, мотики, копаниці. Тоді як закритим (підземним) способом за допомогою всіляких пристосувань діставали гончарну глину, що залягала на різних глибинах у земній корі: ремісникам-гончарям чи глинокопам (гірникам) доводилося піднімати її на поверхню, розробляючи т. зв. котловани, колодязі чи шахти, і за потреби додатково просушувати. Зазвичай глиняні родовища (за різними територіальними означеннями — «глинища», «глеїща», «кар'єри», «копи», «ями», «копальська» тощо) були розташов. на околицях населеного пункту або ж на незначній віддалі від нього. Календарно-часові рамки видобутку гончарної сировини визначалися локально і почасти залежали від специфіки використання у процесі обробки певних природних чинників. Так, у деяких регіонах Лівобереж. України (Слобожанщина, Сх. Полісся) гончарі здебільшого надавали перевагу осінньому сезону, адже застосову-

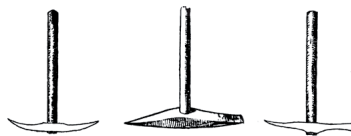

Копаниці. За В. Шухевичем,  
М. Могильченком.

вали технологію «заморожування» («виморожування») глини. Водночас ін. ремісникам добре відомий був спосіб «вивітрювання», чи «літування», сировини, через що вони воліли заготовити її навесні або ж улітку. На західноукр. теренах глину також відмулювали — за допомогою води очищали її від усіляких домішок. Об'єми заготовленого вихідного матеріалу залежали від обсягів кустарного вир-ва. Подекуди винятково процесом добування глини займалися окремі люди чи навіть бригади, у зв'язку з чим це заняття становило спец. промисел.

Гончарна глина залежно від хіміко-мінералогічного складу мала кольорові особливості. У сировині вона була білого, рожевого, червоного, синього, зеленого, чорного, жовтого та ін. відтінків. Здебільшого пластичну гончарну суміш робили із двох—трьох видів глини: «масткої» та «валкої» (Слобожанщина), «піщуги жовтої», «піщуги червоної» та «масткого глею» (Сх. Полісся). У кожному осередку ремісники визначали власні пропорції змішування різних її сортів. Деяка гончарна глина була придатна для виготовлення лише певних типів посуду: «мишівка» — для мисок, «горшівка» — для горщиків, макітер, дзбанків (Галичина), «гончарка» — для мисок, «глей» — для горшків (Київщина) тощо.

Власне мех. підготовка гончарної сировини охоплювала кількостепний процес, що зазвичай відбувався в хаті гончаря або ж у спец. будівлі — гончарні. Передусім глину заносили у приміщення й укладали у спеціально викопану в долівці яму («глеєвище», «глейник», «канаву» тощо) квадратної чи прямокутної форми, обкладену цеглою або дошками. Потому з неї готували пластичний матеріал для вир-ва ке-

раміки — витоптували чи збивали (у різних гончарних осередках цей процес був відмінним), стругали, викачували, застосовуючи певну технологію та спец. ремісничий інструментарій. Операція витоптування глини полягала у пошаровому змішуванні різних її сортів на дощі (подекуди рядні) шляхом тривалого топтання ногами та періодичного згортання при цьому формувальної маси за допомогою дерев'яної лопатки. За спец. лексиконом гончарів Слобожанщини, у такий спосіб витоптували т. зв. бабу. Проте цей метод мав доволі вузьке локальне поширення. Частіше глину різних сортів пошарово збивали за допомогою дерев'яного інструменту на кшталт молотка — добні, чи чекухи, — у «кабилу» (Сх. Полісся), «бабу», «кулі» (Галичина). Також глину могли спочатку бити дерев'яним веслом, а потім ін. знаряддями, що різнилися локально за будовою та термінологією («довбишка», «кичанка» — Терноп. обл., «молоток» — Закарпат. обл., «лопата» — Львів. обл.). Своєрідним був процес стругання, чи шаткування, глини спец. інструментом — стругом, кіскою, подекуди могли використовувати сталевий дріт чи стару косу. Заключним етапом усього підготовчого циклу було викачування: маглюючи вручну глину невеликими порціями (грудками), гончарі прагнули остаточно позбутися різних домішок, мертвиці.

Виконавча стадія гончарного вир-ва розпочиналася тоді, як гончар брався за виготовлення кераміки. Знайдені артефакти вказують на те, що у більш ранні періоди ті чи ін. глиняні речі було виліплено винятково руками. У 2 ст. почали використовувати спец. інструмент — гончарський круг, удосконалення якого відбулося в 14—15 ст. за рахунок зміни конструкції та переходу до іншого, продуктивнішого, способу керування механізмом — від ручного до ножного. Водночас будову ножного гончарського круга також із часом було модифіковано: до поч. 18 ст. ремісники-гончарі виготовляли продукцію на шпильцевому, чи т. зв. шльонському, гончарському крузі, в якому верхній та нижній диски трималися на нерухомій вісі та 6-х рівномірно розміщених одна від одної спицях. Упродовж 19 ст. цей тип був цілком витіснений новітнім — ветенним («волоський», «німець-



Весло.  
За В. Шухевичем.



кий») гончарським кругом, «верхняк» («головка», «кружало») та «спідняк» («нижняк», «маховик», «гончак», «махове колесо») якого з'єднувалися дерев'яним, а пізніше залізним, виготовленим у кузні веретеном. Веретенний гончарський круг був нестійким, тому вимагав додаткового укріплення дошкою — «лисицею» («лисичка», «копил», «коник», «жабка»). Для того, щоби механізм гончарського круга краще обертася, в дерево часто вдовбували кінські кутні зуби, а згодом встановлювали заводські підшипники. У 2-й пол. 20 ст. гончарські круги почали оснащувати електроприводами, здебільшого ними послуговувалися майстри профільних підпр-в. Традиційний гончарський круг був своєрідним символом спадковості ремесла, адже давня переходив від батька до сина.

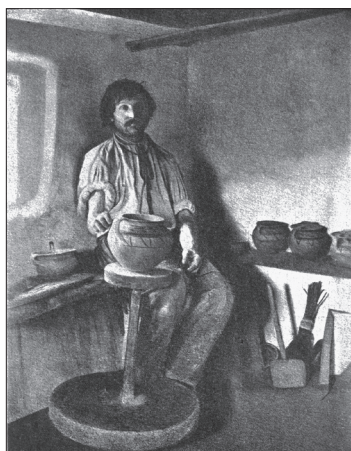

Гончар, який працює на ножному крузі. Фото початку 20 ст. За виданням «Кустарные промыслы Подольской губернии».

**Посудництво.** Гончарський круг вважався насамперед осн. інструментарієм ремісників-посудників. Відповідна фахово-галузева спеціалізація виділяється як основна і найпоширеніша серед гончарів. Принцип роботи на гончарському крузі полягав у наступному: майстер правою ногою починав крутити нижнє коло, яке приводило в рух верхнє, і під час руху виліплював на ньому необхідного розміру та форми посудину із попередньо заготовлених грудок глини; таких напівфабрикатів намагалися зробити стільки, щоби вистачило на весь час роботи протягом дня. Під час виточування посуду чи ін. видів кераміки майстри користувалися спец. ножами, лопатками та ін. пристосуваннями; також біля них завжди була вода для змочування рук і формувальної маси. Гончарі вважали глину святою землею і часто порівнювали її з тістом, а сам процес приготування до гончарського круга — із вимішуванням хліба. Консистенція гончарного матеріалу для різних керамічних виробів була неоднаковою. Зокрема, для посуду великих форм (горшків, макітер) глина мала бути тугою, а для дрібних речей, таких як миски, горщики, — м'якшою. Також, працюючи за гончарським кругом, ремісник, залежно від особливостей виробу, мав відчувати і змінювати швидкість обертання круга. Готовий посуд із голвки знімали (зрізали) за допомогою ножа чи тоненького дроту.

Окремою важливою стадією гончарного вир-ва було сушін-

ня кераміки. Зазвичай сирі глиняні речі позбавляли від вологи, розмістивши їх на п'ятрах («п'ятрина», «пятри») — спец. дерев'яних полицях, установлених під стелею гончарні чи хати ремісника. Цей етап головно залежав від температури повітря у приміщенні й займав кілька днів. Деякі вироби, зокрема посуд великих розмірів та об'ємів, сушили надворі. Під час цього процесу здійснювали такі додаткові операції, як «ворочання» та «гладка». Їх осн. принципом було усунути вироб. дефекти й надати продукції товарного вигляду. Виконання цих робіт нерідко покладалося на родину гончара.

Подаляша послідовність дій визначалася місц. традиціями декорування кераміки. Існувало багато технік і способів оздоблення різноманітних видів посуду. Зокрема, череп'яні неполив'яні горщики, макітри, глечики тощо декорували простим геометричним орнаментом, використовуючи техніку гравірування візерунків. Також вимальовували різноманітні смужки, хвилясті лінії — «кривулячки». Одним із важливих процесів гончарного вир-ва була обробка глиняного посуду поливою («полула», «оливка») для того, щоби після випалювання керамічні речі мали гладку, склянисту поверхню. Перед глазуруванням посуду ґрунтували, вимашуючи його всередині переважно дьогтем чи спеціально пригтовленими сумішами із житнього варива й порошку поливи (Середня Наддніпрянина, кін. 19 ст.), пізніше (2-га пол. 20 ст.) — тех. мастиль-

ними матеріалами. Технологія виготовлення поливи була позначена локально і, залежно від складу, мала різні відтінки. Напр., синій колір отримували завдяки додаванню кобальту, білий і жовтий — свинцю, зелений — міді. Відповідно поверхня полив'яних глиняних виробів могла бути білого, зеленого, синього, бежевого чи коричневого забарвлення тощо. Кольорова полива наносилася на виріб повністю (і зовні, і всередині) чи частково — з однієї сторони. Подекуди гончарі обробляли поливою лише краї посуду, що називалося «крайковать» (с. Глинськ Роменського р-ну Сум. обл.). У багатьох центрах гончарства використовували також техніку підполивного розпису. Часто характер декорування, орнамент, композиція, кольорова гама вказують на належність виробу до певного кустарного осередку. Матеріал для розпису гончарі готували власноруч. Різноманітні малюнки наносили на посуд за допомогою курячого пір'я, ріжка чи спринцівки. Осн. способами оздоблення димленої кераміки були лошення, ригування, рельєфне ліплення та штампування. Хоча траплялися речі повсякденного вжитку без будь-яких декоративних елементів.

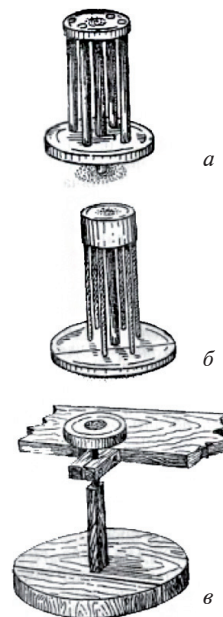

Ножні гончарські круги: а, б — з нерухомою віссю, в — з рухомою віссю. За В. Бондарчиком.



Глиняний посуд. Полтавська губернія. Початок 20 ст. За Д. Зелениним.



Горн у с. Адамівка  
Подільської губернії.  
Фото початку  
20 ст. За виданням  
«Кустарные промыслы  
Подольской губернии».

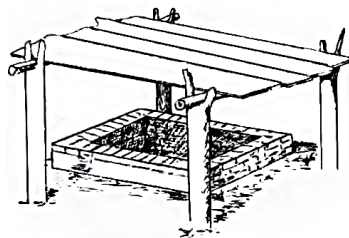

Вид на горн згори.  
За М. Русовим.



Горн.  
За М. Могильченком.

Заключною стадією гончарного вир-ва було випалювання. Цей технологічний процес відбувався у спец. печі — горні. Конструкція горна (загалом на теренах України виділяють два осн. типи — прямокутний та круглий) і назви площ окремих його частин у різних осередках гончарства дещо відрізнялися. Подекуди горно було досить великим і вмщувало бл. 1 тис. штук посуду. Буд-во горна традиційно було справою рук пічників. Власне горно мали не всі гончарі, отож діяв принцип колективного випалювання і взаємодопомоги. Укладанням посуду в горні гончар займався винятково сам, адже він стежив, щоб не злилася полуда, був доступ повітря тощо. Після відповідного устаткування починали розтоплювати-«згрівати» піч попередньо заготовленими дровами, що містились у «погребі». Для всього процесу випалювання потрібна була велика кількість дров, причому різної породи та розміру. Так, для розігрі-

вання печі брали короткі сухі дрова. Процедура згрівання мала наростаючий характер: дрова наклали у піч поступово, щоби вона набирала потрібної температури, і лише добре напаливши, її заклали дровами повністю. «Вигнали вогонь» (допалювали) довгими, переважно смолянистими дровами. Час завершення роботи визначали традиційно «на око». Весь період випалювання тривав одну—півтори доби.

В різних осередках гончарства ремісники часом користувалися т. зв. безкисневим способом випалювання, в результаті якого отримували димлену, чи «синю», кераміку. В цьому разі на заключному етапі набите всерть дровами горно герметично закупорювали, і паливо догорало без доступу повітря. На території України безкисневе випалювання практикували у багатьох історико-етногр. регіонах — на Волині, у Поліссі, на Слобожанщині, Гуцульщині, Буковині, у Поділлі, Середній Наддніпрянщині та ін.

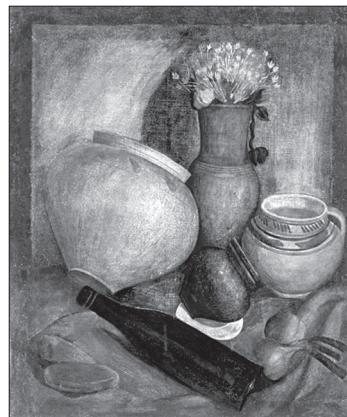

Глиняний посуд. Картина  
«Натюрморт» роботи художника  
І. Падалки. 1920-ті роки.

Асортимент глиняного посуду вирізнявся найбільшим різноманіттям серед усіх товарів гончарного вир-ва. Його типологічна структура передусім визначалася господарсько-побутовим призначенням. Оскільки пріоритетною сферою застосування була кухня, у повсякденному вжитку існувало начиння для приготування перших і других страв (горшки,ринки, друшляки), для випікання хлібних виробів (бабушники, пасківники), для подавання та споживання їжі (миски, блюда), для пиття (кухлі, чашки, горнятка), для тримання й транспортування рідин (гличики, баньки, баклаги, куманці, барильця, барани) тощо. Універсальним загальнонорозпоширеним різновидом традиційного посуду була макітра («макотра», «макітарка», «макітрин» тощо). В ній варили, смажили та тушкували всілякі наїдки, також її використовували як діжу, масничку, тару для води, ємність для зберігання продуктів харчування, зокрема і довгострокового (для засолювання). Речі однієї функціональної групи різнилися за формою, розмірами, товщиною стінок, способом оздоблення, наявністю чи відсутністю додаткових елементів тощо. Силует того чи ін. виробу нерідко вказував на його належність до певного осередку. Водночас керамічні вироби одного типу могли мати безліч локальних назв.

**Архітектурна кераміка.** Одним із сегментів гончарного вир-ва було виготовлення архіт. кераміки. Наприкінці 19 — у 1-й пол. 20 ст. виробленням цегли та черепиці (дахівки) здебільшого займалися гончарські бригади, керамічні майстерні, з-ди, що діяли в містах і селах Лівобереж. та Правобереж. України (міста Миргород, Львів, Чернівці; села Дибенці, Шатрище та ін.). Подекуди працювали також ремісники-одноосібники — цегельники та черепичники, які випускали відповідну продукцію порівняно меншими партіями. Технологічний процес створення покрівельного матеріалу із глини передбачав кілька стадій — підготовку глиняної маси, формування заготовок, їх сушіння, випалювання. У разі виготовлення черепиці із покриттям додатковою операцією було нанесення на поверхню напівфабрикатів ангобу чи поливи. У традиційній арх-рі черепичні дахи були особливо ха-

рактерні для степового ареально-го типу сільс. житлового комплексу. Ті самі осн. етапи вир-ва дахів-ки були характерні і для цеглярства. Виготовлену кустарним способом цеглу випалювали в горнах, здебільшого вони вміщували 2—4 тис. одиниць відповідної продукції. Тоді як модернізовані спеціалізовані підпр-ва були облаштовані печами для випалювання. Цегла була досить поширеним гончарним товаром. Зокрема, на Лівобережжі її випускали майже у всіх осередках. Якість цегли великою мірою залежала від властивостей глини. Переважно її використовували як буд. матеріал. Крім того, спеціально для печей, груб, димоходів виробляли цеглу із вогнетривкої, стійкої до високих температур глини. Приватні спеціалізовані підпр-ва та майстерні обов'язково ставили на своїй цеглі відповідні штампи, що вказували на назву вироб. об'єкта чи його власника. У рад. період цегельні діяли при колгоспах, випускаючи переважно продукцію для потреб села — буд-ва хат, шкіл та ін. громад. об'єктів, ферм. Починаючи із 2-ї пол. 20 ст., дерев'яні житлові та нежитлові будівлі дедалі більше витіснялися цегляними аналогами, особливо в місцевостях, де був відчутний брак деревини.

В окремих центрах гончарства на Слобожанщині, у Поліссі, Середній Наддніпрянщині та ін. регіонах розвинулося **виготовлення глиняних димарів для хат** — «верхів». Передусім відповідні вироби вирізнялися за формою (циліндричні, квадратні, горшкоподібні). Водночас серед них траплялися як теракотові, так і полив'яні димарі, фарбовані, оздоблені випуклими зображеннями чи навіть розписом. Потреба у вир-ві димарів зникла у 2-й пол. 20 ст. через втрату їх практичного значення. Втім у 2-му десятилітті 21 ст. зразки гончарної продукції цього типу ще трапляються на дахах міських та сільс. хат на території Київщини, Сумщини, Чернігівщини та ін. областей.

3-поміж інших предметів кераміки цієї групи в художньо-естетичному плані особливо вирізнялися кахлі. Технологічно **кахлеве виробництво** було одним із найскладніших, через що розвинулося лише в окремих осередках (м. Зіньків, смт Опішня, Котельва — Полтавщина, міста Чернігів, Ніжин, Ічня — Чернігівщина, м. Глухів, с. Шатрище — Сум-

щина, м. Сокаль, села Глинськ, Потелич — Львівщина, міста Збараж, Чортків — Тернопільщина, м. Косів, с. Пистинь — Івано-Франківщина, міста Володимир-Волинський, Луцьк — Волинь та ін.). Кахлі як декоративний елемент використовували для облицювання печей ще в давньорус. період, проте особливого розвою кахлярство набуло в 17—18 ст., коли гончарство загалом як галузь було на піку розвитку. Ними вишукано оздоблювали монастирі, поміщицькі маєтки. Також кахлі та кахлеві печі могли бути частиною інтер'єру міських громад, споруд, корчем чи навіть шкіл. З'явившись попервах у місті, в середовищі заможних класів, кахлі поступово поодинокими вкрапленнями почали проникати в сільс. оселю і дедалі більше ставали її невід'ємними деталями. Найявність в інтер'єрі архіт. кераміки цього типу, зокрема кахлевих печей, передусім свідчила про достаток господарів. Методикою виготовлення кахлів володіли не всі гончарі. Як осн. сировину використовували ту саму глину, що й для ін. гончарних виробів, хоча вона потребувала особливо ретельної обробки. Готову глину складали у стовп відповідного розміру, з нього відміряли і відрізували дротом заготовки потрібної товщини. Надавши за допомогою спец. дерев'яних форм завершеності обрисам виробів, кахельники працювали над тильною стороною. Після того, як вироби висихали, за потреби їх декорували та глазурували, випалювали подібно до ін. гончарної продукції. Із часом техніка виконання, матеріал, форма, розмір, колористика та сюжети кахлів еволюціонували, розширилася сфера їх використання (оздоблювали не лише внутр., а й зовн. елементи будинків). Разом із виникненням і становленням фактично по всіх історико-етногр. регіонах України осередків кахлевого вир-ва увиразнювалася локальна своєрідність. Збережені зразки вказують на велике типологічне різноманіття кахлів. Вони могли бути як полив'яними, так і неполив'яними, однокольоровими і поліхромними, рельєфними та мальованими. До того ж траплялися кахлі із флористичними (квіти, ваза з квітами, дерева), зооморфними (стилізовані леви, коні), орнітоморфними (півні, двоголові орли) чи антропоморфними (музики, солдати, моска-

лі) мотивами. Нерідко на кахлях зображували сюжетні композиції на кшталт: пастух грає коло стада, мисливець цілить у зайця, хлібороб оре, жінка пряде тощо. Впродовж істор. поступу (одночасно чи різночасно) існувало кілька форм організації цього виду ремісничої діяльності. Гончарі-кахельники могли працювати як одноосібно, так і у складі корпоративних об'єднань різного гатунку. Зокрема, відомо про цехове, монастирське, мануфактурне, заводське виготовлення кахлів тощо. Разом зі зразками власне укр. кахлярства побутовали й імпортні аналоги, які завозили з Росії (переважно на терени Лівобережжя) чи західноєвроп. країн.

Серед різноманітного асортименту гончарної продукції було чимало предметів, якими послуговувалися в різних сферах домашнього госп-ва. Найпростіші глиняні речі, на кшталт рибальських грузил та пряслиць, представники землеробських к-р виробляли ще в давнину. Тоді як технологічно складніші вироби з'явилися в побуті українців набагато пізніше. Потреба в опануванні майстрами нових методик і засобів праці задля розширення номенклатури вжиткових товарів передусім зумовлювалася вимогою населення того чи ін. різновиду товару. Як наслідок, локально в різних центрах гончарства повсякчас намічалася вузька спеціалізація ремісничої праці. Так, відчуваючи попит, гончарі Полтавщини навчилися виробляти череп'яні покрівці — кришки для вуликів-дуплянок. Із тієї самої причини наприкінці 19 ст. декотрим ремісникам Чернігівщини та Полтавщини вдалося опанувати процес виготовлення й випалювання водогінних і дренажних труб. Тоді як подільські, слобожанські, гуцульські гончарі спеціалізувалися на створенні глиняних ліхтарів, каганців, свічників. Повсюдно особливо популярними були глиняні горщики для кімнатних квітів — «квітники» (Середня Наддніпрянщина), «цвітошники» (Слобожанщина), «цвітошники», «цветошники» (Сх. Полісся). Вир-во цих речей межиріччя гончарі вважали за «саме просте діло». Елементарні вазони за формою дещо нагадували макітру і, по суті, відрізнялися лише спец. отворами у дні. На теренах Зх. України вазони оздоблювали ліпкою (Дрогобич), оформлювали композиційно на хребтах тварин (баранів, оленів), розмальовували.

**Кераміка малих форм.** Особливо галузевою ділянкою традиційного гончарства стало виготовлення кераміки малих форм, зокрема дитячої іграшки. Про давність витоків цього напрямку свідчать археол. знахідки доби трипільської та роменської к-р, давньорус. епохи тощо. У 19 — 1-й пол. 20 ст. різноманітні глиняні іграшки виробляли в багатьох гончарних осередках, проте порівняно з ін. продукцією це були другорядні товари. Особливо вирізнялися стилістикою зразки керамічної пластики таких центрів, як смт Стара Сіль, м. Самбір (Львівщина), м. Косів (Івано-Франківщина), смт Опішня (Полтавщина), с. Дибинці (Київщина), м. Ічня (Чернігівщина), с. Бубнівка, м. Бар (Вінниччина). Осн. способом виготовлення більшості видів глиняної іграшки було ліплення. Вир-во деяких елементів такого різновиду нар. ляльки, як «бариня», здійснювали комбінованим способом — верхню частину ліпили руками, а тулуб та спідницю формували на гончарському крузі. Попри те, що традиційне гончарство загалом є хол. справою, ліпленням іграшок та їх декоруванням нерідко займалися діти та дружина гончаря. Серед видового різноманіття іграшкової кераміки окрему групу становлять звукові іграшки — свищики, брязкальця («хихички»), — які, крім ігрової функції, виконували ще й апотропейну, були своєрідними оберегами дітей; сюжетні — бариня із пташкою під рукою, пані з пташками-свистунцями, пташка із пташенятами, т. зв. чайки, вершники, а також власне ігрова кераміка — дитячий посуд-монетка, ляльки. Свистунці здебільшого робили зооморфні (коники, баранці, вівці, свині, корови, верблюди, олені, ведме-

ді) чи орнітоморфні (курки, півники, качечки, гусочки, голуби, орли). Різновидом свистунців були також соловейки з емністю для води, вони видавали звуки, подібні до солов'їних трелей. Антропоморфні іграшки виготовляли у вигляді баринь, вершників, солдатів, козаків та ін. Траплялися біморфні, міфологічні скульптури — птахоконі, птахобаранці, птахоолени, коні з трьома головами тощо. Подекуди (м. Городище) гончарі виготовляли також фітоморфні речі (сливи, груші, маківки, гарбузи). Іграшки здебільшого були теракотові, окремі частини іноді покривали поливою, розпис робили червінкою, опискою, побілом, декор застосовували доволі простий — у вигляді цяток, кривульок, також оздоблювали гравіруванням. Попри те, що традиційні глиняні іграшки мали різні загальнонац. риси, вони вирізнялися і локально, адже, як й ін. види кераміки, яскраво презентували місц. технологічні прийоми вир-ва та декорування, особливості колористики. Разом з ін. своїми виробами гончарі розвозили іграшки по селах, торгували ними на ярмарках та базарах. Також великими партіями реалізовували глиняні іграшки утильникам («ганчурники»), які потім міняли їх на ганчир'я.

У більшості місц. осередків по всій території України традиційно гончарювали чоловіки. Втім багатостадійний процес вир-ва та його обсяги (гончарні вироби, на відміну від багатьох ін. ремісничих галузей, продукція яких виготовлялася поштучно, випускали великими кількісними партіями) потребували додаткових робочих рук. У тому випадку, якщо гончар не мав найманих працівників, що траплялося нерідко, допомогу на різних етапах вир-ва надава-

ла жінка — дружина, доньки ремісника: вони пересували посуд, підносили його до горна тощо. Відомі також факти опанування жінками гончарного ремесла, хоча це мало вимушений характер. Напр., у с. Шатрище Ямпільського р-ну (Сх. Полісся) у повоєнні роки гончарством займалися жінки, які залишилися вдовами. Проте не всі процеси були їм під силу. Зокрема, вони просили про допомогу знайомих гончарів, щоби ті виробили, а потім і випалили їм глиняний посуд. Усе інше, навіть, здавалося, винятково хол. роботу, жінки виконували самі: на рівні з чоловіками добували глину, збивали її, стругали, сушили вироби, готували до випалювання і продавали. Повною мірою оволодіти гончарною справою і працювати нарівні з чоловіками жінкам вдалося з розвитком пром. гончарного вир-ва у 2-й пол. 20 ст., особливо цьому сприяло винайдення гончарського круга з електричним приводом, яким були оснащені держ. гончарні. Водночас «приміряти» гончарне ремесло представницям жіночої статі змогли і завдяки появі перспективи отримувати професійно-тех. освіту у спеціалізованих школах, уч-щах чи навіть гуртках.

Наприкінці 19 — у 2-й пол. 20 ст. гончарі реалізовували товар власноруч або ж через посередників — скупників. Осн. способами збуту були ринкова, ярмаркова, пересувна торгівля чи товарообмін; подекуди практикувалося вир-во керамічних виробів на замовлення. Доволі потужна конкуренція гончарів, адже шляхи їх пересування здебільшого виходили далеко за межі місця проживання, впливала на те, що вартість гончарних виробів на ярмарках чи базарах була невисокою. Кожен ремісник звичайно тримався фіксованої ринкової ціни. Пересувні гончарі-реалізатори, за різними локальними означеннями — «горщаники», «горщечники», «гаршечнікі», «ганчурники», які возили свою продукцію по селах та хуторах, намагалися якомога швидше продати товар, тому часто вели бартерну торгівлю. В різних місцевостях ремісники міняли свої вироби на яйця, масло, курей, зерно. Зокрема, давній звичай міняти на зерно мав східнослов'ян. традицію. Звичайним засобом перевезення керамічних виробів була підвода. У віз гончарі часто запрягали попередньо об'їжджених корів-ялівок.



«На ярмарку.  
У горшковому  
ряду». Картина  
роботи художника  
М. Пимоненка. 1911.

Для того щоби перевезти якомога більше товару, на возі робили спец. надбудови із дощок, джугтів соломи чи плетеної лози («коші», «кучури», «кучі»). Керамічні вироби встановлювали один в один, перекладаючи при цьому сіном, соломою, лепехою, очеретом тощо. Згори добре устаткований товар заплітали мотузками чи дротом. У 2-й пол. 20 ст. гужовий транспорт було витіснено механічним (тракторами, машинами). Проте технологія устаткування продукції в кузовах змінилася мало, посуд та ін. глиняні вироби, як і на возі, потрібно було добре перекласти. Іноді гончарі зазнавали збитків від розкрадання товару. До того ж мали місце ритуальні крадіжки. Напр., у селах пн.-сх. України дівчата вірили, що вкрадений у гончаря виріб прискорить їхнє заміжжя.

Гончарське ремесло відобразилося в ономастиці — топонімах і мікротопонімах, гідронімах, антропонімах різних регіонів України. Низка назв населених пунктів (села Старі та Нові Гончарі — Сум. обл., с. Гончарівка — Львів. обл., с. Гончарове — Дніпроп. обл.) безпосередньо вказують на те, що в межах цих поселень свого часу існувало гончарне ремесло. Окремі ойконіми (с. Глинськ — Сум. обл., с. Глинське — Полтав. обл., с. Глинне — Рівнен. обл.) пов'язані також з осн. сировиновою гончарського вир-ва — глиною. Менш продуктивним для топонімії лексичним джерелом стали назви продуктів гончарного вир-ва (с. Горщик — Житомир. обл.). Крім того, на місця компактного проживання гончарів, а також родовища часто вказують назви кутків, вулиць, урочищ тощо — Гончарівка, Гончарний Яр, Гончарівське, Гончарівська, Глинище та ін. Гончарське ремесло відображено і в назвах річок (Гончарка, Гончариха, Гончарівка — Черкас. обл.). Топонімова «гончар-», похідна від назви ремісничої професії, лягла в основу багатьох укр. прізвищ — Гончар, Гончаров, Гончаренко, Гончарук та ін.

Поступальний розвиток гончарства від зародження і до згасання був позначений певною циклічністю. Трансформації, яких зазнало гончарне ремесло впродовж багатьох століть, були зумовлені різними істор. та соціально-екон. чинниками. З одного боку, відбувалося скорочення видово-

го різноманіття традиційних керамічних виробів: починаючи з 1-ї пол. 20 ст., у побуті їх дедалі частіше заміняли фабрично-заводськими аналогами — металевими, фаянсовими, скляними тощо. Водночас індивідуальне гончарне ремесло доволі швидкими темпами витіснялося колективними формами вир-ва на кшталт гончарних майстерень, керамічних з-дів. З другого боку, номенклатура пром. продукції помітно розширювалася за рахунок речей сувенірного характеру. До того ж укрупнені гончарні підпр-ва були оснащені електричними гончарськими кругами, що надзвичайно полегшувало працю гончарів і поряд із чоловіками забезпечувало можливість масового оволодіння цією професією жінкам. Утім на поч. 21 ст. традиційне гончарство, по суті, стало фактом історії, а більшість регіональних центрів зникли із сучасної карти нар. ремесел. Лише зрідка на місцях можна зустріти самотніх майстрів-аматорів, які прагнуть зберегти давні локальні особливості гончарної справи, передаючи свої знання наступним поколінням. Також гончарство розвивається на професійному рівні. Багато хто із сучасних майстрів шукає власний стиль, поєднуючи традиції та інновації.

Літ.: *Твердохлебов А.Д.* Труды комиссии по исследованию кустарных промыслов Харьковской губернии, вып. 3. Х., 1885; *Королев Ф.Н.* Кустарное гончарство в Полтавской, Харьковской и Черниговской губерниях: исследование 1888—1890 гг. В кн.: *Отчеты и исследования по кустарной промышленности в России*, т. 1. СПб., 1892; *Зарецкий И.А.* Гончарный промысел в Полтавской губернии. Полтава, 1894; *Замятченский П.А.* О залежах глины в районах кустарного гончарного производства в Черниговской губернии (исследование 1896 г. П.А. Замятченского). В кн.: *Отчеты и исследования по кустарной промышленности в России*, т. 4. СПб., 1897; *Фриде М.* Гончарство на юге Черниговщины. «Материалы по этнографии» (Л.), 1926, т. 3. вып. 1; *Спаська Є.Ю.* Гончарські кахлі Чернігівщини XVIII—XIX ст. (4-й етюд з циклу «Чернігівське гончарство»). К., 1928; *Йт ж.* Шльонський гончарський круг (другий етюд із циклу «Чернігівське гончарство»). В кн.: *Матеріали до етнології [вид. Музею антропології та етнології ім. Хв. Вовка ВУАН]*. К., 1929, вип. 2 (окремий відбиток); *Шульгіна Л.С.* Гончарство в с. Бубнівці на Поділлі. «Матеріали до етнології» (К.), 1929, ч. 2; *Матейко К.І.* Народна кераміка західних областей Української РСР XIX—XX ст.: історико-

етнографічне дослідження. К., 1959; *Лауцк Ю.П.* Закарпатська народна кераміка. Ужгород, 1960; *Його ж.* Косівська кераміка. К., 1966; *Данченко Л.* Народна кераміка Наддніпрянщини. К., 1969; *Лауцк Ю.П.* Українські кахлі: IX—XIX ст. Ужгород, 1993; *Пошивайло О.* Етнографія українського гончарства: Лівобережна Україна. К., 1993; *Його ж.* Ілюстрований словник народної гончарської термінології Лівобережної України (Гетьманщина). Опішне, 1993; *Найден О.С.* Українська народна іграшка: Історія. Семантика. Образна своєрідність. Функціональні особливості. К., 1999; *Мельничук Л.С.* Гончарство Поділля у другій половині XIX — XX століттях: історико-етнографічне дослідження. К., 2004; *Метка Л.О.* Гончарство Слобідської України в другій половині XIX — першій половині XX століття. Полтава, 2011; *Мотиль Р.* Українська димлена кераміка XIX — початку XXI ст.: Історія. Типологія. Художні особливості. Львів, 2011.

### Текстильна галузь

Традиційне текстильне вир-во поєднує нар. ремесла, які були націлені на виготовлення речей широкого вжитку із волокон рослинного (конопель, льону, кропиви) і тваринного (шерсті, пуху, волосу) походження в один із способів — прядіння, ткання, плетіння чи валяння. З огляду на методи опрацювання волокнистих матеріалів і технологію вир-ва з них різних видів продукції виокремлювалася низка галузевих ділянок, що в різних історико-етногр. регіонах України мали власну організаційно-вироб. структуру, відмінні особливості поступу і ступінь поширення.

**Прядіння.** Одним із найдавніших широко розповсюджених занять було прядіння. Традиційний досвід виготовлення із прядивних к-р ниток і супутніх речей українці успадкували від трипільців. На це зокрема вказують виявлені в числі артефактів цієї доби прядильно-ткацькі знаряддя праці (прясельця від веретен, глиняні грузила від примітивних ткацьких верстатів), відбитки тканин на кераміці, а також ін. археол. факти. Вікова давність текстильними волокнами були коноплі та льон. Доволі рано почали використовувати як сировину й овечу вовну, про що свідчать знахідки 11—12 ст. — ножиці для стриження, залишки одягу. У просторово-територіальному відношенні рівень побутування різних вироб. матеріалів був неоднаковим, що передусім визначало-

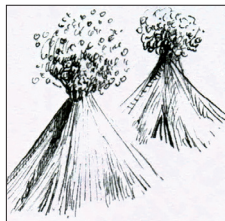

Горстки льону.  
Гуцульщина.  
Рисунок художниці  
О. Кульчицької.  
Початок 20 ст.

ся природно-геогр. і кліматичними особливостями. Льон як прядивну к-ру головню сіяли на пн. Коноплі були більш поширеними луб'яними рослинами, задля пряжі їх розводили на території Черніг., Черкас., Полтав., Миколаїв., Дніпроп., Одес. та ін. областей. Існували також зони обопільного вирощування льону та конопель, напр. Подніпров'я та Полісся. У 1-й пол. 20 ст. в деяких місцевостях Сх. Полісся культивування конопель стало окремим промислом: їх вирощували не лише для суто домашніх потреб, а й для постачання на спеціалізовані пром. об'єкти. Тамешні місц. власті всіляко сприяли підвищенню технологічного рівня обробки конопель і льону. Вівчарство та козівництво як традиційні галузі госп-ва, що забезпечували населення текстильною сировиною тваринного походження, найбільше розвинулися в гірських і степових районах.

Процесу прядіння передувала доволі складна і довготривала заготівельна фаза, спрямована на одержання сировини. Цикл вироб. операцій, пов'язаний із волокнистими к-рами, розпочинався комплексом нар. агротех. заходів. Технологія вирощування різних луб'яних рослин багато в чому була схожою. Льон і коноплі сіяли у період із ранньої весни до другої декади літа. Дату сівби зазвичай пов'язували з нар. календарем (день св. Георгія — 6 травня, день св. Миколи — 22 травня, день святих Константина та Олени — 3 червня, день св. Онуфрія — 25 червня та ін.), при цьому також враховували особливості вегетаційного періоду рослин у різних фізико-геогр. зонах. Найпридатнішими для цих тех. к-р були низькі місцевості. У приватних домогосп-вах коноплі здебільшого висівали на городях, часом у кінці ланів між кукурудзою. Для льону важливо було щоразу змінювати місце, практикували його сівбу по картоплі та гороху, на полях. Згідно з нар. знаннями важливо було вкинути насіння у вологий ґрунт, бажано після густого теплої дощу. Сіяли вниятково вручну, доволі густо, щоби стебла були високими й тонкими, а волокно — м'яким. Традиційно це була чол. робота. Через деякий час після появи сходів проводили низку заходів із догляду за рослинами: прополювали від бур'янів, боролися з комахами,

стерегли від птахів. Берегти конопляники від горобців чи то відразу після посіву, чи то із дозріванням насіння зазвичай входило в обов'язки дітей. Сукупність дій, які проводили під час збору конопляної і льнової сировини, мала певну специфіку. Коноплі вибирали у два етапи, це зумовлювалося біологічними особливостями к-ри. Першими сохли чол. стебла — плоскінь («пласкавниці», «поскуха», «посконні», «посконі», «дьорганка», «замашка», «кашкові», «білі»). Жін. рослини (із насінням) — матірки («матки», «головні», «зелені») доспівали наприкінці літа — на поч. осені. Льон виривали у 2-й пол. серпня, важливо було зробити це до того, як він почне червоніти, адже в такому разі волокно ставало жорстким. Вибрані руками коноплі та льон в'язали у невеликі снопи («горстки», «кулики») і провітрювали, сушили на сонці впродовж кількох днів. Із дозрілих рослин обов'язково вимолочували насіння для подальшого посіву та видобування олії: із льону — дерев'яними пращами, а з конопель — ціпами.

Першочерговим етапом на стадії обробки прядильних к-р було мочіння. Зібрані у снопики коноплі на кілька тижнів (два—три) закладали в річку, озеро, ставок тощо. Для того щоби рослини були занурені у воду цілком і не спливали, згори їх придавлювали дереном, камінням чи палицями. Сировину мочили з метою зменшити твердість стебла і добути з кори (луба) потрібне для виготовлення пряжі волокно. Внаслідок мочіння конопель екосистема водойм неабияк руйнувалася. Тому для розв'язання цієї проблеми в різних місцевостях рили спец. «мочильні ями», «копанки», «саги». Технологія вимо-



Мочення конопель у мочилі.  
Гуцульщина. Рисунок художниці  
О. Кульчицької. Початок 20 ст.



Розстилення горсток льону «на смагу». Гуцульщина. Рисунок художниці О. Кульчицької. Початок 20 ст.

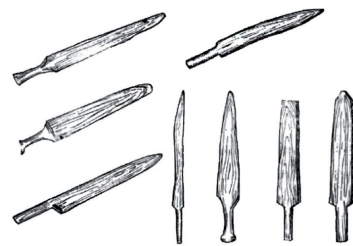

Тріпала. За В. Бондарчиком.

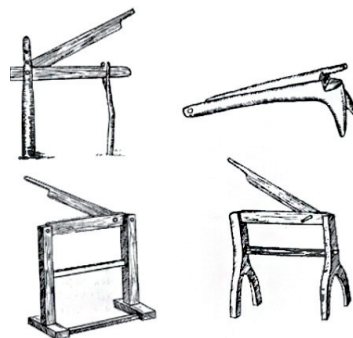

М'яльниці. За В. Бондарчиком.

чування льону локально різнилася, що залежало від низки чинників, зокрема кліматичних умов та обсягів сировини, яка піддавалася обробці. Льон, як і коноплі, могли мочити у воді або ж практикували т. зв. росяну мочку — тонким шаром їх слали по траві («по жнивнику»). Подекуди кострицю льону розм'якшували, залишаючи його під снігом.

Особливо трудомістким був один з етапів обробної стадії, що включав мех. опрацювання прядильного матеріалу. Він полягав у відокремленні від волокна здерев'янілої частини стебла — т. зв. терміття, чи костриці, — шляхом тріпання, биття, м'яття. У різних історико-етногр. регіонах України цей процес міг виконуватися у кілька способів із

Веретена. За виданням  
«Гуцульщина:  
історико-етнографічне  
дослідження» (1987).

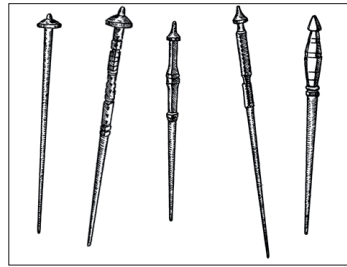

Стриження овець. Гуцульщина.  
Рисунок художниці О. Кульчицької.  
Початок 20 ст.

всіх аграрних справ. У ході вир-ва використовували певний комплекс осн. та допоміжного інструментарію. Давнім ручним прядильним знаряддям було веретено. Цей спец. інструмент нагадував за будовою конічну палицю із потовщенням у нижній чи середній (давніше) частині. Верхній край веретена (спінь, шпинь) був загострений, нижній (п'ятка, гуска, гузка) закінчувався диском, функцію якого у більш ранніх зразках виконувало прясельце —

гоном худоби на полонину. Загалом за сезон овець могли стригти до двох разів. Другу стрижку, чи перестриг, робили здебільшого у 2-й пол. серпня — у період між Першою Пречистою та Покровою. Кількість стрижок залежала від різних чинників — породи, віку тварини та кольору її волосяного покриву. Передусім дивилися на те, щоб шерсть підрунювалася, тоді зістрижена вовна не розпадалася на волокна, а легко відділялася від шкіри суцільним шаром. Знімали вовну за допомогою металевих ножиць (т. зв. овечих), пізніше — ручної чи електричної машинки. Наступним обов'язковим і чи не найскладнішим етапом у роботі з вовною було прання. Робили це в домашніх умовах. Часом, щоб очистити вовну від сірки, у процесі миття додавали луг. У деяких місцевостях вовну прали в кілька етапів: спочатку заливали окропом, а потім мили на річці. Потому чисту вовну розпушували: незначну кількість шерсті скубли руками, великі об'єми сировини били за допомогою лучка (струни) та чесали гремплями («дергальня», «драчка», «шкробла»). Також застосовували щітку зі свинячої щетини. Під час цієї операції вовну заодно поділяли відповідно до структури волосини на волосінь (для тонкої пряжі) та шпіль (для сукна). Починаючи із 20 ст., селяни нерідко користувалися платною послугою биття вовни за допомогою вовнобитних машин — «чухралень». Козячий пух вичісували у період линьки тварин за допомогою металеві гребінки із загнутими зубцями. Сировину не мили, натомість очищали від усіляких залишків, насаджуючи її на зроблений із т. зв. циганських голлок гребінь, розпушували металевими щітками («чьоски»).

Сукати пряжу традиційно починали восени, після закінчення

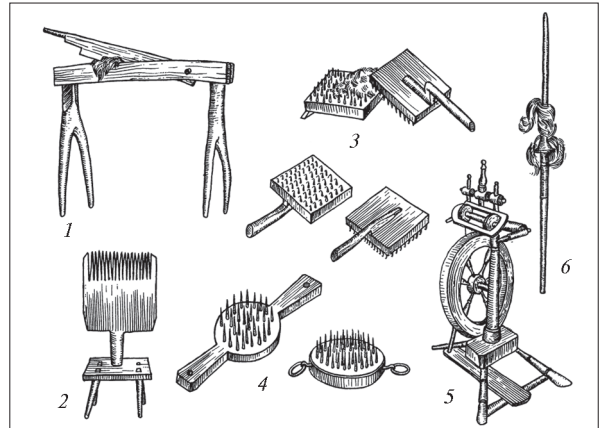

кільце із глини, металу, скла чи будь-якого ін. матеріалу, яке надівали на веретено для ваги. Нитку скручували на веретено із задалегідь підготовленої текстильної сировини, накладеної на дерев'яні кужілку («куделя», «куживка») — вилкоподібну палицю — чи гребінь. Обидва пристосування вертикально закладали у днище чи спец. отвір у лаві. У 19 ст. на теренах України для прядіння почали широко застосовувати мех. пристрій — прядку («самопрядку», «пряху», «прялю», «коловорот» тощо), будова якої, з огляду на розташування колеса (вертикального чи похилого), могла мати кілька варіантів. Потрібні ткацькі інструменти купували на ярмарках, базарах, виготовляли на замовлення у майстрів-деревообробників. На відміну від веретена прядку міг зробити не всякий майстер. У багатьох пн. і

Знаряддя ткацького виробництва: 1 — терлиця; 2 — гребінь для розчісування вовни; 3 — щітка для розчісування вовни; 4 — щітка для розчісування льону і конопель; 5 — куделя механізована; 6 — куделя проста. За виданням «Гуцульщина: історико-етнографічне дослідження» (1987).

використанням певних знарядь праці. Найдавнішими інструментами, за допомогою яких обтіривали кострищу, були дерев'яні ручні знаряддя простої будови (палко- та лопатоподібні) — палиці («трапачки», «тріпачки», «тріпанички»), ціпи, прачі («праники»). Також висушені стебла конопель і льону обробляли за допомогою таких станків, як бительня («битка», «ламанка», «мяльниця», «тріпачка») та тернища («терлиця», «тертушка», «чмухачка»). Конструкція цих спец. пристосувань і принцип їх дії були подібними, основна відмінність полягала головним чином у розмірі меча, зокрема у тернищі він був менший, зроблений на кшталт ножа, що давало змогу акуратніше відділити волокно від здерев'янілих частин. Тоді як на Сумщині із цієї ж метою льон та чол. стебла конопель товкли в ручних ступах. Крім того, волокна звільняли від дрібних трісок, старанно тіпаючи ними об інструментарій («бительня», «тернища») чи стовбур; рідше це робили за допомогою кленових дощечок — трапачок. Для еластичності та м'якості волокна стебла прядильних культур м'яли. Виконували це ногами на долівці чи дошці. Жінки таку роботу часто поєднували із хатніми клопотами (напр., під час приготування їжі). До відповідної операції нерідко долучали дітей. Також побутували колективні практики: звичним явищем було м'яття прядива на досвітках, а подекуди для здійснення цієї вироб. дії збирали толоку. На завершальному етапі обробної стадії волокно конопель та льону микали — розчісували дерев'яною гребінкою, щетиною («чесальною») щіткою чи гребнем із металевими цвяшками. У такий спосіб прядиво вкотре очищували, а також вирівнювали і розділяли на волокна, сортували за якістю.

Процес первинної обробки прядильно-ткацької сировини тваринного походження порівняно із рослинним вироб. матеріалом був не таким складним і довготривалим. Увесь цикл операцій починався навесні зі стрижки овець. На більшості територій це традиційно робили після дня св. Миколи (22 травня). У випадку, якщо весна була ранньою, стрижання проводили після Благовіщення чи Великодня. У Карпатах вовну з овець знімали перед ви-



«Пряля». Картина роботи художника В. Тропініна. 1818—1821. Із зібрання Національного художнього музею України.

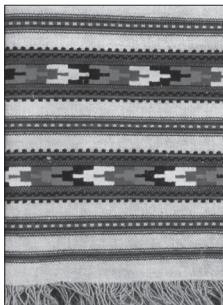

Скатертина (фрагмент). Конопля, бавовна. Саржеве, закладне (килимове) ткання, перебір ручний, «під дошку». Село Кобаки (нині Косівського району Івано-Франківської обл.). Початок 20 ст. Національний музей народного мистецтва Гуцульщини та Покуття імені Й. Кобринського.

пн.-сх. селах, де прядильні к-ри вирощували у великій кількості, прядка була в кожній хаті, а подекуди — дві й більше.

Якість нитки, її товщина, еластичність залежали від низки чинників: сировини, знаряддя та майстерності прядлі. Нитки кращого гатунку йшли на полотно, второсортний матеріал, зокрема т. зв. вал, зазвичай використовували для ткання речей госп. вжитку (мішків, ряден). За допомогою прядки робили переважно лляні та конопляні нитки, веретеном — шерстяні (напр., у деяких селах Сумщини до кінця 20 ст. на веретено прядли нитки, з яких потім плели шкарпетки, рукавички та одяг). Під час прядіння козячого пуху сировину сукали разом із ниткою із рослинного волокна. Пряжу із конопляної сировини також розрізняли як «поскінну» та «матірну», при цьому нитки із чол. рослин вважалися кращими. Під час роботи дотримувалися принципу мокрого прядіння, коли волокно для кращого скручування змочували водою чи слиною. Слиновиділення спричиняли сушкою, насінням, кислими яблуками тощо. Перш ніж перейти до процесу ткання, із випряденими нитками проводили ще кілька операцій: їх сушили (для цього пряжу зазвичай намотували на мотовило), прали, вибілювали, фарбували.

Прядіння було типовим жін. рукоділлям. Для господинь володіння навичками цього, одного з найпоширеніших, заняття, було вельми важливим. Дівчатка прядли з дитинства, а коли починали ходити на досвітки, начиння брали із собою. Жінки здебільшого сукали в ранковий та вечірній час доби. Водночас існували табуйовані дні. Загальнопоширеною була заборона прядти у п'ятницю, також не займалися цим ремеслом у неділю та святкові дні.

Загалом практика виготовлення пряжі з вовни та пуху пережила традиційний спосіб вир-ва ниток із волокна рослинного походження. Визначальним чинником, що вплинув на скорочення обсягів такої текстильної сировини, як коноплі, стала заборона на їх вирощування у приватних домогосп.-вах, що обґрунтовувалося наркотичними властивостями к-ри. Відтак коноплі сяяли спец. дослідні станції, колгоспи тощо. Наприкінці 20 ст. в окре-

мих селах у невеликих обсягах і переважно для себе та членів родини прядли вовну, використовуючи збережений інвентар — веретено чи прядку, рідше прядли кролячий або козячий пух. Прядіння як ремесло головно втратило сенс існування у зв'язку із переходом текстильного вир-ва, зокрема і кустарного, на нові природні та синтетичні джерела сировини, які постачали населенню спеціалізовані підпр-ва.

**Ткацтво.** У системі госп. занять, промислів і ремесел одну із ключових функцій відігравало ткацтво, адже воно повсякчас забезпечувало всі сфери життя і побуту населення. Традиційні технології виготовлення текстилю способом ткання — тісного перехресного переплетення поздовжніх і поперечних ниток — українцям тривалий час вдавалося зберігати завдяки широкому застосуванню відповідних знань і навичок у практичній діяльності. Із домотканого полотна та сукна виробляли різні елементи одягу і додаткові аксесуари, вжиткові речі, серед них рушники, рядна, килими, настільники тощо. Здавна і до 2-ї пол. 19 ст. на більшості території ткацтво було домашнім ремеслом. Як міста, так і селяни передусім ткали всілякі тканини (лляні, конопляні чи шерстяні) для потреб власної родини. Часом надлишок виготовленої продукції продавали чи обмінювали. Починаючи із 2-ї пол. 19 — поч. 20 ст., в різних місцевостях, зокрема тих, де ткацтво досягло особливо високого рівня розвитку, виділились осередки, що їх представляли не лише кустарі-одноосібники, а й різні ткацькі орг-ції — цехи, артілі, ф-ки.



Прядлі села Мордва (нині Красносілля Чигиринського району Черкаської обл.). Фото 1906.



Снування пряжі на рамі. Село Лазецина Рахівського району Закарпатської обл. Фото 1980. За О. Никорак.

Сукупність і послідовність вироб. операцій у ткацтві мали заг. характер. Відповідальною до вироб. стадією було снування основи (подовжніх ниток). Робили це в кілька способів. Один із них (більш давній) не передбачав застосування спец. пристроїв, натомість нитки натягували між забитими на стіні будівлі (хати, повітки чи хліва) кілочками. Інакше основу можна було підготувати до ткання за наявності спец. дерев'яного знаряддя — снівниці (за різними локальними означеннями — «оснівниця», «ослійниця», «сновля»), зробленої за типом рухомої хрестовини, приладженої на осереддя. Снуючи нитки, одночасно визначалися із параметрами виробу: довжині відповідала відстань між рядами кілочків, вертикально вбитих у стіну, або ж обхід нитки по колу снівниці, ширині — певна кількість пасом. Снували зазвичай із клубків, рідше — зі спец. ткацького знаряддя — «веритільниці». Насновану пряжу могли надавати гідроочищенню (вимочували у воді), термічній (заливали окропом, тримали у висівках під паром) чи мех. (товкли у ступі) обробці. Щоб надати ниткам основи еластичності, міцності й гладкості додатково здійснювали шліхтування — покривали пряжу тонким шаром клейкого розчину (шліхти), звареного із крохмалю, житнього (часом ячмінного чи пшеничного) борошна, насіння льону. Подекуди цю стадію вироб. процесу виконували безпосередньо на верстаті.

Осн. ткацьким інструментом, на якому традиційним ручним способом виготовляли тканини із різноманітних волокон,



був дерев'яний верстат. Окрім загальнопоширеної назви, в різних регіонах України побутували також локальні її варіанти — «верстать», «верстак», «статів», «батан», «кросна» тощо. Технологічний процес ткацтва, що зазвичай починався зі встановлення та налаштування верстата, головню залежав від його різновиду. Будова верстата у процесі еволюції сусп. вир-ва повсякчас удосконалювалася. Загалом прийнято поділяти ткацькі верстати на вертикальні та горизонтальні, серед яких, з огляду на конструкцію, також виокремлювали кілька типів. Зокрема, найдосконалішим серед них вважається горизонтальний рамний верстат. У більшості випадків великі габарити ткацьких верстатів не давали змоги тримати їх повсякчас в оселі. Оскільки ткацтвом, як і прядінням, переважно займалися в осінньо-зимовий час, то задля збереження хатнього простору на період польових робіт верстати розбирали і виносили на горища будинків чи хлівів (місце зберігання обов'язково мало бути сухим). У сім'ях, де ткацтво було не лише домашнім ремеслом, а й формою заробітку, в теплу пору верстат міг стояти у клуні. Водночас у таких центрах розвитку ткацького вир-ва, як Кролевець, у будинках ткачів одночасно стояло і по кілька верстатів (від 2-х до 5-ти). Можливість розмістити

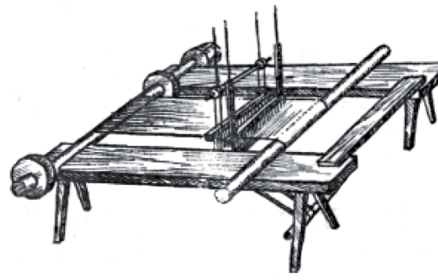
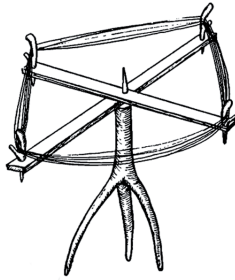
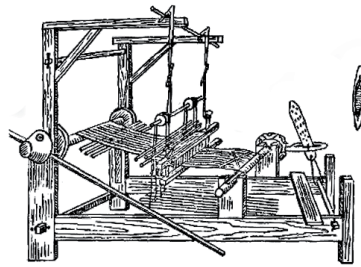
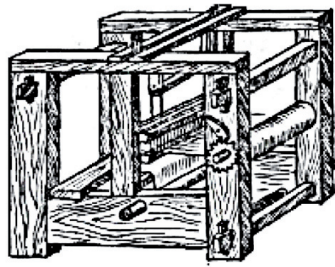

Ткацькі верстати.  
За В. Бондарчиком.

Віялка (вітушка)  
та горизонтальний  
ткацький верстат —  
сохи. За виданням  
«Бойківщина:  
історико-етнографічне  
дослідження» (1983)  
та В. Бондарчиком.

в одному будинку більше одного ткацького станка була зумовлена передусім його ін. формою й розмірами, адже призначені вони були для виготовлення рушників. Натомість у місцях, де ткацтвом займалися винятково для власних потреб, верстат мала не кожна родина. Часто траплялося так, що на одному верстаті почергово ткали кілька майстринь — спочатку господиня, в хаті якої він був, а потім ін. жінки — сусідки, родички, знайомі.

Незамінним знаряддям під час ткання був також дерев'яний човник, усередину якого клали намотану нитками цівку, чи шпулю, яку виготовляли із пустотілої деревини, зокрема бузини. До процесу сукання цівок нерідко залучали дітей, однак він не був безпечним через можливість попадання ворсистих решток сухої пряжі безпосередньо в органи дихання. Під час ткання човник із цівкою посилали у зів, пропускаючи у такий спосіб уткову нитку через основу. Зів утворювався внаслідок розсовування ремізок, що, своєю чергою, розводилися через натискання ногою на підніжки ткацького верстата. Від кількості задіяних під час ткання підніжок залежала техніка виготовлення тканини. У дві підніжки ткали полотно простого переплетення, яке використовували для рушників, сорочок, білизни тощо. Натомість рядна, доріжки, скатертини переважно виробляли на 4-х, 8-ми і більше підніжках. Від техніки ткання залежав візерунок. Орнамент у формі смуг чи

ромбів був характерний для тканин саржевого переплетення. Серед нар. орнаментальних мотивів — «кружка», «сосонка», «карпова луска», «ряди», «дашки», «проскурочки». Під час ткання полотна також могли розбавляти монохромність нитками різних кольорів (найчастіше застосовували червоні). Зіткані у такий спосіб речі часом називали «писаними».

Якість і естетичність тканин виробів значною мірою залежали від професійної майстерності того, хто ткав. Традиційно ткацтво було жін. ремеслом. Однак у тих місцевостях, де ткацьке ремесло вийшло за межі допоміжного госп. заняття й набуло пром. характеру, серед ткачів була значна кількість чоловіків. Напр., у м. Кролевець (нині місто Сум. обл.) чоловіки займали-

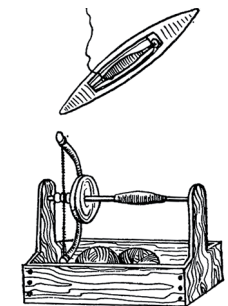

Човник із цівкою  
та потак для  
навивання ниток  
на цівку. За виданням  
«Бойківщина:  
історико-етнографічне  
дослідження» (1983).



Жінка за ткацьким верстатом.  
Полтавщина. Фото кінця 19 —  
початку 20 ст.

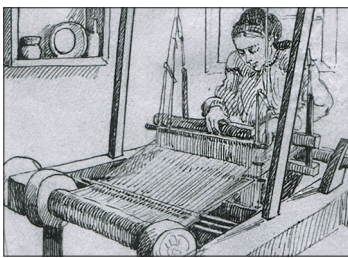

Ткання на горизонтальному  
ткацькому верстаті. Полісся.  
Рисунок художниці О. Кульчицької.  
Початок 20 ст.



Кролевецькі рушники  
роботи К. Калей,  
представлені на  
Паризькій виставці.  
1935. За Є. Спаською.



*Запaska. Вовна. Саржеве переплетення. Село Микуличин (нині Яремчанської міськради Івано-Франківської обл.). 1935. Національний музей народного мистецтва Гуцульщини та Покуття імені Й. Кобринського. За О. Никорак.*

ся ткацтвом на рівні із жінками. До процесу вир-ва полотна залучалися й діти, особливо дівчатка. Зазвичай досвід ткацтва вони набували у 10—12 років.

Ткацтво, як й ін. види вироб. діяльності у традиційному сусп-ві, було регламентованим. У більшості випадків заборони склалися на основі правосл. календаря. Гол. чин. будь-яких ткацьких робіт уникали в реліг. свята, також не сідали за верстат у перший день посту та поминальні дні. Неприятливими для початку ткацьких робіт були й деякі дні тижня: найчастіше — понеділок, рідше — п'ятниця та субота. Однак за рад. часів у колективних госп-вах, що займалися пром. ткацтвом, на ф-ках чи ін. текстильних вир-вах цих табу не дотримувалися.

Існував також цикл окремих післявироб. операцій, які виконували із витканими полотнами, зокрема серед них біління, зоління та фарбування. Процес вибілювання лляних та конопляних тканин на сонці зазвичай відбувався навесні чи влітку поблизу води — річки, ставка чи навіть криниці. Його зміст полягав у багаторазовому намочуванні й висушуванні полотна з обох боків. Із цим заняттям були пов'язані деякі нар. знання. Полотно не бажано було вибілювати у період цвітіння жита, адже це могло накликати на хліба грози та град. Уникали цього процесу

і в пору досягання шовковиці, оскільки птахи нерідко бруднили ткацтво. Багато де під час біління полотна підсобляли діти. До білого кольору домоткані тканини також могли доводити способом зоління. Для цього використовували рослинний чи деревний попіл (із соняшнику, гречки, берези, дуба, верби тощо), ним або перетрушували складене у жлукта полотно й заливали потому окропом, або ж робили із золи розчин, в якому тканини витримували протягом кількох днів. У разі потреби полотно фарбували. Ця процедура не становила особливих труднощів. Готову тканину опускали в окріп із певними природними барвниками. Серед таких найпоширенішими були вільха, бузина, дуб, лущипиння цибулі. Відтак полотно, пофарбоване вільшиною, отримувало темно-руде забарвлення, бузина давала тканині темно-синій відтінок, а дуб — коричневий. Тоді як яскраво-червоний колір отримували, добуваючи фарбувальну речовину із тіла такої комахи, як червець. Починаючи з 20 ст., у побуті дедалі частіше природні барвники замінювали купуваними хімічними сумішами пром. вир-ва. Крім того, в різних місцевостях працювали майстри, які займалися фарбуванням тканин професійно.

До того як тканини пром. вир-ва ввійшли у масовий вжиток, із домотканого полотна виготовляли осн. елементи жін., чол. та дитячого вбрання — сорочки, спідниці, фартухи, штани, спідню білизну тощо. Слідуючи модним тенденціям, у повоєн. період із саморобної матерії жінки шили сукні, кофтини тощо на зразок фабричних аналогів і водночас оздоблювали їх традиційною вишивкою. Також із полотна виробляли різноманітні додаткові аксесуари. Одним із таких була полотняна торба, з якою колись діти зазвичай ходили до школи. Широкий був асортимент тканих виробів господарсько-побутового призначення, зокрема це доріжки, килими, настільники, рушники, рядна, підзорники, спальна білизна тощо. Чимало з них до кінця 20 ст. залишалися невід'ємними атрибутами як міського, так і сільс. житла.

Повсякденні та святкові речі із простого полотна прагнули художньо увиразнити. Найпоширенішим способом оздоблення різ-

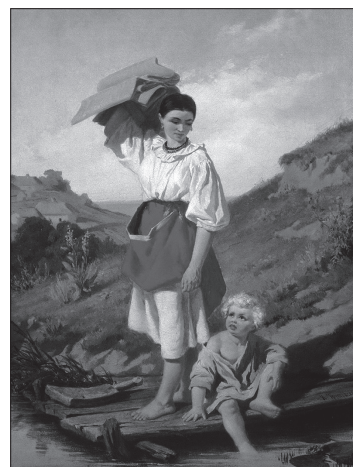

*«Жінка з полотном». Картина роботи художника К. Трутовського. 1870-ті роки.*



*«Рідна мати моя». Картина роботи художника К. Ломикіна. 1964.*

них видів ткацтва була вишивка. Нею прикрашали наволочки, підзорники, порт'єри, скатертини, сорочки, рушники тощо. Кольорова палітра, орнаментика, техніка її виконання та система розташування взорів сукупно надавали тим чи ін. речам регіональних рис. Особливо поширеними фактично по всій території України кольорами були червоний та чорний. Проте наявність чи певне переважання у вишивці ін. відтінків — зеленого, жовтого, коричневого тощо — було свого роду ознакою локально-територіальної належності. Самобутнім худож. прийомом була вишивка «білим по білому», його здебільшого застосовували майстрині Середньої Наддніпрянищини та Слобожанщини для декорування сорочок. Зазвичай для вишивання використовували кольорові нитки, фарбовані власно-

*Вибілювання полотна. Село Яблунька Богородчанського району Івано-Франківської обл. Фото А. Будзана. 1960-ті роки.*



*Вибілювання полотна. Фото С. Прокудіна-Горського. 1909.*



руч або ж куповані, т. зв. започ. Також у деяких місцевостях (зокрема на Буковині) одяг вишивали бісером. Загалом вишивці надавали важливого семантичного значення. Напр., узорі на сорочках часто були показниками вікового та соціального статусу. Тоді як вишиті рушники в інтер'єрі житла виконували не лише декоративну, а й оберегову функцію. Традиційні флористичні та орнітоморфні орнаменти нерідко доповнювали графічними знаками (цифрами, буквами). За змістовим наповненням таких зображень можна було визначити місце та час виготовлення виробу, ім'я чи ініціали вишивальниці. Краї рушників, власне як і підзорників, у багатьох місцевостях оздоблювали плетеним мереживом. У 2-й пол. 20 ст. вміння вишивати переважно реалізовували на інтер'єрних тканинах — підзорниках, наволочках, настінних килимах, доріжках, серветках, скатертях. До того ж домогосподарство частіше замінювали фабричним ситцем.

Існував також ще один давній прийом декорування полотна, що розвинувся в окремі ремісничі заняття, — вибійка. Практика нанесення на тканини фарбованих візерунків за допомогою вибіячених дощок і квача на теренах України мала місце ще в часи домонгол. Русі. У 16 ст. її широко застосовували для імітації складних коштовних імпортованих тканин. Вибієюкою прикрашали скатертини, простирадла чи навіть шпалери. На поч. 20 ст. на Лівобережжі майстри на ярмарках просто неба набивали всілякі взори на полотна. Візерунки могли складатися із простих чи кутових смуг, ламаних чи хвилястих ліній, точок, зірочок тощо. При цьому рослинні орнаментальні мотиви були характерні для покривал, скатертей, наволочок, натомість вибійки із простими взорами у вигляді вертикальних смуг використовували для пошивки спідниць, штанів, верхнього одягу.

Шерсть як текстильна сировина в загальноукр. масштабі була менше поширеною, що передусім визначалося природно-геогр. неоднорідністю історико-етногр. регіонів. Попри це асортимент тканих виробів із волокна тваринного походження був вельми різноманітний. Важливе функціональне і декоратив-

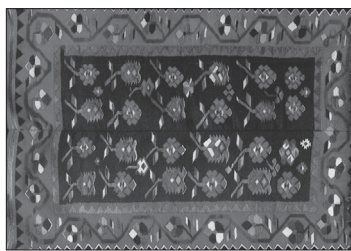

Килим. Село Михайлівка (нині Коростенського району Житомирської області). 1920-ті роки.



Килим. Спілка «Гуцульське мистецтво». Косів, 1920-ті — 1930-ті роки.

не значення у міських та сільс. домогосподарствах мали різного типу килими — ліжники, коври, полавочки. Укр. килимарство набуло поступу під впливом сх. традицій. Спочатку килими ввійшли у побут князів, їх використовували під час поховальних обрядів, і лише згодом, зі значним розповсюдженням ремесла, вони проникли в оселі селян. До серед. 19 ст. це ремесло розвивалося на теренах Полтавщини, Харківщини, Чернігівщини, Київщини, Поділля, Волині, Галичини, Бессарабії. Вир-во килимів у різні часи було представлено кількома формами: зокрема, діяли спеціалізовані майстерні, ф-ки, функціонували промислово-кустарні кооперації, артілі, працювали кооперовані кустарі, а також килимарі-одноосібники. Килими ткали на замовлення місц. споживача, на внутр. ринок, подекуди постачали за кордон. Місцями побутовала пересувна торгівля шерстяними килимами, напр., на Конотопщині торгівлю ліжниками вели майстри із Зх. України, Чернігівщини. Килимарство було власне жін. ремеслом. Мережа осередків функціонувала залежно від наявності сировини місц. походження. Вовну майстрині готували власноруч. Важливим вироб. процесом було фарбування, від нього залежала якість виробу та термін його служби. Килими із незадовільно пофарбованої вов-

ни швидко псувалися від прання, вилиновали. Різнобарв'я кольорів отримували завдяки рослинним барвникам, зокрема використовували червець, корінь марени, дрок, цибуління, квітки гвоздики, молоду вільхову та дубову кору, кінський шавель, ягоди крушини тощо. Для основи брали нитку з волокна рослинного походження — конопляну, лляну. Осн. інструментарієм були ткацький верстат чи кросна, додатково під час ткання користувалися «гребінкою» — дерев'яним інструментом, зробленим на кшталт молотка, на зрізаному краю якого були зубці, яким прибивали вовну. Витканий килим чистили і клали під прес для вирівнювання. Техніка ткання та орнаментика різноманітних килимів регіонально була дуже строкатою. У Правобереж. Україні переважали геометричні орнаменти у вигляді смужок, трикутників, ромбів; у Лівобережній — рослинні, часом доповнені зооморфними елементами (птахами, звірами). Водночас подекуди ткали килими-гобелени з архіт., пейзажними мотивами і т. зв. літургійні килими. Осібним мікронапрямом килимарського вир-ва стало коцарство — ремесло з виготовлення ворсових килимів — коців, сировиною для яких слугувала лише добірنا вовна. Особливо воно розвинулося на Бойківщині, Слобожанщині, у Поліссі. Обсяги килимарського ремесла у багатьох осередках помітно скоротилися наприкінці 19 ст. через конкуренцію зі спеціалізованими ф-ками.

Вовна була також осн. матеріалом для вир-ва домотканих тканин, з яких шили різні елементи традиційного жін. та чол. одягу. Найбільше вовняну сировину використовували на Гуцульщині. До ін. регіональних комплексів укр. вбрання (Середньої Наддніпрянщини, Слобожанщини, Полісся, Закарпаття та ін.) обов'язково входили ті чи ін. шерстяні вироби, які відповідали запитам і вподобанням місц. населення. Домоткані вовняні тканини (однотонні чи кольорові) головню вживали для виготовлення зшитих і незшитих форм жін. поясного одягу — плахт, запасок, дерг, обгорток, спідниць, фартуків, а також аксесуарів — сумок (торб), поясів. Технології ткання, орнаментика і колористика, номінування і способи носіння різ-



Ліжник.



Плахта. Полтавщина.  
Кінець 19 ст.

нилися як регіонально, так і локально. Деякі елементи, напр. пояси (за різними територіальними означеннями — «окрайки», «крайки», «бойрики», «пасини», «попружки»), мали загальноукр. поширення. Їх ткали широкими та вузькими, однотонними чи поздовжньо і поперечносмугастими, клітчастими. Ці вовняні вироби фактично повсюдно носили і жінки, і чоловіки, в Карпатах вони залишалися невід'ємною деталлю вбрання до 2-ї пол. 20 ст. Широкі ареали побутування окреслюються і для запасок — Середня Наддніпрянина, Подністров'я, Карпати, Полісся, Поділля. Цей давній тип жін. одягу із тонкої вовняної тканини з характерним декором (здебільшого у вигляді поперечно розміщених смуг) виробляли човниковою, перебрною чи навіть килимовою технікою тkania. Також у деяких регіонах одночас-

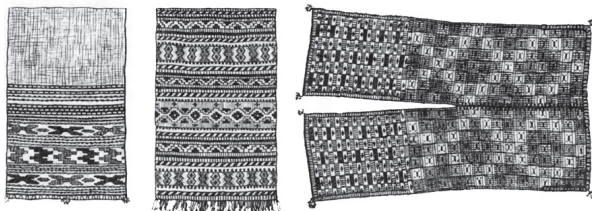

Запаски й плахта.

но були поширені спідниці із домотканої вовняної тканини: на Поліссі — літник (смугастий декор на вишневому, білому, зеленому чи ін. тлі) та андарак (клітчастий декор); на Середній Наддніпрянщині — димка, мальованка; на Львівщині — шорц. Лише в кількох етнозонах жінки носили плахту (Сх. Полісся, Середня Наддніпрянина, Полтавщина).

Фолушня. За виданням «Гуцульщина: історико-етнографічне дослідження» (1987).

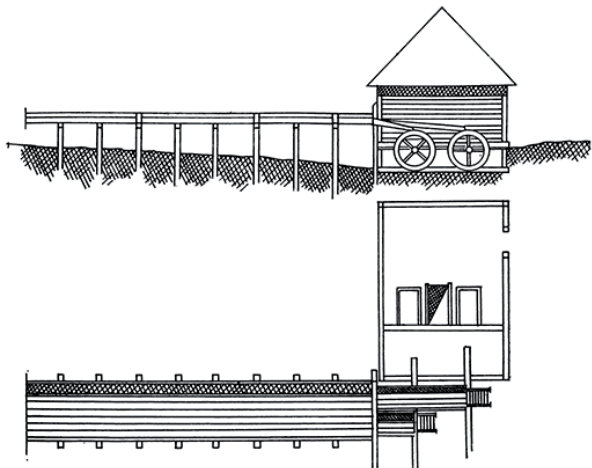

«Дівчина з сопою». Картина роботи художника К. Трутовського. 1870-ті роки.

Плахтове ткацтво, чи т. зв. **плахтіництво**, свого часу велими розвинулося на теренах Лівобережжя, а саме на Полтавщині, Сумщині, Харківщині, Чернігівщині. Техніка та технологія виготовлення плахт, на відміну від ін. видів жін. поясного незшитого шерстяного одягу (дерг, запасок, горбаток), потребували від майстринь особливої вправності та зосередженості. Це переважно жін. ремесло головню мало спадкоємний характер, багато хто займався ним по кілька десятиліть (по 20—60 років). Міські та сільс. плахотниці впродовж року ткали на верстатах вироби на замовлення та продаж, забезпечуючи відповідним товаром найближчі населені пункти. Робота над однією плахтою тривала бл. 1 тижня. У процесі вир-ва комбінували різні види пряхі. У давніші часи, крім тонкої, т. зв. шленської, шерсті, використовували гарус, шовк та якісну лляну пряху. Пізніше ці матеріали замінили простою шерстю, нитками та бавовною. Оскільки для плахт були характерні різноманітні кольорні гами, то фарбували вироб. сировину майстрині власноруч. Використовували кілька осн. кольорів — жовтий, зелений, синій та червоний. Нар. технологія виготовлення барвників різних відтінків була розбіжною, одні кольори отримували завдяки застосуванню природних рослинних матеріалів, другі — мінералів, інші — шляхом поєднання кількох компонентів, зокрема і хімічних речовин. Відповідно до того чи ін. забарвлення побутувало розмаїття назв плахт — «синятки» (сина

основа), «рожева» (рожева основа), «черчатки» (червона основа), «напілни» (наполовину червона і синя основа). Також на Слобожанщині плахти означали залежно від техніки їх тkania — «габілочки» і «накладні». Вирізнялися плахти з-поміж усіх тканих виробів і великим різноманіттям візерунків: «гвоздичкова», «рачкова», «яблучкова», «грушківка», «гроздикова», «горіхова» тощо. Занапад плахтіництва припав на 1-шу пол. 20 ст., хоча згасання ремесла почалося ще задовго до того через поширення і зміну модних тенденцій (дедали частіше жінки носили спідниці), а також брак сировини. На деякий час для плахтової тканини було знайдено нову сферу застосування: нею оббивали меблі, екіпажі, оздоблювали стіни. Проте це затримало процес згасання ремесла лише тимчасово.

**Валяння.** Значно поширеним був одяг, пошитий із домоткано-го сукна — цупкої вовняної чи напіввовняної тканини, виготовленої за допомогою спец. технології, яка полягала в розминанні та збиванні шерсті. На основі цього способу обробки волокна тваринного походження виділилася така галузева ділянка текстильного вир-ва, як валяння. Існувало кілька різних прийомів валяння сукна: ногами (головню побутував на теренах Зх. Полісся), руками за допомогою двох ребрих дошок, а також ножних і ручних ступ. У 2-й пол. 19 ст. з'явилися спец. майстерні — валяльні, сукновальні, де сукно товкли за допомогою мех. пристроїв із водяними, вітряними чи паровими приводами, що діяли за принципом ступи: дерев'яні товкачі, приведені в рух за допомогою води чи пару, почергово били сукно в дубовому кориті. У процесі валяння сукно поливали гарячою водою. Після завершення валяння одержаний матеріал прали, вирівнювали, за потреби фарбували. Сукно різнилося щільністю, існувало тонке та грубе. У 1-й пол. 20 ст. для Полісся і Середньої Наддніпрянщини типовою була ситуація, коли одна сукновальня обслуговувала населення кількох волостей чи, пізніше, р-нів. Із домоткано-го сукна головню шили верхній жін. та чол. одяг — свити, жупани, киреї, манти, гуні, безрукавки тощо. В окремих регіонах (Гуцульщина, Закарпаття, Букови-

на) чоловіки носили також сукняні штани (білі чи фарбовані). Крім сукна, вихідною продукцією ремісників-валальників була також повсть — груба тканина, сировиною для якої слугувала овеча вовна або ж шерсть із великої рогатої худоби. Цей матеріал здебільшого мав господарсько-побутове призначення. Із нього виробляли кінну упряж (сідла, сіделки, підкомути), повстю оббивали двері, застеляли підлогу. Подекуди траплялися також повстяні елементи одягу, зокрема шапки-магерки на Поліссі. Водночас в окремих місцевостях Лівобереж. України наприкінці 19 — у 20 ст. мало місце ремесло із биття валенців — стаціонарне чи у формі відхожого вир-ва. Технологія виготовлення мала кілька етапів, що ареально дещо різнилися. Виварену чи обліту окропом вовну розминали, розпушували, розчовгували вручну чи за допомогою спец. пристосувань, намотували на дерев'яну колодку, чи копил, надавши їй потрібної форми. Готовий виріб сушили у печі. Дехто з ремісників робив фарбовані спец. барвниками валенці. У 2-й пол. 20 ст. таке взуття було чи не найпоширенішим у повсякденному вжитку зимою, особливо серед сільс. населення. Його носили як дорослі, так і діти. Часом у сиру погоду на валенці додатково одягали резинові колоші. У 2-й пол. 20 ст. у магазинах з'явилися валенці фабричного вир-ва.

**Ситництво.** Своєрідною галузеву ділянкою ткацького ремесла було ситництво. Осн. сировиною, з якої способом ткання виготовляли волосянку — тканину для сит, було кінське волосся. Доволі проста технологія рукоділля передбачала використання осібногo дерев'яного верстата невеликого розміру, який ситники нерідко робили власноруч. Важливою його деталлю були спец. берда, в які затягували волосинки. Таке пристосування давало змогу ткати волосяне полотно різної густоти, відповідно до чого розрізняли сита за номерами (1-й, 2-й, 3-й тощо). Зітканий потрібного розміру і переплетення матеріал вставляли в дерев'яні обичайки. Сита використовували в госп-ві для просівання борошна чи ін. сипких речовин, проціджування. Майстри збували продукцію на ярмарках та базарах. Ситництво загалом мало

локальне поширення, зокрема ним займалися мешканці слобідського с. Миропілля, розташов. на українсько-рос. порубіжжі. Вир-во волосяних сит практикували також на Воронежчині.

**Коноплеплетіння.** Осібним напрямом текстильної галузі було коноплеплетіння. Із низькоякісної, непридатної для полотна сировини рослинного походження виготовляли речі госп. призначення — мішки, мотузки, рибацькі снасті тощо. Крім тех. прийомів ткацтва, для вир-ва частини продукції застосовували техніку плетіння. Зокрема, у такий спосіб тривалий час сукали вручну або ж в'язали за допомогою дерев'яного гачка чи пристосувань простої будови усілякі мотузки. Осередки **мотузництва** переважно знаходилися на території Полісся, у місцях вирощування та обробки волокна. Тут цим ремеслом займалися у багатьох сел. госп-вах, адже передусім було вдосталь сировини місц. походження, воно не потребувало складного реманенту і значних фізичних зусиль. В окремих населених пунктах плетіння мотузок було основою життєзабезпечення. Особливо високого рівня розвитку воно досягло на Чернігівщині та в суміжній частині Сумщини. Технологія вир-ва переважно залежала від типу і функціонального призначення товару. Невеликої товщини мотузки для власне домашніх потреб, за допомогою яких кріпили до сволоку дитячі колиски, прив'язували до ніг лапті, закривали отвори в саях тощо, зазвичай плели саморобними гачками. Довгі товсті вірвовки для ув'язування вантажів при транспортуванні, налігачі, канати крутили на спец. станках. Такий вироб. процес часто відбувався просто неба, на подвір'ї ремісника або ж посеред вулиці. Традиційно це було заняття чоловіків, до того ж старшого покоління. Втім у роботі могли допомагати й жінки та діти. Мотузки виготовляли як для власних потреб, так і на продаж. Наприкінці 19 — у 1-й пол. 20 ст. мотузники Сх. Полісся збували вироби на території Росії — власноруч чи через скупників (місцевих або приїжджих). У рад. часи фахівці цієї справи, крім як селянам, нерідко постачали товар і на замовлення колгоспів. Загалом мотуз-

ництво як різновид традиційного ремісництва проіснувало до 2-ї пол. 20 ст. Його згасання частково відбулося внаслідок скорочення сфер використання мотузок, а також через неспроможність конкурувати із підпр-вами, що випускали ту саму продукцію.



«Повернення з ярмарку». Картина роботи художника К. Трутовського. 1868.

На такому нар. текстильному вир-ві, як **сіткоплетіння**, в різних регіонах України знали і чоловіки, і жінки. Цей різновид ремесла, що засвідчують археол. знахідки, існував ще в епоху Трипілля. Особливо практика виготовлення матеріалу для риболовських снастей — волоків (неретів), сіток, ятерів тощо — була поширена в багатьох на водні ресурси місцевостях, де важливу роль у госп. житті відігравало рибальство. Сітки плели вручну, за допомогою нескладних дерев'яних знарядь — планки, зробленої на кшталт лінійки чи палиці, та човника. Перше пристосування використовували для набирання петьел. Від їх кількості залежала ширина виробу. Протяжність планки у поперечнику визначала розмір вічок у сітці. Човник слугував робочим інструментом, за допомогою якого пропускали, перекидали згідно з технікою сіткоплетіння нитки і в'язали вузли. Готову сітку відповідно до її призначення оснащували потрібними деталями (грузилами, по-

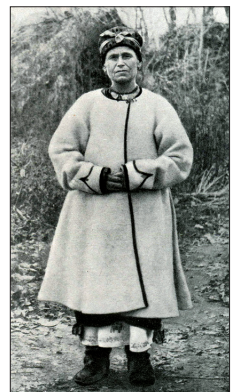

Жінка в білій свиті. Харківщина. Фото кінця 19 ст.

Просування сіток. Картина «Біла річка. (Гуси)» роботи художника С. Святославського. 1909.



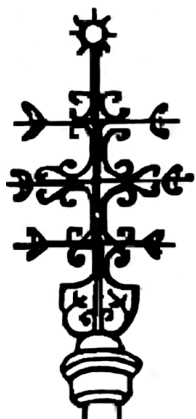
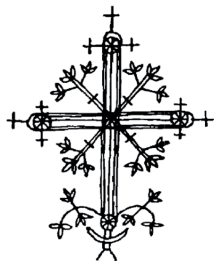

Ковані хрести з дерев'яних церков. Західні регіони України. За В. Самойловичем.

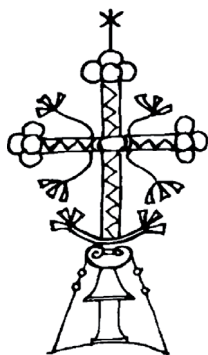

Ковані хрест. Правобережна Україна. 18 ст. За В. Самойловичем.

плавками тощо). Існували різні форми організації сіткоплетіння: для забезпечення домашніх потреб, на замовлення (передусім своїх односельців), а також на продаж — задля життєзабезпечення себе та родини. На території Сум. Полісся, де сіткоплетіння загалом набуло значного розвитку, наприкінці 19 ст. було налагоджено збут рибальських сітей у Ростов-на-Дону, Новоросійськ та ін. міста. У 2-й пол. 20 ст. із розвитком текстильної пром-сті замість ниток із волокна природного походження дедалі більше почали використовувати синтетичні аналоги фабричного вир-ва (зазвичай капронові). При цьому в деяких місцевостях Слобідської України сіті, виплетені для рибальських снастей зі штучного волокна, фарбували у відварі вільхи, оскільки вірили, що білий колір відлякує рибу. Внаслідок збільшення впродовж 20 ст. кількості підприємств, що спеціалізувалися на виготовленні відповідної сировини чи продукції, її доступності кустарне сіткоплетіння поступово зникло із повсякденного побуту селян.

Літ.: Текущие известия. «Киевская старина», 1903, октябрь; *Шербаківський Д. М.* Український килим: попередні студії. К., 1927; *Риженко Я. О.* Килимарство й килими Полтавщини (до виставки килимів Полтавського державного музею — 1-го лютого — 15-го березня 1928 року). Полтава, 1928; *Сидорович С. Й.* До історії народного ткацтва на західноукраїнських землях XIV—XVIII ст. «Матеріали з етнографії та мистецтвознавства», 1959, вип. 4; *Спаська Є. Ю.* Господарство крелевських скупників Риндніч (на Чернігівщині в XVII—XX ст.). «УІЖ», 1962, № 5; *Жук А. К.* Українські народні килими (XVII — поч. XX ст.). К., 1966; *Владимирская Н. Г.* Полесская терминология ткачества. В кн.: Лексика Полесья: материалы для полесского дьялектического словаря. М., 1968; *Занаско Я. П.* Українське народне килимарство. К., 1973; *Боряк О.* Ткацтво в обрядах та віруваннях українців (середина XIX — початок XX ст.). К., 1997; *Шевченко Є. І.* Українська народна тканина. К., 1999; *Китова С.* Полотняний літопис України: семантика орнаменту українського рушника. Черкаси, 2003; *Орел Л. Г.* Українські рушники (історико-культурологічне дослідження). Львів, 2003; *Босий О. Г.* Священне ремесло Мокоші: традиційна жіноча ритуальна символіка в українців. Кіровоград, 2004; *Кара-Васильева Т. В.* Історія української вишивки. К., 2008; *Карась А. В.* Крелевське ткацтво. Глухів, 2008.

### Металообробна галузь

Чільне місце в системі традиційного вир-ва посідало металообробництво. Одним із найбільш рівномірно розповсюджених на території України ремесел було ковальство, воно здавна забезпечувало містян та селян залізними виробами: інструментарієм, землеробським реманентом і різноманітними вжитковими предметами. Водночас локально діяли осередки, в яких майстри спеціалізувалися на худож. обробці кольорових металів — золота, срібла, міді, олова, латуні, платини тощо. Залежно від техніки та технології вир-ва виділилася низка галузевих ділянок, серед них золотарство, бляхарство, ливарництво, зокрема й конвісарство та людвісарство, мосяжництво, а також такі осібні напрями, як зброярство й годинникарство.

**Ковальство.** Українське традиційне ковальство має спадкоємний зв'язок із металообробництвом трипільців, скіфів, сарматів, венеців. Основи ковальського ремесла почали освоювати ще в 4—3 тис. до н. е. і в подальші істор. періоди, особливо з винайденням такої сировини, як залізо. Техніка та технологія цього вир-ва, асортиментний ряд еволюціонували відповідно до запитів сусп-ва. Осн. продукцією тогочасних ковалів були землеробські знаряддя праці та зброя — мотики, серпи, кинджали, ножі, списи, сокири, шоломи, щити тощо. Виявлені артефакти вказують на те, що ці та ін. речі вже тоді виготовляли, застосовуючи велике різноманіття способів обробки металу — витяжки, гарячого кування, карбування, розклепування, штампування тощо. Неабиякої тех. та худож. довершеності ковальське ремесло досягло в 10—13 ст. Давньорус. ковалі були не лише універсалами, а й поділялися на категорії відповідно до напрямку спеціалізації — інструментальники, ножівники, сокирники, цвяхарі та ін. У 14—18 ст. для міськ. ковальства головню була характерна цехова форма організації ремесла. Згідно з істор. джерелами ковальські цехи діяли у Дрогобичі, Житомирі, Києві, Ковелі, Львові, Фастові, Чернігові. Майстри могли кооперуватися як в окремі, так і збірні ковальські цехи, у складі яких одночасно працювали різні фахівці-металообробники — бляхарі, зброярі, золотарі, конві-

сари, ножівники, слюсарі та ін. Подальше зростання ковальського вир-ва зумовлювалося постійними потребами внутр. ринку у відповідній продукції, а також розвитком металургійного вир-ва. У 19 ст. особливо розширилася мережа сільсь. кузень.

Ковальство — одне з небагатьох традиційних занять, що потребували спеціально облаштованого вироб. приміщення. Осн. місцем організації ремесла була кузня. Архіт. форми таких спеціалізованих майстерень локально різнилися: здебільшого були розповсюджені наземні будівлі (кам'яні, цегляні, дерев'яні, глинобитні), рідше траплялися кузні-напівземлянки. Вироб. площа складалася власне із приміщення кузні, в якому було розміщено осн. устаткування та інвентар, а також допоміжного зовн. простору, де здійснювали окремі операції (напр. підковували коней, ремонтували транспортні засоби). Подекуди з раціонального метео комплексу разом із кузнями організовували плотні. Із практичних міркувань і протипожежної безпеки кузні розміщували зазвичай на околицях міст чи сіл, остронь житлових будинків. Кількість кузень у тому чи ін. населеному пункті була визначена попитом на їхню продукцію. Відповідно одночасно могло діяти від однієї до кількох десятків кузень. Нерідко велике їх число було передусім зумовлене диференціацією ковалів за різними спеціалізаціями. Число кузень почало зменшуватися, починаючи з 2-го десятиліття 20 ст. внаслідок I світ. та громадян. війн, революц. подій. Особливо помітно вплинула на згортання індивідуального ковальського ремісництва політика колективізації та розкуркулення. За рад. часу як у селах, так і у провінційних м-ках діяли т. зв. колг. кузні, що багато в чому наслідували традиційне ковальство. Триवालій час сільсь. кузня залишалася не тільки винятково виробничим, а й об'єднувальним соціокульт. простором: саме тут для вирішення нагальних питань збиралася чол. громада села. Графік роботи кузень мав деякі особливості: одні функціонували цілий рік, інші — лише в сезон, вільний від польових робіт. Зазвичай ковалі діючих кузень не працювали лише в неділю та великі реліг. свята. Із часом унаслідок розвитку пром-сті кузні почали організовувати у структурі

металообробних підпр-в, а також професійно-тех. навч. закладів. У 21 ст. альтернативою колиш. кузням стали модернізовані ковальські майстерні з електричними міхами та ін. сучасним обладнанням. Ковальство набуло також видовищного характеру: на різноманітних культурно-мистецьких заходах нерідко демонструють процес цього металообробного ремісництва просто неба.

Процес ковальського ремесла передбачав виконання різних технологічних процедур, кожна з яких вимагала від майстра професійних знань і практичних навичок обробки металів різної температури плавлення й охолодження. Серед осн. способів — кування, ковальське зварювання, відпуск, клепання. Також ковалі застосовували різні техніки зміцнення металу, для цього вироби могли цементувати або ж загартовувати у воді, олії чи піску. Готові речі піддавали мех. обробці: їх вирівнювали напилниками, заточували тощо.

Складний і високотехнологічний комплекс операцій ковальського вир-ва передбачав використання специфічного обладнання. Фактично кожна кузня мала незмінний обов'язковий інвентар. Традиційно невід'ємним приладдям було горно — спец. (здебільшого споруджене із цегли) пристосування, в якому метал нагрівали до потрібної температури. Осн. паливом для горна було деревне вугілля, яке ковалі заготовляли власними силами або ж купували, зокрема у вуглярів-одноосібників і промисловців. Великі кузні були облаштовані кількома горнами. Нагнітали повітря й роздували у горні вогонь за допомогою спец. пристрою — міха. Ковальський міх шили з міцної телячої чи кінської шкіри, він був виробом самого коваля або ж купованим. Особливий хист до вир-ва міхів виявляли цигани, вони торгували ними, іздаючи селами. Також у ковальській практиці користувалися привозними міхами з Німеччини, Польщі, Угорщини, Чехії. Традиційно ковальські міхи приводили в дію вручну чи за допомогою ніг, наприкінці 19 ст. почали застосовувати водяні приводи. Необхідним приладдям були також ковадло та молот. Звичай зафіксоване на дерев'яній колоді залізне ковадло розміщувалося посеред кузні. Кожна майстерня могла мати по кілька їх ви-

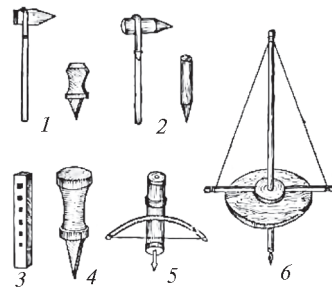

Ковальські інструменти:

1 — рубила; 2, 3 — пробивачі;  
4 — бабка; 5 — «дрелик»;  
6 — дріль. За В. Бондарчиком.



Коваль із підмайстром у кузні.

За виданням «Українська минавшина: ілюстрований етнографічний довідник» (1993).

дів, різних за розмірами та формою. Число молотів, чи кувалд, також варіювалося. Здебільшого в кузні був один такий інструмент, у разі якщо об'єкт мав великі обсяги вир-ва, молотів налічувалося до трьох і більше. За допомогою молота ковалі габаритні металеві вироби. Ним переважно орудував помічник коваля — молотобоець. Із механізацією ковальського ремісництва в кузнях з'явилися водяні приводи для молотів, гідравлічні преси. До осн. набору ковальського інструментарію входили також різноманітні молотки, кліщі, тиски, рашпілі, напилники тощо. Значну частину всіх цих знарядь майстри виробляли власноруч. Ковалі також послуговувалися привозним, виробленим на іноз. (зокрема австрійсь.) підпр-вах інструментарієм.

Шляхи самозабезпечення вироб. матеріалом у різні періоди були неоднакові. Завдяки розвитку рудного промислу і функціонуванню до 19 ст. відповідних підпр-в, що спеціалізувалися на добуванні заліза із болотної руди (особливо були поширені у Поліссі, на Волині, у Прикарпатті, на Слобожанщині), значний обсяг сировини мав місц. походження. Географія та рівень концентра-

ції ковальського вир-ва часто залежали від розміщення таких металоплавильних підпр-в. Потрібне для кування залізо чи певні металеві заготовки ремісники купували на ярмарках, базарах, у магазинах. Подекуди між крамницями та ковалями існував своєрідний вид бартеру: залізо можна було обміняти на готові вироби. Відомі також випадки використання у вир-ві привозного заліза, напр., на Слобожанщині ковалі працювали з металом, завезеним із Росії, тоді як на західноукр. терени постачали сировину з Австрії, Польщі, Угорщини, Швеції. Ситуація із сировиною помітно стабілізувалася у 19 ст. завдяки виникненню металургійних з-дів за рахунок віднайдення нових джерел сировини на пд. та сх. України (Донець, Криворізький, Керченський басейни).

Обсяги вир-ва визначали кількість робітників. Зазвичай у кузні працювало двоє людей — коваль і молотобоець. Деякі ковалі могли мати підмайстрів, тимчасових робітників (на гарячу пору), а також учнів. Часом при виконанні певних операцій підсобляли і замовники. У кузнях із числа крупних вир-в, було, працювали кілька ковалів. Відповідна тенденція простежувалась і щодо молотобійців. На поч. 20 ст. до складу кваліфікованих робітників ковальсько-слюсарних майстерень, що утворилися шляхом реорганізації кузень, додалися слюсарі. Оскільки для цього ремесла була характерна міжпоколінна передача досвіду, то поряд із батьком-ковалем у кузні нерідко трудилися сини. Традиційне ковальство було власне чол. справою, проте подекуди до нескладних видів роботи могли долучатися і жінки. Ковальське ремесло вимагало значної фізичної сили, через що ковалі, а особливо молотобійці зазвичай мали міц-

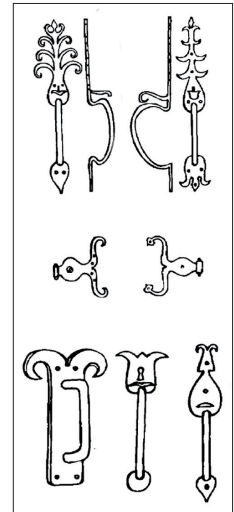

Кована металева арматура для дверей. Лівобережна Україна. Кінець 19 ст. За В. Самоїловичем.

Обладнання кузні та ковальські інструменти: 1 — горно; а — ковальська міха, б — ковальські міхи, в — противага, г — важіль, д — заглибина для вугілля; 2 — ковадло-«шпак»; 3 — ковальські кліщі: а — звичайні, б — обухові; 4 — ковадло; 5 — молотки та молот. За В. Бондарчиком.

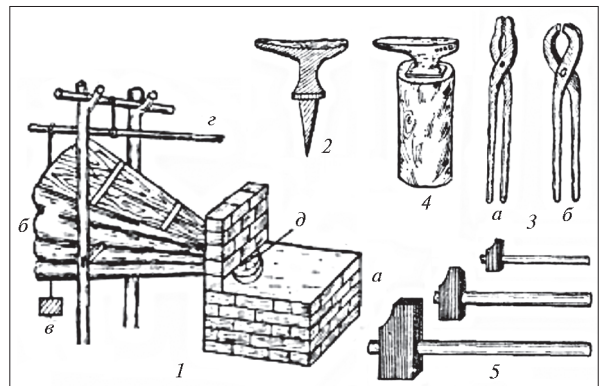



Накладний кований замок. Село Баландине (нині Кам'янського району Черкаської обл.). 18 ст. Із зібрання Національного музею історії України.



Дзвін собору Святого Юра у Львові. Майстер Яків Скора. 1341. За П. Жолтовським.

Елементи кованих металевих вірит. Західна Україна. 1950-ті — 1970-ті роки.

За В. Самойловичем.

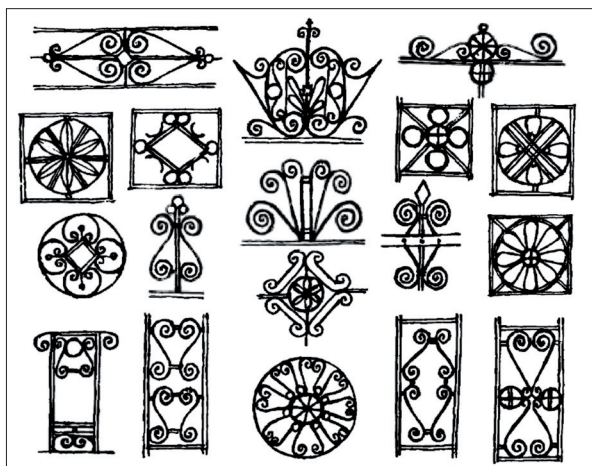

ну статуру. Часто на їхнє здоров'я негативно впливали шкідливі вироб. фактори.

Залежно від характеру ковальських робіт виділялося кілька різновидів діяльності: виготовлення металевих предметів різної складності й функціонального призначення, їх ремонтування, підковування коней та шинування коліс. Багатий асортимент відповідної продукції переважно застосовувався у господарсько-вироб. сфері. Це були ручні знаряддя праці, землеробський реманент чи окремі його деталі, різноманітне побутове начиння (замки, защіпки, ключі, ножиці, ножі, підкови, плуги, пута, рогачі, сапи, серпи, стремена тощо). Також ковалі виробляли архіт. елементи: віконні ґрати, підвазонники, церк. хрести, огорожі. В деяких кузнях могли виготовляти обладнання для пилорам, сукновалень, млинів, олійниць. Окремі ремісники спеціалізувалися на транспортних засобах: робили карети, брички, оковували вози та сани. Майстри нерідко проявляли творчість, надаючи речам індивідуальності. Вправні ремісники речі власного вир-ва клеймували. Значну частину предметів ковальства виготовляли на замовлення, проте деякі види продукції можна було придбати і на ярмарках. У 20 ст. серед асортименту ковальських виробів, що побутували на теренах України, було немало речей (серпів, кіс, напильників тощо), завезених з Австрії, Білорусі, Польщі, Росії. Подекуди в селах здійснювалася пересувна торгівля ковальською продукцією, зокрема цим займалися цигани. За виготовлену чи відремонтовану річ ковалю можна було віддячити як грошима,

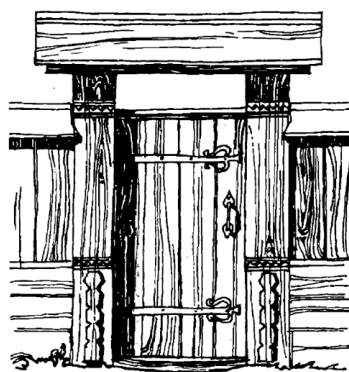

Хвіртка з металевими завісами. Полтавщина. Початок 20 ст. За В. Самойловичем.



Ковані клямки на хвіртках. Київщина. Початок 20 ст. За В. Самойловичем.

так і відробивши на його землі чи давши могорич. У 21 ст. асортимент кованих виробів значно змінився. Виробництво речей господарсько-побутового призначення фактично припинилося. Підвищеним попитом користуються переважно предмети худож. ковальства. Дедалі частіше в декоруванні інтер'єрів і екстер'єрів садіб використовують різноманітні ковані решітки вікон, балконів, коминів, а також ворота, хвіртки, флюгери. Поширення набувають ковані меблі для дому та саду (ліжка, столи, стільці, лавки, гойдалки), освітлювальні прилади (вуличні ліхтарі, бра, торшери, світильники), певні госп. речі (мангали, підставки для квітів, поштові скриньки, урни для сміття). Не менш популярним є використання кованих конструкцій в оздобленні фасадів різних громад. споруд: культурно-розважальних закладів, крамниць, перукарень. Значно збільшується й кількість кованих скульптур — квітів, дерев, тварин, якими прикрашають приватні та міські ландшафти. Різноманітні сучасні ковані предмети виготовляються за ескізами самих майстрів, а також за індивідуальними замовленнями.

Поступ машинобудівної та металообробної пром-сті у 20 ст., а особливо в його 2-й половині, окреслив процес згасання ковальського ремесла, характерний для всіх галузей традиційного вир-ва. Винайдення мех. та напівмех. верстатів для виготовлення різноманітних деталей, досконалих способів обробки металів дало змогу випускати металеві речі різної складності серійно. Через це попит на предмети, виготовлені традиційною ковальською технікою, значно зменшився. Наприкінці 20 ст. ковальство як ремесло майже згасло, хоча його зразки — предмети побутового і землеробського госп-ва — ще продовжували використовувати. У 21 ст. індивідуальне ковальство почало відроджувати на новій тех. і декоративно-мистецькій основі, що вказує на перехід галузі із предметно-госп. категорії в розряд прикладного мист-ва.

Крім ковальства, на основі давньоруських традицій в Україні розвинулося чимало ін. видів власне худож. металообробництва. Хоча ареалів їх побутування існувало порівняно менше. Здебільшого центрами вир-ва продукції із кольорових металів були міста (Львів, Київ, Ніжин, Чернігів, Глухів та ін.), що передусім пов'язано з діяльністю тут, зокрема у 17—18 ст., спеціалізованих цехів.

**Ливарництво.** Першорядним способом виготовлення металевих предметів стало лиття, що зумовило виділення ливарництва (відливництва, лярництва) в особну ділянку металообробки, яка набула самобутного поступу як на Правобережжі, так і на Лівобережжі. Осередками формування традицій західноукр. відливництва були Галичина та Волинь, де перші документальні згадки про ливарників датуються кінцем 14 ст. Наприкінці 15 — у 16 ст. у тамтешніх містах уже функціонувало чимало спеціалізованих майстерень. На теренах Сх. України ливарне ремесло найбільше розвинулося в 17—18 ст. у Глухові, Києві, Ніжині, Новгороді-Сіверському, Чернігові завдяки діяльності цехів. У різні часи повсюдно майстри освоювали техніку та технологію відливання із різноманітних металів і сплавів — бронзи, міді, олова, латуні





Дзвін роботи відливника Олексія Івановича та деталь дзвону. 1720.

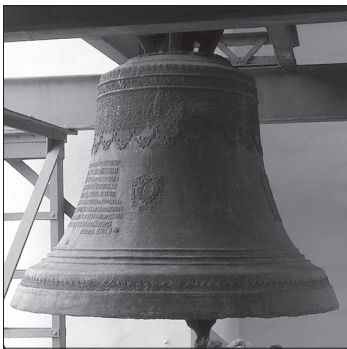

Дзвін «Мазепа». Дзвіниця Софійського собору в Києві. Майстер Опанас Петрович. 1705.

тощо — монументальних, дрібних ужиткових та особистих речей, шукали нові методи їх художньо-естетичного увиразнення. З огляду на багатоманіття матеріалу, вироб. специфіку й асортимент товарів у межах ливарництва виокремилася кілька напрямів і мікронапрямів — людвісарство, зокрема гарматництво та дзвонівдливництво, котлярство, конвісарство тощо. **Людвісарство** — ремесло з відливання мідних та бронз. речей — найширше розвинулось у сфері виготовлення дзвонів і гармат, хоча здійснювалося й вир-во всляких побутових предметів (каламарів, свічників, люстр, посуду). Технологію лиття дзвонів, яким відводилася важлива роль у традиційному соціокульт. просторі (вони виконували сигнальну, регламентувальну, магічно-охоронну та ритуальну функції), укр. ремісники, за різними даними, опанували у 13—14 ст. До того дзвони, які почали вкорінюватися в церк. практиці через деякий час після прийняття християнства (згідно з писемними та речовими джерелами — з 11 ст.), замовляли за кордоном, зокрема в Німеччині.

Також на теренах України працювали прихожі іноз. дзвоноливарники. Дзвони різнилися за розмірами та вагою (часом вона сягала більше 10 тонн), формами, призначенням (церк., годинникові, пожежні тощо). Добротність дзвонів залежала не лише від фаховості майстра, його вміння технологічно правильно відлити їх за допомогою спец. форми, зробити чистову обробку, а й від якості металу. Важливо було, щоби дзвонова бронза (сплав міді та олова), яка була осн. матеріалом, містила  $\frac{1}{5}$  частину олова, тоді готові вироби були доволі міцними, важко піддавалися зовн. впливам, а головне — мали хорошу акустику. Перші зразки укр. дзвонівдливництва поступалися за розмірами і рівнем декоративного оформлення аналогам 16—18 ст. Мист-во лиття дзвонів в істор. розвиткові слідувало тогочасним худож. напрямам і стилям. Монументальні дзвони доби ренесансу і бароко вирізнялися пишними рослинними орнаментами, рельєфними зображеннями, графічними складними уставними написами. Нерідко на дзвонівчаші зазначалися час і місце відливання виробу, імена майстрів. Також дзвони могли містити відомості про певні істор. події, з нагоди яких їх виробили. Величезні давні церк. дзвони, окремі з яких збереглися до 21 ст., нарікали іменами чи прізвищами замовників, меценатів, на кошти яких вони були відлиті (дзвін «Мазепа» (1705), дзвін «Рафаїл» (1733), Софійський собор). У 19 ст. працювали дзвонівчаші, напр., один із таких (братів Рижових) був заснований у Харкові 1830. Найвідомішим його відливом є «Царський» дзвін, 1889, встановлений у спеціально збудованій каплиці місц. Успенського собору. Значну кількість пам'яток укр. худож. монументального дзвоноливарного мист-ва було знищено 1929—30 під час кампанії зі зняття і переплавки церк. дзвонів на потреби індустріалізації.

Власне гарматництво досягло високого тех. рівня у зв'язку з потребою в нарощуванні обороноспроможності, зокрема за рахунок вогнепальної зброї. Людвісарні, майстри яких розумілися на специфіці лиття гармат, діяли у містах, замках. На теренах Зх. України гарматне вир-во розвинулось у 16—17 ст., особливо зав-



Дзвін «Кизикермен», відлитий для дзвіниці Свято-Успенського собору у Полтаві. Майстер Афанасій Петрович. 1695. Із зібрання Полтавського краєзнавчого музею ім. В. Кричевського.



дяки львів. відливникам. На Лівобережжі центрами гарматного лиття у 17—18 ст. стали такі міста, як Глухів, Київ, Ніжин, Новгород-Сіверський. Серед словбських міст, де в цей самий період практикувалося відливання гармат, були Суми, Ізюм, Харків, Охтирка. Як географічно, так і хронологічно гармати різнилися за архітектонікою, калібрами, декоративним увиразненням. Стволи здебільшого відливали з гарматної бронзи, хоча експлуатувалися також чавунні та мідні гармати. За потреби, в часи війн гармати могли переплавляти із дзвонів. Також є приклади, коли із захоплених у ворога гармат лили церк. дзвони («Кизикермен»). Майстри надавали великого значення оздобленню виробів: декорували їх різноманітно, особли-



Дзвін роботи В. Фальтена зі львівської ратуші. 1491. Рисунок початку 19 ст.

Гармата «Соловей», відлита коштом гадяцького полковника І. Чарниша. 1713. З колекції Чернігівського історичного музею ім. В.В. Тарновського.

Дзвіниця. Акварель «У Василівці» роботи художника Т. Шевченка. 1845.





Мортира роботи майстра  
К. Балашевича. 1698.  
За О. Мальченком.



Фрагменти ствола  
гармати, відлітої  
коштом полтавського  
полковника  
П. Герцика. 1692.  
За О. Мальченком.



Форми для відливки  
мосяжних виробів.

во рослинною, орнаментикою, художньо виконаними написами, геральдичними знаками, фігурами воїнів, птахів, тварин тощо. Часом гарматники здійснювали оформлення, втілюючи художні смаки замовників, також на зброї нерідко ставили їхні імена. Деякі людвісари робили окремі деталі відливів у вигляді драконів чи ін. фантастичних істот. Серед ливарників, які працювали в різних регіонах, було чимало українців, вихідців із народу, водночас для виготовлення гармат запрошували іноз. фахівців або ж робили спец. замовлення за кордоном. В експлуатації були і трофейні гармати. Також укр. гарматництво було представлене заводським виробом, свого часу за наказом рос. імп. Катерини II було засновано Луган. ливарний з-д, на якому від кінця 18 ст. до 1850-х рр. (із певними перервами) виконували військ. замовлення на відливання гармат і снарядів.

Серед майстрів ливарної справи окрему групу становили ремісники-олов'яники, чи конвісари. Практика відливання з олова вжиткових речей повсякденного користування, церк. атрибутики, декоративних предметів, прикрас тощо особливо була поширена в Україні в 16—18 ст. (хоч є й раніші документальні згадки про існування цього ремесла). У деяких містах (Київ, Львів) діяли окремі чи об'єднані цехи майстрів цієї справи. **Конвісарство** як різновид худож. металообробки передусім було орієнтоване на потреби заможних верств населення — міщан, козак. старшини — та монастирів. Серед асортименту товарів велими поширеними були кухонний і столовий посуд: блюда, полумиски, тарілки, вазочки, дзбани, ложки, пляшки та кухлі для напоїв. Великим попитом ко-



«Гармаш часів гетьмана І. Мазепи». Картина роботи художника С. Васильківського. 1900.

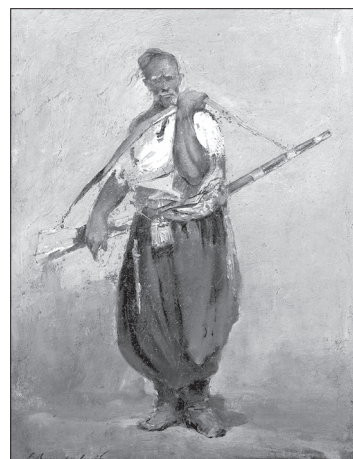

«Тип запорожця». Картина роботи художника С. Васильківського. 1900.

ристувалися коновки (кварти), які, власне, і дали найменування ремеслу. Вироби з олова декорували, здебільшого застосовуючи такі техніки, як гравірування та карбування, а також золотили та сріблили. Найпоширенішими мотивами були композиційні орнаменти рослин, ваза із квіт-деревом, тварини. Своєрідним оздобленням — зображенням емблем ремесел, покровителів цехів, геральдики тощо — вирізнявся цеховий церемоніальний посуд (кубки, кухлі). Вирізні форми і традиційну флористичну орнаментіку, виконану технікою гравіювання, мали церк. речі: дароносиці, келихи, свічники та ін. Чітко окреслені

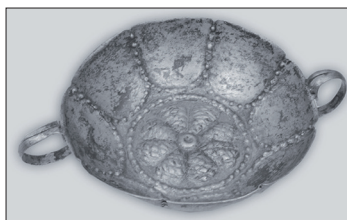

Сільничка. Полтавщина. 18 ст. Із зібрання Національного музею історії України.

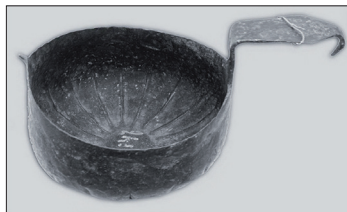

Залізний кови. Село Залевки (нині Смілянського району Черкаської обл.). 18 ст. Із зібрання Національного музею історії України.

художньо-стилістичні риси були характерні для олов'яного окуття скринь. Згасання конвісарства як мікронапрямку металообробного вир-ва припало на кін. 18 — серед. 19 ст., що передусім відбулося через розвиток пром-сті та поширення шаблонного штампування.

**Зброярство.** Осібним мікронапрямком металообробництва стало зброярство — ремесло із вир-ва військ. захисного та бойового спорядження, традиції якого були започатковані ще задовго до н. е. Зразки тогочасної холодної зброї свідчать про високий рівень худож. майстерності. Згідно з археол. пам'ятками на теренах 3х. України вже у 14—7 ст. до н. е. побутували пишні декоровані мечі, ножі та булави. З роками фаховість зброярів лише зростала. Артефакти доби кімерійської, скіф., сарматської к-р переконають у тому, що вдосконалювався як технологічний процес вир-ва зброї (практикувалися нові способи термічної обробки металів — цементация, ковальське зварювання), так і техніка декорування, зокрема урізноманітнювалася орнаментика (зафіксовано і візерунки, і зображення тварин). Попри те, що мечі, ножі, кинджали тощо — передусім зброя, вони були ще й предметами вишуканості, адже майстри приділяли велику увагу їх коштовним оздобам (покривали золотом і сріблом). У давньорус. період зброярське ремесло зосереджувалось у міських майстернях. Тамтешні спеціалісти, виробляючи броню та зброю (шо-



Палиця-топірець роботи народного майстра Лукина Дудчака. 1834.  
За Л. Сухюю.

ломи, кольчуги, щити, мечі, булави тощо), застосовували різноманітні методи і художні прийоми металообробки — відливання, кування, гравірування, карбування, золотіння, воронування та ін. При цьому вміло поєднували різноманітні види металів та їх сплави (залізо, бронзу, золото, срібло). Особливою мистецькою досконалістю вирізнялася холодна парадно-урочиста князівська та дружинна зброя, зокрема мечі, пишно декоровані високохудож. орнаментами чи написами. Вартими уваги були вироби зброярів Галичини, де у 14—16 ст. діяли спеціалізовані ремісничі цехи. У межах зброярства існувала вузька фахова спеціалізація. Власне серед виробників холодної зброї виділялися мечники та шабельники. В середньовічному Львові діяв окремий цех майстрів-мечників. Місц. ремісники, представники різних етносів, володіли навичками вир-ва не лише мечів, а й карабель, палашів, шабел та ін. зброї. Вишукані прикраси на ній, виконані завдяки наявному багатоманіттю технік (травлення, гравірування, насічки тощо), вказують на те, що процес оздоблення у зброярському ремеслі залишався ключовим. Нерідко функція декорування шабел, мечів, сагайдаків, кольчуг тощо переходила до ювелірів, вони карбували, чорнили, покривали емаллями, робили насічки золотом і сріблом, інкрустували коштовним камінням.

Водночас існували локальні різновиди зброї та осередки їх вир-ва. Зокрема, такий своєрідний тип сокири, як топірець, чи бартка, переважно побутували у районі Карпат. Це традиційне багатofункціональне знаряддя (одночасно і захисне, і господарське) еволюціонувало в часі: із холодної ударно-рубачої зброї, яким воно було у 16—17 ст., перейшло в розряд невід'ємного інструментарію і водночас символу чоловіків-горян, а також обря-

дових атрибутів. На Гуцульщині їх виготовленням переважно займалися майстри-мосяжники. Ця справа вимагала від ремісників знання кількох металообробних технік. Власне металеву частину, топірець, за допомогою спец. форми відливали з латуні, а часом навіть із міді та срібла. Після чого готовій відшліфованій основі обов'язково надавали худож. виразності, гравіруючи розетки, кола, зигзагоподібні та хвилясті лінії, врізаючи каміння чи ін. матеріали. До того ж дерев'яне сокирище повністю чи частково обгортали бляхою, на поверхні якої чеканили всілякі взори, що загалом робило власне гуцульське ремесло з виготовлення топірців вельми спорідненим зі зброярством.

**Мосяжництво.** Окрім топірців, до зразків мосяжництва як різновиду худож. металообробництва належало чимало й ін. виробів із т. зв. мосяжу, чи латуні — сплаву міді та цинку (часом із домішками різних металів — заліза, олова, свинцю, нікелю тощо). Помітний поступ традицій мосяжництва відбувся ще в давньорус. часи. Попри те, що художня обробка металу здійснювалася в різних частинах України — на теренах сучасних Дніпропетровщини, Полтавщини, Харківщини, Чернігівщини, виняткового розвитку власне ця справа набула у Сх. Карпатах у 17 ст., через що мосяжництво вважають передусім гуцульським ремеслом. Осн. центрами худож. металообробки загалом і мосяжного ремесла зокрема були села Брустурів, Річка (Косівський р-н Івано-Франк. обл.), м. Яворів (Львів. обл.), м. Вижиця, смт

Путила (Чернів. обл.) та ін. Продукція місц. майстрів-латунників відзначалася не лише вельми широким асортиментним рядом, а й специфічною витонченістю, багатством технік та орнаментальних мотивів. Серед найпоширеніших предметів мосяжного вир-ва були лускоріхи, ножі, палиці-«келефи», стремена, люльки та проколювачі, кресала, поясні пряжки, бляхи на капелюхи, жін. шийні прикраси-«згарди», хрести, персні, сережки, застіжки тощо. Також широко побутували шкіряні, дерев'яні, рогові речі (торби-товівки, пояси-череси, порохівниці, пістолі), в яких металеві, зокрема латунні, оздобили невід'ємними доповнювальними елементами. Вироб. сировина, з якої виготовляли мосяжний товар, здебільшого була немісц. походження, до ремісників вона потрапляла через посередників із таких міст, як Краків, Варшава, Відень, Прага. Крім латуні, у 2-й пол. 19 — на поч. 20 ст. майстри стали широко застосовувати також нейзильбер — сплав міді, цинку та нікелю, що легко піддавався обробці (куванню, гнуттю, поліруванню). Нерідко брак вихідного матеріалу змушував мосяжників вдаватися до вторинної переробки речей із кольорових металів. До набору осн. інструментів, які застосовували у мосяжному ремісництві, належали кліщі, молоточки, циркуль, долітця, пробійники, пунсоні, рильця. У процесі виготовлення і декорування виробів майстри-латунники використовували різноманітні техніки: лиття, гарячого та холодного кування, в'язання, клепання, заливання металом, «жирування», «вирізування», плетіння, гравірування, інкрустації. Осн. способом виготовлення мосяжної продукції було литво, чи «сипане». Цей процес, за нар. етимологією — «зливання мосежу», почасти відбувався в оселі майстра, що, власне, і облаштовувалася для ремесла. Зокрема, в ній розміщували горно, в якому у глиняних тигликах («горше») плавляли латунь чи ін. метал. Доведену до рідкого стану речовину заливали у спец. форми — «фірми», які виготовляли із глиняної маси, роблячи відбиток за допомогою т. зв. фірмаків — дерев'яних аналогів готових виробів. Вийнявши із форми, відлиту річ загартову-



Лампада. Село Марковка (нині Томашпільського району Вінницької обл.). 18 ст. Із зібрання Національного музею історії України.



Свічник. Село В'язівко (нині Лубенського району Полтавської обл.). 18 ст. Із зібрання Національного музею історії України.

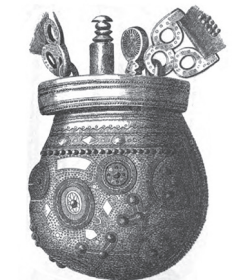

Порохівниці.  
Кінець 19 ст.  
За В. Шухевичем.



Мосяжні хрестики.



Печатка цеху  
годинниківів. Львів.  
1707.



Годинник із київського  
домашнього робочого  
кабінету М. Грушев-  
ського. Майстер  
Хома Шот. Новгород-  
Сіверський. 1830-ті  
роки. Історико-меморі-  
альний музей Михайла  
Грушевського.



Кишеньковий годинник.  
Львів. 18 ст.

вали у воді, після чого піддавали її чистовій обробці та декоруванню. Вироби західноукр. майстрів були багато оздоблені різноманітними геометричними та флористичними зображеннями. Різні типи орнаментів — поглиблені, опуклі, плоскі, прорізані — одержували за допомогою різних технік. Загалом існувало велике розмаїття орнаментальних мотивів: «ільчече письмо», «заячі вушка», «колачки», «колісниця», «мачок», «медвінички з листочками», «очка», «рачки» та ін. Крім того, деякі деталі тих чи ін. речей із кольорових металів (палиць, лускоріхів) нар. майстри виробляли зооморфними; здебільшого відтворювали голови коней, гадюк, півнів. Мосяжне ремесло вимагало від майстрів великого технічного, нерідко існувала міжпокоління передача знань, тому на Гуцульщині утворилися цілі династії мосяжників — Федюків, Дудчаків, Медвідчуків та ін. Загалом латунники прагнули зберегти старовинні тех. прийоми, традиційні шаблони, та все ж кожен майстер додавав щось від себе чи то в орнаменті, чи то у формі, тим самим створюючи власний стиль. Свої вироби мосяжники реалізовували власноруч безпосередньо за місцем проживання чи на ярмарках або ж через скупників, які переважно перепродували відповідний товар у курортних місцевостях (Коломиї, Ярмечі, Закопаному) та великих містах (Львові, Варшаві). Згасання мосяжництва відбулося на поч. 20 ст., передусім через дефіцит кольорових металів та зниження соціально-екон. рівня життя, і в наступні десятиліття, включно до 1970-х рр., під впливом різних істор. чинників воно занепадало.

**Бляхарство.** У процесі вир-ва різних галузевих ділянок традиційного металообробництва як матеріал широко використовували тонкий листковий метал, чи бляху. У мосяжному ремеслі латунною та нейзильберовою бляхою повністю чи частково покривали топорича топірців, порохівниці, виготовляли з неї окремі речі, переважно всілякі оздобу. У 1-й пол. 18 ст. із мідної бляхи робили різноманітне начиння — дзбани, кварта, кулі тощо, нерідко прикрашаючи його карбованими та гравіюваними орнаментами. Здебільшого таким посудом послугову-



Флюгер на ратуші м. Снятин.  
Фото початку 21 ст.

вались у міськ. побуті. Подекуди майстри, які спеціалізувалися на виготовленні бляшаних виробів, об'єднувалися у бляхарські цехи. У вжитку було також листкове залізо, покрите оловом, цинком чи хромом. Здебільшого сільс. ковалі різних регіонів України оздоблювали ажурною прорізною залізною бляхою гужовий транспорт, скрині. В арх-рі 20 ст. широкі застосовували жерсть: вона слугувала покрівельним матеріалом, із неї виробляли вентиляційні, водостічні, димохідні системи, комплектуючі для дахів тощо. Бляхарство як покрівельне ремесло значно розвинулося із поступом металургійної заводської пром-сті та стало загальнопоширеною практикою через масове обшивання бляхою дахів будинків і сакральних споруд. Технології бляхування жител і церк. куполів мали власну специфіку. Зокрема, бані майстри покривали на землі, після чого підіймали та встановлювали їх на храмі. Загалом у бляхарській справі всі стадії вир-ва (загинання крайок металевих листів, сточування фальців у полотна, заправляння клямри у фланець тощо) майстри-покрівельники, чи жерстяники, робили вручну, застосовуючи невелику кількість інструментів — молотки, зубила, ножиці по металу тощо. Весь процес передбачав виконання операції як внизу, так і нагорі. Власне укладання бляхи на дах було найбільше складним і небезпечним етапом. У компетенції представ-

ників цієї ремісничої професії було також виготовлення комплектуючих для дахів — коньків, димників, ринв. Бляхарі часто намагалися створити їх не лише функціональними, а й окрасою будівлі. Такі мереживні аксесуари висікали ручними знаряддями, зокрема невеликі отвори робили пробійниками. Вирізували із бляхи оздобу для фронтонів, карнизів, флюгери, а також фігурки птахів і тварин — білочок, лисичок, півників, голубів. Ними здебільшого декорували димники, які особливо вирізнялися формами й оздобами. Наприкінці 20 — у 21 ст. традиційне бляхарство значно звузилося через поширення нових покрівельних матеріалів, а також велику кількість пропозицій на ринку жерстяних товарів фабрично-заводського вир-ва. Втім в окремих місцевостях (Косівський, Коломийський, Тлумацький р-ни Івано-Франк. обл.) ще працюють професійні майстри, які за давніми традиціями бляхарського ремесла покривають церк. куполи, каплиці. Подекуди є спеціалісти, які виготовляють водостічні жолоби, ринви. Зокрема, на Закарпатті цією справою займаються представники ромської національності. Загалом бляхарство було традиційним ремеслом циган.

**Годинникарство.** В особливу галузеву ділянку металообробництва розвинулося годинникарство. Осередком цього ремесла стала Галичина, зокрема м. Львів, де в 17 ст. було утворено навіть окремий цех годинниківів. Утім традиція спадкової передачі професійної майстерності існувала тут ще раніше, через що виготовлення годинників, чи дзигарів, стало справою окремих родів (Соколовських, Камінських). Годинники були показником статусності як міст, так і окремих осіб. З'явившись спочатку на фасадах будинків, передусім на вежах ратуш, костьолів, дзвіниць середньовічних міст, вони поступово проникли в побут і стали речами особистого користування. У 16—18 ст. осн. асортимент виробів ремісників-годинників становили настінні, настільні та кишенькові дзигарі. Незалежно від різновиду майстри намагалися художньо увиразнити годинники, їхні окремі деталі, циферблатні дошки. При цьому за-

стосували такі способи обробки металу, як гравірування, випилювання, карбування, а також золотіння та сріблення, що робило їх коштовними предметами. Крім того, баштові годинники додатково оснащували дзвонами чи механізованими постаями для відбивання певних інтервалів. Дизайну виробів приділяли неабияку увагу. Поступово годинники ставали загальнодоступними утилітарними речами, через що, власне, і відбулося згасання у 1-й пол. 19 ст. цього вузькоспеціалізованого напрямку металообробництва.

**Золотарство.** Подібно до багатьох галузевих ділянок худож. металообробки виготовлення ювелірних виробів із благородних металів — золота та срібла — розвинулося на основі давніх традицій. Серед зразків укр. нар. золотарства найпоширенішими були прикраси для рук, вушні, шийні та нагрудні жін. оздоби (персні, браслети, сережки, дукачі, ланцюжки та ін.). Також ювеліри займалися вир-вом вишуканих ужиткових речей — столового посуду, попільниці, статуєток тощо. В окрему типологічну групу виділяються церк. начиння й атрибутика — оклади ікон, панікадила, лампади, чаші, книжкові оправы тощо. Золотарство головн. було міським ремеслом, зокрема, в різні періоди 14—19 ст. воно існувало у таких містах, як Бердичів, Житомир, Київ, Львів, Ніжин, Переяслав, Харків, Чернігів. Майстри ювелірної справи трудились у спеціалізованих майстернях, у складі об'єднаних чи окремих цехів. Поміж них, окрім українців, нерідко були представники ін. етносів — вірмени, греки, євреї. Часом існувала фахова диференціація ремісників на срібляників і золотарів відповідно до матеріалу, з яким вони працювали, зокрема покривали ті чи ін. вироби. Сільс. золотарів найбільше було на Гуцульщині. Хоча таку річ, як натільний хрестик зі срібла, могли виготовляти і ковалі, які працювали в містах і селах у різних регіонах України (Полісся, Слобожанщина). Свої вироби ремісники відливали за допомогою спец. глиняно-піщаних форм. Готові речі створювали надзвичайно вишуканими, застосовуючи різноманітні ювелірні техніки — шліфування, гравіювання, карбування, філіграні, ін-

крустації та ін. На виробках ставили свої підписи та дату виготовлення. Коштовність матеріалу, їх обробка робили продукцію золотарства дорогавартісною, через що головними її споживачами були привілейовані верстви. Нар. золотарство помітно згорнулося наприкінці 19 ст. під впливом професійного ювелірта й остаточно згасло у 1-й пол. 20 ст. із розвитком пром. вир-ва та появою спеціалізованих підпр-в.

Дж.: Архів наукових фондів, рукописів та фонозаписів Інституту мистецтвознавства, фольклористики та етнології ім. М. Рильського НАН України, ф. 14-5, од. зб. 767, 106 арк.; Державний архів Сумської області, ф. Р-2572, оп. 1, спр. 8, 18 арк.; Там само, ф. Р-2572, оп. 2, спр. 3, 99 арк.; Там само, ф. Р-2572, оп. 2, спр. 6, 58 арк.

Літ.: Шухевич В. Гуцульщина. «Матеріали до українсько-руської етнології», 1901, т. 4, ч. 2; Радакова О. Золотарство у Старобільському повіті у Харківщині. Там само, 1905, № 6; Суха Л.М. Художні металеві вироби українців Східних Карпат другої половини XIX — XX ст. К., 1959; Жолтовський П.М. Художній метал: історичний нарис. К., 1972; Боньковська С.М. Ковальство на Україні (XIX — початок XX ст.). К., 1991; Саєва В.С. Благодіє: історія колоків, колокольного лиття, колоколен и колокольної бронзи. Днепропетровск, 2000; Туліченко М. Сільське ковальство та народні уявлення про залізо на Кіровоградщині. «Народна творчість та етнографія», 2008, № 1; Курочкін О. Церковні дзвони — «глас Божий» (церковні дзвони у звичаях і фольклорі українців). «Берегиня: всеукраїнський народознавчий кварталник», 2010, № 4; Боньковська С.М. Художня обробка металу. В кн.: Історія декоративного мистецтва України, т. 4. К., 2011; Мальченко О. Музей української артилерії XV—XVIII століть, ч. 1. К., 2011; Курчик В. Мосяжництво на території Буковинської Гуцульщини в другій половині XIX — XX ст. В кн.: Питання стародавньої та середньовічної історії, археології й етнології, т. 2. Чернівці, 2012; Литвинчук Н.В. Особливості розвитку ковальського ремесла в містах і селах Сумщини (друга половина XIX — початок XXI ст.). «Народна творчість та етнографія», 2012, № 6; Дядюх-Богатко Н. Вітики українського зброяства: мистецтвознавчі паралелі. «Народознавчі зошити», 2013, № 4 (112); Крапивний Р. Ремесла Ніжинського полку в контексті економічного розвитку Лівобережної України (середина XVII — кінець XVIII ст.). «Ніжинська старовина», 2013, вип. 15 (18); Саська Є. До історії ніжинського золотарства (XIX ст.). В кн.: Народознавчі та мистецтвознавчі праці Євгенії Спаської, ч. 1. К., 2015; Шмагло Р. Енциклопедія художнього металу, т. 1—2. Львів, 2015.

Н.В. Литвинчук.

## Промисли

Підвалини багатьох галузей сучасного пром. вир-ва, покликаного задовольняти матеріальні потреби сусп-ва, було закладено як традиційними домашніми, так і крупними кустарними промислами, що базувалися на добуванні природних ресурсів (каменотесний, соляний), зокрема і для подальшого одержання хімічним чи ін. способом різних видів сировини (будний, гутний, деревно-вугільний, дітярний, смолокурний, селітриний, папірний, рудний), а також переробці, переважно сільськогосподарської, продукції задля отримання товарів побутового призначення чи продуктів харчування (винокурний, свічникарський, миловарний).

### Каменедобування та каменотесництво

Перші практичні навички, пов'язані з добуванням та обробкою каменю, були набуті ще архантропами, які населяли укр. землі в добу раннього палеоліту. Елементарні тех. знання та вміння з каменотесництва виникли у зв'язку з необхідністю виготовлення знарядь праці, яких потребували первісні люди для добування засобів існування. Одним з осн. найпростіших ручних інструментів (вважається кам'яне рубило, яке попри свою примітивність було досить багатофункціональним й одночасно могло слугувати ножем, сокирою чи лопатою тощо. До найдавніших засобів вироб. діяльності також належать крем'яні гостроконечники, ножі та скребла. Знайдені на теренах України кам'яні артефакти різних епох свідчать про те, що в процесі життєдіяльності й еволюції сусп-ва опанувалися технічно складніші прийоми каменобробництва (шліфування, полірування, свердління), виникали нові види, форми та сфери застосування кам'яних виробів, зокрема люди навчилися виготовляти з каменю прикраси, скульптури, а також використовувати його у буд-ві жител, фортифікаційних споруд. Відтак каменедобування та оброблення каменю зайняли чільне місце в господарсько-вироб. к-рі українців, а наприкінці 19 ст., на тлі зростання рівня товарообміну, завдяки збільшенню масштабів містобудівництва досягли піку.



Вушні та шийні жіночі прикраси на картині «Подільянка» роботи художника В. Тропінна. 1820-ті роки.

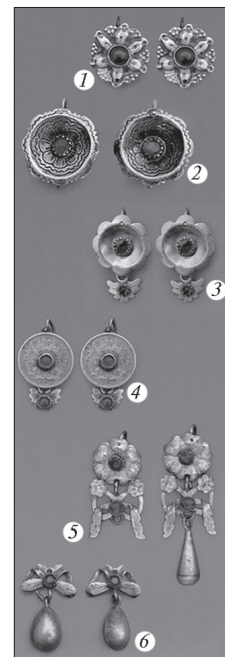

Сережки:  
1 — Полтавщина. Кінець 18 ст.;  
2 — Черкащина. Початок 20 ст.;  
3 — сережки «калачики з метеликами». Черкащина. Кінець 19 ст.; 4 — Черкащина. Кінець 19 ст.;  
5 — Чернівецьщина. Середина 18 ст.;  
6 — підвіски до сережок. Чернівецьщина. Середина 18 ст.  
За О. Радаковою.

Характерна локалізація осередків каменярства в межах України була зумовлена наявністю покладів певних, переважно осадових, рідше метаморфічних чи магматичних, гірських порід — вапняку, пісковика, крейди, граніту, гнейсу тощо. Загалом географія залягання різних видів каменю охоплює зх., сх., пн., пд. та центр. регіони. Осн. осередки каменоломного промислу були розташовані на території Бессарабської, Подільської, Полтав., Харків., Херсон., Чернігів. губерній.

Від якості матеріалу, який добували у тій чи ін. місцевості, залежала і насиченість товарного асортименту. У різних районах Лівобереж. України сировина здебільшого була придатна лише або для буд-ва споруд і доріг, або ж для виготовлення точильних брусків чи жорнових каменів, або для вир-ва вапна тощо. Напр., на Чернігівщині в серед. 19 ст. одним з осн. прибуткових занять було лупання каменю. Добували насамперед високоякісний жорновий камінь, поклади якого містилися в лісах біля м-ка Вороніж Глухівського пов. Місц. поміщики отримували із цього промислу великі прибутки, адже відповідний вид каменю був затребуваним товаром не лише в Чернігівській та сусідній Полтавській, а й в Орловській, Курській, Могильовській та ін. губерніях. Крім того, на території Глухівського пов. жорновий камінь ламали в селах Кочерги та Волокитине (нині Путивльського р-ну Сум. обл.). Обсяги вир-ва жорен були доволі значними (напр., у с. Кочерги в деякі роки виготовляли до 650 жорен), відповідну продукцію постачали за межі губернії, зокрема експортували до Москви. Водночас на правому березі Десни (Новгород-Сіверський, Кролевецький повіти) зосереджувалося також чимало родовищ ін. різновидів каменю — крейди, вапняку, алебастру, кварцового пісковика. Власне об'єктом тутешнього видобувного вир-ва і торгівлі була крейда, яку плотами сплавливали в Київ і Кременчук. Значні доходи отримували також від продажу, зокрема в Київ, вапна, яке випалявали з вапнякового каменю — «вапни». Наприкінці 19 ст. осн. осередки вапнярства знаходилися у Глухівському, Кролевецькому та Новгород-Сіверському повітах (села Волокитине, Горбове, Пуш-

карі, Юхнове, Рогівка та ін.). Розташов. у пн.-сх. частині Черніг. обл. (Новгород-Сіверський, Семенівський, Понорицький р-ни) кварцові пісковики використовували зазвичай як буд. камінь.

Пісковики є одними з найпоширеніших гірських порід. За хімічним складом і фізичними властивостями вони доволі різноманітні, а тому відрізняються структурою, кольором, особливостями залягання. Напр., на території Полтав. губ. добували кілька видів пісковика. У Зінківському, Полтав., Костянтиноградському повітах містилися поклади пісковика, який у землі був м'яким, а під дією повітря затвердівав. Він був придатною сировиною для виготовлення плит, цоколів, точильних брусків тощо. Водночас у Костянтиноградському пов. добували також жовтавий пісковик, який використовували у буд-ві, а в Переяслав. пов. — жорновий камінь. Куди менше поширеними за пісковики були граніти та гнейси. На Полтавщині родовища цих корисних копалин інтенсивно розробляли на поч. 20 ст. на берегах Дніпра, у Кременчуцькому пов.

Значна кількість родовищ різних видів пісковика перебувала на території Харків. губ. Зокрема, тут добували сірий пісковик — роговик, яким вимощували дорogi; залізистий пісковик жовтого та червоного кольорів; жорновий камінь. Предметом промислу на Харківщині був також вапняк, що його використовували як будувний камінь; крейдяний камінь, з якого добували вапно; алебастр.

Особливості геол. будови та специфіка залягання гірських порід у Правобереж. Україні визначили тут густішу, ніж на Лівобережжі, географію осередків каменедобування та сприяли значно більшому розвитку власне каменотесного промислу. Місцями їх локалізації були такі історико-етногр. регіони, як Поділля, Волинь, Поліся, Галичина, Опілля, Лемківщина, Підляшся. Кількість центрів каменедобування та каменотесництва повсякчас змінювалася. Наприкінці 19 — на поч. 20 ст. їх число зросло завдяки застосуванню нових тех. можливостей для розробки родовищ твердих порід каменю — граніту, лабрадориту, габранориту, гранодіориту, базальту, андезиту, мармуру, туфу та ін.

На певних етапах розвитку каменярства існували різні форми організації вир-ва. Попервах це був один із допоміжних видів госп. діяльності. Утім наприкінці 19 ст. різні чинники (малоземелля та безземелля селян, інтенсивне кам'яне буд-во міст і шляхів сполучення) сприяли зростанню ролі й збільшенню обсягів каменедобування, а відтак — утворенню окремої галузі в розряді добувних промислів. Каменедобування мало як індивідуальний, так і колективний характер. Біля витоків промислу стояли одноосібники, які самотужки чи разом із членами родини, рідше найманими працівниками, били каміння у власних чи орендованих каменоломнях. Системно також використовували кам'яні родовища поміщики, вони, зокрема, постачали камінь для буд-ва. Починаючи з кінця 19 ст., розробку родовищ стали проводити організовано: силами сільс. громад, держ. та приватних підпр-в, ремісничих майстерень, фірм, акціонерних т-в.

Техніка та технологія добування різних порід каменю мала певні особливості. Визначальними чинниками були їхні місце залягання, видові та якісні властивості. Здебільшого кам'яні родовища перебували під шаром землі. Відповідно початкова стадія видобутку полягала у зніманні пласта ґрунту. У тому випадку, якщо породи виходили на поверхню, насамперед зрізали верхній камінь — «спліщували верхушку», оскільки тривале перебування його на відкритому повітрі негативно позначалося на структурі й він ставав непридатним для використання в каменотесному вир-ві. Безпосередньо процес добування полягав у відколюванні від кам'яної маси певної заготовки. Інструментарій та способи отримання таких напівпродуктів із різних порід каменю були неоднаковими. Пісковик починали лупати т. зв. бійкою, до того ж, відколовши першу заготовку, форою (поперечним сколом кам'яної жили) перевіряли фізичні властивості породи. У разі виявлення чистої жили у верхній її частині за допомогою короткого лома — паса — робили із закономірною густиото спец. отвори для «шпиць», «апиць», виготовлених із металу на кшталт клинків, і таким методом відколювали потрібного роз-



Кам'яні хрести на кладовищі. 17–18 ст. Історико-культурний заповідник «Буша» (с. Буша Ямпільського району Вінницької обл.). Фото початку 21 ст.

міру шмат каменю. Крім того, під час добування заготовок застосовували спец. пилки, виготовлені із крицевих пластин (200×30 см) із дерев'яними гачками по боках. Вручну, шляхом забивання доліт у скалу по розміченому периметру, відколювали також високосортні моноліти, напр. гранітні. Водночас широко побутовала практика використання вибухівки для ламання твердих порід каменю. Був відомий також спосіб розколювання кам'яних мас за допомогою льоду: для цього дерев'яні кілки заливали водою, що при низькій температурі замерзала і, розширюючись, відокремлювала кам'яні брили. Хоча традиційний каменедобувний промисел загалом мав сезонний характер: усі роботи в каменоломні здебільшого проводилися з березня по листопад. Попри існування загальнопоширених технологій добування тих чи ін. порід у різних осередках побутовали також локальні тех. особливості.

Низка наступних операцій була пов'язана із розкрояванням кам'яної заготовки на менші її частини та первинною, чорною, обробкою матеріалу. Відповідні процеси майстри могли виконувати безпосередньо в каменоломні, майстерні чи навіть просто неба. Набір інструментів, який застосовували каменотеси на цьому етапі вир-ва, залежав від виду сировини та кінцевого продукту. Фактично всі знаряддя праці — ручні та механічні — були залізними. Зазвичай їх купували, замовляли у місц. ковалів або ж виготовляли самі каменотеси, які добре знали ковальську справу, адже через специфіку роботи з каменем інструментарій, що був недешевим, доволі швидко зношувався. Зокрема,

до числа осн. ручних засобів вир-ва належать долота, зубила, бучарди (молоти), кливці (молотки), бійки, скарпелі; до механічних — одноручна пила з грузилом (різали заготовки із м'яких порід каменю). Остаточню процес обробки каменю завершували такими операціями, як шліфування та полірування. Технологічно їх виконували неоднаково. Напр., поверхню твердих порід каменю довершували за допомогою спец. станків, використовуючи при цьому як абразивний матеріал мисливський дріб, карборунд. Тоді як на Поділлі тротуарну плиту шліфували запряженим кіньми волоком.

Ключові процеси, пов'язані з добуванням та обробкою каменю, потребували неабиякої фізичної сили, тому вони були в компетенції чоловіків. Іноді до виконання нескладних операцій, напр. точіння брусків, залучали підлітків. Традиційно в каменедобуванні та каменотесництві існувала спадкоємність фахових навичок.

Асортимент каменотесної продукції був визначений сусп. потребами у буд. матеріалах, речах домашнього вжитку, предметах культового призначення тощо. Відповідно в центрах каменобробного промислу одноосібно працювали майстри-каменотеси, які виготовляли для власних потреб і на продаж продукцію, різномайття видів якої значною мірою було визначене локально. Загалом номенклатура виробів із каменю була досить ємкою. Найбільшу групу становили товари побутового призначення, зокрема і знаряддя праці — точила, точильні бруски, жорна, млинові камні, жолоби для напування худоби тощо. Подекуди (напр. на Поділлі в с. Буша, нині село Ямпільського р-ну Він. обл.) винахідливі ремісники вдавалися до вир-ва з каменю таких нетрадиційних для цього заняття виробів, як вулики. Крім того, що багато каменю різали для використання у буд-ві доріг, мостів, будинків, із нього також витесували чимало архіт. деталей, як-от ворітні стовпи, комини, цямрини для колодязів, сходи та ін. Багатством форм і худож. виразністю серед усього асортименту кам'яних виробів виокремлювалися хрести та надмогильні пам'ятники. Водночас

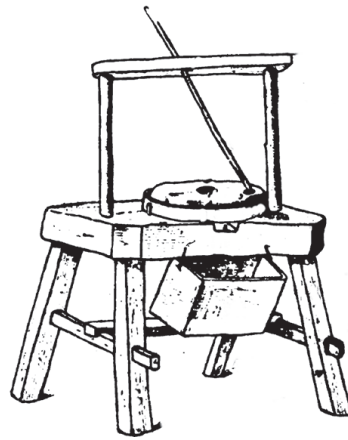

Жорна.  
За В. Шухевичем.

у деяких місцевостях діяли каменобробні майстерні, що спеціалізувалися на вир-ві того чи ін. товару — жорен і млинових каменів, предметів госп. призначення та пам'ятників, бруківки (брукарські майстерні); також деякі майстерні практикували різьбу на камені. Низка підпр-в Львівщини зосередилися на виготовленні з алебастру ламп, чорнильниць, підставок, прес-пап'є тощо.

Відомо кілька варіантів потрапляння каменотесної продукції до споживача. Зокрема, продажем готового товару на замовлення чи безпосередньо на ринок могли займатися самі ремісники. Нерідко збут виробів із каменю організовували скупники. Власне продавців надгробних пам'ятників і хрестів називали торговцями-«хрестовозами», їхній маршрут пролягав із Поділля в напрямку Київщини, Бессарабії, Волині, Херсонщини. Існувала також категорія відхожих каменотесів — жорнярів, які, пе-

Шліфування плит.  
Село Русава (нині Ямпільського району Вінницької обл.). Фото початку 20 ст.  
За виданням «Кустарные промыслы Подольской губернии».



реміщуючись із села в село, виробляли (за наявності сировини) та ремонтували жорна, точили, насікали зношені млинові каме-



«Панські» пам'ятники — виробни кустарів с. Русава (нині Ямпільського району Вінницької обл.). Фото початку 20 ст. За виданням «Кустарные промыслы Подольской губернии».

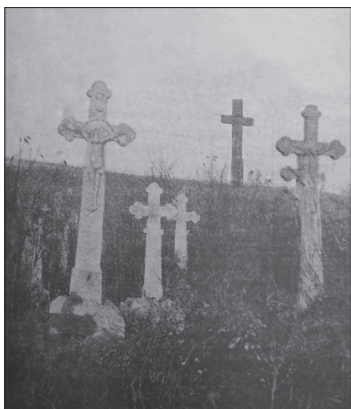

Хрести «мужицького» типу — виробни кустарів с. Русава (нині Ямпільського району Вінницької обл.). Фото початку 20 ст. За виданням «Кустарные промыслы Подольской губернии».

Слов'янськ. Вейсове озеро та солеварні заводи. Поштівка початку 20 ст.

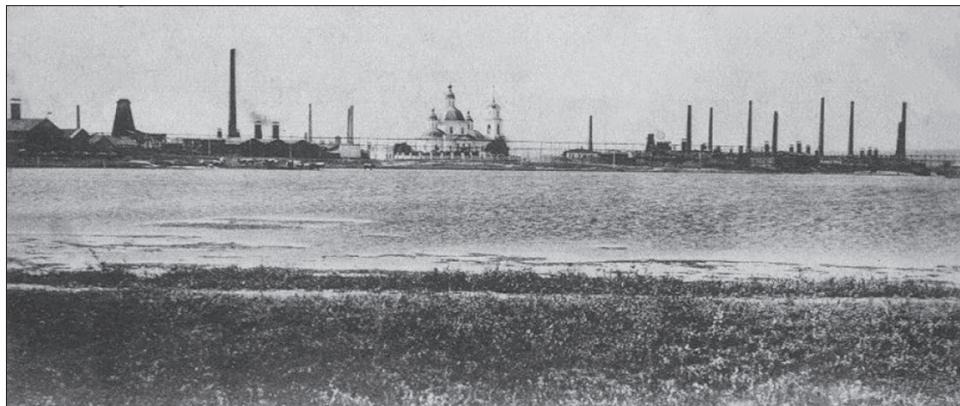

ні за допомогою ручного знаряддя — оскарда, кирки, зробленого на зразок молотка із загостреним кінцем.

У 20 ст. традиційне каменотесництво хвилеподібно згасало. Зміни, що відбувалися в його організаційно-вироб. структурі в цей період, були спричинені конкретно-істор. політ., воен. та екон. потрясіннями. Попри заг. спад практики каменотесного вир-ва і кількісне скорочення асортименту окремі господарсько-вжиткові речі залишалися актуальними для потреб побуту, особливо в осередках його розвитку. Визначальним фактором збереження промыслу був природно-ресурсний потенціал. Утім унаслідок орієнтації каменотесів на модерні запити сусп-ва відбулася вивозина каменотесного вир-ва: у 21 ст. особливо значення набув напрям, орієнтований на виготовлення предметів декоративно-вжиткового мист-ва. Одним з осередків, де продовжують розвивати каменотесні традиції на основі культ. надбань та інновацій, залишається Сх. Поділля, зокрема с. Буша Ямпільського р-ну. Тут із 1986 проводиться Всеукр. пленер скульпторів-каменотесів «Подільський оберіг», який збирає майстрів з усієї України.

Літ.: Военно-статистическое обозрение Российской империи, издаваемое по Высочайшему повелению при 1-м отделении департамента Генерального штаба, т. 12, ч. 2. СПб., 1851; Россия: полное географическое описание нашего Отечества: настольная и дорожная книга для русских людей, т. 7. СПб., 1903; Александрович Ю. Каменотесы-кустари и ремесленники Подольской губернии. В кн.: Кустарные промыслы Подольской губернии. К., 1916; Чаговец Т. Из спостережень над народним каменярством кінця XIX — початку XX століть. «ЗНТШ» (Львів), 1995, т. 230;

Природа и население Слободской Украины: Харьковская губерния: пособие по родиноведению. Х., 2007 (репринтное издание); Буша: природа, археологія, етнографія та фольклор сіл Бушанської сільської ради. Вінниця, 2009; Ярошевич А. Матеріали по історії каменотесного промысла на Україні. «Народна творчість та етнологія», 2015, № 5; Іванчишен В. Каменотесний промысел Східного Поділля кінця XIX — початку XXI ст.: побутовий та сакральний виміри. К., 2017.

### Соляний промысел

**Солевидобування.** Промисел, пов'язаний із добуванням солі, що віддавна є незамінною у раціоні харчування людей і тварин, в Україні має старожитні традиції. Осн. осередки солевидобування були й досі залишаються доволі значними на Прикарпатті та Закарпатті, Слобожанщині, у Середній Наддніпрянщині, на Пд. України. Втім у різних місцевостях були свої особливості залягання цієї корисної копалини органічного походження, що власне й визначало її різновиди та способи видобутку. Зокрема, із солоних озер, лиманів, морів на пд. країни та в Криму отримували самосадну та осадну сіль. У підгір'ях Карпат, на Донбасі містилися підземні запаси природних розсолів, з яких одержували виварну сіль. Родовища кам'яної солі значних обсягів були зосереджені в Донец. та Дніпровсько-Донец. западинах (Лівобережжя).

Джерела солевидобутку зумовлювали організацію та технологію промыслу. Зокрема, осілу природним шляхом на дні солоних озер сіль розбивали й витягували на берег за допомогою ручних знарядь праці. За технікою вир-ва цей т. зв. відкритий метод добування солі був найпростішим. Очевидно, що він був і найдавнішим, адже його застосовували ще мешканці антич. міст-держав Пн. Причорномор'я — Херсонеса Таврійського та Ольвії. Вірогідно, що спочатку сіль добували тут для щоденного споживання, годівлі тварин, господарсько-вироб. потреб. Згодом, у перших століттях н. е., відбулося зростання обсягів солевидобування, що найбільшою мірою було спричинено розвитком рибозасолювання. Відтак соляний промысел став відігравати помітну роль у поступі економіки та зовн. торгівлі.

Специфіка солевидобувного промыслу на крим. самосадних



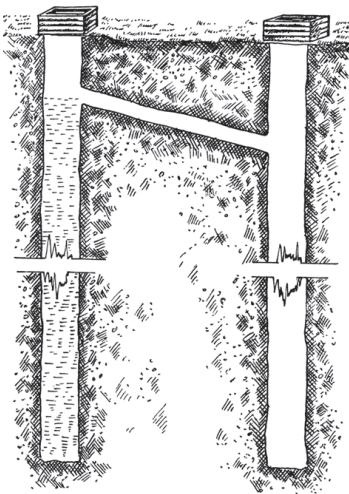

Система криниць для одержання соляної ропи. За Ю. Гошком.

озерах у 1—4 ст. (як власне й у 18—19 ст.) передусім полягала в його сезонності. Зважаючи на природні особливості осідання солі, а це за умови сприятливої (теплої та ясної) погоди відбувалося здебільшого в червні, добувати її, або ламати, починали наприкінці липня — на поч. серпня. Отриману у такий спосіб сіль, що була доволі брудною, транспортували до берега човнами чи підводами, для яких влаштували спец. помости. Дослідники припускають, що в Херсонесі Таврійському соляні озера могли належати приватним особам або ж віддаватися в оренду, а от власне добуванням солі, цілком імовірно, займалися наймані робітники.

Не втрачав свого значення крим. соляний промисел і в подальші істор. періоди. У 16—17 ст. на перекопських, євпаторійських, керченських солоних озерах видобуток солі безпосередньо перебував у руках козаків і чумаків. Солепром. роботи мали тут організований характер, зокрема, створювалися спец. артілі, діяльність яких чітко регламентувалася неписаними правилами. Сформовані на місцях, такі об'єднання (напр., у Криму працювали артілі з Таврійської, Катеринос., Подільської, Полтав. та ін. губерній), що налічували бл. 30 чоловіків віком до 45-ти років і старших, прибували до Криму на робочий сезон, який тривав від кінця липня до кінця жовтня. Артіль співпрацювала з тими чи ін. солепромисловцями на умовах договору. Зокре-

ма, останні забезпечували артільників необхідними матеріалами та інструментарієм для добування солі, зводили їм житло — вагани (міг бути або один великий на зразок куреня, в якому мешкали всі робітники, або ж кілька маленьких, що вміщували по 2 робітники), завчасно облаштовували басини — закопи для утримання «ропи». Внутр. ієрархії всередині артілі не було, проте існував певний поділ праці, зокрема артільник — досвідчений робітник із власною підводою — по суті й був організатором цієї вироб. структури, розпорядником спільної казни, забезпечував громаду провізією тощо. Крім того, кожна артіль неодмінно мала кухаря, який тричі на день готував їжу та якого за неналежне виконання обов'язків могли змінити. Власне солевидобування передбачало кілька процесів, відповідно до яких і відбувався розподіл обов'язків. Одні з робітників ламали сіль за допомогою спец. ручного знаряддя — чалпи, інші на дерев'яних візках по укладених дошках виволювали сіль із води і складали у бугри — 4-кутні пірамідальні кучі. Солепром. роботи потребували надзвичайного фізичного напруження, робітники часто страждали від виразок на руках і ногах, що утворювалися від роз'їдання сіллю.

**Солеваріння.** Давні вироб. традиції на теренах України має також солеваріння. На західноукр. землях технологія отримання виварної солі полягала в добуванні її шляхом виварювання природних розсолів, піднятих на поверхню землі із т. зв. шахт за допомогою спец. обладнання. Тож географія розташування солеварних підприємств цілком залежала від місцезнаходження родовищ із підземними соляними розчинами. Особливо велику кількість солеварень, чи *жуп*, було розміщено в Карпатському регіоні — Дрогобичі, Стебнику, Котові, Трускавці, Нагуєвичах, Солотвині. В окремих місцевостях, зокрема Дрогобичі, солеварний промисел мав вагомое екон. значення ще за часів Київ. Русі, тоді як загалом на теренах Зх. України пік його розвитку припадає на 16 ст., а в цілому на солеварнях Підкарпаття сіль виробляли до поч. 20 ст.

Кожна жупа мала власну доволі велику за площею тери-

торію, на якій поряд з осн. вироб. об'єктами, а це 1—2 шахти, з яких добувалася сировиця, необхідне для добування та виварювання солі обладнання, зокрема й солеварний будинок, були розташов. складські приміщення для зберігання солі, кузня і бондарня для виготовлення потрібного оснащення й начиння, а також крамниця, кухня, корчма, будинки адміністрації та працівників. По периметру місцевість була обкопана ровами й обнесена частоколом із воротами фортифікаційного зразка.

Техніка солеваріння впродовж століть залишалася майже незмінною. Власне процес добування солі передбачав кілька операцій. Спочатку із шахт, за різними означеннями — «криниць», «вікон», «шиб», «бань», черпали сировицю. Робили це за допомогою спец. мех. пристрою, що приводився в рух руками чи за допомогою кінних коловоротів — «кератів». Піднятий нагору спец. кошами з волових шкір розсіл виливали у верхній резервуар — «творило», з якого через «пробій» він стікав у кадь, а звідти через систему жолобів подавався на вежі — дерев'яні споруди, що на них було підвішено черени (5 м<sup>2</sup>) та панви (20—40 м<sup>2</sup>) — спец. пательні, на яких на відкритому вогні виварювали ропу. Готову сіль складали у бочки чи дерев'яні конусоподібні форми, завдяки яким отримували зручні для транспортування й реалізації брикети солі — «головані», «топки», «товпки». Внутр. ринок збуту солі був досить великим й охоплював як довколишні населені пункти, так і місцевості Наддніпрянщини. Експорт солі здійснювали у Польщу, Росію, Угорщину. На великих, об-

Солеварювальний завод. Дрогобич. Фото 2014.



лаштованих панвами жупах існував мануфактурний поділ праці. Зокрема, тут працювали такі фахівці, як гол. зварич, лопатник, рубач, пакувальник, колісні, поганячі, бондарі, ковалі, поворозники, теслярі та ін.

В різні істор. періоди солеварний промисел Прикарпаття перебував у руках людей, різних за соціальним статусом та етнічною належністю. Так, у 15—17 ст. представники укр. на-

*Коловорот для втягування солянки.*  
За Ю. Гошком.

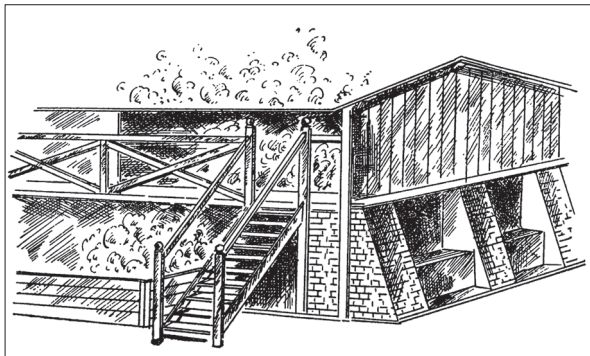
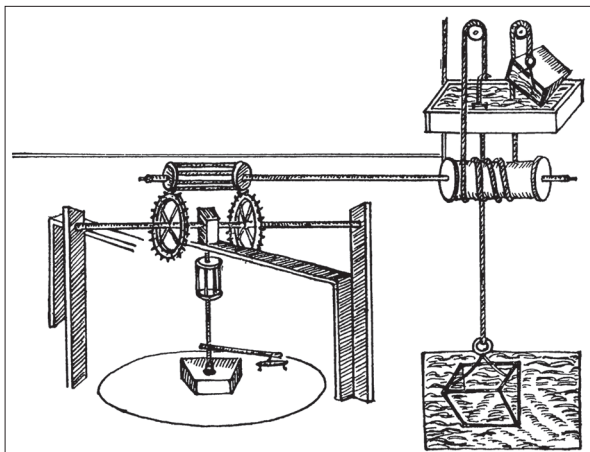

*Панва.*  
За Ю. Гошком.

селення мали лише невеликі черени і вели винятково роздрібну торгівлю, тоді як значна частина солеварних з-дів була у власності катол. магнатів, шляхти, королів. скарбу, а також здавалася в оренду генуезцям і флорентійцям. У зазначений період користуван-

*Сушарня топок солі.*  
За Ю. Гошком.

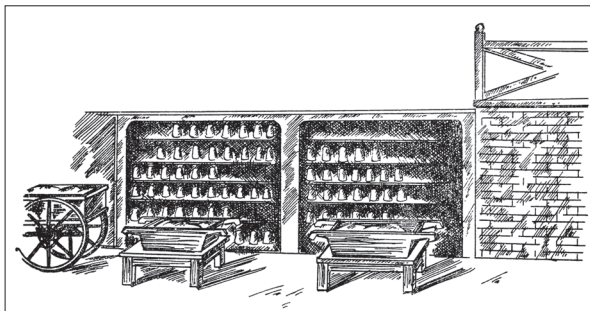

ня жупами на правах оренди чи навіть суборенди було звичним явищем.

Солеварний промисел мав важливе екон. значення і на Слобожанщині. Згідно з писемними джерелами солеваріння розвинулося тут у 2-й пол. 16 ст., хоча є припущення і про те, що сіль могла бути однією із причин поселення в цих місцях половців, а також об'єктом боротьби між ними та рус. людьми. Особливості добування солі в Донец. басейні були пов'язані зі специфікою геол. будови сх. частини України. Із самого початку сіль виварювали з ропи Торських (Слов'ян.) озер, які утворилися природним шляхом завдяки підземним джерелам, насиченим сіллю із горизонтів пермської системи. Наприкінці 16 — на поч. 18 ст. солеварний промисел розвинувся на берегах Сіверського Дінця та його приток Бахмут і Чорний Жеребець (села Заводи, Співаківка). У цих місцях осн. вироб. сировину черпали із ропних колодязів.

До 1715 виварюванням солі в цих краях як для власних потреб, так і на продаж, можна було займатися безмитно. Це робили ченці Святогірського монастиря, чумаки, донські козаки, мешканці Валуйок, Белгорода, Воронежа, Оскола, Салтова, Харкова, Охтирки та ін. населених пунктів Лівобережжя і прилеглих міст Росії. Загалом промисел мав сезонний характер. Солепромисловці з'їжджали сюди влітку на дватри тижні, коли концентрація солі була особливо високою. Для безпеки вони об'єднувалися у великі ватаги, таборилися і зводили оборонні споруди. Саме вир-во було доволі примітивним, увесь процес відбувався просто неба, потрібний солеварний інвентар, зокрема казани, та паливо солепромисловці привозили із собою.

Упродовж 18 ст. існувало як приватне, так і держ. солеваріння, хоча окремі особи могли займатися промислом лише за певних умов. У цей час відбулося помітне вдосконалення техніки та технології солеваріння, зокрема, з'явилися спец. вироб. споруди, обладнані печами й оснащені черенами та ін. устаткуванням, приміщення для зберігання палива, інвентарю, солі тощо. 1782 солеваріння тимчасово було припинено через брак палива та некон-

курентоспроможність на ринку солі. 1819 промисел було відновлено, мешканцям Слов'янська надано право займатися солеварінням за умови сплати акцизу. На кінець 19 ст. тут діяли 15 солеварних з-дів.

Літ.: [Шербина Ф.] Очерки южно-русских артелей и общинно-артельных форм. Одесса, 1881; Россия: полное географическое описание нашего Отечества: настольная и дорожная книга для русских людей, т. 7. СПб., 1903; *Кадеєв В.І.* Соляний промисел в пізньоантичному Херсонесі (I—IV ст. н. е.). «Археологія», 1961, т. 13; Бойківщина: історико-етнографічне дослідження. К., 1983; *Ісаєвич Я.* Солеваріння в Дрогобичі та його околицях у XVI—XVIII ст. «Дрогобицький краєзнавчий збірник». 2003, вип. 7; *Пірко В.О., Литвиновська М.В.* Соляний промисел Донеччини в XVII—XVIII ст. (історико-економічний нарис і уривки з джерел). Донецьк, 2005; *Сокур Ю.В., Сокур Є.Р.* Державне регулювання соляного промислу в Україні у XVIII—XIX ст. «Митна справа», 2014, № 4 (94), ч. 2.

#### Лісохімічні промисли

Порівняно висока лісистість, притаманна певним фізико-геогр. зонам, стала визначальним чинником організації та концентрації в різних місцевостях, особливо Укр. Карпат, Полісся, Слобожанщини та Середнього Подніпров'я, осередків лісохімічного вир-ва. Переробно-добувні промисли — деревно-вугільний, будний, смолокурний, дігтярний, — засновані на процесі піролізу (сухої перегонки) деревини, забезпечували населення такими важливими для традиційного госп-ва продуктами, як деревне вугілля, поташ, смола, дьоготь.

**Вуглярство.** У реєстрі різновидів кустарного лісохімічного вир-ва одним із найдавніших є вуглярство. Інтенсивність розвитку промислу із добування деревного вугілля головно залежала від темпів зростання металургійної галузі, оскільки воно було осн. органічним паливом, що його широко використовували в залізорудному вир-ві та ковальстві. Завдяки своєму хімічному складу та фізичним властивостям деревне вугілля було вельми цінним для одержання високоякісного металу й похідної продукції, через що попит на нього як на внутрішньому, так і на зовнішньому ринках залишався високим фактично до серед. 19 ст. Крім того, цей продукт лісохімічної пром-сті використову-

вали у побуті для нагрівання металевих прасок.

Власне виготовлення деревного вугілля і всі технологічні процеси, пов'язані з його випалюванням, були зосереджені безпосередньо у місцях одержання первинного матеріалу. Осн. сировиною пірогенетичного вир-ва були деревні рослини. Від їх видів значною мірою залежала якість вихідного продукту. Особливо підходящими були дерева твердолистяних порід — явір, бук, граб, дуб. Водночас широко використовували деревину берези (середня м'якість), вільхи (м'яка), а також хвойних порід — сосни, ялини. Під час одного випалу деревину різної щільності не поєднували. Заготівлею сировини, що здебільшого відбувалось у зимовий період, займалися рубачі. На Прикарпатті представники цієї професії (а їх серед селян було немало) отримували за свою працю непомірно малу плату; особливо, враховуючи, що лісосіки розташовувались оддалік населених пунктів і їм доводилося долати значні відстані. Безпосередньо процесом виготовлення деревного вугілля займалися вуглярі. Вони володіли навичками облаштування місць вир-ва, укладання ям і куч та випалу. Деревно-вугільний промисел мав сезонний характер: березень—травень, вересень—листопад. Це було пов'язано із природними особливостями, зокрема із сокорухом, та зайнятістю селян на землеробських роботах.

Технологія отримання деревного вугілля полягала в обвуглюванні деревини шляхом її нагрівання до високої температури фактично без повітря чи з обмеженням його доступом. Існувало кілька способів його добування. Найдавнішим був метод ямного випалювання. Послідовність підготовчих операцій зводилася до облаштування вуглярки — місцини, що годилася для вир-ва, і самої ями, укладання в ямі у певному порядку деревини, закупорування її дерном і глиною. Для цієї технології важливо було, щоби щільно закритий отвір ями мав кілька невеликих дір у центрі й по боках, що давало змогу керувати надходженням туди повітря. Власне зміст процесу пірогенетичної переробки деревини був у тому, що після підпалу дровам (полінам, сучкам) давали розгорітися за рахунок незначного досту-

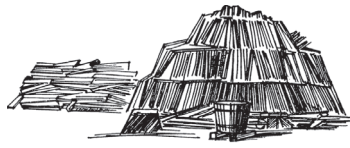

Складання дров для випалювання вугілля. За Ю. Гошком.

пу повітря, а з підвищенням температури всі відтулини наглухо закривали, і за відсутності кисню дрова в ямі перетворювалися на вугілля. У часі відповідні дії могли займати від кількох днів до кількох тижнів (4-х і більше), залежно від обсягів сировини, що піддавалася переробці. Випалювання деревного вугілля ямним способом практикували включно до 19 ст. Водночас у 17—18 ст. почали застосовувати метод випалу деревного вугілля в купах, який давав дещо більший вихід готового продукту. Цей технологічний прийом потребував облаштування спец. куп — багать — на сухій рівній поверхні. Залежно від способів їх укладання купи могли бути двох видів — стоячі (дрова викладалися вертикально конусом в один чи кілька рядів) та лежачі (поліна укладали горизонтальними рядами). Випалюючи вугілля в купах, важливо було дотримуватися деяких вироб. тонкощів, зокрема, якомога щільніше укласти дрова, правильно збити своєрідну герметизацію багаття за допомогою різноманітних природних матеріалів — дерну, моху, соломи, піску, землі, а також вчасно за допомогою спец. отворів регулювати приплив повітря та вивід газів. Власне фаза випалювання, залежно від величини багаття, тривала 1—2 тижні. На її завершення вказував світлий дим, що з'являвся над купою. По цьому вогнище засипали землею і за кілька днів з остиглої купи вибирали вугілля. Одержання деревного вугілля купчастим способом на окремих територіях здійснювали до серед. 20 ст. Готовий продукт деревно-вугільного промислу транспортували до місць реалізації. Археол. знахідки ям із деревним вугіллям дають ученим привід для припущення, що такі кустарні підпр-ва могли бути одними з об'єктів т. зв. металургійного комплексу. Деревне вугілля отримували і як вторинний продукт смолокуріння та дигтярства.

Скорочення кустарного вуглярства було спричинене низкою

факторів, зокрема, початком видобутку альтернативних видів палива — коксу, кам'яного вугілля, зменшенням лісових ресурсів, розвитком відповідних спеціалізованих підпр-в заводського типу. Прогрес індустріальної техніки і технологій привів до появи вуглевипалювальних печей, а пром. вир-во деревного вугілля розширило сфери його застосування. Так, це органічне паливо почали використовувати в кольоровій металургії, воно стало сировиною для виготовлення електродів, пороху, мед. препаратів, отримання магнію, кремнію, рафінування міді тощо.

**Смолокуріння.** Водночас із вуглярством у період Київ. Русі розвивалися техніка та технологія сухої перегонки смолистих порід дерев (берези, сосни, ялини, смереки) задля отримання різних сортів смоли, яку широко застосовували в госп. діяльності, а також медицині. Згідно з організаційно-вироб. принципами промисел із добування (гонки, викурювання) смоли — смолокуріння — найбільше був розповсюджений у лісових районах і подекуди в кустарній формі проіснував до серед. 20 ст.

Фізичні характеристики продуктів відповідного лісохімічного вир-ва (колір, запах, в'язкість) і їхні властивості переважно залежали від виду смолівмісної деревини, що піддавалася переробці. Чисту смолу, органічну речовину темного кольору з неприємним запахом, одержували у процесі перегонки хвойних порід. Осн. матеріалом для смолокуріння був пеньковий осмол. Здебільшого його заготовляли зі старих соснових пеньків, які простояли в лісі бл. 10-ти років. Рідше використовували свіжу деревину, стовбуровий осмол. Заготовлену сировину підводами підвозили до смолокурень — спеціалізованих вироб. об'єктів, на яких, власне, і добували смолу. Розміщувалися такі

Випал вугілля за етнографічними даними. За А. Петраускасом.

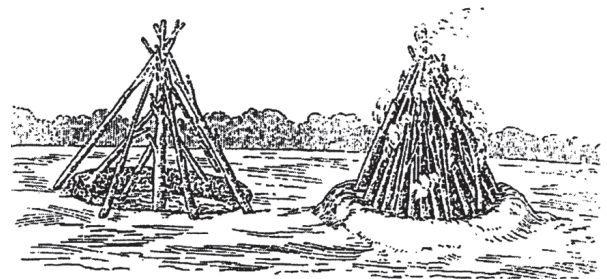

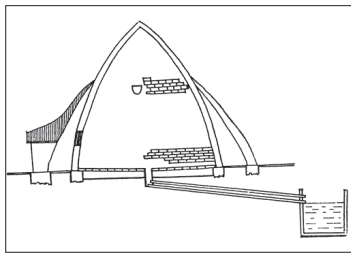

Смолокурня. 19 ст.  
За Ю. Гошком.

підпр-ва зазвичай безпосередньо в лісі, на т. зв. майданах. Спеціфічною ділянкою кустарного смолокурного вир-ва було **дьюгте-куріння**, чи **дігтярство**. Добування дьюгтю, темної смолистої речовини з характерним різким неприємним запахом, здійснювали шляхом сухої перегонки березової кори в лісі, у спеціально облаштованій будівлі — дігтярні, в домашніх умовах. Також практикували викурювання суміші смоли з дьюгтем, для цього, відповідно, як сировину одночасно використовували й осмол, і берест.

Еволюція смолокурного промислу налічує кілька способів одержання смол. Утім принцип процесу добування, незалежно від сировини, методики та технологічного обладнання, був єдиним і полягав у тому, що під час спалювання деревини без доступу повітря при високій температурі з неї виганялася відповідна органічна речовина, яка поступово стікала у певний резервуар. Зокрема, під час добування смоли найдавнішим і найпоширенішим ямним способом осн. продукт вир-ва збирався у спец. під'ямнику, який відповідно до конструкції цього вироб. устаткування розміщувався нижче самої ями (мала форму зрізаного, опущеного донизу конуса), в яку закладали вихідний матеріал для викурювання. Система стікання смоли — через прямі чи бічні стоки — визначала типи під'ямників та способи вибирання з них готового продукту. У випадку, якщо смола потрапляла до під'ямника, зробленого здебільшого на кшталт простої циліндричної споруди з обмазаними стінками, через прямі стоки, то остиглу речовину діставали спеціальним черпаком із довгою ручкою. Також смола могли збирати в розташов. у під'ямнику посудину — приймач. У разі використання конструкції з бічним стіканням смола заповнювала під'ямник чи бочку че-

рез спец. жолоби — рури. Водночас є факти, які вказують на добування смоли традиційним корчажним способом. При цьому функцію смолокурної ями та під'ямника виконували виготовлені з глини корчаги. В яму витягнутої форми встановлювали посудини, в які збирали смолу, на них клали покришки з отвором, поверх яких влаштовували такі самі корчаги із сировиною для викурювання. Процес вигонки смоли цим методом починався після засипання такої вироб. моделі ґрунтом і розпалення вогнища. Починаючи із серед. 19 ст., широкого розповсюдження набував пічний спосіб смолокуріння. Він був характерний уже для переробно-добувних підпр-в заводського типу, які належали крупним промисловцям. Різні смолокурні з-ди були облаштовані різними типами печей — цегляними пічними камерами, печами із залізними горизонтальними та вертикальними котлами чи котлами-реторами циліндричної форми, що вказує на зацікавленість власників у модернізації устаткування. Пічний спосіб викурювання смоли був найраціональнішим методом переробки деревини, адже на виході нерідко отримували не лише смолу, а й скипидар та деревне вугілля.

Власне смолу як вологонепроникний засіб використовували для захисту човнів від гниття, також нею змазували ходові частини транспортних засобів, смолити вітрила, канати, мотузки. Суміш, добуту із хвойної деревини, зокрема сосни, та березини, використовували для змазування коліс і відповідно до її функціонального призначення, називали «колісним дьюгтем». Тоді як чистий товарний дьюготь вважали найякіснішим продуктом смолокуріння. Він мав широке практичне застосування: ним мазали ходові частини возів, обробляли одяг, взуття, використовували в гончарному та шкіряному ремісництві, з лікувальною метою. Його можна було придбати в крамницях, на ярмарках чи базарах. Водночас існувала пересувна торгівля дьюгтем. Зазвичай бочки з дьюгтем транспортували возами, хоча бувало, що носили й на собі. Торговців дьюгтем, згідно з локальними означеннями, називали «дьюгтяр», «дьюгтяр», «заготовач», «чумак», «тряпушник»

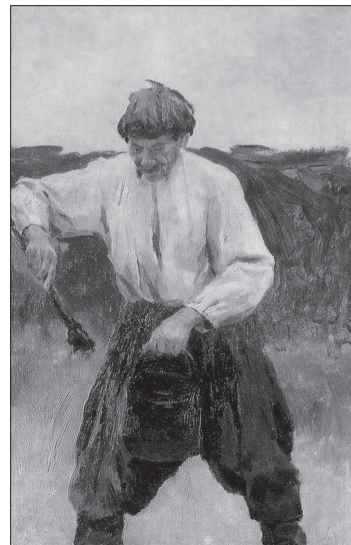

«Селянин з мазицею». Етюд художника М. Пимоненка до картини «Самосуд» («Конокрад»). 1900.

тощо. Трьома останніми термінами означали тих, хто вів бартерну торгівлю — міняв дьюготь на ганчір'я.

Водночас затребуваними продуктами вторинної переробки смоли були скипидар і каніфоль, які одержували у процесі перегонки свіжої, переважно соснової, живиці, котру добували у період з весни до осені методом підсочування (спец. різцем робили надрізи на корі ростучого дерева). Також зі згущеної варінням смоли виготовляли вар — нерозчинну у воді смолисту речовину, яку широко застосовували у буд-ві, шевському та ін. ремісництвах.

**Будництво.** Не менш цінним у господарсько-вироб. сфері був поташ — вуглекислий калій із лужними властивостями, який використовували для вир-ва мила, біління полотна, фарбування тканин, обробки шкіри, промивання вовни, чистки сукна, виготовлення скла, кришталю, фаянсової поливи, ліків тощо. Продукувати поташ почали дещо пізніше від ін. продуктів лісохімічної галузі. Підпр-во, що спеціалізувалося на його добуванні, мало назву «поташарня», чи «буда», з якої, власне, і виникло похідне означення промислу — «будний», «будництво». На території України вир-ва подібного спрямування здебільшого були зосереджені у межах Полісся (Во-

лин., Черніг. губернії) та Карпат, почасти — на Слобожанщині. Нерідко навколо таких підпр-в виникали поселення. Так, згідно з істор. джерелами окремі населені пункти на пн. Сумщині (села Алтинівка, Литвиновичі; нині села Кролевецького р-ну Сум. обл.) з'явилися наприкінці 16 ст. саме завдяки облаштуванню в цій місцевості примітивних кустарних вир-в із добування поташу. Організувати цей промисел могли приїжджі, різні за соціальним статусом й етнічною належністю люди. Упродовж кінця 17 — серед. 19 ст. польські буди, як і деякі ін. лісохімічні підпр-ва заводського типу, перебували у володінні великих землевласників (поміщиків, козац. старшини, купців) і приносили їм вельми солідні доходи. На поч. 20 ст. до числа крупних постійно діючих пром. підпр-в належали окремі поташні з-ди західноукр. земель, здебільшого на теренах сучасної Львівщини (села Лука, Поляна, Долина, Сможе, Климець). Водночас у власності тутешніх поміщиків були й невеликі поташарні, оснащені примітивним устаткуванням.

Поташне вир-во мало чітку послідовність вироб. операцій. На початковому етапі здійснювали заготівлю сировини — різноманітної деревини (осики, дуба, бука), кори дерев, гілля, листя, конопляних стебел, соломі тощо. Придатний для виготовлення поташу попіл могли одержувати кількома шляхами. Насамперед це було власне вироб. добування, коли працівники буд (попелярі) перепалювали вихідний матеріал на попіл у спеціально облаштованих у лісі вогнищах, ямах. Також випалювати попіл могли селяни, які мешкали на поміщицьких землях. Водночас поташні з-ди приймали від населення т. зв. пічну золу. Так, селяни карпатських поташарень мусили здавати попіл у рахунок феод. повинностей. У 2-й пол. 18 ст. на території Зх. України (Карпати, Прикарпаття) власне промисел зі спалення рослинної сировини на попіл набув широких масштабів. Виробленням попелу тут займалися не лише чоловіки, а й жінки та підлітки. У ході спалення деревини та ін. рослинних матеріалів важливо було стежити за процесом горіння, за потреби або додавати до вогнища сировину, або стишу-

вати вогонь. Потому одержаний попіл очищали від сторонніх домішок шляхом просівання й у такому вигляді постачали на відповідні вир-ва для подальшої його переробки.

Стадія виготовлення поташу потребувала певної сукупності послідовних дій: вилуговування попелу, фільтрування отриманої золи у спец. посудинах, відстоювання зольного розчину, випарювання і кристалізації поташу. Технологія вир-ва поташу еволюціонувала разом з оснащенням. Один із давніх способів випалювання поташу під відкритим небом, т. зв. гартовий, у 2-й пол. 18 ст. поступився досконалішому «котловому». Спеціально збуду-

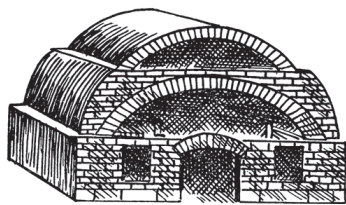

Піч для пражання попелу.  
За Ю. Гошком.

вані приміщення були оснащені котлами (залізними, чавунними, мідними) для варіння поташу та печами для перекалювання і просушування отриманої маси. Добутий у той чи ін. спосіб поташ подрібнювали, фасували і транспортували у місця збуту. Широка мережа будних з-дів на території України, зокрема в лісових районах, утворилася саме завдяки значному попиту на поташ як на внутрішньому, так і на зовнішньому ринках.

Через те, що цикл одержання поташу був доволі складним і передбачав низку взаємопов'язаних технологічних процесів, налагодити його можливо було лише через певну організовану форму вир-ва, таку як з-д. Насамперед вироб. структура буд, чи т. зв. поташних з-дів, потребувала чіткого поділу праці. Тому, відповідно до трудових функцій, одні робітники, напр. як попелярі (заготовляли вихідну сировину), забезпечували підготовчий етап, інші — поливачі, коритники (безпосередньо займалися виготовленням поташу) — відповідали за осн., власне вироб., стадію. Також на будах було чимало ін. спеціалістів різної кваліфікації, задіяних на допоміжних та обслуговуючих процесах, — бонда-

рів, колісників, ковалів, цегельників, візників, конюхів. Управлінські обов'язки покладалися на адм. персонал: писаря, скарбника, наглядача та ін.

Внаслідок вирубування і значного скорочення лісових масивів, а головне — розвитку капіталіст. економіки та індустріальної техніки — вже до кінця 19 — поч. 20 ст. будництво, як й ін. характерні для традицій України переробно-добувні лісохімічні промисли, помітно скорочувалося і поступалося місцем спеціалізованим підпр-вам заводського типу, на яких впроваджувалися нові вдосконалені технологічні процеси вир-ва.

Літ.: [Овчинников А.А.] Смолокурение в Царевококшайском, Чебоксарском и Козмодемьянском уездах Казанской губернии. Казань, 1905; *Першаков А.А.* Смолокурение и положение химической переработки дерева в Казанском крае. Казань, 1924; Популярно-техническая энциклопедия (что, как и из чего делается). М.—Л., 1928; *Рыбаков Б.А.* Ремесло Древней Руси. М., 1948; *Козлов В.Н., Нимвицкий А.А.* Технология пирогенетической переработки древесины. М.—Л., 1954; *Авербух А.Я., Богусевская К.К.* Что делает химия из древесины. М., 1970; Бойківщина: історико-етнографічне дослідження. К., 1983; Етнографія восточных славян: очерки традиционной культуры. М., 1987; Полесье: матеріальна культура. К., 1988; *Гошко Ю.Г.* Промисли й торгівля в Українських Карпатах XV—XIX ст. К., 1991; *Петраускас А.В.* Ремесла та промисли сільського населення Середнього Подніпров'я в IX—XIII ст. К., 2006; *Коба О.О.* Древне вугілля як сировинний продукт Давньої Русі. «Археологія і давня історія України», 2013, вип. 10.

### Гутництво

У 16—18 ст. на теренах України значно розвинулося гутництво — кустарний промисел з ознаками добувного й переробного хімічного вир-ва, у процесі якого шляхом плавлення піску і склотвірних матеріалів (поташу, вапна, крейди) із додаванням до них таких допоміжних речовин, як селітра, глауберова сіль, оксиди кобальту, заліза, міді тощо, отримували віконне скло та різноманітні побутові скляні вироби. В Україні термін «гута» (від нім. hütte — будинок, в якому розміщена скловарна піч) на означення склоробної майстерні згадується в документах лише починаючи із 15—16 ст. Проте технологією вир-ва скла, на що вказують знахідки археологів, на

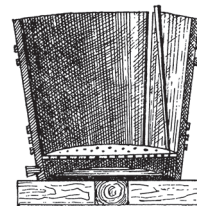

Кадка, в якій відбувався процес лугування.  
За Ю. Гошком.

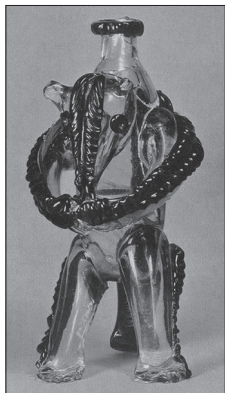

*Посудина «ведмідь». Гутне кольорове скло. 18 ст. Національний музей українського народного декоративного мистецтва.*

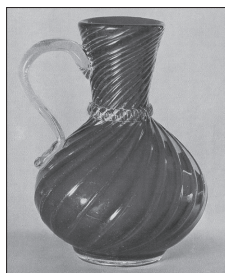

*Графин. Початок 19 ст. Національний музей українського народного декоративного мистецтва.*

теренах України користувалися ще у 3—4 ст. Особливого розвитку скловир-во набуло за часів Київ. Русі, про що свідчать знайдені під час археол. розкопок у Вишгороді, Києві та сусідніх містах залишки як самих склоробних майстерень, так і продукції їхнього вир-ва — намист, браслетів, перснів, бокалів.

Гутний промисел, зародившись і доволі розвинувшись у 16—17 ст. у Правобереж. Україні, набув значного поширення в серед. 17 ст. на території Лівобережжя. Чимало гут діяли на Волині, Закарпатті, Буковині, Київщині, Полтавщині, Чернігівщині, Слобожанщині. Визначальним у розмісненні продуктивних сил був природний чинник. Кустарні склоробні з-ди — гуті — будували в лісових, багатих на піщані ґрунти місцевостях, оскільки осн. сировинним матеріалом, з якого робили скло, був пісок, зокрема кварцовий. Важливим склоплавильним матеріалом також був поташ, здебільшого його добували із місц. чи привозної із сусідніх місцевостей деревини, рідше закуповували. Додатковими компонентами, які гутники використовували безпосередньо для виготовлення скломаси чи її забарвлення, були сода, крейда, вапно, глауберова сіль, оксиди заліза, міді та ін.

Архітектурно гута об'єднувала комплекс різнофункціональних будівель. Це власне гута — вироб. приміщення, де проходив процес виготовлення скла, збудоване на кшталт дерев'яної повітки (амбара, великого сараю) з комином, який проходив через дах, будинок гутника та житло робітників-майстрів, які поселялися окремими «слобідками», а також різноманітні госп. приміщення.

Осн. тех. устаткуванням гуті була піч із тигелем («дойниця»). Їх кількість варіювалася здебільшого залежно від видового різноманіття товару, що випускався на тому чи ін. кустарному підпр-ві. Досконаліші гуті могли мати до 6-ти печей різного призначення: для обпалювання дійниць, гартування скла, сушіння скляних виробів, виготовлення листового скла тощо. Число тигелів, з огляду на кінцевий продукт, для якого призначалася скломаса, могло сягати від 1-го до 8-ми.

Складність технології плавлення скла та виготовлення скля-

них виробів вимагала різнопрофільної спеціалізації фахівців. Згідно із функціональними обов'язками одна категорія робітників гуті була задіяна у процесі добування чи заготівлі сировини: будники й попельники займалися видобуванням із попелу чи золи поташу, осмольники забезпечували вир-во смолистою сосною деревиною, попіл якої був особливо цінний для виготовлення скляної маси, шуляри (кочегари) готували дрова і стежили за опаленням печей; друга категорія забезпечувала підпр-во необхідним устаткуванням та інструментарієм: гончарі виготовляли печі й «дойниці» — спец. горщики з вогнетривкої глини, в яких варили скло, а ковалі — рурки для видування скла; третю категорію становили майстри, які забезпечували вироб. процес: гутники видували скляний посуд, шкляри виготовляли та склали віконні рами, складачі скла займалися власне приготуванням скляної маси, її фарбуванням тощо.

Гутний промисел мав спадковий характер. Деякі клани гутників передавали справу із покоління у покоління, майстри-склороби нерідко родичалися. Зазвичай гутники організовували скляні з-ди на оренданих у монастирів чи козац. старшини землях, за що платили грошовий чи натуральний податок. З огляду на це мали місце як внутр., так і зовн. міграції гутників. Напр., на Чернігівщині діяли гуті, влаштовані склоробами з Волині, Литви, Польщі тощо. Часто власниками склоробних підпр-в були і самі поміщики, старшина, монастирі. За цільовим призначенням гуті поділялися на ті, що виробляли скляну продукцію винятково для побутових потреб власника, і ті, які переслідували комерційну мету. Географія реалізації скляних товарів виходила за межі розташування вир-ва, на укр. ярмарках можна було побачити окремі ряди гутних виробів. Нерідко скупники закуповували скляну продукцію безпосередньо на підпр-вах.

На укр. гутах випускали кілька гатунків скла: «просте» скло, «посполите», «ординарне», «скло зеленої води», безбарвне прозоре («поташне біле», «скло білої води»), а також кришталеве.

Різноманітної колористики досягали або в процесі змішування осн. компонентів, що входили до складу скломаси, або ж завдяки використанню допоміжних речовин (окисів марганцю, міді тощо).

Гутні вироби були надзвичайно різноманітними за формою, розміром, оздобленням, офарбленням і функціональним призначенням. Особливо багатим був видовий асортимент посуду. Найбільшу групу становлять столове начиння і тара для зберігання напоїв і продуктів харчування — миски, тарілки, блюда, цукерниці, чайниці, чарки, стопки, питушки, дзбанки, графини, штофи, бочівки, баклаги, фляги, кадки, джки барила тощо. У 18 ст. з'явився також аптекарський посуд, серед якого — різноманітні за формою пляшечки, пузирки, банки, горшечки. Із розвитком гутництва на теренах України скло стало осн. матеріалом вир-ва віконних шибок, вони могли бути круглими, прямокутними, а також збірними (скло вставлялось у свинцеву оправу). Крім того, подекуди зі скла виробляли архіт. деталі культових споруд. Серед видового розмаїття скляних предметів виокремлюються також предмети інтер'єру й освітлювальні прилади — каганки, ладанки, свічки, люстри, дзеркала. Худож. виразності скляних виробів досягали за рахунок таких прийомів, як розпис кольоровою емаллю, олійними фарбами, оздоблення ліпним склом, гранування та гравірування.

Прийоми виготовлення скляних виробів залежали від їхньої типології, основними були: видування, ліплення, розкачування. Посуд, за винятком окремих елементів, у т. ч. й декоративних, видували складувною трубкою, іграшки — ліпили, а листове скло робили т. зв. халявним способом.

Кустарний гутний промисел почав згасати у 2-й пол. 19 ст. з кількох причин: зникнення у зв'язку з масовою вирубкою лісів, зменшення через скасування кріпацтва дешевої робочої сили, низький підприємницький потенціал дрібних гут порівняно з потужними скляними з-дами, що діяли як підпр-ва капіталіст. типу. Як наслідок, склопром. центр перемістився на Схід України, зокрема на Донбас. Тоді як

на теренах Зх. України великих підпр-в із виготовлення скла не було, натомість зростання попиту на склопродукцію періодично стимулювало виникнення тимчасових кустарних майстерень.

Літ.: *Модзалевський В.* Гути на Чернігівщині. К., 1926; *Рыбаков Б.* Ремесло Древней Руси. М., 1948; *Рожанківський В.Ф.* Українське художнє скло. К., 1959; *Петрякова Ф.С.* Українське гутне скло. К., 1975; *Білоус Л.* Художнє скло. В кн.: *Історія декоративного мистецтва України*, т. 3. К., 2009.

### Селітряний промисел

Масштабним переробно-добувним промислом було селітроваріння. Виникнення цього вир-ва і динамічне його поширення із 1-ї пол. 17 ст. на степових та лісостепових просторах України підсилювалося гострою потребою в сировині для виготовлення гарматного пороху. Постійні зовн. загрози і потреба у збройному протистоянні повсякчас стимулювали збільшення обсягів виготовлення селітри впродовж 2-ї пол. 17 — 1-ї пол. 19 ст.

Добування цього важливого для здійснення воен. завдань продукту на різних етапах здійснювалося із різних ресурсів. За сприятливих умов селітра утворювалася природним шляхом із рослинних і тваринних решток у результаті дії нітрифікувальних мікроорганізмів і певних хімічних реакцій. Особливо велика її кількість концентрувалася у ґрунті, у тих місцях, де нітрифіковані органічні рештки вилугувалися під дією калієвої солі вугільної кислоти. Зокрема, ця речовина входить до складу золи, велика маса якої з'являлася внаслідок випадкового вигорання трави чи зумисного її випалювання восени у степах. Також до категорії природних селітряниць належали різного роду земляні насипи — вали, городища, кургани, могили тощо. З нарощування обсягів вир-ва у 18 — 1-й пол. 19 ст. особливо поширилася практика створення штучних селітряниць, чи буртів. Придатними для добування селітри були такі азотовмісні речовини, як урат та свіжа сеча, гній, перегній, компост тощо. Відповідно до сировинної бази визначався спосіб вир-ва — «майданний» («курганний», «городищенський») та «буртовий».

Селітряні варниці, майдани, а потому — з-ди облаштовували пе-

редусім у тих місцях, де було достатньо вироб. сировини, а також палива та води як невід'ємних складників вироб. процесу. Техніка і технологія виварювання селітри тривалий час були доволі примітивними. На першому етапі власне вироб. процесу добути селітряну землю вилугували (шляхом відстоювання її у бочках із водою протягом доби), потім розчин кристалізували у процесі довготривалого випарювання у мідних котлах. Перші дрібні варниці мали по 1—2 таких котлів, тоді як на з-дах їх кількість могла значно збільшуватися, напр., діяли підпр-ва, де селітра варилася у 8-ми котлах. Існували як казенні, так і приватні селітряні з-ди. Їхніми власниками були козаки, зокрема і старшина, мішани, купці та ін. Обслуговувалися підпр-ва найманою робочою силою.

Головним місцем зосередження селітроваріння стала Лівобережна Україна, особливо Полтавщина та Слобожанщина (Полтав., Миргородський, Прилуцький, Сум., Охтирський, Харків. полки). У 17 ст. перші поселенці на слобідських землях мали право вільно займатися тут добуванням селітри, за всією сукупністю ознак промисел мав нар. характер. З огляду на стратегічну функцію вир-ва, починаючи з 18 ст., селітроваріння набуло загальнодерж. значення. Відтак на заняття промислом потрібно було мати відповідні дозволи, а всю одержану селітру постачати винятково казни. Водночас діяльність селітропромисловців усяляко підтримувалася д-вою. Також у цей період діяли селітряні компанії, яким надавалися певні держ. пільги на вир-во і збут продукції.

Враховуючи те, що селітряне вир-во базувалося на вичерпних ресурсах і альтернативних матеріалів не існувало, з часом це стало однією з причин скорочення промислу. Крім того, серед осн. чинників згасання селітроваріння і закриття з-дів у 2-й пол. 19 ст. були низька якість продукції, нерентабельність вир-ва, винайдення хімічних способів одержання селітри.

Літ.: *Трофимев Е.П.* Очерки из истории промышленности Слободской Украины. «Сборник Харьковского историко-филологического общества», 1894, т. 6, вып. 2; *Понамарев А.М.* Промышленность России в XVIII веке: к вопросу о генезисе капитализма. Ярославль, 1980; *Багалій Д.І.* Історія Слобідської України. Х., 1991; *Шер-*

*сток В.* Сировинна база селітроваріння XVI—XVII ст. Східної Європи. «Нові дослідження пам'яток козацької доби в Україні», 2012, вип. 21, ч. 1; *Його ж.* Хронологія та етапи розвитку селітроваріння в Лівобережному Подніпров'ї. «Сівєршина в історії України», 2013, вип. 6.

### Рудний промисел

Рудний промисел, що базувався на видобуванні болотної (дернової, озерної, лугової) руди і плавленні з неї заліза, є одним із найдавніших. Його поширеність на теренах України цілком залежала від розміщення родовищ бурого залізняку. Географічно це були лісова і лісостепова зони, що підтверджено також значною кількістю ойконімів та гідронімів, утворених від кореня «руд» (Рудня, Руденка, Руднище, Рудка, Грабова Рудка, Рудня-Радовельська, Рудня-Козинська тощо).

Попри те, що болотна руда містила незначний відсоток металу, вона залишалася осн. сировиною металургійного вир-ва до поч. 19 ст. Способи її добування зумовлювались особливостями залягання породи. Зокрема, болотну руду викопували із землі, де вона містилась у вигляді суцільних пластів, вибирали в розрізах берегів річок, підіймали із дна боліт і озер. Заготовлену сировину перед тим як випалювати піддавали попередній обробці — сушили, промивали, дробили тощо.

Примітивна техніка одержання заліза із болотної руди була освоєна ще до н. е. Гол. специфіка вир-ва полягала в тому, що на початковій стадії розвитку осн. металургійне устаткування — земляна піч у вигляді круглої, обмазані всередині глиною ями — було одноразового використання, а процес відновлення відбувався завдяки природному припливу повітря. Горнами такого типу («вовчі ями») користувалися ще в часи Київ. Русі у 9 ст.

Із часом поширилася практика одержання заліза сиродутим способом. За ним будова глинобитних горнів наземного типу передбачала сопла, через які за допомогою міхів безперервно подавалося повітря. При цьому паливо (дервне вугілля) та вироб. сировину (руду) засипали через широкий отвір згори. Відновлене у процесі плавлення крицове залізо у вигляді в'язкої маси збиралося на дні домниці. Одержану крицю очищали від шлаків («жужели-



*Штоф. Гутне кольорове скло. Чернігівщина. 1796. Національний музей українського народного декоративного мистецтва.*



*Баклага. Гутне кольорове скло. Волинь. 19 ст. Національний музей українського народного декоративного мистецтва.*

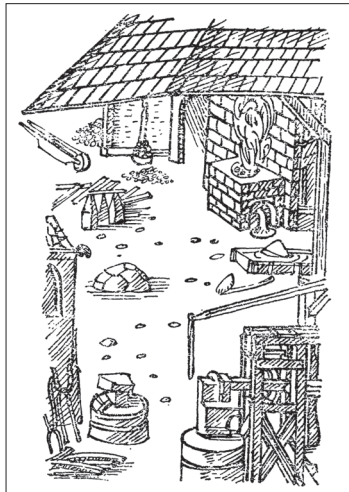

Димарка. Кінець 16 ст.  
За Ю. Гошком.

ця», «жужло») шляхом ретельного проковування.

Внаслідок технологічного прогресу металургійного вир-ва з'явилися напівмеханізовані залізообробні підпр-ва — рудні, для повноцінного функціонування яких, окрім сировини та палива, потрібна була рухома вода, що за допомогою млинового колеса приводила в рух окремі пристрої, зокрема міхи й молоти. Водночас невід'ємним устаткуванням рудень залишалися печі для плавки — горни, домниці, гамарки. Їх кількість (від 2-х до 4-х) вказувала на розміри вир-ва. Діяльність рудень забезпечували різнопрофільні працівники. У штаті були димарі, або ж сталевари, вуглекопи, рудокопи, ковалі та ін. Відповідальність за весь процес вир-ва покладалася на рудника.

У 16—18 ст. найбільше рудень, чи т. зв. металургійних млинів, діяло на Поліссі. Також свої залізообробні з-ди мали Бойківщина та Слобожанщина, проте їх число було порівняно невеликим. Рудні здебільшого належали монастирям, козац. старшині, шляхті, магнатам та ін. Позаяк власники не мали спец. тех. знань і навичок

у галузі металообробного вир-ва, весь процес рудного промислу — від зведення вироб. приміщення до організації виплавки заліза — перебував у віданні рудників. Фактично вони були орендаторами цих підпр-в. За експлуатацію рудні промисловці розплачувалися грішми або ж металевими виробами. Зокрема, тут робили різноманітні деталі для с.-г. інвентарю (сошники, лемеші, чересла), боєприпаси (пулі, картеч, дріб) та звичайне полосне залізо. Поблизу вир-в були розташов. слободи, де жили люди, які працювали на промислі.

Помітне скорочення у 1-й пол. 19 ст. кількості рудень і заг. згасання промислу було визначене різними чинниками, серед них зменшення запасів вироб. та паливної сировини, поява дешевого привозного заліза (зокрема уральського), виникнення потужних металургійних підпр-в.

Літ.: [Шфонский А.Ф.] Черниговского наместничества топографическое описание с кратким географическим и историческим описанием Малой России, из части коей оное наместничество составлено. К., 1851; Рыбаков Б.А. Ремесло Древней Руси. М., 1948; Пономарев А. Промышленность России в XVIII веке: к вопросу о генезисе капитализма. Ярославль, 1980; Будзан А.Ф. Господарсько-промислові виробництва. В кн.: Бойківщина: історико-етнографічне дослідження. К., 1983; Полесье: матеріальна культура. К., 1988; Коваль А.П. Знайомі незнайомці: походження назв поселень України. К., 2001; Вовк. Ф.К. Студії з української етнографії та антропології: нова редакція. Х., 2015.

### Папірний промисел

Довгочасну еволюцію пройшло одне із поширених пром. вир-в — папірництво. Технологію виготовлення паперу, згідно з письмовими джерелами, в Україні почали освоювати від серед. 16 ст. Перші спеціалізовані підпр-ва — папірні — з'явилися на терито-

рії Правобереж. України, зокрема в Галичині (міста Буськ, Янів), на Волині (м. Острог), Поліссі (м. Радомишль). Упродовж 17—18 ст. їх кількість помітно зростала, розширювалася географія функціонування на схід, а на поч. 19 ст. папірні діяли фактично по всій території України. Найбільшим осередком паперового вир-ва були Галичина та Волинь. Чимало папірень свого часу діяло на Бойківщині (села Сушиця, Страшевичі Старосамбірського р-ну, с. Уріж Дрогобицького р-ну, с. Витвиця Долинського р-ну та ін.). На теренах Лівобережжя особливо густою була мережа папірень багаті на лісові масиви Чернігівщини. Досить значну кількість таких підпр-в мали Київщина, Харківщина, дещо менше — Полтавщина, Катеринославщина, Одещина, Херсонщина. В різних місцях папірний промисел організовували і вели привілейовані особи — представники влади, духовенства, козац. старшини та ін. Особливо зацікавленими суб'єктами були ті, хто мав друкарні, займався книговидавничою діяльністю (напр. монастирі). Папірні, що діяли десятки років, приносили значні прибутки власникам.

До 1-ї пол. 19 ст. папірні були підпр-вами мануфактурного типу. З огляду на особливості їхнього устаткування і залежності роботи механізму від водяного колеса у виборі місця буд-ва передусім орієнтувалися на наявність водоймищ. Архітектурно споруда, де виготовляли папір, була схожою з водяним млином. Внутр. простір ділився на кілька функціональних сегментів: виробничий, де містилися потрібні пристосування (ступа, дерев'яний прес, дробильня, зубчатий вал, котли для паперової маси тощо); житловий, в якому мешкали папірник із помічниками; складський, де тимчасово зберігалася виготовлена продукція. Крім майстра, роботу папірень забезпечували різнокваліфіковані робітники — ганчірники, формувальники, дереворуби, кочегари, візники, черпальники, сушальники та ін. Часом для роботи на папірнях залучали іноз. фахівців.

Осн. складниками для виготовлення паперової маси були як первинна сировина — клітковина, чи целюлоза, яку одержували із деревини та стебел коноплі, льону, кропиви, із соломи та

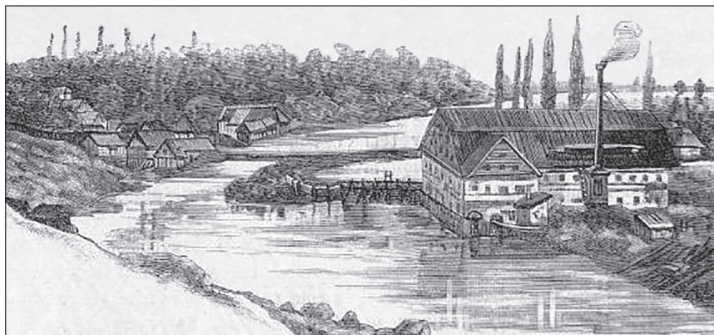

Папірня, млин та парк у Мирополі (нині смт Миропіль Романівського району Житомирської обл.). Фрагмент малюнка роботи В. Замарасва. 1887.



стебел ін. рослин, так і вторинна — ганчір'я, макулатура. Якість паперу, який виготовляли в укр. папірнях, була неоднаковою. Існували високосортні та низькосортні типи паперу. Зокрема, в асортименті був друкарський, писальний, пакувальний та ін. його різновиди. Папір різнився за кольором, напр., писальний папір міг бути білим, напівбілим, сірим. Укр. папірні маркували власну продукцію водяними знаками — філігранями, за якими можна було визначити, де і коли папір було виготовлено.

У 2-й пол. 19 ст. папір різного призначення (писальний, обгортковий, поштовий) був одним із предметів ярмаркової торгівлі, куди його постачали як самі виробники — фабрики, так і купці. На ярмарках Лівобереж. України разом із паперовою продукцією місц. вир-ва можна було придбати аналогічний товар, привезений із ф-к Калузької, Курської, Тульської, Моск. губерній.

За кілька століть існування паперового промислу обсяги виробництва відчутно збільшилися. Внутр. потреби у папері фактично повністю задовольняли місц. підпр-ва. Прогрес індустріальної техніки та технологій вплинув на те, що, починаючи із 1840-х рр., папірні почали переводити вир-во на парові двигуни, папероробні машини. Нове обладнання виготовляли на місцях, частково завозили з-за кордону. З часом папірні мануфактурного типу повністю поступилися профільним фабрично-заводським підприємствам.

Додаткових, позатехнологічних прийомів потребував процес виготовлення оберегової свічки, відомої в народі як «трійця», «свічка-трійця», «трисвічник». Готові три свічки з'єднували докупи зсуканим воском (Сх. Галичина) чи за допомогою дерев'яного хреста, висота якого сягала 25—30 см (на Тернопільщині), що символізувало три іпостасі єдиного Бога. Традиція виробляти такі свічки, оздоблювати їх усілякими прикрасами (васильками, безсмертником, калиною, намистом тощо) й освячувати на Водохреще здавна побутувала на Гуцульщині та Поділлі. За нар. уявленнями, йорданські свічки (трійці) могли захистити від природних стихій (грому, бурі), всіляких напастей, злих сил, а також оздоровити, очистити.

Літ.: Аксаков И.С. Исследование о торговле на украинских ярмарках. СПб., 1858; Мацюк О.Я. Папір та філіграні на українських землях (XVI — початок XX ст.). К., 1974; Будзан А.Ф. Господарсько-промислові виробництва. В кн.: Бойківщина: історико-етнографічне дослідження. К., 1983; Коваль А. Знайомі незнайомці: походження назв поселень України. К., 2001; Нескінченна подорож: книга пам'яті Ореста Мацюка. Львів, 2009; Гурба В. та ін. Дубовичі: історико-краєзнавчий нарис. К., 2012; Балабушевич Т.А. Основні тенденції розвитку ремесел і промислів Галичини у XVIII ст. «Наукові записки Національного університету «Києво-Могилянська академія»», 2016, т. 182.

### Свічникарство

До категорії переробних промислів належить свічникарство. Традиція вироблення свічок, не лише як джерела освітлення, а

і як важливих ритуальних атрибутів, є досить давньою. Попервах це було власне домашнє заняття. Одним із трьох способів, використовуючи як осн. сировину бджолиний віск, українці виготовляли відповідно сукані (качані), литі та мокані свічки. Власне процес вир-ва, залежно від обраних прийомів, передбачав кілька стадій. На першій віск розм'якшували у теплій воді, на сонці, в печі, розминали руками (для суканих, чи качаних, свічок) або ж топили (для литих, моканих свічок). На другій — гніт (випрядена з вовни, льону, конопель нитка, здебільшого вал) або заправляли в розкачаний трубочкою віск, або заливали воском у спец. формі, зробленій із пустотілих стебел бузини, кукурудзи, соняшника, або ж покривали гніт розтопленим воском шляхом кількарядового вмочування та охолодження. На завершальній стадії готовим виробом надавали довершеного вигляду, зокрема, часто свічки поливали водою чи вигладжували їх змоченою у воді ложкою, подекуди декорували.

Зовні, залежно від функціонального призначення, свічки могли відрізнятися розміром, формою, кольором. Ті, які несли до церкви, виготовляли із жовтого, без будь-яких домішок воску. Прагнули зробити якомога кращу свічу. У поховальних обрядах використовували воскові свічки темних відтінків — чорні, темно-зелені, до того ж провіднички, що їх роздавали на похоронах присутнім, були невеликого роз-

міру. Під час проведення одного з весільних дійств (дівич-вечора) запалювали трійчаті воскові свічу. Особливо великими розмірами (1—1,5 м заввишки та 0,3 м у діаметрі) вирізнялися ритуальні свічки цехів і братств, якими послуговувалися під час важливих подій (зборів, виборів, великих свят тощо).

Зважаючи на те, що свічки робили переважно для церкви (свічка Богу), для використання їх під час важливих реліг. чи рідинних обрядодій (страсна свічка, громниця, весільна свічка, свічка-провідничок), застосовували

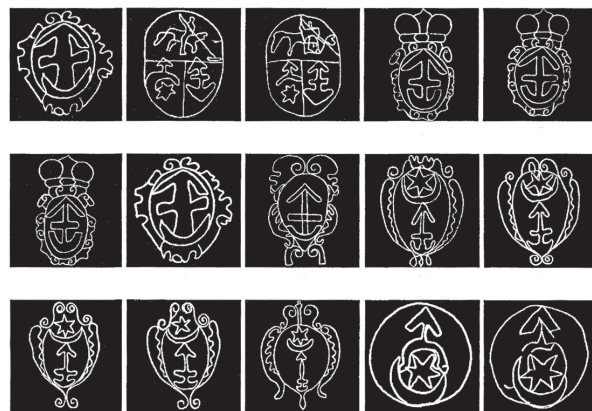

Обрядове використання свічок.  
Картина «Великодня заутреня у Малоросії» роботи художника М. Пимоненка. 1891.

в нар. магії чи як апотропеї, до справи бралися вельми делікатно — працювали лише у визначені дні та часи (напр., громничну свічу виготовляли напередодні Стрітіння, а страсну — Чистого четверга), турбувалися про чистоту та спокій у хаті, молилися, запалювали перед іконою світильник.

У деяких регіонах (Слобожанщина, Галичина) свічникарство стало виявом нар. декоративно-вжиткової творчості. Майстри — свічкари та свічкарки — виготовляли для власних потреб і на продаж, зокрема і церквам, різ-

Філіграні Острозької папірні.

ні за формою свічки, оздоблені малюнками чи нарізами по воску у вигляді кружечків, хрестиків тощо. Побутувала також практика виробляти кольорові свічки із забарвленого, традиційно рослинними фарбами, воску. Іноді свічки прикрашали золотим папером.

Починаючи із 1-ї пол. 18 ст., традиційне домашнє свічкаство згасало. Почасти це було пов'язано із занепадом бджільництва, неспроможністю задовольнити зростаючі потреби сусп-ва у свічковій продукції, більшою мірою — із забороною займатися відповідним промислом приватним особам через збитковість такої діяльності для церкви. Як наслідок, у багатьох епархіях (Черніг., Харків., Одес., Подільській, Волинській та ін.) з'явилися спеціалізовані свічкові з-ди, на яких виготовляли як власне воскові свічки, так і з домішками — стеаринові, церезинові, сальні, лосві, парафінові. Відтак ці підпр-ва посіли монопольне становище на ринку свічковиробництва. Одним із найпотужніших був свічковий з-д у Батурині (Чернігівщина), його вироби високо цінували за якість не лише в Україні. Зокрема, батуринські свічки домашнього вжитку на замовлення експортували до Москви, С.-Петербурга, Відня, Копенгагена тощо.

Літ.: Черниговские епархиальные ведомости, 1872, № 23; *Сумцов Н.* Культурные переживания. «Киевская старина», 1889, № 3; *Його ж.* Очерки народного быта (из этнографической экскурсии 1901 г. по Ахтырскому уезду Харьковской губернии). Х., 1902; *Його ж.* Слобожане: историко-этнографична розвідка. Х., 2002; *Зозуля Н.* Йорданські свічки — «Трійці». «Народна творчість та етнологія», 2009, № 4—5; *Блакитний М.* Діяльність Чернігівського епархіального свічкового заводу (1872—1916 рр.) за матеріалами часописів «Черниговские епархиальные известия» та «Вера и жизнь». «Сіверянський літопис», 2010, № 4—5; *Скурятівський В.* Свічкарство. «Берегія», 2010, № 1 (64); *Вовк Ф.К.* Студії з української етнографії та антропології: нова редакція. Х., 2015.

### Винокуріння

До числа найприбутковіших переробних вир-в 17—18 ст. належав промисел із виготовлення спиртних напоїв — винокуріння. Його розвитку та широкому розповсюдженню на території України сприяв багатий внутр. ринок сировини. Базою для вир-ва була



«Малороси у шинку». Картина роботи художника В. Маковського. 1882.

с.-г. продукція — різноманітні хлібні злаки (жито, ячмінь, пшениця, овес тощо) та картопля. Традиція готувати хмільне питво із солоду, меду, хмелю існувала в українців здавна. Із часом найпопулярнішою серед трунків стала горілка. На початковій стадії розвитку викурювання цього продукту із залишків хліба було одним із допоміжних занять сел. госп-ва. Згодом винокуріння стало товарним вир-вом і одним із найбільш рентабельних промислів. Інтенсивне зростання обсягів виготовлення горілчаної продукції, особливо у 18 ст., привело до виникнення підпр-в мануфактурного типу. Подальше укрупнення винокурних з-дів було наслідком монополізації спиртового галузі великими землевласниками.

Технологія вир-ва спиртних напоїв, зокрема горілки, потребувала значної кількості сировини як у вигляді цільного зерна, з якого готували солод, так і продукту його переробки — борошна. Змішані у відповідних пропорціях, ці речовини піддавалися спиртовому бродінню, що було одним із вироб. етапів. Потім із дозрілої суміші способом перегонки одержували готовий спиртовий продукт. Відповідний процес відбувався на спеціалізованому підпр-ві — винокурні (винниці, гуральні). Зазвичай це було окреме вироб. приміщення зі спец. обладнанням. Враховуючи технологічні особливості добування горілки (розклад речовин на складові відбувався за допомогою нагрівання, осн. спородою була піч (їх кількість могла варіюватися залежно від обсягів вир-ва)). Винокурні печі топили дровами, через що у 18 ст. було знищено багато лісів. Задля вирішення цієї проблеми пізніше на з-дах як паливо почали використовувати торф, кам'яне вугілля, солому. Гол. устаткуванням винокурень були горілчані кот-

ли. Їх число було різним — від одного до кількох десятків (на великих винокурних з-дах могло налічуватися понад 50 котлів). Крім того, характер винокурного вир-ва передбачав наявність різних ємностей — бродильних чанів, корит для браги, бочок для горілки тощо. Здебільшого винокурні були сезонними підпр-вами. Зазвичай вони діяли із жовтня—листопада до березня—травня, що було зумовлено особливостями збору врожаю та наявністю сировини. Відповідальним за весь процес був майстер — винокур. Вироб. операції виконували наймані працівники, зазвичай чоловики, оскільки на підпр-вах такого профілю жінки майже не працювали. Кількість робітників залежала від обсягів вир-ва (на різних винокурнях могло налічуватися від 10-ти до 40-ка осіб). Серед них були також фахівці, які обслуговували допоміжні ланки вир-ва — забезпечували паливними ресурсами, посудом (візники, бондарі). Поміж працівників винокурних з-дів було чимало робітників-відхідників. За роботу з людьми розраховувалися як грішми, так і натурою (харчами, горілкою).

Винокурний промисел вели козаки, міщани, купці, монастирі, заможні селяни, шляхта та ін. Склад привілейованих осіб, які мали право займатися винокурінням і торгівлею спиртними напоями, в різні періоди розвитку промислу був неоднаковим. Одержану продукцію оптом і вроздріб промисловці реалізовували у межах країни, відправляли на експорт. За заняття винокурним промислом сплачували податок. Вільно займатися винокурінням і торгівлею спиртними напоями до серед. 18 ст. могли лише слобожани. Таке право надавалося їм жалуваними грамотами кінця 17 — 1-ї пол. 18 ст. Завдяки цьому винокуріння стало гол. промислом Слобідської України, зокрема Харківщини.

Літ.: *Багалій Д.І.* Краткий исторический очерк торговли (преимущественно ярмарочной) в Харьковском крае в XVII и XVIII вв. Х., 1888; *Сумцов Н.* Культурные переживания. «Киевская старина», 1889, № 4; *Русов А.А.* Описание Черниговской губернии, т. 2. Чернигов, 1899; Россия: полное географическое описание нашего Отечества: настольная и дорожная книга для русских людей, т. 7. СПб., 1903; *Пономарев А.* Промышленность России в XVIII веке: к вопросу о генезисе капитализма. Ярославль, 1980; *Будзан А.Ф.*

Господарсько-промислові виробництва. В кн.: Бойківщина: історико-етнографічне дослідження. К., 1983; *Багалій Д.І.* Історія Слобідської України. Х., 1991; *Пивоваренко О.* Розвиток винокуріння та шинкування на Лівобережній Україні у другій половині XVIII — XVIII ст.: автореф. дис. ... канд. істор. н. К., 2007; *Природа и население Слободской Украины: Харьковская губерния: пособие по родооведению.* Х., 2007 (репринтное издание); *Хармак М.* Винокурний промисел Батурина XVII—XVIII ст. «Сіверщина в історії України», 2016, вип. 9.

### Миловаріння

На території України миловарний промисел помітно розгорнувся відтоді, як осн. продукт його вир-ва почали масово споживати у повсякденному побуті різні верстви населення. Мило як мийна речовина стало аналогом традиційним засобом гігієни — золі (рослинному та деревному попелу), яку повсюдно вживали для прання (зоління) білизни, миття, та мильнянці («собаче мило», «мильня трава», «коров'яче мило», «милиця») — широкоживаній трав'янистій рослині із характерними мийними властивостями.

Осн. органічною сировиною у миловарінні були тваринні (баранячий, кінський, свинячий, яловичий) жири, рослинні олії (лляна, соняшникова, конопляна тощо) та масла. Здебільшого компоненти були місц. походження. Водночас на поч. 20 ст., з розвитком пром. миловарного вир-ва, на з-дах почали застосовувати завезене із-за кордону кокосове масло. Процес отримання мила відбувався шляхом омилення — виварювання (кип'ятіння) жирів із лугами. Спочатку основною такою речовиною з лужними властивостями був поташ. Унаслідок удосконалення технології замість нього куди частіше використовували кальциновану та каустичну соду. Такий спосіб виготовлення мила практикувався незалежно від форми організації вир-ва. Зокрема, миловарний промисел побутував як індивідуальне кустарне заняття: особи, які зналися на технології, варили мило і реалізовували його населенню. Водночас протягом усього періоду розвитку миловаріння існували різні колективні форми вир-ва — цехи, майстерні, з-ди.

За писемними джерелами, наприкінці 19 — на поч. 20 ст. миловарні з-ди працювали у бага-

тьох місцевостях України. Обсяги їхнього вир-ва були різними. Найбільші на території Лівобережжя підпр-ва діяли на Харківщині та в м. Ромни. Кожна миловарня обладнувалася спец. печами. Невід'ємним устаткуванням відповідного підпр-ва був один чи кілька котлів, де, власне, і варилося мило. Фактично всі операції виконували вручну. Потрібну на вир-ві воду брали із криниць або ж підвозили бочками від річок. Приміщення з-ду опалювали дровами, тоді як штучним джерелом освітлення був гас. Продукцію власники миловарень здебільшого постачали у крамниці, також мило було предметом оптової та роздрібною торгівлі на ярмарках, базарах. Окремі укр. миловарні відправляли товар на експорт.

У 21 ст. миловаріння отримало новий виток розвитку — його продукція стала одним із сучасних популярних товарів ручного виготовлення. Нині мило часто варять у домашніх умовах як для власного вжитку, так і на продаж. Окрім того, діють приватні миловарні, де з органічних компонентів холодним процесом виготовляють різні сорти мила.

Літ.: *Аксаков И.С.* Исследование о торговле на украинских ярмарках. СПб., 1858; Россия: полное географическое описание нашего Отечества: настольная и дорожная книга для русских людей, т. 7. СПб., 1903; *Фабрично-заводская промышленность по Полтавской губернии: по сведениям, полученным от владельцев фабрик и заводов.* Полтава, 1905; *Техническая энциклопедия,* т. 13. М., 1931.

### Чумацтво

Своєрідною ланкою в системі традиційних занять українців було *чумацтво*. Попервах цей промисел за всіма ознаками мав торговельно-транспортний характер. Його специфіка полягала у перевезенні та продажі різноманітного товару. Осн. предметами діяльності промисловців-чумаків були: сіль, яку вони добували чи купували на узбережжях Чорного й Азовського морів із метою реалізації в Україні чи за її межами, солоня в'ялена риба, що її привозили переважно з Дону, а також екзотичні спеції та всілякий крам.

Документальне підтвердження існування *чумаків* і чумацтва як промислу датується 1-ю пол. 17 ст. Тоді як відомості про торговців сіллю і рибою містяться у письмових джерелах ще часів



«Чумак у дорозі біля Умані». Малюнок художника Я. Левицького. 1841.

Київ. Русі (10—14 ст.). Для означення постачальників і продавців відповідного товару побутувало кілька термінів. Зокрема, транспортувальників солі з Пд. України називали «солянниками», із Галичини (Коломия) — «*коломиїцями*». Крім того, «прасолами» іменували дрібних крамарів переважно в'яленою рибою та сіллю, а «уходниками» — тих, хто привозив рибу й ін. товари (мед, віск, сало, м'ясо, шкіри) зі степових промислів. Побутувала також лексема «шмаровоз», її застосовували до людей, які займалися візництвом.

Походження власне слова «чумак» дослідники тлумачили неоднозначно. Більшість схильні були вважати цей термін тюркізмом. Одні (М.Максимович, І.Паулі) пов'язували його з татар. «чум», «чюм» — «ківш», або ж «чум» — «перевізник» (Г.Данилевський). Другі шукали витоки в турец. мові: від *çomak* — «булава, довга палиця» (М.Фасмер). Д.Яворницький вважав його вихідним із перської, де слово «чумак» означає «кийок», відповідно чумак — людина, яка, йдучи в дорогу, бере із собою для оборони кийок. Декотрі (А.Скальковський, М.Новосельський, М.Закревський, І.Рудченко), слідуючи за нар. етимологією, були переконані, що лексема «чумак» утворилася від назви чумної хвороби (чуми), що не раз вражала чумаків під час мандрів, або ж для профілактики якої вони просякали дьогтем сорочки, через що навіть зовн. виглядом (чорний запилений одяг, засмалене сонцем обличчя) нагадували хворого.

У 17 — 1-й пол. 19 ст. територія розповсюдження чумацтва у межах України була доволі широкою. Особливо велику кількість чумаків зафіксовано на Чернігівщині, Київщині, Слобожанщині, Полтавщині, Поділлі. Виникнення й зосередження цього про-

шарку у відповідних регіонах насамперед пов'язане з відсутністю тут осередків солевидобування і потребою у постачанні солі з ін. місць. Проте згодом чумацький промисел розвинувся у своєрідну логістичну систему. Чумаки транспортували різноманітний товар (сіль, рибу, дерев'яні, шкіряні, глиняні, скляні вироби, зерно, тютюн, горілку тощо) від місць їх вир-ва чи добування до пунктів реалізації — ярмарків великих торг. центрів. Пересувалися чумаки оптимальними, часто самостійно прокладеними маршрутами, що сполучали Правобережну та Лівобережну Україну із південними її губерніями (Херсон., Таврійською), а також Кримом, Галичиною, Росією, зокрема такими містами, як Ростов-на-Дону, Таганрог. Серед гол. чумацьких шляхів — Шпаковий (чи Чорний), Муравський (або Солоний), Молдав., Бакаїв тощо. Отже, діяльність чумаків не лише забезпечувала внутр. товарообмін, а й розширювала зовн. екон. зв'язки.

Чумацтво було соціально неоднорідним промислом, адже ним займалися і кріпаки, і козаки, і поміщики. А оскільки чумацьке приватне підприємництво передбачало певні інвестиції, то наявна від самого початку майнова диференціація породжувала всередині відповідного прошарку певну соціальну нерівність. Чумацька справа нерідко мала спадковий характер, подекуди (Київщина, Слобожанщина) нею займалася третина чи навіть половина населення одного села. За принципом організації пром. діяльності чумацтво уособлювало тимчасове об'єднання. Сезонно, з весни до пізньої осені, господарі, які мали чумачку (від двох-трьох до кількох десятків пар волів, мажі з необхідним начинням, зброєю для самооборони тощо), організовувалися у своєрідні артілі — валки, ватаги — задля перевезення та продажу товару, передусім солі та риби.

На чолі валки стояв виборний отаман — досвідчений чумака, який добре знав дорогу, мав гарну репутацію серед побратимів і в разі нападу на чумацький обоз, що в степу траплялося доволі часто, міг стати воєначальником. Його обов'язки полягали у тому, щоб указувати шлях, регламентувати час пересування та відпочинку, стежити за денним і нічним чергуванням тих, хто стеріг волів, тощо. Жоден чу-

мак не вирушав у дорогу без певного набору інструментів — сокири, пилки, долота, сверликов, який у будь-який час міг знадобитися для полагодження транспорту, відра для напування волів, одягу (двох сорочок і штанів, кожуха, свитки, киреї). Кожна ватага обов'язково мала кухаря (кашовара), який займався винятково приготуванням їжі для чумаків. Провіантом запасалися в обидва кінці, зокрема, з собою брали пшоно, сухарі, печений хліб, борошно (гречане та пшеничне) для галушок, сало тощо. У дорозі часто варили галушки, пшеничну кашу, рибну уху, суп із м'ясом. Господарі-чумаки брали з собою в похід наймитів (переважно парубків) — одного на 4 пари волів. Термін найму та оплата були чітко визначені, за перебування на службі від Світлого Христового Воскресіння до зимового Миколи парубок отримував 8 чи 10 рублів сріблом. Під час походу його гол. завданням було пасти волів. Наймит також мав право голосу під час вибору отамана, ті, які рушали в дорогу вперше, — півголоса. Кожен господар, який ішов із наймитами, брав харчі і для них, у такому разі чумака варив їсти зі своїми наймитами окремо. В числі чумаків була також людина, яка зналася на нар. ветеринарії, серед осн. засобів лікування тварин — синій камінь та «юрієві сльози» (ранкова роса, зібрана в день св. Юрія). Будильником у дорозі слугував півень.

У зимову пору, період холодів, а головне відсутності підніжного корму, чумацький промисел фактично зупинявся. Волів ставили на зимівлю до поміщиків. Перевагу надавали захищеній від вітру місцевості, з водою та гарним сіном. Разом із волами йшов також наймит. До промислу чумаки починали ретельно готуватися ще з лютого місяця: лаштували вози (ремонтували їх, а в разі потреби замінювали на нові, змазували дьогтем ходову), ярма, лагодили шкіри для накриття.

Характер чумацького промислу вимагав надпотужних і надійних засобів транспортування. Таким нар. конструкторським проектом стала мажа, мажара — вантажний віз великої грузопід'ємності, кузов і ходові частини якого (люшні, осі, колеса), з огляду на осн. предмети перевезення — сіль та рибу, виготовляли винятково з дерева. Для



Чумацький віз (мажа). Зроблений жителем с. Новосілки Жукинської волості Чернігівської губернії (нині Вишгородського району Київської обл.) Іваном Стукачем. Перша половина 19 ст. Національний музей історії України.

різних частин чумацького воза (полудрабків, крижівниці, сказка, підлеги, щабель, помістниці, пап'лісок, вії, коліс тощо) використовували неоднакові сорти деревини. Здебільшого це були ясен, липа та берест. У більш ранній період існування чумацтва власне кузова маж видобували чи випалювали, тоді як згодом таку суцільну конструкцію замінили обшитими лубом ящиками. Вир-вом спец. возів займалися як самі чумаки, так і стельмахи, подекуди осередками цього ремесла ставали навіть окремі села (с. Тараша на Київщині). Водночас колесами (вирізнялися набагато товщими ободами, спицями, голловками) забезпечували лише фахові майстри. Великого значення чумаки надавали декоруванню маж, зазвичай свої транспортні засоби вони мережали власноруч під час т. зв. зимових канікул чи в дорозі. Серед важливих доповнювальних елементів чумацького воза — скринька («кельма») для всілякого приладдя, мазниці для дьогтю, шкіряне накриття для запобігання псуванню товару під дощем, важниці. В дорогу також обов'язково брали запасні осі, колеса. Невід'ємним засобом запрягу було ярмо, нерідко, так само, як і віз, багато мережане. В нього

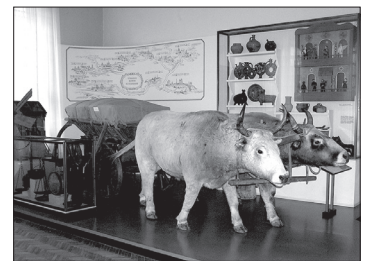

Чумацький віз. Експозиція Полтавського краєзнавчого музею імені В. Кричевського. Фото 2011.

завичай упрягали пару волів, через що чумацький віз часто завався паровицею. Перевагу надавали сірій круторогій худобі, відомій силою та витривалістю. Багато часу чумаки приділяли догляду за волами: мили їх, натирали соломною, щоби шерсть була кучерявою, золотили роги.

Чумаки створили окрему субкультуру, з виразною колективною ідентичністю та чіткими принципами життя. У своїй діяльності вони неухильно дотримувалися неписаних законів, а такі ключові моменти, як збір на промисел, поховання товариша в дорозі, повернення додому тощо, супроводжувалися усталеними звичаями.

Чумацький промисел сягнув апогею у період розквіту Запорозької Січі. Тому не випадково чумацтво та козацтво як самобутні соціокульт. явища існували у тісному взаємозв'язку. З одного боку, козаки були покровителями чумаків: у разі потреби забезпечували їх військ. супроводом, давали прихисток. Із другого — компаньйонами, оскільки збували за їжджим чумакам рибу, купували в них хліб та горілку, чумакували нарівні з усіма або ж вели зовн. торгівлю безпосередньо через чумаків із числа запорожців.

Займатися чумацтвом було економічно вигідно, прибуток від промислу був доволі високим і значно перекивав видатки. Левова частку становили дорожні витрати: плата за проїзд через мости, поромні переправи, за пасовисько, дьоготь, також чумаки сплачували певні податки у скарбницю Запорозької Січі. Реалізація солі мала оптово-роздрібний характер: здебільшого чумаки прагнули збути її якомога швидше в одні руки, в ін. випадку розвозили взимку по ярмарках. Попри те, що чумацтво за всіма ознаками є чол. промислом, до збуту товару долучалися часом і жінки, зокрема, у той час, як чумаком був у черговому поході, в обов'язки дружини входило розпродати привезену й вивантажену в засіки сіль.

У 2-й пол. 19 ст. на більшості території відбулася реорганізація чумацького промислу із торговельно-транспортного у власне транспортний, унаслідок чого чумаки-підприємці перекарліфікувалися на перевізників — хуршиків. Через це у 20 ст. на території Слобожанщини, Полісся «чумаками» називали не лише

пересувних торговців сіллю, горілкою, а й тих, хто вів натуральний обмін солі чи навіть дьогтю на ганчір'я. Так, на Конотопщину під час II світ. війни чумаки доставляли сіль із Роменщини, де німцями було організовано виварку й реалізацію цієї важливої речовини. З виникненням залізничного сполучення у 1860—70-х рр. чумацтво значно скоротилося, перейшло до неможливої верстви, а згодом і зовсім зникло як унікальне соціокульт. явище.

Літ.: Рудченко И. Чумацкие народные песни. К., 1874; [Шербина Ф.] Очерки южнорусских артелей и общинно-артельных форм. Одесса, 1881; Суцлов Н. К истории слободско-украинского чумачества. «Киевская старина», 1884, № 3; Його ж. Остатки чумачества. Там само, 1889, № 4; Його ж. Очерки народного быта (из этнографической экскурсии 1901 г. по Ахтырскому уезду Харьковской губернии). Х., 1902; Букатевич Н.І. Чумацтво на Україні (історично-етнографічні нариси). «Господарство та право: записки Одеського інституту народного господарства», 1928, т. 1; Матеріали до вивчення виробничих об'єднань, вип. 2. К., 1931; Слабеев І.С. З історії первісного нагромадження капіталу на Україні (чумацький промисел і його роль у соціально-економічному розвитку України XVIII — першої половини XIX ст.). К., 1964; Суцлов М. Слобожане: історико-етнографічна розвідка. Х., 2002.

Н.В. Литвинчук.

## ТРАНСПОРТ

Транспорт — галузь матеріального вир-ва, за допомогою якої здійснюють переміщення вантажів і людей з одного місця на інше. Залежно від способів переміщення традиційний транспорт українців поділяють на два види: водний і сухопутний. Для кожного з них були характерні різні історико-культ. типи, підтипи і варіанти засобів пересування.

Перші наук. праці європ. дослідників про традиційний транспорт сягають поч. 19 ст. Зокрема, тогочасних нім. учених Й.Гінзрота та Г.Мотєфінда цікавило походження колісних засобів пересування. Через сто років К.Мошинський (1929) та Г.Берг (1935) уперше узагальнили результати дослідження нар. транспорту і комунікацій. Важливе наук. значення мала підсумкова стаття Р.Беднаріка «Системи народного транспорту» (1950). Студіювання різних транспортних засобів особливо пошавилось у

1950—70-х рр., коли народознавці опублікували значну кількість праць про цю складову матеріальної к-ри у різних європ. етносів. Значним поступом у з'ясуванні питань, пов'язаних із використанням тягової сили у виробничо-транспортній сфері та повсякденному побуті й типами упряжі робочої худоби, був міжнар. симпозіум європ. етнологів у Брно (Чехія) наприкінці 1960-х рр., який увінчався виданням спец. випуску час. «Národopisný Věstník Československý» (1969). Виникнення й етапи розвитку колісного транспорту у народів Євразії та Пн. Африки спробував простежити Л.Тарр (1970). Важливий вплив на подальше студіювання історії розвитку традиційного транспорту європейців мав збірник праць, опубл. у Копенгагені (Данія) в серійному виданні «Studies of Folklife» (1973). Це було перше комплексне дослідження різних засобів і способів переміщення людей та вантажів понад двох десятиліть європ. країн і регіонів. 1981 у Будапешті (Угорщина) вийшов збірник праць про традиційні засоби і способи пішого пересування та перенесення вантажів уручну. Помітний слід у наук. студіюванні колісного і полозкового транспорту народів Європи загалом і Прибалтики зокрема залишив А.Війрес (1980). Серед ін. новітніх публікацій зарубіжних учених про цю ділянку матеріальної к-ри на увагу заслуговують коментарі до «Polskiego Atlasu Etnograficznego» (1997).

Конкретні відомості про традиційний транспорт українців сягають серед. 19 — поч. 20 ст. Вони представлені стислими описами деяких моделей возів і саней, волової та кінської упряжі, які свого часу зробили П.Чубинський та О.Кольберг. Сплав лісу карпатськими ріками вивчали Я.Головацький і В.Поль. Традиційний транспорт гуцулів розглядали А.Бельовський, Р.-Ф.Кайндль і В.Шухевич. Уперше етногр. матеріал про прилади та способи перенесення вантажів уручну, водні та гужові сухопутні засоби пересування, особливості парного ярма і кінської збруї в українців узагальнив Ф.Вовк (1916). Йому ж належить ґрунтовна стаття про використання саней у похоронному ритуалі, вперше опубл. в Україні 1995. Помітною подією в історії дослідження волової упряжі став вихід у світ статті Н.Заглади «Ярмо» (1929). Це саме стосується

ся технології виготовлення човна-довбанки та засобів і способів перенесення вантажів за допомогою ручних приладів, які дослідили відповідно А.Онищук (1929) та Ю.Павлович (1995). Наприкінці 1950-х — на поч. 1980-х рр. стислі розвідки про сухопутний транспорт українців опублікували І.Симоненко, М.Приходько та Т.Гонтар. Узагальнений характер про нар. транспорт населення України має публікація В.Горленка (1999). Походження та істор. розвиток в'ючно-верхового, колісного і полозкового транспорту, волової та кінської упряжі в українців, ін. слов'ян. етносів



Схема лісосплавного плоту в басейні річки Черемош: 1 — вид згори; 2 — вид збоку; 3 — вид спереду; 4 — спосіб кріплення передка; 5 — спосіб кріплення задка. Початок 20 ст.

Сплав плотів із лісом річкою Черемош. Фото 1924. Інститут народознавства НАН України.

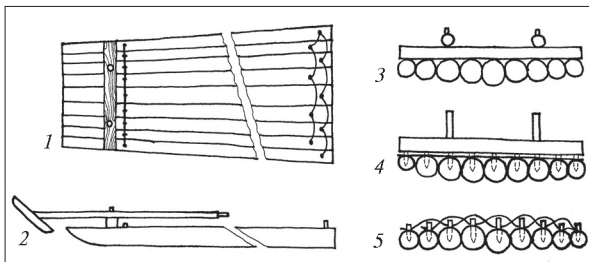
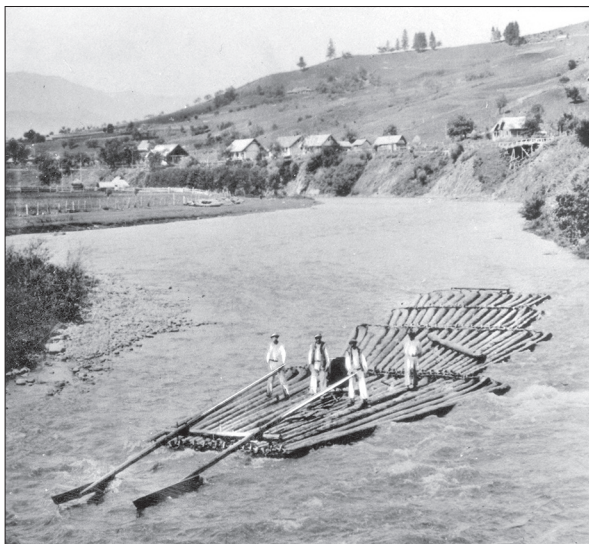

із 1980-х рр. студіює М.Глушко. Його зусиллями були підготовлені й опубліковані дві комплексні монографії — про шляхи сполучення і транспортні засоби українців Карпат 2-ї пол. 19 — поч. 20 ст. (1993) та про генезис тваринного запрягу в Україні (2003). Крім цього, народознавець вивчає традиційні засоби пересування по воді, сплав лісу карпатськими і поліськими річками, пристрої для перенесення вантажів зусиллями самої людини тощо.

Результати цих досліджень засвідчили, що гол. етнічні риси, ре-

гіональні особливості та локальна специфіка транспортних засобів, передусім колісних і полозкових із використанням м'язової сили гужових тварин, залежали передусім від конструкції їхньої ходової частини. Водночас доведено, що важливими чинниками, які безпосередньо впливали на формування і розвиток гужового сухопутного транспорту, були, з одного боку, види та способи запрягу тяглових тварин (воли і коні), з іншого — типи тяглових пристроїв і способи їх з'єднання з передком ходу транспортного засобу. Натомість конструкція і зовн. вигляд більшості ручних приладів залежали від способів переміщення (на спині, плечі, голові, в руках тощо) та форми вантажів.

### Водний транспорт

Серед різних видів традиційного транспорту давнім за походженням є водний. На території Полісся та Середньої Наддніпрянщини його використовували вже в епоху мезоліту. У 19 — на поч. 20 ст. в українців побутували різні засоби пересування по воді. Найпримітивніший із них — пліт, сформований із кількох колод, які зв'язували разом за допомогою гужви (запарений на вогні та скручений стовбур молодого деревця твердої породи), лика, канатів чи поперечних брусів. Для перевезення людей пліт виготовляли з п'яти-шести невеликих кругляків, для транспортування вантажів — з більшої кількості масивних колод.

У 19 — 1-й пол. 20 ст. поліськими, волин. і карпатськими річками плотами сплавляли буд. матеріали. Лісосплавний пліт мав вигляд правильної трапеції з одного-двох десятків колод завдовжки 4—25 м кожн. Тонші кінці колод спрямовували переважно за течією ріки (на гірських водоймах — обов'язково). Способи кріплення колод у плотовій одиниці залежали від характеру водної артерії, місц. традиції, вироб. досвіду сплавників тощо. Так, у бас. Тиси (прит. Дунаю) передні кінці кругляків з'єднували за допомогою трьох-чотирьох поперечних брусів («попруги», «ромжини»), які додатково перев'язували гужвою, а задні їхні кінці — лише за допомогою гужви. Натомість на ріках бас. Прип'яті (прит. Дніпра) кожну з 6—20 деревин прив'язували до поперечин («рублі») гужвою-«дубцем» на обох їхніх кінцях.



Човен-«дубовка». Село Мартиновичі Поліського району Київської обл. Фото М. Глушка. 1994.



Човен з розпареними і розвернутими бортами. Село Оране Іванківського району Київської обл. Фото М. Глушка. 1994.

На мілководних ріках сплавляти переважно по 2—3 разом з'єднані малогабаритні плотові одиниці й навіть одинарні плоти («одинаки», «сплави», «галби», «півки», «клені», «дараби» тощо), натомість на повноводних ріках (Прип'ять, Десна, Дністер) 8—15 одинарних лісосплавних плотів об'єднували у т. зв. пас завдовжки 80—120 м, а 10—12 «пасів» — у «караван» («колея»), довжина якого інколи сягала понад кілометр. Рухом лісового сплаву по воді керували за допомогою весел, а на поліських і волин. ріках — також довгих жердин («шости»). Останній «прощальний» пліт сплавляли 11 серпня 1979 Черемошем. Відтоді сплав плотів укр. ріками став набуток історії.

У добу неоліту на теренах України почали використовувати човен. Наприкінці 19 — у 1-й пол. 20 ст. побутувало кілька його типів: 1) суцільна довбанка-однодеревка; 2) плоскодонний човен-однодеревка з розпареними бортами; 3) човен з окремим каркасом, який обшивали дошками; 4) «лодка» з дошок без каркасу.

Суцільна довбанка була поширена в багатьох етногр. районах України до поч. 20 ст. включно, на території Середнього Полісся (Київщина, Житомирщина,

Рівненщина) вона спорадично побутує і досі. У народі її називають по-різному: «човен», «дуб», «дубовка», «довбанка», «душогубка», «кодлуб», «чайка», «каяк» тощо. Технологія виготовлення цього човна охоплювала три послідовні етапи: добір і заготовлю матеріалу, попередню його обробку та видовбування транспортного засобу. Якщо довбанку ще розпарювали, то зазначені технологічні операції доповнювали дві додаткові — власне розпарювання видовбаного виробу і розвертання бортів та їх закріплення. Перші три технологічні стадії були обов'язковими під час вир-ва засобів пересування з твердих порід дерева (передусім із дуба), дві наступні — якщо човен виготовляли з м'яких порід дерева (з верби, липи, осокора та ін.), тобто другої моделі.

Для довбанок обох типів підбирали дерева лише певних параметрів — із діаметром стовбура у прикореневій частині щонайменше 70—80 см. Дотримувалися також конкретних вимог щодо пори заготовлі та початку обробки деревини. Так, дуб рубали переважно взимку і витримували його протягом двох-трьох років, щоби «переболів».

Човна починали виготовляти з визначення його зовн. контурів. Для цього товсту колоду розколювали на дві половини, а діаметром до 70 см обтесували знизу, з боків й обрубували зверху, готуючи площадку, на якій потім робили розмітки носка, корми та бортів. Транспортний засіб видовбували за допомогою сокири та спец. інструмента — «копила» («кельня») з прямим вістря, під час вивершення човна — за допомогою «копила» чи «кельні» із загнутим усередину жолобоподібним вістря та ін. столярних інструментів. На «дубовці» обов'язково залишали одну-дві суцільні поперечки («поріжки») завширшки 10—20 см кожна, які виконували функцію природної «кокори».

Під час виготовлення плоскодонки-однодеревки з розпареними бортами серцевину колоди видовбували повністю. Потім виріб розпарювали впродовж кількох діб за допомогою вогню, диму і пари або лише за допомогою природних чинників (сонця і води), а його борти «розпинали» двома-трьома десятками прямих міцних палиць, які надавали бортам потрібної форми. Задану форму вигнутих бортів плоско-

донного човна утримували кілька суцільних чи змонтованих із двох окремих кривул дугоподібних «ботей» (Полісся). Для покращення надійності транспортного засобу на воді ще нарощували висоту його бортів: із зовн. боків на всю довжину довбанки до бортів кріпили по суцільній дощечці завширшки 10—15 см.

Локальні особливості плоскодонки найчастіше проявлялись у зовн. вигляді їхніх носової частини і корми. Так, на теренах Полісся побутували човни переважно із загостреними чи заокругленими носовою частиною і кормою, іноді — із загостреним носом і прямовисною кормою. Натомість дністерські човни завжди мали гостру, піднесену доверху носову частину і прямовисну корму.

Поступального руху плоскодонна довбанка набувала за допомогою весла, яким користувалися двома способами: відштовхуючись ним від дна ріки чи озера або безопорною (вільною) гребнею. Під час пересування відповідним транспортним засобом обов'язково стояли на колінах, притискаючи голінки до бортів, позаяк таким способом було легше балансувати човном на водоймі. Якщо сиділи на окремій дощці-лавці, то ноги підгинали під сидіння.

З описаною моделлю човна споріднена козац. «чайка», якою запорожці долали не лише Дніпро, а й Чорне та Азовське моря. Основою «чайки» зазвичай слугував безкілеві довбаний вербовий чи липовий човен завдовжки до 45 стіп (одна стопа дорівнювала 19—25 см). Борти цього човна обшивали і вивершували дошками доти, поки засіб пересування сягав не менше 12 стіп у висоту і 60 стіп у довжину. По всій довжині обох бортів «чайки» міцно прикріплювали ликом із липи чи дикої вишні сніпки з очерету, які утримували її на водоймі у тому випадку, коли у засіб пересування потрапляла вода. На носовій частині та кормі козац. човна розміщували стернові керма, а з кожного його борту — 10—15 весел. У тиху погоду «чайка» долала водне плесо також за допомогою вітрила. Нею перевозили одночасно 50—70 запорожців, 4—6 гарматок, бочки з припасами їжі, питної води, пороху тощо.

Два-три масивні плоскодонні човни (басейни Дніпра, Дес-

ни, Прип'яті та ін. рік) слугували основою для дерев'яного помосту порома, за допомогою якого переправляли людей і підводи з вантажем з одного берега водної артерії на інший. Порома, яким перевозили чумацькі валки через Дніпро, зводили на великих за розмірами барках чи байдаках, пересувався він за допомогою 6—7 пар весел та стерна. На невеликих ріках пором рухався за допомогою блока по натягнутому між берегами водної артерії канату і скеровувався довгою жердиною.



«Лодки». Село Закусили Малинського району Житомирської обл. Фото М. Глушка. 1996.

Човен із каркасом, який обшивали дошками, та «лодка»-плоскодонка із дошок набули поширення в Україні наприкінці 19 ст. — у 1930-х рр. Обов'язковим елементом човна каркасної конструкції був міцний масивний брус — киль, що лежав у його основі і до якого кріпили всі ін. деталі.

У сфері торгово-екон. відносин важливе місце посідали різні **мало-** і **великогабаритні судна**. Вже у княжу добу на ріках України використовували безкілеву поліфункціональну (призначену для перевезення вантажів і людей) «ладью». Тоді ж побутували й ін. види суден: «струг», «судно», «насад» тощо. Слов'ян. судна княжого періоду мали припідняту передню частину («ніс») і задок («корма»), з якого веслувальник («кормчий») за допомогою великого стернового весла керував транспортним засобом. Посередині судна стояла щогла («стожарь»), до якої кріпили масивне вітрило прямокутної форми. Судно великих розмірів мало палубу (дерев'яний поміст), під якою сиділи веслувальники, а зверху на ній стояли чи сиділи воїни.

З розвитком товарного вир-ва набули поширення різні плоскодонні вантажні судна: «дубас», «байдак», «баркас» (Дніпро, Десна, Прип'ять), «ком'яга» (Дніпро,

Прип'ять, Горинь, Зх. Буг, Сян), «шкута» (Зх. Буг, Сян), «берлина» (Зх. Буг, Прип'ять), «галера», «гиляра» (Дністер) тощо. Вони різнилися між собою не стільки конструкцією, як розмірами, тоннажем, зовн. формами, спорядженням. Так, «байдак» мав загострені носову частину і корму, трохи розширені борти, «берлина» — заокруглений ніс і прямовисну кор-

*Дубас. 1770-ті роки.*

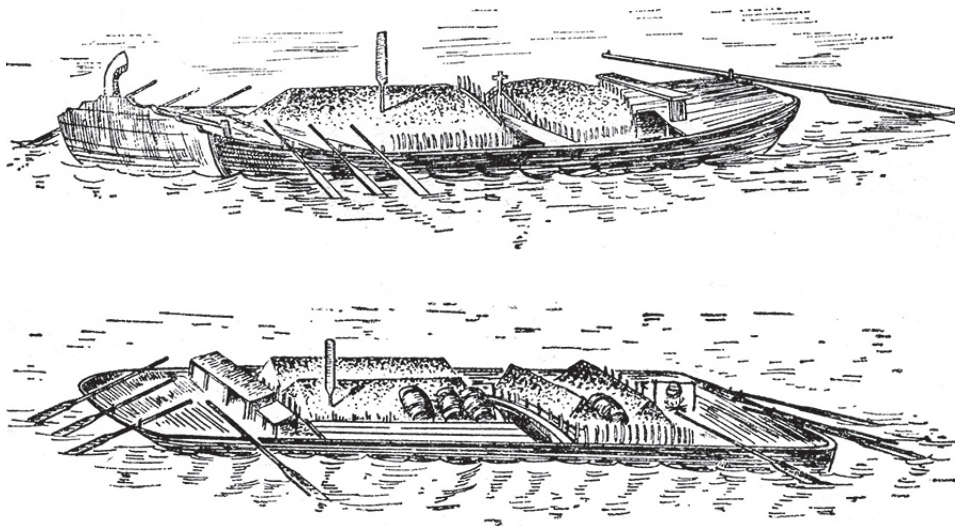

*Галера. 1770-ті роки.*

му. Найбільшим вітрильним судном басейну Балт. моря у 18—19 ст. була «шкута». Вона мала спереду звужену форму, а носову верхню частину — дещо заокруглену. На задку «шкучи» зводили невелику кімнату («буда»), де зберігали знаряддя праці та продукти, а посередині неї — дерев'яний «стіл»; тут монтували шоглу. По обидва боки від цього стола було місце для товару, який накривали солом'яними матами. Дністерську «галеру» будували із кругляків, обшивали дошками. Вона мала форму прямокутника, високі борти, прямовисну корму і зрізану під кутом носову частину. Нею перевозили всі види вантажів, які транспортувалися Дністром на далеку відстань, аж до Чорного моря. У серед. 19 ст. довжина цього судна сягала 15 м, ширина — 5,5—6 м, вантажопідйомність — 10—12,5 т.

У 19 ст. на ріках України поширюється новий вид річкового транспорту — **пароплав**. Перший пароплав збудували в с. Мошни (нині село Черкас. р-ну Черкас. обл.) 1823. Розвиток пароплавання спричинив занепад і витіснення мало- і великогабаритних річкових суден традиційної конструкції.



*Дорожнє спорядження лісоруба. Гуцульщина. Фото 1921. Інститут народознавства НАН України.*

### Сухопутний транспорт

Сухопутний транспорт безпосередньо залежить від різних способів використання м'язової сили людини та упряжних тварин. Найперше виділяють **засоби для пішого пересування і перенесення вантажів уручну**.

Одним із найдавніших засобів, за допомогою яких пересу-

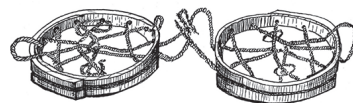

*Снігоходи («лапки»). Українські Карпати. Початок 20 ст.*

яких люди переміщували вантажі вручну. Серед них важливе місце займав посуд для перенесення їжі та напоїв: дерев'яні коновки і відра для води, дерев'яні та глиняні коновки для молока, глиняні й дерев'яні «двійнята» та «тріянята» для готових страв тощо. У дерев'яних «бербеницях» гуцули і частина бойків доставляли молочні продукти з полонин. Дорожнє спорядження пастухів і лісорубів часто доповнювали колоподібні дерев'яні «баклаги» для напоїв.

В українців побутовала велика група засобів для переміщення продуктів харчування і малагабаритних вантажів. Зокрема, пастухи, лісоруби, косарі, ін. категорії селян виготовляли з кори дерев м'якої породи «козуби» для збирання і перенесення дарів природи — ягід, горіхів та ін. Для транспортування на незначну відстань овочів, картоплі, качанів кукурудзи, фруктів, ягід, грібів тощо використовувалися різні за формою і розмірами «кошики» («кошлі», «кошовки», «опавки», «опалки», «коробки»), які виготовляли з лика, коріння, рогами, однорічних лозових, вербових чи ліщинових пагонів, ін. матеріалів. За технологією плетіння розрізнялися кошики з попередньо заготовленим каркасом та без нього. Плетли їх «простим» і «хрестиковим» спо-

валися взимку, були поступальні лижі. Українці Карпат (гуцули, бойки і лемки) користувалися ними ще в 1950-х рр. Основу конструкції традиційних карпатських лиж («лапки», «снігоходи», «снігоступи») становив коло- чи еліпсоподібний дерев'яний обрuch («лубок», «ободок») діаметром 30—35 см, простір між яким переплітали мотуззям, ремінцями, гужвою, ін. матеріалами. Переплетення слугувало як підставка для ноги, так і опорою на снігу. До ніг пару таких «лапок» прив'язували мотузками чи ремінцями. За допомогою «снігоступів» людина пересувалася по снігу «ведмежим кроком», тобто так, щоб одна частина пішого пристосування не торкалася іншої, підпираючися високою палицею.

З популярними нині ковзками лижами українці вперше познайомилися лише наприкінці 19 ст. Тогочасні лижники підпиралися лише однією довгою палицею. Дві палиці стали невід'ємним компонентом ковзких лиж тільки у 1930-х рр.

Повсякденний виробничий і домашній побут населення України супроводжувала велика кількість різних засобів, за допомогою



*Транспортування молочних продуктів з полонини у «бербеницях». Гуцульщина. Фото 1945. Інститут народознавства НАН України.*



собами, «спіраллю» чи «косою», з однією і двома ручками тощо. У різних місцевостях України широко побутували різні засоби із тканини («лантухи»), мішки середніх розмірів, однокамерні «тайстри» з одним довгим непрошитим кінцем (Карпати), буденні та святкові двокамерні «сакви» («бесаги»), полотняні торбини і торбинки різних розмірів з довгим поясом (мотузкою) для перенесення, «тайстри» з картатого сукна (Гуцульщина) та ін.

Різноманітністю відзначалися дерев'яні пристрої для перенесення с.-г. вантажів та буд. матеріалів. Зокрема, траву, сіно, снопи і солому переміщували з одного місця на інше за допомогою двох прямих гладких жердин завдовжки 3—4 м кожна («ноші», «носильниці», «носилки»). Сіно і траву для годівлі худоби часто переносили у «ношах» («опалка», «шарагли») — приладі, який складався з двох напівовальних рухових дерев'яних каблуків, простір кожного з яких переплітали шнурами чи мотузками на зразок сітки. Кінці каблуків з'єднувалися між собою за допомогою двох ін. шнурів. Для доставлення сіна з важкодоступних місць гуцули використовували «цапари» і «ключі». «Цапарем» слугувала вершина молодого ялини завдовжки до 1,5 м, на якій обрізали всі сучки, крім нижніх. Тонший кінець пристрою («шинар») старанно затисували й обсмальовали на вогні. Настроївши на засіб пласти сіна, закладали на вершок приладу «розкіп» — розколоту палицю, за яку вантаж утримували на плечі. Аналогічну конструкцію мав «ключ», в якому сіно ще притискали з боків двома спеціальними палицями — «наріжниками». Траву, сіно, снопи і солому переміщували також за допомогою прямокутних тканих ряднин, плахт і верет різних розмірів, без і з допоміжними компонентами — пришитими до кінців пасками, мотузками, залізними кільцями.

Для перенесення буд. матеріалів (глини, піску, каміння), а також гною укр. селяни послуговувалися дерев'яними «ношами» («носилками», «шараглями»). «Ноші» традиційної конструкції склалися з двох дугоподібних ручок-брусків завдовжки 1,2—1,5 м. У центр. частині кожного з них продовжували 3—5



Засоби для перенесення різних вантажів: 1 — лантух; 2 — мішок; 3 — торбичка; 4 — сакви; 5 — кошовка з полотна; 6 — кошовка з мотузків; 7 — кошовка з розози; 8 — мотузьяна кошовка, підшита полотном; 9 — кошик до коромисла; 10 — кошовка на форму баула; 11 — кошик господарський; 12 — кошовка з лози; 13 — коромисло прости; 14 — коромисло знуте. Малюнок Ю. Павловича. 1920-ті роки.

отворів, в які вставляли поперечні з'єднувальні палиці. Останні переплітали гілками чи дранищами, формуючи відповідним способом дно.

Одним із поширених способів перенесення вантажів на плечі було транспортування їх за допомогою коромисла, яким слугував звичайний дерев'яний дрючок завдовжки в середньому 1—1,5 м. Наприкінці 19 ст. — у 1930-х рр. українці використовували різні типи коромисла, проте найчастіше — дугоподібне посередині з невеликими потовщеннями або виймками на кінцях, щоби не спалили коновки чи відра, коли переносили воду. Тоді ж поширилося коромисло з двома гаками на кінцях, за які зачіпляли ручки відер. У Наддніпрянській Україні побутувало коромисло у формі прямого дрючка з розширенням у центр. частині та видовбаною виймкою для шиї. Закладені на його кінці коновки притримували руками. Загалом же за допомогою коромисла переміщали з одного місця на інше не тільки посуд з водою, а й кошики з різними видами вантажу, мокру білизну від річки до дому тощо.

У вироб. та побутовій сферах населення України чільне місце посідав гужовий сухопутний транспорт, в якому була задіяна м'язова сила робочої худоби — волів і коней. Три його осн. види — в'ючно-верховий, ползковий і колісний — відомі в Україні з епохи енеоліту.

В'ючно-верховий транспорт широко використовували до 1930-х рр. включно українці Сх. Карпат, які доставляли на в'юченими кінями молочні продукти з високогірних полонин, одяг, тканини та різні вироби на ярмарки, борошно, крупи, сіль та ін. товари до своїх домівок. У гуцулів наречені, щоб укласти шлюб, обов'язково добиралися верхом на конях.

Традиційне спорядження коня як верхової тварини складається із сідла, стремен, вуздечки та ін. допоміжних елементів. Основу кінського спорядження становить сідло. До поч. 20 ст. українці Сх. Карпат використовували дерев'яне сідло. Гуцули називали його «тарницею». У 16—18 ст. таке сідло найменували «кульбакою».

Дерев'яне кінське спорядження виготовляли з двох відшлифованих полиць і двох лук («кульбаки»), кожна з яких мала знизу аркоподібний виріз. Передня лука була переважно удвічі вища, ніж задня, і кріпилася до полиць майже вертикально, задня — похило і приблизно під кутом 45 градусів. Для дерев'яного сідла обов'язково характерні дерев'яні стремена коло- чи еліпсоподібної форми. На спині коня засіб закріплювали («присідлювали») полотняним паском («попруга») завширшки 8—10 см або за допомогою металевої пряжки та шкіряного ремінця. Під сідло підкладали підстилку: сукно з овечої чи козячої вовни («підклад», «шерстеник»), звичайне домашнє чи спец. вовняне одягло («коц»), ляну верету, старий одяг тощо.

За конструкцією і зовн. виглядом осн. частин традиційні дерев'яні сідла українців Карпат нагадують типову модель вершницького спорядження коня кня-

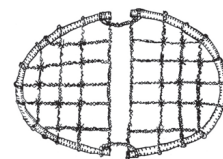

«Опалка» для перенесення сіна. Українські Карпати.

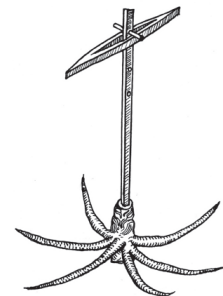

«Цапар» для перенесення сіна. Українські Карпати.

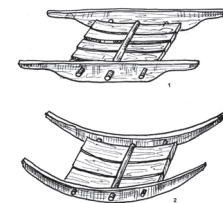

Типи карпатських носилок традиційної конструкції.

Способи ношення господарського кошика. Малюнок Ю. Павловича. 1920-ті роки.





Гуцульське дерев'яне сідло («тарниця»). Початок 20 ст. Музей етнографії та художнього промислу Інституту народознавства НАН України.

жої доби. Це вершницьке спорядження, своєю чергою, було винайдене поза межами України. Сідло і стремена вперше випробували в 7—5 ст. до н. е. кочові племена пн. районів сучасного Китаю та Монголії. Відтак вони поширилися в ін. регіонах Євразії. До України сідло могло потрапити завдяки міграції кочових *сарматів* або *гунів*. До цього періоду вершники пересувалися без сідла і стремени, використовуючи лише вуздечку, якою загнуждували тварину.

У 2-й пол. 19 — на поч. 20 ст. у заможних селян України поширюється шкіряне сідло, яке відрізнялося від дерев'яного не лише матеріалом і технологією виробства, а й конструкцією, наявністю стаціонарної м'якої подушки, ін. контурами обох лук тощо. Крім цього, для нього були властиві металеві стремена з пласкою підніжкою. Шкіряні сідла виго-

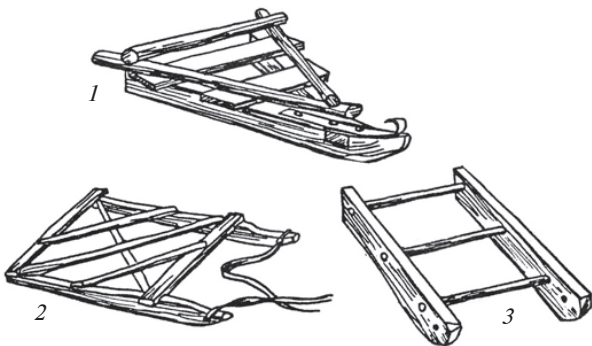

Типи карпатських волокуш:  
1 — «биндюхи» («гринджоли») для перевезення каміння;  
2, 3 — волокуші-сани. 1980-ті роки.

Волокуші-сани для транспортування сіна і дров. Українські Карпати. 1980-ті роки.

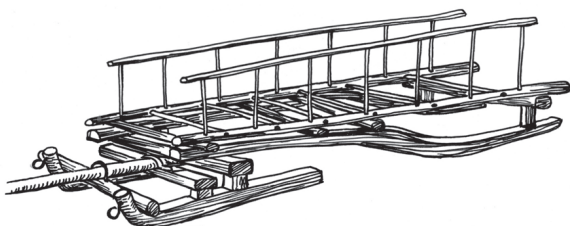

товляли ремісники-лимари (римарі), які зосереджувались у ремісничих центрах — містах та містечках.

Чільне місце у вироб. та побутовій сфері населення України займав **полозковий транспорт**. Свідченням цього є хоча б дуже давній за походженням звичай перевозити на санях покійників на кладовище в усі пори року. В деяких місцевостях Сх. Карпат він побутував навіть у 1930-х рр.

Полозкові засоби пересування науковці найчастіше поділяють на дві групи — волокуші та власне санный транспорт. Цей

поділ ґрунтується на правомочному припущенні етнологів про те, що волокуші як засоби пересування послугували прототипом саней.

Наприкінці 19 — у 1-й пол. 20 ст. побутували різні примітивні для конструкцією пристосування для перевезення із важкодоступних місць вантажів і знарядь праці в літню пору. Найчастіше їх використовували поліщуки та українці Карпат. Так, за допомогою гілок дерева вони перетягали сіно на косовиці й каміння на городі, а ножице- та Л-подібною «підволокою», змонтовану з двох дрючків завдовжки бл. 1,5 м кожний, — плуг, рало та борону. Взимку бойки, гуцули й лемки доставляли сіно з полонин і дрова з лісу за допомогою «гринджол» та «бендюгів» — спец. волокуш, довжина полозів яких інколи сягала 6 м.

Санный транспорт науковці найчастіше поділяють на госп., виізний та вантажний (для перевезення лісоматеріалів). Серед них гол. місце посідали звичайні госп. сани («прості сани», «довгі сани», «гринджоли», «гарі» тощо), які мав майже кожний селянин. Вони найдавніші за походженням, позаяк ін. види саней виникли пізно: перші моделі виізних саней почали використовувати, найімовірніше, у 15 — 1-й пол. 16 ст. (їхні нар. назви укр. писемні пам'ятки фіксують лише у 2-й пол. 16 — 1-й пол. 17 ст. — «сани писаные», «сани малеваные», «залубицы»), вантажні — аж наприкінці 19 — на поч. 20 ст. («підсанки», «подсанки», «повсанки», «полусанки», «корчуги» та ін. нар. назви).

За генетичним походженням санный транспорт українців був двох типів: східноєвропейський (більша частина теренів України) і західноєвропейський (*Лемківщина*, закарпат. частина *Бойківщини*, пд. смуга галицької частини Бойківщини, а також деякі місцевості компактного проживання етнічних меншин у пд. і центр. районах України), диференціація яких найчіткіше простежувалася серед госп. засобів пересування.

Для саней східноєвроп. типу були властиві два гнуті чи натуральні полози («копаниці», «полози», «санки», «санниці») завдовжки 2,5—3 м кожний, чотири (спорадично три або п'ять) пари вертикальних стояків («копили»),

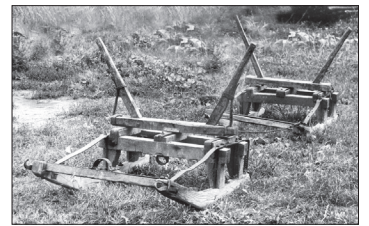

Вантажні сани («подсанки»). Село Осова Костопільського району Рівненської обл. Фото М. Глушка. 1993.

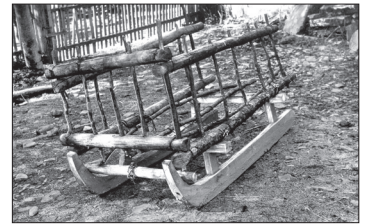

Господарські сани центральноєвропейського типу з кузовом для транспортування дров. Село Либохора Турківського району Львівської обл. Фото М. Глушка. 1988.



Ручні господарські сани центральноєвропейського типу. Село Грабовець Сколівського району Львівської обл. Фото М. Глушка. 1988.

гнуті з'єднувальні поперечини («в'язи», «в'ези»), паралельні полозам повздовжні грядки-бруски («наморожні»), які неодмінно примикали до головок полозів, а також вилкоподібний дишель («війя», «оглоблі») як тягловий прилад для пари волів чи паралельні глоболі як тягловий пристрій для одного коня (вола), задні кінці яких обов'язково кріпилися до передніх копилив.

Хід госп. саней західноєвроп. типу складався з двох натуральних полозів аналогічної довжини, двох пар копилив («страми», «копили», «прачі» тощо) і двох дерев'яних горизонтальних брусків («насади», «бабки», «колодки», «подушки» тощо), які набивали на «чопи» вертикальних стояків зверху. Ці сани мали та-



Виїзні сани. Село Зелена Поляна Поліського району Київської обл. Фото М. Глушка. 1994.



Сани східноєвропейського типу з прикріпленнями до ходу «оглоблями». Село Зарудчі Любешівського району Волинської обл. Фото М. Глушка. 1993.

кож ін. конструкції «війє» («руд») для пари волів як тягової сили. Зокрема, задні кінці дишла-трійні нанизували на палицю («веретено») за допомогою просвердлених отворів, а саму її вставляли в дірки в головках полозів. У транспортних засобах із парокінним запрягом дишлем слугувала лише пряма жердина, задній кінець якої кріпили до переднього з'єднуючого полози бруска («насад») нерухомо.

Складову будови ходу полозкового транспорту будь-якої моделі становив ще додатковий «в'яз» чи дерев'яний брусок («крижовниця», «криживниця», «поперечка», «попередень» тощо), який з'єднував головки полозів, унаслідок чого сани набували більшої експлуатаційної стійкості. Особливо це було важливим за наявності одотваринного (кінного чи волового) запрягу, коли під час маневрування вправо-вліво тягловий прилад («оглоблі») постійно спирався на головки полозів, що могло завдати шкоди ходовій частині транспортного засобу.

Форма кузова госп. саней заляжала, з одного боку, від конструкції їхнього ходу і місц. традиції, з іншого — від виду транспортного вантажу. Так, на робочих санях східноєвроп. типу для перевезення сіна і споріднених вантажів часто використовували лише жердини і довгі па-

лиці, з яких монтували на поперечних «в'язах» та повздовжніх брусках («наморожні») тимчасову платформу («підплетени», «рашт», «переклада» тощо). Пересуванню сіна під час руху саней запобігали верхні головки копилів, які виступали на 10—15 см над їхньою ходовою частиною. На теренах Надсяння, Опілля, Волині, Поділля, Полісся та ін. етногр. районів України застосовували також виплетені з лози чи верби «коші» та «полукішки», які примошували між верхніми кінцями копилів безпосередньо на ходовій частині транспортного засобу. Натомість кузовом госп. саней західноєвроп. типу найчастіше слугували драбини чи дошки. Його невід'ємним елементом неодмінно були вертикальні стояки («ручиці», «рожни», «папелески») завдовжки 0,6—1 м, які вставляли у продорбані на обох кінцях поперечного бруска («насад») отвори.

Прототипом госп. саней східно- і західноєвроп. типів слугували сани-волокуші. В Україні найдавніші свідчення про них обмежуються керамічними модельками трипільської культури та зображенням, яке вціліло на «Східному» (№ 37) скельному комплексі Кам'яної Могили, розташов. у Мелітопольському р-ні Запоріж. обл. Аналіз їхнього зовн. вигляду, форми і параметрів полозів і з'ясування енеолітичних пам'яток з етногр. реаліями 19—20 ст. різних європ. етносів дав підстави для висновку про те, що конструкція ходу тогочасного гужового полозкового транспорту докорінно відрізнялася від конструкції ходової частини саней новітнього періоду. Зокрема, два масивні полози волокуш-саней енеолітичної доби з'єднували три поперечини, які вставляли у просвердлені у полозах горизонтальні отвори. До продорбаних у головках полозів отворів кріпили окрему палицю, на яку нанизували задні кінці дишла-трійні. Відповідна система з'єднання засобу тяги з ходовою частиною гужового транспорту є одним із найбільших тех. досягнень енеолітичного населення України, Старого світу загалом, позаяк саме вона забезпечувала достатню рухомість тяглового приладу у вертикальній площині, що, своєю чергою, позитивно впливало на фізичний стан упряжних тварин (волів) під

час їзди, передовсім пересіченою місцевістю.

Кузов енеолітичних волокуш-саней завжди розміщувався безпосередньо на полозах. Основу його стінок становили три вертикальні дерев'яні стояки, які вдовбували у полози. Остов кузова переплітали прутами чи очеретом, через що він нагадував своєрідний «кіш» та мав переважно овальну в горизонтальному перерізі форму. Аналогічно монтували дно кузова.

Основним недоліком конструкції енеолітичних волокуш-саней було те, що поперечини, які з'єднували полози-колоди, розташовувалися на незначній відстані від поверхні землі, а тому транспортний засіб зачіпав різні природні перешкоди (горбки, каміння тощо) влітку і загортав сніг узимку. Прохідність волокуш-саней можна було поліпшити за однієї умови — з'єднавши полози між собою таким способом, щоби поперечини і дно кузова не перешкоджали пересуванню по місцевості. Тому на певному етапі сусп. розвитку замість горизонтальних круглих поперечин почали використовувати спец. з'єднувальну систему із задовбаних у полози вертикальних стояків, кожен сусідню пару яких з'єднувала поперечина, що перебувала від полозів на відстані до 30 см. Приєднання «оглобель» (засіб тяги на одну тварину) до передніх копилів спричинило в ранньослов'ян. добу виникнення на теренах Середнього Полісся госп. саней східноєвроп. типу. Відтак цей тип зимового транспорту поширився в ін. місцевостях лісової і лісостепової зон України, а також на теренах Білорусі, пн.-зх. частини Польщі, Прибалтики та Росії. Натомість на зх. окраїні укр. етнічних земель утвердився західноєвроп. генетичний тип санного транспорту.

На основі цих моделей санного транспорту, власне, і виникли виїзні сани в ранньомодерний період. Через це їхній хід мав аналогічну конструкцію, за винятком деяких дріггорядних елементів. Зокрема, у місцевостях поширення госп. саней східноєвроп. типу конструкцію ходової частини зимового виїзного транспорту становили переважно три пари вертикальних стояків і три поперечини-бруски («в'язки», «насади»), відповідну кількість

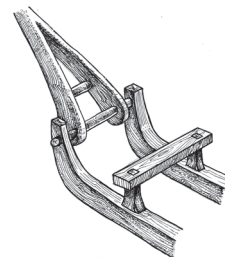

Традиційний спосіб кріплення волового дишла («війця») до ходу господарських саней центрально-європейського типу. Українські Карпати. Реконструкція М. Глушка.

яких зумовлювала заг. довжина полозів (у середньому 2 м). Для виїзних саней характерним було й те, що простір між високими, плавно загнутими вперед, головками полозів обшивали дошками, формуючи т. зв. козирок, а самі полози часто підшивали металевими шинами. Остов кузова виїзних саней обшивали липовими чи вербовими дощечками і драницями, а спинку і борти розмальовували рослинними фарбами, декорували дерев'яною аплікацією, а після I світ. війни — також кованими металевими елементами. У 16—19 ст. кузов виїзних саней часто обшивали зсередини липовою корою, що відображено у нар. термінології — «липчаки», «луб'янки», «залубиці» тощо. Уздовж борти кузова обов'язково кріпили дерев'яні рейки («крила», «перила»), які захищали транспортний засіб від перекидання на крутих поворотах.

**Колісний транспорт**, як і сани, пройшов тривалий істор. шлях розвитку. Залежно від функціонального призначення він поділяється на госп., виїзний і вантажний, залежно від виду тяглової сили, яку використовують для запрягу, — на «воловий» і «кінний», залежно від кількості коліс як гол. компонента ходової частини — на чотири-, дво- та одноколісний. Для культурно-генетичної диференціації сухопутних засобів пересування цього виду наук. значення має передусім конструкція ходу.

Згідно з гіпотезами різних учених прототипом первісного колісного засобу послуговували волокуші Л-подібної форми (з роздвоєним стовбуром у прикореневій частині) чи волокуші-сани, під які для переміщення важких вантажів підкладали дерев'яні котки або ж частини стовбурів. Відтак замість них почали використовувати суцільні колеса.

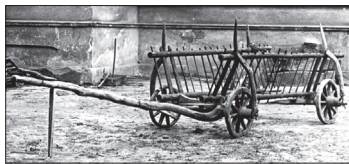

*Господарський віз традиційної конструкції з воловим дишлем. Село Присліп Міжгірського району Закарпатської обл. 1950-ті роки. Музей етнографії та художнього промислу Інституту народознавства НАН України.*

Найдавніші артефакти колісного транспорту в Україні стосуються носіїв давньоюної к-ри. Щоправда, це переважно залишки коліс, які часто клали разом із покійниками. Ін. важливі складові його ходової частини та кузова в добу енеоліту й бронзи або не ховали в могильниках і курганах, або ж вони не збереглися. Через це реконструкції засобів пересування ранніх періодів відтворювального госп-ва України мають гіпотетичний характер.

За поодинокими знахідками можна стверджувати, що племена давньоюної к-ри та їхні наступники користувалися в повсякденному побуті двоосьовим возом. Передок і задок його ходу були з'єднані між собою, мабуть, за допомогою двох паралельно розміщених брусків, які кріпилися на осях стаціонарно. До передка нерухомої рами-станини приєднували тягловий дишель у формі трійні. Через це колісний передок не повертався окремо; під час маневрування засіб транспорту описував велике коло, а на крутих поворотах піднімали й переносили з одного місця на інше його задок.

Достовірні відомості про колісний транспорт раннього залізного віку в Україні також дуже скупі. Наявні артефакти засвідчують, напр., що конструкція ходу скіф. воза також не дуже відрізнялася від аналогічних засобів пересування ін. народів Азії та Європи I тис. до н. е. і багато в чому нагадувала конструкцію транспортного засобу попередніх епох. Водночас саме тоді вже широко використовували рухоме колесо, що складалося з трьох частин: маточини, шпичі та обода. Воловий дишель-трійню, очевидно, й надалі кріпили до передніх кінців рами-станини за допомогою поперечних дерев'яних шворнів.

Найціннішою знахідкою воза княжого періоду поки що є задня вісь, виявлена 1982 відомим знавцем давньорус. оборонного буд-ва М.Рожком у цистерні, видобаній у скелі фортеці *Тустань* (нині с. Урич Сколівського р-ну Львів. обл.). Саме ця деталь дала нам змогу реконструювати хід воза, який побутував на теренах Прикарпаття і Сх. Карпат у княжий період. Його основу становили дві осі завдовжки приблизно 150—155 см, на кінці яких налізували чотири дерев'яні колеса

однакового діаметра. Маточина колеса сягала 40—45 см завдовжки. Як засвідчують копії 15 ст. графічних зображень 13 ст., у маточину вдовбували щонайменше 8 шпичі, а на їхні верхні головки набивали суцільний гнучий обід. Зверху на кожній осі кріпили за допомогою двох чи чотирьох вертикальних тиблів дерев'яні подушки. Задок і передок ходу з'єднували за допомогою по-вздожньої з'єднувальної деталі, яку наприкінці 19 — у 1-й пол. 20 ст. українці Карпат називали по-різному: «підтока», «росохи», «розвора одностайна» тощо. За наявності такої «підтоки» та способу її кріплення не можна збільшити довжину воза. Натомість передок трійні-лисиці давньорус. періоду був завжди рухомим, позаяк його закладали в широкий отвір між віссю і подушкою та закріплювали вертикальним дерев'яним (переважно дубовим) кілком. Давньорус. віз мав також окрему поворотну подушку, яку кріпили на передку за допомогою цього ж дерев'яного шворня.

Тягловий засіб («війя») у княжий період був у формі трійні, його задні кінці приєднували вже до передньої осі, а не до передніх кінців рами-станини. Для цього в тягловому засобі на обох задніх кінцях видовбували великі горизонтальні дірки, за допомогою яких пристрій закладали на «рукави» передньої дерев'яної осі, що давало змогу йому рухатися вгору-вниз і тим самим зменшувати навантаження на гужових тварин (волів) під час їзди пересіченою місцевістю.

У писемних пам'ятках 16—17 ст. двоосьовий чотиріколісний віз найчастіше означають спільнослов'ян. лексемою «возъ» («вузь»). Пам'ятки укр. мови засвідчують, що в ранньомодерний період відбувалися значні зміни в його конструкції. Зокрема, у 16 ст. маточину колеса інколи вже обладнували залізною трубою («букша»), тому віз називали «бошованьмь». Тоді ж і пізніше в народно-розмовній мові українців утвердилися терміни «коляса», «колебка», «каре́та», «ридван», «палуб», якими означували різні моделі виїзного колісного транспорту. Вози, якими перевозили різні види вантажу, теж розрізняли словесно: «возъ скарбный» (дорожній віз із накриттям, завантажений продукта-

ми харчування, предметами для подорожі, на якому їхали і слуги), «возь роботный» (звичайний сел. віз), «возь купецкий» чи «возь гостинный» (віз, призначений для перевезення товарів для продажу), «возь фурманський» (вантажний віз) та ін.

Найважливіші зміни в конструкції ходу чотириколісного транспорту ранньомодерного періоду торкнулися двох гол. компонентів — повздовжньої з'єднувальної деталі й тяглового забору. Зокрема, замість «підтоки» з довгими, паралельно розміщеними кінцями в 16–17 ст. часто почали використовувати трійно з короткими задніми кінцями. Ходову частину воза традиційної конструкції доповнила додаткова деталь — «подгейстер» («підгейстер») — довга суцільна жердина, яка підсилювала з'єднувальну систему передка і задка (захищала «шворень» від перевантажень під час їзди). Водночас у 16–17 ст. почали широко використовувати повздовжню з'єднувальну деталь ін. типу — коротку трійню (власне «підтока»), задні кінці якої кріпили в задку воза стаціонарно, та окрему жердину завдовжки 3–4 м і більше («розвора»). Задній кінець «розвори» вставляли у продубований отвір між віссю і подушкою задка, а її передній кінець кріпили за допомогою вертикального шворня в широкому отворі передка ходу. За такого способу з'єднання передка і задка ходової частини збільшувалася заг. довжина транспортного засобу. В однокінному двосьовому возі («грабарка») передній кінець «підтоки» («тройня») вдовбували безпосередньо у поворотну подушку його передка і кріпили нерухомо. Для захисту «шворня» від перевантажень під час їзди на передку ходу «грабарки» монтували ще «підгейстер».

Із поширенням в Україні західноєвроп. за походженням парного запрягу коня змінилася і система тяги у возі. На відміну від волів пара коней перетягає сухопутний транспорт за допомогою посторонків і вож барок. Таке спорядження не може виконувати одночасно і гальмівну, і скеровувальну функції. Для забезпечення керованості й маневреності ходу воза (саней) потрібен додатковий елемент, який компенсував би цей техніко-інженерний недолік. Таким елементом слугує «дишель».

Термін «дишель» в укр. писемних пам'ятках фіксується досить пізно — у 18 ст. Належить він до германізмів (нім. Deichsel — дишель). У народно-розмовну мову українців це слово проникло через посередництво зх. слов'ян, передусім поляків.

Дишель — пряма жердина завдовжки до 3 м, задній (товщий) кінець якої кріпиться до передка ходу воза нерухомо за допомогою окремої вилки («сниця») та поперечини («підойма», «крижівниця»), яка з'єднує задні кінці цієї вилки та підтримує передок повздовжньої з'єднувальної лисиці («розвора»). Між передніми кінцями штучної вилки встановлюється і закріплюється нерухомо задній кінець дишля. Щоби надати возу поступального руху, на місці з'єднання вилки і дишля монтують масивний брусок із гаками на кінцях — «штильвагу» («штельвага», «стельвага» тощо). За ці гаки чіпляють барки («орчки») для коней.

Унаслідок тривалих етнокульт. контактів українців із зх. слов'янами у 17–18 ст. в Україну поступово проникає західноєвроп. типу, який у 20 ст. майже скрізь витіснив віз традиційної конструкції. У 2-й пол. 19 — на поч. 20 ст. зміни торкнулися також колеса як гол. складової конструкції його ходу. Зокрема, на західноукр. землях замість суцільного обода майстри-стельмахи почали виготовляти його з окремих дугоподібних дерев'яних сегментів («багри», «багора» тощо): із шести — на задньому колесі, з п'яти — на передньому. Ці колеса обов'язково окувували залізними рафами.

За функціональним призначенням вози українців 19 — поч. 20 ст. можна диференціювати на три групи: для перевезення сіна, снопів, соломи і споріднених вантажів; для транспортування лісоматеріалів; для перевезення зерна та ін. сипких матеріалів. До третьої групи належав також чумацький віз («паровиця», «мажа»), який, порівняно з господарським, мав значно більші розміри і масивніший хід.

Для транспортування збіжжя, соломи, сіна тощо возом найчастіше використовували дві бокові «драбини» різної форми і довжини, що відображено навіть у нар.

термінології: «драбний віз», «драбинястий віз», «драбник», «драбняк» (Сх. Карпати). Спереду і ззаду драбини з'єднувалися за допомогою поперечних дерев'яних брусків («крижівниці»), гнутих жердинок («в'язки») чи окремих драбинок («заденки»). Драбини також обшивали зсередини лубом або обплітали ліщиновими, лозовими та ін. порід дерев'яними.

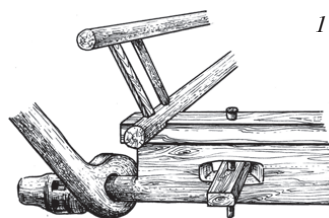

1

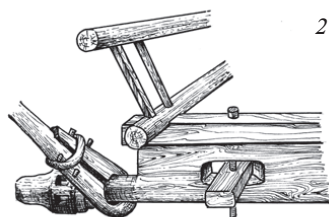

2

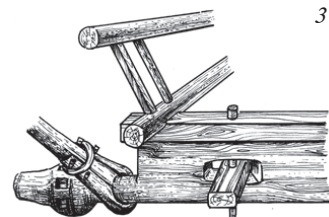

3

Традиційні способи кріплення тяглового приладу до передньої осі воза: 1, 2 — волового «війя»; 3 — однокінних (одноволових) голобель. Кінець 19 — початок 20 ст. Реконструкція М. Глушка.

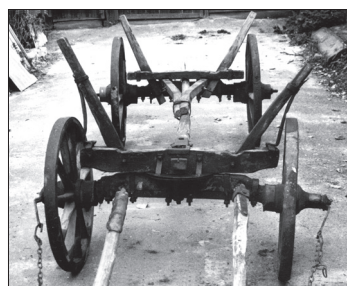

Ходова частина воза центральноєвропейського типу. Село Мар'янівка Поліського району Київської обл. Фото М. Глушка. 1994.

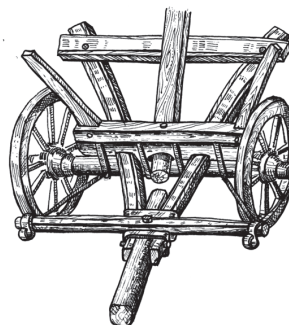

Передок ходу воза центральноєвропейського типу з елементами дишля. Кінець 19 — початок 20 ст. Реконструкція М. Глушка.

Часто українці використовували як кузов лозові «коші» («кошілі») та «полукішки» («полупішки»), які примошували між драбинами воза. Залежно від конкретних господарсько-транспортних потреб і доцільності побутувало кілька варіантів кузова цього типу — для перевезення с.-г. продукції, листя, а також для виїзду. З цієї ж метою жителі, напр., Середнього Полісся застосовували спец. «ящик», каркас якого обшивали «лапшою» — тоненькими сосновими дощечками. В ін. етногр. районах України цю модель кузова облаштували дубом. Тоді його називали «васагом».

«Ящик» становив основу кузова чумацької «паровиці». Зокрема, його остов утворювали чотири повздовжні жердини («полудрабки»), які з'єднувалися між собою попарно за допомогою спец. брусків і палиць. Нижні жердини «ящика» примошували у гніздах поворотної подушки передка і нерухомої подушки задка, а між ними — масивну дошку, яка слугувала дном. Кузов обов'язково обшивали зсередини лубом чи дралицями, які виступали ще над його повздовжніми бортами, що збільшувало заг. місткість воза. У задній частині «ящика» влаштовували перегородку, яка розділяла його на дві частини: більша слугувала для перевезення солі, риби та ін. вантажів, менша — для запасних деталей, інструментів, одягу прасола тощо. Вантаж на «мажі» накривали просмоленою воловою шкірою чи солом'яними сніпками, які закріплювали дерев'яними обручами.

Типи і форми кузова впливали на виникнення локальних назв колісного транспорту госп. призначення, що знайшло вияв у спец. нар. термінології: «гарба», «грабарка», «мажа», «безтарка» та ін.

Чумацька мажа.  
Рисунок другої  
половини 19 ст.

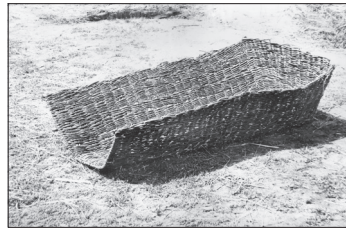
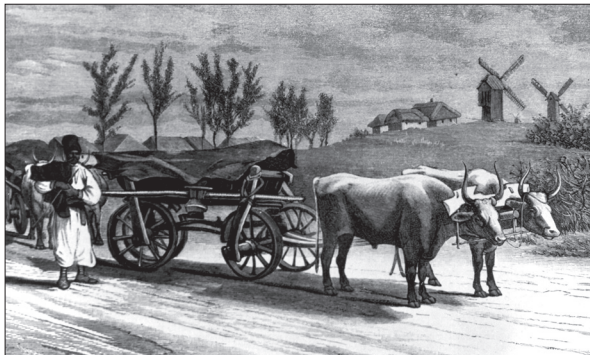

«Полупішок» для воза. Село Зарудчі  
Любешівського району Волинської  
обл. Фото М. Глушка. 1993.



«Ящик» для воза. Село Великі  
Міньки Народицького району  
Житомирської обл. Фото  
М. Глушка. 1995.

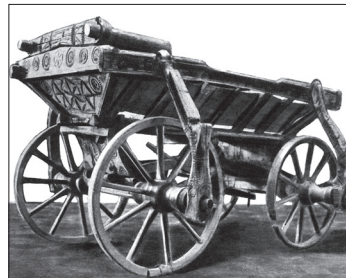

Чумацька мажа. Середня  
Наддніпрянина (Полтавщина).  
19 ст.



Одноосьовий виїзний візок  
з однокінним запрягом  
центральноєвропейського типу.  
Рисунок. 1875.

Різні види виїзного чотириколісного транспорту («карета», «каретка», «покет», «коляса», «колебка», «ридван» тощо) мали переважно західноєвроп. походження. У 16 — на поч. 20 ст. їх виготовляли майстри важливих ремісничих центрів України —

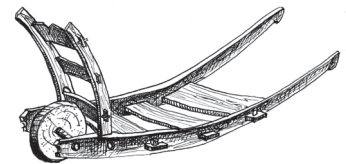

Тачка з галицької частини  
Буцувльщини. Початок 20 ст. Музей  
етнографії та художнього промислу  
Інституту народознавства НАН  
України.

Львова, Луцька, Києва, Чернігова та ін. Цей транспорт відрізнявся від сел. виїзного тим, що його ходова частина у більшості випадків була обладнана ресорами, а кузов (часто закритий) — оздоблений цінними породами дерева, шкірою, тканинами тощо.

Крім двоосьових возів, українці спорадично користувалися одноосьовими візками. Хід візка найпримітивнішої конструкції складався з однієї масивної дерев'яної осі у формі бруска та двох коліс. На цій же осі зверху монтували кузов-платформу чи кріпили окремий ящик. На одноосьових візках із досконалішою ходовою частиною на осі ще кріпили окрему нерухому дерев'яну подушку. Загалом, порівняно з кочовими народами, які широко користувалися одноосьовим колісним транспортом, українці ставилися зневажливо до засобів транспорту цього виду, що засвідчують такі його нар. назви, як «біда», «тарайка», «колимага» тощо.

У 18 — 1-й пол. 19 ст. із Зх. Європи до України проникає тачка — одноосьовий одноколісний транспортний засіб. Спершу його використовували лише на прирічкових і мор. пристанях для перевезення бочок із вантажем на судна. Наприкінці 19 — у 1-й пол. 20 ст. тачка стає популярною також у сел. середовищі. Прототипом цього транспортного засобу послуговували ручні ноші, до яких приробили колесо. Це дало змогу вдвічі скоротити кількість робочої сили, що мало важливе значення під час буд-ва великих споруд — фортець, замків тощо. Крім цього, тачка значно полегшила умови праці людини та підвищила її продуктивність.

#### Упряжні тварини

Головними упряжними тваринами в госп-ві населення України споконвіків були **воли**. В епо-

ху енеоліту-бронзи їх запрягали лише парюю. Парний запряг гужових тварин домінував і в наступних істор. періодах. Зокрема, дві-три пари волів запрягали у вози скіфи, пара волів перетягала колісні засоби пересування сарматів. Дві пари волів часто запрягали у «мажі» укр. *чумаки* 16—19 ст. Водночас укр. селяни використовували також і одного вола. Найдавніші писемні відомості про це сягають ранньомодерного періоду. Етногр. джерела вказують на побутування цього виду запрягу в 19 ст. на теренах Полісся та *Лівобережної України*. Тут одного вола, т. зв. бовкуна, запрягали у віз, сани, соху та борону. Писемні пам'ятки 15—16 ст. назви «бовкун» не фіксують, про її існування свідчить термін «болкоуновщина», який вживався на означення податку на одного вола («бовкун»). Зокрема, у люстрації Київ. землі 1471 стосовно повинностей селян Романова, що біля Житомира, значиться: «А вси тые люди [...] бо(л)ькоуно(в)шиною дають с вола по три гроши».

Натомість запряг одного **коня** у віз чи сани був типовим явищем для щоденного побуту українців 16—17 ст., зокрема поліщуки і волинян. Він мав своє продовження і пізніше — навіть у 1-й пол. 19 ст. Перші достовірні писемні свідчення про використання пари коней у сухопутному транспорті в Україні датуються лише серед. 16 ст. Цей спосіб запрягу коня поширювався на укр. землях із Зх. та Центр. Європи зусиллями чужоземців-торгівців. Серед тих купців, які в 16 ст. походили з укр. етнічних земель, двох коней запрягали у віз передусім євреї та вірмени найбільших західноукр. торг. центрів — Володимира (нині м. Володимир-Волинський), Луцька, Бродів, Львова, Самбора,

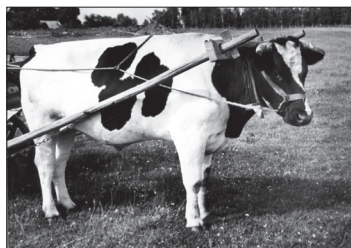

Одноровий запряг в «ярмце». Село Мірча Радомиського району Житомирської обл. Фото М. Глушка. 1996.

Кам'янця (нині м. Кам'янець-Подільський). У 18 ст. його вже широко практикували й простолюдини (козаки, селяни, представники духовенства). Найбільшого розвитку парокінний запряг набув у 20 ст., витіснивши як воловий, так і однокінний в осн. регіонах їхнього побутування — на теренах Карпат і Поділля, Волині та Полісся, в ін. місцевостях.

Способи запрягу робочої худоби залежали від упряжі. Особливо важливе значення мали форма і конструкція первісної упряжі, які безпосередньо впливали на здоров'я, фізичні кондиції та продуктивність тягової тварини.

Найдавнішою упряжжю пари волів в Україні було «іго» — пряма дерев'яна палиця, яку прив'язували за допомогою мотузок, ремнів чи ін. споріднених матеріалів до рогів кожної запряженої у сани, віз чи орне знаряддя тягової тварини, що засвідчують петрогліфічні зображення на стелах Кам'яної Могили. У Стародавньому Єгипті наприкінці епохи Середнього царства винайшли парне нашійне ярмо, яке в 2 тис. до н. е. перейняли народи Передньої Азії, а відтак і праслов'яни. Наприкінці 19 — на поч. 20 ст. українці запрягали пару волів у нашійне ярмо трьох типів: із природними «кульбаками»; з паралельною нашійнику планкою («підгорлиця») і двома круглими «снозами»; з паралельною нашійнику планкою («підгорлиця») і двома плоскими дощечками («бирці»). Нашійну деталь українці означували по-різному: «ярмо», «чашина», «плече», «нашійник» тощо. Різною була також її довжина, що залежала від функціонального призначення приладу та місц. традиції — від 1,1—1,3 м (для запрягання волів у транспортні засоби) до 1,8—2,15 м (для запрягання тварин у соху поліського типу).

Генетично найдавнішим нашійним ярмом в Україні була упряж із двома природними кривулями — «кульбаками». Верхній кінець цієї деталі кріпився у прямокутному отворі нашійника, а в його нижньому кінці просвердлювали дірку для «занози» — дерев'яної палиці, що «замикала» й утримувала шию тварини в ярмі. Походження терміна «кульбака» етимологи пов'язують

із праслов'ян. \**kuľba* («згин; шось зігнуто»), яке, своєю чергою, є похідним від \**kuľiti* («гнути, згинати, кривити»). На зламі 19—20 ст. парне нашійне ярмо з «кульбаками» було єдиним приладом для запрягання пари волів

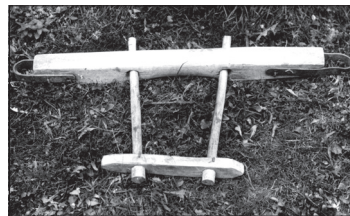
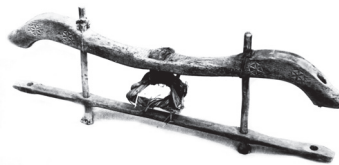

Парне ярмо загальноукраїнського типу. Село Ілемня Рожнятівського району Івано-Франківської обл. Фото Г. Дем'яна. 1985.

Ярмо на одного вола. Село Муційки Іванківського району Київської обл. Фото М. Глушка. 1994.

у поліщуки пн. районів сучасних Волин. та Рівнен. областей, а також Олевського р-ну на Житомирщині.

Парне ярмо з паралельною нашійнику планкою («підгорлиця») побутувало на теренах більшої частини України, що дає підстави назвати його загальноукраїнським. Цей тип приладу винайшли ранні слов'яни, які замість двох природних «кульбак» уперше використали три окремі елементи — одну паралельну «чашині» планку («підгорлиця») та дві круглі «снози», за допомогою яких, власне, і з'єднали разом нашійну та підшійну деталі. Це ж підтверджує осн. смислове значення терміна «сноза» — «в'язати, скріплювати» — як у ярмі, так і в ін. предметах (борона, драбина, водяне колесо тощо), в яких аналогічну функцію виконували елементи з тотожною назвою.

На теренах Лемківщини і частково Бойківщини (закарпат. частина, пд. окраїна Львів. обл.) була поширена модель волової упряжі із суцільним підшійником і плоскими з'єднувальними «дощечками» («бирці»). Порівняльний матеріал конструкції ярма цього типу Карпатського регіону та суміжних сх. земель Центр. Європи засвідчив, що воно виникло на основі «кульбачного» ярма у західнослов'ян. етносів, проте значно пізніше, ніж упряж зі «снозами». Місц. українці запозичили його внаслідок тривалих етнокульт. контактів із сусідніми етносами.

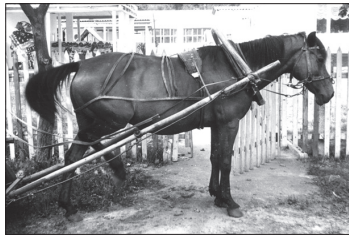

Східноєвропейський запряг коня в хомут і дугу. Село Великий Обзир Камінь-Каширського району Волинської обл. Фото М. Глушка. 1992.



Запряг пар коней в упряж західноєвропейського типу (в «шори»). м. Почаїв Кременецького району Тернопільської обл. Фото М. Глушка. 1994.

Одного вола українці запрягали в одинарне ярмо — «бовкун», що становив фактично половину парного. Довжина його нашийної деталі сягала в середньому 0,7—1,0 м і залежала від істор. традиції, відстані між голоблями, до передків яких кріпили «бовкуна», а також від системи з'єднання голобель із ходовою частиною саней чи воза.

Серед комплектів кінської упряжі, які побутували в Україні наприкінці 19 — у 20 ст., етнологи виокремлюють два осн. типи: східно- та західноєвропейський. Для першого обов'язковими є хомут із т. зв. супонєю і дуга, для другого — хомут чи шлея з «посторонками» та дерев'яним барком («обарок», «орчик», «коромисло»). Під час використання упряжі східноєвроп. типу запрягають одного коня, який тягне транспортний засіб за допомогою двох паралельно розміщених голобель, а також пригальмовує за їх допомогою. Натомість за наявності упряжі західноєвроп. типу запрягають одного коня або пару. В обох випадках кінь тягне сухопутний транспорт за допомогою посторонків і барка, а одна голобля («дишель») чи дві прямі жердини (власне голоблі) слугують лише гальмівним і скеровувальним засобом. Для цього на шию тварині надівали т. зв. нашийник («нашильник») із сириці чи полотна, до якого був прикріплений ланцюг із масивним кільцем. Останнє накладали на передній кінець дишла, де його утримували натуральна розвилка, спец. залізний прогін чи металева накладка («качка»).

Обидва типи кінської збруї формувалися й удосконалювалися впродовж тривалого істор. періоду. Зокрема, серед перелічених вище пристосувань однокінного запрягу східноєвроп. похо-

дження дуга є найпізнішим надбанням росіян, білорусів, частини українців, прибалтів, поляків, фінів. У Сх. Європі найбільш ранні відомості про її застосування датуються 15 ст., причому запряг коня в дугу був поширений скрізь лише разом із транспортними засобами, натомість у рядя обробітку ґрунту (сохмосковка) тварину запрягали переважно без дуги.

До пізніх винаходів людства належать також шлея, посторонки та барок як складники кінської збруї західноєвроп. типу. Перші писемні згадки про шлею наявні в англ. джерелах 12 ст. Тоді ж уперше в Зх. Європі використали барок. Трохи раніше (в 10 ст.) тут винайшли посторонки.

Писемні пам'ятки укр. мови фіксують назви відповідних елементів лише у 17—18 ст., причому всі вони є чужоземного, переважно німецькомовного, походження. Так, барок українці нині найчастіше означають словом «орчик», яке належить до германізмів (нім. *Ortscheit* — барок). Германізмом учені вважають також назву «шлея» (нім. *Siele, Sill* — шлея). До германізмів належить і лексема «шори» («півшори», «півшорки») (нім. *Geschirr* — шори). Тобто з проникненням із Зх. та Центр. Європи парного запрягу коня на теренах України синхронно поширювалися компоненти кінської упряжі західноєвроп. типу — шлея (шори, півшорки), посторонки, барок та ін.

Активне поширення у 2-й пол. 20 — на поч. 21 ст. новітніх видів сухопутного транспорту, передусім автомобільного, спричинило витіснення традиційних гужових засобів пересування, а заодно і коня як тягової сили. У сільс. місцевості України вони використовуються переважно для

переміщення незначних вантажів у підсобному госп-ві, а також для побутових та обрядових виїздів.

Літ.: Волков Ф.К. Этнографические особенности украинского народа. В кн.: Украинский народ в его прошлом и настоящем, т. 2. Пг., 1916; *Zagłada H.* Ярмо. «Матеріали до етнології» (К.), 1929, т. 2; *Moszyński K.* Kultura ludowa Słowian, cz. 1: Kultura materialna. Warszawa, 1929; *Онишук А.* Виріб човна в с. Старосілле, Остерського повіту, на Чернігівщині. «Матеріали до етнології й антропології» (Львів), 1929, т. 21/22; *Berg G.* Sledges and wheeled vehicles: Ethnological studies from the View-point of Sweden. Stockholm—Copenhagen, 1935; *Bednárik R.* Systémy ľudového transportu. «Časopis muzeálnej slovenskej spoločnosti» (Bratislava), 1950, t. 41, z. 1; *Národopisný Věstník Československý.* Brno—Praha, 1969, roč. 3—4; *Tarr L.* Karren, Kutschzen, Karosse: Eine Geschichte des Wagens. Budapest, 1970; *Land Transport in Europe.* Kobenhavn, 1973; *Viires A.* Talurahva veovahendid: Baltimaade rahvapäraste põllumajanduslike veokite ajalugu. Tallinn, 1980; *Traditionelle Transportmethoden in Ostmitteleuropa.* Budapest, 1981; *Вуйцес А.О.* Принципы типологии европейских крестьянских телег (на основе материала Советской Прибалтики). В кн.: Типология основных элементов традиционной культуры. М., 1984; *Глушко М.С.* Волокуші як засоби транспорту в українських Карпатах. «Народна творчість та етнографія», 1986, № 4; *Гошко Ю.* Промисли й торгівля в Українських Карпатах XV—XIX ст. К., 1991; *Остап Н.Л.* Назви засобів пересування у пам'ятках української мови XVI — першої половини XVII ст. В кн.: Українська лексика в історичному та ареальному аспектах. К., 1991; *Глушко М.* Етнографія бойківського лісосплаву. «ЗНТШ» (Львів), 1992, т. 223: Праці секції етнографії та фольклористики; *Його ж.* Невидана стаття з історії примітивного транспорту Юрія Павловича. Там само; *Його ж.* Шляхи сполучення і транспортні засоби в Українських Карпатах другої половини XIX — початку XX ст. К., 1993; *Вовк Хв.* Сані в похоронному ритуалі на Україні. В кн.: *Вовк Хв.* Студії з української етнографії та антропології. К., 1995; *Глушко М.* Релікти водного транспорту поліщуків Київщини. «ЗНТШ» (Львів), 1995, т. 230: Праці секції етнографії та фольклористики; *Його ж.* Зимовий виїзний транспорт українського селянства. «Народознавчі зошити», 1997, № 5; *Komentarze do Polskiego Atlasu Etnograficznego,* t. 4: Transport i komunikacja łądowa. Wrocław, 1997; *Глушко М.* Системи запрягу коня у транспортні засоби українського селянства XVI—XX ст.: проблеми походження. «Народознавчі зошити», 1998, № 4; *Його ж.* Бовкун як етнокультурний феномен українців. «Вісник Львівського університету: серія історична», 1999, вип. 34; *Його ж.* Сплав лісу в басейні Ужа. В кн.: Полісся України: матеріали історико-



етнографічного дослідження, вип. 2: Овруччина: 1995. Львів, 1999; *Горленко В.* Народні засоби перенесення й перевезення вантажів. В кн.: Українці: історико-етнографічна монографія, кн. 2. Опішне, 1999; *Глушко М.* Генезис тваринного запрягу в Україні (культурно-історична проблема). Львів, 2003; *Його ж.* Упряж тяглових тварин в Україні доби енеоліту та бронзи: сучасні наукові інтерпретації з погляду етнолога. «Вісник Львівського університету: серія історична», 2003, вип. 38; *Його ж.* Типологія санного транспорту у сучасній етнологічній науці (на матеріалах дослідження транспортних засобів східних і західних слов'ян). В кн.: Етнічна культура українців. Львів, 2006; *Його ж.* Гужовий полюзний транспорт населення України доби енеоліту: реконструкція ходової частини і кузова. «Вісник Інституту археології» (Львів), 2007, вип. 2; *Його ж.* Санний транспорт полішуків: джерела, походження, етапи розвитку. «Вісник Львівського університету: серія історична», 2008, вип. 43; *Його ж.* Артефакт воза з Тустані та його значення для реконструкції ходу колісного транспорту княжої доби. В кн.: Фортеця: збірник заповідника «Тустань»: на пошану Михайла Рожка, кн. 1. Львів, 2009; *Його ж.* Традиційний санний транспорт волинян. «Наукові зошити історичного факультету Львівського університету», 2016, вип. 17.

*М.С. Глушко.*

## ХАРЧУВАННЯ ТА ЇЖА

Їжа як важливий елемент матеріальної к-ри здавна цікавила етнографів, серед яких значний внесок в її дослідження зробили укр. вчені Ф.Вовк, П.Чубинський, В.Гнатюк, М.Маркевич, М.Левченко. Зібрані й проаналізовані ними ґрунтовні описи укр. страв і способів їх приготування та вживання зберегли для наступних поколінь безцінні свідчення про к-ру наших предків і стали в нагоді сучасним дослідникам нар. кулінарії: Л.Шевченко, А.Поріцькому, Т.Гонтар, Т.Величко, Н.Боренько, О.Таран, Л.Артюх. Джерельною базою для таких досліджень слугують польові матеріали, які почали збирати ще з серед. 19 ст. за програмами Рос. геогр. т-ва, НТШ і НАН України.

### Система харчування

У нар. побутовій к-рі система харчування, яка складається з низки важливих елементів (продукти і страви, звичаї, пов'язані з виготовленням продуктів і страв, повсякденний, святковий і ритуальний застільний етикет, режим харчування, харчові уподобання

й заборони, харчування в екстремальних умовах), є найбільш стійкою в процесі істор. розвитку серед ін. компонентів матеріальної к-ри. Можуть змінюватися той чи ін. елемент системи, додаватися нові харчові к-ри й страви чи, навпаки, зникати якісь архаїчні найдки, проте нар. харчування в цілому як система продовжує існувати. І це явище характерне не лише для українців, а й для більшості народів Європи та світу.

### Модель харчування

Важливим елементом к-ри є модель харчування, тобто за рахунок якого продукту забезпечується осн. калорійність їжі та якими продуктами і в якому вигляді покривається потреба у білках. На території стародавньої та середньовічної Європи існували дві моделі харчування, які визначили подальшу історію повсякденного життя європейців: греки й римляни мали пріоритет у рослинному способі харчування (пшениця, оливки, виноград), а т. зв. варвари віддавали перевагу м'ясній моделі (дичина, м'ясо свиней з лісових випасів, воловина, риба), тобто існувала опозиція двох типів госп-в: обробки земель під *землеробство* і привласнення «дарів» дикої, неосвоєної, первісної природи. Як хліборобство для римлян є ознакою вищої к-ри вир-ва продуктів харчування, так м'ясо для пн. Європи визначається в к-рі як гол. цінність. Протистояння й пізніша інтеграція цих двох моделей створили передумову для еволюції європ. нар. кулінарії.

Джерела часів давньої Русі, вказують на значно меншу опозиційність хлібної та м'ясної моделей харчування на території України. Через *Візантію* сюди швидко та безболісно проникла грекорим. модель харчування, чому сприяли також безцінні ґрунти, географо-кліматичні умови стародавньої України. Водночас її природні запаси були багаті на дикоростучі рослини, дичину та рибу, що аж до 18 ст. становило вагомий частку місц. гастрономії. До 19 ст. луки й ліси використовувалися для випасу свиней, великої та дрібної рогатої худоби, яка так само була суттєвим елементом харчування. Можна припустити, що на укр. землях здавна, ще із середніх віків і до Нового часу, безконфліктно співіснували обидві європ. моделі харчування.

У 17—19 ст. внаслідок соціально-економ. змін у середовищі укр. селянства (приєднання до Росії спричинило швидке закріпачення переважної його частини) і зміни структури природно-геогр. середовища укр. модель харчування схиляється до переваги рослинної моделі й лише в новітні часи знову повертається до збалансованої рослинно-м'ясо-молочної.

### Харчовий продуктовий набір

Харчовий продуктовий набір в цілому залишається незмінним з давньорус. часів, хоча після *Великих географічних відкриттів* до меню і простолюдина, і шляхетних прошарків населення додаються картопля, кукурудза, квасоля, соняшник, у пізніші часи — помідори. Визначальним напрямом госп-ва давньорус. й укр. населення було землеробство, насамперед — хліборобство. Гол. продуктом, гол. харчовим запасом і основою їжі й тоді, й у пізніші періоди історії України був хліб.

**Хліб** (як страву) людство вживає здавна — з періоду збиральництва й раннього рільництва, а в нинішньому його вигляді, вірогідно, з 6 тис. до н. е. До цього часу це могли бути прісні коржі, печені чи смажені на розпеченому камінні. Пізніше, з винаходом досконаліших форм вогнища й посуду, з окультуренням ширшого кола зернових, вдосконалювались і способи випічки хліба. Знахідки на слов'ян. поселеннях 6—7 ст. глиняних ритуальних хлібців, що імітували випечені хлібини й відповідали розмірам знайдених там же сковорід, підтверджують існування вже у той період печеного вчиненого хліба. Є й чисельні свідчення з часів Русі про хліб квасний на хмелю.

В Україні (за винятком крайніх пд. районів) віддавали й досі віддають перевагу житньому хлібові. Про це свідчать і давньорус. літописи, і пізніші документи. Археологи й культурологи вважають, що жито частково замінило пшеницю після похолодання в добу бронзи, коли зона її культивування посунулася на пд. Європи, і особливо поширилось на пн. Європи під час великих вторгнень 5 ст., закріпившись там разом із триплієм. У середні віки і Новий час голод примушував вивозити кораблями з Прибалтики жито, невибагливе до ґрунтів і кліматич-

них катаклізмів, у країни, які традиційно раніше споживали тільки пшеничний чи то ячний хліб. Саме жито вважалося в давньоруські часи гол. хлібом і ввійшло навіть у стародавній фольклор, яким, зокрема, скористався відомий Данило Заточник: «Не сеи бо на бразнах жита, ни мудрости на сердци безумных. Безумных бо не сеють, ни орють, ни в житницю собирають...» На території України культивоване жито з'явилося, імовірно, у 6—5 ст. до н. е. Розчину готували на мхелю, який був уже добре відомий як бродильний продукт у часи Русі. Тісто для хліба готували не лише з чистого жита, а й із сумішей з ячменем, пшеницею, висівками, а в голодні роки додавали дубову кору, мох, липове листя, лободу, товчену соснову глищу. В уподобаннях споживання хліба в українців і досі переважає вчинений житній хліб. Ще в середньовічних літописах словом «жито» на укр. землях називали навіть увесь хліб. Укр. мандрівник В. Григорович-Барський, який у 1720-х рр. відвідав Італію, писав зі здивуванням: «Не знайдеш тут хліба квасного, а все солодкий, як мед: нам його давали, як милостиню, та наїстися ним неможливо, хоч би скільки з'їв»; «У всій Венеції і далі, аж до Рима та до Барі я не бачив чорного житнього хліба, лише пшеничний всюди, білий, як сніг, а малий, як проскурки, тому й дорого коштує».

Пшениця у нар. побуті була к-рою достатку, свята, вишуканої кухні. Уже 1666 в енциклопедії Бусенгольта «*Le nouveau Théâtre du Monde*» згадується Україна як земля, де «родиться стільки хліба, що нарід не знає, що з ним робити, тим більше, що нема тут судноплавних річок, що вливалися б у море, крім Дніпра, проте на ньому плавання можлива тільки на просторі 50 миль униз від Києва, бо далі перешкоджають 13 порогів». 1803 прибуття кораблів з укр. пшеницею до Італії місц. хлібороби називали катастрофою, яка підривала їхній ринок. А 1818 загрозу укр. пшеничного експорту розглядав уже й франц. парламент. І однак пшениця не була гол. хлібною харчовою к-рою в Україні ні у 12, ні у 19 ст. Вона в харчових пріоритетах стійко тримала друге, а то й третє місце після жита або й гречки. В Україні їли хліб з кожною стравою, навіть десертом, зокрема квашею. Ставлення до

хліба завжди було шанобливим, знакову сутність хліба в українців відзначали й мандрівники-іноземці, розповідаючи про звичай зустрічати дорогих гостей хлібом-сіллю, подавати хліб на найвишуканіших застільях. Вироблені протягом віків на ґрунті харчових уподобань стереотипи ставали з часом ідентифікаційними знаками не лише етнічного, а й конфесійного характеру. Відомо, напр., що одним із пунктів розколу християн. церкви в 11—12 ст. було питання вибору способу виготовлення хліба для євхаристії: правосл. церква обрала зрештою хліб із квасного тіста («проскура»), а католицька — із прісного («орплек»).

Із печених борошняних виробів в Україні цінувалися й цінуються досі перепічки, пироги, пампушки, балабушки. Смажених борошняних страв було менше: млинці, оладки, налисники з різного борошна: житнього, пшеничного, гречаного, пшоняного, горохового, пізніше — кукурудзяного.

Нар. харчування європейців, так само, як і українців, переважно складалося з хліба, крупників і каш, останні з яких, за влучним висловом Ф. Броделя, були стародавніші за саму Європу.

**Каші** як найдавніші страви із зернових були поширені й у давньоруські, й у пізніші часи. Калорійні, прості та швидкі у приготуванні, вони були «другим хлібом» для всіх верств населення. З каші починають життя (перший прикорм для немовлят становлять саме каші з круп дрібно-го помелу), і кашею завершують свій земний шлях. Із давніх часів каша була гол. стравою як на весіллі, так і на поминках. Франц. інженер Г. Левассер де Боплан в «Описі України» зазначав, що козаки на честь подолання дніпрових порогів влаштовували учту на маленькому скелястому острові, що називався Кашоварницею. Острів і отримав цю назву саме тому, що учта була дуже скромною — козаки варили пшоняну кашу. Мандрівник із Сирії Павло Алеппський (серед. 17 ст.), описуючи прийом у Густинському Свято-Троїцькому монастирі, відзначає щедре чакування гостей і аскетичне харчування отців монастиря, перед кожним з яких «ставили тарілку каші з олією і більш нічого». У кулінарній



Монастирські пекарі. Гравюра. Патерик Києво-Печерський. 1661.

книзі поч. 20 ст. З. Клиновецької «Страви й напитки на Україні» з тисячі рецептів укр. страв сотні належать саме кашам. Каша посіла почесне місце і в обрядовій к-рі українців: «бабина каша» на хрестинах, канун чи коливо на поминках, каша, яку заковували дівчата для принадування хлопців на молодіжні гуляння. Актуальною й донині є різдвяна кутя, яка, як прообраз давньогрец. панспермії, складається з чисельних інгредієнтів: недробленої пшениці чи ячменю, маку, горіхів, меду або солодкого узвару, і має принести після зимового сончестояння в господу достаток і благодать. Просо було одним із найдавніших культивованих злаків і стабільно врожайним на території України, тому пшоняна каша і похідні від неї страви (малай, плескана та ін.) були особливо поширені в нар. кухні. Готували й готують нині каші з ячменю, гречки, з 18 ст. — із кукурудзи, з 20 ст. — з рису, який почали вирощувати в Україні в Криму.

Розповсюджені також **кашоподібні борошняні страви** — лемішка, мамалига, тетеря, соломаха, а також варені страви з тіста — символи укр. кухні — вареники й галушки. Вареники донині широко вживаються як у повсякденні, так і є однією з гол. страв на Масляну. Широко культивується ще з давніх часів ячмінь, який після жита вважався однією з важливих хлібних к-р. Каші з ячних круп споживали чи не в такій самій кількості, як і пшоняні. З ячменю чи ячмінного солоду в пізніші часи в Укра-

їні варили пиво, а оскільки пиво знали у давньокієв. часи, то, очевидно, спосіб його виготовлення був ідентичним протягом століть. Літописні джерела мовчать про поширення к-ри гречки в давньорус. часи, проте археологи встановили її наявність у культ. шарі тих часів. Розкопки В.Довженка можуть свідчити про більш ранню культивування гречки на наших кієв. землях, ніж у зх. Європі й на північніших давньорус. теренах, що підтверджується й розкопками антич. Причорномор'я.

У рим. період (поч. н. е.) у Криму й усьому Пн. Причорномор'ї вже впроваджувалась к-ра гречки. Етимологи визначають походження назви цього зерна від «грек», як назву рослини, що потрапила до сх. слов'ян через греків.

Каші з гречаних круп (гречана каша) і борошна (лемішка) мали велику популярність і в 17—18 ст., і пізніше. У прислів'ях нерідко згадується: «Каша та лемішка — хлібу перемишка», «Нема хліба — їж лемішку». Лемішкою в Україні називають кашу із завареного гречаного борошна. Мандрівник Павло Алеппський зі здивуванням (очевидно, що бачив він цю к-ру вперше в землі козаків) докладно описує не лише рослину, а й способи споживання насіння. Моск. посли наприкінці 17 ст. доповіли цареві з бас. Самари (прит. Дніпра): «Якість землі виробляє всякого роду хліб — жито, пшеницю, ячмінь, овес, гречку, просо, льон, коноплі, й інше; із городніх овочів — кавуни відмінно солодкі і великі, червоні й білі дині, різні огірки, ...часник, цибуля, буряк, петрушка і багато іншого». Повідомлялося і про високу врожайність хлібних культур: «Жито і пшениця — у 9 і 10, просо — в 30—40 разів від посіяного родить».

Овес вирощували не лише на корм коням, з нього готували досить поширені страви. Вівсяні крупи й борошно для виготовлення каш чи кашоподібних страв типу толокна або киселю використовувалися в кієв. часи значно ширше, ніж пізніше. У джерелах 14 ст. згадується овес, яким платили податі польс. королю. Толокно готували з вівсяного борошна, заварюючи його окропом, доводячи до консистенції каші середньої гус-

тини. Кисіль варили з ферментованого тіста, і це була одна з найпоширеніших страв аж до 20 ст. Саме тому в більшості слов'ян. мов назви його мають спільний корінь «кис» (кислий, киснути). М.Сумцов слушно вважав, що саме кисіль був тією стравою, що передувала хлібові й на основі якої виник печений хліб. Його думка збігається з твердженням Л.Нідерле, який доводить її відомостями про хліб в 11 ст., змішаний на квасі. З вівсяного борошна ще в давньорус. часи готували кисіль, найдавніша згадка про який є у Лаврентіївському літописі за 997. У «Повісті временних літ» подається докладний опис складників киселю за князювання Володимира Святославича. Лише наприкінці 18 ст. з'являється крохмальний кисіль, та й то в аристократичних верств населення. Про це писав І.Котляревський в «Енеїді»: «Крохналь, який їдять пани».

Рис був привозним і дорогим харчовим продуктом, тому його споживали переважно заможні прошарки населення. Аж до 20 ст. рисові каші були привілеєм виняткових застільних подій, вживали їх також за необхідності особливих лікувальних дієт. У 20 ст. рисові каші завойовують укр. терени, навіть у знаменитій гарбузовій каші пшоно нерідко замінюють на рис. На Пд. України подекуди виготовляють поминальне коливо (канун) саме з рису.

У 18 ст. в Україні вже почали сіяти кукурудзу (амер. к-ру, завезену у Старий світ після Великих геогр. відкриттів), з якої робили крупи й борошно. Вірогідно, що на поч. 18 ст. ця к-ра ще не була достатньо поширена в Україні. Мандрівник В.Григорович-Барський в Італії чи не вперше побачив кукурудзу. Завдяки високій родючості та смаковій схожості із пшоном це збіжжя швидко завоювало укр. терени. А.Скальковський, характеризуючи харчування запорожців, називає разом малай й мамалігу тістом із пшона чи кукурудзи.

Поширені в Україні були й бобові рослини — горох і сочевиця, а також боби, з яких також варили каші й готували юшки («юха», «уха»), а після відкриття Америки швидко завоювала популярність квасоля.

**Юшка.** «Юшкою» в середньовіччі називали всяку рідку страву, виготовлену і з овочів, і з фруктів, і з бобових, і з круп, і з риби чи м'яса.

В укр. мові слово «юшка» (рідка страва) існувало аж до 20 ст., коли було витіснене терміном «суп». І ще десятиліття йшла боротьба проти іноз. назви звичної страви доти, поки у 20 ст. слово «суп» поширилось у побуті за всіма рідкими стравами, крім борщу й капустак. І лише за стравою з риби усталилася стародавня назва — «юшка».

**Борщ.** Укр. страва — борщ, найвірогідніше, не одразу стала такою, як у 19—21 ст. Спершу, вочевидь, готували борщ, схожий на сьогоденній відповідник т. зв. зеленого борщу із листям борщівника, від якого, найімовірніше, і походить його назва, проте з буряком, капустою. Борщ характеризується багатоскладовістю продуктів: із городни — буряк, капуста, морква, петрушка, пастернак, селера, цибуля, часник, для закислення вживали буряковий квас, сироватку, для забілу — сметану, для заправки — засмажку із сала, смальцю чи олії. На свята чи в недільні дні його варили на м'ясній юшці, у піст — на грибній чи рибній. Борщ затирали пшоном, засмажували борошном, додавали до нього галушки, варили з квасолею. Тому до складу борщу легко приєдналися нові для України продукти: картопля і помідори. Вірогідно, борщ як нац. страва у близькому до теперішнього вигляді (попри деякі пізніші модифікації — картоплю, помідори) існував уже у 15—17 ст.

Борщ не лише у 19 ст., а й у більш ранні часи був повсякденною і дуже поширеною та популярною стравою. Готували й нині

«Вересень». З книги  
«Rosarium et Officium  
B. Mariae Virginis...».  
Мідьорум роботі  
О. Тарасевича.  
1672—1677.



готують борщ і на весілля чи на похорон. У топонімах збереглися численні Борщагівки, одна з яких входить сьогодні до складу мікрорайонів Києва. У подорожніх записках М.Груневега згадується галицький топонім «Боршівка».

**Олійними культурами** з давніх часів (найвірогідніше з неолітичних) і до 20 ст., на відміну від пд. Європи, де переважала оливкова олія, на території України були здебільшого льон і конопля, які тільки наприкінці 19 ст. почали витіснятися заморським соняшником. Сіяли також рижій, мак. Споживали й оливкову олію, яку привозили із Середземномор'я.

З **городніх рослин** найбільше споживали капусти й ріпи, під які з давніх часів відводилися значні площі — ріпища й капустники. Капусту квашену й варену з хлібом і кашею, з олією і зовсім порожню їли всі верстви давньорус. населення: і монахи, і миряни, і весь княжий двір. Ріпа парена й печена була однією з найпопулярніших щоденних страв тривалий час, аж до 19 ст., коли була майже повністю витіснена картоплею, а в Карпатах і нині подекуди картопля має місц. назву «ріпа».

В «Ізборнику Святослава» згадується буряк — «сеукла», а археол. матеріали додають огірки, моркву, часник, цибулю, лободу, кріп, диню. Взагалі на слов'ян. землях на городах сіяли буряки, моркву, капусту, кріп, часник, цибулю, гарбузи, кавуни, ріпу, а також мак, хміль, горох, сочевицю й віку. До 17 ст. в Україні збереглися всі городні рослини, які вирощували у класичному середньовіччі: часник, цибуля, огірки, буряк, капуста, морква, ріпа, петрушка, селера, латук, пастернак, редька, салат, а з кінця 18 ст. додалася картопля.

У джерелах, ретельно опрацьованих Д.Яворницьким, уже трапляється згадка про картоплю на Запорозжі у 18 ст., яку тут ще називали «земляними яблуками». В Україні навіть наприкінці 18 ст. картопля була великою рідкістю. Її ігнорували аж до голодних років, що супроводжували кінець війни з франц. імператором Наполеоном I 1812. Під час голоду вона була гідно оцінена, і вже з середини 19 ст. в Україні картоплю стали називати «другим хлібом».

Тепер в Україні існують сотні страв з картоплі (зокрема деру-

ни, картопляники, печеня, смаження та ін.).

Україна завжди була багата на сади, де вирощували яблука, груші, сливи, вишні, черешні, смородину, порічки, агрус, виноград, шовковицю, абрикоси, аличу, а в Криму — ще й персики, інжир, гранати. Ягідні наливки, киселі, начинки для вареників і пирогів і досі побутують у народі.

**Продукти збиральництва.** Аж до 20—21 ст. продовжував існувати збиральницький промисел, який у середні віки і Новий час був суттєвим у госп. діяльності тогочасного населення. Збирали гриби, плоди дикоростучих терену, калини, ожини, малини, чорниць, суниць, яблук (кислиць), грушок (гниличок), вишень, персиків, барбарису, водяних горіхів, коріння хрону, дикої моркви й пастернаку, цикорію, насіння кмину, траву шавлю, лободи, кропиви, шавлії, чебрецю, васильок, м'яту, ромашку, гвоздику.

Грибів їли багато, оскільки вони були гол. постачальниками харчових білків під час постів. Білі гриби (гриби) й красноголовці, польські, опеньки переважно сушили на запас, а решту і сушили, і солили в діжках.

**М'ясо-молочну продукцію** постачало тваринництво, а в середні віки — й мисливство. У 19 ст. в сел. госп-вах корів тримали задля молока, а бичків забивали рідко, залишаючи їх як тяглову силу. Тому телятина та яловичина бували на сел. столі вкрай рідко, цими видами м'яса ласували лише міські робітники зі сталою заробітною платнею та багатіші прошарки населення: шляхта, поміщики, священнослужителі. Яловичина йшла здебільшого на імпорт: до зх. Європи й Росії. В Україні з давньорус. часів віддавали перевагу свинині як гол. м'ясному продукту. При виборі релігії одним з аргументів на користь християнства було те, що мусульманам приписується «свинини не ясти, вина не пити». Князеві Володимирові Святославичу «...се ему было не любо: ...о неядении мясь свиньхъ а питыи отинудъ» (986).

Свинина, сало до того ж були чудовим харчовим запасом — «готовизною», яка довго зберігається в сиросоленому вигляді, незалежно від навколишньої тем-

ператури. Сало й донині є пріоритетним харчовим запасом в Україні. Від свинячої туші не залишають нічого: з голови готують ковбик (кендюх, сальтисон), із ніг — холодець (студенець), з лівера — начинки для пирогів чи вареників, кишки начиняють м'ясом (ковбаса) і кров'ю з гречкою (кров'янка), з кісток варять юшки, з м'яса готують шинку, буженину (вудженину), печеню, січеники, завиваники тощо. Уподобання до свинини й досі поширене в Україні: «Нема риби над ливину, нема м'яса над свинину».

Чимале місце в харчуванні займали молочні продукти. Вислів «молочні ріки» став символом повного благоденства. Українець В.Григорович-Барський (18 ст.), мандруючи світом до святих місць, ностальгічно згадував у щоденнику про щедроті своєї батьківщини, називаючи її «воистину благословенною землею, що плине молоком і медом».

Знахідки керамічних посудин з дірками в денці (типу друшляка) свідчать про приготування молочних продуктів, зокрема сиру, сх. слов'янами ще в 6 ст. У 12 ст. зберігалися пережитки стародавніх обрядів — у трапезі, присвяченій Роду й рожаницям, подавалися страви із сиру. Із сиру донині готують безліч страв — начинки для вареників, налисників і пирогів, усляки бабки й запіканки, сирники. Молозиво — перше після отелу молоко — церковниками заборонялося їсти, проте цією заборонаю не переймалися, і молозиво готують аж до наших днів. Апогей кулінарних пристрастей щодо молочних страв із сиру, сметани й масла припадав на Масляний тиждень.

На Пд. Україні, на *Поліссі* й у Карпатах здавна поширене вівчарство, використовують для їжі баранину й овечі та козячі сири: бринзу, будз. Нині вже готують бринзу із коров'ячого молока.

Останніми роками фермери навчилися робити якісну фету, а серед молочної продукції поширюються цілком конкурентоздатні жовті сири типу голландського.

Із давніх часів задля м'яса та яєць вирощують птицю: курей, качок, гусей, з 18 ст. — індиків, а нині з'явилися й страусові ферми. Гусей і качок споживали і свійських, і диких. Серед птиці здавна першість тримали кури, їли їхні м'ясо та яйця. Півень, якого у своїх віруваннях слов'яни

наділяли апотропеїчною силою, був звичайною, чи не повсякденною, м'ясною їжею праукраїнців і українців. Курка й півень були звичайними жертвними тваринами в язичників-слов'ян, і аж до 20 ст. їхня ритуальна цінність збереглася у весільній і поховальній обрядовості українців.

**Риба.** Розгалужена мережа річок і озер в Україні, вихід до Чорного й Азовського морів сприяли розвиткові рибалства. Найпоширенішими видами риб здавна були осетрові, які до побудування каскаду водосховищ на Дніпрі використовувалися в їжу не лише в панському, а й у сел. побуті, а також білізна (жерех), судак, щука, окунь, коропа, карасі, лини, язі, лящі, соми, на *Волині* — вугри, у Карпатах — форель та ін. Чорномор. кефаль, камбалу, скумбрію, дунайський оселедець виловлювали не лише для внутр. споживання, а й на експорт. Засолювали і в'ялили тарань і чехоню, солили в діжках оселедці, кав'яр. Свіжу рибу варили в юшках, смажили, виробляли з неї січеники, товченики. Риба була важливою підмогою в харчуванні у піст. Я.Бистронь відзначає території *Поділля, Холмицини* й особливо Полісся, де рибалство у 16—17 ст. найбільше процвітало. Там були добре відомі способи сушіння, соління й вудження риби; сушена риба з Полісся у великих транспортах доходила до Варшави.

Багата на рибу була Україна ще і в 17, й у 18 ст. Для козаків-запорожців риба була чи не щоденною стравою, звісно не в походах, а в стаціонарних умовах. А.Скальковський, описуючи трапезу в козак. курені, розповідає про пошану до отамана, яка виявлялася не в якихось привілеях, а у тому, що кухарі подають рибу, ставлячи її головами до отамана.

**Сіль.** Важливою приправою, без якої неможливе харчування, в усі часи була та є сіль як гол. харчова приправа, а також конче необхідна для консервації — засолки риби, м'яса, сала, овочів, грибів. Її завозили з місцевостей, багатих на сіль, зокрема з Криму та причорномор. лиманів і *Галичини* та Поділля.

У давньорус. часи з Криму й лиманів доставляли сіль переважно Дніпром до Києва, де був гол. соляний склад, і далі по Прип'яті

(прит. Дніпра) — до Білої Русі на Мозир. У літописі С.Величка під 1685 є запис, що свідчить про доставку солі в Україну із Причорномор'я: «Того таки літа, воно було сухе, вродилося дуже багато, більше, як у минулі літа, солі в Бердах і Молочних. А оскільки з Кримом був мир, то по неї ходили пречисленні татари і вибрати її всю так і не змогли».

Соляний промисел у Таврії був розвинутий ще з еллінських часів. В.Блаватський знайшов численні свідчення про соляний промисел, наявність якого на пн. узбережжі Понту була описана і давньогрец. авторами. За словами Геродота, у пд. течії Дніпра сіль збиралась у величезній кількості. Діон Христом стверджував, що у Дніпровсько-Бузькому лимані греки добували багато солі, яку продавали місц. населенню, а також скіфам, що жили на Таврійському п-ові. У середні віки і в Нові часи в Україні сіль переважно привозили з галицьких копалень і з польсь. земель, зокрема з Велічки. Я.Ісаевич докладно описує торгівлю сіллю у м. Дрогобич: її вантажили на річкові судна-ком'яги і сплавливали до Прип'яті, а далі — Дніпром аж до самого Києва. На Закарпаття сіль возили на верхових конях у тайстрах, а в решту областей — возами. Возили до Львова, де перепродавали купцям-соляникам, і навіть до Польщі. Сформована у конічні топки (грудки) сіль користувалась на Наддніпрянщині найбільшим попитом ще з часів Київ. Русі. Кам'яну сіль добували у покладах і розвозили, не подібноючи, у пластинах чи невеликих брилах. У Європі 15—18 ст. споживання солі на одну особу в день становило 20 г, майже вдвічі більше за сучасне. В.Григорович-Барський, мандруючи Італією, спостерігав видобуток солі з чисельних соляних озер в околиці Барлетти. Проте австрійс. адміністрація суворо стежила за збереженням урядової монополії на видобуток солі, не дозволяючи нікому навіть для власних потреб тримати при собі сіль, входячи до міста. В Україні споживали так само багато солі, зважаючи на прісність харчів і потребу в засолці, квашенні, коптінні.

**Приправи.** Здавна знані такі приправи, як оцет, гірчиця й перець. Перець імпортували з Азії, і він був настільки дорогим, що

ним брали мито, а нерідко — заміняли гроші. Червоний стручковий гіркий перець, що полонив Європу після відкриття Америки (переважно мексиканський) скоро поширився в Україні. Перцем приправляли страви, особливо гарячі, зокрема борщ. Для українців взагалі характерна пристрасть до гострішої, ніж у білорусів чи росіян, їжі. Відомі навіть «змагання» запорожців, які на спір з'їдали за обіднім борщем по цілому стручку гострого червоного перцю. Нормою вважалося (і досі заведено) подавати до борщу часник чи цибулю. Часником зтирали пампушки до борщу, часник із салом і хлібом був неодмінним інгредієнтом підвечірку (полуденка). У святкове печиво — медові пряники — додавали перець для пряного аромату і смаку. На Поліссі це печиво на меду з прянощами трапляється й досі під назвою «пірник» або «попряник». Павло Алеппський, описуючи застілля в Печерському монастирі, дивувався й хлібові на меду з прянощами, яким частували антиохійського патріарха Макарія III. У 19 ст. пряники в Україні випікали для колядників, щедрувальників і посвлячеників на різдвяно-новорічні свята («коники», «вершники», «баришні», «панянки», «бички», «півники» тощо); на Полтавщині й Чернігівщині — на весілля («голубці», «голубчики», «соловейчики»); у зх. регіоні — на Миколая («миколайчики», «ангелики»). Обдаровували пряниками переважно молодь і дітей. Символіка меду й прянощів як оберегів не викликає сумніву, що ці традиції сягають давніх часів. Нині в Україні знову повертаються звичаї готувати пряники на зимові святки і весілля.

З місц. присмаків широко споживали хрін. Про підливу з тертого хрону з буряком і оцтом чи буряковим квасом, хрону з вершками, яку на учтах подавали до холодцю з м'яса чи риби та ін. м'ясних і рибних страв, згадують із захватом іноземці. Побутовав він і у простого люду, переважно у Великий піст, захищаючи народ від авітамінозу.

**Цукор.** Трапляються у джерелах Нового часу згадки і про цукор («сахар», «сахарь»), який робили із рослинних соків (клена, берези, буряка) шляхом виварування до згущення і висушуван-

ня. Цукор вважався за особливо делікатний присмак, ласощі. Пізніше, вже бл. 16 ст., на території України з'являється цукор із цукрової тростини. Проте через бідність одних і ошадливість інших, які прагнули купувати лише те, що конче необхідне, він був мало поширений у народі. Блокада імп. Наполеона I унеможливила імпорт тростинного цукру і сприяла, таким чином, розвитку бурякового цукроваріння. Серед укр. аристократії вже в серед. 18 ст. цукор став необхідним продуктом. У шляхетських колах цукор і всілякі десерти з надмірним умістом цукру особливо поширилися на рубежі 15 і 16 ст., водночас у народі цукор використовували мало, хіба що для виготовлення наливок і варення. Цукор набув широкого розповсюдження уже із серед. 20 ст.

**Напої.** Здавна й аж до 19 ст. вживали мед, і не лише як їжу чи напої, а й як ліки. Одну з перших праць із медицини написала дочка київ. кн. Мстислава Великого й онука Володимира Мономаха Євпраксія, де, зокрема, пропонувалися численні рецепти на основі меду. Мед і віск були одними з осн. продуктів експорту на Русі. Медом платили податі й оброк князеві, мед також був обов'язковим атрибутом братчини. *Бортництво* ще з 6 ст. у слов'ян хоч і відіграло підсобну роль, усе ж таки займало помітне місце в госп. діяльності. Бортництвом займалися в Україні й у козац. часи. Борті й пасіки побутовували в Україні аж до 18 ст.

На поч. 19 ст. саме в Україні П.Прокопович сконструював рамковий вулик. Наприкінці 19 ст. бджолярство почало занепадати, а у 20 ст. мед у повсякденному житті майже повністю витіснився цукром. Прісний мед додавали до страв (каш), їли

з борошняними виробами, робили з нього сити, що в давньорус. часи побутовувала як повсякденний і обрядовий напій і як ритуальний напій дійшла до 20—21 ст. Найвірогідніше, вона була останньою стравою, звідки й пішов вислів «насититись», наїстися «до сита». Сита слугувала основою для питного (ферментованого) меду. Мед був обов'язковим напоєм на кожній учті й у князів, і в монастирях, мед давали пити навіть малим дітям, і тільки в піст церква суворо обмежувала його вживання.

Друге місце серед напоїв після меду займає пиво. Його здавна виготовляли з ячменю, солоду і хмелю. Пиво як напій згадується в багатьох давніх текстах поруч із «брашньом» — їжею, що свідчить про його значну роль у харчуванні. Аж до 18 ст. пивом справляли поминки чи тризну за покійними. Чужоземці відзначали щедрість отців церкви, які дарували гостям пиво й мед цілими діжками. У виноробних регіонах Європи пиво вважалося напоєм для бідних.

Ще із середньовіччя Європа поділялася на регіони, що віддавали перевагу вину, і ті, що мали уподобання до пива (меду). Наш регіон можна зарахувати до останніх. Вино було виноградним, переважно привозним, і споживали його тільки вищі верстви населення, а з 10 ст. воно стало ритуальним церк. напоєм на Русі. Можливо, саме тому з кінця 12 — поч. 13 ст. тут почали виробляти власні виноградні вина, але все ж виготовляли невелику їх кількість.

Виноробство на пд. території України зафіксоване з часів грец. колонізації. Археологи у шарах 6—2 ст. до н. е. знайшли безліч посуду для збереження вина (амфори), змішування його з водою (кратери) і для пиття (кіліки). Від останнього слова походить, вірогідно, й укр. назва цього посуду — келихи. У 17—18 ст. мода на іноз. вина поширювалася на Польщу, Литву, Русь і Україну: в аристократичних колах пили угор., італ., франц. вина, популярним було також рейнське вино, яке пили з цукром. Власні вина вироблялися переважно в монастирях, і споживали їх здебільшого для евхаристії.

Серед безалкогольних напоїв першість мав квас — повсякденний і святковий напій, відомий слов'янам ще з язичницьких часів, який вживали і у піст, і у м'ясоїд. Квас, на відміну від меду і навіть пива, був напоєм демократичним, доступним у повсякденні й простолюдинові. Літописець, вихваляючи щедрість і жєбраколюбство кн. Володимира Святославича (996), серед страв, призначених для бідних, називає квас. В ранніх джерелах згадується і солод як необхідний компонент квасу.

Найпоширенішим був сирівець — хлібний квас, потім — ячмінно-солодовий, також готували яблучний, шавлевий, буряковий, березовий, кленовий квас. Способи приготування були прості: або шляхом природної ферментації житніх сухарів чи солодового борошна, залитих окропом, або ж бродіння досягали за допомогою хмільних шишок.

Багато виготовляли різноманітних наливок, настояних на цукрі чи на горілці, що викликали захоплення й у своїх споживачів, і особливо в іноземців. У 18—19 ст. до Москви й Санкт-Петербурга вивозилися залиті горілкою вишні, сливи й груші, які називали наливками.

Винокуріння, зокрема вир-во горілки шляхом перегону, імовірно, з'явилося в Україні не раніше 14 ст.: доти в жодних джерелах не трапляються згадки про винокурні. Горілку курили з пшениці й жита і вивозили до Москви, до білорус. Могильовської губ., а також у великій кількості — до сусідніх Орловської й Курської губерній Росії.

Вже у 18 ст. горілка була обов'язковим напоєм на свята й урочистості на столі пересічного українця. Нею розпочинали святкові застілля, засвідчували торгіві чи ін. угоди (могорич), вона була й часткою поминальних урочистостей. При цьому в народі засуджувалося надлишкове споживання горілки. Нар. мораль суворо оцінювала пияків, ставлячи їх на маргінес сусп-ва. І хоча відомий вислів, що приписується кн. Володимиру Святославичу: «Руси єсть веселиє питие, не можем бес того быти» (986), став хрестоматійним, пияцтво засуджувалося і християнською, і побутовою нар. мораллю. Ще «Руська Правда» законодавчо визначала покарання за бійку й нанесення тілесних ушкоджень чашею чи рогом, вчинені напідпитку, — 12 гривен.

«Липень». З книги «Rosarium et Officium V. Mariae Virginis...». Мідьорит роботи О. Тарасевича. 1672—1677.



Пияцтво було притаманне такому особливому станові, як козацтво. Проте справжній спиртний розгул козаки дозволяли собі лише у вільний час: «Однак усе це тільки під час дозвілля, — зазначав заради справедливості Г. де Боплан, — бо коли вони воюють чи коли задумують якусь справу, то вкрай тверезі». Попри те, що в запорожців гулянки з горілкою вважалися за окрему ознаку молодечства, пияцтво на Запорожжі визнавали за порок, а в Коші боролися з ним як зі справжнім злом. Пияцтво засуджувалося і в церковній, і в світській літературі.

Гарячі безалкогольні напої — кава і чай — почали входити в побут лише у 18 ст., та й то лише у шляхти, багатого купецтва й міщан, які дотримувалися европ. моди.

Кава поширилася в Європі з Африки (Ефіопія) й Азії (Ємен) через Туреччину, Італію, Францію, де мода на пиття кави з'явилася ще у 17 ст. В Україну кава потрапила через Туреччину — в Крим, де швидко здобула популярність у численних місц. народів, і на укр. торг. шляхи (Поділля), де турки й вірмени відкривали кав'ярні, а також через Австрію й Польщу — у Львів, де на рубежі 17—18 ст. вже почали активно з'являтися турец. й вірм. кав'ярні. У домашніх умовах у забезпечених колах сусп-ва каву пили переважно з молоком і цукром.

Кава спричинила моду на її замітники. Бідні верстви населення готували сурогати зі смажених ячменю, жолудів і цикорію, оскільки справжня кава була надто дорогою.

Чай був завезений на укр. землі з Китаю через Росію, на відміну від Польщі, яка наслідувала чаєпиття від англійців, тобто із заходу. Спершу в аристократичних колах його використовували як модні ліки і тільки з кінця 18 ст. стали пити як освіжаючий і тонізуючий напій.

У простого люду замість чаю вживали відвари з пахучих і лікарських трав: чебрецю, материнки, звіробою, м'яти, меліси, суніці та ін., а також квіток шипшини й липи, гілок і листя малини, вишні, сливи тощо. У 18 ст., коли посилюлися рос. впливи на Україну, Литву і Польщу, чай поступово завойовує і цей ринок.

У містах входить у моду ранкове і пообіднє чаєпиття з самовара, а трав'яними чаями нехтують.

І досі популярним є узвар із сухофруктів — одна з важливих складових святвечірнього столу, що нерідко згадується ще в літописях і монастирських рукописах («звар», «взвар»), виготовлений з медом чи без нього.

Поширеним і улюбленим напоєм українців була варенуха (варена, варьоха), яку готували із сухих груш, вишень, слив, меду й цукру, запашних трав (чебрецю, материнки, м'яти, меліси, василька) або й заморських спецій (гвоздики, імбиру, анісу, духмяного перцю) і заправляли червоним пекучим перцем. Варенуха була гострою, солодкою, духмяною і гарячою. Це був істинно нар. напій, нині він ще подекуди на Подніпров'ї готується на урочистості. Дехто з багатших додавав до варенухи горілки. На Запорожжі та й у всій Україні цей напій вельми шанували і пригощання варенухою вважалося до певної міри виявом дружби й поваги до дорогого гостя. У повчаннях 12 ст. також є згадки про перчений мед як про напій. У 16 ст. письменник-полеміст і чернець І. Вишенський перелічує чи не всі приправи й ласощі, засуджуючи «мирську розкіш»: перець, шафран, імбир, гвоздику, кмін (тмин), цукор.

У часи Київ. Русі християн. свята й обряди тільки започатковувалися. Встановлювався календар християн. свят, який деякою мірою поглинав традиційний слов'янський, а подекуди адаптувався до нього. Святкова навантаженість зберігалася саме у найвиразніші моменти сонячного циклу: зимове й літнє сонцестояння, весняне й осіннє рівнодення.

Саме до цих етапів був прив'язаний старослов'ян. календар. З ними ж були поєднані й гол. християн. свята — Великдень і Різдво з їхніми незмінними атрибутами: паскою, крашанками, писанками і кутею.

### Кухня

Для укр. нар. кухні характерна цілісність системи за певної варіативності, яка стосується переважно її окремих елементів (напр., ширше виготовлення і споживання молочних продуктів від вівчарства у Карпатах і на Бу-

ковині — бринзи, будзу; рослинних інгредієнтів на Півдні — з баклажанів, кабачків, солодкого перцю, помідорів, баштанних культур; на Поліссі — страв із картоплі — дерунів, картопляників, комів — та продуктів із молока великої рогатої худоби).

У заг. рисах укр. кухня надзвичайно різноманітна, її гол. особливість — багатокомпонентність. Найвиразнішою в цьому плані стравою є борщ, який належить до високих здобутків світ. кулінарії. Ареал його споживання поширився далеко за межі України. Його визнання проявилось в тому, що вже у 20 ст. борщ почали називати своєю нац. стравою не лише українці, а й молдовани, росіяни, білоруси та ін. народи колиш. СРСР. Таке «привласнення» чужого елемента к-ри свідчить про його високу якість. Борщ став символом укр. кулінарної к-ри. Без борщу не мислиться обід і повсякденний і нерідко святковий чи ритуальний: «В нас все просто: борщ, каша, третя кваша»; «Борщ та каша — їжа наша»; «Без борщу в обід пошу». На Святвечір і Різдво, на Великдень і другий день весілля, на поминки й гостини борщ був і лишається обов'язковою стравою. Маючи основу (бурак, морква, капуста, цибуля), у борщу є безліч варіантів — із пастернаком і селерою, затертий і засмажений чи засічений, заправлений борошном чи кашею, зі свининою чи з грибами тощо. Серед локальних варіантів є борщ галицький з вужками, полтавський з галушками, пирятинський пісний із квасолею та рибою, поліський із грибами, наддніпрянський із пшоном, волинський з вишнями або чорносливом та багато ін.

Переважними способами термообробки продуктів в українців є варіння й тушкування, а серед найпоширеніших продуктів — овочеві й борошняно-круп'яні. У традиціях нар. харчування українців у 19 і в 1-й пол. 20 ст. м'ясних продуктів було значно менше, ніж рослинних. Дефіцит білків долали переважно за рахунок сала і тваринних жирів, молочних страв, бобових, грибів і риби. Простежується також потяг до змішування різних рідних продуктів — овочів із крупами, м'ясних із молочними. Існує великий вибір різноманітних

каш-запіканок, зокрема гарбузова каша; галушок: із молоком, у ющі або з численними підливками (переважно на Лівобережжі); вареників: із вишнями, чорницями, картоплею, капустою, кашами, маком, сиром, м'ясом та ін. Серед страв, які українці вважають символами «українськості», вареники, за дослідженнями етносоціологів, посідають перше місце поряд із борщем. Відома також любов українців до страв із гречаної крупи та борошна: гречані вареники, галушки і млинці, гилуни, гулаки тощо. За це полтавчани й слобожани отримали прізвисько «гречкосії». Надзвичайно популярні й овочевокруп'яно-м'ясні голубці, які входять не лише до повсякденного, а й святкового меню переважно на Правобережжі. У Карпатах їх традиційно готували з пшоном чи кукурудзяною крупою, при цьому, на відміну від центр. регіонів, і сьогодні їх роблять зовсім маленькими, розміром не більше великого пальця руки, вважаючи ледачими газдинь, які готують великі голубці. Душенину чи печеню з м'яса українці приправляють овочами (цибуля, часник, морква, пастернак, селера, петрушка), зеленню, перцем і сметаною чи квасом, а з 2-ї пол. 20 ст. — помідорами або соусами з них. Виразними стравами кухні Середньої Наддніпрянщини є вершачка зі смаженої грудини чи домашньої ковбаси, тушкованої у буряковому квасі чи в капустяному розсолі з тертим житнім хлібом, і шпундра з буряками.

Кухня кожного народу не є явищем унікальним, бо, живучи поруч, спілкуючись, люди обмінюються кулінарною інформацією, дещо запозичують, щось привносять. Нині особливо помітне міжетнічне зближення в урбанізованих прошарках нар. к-ри, а також у зонах активного міжетнічного спілкування. Цьому особливо сприяють ЗМІ, зокрема електронні, поширення комунікаційних зв'язків — рухливість людських потоків із країни в країну, а з тим — і полегшення передачі та сприйняття к-ри різних народів. Укр. нар. кухня так само потужно вбудована в комплекс європ. системи харчування, включаючи почасти й елементи кухонь азіатських народів. У європ. народів можна знайти чи-

мало страв — аналогів українським: укр. вареники — італ. «равіоли», укр. локшина — італ. «паста» (макарони), овочеві печені й душенини — франц. «соте», укр. й нім. смаженина зі свинини, укр. деруни та білорус. «драники», укр. голубці й «долма» (чи її еквіваленти) у країнах Закавказзя, Середземномор'я, не говорячи про каші й запіканки, тощо. Чимало спільного в укр. та польс. кухнях — від повсякденних і святкових страв до їхніх назв: затірка — «zasierca», бабка — «babka», борщ — «barshch», капуста — «kapusta», каша — «kasha», кисіль — «kisiel», хліб — «chleb», грінки — «grzanki», квас — «kwas» та ін.

Особливо яскраво процеси етнокультурної взаємодії проявляються в етноконттактних зонах. На території укр. порубіжжя (Волинь, Буковина й Поділля, Сумщина й Харківщина) сьогодні фіксується стійке побутування елементів традиційної системи життєзабезпечення, а також активне взаємопроникнення їх у к-ру сусідніх етносів. Найвирозніше це виявляється в інтегрованні тожонних форм і варіантів нар. к-ри.

Подекуди під впливом схожих природно-геогр. умов, на пряму госп. діяльності населення, внаслідок сталих міжетнічних контактів простежується навіть формування локальних варіантів відповідних ареальних комплексів к-ри українців і сусідніх народів (укр. й білорус. Полісся). Відносна стійкість нар. їжі, порівняно з ін. складовими побутової к-ри, проявляється не стільки в етнічних відмінностях, скільки в регіональній спільності на досить значній території. Етнічна специфіка відображається в окремих елементах системи харчування — уподобанні у повсякденному побуті (споживання житнього чи пшеничного хліба, варених чи смажених борошняних страв тощо); термінології, пов'язаній із їжею (для прикладу, регіональні назви картоплі: «картопля» на сх. і в центр. частинах України, «барболя» на заході, «бульба» на пн. Правобережжя, «крумплі» в Карпатах); вживанні обрядових страв (весільний коровай на всій території чи калачі на Подністрів'ї і в Карпатах тощо) і навіть у цілих комплексах (обрядово-ритуальні

трапези, харчові заборони). Це стосується переважно етнічних груп, які проживають у порубіжних зонах компактно. Там же, де етнічні групи проживають дисперсно, традиційні види й моделі їжі в межах одного культурно-госп. типу мають спільні тенденції розвитку. При цьому помітна тенденція до зближення у тих елементах к-ри, які на порубіжжі вважаються в народі престижними, естетично значущими. Так, росіяни на сх. України переважно інтегрувалися в укр. систему харчування, включаючи до моделі харчування не лише повсякденні страви, а й обрядовий раціон, харчові уподобання й обмеження, елементи застільного етикету. В порубіжних зонах нині можна побачити численні тожонні форми. Майже завжди вони осмислюються носіями як власні. Це яскраво простежується на «привласненні» росіянами весільного короваю (з усіма обрядовими діями), росіянами й молдованами — укр. борщу — тощо. Характерно, що цей процес не зупиняється на кордоні України, а поширюється й на сусідні рос. території.

Певні особливості має харчування народів Криму. Ще до II світ. війни і депортації крим. татар було помітне взаємопроникнення деяких знакових страв у кухні різних народів, які заселяли Крим. Найпопулярнішими серед них були кубете, мусака, долма й сарма, а також вареники й борщ. Престижні страви меню крим. татар, як і страви середземномор. кухні, зайняли почесне місце у застільях незалежно від національності споживачів. Після репатріації крим. татар, вірмен, греків поширилися й плов, манти, велика кількість солодошів: шербет, халва, рахат-лукум та різноманітне вишукане печиво.

Попри потужний ідеологічний тиск рад. влади, яка оголосила «нову історичну спільність — радянський народ» — як аксіому, в етноконттактних зонах збереглися й нац. самосвідомість, і самобутність нац. к-р. На порубіжних територіях розселення етносів етнокульт. взаємовпливи значно потужніші, при цьому престижні елементи нац. кухонь засвоюються і передаються з покоління у покоління.



### Етикетні норми. Харчові заборони

**Етикетні застільні норми.** В укр. традиції 18—19 ст. простежуються етикетні застільні норми, вироблені попередніми віками. За стіл сідали після молитви, з чисто вимитими руками, посуд і прибори мали бути чисті й сухі, а сам стіл після кожного обіду мили та скоблили ножом. За обідом не слід було багато говорити, сміятися, стукати ложками, гойдати під столом ногами. Коли споживали їжу зі спільної миски, дотримувалися черговості, щоб ложки не «зустрічалися» у страві, їли без поспіху, з гідністю. До 19 ст. як повсякденними й гол. індивідуальними столовими приборами користувалися виключно ложками. Виделки з'явилися в Європі лише в 16—17 ст., тому в поминальних трапезах українців і досі ще подекуди трапляються заборони подавати на стіл виделки.

Хлібосольство як синонім гостинності не раз згадується в літописах і билинах. Свідчення іноземців підтверджують гостинність і щедрість слов'ян, які не відпускали гостей без частунку. Гостинність поширювалася не лише на своїх, а й на чужих, навіть іновірців і ворогів. Допомога нужденним, прошакам, прощанам сприймалась як найперший обов'язок кожної людини не лише в голодні роки середньовіччя. Звичай давати милостиню чи годувати голодних залишився притаманним українцям аж до наших днів. «Сьогодні гордий, а завтра — з торбою», — говорять у народі.

**Харчові заборони.** У нар. харчуванні здавна існують і звичаєві заборони на певні тваринні чи рослинні інгредієнти, зокрема конину. До прийняття християнства на Київ. землях споживання конини було поширеною практикою. З усталенням християнства на Русі вже через століття-друге конина не лише повністю вилучилася з раціону, а й узвичаїлася як одна з нечистих страв, не гідних для споживання рус. люду.

Уже через одне-два століття після прийняття християнства у жорстоку голодовку, за літописами, люди їли липове листя й кору, мох, кішок і собак, конину і навіть мертвечину. Конина ставиться в один ряд із мерт-

вечиною — найголовнішою гігієнічною та етичною заборonoю.

У пізніші часи ці заборони ще посилюються. Заборона на споживання конини стала наслідком переосмислення слов'янами давніх харчових звичаїв під впливом нової релігії і майже не була пов'язана з госп. та ін. мотивами.

Бібл. заборона на споживання крові забитих тварин не прижилася на укр. теренах, і кров'яні ковбаси (кров'янка) й донині панують на нашому столі.

Заборона на споживання рептилій і земноводних не була подолана звичкою, і тих, хто у пізніші часи дозволяв собі ласувати м'ясом змії чи жаб, вважали чаклунами, відунами. Вони, за нар. уявленнями, могли знати мову рослинного і тваринного світу, підкоряти стихії тощо. Нечистими вважалися й люди, які порушували заборони. З ними, за приписами печерських старців, не слід було їсти й пити з одного посуду й навіть за одним столом.

З давніх часів і до наших днів зберігся звичай братання чи товаришування через хліб (чи ін. страву). І навпаки, до 19—20 ст. збереглися презирливе ставлення й огида до людей, які промишляли здійсненням шкіри з падла, ловом собак і кішок (гицелів) чи вживали в їжу заборонених звичаєм тварин або комах. Таких людей уникали, не садили їх за свій стіл, не годували зі спільної миски чи навіть не давали харчі у своєму посуді. Такі «нечисті» особи, а також їхні діти й онуки не могли ставати коляями в селі і пекарями у місті, оскільки для таких професій вимагалася спадкова «чистота».

Постійним явищем в історії нар. харчування були неврожайні роки. Голодування через причини, що не залежали від волі особи (повені, посухи, заморозки тощо і спричинений цим неврожай, навала сарани чи ін. комах, напади чужинців — війна), переносили вимушено, і такі чинники мали масовий характер. Скасування харчових заборон і обмежень у голодні роки було законним явищем. А голодних років у середньовічній Європі, як і в Україні, було чимало. Голод спричиняли війни й неорід, стихії і сарана та ін. Київ. літописи свідчать, що в такі роки, рятуючись від смерті, починали

їсти неїстівні в нормальних умовах продукти. Д.Яворницький налічує тільки в 17 — 1-й пол. 18 ст. в Україні, й на Січі зокрема, дев'ять голодовок від посухи й лютої зими, від пошестей і сарани тощо: 1637, 1638, 1645—50, 1677, 1686, 1710, 1748, 1749.

Україна у 20 ст. тричі пережила трагічне випробування голодом — 1921—23, 1932—33, 1946—47. Найжахливішим став Голодомор 1932—33 — штучний голод, спричинений, як засвідчують незаперечні докази, злочинною політикою Кремля. При цьому конфісковувався врожай с.-г. продуктів у селян, скасовувалася торгівля харчами, впроваджувалася харчова блокада. Селянам заборонялося шукати роботу поза межами власного населеного пункту, для українців кордони України були закриті. Приватним особам, які прямували з Росії в Україну, було заборонено ввозити будь-які продукти харчування.

Але головне, що спричинило безпрецедентний за масштабами людський мор, — це тотальне вилучення у селян і винищення всіх харчових продуктів, готової їжі, напівфабрикатів тощо. Внаслідок штучно викликаного голоду, за останніми даними істориків і демографів, Україна втратила 4,5 млн людських життів, у т. ч. 3,9 млн — втрати, пов'язані з надсмертністю, ще 600 тис. — із дефіцитом народження.

Літ.: Скальковський А. История Новой Сечи или последнего коша запорожского, ч. 1. Одесса, 1846; *Эварницький Д.И.* Вольности запорожских козаков: историко-топографический очерк. СПб., 1890; Путешествие Антиохийского патриарха Макария в Россию в половине XVII века, описанное его сыном, архидиаконом Павлом Алеппским, вып. 2. М., 1897; *Срезневский И.И.* Материалы для словаря древнерусского языка, т. 1—3. СПб., 1903; *Клиновецька З.* Страви й напитки на Україні. К.—Львів, 1913; *Воронин Н.Н.* Пища и утварь. В кн.: История культуры древней Руси. М.—Л., 1948; Памятники русского права: XI—XII вв. М., 1952; *Нидерле Л.* Славянские древности. М., 1956; *Довженко В.И.* Землеробство Древньої Русі. К., 1961; *Арциховский А.В.* Пища и утварь. В кн.: Очерки русской культуры XIII—XV веков, ч. 1. М., 1969; *Bystroń J.S.* Dzieje obycajów w dawnej Polsce: wiek XVI—XVIII, t. 2. Warszawa, 1976; *Русанова И.П.* Славянские древности VI—VII вв. М., 1976; *Гонтар Т.О.* Народне харчування українських Карпат в кін-

ці XIX — на початку XX ст. К., 1979; *Третьяков П.Н.* По следам древних славянских племен. Л., 1982; *Страхов А.Б.* Ритуально-бытовое обращение с хлебом и печью и его связь с представлениями о Доле и загробном мире. В кн.: Полестье и этногенез славян: предварительные материалы и тезисы конференции. М., 1983; *Артюх Л.Ф.* Їжа та харчування в Київській Русі. В кн.: Етнографія Києва і Київщини: традиції й сучасність. К., 1986; *Бродель Ф.* Структури повседневності: возможное и невозможное. М., 1986; *Боплан Г. Левассер де.* Опис України, кількох провінцій Королівства Польського, що тягнуться від кордонів Московії до границь Трансильванії, разом з їхніми звичаями, способом життя і веденням воєн. К.—Cambridge, 1990; *Величко С.* Літопис, т. 2. К., 1991; *Страхов А.Б.* Культ хлеба у восточных славян: опыт этнолингвистического исследования. Мюнхен, 1991; *Січинський В.* Чужинці про Україну. К., 1992; *Ісаевич Я.* Юрій Дрогобич. В кн.: На переломі: історія України в прозових творах та документах. К., 1994; *Грушевський М.* Історія України-Руси, т. 6: XIV—XVII віки. К., 1995; *Григорівич-Барський В.* Мандрі по святих місцях Сходу з 1723 по 1747 рік. К., 2000; *Боренько Н.* Традиційна їжа поліщуків Київщини та деякі харчові регламентації. «Народознавчі зошити», 2001, № 3; Їдло 33-го: словник голодомору. Одеса, 2003; *Артюх Л.Ф.* Традиційна українська кухня в народному календарі. К., 2006; *Боренько Н.В.* Народне харчування українців Полісся: ритуально-міфологічна основа родинних традицій. В кн.: Минуле і сучасне Волині і Полісся: роде наш красний: збірник наукових праць за матеріалами Третьої Волинської обласної науково-етнографічної конференції, 14—15 червня 2007 р. Луцьк, 2007; *Кульчицький С.* Голод 1932—1933 рр. в Україні як геноцид: мовою документів, очима свідків. К., 2008; *Боренько Н.В.* Буденна, святкова та ритуально-обрядова їжа. В кн.: Етнокультура Рівненського Полісся. Рівне, 2009; *Ї ж.* Поліфункціональні ознаки традиційних українських страв Рівненського Полісся. «Матеріали до української етнології: збірник наукових праць: щорічник» (К.), 2009, вип. 8 (11); *Монтанари М.* Голод і изобилие: история питания в Европе. СПб., 2009; *Величко Т.* Вплив поліетнічного середовища на систему харчування українців Криму. «Народна творчість та етнологія», 2012, № 6; *Боренько Н.* Локальні особливості народного харчування у XX столітті на Порубіжжі Гуцульщини та Покуття. Там само, 2013, № 6; *Величко Т.* Традиції народного харчування гуцулів Верховинського району Івано-Франківської області. Там само; *Русинова Т.* Традиційне харчування поліщуків: історіографічний аспект. Там само, 2015, № 1; 1933: «І чого ви ще живі?». К., 2016.

Л.Ф. Артюх.

## ЖИТЛО

Генезис укр. нац. житла пов'язаний з домобудівними традиціями слов'ян. археол. к-р на території України 2-ї пол. I тис. Внаслідок еволюції слов'ян. заглибленого житла впродовж 10—13 ст. сформувалися осн. типологічні риси укр. нац. житла: наземний характер близької в плані до квадрата оселі, орієнтованої входом на південь / південні румби, використання деревини як осн. буд. матеріалу, застосування зрубної і каркасної технік буд-ва, опалення за допомогою глинобитної варистої печі, розташованої у ближньому від входу куті. До 18 ст. вони були основою розвитку як традиційного сел. та міщанського житла, так і житла панівних верств (шляхти, духовенства, козац. старшини). У подальшому етнічні традиції в житлобудівництві продовжували зберігатися лише в сел. житлі. Позитивний вплив на подальшу еволюцію укр. нац. житла мали місто, звідки в нар. буд-во проникали прогресивні новачки у плануванні, конструкції, системі опалення і відведення диму, функціональному використанні приміщень та площ оселі тощо, та етнокульт. зв'язки з представниками ін. народів (поляками, німцями, чехами), які проживали в Україні.

Назва «хата» — загальнопоширений в Україні термін для укр. нац. житла. Він згадується вже в істор. піснях 15 — 1-ї пол. 16 ст. Найімовірніше лексема «хата» походить з іранських мов й означає житло, заглиблене в землю (землянкове, півземлянкове). Паралельно із цією назвою до 18 ст. у писемних джерелах для позначення укр. нац. житла вживалися й інші: «ізва», «дом», «домок», «світлиця», «пекарня», «кухня».

### Планування житла

Укр. нац. житло 19 — 1-ї чверті 20 ст. відзначається етнокульт. спільністю найважливіших рис (горизонтального планування, організації інтер'єру, системи опалення) на всій етнічній території українців. Водночас для укр. традиційного житлового буд-ва, як і для інших галузей нар. к-ри, притаманна наявність численних локальних етногр. особливостей, які проявлялися в буд. матеріалі і конструкції, нар. термінології, декорі інтер'єру та екстер'єру тощо. Основою розвитку укр. нац.

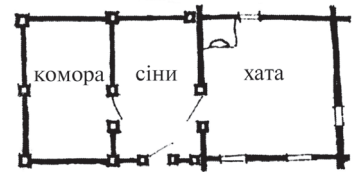

Трикамерне житло кінця 19 — початку 20 ст. із плануванням по довжині. Волинь.

житла стала однокамерна наземна кліть, опалювана за допомогою варистої печі — «хата» («ізва», «хижа», «халупа»). Горизонтальне планування укр. нац. житла розвивалося в довжину і по ширині. Згідно з даними археології на території України вже в період середньовіччя спорадично зустрічались дво- і трикамерні півземлянки. Початок розвитку планування укр. нац. житла пов'язаний з появою перед входом в оселю сіней: спершу — у вигляді невеликого дашка-козирка над двома, який захищав від атмосферних опадів, згодом — ряду жердин, приставлених під кутом до стіни з дверима, вкритих шаром трави і гілок, і нарешті — придбаного холодного неопалюваного приміщення з дверима. На *Бойківщині* й *Лемківщині* сіни були більшими за площею й часто виконували функцію молотильного току («боіско», «боше»). На *Гуцульщині*, *Покутті* в сінях («хоромах») влаштовували двоє вхідних дверей: у фасадній і напільній стінах. На *Волині*, *Поліссі* подекуди траплялося, що сіни по ширині були меншими за житлову кімнату. Внаслідок цього виникала «підсінь» — невелика ніша під стріхою даху. В 19 ст. однокамерні житла без сіней зустрічалися вже спорадично, а у 20 ст. — стали реліктовим явищем, яке найдовше збереглося подекуди на Поліссі України й Гуцульщині («бурдей»).

Осн. типами горизонтального планування укр. нац. житла в 19 — на поч. 20 ст. було двокамерне: хата, сіни і комора, і трикамерне: хата, сіни і комора, які побутували на всіх укр. етнічних землях. У трикамерному житлі вхід у госп. приміщення — комору — був влаштований із сіней. Один зі шляхів

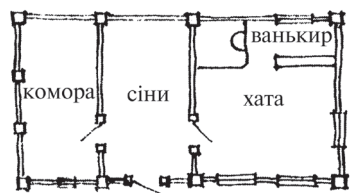

Чотирикамерне житло із плануванням по довжині і по ширині початку 20 ст. Волинь.

виникнення цього типу планування полягав у тому, що навпроти дверей житла зводили комору, яку постійно тримали під наглядом. З часом простір між цими первісно окремими спорудами «заростає» стінами, що й привело до появи трикамерного житла із сіньми посередині. На Бойківщині поряд зі згаданим трикамерним житлом зустрічався варіант, в якому власне хата («хижа») розташовувалася між сіньми і коморою. Вхід у госп. приміщення в цьому варіанті трикамерного житла вів знадвору. Центр. розташування в будівлі житлової камери сприяло її утепленню, що було актуальним в умовах суворого гірського клімату. Ще одним варіантом розвитку житла типу «хата, сіни та комора» є оселя з двома житловими приміщеннями, розташованими обабіч сіней (симетричне планування): хата, сіни та хата, яка зустрічалася в заможніших селян та у розширених сім'ях. Кімнати могли бути як рівноцінні (обидві опалювані печами або піччю і грубокою), так і нерівноцінні — опалювалася лише одна з них, а інша виконувала репрезентативні функції. Часто (особливо в випадку збільшення сім'ї й відсутності можливості побудувати для молодшої сімейної пари окреме житло) такі оселі виникали внаслідок еволюції первісно холодної комори з господарського у житлове приміщення.

У 2-й пол. 19 ст. поширюється асиметричне (анфіладне) планування укр. нац. житла типу: сіни, хата та хата, або ж: комора, сіни, хата і хата, в якому житлові камери розташовані лише по один бік від сіней (Волинь, Поліс-

ся). На Середньому Поліссі житла з анфіладним плануванням уже називали не «хатою», а «домом». Опалення такого житла здійснювалося або за допомогою варистої печі, зведеної біля перегородки між суміжними кімнатами, або ж за допомогою варистої печі і окремої груби, які функціонували у приміщеннях автономно.

Горизонтальне планування укр. нац. житла також розвивалося по ширині за рахунок влаштування при тильній стіні кімнати ще одного приміщення — житлового («ванькир», «веркіль», «алькир», «хатина») або господарського («комора») шляхом його прибудови чи встановлення в хаті перегородки, паралельної до гребеня даху (в останньому випадку ширина будинку була дещо більшою за хату з плануванням по довжині). Іноді таку перегородку влаштовували при тильній стіні сіней з метою виділення комори. На Середньому Поліссі у такий спосіб часто виділяли в сінях «стебку» («вістебка», «пукліт») — тепле госп. приміщення, в якому зберігали картоплю та овочі, а на Поділлі — «кухню».

Час і причини появи в українців житла з розвинутим горизонтальним плануванням по ширині остаточно не з'ясовані. Їх поширення припадає на 19 ст. Наприкінці 19 — на поч. 20 ст. вони відомі в багатьох місцевостях Пд.-Зх. историко-етногр. регіону України (на Волині, *Oniuli*, Покутті, *Надсянні*, Гуцульщині, Лемківщині, Поділлі). Таке планування сприяло сегментації функцій первісно однокамерного житла (виділення спальні, кухні), підвищенню рівня його гігієнічності, більше відповідало потребам розширених і багатодітних сімей, побутовим запитам заможніших селян. Серед поширених варіантів багатокамерного житла, розвинутого по ширині, наступні: сіни/кухня та хата; сіни/комора та хата; сіни та хата/ванькир; хата/ванькир, сіни та комора/ванькир; хата/комора, сіни та хата/комора.

#### Система опалення

Система опалення укр. нац. житла розвивалася від примітивного відкритого вогнища до півзакритого вогнища і варистої печі. В основі системи опалення укр. нац. житла лежить вариста піч — універсальний опалювальний пристрій, який здатний ефективно

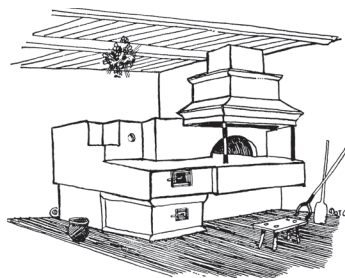

Вариста піч у хаті кінця 19 ст. Покуття.

обігрівати приміщення шляхом конвекції і відкриває низку способів термічної обробки їжі (печіння, варіння, смаження, сушіння). В 19 — 1-й третині 20 ст. відкрите вогнище («горен», «горно», «ватра») в українців зустрічалося лише спорадично як реліктове явище у двох варіантах: 1) наземному, влаштованому в долівці житлової кімнати (іноді дещо заглиблене) з кам'яною обмосткою або без неї; 2) на піднятій над долівкою платформі (глинобитній, зрубній, викладеній з каменю) на висоту до 1 м. Робоча поверхня такого вогнища («черінь») часом мала з протилежних сторін два невисоких бортики. Півзакрите вогнище («кабиця»), яке в конструктивному та функціональному аспектах аналогічне т. зв. печам ранньослов'ян. півземлянкових жител, влаштовували в сінях (посередині або біля стіни під комином) з метою економії паливного матеріалу і забезпечення бажаного температурного режиму в житловій кімнаті (особливо в літню теплу пору, коли потреби в обігріві не було, проте разом з тим необхідно готувати їжу). Воно спорадично зустрічалося на Волині, у Подніпров'ї. У пд. районах України в 19—20 ст. часто її зводили на подвір'ї для приготування їжі.

Вариста піч в укр. нац. житлі з 10—11 ст. розташовувалася у ближньому від входу куті й орієнтувалася пічним устям («челюсті») до фасадної стіни. Лише на Лемківщині устя виходило до вузької причілкової стіни «хижі». Основою варистої печі слугувала піднята над долівкою хати платформа («опіччя») заввишки до 1 м. Будівельний матеріал і конструкція «опіччя» диктувалися місцевими умовами (зокрема, доступністю тих чи ін. буд. матеріалів, локальними будівельними традиціями). Воно могло бути зрубним (пустотілим чи заповненим землею), каркасної конструкції, збитим із глини, вимурова-

ним з каменю і навіть розташовуватися на двох обрізках товстих дерев'яних колод. У пустотілих опічках знизу влаштовували місце («підпіч», «колюбаха», «кубаха», «печурка» та ін.) для дров на розпал, тимчасового утримання курчат тощо. Зверху влаштовували робочу поверхню — під («черінь»): на настелений шар товстих дощок дерев'яним «прачем» набиляли глину, в яку за давньою традицією вмазували черепки зі старого битого посуду, камінці, згодом — бите скло. Для нормального згоряння палива задню, прилягаючу до тильної стіни хати, частину поду робили приблизно на 2—2,5 см вищою за передню. Над подом зводили склепіння («піднебіння», «небо», «склепіння», «барбан», «кабан», «звід» та ін.) зі збитої глини (за допомогою гіркі дров, мішка полови, зігнутих каблуком прутів чи половинок ободів старих дерев'яних коліс). З кінця 19 ст. для зведення склепіння починають використовувати целу-сирівку, рідше — спеціально випалену вогнетривку «шамотку», доступну заможнішим селянам. Перед устям залишали невелику робочу платформу — «припічок» (завширшки приблизно 40 см), на якому збоку влаштовували заглиблення для жару і попелу («ямка», «кубашка», «печірка», «кубло» та ін.).

Система димовідведення в укр. нац. житлі еволюціонувала від курного через півкурне і до чистого. При курному димовідведенні («по-чорному») дим з печі виходив безпосередньо всередину житлового приміщення і далі — переважно крізь отвір у стелі («возниця», «димник»), який після завершення опалення закривався) нагору на хату й крізь димові отвори, влаштовані зазвичай під гребнем даху, назовні. З обладнанням печі димозбірником («комин», «кіш»), прилаштованим над устям, дим відводився за допомогою останнього та короткої дощаної труби («шия») крізь отвір у стіні («кагла») в сіни або ж через отвір у стелі на горище («під»). Після згоряння паливного матері-

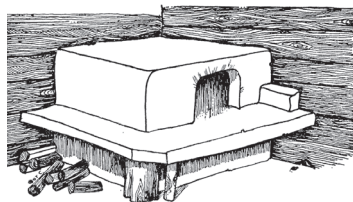

Курна піч у хаті кінця 19 ст. Бойківщина.

алу устя печі закривали бляшаною «заслонкою», а «каглу» — скрученою в клубок старою зношеною тканиною («онуча», «каглянка»). При півкурному димовідведенні дим усувався з житлової камери і далі з сіней чи горища стелився нагору під дах й виходив поза межі оселі. Димовідведення «по-білому» («по-чистому») з'явилося з появою в сінях вертикального коми́на — «бовдура» (виплетеного з лози довкола чотирьох стовпів або дощаного, обмазаного зовні і зсередини глиною), який підвішували до сінешньої стіни (переважно на Правобережжі), або ж встановлювали біля неї на землі (здебільшого на Лівобережжі). Дим з «кагли», потрапляючи у «бовдур», повністю усувався з хати через комин, виведений понад дах. Комин вивиснувався понад гребінь даху і увінчувався «головкою» — дерев'яним двосхилим дашком або ж спеціальним керамічним наверхником, який захищав комин від попадання вологи. Пізнішим досконалішим варіантом димовідведення «по-чистому» став відвід диму крізь отвір у стелі на горище, а звідси — через горизонтально покладений комин («лежак», «лежень», «свинка») у центр. комин і назовні.

Поширення півкурного і чистого димовідведення в різних місцевостях України відбувалося нерівномірно. «Курні» хати найдовше побутували на Поліссі й у Карпатах (зокрема на Бойківщині — подекуди до середини 1940-х рр.). Півкурне і чисте димовідведення найшвидше (з 19 ст.) поширилося в степовій і лісостеповій зонах України. «Живучість» курного димовідведення у Карпатах пояснюється не лише консервативністю побуту місц. горян, а й тісним зв'язком з конструкцією даху, зокрема потребою підігріву його взимку теплим повітрям, що сприяло швидшому сповзанню товстого шару снігу зі стрімкої стріхи і відтак запобігло проламуванню під його вагою кров і лат.

З 19 ст. в укр. нац. житлі почався процес сегментації функцій вистроєної печі. Спочатку з поширенням окремих груб та опалюваних лежанок (влаштованих у первісно глухому запічку) відділилася функція обігріву житла. Згодом з'являються плити-голандки, вкриті листовим залізом і призначені для приготування їжі шляхом

варіння і смаження. Це сприяло економії палива і забезпечувало підтримання оптимального температурного режиму житла.

Система опалення багатокамерних жител могла складатися і з двох варистих печей або з печі та груби. В оселях із розвинутим плануванням по ширині стінкової перегородкою між хатою і ванькирем часто служила вариста піч і приставлений навпроти неї обігрівач («бугай», «підколок», «грубка» та ін.), між якими був влаштований прохід. У багатокамерних житлах поч. 20 ст. опалювальні пристрої часто вже мали автономну систему димовідведення.

Наприкінці 19 — на поч. 20 ст. у багатьох місцевостях України (на Волині, Опілі, Надсянні) з'являються оселі, де варисту піч розвертають устя у сіни, які відтак перетворюються з традиційно холодного приміщення без стелі на теплу кухню, обладнану сте́лею. Це сприяло покращенню гігієнічних характеристик укр. нац. житла, оскільки в кімнаті залишалося лише тіло печі, а отже, усувалися бруд, дим, неприємний запах, пов'язані з опаленням і приготуванням їжі. Такий шлях розвитку традиційного житла характерний передовсім для зх. слов'ян (зокрема поляків, чехів) і німців, які в якості колоністів проживали у багатьох місцевостях України до серед. 1940-х рр. й обмінювалися етнокультурним, у т. ч. й виробничо-побутовим, досвідом з укр. селянами.

#### Будівництво житла

Традиційним буд. матеріалом у житловому буд-ві українців у 19 — на поч. 20 ст. була деревина (сосна, смерека, дуб, бук, осика, тополя, липа та ін.). У лісових та лісостепових місцевостях України її значення зберігалось до серед. 20 ст. На Поліссі, Бойківщині, Гуцульщині та Лемківщині й частково на Волині, Середньому Подніпров'ї, Слобожанщині стіни хати зводили в зруб з колод, півколод, брусів, пластин, які з'єднували у вінець за допомогою замків з випусками торців поза площини зрубу («в углі», «на вугла»). Замки («простий замок», «риб'ячий хвіст», «в каню», «руський вугол», «в обло», «в охлоп», «в замки», «французькі угла» та ін.) забезпечували жорстке кріплення елементів конструкції. З ме-

тою утеплення будівлі між вінцями зрубу робили прокладку з моху чи овечої вовни (Зх. Полісся). Вінці у зрубі скріплювали між собою за допомогою кілків («тиблі») з деревини твердої породи (дуба, граба, акації тощо). Зруб монтували на одному вінці товстих підвалин (дубових, соснових), які розташовували або безпосередньо на землі (в давніших будівлях), або ж на каменях чи обрізках вкопаних у землю (на глибину до 1 м) дубових колод («стопи», «постоли», «стояни», «палики», «штандарі», «медвідки»).

У лісостепових районах, віддавна заселених українцями, у 19 — 1-й третині 20 ст. й надалі побутували зрубна і каркасна техніки буд-ва. У степовій частині України, яка була масово заселена й освоєна в основному впродовж 19 ст., у буд-ві широко використовували глину й камінь, солому, полову, цеглу-сирівку.

З 19 ст. у лісостепових районах України внаслідок обезлісення зрубну конструкцію в нар. буд-ві поступово витісняє каркасна, яка була значно дешевшою. На Правобережжі відстань між двома стовпами каркасу («слупи», «шули»), в яких були вибрані пази («бурти», «чари»), заповнювали горизонтально вкладеними дерев'яними горбильями («ригелі», «дилі»). На Лівобережжі проміжки між стовпами заповнювали тонкими вертикальними дрючками («торчі»): верхній кінець чопували у платву, а нижній — у підвалину (або ж закопували в землю, якщо підвалини не було). Каркасно-дильовані/торчові стіни з обох боків обмазували глиною (попередньо набивши в стіну кілки для кращого прилягання обмазки) і білили. У будівлях серед. 19 — поч. 20 ст. в зоні зрубного буд-ва часто зустрічаються економніші комбіновані техніки на зразок: хата і комора — зрубні, а сіни — дильовані, або ж хата зрубна, а сіни — плетені й обмазані глиною тощо.

Дефіцит і дорожнеча буд. деревини у лісостепових та степових районах зумовили появу в житловому буд-ві стін із плетеним заповненням каркасу («турлук»). Легкий каркас зі стовпчиків, скріплених горизонтальними жердками, заплітали хмизом, лозою, очеретом і з обох боків обмазували товстим шаром глини, вимішаної із соломною. Таке жит-

ло називали «мазанкою», «кільованою» хатою, «хворостяною», хатою «на підплоті».

У степовій частині України побутувала безкаркасна техніка зведення стін із глиносолом'яних вальків, блоків-цеглин («саман», «лампач» та ін.), глинолитих, подекуди — з каменю (ракушняку, солонцю). Дерево тут використовували мінімально: для дверей з дверними коробками, вікон з обв'язкою, віконниць, платв, сволоків, крокв і лат.

Стелю («столь», «стіль») в укр. нац. житлі робили дощану, з горбилів, плетену з пруття, глиносолом'яних перевесел і укладали на товсту балку («сволок», «бальок», «трам», «грагар», «геренда»). Сволок міг бути один або три, поздовжній чи поперечний, або ж комбінацією їх з одного поздовжнього і поперечних. На гол. сволоку вирізували обереги: хрест, розети, іноді — імена майстра-будівельника, власника хати і дату побудови хати. Сволок утримував на собі вагу присипаної землею (приблизно 1—2 вози) стелі. На Волині подекуди сволок підпирали додатковою опорою («шіша», «булван»). У давніх хатах кінці сволока з вулиці («голова», «головка»), а іноді й із сіней («ноги») прикрашали різьбою (Полісся, Карпати). На Лемківщині під сволоком влаштували ще одну паралельну до нього балку («свинар»), до якої підвішували тушу забитої свині для її розробки. Присипка стелі зверху (на горищі на поді хати) землею/піском по шару прокладки (з полови, моху, овечої вовни тощо), як і наявність прокладки з моху між вінцями зрубу, робили будівлю «теплою», тобто житловою.

В укр. нац. житлі 19 — поч. 20 ст. переважав чотирисхилий (на Поліссі подекуди — двоххилий) дах на кроквах, які кріпилися до балок («платви»), покладених по верху стін. На Поліссі до 20 ст. збереглися генетично давніші конструктивні типи даху: зрубний («накат»), на стільцях, на сохах, пісохах. На Надсянні побутувало своєрідне житло з дахом на пристінних стовпах («хата в хаті», «хата в вугла, а зруб на стопах», «верх на слупах», «скриня в вугла, а дах на слупах» та ін.), яке складається з двох незалежних у конструктивному відношенні частин: зрубу хати, пекритого стелею, і даху, підтри-

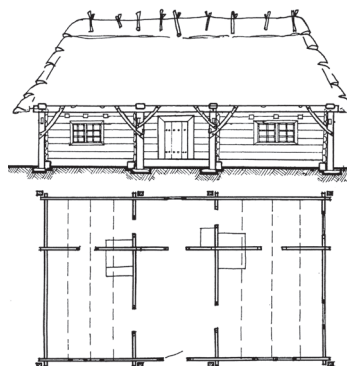

*Хата з дахом на пристінних стовпах. Друга половина 19 ст. Надсяння.*

муваного каркасною системою, стовпи якої розташовані зовні біля стін «халупи».

З ранньослов'янських часів у нар. житлобудівництві на території України використовували для пошиття даху плитки дерну. Ремінісценцією цієї давньої технології в українців є традиція присипати стелю житла з метою його утеплення шаром землі/піску. В 19 — на поч. 20 ст. найпоширенішим покрівельним матеріалом була житня солома. Як покрівельний матеріал для госп. і житлових будівель її почали використовувати із 16 ст. На Правобережжі дах пошивали сніпками, які прив'язували перевеслами до лат, що йшли по кроквах паралельно до гребеня, а на Лівобережжі — розстеленою соломною. У прибережних місцевостях для пошиття даху використовували очерет. У лісових районах побутувало дерев'яне пошиття даху: «гонт», «дранка» (Карпати), «тес» — покрівельна дошка (Полісся), при якому верхні кінці дощочок першого ряду заганяли у пази товстої балки, що увінчувала гребінь («вільчик», «коньок», «акзим», «буркниця»). У давніх будівлях кінці «вільчика» прикрашали різьбою.

До поч. 20 ст. в нар. зодчестві майстри-будівельники (особливо в зоні зрубного буд-ва) застосовували давні за походженням індивідуальні антропометричні одиниці вимірювання («вершок», «цаль», «корх», «п'ядь», «лікоть», «аршин», «сажень» тощо). Деякий час вони побутували паралельно з метричними. Це забезпечувало досягнення пропорційності в нар. житлово-госп. буд-ві.

Долівка в укр. нац. житлі традиційно була глинобитною («земля», «діл»), яку з гігієнічною метою періодично підмазували свіжою глиною. Це давало можли-

вість підтримувати житло в належній чистоті. З цих міркувань в укр. нац. житлі нерідко дерев'яну підлогу влаштовували лише в сінях і коморі, а в житловій кімнаті — земляну долівку. Дошана підлога поширюється із серед. 19 ст. з утвердженням досконаліших систем димовідведення (півкурної, чистої). Часто в житлах з дерев'яною підлогою навпроти печі залишали робочу зону глинобитною, що полегшувало її прибирання.

### Освітлення

Інсоляцію укр. нац. житла забезпечували вікна («воболоки», «оболоки», «визори»), яких найчастіше було три-чотири. У фасадній стіні зазвичай їх було два — одне навпроти печі («протипічне», яке в минулому мало крихітні розміри), і ще одне — поряд ближче до кута хати («застільне», «покутне»). Хату за традицією орієнтували фасадом на південь / південні румби («на сонце», «на полудень»). У причілковій стіні влаштовували переважно одне вікно ближче до покуті оселі. В новіших житлах здебільшого їх уже два. І на решті зрідка невелике віконце було у тильній стіні («запичне», «злодійське», «напільне»). Генетично найдавнішими були маленькі віконця (орієнтовно 0,3×0,2 м), вирізані у двох суміжних вінцях зрубу, які закривалися дерев'яними засувками («волоки»). Таким способом їх робили в коморах ще навіть на поч. 20 ст. Згодом їх замінили невеликими рамковими глухими віконцями, на які натягували воловий міхур, а з поширенням скла почали склити. Подекуди (на Опіллі, Поділлі) у фасадній стіні влаштовували одне видовжене вікно чи два спарених. Також у давніх хатах побутовали маленькі круглі віконця, вправлені в олово. На Зх. Поліссі у причілковій стіні зазвичай вікно відсутнє. Траплялося, що маленьке віконце влаштовували в сінях над вхідними дверима або збоку від них у стіні. На поч. 20 ст. у багатьох місцевостях України поширюється мода на віконниці, які в лісових та лісо-степових місцевостях не виконували захисної функції від вітровів, а отже мали естетичне значення.

### Інтер'єр, декор

Інтер'єр укр. нац. житла відзначався однотипністю на всьому ареалі розселення українців і тривалий час зберігав етнічні традиції, зокрема в його організації та наповненні. Збоку від вхідних дверей у куті між сінешньою і напільною стінами хати розташовувалася вариста піч. Її устя виходило зазвичай до протипічного вікна, влаштованого у фасадній («чільній») стіні. Збоку від устя печі в кутку при сінешній стіні стояли знаряддя для її обслуговування («вилощник», «коцюба», «ковіня», «пікна лопата» тощо). Тут же висів рушник. Верхню горизонтальну площину печі («черинь») використовували як спальне місце. Тут зазвичай спали або старі батьки, або ж діти, вигрівалися хворі. З цієї ж метою використовували й запічок.

По діагоналі від печі розташовувався репрезентативний кут («покуть», «святий вугол», «божий кут»). У багатьох місцевостях Пд.-Зх. історико-етногр. регіону його функцію виконувала вся причілкова стіна. Тут розміщали ікони, покриті рушниками («божниками») й обтикани священним зіллям і квітами, підвішували лампадку. Подекуди для ікон виготовляли спец. полички «божники». На Поліссі їх іноді прикрашали профільованим або плоским різьбленням. У замощених селян було більше ікон, і їх розташовували, крім покуті, вздовж причілкової стіни.

Під покуття знаходився стіл, який у минулому, як і більшість ін. меблів сел. житла, був нерухомий, оскільки його ніжки вкопували в долівку. В Карпатах (на Бойківщині) і на Поділлі функції стола виконувала скриня (стіл-скриня). У бойків серед найбідніших селян траплялися столи,

в яких у стільниці були видовбані круглі виїмки («довбанки»). Їх використовували як миски. На галицькій (пн.) Лемківщині стільницю деінде витісували з каменю. Місце за столом вважали в хаті найпочеснішим.

Від покуті вздовж чільної і причілкової стін йшли широкі нерухомі (на вкопаних у долівку хати ніжках-стовпах, на підкладках з каменю або врубаних у стіну) лави. Вони були широкі (0,50—0,60 м) і масивні (0,8—0,12 м завтовшки). Одна невелика рухома лавка («ослін») стояла перед столом. Передня лавка під фасадною стіною досягала мисника в куті біля дверей. А задня (під причілковою стіною) — до постелі. Нерідко на них спали. Сидячи на лавці біля вікна, займалися різними госп. роботами. В лаві висвердлювали отвори для закріплення куделі. Іноді на краю лави ставили мисник чи відро з водою. У свята лави застеляли домотканими тканинами («налавники», «радюги», «вереньки» тощо).

В давніх курних хатах побутовали різноманітні низенькі лавиці та стільці з природно вигнутого дерева («родимі стільці»). Їхня висота становила всього 0,23—0,35 м від долівки, що давало змогу за умов курного опалення уникнути подразнення очей димом з печі. На них мешканці оселі сиділи під час опалення.

Традиційним місцем для сну в укр. нац. житлі слугував дощаний поміст, піднятий над долівкою на висоту 0,80—1,05 м («піл», «пріче», «постіль», «приміст»). Він знаходився при тильній стіні хати й займав простір від запічка до причілкової стіни. Найчастіше дошки помосту спиралися на чотири стовпи, вкопані в долівку. Траплялося, що один кінець помосту спирався на запічок, а другий — на лавку або був врубаний у стіну. Поміст, який мав невисокі дерев'яні стінки, вимощували зверху сіном і накривали домотканою тканиною («радюга», «коц», «ліжник», «верета» тощо). Іноколи замість «полу» зустрічалося «ліжко».

Навпроти печі збоку від дверей і над ними влаштовували дерев'яні полиці для зберігання кухонного і столового посуду чи невелику шафу («полиця», «мисник», «судень», «посудник», «подишир»). Поряд із мисником на стіні висіла невелика поличка для ложок («ложечник»).

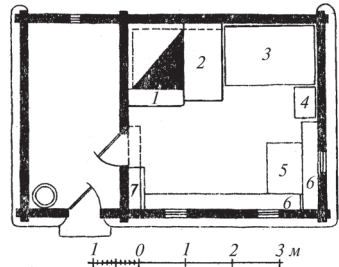

Типовий план українського народного двокамерного житла кінця 19 — початку 20 ст.: 1 — піч, 2 — лежанка, 3 — піл, 4 — скриня, 5 — стіл, 6 — лави, 7 — мисник.

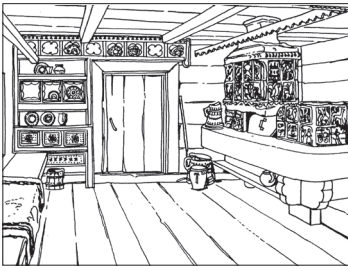

Інтер'єр українського народного житла кінця 19 — початку 20 ст. Гуцульщина.

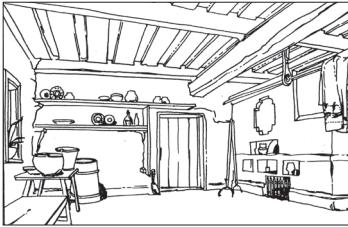

Інтер'єр українського народного житла кінця 19 — початку 20 ст. Полісся.

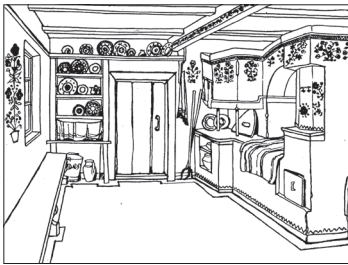

Інтер'єр українського народного житла кінця 19 — початку 20 ст. Поділля.

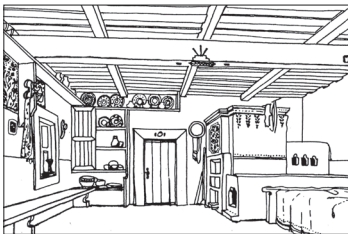

Інтер'єр українського народного житла кінця 19 — початку 20 ст. Середнє Подніпров'я.

(«балічка», «біло») та загальнопоширені жердки-вішалки над «полом».

Часто в інтер'єрі укр. нац. житла була колиска, зроблена з дерева або ж дерев'яного каркаса й міцної тканини. Залежно від конструкції її підвішували над «полом» або ж вона була автономним елементом інтер'єру й стояла на долівці посеред хати.

Для освітлення укр. нац. житла у багатьох місцевостях України до поч. 20 ст. використовували вогнище печі (в курних хатах), дерев'яні скіпки (соснові, букові тощо, які спеціально просушували). Їх клали на припічку на камені («світлич») й запалювали. В Карпатах скіпку іноді підвішували грубшим розщепленим кінцем до сволока. На Поліссі з цією метою використовували спец. пристрій — «посвіт». Він мав вигляд плетеної з хмизу труби чи полотняного мішка на дряноному каркасі, обмазані з протипожежних міркувань рідкою глиною й підвішених під отвором у стелі. На металевій решітці, зробленій з дроту й причепленій до нижньої частини цієї конструкції, запалювали лучину. Дим виходив крізь отвір у стелі. В давнину до фасадної стіни кріпили дерев'яний ложкоподібної форми держак, на якому палили скіпку. Також поширеним освітлювальним пристроєм в укр. нац. житлі були каганці («сліпаки») з лоем, в яких підпалювали намочений у ньому гніт. На Прикарпатті для освітлення використовували також гас, налитий у каганець («гасник»), який вставляли в ліхтар. Його місце було або на столі, або на печі. З поч. 20 ст. у побут увійшли газові лампи.

Декор інтер'єру укр. нац. житла відзначався численними локальними особливостями і значною мірою залежав від системи димовідведення. В курному жит-

лі арсенал декоративних засобів і прийомів був обмежений. У курних хатах дим осідав на верхній частині стін, які внаслідок цього були закіптюженими до блиску чорнотою, а в хаті стояв характерний запах диму. Тому стіни та стелю в «курницях» кілька разів на рік (зазвичай перед великими святами: Різдом Христовим, Великоднем, храмовим празником) мили гарячою водою і капустяним розсолем, відтирали короткими жорсткими вінниками зі спец. висушеної трави. Після цього стіни набували світлого теплого охристого кольору. Крім того, під час миття стін у такий спосіб знищували можливих комах-паразитів. Часто в таких хатах була цілком відсутня побілка стін. З еволюцією системи димовідведення в півкурне і чисте гігієнічні характеристики укр. нац. житла покращуються й відтак відкриваються ширші можливості для декоративного оформлення оселі. Водночас хати з «митими стінами» за традицією побутували в зоні зрубного буд-ва навіть на поч. 20 ст. Стіни в укр. нац. житлі переважно побілені. Як і миття стін, свіжу побілку в хаті робили здебільшого перед великими «роковими» святами. Піч і долівку господині підмашували глиною щотижня.

Одним із засобів декорування укр. нац. житла було плоске різьблення. Зокрема у більшості місцевостей України різьбою прикрашали сволоки. Крім звичних апотропеїчних знаків (хреста, розет, трійці), тут подекуди можна побачити в давніх хатах зображення різьма молодого місяця, зірок, змій, русалки тощо. Сволок (або ж лише різьблені зображення на ньому) зазвичай залишали незабіленим. На ін. елементах інтер'єру (миснику, жердках, одвірках, божниках) укр. нац. житла різьблення траплялося найчас-

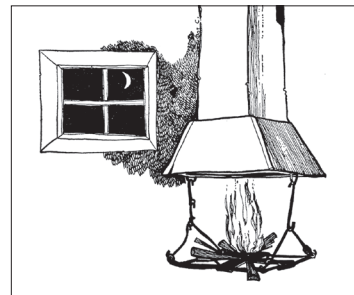

Посвіт у хаті кінця 19 ст. Західне Полісся

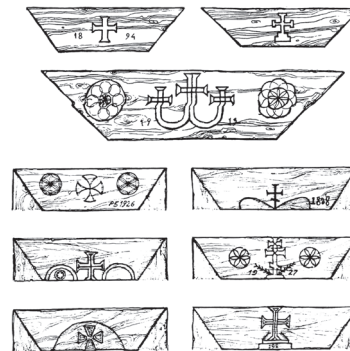

Різьба на надпоріжниках дверей хати. Бойківщина.

В укр. нац. житлі традиційно влаштовували в хаті кілька жердок, переважно — одну-дві, а в Карпатах і на Поліссі їх могло бути й більше. Це поздовжні й поперечні жердки-полиці («гряди», «бальки»), жердка-перекладина («пересувка», «носуля») для плетіння личаків, рогож, жердка для підвішування кросен ткацького верстата («грядка»), жердка-сушилка біля печі

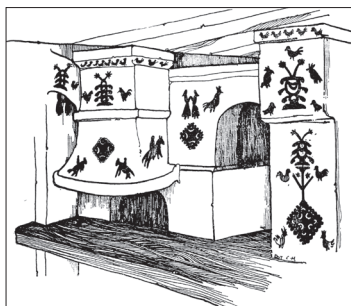

Розпис печі та груби в хаті. Поділля.

тіше в Карпатах (особливо на Гуцульщині) й рідше — на Поліссі. На Гуцульщині в житлах заможних селян різьбою також прикрашали стіл, ліжко (боковини і спинки), колицку, скриню. На Зх. Поліссі в давніх хатах (серед 19 ст.) біля покуті на фасадній і причілковій стінах, складених із брусів, вирізьблювали хрест, розети, інформацію про майстра і власника хати, рік її зведення.

У степових і деяких лісостепових місцевостях (Поділля, Середнє Подніпров'я) побутовували поліхромний розпис стін і комина-димозбірника печі, грубки. Найчастіше зображали «дерево життя» (вазон), квіти, рослинний орнамент, птахів. У Середньому Подніпров'ї іноді сволок і окремі елементи печі розмальовували різнокольоровими фарбами. На Слобожанщині відомі поліхромні розписи стін хати і груби, де, крім рослинних орнаментальних мотивів, є орніто-, зоо- та антропоморфні зображення (птахів обабіч «дерева життя», коней, жін. постатей, вершників).

На Гуцульщині й місцями на Волині, Середньому Подніпров'ї, Слобожанщині заможні селяни прикрашали піч оригінальними кахлями. В гуцульських печах на них траплялися, крім орнаментів, зображення побутових сцен, ікони (св. Миколая, Богородиці з Ісу-

сом, св. Юрія Зміборця, Кирила і Мефодія, св. Параскеви, великомучениць Катерини і Варвари).

Найпопулярнішим засобом декоративного оформлення житла була художня тканина. Тканими й вишиваними рушниками прикрашали ікони, портрети видатних істор. осіб (Т.Шевченка, рос. царя Олександра II та ін.). В Середньому Подніпров'ї часто можна було побачити нар. картину «Козак Мамай». У Карпатах і на Прикарпатті були популярні образи на склі, намальовані нар. малярами. Також різні тканини використовували для накриття стола, лав, «полу». Подекуди стіни за лавами драпували тканими «залавниками». «Піл» накривали різними «веретами», «коцями», «радюгами», прикрашали гірками подушок у художньо витканих «півшвах». Над полом на жердці часто розвішували найкращий святковий багато декорований (вишивкою, аплікацією тощо) одяг, килими, ліжники, верети, рядюги.

Серед ін. засобів декорування укр. нац. житла популярними були паперові витинанки, якими прикрашали стіни, писанки, підвішені до сволока чи на стіні. З кінця 19 ст. поширюються світлини (батьків, близьких родичів), обрамлені в засклені рамки й розміщені переважно на фасадній стіні.

В укр. нац. житлі лісостепових і степових районів зазвичай споруджували «призьбу», яка оточувала по периметру всю житлову будівлю. Відстань між стіною і дерев'яною опалубкою (завширшки 0,5 м) заповнювали глиною. У минулому вона становила характерну рису давніх хат, які зазвичай не мали жодного фундаменту. «Призьба» утеплювала хату, в теплу пору року на ній виконували різні госп. роботи, вона служила мешканцям оселі місцем відпочинку й спілкування.

Впродовж 19 — поч. 20 ст. в укр. нац. житлі під впливом містечкового буд-ва поширюються «ганки». Зазвичай «ганок» утворювало односхиле піддашся перед входом у сіни, яке спиралося на два стовпи. Він міг тягнутися навіть вздовж усєї чільної стіни (Волинь, Слобожанщина). Особливе різноманіття форм і конструкцій ганків було характерне для пд.-зх. частини Волині: від найпростіших односхилих чи двосхилих піддаш, підтримуваних

виносами платв чи стовпами, до розвинутих складних прибудов каркасної конструкції. На галицькій частині Волині зустрічалося навіть по два ганки: від вулиці («ганок») і від двору («присінки»). У бойків іноді «галерейка» оточувала «хижу» по всьому її периметру.

Характерною особливістю екстер'єру укр. нац. житла є наявність глиняної обмазки стін і побілки. Ця традиція поширювалася з лісостепових районів. Наприкінці 19 — на поч. 20 ст. вже в багатьох місцевостях зони зрубного буд-ва стіни зрубу білили. На Поліссі лише в найпівнічніших віддалених селах побутовували відкритий зруб. У Карпатах обмазка й побілка зрубу поширилися передовсім на пд. схилах у бойків і лемків, де бракувало якісної деревини хвойних порід і для буд-ва широко використовували бук. Оригінальний вигляд має зруб хати на пн. схилах Бойківщини та в окремих районах Закарпаття (Хустському, Тячівському): шпари між вінцями зрубу зовні промазують жовтою, червоною, а найчастіше білою глиною або білять, підтонували площини стін товченою целюлою чи перепаленою глиною, змішаною з олією. Внаслідок цього на зрубі ритмічно чергуються горизонтальні світлі і темні смуги. На Середньому Поліссі оригінальний естетичний ефект досягається тим, що випусти вінців зрубу рівно обрізають і затісують у формі п'яти- чи шестигранника.

Одним із засобів декорування хати було плоске і профільоване різьблення. Його широко ви-

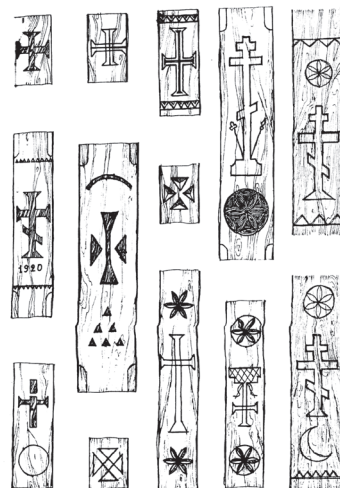

Різьба на сволоках. Бойківщина.



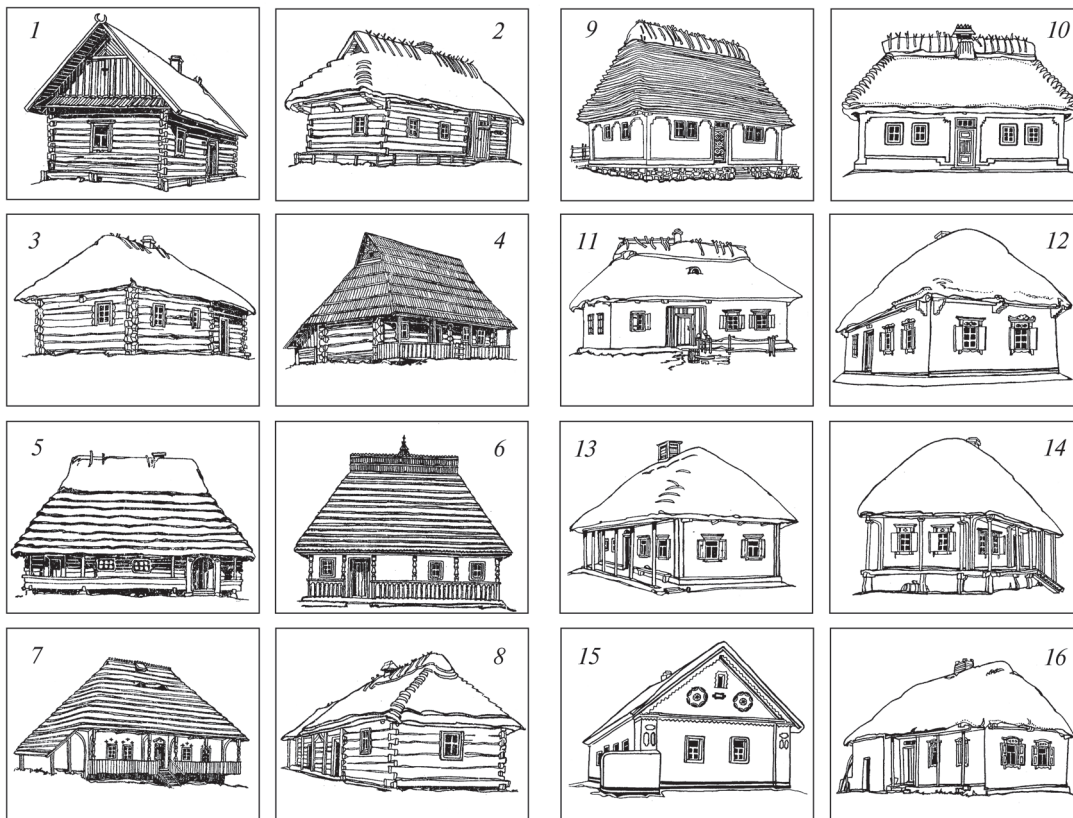

Екстер'єр українського народного житла кінця 19 — поч. 20 ст.:

- 1 — Західне Полісся;  
 2 — Середнє Полісся;  
 3 — Східне Полісся;  
 4 — Гуцульщина;  
 5 — Бойківщина;  
 6 — рівнинне Закарпаття;  
 7 — рівнинна Буковина;  
 8 — Бойківщина;  
 9, 10 — Поділля;  
 11 — Середнє Подніпров'я (Правобережжя);  
 12 — Середнє Подніпров'я;  
 13 — Середнє Подніпров'я (Лівобережжя);  
 14 — Слобожанщина;  
 15 — Нижнє Побужжя;  
 16 — Приазов'я.

користували у зрубному буд-ві. Плоскою різьбою в Карпатах (і меншою мірою — на Поліссі) прикрашали одвірки вхідних дверей, зображаючи на них різні апотропеїчні символи: хрест, зірки, розети, геометричний та рослинний орнамент. Гуцули й бойки подібним чином також прикрашали обрамлення вікон на фасадній стіні. Профільованою різьбою у зрубних та каркасних будівлях декорували кінці платів, «головки» сволоків (на Бойківщині та Поліссі останні іноді вирізали у формі голови фантастичної зооморфної рогатої істоти), стовпчики ганків і галерей. Подекуди на Середньому Поліссі, Бойківщині траплялися хати, в яких верхній одвірок вхідних дверей мав заокруглену аркоподібну форму. На Бойківщині одвірки у фасадній стіні були складені у формі трапеції, а на Лівобережній Україні зустрічалися давні хати з дверним отвором у формі шестикутника. У старих хатах Середнього Полісся профільованою різьбою часто прикрашали «вітреник» — дошку, прибиту до торців лат на даховому схилі, яка запобігала вітровому зриву.

У лісостепових і степових районах України, крім обмазки

глиною і побілки, житло декорували за допомогою підводки кольоровими глинами та поліхромного розпису. На простінках між вікнами фасадної стіни малювали вазони, дерево життя, квіти. Елементами рослинного орнаменту прикрашали стіни довкола віконних рам. Часто призьбу робили червонуватою чи жовтою, решту стіни — білою, а під стріхою проводили блакитне пасмо. На пн. (галицькій) частині Лемківщини на вхідних дверях «хижі» малювали родове дерево, ламані хрести (свастики), зорі. На родовому дереві відмічали смерть і народження близьких родичів. Віконниці хати прикрашали профільованою різьбою, дерев'яними накладками, зображаючи різні геометричні фігури, рослинні мотиви, птахів, розмальовували їх у яскраві кольори (зелений, синій, блакитний, червоний, жовтий).

#### Будівельна обрядовість

Органічною складовою процесу зведення укр. нац. житла були прикмети, повір'я, гадання, звичаї та обряди (буд. обрядовість). Їхню світоглядну основу становили архаїчні дохристиян. уявлення про локалізацію потойбічного світу під землею, маніс-

тичні вірування (зокрема культ предків), нар. демонологія, магія. Буд. обрядовість українців також тісно пов'язана з істор. розвитком укр. нац. житла й у своїй основі відображає його найдавніші етапи, починаючи з ранньослов'ян. півземлянок I тис. Обрядодії, передуючі буд-ву, були спрямовані на вибір буд. матеріалу, місця для хати та часу початку буд-ва. В зоні Лісу й Лісостепу особливу увагу приділяли вибору давнього традиційного буд. матеріалу — дерева, а також каменю і глини. Крім позитивних буд. характеристик, воно мусило володіти ще й належними ритуальними якостями — бути «мудрим», «чистим». Негативно оцінювалися (а отже й були небезпечними для забудовника) певні породи (осика, подекуди сосна), дерева з природними аномаліями (з розгалуженими стовбуром, хворобливим наростом на ньому, порослі омелою, із засохлим тонким вертикальним суком тощо), набутими дефектами (сухостій, вдарені блискавкою, похилені, поламані вітром, вирвані з коренем вихором, з невідомого походження рукотворними зарубками тощо), з місць реальних чи гіпотетичних поховань.

При виборі місця для буд-ва хати уникали «нечистих» місць, пов'язаних із похованнями, нещасними випадками, смертю, каліцтвом, різними демонологічними проявами тощо. Вибране реально придатне у практичному відношенні місце для буд-ва перевіряли щодо його ритуальних характеристик за допомогою прикмет (які виступали класифікаторами з двома варіантами відповіді: придатне/непридатне) та різноманітних гадань (за допомогою великої рогатої худоби і овець, які лягали відпочивати лише на «чистому» місці; хліба, зерна, грошей, води тощо, які, переночувавши на гаданому місці, лишилися цілими й неущкодженними, що було свідченням його ритуальної «чистоти», тощо).

Ритуальні обмеження накладалися, крім простору, й на час. Традиція забороняла починати буд-во у високосний рік, піст, певні фази місяця, «важкі» дні тижня («Божкові», «непарні», «пісні», «жіночі»). Заснувати нову хату слід лише до полудня. Будь-що робити на буд-ві після заходу сонця заборонялося.

Заснуванню підвалин хати передувала «закладачина», й, зокрема, умиловивчальна буд. жертва, відома в українців у двох формах: кривавій (тваринній) та безкровній (предметами). Криаве жертвоприношення менш поширене і збереглося до 20 ст. лише на Гуцульщині і Середньому Поліссі: на «закладачинах» відрубували голову тварині (вівці, півневі, курці) і виливали кров у яму під опорні стовпи, на які встановлювали підвалини. При жертвоприношенні предметами в ями і замки підвалин клали хліб/зерно, гроші і апотропеї (свячену воду, ладан, свячене зілля) тощо.

Зведення нової оселі потребувало підтримки покійних предків, яких запрошували на «закладини». Найпоширенішою формою їх запрошення були вивішування зеленої гілки на кроквах новобудови («віха», «вільце», «кошиця», «квітка») й хліб-сіль на простеленому на підваліні рушнику. Первісно це робили на початку буд-ва, коли одразу встановлювали основу даху — сохи. В новітні часи внаслідок еволюції буд. техніки, появи нових конструкцій і, зокрема, поширення даху на кроквах, виві-

шення «квітки» змістилося в часі й відбувалося вже не на початку буд-ва, а ближче до його завершення.

Зі вселенням у нову хату («входина», «влязани») пов'язане повір'я про її небезпечність для першого, хто увійде. Тому часто першими входили або найстаріші члени сім'ї, або невинні діти (до семирічного віку), або тварини (кіт, півень, курка, собака). Згідно з ін. поширеним повір'ям в кожній хаті є дух-опікун («домовик», «хованець», «годованець», «підхалупник», «домашня гадина» та ін.), без якого вона не може стояти. Тому подекуди (Середнє Полісся) його запрошували зі старої хати в нову, іноді хтось із учасників новосілля навіть одягав на себе маску-личину домовика. Його локусом у хаті частіше був якийсь елемент системи опалення і димовідведення (на припічку в «кублі» для жару, в «кагли», під піччю, на поді біля комина), рідше — покуть.

На святкову гостину («новосілля») запрошували майстрів, сусідів, родичів, а також покійних батьків, дідів. Гості приходили з «приносом» — подарунком, неодмінною складовою якого був загорнутий у рушник хліб. Після завершення трапези стіл на ніч не прибирали в очікуванні візиту покійних предків, які, за повір'ям, мали прийти вечеряти.

Літ.: *Таранушенко С.* Давнє поліське житло. «Народна творчість та етнографія», 1969, № 1; *Приходько Н.П.* Некоторые вопросы истории жилища на Украине. В кн.: Древнее жилище народов Восточной Европы. М., 1975; *Косміна Т.В.* Сільське житло Поділля: кінець XIX — XX ст.: історико-етнографічне дослідження. К., 1980; *Байбури А.К.* Жилище в обрядах і представленнях восточных славян. Л., 1983; *Сополига М.* Народне житло українців Східної Словаччини. Братіслава—Пряшів, 1983; *Гошко Ю.Г. та ін.* Народна архітектура українських Карпат XV—XX ст. К., 1987; *Самойлович В.П.* Народное архитектурное творчество Украины. К., 1989; *Никончук М.В., Никончук О.М.* Будівельна лексика Правобережного Полісся в лексико-семантичній системі східнослов'янських мов. Житомир, 1990; *Данилюк А.Г.* Українська хата. К., 1991; *Таранушенко С.* Житло на Слобожанщині. «ЗНТШ» (Львів), 1995, т. 230; *Шербаківський В.* Українське народне мистецтво: орнаментация української хати. В кн.: *Шербаківський В.* Українське мистецтво. К., 1995; *Косміна Т.* Поселення, са-

диба, житло. В кн.: Українці: історико-етнографічна монографія, кн. 2. Опішне, 1999; *Відейко М.Ю. та ін.* Давні поселення України. К., 2005; *Федака П.М.* Народне житло українців Закарпаття XVIII—XX століть. Ужгород, 2005; *Сілецький Р.* Традиційна будівельна обрядовість українців. Львів, 2011; *Радович Р.* Народна архітектура Старосамбірщини XIX — першої половини XX ст. (житлового-господарський комплекс). К., 2015; *Його ж.* Поліське житло: культурно-генетичні витоки та еволюційні процеси. Львів, 2017.

*Р.Б. Сілецький.*

## ОДЯГ

Докладно описати одяг укр. селян можна лише для відрізка часу, що починається в серед. 19 ст. Це пов'язано з тим, що про сільс. вбрання до 18 ст. маємо досить скупи свідчення, на відміну від одягу вищих верств населення. Асортимент одягу сільс. меншканців, який був зафіксований у джерелах до 18 ст., обмежується переважно переліком осн. його видів (сорочка, плахта, спідниця, штани, шапка, намітка, свита, кожух, чоботи, пояс, рукавиці, намисто) без його деталізації та вказівок на регіональні особливості. Достеменно відомо, що селяни виготовляли одяг переважно з хутра, соломи, тканин домашнього вир-ва тощо. Брак артефактів і детальних описів змушує деяких дослідників описувати сільс. одяг цих епох за аналогією до вбрання кінця 19 — поч. 20 ст., що не завжди є коректним.

Упродовж існування сільс. одяг українців убирав різноманітні елементи вбрання сусідніх етносів, зазнавав новомодних впливів, адаптував окремі елементи вбрання вищих верств населення. З часом такі запозичення ставали невід'ємною рисою одягу і надавали нар. сільс. вбранню регіональної своєрідності.

Систематичний збір та вивчення етногр. матеріалів, у т. ч. і про одяг, почалися з серед. 19 ст. завдяки створенню Рос. геогр. т-ва (1845; членами т-ва були відомі укр. вчені) та Комісії з опису губерній Київ. навч. округу (при Київ. ун-ті; 1851). Результати цієї роботи публікувались у «Киевских губернских ведомостях» та ін. періодичних виданнях. Особро треба виділити роботу Д. Де ля Фліза з його етногр. замальовками та описами сільс. вбрання серед. 19 ст.

Із серед. 19 ст. публікується низка наук. праць, серед авторів яких — Я.Головацький та П.Чубинський.

Наприкінці 19 — на поч. 20 ст. з'являються наук. праці, в яких міститься не лише опис вбрання, а й його генеза та класифікація. До найбільш значущих можна віднести дослідження О.Кольберга, Ф.Вовка та К.Мошинського, О.Єфименко, В.Шухевича, В.Білецької, Д.Зеленіна, С.Маковського, М.Зубрицького, Б.Познанського.

Дослідження народного одягу активно поновилися наприкінці 1950-х — на поч. 1960-х рр. Традиційний сільсь. одяг різних етногр. регіонів України розглядався у працях Г.Маслової, Г.Стельмаха, С.Колоса, І.Гургули, В.Культчицької.

У 1970-х рр. вийшла низка публікацій, присвячених окремим видам одягу та одягу окремих регіонів (праці Я.Прилипка, В.Миронова, Т.Николаєвої). Серед них вирізняються перша монографічна праця рад. часу про укр. нар. вбрання (автор К.Матейко) та перше монографічне видання про один із видів прикрас — дукачі (автор І.Спаський).

У 1980—90-х рр. виходять колективні монографії, присвячені різним етногр. регіонам (Київщина, Поділля, Гуцульщина, Бойківщина, Лемківщина, Полісся), де серед ін. публікуються статті про нар. одяг Т.Николаєвої, Г.Щербія, К.Матейко, З.Тканко, Г.Стельмашук, Р.Чугай, Р.Дудки, Л.Булгакової, А.Українця.

Наприкінці 1980-х років видруковані монографії Т.Николаєвої (в якій уперше розглянуто одяг окремого етногр. регіону) та Г.Стельмашук (де вперше розглянуто гол. убори). Дослідження укр. весільного вбрання представлене реконструкціями Т.Косміної.

У 1990-х рр. побачили світ праці, присвячені одягу окремих регіонів (автори Я.Кожелянко, М.Костишина, І.Грибаніч, О.Косміна).

Наприкінці 1990-х рр. опубліковані перший словник укр. нар. одягу (автор К.Матейко) та перша історія укр. костюма (автор Т.Николаєва). У 2-томному виданні «Українці» тема нар. костюма висвітлена в розділах, написаних Т.Николаєвою, Г.Щербієм та Н.Гуршовою.

Окремим видам народної творчості, ремеслам і промислам, де, крім іншого, розглядається і нар. одяг, присвячені праці Т.Кари-Васильєвої, Р.Захарчук-Чугай, Г.Горинь, Л.Булгакової, О.Нікорак, В.Зайченко, Р.Пилипа.

На поч. 21 ст. вийшли оглядові монографії М.Білан та Г.Стельмашук, О.Косміної (про нар. вбрання українців), «спеціалізовані» монографії Г.Врочинської (жін. нар. прикраси в істор. та регіональному аспектах) та О.Федорук (нар. прикраси з бісеру).

Праця Л.Пономар (словник нар. одягу Правобереж. Полісся, що супроводжується картографуванням поданих термінів) поклала початок укладанню історико-етногр. атласу України.

Оскільки регіони України відрізняються один від одного природними та історико-культ. умовами, традиційне вбрання українців (утім, як й ін. етносів) не має єдиного узагальненого типу, а представлене регіональними типами та варіантами. Етногр. районування України поділяє її територію на 4 макрорегіони (Полісся, Лісостеп, Карпати і Степ), кожен з яких, своєю чергою, поділяється на регіони.

Кожен із регіональних типів вбрання складається з локальних варіантів із власною колористикою, орнаментикою, способом одягання та силуетом.

При всій регіональній різноманітності укр. традиційного вбрання воно має багато спільних рис.

Характерною для всіх регіонів є багат шаровість одягу — звичай вдягати один поверх іншого кілька елементів; при цьому кожний із нижніх елементів не перекривався повністю верхнім і, таким чином, його частково видно. Ця традиція сягає корінням к-ри раннього середньовіччя. Найбільш яскраво це простежується в жін. святковому (весільному) вбранні.

### Сорочка

Найважливішим елементом укр. нар. одягу є сорочка («кошуля», «моршинка», «опліч», «підрамник», «призбирка», «рубатка», «сорочина», «хлоп'янка», «чумачка» тощо). Це був водночас і нижній, і верхній одяг. Сорочку зазвичай декорували вишивкою, рідше — тканням.

Крій сорочки має різноманітні локальні варіанти. Загально-



*Жіночий та чоловічий весільний одяг. На жінці: кода; вишита сорочка; мінтян; фота. На чоловікові: солом'яний капелюх, оздоблений пір'ям селезня та бісерною стрічкою; вишита дова сорочка; тканій пояс; мінтян; вузькі штани, прикрашені вишивкою. Буковина. Кінець 19 — початок 20 ст. Чернівецький музей народної архітектури та побуту.*

укр. і найдавнішим типом можна вважати цільнокроєну сорочку — жін. «додільну сорочку» і чол. «довгу сорочку».

За кроєм стану розрізняють два типи сорочок: «додільну» та «до підтички». «Додільну» кроїли з одного цільного шматка полотна, який відповідав потрібній довжині вбрання (до самого низу — «до долу», до литок, нижче колін). Такий крій характерний і для жін., і для чол. сорочок. Стан «до підтички», характерний для жін. сорочок, складався з двох частин: верхнього стану та пришитої нижче талії частини, яка мала назву «підтичка». З появою

*Жіноче вбрання: вишита сорочка; запаски; кептар; тканій пояс; хустка (чільце, стрічки). Гуцульщина. Кінець 19 — початок 20 ст. Музей народної архітектури і побуту у Львові імені Климента Шенцицького.*





*Жіноче вбрання: сорочка з тканим декором; вовняна безрукавка; фабрична набивна хустка; бісерна прикраса «криза». Лемківщина. Кінець 19 — початок 20 ст. Музей етнографії та художнього промислу Інституту народознавства НАН України. Львів.*

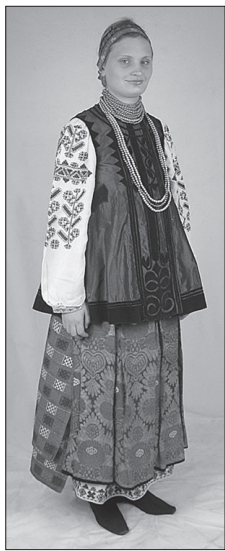

*Дівоче святкове вбрання: вишита сорочка; ткани плахта; парчева запаска; керсетка, декорована аплікацією з плусу. Полтавщина. Кінець 19 — початок 20 ст. Полтавський краєзнавчий музей.*

на поч. 20 ст. крамної бавовняної білої матерії (тоншої, ніж домоткане полотно) з неї почали робити рукави або всю верхню частину сорочки. Нижню ж частину («підтичку»), якою охоплювали тіло нижче пояса, викроювали з домотканого дешевого полотна.

Додільна сорочка мала високий ритуальний статус в обрядовій к-рі українців, особливо в обрядах переходу (весілля та поховання).

Ширина сорочки залежала від ширини полотна. Шматок полотна, з якого шили сорочку, називали «пількою». Залежно від регіональних особливостей сорочки кроїлися на дві, три або чотири пілки.

За особливостями способів з'єднання рукавів зі станом виділялися такі види сорочок: тунікоподібні, безуставкові з цільнокроєним рукавом, уставкові (з плечовими вставками — «установками»), «поликами», «плечиками», з кокеткою.

Тунікоподібна сорочка була найбільш архаїчною з-поміж ін. типів крою і виготовлялася з перегнутого навпіл шматка домотканого полотна (без швів на плечах) та отвором для голови на лінії перегибу. До перегнутого полотна пришивали рукави. Довгі додільні тунікоподібні сорочки мали бічні вставки, що розширювали їхню нижню частину. Такий тип був характерний переважно для чол. сорочок. Жін. сорочки цього типу мали назву «хлоп'янка».

«Безуставкова» сорочка мала суцільно кроєні рукави, які пришивали до передньої та задньої пілки сорочки. Верхній край рукава призибували разом зі станком, утворюючи викот.

«Уставка сорочка» мала вшивне плічко («установка»), що з'єднувала передню і задню частину сорочки і призибувалася коло ший разом зі станом сорочки. До цієї уставки пришивалися рукави.

Безуставковий та уставковий типи були більш характерними для жін. сорочок, хоча зустрічались і в чоловічих.

Під впливом міської моди наприкінці 19 — на поч. 20 ст. з'явилася жін. сорочка з кокеткою — верхньою підкроєною відрізною прямокутною частиною, до якої на рівні плеча пришивали рукави, а на рівні грудей пришивали передню й задню пілки.

Окремий тип крою має «волошка», поширена на Закарпатті. У сорочці цього типу до передньої та задньої пілки пришиваються з двох боків два довгих вузьких шматки полотна, які перегинаються на плечі і до яких пришиваються рукави. Ширина рукавів «волошки» вдвічі ширша, ніж у звичайних сорочок.

Прийоми викінчення верху «станка» (шийного отвору) укр. сорочки представлені п'ятьма варіантами. Найдавнішим було безкомірне завершення: верхній край станка морщили, тобто стягували (збирали) його на нитку та заводили зібрану частину під облямівку — вузьку смужку тканини, якою прикривався край станка. Сорочка з таким типом оформлення шийного отвору отримала назву «призбирана», «морщена» або сорочка без коміра. В подальшому вузьку облямівку поширили і перетворили її на стоячий комір. Так виникла «сорочка зі стойкою» чи «зі стоячим коміром». У поєднанні морщення і накладеного стоячого коміру виник «комір зі шляркою», коли стойку викінчували зборками. Процес розвитку крою верхньої частини стану завершив відкладний комір — це «сорочка з коміром» («з виложистим коміром», «з відкладним коміром»). Наприкінці 19 ст. з'явився ще один прийом викінчування станка сорочки: у вигляді чотирикутного вирізу без коміра («голошійка»). Сорочки Бойківщини та деяких районів Закарпаття вирізняються також і розпіркою, влаштованою не попереду, а збоку чи ззаду.

Орнаментальний декор сорочок розташований на певних місцях: комірі, уставці, манжетах, підточці, погрудках; така традиція склалась у киеворус. період під візант. впливом і проіснувала у побутовій к-рі до серед. 20 ст.

Декор сорочки практично завжди підкреслював крій виробу. Чол. сорочки прикрашалися тканим чи вишитим орнаментом на комірі, маніші та чохлах, часом на рукавах. Рукави або призибували при манжетах, або ж вільно викінчували без манжет. Сорочку вдягали навіпуск поверх вузьких штанів чи заправляли у штани. Її підперізували скрученим лляним, конопляним або вовняним мотузком чи поясом (тканним, плетеним або шкіряним).

Місця розташування декору жін. сорочок були усталені: полики, підполики, верхня частина рукавів або й увесь рукав, комір, чохла та поділ. У деяких регіонах орнамент розташовували на погрудках та спині. В жін. сорочках низ рукавів і верх біля ший могли викінчувати простим морщенням, морщенням, укріпленим манжетом «чохлою» («чохла сорочка», або «сорочка з чохлою»), з оборкою «шляркою» коло зап'ястя («чохла сорочка зі шляркою»).

Переважною технікою вишивання сорочок було «шиття по чиснищях» — у літературі це «рахункове» або «лічильне» вишивання. Таке шиття виконувалося без спец. додаткових пристроїв (канви) та було представлене прийомами як прозорого, так і непрозорого шиття.

Місто запропонувало нар. майстринам фабричне полотно та бавовняні нитки чорного й червоного кольорів, а також канву (яка була потрібна при вишиванні на матеріалі з нечітким переплетінням ниток основи й підкання) та безліч готових інтер'єр. узорів. Ці дешеві й доступні послуги міста призвели до того, що трудомісткі та своєрідні сел. техніки виконання орнаментів були швидко витіснені й замінені універсальним «хрестиком», монополію якого не витримала жодна з традиційних технік. Сучасна хрестиково-натуралістична і еkleктична сільська вишивка цілком відмінна від історично-традиційної і тех. прийомів, і орнаментом, і матеріалом, і кольоровим рішенням. Джерела «хрестикових вишивок» походять із малюнків на обгортках дешевих гатунків мила («Брокар», «Рале», «Сфінкс»), рекламаних на поч. 20 ст., й поширених в Україні премій (у вигляді взірців для вишивок по канві) від модних тогочасних журналів («Нива», «Родина», «Модний світ»).

### Поясний одяг

Поясний одяг — це одяг, який укріплювали на поясі.

Чоловічий поясний одяг («гачі», «гаті», «холошні», «ногавиці», «портяниці», «крашениці», «сподніки», «мишини») представлений штанами різноманітного крою та форми.

Чоловічі штани шили з домотканого полотна (однотонно-

го, у смужку, у дрібну клітинку), сукна (білого чи однотонного кольорового), шкіри, хутра та з фабричних тканин. Зовн. вигляд штанів залежав від ширини тканини та способу з'єднання холош за допомогою вишитої між ними прямокутної вставки. Ширина штанів залежала від ширини холош та розміру вставки між ними. Штани з полотна могли мати різну ширину; штани із сукна були завжди вузькими. Вузькі штани носили з сорочкою навипуск, а якщо штани були широкі, то в них заправляли сорочку. Вузькі святкові штани на Буковині та Покутті могли гофрувати у мілкі поперечні складочки, а широкі штани деяких районів Закарпаття, кожна холоша яких була пошита з двох пілок, нагадували жін. спідниці. Святкові чол. штани могли декоруватися вишивкою та мереживом по низу холош. Окремим регіональним видом були також «мишини» — штани зі шкіри (не промокали; їх одягали під час сплаву лісу) або з овечого хутра вовною всередину (зимові). На талії штани кріпилися за допомогою шнура «очкура», втягнутого у верхній підгіб, або ж за допомогою гудзика чи гапліка на пришитому поясі.

Жіночий поясний одяг представлений двома типами, які відрізняються кроєм: незшитим (давнішим за походженням) та зшитим. Перший тип побутував майже до поч. 20 ст. Його найпоширеніша форма — спеціальне виткане довгасте прямокутне вовняне полотнище («опинка», «обгортка», «горбатка», «дерга», «запаса», «плахта»), яким обгортали у півтора оберти стан поверх сорочки. Ін. форма незшитого поясного одягу («пілка-запаса») — два спеціально виткані прямокутні шматки тканини: задній, який укріплювали на талії шворочками, і передній. Їх оперезували поясом.

Поруч із тканими вовняними у багатьох регіонах побутували й лляні білі запаски з тканим чи вишитим орнаментом, переважно у техніках поверхових непрозорих швів (настилування, набиривання, затягування, занизування) у червоних кольорах з невеликою домашньою синього.

Між незшитим та зшитим типами поясного жін. одягу існує перехідний тип — частково зшитий, до якого належать цент-

рально- та південноукр. «плахта», лемківська «запинка-фартух» і закарпат. «запаса-фартух».

**Плахта.** Плахту утворювали з двох довгих (подвійної довжини стану) прямокутних пілок, витканих із різнокольорової вовняної пряді. Їх зшивали між собою спец. декоративним «плахтовим швом» на дві третини довжини. Одягаючи зшити плахту, її складали удвоє поперек шва та обгортали нею стан ззаду так, щоб шов припадав ззаду по центру. Незшита верхня частина плахти мала два кінці, які позаду розходились, відкриваючи з-під споду декоративний з'єднувальний шов нижньої половини. Кінці плахти, укріплені зав'язаним поверх поясом, сходилися на талії і до низу стану розходились, причому кінці верхньої частини були трохи коротші за нижні, тому всі чотири кінці були попереду видимі. Нижні передні кути плахти часом викінчували різнокольорними помпонами, зробленими з ниток пряді, з якої ткалася плахта.

Оскільки передні кінці плахти розходилися, видиму з-під них частину сорочки прикривали фартухом («запаса», «попедниці»).

**«Сукман»** — своєрідна «запаса-фартух» — складався з кількох пілок тканини, густо призбираних угорі та заведених у широкий прокладений кількома шарами полотна твердий орнаментований пояс, довгими кінцями якого кілька разів оперізували стан, зав'язуючи його спереду чи позаду. В костюмі українців Закарпаття сукман виконував роль «рясної спідниці».

Поясний зшитий жін. одяг (**спідниця**) представлений поліським «літником» або «андарак», карпатськими «димкою» й «шорцем», центрально- й південноукр. «рясними спідницями» та південноукр. «накладними спідницями» й «сарафанами».

Полотно, виткане у горизонтальні широкі червоні та сині смуги, чергували з вузькими зеленими і жовтими смугами; вздовж смуг робили складки, які вгорі заводили у вузький пояс, що утримував спідницю («літник» чи «андарак») на талії. Поверх завжди одягали широкий домотканий пояс. У зх. ареалі спідниці «димки» виготовляли з орнамен-

тованого ручною вибіркою домашнього полотна. «Рясну спідницю» шили з 6—8 пілок купованих тканин різноманітного ґатунку вітчизн. та іноз. походження. У костюмі пд. регіонів уже в 19 ст. поширилися зшиті з кранної одноколірної шерстяної тканини чи узорної «пістряді» широкі спідниці — «сарафани». Як і літник, їх або призбирували, або закладали у складки біля пояса. Нижню частину викінчували широкою смугою з бархату чи плісу. Така спідниця отримала назву «накладна спідниця» (відповідно до нашитих накладних горизонтальних смуг стрічок, що її декорували). Лемкині поверх короткої сорочки вдягали спідницю, плісовану з відпрасованими дрібними складочками («запинка», «сукня», «літник», «кабат») з білого полотна або вовняну (одноколірну чи з ружами по червоному тлі, іноді оздоблену мереживом). Аналогічну лемківській закарпат. рясну спідницю («верхній сукман») виготовляли з полотна, фарбованого в синій, чорний або червоний кольори.

**Пояс.** Поясне чол. та жін. вбрання завжди підперезували поясом. Пояси були як домашнього (плетені, ткані, шкіряні), так і фабричного вир-ва. Як правило, чол. ткані пояси були ширшими за жіночі. Кожен регіон мав власні технологічні, колористичні та орнаментальні особливості. Кінці тканих і плетених поясів викінчувалися випуском ниток основи, які додатково могли оздоблюватися китицями.

Виключно чоловічими були шкіряні пояси, які застібалися на металеві пряжки. Ширина шкіряних поясів була різною. Особливо широкі пояси («череси») побутували на Гуцульщині, Бойківщині та Закарпатті. Черес утримувався на стегнах трьома-шістьма пряжками. Поверхню пояса обрамляли плетеними сап'яновими косичками, рельєфним тисненням геометричним орнаментом. Такий пояс підтримував черевний прес та м'язи спини при важкій роботі.

#### Плечовий або верхній одяг

Плечовий або верхній одяг включав дві сезонні групи: зимово-осінню та весняно-літню.

Зимово-осінню групу становили різноманітні види верхньо-



*Дівоче вбрання: вишита сорочка; ткани плахта; вишитий фартух; головний убір «зав'язка»; тканій пояс. Чернігівське Полісся. Кінець 19 — початок 20 ст. Чернігівський обласний історичний музей імені В.В. Тарновського.*



Жіноче вбрання: кожух кийського типу, декорований аплікацією зі шкіри, сірим та чорним хутром. Київщина і Східне Поділля. Кінець 19 — початок 20 ст. Волинський обласний краєзнавчий музей.



Жіноче святкове вбрання: сорочка, вишита білим по білому; керсетка, декорована машинною вишивкою; шовкова плахта; вовняна запаска; парчевий очіпок. Слобожанщина. Кінець 19 — початок 20 ст. Харківський історичний музей.

го одягу з домотканого сукна (загальнопоширені «свитки», західнополицькі «латухи» й «сермяги», «бекеші»); з хутра («кожухи», «байбарак») і з фабричних тканин (чол. «чумарки» й жін. утеплені ватою «юпки з рукавами»). Весняно-літня група була представлена безрукавками: правобереж. «горсетами» і «шнуровицями», лівобереж. «керсетками», «спідницями з нагрудником», «юпками з рукавами» (останні — у неутепленому варіанті).

Плечовий одяг з кроєм поділявся на дві групи: більш архаїчну прямоспинну без підкреслення стану та приталену з підкресленням стану.

Групу прямоспинного крою (без підкреслення стану) верхнього плечового укр. одягу представляли: кожух, гуцульська «гугля», закарпатські «гуня» та «петек», лемківська «чуганя», закарпат. «уйош», гуцульський «сердак», подільська «гунька-манта», лівобереж. «сіряк», правобереж. «кобеняк», слобожанський «халат» та безрукавні види з хутра («кептар», «манта») чи з сукна («лейбик», «бруслик», «катанка»).

Кожухи за кроєм були як прямоспинні, так і приталені.

Прямоспинні кожухи шили просторими, з прямою спиною, розширеними до низу великими клинами, дуже довгими й широкими у полах, з широким виложистим коміром з чорного смушки, який по краю облямовували вузькою смужкою сірого. Манжети оздоблювали чорною й сірою вовною, а також аплікативними смугами, кольоровим шнуром і вишитими смугами, де за нитку правили тонкі шкіряні ремінці, які давали ефект фактурного декору. Їх оформляли також аплікацією кольорової шкіри. Пишний аплікаційний орнамент на кожухах Правобережжя (Київщини, Поділля) розміщували на спідньому ріжку правої поли, утворюючи «піднаріжник». Кожухи Лівобережжя вишивали різнокольоровим гарусом із пишними рослинно-орнаментальними композиціями на спині, передніх полах і рукавах. До цієї ж групи належали короткі прямоспинні кожухи українців Лісостепу та Степу, а також трохи нижчі за коліна кожухи пд.-зх. районів Поділля. Чол. кожухи мали переважно стоячий комір із чорного смушки, а жіночі — вели-

кий виложистий також із чорного смушки, обрамленого сірим, або ж навпаки. На Закарпатті, Буковині та Покутті на облямівку використовували хутро тхорів.

До групи приталених кожухів, пошитих до стану, належали лівобережні, які шили з цільною спинкою, поширеною нижче стану клинами або вусами від 2 до 5 та більше, і відрізи у стані. Вуса вгорі підкреслювали вишивкою чи аплікацією. Поперечний шов, який з'єднував відрізу спинку з вусами, декорували шкірою та вишивкою. Особливо багато вишивали кожухи Слобожанщини. Пишно оздоблювались аплікацією, вишивкою та вовняними помпонами кожухи Карпатського ареалу. Подільські кожухи мали виложистий або шальовидний комір.

У 19 ст. на селі під значним впливом міста поширилася мода вкривати кожухи тканиною. Такі кожухи отримали назву «байбарак». На Київщині та Полтавщині жін. байбарак вкривали фабричною смугастою тканиною чи тонким сукном, поверх якого, особливо у стані, розміщували різнокольорові вишивки. Чол. байбарак крили темною тканиною, сукном, а часом і бавовняною «чортовою шкірою». Байбарак підперезували вовняним тканим або плетеним поясом.

Гуцульська «гугля» за кроєм становила мішкоподібний капюшон у вигляді ріжка, який у негодю надягався на голову. Розташовані по краю обох його довгих сторін «чепраги» (застібки) скріплювали ланцюжком. Краї сторін обрамляли чорною облямівкою чи шнурками.

Закарпат. «гуня» кроїлася за принципом «огортання» з двох пілок білого сукна, в яке після кожних трьох пітканних ниток впліталися довгі пасма вовни, кінці яких випускалися на лице, створюючи ефект волохатого хутряного одягу, вивернутого хутром назовні. Аналогічним до гуні був і крій чорного «петека», проте його волохатість утворювалася тільки фактурою валяного сукна, а не, як у гуні, своєрідним способом ткання. Ці обидва види закарпат. верхнього плечового одягу носили переважно на опашки, в рукава одягали тільки в морози. За аналогічним принципом «огортання» без бокових швів кроївся й закарпат. «уйош»,

який становив куртку із сірого сукна, довжиною до пояса, з рукавами, вшитими до косой розпірки у станку, та розширеними під пахвами «ластками» (вставними клинами). Край, кінці рукавів, кишені та стоячий комір обшивали синьою чи чорною узорно простроченою тканиною. Як у гуні та петеку, в уйоші були відсутні застібки.

Лемківська «чуганя», яку шили із сірого або чорного сукна, була чол. одягом з великим відкидним (чотирикутним чи круглим) коміром, що вкривав усю спину, та вкороченими глухими рукавами, які використовували як кишені. Довжина чугані сягала колін. Кінці її рукавів та комір оформляли «світками» — білими вовняними шнурками, що вільно звисали.

Крій гуцульського «сердака» був результатом еволюції прямоспинного крою, який поширювали донизу клинами. Він кроївся вперекидь без плечових швів. Передню пілку розрізали, дошиваючи до місць розрізу по їхній довжині скошені клини «грідушки».

Подільська «гунька-манта» за кроєм була прямоспинною. Її шили з однієї пілки чорного сукна, складеного на плечах уперекидь. До викоту пришивали відкладний комір, вистрочений по краю та оздоблений кольоровими шнурками. Поли й рукави розширювали суцільним клином.

Лівобереж. «сіряк» та правобереж. «кобеняк» шили з двох довгих пілок сірого сукна, складених на плечах уперекидь. До викоту ззаду пришивали капюшон («коба», «кобка», «кобура», «каптур», «богородиця»). Сіряк та кобеняк носили поверх свитки чи кожуха, не застібуючи у стані, але інколи підперезували поясом.

До найбільш архаїчного типу безрукавного хутряного одягу належить прямоспинний карпатський «кептарик», який виготовляли з цілої овечої шкіри (роблячи виріз для шиї та розрізи для рук) або з двох шкур. Його прикрашали кольоровим сап'яном, вовною, «капсями» (бляшаними кружечками), бавовняними шнурками та смушком. Кептарик доповнювали невеликими (накладними чи прорізними) кишенями різноманітних форм. За характером оздоблення виділялися: бойківські («сколівські»), гуцульські («косовські», «космацькі», «вер-

ховинські», «надвірнянські»), покутські («снятинські»), західно-подільські («бучацькі»), буковинські («заставницькі») кептарикки.

Наступним етапом розвитку хутряних безрукавок були довгополі безрукавні кожухи з хутра («кептар», «манта»), пошиті з однієї чи двох овчин та розширені донизу, та закарпат. «кожухи черлені» — хутряні безрукавки до стану, зовн. поверхню яких густо зашивали візерунками переважно на рослинні мотиви, використовуючи різнокольорові шерстяні нитки. Всі види хутряних безрукавок носили поверх сорочки. З часом безрукавні види плечового одягу почали шити із сукна («кептарець», «лейбик», «бруслик», «катанка»), а в подальшому — і з купованих тканин.

Найпоширенішим видом приталеного, прикроеного до стану типу верхнього плечового одягу була свита. За кроєм виділялися два типи: лівобережна «свита до вусів» та правобережна «свита до ряс». «Свита до вусів» мала скошену від рукавів до стану спинку та пілки, розширені внизу «вусами» — вшитими з обох боків клинами. Найстарішим типом такого крою була свита «до двох вусів». Свити такого крою були поширені на Полтавщині та Слобожанщині, у Поліссі.

В давніх свитах вуса робили опуклими назовні з багатою декоративною розшивкою вовняними шнурами з обох боків; наприкінці 19 — на поч. 20 ст. вуса стали ховати всередину. Таким способом утворювалася глибока внутр. зустрічна складка, вершина якої на лінії талії підкреслювалася вишивкою або аплікацією з кольорової шкіри чи сукна.

Характерною ознакою крою спинки була наявність «засібки» або «прохідки» — суцільної нерозрізаної завуженої зверху, проте не розрізаної у стані частини. З пілки, що утворювала спинку, з обох боків вирізали великі клини і перевертали догори вужчою частиною. До них дошивали прямокутник однакової з клином висоти. Потім «рясували» (складали) набігаючими одна на одну складками і вшивали до стану між прохідкою та кишенями. Свитки «до ряс» мали стоячий, шальоподібний чи виложистий комір. На заході Поділля і в пн.-зх. Поліссі передні пілки мали «клипці»

(лацкани). Рукави здебільшого закінчувалися «відкоченими закарвашами» (манжетами). Святкові жін. свитки робилися переважно з білого сукна, оздоблювалися кольоровими шнурами або сукном.

З розширенням можливостей використовувати для верхнього осінньо-весняного одягу різноманітну за якістю та кольором куповану тканину наприкінці 19 ст. з'явилися варіанти укорочених полегшених жін. свиток — т. зв. юпки з рукавами. Юпки здебільшого кроїлися відрізними у талії і мали не менше трьох вусів. На Київщині та Полтавщині були поширені жін. байові юпки з рукавами на три вуси з нашитими «перчиками» (вовняними хвостиками). З такого самого матеріалу в цих районах шили керсетки та спідниці.

«Юпкою» подекуди називали і коротку чол. свитку. Пд.-зх. волин. жін. свитку («куцина», «кусан») робили відрізною у стані з дуже розширеними полами, багато оздобленою кольоровим сукном і червоним жуптом. Куцини такого ж крою в зх. областях мали назву «спенсер».

З поширенням у 2-й пол. 19 ст. легкої і тонкої мануфактурної тканини (тонкого сукна, люстрину, бавовняної тканини) в центр. областях України з'являється верхнє чоловіче вбрання «чумарка». Її шили з відрізною спинкою та дрібними зборками. Цілі чи відрізи у стані передні пілки застібували на гаплики на лівому боці, а іноді й посередині на зразок кавказ. бешмета. Пізніше чумарки кроїли за принципом приталеного мундира — з підкроєними проймами та відповідно до них скроєною головкою шитого рукава.

Наприкінці 19 — на поч. 20 ст. жін. вбрання України збагатилося новим видом плечового безрукавного вбрання — керсеткою (галицькі «горсик», «горсет» чи «сердак без рукавів»; бойківські «лайбичка», «лейбик» або «камазоля без рукавів»; лемківські «горсет», «лейбик», «лейбича», «друшляк», «катанка»). Найстаріші типи керсеток шилися із доморобного сукна білого, сірого чи навіть темно-рудого кольору. Для поліського одягу типовим був приталений силует «безрукавок-шнуровиць», «керсе-

ток». З поширенням фабричних тканин крій керсеток змінився — від невідрізнних прямоспинних до приталених відрізнних, розширених у поділках вусами чи глибокими складками. Прийоми крою та оздоблення керсеток були аналогічні прийомам крою та оздоблення юпок.



Наслідження міської європ. моди проявилось у приталеному крої та включенні у чол. костюм такого елемента, як жилет.

### Взуття

В Україні здавна взуттям слугували «постоли» та «личаки». Найдавнішим типом взуття були «постоли». Їх виготовляли («моршили») з прямокутного шматка шкіри. Взимку ноги закутували м'якою травою («тирса») або «волося», а зверху замотували тканиною. Личаки плелися із вербової чи липової кори, а постоли робили з клаптиків старої шкіри. На Гуцульщині моршили «заклебучені» (із задертими носами) постоли, які прикрашали орнаментальним гарячим тисненням та мосяжними пряжками. Гуцули вдягали постоли на «капці» (спеціально викроєні з доморобного сукна та з вшитими халявками онучі) або на «капчурі» (вовняні короткі панчо-

*Жіноче та чоловіче вбрання. На жінках: вишита сорочка; тканина опинка та пояс; хустка. На чоловікові: довга, одягнута на втулок вишита сорочка; вузькі штани, декоровані по низу вишивкою; тканий пояс; хутряна шапка; натільний хрест. Західне Поділля. Кінець 19 — початок 20 ст. Приватна колекція Олени Скрипки. Київ.*



Дівоче вбрання: вишита сорочка; безрукавка «камізелька»; вишитий фартух; спідниця. Волинь. Початок 20 ст. Музей народної архітектури і побуту у Львові імені Климентія Шептицького.

Жіноче вбрання: вишита сорочка; тканина опинка (спідниця); тканий пояс; намисто; баламути; бісерна селянка з дукачами; намітка (хустка, дівоча святкова пов'язка). Східне Поділля. Кінець 19 — початок 20 ст. Вінницький обласний краєзнавчий музей.



хи). Характерним взуттям поліщуків були «личаки», сплетені з дубового «полосся». Їх одягали поверх онуч з вибіленого полотна, яким обвивали ноги. Постоли кріпили на ногах «волоками» (шнурками з льону чи конопель).

Чоботи були відомі з часів Київ. Русі, проте поширення серед укр. селян вони набули тільки наприкінці 18 — у 19 ст. Дівочі черевки поширилися лише у 19 ст. Святкові чоботи, особливо для дівчат і молодниць, шили з кольорового сап'яну (червоного, зеленого, жовтого), з орнаментально вистроченими закаблуками, «корками» (високими каблуками) та мідними підковками. Поширені в 19 ст. жін. черевки шили з чорної шкіри та облямовували червоним сап'яном. Черевки шнурували червоними чи зеленими вовняними стрічками, вони мали високі каблуки з підковками. До черевиків удягали панчохи.

#### Вбрання голови

Як чоловіки, так і жінки в давні часи носили розпущене волосся. Дівочій косі передувало носіння незаплетеного волосся, розчесаного на простий проділ. У 19 ст. незаплетене волосся дівчини продовжувало фігурувати лише у весільному ритуалі як символ її «незайманості». А найпоширенішим способом дівочої зачіски українок стало зачісування на простий проділ і заплітання волосся в одну чи дві коси. В кінець коси вплітали «кісник» (кольорову стрічку), і коси вільно звисали за плечима. Підстриганням волосся над чолом виділялися дівочі зачіски Полісся, Прикарпаття та Гуцульщини. Гуцульські дівчата впліта-

ли до волосся «уплітки» (червону вовняну нитку).

Гол. убори жінок можна поділити на дві групи: платову (намітки, обруси, хустки) та шиту шапкоподібну («очіпки», «чушки», «зборники», «фес»). Давній звичай обов'язково вкривати голову заміжній жінці білою довгою наміткою чи коротшим обрусом затримався в нар. костюмі України майже до поч. 20 ст. Жін. гол. убір «намітка» був характерний для багатьох давніх народів. Платовий гол. убір — це шматок полотна, який обвивали різними способами по основі («кибалці» — твердому обручнику з гнучкої деревини чи картону — або «очіпку») навколо голови. Старші жінки зав'язували намітку так, щоби вона закривала низ підборіддя. Способи вив'язування намітки мали багато регіональних варіантів. Як правило, кінці намітки орнаментувалися червоними смужками, виконаними технікою перебірного ткацтва чи вишивки.

Під час весілля молодій «покривали» голову очіпком на знак того, що дівчина перейшла в ін. стан — стала жінкою, яка вже ніколи не могла вийти на люди з непокритою головою. Буденні очіпки мали вигляд легкої круглої шапочки-чепчика, під який жінка ховала волосся. Їх шили з дешевої лляної дотоканної тканини або однотонного чи кольорового ситцю. Святкові очіпки, які купували на базарі або у місцевих кустарів, були твердими, на підстьобці чи на проклеєному полотні, що надавало очіпку певної форми, силуету, висоти. Вироблену форму покривали коштовною тканиною (оксамитом, шовком, парчею, алтабасом, муаром) і прикрашали вишивкою золотом, сріблом чи вовняною гарною ниткою.

Чоловіки носили солом'яні брилі, шапки із сукна, фетрові капелюхи, хутрянні шапки із сірих чи чорних смушків. На поч. 20 ст. під впливом міської моди чол. гол. убори доповнилися картузами.

#### Прикраси

Прикрасами у жінок найчастіше були червоні корали — різні або точені. Разки коралів передавали з покоління у покоління, збагачуючи дівочий посаг. До

разків намиста підвішували дукачи та образки. Ті, кому статки не давали змоги носити корали, носили замість них «червоне камінне намисто» з пастових намистин чи намистин із кольорового скла. Кілька ниток, а іноді й усі, перенизували порожнистими срібними намистинами — «пугвицями» та великими металевими намистинами біконічної форми — «рифами». Центр. великі коралові намистини мали оковку орнаментованими срібними обручами. Над намистом під самою шиєю на широкій стрічці вшачали «дукач із бантом». Його робили з великої срібної монети, яку підвішували на трьох ланцюжках до мистецьки зробленої великої броші — «банта». «Бант» робили різноманітних форм («плетеним», «рогатим», «вереміївським» тощо) і прикрашали різнокольоровими скельцями, серед яких переважали червоні. Крім коралового намиста, популярним було намисто з перлів, бурштину, дугого скла. На Гуцульщині прикраси з бурштину, кольорового венеційського скла («пацьорок») доповнювали хрестами. Тут також побутували виключно металеві прикраси («згарди») з хрестів, рідше монет, з'єднаних між собою металевою пружинкою.

Бісерні прикраси («селянки», «гердани»), ареал побутування яких простягався від Зх. Поділля до Закарпаття, доповнювали монетами. На Бойківщині та Лемківщині бісерні шийні прикраси виготовляли у вигляді широкого виложистого коміра («криза») із зав'язкою на спині. На Буковині побутували прикраси виключно з монет («салби»), які порядково пришивали до основи з білого льону чи чорного фетру та оковтували червоною призбирною стрічкою. Така основа мала вигляд півмісяця або видовженого прямокутника з півкруглим завершенням нижнього краю.

Вуха прикрашали сережками різної форми: «калачиків», «калачиків з метеликами», «перейславських», «вереміївських», «крилець з бурбульками», «ромашок». Найпопулярнішими були форми, які нагадували загнутий місяць, підвішений за різьки: «місяці» й «півмісяці», «дугі», «бублики». Пальці рук прикрашали перснями та обручками зі срібла, міді, олова.

Асортимент чол. прикрас обмежувався натільними хрестами,



шлюбними каблучками, а в зх. регіонах він доповнювався герданами.

### Регіональні комплекси

#### Полісся

У Поліському макрорегіоні виділяються п'ять регіонів: три правобережних (Волинське, Житомирське, Київське Полісся) і два лівобережних (Чернігівське, Новгород-Сіверське).

Характерною особливістю вбрання, яке носили жінки на Волин. Поліссі, було домінування двоколірного поєднання білого та червоного. При цьому важливою ознакою саме цього регіону було переважання білої ткані спідниці (фартуха, округника) у поєднанні з таким самим фартухом (попередницею). І спідниця, і фартух декорувалися тканим геометричним орнаментом. Лише на Волин. Поліссі до поч. 20 ст. зберігся костюм, в якому використовувався виключно домотканий текстиль та була відсутня вишивка.

Сорочки цього регіону також мають кілька унікальних особливостей. По-перше, це декоративне вирішення рукавів суцільно тканими орнаментальними смугами, а по-друге — погрудки з горизонтальними тканими смугами. Пояснюється це близькістю та єд-

ністю костюма Волин. Полісся із вбранням білорусів і поляків.

Регіональною особливістю можна вважати т. зв. серпанкове вбрання — ритуальний весільний одяг нареченої. В цьому одязі практично відсутній будь-який колір, окрім білого. Прозорість і легкість цьому вбранню надає розріджене (серпанкове) відбілене полотно. Якщо в ін. регіонах України таку тканину використовували лише на жін. гол. убори (намітки), то на Волин. Поліссі зафіксовано повністю серпанковий комплекс вбрання (сорочка, спідниця, фартух, намітка).

Житомир. Полісся вирізняє насичена та багата кольорова гама одягу. Це проявляється в насичених кольорах переважно картатих спідниць та своєрідних «килимових» фартухів. Такі килимові ткани фартухи (запаски) мали в декорі кольорову кайму — рамку, що обрамляла осн. поле запаски. Характерним орнаментом обрамленого поля запаски були геометричні антропоморфні фігури, які отримали назву «в козаки». Окрім килимових фартухів-запасок, на Житомир. Поліссі побутували полотняні фартухи, декоровані низу тканим геометричним орнаментом та густо зібраною оборкою (брижою), що пришивалася через мережку чи спеціально змережену розшивку. До оборки фартуха та манжетів сорочок пришивали мереживо. Традиція використання мережива походила від шляхетських сорочок, які носили жінки зі стану міщан. Цікавим є свідчення про те, що шляхетські сорочки відрізнялись від «мужицьких» використанням широкого мережива, пришитого до манжетів сорочки, мінімальною кількістю або й відсутністю вишивки. Фартухи з густою оборкою декорувалися тканю орнаментальною смугою. Тканий декор, хоч і не був поліхромним, але повторював мотив «у козаки» тканих килимових запасок. Під впливом місц. шляхти та нім. і чеських поселенців на поч. 20 ст. жін. сорочки Житомир. Полісся набули достатньо новітнього, міськ. крою. Насамперед це простежується у побутуванні сорочок на кокетці з кареподібним вирізом коміра. Міськ. європ. впливу зазнали також і фартухи. Крім білого полотна, фартухи шили з кольорових купованих тканин і оздоблювали мереживом переважно чор-

ного кольору, складками і зашипами.

Київ. Полісся має ознаки, притаманні і правобереж., і лівобереж. Поліссю. В комплексі жін. одягу при широкому побутуванні спідниць з'являється вже плахта (яка не траплялася на Волин. та Житомир. Поліссі). В оздобленні жін. сорочок переважає вишивка і майже відсутній тканий декор. Поряд із геометричними мотивами вишивок активно присутня рослинна тематика. Власне такі вишивки сорочок із цікавими, складними, асиметричними рослинними композиціями вирізняють Київ. Полісся з-поміж інших. Якщо у вишивках Волин. та Житомир. Полісся геометрична вишивка наслідує ткацькі техніки та орнаменти, то взірцем вишивок на жін. сорочках Київ. Полісся була вишивка козац. старшини та золоте шитво церк. облачення. Імітувалися не лише орнаментальні мотиви, а й різноманітна техніка шитва (одностороння та двостороння гладь, рушникові шви). Аналогічно декорувалися очіпки, денце яких було видно з-під наміток, проте на відміну від Житомир. Полісся на Київському очіпки були вищими, а кінці намітки звисали переважно позаду, а не по боках.

Вбрання мешканців Черніг. Полісся мало чимало спільних рис із вбранням сусідніх регіонів: Київського та Новгород-Сіверського Полісся. В жін. вбранні Чернігівщини можна виділити три комплекси: сорочка і плахта; сорочка і спідниця; сорочка і «юпка з нагрудником». До кожного з них додавалася «запаска» (фартух). Характерним для цього регіону можна вважати т. зв. черніг. розшивку — своєрідну техніку з'єднання рукава з уставкою у вигляді мережки. В колористиці сорочок переважали вишивки білим по білому, біле з червоним, а в орнаменті — геометричні орнаменти. Також своєрідними були ткани, з багатим вишитим по низу орнаментом спідниці.

Новгород-Сіверське Полісся — зона контакту трьох східнослов'ян. народів, що позначилося на формуванні традиційного одягу, який акумулював окремі елементи сусідніх етнокультур. Новгород-Сіверщина вирізнялася серед поліських регіонів розвинутими пром-стю і торгів-



Дівоче святкове вбрання: головний убір, декорований вишивкою та стрічками (реконструкція); вишита сорочка; постьобана керсетка, декорована вишивкою та аплікацією; спідниця; вишитий фартух. Середне Подніпров'я. Початок 20 ст. Національний центр народної культури «Музей Івана Гончара», Київ.



Жіноче вбрання: сорочки, декоровані ткацтвом та вишивкою; ткані спідниці; фартухи; вишиті хустки. Волинське Полісся. Кінець 19 — початок 20 ст. Волинський обласний краєзнавчий музей.



*Жіноче вбрання: очіпок з вовняними стрічками; вишита сорочка; спідниця з вишивкою по брижах; тканий пояс. Бойківщина. Кінець 19 — початок 20 ст. Музей народної архітектури і побуту у Львові імені Климентія Шептицького.*

лею, що зумовило використання в костюмі купованих, фабричних тканин. Наслідування міської Європи. моди проявилось також у використанні приталених кроїв і включенні у чол. костюм жилета та шийної хустки. Так само, як на Черніг. Поліссі, на Новгород-Сіверщині жінки носили «талійки» — спідниці з ліфом («талією»), які шили з фабричного кубового ситцю. У свята носили аналогічні міськ. вбранню «плаття» (сукні) довжиною до п'ят, з рукавами, з густими зборками в талії. Їх шили з дорожчої тканини, ніж спідниці. До «талійки» і плаття вбирали ситцеві фартухи.

### Лісостеп

Лісостеп охоплює сім регіонів: Волинський, Галицький, Опільський, Подільський, Середньоподніпровський, Полтавський і Слобожанський. Поєднання сорочки з плечовим безрукавним і стеговим одягом створює художньо-емоційний образ кожного з цих регіонів через колористику, силует, поєднання різних текстильних виробів (як домо-тканих, так і фабричних). Регіональним комплексам Лісостепу притаманний безрукавний плечовий одяг (кабати, камізелки, безрукавки, шнурівки, кептарі, керсетки) у поєднанні зі стеговим одягом (літники, димки, фартухи, опинки, горбатки, спідниці, плахти, шарафани). Волин., галицьке й опільське вбрання виділяється поєднанням широкої спідниці та приталеного безрукавного плечового одягу, тоді як для подільського, середньоподніпровського і полтав. вбрання більш характерний стеговий одяг, який облягає стан, та безрукавний плечовий одяг, що переважно не фіксує лінію талії (позаду талія завишена). Слобожанський тип вбрання поєднує ознаки двох попередніх варіантів.

При заг. подібності волин., галицького та опільського комплексів кожен із них характеризується власним поліхромним колоритом, різноманітною (від геометричних до рослинних мотивів) орнаментикою вишивок сорочок та своєрідністю декоративного оздоблення плечового безрукавного вбрання. Вбрання Поділля — найбільш стримане та архаїчне порівняно з іншими. Про це свідчать опинки — не-

зшитий стеговий одяг із домо-тканих тканин, стриманий колорит сорочок (переважним є чорний колір із вкрапленням червоного), домінування символічних орнаментальних мотивів (хрестів, ромбів, свастик) у поєднанні з технікою вишивки занизуванням, качалочками, гладдю.

Середньоподніпровський, полтавський і слобожанський типи за багатьох спільних рис (наявність плахти, керсетки) мають власні відмінності у декоративному вирішенні безрукавного плечового вбрання, їхньому крої та колориті вишитих сорочок. Крім цього, вбрання Слобожанщини вирізняється з-поміж інших наявністю т. зв. парочки — приталеної кофти та рясної спідниці, пошитих з кубового ситцю.

### Карпати

Карпати охоплюють такі регіони: Бойківщина, Лемківщина, Гуцульщина, Покуття, Буковина та Закарпаття.

**Бойківщина.** Для бойківських сорочок характерні: розміщення розрізу пазухи з правого боку (в місці з'єднання переднього полотна з рукавом чи з боковим полотнищем) або (у сх. районах) позаду, а не спереду по центру станка, як скрізь по Україні; призбирування переднього полотна станка («пазуха») навколо ший та рукавів при зап'ясті («михавка») у дрібні рясні зморшки. В оздобленнях чол. сорочок переважав чорний та синій колір. Для бойківських чол. сорочок була характерною також вишивка на уставках.

Поясний жін. одяг складала білі, рясовані спідниці з домо-тканого полотна. Спідниця «точеник» була оздоблена («точена») мережкою («цирка») горизонтальними смугами. Внизу спідницю викінчували в'язаним мереживом («корунка») і в'язаними зубчиками з лляних ниток. Своєрідними були також хутрянні безрукавки («бунди»), розпірка яких застібалася на шкіряні гудзики і була не попереду, а збоку. Декорувалися вони рослинним орнаментом, виконаним гладью вишивкою різнокольоровим гарусом. Хутрянні безрукавки традиційного крою були оздоблені шкіряною аплікацією у вигляді рослинного орнаменту.

**Лемківщина.** Для жін. вбрання лемків характерні: мінімально оздоблена вишивкою коротка жін. сорочка та «лейбик» (приталена безрукавка переважно із синього сукна); барвисті вибіячати тканини, з яких шили широкі, часом плісовані, спідниці та фартухи, оздоблені нашивками різнокольорових стрічок; приталеність силуету; своєрідний спосіб покриття голови та верхньої частини тіла «фаселиком» — великою хусткою з купованого білого накрохмаленого полотна; «кризи» — бісерні прикраси, подібні за формою до широкого вилочистого коміра.

Для чол. вбрання лемків характерні: специфічний крій сорочки; «лейбик» — прямоспінна безрукавка з купованого синього сукна; «чуганя» — широкий плащ із доморобного сукна, довжиною до колін, із широким коміром, що звисав по спині нижче стану, та з короткими рукавами-кишенями.

**Гуцульщина.** За кроєм та розміщенням вишивки жін. та чол. сорочки Гуцульщини подібні до загальноукр. типу: додільна, уставкова сорочка. Особливості гуцульським сорочкам надають орнамент (переважає геометрія) і колористика (переважає поліхромія). Гуцульське жіноче вбрання вирізняє незшитий поясний одяг — ткани запаски. Чол. поясний одягом були вузькі штанисподні двох типів: полотняні портки та сукняні холошні (білі, чорні, сиві), які носили на щодень. Плечовим жін. та чол. одягом були сердаки та кептарі. Складовим компонентом святкового одягу гуцулів була плоска шкіряна торбина — «табівка». Вона служила для носіння дрібних предметів — кресала, люльки тощо. Табівки зазвичай покривали металевими прикрасами. Взуттям слугували шкіряні постолі, які жінки носили разом із в'язаними шкарпетками, а чоловіки — з вовняними онучами.

Вбрання мешканців **Покуття** мало багато спільних рис із сусідніми регіонами — Гуцульщиною та Буковиною. Жін. сорочки Покуття, крім вишивки, вирізнялися поперечним плісуванням вільного від вишивки поля рукавів і поздовжнім плісуванням станка. При типовому уставковому крою сорочок на Покутті побуту-

вав специфічний крій завуженого до зап'ястя рукава, який кроївся із трапецієподібного шматка полотна. Такі рукави отримали спец. назву «кручені» або «вужиком».

Поясним жін. одягом були вовняні обгортки яскраво-червоного чи темного (чорного, бордового, фіолетового) кольорів. Своєрідністю покутських опинок та запасок було їхнє плісування, що разом із плісованою сорочкою створювало неповторний колорит. Як і на Гуцульщині, верхнім плечовим одягом були кептарі та сердаки. Специфіка декору покутських кептарів і кожухів полягала в обов'язковому використанні різноманітних за розміром помпонів із додаванням вишивки та аплікації шкірою.

**Буковина** вирізняється жін. та чол. сорочками тунікоподібного крою. Край рукава досить часто закінчувався не манжетом, а вільним прямим обрамленням чи мережкою. Святкові жін. сорочки, крім вишивки нитками, додатково могли прикрашатися бісером, стеклярусом, лелітками. Чол. тунікоподібні сорочки прикрашали вишивкою й мережкою на подолі та на грудях.

Крім одноплатової горбатки, самотутнім поясным одягом жінок і дівчат була «фота» — прямокутне полотнище з тонкої фабричної вовняної тканини, яку одягали подібно до горбатки.

Кептарі Буковини, крім специфічного декору (використання хутра тхора), вирізняються значною, нижче стегон довжиною.

З-поміж ін. весільних гол. уборів виділялася «кодина» — вазоподібний святковий та весільний дівочий убір, в основу якого вставляли пишний жмуток ковилу. Ткані жін. намітки Буковини перетикалися по всій довжині нитками жовтого кольору.

**Закарпаття.** Жін. сорочки характеризувалися розрізом на плечах чи збоку та оздобленням «морщинням» (зборами) і брижами. Верхню частину рукава покривала густа, без просвітів суцільна поліхромна вишивка з перевагою одного кольору (темно-синього, зеленого, жовтого).

На Закарпатті на додільну сорочку («довганя») одягали лише один фартух («плат») без будь-



*Жіноче вбрання: сорочка «довганя» з розпіркою позаду; фартух «плат»; хустка. Закарпаття. Початок 20 ст. Закарпатський музей народної архітектури та побуту. Ужгород.*

якого ін. поясного вбрання. Чоловіча, дуже коротка, тунікоподібна сорочка шилася з домотканого полотна, з широкими довгими рукавами, мережилась по краях, вишивалась білими нитками.

Чол. поясний одяг становили «гачі» — штани з білого полотна, які відзначалися значною шириною голош. Їх збирали в пояс на ремінь чи шнур і спускали донизу великими вертикальними зборами. У святкових гачів нижню частину голош оздоблювали кількома паралельними поперечними заціпками та смугами вишитого рослинного орнаменту.

Плечовим жін. та чол. одягом були хутряні кептарі, значно коротші за гуцульські та бойківські і з насиченим орнаментальним оформленням всього тла виробу. Також характерним закарпат. плечовим вбранням були різного роду куртки із сукна («уйош», «реклик»). Комір, манжети та поли такого короткополого вбрання оздоблювали чорною чи синьою сукняною стрічкою, вистроченою кольоровими нитками.

### Степовий комплекс

Степовий комплекс вбрання яскраво проявляв своєрідність умов заселення безлісних степових земель вихідцями з різних районів України та їхнього співжиття з іноетнічним населенням.

Переселенці (вихідці з різних місць України) приносили з собою різноманітні культ. традиції. Під впливом ринкових відносин, що прогресували на селі, та

бурхливого розвитку фабрично-заводських центрів на землях Пд. України відбувалася швидка трансформація побуту переселенців.

Своєрідність уставковим та безуставковим жін. сорочкам пд. комплексу надавав чотирикутний виріз навколо шиї. На поч. 20 ст. відома була сорочка тунікоподібного крою з чотирикутним вирізом навколо шиї. Також були знані тут і сорочки на кокетці-талійці. В жін. вбранні Степової України з'явилися та ввійшли в широкий вжиток такі елементи міськ. костюму, як «кофти» з фабричних тканин яскравих кольорів. Їх, на відміну від традиційних сорочок, шили приталеними.

Жін. поясным одягом були ті самі види, які побутували в Лісостеповому макрорегіоні: дерги, плахти та спідниці. Спідниці шили переважно з крамної вовняної чи ситцевої тканини. Із цих же тканин шили й керсети. Пд. керсети вирізнялися своєрідним кромем горловини у вигляді каре.

Комплекс чол. вбрання українців Степу складався із сорочки (яку не завжди оздоблювали кольоровою вишивкою, проте шили переважно з манішкою на манер робітн. рос. косоворотки), однотонної безрукавки, пошитої подібно до міської жилетки, широких штанів, підперезаних вузьким шкіряним пасочком і заправлених у високі халяви чобіт, та кашкета міськ. вир-ва. У свята білі лляні штани змінювали на вибійчасті або китаєві. Взимку носили шкіряні штани — «бахили».

Комплекс верхнього вбрання як жінок, так і чоловіків включав різноманітні прямоспинні та приталені традиційні його види,



*Жіноче вбрання: сорочка «волошка»; фартух «плат»; хустка. Закарпаття. Початок 20 ст. Закарпатський музей народної архітектури та побуту. Ужгород.*



*Дівоче вбрання: вишита сорочка; керсетка, декорована плісом та машинною вишивкою; тканина плахта; запаска; тканий пояс; коралове намисто. Степ. Кінець 19 — початок 20 ст. Запорізький художній музей.*

серед яких найпоширенішими були «свити», «сіряки», «куцини», «кафтани», «киреї», «чемерки». Взимку носили «кожухи» або «напівкожухи». Активно ввійшли в гардероб верхнього вбрання українців Степу різноманітні пальта міськ. покрою.

Дівчата як верхній одяг носили новомодні «кабілетки» — короткі кофти з фабричної тканини, поли яких обшивали «брижами» (оборками); кофточка зі складками внизу — «ротофейки»; пошиті у стан «казакінки» та літні кофточка «літучки». Українки Одещини наприкінці 19 ст. почали носити «роті» — сукні без рукавів, пошиті з кольорової фабричної вовни.

На поч. 20 ст. під впливом міської моди в сільс. вбранні Нижнього Подніпров'я з'явився піджак — плечовий одяг у вигляді прямоспинного жакета з легкої тканини чи з чорного сукна. Його називали «літників», «сачок», «ламбір».

Гол. жін. уборами були очіпки-каптури з круглим дном, що виготовлялися в Одесі. Поширеними гол. уборами жінок були кораблики. Як і на всій території України, літні жінки поверх очіпка одягали намітку, а молодші пов'язували хустки.

Чол. гол. уборами були шапки з білих, сірих та чорних смук. Поширені були також куповані картузи.

Літ.: Чубинский П.П. Труды этнографическо-статистической экспедиции в Западнорусский край, снаряженной Русским географическим обществом. Юго-западный отдел: материалы и исследования, т. 7. СПб., 1872; Головацкий Я.Ф. О народной одежде и убранстве русинов или русских в Галичине и северо-восточной Венгрии. СПб., 1877; Kolberg O. Rokucie: obraz etnograficzny, t. 1. Kraków, 1882; Шухевич В. Гуцульщина, т. 1, ч. 1. Львів, 1899; Ефименко А. Старинная одежда и принадлежности быта слобожан, т. 1. СПб., 1905; Познанский Б. Одежда малоросов. В кн.: Труды двенадцатого археологического съезда в Харькове 1902 г., т. 3. М., 1905; Зубрицкий М. Верхня вовняна ноша українського народу в Галичині. В кн.: Матеріали до українсько-руської етнології, т. 10. Львів, 1908; Волков Ф. Украинский народ в его прошлом и настоящем, т. 2. Пг., 1916; Маковский С.К. Народное искусство Подкарпатской Руси. Прага, 1925; Зеленин Д.К. Женские головные уборы восточных (русских) славян. «Slavia», госпик 5, sesit 2—3. Praha, 1926—27; Білецька В. Українські сорочки, їх типи, еволюція й орнаментация. В кн.: Матеріали

до етнології й антропології, т. 21/22, ч. 1. Львів, 1929; Moszynski K. Kultura ludowa slowian. Kraków, 1929; Маслова Г.С. Народная одежда русских, украинцев и белорусов. В кн.: Восточнославянский этнографический сборник. М., 1956; Ї ж. Народная одежда русских, украинцев и белорусов в XIX — начале XX в. Там само; Кульчицька О.Л. Народний одяг західних областей УРСР. К., 1959; Колос С.Г., Гургула І.В. Українське народне мистецтво: вбрання. К., 1961; Спаський І.І. Дукати і дукачі України. К., 1970; Матейко К.І. Український народний одяг. К., 1977; Миرونюк В., Перепелиця А. Український костюм. К., 1983; Горинь Г.Й. Шкіряні промисли західних областей України (друга половина XIX — початок XX ст.). К., 1986; Николаева Т.А. Украинская народная одежда: Среднее Поднепровье. К., 1988; Чугай Р.В. Українська народна вишивка: західні області УРСР. К., 1988; Косміна Т.В., Васіна З.О. Українське весільне вбрання: етнографічні реконструкції. К., 1989; Кара-Васильєва Т.В. Українська вишивка: альбом. К., 1993; Стельмащук Г.Г. Традиційні головні убори українців. К., 1993; Кожоланко Я.І. Буковинський традиційний одяг. Саскатун, 1994; Косміна О. Українське традиційне жіноче вбрання Київщини: кінець XIX — початок XX ст. К., 1994; Де ля Фліз Д.П. Альбом, т. 1. К., 1996; Костишина М.В. Український народний костюм Північної Буковини: традиції і сучасність. Чернівці, 1996; Матейко К. Український народний одяг: етнографічний словник. К., 1996; Николаева Т.О. Історія українського костюма. К., 1996; Булгакова Л. Народний одяг населення Київського Полісся (20—30-х рр. XX ст.). В кн.: Полісся України: матеріали історико-етнографічного дослідження, вип. 1: Київське Полісся. Львів, 1997; Стельмащук Г. та ін. Одяг. В кн.: Лемківщина, т. 1: Матеріальна культура. Львів, 1999; Білан М.С., Стельмащук Г.Г. Український стрій. Львів, 2000; Українець А. Народний одяг мешканців Рохитнівського району. В кн.: Етнокультурна спадщина Полісся, вип. 1. Рівне, 2001; Грибаніч І. Народне вбрання бойків Великоберезнянського району. В кн.: Науковий збірник Закарпатського краєзнавчого музею, вип. 5. Ужгород, 2002; Дудка Р. Вибійка. В кн.: Лемківщина, т. 2: Духовна культура. Львів, 2002; Тканко З. Прикраси лемків. Там само; Булгакова-Ситник Л. Подільська народна вишивка (етнографічний аспект). Львів, 2005; Стельмащук Г. Давнє вбрання Волині. Луцьк, 2006; Врочинська Г. Українські народні жіночі прикраси XIX — початку XX століття. К., 2007; Кара-Васильєва Т.В. Косміна О. Традиційне вбрання українців, т. 1: Лісостеп. Степ. К., 2008; Зайченко В. Вишивка Чернігівщини. К., 2010; Косміна О. Традиційне вбрання українців, т. 2: Полісся. Карпати. К., 2011; Пономар Л.Г. На-

родний одяг Правобережного Полісся середини XIX — середини XX ст.: Історико-етнографічний атлас. Словник. К., 2015.

О.Ю. Косміна.

## НАРОДНІ ЗНАННЯ

### Медицина

Невід'ємною складовою традиційної к-ри українців є нар. медицина. У цій сфері до сьогодні зберігається ціла система різноманітних методів лікування, що передбачає використання ліків рослинного та тваринного походження, магічних і християн. практик.

Історіографічний огляд. Однією з перших спроб вивчення нар. медицини була праця А.Чепа (1776), в якій подано методи лікування кровотечі, алкоголізму, безпліддя, «ковтуна», лихоманки. Активне вивчення етномедицини розпочалося з 2-ї пол. 19 — поч. 20 ст. Більшість праць мали регіональний характер і містили інформацію про лікувальні властивості різних рослин, нар. назви хвороб та причини їх виникнення, знахарів та їхні методи лікування, замовляння тощо. Так, нар. медицина Полісся висвітлена у публікаціях І.Трусевича (1865), А.Братчикова (1882), В.Боцяновського (1895). Народні засоби лікування, що побутовали на теренах Київ., Подільської та Волин. губерній, розглядав П.Чубинський (1872). Інформацію про лікування у Полтав. губ. подано у працях М.Арандаренка (1849), А.Богдановича (1877), Г.Коваленка (1891). Застосування лікарських рослин на цій же території вивчали Ф.Августинович (1853), К.Горницький (1887). Більш детально медицину Полтавщини розглянуто у праці В.Милорадовича (1900), зокрема описано нар. уявлення про виникнення хвороб, обряди збирання лікарських трав, подано відомості про догляд за хворими, пораненими та отруєними, нар. рецепти лікування хвороб органів дихання та шкірних, уроків, переляку, безсоння, лихоманки, опубліковано тексти замовлянь від різних недуг тощо. Наук. студії В.Іванова (1898), П.Іванова (1907), М.Сумцова (1890, 1902, 1918), О.Ветухова (1905) містять матеріали про нар. медицину на-

селення Харків. губ. Лікувальні властивості рослин цієї губернії описали Л.Павлович (1889) і Г.Полюта (1885). Опис медицини Черніг. губ. на прикладі с. Пашкове здійснив Є.Шарко (1891), а Катериносл. губ. — В.Бабенко (1905).

Народна медицина Гуцульщини висвітлена у працях І.Кузіва (1889), В.Шухевича (1908), А.Онищука (1912). Відомості про нар. медицину Дрогобицького, Коломийського та Стрийського повітів містяться у праці І.Франка (1898). У дослідженні Ф.Колесси (1898) розглянуто нар. уявлення жителів зі Стрийського пов. Нар. медицину Рівнен. пов. на Волині описав В.Доманицький (1905), зокрема дослідник зазначив, що для селян нар. медицина — це «панська вигадка».

Окремі аспекти нар. медицини з різних регіонів України подані також у працях І.Пантюхова (1875), С.Носа (1875), М.Огієвського (1888), Г.Коваленка та І.Манжури (1891), В.Гнатюка (1904, 1912).

Цінні матеріали про нар. медицину містять студії Б.Грінченка (1901). Так, у праці «Изуст народа» наведена інформація, зібрана різними особами, про знахарство, замовляння, лікування найпоширеніших хвороб («пристріту», жовтухи, уроків, рожі, бородавко тощо). Не менш вагомими є праці В.Кравченка (1911, 1920). Зокрема, в «Трудах Общества исследователей Волини» дослідник подав рецепти лікування від пропащисі, бородавко, замовляння для кровотечі, уроків, зубів тощо. Цей матеріал має значну цінність для пізнання тогочасного рівня нар. мед. знань. У наступній праці «Звичаї в селі Забрідді...» автор розглянув лікарські рослини та способи їх застосування, описав різноманітні хвороби, їх етіологію та способи лікування.

Народна медицина українців стала предметом дослідження і зарубіжних учених, зокрема польських. Так, О.Кольберг (1888) розглянув медицину Покуття, Л.Вайгель (1887) — Гуцульщини, Ю.Шнайдер (1912) — Бойківщини, С.Рокоссовська (1887, 1889) — Волині. Особливу цінність становить праця Ю.Талько-Гринцевича (1893), в якій подано детальний опис медицини з теренів Київ., Волин. та Полтав. губерній, Сх. та Зх. Поділля, Сх. Галичини.

Недостатньо дослідженою є етномедицина в етногр. науці за рад. часів у 1920—30-х рр., що зумовлено активізацією атеїстичних кампаній та пропагандою наук. медицини. Серед досліджень варто відзначити статтю В.Петрова (1927), в якій подано вірування про виникнення хвороб від вітру, описано способи їх лікування, розглянуто нар. розуміння епілепсії. М.Гайдай (1927) проілюстрував віру народу в цілющі властивості лікарських трав, що відображена у багатьох обрядах та піснях. Окремий інтерес становить матеріал С.Верхратського (1928), в якому розглянуто лікування вивихів, переломів, хвороб голови, очей, зубів, живота, шкірних та венеричних захворювань, що побутували на території Сх. Поділля. Після 1930-х рр. пільну науку працю змінив період репресій, розпочалася критика нар. методів лікування.

Від серед. 1960-х рр. зростає інтерес до фітотерапії, зокрема з'явилися праці М. та І. Носалів (1959), О.Попова (1971), Г.Смика (1970), В.Кархута (1973). У працях розглядалися лікувальні властивості різних рослин, способи їх використання, час збирання, способи збереження.

Поступово почало відновлюватися вивчення нар. медицини в рад. етнографії. Рад. етнографи 1970—80-х рр. переважно зосередилися на теор. питаннях нар. медицини. Так, Ю.Бромлей (1981) розглядав зміст терміна «народна медицина», істор. шлях виникнення медицини. Звернули увагу на медицину й І.Брехман (1975) та Г.Яковлев (1975).

Відродження етнографічного вивчення етномедицини в Україні пов'язане з діяльністю З.Болтарович. У монографії «Народна медицина українців» (1990) авторка на основі літ., архів. та власних польових матеріалів реконструювала народну медицину українців 19 — поч. 20 ст., а саме: розглянула раціональні методи лікування (лікувальні засоби рослинного, тваринного та мінерального походження) та лікувальну магію (цілющі властивості води та вогню, описала замовляння). В низці наук. праць дослідниця виокремила регіональну специфіку нар. медицини Полісся (1986), Карпат (1980), зокрема Бойківщини (1983), Гуцульщини (1987).

Із серед. 1990-х років з'являється низка праць про етномедицину різних історико-етногр. регіонів України. Медицину Полісся досліджують А.Шкарбан (1997, 1999, 2002), Ю.Наконечна та А.Українець (2003). У публікації Я.Підцерковної розглянуто дитячу медицину поліщуків (1998). Сучасний стан збереження та регіональну специфіку етномедицини Середнього Полісся проаналізувала І.Ігнатенко (2013). В окремій публікації дослідниця разом з А.Забловським (2008) висвітлює профілактику хвороб та лікування дітей. Медицину українців Поділля вивчала Г.Скрипник (1994). С.Швидкий на матеріалах власних польових досліджень охарактеризував нар. медицину Слобожанщини (2016). Дисертаційне дослідження Н.Серебрянникової присвячене лікувальній практиці Пд.-Зх. України (2004). Нар. медицину лемків вивчали Ю.Гошко та О.Мацієвський (2002), а дитячу медицину українців Пряшівщини описала Н.Вархол (1995).

Окремі аспекти нар. медицини розглянуто у працях філологів. Так, В.Мойсієнко (1995, 1997) з'ясував етимологію назв хвороб, пов'язані з ними вірування, описав нар. методи та способи лікування епілепсії, ляку, уроків, що поширені на Поліссі. Звернув увагу дослідник на структуру і поетику поліських замовлянь (1995). Лексика нар. медицини розглядається у працях з укр. діалектології, а саме: в дослідженнях В.Баденкової (говірки Інгудо-Бузького межиріччя; 1999), М. і О. Никончуків і В.Мойсієнка (Полісся; 2001), О.Вікторіної (степові говірки Дніпро-Бузького межиріччя; 2009).

Значне місце у вивченні нар. медицини посідають замовляння. Так, були опубліковані окремі збірки текстів замовлянь, які упорядкували М.Василенко та Т.Шевчук (1991), М.Москаленко (1993), О.Таланчук (1994) та ін. Вагомою працею стала публікація поліських замовлянь «Полесские заговоры» (2003), зібраних у 1970—90-х рр. під час експедиції під кер-вом М.Толстого. Вагомим внеском у дослідження укр. замовлянь є наук. розвідки М.Новикової (1993), А.Темченка (2014). Із цієї тематики також було захищено низку дисертацій-

них досліджень, а саме: О.Павлова (1999), О.Лабащук (2001), О.Остроушко (2002), О.Соляр (2005).

\* \* \*

Нар. медицина тривалий час була єдиним способом лікування для більшості населення, що зумовлювалося недостатнім рівнем розвитку наук. медицини та її недоступністю, відсутністю мережі мед. закладів, тяжким екон. становищем, а також нерозумінням фізіологічних процесів в організмі людини. Окремі мед. заклади виникли вже наприкінці 16 — на поч. 17 ст. в Києві, Львові, Луцьку. З 2-ї пол. 18 ст. із запровадженням «приказної» медицини лікарні почали створювати в губернських центрах. Проте нечисленні та погано обладнані мед. заклади обслуговували переважно міське населення, на відміну від сільського. Не змінилася ситуація і після створення земств (1864), які не спромоглися організувати ефективну мед. допомогу. Досягти прогресу в організації нової лікарської системи не вдалося й у 1-й пол. 20 ст. Спроби рад. влади ототожнити нар. медицину із «забобонами» та «марновірством» не мали успіху, населення продовжувало активно користуватися її методами. Так, повсякденність II світ. війни (брак лікарських препаратів, засобів гігієни) засвідчила актуалізацію засобів нар. медицини. Вагомі зміни в системі охорони здоров'я розпочалися з 2-ї пол. 20 ст., зокрема, було розширено мережу мед. та аптечних закладів; упроваджено до лікувальної практики різні мед. препарати. Нині офіц. медицина досягла значного успіху в мед. обслуговуванні. Проте нар. медицина продовжує залишатись актуальною.

Етномедицина — це комплекс практик і засобів лікування, що сформувалися впродовж тривалого періоду та внаслідок спостережень, вирізняється усталеністю і традиційністю. Елементарними знаннями про застосування лікарських рослин і засобів тваринного походження володіє практично кожна людина, тоді як магичні дії та замовляння є своєрідною монополією знахарів.

Використання лікувальних засобів рослинного походження базується на їхніх цілющих властивостях, підтверджених багаточисливими спостереженнями та су-

часною наук. медициною. Збором трав займалися всі охочі, без вікових і статевих обмежень. Заборонялося це лише жінкам, які мали місячні, оскільки тоді «зілля» не буде допомагати. Широке побутування мав звичай приурочувати збір рослин до певних свят, найчастіше до Івана Купала та Симона Зилота. Зриваючи окремі рослини (бузину (Волинь), жостер (Поділля), мучницю (Полісся), беладу (Гуцульщина, Бойківщина) тощо), потрібно було покласти під їхній корінь шматочок хліба, грудку солі чи кілька монет, що було своєрідною подякою землі за її родючість. Збирання рослин могло супроводжуватися замовляннями, напр.: «Святий Авраам на те зілля орав, Пресвятая Богородиця рвала і всім людям помагала. Поможи, Господи, і від мене». Сушити рослини потрібно було в сухому, темному місці, тільки не на сонці, а зберігати в сухому, добре провітрюваному приміщенні. Для внутр. вживання із рослин виготовляли водянні відвари чи настої, горілчані настої, соки; зовнішньо використовували їх у вигляді ванн, компресів, мазей.

**Народні лікарі.** Номенклатура нар. назв цілительів різна — «знахар», «баба», «шептуха». Вони тривалий час відігравали гол. роль у системі нар. лікування, що забезпечувало їм відповідний соціальний статус. В інституті знахарства здебільшого переважали жінки. Серед цілительів побутовала певна спеціалізація: одні «спалювали» рожу, інші «скидали уроки» чи «лікували» переляк тощо, хоча були і знахарі-«універсали». Знання та вміння знахарі передавали із покоління у покоління, при цьому ця передача була оточена різноманітними віруваннями. Заборонялося розповідати про свої знання сторонній людині, інакше вони втрачать силу і не зможуть допомагати. Дотримувалися спадковості передачі: лише відчуваючи наближення смерті, знахар передавав їх комусь із рідних, найчастіше найстаршій чи наймолодшій дочці, мотивуючи це тим, що саме від неї знання буде краще допомагати. Запам'ятати молитву потрібно було за першим, третім чи дев'ятим разом. При лікуванні хвороб цілительі найчастіше послуговувалися засобами нар. фіто-

терапії та вербальної магії (замовляннями), доповнюючи її акційною складовою.

Більшість замовлянь поєднують християн. та язичницькі елементи. В них продовжують зберігатися давні вірування у персоніфікацію природи, її здатність захистити та вилікувати людину від хвороби. Під впливом християнства текст замовлянь зазнав значних змін: гол. персонажами стали Ісус Христос, Матір Божа, християн. святі, які мали подолати недугу. Перед лікуванням знахар обов'язково спочатку читав молитву «Отче Наш», після чого 3 чи 9 разів промовляв спец. замовляння.

У сучасному нар. знахарстві простежуються два напрями розвитку. Перший — це використання традиційних народних методів лікування, що зберігається в сільс. місцевості. Другий напрям — синтез традиційних способів і наук. медицини, що переважає серед міських знахарів.

**Лікування простудно-інфекційних хвороб.** Етіологія простудних захворювань мала зрозумілу основу: вони виникали внаслідок переохолодження організму. Лікування застуди, кашлю та легеневих недуг передбачало використання засобів рослинного походження. Особливо популярними були підбіл, алтея лікарська, оман, дивина скипетровидна, кульбаба, багно, медунка, материнка, кропива, первоцвіт лікарський, бедринець, м'ята, чебрець, шавлія. При сильному кашлі допомагав сік із листків подорожника з медом, а для полоскання горла використовували водяний відвар рослини. Широку лікувальну дію мав звіробій звичайний: водяний відвар чи настій рослини був знаним відхаркувальним засобом. Відвар ромашки допомагав при дитячій простуді, приймали його як внутрішньо, так і зовнішньо для полоскання горла.

При лікуванні хвороб простудного характеру використовували й городні рослини: часник, цибулю, сік чорної редьки, картоплю. Зокрема, при нежиті ніс закапували соком цибулі, вдихали запах потовчених часнику чи хрону. Практикували різні зігрівальні компреси: теплу картоплю клали на груди, часником чи хроном натирали ступні ніг. Для зігрівальних процедур використо-

ували зернові рослини: хворому на груди клали теплі компреси з висівку, пшеничної чи гречаної каші. Відомими були і своєрідні «закутування»: хворий лягав на вівсяну чи житню солому, яку клали на піч.

Перевіреними засобами при простуді були водяні відвари липового цвіту, гілочок малини, квітів бузини, водяний чи горілочний настій березового листя, відвар бруньок або сироп із шишок сосни. Різними були рецепти приготування ліків із ягід каліни: їх споживали сирими, готували сироп (ягоди засипали цукром чи медом) або водяний відвар.

Значне місце при лікуванні простудних захворювань посідали засоби тваринного походження. Найчастіше споживали гаряче коров'яче чи козяче молоко, в яке додавали мед, масло, свинячий або ж гусячий жир. Тваринні жири — гусячий, козячий чи свинячий (сальник) — використовували для натирання грудей. При сильному кашлі пили сирі яйця, до ший прикладали овечу вовну.

Серед легеневих захворювань найпоширенішим був **туберкульоз** («сухоти», «чахотка»). При його лікуванні використовували аналогічні рослинні засоби, що й при кашлі, зокрема приворотень, полин звичайний, живокіст лікарський тощо. Проте найефективнішим засобом вважався собачий або ж борсучий жир, який хворий приймав внутрішньо.

Вирізнялося лікування хвороби в дітей, яке базувалося на магічному підґрунті. Так, виконувався метод «випікання» («перепікання») дитини, що передбачав імітування процесу випікання хліба: між випічкою хліба та народженням дитини простежувався символічний зв'язок. Знахарка до сходу сонця приносила із криниці воду, на якій замішувала тісто та випікала хліб, витягнувши хліб із печі, засувувала туди на лопаті дитину. Ін. метод лікування передбачав передавання хворого маляти через символічні отвори: вікно, драбину, два дерева, що зрослися до купи. Напр., на Слобожанщині мати пекла великий бублик, який ставила на місце шибки вікна та передавала через нього 9 чи 12 разів дитину «новим» хрещеним батькам, які перебували на вулиці. Завершувалося «лікування» тим, що бублик викидали собаці, при цьому спостерігали: якщо

собака пропаде — значить дитина буде здорова. Ця дія символізувала «повторне народження» дитини: хвора дитина залишалася по одну сторону отвору, а з другої з'являвся її здоровий двійник.

Загальнопоширеною дитячою інфекційною хворобою був **коклюш**. При його лікуванні застосовували вишеназвані рослинні засоби (часник, кропиву, підбіл, подорожник та ін.), але найчастіше хворій дитині давали пити кобиляче молоко. З метою «загубити» хворобу мати з малям до сходу сонця ходила біля ріки або ж лісом; йшла на межу в поле чи із сусіднім селом. У такий спосіб використовувалися лікувальні властивості чистого повітря. Зрідка ці «прогулянки» доповнювалися магічними елементами: матері заборонялося розмовляти із зустрічними людьми по дорозі, повертатися додому тим самим шляхом, яким вона йшла, та оглядатися назад, одяг немовляти викидали в ріку або ж на роздоріжжя.

Відомими були й наступні дитячі інфекційні захворювання — **кір, краснуха, епідемічний паротит** («свинка»). За нар. переконаннями, ці хвороби не підлягали лікуванню, а тривали 9 днів. Хоча при свинці здійснювали «вигрівання»: до збільшених завушних залоз прикладали овечу вовну, лляні мішечки з теплим піском чи вівсяними висівками. Проводячи аналогію між симптомами хвороби та лікуванням (принцип імітативної магії), при корові хворого одягали у червоний одяг, на вікна вшали червону тканину. Особливо рідні маляти пильнували, щоб «не спротивити» хвороби: заборонялося в житловому приміщенні пекти хліб, білити стіни. Подекуди знаними були лікувально-очисні дії, що виконувалися після 9-го дня хвороби. Мати опівночі приносила з криниці «непочатої» води, при цьому промовляла: «Здрастуй колодязь Дем'ян, а вода Уляно, дай мені води од усякої біди», після чого купала дитину та виливала цю воду там, де ніхто не ходить. Зазвичай ця дія спиралася на вірування, що оскільки вода має властивість змивати бруд, то за законом імітативної магії вона з таким саме успіхом може очистити людину від хвороби, і за аналогією в ній шукали зцілення буквально від усіх недуг.

**Лікування хвороб органів травлення.** При лікуванні хвороб шлунково-кишкового тракту зазвичай використовували водяні настой чи відвари лікарських рослин, а саме: звіробою, айру тростинного, м'яти, гірчака зміїного, золототисячнику, материнки, перстачу прямостоячого, омани, кореня лопуха, насіння льону тощо. Сильний біль шлунка заспокоювали відваром чи соком трави деревію. Наук. медициною підтверджені фармакологічні властивості деревію: відвар рослини застосовують при хронічних гастритах і виразці шлунка, настоянку рекомендують при стенокардії, спазмах кишок. Для покращення апетиту і посилення діяльності органів травлення (шлунка та підшлункової залози) використовували полин, кульбабу, цикорій, тирлич хрещатий чи жовтий, часник, ягоди ялівцю та ін. З лікувальною метою вживали і горілочні настойки гриба веселки звичайної, молодих плодів волоського горіха, березового гриба (чаги), а також сік із сиріо картоплі чи капусти.

При розладах кишечника допомагали рослини, відомі в'язучими властивостями: алтея лікарська, спориш звичайний, живокіст лікарський, приворотень звичайний, нетреба колюча, подорожник. Знаними були і наступні засоби: водяні відвари з дубової кори чи сушених плодів груші, сухої чорниці, шишок із вільшини. Також хворому давали з'їсти кілька зернин чорного перцю або ж квасолин, а подекуди — порошок із висушеної плівки, що була всередині курячого шлунка. При запорах допомагали відвари буркуну, квітів терну звичайного, насіння кмину, кропу, кори крушини, свіжий сік буряку, кисле молоко, сметана.

Відомими глістогінними засобами були пижмо, полин гіркий (готували водяні відвари), приворотень (пили водяний відвар або ж їли свіже насіння із цукром), чорний кмин (насіння додавали в молоко чи у хліб), часник (вживали свіжим або пили з молоком), гарбузове насіння (їли сирим чи розтирали у молоці). З лікувальною метою використовували гас: рідину капали на цукор, який споживали зранку натщесерце або ж нею намазували пупок хворого.

Біль шлунка часто виникав унаслідок надмірної фізичної

праці, що призводила до його опущення — **гастроптозу** («враз», «підорва», «золотник»). Зазвичай лікуванням займалися знахарки, які «підбирали» живіт руками та проказували заговляння. Осн. мотивом у заговляннях було звертання-прохання до шлунка «повернутися» на своє місце, де на нього «чекали» всілякі блага. Напр.: «Йшла Божа Мати мостом золотим, обіклалася зіллям святим. “Куда йдеш Божа Мати?” — “До хрещонного [ім’я] живота підбирати”. — Мой вразику, мой князику, йди ти на своє містечко, на золоте крісlechко, там тобі буде питіння, їдіння і хороша гостиння» (Зх. Полісся); «Вразику, братику, йди собі на містечко, на золотеньке крісlechко, і там тобі буде і питіннячко, і їдіннячко, і гуляннячко, красне яблучко на сніданнячко. І там ти будеш пити-їсти. Прошу тебе на своє місце сісти, де тебе мати породила, тобі місце наділила. Годі тобі, вразику по тілі [ім’я] ходити, [ім’я] тіло в’ялити, синю жилу ссати, жовту кість лизати, червону кров пити, перестань, ти по [ім’я] тілу ходити» (Волинь). Практикували й наступні дії: хворому на живіт клали теплий спечений хліб; ставили горщик із гарячою водою.

Ефективними засобами при лікуванні **хвороб печінки** були золототисячник, нагідки лікарські, маренка запашна, кульбаба, парило звичайне, грицики звичайні, шипшина, перстач прямостоячий, овес, кукурудзяне «волосся». Зокрема, при цирозі печінки вживали водяні відвари чи настої цикорію дикого, цмину піщаного, розторопші, настурції лікарської. Загальновідомим захворюванням печінки була **жовтуха**, яку лікували водяними відварами нагідок, чистотілу, кульбаби, свіжим соком моркви. З метою «спротивити» жовтуху хворому давали з’їсти 3 чи 9 вошей, які клали в хліб.

Хвороби порожнини рота, зокрема **зубний біль**, лікували водяними відварами деревію, кореня кропиви, дубової кори, «хвостиків» гарбуза, горілчанними настоями подорожника, кореня айру, які використовували зовнішньо для полоскання. До хворого зуба також прикладали листочки м’яти, блекоти чорної, зубець часнику, шматочок несоленого сала. Часто за допомогою зверталися до знахарок, які «замова-

ляли» біль. Гол. сюжет більшості заговлянь — це звертання до місяця, що виступав посередником між «нашим» та «іншим» світами. Часто лікування відбувалося при світлі «молодого» місяця, оскільки вважали, що він активізує всі надприродні сили, сприяє здоров’ю та довголіттю. Напр., знахарка промовляла: «Питається старий молодого: “Місяцю, місяцю, де ти був?” — “На тім світі.” — “Що ти там бачив?” — “Мертвих людей.” — “Що вони роблять?” — “Лежать.” — “А в їх зуби не болять?” — “Не болять і не щемлять, на одній порі стоять”. Шоби і в раба Божого [ім’я] тоже зуби не боліли» (Зх. Полісся). Звертання до місяця також можна пояснити і дією закону імітаційної магії: форма деяких фаз місяця асоціювалася з виглядом каріозних зубів. Наступну групу становлять заговляння, в яких акцентувалась увага на відсутності болю у померлого, при цьому «лікування» відбувалося біля померлого: «Степан [ім’я покійника] умер, йому зуби подерев’яніли, так шоб в [ім’я] зуби понімили, і більш ніколи не боліли». Не менш відомими були «примовки», в яких створювалася така ситуація, яка в реальному світі не могла реалізуватися: «Місяц на небі, заєц у лісі, риба у воді. Як вони зійдуться до кучи, будут пити, їсти, говорити, тоді будут зуби боліти» (Покуття); «Буду рабі Божій [ім’я] зуби заговляти. Місяц на небі, дуб на горі, камінь в морі на дні. Як зійдеться все до одної скаме, тогдa рабі Божій зуби буде ломити» (Слобожанщина).

Невеликі рани та тріщини в кутах рота — **ангуліт** («заїди») — змазували горілчаними настоями кореня айру, ракової шийки, гриба-веселки, калізії запашної, дубової кори та ін.; а також піною із гарячого супу, свіжим коров’ячим молоком. Вважаючи, що хворобу спричинив нечистий посуд, утворення витирали водою, що скапувала з помитих ложок, або ж ганчіркою, якою мили посуд. Найпоширеніший метод передбачав витирання заїди м’якушем хліба, після чого його давали з’їсти собаці чи котів.

**Лікування ниркових хвороб.** При захворюваннях нирок та сечового міхура застосовували водяні відвари чи настої споришу,

цикорію дикого, розхідника звичайного, волошки, кореня лопуха, квітів терну, плодів шипшини, шишок хмелю та ін. Особливо популярною була мучниця звичайна: з листків готували водяний відвар, який пив хворий. При нирковокам’яній хворобі також вживали відвари вересу, хвоща польового, пирію повзучого, подорожника, грициків звичайних, листків чорної смородини.

**Лікування серця.** Ефективними засобами при лікуванні хвороб серця були конвалія, валеріана, дводомна кропива, настурція, жеруха лучна, горицвіт весняний, квіти глodu. Використання окремих рослинних засобів доведене сучасною медициною. Так, листя і квіти конвалії містять серцеві глікозиди — конваллятоксин, соланін, конваллямарин, ефірну олію, алкалоїди, органічні кислоти, аспарагін.

**Лікування очей.** При лікуванні ефективними вважалися водяні відвари чи настої нагідок, ромашки, очанки лікарської, чебрецю, мокриці, волошки, що використовувалися зовнішньо як компреси та для промивання ока. Для покращення зору вживали ягоди чорниці, сік моркви. Хворі очі рекомендували закапувати россою, яку збирали до сходу сонця в день св. Юрія чи на Івана Купала.

Загальновідомим захворюванням повіки був **ячмінь**, який промивали відваром звіробою, ромашки чи соком алое, витирали м’якушем теплого хліба, звареним яйцем. Проте найчастіше хворе око біля теплої печі обводили 9-ма зернинами ячменю, після чого їх одразу кидали у вогонь. Виконувати цю дію могла і знахарка, доповнюючи «лікування» заговляннями: «Господи Боже, помози, оцю біду [ім’я] одверни. Око відкрий, собою закрий, од порчи і зглаза хай згине зараза». Отож, «обведення» ячменю, з одного боку, передбачало його прогрівання, а з другого — відправлення хвороби у потойбіччя, оскільки в нар. уяві піч з’єднувала світ людей та предків. Відомими були і наступні «лікувальні» практики: ячмінь витирали россою, що була зранку на шибці вікна; середній та безіменний пальці разом перев’язували червоною або чорною ниткою, яку пізніше спа-



лювали або ж ховали у дверний кут, спеціально губили. З метою «спротивити» ячмінь хворому раптово показували дулю та плювали в око.

**Лікування вуха.** При хворобах органів слуху вухо закапували соком із цибулі, подорожника, дудника лісового чи алое. Популярними були різні зігрівальні компреси: до вуха прикладали лляні мішечки, наповнені теплою житньою мукою, пшеничними висівками, сіллю чи піском. Для видалення сірчаних пробок застосовували спеціально зроблену «свічку»: шматок лляного полотна намочували в розтопленому воску та закручували на веретено, після чого вузький кінець вставляли у вухо, а широкий згорі підпалювали.

**Лікування хвороб шкіри.** При лікуванні **гнійно-запальних захворювань шкіри** для зовнішнього застосування використовували водяні відвари кореня айру, деревію, сухоцвіту болотяного, звіробою, ромашки, череди, підбілу, гірчака зміїного, маренки запашної тощо. До утворень прикладали листя подорожника, розхідника звичайного, пижма, липи, вільшини, м'якуш гарбуза, спечену теплу цибулю чи розпарений у молоці старий гриб. При фурункульозі з метою очищення крові внутрішньо вживали міцний настій кореня пірюю повзучого, кульбаби, кропиви.

Широко практикувалися і магічні способи лікування. Так, **панарійці** («волос») «виливали» на житні колоски. Знахарка по чергово клала на хворий палець тричі по три колоски та лила на них теплу воду, при цьому могла промовляти: «Волос, волос, виїди на цей житній колос, а тут не ходи, кості не троши, крові не пий. Їди собі на лузи, на трипези, де вода бжить, де пісок лежить, де сонце заходить, а місяць сходить. Там від [ім'я] раба Божого вся біль із пальчика проходить». Вважали, що таким чином волос «перейде» на колоски та тісно їх «сплете», що паралельно було і своєрідним «діагностуванням» хвороби.

Гнійні утворення на тілі дитини — **імпетіго** («струпи»), за нар. переконаннями, виникали внаслідок провідання маляти жінкою, яка мала місячні. Отож лікування відбувалося за її участю: вона витирала утворення сво-

ім одягом, забрудненим менструальною кров'ю. В нар. уяві менструальна кров сприймалася як символ життєвої сили та успіху. З лікувальною метою також використовували засоби мінерального походження: до купелі дитини кидали кротовиння або ж землю із кладовища. Наступний метод лікування — «викачування» струпів хлібом. Мати спеціально пекла 9 невеликих пирогів та витирала ними утворення, після чого розкладала їх на 9 стовпців огорожі, щоби птахи з'їли та «рознесли» хворобу.

Широко практикували нар. методи і при лікуванні **інфекційних хвороб шкіри**. Так, **лишай** промивали водяними відварами нетреби колючої, польового хвоща, гороху, лущиння картоплі чи квасолі. Рекомендували хвору ділянку шкіри натирати дубовими галами, замазувати медом, коров'ячим молоком, але найчастіше — сметаною, яку мав злизати собака чи кіт. Відомим було і «змовляння» лишая знахаркою. Так, вона 9 разів говорила: «Лишаю, лишаяю, я тебе з гумном змішаю, викину в воду, попливеш і до мене більш не прийдеш», при цьому за кожним разом спльовувала вбік. За ін. варіантом, знахарка проводила по хворій шкірі 9-ма гарячими вуглинками та промовляла: «Лишаю, лишаяю, я тебе зустрічаю на дорозі, на порозі. Конячим топором стешу, собачим язиком злижу, а котячим пером спишу», після чого вуглинки викидали на роздоріжжя.

Наступною інфекційною хворобою була **короста**, яку лікували водяними відварами чемериці, омани, полину чи кори крушини. Незамінними при лікуванні були березовий дьоготь та дустове мило, якими мили вражену шкіру. Під впливом християнства сформувалися окремі методи лікування, що застосовувались у певні реліг. свята та передбачали використання цілющих властивостей води. Так, хворий у Чистий четвер перед Великоднем до сходу сонця купався в річці; в день св. Юрія «качався» по росі або витирав нею утворення.

Ще одним загальновідомим захворюванням шкіри була **бешиха** («рожа»). Найпоширеніший спосіб лікування передбачав її «спалювання», яке здійснювала знахарка. Накривши утворення шматком червоної ткани-

ни, «лікарка» із лляного прядива (здебільшого — священого) робила 9 «калачиків», які, поділивши на 3 частини, по черзі спалювала за допомогою свяченої свічки та підкидала догори ножем. Обов'язковими при цьому були і замовляння, що умовно складалися з кількох частин: перша вказувала на ймовірну причину хвороби, друга акцентувала увагу на перебуванні в тілі хворого рожі, й остання виганяла хворобу та відправляла її в «інше» місце. Напр.: «Йшла Божа Мати горою, з свяченою водою, з золотою вербою, стали її стрічати, питати: “Куди Ти?” — “Раба Божого хрещеного [ім'я] рятувати”. Рожу вітряною, водяною, гнилюю, сухую, ранню, підранню, обідню, підобідню, вечірню, під вечірню, з ноги [руки] виганяти. Рожа, я тебе визиваюю, я тебе викликаю 3-під кожної жилочки, 3-під кожного суставочки, 3-під черепа, 3-під мозку. Тут тобі не ходити, білого тіла не будити, червоної крові не пити, жовтої кості не ламати. Виїди з хати димом, з двору вітром, за купину зачепися, від раба Божого хрещеного [ім'я] одчепися» (Волинь); «Рожа, вітряная, водяная, косяная, жовта, біла, червона, синя, рябая, разноцветная, годі тобі жуміти, годі тобі боліти, синю кість лизати, червону кров пити, жовте тіло їсти. Вже ти находилася, синьої жили насмокталася, червоної крові напилася, жовтого тіла наїлася, перестань ходити. Рабу Божому [ім'я] кості ломити. Їди з хати димом, а з двора вітром, де вітер не віє, а сонце не сходить, нехай людині нічого не шкодить» (Зх. Полісся). Відповідно до сили горіння льону діагностували наявність хвороби, після чого утворений попіл прикладали до шкіри. «Спалювати» рожу потрібно було до заходу сонця 3 чи 9 разів.

Найпоширенішими доброякісними утвореннями на шкірі були **бородавки**. Ефективним засобом при лікуванні вважався сік чистотілу чи кульбаби. Також використовували розрізані навпіл яблуко, цибулю чи картоплю, якими натирали утворення, після чого їх закопували у волюгу землю під дахом хати, при цьому спостерігали: якщо рослина проросте — бородавки не «згинуть». Повсюди знали: утворення треба перев'язувати червоною або чорною ниткою, волосяною з кінського хвоста. Проте

найпоширеніший метод лікування передбачав виконання наступних дій: порухавши утворення, на нитці робили відповідну кількість вузлів, після чого її закопували в землю під стріхою, а подекуди — спалювали, викидали на дорогу, коли везли покійника, або ж у могилу, коли опускали померлого. За нар. переконаннями, «згубити» бородавки можна було і при світлі місяця, зокрема їх витирали землею, вмивали криничною водою чи викачували хлібним м'якушем. Хворобу також намагалися «передати» чужій людині, яку забруднювали кров'ю зі зрізаної бородавки. З цією ж метою на роздоріжжя викидали забруднені кров'ю ганчірку чи палицю, бо вважали, що особа, яка підніме ці предмети, «забере» й бородавки.

Лікувати бородавки, як і будь-які шкірні утворення, могли за допомогою кісток покійника. Так, випадково знайденою в полі чи на цвинтарі кісткою проводили по утвореннях та клали назад на те саме місце, звідки взяли. В основі цієї дії лежить ідея анімізму, оскільки наділення кісток магiчними властивостями вмотивовано їхньою здатністю зберігати та руйнуватися.

Доброякісним утворенням на шкірі дитини була **родима пляма**. Лікували її дуже рідко, оскільки вважали: те, що дано від народження, — це на ціле життя. Одним із найпоширеніших методів було витирання плями плацентою одразу після народження немовляти. Ін. спосіб — «злизування» плями слиною, оскільки слина наділялася очисними властивостями та була аналогом води. Так, у період від народження і до обряду хрещення дитини, мати тричі до сходу сонця злизувала утворення, за кожним разом спльовуючи в лівий бік. За нар. переконаннями, «передати» пляму можна було і покійникові: його рукою витирали утворення на тілі дитини. Окремі методи «лікування» мали локальну специфіку, зокрема на Бойківщині пляму витирали освяченим на Великдень яйцем, а в селах Зх. Полісся обводили палицею жебрака.

**Травми шкіри.** Утворену рану з метою дезінфекції промивали водяними відварами чи горілочаними настоями аїру, сухоцвіту болотяного, кореня живокос-

ту, гриба-веселки, дубової кори, кори крушини. Для припинення кровотечі до порізу прикладали свіже листя подорожника чи деревію, м'якуш хліба. Широко відомими були замовляння, спрямовані на «зупинення» крові: «Бігло три річки невеличкі, одна медяная, друга водяная, третя кривавляна. Водяную вип'ю, медяную виллю, кривавляну замовлю. Стань кров на рані, як Ісус Христос на Йордані» (Надсяння); «На дворі возик, коло возика колодязь, на колодязі ключка, на ключці дужка. До колодязя стежка, да по стежці дівка йде, в руці квітку несе. Посіяла дівка рожу, рожу не посходила, щоб в [ім'я] кров з [місце порізу] не сходила» (Зх. Полісся); «Йшов Ісус Христос, піймав вівцю, зняв рунце, заткнув джерельце. Нехай червона і гаряча кров не тече» (Слобожанщина).

Опіки на шкірі найчастіше промивали водяними відварами сухоцвіту, дубових галлів, змазували живицею, обліпиховою чи лляною олією, гусячим або курячим жиром, прикладали сиру картоплю чи м'якуш гарбуза. Для лікування пролежнів спеціально виготовляли полотняні мішечки, які наповнювали лляним насінням та клали до уражених ділянок шкіри.

**Лікування хвороб кістково-м'язової системи.** При болях кінцівок та суглобів різної етіології застосовували для натирання горілочані настої, які виготовляли із блекоти, дурману, кореня лопуха, живокосту, цвіту акації, бузку, каштана, гриба-веселки, мухоморів. Також рекомендували парити ноги у березовому листі чи вівсяній соломі; натирати їх мазю із часнику та несоленого свинячого жиру чи із живокосту, жиру та воску; закутувати листям лопуха, капусти; мити у сироватці. При радикуліті до спини прикладали спеціально спечений корж із житньої муки та коріння хрону; полотняні мішечки, наповнені гарячим піском, вівсом чи висівками. При переломах та вивихах за допомогою звертали до костоправів, які «вправляли» кінцівки, накладаючи на них пов'язки із бересту.

За принципом контактної магії на хворі кінцівки зав'язували стрічку з рук або ніг покійника. У такий спосіб біль намагалися «умертвити», адже предмети, які

були в контакті з покійником, начебто мали здатність робити хворобу «мертвою» — подібно до покійника, що відповідало уявленням імітативної магії.

Зрідка на означення болю в суглобах і кінцівках вживали термін «гризь». При його лікуванні послуговувалися вербальною магією. Знахарка, масажуючи руками болуче місце, говорила: «Гризь, гризіще, тут тобі не стояти, жовтій кості не годлати, червоної крові не пити, серденька не сушити. Йди собі на очерета, на болота, на великі купини, там собі гризи, там собі крути. Матір Божа своїми словами і своєю молитвою посилає на здоров'я [ім'я]». Лікувати гризь могли і наступним способом: хвору руку чи ногу давали кусати хлопчикові або дівчинці, які були первістками чи останньонародженими в сім'ї, після кожного укусу дитина спльовувала вбік.

**Лікування гінекологічних хвороб.** До «жіночих» хвороб належали запальні процеси жін. репродуктивних органів, спричинені застудою, складними пологами, порушенням менструального циклу. Їх лікували за допомогою водяних відварів золототисячника, ромашки, звіробою, споришу, кропиви, деревію, акації, півонії, кори калини та ін. Ті самі рослини засоби використовувалися і при сильній матковій та менструальній кровотечі. Особливо популярною при хворобах матки була меліса, з якої готували для внутр. споживання водянний відвар. Для припинення менструального болю пили відвари копитняку європейського, перстачу прямостоячого, материнки.

У нар. світосприйнятті **безпліддя** сприймалося як покарання за гріхи, а тому лікування рідко було ефективним. Разом із тим вважали: якщо дитина народиться в ніч без місяця, у майбутньому вона буде безплідною. Це вірування засноване на переконанні, що коли місяця на небі немає, то це тому, що він на «тому» світі світить померлим. «Лікування» безпліддя здебільшого спиралося на реліг. основу: жінка відвідувала церкву, вишивала ікони. Окремі методи мали вузько локальний характер: жінка носила на тілі пояс із фелона священника (Надсяння) чи стрічку з ікони Божої Матері, що знаходилася в церкві (Полісся), пекла хліб із

пшениці, в яку ставили свічки в церкві або ж 12 разів освячували (Бойківщина), на Великдень першою цілувала ікону Воскресіння Господнього та промовляла: «Як Ти, Господи, воскрес, так нехай моя дитина воскресне» (Лемківщина). Відомими були переконання про передачу репродуктивної функції від вагітної. Так, хвора жінка носила одяг вагітної та милася в її купелі; рвала траву, що росла на могилі померлої вагітної та клала її до своєї купелі. Рекомендували також жінці пити перше молоко від породіллі, водяний відвар барвінку чи пилку із жита.

До системи моральних цінностей українців належала заборона переривання вагітності. До **абортів** переважно вдавалися молоді дівчата, які бажали позбутися позашлюбної дитини. Із цієї метою вони зверталися до спец. «бабів», які «вибирали» плід веретеном, пір'їною. Проте часто ця дія закінчувалася сильною кровотечею чи смертю жінки. З метою порушення вагітності внутрішньо вживали сильні водяні відвари материнки, хвоща польового, пижма, приворотеню, вишневої кори, лущипиння цибулі. Часто жінки стрибали з висоти, піднімали важкі предмети, перев'язували живіт полотном, приймали гарячі ванни. За принципом імітаційної магії перехилялися через порожню бочку, щоб лоно стало порожнім.

**Лікування хвороб нервового та психічного характеру.** У нар. медицині значне місце посідає лікування захворювань, пов'язаних із нервовою системою та розладами психіки (безсоння, епілепсія, переляку, енурезу, алкоголізму). Їхня етіологія тривалий час була незрозумілою, а лікування мало магійний характер і передбачало «змовляння», «підкурювання», «загублення», «обманювання», «викачування», «передавання» хвороби тощо.

Широко відомими були магійні практики лікування **безсоння** («ночніці», «плакси», «плаксивці», «крикси», «крикливці») в дітей. У поглядах на етіологію переважав ірраціональний момент. Хворобу найчастіше намагалися «передати» від однієї дитини до іншої. Із цієї метою купіль хворого немовляти виливали на світло під вікно хати, де було немовля здорове, зрідка цю дію

доповнювали вербальною формулою: «Мій крик на твоїй дім» або «Найде писк на блиск». «Наслати» безсоння на дитину могла і ворожка: промовивши спец. замовляння, вона ховала в огорожу або ж у дах хати, де була здорова дитина, галузки з віника, сухе листя чи одяг хворого малюка. Вважали, що дитина плакати не до того часу, поки не витягнуть ці «предмети».

Безсоння також могло виникнути внаслідок необережної поведінки рідних немовляти. Зокрема, не дозволялося після заходу сонця давати з хати будь-які предмети, виливати купіль чи залишати дитячий одяг надворі. Повсюдно вважали, що спричинити безсоння може місячне світло, якщо воно «потрапить» на немовля.

Один із найпоширеніших способів лікування безсоння — це «змовляння», що здійснювала знахарка. Відомі змовляння були пронизані духом тотемізму завдяки зверненню до природи, наголошенні на її єдності з людиною. Здебільшого в них наявні наступні сюжети та мотиви: вигнання хвороби із тіла дитини та спрямування її в ін. місце перебування; дарування хвороби представникам рослинного світу (деревам); звертання до Божої Матері з проханням забрати недугу; побажання дитині сну. Напр., залишившись наодинці з малям, знахарка промовляла: «Луговий діду, луговая бабугу, ти маєш сина, я маю дочку, поєднаймося, покуймося, посватаймося, поберімся. Куриці-сокотуриці сокотали, щоб ти [ім'я], спала, болі не відчувала. Ти, зелена вільшино, шуми, не гавай, ти, младенець [ім'я], спи, болі не відчувай» (Волинь); «Криксички, ночнички, смітнички, через дорогу побиті кілочки аж до кучеравого дуба. Там люди не бували, там півні не співали, там згиньте, пропадіте, хрещоному младенцюві [ім'я] сон тихенький, спокійненький пошліте» (Зх. Полісся); «Зоре, зоряниці, мої любі сестриці, не прошу я вас ні їсти, ні пити. А прошу я вас, заберіте ночниці, криксиці від раба Божого [ім'я]. І занесіть їх, де півні не співають, де люди не походжають, на ліс, на пушу, там їм місце буде» (Слобожанщина). Подекуди (Середнє та Зх. Полісся, Волинь) для «змовляння» безсоння знахарка з дитиною йшла до дерева (груші,

дуба — якщо хлопчик, вишні, берези — якщо дівчинка), де говорила: «Добрий день, дубе, добрий день! У дворі стоїть три дуби, під ними сидить три панни. Одна пише, друга читає, третя криксити збирає. Крикси, криксунчики, плакси, плаксунчики, ранішні, поранішні, обідішні, пообідішні, полудежні, пополудежні, вечірішні, повечірішні, ночні, поночні, часові, почасові, мінутні, поминутні, секундні, посекудні. Йдіте з раба Божого [ім'я]. Криксити збираю, на ліс, на осичину одсилаю, я тобі добра бажаю, щоб ти спав і здоровенький встав»; «Добрий вечір, грушо! У мене є син, у тебе дочка, посватаймося, побратаймося. Нехай на тобі листя шумить, нехай моя дитина спить, нехай листя шугає, всяку біду відганяє». У такий спосіб відбувалося «братання» з деревом та символічне передавання йому хвороби. За принципом парціальної магії лікували і без участі немовляти, натомість використовували його одяг. Мати приносила сорочечку малюка знахарці, над якою та читала замовляння, після чого її одягали на дитину. Ця дія спиралася на переконання, що одяг є символічним тілом людини, отож усі дії з ним водночас є діями з тілом людини.

На очисні властивості води спирався метод лікування, пов'язаний із купілью малюка. Традиційно для купелі використовували криничну воду, в яку додавали свяченої. Також могли брати й «непочату» воду, яку мати приносила до схід сонця, поки ще ніхто не брав води із криниці, при цьому остерігалася, щоб її ніхто не побачив. Остаточне «знешкодження» хвороби відбувалося шляхом виливання купелі: опівночі мати відносила її на роздоріжжя, а за менш відомими варіантами — виливала в ріку чи на річкову кладку, під вікно чужої хати, на ліву сторону дороги. У такий спосіб хворобу «відправляли» у потойбіччя, оскільки місця виливання води — це своєрідні межі з «іншим» світом.

У магійній практиці лікування безсоння значне місце займав вогонь як очищувальний та одночасно захисний засіб. Отже практикували «підкурювання» дитини свяченим зіллям (волошками, васильками, ромашкою, м'ятою), а подекуди — волоссям матері (Лемківщина), сміттям із чотирьох кутів житлового приміщен-

ня чи горища (Зх. Полісся), сіном, яке стелили на стіл у Святий Вечір (Бойківщина, Гуцульщина), повіском свяченого льону (Надсяння, Покуття, Волинь) тощо. Зібраний попіл клали маляті в колиску або ж викидали на роздоріжжя.

За нар. переконаннями, безсоння, як і будь-яку хворобу, можна було «загубити», що є цілком зрозумілим у контексті парціальної та катартичної магії. Одяг немовляти чи полотна (стрічку), що відповідали росту дитини, до сходу сонця викидали на роздоріжжя або ж вивішували на придорожній хрест. Магічним змістом наділялась і дія «викидання», що передбачала переміщення предмета за межі простору людини. Крім цього, залишаючи предмети на хресті, що був оберегом від нечистої сили, людина автоматично підпадала під його захист.

Помітне місце у «лікуванні» безсоння займали символічні отвори — стіл, лавка, вікно, що позначали кордон між «людським» та «іншим» світами. Так, після заходу сонця хворе маля трічі передавали попід столом чи навколо нього, обводили кругом кожної ніжки стола. Виконання цієї дії вказувало на тимчасове потрапляння дитини у потойбіччя, де залишалася хвороба, та повернення її вже здоровою.

Менш популярними при лікуванні безсоння були засоби рослинного походження. У минулому часто використовували мак: маківки або листя варили в молоці чи воді та давали пити дитині, що часто закінчувалося трагічно. Знаною була і безпечніша дія: зерна маку кидали в колиску або ж розсипали навколо неї. Вірили, що персоніфікована хвороба не приступить до маляти, поки не вибірає та не порахує всі зерна рослини. Використовували також рослини, що наділялися апотропейними властивостями: дитині в колиску клали полин, часник чи свячене зілля.

За нар. віруваннями, повернути маляті сон могли кури. Знахарка чи мати після заходу сонця заходила з немовлям у курник і трічі промовляла: «Кури, кури, добрий вечір, кури. Візьміть наші плаксивці, а дайте нам свої сонливці», «Кури, куриці, заберіть свої ночниці, а нам дайте сонниці», «Добрий вечір, курочки, заберіте в [ім'я] крикочки, вечір-

ні, подвечірні, ночні, і поднічні». Ця дія передбачала відлякування хвороби голосами курей, що символізували межі освоєного людського простору.

На території Зх. та Середнього Полісся максимально наближеною за симптомами до безсоння була ще одна дитяча хвороба — **зноски**. Причиною її виникнення вважалася зустріч двох матерів із маленькими дітьми. Загальновідомими були профілактичні методи, які виконувала матір з метою уникнення хвороби. Так, немовля трічі підносили догори, при цьому мати могла промовляти: «Гора з горою не сходиться, а брат з сестрою завжди сходяться», «Сестра з сестрою стрічається, одне друге питається, яка віра така кров, щоб не шкодило ні тобі, ні мені». При лікуванні зносин здебільшого послуговувалися засобами вербальної магії. Знахарка промовляла над дитиною 9 разів спец. замовляння, напр.: «Стоїть біла береза, не п'яна, твереза, хто йде не минає, березу ламає, із [ім'я] зносини знімає, на темні ліса одсилає, на густій лози, на бистрій ріки, щоб вони пропали навіки»; «Іхав Господь Ісус Христос на сивому коні, в сивому жупані, через скляний мосток. Він іхав туди, де лужки-бережки, де пасутся корови й бички. Вони вершки стинають, вони вершки з'їдають, і вони з [ім'я] зносини знімають». Ін. метод «лікування» передбачав, що дитину купали у травах, які приносила мати з берегів річки або ж із трьох меж у полі; після купання воду виливали на роздоріжжя або назад у ріку чи на межі поля.

Спричинити розлади центр. нервової системи в дитини міг **переляк** («страх», «ляк», «перестрах», «переполох», «пристріт»). У лікувально-магічній практиці широковідомим був спосіб «змовляння» ляку. Здебільшого у відомих замовляннях наявні були дві сюжетні лінії: перша — це вказування на ймовірну причину переляку, друга — вигнання «хвороби» із тіла маляти та відправлення її в «інше» місце. Напр.: «Йшла Божа Мати золотим мосточком, золотим кийочком опиралася, з Ісусом Христом зустрічалася. Зустрів її Петро і Павло: «Куда ти йдеш, Божа Мати?» — «До [ім'я] ляк виговоряти, дівоцький, парубоцький, жіноцький, конячий, свинячий, тварячий, собачий, водяний, вітряний,

од всякої звірини, щоб по її тілі не ходило, жовтої кості не ломило, червоної крові не пило. Де взявся, нехай він там подінеться, на пушу, на нетру, на високій лози». Амінь» (Зх. Полісся).

Не менш популярними були методи, що одночасно спиралися на застосування вербальної та катартичної магії, зокрема метод «викачування» переляку яйцем. Знахарка трічі качала яйцем по тілу дитини, що передбачало «перехід» хвороби з організму маляти на яйце. Традиційно цю дію супроводжували замовлянням, напр.: «Першим разом, ліпшим часом я тебе викачую, вимовляю, всіх святих призиваю. Всі святі, станьте помочі вродженому хрещеному [ім'я]. Ми тебе викачаємо і з голови, і з рук, і з ніг. Чи ти ранішній, чи ти полуденішній, чи ти вечірній, чи ти вітровий, чи ти водяний, чи ти з очей, чи з плечей. Тут тобі не сидіти, білого тіла не ломити, жовтої кісточки не крутити, червоної крові не пити. Їди собі на поля, ліса, на бистрій воді, де Божа Матінка не ходить, де свого сина не водить. Туди ти подайся і там ти останься» (Волинь); «За першим разом, за Божим часом, не сама я прийшла, Господа Бога привела і всіх святих. Я всіх святих благаю, Господа Бога благословляю, цей ляк від раби Божої [ім'я] на яечко виливаю. Головка з-під голвки, глазко з-під глазка, носик з-під носика, ротик з-під ротика, желудочок з-під желудочка, сердечко з-під сердечка, ножка з-під ножки, печіночка з-під печіночки. Нехай він йде на береги, на ліси, на чисті води, щоб не мало в раби Божої [ім'я] ніякої вигоди. Нехай раба Божа [ім'я] така буде здорова, як свята Покрова, чиста — як свята Пречиста» (Слобожанщина). Для «діагностування» причини переляку яйце вибивали у криничну чи непочату воду. На завершення яйце викидали собаці, який мав «вигавкати» хворобу, лише зрідка — спалювали, викидали в ріку чи на роздоріжжя. Крім яйця, для «викачування» переляку використовували і хліб. Знахарка, промовляючи молитву, качала по тілу (голові, грудях та животу) дитини по черзі 3-ма чи 9-ма «м'ячиками», зробленими із хлібного м'якуша. Завершуючи «лікування», хліб викидали собаці чи чорній курці.

Наступний метод лікування — «вилівання» переляку воском. Цей спосіб був заснований на вірі у знешкоджувальні властивості вогню. Посадивши дитину посеред хати «під бальком» або ж на порозі, знахарка розтоплювала віск із свічки та виливала його у посудину з водою, яку тримала над головою дитини. При цьому могла проказувати замовляння, напр.: «Видливаю ляк, відганяю страх, най йде на скали, на ліси, як не допіють кури, не договкають пси. Їм'ям Божим, най Бог допоможе» (Бойківщина). Відповідно до зображення, яке утворювалося з воску, визначали причину переляку, після чого водою вмивали обличчя й руки немовляти та виливали її туди, де ніхто не ходить, або ж під дерево, на роздоріжжя.

На вірі у магічні властивості вогню був заснований і метод «підкурювання» переляку. Над хворою дитиною спалювали неотребу колючу, чортополох, свячене зілля, липу чи лепеху, якими прикрашали будівлі на Трійцю (кличання), льон, жмуток шерсті тварини (собаки чи кота), яка, імовірно, спричинила ляк. Також могли використовувати пір'я птаха, роздертого у полі, тріски із чотирьох ніжок стола, шкаралупу зі свяченого яйця. Подекуди дитину «підкурювали» під центр кровкою чи на порозі вхідних дверей хати. Зрідка під час «лікування» знахарка могла промовляти: «Куди дим, туди й ляк», «Скидаю ляки з раба Божого [ім'я], скидаю ляки на сухій голяки, на сухій черета», «З-під очей, з-під мозку, з-під чола, з-під вух, з-під носа. Пристріт, пристрітєсько, чи ти хлоп, чи ти баба, зчезай з того тіла, з тої кості, на ліси, на дєбри». Зазвичай утворений попіл викидали на роздоріжжя.

Магічні практики були відомими і при лікуванні **енурезу** в дітей. З метою «залакати» хворобу дитину клали під центр кровкою в хаті, по якій тричі вдарили кощобою; а за ін. варіантом дитину ставили на порозі вхідних дверей і тричі імітували її «вдаряння» віником. У такий спосіб подальше прогресування хвороби «унеможлиблювалося» через погане поводження з дитиною. З лікувальною метою використовували предмети, що були в тісному контакті з покійником: маліяті на тіло пов'язували стрічку, якою попередньо були зв'язані

руки чи ноги померлого; давали з'їсти шматочок хліба, який протягом ночі знаходився біля покійника. Наступні методи мали дещо християнізований характер. Так, дитина цілувала замок на дверях у церкві; закривала на ключ церкву після служби; на Стрітєння пила воду, яку перед тим пив півєнь.

У нар. свідомості однією з найтяжчих хвороб вважалася **епілепсія** («чорна болєзнь», «своя слабость», «падуча»). Осн. причина хвороби — невилікуваний вчасно переляк, хоча побутувало і переконання, що вона є в кожній людині від народження, проте не у всіх виходить «назовні». Поряд із тим її інтерпретували як вселєння злого духа в організм дитини чи дорослої людини.

Вагому роль при лікуванні епілепсії відігравали «народні лікарі», які знали спец. замовляння. Необхідною їх складовою було звертання за допомогою до Матері Божої та святих, що мали «вигнати» хворобу із тіла хворого. Напр., знахарка говорила: «Сонечко сходить осяває, а заходить — воскрєшає, понад горами та под Божими словами. Хай до [ім'я] хрєщеної Божая Мати приступає, київська, почаївська, житомирська, осницька, полицька. Святі янголи, святі апостоли, прийдіте до [ім'я] хрєщеної приступає. Яке поганєє є отступися, откаснися та йди собі на сухії лози, на темні ліса, де не чути голоса. Да нехай Божая Мати до цієї хрєщеної [ім'я] приступає, чорною, темною болєзнь вимовляє, на сухі лози посилає, на густі ліса, де не чути голоса. Да станьте, Божая Мати, в помочі». За ін. варіантом, для «змовляння» потрібно було знати, в який день тижня було Водохрєще: «Прєсю я цього святого Демка, ше й Господа Бога, буду я зговорати хрєщеному [ім'я] чорну болєзнь зганяти. В п'ятницю родився, в суботу хрєстився, в неділю на Йордані стояв [у понеділок родився, у вівторок хрєстився, а в середу на Йордані стояв]. Їхав Юрій сивими кониками, один пише, другий читає, третій хрєщеному [ім'я] чорну болєзнь зганєє. Прєсю я Вас усіх святих, угондиці, помощниці Діви Марії, Матері Божої, що помагають нам усім, поможіте хрєщеному [ім'я], де взялося, хай там і подінється». «Змовляння» епілепсії знахар часто доповнював додатковими діями. Так, хворобу намагалися «передати» де-

реву: на дубову гілку пов'язували нитку, якою був попередньо відміряний зріст хворого. При цьому спостєрігали: якщо вона засохне — значить, людина здорова. Відомою була й наступна дія: на тіло хворого зав'язували пояс, що передбачало створєння магічного кола навколо людини, а відповідно — її недосяжність для хвороби. З метою виявити подальшу наявність хвороби на руку дитини зав'язували чорну стрічку, яку потрібно було згубити протягом 9-ти днів, якщо впродовж наступних 9-ти днів її ніхто не знаходив, це означало, що хвороба минула.

Загальновідомими були методи лікування, засновані на катартичній магії, які застосовували рідні хворої дитини. З метою «обманути» та «відправити» епілепсію у потойбіччя здійснювали імітацію повторного народження маляти. Мати, знявши із себе нижню білизну, присідала над хворою дитиною та тричі промовляла: «Чим тебе родила, тим тебе лікую», «Де взялося, там і подінєсья», «Який гість, така честь».

Не менш відомим був спосіб імітування тимчасової смерті хворого: в момент нападу хвороби його накривали чорною тканиною. Використання чорного кольору пов'язане з його семантикою: він асоціювався із темрявою, смертю та потойбічним світом. Також вибір чорної хустини пояснюється тим, що пов'язував нар. назву епілепсії з атрибутом її лікування: «чорна хвороба» — чорна хустина. Локальними (Волинь, Покуття, Слобожанщина) є відомості про накривання тіла дитини весільним убранням батьків: сорочкою батька чи сукнею матері, та найчастіше — її фатою, що передбачало імітування невидимості для небезпеки.

Наступний метод — це «обмірювання» хворого: нитку, що відповідала зрєсту дитини, ховали у дверній коробці та забивали кілком. За нар. уявленнями, хвороба мала минути, коли маля перерєсте довжину відміряної нитки. Оскільки зняті мірки у процесі «лікування» прирівнювалися до людини, це означало, що хвороба переходила на нитку та залишалася в «новому» тілі.

При лікуванні епілепсії повсюдно використовували християн. атрибутику, наділену сакральними властивостями. Так, хворо-

му на тіло пов'язували стрічку з Євангелія. За ін. варіантом використовували стрічку, що впродовж Великого посту знаходилася на іконі Божої Матері: у перший день (понеділок) посту мати вішала чорну стрічку на ікону та знімала її у Чистий четвер, після чого зав'язувала на ній 12 вузликів під час читання священником 12 Страсних Євангелій, а тоді її пов'язували дитині. Ці дії символізували закривання особистого простору людини та її недоступність для хвороби.

Лікування епілепсії могло здійснюватись і за допомогою предметів із кладовища. Дитині до купелі кидали землю з 9-ти могил або з могили найближчого родича, після чого цю купіль виливали назад на могили. Вживання землі було засноване на вірі в її здатність поглинати недугу. За нар. віруваннями, «умертвити» хворобу могла і стрічка з поховального вінка. Її опівночі мати приносила з кладовища та кілька днів поспіль (3 чи 9) підв'язувала нею дитину, після чого відносила назад на могилу. За більш архаїчними методами лікування епілепсії намагалися «передати» безпосередньо померлому. З цієї метою дитячий одяг клали в труну; чорну стрічку, що відповідала росту немовляти, кидали у викопану могилу; дитину клали на поріг та переносили через неї труну з покійником. Очевидно, що в описаних методах простежується зв'язок із давнім культом предків, вірою в залежність добробуту живих від померлих.

Лікування **головного болю** різної етіології передбачало використання рослинних засобів: до чола прикладали листок із капусти чи лопуха, сиру картоплю, вербове листя. Незамінним засобом був айр: у відварі кореня рослини мили голову, хворий вдихав пару гарячого відвару чи пив водянний настій. З лікувальною метою на голову пов'язували хустку, яку брали в церкві з-під плащаниці або Євангелія.

За нар. переконаннями, в дорослої людини від частих головних болів, а в дитини — від переляку виникав на волоссі **гостець** («ковтун»). Насправді причиною виникнення було тяжке екон. становище та нехтування правилами гігієни. Вважалося, що передчасне відрізання ковтуна могло спричинити втрату зору в людини. Здебільшо-

го їх відрізував знахар ножицями (зрідка — відривав руками), після чого мати викидала їх до сходу сонця в ріку. Поряд із відрізними волоссям, яке складало в чисту ганчірку, клали окраєць хліба. У такий спосіб хворобу «відправляли» в ін. світ, оскільки в нар. віруваннях ріка — це дорога, що з'єднувала світи живих і мертвих. За ін. варіантами відрізані ковтуни спалювали чи закопували там, де ніхто не ходить.

При лікуванні **алкоголізму** здебільшого використовували такі рослинні засоби: материнка, золототисячник, корінь копитняку європейського, які додавали в горілку. За принципом імітативної магії людині у верхній одяг зав'язували стрічку, якою попередньо були зв'язані руки померлого.

**Лікування «уроків».** Незмінними до сьогодні залишаються вірування в уроки, що виникали внаслідок негативного впливу «поганих очей». За нар. уявленнями, такі очі мала людина, яку матір двічі від груді відлучала. Осн. симптомами «недуги» були головний біль, нудота, часте позіхання, заг. незудання.

При «лікуванні» уроків використовували вербальну магію. У замовляннях гол. персонажами були християн. покровителі, які «виганяли» уроки у безлюдне місце, водночас акцентувалася увага на причинах виникнення «хвороби». За приклад можуть слугувати наступні замовляння: «Йшла Божа Мати через мосточок, паличкою підпиралася, до слабкої [ім'я] поспішала, зустрів її Господь: “Куди йдеш, Божа Помічнице?” — “До [ім'я] вроки скидати водянії, вітровії, наслані, вранішні, полудишні, вечірні, жіночі, чоловічі, дівочі, парубочі. Годі вам ходити, біле тіло молотити, червону кров пити. Ідіте собі з вітром крутити. З ручок, ніжок, з голови, бо ви від поганих людей, ідіте де птах не пролітає, де звір не пробігає. Раб Божий [ім'я знахаря] вроки скидає”» (Зх. Полісся); «Пресвята Діва прийшла, вроки зняла, вроки котячі, вроки скотячі, вроки жіноцькі, вроки парубочькі. Вроки згиньте, пропадіте, костей не ломіте, жил не тяніте, крові не пийте, біля серця не смокчіте, від раба Божого [ім'я] згиньте, пропадіте» (Слобожанщина); «Йшла Божа Мати границею, золотого

палицею, вступів її святий Петро, святий Павло: “Куди Ти, Божа Матінко, спішиш?” — “Спішу хрещеного, молитвенного [ім'я] рятувати. Вроки, пристріт з [ім'я] виганяти. Всіх святих до помочі визивати”. Всі святі, станьте мені до помочі: свята Матінка Божа, свята Марія Магдалина, святий Яким, свята Анна, свята Параскева, свята Олена, святий Онуфрій, святий Павло, святий Петро, святий Пантелеймон-зцілитель, Андрей Первозваний, святий отче Николаю, стань до помочі мені. Вроки, тут Вам не ходити, білого тіла не будити, червоної крові не пити, жовтої кості не ломати. Ідіть на ліса, на болота, на мутні води, на гнилі колоди, за купину зачепіться, від раби Божої [ім'я] одчепіться» (Волинь).

Поширеним, особливо на теренах Зх. України, був метод «скидання» уроків за допомогою вугілля та води. Використання води зумовлене тим, що вона змиває все нечисте, зокрема і «поганий погляд», а вугілля, через магічні властивості вогню, остаточно знешкоджує хворобу. Умовно цей спосіб складався з двох частин: «діагностування» та власне лікування. Для виявлення уроків знахарка брала криничну воду, в яку кидала ножем по одній 9 гарячих вуглинок, рахуючи їх у зворотному напрямі — від дев'яти до одного: «Не дев'ять, не вісім, не сім, не шість, не п'ять, не чотири, не три, не два, не один». За наявності уроків вугілля падало на дно посудини. Іноді необхідно складова «лікування» було очищення житлового приміщення, що передбачало знешкодження уроків у заг. просторі. Водою обмивали місця ймовірного перебування людини чи її погляду: віконні шибки, кути стола, клямки дверей тощо. Наступною дією у процесі «лікування» було вмивання обличчя та рук дитини, яке регламентували певні правила: дитину вмивали зворотною стороною лівої руки, обличчя починали мити з лівої сторони. Остаточне знешкодження уроків здійснювали шляхом виливання води у місце, де ніхто не ходить, — під дерево, тин чи за хату, а подекуди — на роздоріжжя, дах хати. Посудину, в якій була вода, клали перевернутою на поріг, а ніж устромляли у двері. Максимально наближеним до описаного способу за акційною складовою було «скидання» уро-

ків за допомогою хліба. Знахарка кидала у воду 9 шматочків хліба, після чого водою вмивала немовля та виливала її там, де ніхто не ходить.

На очисні властивості води спирався і метод «мірвання» уроків. Знахарка відміряла три ложки води та тричі переливала її з однієї посудини в іншу. За наявності уроків кількість води збільшувалася до чотирьох і більше ложок. Цією водою вмивали обличчя та руки дитини, давали трішки попиту, а решту виливали там, де ніхто не ходить, або ж на дах хати.

За відсутності нар. лікарів рідні дитини виконували і простіші дії. Так, мати вмивала дитину свяченою водою та давала їй трішки попиту. Для підсилення лікувальних властивостей води могли виконувати додаткові дії: водою вмивали хрестики, намальовані на стінах над дверима на Водохреще; до води додавали свячену сіль чи свячене зілля. Загальновідомим було вмивання дитини «поміями» — водою, в якіймили посуд. Оскільки брудна вода наділялася апотропейними властивостями, була непривабливою для «поганого ока», її захисні властивості через контактну магію переходили на немовля.

Повсюди при уроках практикували метод «злизування». Мати тричі злизувала чоло чи навхрест обличчя дитини, за кожним разом спльовуючи вбік, а подекуди і примовляючи: «Йдіть, вроки, на потоки», «Вроки на сорочки», «Пу-пу, сіль в вічі, камінь в груди, печина в зуби. Де взяли ся, там і подіньтеся», «Яка мати народила, така мати одходила рожденного, хрещеного [ім'я]». Ця дія ґрунтувалася на очисних властивостях слини, адже їй, як і воді, приписували здатність знищувати хвороби.

Загальнопоширеною була думка, що уроки, за принципом імітативної магії, можна легко «здмухнути». Мати тричі дмухала на обличчя дитини, спльовуючи вбік за кожним разом. Звідка цю дію доповнювали замовляннями: «Вроки, врочеська, понесли ся помислитися, звідки ви начались, звідки ви наскотилися, чи з вітру, чи з пристріту, чи з лихих очей, чи з лихих людей. Досить вам бушувати, червоної крові сушити, білого тіла пустошити. Йдіть собі на гаї, на маї, де люди

не ходять, гласи не доходять, де дзвони не дзвонять» (Волинь); «Вроки, вроки, тут вам не бути, тут вам не ходити, по всіх жилах не палити, не сушити рожденної, хрещеної, молитвенної [ім'я]» (Слобожанщина).

На вірі у контактну магію ґрунтувався метод «втирання» уроків: обличчя та руки дитини мати витирала зворотною стороною своєї сорочки чи спідниці. Вважалося, що брудний одяг є непривабливим для уроків, відповідно ця властивість мала перейти на дитину.

**Лікування «підвою».** За нар. уявленнями, вплинути на здоров'я людини міг вітер чи вихор, спричинивши хворобу підвій (завій, вітер). Симптомами цієї хвороби були сильний біль кінцівок, заг. слабкість, а подекуди навіть частковий параліч, утрата зору. Лікуванням підвою займалися нар. цілительки, які проказували спец. замовляння. Напр.: «В церкві на престолі лежав кусок хліба, дрібок солі. Там Божа Мати стояла, з [ім'я] підвій змовляла. Чи з-за крутої гори, чи то з вітру, чи з води, з голови, плечей, очей, пальців, нігтів, шовкових жилок, з хрещеного [ім'я] підвій змовляю. Сам Бог помагає, на сухий ліс відсилає, на широкі болота, на сухії лози, де люди не бувають, де півні не співають, туди що всю біль одсилаю»; «Ішла Божа Мати з вітру зговорати. З червоної крові, білої кості, з лица Господнього. Вітрику, вітрику, де ти подвів чи в полі на дорозі, чи в сінях на порозі, чи з хмари чорної, чи з хмари білої, чи з хмари польової, чи з хмари вітряної. Йди ти, вітрику, на море, на круті гори, на жовті піски, на глибокі болота, на густії очерета, там собі плети, там собі верти. А Мати Божа своїми словами, своїми молитвами посилає на здоров'я [ім'я]» (Полісся). Подекуди «змовляння» доповнювали додатковими діями: знахарка по чергово качала по болочому місцю трьома яйцями, після чого викидала їх собаці; у посудину з водою, яку тримала над болочим місцем, виливала розтоплений віск.

Отже, нар. лікувальні практики вирізняються традиційністю та усталеністю. Незмінним до сьогодні є використання лікувальних засобів рослинного по-

ходження: дикорослих трав, городніх, зернових і тех. к-р, кушів і дерев. Їх доцільність доведена сучасною мед. наукою. Поряд із тим побутують магичні методи лікування, засновані на принципах катартичної, контактної, парціальної, імітативної та вербальної магії. Засоби лікування, які пропонують нар. цілители, передбачають проказування замовлянь та виконання додаткових дій, спрямованих на «вигнання» хвороби із тіла людини. Розвиток медицини та підвищення рівня мед. к-ри українців не спромоглися витіснити нар. медицину, вона продовжує залишатися актуальною у повсякденному житті.

Збереженню нар. медицини активно сприяє міжнар. спільнота. Так, на 30-й сесії Всесвітньої орг-ції з охорони здоров'я (ВООЗ) 1977 розглядалося питання про місце нар. медицини у системі охорони здоров'я. Наступного року (1978) на міжнар. конференції в Алма-Аті (нині м. Алмати, Казахстан) було прийнято декларацію про «Інтегрування народної медицини в систему первинної медико-санітарної допомоги та визнання спеціалістів народної медицини у межах цієї системи». 1989 було створено Європ. наук. кооп. т-во з фітотерапії, його мета — встановлення єдиних критеріїв оцінювання фітопрепаратів для поширення в Європі. На 44-й асамблеї ВООЗ (1991) було заслухано доповідь «Традиційна медицина і сучасні підходи до охорони здоров'я», в якій констатовувався факт зростання зацікавленості до засобів нар. та нетрадиційної медицини. У черговій доповіді (1998) ВООЗ йшлося про активне використання лікарських рослин та порушувалося питання про держ. врегулювання діяльності нар. цілительів. На 61-й сесії (2008) Всесвітньої асамблеї з охорони здоров'я було ухвалено резолюцію, в якій задекларовано, що знання нар. медицини потрібно зберігати та поширювати. 2009 на Всесвітній асамблеї з охорони здоров'я було запропоновано оновити «Стратегію ВООЗ у галузі народної медицини 2002—2005 рр.». У розробленій та затвердженій «Стратегії ВООЗ у галузі народної медицини на 2014—2023 рр.» визначалися подальші напрями розвитку медицини та наголошувалося, що нар. медицина — важлива і часто недооцінена части-

на медико-санітарної допомоги, яка існує майже в усіх країнах світу і попит на послуги якої постійно зростає; рекомендувалося державам-членам ВООЗ вдосконалювати нац. програми охорони здоров'я із зарахуванням до них методів нар. медицини.

Інституалізація нар. медицини в Україні відбувається значно повільніше. В наказі Мін-ва охорони здоров'я України «Про внесення доповнень до Переліку лікарських посад у закладах охорони здоров'я» (1997) вперше було визначено лікарську спеціальність — «народна і нетрадиційна медицина». Наступним наказом «Про затвердження Положення про організацію роботи цілителя, який здійснює медичну діяльність у галузі народної та нетрадиційної медицини» (1998) затверджено права й обов'язки цілителя. Також було започатковано профільні інституції, зокрема, наказом від 1998 було створено К-т із питань нар. та традиційної медицини у структурі Мін-ва охорони здоров'я України. Вирішенню проблем, пов'язаних із нар. медициною, мав сприяти наказ Мін-ва охорони здоров'я України «Про утворення робочої групи з підготовки проекту Концепції розвитку народної медицини» (2008). На сьогодні актуально залишається проблема визначення юрид. статусу нар. медицини в заг. системі мед. допомоги.

Літ.: *Арандаренко Н.* Записки о Полтавской губернии, ч. 2. Полтава, 1849; *Августинювич Ф.* О дикорастущих врачебных растениях Полтавской губернии. В кн.: Труды комиссии, учрежденной при Университете Владимира для описания губерний Киевского учебного округа. К., 1853; *Трусевич И.* Зилле: предания, поверья, пословицы и песни жителей Полесья. «Киевлянин», 1865, № 107; *Чубинский П.* Труды этнографическо-статистической экспедиции в Западно-Русский край, т. 1. СПб., 1872; *Нис С.* Ліки своєнародні, з домашнього обиходу і в картинах життя. К., 1875; *Пантохов И.* О местной народной медицине. «Киевлянин», 1875, № 16, 23, 31, 49; *Богданович А.* Сборник сведений о Полтавской губернии. Полтава, 1877; *Братчиков А.* К вопросу о местных народных способах врачевания болезней. «Волинские губернские ведомости», 1882, № 49; *Полота Г.* Конспект съедобных и врачебных растений дикорастущих и разводимых в окрестностях Харькова. В кн.: Харьковский календарь на 1886 год. Х., 1885; *Wajgiel L.* О Насулах: zarys etnograficzny. «Pamiętnik Towarzystwa Tatrzańskiego» (Kraków), 1887, т. 11; *Гор-*

*ницкий К.* Заметки об употреблении в народном быту некоторых дикорастущих и разводимых растений украинской флоры. Х., 1887; *Kopernicki I.* Przyczynek do etnografii ludu ruskiego na Wołyniu z materjałów zebranych przez P. Zofiję Rokossowską we wsi Jurkowszczyźnie w pow. Zwiąhelskim. «Zbiór wiadomości do antropologii krajowej», 1887, т. 11; *Kolberg O.* Pokucie: obraz etnograficzny, т. 3. Kraków, 1888; *Огиевский М.* Из области народной медицины. «Киевское слово», 1888, № 474; *Кузів І.* Життя-буття, звичаї і обичаї гірського народу. «Зоря», 1889, № 15—20; *Павлович Л.* Очерки растительности Харьковской губернии и соседних с нею областей. «Харьковский сборник», 1889, вып. 3; *Rokossowska Z.* O świecie roślinnym wyobrażenia, wierzenia i podania ludu ruskiego na Wołyniu we wsi Jurkowszczyźnie pow. Zwiąhelskim. «Zbiór wiadomości do antropologii krajowej» (Kraków), 1889, т. 13; *Сумцов Н.* Культурные переживания. К., 1890; *Коваленко Г.* О народной медицине в Переяславском уезде Полтавской губернии. «Этнографическое обозрение», 1891, кн. 9, № 2; *Коваленко Г., Манжура И.* К народной медицине малороссов. Там само, 1891, № 4; *Шарко Е.* Из области суеверий малороссов Черниговской губернии (народная медицина и представление о загробной жизни). Там само, 1891, вып. 1; *Чена А.* Малорусские суеверия, коим мало кто верил, собранные в 1776 г. «Киевская старина», 1892, т. 36; *Talko-Hryniewicz J.* Zarys lecznictwa ludowego na Rusi Południowej. Kraków, 1893; *Боцяновский В.* Заговоры против болезней, разные поверья и приметы (село Пилки Житомирского уезда). «Живая старина», 1895, вып. 3—4; *Иванов В.* Жизнь и творчество крестьян Харьковской губернии: очерки по этнографии края, т. 1. Х., 1898; *Колесса Ф.* Людові вірування на Підгір'ю: в с. Ходовичах Стрийського повіту. «Етнографічний збірник», 1898, т. 5; *Франко І.* Людові вірування на Підгір'ю. Там само; *Милорадович В.* Народная медицина в Лубенском уезде Полтавской губернии. «Киевская старина», 1900, т. 68; *Гринченко Б.* Из уст народа: малороссийские рассказы, сказки и прочее. Чернигов, 1901; *Сумцов Н.* Очерки народного быта (из этнографической экскурсии 1901 г. по Ахтырскому уезду Харьковской губернии). Х., 1902; *Гнатюк В.* Знадобы до галицько-руської демонології: зібрав Володимир Гнатюк. «Етнографічний збірник», 1904, т. 15; 1912, т. 33—37; *Бабенко В.* Етнографический очерк народного быта Екатеринославского края. Екатеринославль, 1905; *Ветухов А.* Из этнографических материалов по Харьковской губернии. Х., 1905; *Доманицкий В.* Народная медицина у Ровенському повіті на Волині. «Материалы до українсько-руської етнології» (Львів), 1905, т. 6; *Иванов П.* Жизнь и поверья крестьян Купьянского уезда Харьковской губернии. «Сборник Харьковского историко-филологического общества», 1907, т. 17; *Шухевич В.*

Гуцульщина, ч. 5. Львів, 1908; *Кравченко В.* Этнографические материалы, собранные в Волинской и соседних с ней губерниях. «Труды Общества исследователей Волины» (Житомир), 1911, т. 5; *Schnaider J.* Z życia górali nadlornickich. «Lud» (Lwów), 1912, т. 18; *Онищук А.* З народного життя гуцулів. «Материалы до української етнології» (Львів), 1912, т. 15; *Сумцов М.* Слобожани: історично-етнографічна розвідка. Х., 1918; *Кравченко В.* Звичаї в с. Забрідді та по деяких інших недалеко від цього села місцевостях Житомирського повіту на Волині. Житомир, 1920; *Tajdai M.* Про «зільницький» обряд і сполучені з ним пісні. «Етнографічний вісник», 1927, кн. 3; *Петров В.* Вірування в вихор і чорна хвороба. Там само; *Верхратський С.* Недуги живота в побутовій медицині сучасного українського села. «Побут», 1928, № 2—3; *Носаль М., Носаль І.* Лікарські рослини і способи їх застосування в народі. К., 1959; *Смик Г.* Зелена аптека. К., 1970; *Потов О.* Лікарські рослини в народній медицині. К., 1971; *Кархут В.* Ліки навколо нас. К., 1973; *Брехман И.* Народная медицина в свете теории информации. В кн.: Тезисы Всесоюзной научной конференции «Этнографические аспекты изучения народной медицины». Л., 1975; *Яковлев Г.* О народной, традиционной и научной медицинах. Там само; *Болтарович З.* Народне лікування українців Карпат кінця 19 — початку 20 ст. К., 1980; *Бромлей Ю.* Народная медицина как предмет этнографии. В кн.: Современные проблемы этнографии. М., 1981; *Болтарович З.* Народна медицина та ветеринарія. В кн.: Бойківщина: історико-етнографічне дослідження. К., 1983; *Ї ж.* З народної медицини українців Полісся. «Народна творчість та етнографія», 1986, № 2; *Ї ж.* Народна медицина та ветеринарія. В кн.: Гуцульщина: історико-етнографічне дослідження. К., 1987; *Ї ж.* Народна медицина українців. К., 1990; Ви, зорі зорі...: українська народна магічна поезія (замовляння). К., 1991; *Новикова М.* Прасвіт українських замовлянь. В кн.: Українські замовляння. К., 1993; Українські замовляння. К., 1993; *Скрипник Г.* Народна медицина. В кн.: Поділля: історико-етнографічне дослідження. К., 1994; Українські чари. К., 1994; *Вархол Н.* Народні методи профілактики та лікування дитячих захворювань. «Науковий збірник Державного музею українсько-руської культури у Свиднику», 1995, т. 20; *Мойсієнко В.* Поліські замовляння. Житомир, 1995; *Його ж.* Народна медицина поліщуків. «Берегиня», 1995, № 1—2; *Його ж.* Вірування та перекази про уроки на Поліссі. В кн.: Полісся: етнікос, традиції, культура. Луцьк, 1997; *Шкарбан А.* Народна медицина Київського Полісся. В кн.: Полісся України: матеріали історико-етнографічного дослідження, вип. 1: Київське Полісся: 1994. Львів, 1997; *Підцерковна Я.* Дитяча медицина поліщу-



ків (за матеріалами експедиції у селах Дубровецького району). В кн.: Полісьязнавство: польові записи та наукові студії фольклорно-етнографічних матеріалів. Рівне, 1998; *Баденкова В.* Лексика традиційної народної медицини в українських говірках Інгульсько-Бузького межиріччя: автореф. дис. ... канд. філол. н. Запоріжжя, 1999; *Павлов О.* Замовляння як вербальна магія: автореф. дис. ... канд. філол. н. К., 1999; *Шкарбан А.* Матеріали з народної медицини Житомирського Полісся. В кн.: Полісся України: матеріали історико-етнографічного дослідження, вип. 2: Овруччина: 1995. Львів, 1999; *Лабачук О.* Українська примовка: особливості побутування та функціонування: автореф. дис. ... канд. філол. н. Львів, 2001; *Никончук М. та ін.* Поліська лексика народної медицини та лікувальної магії. Житомир, 2001; *Мацієвський О., Гошко Ю.* Народна медицина і ветеринарія. В кн.: Лемківщина: історико-етнографічне дослідження, т. 2. Львів, 2002; *Остроушко О.* Семантико-синтаксична структура текстів українських замовлянь: автореф. дис. ... канд. філол. н. Дніпропетровськ, 2002; *Шкарбан А.* Замовляння (за матеріалами експедиції 2000 р. в Сарненський район). В кн.: Етнокультурна спадщина Рівненського Полісся, вип. 2. Рівне, 2002; *Наконечна Ю., Українець А.* Народна медицина: традиції й сучасність. Там само, вип. 3. Рівне, 2003; *Полесские заговоры* (в записях 1970—1990 гг.). М., 2003; *Серебрянікова Н.* Обрядові аспекти народної лікувальної практики слов'янського населення Південно-Західної України: автореф. дис. ... канд. істор. н. К., 2004; *Соляр О.* Українські народні замовляння: питання походження і поезики: автореф. дис. ... канд. філол. н. Львів, 2005; *Ігнатенко І., Забловський А.* Профілактика хвороб і лікування дітей. В кн.: Народна культура українців: життєвий цикл людини: історико-етнологічне дослідження, т. 1. К., 2008; *Вікторіна О.* Лексика народної медицини і лікувальної магії у степових говірках Дніпро-Бузького межиріччя: автореф. дис. ... канд. філол. н. Кіровоград, 2009; *Ігнатенко І.* Народна медицина Середнього Полісся: традиції та сучасність (на польових етнографічних матеріалах). К., 2013; *Темченко А.* Традиційні замовляння: семантичні трансформації та обрядові парадигми. Черкаси, 2014; *Швидкий С.* Етнокультурна спадщина населення Слобідської України XIX — початку XXI ст. у системі сучасних знань та світоглядних уявлень. Слов'янськ, 2016; *Верхратський С.* Недуги голови, очей, вуха, горлянки, зубів, грудей у побутовій медицині сучасного українського села. Рукописні фонди Інституту мистецтвознавства, фольклористики та етнології імені М.Рильського НАН України, ф. 1—4, од. зб. 313.

*Дз. М. Ганус.*

## Метеорологія

Нар. метеорологія — невід'ємний елемент системи нар. знань та вірувань, яка становить сукупність прикмет, пов'язаних із прогнозуванням погоди та врожаю, уявлень про природні погодні явища (блискавку, вітер, вихор, град, грім, дощ, іній, мороз, росу, сніг, хмари), магічних ритуалів, спрямованих на забезпечення добробуту людей, обезпечення госп-ва від стихійних лих (посухи, граду, грому та блискавки). Метеорологія займає вагомє місце у нар. світогляді українців, оскільки успішне проведення с.-г. робіт (у галузі землеробства, тваринництва) залежало від природних, а особливо кліматичних, умов. Займаючися землеробством, українці зазнавали багатьох випробувань примх природи. Усвідомлення цього вимагало уважно приглядатися до навколишнього середовища, розвивати спостережливість, виявляти причинно-наслідкові зв'язки між зміною навколишнього середовища та погодними змінами. Після тривалої перевірки ці знання залучалися до практичного життєвого досвіду наших предків.

Проблематика нар. метеорології українців частково висвітлювалася в етногр., істор., природничій та ін. літературі 2-ї пол. 19 — 20 ст. Певний інтерес до вивчення нар. к-ри, зокрема нар. метеорології окремих регіонів України, простежується у працях Б.Грінченка, В.Гнатюка, О.Кольберга, М.Максимовича, М.Сумцова, П.Чубинського, В.Шухевича та ін. На поч. 20 ст. В.Василенко опублікував першу і дотепер єдину книгу з нар. метеорології, де вміщено заг. характеристику пір року, виділено нар. передбачення погоди, подано програму зі збору нар. поглядів на метеорологію та землеробство. Серед рос. дослідників поч. 20 ст. виділяється А.Єрмолов, який згрупував приказки, прислів'я, прикмети, присвячені метеорології та сільсь. госп-ву народів Рос. імперії.

У 1920-ті рр. співробітники Музею (Кабінету) антропології та етнології ім. Ф.Вовка, Етногр. комісії ВУАН розробили низку спец. програм зі збирання польового матеріалу. Проте через зміну політ. ситуації в д-ві у 1930-ті рр. так успішно розпочате історико-етногр. вивчення

нар. метеорології раптово обірвалося. Вітчизн. етнографи 2-ї пол. 20 ст. майже не зверталися до вивчення традиційної нар. метеорології. Значний внесок у вивчення нар. знань українців зробив М.Парнюк, який проаналізував нар. прикмети з наук. погляду, розділивши їх на дві групи: неправильні та правильні. До першої ввійшли забобонні вірування народу, які не мали жодного наук. пояснення. До другої ж — гол. чином погодні прикмети, які ґрунтувалися на спостереженнях за небесними світилами, атмосферними явищами, поведінкою тварин та людей.

У 2-томній історико-етногр. монографії «Українці» окремий розділ, присвячений нар. знанням українців, підготовлено Г.Скрипник. Регіональні особливості народних метеорологічних знань та вірувань 2-ї пол. 20 ст. представлені студіями З.Болгарович, Г.Скрипник, К.Карабовича, Р.Кирчіва, Т.Колотила, О.Моргоч, Н.Олійник, О.Остапика, Є.Сявакко. Наприкінці 20 — на поч. 21 ст. виділяється значна кількість досліджень, побудованих на польових матеріалах з історико-етногр. регіону Полісся, зокрема у статтях О.Васяновича, О.Федорів, С.Чибирак, на матеріалах Карпат — у статтях П.Біляковського. Метеорологічні знання та вірування, пов'язані з річним календарним циклом, вивчали Н.Ковальчук, В.Конопка, Т.Пархоменко, І.Пახолок, Н.Стішова.

Для пояснення етнокульт. процесів серед слов'ян. народів чимало укр. матеріалів із нар. метеорології нині використовують рос. дослідники Т.Агапкіна, С.Бущкевич, О.Гура, А.Журавльов, В.Зайковський, Д.Зеленін, А.Лебедева, О.Левкієвська, А.Топорков, Г.Шаповалова. Особливого значення набув етнолінгвістичний напрям у вивченні слов'ян. давнини за польовими матеріалами, зібраними на теренах Укр. Полісся, пов'язаний із наук. діяльністю М.Толстого та С.Толстої.

### Традиційні метеорологічні знання

Традиційні метеорологічні прикмети і спостереження українців можна згрупувати у дві семантичні групи. Це прикмети, які дають можливість прогнозу-

вати погоду на найближчий час (від кількох годин до 3-х днів і більше); передбачення на більш тривалий строк, що визначають госп. умови тих чи ін. пір року в межах річного циклу. Така орієнтація дає змогу зіставити нар. неінструментальні метеорологічні передбачення з наук. прогнозами погоди.

При короткочасних передбаченнях погоди українці різних регіонів спостерігають за астрономічними об'єктами (Сонце, Місяць, зірки), атмосферними явищами (хмари, вітер, роса, туман, веселка, дощ, вологість повітря), фауною (свійські та дикі тварини, птахи, комахи), флорою, самопочуттям людей. Довгострокові передбачення погоди ґрунтуються на спостереженнях за метеорологічними явищами, життям природи і спираються на циклічно повторювані явища. Такі прикмети гол. чин. пов'язані з нар. календарем та фенологічними спостереженнями за флорою і фауною.

**Прогнозування погоди на найближчий час.** Найпоширенішими з короткочасних прикмет є такі, що дають змогу прогнозувати погодні зміни протягом найближчого часу за астрономічними об'єктами.

За характером ранкової зорі й по тому, як сходить Сонце, українці мають можливість дізнатися про погоду на нинішній та наступні дні. У поле зору потрапляють розмір, колір сонця, неба навколо нього тощо («Яскраве чисте Сонце зранку — до гарної погоди протягом дня»). Значно більше прикмет про захід Сонця та вечірню зорю. Українці відмічали, що зх. вітри приносять дощі, тому, щоби дізнатися про погоду найближчого часу, стежили за заходом Сонця, його кольором. При вологому тепловому повітрі сонячний диск забарвлюється в яскраво червоний колір, при холодному сухому — стає блідшим. Значна увага приділялася тому, сідає сонце за горизонт ясно чи ховається за хмари («Сонце сідає за хмару — бути дощу»). Незрозумілі українцям певні природні явища (хрести, стовпи, вінці та круги навколо Сонця та Місяця) були провісниками близької зміни погоди. Хоча наші предки не могли докладно їх пояснити, проте вони помітили, що з їх появою відбувається погіршен-

ня погоди. Стійку суху без опадів погоду передбачали світлі стовпи, які з'являються на місці заходу Сонця.

Значна кількість метеорологічних прикмет встановлювала взаємний зв'язок між Місяцем і погодою. Найбільше уваги приділялося його народженню, коли українці очікували дощів у перші 3 дні після появи молодика, вважаючи, що він має обмитися, купатися. Спостерігаючи за Місяцем у його першій фазі, українці прогнозували погоду на весь наступний місяць. Для цього вони стежили за положенням та виглядом місячного серпа, якщо ріг опушений донизу, то це до дощу. Для кращого запам'ятовування було вироблено низку приказок («Як молодий місяць ріжками донизу, то нап'ються кури води», «Як на ріжок повісити відро, воно втримається, то не буде дощу, а як упаде — дощ»). Чимало прикмет стосуються місячного гало, вони побудовані на тому, куди спрямовані роги місяця, гострі вони чи тупі, чітко чи нечітко окреслені. Гол. роль тут відіграє рідше за все прозорість повітря, при якому місячні роги ясні й чітко окреслені. Важливим було місце появи Місяця, якщо він уперше з'явився південніше заходу Сонця, то це до теплої пори, північніше — холодної.

Багато прикмет в Україні складено на основі спостережень за виглядом зоряного неба і за самими зірками, їхнім блиском, мерехтінням. Українці відмічають, що зоряне небо можна побачити лише тоді, коли на ньому немає хмар, тобто складаються сприятливі умови для гарної погоди.

Нар. метеорологічні спостереження за хмарами досить численні, проте здебільшого в них йдеться взагалі про хмарність. Водночас прикмети, пов'язані з певними видами хмар, не дуже надійні, бо нар. термінологія щодо них надто нечітка, а тому не можна бути впевненим, про який вид хмар насправді йдеться. Висота розміщення хмар також є певним метеорологічним прогнозом. Низько над головою плывуть важкі густі хмари, наповнені краплями дощу. У Галичині вважали, що хмари — це наповнені водою мішки з маленькими отворами, через які падає дощ. Коли мішок прорветься чи проб'ється

блискавкою, то буде злива. На Київщині казали, що хмари складаються зі студеної маси, яка від сонячного тепла тане, і тоді випадає дощ. Передбачаючи погоду за хмарами, українці поєднували прогнозування за двома показниками — хмарами та вітром («Хмари йдуть проти вітру — будуть опади»). Нар. метеорологічні прикмети досить упевнено пов'язують кожний напрямок вітру з певною погодою. Українці найчастіше зазначають, що сильні вітри зх. напрямків приносять тривалу негоду, а пн. та пн.-сх. вітри — суху та холодну.

Крім прогнозування дощу, українці прагнули передбачити його тривалість, відмічаючи, що коли дощ починається вранці, то буде нетривалим, а коли опівдні, то йтиме кілька днів («Дощ уранці, як бабині танці»; «Дощ зранку — одягай дранку»). По всій Україні розповсюджені прикмети, за якими українці стежили за бульбашками в калюжі під час дощу («Бульбашки у калюжі — дощ триватиме»). У нар. к-рі міфологічне трактування отримав дощ крізь сонце. У назвах, пов'язаних із цим дощем, можна віднайти чимало семантичних моделей. В Україні відомий сюжет: дощ іде крізь сонце — чорт жінку б'є чи дочку заміж віддає; на Волині та Поліссі відмічають, що це відьма масло колотить, на Херсонщині — відьма плаче. Інколи із цим дощем пов'язувалися вірування з утоплениками — хтось утопився (Сумщина), душа утопленика сушиться (Рівненщина). Українці вважали, що відьми не люблять і бояться води, тому можуть купатися в річці лише тоді, коли йде сліпий дощ. У різних регіонах України його називають по-різному: свинячий, курячий, заячий, циганський, сонячний, дівочий, дитячий тощо. На Гуцульщині казали, що це руда б'є. Вважається, що цей дощ короткочасний і шкідливий для городини.

У холодні, ясні, безвітряні ночі повітря охолоджується і водяна пара перетворюється на воду чи лід, тобто на поверхню землі падає роса або іній. Відсутність же роси віщує опади. Туман становить конденсацію водяної пари у повітрі, звичайно в його приземному шарі. Тому туман зазвичай утворюється за тих самих умов, що й роса.

До гол. ознак, які свідчать про наближення циклону, що несе опади, метеорологи зарховують зниження атмосферного тиску і збільшення вологості повітря. На підвищення вологості реагують гігроскопічні предмети (сіль, тютюн). Зміну погоди прогнозували й по тому, як горить вогонь у печі, як виходить із хатніх димарів дим: («Дим стовпом — на гарну погоду»). Значну кількість прикмет становлять ті, які дають змогу спостерігати за вогнем у печі, попелом, жаром, сажею («Погано горять дрова в пічці — очікується відлига»; «Якщо чути запах сажі, то слід чекати дощу»).

Значне місце у нар. метеорологічних передбаченнях займали спостереження за веселкою. У різних регіонах України вона називається «райдуга», «радуга», «веселиця» тощо, напевно, має зв'язок із термінами «рай», «радість», «веселість». Серед українців побутує уявлення, що веселка «п'є» воду з моря і потім повертає її на землю у вигляді дощу. У християнстві веселка символізувала прощення, образ мирного небесного вогню, на відміну від блискавки як вияву гніву небесних сил. За Біблією веселка була створена Богом після всесвітнього потопу, на знак Його обіцянки ніколи більше не посилати на людей потоп. Можливо, саме тому в нар. метеорології поява веселки передбачає припинення дощу.

У нар. метеорології є багато прикмет, підґрунтям для яких слугували спостереження за поведінкою свійських та диких птахів, тварин, комах.

Прогнозуючи погоду, українці стежили за поведінкою півнів, які співали ввечері до перемены погоди, дощу. Більш численні та різноманітні прикмети вироблені зі стежень за курми, за поведінкою яких дізнавалися про дощ та негоду («Курки обскубують пір'я перед дощем, снігом»), вітер, метелицю («Курка хвостом мете до віхоли»). Подібні прикмети виробилися зі стежень за водоплавними свійськими птахами — гусьми та качками («Гуси й качки ховають під крила голови — на холод і негоду»). Спостереження за горобцями, воронами, ластівками, журавлями та ін. дикими пернатими давали змогу робити метеорологічні прогнози («Високо злітає вороння — на негоду», «Со-

рока лізе під стріху — на завірюху», «Горобці дружно розцвірінкались — на відлигу», «Ластівки літають низько — буде дощова погода»).

Як об'єкти метеорологічних спостережень у поле зору українців потрапляли свійські (коти, собаки, свині, корови, коні, вівці) та дикі (зайці, миші, кроти) тварини. З усіх свійських тварин найбільше прогнозів отримували, спостерігаючи за котом, найменше — за конем. Поведінка свійських і диких тварин була подібною. Перед холодом свійські тварини тиснуться до грубки, мостять собі постіль, скручуються калачиком, перед вітром — качаються, перед опадами — надто активно видають звуки. Напередодні наступу холодів польові миші починають втікати до обійстя, зайці підходять ближче до села, перед дощем миші мостять кубла на горбах, на траві, кріт більше кротить по горбах.

Серед комах для визначення погоди українці стежили за бджолами, мухами, осами, оводами, комарами. Найбільше прикмет зафіксовано у спостереженнях за бджолами, які на дощ не вилітають із вулика або швидко повертаються до нього перед негодою. Так само перед дощем ховаються й ін. комахи. Павуки тчуть павутину лише на гарну погоду. Мурашки перед негодою ховаються, а в гарну погоду відкривають мурашник. Перед сухою теплою погодою голосно кричать цвіркуни.

Спостерігали українці за жабми, які перед негодою починали голосно кричати і стихали перед гарною погодою. На дощ черв'яки робили купки на землі, риба грала на поверхні води, але не ловилася.

По-різному реагують на зміну погоди і рослини. Українці помітили, що окремі з них перед дощем закривають квіти, щоб захистити пилок і зменшити тепловіддачу; інші при відносній вологості повітря скорочують випаровування, виділяючи ароматний нектар; треті «плачуть» краплинками соку; четверті змінюють форму і положення листя: відгинають його вбік, розкручують чи випрямляють.

За деякими метеорологічними прикметами українців можна дізнатися про погодні зміни і за самопочуттям людей, які перед опадами відчувають слабкість, сонливість, головний біль, болі в суглобах, кістках, м'язах.

Професійні метеорологи загалом досить скептично ставляться до нар. метеорологічних передбачень, проте погоджуються, що короткочасні метеорологічні прикмети, що постали на ґрунті фізичних природних явищ, дають достовірні прогнози.

**Довгострокові передбачення погоди.** Довгострокові передбачення погоди гол. чин. пов'язані з нар. календарем. Календарні метеорологічні прикмети поділяються на дві категорії: прогностичні (передбачення майбутньої погоди за ознаками в певний день календаря) та констатувальні (означення особливостей погоди в певні дні чи періоди року). До нар. метеорологічного календаря включені лише ті дати і дні, які мають певний зв'язок із характерними сезонними явищами та подіями госп. життя. Він охоплює не всі християн. свята, а лише окремі, яким надавалось особливого значення.

У нар. календарі українців чітко простежуються протягом року певні вузлові точки, за погодою яких передбачали, якими будуть наступні місяці чи цілі пори року. Стрітіння («Як на Стрітіння півень води нап'ється, то на Юрія віл напасеться»), Явдохи («Яка Явдоха, таке й літо»), Сорока Святих («Як мороз на Сороку Святих, то ще буде сорок морозів»), Теплою Олексія («Якщо на Олексія Теплою — тепло, то й весна буде теплою»), Благовіщення («Яка погода на Благовіщення, така й на Великдень буде»), Мокрини («Якщо на Мокрини дощ, то осінь буде дощова»), Покрови («Звідки на Покрову вітер, звідти буде всю зиму»).

За нар. уявленням українців, дві половини року взаємно впливають одна на одну, тому в нар. творчості багато порівнянь зими та літа, весни та осені. У землеробському календарі всі складові пов'язані: одна пора року визначається по іншій, а кожен місяць складає пару із протилежним йому місяцем другого півріччя («Якщо в січні часті снігопади, заметілі, в липні часто йтимуть дощі»). Погоду частіше прогнозували із зими на літо («Зимом не змерз — літом не нагрієшся»). Деякі свята нар. метеорологічного календаря складають пари зі святами через півроку: Різдво, Новий рік, Водохреща — Петра («Яка погода після

Різдва — така буде й після Петра», Миколи весняного (літнього) — Миколи зимового («До першого Миколи (весняного) не буває тепла ніколи, до другого Миколи не буває холоду ніколи»), на Поліссі виділяють Юрія весняного — Юрія осіннього («У році два Юрія і обидва дурні: один холодний, а другий голодний»).

Напередодні нового року намагалися дізнатися про майбутню погоду за допомогою цибулі та солі. Розрізали цибулину і за кількістю місяців робили 12 чашечок, у кожен насипали по щіпці солі. Вранці перевіряли і за ступенем вологості солі дізнавалися про опади протягом року. У якій чашечці буде вологіша сіль, у відповідний місяць очікували опадів.

На Поліссі був поширений спосіб прогнозування погоди на цілий рік за 12 днів від Спиридона (26 грудня) до Різдва (7 січня), коли окремі дні відповідали за погоду цілого місяця. Цим способом активно послуговується нар. прогностик В.Лис із Луцька. На Волині за погодою перших трьох днів Великого посту дізнавалися про весну, літо, осінь. На Гуцульщині спостерігали за 12 днями від Семена Стовпника (14 вересня), на Бойківщині — від Різдва (7 січня), на Кубані — за першими днями січня. На Львівщині були зафіксовані спостереження за 12 днями як від католицького, так і православно-го Різдва.

Окрему групу становлять прикмети, які констатують, що в окремі дні чи короткочасні періоди року зазвичай буває певна погода. Гол. чин. це приказки, які мають метеорологічні ознаки. Чітко виділяються такі свята: Водохреща («Триши, не триши, а пройшли Водохрещі»), Явдохи («Явдоки — зими недоки»), Вербна неділя («Прийде Вербниця — назад зима вернеться»), Миколи («До Миколи не сій гречки і не стрижи овечки»), Петра («Минув Петро — минуло й тепло»), Іллі («Прийде Ілля — наробить гнилля»), Спаса («Прийшов Спас — бери рукавиці про запас»), Сави, Варвари, Миколи («Сава засавить, Варвара заварить, а Микола заб'є кола»).

Виходячи із власних потреб, народ по-своєму складав і власні тлумачення нар. свят, які часом мають метеорологічні пояснення: Стрітіння («Зима з Лі-

том стрічаються»), Благовіщення («Бог землю Благословляє»), Явдоха-Плющика («Від Явдохи сніг плющить — тане»), Марко-Ключник («Марко відмикає землю, дозволяє працювати у полі»), Покрова («Покрова покриває землю або листом, або снігом»). В основі нар. назв місяців лежать переважно метеорологічні особливості. У «Хронології» (1581) поета А.Римші містяться вірші про події церк. календаря, де поряд із лат. і єврейс. назвами місяців року подані й народні: «вресень» (вересень), «паздерник» (жовтень), «грудень» (листопад), «просинець» (грудень), «стычень» (січень), «лютий» (лютий), «марець» (березень), «квітень» (квітень), «май» (травень), «чырвець» (червень), «липець» (липень), «серпень» (серпень).

Останнім часом у зв'язку з кліматичними змінами зменшилася довіра до календарних метеорологічних прикмет, проте у пам'яті людей старшого віку вони ще займають вагоме місце.

Здавна жителі України, спостерігаючи за рослинами та тваринами, прагнули дізнатися про погоду на тривалий строк. Стежачи за густотою чи довжиною хутра у тварин, пір'я у птахів. Вважалося, що тварини, передчуваючи суворість зими, вирощують пухнастіше та тепліше хутро, щоби краще протистояти зимовим холодам: («Кури рано линяють — буде рання зима»). При спорудженні гнізд і нир тварини також керувалися інстинктом, який їм підказував, від чого треба берегтися: від спеки, холоду, вологи тощо. На Поліссі досі поширена прикмета, за якою селяни дізнавалися про зиму за нутрощами тварин: («Як заріжуть свиню, то дивляться на селезінку. Як вона товста, то морозяна зима буде»). На Зх. Поліссі свинячу селезінку називають «зимою». За особливостями відльоту восени та прильоту навесні перелітних птахів українці передбачали наближення теплої чи холодної погоди («Як побачать перших птахів, що низько летять, то буде холодно, а як високо — то буде тепло»).

Іній за нар. прикметами є провісником літніх дощів, вважалося, що від інею до дощів проходить 90 днів, інколи українці відмічають: в який зимовий період випадав іній, тоді у літній, через півроку, варто сподіватися дощу.

Стежачи за живою природою, українці навесні спостерігали за сокоходом берези, появою листя на деревах («Як береза раніше листя розпустить — на мокре літо, як вільха — на сухе»), восени — за падолистом («Як жовкне листя на березі знизу, то буде рання осінь, а як згори — пізня»). Українці вважали, що ранній виліт бджоли навесні слугує провісником пізньої весни. На Поліссі таким днем було Благовіщення, в ін. регіонах — Теплою Олексі («Як бджола вилетіла до Благовіщення, то буде ще холод — наскільки раніше вона вилетить, то те відсидить»).

**Прикмети передбачення врожаю.** Кожен народ має значну кількість прикмет для визначення врожайності с.-г. року, адже в умовах традиційного сусп.-ва доля врожаю значною мірою залежить від природно-кліматичних умов. Значна кількість прикмет передбачення врожаю пов'язана з календарними прогнозами. Важливим у прогнозуванні врожаю був період зимових свят — Різдва, Нового року та Водохреща, коли спостерігали за зірками. Чисті рясні зірки віщували рясний урожай зернових, гороху, ягід, грибів. Ін. календарні свята також були важливими у прогнозуванні врожаю. Зокрема, ранне пробудження природи на Стрітіння — до врожаю зернових; теплий, сонячний день на Явдохи — горюдини; сонячний день на Теплою Олексі — меду; гарна, тиха, сонячна, можливо дощова, погода на Благовіщення — до врожаю.

Для охорони майбутнього врожаю від стихійних лих влаштовували хресні обходи полів на Благовіщення, Юрія, Вознесіння, Трійцю, Петра і Павла. На Поліссі такі обходи відбувалися на день Юрія, коли священник читав молитви, кропив присутні і ниву свяченою водою. У Правобережж. Україні після цього влаштовувалася спільна трапеца з великодніми крашанками та паскою, залишки їжі, кістки та шкаралупи яєць закопували на полі. Таким чином українці окреслювали межу між своїм та чужим, що слугувало певним оберегом від градобоя. На Слобожанщині від граду на розі ниви закопували шматочок просурки із Благовіщення. Великою значення українці надавали росі на день св. Юрія, яка сама по собі вважається

ся цілющою — вона наділяє корів молоком, людей — здоров'ям, — на неї вигонили корів, люди ходили босоніж, умивалися, прогирали очі. Юрійська роса слугувала гарною ознакою майбутнього врожаю. На Поліссі до сходу сонця селяни голими качалися по житю, що мало додати їм фізичних сил та забезпечити врожай. У шкідливій магії роса використовувалася передусім для відбирання молока у корів. В українців ця магія пов'язувалася зі святом Івана Купала, коли відьма могла зібрати росу скатертиною, рушником, хусткою, вуздечкою чи цідилкою, повісити у своєму хліві й тоді молоко потече з полотна чи вуздечки. Поява роси отримала в нар. метеорології міфологічне пояснення. На думку українців, роса спаладала з Венери чи з неба, за ін. повір'ями вона виходила із землі. Росу часто іменували «Божою».

Українці мають значну кількість метеорологічних прикмет на врожай за кількістю снігу, інею у певні дні та періоди зимового циклу свят, частіше — у різдвяні дні. Важливу роль у забезпеченні врожаю с.-г. к-р відіграє сніг. Серед українців побутувало вірування, що перший сніг частіше випадає на день Архистратига Михаїла («Михайло приїжджає на білому коні»). Загалом же перший сніг довго не лежить. Українці помітили взаємний зв'язок успішного ведення госп-ва зі сніговими заметами («Якщо січень сніговий — буде хліб рясний»). Сніг також вважали провісником весняних і літніх опадів: у який зимовий період випадав сніг, у літній, через півроку, варто сподіватися дощу. За інеєм українці прогнозували врожай. За формою інею дізнавалися про врожай окремих к-р: якщо він був у вигляді остюків, то зародить ячмінь, у формі шишок — гречка, якщо ж у вигляді квітів — фрукти. Старалися запам'ятати день тижня, коли випав перший іній, щоби цього ж дня починати с.-г. роботи. Подекуди для передбачення врожаю слідували за бурюльками, беручи до уваги їхню довжину та рясність, щоби спрогнозувати врожай зернових, меду, а на Поліссі — льону.

Весною сприятливими умовами для отримання врожаю була достатня кількість теплої погоди та дощів («Теплий квітень, мок-

рий май — буде добрий урожай»). Від гарних дощів одразу після засівання, у період проростання та зростання зернових аж до часу їх цвітіння і дозрівання, залежало дуже багато. Натомість злива приносила врожаю мало користі. На Херсонщині говорили, що як іде дощ табунами, то люди підуть з торбами.

Важливе місце у віруваннях українців займав перший грім, який вважали значною подією, коли за нар. уявленнями пробуджувалася земля, починалися нове літо та госп. рік. При першому грімі українці здійснювали ритуали для забезпечення добробуту та здоров'я протягом наступного госп. року. По всій Україні існувало вірування: при першому грімі треба притулитися спиною до дерева, стовпа чи стіни, щоби спина не боліла. Відомі й регіональні ритуальні дії: на Середньому Поліссі — вмиватися, щоби красивим бути, на Зх. Поліссі — перекочуватися через голову, щоби спина не боліла, на Слобожанщині — попереком піднімати віз чи вугол будівлі, щоби здоровим бути, умиватися і втиратися червоним поясом, щоби красивою бути, на Поділлі — качатися по землі, щоби спина не боліла, бити каменем по голові, щоби голова не боліла. Перший грім пов'язували також і з прогнозуванням урожаю, зокрема, ранній грім передбачав неврожайний рік. Інколи українці визначали майбутній урожай по тому, з якого боку чути перший грім («Перший грім із заходу — на врожай»).

За нар. віруваннями, град — це Божя кара за гріхи і порушення встановленого порядку. На Поліссі вважали, що град може бути зумовлений гріхом жінки, яка «приспала» свою дитину. За багатьма віруваннями, град пов'язували з нечистою силою. На Слобожанщині вважали, що під час граду Бог виганяє нечистих із неба та б'є їх градом, на яку ниву злі сили упадуть, то те поле буде вибите градом. Разом із тим град слугував доказом Божої могутності, бо він і літом може лід послати, казали на Київщині.

Українці остерігалися працювати у певні дні через страх перед грозою чи градом, які могли знищити врожай, госп. будівлі, вбити людину. В такі дні заборонялося працювати на землі, подекуди прати (бити) білиз-

ну, що асоціювалося з градом. Більшість таких днів припадали на весняно-літній період та були пов'язані із середию після Великодня, Провід чи Трійці. На Поліссі зафіксовані громові дні, які припадали на вівторок та середу Хоминого тижня, названі Громницею, на Дев'ятуху (дев'ятий четвер після Великодня), Десятуху (десяту п'ятницю після Великодня). По всій Україні до таких днів належали свята періоду сінокосів та збору врожаю, зокрема, широкого шанування набуло свято Пантелеймона, якого називали Паликопою, Палієм, Палієм-Смалієм. Зафіксовані й ін. регіональні громові дні: Гавриїла (Середнє Полісся, Бойківщина, Гуцульщина), Іллі (Середнє Полісся, Гуцульщина), Ганни (Зх. Полісся, Бойківщина). На Слобожанщині вшановували «царя градів» на день Оновлення Цареграду, щоби град не вибив врожаю. Особливо шанували на Слобожанщині Михайлове чудо (19 вересня), коли заборонялося виконувати всілякі роботи, особливо працювати в полі. На Поліссі були зафіксовані сухі дні, коли українці остерігалися працювати в полі з метою уникнення засухи. Частіше такими днями вважалися середа чи четвер на Великодньому або Русальному тижнях. Селяни пересушували одяг, вирубували бур'яни, що не суперечило правилам поведінки цього дня. На Чернігівщині заборонялося тіпати льон чи коноплі весною до Благовіщення, ткати та білити коноплі у період цвітіння жита, щоби град не побив хлібів.

До нар. агрометеорологічного досвіду українців потрапила частина прикмет, які не мають жодного раціонального пояснення. Частіше за все це спостереження за флорою та фауною, побудовані на світоглядних уявленнях. Українці для визначення майбутнього врожаю спостерігали за рослинами (грибами, жолудями на дубах, горіхами), які характеризуються значною кількістю, рясністю плодів. Відомі спостереження за птахами та тваринами, коли у неврожайний рік ті намагалися позбавитися певної кількості своїх дітей («Як бусел яйце викине, то й за яйце хліба купиш, а як дитя викине, то й за дитя не купиш»). Стежили за першим вильотом метеликів: якщо першим вилітав білий метелик, то мав бути молочний рік, а якщо червоний — медовий.

На західноукр. землях досить поширеним було ворожіння на врожай за допомогою жару. Господар брав кілька розжарених вуглинок, кожна з яких відповідала за конкретну с.-г. к-ру. Залежно від догорання вуглинок дізнавалися про врожай: чим більше спопеліє, тим краще.

Виходячи із природних умов, загалом підтверджується практична можливість використання нар. досвіду для визначення строків проведення польових робіт і різноманітних агротех. заходів.

#### Магічні методи коригування природних явищ

Окрім раціональних знань, до нар. метеорології належить чимало вірувань та повір'їв. Намагаючися гарантувати врожай та уникнути небажаних погодних явищ, українці широко послуговувалися магічними обереговими засобами, численними табу та обмеженнями щодо певних видів робіт у відповідні дні. Нар. методи запобігання стихійним лихам в українців надзвичайно різноманітні.

**Вірування про причини посухи та способи її подолання.** Посуха в уявленні українців — стихійне лихо, яке посилається небесними силами за певні людські гріхи та порушення заборон. Досить часто при тлумаченні цих «грівів» інформанти послуговувалися «християнськими догматами», проте насправді тут простежуються глибокі язичницькі традиції, вкорінені у побутовому християнстві й нині.

До загальнослов'янських належать вірування про те, що «нечисті» покійники (самогубці, утопленики, вішалники), поховані на кладовищі, можуть накликати посуху, неврожай, епідемії, стихійні лиха тощо. Найнебезпечнішим вважали вішалника, який у різних районах України міг «накликати» і град, і зливи, і посуху, і вітри та бурі. Стосовно утопленика існують суперечливі свідчення, його переважно вважали звичайним мерцем. Первісні народи не знали, що таке самогубство. Кінчати життя самогубством почали лише на межі н. е. З поширенням християнства схильність до самогубства зникла. У грец. церкві небіжчиків хоронили на церк. погостах, тому заборона виголошувати за душу

самогубця церк. молитви привела в наступному до встановлення звичаю хоронити самогубців не на заг. кладовищі, а окремо. В такому вигляді цей звичай перейшов разом із християнством і на Русь. За поліськими повір'ями, бездошів'ям каралися сплюндровані нечистим покійником освячені землі кладовища. На Гуцульщині вважали, що, коли повішеного поховати на цвинтарі, то зірветься такий вітер, що може й церкву рознести. «Нечистих» покійників ховали поза межами кладовища, у місцях, віддалених від людей, найчастіше — на роздоріжжі, інколи — на місці самогубства.

Для очищення десакралізованої землі кладовища потрібно було усунути причину посухи: зруйнувати могилу самогубця чи вирвати з неї хреста. Фізичне знищення могили «нечистого» покійника могло бути замінене ритуальним очищувальним актом поливання могили водою. На Бойківщині руйнували могилу самогубця, поливали його тіло водою чи переносили на місце загибелі. На Поділлі яму могили утопленика перед похованням обливали водою. На Лівобереж. Поліссі в могилу самогубця кидали горщика. За віруваннями українців, осика запобігала посмертному приходу мерців, злodianням відьом та ін. нечистої сили, тому її часто використовували в магічних діях, зокрема для викликання дощу в могилу самогубця забивали осикового кілка.

По всій Україні існувала низка заборон, які пояснювали небезпекою посухи, що пов'язували з певними видами робіт у весняний час. Відповідно до вірувань земля «відпочиває» від Введення до Благовіщення, тому в цей період заборонялося копати землю і здійснювати ін. дії, які передбачали доторкання до землі, навіть вбивати в землю коли, стовпи, городити тощо. Вважалося, що таким чином можна «дош загородити», «дош закопати». На Волині заборони городити стосувалися Великоднього тижня. Порушення цих заборон могло призвести до посухи, тому потрібно було усунути її причину: розібрати огорожу, вирвати коли тощо. На Житомир. Поліссі заборона стосувалася самого дня Благовіщення, коли не дозволялося будь-що пекти чи смажи-

ти, бо «дош запікаєш». Порушенням цієї заборони намагалися нашкодити, обливаючи їх водою. До причин посухи в українців Середнього Полісся належать ін. роботи у весняний період: садіння часнику навесні, тріпання залишеного з осені льону, зоління одягу. Для нейтралізації посухи виривали посаджений навесні часник, спалювали льон. На Бойківщині та Закарпат. Лемківщині причиною посухи вважалося залишені недотканими кросна, за відсутності дощу ламали верстата, поливали його водою, поливали чи занурювали у воду окремі його частини або полотну. Побутували уявлення, що посуху можна було наслати за допомогою шкідливої магії. Зокрема, винуватцями посухи вважали відьом, які могли «викрасти» дощові хмари, «закрити» дощ. Лише купання відьми чи обливання її водою може повернути дощ. На Чернігівщині пастухи, щоби не мокнути, ховали під піччю горщик із дощовою водою. Тому для нейтралізації цього впливу їх також обливали водою.

Обрядові дії викликання дощу здійснювалися українцями оказіонально у період тривалої посухи, відсутності дощу. До найпоширеніших належать дії біля колодязя. За нар. уявленнями, колодязі, джерела та ін. водойми на землі зв'язані з небесними водами. Коли нижні судини забивалися, то це могло призвести до закупорки верхніх. Цим пояснюється зафіксована на Поліссі необхідність відкривати закинута, замулені джерела під час посухи. По всій території України здійснювали моління про дощ біля криниці чи ін. водойми. Характерним магічним актом було вилиття криничної води та обливання нею. Такі дії мали слугувати своєрідним притягуванням небесних вод. Поліщуки Житомирщини вдавалися також до колотіння води в криниці, а поліщуки Рівненщини — до перенесення води з однієї водойми в іншу. Біля криниці здійснювали своєрідні «жертвоприношення» водам. У криницю під час посухи сипали мак, насіння льону, горох, кидали гроші, хліб, сіль, капусту, часник, освячені трави та квіти, зерна жита чи пшениці, спеціально виготовлений хрест, лили освячену воду. Кидали до колодязя і глиняні горщики, інколи з борщем. Мотив борщу ха-

рактерний для дитячих пісенок типу: «Іди, іди, дощику, зварю тобі борщику...» На Гуцульщині, Бойківщині та Поділлі викидали та мочили водою ганчір'яну затичку («каглянка»/«затикач»), якою закривали отвір для виходу диму. На Зх. Поділлі було поширене вірування, що під час посухи потрібно купати півня, якого досить часто також порівнювали з вогнем. Магічно-імітаційний характер має представлене на Поліссі руйнування мурашника палицею, що подібно до сколювання води в криниці. Магічний зміст мають і обливання водою для викликання дощу, які здійснювалися біля колодязя чи біля річки. Інколи обливали осіб, яких надіяли особливо магічною силою: пастуха, попа, інородця (єврея). На Бойківщині та Поліссі прийнято було купати вагітну жінку. Обливання є гол. елементом спец. обряду викликання дощу, поширеного на Зх. Поліссі, — «куста», коли по селу водили дівчину, прикрашену зеленими гілками. На Середньому Поліссі, Волині та Поділлі для викликання дощу використовували символічне орання річки чи дороги жінками (вдовами), на Чернігівщині дорогу орали парубками та дівчатами. Траплялися випадки копання ямок на дорозі, що також мало відкрити воду. За віруваннями українців, спочивання землі поєднується з уваленням про відхід після Воздвиження плазунів під землю. Хтонічні істоти, за уваленнями слов'ян, впливали на погоду й атмосферні явища, на випадання чи відсутність дощів. Зокрема вважалося, що змії, вужі, жаби, раки та ін. можуть наслати посуху. Тому для викликання дощу здійснювалися ритуальне вбивання, закопування або вивішування на дереві вужа, жаби, ведмедки, рака чи воші. Як обряд викликання дощу на Рівнен. Поліссі зустрічається похорон біля криниці рака, який супроводжувався оплакуванням, що мало символізувати майбутній дощ. На Поділлі також ховали рака під дровитнею або ж у болоті. На Буковині та в суміжних з нею районах Поділля для викликання дощу побутував звичай похорону та оплакування глиняної чи ганчір'яної ляльки. Для припинення посухи вдавалися до заг. захисних оказіональних обрядів, здійснюваних під час стихійних

лих, епідемій, різноманітних катаклізмів. Як своєрідну жертву для викликання дощу на Середньому Поліссі виготовляли «обиденне» полотно («завіска», «намітка», «рушник», «фартушок»). Виготовлення обиденного полотна — процес глибоко символічний. Тут простежується багато обмежень: відрізок часу («за ніч», «з ранку до вечора»), місце проведення («перехрестя», «границя села»), кількість (3, 9, 12) та ритуальна чистота учасниць процесу («вдови», «маленькі дівчатка») тощо. Виткане полотно жертвували на церкву, вішали на ікону чи на придорожній хрест, обходили з ним село, поле, проганяли по ньому чи під ним худобу тощо. Магічної, сакральної сили обиденного полотна досягали завдяки стиснутій у часі повноті та завершеності всього процесу, новизні, а звідси — й чистоті цього полотна. Оказіональні обряди сягають корінням первісних вірувань, які досить часто втратили сакральну значущість, інколи набули більш пізнього християн. вигляду. Для виділення внутр. замкнутого простору, що гарантує захист від небезпеки зовн. світу, під час посухи практикувались обходи села чи полів з магічно «сильними» предметами: іконами, корогвами, реліг. книгами, обиденним полотном тощо. Попри християн. атрибутику таких обходів чітко простежуються язичницькі вірування в оберегове коло. Досить часто учасниками ритуальних дій викликання дощу були вдови («чесні вдови»), старі баби чи маленькі дівчата, тобто особи, позначені ритуальною чистотою.

**Народні засоби попередження і протидії грози та граду.** Грім українцями сприймався як каральна сила, зброя Бога. За нар. уваленнями, грім та блискавка особливо не розрізнялися. В язичницькі часи громами керував *Перун*, а за християн. уваленнями — пророк Ілля. Найчастіше появу грому пов'язують із тим, що Ілля іде по небу на золотій колісничці. Блискавка виступає вогняною, громовою, небесною стрілою, утвореною блиском золотих коліс колісничці св. Іллі, яка влучає в нечисту силу. На Волин. Поліссі вважають, що спочатку блискавка летить і хапає чорта, а грім уже його вбиває. За укр. віруваннями, блискавка — це ви-

дима із землі світло верхнього неба, коли відкривається нижнє небо. Бог показує людям справжнє небо під час гніву, щоби попередити їх, що, коли навіть частинка такого неба впаде на землю, вона спопелить її. Блискавка — це розрив у хмарах, через який архангел Михаїл може краще бачити, де ховається чорт. На Поліссі та Волині стверджували, що блискавка не б'є у те місце, де є лелече гніздо, не влучає в зарослі ліщини (горішника). Серед українців побутувало вірування, що блискавка може влучити в диявола, який ховається у будь-яке місце: під дерево, під камінь, під людину тощо. Тому під час грози намагалися триматися осторонь худоби, не ставати під високим деревом, не тримати в руках металевих предметів. Під час грози люди хрестилися самі та хрестили місце, де стояли, щоб не допустити до себе нечистої сили. Якщо в людину влучала блискавка, її закопували в землю, аби витягнути розряд. Убиту блискавкою людину вважали щасливою, оскільки Бог обирає кращих. За віруваннями українців, грозовий вогонь сприймався як сакральний чисник від усього нечистого. Цим можна пояснити поширене серед населення переконання, що будь-що, запалене блискавкою, гріх гасити водою. На Поліссі зазначали, що це можна робити молоком і похідними від нього продуктами: кислим молоком, сироваткою тощо. Цей звичай має індоевроп. корені: ототожнення молока з дощем (молоком небесних корів, якими вважалися грозові хмари). Коли пожежа почалася від блискавки, то для врятування ін. будівель полум'я обходили з іконою св. Пантелеймона, «Неопалимої купини» тощо. Щоб не боятися грому, на Поліссі підсмажували волосся громничною (стрітенською) свічкою, на Волин. Поліссі їли цвілий хліб, свячений хрін. Низка вірувань та прикмет пов'язана із зірницею — блискавкою без грому — як часом розгуду нечистої сили. Її назви в різних регіонах України пов'язані зі словами «горобина», «горобець»: «вороб'їна», «рябинова», «рябина» тощо. Зірниця згадується у Тверському літописі під час битви військ київ. кн. Ярослава Мудрого та його брата Мстислава (1024). В різних регіонах України пора зірниць припадає на різ-

ні періоди року, частіше — на період цвітіння чи дозрівання горобини. Серед українців Середнього Полісся «горобина ніч» асоціювалася з однією із червневих ночей напередодні Івана Купала чи Петра, коли цвіте папороть. В окремих населених пунктах Київщини та Житомирщини це час без конкретної календарної дати, коли цвіте папороть. На Київщині горобина ніч припадає на день Семена, коли «чорт міряє горобців».

Для захисту від грози в різних регіонах України виконували всілякі ритуальні дії, які мали багато спільних рис із обрядами припинення граду. В укр. обрядовості поширене акцентування на ідеї «хрест-захист», що пов'язано з магічними обереговими функціями запобігання грози та граду. На Поліссі прийнято було випалювати на стелі, сволоку чи одвірках страсною або стрітенською свічкою хрести. На Гуцульщині під час грози на дереві вирізали ножем хрест, щоби туди не міг наблизитися чорт. Для збереження обійстя від ударів блискавки українці тримали в хаті освячені рослини й окремі їхні частини (вербу, троїцьке клечання, маківійне зілля тощо). Найчастіше для цього використовували вербу, яку тримали в хаті, інколи висаджували біля будинку чи розкидали по полю одразу після освячення рослини або перед грозою. На Середньому Поліссі побутовало вірування про спалення свяченого зілля під час грози та граду. За уявленнями українців, існувало протиставлення вогонь — вода. Якщо вода слугувала магічним засобом викликання дощу, то вогонь — навпаки, мав його зупинити, тому під час грози українці запалювали в хаті свічки. Свічки, освячені в церкві напередодні великих свят: Різдва, Стрітня, Великодня, Трійці, називали «громничними». Особливо поширення набули стрітенські свічки, освячені на Стрітня, та четвергові, освячені в Чистий четвер. Для захисту від грози таку свічку запалювали, обходили з нею будинки та госп. будівлі, коптили полум'ям хрести на сволоках, віконних та дверних балках; підсмалювали волосся, щоби не боятися грому. Щоби зупинити пожежу, обходили із «громничною» свічкою палаючий будинок. Під та пічне начиння в українців символічно асоціювалися із сон-

цем, спекою, посухою. Про це переконливо свідчить використання в минулому пікної лопати та пікної діжі в ритуалі зупинення граду, відвернення грози. Нерідко ритуальне відвернення граду проводилося хлібною лопатою разом з ін. предметом чи предметами: кочергою, рогачем, вилами, сокирою, діжею, сковорідкою, скатертиною, мітлою, вербою тощо. На Житомир. Поліссі під час граду хлібну лопату разом із кочергою викладали на подвір'ї навхрест. На Гуцульщині під час тривалих дощів викидали надвір та спалювали «каглянку». Близьким за змістом до вищезгаданого може бути уявлення про вплив на погоду варистої печі. Піч втілювала притаманну вогню магічну силу, яка протиставлялася воді, тому могла вплинути на опади, то ж цю силу нейтралізували досить радикальним способом — руйнуванням печі, що лишалася просто голого неба. Збереглися поодинокі свідчення цього вірування на Житомирщині, Черкащині, Чернігівщині. Щоб зупинити град, використовували гострі предмети — ніж, сокиру на Середньому Поліссі, косу на Буковині, які, за задумом українців, мали розрубати, розколоти хмару, град. До імітативної магії належать вірування з Рівнен. Полісся, коли для припинення грози з хати викидали рубля («качалю»), яким прасують (викачують) полотно, одяг, щоби хмара розкачалася. Деякі хатні речі після перебування в сакральних умовах, як-от у церкві під час реліг. обрядів, набували, на думку українців Зх. Полісся, сакральних рис, зокрема, для зупинки грозових хмар тут використовували рушник, скатертину чи хустку, які брали на освячення паски. Під час граду українці Полісся, Поділля вдавалися до магічних дій, в яких чітко простежується уявлення про зв'язок «великого» і «малого», — вони перекушували одну, три чи дев'ять градин. На Прикарпатті та в Карпатах і досі практикується биття у дзвони для відгону хмари.

Існували й специфічні обряди відвернення грози, здійснювані спеціально навченими людьми — хмарниками (ворожбитами, градівниками, градобурниками, мольфарами, тучниками, чарівниками). Ці люди жили в селі, вели звичайний спосіб життя, проте при наближенні небез-

печної хмари відганяли її, користуючись магічними засобами. Щоби відігнати хмару, хмарник ставав на межі поселення і хрест-навхрест розмахував руками чи палицею, спроваджуючи хмару у безпечне для селян місце: понад ліс, річку. Для відвернення хмари найчастіше використовувалася спец. палиця, якою відігнали змію чи вужа, які хотіли з'їсти жабу. У Буковинських Карпатах для відвертання дощу використовували топирець, на якому дванадцять гадюк шипіли, або граблі, якими вбили гадюку. На Поліссі магічні прийоми боротьби з градом приписувалися чарівникам, «знаючим» людям, які, читаючи замовляння, хрестили хмари, розриваючи їх на частини. В укр. Карпатах діяльність хмарників мала професійний характер — ще й на поч. 20 ст. вони щорічно отримували винагороду від односельців чи навіть від кількох сіл за охорону від градобою. На Гуцульщині на Святвечір хмарник запрошував на вечерю всіх відомих йому вшальників та утоплеників, інколи — і саму хмару. Коли ж хмара з'являлась улітку, хмарник «забороняв» їй висипати град на поля і городи, адже вона не приходила на запрошення напередодні Різдва. Якщо хмарник забував запросити на вечерю самогобців, то «втрачав» здатність впливу на хмари протягом року. Українці для відвернення грози читали звичайні та спец. християн. молитви, звертаючись до Господа Бога, Божої Матері, святих. На Поділлі та Рівнен. Поліссі під час грози звертали з молитвами до св. Марка. Особи, наділені спец. здібностями, знали специфічні молитви, які мали зовнішні християн. риси, проте ґрунтувалися на значно глибших язичницьких традиціях. На Поліссі та Волині використовувалося читання молитви з останнього слова до першого, щоби такою антинормою збалансувати несприятливі погодні явища, повернувши їх у правильне русло.

**Формули-замовляння проти дії надмірним морозам.** Персоніфікованою природною стихією в українців був мороз, якого вони уявляли поважним заможним паном, котрий може заморозити, а може і винагородити людину. Надмірні морози в минулому були не надзвичайним, але надто неприємним явищем,



яке ускладнювало життя людям. Під час надмірних морозів узимку на Поліссі потрібно було нараховувати дванадцять сілс. лисих дідів, після чого мороз пересядеться, зменшиться. Подібним чином на Бойківщині нараховували дванадцять чи сорок лисих дідів, на Слобожанщині — сорок. Особливо боляче сприймалися похолодання у весняний, а подекуди й літній час, що могло позначитися на с.-г. к-рах. Тому українці намагалися протистояти великим морозам словом. Персоніфікація морозу як природної стихії проявляється у вигляді ритуального запрошення його на святкову вечерю у період Різдва свят. До Мороза зверталися з повагою та ласкою: «Морозе-морозе», «Морозе-морозенько», називаючи паном, — «пане Морозе». Вважалося, що коли Мороза погодувати кутею, то він не морозитиме влітку посівів, городніх к-р та всієї живності. Його просили: «ходи на вечерю», «приходь куті їсти», «влітку не бувай», «не морозь жито-пшеницю і всяку пашницю» тощо. Запрошуючи Мороза на вечерю, відмічали, що нині його пора, а влітку неможна приходити. У прикордонних із Гомельською обл. районах запрошення супроводжувалося погрозами побити його влітку: «Не приходь, бо будемо пугами бити». Запрошуючи Мороза, господар із кутею звертався до вікна, підходив до порога, воріт тощо, інколи клав її на вікно. На Житомир. Поліссі під час надмірних морозів Мороза запрошували на кисіль зі збереженням усіх притаманних запрошенню на різдвяну кутю складових: визначенням адресата запрошення; застосуванням власне запрошувальних формул; бажальних формул, які стосуються майбутнього часу. Відсутньою була тільки формула погрози. У різних регіонах України на Святий вечір, окрім Мороза, запрошували також ін. сили природи: Вітер на Волин. Поліссі, Засуху та Вітер на Поділлі.

**Вірування про вихор та способи подолання його шкідливої дії.** Сильний порив вітру, на думку українців, спричиняється смертю людини, яка помирає неприродним чином, тобто здійснює самогубство. За нар. уявленнями, вітер — уособлення чотирьох чоловіків із великими вусами та губами, які стоять у чотирьох кін-

цях світу. Вітер ототожнюється з різноманітними демонічними силами, зокрема повітрулею, при польоті якої він здійснюється. На Івано-Франківщині згадують вітерницю — красиву молоду жінку з довгим золотисто-зеленим волоссям, яка швидко переміщується на значні відстані, при її зникненні зчиняється сильний порив вітру. За віруваннями українців, знахарі та чарівники за допомогою вітру можуть передати пристріт та ін. вроки. Джерелом хвороб є злий вітер — вихор.

За нар. метеорологічними уявленнями, вихор асоціювався з нечистою силою, був результатом дії і втілення різноманітних демонів. Фізичні властивості вихору втілювалися в його назві: «вертьбол», «вертипорох», «завій», «закрут» тощо. Значна кількість назв вихору — стійкі формули, які дають можливість простежити його демонічне походження. На Волині визначають, що це чортове весілля, на Київщині — відьма заміж іде, у Прикарпатті — дідько весілля грає тощо. На Житомирщині вважають, що найчастіше вихор буває напередодні та під час грози, бо чорти втікають від удару громової стріли. Дії вихору розцінюють як реакцію на неправильні вчинки людини, зокрема, на Поліссі побутує думка, що вихор розкидає сіно, скошене у свято. Найчастіше вихор з'являється на дорозі, в полі, а волиняни додають, що і на могилах самогубців чи на місці самогубства. Українці висловлювалися і стосовно зовн. вигляду вихору: він може бути чорним чи вогняним, у ньому можна побачити чортів чи відьом з курячими лапами замість ніг, проте їхні обличчя побачити неможливо. Взагалі побачити демонів можна лише через ліву руку чи через рукав. Негативні для людини наслідки зустрічі з вихором (слабкість, параліч, втрата розуму, смерть) визначають широке коло магічних засобів для протидії його силі. Про людей, які потрапляють у вихор, говорять, що їх підвіяло, вихор перейшов. Таких людей, якщо вони не помирали, розбиває параліч, у них викривляє рот чи обличчя, вони німіють, глухнуть тощо. Вважається, що вилікувати такі хвороби практично неможливо або ж для цього потрібно знати спец. замовляння. Допомогти в лікуванні зможе йорданська вода (Поділля),

сім разів освячений на Великдень ніж (Вінниччина), сіно та листя, закручені вихором (Чернігівщина), тощо. Для уникнення негативних наслідків від вихору існує ціла низка оберегів та відгінних засобів. Оскільки вихор сприймає як нечисту силу, то при його появі читали молитви та хрестилися. Інколи українці наголошували на необхідності кинути в нього ножа, показати дулю, проте є і свідчення, що робити цього не можна. Якщо на тому місці, де крутить вихор, встромити ножа, яким ріжуть свячену паску, то на землі буде кров. Універсальним засобом порятунку від вихору є пригнутися, присісти, впасти ниць тощо. Щоб уникнути вихору, українці Поділля тричі купалися на Благовіщення. Серед українців існували заборони деяких дій, які можуть ще більше розізлити вихор і накласти на рідних та близьких смерть, хвороби, нещастя. З цієї причини на Чернігівщині не можна показувати вихору дулю, не можна нічого шити з полотна, закрученого вихором, використовувати у буд-ві вивалене дерево тощо.

Літ.: Франко І. Людові вірування на Підгір'ю. «Етнографічний збірник», 1898, т. 5; *Зубрицький М.* Народний календар, народні звичаї і повірки, прив'язані до днів в тижні і до рокових свят. «Матеріали українсько-руської етнології», 1900, т. 3; *Шухевич В.* Гуцульщина, ч. 4. Львів, 1904; *Дикарев М.* Народний календар Валуйського повіту (Борисівської волости) у Вороніжчині. «Матеріали українсько-руської етнології», 1905, т. 16; *Ермолов А.* Народная сельскохозяйственная мудрость в пословицах, поговорках и приметах, т. 4: Народное поголоведение. СПб., 1905; *Василенко В.М.* Метеорология и земледелие по украинским народным воззрениям с программой для собирання матеріалов. Полтава, 1908; *Зеленин Д.К.* «Обыденные» полотенца и обыденные храмы. «Живая старина», 1911, № 1; *Кравченко В.* Этнографические материалы, собранные В.Гр. Кравченко на Вольни и в соседних с ней губерниях. «Труды Общества исследователей Вольни» (Житомир), 1911, т. 5; *Доманицький В.* Народний календар у Ровенському повіті Волинської губернії. «Матеріали українсько-руської етнології», 1912, т. 15; *Ермолов А.С.* Народные приметы на урожай. СПб., 1912; *Онищук А.* Народний календар (Зелениці, Надвірнянський повіт). «Матеріали українсько-руської етнології», 1912, т. 15; *Зеленин Д.К.* Очерки русской мифологии, вып. 1: Умершие неестественной смертью и русалки. Пг., 1916; *Кравченко В.* Звичай у селі Забріді та по деяких інших, недалеко від цього села, місцевостях Житомирського по-

- віту на Волині: етнографічні матеріали, зібрані Кравченком Васильом. Житомир, 1920; *Максимов А.* Паханье реки. В кн.: Труды Этнографо-археологического музея Первого Московского государственного университета. М., 1927; *Петров В.* Вірування в вихор і чорна хвороба. «Етнографічний вісник», 1927, вип. 3; *Кравченко В.* З побуту й обрядів північно-західної України. В кн.: Збірник Волинського науково-дослідного музею. Житомир, 1928; *Шаповалова Г.Г.* Егорьевский цикл весенних календарных обрядов у славянских народов и связанный с ними фольклор. В кн.: Фольклор и этнография. Обряды и обрядовый фольклор. Л., 1974; *Толстой Н.И., Толстая С.М.* Заметки по славянскому язычеству. 2: Вызывание дождя в Полесье. В кн.: Славянский и балканский фольклор: генезис, архаика, традиции. М., 1978; *Їх же.* Заметки по славянскому язычеству. 1: Вызывание дождя у колодца. В кн.: Русский фольклор, т. 21. Л., 1981; *Їх же.* Заметки по славянскому язычеству. 3: Первый гром в Полесье. 4: Защита от града в Полесье. В кн.: Обряды и обрядовый фольклор. М., 1982; *Азимов Э.Г.* Из полесской народной метеорологии: слепой дождь. В кн.: Полесский этнолингвистический сборник: материалы и исследования. М., 1983; *Кирчів Р.Ф.* Народні вірування і знання. В кн.: Бойківщина: історико-етнографічне дослідження. К., 1983; *Могіла О.А.* Полесские регионализмы в метеорологической лексике. В кн.: Полесье и этногенез славян: предварительный материал и тезисы конференции. М., 1983; *Федорів О.Р.* Народна метеорологія українців Полісся. «Народна творчість та етнографія», 1984, № 6; *Толстая С.М.* Лягушка, уж и другие животные в обрядах вызывания и остановки дождя. В кн.: Славянский и балканский фольклор: духовная культура Полесья на общеславянском фоне. М., 1986; *Їх же.* Паханье реки, дороги. Там само; *Їх же.* Стретенская и четверговая свечи. Там само; *Болтарович З.Е. и др.* Народные знания. В кн.: Общественный, семейный быт и духовная культура населения Полесья. Минск, 1987; *Лебедева А.А.* Народные знания славян. В кн.: Этнография восточных славян. М., 1987; *Могіла О.А.* Назва вихору в українських говорах. В кн.: Українська діалектна лексика. К., 1987; *Сявако Є.І.* Традиційні народні знання. В кн.: Гуцульщина: історико-етнографічне дослідження. К., 1987; *Агапкина Т.А., Топорков А.Л.* Воробьиная (рябиновая) ночь в языке и поверьях восточных славян. В кн.: Славянский и балканский фольклор: реконструкция древней славянской духовной культуры: источники и методы. М., 1989; *Зеленич Д.К.* Восточнославянская этнография. М., 1991; *Виноградова Л.Н., Толстая С.М.* Ритуальные приглашения мифологических персонажей на рождественский ужин: структура текста. В кн.: Славянское и балканское языкознание: структура малых фольклорных текстов. М., 1993; *Болтарович З.Е., Скрипник Г.А.* Традиційні народні знання: історія та розвиток. В кн.: Поділля: історико-етнографічне дослідження. К., 1994; *Журавлев А.Ф.* Домашний скот в поверьях и магии восточных славян: этнографические и этнолингвистические очерки. М., 1994; *Зайковский В.Б.* Народный календарь восточных славян. «Этнографическое обозрение», 1994, № 4; *Бушкевич С.П.* «Облакопрогонники»: карпатско-южнославянские параллели. «Живая старина», 1996, № 4; *Возняк М.* Народний календар із Овруччини 50-х рр. XIX ст. в записі Михайла Пйотровського. В кн.: Древяни. Львів, 1996; *Боряк О.* Ткацтво в обрядах та віруваннях українців (середина XIX — початок XX ст.). К., 1997; *Гура А.В.* Символика животных в славянской народной традиции. М., 1997; *Карабович К.* Народні вірування. В кн.: Холмщина і Підляшся: історико-етнографічне дослідження. К., 1997; *Скрипник Г.А.* Традиційні народні знання: народна метеорологія. В кн.: Українці, кн. 2. Опішне, 1999; *Свирида Р.* Дай, Боже, нам дощ! В кн.: Українська родина: родинний і громадський побут. К., 2000; *Левкиевская Е.Е.* Славянский оберег: семантика и структура. М., 2002; *Останик О.* Одиниці виміру, народні прикмети та народний календар. В кн.: Лемківщина: історико-етнографічне дослідження, т. 2. Львів, 2002; Полесские заговоры (в записях 1970—1990-х гг.). М., 2003; *Толстой Н.И.* Очерки славянского язычества. М., 2003; *Васянович О.* Метеорологічні прикмети в народному календарі українців Полісся. «Народна творчість та етнографія», 2005, № 2; *Толстая С.М.* Полесский народный календарь. М., 2005; *Васянович О.* Вогонь як засіб боротьби зі зливою та градом на Поліссі. В кн.: Поліссезнавство: наукові фольклорно-етнографічні та мистецтвознавчі студії. Рівне, 2006; *Його ж.* Метеорологічні знання та вірування українців-поліщуків, пов'язані з днем Благовіщення. В кн.: Західне Полісся: історія та культура, вип. 2: Матеріали краєзнавчої конференції, присвяченої 60-літтю утворення Зарічненського району та 20-літтю аварії на Чорнобильській АЕС. Рівне, 2006; *Його ж.* «Нечисті» покійники в метеорологічних уявленнях жителів Центральноукраїнського Полісся. «Народознавчі зошити», 2006, № 3—4; *Колотило Т.* Про засуху в етнобаченні подолян. «Берегиня», 2006, № 5; *Чибирак С.* Прогнозування дощу на Житомирському Поліссі. «Минуле і сучасне Волині та Полісся: науковий збірник» (Луцьк), 2006, вип. 19: Сторінки воєнної історії Маневиччини та Полісся: матеріали XIX Волинської обласної науково-практичної історико-краєзнавчої конференції, 21—22 вересня 2006 р.; *Їх же.* Магічні дії, спрямовані на захист від грози і викликання дощу, в традиційній культурі Полісся. Там само, 2006, вип. 20: Камінь-Каширський в історії Волині та України: матеріали XX Волинської обласної науково-практичної конференції, присвяченої 15-й річниці Незалежності України, 810-й річниці першої писемної згадки м. Каменя-Каширського та 100-й річниці від дня народження українського літературознавця Євгена Шаблювського; *Їх же.* Гроза у народних знаннях і віруваннях поліщуків. Там само, 2005, вип. 21: Сереховичі в історії України, Волині та Полісся; *Васянович О.* Метеорологічні вірування, пов'язані з аграрним календарем (за матеріалами Центральноукраїнського Полісся). «Матеріали до української етнології» (К.), 2007, № 6 (9); *Його ж.* Рационалізм окремих народних метеоропрогнозів жителів Середнього Полісся. «Минуле і сучасне Волині й Полісся: роде наш красний» (Луцьк), 2007, вип. 24: матеріали Третьої обласної науково-етнографічної конференції, 14—15 червня 2007 р., м. Луцьк; *Чибирак С.* Народні знання і світоглядні уявлення поліщуків як відображення колективного досвіду (за матеріалами Коростенського, Лугинського і Овруцького районів Житомирської області). Там само; *Васянович О.* Загальна та регіональна характеристика короткотермінових метеорологічних знань українців Середнього Полісся. «Вісник Львівського університету: серія історична», 2008, вип. 43; *Могіла О.А.* Метеорологічна лексика українських говорів. К., 2008; *Буйських Ю.* Вихор у сучасній демонології українців. «Етнічна історія народів Європи: збірник наукових праць», 2009, вип. 29; *Пахолюк І.* Метеорологічна тема в системі Зелених свят поліщуків. «Народознавчі зошити», 2009, № 5/6; *Шекерик-Доників П.* Рік у віруваннях гуцулів: вибрани твори. Верховина, 2009; *Левкович Н.* Народна метеорологія бойків: магічні обрядодії впливу на атмосферні явища. «Народознавчі зошити», 2012, № 1; *Біляковський П.* Причини посухи у традиційній обрядовості українців Карпат. Там само, 2013, № 4; *Чибирак С.* Збереження народних знань та світоглядних уявлень мешканцями Житомирського Полісся. «Науковий вісник Східноєвропейського національного університету імені Лесі Українки. Серія: Історичні науки», 2013, № 21 (269); *Біляковський П.* «Якщо ви женитесь, а дощі дуже йдуть...»: способи забезпечення хорошої погоди в метеорологічній магії українців Карпат. «Народознавчі зошити», 2014, № 1; *Стішова Н.С.* Українські календарні свята осіннього циклу. К., 2017.

O. O. Васянович

### Астрономія

Нар. астрономія поєднує раціональні знання зі світоглядними уявленнями про небесні світила.

Спец. праць, присвячених нар. астрономії, у вітчизн. етнології досі немає. Окремі свідчення з нар. астрономії містяться у дослід-

дженнях укр. етнографів і фольклористів 19 — поч. 20 ст. У працях М.Максимовича, О.Афанасьєва, М.Костомарова, П.Чубинського, В.Гнатюка, М.Сумцова, О.Булашева, Ф.Вовка та ін. учених на фольклорних джерелах, літописах, апокрифах висвітлено космогонічні погляди та вірування укр. народу. Особливо виділяється праця В.Гнатюка, де серед іншого персоналізовані космічні тіла (Сонце, Місяць, Зорі) та явища природи. Д.Святський проаналізував літописні свідчення про сонячні та місячні затемнення, полярні сьйва тощо. Надзвичайно важливим для студіювання нар. астрономії є праця М.Грушевського «Історія української літератури», де розглянуто фольклорні твори, літописи, апокрифи, обряди річного циклу. Окремі відомості про нар. астрономію були надруковані у виданнях Етногр. комісії при ВУАН, зокрема статті В.Петрова та С.Терещенкової. Наприкінці 20 ст. матеріали про астрономічні уявлення та вірування можна віднайти у працях Б.Рибаківа, М.Поповича, В.Скуратівського, Я.Боровського. Нині нар. астрономію студіює Н.Федорович.

#### Найдавніші астрономічні пам'ятки на території України

На відміну від метеорології, відомості про астрономічні знання за матеріальними пам'ятками можна отримати з доістор. часів. Про це свідчать численні археол. знахідки на території України, зокрема зображення небесних світил. Поблизу с. Гінці Лубенського р-ну Полтав. обл. знайдено штриховий місячний календар на іклі мамонта 15 тис. до н. е. На мізинській стоянці (Черніг. обл.), що належить до пізнього палеоліту, віднайдено браслет, який складається з п'яти окремих пластинок, що містять по 27—29 штрихів, і тлумачиться дослідниками як місячний календар. Міфологічний світогляд давніх землеробів проявився на розписах трипільського посуду (4—3 тис. до н. е.), де можна помітити кола та кола з хрестами — символи Сонця. Археолог Ю.Шилов, досліджуючи курган Висока Могила (с. Балки Василівського р-ну Запоріж. обл.), дійшов висновку, що давні народи у 3 тис. до н. е. мали астрономічні знання, зокрема про рух Сонця та точки

рівнодення. В 11—7 ст. до н. е. у міфологічних уявленнях мешканців укр. земель сформувався культ Сонця, що орнаментально відображено у вигляді хреста і колеса з 4-ма, 6-ма чи 8-ма спицями. На пряслицях, глиняному посуді зарубинецької, пізньозарубинецької, київської к-р, слов'ян. к-р 1 тис. можна побачити солярні знаки. На плоских вінцях глиняної посудини 4 ст. із с. Лепесівка Білогірського р-ну Хмельн. обл. міститься 12 орнаментальних символів землеробського змісту, що відповідає 12 місяцям календаря. Подібний календар було виявлено на глечико із с. Ромашки Рокитнянського р-ну Київ. обл.

У реліг. віруваннях слов'ян існував міцний зв'язок із солярними культами, бо племінні святилища чітко орієнтувалися за сторонами світу, на це вказують залишки святилища 6—7 ст. поблизу Десятинної церкви в м. Київ. На культі небесних світил ґрунтувалося язичництво Київ. Русі. Гол. богами священного пантеону були верховні небесні боги Сварог (бог неба) і Стрибог (бог вітру) та боги піднебесного простору: Дажбог (бог Сонця), *Перун* (бог грому та війни), Велес (бог родючості та скотарства). У церк. творах, спрямованих проти язичництва, трапляються свідчення про поклоніння слов'ян Сонцю, Місяцю. Під час археол. розкопок віднайдено чимало прикрас — лунниць, намист, зірчастих колтів тощо, форма яких наслідувала небесні світила. У літописних мініатюрах можна віднайти зображення природних явищ та небесних знамень, зокрема в Радзивілівському літописі під 1200 згадується падіння метеоритів. При спорудженні храмів зображеннями золотих зірок на синьому тлі оздоблювали церк. бані. Про таку церкву, збудовану кн. Данилом Галицьким у Холмі, згадує літописець.

Тривалі спостереження за зоряним небом допомагали козакам орієнтуватися у просторі, зокрема перепливати Чорне море. Від 17 ст. наук. астрономічні знання поширювалися на укр. землях викладачами Острозької вищої школи та Києво-Могилянської академії. У 19 ст. астрономію викладали в ун-тах. У Києві, Харкові, Одесі, Миколаєві, Криму почали працювати астрономічні обсерваторії. Проте

значну частину давніх астрономічних знань укр. селяни активно використовували аж до серед. 20 ст. Протягом тривалого часу нар. астрономія зазнавала впливу науки, поповнюючися раціональними відомостями, втрачала уявлення та вірування. Нині під впливом освіти та ЗМІ традиційні астрономічні знання майже повністю витіснені з нар. побуту, залишилися лише уламки колиш. складної системи світобачення.

#### Міфологічні уявлення про астрономічні об'єкти

За світоглядними віруваннями українців, Всесвіт поділяється на три частини: небо, землю та підземний світ. Нар. астрономія дає уявлення про верхній, небесний світ.

На основі давніх легенд творилися вірування про небо, яке нагадувало опуклу покривку, покриваючи порівняно пласку землю. До внутр. частини неба прикріплені зірки та Місяць. По всій території України було поширене вірування про множинність небес, яких, за різними джерелами, могло бути 7, 8, 11, 100. У віруванні про двоє небес українці виділяють видиме, яке складається із прозорої блакитної матерії, та невидиме, тверде, що сяє пронизливим світлом, яке можна побачити під час блискавки. На верхньому небі знаходиться Божий престол. Збереглося чимало нар. уявлень про небо як місце перебування Бога та святих, віщих сил та праведних душ. Тут простежуються християн. нар. уявлення.

#### Сонце у віруваннях українців.

Центр. місце у міфологічній системі розуміння світу слов'ян займало поклоніння богові Сонця — Дажбогу. Сонце за однією версією мало 4 образи, за іншою — 7. Сонце, залежно від пори року, являлося по-різному: у день весняного рівнодення — Ярилом, улітку — Купалом, у день осіннього рівнодення — Світловидом, а взимку — Колядою. Існувало уявлення про річний цикл життя Сонця, його відродження під час зимового сонцестояння. Так само існував добовий цикл життя небесного світила, яке ввечері «вмирає» чи йде спочивати у підземний світ, а вранці пробуджується, народжується або відроджується. За нар. вірування-

ми, зміна дня і ночі відбувається внаслідок того, що ввечері Сонце заходить за гору (Наддніпрянина, Поділля) чи проходить під землею (Поділля, Волинь) і вранці з'являється на небосхилі. Інколи говорили, що при заході Сонце поринає у море, яке оточує землю, освітлюючи світ під землею. Тобто творить там день, коли у нас ніч.

Слов'яни називали Сонце «ликом Божим», «небесним віном». За деякими уявленнями, Сонце — це величезна свічка, яку носять янголи для освітлення землі, гігантська іскра, вогняне колесо чи коло, що котиться по небу, тощо. Інколи Сонце, Місяць та зірки сприймали як отвори різної величини у видимому небі, крізь які проглядається яскраво-світлий вогняний світ.

Укр. народ виробив низку заборон на поведінку із Сонцем, зокрема вважалося гріхом показувати на нього пальцем, бо всохне або око виколеш; кидати камінням — Бог хліба не дасть; пловати на Сонце — язик відпаде, п'яма землю огорне; дивитися прямими очима — осліпнеш чи станеш волооком. Окремі обмеження стосувалися періоду заходу Сонця: заборонялося орати землю, бо на худобі повискакують пухирі; вносити сміття з хати — сварка буде в родині, бідність; виливати воду з дитячої купелі — дитина не спатиме; спати — захворієш. Напрямок руху Сонця традиційно визначав більшість ритуальних рухів, які здійснювали зліва направо, тобто «за Сонцем».

Сонце, яке українці, та й слов'яни загалом, шанували по-особливому, вияскравлено у певних світоглядних уявленнях. Значного поширення набули метафори на позначення сходу (інколи заходу) Сонця, коли воно переливається різнокольоровими барвами: Сонце грає, Сонце купається, які, імовірно, зумовлені його оновленням. У різних регіонах називали відмінні календарні періоди цього атмосферного явища: Благовіщення, Чистий четвер, Вознесіння, Трійця, проте найчастіше згадують Великдень та День Івана Купала. У цей час Сонце перетворювалося на оберег, знешкодуючи лихі сили.

З язичницьких часів існував культ обожнювання Сонця, тому люди свої молитви звертали на «схід сонця». Ймовірно, період

його народження був найсприятливішим часом для всього живого на землі.

#### Народні вірування про Місяць.

Надзвичайно шанованим небесним об'єктом став Місяць, якому приписувалася дивна сила. Супутник Землі впливає не лише на припливи і відпливи морів та океанів, а й на флору та фауну. В українців, як і в ін. слов'ян. народів, назва небесного світила збігається з календарним терміном, означаючи дванадцятку частину року. Відповідно до його фаз календарний місяць переважно поділявся на 4 частини, які називали «чвертями» чи «кватирями»: «молодик» («новий місяць», «новак», «новець», «нов»), «підповня», «повня» («повний Місяць»), «остання чверть» («остання кватирка», «гнилі дні», «ісход», «зменшення», «старий Місяць», «старик»). Інколи виділяють 3 частини Місяця — «декади». Часовий термін у два-три дні повної відсутності місяця називали «переміною» («чернець», «межа», «ні се ні те», «схід-місяць»). Місяць досить часто сприймали як живий організм, який народжується, росте, помирає. Його вважали дуже працюючим, бо міг з'явитися на небосхилі, коли ще й Сонце не зайшло. Інколи він «хворіє» чи «гнівається» і не виходить на роботу.

Місяць відіграє особливу роль у віруваннях українців, а саме — період його народження, що приводить до коливання рівня води у водоймах, тиску повітря на земну поверхню тощо. За нар. уявленнями, кілька днів до народження Місяця чи кілька днів після його народження очікується переміна погоди. Молодий місяць мав неабияке значення для госп. календаря. Зокрема, у період народження молодого місяця заборонялося виконувати окремі види робіт: сіяти, садити городні к-ри, квасити капусту, колоти кабана, білити хату, трусити сажу тощо. Якщо поранитися на молодика, то рана довго не заживатиме, окремі лікарі навіть відмовлялися робити в ці дні операції. На Чернігівщині вважали, що приплід худоби, народженої на молодика, належить вовкові, тому його довго не тримали, а різали на м'ясо, кастрували чи продавали. Найкращим періодом для госп. життя був час зростання місяця: те, що тоді започат-

ковувалося, могло привести до сприятливого вирішення чогось запланованого, успішного сімейного життя, багатства. У повний Місяць квасили капусту, консервували овочі та фрукти, кололи кабанів, кастрували худобу, саджали птахів на яйця, закладали хату, йшли свататися. На повню небезпечними вважалися місячні промені. Потрапляючи на людину під час сну, вони негативно впливали на її здоров'я. Така людина не могла контролювати свої дії, перетворюючися на сновиду. Тому намагалися не лягати спати біля вікна або ж прикривати його, щоби місячні промені не потрапляли у приміщення. У період зменшення місяця заборонялося заготовляти продукти, бо погниють, рубати дерево для буд-ва, бо там будуть заводитися шкідники. Короткий період відсутності Місяця сприймався фаталістично: народжені в ці дні рано овдовіють або ж ніколи не матимуть дітей.

Донині збереглися залишки міфологічних уявлень про фази місяця. За нар. уявленнями, на молодий Місяць відьми збиралися на свої грища. Українці зазначали, що проти неділі молодик ніколи не настає. Великдень буває лише у старих днях. Давніми світоглядними віруваннями можна вважати трактування українцями плям на Місяці. Чимало записів засвідчують, що там два брати: брат брата сколов, бо він пішов на Великдень спочатку худобі дати їсти, а потрібно було спочатку самим розговитися (Зх. Полісся); брат у брата вириває палицю (Львівщина); багатий брат хоче заколоти бідного вилами (Покуття); багатий брат бідного вбиває через копицю сіна (Рівнен. Полісся); брат необережно проткнув брата, коли той ніс сіно на Різдво (Чернігівщина). Найпоширенішим по всій Україні є твердження, що брат брата вилами сколов. Іноді під впливом християнства згадують бібл. сюжети про Каїна та Авеля. Збереглися свідчення, що Місяць прихистив Каїна, знехтувавши Божою волею.

Побачивши молодика, люди віталися з ним, просили щастя, здоров'я. На Поділлі до Місяця промовляли спец. замовляння, показуючи йому гроші, для забезпечення добробуту протягом наступного календарного місяця. Постійне оновлення Місяця

люди намагалися перенести на себе, попросивши в нього краси та молодості. Молодому Місяцю надавали особливого значення в лікувальній магії. На Житомир. Поліссі вважали, що, коли дивитися на молодика, можна позбавитися бородавок, поливши на них водою з рота. У замовляннях — зверненнях до Місяця — його називають «князем». Частіше до молодика зверталися із замовляннями, щоби зуби не боліли. Його сприймали як посередника між світами живих і мертвих. Саме тому у формі діалогу намагалися забезпечити собі здорові зуби («Місяцю, молодий князю, чи був ти на тому світі? Чи бачив ти мертвих? Чи болять їм зуби? — Ні! — Нехай не болять і мені!»). До Місяця зверталися в любовній магії, прикликаючи його на допомогу, щоби пізнати судженого уві сні.

**Народні вірування про зірки та комети.** Важливу роль у нар. астрономії та міфології відігравали зорі (зірки), до яких зараховували також планети, боліди й метеорити, інколи — комети. При спостереженні за небом українці окремо розрізняли деякі зірки, зокрема Венеру, яку називали «зірка», «зірниця», «зірка вечірня», «зірка світова», «зірка досвіткова», «вечірня зоря», «вранішня зоря» тощо. Укр. селяни вважали її двома різними зірками: ранковою (Світова Зоря, Світвна, Денниця, Вранішня Зірка, Вранішня Зоря) і вечірньою (Вечорниця, Вечірка, Вечірня Зоря). Існували й ін. назви Венери: «Вовча Звізда», бо звірям (вовкам) тільки ввечера світить, та «Воляриця» — як час ранкового вигону худоби (волів) на пасовище. Окремі назви Венери («Зорниця», «Денниця») мають загальнослов'ян. походження.

Нар. астрономія дає можливість визначити положення більшості сузір'їв. В Ізборнику 1073 викладені тогочасні уявлення про будову зоряного неба, згадуються 12 сузір'їв, які відповідають сучасним знакам Зодіаку, окремі з них — Діва, Стрілець, Рак, Єдиноріг — мають зображення. Із сучасних 88 сузір'їв, відомих астрономам, 48 вважаються старими. Їхні назви, де переважають звірні мотиви, виникли ще в первісні часи. В індоєвроп. народів назви зірок та сузір'їв пов'язані із землеробством, мисливством

чи міфологією. Для нар. слов'ян. астрономії характерний перший тип, коли назви сузір'їв отримані від знарядь праці та предметів (віз, граблі, ківш, плуг, ярмо), заняття людей (косарі, орачі), свійських тварин та птахів (воли, вівці, квочка з курчатами). Нар. назви сузір'їв влучно передають вигляд чи характер поодиноких зоряних груп («Квочка» — Плеяди, «Коромисло з відрами» — Терези). Багато укр. назв мають відповідники в ін. народів («Віз» — «Велика Ведмедиця», «Квочка з курчатами» — «Плеяди» є загальноєвропейськими, «Коса» чи «Косарі» — «Пояс Оріона» — загальнослов'янськими).

Велику і Малу Ведмедиці з Полярною зіркою у слов'ян. народів називають «Ківш», «Віз», «Лось», «Сохатий» тощо. В українців найпоширеніша назва пов'язана з возом: «Віз», «Возок», «Великий віз», «Небесний Віз», «Чумацький віз», у Пн. Причорномор'ї — «Пастух із гирлигою». Полярну зірку називали «Кіл», «Північний Кілок», «Прикіл». Вона завжди стоїть непорушно на одному місці, а ін. зірки обертаються навколо неї. Група зірок Плеяди в українців називається «Волосожар», «Стожари», «Квочка», «Квочка з курчятами», на Полтавщині — «Візничий», у зх. регіонах — «Баба». Центр. частину сузір'я Оріона, т. зв. Пояс Оріона, в українців називали «Три плуги» або «Чепіга». Сузір'я Кассіопея іменувалося «Борона», «Косарі», сузір'я Терези — «Дівчина з відрами», Лебедя — «Хрест», Орла — «Дівка воду несе».

Слов'ян. народи здавна звернули увагу на космічну систему, що складається із зірок, зоряних скупчень, пилових та газових туманностей, розсіяного газу та пилу у вигляді туманної смуги, що називається «Молочним Шляхом». Серед найпоширеніших укр. назв можна виділити «Чумацький Шлях» та «Чумацька Дорога», трапляються також «Божа Дорога», «Батиева Дорога», «Дорога у Вирій», «Дорога в Єрусалим», «Дорога Молокова», «Зоряна Дорога», «Пташина Дорога», «Солом'яна Дорога», «Молочний Слід». На Волині вважали, що це шлях, де вогняними кінями на колісниці їздить пророк Ілля. На Холмщині його сприймали як дорогу, якою душі померлих підносяться на небо.

На Поділлі казали, що це дорога, де один рукав веде у рай, а інший — у пекло. Інколи цю дорогу сприймали як шлях до святинь: шлях на Київ (Херсонщина), дорогу Божої Матері в Єрусалим (Поділля).

Вважалося, що зірки не можна рахувати, бо це може призвести до хвороби: чиряків, лишайів чи сліпоти. Велика кількість зірок сприймалася як символ багатства — врожаю зернових, ягід, грибів, фруктів, припліду худоби. Тому в різних регіонах України на різдвяні святки спостерігали за зоряним небом, щоби визначити майбутній урожай. Чим яскравішими були зірки, тим більшого врожаю сподівалися. На Рівненському Поліссі вважали, що яскраві зірки на Святвечір віщують приплід худоби, на Маланки — врожай зернових, напередодні Водохреща — народження дітей. На Житомир. Поліссі багато зірок перед Різдом передбачають багато грибів навесні, перед Новим роком — улітку, перед Водохрещем — восени.

Нар. вірування стверджували прямий зв'язок між життям та зірками. Українці вірили, що кожна людина має власну зірку («планида»), яка супроводжує її все життя. Вважали, що доля людини залежить від часу народження, під часливого чи нещасною зіркою вона народилася. При народженні дитини на небі з'являється чергова зірка, яка згасає зі смертю людини. По-різному трактували українці падаючі зірки. На Поділлі вірили, що нечисті сили вилазять на небо і запалюють там свічки. Помітивши це, Бог чи ангели скидають їх. На Поліссі вважали, що це нехрещені діти. Побачивши падаючу зірку, потрібно було вигукнути: «Кшту!», тобто «Хреста!», перехрестити її і дати ім'я (Іван або Марія). На Волині вірили, що самогоубці перетворюються на зірки на вічне поневір'яння. Частіше падіння зірки сприймалось як смерть людини, українці вказують на значні зорепади під час війн. На Слобожанщині існувало повір'я, що зірка падає у той двір, де буде мрець, на Волині стверджували, що зірка летить назустріч новопреставленій душі. Нині вважають, що коли загадати бажання під час падіння зірки, то воно здійсниться. За ворожіннями по зірках також визначали долю людини. На Покутті таким

чином намагалися віднайти злодія: після спец. замовляння зірка мала пасти на його подвір'я.

За нар. уявленнями, відьми та чорнокнижники могли викрадати зірки з неба. Вони віднаходили чиюсь зірку і скидали її на землю, що призводило до смерті цієї людини. Викравши Венеру і заховавши її під горщик, відьма могла накликати засуху.

Окремі вірування стосувалися комети, яку називали «мітлою», «віхою», «хвостатою зіркою», «знаменієм», «зіркою з хвостом». Вважалося, що вона така велика, що коли впаде на землю, то повністю її накрисе, перекине і спалить. На Поділлі вважали, що це найстарша відьма, яка ходить по небу з дійницею та керує земними відьмами. З прийняттям християнства поширилися вірування, що Бог посилає комету як застереження про кінець світу. Про наближення війни сповіщала червона комета, голоду чи мору — біла або ж бліда.

#### Народні знання та вірування про затемнення Сонця і Місяця.

У нар. світогляді такі незвичні астрономічні явища, як затемнення Сонця чи Місяця, поява комет, масове падіння метеоритів, сприймалися як негативне передвістя. У давньорус. та козац. літописах знаходимо свідчення про сонячні та місячні затемнення, комети, зоряні дощі («звездотечення»), падіння метеоритів та болідів («змеи», «огненные столбы»), пн. сйива тощо. Загальнослов'янським є вірування, що затемнення може призвести до кінця світу, є провісником війни, епідемії, голоду, пожежі, повені та ін. потрясінь. У давньорус. літописах збереглися описи небесних явищ, що трактувались як божественні знамення. Під 1064 вперше згадується в літописі сонячне затемнення. Із цього часу до 18 ст. зафіксовано 48 затемнень зі 147, які можна було спостерігати. Затемнення сонця, описане у «Слові о полку Ігоревім», подається як символічна призивка невдалого завершення походу.

Жителі Поділля вважали, що Сонце й Місяць міняються місцями і в цей час можуть зіткнутися та впасти на землю, призвівши до кінця світу. Українці Закарпаття вірили, що затемнення відбувається тоді, коли Сонце

намагаються з'їсти крилаті вовкулаки або ж його з'їдає літаючий змії «шаркань». На Холмщині та Волині затемнення пояснювали зіткненням Сонця та Місяця, своєрідною їхньою «боротьбою», «бійкою». На Поділлі здавна існувало повір'я, що Сонце і Місяць від сорому закривають свої обличчя руками, щоби не бачити людських гріхів. Затемнення може бути через викрадення Сонця чи Місяця відьмами, дияволом або ж чарівником-чорнокнижником. Із прийняттям християнства затемнення повсюдно почали сприймати як Божу кару за гріхи. Під час таких небесних явищ люди молилися, запалювали свічки, прощалися один з одним. Нині нар. астрономічні знання часто не суперечать науковим. Зокрема, з наук. позиції пояснюють причини затемнення Сонця, коли Місяць перебуває між Землею та Сонцем. Якщо у минулому українці такі астрономічні явища сприймали як певну апокаліптичну пересторогу, то сучасники — досить буденно.

#### Рациональні астрономічні знання

За відсутності інструментальних способів визначення часу, сторін світу українці досить часто послуговувалися нар. знаннями щодо астрономічних об'єктів, які допомагали їм орієнтуватися в часі та просторі. За зірками, Місяцем і Сонцем українці орієнтувались на місцевості. Важливим орієнтиром тут вважали Полярну зірку, яка вказує на пн., Чумацький Шлях, що простягається з пн. сх. на пд. зх. Зі спостереженнями за Сонцем пов'язані назви сторін світу: «схід» («въз(ь)ходъ»), «захід» («западъ»), «південь» («полудньє», «угъ», «югъ», «юг»), «північ» («полуночи», «сіверъ», «сівер»). Терміни «сівер» («північний вітер»), «сіверко», «угъ», «югъ» використовували як назви вітрів. На позначення сторін світу вживалися і словосполучення «літний в'єстокъ» («възходъ»), «зимний в'єстокъ», якими уточнювався напрямок, адже Сонце не сходить з однієї точки протягом року. Відповідно до Місяця та розташування над обрієм Сонця сформувалися 4 пори року: весна, літо, осінь, зима.

Поділ доби пов'язували з рухом Сонця на небосхилі, виділяючи «близько півночі», «північ»,

«над північ», «досвіток», «ранок», «схід сонця», «неділішні обіди», «полудень» («підвечірок»), «вечір». За одними нар. уявленнями, доба розпочиналася опівночі, за іншими — зі сходом Сонця, інколи, особливо перед святами, — напередодні з його заходом. Астрономічні об'єкти слугували гол. орієнтиром при визначенні часу за відсутності годинників. Зокрема, Сонце було осн. показником часу вдень. Для цього люди міряли власну тінь або ж тінь палиці чи безпосередньо спостерігали за небесним світилом. Уночі час визначали за місцезнаходженням зірок та сузір'їв. Вечірня поява Венери свідчала про наближення півночі, а ранкова — світанку. Наближення сходу Сонця визначали за зміною положення Великої Ведмедиці («Віз перевернувся — скоро світанок»).

За виглядом астрономічних об'єктів також визначали погоду. За характером ранкової зорі та сходу Сонця українці дізнавалися про погоду найближчих днів. Значно більше прикмет про захід Сонця та вечірню зорю: якщо Сонце заходило за хмару, то чекали дощу, Сонце червоне — до вітру чи морозу. Чимало метеорологічних прикмет було створено при спостереженні за Місяцем, особливо молодиком, коли, на думку українців, має йти дощ. Спостерігаючи за Місяцем у його першій фазі, прогнозували погоду на весь наступний місяць, якщо ріг молодика опущений донизу — то це до дощу. Українцям відомі метеорологічні прогнозування за хрестами, стовпами, вінцями та кругами навколо Сонця та Місяця, які були провісниками близької зміни погоди. Багато прикмет в Україні зафіксовано про спостереження за виглядом зоряного неба, блиском, мерехтінням зірок.

#### Відображення астрономічних вірувань у фольклорі та декоративно-вжитковому мистецтві

Астральні об'єкти знаходимо у тлумаченні сновидінь, де проглядаються міфологічні вірування. Досить часто існує тісний зв'язок між тлумаченнями сновидінь і символікою нар. вірувань. Сонце у сні віщує радість, веселість, добро, а молодим людям — кохання, захід Сонця — шас-

тя може відвернутися, затемнення Сонця — біду, смерть. Місяць у сновидіннях наділений любовною магією, його сприймали як нареченого, парубка, приятеля, свата. Небесні світила у сновидіннях передбачають народження дітей. Зірки у снах можуть символізувати гроші, цікаві новини. Якщо зірка присниться хлопцеві, то це його наречена, кохана дівчина. Натомість комета віщує неспокійні часи, війну, голод.

В індоєвроп. традиції можна віднайти мотив шлюбу небесних світил, де Сонце виступає як жін. начало, а Місяць — як чоловіче. Зірки в нар. переказах постають як діти Сонця і Місяця або ж хлопчики, що їм служать. До нашого часу ці вірування дійшли через укр. колядки та щедрівки, де співається, що «Ясен Місяць — пан господар, Красне Сонце — жона його, Дрібні зірки — їхні дітки». Трапляються свідчення, що зірки — це вівці, які доглядає пастух — Місяць.

Астрономічні об'єкти трапляються у фольклорі, зокрема в календарно-обрядових (колядки, щедрівки, веснянки), родинних обрядових (весільні пісні), замовляннях, казках, легендах, переказах, загадках, приказках, прислів'ях. Фольклорні джерела доносять до нас різноманітні назви астрономічних об'єктів, що пов'язано з певними міфологічними сприйняттями їх українцями. Місяць називали «золотою діжею», «козацьким», «бурлацьким» чи «циганським» «сонцем», «нічником».

Чимало астральних вірувань знаходимо в календарних святах, обрядах, ритуалах. З появою Зірничі починалася трапеза на Святвечір. Колядники відвідували двори односельців із 7- чи 8-кутною зіркою («звздою»). За віруваннями українців, вогонь був уособленням Сонця, тому в календарних обрядах поширені різноманітні ритуальні вогні (страсні свічки, великодні вогнища, купальські вогнища). Українці шанували освячені на Різдво, Стрітення, Чистий четвер, Великдень, Трійцю свічки. Віра в очисну силу сонячного світла втілювалася у виставленні до сходу Сонця різноманітних предметів для їх освячення, зокрема у Чистий четвер на Житомир. Поліссі влаштовували «говіння діжі».

Солярна символіка проглядається в борошняних стравах (хлі-

бі, калачах, коржах, млинцях, весільному короваї). Обряд вшанування Сонця українці проводили під час свята Андрія, здійснюючи спец. ритуали з калитою — солодким коржем.

У декоративно-вжитковому мист-ві (малюванні, різьбленні, гончарстві, ковальстві, вишиванні, ткацтві, писанкарстві) до наших днів дійшли архаїчні солярні знаки. Різьблення по дереву поширене в різних регіонах України, особливо на Поліссі та в Карпатах. Солярними знаками (зірками, хрестами, колами) прикрашали найважливіші архітектурно-конструктивні деталі житла: фронтони, обрамлення вікон і дверей, сволоки. Найпоширеніші орнаменти на Гуцульщині («сонечка», «зорі», «ружі», «штерна» — від нім. Stern — зірка, зоря) позначені солярною символікою. На укр. писанках зображували кривульки, розетки, хрести, клинці, свастику, зірки, рожі, зигзаги тощо. Астральну символіку підтверджують назви писанок: «звізда» (Гуцульщина), «зірка» (Сх. Поділля), «зірка з крученими рукавами» (Зх. Поділля), «зірчаста» (Полісся, Буковина), «зірчаста з сосонкою» (Підляшшя), «шість зір» (Полісся), «сонечка» (Пряшівщина), «сторчова» (Зх. Поділля).

Літ.: *Святский Д.О.* Астрономические явления в русских летописях с научно-критической точки зрения. М., 1915; *Петров В.* Митологема «Сонця» в українських народних віруваннях та візантійсько-гелліністичний культурний цикл. «Етнографічний вісник», 1927, кн. 4; *Терещенкова С.* Вірування в сонце. Там само, 1928, кн. 7; *Рыбаков Б.А.* Язычество древних славян. М., 1981; *Попович М.В.* Мировоззрение древних славян. К., 1985; *Рыбаков Б.А.* Язычество Древней Руси. М., 1988; *Боровський Я.Є.* Світлогляд давніх киян. К., 1992; *Булашев Г.О.* Український народ у своїх легендах, релігійних поглядах та віруваннях: космогонічні українські народні погляди та вірування. К., 1992; *Горленко В.Ф.* Народні знання, світлоглядні уявлення, вірування, мораль. В кн.: *Культура і побут населення України: навчальний посібник.* К., 1993; *Грушевський М.* Історія української літератури: в 6 т., 9 кн. К., 1993; *Костомаров М.І.* Слов'янська міфологія. К., 1994; *Афанасьев А.Н.* Поэтические воззрения славян на природу, т. 3. М., 1995; *Чубинський П.П.* Мудрість віків (українське народознавство у творчій спадщині Павла Чубинського), кн. 1. К., 1995; *Скура-тівський В.Т.* Русалі. К., 1996; *Сумцов Н.Ф.* Символика славянских обря-

дов: избранные труды. М., 1996; *Федорів-Ходак О.* Народні прикмети передбачення погоди за сонцем та місяцем. В кн.: *Українська народна енциклопедія.* Львів, 1996; *Федорович Н.В.* Зоряне молоко, або Чумацький Шлях. «Людина і світ», 1999, № 7, липень; *Гнатюк В.М.* Нарис української міфології. Львів, 2000; *Федорович Н.В.* Астрономічні знання українців у системі екологічних надбань народу. В кн.: *Україна на межі тисячоліть,* кн. 1/2. К., 2000; *Ї ж.* Чумацький Шлях в українських легендах та поезії. «Народна творчість та етнографія», 2001, № 5/6; *Максимович М.* Дні та місяці українського селянина. К., 2002; *Федорович Н.В.* Зорі (зорі, планети, комети, метеорити) в системі астрономічних уявлень і вірувань українського народу (за матеріалами записів у селах Уманського та Маньківського районів Черкаської області). Там само; *Ї ж.* Народні уявлення про «летючі» зорі (народна астрономія про метеорні явища). «Матеріали до української етнології» (К.), 2002, вип. 2 (5); *Ї ж.* Розвиток української народної астрономії з найдавніших часів до початку XVIII ст. Там само; *Ї ж.* Українська народна астрономія: автореф. дис. ... канд. істор. н. К., 2009; *Ї ж.* Українська народна астрономія. В кн.: *Українське небо: студії над історією астрономії в Україні.* Львів, 2014; *Вовк Ф.* Студії з української етнології та антропології: нова редакція. Х., 2015.

*О.О. Васянович.*

### Метрологія

Нар. метрологія — галузь нар. знань, пов'язана з визначенням фізичних параметрів навколишнього світу і наявних у ньому предметів. У поняття метрології входять одиниці мір часу, довжини, площі, ваги та об'єму. На формування нар. метрології впливала зміна держ. кордонів, підданства (належності до тієї чи ін. д-ви), а також намагання запровадити офіц. метрологію. Адаже нар. міри були неточними і, навіть маючи ту саму назву, в різних районах суттєво відрізнялися. Проте недосконалість запропонованих офіц. систем одиниць виміру (складність рахування похідних і часток запропонованих величин), відсутність мір у вільному продажі та низький рівень освіченості (особливо серед сільс. населення), а також практичність використання нар. мір спричинилися до їх побутування і на поч. 21 ст.

20 травня 1875 у Парижі (Франція) 17 д-в (серед них — Австро-Угорщина і Рос. імперія) підписали міжнародну Метричну конвенцію, згідно з якою встановлювалися міжнар. прототипи метра і кілограма. На теренах Рос. імперії метрична система була не обов'язковою (факультативною). Як обов'язкову та єдину її формально прийняли лише 1918 Декретом РНК РСФРР «Про запровадження міжнародної десятикової системи мір та ваги». Фактичне її введення було відтерміновано до 1927 (на території УСРР метрична система вводилася постановою Міжурядницької метричної комісії при Укр. екон. нараді при РНК УСРР (11 серпня 1927); постановами НКВС і наркомату юстиції УСРР (19 вересня, 6—18 жовтня 1927)).

Поступово метрична система одиниць вимірювання витісняє нар. міри, оскільки вона становить логічно пов'язану десятикову систему мір довжини, ваги, площі та об'єму, вивчається у школах, застосовується в екон. житті країни.

У зв'язку з поступовою втраченою нар. знань щодо способів вимірювання та нар. мір постала потреба в їх фіксації та вивченні. Більшість наявних джерел (документальних, усних, етнографічних тощо) хронологічно походять із 19—20 ст. з укр. губерній Рос. імперії, існують також деякі тогочасні дані з ін. регіонів України. Давніші за 19 ст. традиції вимірювання вивчаються шляхом реконструкції.

У 2-й пол. 19 ст. з'явилися праці О.Лобка та О.Ханенка, в яких досліджуються нар. міри об'єму, ваги та площі.

1927 І.Єрофієв опублікував розвідку «До питання про старі українські міри, вагу та грошовий обіг», де у вигляді додатків розміщено порівняльні таблиці польсь., литов. та рос. мір, а також словник осн. мір, що побутували в Україні.

У 1960-х рр. нар. математика та метрологія стали об'єктом дослідження В.Зінича. Дослідник звернув увагу на знання українцями основ математики, геометрії, а також на осн. міри довжини, площі, рідини і сипких речовин.

Починаючи з останніх десятиліть 20 ст., низка узагальнюючих нарисів про нар. знання українців (у контексті яких роз-

глядалась і нар. метрологія) була включена до різноманітних навч. посібників та історико-етногр. досліджень певних регіонів України (*Гуцульщини, Лемківщини, Полісся*).

Окремі аспекти нар. метрології розкриті в низці наук. праць з істор. метрології. Зокрема, проблему визначення площі метрологічної одиниці «день» та способи її обрахунку висвітлено в публікації Н.Герасименко. В ін. статті дослідниця звернула увагу на сфери застосування міри «колода», що побутувала на укр. землях у модерну добу, а також на її регіональні особливості. Застосування нар. метрології бойками крізь призму традиційної буд. справи розкриваються у статті Р.Радовича. Специфіка використання українцями руки для визначення довжини висвітлена в праці І.Нечая. Питанню побутування мір ваги та об'єму сипких продуктів на *Гетьманщині* у 18 ст. присвячено праці О.Сидоренко.

Питання нар. метрології висвітлювались у працях лінгвістів Й.Дзендзелівського та В.Винника. Осн. увага в цих дослідженнях звернена на походження назв мір та їх вживання в укр. мові. Зокрема, публікація Й.Дзендзелівського присвячена використанню нар. мір мешканцями Закарпаття.

Крім нар. мір, існувала офіц. метрологія, яку запроваджувала кожна д-ва з метою уніфікації мір та отримання фіксованого податку від зовн. та внутр. торгівлі, землекористування, вир-ва певних продуктів тощо. Впровадження єдиної системи мір мало також сприяти швидшому входженню укр. земель до екон. простору цієї д-ви.

### Народні виміри часу

Орієнтація людини в часі полягала передусім у визначенні виміру тривалості дня, доби, поділу їх на часові відрізки, які вмотивовувалися традиційним побутом, госп. діяльністю. Її існування поділялося не на тижні, місяці, роки, десятиліття, а на дні — осн. відлік часу, що стосувався повсякденної діяльності людини.

Українці ділили добу на 4 частини: ранок, день, вечір, ніч. Ранок починався тоді, коли сходило сонце («досвіток»); день — найактивніша частина доби, її

світловий період; вечір починався, коли заходило сонце; ніч — час, коли наставала темрява.

Визначаючи час, поліщуки користувалися поняттями: «вдосвіта», «як розвидняє», «вранці», «перед обідом», «до обіда», «уже сонце на обід сходить», «в обід», «середдня», «повдня», «до полудня», «по полудню», «вечоріє», «перед заходом сонця», «вже як темніє, той вже ноч», «увечері, із заходом сонця». А от говорячи про нічний час, виділяли періоди: «перші півні», «другі півні», «треті півні», «на зорі».

Лемки день ділили на: «досвіта», «рано», «перед полуднем», «полудне», або «пувня», «пополудню», «вечур», «вечір», «зночі».

У гуцулів був поділ доби на такі періоди: 1) «досвіта» — година до зорі; 2) «на зорьих» — зоріє; 3) «рано» — як сонце зійде; 4) «у обіді» — бл. 8-ї год.; на Закарпатті «малі обіді» (8-ма — 9-та год.), «великі обіді» (10—11-та год.); 5) «у підполуні» — 11-та год.; 6) «полудни» — 12-та год.; 7) «по полудни» — бл. 14-ї год.; 8) «у великий підвечірок» — три години до заходу сонця; 9) «малий підвечірок» — година до заходу сонця; 10) «у вечері» — як смеркнеться; 11) «у заульги» — як лягають спати (22-га год.); 12) «опіуніч» — 24-та год.; 13) «по опіуніч» — 2-га год. ночі.

День ділили також за часом споживання їжі: на Закарпатті — «фриштик» або «шнідання», «підповуденок» чи «підповуденча», «повуденок» (полуденок), «ловранки», «ровланки» (підвечірок), «вечеря»; на пн. Лемківщині — «обід» чи «снідання», «підполуденок» або ж «підполуденча», «полуденок», «підвечірок», «вечеря»; на Поліссі — «снідати, обідати, полуднати, вечерати».

Упродовж світлового дня українці визначали час за сонцем. Для цього стежили за його розташуванням на небосхилі стосовно горизонту і визначали час за довжиною тіні людини тощо. Однак довжина тіні протягом року мінялась, тому доводилося вносити постійні зміни у виміри. Найчастіше до вимірювання тіні вдавалися пастухи і люди, які працювали в полі. У середині дня сонце стояло прямо і тень була найменшою. Здебільшого один повний крок («шаг», «ступень», «ступак», «слід») відповідав 12—13-й год. Вимірювали тень і за допомогою ставлення п'ятки однієї ноги перед пальцями другої, при



цьому довжину ступні називали «ступачок» — таких «сім ступачків» відповідали 12-й год.

Вночі час визначали за співом півнів («когутів»). Лемки вважали, що перший півень співав о 3-й год., другий — о 4-й год., третій — о 5-й год. На Поліссі переважає думка, що перший півень співає о 24-й чи 1-й год., другі півні — о 2—3-й год., а треті півні співають уранці («в досвіта», «в досвіток», «в досвітук») о 5-й год. Північ називалася «глуха ніч». Поширеним є переконання, що до співу півнів не можна виходити з хати, тому «що може щось тебе злякати».

Орієнтуватися в часі допомагала домашня худоба. Корови, звикнувши повертатися додому у визначений проміжок часу, йшли з пасовиська в бік села.

Вночі час визначали по зорях. Коли виходила ранішня зоря, це вважалось початком ранку. Вечірня зоря сходила бл. 22-ї год.

З 2-ї пол. 20 ст. в сел. хатах почали з'являтися годинники і вдома визначали час за їх допомогою, а от у полі, на пасовищі та вночі продовжували користуватися нар. способами орієнтації в часі.

Сім днів, які мають загальнопоширені укр. назви, об'єднували в тижні, які називали неділями чи «негіли». Період вагітності жінки чи домашньої худоби, час висиджування яєць птицею, тривалість посту та часу після великих свят обліковувалися неділями. Також дні тижня селяни поділяли на «бабські», або «жіночі» (середа, п'ятниця, субота, неділя), та «мужські», чи «мужчинські» (понеділок, вівторок, четвер). У жін. дні слід було садити рослини жін. роду (капусту, моркву), а в чоловічі — відповідно чоловічого (часник, огірки).

Чотири неділі становили місяць, а дванадцять місяців — рік. Назви місяців у різних регіонах України були відмінні, що зумовлено географічно-кліматичними особливостями та специфікою проведення с.-г. чи хатніх робіт. Так, гуцули дали місяцям такі назви: 1-му — «січень», 2-му — «січник», «казибрид», «казибрень», «казидорога», 3-му — «марот», 4-му — «березень», 5-му — «травень», «май», 6-му — «гнилець», «биздень перший», 7-му — «биздень», «биздень другий», «білень» (білять полотно), 8-му — «копень» (починають копати картоплю), «пливий», 9-му — «жов-

тень», «илевий», 10-му — «листопад», «падолист», 11-му — «грудень», 12-му — «просинець», «просимець». На Закарпат. Лемківщині використовували лат. назви місяців, які називали: «януар», «февруар», «марц», «апріл», «май», «юній», «юлій», «август», «септембер», «октовбер», «новембер», «децембер». Місяць як часовий проміжок не був важливим для українців. Адже початок та завершення циклів с.-г. робіт не вкладалися в рамки календарних місяців, тому для сільс. населення більшу вагу мали пори року.

Рік ділили на чотири пори: зиму, весну («яр»)», літо та осінь («госинь»). Їхній початок та кінець залежали від виконання осн. циклів с.-г. робіт і географічно-кліматичних умов. Так, говорячи про літній сезон, українці виокремлювали часові проміжки: «в косовищу», «в живна» тощо.

Українці знали, що у році є чотири пости, яких суворо дотримувались. На Поліссі їх називали: «Пилипівка» (з 28 листопада до 6 січня), «Великий піст» (7 тижнів до Пасхи), «Петрівка» (починалася через тиждень після Трійці і тривала до 12 липня), «Спасівка» (період з 14 по 27 серпня включно). На Закарпатті ці пости отримали назви: «Пилипов пост», «Великий пост», «Петрув пост», «Свято Марії — посток», а на пн. Лемківщині — «Рістяний піст», «Великодній піст», «Петрівка», «Маткобжаний піст».

Поширеним було визначення дати з прив'язкою до календарних («на Коляду», «біля Паски», «в піст», «у Великий піст») і сімейних свят («на хрестини», «після весілля»). Говорячи про день народження, називали найближче до нього свято («перед Покровою», «на третій день Різдва») або ж вид робіт, які в той час виконували (напр., «як гречані копи ставили»). Різноманітні події домашнього та сільс. рівнів прив'язували до істор. подій — «вже перед вуйною», «вже тут совецка власть до нас прийшла». Говорячи про певний відрізок часу, мешканці Волин. Полісся вказували на те, у межах якої д-ви вони тоді перебували, напр. «за Польщі».

#### Міри довжини

В Україні сформувалася своєрідна нар. система лінійних мір. Їхне походження має антропо-

метричний характер. Усі давні лінійні міри пов'язані з рукою та її рухами (розведенням пальців, розмахом рук), з окремими частинами людського тіла (ступнею, коліном) чи фізичною силою — «на відстань голосу», «на відстань кинутого каменя» тощо.

Найменшою одиницею лінійних мір був ніготь («на ніготь»). У побуті ця міра не використовувалась. Її вживали в усній мові як синонім вислову «дуже мало».

У побуті українці використовували невеликі міри довжини. Однією з таких мір була «цаль» («цоль», «цол»), що дорівнювала «довжині першої фаланги вказівного», великого або ж середнього пальця чи ширині великого пальця руки і становила прибіл. 2,5 см. Ця міра зафіксована укр. дослідниками на Волин. Поліссі, Закарпатті, Лемківщині, Гуцульщині. На пн. Львівщині відомо міра «півторачка», що дорівнювала півтора «цалю» і вимірювалася довжиною верхньої фаланги великого пальця. «Цаль» є відповідником офіційному в Рос. імперії «дюйму» (2,54 см). Із терміном «цаль» ототожнюється міра «перст» чи «палець», що відповідає ширині великого пальця. Під час буд-ва майстри використовували дошки товщиною в цаль — «цалівки», якими шалювали хату. Ще «цалівкою» називали «міру в 24 дюйми (приблизно 61 см)», а також відкладену на лінійці 18 разів ширину великого пальця (бл. 45 см).

На Волин. Поліссі існує і тепер така міра довжини, як «чиколотка». Вона позначала відстань від початку вказівного пальця до його другої фаланги і дорівнювала бл. 4,5 см.

На теренах України за доби Рос. імперії використовували й антропометричний еквівалент офіц. рос. міри «вершок» (дорівнював 1,75 дюйма або бл. 4,5 см), який визначався шириною зіставлених вказівного та середнього пальців.

Для визначення довжини предмета і сьогодні у практичних потребах використовується міра «палець» (довжина середнього пальця) та його членування. Верхня фаланга називалась «чихолонка» (відповідала дошці «двайцятці», «двайціп'ятці», тобто 20—25 мм), середня («кичирінька») — становила прибіл. 40 мм, а нижня фаланга — «тертиця» (становила товщину дошок

для дверного полотна розміром бл. 60 мм).

Товщину предмета встановлювали за допомогою міри «в долоню», «на долоню», що відповідала ширині чотирьох пальців (10–12 см). Її використовували, коли «пальці були недостатньою мірою» для визначення розміру предмета. Найчастіше «долоня-ми» визначали товщину свинячого сала.

Міра довжини в ширину долоні (чотири пальці) називалася «корх» («кірх», «кирх») чи «кулак». Особливістю її використання було те, що спершу корхами вимірювали предмети, які необхідно було обхопити рукою, тобто встановити їхню товщину. Щоби виготовити зручного для себе ціпа, поліщук відкладав 12 своїх корхів на палиці, що мала бути «бичем». Пізніше корхом стали вимірювати предмети і речовини, які не охоплювали рукою, а вміщували в ній, тобто як синонім слову «жменя».

Найвідомішою в Україні антропометричною мірою є «п'ядь» («п'єда», «п'яда», «чвертка»). Розрізнялись мала і велика п'ядь, їхній розмір коливався залежно від способів вимірювання. «Мала п'ядь» — це відстань від кінця великого пальця до вказівного, які були розтягнуті на площині, що дорівнює бл. 19 см. На Гуцульщині малу п'ядь називають «хрома», «жен'с'ка» та «ліва», оскільки вимірювання здебільшого здійснювали правою рукою. «Велика п'ядь» — відстань від великого пальця до мізинця («на всю п'ядь») чи середнього пальця, що максимально розсунуті, дорівнює 22–23 см. Вживання назви «чвертка» зумовлено тим, що відстань від великого до середнього пальця становить приблизно  $\frac{1}{4}$  частину аршина. Найчастіше п'яддю вимірювали довжину полотна чи дерева. Розрізняють міри, похідні від п'яді, що утворюються шляхом додавання: кулака («п'яда з корхом»); трьох фаланг середнього пальця («півтори п'яди», «п'єда і хрома» або ж «ходак»); ін. членувань середнього пальця («п'яда і чиколонка»).

Невеликі довжини вимірювали за допомогою «шухів» («чух», «шуф», «шуп», «шук»). «Шух» — це відстань, яка дорівнює двом кулакам, зімкнутим один з одним та з рівно відхиленими великими

пальцями, що сягає 30 см і поділяється на 12 перстів.

Осн. нар. мірою довжини був «локоть». Він був рівний відстані від ліктового суглоба до кінця стиснутого кулака. Залежно від того, що потрібно було вимірювати, застосовували три відмінні ліктеві міри: 1) «лікоть до будови», який відповідав довжині від ліктового суглоба до витягнутого середнього пальця (бл. 50 см); 2) «тканинний лікоть» — від ліктового суглоба до основи пальців; протягуючи тканину між великим і вказівним пальцем, її прокручували через край ліктової кістки та затискали в долоню кулака (бл. 35 см); 3) «лікоть до пряжі» вимірявся за допомогою її протягування між основою великого пальця і долоні та ліктем руки (бл. 30 см). Дві останні міри ще називали «неповними». При цьому два неповні лікті тканини дорівнювали «повному ліктю». На території України, що входила до складу ВКЛ, а потім Речі Посполитої, користувалися ще й «литовським» ліктем, який дорівнював 61,6 см. 1766 ця міра була узаконена польс. сеймом як осн. одиниця довжини, що становила відстань від середини грудної клітки до кінця затиснутого кулака витягнутої руки.

З давньорус. часів відома така лінійна міра, як «сажень». Широко використовувався простий, прямий або маховий сажень («сяжень», «сяг», «сяга», «сежень», «сонг», «кулач») — відстань між витягнутими середніми пальцями відведених в обидва боки рук (177–186 см). Такий вид сажня бойки, згідно із сучасними даними польових етногр. досліджень, називали «правдивим» чи «давнім». А «новим сажнем» вважалася міра, що становить відстань «від п'ят до кінчика середнього пальця піднятої вгору руки», або ж дорівнює сумі двох відстаней «між кінчиком носа поверненої вліво голови й кінчиком середнього пальця відведеної правої руки» (210–213 см). На Черкащині сажень визначався відстанню між кінчиками великих пальців рук, розведених у боки. Значно більшим був косий сажень, який визначався відстанню від підшви лівої ноги до кінця середнього пальця витягнутої вгору правої руки. На Поділлі цей вид сажня називали «криж».

Українці об'єднали в систему сажень, лікоть, шух і перст, які

становили такий ряд: 1 сажень = 3 локті = 6 шухів = 72 персти.

Серед українців побутувала міра довжини «аршин», яка з 2-ї пол. 17 ст. фіксується в документах Гетьманщини. Серед рос. дослідників існує думка, що ця назва походить від турец. міри «аршим». З урахуванням екон. зв'язків між Гетьманщиною та Крим. ханатом це припущення є цілком правдоподібним. 1835 рос. імператор І підписав указ «Про систему російських мір та ваги», згідно з яким відбулося зрівняння рос. та англ. систем мір. Аршин поділявся на 16 вершків чи на 28 дюймів (71,12 см), а 3 аршини складали сажень. Також відповідно до указу були виготовлені еталони мір та ваги. Містам і особам, які хотіли мати зразки мір, пропонувалося їх придбати. Не маючи змоги їх купити, мешканці укр. земель прирівняли аршин до вже існуючої побутової міри, що відповідала довжині від плеча до кінця пальців відведеної вбік руки.

Для вимірювання висоти чи глибини часто використовували зріст людини («у повний ріст», «у зріст», «по чуба», «в хлопа», «глибоко на три гуцули»), що майже відповідає маховому сажню. За потреби українці використовували й ін. членування свого тіла. Поширеними мірами були: 1) «по кістки» — відстань від п'ят до гомілково-ступневого суглоба; 2) «по коліна» («до колінки», «по колінка») — відстань від п'ят до колінної чашки; 3) «вище кісток» — від гомілково-ступневого суглоба до колінної чашки; 4) «по пас» («по пояс», «по череву», «до півросту») — відстань від п'ят до низу живота; 5) «вище колін» — від колінної чашки до низу живота; 6) «до пула» («по пупець», «до пупця», «до півросту руки», «по клуб») — відстань від п'ят до пула; 7) «по груди» («по грудь») — від п'ят до грудей; 8) «по пахи» — від п'ят до паху рук; 9) «по шию» («до ший», «по плече», «по гортаньку») — до верху плеча; 10) «по бороду» («до боріддя») — до підборіддя; 11) «по вуха» — до нижніх кінцівок мочок вух; 12) «у зріст руки» — відстань від п'ят до кінчика середнього пальця піднятої догори руки.

У ткацтві для рахування пряжі використовували спец. міри: «чисниця», «пасмо», «моток» («міток»). Чисниця складалася з трьох ниток, пасмо — з 10 чис-

ниць, а моток — із 30 пасем. Інколи в пасмо зв'язували петелькою 24 нитки довжиною 2,5—3 м, а 20 пасем складали у лікоть пражі (нитка довжиною 1500 м). Вісім ліктів становили одну пряжу або ж нитку в 10 000 м. Великий моток ниток, який знімали з мотовила, називали «півторак» («півторак»). Для вимірювання пражі при снуванні використовували терміни «сцінка» («стіна», «скіна») чи «губа» («гба»). «Губа» — це довжина ниток при снуванні, що дорівнює сумарній відстані між усіма кілочками на снівниці, які вбивались у стіну хати. Оскільки розмір стіни у хатах був неоднаковий, тому й розмір цієї міри коливався від 4 до 6 метрів. У ткацькій термінології гуцулів використовують назву «крок», що позначає частину основи, яку може заткати ткач до нового повороту навою. Залежно від ширини полотна лемки ще й у 20 ст. називали його: «пілка» (2 м), «о вісем пасем» (57 см), «о десят пасем» (59 см), «о дванадцят пасем» (62 см), «о штернацят пасем» (66 см). При пошитті одягу українці взагалі не використовували жодних мір, а міряли «до себе». Іноді міряли «на око» або прикладали тканину, призначену на той чи ін. виріб, до вже готової аналогічної речі.

На Лемківщині та Гуцульщині під час вимірювання полотна і пражі використовували «риф» («ряф», «міра»), який неоднаково вимірювали. Цим терміном позначали відстань від середини грудей до кінців пальців відхиленої у бік руки, що становить бл. 75 см, а також відстань від кінців пальців відхиленої в сторону руки до протилежного плеча, що відповідає 90—110 см. На Поліссі жінки на «риф» говорили «локоть», визначаючи кожна для себе, яка саме відстань більше відповідає метру. Про те, що лікоть був досить значною мірою довжини та широко використовувався у повсякденному житті, свідчить рядок із поліської весільної пісні: «Дай міні, матінко, сто локоть полотна, щоб я була у свихрухи рідна дитина» (записано у с. Боровне Камінь-Каширського р-ну Волин. обл., 2012).

Лінійною мірою був крок («шаг», «ступень», «кroachай», «ступлай»), який застосовували для вимірювання землі чи невеликих відстаней. Довжину кроку

визначали від п'яти однієї ноги до п'яти другої. Залежно від антропологічних особливостей людини він міг коливатися від 50 до 100 см.

За потреби визначення приблизної відстані до предмета чи цілі за одиницю виміру використовували дистанцію, на яку поширюється звук, можна докинути або ж побачити певний предмет, чи час, необхідний для завершення якогось процесу.

Відстань («кидь»), на яку можна було докинути предмет, залежала від ваги предмета і вправності людини. На Закарпатті вживали термін «довержай» для позначення дистанції, яку може пролетіти камінь чи грудка землі, кинуті людською рукою, що становить не більше 42,5 м. Дальність польоту стріли могла дорівнювати 60—70 м. У середині 19 ст. в працях дослідників М.Семетовського, М.Симонова (Номиса) зафіксовано вживання таких нар. мір відстані: «як два рази палицею кинути» (Київ. губ.), «як штихом (робоча частина лопати) докинуть» (Полтав. губ.).

Ще в серед. 19 ст. на Чернігівщині зафіксовано вживання одиниці виміру, що базується на сприйнятті людиною звуку, а саме: «волячий рев» («воловий рик»). Залежно від фізіологічного сприйняття людини та стану погоди (перед негодою звук поширюється далі) величина цієї міри, як зазначив І.Єроф'єв, була близькою до  $\frac{1}{2}$  верстви (бл. 533,4 м).

Для фіксації відстані, яку пройшли за час викурювання люльки, використовували термін «сук». Великі відстані вимірювали за допомогою такої міри, як «день у дорозі», зауважуючи, яким чином було подолано цей шлях: якщо пішки, то ця відстань дорівнювала прибіл. 25 км, коли ж на коні — то до 75 км.

Для позначення довжини оброблюваного поля використовували період безперервної роботи до часу надання відпочинку худобі. Такою мірою був «гон» («гін», «гоня»). Розрізняють: «добрі гони» (120 сажнів), «середні гони» (80 сажнів) та «малі гони» (60 сажнів). Часто гони доповнювалися «гаком» («гон з гаком»), який був довільної величини. Ще на поч. 20 ст. на Полтавщині «одногонным» полем називали пря-

мокутну ділянку розмірами 20 на 120 сажнів.

За даними В.Винника, у 1960-х рр. азовські рибалки визначали шлях, подоланий на воді, за допомогою «махалок», тобто кількості зроблених помахів веслами. Подібна міра й тепер фіксується у полішуків і називається «гребок». Глибину озер чи рік на Поліссі вимірювали «веслами» чи «бовтом» (довга палиця, яку використовують замість весел).

Існувало кілька способів виміряти відстань до недоступного предмета. Для цього на очі натягали капелюх, щоб його край був у одній площині з очима та потрібним предметом, відстань до якого вимірюється. Після чого повертались убік та шукали доступний предмет, що потрапляв в одну площину з краєм капелюха й очима. Потім вимірювали відстань до цього предмета. Щоби встановити висоту об'єкта (напр. дерева), брали палицю величиною у зріст людини, яка здійснює виміри. Тоді людина лягала в місці, де верхівка предмета та кінець палиці, що стояла вертикально в ногах, потрапляли в одну площину. Відповідно відстань від голови людини до стовбура дерева мала дорівнювати його висоті. На Поліссі зафіксований спрощений спосіб вимірювання висоти, а саме: людина поверталася спиною від об'єкта виміру та йшла вперед до тих пір, поки, нахилившись і заглянувши між ноги, не побачить його верхівку. В цьому випадку відстань від місця, де полішук зупинився, до об'єкта й була його висотою.

У давньорус. пам'ятках, зокрема в «Повісті временних літ» під 1097, зафіксована метрологічна одиниця «верста». У перекладних текстах як синонім версти вживається поняття «поприще». Проте складно визначити їхню величину. У 18 ст. в Україні поширилася рос. міра великих відстаней — «верста» чи «верства». Її величина змінювалася від кількості в ній сажнів (від 500 до 1000) і від величини самого сажня. З кінця 18 ст. до введення метричної системи мір одна верста дорівнювала 500 сажням або 1066,8 м. Як свідчать польові матеріали 2012 із с. Верхи Камінь-Каширського р-ну Волин. обл., вздовж доріг стояли спец. стовпи, які називали «верстувники»,

завдяки яким народ орієнтувався у відстані.

Для вимірювання землі при буд-ві хати використовували предмети (частину знаряддя праці, палку чи мотузку), які мали відповідну величину (метр і більше). Для вимірювання площі використовували «крокву» («круковка», «кроковка», «сажень», «шеблон», «мера», «метровка», «метрувка», «цап») — знаряддя у вигляді літери «А», що мало між ніжками два метри. Термін «цап» вживається на Закарпатті для визначення знаряддя виміру землі та відстані довжиною у 2 м.

### Міри площі

За одиниці площі брали час, витрачений на обробіток землі, або ж кількість посіяного чи зібраного з цієї площі зерна. Для встановлення площі оброблюваного поля використовували поняття «плуг землі». Розмір такої ділянки становив 5–6 га та міг змінюватися залежно від регіону, якості ґрунту, характеру тягла та виду плуга. Існувала міра «день землі» — площа, яку можна зорати плугом чи сохою за один день певною кількістю тягла. Її величина у 18 ст. на території Гетьманщини коливалася від 1200 сажнів квадратних (0,54 га) до 1800 сажнів квадратних (0,81 га). «День землі» поділяли на три «упруги» («опруги») чи «запряги»: ранню, обідню та вечірню. «Упруг» — це площа землі, яку можна зорати, не випрягаючи худоби. Його розмір становив від 400 до 600 сажнів квадратних або ж від 0,18 до 0,27 га. Виокремлювали міру «гольд», що означає площу, яку можна виорати чи скосити до обіду. Ділянку землі, яку обробляли за першу частину дня, також називали «довбід орана», «дообідкова земля».

Ділянку, яку одна жінка за день могла пошарувати чи прополоти за допомогою сапи, на Виноградівщині називали «копаш», а її розмір становив 0,11 га. Такого ж типу мірою площі, в основі якої лежав день роботи бороною-грапою, була «на одну грапу».

Площу обробленої землі також визначали за допомогою кількості висіяного зерна. Площа поля «на одну кадь», як і «на одну чверть», дорівнювала одній десятині, «на четверик» —  $\frac{1}{4}$  десятини, а на «четверичок» —  $\frac{1}{8}$  десятини. У 18 ст. для Чернігів-

щини норма висіву жита «на день поля» становила 0,5–0,75 чверті, тоді як на десятину ріллі йшла 1 чверть зерна (8 пудів, або ж бл. 130 кг), тобто міра «день» коливалася у межах 0,5–0,75 десятини (бл. 0,55–0,82 га). На Поділлі на 1 десятині землі зазвичай висівали 10 пудів (160 кг) жита або ж пшениці.

Давньою мірою площі була «десятина», яка у 18 ст. стала офіц. рос. мірою площі й дорівнювала 2400 сажнів квадратних або ж 1,1 га. Невелика земельна ділянка називалася «город», розмір якої відповідав  $\frac{1}{4}$  десятини. Половину «городу» становив «городчик».

На Харківщині та Полтавщині землю вимірювали «одрізками», які дорівнювали 3 десятинам (3,3 га), та «ваканями» — відрізками, що становили 6 десятин (6,6 га).

З кінця 14 ст. на території ВКЛ набула поширення міра під назвою «волока» («уволока»). Її розміри встановити складно через несталість осн. міри — ліктя, а також накладання поняття «волока» на термін «плуг». Правовий документ «Устава на волоки» (1557), запроваджений у ВКЛ, встановив одинище оподаткування «волоку», розмір якої залежно від місцевості коливався від 16,8 до 21,4 га.

У 16 ст. «морг» («морга», «мурга») ділився на 20 прутів і цей термін використовувався як відповідник поняттю «день землі». У серед. 20 ст. на Пн. Черкащині, Центр. та Сх. Поліссі фіксується термін «морг» щодо земельної ділянки розміром бл. 0,58 га.

У випадку відсутності тяглової сили в селянина він міг обробити поле «пішми». «Піше поле» чи «піший наділ» було різне за площею. Ще в серед. 20 ст. ця міра була відома на Житомирщині та відповідала 3 моргам (до 1,75 га), а два «пішака» становили «паровицю». На Тернопільщині «піше поле» було лише  $\frac{3}{4}$  морга (бл. 0,44 га), тоді як на Одещині — 6 моргів (3,5 га).

У лемків побутувала така міра землі, як «ріля» («риля»), що становила щонайменше 32 морги (18,56 га). Як зазначає Ю.Гарнович, «рілю» поділяли на цілу «рілю», «піврілюк», «третину», «четвертину», «стаї», «вертаня», «склад» і «складець». Також «ріля» ділилася на «осмини»,

а 1 «осмина» дорівнювала 12–13 моргам (7–7,5 га).

Земельну ділянку площею 5–10 десятин, яка належала одному господарю, називали «загін». У Полтав. губ. терміном «клітка» окреслювали поле від 6 моргів (4–5 га) до 10 десятин (11 га), а стала площа землі в 6 десятин (бл. 6,6 га) іменувалася «планок».

На території України термін «лан» вживався у двох значеннях: як нива, поле та як міра надільної орної землі, розміри якої поступово зменшувались — від 30 до 10 десятин. На Лемківщині, за даними Р.Райнфуса, «лан» складався з 24 прутів, а один прут відповідав ділянці землі шириною 5,5 м і, залежно від довжини, міг дорівнювати 2–3 моргам. На Поліссі, як зазначено в діалектичному словнику «Лексика Полесья» (1968), частина зораного поля шириною 10 м називалася «беретень» («веретени», «гонки», «лешка», «откидка», «плаха», «ралюх», «роле»).

Польові дослідження 2000-х років із Зх. Полісся свідчать, що для означення великої міри площі землі використовували термін «грунт» («грунт»). Цим терміном позначали землю площею понад 36 га. На поч. 20 ст. В.Гнатюк, зібравши етногр. матеріали в Угор. Русі, зокрема в Бачці, зафіксував таку систему поділу «грунту»: «грунт» = 4 «ферталі» = 32 «ланци».

Під час сінокоосу як одиниці площі використовували такі поняття: «на один день косіння», «на одного кісця», «на одну косу». У 19 ст. вважалось, що 1 десятину сінокоосу за день у степових районах могли скосити три косарі, а в болотистих місцевостях — два. Міра «на корову сіна» означала таку площу сінокоосу, з якого сіна вистачить одній корові на всю зиму. 1864 О.Ханенко зазначав, що визначити площу сінокоосу можна було за кількістю «коп» (15–50 кіп із десятини), «скирт»/«скирд» (одна скирта з 1,5–3 десятин) чи «возів» (5–10 з десятини) зібраного сіна.

### Міри ваги

Традиційні способи встановлення маси предмета були пов'язані з фізичними можливостями людини чи тяглової тварини його підняти або зрушити. Напр., в актових джерелах 1-ї пол. 16 ст.

трапляється міра ваги «воз дров рубаних и ольхових, як кляча позвезет».

На теренах України з давньорус. часів до серед. 18 ст. як одиниця ваги побутували «гривна» («гривьна»), яка складалася з 96 золотників, та її дробові частини («пол-осьми гривни»). У 16—17 ст. на укр. землях у складі Речі Посполитої термін «гривна» використовувався для означення ваги розміром в  $\frac{1}{2}$  фунта (бл. 200 г) чи близької до цієї величини. У 19 ст. «гривна» як міра ваги вже не вживалася.

На думку укр. лінгвіста В. Винника, з 14 ст. як одиниця ваги імпорتنних товарів використовувався «фунт», а із 17 ст. він уже застосовувався і для зважування місц. продуктів. На території України, яка входила до складу Рос. імперії, побутовували «фунт» («хунт») у 409,512 г, а на укр. землях, що опинилися під владою Австро-Угор. імперії, використовували нім. фунт у 500 г. У зв'язку із цим різною була вага міри «камінь» («камень»). Його розмір на укр. землях у складі Рос. імперії становив 25 фунтів, а на Закарпатті — 20 фунтів, що в перерахунку на метричну систему становить бл. 10 кг. На укр. землях, що входили до складу Речі Посполитої, «камінь» дорівнював 32 фунтам (до 14 кг).

Для госп. потреб і на продаж важили вовну, одиницею міри для якої було «руно» — кількість шерсті, яку настригали з однієї вівці. Вага руна коливалася від 1,2 до 2,3 фунта, тобто від 480 до 920 г. Важчим було руно шерсті-сирцю — до 7,5 фунтів (до 3 кг), а легшим з ягняти — бл. 0,3 фунта (120 г).

У 18 ст. на Гетьманщині вага турец. тютюну вимірювалась у турец. мірі ваги — «оках». Одне «око» дорівнювало 1280 г. У Київ. та Полтав. губерніях листовий тютюн здебільшого продавався у «папушах» («в'язках»). Вага папуші наближалася до фунта (0,4 кг).

Продаж цукру здійснювали на «головки», середня вага якої становила 2—3 фунти (бл. 0,8—1,2 кг). Чай продавали «цибиками» масою бл. 1 пуда 30 фунтів (28 кг).

На укр. землях у складі Рос. імперії використовували як одиницю ваги міру «пуд». До 18 ст. вага пуда дорівнювала 50 фунтам, а пізніше — 40 фунтам, тобто понад 16,3 кг.

На Гетьманщині у 18 ст. сіно продавали «на вози». Вага возу сіна коливалась у межах 8—10 пудів (130—160 кг). Сіно також міряли «вірвовкою», яка дорівнювала двом возам, тобто вазі до 320 кг. На Чернігівщині сіно вимірювалося «настрямаками», що прирівнювались до  $\frac{1}{4}$  воза (до 40 кг).

Оптовий продаж прядива, льону, поташу і сала здійснювався на «берківці». Міра ваги «берковець» дорівнювала 10 пудам, тобто 160 кг. На поч. 20 ст. в укр. портах цією мірою користувалися при оптовій купівлі зернового хліба.

В активих джерелах 16 ст. фіксується термін «безмін» («...будет ниже камня, то мають важити безменом»). Ця назва й сьогодні, згідно з польовими етногр. матеріалами 2000-х рр., використовується на Волині та Волин. Поліссі для означення приладу для зважування. Ваговий відповідник «безміна» («бездзвін», «бездзмін», «безмір», «беззьман», «беззьмін», «беззьмін») є суперечливим, це може бути вага у 2,5 фунта (1 кг) чи у 8—9 фунтів (3,2—3,6 кг).

Наприкінці 14 — на поч. 15 ст. як одиницю ваги використовували «кантор» («кантара», «кантарка», «гонтар», «кентарь», «контарь»), ваговий еквівалент якого коливався від 2,5 до 3 пудів (40—50 кг). Дотепер в Україні поняття «кантор» побутує у значенні приладу для зважування товарів.

На Закарпатті використовували таку міру ваги, як «мажа», яка була офіц. угор. одиницею ваги. Вона складалася зі 100 фунтів (50 кг), а фунт дорівнював 32 лотам. 1876, у зв'язку з переходом Австро-Угорщини на метричну систему одиниць вимірювання, мажа була прирівняна до одного центнера (100 кг) й отримала назву «метермажа».

У джерелах кінця 15 ст., що походять із території ВКЛ, зафіксована така одиниця ваги, як «центнар». Існували різні «центнари»: варшавський дорівнював 160 фунтам (понад 64 кг), звичайний (польський) — 100 фунтам (понад 40 кг), львівський — 126 фунтам (понад 50 кг), віденський — 140 фунтам (понад 56 кг). У метричній системі центнер дорівнює 100 кг. Сьогодні в побуті українці замість терміна «центнер» використовують поняття «метр» («метер», «митер»,

«мийтер», «цент», «баль»): «свиня на два метри», тобто вагою у 2 ц. Відбулося також спрощення назви «кілограм» на «кіло» («кіль») чи «кіло». Вагу у 100 г називають «деца» («дица», «децо», «деційа»), а в 10 г — «деко» («дека»).

### Міри об'єму та місткості

Посудини мір сипучих тіл становили певної величини дерев'яні, плетені із соломки, соснового шпону, коріння дерев діжки з одним чи двома вухами. Деякі з них могли мати кришку. Для визначення об'єму могли використовувати і шматки тканини чи пошиті з неї мішки та торбини.

З давньорус. часів відома метрологічна одиниця місткості під назвою «кадь»: «А в селі сіяли жита на два плуга 16 кадей ростовських» («Руська Правда»). Сьогодні фіксуються назви бондарних виробів різної місткості, похідні від цієї міри: «кадка», «кадіб», «кадуб», «кадовбець», «кайдубець».

Однією з найдавніших мір сипких речовин було «лукно». Ця міра у вигляді дерев'яного посуду для меду та сипких речовин фіксується з 12 ст. («Руська Правда»).

Наприкінці 19 ст. вживалася міра «маця» — дерев'яна посудина («мацова діжка»), що вміщувала 25 кг, чотири маці становили «корець». Залежно від місцевості лемківська «маця» та бойківська «мацька» («маце») могли дорівнювати 64 л або 50 кг зерна. На Пд. Лемківщині «корець» дорівнював 25 кг і поділявся на «півкорця», «четвертину» («четвертинка») та «восьмину» («восьминка»). На Лемківщині чотири корці утворювали «гбол» («кобел»).

Нар. мірою місткості був «кобел» («кібел», «коблик», «кіблик»), який часто за величиною ототожнювався із центнером. «Кобел» поділявся на 4 частини. Залежно від місцевості одна частина «кобеля» називалася «мірка» («мирка»), «ферділь» («фирділь»), «віко» («війко»). Об'єм «мірки» («ферділя», «віка») відповідав 32 л або 25 кг зерна. Існувало два види «віка»: 1) насипане по вінця рівно («рунноїе», «рівне», «чирковойе»); 2) з гіркою («вершковойе», «вершноїе», «верховатойе»). У свою чергу «віко» («мірка», «ферділь») ділилося на 4 «четвертувки» («четверток», «четвертка», «патралиция»), а 1 «чет-

вертувка» дорівнювала 8 л або 6,25 кг зерна. Також «віко» поділялося на 8 «куп» чи «иць», тобто 1 «купа» («иця») відповідала 4 л. Виокремлювали «ицю» «шестачку» ( $\frac{1}{6}$  віка) та «восьмачку» ( $\frac{1}{8}$  віка). «Иця» ділилася на 2 «мислі», а «мисель» на 2 «пумисель». Давньорус. міра «мисль» чи «мисель» — це бляшана циліндрична мірка на 2 л, якою користувалися мірошники. На Закарпатті, за даними Й.Дзендзелівського, на серед. 20 ст. побутували такі системи мір об'єму та місткості: «1) 1 кобел = 4 віка = 32 иці = 64 мислі; 2) 1 кобел = 4 віка = 32 купи = 64 мислі; 3) 1 кобел = 4 мирки (віка) = 16 четвертувок (четвертаків); 4) 1 кобел = 4 віка = 24 купи; 5) 1 кобел = 4 ферделі = 16 патралиць».

Великою мірою об'єму була «колода», якою здебільшого вимірювали кількість меду та збіжжя. На західноукр. землях ця міра складалася з 4 корців чи фіртелів, 8 півмірків або третинників, 16 мац і 32 півмачок. Львів. «півмірок» був вагою у 66,5 фунтів (бл. 27 кг), а «колода» відповідала 532 фунтам (215 кг). На Наддніпрянщині вживали термін «колодка» для позначення переяслав. і гадяцького четверика. Використовували «колоду» та її поділ на 8 осьмаків для вимірювання сипких тіл. Також «колода» була й одиницею оподаткування. Зокрема, у 15 ст. селяни Київ. Полісся віддавали на користь Києво-Софійської митрополії 2 «колоди» меду, при цьому 1 колода меду (10—12 пудів, тобто бл. 160—190 кг) = 2 каді (1 «кадь» важила 5—6 пудів чи 80—95 кг) = 8 відер (1 відро — 1,25—1,5 пудів, або ж 20—24 кг) = 16 каменів (1 камінь — 0,625—0,750 пуда, що дорівнює 10—12 кг).

У серед. 20 ст. на Закарпатті термін «иця» використовували як міру рідин, що дорівнювала бл. 0,8 л, а двохлітрову посудину для молока називали «корець».

Давньою мірою рідин на Закарпатті було «око», що відповідало одному відру. Цю міру в серед. 20 ст. вдалося зафіксувати лінгвістам у селах Росішка та Осій. На Одещині «оком» вимірювали горілку, гас, олію. Воно дорівнювало 1,2 кг або двом пляшкам.

Неоднаковим був об'єм «мірки» — дерев'яної посудини, якою найчастіше міряли зерно. Як за-

фіксував Б.Грінченко, використовували «мірку» у 8 гарнців чи четвериків (бл. 200 кг) і «мірник» у 4 четверики (бл. 100 кг). За даними О.Остапика, на Лемківщині «мірка» вмещала 16 л або чотири гарнці, а на Закарпат. Лемківщині — від 25 до 50 кг. В.Зінич зауважив, що на Полтавщині та Київщині «мірка» була на пуд (16 кг) і півпуда (8 кг) зерна, а на Поділлі «міркою» називали «корець», в якому було 8 пудів (130 кг).

На західноукр. землях побутувала давня міра «гарнець» («гарчик»). Її еквівалент був різний. За польовими матеріалами, у 2-й пол. 20 ст. гарнець дорівнював 4 квартам або 4 л. На Закарпатті міра «горчик» становила 3—4 л.

На укр. теренах у складі Рос. імперії поширеною мірою об'єму був «ківш» («ковш»). Як зазначив О.Лобко, 12 ковшів складала «путьку».

У 15 ст. на користь Києво-Софійської митрополії брали данину медом, мірами якого були «ручка» і «караймони».

Усталеною одиницею місткості з давньорус. періоду було «відро» у 24 фунти (бл. 10 л). Існували й певні регіональні особливості, зокрема місткість «київського відра» у 18 ст., за підрахунками О.Сидоренко, становила 8570 г. З 1835 за указом імп. Миколи I «Про систему російських мір та ваги» на території Рос. імперії розмір відра відповідав 30 фунтам (12,3 л).

Для позначення мір рідин (здебільшого міцних напоїв — горілки, варенухи) використовували «барило», яке було у вигляді глиняної чи дерев'яної бочки. Т.Шевченко писав, що «вина з Царіграда відер троє в барилі».

Поширеною мірою рідин та сипких речовин була «бочка», щоправда, вона, залежно від призначення, мала різний об'єм. На західноукр. землях із 17 ст. мед почали вимірювати «півбочками», що приблизно дорівнювали 36 гарнцям чи 9 каменям, або ж бл. 100 кг.

У 13 ст. в Уставній грамоті Мстислава Даниловича з'являється термін «цебер» як міра вівса та жита. Сучасні польові етногр. дані із Зх. Полісся вказують на розмір цебрика у 4—5 відер (бл. 50 л), а міра у півцебрика (прибл. 25 л) позначена терміном «конюшка».

Осн. мірою сипких речовин на укр. землях у складі Рос. імперії з 18 ст. була «чверть», яка дорівнювала 8 пудам (бл. 130 кг) і ділилася на 8 четвериків.

У 18 ст. на Гетьманщині борошно продавали «кулями». «Куль» — це мішок вагою у чверть, тобто 8 пудів (бл. 130 кг). В окремих районах вага куля коливалася від 7 пудів 20 фунтів (бл. 120 кг) до 8 пудів 20 фунтів (бл. 136 кг), що зумовлено наявністю власних стандартів.

У 20 ст. гуцули горілку міряли «кватирками» по 250 г (150 г), «кілішками» — 25 г, «порціями» — 100 г, «бляшками» («блешка») — 100 г (200 г). На Закарпатті спиртові напої вимірювали «блешкою» (100—200 г), «ромпликом» (200—250 г), «штамперликом» (чарочка розміром 25—40 г), «порагчиком» (станкан розміром 30—50 г, а інколи — 100 г). На Наддніпрянщині невеликі міри хмільних напоїв називали: «бичок, цуцик (пляшечка місткістю у 0,123 л), кручок (кручок) — близько 0,325 л».

У системі мір ВКЛ для обрахунку угор. вина використовували міру «антал» у 24 гарнці (92,16 л) та «анталок» — у 9 гарнців (34,56 л). На Лемківщині збереглися міри для вина «антал», «анталок», «анталочок». Також у цьому районі існував спец. дерев'яний посуд, в якому носили воду в поле, що називався «гаргала».

Вівчарі в гірських районах Закарпаття розробили власні системи молочарських мір, які в серед. 20 ст. записав Й.Дзендзелівський: 1) 1 «гелета» (дерев'яна циліндрична посудина без вуха на 10 л) = 6 «коновець» (дерев'яна циліндрична посудина з вухом) = 36 «кубаїв» (дерев'яний черпак) = 216 «лошок» (дерев'яна ложка, що відповідає 4—5 столовим ложкам); 2) 1 «мірявка» (бл. 8 л) = 8 «купок» = 64 «полоники» = 512 «лошчиня»; 3) 1 «мірявка» (бл. 6 л) = 6 «купок» = 12 «будинок» = 24 «півбудинок» = 72 «бляшок»; 4) 1 «мірявка» (бл. 8 л) = 4 «купки» = 16 «горнят»; 5) 1 «гелета-мірялка» (біля 10—12 л) = 6 «купок» чи «корців» = 60 «купчат» = 360 «корців».

У 20 ст. на Лемківщині мірка для молока були «кантя» (1 л) і «довжанка» (2,3 л). Для вимірювання молока (чи пиття води) на Закарпатті використовували півлітрову металеву кварту, яка на-

зивається «жидлик». На Поліссі квартою ще й досі називають кружку місткістю 1 л.

Відома сьогодня назва посуду для доїння корів «дойниця» («дойниця») вживалась і як метрологічний термін для позначення рідин та сипких речовин. Відомі київська, полтавська, чернігівська «дойниці». Так, у «Щоденнику генерального хорунжого Миколи Ханенка (1727—1753 рр.)», згадану «дойницю» вівса та її вартість на Чернігівщині. Відповідно до вказаної в цьому документі ціни четверика вівса дійниці вмішувала бл. 11 кг.

Сир рахували на «ошипки» і «кружки». Так, 6—7 «ошипків» дорівнювали 9 кг сиру. За випас худоби пастухи отримували плату «бербеницями» сиру. Одна «бербениця» дорівнювала 32 кг, а «півбербениця» («беривка») — 16 кг.

Г. Левассер де Боплан в «Описі України» зазначає, що на *Поліссі* виготовляли «хлібини» із солі розміром 1×2 дюйми (2,5×5 см, тобто 12,5 см<sup>2</sup>). На Гетьманщині коломийську сіль при продажі рахували «ступками» та «гусками». На Лемківщині сіль рахували на «кльоцки».

Ще у 2-й пол. 20 ст. рідини вимірювали за допомогою керамічного посуду: гладшок і глечиків (на 2—3 літри), «збаночок» (1 л). Згідно з польовими етногр. матеріалами 2000-х рр. із Зх. Полісся, збанки та гладшки, які використовували для збору ягід, називали «набірахи» («набирачі», «набирухи»). Інколи «набирухами» були плетені із соснового шпону невеликі коробочки. Посуд для збору ягід, сплетений із коріння черешні чи сосни або ж виготовлений із бересту, називають «шиенчики» («шиєнки»). З «набірахів» ягоди висипали у плетені із соломи, кори липи чи берези або ж із соснового шпону «кошілки», «коробки», «кошелі», «вереньки», «верейки», якими поліщуки користуються й тепер.

Польові етногр. матеріали із Зх. Полісся кінця 20 ст. свідчать, що для посіву використовували плетені коробки-«сівеньки», тканинні мішки, «кукли» (простирадло чи велика хустка, яка зв'язувалась двома кінцями за пояс) або торби.

Найменшими мірами місткості сипких речовин були «пригорща», «жменя», «горстка», «пучка». Усі ці міри антропомет-

ричного походження, тому є давніми. «Пригорща» — це міра сипкої речовини, яку можна було вмістити у двох долонях, зведених до купи. Давньорус. мірою «горсть» («горстка», «горсточка») позначали: 1) об'єм, який опинився у долоні зі стиснутими пальцями; 2) кількість стебел, охоплених рукою. У значенні «горсть» використовувалась і міра «жменя». У випадку, коли йшлося про жменю землі, цей термін міг бути замінений на «корх». Поняття «пучка» («шупта», «щіпка», «дрібок») вживалося для означення сипкої речовини, яку взяли кінчиками великого, середнього і вказівного пальців руки.

При заготівлі дров на Лемківщині у 20 ст. дерева різали на метрові «клати» і складали в «сяги», тобто метри кубічні. Один сажень («сяга») дров дорівнював 4 складометрам. Для позначення цього ж об'єму на Закарпатті вживалась й назва «латер». В Україні поширеною й досі мірою заготівлі дров є віз (фура), а при перенесенні дров використовують поняття «оберемок» чи «в'язка».

Урожай в Україні вимірювався копами. На Поліссі, згідно з польовими дослідженнями 2000-х рр., снопи складали в «копи» по 60 одиниць, у «підкіпник» («пувкіпку», «полукопок») — по тридцять, у «струпчик» чи «десяточки» — по 10 снопів, у «струпці» («кострики», «ляшки») — по 10—15, у «стрипчики» — по 5. На Закарпатті ставили «крест», що мав 21, 18 або 16 снопів (залежно від місцевості), два «крести» становили «полукопок» («колукопок», «полукіпок»). На *Прияївщині* 18 снопів називали «криж». Також копою рахували яйця, горіхи, в копи в'язали гонти. Сіно в копиці теж називали «копою». У 18—19 ст. на теренах України за доби Рос. імперії, як зазначив І.Єрофієв, урожай обчислювали «хурами» (хороший — 18 «хур» із 40 сажнів квадратних; середній — 16 «хур»; поганий — 8).

Урожай цибулі обраховували «четвертями» та «вінками». У с. Світазь (нині село Шацького р-ну Волин. обл.) у 1860-х рр. в одній «чверті» було до 840 цибулин, а у «вінку», який плели на продаж, — 30 цибулин.

Таким чином, умовне і своєрідне окреслення мір часу, довжини, об'єму виникло в проце-

сі трудової діяльності людини. Впродовж тривалого часу ці виміри унормовувалися і набували певного шаблону, відомого й визнаного у конкретному сусп-ві у визначений період часу. Та чи ін. величина поширювалася під час обмінно-торг. операцій. Набуті віками навички виміру поля, довжини, маси, часу закріплювались у повсякденному житті, хоча паралельно засвоювались і стандартизовані міри.

У побуті, а також у процесі госп. діяльності в українців здійснювалася точніша регламентація часових вимірів, яка базувалася на знаннях про розміщення сонця на небосхилі та довжину тіні, на спостереженнях за домашніми птахами (спів півнів у певні години), худобою, а також зоряним небом. Другий рівень орієнтації в часі стосувався відтворення фактів минулого, яке відбувалося через накладання їх на відомі події родинного, громадського, а також держ. життя.

Поворотним моментом у розвитку метрології було виникнення д-в. Адм. влада брала на себе обов'язок контролювати стандартність мір, проте за основу бралися системи мір, що використовували в цій місцевості сам народ. Традиційні міри довжини, площі та об'єму, які побутували в Україні, утворені за антропометричним принципом, тобто за еталон виміру бралися частини людського тіла.

Народні міри ваги в українців майже відсутні. Це зумовлено тим, що, визначаючи кількість певного продукту, повсюдно в Україні використовували міри об'єму та місткості. З 18 ст. у торгівлі для підвищення точності вимірювання та сплати податку почалася поступова заміна мір об'єму на міри ваги. Впровадження метричної системи мір спричинилося до скорочення кількості нар. мір, проте у побуті українці продовжують користуватися традиційними способами виміру часу, довжини та площі у випадках, коли ці виміри не мусять бути точними.

Літ.: Ханенко А. Исторический очерк межевых учреждений в Малороссии. Чернигов, 1864; Лобко А. Попытка к уравнению мер и веса в Малороссии XVIII в. «Киевская старина», 1889. № 7; Любавский М.К. Областное деление и местное управление Литовско-русского государства ко времени издания первого Литовского статута: исторические очерки Матвея

Любавського. М., 1892; Етнографічний збірник, т. 30. Львів, 1911; *Єрофіїв І.* До питання про старі українські міри, вагу та грошовий обіг. Х., 1927; *Тарнович Ю.* Лемківщина: матеріальна культура. Краків, 1941; *Рыбаков Б.А.* Русские системы мер длины XI—XV веков (из истории народных знаний). «Советская этнография», 1949, № 1; *Дзедзельський Й.О.* Спостереження над термінологією народної метрології говірок Закарпатської області. «Наукові записки Ужгородського державного університету», 1955, т. 14; *Ісаєвич Я.Д.* Деякі питання української метрології XVI—XVIII ст. «Науково-інформаційний бюлетень Архівного управління УРСР», 1961, № 2; *Винник В.О.* Назви одиниць виміру і ваги в українській мові. К., 1966; *Зіннич В.* Народна математика та метрологія. «Народна творчість та етнографія», 1967, № 2; *Лексика Полесья: матеріали для полеського диалектного словаря.* М., 1968; *Сидоренко О.Ф.* З давньої української метрології («відпро»). «УІЖ», 1971, № 4; *Ї ж.* Метрологія України. К., 1974; *Ї ж.* Історична метрологія Лівобережної України XVIII ст. К., 1975; *Ї ж.* Традиційна народна метрологія. «Народна творчість та етнографія», 1976, № 4; *Болтарович З.Е.* Народные знания. В кн.: *Общественный, семейный быт и духовная культура населения Полесья.* Минск, 1987; *Сявакко Є.* Традиційні народні знання. В кн.: *Гуцульщина: історико-етнографічне дослідження.* К., 1987; *Герасименко Н.О.* Народна метрологія Лівобережної України XVIII ст. «УІЖ», 1989, № 2; *Горленко В.Ф.* Народні знання, світоглядні уявлення, вірування, мораль. В кн.: *Культура і побут населення України.* К., 1991; *Його ж.* Види господарської діяльності. В кн.: *Українська минувшина: ілюстрований етнографічний довідник.* К., 1993; *Скрипник Г.* Народні знання. Там само; *Бондаренко Г.В.* Спеціальні (допоміжні) історичні дисципліни. Луцьк, 1997; *Герасименко Н.О.* Міри земельних площ Лівобережної України (друга половина XVII — XVIII ст.). К., 1998; *Ї ж.* З історії мір місткості і ваги на Волині і Наддніпрянщині в XIV — першій половині XVII ст. «ЗНТШ» (Львів), 2000, т. 240; *Радович Р.* Народна будівельна метрологія бойків (за матеріалами Старосамбірського району). «Вісник Львівського університету: серія: Історія», 2000, вип. 35—36; *Остатик О.* Одиниці виміру, народні прикмети та народний календар. В кн.: *Лемківщина: історико-етнографічне дослідження, т. 2: Духовна культура.* Львів, 2002; *Українське народознавство: навчальний посібник.* К., 2006; *Горленко В.Ф.* Традиційні народні знання. В кн.: *Історія української культури, т. 4, кн. 1: Українська культура XIX століття.* К., 2008; *Чибирак С.* Народна метрологія Західного Полісся: традиції вимірювання часу (за матеріалами історико-етнографічної експедиції до Лугинського, Овруцького і Коростенського районів Житомирської області). «Лі-

топис Волині: всеукраїнський науковий часопис» (Луцьк), 2008, ч. 4; *Нечай І.* Міри довжини, пов'язані з рухою та її рухами в традиційному побуті українців. «Народознавчі зошити», 2010, № 5—6; *Дмитренко А.А.* Традиційно-побутова культура Західного Полісся. В кн.: *Західне Полісся: історія та культура.* Луцьк, 2012; *Чибирак С.* Народна метрологія Волинського Полісся: традиції вимірювання довжин. «Літопис Волині: всеукраїнський науковий часопис» (Луцьк), 2013, ч. 13; *Герасименко Н.О.* З історії української метрології: міри об'єму збіжжя й меду. «УІЖ», 2014, № 4; *Вовк Ф.К.* Студії з української етнографії та антропології: нова редакція. Х., 2015; *Герасименко Н.О.* З історії української метрології: міри площі. «УІЖ», 2016, № 4; *Чибирак С.* Народні знання як складова частина української культури (за польовими матеріалами з Новоград-Волинського та Смільчинського районів Житомирської області). «Науковий вісник Східноєвропейського національного університету імені Лесі Українки: історичні науки» (Луцьк), 2016, вип. 13.

С.В. Чибирак.

#### МІФОЛОГІЧНІ ВІРУВАННЯ («НИЖЧА МІФОЛОГІЯ»)

Нижча міфологія — система вірувань та уявлень у надприродні істоти, що не мають божественного статусу та легендарного (епічного) походження; охоплює вірування та уявлення, пов'язані як із демонічними та напівдемонічними істотами, так і з людьми, які мають надприродні здібності та магічні знання. Також до неї відносимо персоналізації християн. святих, днів тижня, хвороб, образи Долі та Душі людини. Крім того, до сфери нижчої міфології входить ряд неіндивідуалізованих створінь невизначеного походження — привиди, примари, нічні істоти, якими лякають дітей, та ін.

Поняття «нижча міфологія» ввів до наук. обігу нім. етнограф 19 ст. В.Маннгардт, який вивчав цю категорію міфологічних персонажів. У вітчизн. історіографії для узагальнюючого позначення нар. міфологічних вірувань та уявлень паралельно застосовувалися два терміни: «демонологія» і «нижча міфологія». Термін «демонологія» не відображає всю складність бріколажної системи нар. вірувань та уявлень у структурі нар. релігії, і тому його використання не зовсім коректне. Синонімічне вживання термінів «демонологія» і «нижча міфологія» теж некоректне, оскільки «не

всі істоти нижчої міфології є демонічного походження чи демонічних функцій» (М.Гримич). Згідно з Д.Зеленіним демонологія входить до сфери нижчої міфології як одна з її складових.

Під «традиційною» системою міфологічних вірувань та уявлень маємо на увазі виключно той пласт, який вважається «золотим фондом» укр. етнографії, а саме — матеріали, зібрані й опубліковані (або збережені в архівах) різними збирачами протягом 19 — поч. 20 ст. на теренах України. Використовуючи поняття «традиційні міфологічні вірування та уявлення», наголосимо, що тут не йдеться про інтерпретації архаїчного шару світогляду, який з обережністю можна назвати «дохристиянськими віруваннями».

Комплекс міфологічних уявлень неможливо розглядати поза «народною релігією», в системі якої він функціонував поряд із дивами, цілющими джерелами і місцями, мандрівними святими, культом святих, мощів і чудотворних ікон, концептом гриха та кари Божої, вірою у безсмертну душу та загробне життя. Система міфологічних вірувань та уявлень, вписана у систему нар. релігійності, є цілісним культ. метатекстом, в якому не варто вишукувати «язичницькі» чи «християнські», «народні» чи «елітарні», «іноетнічні» чи «суто українські» компоненти. Зважаючи на це, важливо обумовити такий претензійний термін, як «двовір'я», що тривалий час вживався для позначення специфічної форми «переплетіння дохристиянських вірувань і християнства», в якій язичницькі вірування та обряди «зберігалися» під зовн. шаром *християнства*. Згідно з І.Левін, вчені різних шкіл, ведучи мову про «двовір'я», тільки ускладнили розуміння самого визначення «язичництва», змішуючи його з чаклунством, магією, ересями і нар. медициною. Вже відносно довго термін «двовір'я» та його язичницький підтекст викликають у наук. колах заперечення, оскільки він містить оціночні конотації та не відображає всієї складності тако-го культ. явища, як синкретична нар. релігія *аерного суспільства*.

За І.Левін, термін «двовір'я» передбачає принципово неправильну двоїстість: відділені одне



від одного *язичництва* та християнство, що суттєво відрізняються. О.Панченко слушно наголошує на тому, що підхід до вивчення нар. к-ри як простого синкретизму язичництва і християнства ігнорує локальні, функціональні, генетичні особливості розвитку явищ нар. к-ри, при цьому не беруться до уваги хронологічні межі та ареали поширення християнства. М.Гримич зазначає, що поняття «двовір'я» не було би таким небезпечним, якби воно не спричинило механічного «відривання» від «язичницьких» реліг. уявлень «християнських», причому останні опинилися в дискримінованому становищі: майже все, що мало відносно неканонічний вияв, трактувалося як завуальоване язичництво. Відповідно традиційні вірування та уявлення, зафіксовані дослідниками у 19 ст., некоректно називати «двовір'ям». Більшість сучасних дослідників з різних дисциплін вважають термін «двовір'я» штучним (О.Страхов, О.Белова, О.Панченко, Н.Хамайко, М.Гримич, І.Чеховський, І.Ігнатенко, О.Бріцина та ін.).

Істотною проблемою в інтерпретаціях міфологічних вірувань та уявлень є також те, що вчені рад. доби різних наук, шкіл, як, напр., археолог Б.Рибаков та семіотик Б.Успенський, були схильні спиратися на фольклорні матеріали 19 — поч. 20 ст. для реконструкції реліг. світогляду слов'ян середньовічної доби. При цьому вони вільно змішували етногр. дані, мист-во та середньовічні джерела. Ця тенденція змінилася у 1980-х рр. разом із формуванням етнолінгвістичної школи М.Толстого, яка засновувала свої гіпотези на етногр. матеріалах і критично ставилася до реконструкції за ними «язичництва». Досліджуючи джерела духовної к-ри східнослов'ян. народів доби середньовіччя, М.Толстой вважав, що їх було досить багато: догматичне християнство, язичництво давніх слов'ян, нар. міська к-ра, що розвивалася у *Візантії* та на Заході (елементи пізньої античності, східного містицизму, мотиви близькосх. апокрифів, зх. середньовічної книжності тощо). Апокрифічні сюжети справили глибокий вплив на нар. християнську традицію, у певному сенсі замінюючи селянам Святе Письмо. О.Страхов підкреслює, що варто брати до уваги і звичай-

ний людський фактор, а саме те, що сільс. священники були у своїй масі малоосвіченими і набиралися знань, окрім *Біблії*, з *апокрифів*, «видінь», «ходінь», житійних чудес. На формування релігійності та міфологічних уявлень також справили вплив «ворожільні» і «чарівні» книги, «сонники» та посібники з магії і ворожби. Очевидно, що нар. духовна к-ра формувалася з різних за походженням та змістом джерел, а реліг. погляди та міфологічні вірування мали синкретичний характер.

Тож умовним, проте більш прийнятним, ніж «двовір'я» чи «пережитки язичництва», означенням для сільс. нар. світогляду періоду, який нас цікавить, є термін **«народне християнство»**. До останнього, за визначенням О.Белової, належать «фольклорні релігійні уявлення, народний культ святих, легенди та повір'я, пов'язані із сюжетами біблійних книг чи житійних творів тощо». Водночас до тих самих нар. «біблійних» сюжетів входить і низка уявлень, пов'язаних із персонажами нижчої міфології — домовиками, лісовиками, водяниками, русалками, «ходячими» небіжчиками. Більше того, частина бібл. мотивів виявляється тісно пов'язаною із системою актуальних вірувань, прикмет та пов'язаних з ними ритуальних і магичних практик. Комплекс нар. християнства «парабіблійного фольклору» та етіологічних легенд прийнято називати «Народною Біблією». А.Боганева, зокрема, підкреслює, що нар. Біблія не є «альтернативою» канонічній Біблії, це «адаптація канонічних біблійних текстів у культурі усного типу, один із найважливіших складників народного християнства». О.Бріцина, наголошуючи на тому, що не слід виділяти у нар. релігійності її «канонічні» чи «неканонічні» складові, говорить про те, що «народна релігія та тексти, що її відтворюють, через їх усний характер, тяжіють не до стабільності і канонічності, а до відносної змінності, виявляються проникними для неканонічних явищ, значну роль при їх постанні відіграють прагматичні установки носіїв». У цьому і полягає унікальність бриколажного культ. феномену «народного християнства», яке варто розглядати цілісно, разом із міфологіч-

ними уявленнями. Сільс. традиційна к-ра була винятково практична, і міфологічні вірування та уявлення мали власні функції в її структурі: регулювали соціальні відносини, нормували госп. діяльність, формували поведінкові і ціннісні норми, заборони і системи захисту тощо.

**Історія вивчення міфологічних вірувань та уявлень.** Етап від кінця 18 ст. по серед. 19 ст. характеризується первинним накопиченням матеріалу та його частковою публікацією. Інтерес до слов'ян. міфології на теренах Рос. імперії почався зі спроб «реконструювати» пантеон божеств давніх слов'ян (нерідко прирівнюючи його до античного), відомості про яких бралися із середньовічних джерел: творів візант. авторів, записок подорожніх, істор. хронік та церк. повчань. Серед інших це були праці М.Чулкова, М.Попова, Г.Глинки, А.Кайсарова. На серед. 19 ст. завдяки публікації значних фольклорних колекцій І.Сахарова, І.Снегірьова та І.Срезневського до праць на міфологічну тематику почали залучати фольклор (утім, не беручи до уваги його регіональну і локальну специфіку, обходячись поняттям «слов'янської» чи «руської» усної нар. творчості).

Нове розуміння дослідження міфології формувалося протягом 1840—1850-х рр. під впливом нім. етногр. науки і романтичної філос. естетики. Тоді була сформована міфологічна школа, в основі теорії якої лежав порівняльно-істор. метод (Ф.Буслаєв, О.Афанасьєв, О.Потебня, О.Котляревський та ін.).

Приблизно із серед. 19 ст. дослідники починають звертатися в працях до «живого» етногр. матеріалу, вивчаючи не давньо-слов'ян. божества, а сучасну їм сільс. традицію. Серед укр. учених першими в *Західній Україні* почали досліджувати сучасні їм явища духовної к-ри мешканців Карпат Я.Головацький та І.Вагилевич. З поч. 1860-х рр. публікуються матеріали польових досліджень, з'являються наук. праці, формуються наук. осередки. Так, 1845 у С.-Петербурзі виникло Рос. геогр. т-во, а 1873—76 в Києві діяв його Пд.-Зх. відділ. 1851 при Київ. ун-ті була заснована Комісія з опису губернії Київ. навч. округу, у складі якої згодом було відкрито відділення етнографії. Дослідження царі-

ни нар. вірувань та уявлень йшли у руслі роботи цих наук. осередків. Знаменною подією стало проведення на території України етнографічно-стат. експедиції під кер-вом П.Чубинського. Наслідком експедиції (1869—70) стало видання семи томів фольклорно-етногр. матеріалів. 1-й том містить матеріали з міфологічних вірувань та уявлень.

У ході діяльності Пд.-Зх. відділу Рос. геогр. т-ва була видана і праця М.Драгоманова — звід фольклорно-етногр. текстів, зібраних у різних губерніях на території України. Серед збирачів зустрічаємо імена І.Манжури, Я.Новицького, С.Руданського. Звід М.Драгоманова містить багато міфологічних оповідей, крім того, міститься інформація про знахарство. Період 1870-х рр. також пов'язаний із діяльністю історика В.Антоновича. Велике значення має його праця «Колдовство: документы — процессы — исследования», в якій було зроблено перший ґрунтовний аналіз історії чарівництва та відьмарства на укр. теренах. Осн. увагу дослідника зосереджено на процесах над відьмами, які відбувалися в Україні.

Подальший розвиток етногр. науки був пов'язаний із виділенням на кінець 19 ст. на теренах сучасної України трьох наук. центрів — Києва, Харкова, Львова та створенням друкованих органів («Киевской старины», «Сборника Харьковского историко-филологического общества», «Етнографічного збірника» тощо), де публікувалися як емпіричні матеріали, так і наук. дослідження.

1882 в Києві почав видаватися наук. час. «Киевская старина», в якому публікувалися матеріали з різних галузей духовної к-ри. Інформативними є статті-розвідки І.Беньківського, П.Єфименка, О.Кістяківського, О.Левицького. У часописі друкувався і відомий укр. дослідник М.Сумцов, який уособлював тогочасну харків. школу історії та етнографії. Цінними є праці П.Іванова, В.Милорадовича, Я.Новицького, В.Ястребова, що базуються на етногр. дослідженнях, проведених, відповідно, в Харків., Полтав., Катериносл., Херсон. губерніях, і розкривають цілісну картину світогляду населення кожного регіону.

З кінця 19 ст. центр етногр. досліджень зосереджувався у

Львові. Міфологічні студії здійснювалися тут у межах діяльності Етногр. комісії НТШ, заснованої 1898. Тоді ж у Львові почали друкуватися фахові видання «Етнографічний збірник» та «Матеріали до українсько-руської етнології». Цінними є вміщені в цих часописах дослідження І.Франка, А.Онищука, Ф.Колесси, В.Гнатюка, П.Шекерик-Дониківа, В.Шухевича та ін.; у них наявний значний емпіричний матеріал та порушено теор. проблеми з дослідження міфологічних вірувань і уявлень українців. Окремо слід виділити працю В.Гнатюка «Нарис української міфології» (видану вже в новітній час) — перше ґрунтовне дослідження укр. нижчої міфології.

Наприкінці 19 — на поч. 20 ст. істотний внесок у дослідження міфологічних уявлень українців у різних регіонах зробили іноземні науковці, зокрема А.Подберезький та Р.-Ф.Кайндль. У 1-й пол. 20 ст. етнографією *Полісся* займалися польс. дослідники, передусім К.Мошинський, Ю.Обрембський, С.Двораковський. Зокрема, К.Мошинський у комплексному дослідженні традиційної духовної к-ри слов'ян створив першу науково обґрунтовану, підкріплену значним емпіричним матеріалом, класифікацію персонажів слов'ян. нижчої міфології. Істотним внеском у студії над міфологічними уявленнями є праці А.Брюкнера, Я.Фальковського, М.Вейденталь. Розквіт етногр. науки у Львові, пов'язаний із польс. наук. осередками, припинився після 1939 у зв'язку з початком II світ. війни та входом Червоної армії до Львова.

Плідна праця представників київ. школи етнографії припала на часи політики «українізації» і здійснювалася в межах академічних установ. 1920 було створено Етногр. комісію ВУАН. В її часописі — «Етнографічному віснику» — публікувалися статті, в яких висвітлювалися питання укр. традиційної духовної к-ри. Важливими є дослідження В.Білого, В.Петрова, В.Гіппіуса, Л.Шульгиної. На той же період припала діяльність етнографа В.Кравченка, чий розвідки містять значний корпус матеріалів з «народної Біблії», різноманітних вірувань та уявлень.

Тоді ж при історико-філол. відділі ВУАН було створено Істор. секцію, почав видаватися час. «Первісне громадянство», на сто-

рінках якого містилися дослідження з міфології (статті К.Грушевської, Ф.Колесси, В.Косташука, М.Петровського, В.Чернишова, К.Штепи). Серед плеяди дослідників цих років, які займалися нижчою міфологією українців, слід назвати В.Дашкевича та Д.Щербаківського. Дослідження укр. школи етнології в *Наддніпрянській Україні* були перервані політикою рад. уряду в 1930-х рр.: репресіями, переслідуваннями, закриттям установ. Пізніше така сама доля спіткала і львів. школу етнології.

За радянської доби від кінця 1930-х рр. до кінця 1980-х рр. вивчення міфології та світогляду в УРСР загалом перебувало на маргінесі наук. досліджень. Подібні теми в укр. рад. етнографії були під забороною або ж розглядалися під кутом необхідності ідеологічного викоринення «пережитків», до яких зараховували як християнство, так і нар. міфологічні уявлення.

У РРФСР проводилися наук. студії з окресленої тематики. Дослідження нар. духовної к-ри східнослов'ян. народів у 1-й пол. 20 ст. істотно просунулися вперед після появи праць Д.Зеленіна, який приділяв величезну увагу верифікації джерел та критикував «міфологізаторство» в науці 19 ст. У 1930—40-х рр. одним із перших у європ. науці з ідеями структуралізму виступив В.Пропл. У праці «Исторические корни волшебной сказки» дослідник простежив витоки сюжетів чарівних казок та пов'язав їх з етногр. матеріалами. Новим словом у вивченні міфології східнослов'ян. народів стала монографія С.Токарева, в якій досліджено різні форми традиційної духовної к-ри українців, білорусів, росіян, зокрема нижчу міфологію. Е.Померанцева у своїй праці вперше звернула увагу на необхідність враховувати жанрову специфіку джерела, що надає інформацію про надприродних істот.

З кінця 1970-х — початку 1980-х рр. дослідження системі традиційного світогляду слов'ян. народів пов'язане з ім'ям М.Толстого, засновника етнолінгвістичної школи. Вчені-етнолінгвісти розробили універсальну схему-анкету для опису персонажів міфологічної традиції різних слов'ян. народів, що дає змогу всебічно дослідити практично будь-який міфологічний

персонаж і відкриває шлях до «порівняльної міфології». Серед послідовників М.Толстого, які досліджують поміж іншим міфологічні вірування українців Полісся, Поділля та Закарпаття у загальнослов'янському контексті, варто назвати С.Толсту, О.Гуру, Л.Виноградова, Т.Агапкіну, Є.Левківську, О.Белову. Дослідження етнолінгвістичної школи справили значний вплив на праці укр. етнологів 1990-х — середини 2000-х рр.

Період з поч. 1990-х рр. в укр. етнографії позначився інтересом до вивчення тем, які за рад. доби було неможливо розробляти. Першими з праць, що порушували «заборонені» теми, були дослідження З.Болтарович та В.Давилюка.

Серед сучасних досліджень варто виділити монографію О.Поріцької, що написана під впливом школи етнолінгвістики М.Толстого. Першим у вітчизн. етнології почав досліджувати зв'язок нижчої міфології з нар. календарем І.Чеховський. Окремі аспекти вивчення нижчої міфології українців висвітлено в працях О.Боряк, В.Галайчука, М.Григорич, Р.Гузій, О.Курочкіна, Н.Хобзей, Н.Левкович, О.Васяновича, Г.Захарченко, М.Маєрчик, Р.Сілецького, С.Парсамова, В.Сушко, І.Щербак та ін.

#### Персональний склад «нижчої міфології»

Найбільш структурними на сьогодні вважаються розробки етнолінгвістичної школи з комплексним підходом до вивчення міфологічних вірувань та уявлень. Зокрема, Л.Виноградова запропонувала систематизацію надприродних істот у вигляді опозиції між крайніми полюсами: «людина» і «демон». На шкалі між ними вона розташовує «ряд перехідних форм», які тяжіють до «людини» чи «демона». До «полюсу людини» зараховано людей, які володіють магічною силою, та істот подвійної природи. Другий клас істот згрупувано навколо «полюсу не-людина». Їхньою характерною рисою є те, що вони не живуть у просторі людини, а періодично входять у нього з «іншого» світу. Це домовик, лісовик, водяник, персонажі, які контролюють прядіння і ткання, душі померлих. Крайню точку демонічного полюсу утво-

рюють чорт і духи хвороб. Використовуючи цей методологічний принцип, градацію міфологічних персонажів подано за ступенем їхньої наблизеності до Людини, за фактором їх належності до людського походження.

#### Істоти людського походження

Визначальною рисою практично всіх образів нижчої міфології українців є їхня «людськість». Під цим розуміється передусім походження більшості міфологічних персонажів, в основі якого лежить людська сутність. Ще одним важливим аспектом є те, що всі персонажі укр. нижчої міфології мають антропоморфний вигляд або можуть його приймати. До категорії істот людського походження включаємо: людей, наділених надприродними здібностями; перехідних напівдемонічних істот; «заложних» небіжчиків.

**Люди, наділені надприродними здібностями.** Уявлення про осіб, наділених спадковими чи набутими надприродними знаннями та магічними здібностями, відомі в багатьох к-рах. Професія знахаря ґрунтується на знанні лікарських трав, прийомів нар. медицини, магічних засобів і замовлянь. Професія ж чаклуна пов'язана з вірою у шкідливу магію. Чітко розмежувати статі знахаря, чаклуна, відьмаря, чарівника, їхніх жін. відповідників та подібних істот (локальні: мольфар, гравітник, ворожбит) дуже важко. Назва однієї істоти може вживатися для опису протилежних дій щодо людини (позитивних і негативних). Часто в нар. віруваннях фігурують люди, які і «роблять» і «відробляють», тобто одночасно є джерелом і добра, і зла. За Н.Хобзей, тільки в карпатських говірках на позначення людей з надприродними здібностями існує кілька назв: «непростий», «мудрий», «такий, що щось знає» та ін.

До «знаючих» людей належали не лише знахарі й знахарки, шептухи, баби-повитухи, які мали стосунок до лікарської та акушерської практики. «Знаючими» або «непростими» в традиційній к-рі називалися також представники окремих суто чол. професій, які володіли надприродними здібностями та езотеричними знаннями відповідно

до особливостей своєї групи. Існувало дві категорії «непростих» чоловіків, які володіли професійним чаклунством. Першими були «чужі» серед своїх, представники замкнутих професійних корпорацій, в яких ремесло було спадковим: майстер-будівельник і тесля, коваль, гончар, пасічник, мірошник, рибалка, пастух, священик, музика, чумак. Утім носії двох останніх професійних груп виступають скоріше перехідними від «свого» простору села до «чужого» простору дороги. Отже, другу групу складали «чужі», прийшли люди: колишні солдати, монахи, жебраки, подорожні, прочани, мандрівні кобзарі, бандуристи й лірники, яких часто об'єднували одним поняттям «старці».

Низкою магічних знань наділялися майстри-будівельники й теслі. Крім «офіційної» науки у старшого майстра, в цій професійній корпорації існувала ще й інша — таємна, «неофіційна», яка, як вірили, мала «нечисте» походження. Складна система обрядодій, пов'язаних зі спорудженням нового житла, мала три етапи: вибір місця, спорудження житла, «входина» у новозведену будівлю (Р.Сілецький). Особливо важливим був перший етап, адже для нової хати треба було підібрати «чисте» місце, вільне від злих сил, які можуть викликати негаразди і смерть у родині. Місцями, «де товчється нечиста сила», зазвичай вважалися дороги, особливо ті, що йшли «границею» села, перехрестя, вигони, згарища, місця колиш. цвинтарів, місця, де пройшла буря і вихор вивернув дерева, млиновища тощо. Вибір матеріалу під хату теж мав велике значення та був рівнозначний виборі місця. У багатьох місцевостях України вважалося, що на буд-во хати не можна брати «виворот» — дерево, яке вихор вивернув із корінням, бо під ним (або в ньому) «сидів нечистий»; дерево зі «стрілою» (гілкою, що росла збоку як відгалуження від осн. стовбура); дерево, в яке влучила блискавка; дерево, на якому хтось повісився; дерево із цвинтаря; всохлі дерева (бо в сухому дереві «чорт сидить»); окремі породи дерев — найчастіше осика та бузину (прокляті, «нечисті», «чортові» дерева тощо). Знання будівельника в цей час (і магічні у тому числі) були незамінними. Найбільшу небезпеку, як вірили, майстер

становив під час заснування підвалин хати («закладщини»). Зокрема, поширеним було вірування, що майстер може «затяти» («зарубати», «закласти») на когось («затяти топір у підвалину»), тобто зробити зарубки «на» когось із членів родини — зокрема, на хворобу чи смерть господаря, якщо останній не догодив йому, на його дружину, дітей, худобу тощо. На теренах Карпат побували вірування, що кваліфікований майстер-будівельник мусить «знати від себе», тобто знатися з «нечистим», «щоби йому не шкодило». Вважалося, що майстер дружить із «хованцем» (домовиком) і може виростити його для себе. Якщо ж хтось ображав будівельника, то той наслав на нього домовика, щоби мучив. Тобто зв'язок будівельника з «нечистими» надприродними силами вважався неодмінною ознакою професії.

Особа коваля також пов'язувалася з низкою міфологічних уявлень, починаючи від походження ковальського ремесла. За етіологічними легендами, ковальське ремесло і вогонь винайшли Бог і святі або ж у процесі його творіння брали участь обидві сили: чорти створили, а Христос і апостол Петро передали людям. Святими покровителями ковальства вважалися Кузьма і Дем'ян, іноді вони зливалися в нар. уявленнях в один образ Кузьми-Дем'яна, Божого Ковалю. Крім професійної роботи, ковалям були відомі мед. знання. Вони виступали в ролі дантистів, вириваючи зуби щипцями, плоскогубцями і ключами, а до святих Кузьми і Дем'яна зверталися в лікувальних замовляннях, зокрема від зубного болю. Бойки Закарпаття вважали коваля «божественним майстром», оскільки «Христос у молодості був у науці у коваля».

Вірили, що в коваля є знання, за допомогою яких він може обдурити демонічних істот. Зокрема, у бойківських і лемківських оповіданнях поширеним був сюжет, за яким коваль обманював Смерть, підпоївши її та замкнувши у пляшці, а згодом і чорта. Злих духів, які приходили по його душу, коваль замикав у кованій скрині. На Слобожанщині постать коваля була прямо пов'язана з уявленнями про чаклунів, причому нерідко коваль виступає сильнішим за відьму.

Постать ін. ремісника — гончара — теж була оточена низкою міфологічних уявлень. Місця, де гончарі брали сировину, — глинища — нерідко пов'язувалися з «нечистою силою». У деяких місцевостях України, зокрема на Поділлі та Середній Наддніпрянщині, побували вірування у те, що глинище — небезпечне місце, оскільки в ньому живе «нечистий» або «хазяїн». У певний термін, як правило, у міфологічно маркований час — полудень, у «тяжкі дні» — суботу чи понеділок, глинище обвалювалося на людей, спричинюючи їхню смерть. Вірили, що глинище знало, коли по глину прийдуть люди, і ближче до полудня звідти можна було почути голос: «Вже б пора бути, а нема!» Коли ж хтось чув «хазяїна» глинища і намагався попередити нещастя, глинище у визначений термін ніби «притягувало» до себе ін. людину й обвалювалося на неї.

Постать гончаря була тісно пов'язана з багатьма міфологічними персонажами — відьмами, чортами, «ходячими» мерцями, упирями. О.Пошивайло акцентує увагу на тому, що гончар під час своїх мандрів (поїздки на ярмарки, торгівля посудом) ніколи не зупинявся на нічліг посеред села, в якійсь господі, де йому було би безпечно. Уявлення селян про його особу змушували гончаря зупинятися тільки біля цвинтаря чи безпосередньо на ньому, а отже, створюється імовірність його зустрічі з потойбічними істотами. Поширеними в українців були билички, в яких гончар, що їде на ярмарок, влаштовується на нічліг біля поховання упиря і вночі розмовляє з ним. На Харківщині особа гончаря пов'язувалася з уявленнями про чаклунів («яритників»), які могли перетворювати учасників весілля на вовків. На Поділлі вірили, що заможний гончар мав чорта, який працював на нього. Це вірування було пов'язано з поширеним на західноукр. теренах уявленням про духа-хованця (домовика-служку), якого можна було купити у «знаючої» людини або виростити для себе за допомогою магії. Гончарі також співпрацювали з відьмами, на замовлення яких вони створювали особливі горшки — «на відливі». У той же час гончаря, який не володів магією, не поважали — вважалося, що з-під його рук вихо-

дять «неприбутні ладушки», в яких «не ведеться» сметана й молоко.

До замкнутої корпорації «знаючих» належали також пасічники — професіонали, які займалися розведенням бджіл у формах лісового бджільництва (бортництва) та домашнього бджільництва (пасічництва), виготовленням воску та меду. З одного боку, вважалося, що пасічники були благочестивими людьми, а пасічництво — чистим ремеслом. Очевидно, що таке шанобливе ставлення до пасічника було пов'язане з уявленнями про бджолу, яку вважали святою та називали «Божа мушка», «свята муха». Вважалося, що бджоли — чисті істоти, оскільки плід їхньої праці — віск — служить Богу. Поширеними були уявлення, що Душа людини, коли покидає тіло в час смерті, набуває вигляду бджоли.

З ін. боку, кожний етап пасічницької праці, починаючи від закладання пасіки до вибирання меду, супроводжувався магичними обрядами та ритуалами, і пасічник-професіонал мусив «знати до бджіл». Подекуди в нар. уявленнях пасіка виступає тимчасовим локусом чорта. На Черніг. Поліссі, зокрема, вірили, що «нечистий» в антропоморфному образі може ховатися від грози та грому саме на пасіці. Успіх чи неуспіх пасічництва пояснювався як результат особистих якостей пасічника; чи приживеться бджола, чи буде вона роїтися, чи збере вона достатньо меду — все ставилося в залежність від того, наскільки господар пасіки «знає». На Прикарпатті вважали, що саме у «знаючого» пасічника «меду повні вулії», на відміну від простих бджолярів. На Полтавщині ж вірили, що пасічник мав знати замовляння, щоби бджоли краще розмножувалися і їх ніхто не міг зручити. Поширеними були вірування, що пасічник може зачарувати бджіл так, що вони будуть красти мед із чужих пасік і приносити на свою. У середовищі пасічників навіть виробилася система захисту та попередження крадіжки чужими бджолами.

Як і в багатьох «знаючих», у пасічника міг бути міфологічний помічник — «нечистий» дух, якого можна було прикликати, виростити самому, купити тощо. На Поділлі побували ві-

рування, що в доброго пасічника на пасіці є «хазяїн», який обходить вулики і доглядає бджіл. На *Бойківщині* існували уявлення, що напередодні дня св. Юрія пасічник міг найняти собі на службу «дідька», який мав доглядати за бджолами і приманювати нові рої. У деяких місцевостях Полісся та *Волині* побутувало уявлення, що зі смертю пасічника можуть померти і бджоли, які проводжають свого господаря разом із процесією на цвинтар. Щоби цього не сталося, наступник пасічника мав повідомити бджолам про смерть старого господаря та попросити їх не кидати вулики.

Ремісникам, що займалися борошномельним ремеслом та володіли вітряком чи водяним млином, — мірошникам (мельникам) — також приписувалися магичні здібності та надприродні риси. Походження самого мірошника було пов'язано із чарівним перетворенням та відображене в низці етіологічних легенд. За найпоширенішим сюжетом, коли Бог ходив по землі, мельник вирішив налякати його: вивернув кожуха й заревів, голосно крикнув з-під мосту (або з-за дверей млину). За це Бог обернув його на ведмедя. Привертає увагу одна деталь: у різних слов'ян. народів існують схожі вірування про походження ведмедя від ін. «знаючих» — зокрема від священика та пасічника. Про генетичний зв'язок ведмедя з представниками цих «непростих» професій свідчать і табуйовані назви цього звіра в українців — «мельника», «бортник».

Українці вірили, що мельник міг чарувати і «знав від себе». Іноді, як напр. на Слобожанщині, його прямо називали «знахарем». У різних регіонах (на *Бойківщині*, *Галичині*, Слобожанщині) така особливість мірошника пояснювалася тим, що він не боявся сам ночувати у млині, тобто залишатися наодинці з «нечистим», з яким у мірошника могли бути цілком дружні стосунки. На Пд. України особа мірошника була пов'язана з уявленнями про чаклуна («галдовника»). Мірошнику приписувалася також здатність керувати деякими тваринами. Напр., гуцули вірили, що він знав, як втихомирити щурів у себе на млині і міг наслати їх на госп-во свого кривдника. Смерть мірошника, як і всіх «знаючих», подекуди була пов'язана з уяв-

ленням про «нечистих» небіжчиків. Зокрема, на *Галичині* побутувала думка, що мірошник після смерті ставав упирем і становив загрозу для людей.

Не менш цікавою сферою госп. діяльності «непростих» чоловіків було рибальство, що мало відповідні норми поведінки, обрядову практику, систему оберегів, заборон, замовлянь. Професія рибалок була безпосередньо пов'язана зі стихією води та відповідно з надприродними істотами, що існували у водному локусі. Вірили, зокрема, що рибалкам у сіті може потрапити водяник, налякати їх або пожартувати над ними, а потім зникнути. Однак з укр. матеріалу порівняно мало відомо про міфологічний зв'язок рибалка-водяник, в якому водяник виступає покровителем рибальства.

Постать рибалки, як і ін. професіоналів-«знаючих», мала яскраво виражену двозначність. Сакральним праобразом рибалки в нар. к-рі були христові апостоли. Відповідно рибалки мали своїх святих покровителів, а гол. патроном рибальства у східно- та західнослов'ян. народів був св. Петро. На Пд. України рибалки молилися св. Миколаю та вірили, що він завідує ловами. Поряд із цим подекуди, зокрема в *Галичині*, побутувало переконання, що коли рибалка йде «на рибу», то йому не варто казати: «Дай Боже щасливо!», бо Бог берегтиме рибу і рибалка нічого не ввіймає. На Поліссі ж рибалки (як і пасічники) користувалися магичними методами для збільшення свого достатку. Так, на Великдень у церкві, коли священик звертався до прихожан: «Христос воскрес!», рибалка замість відповіді мав тихо сказати: «А у мене риба». Вважалося, що рибалки володіли і певними езотеричними знаннями — напр., вони знали, під якою зіркою риба буде краще ловитися, а під якою лову не буде.

Одним зі «знаючих» людей в укр. традиційних віруваннях був також пастух — чоловік, який займався випасом великої рогатої худоби та овець, а також виступав гол. персонажем обрядовості, пов'язаної з магичним захистом худоби. У християнстві Ісус Христос є «добрим пастирем», що віддає життя своє за «овець» (людей). Відповідно мешканці Карпат вважали, що пастухом не може бути нечесний чоловік,

якого викрили у брехні чи крадіжці, інакше буде страждати худоба.

Серед знань пастуха були цілком раціональні, зокрема вміння лікувати худобу. Однак на особу пастуха превалювали погляди, пов'язані з його магичними професійними здібностями. На Слобожанщині, напр., побутувало вірування, що серед пастухів були такі, які могли керувати зміями, збирати їх, скликаючи грою на сопліці, та наказувати їм кидатися на людей. Особливе ж місце займав пастух у міфологічних уявленнях мешканців Карпат, у госп. житті яких тваринництво відіграло виняткове значення. Бойки вірили, що пастух був здатний пасти вівці в місцях, які належали «нечистому»: на перехресті, на межі, в небезпечних місцинах у горах. Ідучи на такий ризик, пастух мав «знати», як уберегти себе й отару від «нечистих» сил і як піти на співпрацю з ними в разі потреби. Під час своєї праці пастухи могли вступати у взаємодію з багатьма міфологічними персонажами — відьмами, мольфарамі, лісовиками, чугайстрами, мавками, чортами, різними привидами та марами. Були такі пастухи, в яких за довгі роки праці жодного разу не пропала худоба, і пояснювалося це тим, що пастух «знав, як замовити звірину». У гуцулів існували спец. ритуально-магічні дії для того, щоби вовк не задирав вівці. Досвідчені пастухи мали й свої методи захисту худоби від шкідливої магії. Мешканці Карпат вірили, що пастух, як і ін. представники «непростих» професій, міг виростити собі чорта-хованця з курячого зноски, щоби той допомагав йому стежити за чередою. Вважалося, що пастух міг водити дружбу з чугайстром, який не робив йому зла, приходив уночі до ватри і навіть захищав його від демонічних істот жін. статі — мавок, лісниць, повітрель, які могли залоскотати пастуха до смерті. Смерть пастуха без попередньої передачі знань наступнику могла бути довгою, що було властиве всім «знаючим».

Сприйняття священика як «знаючого» чоловіка в укр. традиційному соціумі варіювалося від поглядів на його особу як чисту, святу, яка дає благословення, до низки характеристик мало не демонічного характеру. Про високий сакральний статус

священника свідчить те, що особлива сила приписувалася навіть деяким його атрибутам. Напр., у Карпатах побутувало вірування, що за допомогою пояса священника можна було впіймати та знешкодити деяких демонічних істот жін. статі — відьму, вітрианицю, повітрулю. Подібно на Поліссі пояс священника використовували для того, щоби зв'язати «ходячого мерця», який уночі турбував людей. За безпосередньою допомогою до священника зверталися у випадку звяроб, посухи, пошесті. Проте найважливішою рисою, що визначала високий рівень святості священника, була його обов'язкова причетність до обрядів і звичаїв, пов'язаних із лімінальними періодами людського життя. На священникові лежало завдання «олюднення» новонародженої дитини за допомогою таїнства хрещення, після якого та переставала бути істотою з «іншого» світу і ставала повноцінною людиною і членом соціуму; священник вінчав молодят, надаючи їхньому шлюбу законний статус; він також відспівував померлого, здійснюючи таїнства сповіді, причастя та миропомазання. У Карпатах вважали, що під час передсмертних таїнств священнику відкривалося сакральне знання — він міг побачити, помре людина чи буде жити далі.

У силу фахових ознак своєї професії священник часто мусив взаємодіяти з різними напівдemonічними та демонічними істотами — відьмами та відьмарями, упирами, «ходячими» мерцями та ін. Однією із важливих функцій священника, яка забезпечувала йому глибоку повагу парафіян, було лікування хворих силою молитви та вигнання бісів із людей. Крім того, священник знав усі особливості «поганої», «важкої» смерті та способи її полегшення. Імовірно, через постійні контакти з інфернальними істотами священник у нар. світогляді був наділений низкою надприродних здібностей не лише світлого, а й нечистого характеру. Гуцули, зокрема, вірили, що за допомогою священника можна було заподіяти шкоду своєму кривднику чи ворогу. Для цього слід було потайки дати священникові дрібку солі разом з ін. подаянням. Серед населення *Буковини* поширеним було вірування, що зустріч зі священником по дорозі на ярмарок, полювання або

під час подорожі обернеться невдачею.

Перехідною постаттю з культ., олюдненого, «свого» локусу села до природного, хаотичного, «чужого» локусу дороги є музика — чоловік, який володів грою на певному муз. інструменті (як правило, скрипці чи сопілці) та часто заробляв на життя тільки власною грою, певну частину життя перебуваючи у мандрах. Музика (крім церк./духовної) в нар. світоглядній традиції часто виступає сферою нехристиянського (а отже, «нечистого») та прерогативою демонічних істот і «знаючих» людей. У традиційній к-рі українців семантика танцю і музики, що його супроводжує, визначається їх тісним зв'язком з різними міфологічними персонажами демонічного походження — чортами, відьмами, повітрулями, мавками, русалками, чугайстрами. Музика супроводжує появу багатьох надприродних істот і може викликати їх з «того» світу в «цей». Міфологічні персонажі (чугайстер) і самі виступають вправними гравцями на муз. інструментах та іноді дають себе побачити людям. Демонічні істоти (чорт) нерідко виступають і творцями муз. інструментів.

Нар. музики, як правило, ніде спеціально не вчилися, а переймали науку від старих музик та мандрівних старців, якщо ті «бачили» у молодих талант. Особливо талановитим музикам часто приписували тісний зв'язок із «нечистим», який, як вважалося, допомагає музиканту у майстерності. Опанування магічної майстерності могло відбутися як безпосередньо за участі «нечистого», так і опосередкованим способом. У першому випадку чоловік укладав із чортом угоду, за якою чорт обіцяв навчити його грати за одну ніч. У другому випадку музиці слід було наблизитися до потойбіччя — опинитися в «чужому» просторі (як правило, це стосувалося дороги) та здійснити певні магічні дії, що в кінцевому результаті мало закінчитися угодою з «нечистим».

До закритої, часто спадкової спільноти професіоналів, які чітко виокремлювалися із сільс. громади та мали власну обрядовість, фольклор і ритуально-магічні практики, можна зарахувати також *чумаків*. Більшу частину свого життя вони проводили в дорозі. Для чумака дорога

була не просто шляхом, а особливим способом життя і мислення, спілкуванням з людьми різних станів, етносів, релігій та контактом із надприродними істотами. Для визначення часу та одночасно для попередження зустрічі з «лихим» чумаки брали з собою особливого півня — т. зв. царика. На Середній Наддніпрянщині, зокрема, побутувало вірування, що впізнати його можна було ще в яйці — курча «царика» пишало у шаралупі. Для чумаків відсутність півнячого співу слугувала знаком того, що вони перетнули межу «чужого», небезпечного простору, адже побутувало вірування, що «нечиста сила» перебуває там, «де півень не співає». Найбільше контактів на дорозі відбувалося з пошестями — Холерою та Чумою. Серед чумаків побутували оповіді про те, як Чума у вигляді худі синьошкірої дівчини в чорному одязі підходила до чумацького вогнища. На відміну від Холери її не можна було проігнорувати чи обдурити, бо при наблизненні Чуми людей парализувало та відбирало мову. Чума підходила до чумаків, проводила долонями по їхніх обличчях, і вони падали на землю хворими. Побутувало вірування, що «нечистий дух» може набувати вигляду чумака.

Чумаків, які помирали від пошесті, ховали біля дороги або просто в степу. Простежується цікава паралель між ставленням до могил самогубць, старців і чумаків. Відомо, що на могили самогубців і загалом померлих наглою смертю слід було кидати гілки, щоби «нечистий» мерць не турбував перехожих. А на Пд. Україні та на Слобожанщині вважалося, що на могилу чумака при дорозі слід кидати гілки, траву, грудку землі, або взагалі що-небудь, для того щоби «дорога була щасливою».

Розглядаючи «людей доріг», не можна не торкнутися постаті старця — людини, яка існувала в «чужому» локусі дороги постійно. «Старцями» або «жебраками» переважна більшість сільс. населення України називала мандрівних співців, які акомпанували собі на кобзах, бандурах та лірах, або ж просто мандрівних читачів духовних віршів чи жебраків. Старець мав високий сакральний статус та прирівнювався до Бога або Ісуса Христа з апостолами, які в образах старців ходили по землі. По-

няття «старець» було не стільки визначенням, скільки своєрідним статусом, який відрізняв окрему соціальну категорію людей. Його приписували мандрівникам, жebraкам, паломникам та ін. подібним категоріям людей незалежно від їхнього віку — їхніми осн. людськими ознаками були неможливість мати дітей та втрата працездатності. Останнє означало й бідність, яка у свою чергу була ознакою чистоти, святості.

Старці, за нар. уявленнями, вмiли зцілювати уроки — хвороби, наслані відьмами та чаклунами, — та володіли даром прощства. Однак, як і у більшості «знаючих» чоловіків, поряд із «чистою» природою старця в нар. світогляді чітко простежується і його «нечиста», небезпечна природа. Вірили, зокрема, що старці наділені силою прокляття. Подекуди на Поліссі побутують перекази про те, як церква в певному селі зникла внаслідок прокляття подорожнього старця. У таких оповіданнях старці піднімаються на гору в церкві чи сходять униз, «б'ються лобом», за що і проклинають церкву. Внаслідок цього вона зникає, а на її місці утворюється озеро.

Серед «знаючих» жінок варто виділити постать баби-повитухи — жінки, яка допомагала при пологах. За оцінкою сучасних учр. науковців, повитуха була не просто сільс. професіоналом-практиком, вона мала прямий стосунок до сфери сакрального та може розглядатись на рівні з ін. «непростими» людьми, які володіли рядом езотеричних знань. Крім раціональних мед. знань, пов'язаних з нар. акушерською практикою, повитуха володіла і надприродними знаннями та вміннями. «Бабобою» ставала переважно тільки «чиста» жінка, тобто та, яка вже не могла мати дітей, похилого віку, зазвичай удова. Вважали, що вона мала силу, застосувавши яку, могла захистити новонароджену дитину від злих духів. Повитуха могла допомогти ще ненародженій дитині. Вірили, що вона, в разі потреби, виправляла неправильне розміщення плоду в утробі матері. Крім того, «баба» мала здатність побачити долю ненародженої дитини. Побутувало вірування, що вона мала дар пророцтва і ще на етапі запліднення і вагітності жінки їй були відомі певні приписи — будучи вчасно заціяними,

вони могли скоригувати долю дитини. Зазначимо, що і сьогодні в деяких місцевостях України старі люди пам'ятають повитух, які могли побачити долю дитини. Підходячи до хати, де лежала породілля, «баба» заглядала у вікно і перед нею за мить проходило все життя ще ненародженої дитини. Особливо важливим і відповідальним був момент народження дитини. За О.Боряк, у цей час відкривається вікно між двома світами, а на межі стоїть баба-повитуха, через яку відбувається контакт між ними. Повитуха, таким чином, була посередником між світами, адже вона була першою, хто приймав дитину в «цей» світ, виступаючи її поводирем. Це потребувало особливих знань і сил, оскільки ввійти до потойбіччя і повернутися було дано тільки «непростим» людям. У деяких регіонах, зокрема на Чернігівщині, «баба» поєднувала діяльність повитухи і знахарки. Вірили, що повитуха, подібно до відьми і знахарки, мала передати знання перед смертю, інакше вона могла важко вмирати.

До категорії «знаючих» людей належали також знахарі та знахарки — люди, які лікували хвороби («звичайні» та спричинені діями злих сил) раціональними та ірраціональними методами. Знахарів ще називали шептунами (шептухами) через специфіку професії: вони вишпитували хвороби. Хоча в народі могли вирізняти шептуна, який лікував хвороби, і знахаря, котрий міг дізнатися про минуле і майбутнє. На *Гуцульщині*, зокрема, лікарські функції розподілялися між знахарем, примівником, баїльником (та їх жін. відповідниками). Знахар лікував людей і тварин зіллям. Примівник був сильніший за нього, адже «знав» слово та лікував примовками, замовляннями і магічними діями. Баїльник поєднував функції знахаря і примівника, лікуючи різні хвороби, знімаючи «уроки» і замовляючи людей і худобу від гадюк. Слід звернути увагу на те, що чітко розмежувати постації знахарки, відьми, чарівниці, їх чол. відповідників та подібних істот (локальні: чародійка, босорканя та ін.) іноді дуже важко. Назва однієї істоти може вживатися для опису абсолютно протилежних дій щодо людини (позитивних і негативних). Часто в нар. віруваннях фігурують люди, які

«роблять» і «відробляють», тобто одночасно є джерелом добра і зла. Напр., на Полтавщині вірили, що знахарка могла спеціально зробити так, щоб у корови напухло вим'я і не було молока, для того щоб її покликали лікувати. Однак завдяки низці профілюючих яскраво виражених ознак, притаманних деяким образам, відрізнити їх все ж можливо. Поширеною в різних місцевостях України була думка, що знахарі і знахарки не знаються з «нечистою силою», а навпаки, нечистота сила їх боїться. Вони переважно лікували хвороби і виправляли зло, спричинене відьмами. Також знахарі не мали здібностей до перетворення, не літали на Лису гору, не спеціалізувалися на доінні корів. Знахарки і чарівниці лікували хвороби, іноді чинили і зло, але робили людям певні послуги, що не було характерним для відьом і чаклунів. Суттєво ж їх розрізняло те, що осн. справою знахарів було лікування хвороб, навіть найтяжчих, здійснених чаклунами. Поширеним було вірування, що свої знання знахарі мали передавати перед смертю комусь із свого роду. Вважали, що, не передавши свого знання, знахарі важко вмирають і можуть «ходити» після смерті.

Серед багатьох «знаючих» людей заслуговують на увагу також ворожка і ворожит. Грані між образами знахаря, ворожки, чарівниці, чаклуна, відьми, як зазначалося вище, часто є надзвичайно тонкими, і більшою мірою, можливо, не для носія традиційної к-ри, а для її дослідника. Напр., назва «ворожка» в гуцульських говірках могла стосуватися жінки, яка мала зв'язок з «нечистою силою». В уявленнях населення Прикарпаття слова «ворожка», «знахурка» і «чаровниці» могли вживатися як синоніми. Коло дій такої жінки було широким: вона могла сказати, хто вкрав худобу; ворожити дівчатам; радити помічне зілля в разі хвороби; лікувати; знати, яке дерево шкодить у госп-ві; часто обманювати людей, вимагаючи гроші. Поширенішим усе ж було вірування, що ворожит здатний відгадувати майбутнє за допомогою гральних карт, бобів, руки, зерен пшениці, кукурудзи, гороху. Часто ворожбою займалися саме цигани. Як зазначав М.Сумцов, з появою в Україні з 16 ст., цигани заявили про себе як знавці

ворожби. Вже сама незвичайність їхнього способу життя — кочування — надіяла їх в очах людей неймовірними здібностями. До того ж вони були «чужими», представниками ін. етносу. А цього для людини традиційного сусп-ва було достатньо для того, щоби вважати їх небезпечними істотами.

Міфологічна свідомість людей традиційного сусп-ва була тісно пов'язана з вірою у **перехідні напівдемонічні істоти** — людей, які мали людську подобу і жили серед людей, але в той самий час містили в собі і демонічну природу. Їхня гол. відмінність від «знаючих» людей полягала в тому, що «непрості» мали контакти з надприродними силами і періодично входили до потойбіччя, але верталися в людський світ, якому вони належали. А напівдемонічні істоти за своєю сутністю належали двом світам.

*Відьмою* вважалася жінка, наділена чаклунськими здібностями від природи, або та, яка навчилася чаклувати. В.Антонович зазначав, що на території України говорити про процеси над відьмами, що були характерні для Європи, можна лише починаючи з кінця 17 — 1-ї пол. 18 ст. Він пояснював таку пізню увагу до відьом у нас тим, що до кінця 18 ст. демонологія як система уявлень у нар. свідомості не існувала. Аналізуючи тогочасні суд. процеси, дослідник дійшов висновку, що люди допускали існування в природі сил і законів, невідомих більшості, однак відкритих деяким особистостям. Те, що певна людина мала таємні знання, не вважалося гріховним чи противним ученню Церкви. Судили переважно не за факт володіння чи застосування таємного засобу, а намагалися визначити, як воно було застосоване — на користь чи на шкоду людині. В Україні було відсутнє поняття про ересь чаклунства, слабко розвинутим було і поняття про угоду з дияволом, а отож духовенство не втручалось в суди над відьмами. Відьом переслідували не за зв'язок з «нечистою силою», а за здійснення шкоди окремим людям чи громаді. В Україні відьмом піддавали тілесному покаранню і вимагали відшкодування збитків, здійснених чаклуванням, проте практично не катували. Поширеним на укр. теренах

було «купання відьом»: випробування жінок на причетність до відьомства і кара за нього. Жінку опускали в річку, і якщо вона тонула, то визнавалася невинною. «Купання» або «плавання» було характерне тільки для *Правобережної України*, на Лівобережжі дослідниками такі випадки практично не фіксувалися; за наявними джерелами там відомі тільки самосуди над відьмами.

Варто наголосити на тому, що відьма у традиційних укр. віруваннях тісно пов'язана із Церквою. О.Кісь звернула увагу на те, що відьма в укр. селі була членом церк. громади і могла вільно відвідувати церкву, чого не могло бути у Зх. Європі. В різних місцевостях України дослідниками були зафіксовані схожі оповіді про дії відьом у церкві. Вірили, що впізнати відьму у звичайних умовах важко. Ї найчастіше, після виконання ряду приписів, люди могли бачити її в церкві. Напр., коли на Великдень люди йшли навколо церкви, відьма не йшла з усіма. Всередині храму треба було уважно дивитись, бо вважалося, що відьми йшли в кінці і цілували замок.

За традиційними уявленнями українців, існували відьми двох категорій: «природні» («родимі»), «родинні», «вродженні», «з роду») та «вчені» («навчені», «по ділу»). Перші, як правило, відрізнялися наявністю хвоста. Вірили, що всі відьми могли перетворюватись на різних тварин та речі. Зокрема, вони перекидалися на собаку, кішку, птаха, кобилу, корову, свиню, жабу, клубок, копицю сіна, голку, вихор, колесо тощо. Родимі відьми вважалися ніби невинними у своєму гріху, на відміну від відьом учених, якими ставали свідомо. Вірили, що родима відьма багато знає, але не шкодить і навіть може допомагати людям. Вона могла зробити шкоду і відробити зроблене. Вірили, що тільки навчені відьми крали росу, а також зірки, які вони складали в глечики. Побутувало вірування, що вони затримують дощ і насилають посуху, а під час весілля перетворюють весільні поїзди на вовків. Проте загальною, найпоширенішою на всій території України функцією відьми було і є відбирання молока у корів. Фіксувалися різні варіації цього мотиву. На Гуцульщині, напр., існувала категорія жінок і

чоловіків, які «спеціалізувалися» виключно на доїнні чужих корів та здійсненні порчі худоби. Їх називали чередінниками і чероділниками (відповідно чередінник і чероділник). Ще однією типовою дією відьом вважалося створення «закруток» («заломів»). Вони траплялися в лісі, садку, городі, але частіше в полі на злаках. Відьми робили закрутки на смерть, на хворобу, на падіння худоби, на збитки. Робилося це до сходу або після заходу сонця, стеблини закручувалися лівою рукою проти сонця («від лукавого»). Якщо людина викошувала закрутку разом із травою або торкалась її, то в неї «крутили» руки і ноги, були сильні болі в животі.

Не можна не згадати і ще одну особливість існування відьми — вірили, що вони важко вмирають. Зокрема, на Півдні вважалося, що вони могли помирати і оживати кілька разів. Вірили, що це відбувається тому, що в час агонії відьом мучать чорти, а гріхи камінням висять на душі, не даючи їй вийти з тіла. Повсюдним є мотив зняття стелі в хаті, де вмирає відьма, щоби полегшити відхід її душі.

Часто постаті відьом і чарівниць (чарівників) зливаються в один образ, та насправді ці образи, хоч і стоять в одному семантичному ряду, не є тотожними. Чарівниці також поділялися на дві категорії: вроджені та навчені. Вроджена чарівниця робила добро і зло людям, дивлячись, під якою планетою вона народилася, а навчена — та, що уклала угоду з чортом, — мала робити тільки зло. Чарівниця за допомогою зілля та заклинань могла заважати людині в усіх справах: могла роз'єднати сім'ю, займатися любовною магією, погіршувати здоров'я, спричинити смерть чи, навпаки, привертати вдачу. Чарівниця діяла із власної вигоди та бажання, а діяльність відьом мала більш визначений характер: вони мусили робити те, що передбачала їм їхня природа. Однак у деяких регіонах постаті чарівниці та відьми не диференціювалися. Так, на Прикарпатті вірили, що чарівниця відбирає молоко у корів, збирає росу і може перекидатися на kota, собаку, клубок. Спільним фактором, який об'єднує знахарок, відьом, чарівниць, є те, що вони не могли померти без передачі своїх знань.



Грані між образами знахарки, ворожки, чарівниці, чаклунки, відьми і їх чол. відповідниками є тонкими. Відмінний за характером, функціями, а певною мірою і за походженням образ чаклуна.

В укр. нар. віруваннях постать чаклуна була пов'язана з колом уявлень про вовкулак та упирів. Структура міфологічного образу людини, наділеної надприродними магічними здібностями, які часто спрямовані на здійснення шкоди людям, є надзвичайно різномірною. Напр., деякі типові функції відьми (відбирати молоко) мав гуцульський мольфар. Діапазон його дій був широким — від знахарства і відвертання дощових хмар до ворожіння і відбирання молока у корів. Повір'я про чоловіків, які могли заговорювати дощ і зашіптувати грозові хмари, були надзвичайно поширені саме в Карпатському регіоні. Тут їх називали «градівниками», «градобурами» або «хмарниками». На Півдні чаклуна називали «галдовник». Він міг бути друкою на весіллі, якого запрошували спеціально для того, щоб ін. чаклун чи відьма не перетворили весільний поїзд на вовків. Найбільш поширеними, і особливо у Центр., Сх., Пд. Україні, були уявлення, в яких чоловік-чаклун був пов'язаний із розумінням перевертня або упира.

Уявлення про *вовкулак*, тобто про людей, які мають здатність обертатися на вовків, поширені по всій Європі. Вовкулак (вовкунів), як і відьом, українці поділяли на дві категорії: «вроджені» («родимі») і «зачаровані». Вважалося, що вроджені періодично переверталися на вовків і бігали зі зграєю, а зачаровані бігали зі зграєю постійно, доки хтось «знаючий» не розпізнавав їх та не відчаровував. На Поділлі були зафіксовані вірування, що є «вічні» вовкулаки, які ніколи не перевертаються на людей; є такі, що стають людьми тільки перед смертю; такі, що стають вовками тимчасово (на той відтинок часу, на який його закляв чаклун чи відьма); такі, що стають вовками кілька разів на рік, коли їм «приходить пора»; такі, що вдень чоловіки, а вночі стають вовками. П.Іванов вказував на те, що в Україні переважно розрізняють вовкулаків двох типів: це чаклуни, що прийняли звіриний об-

раз, або люди, перетворені на вовків. Чаклуни блукали вовками вночі, а вдень набували людської подобу. На Слобожанщині та Півдні були поширені вірування, що «родимі» вовкулаки обертали людей на вовків саме на весіллях. Існувало багато вірувань, пов'язаних із походженням вроджених вовкулак. Зокрема, вірили, що якщо вагітна жінка побачить вовка або з'їсть м'ясо тварини, яку загриз вовк, то дитина народиться вовкулакою. Це могло статися і якщо відбувалося зачаття дитини проти неділі чи перед великим церк. святом. Що ж до зачарованих вовкулак, то акт перетворення людини на вовка міг трапитися тоді, коли батько проклинав дитину. Тоді з'являлася відьма і відводила хлопця або дівчину на гору, встромляла в землю ніж і тричі перекидала людину через ніж. Та обростала шерстю і ставала вовкулакою.

Зачаровані вовкулаки вважалися нещасними. Вірили, що вони блукають по лісах, виють по-вовчому, проте зберігають людський розум. Такі вовкулаки не харчувалися як хижаки і могли померти від голоду у вовчій подобі. Чаклуни ж та відьми не страждали від перетворення, вони здійснювали його для власних цілей. Типовими сюжетами розповідей про вовкулак в укр. традиційному сусп-ві були наступні: чаклун або відьма перетворює учасників весілля на вовків; хлопець перетворюється на вовка в результаті помсти знехтуваної ним дівчини; дружина перетворює нелюбого чоловіка на вовкулаку; чоловік-вовкулак перетворюється на вовка і нападає на дружину; теща перетворює зятя на вовкулаку.

Наступна категорія пов'язана з персонажами нижчої міфології, які є істотами демонічними, що ведуть своє походження від померлих людей. В науці їх об'єднують терміном «**заложні** **небіжчики**». За Д.Зеленіним, «заложний» небіжчик — це людина, яка померла насильницькою смертю; самогубця; всі, померлі молодими. Їх вважали нечистими і небезпечними, а їхня назва пов'язана з похованням, при якому мерця не завжди закопували, а залишали на землі, заклавши гіллям. Назва «заложные» або «заложенные» була характерна

для Північної та Середньої Росії. Ці назви дослідник інтерпретував як заложені, закладені, закриті кілками, дошками чи гілками, на протигагу небіжчикам «захороненным», тобто заритим у землю. Цей термін почали використовувати дослідники для позначення цієї категорії небіжчиків у різних міфологічних традиціях, зокрема в українській. Категорію таких небіжчиків утворювали померлі не своєю смертю; ті, що не розірвали остаточно зв'язків із живими (не отримали своєї долі: ім'я, хрещення, подружньої пари, відпущення гріхів, належного похорону тощо); люди, які за життя мали контакти з «нечистою силою». Тобто «заложні» небіжчики належать до двох світів: людей і мертвих, вони перебувають у тісній взаємодії із живими людьми.

Розгляд персонажів, що є «заложними» небіжчиками, пропонуємо розділити на два тематичних кола: ходячі мерці, тобто дорослі «заложні» небіжчики, які померли неприродною смертю в дорослому віці (самогубці) або померли своєю смертю, проте змушені «ходити» через гріховне життя, яке вони вели (дводушники, упири), чи внаслідок того, що були «приплекані» родичами (перелесник); нехрещені діти — «заложні» небіжчики, які померли своєю смертю до хрещення (при народженні) або насильницькою смертю в результаті абортів, задушення, також викидні (потерчата, мавки, русалки).

В основі уявлень про «живого» чи «ходячого» мерця лежить віра у буття, що не закінчується зі смертю. Про подібне сприйняття смерті свідчать елементи поховального обряду, що були спрямовані на забезпечення небіжчику певних умов існування у потойбічному світі. Після похорону стосунки живих та мертвих продовжувалися. Вони мали двозначний характер. Спілкування з померлими предками було передбачуваним і здійснювалося в рамках річної календарної обрядовості (спец. мінімальні дні, великі християн. свята Різдво і Великдень). Однак існували і непередбачувані, випадкові контакти з померлими. Вірили, що вони могли з'являтися наяву, і така поява в більшості випадків вважалася небезпечною. За В.Милорадовичем, блукаючий

мрець є основним, початковим типом надприродної демонічної істоти, за яким нар. уява побудувала всіх інших. Причиною приходу мерців може бути журба за полишеною родиною, друзями, дітьми, прив'язаність і любов до них. Тобто предки є начебто небіжчиками чистими. Однак і вони можуть виступати як демонічні ворожі істоти. Розглянемо один сюжет, характерний для традиційних вірувань українців. Коли помирала молода мати, вона могла приходити до дітей, мити, одягати їх, а немовлят продовжувала годувати. Часто діти починали худнути, поки не вмирили від такого «підклевання». Вважалося, що метою таких прихованих небіжчика було його бажання возз'єднатися, забрати джерело турбот в «інший» світ. У традиційних віруваннях українців мерці, що повертаються, частіше виступають носіями злої сили і становлять небезпеку для живих. Часто після смерті могли «ходити» самогубці, чаклуни, відьми, грішники. Вони шкодили людям і становили реальну загрозу для їхнього життя. Таких людей (а згодом небіжчиків) могли називати дводушниками.

Вважалося, що люди-дводушники можуть ставати упирями, живими мерцями, що пили кров з людей. Найпоширенішими на теренах України були вірування в те, що упирем можна було народитись. Українці Карпат вірили, що «опир» має дві душі, тому може ходити по світі мертвим, бо одна душа його покидає, а друга лишається в ньому. Вважалося, що упирі бувають «родимі» і «причинні» («пороблені»). Упир має дві душі: свою і нечисту, яка виходить з нього і «потирає» людей, випиває кров із серця. Взагалі, в Карпатському регіоні поняття упиря мало ін. характер, ніж на всій території України. Тут цей образ був дуже багатозначним. За дослідженнями Н.Хобзей, у гуцульських говірках слово «упир» (опир) вживалося на позначення таких створінь та їхніх дій: істота, що живе в лісі та висмоктує кров з людини; мрець, який вночі виходить із могили; мрець, який вночі виходить із могили і заподіює людям зло; вовкулака; людина, що має дві душі й уночі заподіює шкоду людям; людина, яка може передбачувати майбутнє; людина, яка

відбирає молоко в корів. На українських побутувало також вірування, що упир може народитись від «нечистих», грішних батьків.

Міфологічні вірування, що засновувалися на мертвій природі упиря, були також поширеними на теренах України. За П.Єфименком, загальнопоширеними були уявлення про те, що упирі вдень сплять у могилах, а вночі блукають. Вірили, що вони літають, вилазять на могильні хрести, лякають перехожих. Але страшніші вони тим, що, входячи до будинків, накидаються на сонних людей, особливо на немовлят, і ссуть у них кров, спричинюючи смерть. Подекуди вірили, що упир міг діяти на відстані (подібно тому, як відьма відбирала на відстані молоко), стоячи біля хати і п'ючи кров з кута будівлі. Позбавлялися упирів, що виходили з могил, таким способом (він був поширений у багатьох народів): відкопавши труну і пробивши упиреві груди (або голову) осиковим кілком (іноді, якщо мрець просто «ходив», не становлячи відвертої небезпеки, осиковий кілок втикали в могилу). Вважалося, що упир не любить лежати в освяченій землі, на цвинтарі, тому, якщо його несли на цвинтар, міг викликати бурю, вітер, завірюху. Власне, здатність впливати на погоду, викликаючи стихійні лиха, приписувалася всім «знаючим» людям, також усім дводушникам, як при їхньому житті, так і після смерті, коли вони ставали «заложними» небіжчиками.

Дводушник не є самостійним індивідуалізованим міфологічним персонажем, адже до дводушників можна зарахувати відьму, вовкулаку, чаклуна, упиря та ін. Вірування, зафіксовані на Слобожанщині, яскраво це ілюструють. Там вважали, що в людини є тільки душа, а у відьом, упирів і вовкулаків є дух, завдяки якому вони можуть ходити після смерті. Поширеними були уявлення про те, що люди-дводушники набували другої демонічної душі протягом життя, проте українці також вірили у те, що дитина могла народитися з двома душами. Вірили, що після смерті людини-дводушника її безсмертна душа покидає тіло, а демонічна залишається та «оживляє» тіло померлого, примушуючи його ходити. На Гуцульщині поняття

упиря і дводушника не були диференційовані. Вірили, що в такого упиря-дводушника, крім власної, хрещеної душі, є нечиста. Після фіз. смерті вона лишається, і тому існування такої людини триває. Поширений мотив про важку смерть чаклунів і відьом пов'язаний з уявленнями про те, що коли в момент смерті звичайна душа покидає тіло, то демонічна залишається, не даючи чаклуну ні вмерти, ні залишитися живим, що й продовжує його агонію.

В українських міфологічних віруваннях існує надзвичайно широке коло сюжетів про мертвого чоловіка, або «нечистого» духа, який приходить (прилітає) до жінки. Часто цей персонаж не має назви, а виступає просто як померлий чоловік, що «ходить» до своєї дружини внаслідок того, що вона за ним сильно плакала і тужила. Осн. сюжети нар. вірувань такі: померлий чоловік живе з жінкою статевим життям, а новонароджена дитина розливається смолою, або жінка ходить вагітна неприродно довгий термін і вмирає; він приходить до жінки ночувати, але вона тримає дитину і він не може нічого вдіяти; чоловік/наречений приходить до жінки/дівчини ночувати, вона мусить здивувати його і тоді він зникає. Одним із найпоширеніших вірувань було таке. Вдова чи самотня жінка (особливо молода) тужить за чоловіком (коханцем), і він починає прилітати до неї у вигляді вогняного змія. Часто такого «змія» називали «перелесником» («літавцем»). На Полтавщині, зокрема, вважали, що якщо за померлим дуже сумують, то в нього в землі вселяється нечиста сила — «перелесник», потім він змінюється в «обоясника» і ночами прилітає до того, хто по ньому постійно тужить. Вірили, що до жінок літає «нечиста сила» в образі змія, і після таких контактів жінка зазвичай марніла та вмирала. Припинити відвідини «змія» було неможливо, а для того, щоби віднайти від хати небіжчика, що приходив (мати до дітей, чоловік до жінки, брат до сестри), існували різні способи. Найпоширенішим було використання освяченого дикого маку («видюк», «скакун»), який вважався сильним апотропеєм проти всіх демонічних істот. Щоби небіжчик не «ходив»,

маком обсіпали навколо хати чи по всьому обійсту.

З усіх померлих передчасною смертю найнебезпечнішими вважалися самогубці. Християнство вперше ввело поняття про самогубство як про гріховну дію. Воно вважалося найтяжчим гріхом, оскільки життя людині давав Бог і тільки він мав право забрати його. Таких людей часто ховали на перехресті, на межах кількох сіл, адже середохресні дороги в традиційній свідомості трактувалися як нечисті, небезпечні місця, що належали до сфери впливу «нечистої сили». До того ж причину здійснення суїциду пояснювали безпосередніми діями «нечистого» духу, який штовхав людину на гріх.

Вважали, що самогубці могли провокувати порушення погодно-ї рівноваги та були пов'язані зі стихіями. Так, згідно з карпатськими віруваннями, на г. Черногора злітали душі самогубців, кували град і в хмарах розносили його по світу. В різних місцевостях України (зокрема, Волинь, Буковина, Слобожанщина) побутувало вірування: щоби припинити посуху, слід, якщо на цвинтарі є нещодавно похований самогубця, викопати його і зарити на роздоріжжі (чи вкинути в річку), а в могилу вбити осиковий кіл або ж вирвати з неї хреста. Вірили, що посуха припиниться, якщо поливати могилу водою. Очевидно, тут ми маємо справу з видом імітативної магії — впливаючи воду на могилу самогубці (особливо утопленика), люди мали на меті спровокувати дощ.

З усіх самогубців найбільше в народі боялися вішалників. Вірили, що можна дізнатися, коли хтось вішається, бо тоді здіймається буря. Цим також пояснюється заборона ховати вішалників на церк. цвинтарі. Напр., на Поділлі їх вважали «дітьми диявола», закопували на кордоні полів, вложивши до рота залізного гвіздка і пробивши груди осиковим кілком. Без цих пересторог вішалник міг встати з труни та «ходити». На Прикарпатті, зокрема, вішалників ховали у відлюдних місцях або «на границі села», бо вважалося, що якби його почали ховати на цвинтарі, то зірвався би такий вихор, що міг би і церкву рознести. О.Страхов доводить, що в архетипі вірування «вішалник як причина бурі»

стоїть Іуда. Пояснює це дослідник християн. віруваннями, за якими першою людиною на світі, яка повісилася, був Іуда Іскаріот. Це твердження не позбавлене певного підґрунтя. Варто згадати, що чорта в народі часто називали Юдою, уникаючи вголос називати слово «чорт». У Карпатах, зокрема, поширеним було пряме ототожнення Іуди та вішалника. Вважалося, що «як Юда продав Христа та пішов і зависив сам, та і той повішеник». Вірили, що «дідько» штовхає людину на самогубство і подає їй мотузку. Ніщо не засуджувалося людьми традиційного сусп-ва так суворо, як втрата безсмертної душі.

Ін. самогубці, утопленики, потрапили у фокус нар. вірувань передусім тому, що вони вмирили без каяття і важко було визначити, втонула людина внаслідок нещасного випадку чи сама втопилася. Своєрідність цих істот у ряді «заложних» небіжчиків полягає в їхній локалізації у водному середовищі і прибережній зоні, які є постійним місцем їхнього існування чи появи. Поширеним було вірування: утоплениками ставали ті, хто втопився свідомо чи випадково. Проте І.Вагилевич зафіксував у Карпатах уявлення, що якщо втонула вагітна жінка, то з її ненароджених дітей поставали утопленик чи утоплениця.

Частіше за все їх не ховали на спільному цвинтарі, бо вірили, що через те град може побити посіви. Проте могли і ховати, бо вважали, що вони не несуть такої небезпеки, як вішалники. В різних місцевостях України вважалося, що кожного місяця утопленик припливає на те місце, де він утопився. Він міг прогнати людину зі «свого» місця, а міг потягти до води. В українців Карпат побутувало вірування, що утопленик до семи років має топити людей, що купаються на його місці. І якщо він втопить когось за цей час, то може йти на «той» світ і бути звільненим від водного полону. Вважалося, що потопельники лякають людей і «водять» їх. Як зазначає С.Парсамов, утопленики є більш злими, ніж водяники, бо душі померлих насильницькою, ранньою і природною смертю є злішими, ніж духи, що уособлюють природу. Утім укр. вірування про водяника та утопленика є близь-

кими. Вони мають подібне коло функцій і дій: лякати (часто до смерті) і топити людей; заважати їм рибалити; являтися людям у різних образах (зокрема, дитини, коня). Це підтверджує думку Д.Зеленіна, що сх. слов'янам властивий погляд на водяників як на «заложних» небіжчиків, тобто утоплеників.

Друге коло вірувань та уявлень стосовно небіжчиків, що не мають спокою та повертаються, стосується нехрещених померлих дітей. Духи немовлят так само, як і духи дорослих «заложних» небіжчиків, вважалися небезпечними для людей. Причиною перетворення померлих немовлят на демонів вважалося неможливість переходу їхніх душ до загробного світу. Душі нехрещених дітей не могли перейти до «іншого» світу тому, що вони не отримали за свого короткого життя статусу повноцінної людини (вони не були охрещені — і, відповідно, не мали імені, не вмлі говорити, ходити, харчуватися людською їжею). Дітей до хрещення не вважали повноцінними людьми. Зокрема, в Карпатах на нехрещену дитину взагалі дивилися як на нечисту, оскільки вона несла в собі первородний гріх. Кажали, що вона «має в собі сатану». Подібно на Сх. Поліссі побутувала думка, що такою дитиною керує «нечистий». Не пройшовши обряду хрещення, тобто не ставши частиною «цього» світу, новонароджена дитина не вважалася людиною. Не ставши людиною, вона, відповідно, не могла бути похованою по-людськи, на цвинтарі. Нехрещених дітей зазвичай ховали біля церк. огорожі чи під порогом хати. Іноді ставлення до померлих до хрещення дітей та викиднів розрізнялися. У Центр. Україні перших ховали за огорожею цвинтаря чи в садку, а других закопували під порогом. Поховання під порогом робилося з думкою про те, що, переступаючи поріг, люди символічно хрестили поховане під ним немовля. Кажали, що згодом ці діти «вихрещуються». З померлими нехрещеними дітьми в народі пов'язували походження таких істот, як потерчата, мавки, русалки.

Часто потерчатими (страдчатими, страччуками) вважали саме тих дітей, які були народжені поза шлюбом і вбиті матір'ю.

Так, на Прикарпатті «страдчам» могли називати дитину, яку дівчина «стратила» і «поховала без хреста». Їх зазвичай ховали на межах, по кутах хати або стайні. Сюжети уявлень про потерчат схожі: вони згуртовані навколо терміну їх перебування у статусі потерчати та можливості їх урятувати, символічно охрестивши, інакше вони перетворюються на злих духів чи мавок. Вірили, що вони літають сім років і кричать: «Хресту!», благаючи, щоби їх охрестили, або ж тільки на сьомий рік вилітали з могили і просили хреста. Якщо хтось почує голос страдчати й охрестить його, кинувши йому шматочок хустки на крижму і сказавши формулу «Охрещується раб Божий...», то воно йде до Неба. Найчастіше хлопчикові давали ім'я Іван, а дівчинці — Марія, іноді — Анна. Якщо ж цього не відбувалося, потерча після семи років ставало злим духом, літало і лякало вночі. Іноді вони з'являлися в постаті лелеки чи сороки, хоча могли бути й у вигляді потвор і привидів. Крім того, заховане в хаті страдча шкодило тим, що в родині помирили діти. Вірили також: щоб охрестити потерча, треба не тільки дати ім'я, а й кинути йому щось з одягу дорослих людей.

Образ мавки виводить своє походження від померлої нехрещеної дитини. У степових та лісостепових регіонах фольклор зближує мавку з русалкою чи ото-тожнює їх. Найбільшою варіативністю виділяються уявлення про мавок, зафіксовані в Карпатах. Зокрема, там вважали, що мавки (нявки) високі на зріст, мають округле обличчя і довгі коси. Характерною рисою зовнішності мавок була дірка на місці спини, через яку видно мертву утробу. Мавки за походженням та діями пов'язані з двома групами персонажів: русалками та рядом істот, характерних для міфологічних вірувань населення Карпатського регіону: лісова панна, бісиця, повітруля, вітряниця, літавиця, богиня, дика баба. Коло дій мавок і русалок дуже подібне. За В.Гнатюком, мавки, як і русалки, з'являлися людям у вигляді гарних дівчат, а час їхньої появи, за деякими віруваннями, теж мав сезонний характер — вони виходили під час Зелених свят. Подібно до русалок вони танцювали і залоскотували людей до смерті.

У гуцульських говірках назва «нявка» (мавка) вживається зі значенням «лісова дівчина», «гірська русалка», також паралельно зі словом «лісовиця». Існує думка, що всі ці персонажі — окремі варіанти одного образу. За нар. уявленнями, вони мали подібну до мавки зовнішність: спереду виглядали як гарні дівчата з довгим волоссям, а ззаду не мали спини; володіли здатністю літати; зваблювали чоловіків до смерті.

Образ русалки — один із найпоширеніших і найскладніших в укр. нижчій міфології. Одні вчені вбачали в генезі русалок зв'язок із культом предків, інші наполягали на пріоритеті культу рослинності. В.Милорадович дійшов важливого висновку, що русалки не мають у своїй природі нічого стихійного та є різновидом мерців, а пізніше Д.Зеленін пов'язав цей образ із категорією «зложених» небіжчиків. Русалками здебільшого вважали молодих дівчат і жінок чи померлих нехрещених дітей. Культ русалки в Україні найбільш поширений у Поліссі. Крім великої кількості зафіксованих тут оповідей, русалка є центр. постаттю трійцької календарної обрядовості. Якщо говорити суто про цей регіон, то тут вважали, що русалками ставали дівчата (чи просто люди), які померли, народилися чи одружилися на Русальному тижні, який іде за Трійцею, чи на саму Трійцю. З огляду на загальноукр. вірування, в яких русалки фігурують і як молоді дівчата, що втопилися, і як нехрещені діти, вважаємо за доцільне розглядати цей персонаж у двох групах: русалки, що походять від дівчат і молодих жінок, які втопилися; русалки, що походять від нехрещених померлих дітей.

Поширеним було уявлення, що дорослі русалки — це дівчата, які втопилися під час купання. Люди бачили їх зазвичай у вигляді голих дівчат із довгим розпущеним волоссям. Зооморфізму в укр. віруваннях про русалок мало, але на Слобожанщині існували уявлення про те, що дорослі русалки можуть з'являтися у вигляді білок, шурів, жаб. Не характерним для вірувань українців є також образ потворної старої русалки чи русалки-дружини водяника. Він характерний передусім для Слобожанщини, де були зафіксовані вірування, що дівчата-

утоплениці ставали дружинами водяників.

Образ русалки-дитини був поширенішим, ніж образ русалки-утоплениці. Про це свідчить спостереження В.Милорадовича про те, що у Центр. Україні побутовали уявлення тільки про русалок-дітей — мертвонароджених, приспаних матерями, вбитих при народженні, взагалі нехрещених. Також русалками вважалися недоноски і викидні, яких ховали під порогом хати, та втоплені діти. У піснях, які, як вважалося, русалки співають на Зеленому тижні, відчувається натяк на вину їхніх матерів: «Мене мати породила, на світ білий не пустила, в руки палку дала, щоб русалка була»; «Мене мати народила, нехрещену схоронила»; «Нас мати породила, нехрещених хоронила, під порогом положила»; «Мене мати народила, нехрещену положила»; «Мене мати не колихала, да в воду пускала»; «Мене мати вродила, та в хрест не ввела». С.Парсамов дійшов висновку, що групу русалок-дітей могли утворити позашлюбні діти, яких не мали можливості хрестити з огляду на ненормальні, незаконні соціально-правові умови, в яких вони народилися. Дослідник констатує, що вислів «мене мати положила» із пісень русалок-дітей можна розцінювати як шифр, за яким приховане вбивство незаконнонародженої дитини.

У нар. календарі було одне свято, пов'язане з русалками, що правда, в різних місцевостях воно припадало на різні дні. Однак у більшості регіонів України «Русалчин Великдень» припадав саме на Сухий четвер Трійцького тижня (локальні назви: русальний, русалчий, русалчий, русалчин, мавський, навський). У суботу перед Трійцею поминали русалок, бо вважали, що на Русальний Великдень вони виходять із води і намагаються спіймати тих із батьків, які не поминали їх, і залоскотати. Зникали ж вони в останній день Русального тижня чи в перший понеділок Петрового посту.

Отже, до великої групи «істоти людського походження» зараховуємо тих міфологічних персонажів, які мають людське походження. Перш за все це люди, наділені надприродними здібностями, яких називали ще «непростими» чи «знаючими». Нижче стоять пере-

хідні напівдемонічні істоти — люди, які поряд із людською містять у собі демонічну природу (відьма, чарівниця та їхні чол. відповідники, чаклун, вовулака). Третьою категорією персонажів є «заложні» небіжчики — люди та діти, які померли наглою чи передчасною смертю; люди, які за життя грішили і мали контакти з «нечистою силою», внаслідок чого змушені продовжувати демонічне життя після смерті. Це «ходячий» мрець, упир, перелесник, вішальник, утопленик, потерчата, мавка, русалка.

#### Персоніфіковані образи, духи та демонічні істоти

Попри те, що практично всі образи нижчої міфології походять від людини, міфологічні персонажі, виділені в групу персоніфікованих образів, духів і демонічних істот, належать більшою мірою хтонічному світу, ніж світу людей. Вони періодично входять у життєвий простір людини, існують у ньому, втручаючись у життя людей. Вони переважно мають антропоморфний вигляд. Це: домашні духи; істоти, пов'язані зі стихіями; персоніфікації Долі та Душі; персоніфікації днів тижня; персоніфікації хвороб людини; чорт.

Група **домашніх духів (духів-охоронців, духів-покровителів, духів-шкідників)**. Її ключовим образом є домовик. Він надзвичайно суперечливий міфологічний персонаж, який містить у собі багато різнопланових рис, нашарувань різних епох та іноетнічних впливів. Осн. типи домашніх духів, характерні для різних регіонів України: дух-збагачувач; антропоморфний домовик, схожий на господаря дому; домовик як домашня змія; домовик в іпостасі ласки.

Пояснення походження домовика як злого духа ми знаходимо в одній типовій апокрифічній легенді, яка існувала у багатьох варіаціях. За однією з них чорт уже існував перед створенням світу. Тоді Бог побачив його у піні та взяв із собою. Самому чортові було сумно, і він захотів мати товаришів. Бог наказав йому вмочити палець у воду і струсити позад себе, внаслідок чого відстане собі товариша. Проте чорт вмочив руку і, почавши нею трясти, наробив багато чортів. Вони повстали проти Бога, і

той покарав їх, скинувши з неба. Де котрий з них упав — там і залишився: у воді — водяник, у лісі — лісовик, у болоті — болотяник тощо. У таких легендах домовик не виділяється серед ін. демонів, він уявляється різновидом чорта.

В ін. колі вірувань та уявлень домовик виступає в ролі духа-збагачувача, якого могла для себе створити (виростити, виховати) людина, яка зазвичай «знала». Ці вірування, з великою варіативністю міфологічних сюжетів, були зафіксовані переважно тільки в Карпатах і подекуди на Поділлі. Такого домовика називали по-різному: хованець, годованець, вихованок, рідше чорт. Серед гуцулів побутувало переконання, що як господар знається з чортом, то знає, що «прислужливого чорта» можна висидіти з яйця, яке чорна курка вперше знесла на Благовіщення. Його треба було носити під пахвою доти, поки чорт не вийде з нього. Подібно мешканці Прикарпаття вірили, що хованець викльовується з курячого «зноска». Таке яйце слід було намастити попелом із кістки мерця і носити під пахвою, поки з нього не вийде чорт.

Дух типу хованця сприяв збагаченню свого господаря, допомагав йому на полі, доглядав худобу, пильнував майно, не давав відьмам доїти корів, колисав дітей. Йому була властива ситуативність (риса, характерна для багатьох духів): добро чи зло, що вони приносять, визначається не стільки їхньою природою, скільки роллю в окремій ситуації. Людина, яка виростила хованця, мала дотримуватись чітких умов, щоби домовик виконував роботу, для якої його прикликали з «іншого» світу. Хованець, як правило, любив тільки одну масть корів чи коней, і господарі мали рахуватися з цим. Господар мусив поселити хованця на горищі та годувати його несолоними стравами. Якщо хтось випадково подавав йому солоне, то хованець робив шкоду господареві.

Крім того, що домовик у нар. уявленнях пов'язаний із померлими нехрещеними дітьми, він також є близьким до образу «ходячого» мерця. Зв'язок домовика з небіжчиками простежується в деяких укр. віруваннях. На Центр. Поліссі переважно вважали, що домовик є в тій хаті,

де хтось помер. Причому він не був ні злим, ні добрим. Як «свій» небіжчик, він міг пильнувати госп-во, попереджати про новини, але міг і «давити», тиснути на груди людині. На Зх. Поліссі вірили, що домовик з'являвся в хаті, коли помирала погана людина, якщо небіжчика ховали «без хреста». Вірили, що він лякає, душить, ходить. Траплялися погляди на домовика і як на уособлення померлого предка, проте вони мало поширені на території України.

Риси домашнього духа мали також деякі тварини. Напр., на Східному та Центр. Поліссі ласку ототожнювали з домовиком, а слова «ласочка» та «домовик» могли вживати як синоніми. У віруваннях Центр. Полісся дослідники фіксували уявлення про домовика у вигляді ласки, kota, собаки, а для Зх. Полісся більш характерні вірування, в яких домовик уявляється вужем. Крім того, названі тварини мають низку рис і ознак, що дають підстави вважати їх самостійними домашніми духами. Особливо це стосується ласки і вуза. Зокрема, на Прикарпатті вірили, що худоба «ведеться» у тій стайні, де є ласка, і кожна корова має свою ласку такої ж масті. Між нею і коровою існував тісний зв'язок, бо якщо вбивали ласку, то корова помирала. Подібно у Карпатах побутувала думка, що домовик має вигляд пса чи kota та якої він масті, таку і треба тримати худобу, бо інакше вона не буде «вестися». Так само «хованець» міг любити тільки одну масть корів і перетворюватися на пса, kota, півня такого ж кольору. У деяких місцевостях Полісся ласка і домовик могли бачитися однією істотою, а могли навпаки — диференціюватися, причому такі різномірні уявлення часто фіксувалися у межах одного населеного пункту. Напр., на Чернігівщині в одному селі вважалося, що ласка заплітає коням гриву, а домовик давить людину, видирає в коня гриву і плете з неї мотузки. Схожа ситуація спостерігається з вужем. Подекуди на Поліссі його остерігалися вбивати і називали «домовик». Часто, однак, вуж прямо не ототожнювався з домовиком, але мав усі риси та ознаки самостійного домашнього духа. Вважалося, що вуж міг жити в льосі чи під припічком, що в деяких місцевостях приписувалося до-

мовику. На теренах України поширеним було вірування, що ву́ж ссе ту корову, яку любить, і вона дає багато молока. Тільки ву́жеві не можна було робити жодної шкоди, бо вірили, що як вдарили ву́жа чи вбили його, то корова помре. Домовик, таким чином, міг набувати вигляду тварин, що мають хтонічну природу, — ву́жа і ласки, та показуватися людям у цій зооморфній іпостасі. Водночас ці тварини можуть виступати в нар. віруваннях як самостійні домашні духи. Важливо, що різні типи домовиків об'єднує мотив їхніх зв'язків із худобою.

Отже, для нижчої міфології українців характерні кілька типів домовиків: домовик-вихованець, антропоморфний домовик-небіжчик; домовик-тварина. Всі вони були тісно пов'язані з віруваннями у потойбіччя та в ряд демонічних істот і явищ. Крім того, домовик співвідносився із хтонічними тваринами ву́жем і ласкою, які могли виступати і як самостійні домашні духи. Однак домовик не був однозначно злим чи добрим персонажем. Його дії в домашньому просторі та стосунки з господарями визначалися ставленням людей до нього і виконанням низки умов, необхідних для нормального співжиття з ним.

Представники наступної категорії — **істоти, пов'язані зі стихіями**. Їхня локалізація, коло дій та властивостей пов'язані зі стихіями води, лісу, вітру. З людиною цих істот пов'язують такі ознаки: вони мають переважно антропоморфний вигляд чи антропоморфні ознаки; входять у безпосередні контакти з людьми; за деякими віруваннями походять від людей, померлих неприродною чи передчасною смертю.

Переважна більшість укр. вірувань у водяника свідчить або про його ототожнення з чортом, або ж на користь його людського походження від утопленика. Щодо першого в українців побутувало переконання, що у воді сидить чорт — водяник, який міг одружуватися з утопленицями і мати з ними дітей. Під час пологів звали баб-повитух, які фігурують також як акушерки для чортів. Такі уявлення поширилися в народі не без впливу відомої апокрифічної легенди про походження чортів, що наводилася вище. Стосовно другого, то, напр., на Слобожанщині було по-

ширеним уявлення, що водяники походять від утоплеників, чії тіла залишилися без християн. поховання. Душа таких утоплеників-водяників у вигляді білої собаки приходила до тіла на березі та вила, а потім кидалася у воду і стогнала там та лякала людей. Деякі дії водяника в нар. уявленнях збігаються з діями утопленика: лякати і топити людей, заважати рибалкам ловити рибу, давати зловити себе, внаслідок чого рибалка лякався до смерті, являтися людям у різних образах (немовляти, дитини, чоловіка, коня, папа, собаки, селезня, риби, ягняти).

Зафіксовані дослідниками матеріали про лісовика, подібно як і про водяника, досить незначні. Більшою мірою вірування в різноманітних лісових духів та демонічних істот, пов'язаних зі стихією лісу, були характерні для українців Карпат. Назву «лісовик» у гуцульських говірках фіксували зі значенням «міфічна істота, що живе в лісі та випасає лісових тварин». У Карпатах вважали, що існують «пастушки до звірів», «дики люди» — лісовики і лісовки, які живуть у лісі. Вірили, що олені, сарни, зайці — це їхня худоба, а ведмеді, вовки і рисі — їхні пси і коти. Лісовики і лісовки мали сім'ї, подібні до людських, і люди могли бачити їхніх дітей. Жін. аналог лісовика невідомий на ін. території України. Різновидом укр. лісовика може виступати карпатський «чугайстер» (лісовий чоловік). Вірили, що він виглядає як чоловік, тільки надто високий, а шкіра його вкрита буйним волоссям. Людям чугайстер не робив нічого поганого, натомість він захищав їх від мавок та русалок.

Поширеним було також переконання, що в лісі живе чорт. П. Іванов зазначав, що на кінець 19 ст. ще вірили в те, що лісовик збиває людей зі шляху, морочить, заводить у хаші, що лісова луна є відкликом лісовика і що різні явища, які викликають у лісі вітри, це справа рук лісовика, проте сам лісовик втратив самотність, перейшов у розряд «нечистої сили». За матеріалами зі Слобожанщини, лісовик міг з'являтися людям у вигляді типового чорта: у шерсті, з рогами та копитами і, як більшість представників кола «нечистої сили», міг красти нехрещених немовлят. Імовірно, таким поглядам на

природу лісовика сприяли поширення та популярність апокрифічної легенди про створення чортів від крапель із руки чорта чи від янголів, скинутих з неба.

Вірування в те, що вихор — це чорт або у вихорі всередині сидить чорт чи певна неконкретизована демонічна істота, було поширеним на території України, а в деяких місцевостях не втрачає своєї сили і сьогодні. Вихор українці ще називали «чортовим весіллям». Його могли бачити однією з іпостасей нечистого духу, чорта. Напр., на Волині вихором називали чорта, що грає весілля. На Слобожанщині, Півдні, *Холмиціні* та *Підляшші* вірили, що вихор це і є чорт. На Центр. Україні, Слобожанщині, в Галичині, Поліссі, Карпатах були зафіксовані погляди на явище вихору як на весілля демонічних істот. Існували уявлення і про те, що вихор — це чортовий танець. О. Страхов вважає, що весілля як метафора у застосуванні до вихору не є початковою, вона є розвитком початкового мотиву танцю. За ним вихор у висхідній точці загальноєвроп. народно-християн. вірування — це танець дочки Іродіади — Саломеї, яку покарали за смерть Іоанна Хрестителя, позбавивши вічного спокою. Саме її замінюють у повір'ях про вихор словесними метафорами, що його описують: Іродом, чортом, відьмою. У Карпатах вірили, що повітрулі (вітряниці) танцюють у повітрі, утворюючи вихори. А в Центр. Україні фіксувалися уявлення, що на роздоріжжі танцюють відьми і так утворюють вихор. Поширеним серед українців також було вірування, що вихор може здійснюватися тоді, коли помер самогубця. Вірили, що це ознака того, що десь хтось повісився. Небезпека вихору вбачалася також у тому, що він міг спричинити виникнення деяких хвороб. Поширеними в українців були уявлення, що як людина потрапить у вихор, то він її «підвіє», людину «скрутить», вона буде важко хворіти і без допомоги знахаря не видужає. Часто хворобу так і називали «підвій», а подекуди, зокрема на Полтавщині, вважалося, що це різновид «переполоху». Крім фіз. страждань (людину паралізувало, лихоманило, їй «скручувало» кінцівки, вона непритомніла), «підвій» означав і психічні розлади (у людини «шу-

міло в голові», вона починала ненажерливо їсти, гавкати, співати або, навпаки, мовчала). В.Петров пов'язав різні симптоми «підвію» з нар. уявлень з епілепсією, яку в народі ще називали «чорна слабкість», «падуча». Існувало кілька поширених способів уберегтися від вихору, як суто християнських (хреститися, читати молитви), так і тих, що мали більш архаїчне коріння. Поширеним у різних місцевостях України (зокрема Південь, Слобожанщина, Полтавщина, Волинь) було вірування, що, побачивши вихор, треба кидати в нього ніж, сокиру, вила. Розповідали, що після цього вихор розсіювався, пил осідав і показувався чорт у крові, з ножом у ребрах або просто ніж у крові.

Різноманітні прояви і сторони життя персоніфікувалися в уявленнях людей у постаті антропоморфного характеру, істоти, наділені надприродними якостями. Найпоширенішими **персоніфікаціями різних сторін людського життя** в нар. уявленнях виступають Душа, Доля, Злидні, Смерть. Укр. нар. уявлення про душу сформувалися в руслі християн. вчення про наявність у людини безсмертної душі, Божого дарунка — риси, що відрізняє її від ін. істот. Згідно з християн. концепцією смерть відбувається тоді, коли Бог вимагає душу на суд. Крім того, в нар. поглядах на душу наявні рудименти архаїчних анімістичних вірувань, що були характерні для багатьох народів світу. За ними сон чи транс є тимчасовою, а смерть — повною відсутністю душі. Серед українців Слобожанщини побутували уявлення про те, що душі перебувають у Бога і він у певний час посилає янгола віднести душу майбутньому людському створінню. За традиційними віруваннями мешканців Полісся і Карпат, які й нині поширені на теренах Карпат, людина отримує душу ще в лоні матері. Про це свідчать рухи дитини в утробі, які жінка відчуває переважно на п'ятому місяці вагітності.

Поширеними на території України були вірування, що душа, перебуваючи між світами (входячи в тіло людини при народженні та виходячи з нього по смерті), набуває матеріального вигляду. Напр., на Слобожанщині вірили, що душа має ви-

гляд бджоли чи мухи з крилами, яких вона позбавляється, входячи в тіло дитини. У Катериносл. губ. були зафіксовані вірування, що душа виходить із тіла у вигляді бджоли, голуба, великої мухи. Подібно на теренах Прикарпаття вважалося, що в момент смерті душа виходить з горла людини у вигляді мухи чи білого голуба. Поширеним було переконання, що душі праведних і грішних людей набувають різного вигляду після смерті. Це стосувалося навіть душ дітей. На Слобожанщині було поширеним уявлення, що душі немовлят на «тому» світі несуть на собі відбиток особливостей появи на світ і смерті. Душі дітей, померлих охрещеними, живуть серед янголів. Душі нехрещених немовлят Бог селить в особливому раю. Душі позашлюбних і вбитих при народженні дітей уявлялися брудними; народжених у шлюбі — чистими; а прийнятих повитухою — рум'яними. На Гуцульщині побутувало вірування, що душа праведника має подобу золотої пташки чи білого голуба, за гріхи ж душа могла набувати вигляду чорної пташки, пса, мухи, оси чи перейти у тварину.

Іноді Душа людини ототожнювалася з її Долею. П.Іванов, ґрунтуючись на записаних ним у Харків. губ. оповідах, виділив три типи Долі: природжену Долю — душу предків; Долю-янгола; Долю — душу людини або її двійника. У першому випадку Долю не сприймають як уособлення абстрактного поняття, а вважають душею предків, померлих батьків, складаючи таким чином відображення давнього культу предків. Його відголосок вбачають у залишанні після вечері, особливо на великі свята, частини їжі для Долі. У подібних уявленнях поняття Душі та Долі людини є практично тотожними. Вірили, що за поминальним обідом присутні душі (долі) померлих. Вважали, що вимітати сміття через поріг не слід, бо можна забруднити душі померлих родичів, що входять у цей час до хати. Іноді поняття про долю перепліталось з віруваннями про «ходячих» мерців. Поширеними були оповіді про те, що помирає хтось із членів родини і просить залишати після вечері їжу, бо його доля приходитиме їсти. Якщо їжу забували виставити, то Доля померлого набувала типових рис

«ходячого» небіжчика — ходила вночі та лякала. Вона також здійснювала дії, які нар. традиція приписувала домовику. Коли Доля померлого ходила по хаті, варто було її спитати, як домовика: «Чи на добро, чи на худо?», вона «хукала» і зникала, а незабаром траплялося щось недобре. Подекуди Доля могла являтися у вигляді пса, kota, миші, які жили біля печі, що теж зближує її з образом домовика.

Долю також могли ототожнювати з янголом-охоронцем, що є в дитини, коли вона ще перебуває в утробі матері. Він вчить її всьому, що вона має знати для свого земного життя. Вірили, що при народженні янгол вдярає пальцем по верхній губі новонародженого, внаслідок чого на ній утворюється поглиблена доріжка на все життя, а дитина забуває все, сказане їй янголом. Існувало багато приписів, яким чином можна побачити свою Долю-янгола. Зокрема, можна було після обіду, на Різдво взяти ту ложку, якою їли, і вийти з нею за ворота — тоді, говорили, бачили Долю.

Близькими до постаті Долі є образи злиднів. Як підкреслював М.Сумцов, злидні — укр. термін із широким загальноєвроп. змістом. На укр. теренах значення цього терміна різнопланове. Так, у прислів'ях і приказках «злиднями» позначаються бідність, матеріальні нестатки, а в казках та прокляттях злидні — це демонічні істоти. Образи злиднів є близькими до образу Долі. Подекуди вважали, що злидні — розколоті частинки Недолі або діти лихої Долі. Їх уявляли невидимими старими жebraками і вірили, що там, де вони оселяться, буде вічна бідність.

Ще одна постать у низці персоніфікацій різних сторін людського життя — Смерть. В укр. нар. віруваннях вона фігурує як самостійний міфологічний персонаж. Бачити її могла тільки людина при смерті. Вірили, що якщо Смерть стоїть у людини в ногах, то вона видужає, як у головах — помре. Частіше за все візуальним образом Смерті була постать старої сивої жінки у білому вбранні з косою. Цей образ притаманний усім европ. народам. Він сформувався під впливом християн. реліг. літератури і поширився в епоху середньовіч-

чя. Крім коси, Смерть здійснювала свою місію за допомогою ще ряду предметів. За дослідженнями Р.Гузія, в уявленнях бойків початку 20 ст. вона користувалася косою, пилкою, граблями, лопатою та мітлою. При цьому форма протікання процесу передсмертної агонії залежала від вибору нею осн. знаряддя покарання: «Як чоловік легко вмирає, то від коси, а як твердо, то від пили». Серп, коса, мітла і граблі виступають як смертні атрибути також за переконаннями лемків та гуцулів. З часом набір осн. знарядь Смерті поступово спрощується та обмежується серпом. Подекуди на Поліссі вірили, що Смерть стоїть у головах вмираючої людини, а з її коси до рота людини капає одна крапля, від якої і настає смерть. Не обмежуючись однією віковою категорією, Смерть могла перевертлитися в дитину чи літню жінку, а часто й у вродливу молододівчину. Поява її у тій чи ін. іпостасі нерідко залежала від моральних якостей та віку вибраної жертви. Грішному Смерть бачилася страшною, у своєму традиційному образі кістяка з косою, а праведному — гарною дівчиною.

Істоти, яких можна назвати **персоніфікаціями днів тижня**, семантично подібні до попередніх персонажів. Деякі дослідники зараховують Долю, Смерть і П'ятницю до одного асоціативного ряду образів. Ми не будемо розглядати сакральний бік цих образів, зокрема зупиняться на правосл. культурі св. Параскеви-П'ятниці. У наше завдання входить показати місце персоніфікованих особливих днів тижня (П'ятниці, Середи, Неділі) в нар. к-рі як міфологічних істот, які мислилися реальними, такими, що входили у безпосередній контакт із людьми, виявляючи демонічні здібності у покаранні останніх.

Протягом усього року п'ятниця і середа були пісними днями, що вже само по собі спричиняло різного роду заборони. Так, за матеріалами В.Милорадовича, у п'ятницю було суворо заборонено прясти і виконувати попередні прядінні роботи над коноплею. Також не можна було прати і залити, лазити в піч, чистити трубу, мазати піч і припічок, пекти хліб, готувати квашню. Заборона стосувалася також поведінки — не можна було сміяти-

ся, співати, розважатися, чесати волосся. Бо вірили, що, коли жінка народжуватиме, вона буде просити допомоги у П'ятонкі, а та відповість, що спочатку помаже, позмиває, розчешеться стільки разів, скільки жінка це робила, а потім прийде на допомогу. Як надприродну істоту П'ятницю бачили худюю і страшною лютою жінкою, яку не можна ні вмолювати, ні перепросити. Вірили, що вона ходить по селах і дивиться по хатах, чи всі люди святкують її день, і карає за недотримання заборон. Її також бачили розплетеною, босою та нагою жінкою. Часто підкреслювали її старість і одяг у дірках. Їй навіть співчували, бо люди бачили, як вона ходила по селах, поколото голками та просвердлена веретенами. Вірили, що то зробили швачки та пряді, які працювали у п'ятницю. В оповіді Херсон. губ., поданій В.Ястребовим, П'ятниця сама пояснює неслухняним жінкам, від чого має рани. Пухирі — від того, що жінки пекли хліб, позоляне її тіло тому, що вони злили сорочки, подряпини з'явилися від того, що жінки розчісували волосся, а уколи — від прядіння. Іноді П'ятниця вдавалася до відвертого фіз. насильства, щоби покарати неслухняних жінок, — здирала з них шкіру.

Міфологічними синонімами образу П'ятниці вважаються образи Середи і Неділі, що також є персоніфікаціями днів тижня, які стежать за дотриманням табу в ці дні. В узагальненому вигляді для укр. традиції була універсальною заборона прясти «під п'ятницю», протягом п'ятниці, у середу та неділю.

Наступною категорією демонічних істот є **персоніфікації хвороб людини**. Важкі та пошесні хвороби (холера, чума, лихоманка) в нар. уяві персоніфікувалися в істот, що виступають переважно в антропоморфному вигляді, найчастіше в жін. статі.

Образ Холери є пізнім явищем, адже азіатська холера з'явилася в Європі лише на поч. 19 ст., а в Україні вперше — 1831. У нар. віруваннях образ Холери став однією з найпоширеніших персоніфікацій хвороб. Уже сам білий колір одягу чи волосся цієї істоти асоціювався зі смертю. Найчастіше Холеру уявляли в образі жінки: «пані гарна, повновидна, але сива, в чорній сукні і лице завішане», «гарна, але

стара, коси білі, як сніг». Проте траплявся також образ Холери — бідної жінки в сорочці, з розпушеним волоссям. Вона ходила по селах і голосила, а там, де чули її голос, помирили люди. Схожі вірування про Смерть, яка в подібному образі ходила по селах, були зафіксовані у Карпатах. Холера також могла мати копита замість ступнів. Ця риса зовнішності підкреслює її тілесну аномальність, що в традиційному сусп-ві мислилася як належність до потойбіччя. Зооморфні ноги були ознакою хтонічної сутності істоти, вони також приписувалися домовику, чорту, Смерті. Холера могла набувати і повного зооморфного вигляду, стаючи білим собакою, побачивши якого, людина вмирала.

Не менш поширеними були вірування у персоніфіковану Чуму («джуму»), яка мала здатність перетворюватися на будь-кого. Вірили, що вона ходила по селах жебрачкою, просила в людей хліба, іноді ставала чорним котом, псом чи куркою. Коли з дівчиною-жебрачкою ділилися останнім шматком хліба, вона залишала дім, а там, де її виштовхували з хати чи обдурювали, всі швидко помирили. Подібна ситуація траплялася, коли Чума перекидалася кішкою. Вірили, що коли вона біжить по дорозі і хтось штурхне її ногою, то через кілька кроків падає мертвий. Іноді Чума надіялася відверто демонічними ознаками. На Поділлі вважали, що вона їздить на високому возі, оточена примарами і відьмами. Здалека її мали здатність відчувати тільки півні — вони хрипнули, та собаки — вони не могли гавкати. В деяких місцевостях вважалося, що Чума в антропоморфному образі може жити серед людей. Зокрема, А.Подберезький 1845 записав від чумаків у степах біля Тилигульського лиману таку розповідь: до валки чумаків пристав самотній чумак і їздив з ними сім років; після цього він розподілив усе своє майно і гроші між друзями і зізнався їм, що він — Чума, і мусить покинути їх, бо Бог наказує йому в наступні три роки морити людей; сам він, хоч і не хотів робити цього, але мусив, бо на те Божа воля; однак моров він тільки неблагочестивих людей.

Дещо особно від персоніфікацій Холери та Чуми стоїть образ Пропасниці. У білицках про про-



пасниці міститься значна частина апокрифічних сюжетів і молитов. Вірили, що люди мучили пропасниці, які вважалися дочками царя Ірода. Пропасниці завжди було багато, їхні назви були різні, залежно від симптомів хвороби: трясця, корчій, жарка, огневиця, знобія, желтія тощо. В народі існувало багато легенд про пропасниці. Суть їх зводилася до того, що якийсь святий чи апостоли зустрічають, напр., сімдесят сім дівчат, виявляється, що це дочки царя Ірода, які йдуть у світ ламати кості та відбирати їжу. Святий чи апостоли їх б'ють, вони втікають і кажуть, що хто буде згадувати ім'я того святого чи апостолів, того вони будуть уникати, а хто не буде, той хворітиме. Оскільки до пропасниці входять ще й ін. захворювання, крім власне малярії (тиф, грип, бронхіт), то симптоми цих хвороб і самої малярії люди називали відповідно: пропасниця, напрасниця, трясця, трясовиця, гнитуха, жарка, вітрова, водяна, переполошна тощо. Тобто образи пропасниці є персоніфікаціями симптомів однієї хвороби. Незважаючи на велику кількість пропасниць, хворі могли бачити уві сні одну огидну стару жінку, яка м'яла і трясла людину, кидала її в холод і жар.

Складним для вивчення образам є **чорт**. Це істота суперечлива, неоднозначна та поліфункціональна. Чорт — образ пізнього походження, і уявлення про нього тісно пов'язані з бібл. та середньовічно-європ. розумінням, також з апокрифічними впливами. За апокрифічною легендою, яка побутувала в різних варіантах, люди вірили, що чорти постали із крапель від руки першого чорта, який існував перед створенням світу. Вони повстали проти Бога, і той скинув їх з Неба. Вони впали на землю і стали чортами — лісовими, водяними, болотяними тощо. Якщо вдитися у постать чорта в нар. віруваннях, ми не знайдемо в ньому ознак демонічного духа зла, яким він змальовується у догматичній традиції. Його не ототожнюють з образом грішного янгола, віра в якого пов'язана з міфом про суперечку Бога і Сатани, він є бісом, близьким до людської щоденності. Поряд із цим чорт міг виступати співтворцем Бога в етіологічних легендах. У різних випадках чорт брав участь у деміургічній діяльності Бога,

навіть виконуючи Його доручення, проте він завжди робив це нечесно і дбаючи тільки про свою користь. Побутувало уявлення, що чорт створив також деякі ремесла і заняття, а саме: ковальство, млин, скрипку, горілку, тютюн, корчму, віз, люльку.

У нар. лексиконі чорт, на відміну від ін. міфологічних персонажів, мав багато означень. Зокрема, в гуцульських уявленнях існувала ієрархія чортів. Найстаршим у ній був арідник, якого називали ще «триюда», «юда», «сатана», «ірод», «біда». Підвладними йому вважалися дідьки, біси, шезники. За Н.Хобзей, слово «чорт» належало до табуйованих, тому в карпатських говірках воно мало велику кількість евфемізмів. Напр., «тот», «тот, що у скалі», «він — дураха му», «тот — скаменів би», «тот з ріжками» тощо. Поширеним на укр. теренах був займенник «він» на позначення чорта.

Чорта, за нар. переконаннями, можна було побачити в різних іпостасях. Найчастіше його уявляли в антропоморфному вигляді, проте з деякими зооморфними деталями. Для жителів Полісся вирішальною ознакою для розпізнання чорта була наявність капелюха та костюма міського крою. Говорили, що чорти показуються в таких капелюхах, «як колись французи носили»; в жовтих чобітках; у чорному пальто із блискучими гудзиками тощо. Подібно на Волині вірили, що чорт одягнений у плаття нім. крою і на голові в нього високий капелюх. Приховуючи свій вигляд, чорти одягалися саме в «панський» (тобто «чужий») одяг і розмовляли «чужою» мовою. Проте в чорта навіть при його антропоморфічних перетвореннях були не людські ноги. Найчастіше вони були гусячими, кінськими, або одна нога — куряча, друга — кінська. Впізнати чорта можна було і за тим, що він міг бути кульгавим чи кривим на одне око.

Поширеним було вірування, що чорт (або ін. демонічні істоти) підкладав жінці в колыску своє дитя, одмінка, а її рідне дитя забирав. Зазвичай таке траплялося одразу після народження дитини. Існували уявлення, що підміна могла відбуватися і під час вагітності жінки. У Середній Наддніпрянщині народження дитини з фіз. вадами (трьома головами, ріжками, кітями на ногах)

пояснювали тим, що таким «обмінчам» Бог покарав батьків за працю у свято. Від звичайних дітей одмінок відрізнявся тим, що мав надто маленьку або, навпаки, надто велику голову, роги, довгі вуха, тонкі ноги, великий живіт; він не ходив, не ріс та ненажерливо їв. Поширеними були історії про те, як люди дізнавалися, що вони виховують «одмінка», і за порадою «знаючих» позбавлялися його, повертаючи «чортам».

\* \* \*

Міфологічні вірування та уявлення українців, зафіксовані дослідниками в серед. 19 — на поч. 20 ст., формувалися з багатьох різномірних компонентів і джерел і відтак мають синкретичний характер. Нижча міфологія є невід'ємною складовою традиційного світогляду українців. Вона містить як заг. риси, спільні для різних слов'ян. народів, так і велику кількість самобутніх нюансів та особливостей. У нар. віруваннях українців існують регіональні та локальні відмінності. Так, напр., карпатська міфологічна система є своєрідним унікальним явищем у заг. системі нижчої міфології українців. Тут знаходимо значну кількість образів, нехарактерних для ін. регіонів України (повітрулі, лісниці, богині, чередільниці та ін.). На Поліссі осн. міфологічним персонажем є русалка. Проте загалом в укр. нижчій міфології є низка заг. для всієї території України, об'єднувальних ознак, які дають змогу говорити про неї як про цілісне історико-культ. явище у метатексті нар. релігії українців.

Літ. і дж.: Труды этнографическо-статистической экспедиции в Западно-Русский край, снаряженной Императорским Русским географическим обществом: Юго-Западный отдел: материалы и исследования, собранные действительным членом П.П.Чубинским, т. 1. СПб., 1872; Драгоманов М. Малорусские народные предания и рассказы. К., 1876; Антонович В.Б. Колдовство: документы — процессы — исследования В.Б. Антоновича. СПб., 1877; Podbereski A. Materiały do demologii ludu ukraińskiego: z opowiadania ludowych w powiecie Czehryńskim. Kraków, 1880; Ленкій Д. Похоронні звичає і обряди у нашого народу. «Зоря: письмо літературно-наукове для руских родин», 1883, вип. 4; Його жс. «Хованець» або «бог-домовик». Там само; Иванов П.В. Знахарство, шептанье и заговоры (в Старобельском и Купянском уездах Харь-

- ковской губернии). «Киевская старина», 1885, № 12; *Сумцов Н.Ф.* Культурные переживания. Там само, 1889, № 1—3, 10—12; 1890, № 1, 7, 10; *Иванов П.* Народные рассказы о ведьмах и упырях (материалы для характеристики мирозерцания крестьянского населения Купянского уезда). Х., 1891; *Його ж.* Народные рассказы о домовых, леших, водяных и русалках. «Сборник Харьковского историко-филологического общества», 1893, т. 5, вып. 1; *Беньковский И.* Рассказ о вовкулаках. «Киевская старина», 1894, № 12; *Ястребов В.Н.* Материалы по этнографии Новороссийского края, собранные в Елисаветградском и Александрийском уездах Херсонской губернии. Одесса, 1894; *Зубрицкий М.* Будинки і майстри. «Житє і слово: збірник літератури, історії і фольклору», 1895, т. 3; *Його ж.* Млини і мельники. Там само; *Беньковский И.* Смерть, погребение и загробная жизнь по понятиям и верованиям народа. «Киевская старина», 1896, № 9; *Гринченко Б.Д.* Этнографические материалы, собранные в Черниговской и соседних с ней губерниях, вып. 2: Рассказы, сказки, предания, пословицы, загадки и прочее. Чернигов, 1897; *Беньковский И.* Осина в верованиях и в понятии народа на Волыни. «Киевская старина», 1898, № 7—8; *Колесса Ф.* Людові вірування на Підгір'ю. «Етнографічний збірник», 1898, т. 5; *Франко І.* Людові вірування на Підгір'ю. Там само; *Милорадович В.* Заметки о малорусской демонологии. «Киевская старина», 1899, № 8—9; *Його ж.* Украинская ведьма. Там само, 1901, № 2; *Його ж.* Малорусские народные поверья и рассказы о Пятнице. Там само, 1902, № 5; *Гнатюк В.* Знадобы до галицько-руської демонології. «Етнографічний збірник», 1904, т. 15; *Новицкий Я.П.* Малорусские народные предания, поверья и рассказы. Александровск, 1907; *Онищук А.* Матеріали до гуцульської демонології. «Матеріали до української етнології», 1909, т. 11; *Гнатюк В.* Знадобы до української демонології. Т. II, Вип. 1. «Етнографічний збірник», 1912, т. 33; *Його ж.* Знадобы до української демонології. Т. II, Вип. 2. Там само, т. 34; *Новицкий Я.П.* Духовный мир в представлении малорусского народа: сказания, суеверия и верования, собранные в Екатеринославщине. Екатеринослав, 1912; *Зеленин Д.К.* Древнерусский языческий культ «заложных» покойников. «Известия Академии наук», 1917, т. 11, № 7; *Кравченко В.* Звичаї в селі Забріді та по де-яких інших, недалеків від цього села місцевостях Житомирського повіту на Волині. Житомир, 1920; *Білий В.* До звичаю кидати гілки на могили «заложних мерців». «Етнографічний вісник», 1926, кн. 3; *Петров В.* Вірування в вихор і чорна хвороба. Там само; *Дашкевич В.Я.* До питання про заложних тварин в уявленнях українського народу (з поля вивчення народного світогляду). Х., 1927; *Штена К.* Про характер переслідування відьом в старій Україні. «Первісне громадянство та його пережитки на Україні», 1928, вип. 2—3; *Moszyński K.* Kultura ludowa słowian, część 2: Kultura duchowa, zes. 1. Kraków, 1934; *Токарев С.А.* Религиозные верования восточнославянских народов XIX — начала XX вв. М.—Л., 1957; *Померанцева Э.В.* Мифологические персонажи в русском фольклоре. М., 1975; *Brückner A.* Mitologia słowiańska i polska. Warszawa, 1980; *Иванов В.В.* Низшая мифология. В кн.: Мифы народов мира, т. 2. М., 1982; *Байбурич А.К.* Жилище в обрядах и представлениях восточных славян. Л., 1983; *Виноградова Л.Н. и др.* Схема описания мифологических персонажей. В кн.: Материалы к VI Международному конгрессу по изучению стран Юго-Восточной Европы. София, 30.VIII.89—6.IX.89: проблемы культуры. М., 1989; *Давидюк В.Ф.* Українська міфологічна легенда. Львів, 1992; Українці: народні вірування, повір'я, демонологія. К., 1992; *Балушок В.* Майстер-ремісник та його виробы в народних уявленнях і ритуалі. «Родовід», 1993; *Пошивайло О.М.* Етнографія українського гончарства: Лівобережна Україна. К., 1993; *Зеленин Д.К.* Избранные труды: очерки русской мифологии: умершие неестественной смертью и русалки. М., 1995; Славянские древности: этнолингвистический словарь, т. 1—5. М., 1995—2012; *Сокіл В.* Народні легенди та перекази українців Карпат. К., 1995; *Толстой Н.И.* Каков облик дьявольский? В кн.: Язык и народная культура: очерки по славянской мифологии и этнолингвистике. М., 1995; *Левкиевская Е.Е.* «Там, на Чорногоре, есть нявское молоко...» (женские демоны в карпатской мифологии). «Живая старина», 1996, № 1; *Боряк О.* Ткацтво в обрядах та віруваннях українців (середина XIX — початок XX ст.). К., 1997; *Гура А.В.* Символика животных в славянской народной традиции. М., 1997; *Панченко А.А.* Исследования в области народного православия: деревенские святыни Северо-Запада России. СПб., 1998; *Виноградова Л.Н.* Народная демонология и мифо-ритуальная традиция славян. М., 2000; *Гнатюк В.* Нарис української міфології. Львів, 2000; *Грилич М.В.* Традиційний світогляд та етнопсихологічні константи українців (когнітивна антропологія). К., 2000; *Кайндль Р.Ф.* Гуцули: їх життя, звичаї та народні перекази. Чернівці, 2000; *Левкиевская Е.Е.* Мифологические персонажи в славянской традиции: 1. Восточнославянский домовой. В кн.: Славянский и балканский фольклор: народная демонология. М., 2000; *Прокурава С.В.* Чумацтво як українське соціокультурне явище: автореф. дис. ... канд. істор. н. К., 2001; *Чеховський І.Г.* Демонологічні вірування і народний календар українців Карпатського регіону. Чернівці, 2001; *Хобзей Н.* Гуцульська міфологія: етнолінгвістичний словник. Львів, 2002; *Сілецький Р.* Майстер-будівельник у звичаїх і повір'ях українців. «Вісник Львівського університету», 2003, вип. 38; *Стрархов А.Б.* Ночь перед Рождеством: народное христианство и рождественская обрядность на Западе и у славян. Cambridge, Mass., 2003 (Palaeoslavica XI, Supplementum 1); *Шенанская Т.Б.* Культура дороги в русской мифоритуальной традиции XIX—XX вв. М., 2003; *Белова О.В.* «Народная Библия»: восточнославянские этиологические легенды. М., 2004; *Левин И.* Двоеверие и народная религия. В кн.: Двоеверие и народная религия в истории России. М., 2004; *Парсамоу С.С., Ковальков А.Л.* Персонификация водной стихии в народной мифологии. Кировоград, 2004; *Порицька О.А.* Українська народна демонологія у загальнослов'янському контексті (XIX — початок XX ст.). К., 2004; *Белова О.В.* Етнокультурні стереотипи в славянській народній традиції. М., 2005; *Васянович О.* «Нечисти» покійники в метеорологічних уявленнях жителів Центральноукраїнського Полісся. «Народознавчі зошити», 2006, № 3—4; *Мовна У.* Звичаї та обряди українських пацієнтів Карпат і Прикарпаття (друга половина XIX — початок XX століття). Львів, 2006; *Парсамоу С.С., Ковальков А.Л.* Персонажи водної міфології в восточнославянському фольклорі. Кировоград, 2006; *Гузій Р.* З народної танатології: карпатознавчі розсліди. Львів, 2007; *Rock S.* Popular Religion in Russia: «double belief» and the making of an academic myth. London — New York, 2007; *Хамайко Н.* Древнерусское «двоеверие»: происхождение, содержание и адекватность термина. «Ruthenica», 2007, № 6; *Брицiana О.Ю.* Народна релігія українців (статус усного та писаного текстів). «Етнічна історія народів Європи», 2008, вип. 26; *Дуса К.* Історія з відьмами: суди про чари в українських воеводствах Речі Посполитої XVII—XVIII століття. К., 2008; *Ігнатенко І.* «Народна релігія» та теорія «двовір'я» у світлі сучасних етнографічних досліджень. «Етнічна історія народів Європи», 2008, № 27; *Боряк О.* Баба-повитуха в культурно-історичній традиції українців: між профанним і сакральним. К., 2009; *Нагорнюк О.* Народна топографія. В кн.: Етнокультура Рівненського Полісся. Рівне, 2009; *Боганева А.* Беларуска «Народная Библия» ў сучасных запісах. Мінск, 2010; *Буйських Ю.* Нижча міфологія в системі традиційного світогляду українців (кінець XIX — початок XXI ст.): дис. ... канд. істор. н. К., 2010; *Ї ж.* Нижча міфологія українців у світлі проблем «двовір'я» та «народного християнства». «Етнічна історія народів Європи», 2010, вип. 33; Народная демонология Полесья: публикации текстов в записях 80—90-х гг. XX века, т. 1: Люди со сверхъестественными свойствами. М., 2010; Т. 2: Демонологизация умерших людей. М., 2012; *Сілецький Р.* Традиційна будівельна обрядовість українців. Львів, 2011; *Сушко В.А.* Життя незкінченне: похвальна обрядовість українців Слобожанщини XIX—XXI ст. Х., 2012; *Zowczak M.* Biblia ludowa. Toruń 2013 (wyd.

2-е); Троцан Д. Образ дороги в системі традиційних уявлень українців (XIX — початок XX ст.): дис. ... канд. істор. н. К., 2013.; Вовк Ф. Студії з української етнографії та антропології. Х., 2015.; Левкович Н. Народна демонологія Бойківщини. Львів, 2015.; Галайчук В. Українська міфологія. Х., 2016.

Ю. С. Буйських.

## КАЛЕНДАРНІ ОБРЯДИ

### Загальні зауваги

Календарні обряди становлять важливу і невід'ємну складову традиційної к-ри українців і разом із календарно приуроченими віруваннями, звичаями, фольклором утворюють нар. календар, відображають нац. картину світу, соціально-екон. та сімейно-побутові відносини, вірування, цінності та ідеали укр. народу, сформовані протягом віків. У наук. літературі календарні обряди визначаються як сукупність і порядок проведення символічних дій, що традиційно відбуваються з року в рік у певні дні.

Перші відомості про звичаї та обряди слов'ян. племен, які проживали на території сучасної України, належать грец. і араб. історикам, мандрівникам, хронографам, письменникам. Гол. джерелом свідчень про їхні календарні обряди є візант. тексти 4—13 ст. Прокопія Кесарійського, Феофілакта Симокатти, імп. Константина VII Багрянородного, Льва Диякона, а також середньовічні хроніки, аннали лат. та нім. мовами, створені безпосередніми учасниками і свідками язичницьких ритуалів, обрядів, свят і буднів, побуту давніх слов'ян (Баварський географ, Тітмар Мерзебурзький, Гельмольд, Саксон Граматик). Велике значення для реконструкції цих календарних обрядів мають геогр. описи араб. авторів 9—13 ст. ал-Масуді, Ібн Фадлана та Ібн Русте. Для уявлення про давні календарні обряди значний матеріал містять західнослов'ян. хроніки («Чеська хроніка» Козьми Празького, польські «Хроніки» Галла Аноніма і Вінсента Кадлубека), а також повчання і настанови проти язичників, вставки до текстів перекладної літератури, у т. ч. апокрифічної. Проте у наведених джерелах згадування про календарні обряди дуже стисле, наявний лише переказ про їх сприйняття і тлумачення

сторонніми спостерігачами, до того ж ін. віри. У літописах періоду Київ. Русі («Повість временних літ»), у богословській літературі пізнього середньовіччя, спрямованій проти язичництва, згадується про вшанування Куста (обряд, який і нині виконується на Трійцю на Рівнен. Поліссі), «бісівські ігри» й «умикання» дівчат біля води (вірогідно на Купала), про треби роду і рожаницям, суду і суденицям, упирам та берегиням, громам і «моланьям»-блискавкам, а також «моленье» курам і «навьем» (померлим родичам). Полемист І.Вишенський (16—17 ст.) у зверненні до кн. В.-К.Острозького засуджував нар. старовинні календарні обряди як поганські, зберігши для нащадків найповніший перелік тогочасних укр. календарних обрядів і звичаїв (волочильних, юрійських, купальських, петрівчаних). Відомості польс., чеських і нім. авторів, мандрівників та істориків 15—17 ст. (С.Герберштейна, Павла Халебського, П.Петрея), латиномовна поема «Roksolania» (1584) польс. С.-Ф.Кльоновича, опис франц. інж. Г. де Бопланом молодіжних великодніх звичаїв у праці «Опис України» (1660) становлять цінні джерела для вивчення побуту, обрядів і вірувань українців цієї доби.

У 18 ст. з'явилися перші анкети, програми для збирання даних про традиційну к-ру українців, топографічні описи Чернігівщини і Слобожанщини, де вміщено свідчення про календарні обряди українців. Систематичне нагромадження, наук. вивчення і публікації записів укр. календарних обрядів, починаючи з 1830-х рр., провів харківський гурток «любителів української народності» (М.Костомаров, А.Метлинський, В.Пассек, К.Сементовський, І.Срезневський). Цю роботу продовжив перший ректор київ. Ун-ту Святого Володимира М.Максимович працею «Дни и месяцы украинского селянина» (1857), в основу якої лягли його власні записи календарної обрядовості Київщини, Переяславщини, Канівщини. Розвідка К.Шейковского «Быт подолян» (1860) і рецензія на неї А.Свидницького у час. «Основа» (1861) започаткували регіональне вивчення календарних обрядів в Україні. Велика кількість розвідок і дописів з укр. календарної об-

рядовості друкувалася на сторінках різноманітних «Губернских ведомостей», що систематично виходили з 1838, а також в «Епархиальных ведомостях» і місц. періодиці, й на сьогодні ці публікації є вартісною джерельною базою для дослідників календарних обрядів.

Засноване 1845 Рос. геогр. т-во з відділенням етнографії у відповідь на етногр. програми, поширювані на всій території Рос. імперії, отримало значну кількість матеріалу з календарних обрядів в Україні. Організована т-вом Етнографічно-стат. експедиція в Західнорос. край зібрала фольклорно-етногр. матеріал, який був виданий у 7-ми т., один з яких під редакцією П.Чубинського був повністю присвячений календарним обрядам (1872). Активну роботу зі збирання описів календарних обрядів вели Пд.-Зх. відділ Рос. геогр. т-ва (1873—76), Харків. історико-філол. т-во, а на сторінках наук. періодичних видань («Киевская старина», «Записки Харьковского университета», «Записки Новороссийского университета», «Записки Одесского общества истории и древностей») друкувалися численні матеріали і наук. розвідки М.Сумцова, Ф.Вовка, В.Антоновича, Олени Пчілки, П.Іванова, В.Милорадовича, В.Ястребова, Х.Яшуржинського та ін. дослідників, присвячені укр. календарним обрядам.

Вагомий внесок у розкриття міфологічного підґрунтя календарних обрядів, семантики образів і мотивів календарно-обрядового фольклору зробив О.Потебня, започаткувавши традицію синхронного аналізу акціонального, вербального і предметного кодів календарних обрядів. Цей напрям далі розробляли рос. дослідники О.Веселовський, Є.Анічков, М. і С. Толсті. Етнолінгвістичній школі М.Толстого належить детальне вивчення поліського народного календаря і календарних обрядів (С.Толста, Т.Агапкина, О.Левківська). Укр. матеріал із календарної обрядовості широко залучали рос. дослідники слов'ян. давнини та календарної обрядовості (О.Афанасьєв, І.Сахаров, І.Снегір'єв, О.Терещенко, В.Чичеров, В.Соколова). Структурно-типологічний підхід до вивчення календарних обрядів і календарної ри-

туалістики, запропонований рос. ученим В.Проппом у роботі «Русские аграрные праздники» (1963), починаючи з кінця 1980-х рр., став пріоритетним для рос. дослідників слов'янської обрядовості (А.Байбурін, В.Єрьоміна, Т.Цивьян).

У 1880—1900-х рр. розпочалося систематичне видання і вивчення укр. обрядовості. Нар. календар постійно друкувався у збірниках й етногр. оглядах, цінність яких полягає у детальних описах календарних обрядів і нар. розваг, що супроводжувалися публікацією автентичних записів, зроблених у різних регіонах України, та які стали вагомим доповненням до раніш опубл. варіантів. Їстотний внесок у збирання і видання укр. календарних обрядів і календарно-обрядового фольклору зробив П.Іванов, який упродовж багатьох років записував фольклор на Слобожанщині (1889, 1897). На окрему увагу заслуговують описи календаря і добірки календарних звичаїв, пісень, друковані в тогочасній періодиці. Протягом років записи календарного фольклору, зроблені на Вінниччині, Київщині, Переяславщині, Херсонщині, Волині, з'явилися на сторінках час. «Киевская старина» (С.Ісаєвич, Ю.Каковський, Ф.Камінський, А.Грепачевський, В.Ястребов). «Харьковский сборник» друкував фольклорно-етнографічні матеріали, записані в окремих повітах Харків. губ., які містили записи календарних обрядів, календарно приурочених звичаїв і вірувань. Ці публікації фіксували стан календарної традиції та календарно-обрядового фольклору кінця 19 — поч. 20 ст. в різних місцевостях України, давали підстави для висновків про збереження або ж руйнацію традиції, про місц. особливості побутування.

Активна робота зі збирання і видання записів календарних обрядів та обрядового фольклору провадилась також і в регіонах України, що входили до складу монархії Габсбургів. 1860 вийшла друком робота І.Галька «Народные обычаи и обряды в окрестностях над Збручем». Певний інтерес для дослідження календаря та календарно-обрядового фольклору становлять автентичні записи, друковані на сторінках львів. періодики. Скрупульозний опис свят і обрядів ка-

лендарного циклу, опис особливостей виконання, порівняння з раніше записаними варіантами — усе це знаходимо в добірках календарних обрядів на Львівщині (М.Цар), Яворівщині (Маковой, Супрун), Закарпатті (І.Панькевич), у Жовківському пов. (Герасимович).

На зламі 19—20 ст. в західноукр. регіоні активну наук. роботу вело Наук. т-во ім. Шевченка, у складі якого діяла заснована 1898 Етногр. комісія. На сторінках її періодичних видань («Записки Наукового товариства імені Шевченка», «Етнографічний збірник», «Матеріали до української етнології») були надруковані нар. календарі з Підгір'я (І.Франко), Надвірнянщини (О.Онищук), Стрийщини (Ф.Колесса), Рівненщини (В.Доманицький), Чернігівщини (Ф.Колімицький), Вороніжчини (М.Дикаревіч). В.Шухевич присвятив календарним обрядам і святам окремий том монументального дослідження «Гуцульщина» (1904). В.Гнатюк досліджував колядки, щедрівки і гаївки Зх. України в контексті нар. календарних обрядів і звичаїв як невід'ємну частину традиційного укр. календаря. Р.-Ф.Кайндль вивчав нар. календар Буковини (1894).

Уже на поч. 19 ст. у фольклорних збірниках і дослідженнях польсь. учених трапляються поодинокі зауваження щодо побутування укр. календарних обрядів і фольклору: колядок, щедрівок, гаївок, купальських і жниварських, що згадуються як варіанти до польсь. обрядового фольклору. Відомості про календарні традиції українців можна знайти в етногр. дослідженнях польсь. учених Е.Пуліковського «Opis powiatu Wasyłkowskiego pod względem historycznym, obyczajowym i statystycznym» (1853), Б.Сокальського «Powiat Sokalski pod względem geograficznym, etnograficznym, historycznym i ekonomicznym» (1899), а також на сторінках друкованого органу Антропологічної комісії Краківської АН «Zbiór wiadomości do antropologii krajowej», що почав виходити 1877. Тут друкувалися матеріали з укр. календарної обрядовості, записані П.Биковським на Поліссі (1878), Ю.Мошинською під Білою Церквою (1881), С.Шаблевською біля Збаража (1883). Окремої ува-

ги варті записи активної збирачки укр. календарної обрядовості на Волині З.Рокосовської (1883, 1887).

Вагомий внесок у збирання і видання записів календарних обрядів українців зробив польсь. учений О.Кольберг. У його збірниках «Pokucie» (1882—83), «Ruś czerwona», «Chelmskie» (1890), «Pieśni ludu z Podola rossyjskiego w latach 1858 i 1862 zebrany» (1888), «Wolyń» (1907) «Białoruś—Polesie» (1968) містяться описи укр. календарних обрядів і свят, виконуваних під час їх проведення пісень, ігор, хороводів, а також прикмет, вірувань, заборон і приписів. Попри деякі неточності матеріали О.Кольберга містять численні записи оригінальних обрядів, спостереження щодо умов їх побутування, завдяки чому збірники стали досить цінними посібниками для багатьох поколінь науковців.

За майже сто років копіткою збирацької роботи було зібрано й видано записи святкового календаря і календарних обрядів на всій укр. етнічній території. У 1920-х рр. величезний матеріал було зібрано науковцями і дописувачами Етногр. комісії ВУАН (1921—33). Окремі питання теор. осмислення календарної обрядовості розглядали у роботах К.Копержинський, В.Петров, М.Гайдай, К.Квітка, А.Онищук. Матеріали про календарні обряди, звичаї, свята і присвятки, пісні та ігри зі Звенигородщини, зібрані протягом тридцяти років А.Кримським і його помічниками, були видані Історично-філол. відділом ВУАН. У подальшому рад. етнографія і фольклористика накопичували архівні записи календарних обрядів (експедиційні та від мережі респондентів), публікували огляди місц. календаря у колективних монографіях, присвячених комплексному дослідженню різних регіонів України («Поділля», «Бойківщина», «Гуцульщина»). Цю тенденцію в роки незалежності продовжили видання фольклорно-етногр. матеріалів із Лемківщини, Холмщини, Підляшшя. Семантику і символіку календарних обрядів українців Буковини досліджували Г. і О.Кожелянки, Зх. Поділля — О.Смоляк, Рівненщини — Т.Пархоменко.

Календарні обряди окремих сезонних циклів, святкових комплексів вивчали О.Курочкін,

В.Борисенко, Н.Стешова. Перші спроби осмислення й упорядкування зібраного попередниками матеріалу у річне коло укр. свят і календарних обрядів від всієї укр. етнічної території здійснили діаспорні дослідники О.Воропай (1958, 1964) і С.Килимник (1957—64), а на матеріалі архіву Етногр. комісії ВУАН і власних записів, головню з Житомир. Полісся, В.Скуратівський уклав етногр. збірник «Місяцелік» (1993). Монографія О.Курочкіна «Святковий рік українця від давнини до сучасності» (2014) є першою спробою наук. аналізу системи укр. календарних свят, звичаїв і обрядів від давнини до сьогодення.

Календарні обряди генетично сягають різних істор. періодів, мають різне походження: деякі зародилися в родовому і ранньокласовому сусп-ві й, зазнавши значних змін і нашарувань, дійшли до нашого часу, інші деградували до розважально-ігрових елементів календарних свят; окрему групу становлять календарні обряди, що виникли у пізніші часи, проте наслідують прадавні форми, структури і манеру виконання. Зазвичай кожен календарний обряд виконує комплекс функцій відповідно до мети, ідеалів, потреб чи реліг. поглядів сусп-ва: позначення початку чи закінчення конкретного природного і госп. періоду, забезпечення гарного врожаю і достатку, задоволення духовних і психосоматичних потреб учасників, утвердження легітимності обрядової події, демонстрацію та підтвердження соціального статусу учасників або ж просто отримання задоволення від самого процесу участі в обрядових діях. Ці універсальні властивості календарних обрядів характерні для будь-якого сусп-ва (архаїчного, традиційного, сучасного). Гол. риса календарних обрядів полягає у тому, що вони проводяться учасниками не спонтанно, а успадковані нар. культ. традицією й утворюють цілісний річний цикл. Урочиста хода, обходи та освячення локацій і матеріальних об'єктів, ритуальне кроплення, обсіпання і підкидання/закидання, закопування ритуальних предметів, їхнє розривання, спалення і потоплення, обрядові трапези, ритуальне приготування страв і виготовлення спец.

предметів, драм. розігрування обрядового тексту є осн. формами календарних обрядів. Проведення календарного обряду залежить від мети, номенклатури учасників, часу, місця і способу його виконання: у довільно вибраному локусі, у спеціально обраних, відведених чи організованих місцях; може виконуватися індивідуально, групою людей або ж усією громадою, приватно, публічно чи із залученням спеціально запрошених осіб. Окремі календарні обряди передбачають наявність глядачів, інші цього не допускають. В одному календарному обряді можуть легко й органічно поєднуватися міфологічна та реліг. картини світу, елементи язичницького і християн. світогляду (т. зв. нар. православ'я, «двовіра»). Проте, якщо реліг. прецедентний текст добре відомий, то міфологічний дослідникам доводиться реконструювати за його фактичної відсутності за окремими реліктовими фрагментами, ігровими формами календарних звичаїв, міфологічними сюжетами фольклорних творів, що супроводжують календарний обряд, побіжними згадуваннями у вітчизн. і зарубіжних літописах, хроніках, анналах і реліг. поемічній літературі.

У вітчизн. академічній етнології та фольклористиці терміни «календарні обряди» і «календарні ритуали» вживають як синоніми і традиційно дотримуються їхньої класифікації за сезонними циклами. Обряди весняного, літнього, осіннього і зимового циклів, що виникли в епоху становлення й розвитку осн. форм госп-ва, були одночасно скеровані на забезпечення вдалого врожаю, плодючості худоби, здоров'я людей, сімейного достатку і пов'язані з віруваннями і ритуальними діями, спрямованими на забезпечення успіху в усіх справах. Календарні обряди переважно орієнтовані на проспектуалізацію, на майбутнє, на забезпечення вдалого проходження трудового року, що гарантує родинний добробут. Більшість укр. календарних обрядів мають аграрний характер, зумовлений землеробством як осн. видом госп. діяльності, що, за археол. свідченнями, існувало на землях сучасної України, починаючи з епохи неоліту (6—4 тис. до н. е.). В їхній основі — сезонна

трудова діяльність і аграрна магія, прадавні вірування (анімізм, аніматизм, тотемізм, фетишизм) і релікти культур: землі, води й вогню, рослинності та плодючості, астральних, тваринницьких, померлих предків та інших.

Календарні обряди становлять невід'ємну частину календарних свят, сукупність яких утворює систему укр. нар. календаря. Нар. календар не лише членує і регламентує коло річного часу, а й упорядковує у щорічно повторювані цикли свята, обряди й ритуали, господарсько-трудова та побутова практику, вірування і календарно-обрядовий фольклор, які перебувають у неподільній, синкретичній єдності. Вербальні (пісні, речитативи, ритуальні діалоги, замовляння, ворожіння, примовки, паремії, вигуки) та паравербальні (ігри, танці, пантоміми) фольклорні твори становлять суттєву складову календарних обрядів і не тільки пояснюють і коментують обряд, але саме через проспіване та зображене слово, через обрядову гру, ритуальний атрибут календарний обряд часто втілюється у життя (проводи зими, закликання весни, «Водіння Куста», обряди купальські, колядування і шедрування).

Характерною рисою укр. нар. календаря є його ареальне різноманіття. Попри стале ядро, спільне для всіх українців, майже в кожному регіоні, у кожному селі річні звичаї та обряди мають свої особливі риси, своєрідні ритуали, мантичні дії та назви. Напр., вечір напередодні Різдва у різних місцевостях України називається «Святим вечором», «Свят-вечором», «Різдвяним вечором», «Кануном», «Вілією», «Першими Колядами», «Первою Куттею», «Голодною куттею», «Багатою куттею», «Керечуном». Залежно від місцевості тиждень після Трійці має назву «Святого», «Троєшного», «Грянного», «Зеленого», «Русального», «Майового». У кожному регіоні є власні місц. свята і присвятки, обряди та ритуальні дії, які можуть бути малопопулярними або ж зовсім невідомими в інших. Так, поширений і нині на межі Київщини і Житомирщини обряд встановлення на Маковія (14 серпня) ритуально прикрашеної віхи зовсім незнаний в ін. місцевостях України. У правосл.

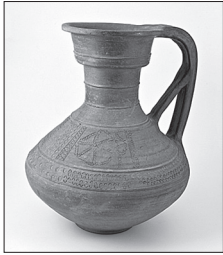

Глек із могильника біля с. Ромашки Рокитнянського району Київської обл. Національний музей історії України.

святцях на 28 липня (15 липня за ст. ст.) припадає кілька свят, серед них — день пошанування св. рівноапостольного кн. Володимира і день пам'яті великомучеників Кирика й Улити. І якщо на Слобожанщині та в Центр. Україні святкують день св. Володимира, то на Гуцульщині — св. Кирика. Тут, за законами нар. етимології, його ім'я пов'язали зі словами «курява», «курити», а самого Кирика перетворили на міфічного св. Курика, володаря вітрів. У правосл. святцях ні такого святого, ні такого імені не існує. Пошанування Курика має яскраве міфологічне забарвлення, його шанують й утримуються від роботи, щоби вітер і блискавки не знищили зібраний урожай і заготовлене на зиму сіно.

#### Реконструкції календарних обрядів давнього населення на території України

Підґрунтям будь-якого календаря є постійна повторюваність астрономічних явищ — зміна дня й ночі, місячних фаз, природних сезонів і пов'язаних із ними трудових практик. Життя і госп. діяльність давнього населення на укр. етнічній території були підпорядковані постійно повторюваним сезонним циклом і порам року. Для осілих землеробів нагальною виявилася необхідність передбачувати строки посіву і жнив, що було безпосередньо пов'язано зі змінами сезонів і сонячним календарем.

Синхронне дослідження календарних обрядів з усієї етнічної території України засвідчує їхні гетерогенне походження і трансформації. Компаративний, типологічний і структурний аналіз у зіставленні з календарними обрядами ін. індоєвроп. народів дає змогу проводити діахронічні реконструкції календаря давніх слов'ян. Реконструкція язичницького давньорус. календаря і календарних обрядів на сьогодні далеко від завершення, оскільки бракує точних наук. даних. До того ж будь-яка реконструкція є лише більш-менш вірогідною версією гіпотетичного прототексту календарного обряду. Проте археол. знахідки часів черняхівської к-ри — керамічна чаша з поселення *Лепесівка* на Хмельниччині, орнаментована «поганськими крижками» на позначення сонця і 12-ма символами, що

відповідають 12-м місяцям року, глек-календар із могильника поблизу с. Ромашки Рокитнянського р-ну Київ. обл. — засвідчують наявність цілісної системи ритуально відмічених святкових дат, що утворювали річне коло с.-г. сезонів давніх землеробів Середнього Подніпров'я (4 ст.). Археологи також знайшли дерев'яні гранчасті палиці, на яких рахунок дням позначався зарубками на відзначення буднів, а святкові дні — хрестиками, кружальцями, стилізованим зображенням вершників. Такі календарі були поширені в Україні аж до поч. 20 ст. і називалися «різами», «бирками» чи «карбами». Карби надають орнамент на тканих і вишитих виробках українців і підтверджують гіпотезу, що кожний елемент орнаменту в давнину мав власну семантику. Вишиті календарі, відомі багатьом народам світу, трапляються і на укр. подільських рушниках. Рос. дослідник Б.Рибаків вважав, що осн. конструктивними точками календаря слов'ян. населення на території сучасної України були аграрні свята, зіставлені з такими щорічними астрономічними подіями, як весняне рівнодення, літне і зимове сонцестояння.

У традиційній календарній обрядовості сезонний поділ не має точно визначеного розмежування, оскільки він визначався погодними умовами, що коливаються з року в рік і не мають стабільної прив'язки до конкретної дати. Є всі підстави припустити, що на ранніх етапах розвитку календарні обряди були прив'язані до таких астрономічних подій, як весняне й осіннє рівнодення, літне і зимове сонцестояння. До того ж на укр. етнічній території існують різні кліматичні пояси і сезонна розбіжність у часі становить від 2-х до 3-х тижнів між північними і південними регіонами, що зумовлює різні календарні дати початку того чи ін. сезону. Саме цим пояснюється, що деякі типологічно схожі календарні обряди (напр. закликання весни, перша оранка, обжинки) в різних регіонах прив'язуються до різних дат, а одне й те саме свято потрапляє до різних календарних циклів (зокрема, на Поліссі початком осені вважають 2 серпня, день св. Ілля, на Буковині — 21 вересня, Другу Пречисту).

Зберігаються в укр. календарі згадки про різні системи поділу

року, що історично були зумовлені різними картинами світу, віруваннями і формами госп-ва. Найдавнішим був поділ року на 2 частини — теплу і холодну. Релікти такого поділу року зберігаються у календарних наративах про зустріч і суперечку між Літом і Зимомою на Стрітіння (15 лютого) й у календарних обрядах, приурочених до поч. грудня на християн. свято Введення (4 грудня), коли «літо вводиться в зиму»: перший «полаз» людей і тварин, обсіпання їх зерном, ритуальне загодовування, ворожіння на майбутній рік.

Із поширенням землеробства відбувся поділ року на 3 частини: вирощування врожаю, збір урожаю, споживання врожаю. Відповідно і новоліття встановлювалося навесні, влітку або ж на межі осені й зими. Поділ року на 4 сезони виник як наслідок довготривалого спостереження за природою і накопичення емпіричних знань, які усно передавали від покоління до покоління. Для осілих землеробів актуальною виявилася потреба передбачувати строки посіву і жнив, що було безпосередньо пов'язано зі змінами пір року і сонячним календарем. Араб. мандрівник Ібн Русте (10 ст.) повідомив, що наші предки займалися землеробством, найбільше сіяли проса, а в жнива брали просіані зерна проса в корці, підносили до неба і примовляли: «Боже, ти дав нам траву, дай і тепер їй ужити». Візант. письменник Прокопій Кесарійський у 2-й пол. 6 ст. зазначив, що анти та склавини шанують річки, німф і деякі ін. божества, жертвуючи їм усім, і ворожать собі майбутнє з цих пожертв. Дат. літописець Саксон Граматик (12—13 ст.) у хроніці «*Gesta Danorum*» описує обряд освячення хлібів нового врожаю у слов'ян. племені в м. Аркон на о-ві Руян у Балт. морі. За свідченням хроніста, після закінчення жнив наприкінці серпня в язичницькому храмі руяни приносили в жертву своїм богам великий круглий пиріг на людський зріст. Верховний жрець становив його посередині між собою і народом і питав, чи бачать його (жерця) руяни. Якщо вони відповідали, що їм його не видно, жрець бажав усім, щоб і в новому році вони не змогли б його побачити. Близький за формою і призначенням



Реконструйована з уламків гончарна ваза з піктограмами-«календарем». 3—4 ст. н. е. Село Лепесівка Білогірського району Хмельницької обл. Державний Ермітаж. Санкт-Петербург, Росія.

новорічний ритуал зберігся і понині на Київ. і Житомир. Поліссі: на Щедрий вечір батько, глава сім'ї, ховається за пирогами, виставленими на святковому столі, й питає, чи бачать його діти. Після відповіді, що вони його не бачать, бажає, щоб і в наступному році родина його не побачила за пирогами. За віки змінилися актанти і локус проведення, відбувся і часовий зсув проведення цього календарного обряду, проте його форма і функція залишилися незмінними.

Попри те, що в основі сучасного громад. календаря лежить періодична зміна пір року, пов'язаних з активністю сонця, у традиційному календарі українців важливою компонентою залишається його місячна складова. Місячний календар — надбання скотарів-кочовиків. Фази місяця до сьогодні враховуються у с.-г. практиці й календарній обрядовості, лікувальній магії і при зборі цілющих трав, метеорологічних передбаченнях, при виконанні окремих магічних дій. Ще на поч. 20 ст. на Поліссі, Стрийщині й Надвірнянщині появу на небі нового та повного місяця вітали ритуальними поклонами і молитвами.

М. Грушевський вважав, що річне календарне коло обрядів — це єдина реліг. система наших предків-язичників, не сформована і не оформлена до кінця в цілісну систему, не об'єднана спільною ідеологією, «передчасно розбита і зруйнована новими церковними заходами».

#### Трансформації календарної обрядовості під впливом християнства

Із прийняттям християнства на землі Київ. Русі потрапили упорядковані за днями і місяцями т. зв. юліанський календар і правосл. святці. Новий рік починався за юліанським календарем у березні. Нікейський собор (325) визнав юліанський календар обов'язковим для всього християн. світу. Проте згідно з церк. версією юліанського календаря новий рік розпочинався з 1 вересня. Насправді власне юліанський і церк. юліанський календарі відстають від астрономічного на один день у 128 років. І вже до 16 ст. набігла різниця аж у 10 днів. 1582 Папа Римський Григорій XIII запровадив у катол. кра-

їнах точніший календар, що усував розбіжності між астрономічним і календарним часом, які на сьогодні становлять уже 13 днів. Україна перейшла на новий григоріанський календар лише 1918. Правосл. церква в Україні продовжує користуватися т. зв. старим, юліанським, календарем, що вносить певні розбіжності до визначення календарних дат свят календарних обрядів. Напр., у сьогоднішньому громад. календарі весна починається 1 березня, а за церковним, на який зорієнтований укр. нар. календар, її початок пов'язують із Явдохою — днем св. Євдокії, 1-м березня за т. зв. старим стилем і відповідно 14-м березня за сучасним. Індикт — церк. новоліття — починається 1-го вересня за старим стилем, відповідно — 14-го вересня за новим. Починаючи з 14 ст., в Україні цей день вважався початком нового року аж до 1700. Указом рос. царя Петра I на всій території Рос. д-ви, у складі якої тоді перебувала значна частина України, початок нового року було перенесено на 1 січня, а 1699 рік тривав лише 4 місяці. Проте згадки про вересневе новоліття укр. етнологи фіксували ще на поч. 20 ст.

Згідно з церк. календарем у річному колі одномоментно існують послідовність нерухомих, сталих свят і фіксованих постів (Успенський, Пилипівський) та пасхалії, що зумовлюють порядок рухомих свят і підпорядковані місячному календарю. Пасхалії залежать у строках від свята Пасхи — першого повного місяця після весняного рівнодення, що спостерігається у Пн. півкулі 20—21 березня. Тому такі свята, як Масляна, Великдень, Вознесіння, Трійця, Великий і Петровський пости, за нар. висловом, «не тримають числа», тобто кожного року припадають на різні дати, а відповідно календарні обряди, пов'язані з цими святами, відбуваються кожного року в різні календарні дні й розбіжність може сягати до 1,5 місяця. Певний вплив пасхалії справляють і на строки календарних обрядів, пов'язаних із початком і кінцем сезонів весни і літа. Адже під впливом християн. календаря проводи зими відбуваються на Масляному тижні та відповідно їхня дата змінюється щорічно.

Церк. календар підпорядкований потребам і ритму духовно-

го життя вірянина. Він складається з чергування свят та буднів, постів і м'ясоїдів, часу роботи духу і часу відпочинку тіла. Кожний день року пов'язаний у християн. традиції зі Священною історією або ж пам'яттю про певного святого, апостола чи мученика, отже отримав власне ім'я. Так, 6 травня — Юріїв день, 14 жовтня — Покрова Пресвятої Богородиці, 8 листопада — Дмитрів день, 19 грудня і 22 травня — св. Миколи, 7 січня — Різдво Ісуса Христа тощо.

Вплив церк. календаря на традиційний відбувався поступово. Спочатку церква намагалася підпорядкувати і прив'язати нар. свята і календарні обряди до певних дат юліанського календаря, згодом вдавалася до репресій і заборон, що продовжувалися аж до поч. 20 ст. У традиційній к-рі українців, у т. ч. нар. календарі, не збереглися імена язичницьких «володимирових» богів (Перуна, Хорса, Дажбога, Стрибога, Симаргла, Мокоші, Велеса/Волоса) і т. зв. вища міфологія русичів. Окремі риси язичницьких божеств із часом були присвоєні християн. святам. Так, функції бога-громовика Перуна, який переслідує свого супротивника Велеса, перейшли до св. Іллі, який блискавками влучає в чорта, жін. божество Мокош заступила св. Параскева П'ятниця. Окремі риси Велеса було частково перенесено на св. Власія, частково — на св. Юрія, який також перебрав роль язичницького календарного персонажа Ярила, за співзвучністю імен Юрій і Яр. В укр. календарно-обрядовому фольклорі Господь Бог, Ісус Христос, Матір Божа, святі Миколай, Дмитро, Петро і Павло та ін. присутні як помічники, захисники і порадики селянина. Назваємо «українізувалися» й імена багатьох святих і відбулася певна нар. інтерпретація назв свят і присвяток, календарних періодів і сезонів. Напр., св. Варвара стала Варкою, св. Євдокія — Овдошкою-Плюшкою, св. Олексій — Теплим Олексом, Тепликом тощо. Християн. святам, співвіднесеним у нар. календарі з річними святами, нар. свідомість приписувала властивості покровителів стихій, сприймала їх як уособлення певної пори року. Ще на поч. 20 ст. гуцули називали весну «святим Юрієм», літо — «святим Петром», осінь —

«святим Димитрієм», а зиму — «святим Миколою».

В укр. нар. календарі добре збереглися уявлення і персонажі, пов'язані з нижчою міфологією. Вірили, що на межі весни й літа з'являються біля людських осель русалки, напередодні великих річних свят — Різдва, Великодня, Трійці — приходять із потойбіччя «діди» — душі покійників, а на св. Юрія, Купала і Щедрий вечір активізуються демонічні персонажі й природні стихійні сили; у полі живе дух у вигляді кози, перепілки чи ведмедя, в лісі може водити Блуд, у болоті — Болотяник, а завірюхою збиває з дороги Дід Кострубатий. З усіма цими демонічними силами селянин намагався зберегти гарні стосунки, віддавав шану й жертви у певний час й у певному місці.

Християнська ідеологія вплинула і на культ предків — один із центр. культів, пов'язаний з ідеєю позаземного існування душ померлих. В укр. традиційній к-рі та календарній обрядовості культ предків зберігає різностадіальні уявлення про спочилих родичів і релікти різних за генеозою обрядів і ритуальних дій, щільно вписаних у нар. календар. Так, в інваріанті у нар. календарі кожна зміна сезону відзначається поминальними обрядами — «Дідами». Проте на деяких укр. етнічних територіях поминальних п'ятниць/субот протягом року може бути не чотири, а три. У поминальних звичаях чітко простежується розподіл на час, коли родичі йдуть до могил предків (перед і після Великодня, на Трійцю, Спаса й у Дмитрівську суботу), і час, коли предки приходять до родичів додому (поминальні Діди, Святвечір, Русальний тиждень). Культ предків (у християнізованому варіанті) найповніше відбився у календарних обрядах і фольклорі різдвяно-новорічного циклу. Поминання предків становить один із центр. ритуалів різдвяно-новорічного циклу. Їхня присутність за святвечірньою вечерею — стійке вірування на всій укр. етнічній території, яке сягає індоєвроп. коріння.

Уже через кілька століть у картині світу традиційного українця правосл. віра не підлягала сумніву і відіграла величезну роль у його повсякденному жит-

ті. Язичництво як цілісна світоглядна система на час системного фіксування нар. календаря (19 ст.) на укр. етнічних територіях не збереглося. Проте як художньо-пізнавальна модель воно продовжувало синхронно співіснувати поруч із християн. моделлю. Язичницький пантеїзм, віра у взаємопроникність двох світів (світу людей та паралельного світу предків і духів) у певний календарний час, у певному місці (звичайно на межі свого і чужого простору), віра у сакральний час і здатність передбачати і впливати на майбутнє — ось неповний перелік гол. рис язичницької світоглядної моделі, яка зберігається в нар. календарі до сьогодні. Риси християн. світогляду та язичницькі уявлення співіснували в одній картині світу і породили т. зв. нар. православ'я. Але як світоглядні моделі вони розрізнялися (і розрізняються зараз), що яскраво відбито у прислів'ях і приказках: «В селі не без церкви, в болоті не без дідька», «Богу — богове, а чорту — чортове».

#### Річне коло українських традиційних свят і календарних обрядів

Зафіксована у 19—20 ст. календарна укр. традиція у змістовому плані становить струнку систему, що базується на семантичній єдності всіх її компонентів. Вони визначаються заг. системою традиційних уявлень про Всесвіт і людину, час і простір. Фундаментальними є положення, по-перше, про антропоцентричну картину світу, на якій базується традиційний календар українців; по-друге, про взаємозв'язок світу живих і світу мертвих як умову космічної рівноваги і життєздатності людини; по-третє, ізоморфізм макро- і мікросвіту, світу природи і світу людини.

Обрядова структура традиційного нар. укр. календаря складає річний цикл, який умовно можна поділити на кілька цілісних комплексів: 1) ранньовесняний (Великий піст, Явдохи, День сорока мучеників, Тепло Олексія, Благівещення); 2) пізньовесняний (Великдень, Юр'їв день, Весняного Миколая, Вознесення, Трійця); 3) літній (Петрівка, Купала, період жнив, Ілля, Спасівка, Перша Пречиста, Головосік);

4) осінній (Семенів день, Михайлове чудо, Друга Пречиста, Воздвиження, Покрова, Дмитра); 5) ранньозимовий (Пилипівка, Введення, Катерини, Андрія, Миколая, Наума); 6) різдвяно-новорічний; 7) пізньозимовий (Стрітня, Масниця).

Кожний комплекс має власний набір осн. святкових дат, власні календарні обряди, семантику, функції та ритуальне виконання. Межі комплексів позначаються спец. ритуальними діями, «зустріччю» і «проводами» як сезонних періодів, так і свят (зустріч весни, проводи зими, початок літа чи посту, закінчення різдвяно-новорічних святкувань). Також часові межі проведення календарних обрядів можуть позначатися календарними символами (встановленням і спаленням ритуального деревця, ритуалом приготування обрядової їжі, обходами ряджених). У нар. традиційному календарі, що є синтетичним утворенням, можливо виділити набір моделей, які, однак, у живому побутуванні існують у неподільній єдності. Напр., модель, пов'язана з християн. святами, всередині якої, своєю чергою, виділяються ін. календарні моделі: свят-буднів, постів-м'ясоїдів, весіль, поминань. Ін. модель, зумовлена природними циклами, породжує відповідні моделі вегетативні, солярні, лунарні. Модель, пов'язана з госп. діяльністю людини, своєю чергою, поділяється залежно від характеру і видів робіт на календар землеробський, тваринницький, ткацький, бджолярський тощо. При цьому госп. календар напряму залежить від календаря природного, зумовлюється і регламентується ним. Свята землеробські, з одного боку, жорстко не прив'язуються до конкретної дати християн. святців (зокрема свята жнивварського циклу), а з другого — християн. свята в нар. календарі напряму пов'язуються з трудовою діяльністю: напр., Спасівський цикл свят — зі святом збору й освячення врожаю, Семена (14 вересня) — з початком нового трудового року в середовищі ремісників, сезоном виготовлення речей домашнього вжитку («женіння комина», «свічине весілля»).

Можливо також виділити фольклорну календарну модель, яку утворюють вербально-музично-ігрові форми, що не тільки



супроводжують календарні свята, обряди, ритуали, а й існують у вигляді словесного контексту до кожного дня календаря. Крім календарно приуроченого фольклору, сюди варто зарахувати апокрифічні й нар. перекази й оповідання про життя святого мученика, угодника, день якого відзначається у святцях (напр. Миколая, Петра і Павла, Косьми і Дем'яна, Касяна та ін.), мемо-рати і фабулати, які часто коментують церк. хрононіми в дусі нар. етимології («Здвиження — земля здвигається») або ж розкривають міфоритуальний зміст свята (перекази про русалок, що пояснюють необхідність відзначати «русальний тиждень», і Розирги). Особливо варто вести мову про нар. с.-г. календар і природний прогностик, які часто мають форму прислів'їв і приказок, приурочених майже до кожного дня року. Календарно приурочені фольклорні тексти наділені худож. ознаками, проте художність їхня не має самостійного характеру, тим більше домінують. Фольклорні календарно-обрядові тексти безпосередньо включені до повсякденного життя людини і виконують, окрім практичної, ще й функцію комунікативну, зберігаючи нар. досвід і передаючи його від покоління до покоління.

Проте виділення таких моделей є хоч і правомірним, але умовним актом: у живому побутуванні календар як цілісність і кожна його одиниця окремо існують як неподільна єдність усіх цих моделей. Це можна простежити на прикладі християн. свята Трійці, яке в укр. нар. календарі відзначається протягом півтора тижня («Зелені святки», «Клечальний тиждень») і включає прадавній за формою обряд поминання померлих предків удома з ритуальною пісною вечерєю («троєшні поминальні Діди»), традиційну церк. батьківську суботу і відвідування кладовища, вбирання господи в зелень («клечання»), освячення зелені в церкві, встановлення «віхи», обряд водіння «Куста» («Тополі»), заборону й регламентацію в поведінці й проведенні с.-г. робіт, пов'язаних із віруваннями в русалок, дотримання суворих приписів поведінки у «сухий четвер» і, нарешті, обряди дівочих «кумлень», «проводів русалок» і «биття коршака», які завершують тро-

їшкий цикл і водночас збігаються із Заговинами і початком Петровського посту, встановленого правосл. церквою. Сюди також варто додати цикл фольклорних текстів: русальні, кустові пісні, ритуальні голосіння, ігри й речитативи, вокативні формули, що супроводжують обрядодії та ритуали, а також прикмети і фенологічні спостереження.

Наведений приклад теж є певною умовною моделлю, інваріантом, який практично в живому побутуванні не існує ні у просторі, ні в часі, тому що фольклорна модель діє у практичному житті виключно в діалектних формах, незчисленних варіантах, однотипових за жанром і стилем творач. Сукупність усіх діалектних форм з усіх укр. територій і складає традиційний нар. календар, який існує як певний авантест, меганаратив, зі структурним незмінним ядром і постійними змінами на периферії.

Аграрний рік традиційно укр. селянина починався навесні з приготування до першої оранки і посіву ярових. Перехідний період від зими до весни в усіх регіонах України називається «ранньою весною» чи «провесною». Точної дати приходу весни в традиційному календарі не існує. Відповідно до нар. спостережень цей перехід відбувається поступово, межа між сезонами розмита, і дата приходу весни варіюється залежно від регіону, кліматичних умов і погодних явищ. За нар. прикметами, приуроченими до нерухомих святкових днів, цей час міжсезоння припадає між **Обретінням** (9 березня) і **Теплим Олексієм** (30 березня). За переконаннями наших пращурів, щоби скоріше повернулася весна, її треба було запросити, голосно покликати спец. піснями-веснянками. Згідно з давніми уявленнями ми не тому співаємо, що прийшла весна, а весна прийшла тому, що ми її шосили покликати. Щоби було далеко чути заклички, дівчата вилазили на дерева, на дахи хат і клунь. Робилося це для того, щоби бути ближче до сонця і неба — сакрального простору вищих сил. Виходили також на високий берег річки чи міст. Відбиваючися від води, гуканки розносилися луною на значну відстань. Записи 19—20 ст. засвідчили обряд закликання весни у центр., пн., пд.-зх. регіонах України. Тут об-



Гайка. Село Гвізд  
Надвірнянського району  
Івано-Франківської  
обл. Фото О. Чебанюк.  
2013.

ряд виконували ранньою весною, щойно з'являлися перші проталини, починаючи ще з 15 лютого на Стрітєння (Холмщина, Лемківщина) або ж 14 березня на Явдоху (Середнє Подніпров'я), або «як сніг почне танути» (Слобожанщина). Зазвичай гукання весни збігалось з Великоднім постом, протягом якого строго заборонялися співи та будь-які розваги. Проте для дівчат робився виняток. За прадавніми уявленнями, існував символічний зв'язок між річними сезонами та віком людини і відповідно весна сприймалась як народження і молодість року. Отож і закликати весну співами, виконувати о цій порі року обрядодії доручали малим дітям і юним, чистим і незайманим дівчатам. Назва «веснянка» об'єднує всі пісні, які співають на вулиці, на вигоні за селом від ранньої весни аж до Зелених свят. На Поліссі ритуально приписувалося за будь-якої погоди обов'язкове виспівування веснянок для забезпечення «правильного» проходження цього календарного періоду. Наприкінці пісні голосно скандували «Гу-у-у!», щоби аж луна розлягалася навкруги. Такі весняні пісні отримали назву «гуканок», «закличок». Ритуальні вигуки з характерним підвищенням тону в кінці та плескання шосили в долоні мали захисний характер: вони мусили налякати і прогнати злі, ворожі людині сили, що асоціювалися з холодом, зимою, смертю. Скандування на повний голос гуканок також було своєрідною формою контакту із сакральним паралельним світом, адже співали їх не задля власного задоволення, а задля спілкуван-



Обрядове печиво «гальопа». Житомирське Полісся. Фото О. Чебанюк. 2003.

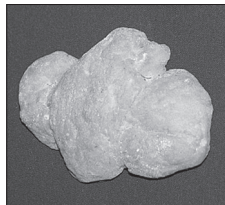

Середохрестне печиво. Житомирщина. Фото О. Чебанюк. 1999.

ня з вищими силами природи. В уявленнях наших предків вони остаточно ще не стали божествами, проте від них залежали добробут, та, врешті-решт, і саме життя давнього землероба.

**Весна** — пора мрій і сподівань, перших побачень і кохань — сприймалася радісно й весело. Слово «весна» однокорінне слову «веселитися», тому вважали, що сміхом, веселощами, радісними вигуками, жартами можна розбудити природу і прискорити прихід тепла. Сміх, веселощі як архаїчна ознака перемоги життя над смертю становили осн. емоційний тон обрядових ігор і пісень цього календарного періоду. Вони були не просто виявом задоволення, радості, а ритуально приписаною поведінкою, спрямованою на забезпечення успіху в усіх справах протягом року. На **Благовіщення** (7 квітня) закінчується період ранньої весни. Благовіщення — одне із 12-ти гол. правосл. свят й одна із ключових точок року, пов'язана з культом Матері-Землі. За нар. віруваннями, від Воздвиження (27 вересня) до Благовіщення земля «відпочиває, спить». Цей часовий проміжок приблизно збігається з часом між весняним і осіннім рівноденнями. Після прийняття християнства на це свято частково перенесено обряди, звичаї і вірування, пов'язані з Великим днем — днем весняного рівнодення. Заборонялося копати землю, вбивати кілки, ставити плоти — їх виривали і кидали у воду, адже чіпати землю до Благовіщення — великий гріх, можна накликати посуху і нещастя на всю громаду (Полісся). За ступенем ушанування Благовіщення порівнювалося до Великодня і сприймалось як початок теплого весняно-літнього півріччя, як момент «відкриття літа». З концептом початку пов'язані й благовіщенські обрядові дії, звичаї та вірування. На всій території України існував ритуал випускати на волю тварин, птахів, яких забирали до себе на зиму.



Благовіщенські «драбина» і «жайворонок». Село Моначинівка Куп'янського району Харківської обл. Фото О. Чебанюк. 2006.

До поч. 20 ст. на кiev. майданах цього дня урочисто випускали пташок на волю. Вірили, що на Благовіщення відпускають із пекла навіть душі грішників. Ритуал зустрічі на Благовіщення птахів, які поверталися із вирію, полягав у підкиданні вгору печива у вигляді жайворонків (Слобожанщина), пташиної лапи — «гальопи» (Полісся, Підляшшя) з вигуками: «Бусле, бусле! На тобі гальопу, а мені дай жита копу!» Окремого значення надавали благовіщенській просфорі, якою для забезпечення здоров'я і гараздів причащалася вся родина, ділилася нею з домашньою худобою, бджолами.

На Благовіщення проводили магичні обряди з ілюстративною й апотропейною функціями захисту від хтонічних істот (змій, жаб, черв'ї, вовків). На Гуцульщині з цією метою господар голим, із дзвінком у руках оббігав зі спец. замовляннями все обійстя (Надвірнянщина). Щоб захистити себе від нещасних випадків, на Благовіщення утримувалися від будь-якої роботи, вважаючи цей день надзвичайно «сердитим», небезпечним для людей і тварин, приписуючи йому магичні функції. Так, щоб убезпечитися від зустрічі зі зміями, вовками, нападу Блуду, при вході до лісу вголос згадували, на який день тижня в цьому році випадало Благовіщення (Полісся).

Після Благовіщення у землеробів починалася робота в полі й на городі. Перша оранка і сівба супроводжувались обрядами, ритуальними діями з атрибутами, що мали вберегти ниву від шкідників, негативних природних явищ і забезпечити гарний урожай. Проте крім універсальних, характерних для всієї української території, більшість із них має локальний характер і відображає природно-кліматичні особливості свого регіону. Для Середнього Подніпров'я оптимальні строки початку весняної сівби — 11-й і 12-й тижні після Різдва (Звенигородщина). Розпочинали оранку і сівбу на світанні, в чистому святковому одязі. Із собою в поле брали хліб, який перед роботою клали на рушнику на ниві, після молитви примовляючи: «Дай, Боже, на всякого доло: і бідного, і багатого, і кривого, і сліпого, і вола, і на мошку і мені трошки». На 4-х кутах поля закопували збережені крих-

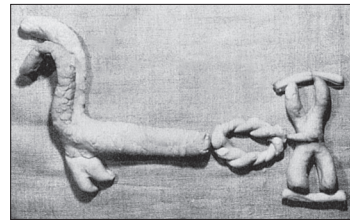

Обрядове печиво «соха з ярмом». Підляшшя (Більск-Підляський, Підляське воєводство, Польща). Фото Я. Свідерського. 1965.

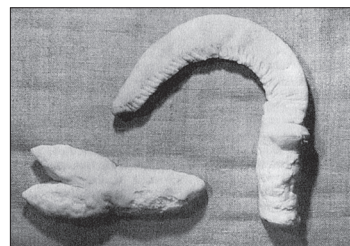

Обрядове печиво «соха і серп». Підляшшя (село Грабовець, Білостоцьке воєводство, Польща). Фото Я. Свідерського. 1965.

ти із святвечірньої трапези і кістки від вечері на Щедрий вечір, які мали посприяти врожаю. До посівного зерна «на добрі сходи і щедрий урожай» клали хрестики, спечені на Середохрестя, які після посіву з'їдали. На Поділлі, Холмщині, Підляшші до цієї відповідальної події випікали ритуальне печиво у вигляді плуга, борони, серпа, сохи, які закопували на ниві. Продуктивною й апотропейною функцією наділялися також освячені в церкві ритуальні предмети, що їх встромляли чи закопували на полі (гілки верби, шкаралущу писанок і крашанок, крихти паски, трійчану зелень).

Релікти контагіозної магії зберігає звичай шмагати людей і худобу вербовою гілкою, освяченою в церкві на передостанньому, **Вербному, тижні**, примовляючи: «Не я б'ю, верба б'є, будь здоровий як вода, а багатий як земля!» Від цього цілюща сила вербової гілки нібито передається людині й та протягом року не хворітиме, буде захищена від заздрощів, уроків і нечистої сили. На Гуцульщині освячену вербу («бечку») вживали як ліки від багатьох хвороб людей і худоби. Вірили, що нею можна відвернути градові хмари, бурю. Принесені з церкви вербові галузки затикали у хліві за стріху, щоб домовик не мучив худобу, підклада-

ли під «подошву» — основу хати, щоби вберегти її від «перунки»-блискавки (Волинь). Освячена верба використовувалась у побутовій магії: при переході родини до новозбудованої хати половину освяченої вербички брали із собою, а половину залишали у старому помешканні, а вперше протоплювали в новій печі житньою соломною, поклавши туди кілька гілочок свяченої верби (Харківщина). Вербичкою треба загнітити паску, щоби вона не репнулася у печі (Вінниччина). Скрізь в Україні вважається, що кинути освячену в церкві вербу або ж топтати її ногами — великий гріх, тому її ніколи не викидали, а тільки спалювали — «пускали з димом до Бога».

Останній тиждень Великого посту (Білий, Чистий, **Страшний**) присвячений підготовці до святкування Великодня, який українці вважають гол. річним святом. Особливого значення надавали **Чистому четвергу** як водночас сприятливому і загрозливому часу для людини, коли зникає межа між світами і можливі контакти з потойбіччям. Тому до схід сонця у господі мало бути все вимито і святково прибрано. Щоби бути здоровим і успішним протягом року, у Чистий четвер затемна вся сім'я мала викупатися, перевдягнутися у чистий одяг, адже цього ранку навіть «ворон купає своїх дітей у річці». Дорослі, які хотіли позбутися хвороб, удосвіта йшли купатися до річки або ж обливалися колодязною «непочатою» водою. На Покутті дівчата заворожували собі красу, з першим промінням сонця стрибаючи у воду з розпущеним волоссям і викрикуючи замовляння: «Водане, на тобі русу косу, дай мені дівочу красу!»

На Київ. і Житомир. Поліссі проводили обряд «сповіді пікної діжі», під час якого відбувалось її ритуальне миття. Ретельно вимивши діжу, її накривали скатертиною-«настільником» і, підперезавши червоним пасом, виносили на двір, ставили зовні біля покутного рогу хати або ж на ушулах воріт, «щоб діжу поблагословило сонце». В деяких поліських селах зверху кладуть гроші, відправляючи «діжу на ярмарок» за вдалою долею для всієї родини протягом року (Народицький, Олевський р-ни Житомирщини). Вдосвіта жінки сідали на порозі й, обертаючи верете-

но «навпаки», проти руху сонця, випрядали магічну червону нитку. Закріплена на тілі, вона оберігала людей від уроків, болів у суглобах і спині; нею обводили поле від нападу птахів і шкідників. Така нитка захищала від демонічних істот і душ покійників, розгул яких починався з Чистого четверга, коли можна було побачити їх у церкві, на кладовищі, на горищі чи на готарі — межі між селами (Закарпаття, Буковина, Пн. Бессарабія). Страсна свіча, принесена запаленою із церкви ввечері цього дня, забезпечувала захист від «нечистих», нею випалювали оберегові хрести на одвірках вікон і дверей у хаті, стайні, клуні. Страсну свічку запалювали під час грози, вважаючи, що її вогонь здатний захистити від вогню небесного (блискавки). Особливу магічну силу протистояти злим силам і оберігати хазяїна приписували свічці, зробленій власними руками, яка горіла в церкві дванадцять Страстей підряд.

У четвер і суботу перед Великоднем готують обрядові великодні хліби — паски, яким по сьогодні надають магічного значення. Для забезпечення власного добробуту пасками обов'язково треба поділитися з немічними, вбогими, подорожніми (Покуття, Городенківщина), їх використовують для захисту людей, тварин і нив від ворожих сил, уроків, хвороб. Магічними функціями наділяються весь процес і час випікання пасок: при повному мовчанні, у супроводі ритуальних дій і замовлянь «на долю й удачу». У страсну п'ятницю починали виготовлення писанок, галунок, дряпанок, крашанок. Яйце, розмальоване архаїчними за семантикою орнаментами (сваргами, меандрами-безкінечниками, небесними оленями, рибами), у

тваринному кодї традиційної к-ри синонімічне зерну в кодї рослинному та є символом життя, його постійного відродження та безкінечності. Яйцю приписуються функції сприяння здоров'ю, красі й фертильності людей і тварин, апотропейні функції захисту від пожежі, демонів, стихійного лиха (кинута у вогонь пожежі крашанка/писанка начебто здатна його загасити).

В Україні святкування Воскресіння Ісуса Христа, Пасхи, ввібрало багато елементів прадавніх культів, світоглядних моделей, вірувань. Крім аграрних культів (освячення ритуальних хлібів, продуктів, атрибутів), велику роль у передвеликодній, великодній й післявеликодній 50-денний період відіграє культ предків. Так, увечері напередодні Чистого четверга газдині розкладали ватру, в якій спалювали сміття, непотрібні в ужитку речі. В цей час під вікнами односельців діти-«кукуцарі» виголюшували: «Грійте діда! Грійте діда! Грійте діда! Дайте хліба! Аби вам овечки, аби вам йигнички, аби вам телички». Їм відповідали: «Гріємо! Гріємо! Даємо!» Дітей обдаровували кукуцями — випічкою у вигляді пташечок, що, відповідно до нар. вірувань, символізує душі померлих предків, кидали до пазухи варений біб, а вони відповідали: «Дай, Боже, душам помершим Царство Небесне, а вам, газдонько, аби си овечки мирно покотили тай аби сі йигнички почінили!» (Гуцульщина). Звичай розкладати вогнища напередодні Пасхи на обійсті, пагорбах, кладовищі й біля церкви, на думку дослідників, пов'язаний із культом небесного і земного вогню і є реліктом обрядів дня весняного рівнодення.

За нар. уявленнями, будь-яке значне для традиційного соціу-

*Великодні паски. Село Тишківці (нині Городенківського району Івано-Франківської обл.) Фото В. Шухевича. 1903.*



*Великодні паски. Село Гвізд Надвірнянського району Івано-Франківської обл. Фото О. Чебанюк. 2013.*



му свято відзначається одночасно божествами на небі, людьми на землі, хтонічними демонами, мешканцями пекла під землею. Свято має чітку структуру і відбувається за схемою: 1) канун напередодні свята, коли з'являються мешканці потойбіччя; 2) власне свято як зупинка профанного часу для відправи сакральної події на всіх трьох рівнях світобудови; 3) ритуалізоване закінчення сакрального часового відтинку і відновлення профанного часу для повернення до буденного життя. Власне **Великдень** святкується 3 дні, проте протягом наступних півтора місяця ряд святкових подій (на Вознесіння, Трійцю, у Петрівку) визначаються датою його проведення. Гол. ознакою свята Великодня є його як сімейний, так і колективний характер. Вважається, що вся сім'я для забезпечення родинної єдності має на Великдень обов'язково зібратися у батьківській хаті й розділити між собою святкову трапезу, розговівшись свяченим яйцем, поділивши між усіма членами ро-

дини. Предмети, освячені в церкві (паска, писанки, м'ясо, сало, кістки, ніж, голка, рушник), набувають сакрального значення і використовуються в лікувальній магії як оберіг від уроків, засіб проти стихійного лиха (напр., рушником-покривалом великоднього кошика начебто можна розігнати бурю, відвести градову хмару, вилікувати дитину, зняти уроки).

Після святкового застілля всі члени сілсь. громади мають привітати один одного, обмінявшись на знак взаємної поваги і любові поцілунками, їжею, подарунками. У Терноп., Львів., Івано-Франк. областях зберігається звичай громад. зборів під церквою й урочистого проведення «гаївки» — обрядових ігор, пов'язаних з обрядами ініціації та давніми культами рослинності, померлих предків тощо («Мак», «Просо», «Грушка», «Зельман», «Коструб», «Подоялочка» та ін.). З культом фертильності пов'язані звичай взаємообливання молоді у т. зв. поливані понеділок і вівторок. Зазвичай хлопець обливав ту дівчину, якій симпатизував. На знак взаємності дівчина дарувала йому писанку, вишиту хустинку. Якщо ж хлопці не обливали дівчину, це свідчило про неповагу до неї, осуд за аморальну поведінку. Обливання водою або ж насильне купання в річці навесні за язичницьких часів уважали магичним актом для забезпечення літніх дощів, доброго врожаю та здоров'я людям. Реліктом прадавніх волочильних обрядів є «христосування» дітей, які обходять хати родичів і сусідів із ві-

танням «Христос воскрес!», за що отримують гостинці. На Черніг. Поліссі у **Великодній понеділок**, навпаки, хрещені батьки йдуть до хрещеників, несуть паску і крашанки, подарунки й солодоші як подяку за кутю і пироги, принесені хрещениками на Різдво.

Окремого значення надають четвергу на Світлому тижні, який на Полтавщині, Поліссі називають «**Пасхою мерців**» або ж «**Навською Пасхою**». Цього дня відвідування кладовища супроводжується ритуальним «годуванням» предків — принесенням на їхні могили їжі та напоїв, «христосуванням» із ними крашанками, які разом із ритуальним хлібом залишають на могилах. День вважається «громовим», тому утримуються від будь-якої роботи, щоби блискавкою не спалило господу й урожай. Нині колективні відвідування кладовищ і поминання покійних відбуваються на 2-му тижні після Великодня і, залежно від місц. традиції, мають назву «**Гробки**», «**Проводи**», «**Могилки**», «**Радуніца**», «**Родичі**». Попри церк. заборони на Черніг. Лівобережжі та у Правобереж. Київщині зберігається архаїчний звичай колективних трапез на рушниках, розстелених на землі поміж могил. У селах пн. Рівненщини до Проводів приурочували обряд «Проводів зими»: підлітки старими віниками, мітлами, деркачами «вимітали», «гнали» зиму з кінця села до річки або ж на пагорб, гору, де зазвичай у поліщуків розташовується цвинтар, у такій спосіб проваджаючи її з людського простору до простору потойбіччя.

Середа на 4-му тижні після Пасхи — **переполовння П'ятидесятниці**, отож у народі вона отримала назву «**Переплавної середи**». Її святкують, щоби влітку вберегтися від нещасного випадку на воді. Четвер, що поділяє навпіл період між Пасхою і П'ятидесятницею, на Поділлі, Волині й Гуцульщині вважали другим Великоднем, або ж **Пасхою Рахманів**. За легендою, рахмани — померлі далекі пращури, які давно пішли у край вічного тепла і блаженства, де вони не мають жодних потреб і не знають нестатків, бід і горя. Проте вони не знають і часу і не видають, коли настає Воскресіння Христове. Якщо на Великдень кинути на воду шкаралупки від крашанок, за 25 днів вони допливуть

Освячення пасок. М-ко Ясіня (нині Рахівського району Закарпатської обл.). Фото 1935.



Освячення пасок. Село Фетків Надвірнянського району Івано-Франківської обл. Фото О. Чебанюк. 2013.



до рахманів і ті святкуватимуть свій Великдень. Якщо на Праву середу прикласти вухо до землі, можна почути, як дзвонять великодні дзвони в рахманів. Для поминання давніх предків-рахманів печуть калачі, фарбують яйця та святять їх у церкві. До цього дня готували спец. червону гірку: на окрему, обов'язково нову, тарілку насипали землю у формі могилки, висівали туди овес і ячмінь, які проростали до Рахманського Великодня. Серед паростків розкладали фарбовані червоні яйця за кількістю покійників, яких поминають у родині. Коріння вірування про рахманів сягають часів індоєвроп. єдності, пов'язані з уявленнями про потойбіччя, культом предків, які померли так давно, що про них не залишилося родинних спогадів. Із днем Переполовиння їх об'єднує культ води, яка освячується на Праву середу і традиційно вважається засобом спілкування між живими людьми й померлими.

Закінчується пасхальний період на **Вшестя** (середа) й **Вознесіння** (четвер) на 6-му тижні після Великодня. За нар. віруваннями, від Великодня до Вшестя відкриті Божі врата, душі предків відвідують рідню, а померлі в цей період потрапляють прямо до раю. Вшестя — останній день, коли вітаються: «Христос воскрес!», печуть паски, фарбують зеленим яйця і відносять їх на кладовища, влаштовують прощальні поминальні трапези на могилах. У Вшесну середу печуть млинці — «Божі онучі» — й кидають їх серед посівів, «підсаджують Бога на небо» (Лівобережна Київщина). Вознесіння — 40-й день по Великодню, який припадає на четвер. Від Пасхи до цього дня Христос ходить по землі між людей, опісля йде на небеса. На полях робили «Богові дорогу»: клали рушники, підкидали високо в небо печиво у вигляді драбинки із сімома

сходинками, «щоб було по чому Ісусу вилізти на небо, а пшениця, жито, льон росли високими й сильними». Щоби протягом літа не було пожеж, дівчата з піснями й хороводами йшли із села в поле і закопували там «Стрілу» — ляльку чи галузку — як уособлення блискавки (Полісся).

Важливою датою весняного календаря є 6 травня — **день святого Георгія (Юрія)**. Його шанують як покровителя тепла, рослинності, домашньої худоби та диких звірів. За свідченням В.Шухевича, ще на поч. 20 ст. гуцули вірили, що патрони зими св. Миколай і св. Дмитро передають св. Юрієві золоті ключі, щоби той відкрив землю і випустив росу. Юрїївська роса, зібрана вдосвіта, вважається «помічною» від багатьох хвороб, передовсім очей. Збирають юрїївську росу також відьми і знахарі, щоб за її допомогою відбирати у корів молоко.

На більшості території України з Юрієвого дня починається випас худоби. До схід сонця її виганяють свяченою вербою з обійстя, «щоб збила юрїївську



Розкладання на обійсті юрїївської ватри. Село Чорний Потік Надвірнянського району Івано-Франківської обл. Фото О. Чебанюк. 2015.

росу». На Житомирщині брали замотану в рушник хлібину і шептали замовляння до корови: «Юрію-Григорію, паси мою корову. Будь сонечком ясним, будь місяцем красним, ясними зорями принось хазяйці молока цебрами, сир возами, а масло, щоб не поїдали і Божу матір споминали». На Рівненщині, щоб уберегти від уроків, у воротах розкладали вогонь і переганяли через нього худобу, обсіпали свяченим маком, адже відьма зможе підступити до корови, тільки вибравши його весь. Для захисту корів від хвороб стелили під ноги коровам рушник, котили під них

свячені яйця. Задля запобігання нападу вовків корова мала переступити через замкнений замок, ключ від якого вішали їй на шию, примовляючи: «Не замок закриваю, а вовчі зуби, щоб не рвав моєї корівки» (Київщина).



Підкочування пасхальних яєць під корову в день св. Юрія. Село Федорівка Сарненського району Рівненської обл. Фото О. Чебанюк. 2007.

Пастухи, яких громада наймала на літо пасти череду, на Юрія постували, ходили до церкви, ставили святому свічу і читали молитву: «Ставлю я, Господи, скотинку на луки, вручаю Тобі, Господи, на руки. Святий Спас, щоб Ти мені скотинку спас. Пресвятий Ягорій! Сохрани овець од ябедників, од ябедниць і засунь їх, Господи, чугунною лавою!» Коли худоба ввечері на Юрія поверталася з поля, корів і овець здоювали, щоб цілий рік давали стільки молока, скільки дали на Юрія. Задля забезпечення гарних надоїв плели вінки коровам, бичкам і вівцям, поливали водою пастухів (Бойківщина).

І сьогодні у гірських районах Карпат особливого значення надають ночі перед днем св. Юрія. Напередодні порядкують господу, закопують у землю під хатній поріг шматок заліза для захисту від ворожих людині сил. Увечері, з першою зіркою, розкладають вогнища на городах, на садибі, у воротах, перед загородами, де ночує худоба. Від вільом ставлять на воротах умаяну квітами віху. Опівночі з гір пускають підпалені на вогнищі колеса, що символізують сонце і мають сприяти пробудженню природи, остаточній перемозі «ярі», сонячного тепла над зимовою темрявою (Надвірнянщина). У Карпатах після Юрія починають переганяти худобу на полонину, супроводжуючи урочисту ходу звуками трембіт.

На Юрія господарі відвідували свою ниву, рихтували на ній святкову трапезу з кашею та яєчною з цілими жовтками, що символізувала сонце і мала сприяти теплу. Рештки їжі як пожертву землі закопували на полі (Чер-

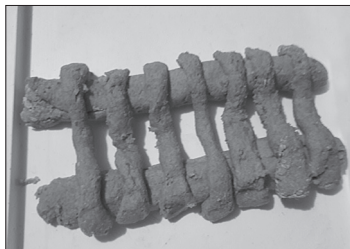

Печиво «Вознесінська драбина». Київська обл. Фото О. Чебанюк. 2013.

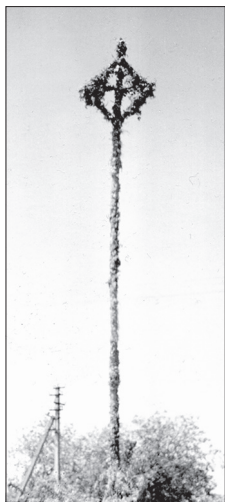

Троїцька віха. Село Крехаїв Козелецького району Чернігівської обл. Фото О. Чебанюк. 1999.

кащина, Житомирщина). На Поліссі після обіду чоловіки й жінки качалися парами по зелених сходах пшениці, жита чи вівса для забезпечення вдалого врожаю. За язичницьких часів злягання на ниві мало сприяти заплідненню і плодючості всього живого. На більшості території України нині ці фертильні обряди і принесення жертв Матері-Землі заступило освячення нив під час церк. процесій. На Херсонщині донедавна жінки качали священника по ниві, обливали водою, щоб ішли сприятливі врожаю дощі.

Календарні обряди у травні й червні були сфокусовані на забезпеченні сприятливих умов для майбутнього врожаю, замовляння магічними діями й ворожіннями гарної погоди, захисту від природних катаклізмів. Для забезпечення необхідних посівам дощів на **Марка-ключника** (8 травня) крали у сусідів віз, частину плоту, прив'язували до нього жабу, топили у водоймі, приспівуючи: «Топили ми Марка по самій яйка, в гліб криниці, в холод водиці» (Волинь, Поділля). На весняного Миколая (22 травня) коней обливали освяченою водою і вперше виганяли на нічне пасовище, у Карпатах пастухи остаточно переводили худобу на полонину, розпочинали стрижку овець.

До **дня Симона Зілога** (24 травня) жінки приурочували колективні «зільницькі» обряди збору лікарських трав. Вдосвіта натшесерце жін. процесія рушала в поле, ліс, на береги водойм за цілющим зіллям. Зірвавши першу рослину, клали на те місце хліб, гроші та промовляли: «Матер Божа сіяла і дощу просила: уроди, Боже, се зілля людям на поміч» (Лубенщина). Особливу силу приписували лікарським травам і квітам, зібраним до схід сонця, поки не впала роса, подали від людських осель. На Київщині жінки вибирали за міфологічного Симона вдову, купали її у бочці цілющого відвару із щойно зібраного зілля. Таку саму процедуру повторювала кожна учасниця обряду, після чого влаштовували спільну трапезу й танці у супроводі зільницьких пісень.

Закінчується весняний період обрядами **Троїцького тижня**, після якого настає «справжнє літо». Осн. компоненти троїцьких ритуалів зосереджуються навколо вшанування рослинності й померлих предків. Напе-

реродні свята, у п'ятницю поліщуки влаштовують удома поминальну пісню вечерю, запрошують душі померлих родичів, залишають їм біля порога для вмивання кружку води й рушник: «Діди, свої й чужі, приходьте до нас вечеряти». Ритуальні страви й напої залишають на ніч на столі для душ померлих. Наступного дня, у поминальну суботу влаштовують «Баби» — скромні обіди за покійників (Житомирщина). У батьківську суботу відвідують могили рідних, прибирають їх квітами і зеленню. На пн. Рівненщини зберігається звичай «будити рідню» ритуальним голосінням на могилах, влаштовувати обрядове «напування й годування» померлих. На більшості території України цього дня поминають тих, хто помер насильницькою смертю.

Із культом рослинності пов'язаний загальнопоширений звичай замаювати колодязі, ворота, стіни, образи, одвірки вікон, дверей хат, клунь, хлівів гілками клена, липи, в'яза. Біля порога і під стінами хат вкопують молоді берези, де, за нар. віруваннями, протягом свята перебуватимуть душі померлих. На Харківщині прикрашали ворота осикою, щоби «відьма не ходила в двір й не псувала корів», її



Троїцька зелень. Село Смяч Сновського району Чернігівської обл. Фото О. Чебанюк. 2016.



«Водіння Куста». Село Сварищевичі Дубровицького району Рівненської обл. Фото О. Чебанюк. 2004.

обов'язково встановлювали біля конюшні, «щоб домовий конів не гонив». Аїром і любистком застилають у хатах підлогу, на підвіконня кладуть часник, м'яту, полин. Вірять, що їхній різкий запах відлякує потойбічні сили, які в цей час з'являються на землі. На перехрестях доріг встановлюють «віху» — увите квітами й травами дерево з хрестом, іконою, колесом чи лялькою нагорі (Правобережна Київщина). У **Зелену неділю** на Трійцю в церкві освячуються зелень, букети квітів і трав, які зберігають протягом року за іконами і вживають як ліки від гол. болю, безсоння, переляку дітей. Замаюють у зелень дівчину — «Куст» (Полісся) або ж «Тополлю» (Полтавщина) — водили гуртом від хати до хати з піснями, бажали господарям гарного врожаю, статків, здоров'я, за що отримували почастунок і гостинці.

У **понеділок на Святого Духа** процесії із хоругвами і співами обходили поля, щоби град не витолочив і засуха не випалила посівів (Поділля). У **квечальний понеділок** поминали душі народжених і померлих на Трійцю, померлих засватаних дівчат, нехрещених немовлят, які нібито стають русалками. За нар. віруваннями, протягом тижня русалки бігають полями, з'являються біля людських осель, водять хороводи, співають пісень, приносять вологу з річок і озер на засіяні ниви. За це їх шанують, приносять дари — розвішують на деревах, парканах полотно, сорочки, рушники, а на вікнах кладуть гарячий хліб, парою якого русалки начебто харчуються (Київщина, Житомирщина, Чернігівщина). Жертвування душам померлих тканини — архаїчний ритуал, з яким пов'язаний звичай поліщуків на Трійцю міняти рушники на могильних хрестах чоловіків і фартушки — жінок. Протягом **Русального (Грянного) тижня** забороняється купатися, ходити до лісу, на поле, на город, щоб не зустрітись із русалками, які можуть до смерті залоскотати людину, потягнути її на дно ріки. Щоб уберегтись, радять носити з собою часник, любисток і полин, які відлякують демонічні сили. Особливо небезпечними вважаються середа і четвер Русального тижня. У **Градову середу** утримуються від роботи в полі, на городі, щоби град не вибив урожай. У **Сухий, або Кривий, чет-**

вер святкують **Русалчин Великдень**, під час якого, за переказами, русалки сушаться на березі річок, озер, ставків, водять хоровади, співають і плещуть у долоні, тому з пошани до них утримуються від будь-якої роботи в господі й на полі, щоб не наклакати посуху.

Закінчення трійчаних святкувань відбувається у понеділок і збігається в часі з початком **Петровського посту**. Петрівка розраховується від дати Пасхи і може бути від 2-х до 6-ти тижнів. Цей піст вважається нестрогим, дозволяється вживання в їжу риби, а молоді — співати петрівчаних пісень і розважатися. У понеділок прибирають клечання і застиркують його в городі, у полі від шкідників. Справляють **Розирги**, або ж **Проводи русалок**: проводять їх із піснями з річок і озер до лісу чи на кладовище. Замайна вінками й зеленню процесія обходить цвинтар хороводом у супроводі русальних пісень («Проводили русалочок, проводили, / Щоб вони до нас не ходили»). Вірять, що в цей момент небіжчики все чують і з ними можна говорити. Хлопці обливають процесію водою, щоб ішли дощі (Полісся). На Сіверщині дівчата ходили до лісу «кумитися»: заламували гілки берези у вигляді вінка, крізь нього обмінювалися хрестами, поцілунками на знак пожиттєвого закріплення дружніх стосунків. Вірогідно, такі обряди є реліктом архаїчних жін. таємних союзів. На Поділлі заміжні жінки справляли «Дядини» (Кіровоградщина), «гонили шуліку» (Брацлавщина, Хмельниччина, Одещина), «били коршака» (пд. Житомирщина). Під час бенкету з випивкою і закускою жінки грали в «Довгу лозу», із хусток робили ляльку птаха, співали пісень, щоб яструб не хапав курчат, а корова «вдало відбігала й багато молока принесла». Святкування мало оргіастичний характер, супроводжувалось еротичними піснями, тому неодружена молодь і чоловіки на такі бенкети не допускалися. Містеріальний характер цих обрядів свідчить про генетичний зв'язок із прадавніми жін. ритуалами, спрямованими на примноження фертильності людей і худоби.

Традиція вшанування 9-го четверга і 10-ї п'ятниці по Великодню як «громових» свят зберігається у поліському і карпат-

ському регіонах. За нар. уявленнями, освячені на **Дев'ятника** у храмах вінки і зілля мають апотропейні властивості, оберігають оселі від пожежі, людей і худобу — від хвороб і уроків. На Дев'ятник також святять колодазі, щоб ішли дощі, не висох урожай. Із **Десятухи** починається масовий збір лісової малини і чорниць, що супроводжується ритуальними діями. Першу знайдену ягоду годиться з'їсти, примовляючи: «Нова-новинка, щоб не болів ні живот, ні голова, ні спинка». Першу жменю зібраних у сезоні ягід як пожертву природі і плату за користування її милістю й дарами кладуть на пень, щоб вони «велись», «плодились», «щоб Бог родів далей і болей було ягодок». Після завершення дня жінки-ягідниці дякували лісу за допомогу і просили, щоб Господь дав сили донести ягоди додому: «Спасибі цьому лісу, спасибі Богу, що нам вислав таку допомогу. Коротай, Боже, доріжку да на комарову ніжку». В кінці сезону збору чорниць ритуально «заламували осіку»: деревце загинали до землі й більше по ягоди до лісу не ходили (Рівненщина).

**Літній цикл.** Гол. святом літнього циклу є свято **Івана Купала** (7 липня), що за язичницьких часів зіставлялося з датою літнього сонцестояння (22 червня) і, вірогідно, знаменувало космічний шлюб небесного божества та божества земного, сонця і землі, поєднання чол. і жін. начал, мотивами якого відзначені купальські пісні й ритуали. Гол. атрибут свята — ритуальне дерево «купайлиця», біля якого відбуваються всі осн. обряди купальської ночі. Вербу, вишню або сосну хлопці встановлювали ввечері напередодні свята за селом, на вигоні, біля води, а дівчата прикрашали стрічками, вінками, цукерками, свічками, обрядовими ляльками Маринки й Івана. Біля «купайлиці» розкладали ритуальний вогонь, протягом ночі водили з піснями хоровади, тут відбувалися ігри («Коструб», «Марина») і розваги. По закінченню свята купаилицю розривали, гілки кидали на город, щоб гарно родив. Стоббур і ляльки спалювали або ж топили. Вранці урочисто йшли зустрічати сонце, яке радіє, «грає», міниться всіма фарбами і танцює над горизонтом.

Із реліктами космо-міфологічних уявлень пов'язане обов'язкове очищення всіх учасників вогнем (перестрибування через вогнище), водою (ритуальне купання), повітрям (качання на колисках-«орелях»). Купальська ніч вважається магічною, чарівною і небезпечною: цвіте папороть, відкриваються скарби, квіти і трави мають цілющу силу, дерева переходять із місця на місце, людина розуміє мову тварин, відьми та демони набувають надприродної сили. Із захисною метою на ворота і двері хат та госп. приміщень вішають кропиву, застромляють коси й серпи, щоби відлякувати відьом, які цієї ночі шкодять людям і худобі, злітаються на київ. Лису гору на шабаш. З уявленнями про те, що, строго дотримуючися приписів і заборон, можна передбачити і навіть змінити власну долю, пов'язані численні вірування і магічні дії, у т. ч. пускання вінків за водою. У давнину ж потоплення, спалення і розривання ритуальних атрибутів (купальського дерева, опудала, вінків) символізували відправлення їх у потойбіччя і закінчення свята. Купальські меморати, фабулати, прескрипції, вірування базуються на мотивах чарівних подій купальської ночі, порушення в цей час природної рівноваги, що призводить до тимчасового хаосу і наступного упорядкування як космічного всесвіту, так і світу людей, украй необхідного напередодні жнив — відповідальної пори в житті землероба.

У більшості регіонів жнива розпочиналися після **свята Петра і Павла** (12 червня), із закінченням Петровського посту. На розговіння хазяйки із сиру випікали обрядове печиво — «мандрики», робили «первинки» — обід із плодів нового врожаю, пекли хліб із нового зерна. На Полтавщині та Сумщині петровські обіди «брикали», на які збиралися лише жінки, влаштовували, щоб корови не брикались і не бились, щоб добре «відбігали» і привели здорових телят. Наступного дня на **Полупетра, або ж Петрового батька**, на такі обіди готували три борщі із трьох півнів у трьох горнятах (Харківщина). На Поділлі жінки цього дня «замочували дійниці», влаштовували гуртові обіди, травами жовтого кольору загодовували корів, «щоб жовте молоко було». Громад. пастухи колись не



Купайлиця. Село Ревне  
Бориспільського району  
Київської обл. Фото  
О. Чебанюк. 1999.

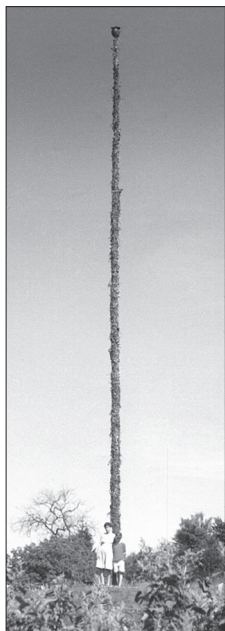

Маковійська віха.  
Село Мазепинці  
Білоцерківського  
району Київської обл.  
Фото О. Чебанюк.  
1999.

Перший  
зажин-«хрест».  
Село Межисить  
Ратнівського району  
Волинської обл.  
Фото О. Чебанюк.  
2002.

Обід для сільської  
бідноти на свято  
св. Пантелеймона. Село  
Самовиця Полтавської  
губ. (нині затоплене  
водами Кременчуцького  
водосховища). Фото  
1895.



стригли волосся до Петра і цього дня тримали піст, щоби випас худоби минув без утрат в отарі й череді. Ввечері господарі їх частували горілкою та мандриками, обдаровували грудками масла і сиру. У Карпатах традиційно на Петра відбувається «петрикування» — свято пастухів, обрядовий обід на землі, де столом слугує квадрат дерну. Ці ритуали спільних петровських обідів, на думку дослідників, є залишками прадавніх родообшинних традицій (О. Курочкін).

Структура жнивварської обрядовості визначається самим перебігом трудової діяльності й складається з ритуального початку жнив («зажинки»), власне збору врожаю («жнива») і заключного етапу («обжинки»). Жнива намагалися розпочати «в добрий час», уникали днів пам'яті мучеників у церк. святцях, щоб «не мучитись» на полі, у легкі дні (середа, п'ятницю, суботу), вдосвіта, щоб ніхто не перейшов дорогу. Починали жнива молитвою («Благослови, Господи, почати жнива і закінчити в доброму здоров'ї»), жертвоприношенням ниви хліба й солі, урочистим пошануванням першого зажину і першого нажатого снопа «легкою на руку» жницею-постадницею. Зажинко-

вий сніп із піснями несли в село, ставили на покуті, зерном із нього розпочинали посів озимини, додавали до борошна на весільний коровай молоді. Жнива зазвичай проводили толокою по черзі в кожного із родини, із запрошенням сусідів і друзів. Під час збору врожаю заборонялося сваритися, щоб не накликати біди на весь рід. Пильно стежили, щоб необачно не зжати «завітку» — умисно поламане і закручене колосся. Згідно з нар. віруваннями поле є проєкцією життя його власника («Життя проживи, що поле перейти»), тому вважалося, що всі дії, які відбуваються на ниві (у макрокосмі), позначаються на долі людини (у мікрокосмі). Для знищення «залому», який міг «поламати» життя господарям, спричинити хвороби або й смерть, вдавалися до спец. дій, спалення/потоплення його або ж звертали до тих, «хто щось знає», — ворожбитів, знахарів.

Календарні обряди обжинкового циклу, які на сьогодні майже вийшли з активного побутування, відзначаються високою локальною варіативністю, при тому зберігаючи осн. спільні для всіх регіонів складові. В інваріанті обжинкового обряду має кілька етапів: пошанування останнього снопа («Діда»), магичні дії з останніми колосками збіжжя («Спасовою бородою»), урочиста хода з ниви до хати господаря поля, величання хазяїна і хазяйки як дбайливих господарів, спільна трапеза всіх, хто працював/допомагав збирати врожай. Останню жменю збіжжя обов'язково залишали на полі, обв'язували червоною тканиною, верх заламували до землі, зерно висипали у розпушену землю, між колоссям клали окраєць хліба і пучку солі, ставили воду зі словами: «Оце тобі, борода, хліб, сіль і вода». Закінчивши жати, жінці качалися по ниві, примовляючи: «Ниво, наша ниво, верни нам нашу силу, / Ми на тобі жили, силоньку положили». Останній сніп перев'язували перевеслом і несли в село хлопцями та дівчинами («князь та княгиня»), прикрашені жнивварськими вінками. Матримональні мотиви жнивварської обрядовості та фольклору дали підстави для висунення теорії «спільного казна», реконструкції синкретичного протообряду календарної та ве-

сільної ритуалістики (О.Потебня, І.Земцовський). За язичницькими віруваннями, збереження в хаті на покуті жнивварського вінка, снопа збіжжя, як і обряд «завивання бороди», було пов'язане з віруванням у духів рослинності, уявленнями їх у зооморфній формі (кози, ведмеда, перепілки, півня) та поєднувалось із віруваннями у духів предків («Дідуха»), які завжди присутні на полі, містяться в зерні, породжуючи міфи про божество, яке помирає і воскресає (О.Фрейденберг). Синкретизм світоглядних уявлень, що лежать в основі жнивварських обрядів і вірувань, свідчить про їхній генетичний зв'язок з архаїчною картиною світу, в якій світ природи, людей і померлих становить неподільну єдність. Косарські й гребовицькі обряди, виконували під час відповідних с.-г. робіт, за формою і структурою подібні до жнивварських й утворюють із ними єдиний етнографічно-фольклорний комплекс збору врожаю.

В основі більшості свят 2-ї пол. літнього періоду лежить ідея захисту врожаю від пожежі, тому їх називають «громовими». На українсько-білорус. пограниччі у Волин. та Рівнен. областях до сьогодні зберігаються вірування й обряди, пов'язані з міфічними Жижком і Жижчихою, які блискавками палять копи тим, хто їх не вшанує. В ін. регіонах країни ці функції перебрали **святий Прокопій** (21 липня), **пророк Ілля** (2 серпня), **святий Марія Магдалина** (4 серпня), **Борис і Гліб** (6 серпня), **Пантелеймон** (9 серпня). Ці свята позначають закінчення вегетативного періоду і поступовий перехід від літнього до осіннього календарного циклу. Перехідний період пов'язаний з освяченням плодів нового врожаю і збігається із церк. двотижневим **Успенським постом** (14—28 серпня), який у народі називають «спасівкою». 14 серпня на церк. свято пошанування мучеників Маккавеїв відзначають нар. свято **Маковій, Медовий, або ж Мокрий Спас**. Святять букети квітів, воду, мак і мед у стільниках, печуть «шулики» — прісні коржі з маком і медом. Пучечки маку, прикрашені квітами та зіллям, — «маковійчики» — зберігають за іконою і вживають як ліки від «ста хвороб». Свяченим маком обсіпають худобу, примовляючи: «Щоб було в господарстві скіль-





Маковії. Село Кожанка  
Фастівського району Київської обл.  
Фото О. Чебанюк. 2013.

ко тварин, як у маківці зернин». Вірять, що освячений у церкві самосійний мак оберігає від відьом, упирів і «ходячих покійників». Увечері перед Маковієм на перехрестях доріг, вигонах, біля криниць ставлять умаюну квітами ритуальну віху, а біля воріт, на подвір'ї — людиноподібні опудала Маковія, прикрашені зверху гарбузом зі свічками всередині. Молодь розкладає багаття і стереже протягом ночі, щоби хлопці із сусіднього кутка не знищили їх, що вважається великою ганьбою. На **другий Спас** (19 серпня) віху оздоблюють намистом із груш і яблук (Білоцерківщина, Фастівщина, Попельнянщина). Цей день має нар. назву «**Яблучний Спас**», або «**Спас на горі**». Освячують у церкві пшеничні колоски, обжинковий вінюк, фрукти й овочі. На Яблучний Спас готують пиріжки, пироги і струdlі з яблучною начинкою, несуть їх на могили родичів, роздають бідним і убогим як поминальну їжу. Вірять, що цього дня на тому світі Мати Божа роздає дітям яблука, оминаючи тих, чий матері їли їх до Спаса. Яблучний Спас вважається останнім днем літа: «Прийшов другий Спас — пішло літо від нас». Хазяйки до схід сонця йдуть на город і промовляють до ранньої капусти: «Добрідень тобі, капусточко! Прийшов Спас — тебе різати час!» До пізньої ж промовляють: «Одягнися, у намітку завернися. Годі тобі, капусточко, в остеропшу йти: час і пора тобі в голоторочки складатися!» (Полтавщина).

Закінчується спасівка 28 серпня на Успіння Богородиці, першу Пречисту, і починається період весіль. Там, де були дівчата на виданні, хлопці знімали хвіртки й ворота, від хати до хати пересипали попелом, соломною стежки,

щоб односельці знали, де чекати весіль (Наддніпрянина). На Київщині спалювали маківийські віхи й опудала на знак закінчення літнього сезону.

29 серпня правосл. церква відзначає перенесення неруковтвального образу Ісуса Христа. В народі свято називається «**Третім**», «**Горіховим Спасом**», або «**Спасом на полотні**». Із цього дня починається збір конопель — матірки. У церкві освячують лляне полотно і нитки, які застосовують при лікуванні хвороб і вожджі.

11 вересня православні та греко-католики згадують про мученицьку смерть Іоанна Хрестителя. Того дня дотримуються строгого посту заради здоров'я людей і худоби, тому свято має назву «**Пісного Івана**». На Поділлі побутує прикмета, що в той день тижня, на який припало Усікновення Чесної глави, не варто протягом року започатковувати жодні справи, вирушати в дорогу, приймати важливі рішення, розпочинати буд-во. Також не кроють і не шийють одяг, не тчуть на верстаті, бо все зшите, закрое не чи виткане цього дня неминує «посічється». На пд. України, на Одещині й Миколаївщині цього дня не їдять помідорів, винограду, червоного перцю, щоби протягом року «не пролилася у цьому домі кров». На всій території України широко відомо нар. назва свята — **Головосіки, Головоріз, Сікновення**. Вважається, що від Усікновення небо, земля і вода остаточно «розсікаються», настають похолодання і зимні ночі. До сьогодні зберігається переконання, що посяна цього дня озимина буде надійно захищена від граду і наступного року дасть гарний урожай. Дослідники традиційної к-ри пов'язують ці вірування з прадавніми культами землі й плодючості. Так, на Рівненщині в деяких селах ще й нині притримуються старовинного звичаю закінчувати цього дня осн. польові роботи й відскапати голову старому півню на знак остаточного закінчення літа й початку осені. Вірять, що після Головосіків разом зі зміями із водойм, полів і лісів зникають і локальні демони, водяники, польовики, лісовики. В Галичині Головосіки вважаються святом мисливців, які цього дня чистять свій стрілець. стрій та йдуть на полювання.

**Осінній цикл.** Цикл власне осінніх календарних обрядів розпочинається з початком нового церк. року 14 вересня у **день Симеона Стовпника**. Вважалося, що з цього часу перестає рости трава, тому Семенового дня останній раз збирали в лісі зілля, нібито надзвичайно «помічне» від відьом. На Семена «засиджували вечори» — закінчувалися вуличні гуляння молоді й починався сезон вечорниць. Природне явище зменшення світлового дня пов'язувалося з періодом праці при штучному освітленні й відзначалося до серед. 20 ст. ремісниками у селах і містах Полісся і Середньої Наддніпрянини як свято домашнього вогню. У Києві справляли «свіччине весілля» — на Подолі встановлювали на базарному майдані дерево, прикрашали його свічками, солодошами, стрічками і влаштовували святкове застілля. На Черкащині протягом тижня «женили каганця»: імітували весільний обряд, кожного дня переносили уквітчаний каганець з однієї хати до іншої, співали й танцювали під супровід гри на пічних заслінках, ложках, пилках. На Поліссі подібні ритуали мали назву «одруження комина», або «жениння посвіта» — спец. пристрій для освітлення в хаті «вінчали» з лучиною. У м. Остер на березі ріки жінки, які плели рибальські сіті, закопували в пісок гілку вишні, вбирали її як на весілля квітами, колоссям, запалювали велику замаюну свічку, обсипали її насінням, цукерками, горіхами, примовляючи: «Лучник женю, насіннячко сиплю...» Цим обрядом розпочинали новий трудовий період роботи в хаті при лучині.

В усіх регіонах України вважається, що на **Воздвиження** (27 вересня) останні птахи відлітають у вирій, «земля здвигується» — перестає родити, закривається і відпочиває до весни. Відтепер її заборонялося чіпати, бо наступного року не буде дощів і врожай пропаде від посухи. Здвиження — зміїне свято: щоби не потрапити до гадючника, не ходять до лісу і постувають, щоби гадюки не покусали людей і худобу. Вважають, що на Здвиг починається холодний період року (Гуцульщина) і «кожух зі світою здвигуються» (Середнє Подніпров'я).

**Свято Покрови Пресвятої Богородиці** (14 жовтня) — гол. осіннє свято — ділить осінь на ранній

і пізній періоди. До свята прибирали все з нив, городів і садків, поверталися додому чумаки, закінчувався випас худоби, карпатські пастухи поверталися з полонини. Концепт «покривання» як захисту людини, соціуму, природи визначає характер обрядових дій, приурочених до свята. В ніч на Покрову існував ритуал «заганяти тепло в хату». Хазяйка мала встати «до півнів», приготувати обід, натопити в печі, витопити грубу та до світланку встигнути заткнути каглу зі словами: «Святий Покров! Натопи хату без дров», «Заганяю тепло в хату, щоб нам всім не хорувати!» (Полтавщина). Вірили, що тоді взимку хата не буде встигати, зберігатиме тепло й затишок. Якщо до 14 жовтня вселитися до нової хати, то Покрова «покриє» всю сім'ю добром, злагодою, статками.

Вважається, що на Покрову добре грати весілля — сама Матір Божа бере його під свій «покров». Дівчата вишали власноруч вишиті рушники в церкві на іконі і просили у Богородиці жениха: «Покрівонька, Покрівонька, покрій наміткою мою голівоньку». Покрова — покровителька кобзарів і лірників, її вважали своєю заступницею козаки. Від Покрови до Великого посту тривав сезон молодіжних вечорниць. На думку дослідників нар. к-ри, особливе пошанування українцями Покрови пов'язане з культом Великої Матері. Приурочення до цього свята розрахунків із пастухами, найманими робітниками, виборів на рік сільс. вїята, старости, кошового отамана на Січі зберігає старовинні уявлення про поділ року не на сезони, а на дві половини: теплу й холодну. За нар. прогностиком, Покрова «покриває землю або листом, або снігом». Примічали, яка погода на Покрову, бо такою буде й зима: вітер із пд. — теплою, із пн. — холодною, а змінюватиме напрямок — «вередливою», нестійкою. Якщо Покрова припадає на молодик, то зима буде легкою, з відлигами, якщо на старий місяць — суворою, з морозами і хурделицями. Після Покрови має ще бути кілька теплих днів «бабиного літа».

8 листопада вшановують **день пам'яті святого Дмитра**, патрона зимового річного періоду. Св. Дмитро замикає тепло на ключ і передає його у травні св. Юрію (Гуцульщина). Дмитрів день —

останній для сватань, після нього сватів не засилали, бо грати весілля припиняли напередодні Різдвяного посту. У суботу напередодні Дмитрового дня справляли «батьківську» поминальну суботу. Напередодні, у «дмитрівські діди», пекли поминальні млинці й згадували усіх, хто прийняв насильницьку смерть (Волин. Полісся). Залишки ритуальної вечері віддавали птахам або ж як жертву надприродним силам викидали на дрова, «щоб пішли з димом до Бога».

**Святу Параскеву (П'ятницю)** згадують 10 листопада як покровительку жіноцтва, цілительку від тяжких душевних і тілесних недугів. Генетично свято пов'язане з культом божественної ткалі Мокоші. Про надзвичайне вшанування Параскеви в Україні свідчать документи Духовного регламенту (18 ст.) про звичай у Стародубському полку на день її пам'яті вводити до церкви під іменем П'ятниці жінку з розпущеним волоссям, поклоніння їй та принесення дарів. За пізнішими переказами з Поділля, коли Бог розподіляв свята, Параскева-П'ятниця випросила собі один день на тиждень, щоб дати жінкам відпочинок. Із поваги до Параски кожної п'ятниці жінки постувають, не чешуть волосся, не печуть хліба, не прядуть, не сміються, щоби «в раю Богу гучіше збирати». Вірили, що вночі П'ятниця в образі жінки приходила до ткалі і може за неповагу до себе покарати смертю. До Параскеви-П'ятниці жінки зверталися з молитвою про легкі пологи. На Волині в ніч напередодні свята для Параски залишали на урочисто прибраному столі хліб, пісню юшку, горщик каші.

14 листопада відзначали **день пам'яті святих Косми і Даміана**, покровителів ремесел, цехових патронів ковалів. За нар. уявленнями, Кузьма і Дем'ян скували перший плуг, впрягли в нього змія і проорали ним від Києва до моря Змієві вали. Вони навчили людей землеробству і садівництву, тому цього дня добре садити та пересаджувати дерева, висівати фруктovi сiянцi. Кузьма і Дем'ян є покровителями шлюбів, «кують весілля», тому на їх свято дівчата робили «курячу складку», готували різноманітні страви з курятини, які колись приносили в жертву божественним ковалям.

27 листопада — **день святого Пилипа**. Звертаються до нього з молитвою повернути зір, вберегти від укусу змії. Справляють заговини на **Пилипівський, Різдвяний піст**, пригощаються м'ясними стравами, співають і танцюють, щоб «на весь піст натацюватися». На пилипівські заговини можна вигнати з хати комах: увечері, заговівши, виходили надвір і казали у вікно: «Добрый вечер. А чи ви уже заговіли? То нехай уже і жуки заговляють та з хати утікають» (Полтавщина, Слобожанщина).

**Зима.** У нар. календарі 4 грудня на церк. свято **Введення Пресвятої Богородиці у храм** «літо вводиться в зиму» і розпочинається зимовий сезон. За першим відвідувачем-«полазником» на Введення передбачали майбутнє: молодий здоровий хлопечь віщував прибутковий рік, жінка або ж старий, немічний чоловік — невдалий. Як перший «полаз» до хати вводили теличку, коня, бичка, вівцю. Їх прикрашали стрічками, калиною та обсіпали зерном, давали хліб, воду, щоб худоба добре велася (Закарпаття, Галичина, Поділля, Волинь, Полісся, Середня Наддніпрянщина). Корові мазали вим'я маслом, щоби було багато жирного молока. «Введення прийде і празники наведе» — розпочинався період присвятків і «малих празників», осн. функція яких полягала у передбаченні характеру погоди взимку і на найближче півріччя, строків посівів у наступному році, госп. і матримональних ворожіннях. Календарні ворожіння поділяються на ті, що допомагають передбачити, і ті, що мають магичним чином вплинути. Останні поділяються на: а) превентивні апотропейні; б) задля забезпечення сприятливих обставин для суб'єкта; в) задля забезпечення негативних наслідків для об'єкта. Сприятливим для таких дій вважався час, максимально наблизений до дня зимового сонцевороту (22 грудня), часу найкоротших днів і найдовших ночей. Наші предки вірили, що тоді помирає «старе сонце», і задля підтримання його сили вдавалися до магичних обрядових дій. Зі зміною суспільно-істор. умов солярні культури, пов'язані з «народженням нового сонця», заступили традиції святкування народження нового Бога і нового

року, зберігши при цьому прадавні ритуальні структури і гол. обрядову семантику. Чимало архаїчних ритуалів приурочено до **Андрієвого дня** (13 грудня). В ніч напередодні свята влаштовували ритуальну гру «Калита»: прикрашений калиною, солодошамми круглий калач, який символізував сонце, підвішували на червоній шворці до сволака і, сівши на кощобу, намагалися відкусити від нього шматок. Тому, хто при цьому сміявся, сажею мастили обличчя. Вірогідно такі дії пов'язані із солярними культами і ритуальний сміх мав захистити від смерті, в цьому випадку природи та Сонця (М.Сумцов, В.Кравченко). Ритуальні бешкетування хлопців, перевдягання і накладання масок, які збереглися на Лемківщині та Житомир. Поліссі, символізували хаос і порушення космічної рівноваги у точці мінімальної сили Сонця. На решті території України аналогічні обряди були перенесені на час різдвяно-новорічних святкування. На Андрія відбувалися осн. дівочі ворожіння про свою подальшу долю. Так, опівночі сяяли льоном, маком, коноплями біля криниці по снігу, щоб уві сні побачити судженого. О.Курочкін вважає мантичні звичаї на **Катерину** (7 грудня) та Андрія реліктом язичницької обрядовості, пов'язаної з культом Роду і рожаниць, які, за нар. віруваннями, ткали нитку життя й укладали шлюби. На Полтавщині вірили, що в ніч на Андрія всі діжі, в яких печуть хліб, сходяться на сповідь і обговорюють своїх господарів.

19 грудня на **свято Миколая-чудотворця** було заведено готувати кутю, узвар, печиво-«миколайчики», шоби все гарно вродило наступного року (Харківщина). Під впливом католическої церкви в Україні поширився звичай від імені св. Миколая обдаровувати дітей подарунками, а для бідних, хворих, немічних, старих і сиріт влаштовувати добродійні обіди. Молодь славилася Миколая піснями, обходила з вітаннями сусідів і родичів. До св. Миколая звертались у молитвах і замовляннях як до захисника в нещасті й помічника у скрутних справах. На Київщині цього дня кропили господу, худобу та збіжжя, примовляючи: «Святий Миколай, помилуй та сохрани нас від усякого лиха!»

На грудень припадають т. зв. вовчі празники. Залежно від місц. традиції їх справляли на **зимового Юрія** (9 грудня), **Варвару** (17 грудня), **Саву** (18 грудня) або **Ганну** (22 грудня). Щоби вовки не потягнули телищу, не напали на коней, не порізали овець, у ці дні строго дотримувалися посту, нічого не позичали з хати, чоловіки не бралися до важкої роботи по госп-ву, жінки не прали, «щоб вовки не крутилися біля хати як веретено». Особливо стежили, щоб ніхто не брав до рук ножиці, «бо вовк поріже худобу». Чоловіки ввечері на вовчі свята стріляли у повітря, «застрілюючи» вовкам дорогу до людських господ (Київщина). При зустрічі з вовком радили голосно погукати на допомогу трьох близьких померлих родичів, називаючи їх по імені. За нар. віруваннями, якщо вовк перебіжить шлях, зустріне на дорозі, пробіжить повз хату — це добра прикмета, віщує успіх в усіх справах, благополуччя, прибутки, весілля, поповнення сім'ї.

Кульмінаційним моментом традиційного аграрного календаря українців є святки — двотижневий період святкування Різдва (7 січня), т. зв. старого Нового року (14 січня) та Хрещення (19 січня). **Різдво** — одне з гол. річних свят українців — має багато своєрідних регіональних ознак, при цьому зберігає заг. конструктивні елементи: 1) початок святкування спільною родиною вечерею; 2) ритуальні обходи з величанням і побажаннями всіх членів локальної громади; 3) містеріальні ігри, маскування; 4) госп. мантичні дії, ворожіння про майбутнє; 5) ритуальне завершення святкування. Із незначними відмінностями ця сама структура свята дублюється на Василя і Маланку (13—14 грудня) та на Водохреща (19 грудня).

На святки припинялася вся буденна робота, що підкреслює їх сакральний характер. Особливо урочистістю позначені всі ритуальні дії та атрибути, пов'язані з кануном свята — **Святвечором** (6 січня). До цього дня всі члени сім'ї намагалися зібратися у батьківській хаті, що сприймається як добра ознака для майбутнього всієї родини. Діти носять вечерю родичам, хрещеним батькам, жінки — пироги й узвар бабі-повитусі, заможні — бідним і сиротам. Обмін ритуаль-

ною стравою, обдаровування колядників, щедрувальників, поспальників мають дохристиян. коріння, підкреслюють загально-сусп. характер свята. На Святвечір, Щедрий вечір на Василя, Голодну кутю перед Водохрещами на столі має бути кутя, поминальна каша із цілих зерен пшениці, ячменю або ін. злакових, окрім жита, яке традиційно символізує життя. За віруваннями, померлі предки присутні під час усього святкового періоду, перебувають у ритуальному снопі збіжжя («Дідусі», «Діди», «Коляднику»), у соломі, якою накривають стіл, підлогу, сидять на покуті й лавах. Їм протягом свят залишають на столі їжу, на вікнах — воду і хліб.

Загодовування домашніх тварин протягом святкових ритуальних їжею зі святкового столу, обрядовий розподіл її між людьми та тваринами свідчать про спільний характер святкувань для світу людей і природи. Запрошення на Голодну й Багату кутю морозу (Полісся), а також бурі, вітру, граду, вовка, ведмедя (Гуцульщина, Бойківщина, Буковина, Лемківщина) підкреслює космогонічний характер свята. Ці світоглядні константи зумовлюють ставлення до свят як до часу водночас небезпечного і сприятливого для людини, коли можна передбачити і вплинути на свою долю та майбутній перебіг подій протягом року.

На Закарпатті, Бойківщині замість куті готують обрядовий хліб Карачун. На свята його обмивають проточною водою, прикрашають колоссям, квітами, калиною, згори насапають збіжжя, із запаленою свічкою тримають на столі протягом свят, опісля



Калита. Фото  
О. Чебанюк. 2009.



Карачун.  
Смт Міжгір'я  
Закарпатської обл.  
Фото О. Чебанюк.  
2010.

загодовують худобі, використовують як лікувальний засіб від багатьох хвороб. На думку дослідників слов'ян. обрядовості, Карачун є амбівалентним календарним персонажем добожественного походження, символізує водночас життя і смерть, холод і яр, які в архаїчній свідомості неподільно поєднані (М.Сумцов, О.Фрейденберг).

Із різдвяного вечора ватаги колядників обходять із ритуальними побажаннями й величаннями двори односельців. В основі звичаю колядування лежить магія «першого дня», віра в силу словом «творити те, що ним означено» (О.Потебня). Обходять односельців вертепники, розігруючи сцени євангельських легенд

*Вертепники.  
Село Сороцьке  
Теребовлянського  
району Тернопільської  
обл. Фото О. Чебанюк.  
2009.*



*Спалення «дідуха».  
Село Сороцьке  
Теребовлянського  
району Тернопільської  
обл. Фото О. Чебанюк.  
2009.*



*Обрядове печиво  
для колядників.  
Село Богородичне  
Слов'янського району  
Донецької обл. Фото  
О. Чебанюк. 2003.*



*Маланкарі. Село Горбово  
Герцаївського району Чернівецької  
обл. Фото з видання «Буковинські  
Маланки» (Чернівці, 2016).*

про чудесне народження Ісуса Христа, поклоніння йому Трьох волхвів і злодіяння царя Ірода. В Україні поширений як ляльковий вертеп, так і «живий» — драм. вистави на теми євангельських притч, із використанням реквізиту, костюмів, гриму в дуї нар. театру.

На **Марію** (8 січня) до сід сонця спалюють на перехрестях доріг дідухи, солому, перестрибують через вогнище та перегають через нього домашню худобу, що має забезпечити протягом року людям і тваринам силу і здоров'я (Поділля, Галичина). На Закарпатті жінки відвідують одну одну і справляють «**Бабин день**», на Чернігівщині донедавна вони йшли до пупорізної баби, яка приймала в них пологи, несли в подарунок три паляниці.

Святкування **Нового року** за т. зв. старим стилем на церк. **свята святих Маланії** (13 січня) та **Василя** (14 січня) має нар. назву «**Щедрий вечір**» («Багата кутя», «Багатуха», «Щедруха», «Щодрик»). Готують святкову вечерю з ковбасами, холодцем, вулжениною, різноманітними пирогами. На Поділлі посередині стола кладуть один на одного два пироги: Маланку та Василя. Щедрий вечір намагаються провести якнайвеселіше, щоби «веселився», був удалим увесь рік. Вечері дівчата і підлітки під вікнами хат односельців співають шедрівки з побажанням гараздів протягом наступного року, ворожать про заміжжя. Ранком діти-посипальники із рукавиці посівають зерном господу, бажають вдалого нового року. Посипальників і полазників слід пригостити, де є незаміжні дівчата — запросити до столу, щоб «сідали свати». Звичай обходити односельців з іграми «Коза», «Маланка», ходити до сусідів із плугом та імітувати оранку і засіван-

ня, водити «Тура», «Коня», а також маскування і перевдягання учасників новорічних ритуалів генетично сягають архаїчної доби тотемізму і пов'язані з аграрно-магічними культурами.

Напередодні християн. **свята Богоявлення** (19 січня) справляють останню пісню кутю (Голодну кутю). Вірять, що опівночі відкриваються небеса, вшухає вітер, вода перетворюється на вино, задумані цієї миті бажання обов'язково збудуться протягом року. На знак закінчення святюк крейдюю та тістом ставлять хрести на вікнах і дверях, «проганяють кутю» стуком в одвірки дверей, воріт, розбивають горщик і голосно примовляють: «Йди, кутя, із покутя, а узвар — на базар!» 19 січня на Водохреща відбувається урочисте освячення води. Людрічках і ставках вирубують із льоду хрест, обливають його буряковим квасом і святять воду, помічну від хвороб і злих сил. Купаються у крижаній воді, щоби змити із себе гріхи, хвороби і забезпечити здоров'ям на весь рік. На знак завершення різдвяно-новорічних святкувань стріляють із рушниці — «застрілюють Коляду». На Гуцульщині освячують у річці «трійці» — свічки, вбрані квітами або ж у підсвічниках, оздоблених архаїчними масками, яким приписується здатність захищати людей від «нечистих сил». На Підляшші до цього дня випікали хліб у формі хреста, освячували його в церкві та роздавали худобі, щоби була здоровою.

**Завершення зимового і перехід до весняного періоду** усвідомлювались як поступовий процес, перші ознаки якого пов'язують із церк. святом **Стрітіння** (15 лютого). За нар. уявленнями, цього дня Зима вперше зустрічається з Літом і вони міряються силою. Примічали: якщо на Стрітіння мороз — чекай ранньої весни, хуртовина — весна буде непогідною, відлига — дощовою. Освячена в церкві, набрана зі стріх і талого снігу стрітенська вода вважається цілющою від хвороб людей і тварин. На Правобережжі свято вважається «громовим» і має назву «**Громниці**». Полум'ям освяченої цього дня громничної свічки ставлять хрести на сволоку, одвірках дверей і вікон від грому та блискавки; дітям підсмажують волосся, щоби не боялися грози. Примічають: якщо

цього дня тріщать свічки у церкві, літо буде грозове. На Холмщині святити хліб, помічний від пожежі: вірили, що, якщо з ним оббігти вогонь, той не пошириться далі. Генетично ці вірування пов'язані з культом небесного вогню, Сонця, що від серед. лютого поступово набуває сили.

Наприкінці лютого справляли «худоб'ячі» свята. **Священномученик Харлампій** (23 лютого) вважається покровителем робочої худоби, яку загодовують, щоби вона була дужою протягом робочого сезону. **Святого Власія** (24 лютого) шанують як покровителя всієї худоби, у т. ч. корів і коней. У ці дні забороняється працювати, щоби протягом року худоба не хворіла. На думку вчених, християн. св. Власій заступив давнього язичницького «скот'яого бога» Велеса. Він був не лише охоронцем худоби, а й багатства взагалі, тому його шанували купці і торговий люд. Автор «Слова о полку Ігоревім» звертається до вишого Бояна як до Велесова внука. Це дає підставу припустити, що Велес був також покровителем поезії й музики, к-ри і мист-ва.

На Харлампія—Власія жінки збиралися гуртом на випивку для «замочування корів». Для того, щоби були «тлусті телята», варили пухкі вареники із сиром, примовляючи: «Улас на сир лас». Корів годували пампушками з молочною кашею, щоб давали багато молока. Грудки коров'ячого масла несли до церкви і залишали у дар перед образом святого, примовляючи: «Треба, щоб у Власія борода була в маслі». На Харківщині існував звичай приводити на Харлампія—Власія худобу до церкви, освячувати і напувати її свяченою водою. На Рівненщині вшановували Власія у четвер масляного тижня.

**Масниці, Масляна** відраховуються від пасхалій, закінчують аграрний і матримоніальний рік українців. Передостанній тиждень перед Великим Постом називається «Переступним», «Рябим»: після м'ясоїда знову дотримуються посту в середу і п'ятницю. Закінчується період зимових весіль, і хоча ще можна брати шлюб, Рябий тиждень вважається нещасливим для заміжжя. У п'ятницю справляють «масляні Діди» — готують поминальну вечерю і згадують померлих



*Спалення Масниці. Національний музей народної архітектури та побуту України. Фото О. Чебанюк. 2005.*

родичів (Полісся). М'ясопусна неділя, ніжжові заговини або заговини на м'ясо відбуваються наприкінці Переступного тижня, в останній раз до столу подають м'ясні страви, ковбаси, холодець зі свинячих ніжок.

Тиждень перед постом на більшості укр. етнічної території має назву «Сирного», або ж «Масниці». На Поділлі Масницю зображала огрядна жінка, її возили на санях селом із жартівливими піснями з еротичним підтекстом. На Слобожанщині, Пряшівщині встановлювали солом'яне опудало як символ зими, яке спалювали по закінченню святкування. Багатоденні дії містеріального і карнавального характеру з Колодієм на Поділлі й Середньому Подніпров'ї у 1920-х рр. зафіксовані М.Гайдаєм, А.Кримським і респондентами Етногр. комісії ВУАН. Згідно з їхніми свідченнями у понеділок одна із жінок імітувала пологи і народження Колодія — дерев'яного поліна, інша зображала пупорізну бабу, знахаря, жін. гурт весело святкував його уродини. У вівторок жінки гуляли похрестини Колодія, в середу Колодій хворів, у четвер помирав і за ним голосили, у п'ятницю зображали його похорон, в суботу поминали. Дослідники припускають, що в давнину Колодій уособлював божество родючості, а палка, поліно, копил символізували сексуальну чол. силу. Розігрування на масляному тижні ритуальної гри в

Копила, Колодія, Козла мало посприяти відродженню природи, розмноженню худоби, новому врожаю. Цю ж фалічну символіку має звичай «в'язати колодку». В останній день масниць тим, хто не одружився протягом року, до ноги або руки прив'язували чимале кругле поліно — «колодку», приспівували жартівливих пісень, в яких осміювали їхнє небажання брати шлюб. Натомість молоді пари, що взяли шлюб протягом року, вшановували громадою, родичі обдаровували їх подарунками і катили селом на санях. Закінчення аграрного року знаменувалося вигнанням із села Козла (Харківщина), Смертки (Пряшівщина), спаленням опудала (Слобожанщина) або ж старих, непотрібних в ужитку речей, коліс, сміття (Київ., Житомир. Полісся). Молодь розбивала санчата на знак остаточного закінчення зимового періоду.

**Сучасний стан календарної обрядовості.** На сьогодні спостерігається редукція укр. нар. календаря, що пов'язано із заг. занепадом традиційної к-ри під невідворотним поступом глобалізації. З ін. боку, поступове зникнення традиційної к-ри, зокрема календарної обрядовості, викликає підвищений інтерес до неї як із боку науковців, культурно-освіт. інституцій, так і з боку пересічних українців. Останнім часом в Україні поступово відроджуються різдвяно-новорічні, великодні, купальські традиції, проте часто вони мають суто розважальний характер і стають складовою святково-розважальних програм і фестивалів. Характерною рисою сучасного стану укр. календарної обрядовості є одномоментне існування традиційних її форм, відродження нар. звичаїв і обрядів як елементу громад. календаря і секундарне відтворення як елементу масової к-ри і комерційних проектів.

Літ: *Арандаренко Н.* Записки о Полтавской губернии, ч. 2. Полтава, 1848; *Rulikowski E.* Opis powiatu Wąsilkowskiego pod względem historycznym, obyczajowym i statystycznym. Warszawa, 1853; *Маркевич Н.А.* Обычай, поверья, кухня и напитки малороссиян: извлечено из нынешнего народного быта. К., 1860; *Афанасьев-Чужбинский А.* Поездка в Южную Россию: очерки Днепра. СПб., 1863; *Петрушевич А.* Общерусский дневник церковных, народных, семейных праздников и хозяйственных заня-



*Маска кози. Музей етнографії та художнього промислу НАН України. Львів. Фото О. Чебанюк. 2007.*

тий, примет и гаданий. В кн.: Временник Института Ставропигийского с месяцесловом на год простой 1866. Львов, 1865; *Чубинский П.П.* Календарь народных обычаев и обрядов с соответствующими песнями. «Труды этнографическо-статистической экспедиции в Западно-Русский край» (СПб.), 1872, т. 3; *Moszyńska J.* Kupalo, tuzież zabawy doroczne i inne z dodatkiem niektórych obrzędów i pieśni wesełnych ludu ukraińskiego z okolic Białej Cerkwi. «Zbiór wiadomości do antropologii krajowej», 1881, т. 5; *К.[озаришук] В.* Из буковинских карпатских гор. «Наука» (Відень), 1889, № 6, 9, 11, 12; *Милорадович В.* Народные обряды и песни Лубенского уезда Полтавской губернии. «Сборник Харьковского историко-филологического общества», 1897, т. 10; *Sokalski V.* Powiat Sokalski pod względem geograficznym, etnograficznym, historycznym i ekonomicznym. Lwów, 1899; *Доманицький В.* Народний календар у Ровенському повіті Волинської губернії. «Матеріали до українсько-руської етнології» (Львів), 1900, т. 3; *Зубрицький М.* Народний календар: народні звичаї і повірки, прив'язані до днів в тиждні і до рокових свят, записані у Мшанці Старосамбірського повіту і по сусідніх селах. Там само; *Каминский В.* Праздник Пасхи в селе Косарево, Дубенского уезда, Волынской губернии. Там само; *Дикарйе М.* Народний календар Валуйського повіту у Воронежчині. Там само, 1905, т. 6; *Zwyczaże wielkonocne w Sanockiem*, zebrał Józef Sulisz. «Lud», 1906, т. 12, zes. 4; *Иванов П.* Жизнь и поверья крестьян Купянского уезда Харьковской губернии. Х., 1907; *Онишук А.* З народнього життя гуцулів: народний календар в Зеленій Надвірнянського повіту. «Матеріали до української етнології» (Львів), 1912, т. 15; *Шульгина В.* Народний календар, ч. 3: Великдень. К., 1925; *Moszyński K.* Polesie Wschodnie. Warszawa, 1928; *Кримський А.* Звенигородщина з погляду етнографічного та діалектологічного. К., 1930; *Лука Д.* Календарний рік звичаїв і вірувань. Мукачеве, 1936; *Андрієвський В.* Звичаї та обряди українського народу. Краків, 1941; *Килимник С.* Український рік у народних звичаях в історичному освітленні, т. 1—5. Вінніпег—Торонто, 1955—63; *Воронай О.* Звичаї нашого народу: етнографічний нарис, т. 1—2. Мюнхен, 1958—66; *Kolberg O.* Pokucie, cz. 3. В кн.: *Kolberg O.* Dzieła wszystkie, t. 32. Wrocław—Poznań, 1963; *Його ж.* Wolyń. Там само, т. 36. Wrocław—Poznań, 1964; *Його ж.* Białoruś—Polesie. Там само, т. 52. Wrocław—Poznań, 1968; *Його ж.* Ruś Karpacka. Там само, т. 54—55. Wrocław—Poznań, 1970—71; *Кітова С.* «Водіння Куста» на Поліссі. «Народна творчість та етнографія», 1972, № 3; *Kolberg O.* Ruś Czerwona. В кн.: *Kolberg O.* Dzieła wszystkie, т. 56. Wrocław—Poznań, 1976; *Курочкін О.* Новорічні свята українців: традиції і сучасність. К., 1978; *Кутельмах К.* Календарна обря-

довість. В кн.: Гуцульщина: історико-етнографічне дослідження. К., 1987; *Байбури А.К.* Календарь и трудовая деятельность человека (русский народный традиционный календарь). Л., 1989; *Булашев Г.* Український народ у своїх легендах, релігійних поглядах та віруваннях: космогонічні українські народні погляди та вірування. К., 1992; *Лларіон, митрополит.* Дохристиянські вірування українського народу. К., 1992; *Грушевський М.С.* Історія української літератури, т. 1. К., 1993; *Климець Ю.* Великдень на Волині. «Дзвін», 1995, № 4; *Курочкін О.* Українські новорічні обряди: «Коза» і «Маланка». Опішне, 1995; *Климець Ю.* Осінньо-передріздвяні звичаї та обряди Волині. «Дзвін», 1997, № 1; *Кайндль Р.Ф.* Гуцули: їх життя, звичаї та народні перекази. Чернівці, 2000; *Кожолянко Г.* Буковинська народна обрядовість: українсько-молдавсько-румунські взаємовпливи. В кн.: Молдавани в Україні. Одеса, 2000; *Аганкіна Т.А.* Мифопоэтические основы славянского народного календаря: весенне-летний цикл. М., 2002; *Кутельмах К.* Календарна обрядовість як етногенетичне джерело. В кн.: Етногенез та етнічна історія населення Українських Карпат, т. 2. Львів, 2006; *Кожолянко О.* Календарні свята та обряди українців Буковини: семантика і символіка. Чернівці, 2014; *Курочкін О.В.* Святковий рік українців (від давнини до сучасності). Біла Церква, 2014.

О.Ю. Чебанюк.

## ОБРЯДИ ЖИТТЄВОГО ЦИКЛУ

### Родильна обрядовість

**Історіографічний огляд.** Порівняно системне вивчення родильної обрядовості розпочалося від серед. 19 ст. і пов'язане, зокрема, з діяльністю т-ва «Руська трійця» (1830-ті — 1840-ві рр.). Так, у невеликій розвідці І.Вагилевича «Бабини у слов'ян» («Вавіну u słowian»; до 1866) коротко представлено дії баби-повитухи, деякі обряди при народженні дитини, прикмети передбачення її долі та способи захисту, у Я.Головацького (1878) — тексти христинних пісень. У наступні десятиліття тематику, пов'язану з дитиною, почали досить успішно опанувати дослідники Оп.Маркович (1854), О.Шишацький-Ілліч (1854), М.Маркевич (1860), Е.Рулівський (1879), П.Чубинський (1877), М.Сумцов (1880, 1889, 1918), Х.Яшуржинський (1893), Г.Коваленко (1891), В.Милорадович (1897, 1900), І.Франко (1898), О.Кольберг (1890, 1891), Ю.Талько-Гриневич (1893), зна-

вещ звичаїв та обрядів гуцулів Р.-Ф.Кайндль (1894), В.Ястребов (1894) О.Малинка (1898) та багато ін. Тією чи ін. мірою вони торкалися таких етногр. сюжетів, як норми поведінки для вагітної і породіллі, обрядові дії при пологах, правила-табу з метою захисту немовляти, обряди, пов'язані з першою купіллю дитини, т. зв. зливки, родини, хрестини, похрестини, «вивід» породіллі до церкви, ворожіння на долю, лікування дитячих хвороб тощо. Автори пояснювали свій інтерес тим, що родильна обрядовість — вагома складова вірувань і звичаїв українців, способу життя простого народу, його світогляду. При цьому фактографічний матеріал послідовно викладався майже за однаковою схемою. Вона була відображенням послідовності дій — допологових, пологових і післяпологових. Автори фіксували емпірику переважно у нарративний спосіб, зберігаючи природну мову носіїв інформації. Висока достовірність поданого у публікаціях, по суті польового, матеріалу, його ретельна паспортизація уможливили його подальше використання як джерела етногр. студій. Важливим був фактор широкої географії емпіричних даних, що надалі слугувало підґрунтям для дослідження спільного та локального в нематеріальній духовній спадщині українців.

Ці підходи знайшли плідне продовження у дослідженнях, що розгорнулися у перші десятиліття 20 ст. Помітним вищшем у царині вивчення родинної обрядовості стали матеріали, зібрані Марком Грушевським на пд. Київщини, професійно опрацьовані (із додаванням власних досліджень і тематичною бібліографією) відомим науковцем З.Кузелею. Частина матеріалів була опубл. під назвою «Дитина в звичаях і віруваннях українського народу: матеріали з полудневої Київщини» (1906—07). Це була перша в Україні ґрунтовна комплексна праця, яка увірвала в себе всі напрями тогочасних дитинознавчих досліджень. Свій внесок у подальшу розробку теми «дитина», включно із родильною обрядовістю, зробили В.Шухевич (1902), І.Беньковський (1904), М.Зубрицький (1907), Є.Казимир (1907), А.Онишук (1912), етнограф-фольклорист П.Шекерик-Добників (1918). Розспі записів

обрядів і повір'їв, пов'язаних із народженням дитини, містить монографія одного із засновників Т-ва дослідників Волині В.Кравченка «Звичаї в селі Забрідді» (1920). Тільки одна з багатьох його авторських програм-питальників «Родинний побут» містила 226 запитань лише в одному тематичному підрозділі «Родиво. Родини. Хрестини».

Заг. міркування щодо типології родильної обрядовості містила праця Ф.Вовка «Студії з української етнографії та антропології» (1928), досить широке коло питань стосовно до відповідних звичаїв і вірувань охоплювали публікації із загальнослов'ян. тематики, зокрема А.Фішера (1928), Г.Махулька-Горбацевича (1928), Я.Пастернака (1929). Згадані дослідники переважно продовжували дотримуватися започаткованого у 2-й пол. 19 ст. принципу життєвої послідовності (за словами Марка Грушевського — консеквентного поділу). Особливо уваги заслуговує згадка про фахового хірурга та історика медицини С.Верхратського (1928). З 1919 по 1936 він працював у районних лікарнях Київщини, Вінниччини та Дніпропетровщини, з 1946 по 1956 — по селах Львів. обл. і ретельно фіксував матеріал з нар. акушерства, що згодом ліг в основу рукопису фундаментальної праці «Медичний фольклор на Україні: побутова медицина українського села доколгоспних часів» (1964).

У післявоєнні десятиліття, коли, за тодішніх ідеологічних обставин, науковий інтерес етнографів було прикуто передусім до соціаліст. обрядовості, про звичаї, пов'язані із народженням дитини згадували у публікаціях Т.Гірник, О.Кравець (1966), В.Келембетова (1971, 1974) та ін. Упродовж останнього півстоліття найгрунтовнішим дослідженням традиційної родильної обрядовості українців залишається монографія Н.Гаврилюк «Картографування явлених духовної культури (по матеріалам родильної обрядності українцев)» (1981). У ній подано і проаналізовано в істор. та територіально-просторовому (картографічному) плані відповідні матеріали, зібрані авторкою протягом 15-ти років (починаючи із середини 1970-х рр.) у 20-ти областях України. На основі 20-ти ав-

торських карт дослідниця виявила регіональні й локальні комплекси родильної обрядовості, атрибутики, термінології та їх геогр. розподіл на теренах України. Її праця як данину часу містила також окремий розділ, присвячений новим соціаліст. формам родильної обрядовості та їх територіальному поширенню в УРСР. І надалі дослідниця, спираючися на власний польовий матеріал, який збирала впродовж майже чотирьох десятиліть, продовжувала розробляти тематику родильної обрядовості. Нормативні, ритуальні, фольклорно-міфологічні складники родильного циклу розглядалися нею у плані з'ясування їхніх генези і семантики, порівняльного (істор. і типологічного) аналізу або ж в аспекті етнолінгвістичного, ареалогічного вивчення (1986, 1989, 1994, 1998, 2000, 2001, 2008 та ін.). Особливої ваги в її публікації, присвяченій локальній специфіці обрядових традицій Київ. Полісся, таких як «зливки», «обряд з кашею», «нести бабі пироги» (1989), а також міфологічних формул «походження дітей», зокрема їх різновидів, географії поширення в Україні (1998).

У наступні роки родильна обрядовість українців розглядалася переважно у традиційному ключі — з докладним описом усіх її етапів (В.Борисенко, 2000), а також спробами порівняльного аналізу у межах різних історико-етногр. регіонів України. Внесок у розробку цієї тематики в регіональному аспекті зробили В.Борисенко (Поділля, 1994; Холмщина і Підляшшя, 1997), М.Паньків (Покуття, 1997), М.Мушинка, Й.Вархол (Пряшівщина, 1961, 1998), Р.Крамар (Галицьке Поділля, 2000), І.Несен, І.Люта (Волинь, 2000, 2012), Г.Кожолянка (Буковина, 2001), Г.Захарченко (Придунав'я, 2001), О.Мандебура-Нога (2002), С.Гвоздевич (Полісся, Карпати, 1996, 1997, 2002 та ін.), О.Кондратович (Зх. Полісся, 2004), І.Колоднок, Л.Савчин (Полісся, 2004, 2008), Є.Гайова (Закарпаття, 2005), О.Галько, З.Небесна (Бойківщина, 2002, 2010), С.Маховська (2011) та ін.

Семантичні та структурні перегуки між обрядами родильного та поховального циклу як переходовими (за А. ван Геннепом)

розглянуті в дослідженні М.Маєрчик (2011). Про лексику родин йдеться у працях з укр. діалектології, зокрема в дослідженнях М.Бігусяка (гуцульський говір, 1997), Г.Гримашевич (середньополіські говори Житомирщини, 2012), Р.Іванського (говірки Інгуло-Бузького межиріччя, 1999), Л.Хомчак (надсянський говір, 2010), В.Дроботенка (Донеччина, 2001). Зростання інтересу до теми «Діти. Дитинство. Дитяча субкультура» засвідчує нещодавня поява колективної праці під такою ж назвою — 1-го т. історико-етнологічного дослідження «Народна культура українців: життєвий цикл людини», що містить тематичні розвідки В.Борисенко, Г.Довженко, І.Ігнатенко, І.Щербак та ін., а також перевидання праці Н.Заглади «Побут селянської дитини» в додатку (2008). Постаті баби-повитухи присвячено монографію О.Боряк (2009), збірник-реконструкцію пісень з родин і хрестин підготував А.Іваницький; дитину в системі нар. вірувань та обрядів населення українсько-польс. пограниччя розглянуто в дисертаційному дослідженні Д.Ганус (2015).

Тема «родин» у контексті її специфіки на укр. теренах, інтенсивно розроблялася в рамках етнолінгвістичних експедицій рос. діалектологів (1974—86), що відбулися під керівм визначного дослідника слов'ян. традиційної к-ри М.Толстого. Їхнім результатом стало накопичення цінної бази даних — т. зв. Поліського архіву, що зберігається в Ін-ті слов'янознавства РАН, а також публікація на цій джерельній базі серії матеріалів і досліджень різних авторів, окрім М. Толстого (1983, 1995), також С.Толстої, присвячених, зокрема, «ритуальному оформленню пологів» (1990), поняттю «долі» (1994), лексиці «знайшлося дитя» (1997), захисту новонародженого від смерті (2002); Г.Кабакової (1994, 2001), І.Сєдакової (1994, 2007) та ін. У їхньому підґрунті — емпіричний матеріал, значною мірою зафіксований на Укр. Поліссі. Те саме стосується доробку рос. етнологів А.Байбурина, який плідно досліджував обрядовий контекст, зокрема, обрізання пуповини, закопування плаценти, обмивання дитини та породіллі, ім'янаречення, отримання долі тощо (1993).

**Історія родопомочі.** Народження дитини може розглядатись і як звід народно-мед. знань (про вагітність, пологи, післяпологовий догляд за матір'ю та дитиною, дитячі хвороби тощо), і як комплекс складних дій обрядового характеру (прилучення дитини до світу живих / родини / громади; очищення, шанування/дарування повитухи/батьків/кумів), і як складова сімейно-обрядового циклу, а також календарних обрядів. У давні часи не існувало іншої родопомочі, ніж жіноча, і вся практика перебувала в руках повитух. Баби-повитухи на ім'я Шіфра і Пуа (Фуа) згадуються у Біблії. Вони відмовилися виконати наказ єгип. царя: «Як будете бабувати єврейок, то дивіться на порід: коли буде син, то вбийте його, а коли це дочка, — то нехай живе». [...] Проте баби-повитухи боялися Бога, і не робили того» і за чесноту «Бог чинив їм добро» (Книга Вихід, 1.15—20). Одне з найперших письмових свідчень про спеціальну допомогу під час пологів знаходимо також у Старому Завіті, де йдеться про народження Веніаміна. За припущеннями вчених, у тексті згадується саме повитуха, яка заспокоювала породіллю, проводила мануальний вислід вагіни, навіть визначала стать дитини ще до її появи. Людина просувалася вперед у справі пізнання механізмів «плодовигнання» спираючись не стільки на досвід, скільки, як видно, на інтуїцію, фантазію, прозріння. Прориви у цій сфері траплялися порівняно рідко, попри споконвічність факту народження дитини, його повсякчасну присутність у людській історії.

Щодо укр. теренів маємо письмові свідчення про особливі прикмети-віщування майбутньої долі дитини при її народженні, що сягають щонайменше 11 ст. Йдеться про Всеслава Брячиславича — князя із династії Рюриковичів, який, за легендою, народився через волхвування його матері. Як оповідається у «Повісті временних літ», «...коли мати народила його, в нього на голові була виразка. І сказали волхви матері його: “Цю виразку на голові його пов'яжи пов'язкою, і хай носить її до кінця життя свого”. Її носив Всеслав на собі до смертного дня

свого». За словами літописця, саме через це він був немилостивий до кровопролиття. У тексті-глумаченні питань реліг. та канонічно-догматичного характеру, відомому під назвою «Вопрошання Кирика, иже вопроси епископа Нифонта и инех» (12 ст.), який слугував зразком для канонічних церк. визначень, також згадується про народження дітей за участю повитух із явно негативною оцінкою останніх, адже питання ставилося так: «Аще то бабят, а мати повеле на 5 лет отлучити от церкви». За данийорус. часів про «бабу»-повитуху згадано в ін. контексті — у сповіді, де йдеться про «витравлювання плода»: «Стравливали ли дети (себе) с бабами? — Запечатали ли еси дети в себе? — Или позвала к себе врожениц (и) испортила еси дetyа зелием в матерне оутробе?» Надзвичайно популярною в народі виявилася легенда про обставини народження кошового отамана Запороз. Січі І.Сірка (17 ст.): «Коли народилася ця дитина, повитухи заголосили, а мати знепритомніла. Дяк, який зайшов охрестити дитину, відмовився взяти її на руки! Перехрестив здалеку й утік. А той, хто всіх злякав, не заплакав. Він лежав на столі й бавився шматком пирога. А потім на очах у переляканих батьків з'їв його, бо хлопчик народився із зубами». За повір'ями, народження дитини із зубами означало, що народився майбутній вовкулака. Налякані селяни радили батькам позбутися дитини. Проте хлопчика врятував батько. Він виніс дитину до натовпу й урочисто проголосив: «Цими зубами маля гризтиме ворогів!» Нарешті, до 17 ст. належать звинувачення у злочині на адресу повитух від гетьмана Лівобереж. України І.Брюховецького, що нагадують рядки з «Молота відьом»: «...мнил на них то, что оне ево гетмана и жену ево портили и чахотнию болезнь на них напустили. Да он же, Кирила сотник, мне, Ионе, сказывал: “Носютца де у нас в Гадяче слова, будто де те же бабы выкрали у гетьмановой жены дитя из брюха”».

Перший «колгоспний» пологовий будинок (т. зв. хата-родильня) в СРСР був відкритий у с. Сербо-Слобідка Ємільчинського р-ну на Житомирщині 1934 — уже після Голодомору 1932—33.

Проте об'єктивні умови істор. розвитку — традиційно замкнений спосіб сільс. життя, злигодні, війна, нестача професійних лікарських кадрів тощо — призвели до тривалого, а в селах Полісся та Карпат аж до 1960-х рр., надання допомоги жінці-породіллі повитухою. На практиці це означало, що комплекс родильної обрядовості, стрижнем якого була баба-повитуха, мав порівняно сприятливі умови для збереження та принаймні часткового відтворення.

«Звідки беруться діти?» Майже досьогодні зберігся стійкий шар міфологічних уявлень про народження дітей, що відтворюються з пам'яті респондентів у вигляді лаконічних вербальних формул. Загальнопоширеною по всій Україні виявляється формула «знайшли в капусті». На Закарпатті, в Галичині повсюдно відомою була формула: «Буську, буську, принеси Маруську». Функція цього птаха, якого на різних територіях називають також «боцьоном», «буськом», «буселом» чи «бусолом» (Прикарпаття, Полісся, Поділля), «чорногузом», «лелекою» (Середня Надніпрянщина), «аїстом» (Слобожанщина, Пд. України), стійко пов'язується із принесенням дітей. Їх можуть приносити також зайчик, свиня, сорока, ворона, гуси, пташечка. Фіксується контамінація: «бусол (вовк) кинув на капусту» (Полісся). Центральна Україна засвідчує роль у віднайденні дітей городніх культур — крім капусти, тут дітей «знаходили» в картоплі, кукурудзі, горосі, квасолі, огірках, коноплях. Окреме місце займали зернові: жито, а також овес: «Тато сів овес, та ти впав з небес» (Житомирщина). Місцем, де «влізли» немовлятка, виступали ліс (Полісся), окремі дерева, зокрема верба, калина, ясен. Згадувався садок або ж плодові дерева та кущі, передусім — груша (Рівненщина, Житомирщина), також яблуня, малина. Крім того, «ловили» дитину у воді — в річці, ставку, у плавнях (варіанти: принесла вода, рибка). Повсюдно поширеною була вербальна формула «купили»: на базарі, в крамниці, «больниці», пологовому будинку. На Херсонщині записано: «Іхали козаки з Дону та й завезли».



## Дородові перестороги

Нар. лексеми на означення вагітної («беременій») жінки були досить промовистими: «беремена», «важка», «груба», «пузата», «товста», «тяжка», «тельбата», «черевата»; про неї казали: «при надії», «пішла на дитя» «невсвободна», «ходить як купа», «втяжі», «в положенні». Поведінка вагітної жінки мала досить установлену систему регламентацій, бо «все іде на дитину». Вірили, що дотримання нею певних нормативних правил моделює найістотніші риси дитини, що народжувалась, адже душа і тіло дитини формуються разом. Звістку про вагітність намагались якнайдовше тримати у таємниці. Відомі були способи оберегу вагітної від злого ока, зокрема, запинали живіт фартухом (поверх або й навіть під спідницю), чіпляли червону стрічку. Повсюдно поширеним був припис не дивитися вагітній на людину з невродливою зовнішністю, але також спеціально зауважено — «не сміятися на каліку». Так само було відомо, що дитині можуть зашкодити танці вагітної («щоб дитина була спокійною»), а також спів («щоб дитина не плакала»). Стійким було уявлення, що каліки народжуються у покарання за гріхи матері й залягати може піти на весь рід, а відтак проявиться і через 10 і 12 поколінь. Отже, крадіжка жінкою «в положенні» мала негативний наслідок — у майбутньому появу в родині злодія. «Беременній» заборонялося: сідати на порозі хати, щоб не народилася калічка (варіант — «стане дитина в порозі і не родиться»); переступати через мотузку (пліт, голублі, жердину, похиле дерево, межу), щоби пуповина не обкрутилася кругом шії дитинчати; їсти по дорозі чи з подолу, щоби сльнявим не було; не плювати — з рота дитини буде смердіти; дивитися на вогонь (пожежу), щоб не злякатися (не напудитись), бо, якщо у ту мить торкнутися свого тіла, на дитині буде червона пляма певної форми (варіант — дитина буде хвора на епілепсію); вдаряти (кóпати, «подбивать») ногою кішку, собаку чи свиню — на дитині буде волохата пляма, або ж «буде хропеть дитя»; не облизувати товкач — дитя буде лисим; не їсти багато риби — буде нимим; їсти з каструлі (а не з

тарілки) — буде завжди голодним; йти на вулицю без хустки тощо. Повсюдно відомою була заборона робити в неділю чи свято (насамперед називалися різдвяні святки), передусім — не шити (дитяті щось зашиєш), різати, прости. Так само відомою була пересторога щодо небезпеки відмовляти вагітній в її проханнях із мотивацією «миші все поїдять». Спеціально табувалося відвідання вагітною похорону («не дивитися на мерця»), а також окремо — кладовища (з уточненням — не вставати на могилу). Нині нормативні правила існують переважно у формі імперативної вимоги (не робити, не ходити, не дивитися тощо), а мотиваційні вербальні формули пам'ятають жінки похилого віку.

На етапі вагітності за низкою **прикмет** намагалися прогнозувати не лише стать дитини, а й узагалі її шанси на виживання: якщо під час вагітності з грудей жінки виділяється покорм, то дитя не буде жити — «на вмируще». Якщо майбутня мати хоче солоні риби — дитина народиться слабкою, якщо в неї потяг до свіжої риби — народиться дужою; жінка, яка страждає від печії, народить хлопчика; перед хлопчиком живіт вагітної круглий як гарбуз, перед дівчинкою — «плескаватий»; темні соски, іноді всі груди, шоки жінки чи її обличчя вкриваються жовтуватими плямами, схожими на веснянки, — на хлопчика; якщо вагітна стає невродливою, блідою — буде дівчинка, і навпаки, якщо ходить червоною на обличчя та ще й гарною — хлопчик. Якщо вагітна вперше відчувала рух дитини у правому боці — буде хлопчик; відповідно у лівому — дівчинка. Пологи хлопчика затримуються на тиждень («хлопець перетяга»), дівчинки — прискорюються на тиждень («недотяга»).

Народження жінкою дитини у біологічному сенсі є природним фізіологічним актом, з яким жінка за нормальних умов має самостійно справитися так само легко, як і з будь-якою ін. функцією організму. Для цього вона майже не потребує сторонньої допомоги. Одночасно в людській к-рі народження дітей можна віднести до одного з її найскладніших процесів. Сама мотивація (сексуальна, соціальна, економічна тощо) до появи дітей є елементом к-ри. Крім того,

запліднення, вагітність і власне народження невід'ємно пов'язані з інститутами сім'ї та громади.

## Народини

**Баба-повитуха.** Родопомічні дії, спрямовані на допомогу породіллі, — це комплекс дій особи, що перебувала поруч із породіллею. Вони включали у себе народно-медичні, профілактично-лікувальні дії прагматичного характеру разом із суто символічними актами. Відомі численні свідчення того, як жінки самостійно народжували дітей і в полі, і в лісі, і в дорозі — де «прийшлося». Проте століттями у мить народження дитини біля жінки опинялася досвідчена помічниця, яка легітимно виконувала місію допомоги. В народі вірили, що особливий талант був у повитух вродженим; з ін. боку, маємо свідчення, що «ремесло» повитухи, всі необхідні знання та навички могли передаватися від матері до дочки, невістки, і подекуди професія не виходила з родини кілька поколінь. Самі повитухи сприймали свою справу як «Божу», бо вірили, що свої знання та вміння отримують «від Бога». Про поширеність повивального ремесла свідчить номенклатура назв повитухи, яка налічує в Україні бл. 40-ка позицій. Найпоширеніші з них — від слів «баба» (відповідні похідні лексичні одиниці: «бабка», «бабуна», «бабця» та ін.), «пуп» (відповідно «пупова», «пупна», «пуповиця», «пупиха», «пуп'ята»), «брати» («бранка», «бранна», «відбірна»), різати («різна»), «вити», «повивати» («повитуха», «сповитуха», «повиваха», «повитушка»), «примати» («приймна бабка»), «род» («родова», «породільна», «баба коло родов»), «рятуха», що обрятовує; також «моша» (Буковина), «кошарка»; словосполучення «пуп» і «різати» («пупорізна», «пупорізуха», «пупорізниця», «пупорізка», «пупорізна бабушка», «баба-пупорізка»), а також комбінації слів: «баба-повитуха», «баба-бранка», «баба-пупова» та ін. Окрему групу становлять термінологічні назви: «баба, що уривала пупа», яка «пупа в'яже», «відбирає дитя», «одбирає дитину», «забирає дитятко», «бере дитину», що «ріже пупа», яка «побабіла».

Жінку в пологах називали «роділлею», «рожаницею», «родильницею», «родельницею», «[тією, що] вродила», «пародухою», «породіллею», «порожіллею», «поліжницею», «полішкіною»; самі народини — «впасти в кут» чи «в зачіпок», «на родиві», «дитину шукати», «розсунутися», «ступкатися». Про факт наближення пологів намагалися нікому не казати, адже вірили, що жінка має відмучитися за гріхи кожного, хто про них знатиме. Коли повитуху кликали до пологів, «совісна» відразу поспішала до породіллі (як співали їй на хрестинах: «Бабуся до роділі біжит / На бабусі сорочичка дріжит»). Відмовитися піти на допомогу було великим гріхом: переказують, що скеля Бабка над Ореандою в Криму — це повитуха, яка відмовилася допомагати породіллі через малу платню. Хоча на Вінниччині було записано повір'я, що краще з початку «для годиться» відмовитися піти — тоді будуть легші пологи. Перелік предметів-приношень, які повитуха могла взяти із собою, йдучи до породіллі, був наділений ознаками як практичного, так і магично-обрядового характеру. Серед них, зокрема, згадуються: хліб (житній) чи крайчик хліба, дрібок солі і свячена вода (які викладалися на стіл, «бо так годиться», «щоб легко родила»), свячений хрестик (не залізний — дерев'яний і не фарбований), сало, а також дещо з необхідного інструментарію: ніж (деінде уточнюється — свячений ніж), який із часом замінили ножиці — «пуп відрізати»; нитки (прядиво) — перев'язувати пуповину; щось із полотняного — рушник (можливо, і свячений рушник, який святився в церкві на Пасху), зі своєї сорочки пелюшки, хусточка, сповивач чи пояс. Численними є згадки про те, що повитуха брала з собою зілля (зокрема чебрець). Так, на Черкащині записано свідчення, що «баба, як іде, то несе цілий сніп, щоб купать». На Поділлі колись повитуха несла «коритце». У гуцулів вона приносила із собою свяченої води і зілля, яким спершу обкурювала хату, а тоді бралася допомагати жінці. За повідомленнями з Харківщини, повитуха приходила до породіллі без хліба, але несла із собою просо, яке сипала на поріг хати, під двері «від дурного ока». На Чернігівщині повитуха брала із

собою «угольок» («щоб дитя так скоро вискочило»), кілька лянних насінин і давала їх жінці з хлібом чи у вигляді навару («щоб дитя, як зерно, скоро появилось на світ»). На Черкащині цілушку хліба брали, щоб ціле вийшло; сіль — на талан та від ворожого ока; хустинку — щоби скоро знайшлося, як у хустинці. Слова пісні, записаної 1854 на Житомирщині, яку співали на похрестинах, передають, напевно, типову картину: «В неділю та пораненько / Да біжить Петро по бабусеньку. / А бабусенька готовусенька — / В однім чоботі і без пояса, / У правій руці да простиць несе, / А в лівій руці сповивочок». Повитуха, як підходила до дверей хати роділлі, хрестила їх; за ін. повідомленням — ставала на поріг і молилася, біла три поклони, а тоді вже заходила до хати. Подібно до похорону пологи були подією порубіжною, а отже, звичайна повсякденна форма привітання в цьому випадку порушувалася. Так, повитуха могла переступити поріг зі словами: «Христос воскрес!», на що отримувала відповідь: «Воістину воскрес!» (або «Боже, помози!» / «Рятуйте, бабусю!»); вона зверталася до жінки зі словами: «Перший раз поріг переступаю, господарю і господині здоров'я бажаю. Як господарю, так і господині, і всій вашій родині. Будьте здорові в цьому домі» (Черкащина). Мав місце й ін. варіант: «Бабка заходить до хати, ні з ким не вітаючись, “бере” дитину, а після молитви Богу і нарешті вже вітається з рідними». Деінде повитуха «попростилася» з породіллею, а далі навколішки ставала перед іконами.

Батькові, неодруженим сестрам, братам треба було неодмінно залишити хату, а подеколи — і двір, проте при тому робити вигляд, що начебто вдома нічого особливого не відбувається: «Не годиться бачити родиво молодим людям, бо соромно їм, і породіллі, і самій бабі-бранці...» У гуцулів на дворі застеляли призьбу веретою, а у вікні ставили червону чи прозору пляшку з буяковим квасом на знак, що в хаті відбуваються народини.

**Пологи.** Дитина як плід розвивається в утробі матері неначе посіяне в землю зерно. Отож утроба вагітної жінки в нар. уявленнях є «коробочкою», наповне-

ною «сім'ям», бобами, гречкою, житом. Матка, а разом і плацента із навколоплідною рідиною, а також пуповий канатик — усе це разом було тим єдиним «тілом», що годувало ембріон протягом дев'яти місяців, давало йому тепло, захищало, виконувало функцію біологічного фільтра, забезпечувало умови для формування та зростання плода. Це було його ліжко (нар. етимологія — «постіль», «гніздо»). Для означення матки використовували також назву «дітник» (яка безпосередньо вказувала на зв'язок матки із виношуванням плода та народженням дитини; ін. назви: «золотник», «матиця», «живіт»; «враз», «ураз»), плаценти — «послід», «місце», «месце», «містиско», «місто», «место», «містечко», «місцина», «родове» чи «дитяче місце», «гніздо», «постіль», «щисток», «очисток», а також «пуп», «пупок», «пуповина». Виразною, загальнопоширеною була асоціація матки з піччою, а людського зародка — із хлібом, що зростає у печі. Підтвердженням цього є добре відомий на Поліссі обряд «перепікання дитини», який передбачав «повернення» хворобливої дитини до теплої печі на хлібній лопаті для додаткового «перепікання/дороблення».

Символічно означався отвір/прохід між «там» і «тут», крізь який дитина проходила/проривалася/народжувалася, — вагіна («піхва», «ворота», «вікно», «царські врата», «в рукаві» чи «в женському ході», «промежина», «межник», полова «щілина» чи «щелення»). В нар. уявленнях це «вікно» безумовно сприймалося як своєрідний «канал зв'язку» з ін. світом. Свідченням цього є пояснення появи на світ дитини, зафіксоване на Поліссі: «бусек кидає дитину через комин».

В нар. акушерстві акт народження пояснювався як прорив пузиря (амніотичного мішка), розміщеного всередині матки. Вихід навколоплідної рідини свідчив про те, що плід, неначе риба, залишав материну матку. В цю мить саме до тіла була прикута увага повитухи — до жінки, яка народжує, та до дитини, що народжується. На першому етапі пологів (у медицині — «періоді розкриття») повитуха безумовно проводила безперервне спостере-

ження за заг. станом роділлі, характером пологової діяльності, наростанням частоти, сили та тривалості скорочень матки («перейми», «муки», «вдари», «болі»). Повитуха оглядала живіт роділлі, обмацувала його, застосовуючи прийоми пальпації та масажу, і майже завжди вміла зовні визначити, як «іде» дитина, проте, за деякими свідченнями, цим не задовольнялася, змашувала руки жиром і висліджувала через піхву. Посилення роботи черевної пресу («роздавання» крижів) породіллі досягалося за допомогою спец. прийомів, які проводилися повитухою. Дійовими були поодинокі й цілеспрямовані стискання черева за допомогою об'язаного кругом нього рушника. Для цього ж застосовувалося обмивання чи обливання живота, розпарювання «кості». Найпростішим способом було обкладення нижньої частини живота породіллі торбинками із гарячим грисом (висівками).

Ідея «порубіжного» стану жінки-породіллі під час пологів, на межі життя і смерті, була універсальною. Практична допомога поєднувалася з магічними діями, символічними атрибутами, словесними формулами, зокрема молитвами та замовляннями. У молитві передусім звертались із проханням «встати на поміч» до Богородиці, а також і до «женських» мироносиць Пелагеї і Марії, Соломії, святих Марка, Антонія і Феодосія, Георгія, Мефодія й Афанасія, Пантелеймона-цілителя, київ. лікарів-ченців Олімпія та Агапіта. Біля голови породіллі на Поділлі родопомічниці ставила богоявленську, а на Поліссі — громничу свічки. Це відображено й у поліському фольклорі: «Як мене родила, / Сім раз замирала, / Воскова свіча / Всю ночку палала. / Восковая свіча / Всю ночку палала, / Смертельная вдежа / В головках лежала». Актуалізувалась ідея миттєвого визволення, а отже — відривання, розв'язування тощо: «Як хто увійде в хату чужий, то одриває поясок із себе, кидає і каже: "Хай же Вам Бог дає, щоб Ви хутко так родили, як я одорвала хутко"». Так само на породіллі розпускали, а також розчісували волосся, витягували з вух сережки, розпинали сорочку, розв'язували вузли на хусточці. В Карпатах баба клала жінці на шию яйце — воно мало впасти

і розбитися — так легко мала і жінка родити. Ідея відкривання/визволення простежується у намаганні відчиняти двері, замки, вікна, церк. вівтар — усе це мотивувалося тим, що народини проходять легше, як казали в гуцулів: «...аби дитина не йшла гудзовато та аби не були тежкі злоги». Баба примусово водила жінку по хаті, кругом столу (на який перед тим подеколи насипала солі чи маку), стільця (також по кутках клали сіль), наказувала переступати через поріг хати (три чи дев'ять порогів) та через символічно значимі предмети: рушник (в якому святити паску), «ночовки» (в яких учиняють тісто), а також чоловічі андарак, сорочку чи штани, через хлібну лопату, мотузку, нити (деталь ткацького верстата). Серед задіяних повитухою предметів також згадуються: пояс від церк. риз (клала на живіт), чорна хустка (покривала породіллю при конвульсіях), мішок із зерном (його клали на поріг хати, нагинали й потроху зсипали зерно — «щоб дитина легше йшла»). Серед ін. прийомів — чоловікові зі свого рота дати пити води породіллі. Тут давалося взнаки уявлення про тотожність рота і лона (живота, черева, пологів). Образ розкритого рота — найяскравіший прояв відкритого, незамкненого тіла. У надзвичайно складних випадках, навіть і вночі, повитуха могла послати до священника, щоб одчинив у церкві царські ворота. Виокремлюються дії, коли повитуха певним чином «викликала» дитину на цей світ — для цього стукала в піч, била чоловіка на горіше вигукувати: «Йди сюди, не барись!» (Поділля).

Набували символічного значення такі предмети-символи, як піч (повитуха стукає у піч та у стелю), ікони («образа миють і дають пити» — найкраще ікону, з якою породілля йшла до шлюбу), обручі з діжки («знімають обруча з дежки, і три рази просуває з ніг до голови»). Приділялася увага й кількісній символіці — у поєднанні з використанням предметів, які самі по собі мали високий семіотичний статус, це мало розв'язати надзвичайну ситуацію. Так, на Поділлі записано: повитуха наливала до кварти свяченої води, прочитувала над нею тричі молитву Богородиці та тричі зливала цю воду через

пікну (хлібну) лопату на руки чоловікові, який жменями збирав цю воду і зливав знов у квартиру. Вона кидала туди дев'ять перетертих маточних ріжків, три пучки насіння капусти і все це давала випити породіллі; три ложки свяченої води лили у дірку в лавці для кужеля й давали її пити породіллі; виводили роділлю до криниці і примушували її витягнути три відра води; тричі повитуха скидала свого «літника» і надівала на породіллю (Житомирщина).

Серед допоміжних дій для прискорення пологів знаючі родопомічниці використовували лікарські рослини, зокрема сік із салату-латука, відвар із васильків, собачої кропиви, сердечника, майорана, волкобоя, кореня пастернаку, квіток жита, споришу, лляного сімені (останній вживався також для примочок до черева породіллі). На Галичині помічним засобом вважався настій дягилю на горілці.

Жінки-селянки народжували в лежачому положенні, на колінах, поки дитина не ляже на вистелену грубими веретами долівку (Гуцульщина), навкарачки (Київщина), стоячи, спираючися на повитуху (можливо, також на матір чи чоловіка), прив'язаний до сволюка рушник. Також є свідчення про підв'язування породіллі до сволюка рушником чи довгим очкурком під пахвами (особливо, якщо жінка була слабою) або ж закріплення до сволюка пояса у вигляді двох петель, за які роділля чіплялася руками і таким чином підвішувалась, а далі струшувалась повитухою. Щонайкращою позою було розміщення породіллі на колінах у чоловіка чи повитухи — найбільш подібною до тієї, яка згодом була визнана медичною оптимальнішою (була можливість додатково тиснути на живіт руками). Є непоодинокі свідчення й про здійснення повитухою рятівної операції з «повороту на ніжку» при поперечному положенні плода, що з погляду офіц. медицини було особливо небезпечним для дитини та породіллі.

**Перші післяпологові дії.** Акт набуття повитухою дитини позначався специфічними термінологічними поняттями — вона дитину «ловить» (подібно до риби зі ставка), «відбирає», «забирає»,

«тягне», «приймає». Якщо дитина народжувалась у стані асфіксії, вона дула на неї — «вдувала дух Божий», читала молитви, розтирала теплою водою, «щоб пустити дух». Серед ін. варіантів: у таку небезпечну мить або тричі вигукнути «Христос воскрес!», або ж покликати хлопчика ім'ям батька (з додатком «гу»: «Гаврилогу, я тебе гукаю, обізвись Божими трудами!»), а дівчинку — іменем матері, або ж полоскотати шпилькою у вухах та ніздрях. Зафіксовано свідчення, що у випадку, коли дівчинка народилася дуже слабою, повітуха качала її на решеті, аж поки та не ожила.

Наступною дією було проведення первинної «обробки» новонародженого: шматком м'якого полотна, подекуди — змоченого свяченою водою, деінде — відрізанним кінцем пуповини, хлібним м'якушем. Далі наступала черга **відрізування й оброблення пуповини**. Саме ця місія повітухи була для неї визначальною. Свідченням цього є окремий номінаційний ряд на її означення («пупорізка», «баба, що пупа в'язала», «бабка, що ходить по пупах» та ін.), а також той факт, що з часом до кола обов'язків «названої» чи «назначеної» баби, яка зі зникненням справжньої повітухи перебирала її обрядові функції, найпершим уходило відтинання пуповини. Ця операція здійснювалася священним ножем, обрізком коси, ножицями, серед варіантів — розгризала її зубами, рвала руками. Пильнували за тим, щоби відрізати пуповину на правильній відстані (звичай відміряли три пальці). Особливо важливим це вважалося для хлопчика — уявлялося, що повітуха могла або вкоротити йому «чоловічу» силу, або ж відповідно забезпечити її у майбутньому. Перев'язували пуповину конопляною чи лляною, рідше — шовковою ниткою, з часом — марлею (бинтом). Трапилася згадка і про волосся. При цьому повітуха розрізняла нитки із «плосконі» (чол. стебла коноплі чи льону) і «матірки» (жін. стебла). Цей акт звичайно супроводжувався всілякими добрими побажаннями дитині («Одрізую пуп на вік, на століт», «На щастя, на здоров'я, і вік довгий, і розум добрий»), які виголошувала повітуха. Загальноприйнятою традицією,

принаймні до поч. 20 ст., було відсікання повітухою пуповини: дівчинці — на «жіночих» предметах-символах, насамперед — гребені для прядіння ниток, рідше — ін. начинні, але переважно дотичному до прядіння й ткацтва: веретені, човникові, рубелі, голці, а також серпі; хлопчикові — відповідно чоловічих — найчастіше на сокирі, а також ножі, пилці; у новітні часи підкладали книжку, олівець — «щоб був грамотним».

Від народження дитини до **відділення плаценти** тривав третій і останній період пологів. Він був найкоротшим, проте й найвідповідальнішим, оскільки існувала небезпека виникнення кровотечі. При затримці повітуха вдавалася до спец. прийомів: розтирала чи масажувала живіт, надавлювала фалангами пальців на матку, крім того, до низу живота прикладала торбинки із пшеничним грисом, змоченим сироваткою, змащувала живіт коло пупка цибулею. Вона змушувала породілля дути у порожню пляшку, пити олію (або ж чарку горілки з олією чи розчин із мила), всовувала в рот породілля коси, а також раптово напувала її теплою водою, щоби захлинулася і почала кашляти — напевне, це робилося з метою викликати блювоту і тим стимулювати потуги. Помічним для вилучення плаценти вважалося знову «розігріти» породілля. Якщо ж «місце» не відходило, до відрізка пуповини, що лишався, прив'язували якийсь предмет (ложку, чобіт, личак чи навіть цеглину — «що було під рукою») — побоювалися, щоби пуповина не «заховалася» в матці. У замовляннях повітуха зверталася до посліду як «живої» сутності: «Вийди, вийди, золотниче, хтось тебе кличе! Бог дав дитиночку, дасть і постилиночку» або: «Косю, косю, я тебе на світ просю» (подібно до підкликання коня). При цьому присутні мусили навмисно кашляти, чхати, свистіти, очевидно, щоби «налякати» місце й примусити його вийти.

У випадку, якщо відкривалася маткова кровотеча, повітуха напувала породілля відваром дерев'я (Волинь), настоєм з ромашки, золототисячника (Чернігівщина, Сумщина), перстачу (Бойківщина), звіробою. У вигляді промивань використовувала відвар кори калини, застосовува-

ла холод. У гірських селах Карпат одразу після виходу «місяця» витирала ним обличчя дитини, щоби не було висипок, прикладала до грудей породілля, що мало на меті забезпечити дитині покомр.

**Побутувала низка прикмет і повір'їв, пов'язаних із народинами.** Суттєвими прив'язками були: час народження дитини — у певну пору року (восени — буде багатою, влітку — сердитою, взимку — роботяшою); місяць року («майові діти будуть маятисся»); погода (в ясний день — буде доброю і веселою, у заметіль — п'яницею, крадієм чи злодієм), дата календаря (уроджена на велике свято — нещаслива, зокрема на Благовіщення — буде юродивою), дні тижня (у понеділок родяться вішуні, в четвер — багачі, у п'ятницю — нещасливі, в неділю — гультяї), розташування зірок, місяця («нема місяця ні того, ні того» — буде бездітна; Волинь); час появи дитини у межах доби (вранці — щаслива, вдень — сердита, вночі — не матиме щастя); окремі обставини: обкручена пуповиною, так само обличчям догори, з носом білого кольору, з волоссям на руках і ногах — не житиме. Як дитинча тихо плаче — «не подобається на світі Божому жити», голосно — буде сердитим, лихим і, навпаки, як мовчить — «не буде довго жити» чи буде хворобливим; багато чхає — буде розумним; із зубами — буде чаклунком (вовкулакою) або ж поганим на очі; крутить головою в усі боки — буде «знатник»; стискує кулачки — буде скупим і, навпаки, розкриває їх — буде щедрим тощо. Повсюдно вірили, що дитина, народжена у пліві-оболонці («сорочка», «чепчик», «чепець», «мішок», «капшук», «водяник», «требушка», «шапочка») — буде щасливою. Якщо перший раз гудувати дитину з лівої груді — буде шульга («лівшак») тощо.

**Дитяче «місце».** В Україні побутував досить складний ритуал поводження із дитячим «місцем», кінцевою метою якого було його позбутися. Звичай «місце» закопували, втім є одиничні свідчення про пускання на воду. Передусім повітуха дбала про його очищення шляхом обмивання, обтирання, кроплення свяченою водою. Порядок дій деінде пам'ятають досі,

зокрема на всьому обширі Укр. Полісся, а також Карпат, Середньої Наддніпряниці. Повитуха загортала «місце» в чисту (до того — теплу) ганчірку, обсыпала житом, клала цвяшок, лозину, драночку (якщо народився хлопчик), обсыпала льном, встромляла голку з червоною ниткою, уламок дзеркала (якщо була дівчинка). Закопування посліду повитухою позначало його остаточне відокремлення від дитини: «...місцею гнити, а дитині — жити». При тому символічно-пророчого значення набував спосіб розміщення «маточної» поверхні плаценти: якщо плідною поверхнею (пуповиною) вниз, жінка вже не буде «водити» дітей. У середині хати повитуха закріплювала місце: під полом (ліжком), під порогом, на покуті, під комином, під мисником, під пічю або ж там, де кочерги стоять, під лавою, під столом, коло ушата, коло «стовпчика» тощо; за межами хати: в «окап'ї» — місці, куди зі стріхи капала вода й немовби після кожного дощу омивала дитяче місце, підвалину хати (на південь, а як на північ — не буде більше дітей), поріг хати, в горіді, у погребі, у кліті, у стебці; де плот сходиться, при межі, під деревом, деінде з уточненням — не колючим деревом (напр. абрикосом), виключно під родючим — вишнею, грушею, калиною, яблунею, але також називаються дуб (для хлопчика), береза (для дівчинки); в гною, в яслах, у хліві («коло скотини») тощо. В деяких місцевостях це залежало від статі дитини: плаценту від народження хлопчика закопували в хаті, дівчинку — в садку. В Карпатах вірили — якщо загребти дитяче місце на межі — у майбутньому це зробить жінку неплідною, так само як відтермінування його загірбання, напр., на два дні, відтермінує народження у породіллі наступної дитини на два роки. Повсюдно відомою та актуальною була універсальна вербальна формула: «Закопували там, де ніхто не ходить», так само як вислів: «Мій пуп тут закопаний, це тут моя родіна».

**Перша купіль.** Обов'язковою маніпуляцією, якій надавалось особливого значення, було обмивання/купання дитини (а також жінки, яка народила). Повитуха могла відразу обгорнути не-

мовля теплими сухими пелюшками і покласти його на піч, у тепле місце. Коли дитина обсыпала, її обмивали в ночвах. Перше купання дитини було обов'язком повитухи. Із припиненням роботи повитухи на Поліссі перше купання здійснювала «названа», «друга», «прийомна бабка», нині також — рідна бабуся. Перше купання могло відбутись або відразу після пологів (зокрема у проміжку очікування відходу посліду), або ж і на другий-третій день після народження дитини. Вірили, що перша купіль впливала на подальшу долю дитини — під час купання повитусі випадала нагода втрутитись «у природу», вдосконалити фізичні характеристики дитини, охоронити її від злих духів, від підміни нечистим чи відьмою (казали: «...баба найбільш свідома була в цих справах»); нарешті — здійснити перше ворожіння-пророкування долі дитини. Кожна складова купання набувала особливого значення: для хлопчика воду гріли у глечиках, а для дівчинки — в горщиках (Поділля); на Київщині, навпаки, для дівчинки — у високих струнких гладшках — «щоб стан тоненький був». При нагріванні води пильнували, щоби вона не кипіла, бо тоді дитина, як виросте, буде сердитою, запальною та злою (Волинь, Поділля). Зазвичай купали у звичайних ночвах («нецки»), при тому вода мала містити спец. домішки, застосування яких мусило вплинути на майбутнє дитини. Їх перелік досить різноманітний: гроші, переважно срібні («щоби була багата»), вовна, хліб (цілушка чи крихти хліба), яйце, вуглики («щоб не врікали»), в ночвилили свячену воду, трохи молока, сипали пшоно («щоб не напала жовтуха»), березову тріску. Згадується різноманітний набір трав, з яких готували навар, зокрема чере-



Ночви для купання немовляти.  
Село Хмельниця Чернігівського району Чернігівської обл. Фотоархів ДНЦЗКСТК.

да, рум'янок, любисток, м'ята, звіробій, материнка тощо. Щоб дівчинка була «красна», вливали трохи меду, кидали коралі, «солodka» — сипали цукор, із довгими косами — соломю (Закарпаття). У теплій воді, коли тіло дитини розпарювалося, знаюча повитуха бралася «заокруглити голівку», «зчавлити голівку, щоб була не довга, а кругленька», давила носик, «щоб гарненько стояв», витягувала пальчики, «щоб не були горбатенькіє», «міряла» («правила») дитину: три рази навскіс зводила кожен ліктик із колінцем; з мізинного пальця в рот дитині капала три чи дев'ять краплин із купелі; тричі лизала дитині обличчя або ж втягувала губами лишки води з голови, спинки — і тричі спльовувала в купіль (чи ліворуч) зі словами: «Боже, очисти тебе».

Локус, куди виливали воду з-під першої купелі, подібно до загірбання дитячого «місця», також визначався каноном усних правил, зазвичай добре відомих жінкам, передусім — повитусі. Ними називалися: всередині хати — під піч («опічок»); за межами хати: під поріг, «під стіну в куток, де ікони», під родюче («живе», до того ж — молоде) фруктове дерево, переважно — яблуню, грушу, вишню («щоб була як вишенька»). При тому могли зважати на стать дитини: як купали дівчинку — виливали під вишню, березу; хлопчика — під дуб («щоби був як дуб»); на межу; у стик плоту, під дубову шулу (стовпчик) у воротах, «щоб діти росли». Повсюдно актуальною була вербальна формула-кліше «де ніхто не ходить», так само як заборона виливати з купелі воду після заходу сонця («бо лихе копається у тій воді»).

У гуцулів Карпат повитуха, дякуючи Богові за допомогу, зверталася до немовляти зі словами: «Хлопчище, здоров рости тепер. Будь великий, не будь дикий. Да на много лет с помощью...» — і тричі його хрестила. За ін. варіантом — після купання клала новонародженого хлопчика на долівку і легенько ногою чіпала його рота — щоби він, коли виросте, був м'яким і добрим зі своєю дружиною. Наступним було **сповивання дитини** — незалежно від статі переважно в «мушинську» сороч-

ку (щоби мала чол. міцність, була здоровою і сильною); або ж хлопчика — у «бабську» сорочку, фартух, а дівчинку — у чоловічу. Осн. умовою було використання полотна, яке вже було в ужитку. З часом, коли з'явилася можливість купляти тканину в крамниці (а пелюшок як таких ще не існувало), широко використовували вживану постільну білизну — простирадла, підковдру, а також елементи купованого одягу, зшитого із ситцю чи бавовни, — сорочки, спідниці, сукні. Гол. умовою залишалося, щоби тканина була м'якою і чисто випраною. Неодмінним атрибутом сповивання був спец. «повивач» («сповивач», «крайка», «пас», «стрічка»), довжина якого могла сягати до 3-х метрів. Одним повивачем могли сповивати кожного наступного, хто народжувався в родині, «щоб не криве було» («буде кривоного»).



*Коліска.  
Село Мощенка  
Городнянського району  
Чернігівської обл.  
Фото В. Скібінського.  
2018. Фотоархів  
ДНЦЗКСТК.*

Окремі дії виконувалися із пуповинкою, яка через кілька днів після народження дитини підсихала й відпадала. Універсальним було уявлення про її здатність впливати на розумові здібності, до того ж — її наділеність обереговими властивостями. Тому її клали в коліску («неньку»), зашивали у подушку. Проте поширеним було зберігання зв'язаної вузликом пуповини у скрині (кухрі; окрема згадка — у книжці), із тим, щоб дати її розв'язати дитині зазвичай перед тим, як вона буде йти до школи. Казали, що як вдасться — розум розв'яже, «наука буде йти в руки», передусім — математика.

**Обрядове очищення учасниць пологів.** Кров була тісно пов'язана з уявленнями про народження. Її вихід назовні з невидимого простору, синонімічного потойбічному світу, хаосу, надавав їй сакрального значення, а тому потребував проведення процедури очищення. Дитина проходила своєрідне звільнення від родових субстанцій, включно

із кров'ю, коли повитуха обтирала її тільце, купала у пахучих травах, «щоб росло чистеньке і пахуче», брала дитину з першої купелі, тричі струшувала її над ночвами, стільки ж разів цілувала у спину і за кожним поцілунком спльовувала у воду «остатній бруд». Між тим кров, що витікала під час пологів, позначала і породіллю, й однаковою мірою була уособленням як її життєвої сили, так і небезпеки, бруду, знаком наближеності до «інвертованого» стану. Про останнє свідчить стійке уявлення про породіллю, що після пологів вона «розсипалася» і впродовж 12-ти (40-ка) днів (частіше — «до вводу» у церкву) була «сирою», «мокрою», «гнилою колодою», що «перед нею відкрита могила», «одкритий гроб». Тому весь цей час їй заборонялося виходити на вулицю, йти до колодязя, переходити дорогу, переступати межу. Деінде ці заборони стосувалися часу доби після заходу сонця. «Забрудненою» виявлялася й повитуха, адже її руки торкалися крові — через тільце дитини, плаценту, пуповину, внутр. висліди породіллі, післяпологові виділення. Перше купання дитини, так само як і обмивання породіллі, мало одночасно очистити руки повитухи. Прагнення очищення було настільки насущним, що фактично відразу після пологів, не чекаючи, поки сплинуть визначені церквою 40 днів і відбудеться «вивід» до храму, виконувалося своє, альтернативне, очищення, відоме під назвою «зливки» (бабі/породіллі «мити», «помити», «обмити», «розмити», «злити» на руки/ноги тощо). Обряд зводився до 4-х осн. варіантів: повитуха сама мила руки; породілля злила повитусі на руки (поодинокі свідчення — на ноги); повитуха обмивала руки (ноги) породіллі; взаємне миття рук — породілля/баба. Найбільш розгорнутий варіант фіксувався переважно на пд. Полтавщини, частково — у Правобереж. Наддніпрянщині; скорочений, модифікований варіант — на Пд. України (як-от кроплення бабою свяченою водою всіх присутніх на рідинах жінок, яке зафіксоване на Одещині). Проміжний «сценарій» був характерним для Київщини, суміжних районів Житомирщини, а також для Рівненщини,

Волині, Поділля, Буковини, Покуття, Гуцульщини. Взаємне очищення двох гол. учасниць родильного дійства здійснювалося в окремих місцевостях Середньої Наддніпрянщини (пн. ділянки — Київський, частково — Канівський повіти) та пд.-сх. частини Харківщини. Укр. Полісся характеризувалося помітною відсутністю цього обряду. Термін здійснення обряду був розтягнений у межах майже 40-ка днів, проте обрані для цього дні (2—3-й, 9-й, 40-й) є показовими, адже всі вони — ключові для поминальної обрядовості. Мотивування здійснення обряду «зливки» відзначається порівняно незначною варіантністю. У них прозоро подана заг. ідея «очищення» як породіллі, так і баби (вислови-кліше: «щоб чиста була»; «щоб очистилася роділля», «щоб не сердилася», але також «щоб прибувало в грудях», «з повної криниці прибува водиця, так щоб молодій прибува покорму»). Про ритуальний характер дії свідчить підготовка родопомічнищою води для виконання обряду: «непочата», взята до схід сонця. Це зазвичай була вода з домішками, серед яких називаються: зерна пшениці, жита, вівса, хмелю, ягоди калини, барвінок; гроші, переважно срібні, якщо такі мали, зі стійкою мотивацією «щоби була багата», вовна, хліб (цілушка чи крихти хліба); у таку воду лили трохи свяченої води, коров'ячого молока тощо. Дотичні до обряду атрибути: сокира, яку підкладали під праву ногу породіллі/бабі (одне з мотивувань — «од зглазу»); щоби хлопчик змів майструвати), серп (щоб дівчинка добре жала), галузки свяченої верби, васильки, віник тощо. Воду зливали на руки, обличчя, груди, спину, ноги; тричі жменею збирали її під ліктем і випивали. Одна з можливих постав породіллі чи баби під час розмивання — руки, підняті догори, зігнуті в ліктях, із відкритими долонями (т. зв. поза Оранти).

Стійке побутування розгорнутого «сценарію» здійснення обряду очищення зафіксовано на пд. зх. Харківщини. В одному випадку слідом за купанням породіллі відбувалося взаємне злиття на руки та пиття породіллею цієї ж води, в яку перед тим кидали конопляне сім'я (варіант — любис-

ток), щоби «молоко прибувало»; у другому — обмивання рук тільки породіллі, також із наступним питтям води. На останок молодій матері за пазуху клали окрасць хліба, гроші — «щоб більше молока було». Деінде це дійство могло відбуватися на родині (чи на спец. зібранні жінок між родинами і хрестинами), коли баба мила породіллі руки і витирала пазухою сорочки («щоби була молошною»), після чого її дарували. За столом баба пригощала всіх своєю кашею, а далі ставила відро з водою — жінки одна за одною пили воду, при цьому передавали «кварту» за сонцем, обливалися водою та жартували (Рівненщина). Місця виливання води після здійснення обряду очищення були традиційними для такого роду обрядових дій: під дерево (вишня), «щоби росло», на ділянку долівки (землі) в хаті — під піччю — або ж на дворі (вербальні формули: «глухе місце», «де ніхто не ходить», «під криве дерево»), а також туди, де перед тим повитуха закопала послид.

На Гуцульщині це обрядодійство відоме під назвою «**проші**», і під час його виконання учасниці просили одна в одної пробачення: «“Прошу тебе, сестричко, прошей мені. Я з тебе тільки крові пустила, намучила тебе, щоби я за це гріха не мала”. Поліжниця їй відповідає: “Прошею тебе за себе і дитину, і раз, і другий раз, і третій раз; най тебе Бог святий, прости любко!” (зливають за кожним разом тричі, вмивають одна одну)».

Одна з модифікацій обряду «зливати на руки» фіксується на Харківщині під назвами «**йти в рай**», «сідати в рай», яка здійснювалася на 3-й день після пологів (варіант — 2—3-й день після хрестин): повитуха водила породіллі кругом стола (або ж скрині) зі словами: «Будеш у рай ходити», після чого зливали одна одній на руки, а баба отримувала у подарунок рушник, яким перед тим руки витирали. Складніша форма представлена «водінням» повитухою всіх присутніх, починаючи з породіллі, жінок. Вони ланцюгом бралися за один кінець рушника (полотна), другий тримала повитуха, яка й вела всіх кругом стола — «в рай», при тому відбувався діалог: «Куди ви ідете?» — «В рай» — «Боже вам помагай!» — «Ідіть і ви з нами».

Окремий варіант, відомий під назвами «посадити породілліу і гостей в рай», «сідати в рай», передбачав, що після зливки (баба зливала породіллі) повитуха пригощатиме всіх присутніх обідом, а породіллі бабу — горілкою.

Зливки завершувалися актом **обдаровування повитухи** — хлібом (пирогом), який замотували в рушник (полотно); виробами з полотна (зокрема, рушником, фартухом, хустиною, шматком тканини; відповідно під назвою «пупець»), у новітні часи — грошима. Мотивація покривання бабиних рук рушником мала міфологічне забарвлення: «Вона як умре, то їй не буде чим рук витирати на том світє» (Рівненщина). Через виконання обряду очищення, а саме — ритуального змивання крові з рук, повитуха набувала важливої ознаки ритуальної чистоти. У майбутньому це знову відкривало для неї «доступ» до таємної жін. сфери.

**Віщування долі дитини.** В укр. мові лексемою «доля» визначаються власне доля людини як життєве призначення, послідовність життєво важливих подій, визначений життєвий строк й одночасно Доля — це її персоніфіковане втілення, її дух. Концепція «провидіння», «призначення», поняття «фортуни» стали надбанням європ. середньовіччя. Божественний «промисел», чи «провидіння», коли все суше детерміновано волею єдиного та всемогутнього Бога, став ключовим у християнстві. Це відображено і в укр. нар. переказах, де оповідається, як Бог сортував лозинки: «...це цьому пара, цьому, а цьому таке ото родиться, значит йому така доля — щось чи втопить, чи буде таким багатим» та як у момент (або ж на третій день) народження до дитини спускаються три янголи («вішунки»), які кружляють над нею і пророкують їй долю. Уявлення про «присудження» долі дитині було відоме гуцулам: під час пологів «застівне» вікно відкривали так, щоби в нього ввійшли 12 суддів і судили дитині долю, бо вірили, що вони сідують на підвіконня і судять без зупинки доти, доки дитина не з'явиться на світ.

Низка нар. переказів містить сюжет про здатність повитухи бачити долю дитини («як на роду написано»). Вони мають широ-

кий ареал побутування, зокрема виявлені на всьому обширі Полісся, на Наддніпрянщині, Поділлі, у Закарпатті, на Слобожанщині, Пд. Україні. Стрижем таких оповідей був нехитрий перелік знаків («відення»), які повитуха бачила перед тим, як увійти до хати породіллі, зазираючи через вікно (двері). У частині сюжетів баба-повитуха робила це за порадою захожої людини: діда, горшечника, «чудного старичка», солдата, циганки. Деінде виявлялося, що це сам Господь Бог або ж «Ісус Христос, який ходить по землі». Зазвичай така людина напередодні траплялася повитусі на дорозі або й ночувала в неї. Образні картини-знаки (вода, хрест, ночви, мотузка, гойдалка, а також накриті найдками столи, гурт людей, весела музика, співи тощо) тлумачилися або самою повитухою, або ж разом із «чужинцем» як доля-фатум (смерть через утоплення, повішення) чи доля-щастя («буде великий чоловік»). Трагізм негативного прогнозу щодо долі дитини посилювався прийомом подвоєння події (смерть настане в день весілля) і зазвичай неправдоподібністю обставин загибелі (втоплення попри всі застережні заходи). Перевірити істинність віщування можна було лише з часом, коли наставав життєвий момент із повним набором знаків, побачених і провіщуваних повитухою (чи «чужинцем»). Якщо батьки дізнавалися про загрозу, яка очікувала на дитину, завчасно, вони всіма можливими способами намагалися вберегти її від небезпеки. Коли ж, навіть попри всі застороги, їм це не вдавалося, у трагедії звинувачували лиху долю дитини.

### Післяродовий цикл

**Ім'янаречення дитини.** Вибір імені для дитини був першим кроком уведення новонародженого до людського соціуму. Звичай ім'янаречення, за яким родопомічниця відразу йшла до священника додому — «брати ім'я» («брати молитву»), був поширений на значній частині Правобережної України, на пд. Чернігівщини та на Харківщині. За традицією імена визначалися за церк. календарем. Ця форма звичаю перед-

Свідцтво уродин і хрещення  
Testimonium ortus et bapti

Учасники свідчення: *Степанівна* (мати), *Василь* (хрещений), *Василь* (хрещений), *Василь* (хрещений)

Місце народження: *С. Заріччя*

№ запису	Ім'я	Родина	Родичі
	Nome	et conditio	Patrini et conditio
1.	<i>Дарія</i>	<i>Василь</i>	<i>Василь</i>
2.	<i>Дарія</i>	<i>Василь</i>	<i>Василь</i>

Свідцтво складено урною підписами і печатками священників: *М. Заріччя* (святий), *В. Заріччя* (святий)

Свідцтво уродин і хрещення. Гусятинський повіт, Станіславська єпархія. В запису в метричній книзі від 14 серпня 1902 р. вказано окремою нотаткою: «Акушерка Анна Зьола». Друкується за дозволом А. Горняткевича.

бачала повідомлення священника про факт народження, а також ім'янаречення дитини священником через посередництво повитухи відразу після її появи на світ, ще до хрещення. За цим досить давнім звичаєм повитуха йшла «за молитвою» «спитати, яке мня». У дорозі баба мусила утримуватися від фізіологічних відправлень, спілкування із зустрічними, вона брала із собою хліб, пшоно, шматок сала, курку, хустку для попівни, щоб отримати гарне ім'я, адже незадоволені «приносом» священник, за розповідями, міг відплатити немилозвучним ім'ям, таким як, напр., Лафірка, Хаврося, Пестя, Пехто, Остафій. Отримавши ім'я, баба знову поверталася до породіллі, аби привітати її з «іменем» та повідомити про день хрещення. Проте повсюдно ім'я дитини могли визначати і батьки на основі дат календаря чи взявши ім'я «по роду»; священник давав ім'я, якщо перед тим у родині вмирили діти (Карпати). Отримання для дитини імені означало черговий крок у залученні «невідомої» істоти до світу живих, уведення її в новий для неї простір уже «названою». Під час здійснення таїнства хрещення ім'я на прохання батьків могли змінити, проте вважалося, що від цього «янгол буде плакати».

20 лютого 1919 р. РНК УСРР прийняла декрет «Про цивільний шлюб, про дітей і про ведення книг актів громадянського стану». Відтак були створені й почали діяти спец. органи — відділи запи-

су актів громадян. стану, відбувся кардинальний відхід від традиції ім'янаречення за церковним календарем. Уже від 1923, передусім у містах, пропагувалися нові імена: Нінель (Ленін у зворотному порядку), Рем (революція, електрифікація, мир), Роза (на честь Р.Люксембург). Проте у повсякденні, особливо укр. села у підрад. Україні, перелік імен залишався майже незмінним, однак вибирали їх уже переважно молоді батьки, керуючися власними смаками чи наслідуючи «моду». У післявоєн. період заг. тенденцією залишався вибір імен за новими героями чи популярними особистостями (Юрій — за Ю.Гагаріном), а також за модними тенденціями. 2017 найпопулярнішими дівочими іменами були Софія, Анна (Ганна), Анастасія; хлоп'ячими — Максим, Олександр, Артем. Водночас спостерігається відновлення традиції вибору імені батьками залежно від календаря.

Після всього, що було зроблено і промовлено повитухою за той час, поки вона «шукала» дитину і коли нарешті її «зловила», вправила, обмила, сповила та отримала ім'я, вона благословляла онучка. Протягом певного часу (від 3-х — 7-ми до 40-ка днів) баба продовжувала відвідувати молоду матір з метою «закріпити дитину», а також надати допомогу породіллі — оглянути її, взяти на себе частину госп. справ. До функціональних обов'язків повитухи входило також піклування про те, щоб у породіллі протягом наступних після пологів кількох днів — до тижня — у хаті був певний набір готових до вживання страв, а тому вона несла до породіллі кошик чи вузлик «снідання для онуки». На Рівненщині це був т. зв. вар — борщ, каша, чорниця чи узвар із груш, яблук, а також пироги. Частота і тривалість цих відвідин залежали від місц. традицій, а також фізичного стану породіллі.

Післяпологові зібрання-трапези із «кулінарними» дарами та споживанням харчів за місцем їх проведення можуть розглядатись як два окремих варіанти родильної трапези. До першого варіанта належать трапези, що відбувалися в домі породіллі. Це насамперед родини — як колективні, так й індивідуальні жін. відвідини після пологів. Сюди ж вхо-

дять хрестини, а також похрестини, які мали колективний характер і супроводжувалися частуванням у домі породіллі. До другого варіанта відповідно належать провідування породіллею своєї повитухи, а також кумів у їхньому домі у певні календарні дати, які також супроводжувалися даруванням/споживанням харчів (звичай «нести бабі пироги», «нести вечерю», а також «волочильне», «полоскозуб»).

**Родини.** Обов'язковим етапом, що знаменував перше введення новонародженої дитини до людського соціуму (так само як і породіллі, яка набула нового статусу), було влаштування родин. Більша сталість у відзначенні родин була характерна для Полісся, а також Правобережної України. У низці ритуальних дій вони посідали особливе місце, адже вважалося: «Скільки разів жінка буде йти на родини, стільки разів буде на тім світі в раю». Про обов'язковість їх відзначення свідчить широта побутування відповідних лексем: «родини», «одведки» («одведини», «одвідки», «довідки», «одведкі», «одведки», «одвідки», «відвідини», «відвідувани»), «беседа» («беседа»), «справленіє», «роди», «зализини», «полудини»; також казали: нести на родину «снідання», «звар», «навісто», «миски», «сумки» («торби», «коробки») тощо. Це були як колективні, так й індивідуальні жін. відвідини з елементами спільної трапези, що відзначались у межах від наступного після пологів недільного дня — протягом перших двох-шести тижнів (залежно від самопочуття породіллі, місц. традицій). Чоловіки, так само як і діти, на них не допускались, а йшли «баби» похилого віку та молодіці, останні — не вагітні, які «не пралися» (не мали регул). На цих жін. зібраннях гол. розпорядницею обрядового дійства зазвичай виступала повитуха. Деінде складовою відвідин було виконання обряду «обмивання рук». За ін. варіантом, зокрема зафіксованим на Одещині, баба чи свекруха кропили присутніх васильками по долонях святою водою, при тому дивилися — скільки висиплеться насіння на долоню, стільки буде дітей чи онуків.

Один із ключових елементів родин — це принесення всіма їх учасницями **харчових дарів**.



Із давніх часів велася традиція «приносів» разом з необробленими продуктами харчування, такими як борошно, яйця, молоко, крупи, сир, також готових до вживання страв, серед яких традиційно згадуються яєшня, вареники, налисники, млинці, оладки, пиріжки (з бобом, маком), каша, узвар — «що в кого є, хто що придумав». Про символічне навантаження цих істивних атрибутів свідчить їхня фіксована кількість — три страви («мисочки»): борщ, каша, вареники; пироги, «кампот», печеня (Волинь) тощо. Обов'язково несли із собою хліб чи калачі, а також горілку (вино); в останні десятиліття асортимент принесень спростився й може обмежуватися «гостинцями» (коржики, пряники, цукерки), а також неістивними подарунками — пелюшками, іграшками. Подекуди на Волині господиня перевіряла принесені жінками «сумки» з частунками, поскільки побоювалися, що через них лиха людина могла завдати дитині шкоди у вигляді, напр., криксив.

Повитуха, яка була неодмінною учасницею родин, йшла до хати своєї «онучки» з набором (чи однією зі) страв: борщ, каша, узвар, пироги (хліб). Серед предметів-частувань особливе місце займали каша та різного роду напої: узвар (Житомир., Рівнен. Полісся, одинично — на Поділлі), кисіль (Черніг., Київ. Полісся, пн. Полтавщини, частково — Слобожанщина), хмільні напої — узвар-варенуха (Сумщина та суміжна Харківщина), «варена» (Східна, Середня Наддніпрянщина, Центр. Слобожанщина). На Харківщині «озвар» (також «юшка») варився із сушених груш, яблук, вишні, калини і, по-можливості, родзинок і чорносливу, разом із медом чи цукром, а далі запарював-

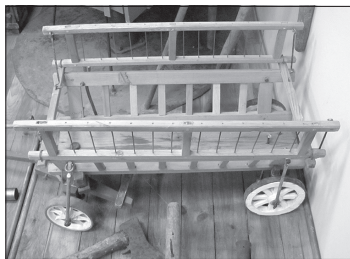

Дитячий візок. Музей історії села Старченкове Володарського району Донецької обл. Фото О. Боряк. 2012.

ся хмелем із додаванням перцю. Лише деінде узвар додатково заправляли горілкою. Узвар-варенуху зазвичай їли ложками, а взамін кидали дрібні гроші — «на користь баби»; вона їх залишала собі або ж ділилася ними з породіллею. Подекуди одночасно з вареною (узваром) повитуха підносила присутнім по два пиріжки — «щоб були в парі».

У деяких місцевостях першою найдки могла куштувати лише породілля («три рази зачерпувала»), а потім їли всі інші, хто був у домі. Частивання гостей обов'язково супроводжувалося побажаннями новонародженій дитині: «щоб велике росло», «щасливе було», «щоб Бог дав шастя, розум». Застосовувались і формули-побажання образно-символічного характеру: «їж та закладай бочки, де були сини й дочки», «як вареник повний, щоб така була породілля, що вийшло з неї, то щоб поповнилося» та ін. Могло відбуватися зворотне повернення господинею істивного «дару» («назад всипне жменю»), щоб гостя в жодному разі не пішла додому «порожньою».

**Хрестини.** Хрестини («кстини») відзначались у різні строки, залежно від фізичного стану як дитини, так і породіллі, у рад. часи — від стану антиреліг. боротьби, наявності в селі церкви. Переважно називався строк через 40 днів (6 тижнів) після народження дитини — термін, коли породілля з дитиною на руках, нерідко в супроводі баби-повитухи, йшла до церкви «на вивід» (Правобережжя) чи «на молитву» (Лівобережжя). В Україні інститут кумівства був надзвичайно потужним. Хрещену і хрещеного («нанашки» — Вінниччина, Хмельниччина, зх. Одещини, Закарпаття) обирали серед близьких родичів, добрих знайомих; деінде в куми кликали весільних дружку і дружкя («вінчальні куми»). Відмова від кумівства вважалася за гріх. Хрещені батьки («хришоні», «хрещениє») повсюдно вважалися «великою» ріднею. Вони добре усвідомлювали свою відповідальність: фактично хрещені ставали духовними батьками новонародженого і продовжували брати участь у всіх наступних подіях, пов'язаних зі зростанням дитини. Поширеною традицією (крім теренів Поділля, Буковини, Га-

личини, Закарпаття, зх. частини Одещини) було брати одну пару кумів. Варіативність полягала у тому, чи «мінають» їх із появою наступних дітей, чи залишали «на всіх одні». Напр., на Чернігівщині зміна кумів рішуче засуджувалася, бо вважалося, що хрещених, подібно до рідних батьків, має бути один батько, одна мати. Там, де за звичаєм брали кілька пар кумів (аж до 10-ти), серед них обирали «старших» («главних», «правдивих»), які й тримали дитину до хреста. Майже повсюдно у випадку хвороби чи загрози життю дитини («як мерли») згадували про звичай брати за кумів перших «зустрічних» («стрічених», «встрічних», «з дороги»).

Перед виходом до церкви повитуха могла покупати дитину, сповити, покласти на кожух на покуті (перед порогом), а тоді передати її хрещеному батьку зі словами: «Даю вам рожденне, а ви принесете мені хрещене і молитвене»; у відповідь промовляли: «Слава Ісу Христу. Ми йдемо до Христу по шасте, по здоров'є, по добру долю» (Тернопільщина); «Беремо сокола, принесемо ангела» (Надсяння). Куми кидали на (під) кожух гроші, що означало «викуп» чи «продаж» дитини. З обереговою метою повитуха проводила ножем поза ногами хрещених батьків, клала на порозі хати жар із печі, сокиру і ніж (варіант — сокиру, пилку — як хлопць; гребінь, гребінку — як дівчинка). У пелюшки дитини часом умовували холодну жаринку з печі, скибку хліба. Подекуди до церкви дитину несла «бабка».

Зазвичай на хрестини кум ішов із хлібом (і сіллю), гроши-ма, пляшкою горілки, кума — із крижмом («плащик», «хрещик», «подарок», «повиток»). Після повернення від «хреста» куми повертали хрещеника породіллі (деінде спочатку давали бабі-повитусі; клали на кожух, на стіл, на піч) зі словами: «Брали у вас народжене, а принесли хрещене», «Брали нехрещене, а принесли молитовне і хрещене». Кожен із присутніх цілував дитину, бажав їй шастя і здоров'я.

Неодмінною складовою хрестин як домашньої гостини було виконання специфічних обрядових дій, які передбачали ви-

користання низки ритуальних предметів-частувань (каші, пирогів, калачів, узвару/киселю) і предметів-символів (черепки із горщика з-під каші, «квітки»). «Обід», що відбувався з нагоди хрестин уже із ширшим складом учасників, також мав усі ознаки колективної трапези, із притаманними їй рисами розподілу та споживання їжі. Її учасниками ставали породілля, батько, баби-діди, куми, баба-повитуха, які мали безпосередній стосунок до події народження дитини, а також долучалися родичі, сусіди, друзі.

Ключовою подією хрестин було ритуальне частування (й одночасно розподіл) т. зв. **бабиної каші**. Це дійство побутувало на більшій частині Укр. Полісся (звідси — подекуди альтернативна назва хрестин «іти на кашу»), а також у білорусів, росіян, поляків, литовців, латишів. Приготування повитухою каші двічі — і на родини, і на хрестини (на Рівненщині — потрійне споживання, додатково — на спец. обіді під назвою «каша») може розглядатись як прояв уявлень про посилення символічного змісту обрядової дії шляхом повтору і вказує на високий символічний статус цього предмета-частування. Страва варилася із пшона, з часом це могла бути і рисова, рідше — гречана («грещька») каша, з додаванням масла (сала), молока, яєць, меду (цукру). Деінде кашу, яка призначалася на хрестини, повитуха додатково прикрашала — встромляла у вершечок квітку (квіти), калину, «щоб була пахучою», обвивала горщик віночком, обв'язувала червоною стрічкою, поверх викладала цукерки. Актуальною була ідея крутості, міцності, «стояння» каші, щоби, подібно до хліба, її могли поділити між присутніми. Каша вміщувалась у певний об'єм, обмежений стінками горщика, проте була вільна для зростання. Вдалою вважалася каша з вершечком («з чубом», «виросте так гарно») — його зазвичай віддавали породіллі, щоб у неї прибувало покорму або й засушували, щоб за потреби дати корові.

Ритуальна страва ставилася на стіл наприкінці обіду («каша последняя паша»). Найвиразніша форма дійства — розбивання горщика (макітри) — була характерна для Центр. та Сх. Полісся.

Повитуха пропонувала це зробити тому, хто кине на кашу або спеціально поставлену поруч тарілку (велику дерев'яну ложку) найбільше дрібних грошей: кашу треба «купувати», «одкупляти», тобто дати гроші («на мило», «на коня», «на віночок»). Зазвичай цю дію виконував хрещений батько дитини. Кум (деінде повитуха) бив («бохкав», «льопав») горщик у різні способи — калчалкою (макогоном, дрючком, копилкою), за третім разом об стіл, «рожок» столу, ослін, край стільця, віко діжі тощо. Вербальні формули побажань, виголошені під час обрядового споживання каші, становили стислі магічні тексти — як заг. характеру («Нехай Бог годує і долю готує»), так і з конкретним змістом: «...скільки в горшку крупцов, то щоб стільки було діток у молодих», «щоб до року ще було дитя» тощо.

Обряд із кашею містив елементи жартів, розіграшу («шутки» на Чернігівщині), коли гості «притворялися» («видумляли», «вичворяли»). До таких належали рядження баби, спроба викрадення каші, пошук її «по сусідах» із метою отримання від повитухи викупу (могори́ча), винесення до столу «фальшивої каші», коли підміняли горщик із кашею на старий, але так само прикрашений, куди насипали коржики, цукерки, печиво, пряники, сушені фрукти, картоплю; як варіанти — саджали туди живу тварину (кролика, kota), всипали всіляке сміття, а також попіл; жартівливе «ганьблення» смаку цього кулінарного витвору: «Ай, баба несмачної каші зварила», «баба невміла» (Рівненщина); «Каша сира, а баба неспособна» (Київщина); кашею жартома «давилися», а відтак щедро «заливали» її горілкою. Простежується символічний зв'язок між швидким розподіленням каші — не лише ложками, а й руками («кашу скорей хапали») — та подальшими подіями в житті дитини: «...щоб скорей на ножки йшла», «щоб скоро говорило»; кашу «бабам за пазуху кидають, щоб діти рожали»; кашу також могли підкидати до стелі — вірили, що це сприятиме швидкому зростанню дитини. «Крихти» з каші кидали й на саму повитуху — «щоб за бабу брали», «щоб багато було дітей у баби». Вершечок каші обережно зрізали й віддавали породіллі, «щоб не було покорму».

Магічні властивості каші відбивалися і на горщику, в якому її готувала повитуха, а тому переходили на черепки (друзки), на які він розпадався після розбиття. Із черепків присутні їли кашу, пили горілку — «щоб живіт не болів». Їх кидали під покуть, до порога хати — «щоб дитя скоро ходило»; на них танцював кум; черепки закопували чи просто розкидали у дворі, по городу, «щоб все роділо», зокрема в'язалися гарбузи; їх клали на голову дівчатам і молодицям, якщо в останніх ще не було дітей; чоловікам, щоби в них прибувала сексуальна сила. Досить поширеною виявилася традиція забирання каші присутніми на хрестинах із собою й пригосання нею не лише домашніх (передусім — дітей), а й тих, хто зустрічався на шляху додому. Невід'ємним компонентом обряду «каші» було обдарування повитухи й кумів. Повитусі кидали гроші, зокрема «на повивач», давали «за кашу» із собою хліб (пиріг/пирого), вмотаний у намітку, а також окремо — ткані вироби (полотно на спідницю, на сукню тощо), хустку. В останні роки простежується тенденція каші вже не варити. На хрестинному обіді або обмежуються розбиванням горщика, наповненого коржиками, цукерками, печивом, або ж просто виставляють на стіл тарілку з «гостинцями».

Крім каші, як ритуальний символ-пригосання на родинних і хрестинних побутували також **пирого**. Під лексемою «пирого» могли матися на увазі також вареники, пиріжки з начинкою, видовженої форми хліб-пирого. Пирого (разом із кашею), обмотані рушником (наміткою), до породіллі могла нести повитуха, — переважно на хрестини, а також на родини чи зливки, подекуди — і на родини, і на хрестини. Кількість пирогів варіювалась: один-два пирого, 5—7—9—12 пирогів, ціла коробка пирогів/пиріжків. На Харківщині пирого подавали «за першою чаркою», так само вони були першим частуванням на Гуцульщині. Надалі йшлося про розподіл пирогів між усіма присутніми, деінде це супроводжувалося різного роду вербальними формулами-побажаннями («щоб дитина баяла»). Обов'язковою складовою обрядової дії було повернення пирога, замотаного у тканину (намітку, рушник, полотно на сорочку,

спідницю, фартух), назад повиту-сі. Серед мотивацій обдаровування повитухи пирогом-полотном зафіксовано вербальну формулу очищення рук повитухи («вона руки марала»).

**Обряд із «квіткою».** На значній частині території Правобереж. України на хрестинному обіді побутовув т. зв. обряд із квіткою — букетиками, які повитуха, готуючися до хрестин, в'язала за кількістю гостей і складала в решето. Влітку це були живі квіти, взимку — із гілочок сосни, засушені або ж паперові. Домінуючими серед усього цього розмаїття були калина, барвінок, а також колоски хлібних к-р. У багатьох селах обрядове застосування квітів відбувалося за статевою ознакою: як народилася дівчинка — повитуха брала калину, як хлопчик — колоски жита чи барвінок. На Поліссі «квіткою» прикрашали вершечок каші, у Правобереж. Україні — плетені калачі. Варіаціями обряду були дії власне з «квіткою»: коли, подібно до обряду з «кашею», за неї обдаровували дитину (чи бабу-повитуху); повитуха вмочала свою «квітку» у вино (святичену воду, «варену» чи горілку) і бризкала в обличчя (або мастила шоки) породіллі, дітям або й усім присутнім (чи вони один одному) — «щоб були червоні»; повитуха давала квітку (дві квітки) разом із парою калачів «нанашкам» (або ж усім гостям), «щоби любили дитину, як хліб» (Івано-Франківщина, Чернівецьчина, Вінниччина).

Незмінними при всьому розмаїтті застосованих предметів-символів лишалися кидання на тарілку грошей («платили бабуні») й виголошення різного роду взаємоповажань на кшталт: «Прошу на квіточку і на горілочку», «За квіточку бабці на тарілочку», «Даю квіточку, щоб росла, як квіточка», «Скільки квіточок, щоби стільки було діточок» й у відповідь: «Спасибі, бабуню, що ви бабували, об Бога ласку мали» тощо і наступне обдаровування повитухи — полотном на «рукава», «на повивач»; «бабці на капці». З часом, коли обряд із «квіткою» (так само як і з «кашею») поступово виходив з ужитку, вербальні формули «на мило», «на капці» виявили свою живучість. «Квітку» могли встромити у пироги (хліб), що стояли на

хрестинному обіді («щоб малий скоро стояв», «скоро пішов» (Рівненщина). Її зазвичай забирали додому. Це був важливий знак присутності на хрестинах, до того ж помічний у різних життєвих обставинах. Тому «квітку» клали до образу («щоб вона не пропала»), у воді з нею купали дітей («щоб така гречна, велична була, як квітка»), її клали в колиску, запарювали для миття голови, обкурювали нею худобу, брали із собою, як ішли на базар, тощо.

До хрестин (деінде до наступного дня) приурочувалося спец. **вєличання повитухи** (названої баби), а також кумів, яке відбувалось у формі її піднімання (колихання, трусіння). Для цього під заг. сміх повитуху садовили на ослін (стілець) чи на рядно та гуртом під заг. вигуки її «гурали» («гукали») — намагалися підняти вгору «на вра» («ура») або «на гора». Піднімання «баби» супроводжувалося вигуками-благопобажаннями: «Щоб парень високий ріс!», «Щоб був веселый!» (Рівненщина). Там, де разом із бабою піднімали її діда, їм могли кричати: «Гірко!» і не опускати додолу, аж поки ті не поцілюються. Гурання зазвичай завершувалося виставлянням повитухою (кумами) могорича.

**Похрестини.** Про розмаїття обрядових форм похрестин, які відзначалися наступного дня після хрестин, свідчить численність лексичних означень цього обряду. Крім назви «похрестини», «похристини», він відомий також як «проганяти бабину кашу», «йти на кулеш» (Житомирщина), «перетрусити бабини гроші», «везти бабу», «полоскозуб» (Рівненщина), «підтирати («утирати») носа» (Вінниччина), «дитині очі проливать» (Закарпаття), «потрусити», «втирати похресника», «оченята продираєть дитині», «рубить («зарублівать») подарки» (Чернігівщина), «йти на реготини» (Київщина), «продирини», «очедирини» (Полтавщина), «зуби полоскати» чи «полоскозуб», «похрупини» (Черкащина), «пропивати пупок», «йти в рай» (Харківщина), поширеною виявилася універсальна назва «похмілля». Нині «сценарій» похрестин «відіграється» переважно в один із хрестинами день. Трансформованим варіантом можна вважати також обрядодії, які стосувалися не лише баби-повитухи (або ж

названої баби та її діда), а й кумів, рідних баби та діда.

З наведеної номенклатури назв стає зрозумілим, що мотивація похрестин була підпорядкована передусім ідеї символічного спільного «доробляння» дитини, її подальшого «олюднення». Спільним для всіх форм похрестин була участь у них повитухи (названої баби), а також кумів, які ставали гол. об'єктом усіх ритуальних дій. Складовою похрестин була чергова гостина, яка описувалася лексемами «доїдали», «допивали». Деінде мали місце обрядові дії, напр., на Вінниччині бабу під час їдженя обдаровували калачем із «квіткою» (подібно як напередодні вона обдаровувала гостей), подекуди відбувалося «гурання». На похрестинах панувала атмосфера сміху й жартів, а отже, вони описуються майже в однотипній лексичній: «вичворяли», «видумляли», «жартували», «шуткі шутілі», «реготали», «багато пили горілки та гуляли» тощо.

Заключним етапом похрестин були ритуальні «проводи» повитухи (кумів) додому, із можливим догостюванням. Ця мода подекуди мала урочистий характер: упряж коней перевивали червоними стрічками, воза застеляли килимом (рядном). Уклучена наміткою — подарунком від породіллі, баба голосно співала, вигукувала побажання своїм онукам і онучкам, «щоби вік жили» (Рівненщина). Односельці виходили на вулицю подивитись, як «нашу бабу везуть» додому, її голосно вітали, махали руками. Там, де традиція передбачала роздавання «бабиної каші», повитуха по дорозі ще й пригощала односельців.

За другим варіантом гості разом із повитухою (кумами) вирушали до шинку/корчми (в останні десятиліття, там, де традиція зберігалася, — до «бару», «чайної», «шкальні», «кабаре», магазину). У цьому випадку переміщення ключових учасників події, яке зазвичай розгорталось заради витребування могоричу, супроводжувалося лексикою зі значенням «нести» («тарачити»), «вести», «проводжати», «тягнути», «везти», «держати», «вмотати», «перти» тощо. Серед мотивацій цієї дії називалися, зокрема, такі: «продати повитуху», «щоб люди

знали, що у нас не крадена дитина»; «пропити пупок», «провіяти бабини гроші». Разом із тим святкування народження дитини виводилося за межі хати (родини) і ставало надбанням громади.

Процесія мала жартівливий, карнавальний характер. Її складовою деінде було рядження учасників, насамперед повитухи. Вихід останньої з хати описується лексемами: її «беруть», «ведуть», «держать під руки» і навіть «несуть». Засоби пересування повитухи селом (вулицею) були різноманітними — від воза, візка (тачки, повозки, «тачанки»), саней, санчат (також і влітку) — до різного роду підручних засобів, зокрема домашнього начиння — ночь, корита, балиї, куди наклали дрова, цеглу, кидали буряки. Сидячи у візку, вона поганяла ціпилном запряжених у візок чоловіків і по дорозі їх «поїла». За ін. варіантом, її могли тягнути на «колющці», хворості, терені, бороні, гіллі дерев. Кульмінація «проводів» повитухи наставала по дорозі (до її дому, до корчми), коли під заг. сміх «бабку» могли перекинути на землю, в калюжу (ще й вивалити у піску, болоті) або ж вивезти до місц. ставка, з тим, щоби там вивернути у воду. Звичай похрестин має прямі паралелі із заключним весільним дійством, відомим під назвою «батьків женити», із катанням останніх на санях чи візку та купанням їх у калюжі.

На Харківщині як синонім похрестин сприймався вислів «іти в рай». Водночас під назвою «вести в рай» на цих же теренах відомий також обряд очищення породіллі/повитухи, що відбувався на 3-й день після положів чи на 2—3-й день після хрестин. Повитуха обводила породіллю кругом столу (або ж скрині) зі словами: «Будеш у рай ходити», після чого жінки зливали одна одній на руки воду, а родопомічниця отримувала у подарунок рушник, яким перед тим вони їх витирали.

**Звичай «нести пироги».** Після того, як повитуха повністю виконала покладені на неї функції: покупала дитину, відвідала породіллю, взяла участь у родинях (зокрема принесла свої наїдки), зварила обрядову кашу на хрестини, наставала черга остаточного ритуального віддя-

чування їй, яке завершувало послідовний порядок обрядових дій. Цей звичай був одним зі стрижнів, навколо якого формувалася й роками зберігалася та зміцнювалася традиційна жін. громада. Специфічною ключовою фігурою в ній була родопомічниця. Разом із тим побутовала й ін. номінація: «нести бабі вечерю» (на Різдво), «нести бабі волочильно» (на Пасху).

Термінологія звичаю, що мав яскраво виражений ритуальнотикетний характер, відзначається однотипністю — майже повсюдно це усталене сполучення двох слів: «нести» («занести», «носити») та «пироги». Епізодично трапляються згадки, що пироги «отпевали» («отчествовали») (Чернігівщина), а також про несення «хліба», «калачів» (Правобережне Полісся); «кумських калачів» (Гуцульщина), круглої «куліски» (Чернігівщина). Подекуди породіллі, відвідуючи повитуху «з пирогами», мусила взяти з собою такий самий набір страв, який несла до неї родопомічниця на хрестини, а саме — кашу та борщ (Рівненщина). Усі ці дари призначалися повитусі (названій бабі) та хрещеним батькам.

Кількість пирогів була надзвичайно розмаїтою — від 2 до 3—5—7—9—12—24. Заг. тенденцією було передати родопомічниці пироги числом «не до пари» — трип'ять, хоча несення їй парного числа пирогів теж траплялося. Зафіксована залежність кількості хлібних виробів від статі дитини: якщо дівчинка — несли сім пирогів, якщо хлопчик — дев'ять (Київщина); скільки пирогів породіллі вже отримала від повитухи, приміром на хрестинах, — стільки ж пирогів вона несла повитусі, тощо. Породіллі на знак вдячності за допомогу разом із пирогами несла повитусі добрий шматок якісного полотна домашньої роботи («подарок»), це міг бути також рушник (хустка, фартух, намітка), в який закручували хлібний виріб, «щоб не голий був».

День несення зазвичай відраховувався від дня хрещення дитини. Найчастіше згадуваними термінами називалися дати: 6/7 тижнів (тобто фактично через 40 днів) після хрестин або ж перший недільний день, через 9 днів, 2—3 тижні; у най-

ближче після хрестин велике свято — переважно згадуються Різдво та Пасха, присвятки; також півроку чи рік після народження дитини. Пироги зазвичай мали видовжену форму, були з начинкою («непорожніє») та без неї, в останньому випадку їх порівнювали з батоном, рідше — із паляницею. Подеколи форма пирогів мотивувалася: «довгеньки, бо дитя росте, а як померло, тоді паляниці круглі несуть» (Чернігівщина). Такі відвідини мали виключно індивідуальний характер і здійснювалися одноразово. Якщо ж ішлося про відвідування родопомічниці на свято, воно могло перетворитися на колективне зібрання породіль, коли одночасно збиралися жінки, які народили протягом останніх півроку чи року. Тоді повитуха влаштувала в себе гостину — «баба збирає празничок», «робить випивон» (Рівненщина).

Окремий варіант виконання обряду передбачався в разі передчасної смерті дитини. Тоді строк «несення пирогів» міг бути перенесений на поминальні «деди»; породіллі заходила до повитухи мовчки, не вітаючися, пироги пекли круглими, їхня кількість зменшувалася. Якщо помирав хтось із хрещених батьків, одного «пирога» кляли у труну чи заносили на кладовище.

Символіка дій із пирогами породіллі нагадує символіку дій із «бабиною» кашею: пироги відразу клялися на піч (припічок), баба намагалася швидко прутким рухом розв'язати хустку, в якій породіллі принесла пироги, чи розмотати укручене полотно — щоби так само в дитини «зубки швидко росли», «щоб хутко говорило», «скорій дитя ходило», «розум розв'язувався» (Житомирщина). Хлібний дар вона могла також швидко розломити (надкусити). У цьому вбачається відгомін бібл. мотиву розламування хліба, в якому втілена християн. ідея прощення та примирення. Перш ніж прийняти пироги, повитуха могла їх тричі підняти над головою. Цей вертикальний рух догори був спрямований на забезпечення все тієї ж провідної ідеї, вже окресленої на попередніх етапах родильної обрядовості, — зростання, наділення новонародженого позитивними рисами.

Зазвичай у хаті повитухи, так само як перед тим у хаті породіллі на родині чи хрестинах, укотре відбувався взаємообмін між жінками — родопомічниця повертала породіллі певну кількість пирогів (вербальна формула «мін'яла»). Це могли бути один чи кілька пирогів, які вона сама напекла, очікуючи відвідин, або із числа тих, котрі їй шойно занесла породілля, або ж ті, що їй принесли ін. породіллі, коли відвідини відбувалися на велике свято. Це також умотивовувалося переважно поширеною вербальною формулою «щоб порожні не йшли». Подеколи породіллі годилося забрати із собою «начатого» пирога (надкушеного, надломленого).

Щодо мотивації-обґрунтування необхідності дотримання звичаю «нести пироги» особливий інтерес становлять вербальні формули, які містять мотив прив'язаності (баби, породіллі) у разі, якщо пироги не будуть однесені. На пн. зх. Рівнен. обл. (Дубровицький р-н), у пн. р-нах Житомирщини (Овруцький, Народицький, Коростенський, Лугинський, Ємільчинський), деінде на Чернігівщині (зокрема в Ріпкінському, Черніг. р-нах) у вербальних формулах мотивувань звичаю фіксується місце прив'язування — до стовпа (кілка, хреста, а також пупка); відповідно — «як отдалі, то уже одв'язали» («одчепили» — Житомирщина). Поширеними виявилися також лексеми «одкупити», «викупити», «одплатити» й дитини (Чернігівщина). Обрядодія під назвою «отязини» мала місце на Сумщині — ідеться про 5 п'яниць, загорнутих у хустку, які породілля несла до повитухи через 6 тижнів після пологів, коли «брала молитву». «Отязинами» називався звичай віддавати пироги в с. Линове (нині село Путивльського р-ну Сум. обл.), де мешкало горюни.

**Пострижени.** Обряд пострижин («пострижени», «стрижки») зазвичай виконувався, коли дитині виповнювався рік. При цьому здійснювалося хрестоподібне відтинання пучка волосся на тім'ї або ж й зі всієї голови — як дівчинки, так і хлопчика; за одним із варіантів дівчинці лише підстригали волосся. Відмінності простежуються у часовій при-

в'язці його виконання, особах, яким належав пріоритет у процедурі, способах подальшого поводження із зістриженим волоссям.

На пн.-зх. Поділлі, як і на пн. сх. Чернігівщини, пострижени могли відбуватись у більш ранньому віці, коли дитині виповнювалося півроку, на Гуцульщині — уже через два тижні (один місяць) після народження. Цю обрядодію виконували батько (старший брат батька), «дід» (найстарший у родині), мати (старша за віком жінка) дитини, з часом це доручалося куму. Повсюдно відомим було нормативне правило щодо обережного поводження із зістриженим волоссям, яке заборонялося кидати будь-де, щоби по ньому не топталися. Мотиваційні вербальні формули пояснювали таку заборону небезпекою, як-то: птаство (горобці, ворон) забере його собі на гніздо, і в дитині буде боліти голова. На пн., пд. зх. та сх. України побутував магічний прийом спалення зістриженого волосся. Серед ін. варіантів — пускання його за водою (Київ., Волин. Полісся, Поділля), закопування під деревом (Черніг. Полісся). Поширеним був спосіб затикування волосся у певних місцях — «печурці», одвірку, сволоці, під стріху тощо. Проте вже із 2-ї пол. 20 ст. фіксується поширення звичаю зберігати таке волосся «на пам'ять» у скрині (кухрі), шафі.

**Звичай «нести вечерю».** Звичай «нести вечерю» був поширений майже повсюдно на території Правобереж. та Лівобереж. України. Цей календарний «візит» дітей до повитухи (так само і до хрещених батьків) зі «святою вечерею» припадав на велике церк. свято — Різдво. У межах цього календарно значимого часу можна виділити кілька типів відвідувань.

На цих територіях звичай «нести вечерю» пам'ятають досі (більше того — він побутує), що робить можливим на сьогодні виокремити його найхарактерніші риси. Поки дитина була зовсім малою, «із вечерею» та дитиною на руках до повитухи могла йти породілля. Проте надалі це залишалось обов'язком дитини, аж поки їй не виповнювалося 12—14, а подеколи й більше років — як казали, «аж

поки не буде соромно». Подеколи, за свідченнями респондентів, «онучки» навідувалися до своєї «баби», аж поки самі не вступали у шлюб і тоді вже могли йти до неї зі своєю дитиною, але вже у новому статусі — «онуки». Одночасно з відвіданням своєї «баби» діти могли йти і до своїх хрещених батьків, рідної баби, родичів. Серед мотивацій відвідин повитухи дітьми вагоме місце займали формули морального характеру: «це наша родина».

Відвідання повитухи відбувалося перед Різдвом, на Святий вечір, — перед тим, як родина у своїй хаті сідала за святвечірній стіл, або ж відразу після закінчення трапези, але неодмінно у передріздвяний вечір до півночі. Проте виходячи з конкретної ситуації, напр., коли повитуха мешкала далеко, їй могли віднести «вечерю» наступного дня, і назва при тому не втрачалася. Відповідно до номенклатури харчових предметів-частувань входили традиційні для святвечірньої трапези пісні страви — передусім кутя, а також узвар (грушки) і пиріг (пиріжки) з начинкою — маком, квасолею, картоплею, грушами, вишнями, сливами, абрикосами тощо в різній кількості. Серед номенклатури хлібних предметів-частувань згадувалися також книші (хлібний корж розрізався по колу, а шматки тіста, які при тому утворювалися, у різні способи закладалися чи перепліталися) та калачі (запліталися із двох чи трьох кавалків тіста у вигляді коси й обводилися кругом обідочком або пояском із тіста). Кількість книшів варіюється від одного до двох-трьох. Мати могла покласти дитині щось пісне зі святвечірнього столу (напр. рибу), проте комплекс із трьох обрядових різдвяних страв зазвичай залишався незмінним. «Вечерю» зав'язували у білу хустку (фартух) так, щоб дитині було зручно донести її до повитухи.

«Онучок»/«онучка» заходили до хати своєї «бабці» зі словами: «Здрастуйте, зі Святим вечором! Прислали батько й мати до вас з вечерею». Повитуха, своєю чергою, запрошувала дитину до хати, саджала її, розв'язувала «вузличок», куштувала кутю, узвар, брала пиріжок або ж одразу відкладала «вечерю» у свої миски, а далі наповнювала при-

несений дитиною посуд своїми різдвяними наїдками («баба приймає вечерю і перемінить»). Навзаєм вона давала своїм «онучкам» гостинці — дрібні гроші, горіхи, цукерки, гарбузове насіння тощо. На Слобожанщині та Наддніпрянщині у «подарок» за допомогою спец. металевих формочок випікали різдвяні коржики антропоморфної форми, відомі під назвами «кукли» («ляльки», «барішні», «панянки», «москальки» тощо), а також «петушки», коники, голуби, качки.

Деінде в наступні кілька днів різдвяних свят, а подеколи й протягом усього періоду свят, до повитухи з візитом ішли «онуки» — жінки-мамки, в яких вона приймала пологи. Зазвичай це вже були суто жін. зібрання, адже молодіці «гуляли» як без дітей, так і без чоловіків. Повитуха готувалася до «гульби», щоби, своєю чергою, «жінок шанувати».

**Звичай «нести волочильне».** Окремо побутував звичай щорічного обдаровування предметами-пригощаннями на Пасху. До кола тих, кого мала відвідати породілля чи самостійно дитина (як уже піростала) у найвеличніше свято, входили хрещені батьки (куми), а також баба-повитуха. Ареалом поширення звичаю було переважно Рівнен. Полісся. Проте окремі його прояви простежуються на Волині, Поділлі, Сх. Поліссі, у Правобереж. та Лівобереж. Подніпров'ї (Київщина, Черкащина, Дніпропетровщина), однак на цих теренах здійснювався переважно черговий оказональний ритуально-етикетний акт без спец. назви, який приурочувався до Великодня як одного із дванадцятих церк. свят.

На Рівнен. Поліссі звичай був відомий під назвою «носити волочильне» («волочильно», «волочинне», «волочилне», «волочильник», «волоховне», «волочибник»); «яйце», «ралець», «ларець», «ранець» (відповідно «ходити ранцювати», співати ранцівки), «волочильне яечко», а також «йти до баби в одведкі». Якщо дитина помирала, породілля припиняла приносити «волочильне». Поодинокую виявилася згадка про колективне відвідання повитухи кількома породіллями, часом разом із дітьми. Кожна приносила із собою великодні

наїдки — хліб, м'ясо, паску, крашанки, а повитуха їх пригощала.

У багатьох рисах звичай «несення волочильного» був подібним до «несення пирогів» (у визначені традицією терміни) або ж «вечері» на Різдво. Однак у цьому разі передбачалося принесення повитусі предмета-пригощання у вигляді великодніх крашанок. Їх кількість варіювалася від одного-двох, трьох-п'яти до 15—20-ти, «хоч коробку яєць», але переважно не до пари. Подекуди числова символіка мала власне підґрунтя — від дівчинки передавали п'ять крашанок, від хлопчика — шість. Серед великодніх приношень могли бути хлібні вироби у вигляді паски, також калачі, киші, пиріжки. Їх число варіювалось у межах двох-трьох-чотирьох. Часто згадуються скоромні страви з великоднього стола — сало, ковбаса, а також цукерки тощо. До істивних дарів деінде додавався «подарок» — полотно чи «крам» (рушник, фартух, хусточка, сукня, намітка тощо). Як і на попередніх етапах взаємних відвідин, «несення волочильного» передбачало взаємообмін приношеннями. Відповідно породілля також отримувала гостинець для дитини у вигляді пари крашанок, цукерок, горішків, насіння, грошей. Харчовий дар у вигляді яйця дає підстави для проведення певних аналогій з обрядовими діями поминального характеру, які приурочувалися до великодніх днів і пов'язувалися з культом предків.

**Звичай «нести полоскозуб».** У селах Дубровицького та Сарненського, епізодично — Володимирецького р-нів Рівненської обл. локально побутував звичай адресного відвідання повитухи у перший день Великого посту: «ідуть до баби зуби полоскати». Про його живучість свідчить той факт, що по деяких селах він побутує і нині, зазнавши лише неминучих трансформацій: відвідують не повитуху, а «назначену» бабу-пупову чи свою рідну бабу; ця обрядова акція перенесена з початку посту на останні два дні масляного тижня — суботу чи неділю, коли споживання горілки, а також скоромних страв не заборонено церквою; збираються до рідної (або назначеної) баби у Міжнар. жін. день 8 березня.

За церк. канонами цей звичай жодним чином не відповідав нормам поведінки, адже йшлося про щорічний, унормований традицією колективний візит усіх породіль разом із чоловіками до своєї «баби» у перший день Великого посту, коли будь-які розваги, тим більше «возлізіння», були неприпустимі. Між тим серед предметів-пригощань «полоскозуба» стійко називалася горілка, рідше — вино, побіжно згадувалося про хліб, а також «подарок» для повитухи. Своєю чергою повитуха «робила вгощеніє». Породілля ходила на «полоскозуба» до своєї повитухи, допоки сама не ставала «бабою» (можливо і названою), або ж до смерті повитухи. У разі ж смерті дитини породілля пирогів «бабі» вже не носила, проте на «полоскозуб» продовжувала до неї навідуватися.

Прив'язку лексеми «полоскозуб» виявлено також для позначення обрядодій другого дня хрестин, т. зв. похрестин, і не лише на Рівненщині, де дійство «полоскозуба» відбувалось у перший день посту, а й на порівняно віддаленій території Наддніпрянщини. Тут подеколи другий після хрестин день теж називали «зуби полоскати» (Черкащина). Пояснення цього звичаю може бути зведене до утилітарно-жартівливої обставини — горілкою полоскали («полокали») зуби, щоби перед постом бодай крихти скоромного не зачепилося або ж щоби зробити завершальний «ковток» у трапезі (на похрестинах). Між тим відомо, що надмірне споживання алкогольних напоїв становить давню традицію, — про це свідчать звичаї пияцтва, які тяжіють, зокрема, до тризни по «заложних» (тих, хто помер не своєю смертю) покійниках. Тому не виключено бодай обережне трактування звичаю «полоскозуба» як пережитку оргіастичної традиції, що мала окремі прояви в родильній обрядовості.

Розгляд звичаю «полоскозуба» важливий з огляду на його належність до категорії календарних жін. зібрань. У цьому контексті доцільною є згадка про відзначення т. зв. Бабиного вечора (18 січня) в канун Хрещення Господнього («Водощі») у селах Закарпаття. Попри те, що про «сільську бабу»-повитуху тут

не йшлося взагалі, в осн. моментах названі обрядодії виявляються подібними. Так, Бабин вечір передбачав виключно жін. зібрання. Його прикметою було рядження учасниць («аби не познали»), які, зокрема, вбирались у чол. одяг: «...баба бере чоловікові колошні, шапку, гуню». «Файно вбрані» жінки ходили, виконуючи спец. пісні, схожі на колядки, від однієї хати до другої, переважно — по сусідках, та пригощалися. Чоловіки приєднувалися до жінок наступного дня, і тоді вже вони, своєю чергою, вбиралися в гуню, фартух, пілку, чепець, імітуючи молодичь.

Ця традиція календарних жін. зібрань може бути відгомном комплексу обрядодій, пов'язаних саме з постаттю повитухи. Прикладом слугує відзначення болгарками на різдв'яних святах Бабиного дня (8 січня). Цього дня голову повитухи уквітчували чи вбирали у фату; жінки вбиралися як наречена або наречений, у бабу чи діда, прикрашали себе намітками, квітами, пір'ям чи обвішували нитками, стручками перцю, мичкою прядива, гірляндами васильку. Святкування починалося в хаті повитухи спільною трапезою, а закінчувалось у корчмі / на ставку, куди її несли на руках або ж доправляли на візку (навіть з одним колесом), а як було багато снігу — на санчатах, в які жінки впрягалися самі, щоби взяти повитуху до корчми; за ін. варіантом — впрягали віслюка. Елементом відзначення свята неодмінно були танці (хоро) у самої повитухи (коли вона веде хоро) чи спец. «обтанцьовування» «баби» дорогою до корчми. При тому їй закладали за пазуху мигдаль і горіхи — щоби брала багато дітей. Майже подібні обрядодії зафіксовано у греків. Бабин день припадав у них на св. Домініки (8 січня). До вже описаних у болгар ритуальних дій додавалося кілька специфічних деталей — цілування з одночасним оплакуванням жінками т. зв. *sehem'a* — фалосоподібного об'єкта, яким слугувала цибуляпорей чи сосиска; прикрашення повитухи гірляндою-намистом із цибулі, часнику, листя фігового дерева. З огляду на наведені дані дії учасників цих традиційних фіксованих жін. («бабиних») зібрань можуть характеризуватись як оргіастичні.

**Звіздини.** Зі встановленням рад. влади в Україні запровадження соціаліст. свят й обрядів торкнулося передусім ім'янаречення, а відтак — реєстрації новонародженої дитини в актах громадян. стану як альтернативи церк. хрестинам. Історія «червоних (пролетарських) хрестин» («звіздини», «жовтини», «октябрини») вкладається у два етапи їх активного вкорінення — міжвоєн. період (від 1924 по 1929) та повоєнні роки (від 1969 по кінець 1980-х рр.). Нововведення швидко набули ознак нової рад. «релігії» й у підсумку виявилися лише видозміненою формою вираження нар. та правосл. традиції. Фактично вони набули рис магії сусп. ритуалу (з елементами революц. романтики), в якому були задіяні атрибути, учасники, так само як і дії, подібні до традиційних родин і хрестин: червона тканина (замість крижма), відзнака певними символами (пам'ятна медаль, піонерський галстук, жовтеняцька зірочка, свідоцтво); участь названих (почесних) батьків, хорівий спів революційних пісень тощо. Проте суто «радянський» підхід — зарахування немовляти до лав комуністів (комсомольців, піонерів, жовтенят), проведення заходу у вигляді урочистих зборів, насиченість комуніст. атрибутикою (прапори, портрети вождів, більшовицькі гасла), навіювання заг. ідеї виховання вірного громадянина СРСР у сценаріях «звіздин», що запроваджувалися до кінця 1930-х рр., давала ознаки, і нова родильна обрядовість виявилася нежиттєздатною. Діяльність Комісії з рад. традицій, свят та обрядів при РМ УРСР (до 1978 — Респ. комісія з вивчення та впровадження у побут нових громад. свят і обрядів при Президії ВР УРСР) і комісії при виконкомі місц. рад нар. депутатів усіх рівнів (затверджено Указом Президії ВР УРСР у вересні 1978) була пов'язана з новою розробкою «сценарію» урочистої реєстрації новонародженого. Попри визнання народження дитини подією «особисто-сімейною», а також спроби творчого втручання в офіц. «сценарій» на місцях, стандартизований, просякнутий соціаліст. (ідеологічною, пропагандистською) риторикою церемонії урочистого ім'янаречення дитини не судилося ввійти в історію к-ри 20 ст.

**Сучасний стан.** Із перенесенням положів до акушерських пунктів, а згодом — до пологових будинків, народини втратили ознаки обрядової регламентованості. На зміну таким ритуальним діям, як очищення, закопування дитячого «місця», зав'язування пупка, справляння родин із принесенням предметів-пригощань, розподіл «бабиної каші», несення пирогів, вечери, «полоскозуба» тощо, прийшло застільля із побажаннями новонародженому та його обдаруванням («...ставлять хазяїни півлітру»). Виключення деінде становить призначення «названої» баби, яка частково перейняла обрядові функції повитухи (купання дитини, приготування каші), а також проведення хрестинної гостини, подекуди — приготування каші (чи її імітація) з розбиттям горщика; у деяких місцевостях — піднімання кумів «на ура», возіння названої баби на візку додому чи до місц. магазину. Деінде дотримуються правила одноразового принесення кумам пирогів, а також вечери. Частіше у цих діях виявляється задіяною рідна баба. Проте перелік різноманітних прикмет, особливих правил поведінки вагітної жінки і далі лишається затребуваним.

Літ.: Шишацкий-Иллич А. Месечко Олишевка. Чернигов, 1854; Маркевич Н. Обычай, поверья, кухня и напитки малороссиян. К., 1860; Чубинский П.П. Труды этнографо-статистической экспедиции в Западно-Русский край, снаряженной Императорским Русским географическим обществом: Юго-Западный отдел, т. 4. СПб., 1872; Народные песни Галицкой и Угорской Руси, собранные Я.Ф. Головацким, ч. 2: Обрядовые песни. М., 1878; Сумцов Н.Ф. О славянских народных воззрениях на новорожденного ребенка. «Журнал Министерства народного просвещения», 1880, т. 212, отделение 2, № 11; Талько-Грынецвич Ю.Д. Народное акушерство в Южной Руси. Чернигов, 1889; Talko-Hryncewicz J. Zarys lecznictwa ludowego na Rusi południowej. Kraków, 1893; Яцуржинский Х. Поверья и обрядность родин и крестин. «Киевская старина», 1893, № 7; Ястребов В. Материалы по этнографии Новороссийского края. Одесса, 1894; Иванов П.В. Жизнь и творчество крестьян Харьковской губернии: очерки этнографического края, т. 1. Х., 1898; Малюк А. Родины и крестины (материалы, собранные в м. Мрине, Нежинского уезда). К., 1898; Милорадович В.П. Народная медицина в Лубенском уезде Полтавской губернии. К.,

- 1902; *Шухевич В.* Гуцульщина, ч. III. «Матеріали до українсько-руської етнології» (Львів), 1902, т. 5; *Беньковський І.* Поверья і обрядности родин і хрестин. «Киевская старина», 1904, т. 87, № 10; Дитина в звичаях і віруваннях українського народу: матеріали з Полудневої Київщини. «Матеріали до українсько-руської етнології» (Львів), 1906, т. 8; 1907, т. 9; *Казимир Е.П.* Из свадебных и родинных обычаев Хотинского уезда Бессарабской губернии. «Этнографическое обозрение», 1907, № 1—2; *Онищук А.* Родини, хрестини та дитина до шостого року життя. Львів, 1912; *Шекерик-Дончик П.* Родини і хрестини на Гуцульщині. «Матеріали до українсько-руської етнології» (Львів), 1918, т. 18; *Кравченко В.* Звичаї в селі Забрідді та по деяких інших, недалеко від цього села місцевостях Житомирського повіту на Волині. В кн.: Етнографічні матеріали. Житомир, 1920; *Савченко Ф.* Родини, хрестини, похрестини (невидана запись 1854 р. Опанаса Марковича). «Первісне громадянство та його пережитки на Україні», 1926, вип. 1—2; *Верхратський С.* Народне акушерство на Україні. В кн.: Труды I Всеукраїнського з'їзду акушерів і гінекологів, 23—28 травня 1927 р., Київ. К., 1928; *Вовк Хв.* Студії з української етнографії та антропології. Прага, 1928; *Махулько-Горбацевич Г.* Етнографія та медицина. «Український медичний архів» (Х.), 1928, т. 2, зошит 3; *Заглада Н.* Побут селянської дитини: матеріали до монографії с. Старосілля. К., 1929; *Мушинка М.* Народження дитини у звичаях села Курів, Бардіївського округу. «Дукля», 1961, № 2; Рекомендації до обрядів «Одруження» і «Народни». К., 1976; *Гаврилюк Н.К.* Картографування явленій духовної культури (по матеріалам родильної обрядности українців). К., 1981; *Полесский этнолингвистический сборник: материалы и исследования.* М., 1983; *Гаврилюк Н.К.* Сліди давньоруських традицій в родильній обрядовості українців кінця XIX — початку XX ст. В кн.: Етнографія Києва і Київщини: традиції й сучасність. К., 1986; *Ї ж.* Київськополіський варіант традиційної сімейної обрядовості на фоні суміжних територій. В кн.: Київське Полісся (етнолінгвістичне дослідження): статті. К., 1989; *Борисенко В.К.* Родильні звичаї та обряди. В кн.: Поділля: історико-етнографічне дослідження. К., 1994; *Гаврилюк Н.* Формули-міфи про народження дітей (до ареальної характеристики на українському Поліссі і суміжних територіях). В кн.: Проблеми сучасної археології. К., 1994; *Бігусяк М.* З лексики родильного обряду у гуцульських говірках. «Український діалектологічний збірник», 1997, кн. 3; *Борисенко В.К.* Обряди життєвого циклу людини. В кн.: Холмщина і Підляшся: історико-етнографічне дослідження. К., 1997; *Гвоздевич С.* Родильна обрядовість поліщуків. В кн.: Полісся України: матеріали історико-етнографічного дослідження, вип. 1: Київське Полісся. 1994. Львів, 1997; *Паньків М.* Родильні обряди та догляд за дитиною на Покутті (кінець XIX — початок XX ст.). «Ямгорів: літературно-краєзнавчий і мистецький альманах», 1997, ч. 9—10; *Гаврилюк Н.К.* Міфологічні формули на тему «походження» дітей (досвід систематизації українських текстів та інослов'янські паралелі). В кн.: Мистецтво, фольклор та етнографія слов'янських народів: матеріали XI Міжнародного з'їзду славистів (Братислава, 30 серпня — 8 вересня 1993 р.). К., 1998; *Борисенко В.К.* Традиції і життєдіяльність етносу на матеріалах святково-обрядової культури українців. К., 2000; *Гаврилюк Н.К.* Народження дитини. В кн.: Українська родина: родинний і громадський побут. К., 2000; *Крамар Р.* Родильні та хрестинні звичаї Галицького Поділля. Там само; *Несен І.* Родини та хрестини на півдні Волині. Там само; *Гаврилюк Н.К.* Родильна обрядовість. В кн.: Українці. М., 2001; *Дроботенко В.* Ареальне варіювання лексики родильного обряду на Донеччині. В кн.: Лінгвістичні студії: збірник наукових праць. Донецьк, 2001; *Кожолянко Г.* Родинно-хрестинна обрядовість. В кн.: Етнографія Буковини, т. 2. Чернівці, 2001; *Галько О.Ю.* Родильні обряди бойків наприкінці XIX — на початку XX ст. «Вісник Київського національного університету імені Тараса Шевченка: Історія», 2002, № 62; *Мандебура-Нога О.* Народни: вірування, звичаї, обряди поліщуків (за експедиційними матеріалами). «Етнічна історія народів Європи: збірник наукових праць», 2002, вип. 13; *Кондратович О.* Народни, або Дарована Богом свіча: родильні звичаї Західного Полісся. Луцьк, 2004; *Гайова Є.* Дитина в обрядах і звичаях на Хустщині і Мукачівщині (із експедиційних матеріалів). В кн.: Проблеми охорони та дослідження української етнографічної спадщини. К., 2005; *Гаврилюк Н.К.* Родильні обряди та звичаї. В кн.: Історія української культури, т. 4, кн. 1: Українська культура першої половини XIX століття. К., 2008; *Борисенко В.* Обряди перших років життя людини. В кн.: Народна культура українців: життєвий цикл людини, т. 1: Діти. Дитинство. Дитяча субкультура. К., 2008; *Боряк О.* Баба-повитуха в культурно-історичній традиції українців: між профанним і сакральним. К., 2009; *Гвоздевич С.* З архіву Івана Вагилевича. «Народознавчі зошити», 2009, № 1—2; *Небесна З.* Звичаї при народженні дитини на Бойківщині: динаміка змін в обрядовості XX—XXI століть. «Народна творчість та етнографія», 2010, № 6; *Хомчак Л.* Лексика родильної обрядовості в південно-західному та північному наріччях: власне пологовий етап. «Волинь-Житомирщина: історико-філологічний збірник з регіональних проблем», 2010, № 22 (II); *Маєрчик М.* Ритуал і тіло: структурно-семантичний аналіз українських обрядів родинного циклу. К., 2011; *Маховська С.* Народни на Хмельниччині: українські народні звичаї народження, догляду, виховання дитини. «Берегиня», 2011, № 1; *Люта І.* В очікуванні немовляти: забобони, вірування і повір'я волинських матерів. «Народознавчі зошити», 2012, № 5 (107); Пісні з родин і хрестин. Упорядник *Іваницький А.* Вінниця, 2013; *Ганус Д.М.* Дитина в системі народних вірувань та обрядів населення українсько-польського пограниччя: автореф. дис. ... канд. істор. н. К., 2015.

O.O. Боряк.

### Весільна обрядовість

У системі сімейної обрядовості як складової духовної к-ри українців весільний обряд є одним із найбільш давніх та складних. Створення нової родини в різні істор. періоди вважалося вкрай важливою подією, що, за звичаєм, регламентувала подальше місце молоді пари у структурі соціальних, екон., побутових відносин тощо.

Українське весілля традиційно включало низку ритуальних дій та пов'язаних із ними пісенно-поетичних текстів, які виконували з нагоди шлюбу хлопця та дівчини. Переважно кожна весільна обрядодія відбувалася із залученням різноманітних предметів-атрибутів. Глибинний зміст обрядових акцій зазвичай було завуальовано яскравими зовн. ознаками. Тому сьогодні не завжди можна усвідомити істор. витоки, відчуті значущість кожної окремо взятої дії, атрибута, слова й навіть руху, адже у своєму традиційному вияві вони мали приховане сакральне-ритуальне навантаження. Невипадково старше покоління завжди з великою обережністю та відповідальністю ставилося до виконання нар. канонів створення нової сім'ї.

**Історіографічний огляд.** Перші розвідки, присвячені опису деяких складових укр. весілля, датовано серед. 17 ст. Вони мають передусім емпіричний зміст. До таких праць зараховують роботу Г. де Боплана «Опис України» (1650), в якій фрагментарно представлено опис обряду «сватання», запрошення на весілля, а також обрядовості весільного та післявесільного циклів центр. регіону України.

Першим дослідником укр. весільного обряду в історіографії етногр. науки вважають укр. ет-



нографа, армійського прапорщика Г.Калиновського. Його праця «Описание свадебных украинских простонародных обрядов в Малой России и в Слободской Украинской губернии...» (1777) містить заг. опис різних етапів весілля. Зокрема, досить докладно висвітлено звичаї пов'язування «старостів» рушниками, благословення молодих на кожусі, обспання молодих зерном, торг за молоду, публічне за свідчення цнотливості дівчини через демонстрацію її сорочки. Автор зосереджував увагу на послідовності проведення обрядових акцій. При описі етапів весілля він частково систематизував функціональні характеристики персонажного складу весілля, які маркували окремі чини («старости», «дружки», «бойари», «світлик», одяг («плахта», «запастка», «монисто»), прикраси, взуття, уточнив перелік весільних витрат станом на 1776.

Різномасштабний етногр. аналіз регіональних особливостей весільного обряду започатковано наприкінці 18 ст. після того, як у листопаді 1777 Правительствующий Сенат доручив усім губернаторам і намісникам докладно описати ввірені їм землі. За ініціативи Топографічного к-ту Москви в описах різних намісництв України було опубліковано деякі факти щодо весільної обрядовості, зокрема опис застілля, весільних муз. інструментів тощо. За спостереженнями авторів, весілля, яке справляли селяни, було значно багатшим на обряди, ніж у місті, і потребувало неабияких матеріальних коштів, оскільки в народі вважали, що краще витратитися, ніж порушити традицію.

Весільна обрядовість залишалася предметом дослідження етногр. науки і на поч. 19 ст., що було зумовлено тогочасним зростанням економіки, заг. культ. і наук. піднесенням. Одним із перших осередків вивчення нар. побуту українців був Харків. ун-т, при якому діяла друкарня. У 1820—30-х рр. І.Срезневський очолив гурток аматорів укр. народності, до якого входили студенти ун-ту, зокрема Л.Боровиковський, М.Костомаров, К.Семеновський, В.Пассек. Останній збирав матеріали про весільну обрядовість, проте передчасна смерть (у 34 роки) унеможливила завершення цієї роботи. Друзі В.Пассека по-

смертно опублікували частину його статті «Малороссийская свадьба» в «Литературном сборнике» (1844).

У 1-й чверті 19 ст. активне цілеспрямоване вивчення нар. к-ри, у т. ч. й весільного обряду як її невід'ємної складової, започаткували етнографи, фольклористи, філологи та історики, які згуртувалися навколо перших укр. часописів «Украинский вестник» (Х., 1816—19), «Украинский журнал» (Х., 1824—25), «Харьковские губерние ведомости» (1838—1917), «Основа» (СПб., 1861—62), «Сборник Харьковского историко-филологического общества» (1886—1914), «Етнографічний збірник» (Львів, 1896—1929), «Вестник Харьковского историко-филологического общества» (1911—14) та ін.

У 1-й пол. 19 ст. оприлюднено дослідження Й.Лозинського «Руске весіле, описане через Й.Лозинського» (1835), яке 1992 було перевидане етнологом Р.Кирівим під назвою «Українське весілля». Автор насамперед описує обрядовість Підгір'я (Львівщина), околиць Перемишля та пд.-зх. території сучасної Волинської обл. У цій праці вперше оприявлено певну структуру обряду: «старости», «замоти» й «заручини», домовленість про «віно», підготовка до весілля, запрошення гостей, розплітання молодої, приготування «короваю», благословення молодого та молодої. Дослідник акцентує увагу на весільних чинах і наводить тексти весільних пісень, чого немає у попередників. Осн. джерелом інформації, як зазначає у передмові сам автор, послужило «...опитування по селах тих людей, які часто на весіллях бували і весільного обряду дотримувалися». Отже, «Українське весілля» можна вважати однією з перших етнологічних студій, підґрунтям якої є польовий матеріал.

Важливим джерелом вивчення шлюбних обрядів є друковані й рукописні етногр. описи з різних регіонів, зроблені у 1-й пол. 19 ст. П.Червінським, І.Кулжинським, М.Білозерським, С.Носом, А.Терещенком та багатьма іншими.

Новий етап розвитку етногр. науки зумовлений заснуванням 1835 Рос. геогр. т-ва. Систематичне етногр. дослідження територій, що входили до складу Російської імперії, продовжив П.Чубин-

ський, узагальнивши його працею «Труды этнографическо-статистической экспедиции в Западнорусский край». У ній містяться фактографічні дані, що описують низку весільних звичаїв: право молодого ночувати з молодою після «сватання», «викуп» молодої, благословення молодих батьками, запрошення на весілля, вінчання, розподіл «короваю», звичай «комори», «посольство» до батьків молодої, «снідання» молодих, звичай «перезви». Визначальне місце посідають тексти весільних пісень, що супроводжували такі обрядодії.

У 2-й пол. 19 ст., крім П.Чубинського, весільну обрядовість описували В.Навроцький, О.Малинка, П.Литвинова-Бартош, О.Ніколаєв, О.Іваниця, І.Морачевич, А.Димінський, В.Ястребов, А.Шишацький-Ілліч, Л.Ленчевський, М.Дучинський.

Укр. традиційне весілля привертало увагу науковців і з ін. країн. Польс. вчені О.Кольберг, К.Мошинський, словацький етнограф Я.Комаровський написали низку наук. робіт, присвячених проблемам слов'ян., зокрема й укр. весільної обрядовості.

На поч. 19 ст. українську традиційну к-ру вивчав також Г.Квітка-Основ'яненко. У його художньо-публіцистичній праці «Украинцы» (1841) є опис звичаю «запросин» гостей на весілля та демонстрації збереження дівчиною цноти до шлюбу (прикрашання весільного «поїзда» молодих червоними стрічками й хустками). Насамперед автор акцентує увагу на змінах в обряді, спричинених впливом рос. к-ри.

Водночас із аналітичними працями наприкінці 19 ст. почали публікувати й матеріали польових досліджень. 1898 у вид-ві Харків. губерньського стат. к-ту за редакцією В.Іванова вийшла праця «Жизнь и творчество крестьян Харьковской губернии: очерки по этнографии края» (1898). Це була одна з перших етногр. студій, у якій на фактографічному матеріалі різних сіл (слобід) Старобільського пов. Харків. губ. докладно описано структуру весільної обрядовості з окремим наголосом на її термінології, атрибутиці, складі весільних чинів тощо.

Польовий матеріал так само є підґрунтям комплексного опису весілля у слободі Нижня Сироватка Сум. пов. Харків. губ., здійс-

неного 1899 Б.Грінченком. Домінантою цього опису були весільні пісні, приурочені до конкретних обрядодій, які автор прокоментував у статті.

Пріоритетною була проблема вивчення укр. весільної традиції в наук. доробку М.Сумцова. Вагомим є внесок дослідника щодо постановки, розробки та висвітлення питань символіки окремих визначальних складових слов'ян. весілля. Одним із перших в етнології він виокремив ритуальне значення у весільних звичаях компонентів хатнього простору (печі, столу, порога тощо) та предметів домашнього вжитку. Автор також приділив увагу питанням релігійно-міфічного значення обрядового хліба («коровай», «калач», «лежень», «шишкі») на весіллі, зокрема використання хлібного зерна (звичай обсіпати молодих на різних весільних етапах). Окреслені напрями дослідження посприяли подальшому студіюванню весільного обряду, зокрема й сучасними етнологами.

Серед праць цього періоду на окрему увагу заслуговує дослідження Ф.Вовка «Шлюбний ритуал та обряди на Україні», надруковане болг. мовою 1891 й за два десятиліття потому перекладене українською. Автор виокремив значну кількість структурних етапів весільного обряду, компаративував їх зі шлюбними традиціями ін. народів, виявив низку спільних та відмінних рис. М.Сумцов одним із перших опублікував позитивну рецензію на працю Ф.Вовка. У новій укр. редакції дослідження Ф.Вовка «Студії з української етнографії та антропології», частиною якого був і розділ «Шлюбний ритуал та обряди на Україні», побачило світ у 2015.

Наприкінці 19 ст. фактографічні матеріали щодо укр. весільної обрядовості друкували чимало видань: губернські відомості, літ. часописи, журнали та вісники. Так, у «Матеріалах до українсько-руської етнології» (1899—1929) 19—20-й т. здебільшого були присвячені весільній обрядовості.

Серед авторів поч. 20 ст., які досліджували походження й символічне значення весільних ритуалів, заслуговує на увагу доробок вітчизн. історика, етнографа та філолога Є.Кагарова. Автор описав звичаї та обряди, що частково

й досі наявні на території України, а саме: обрядове «покривання» голови молодої, звичаї вилити пиття через голову чи за спину та демонструвати сорочку молодої після першої шлюбної ночі, використання курей під час весільних обрядодій тощо (1929).

Заснування 1918 Укр. академії наук уможливило істотне розширення джерельної бази вивчення традиційно-побутової к-ри. Зокрема, завдяки систематичному проведеному фольклорно-етногр. експедиції до наук. обігу було залучено новий фактичний матеріал з весільної обрядовості.

На поч. 20 ст. поширеними були й вузькоспеціалізовані праці, насамперед розвідка к-ри історика права В.Камінського «Сліди родового побуту в сьогочасних весільних звичаях на Україні» (1930), присвячена весільному звичаю «кравціжки курей»: автор вказує на джерело виявлення звичаю — суд. справи, зафіксовані наприкінці 19 ст. сел. адвокатом П.Дашкевичем, та на неоднозначність сприйняття звичаю як селянами, так і представниками суду, які розглядали позови проти виконавців обряду.

У міжвоєн. та повоєн. періоди публікувалися розвідки, автори яких звертали увагу на спільні риси укр. та рос. традиційних к-р. Науковці пропонували дослідження порубіжних з Росією територій України. Дослідник східнослов'ян. етнографії Д.Зеленін уточнював подібності як матеріальної, так і духовної к-ри місц. населення, зокрема у деяких атрибутах весільної обрядовості — «коровай», весільному «гільці» тощо (1940). Попри ідеологічний вплив висновки та узагальнення автора уможливають виокремлення тождесних елементів весілля на території українсько-рос. пограниччя.

Дослідження весільної обрядовості в Україні за рад. часів репрезентовано у періодичній пресі, а саме: у журналах «Життя і революція», «Червоний шлях», «Молодий більшовик» та ін. Питання традиційної весільної обрядовості та становлення нової було порушено в наук. збірниках і журналах, зокрема таких, як «Вісник Одеської комісії краєзнавства», «Етнографічний вісник», «Записки етнографічного товариства», журнал «Побут» тощо. Фактографічні матеріали щодо весілля пізнішого періоду

актуалізовано в журналах «Народна творчість та етнографія», «Советская этнография», у «Наукових записках Інституту мистецтвознавства, фольклору та етнографії АН УРСР» та ін. виданнях.

У 1950—60-х рр. було посилено етногр. роботу з вивчення традиційно-побутової к-ри. У площині духовної к-ри та обрядовості переважав аспект формування і впровадження нових соціаліст. обрядів, зокрема «червоних» і «комсомольських» весілля, які були об'єктом досліджень В.Зінича (1957), І.Бражника (1964), О.Кравець (1966), пізніше — Д.Угриновича (1975), М.Заковича (1980).

У статті укр. етнографа А.Понімарьова «Сучасний шлюб робітників Донбасу» (1973) на фактографічному матеріалі висвітлено тогочасні тенденції створення сім'ї. Попри опис шлюбного віку наречених автор дослідив складові весілля робітн. класу і реєстрацію шлюбу в Палаці к-ри, обов'язкове покладання квітів до пам'ятника В.Леніну чи пам'ятника воїнам, загиблим у II світ. війні.

Матеріали численних експедиційних досліджень пд.-сх. районів України є засадничими у праці укр. етнографа В.Борисенко «Нова весільна обрядовість у сучасному селі (на матеріалах південно-східних районів України)» (1979). Авторка виокремлює найбільш притаманні риси традиційних весільних обрядів українців, росіян, болгар, греків та чехів. Зокрема, презентовано записи весільної обрядовості, зроблені дослідницею під час наук. відряджень у Ворошиловградську (нині Луганська) та Донец. області 1973—78. Серед них оприявлено опис обрядових дій передвесільного («сватання», «оглядини», «вареники»), весільного («підвесілок» або «дівчечі», «покривання молодої»), післявесільного («циганщина») циклів обрядовості. Крім традиційного, у монографії схарактеризовано осн. риси рад. весільного обряду 1970—80-х рр.

Упродовж 2-ї пол. 20 ст. напрям дослідження проблем загальноукр. весілля був різноплановим за змістом. Комплексний підхід щодо осмислення походження укр. весільних обрядів застосували у працях такі дослідники етногр. реалій, як О.Курочкін (1971, 2002, 2003), Н.Здорева

(1974), Л.Костенко (2007), В.Ма-тушенко (2009). Обрядова, зокре-ма весільна, їжа була предметом вивчення дослідниці укр. тради-ційної кухні Л.Артюх (1977, 1982, 1994), а реконструкцією особливостей весільного вбрання зай-малася Т.Косміна (1989). Спец. статті, присвячені різним аспектам весільної обрядовості, залу-чено до етнолінгвістичного слов-ника традиційної духовної к-ри «Славянские древности» (1995, 1999, 2004, 2009, 2012).

Питання семантики обрядо-вих вірувань, зокрема весільних прикмет і заборон, порушено в роботах А.Байбуріна (1983, 1990, 1993, 1994, 1997), В.Топорова (2004).

Наслідки міжетнічних процесів, насамперед етнокульт. взае-модій, вияскавлених у весільних обрядах українців та білорусів, досліджувала Г.Пашкова (1978), українців і молдован — Г.Бостан (1971), Л.Артюх, Т.Голенко та ін. (1987), Н.Гаврилюк, С.Курогло, Л.Лоскутова (1987), І.Красовська (2009). Етнокульт. трансформації на Донеччині, зокрема у весіль-ній традиції, представлені в робо-ті Л.Гасиджак (2009), а на терито-рії Пн.-Сх. Слобожанщини таку проблему студіювала М.Воропай (2009).

Дослідження структури ве-сільного обряду набуло особли-вої актуальності в історіографії 1970—90-х рр. Одним із напрямів було вивчення теор. питань: типології весілля, його обрядів, символіки та семантики, куль-турологічних аспектів (К.Чистов (1974), А.Топорков (1989), А.Бай-бурін (1983, 1990, 1993, 1994, 1997), М.Маєрчик (2002, 2011), О.Гура (2012), А.Фурдичко (2013), В.Бугайова (2013) та ін.). Дослі-дження релігійно-магічної скла-дової обряду уможливило аналіз впливу на весільну обрядовість ранніх форм релігії, сакралізації предметів госп. діяльності, при-родних стихій (вода, вогонь) тощо.

Хрестоматійними в етнології стали різновекторні досліджен-ня укр. весільної обрядовості В.Борисенко (1979, 1988, 1994, 2000, 2010), підґрунтям яких є як масштабні теор. засади, так і чис-ленний польовий етногр. матеріал. В її праці «Традиційне весілля українців: унікальні записи кін-ця XIX — 20—40-х років XX ст.» (2012) репрезентовано матеріал,

присвячений весільному обряду Підляшшя, Вінниччини, Черні-гівщини, Волині.

Актуальною для етнологіч-ної науки залишається пробле-ма дослідження регіональних характеристик весілля: Букови-ни — О.Кожоляк (2006), За-карпаття — Т.Леньо (2015), Кри-му — О.Соболева (2015), Лемків-щини — І.Бугера (1936), Є.Га-йова (2008), Наддніпрянщини — З.Босик (2010), Одещини — Н.Пет-рова (2004, 2010), Поділля — М.Пилипак (2011), Полісся — Л.Савчин (1995), І.Несен (2005), Слобожанщини — С.Маховська (2014) та ін.

Номинацію весільної обря-довості студіювали: М.Бігусяк — гуцульські говірки (1996, 2000), Н.Грозовська — середньонад-дніпрянські говірки (1998), О.Гу-ра — поліські говірки (1986, 1995), В.Дроботенко — степо-ві говірки (1998, 2001), І.Маг-рицька — східнослобожанські говірки (2001, 2003, 2011), П.Ро-манюк — поліські говірки (1991, 1996), Н.Хібеба — бойківські го-вірки (2007) та ін.

Отже, огляд історико-етногр. праць щодо укр. весілля, особли-востей проведення обрядових акцій та їх ритуально-магічного на-повнення свідчить про невичерп-ність весільної проблематики в різні істор. періоди.

**Регіональні особливості та структура традиційного весільного обряду українців.** Традиційне укр. весілля порівняно з ін. видами ду-ховної к-ри мало чи не найбільше варіантів, причому відмінності на різних рівнях обрядовості існува-ли не тільки в різних районах, а й у межах однієї місцевості. Це зумовлено неоднаковими істор., соціально-екон., геогр. умовами різних районів України, міжет-нічними контактами і взаємо-збагаченням к-р сусідніх народів, чинниками конфесійного харак-теру тощо. Під дією цих факто-рів у різних етногр. зонах сформувалися регіональні типи весі-лля з характерними лише для них локальними підтипами.

Описи обряду кінця 19 — поч. 20 ст. свідчать про існу-вання кількох регіональних типів укр. традиційного весілля, а саме: центрального (до якого входять подільський і слобожан-ський підваріанти), поліського, карпатського і південного. Ко-жен із названих типів має низку

локальних підтипів. Географіч-но межі вказаних типів збігають-ся з етногр. зонами України кін-ця 19 — поч. 20 ст., визначеними на підставі вивчення особливос-тей традиційно-побутової к-ри.

Попри існування чималої кількості локальних варіацій об-рядових елементів у різних етно-регіональних зонах укр. весіль-ний обряд кінця 19 — поч. 20 ст. характеризується добре збереже-ною традиційною структурою.

В історико-етногр. літерату-рі наявні кілька позицій щодо структурної диференціації весіль-ного обряду. Під структурою розуміють певну послідовність взаємопов'язаних дій із певним ритуальним значенням і груп-уванням їх за етапами обряду.

Розподіл дійства на передве-сільну, власне весільну та після-весільну частини притаманний весільному ритуалу майже всіх європ. країн, що, на думку деяких дослідників, зумовлено аграр-ною традицією в істор. розвитку цих народів і шлюбом за догово-ром. Ще на поч. 20 ст. Ф.Вовк зазначав, що у весільному обря-ді чітко виділяються 3 гол. акти, навколо яких згруповані всі ін. церемонії, а саме: сватання, заручини та весілля. Приготування «вінків», «гільця», «короваю», на-віть саме шлюбне благословення в церкві — усе це, вважав дослід-ник, акти другорядні, які є свое-рідною підготовкою до осн. актів весільного свята.

У 1970-х рр. трициклічну схе-му поділу весільного обряду за-стосувала Н.Здоровега у моно-графії, присвяченій висвітлен-ню питань походження та еволю-ції весільних обрядів в Україні. В обрядовості укр. весілля автор-ка виокремила 3 періоди — пе-редвесільний, власне весільний і післявесільний. До передве-сільного дослідниця зараховує обрядовість старостів («сватан-ня», «оглядини», «заручини» або «змовини»), до власне весілля — церемоніал печення «короваю», «дівч-вечір», походи «дружини» молодого до молодої, весільний обід, «випосадження» молодої, зустрічі молодого й молодої у ве-сільних домах тощо, до післяве-сільного — «придани», «перезву», «пирожини», «циганщину» тощо. Термінологія, якою авторка по-слуговується на позначення цих етапів, посприяла виокремленню часових періодів проведення об-

рядодій — «перед-», «під час» та «після-» весілля. Проте ритуальне наповнення кожного з них засвідчує певну неточність між визначенням та змістом кожного окремого циклу, оскільки відсутня чітка аргументація меж структурного поділу: чому власне весільний період починається на стадії виготовлення обрядового хліба і закінчується звичаєм «комори».

В одній із перших робіт, присвяченій укр. весільним традиціям, В.Борисенко обґрунтувала запропоноване Н.Здоровогою структурування весілля (1979). А вже у праці «Весільні звичаї та обряди на Україні» (1988) авторка уточнила й конкретизувала схему диференціації обряду. Так, передвесільним циклом вона вважає «запити», «сватання», «заручини», «оглядини», а обряди та звичаї власне весільного періоду об'єднує в 4 групи: передшлюбні дієства («корований» і «барвінковий» обряди, «запросини» на весілля, «дівич-вечір»), шлюб (символічний «викуп» молоді, «посад» молодих), «покривання» нареченої, переїзд її в дім чоловіка. Післявесільним циклом В.Борисенко називає низку обрядодій, які виконували впродовж тижня та якими маніфестували шанування батьків з нагоди одруження сина, приєднання невістки до родини чоловіка; таким діям притаманна послаблена магічна функція.

З огляду на функції обрядодій у складі укр. традиційного весілля В.Борисенко зазначала, що значна розвиненість і санкційний характер групи передшлюбних дій («посад» наречених одночасно в обох домівках, розплетення коси) в укр. весіллі дає підстави включити її до власне весільно-

го циклу. Для цього етапу весілля характерне також обрядове зближення сімейно-родових колективів двох сторін шляхом взаємних пригосань, обрядового обміну подарунками тощо.

Нерозривний зв'язок передвесільної та власне весільної обрядовості притаманний традиціям різних народів. Так, напр., рос. етнографи, які досліджують весільну обрядовість росіян Півночі, вважають «дівшиник» і молодіжний обряд у нареченого циклом передвесільної обрядовості. За твердженням Ю.Сурхаско, у карелів також досить важко розмежувати власне весільний цикл і передвесільний, оскільки чимало обрядів на практиці могли виконувати як у першому, так і у другому випадках.

Виявлені розбіжності у визначенні перехідної зони як між передвесільним та весільним, так і між власне весільним і післявесільним циклами засвідчують умовність поділу весільного обряду на складові. Жоден із наведених дослідниками варіантів не може претендувати на універсальність, оскільки етногр. вивчення весільного обряду передбачає врахування багатьох його складових (мета, час, місце проведення, простір (житловий, внутр., та навколишній, зовнішній), весільні атрибути («коровай», «рушник», «вінок», «кожух», обручки тощо), учасники дії, ритуально-семантичне, смислове наповнення, характеристики перехідності), одночасне функціонування яких навряд чи можна проілюструвати однією схемою.

Проте задля уніфікації викладу матеріалу щодо змісту весільної обрядовості українців прийнято дотримуватися трициклічного поділу укр. весілля, якому традиційно передували дошлюбне спілкування молоді та вибір пари.

**Дошлюбне спілкування молоді та вибір пари.** Право молоді на вільний вибір подружньої пари впродовж тривалого істор. періоду було обмеженим. Долю закоханих найчастіше визначали батьки. Важливу роль при виборі пари відігравали матеріальні стан сім'ї, думка сусідів (якщо батьки зовсім не знали дівчини) та особисті якості обранниці (працьовитість, риси характеру тощо). Наречених обирали переважно з

місц. дівчат. Мало хто вирушав на пошуки в сусідню місцину, оскільки це не завжди знаходило схвалення рідних і представників старшого покоління. Істор. зумовленість обмеженого вибору шлюбного партнера продовжувала тяжити над селом до кінця 19 ст. Із часом вплив батьків на вибір пари поступово зменшувався.

На поч. 20 ст. у середовищі широких нар. мас уже визнавався та був панівним вільний вибір нареченого, а першорядним мотивом укладання шлюбу було кохання молодої пари. Тривалому знайомству молоді сприяли різноманітні форми розваг: «вулиці», «досвітки», «вечорниці», «музики», «кутки», «колодки», «село», «вигін», «стависько», «поляна» тощо. Ці локальні назви походили здебільшого від місця та часу проведення розваг.

Для «вечорниць» винаймали хату вдови чи бездітної пари, за що розраховувалися грішми чи натуральними продуктами. Дівчата на вечорницях пряли, вишивали, плели; праця найчастіше чергувалася з розвагами — піснями, іграми, жартами тощо. Проте однією з найголовніших соціальних функцій вечорниць було створення сприятливих умов для знайомства й вибору шлюбного партнера. Саме на вечорницях і відбувалося взаємне знайомство обох статей, що закінчувалося формальним освідченням у коханні й перемовинами між батьками обох сторін.

До 1930-х рр. на всій території Лівобереж. України побутували звичаї спільної ночівлі хлопців і дівчат під час зимових вечорниць та право нареченого залишатися на ніч у дівчини після «сватання». Такий звичай мав широку географію поширення (Київщина, Полтавщина, Херсонщина, частина Полісся, зокрема вся Чернігівщина, Слобожанщина) та був не формою масового непослуху молоді, а звичаєвою нормативною поведінкою. У Правобереж. Україні такий звичай фіксується лише зрідка (подекуди на Вінниччині та Житомирщині), що зумовлено, вочевидь, конфесійними чинниками. Тут більше були поширені денні святкові гуляння — «музики». Проте, за нар. звичаєм, дівчині не личило залишатися на

«У місячну ніч».  
Картина роботи  
художника  
К. Трутовського. 1878.



гуляння після заходу сонця, що відображено у фольклорі цього регіону: «Сонечко за гору, дівчатко додому, / Сонечко за двома, дівчатко юж дома».

Більш-менш сталою характеристикою щодо періоду традиційного висватування (як і для весілля загалом) до поч. 20 ст. залишалась одна пора року — осінь. У цей час селяни завершували всі польові роботи й, обмолотивши хліб, запасалися грішми на весільні витрати. Обряди сватання переважно припадали на початок осені, а весілля грали з приходом календарного свята Покрови Пресвятої Богородиці (14 жовтня за н. ст.). У піснях цієї пори виразно звучать шлюбні мотиви: «Покровонько, Покровонько! / Покрий мені головоньку, / Щоб я жінкою була, / Щоб мені весело жилось / З чоловіком молоденьким, / З дитячком веселеньким». У піст (кінець листопада — грудень) весілля припинялися. В Україні широко побутувало прислів'я «До Дмитра дівка хитра», тобто до осіннього реліг. свята Дмитра (8 листопада за н. ст.). На таке насміхання хлопців дівчата відповідали: «Після Дмитриша я ще хитриша».

Значна кількість весінь відбувалася в січні—лютому, на М'ясниці. Закінчувалася весільна пора перед приходом Масниці. В Україні відомий звичай в останній день Масниці чіпляти дівчатам, які не вийшли заміж, «колодку». Так, на Сх. Поділлі хлопці прив'язували до дерев'яної колодки дві мотузки й волокли її до двору дівчини, яка комусь із них сподобалася, клали «колодку» біля воріт і питали в дівчини дозволу зайти у двір. Отримавши згоду, хлопці кидали колоду у двір, а самі йшли до хати. Дівчина готувала та подавала вечерю, після якої прив'язувала до руки коханого хлопця стрічку. На Великдень дівчина мала «віддати колодку», тобто вишити хустинку й розписати десять писанок, за що отримувала від хлопця подарунків. Звичай «вішати колодку» хлопцям і дівчатам, що не одружилися у період М'ясниць, був відомим й ін. слов'ян. народам, зокрема білорусам.

Весною і влітку одружувалися рідко, що відображено в нар. прислів'ї: «Хто в Петрівку п'є горілку, той зимою без чобіт».

Для українців характерними були ранні шлюби: дівчат видавали заміж у 15—17 років, а хлопців одружували у 18—20 років. Вікова різниця між нареченими, за нар. поняттями, мала бути невеликою. Часто одружувалися однолітки. За матеріалами кінця 19 — поч. 20 ст., дівчині, яка була старшою за свого обранця, могли свідомо списувати зайві роки, а хлопцю, відповідно, додавати. Церк. канони забороняли шлюби між кумами, дітьми кумів, що до певної міри ігнорувалося в народі.

Отже, наприкінці 19 — на поч. 20 ст. дошлюбне спілкування молоді було однією з передумов одруження. Знайомству сприяла система нар. ігор, свят, обрядів, шлюбні мотиви яких можна умовно вважати початком весільного обряду.

#### Дошлюбний цикл

**Вивідування.** Традиційно першим компонентом передвесільного циклу обрядовості було вивідування — початкова церемонія весільного договору, у процесі якої попередньо з'ясувалися наміри батьків дівчини. На позначення цього весільного етапу в народі побутувало кілька назв: на Чернігівщині, Кіровоградщині — «допити», на Харківщині, Сумщині — «розвідки», «запити», «вивідки», «змовини», на Івано-Франківщині — «визнавки». Подекуди початкова складова обрядовості старостів трапляється в ідіоматичному вислові «переміняти хліб». Його побутування зумовлено тим, що обов'язковими атрибутами т. зв. розвідників —

«старостів» («сватів») — були палиця й горілка. На знак згоди подумати щодо пропозиції батьки дівчини або приймали хліб, або обмінювали його на свій.

На українсько-рос. та українсько-білорус. пограниччі кінця 19 ст. на «вивідки» здебільшого ходила мати хлопця, щоби запобігти розголосу про відмову та можливий ганьбі сина. В окремих районах Карпат посередником був чоловік, частіше батько, що характерно і для окремих районів Херсонщини.

Оскільки «свати» у багатьох районах України (Київщина, Вінниччина, Черкащина, Кіровоградщина та ін.) приходили без попередження, інколи без дозволу молодих, таке розвідування нерідко закінчувалося відмовою старостам. Цим пояснюється побутування в окреслених регіонах звичаю підносити нареченому гарбуз чи давати якийсь ін. знак відмови; цей звичай на Івано-Франківщині та Тернопільщині мав назву «облизати макогін», на Вінниччині — «вчепити каба-



«Старости». Офорт роботи художника Т. Шевченка. 1844.



«Відмова жениху». Картина роботи художника К. Трутовського. 1882.

ка», на Чернігівщині — «потягти ковша», у центр. районах України — «вчепити гарбуза».

Структура «змовин» була такою. Коли парубкові виповнювалося 18 років, батько починав замислюватися над його майбутнім. Перш ніж закликати «старостів», він ішов до священника просити благословення, після чого обирав трьох поважних чоловіків і частував їх горілкою. Старости брали паляницю й після заходу сонця вирушали до батьків обраної дівчини. Обов'язковим атрибутом старостів були палиці, які символізували їхню посольську місію. Найсприятливішими днями для «розвідок» українці вважали понеділок і середу (хоч у деяких регіонах це могла бути п'ятниця чи субота). Старости, зайшовши до хати, віддавали хлібину батькові чи матері, потому отримували за прошення сідати. Розмова починалася із заг. тем, поступово набуваючи потрібного змісту.

Після алегоричної промови старости називали парубка, за якого хочуть сватати дівчину, та, якщо батьки погоджувалися подумати, залишали хліб і призначали день ін. зустрічі. Якщо ж батьки були проти, мати казала про це одразу. Остаточне рішення батьки дівчини навмисно відтермінували на невизначений час, тому старостам доводилося приходити від 2 до 15 разів. Під час їхніх візитів з'ясовували обсяг «віна» (гроші, хліб, горілка), яке батько хлопця обіцяв сплатити за наречену. Отримавши врешті-решт згоду від батьків дівчини, свати домовлялися, коли приходити на сватання.

В ієрархії весільних чинів «староста» («сват») був гол. виконавцем ритуалів, його помічника називали «підстаростою». Наявність «підчинів» («свашка» — «підсвашка», «дружко» — «піддружний» та ін.) була притаманною рисою укр. весільного обряду кінця 19 ст. Серед змінних характеристик обрядовості виокремлюють також кількість сватів. Наприкінці 19 ст. батько зазвичай обирав двох-трьох осіб, які йшли сватати дівчину за його сина. Пізніше їхнє число змінювалося (три, п'ять, сім, дванадцять тощо), проте, за нар. прикметами, на значній території України бажаною була непарна кількість старостів, «щоб дівчина була до пари».

На поч. 20 ст. звичай попереднього розвідування про згоду на «сватання» поступово починає втрачати свою обрядову функцію і перетворюється на форму ввічливого попередження про прихід «сватів», яке здійснювали батько, мати чи сам хлопець.

Останні згадки про побутування «змовин» як самостійного складника обрядовості старостів констатовано наприкінці 1950-х років. Починаючи з 1960-х років, змовини припинили самостійне функціонування, проте їхні окремі структурні одиниці продовжують реалізовуватись у складі «сватання», тобто відбувається процес укрупнення ритуалу.

**Сватання** — це обрядодія передвесільного циклу, здійснювана з метою остаточного отримання згоди на шлюб. У різних регіонах України цей весільний етап називали по-різному: «сватанне», «сватання» (Київщина, Чернігівщина, Житомирщина, Вінниччина, Сумщина, Дніпропетровщина), «сватанки» (Закарпаття), «могорич», «змовини» (Житомирщина, Сумщина, Полтавщина), «давати рушники», «брати рушники» (Київщина, Кіровоградщина), «рушники» (Харківщина), «зальоти», «згодини» (Львівщина), «слово», «старости» (Івано-Франківщина). В окремих регіонах перша дія сватання зафіксована лише ідіоматичними висловами: «послатися», «запити могорич» (Львівщина), «обміняти хліб» (Черкащина, Кіровоградщина), «побити поклони», «подати хустки», «подати рушники» (Київщина) тощо.

Сватати дівчину йшли два старости — зазвичай близькі родичі, поважні одружені чоловіки (зрідка один) — і молодий. У призначений день (уявлення про сприятливі й несприятливі дні в різних районах дуже відмінні) вони, зайшовши до хати дівчини з палицями та хлібом у хустині, вітались і починали традиційну розмову, що була відмінна в різних регіонах. Словесні форми послів були здебільшого побудовані на алегоріях про «купців» і «товар», про «мисливців» і «кунію» («лисицю»), про «голуба» та «голубку» — у центр. та сх. регіонах України, у зх. — частіше розпочинали мову про купівлю «телячки», «ягнички», на Полтавщині шукали для паруб-

ка «швачку» і «прачку». На знак згоди подумати щодо пропозиції, залежно від регіону, батьки дівчини або приймали хліб, або ж обмінювали його на свій. Крім того, атрибутами сватання, а також символічними знаками згоди могли бути піднесення хустки, пов'язування рушника, розламування хліба, піднесення води сватачеві, частування сватів тощо.

Під час першої дії сватання (після традиційних вітань і промов) батьки кликали дівчину і прилюдно запитували її згоду на шлюб. Висловлення згоди нареченої на одруження було обов'язковим елементом сватання на всій території України. Нар. етикет, сором'язливість, скромність дівчини стримували її давати пряму відповідь. У більшості випадків вона промовляла: «Як батько та мати, так і я».

Замість справжньої нареченої старостам могли вивести «підмінну», щоби переконатися, чи вони прийшли до тієї хати. Не раз траплялися випадки, коли хлопцю пропонували замість його обраниці її сестру, що часто було зумовлено заборонаю «переходити дорогу». За нар. звичаєм, першою мусила вийти заміж старша дівчина з родини, потім — середня і лише тоді — менша, бо інакше старші сестри могли не вийти заміж узагалі.

Під час частування молода обов'язково кланялася всім присутнім. Поклони на весіллі різнилися кількісно і мали різне якісне призначення. На значній території України наречені кланялися в ноги тричі у такій послідовності: спочатку — батькам молодого, «старостам», хрещеним і далі — по східній від найстаршого. Кожен поклон зазвичай скріплювали поцілунком.

Після вдалого сватання наприкінці 19 ст. парубка і дівчину іменували «князем» і «княгинєю». На укр. матеріалі досить чітко простежується «військове» забарвлення весільної лексики, зокрема у таких назвах весільних чинів, як «князь», «боярин», «маршалок», «хорунжий», а також у назві гостей з боку жениха — «дружина», що побутує в окремих районах до сьогодні.

Починаючи з 1930-х рр., поняття «князь» і «княгиня» майже нівельовано у весільній термінології. Заг. поширення на більшості території України набули категорії «молодий» і «моло-

да». Хоча подекуди на території Центр. Подніпров'я, Полісся та частково Карпат і досі наречених величають князем і княгинєю.

Динаміка змін зумовлена також зміною складу весільних чинів. Як відомо, надзвичайно важливу роль в обрядовості старостів загалом і під час сватання зокрема відігравали батьки молодят, яких залучали до багатьох його ритуальних складових. Проте у повоєнні роки на весіллі виокремлюється чин «названих (посаджених) батьків», що було спричинене масштабними людськими втратами в роки II світової війни та значною кількістю молодят-сиріт. Функції батька на весіллі міг виконувати хрещений батько, рідний дядько, старший брат або ін. близький родич чи навіть сусід. За матір могла бути відповідно хрещена, тітка, старша сестра чи ін. жінка з-поміж знайомих та близьких. Хрещені батьки загалом відігравали важливу роль у весільному обряді й посідали одне з найпочесніших місць в ієрархії його виконавців.

Етногр. і фольклорні джерела містять згадки про звичай «сватання» дівчини до хлопця, який, згідно з наявними матеріалами, був поширений на Київщині, Поліссі, Закарпатті та Волині. За матриархату в різних народів пасивна роль парубка в обряді зовсім не суперечила традиційним шлюбним ритуалам. Якщо дівчина приходила сватати хлопця, їй не можна було відмовляти, бо це могло спричинити нещастя. У середньовічні часи цей звичай поступово почав зникати. Лише в українців він не втратив актуальності через постійні війни, в умовах яких родини змушені були очолювати жінки. У літературі того часу зустрічаємо вислів «взяти за муж» — замість пізнішого «піти заміж». Наприкінці ж 19 ст. ініціатива висватування повністю перейшла в обов'язки хлопця, а роль дівчини звелася до сором'язливого колупання печі та подавання старостам весільних рушників.

**Оглядини.** За традицією дівчина після шлюбу здебільшого переходила жити в сім'ю чоловіка, тому важливою складовою передвесільної обрядовості були оглядини («печоглядини» — Житомирщина, «розглядини», «розгледини», «гризти піч», «виглядини» — Київщина, Віннич-

чина, Чернігівщина, Сумщина, Полтавщина, Харківщина, «обзорини» — Львівщина, «п'єц важити» — Закарпаття). Сама назва зустрічі пояснює смислове навантаження дійства — батьки молодої, брат (якщо є), зовиця, кілька сусідів ішли до сватів оглядати майно молодого, хату, в якій буде жити їхня донька після одруження. Наприкінці 19 ст. траплялися випадки, коли батьки дівчини після оглядин відмовлялися від весілля, аргументуючи відмову незадовільними для доньки умовами.

Оглядини продовжували існувати у структурі весільного обряду ще й у 1980-х рр., проте мали дещо інше призначення. Похід до батьків молодого зазвичай здійснювали з метою частування, а не задля знайомства з умовами для майбутньої дружини — особливо у тих випадках, коли хлопець і дівчина були з одного села.

**Заручини** — вирішальний етап обрядовості старостів, який передбачав ритуальне закріплення згоди на шлюб. У різних регіонах України він мав назви: «пошлюбини», «змовини» (Волинь), «слово» (Хмельниччина), «словини» (Львівщина), «мале весілля» (Полтавщина), «рушники», «хустки» (центр. райони), «сватання», «сватанки» (Закарпаття, пд.-сх. райони України).

Назва «заручини» походить від обрядового з'єднання рук молодих на хлібі, зерні, що, за нар. звичаєм, набувало юрид. сили. На Полтавщині, Черкащині саме на заручинах молода перев'язувала старостів рушниками. У центр. областях після того, як старостам вручали рушники чи хустки, молоді на знак згоди з'єднували свої руки, а дружки співали: «Заручена Катерина, заручена, / Дала свою руку на заруку...»

Під час останньої обрядової зустрічі передвесільного циклу батьки та родичі обов'язково виконували ритуальний танок (Волинь, Львівщина, Івано-Франківщина). «Затанцювання весілля» відбувалося з хлібом. Крім того, для заручин були характерні обрядовий спів, «посад» молодих за столом, батьківське благословення. Порушення передшлюбної угоди на цьому етапі траплялося вже рідко і вимагало (якщо все ж таки випадало) сплачування коштом «за образу».



«Одягають вінок».  
Картина роботи  
художниці  
О. Кульчицької. 1940.

До атрибутів, які отримували дівчина і хлопець на заручинах, належали: барвінкова квітка — для нареченого, червона стрічка у косах чи квітка (на Буковині — «трава») — для нареченої. У зх. районах більш поширеними були «вінки». На Гуцульщині дівчина, одягнувши вінок на заручинах, не знімала його аж до шлюбу. У народі вірили: якщо вінок пропаде, на молодят чекає нещастя.

### Шлюбний ритуал

Традиційний весільний обряд в Україні впродовж 19 ст. і до 1930-х рр. зберігав відносну цілісність. Особливо це стосується осн. його структурної частини — власне весілля, у межах якого виокремлюють передшлюбні дійства, шлюб, посад, пов'язування хустки та переїзд нареченої в дім чоловіка.

Власне весільний етап обрядовості міг тривати цілий тиждень. Найчастіше весілля починали у п'ятницю, бо вважали, що «п'ятниця — початниця», а також сприятлива для випікання короваю та запрошення на весілля. У гуцулів весілля починали у понеділок. У Карпатському регіоні початок обряду збігався з обрядовим збиранням барвінку і виплітанням із нього вінків для молодих.

**Передшлюбні дійства** відбувалися водночас у домівках обох наречених за участю родичів, весільних чинів під супровід весільних пісень, із виконанням низки магичних актів, щоб забезпечити молодим щастя та благополуч-

чя. До них зараховують вінчан-ня, обряди приготування весіль-ної випічки та молодіжний про-щальний вечір (заплітання коси молодої, запрошення на весілля, обрядовий молодіжний «посад», «вінкоплетини», улаштування весільного деревця, виготовлення «меча» («шаблі») для «світилки» тощо).

**Барвінковий обряд («вінкоплетини»)** у весільній традиції українців є одним із найдавніших. За значенням і символікою він подібний до коровайного, побутування якого характерне для всіх регіонів України. До барвінкового обряду входили урочисте збирання барвінку, материнське благословення вплести першу квітку, участь у вінкоплетинах жінок, які живуть у першому шлюбі в сімейній згоді, що підтверджує однакову функціональну навантаженість барвінкового й коровайного обрядів.

На Бойківщині молода з «друзьками» та малим хлопцем ішли збирати барвінок до лісу, на Закарпатті та в деяких районах Подністров'я — до господарів, які жили в добрі та згоді. Заборонялося брати на весілля барвінок із того подвір'я, з якого його вже взяли на похорон. Це, за нар. повір'ям, могло зашкодити молодому подружжю.

У лісі першим зрізав барвінок хлопчик, якого молода і «друзьки» обов'язково брали з собою. Під час виконання обрядової дії хлопець тричі промовляв: «А то на дівку, а то на хлопця». У наведеній словесній формулі прочитується мотив замовляння на вдале продовження роду. Біля зрізаного барвінку обов'язково залишали хліб, а почавши плести «вінок», знову кликали хлопця, щоб держав нитку. За це він отримував певну винагороду.

На Гуцульщині розповсюдженим був інститут «убиральниць» — щасливих у шлюбі жінок, які не лише одягали та зачісували молоду, а й виготовляли для неї власноруч до сходу сонця весільний «віночок». До того ж виконувати цей ритуал можна було лише натщесерце.

Вінок дозволялося шити або в понеділок, або ж у четвер. Напередодні дівчата-«друзьки» збирали барвінок і зносили до хати убиральниці. Перш, ніж розпочати роботу, жінка клала на стіл «калач» і втикала в нього зовсім нову голку. Основу віночка мож-

на було робити тільки із червоного сукна, зшитого червоною ниткою. Ін. кольори, зокрема чорний, могли вішувати негаразди для молодого подружжя.

Важливо, щоб віночок був зшитий суцільною ниткою без «гудзів» («вузликів»), тоді життя молодят буде гладким, без сварок і негараздів. Оскільки раніше не було клею, то «позлітки» (мішур) на сукняну основу убиральниці могла прикріплювати медом. У вінку вона обов'язково ховала зубчик часнику (з метою захисту молодої від нечистої сили) і маленький грошик (на багатство). Зовні вінок, окрім позліток, прикрашали барвінком, чим і завершувався процес.

На Поділлі барвінковий і коровайний обряди існували паралельно. Вінок плели тільки тим, хто вступав у шлюб уперше, так само і коровай пекли лише один раз. Обруч для вінка робили з пагінця солодкої яблуні. Його прикрашали колосками вівса й виносили в комору.

**Коровайний обряд.** На території України кінця 19 ст. найпоширенішими видами весільного хліба були «коровай», «лежень», «шишки» й «калачі». Щодо місця проведення ритуалу, то для нього притаманна певна варіативність. Обрядовий хліб могли готувати: 1) лише в молодій; 2) лише в молодого; 3) і в молодій, і в молодого. Збереження до поч. 20 ст. традиції випікати спільний коровай (частіше в молодого) свідчить про одну з найдавніших форм звичаю виготовлення обрядового хліба. Давність такого явища унаочнює також спільна участь представників двох родин у церемонії вчинення тіста, колективному внеску інгредієнтів (борошна, яєць тощо), що було певною формою громад. взаємодопомоги.

Термін «коровай» був поширеним не лише в Україні, а й на всіх слов'ян. землях. Українці на відміну від ін. народів терміном «коровай» у минулому позначали лише обрядовий хліб. Це зазвичай була висока кругла паляниця, оздоблена квітами, шишками та пташками з тіста. За давньою традицією, якщо дівчина йшла заміж «нечесною» (втратила цноту до шлюбу), то коровай на її весілля не випікали взагалі.

За функціональними особливостями умовно виокремлю-

ють такі види весільного хліба: 1) хліб для сватання; 2) печиво/«шишки», яке випікали для запрошення гостей і обдарування «коровайниць»; 3) хліб для благословення, вітання молодих; 4) коровай для обдарування родин наречених і дружок молоді; 5) хліб для обміну між сім'ями молодих як символ поєднання двох родин і його різновид — хліб для «викупу» молоді; 6) весільне печиво лише для батьків молодих; 7) хліб для освячення ложа молодих. На досить значній території (зх. та пд.-сх. області) весільний хліб мав вигляд деревця чи гілочок з відповідними назвами: «коровай», «гільце», «теремок», «дивень», «дивування», «ріжки» тощо.

Для випікання обрядового хліба напередодні весілля запрошували «коровайниць» — заміжніх жінок із рідні чи сусідів, які досконало володіли технологією його приготування та особливостями магічно-ритуальних дій, що цей процес супроводжували. Приготування «шишок» доручали або подругам молоді, або молодим, яких подекуди називали «шишкорницями». Коровайниці обов'язково приносили із собою борошно та яйця на коровай. Розподіл на коровайниць і шишкорниць зник уже на поч. 1930-х рр., відколи всією весільною випічкою займалася лише одна група жінок — коровайниці.

Очевидно, однією з найдавніших традицій випікання короваю слід вважати ту, яка ще в 19 ст. зберігалася на Поліссі та в Карпатах, коли кликали представниць із родин обох молодих і випікали спільно житній коровай під супровід пісень. Співали їх багато (особливо в центр. областях), коментуючи хід самого обряду: вчиняли тісто, місили його. Починалася церемонія приготування благословенням матері під супровід весільної пісні коровайниць: «Благослови, Боже, / І отець, і мати, / Своєму дитяті короваю бгати».

Такі прохання впродовж весілля повторювали не раз, оскільки перед виконанням будь-якої обрядової дії обов'язково потрібно було отримати благословення (під час «посади» молодих, під час виведення їх із-за столу, під час ділення короваю тощо).

До найдавніших традицій належить і та, коли коровай випікала тітка молодого чи молоді, а



1



2



3



4

Види обрядового хліба з різних областей України:  
1 — коровай (с. Переспа Сокальського району Львівської обл. 1980-ті роки);  
2 — коровай із прапорами (с. Землянка на Чернівціщині. Кінець 19 ст.); 3 — коровай з деревцем (з околиць Перемішля. Середина 19 ст.); 4 — дивень (с. Комишувате Періотравневого району Донецької обл. 1980-ті роки).



весільні гості урочисто приносили його до весільного дому. Цей звичай зберігався до кінця 20 ст. в окремих районах Хмельн., Волин. та Львів. областей. Фольклор засвідчує, що коровай був дарунком молодій від роду: «Ти, Ганнусю, не думай. / Іде твоя родинонька, / Везе тобі коровай / Не житній, а пшеничний — / Всій родині величний. / Пшеничний, петльований, / Родом дарований».

Досить часто процесом приготування обрядового хліба керував «дружко» — представник роду молодого, одружений старший чоловік, який добре знав місц. весільну традицію. Подібним за функціональним призначенням був чин «піддружого» (подекуди «піддружина», «подружого») — представника роду молодого, одруженого брата нареченої. Коли коровай випікали водночас і в молодій, і в молодого, відповідно обидва весільні чини (дружко і піддружий) мали однакові функції. На поч. 20 ст. чин піддружого почав поступово зникати і виконавцем усіх важливих обрядових дій залишається дружко. Подекуди номінація «дружко» замінювалася термінами «сват», «старший сват», «староста» або «дружок».

Отримавши дозвіл, дружко сплав на діжу борошно, робив у ньому ямку, наливав квас і всипав овес, після чого кликали маленького хлопчика, який мав мізинцем замісити тісто. На знак подяки йому давали «шишку». Обов'язком представників чол. статі був також звичай «вимігати піч» помелом перед тим, як посадити в неї коровай. Присутність хлопця чи чоловіка під час хлібного ритуалу була обов'язковою до серед. 20 ст.

Посадивши коровай у піч, діжу з тістом брали на руки четверо жінок (подекуди дві жінки й два чоловіки), носили її по хаті та співали: «Вірмен піч вимітав, / А вірменка поглядала, / Чи гаразд вірмен піч вимета. / Піч ходе на ногах, / Діжу несуть на руках, / Печись коровай, щоб печений був».

Образ «вірмена» був притаманним фольклорним текстам різних регіонів України. За одним із припущень, наявність такого персонажа у весільному обряді пояснюється антропологічними характеристиками вірмен — кучерявим волоссям. Останнє вважали ознакою щастя, яке, за нар.

віруваннями, закладали в коровай під час обряду. Існує й ін. думка: вірмен — це образ «чужого», за допомогою якого намагалися обдурити нечисті сили, щоб вони не зашкодили молодятам.

Після ритуалу коровайниці поспішали поцілуватися нахрест, за що тій жінці, яка встигла першою, підносили чарку. По цьому діжу накривали скатертину і ставили зверху горілку. Коровайницям віддачували обідом, «шишкою», подекуди «калачем». З часом цей перелік поповнили хустка та гроші. Остання форма розрахунку поступово почала витісняти всі попередні завдяки своїй універсальності.

Магічною силою плодovitості наділялася й вода, в якій жінки-коровайниці мили руки. Особливо це було характерно для центр. областей. Помивши руки у мисці чи ночах, вони вмивали водою одна одну й виносили воду з піснями на тік. За ними йшов батько із пляшкою горілки. На току кропили снопи, клуню, потім танцювали, ставши в коло, а деякі брали рубель, качалку, відро, затуду від печі, імпровізували гру на цих предметах — «борошно обтрушували». Батько частував їх горілкою. Важлива особливість коровайного обряду, пов'язана з водою, свідчить про збереження у нашого народу давніх дохристиян. вірувань у всемогутню силу води, культових обрядів поклоніння сонцю та рослинним к-рам.

Починаючи із серед. 1970-х років, звичай випікати коровай вдома поступово зникав. Його або купували, або ж замовляли жінкам-пекарям, які майже не дотримувалися як форми традиційної випічки (подекуди з'явилися квадратні короваї), так і її оздоблення.

**Молодіжний вечір.** Щільний зв'язок з обрядами приготування весільного хліба мав прощальний молодіжний вечір, а також проміжні елементи структурної канви циклу, зокрема заплітання коси молодій, запросини на «дівчачий вечір» та/або на весілля, обрядовий молодіжний «посад», улаштування весільного деревця, приготування «меча» для «світільки».

Передвесільну вечоринку, яка мала різні локальні форми виконання, в укр. селах 19 ст. називали по-різному: «підвесілок», «подвесілок», «дружбини», «подружбини», «вечорини», «чоботоно-

сини», «заручини», «молодечий вечір», «заграванки», «пирог», «дружчини» та ін. Усі ці форми продовжували побутувати майже в повному обсязі й у серед. 20 ст., що свідчить про збереження обряду (було що називати). Цей обрядовий вечір виконував спільну функцію — обрядове відокремлення наречених від несім'яної групи молоді та завершення циклу передшлюбних дій, що вели до одруження.

Розпочинали дівчачий вечір звичай у суботу, напередодні весілля, коли до молоді приходили дружки вбирати їй косу. Вона вдягалась у весільну сукню й сідала посеред хати на ослін. Мати розплітала та чесала косу, дівчата прикрашали її стрічками. Обрядові дії здійснювали у певній послідовності. «Старша дружка» (група «старших», «середніх» і «менших» чинів була досить поширеною у весільному обряді 19 ст.) запалювала воскову свічку і тримала її біля голови нареченої, а «менша дружка» заплітала косу з різнокольоровими стрічками, що звисали вздовж спини, гарусом, заполочтю та кольоровим папером, нарізаним смужками. На середину голови молодій хрестоподібно клали червону стрічку і пов'язували хусткою, прикрашеною різнобарвними булавками та квітами, а праворуч приколуювали дві «квіточки-віночки», зроблені круглим бантом із вузької червоної стрічки. Молода в цей час плакала, а дружки співали. Після цього під триразове благословення батьків одягали молодій вінок. Він символізував кінець дівування. У 20 ст. традиція ритуального заплітання коси молоді поступово занепала.

Убравши голову нареченої, старша дружка підперезувала її верхнє плаття рушником, після чого молода кланялася батькам у ноги, а ті відповідали: «Боже, поможи тобі, наша дитино; іди, зови людей на підвесілок!» Дівчина вирушала з дружками до рідних та близьких. Ідучи вулицею, дівчата співали.

Зайшовши до хати, молода з поклоном у ноги до господарів пригостила їх «шишкою» й запрошувала на підвесілок. **Запросини на весілля** відбувалися за тим же сценарієм, але вже після молодіжного посиду наречених (лише подекуди водночас із запрошеним на підвесілок) з подібним для різних етапів весільного об-



5



6



7



8



9

Види обрядового хліба з різних областей України: 5 — весільне печиво «голубки» (м. Жидачів Львівської обл. 1980-ті роки); 6 — коровай (с. Прокурава Косівського району Івано-Франківської обл. 1980-ті роки); 7 — коровай (м. Вінниця. 1980-ті роки); 8 — коровай (с. Лісоводи Городоцького району Хмельницької обл. 1980-ті роки); 9 — весільний калач (с. Прокурава Косівського району Івано-Франківської обл. 1980-ті роки). За В. Борисенко.

ряду (сватання, підвесілок, весілля) супроводом: «Просив батько і мати, і я Вас прошу на хліб, на сіль, на підвесілок/весілля». У повоєнні роки такі мовленнєві конструкції подекуди видозмінилися: внаслідок загибелі власних батьків молоді посилалися на хрещених (якщо такі були), дядька і тітку, «посаджених» («названих») батьків.

Запросивши знайомих та близьких, наречена йшла до батьків молодого, які зустрічали її в снігах хлібом-сіллю. Дівчина кланялася їм у ноги, цілувала, після чого вони запрошували її в дім. Молода з дружками перш, ніж увійти в хату, хрестилася й давала дві «шишки» батькам нареченого, а ті у відповідь віддавали дві свої «шишки», запрошували за стіл, частували горілками та пирогами, після чого молода вирушала додому з дружками, які співали: «Ми в свекрухи були, / Пірижечки їли, / Мед-пиво пили / Солодесеньке та добресеньке, / Ще й з медком».

Упродовж 1930—80-х рр. відбулися зміни обрядового наповнення, складу виконавців та весільної атрибутики етапу «запросин». По-перше, почав зникати звичай запрошувати на дівич-вечір. Молоді відразу запрошували на весілля. По-друге, трансформації зазнав традиційний склад осіб, які ходили на запросини, — молода з дружкой (двома, трьома) та/або молодий з дружком (двома, трьома). Виявлено варіанти, коли дійовими особами цього етапу могли бути: 1) молода з молодим; 2) батьки молодят; 3) сусідка чи сестра наречених; 4) будь-які особи за спорідненістю. У повоєнні роки подекуди про весілля повідомляли родичам «від хати до хати».

У 1960-х рр. «шишки» іноді вже не були обов'язковим атрибутом запрошення на весілля: їх

або функціонально замінювали звичайним хлібом, або ж зовсім нічого із собою не несли.

Після запрошення на весілля молода з дружками поверталася до свого дому, де відбувалося **прикрашення весільного дерева** («деревце», «райське деревце», «гільце», «вільце», «різка», «сонка», «дівування», «теремок» тощо). Прибиранням гілля розпочиналося одне з найважливіших передшлюбних дійств — дівич-вечір, що відбувався зазвичай у домівках і молоді, і молодого.

Отримавши від старостів благословення, молодий починав «вити деревце», точніше завершувати цей процес, оскільки основну роботу — прикрашення гілля гарусом, паперовими стрічками та квітами — перед тим виконали дружки. Наречений лише прив'язував пучок із васильків, трьох колосків жита, гілочки калини до верхньої гілки деревця. Такий же букет складала молода і чіпляла його на своє гільце. Із часом до прикрас весільного дерева подекуди додавалися цукерки, пряники, яблука.

Варто наголосити на відмінностях між гільцем, яким прикрашали коровай, та гільцем — весільним атрибутом молодіжного вечора. Останній на відміну від оздоблення весільного хліба виготовляли не з гілок вишні чи сосни, а з невеликого дерева. Із часом, до серед. 20 ст., чітке розмежування між гільцем та гільцем зникло. Подекуди весільне деревце взагалі перестали прикрашати, оскільки всі обрядові функції виконували «різкі» («гільце») на короваї. Насамперед збільшився перелік матеріалів для виготовлення гілля. До вишні, ялинки й сосни додали калину, вербу та колосся пшениці.

В Україні обрядові дії з деревцем на кінцевому етапі весілля мали різні регіональні варіанти — його або розбирали, або крали. Зокрема, на Івано-Франківщині гільце прийнято було закидати на яблуню чи ін. дерево, що дає солодкі плоди, щоби молодим «солодко жилося».

**Виготовлення меча.** На дівич-вечорі виготовляли, крім гілля, й ін. весільні атрибути — «шаблю», «світильник», «меч», «весільну свічку». Символіка їх пов'язана з очисною та захисною силою вогню та ароматичних рослин. Оче-



«Плетуть гірлянди». Картина роботи художниці О. Кульчицької. 1940.

видно, в далекому минулому це було поєднанням елементів любовної та захисної магії. Під час весілля відбувалося обрядове з'єднання свічок молодого й молоді на порозі хати. Цю дію виконувала зазвичай мати молоді, рідше — сваха. Про захисне призначення цього символу свідчать і слова, якими супроводжувалась обрядодія: «Щоб від поїзда\* вдалася нечиста сила».

Виготовляли весільні шаблю, світильник, меч, як правило, в нареченого. Докладний опис виготовлення меча навів П.Чубинський: «...зрізують з хліба чорного верхню шкоринку, прорізують по середині дірку і встромляють туди шаблю до половини. Поверх хліба до шаблі прив'язують васильки, гвоздики, чорнобривці, чебрець і другі квіти; втинають туди воскові свічки, покручені і пороблені драбінками, а штук три горить. Під хлібом обв'язують шаблю рушником або хусткою. Як ідуть до сватів або в церкву, світилка бере його з собою». У Старобільському пов. Харків. губ. «меч» мав дещо ін. вигляд. Це був букет із різноманітних квітів — крокоса, васильків, калини тощо, в середину якого встромляли дерев'яного коника (вирізану з дерева голову коня). З хліба робили невелике кільце й надівали на коня, а до його шиї приліплювали воскову свічку, нижня частина якої до

\* Родичі, гості, які йдуть за молодим та молодією при виконанні весільного обряду; те саме, що «дружина».



Дивень.



Весільне деревце («гільце»).

«Весільні звичаї селян Васильківського повіту Київської губернії». За Д. П. де ля Флізом, 1854.



половини була зігнута спіраллю. Якщо в молодого було дві світилки, то одна відповідала за меч, а друга — за весільне деревце.

Заключним дійством дівчачого вечора був **перший «посад»** молодих за столом. На Київщині, Черкащині, Чернігівщині їх сажали на кожух, що лежав догори вовною. Під нього насипали жито та грощі. На Поліссі наречені сідали на необмолочені снопи, вкриті білим рядном. На Слобожанщині, простеливши кожух, підружний брав пучок житньої соломи, яку при такому обряді називали «покрасою», ставав біля дверей і просив у старостів благословення (так само, як при вході з кожухом) увійти в дім із покрасою. Отримавши благословення, він заходив до хати, вішав солому на гвіздках біля ікон, затирав нею пляшку горілки чи узварної юшки та ставив на стіл, де вже лежали три хліби — коровай, лежень і калач. На останньому лежала пара ложок, зв'язаних червоним гарусом. У лежень втикали «рясне» — тернове чи вишневе деревце, прикрашене різнокольоровим папером, гарусом, заполоччю та соломкою.

Упоравшись із покрасою, підружний ішов у сніди, де стояла наречена з дружками, брав її за хусточку, яку вона тримала в руках, і знову просив благословення, але вже «молоду княгиню за стіл завести». Після цього він заводив молоду до хати та саджав на посад, зліва сідали й дружки. Батько й мати частували гостей горілкою, а молода зі старшою дружкою стояла і кланялася, поки батьки випивали та частували всіх гостей. Після пригосання присутніх підносили чарку нареченій, яка брала її хусточкою, випивала, скільки могла, віддавала назад і сідала; тоді пригощали дружок.

Подекуди, якщо молода була сиротою, то після прощання з гостями вона ще ходила на могилу батьків «тужити» (плакати). В деяких регіонах України (Полісся, Волинь) цвинтар напередодні весілля відвідували з метою отримати благословення від померлих членів роду чи запросити їх на свято.

**Шлюб.** До шлюбної частини весільного обряду українців входять такі структурні складові: вінчання, проводи й зустріч весільного почту, «посад» моло-

ди, обдаровування родин і молодят, розподіл між родинами обрядового хліба («ділення короваю»), символічне набуття нареченою статусу заміжніх жінок через обряд пов'язування жін. головного убору («покривання молоді»), проводи молоді, зустріч невістки в хаті молодого.

Матеріали кінця 19 ст. констатують локальність побутування звичаю домовлятися зі священником про **вінчання** напередодні церемонії, що було обов'язком чи батька молодого, чи власне молодят з їхніми «старшими». Добровільна плата парафіян за треби, зокрема й за вінчання, була одним з осн. прибутків родин духовенства того часу. Хоча таких треб було чимало (молитви та церк. обряди: хрещення, вінчання, сповідь, причастя тощо), проте це не були великі прибутки. Фіксовані розміри плати (незначні суми) за ці послуги було запроваджено в 2-й пол. 18 ст. Тому досить поширеними були також неофіц. форми оплати. У зв'язку із цим не всі охочі могли собі дозволити вінчання.

Ще у 18 ст. вінчання в церкві й весілля часто відбувалися не в один день, а через певний проміжок часу; бувало, що спочатку вінчалися, а весілля святкували через місяць. Повінчані молоді жили окремо у своїх батьків до весілля. Деякі незаможні не справляли весілля взагалі, а після «вінця» запрошували до себе молоду та її батьків на частування, дарували й перевозили «придане», а наступного дня похмелялися, чим і завершувалося подібне весілля.

У неділю починалося приготування молодих до церк. обряду. **Батьки благословляли дітей** хлібом і виряджали з почетом (божари, дружки, свахи, старости) до церкви. Самі вони за звичаєм залишалися вдома. Проводжаючи молоду до вінця, свашки співали: «Ой, помалу, дружки, йдіте, / Пилом не пи́літе, / Щоб наша пава / Пилом не припала».

**Косу** нареченій перед вінцем **заплітала** старша дружка. Волосся дівчини вбирало по-різному, залежно від того, чи живі її батьки. На території Харків. губ. 19 ст., зокрема, зафіксовано два локальних варіанти, перший з яких викремлено за довжиною заплітання волосся, а другий — за прикрашанням коси: 1) якщо моло-

ди заплітала всю косу; якщо серед живих був лише один із батьків, заплітали половину коси від середини до кінця; якщо ж дівчина мала обох батьків, косу заплітали від кінця не більше як на вершечок; 2) при обох батьках усю косу нареченої перевивали стрічками, при одному з батьків — половину коси, якщо не було батьків, косу не перевивали.

Вінчання поступово ставало невід'ємним елементом традиційного нар. обряду, а сам обряд із часом обростав специфічними елементами магічного, символіч-



Лежень.



ного, побутового характеру. Так, на Коростенщині (Житомир. обл.) наречена, ідучи до церкви, клала за пазуху мак (щоб ніхто не наврочив). Локальною особливістю зх. районів був звичай класти нареченій за пазуху цілушку хліба із цукром. Виходячи із церкви, молоді разом з'їдали її, щоб їм було «солодко і не вбого». У гуцульській весільній традиції побутовий звичай при виході із церкви дивитися через «калач

«Прибирають молоду». Картина роботи художника К. Трутовського. 1880.

«Наречена». Картина роботи художника Ф. Кричевського. 1910.





«Гуцульське весілля».  
Малюнок роботи  
художника  
Т. Рибковського. 1898.

на сонце, «щоб діти були круглі» (здорові).

У 1920-х рр. в УСРР розпочався процес реформування сімейного законодавства. 1923 було переглянуто регулювання окремих питань сімейно-шлюбних відносин, тому нар. комісаріат юстиції УСРР ухвалив рішення щодо підготовки видання нового Сімейного кодексу. У травні 1926 було затверджено «Кодекс законів про сім'ю, опіку, шлюб і акти громадянського стану УСРР», третій розділ якого присвячено питанням шлюбу, а саме: **державна реєстрація шлюбу** в органах реєстрації актів громадян. стану визнавалася обов'язковою, а вінчання втрачало юрид. силу. Відтак весільні обряди було перейменовано на «червоні весілля», наголосуючи на їхньому новому змісті.

Масове закриття церков і молитовних будинків обмежило права громадян на церк. шлюб. У структурі весільної обрядовості церк. таїнство було замінено урочистою реєстрацією шлюбу, яку проводили до весілля, після весілля чи в день весілля, тобто у дні, на які традиційно припадало вінчання. За матеріалами устних свідчень, якщо священники погоджувалися на церк. ритуал, то здійснювали його таємно.

Новим етапом у змінах стали 1930-ті рр., коли за умов насильницької колективізації святкування весілля взагалі стало неможливим — цю подію було спрощено до громадян. процедури «розпису» у присутності представника влади. Лише в повоєн. час, коли в селах почали поступово відроджуватися традиційні весільні дієства, вінчання (де це ще було можливим) та обряд уро-

чистої реєстрації шлюбу існували паралельно.

Для 1950—60-х рр. була поширеною масова пропаганда т. зв. комсомольських весілля, які організовували в клубах, де молодят розписували на сцені та дарували їм від імені колгоспу чи з-ду подарунки — посуд, ковдру тощо. Проте у правління колгоспів чи з-дів не було достатньо коштів на подарунки для всіх молодих, тому комсомольські весілля святкували лише для передовиків вир-ва. Отже, епізодичність заходів дещо уповільнила процес заходу втрачених традицій.

1976 Комісія з вивчення і впровадження нових громадян. свят і обрядів УРСР оприлюднила «Рекомендації до обрядів “Одруження” і “Народини”». Запропонований варіант реєстрації молодят за короткий час став спільним підґрунтям сценарію для всіх союзних республік. Окрім надання нового статусу реєстрації, в часи впровадження нових рад. звичаїв та обрядів щодо їх проведення спеціально облаштовували сільс. ради й Палаці одружень, організовували проведення колг. весілля, відкривали салони обрядових послуг. Усе це набувало масовості досить швидко.

Порівняно із церк. вінчанням, яке зазвичай було дещо відмежоване від весільного обряду, урочиста реєстрація шлюбу набула ознак органічної складової традиційного весільного сценарію, ставши за порівняно короткий час стійкою структурною частиною весілля. Цей обряд швидко увійшов у традицію, для нього притаманними були не лише стабільність основи, а й поширена імпровізація втілення, нові елементи та обрядові деталі.

Після вінчання в молодого готували екіпаж для **весільного «поїзда» («бесіди»)** — запрягали кіньми тачанку, лінійку чи бричку, прикрашали коней, готували подарунки й «шишки» та пришивали боярам, свашкам і світильці праворуч на шапці й хустці стрічки з хрестиками, перев'язували дружкя рушником, а іноді й бояр хусточками.

У складі весільної бесіди виокремлювали дві категорії діювих осіб за належністю до того чи ін. роду — молоді або молодого. Право одружених членів роду для давньої спільноти було пріоритетним. Групи осіб молодого й молоді раніше були кровноспорідненою між собою ріднею. Групу молодого представляли одружені чоловіки й молодіці: свати чи старости, дружкя, піддружій, свашки, підсвашки, а також не одружена молодь: дружки чи бояри, світилки. До групи молоді входили відповідно свашки та дружки і брати. Усі вони разом складали почет молодих, виконуючи осн. ритуальні функції.

Спочатку молодий і «поїжджани» частувалися за столом і після благословення батьків вирушали за молодію. Подекуди від нареченого до молоді обов'язково брали, окрім «шишок», чотири хлібини, дві з яких молодий мав нести під правою рукою. Як наречений, так і всі бояри, кількість яких завжди була парною, від 4 до 12 та більше (молодий мав бути без пари, тому що його пара була в себе вдома), зазвичай сідали на коней (лише іноді на бричку), а свашки, дружкя, світилка та ін. рідня розміщувалися на лінійках, запряжених трійками чи парами коней, убраних кумачем. Мати нареченого з фартуха тричі обсіпала поїзд хмелем, горіхами, ріжками й старими мідними грішми, подекуди насінням гарбуза, що молодь одразу ж і підбирала. Польові записи серед. 20 ст. констатують, що набір складників для обсіпання молодят, власне, не змінився. До традиційного переліку лише додали цукерки (повсюдно в Україні) та окремі види зернових: ячмінь, жито, пшеницю.

У центр. та пн.-сх. областях України, щоб забезпечити синові шасливе та багате життя, мати виносила на подвір'я діжку, в якій учиняли хліб, ставила її перед сінешніми дверима на осло-

ні, одягалася у вивернутий вовною нагору кожух і брала тарілку із сушеними фруктами та вівсом. Дружко тричі обводив молодого навколо діжі, а мати обсівала його під супровід пісні. Обсипавши дітей, вона брала коня молодого (бажано було, щоби був жеребець чи мерин) полою за повід і виводила за двір. З появою машин ритуал не зник — мати трималася хусткою чи рушником за ручку машини й так само «виводила» її з двору.

Залишивши подвір'я молодого, поїзд перш за все вирушав до церкви, об'їжджав її тричі, зупинявся навпроти пд. (іноді зх.) дверей, де молодий зі старшим боярином зливав з коня, йшов до дверей, кланявся тричі та клав біля них чи на замок шапку, після чого їхав на вулицю, де жила молода. Подекуди цей ритуал мав назву «цілувати замок». Жодних згадок про побутування такого звичаю у 20 ст. не зафіксовано внаслідок руйнування церк. звичаїв та обрядів за рад. влади.

Перед приїздом нареченого дівчатам разом із молодю слід було сховатися. Місця схованки мали варіанти: 1) хата сусідки; 2) хата старшої дружки; 3) хата будь-якої жінки з рідні. На пошуки дівчат традиційно вирушав підружжій. Знайшовши наречену, він давав дружкам викуп («шишку») та вів молоду додому, за прислів'ям: «Не сама я йду — ведуть мене молоду»; заводив до хати за хустку і саджав із дружками за стіл.

У 20 ст. **звичай шукати молоду** перед приїздом нареченого не втратив актуальності, проте дещо змінився склад виконавців обряду. Приїхавши за молодю, поїжджани спочатку давали **викуп на воротах** (торги відбувалися тричі), після чого всі разом ішли за молодю. На пошуки дівчини могли вирушати: 1) дружкó (оскільки підружжій як чин втратив самостійність); 2) молодий зі старшим боярином; 3) дружкó з молодим; 4) уся весільна «бесіда». Не знайшовши нареченої вдома, поїзд прямував до хати дружки, де, за звичаєм, могли переховувати молоду перед приїздом молодого. Викупивши дівчину в дружок, поїжджани поверталися до хати. По завершенні третього етапу викупу молодят садвали на кожух «на посад», який вважався осн. санкцією на шлюб.

Після викупу ворота відчиняли й весь поїзд в'їжджав у двір. Виходила теща, підносила молодому чарку горілки чи води з хмелем, яку той брав хусточкою, виливав на землю чи кидав чарку через: 1) ліве плече (на значній території України); 2) праве плече; 3) власну шию; 4) шию коня. Родичі в цей час співали: «Не пий, не пий, Івасю, першого привіту, / Злий конику на гривойку, / Щоб тая грива далеко світила, / Щоб тобі Марійка була любя-мила». По цьому мати молодой, починаючи з нареченого, підносила всім боярам і свашкам по новій чарці. В окремих районах Галичини, Зх. Поділля теща при зустрічі молодого намагалася стукнути його по лобі дерев'яною ложкою («варьоха»), щоб у майбутньому слухався дружини. Молодий намагався уникнути удару і таким чином запобігти магічному забезпеченню жін. домінування. Він вихоплював із рук тещі ложку й перекидав її через хату.

Шойно молодий та бояри злазили з коней, брат молодой сідав на коня нареченого й катався, доки дружкó коня не викупував (за плату, обговорену під час могорича — «шишку» й чарку горілки). Після чергового викупу гості мили руки і їх перев'язували полотняними рушниками. Звичай зливати воду на руки всім прибулим від молодого, вочевидь, маніфестував очищення представників чужого роду від можливої нечистоти перед прийняттям їх до свого оточення (роду молодой).

На **посад** молодого заводив дружкó. Він за хусточку вів хлопця в сіни, зупинявся і просив благословення завести «князя» за стіл. Отримавши такий дозвіл від старостів, підводив нареченого до столу, де на покуті стояли «стóрожи» як охоронці нареченої. З кінця 19 ст. продаж місця біля сестри на посаді вважали осн. функцією брата молодой. Цей звичай побутував в укр. традиції (у центр., поліських та пд. сх. областях) до серед. 1980-х рр.

Осн. атрибутом продавця був кийок із соломою (за матеріалами 19 ст.) або реп'яхами (поч.— серед. 20 ст.) на кінці, за допомогою якого брат вимагав у молодого викуп — махав на дружкó, а іноді й бив його по голові, не підпускаючи нареченого до нареченої. Призначення кийка по-



«Брат боронить сестру». Картина роботи художниці О. Кульчицької. 1940.

декуди могла заступати звичайна скалка. Під час ритуалу дружки співали: «Братику! Не лякайся; / Братику! Постарайся; / Не продавай сестри, / За руб — за чотири, / Проси золото / З зятя молодого, / Од поїзду його».

Дружкó давав дітям по 3—5 копійок та по «шишці»; вони йшли, а дружки продовжували: «Татарин братик, татарин, — / Продав сестрицю за даром, / Та взяв за сестру стрілочку, / За її русу кісочку».

Після уходу сторожів дружкó заводив молодого за стіл і саджав на посад праворуч від молодой, яка плакала, схилившись над калачем. Подекуди, за звичаєм, старша дружка по приїзді молодого піднімала калач і примушувала молоду дивитися крізь нього на свого нареченого або клала його дівчині на голову, щоби та дивилася на обранця під хлібом. Потім молодий піднімав голову нареченій і цілував її, а свашка, запаливши свічки, тричі обводила «мечем» над головами молодят, щоби відігнати від пошлюблених усяке зло.

Посад молодих був насичений діями санкційного характеру. Починався він із батьківського благословення. У зх. районах обов'язковим елементом було виголошення «прощі» «старостою». Молоді кланялися батькам, свашки співали.

На столі перед молодими зазвичай лежав коровай із гільцём і калачем із двома ложками зверху, перев'язаними стрічкою. Подекуди таку хлібину з ложками називали «кругленье». Упродовж 20 ст. дві пляшки горілки та дві дерев'яні ложки, перев'язані



«Зустріч зятя тещею».  
Картина роботи  
художника  
І. Янкевича. 1898.

червоною стрічкою, залишалися обов'язковими весільними символічними артефактами єдності молодого подружжя. Вони мали такі локальні назви: «покраса», «житниця», «парочки». До складу цього весільного атрибута подекуди додавали колоски.

Біля молодого праворуч (на покуті) сідали світилка і свашки, а бояри — на лавці перед столом, потім батько молодої починав частування. Наречений і наречена весь час стояли і кланялися, а дружки, бояри, свашки та світилки співали жартівливі діалоги доти, поки їх не зупиняли господарі. Так, напр., наприкінці 19 ст. зафіксовано такий текст-звернення дружок до бояр: «Мир миром, пироги з сиром, / Пироги в мисці, бояре соплисті». Відповідь бояр дружкам: «Раки, дружечки, раки, / Брежете, як собаки, / А в воді раченята, / Брежете, як цуценята».

Наприкінці 19 ст. до весільного столу обов'язково подавали капусту, огірки, галушки, лок-

шину, варене м'ясо, вареники із сиром чи картоплею, пиріжки з картоплею або м'ясом. Подекуди весільною стравою були борщ, смажена баранина, молочна каша, картопля, холодець, юшка. Серед напоїв найбільш поширеними були «варьоха» («варенуха», «варена»), горілка та вино. Молоді зазвичай їли мало, а то й узгаляли не їли, бо це вважали «стидним». Пити нареченим у цей день також забороняли.

Після частування гостей старша дружка з голови молодої знімала всі стрічки, крім хустки і вінчочка, а другий вінчочок віддавала свашці (чи сестрі нареченої), яка на лежанці пришивала його до шапки молодого. Потім подавали шапку бояринові, який тричі надівав і знімав її з голови нареченого; дружко ж давав сестрі нареченої умовні гроші, шишку й чарку горілки. До 1980-х рр. звичай пришивати квітку до шапки молодого був обов'язковою обрядодією укр. весільного обряду.

Обов'язковим етапом шлюбної частини весільного обряду був звичай обмінюватися подарунками між представниками двох родів та **обдаровування молодих** («дарини», «частування», «перепій», «повниця»). Можна виокремити два його різновиди щодо обрядової структури. За першим — обдаровування передувало «покриванню» молодої; за другим — спочатку робили з дівки молодицю («покривали»), а вже потім обдаровували всіх присутніх.

Дружко вручав подарунки рідним молодої: матері — чоботи, сестрам — стрічки, бабі — хуст-

ку, братам — гроші. Батьки молодої обдаровували сватів за певним ритуалом: дружко тримав палицю, а мати молодої вішала на неї подарунки (хустку й рушники), які пропонували: спочатку — хустку жениху, якою його перев'язував боярин, потім — дружкю, старостам, свашкам, світилці — і на останок — боярам — коротенькі червоні стрічки. Свати, приймаючи подарунки, дякували: «Спасибі сватові, свасі і молодій княгині, що рано вставала, та подарки прядла, і нас дарувала». Після цього свашка молодого виймала з торби, привезеної від батьків хлопця, по парі «шишок», клала на тарілку й подавала дружкю, а той — свату і свасі, хрещеним батькам та всім рідним і близьким, дружок обдаровували останніми. Якщо ж їм не давали «шишок», дівчата співали: «Свашка-неліпашка, / Свашка-неліпашка, / Шишок не ліпила, / Дружкам не дарила, / Одну ізліпила, / Та й ту сама з'їла».

Окремим різновидом були жартівливі подарунки в супроводі відповідних фольклорних текстів: «Даруєм же вам мірку гречки, щоб між молодими ніколи не було суперечки», «Даруєм вам проса, щоб молода не ходила боса», «Даруєм вам цибулі, щоб молода не давала свекрусі дулі», «Даруєм вам мішок синиць, щоб жених не ходив до чужих молодниць», «Даруєм вам горшки да тарелі, щоб ви завжди були веселі» тощо.

**Розподіл обрядового хліба** переважно входив до обов'язків дружкі, який різав коровай (іноді шматки мастив медом) і подавав молодим, свату і свасі, хрещеним, усім рідним, старостам, свашкам, світилці. Спід від короваю, який мав локальні назви «підшва» чи «низ», наприкінці 19 ст., залежно від ареалу поширення звичаю, могли віддавати: 1) музикам — на значній території України; 2) «візницю», тобто погоничеві, який віз молоду; 3) дітям. Уже у 20 ст. підшва призначалася лише музикам.

Для «ділення короваю» дружко традиційно використовував віко. Представники роду молодої підспівували: «Дружко коровай крає, / Назад поглядає. / Там та його жона стоїть, / Семеро та й дітей держить. / Та й всі з кошелями — / Весь коровай забрала».

«Роздача короваю на весіллі». Картина роботи художника М. Зінов'єва. 1881.





«Коровай». Картина роботи художника Ю. Коссака. 1884.

Ритуал ділення короваю вже у 20 ст., окрім дружка, могли виконувати: 1) молоді; 2) лише молода; 3) староста; 4) хрещені. Час і місце його проведення також могли варіюватися: 1) у перший день весілля в молоді; 2) у перший день весілля в молодого; 3) на другий день весілля (у молодого).

При всіх гол. діях дружкó просив у родини благословення до «крайня короваю». Батько брав два буханці хліба під пахву і вітав молодих та благословляв ділити весільний хліб. Його спершу підносили батькам нареченої, і вони першими обдаровували молодих. Свахи зачиняли пісню: «Ой мати дочку частує, / Щастя-долю дарує...»

Після розподілу короваю молодь мусила залишити весілля. Дружки вставали з-за столу, і старша з них починала тягнути за собою молоду, яку молодий міцно тримав. Цей етап був передостаннім в обряді прощання молоді з дівочтвом та відповідним оточенням. Символічною була заміна оточення нареченої: дівчата покидали весілля, а одружені жінки займали їхнє місце. Дружки наостанок співали прощальні пісні, а молода весь час плакала. Разом із друзками залишали хату світилка та бояри, подекуди вони йшли до друзки полуднувати. За матеріалами 20 ст., звичай прощатися із друзками вже з кінця 1930-х рр. почав нівелюватися — молодь брала участь в обряді до кінця весілля.

Визначальною складовою укр. весілля вважали **покривання молоді хусткою**. Цей обряд символізував власне перехід нареченої до спільноти заміжніх жінок. До поч. 20 ст. звичай зберігав традиційну послідовність проведення. Після вечери мати виносила на коровай рушники, очіпок

і серпанок. Дружкó клав собі це все на голову і просив благословення у старостів «покрити молодю». Дві свашки (одна від нареченої, одна від нареченого) ставали на лавку й починали ритуал: знімали з нареченої хустку, мазали волосся горілкою та уклали по-жіночому, надівали очіпок, який дівчина тричі зривала з голови й кидала до порога.

Звичай пов'язування молоді відрізнявся деталями в окремих регіонах України. Убори мали різні форми і назви: «намітка», «рантух», «серпанок», «бавниця». Під рушникopodobний убір одягали різних форм очіпки («каптур», «чепець», «сорока» тощо). Намітку урочисто вносили із комори на «вінкові» з хлібної діжі «дружба» (друг молодого; те саме, що «боярин», «дружок»), а в зх. областях — мати молоді. Обряд «покривання молоді» головним жін. убором мав сприяти плодючості у госп-ві, коли ж у свекра були бджоли, то обряд здійснювали в хаті чоловіка. Поклоніння хліборобським культам засвідчене у пісенних фольклорних зразках, у звичаї виконання ритуального танцю навколо пов'язаної наміткою молоді. Після цього наближалось закінчення посади. На Поділлі, Середньому Подніпров'ї, Слобожанщині на завершення посади виряджали старшу дружку.

Після «розплетин» свашки брали за кінці зняту з молоді хустку (раніше серпанок), клали собі на голову — одна шапку нареченого з віночком, друга — знятий із хустки молоді віночок, починали махати над головою дівчини хусткою і співати: «Покриванка плаче, / Покриватися хоче, / Не так покриватися, / Як поцілуватися».

У цей час свашки цілувалися, обмінювалися шапкою та віночком і так робили тричі. Потім хустку складали, за звичаєм, обв'язували нею очіпок на голові нареченої, яка весь час плакала, праворуч прищиплювали віночок, промовляючи: «Ми так зробили, / Як самі схотіли: / З киша паляницю / З дівчини молодіцю. / За цю вість / Чарок шість, / А з шести / Хоч по одній піднести».

Подекуди поширеним був звичай повністю закривати хусткою голову та обличчя нареченої й обводити молодих навколо діжі. При цьому друзки ста-

вили діжу біля порога, накривали рушником й обводили навколо неї молодят, щоби любили один одного.

Перехідною формою обряду покривання був варіант, коли молоду покривали двічі — в її домі та в чоловіковому. Після приходу молоді до чоловіка свекра скидала з неї намітку («плат», «завіванець», «скривало», «покривало» тощо), закидала її на піч і зав'язувала у свою (Волин. обл.). До цього ж типу можна також віднести часткове виконання дії в домі молоді (одягання очіпка) і продовження її в молодого (свахи пов'язували молодій ще й намітку, що символізувало приєднання до групи заміжніх жінок (Житомир. Полісся).

Етногр. розвідки кінця 19 ст. свідчать, що звичай покривати молоду вже тоді поступово починав виводитися. Проте польові матеріали паспортизують таку традицію в різних регіонах України до 1980-х рр.

По завершенні покривання дружкó просив у старостів благословення вивести дітей із-за столу «...Богу помолитися, отцю-ненці поклонитися», після чого виводив молодят і ставив їх посеред хати. Біля столу стояли батько з іконою Божої Матері й мати з хлібом; молоді кланялися тричі батькові, цілували ікону та його, потім — матері, яка отримала ікону, також вклонялися й цілували. Далі батько віддавав доньці ікону, а зятю — два хліби зі словами: «Нате, діти, хліб-сіль, дбайте і майте, до цього хліба прибавляйте. Слухайте батька й матері, і добрих людей; один одного любіть і почитайте». Цей етап маніфестує значущу роль батька в обряді.

На цьому етапі співали багато пісень про розлуку дівчини з рідною домівкою: «Зажурилася перепелочка», «Прошила мати дочку», «Ой у печі жар, жар, буде тобі, мати, дочки жаль, жаль» та ін.

Вислухавши настанови батьків, молоді в супроводі сестри чи родички молоді («приданки») виходили з хати, сідали у бричку і на коней, а бояри виносили «**придане**» дівчини — скриню, одяг, дві подушки, рушники тощо. Весільна скриня (подекуди казали «сундук») була обов'язковим атрибутом приданого до кінця 1970-х рр. Зберігалася також традиція перевозити рушники, подушки, перину, ковдру, постільну

білизну, а також худобу: теличку, вівцю, поросля, коня.

Із розвитком в Україні вир-ва меблів, кераміки тощо посаг молоді поступово збільшувався. Якщо на поч. 20 ст. приданим вважали лише предмети власного домашнього вир-ва, то з поступовою зміною устрою життя селянства їх замінили пром. виробу. Зокрема, для динаміки змін посагу були притаманними періодичні коливання від збільшення кількості та якості речей до їхньої відсутності й навпаки, що зумовили істор. чинники, зокрема Голодомор 1932—33, II світ. війна та ін. Наприкінці 1960-х рр. почала набувати поширення найпростіша форма приданого — гроші, якими поступово замінювали більшість традиційних предметів і речей посагу.

«Приданки» чи «придани» серед весільного оточення молодих виконували важливі, проте одиничні функції, так само як «запорожці», «убиральниці», «сніданниці» або «снідальники» та ін. До групи осіб, осн. обов'язком яких було перевезення приданого молоді, належали також «ху-

добники» та «скринники». Градація весільних чинів цієї категорії зумовлювалася видом приданого, яке давали батьки за молодістю, що презентують такі номінації: худобники супроводжували худобу, скринники — скриню, приданки були відповідальними за будь-який тип весільного посагу.

Приданки (найчастіше свашки) самостійно виносили ліжко на вулицю, застиляли його, після чого разом з ін. сусідськими жінками оцінювали, чи гарне придане в молоді. Вони підкидали подушки догори, перевіряючи, наскільки ті легкі. Щоби взяти «викуп» за придане, подекуди молодшого брата чи сестру молоді садовили на подушки. Відкупившись солодошами від малого «купця», посаг відвозили до хати молодого.

Людей, не запрошених на весілля, але які із цікавості все одно заглядали у вікна хати, де відбувалося святкування (зокрема й перевіряли якість приданого), називали «запорожці» (ті, що стояли за порогом). Вони спостерігали за весіллям осторонь, насамперед, як «убиральниці» (жінки з боку молоді) облаштовували кімнату для майбутнього подружжя в хаті свекрів — вивішували рушники, застеляли ліжко, заносили скриню. Зазвичай «запорожці» отримували від хазяїв «шишку» і чарку горілки.

**Проводи молоді** перевезенням посагу не обмежувалися. Так, наречена, піднявшись на тачанку чи бричку, хрестилася на всі чотири сторони і стояла з іконою, а біля неї сідали свашки і світилка. Дружко ж, узявши за повід коня, тричі обводив мо-

лодого навколо. При цьому хлопець кожен раз бив свою наречену батоном чи кочергою, а іноді діставалося також свашкам і світильці. Акт побиття, за свідченням Є.Кагарова, здійснювався для профілактики безплідності нареченої. Після третього удару молода хрестилася й сідала в середину між свашками. Жених та бояри, сидячи верхи на конях, оголювали голови, хрестилися і так вирушали на вулицю, де знову хрестилися, надівали шапки та їхали вперед, а за ними — молода і свашки.

До 1980-х рр. звичай бити молоді батоном і стріляти по подружжю, яке від'їжджало, втратили актуальність. Натомість скрізь мати молоді обсіпала дітей хмелем, зерном, цукерками, грішми тощо, так само, як і мати молоді, проводжаючи весільний поїзд. Потому батьки нареченої та гості заходили в хату, пили горілку, вечеряли й розходилися по домівках, отримавши запрошення господаря приходити наступного дня.

Почувши наближення поїзда, гості молодого **розводили у воротах вогонь** як символічне очищення від усіх чар і замовлянь; поїзд переїжджав через нього та зупинявся біля порога. На Поліссі, у Карпатах свекруха зустрічала невістку у вивернутому кожусі, через поріг її переводили по білому полотну, тримаючи за пояс або за руку. Батько й мати зустрічали молодих у дворі із хлібом-сіллю і заводили їх до хати. Молодий клав хліб, привезений із собою, на стіл, а молода віддавала «благословення» (ікона), огорнуте рушником, свекру, який цілував його і ставив на покуті.

Після привітання молоді в домі свекрів, невеликого частування, вручення подарунків від невістки молодих відводили на шлюбну постіль. Стелили її переважно в коморі, обов'язково на необмолочених снопах жита. У головах клали спец. весільний хліб, який у різних регіонах мав різноманітні форми та назви: «лежень», «стульник», «пара», «покраса», «короваєць», «калач», «тешин пиріг», «хліб з медом». Йому у минулому надавали магічного значення при забезпеченні дітонородження і щасливого життя; молоді з'їдали хліб на другий день весілля, в окремих районах Півдня та Подніпров'я наречена ділила його між дітьми.

«Ідуть!» Картина роботи художника І. Їжакевича. 1896.



«До вінця». Картина роботи художника І. Їжакевича. 1893.

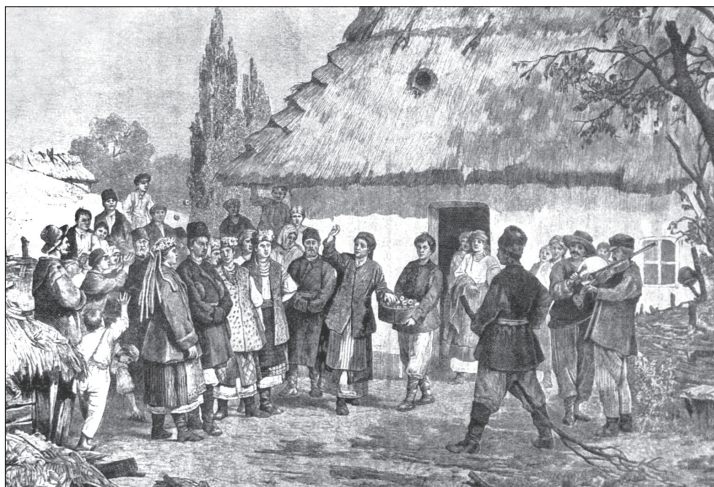



Групу дефлорційних обрядів чи обрядів першої шлюбної ночі репрезентують обряди перевірки й демонстрації цнотливості молододі. Вони передбачали остаточне зближення двох родів через інтимну близькість парубка й дівчини, публічне визнання нової сім'ї.

Наявність кровотечі в дівчині при першому статевому акті та відсутність такої ознаки у чоловіків посприяли узвичаєнню в різних сусп-вах форм контролю за сексуальним життям жінки на перехідному етапі — від дівчини до жінки. У загальноукр. весільній термінології цю тематичну групу обрядів умовно номінували як **обряд комори**, оскільки відомим є звичай стелити постіль молодим саме в коморі. Комора — символічний маркер передісного, лімінального стану нареченого й нареченої: вони вже не були хлопцем і дівчиною, але ще не стали чоловіком і жінкою. Для комори притаманними є перехідові ознаки: це освоєна територія, де розмішували худобу, харчові запаси тощо, але ще не хата.

Після вечері дружкó і свашки вели молоде подружжя спати до сусідів у хату чи в їхню комору, де молода, за звичаєм, роззувала молодого. На значній території до функцій свашки належало прислухатися, чи «готові» молоді, після чого вона виносила сорочку нареченої, а дружкó показував її всім присутнім. Оскільки місце, де ночували наречені, вважали символічним, молодята мусили три ночі спати в оселі, де пройшла їхня перша шлюбна ніч. На Рівненському Поліссі молоде подружжя дотримувалося цього звичаю до народження першої дитини.

Після оголошення результатів першої шлюбної ночі гості ще трохи випивали, закушували, а потім розходилися по домівках до наступного дня.

### Повесільний цикл

За ритуально-семантичним навантаженням **постдефлорційна обрядовість**, яка належить до післявесільного циклу, власне, є продовженням кульмінації обрядів першої шлюбної ночі. Цей етап весілля не мав чіткої хронології: міг тривати від одного дня до кількох тижнів, що залежало від матеріальних статків обох родин та істор. періоду. Заможніші родини могли собі дозволити

довготривале весілля, а незаможні змушені були свідомо скорочувати час святкування. Темпоральні ознаки постдефлорційної обрядовості зумовлені такими чинниками, як Голодомор 1932—33, II світ. війна, голод 1947 тощо. Тоді весілля чи зовсім не святкували, чи обмежували одним днем (обідом на честь молодят). Отже, саме ця група ритуально-магічних акцій як завершальна у структурі весілля в окреслені істор. періоди зазнавала найбільшої трансформації.

Постдефлорційні звичаї уможлилювали виявлення та констатацію збереження/втрати молододі цнотливості до шлюбу. Етногр. матеріали кінця 19 ст. дають підстави виокремити їх за цим критерієм у дві групи. До першої зараховуємо локальні форми обрядової поведінки весільного оточення за умови збереження дівчиною цноти до весілля: 1) свашки про це співали, ходили із червоним прапором на довгій палиці, із прив'язаним до неї дзвоником, били глиняний посуд і носили матір нареченої на руках; 2) коровай, чарки, ложки прикрашали червоними стрічками, над хатою вивішували червоний прапор на довгій палиці (його носили за собою впродовж подальших етапів весілля); 3) зранку після першої шлюбної ночі дружкó зі свашкою везли молодих до батьків дівчини «снідати», де їх частували хлібом із медом. Якщо молода зберегла цноту до шлюбу, мати зустрічала гостей рядженою, як наречена.

Другу групу моделюють звичаї та обряди на позначення особливої поведінки гостей за умови втрати молододі незайманості до шлюбу: 1) молодий та його рідня адресували батькам нареченої в'їдливі жарти й учиняли розправу, зокрема мастили хату дьогтем; 2) батькам на шию надівали солом'яний хомут; 3) наречена залишалася у свекра, а молодий запрошував «бесіду» до себе; гостей частували хлібом із цибулею; 4) молододі примушували носити воду продірявленим рядном, а на її батьків надівали хомути й давали їм горілку в дірявих чарках.

Вияв доброчесності молододі, навіть формальної, був обов'язковою складовою весілля й у 20 ст. Відповідно, якщо дівчина була чесною до шлюбу, наступного дня після першої шлюбної

ночі поширеними були локальні форми звичаїв та обрядів, зокрема: 1) на даху хати вивішували червону хустку («флаг», «прапора», «прапор»); 2) демонстрували простиню молододі (сорочку); 3) прикріплювали всім гостям квітки червоного кольору; 4) ставили на стіл калину в стакані.

Таким чином, весільні звичаї та обряди щодо збереження дівчиною невинності до весілля вияскравлювали подвійний нар. стандарт. По-перше, дівчина мала демонструвати покірність, скромність і зберігати цноту до шлюбу, а по-друге, батьки не заперечували проти спільних ночей дівчат із хлопцями ще в дошлюбний період. Дівоча невинність як символ добробуту, благополуччя, багатства, які чесна наречена, за нар. віруваннями, приносила в родину молодого, є підґрунтям традиційної позиції науковців стосовно до окресленої проблеми.

Обряди щодо унаочнення цнотливості нареченої невідповідно були узвичаєними у весільному сценарії. Обов'язкова демонстрація незайманості молододі як у натуральному (традиційний варіант), так і в символічному відтвореному вигляді (трансформований варіант), вочевидь, пояснюється репродуктивною семантикою крові, оскільки вона сигналізує про невинність дівчини і водночас пов'язана з репродуктивністю: наявність кривавих плям після першого статевого акту могла бути свідченням готовності жінки до продовження роду, відсутність передбачала проблеми з народженням дітей.

Якщо молода при перевірці таки була «чесною», наступного дня (у понеділок) весілля продовжували за традицією (крім наведених звичаїв). Молода зранку вішала до ікон свої рушники, застеляла стіл власною скатертиною, давала утиральник тощо. Гості починали збиратися рано-вранці й похмелялися. Вітаючись, вони обов'язково цілувалися, а жінки співали свекрусі: «Невісточка-переміночка, / Переміни мое ділечко: / Хату топи, воду носи / Ї на річку ходи».

До обрядів післявесільного циклу, які символізували приєднання дружини до нової сім'ї, зараховують **умивання молодих** («митвини»). Подекуди їх вели до річки, а якщо її поблизу не було, то до криниці. Обрядове ходін-

ня до води є своєрідним посвяченням, благословенням і очищенням. Звичай умивати молодих зберігався в обрядовості укр. весілля до 1980-х рр. Проте було нівельовано його репродуктивно-сакральний зміст, свідченням чого стало домінування розважально-ігрового компонента. З кінця 1940-х рр. до ритуалу почали залучати всіх гостей, а подекуди лише батьків.

За символічно-смісловим навантаженням аналогічним дійством до «митвин» був обряд «биття каші», що побутував на Київщині, Чернігівщині, Черкащині. Після обрядового розбиття горщика з кашею та пригощання всіх присутніх її сипали молодій у фартух, а вона обсівала нею двір, город, сад, худобу, щоб усе родило та множилося. На думку О.Потебні, богиня, для якої варилася каша, була причетна до дощу й води, одруження та смерті. В окремих центр. та східнопопулярських районах молоді невістки водили по городу — «показувати межу». При цьому свахи виконували ритуальні танці.

Наступним етапом після «умивання молодят» було «снідання». Достатньо випивши й закусивши медом та ін. стравами, гості молодого брали червоний прапор на палиці, горілку, закуску, велику шишку батькові молоді, прикрашену калиною, і з музикою вели наречених «снідати» до батьків нареченої. Така обрядодія у більшості регіонів України відома як «перезва». Іноді «перезв'яни» («передзвяни») — учасники перезви — їхали на волах. Прийшовши чи приїхавши до хати молоді, вони випивали, різали лежень, їли його з медом, а потім запрошували батьків та всіх гостей до себе. Молоді з «бесідою» поверталися додому швидше, а теща і теща зі своїми рідними приходили пізніше.

Обряд снідання у батьків молоді зберігався до кінця 1980-х рр., позначений традиційними нар. еквівалентами — «перезва», «бесіда», «пропій». Вагомим символічним обрядом навантаження мав звичай «нести сніданок» молодій, виконавців якого подекуди називали «снідальниками» або «сніданницями». Опитування респондентів виявило наявність низки ідіоматичних висловів як маніфестантів цього етапу (окрім загальнопоширеного «нести снідати»). Зокре-



Циганщина. Сміт Тошківка Попаснянського району Луганської обл. Фото 1980.



Циганщина. Сміт Тошківка Попаснянського району Луганської обл. Фото 1991.

ма, гості могли йти: «на борщ», «на вареники», «на потрусини», «шукати пропажу», «худобу шукать». Подекуди послуговувалися висловом «нести вечерю», оскільки такий етап припадав на вечір.

**Друге обдаровування.** Повернувшись зі снідання від батьків молоді, гості сідали за стіл. Мати хлопця одразу починала обдаровувати всіх хустками й хусточками, вішаючи подарунки на палицю дружку, який проголошував, кому вони призначалися. У деяких регіонах дружкю записував усі подарунки рогацем на стіні, після чого молодій доводилося обмазувати хату.

Вшанувавши всіх подарунками, гостей частували горілкою, наливаючи по дві чарки й підносячи попарно — спочатку батькам, потім — хрещеним молодого, близькій рідні та гостям. Молодята кланялися всім у ноги, запрошуючи пити; ті куштували напій, підносячи його до губ, і казали: «Гірко!», чим примушували пару цілуватися.

Через певний час до хати молодого приходили батьки молоді з гостями і долучали свої дари до вже подарованого. Найчастіше батьки дарували худобу (пару волів, корову чи телицю), а гості (як молодого, так і молоді) відповідно: чоловіки — вівцю, ягня, мішок пшениці або гроші, а жінки — полотно чи ситець на сорочку, на рукава. При-

чому всі клали на тарілку по мідній монеті, примовляючи: «Дарую вас щастям-здоров'ям і червонцем». По завершенні обдаровування пили, їли, танцювали, били горшки та ін. посуд (було одним з елементів веселощів), після чого або розходилися по домівках, або ж кликали всіх до себе. Такі переходи могли тривати до двох тижнів та були відомі як «перезви» або «бесіди».

Звичай удруге обдаровувати молодих та їхні родини з 1930-х рр. почав занепадати. Подарунки вручали переважно молодцям, і лише подекуди — представникам їхніх родин, та й то один раз — або у молодого, або в молоді. Таке спрощення було спричинене погіршенням умов життя українців через нестатки у період істор. катаклізмів.

На завершальному етапі весілля одружені чоловіки й жінки на вмисно переодягалися в «циган», «лікарів», «кузнеців», «молодого» та «молоду» та ін. Це був чин ряджених — обов'язкових учасників місц. весільного обряду, якому були притаманні такі локальні визначення, як: «цигани», «перезва», «бесіда». Первісне значення **обрядового рядження** — обманути злі сили й відвести зло від молодого подружжя.

Популярність використання лексем «циган» і «циганка» на позначення ряджених можна пояснити неповторним і колоритним способом життя цієї етнічної групи, яка завжди в усіх країнах зберігала звичай ендогамії, не асимілювалася з корінним населенням і з якою асоціювалися такі стереотипи поведінки, як схильність до мандрювання, крадіжок, жебрацтва, чаклунства, ворожбитства, різних артистичних професій тощо, і тому вона добре підходила для узагальненої характеристики карнавального персонажа.

Наприкінці 19 ст. у багатьох населених пунктах України батькам нареченої замість доньки виводили ряджену молоді, яка поспішала їх поцілувати, але її не визнавали за свою дитину, і лише після цього виводили справжню. А подекуди в жін. плаття і вивернутий кожух рядився парубок.

Останній звичай до 1980-х рр. побутував під назвою «підміна молодих». Якщо наприкінці 19 ст. це стосувалося лише молоді, то пізніше перевдягалися вже і в молодого — відповідно жін.



Весільні «цигани». Село Вереміївка Чорнобайського району Черкаської обл. Фото 1980-х рр.

роль виконував чоловік, а чоловічу — жінка. Ряджені молодий і молода імітували справжніх, але у жартівливій формі.

Зранку на другий чи третій день (залежно від тривалості свадьби) «цигани» ворожили гостям по руці чи на картах, крали в сусідів курей, гусей та все, що могли вкрасти; «лікарі» перевіряли, чи задовільний у «свадьб'ян» (гостей та учасників весілля) стан здоров'я після першого весільного дня. Серед ряджених були також і «кузнеці», які підковували всіх непідкованих (брали з гостей гроші). Актори цього обряду за все вимагали плату, що давало змогу продовжити весілля навіть до тижня.

Після обдаровування родин і молодят гості молодого просили дозволу у батька ввійти свиню чи вівцю, після чого останніх різали та варили в казані відразу на городі. «Цигани» тим часом **ловили** у дворі кожного зі «свадьб'ян» **курей** і теж подавали до столу. Якщо «цигани» крали курей лише в запрошених на весілля у перший (другий) день, то незадоволених не було, оскільки учасники обряду сприймали крадіжку як один з елементів весільного сценарію. Якщо ж узказаної вище умови не дотримувалися, то наслідки могли бути непередбачуваними, доходило навіть до фізичної розправи.

Використання півня й курки на весіллі можна пояснити їх еротичною символікою: півень — хтивий птах, а курка — уособлення материнського начала. В народі вірили, що ці птахи як атрибут весільного обряду мають забезпечити молодим плодovitість, сприяти активному продовженню роду. Саме тому кури в загальноукр. традиції набули ритуального значення на різних етапах весілля: при сватанні, змовинах, при виготовленні короваю, підготовці молодої до шлюбу (вінчання), під час обряду комори, ділення короваю тощо. Отже, звичай ходити по кури тривалий час мав символічно-побутове значення. У крадіжці цінними були не курка чи півень як такі, а магічна сила, яку їм приписували. І хоча поступово ці обрядодії почали сприймати як жарт, проте вони продовжували бути обов'язковою складовою весільної обрядовості українців.

На наступний день гості **приходили похмелятися** — у народі

казали «вимітати ідем». У цей же день «купали свекруху» і виводили її на вулицю, щоби потанцювала. Танцювали гості під музику або вибивали в діряве відро чи заслінку дріб. Традиційно ж на весіллі музики грали на скрипці, бубні та цимбалах (троїсті музики), іноді трапляються згадки про гармошку та віолончель.

«**Купали матір**» молодого за звичай у такий спосіб: клали її в рядно, виносили на двір, обливали водою та надівали на неї плаття молодої та всі її прикраси. Подекуди був поширений звичай «ховати кінці», коли батька й матір (молодого чи молодої) вели в кабак і купляли їм горілки, що і вважали кінцем святкування.

Упродовж 20 ст. звичай «купати батьків» дещо трансформовався. Наприкінці 19 ст. купали зазвичай свекруху, пізніше традицію було поширено на всіх батьків (і молодого, і молодої): їх садовили на тачку й везли до річки. Якщо батьки не погоджувалися дати «викуп» (найчастіше горілку), виконавці обряду («цигани») перевертали їх у воду.

До ритуально-магічних акцій на вшанування батьків зараховують низку локальних форм обрядовості. Зокрема, **батькам плели вінки**, саджали їх за стіл як молодого й молоду і в такий спосіб шанували. На Харківщині «цигани» робили колиску, в якій «качали батьків».

Окрему групу становлять **обряди кінця весілля**, оскільки вони були досить різноманітними як за змістом, так і за локально-територіальною особливостю. Наприкінці весілля на Слобожанщині побутовув звичай «забивати

чип» (у 19 ст. «ходили до чопа») або «прикорень», якщо видавали заміж останню дочку в сім'ї чи одружували останнього сина. Для цього ритуалу заздалегідь витесували довгий кілок, який чоловіки мали повністю забити в землю у дворі молодого чи молодої. В останній день весілля на воротах викопували глибоку яму для чопа, наливали в неї воду, і кожен по черзі завдавав по одному удару, випиваючи чарку горілки. Забитий повністю чип вказував на те, що в цьому дворі весілля більше не гратимуть.

За твердженням О. Курочкіна, «кілок» («чип», «прикорень») ви-яскравлює магію еротики й родючості, а весільна гра забивання чопа прямо асоціює його із сакральним фалосом, забивання якого в землю символічно відтворює міфологему священного шлюбу. Архетип уподібнення людського подружжя космічній шлюбній парі, як дослідив Курочкін, так само притаманний старожитнім індійським Ведам, а також міфологічним тек-

*«Норовистого сусіда  
везуть на весілля».  
Картина роботи  
художника  
І. Їжакевича. 1891.*



*«Останній день  
весілля». Гравюра  
з малюнка художника  
Г. Білаценка. 1889.*

стам китайців, шумерів, вавилонян та багатьох ін. землеробських народів.

На Лівобереж. Україні поширеним був звичай розвішувати в кутах хати хлібні снопи, молотити їх на весіллі та передавати вимолочені зерна нареченій. Упродовж 20 ст. ця традиція зберігалася під назвою «**молотити жито**». За рад. часів звичай було дещо осучаснено. Так, для участі у молотбі спеціально обирали голову колгоспу, бригадира, представника райкому партії, суддю, комбайнера, комірника, пожежника та ін. Кожен із них, за сценарієм, мав відповідати за окремий етап обряду, по закінченні якого отримував заслужену частку зерна. Досить часто свадьбярні з власної ініціативи до складу учасників дійства залучали нових персонажів, що зумовлювало імпровізовані риси деяких акцій.

Ритуальний зміст звичаю «молотити жито», як і приготування обрядового хліба, маніфестував зародження нової родини як символу чергового оновлення світу, яке починалося зі знищення — тобто помелу зерна, а завершувалося (за участю вогню) творенням. Цей обряд символізував, вочевидь, знищення гріхів юнацького життя наречених при творенні молодої сім'ї.

Закінчувався післявесільний цикл **гостиною** у матері молодої, куди запрошували молоде подружжя та родичів. Така гостина звалася «покалачини», «калачини», «розхідний борщ», «свашини», «хлібини», «зазови», «до чопа», «хліб одвідать», «до тещі на блинці», «на пироги», «хліб од'їдять», «розходини», «розпльовини». Батьки частували молоде подружжя, після чого ті поверталися додому. Саме цей етап був завершальним у традиційному весільному обряді українців.

**Сучасне українське весілля.** На весільній обрядовості України кінця 20 — поч. 21 ст. не могли не позначитися перерваність спадкоємності традицій і порушення природної еволюції нар. к-ри, що стало наслідком урбанізації та неминучих впливів глобалізаційних процесів весільний обряд українців зазнає подальших трансформацій. Із 1990-х рр. зміни в етнічній к-рі досить по-

мітні. Активніша, ніж у попередні роки, комунікація між містом і селом вплинула на розширення взаємообміну між їхніми мешканцями інформацією про способи організації та проведення весілля.

Традиційна структура обрядовості впродовж останніх трьох десятиліть зазнала, по-перше, скорочення та спрощення, а по-друге — впливів сучасних інформаційних технологій. Окремі структурні одиниці нівельовано як самостійні в ритуальній канві обряду, що зумовлено поступовим занепадом причинно-наслідкових зв'язків між деякими обрядодіями, внаслідок чого їх послідовність за бажанням учасників весілля може бути змінена.

Частина весільних категорій (виконавці, атрибути, обрядодії та ін.) зазнала трансформації на синхронному рівні. Через постійну мінливість складових обряду кількість можливих модифікованих варіантів істотно зростає. Але водночас саме така їх кількість і забезпечує стійкість традиції. У зв'язку із втратою сакральності-ритуальності навантаження деякі обрядові акції набули певної формальності, що призвело до зменшення образності обряду. Крім того, відбулася певна сублімація усталених, певною мірою замкнених груп (діти, молоді, сімейне середнє та старше покоління, літні люди).

На сучасному етапі, в умовах поширення новітніх інформаційних технологій та пропагування через ЗМІ стереотипних зразків організації весілля, відбувається запозичення однотипних складових останнього, що спричиняє нівеляцію автентичних зразків локальних традицій. Проте своєрідність елементів весільної обрядовості, що є притаманною для кожного окремого історико-етногр. регіону України і навіть населеного пункту, повністю не втрачена.

Літ.: Ruskoje wesile opysanoje czerez J.Lozińskoho. Peremysly, 1835; Труды этнографическо-статистической экспедиции в Западно-Русский край, снаряженной императорским Русским географическим обществом: Юго-Западный отдел: материалы и исследования, собранные действительным членом П.П. Чубинским, т. 4: Обряды: родины, крестины, свадьба, похороны. СПб., 1877; *Сумцов Н.Ф.* Хлеб в обрядах и песнях. Х., 1885; Описание свадебных украинских простонародных обрядов в Малой России и в Слободской Украинской гу-

бернии, також і в Великоросійських слободах, населених малоросіями, употребляемых: сочиненное Григорием Калиновским, армейских пехотных полков, состоящих в Украинской дивизии, прапорщиком: в Санкт-Петербурге. Х., 1889; Жизнь и творчество крестьян Харьковской губернии: очерки по этнографии края, т. 1. Х., 1898; *Сумцов М.Ф.* Слобожане: історично-етнографічна розвідка. Х., 1918; *Камінський В.* Сліди родового побуту в сьогочасних весільних звичаях на Україні: весільний звичай крадіжки курей. Б/м., 1929; *Бугера І.* Українське весілля на Лемківщині. Львів, 1936; *Зеленин Д.К.* Об исторической общности культуры русского и украинского народов (некоторые этнографические параллели). «Советская этнография», 1940, № 3; *Зинич В.Т.* Соціалістичні перетворення: паростки нового комуністичного в культурі та побуті робітників Радянської України. К., 1963; *Кравець О.М.* Сімейний побут і звичаї українського народу: історико-етнографічний нарис. К., 1966; Весілля, кн. 1. К., 1970; *Курочкін О.В.* До історії сватання на Україні. «Народна творчість та етнографія», 1971, № 4; *Босман Г.* Українсько-молдавські паралелі в старовинній та сучасній весільній обрядовості. Там само, 1971, № 6; *Здоровега Н.І.* Нариси народної весільної обрядовості на Україні. К., 1974; *Чистов К.В.* Проблемы картографирования обрядов и обрядового фольклора: свадебный обряд. В кн.: Проблемы картографирования в языкознании и этнографии. Л., 1974; *Артюх Л.Ф.* Українська народна кулінарія (історико-етнографічне дослідження). К., 1977; *Пашкова Г.Т.* Етнокультурні зв'язки українців і білорусів Полісся: на матеріалах весільної обрядовості. К., 1978; *Борисенко В.К.* Нова весільна обрядовість у сучасному селі (на матеріалах південно-східних районів України). К., 1979; *Артюх Л.Ф.* Народне харчування українців та росіян північно-східних районів України. К., 1982; *Байбурич А.К.* Жилище в обрядах і представленнях восточных славян. Л., 1983; *Гаврилюк Н.К. и др.* Общее и особенное в семейной обрядности украинцев и молдаван. В кн.: Украинско-молдавские этнокультурные взаимосвязи в период социализма. К., 1987; Украинско-молдавские этнокультурные взаимосвязи в период социализма. К., 1987; *Борисенко В.К.* Весільні звичаї та обряди на Україні (історико-етнографічне дослідження). К., 1988; *Косміна Т.В.* Українське весілля: етнографічні реконструкції. К., 1989; *Байбурич А.К.* Ритуал: своє і чуже. В кн.: Фольклор і етнографія: проблеми реконструкції фактів традиційної культури: збірник наукових трудов. Л., 1990; *Боплан Г. де.* Опис України, кількох провінцій Королівства Польського, що тягнуться від кордонів Московії до границі Трансильванії, разом з їхніми звичаями, способом життя і ведення воєн. К., 1990; *Лозинський Й.* Українське весілля. К., 1992;

Байбурич А.К. Ритуал в традиционной культуре: структурно-семантический анализ восточнославянских обрядов. СПб., 1993; Борисенко В.К. Весільні звичаї та обряди. В кн.: Поділля: історико-етнографічне дослідження. К., 1994; Вовк Хв. Шлюбний ритуал та обряди на Україні. К., 1995; Славянские древности: этнолингвистический словарь, т. 1—5. М., 1995; Сумцов Н.Ф. Символика славянских обрядов: избранные труды. М., 1996; Геннеп А. ван. Обряды перехода: систематическое изучение обрядов. М., 1999; Курочкин О.В. Архаичный весільний танець «Журавель» («Бусел»). «Наукові записки Києво-Могилянської академії», 2002, т. 2021; Його ж. «Метод синкретичних вузлів» і давні весільні ігри українців. «Матеріали до української етнології: збірник наукових праць», 2003, вип. 3 (6); Його ж. Українці в сім'ї європейській: звичаї, обряди, свята. К., 2004; Петрова Н.О. Українська традиційна весільна обрядовість Одещини (20—80-ті рр. XX ст.): автореф. дис. ... канд. істор. н. К., 2004; Топоров В.Н. О ритуале: введение в проблематику. В кн.: Исследования по этимологии и семантике, т. 1. М., 2004; Курочкин А.В. Эротический фольклор украинцев. «Живая старина», 2005, № 3; Курочкин О. Мій плуг не оре, цілини не бере... (весільна еротична гра «Забивання кілка»). «Берегиня», 2005, № 3; Несеи І.І. Весільний ритуал Центрального Полісся: традиційна структура та релігійні форми (середина XIX — XX ст.). К., 2005; Кожолянко О.В. Передшлюбна весільна обрядовість українців Буковини (кінець XIX — XX ст.): автореф. дис. ... канд. істор. н. Івано-Франківськ, 2006; Борисенко В.К. Весільна обрядовість. В кн.: Історія української культури, т. 4, кн. 1: Українська культура першої половини XIX століття. К., 2008; Курочкин О. Весільне рясення «Циганщина». «Берегиня», 2009, № 1; Борисенко В.К. Українське весілля: традиції і сучасність. К., 2010; Маерчик М. Ритуал і тіло: структурно-семантичний аналіз українських обрядів родинного циклу. К., 2011; Ї ж. Жіночі весільні чини в традиційній обрядовості українців. В кн.: Народна культура українців: життєвий цикл людини: історико-етнологічне дослідження, т. 3: Зрілість. Жіноцтво. Жіноча субкультура. К., 2012; Ї ж. Традиційне весілля українців: унікальні записи кінця XIX — 20—40-х років XX ст. К., 2012; Гура А.В. Брак і свадьба в славянській народній культурі: семантика і символика. М., 2012; Маховська С. «Ой з-за гори старостоньки...»: весільні традиції Слобожанщини кінця XIX — початку XXI ст. К., 2014; Вовк Ф.К. Студії з української етнографії та антропології: нова редакція. Х., 2015; Лєнєв Т.В. Традиційна весільна обрядовість бойків Закарпаття середини XX — початку XXI ст.: автореф. дис. ... канд. істор. н. К., 2015; Пилипак М.А. Українське весілля Східного Поділля середини XX —

початку XXI століття. К.—Уфа, 2015; Соболева О. Весілля кримських татар: традиційні форми та трансформації. Біла Церква, 2015.

С.Л. Маховська.

### Поховально-поминальна обрядовість

**Історіографічний огляд.** Уперше особливості поховальної обрядовості були зафіксовані мандрівниками, літераторами (повість Г.Квітки-Оснот'яненка «Маруся» (1834), М.Коцюбинського «Тіні забутих предків» (1911) та ін.). «Повість временних літ» містить свідчення: «А коли хто вмирав — чинили вони тризну над ним, а потім розводили великий вогонь і, поклавши на вогонь мерця, спалювали [його]. А після цього, зібравши кості, вкладали [їх] у невеликий посуд і ставили на придорожному стовпі, як [це] роблять в'ятичі й нині. Сей же обичай держали і кривичі, й інші погани, не відаючи закону Божого, бо творили вони самі собі закон» (у перекладі А.Махновця). Одне з перших досліджень із цієї проблематики — праця А.Метлинського «Народные южно-русские песни» (1854) — було присвячене голосінням. Цей аспект і надалі залишався в центрі уваги дослідників-фольклористів («Народные песни Галицкой и Угорской Руси» Я.Головацького, 1878), проте до опису поховально-поминальної обрядовості активно долучилися вчені-етнографи, публіцисти, краєзнавці: письменник і фольклорист П.Куліш («Записки о Южной Руси», 1856—57), славіст О.Котляревський («О погребальных обычаях языческих славян», 1868), етнографи: П.Чубинський («Труды этнографо-статистической экспедиции...», 1877), дослідники: Покуття — О.Кольберг (1882), Волині — К.Коперницький (1887), Буковини — Р.-Ф.Кайндль (1894, пер. українською 2000). Невдовзі провідні наук. час. «Киевская старина», «Живая старина» та ін. почали публікувати окремі розвідки Х.Яшуржинського (1888, 1893), М.Біляшівського (1893), І.Беньковського (1896), В.Милорадовича (1897), О.Малинки (1898), Л.Ленчевського (1899) та ін. Попри певну фрагментарність згадані публікації містили, крім перших згадок про побутування на теренах України тради-

ції голосіння, також інформацію щодо номенклатури осн. похоронних атрибутів, окремих обрядів погребіння та поминання померлих.

Надзвичайно цінним для дослідження цієї тематики стало видання збірника Етногр. комісії НТШ (1912, т. 31—32), де було подано відповідні матеріали з різних теренів України. Серед його авторів: В.Гнатюк, М.Зубрицький, О.Охримович, А.Онищук, П.Шекерик-Добників, І.Свенціцький; З.Кузеля подав пристатейні бібліографічні списки, що загалом налічували 496 позицій. Продовженням цієї праці став доробок З.Кузеля «Посижіне і забави при мерці в українським похороннім обряді» (1914), в якому вміщено історіографічний огляд відповідної тематики із ґрунтовними посиланнями, подано опис 95-ти забав біля мерця, що побутували у прикарпатській смугі укр. етногр. території.

І-ша чверть 20 ст. позначалася появою як фактографічних, так і більш аналітичних розробок цієї складової життєвого циклу людини. Описи поховальної обрядовості гуцулів містить праця В.Шухевича «Гуцульщина» (1908). Поховальну традицію, зокрема голосіння, символічне оформлення поховальної процедури, в кількох ґрунтовних розвідках на шпальтах «Киевской старины» розглядав В.Данилов (1904—09). До висвітлення особливостей похоронного обряду на Слобожанщині долучилися В.Іванов (1898), П.Іванов (1907, 1909), М.Сумцов (1894, 1918 та інші).

У міжвоєн. період в Україні було зібрано, науково опрацьовано та інтерпретовано чимало фактів укр. поховальної обрядовості. Окремі розділи із цієї тематики містяться у ґрунтовній узагальнюючій праці з етнографії України Ф.Вовка «Студії з української етнографії та антропології» (видано укр. 1928); у монографічному описі с. Забріддя на Волині В.Кравченка (1920), студіях В.Білого (1926, 1930), М.Гайдая (1928), С.Терещенкової (1930) та ін. Окремої згадки заслуговує праця «Восточнославянская этнография» (1927) етнографа Д.Зеленіна, який 1916—25 працював у Харків. ун-ті. У монографії на широкому порів-

няльному матеріалі висвітлено осн. етапи, атрибути та обрядові дії, пов'язані з похованням людини; особливу увагу приділено особам, наділеним надприродними силами і таким, які помирили «до строку» (т. зв. заложні покійники). Розвідки К.Червяка (1927) стосуються переважно західних регіонів України (Карпати, Поділля, Полісся). Дослідження традиційних поховально-поминальних обрядів українців окремих місцевостей Бойківщини, Гуцульщини та Лемківщини публікували на шпальтах час. «Подкарпатська Русь», «Літературна неділя», «Зоря» Ю.Кміт (1915), І.Волотинський (1919), В.Гнатюк (1923), Л.Демян (1926), О.Мищок (1932); Г.Ченгері (1934), Ф.Потушняк (1941), А.Ізворін (1942). На цей час припадає активна діяльність фольклориста-музикознавця Ф.Колесси над студією «Вірування про душу й загробне життя в українській похоронній і поминальній обрядності» (опubl. 1995, 2001). Названі праці сприяли новому прочитанню цілих пластів укр. нар. традиційного світогляду, уявлень про потойбічний світ, космогонічних поглядів, культ. паралелей в укр. та європейських к-рах.

В останній чверті 20 ст. висвітлення питань поховальної обрядовості продовжилося в контексті символіки і семантики архаїчних ритуалів (Н.Велешка, 1978; А.Байбурін, 1993; С.Толстая, 2010), слов'ян. духовної к-ри («Исследования в области балто-славянской духовной культуры: погребальный обряд», 1985), міждисциплінарних досліджень з «інтегральної культурології» (1995). Особливу увагу привернув історико-етногр. регіон Укр. Полісся як одна з архаїчних зон слов'ян. світу. Від 1974 (до 1986) за програмою «Поліського етнолінгвістичного атласу» тут працювала комплексна етнолінгвістична експедиція Інституту слов'янознавства та балканістики АН СРСР (нині Ін-т слов'янознавства РАН) під кер-вом М.Толстого. Проміжні результати експедиційної діяльності рос. колег, зокрема дослідниць О.Седакової (поховальна обрядовість), В.Харитонові (традиція голосиння), С.Толстої (календарна поминальна обрядовість), були частково введені до наук. обігу («Полесский этнолингвистический сборник», 1983; зб. «Славян-

ский и балканский фольклор», 1986, 1995 та ін.). Авторська монографія О.Седакової «Поэтика обряда: погребальная обрядность восточных и южных славян» (2004) значною мірою ґрунтувалася на поліському матеріалі.

Тимчасом укр. етнологія здійснила потужний прорив у царині вивчення поховальної обрядовості саме на теренах Полісся. Це стало можливим завдяки теоретико-методологічним працям укр. етнолога Н.Гаврилюк, що спиралася на фактографічний матеріал, зібраний нею, зокрема, на Київ., Житомир., Рівнен. Поліссі (1985, 1989, 1997, 2012 та ін.). Їй належать і узагальнюючі синтетичні дослідження з укр. поховальної традиції (2001, 2003, 2008). Завдання здійснити етнолінгвістичне та лінгвогеогр. дослідження поховально-поминального обрядового комплексу Полісся постало перед укр. етнолінгвістом В.Конобродською (Світельською). На основі авторського польового матеріалу дослідниця підготувала «Атлас поліського поховального обряду», який частково (32 картосхеми) було опubl. у зб. «Славянский и балканский фольклор» (1995) та «Древляни» (1996). Відтак просторова варіантність поліського поховального обряду та його номінації були всебічно висвітлені в авторській монографії «Поліський поховальний і поминальний обряди: етнолінгвістичні студії» (2007). На різних етапах поховальну обрядовість на польових матеріалах Полісся розглядали Л.Артюх (1994), К.Кутельмах (1997), С.Зварич (Ульяновська) (1989, 1992), І.Коваль-Фучило (2012), О.Боряк (2009, 2012, 2013) та ін. Тема старості, смерті й потойбічного життя стала логічним завершенням фундаментального колективного дослідження «Народна культура українців: життєвий цикл людини» за наук. редакцією М.Гримич, 5-й, останній, том якого вийшов під назвою «Старість. Смерть. Культура шанування небіжчиків» (2015). Вагома частина текстів у ньому присвячена саме поліській традиції, зокрема обрядам поминання померлих, поліським «могилкам» (І.Несен), уявленням поліщуків, пов'язаним із померлими раптовою смертю (О.Нагорнюк), тощо.

Помітний внесок у дослідження цієї тематики в широкому контексті зробили фольклорис-

ти І.Коваль-Фучило (2012, 2013), М.Дмитренко (2007), які поновили вивчення укр. голосильної традиції. Останні десятиліття виявилися плідними для розгортання відповідних регіональних студій: Карпат (І.Волицька, 1992; О.Курочкін, 1998; Р.Гузій, 1998, 2002, 2007 та ін.), Слобожанщини (В.Сушко, 2003, 2005, 2006, 2012 та ін.), Пд. України (Г.Захарченко, 1998, 2002 та ін.; О.Таран, 2013), Поділля (В.Борисенко, 1994; О.Головка, 2014), Волині (Б.Солоп, 2016), Прикарпаття (В.Сушко, 2014), Закарпаття (В.Коцан, 2008; І.Коваль-Фучило, 2011, 2012; І.Черленяк, 2016) та ін.

**Уявлення про смерть.** Поховальна обрядовість щонайбільше стосується світоглядної сфери, адже вона тісно пов'язана з уявленнями про смерть, форми посмертного існування, взаємозв'язок двох світів — світу живих («тут») і світу мертвих («там»). Уявлення про потойбічний світ, його вплив на земне життя відображені в цілій системі обрядових форм, у конкретних заборонах і регламентаціях, у мові та фольклорі. Традиційна к-ра виявляється орієнтованою на потойбічну перспективу, кожен обряд, кожен конкретний ритуальний чи ритуалізований акт поведінки передбачає спілкування з «тим» світом, так само як і періодичне перетинання кордону, що відокремлює живих від мертвих; адресат ритуалу (як персоналіфікований, так і неперсоналіфікований) зазвичай належить «іншому» світові.

Смерть — це завжди односпрямований перехід в «інше» життя («інший», «чужий» світ). Зміст тріади життя—смерть—життя, де смерть була лише кордоном між двома світами, залишався незмінним: «вмираюча людина стоїть одною ногою на там-тім світі, а другою — на цим світі». Смерть, як уявлялося, була недовготривалим станом людини, коли відбувалися вагомі зміни з її духовними субстанціями. Лексеми «дойшов», «доходивсь», «сконав» відображають віру у вичерпність відміряного людині життя, репрезентують тему віку і долі. Номінативні конструкції «вилезла душа», «душу виперло», «дух пустився» є проявом віри в існування душі. Остання не завжди сприймалася як безтілесна

субстанція і могла ототожнюватися з фізичною силою, тілом чи його окремими частинами — головою, очима, серцем, животом. Вірили, що 9, 12 чи 40 днів по смерті «душа в хаті», «прилітає воду пити», «приходить обідати»; її найулюбленіше місце перебування — на покуті, в кутку на печі, біля порога. Місцем постійного перебування душ померлих був *вирій*, куди пташки відлітали на зиму.

У народі смерть асоціювалася з образом старої страшної жінки, в білому чи чорному одязі, сліпою, яка тримає граблі, косу, мітлу, лопату, пилу: «Як чоловік легко вмирає, то від коси, а як твердо — то від пили». Людина, що помирає, може бачити смерть — коли вона стане в ногах хворого, він одужає, коли в головах і ще махне косою — зараз умре (звідси вислів: «Крути — не верти, а треба вмерти»). Смерть може сама знаходити свою жертву, говорить з нею, згадувати погані вчинки і сповіщати, що прийшла карати за них. Людина, яка помирає, може кликати померлих батьків. Вірили, що той, хто відходив у вічність на Великдень, одразу піде до Царства Небесного («не буде по митарствах ходити»); хто вмер зорями (вдень) — то праведний, а як увечері — грішний (Закарпаття).

**Прикмети на смерть.** Проникнення смерті у світ живих супроводжується передвісниками-прикметами. Вони могли бути прив'язані до календарних свят: той, хто на Пасху, коли розговляються, ікне, — вмере; якщо на Святий вечір подивитися знадвору через вікно на тих, хто вечеряє, і когось із них не побачиш — до «другої» куті не доживе. Численні знаки «на покійника» можна було побачити у навколишньому світі, передусім спостерігаючи за живою природою: курка співає півнем (таку «вшунку» намагалися негайно зарубати або ж міряли нею від печі до порога: якщо голова опиниться на порозі — відрубували голову, якщо хвіст — хвіст); дятел стукає у вугол хати; собака виє (кинути через неї віник), рие земля під святій кут (де ікони стоять); мухи зимою в хаті; бусол сідає на дах новозбудованої хати; пташка (зозуля, «жовтобрюшка») стукає у вікно; крук летить низько над хатою; сич кричить над хатою; жаба стрибає на поріг хати; всохло дерево; фруктове дерево

зацвіло восени. На прийдешню біду могли вказувати надзвичайні явища з певними предметами: ікона впала; тріснуло дзеркало; діжа лопнула; придасться, що хтось гукає або ж домовий позіхає, стукає у святій кут.

Добре розвиненими є тлумачення «на смерть» «вещіх» снів. До них уключене певне коло предметів (і явищ): зуб випав із кров'ю; розібраний міст, темна, чорна вода; відірвана підшва; дії — зведення чи руйнування хати (завалилася стеля, стіна, піч); оранка; «мерці, як сняться, приходять забирать»; мастити хату; яма; яр тощо. Скрізь було відомо, що, як падала зірка, чиясь душа одходила.

**Полегшення агонії.** Повсюдно знали, що в мить, як людина помирає, потрібно звільнити шлях для смерті — відкрити пічну заслінку, двері, вікна (варіант: із вулиці на вікні вивісити рушник). В особливо складних випадках — зробити в хаті отвори у стелі чи стіні. Розстібнути одяг, розв'язати вузли (подібно до дій при настанні переїм перед пологами); покласти людину, яка помирає, на долівку (на поріг хати), дати їй в руки громничу (стрітєнську) свічку, покропити свяченою водою; вирвати зі стріхи сніпок; не кричати (на Житомирщині казали — «спливи відіб'єш»); найняти й одслужити молебень тощо. Близькі намагалися не залишати людину на самоті, бути поруч, щоб, як судилося, «прийняти смерть».

Покійника («покійний», «померлий», «мерляк», «мерець», «мертвиць», «вмерлий», «мертюк», «мертюк», «мерш», «мертвяк», «похоронник», «вмерлець» та ін.) впродовж 2-х годин після настання смерті годилось обмити. Ця дія регламентувалася: зазвичай чоловіки мили чоловіка, жінки — жінку (тільки не родичі), хоча значалося, що за потреби («як нема кого кликати») норму можна порушувати. Вірили, що тому, хто допомагає обмивати мерця, а відтак його рядити, гріхи прощаються. До цієї «роботи» кликали жінок старшого віку («старейших»), «що не стіраються» («нема рубашніка»). Подеколи це мала бути непарна кількість жінок — зазвичай три. На Закарпатті ті, хто мив тіло покійника, приносили велике дерев'яне чи бляшане корито («трупарня», «галиба»), що зберігалось в церкві чи в каплиці на цвинтарі (звідси про-

кльон: «Йди до галиби!»). Після завершення процедури корито намагалися якнайшвидше винести із двору. Ті, кого кликали обмивати, передусім жінки, надалі втрачали право куховарити на весіллі. За виконану роботу вони не отримували гроші, їм віддачували хусткою, хлібом, могоричем, пригощали вечерою. Якщо очі померлого залишалися відкритими, клали п'ятак («за кимось дивиться», «когось виглядає»).

### Передпоховальні обрядові дії

**«Мертва вода».** Скрізь побутувало обережне ставлення до «мертвої» води («мертвелька», «мертвиння», «смертельна», «вода з мерця», «вмерла», «обмита вода»); у гуцулів — «особлива вода»). Її обов'язкове знешкодження (вилиття) після обмивання тіла покійного є сталою нормою на всьому просторі України. Повсюдно вірили, що «мертва вода» може бути використана «на зле», «на біду», особливо тими, хто «знає». Відповідне місце означається універсальними вербальними формулами: «де ніхто (люди, худоба) не ходить», «де сонце не світить», які побутують повсюдно. На Волині, Рівнен. Поліссі зустрілася згадка, що таку воду виливали під «кучки» (піч) або ж тримали під лавою, де лежав мерць, і несли її під корч тоді, коли його виносили з хати. Зазвичай виливали «мертву» воду під забор (п'ятник забору), штакетник, при тому актуалізувалася лексема «глухе» («холерне») місце: «в глухий кінець» (Київ., Житомир., Рівнен. Полісся, також Наддніпрянщина), «де плоти сходяться», «в угол під плот» (Волинь, Поділля, Прикарпаття), під корч (Волинь, Закарпаття), також — під сухе (не плодове) дерево (Волинь); варіант — під живе родюче дерево чи пушу (зарослі старих кушів і дерев), «на сядовину» (Рівнен., Волин. Полісся), «в болото» (Житомир. Полісся), у гній, яму (Південь, Наддніпрянщина), в ямку під хлівом чи клунею; «в ямку, де з даху стікає вода» (Рівнен., Волин. Полісся), «в сутич» — де тин перехреснувався із сусіднім тином (Прикарпаття). На Київському (також суміжному Житомир., Черніг., епізодично — Волинському) Поліссі таким локусом називається «вугол, де ікони», «хоромовий» (Волинь) чи «святій» угол знадвору. Проте маємо свідчення, що у

Карпатах таку воду виливали на проточну воду (або ж біля річки). Подібні застереження поширювалися на ганчірки (їх спалювали). У символічному сенсі обмивання тіла означало не тільки очищення — це була спрямована дія на знищення ознак, властивих живій людині.

**Виготовлення труни** («гроб», «домовина», «хата»; також: «домина» (Черніг. Полісся); «дім» (Рівнен. Полісся); «трумна» (Волинь); «дубовина», «труна» (Поділля); «доломина», «дубовина» (Наддніпрянина); «гробік», «дугомина» (Південь); «деревище», «трумло», «тругва» (Прикарпаття); «копершів», «горбовина» (Закарпаття); «тругла» (Пряшівщина) було наступним відповідальним етапом (в останні десятиліття її купляють у спеціалізованих магазинах «ритуальних послуг»). Традиція поховання в домовинах була відома слов'янам ще з язичницьких часів. В 11—13 ст. технології виготовлення домовин ускладнилися. З'явилися окремі типи конструкцій. Для виготовлення труни використовували дерево однієї породи — сосну, ялину, дуб тощо. Подекуди побутувала традиція просити заздалегідь виготовити для себе труну (особливо в тяжкі для виживання роки), проте зазвичай її не залишали порожньою і зберігали в ній зерно (сіно, врожай плодів). Повсюдно відомим було застереження, що завелика домовина — «к покійнику». Труна мала бути більшою за тіло (шонайменше — на три пальці, «щоб ноги не впиралися»), «щоб було пространство, бо це хата». На Центр. Поліссі широко практикувалося застосування «мірки» («тичка», «кий», «ломака», «дровина», «кощоба»), на ін. територіях — очеретини (звідси прокльон: «Бодай тебе очеретом зміряно!») — для вимірювання тіла перед замовленням домовини, а відтак — і могили на кладовищі, після чого її або кидали на дно ями, або ж викладали згори на горбок («йому буде на що спиратися»). Де-не-де вірили, що мірка відлякуватиме горобців, мишей, нею втихомирювали корову під час доїння («трохи поб'ють, і три дні стоїть»), гнали корову до бика (проте ввечері мірку треба було повернути на могилу); у шкідливій магії могли перекинути її через весільну про-

цесію, підкласти у підвалину нової хати. Схожа традиція побутувала також на Буковині, де виробляли воскову свічку — «сточок» із нитки, якою міряли мерця (її брали під час похорон на кладовище, потім назад додому, де і зберігали). «Трунарі» ніколи не брали за свою роботу грошей.

**Стружку** (тирса, тріска), що лишалася після обтесування дошок, ретельно збирали. Частину сипали на дно домовини (дрібну підсипали у подушку), а решту спалювали (відразу після повернення з могилок, на другий день перед/після відвідання кладовища, за кілька днів — на 9-й чи 40-й); за ін. варіантами стружку висипали на дорозі, несли на могилу (Волин. Полісся). Зазвичай пам'ятали настанову не використовувати при цьому піч (чи навіть грубку), «бо в хаті буде холодно» (із часом ця пересторога забувалася). Палили стружку переважно разом з ін. предметами, яких годилося позбутись, — одягом і постілью померлого, сіном (соломою) з воза, яким везли на кладовище труну. Спалення здійснювали у дворі та біля кладовища. Ця дія мала яскраве ритуальне забарвлення: вона виконувалася до сходу сонця, при цьому побутували вербальні формули мотивації: «гріє мрець руки, щоб душа грілася», «щоб руки і ноги не мерзли» (як свої, так і мерця), «хай душа нагріється»; «щоб тепленька була вода умитись покойнику», «щоб на душі не було важко». Деінде рухалися кругом вогню; коли вогонь догорав, ходили по попелу (варіант: застерігали, щоб не ходили), прикопували попіл.

**Спорядження померлого.** Подальше піклування про тіло передбачало його вбирання та укладання/спорядження у труні, включаючи зв'язування ніг (рук, щелепи). Щодо «пута» («лента», «ленточка», «мотузка», «шнурок»), то правило уважного до неї ставлення — розв'язати перед погребінням і покласти у труну — було повсюдно відомим і виконуваним («бо мрець не буде ходити/говорити»). Зафіксовано уявлення про сферу застосування шнурка як помічного знаряддя («беруть з собою на суд», «як корова б'ється»), оберіга («до всякого нахалу») чи знаряддя знахарування («обнести хлопця з дівчиною, щоби не покинули один одного»,

пришити гудзика на сорочці чоловіка — щоб не бився, тощо).

Новий стан закріплювався переодяганням у «смертний» одяг. Відкладати собі «вузлик» («смертельне», «на смерть», «вузлове»; «сусік» — спец. шафа із речами на випадок смерті на Закарпатті) ще за життя було (і залишається) сталою традицією. Зазвичай готують новий чи ношений, але добре випраний одяг («бо в ньому йти на Страшний суд»). Трапилося також застереження: «...як купиш, то треба хоч раз, хоч два надіть, бо як нове — будуть мерти молоді». Заздалегідь сюди ж відкладали «супутні» атрибути — хустки, носовички, рушники, фартушки — їх роздаватимуть осн. учасникам похорон (хто обмивав, копав яму, ніс труну чи ноші, вінки, кришку, хрест, куховарив), також свічки, хрестик, тепер — ще і гроші.

**Комплект «смертного одягу»,** який наклали («наряджали», «напинали», «рядили») на мерця, залежав від статі та віку померлого, до того ж поділявся на звичний і повсякденний: «І сорочка, і блузка, і спідниця, і фартух, бо це ж пожилі люди, їм ще й фартуха треба було всьо. І панчохи, і тапочки, і хустки які, і жакет, і кофту. Це все, що ми зазвичай вдівали» (Хмельниччина). На Гуцульщині померлу жінку колись завивали у перемітку. На Поліссі комплект «вузлогового» виглядав інакше, зокрема для жінок: вишита сорочка, спідниця, фартух, станік, кофта (нині — ще нічна сорочка); для чоловіків: сорочка (рубашка), білі полотняні штани, «жилеточка» (тепер — костюм), шапка, влітку — козирь (козирка, капелюх, кашкет); взимку — шапка; у давнину подеколи чоловікам «до боку» клали свиту. В Карпатах чоловіків вбирали у полотняні штани («гати», «нагавиці»), сорочку та «лайбик», поряд клали «клебаню». Комплекс жіночого (подібно і чоловічого) вбрання нині доповнений елементами спідньої білизни: майкою, трусами; панталонами, панчохами (для жінок), спідніми штанами, кальсонами (для чоловіків — із уточненням: для старих). Могли напинати й уживане святкове вбрання (весільний одяг або ж його окремі елементи — сорочку, а також і спідницю, фартух; подеколи на Поліссі їх вкладали у труну «до боку»). Існують численні свідчення того, що в



давнину ноги небіжчика(ці) обмотували білим полотном (платком, переміткою, онучами, надівали чорні шкарпетки, панчохи) і ховали його «босим(ою)» (Полісся, Закарпаття, Поділля, Слобожанщина). Про збереження цієї традиції дотепер маємо свідчення із Хмельниччини, коли перед похованням «тапочки» з мерця знімають і кладуть поруч. Мотивування цієї «приказки» зазвичай зводиться до згадки про те, що, як Господь буде приймати на свій суд, до Нього доведеться чимчикувати вузькою кладочкою. Проте на Поліссі, Закарпатті ще добре пам'ятають часи, коли на померлого взували постоли, згодом їх замінили капцями, «тухлями», «черевичками», «брзентовками». І донині на Волині подеколи у труну можуть вкладати до трьох пар взуття.

Існували певні регламентації щодо нарядження: уникати в одязі зеленого (варіант — червоного) кольору (хутко покійник буде знову), перед похованням розстібати гудзик(и); деінде переказували: якщо померлому чоловікові «зачікнути» штани чи зав'язати пояс («попруга», «шиток», «райка»), застігнути ремінь — удова в майбутньому не зможе вийти заміж. На Закарпатті жінці зав'язували хустку («ширинка», «кистемен») в один вузол, інакше вдовіць ніколи не одружаться. Після того, як небіжчика обмили й одягнули, його клали на лаву, на яку трусили сіно чи солону, головою до покуті, ногами до дверей. На Закарпатті, після того, як тіло було одягнене, давали знати паламареві, щоби той почав дзвонити по померлому. Дзвонили кожного дня — рано, опівдні та ввечері до заходу сонця, поки не поховують.

**Облаштування труни.** По всюди в Україні поверх стружки (сіна, свяченого зілля) стелили полотно (чи скатерку, білу тканину, «настільничка»). Добре вкоріненою виявилася традиція підкладати на всю довжину тіла (варіант: тільки під спину, плечі) шматок обов'язково домашнього (ляного, «зі своїх рук») сирового **полотна**, зокрема із мотиваціями: «щоб не вмирав молодий рід», «кісточки на тому полотненні лежатимуть» тощо. Про значення цього акту свідчить той факт, що жінки завжди дбали про те, щоб у них залишилися хоч тро-

хи такого полотна, а в разі його нестачі могли просити в жінок по-сусідству. Подушку робили із сіна (не пір'я), вкладали в неї пахуче свячене зілля.

У селах Правобереж. Полісся для спорядження тіла характерна стійка ознака — звичай «вкладати» («стелити», «розстелити», «настелити», «постелити», «накладати») як жінці, так і чоловікові на дно домовини **додатковий набір одягу** («друга одежа», «запасний», «взамін», «в запас»). Він укладався у послідовності розташування окремих елементів відносно частин тіла. І вже поверх «запасу» клали тіло. Деінде саме розмаїття «запасного» одягу створювало особливе кольорове тло й одночасно — «декор» труни. Жінки розповідали, що верхньою обирали спідницю із максімальною кількістю нашитих на неї непарної кількості «лент» або ж кілька спідниць розклали так, щоби край кожної з них було видно.

Мотивація «розстеляння одягу в запас» зводиться до вербальних формул: «щоб було передодягтися» («перебратися», «перемінитися», «перевдідитися», «одягтися на тому світі»); «на переміну». Нині загалом простежується тенденція несхвального ставлення до такої традиції. Старше покоління подеколи висловлює його через вербальні формули-регламентації: «багато не треба, бо мерлому це все треба на руках нести», «важко на тому світі за собою носити» тощо.

**Ткани вироб.** Правобережна Україна демонструє стійку присутність в облаштуванні домовини рушника («ручника»). Колись це був рушник полотняний (тепер може бути махровий). Його вкладали до боку і чоловікові, і жінці, зазвичай справа («права сторона — Божа, а ліва — погана»), простеляли вздовж спини (плечей) або ж упоперек спини і ніг, до руки, «згортали вдвоє в ногах, кінці звисали з країв». Варіант: один рушник вкладали із правого боку, другий — до ніг. Формула мотивації цієї дії відзначалась усталеністю: «вмиватися і утиратися на тому світі». Подеколи вкладали до боку вишитого настільника пояснювали тим, що «буде встреча, прийдуть гості, щоб застелити стола».

Всередині домовину оббивали всім полотняним — «своїм виробом» («Христос ходив у всьому тканому») — білою наміт-

кою, серпанком, платом, а також хустками, перкалем; у міжвоєн. період на Сумщині, Луганщині — шпалерами (варіант на Донеччині — мастили вапном, на Одещині — фарбували синькою); зовн. поверхню оббивали тканиною темного кольору (коленкором). Подушку (як чоловікові, так і жінці) накривали хусткою («салісовою», «буряковою»). Тіло померлого (окремо також руки, ноги) годилося закрити лляним полотном («подарком», рушником, покривалом, платом, скривальщиною, подигалом), ще не так давно — тільки домашньої роботи. На Поділлі, накриваючи небіжчика полотном, примовляли: «Це його дорога». За рад. часів популярним накривалом стала тюль, яку купували у магазині. Нині для спорядження труни широко використовують купований ритуальний стандартний комплект.

Обов'язковим правилом було вкладати у труну померлим у молодому віці (так само, як дітям і невінчаним) щонайменше два «ручника» («полотенця») — один — обов'язково — під ноги (зі стійкою мотивацією «будуть там вінчатися»), а другий — під бік (спину, голову, руку). Тим, хто пройшов обряд вінчання, клали одного рушника зі сталою мотивацією «щоб руки втирати». Серед можливих варіацій: вінчаному — вздовж тіла, а невінчаному — поперек; жінці клали додаткові рушники із поясненням, «що вона поробила, хай буде з нею»; будь-кому класти рушник виключно під голову — буде легше вставати на Страшний суд. Вибір тканого виробу для спорядження труни міг залежати і від статі померлого(ої) — жінці підкладали під спину рушника, чоловікові — «скатерку».

**Хусткою** застеляли подушку (як жінці, так і чоловікові). На Зх. Поліссі фіксується особливий статус цього гол. убору, про що свідчить відсутність будь-яких обмежень щодо покладання його у труну померлій жінці (вербальні формули «багато хусток», «хто скільки покладе», «10—15 хусток ненонешних»). Їх складали трикутником і розміщували по обидва боки голови так, щоб кожен куток виглядав і будь-хто міг би оцінити їхню кількість, гатунок, кольорову гаму. Хустку клали небіжчиці й під ноги, і до боку/під руку. Про затребуваність цього

гол. убору «на тому світі» свідчить той факт, що, як умирав удівець, йому у труну вкладали хустку, «щоб передав своїй жінці», «бо буде в гості ходити» (варіант: треба класти хустку чорного кольору, «бо там як піст, треба чорну хустку»).

Додатково вкладали у труну зазвичай усталений набір предметів — іконку, а також речі померлого («щоб він за ними не сумував») — бритву для гоління, гребінець, носовичок, окуляри, папіроси (тютюн), пляшку горілки (як за життя любляв), ципок, гроші; в останні роки в домовину кладуть бойові нагороди небіжчика. Існувала певна гендерна диференціація: жінці гребінець клали під подушку, чоловікові — в кишеню; чоловікові обов'язково клали ключку, натомість для жінки цей атрибут не був обов'язковим, хіба що вона наперед про це просила; жінці під спину (ноги) клали шматок полотна (варіант — хустку, спідницю, сорочку, старий фартух чи простирadlo), чоловікові — рушника або й «настільника». Це пояснювали тим, що в жінки буває «на рубашці», а на «настільник», який спеціально призначається для застелення стола, викладають хліб. Із настанням смерті ідея одвічної жін. «нечистості» залишалась актуальною — чоловік ішов із цього світу, покладений на «чисту» тканину, жінка — на виключно власний жін. одяг, а отже, за ознакою — визначально «нечистий». З тим вони залишалися й надалі. На Волині засвідчено звичай вкладати жінці у труну під подушку її косу (ту, що обрізали в неї за весільним обрядом; варіант: заборона класти косу в «гроб» із мотивацією «бо одрізана»), а також будь-кому під правий бік (варіант — під руку) — пупок — той, що відпадав за кілька днів після народження й надалі засохлим зберігався у скрині до «смертного» часу людини.

У руки покійника вкладали свічку, хрестик. На Слобожанщині у носовий платочок зав'язували кілька п'ятаків і затикали його за пояс. На Закарпатті між пальці померлого (чи поверх білої верети) клали монети, щоби при переправі на «той» світ він мав чим заплатити «перевізнику». Подекуди ці монети вважають відкупом рідних від душі померлого, щоби та до них не приходила. Деінде згадується галузка свяченої верби. Обов'язково ста-

ла «прохідна» — невелика смужка з молитвою, яку кладуть на чоло померлого.

Окремої уваги вартий звичай вкладати у гроб окраєць («луста») хліба (разом із сіллю, колосками), що спорадично фіксується на Черніг. Поліссі. Ця дія була чітко вмотивована, адже супроводжувалася вербальною формулою: «На тобі цей хліб і сіль, а мені остав худобу», «Бери хліб і сіль, а мне хазійство і двор».

Повсюдно дотримувалися правила застеляння дзеркал. Це могло бути і свідченням жалоби, проте поширеними вербальними формулами мотивації цієї дії було застереження, щоб небіжчик «не відображався», щоб на родину «не дивилась смерть», щоб рідні не бачили себе у смутку.

**Кришка труни.** Окремо споряджалася кришка труни («криша», «віко», «вічко», «веко», «накривка»). Її оббивали всередині, так само як і домовину. Над очима із внутр. сторони додатково набивали прямокутник тканини (портюк, хустинка, носовичок, скатерка), деінде — тільки білого кольору, бажано — своєї роботи («щоб не засипати очі», «щоб пісок не сипався», «щоб було видніше», «щоб на том світі було світло», «щоб не було чорно», «щоб було чисто»). Про важливість і глибоку вкоріненість цього звичаю свідчить той факт, що «б'ють» вічко і тепер, коли купують уже готову труну. Це мотивується тим, що у потойбіччі померлий буде не лише рухатись, а й бачити. Завданням живих було подбати про запезпечення для цього необхідних умов. Звичай накривати «віко» варіюється: його накривають настільницею, скатеркою, подарком, тканим килимком, а поверх кладуть хліб. Якщо хліб обов'язково забирали, то полотняний виріб переважно залишали на віку і так із ним і заковували: «бо на тому світі стола накривать — там родня уся». Подекуди тим, хто несли віко, регламентувалося брати його хусткою, а не «голою» рукою.

Перед початком жалобної ходи поверх кришки викладалася хлібина із сіллю, деінде — зі свічкою (Центральне, Західне Полісся, Південь України). Це могли бути ті атрибути, що стояли в хаті біля покійного, гостинці, які приносили люди, або будь-який хліб. Його могли віддати священнику або ж тому, хто дзвонив у церкві по мерлому, роздати лю-

дям на могилках, покласти своїй рідні на могили, занести в церкву або забрати назад додому. На Волині зафіксовано звичай, за яким вічко несли виключно жінки або виключно чоловіки (так само, як чоловіки зазвичай несли хоругви); де-не-де — копачі.

**Поховальні атрибути.** Після настання смерті (винесення труни з хати, повернення із кладовища) ставили **воду для душі** («мерлому пити»; «душа прийде воду пити, вмиватися», «душечка купається», «душу переводити»). Цей звичай фіксується майже на всьому обширі України (крім Закарпаття), але його локальні риси наразі чіткіше простежуються в регіоні Полісся, де через природну та геогр. ізольованість регіону донині збереглося чимало архаїчних рис традиційної к-ри. «Вода для душі» як ритуальний об'єкт розрізняється своїм місцем розташування: на вікні (поруч можуть почесити ці покласти рушник), столі (Волинь, Львівщина, зона Карпат) або діжі (Волин. Полісся), — останні ставили ближче до покуті («до образків»); терміном тримання (9, 12, 40 днів із мотивацією «душа ходить») у внутр. просторі хати, а також способами подальшого з нею поводження. Під впливом церкви фіксований час виконання обрядової дії піддався найбільшій трансформації.

Локалізація місця виливання такої води вказує на високий семіотичний статус, який вона набувала внаслідок причетності до сфери смерті («як перекинеться вода — хутко покійник буде»). Повсюдно продовжують діяти за універсальною вербальною формулою: «там, де ніхто не ходить». Проте не тільки живе у пам'яті, а й донині побутує практика виливання «води для душі» (подібно до «мертвої води») на покуті із двору (під святий угол, під красний кут — Київське та суміжні Житомир та Черніг. Полісся, епізодично — на Рівненщині). Між тим побутовали й ін. варіанти: на Черніг. Поліссі воду виливали скраю під поріг хати; несли на могилки; на Київ. Поліссі — також виливали під лаву, де лежало тіло («від душевної скрути»); на Житомир. Поліссі могли занести на кладовище і вилити на могилу, так само як у хаті — у грубу; тут зафіксовано звичай, за яким на 12-й день до сходу сонця «дев'ять баб», що оббивали тіло, в'язали у

вузлик хліб, цукерки, чарку з водою для душі — все, що стояло біля покійного, поки він лежав у хаті, несли на річку і пускали «на воду, що тече» — вірили, що в цю мить можна побачити небіжчика; випивали самі воду від «ляку». На Рівнен. Поліссі варіант виливання води «на кут» зникає, натомість побутує традиція нести її на могилу (рушник, на якому стояв посуд із водою, зав'язували на хрест) або ж лити у грубу на вогонь; як і на воду (річку, озеро). Так само вчиняли на Волин. Поліссі (на могилу, на воду, на вогонь), хоча в ряді сіл цей звичай відсутній. Щодо решти теренів України, то на її лівобережній території простежується розмаїття варіантів — від виливання під хрест на могилі (Сумщина) — до очікування її випаровування — «душа випила» (Слобожанщина, Південь). На Правобереж. Україні порівняно розвинута традиція зафіксована на Середній Наддніпрянщині, де «воду для душі» тримали на вікні, а далі робили з неї коливо; на 9-й день випивали натшесерце або ж брали на кладовище, як «несли снідати». На Поділлі трапляються свідчення, що колись воду виливали на річку (разом із киданням у неї хліба), під пліт або ж випивали самі («щоб на тому світі зустрітись»). На Буковині, поки покійник був у хаті, на стіл ставили відерце з водою («за поману»), відтак забирали його на цвинтар і виливали на могилу.

**Воскова свічка** встромлялась у слоїк (стакан, банку) із зерном (переважно житом, але також і пшеницею; у хлібину) і світила впродовж усього часу перебування мерця в хаті. Після похорон зерно зазвичай висипали курям (варіант: заборонялося — «у дворі курей не буде»). На Закарпатті ставили одну велику свічку чи трійцю.

Обов'язкова ритуальна страва майже на всій території України — **коливо** («коліво»). Це найпоширеніша назва, передусім на обширі Правобереж. України. У Лівобереж. Україні (Сумщина, Полтавщина, Харківщина, Донецчина, Луганщина), локально на Київ., Житомир., Рівнен. Поліссі поряд із «коливом» також фіксується назва «канун» («канон», «кана»); на Київ. Поліссі, рідше — на Житомир., Рівнен. Поліссі — «сита»; поодинокі на Черніг. Поліссі — «рулі»; деінде поширені також лексе-

ми «кутя» (зокрема Харківщина, Крим), «мед» (Кіровоградщина), «пшениця» (Чернівеччина). При відносному розмаїтті назв ідеться про приготування осн. поминальної страви за однотипним рецептом: хліб (проскурка, «булочка», «калач», бублики, сухарики, печиво, коржики, «потапці») ламають («кришать») у миску і заливають солодкою (із додаванням меду чи цукру) водою (це може бути свячена вода); за ін. варіантом — солодкою водою або ж медовою «ситою» заливали зварене зерно (недроблена пшениця, подеколи — ячмінь). Від поч. 20 ст. на зміну цим різновидам поминальної страви прийшов варений рис, до якого так само додають солодку воду, також родзинки, шматочки яблука, ягоди чорниці, а зверху у вигляді хреста викладають різнокольорові цукерки круглої форми. На Волині наразі готують два види колива з рису: т. зв. розливне (до вареного рису з медом додають узвар із чорниць) та густу кашу (варіант: шматочки проскурки заливають розведеним водою медом, окремо готують кашу з рису; на церк. службу беруть коливо з рису).

Цю поминальну страву залишали на столі (вікні), доки покійник був у хаті (зберігають три, дев'ять днів, після чого відносять на кладовище, дають худобі чи птиці тощо); на похорон несли до церкви (передусім у випадку, якщо священник не правив панахиду в хаті, а отже — не освячував коливо), також на кладовище, де відразу після погребіння частували «своїх» (варіант — тих, хто не йшов на поминки), клали грудкою на могилу, окремі зернятка — на хрест; ним починали (деінде також завершували) жалобний обід. Коливо залишалось обов'язковою ритуальною стравою на наступних поминальних заходах.

**Хліб** є стійким елементом обрядових поховально-поминальних дій, що дає підстави визначати його функції як профілактично-оберегові, так і очисні. Одночасно хлібові як атрибуту поховального обряду притаманна семантика взаємного розподілу/пригостання — живі готують хлібну страву для померлого (аж до її «споживання» ним до останніх крихт), але при тому пригощаються нею самі, «передають» її своїм померлим родичам.

Поки тіло (і душа) небіжчика перебували в хаті, майже по-

всюдно окремо на стіл (на вікно, діжку) на рушнику (скатерці, хустинці) поруч із водою для душі, свічкою викладався хлібний виріб — один чи кілька (зазвичай три). Про поширеність цього звичаю свідчить розмаїття його назв: крім власне «хліб», також «пирого», «булочки», «пальоночка», «пальошка», «бохунець», «калач», «корж», «гарячки», «галушки» (звідси примовка: «На селі хтось вмер — будуть свіжі галушки» — Рівнен. Полісся) та ін. Майже скрізь відомим було правило: в хаті, де перебував «мертвях», ще гарячий хліб підняти над головою (одна дія) або ж додатково — розламати його, щоби пішла пара. Мотивація була майже універсальна — мертвий нею дихатиме. У хліб також могли вставляти свічку, а після похорону споживати його на поминальному обіді; коли ж хліб лежав разом із «водою для душі», його тримали в хаті 9 чи 40 днів, після чого віддавали їсти домашній худобі (птаству; або ж, навпаки, остерегалися це робити), заносили в церкву, кидали на воду.

Коли хліб (на Волині — «мерлого хліб») виносили разом із труною (тілом) за межі хати «мерця», розпочинався їх спільний «рух» до кладовища. Поширеними варіантами були несення його на рушнику попереду жалобної процесії чи викладання на рушник (хустку, скатертину, кагу) на віко домовини (Лівобережна Україна: Харківщина, Донецчина, Запоріжжя; Правобережна Україна: Хмельниччина, пд. Рівненщина). У такому разі після погребіння його віддавали священнику, будь-кому (жебракам) або ж повертали додому і споживали на поминальному обіді; на Волині — зберігали в хаті 9 (40) днів, після чого відносили на кладовище (пташкам).

На Черніг. Поліссі, Волині право нести одну (три) хлібину(и) мала виключно жінка («баба», «старша жінка»), вдова чи вдівець (варіант: хтось із рідні померлого перед тим). Обрана людина йшла на чолі похоронної процесії і тримала хліб «на полотенці» перед собою (під лівою рукою; в одній руці у вузлику). Разом із хлібом майже повсюдно несли також мед (варіант — у баночці, яку вставляли в отвір, утворений посередині хлібини). По закінченні похорону відбувався зворотний рух хліба — його заносили додому, кришили в ко-

ливо або ж краляли і викладали на поминальний обід (рідше — розламували на шматки і розкладали біля місця погребіння на хрести по всіх гробках родичів).

На Миколаївщині пекли «колачі», що спеціально призначалися для копачів (їх давали їм разом із рушником у день похорону, а також наступного дня), решті учасників похорону давали «булочки». На Харківщині випікали макові коржики, які також роздавали присутнім. На Буковині пекли «колачки», які на місці зупинки поховальної процесії клали на землю на рушничок і таким чином через покійника віддавали «поману» — її забирала один з учасників ходи (нині на землю не кладуть, а віддають комусь безпосередньо в руки). На Бойківщині три хлібини («ошіпки») також клали на землю, через них мало перейти (переїхати) «деревище» («щоб був добрий урожай»). Сорочку чи рушник «грабареві» також давали через «колач» (Закарпаття). На Сх. Поділлі (епізодично — на Житомир. Поліссі) родичі померлого (варіант — сусіди) «перестілювали» («переймали») похоронну процесію, яка проходила повз їхню хату. Вони заздалегідь виносили і ставили перед воротами стіл (стілець), на який клали хліб (також рушничок, хустиня, ікону). Священик зупиняв ходу та виголошував молитву, відтак хлібину забирали і клали на кришку домовини. Кількість зупинок не обмежувалася. Зазвичай хліб роздавали на кладовищі, він потрапляв до священика чи його забирали до хати і краляли на поминальний обід.

Подібним було обрядове дійство під тією самою назвою «перестілювання», яке виконувалося родичем того, хто останнім помер у селі. Йому належало вийти до поховальної ходи (або ж зустріти її біля своєї хати чи на воротах кладовища) із хлібиною (пряниками) і рушником (хусткою) і «перейняти» покійника. Після завершення похорону хліб роздавали присутнім (Житомирщина, Сх. Поділля, Черкащина).

**Рушник** використовували також як атрибут жалобної процесії. На Середньому Подніпров'ї (зокрема на Черкащині) та у Пд. Україні (Херсонщина, Миколаївщина) рушники простеляли там, де процесія зупинялася, — на перехресті («крижова» чи «розходня» дорога, «на трьох дорогах»),

там, де дорога повертала, а також на воротах кладовища, після чого їх міг забрати будь-хто. Через рушник, який простеляли на воротах цвинтаря, переносили труну на Закарпатті. Рушник («утіральник», «полотенце», також хустка, настільник, маленький килимочок) міг викладатися на кришку домовини також без хліба (якщо із хлібом, то тільки поверх нього). Зазвичай цей тканий виріб не забирали, а закопували разом із труною. На Наддністрянщині, у Карпатах рушник протягували крізь дірку калача і чіпляли до кожної із чотирьох ручок «ноші». На Наддніпрянщині хусткою пов'язували ворота у дворі померлого.

«Деревище» було одним із поховальних атрибутів на Буковині. Зазвичай його вирізали з дерева (сливи, лісового дерева), вбирали живими (чи штучними) квітами, цукерками, пряниками, медівниками, горіхами, печивом і ставили на столі у відерце з водою (варіант — у колач); поруч клали «за поману»: як вмерла жінка — хустку, чоловік — сорочку (варіант — загортали в рушник). Деревище стояло поруч із небіжчиком, із початком жалобної ходи його забирали (разом із відерцем чи колачем) і несли на початку процесії (як ховали жінку — жінка, чоловіка — чоловік; варіант — тільки чоловік). На кладовищі «деревище» розбирали, а патички залишали.

Під час прощання з небіжчиком зазвичай мав місце **поминальний почастунок** як спокутно-жертвний дар від живих мертвим. Він був відомий як на Правобережжі («миска», «парастас», «панахида», «служба»), так і на Лівобережжі («гостинці»). На Черніг. Поліссі гостинці (хліб, коржики, пряники, цукерки) несли одвідачі й викладали на спеціально приготовлене місце — на вікні чи на столі (поруч із водою для душі) в одній хаті з мерцем. Частину гостинців родичі померлого в'язали в хустку, несли на кладовище, де після погребіння роздавали присутнім, другу частину споживали під час поминального обіду. Гостинці, принесені до хати «мертвюка», сприймалися також як «передача» своїм померлим родичам, передусім тим, хто помер незадовго перед тим. «Парастас» та «панахиду» несли також до церкви на поминальну службу.

На Поділлі наклали повну «миску» цукерок, яблук, пряників; на Буковині у «миску» сипали зерна пшениці, наклали медівників, цукерок, несли її на кладовище і вертали додому; із пшениці готували коливо; медівники давали із собою як «поману». На Закарпатті таку саму «миску» — із зерном, трьома яйцями та свічкою, що також стояла поруч із хлібом («панахида») на столі, поки «мертвець» був у хаті, — трічі передавали під труною у вузлику разом із сіллю (зерно мішали з насінням, сіль давали худобі).

**Голосіння.** Людина голосила (у Карпатах — «йойкала») від відчуття неоправданості втрати, щоб не тримати біль у собі, пробудити в людях співчуття. У похоронних голосіннях переважала оповідь про чесноти покійного, про труднощі, що чекають на сім'ю (мотив «розказати правду»), про власне горе і відчай; звучали характерні звернення до померлого епітетами зі зменшено-пестливими суфіксами «-еньк», «-есеньк» («дороженька», «старесенька»). Виділяється кілька осн. циклів голосінь, пов'язаних із певним етапом поховального обряду: приходом у хату людей для прощання із померлим, перекладання тіла до труни, винесенням тіла з хати, з подвір'я, дорогою на кладовище, опусканням домовини. Не голосили після заходу сонця, вночі. На Гуцульщині традиційними були наймані «плачки» і трембітання.

**Ночівля біля померлого.** Віддання шани померлому продовжується у такій складовій поховального обряду, як ніч померлого у своїй оселі та нічне пильнування. Лексеми «ночувати», «гостити», «пильнувати», «глядіти», також «сиджене» (Поділля), «посижіне» (Гуцульщина), «сидіти» (Холмщина, Підляшшя), «стерегти душу» (Переяславщина), «бути на сторожі» (Буковина) розкривають гол. зміст обрядового дійства — не залишати покійника на самоті. Витримується воно у шанобливому дусі та атмосфері жалю, смутку, тривоги, як і весь поховальний обряд. На нічне пильнування приходять звичайно жінки, переважно літнього віку, кількість їх незначна. Учасники ритуалу поважно розмовляють про життя і чесноти померлого, «певчі» читають Псалтир.

Після молитви подають скромну вечерю, зазвичай пісню, ставлять горілку. Певчих віддають хусткою, яку підкладають під Євангеліє. Нині звичай ночівлі поступово втрачається.

**Ігри при померлому.** Поєднання мотивів жалобного та веселого відоме у поховальному обряді багатьох народів. Це один із засобів утвердження ідеї переважання життя над смертю, сміху над останньою. З ін. боку, це була можливість відволікти («завгурити») родину, розвіяти смуток і полегшити перебування біля покійника. Збереження архаїчних форм цієї частини обряду (а вони відтворювалися ще в серед. 20 ст.) є тією найістотношою ознакою, що відрізняє поховальний обряд Поділля, Карпат та Закарпаття від обряду в ін. укр. етнокультур. зонах. Найбільш архаїчні форми ритуальних розваг біля померлого відзначалися великим зібранням людей (як старшого віку, так і неодруженої молоді й дітей), веселошами, жартами, наявністю зооморфних і антропоморфних маскувань і ряжень, танцями, іграми та розвагами, що нерідко мали еротичний характер. Вони могли супроводжуватися непристойною лайкою та хмільними напоями, що дає підстави зарахувати їх до пережитків ритуальних оргій біля мерця. У найрозвиненіших формах ігри при мерці побували в Карпатах. Серед забав були: «Лопатка» («Лопарька», «Лопатки»), «Лубок», «Шийку бити», «Везти сіль», «Гусака пекти» («Дідо»), «Ниточка» («Перстенець»), «Головенька», «Сусіда бавити», «Дід і баба», «Грушка», «Опровід», «Вішатися», «Млин», «Сосокало», «Зайця» («Зайця купувати»), «Судія-начальник», «Коза». Більшість їх відтворювалась як театральні вистави, із високим рівнем імпровізації. Дійовими особами фігурували: Баба, Дід, Лєгін, Піп, Дяк, Суддя, Берів (берів — сільс. староста), Коваль, Купець та ін.; Корова, Коза, Цап, Ведмідь, Кінь; Мертвець, Босорканя, Чорт, Смерть. Нині, на поч. 21 ст., такі «ігри» селяни зазвичай засуджують і водночас не без задоволення згадують.

**Похорон неодружених.** Якщо земне життя переривається на півдорозі, небіжчик порушує закономірний плин життя, а тому, згідно з поширеними уявленнями про «той» світ, він повертатиметься до живих у надії здійсни-

ти вповні життєвий «сценарій». В Україні побувала специфічна традиція поховання тих, хто не дожив свій вік, помер передчасно. До цієї категорії належать ті, хто за життя не взяв шлюб (не вінчався). Дівчат вбирали у весільний одяг, вінок із барвінку, васильків, штучних квітів (останні могли брати в церкві з обрамлення ікон) чи у вельон (фата, біло). Подеколи перед погребінням хресна мати знімала вельон і накладала хустку (вельон залишали в домовині). Серед атрибутів також були букетик воскових чи паперових квітів (у молодого), намисто (зазвичай померлу жінку в намисто не вбирали); на руку їм одягали перстень із воску; додатково вкладали рушники: один встеляли під ноги («будуть там вінчатися»). Для позначення учасників похорону вживали терміни весільних чинів, за домовиною несли весільне деревце (прапор), хлопцям в'язали хустки, дівчатам — стрічки. На такий похорон пекли коровай (чи просто велику хлібину), несли його попереду, і по закінченні похорону зазвичай хтось із хресних батьків розламував (розрізав) коровай на могилі (воротах кладовища) й роздавав усім присутнім, деінде присутні давали на коровай гроші. Похорон-«весілля» могли влаштовувати і людині похилого віку, якщо за життя він чи вона не взяли шлюб.

**Похорон дитини.** При спорядженні дитини «смертний» одяг залежав від її віку. «Безпірних» (народжених до строку) і немовлят сповивали; діточок старшого віку ховали у білій сорочці, ноги обмотували білими онучками, додатково клали також дві хустки, ручник («вже йому там нічого не даватиме»), маленькому хлопчику — ціпок, бо йому ще доведеться свататись. Малій дитині могли покласти іграшки, щоби душа на «тому» світі мала чим гратися. Якщо дитина помирала на Великдень, то хресна помішала у труну писанки. На Правобереж. Поліссі, де побував звичай давати одяг «в запас», дитині так само призначався додатковий комплект одягу. Нехрещених дітей могли поховати під порогом хати, у садку, на кладовищі — десь в окремому кутку. На кладовище труну із маленькою дитиною могли нести на руках і рушниках. Нехрещеним дітям не ставили хреста. Проте із часом усі ці обмеження відійшли у минуле.

**Погребіння тих, хто помер наглою смертю** (вішалників, потопельників). За нар. віруваннями, їхня душа йшла не до Бога, а відразу до Сатани, бо смерть заподіяли собі самі. Нар. традиція регламентувала ховати самогубців (передусім — «вішалників», які наклали на себе руки, бо втопельники могли загинути «не зі своєї волі, а з жорсткої долі») на «розходній» дорозі, збоку біля дороги, в лісі (де повисився), в полі, канаві, під парканом кладовища. Подекуди при похованні труну із тілом самогубця занесли на кладовище не через ворота, а передавали через паркан. Над ними не правив панахида священник, колись не ставили на могилі хреста. Відомим є звичай кидати їм на могилу ломаччя (гілляки, голє, дрючки, каміння) зі специфічною примовкою: «На тобі ломок на твій домок»; «На ломаку, лежи за собаку». Поминали їх у поминальну суботу на Трійцю.

#### Поховальний ритуал

**Винесення труни. Прощання із померлим.** Насиченим обрядовими діями було винесення домовини, що символізувало остаточний відхід мерця за межі домашнього простору, а отже — прощання з домівкою. Із хати покійника виносили вперед ногами; поширеним було трикратне опускання (ставлення, стукання) труни над порогом хати (тільки над останнім, у снігах, «на трьох» порогах), так само як деінде опускання домовини аж до торкання землі на перехресті дорогою на кладовище. Про вагомість цього акту свідчать його мотивації: «поки не стукали, він чув усе»; «мерець засинає, а так не спить» (варіант — це стається після закриття домовини кришкою). Специально піклувалися про двері — відразу після винесення труни їх щільно зачиняли: «щоб дух не зайшов», «дати дорогу покійному» тощо.

Вилучення мертвого тіла з людського простору передбачало здійснення акцій застережно-оберігального характеру, метою яких було знешкодження можливих негативних наслідків перебування померлого у внутр. просторі хати, з одного боку, та забезпечення позитивних характеристик задля подальшого мешкання тут живих — із другого. За домовиною з хати мусли виїти всі («а то ще хтось умре»). Ритуально значимі дії передба-

чали застосування універсальних апотропеїв — ножа (викладали або й застромлювали у поріг хати; чи клали собі в кишеню ті, хто ніс труну), червоної стрічки чи хустки (чіпляли на двері, насаперед — до хліва, на ворота), а також зерна (переважно згадується жито). Де-не-де перед домовиною кидали барвінок, гілки ялинки. У випадку, коли йшлося про зерно, його сипали зазвичай: усвід за домовиною з хати на подвір'я, під труну на поріг, на самого покійника (подекуди — і близьку рідню), від останнього порога до воріт (або ж навпаки, заборонялося сипати, бо «в хаті й крихти хліба не буде» — Донеччина), подеколи — до самого кладовища (якщо недалеко). Виконавцем дії мала бути старша жінка (баба), називаються також господиня чи господар. Окремо регламентувався спосіб обсіпання зерном — через голову («щоб хліб не забрав з собою»), у супроводі благопожальної молитви: «Хай Господь пошле после цього горя велику радість і веселість». Зерно, яке потім підмітали в хаті (в Карпатах — чужа жінка), зазвичай кидали курям (варіант — виносили з хати на 9-й день разом із водою для душі). До кола обертальних дій належать також викладання на лавку (ослін, стільці), на якій лежало мертве тіло, хліба і солі, присідання на неї близької рідні, перевертання. Вимога поворушити, змінити розташування речей у внутр. просторі стосувалась і постелі мерця («щоби не скучати»). Окремої уваги потребував ще один, нерегламентований, вхід/вихід до внутр. простору хати, а саме — комин. Деінде перед виносом тіла заслінку комина спеціально відсовували і тричі в нього зазирали (те саме могли робити після повернення із кладовища — «щоби не боятися»).

*Перевезення покійника на санях східноєвропейського типу із запрягом двох пар волів. Волинь. Рисунок Д.-П. де ля Фліза. Середина 19 ст.*

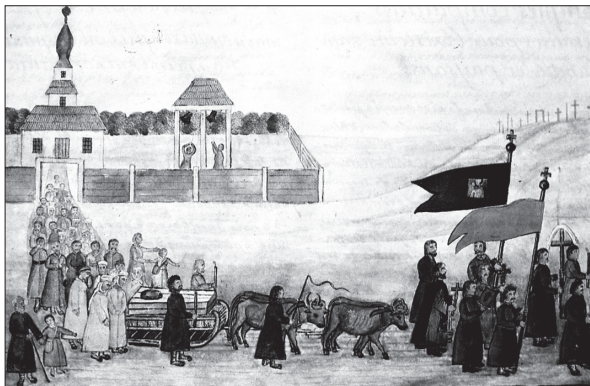

«Прощення» могло відбуватися у різних варіаціях: у хаті, на порозі, на подвір'ї, дорогою на кладовище, на кожному повороті, із зупинкою на кожному перехресті, біля «фігури» (спільного для кладовища хреста; на ній зав'язували хустку, рушничок, фартух), на межі села, на воротах кладовища, біля могили, «як в яму опускають». На подвір'ї під час відправи паняхиди (парастасу) рідні тримали в руках свічки (варіант: передавали їх один одному). Під час проповіді («наказу», «казаня») священник окремо виголошував прощання («прощі») від імені померлого. Рідні стояли поряд із труною, подекуди хрестили її.

Небіжчика на кладовище несли на плечах, на ношах (мари) або ж везли на возі чи санях, запряжених волами чи биками (в Карпатах коней не запрягали, бо їх вважали «чортовою худобою»). У деяких гірських селах Закарпаття ще на поч. 1940-х рр. побутував звичай везти мерця на санях. «Похорон на санях» відомий і в ін. слов'ян. Ілюстрований альбом (1854) укр. етнографа франц. походження Де ля Фліза містить кольоровий малюнок «Селянський похорон: звичай відвозити покійників на кладовище на санях, навіть улітку», який, припускається, виконаний «із натури» в Радомисльському пов. Київ. губ. Зазвичай попереду процесії несли хрест з ув'язаним на ньому рушником (фартушком), за ним — хоругви, кришку (або ж її везли окремо на возі), труну з небіжчиком, за ними йшли рідня й односельці. Залежно від місц. традицій та ін. обставин покійника проводжали у відкритій труні або ж прикривали її віком.

Жалобна процесія до кладовища зазвичай була велелюдною. На Рівненщині вірили, що всі ті, до кого йшли на похорон і кого проводжали до самих «могилок», колись, своєю чергою, «стрічатимуть» у брамі учасників цієї ходи вже по їхній смерті. Цей прохід вулицями села нормувався: не можна було дивитися на процесію (і покійника) через вікно; якщо в хаті спала мала дитина, її будили (варіант: підклали під колыску ножа, віника). Заборонялося переходити перед «мерцем» дорогою («може вилізти гуля» — мертва кістка), так само як іти назустріч — треба було зупинитись і перечекати.

**Кладовище** («кладбіще», «могілки», «гробовище», «цвинтар», «могліци», «могілци», «моглики», «тёметов» — у Закарпатті, з угор. «temető») — місце поховання небіжчика й водночас, за нар. уявленнями, простір його перебування після припинення земного життя. «Цвинтар» — це територія навколо церкви, де здавна ховали прихожан. На теренах Рос. імперії заведення окремих кладовищ в установлених місцях розпочалося на поч. 18 ст.: 1723 імп. Петро I видав указ про заборону погребіння померлих біля церков, окрім «знаних персон», 1772 він був підтверджений імп. Катериною II — потреба винесення «загального» кладовища за міську межу була продиктована небезпечною поширення в містах епідемії чуми. Тоді ж у Києві у пустинній місцевості на г. Щекавиця було засновано перше міське кладовище. 1783 Надвірна канцелярія Габсбургів у Відні видала декрет, згідно з яким магістрати всіх провінцій імперії мали ліквідувати цвинтарі при храмах і протягом 4-х тижнів виділити за межами міст спец. ділянки для облаштування на них місць для поховань. 1784 цей декрет опублікувало Галицьке намісництво у Львові, проте процес улаштування заміських цвинтарів тривав ще кілька років.

Однак ще на поч. 20 ст., зокрема за повідомленням священника і краєзнавця К.Карпинського, селяни на Чернігівщині продовжували ховати небіжчиків «...більше всього — у своїх садах і на городах, а в люті зими нерідко в сараях».

Починаючи із 2-ї пол. 18 ст., землю під кладовище вибирали всією громадою. Місце шукали сухе, на підвищенні, щоб не затоплювалося паводками та поверхневими водами. Якщо ділянка була поблизу ріки, то по можливості її вибирали нижче села за течією ріки. Лише в окремих випадках кладовище розташовували в центр. частині села. Загальним було правило: надалі вся територія, виділена для поховань, назавжди виключалася не лише із госп. діяльності, а й із життєвого обігу загалом. Цю землю, навіть у разі її спустошення, не можна було обробляти, будь-що на ній вирощувати, рубати дерева (і прибирати опале гілля), а також зводити житло. Повсюдно

було відомо, що в хаті, побудованій на місці поховання, ніколи не буде щастя в найширшому розумінні цього слова. Першою дією було встановлення хреста — дерев'яного («фігура», «криж») чи кам'яного. Він засвідчував, що це освячене місце віднині є місцем спокою і майбутнього воскресіння. Хрест на століття залишався осн. віссю могилки і гол. орієнтиром людського поселення. Таким самим знаком осереддя кладовища і донині слугують поодинокі кам'яні хрести, насипи-кургани, на Поліссі — кількасотлітні «буйниє» велетні дуби.

Однією з істотних ознак зони кладовища є визначеність, окресленість її території. Її кордоном і водночас межею між світом живих і світом померлих ставали або природна перешкода у вигляді ярка, лісу, або ж зведена людьми дерев'яна огорожа («диль»), що складалася зі стовпів із горизонтальними тесаними колодами. Одна із причин щільного оточення території могилки огорожею — захист від худоби. Могилки могли й не мати огорожі й воріт, проте у такому випадку по всьому периметру кладовища з усіх боків оточували у 2—3 ряди смуги дерев або ж щільно висаджені куці із деревних чи чагарникових порід, що утворювали зелені живоплоти.

У багатьох випадках кладовище обмежували ровом і додатковим невисоким валом, який утворювався із вибраної землі. Ці земляні споруди не виконували функції оборонних укріплень чи додаткових перешкод (саме таке призначення вони мали, коли прокладались (і накидалися) навкруги городища-святинища або ж по берегах річок). У даному разі рів, заповнений водою, — це прообраз ріки, що позначає межу між земним і потойбічним світами, відокремлює їх один від одного. Входом/виходом кладовища є ворота-брама. Про значення цього об'єкта для розмежування світів свідчать приписи щодо їх відкритості/закритості. Як засвідчує польовий матеріал, переважно йшлося про те, що ворота на кладовище мусять бути щільно закритими.

До спец. правил входу на кладовище варто віднести вимогу обов'язково перехреститися (так само — при виході з нього); для жінок діяла заборона відвідувати могилки з непокритою голо-

вою, без хустки (подібно до церкви). Ця особлива зона вимагала і дотримання певних правил пересування — за наявності кількох хвірткок виходити слід було тією, якою зайшли. Хоча, не виключено, в цьому була своя окрема логіка — вхід-вихід на цю територію регламентований, живій людині не варто обирати його вільно, як заманеться. Саме тому про всяк випадок не треба і міняти стежки, так само як ними «плутатися».

Традиційні правила планування та належного облаштування простору кладовища регулювали: виділення окремих ділянок під поховання, розташування та орієнтацію на них могил-поховань із гробничкою та надмогильним хрестом, а також розміщення столів, лавок, й окремо — смітника. Християн. традиція передбачала поховання головою на зх., оскільки після Страшного суду людина мала постати обличчям на сх.

Вірування у те, що на воротах кладовища «на варті (на посту) стоїть» («чергує», «подмінює», «стрічає») «сторож» («стража», «вартовий», «воротар») — той, хто в селі помер останнім, і зустрічає («приймає») того, кого будуть ховати слідом за ним, має надзвичайно широке побутування. Тих, кому судилося довго стояти без «зміни», обговорювали («щасливий, хто довго не стоїть»; «довго стоїть, бо скупий був», «він молодий — хай ще постоїть»). Про вартового казали, що він буслів (варіант: зайців) жене («пасе», «гонить»). Де-не-де переказували, що сторож тримає в руках тичку, якою міряли труну (яму). Отож у разі, коли ставало відомим про наступну смерть односельця, хтось із рідні «попередника» поспішав на кладовище, щоб забрати мірку з могили («вже не треба»).

Із цим пов'язані спец. дії, зокрема, з обов'язковою участю родичів попереднього мерця в наступних похоронах, окремо — у похоронній ході, а також у жалобній трапезі. Так, на Черніг. Поліссі хтось із близьких того, «хто вперед умер», ішов із хлібом (варіант — «гостинцями») на чолі похоронної ходи; або ж родичі попереднього померлого зустрічали із хлібом (коливом, цукерками) нову процесію вже на воротах могилки (варіанти: обмінювалися хлібинами, відкривали ворота на кладовище). Одна із

мотивацій дотримання цього звичаю — померлий зможе на мить побачити своїх близьких (або ж навпаки — вони його); таким способом пересилали померлому «передачу».

**Погребіння.** Усталеним, повсюдно виконуваним було правило не ховати після заходу сонця («щоб людина пішла із сонцем»). Місце поховання тіла (поховальна яма) потребувало спец. облаштування. Насамперед йшлося про викопування достатньо глибокої ями. Скрізь відомим був усний припис особливо уважного захисту ями — саме із цієї метою вона мала «не ночувати». На практиці це означало, що її викопували тільки вранці в день похорону, а у випадку якихось непередбачуваних обставин, напр., хтось із рідні не мав змоги вчасно приїхати на похорон, комусь із чоловіків доводилося біля неї ночувати. Якщо чекали довго, її спеціально накривали.

На кладовищі священик правив панахиду, рідні прощалися із померлим, голосили. Копачі забивали домовину й опускали її в яму (деінде дно простеляли полотном, прокладали килимком). Зазвичай хоронили ногами на схід сонця. Пояси, якими опускали домовину, відомі під різними назвами: «очкур», «шнури», «шлиги», «паси» тощо. У давнину (подекуди і тепер) це були також рушники, вузькі полотняні смуги домотканного полотна, які могли не витягати, а кидати поверх труни (варіант — витягали, розривали на шматки і віддавали копачам; зберігали у капличці на кладовищі, в церкві). Священик освячував могилу, висипав попіл із кадила та виливав свячену воду, кидав посудину з-під свяченої води та кропильце (барвінок, ко-

*Парастас (колachi, рушники). Село Глиниця Кіцманської області. Фото 1960-х років.*



лоски, безсмертник, букетик сухих квітів), якими освячував яму. Священик печатав могилу, відтак присутні (подеколи — тільки близькі родичі або ж навпаки — не родичі) кидали до могили по кілька грудочок землі (зазвичай три жмені), щоби швидше забути про втрату; щоб земля йому була легка; щоби померлий не снівся; щоби знав, хто був на похороні. В окремих селах грудку землі ховали за пазухою (щоб не снівся). Поширеною практикою було кидання в яму грошей («місце купити», щоб душа померлого мала чим відкупитися на «тому» світі). Добре відомим правилом було не йти до могили своїх близьких до завершення акту погребіння, бо вірили, що «їх нема вдома, мерші виходять назустріч зустрічати».

#### Поминальний цикл

Після завершення похорону всіх, хто був на кладовищі, просили на поминальний обід (це міг зробити священик, хтось із близьких); або вони «самі йшли». Перед входом до хати (перед воротами) обов'язковим було миття рук (переважно один одному зливали на руки). Певні правила могли стосуватися рушника, який подавали для витирання, — він міг бути «не в ходу», раніше — ще і з необробленими краями. Після використання його чіпляли десь на дереві, «на углу» (хати, паркану) і там залишали («рік висить»); деінде спалювали. В окремих селах приписувалося рук не витирати (із мотивуванням: «щоб мерців не було»).

**Обід** («жалобний», «гробний», «гарячий», «поминки», «мерлини» тощо; у Карпатах — «помершого гостина», «парастас», «гарячина», «комашня») — поминальна трапеза на честь померлого в день похорон. Починався із запалення свічки, молитви. Першими їли по три ложки гол. поминальної страви — колива. Склад решти частувань, з урахуванням постів, залежав від місц. традицій. У частині сіл, зокрема по всьому Укр. Поліссю, ще не так давно номенклатура поминальних страв традиційно включала 3 обов'язкових страви — борщ, кашу, а також кисіль (пампушки; пиріжки). Щодо страви, яка ставилася при кінці обіду, тут були можливі варіанти: каша («после каші нема паші»), а також пампушки, кисіль (узвар).

Поширеною поминальною стравою замість борщу була капуста (капусняк). По деяких селах Поділля та Волині у переліку обов'язкових страв — густа горохова юшка (каша, пюре), що готувалась як самостійна ритуальна страва і подавалася разом із традиційним борщем чи повністю його заміняла; подеколи горох споживали останнім; у ряді сіл у тому ж переліку згадується квасоля, якою також закінчувалася жалобна трапеза; на Наддніпрянщині — коржики з маком і медом. На Чернігівщині гол. стравою стала варена і товчена картопля; на Херсонщині — бабка із локшини; на Харківщині — пампушки; у Карпатах — борошняна бабка із чорносливом. Серед ін. страв, які готували на обід, називали сир, налисники, голубці, холодець, млинці. Деінде на зміну пампушкам прийшли пиріжки, зокрема з маком, які вмочали у мед, а з часом — пряники. Нині горілку на поминальний стіл прагнуть не виставляти.

На ритуальний статус поминальної трапези вказує наявність низки регламентацій, що стосувалися її проведеною. До них належать, зокрема, правила ставити всі страви разом на одному столі — так, щоб до кінця обіду більше нікому не вставати і нічого не доставляти; бодай одна осн. страва, але має обов'язково подаватися на стіл гарячою, із мотиваційними вербальними формулами: «пар пустити»; «щоб пара йшла (пройшла)»; «мерці пар їдять (дихають)»; від присутніх вимагалось покуштувати кожен із виставлених на столі страв, щоби покійник «не обіжався»; не прибирати стіл після закінчення трапези (або ж набрати ложкою з кожної страви на одну тарілку — на Рівненщині на неї казали «скидини») і залишати всі страви (варіант — тільки коливо, хліб і сіль) до ранку, із мотивацією споживання залишених наїдків душами померлих («мерші прийдуть»; «бо душа в хаті»). На Поліссі (як Західному, так і Східному) зафіксовано ритуал (на Волині — під назвою «чаша»): над посудиною із «компотом» четверо гойдали хустку, яку тримали за чотири роги, після чого напій розливали у стакани й пили. Це дійство співставне з обрядом «піднімати (гойдати) душу», що побутував на Білорус. Поліссі. На поминках не чаркувалися, голосно не розмовляли, не співали.

На Середній Наддніпрянщині, так само як на Сході України (Донеччина), ввечері до хати, звідки шойно поховали людину, знову сходилися баби, чоловіки «стерегти душу». Над кануном (чи на покуті) запалювали свічку, присутні молилися Богу і за коліванням тіні від свічки судили, чи присутня тут душа. На Закарпатті сіяли через сито на стіл трохи борошна в надії, що душа залишить по собі слід у вигляді відбитку від пташиної лапки.

#### «Сніданок» для померлого.

Звичай іти вранці на могилу померлого на другий після похорон (третьй після кончини) день і «нести снідання» («їдуть на снідання», «провідати», «поснідати», «на одвідини», «будити покійника») є добре вкоріненим, а тому майже повсюдно, попри активне насаджування думки про «забобонність» цієї дії з боку місц. священиків, досі виконується. Деінде зберігся звичай кликати покійного: «Вставай, ми тобі їсточку принесли». Зазвичай на могилу йшли найближчі родичі, несли залишки із поминального столу (включно із коливом) і на могилі снідали; частину принесеного (вода чи горілка, пиріжок, трохи колива) залишали на могилі. Тепер родичі померлого обмежуються принесенням коржиків (печива, пряників), цукерок, пиріжків, мінеральної чи простої води. Подекуди давню традицію нести на кладовище коливо замістила нова — розсипати по могилі свячене пшоно, розкласти на хрест шматочки хліба. Нині візуальне спостереження за свіжими могилами на сільс. моголках засвідчує, що на них усе ж стоїть чарка, блюдце, є залишки їжі. Це є безумовним підтвердженням живучості традиції відвідання на кладовищі на другий день після похорон родичами свого померлого зі «сніданком».

**Індивідуальні поминання** справляли на дев'ятий («дев'ятини»; переважно у родинному колі); сороковий («сороковини», «сорочини», «сорокова») день, півроку і рік («роковини», «рокова»). У ці дні знову йшли на кладовище, несли «панахиду» до церкви. Нині подекуди дев'ятини зміщуються на «третини» і справляються невеликою кількістю учасників після занесення на кладовище «сніданку». На Житомир., Київ., Черніг. Поліссі побутує звичай кликати на поми-



нальні обіди певну кількість жінок, раніше — виключно вдів (при цьому свої за поминальний стіл не сідали). Найпоширенішим є побутований варіант: на дев'ятини — дев'ять вдів, проте можливі й інші: на дев'ятий день кликати трьох вдів; серед поодиноких варіантів — дев'ять жінок (не вдів); дев'ять чоловіків, як вмер чоловік; дев'ять жінок, як умерла жінка, або ж абстрактно — дев'ять душ. Можливий варіант: три вдови — на третини; дев'ять вдів — на дев'ятини, на сорок днів — без обмежень. Такою самою могла бути ритуальна кількість страв: дев'ять пирогів на дев'ятий день.

На Рівнен. Поліссі через рік або ж через три після похорону відбувався поминальний обряд «наруб» («прикладини»), під час якого могили «прикладали» — встановлювали другий великий хрест, клали камінь, колоду із дуба чи ставили надгробок у вигляді зрубної хатки.

**Календарні поминання.** Загальнопоширеною традицією є поминання померлих у суботу («поминальниці», «поминальні суботи», «дідові суботи», «дідви»), залежно від місц. традиції — перед Пилипівським постом, Різдом, Масляним тижнем, Великим постом, на 3-му тижні Великого посту, в суботу за тиждень до Пасхи, перед Трійцею (для вішалників і загалом — самогубців; на Поліссі — «Навська Трійця»), в суботу напередодні свят церк. календаря: святих Дмитрія Солунського, Кузьми і Дем'яна, Собора Архистратига Михаїла («Дмитрівські», «Кузьмівні», «Михайлові»), також у четвер після свята Покрова (епізодично — «Навська Покрова» на Рівненщині). Відзначення поминань переважно пов'язується із відправою в церкві й занесенням панахида — хліба, колива, над якими священники правили службу. У річному колі одним із найбільших насичених поминальними обрядами періодів є великодний цикл. Окремо вирізняється польська традиція відзначення четверга — т. зв. Навського Великодня («Мерлих Великдень», «Мерлих Пасха», «Навський Великдень», «Мерлих Проводи»). У цей день із великодніми стравами (паскою, крашанками) йшли на кладовище.

Велика поминальна відправа на кладовищі (так само, як і

в церкві) проводилася через тиждень після Пасхи: у неділю (Проводи, Гробки), у понеділок, вівторок (на Поліссі — т. зв. Радуніця; Радовниця, також «деди»). На кладовище відвідати могили рідних йшли із паскою, крашанками, великодніми стравами. На Поліссі по могили «качали яйця» (навхрест, по колу і навхрест), після чого розбивали їх об хрест і закопували у могилу; на могильному насипі на полотні (рушнику) розкладали пасхальні паску, крашанки; окремо поруч із могилами рідних (чи спільно з односельцями на простелених між могилами рушниках, із часом — на столах) поминали померлих. Нині деінде поминальний обід під тиском місц. священників проводиться лише в оселі.

На Укр. (так само і Білорус.) Поліссі найчастіше згадуються календарні осінні поминання предків, відомі під назвою «Діди», зокрема на «Дмитра», «Михайла», «Кузьми і Дем'яна». Розширений «сценарій» відзначення передбачав поминання померлих у два дні — у «дїдову п'ятницю» (пісна вечеря) та «бабську» суботу (скоромний обід) напередодні означених свят. Окремо регламентувався час «вечері» — до заходу сонця, з уточненням: «рано, бо покойники рано приходять». Гол. обрядовими діями були: наведення чистоти в хаті, приготування обрядових страв (звичай за номенклатурою поминального обїду, включно із коливом, борщем, кашею, киселем, а також спеціально випечених млинців, гречаників тощо), їх розміщення (деякі з них, зокрема коливо, вода, пиріг, печиво, — окремо на вікні, пиріг — на припїчку), а також необхідних для споживання ложок (у різних варіаціях — перевернутими на столі чи встромленими в кашу або коливо), запалювання свічки; відкриття дверей («прийдуть діди»), «кликання» померлих на вечерю — біля вікна, дверей, із виходом на вулицю; а також їх «пригощання» шляхом зливання першої ложки в окрему посудину (на стіл, на піч, на вікно, на долівку); для утоплеників — віднесення на воду. Пригощання предків могло відбуватись як у формі заг. застілля; так і окремо, коли найдки залишалися на ніч. Під час трапези подеколи ложку треба було класти на стіл, уночі прислуховувалися, чи прийшли поклика-

ні («ложками бряжчать»). На ранок («баби») доїдали пісні страви (чи віддавали худобі), виставляли на стіл скромні. Нині цього звичаю, що із часом зазнав значних змін, переважно не дотримуються. Повсюдно відомим був звичай під час святвечірньої трапези на Рїздно запрошувати «до кути» померлих родичів.

#### Заборони на виконання робіт.

Після того, як помирала людина, у повсякденному житті родичів наставали певні обмеження. Так, у цій хаті впродовж року не колядували на Рїздно, на Пасху не красили яєць. Уводилися обмеження на виконання певних видів госп. робіт. Передусім йшлося про заборону будь-що білити (мазати, мастити) як усередині хати, так і зовні, а також шити, мити, підмітати; рїдше — золити, ткати, садити город, розкидати гній тощо. У випадку підмазування хати мотивація заборони визначається стійкістю вербальної формули: мерлому очі «замазуєш» («забілюєш», «позаляпуєш»; «печеш», «глина буде покойникові смердїти» тощо); «слїди заливаєш»; варіант: «будуть мошки в хаті», «павуки в хату лїзуть». Термін дії заборони варіюється від 3-х днів, 9-ти, 40-ка — до року. Деінде ця заборона поширювалася на той день тижня (впродовж, напр., 40-ка днів), коли в родині хтось помер. У разі порушення цієї норми, переважно там, де діяла найдовша за терміном заборона, годилося залишити («кинути») шматок небіленої стїни (стелі) — «лисенку остав», «латочку покинь», «залиш край» — зазвичай над пїччю, «на куточку» — «для душі». На Центр. Поліссі по окремих селах побутовала традиція накривати могили полотняними виробами впродовж певного часу (40-ка днів, одного року, постійно після погребіння небїжчика), що пояснювалося вербаль-

*Столи крїзь усе  
кладовище для  
поминання громадою.*

*Село Пилипча  
Рїкинського району  
Чернїгівської обл.  
Фото О. Боряк.  
Фотоархів  
ДНЦЗКСТК.*





*Хрест, обв'язаний  
полотняним рушником.  
Село Князівка  
Березнівського  
району Рівненської  
обл. Фото О. Борjak.  
2013. Фотоархів  
ДНЦЗКСТК.*



*Кам'яний хрест  
на кладовищі.  
Село Червона Воля  
Новоград-Волинського  
району Житомирської  
обл. Фото О. Борjak.  
2011. Фотоархів  
ДНЦЗКСТК.*

ною формулою «захистити очі померлого» («щоб не капало»). На Рівнен. Поліссі (на зх. від р. Горинь) і досі побутує правило, за яким у випадку нагальної потреби підмазати глиною хату чи піч (на 2-й день після погребіння, перед Пасхою) безпосередньо перед початком домашніх робіт із глиною могильний насип померлого на кілька годин закривають полотном (настільником, рушником, нині — клейонкою). Заборона на ткання мала характер зарок, адже надалі жінки, в родині яких хтось помер, утримувалися від виконання цього виду робіт у той день тижня, на який припала смерть, «бо заколюєш мерлому очі».

**Жалобні традиції.** На знак скорботи дівчата не заплітали коси (варіант — коса звисала на плечі, а не збиралася на потилиці) до закінчення похорону (до 3-го дня по смерті); рідні вбирались у чорний одяг, жінки — у чорні хустки. В Карпатах деінде після поховання чоловіка жінка рік носила розпущене волосся. Чоловіки біля покійника знімали гол. убори; не голилися 3 дні (9, 40 днів). Раніше, ніж за півроку, вдова не могла виходити заміж.

**Сни.** Одним з осн. каналів спілкування між «тим» і «цим» світами вважається сон, який у нар. к-рі трактується як тимчасова смерть. У сні кордон між світами стає проникним з обох боків. Людина, яка спить, або опиняється на тому світі (перекази про «обмирання»), або ж померлі родичі виявляються перенесеними в земну обстановку. У звичайному сні (коли «вздриється») покійники часто висловлюють живим родичам свої претензії, скарги, прохання та побажання. Серед них — нарікання, що їм не поклали у труну якихось необхідних їм речей (напр. елементи одягу, ціпок); що їх погребли у вологому місці й вони лежать у воді (це могло бути також наслідком тривалого оплакування померлого, від чого той «в сльозах там купається»). У таких випадках живі намагалися виправити ситуацію — повсюдно відомою була практика «передавання» мерцю на той світ відповідних речей. Для цього йшли на кладовище і закопували речі у могилу (під хрест) або ж просили покласти їх у домовину тому, хто незабаром помирав.

**Могильний насип.** На Поліссі на надмогильні хрести традиційно вішалися фартухи (припинка, передник, завіска), рушники, тепер — різнокольорові косинки, майже повсюдно — вінки, штучні квіти. Деінде існувала гендерна диференціація — чоловікам на хрест чіпляли рушника, жінкам — фартушка, хустку, хоча старі люди згадують, що фартушки колись чіпляли на хрест на місці поховання як жінки, так і чоловіка; фартушок із нашитим хрестиком на могилках Зх. Полісся можна побачити і тепер. Те саме стосувалося «фігури», що ставилася на кладовищі (так само на розходних дорогах) і на яку дають «оброк» — вішають на хрест рушники, стрічки, фартухи, штучні квіти (у давнину — тільки полотно). За ними доглядають, «роздгають» перед Страшним тижнем і «вбирають» перед Чистим четвергом. Орієнтація хреста на могилі не є стійкою. Для публічних регіонів України на сх. кордоні хрест закопується у ногах (покійник братиметься за нього, як вставатиме на Страшний суд), проте переважно хрест ставлять у головах («живі помоляться на нього»). На всій території Полісся до 1940-х рр. були поширені надгробки-хати («обруб», «наруб», «снаруб»). У зх. частині регіону (від межиріччя Случі й Горині й далі на пн. зх.) відомі надмогильні колоди. Там, де могила оточується огорожею, побутує правило хвіртку залишати відчиненою. Нині повсюдно встановлюють кам'яні хрести та надмогильні пам'ятники, переважно однотипного дизайну.

Шанобливе ставлення до могили, її доглядання завжди були непорушним законом, бо, за нар. уявленнями, — то покійного хата.

**Сучасний стан.** У 2-й чверті 20 ст. відбулося різке відходження від нар. сімейної звичаєвості, багато з обрядодій та атрибутів опинилися під забороною, тому поховальна обрядовість зазнала певних утрат і трансформації. У часи СРСР з метою викорінення «віджилої ідеології» розроблялися сценарії «радянського» («червоного») похорону, які не передбачали врахування традиційної обрядовості. Реліг. обряди (соборування, літню, заупокійний молебень, поминальну службу в церкві, печатання могили) було замінено рад. символікою та атрибу-

тикою, голосним муз. супроводом, світською панахидою. Перший у Рад. Росії крематорій був відкритий 1920 у будівлі лазень Василівського о-ва Петрограда; другий — 1927 у Донському монастирі Москви. Ідея «вогняних» похоронів була дуже модною та всляко пропагувалася як прогресивна. Перший крематорій в Україні було побудовано в Києві у 1970-х рр. У крематоріях (також Харкова й Одеси) і досі дотримуються досить формалізованого обряду за розробленим у рад. часи сценарієм, зі світською панахидою, коротким прощанням і бюрократичним отриманням урни.

Проте, попри всі нововведення, при звершенні ритуальних дій продовжувала переважати, насамперед у сільс. місцевості, традиційна поховальна обрядовість. Обрядів за нар. системою усталених дій, що мають схожі риси в усьому ареалі їхнього побутування, дотримуються і досі. Найкраще збереглися складові обряду, пов'язані зі смертю та похованням небіжчика. До них належать ритуал обмивання покійника та обрядодії відповідно до традиційних уявлень про воду, якою його обмивали. Добре відомі всім носіям звичаю способи обрядження покійника, способи й характер поминання та оплакування померлого, ритуали, що супроводжують шлях небіжчика до кладовища, уявлення про речі, які слід (чи, навпаки, не слід) класти до труни. При цьому спостерігається різна міра поширеності побутування окремих обрядових дій та міра актуальності уявлень, що вмотивовують або розтлумачують символічне значення тієї чи ін. обрядодії. Добре збережені окремі міфологічні вірування, зокрема уявлення про



*Рушник на місці розстрілу  
героїв Небесної Сотні. Київ, вул.  
Інститутська (нині Героїв Небесної  
Сотні). Фото О. Борjak. Лютий  
2014 р.*

можливість повернення мертвого до домівки та засоби запобігання цьому. З ними пов'язана велика кількість прозових наративів у формах меморативів і фабулативів. Водночас значення та зміст деяких дій уже не мають чіткого міфологічного пояснення і натомість отримують побутове тлумачення. Тому поведінка носіїв поховально-обрядових звичаїв більшою мірою зорієнтована на психологічні чинники, ніж на обрядові вимоги, які втрачають актуальність.

Літ.: *Метлинский А.* Народные южнорусские песни. К., 1854; *Kolberg O.* Pokucie: obraz etnograficzny, t. 1. Kraków, 1882; *Kopernicki I.* Przyczynek do etnografii ludu ruskiego na Wołyniu: z materyjalów, zebranych przez P. Zofiję Rokossowską we wsi Jurkowszczyzynie w pow. Zwiąhelskim. В кн.: Zbiór wiadomości do antropologii krajowej, t. 11. Kraków, 1887; *Беньковскій И.* Смерть, погребение и загробная жизнь по понятиям и верованию народа. «Киевская старина», 1896, кн. 9, отделение 8; *Пачовський М.* Народний похоронний обряд на Русі. Львів, 1903; *Данилов В.* Одна глава об українських похоронних причитаннях. «Киевская старина», 1905, т. 89; *Гнатюк В.* Похоронні звичаї та обряди. «Етнографічний збірник» (Львів), 1912, т. 31/32; *Зубрицький М.* Похоронні звичаї й обряди в Мшанці і сусідніх селах Старосамбірського і Турчанського повіта. Там само; *Кузеля З.* Українські похоронні звичаї й обряди в етнографічній літературі. Там само; *Онищук А.* Похоронні звичаї й обряди в селі Зелениці, Надвірнянського повіта. Там само; *Охримович О.* Похоронні звичаї й обряди в селі Волясинці, Скільського повіта. Там само; *Яворський О.* Похоронні звичаї й обряди в Ясельському повіті. Там само; *Кузеля З.* Посиженіє і завави при мерці в українськми похоронні обряди. «ЗНТШ», 1914, т. 74; *Кравченко В.* Звичаї в селі Зарідді та по деяких інших, недалеко від цього села місцевостях Житомирського повіту на Волині: етнографічні матеріали, зібрані Кравченком Василем. Житомир, 1920; *Білий В.* До звичаїв кидати гілки на могили «заложних» мерців. «Етнографічний вісник», 1926, № 3; *Демян Л.* Похоронні обряди і вировання із Веречанського округу. «Подкарпатська Русь» (Ужгород), 1926, рочник 3, № 5, 7, 8, 10; 1927, рочник 4, № 1, 2, 4, 5; *Вовк Хв.* Студії з української етнографії та антропології. Прага, 1928; *Черв'як К.* Весілля мерців (спроба соціологічного пояснення обряди ініціації). Х., 1930; *Мицюк О.К.* Сани в похоронах верховинців Карпат. «Подкарпатська Русь» (Ужгород), 1932, рочник 9, № 1—3; *Недзельскій Е.* Похоронний обычай на Поткарпатской Руси. В кн.: Ужгородский народный голос. Ужгород, 1933; *Ченгері Г.* Похорон в Н. Ростоках, округа Веречанського. «Подкарпатська Русь»

(Ужгород), 1934, рочник 11; *Потушняк Ф.М.* Самоубійця в народном вѣрованно. «Литература недѣля» (Унгвар), 1941, рочник 1; *Изворин А.* Поховальні звичаї у подкарпатских русинов. «Зоря» (Унгвар), 1942, рочник 1—2; *Симоненко И.Ф.* Быт населения Закарпатской области (по материалам экспедиции 1945—1947 гг.). «Советская этнография», 1948, № 1; *Дзедзельскій Й.О.* Лінгвістичний атлас українських народних говорів Закарпатської області УРСР: лексика, ч. 2. Ужгород, 1960; *Богатырѣв П.* Магические действия, обряды и верования Закарпатья. В кн.: Вопросы теории народного искусства. М., 1971; *Седакова О.А.* Материалы к описанию полевского погребального обряда. В кн.: Полесский этнолингвистический сборник: материалы и исследования. М., 1983; *Гаврилюк Н.К.* Традиционная обрядность Полесья в сравнении с Карпато-Балканской зоной. В кн.: Балто-славянские этнокультурные и археологические древности: погребальный обряд: тезисы докладов. М., 1985; *Харитонова В.И.* Полесская традиция причитания в Полесье на восточнославянском фоне. В кн.: Славянский и балканский фольклор: духовная культура Полесья на общеславянском фоне. М., 1986; *Гаврилюк Н.* Київсько-поліський варіант традиційної сімейної обрядовості на фоні суміжних територій. В кн.: Київське Полісся: етнолінгвістичне дослідження. К., 1989; *Ульяновська С.* Уявлення про духовну сутність людини в контексті поховальної обрядовості. «Народна творчість та етнографія», 1989, № 3; Поховальний обряд давнього населення України: збірник наукових праць. К., 1991; *Волицька І.В.* Театральні елементи в традиційній обрядовості українців з Карпат кінця XIX — початку XX ст. К., 1992; *Байбурич А.К.* Ритуал в традиційній культурі: структурно-семантичний аналіз восточнославянських обрядов. СПб., 1993; *Артюх Л.* Ареальна характеристика поминального хліба на українському Поліссі. В кн.: Проблеми сучасної ареалогії. К., 1994; *Борисенко В.К.* Похорон. В кн.: Поділлія: історико-етнографічне дослідження. К., 1994; *Моздир М.* До генези намогильного знака в Україні. «Народознавчі зошити», 1995, вип. 2; *Thaпatos* студії з інтегральної культурології («Народознавчі зошити», 1995, спецвипуск); *Конобродська В.* Рудименти магії речей померлого у поліському поховальному обряді. В кн.: Полісся: мова, культура, історія. К., 1996; *Світельська В.* Поліський поховальний обряд (із досвіду картографування). «Древляни: збірник статей і матеріалів з історії та культури Поліського краю» (Львів), 1996, вип. 1; *Скурятівський В.* Мандрівка до Русалій: похоронні обряди. «Берегиня», 1996, № 3—4; *Артюх Л.* Поминальні страви на Поліссі (народний етикет). В кн.: Полісся України: матеріали історико-етнографічного дослідження, вип. 1: Київське Полісся: 1994. Львів, 1997; *Гаврилюк Н.К.* Про локальну спільність і

диференціацію обрядово-світоглядних традицій Чорнобильського Полісся. Там само; *Кутельмах К.* Поминальні мотиви в календарній обрядовості поліщуків. Там само; *Курочкин О.* Поховальні завави — релікти дохристиянського світогляду. «Берегиня», 1998, ч. 3—4; *Захарченко Г.* Уявлення про душу, смерть та потойбічний світ в світогляді слов'ян (за матеріалами експедицій на Одещині). В кн.: Етнографічна історія народів Європи: традиційна етнічна культура слов'ян. К., 1999; *Борисенко В.К.* Традиції і життєдіяльність етносу: на матеріалах святково-обрядової культури українців. К., 2000; *Колесса Ф.* Вірування про душу й загробне життя в українській похоронній і поминальній обрядовості. «ЗНТШ» (Львів), 2001, т. 242; *Navrnyl'uk N.* The Structure and Function of Funeral Rituals and Customs in Ukraine. «Folklorica», 2003, vol. 8, no. 2; *Коваль-Фучило І.* «Дзеди» і «Проводи русалок» у с. Гавронщина Макарівського р-ну Київ. обл. (святкують чорнобильські переселенці із с. Речиця). «Діалектологічні студії» (Львів), 2004, вип. 4; *Седакова О.А.* Поэтика обряда: погребальная обрядность восточных и южных славян. М., 2004; *Темченко А.* «Смерте, чорну руку одведи» («потойбічний світ» та розуміння смерті у світоглядних уявленнях українців). «Берегиня», 2004, № 3; *Нагорнюк О.* Надгробок як макрознак (конструктивні особливості, символіка і функції надгробків у поховально-поминальній традиції Західного Полісся). «Народознавчі зошити», 2006, № 3—4; *Гузій Р.* З народної танатології: карпатознавчі розсліди. Львів, 2007; *Конобродська В.* Поліський поховальний і поминальні обряди. «Етнолінгвістичні студії» (Житомир), 2007, т. 1; *Івакін В.Г.* Християнський поховальний обряд населення давньоруського Києва (XI—XII ст.). «Археологія», 2008, № 3; *Кощан В.* Похоронні обряди та звичаї на Іршавщині кінця XIX — початку XX ст. (на прикладі сіл Осій, Білки, Великий Раковець, Малий Раковець, Нижнє Болотнє, Заболотнє). «Історичні студії: збірник наукових праць з проблем давньої і середньовічної історії та етнології» (Ужгород), 2008, вип. 2; *Боряк О.* Родильні та поховальні обряди. В кн.: Етнокультура Рівненського Полісся. Рівне, 2009; *Нагорнюк О.* Народна топографія. Там само; *Несен І.* Особливості поминання небіжчиків у контексті уявлень про душу (за матеріалами з Полісся). «Західне Полісся: історія та культура» (Рівне), 2009, вип. 3; *Старков В.* Традиційна ігрова культура населення України. К., 2009; *Толстая С.М.* Семантические категории языка культуры: очерки по славянской этнолингвистике. М., 2010; *Маєрчик М.* Ритуал і тіло: структурно-семантичний аналіз українських обрядів родинного циклу. К., 2011; *Нагорнюк О.А.* Картографування поховально-поминальної атрибутики на межі Західного і Середнього Полісся. «Проблеми етномузикології», 2011, вип. 6; *Боряк О.О.* Родильна та поховальна

обрядовість мешканців Володимирецького району. «Західне Полісся: історія та культура» (Рівне), 2012, вип. 4; *Ї ж.* «Тут живуть такі як я...»: сільське кладовище як простір потойбічного життя (на матеріалах поховальної обрядовості Полісся). «Народна творчість та етнографія», 2012, № 4; *Гаврилюк Н.* Традиційна обрядовість родильного й поховального циклів. «Збірник наукових праць Державного наукового центру захисту культурної спадщини від техногенних катастроф», 2012, вип. 1; *Голосіння К.*, 2012; *Ковальчук Н.* Пошанування померлих у польському традиційному календарі. «Західне Полісся: історія та культура» (Рівне), 2012, вип. 4; *Сушко В.* Життя Нескінченне: поховальна обрядовість українців Слобожанщини XIX—XXI ст. X., 2012; *Боряк О.О.* Етнокультурні взаємодії в умовах українсько-білоруського пограниччя (на матеріалах поховально-поминальної обрядовості Чернігівського Полісся). «Народна творчість та етнологія», 2013, № 2; *Коваль-Фучило І.* Сороміцькі голосіння як жанровий різновид української голосильної традиції. «Міфологія і фольклор», 2013, № 2—3; *Таран О.* Архаїчні елементи передпоховального циклу українців (за польовими дослідженнями Північної Миколаївщини). В кн.: Локальна та регіональна специфіка традиційної культури: матеріали Міжнародної наукової конференції «Одеські етнографічні читання». Одеса, 2013; *Головко О.* Поховальна обрядовість українців Подільсько-Бессарабського пограниччя: міжетнічні взаємовпливи та локальна специфіка. В кн.: Одеські етнографічні читання: збірка наукових праць. Одеса, 2014; Народна культура українців: життєвий цикл людини: історико-етнологічне дослідження, т. 5: Старість. Смерть. Культура шанування небіжчиків. К., 2015; *Солон Б.* Звичаєво-обрядовий супровід винесення померлого з рідної оселі у похоронній традиції волинян (на матеріалах з Житомирської та Вінницької областей). «Вісник Львівського університету», 2016, вип. 52.

*О.О. Боряк.*

## СЛОВЕСНИЙ ФОЛЬКЛОР

### Загальні зауваги

Фольклор (англ. folk-lore — нар. знання, нар. мудрість) — міжнар. термін, що означає нар. к-ру (у різноманітному обсязі її видів). Уведення й використання поняття «фольклор» пов'язане з осмисленням значного кола проблем, уявлень, об'єктів, що стосуються нар. традиційної к-ри. Згідно з висновками К-ту урядових експертів, який працює в рамках ЮНЕСКО з 1982, конкретний зміст поняття «фольклор» у різних культ. традиці-

ях, нац. культ. установках і наук. дисциплінах — різний і практично не може бути зведений до єдиного заг. знаменника. На нараді при ЮНЕСКО (Париж (Франція), 1 березня 1985) було здійснено спробу уніфікувати значення терміна «фольклор» і запропоновано наступне визначення: «Фольклор (у ширшому значенні — частина традиційної народної культури) — це колективна і заснована на традиціях творчість груп чи індивідів, яка визначається надіями й очікуваннями суспільства, що є адекватним виявом їхньої культурної та соціальної самобутності; фольклорні зразки і цінності передаються усно, шляхом імітації та іншими способами. Його форми включають мову, усну літературу, музику, танці, ігри, міфологію, обряди, звичаї, ремесла, архітектуру й інші види художньої творчості».

В Україні термін «фольклор» вживається у 3-х основних значеннях: 1) переважним є широке охоплення ним комплексу словесних, словесно-муз., музично-хореографічних, ігрових і драм. видів нар. творчості; 2) у вузькому, засвоєному за рад. часів, значенні «фольклору» як мист-ва слова, нар. літератури; 3) у сучасному розумінні поняття «фольклор», поширеному на всі види нар. худож. творчості, у т. ч. й декоративно-вжиткове мист-во, нар. зодчество («фольклор образотворчий»). В укр. наук. літературі термін «фольклор» вживається як у широкому, так і у вузькому значенні. Дедалі частіше визначення фольклору переміщується зі сфери його змісту у сферу умов функціонування, де головним є спосіб трансляції та наявність/відсутність авторства. Останнім часом поширюється досвід комплексного вивчення фольклору, що дає підстави для розгляду науки про фольклор — фольклористики — як дисципліни синтетичної.

\* \* \*

Словесний фольклор (нар. словесність, нар. поезія, усна нар. поетична творчість) — багатовидова й різножанрова усна нар. художньо-поетична творчість, автономна естетична система словесного мист-ва з характерними власними іманентними властивостями. В системі тради-

ційної к-ри словесний фольклор утворює специфічну підсистему, яка виконує важливі функції у сусп-ві. У фольклорних формах акумулювалась, інтегрувалась і закріпилась інформація, вироблена протягом віків етносом, його локальними групами: етнічна свідомість, етнічні установки, традиційні цінності, що становлять підґрунтя фольклорних творів. Словесний фольклор є специфічною «мовою» традиційної к-ри, густо насиченою символікою, семіотичними знаками, алегоріями, властивими певній етнічній спільноті. Цей фактор робить фольклор інтегратором, системоутворювальним чинником традиційної к-ри, що найінтенсивніше виражає етнічні функції к-ри.

Перші фіксації словесного фольклору на землях нинішньої України, на думку багатьох вітчизн. дослідників, можна віднести до 11 ст. (напис загадки про свічку у Софійському соборі, графіті з підписами на стінах Золотих воріт тощо). До «Повісті временних літ» — першого літописного зводу, що дійшов до нашого часу, потрапляють чимало істор. переказів, топонімічних легенд, прозових переповідань епічних сюжетів, прислів'їв і приказок, а також опис шлюбних звичаїв полян та їхніх сусідів. Тут вміщено кілька варіантів родоплеменних генеалогічних легенд про міфологічних пращурів русичів (Кия, Щека, Хорива та їхню сестру Либідь і заснування ними Києва), апокрифічний переказ про перебування апостола Андрія Первозванного на дніпрових пагорбах, істор. фабулати про життя, подвиги, смерть рус. князів (Ігоря, Олега, Святослава), кн. Ольги та їхніх нащадків. Легенду про евшан-зілля вміщено в «Галицько-Волинському літописі» (13 ст.). Укр. християн. легенди в літ. обробці представлені на сторінках «Києво-Печерського патерика» (14—15 ст.). Із народнопоетичною традицією, образністю, на думку дослідників, тісно пов'язаний текст літ. пам'ятки періоду Київ. Русі «Слово о полку Ігоревім». Фольклорним спадком Київ. Русі є билини — епічні пісні, що до поч. 20 ст. збереглися у північнорос. версіях в репертуарі непрофесійних співців із сел. середовища. Щодо збереження билинного епосу до здобутків укр. фольклору дискусія триває вже понад століт-

тя (М.Погодін, М.Костомаров, В.Міллер, М.Рильський, О.Дей, С.Росовецький). У 16—18 ст. окремі фольклорні твори (обрядові, ліричні) потрапляли до рукописних альбомів і перших друкованих збірок пісенної поезії, проте такі записи були спорадичними і не мали системного характеру. Першою письмовою фіксацією укр. фольклорного твору можна вважати запис істор. балади «Дунаю, Дунаю, чому смуген течешь?», вміщений у рукописній граматиці чеського вченого Я.Благослава (1571). За свідченнями самого Я.Благослава, запис було зроблено від Никодима, який прийшов до нього у Моравію з Венеції. Цінним джерелом для вивчення паремійного фонду укр. фольклору є рукописна збірка прислів'їв і приказок «Приповістки посполиті» К.Зиновіва (2-га пол. 17 ст.). У видрукуваній 1625 польс. брошурі вміщено перший друкований текст укр. пісні «Козак Плахта» («Гей, козаченку, пане мій...»). Першою друкованою розвідкою про весільну обрядовість українців і весільні пісні вважається праця Г.Калиновського «Описание свадебных украинских протонародных обрядов, в Малой России и в слободской украинской губернии, також и в великороссийских слободах, населенных малороссиянами, употребляемых» (1777). Проте ставлення до фольклорних творів майже до кінця 17 ст. було як до зразків «низової» к-ри, творів меншوارтичних, недостойних уваги вчених.

Зародження укр. науки про фольклор — фольклористики — відбулося на поч. 19 ст. і пов'язане з широкою збирацькою роботою в руслі народознавчого руху. Інтерес до фольклорної творчості значною мірою був зумовлений національно-визвольними процесами і національно-визвольними рухами в Європі у 19 ст. У той час для дослідників нац. к-ри на першому плані перебувала саме словесна складова фольклору. В Україні початок спец. вивчення фольклору пов'язаний з іменами перших збирачів укр. фольклору (М.Цертелєв, М.Максимович, П.Лукашевич, О.Метлинський). На західноукр. землях діяльність зі збирання укр. фольклору розпочали очільники «Руської трійці» (М.Шашкевич, І.Вагилевич, Я.Головацький), які в альманасі

«Русалка Дністрова» (1837) подали добірку нар. пісень із коментарями.

Під впливом ідей слов'ян. відродження роботу зі збирання укр. фольклорного матеріалу широко розгорнули такі польс. діячі, як З.Доленга-Ходаковський (А.Чарнецький), Ж.Паулі, В.Залеський, О.Кольберг, Я.Чечот; чеські й словац. діячі — Ф.Челаківський, П.Шафарик, Я.Коллар, К.Єрбен, Л.Куба; південнослов'янські — Я.Копітар, В.Караджич, С.Враза, брати Мажураничі, брати Міладинови.

Важливим етапом у вивченні фольклорної к-ри стало відкриття в Києві Пд.-Зх. відділу Рос. геогр. т-ва, під егідою якого вийшли друком дослідження думового епосу й істор. пісень М.Костомарова, М.Драгоманова, В.Антоновича. Видатним явищем в історії укр. науки стало збирання фольклору (прозового і пісенного) у «Трудах етнографическо-статистической экспедиции в Западно-Русский край, снаряженной Русским географическим обществом», підготовлене під орудою П.Чубинського та за його активної збирацької участі. Прагнення до максимальної широти охоплення матеріалу, адекватного відтворення текстів на письмі засвідчило здобутки тогочасної вітчизн. фольклористики. Видання отримало високу оцінку сучасників і зараз є одним із найфундаментальніших джерел вивчення укр. нац. традиції. 1873 Рос. геогр. т-во нагородило П.Чубинського золотою медаллю, його працю також було відзначено золотою медаллю на міжнародному конгресі у Парижі (Франція; 1875), а 1879 — Уваровською премією.

У царині фольклористики плідно працював Б.Грінченко. Такі праці вченого, як «Етнографические материалы» (1899), «Из уст народа» (1900), «Література українського фольклору» (1901), отримали високу оцінку І.Франка і наук. спільноти, як такі, що «стоять перші по “Трудах” Чубинського на Україні і належать до найповажніших видань на полі нашої етнографії, а навіть узагалі слов'янської».

Започаткував публікацію укр. фольклорного матеріалу за жанровим і тематичним принципом І.Рудченко («Народные южнорусские сказки», «Чумацкие народные песни»). Композитор

М.Лисенко першим серед укр. дослідників подав нар. пісні в їхній природній гармонізації, зберігаючи всі стилізові ознаки укр. нар. музики («Збірник українських пісень», 1868—95, «Українські обрядові пісні», зб. «Молодоці» та ін.). М.Лисенко не лише теоретично осмислив пісенний матеріал, а й досліджував як репертуар окремих видатних творців та носіїв нар. творчості (напр. кобзаря О.Вересая), так і мелодії пісень у їхніх зв'язках із фольклором рос., сербським та ін. народів.

Починаючи з 2-ї пол. 19 ст., поглиблювалося наук. осмислення укр. фольклору й відбувалося поступове становлення вітчизн. фольклористики як окремої дисципліни. Міфологічна школа — одна з перших, що постала в епоху романтизму, її ідеї поділяли такі дослідники, як М.Максимович, М.Костомаров, Я.Головацький, О.Потебня. Представники міфологічної школи зробили значний внесок у розвиток науки, оскільки сприяли активному вивченню фольклору, заклали основи порівняльної міфології й порушили низку суттєвих теор. питань у фольклористиці. У 2-й пол. 19 ст. сформувалася т. зв. істор. школа, що відзначалася особливим методом зіставлення фольклору з істор. дійсністю, у т. ч. пошуками реальних прототипів героїв вітчизн. епосу, істор. пісень тощо. Представники цієї школи (П.Житецький, А.Лобода) намагалися пов'язати фольклор із нац. історією, приділяли велику увагу особистості епічного виконавця, збирали значний матеріал нац. епосу (думи, істор. пісні). Загалом укр. фольклористика 19 — поч. 20 ст. розвивалася в руслі західноєвроп. науки із чітко викристалізованою системою наук. пізнання, що пройшла майже сторічний етап еволюції й мала вагомий досягнення в теорії народознавства та едиторській практиці (практиці редагування записаних під час польових досліджень текстів). Головним був істор. напрям, що включав такі школи, як культурно-істор., історико-порівняльна, школа генетичної соціології. В Україні найпоширенішою була загальноєвроп. теор. модель культурно-істор. школи, що спиралася на постулати позитивізму франц. філософів О.Конта та І.Тена. Гол. заслугами укр.

культурно-істор. школи є застосування історико-генетичної методології й нагромадження великого культурно-істор. матеріалу та досвіду текстологічного аналізу, а також побудова історії фольклористики на об'єктивно-наукових засадах. Першим цю школу почав теоретично осмислювати І.Франко, продовжили — В.Перетц, М.Грушевський, Л.Білецький. На базі європ. культурно-істор. школи виникли віденська школа етнографії з теорією культурологічних ареалів (в укр. фольклористиці до неї належав К.Сосенко) та паризька школа соціології (її прихильниками були М.Грушевський та К.Грушевська).

У 2-й пол. 19 ст. у західно-європ. науці зародилася міграційна школа, популярності набула теорія запозичення, або ж «мандрівних сюжетів» Т.Бенфея. В Україні частково ідею запозичення частин та елементів обрядово-ритуальних дійств поділяли А.Кримський, М.Сумцов («К вопросу о влиянии греческого и римского свадебного ритуала на малорусскую свадьбу», 1886). Представники цієї школи порушили питання про культурно-істор. зв'язки між народами та дослідження фольклору із залученням великого різномовного матеріалу, приділивши увагу нац. версіям «мандрівних» сюжетів, мотивів, образів тощо. В укр. фольклористиці активним послідовником міграційної школи був М.Драгоманов, який усі фольклорні запозичення поділяв на: 1) ті, що відображають нац. нар. життя, світогляд, побут, історію; 2) твори із «мандрівними» сюжетами. Теор. засади міграційної школи розвивав у фольклористичних дослідженнях М.Грушевський.

У 2-й пол. 19 — на поч. 20 ст. фольклористична робота в Україні зосередилася при ун-тах (Київ, Харків, Одеса) та при редакції час. «Київська старовина», що по суті виконувала функції академічної установи. Значним досягненням укр. науки стало створення спец. наук. центрів, таких як Етногр. комісія Наук. т-ва ім. Шевченка у Львові (1895) та Укр. наук. т-во в Києві (1907), які видавали дослідження і здійснювали численні публікації фольклорного матеріалу (серії та окремі видання творів різноманітних жанрів). До цього періоду належать фун-

даментальні праці М.Драгоманова, В.Антоновича, О.Потебні, І.Франка, М.Дашкевича, розвідки А.Кримського, праці М.Сумцова, В.Гнатюка, Б.Грінченка, Д.Яворницького, Я.Новицького. Збирання і теор. осмислення фольклорного матеріалу зумовило розвиток жанрології фольклору, в царині якої укр. фольклористика має великі заслуги. Це стосується обґрунтування жанрової специфіки дум, висунення низки концепцій генези цього жанру (П.Житецький, Ф.Колесса), а також гіпотез стосовно походження ін. жанрів (І.Франко, В.Гнатюк, М.Сумцов). Гол. завдання укр. учених полягало в розробці жанрової структури нац. фольклору, що продовжилось і в рад. часи.

Наприкінці 1918 було створено Укр. академію наук (УАН; з 1921 — Всеукр. акад. наук; ВУАН), яка ввела до програми своєї діяльності як одне з актуальних завдань збирання та вивчення нар. творчості. У системі УАН діяло кілька наук. осередків, де вичалася нар. творчість. Це насамперед установи Історико-філол. відділу: Етногр. комісія (у складі якої на автономних початках функціонував Кабінет муз. етнографії), Кафедра укр. словесності (яку 1919 очолював акад. М.Сумцов, пізніше — акад. А.Лобода), Культурно-істор. комісія, Комісія істор. пісенності, Кабінет примітивної к-ри та її пережитків у побуті й фольклорі України при н.-д. кафедрі історії України, Кабінет нац. меншин (ств. при Етногр. комісії), Кабінет дослідження дитячої творчості, Музей (із 1922 — Кабінет) антропології та етнології ім. Хв.Вовка, Істор. секція (ств. 1921, до неї влилось Укр. наук. т-во в Києві, за винятком етногр. секції, на основі якої 20 квітня 1920 почала працювати Етногр. комісія під кер-вом проф. В.Клінгера, а згодом — проф. А.Лободи). Значне місце посідав фольклор у дослідженнях співробітників Істор. секції УАН. Під її кер-вом працювали Н.-д. кафедра історії України, при якій діяли Кабінет примітивної к-ри та її пережитків у побуті й фольклорі народу (очолюваний К.Грушевською), Культурно-істор. комісія, Комісія істор. пісенності та ін. істор. осередки, де почасти студіювалося нар. творчість. Секція видавала час. «Україна» і періодичний наук. зб. «Наукові записки Істо-

ричної секції УАН», на сторінках яких було представлено розвідки, присвячені різним питанням збирання та вивчення фольклору. Про масштаби фольклористичної роботи свідчить наук. періодика — спец. журнали, вісники, наук. записки, бюлетені, а також різноманітні неперіодичні видання (ювілейні, тематичні наук. збірники тощо): «Етнографічний вісник», «Бюлетень етнографічної комісії ВУАН», «Записки Історико-філологічного відділу ВУАН», «Записки Історичної секції ВУАН», «Первісне громадянство та його пережитки на Україні», «Наукові записки Інституту історії матеріальної культури», «Вісті ВУАН».

Значна фольклористична робота під проводом ВУАН проводилася також у столичному Харкові та багатьох периферійних центрах республіки — Одесі, Дніпропетровську, Полтаві, Вінниці, Кам'янці-Подільському, Житомирі та ін. містах, де було утворено т. зв. наук. т-ва при ВУАН, організовано н.-д. кафедри, частина яких діяла при вишах. Ці осередки теж видавали бюлетені, журнали, збірники, де друкувалися статті з питань фольклору та нар. творчості.

Етнографічна комісія гол. своїм завданням поставила збирання та вивчення фольклору, розгорнула активну організаторську роботу і мала мережу збирачів фольклору (до 4 тис. осіб). Вона проводила систематичні експедиційні відрядження, завдяки чому було створено солідну наук. базу. Акад. А.Лобода одним із перших звернув увагу не тільки на традиційний, а й на сучасний фольклор, необхідність розроблення програми збирання і студіювання фольклору в Україні з максимальним урахуванням нац. особливостей. Значну фольклористичну роботу проводило Етногр. т-во, організоване 1925 на громад. засадах при Кабінеті антропології та етнології ім. Хв.Вовка, 1928 перейменоване на Всеукр. етногр. т-во (ВУЕТ), в якому активну участь брали А.Онищук, О.Малинка, Н.Заглада, Д.Щербаківський та ін. Окрему увагу ВУЕТ приділяло методиці збирання фольклору, видаючи програми зі збирання матеріалів до нар. календаря, нар. казок, байок та з ін. жанрів, що орієнтували на систематичність збирання фольклорного ма-

теріалу та повноту й вичерпність відомостей про нього. Важливим осередком вивчення нар. музики став у цей час Кабінет муз. етнографії, ств. 1922, засновником і керівником якого був музикознавець К.Квітка. Вчений одним із перших розпочав широке монографічне вивчення побутування в живій традиції окремих худож. циклів і тематичних груп нар. пісень, зробив значний внесок у справу вивчення ладових основ укр. нар. пісні, її ритмічних особливостей.

На західноукр. землях продовжувало працювати засноване ще в 1890-х рр. Наук. т-во ім. Шевченка. Працівники цього осередку, що фактично відігравали роль академії на західноукр. землях, друкували статті й розвідки на сторінках своїх видань «Записки Наукового товариства імені Шевченка», «Матеріали до українсько-руської етнології», «Українсько-руський архів» та ін. Плідно працював М.Возняк, публікуючи невідомі автографи перших записів укр. фольклорного матеріалу із рукописних збірників 18 ст., проводячи широкі текстологічні й компаративістські розшуки істор. пісень, дум. І.Свеніцький вивчав історію фольклористики, обрядову поезію, із застосуванням порівняльно-істор. методу, компаративістики досліджував впливи, генезу та розвиток новорічної обрядовості (з позицій неоміфологізму). Великий внесок у вивчення думового епосу зробив Ф.Колесса.

У підрад. Україні у 1930-х рр. відбувся розгром укр. фольклористики: інституції й друковані органи припинили діяльність, більшість учених-фольклористів були репресовані або ж виїжджали за межі України, було зруйновано мережу дописувачів і збирачів-аматорів фольклору. 1936 в результаті реорганізації було створено Ін-т укр. фольклору АН УСРР, а 1944 — Інститут мистецтвознавства, фольклористики та етнографії АН УРСР (із 1976 — Ін-т мистецтвознавства, фольклористики та етнології ім. М.Т.Рильського АН УРСР). 1969 в ньому було створено відділ слов'ян. фольклористики, співробітники якого досліджують усну нар. творчість національних меншин, що проживають на території України: поляків (В.Юзвенко, Л.Вахніна,

В.Головатюк), балканських народів (Н.Шумада, О.Микитенко, М.Карацуба), чехів (М.Гайдай), угорців (Л.Мушкетик), а також українців, які проживають на території ін. країн.

Попри жорсткий ідеологічний тиск, що унеможлилювало проведення будь-яких досліджень поза рамками марксистсько-ленінської методології, позитивними явищами укр. фольклористики цього часу варто визнати активну експедиційно-збирацьку роботу фольклористів, а також започаткування 1961 з ініціативи й під головуванням М.Рильського 50-томного вид. «Українська народна творчість». У цій серії вийшли друком збірки «Ігри та пісні» (1963), «Колядки та шедрівки» (1965), «Чумацькі пісні» (1976), «Весільні пісні» (1982), «Дитячий фольклор» (1984), «Балади» (1987, 1988) та ін.

Автентичні фольклорні записи друкувались у серії «Бібліотека української усної народної творчості», «Українські народні пісні в записках письменників» тощо. Увага вітчизн. фольклористів зосередилася переважно на питаннях історіографії, поетики та жанрології (О.Дей, І.Березовський, С.Мишанич, Г.Довженко, М.Пазяк). На тлі несприйняття вітчизн. дослідниками нових теорій у галузі фольклору вирізняються пошуки етномузикознавців (В.Гошовський, А.Іваницький). С.Грица висунула ідею «фольклорної парадигми» як сукупності варіантів, що групуються навколо однієї моделі інваріанта, ввівши до наук. обігу поняття «пісенна парадигма», що дало можливість дослідити відношення між словом і мелодією всередині «пісенної парадигми», виявити певні закономірності функціонування словесної та музичної компонент фольклорного твору в певному етнічному середовищі та в міграційних процесах.

1990 кафедра укр. фольклористики з'явилася у Львів. ун-ті, 1992 — у Київ. ун-ті. Фольклористичні дослідження зх. регіонів України проводились у Львів. відділенні Ін-ту мистецтвознавства, фольклористики та етнографії АН УРСР (1982), яке 1991 отримало статус Ін-ту народознавства НАН України. На сьогодні предметом фольклористичних студій вітчизн. учених є дослідження синкретичної природи фольклорного тексту як багатовимірною

го явища і передусім ситуативного (О.Брічина, І.Головаха-Хіс). Питання історії та теорії фольклору розробляє С.Росовецький. Перед укр. фольклористами стоять завдання створення фундаментальної «Енциклопедії українського фольклору», видання повного корпусу укр. народних дум у 5-ти томах (2009 вийшов т. I: «Думи раннього козацького періоду»), написання історії укр. фольклористики (М.Дмитренко, Т.Шевчук, І.Коваль-Фучило, Л.Іваннікова, І.Кімакович та ін.). Шляхи трансформації укр. фольклору, його сучасний стан, історію укр. фольклористики досліджують Р.Кирчів, М.Дмитренко, В.Сокол, В.Давидюк. Теор. питання генези, особливості функціонування й поетики окремих фольклорних жанрів розглянуто в роботах І.Кімакович «Анекдот як фольклорний жанр» (2014), І.Коваль-Фучило «Українські голосіння: антропологія традиції, поетика тексту» (2014).

Останнім часом укр. вчені досліджують колективне й індивідуальне начала у фольклорному процесі, закономірності його істор. розвитку, висвітлюють генетичні витоки й функціональні особливості жанрових форм, причини та характер їхньої трансформації, міжжанрові дифузії, фольклорно-літ. взаємини (Івановська О. «Український фольклор: семантика і прагматика традиційних смислів», 2012). Укр. фольклористи підготували й опублікували низку узагальнюючих робіт історіографічного плану, важливі теор. дослідження про жанрову специфіку, особливості побутування творів нар. творчості, начерки про кобзарів і думовий епос (Кушпет В. «Старцтво: мандрівні старці-музиканти в Україні (19—20 ст.)», 2007).

Загальноприйнятою є наступна істор. періодизація фольклорної творчості: фольклор архаїчний, традиційний та новочасний. Найдавніші види словесного мист-ва виникли у процесі формування людської мови в епоху верхнього палеоліту. В докласовому сусп-ві фольклор існував в усній синкретичній формі, характеризувався поєднанням елементів словесних із матеріальними атрибутами (маски, реквізит) та з елементами інтонаційними, муз., хореографічними, мімічними, в яких у неподільній формі збереглися зачатки реліг., міфо-

логічних, істор., правових та ін. уявлень людей на цій стадії сусп. розвитку. Міфологія як форма сусп. свідомості постає вихідною точкою словесного фольклору, що «витворює ту духовну атмосферу, в котрій виростають перші пуп'янки майбутньої національної літератури: пісні, перекази, народні поетичні казки» (М.Возняк).

У процесі соціальної диференціації сусп-ва виникають різноманітні види, форми, жанри традиційної фольклорної творчості, притаманної всім сусп. класам. Зі створенням і поширенням писемності сфера застосування фольклору поступово звужується й він починає асоціюватися переважно із традиційним сел. середовищем. У процесі індустріалізації та капіталізації сусп-ва, з розповсюдженням писемності серед широких верств населення спостерігається занепад традиційної фольклорної к-ри. Новочасний фольклор пов'язаний із творчістю всіх вікових, гендерних, соціальних і професійних страт сусп-ва. До сфери наук. вивчення активно долучається широкий масив сучасного міськ. фольклору, а також фольклор політичний, спортсменів, скарбощукачів, туристів, археологів, фольклористів, фольклор у мережі Інтернет та Інтернет-фольклор.

Характерними специфічними рисами як традиційного, так і новочасного фольклору є колективна форма творення, анонімність, варіативність й усна форма комунікації, через яку поширюються фольклорні твори. На сучасному етапі формою фольклорної комунікації та засобом поширення усних нар. поетичних творів дедалі частіше стають соціальні мережі («Фейсбук», «YouTube»), аудіо-відеозаписи автентичного виконання словесного фольклору.

На сьогодні достатньою мірою не розроблено загальноприйнятій класифікації та дефінітивності жанрів словесного фольклору. Весь масив фольклорних творів умовно можна поділити на пісенний та прозовий, обрядовий і позаобрядовий.

**Словесний фольклор від найдавніших часів до сучасності.** Найдавнішим за походженням жанром словесного фольклору вважаються **замовляння** — речитативні ритмічно організовані тек-

сти, яким приписується здатність магічного впливу з метою досягнення конкретної практичної мети: апотропейної, лікувальної, прокретивної. Нар. назви замовлянь: «заговір», «заклинання», «шепти», «примовки»; за осн. функціональною спрямованістю — «присушки», «відсушки», «любішки». Витоки замовлянь учені пов'язують із доміфологічною добою, акцентуючи на синкретичній єдності слова та дії під час їх виконання, вірі в силу вимовленого слова, підкріпленого і підсиленого ритуальною дією. Сакральний характер замовлянь підкреслює інтонація їх виконання, що відрізняється за змістом і формою від буденного мовлення. Манеру виголошення замовлянь часто називають «шептанням», а їх виконавців — «шептухами», «знахарями» (від слова «знати»), «відьмами» (від «відати»), «непрости-ми», «баяльниками», «ворожбитами», «чарівниками». Кожен, хто займається «шептанням», має власний репертуар, який зберігає у таємниці, інакше, за наріваннями, замовляння втраять «силу». Вміння замовляти за традицією передається лише обраним наступникам, що часто супроводжується спец. ритуалами. Існують короткі форми замовлянь — примовки, які індивідуально може виконувати кожен і якими супроводжують календарно приурочені ритуали (напр., шмагання вербою у Вербну неділю, очищення діжі на Чистий четвер) і побутові дії (випікання хліба, початок і кінець с.-г. роботи) з метою отримання бажаного результату.

Християн. церква засуджує практику замовлянь, проте і в наш час до них вдаються як до дієвого засобу допомоги при хворобах, сімейних негараздах, душевних розладах тощо. У текстах замовлянь часто безпосередньо звертаються по допомогу і сприяння до християн. святих, Діви Марії, Ісуса Христа, починають і закінчують ритуал замовляння молитвами («Іду я з хати, за мною Сус Христос і Божая Мати; Миколай на порозі — помагай мені в дорозі»). На сьогодні найкраще традиція замовлянь збереглася на Поліссі. У побуті замовляння застосовуються в усіх сфе-

рах життя людини (госп., особистісної, соціально-побутової). Тематично вони поділяються на: 1) лікувальні; 2) любовні; 3) с.-г.; 4) побутові. Стереотипна структура замовлянь складається з: а) молитовного вступу; б) зачину; в) епічної частини (опису дійсних чи символічних обрядових дій); г) побажання; г) імперативної частини; д) закріпки (Є.Кагаров, В.Анікін). Часто структура замовлянь побудована на формулах: ініціальних, перераховування, неможливої умови, огорожі «білого» світу живих від сил потойбіччя, їх залякування, сепарації й вигнання, прокляття, клішованих фінальних словосполученнях. Широко вживаються у замовляннях бінарні опозиції, паралельні причинно-наслідкові ряди зіставлень, асоціацій. Поетика і семантика замовлянь генетично пов'язані з правдними міфами, космогонічними уявленнями, проте згодом зазнали потужного впливу християнства, апокрифічної літератури і книжних барокових мотивів. Попри домінуючу прагматичну функцію окремі зразки замовлянь досягають рівня високого поетичного мист-ва: «Місяцю Влади-миру, ти високо літаєш, ти все бачиш, ти все чуєш, як невольники й невольниці плачуть за батьком та за матір'ю, за дітками маленькими; як корова за телям, як лошиця за лошам, як ослиця за ослям, як море за морем. Даруй же, Господи, щоб так за мною народженою, хрещеною і молитвяною рабою Божою Іван плакав».

#### Календарно-обрядовий фольклор

Календарно-обрядовий фольклор — це комплекс фольклорних жанрів, пов'язаних із календарними обрядами та звичаями річного циклу. Власне фольклор цих свят досить різноманітний і включає не тільки пісні, а й ігри, хороводи, ігрища і нар. драму, речитативні примовляння, замовляння і ворожіння, ритуальні діалоги, вигуки і прислів'я, прикмети, повір'я й календарні наративи (розповіді про календарні вірування і звичаї). Об'єднані ці твори заг. рисою — всі вони нерозривно пов'язані з магичними діями, становили з ними єдиний ритуальний комплекс, виконували єдину функцію. Давність



аграрних свят і обрядів визначила й давність поезії, що їх супроводжувала, а також прагматику всіх жанрів і видів календарно-обрядового фольклору. Твори календарно-обрядового фольклору не лише переслідували ритуальну мету, а й були емоційною розрядкою для людей. Із перетворенням річних обрядів на масові розваги втрачалася й аграрно-магічна роль календарних пісень, їхню обрядову функцію поступово заступала естетична й розважальна. Нові сусп. обставини життя привели до появи нових тем і мотивів: громад., соціальних, особистісних. Календарно-обрядова пісенність у тому вигляді, в якому вона дійшла до наших часів, містить багато календарно-приурочених ліричних, гумористичних і сатиричних пісень, а чимало ігрових і хороводних перейшли до дитячого репертуару.

Суттєвою ознакою календарно-обрядових пісень є їхня суворая регламентація: кожен цикл виконується лише у певний, конкретно визначений період року. Разом із тим усі вони мають низьку спільний рис. Їм притаманний нерозривний зв'язок слова з конкретною обрядовою дією, що визначає і відповідні манери виконання та структуру тексту; обов'язкове хорове виконання, найчастіше унісонне. Різним за часом виконання календарно-обрядовим пісням властиві деякі спільні, наскрізні сюжети, теми, мотиви, єдина поетична будова з однаковими композиційними прийомами та засобами творення образності. З поетичного боку календарно-обрядові пісні мають віками відточену символіку із властивою ідеалізацією природи, людини праці та гіперболізацією їхніх характерних рис, метафоричним відображенням дійсності. За походженням календарно-обрядові пісні традиційно поділяють на архаїчні за генезою й обрядовою функцією та ліричні пісні пізнішого походження. За осн. функціями виділяють: ритуальні пісні-команди, які змальовують обряд чи його елемент (сповіщають про початок/кінець свята, коментують обряд, пісні-накази, вимоги почастунку); заклінальні пісні, що виконують в обряді магічну функцію замовляння сприятливої погоди, гарного врожаю, сімейного щастя й достатку, примноження

худоби; пісні-звертання до природних і надприродних сил по допомогу, посприяння, а також для замовляння врожаю, добробуту; пісні-побажання всіх гараздів, де бажане благополуччя змальовується як дійсне; величальні пісні з провідною функцією возвеличування людини, уславлення позитивних рис учасників обрядів, що в давнину мало магічне значення; ігрові, хороводні (танкові), хороводно-ігрові пісні, які виконувались у супроводі драм. і хореографічних рухів, домінуючою функцією яких є опис, коментування дії, що відбувається тут і зараз.

Календарно-обрядові пісні у вітчизняній науці традиційно розглядаються в рамках певного календарно-річного комплексу свят і обрядів. Аграрний рік починався навесні й супроводжувався співом дівчатки **веснянок**. Веснянки поділяють на заклічні, хороводно-ігрові та ліричні. Заклічними гуканками зі скандуваннями «Гу!» наприкінці кожної строфи намагалися прискорити прихід весни, адже, за уявленнями людини архаїчної к-ри, співають не тому, що прийшла весна, а весна прийшла саме тому, що її добре покликали/викликали магічним співом. Магічними за функціями приспівками й примовками зустрічали птахів, підкидаючи вгору ритуальне печиво «гальопи» у вигляді пташиних лап: «Бусле, бусле, на тобі гальопу, а мені дай жита копу!» (Полісся). Після Благовіщення (7 квітня), коли наставало тепло, молодь гралася в ігри, водила танки, у хороводах розігрувала рухами, жестами, мимікою тексти відповідних хороводно-ігрових пісень, осн. масив яких генетично пов'язаний з архаїчними віруваннями у магічну силу проспіваного і зображеного слова, тотемізмом («Зайчик», «Кізлик»), культурами рослинності («Мак», «Просо», «Овес», «Грушка», «Шум»), померлих предків, обрядами переходу («Коструб», «Зельман», «Подольночка») та ін. Весняний пісенно-ігровий комплекс становить окремий вид веснянок, який залежно від регіону називають «гаївками», «гагілками» (Галичина), «магівками», «рогульками», «краснівками» (Полісся) або ж однойменними улюбленими грі назвами («володарями», «жуком», «перепілкою»).

До реліктових явищ словесного фольклору належать **риндзівки** — обхідні величальні пісні, що збереглися лише на Яворівщині й виконуються хлопцями і дівчатами у Великодній понеділок. За структурою, формою виконання, тематикою й поетичними рисами вони близькі колядкам, відрізняються від них лише приспівом «Жей Христос, жей воскрес...». Окрему групу становлять юрїївські пісні з міфологічним підтекстом («Та Урай матку кличе: / «Та подай, матко, ключа / Одмикнути небо, випустити росу...»»), юрїївські хороводи й **ладканки до домашньої худоби** під час першого вигону на пашу, якими намагалися наворожити їй здоров'я, силу, великі надої та гарний приплід (Бойківщина, Гуцульщина, Надвірнянщина): «Повна Малася, повна, шовкова на ній овна, шовкову траву пасе, скінчик молока несе».

Закінчення весняного періоду на всій укр. етнічній території приурочено до християн. свята Трійці, напередодні якого справляли поминальні обряди вдома («Діди») і на кладовищі в супроводі ритуальних голосинь на могилах померлих родичів. Обряд водіння зачленої в зелень дівчини полями («Тополі» на Полтавщині, «Перегені» на Київщині) або ж від хати до хати односельців («Куст» на Зх. Поліссі) у супроводі ритуальних пісень пов'язаний із культом рослинності й заклінальною магією («Коло Куста да сочевиця густа, / А коло бору да травиця шовкова»). На Русальному тижні під час Зелених свят на більшості території України згадують і вшановують русалок (душі передчасно померлих), їхній культ відображений у **русальних піснях**, де згадуються принесення їм треб («Сиділа русалка на кривій березі, / Просила русалка у жіночок наміток, / У дівочок сорочок»), у піснях обрядового проводу русалок до потойбіччя («Проведу русалочку до ямки... / Проведу русалочку в темний бір...»), а також у календарних наративах про зустріч із русалками, про їхні ігри, небезпечність контакту з ними тощо.

**Петрівки** — пісні, виконували під час Петровського посту, — давні за походженням, пов'язані з днем літнього сонцестояння. В них оспівується пора найко-

ротших ночей і найдовших днів, визрівання врожаю («Та вже ячмінь колос викидає, / Соловейко голос покидає»). В їх числі й ліричні дівочі пісні, присвячені темі кохання, любовних побачень, очікування майбутнього шлюбу, прощання з батьківською родиною і дівуванням. Петрівки виконувалися й під час свята Купала разом з обрядовими піснями, які супроводжували всі етапи купальського святкування: збір квітів і трав, виплітання вінків, закликання на свято, встановлення купальського дерева, розпалювання і переплигування вогнища, виконання ігор і хороводів, приспівування парам закоханих, пускання вінків за водою, знищення ритуальних предметів тощо («Пливи, вінок, за водою, / Пливе доля за тобою»). Архаїчний пласт пісень і повір'їв пов'язаний із міфологічними уявленнями про розгук ворожих людині ірраціональних сил купальської ночі, переказами про цвіт папороті й закляті скарби. Реліктом прадавніх інцестуальних заборон є наявність серед купальських пісень балад із мотивом потопання дівчини, вбивства братом сестри, перетворення їх на запашне зілля («Ой чий то голос лугом іде? / Іване, Івашечку! То ж брат сестру зарубать веде...»). Найпоширеніші міфологічні персонажі купальських пісень — Марена, Маринка, Купалонька, Коструб. Атмосферу купальського святкування, його карнавальний характер передають гумористичні та сатиричні пісні, антифонні передирки між хлопцями й дівчатами, гуртами різних кутків села, що відтворюють прадавній агон.

**Жнивварські пісні** залежно від їх осн. змісту, певного етапу жнив, характеру обряду поділяються на: зажинкові, співані на початку роботи; жнивні, виконувані під час збирання врожаю, та обжинкові/дожинкові, що супроводжували святковий комплекс закінчення праці на ниві. У зажинкових піснях переважають мотиви заклинання розпочинання роботи «та й у добрий час», успішного проходження важливого річного етапу в житті хлібороба, від якого залежали життя і достаток усієї родини, похвали першому нажатому снопу-«воєводи», величання «починальниці» — вправної та легкої на руку жниці. Гол. теми власне

жнивварських пісень — звертання до ниви, сонця, Бога, вітру з проханням допомоги справитися з відповідальною роботою збору врожаю, скарги на тяжку працю, висміювання лінивих жінок («Я думала, що обжалася, / А позаду та й осталася»). Міфологічні мотиви пов'язані з культом предків, властиві т. зв. жнивоголосінням, що побутували на Зх. Поліссі. Це — спец. пісні, виконувані на полі для відвертання хмари, що загрожувала врожаю потенціальними дощем, градом, бурєю («Віджени, Боже, хмару»). У піснях зверталися до померлих родичів, які, за віруваннями, перебували у хмарах, із проханням перейти на ін. поле й не шкодити своїм родичам («Ой виходить чорна хмара / Із-пуд темного лісу. / А в тий хмарі мій батенько, / Попуд хмарою ходить»). Обжинкові пісні супроводжують завершальний етап жнив, величають щедру ниву, роботящих господарів і жінок. Ритуальні обжинкові пісні виконуються при заплітанні «Спасової бороди», обжинкового вінка, ритуальному качанні на ниві, дорогою в село з останнім снопом, перед двором і в хаті хазяїна, під час обрядової учти жінок. Багатьом обжинкам властиві епічна інтонація, схожість із колядними і весільними величаннями. З останніми їх об'єднує 7-складова безцезури форма вірша, або 11-складового (4+4+3), або ж 13-складового (4+4+5), а також ладкання із досить вільною тактовою будовою. За ритуальною функцією, тематикою і композицією текстів до жнивварських близькі календарно-трудова косарські й гребовицькі пісні, виконувані під час відповідних с.-г. робіт.

Осінній цикл словесного фольклору пов'язаний переважно з календарними пареміями (римованими погодними прикметами, прескрипціями), календарними наративами, що розкривають значення того чи ін. свята або обряду, календарно приуроченими легендами й віруваннями, приспіваними і табу, напр., заборону працювати в полі на Михайлове Чудо (19 вересня), ходити в ліс на Воздвиження (27 вересня), повір'ями про святу П'ятницю в образі сумної жінки в чорному одязі, яка карає жінок, що прядуть, тчуть, печуть хліб, сміються, співають, не шанують її по п'ятницях і в день її свя-

та (10 листопада), апокрифічними переказами про 12 п'ятниць тощо. Пісенний цикл представлений також нечисленними ягідними, грибними, конопляними, лляними піснями, що нині виійшли з активного побутування.

Зимовий цикл словесного фольклору започаткований госп. і метромоніальними ворожіннями на Введення (4 грудня), Катерини (7 грудня), Андрія (13 грудня), Миколая (19 грудня), що супроводжується вербальними формулами, римованими примовляннями, ритуальними діалогами. Напр., андріївський цикл — молодіжними ритуальними іграми «Калита», грою в мерця («Бем, бем, Савка вмер...»), дівочими ворожіннями із вербальним супроводом («закликання Доля», «посівання льоном/коноплями», мантичний ритуал «трусити груші на вербі» тощо).

Різдвяно-новорічний комплекс словесного фольклору об'єднує **колядки, щедрівки, віншівки (поколяді), засівалки, плясанки**, пісні, виконувані під час ігриш «Коза», «Кінь», «Плуг», «Маланка». Залежно від регіону, місц. традиції колядки співають переважно від 7 до 10 січня хлопці й молоді чоловіки, які збираються «дружиною» під головуванням ватага «берези». У Карпатах до гурту запрошуються музики, як акомпанемент використовують трембіти, дзвіночки. В Україні поширений диференційований тип колядування: для всієї сім'ї, окремо для господаря, господині, хлопця й дівчини, баби й діда, вдови, священика (панотця), його дружини (паніматки), бджоляра. Якщо в родині протягом року хтось помер, окрему колядку присвячують небіжчику. Найбільш розгорнутий обряд колядування побутує на Гуцульщині. Тут спец. колядки виконують: біля хати («підстінна колядка»), біля столу — подяка столу, за яким пригощали колядників; для пасічника виконується гуртовий танок — круглик, під час якого скидаються всі шапки до купи, що має символізувати рій («Ми тут пили, ми тут їли, / Щоби бджоли си роїли»).

Рефрен, що звучить після кожного рядка, виконує функцію освячення, підтримки колядних величань і побажань. Структурно колядка складається із заспіву, тексту самої колядки та поколяді — своєрідного підсумку всієї

колядки і ритуального побажання здоров'я та щастя тому, для кого виконується. У західноукр. колядках поколядь може розростатись і відриватися від осн. тексту колядки, набувати ознак самостійного твору — віншівки («Красна дівчино, віншуємо тя, / Віншуємо тя на ім'я твоє», «А за сим словом будьте здорові, / Господиненько з сего домоньку»).

**Щедрівки** співають на Щедрий вечір, Щедруху перед Новим роком за старим стилем (13 січня за новим) дівчата й діти під вікнами односельців. Між змістом колядок і щедривок немає значної різниці, різняться вони рефреном: «Ой дай Боже», «Святий вечір» у колядках і «Щедрий вечір, добрий вечір» у щедривах. Щедрівки стисліші, менші за обсягом.

За осн. мотивами колядки й щедрівки діляться на 5 груп: хліборобські, воєнні, з фантастичними й епічними мотивами, любовні та на бібл. тематику. Гол. зміст зимових обрядових творів — пророкування гарного врожаю та достатку. З часом первісна аграрно-магічна основа художньо реалізувалась у величальних мотивах, де бажаний, очікуваний добробут, заможність змальовуються як реальний факт. У колядках і щедривах часто використовується типовий епічний прийом — через стороннє сприйняття подається не реальний, а ідеалізований образ («Там красна панна да наряджалася... / Шла до церкви ясною зорьбою, / А з церкви йшла красною панною, / А в ворітці іде, як сонце всходить...»). Величальна функція колядок, щедривок передбачає й образну палітру: широке використання порівнянь, протиставлень та образних і худож. паралелізмів.

У колядках, що виконуються всій родині, збереглися міфологічні мотиви й сюжети про створення світу (птаха спускається зі світового дерева й дістає зо дна моря пісок, з якого Бог створює землю), про суперечку Сонця, Місяця й Дощу, про розмову Місяця із Зорею.

Широкий пласт у різдвяно-новорічній пісенності становлять колядки й щедрівки християн. тематики: нар. двовірні, нар. правовірні православні (фольклоризовані твори літ. походження) та колядки з «Почаївського Богослужника» й ін. церк. збірок, що перейшли до нар. усної трансмі-

сії (С.Росовецький). У таких колядках Господь Бог, Ісус Христос, Божа Матір, святі Юрій, Миколай, Петро й Павло перебувають поруч із господарем, допомагають йому орати, збирати врожай, будувати церкву і присутні в нього за столом на святковій вечері.

**Засівалки, посипалки** — коротенькі магічно-заклиральні примовки — виконуються дітьми вранці на Василя (14 січня) під час ритуальних обходів дворів односельців і супроводжуються посипанням обійстя зерном, яке хазяїн зберігає до нової сівби. Традиційно господарям приспівували всіх гараздів у новому році («Ходить Їлля на Василя, / Носить пугу житною, / Де замахане — жито росте. / Роди, Боже, жито, пшеницю / І всяку пашнищю»).

Пісні, виконувані протягом Масниці (Загальниці, Сирного тижня, Колодія), мають яскраво виражені язичницькі характер і зміст, майже не зазнали впливу християнства. Весь тиждень перед Великим постом супроводжувався жартівливими піснями, інколи відверто еротичного, сороміцького змісту. Ця особливість зумовлена давньою архаїкою, коли обряди й пісні, виконувані наприкінці зими, старого аграрного року мали сприяти плодючості землі й розмноженню всього живого у прийдешньому новому. Відгомін цього простежується й у колодійній пісні з Поділля: «На Колодку ходила, / Щоб капуста вродила». Масниці багаті на жарти, співи, дотепи, що в давнину виконували ритуальну функцію сприяння пробудженню природи й забезпечення землі плідною силою. В останній день Масниць жінки «волочили колодку»: тим, хто не одружився, чіпляли до ноги поліно, приспівуючи жартівливих, ушпиливих пісень («М'ясоїд пройшов, не женився, ох, / Як собачий хвост волочився»).

#### Родинно-обрядовий фольклор

Родинно-обрядовий фольклор — це комплексна система жанрів, органічна складова родинних свят і подій (народження, весілля, смерть людини). Генетично родинно-обрядовий словесний фольклор пов'язаний із давньослов'ян. культурами: предків, божеств рослинності й плодючості та ін., віруваннями

(анімістичними, в Долю, Стречу, потойбічний світ). Первісно домінуючою функцією була утилітарно-магічна, яка згодом втратила значення, заступилася церемоніальною та естетичною. Осн. жанрами родинно-обрядового словесного фольклору є пісні, примовки, привітання, побажання, величання, тости, ритуальні ігри й танці з вербальним супроводом та без нього, а також голосіння.

**Словесний фольклор родин і хрестин** — поетичні тексти, тісно пов'язані з ритуалами, що супроводжують народження дитини й перші дні її життя. Словесний фольклор цього циклу об'єднує замовляння, нар. молитви, ворожіння, вірування, пісні, приспівки до танців. Ці тексти є цінним джерелом для етнографів, збирають чимало прадавніх уявлень про світобудову і місце в ній людини, міфологічні вірування й відомості про побутові реалії минувшини, психологічні константи й естетичні уподобання. Суттєвою складовою словесного фольклору родин і хрестин є ритуальні діалоги між повитухою і породіллем, її родичами, спец. вербальні формули, ворожіння й прикмети та вірування у формі паремій. Головна їхня функція — забезпечення вдалого протікання пологів, захист від впливу негативних сил і обставин, психотерапевтична підтримка породіллі, проспектуалізація долі матері й дитини. Так, при важких пологах повитуха просила відчинити в церкві царські врата, а сама молилася вдома: «Царські врата, одчиніться, / А ви, кості смиренні, розойдіться, / Чи младенець, чи младениця, / Пора вже на цей світ родиться» (Житомирщина). Інколи сам ритуал полягав у виголошенні магічної формули, напр. окликання дитини в стані асфіксії: іменем батька — хлопчика, іменем матері — дівчинки («Гаврило — гу, я тебе гукаю, обізвись божими трудами»).

Родини, учта розпочиналися співом пупорізної баби, який є зразком «оберегової магії» й належить до генетично найбільш архаїчних пластів фольклору (А.Іваницький): «Ой опростай, Боже, мою унученьку, / Її душечку та рожену, / Другу душечку та сужену». Власне родинні пісні за тематикою пісенного тексту можна поділити на: а) пісні про

запрошення баби чоловіком/породіллю, підготовку до пологів, виконання нею своєї місії; б) народження породіллю дитини; в) допомога Божої матері й ангелів; г) величання породіллі. Тематика хрестинних пісень: а) передача дитини матері після повернення із храму; б) величання кумів/хрещених, гостей, повитухи; в) побажання щасливої долі дитині; г) приспівування «бабиній каші»; г) пісні на закінчення хрестин. Жартівливі пісні родин, хрестин і похрестин, приспівки до танців і до хороводної гри «Журавель»/«Коваль» густо насичені еротичними мотивами, які в давнину були пов'язані з магичною функцією: співом сприяти фертильності, забезпечити гарну долю людині («Ани тото хресня, / Веселе не буде, / Як му хресна мати / співати не буде»).

**Весільний словесний фольклор** — пласт родинно-обрядового фольклору, пов'язаний із весільним обрядом, в якому відбиті магичні, реліг., соціальні, правові, морально-етичні й естетичні погляди укр. народу, своєрідність розвитку шлюбних і сімейних відносин на різних етапах сусп. розвитку. Весільний фольклор представлений сукупністю вербальних, драм., муз., хореографічних, словесно-муз. творів, що є органічною й важливою складовою весілля. Словесний фольклор весілля складають пісні, що супроводжують всі етапи шлюбного ритуалу, весільні жалі й ладканки, а також замовляння, примовки, рецитації і побажання батьків, сватів, хрещених, братів і сестер, друзів і дружок, світилок, родичів, гостей та ін. Також до весільного фольклорного комплексу входять драм. ігри і сценки з перевдяганням («молотьба», «лікар», «піп», «фальшиві молодий і молода» тощо). Осн. фонд весільного фольклору становлять пісні, виконувани переважно дівчатами й жінками, що супроводжують всі етапи шлюбного обряду від сватання до його закінчення. Репертуар словесного фольклору чоловіків — ритуальні монолози і діалоги під час сватання, нападу бояр, викупу нареченої, обдаровування молодих, виголошення тостів, жартівливих і дотепних примовок тощо. Власне весільний словесний фольклор за останні понад двісті років його фіксації на всій укр. етніч-

ній території представлений у такому жанровому й регіональному різноманітті записів, яке фактично неможливо охопити.

Найчастіше весільний фольклор класифікують за обрядово-функціональним принципом (М.Шубравська). Першу групу становлять пісні ритуальні, які строго призначені для конкретного етапу весілля, визначають початок і закінчення ритуальної дії, коментують її. Так, спец. коровайні пісні супроводжують кожний етап ритуалу: при бганні тіста, при вимітанні печі й ставленні до неї короваю, митті коровайницями рук, ритуалі виливання води під дерево, вийманні короваю із печі, прикрашанні його. Ритуальні пісні — найдавніші за походженням, їхній зміст часто зрозумілий лише в контексті певних обрядових дій, напр., при сватанні, на дівич-вечері, дорогою молодого до молодої, розрізанні короваю, покриванні молодої, перевезенні молодої та її посагу-скрині («На свачинах, на зарученах, / Там Галухна заручалася», «Що в нас сьогодні та дівич-вечір», «Місяцю-рогу, світи нам дорогу», «Дружко коровай крає», «Я тебе, сестрице, покриваю», «Скриня наша та й горіхова, / Ой куди ж ти та й поїхала» і такі інші). До другої групи належать пісні лірично-елегічного характеру, які одночасно і створюють, і передають заг. атмосферу весілля і почуття актантів (не тільки радість, а й смутки молодої за дівочтвом, побоювання майбутнього тощо). Вони можуть повторюватися на різних етапах весілля. В центрі весільного наративу — молода, на яку чекає життя в незнайомій родині, стосунки зі свекром і свекрухою, жалі батьків за дочкою. Образ молодої змальовується у загальних, мало індивідуалізованих, проте завжди позитивних рисах («коса аж до пояса», «личенько як калина», «гарна як півоня», «струнка як тополя»). Такі пісні сповнені метафоричності, емоційного та інтонаційного різноманіття й багатства, їхня осн. функція — інформативна. Третю групу складають пісні, які виконуються між осн. етапами весілля різними учасниками (в дорозі, у дворі, перед порогом хати, за столом як молодого, так і молодої, до шлюбу і після шлюбу тощо), можуть стосуватися як нареченої, так і нареченого, різних весіль-

них чинів і учасників події залежно від того, кому вони в даний момент адресовані. Функція цієї групи пісень — комунікативна. Їм притаманна імпровізаційність у рамках місц. традиції, що спричиняє власне виключно вузько-регіональне побутування. Четверту групу становлять пісні ліричного й родинно-побутового змісту, поширені у зх. регіонах вівати матері, батьку, парубкові, дівчині та ін., а також жартівливо-гумористичні, сатиричні приспівки до танців та ігор, що виконують розважальну функцію.

У весільних піснях збереглося чимало архаїчних сюжетів і міфологічних мотивів, алюзії правдивого міфу про небесний шлюб: молодого часто називають «місяцем», молоду — «зорею». У весільних піснях із Поділля (Тернопільщина, Вінниччина) наявний мотив зустрічі з Дажбогом князя-молодого на шляху до молодої, прохання до нього поступитися дорогою: «Бо ти богом рік од року, рано-рано, / Бо ти богом рік од року, ранесенько, / А я князем раз на віку...» Відгомін феод. часів звучить у найменуванні молодих «князем» і «княгинею», дружини молодого — «боярами», мотиви викупу молодої у брата тощо. Пізніше правдивих богів у весільних піснях заступили Божа Мати, яка допомагає бгати весільний коровай, Ісус Христос, який благословляє його і все весілля разом («Уступи, Боже, до нас, / Бо у нас нині гаразд, / Та й ти, Божая Мати, / Ходи нам помагати»). Архаїчним видом весільної пісенності є пісні-ладканки з характерним приспівом («Ой лежать берви бервінкові»), що збереглися в Карпатах. Окрему тематичну групу весільних ладканок складають тексти, близькі за функцією до тренів і плачів, у яких оплакувалося розставання молодої з дівочтвом і батьківським родом. У заклиналих весільних піснях намагалися заворожити молодим щасливе життя, наділити їх «повною повненькою, доброю доленькою», вберегти від негараздів. Серед весільних пісень — багато величальних, які поетично вихваляють-прославляють красу і чесноти молодих, їхніх батьків і родин, дружини молодого й подруг молоді, хрещених і всіх учасників весільної драми. Антифонний спів гуртів дружок і дружок, свих і сватів, передирки

між дружками та боярами, висміювання старостів і бояр є відгомонам прадавнього «агону» як релікта первісного дуалізму й екзогамного шлюбу; на сьогодні осн. їхня функція полягає в ритуальному висміюванні вад і негативних рис представників різних родів, зняття емоційної напруги під час відповідальної події в житті людини. Еротичні й сороміцькі пісні, які виконувалися під час обряду «комори», «перезви» генетично пов'язані з прадавніми заклинаннями й мали сприяти фертильності молодих, примноженню їхньої сім'ї, господу й добробуту («Наїхали купці з Холма / А питали: по чому вовна?»). Таку ж функцію мають спец. загадки з еротичним підтекстом, що їх загадують молодому, молодій, старшому дружку. Окремий цикл утворюють жартівливі, сатиричні пісні, виконувані наприкінці весілля під час ритуального частування і купання батьків, обрядових ігор («Журавель», «Цигани», «Кури»). Закінчувалося весілля приспівками до обряду «Биття каші» («Ой каша, каша, розлука наша»), ритуальними подяками господарям («Спасибі хазяїну»), кумулятивними піснями про весь весільний обряд від «п'ятниці-починальниці» до середи — «розпий-бочка» (Черкащина).

Різноманітність і варіативність весільної пісенності зумовлені специфікою самого обряду весілля, емоційною насиченістю дійства, його регіональними особливостями. З поетичного боку весільний словесний фольклор тісно пов'язаний із нац. картиною світу і заг. традицією усної нар. творчості, ін. фольклорними жанрами, як обрядовими, так і позаобрядовими. У весільних піснях застосовується весь художньо-образний інструментарій традиційного словесного фольклору: поетичний синтаксис, звукова організація фольклорної мови, художньо-стильові прийоми (постійні епітети, метафори, різноманітні порівняння, паралелізми, метонімія, омонімія, вживання пестливої лексики і числівників «три», «сім», «сорок», «сімсот», а також діалогічна, монологічна, описова форми викладу, повтори, внутр. рима, алітерації, асонанси, традиційні образи).

**Голосіння** — імпровізовані твори, що виконуються з метою оплакування померлого члена роду під час ритуалів поховання й поминання. Обов'язковість звичаю голосити за небіжчиком, незалежно від попередніх особистих стосунків із ним, пов'язана з прадавнім культом предків-охоронців роду, що мало гарантувати благополуччя живих. За язичницьких часів голосіння виконували виключно магичну функцію й мали сакральний характер. Експресія індивідуального почуття скорботи і туги розвинулась у пізніший істор. час, коли на перший план вийшов особистий емоційний світ людини і «старі містичні переконання про всемогутність слова і магичного обряду відступили і розтопилися перед новим поняттям і перед лірикою жалю і резігнації» (М.Грушевський). Ареальні назви голосіння: «приплакування» (Чернігівщина), «тужіння», «тужба» (Полтавщина), «заводи» (Галичина), «вичитання» (Волинь), «приказування», «йойкання» (Карпати), голосити-«ревати» (Закарпаття). Найоригінальнішою є наддніпрянська голосильна традиція (Київ., Кіровоград., Дніпроп., Запоріж., Херсон. області).

Похоронне голосіння — регламентований традицією ритуально-комунікативний акт, спрямований до померлого, що супроводжується плачем, містить вербальну, муз., акціональну складові, має характер імпровізації, виконується з магичною, психотерапевтичною, інформативною метою. Під час ритуальної дії голосильниця, використовуючи традиційні мотиви і способи структурування голосіння, створює новий актуальний текст, залежно від обрядової ситуації. У поховально-поминальному циклі голосіння посідають особливе місце, їхньою жанровою специфікою є виконання виключно жінками — близькими родичками померлого, які володіють традицією оплакування небіжчика. Для голосіння однаково важливими є загальноприйнята традиція оплакування й особисті здібності виконавиці. Голосіння створюються за допомогою традиційних худож. прийомів, засобів, стійких стереотипів і формул, що переходять від одного твору до іншого й передають психічний настрій люди-

ни у хвилини скорботи й печалі. У минулому в Україні (переважно на Гуцульщині) існували наймані й запрошені «плічки», які за свою роботу одержували винагороду (продукти, речі померлого, краще місце за столом, пошану громади). Побутують розмаїті форми виконання голосіння родичками або ж на замовлення, коли голосильниця виконує короткий типізований зразок. Характерною рисою індивідуальних голосіння є їхня прив'язаність до конкретної особи, що зумовлює розвиток у тексті епічних мотивів про життя адресата голосіння. Тексти таких голосіння відбивають особливий психоемоційний стан виконавців, наявність повторів звертань до небіжчика, а також мотивів, спричинених безпосередніми подіями під час поховання (напр. приходом родичів, друзів). У поховальному ритуалі важливу роль відіграє регламентація виконання голосіння: заборонено голосити передчасно до моменту смерті родича і після засипання могили землею, небажано голосити і плакати за ним після заходу сонця, щоб «не приплакати», тобто не викликати померлого із по тойбіччя.

Виділяють кілька різновидів голосіння: похоронні, поминальні, рекрутські, оказіональні, метафоричні, пародійні, сороміцькі (І.Коваль-Фучило). Сюди ж можна зарахувати плачі в ігрових комплексах річного циклу, які включають імітацію поховального обряду (О.Мурзіна). До поминальних плачів належать післяпохоронні (на 2-й, 3-й день після похорону) і календарно-приурочені голосіння: під час відвідування місць поховання в поминальні дні на Провідному тижні після Великодня (Холмщина, Підляшшя), на Трійцю (Полісся, Поділля, Слобожанщина, Буковина), на Спаса (Чернігівщина). Рекрутські плачі — оплакування молодого чоловіка, якого забирають у рекрути, — зберігають зв'язок із поховальними голосіннями (напр. образ матері-зозулі, дорога до війська, тотожна дорозі на той світ), проте у текстах наявна надія на побачення матері й сина в майбутньому. Оказіональними називаються голосіння, що виконуються за потребою (оказією), але без обрядового контексту (напр., під час переселення, від'їзду родичів, за коровою). Вторинною симво-

лічною формою побутування голосін у спец. ритуальних контекстах є голосіння в обряді викликання дощу в засуху під час поховання вбитого рака, вужа, жаби чи ритуальної ляльки. Вторинна актуалізація голосін на-ярна також і в ритуальних календарних іграх (весняно-літній грі «Коструб», святочній грі «Савка») та іграх «при мерцю». Відмінність між цими двома групами полягає в тому, що голосіння першої групи виконуються максимально відповідально й мають ритуально-магічну функцію оплакування ритуально принесеної жертви, а голосіння другої групи первісно виконували апотропейну функцію, коли обрядовим сміхом намагалися захистити світ живих від світу мертвих.

Пародійні й сороміцькі голосіння — вторинні форми голосін, які в традиційній к-рі функціонують у текстах анекдотів, гуморесок, оповідях про оплакування. Між пародійними і сороміцькими голосіннями існує принципова різниця: перші ви-сміюють нещирий жаль за померлим, другі — невмілий плач голосильниці. Сюжети пародійних побудовані на ситуації, коли оплакувати треба, проте немає бажання (голосіння за тещою, кумою, нелюбим чоловіком). Пародійні голосіння поширені на Наддніпрянщині. Своєрідністю гуцульсько-подільської традиції є функціонування сороміцьких голосін, які майже відсутні в ін. регіональних традиціях.

### Героїчний епос

Самобутнім жанром вітчизн. словесного фольклору є *думи* — нац. героїчний епос й видатне надбання укр. народу, велична пам'ятка укр. к-ри. Думовий епос активно побутував протягом приблизно трьохсот років. Останні два століття думи як фольклорний жанр перебувають у стадії поступового згасання й дедалі більше звучать у худож. аматорському та професійному концертному виконанні.

На сьогодні запропоновано таку наук. дефініцію терміна: «Українські народні думи — це епічні монументальні словесно-музичні твори героїчного, соціально-побутового характеру, що відображають модус художнього мислення козацької доби, бароко та кульмінаційний етап

формування національної свідомості етносу, ідеї державності; мають астрофічну будову, вільний віршований розмір (від шести до сімнадцяти і більше складів у рядку, рядки об'єднані в уступи), переважно паралельне дієслівне римування. Думи, як правило, виконують експресивним імпровізаційним у межах традиції соло-речитативом (мелодекламацією) під супровід гри на кобзі чи бандурі, рідше — на лірі» (М.Дмитренко). У думках відсутні строфи, тексти поділяються на уступи, кожен з яких висловлює одну думку, після каденції кожного уступу в тексті й мелодії відбувається невелика зупинка. Уступи містять від 2-х до 12-ти віршів, які іноді об'єднуються наскрізною римою. Вірші нерівноскладові (від 4-х до 30-ти складів у вірші), з нерегулярною римою, як правило дієслівною. Емфатичні акценти, виділення й підкреслення окремих місць тексту — характерна риса виконання дум. У вербальному тексті застосовуються діалоги, поетичні паралелізми, градації синонімів («плаче-ридає», «тяжко-важко», «квилить-прокливає»), ретардації у закінченні віршів і уступів. Зазвичай дума починається за-плачкою, протяжним вигуком «Ой!»/«Гей!», вживанням фігури слов'ян. антитези («Гей, у святу неділеньку та рано-пораненьку», «Ой, не правий тумани то налягали, / Та не дробній дощики ой накрапали»). Для дум характерні традиційні епітети («земля християнська», «тихі води, ясні зорі», «мир хрещений», «тяжка неволя»). Канонічним поетичним прийомом дум є обов'язкова прикінцева епічна формула — славослов'я: «Так слава їх козацька молодечка не помре, не поляже / Междо панами, / Междо козаками, / Междо всіма православними християнами / От нині й до віка і до кінця віка!»

Нар. назви дум — «пісні про старовину», «запорозькі псалми», «козацькі плачі»; за манерою виконання й поетичними особливостями вони мають багато спільного з традиційними нар. голосіннями. До наук. обігу вперше назву «думи» щодо творів укр. героїчного епосу запровадив М.Максимович, який разом із М.Цертелєвим, П.Лукашевичем, А.Метлинським, П.Кулішем здійснив перші записи й публікації текстів. Перша згадка про

думи наведена в хроніці С.Сарницького «Аннали» (1587), перша фіксація думи («Герць козака з татариним» («Козак Голота») у рукописному збірнику Кондрацького) датується 1684.

Стосовно часу походження дум, їхніх генетичних витоків погляди дослідників розходяться. За характером композиції, установлених наративних схем, традиційних формул епічності, семантикою темпоральності, суто епічним характером поведінки і героїчними вчинками персонажів нижчу межу виникнення думового стилю пов'язують із 9 ст. і добою Київ. Русі (М.Максимович, П.Куліш, М.Драгоманов). На основі сюжетів дум, записаних у 19 ст., зародження думового героїчного епосу можна віднести до 15—16 ст. (Ф.Колесса, К.Грушевська, Б.Кирдан). Простежується частковий вплив писемної літератури, зокрема барокової віршованої книжної творчості, на поетичний стиль дум (П.Житецький, В.Перетц, М.Возняк, Г.Сидоренко та ін.).

Записи дум, що дійшли до нашого часу, за змістом розподіляють на думи старшої і нової історико-тематичної верстви. Старші думи присвячені татар. навалі 15—17 ст. («Козак Голота», «Плач невольників», «Атаман Матяш старий», «Маруся Попівна Богуславка», «Івась Коновченко», «Смерть козака на долині Кодимі» та ін.). У цих думках поширені моралізаторські мотиви: покарання за неповагу до материнського й батьківського благословення («Про Олексія Поповича», «Про трьох братів Озовських»), засудження зради, яничарства, жадібності («Про Самійла Кішку», «Сокіл і сокола», «Про Ганджу Андибера», «Про вдову і трьох синів»), звеличання побратимства, вірності («Федір Безродний»), відваги та героїзму («Про отамана Матяша старого»).

Новий за походженням цикл дум присвячений боротьбі укр. народу за визволення з-під польсько-шляхетського гніту в середині 17 ст. («Хмельницький і Барабаш», «Про Хмельницького та Василя молдавського», «На перемогу Корсунську», «Про Білоцерківський мир і війну з поляками» тощо). Окрему верству становлять соціально-побутові думи («Козак-нетяга Фесько Ганджа Андибер», «Проводи козака»,

«Козацьке життя», «Бідна вдова і три сини», «Сестра і брат»).

Творцями й першими виконавцями дум, вірогідно, були безпосередні учасники козац. походів. На старовинних малюнках, нар. картинах «Козак Мамай» часто зображували козака-воїна з бандурою чи кобзою. На думку більшості дослідників героїчного епосу, з руйнацією інституту козацтва виконання думового епосу перейшло до бандуристів-сліпців. Проте традиція виконання епічних творів незрячими є доволі архаїчною і притаманна багатьом народам світу, що дає підстави для висування гіпотези про складнішу генезу формування укр. епічного середовища. Найширший думовий репертуар і найдавніші за походженням думи наприкінці 19 ст. можна було почути, за спостереженнями К.Квітки, саме від *лірників*.

На час систематичних записів словесного фольклору на поч. 19 ст. думи виконували виключно професійні мандрівні сліпі співці-музиканти — *кобзарі*, бандуристи Центр. та Лівобереж. України, рідше — лірники Лівобереж. та Правобереж. України. Вони об'єднувалися в кобзарські й лірницькі цехи, чому сприяв виданий 1652 Б.Хмельницьким універсал про утворення музикантського цеху. Ці братства проіснували до 1930-х рр. Досвідчені кобзарі близько трьох або й більше років навчали молодих грі на муз. інструментах, молодь переймала від старших репертуар, заг. стиль рецитації, адже в думках відсутня стала мелодія і кобзар ніколи не повторював її у незмінній формі. Від учителя учень засвоював у заг. рисах тільки зразок рецитації, поетичні формули, які використовував у власних імпровізаціях і варіантах. Існували своєрідні «гнізда й школи» кобзарювання: харківська (Кулибаба, Г.Гончаренко, І.Кучеренко), полтавська (О.Вересай, А.Никоненко, С.Яшний, Хв.Холодний), чернігівська (А.Шут, М.Кравченко, Т.Пархоменко).

Щороку на Трійцю, Різдво, Пречисту або ж ін. реліг. свята відбувалися таємні ритуали «одклінщини», «визвілки» — висвітлення учня, який пройшов «панотчу науку», тобто своєрідна кобзарська матура-іспит. Завершивши навчання у панотця, молоді кобзарі на цеховій «судній», або, як на неї ще каза-

ли, «панотчій» раді демонстрували рівень володіння кобзарським мист-вом. Після прослуховування вони отримували дозвіл «мати свій хліб», тобто на самостійне кобзарювання — публічне виконання дум та ін. репертуару, спочатку — тимчасово, строком на один рік в одному-двох повітах, згодом — скрізь («на всі чотири сторони»), і статус братчика — члена кобзарського цеху. За негідну поведінку або ж ін. гріхи перед братчиками будь-кому могли «відрізати торбу», заборонити кобзарювати. Так, уславленому бандуристу О.Вересаю «відрізали торбу» за приятелювання з «панамми», участь у концертах, виступ перед царськими нащадками, вихваляння винагородами, пихатість і виказану неповагу до кобзарського товариства.

Соціальний статус кобзаря був доволі низьким, прирівнювався до жебрацького, адже подання були осн. його заробітком. Проте сакральний статус кобзаря та його авторитет були надзвичайно високими: вважалося, що сліпий рапсод, який через фізичні вади не бачить очима буденне життя, наділений внутрішнім, Богом даним баченням вищої правди, є поєднувальною ланкою між світом живих і потойбічним світом, світом героїв і предків, а його устами «промовляє істина». Мабуть, саме тому назву «Кобзар» обрав Т.Шевченко для збірки своїх поезій. Постійні переслідування, репресії кобзарів представниками як царської, так і пізніше рад. адміністрації лише підтверджували їхній статус як захисників істор. і «святої правди» укр. народу, його самоідентифікації і нац. самосвідомості. Цей статус «утаємнених» братчики підтримували певними правилами і заборонами внутрішньоцехового життя. Вони мали власну таємну «лабійську мову», скарбницю і т. зв. Устиянські книги — корпус усних переказів і оповідей про правила поведінки, цехові ритуали, звичаї, кобзарський репертуар, меморати, практичні поради незрячим. Братчики давали клятву про нерозголошення змісту цих усних «книг», яких налічувалося дванадцять. Більшість старців знали тільки перші десять «панотчих наук». Зі змістом усіх 12-ти «усних книг» були ознайомлені лише панотці-цехмайстри, панотці-порадники і найповажніші майстри. При-

сягу не розголошувати таємниці старцівського братства скріплювали «Заклинаніє» і «Післязаклинальне слово», тексти яких були записані П.Мартинівичем і Ф.Дніпровським наприкінці 19 — на поч. 20 ст. Імена перших упорядників усного корпусу кобзарської мудрості збереглися до часу їх наук. фіксації, текстовий аналіз дає підстави стверджувати, що вони були складені після зруйнування 1775 Нової Січі. Повний текст корпусу «Устиянських книг», до яких заборонялося вносити доповнення, та 11-ти книг т. зв. Промежків, що слугували для розширення й оновлення репертуару, не зафіксовано. Відомі тільки варіанти назв усіх книг і приблизна їхня тематика, що дає уявлення про внутр. устрій братства, репертуар бандуристів і лірників, їхній світогляд. Крім дум, до репертуару входили духовні твори (псалми, канти), моралістичні пісні («Про Правду і Кривду», «Про Кірика»), біблійно-євангельські притчі, легенди, а також сатиричні, пародійні, танцювальні пісні й інструментальні твори («Соврадим», «Метелиця», козачки, тропачки тощо).

До традиційного репертуару кобзарів належали **історичні пісні** про героїчні вчинки відомих осіб і переломні події в житті укр. народу. Істор. пісні — ліро-епічний жанр укр. фольклору, який передає картини істор. дійсності, конкретні істор. події й діяльність реальних істор. осіб. Сюжети цих творів будуються на об'єктивних, часом досить точно зафіксованих істор. фактах, проте із гіперболізованими характеристиками гол. героїв, епічною наративністю, поєднаною з ліричними переживаннями персонажів. За хронологічно-тематичним принципом виділяють такі цикли істор. пісень: 1) про змагання з турками і татарами 15—18 ст. («Пісня про Байду», «Пісня про Коваленка», «Із-за гори, гори, з темнього лісу»); 2) про визвол. боротьбу з поляками, відомі істор. постаті доби Хмельниччини 17 ст. («Чи не той то Хміль», «У Винниці на границі», «Засвіт встали козаченьки», «Ой з города Немирова»); 3) пісні про руйнування Запороз. Січі 1775, колонізацію укр. земель («Ой ви, хлопці-запорожці», «Ой за річкою за Синюхою», «Вилітали орли»); 4) пісні про гайдамаччину, опришківщину та їх героїв,

про боротьбу й відвагу нар. месників («Максим козак Залізник», про У.Кармалюка — «За Сибіром сонце сходить», «Пісня про Мирона Штолу», «Ой по-під гай зелененький ходить Довбуш молоденький»).

Серед істор. пісень чимало мають літ. походження, точно відоме авторство, або ж воно приписується певній особі (І.Мазепі, А.Головатому). Багато істор. пісень авторського походження стали народними, існують у багатьох варіантах і версіях. Так, пісня капельмейстера Легіону УСС М.Гайворонського «Іхав стрілець на війноньку, / Прошав свою дівчиноньку» (1915) завдяки довершеній стилізації під фольклорний твір і майстерному використанню нар. символіки уже через рік після друку у зб. «Співанник УСС» (1918) була записана Л.Ревуцьким як популярна народна «Іхав козак на війноньку».

Тематично близькими до історичних є **козацькі, гайдамацькі, рекрутські пісні** — цикл соціально-побутових пісень про життя в походах, тяжку долю вояків, побут воїнів під час національно-визвол. боротьби. Козац. пісні виникли і почали широкі побутувати в Україні в часи розквіту Запороз. Січі й у ході визвол. змагань у 16—17 ст. Характерні мотиви: проводи козака в похід, поради матері, розлучення з рідними, коханою дівчиною, прикмети про подальшу долю героя, пригоди козака дорогою на Січ, полон, перебування в стані ворога, втеча з неволі, туга за рідним краєм, самотність і смерть у чистому полі. Окреме місце в цьому циклі посідає образ коня — вірного друга козака. За характером образності, заг. емоційним тоном козац., гайдамацькі, рекрутські пісні близькі до пісень ліричних, у той же час відтворювана картина козац. побуту, військ. тематика, мотиви героїки зближують ці пісні з історичними.

В окремий тематичний розділ соціально-побутових пісень виділяються пісні **чумацькі, заробітчаські й про еміграцію** українців до Америки та Канади.

Специфічним жанром пісенної ліро-епіки українців, продуктивним до сьогодні в Карпатах і на Прикарпатті, є **пісні-хроніки** (нар. назва — «співанки», «новини»). Знані вони також у Закарпатті, на Волині й Поділлі.

Це — новинкарні пісенні розповіді про місц. драм. й трагічні події (нешчасливе кохання, розлуку, зраду, підступність, хворобу, трагічну смерть, вбивство, катастрофу). Гол. функція таких творів — інформативна. В основі нарації — реальні факти, максимальна конкретика і достовірність події, з приводу якої пісня-хроніка була створена за допомогою традиційних й однотипних поетико-стилістичних засобів, фольклорних формул, типізованих порівнянь, сюжетних блоків, спільних місць, усталених епічних кліше. Час і простір у цих творах максимально конкретизовані («В дев'ятьсот штирнастім році, як жнива зачались...»). Пісні-хроніки мають характерний зачин («Послухайте, люди добрі, що хочу сказати»), сфрагіад зі згадуванням того, хто їх склав («А зложила співаночку Йванкова Марічка»), або ж епітафії на пам'ять особи, якій ця співанка присвячена («Штири доми мальовані, доріжка ложе-на, / Та Йванкові Крутаневі співанка скінчена»). Їхньою особливою рисою є значний розмір, який може досягати понад 200 віршів. При складанні цих оригінальних творів використовуються дієслівна рима, епічні тропи, речитативне виконання, цезури після кожного вірша, який містить завершену думку, коломийковий розмір (4+4+6). Тематично пісні-хроніки поділяються на родинно-побутові й історичні. Останні присвячені відображенню трагічної загибелі таких істор. постатей опришків, як О.Довбуш, Д.Марусяк, І.Бойчук та ін., розповідають про скасування 1848 панщини в Австрійс. монархії, про еміграцію до Америки, події I і II світ. війн. Окрему групу становлять пісні-хроніки, присвячені національно-визвол. боротьбі українців у 20 ст., в них оповідається про переслідування, катування і героїчну смерть учасників цього руху, а також про депортацію й переселення.

**Балади** — ліро-епічні пісні, що відображають драм. й трагічні колізії у сфері особистісного, сімейного і сусп. побуту людини. Нар. назва — «довгі пісні», «смутні пісні». За осн. темами укр. балади поділяють на: 1) балади про кохання і дошлюбні взаємини; 2) про сімейні конфлікти і стосунки; 3) із соціально та історично зумовленими драм. і трагіч-

ними колізіями (О.Дей). Виділяють таку жанрову форму балади, як нова балада — пізня жанрова форма нар. балади із гостродрам. любовним чи сімейно-побутовим розвинутим завершеним сюжетом, часто літ. походження.

В центрі уваги балад — морально-етичні теми (боротьба добра і зла, любові й ненависті, вірності та зради, стійкості людини в трагічних ситуаціях). Для класичних балад характерні різноманітні рефрени, що подовжують оповідь, зосереджують увагу на всіх деталях нарації. Балади виконуються соло і хором як у розпівній манері, так і речитативом, відповідно до локальної традиції. Генетично балади мають обрядову приуроченість, виникли в результаті худож. осмислення обрядових звичаїв і дій. Міфологічні балади — жанрова група балад, в яких вагому роль відіграють міфологічні мотиви: інцестуальні, покарання дівчини, її смерть після зустрічі з русалкою, відьмою, метаморфози — перетворення людей на рослини («Посію я руту-круту у новім горді», «Іване, Івашечку, / Не переходи стежки-дорожки»). Характером образності, мотивами, поетикою балади тісно пов'язані з нац. фольклорними традиціями, ін. пісенними та прозовими жанрами. В історичних за тематикою баладах, на відміну від істор. пісень, події відображаються через особисті переживання героїв. Найдавнішим із відомих записів укр. нар. пісні є запис із Закарпаття істор. балади про Стефанавоеводу «Дунаю, Дунаю, чому смутен течеш», вміщений у граматиці чеха Я.Благослава (1571). Численні пізніші фіксації укр., білорус., рос. варіантів цієї балади свідчать про її популярність не лише в Україні, а й в ін. слов'ян. землях.

У баладах, крім суто національних, наявні міжнар. сюжети й мотиви (прокляття свекрухою невістки, зрада і вбивство дружини, принесення кривавої буд. жертви, зведення і вбивство дівчини подорожніми тощо). Сюжетика балад пов'язана не лише із сільс. середовищем, а й із побутом міст і м-к, із ринками, корчмою, церквою, «битим шляхом», де відбуваються осн. події баладних текстів («Ой в Києві на риночку танок дівок ходить», «Там на горі корчмина»).



**Ліричні пісні** — на сьогодні найбільш багатий, популярний і розвинутий рід словесно-музичного фольклору, представлений різноманітними видами, жанрами і тематичними групами поетичних творів укр. нар. творчості. Величезний лірично-пісенний доробок засвідчує загально визнану у світі співучість і надзвичайну музикальність укр. народу. Проте на цей час не відома навіть приблизна кількість ліричних пісень, відсутній каталог їхніх сюжетів і мотивів. У дослідженні «Студії над українськими народними піснями» (1913) І.Франко писав: «Зайва річ говорити про важність і вартість українських народних пісень. Ї серед суспільності, і в науці вони мають заслужену славу. Се одно з найцінніших наших національних надбань і один із предметів оправданної нашої гордості». У словесному фольклорі українців наявні всі три типи лірики: інтимна, пейзажна і суспільна. Заг. ознакою фольклорної лірики є вираження не подій, а почуттів, думок, переживань, настрою та емоцій (закоханості, радості, смутку, відчаю, гніву тощо), душевного стану гол. ліричного героя, з яким зазвичай виконавець себе отожднює. Укр. лірична пісня відзначається поетичним і муз. багатством, багатоплановістю змісту і форми. Ліричні пісні поділяються на соціально-побутові (бурлацькі, кріпацькі, наймитські, солдатські/жовнірські, чумацькі, строкарські) та сімейно-побутові. Серед останніх виділяють два тематичних цикли: пісні про родинне життя і пісні про кохання.

Пісня про кохання й сімейне життя — порівняно пізні фольклорні явища, остаточно сформовані в добу бароко, коли на перший план народнопоетичної рефлексії вийшли людина, особистість, її внутр. світ і душевн. переживання. Визначною рисою ліричних пісень є відтворення складного внутр. світу героїв із залученням широкого арсеналу худож. засобів і прийомів. Їм властиві двоплановість змісту, порівняння психічного стану героя з природними явищами, створення абстрагованих асоціацій («Чи я в лузі не калина була?/ Чи я в лузі не червона зросла?»). За образність ліричної пісні стоїть потужний пласт укр. традиції, реперних точок нац. світогляду, втілених у ліричних обра-

зах, в усталених формулах, поетичних паралелях, постійних епітетах, порівняннях. Носіями вітчизн. к-ри вони зчитуються підсвідомо, автоматично, іншими — сприймаються як своєрідні ознаки укр. нац. коду. Значною мірою великий культ. метатекст (текст про текст) «українська народна пісня» вибудовано саме на основі традиційної любовної й сімейної лірики українців.

Ліричні пісні виконували, на відміну від епосу, переважно жінки, тому і центр. образ цих пісень — жінка (у родинно-побутових піснях) чи дівчина (у піснях про кохання). Пройняті драматизмом і трагічністю сумнів, протяжні пісні про жін. долю І.Франко називав «жіночими невольничими піснями». У них розкриваються вся гіркота та безпросвітність жін. долі у патріархальному сусп.-ві, страждання від непосильної роботи, приниження в родині чоловіка, невдячність дітей та упосліджена старість («Не бий мене, муже, не карай»). Вони виконувались як соло для себе і про себе, так і багатоголосним гуртовим співом, що надавало їм особливої виразності й мистецької довершеності.

Ліричні пісні про кохання сповнені високих почуттів, світлої ніжності, відвертої широти й надії на щастя. Провідним мотивом любовних пісень є вірність дівчини обранцю, чекання його з військ. походу, переживання за його долю («В кінці греблі шумлять верби», «Ой піду в садочок / Та й зірву листочок, / Та й понакриваю / Милого слідочок»). Високою драматичністю позначені пісні про нещасливе кохання, розлучення пари через зраду, соціальну нерівність закоханих («Ой там на горі, ой там на крутій», «Ой глибокий колодязю, золоті ключі», «Копав, копав криниченьку неділеньку й дві. / Кохав, кохав дівчиноньку людям, не собі», «Ой не хилися ти, березонько»). Ліричні пісні викликають поглиблений емоційний відгук, хвилюють душу як виконавців, так і слухачів завдяки багатовіковій шліфовці варіантів, удосконаленню поетичних засобів. Так, лемківська нар. пісня «Пливе кача по Тисині», варіанти якої відомі як у записках 2-ї пол. 19 ст., так і в авторських обробках 20 ст., не втрачає актуальності й сьогодні, оскільки головна її тема — тема війни, осн. моти-

ви — смерть сина, туга матері за загиблою дитиною, передані скупі, лаконічно за допомогою традиційних прийомів (діалог матері й сина), архаїчного образу смерті у вигляді птаха, невідомої могили. Резонуючи із нар. настроєм у конкретний істор. момент, пісня набуває надзвичайно високого трагічного звучання тону, плачу за всіма загиблими.

Серед укр. пісень про кохання — чимало пісень літ. походження, імена авторів яких із часом втрачені. Найвідомішою є пісня «Іхав козак за Дунай», авторство якої приписується козаку Харків. полку С.Климовському (18 ст.). Літ. версія укр. пісні про розлуку дівчини й козака перейшла у нім. фольклор як твір «Schöne Minka, ich muß scheiden». Укр. мелодію у 18—19 ст. використовували у своїх творах чимало європ. композиторів, у т. ч. Г.Доніцетті, С.-Р. фон Нейком, О.Аляб'єв, К.-М. фон Вебер, Л. ван Бетховен.

У 19 ст. потужно розвивався жанр нар. романсу, осн. фонд якого становлять авторські пісні, що виникали як результат наслідування нар. пісенності під впливом романтизму. Як і фольклоризовані пісні літ. походження на слова Т.Шевченка, В.Забіли, С.Руданського, Л.Глібова, М.Старицького, О.Олеся та ін., вони становлять своєрідну проміжну ланку між нар. і професійною к-рою.

Тематичний діапазон романсу надзвичайно широкий: від козац. героїки до бездонних глибин інтимного світу людських почуттів. Такі шедеври укр. романсової лірики, як «Місяць на небі, зіроньки сяють» або «Дивлось я на небо», ось уже понад півтора століття користуються незмінною популярністю. Назва «романс» закріпилася за ліричними піснями літ. походження переважно любовного змісту, гол. призначення яких — домашнє побутове виконання. Від психологічно поглиблених авторських романсів нар. романс відрізняє нескладна структура — куплет чи куплет із приспівом, мелодія, що легко запам'ятовується, невибагливий імпровізований муз. супровід («Ой зійди, зійди, ясен місяцю, як млинове коло...», «Ой ти, дівчино, заручена»). Проте більшість укр. авторських романсів стилізовано під народні, деякі фольклоризувалися настільки, що межа

між ними і нар. безіменними романсами повністю зникає (напр. романс «Стоїть гора високая» на слова Л.Глібова, «Повій, вітре, на Україну» С.Руданського). Термін «пісня-романс», яким зараз послуговуються більшість виконавців і науковців, першим вжив М.Лисенко.

Поява укр. романсу пов'язана із засвоєнням загальноєвроп. культ. тенденцій, із добою бароко. На формування вітчизн. романсу вплинули як італ. зразки, так і укр. нар. пісня, і хорова побутова пісня, т. зв. **кант** — один із перших жанрів світського постичного мист-ва на вітчизн. теренах. Утім, запозичивши різні прийоми, укр. пісня-романс стала яскравим, оригінальним явищем із самобутнім муз. стилем. Авторами романсів 17—18 ст. в основному були шляхтичі, спудеї, люди козац. й духовного стану, які здобували освіту в колегіумах, Києво-Могилянській академії або в європ. ун-тах, де версифікація (вміння складати вірші) й музика були обов'язковими дисциплінами. При дворах королів і царів, магнатів і заможної шляхти укр. «світська пісня» (як тоді називали пісню-романс) у супроводі кобзи, торбана, гусел або клавикордів користувалася незмінною популярністю. В Росії й Польщі, у багатьох європ. країнах існувала мода на укр. ліричний романс, насамперед козац. тематики. Багато авторів вдавалися до прямих стилізацій у дусі укр. нар. пісень (Т.Падура («Гей, соколи», «Лірник»), Г.Відорт («Спів Реву-хи», «Пісня Відортова»)).

Особливо бурхливо розвивався укр. романс у добу романтизму, коли в пошуках нових тем, мотивів, образів поети безпосередньо зверталися до фольклорної традиції, вдало стилізували свої твори під народні (Є.Гребінка, В.Забіла, М.Петренко, К.Думитрашко). Окрему сторінку укр. к-ри становлять пісні-романси на слова Т.Шевченка («Така її доля», «Плавай, плавай, лебедонько», «Нашо мені чорні брови»). Рефлексійність, меланхолійність, бажання піднятися над буденщиною, безпосередність вислову, щирість почуттів, шемлива туга — ось гол. риси укр. нар. романсу. Здебільшого осн. тон пісень-романсів сумний. Музику писали як музиканти-любители, так і професійні композитори. З муз.

боку романс характеризують мелодійність, розспівність, що підкреслюють його гол. стилістичну особливість — задушевність й інтимність. Слідуючи зразкам нар. поезії, поети-романтики звичай намагалися висловлювати свої почуття простими, проте зворушливими словами. Своєю чергою, прагнучи наслідувати останніх, автори ліричного побутового романсу (його ще називають «міським» або ж «міщанським»), що виник наприкінці 19 ст. у колах середнього класу великих міст, вдавалися до надмірної сентиментальності, претензійності, що призводило до нарочитої ускладненості поетичної форми та образності («Даром, дівко, цвіти сієш», «Надворі червоніє»). Водночас у середовищі міських низів і мешканців передмість особливою популярністю користувався романс-балада, або ж т. зв. жорстокий романс. Його гол. ознаками є прагнення наслідувати «високий стиль», немислиме змішування стилів і поетик, еклетичність і зарозумілість у передачі пристрасних почуттів («Рибалка молоденький», «В моїм садочку цвітуть цвіточки»). Наступний етап розвитку укр. романсу пов'язаний із творчістю січових стрільців у часи I світ. війни й укр. визвол. змагань 1917—21. Авторами стрілец. романсів були плеяда талановитих поетів і музикантів (Б. і Л. Лепкі, Р.Купчинський, С.Чарнецький, А.Лотоцький та ін.), чий твори втратили авторство і стали народними («Човник хитається серед води», «Накрила нічка», «Маєва нічка»).

Самобутній пласт нар. лірики головно українців Карпат становлять **коломийки** — жанр мініатюрної лірики, монострофи, генетично і ритмомелодично пов'язаний з однойменним нар. танцем. Традиційну структуру коломийок складає дворядкова ізоморфна строфа, в кожному рядку нараховується 14 складів із великою цезурою після 8-го складу і малою — після 4-го. Силабічна схема коломийок — (4+4+6)Ч2. Така традиційна структура вірша називається коломийковим розміром. Рядок закінчується жін. римою, строфа має чітку ритмомелодійну симетрію, часто наявне внутр. римування, яке посилює кінцеве суміжне («Співаночка-складаночка, дрібная дробина, / Така мила мому серцю, як мам-

ці дитина», «А я гаю не рубаю через ту ліщину, / А я вдома не ночую через ту дівчину»). Кожна дворядкова коломийка висловлює закінчену думку, якщо двох рядків не вистачає, до них додають ще два, поєднані з попередніми змістом і настроєм, утворюючи т. зв. в'язанку, віночок коломийок. Стабільна ознака коломийок — імпровізація у межах традиційної ритмомелодійної структури з використанням широкого арсеналу стереотипних формул, типових порівнянь, постійних епітетів. Коломийки, що сформувалися в давні часи й активно функціонують і до сьогодні, тематично надзвичайно різноманітні й торкаються всіх сфер і тем життя: від істор., громадських до найінтимніших, особистих. Але найбільше вони асоціюються з молодістю, жартами, веселим настроєм і гумором («А я тото дівча люблю, що вно рано встає, / В голову сі пошкрібає та й назад лягає»). До коломийок в ін. регіонах України близькі за змістом і структурою шумки, пісні до танців (козачків, тропаків, метелиць), сповнені м'якого гумору або ж ущипливих жартів («Очерет, осока», «Ой лопнув обруч», «Од села до села — танці та музики»). Разом із ліричними, соціально-побутовими піснями схожої тематики, нар. анекдотами, небилицями вони утворюють потужний пласт своєрідного укр. гумору, що є свідченням оптимістичного світогляду й по тягу українців до гострого слова.

### Дитячий фольклор

#### Фольклор дорослих для дітей.

Одним із найдавніших за походженням жанрів родинної лірики є **колискові** пісні — заспокійливі, переважно короткі твори, прагматика яких полягає у присиплянні немовляти. Це — переважно монострофи з довільними порядком римування й кількістю рядків. Домінантною в цих піснях є звукова, ритмомелодійна складова, що твориться розмірним ритмом колісування, розспівуванням асонансів («а-а-а», «е-е-е»), повтореннями («люлі-люлі», «баю-баю», «гойда-гойда-гойдино», «скрип-скрип»), асимантичними звукосполученнями («гайчі», «чучубеле»). Разом із монотонним повторенням поспівки вузького діапазону ці прийоми діють на психіку дитини заспокійли-

во, сприяють засинанню. Виконуються колискові виключно для дитини, у формі монологу і соло матері (рідше — ін. жінками родини) «для себе». Крім практично-побутової, до осн. функцій колискових належать пізнавальна, емоційна, психотерапевтична, морально-етична й функція формування естетичного відчуття. У піснях при колисці широко використовуються повтори, переважно анафор, риторичні питання і звертання, лестливі епітети, зменшувальна лексика, літоти, лагідні порівняння («колисенька», «личенько й оченьки», «дитинка маленькая, хатинка тепленькая»). Велику роль відігравала магічна функція співу, за допомогою якого мати оберігала дитину від нічних злих сил, «крикливців», зурочень, що, за нар. уявленнями, дуже небезпечні для немовлят на першому році життя. У традиційному сусп-ві спів колискових дитині до року-півтора вважався обов'язковим. Із прадавніми міфологічними віруваннями пов'язані такі персонажі колисанок, як Сон, Дрімота, Сонко-Дрімко («Ой ходить Сон коло вікон, / А Дрімота коло плота»). Традиційному персонажу колискових — Коту (сірому, білому, волохатому), відповідно до нар. вірувань, приписувались оберегова функція і здатність забирати на себе весь негатив. У колискових мати «приспівувала» дитині гарну долю, здоров'я, благополуччя, щастя й шану від людей («Рости ж, синку, в забаву / Козачеству на славу, / Воріженькам в розправу»). У співах при колисці жінки часто вдавалися до імпровізацій, виконували як колискові пісні ін. жанрів: родинно-побутові, ліричні, балади тощо. У колискових піснях наявний широкий емоційно-настрійний діапазон — від зворушливо-ніжного, радісного, веселого, гумористичного до драматичного в наріканнях матері на свою долю і песимістичного у передбаченні життєвого шляху дитини.

Загалом дитячий фольклор як частина нар. духовної к-ри є сукупністю різноманітних жанрів, об'єднаних стосовно до певної вікової групи (діти, підлітки). В них відображені досвід нар. педагогіки, шляхи засвоєння традиційної к-ри. Дитячий фольклор виконує важливу виховну роль як фактор спонтанного залучен-

ня нового покоління до соціуму і традиційної к-ри. Його класифікують залежно від функціональної ролі, особливостей походження і побутування, худож. форми і способів виконання. Дитячий фольклор поділяється на два осн. масиви, кожен з яких орієнтований на певний вік: фольклор дорослих для дітей, коли вони здатні лише сприймати первісні зачатки творчості (колискові, забавлянки, пестушки), і **фольклор самих дітей**. Більшість забавлянок супроводжуються рухами, які розробляють моторику дитини, мають діалогічну форму («Ладки-ладки», «Печу, печу хлібчик», «Тосі-тосі»). Функціональне призначення, що визначається орієнтацією на певну вікову аудиторію, зумовило вироблення специфічної поетики дитячого фольклору: мелодійності, багатства мовних засобів, динамічності сюжетів, колоритної образності, вживання внутр. рими. Дитячий фольклор поділяється на віршованій пісенний і прозовий. Як суто прозовий можна виділити казки, страшилки, нісенітниці.

#### Прозовий фольклор

Прозовий словесний фольклор — це система жанрів, що пов'язані з нарацією, інтонацією, мімікою та жестами (а не з мелодією, хореографією), успадковані традицією і зберігаються за допомогою вербальної трансмісії від покоління до покоління. Єдиної наук. класифікації нар. прози не вдалося виробити дотепер. У сучасній фольклористиці прозовий словесний фольклор умовно поділяють на власне худож. казкову прозу і неказкову, або ж інформативну, документальну.

**Казки** — епічні прозові твори оповідального характеру з установкою на вимисел. Термін «казка» об'єднує твори різноманітних видів, жанрів і жанрових різновидів. Виділяють три осн. різновиди казок: казки про тварин, фантастичні та побутові. Найдавнішою формою казкового епосу є казки про тварин. Значна частина їхніх сюжетів генетично пов'язана із первісним ладом, анімістичним світоглядом і тотемічними міфами, культом померлого предка-тотема як покровителя роду. Із занепадом міфології, втратою міфами сакральних

функцій тотемічні уявлення стали джерелом осн. сюжетів і мотивів казок про тварин. Сюжетне багатство й різноманіття фонду укр. казок про тварин — результат довготривалого розвитку й поповнення матеріалом з ін. джерел, напр., інд. збірки казок «Панчатантра», арабської її переробки «Каліла і Дімна», відомої у перекладі на церковнослов'ян. мову із 13 ст., сюжетів байок Езопа, середньовічних сх. і зх. літ. творів, у яких акумулювався досвід багатьох народів. В основі їх лежали витівка, трюк, хитрість, трікстерство (спритництво, шахрайство); перевага надавалася не сильному, а кмітливому герою, що в давнину виконувало магічну функцію забезпечення вдалого полювання й охорони від ворожих людині сил. У міру занепаду архаїчного світогляду домінуючими ставали дидактична й етична функції, коло дорослих носіїв традиції змінилося на майже виключно дитячу аудиторію. Найпопулярніші персонажі укр. казок про тварин — лис, вовк, ведмідь, заєць, собака, кіт, півень — стали уособленням типових рис і характерів людей, їхніх соціальних стосунків, місця в соціумі, морально-етичних поглядів.

**Казки про тварин** мають струнку композицію, логічну завершеність, їм властиві широке залучення текстів ін. фольклорних жанрів (пісень, прислів'їв, приказок), ритм і рими, звуконаслідування, розгорнуті діалоги. Як композиційний прийом часто використовується кумулятивний принцип побудови оповіді — ланцюгове поєднання кількох епізодів («Колобок», «Рукавичка»). Нац. колорит як давнім, так і запозиченим сюжетам надають суто укр. побутові реалії й деталі («Коза-Дерева», «Котик і Півник»).

Міфологічне мислення й обрядова практика ініціацій, випробування молоді лягли в основу **казок фантастичних (чарівних)**, де героєм зазвичай є наймолодший син, дочка, пасербиця. Проте сам жанр сформувався пізніше, коли обряди ініціацій втратили статус норми і сприймалися уже як фантастична подія, що лягла в основу структури казки, визначивши гол. функції дійових осіб (героя, антагоніста, чарівних помічників, фальшивого героя). Чарівні казки мають багато спільних сюжетів з аналогічними

ми казками ін. народів, проте герої укр. казок наділені яскравою нац. самобутністю (Котигорошко, Кирило Кожум'яка, Івасик-Телесик), в оповіді присутні деталі нац. побуту, вітчизн. топоніміка. У казці добро завжди перемагає зло, справедливість triumфує, вороги несуть покарання, яке заслужили. В укр. фольклорі не збереглося середньовічного багатирського епосу (билин), але казкові герої наділяються багатирськими рисами (молодістю, силою, вірністю, справедливістю) й атрибутами (конем, булавою, мечем). Типові героїчні вчинки героя — захист рідної землі, визволення царівни, боротьба зі Змієм, Кошцієм, Бабою-Ягою, які зберігають риси міфологічних хтонічних персонажів.

Фантастична казка має порівняно замкнуту, сталу композиційну й стилістичну форму. Її властиві типові формули (вступні, заключні, медіальні), що є характерною рисою поезики й мають численні регіональні варіанти. Сьогодні спостерігається процес згасання казкової традиції, крім поодиноких осередків на Закарпатті й Поліссі.

**Побутова казка** — жанровий різновид казок, об'єднаний героями, які є пересічними людьми, що діють у звичайних побутових обставинах. Герой цих казок — селянин, зазвичай бідний, наймит, сирота — завжди перемагає свого антипода — пана, багатія, мироїда. Побутова казка правдиво відображає соціальну несправедливість, проте, зображуючи сусп. й сімейні обставини, вдається до гротеску, перебільшення, гумору, висміюючи людські вади й утверджуючи загальнонар. ідеали. У цих казках відсутні фантастичні персонажі й чарівні предмети, герої перемагають завдяки розуму, кмітливості, мудрості. Дослідники виділяють два типи героїв — дурня та блазня-фігляра (О.Бріщина). Окремі тематичні групи становлять казки про пана й наймита, царя і селянина, бідного та багатого, попа і мужика, хитрого злодія, жартівника, дурня, солдата, нерозумну чи зрадливу жінку та ін. При цьому співчуття як виконавця, так і слухачів — на боці бідного, антипатії адресуються обдуреному багатію. Осн. теми побутових казок стосувалися соціальної несправедливості й невідворотного покарання. За характерною особли-

вістю худож. вимислу, способом і засобами його реалізації побутові казки близькі до анекдотів. **Анекдоти** завжди відображають нар. картину світу, ставлення до сьогодення, актуальних подій. Їхній сюжетний арсенал, з одного боку, доволі традиційний, з другого — постійно поповнюється, оновлюється, у т. ч. й за рахунок відродження старих сюжетів у нових істор. обставинах.

**Неказкова проза** об'єднує різноманітні жанри прозового фольклору. **Бувальщини, билиці** зазвичай розповідають про персонажів т. зв. нижчої міфології, людей із надприродними властивостями: відьму, домовика, русалок, вовкулак та ін. У билицях наратор є безпосереднім свідком подій і вони мають характер меморатів. У бувальщинах оповідач переказує або розповідь ін. людини, або ж випадок, що трапився не з ним, користується вже готовою фабулою, ширше застосовує засоби фольклорної традиції. **Легенди** генетично пов'язані з реліг. традицією, охоплюють сюжети широкої тематики про створення світу, перипетії персонажів Старого і Нового Завіту, апокрифічної літератури. На сьогодні «легендами» називають нарації про походження рослин, тварин, людей, народів, топонімів, гідронімів, про істор. події тощо у міфологізованому вигляді, які мають фантастичний характер. До неказкової прози належать і нар. анекдоти — короткі, гумористичні за змістом тексти. У нар. **переказах** зберігається істор. пам'ять народу про події та героїв укр. історії від найдавніших часів до недалекого минулого, проте ґрунтуються вони на вимислі, гіперболізації та зміщенні фактів і подій. Широко вживалися перекази як у літописах часів Київ. Русі, так і в козац. хроніках і хронічках. Розбіжності між усною історією та історично задокументованими фактами свідчать не про погане знання народом своєї історії, а про власне розуміння її. Перекази мають надзвичайно широку тематику, оповідають про героїв і ворогів укр. народу, перемоги і трагічні події, чим вони близькі до легенд, проте менше пов'язані з фантастикою, моралізаторством і спираються на порівняно достовірні факти, час і місце події, побутові деталі тощо («Михайлик і Золоті ворота», «Де взялись за-

порожці», «Іван Сірко», «Палій і Мазепа», «Довбуш і Дзвінка»). Перекази як твори словесного фольклору містять багато традиційних мотивів (напр. чудесного народження героя, загибелі через зраду), образів (непереможного героя, вішого птаха, вірного коня), використання ustalених формул і loci communes (т. зв. заг. місць).

**Народні оповідання** — це образні розповіді про різноманітні події сучасності, теперішнього часу чи недалекого минулого, учасником або ж очевидцем яких був сам наратор (Голодомор 1932—33, II світ. війна, Чорнобильська катастрофа 1986, Революція гідності 2013—14). Усні нар. оповідання є вагомою частиною нар. документалістики. Їм властиве сюжетно-композиційне оформлення, побудоване на одному чи кількох епізодах. Епізоди тематично або ж асоціативно можуть утворювати розгорнуту оповідь, що містить ідейно-тематичне узагальнення, власні оціночні судження. Час і місце нарації у таких оповіданнях не виходять за межі реальності та власного досвіду оповідача. Реальні істор. факти, епізоди особистого життя наратора стають матеріалом для нар. оповідання за умови їхнього сусп., емотивного резонансу з аудиторією. Особливо велику роль відіграють постать самого наратора, його здатність вірно відтворити епізод чи епізоди власного життєвого досвіду, рівень володіння усним мовленням, естетичним чуттям й арсеналом худож. засобів.

До малої фольклорної прози належать **паремії** — короткі жанри словесного фольклору, що у стислій, концентрованій формі передають квінтесенцію змісту і семантику висловлювання, повідомлення. До паремійного фонду зараховують загадки, прислів'я, приказки, примовки, вітання, прощання, побажання, подяки, поздоровлення, тости, формули чемності, дотепи, жарти, каламбури, скоромовки, афоризми, календарні прогнози і прикмети, лайки, прокльони тощо.

Загадки — жанр словесного фольклору, побудований у формі прямого чи непрямого поетичного запитання, мудрого вислову, сентенції, що за допомогою алгорії, метафори, складного паралелізму зображує приховану від-

повідь або ж дешифровку закодованої інформації. Предметом загадок є весь матеріальний і нематеріальний світ, що оточує людину. Заборона загадування загадок удень і дозвіл на ці дії тільки після заходу сонця, в певний календарний час (у піст, на святках, вечорницях), обов'язковість виконання при певних обрядах (весільних, «при мерцю») свідчать про давнє походження цього жанру, зародження його в часи первісного сусп-ва, коли знання міфологічного тексту, осн. світоглядних констант, усталених правил поведінки були запорукою виживання всього соціуму. Більш архаїчними за походженням є загадки про небо і землю, Сонце, Місяць, зірки, небесні й земні вогонь і воду, грім, пов'язані з правдивими космогонічними міфами, ієрархією системи покровності. В обрядах переходу, ініціальних ритуалах вони виконували функцію своєрідних тестів, відповіді на які не можна було відгадати, а треба було обов'язково знати, засвоївши наперед міфологічний текст (напр., грім — бик як іпостась верховного божества; місяць — небесний пастух; вранішня зоря — двіниця з ключами, яка відмикає землю й випускає росу). Дослідники укр. фольклору відмічають зв'язок загадок із традиціями таємної мови певних братрій. Пізніші за походженням загадки орієнтовані на кмітливість, спостережливість, інтелект людини й образно-художнє сприйняття навколишнього світу. Окрему групу становлять математичні загадки, загадки-шаради і головоломки. Дослідник укр. загадок І.Березовський визначав загадки з огляду на їхню композицію як одночленний паралелізм, другим членом якого є відгадка, і запропонував їх тематичну класифікацію: 1) природа: небо, земля, явища природи, рослинний світ, тваринний світ; 2) людина: фізична природа людини, будова житла, життя і смерть, матеріальне життя людини: їжа, одяг, взуття, речі домашнього вжитку; 3) трудова діяльність людини: освіта, музика, звичаї та обряди, абстрактні, заг., умовні та зібрані поняття; головоломки, шаради та різноманітні запитання. Для загадок характерні зближення за асоціацією двох предметів, явищ природи, живих істот, окремих назв, інколи семантично доволі далеких один від одного. Вони

здебільшого афористичні, відзначаються різноманітністю ритму, багатством алітерацій та асонансів («Торох, торох, розсипався горох, почало світати — нема що збирати» (небо і зорі), «Крутосто, вертосто, на йому жупанів зо сто» (капуста)).

Популярним жанром малої прози є такі мовленнєві вислови, як прислів'я, що у формі стійких фразеологічних одиниць (суджень) складають один цілісний, логічно завершений вислів дидактичного змісту («Баба з воза — кобилі легше»), та приказки, утворені із фрагмента вислову («Баба з воза»). Прислів'я та приказки утворюють один жанр, гол. ознаками якого є лаконічність, афористичність, клішованість, образність, метафоричність. Виникнення жанру пов'язане з розвитком пізнавальних можливостей людини, абстрактного, образного мислення, пошуками аналогій як одного з методів створення цілісної картини світу. Найдавніші зберігають міфологічні ремінісценції («Сказав би я річ — та у хаті піч»), відгомін істор. подій, явищ певних епох («Хто любить піч, тому ворог Січ», «Іду на Низ, щоб ніхто голови не гриз», «Пропав, як швед під Полтавою»). У прислів'ях і приказках часто використовується римування, що наближає їх до худож. віршованих мініатюр («Дали їсти, та не було де сісти», «Синиця — горобцю сестриця»). Прислів'я та приказки широко використовують певні стереотипні моделі, можуть мати форму компаративного звороту, вживатись у прямому й переносному значеннях.

#### Драматично-ігровий фольклор

Драматично-ігровий фольклор об'єднує різноманітні творів, у яких домінують роль виконують дії, рухи, міміка, драм. розігрування актантами сюжетів пісень чи віршованого супроводу в діалогах. Їхнє коріння сягає доби первісного ладу й первісного синкретизму, коли в обряді поетапно розігрувалися запланована трудова діяльність і бажаний від неї результат як докона на справа (полювання, обробка поля, вирощування врожаю, виготовлення речей). Таким діям приписувалася магічна функція сприятливого впливу на очікуваний результат, вони супрово-

джувалися співом, танцями, перевдяганням, накладанням масок і вживанням реквізиту. В укр. традиційній к-рі драматичні ігри з елементами театралізації не набули професійних ознак, а залишилися переважно в колі й під захистом календарних і родинних обрядів, де дійство виконується для себе і найближчого оточення й «актором» може стати кожний. Дослідники зауважують застосування драм. елементів при оповіданні казок, у поховальних обрядах і під час проведення весілля, коли всі його учасники «грають подію власного життя» (Ф.Колесса). Розігрування в колі змісту весняних обрядових пісень («Подоляночка», «Зайчик», «Перепілка») під час проведення гаївки зберігається до сьогодні (Львів., Терноп., Івано-Франк. області). Круговий танок виділяє локацію на площині, всередині якої рухами показують, як орють, сіють, скородять, доглядають рослину, як вона сходить, росте, дозріває, як її збирають і споживають («Мак», «Грушка», «Овес», «Льон»). Крім проспектуальної, тексти з мотивом «життя рослини» виконували прокреативну й оберегову функції. Складніші дії з елементами драматургії, примітивного реквізиту (хустки, гілки, каменя) потребували ігри весняно-літнього циклу з мотивами «нелюб і милий», сватання хлопця («Коструб», «Я, я, молодець», «Жінка на торзі»). Невибagliве перевдягання і примітивний реквізит застосовувалися і при проведенні андріївської «Калити», «Колодки» в Масницю, святкових ігор «Млин» та «у мерця» («Савка»), які відзначаються високим ступенем імпровізаційності. Значною мірою театралізація, створення певного образу властиві різдвяно-новорічним іграм «Коза», «Кінь», «Плуг». Гра «Журавель» має яскраве еротичне забарвлення і призначена сприяти фертильності людей, виконується під час різдвяно-новорічних свят, на весіллях і хрестинах. Найяскравішим драм. дійством є «маланкування», де антиповедінка гол. персонажа «Маланки» вимагає хисту і здібностей до перетворення, лицедійства під виконання вербальних фольклорних текстів, а на створення образу Маланки працюють і реквізит, і костюми, і грим. Нині магічно-апотропейну функцію «Малан-

ки» як обрядової гри заступила розважальна, перетворившись у деяких регіонах на багатоденні фести (с. Белелуя Снятинського р-ну Івано-Франк. обл., с-ша міськ. типу Красноільськ Сторожинського р-ну та Вашківці Вижицького р-ну Чернів. обл., смт Любашівка Одес. обл.).

До самобутнього виду нар. театру належить **вертепна драма** церк. походження, яка потрапила з Європи до України у 16—17 ст. (Е.Ізопольський), виконувалась на сцені школярами під час Різдвяних свят і зазнала значного впливу інтермедій, інтерлюдій літ. походження. У 18 ст. *вертеп* у вигляді лялькового театру поширився майже на всій території України у великій кількості варіантів, найвідоміші з яких сокиринський (1771), новгород-сіверський (1874), славутинський (1897, 1928), батуринський (кін. 19 ст.), межигірський. Відомі також галицький та лемківський варіанти. Писані тексти нар. вертепної драми функціонують за законами фольклорної літератури: у варіантах і версіях, постійно піддаються корекції, при виконанні наявна імпровізація залежно від реакції аудиторії. Відомі такі форми вертепної драми: 1) «живий вертеп», в якому ролі виконують люди; 2) мімодрама (пантоміма); 3) ляльковий вертеп, де ролі виконують ляльки, якими водить вертепник; 4) комбінована форма — поєднання гри лялудей і ляльок. Ляльковий театр буває: маріонетковий, рукавичний, тростинний, до антошів (на нитках), тіней і механічний. Для лялькової вистави використовується скринька у вигляді двоповерхового будиночка (шопки), де перший поверх — сакральна зона для розігрування євангельських сюжетів, нижня слугує для відображення людських побутових сцен.

Вербальна частина вертепу складається з двох частин: перша частина — з євангельського сюжету про народження Ісуса Христа і про царя Ірода, друга — побутового характеру, персонажами якої є Запорожець, селянин Клим із козою, Дід, Баба, Циган і Циганка, Москаль, Лях, Дяк-Бакаляр та його учень, жебрак Савочка, Шинкар та ін. Сьогодні їх заступили такі персонажі, як Лікар, Міліціонер, Депутат, Президент та ін. Характерною рисою нар. вертепної драми є чутливість до морально-етичних

і соціально-політ. питань, що зумовлює її актуальність, інтерактивність і забезпечує популярність у аудиторії.

У останні 30 років різдвяно-новорічні забави («Маланка», «Коза»), нар. вертеп, як і обряди колядування, звичаї андріївської Калити, Івана Купала користуються у сільс. та міської молоді надзвичайною популярністю, стають частиною рекреаційно-розважальних програм, фестивалів, конкурсів.

Можна констатувати, що на сьогодні одночасно існують традиційний, урбаністичний, міський фольклор, явища фольклоризму (сценічне відтворення) і постфольклор. Сьогодні кожна соціальна, професійна чи вікова страта має власний репертуар, який виконується, засвоюється і передається від індивіда до індивіда в усній формі (меморати, фабулати, анекдоти, тости, пісні, ігри). Такий репертуар не є закритою незмінною структурою, постійно поповнюється новими жанрами і варіантами наративів, формуючи нову комунікативну систему, що отримала назву «постфольклор».

В Україні в силу істор. обставин традиційна к-ра, зокрема словесний фольклор, протягом 19 — поч. 21 ст. була тим фундаментом, на якому формувалась укр. ідентичність. Велика роль у цьому процесі належала саме нац. фольклору. Нині словесний фольклор, попри зруження соціальної сфери його побутування, в усіх розмаїтті його форм, жанрів і різновидів залишається важливою складовою духовного буття укр. народу, зберігає і забезпечує зв'язок поколінь, є невичерпним джерелом для професійної худож. творчості й потужним фактором нац. самосвідомості та ментальності українців.

Літ.: *Калиновский Г.* Описание свадебных украинских простонародных обрядов, в Малой России и в слободской украинской губернии, також и в великороссийских слободах, населенных малороссиянами, употребляемых. СПб., 1777; *Терещенко А.Б.* Быт русского народа. М., 1847—1848; Народные южнорусские сказки. И. Рудченко, вып. 1—2. К., 1869—70; Труды этнографическо-статистической экспедиции в Западно-Русский край, снаряженной Императорским Русским географическим обществом. Юго-Западный отдел: материалы и исследования, собранные д. чл. П.П. Чубинским, т. 1—7. СПб., 1872—77; Чумацкие народные песни. И.Я. Рудченка. К., 1874; *Драгома-*

*нов М.* Малорусские народные предания и рассказы: свод. К., 1876; *Сумцов Н.* Научное изучение колядок и шедриков Н.Сумцова. К., 1886; *Гринченко Б.* Этнографические материалы, собранные в Черниговской и соседних с ней губерниях, вып. 1: Рассказы, сказки, предания, пословицы, загадки и пр. Чернигов, 1895; *Милорадович В.* Народные обряды и песни Лубенского уезда Полтавской губернии. «Сборник Харьковского историко-филологического общества», 1897, т. 10; *Роздольский О.* Галицькі народні казки. Там само, 1899, т. 7; *Його ж.* Галицькі народні новели. Там само, 1900, т. 8; *Гринченко Б.* Из уст народа (малорусские рассказы, предания и пр.). Чернигов, 1901; *Його ж.* Литература украинского фольклора: 1777—1900. Чернигов, 1901; *Зубрицкий М.* Народный календар, народні звичаї і повірки, прив'язані до днів у тижні і до рокових свят. Львів, 1901; *Гнатюк В.* Галицько-руські народні легенди: т. 1. «Етнографічний збірник» (Львів), 1902, т. 12; *Доманицкий В.* Современныя колядки и шедрики. К., 1905; *Колесса Ф.* Огляд українсько-руської народної поезії. Львів, 1905; *Франко І.* Галицько-руські народні приповідки. «Етнографічний збірник» (Львів), 1905, т. 16; 1907, т. 23; 1908, т. 24; 1909, т. 27; 1910, т. 28; *Його ж.* Апокрифи і легенди з українських рукописів, т. 4: Апокрифи есхатологічні. Львів, 1906; *Гнатюк В.* До колядки про святу Софію в Києві. «ЗНТШ», 1907, кн. 5, т. 79; *Драгоманов М.* Замітки про праслов'янські релігійні та етичні легенди. «Збірник філологічної секції НТШ» (Львів), 1907, т. 4: Розвідки Михайла Драгоманова про українську народну словесність та письменство; *Іванов П.* Жизнь и поверья крестьян Купянского уезда Харьковской губернии. Х., 1907; *Франко І.* Нові матеріали до історії українського вертепу. Львів, 1908; *Гнатюк В.* Похоронні звичаї й обряди. «Етнографічний збірник» (Львів), 1912, т. 32; *Онуцук А.* З народнього життя гуцулів. «Матеріали до української етнології» (Львів), 1912, т. 15; *Гнатюк В.* Колядки і шедрики: т. 1. «Етнографічний збірник» (Львів), 1914, т. 35; *Копержинський К.* Обжинки. Одеса, 1926; *Марковський Є.* Український вертеп: розвідки й тексти, вип. 1. К., 1929; *Панькевич І.* Великодні ігри та пісні Закарпаття. Львів, 1929; *Андрієвський О.* Бібліографія літератури з українського фольклору, т. 1. К., 1930; *Колесса О.* Юнарно-астральний мітологічний сюжет у старинній українській колядці (боротьба гордого молодця з чорним туром). Львів, 1930; *Свенціцький І.* Різдво Христове в поході віків. Львів, 1933; *Moszyński K.* Kultura ludowa słowian, cz. 2: Kultura duchowa. Kraków, 1934; *Димич Н.Я.* Свято Івана Купала на Волині. «Rocznik Wołyński», 1934, т. 3; *Андрієвський В.* Звичаї та обряди українського народу. Краків, 1941; Народна творчість Волині. Луцьк, 1957; *Волошин І.О.* Джерела народного театру на Україні. К., 1960; Ігри та пісні. К., 1963; *Шумада Н.*

Українсько-болгарські фольклористичні зв'язки (період болгарського відродження). К., 1963; Колядки та шедрівки. К., 1965; *Гайдай М.* Народна етика у фольклорі східних і західних слов'ян. К., 1972; *Кітова С.* Водіння «Куста» на Поліссі. «Народна творчість та етнографія», 1972, № 3; *Дей О.І.* Поетика української народної пісні. К., 1973; *Kolberg O.* Sanockie-Krośnieńskie, cz. 3. В кн.: *Kolberg O.* Dzieła wszystkie, t. 51. Wrocław—Poznań, 1973; Чумацькі пісні. К., 1976; *Соколова В.К.* Весенне-летні календарні обряди русских, украинцев і белорусов XIX — начала XX ст. М., 1979; *Франко І.Я.* До історії українського вертепу XVIII ст. В кн.: *Франко І.Я.* Зібрання творів, т. 36. К., 1982; Весільні пісні. К., 1982; Дитячий фольклор. К., 1984; *Пазяк М.* Українські прислів'я та приказки. К., 1984; *Вахніна Л.* Славянские рабочие песни. К., 1986; Балади: кохання і дошлюбні стосунки. К., 1987; *Федас Й.* Український народний вертеп (у дослідженнях XIX—XX ст.). К., 1987; Балади: родинно-побутові стосунки. К., 1988; *Булашев Г.* Український народ у своїх легендах, релігійних поглядах та віруваннях: космогонічні українські народні погляди та вірування. К., 1992; *Шмайда М.* «А іші вам вінчую»: календарна обрядовість русинів-українців Чехо-Словаччини, т. 1. Братислава—Пршішів, 1992; Українські приказки, прислів'я і таке інше: уклад М.Номис. К., 1993; *Воропай О.* Звичаї нашого народу. К., 1993; *Дунаєвська Л.* Українська народна проза (легенда, казка) — еволюція епічних традицій. Київ, 1998; *Кайндль Р.Ф.* Гуцули: їх життя, звичаї та народні перекази. Чернівці, 2000; *Чубинський П.* Мудрість віків, кн. 1. К., 2000; *Кирчів Р.* Із фольклорних регіонів України. Львів, 2002; *Мишанич С.* Фольклористичні та літературознавчі праці. Донецьк, 2003; *Дмитренко М.* Українська фольклористика другої половини XIX ст.: школи, постаті, проблеми. К., 2004; *Брицана О.* Українська усна традиційна проза: питання текстології та виконавства. К., 2006; *Кайндль Р.Ф., Монастирський О.* Русини на Буковині. Чернівці, 2007; *Кушнет В.* Старцтво: мандрівні старці-музиканти в Україні (19—20 ст.). К., 2007; *Росовецький С.* Український фольклор у теоретичному висвітленні. К., 2008; *Івашків В.* Художня, літературознавча і фольклористична парадигма ранньої творчості Пантелеймона Куліша. Львів, 2009; Українські народні думи, т. 1: Думи раннього козацького періоду. К., 2009; *Гарасим Я.* Національна самобутність естетики українського пісенного фольклору. Львів, 2010; *Кирчів Р.* Двадцять століття в українському фольклорі. Львів, 2010; *Микитенко О.* Балканослов'янський текст поховального оплакування: прагматика, семантика, етнопоетика. К., 2010; *Голосіння. К., 2012; Івановська О.* Український фольклор: семантика і прагматика традиційних смислів. К., 2012; *Лабашук О.* Натальний наратив і усна традиція: синтактика, семан-

тика, прагматика. Тернопіль, 2013; *Мушкетик Л.* Фольклор українсько-угорського порубіжжя. К., 2013; *Кімакович І.* Анекдот як фольклорний жанр. К., 2014; *Коваль-Фучило І.* Українські голосіння: антропологія традиції, поетика тексту. К., 2014; *Мушкетик Л.* Персонажі української народної казки. К., 2014; *Пісні родин і хрестин.* Вінниця, 2013; *Чебанюк О.* Українська фольклорна культура в епоху глобалізаційних трансформацій. В кн.: *Roots and Routes of Traditional European Cultures in the XXI<sup>st</sup> Century.* К., 2017.

О.Ю. Чебанюк.

## МУЗИЧНИЙ ФОЛЬКЛОР

### Загальні зауваги

Укр. муз. фольклор — творчість к-ри усної (або напівусної, тобто усно-писемної) традиції, що становить неодмінну складову історії укр. народу і за низкою характерних ознак відображає основні етнокульт. процеси на території свого побутування та етнічні особливості носіїв цієї к-ри, зокрема їхню ментальність. Під впливом писемної традиції, а також із розвитком засобів масової інформації і внаслідок стрімких цивілізаційних процесів муз. фольклор давно втратив первісне призначення та безповоротно зникає у питомій формі разом із кращими знавцями-носіями. Це спонукає активізувати його дослідження і популяризацію, зокрема з метою виховання молодших поколінь, зміцнення нац. духу і задля повноцінної інтеграції на рівних правах у європ. і світ. спільноти.

Існують три види муз. фольклору — пісенний, інструментальний і танцювальний, яким водночас нерідко властивий синкретизм. Особливо взаємопоєднані на практиці два останні види, натомість пісенна творчість значною мірою демонструє автономність.

Витоки укр. муз. фольклору слід шукати в найдавніших фазах істор. розвитку людності, а також у к-рі попередніх цивілізацій, що прямо чи опосередковано впливали на наших предків. Принаймні є всі підстави припускати, що вже в ранньослов'ян. добу існували чітко сформована система світоуявлення, комплекс знань, вірувань, обрядів, за допомогою яких тодішнє населення небезуспішно прагнуло коригувати своє життя і впливати на розвиток госп-ва та різноманіт-

них промислів. При цьому здійснювалися спец. ритуали, важливу роль у проведенні яких відігравало вербально-муз. наповнення, зокрема приурочені пісенні твори.

Щодо категорій народномуз. виконавства — залежно від рівня компетентності, фаховості музиканта-інструменталіста, рідше співака — вирізняють три рівні: аматори, напівпрофесіонали та професіонали. Перші формують найбільшу групу виконавців, які музикують заради власного задоволення (з гедоністичною метою), зазвичай під час дозвілля. Протилежні їм — професіонали — вважаються найкращими знавцями муз. репертуару, для них це найчастіше осн. вид трудової діяльності, що приносить матеріальну вигоду (кобзарсько-лірницька традиція, музиканти весільних капел). Напівпрофесіонали (ті ж капелісти або весільні свахи чи похоронні плакальниці з пісенної традиції) поєднують муз. практику з госп. чи ремісничими роботами, особливо в тому випадку, коли виконавство не приносить їм належного достатку.

Муз. фольклор вивчають у просторово-часовому вимірі, орієнтуючись на істор. віхи розвитку нар. творчості та її регіональні відміни, залежні від певних діалектів. Щодо істор. чинника, то визначають три осн. епохи нар. пісенності, певним чином відображені і в репертуарі: найдавніша, дохристиянська (до 14 ст.), давня, середньовічна (14—17 ст.), новіша (17—19 ст.). У найдавнішій фазі особливого розвитку досяг обрядовий репертуар, із середньовіччя поступово почала домінувати необрядова (лірична) творчість, до якої в новішій фазі активним потоком вплилися напливові пісні писемного (напівавторського чи авторського) походження. З поч. 20 ст. автентичний фольклор спершу переживав стадію стагнації, а нині поступово відмирає в реальному контексті, суттєво втрачаючи якісні характеристики. Унаслідок цього рудименти автентичної народномуз. творчості або ж її сучасні форми, що переважно відтворюються у сценічних умовах, не спроможні відобразити комплекс питомих ознак, властивих для того чи ін. етнічного осередку свого побутування, а лише демонструють певні загальнонац. риси і тенденції.

Геогр. властивості муз. фольклору підпорядковані етногр. районуванню україномовної території, а тому, згідно з розробками проф. Б.Луканюка, прийнято вирізняти діалектні формування різних ієрархічних рівнів — наддіалекти, діалекти та субдіалекти.

Фольклорним муз. творам властивий набір характерних ознак, за допомогою яких вони визначаються у масі поширеного в нар. середовищі об'ємного репертуару. Головні з них — усність (безписемна природа творення і відтворення) і традиційність (випробуваний у часі твір стає набутком певної традиції і виконується виключно у відповідному контексті, а поза ним втрачає низку якостей).

Науку, що вивчає муз. фольклор, називають муз. фольклористикою чи, точніше, етномузикологією, а напрям популяризації нар. творчості — фольклоризмом. Існують три види фольклоризму: етнографічний (максимально наближений до першоджерел та їхнього природного відтворення), аранжований (з певними редакторськими втручаннями у муз. текст, переважно з реставраційною ціллю) і композиторський (цитування фольклорних зразків та різного роду авторські стилізації на основі нар. музики).

Розвиток муз. фольклористики органічно взаємопов'язаний зі становленням усієї народознавчої науки, а найбільше з філологічним напрямом, коли спершу дослідники усної нар. творчості фіксували лише поетичні тексти пісень (кінець 17 ст.), а згодом — і мелодії (2-га пол. 18 ст.). Очевидно, що через необхідність володіти нотною грамотою далеко не кожен збирач міг здійснити повноцінний запис нар. пісні, а тим більше зафіксувати інструментальну гру. Це було під силу лише випускникам тогочасних навч. закладів — семінарії та академії, яких виховували в реліг. дусі, а тому увагу записувачів привертала лише високоетичні твори (псалми, балади, канти). Такий репертуар, зі значною часткою пісень авторського походження, дійшов до нашого часу або в рукописних збірниках, або у виданнях «Богогласника». Також популярними з 2-ї пол. 18 ст., на західноєвроп. лад, були муз. збірники, призначені для домашнього, салонного музикування. Вміщені в них

твори адаптувалися до інструментального акомпанементу на фортепіано, гітарі, мандоліні чи цитрі, а тому піддавалися істотній гармонізації та ін. трансформаціям (мелодичним, ритмічним тощо). Обрядову творчість поступово почали фіксувати та публікувати лише наприкінці 18 — на поч. 19 ст.

Власне етногр. підхід, зі спец. увагою до архаїчних жанрів нар. творчості, а також із публікацією нар. пісень в їхній природній формі (без суттєвих стилізацій чи обробок, із зазначенням паспортів і варіантів), починається з серед. 19 ст. Найперше в цьому відзначили польск. музиканти й етнографи (О.Кольберг, А.Коціпінський), а невдовзі — й українські (О.Гулак-Артемівський, О.Рубець, М.Лисенко). Вагомим поступом у розвитку етномузикологічних студій стало використання фонографу як технічного засобу для фіксації музичних творів, особливо тих, які були надто складними для стенографічного документування. Першим фонографічні записи в Україні на пробному рівні 1898 зробив Ф.Штейнгель у с. Городок поблизу Рівного, а з поч. 1900-х рр. його починав в Галичині плідно реалізував О.Роздольський. Можливість звукової фіксації та здійснення на цій основі повноцінних транскрипцій і подальших порівняльних досліджень знаменують нову еру укр. муз. фольклористики. Теор. напрацювання, започатковані О.Потебнею, П.Сокальським та М.Лисенком, у 1-й пол. 20 ст. були розвинуті класиками укр. етномузикології С.Людкевичем, К.Квіткою та Ф.Колесою, а в 2-й пол. 20 ст. отримали активну розробку головню в діяльності представників львівської (В.Гошовський, Б.Луканюк) та київської (С.Грица, А.Іваницький) етномузикологічних шкіл. Водночас наприкінці 20 ст. сформувалися кілька осн. напрямів розвитку муз. фольклористики: ареально-типологічний, соціологічний, істор., системно-етнофонічний (в етноінструментознавстві або етноорганології).

Жанрова класифікація муз. фольклору досі не має єдиного підходу в укр. етномузикології. Щодо пісенного фольклору, то чимало науковців дотримуються застарілих принципів, базова-

них на систематиці за поетичним змістом творів і їхньою функцією. Оскільки ці критерії демонструють надто нестабільну, мінливу природу, до того ж фактично весь репертуар давно втратив первісне архаїчне призначення (функцію), за останні сто років поступово в наук. колах починає превалювати альтернативна, т. зв. культурно-жанрова систематика муз. фольклору, запроваджена С.Людкевичем та вдосконалена в наш час Б.Луканюком. Згідно з їхніми пропозиціями тематичний зміст взагалі до уваги не береться, а гол. чинниками при класифікації творів слугують етнокульт. та функціональні ознаки. З муз. боку розрізняють три способи виконавства — епічний (розповідний, властивий для більшості обрядових наспівів), ліричний (співний, поширений у необрядовій творчості) і драматичний (танковий чи ігровий, притаманний як обрядовій пісенності, так і танцювальним приспівкам). За цією класифікацією визначено загальновідомі обрядові цикли (календарні, родинні та сезонно-трудова), а необрядова творчість віднесена до циклу звичайних пісень (у розумінні ситуативного їх відтворення, за будь-яких, тобто звичайних, обставин). Відповідно, цю останню групу формує великий блок пісень про козаків, чумаків, рекрутів та ін., а також на різноманітну родинно-побутову тематику. Визначення ж власне козац., чумацьких, рекрутських та ін. пісень, тобто таких, що виникли і культивувалися саме в цих соціальних верствах, не має жодних наук. підстав.

#### Календарно-обрядовий цикл

Календарно-обрядовий цикл укр. нар. пісень сформовано ще в дохристиян. час у відповідності до відзначення трьох гол. фаз зміни сонячної активності: зимове сонцестояння — 25 грудня, весняне рівнодення — 25 березня, літне сонцестояння — 24 червня. Прадавній реліг. культ пошанування сонячного божества (Дажбога) у тій самій формі, проте з новим змістом було успадковано християнством, що відображено в дуалізмі вірувань нашого народу. Три гол. свята язичницько-християн. традиції в Україні відзначають за юліанським кален-



дарем, тобто в нашу добу на 13 днів пізніше від реальних астрономічних дат, — Коляди-Різдво, Великдень-Пасха, Івана Купала. Кожне з цих осн. свят має по кілька власних менш значущих свят-сателітів, а загалом сценарій обрядодійств характеризується низкою спільних рис, найголовнішою з яких є колективне обходження дворів зі співом величальних творів і збором почастинок: зимове колядування-щедрування, весняне волочєбництво-ранцювання, літнє водіння Куста. Крім того, важливим елементом в обрядових циклах як календарного, так і ролдинного приурочення виступає культ предків («дідів»), які відіграють роль впливових посередників між «цим» і «тим» світами, між людьми і богами. Таким чином наші пращури заручалися їхньою підтримкою у складному комплексі вірувань і здійснюваних обрядів, спрямованих на отримання бажаних результатів у повсякденних сімейних і госп. потребах.

**Зимовий цикл.** У зимовому циклі осн. обрядодійства з муз. супроводом відбуваються протягом Різдвяних свят або Коляд, які за новим стилем тривають від 7 до 19 січня — від Різдва і до Водохрещі. Впродовж цього часу фактично в усіх україномовних регіонах і досі здійснюються обряди колядування (рідше — 6-го січня, а в основному — 7-го або й довше, проте не далі, як 19 січня) і щєдрування (13-го січня), а також ігрові дійства з обов'язковим перевдяганням та різного роду бутафорією (зірка, вертеп, коза, кінь, Маланка).

Важливою особливістю здійснення зимових величальних обходів є їхній розгорнутий сценарій, що полягає у тривалому підготованні до самих обрядів, чіткому розподілі функцій поміж учасниками, а також ретельному доборі й розучуванні об'ємного репертуару, як це досі має місце в гуцулів. Зокрема, поміж учасниками визначається лідер колядування — вибірця, а також гол. заспівувач — береза. Першому належить орг. роль, а другий виступає кращим знавцем численних куплетів колядок, адресованих різним членам родини — господареві й господині, парубкові й дівчині, старшим людям, а також померлим. Отримані почас-

тунки («коляду»-харчі або гроші) збирає міхоноша чи скарбник, щоби наприкінці колядування розподілити це поміж усіма учасниками або ж віддати на церкву. Муз. супровід забезпечував скрипаль, а згодом із пастушої традиції винятково в гуцулів тут поширилася практика гри на рогах і трембіті. Обходи дворів із кількогодинними колядуваннями в кожній хаті можуть тривати весь цикл Коляд (від 7 до 19), а завершується все т. зв. розплесом під час Водохрещі. Цілком можливо, що колись подібний сценарій, а також осн. розподіл функцій був властивий і для ін. етнічних осередків України.

Поміж колядками і щєдрівками в нар. середовищі істотної різниці не вбачають, попри те, що ці слова мають відмінну історію походження та геогр. атрибуцію. Коли слово «колядка» у тих чи ін. варіантах своєї назви відоме на всьому європ. просторі, то «щєдрівка» зустрічається лише на україномовних територіях, а отже є підстави вбачати в ньому автохтонне укр. походження. У процесі тривалої фольклорної практики виконавці подекуди почали трактувати колядки як набожні, християн. твори, а щєдрівки — суто народні, світські. За наук. правилами типово колядковими вважаються структури з 5-складовим віршем в основі («Ой рано-рано кури попіли») та зазвичай із рефренами на кшталт «Святий вечір» або «Гей, Коляда», а щєдрівковими — з 4-складовим віршем («Щєдрик, щєдрик, щєдрівочка»), який може доповнюватися приспівом «Щєдрих вечір, добрий вечір». Стосовно виразно християн. величальних наспівів зимового циклу, то для розрізнення їх зі світськими етномузикологи використовують назви «коляди» і «щєдри». Від властиво народних ці твори відрізняються не лише поетичним змістом, в якому послідовно розкриваються події народження та поневіряння немовляти Ісуса Христа («По всьому світі стала новина») або ін. теми різдвяного змісту («Добрий вечір тобі, пане-господарю»), а й низкою конструктивних елементів, характером і прийомами виконання, притаманними для ліричної пісенності, а саме — вальсовими чи маршовими ритмами, широким діапазоном, відхиленнями та модуляціями, гомофонно-гармонічною фактурою тощо.

Окрему категорію творів зимового циклу формують приспівки до ігрових обрядодійств, найпоширенішими з яких в Україні є водіння Кози або Маланки (Меланки). Муз. наповнення цих драм. сцен повністю підпорядковане їхній драматургії, коли гол. значення має символіка відмирання та народження (коза), а також здобуття почастинок. До того пісня обов'язково поєднується з танцем або ж принаймні з елементарними ігровими рухами. Щодо характерних музично-ритмічних ознак, то до кози виступають подібні з колядковими 5-складові вірші («Го-го-го, коза // Го-го сірая»), а до Маланки — 4-складові у формі т. зв. антиспасту, які часто переходять також у 5-складові («Ой учора ізвечора // Пасла Маланка два качора»). Новіші різдвяні вертепи з відтворенням відомих бібл. сцен і з великим набором відповідних персонажів (три царі, Ірод, ангели, пастушки та ін.) поступово витіснили нар. вистави, однак перейняли від них деякі сюжетні елементи (умертвлення гол. персонажа) та певних дійових осіб (дід, баба, чорт, смерть). Утім пісенний репертуар нар. вистав не був усадкований церк. традицією, а тому в сучасних вертепах виконавці використовують розлогі поетичні тексти авторського походження та співають загальновідомі християн. коляди.

**Весняний цикл.** Весняний цикл не має чітких календарних меж, оскільки його початок зумовлюють природні фактори (масове танення снігів, приліт птахів тощо), а в завершальному періоді він органічно зливається з літнім. Для більшості місцевостей тривання весняних обрядодій і співів обмежується святами Стрітєння (15 лютого) і Трійці (50-й день від Великодня). Культмінацією ж цього періоду є свято Великодня-Пасхи, яке під впливом різних історико-соціальних обставин за церк. канонами відзначається в різні дати протягом місяця — від поч. квітня і до поч. травня. У дохристиян. епоху нар. пісенності (до 14 ст.) це свято було чітко пов'язане з фазою весняного рівнодення (25 березня), а більшість весняних пісень виконувалася у передвєлєкодньому періоді. З посиленням впливу церкви будь-які розваги у Великий піст опинилися під за-

бороною, що разом із відкріпленням свята від чіткої дати зіграло осн. роль у суттєвій руїнації первісної муз. картини.

Проте це не заважає у збереженому до нашого часу весняному репертуарі визначити три осн. жанри, орієнтуючись на функцію наспівів: закличні веснянки, хороводно-ігрові гаївки, величальні ранцівки та волочебні пісні.

Веснянки (Київ. Полісся — гуканки) від Стрітіння розпочинали цикл та спрямовувалися на пришвидшення настання тепла. Виконувалися переважно дітьми та молодими дівчатами на відкритому просторі (вулиця, луг) у відповідній гучній манері. Часто сакральна тема вигнання зими та закликання весни перепліталася з побутовими мотивами молодіжних передирок, коли дівчата в іронічний спосіб загравали до хлопців: «Ой веснянка по веснянці, // Пошли наши женіхі в старці». Осн. ареал побутування веснянок припадає на лісостепові зони, де віддавна домінувала землеробська к-ра, а у пастушій традиції Передкарпаття та Карпат вони не відомі. Фактура більшості веснянок — унісонно-гетерофонна. На жаль, реставрувати набір типових музично-ритмічних форм у неповноцінній збереженій до нашого часу творчості навіть на рівні невеликих етногр. районів неможливо.

Гаївки (гагілки, ягілойки, галягойки, галі) донедавна домінували в Галичині та виконувалися з найдавніших часів у передвеликодній період, а згодом змістилися на сам Великдень. Вважається, що основне їхнє призначення полягало у символічній демонстрації богам своїх осн. побажань за допомогою хороводів та ряду спец. ігор. Загалом налічується понад 100 гаївкових сюжетів, найпопулярніші з яких: «Кривий танець», «Володар/Воротар», «Подоляночка», «Коструб», «Мости», «Мак», «Жельман», «Галя», «Самотній», «Зайчик», «Жучок», «Огірочки», «Колесо», «Вербовая дощечка» тощо. Щодо муз. форми, то давніші твори відповідають засадам великої кільцевої форми, у повному вигляді якої двічі проведеним крайнім частинам — зачину (З) і кінцівці (К) — контрастує багаторазово повторений серединний хід (Х): 33||Х:||КК («Грай, жуч-

ку, грай, // Гроші віддай. // Мої гроші не солома, // Мої гроші не полова. // Грай, жучку, грай, // Гроші віддай»). У процесі інволюції первісно тирадної великої кільцевої форми виникли різноманітні спрощені її варіанти строфічної форми — зазвичай 2- і 3-рядкові. Що стосується музично-стилістичних ознак, то цей жанр не особливо виділяється в масі обрядових галицьких наспівів, однак ближче до нашого часу він зазнав помітної трансформзації через впливи академічної к-ри (переважно із церк. середовища), а тому нерідко в мелодіях домінує голосоведення паралельними терціями. Крім галицького середовища, гаївкові форми трапляються і в ін. українських регіонах, але вже з ін. назвами. Так, на Зх. Поліссі подібні наспіви зветься рогулейками: «Ой ти, рогуле-рогулице, // Чому не вийдеш на вулицю? // Чому не вийдеш на вулицю, // Чом не виводиш рогулицю?»

Реліктовий жанр весняних величальних творів — ранцівок (риндзівок) і волочебних — представлений зовсім малою кількістю зафіксованих зразків із невеликого ареалу побутування. Перші ще донедавна траплялись у фольклорній традиції Надсяння (Яворівщина) з явно християнізованим характерним приспівом до кожного з творів — «Же Христос, же воскрес, же воїстину, же воскрес». Існування других лише гіпотетично визначається в околицях м. Камінь-Каширський (уздовж ріки Цир; прит. Прип'яті, бас. Дніпра), але самі виконавці ніяк не пов'язують їх із досі практикованим як тут, так і в кількох ін. етнографічних районах Волині та Полісся ритуалом волочебництва (обдаровування крашанками на Великдень). Підставою віднесення певної групи наспівів до волочебних слугують наявні в цих піснях специфічні рефрени «Далалом» («Лололо»), а також респонсорний спосіб співу, властивий і для колядок-щедрівок, — соліст-гурт: «Уже недалечко червоне яечко. // Далалом, далалом, червоне яечко».

У більшості місцевостей Великдень/Пасха акумулює всю весняну пісенну творчість і на цьому цикл весняної обрядовості завершується. Виконувані ж до цього свята у період посту певні наспіви та ігрові дійства або відносять (винятково в нар. се-

редовищі) до дитячої «несерйозної» творчості, або ж як компроміс називають постовими піснями, під якими нерідко криються архаїчні веснянки, гаївки чи волочебні. Така картина, зокрема, властива для Зх. Полісся, де в групі постових поєднуються як набожні псалми, так і нар. балади й обрядові весняні наспіви.

**Літній цикл.** Перехідну роль між весняним і літнім календарними циклами відіграють свята Юрія і Трійці, які в одних місцевостях виконавці вже зараховують до літніх, а в ін. ще вважають весняними. Стосовно до муз. наповнення цих свят юрійські пісні та споріднені з ними царинні становлять виняткову рідкість в укр. фольклорі, оскільки відповідні ритуали обходження полів та влаштування під час цього трапези вже давно відійшли у минуле. З того, що вдалося зафіксувати фольклористам, можна дійти висновку про домінування в юрійських піснях поетичних мотивів відкриття землі та випускання тепла, а в музично-ритмічній структурі — 5-складових віршових груп («Святий Юрію, вижди з вирію, розтвори сиру землю»). Ця остання ознака властива також і ще більш раритетним царинним пісням, що особливо культивувались у лемків: «[...] Наша царина сріблом завила, // Сріблом завила (2), злотом родила».

**Троїцька обрядовість** (Зелені свята) представлена багатим комплексом нар. вірувань, звичаїв і ритуалів, пронизаних культом пошанування предків (русалії) та рослинності. На саме свято в деяких селах пн.-зх. Рівненщини (етнографічна Пінщина) до нашого часу, щоправда не без штучної підтримки самих носіїв, проводиться обряд водіння Куста (с. Сварицевичі Дубровицького р-ну Рівнен. обл.), який є аналогом зимового колядування та весняних ранцювань і волочебництва. Куста (заклечану у кленове листя молоду дівчину) водять від хати до хати, співаючи спец. величальних пісень та отримуючи за це почастунок. Попри багатоманіття поетичних текстів (від давніх, глибоко обрядових — до новіших, лірично-побутових) усі твори відповідають єдиному музично-ритмічному типові зі структурою вірша \*46, («Троїца, Троїца, Пресвятая Богородица

// Нарядили Куста — нехай зародитца»). Ще в цих самих місцевостях на ту ж Трійцю досі практикується голосіння на кладовищах, переважно за недавно померлими найближчими родичами. Нерідко ця какофонія має форму колективних, стихійних оплакувань, коли у стані афекту жінки середнього та старшого віку виконують речитативні музично-поетичні композиції довільної форми. У голосіннях гармонійно поєднуються поетичні мотиви реальності та утопічності (потойбіччя), а в муз. формі панують рубатний ритм, нетемперований стрій, зумовлені індивідуальною манерою — залежно від голосових можливостей, хисту і ступеня трагізму виконавців. Особливий драматизм притаманний голосінням за дітьми та внуками.

Протягом усього троїцького тижня, головну у поліській традиції, споконвіків велику роль відігравала русальна обрядовість. Саме з русалками наші предки асоціювали духів померлих предків, пізніше — молодих дівчат, а тому різними способами намагалися убезпечитися від зустрічі з ними, як і від їхнього впливу на врожай. Русалок найчастіше бачили в житі, де вони як несподівано з'являлися (точніше вижалися), так і зникали, при цьому водячи хороводи і співаючи пісень. Існують дві групи русальних пісень. Перша — рідкісна, нібито належна самим русалкам, зазвичай стандартного застережного змісту: «Не бий ручка об ручку, // Не три ніжка об ніжку, // Не сип муки на діжку, // Бо вельми гріх». Щоправда, жодних мелодичних версій до цих слів не виявлено. Розвинену другу групу становлять пісні, адресовані русалкам та виконувані сільсь. дівчатами і жінками під час Трійці, а найбільше в момент проведів русалок («розигри» або «брикси»), що відбувались у понеділок після відповідного тижня і здійснювались з метою задобрювання цих міфічних істот. Такий ритуал ще подекуди практикується у традиції Київ. Полісся та полягає в тому, що гурт жінок зі спец. піснями йде до кладовища та символічно, в такт співаючи плескаючи в долоні, відправляють до могил предків-русалок. Цей процес відображено в текстах самих творів: «Рано-рано // Зійду я на гору // Да вдару в до-

лоні, // Щоб персні дзвеніли, // Щоб русалки почули» або «Проведу свою русалочку до бору, // А сама піду, молоденькая, додому». За музично-ритмічними характеристиками русальні пісні тотожні з петрівчано-купальськими та жнивними піснями, які виконуються в тому ж часовому періоді.

#### Купальсько-петрівчані пісні.

З моменту проведів русалок, у понеділок після троїцького тижня, розпочинається літній календарний цикл, який збігається з петровським постом і через рухомість Трійці може тривати від двох до шести тижнів, а завершується 12 липня на свято Петра і Павла. Виконувані в цей час петрівчані й купальські пісні фактично є ідентичними. В них оспівуються мотиви коротких ночей, любовних побачень, нерідко згадується зозуля, яка перестала кувати після цього сезону, а в ньому виступає посередником між закоханими. Часто в текстах фігурує образ відьми, яка набуває особливої сили в період літнього сонцестояння та може різним чином лиходіяти. Кульмінацією циклу слугує купальське свято, якому властиві такі осн. ритуали: колективний збір біля вогнища та водойми, плетіння вінків і пускання їх за водою (гадання), стрибання через вогонь та купання у воді, спалювання або потоплення символічного опудала — Купала чи Марени, пошук трав і містичного цвіту папороті. Все це відображено в циклі обрядових наспівів, виконуваних протягом усієї петрівки, але найбільше під час самого свята. Купальсько-петрівчані пісні побутують в усіх україномовних етнічних осередках, за винятком Передкарпаття і Карпат (як і веснянки). Щоправда, їх локалізація часто демонструє пунктирний характер, зокрема в консервативному поліському середовищі, що може свідчити про порівняно недавнє проникнення цього обряду в укр. традицію.

Існує один загальноукр. тип купальсько-петрівчаних пісень, а також кілька локальних форм. Першому властивий 9-складовий вірш 54<sub>2</sub>: «Маленька нічка петрівочка, // Не виспалася Наталочка». Щодо менш поширених мелотипів варто відзначити середньополіський із модельованою структурою \*4...; 44<sub>2</sub> («Я на Яна... // Я на Яна жито жала, // А на

Петра пироги пекла»), а також північнолівобережний — т. зв. обрамлений: 33; 44; 33 («Купала на Йвана. // Купався Йван — довелося й нам. // Купала на Йвана»).

#### Сезонно-трудоий цикл

**Жнивна творчість.** Завершення календарних обрядів, пов'язаних із сонячним культом і дозвілєвих за формою свого проведення, органічно поєднуються із сезонно-трудоим циклом і його найбільш значущим дійством — жнивими, які через особливу важливість для українців хліба набули форми самодостатнього обряду. Це підносить в окремий ранг жнивну пісенність, виразно сакралізовану на відміну від розмаїтого комплексу необрядової творчості, що супроводжує менш значущі трудові процеси, пов'язані з обробітком полів («полоття»), косовицею, збиранням ягід, проте не характеризується накладанням табу. В осн. ареалі свого культивування — на Зх. Поліссі — ці останні пісні за часовою ознакою виконавці називають одним словом — «літо», дарма що через профанацію первісної обрядової картини в цій групі слід відрізнити приурочені до певних сакралізованих календарних чи сезонних ритуалів твори від неприурочених, переважно побутового змісту: «Ой полю, полю, а полоття ни нашо, // Ой полюбила старого та й ледашо» або ж «Зажирилася молада удовонька, // Що не скошена зелена дубровонька», або ж «Ой сіно, сіно, попід сіном вода, // Плакала-ридала дівчина молада». Найпоширеніша форма сезонно-трудоих наспівів типу «літо» відповідає структурі 57<sub>2</sub> («Оставайтеся, всі ягодойки, в бору, // Ой бо вже я йду, молодейка, додому»).

Жнивний цикл складається з трьох періодів — зажинків, жнив і обжинків (дожинків). На початку роботи лише промовляли молитви, могли обв'язуватися перевеслом, захинали перший сніп, але жодних пісень не виконували. Вони звучали зазвичай у перервах між роботою, дорогою на поле чи з поля: «Ой до конця, женчики, до конця // Да поїдемо додомоньку за сонця». Проте в деяких поліських селах співали і під час самої роботи, причому для цього використовували спец.

наспіви рубатного характеру зі схожою до голосільної манерою виконання. В укр. етномузикології цей тип жнивних пісень отримав відповідну назву «жниво-голосіння» (за І.Клименко), а основний його ареал побутування припадає на білорус. етнічну територію. Припускається, що в давнину ці твори могли виконувати магічну функцію відвертання дощу: «Одверни, Боже, хмару // На чужую сторону». Їхні музично-ритмічні характеристики відповідають двом різновидам: берестейському — 53<sub>2</sub> («Маяло жито, маяло // Доки й на ниві стояло») і пінському — 44<sub>2</sub> («Наший панок молоденький, // Под їм коник вороненький»).

Найбільше жнивних пісень супроводжувало обжинковий етап, що містив низку ритуалів на самому полі (закінання останнього снопа, завивання бороди/кози/квітки, плетення вінка) та в домі господарів (вкуп вінка, частування женців). Усього налічується близько десятка осн. обжинкових пісенних мелотипів, однак на рівні кожної з етногр. областей їх кількість зазвичай не перевищує одного-двох, за винятком знову ж Карпат із пасутою к-рою, в якій взагалі відсутні жнивна обрядовість і відповідні наспіви. Найпоширеніші типи жнивних пісень (за епіцентрами побутування): «волинсько-подільський» зі структурою вірша \*43<sub>2</sub> («А в нашого господаря сивий кінь, // Він літає по нивоньці як сокіл»), «галицько-подільський» — 7<sub>3</sub> («Дожали'смо зарана, (2) // Заріжте нам барана»), «західнополіський» — \*53<sub>2</sub> («Ой обжинки, господару, обжинки, // Нап'ємося горілойки із склянки»). З часу колективізації, а водночас і зміни форми господарювання жнивна обрядовість почала стрімко відмирати, тому нині реставрувати давню картину і відповідний репертуар можна лише з пам'яті найстарших виконавців.

#### Родинно-обрядовий цикл

Родинно-обрядовий цикл має ідентичну з календарним структурою, коли за аналогом до відзначення трьох осн. рубежів у сонячному культі — народження, середини розвитку і кульмінації з одночасним відмиранням гол. божества (язичницького, а пізніше — християнського) — свят-

куються три найзначиміші події (ініціації) в житті кожної людини: народження (хрестини), одруження (весілля) і смерть (похорон). Імовірно, таким чином наші предки намагалися продемонструвати свою єдність із навколишнім світом — природою, а водночас у цьому відображено тріаду, сповідувану кожною із гол. релігій, — життя-смерть-життя.

**Хрестинний цикл.** Розпочинають родинний цикл обряди, пов'язані з народженням дитини і прилученням її до громади. До нашого часу вони дійшли з відомішою назвою «хрестини», хоча подекуди трапляється визначення «родини», яке, щоправда, може плутатися із сімейними зібраннями за певних урочистих обставин, як, напр., перед Великим постом. З архаїчних звичаїв під час хрестин залишилися хіба що роздавання бабою-повитухою каші та квітки кожному із присутніх за певний вкуп, обдаровування кумів і тієї ж баби, а також возіння останньої на візку селом. Частина цього відображена в реліктових хрестильних піснях, які подекуди збереглися на Поліссі та в Галичині. Найвідоміші поліські варіанти — «Ой бабка моя, голубко моя, // Ой хто ж тебе в баби взяв би, коли б же не я?» (гол. персонаж може змінюватися на кума та куму), «Ой у неділеньку да пораненьку // Біжить онучок по бабусеньку»; галицький — «В неділю рано (2), як день біленький // Нам ся народив (2) ангел маленький».

**Весільний цикл.** Найрозвиненіший комплекс обрядовості та приурочених пісень супроводжував нар. весілля, що у своєму архаїчному вигляді, з дотриманням усіх ритуальних кроків, могло тривати більше місяця. Загалом обряд поділяється на три осн. етапи: передвесільний (попитини/змовини, сватання/заручини, коровай/вінкоплетини), весільний (один чи два кульмінаційні дні у молодії та молодого — благословення, шлюб, гостина, ділення короваю) та післявесільний (борщ/курка або поправини). Починаючи з моменту заручин і до кінця весілля, кожен із ритуальних кроків підлягає оспівуванню. При цьому гол. співаками, а фактично розпорядниками процесу виступають гурти жінок

(свахи) від обох сторін, пара ж молодят розігрує пантоміму. На чолі гурту, як правило, була старша сваха — кращий організатор-лідер, знавець і заспівувач численних творів. Усього під час весілля виконували кілька сотень текстів наспівів, яким, однак, на рівні одного села відповідали не більше півтора десятка типових мелодичних форм (групових мелодій, за Ф.Колессою). У межах *Західної України* встановлено існування 27 таких мелотипів (за Б.Луканюком).

Згідно з принципом розрізнення наспівів за способами виконавства (епічний, ліричний і драматичний) весільний репертуар поділяється на три групи: ладканки, пісні та приспівки.

Епіцентр поширення ладканок припадає на галицькі терени, в суміжних регіонах виконавці називають їх просто піснями, а весь ареал таких форм не виходить за межі східнослов'ян. простору. Ладканки характеризуються рубатною манерою та напівдекламатійним (речитативним) характером виконання, вони короткі за змістом, бо ж у такий спосіб фактично коментується або й коригується кожен із ритуальних кроків весілля: «Благослови, Боже (2), // І отець, і мати, // Своєму дитяти // Коровай убирати» або «Вийди, матінко, вижди, // Не роби собі кривди, // Та й стань на помості, // Привітай свої гості». Композиційно це тирадні (наскрізні) або похідні від них строфічні (2–4-рядкові, а також контаміновані) форми, яким могли передувати (подекуди це збереглося і донині) невеличкі однорядкові вступи автономної організації, що в етномузикології отримали назву передладканки: «Лежали берви бервінкові» (Гуцульщина), «Перша квітонька — молодий Іванко» (Зх. Полісся і Волинь). Припускається, що їхня первісна функція була обереговою, як у нар. замовляннях, — захист молодих від негативного зовн. впливу під час важливої ініціації.

Друга жанрова група весільного обряду — пісні — відзначається ліричним характером звучання, об'ємнішими текстами, які можуть виконуватися у будь-які моменти дійства, найчастіше за столами або під час випровадження молодії. Ці тужливі мотиви прощання з родиною і дівоцтвом становлять основу сю-

жету весільних пісень: «Сядьмо, мамонько, повечераймо зо мною, // Повечеравши, да й розийдемось з тобою». На основі нинішнього виконавства вкрай складно реконструювати архаїчну картину, оскільки в деяких регіонах ладканки можуть співатися в ліричному характері, а в інших пісні — речитативно. А ще донедавна в Галичині інформанти чітко відрізняли одні від інших, як і самі поняття «ладкати» і «співати».

Третю весільну групу становлять численні приспівки, лише частина з яких приурочена до цього обряду, бо ці твори можуть виконуватися і за будь-яких ін. обставин на колективних зібраннях із розвагами. Суто весільними були твори хороводного характеру, які або вже давно віддані профанації, як, напр., відомі в обробці Д.Леонтовича реквієм «Дударик» («Діду мій, дударіку, // Ти ж було селом ідеш...») чи звільгаризований у наш час танець із чобітьми — «Оце ті чоботи, що зять дав, // А за ті чоботи дочку взяв», або ледве пригадуються найстаршими виконавцями — «Просимо вас, // Гостітеся в нас, // Недалека сторона, // Не будем вам соромо, // Просимо вас». Прикметною ознакою давніх хороводів є 4- чи 6-мірна ритмічна канва, а також відповідність деяких композицій великій кільцевій формі.

Щодо танцювальних приспівок у весільному обряді, то серед багатоманіття музично-ритмічних варіантів, пов'язаних із певним хореографічним жанром (крутак, козачок, полька, краков'як та ін.), у муз. фольклористиці прийнято розрізняти дві групи форм — шумкові та коломийкові. Першим властива 4-опорна ритмічна канва (при 2-часткових розмірах), в якій кожна частка найчастіше додатково дробиться, а тому кількість складів у віршових групах може сягати 8-ми: «Ой грай, грачу, // Я тобі заплачу: // Я за твою ігру // Бровоньками моргну» або «Мене мати породила в лісі під осиною, // Красоти дала доволі, долю — нещасливу». Коломийкові приспівки абсолютно домінують у карпатському регіоні (із властивою назвою «співанки»), де вони виступають водночас і жанром, і формою, однак досить популярні такі структури і в ін. традиціях. Коломийкам притаман-

ний 14-складовий вірш (446.), що може трактуватися як генетично похідний від шумки, в якій дроблення стабілізувалися саме в такій послідовності: «Співаночки мої любі, де я вас подію? // Хіба я вас, співаночки, горами посию».

**Похоронна творчість.** Завершує родинно-обрядовий цикл похоронна творчість, що давно зазнала сильної християнізації через домінуючу роль в обслуговуванні відповідного процесу священника і півчих. Під час церк. ритуалу відспівування — панахиди — за різноманітними процесуальними діями (читання псалтиря) та реліг. псалмами фактично не лишається місця нар. творчості. У фольклорній похоронній обрядовості сформувалися два співні жанри: пісні й голосіння. Перші могли виконувати як люди похилого віку, так би мовити, в очікуванні смертного одра, так і близьке оточення вже безпосередньо при небіжчику. У змісті таких пісень відображено сумні мотиви страждання немічних осіб та їхнє прощання з цим світом: «Кажуть люди, що я умру, а я хочу жити. // Скільки живши на цім світі, треба помирати».

Унікальним фольклорним жанром є нар. **голосіння** (причитання, плачі, тужіння, йойкання), виконувані найближчими родичами чи професійними плакальницями на похороні. У цій наспівній декламації далеко не завжди можна визначити стабільні музично-ритмічні ознаки, однак зазвичай виконавці у напівсвідомому стані відтворюють своєрідний діалектний матеріал — слова і мелодичні інтонації, мимоволі засвоєні протягом довгих років пасивного спостереження за подібними явищами. Типові риси нар. голосінь (крім описаних вище, при характеристиці трійської обрядовості) проявляються в наявності низхідних мелодичних інтонацій на рівні періодичних побудов, невеликому діапазоні, численних повторах одних і тих самих мотивів. У сюрреалістичних текстах сакральне межує з буденним, поетичне з прозовим: «Ой моя ж мамонько, да куди ж ви ідете? // Да до вас соненько не загрець да вітерець не завіє...» Крім трагічних плачів за померлими, в нар. середовищі існували побутові (напр. за домашньою живністю) і навіть жартівливі голосіння-пародії.

## Необрядова творчість

Цикл необрядової творчості представлений звичайними піснями — надзвичайно розвиненими за тематикою та музично-виразовими засобами. У них складно відрізнити архаїчне від новішого, питоме від напливового, оскільки поетичний зміст постійно зазнавав змін. Здебільшого це відбувалося під впливом істор. віх, зі зміною культ. течій, але нерідко залежало і від суб'єктивних чинників, оскільки на таку творчість, на відміну від обрядової, не накладалося табу. Тому один і той самий поетичний сюжет може трапитися із заміною гол. персонажа з козака на чумака, бурлака, стрільця та ін., що, однак, не може слугувати підставою для зміни жанру відповідної пісні. З ініціативи С.Людкевича вже понад сто років у прогресивних колах етномузикологів цикл такої творчості визначають як звичайні пісні з додатковим розмежуванням груп питомих (давніших, рідних) і напливових (новіших, чужорідних) наспівів. Для полегшення орієнтації в цьому репертуарі та практичної його популяризації, як правило, вказують тему творів: про вдову, про сироту (але не вдовинські чи сирітські пісні).

Питома творчість звичайного циклу надзвичайно багата за тематикою і стильовими рисами, на основі чого розкриваються певні прикметні властивості тієї чи ін. регіональної традиції. Щоправда, на відміну від обрядової творчості з її консервативними структурно-типологічними ознаками, необрядові пісні набагато вразливіші до зовн. впливів, а тому потрібно відрізнити якісне автентичне виконання, власне переважно старшим носіям, від сучасної інтерпретації власних архаїчних або й нещодавно привнесених у певну традицію зразків.

**Епічна група.** Найдавніший пласт звичайних пісень представляють твори епічного роду — істор. пісні, балади і співанки-хроніки. На жаль, нар. творчість давно втратила функцію інформаційного джерела в сільс. середовищі, яку тривалий час і далі інтенсивніше виконують ЗМІ — радіо, телебачення, а віднедавна — і мережа Інтернет. Тому нині віднайти пісні з відображен-

ням конкретної істор. події та згадкою в цих процесах про певних видатних постатей стає дедалі складніше. З поч. 20 ст. такого роду репертуар активно повповнювала авторська творчість. Давніше ж особливого розвитку набули істор. пісні про козаків та, дещо менше, визвол. змагання.

Особливості ліро-епічних балад проявляються у трагічній фабулі та притягненні фантастичних мотивів, поширенні моралізаторських цінностей. Абстрактних героїв засуджують за неприпустимі вчинки, а в кожному етнічному осередку це набуває оригінальних колоритних рис, коли в типові сюжети вкраплюються характерні місц. імена дійових осіб, назви видів дерев тощо. Найпоширеніші з таких сюжетів: про дітозгубницю (покритка позбувається новонародженої дитини), син виганяє матір, конфлікт невістки та свекрухи, інцест, брат продає сестру, чоловік за намовою коханки вбиває дружину, дівчина отруєє невірного коханого, про голуба і голубку («Ой там на горі, ой там на крутій, // Ой там сиділа пара голубів») тощо.

Унікальним епічним жанром і досі залишаються гуцульські співанки-хроніки, в яких винятково з-поміж усієї фольклорної творчості допускається авторство. Послугуючися найпопулярнішою в Карпатах коломийковою формою (446<sub>2</sub>), кращі виконавці «на ходу» оспівують злободенні місц. та суп. події, кримінальну хроніку, а тому часто цей жанр називають «народними газетами»: «Послухайте, люди добрі, що хочу казати, // Про ту працю за кордоном трошки заспівати».

**Лірична творчість.** Абсолютно ідентичні з нар. баладами та істор. піснями за формотворчими (музично-ритмічними) ознаками та характером виконання твори побутового змісту, переважно на любовну чи філософсько-споглядальну тематику, які найчастіше фольклористи відносять до категорії лірики. Це чи не найулюбленіший жанр абсолютної більшості нар. виконавців, який, проте, надзвичайно піддатливий зовн. привнесенням, а тому лише в певній частині демонструє автентичну природу. Архаїчні ліричні твори, поряд із баладами, часто слугують візитів-

кою укр. пісенної к-ри та мають широке світ. визнання: «Чорноморець, матінко, чорноморець // Вивів мене босую на морозець», «Із-за гори високої голуби злітають, // Не зазнала розкошоньки, вже літа минають».

**Драматичний репертуар.** Наявні об'ємну групу звичайних пісень формують різного роду приспівки й жартівливі пісні, виконувани під інструментальний супровід або з елементами динаміки — під плескання, притупування. Деякі їхні характеристики вже наводилися вище при аналізі весільної пісенності. Такого роду драм. репертуар, ще більше як епічна та лірична творчість звичайного циклу швидко осучаснюється та органічно зливається з академічною музикою, тому вирізнити в ньому локальні етнічні ознаки досить складно. При цьому жанрове визначення самих виконавців може дезорієнтувати у процесі класифікації танцювальних творів, які за умови однорідних структурно-типологічних характеристик можуть називатися без різниці «крутаками» і «польками», «шумками» і «чабарашками», «козачками» і «гопаками», врешті «приспівками» («припевками», «приказусами») і «чашушками». Напевно, найменших трансформацій у цьому переліку зазнали західнополіські крутаки 6-мірної канви, яка може виявлятися у 2-частковому або ж, припустимо, давнішому за походженням 3-частковому групуванні ритмічних тривалостей: «Зелена дуброва, бодай ти згоріла, // Як я воли пасла, головка боліла». Загальноукр. поширення мають козаки-гопаки з характерним анапестичним завершенням у музично-ритмічних реченнях: «Ой піду на музики, вдарю собі гопака, // Закружляю я навіки молодого козака».

Напливова творчість тривалий час домінує у фольклорному репертуарі та поступово витісняє питомий репертуар. Через відносну консервативність обрядової пісенності в ній лише незначну частину становлять запозичені твори (переважно зимові коляди і шедри, а також іншомовні гаївки), натомість у необрядовій к-рі дедалі складніше віднайти автентичні старовинні зразки. Інтерес до нового і вишуканого, активні інформаційні потоки, що здавна заповняють сільс. сере-

довище разом із поступами цивілізації, стали причиною масового поширення в ньому пісенної (авторської) творчості. Таким пісням властиві деякі загальнонац. ментальні риси, однак локальної діалектної специфіки вони фактично не відображають, а тому не можуть придатися в порівняльних етномузикознавчих дослідженнях. Проте часто вкрай складно відрізнити питому наспівку від напливових, оскільки мелодика та ін. формотворчі властивості їхні творчі максимумно підлаштовували під нар. стиль, дарма що самих авторів могли давно забути і пісні стали загальноукр. надбанням. Нерідко спостережено факт проникнення питомих для однієї місцевості творів в ін. осередки, про що сигналізує відсутність варіантів того чи ін. наспіву, як, напр., із подніпровською піснею «Ой гук, мати, гук, де козаки йдуть, // Під білою березою отамана ждуть», добре відомою в Зх. Україні, або з галицькою «Вже би-м була їхала, вже би-м була їхшла», співаною в широких межах.

Найбільш показово ознаки напливових пісень (літ. чи авторського походження) проявляються в поетичному змісті та ритміці. Зазвичай вірші містять іншомовні (переважно російські) запозичення або високопоетичні звороти, невластиві для мислення сільс. простолюдинів («За селом, де колишуться віти, вітерець в верболюзах заснув»), а організація тексту часто відповідає силабо-тонічній системі — ямб, хорей, анапест, амфібрахій, дактиль. Музиці притаманні акцентно-динамічний ритм (вальсовий чи маршовий), недопустимі для питомої пісенності затакти, а також вишукані мелодичні звороти і відхилення, як, напр., ладові зіставлення паралельних мажору та мінору.

### Дитяча культура

Окрему категорію пісенної творчості формує дитячий репертуар або дитяча к-ра, в якій вирізняються пісні, виконувани дорослими для дітей (дитячі) та самими дітьми (дитинині).

Дітям здебільшого виконують твори, призначені або для їхнього заспокоєння (колискові), або ж навпаки, для активізації та всестороннього розвитку (забавлянки, утішки, гуцалки або чукалки).

ки тощо). Це відповідно відображено в музично-ритмічній будові й характері виконання пісень. Зокрема, колісковим властивий помірний темп, спокійний характер, плинна мелодика з опорою на мінорний трихорд. У казкових, фантастичних сюжетах наскрізним елементом є вокалізовані звук «а» та слово «люлі». Нерідко функцію коліскових могли виконувати звичайні пісні ліричного характеру. У протилежних за призначенням забавлянках та гуцалках стимулюють пізнавальну та ігрову діяльність дітей, а отже в музиці цьому відповідає моторний характер, акцентний ритм і мелодекламація. За звичай розважальні твори супроводжуються фізичними рухами та вправами.

Власне діти виконували переважно пісні, створені для них дорослими, рідше вдавалися до самостійної творчості, в якій домінує не стільки музика, скільки ритмізована декламація. Цей репертуар поділяється на дві групи — календарно-обрядові та оказіональні твори. До перших належать колядки і щедрівки («Колядин, колядин, // Я у батька один», «Шедрик-ведрик, // Дайте вареник»), веснянки і гаївки («Весно, весно, весняночко, // Прийди до нас, паняночко», «Горобчику, спадку-спадку, // Чи бував же ти в нашій садку?»). Оказіональна (принагідна) творчість стосується цілорічних дитячих ігор, забав і пустошів — замовляння, лічилки, дражнилки і прозивалки, примовки, звуконаслідування, скоромовки тощо. Для музично-інтонованих пісеньок — обрядових чи необрядових — загалом властиві ідентичні музично-ритмічні та поетичні характеристики: мелодекламація у вузькому діапазоні, багаторазові повторювання одного мотиву, акцентний ритм, тонічне віршування. Виняток становить лише гаївковий репертуар, де, очевидно під впливом дорослої творчості, часто трапляється розвинута велика кільцева форма з її контрастним поєднанням повільних (співних) і швидких (напівдекламованих) частин.

### Інструментальна творчість

Нар. інструментальна музика і муз. інструменти поряд із вокальною творчістю, становлять вагомий складову нац. к-ри. Тут

також очевидним є факт стрімкої деградації автентичної традиції та активних мистецьких інвазій, що набуло особливого розмаху з поч. 20 ст. Нині у всіх етнічних осередках, за винятком Карпат, традиційна народноінструментальна музика разом зі старшими носіями зникає остаточно.

**Класифікація інструментів.** Багатий нар. інструментарій можна назагал класифікувати у межах чотирьох груп, відповідно до найбільш прийнятної в організації системи, розробленої понад сто років тому австрійськими Е.Горнбостелем і К.Заксом. Згідно з їхніми пропозиціями інструменти розрізняють за способом звуковидобування: аерофони (духові), хордофони (струнні), мембранофони (перетинкові) та ідіофони (самозвучні).

У групі аерофонів слід додатково розрізняти флейтові (теленка, свиріль або ребро), язичкові (дуда, ріжок, джоломіга), мундштучні чи амбушурні (трембіта, ріг, труба) і свисткові (сопілка та її регіональні різновиди: пишавка, фрілка, дудка-викрутка або колянка). Сімейство хордофонів поповнюють підгрупи смичкових чи фрикційних (скрипка, босоля, колісна ліра), ударних (цимбали) і шипкових (кобза і бандура). До мембранофонів належать ударні (бубон або решітка, барабан) та мірлітони (очеретина, гребінець). Нарешті, ідіофони представлені у великій кількості також ударними (клепачки, деркач, дзвони), поодинокими шипковими (дримба) і фрикційними (деркач, рубель і качалка) інструментами.

За жанрами нар. інструментальну музику назагал поділяють на три групи: до співу, до танцю і до слухання. Перша стосується супроводу обрядових (переважно колядок і весільних) і найбільше необрядових (приспівок) пісень. Танцювальна музика становить найрозвиненішу групу інструментальних творів, з-поміж яких складно визначити питому і напливову частку репертуару. Все ж в укр. етномузикознавстві прийнято розрізняти чотири групи танців: регіональні (гуцулка, крутак) та загальнонаціональні (козак, гопак тощо), міграційні (полька, краков'як, чардаш), бальні (вальс, кадриль, танго, фокстрот), сюжетні (лявоніха, косарі, горлиця). За народними, часто т. зв. робочими, і навіть

наук. назвами далеко не завжди криється правдива форма танців, які суттєво деградує тривалий час не лише композиційно, а й на функціональному рівні. Для прикладу, чимало крутаків у західно-польській традиції змінили назву на «польки» або просто «приспівки» («частушки») і через ідентичні музично-ритмічні характеристики та 2-частковий розмір одні не відрізняються від інших. Нарешті, твори до слухання складають найменшу групу інструментальної музики. Сюди належать різного роду вівати, з певною мірою умовності марші та різноманітні звуконаслідування або ж інтермедії в оповідках і казках.

**Музиканти-професіонали.** У професіональному народномуз. виконавстві розвинулося два типи інструменталістів — капелісти та мандрівні співці-інструменталісти.

Перші найчастіше обслуговували весільні обряди та ін. важливі події або ж звичайні вечорниці. Часто таких музикантів називають «троїстими» — за функціями учасників у ансамблі: мелодія, контрапункт (втора) чи гармонічний акомпанемент, ритмічний супровід. Щодо складу інструментів, то найтипівшим у традиційній капелі було поєднання скрипки (однієї чи двох) та бубна-решітка (односторонній із брязкальцями) або барабана (двосторонній із тарілкою). У карпатському регіоні ще використовують цимбали та пишавку або флюярку, а також мідні та дерев'яні духові (труба, тромбон, кларнет). Їз серед. 20 ст. і до кінця 1980-х рр. особливо популярними були гармошка та баян. Найвидатніші скрипалі-лідери карпатських капел — В.Генц, В.Могур, К.Линдюк, М.Тафійчук; польських — М.Сергійчук, Т.Кулакевич, Г.Філозоф.

Традиція мандрівних музикантів в Україні найбільш активно культивувалася протягом 16—19 ст. завдяки основним її представникам — *кобзарям* та бандуристам, а також лірникам. Хоча раніше від них цю категорію виконавців в Україні представляли гусярі й дударі, а на стадії занепаду, в 2-й пол. 20 ст. — сліпі гармоністи. Були і співці без інструментів, яких називали стихівничими або ж, як і всіх мандрівних виконавців, — старцями. Про високий розвиток цього

мист-ва свідчать професійні або цехові орг-ції, які володіли такими здобутками: ієрархія на чолі з найавторитетнішим музикантом (панотцем або цехмайстром), звід законів у формі 12 устиянських (усних) книг, система навчання з випускною визвілкою, розподіл території практикування виконавства, таємний жаргон (дідівська або лебійська мова), спец. репертуар. Щодо останнього, то кобзарі найчастіше виконували *думи* та істор. пісні, а лірники — повчальні моралізаторські, християн. змісту псалми і нар. балади та пісні. Певну частку в репертуарі становили жартівливо-сатиричні пісні та приспівки. Географічно кобзарська традиція охоплювала Центр. Україну, дещо менше тут культивувалося *лірництво*, однак воно абсолютно панувало в Зх. Україні. Видатні кобзарі — О.Вересай, М.Кравченко, С.Пасюга; лірники — А.Гребень, І.Власюк, І.Верховець.

**Наукові напрями в українській етномузикології.** У наш час укр. пісенний фольклор етномузикологи вивчають на двох осн. рівнях — ареально-типологічному та історичному, хоча під впливом зх. шкіл поступово набувають розвитку музично-антропологічні студії.

Ареально-типологічні дослідження спрямовані на виявлення у процесі експедиційної роботи на рівні кожного етногр. району та в кожному з обрядових циклів максимального числа релевантних форм — пісенних типів, які після картографування, подальшого виявлення ареалів та контурів муз. діалектів підлягають розгляду в істор. зрізі. Власне істор. напрям етномузикологічних студій призначений висвітлити весь шлях розвитку самої науки та визначити при цьому внески основних її представників. Антропологічний рівень зумовлює розгляд будь-якого муз. матеріалу у пристоєванні до життя індивіда та розвитку соціуму, тому при цьому до уваги беруться не формальні ознаки нар. пісень, а сутність і функція самої музики.

Літ.: Народна творчість та етнологія [часопис, виходить із 1925]; Колесса Ф. Українська усна словесність. Львів, 1938; Сокальський П. Руська народна музика. К., 1959; Яценко Л. Українське народне багатоголосся. К.,

1962; Ігри та пісні: весняно-літня поезія трудового року. К., 1963; Гуменик А. Українські народні музичні інструменти. К., 1967; Колесса Ф. Мелодії українських народних дум. К., 1969; Його ж. Музикознавчі праці. К., 1970; Гошовський В. У истоков народной музыки славян. М., 1971; Квитка К. Избранные труды, т. 1—2. М., 1971—73; Співанки-хроніки. Новини. К., 1972; Круть Ю. Хліборобська обрядова поезія слов'ян. К., 1973; Кирдан Б., Омельченко А. Народні співці-музиканти на Україні. К., 1980. Весільні пісні, кн. 1—2. К., 1982; Квітка К. Вибрані статті, ч. 1—2. К., 1985—86; Дитячий фольклор. К., 1986; Іваницький А. Український музичний фольклор: підручник для вищих навчальних закладів. К., 1990; Климець Ю. Купальська обрядовість на Україні. К., 1990; Музичний фольклор з Полісся у записах Ф. Колесси та К. Мошинського. К., 1995; Іваницький А. Українська музична фольклористика: методологія і методика. К., 1997; Проблеми етномузикології: збірник наукових статей [щорічник, виходить із 1998]; Грица С. Фольклор у просторі та часі: вибрані статті. Тернопіль, 2000; Мацієвський І. Жанрові угруповання в українській традиційній інструментальній музиці. Львів, 2000; Луканюк Б. Народна музика Галичини та Володимирії: матеріали до нотографії (1790—1950). Львів, 2001; Смоляк О. Весняна обрядовість Західного Поділля в контексті української культури, ч. 1—2. Тернопіль, 2001; Грица С. Трансмісія фольклорної традиції: етномузикологічні розвідки. К.—Тернопіль, 2002; Лірницькі пісні з Полісся: матеріали до вивчення лірницької традиції. Рівне, 2002; Клименко І. Ритмоструктурна систематика весільних мелодій українсько-білоруського мелоареалу (погляд із Прип'ятського Полісся). В кн.: Проблеми етномузикології: збірник наукових праць, вип. 2. К., 2004; Луканюк Б., Добрянська Л. Спроба типології весільних ладжанок і пісень західного Полісся та західної Волині. В кн.: Етнокультурна спадщина Полісся, вип. 5. Рівне, 2004; Квітка К.В. Українські народні мелодії, ч. 1: Збірник. К., 2005; Етномузика: збірник статей і матеріалів [щорічник, виходить із 2006]; Традиційні пісні українців північного Поділля (за матеріалами експедиції 1999—2001 років Лариси Лукашенко та Галини Похилевич). Львів, 2006; Цехмістрок Ю. Народні пісні Волині: фонографічні записи 1936—1937 років: джерельні матеріали та видання Богдана Столярчука; відчитання та редакція Богдана Луканюка. Львів—Рівне, 2006; Кушнет В. Старцтво: мандрівні співці-музиканти в Україні (XIX — початок XX ст.). К., 2007; Українські народні думи. К., 2007; Завальнюк А. Українські літні обряди та пісні: навчальний посібник. Вінниця, 2008; Ковальчук В. Народна музика Рівненського Полісся: обрядові пісні. Рівне, 2008; Ри-

бак Ю. Пісенна творчість. В кн.: Етнокультура Рівненського Полісся. Рівне, 2009; Клименко І. Дискографія української етномузики (автентичне виконання): 1908—2010: ілюстрований хронологічний реєстр з анотаціями і покажчиками. К., 2010; Хай М. Українська інструментальна музика усної традиції. К.—Дрогобич, 2011; Мацієвський І. Музичні інструменти гуцулів. Вінниця, 2012; Ярмола В. Скрипка-ва традиція Рівненсько-Волинського Полісся. Львів, 2014; Луканюк Б. Ритмічна варіаційність у пісенному фольклорі: теоретико-методологічне дослідження. Львів 2016; Його ж. Музичний часописький ритм. Львів, 2017; Народна вокальна творчість Львівщини, т. 1—2. Львів, 2017.

Ю.П. Рибак.

## ХОРЕОГРАФІЯ

### Загальні зауваги

Нар. хореографія є одним із найдавніших видів усної народної колективної творчості, яка в танцювально-муз. формі ілюструє естетичний, світоглядний, моральний досвід етносу, відображає етнонац. специфіку і його нац. характер. У процесі сценізації, а також під впливом новітніх ЗМІ та ін. цивілізаційних здобутків відбувається стрімке витіснення нар. танцювальної к-ри, зразки якої передавалися від покоління до покоління шляхом спонтанної усної трансмісії. Заборона нар. свят за доби тоталітаризму стала однією з причин безповоротного зникнення лівової частки танцювальної спадщини з традиційної і сучасної к-ри України. Прагнення зберегти особистісний потенціал етносу, нації, соціуму спонукає активізувати дослідження і популяризацію духовних надбань, серед яких особливою актуальністю набуває нар. хореографія.

**Історіографія, періодизація, класифікація.** Наук. інтерес до укр. традиційних танців виник наприкінці 19 ст. Етнограф А.Терещенко, П.Чубинський, В.Шухевич, В.Гнатюк, С.Титаренко, М.Лисенко у працях поступово вирізняли танець із заг. етногр. середовища, показуючи його конкретні місцеві прояви. Вагоме місце у вивченні питань функціонування та розвитку традиційної танцювальної к-ри займають дослідження Р.Гарасимчука, А.Гуменюка, К.Василенка. Варто виокремити особливий доробок хореографа, композитора і муз. діяча В.Костива



(Верховинця), який одним із перших здійснив систематичний та теор. огляд народної хореографії. У дослідженнях представників укр. діаспори О.Воропая, В.Авраменка, М.Шатувського, А.Нагачевського розглядаються еволюційні особливості укр. танцю. Історія вітчизн. хореографічного мист-ва у пострад. період збагатилася працями Б.Кокуненка, Л.Сабан, К.Демків, Б.Стаська, В.Тітова, в яких увага приділяється питанням дослідження традиційних танців у локальних різновидах.

Істор. витоками укр. нар. хореографії етнографи вважають первісні езотеричні культури і магичні обряди дохристиян. часів. Утіленням світоглядної системи наших предків були ритуальні та тотемічні танці, які відзначалися біфункціональністю (єдністю худож. і нехудож. елементів) та синкретичністю (первісною нерозчленованістю, злитістю компонентів, що позначається терміном «піснепляска»). У процесі розвитку обрядовості та формування образної виразності різних видів первісної к-ри відбувався перехід танцю із категорії ритуального (реліг.) до фольклорного, від прямого наслідування до умовності та образності у відтворенні закладеного змісту.

Танцювальна к-ра людства виникла у палеоліті — в епоху зародження історії нар. інструментів і пов'язаних із ними способів звуковидобування. На цьому істор. етапі, формуючись у нерозривному зв'язку з міфологією, танець стає зримою формою виявлення пластичної свідомості етносу, матеріалізацією естетичних і худож. норм. У поєднанні магичного обряду (домінуючої функції) з комплексом таких можливостей, як пізнання світу, гра, консолідація людського колективу, фізичне гартування, виявляється поліфункціональність первісного танцювального мист-ва. З часів хрещення Русі простежується вплив європ., зокрема візант., к-ри. Однак давньослов'ян. зразки традиційної нац. танцювальної к-ри в нар. середовищі збереглися практично без змін.

Першими професійними носіями нар. хореографії, невіддільної від автохтонних київсько-рус. джерел давньої України-Русі, були потішники-скоморохи, плясці, гудці (13 — 1-ша пол.

17 ст.). Вони виступали не лише виконавцями фольклору, насиченого елементами театральності (у т. ч. і танцювального), а і його творцями. Із втратою своєї соціально-екон. бази творчість скоморохів згасає. На зміну їй приходять нові форми та види театрального мист-ва: шкільна драма, укр. ляльковий театр — вертеп, нар. вистави «Меланка» і «Коза», в яких танцю належить значна роль. Одним із чинників епізодичної шкільної драми, характерним і для античності, і для середньовіччя, було руйнування сюжетної цілісності вставними сценами та інтермедіями, до складу яких входили танцювальні елементи і власне танці. Цей період еволюції знань про танець як елемент традиційної к-ри, напевне, варто вважати переломним у ході відчленування його із первісно стихійно сформованого воедино синкретичного кола: пісня—музика—танець—пантоміма—мізансцена—декор. Фактично відбувався процес поступового перетворення кожного з цих елементів на жанрово-стилістичний самостійний різновид мист-ва.

У 16—17 ст. здійснювалося становлення укр. нар. хореографії як сценічно-синтетичного дійства, що складалося з уже по-новому самостійно сформованих його інгредієнтів. Поширення християнства і, як наслідок, початок витіснення із нар. побуту автентичних танцювальних традицій (2-га пол. 17 — 18 ст.) стає причиною деритуалізації язичницької танцювальної к-ри. Існування традиційних танцювальних зразків продовжувалося у формі побутових танців, переважними в яких ставали рекреативно-комунікативні компоненти. Цей процес позначився на тематиці й композиційній будові традиційних танців, що з'являлись у козац. середовищі. Як складова нар. к-ри, що стала продовженням традицій образності та худож. виразності архаїчних хореографічних форм, нові танцювальні зразки (гопаки, козачки) відображали героїку та волелюбність укр. народу.

Починаючи з кінця 19 ст., відбувається процес сценізації нар. хореографії як частини драм. дії у творчості корифеїв укр. професійного театру та в напрямі перетворення фольклорної форми на народно-сценічну, яка передбачає трансформацію зразків традиційної танцювальної к-ри у

мистецькі авторські твори. Нар. танець, виражений у сценічних формах виконавства, поступово втрачає розважально-рекреаційну функцію, а разом із нею — і ознаки автентичності.

Нині відомі дві форми побутування нар. хореографії у природному середовищі: автентична та сценічна (Ю.Чурко). Канад. учений А.Нагачевський запозичує у нім. етномузиколога Ф.Гербургера термін «первинне існування», який стосовно танцю визначає пряме продовження фольклорних традицій. У контрасті до нього термін «вторинне існування» означає свідомо вичучений і поставлений зазвичай на сцені танець. Першу форму репрезентують носії фольклорної танцювальної традиції (передачі від покоління до покоління танцювальних звичаїв, правил їхнього побутування і функціонування та порядку, що виявляється в особливостях використання образної, лексичної та композиційної будови в танцювальній нар. творчості). Друга форма традиційної танцювальної к-ри представлена етногр. колективами, аматорськими і професійними ансамблями танцю, виставами на балетній сцені, в яких фольклорні взірці є джерелом та необхідною складовою хореографічних (народно-сценічних, балетних) творів на нар. основі.

Нар. хореографія не може застосовуватись аматорськими та професійними колективами у «чистому» вигляді, оскільки за таких обставин вона втрачає фольклорні ознаки і стає псевдофольклором. Діалектична протилежність цих худож. позицій у нац. хореографії привела до взаємозбагачення фольклорних зразків технічно досконалими формами танцю, образними узагальненнями, а нар. сценічний танець поповнився новими семантичними рисами. У цьому руслі Я.Верховинець, як і Ю.Станішевський, накреслив два напрями розвитку танцювального мист-ва, які історично склалися в Україні: один тяжів до надмірного ускладнення танцювальної лексики, максимального наповнення танцю трюковими елементами; другий полягав у прагненні до безумовного збереження фольклорно-етногр. оригіналу, до захисту чистоти традиційного танцю від штучного і запозиченого, що веде до

змін і спотворення фольклорних зразків.

Наприкінці минулого століття в Європі (й подекуди в Україні) дедалі більшої сили набував рух науково-реконструктивного відтворення лексики/стилістики автентичних традиційних танців засобами не хореографічних «постановок» сценічних хореографів на основі відомих академічно-хореографічних методик, а шляхом науково-аналітичного підходу до органіки і пластики стихійно й природно сформованого танцювального руху, крихти якого вдавалося герменевтично видобути із рудиментарно захованих елементів справді нар. танцю.

З позицій хореології сучасні дослідники вивчають нар. хореографію як еволюцію від первісного танцю до народного (побутового, фольклорного, етнічного; Д.Шариков). Дослідження танцювальної к-ри з позицій етнохореографії, яка досить повно відображає зміст феномену «автентичного танцю» (Б.Кокуленко), входить до сфери інтересів хореофольклористики (В.Уральська).

Різновидами танцювальних рухів і фігур вважають танець і танок (таночок). За словником укр. мови (1979), танець є вид мист-ва, в якому худож. образ створюється пластичними та ритмічними рухами людського тіла, а також сукупність пластичних і ритмічних рухів певного темпу і характеру, які виконують у такт певній музиці. Ї тут же: «Танок — це народна гра, учасники якої, взявшись за руки, ходять по колу, співаючи і танцюючи (тобто хоровад)». Для означення пісенно-ігрового комплексу на більшості території України вживається назва «танок» (О.Чебанюк). Не менш цінне, з погляду дослідників фольклору, місце і значення мають пританцівки — імпровізовані рухи, які не є власне танцями, але невіддільні від обряду, гри чи співу.

Коллективність творчого процесу, традиційність, нефіксована форма передачі творів від покоління до покоління, поліелементність, варіативність осн. елементів характеризують нар. хореографію. Особливостями нац. етнохореологічної лексики є семантика, асинхронність, простота і природність як вияв модусу традиційного пластичного мислення етносу.

Для мікроморфологічного дослідження структури народно-танцювального матеріалу потрібна як графічна партитура, так і відеозапис. Це сполучення дає можливість найповнішою мірою досягнути зміст хореографічного твору та його вторинного відтворення. Систему опису танцю, що з відповідними уточненнями збереглася до нашого часу, запропонував П.Чубинський. На думку сучасних науковців, які проводили теоретико-методологічний аналіз нар. хореографії, вдосконалена В.Костівим (Верховинцем) система фіксації хореографічного фольклору (словесний опис, ілюстрації, схеми, замальовки) відповідає завданням етнохореографії.

Єдиного наук. погляду на класифікацію, яка найповніше виявляє самобутню композиційну структуру нар. хореографії (музична основа, хореографічний текст, просторовий малюнок, драматургія), досі не вироблено. Першу класифікацію запропонував В.Верховинець, поділивши всі укр. танці на масові, парні та сольні. Формами систематизації танцювальних зразків за характерною для групи танців ознакою є поділ за тематикою (трудова, імітаційна), за формою викладу змісту (сюжетні, безсюжетні), складом танцюристів (із необмеженим або ж регламентованим числом учасників, чоловічі, жіночі), за видами муз. супроводу (інструментальний, вокальний), за ознакою наявності чи відсутності обрядодії (обрядові, необрядові), за формою (питомі та напливові) та ін. А.Гуменюк і К.Василенко розподіляють хореографічний матеріал на хоровади, побутові танці й сюжетні танці. Маючи на увазі своєрідність хореографічного мист-ва Гуцульщини, Р.Гарасимчук розробив класифікацію танцювальних зразків, запропонувавши розподіл на такі групи: коломийкові (найдавніші, новітні, ілюстративні); козачкові (у т. ч. новітні та ілюстративні); коломийково-козачкові та їх новітні варіанти на Галицькій та Буковинській Гуцульщині; обрядові; маршові; запозичені (з елементами румун. лексики); новітні (напр. шімі, фокстрот). За класифікацією М.Хая, визначальним чинником якої є жанрово-стилістична будова, укр. танці групуються навко-

ло осн. структурно-типологічних формоутворень: гопакового, коломийкового, козачкового та, у пізніші часи, — полькового, вальсового і народно-фокстротного. Окремо розглядаються т. зв. міжжанрові трансформації (змішані гопаково-козачкові, коломийково-козачкові, козачково-полькові, польково-фокстротні та ін. утворення).

#### Танці у календарній та сімейно-побутовій обрядовості

Нар. хореографія є складовою укр. календарно-циклічних свят і звичаїв. Календарно-побутові обряди і ритуали, що вже склалися до 10 ст., були приурочені до початку і закінчення певних річних сезонів, природних циклів (зими, весни, літа, осені). Хореографічною основою ритуально-обрядових танців були культ Сонця і культ циклу госп. кола. Науковці розрізняють танці календарної обрядовості, сімейної обрядовості та позаобрядові. Як єдина система вони були частиною культової дії язичницької доби. Християнство фактично асимілювало дохристиян. свята й обрядово-магічні ритуали, узгодивши їх із річним літургійним циклом правосл. церкви. Календарна або ж сімейно-побутова приуроченість була характерною переважно для хороходів і хореографічних елементів, поєднаних з обрядами і ритуалами традиційних календарних циклів (веснянки, гаївки, гагілки, Купайла, русалі, колядки, щедрівки). Суто танцювальні форми такого зв'язку не мали.

Ритуальні дії учасників різдвяно-новорічних святкових дійств (Різдво, свята Меланки і Василя, Масниця) супроводжували ритуальні хоровади і традиційні танці. Розучування приуроченого пісенно-танцювального репертуару, виготовлення атрибутки, що розпочинається з Андріївських вечорниць, для українців було не менш важливим, ніж святкове прикрашання оселі, впорядкування госп-ва, приготування традиційних страв. Під час зимових величальних обходів із вертепною скринькою (переважно у Зх. Україні) або із зіркою (здебільшого у Сх. Україні) господарів віншували колядками і щедрівками, що супроводжувалися танцями у вигляді нескладних хороходів — зазвичай із

рядженням та інструментальним супроводом. Дитячі гурти шедрувальників виконували танки «Тинок», «Шум», «Кривулька», які за розвитком муз. матеріалу наближались до позаобрядових танців.

До гурту колядників, об'єднаних у ватаги різного складу (парубочі, дівочі, дитячі, людей старшого віку), крім отамана («берези»), міхоноші та музикантів, входили танцюристи («плясачі» — Гуцульщина). Танцювальні традиції архаїчного сценарію гуцульських колядних обрядів простежуються у формі ритуальної церемонії «Плес». Цей одночастинний за композиційною будовою хороводний чол. танець із топірцями (елемент старовинних танців військ. характеру) виконували осн. кроком «рівна» тричі навколо церкви («за сонцем») або ж лініями («рядами») перед хатою на пошанування домашнього вогнища та його господарів. Колядницьке дійство продовжував магічно-заклинальний танець «Коло» («гуляли коло»), яким віншували кожного із членів родини господаря. Цим танцем зі співом колядок і словесними замовляннями переходили до госп. будівель, на пасіку. В архаїчному ритуальному танці «Рівна» колядники осн. кроком (побудова — лінійна) танцювали, наближаючись до святкового столу і віддаляючись, опісля, вклоняючись, виходили із хати. Однею з важливих складових святкування були «плеси» — масове ігрове ритуальне дійство, яке супроводжувалося рухами козачкових, коломийкових і коломийково-козачкових танців (у лініях або ж по колу), різноманітними пантомімічними діями, домаганням грошової плати («плясати о гроші»). Тенденція виконання танців з елементами гри, театралізації (танець коня, кози) і сміхової к-ри була відлунням традицій мистецтва скоморохів.

В укр. вертепі нар. хореографія відіграє важливу роль як найефектніший розважальний елемент і музично-танцювальний засіб характеристики типажів у нар. ярмарковому та у світській частині традиційного лялькового театру (Дід, Баба, Запорожець, Корчмар, Москаль, Лях, Цирульник та ін.). Найпоширенішими в Україні новорічними обрядами, що знаменували закінчення старого і початок нового року, є «Водіння Кози» і «Меланка». Та-

нець Кози був центральним моментом у виставах вертепу, фінальною частиною у театралізованому обряді «Меланка», спорадично зустрічався й у колядницьких обходах (Гуцульщина, Лемківщина). Факторами, що засвідчують спільність побутування «Кози» як обрядової гри і нар. вистави в системі різдвяної святковості українців, є зміст тексту величальних творів, збір почастунку, спільні дійові особи, сцени з козою, музика, традиційні танці. Хореографічний компонент вертепної вистави (танцювальні та ігрові рухи) ілюстрував драматургію приспівок до танцю, які становлять окрему категорію творів у зимовому народно-побутовому календарі.

Прадавними синкретичними формами нар. к-ри, в яких в органічному синтезі виступають мелодія, поетичний текст, ігрові елементи і танець, є хороводи (танки). Як ритуали зустрічі весни, поширені на всій території України, весняні хороводи розпочиналися від свята Благовіщення і закінчувалися після Великодня (Пасхи). Знакове свято весняного календарного циклу Великдень акумулювало багатий репертуар традиційних парубочих, дівочих та дитячих великодніх ігор і танців, що супроводжувалися перевтіленням виконавців у певний образ, змаганнями танцювальних вмінь.

Первинним організуючим фактором у хороводах є ритм і ритмічний рух (М.Грушевський). Домінуючі образно-дійові функції танцювальної пластики, що символізує пробудження природи, визначають формулу хороводу: ритм—хореографія—музика—слово. Старовинний масовий нар. пісне-танець (хоровод) побутує у двох різновидах: веснянки (Середня Наддніпрянщина, Волинь, Поділля) і гаївки (інакше — гагілки, ягілки, маївки; Галичина). Між веснянками і гаїлками з функціонального і тематичного поглядів особливих відмінностей немає. Однак, якщо гаївки — це танково-ігрові пісні, то веснянки охоплюють різнотипні групи ігор і пісень, у т. ч. й такі, що співають без ілюстрування за допомогою рухів. Календарні відмінності полягають у приуроченості гаївок виключно до великодніх свят. Головуючу роль, залежно від характеру хороводу, в ньому виконували

найбільш талановиті й досвідчені з виконавців: співаки, співачки або танцюристи (провідниця-хороводниця чи провідник). У багатьох хороводах солісти використовували різноманітні танцювальні атрибути: рослинного походження (вінок, купальське деревце, жердина з кольоровими стрічками), муз. інструменти (решітка, сопілка), елементи одягу (хустка, рушник).

Великого значення в архаїчних укр. хороводах наші пращури надавали пластиці (заг. гармонії, узгодженості рухів і жестів) і лексиці (набору рухів, притаманних для певного регіону), які слугували своєрідними символічними кодами-заговорами до сил природи. За формою відображення змісту в пластиці можна виокремити хороводи, що пов'язані з сюжетом пісні (імітаційні — «Дружба», «Молодець», «Коструб»), та ті, що відносно не пов'язані з сюжетом («Кривий танець», «Шум», «Плету, плету лісочку»). До класифікаційних груп хороводів дослідники зараховують: кругові, лінійні і ключові просторові малюнки-побудови. Символічним утіленням образів праслов'ян. міфології були гол. фігури хороводів: коло, або «колесо» (Галичина), лінія, або «ряд» (Гуцульщина), «ворота», «мости», «вежа», або «дзвіниця» (Гуцульщина), півколо («підкова»), лабіринти, спіралі, хрестоподібні побудови. Поширеними хороводними рухами в Україні є три крок (перемінний крок); зальотний; хороводний крок; приставний крок. Ін. групи танцювальної хороводної лексики становлять ілюстративні рухи: сіяння або обробіток с.-г. к-р чи праця майстрів (шевця, бондаря, коваля).

Вітчизн. та зарубіжні науковці досі не виробили єдиного підходу до класифікаційних ознак хороводів. Існують два види класифікацій хороводів: за найбільш заг. ознаками (напр., за домінуванням одного з елементів синкретичності: хороводна пісня, ігровий хоровод із підгрупою хороводних ігор, хороводний танець) або за сукупністю ознак: жанрами (ліричні, драм., героїчні, сатиричні), формою композиційної побудови (лінійні, колові, орнаментальні), складом виконавців (змішані, в яких беруть участь дівчата та хлопці; однорідні, які виконують або лише дівчата, або лише хлопці; дитячі). Теорети-

ки укр. нар. хореографії за тематичним змістом поділяють хороводи на три групи. До першої зараховують архаїчні хороводи, пов'язані із землеробським культом. Їх осн. первісним змістом було зображення трудових процесів за допомогою імітаційних рухів (чол. хороводи «Довга лоза», «Шевчик», «Коваль», «Бондар»), прагнення до забезпечення врожаю польових к-р («Льон», «Огірочки», «Мак», «Просо», «Хрін»). Зі зміною сусп. свідомості ці хороводи поступово трансформувались у сюжетні танці («Гречка», «Косарі», «Льонок»). До другої групи належать хороводи, в яких відображено культ природи, виявляється тематичне створення зв'язку людини з навколишнім світом («А вже весна воскресла», «Загороджу річку», «Хурделиця», «Дощику», «Заїнько», «Бичок», «Козлик», «Голубголубочок», «Коза»). Особливими рисами цих хороводів, що сягають первісних часів, було суворе дотримання низки вимог часу виконання, виключно дівочий склад тощо. Хороводи цієї тематичної групи поділяють на сезонні цикли: весняні (веснянки, гаївки, гаїлки), літні (купала, спаса, русалія), осінні (збір урожаю), зимові (колядки, шедрівки). Третя група включає хороводи родинно-побутової тематики («Питається мати дочки», «Ой гілля-гілочки», «Пташка», «Слабий дідусь», «Перепілка»). Зміст хороводів відображав особливості нац. характеру, способу життя і побуту українців. Хореографічна образність хороводів дала початок новим танцювальним жанрам (побутові танці, деякі різновиди сюжетних танців) і новим синтетичним видам мист-ва — нар. театру, вертелу. Заг. характер виконання хороводів можна визначити як такий, що має сукупність рис: поєднання з пісню, інструментальним супроводом; наявність ігрового компонента; взаємовідношення між партнерами або ж гол. персонажа пісні з усіма танцівниками; імпровізація танцювальних рухів; змагання між виконавцями; індивідуальна інтерпретація образу.

Розгалуженими віруваннями язичницького періоду й ритуально-обрядовими циклами символічного характеру супроводжувалися календарно-побутові свята літнього соншестояння, які узго-

джувалися із літургійним святкуванням Трійці (Зелених свят), Івана Купала, Петра і Павла. Календарна обрядовість літнього циклу, поліфункціональна за змістом, об'єднала елементи магії (вплив на врожай), традиції пошанування померлих прашурів, а також матримоніальні мотиви (формування майбутніх шлюбних пар).

Культ рослинності та зв'язки із поминальними звичаями за-свідчують належність цих свят до найбільш архаїчних серед усіх відомих нині календарних обрядів. Проте комплекси звичаїв і вірувань як літнього, так й осіннього циклу залишилися недостатньо вивченими, оскільки не були зафіксовані дослідниками 1-ї пол. 20 ст., а в рад. період спростились або ж узагалі зникли. Науковці вважають, що троїцьку та купальську традиційну к-ри доцільно розглядати разом, оскільки Трійця та Івана Купала у нар. календарі перебувають поряд, а у певних місцевостях України свята ніби замінюють одне одне. У русальних обрядах, які іноді називають «троїцькими», «семіцькими», «русаліями», збереглися вірування у магичні властивості природи і традиція поминання предків через своєрідний обряд вшанування русалок як своїх прародичів. Свято русалок-берегинь супроводжувалося співами, хороводами, русальними іграми. Звичай куматися, якого дотримувалися дівчата на русальному тижні (Клечальній неділі), передбачав обмін вінками, намистом чи хустками під спів і хороводний танець.

Кульмінацією всього річного календарного циклу у давніх слов'ян були Купалії (Купало, Собітка), які прибіл. із 15—17 ст. почали ототожнюватися із християн. святом Івана Хрестителя. Втративши магичні риси, у 19 ст. Купалії перетворилися на молодіжне свято. Обрядовий купальський фольклор найбільше поширений на Поліссі та у лівобережж. Подніпров'ї. Серед рис, притаманних обряду, виразно простежуються магичні дії, пов'язані перш за все із повір'ями язичницьких часів про силу природи, що творить і гармонізує, а також весільні мотиви. Відвертий любовно-шлюбний зміст пісенно-танцювального матеріалу є відбитком дохристиян.

ритуально-сугестивної виконавської традиції, розрахованої на збудження, навіювання певних емоцій і посилення екзальтації учасників обряду. Знаковими для троїцько-купальської обрядовості були купальське дерево (Волин. Полісся) або лялька-опудало (Марена, Купало, Кострубонько, Іван), довкола яких розгортались осн. ритуальні дії: розпалювання купальського вогнища та ігри навколо нього; водіння змішаних хороводів; ворожба біля води; насичене танцями і піснями нічне гуляння. В цілому тематика купальських і петрівчаних хороводів, що містить немало ознак парування та весільної символіки, була співзвучна часу молодіжних розваг, вечорниць та «вулиць».

До осіннього циклу календарних свят належать: Семена, Різдво Богородиці (Друга Пречиста), Покрова Пресвятої Богородиці, Дмитра. Цей календарний відтинок мав певне практичне спрямування: збирання врожаю, підготовка до зими, вшанування предків. Виняток становить період весільних гулянь та початок вечорниць. Звичаям і обрядам осіннього періоду, згрупованим навколо церк. свят та найбагатшим на «храми» (храмові свята), не властива така різноманітність, як попереднім циклам. Порівняно бідна жанрова картина календарної обрядовості зумовлена і традиціями патріархального побуту, пов'язаними з напруженістю осінніх польових робіт.

Найурочистішою частиною закінчення жнив були обжинки. У заг. рисах, коли обжинки влаштувалися після збирання врожаю толокою (колективно), обряд проходив у такій послідовності: обтанцювання на полі снопа з останніх колосків жита чи ячменю («бороди» або «діда») під супровід музики шумів і гуркоту від жививарських знарядь роботи; обжинковий похід, у якому ключова фігура — найкраща робітниця («княжна», «царівна», «перегень»), коронована вінком, зі снопом у руках вела процесію жінок, котрі співали і пританцювали (іноді з музиками), із поля до села; обжинковий бенкет — приймання вінка господарем, віншування і почастунок жінок або ж святкування із піснями, музиками і танцями (Волин. Полісся). Породжені магичними культурами і поширені на

укр. етнічній території, обряди та ритуали осіннього циклу вже у 19 ст. виконували із розважальною метою.

Сімейне життя українців традиційно супроводжувалось обрядами та ритуалами. Різноманітності кожному нар. дійству надавав неповторний обрядовий фон, істотним компонентом якого є танцювально-ігрова к-ра. У родинній обрядовості українців, з огляду на нар. хореографію, виділяється система поховально-поминальної та весільної обрядовості. Танцями і співами супроводжувалися за часів язичництва поховальні обряди на кладовищі, поминальні ритуали Великодня та Зелених свят, похоронний обряд «грушки» у закапат. українців. Родинно-обрядовий цикл нар. хореографії за функціями та роллю у співвідношенні із пісенним репертуаром виконував коментувальну, супровідну функцію.

Найяскравішим із погляду насиченості традиційними формами автохтонного танцювального мист-ва є весільний обряд, який увібрав цілісну семантичну систему на рівні символів (знаків). Хореографічний весільний репертуар можна розділити на дві групи: ритуально-обрядові танці й розважальні (дозвілєві). Першу групу становлять танцювальні зразки, пов'язані із певними ритуальними діями конкретного етапу весілля: обрядові «скоки» коровайниць під час приготування весільного короваю; «затанцювання» на заручинах; хоровод під час вінчання навколо священного дерева (ялини чи дуба); круговий танок («карагод») навколо весільного атрибуту — гільця в хаті; перетанцювання молодої з боярами і дружками; танець батька і матері із хлібиною; сольні (довільна імпровізація) танці господинь; архаїчний весільний танець-гра «Журавель» («Бусел»); «Чоботи» — танець сватів. До танців другої групи належать традиційні необрядові танці певної етнічної спільноти, які виконували функцію дозвілєвого заходу (забави) на весіллі, не пов'язану з первісним ритуальним контекстом.

Традиційні автохтонні і напливові танці часто поєднувалися зі співом танцювальних пісень жартівливо-любовного змісту і приспівок (жартівливих куплетів). До цієї групи необрядових

народномуз. творів належать: пісні за видом танцю (гопаки, козачки, метелиці), веснянки, гаївки, коломийки, шумки, частівки, скочні, триндички (мініатюрні пританцівки). Під час виконання танцю саме його ритм визначає розмір і форму танцювальної пісні, яка часто створюється танцюристом імпровізаційно. Танцювальні пісні співали як під час власне танців, так і в перервах між ними. Розмаїті за формою, засобами творення комізму і ритмомелодійною довершеністю, танцювальні пісні виконували під акомпанемент муз. інструментів і а-сarella. Ці твори мають стійку мелоритмічну форму, що зумовлено провідною роллю ритмомелодійного компонента (динамічність; рубаний ритм; чітке скандування тексту; афористичність мови; гумористично-розважальний і сатиричний характер; лаконічний виклад теми, яка відображена чотирма, зрідка — двома рядками). За умови відсутності музик на забаві використовували давню форму супроводу «під язик», тобто проспівували танцювальну мелодію, імітуючи гру на муз. інструментах («гопа, гопа, гопа-па», «гоп-шіді-ріді-дай» тощо). Масив традиційної танцювально-приспівкової музики, попри значну поруйнованість сучасним напливовим і кітчевим елементом, зберігся до сьогодні на більшості території України.

#### Позаобрядові (розважальні) танці

З усіх видів укр. нар. танцювальної творчості позаобрядові (розважальні) танці виокремлюються як найчисленніша група, що належить до явищ к-ри пізнішої формації. Розважальні танці були як сольні (танці-змагання), так і мішані та парні. Обов'язковою умовою проведення танців розважальної групи, що супроводжували світські та реліг. свята, сімейні урочистості, гуляння молоді та вечорниці, була відсутність реліг. заборон (похорон, піст). На відміну від хороводів розважальні танці автохтонного походження (козачки, гопакі, коломийки, метелиці тощо) не мають тісного зв'язку з обрядодіями. Вербальним супроводом до жартівливих танців було оголошення фігур у кадрилих формах та вигуки чи жарти учасників

розваг (танцюристів, музикантів). Провідну образно-виразову функцію у цій групі танцювальних форм виконує хореографія. Танець складається із колін (частин), має просту композиційну будову. Осн. малюнок — коло, в якому учасники рухаються одноосібно, парами чи трійками. Традиційним є виконання танців під інструментальну музику. Якщо танцювальна лексика у хороводах асинхронна, то у жартівливих танцях обов'язковою є відповідність рухів і жестів до характеру муз. творів. Значна частина зразків танцювальної музики виконується у традиційному побуті як самостійні інструментальні п'єси. В основі танцювальної лексики — рухи та жести нар. хореографії, які, як семантичні одиниці щодо предметів та понять дійсності, віддзеркалюють результат тривалого процесу становлення національної танцювальної манери. Більшість позаобрядових танців вирізняється тематичною та композиційною різноманітністю, своєрідністю виразових засобів, імпровізаційністю, колективним характером виконання.

Науковці поділяють позаобрядові танцювальні твори на автохтонні, або питомі (побутують у культурних традиціях певного етносу), та напливові, або міграційні (запозичені з к-р ін. народів). Своєю чергою, автохтонні танці поділяються на загальнонац. (напр. козак, гопак) і локальні (крутак, гуцулка, верховина та ін.).

Одним із найвідоміших автохтонних загальнонац. танців, своєрідним репрезентантом укр. к-ри у світі є гопак. Його назва походить від вигуку «гоп». Вчені дослідили, що через танець передається символіка рухів крил птаха (жайворонка, яструба). Цей імпровізаційний танець кожен виконавець танцював так, щоби не заважати іншому. Первинною формою побутування гопака був простий чол. танець, що складався з однієї фігури і мав у основі танцювальний рух, подібний до голубця. У добу козацтва односкладовий гопак став частиною танцю героїчно-піднесеного змісту — козака, в якому козак. змагання-двобій від найпростіших танцювальних рухів переходить у військ. вишкіл, експресивну боротьбу чол. характерів і танцювальну віртуозність. Саме

цей багатокомпонентний нар. танець започатковує історію гопака як військово-обрядового дійства, що втілював дух вільного укр. козацтва. Поширення танцю в нар. побуті зумовило розширення складу виконавців (участь у танці дівчат) та появу двочастинної форми козака, від якого беруть початок нові танцювальні форми — гопак і козачок. Чол. автентична гопаків танцювальна лексика включає стрибки, присядки, підскоки, притупи, удари по стегнах та гомілках; жіноча — дрібушки, вихилястики, тинки, кружляння. Решта танцювальних рухів та їх вибір залежать від тех. й артистичного хисту кожного з виконавців, при цьому провідна партія у танці належить чоловікам. Відомий на всій етнічній території України, танець гопак побутував у варіантах одноосібного, парного чи гуртового виконання в заг. колі. Особливістю гопаків колом є парна побудова, при якій чоловіки завжди знаходяться в середині кола, а дівчата — ближче до глядачів. Такий варіант виконання цих традиційних танцювальних форм запальніший, ніж танець героїчно-піднесеного змісту. Супроводжувався гопак музикою дводольного розміру, жвавого, стрімкого характеру у швидкому темпі, піснями («Од Києва до Лубен», «Гречаники») чи приспівками.

Аналогічно до гопака образно-пластична характеристика козачків засвідчує належність цього виду необрядових танців до загальнонац. хореографії. Дослідники нар. танцювальної к-ри висувують кілька гіпотез щодо походження назви танцю козачок, серед яких: зв'язок із життям козаків-воїнів; танець козака-запорожця — центр. персонажа в укр. вертепній драмі; асоціація з образом моторного хлопчика-козачка. У цьому динамічному танці, як і в гопаку, присутні елементи змагання між окремими виконавцями або ж парами танцюристів. Хореографічна лексика козачка містить бігунці, вірвочки, голубці, вихилястики, припадання (доріжки), тинки, колупалочки. У давнину козачка виконував один танцюрист-парубок або ж пара (дівчина і парубок). Типовою ознакою танцю є дуже швидкий темп муз. супроводу, парний склад виконавців, домінування танцювальної партії дівчини, стала компо-

зиція та, порівняно із гопаком, менша схильність до імпровізації. Мелодії козачкового типу дводольного розміру позначені радістю, оптимізмом і нестримною веселістю («Кучерява Катерина», «Кину кужіль на полицю», «Ой за гаєм, гаєм»).

Нар. танці Гуцульщини (автохтонна локальна хореографія) поєднують традиційні для цієї етнічної спільноти компоненти музично-хореографічної виразності й особливості танцювальних форм теренової України. Ознаки первісного синкретизму й автентична танцювальна лексика гуцульського танцю (гайдук, свердло, мережка, ножиці, переплітуха, тропіт) засвідчують консервативність сталих форм танцювальної к-ри. Прототипами сучасних зразків необрядової хореографії гуцулів є старовинні танці («старовітські данці»): коло, рівна, висока, трісунка, півторак, коломийка. До групи танців новішого походження належать гребінець, верховина, голубка, аркан, півторак та ін. В основі танців гуцулів лежать малюнки, характерні для укр. народної хореографії: коло, лінія, хрест, зірочка. Ознаками гуцульської хореографії варто вважати колективність і синхронність виконання танцювальних рухів; швидку зміну танцювальних фігур і переходів; симетричність танцювальних побудов; обмеженість танцювального поля; різку зміну положень рук, ніг, корпусу і голови; зберігання однієї точки, на яку орієнтується виконавець. Р.Гарасимчук поділяє позаобрядові гуцульські танці на козачкові та коломийкові.

Традиційний укр. танець коломийка поширений у зоні укр. Карпат і прилеглих до них регіонів. Побутують версії щодо походження слова «коломийка»: від назви м. Коломия; від давньослов'янського ритуального хороводу кола-сонця. Осн. композиційним елементом давніх коломийок є коло. Для сучасних коломийкових форм, що належать до явищ пізньої формації, вихідною позицією є ряд. Найчастіше танець будувався на основі чол. кола, яке поступово розпадалося на менші, а після того, як чоловік обирав партнерку (тобто танцюристи «женилися»), коломийку продовжували виконувати по колу парами. Коломийка супроводжується піснею куплетної форми, вигуками і ко-

мандами ведучих, інструментальною музикою дводольного розміру, темп якої під час виконання стрімко зростає. Типовими виключно для танцювальних форм коломийкового жанру є назви фігур «хрещик», «зірниця», «букет», «корито». На думку дослідників, коломийка-танець є першоосновою коломийкового жанру укр. пісенної мініатюрної лірики.

Регіональні відміни нар. хореографії укр. етносу виявляються у танцювальних формах, які акумулюють традиції певної локальної групи. Своєрідну специфічну манеру виконання має хореографічна к-ра Лемківщини (верховина, обертак, потряска, круглий, викручана). Різноманітно й цікаво представлено бойківські нар. танці, серед яких: сторчак, журило, уж, зізда, феся, четвертак, чіпак. Власну специфіку мають танці жителів Слобожанщини: гайдуки, барині, тропакі, кадрили, комаринські. На Поділлі побутують танці каперуш, гречка, швещ. Найбільш розповсюдженими й улюбленими танцями сіл Полісся є польки і крутаки. Характерні особливості мають танці гуцулів (трембіта, чабан, джуман, решето, гориховий лист, гуцулка на царинці).

Нар. хореографія укр. етносу розвивалась у взаємозв'язку із традиційною танцювальною к-рою ін. народів. У напливових (термін С.Людкевича і Ф.Колесси) позаобрядових укр. танцях прослідковується багато спільного із нар. хореографією етнічних груп, що проживають на території нашої д-ви, і танцювальною к-рою населення сусідніх регіонів. Прикладами генетичної і типологічної спорідненості танцювальних к-р є ідентичність уже самих назв танцювальних творів (укр. танці льон, коваль, подушечка; білоруські — лянок, каваль, падушачка; литовські — лянліс, кальваліс, падушкэле). У худож. побуті укр. народу поширені польс. танці краков'як, мазурка й оберек, єврейські — шир, ойра, російські — барина, яблучко, ухар, світліт місяць; білоруські — троян, лявоніха та ін. Взаємозв'язки, що зумовлюють такий взаємовплив хореографічних к-р, мають три аспекти (К.Василенко): побутування танців ін. народів в Україні чи, навпаки, українських за межами України в їх первісному вигляді;

трансформація деяких нар. танців на новому нац. ґрунті; трансформація структурних елементів па і їх традиційної манери виконання порівняно із тією нац. к-рою, з якої запозичено цей рух.

Найбільш репрезентативним з огляду на традиційну танцювальну к-ру українців є взаємовплив хореографії загальноукр. спільності і старовинних нар. слов'ян. танців. Показовим у цьому плані є функціонування у хореографічному фольклорі сх. слов'ян танцю метелиця. Попри спільність (передає особливості зимових явищ природи), форма його композиційної побудови у всіх народів різна. Масовий укр. нар. танець метелиця виконується під муз. супровід дводольного розміру, побудований за принципом нарощування темпу від повільного до швидкого, супроводжується жартівливими піснями. Хореографічною основою танцю є коло, яке переходить у різноманітні кругові фігури. Танцювальна лексика (імітуючи поведінку людини на холоді, яка намагається зігрітися) включає голубці, дрібушки, вививанці, динамічні повороти виконавців одноосібно чи в парі.

Починаючи із 19 ст. (періоду інтенсивного оновлення традиційних танцювальних форм), у нар. хореографії одночасно побутують взірці прадавньої танцювальної к-ри та нові танцювальні твори (спочатку — чеська полька і франц. кадрили, а пізніше — міські бальні танці). До останніх належать напливові танці: польський — краков'як; австро-німецький — вальс; американські — фокстрот, тустеп, шиммі; іспанський — падеспань; кубинсько-аргентинський — танго; танець англ. матросів — матльот. Вплив стандартизації на танцювальні зразки цієї групи виявляється у формі своєрідної схеми: обмежена лексика (ритмічний осн. крок; кружляння під рукою партнера; плескання у долоні; кружляння парою рухом полько-вальсу) і характерна деталь (танцювальний акцент). Таким чином, традиційні форми автохтонної танцювальної к-ри українців у процесі уніфікації втрачають самотність і перетворюються на народно-побутові танці.

Характерним прикладом стилю бально-побутових танців пер-

ших десятиліть 20 ст. є тустеп (з англ. «два кроки»), який набув популярності в Україні після І світ. війни. Особливості функціонування північноамер. танцю в укр. нар. побуті сприяли появі місц. колоритних назв («карапет», «лисий», «Надя»), знайшли втілення у демократ. танцювальній манері, гумористичному характері частушок, які виконували під час танцю, а за відсутності муз. супроводу були йому заміною. Нескладний за хореографічною композицією танець міграційного походження тустеп став зразком для створення ідентичних за танцювальною лексикою та особливостями виконання парних масових танців (коробочки, нареченьки, страждання), які виконували під мелодії однойменних рос. пісень.

Популярним видом розважальних танців міграційного походження є полька народна (батьківщина танцю — Чехія). Танцювальні форми польки (від чеського «пулька» — півкроку) поширилися спочатку в Європі, пізніше в Україні як міські бальні танці, а згодом, фольклоризувавшись, набули локальних стилевих особливостей і рис. Про жанрові, геогр. і соціально-побутові ознаки укр. польки свідчать як окремі назви «Попаддя», «Полька-полтавка», «Креслова полька», «Полька-трясуха», «Дрібненька», «Полька на два боки»), так і специфіка композиційної будови і хореографічної лексики. Осн. крок танцю — своєрідний полько-вальс, синхронність і точність виконання якого була обов'язковою для всіх танцювальних пар незалежно від емоційного діапазону муз. супроводу (стрімкого чи стриманого). Танець виконується по колу парами, супроводжується лексичними нюансами (оплесками), можливе використання побутових предметів (решета, віника). Хореографічна структура полькових форм проста (складається із двох танцювальних фігур), тоді як основа лексики танцю відзначається розмаїтістю форм і елементів (вививанці, крутки, присядки, притупи, оберти, елементи трясучок). Команди ведучих чи музикантів під час виконання танцю («дівчата в коло», «дівчина перед собою», «огульна») та реакція на них учасників були органічно поєднані з інструментальним супроводом дводольно-

го розміру і співами танцювальних пісень.

Сучасні та здійснені в минулому етнографами та фольклористами розвідки традиційних форм танцювальної культури українців засвідчують інформацію не про поширення нар. танцю, а про збереженість танцювальних зразків у пам'яті автохтонного населення обстежених регіонів України. Позначення чітких меж між ареалами поширення танцювальних зразків, їх достеменне вивчення унеможливується через відсутність давніх етнохореологічних досліджень, складність опису та низький статус танцю в цілому. Сучасні етнохореологічні дослідження потребують принципово відмінних від наявних та максимально наближених до стихії традиційного танцювально-приспівкового способів фіксації, етнохореологічного (не народно-хореографічного) аналізу і, головне, етнофонічного відтворення.

Літ.: Авраменко В. Українські національні танки, музика і стрій: опис. Вінніпег, 1928; Українські народні танці. К., 1962; Сабан А.С. Народні танці. В кн.: Гуцульщина: історико-етнографічне дослідження. К., 1987; Верховинець В. Теорія українського народного танцю. К., 1990; Чурко Ю. Белорусский хореографический фольклор. Минск, 1990; Вороний О. Звичаї нашого народу: етнографічний нарис, т. 1—2. К., 1991; Етнографія України. Львів, 1994; Василенко К. Лексика українського народно-сценічного танцю. К., 1996; Українське мистецтво у полікультурному просторі: навчальний посібник. К., 2000; Нагачевський А. Побутові танці канадських українців. К., 2001; Іваницький А. Український музичний фольклор. Вінниця, 2004; Борисенко В. Українська етнологія. К., 2007; Гарасимчук Р. Народні танці українців Карпат, кн. 1: Гуцульські танці; кн. 2: Бойківські і лемківські танці. Львів, 2008; Українська фольклористика: словниково-довідник. Тернопіль, 2008; Хай М. Українська інструментальна музика усної традиції. К.—Дрогобич, 2011.

Л.П. Косаковська.

#### НАРОДНЕ ДЕКОРАТИВНО-ВЖИТКОВЕ МИСТЕЦТВО (ВІЗУАЛЬНИЙ ФОЛЬКЛОР)

##### Загальні зауваги

Нар. мист-во Русі-України 19 — поч. 20 ст. було переважно сел. худож. творчістю. Чи творилося воно професіоналом-ремісником (бондарем, гончарем, гутником, ковалем, мосяж-

ником, каменярем та ін.), чи складало частину звичайного хліборобського буття (ткацтво й вишивка, розписи хат і писанок, виготовлення весільних атрибутів тощо), — це була натуральна творчість у тому смислі, що майже завжди застосовувалися місц. природна сировина, традиційні прийоми її обробки, самостійно виготовлені чи відладжені пристосування. Мистецькі ідеї й образи, успадковані від попередніх поколінь, оновлювалися відповідно до змінюваних естетичних та етичних норм общини.

Із сел. творчістю співіснували залишки цехового, монастирського, мануфактурного ремесла, зароджувалася фабрична художня пром-сть. Кожне з річич мало свою систему організації вир-ва, специфічні техніко-мистецькі засоби, іконографічні та стилістичні відмінності, власне коло реципієнтів. Проте саме в сел. мист-ві найорганічніше виявлялися етнічні риси. Вільні міста (у Зх. Європі — чи не гол. сфера формування нар. к-ри) в Україні пізнього середньовіччя перетворилися на іншомовні анклави.

Українці (за тодішньою термінологією «малороси», «руси») становили переважно сел. стан. На них припадало, за різними підрахунками, від 70 до 95 % населення етнічних територій. Дрібні торговці й ремісники були здебільшого з єврейс. містечкового населення. Серед чиновників, фахівців і крупних землевласників переважали великороси, на зх. землях — поляки, німці чи особи, які перейшли до панівної національності.

Зібраний у 19 ст. укр. фольклор, і уславлений словесно-музичний, і значно менше вивчений візуальний, вражає емоційною виразністю, естетичною досконалістю, регіонально-стилістичним розмаїттям. Епічна домінанта його характеру принципово відмінна від західноєвропейських аналогів, зігрітих камерним бароково-рокайлевим бюргерським духом. Своім стадіальним розвитком, жанрово-морфологічною структурою й образно-ідейним змістом нар. мист-во Русі-України найближче до балканського.

Фрагментарність відомостей про наше декоративне мист-во 17—18 ст. утруднює характеристику його регіонів, спільного та специфічного у виробках, створюваних селянами, цеховими ремісниками, фахівцями монастирських і панських майстерень. Цей період ще не знає чіткої соціальної диференціації в арх-рі дерев'яних церков, вишивці й ткацтві, кераміці та гутному склі.

Ситуація змінилася в 19 ст. із занепадом цехового і монастирського вир-ва, розвитком фабричної худож. пром-сті, виробу якої часто були недоступними для села, що користувалося послугами власних місц. майстрів. І саме тоді кристалізуються локальні й регіональні особливості традиційної к-ри, що дійшли до нас, відтворювані в сел. середовищі.

### Регіональні особливості

Національно-культ. цілісність українців не змогли роз'єднати міждерж. кордони, що віками проходили по Дніпру, а з 1790-х рр. — по Збручу (прит. Дністра), розтинаючи найгустіше заселені регіони на «російську» й «австрійську» чи «польську» частини. **Поділля**, віками перебуваючи на межі «східного» та «західного» світів, стало «центром ваги» нар. мист-ва. Тут, у басейні середнього Дністра та Пд. Бугу (сучасні Вінницька, майже вся Хмельницька й Тернопільська області, зх. Кіровоградської та пн. Одеської), — найбільший репертуар орнаментики з великою часткою антропоморфних мотивів, найскладніші вишивки, де домінує техніка «низь», ширше та яскравіше, ніж у решті земель, розвинена ткацтво й килимарство, кераміка, різьблення на камені, витинанка, стінописи.

З відтоком населення цього краю до суміжних не так щіль-

но заселених місцевостей поширювався вплив нар. мист-ва Поділля в усіх напрямках. Судячи з вишивок і стінописів, писанкарства, подоляни брали активну участь у колонізації Уманщини. На Зх. Поділлі менше, ніж на Східному, центрів килимарства і гончарства, зате більше розвинене різьблення, саме звідси походять найдавніші зразки нар. витинанки, експоновані на виставці в Тернополі 1887.

Ріка Золота Липа (прит. Дністра) — умовна межа між Поділлям і Прикарпаттям, яке займає територію сучасної Івано-Франк. обл., майже всю Львівську, захід Тернопільської. Тут у 19 ст. викристалізувалися яскраво своєрідні підрегіони. Найбільшим із них є **Бойківщина**, розташов. по обидва схили гол. Карпатського хребта — від верхів'їв Дністра на пн. зх. до р. Лімниця (прит. Дністра) на пд. сх. Бойківщина славиться величними дерев'яними храмами з багатозаломними верхами та пишними іконостасами, різьбленими меблями, довершено бондарським і довбаним посудом, оригінальною вибіркою та стилістично спорідненою з нею вишивкою, для якої теж властиві світлі графічні візерунки на кольоровому (часом різнобарвно-смугастому) тлі.

На невеликій території **Покуття** (міжріччя Черемошу (прит. Пруту, бас. Дунаю) і середнього Дністра, обмежене на зх. передгір'ями Карпат) своєрідне нар. мист-во в сусідніх Снятинському, Городенківському, Коломийському р-нах Івано-Франк. обл. Так само неповторні риси притаманні різним видам образотворчого фольклору у пн. місцевостях Львівщини: на Сокальщині, Яворівщині, Городоччині, Галицькій Волині.

Найбагатше нар. мист-во має **Гуцульщина**, що займає високогір'я навколо Чорногорського та Близницького хребтів, де сходяться істор. області — *Галичина*, *Буковина*, *Марморощина*, які належали в 19 ст. Австрії й Угорщині. Якщо в рівнинних районах мист-вом займалися переважно для власних потреб, то в горах брак с.-г. угідь сприяв розвитку спеціалізованих кустарних промислів, появи династій майстрів (особливо в різьбярстві), які досягли вершин професійної досконалості.

Розпис печі в с. Сказинці Могилів-Подільського району Вінницької обл. Малюнок В. Бушена, 1954. З видання «Українське народне мистецтво. Живопис» (1967).

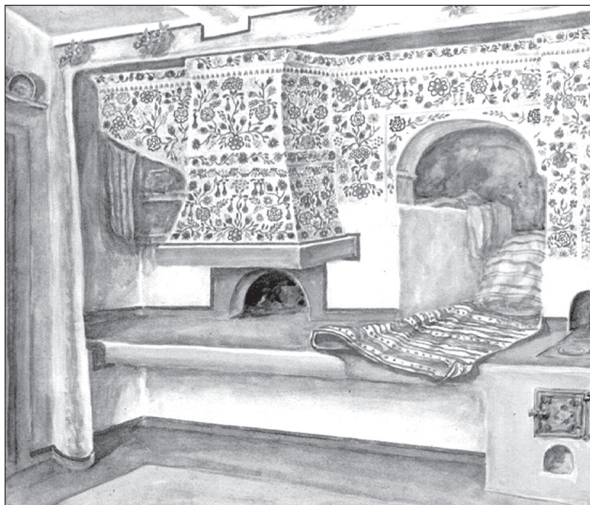



Гуцульське мист-во споріднене з творчістю горян у сусідній Румунії. У 19—20 ст. у Карпатах були розвинені деревообробка, мальована майоліка середземномор. типу, ювелірство-мосяжництво, плетіння з бісеру, вироби зі шкіри з пишними металевими прикрасами, пухнасті довговорсові «ліжники», унікальна в Європі пластика із завареного сиру. Гуцульські села Космач, Яворів, Річка, Брустури, Ясіня й ін. — справжні мікрокосми нар. мист-ва, різні види якого становлять ансамблі, стилістично цілісні у виразних формах, тонкому геометричному орнаменті, вишуканому поліхромному колориті.



Фрагмент експозиції народного мистецтва Полтавщини в Київському художньо-промисловому і науковому музеї ім. Миколи П. Фото початку 20 ст. зі збірки відділу образотворчого мистецтва ІМФЕ.

Пн.-центральну смугу України складають три історико-етнокультурні регіони: **Волинь, Середнє Подніпров'я, Чернігівщина**. Кожен із регіонів розташований у двох ландшафтно-етнокульт. зонах: лісостеповій та поліській. Природа укр. **Полісся** однотипна від Десни (прит. Дніпра) до Зх. Бугу (прит. Нарєва, бас. Вісли). Тут малородючі ґрунти, зате достаток лісів, рік і боліт сприяли вирощуванню льону та ткацтву, обробці деревини та виплавці заліза із болотної руди. Саме на Поліссі працювали в 17—19 ст. численні гуті, що витворили стиль укр. нар. склоробства.

Типова поліська вишивка застосовує архаїчний геометризований орнамент, їй властиве переважання червоного кольору. Фактурний візерунок, утворений білим льняним поробком на сірій конопляній основі, — гол. засіб вираження у поліському чиноватому ткацтві. Гончарі виготовляли рожевий і чорний «димлений» посуд, декорований лощенням. Специфічні для Полісся «божники» — полиці для ікон, прикрашені виїмчастим різьбленням, інкрустовані соломкою, а також однойменні рушники, вишиті з двох чи трьох боків, якими покривають ікони на покуті. Поліське дерев'яне різьблення дрібніше в деталях, ніж лісостепове, в ньому більше гравірованих елементів. Ритм оголених брусів — осн. виразний засіб поліської хати, що біляться зовні лише навкруги вікон. Дуже розвинене на Поліссі плетіння: взуття з лика, коробів із соснової чи дубової драмки.

Якщо в нар. мист-ві Волин., Київ. та Черніг. Полісся спільні риси ландшафтної зони пере-

важають обласну специфіку, то значно більше місц. етнокульт. відмінностей має лісостепова природничо-ландшафтна зона між лініями Луцьк—Київ—Батурин і Балта—Кропивницький—Харків. Повністю в цій зоні розташований, крім Поділля, тільки регіон **Полтавщина** в межах однойменної губернії, обіймаючи сучасну Полтав. обл. із прилеглими р-нами всіх сусідніх областей, крім Кіровоградської.

Регулярна мережа лівих допливів Дніпра (який утворює пд. межу регіону) надає Полтавщині ландшафтної цілісності. Численні села тут були порівняно малолюдні, а етнічна композиція — найодноріднішою серед суміжних губерній. Досить гомогенні в межах Полтавщини і традиційна побутова к-ра, її термінологічна лексика. Тут особливо виражене (властиве всій Україні) співіснування двох стилів у декоративному мист-ві: стародавнього, монохромного, графічного і нового, що тяжіє до барокової пишності, зображувальності, натурної правдоподібності.

Перший — це живий релікт архаїчної стадії мист-ва, втілений у домінуючій тут до поч. 20 ст. лінійно-крапковій орнаменталі кераміки, фактурному рисунку тканин, геометричній вишивці сорочок білим узором на світлому полотні, геометричному виїмчастому різьбленні, що підкреслює природну красу деревини. Другий стилістичний напрям — це розкішні рослин-

ні мотиви решетилівських килимів і вишиваних кілкових рушників, контрастне за кольором малювання дерев'яного посуду й скринь, опішнянської майоліки земського періоду й наступних десятиліть.

Славилася Полтавщина гармонійними за кольором картатами «плахтами» і візерунковими поясами — «крайками», керамічною пластиком та чималого розміру посудинами у вигляді пишногогривих овнів і левів, вигадливо помережаних розмаїтими фактурними ефектами. Орнаменталізація всіх видів мист-ва тут, як правило, крупніша в деталях і спокійніша за ритмом, ніж на Правобережжі України.

Лісостеп **Чернігівщини** відмінний від полтавського відсутністю чорноземів, багатолюднішими селами та більшим відсотком кустарів. На поч. 20 ст. Чернігівщина посідала за їх кількістю перше місце в Україні й четверте у Рос. імперії. Завдяки прекрасним заплавам лозам над Десною й Дніпром, дешевизні річкового транспорту ця губернія виробляла плетених кошиків і меблів більше, ніж будь-яка інша в Росії.



Особливість Чернігівщини — випереджальний пром. розвиток у 18 — 1-й пол. 19 ст., чому сприяли шляхи з Києва на С.-Петербург і Москву, що проходили Чернігівщиною, розташування в Батурині й Глухові гетьман. урядових резиденцій, зосередження на Чернігівщині садіб укр. арис-

*Реконструкція інтер'єру гуцульського житла кінця 19 — початку 20 ст. у с. Космач (нині Косівського району Івано-Франківської обл.). Автор Т. Косміна, художнє виконання З. Васіної. 1980-ті рр.*

*Реконструкція інтер'єру поліського житла на Волині кінця 19 — початку 20 ст. у с. Сварищівці (нині Дубровицького району Рівненської обл.). Автор Т. Косміна, художнє виконання З. Васіної. 1980-ті рр.*

тократії, впливових монастирів, давні традиції мануфактурного вир-ва. Ці фактори полегшували симбіоз нар. та професійної худож. к-ри. Його результат — величні дерев'яні храми, що не поступалися в імпазантності мурованим, орієнтовані на смаки вищих класів керамічні центри. Нар. костюм широко використовував фабричні, зокрема парчеві, тканини, поряд із традиційним геометричним орнаментом освоювалися барокові й класицистичні мотиви, геральдичні елементи.

Ін. доля судилася **Київщині**, що була епіцентром війн серед. — 2-ї пол. 17 ст. і до 1793 лишалася у складі Польщі (за винятком Києва та його найближчої округи). Багато укр. селян мігрували від нескінченних війн і репресій на лівий бік Дніпра. Повернулися польсь. дідичі, які переселяли до своїх запустілих маєтків кріпаків з етнічної Польщі.

Політ. й демографічна нестабільність подніпровського пограниччя Речі Посполитої, що прямувала до занепаду, не сприяла достатковій населення, розквіту його к-ри. Дерев'яні, часто покриті дракною чи навіть соломою церкви Київщини 18 ст., як і нар. ікони, значно скромніші, ніж у задніпровській Гетьманщині. На відміну від сусідніх регіонів нар. мист-во Київщини 19 — серед. 20 ст. переважно забезпечувало місц. потреби й перебувало під впливом розвиненіших осередків Лівобережжя та Поділля, що збували свою продукцію далеко поза межами краю.

Винятком були художні промисли, які обслуговували церкву та верхні шари сусп-ва. Багато майстрів із Київщини, прилеглого Лівобережжя й ін. регіонів працювали в лаврських іконописних, шпалерних, керамічних, склоробних, ін. майстернях. Обмін досвідом формував трансрегіональні загальнонар. риси деко-

ративного мист-ва Русі-України, що мали зворотний вплив на сільс. осередки. Завдяки Києву, найдавнішому реліг., культ., торг. центру, нар. мист-во Київщини більше піддавалося впливові міських мод, особливо у вишивці.

Вохристо-зелений із чорним колорит на світлому тлі, барокове трактування орнаменту споріднюють розкішну наддніпрянську майоліку з подільською, покутською, балканською. Близькі до подільських також стінописи, найбільш розвинуті в околицях Умані, рівно ж і місц. геометричні візерунки вишивок, виконувані зі споду полотна вовняними нитками темних тонів (технікою «низинки»). Ближче до Дніпра у 19 ст. переважали геометризovanі рослинні мотиви, що вишивалися червоним із додатком синього, а з 1880-х рр. — чорного.

**Решта історико-культурних регіонів** розселення українців є маргінальними етноконтактними зонами, де територіальна спільність домінує над нац. специфікою. Втім отаким периферійним місцевостям властиві найбільше багатство й розмаїтість локальних варіантів, а традиційні сільс. ремесла лишаються продуктивними до кінця 20 ст.

Це передусім стосується слов'яно-романського пограниччя у **Бессарабії** та Придністров'ї, на Буковині, Марморошині, де, крім укр. і молдово-румун. сіл, є також численні колонії переселенців — болгар, гагаузів, великоросів-старообрядців, німців. Тривале панування турків (у Бессарабії — до 1812) і широкі культурно-екон. зв'язки зі Сходом зумовили деякі міжетнічні риси у звичаях, естетичних смаках. Напр., присадкуваті чи взагалі позбавлені верхів церкви (наслідок адм. обмежень), щедрість орнаментики і строката багатобарвність, часто запозичені в імпортованих зі Сходу товари, захоплення металевими прикрасами, блискучими нитками та бісером у текстильних виробках.

Чимало спільного в образотворчому фольклорі багатонаціонального регіону при середній течії Зх. Бугу, що з'єднує Сокальщину, Холмщину, Берестейщину, Підлісся (Підлясся, Підляшшя), а також суміжного Полісся, традиційна к-ра якого утворює перехідну смугу між явищами, власними білорусам і українцям.

Починаючи з 15—16 ст., на Правобережжі з'явилися сотні польсь. колоній. Багато їх мешканців уважалися шляхтою, різнилися релігією, заняттями і побутом від навколишніх «хлопів». На Поліссі «шляхетські» хати будувалися із гранчастих брусів, а не з круглих колод. В оздоблених інтер'єру й одягу «шляхта» майже не використовувала в 19 ст. домоткані тканини, вишивки. Шляхті навіть не личило співати на весіллі, для цього годилося наймати співиців. Усе це нагадує систему звичаїв лемків, чий своєрідні вироби також виконувалися переважно інонац. ремісниками: польсь., циганськими, єврейськими.

Найдискретніша з етноконтактних зон — українсько-великоруська — сформувалася після колонізації в 17—18 ст. вихідцями з Правобережжя території **Слобідської України** (теперішні Сум., Харків., Луган. області України, Білгородська, Курська, Воронезька області РФ), переміщення запороз. козаків на *Кубань*, масового заселення вихідцями із Центр. України та Росії Запорожжя, Таврії, Катеринославщини, Херсонщини, Буджака, приєднаних до Рос. імперії у 18—19 ст. Ще раніше в Україну емігрували багато росіян-старообрядців, яких називали «липованами» чи «пилипонами». При розмежуванні РСФРР і УСРР до першої відійшла Стародубщина, що історично належала до Гетьман. д-ви, пн. частина Слобожанщини. Натомість Україні дісталися деякі російськомовні райони, що належали Курській губ. (Путивльщина) та пн.-зх. райони Обл. Війська Донського.

Культурну мозаїчність Півдня України посилювали численні колонії грец., болг., нім., чеських переселенців, острівці білорусів, естонців, представників ін. національностей.

Натомість у Центр. Наддніпрянщині, на Волині й Поділлі, у Карпатах населення було сталим уже принаймні кілька століть. Географічно-природна структура здебільшого відповідала племінній, а часто й політичній. Певна спадкоємність адм.-тер. устрою у 18—19 ст. сприяла усталенню обласних ознак і внаслідок цього поділ на губернії (в Австрії — коронні землі, у Польщі — воеводства) та повіти, що проіснував

*Интер'єр селянської хати на Полтавщині. Акварель роботи художника В. Кричевського. 1905.*

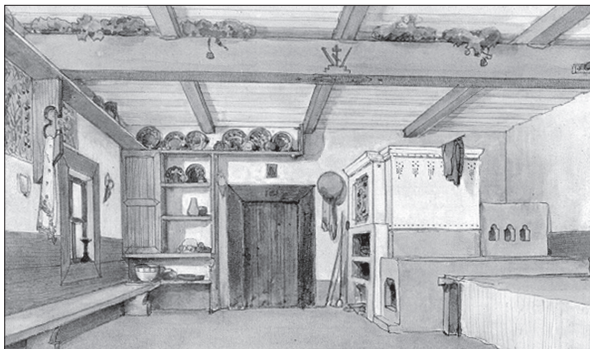

до 1920—30-х рр., за матеріалами гол. видів нар. мист-ва майже збігається з історико-етногр. районуванням.

### Дослідження народного мистецтва

Перші літ. відомості про укр. нар. мистецтво містяться у подорожніх нотатках іноземців 17—18 ст., працях статистично-краєзнавчого характеру 19 ст. З 1840-х рр. регулярно влаштовуються зональні виставки с.-г. і ремісничої продукції. Згідно з правилами на них експонувалися вироби осіб усіх станів, але тільки ручної роботи. Зокрема, на виставках у Ромнах (1846, 1847, 1848), Харкові (1849 і 1854), Кролеві (1850), Києві (1852) брали участь селяни з Полтавщини, Чернігівщини, Курщини, Київщини та Харківщини, прибл. 500 експонатів у кожній виставці. Завдяки цьому виникали контакти між нар. майстрами суміжних губерній, що творчо їх збагачувало.

2-га Київ. виставка 1857 показала доробок 935 селян з однієї тільки Київщини, 237 — з Полтавщини, 134 — з Чернігівщини, всього понад 1,5 тис. осіб. Тогочасні газети, журнали, наук. видання підкреслювали вибагливість візерунка, естетичну досконалість, етногр. значення експонатів.

Проте фахове вивчення худож. творчості розпочалося в Україні з 1870-х рр., майже на два століття пізніше, ніж у Зх. Європі. Наша наука про декоративне мист-во зародилася й розвивалася передусім у плані вивчення археол. старожитностей, пам'яток минулого. Втім поняття «археологія» тлумачилося тоді широко, її складовою вважалася історія мист-в.

Важливим чинником у дослідженні декоративно-вжиткового мист-ва всіх народів Росії стало проведення археол. з'їздів. Із них 6 відбулися в Україні: 3-й і 9-й — у Києві (1874 і 1899), 6-й — в Одесі (1884), 12-й, 13-й і 14-й — у Харкові, Катеринославі, Чернігові (1902, 1905, 1908). На них розглядалися і проблеми сучасної нар. творчості, причому гол. увага зосереджувалася на вивченні губернії, де працював черговий з'їзд. Після закінчення з'їзду матеріали його виставок, як правило, передава-

лися місц. університетським музеям. Етногр. збірки нагромаджувались і в приватних музеях, які організовувалися з 1840-х рр. Найбільші з них — музеї губернатора А.Фабра і О.Поля в Катеринославі, В.Тарновського (Чернігівщина), К.Скаржинської (Полтавщина), барона Ф.Штейнгеля (Волинь), графа В.Дідушицького (Львів).

В останній чверті 19 ст. застосовується мережа громад. музеїв мистецького та краєзнавчого спрямування. Першими були Церковно-археол. музей при Київ. духовній академії (1873), художньо-промислові музеї у Львові (1874), Харкові (1886), відтак «Древлехранилище Подольського єпархиального комітета» в Кам'янці-Подільському, музеї Херсона (1890), Полтави (1891), Чернігова (1897), Києва (1899), Житомира (1900). 1900 відкрилася експозиція Етногр. музею при НТШ у Львові. З'являються друком перші публікації систематизованих матеріалів з укр. нар. мист-ва та попередні спроби їх осмислення.

На зламі 19—20 ст. укр. нар. мист-во почало помітно втрачати властиву сел. к-рі нероздільність естетичного й етичного начал. Розвивається його регіональна цілісність у системі жанрів і стилістики. Водночас із занепадом цього викристалізованого у 19 ст. культурно-мистецького явища його цінність дедалі більше усвідомлювалася інтелігенцією. Влаштовувалися міжрегіональні, загальнонац. виставки «південноруських» (у Рос. імперії) та «руських» (у Австро-Угорщині) сел. виробів.

Знаменно, що умовою добору експонатів на київ. виставку прикладного мист-ва і кустарних виробів (1906) було «відмежування від явищ псевдонародності, міщанства чи самодіяльності». Київ. художньо-пром. і наук. музей закупив усі експонати виставки для свого новозаснованого етногр. відділу. Успіх виставки прискорив утворення Київ. кустарного т-ва.

Зі звіту цього т-ва (1907) відомо, що в селах Вербівка, Зозова, Сунки Київ. губ. кустарним вир-вом постійно займалися понад 200 осіб. Тисячі вишivalьниць Київщини, завдяки посередництву складів т-ва, заробляли від 3 до 12 руб. на місяць. Якщо 1908 обороти кустарних пунктів Київ. кустарного т-ва

становили 21 тис. руб., то 1909 — вже 30 тис.

У прагненні засвоїти величезний обсяг нової для них інформації майстри зі сфери нар. мист-ва нерідко вислизали у сферу самодіяльного. З другого боку, знавці й уболівальники нар. мист-ва не завжди могли відрізнити запозичення і псування від органічного розвитку, що виявлявся, зокрема, в освоєнні різких анілінових барв, міських зразків, фігуративних сюжетів і загалом у відході від букви класичної фольклорної традиції, що нею тоді захоплювалася освічена публіка. Звідси — й ставлення до тогочасного нар. майстра, в якому часто більше цінували не самотнього митця, а ремісника, який потребує худож. спрямування. Характерний для 20 ст. вплив заснованих інтелігенцією музеїв, шкіл і майстерень інколи докорінно міняв стилістику нар. мист-ва.

Відтепер сел. творчість розглядалася не тільки як етнографічний, а і як мистецький феномен. У 1910-ті рр. етногр. відділ Київ. художньо-пром. і наук. музею поповнився тисячами експонатів і реорганізувався у відділ нар. мист-ва. Проте це було тільки первинне нагромадження матеріалу, ще недостатнє для виявлення територіальної, хронологічної, нац., естетичної специфіки предмета дослідження. Тоді таку мету піонери навіть не ставили перед собою, бо «кожна нова експедиція давала щось настільки вражаюче, що відкривала цим нові сфери вжиткового мистецтва; художні скарби в посіданні селян інколи здавалися невичерпними», — зазначав директор музею М.Біляшівський у виданні 1912.

Певне пожвавлення нар. декоративної творчості спостерігається після I світ. війни. Це пов'язане не тільки з руйнацією легкої пром-сті, а й зі зміною ідеології, зі зростанням ролі селянства та робітництва як суб'єктів нац. к-ри. Сторони, що протистояли у політ. боротьбі, від комуністів до націоналістів, виходили зі спільної спадщини народництва, визнаючи необхідність не тільки, навіть не стільки к-ри для мас, де трудящі вступають споживачами, а й к-ри самих виробників матеріальних благ, трудового народу.

У підряд. Україні 1920-х рр. регулярно здійснювалися експе-



*Веретка з картатої тканини з поєднанням кольорових заснованих перетканих смуг і графічного чиноватого візерунка. Гуцульщина, 19 ст. Музей етнографії та художнього промислу Інституту народознавства НАН України.*

диції з дослідження нар. мист-ва та виставки, засновувалися кооперативні арт-ілі, пункти постачання сировини та приймання готових виробів, відновлювалися традиційні ремесла. Продукція створеного 1920 об'єднання «Укркустпром» забезпечувала побутові потреби широких верств населення, експортувалася за кордон.

Засади діяльності майстерень різнилися. В одних, як і перед революцією, часто наслідували не лише зразки 18—19 ст., а й їхні поблякли від часу барви. В інших орнаментували традиційними візерунками вироби новітнього призначення. У третіх активно переорієнтовувалися на поетику живої тогочасної сел. творчості. Властиві їй сміливість і безпосередність, кольорова напруга знайшли шанувальників серед художників кустарних майстерень Н.Давидової, О.Екстер, Л.Попової, Є.Прибильської, О.Розанової та ін., посилювався взаємовплив їх і керованих ними майстрів. Це формувало на субстраті нар. декоративного мист-ва принципово нові явища з ознаками станковізму, домінантою індивідуального авторського начала, не стільки наївного, скільки стильово-культивованого. Саме в ті роки традиції сел. образотворчості стали основою розвитку держ. худож. пром-сті, професійного декоративно-вжиткового мист-ва в Україні.

Проте наприкінці 1920-х рр. і в наступні десятиріччя численні галузі нар. худож. промислу були підірвані адм. волюнтаризмом під приводом боротьби із приватновласницькою стихією. Майстри, не охоплені новими формами виставок, роботою у регламентованих д-вою установах, придушувалися податками. Ті, хто намагався таємно практикувати своє художнє ремесло, зазнавали репресій, позбавлялися засобів існування — городніх ділянок, ткацьких верстатів, гончарних кругів і печей тощо. В офіційне нар. мист-во привносилася більшовицька тематика, вихолощувалися емоційна ширість і розмаїтість місц. специфіки.

Нар. декоративна творчість Зх. України розвивалась у 1920—30-ті рр. більш органічно. Проте й тут у принципі були наявні ті самі новації, що й на Наддніпрянщині: багатобарвність, об-

меження діапазону традиційних технік і прийомів, розширене застосування фабричних матеріалів і міських запозичень. Професійні митці так само залучалися до створення зразків для кооперативів, але їхня діяльність не регулювалася д-вою. На заході, як і на сході, клопоталися формуванням нац. стилю в сучасному побуті, що поєднував би традиції з урбаністичними потребами сьогодення. Тут збереглися кадри дослідників, майже втрачені у підрад. Україні. Тому саме авторам із Галичини, Закарпаття, Буковини та Зх. Волині належить більшість ґрунтовних праць з укр. нар. мист-ва, виданих у пореволюц. добу.

Якщо для авторів ранніх публікацій — письменниць Олени Пчілки (Косач), Пелагеї Литвинової, антрополога й етнографа Ф.Вовка (Волкова), фольклориста і літературознавця М.Сумцова — мистецтвознавство не було гол. сферою діяльності, то на поч. 20 ст. маємо вже цілу когорту професійних дослідників: М.Біляшівський, Ф.Ернст, Є.Кузьмин, М.Макаренко, В.Модзалевський, О.Новицький, Г.Павлуцький, К.Широцький, В.Щербаківський, Д.Щербаківський та ін. Останній, а також Ф.Шміт і С.Таранушенко підготували ряд талановитих учнів, які дебютували у 1920-х рр. Це, зокрема, Є.Берченко (1889 — після 1934), Є.Спаська (1891—1980), М.Щепотьєва (1893—1974), В.Білецька (1894—1933), О.Берладіна (1894—1960), М.Новицька (1896—1965), Н.Коцюбинська (1896—1937).

На початку 1930-х рр. розквіт мистецтвознавства в Україні був призупинений принаймні на чверть століття більшовицькими репресіями. Відродження кінця 1950-х — 1960-х рр. неминуче базувалося на спадщині ще передреволюц. покоління. Продовжуючи напрями його наук. пошуків, новочасні дослідники розв'язали чимало проблем, над якими працювали їхні попередники. Зокрема, нагромаджуючи нові й нові матеріали, вони змоделивали геогр. та хронологічну парадигму подальшого розвитку візуального фольклору, розширили межі досліджень, які століття тому охоплювали тільки території зі стабільним і давнім сел. населенням. А головне — подолали за-

старіле уявлення про невинний занепад укр. нар. мист-ва від кінця 19 ст., показали істор. зумовленість появи, напр., королевських рушників або навіть т. зв. брокарівських вишивок, які раніше фахівці взагалі відмовляли приймати до музейних збірок.

При всіх отих досягненнях сучасних етнологів і мистецтвознавців, їхній фундамент закладено подвижниками позаминулих поколінь. І цей фундамент не тільки витримує вагу століть, що надходять, а й пропонує сталони професіоналізму, які не скоро будуть перевершені.

### Художній текстиль

**Візерункове ткання.** Традиційне предметне середовище українців відрізняється правдивим розкриттям естетичних властивостей матеріалу, використанням технологічних і конструктивних особливостей як орнаментально-декоративних прийомів. Максимальний ефект досягається мінімумом художніх засобів. Так, навіть найпростіші тканини мають виразний естетичний характер, створюваний полотняним або саржевим «чиноватим» переплетенням, цупкістю й забарвленням лляних чи конопляних ниток, відбілених або сірватих. У тому самому рушнику, рядні чи скатертині можуть комбінуватися фактурні візерунки із паралельних зигзагів і дрібних ромбиків. Застосування в основі й поробку різноколірних ниток давало картатий візерунок. Сама техніка човникового чи перебірного ткання геометризує візерунок і забезпечує структурну та стилістичну цілісність орнаментованого виробу.

Ці особливості притаманні худож. ткацтву на території України вже кілька тисячоліть. Перші зразки з використанням фактурних і різнобарвних візерунків знайдені в трипільських поселеннях 4—3 тис. до н. е. Давньорус. майстри застосовували техніки чиноватого і браного ткацтва, вибілки. До багатьох країн Європи і Сходу вивозилася своєрідна за стилістикою орнаменталі «руська тканина».

Відомості про середньовічні візерункові тканини Русі-України скупі й уривчасті. В нар. вжитку домінували геометричні, зокрема смугасті, візерунки. В 16 ст. побутувала більшість типів тканин,

відомих у нар. мист-ві 19—20 ст. Їхній вигляд відображено у тогочасному іконописі: візерункові смуги із хрестоподібних мотивів, сітки ромбів, зигзаги, зірочки, квітки. Розмаїто прикрашали рушники, хустки, скатертини — ритуальні тканини українців, усіх сх. і пд. слов'ян, а також народів Сходу.

Із 17—18 ст. починається мануфактурне виготовлення шовкових і золототканних матеріалів у Бродах, Львові, Олеську, Угневі, Сокалі, Холмі, Бучачі, Корці та багатьох ін. містах Галичини, Волині, Поділля. Найвідомішою була заснована 1744 у Станіславові (нині м. Івано-Франківськ) ткацька фабрика. Ткацька фабрика в Станіславові навчалися майстри з різних кінців Зх. України, білоруського Слущка. Своєю чергою, майстер зі Слущка налагодило виробництво подібних поясів (на 10 см вузких від слущьких) на ф-ці Алісова в Ніжині. В усіх місц. осередках перські першовозори зазнавали модифікації, з'являлося відображення місц. флори. Квіти ніжинських поясів були чітко прорисовані, як на рушниках Наддніпрянщини.

Візерункові тканини виготовляли у 18 ст. також на Понурівській мануфактурі (Чернігівщина), у шовкоткацьких закладах Києва, Корсуня, Богуслава. Київ. ткацький цех у літературі відомий з 1-ї пол. 19 ст. (пізніше, ніж в ін. містах). Як і в київ. монастирських майстернях, тут ткали хустки, білі й мережані намітки. Специфікою київ. плахт було застосування вовняної та шовкової пряжі. Виготовляли тканину для оббивання панських меблів, поплін із самої тільки вовняної пряжі, вибіячати шпалери, оздоблені у дрібні квіточки, розкидані по всьому полю. Деякі монастирські ткачі виконували декоративні тканини за проектами із живописної школи Києво-Печерської лаври.

Київ приваблював ткачів із різних регіонів. У лаврській майстерні працювали в різний час вихідці зі Слобожанщини, Полтавщини, Волині, Галичини, що збагачувало київ. ткацтво роз-

маїтими напрямками, формувало його загальнонаціональне значення, сприяло зворотному впливу на периферійні центри. Так, до маєтків Києво-Печерської лаври належало м-ко Сміле Роменського пов. Полтав. губ. — осередок ткацтва, декорованого вибією, де застосовували зображення квітів та букетів, запозичені з парчі та вишивки на шовку.

У 1860-х рр. мануфактури у Стеблеві й Таганчі (Канівський повіт) виробляли кольорові «вовняні» й тоновані полотна, прикрашені вибією «з дерев'яних і металевих валів. У їхніх різноманітних малюнках квітів відчувалася своєрідні вимоги ринку великого міста».

Ближчою до нар. мист-ва була стилістика богуславського ткацтва. У 1-й пол. 19 ст. на місц. шовкоткацькій мануфактурі виробляли ковдри й коштовні платтяні тканини. Геометризовані орнаменти тут часто сполучали з реалістичними рослинними зображеннями, запозиченими від західноєвроп. майстрів і видозмінюваними за місц. смаками. Попережносмугасті дволичкові богуславські тканини у 19 ст. ставали більш багатобарвними. Технікою «під дошку» поперечні смуги заповнювали дрібними візерунками з рядів розеток, які поперемінно чергувалися з Х-подібними знаками. Рушники, скатерки, ліжники, намітки, фартухи, запаски й ін. тканини такого типу називали на ярмарках «богуславськими». У 2-й пол. 19 ст. вони вплинули й на стилістику Кролевця, найбільшого ткацького центру Чернігівщини, де працювали бл. 3 тис. ткачів.

У багатьох регіонах у 19 — на поч. 20 ст. ткацтво було найпоширенішим промислом. У Київ. губ., напр., ним займалися бл. 100 тис. осіб. Очевидно, це було здебільшого вир-во для власних потреб, а кустарів і ремісників налічувалося принаймні на порядок менше. Так, у Київ. пов. працювали 515 ткачів-кустарів і 210 гончарів, у Васильківському — 650 ткачів і 36 гончарів. Кількість ткачів, які працювали на замовлення і продаж виробів у сусідніх губерніях, коливалася від 35 тис. у Подільській губ. до 20 тис. у Полтавській і 5 тис. у Чернігівській. Тобто кількість ткачів виявляється зворотно-пропорційною ступеневі їхньої професіоналізації:

коли на Чернігівщині 1860 діяло 18 текстильних ф-к, то на Київщині їх було 3 (Богуслав, Стеблів, Таганча) та ще діяли окремі цехи, монастирські й земські майстерні. Знаменно, що у 20 ст. нар. ткацтво найдовше зберігалося в тих місцевостях, де колись діяли мануфактури.

До поч. 20 ст. матеріали нар. ткацтва були переважно саморобними, техніка й технологія — успадкованими від попередніх поколінь. Традиційна к-ра максимального використання естетичних можливостей пряжі та саморобного інструментарію вкупі з індивідуальною обдарованістю провідних майстрів давали можливість виробляти різноманітні художньо виразні тканини.

Фактура могла бути щільною чи розрідженою, гладенькою або ворсистого, матового чи лискуною, залежно від товщини, цупкості, натягу ниток, їхньої попередньої технічної обробки (шлітування, вощення тощо). Лляні полотна м'якші, жовтавого відтінку, на відміну від тугіших конопляних, ледь зеленового забарвлення. Цікавий ефект давало прядіння ниток зі змішаної у певній пропорції лляно-конопляної пряжі або застосування одного гатунку для основи, другого — для поробку.

Це характерно передусім для цупких тканин саржевого («чиноватого») переплетення, що виконувалося за допомогою не двох, як у простому полотні, а трьох і більше ремізок. У таких тканинах рельєфний світлотіньовий візерунок у вигляді здебільшого рядів скісних рисок («на бартки», «на парти», «пасами» тощо), паралельних зигзагів («коси», «сосонка», «яличка»), мережі ромбиків («вічка», «кружки», «купки») часто ще й графічно вимальовується світлим лляним поробком на тлі темнішої конопляної основи.

Ширші візерункові можливості надавали техніки ручного перебору («вибором», «забори», «під дошку» тощо). Вони утворюють пластичні, схожі на дереворізьбу мотиви, кожен з яких складається з дрібних геометричних елементів-модулів. Мотиви закомпоновуються у 19—20 ст. найчастіше поперечними смугами, в яких поперемінно чергуються зображення розеткових і ромбічних обрисів, обрамовані рядами зубчиків різної конфігурації. Важлива роль належить

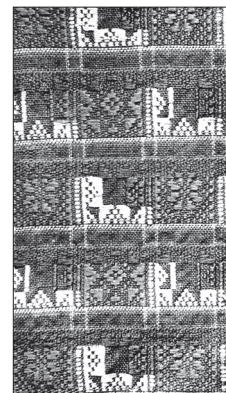

Плахтове перебірне ткацтво. Мотив «недогони». Полтавщина, 19 ст. НМУНДМ.



Богуславський рушник. Човникове ткацтво. Київщина, кінець 19 ст. З видання «Історія українського мистецтва» (т. 4, кн. 2, 1970).



Два ткани весільні рушники з с. Долинське (колишнє Валя-Гоцулуй) Ананівського р-ну Одеської обл., 1970-ті рр. Фото М. Селівачова. 1983.

не лише візерункам, а й вільному тлу між ними. Подібно цезурам у мелодії, вони формують особливий темпоритм кожного тканого виробу.

Поперечносмугасті композиції типові для ткацтва укр. земель, починаючи від 2 тис. до н. е. до наших днів. Осн. кольорове співзвуччя — червоне з додатком чорного (темно-сірого, темно-брунатного) на білому тлі. У поліських районах у 19 ст. домінує архаїчна червоно-біла гама.

Саме вона характерна для славних крелевецьких рушників, які називалися так за місцем осн. виготовлення у м. Крелевець Черніг. губ. Втім ткали їх і в суміжних губерніях: Курській, Полтавській, Київській, Мінській. По всій їх 3—4-метровій довжині симетрично «вбивалися» крупномасштабні зображення геральдичних двоголових коронованих орлів, трисвічників, схожих на образ богині, струнких уступчастих церков і дзвіниць (т. зв. монастирки), хрестоподібні фігури, ряди качечок, написи й дати. Здебільшого крелевецькі рушники ясно-червоні на білому тлі. Рідше траплявся білий візерунок на червоному.

Особливістю «миропільських» рушників, поширених на межі Черніг. та Курської губерній, є рубчаста фактура візерунка. Професійний ткацький осередок укр. слободи Борисовка (нині міськ. с-ще Білгородської обл., РФ) дав назву типові візерункового чиноватого ткання скатертин («настільників»), ряден («постилок») і рушників, укритих суцільним рапортним узором із мережі лінійних, округлих і прямокутних елементів. Ці узори (однотипні з поширеними у 19 ст. у Білорусі, Литві, Трансильванії, а ще раніше — в Голь-

штинії) відомі по всій Чернігівщині, а також на Полтавщині й Київщині під назвами «борисовка», «борисовка в обводах», «під борисовку» тощо.

Крім «крелевецьких» і «борисовських», творами професійного нар. промислу на Лівобережжі були й т. зв. ткацькі рушники. Саржеве («чиновате») переплетення виконувалося в них за допомогою кільканадцяти ремізок, і це давало можливість отримувати доволі складні геометричні візерунки «борисовка», «тарілковий», «шахви» тощо. Орнаменти ж простих ужиткових «утиральників», які ткалися ледь не в кожній хаті, обмежувалися рельєфними паралельними зигзагами («в сосонку») і сіткою ромбиків («у кружки»). «Самоткальними» називались і рушники у поперечні смуги, і з нескладним переборним орнаментом («зорі», «квітки»).

Типовими для Полісся є також вузькі «божники» чи «завески», якими покривали ікони на покуті. У вузьких червоно-білих із чорним на жовтавому тлі рушниках київ. та оверцького Полісся застосовувалося «килимове» ткання з характерними ажурними отворами на межах елементів орнаменту.

Для західноукр. земель декоративні рушники у 19 ст. нехарактерні, за винятком переважно православних Волині, Буковини та Закарпаття. Натомість скрізь у Карпатському краї були поширені верети, в яких переборне рельєфне ткання поєднувалося з гладеньким і саржевим. Ткалися вони з вовни натурально-го забарвлення. Темно-коричневі паси геометричних узорів здебільшого укладали на світло-сірому тлі.

У усіх укр. землях виготовляли й картаті «заснівчасті» тканини, в основу яких засновували кольорові нитки. Одне з вищих досягнень укр. нар. ткацтва — картаті плахти, характерні для Полтавщини, Чернігівщини, Київщини. Ткалися вони човниковою і перебірною технікою здебільшого з вовни, шовку. Все поле вкривалося клітками зі складною візерунковою розробкою із дрібних геометричних елементів, які мерехтять і міняються барвами під різним кутом освітлення.

До серед. 20 ст. широко побутували й ін. різновиди незши-

того поясного жін. одягу: запаски, джерги, обгортки, горботки, фоти тощо. Декорувалися вони здебільшого поперечними смугами, ширшими й вужчими, інколи з орнаментальною розробкою всередині кожної. Завдяки різному способу носіння ці смуги в карпатських запасках (їх одягали у вигляді двох пілок — спереду і ззаду) виглядали горизонтальними, а в «горботках» суміжної Буковини й Бессарабії, «обгортках» Поділля (вони обгортали стан, як і «джерги», «катринці», «фоти») ці смуги вертикально членували силует.

У запасках Полтавщини орнаменти розміщені на всій довжині тканини; запаски Поділля мали широкі візерункові смуги внизу пілок, витканих килимовою технікою; запаски Волині відзначалися гармонійним ритмом багатокольорних поперечних смуг, в аналогічних виробках Гуцульщини полюбили червоно-золотаві барви з полиском металевих ниток.

Зі смугастої домотканини шили й спідниці: волинські «бунди», «бурки», «валівки», тоненькі «димки», складчасті гофровані «карбованки», «синявки» чи «синюхи» з переважанням синьо-го кольору, «шорци» на суміжній Львівщині тощо. Західнополіські «андараки» та «літники» мали внизу широку візерункову червоно-вишневу смугу, обрмовану червоними та білими нитками, вище якої через певний інтервал іде повторення вужчих орнаментальних смуг, витканих вибіленими і невибіленими лляними нитками. Тканий геометричний орнамент у червоно-білій із зеленим гамі є типовим для рукавів жін. сорочок Зх. Полісся.

Видовжені плати для накриття голови молодичь — «намітки» чи «перемітки» — ткалися на Волині з розрідженого полотна «серпанку» з орнаментальними смугами з обох кінців. У смугах поперемінно чергувалися виткані червоним і чорним розетки і ромби. Ще розмаїтіші в орнаменті й червоно-золотавому колориті т. зв. переміточні забори Гуцульщини й Покуття. Смуги осн. узорів (розет і ромбів) обрамовані рядами «зубчиків», «півруж», «пекурівок».

Для Поділля, Бессарабії, Буковини характерні перемітки з білими рельєфними візерунками на світлому тлі, в яких сполучаються лляні, бавовняні («бомба-

*Крелевецькі рушники, ткані білим на червоному тлі, наприкінці 19 ст. помітно потіснили традиційні вишивані. Два зразки «старої» та «нової» моди з с. Козляничі Сосницького району Чернігівської обл. Фото М. Селівачова. 1985.*



кові»), шовкові нитки. Візерунки розміщувалися не тільки з країв, а й на смузі над чолом. Наприкінці 19 ст. на Буковині виробляли вишукані перемітки розміром бл. 250×40 см. Подібно до кролевецьких рушників, вони теж були одноличковими і сполучали переборний візерунок (хоч і дрібнішого масштабу) з поперечними смугами, витканими човниково-ремезною технікою. На відміну від кролевецьких смуги тут поєднували орнаментальну фактуру кількох типів у одному рушнику.

Домоткані пояси, попружки, крайки, баюрки відзначалися в усіх регіонах тех. розмаїтістю, радісною домінантою червоного. Декоративність підсилювали «бомбончики», «дармовиси», «кутасики», «торочки», «френдзлі» тощо, зроблені з ниток основи чи пришиті до готового виробу. До кращих належать цупкі вишнево-чорні вовняні пояси Гуцульщини та Буковини з крупними ромбичними та зигзагоподібними візерунками.

Ткани й плетені з вовни пояси тисячами розпродувалися на ярмарках. У зв'язку із забороною за імп. Павла I носили традиційний одяг держ. службовців Рос. імперії коло споживачів нар. ткацтва у 19 ст. обмежується селянством і нижчими верствами городян. Звичай давати у віно дочкам значну кількість узорнотканих верет, налавників і залавників, оббиванців, наволочок тощо створював тривалу основу для функціонування домашнього ткацтва, надто на Поділлі, у Бессарабії, на Буковині, де ця весільна традиція зберігається до наших днів. У 2-й пол. 19 ст. традиційно декоровані плахти, хустки, скатертини тощо дедалі більше виготовлялися на мануфактурах, найважливіші з яких працювали на Чернігівщині та Полтавщині.

Укр. нар. ткачі 19 — поч. 20 ст. були у творчості, як правило, детерміновані наявністю місц. нар. матеріалів і барвників, традиційними технічно-мистецькими прийомами, віруваннями та звичаєвістю, пов'язаними з виготовленням і побутованням нар. тканин. Проте нар. назви тканих виробів, орнаментальних мотивів і колористичних поєднань засвідчують їхню передусім естетичне осмислення. Краса роботи давала імпульс до поезії словотворення. Про це відомо, зокрема, з таких зразків нар. термінологічної

лексики, як «блоко́ст» (червоно-чорна тканина на Слобожанщині), «недогони» (візерунок із діагональним чергуванням колірних елементів на Полтавщині), «рябчу́ни» (пістрявоткані доріжки Волині), «саморідні» (карпатські тканини із вовни натурального забарвлення у біло-сиво-чорно-брунатній гамі) тощо.

Під кінець 19 ст. нар. майстри вже добре опанували нові для сел. ткацтва матеріали: бавовну, фабричну вовняну пряжу, в деяких місцевостях — шовк і металеві нитки, навчилися художньо використовувати їхню фактуру, властивості полиску, світлоносності. На зміну природним барвникам, які давали в будь-якому поєднанні м'який гармонійний ефект, приходять різкі тони анілінових фарб, і це змушувало майстрів розв'язувати проблему колориту, щоб уникнути грубої строкатості. Комбінування пряді різного походження й забарвлення та всіляких тех. прийомів було найбільше поширене при виготовленні одягових, інтер'єрних тканин.

Органічний розвиток нар. ткацтва було перервано переслідуваннями приватного вир-ва більшовицькою владою, в ході якого наприкінці 1920-х і у 1930-ті рр. часто знищували хатні верстати. Тож нар. ткацтво більше збереглося на зх., а на сх. — у глухих поліських селах, у місцевостях, де в 19 ст. діяло мануфактурне й цехове ремесло (передусім на Чернігівщині), і в наддністрянських районах, де звичай зобов'язували давати у віно дочкам значну кількість домо-тканини й обдаровувати рушником усіх весільних гостей. На Півдні відомі осередки, що виникли в 1960-х рр. і продовжують орнаментальні традиції, поширені раніше в ін. місцевостях.

Старовинні риси, які зберігаються у ткацтві Полісся й Карпат, поєднуються з новачіями: підвищеною напруженою кольору, інколи — до строкатості, посилюваною вплетанням виблискуючих металевих ниток-сухозліток чи просто ялинкового «дошкику». Ознаками 20 ст. є і використання фабричної пряді, здібнений і ускладнений візерунок, розширення номенклатури виробів. Водночас знамениті гуцульські ліжники, навпаки, від серед. 20 ст. оздоблюються дедалі простіше й легше: на Косівщині вони у біло-сіро-брунатній гамі натуральних кольорів, із крупни-

ми ромбами, на Рахівщині — на білому тлі групуються вузьенькі, яскраво-контрастні анілінові смуги. Можливо, подібне спрощення зумовлювалося надто великим попиту на ці вироби. Поліхромія та ізоморфність раніше розвинулись на Буковині та в Подністров'ї. З кінця 1950-х рр. багатобарвність прищеплюється й у ткацтві Полісся. Проте воно зберігає геометризацию рослинних візерунків, не вдаючись до натуралістичного трактування. Втім особливістю Полісся є комбінування візерункового ткацтва з вишивкою в оздобленні одного виробу.

Для всієї смуги укр. Полісся характерні багаторемізні рядна, споріднені із сучасними білорус. і литов. аналогами. У них графічний чинуватий візерунок із дрібних геометричних елементів поєднується з жовтими, зеленими, рожевими, блакитними, червоними поперечними затканими та поздовжніми заснованими смугами, що здаються прозорими, ніби накладеними на мерехтливий чорно-білий узор. Неоднакова насиченість блоків узору чорними чи світлими елементами створює ефект різних за тоном поздовжніх смуг. У 1960-ті рр. поширюється прийом розтяжки кольорів на кілька тональних градацій, застосовується люрексова пряжа, що створює ефекти світлоносної променистості.

У зменшуваному кількісно нар. ткацтві 20 ст. зростала питома вага декоративних орнаментованих виробів: доріжок і ряден, постілок і скатертин, хусток, запасок, горботок і, передусім, рушників. На Лівобережжі й Подніпров'ї найбільшу популярність здобув кролевецький тип рушника. Його відтворювали у традиційному червоно-білому колориті навіть на правому боці Дніпра. Зате в краю, звідки цей рушник походить, на Сумщині, традиційні «орли», «монастирки» й «берегині» в серед. 20 ст. часто ткали у багатоколірних варіантах.

Чинуваті рушники з графічним фактурним візерунком оздоблюються у 20 ст. ще й різнобарвними поперечними (рідше поздовжніми) смугами. Замість цупких домашніх ниток із льону й коноплі, що мали легке тональне забарвлення, запроваджуються м'якіші фабричні бавовняні, зовсім білі. Це підвищило кольоровий контраст, проте рушники втратили колишню щільність і ваговитість.

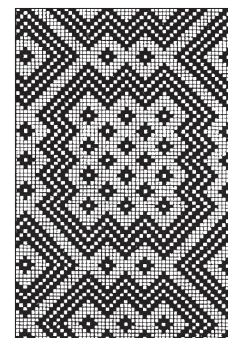
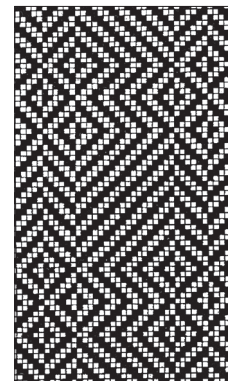

Візерунки чинуватих тканин: «під борисовку» і «у борисовку в обводах».

Чернігівщина, кінець 19 — початок 20 ст.  
За рисунками  
Є. Арофікіна.  
НМУНДМ, МНАП.



Один із найдавніших збережених килимів 17 ст. із Києво-Печерської лаври. Фрагмент. Національний музей у Львові.

Іконографічні та стилістичні зміни зачепили навіть найконсервативнішу центральнополянську зону. На поч. 20 ст. тут ще побутували, як і раніше, чиноваті рушники, прикрашені кількома попережними смугами, витканими килимовою технікою. На двох-трьох із них, значно ширших від інших, інколи попережінно чергувалися у спокійному ритмі червоні й чорні хрести, клинці, зірки, ромби різної конфігурації.

З поч. 20 ст. тут поширюється новий тип рушника з доміантою червоного або вишневого тла й частими попережними смугами по всій його триметровій довжині. Поруч із крупними орнаментальними формами — дрібні ромбики, «зірочки», «рачки», «рожі» із провіттами різкатих, зубчатих і зигзагових обрисів. Інколи ці мотиви тотожні вишиваним місц. технікою «затяганки».

У цей період з'являються ряди й стовпчики дрібненьких прямокутників, усередині яких закомпоновані ромбики та схожі на ікси метелики або жабки, складені шахівницею із дрібнесеньких квадратних елементів, як на богуславських тканинах у пору їх поширення на Черкащині, Чернігівщині, Сумщині. В 1960—70-х рр. мотиви рушників і ділянки тла збільшуються в розмірах і стають спокійнішими за ритмом.

Якщо для центру й сходу України рушники — споконвічна оздоба хатнього декору, то в Галичині вони входять до широкого вжитку тільки в 1920-х рр. під впливом культ. зв'язків із «Великою Україною». Очевидно, через пізню генезу ткани рушники Карпат і Подністров'я чимало запозичують із геометричної, геометризваної орнаментики розвинених тут вишивки, килимарства, з багатомісних тканин, призначених для застеляння ліжок, оббивання стін попід вікнами.

На відміну від класичного сільс. ремесла при виготовленні традиційно-орнаментованих тканин фабрично-подібними підприємствами худож. промислу практикується розподіл завдань між автором-художником (переважно з академічною освітою) і майстром-виконавцем. На основі вивчення народномистецької класики й урахування властивостей фабричної пряжі, барвників, можливостей сучасного устаткування художник створює зразок для подальшого відтворення.

Фабричне вир-во тяжіє за природою до здешевлення собівартості продукції, тому трудомісткі технології й візерунки, властиві ручному виготовленню, неминуче витісняються. Така ситуація в усіх держ. осередках традиційного ткацтва. Напр., у Дігтярях на Чернігівщині, де в серед. 20 ст. припинився випуск плахт, у Кролевіці Сум. обл., де традиційні переборні рушники виготовляють хіба що до виставок і спец. okazій, а переважна продукція — жакардові покривала. У прикарпатському Косові колорит у серед. 20 ст. залежить тепер не стільки від традиції та задуму, скільки від наявних відтінків вовни, яку фарбують у Білій Церкві.

**Килимарство.** Специфіка килимарства — застосування пухнастих вовняних ниток, масивність виробів, які розраховуються здебільшого на площинний огляд. Килими широко застосовувались у князівському побуті, проте прямі свідчення про виготовлення килимів у Русі-Україні датовані лише 16 ст. У документах 17 ст. килими вир-ва місц. поміщицьких і монастирських майстерень (їх завжди відрізняли від привозних) перераховуються вже сотнями. Центрами килимового вир-ва були тоді Броди, Львів, Лагодів, Київ. Кілька збережених килимів 17 ст. — ворсові. Квіткові візерунки, споріднені з орієнтальною, гол. чин. перською, орнаментикою, з оздобами тогочасного гаптування й рукописних книжок, поєднують в одному мотиві різні рослини. Так, на килимі 1680-х рр. з кошарської майстерні Києво-Печерської лаври (Нац. музей у Львові) на світлому вохристовому тлі розкидані в шаховому порядку перев'язані бантиками букети, кожен з яких складається з трьох тонко розроблених квіток (які схожі на лотос, троянду, гвоздику), дрібних листків і пуп'янків.

Ворсові кози у великій кількості виготовлялися й експортувалися зі Слобожанщини, Полтавщини, Подніпров'я й у 18—19 ст., але типовими для укр. килимарства стали безворсові вироби. У сх. і центр. регіонах України була поширена техніка «кругляння» чи «вільної нитки». Застосовувалася вона при тканні на вертикальному верстаті квіткових килимів. Кожен рапорт орнаменту плели окремо. Потім обплітали тло, що створювало фактур-

ні концентричні контури навколо зображення.

Різноколірне піткання перепліталось з основою не прямими рівнобіжними смугами (як у рахункових килимах, характерних для Зх. України, що ткалися на горизонтальних кроснах), а йшло в різних напрямках за контурами квітового візерунка, що укладався рядами, шахівницею, гірляною, окаямлював центр. поле. До того ж нитки для заповнення площин узору і тла добиралися різних відтінків. Майстри уникали локального кольору, передусім на значних за площею ділянках тла. Воно, натомість, мінлося зближеними тонами, фактурними переливами, що надавало килимам особливої наспівної жвавості.

Іконографія килимів України 18—19 ст. виказує вплив перських квіткових і малоазійських геометричних зразків, як, зрештою, і в багатьох ін. європ. країнах, передусім балканських. Легко вгадуються українізовані лотоси, пальмети, гранати, гвоздики, «турецькі» огірки, фітоантропоморфні знаки різних конфігурацій. Проте від сх. першовзорів укр. килими відрізняються насамперед стилістикою: крупнішим масштабом орнаменту щодо тла, активнішою роллю останнього, мальовничістю і, так би мовити, розкутим оживленням, на противагу карбованій ритміці та геометричній жорсткості сх. виробів, які вражають передусім неймовірною складністю техніки та розкішню.

Аналіз кількох десятків експонатів із витканими на них датами не покаже істотних змін іконографії та стилістики різних типів килимів Центр. України від серед. 18 до серед. 19 ст. Згодом з'являється тенденція до рівномірнішого розміщення мотивів на килимовому тлі, самі мотиви та їх елементи стають більш гомогенними, ближчими до природи, приглушується колишня наївна експресивність декору. Кінець 19 ст. приніс заміну цупких конопляних і лляних ниток основи на м'які та рихлі бавовняні, фабричної роботи. Рослинні барвники, що давали у будь-яких комбінаціях гармонійні поєднання п'яти—десяти кольорів, витісняються аніліновими, колорит стає строкатішим.

У вишуканій рослинній орнаментіці монументальних кили-



мів Лівобережжя 19 ст. ще живі традиції Гетьманщини, де формувалося нове нац. мист-во на шляхах професіоналізації нар. засад. Якщо у 18 ст. «панські» килими відрізнялися від звичайних передусім ретельнішим виконанням і стриманішим колоритом, то у 19 ст. між ними посилюються іконографічні відмінності. Ознаками «панських» килимів є зображення кошків, бантів, картушів, традиційні «вазони» набувають вигадливих обрисів, інколи класицистичних. У них здебільшого центричний уклад із медальйоном, помітне прагнення до нового компонування листків і квіток, які об'єднуються не тільки у звичні галузки й букети, а й у пишне плетиво, гірлянди, вінки чи, навпаки, розсіюються по полю поодинокими елементами, немов розвіяні вітром.

Ін. тенденцію репрезентують «панські» килими Правобережжя, де дідичі були переважно римо-католиками, поляками. Тут простежується явний вплив західноєвроп. гобелена з його міфологічними, символічними фігуративними композиціями. Вони займають центр. поле або й усю площу килима, виконаною місц. майстрами, що засвідчує наївна експресія у втіленні образів усіх цих дам і кавалерів, грацій, лебедів і рикаючих левів.

Фольклоризація килимарського промислу в 19 ст. формувала лаконічну виразність своєрідних у кожному регіоні худож. засобів, які й виробили різновиди, що стали типовими для центр. й придніпровської Полтавщини, таких зон Київщини, як Сквирщина й Уманщина, сх. та зх. Поділля тощо. Творча трансформація першовзорів згідно з уподобанням автохтонів, взаємовпливи з різними видами місц. нар. мист-ва виробили в укр. килимах оригінальну стилістику, що відрізняє їх від аналогів ін. народів Європи та Азії, у т. ч. найближче споріднених виробів Молдови, Румунії.

Найрозвиненіше килимарство мала у 18—19 ст. Полтавщина, звідки походять величезні й величаві килими епічного звучання, тонко розроблені у м'якій золотаво-блакитній гамі. Рідше тло — темно-брунатне, блідо-зелене, біле. Для Полтавщини характерні килими без кайми або обрмовані зубчиками. Композиції здебільшого рапортні, з

розміщенням букетів чи галузок у кілька й кільканадцять паралельних рядів діагонально. Композиція бувала і дзеркально-врівноваженою, канделябрового типу (де важко відрізнити релікти доістор. Древа Життя від елегантних віань ренесансу), або ж концентричною, інколи з медальйоном, у центрі якого могли бути бароковий картуш, класицистичний кошик, ампірна ваза тощо. Значна геометризація фітоморфних мотивів (інюди з птахами та звірами) в архаїчній манері 18 ст. притаманна ареалові між Кременчуком, Золотоношею, Переяславом, Чигирином. Для нього характерні круто закручені гачкуватими спіралями тверді гілки, жорстка графічність контурів квіток і листя, що нагадують аплікацію.

Ці ж мотиви на Київщині дрібніші та розтягнені в ширину, квіти й листя згруповано у розложисті гілки з дещо загостреними контурами. Це добре виявлено у килимах Сквирського повіту, де масивні галузки теплих яскравих кольорів мало не торкаються одна одної, розпластані на темно-брунатному тлі в оточенні подвійної чи навіть потрійної кайми хвилястих або зигзагоподібних обрисів. У решті регіонів України кайма значно вужча. Традиційні гвоздики, троянди, виноград, тюльпаноподібні квіти тощо трактовані на Київщині умовніше, ніж на Лівобережжі: дається взнаки вплив геометричних візерунків, які переважають на правобережжі Дніпра, Поділля й Волині. Горизонтально видовжені композиції пд.-зх. Київщини (Уманщина) з рядами монументальних геометризова-

них «вазонів» (у їхній кроні часто зображені птахи) іконографічно споріднені з аналогами Поділля й Волині. Проте на Київщині вони типові у 18 — 1-й пол. 19 ст., а на пд.-сх. Поділля продовжували домінувати до 20 ст. включно (Ольгопільський, Балтський повіти).

У 1870-ті рр. горизонтально орієнтовані східноподільські килими з рядами фітоморфних «вазонів» чи крупних ромбічних фігур оздоблювали на каймі й полі дрібними зображеннями вершників, озброєних воїнів, скрипалів і лірників, танцюристів, борців. Тут же мисливець полює на зайця, селяни прямують, очевидно, на базар із клумаками за плечима, женуть кіз, гусей, ін. худобу та птицю. Персонажі подані у профіль, рідше — анфас. Такі фігуративні зображення ніби нав'яні словесним фольклором, мають у цей час паралелі й у вишивці, гончарстві, писанкарстві, витинанці та в ін. видах укр. мист-ва. Проте в Україні 19 ст. вони не посили центр. місця в композиції килимів, як це сталося, приміром, у Зх. і Пн. Європі.

Фітоморфні килими Зх. Поділля й Волині (Збараж, Зборів, Вікно, Залісці, Товсте, Токи) мають узагальненіші й тектонічно легші взори, більшу міру геометризації. Для них специфічні округлі елементи — «виноград», «яблука», подані на деревах і гілках, тюльпаноподібні «лілейки», вазони з хрещатими та зіркоподібними квітами, мотиви у вигляді віночків. Композиція здебільшого вертикальна, має рапортний або центричний уклад і кайму. Особливість збарзьких килимів — жевристочервоне чи жов-



Фрагмент килима.  
Село Гельмязів (нині  
Золотоніського району  
Черкаської обл.).  
НМУНДМ.  
Копія І. Красицької.



Фрагмент килима  
з фігуративним  
зображенням на каймі.  
Східне Поділля,  
2-га половина  
19 ст. НМУНДМ.  
Фото початку 20 ст.  
зі збірки відділу  
образотворчого  
мистецтва ІМФЕ.



Фрагмент килима.  
Буковина, 19 ст.  
Національний музей у  
Львові.

тогаряче тло приємного тону, що сильно звучить у контрасті із синіми, зеленими, білими барвами візерунка.

Геометричні килими виготовлялись у 19 ст. по всій Україні-Русі. Вони були здебільшого безворсовими (за винятком «коців» Лівобережжя та карпатських «ліжників»), домінувала поперечносмугаста та ромбічна орнаментика. Її елементи (косяки-уступи, зигзаги, трикутники, хрести, шеврони, прямокутники, зірки тощо) зумовлені технікою ткання й поширені ледь не в усьому світі. Регіональна специфіка геометричних килимів України виявлена менш опукло, порівняно з рослинними. Улюблений засіб оздоблення від Дунаю до Дону — поперемінне чергування ромбів у різних варіантах. На Лівобережжі такі килимові виробу вужчі, візерунки не такі розмаїті, як на Правобережжі. Чим далі на зах. від Дніпра, тим частіше трапляються восьмикутні розетки та зірки, східчасті ромби, закомпоновані правильними рядами з каймою із тих же знаків, повторюваних у різному забарвленні. На Поділлі, Буковині, Волині звичайними є килими, поле яких займають два великі ромби з гачками або дві такі ж монументальні восьмипроменеві розетки-зірки ромбічних обрисів.

Найбагатша геометрична орнаментика в іконографічно близьких килимів Поділля й Буковини. Проте останні наприкінці 19 ст. ще більш контрастні й поліхромні: чорне зіставляється із зеленим і жовтим, оранжеве з фіалковим, рожеве — з білим тощо. Це захоплення контрастною багатобарвністю і важкими деталізованими візерунками (стійка спільна риса країн і провінцій, що довго перебували під пануванням Осман. імперії) лишалося властивим Буковині та (меншою мірою) пд.-сх. Поділлію і протягом усього 20 ст.

На галицькій Гуцульщині та Львівщині килимарство розвивалося під очевидним впливом західноподільського, проте культивувалися переважно геометричні візерунки, в яких подільські мотиви поєднувалися з місцевими. Тут утвердився тип килима, поле якого розбите на 5—7 поперечних смуг, заповнених ромбічними, зубчастими, східчастими контурами з контрастною колірною гамою, в якій домінують теплі тони.

Зміни, що принесло 20 ст. у нар. килимарство, пов'язані як із загальними для всіх видів мист-ва змінами в естетичних уподобаннях, так і зі зменшенням площі випасів, що скорочувало поголів'я овець і відтак вир-во вовняної пряжі — гол. сировини для виготовлення килимів. У всіх регіонах України на поч. 20 ст. килимарі вже не фарбують самі пряжу, вдаються до послуг місцевих ремісників, які швидко переходять на анілінові барвники широкої кольорової градації. Це збільшує багатобарвну й різнотональну строкатість. З'являються синьо-рожеві, лимонно-лилові та ін. подібні поєднання, небачені в нар. килимарстві 19 ст. Домашнє килимарство витіснялося порівняно дешевшою продукцією артілей і фабрик, на яких запроваджували механізацію вироб. процесів, а також імпортом.

У серед. 20 ст. традиційне домашнє килимарство побутувало передусім у гірській карпатській зоні та місцевостях, де пагорбистий рельєф залишав ще достатньо місця для пасовищ, — найбільше на Буковині, у Бессарабії, на Поділлі. Збереженню килимарства сприяла й наявність тут молдов., болгар., гагаузьких поселень, у побуті яких воно було дуже розвинене. Килими цих регіонів еволюціонували від геометричних до ізоморфних. Їхні мотиви — це переважно великі стилізовані квіти в обрамленні зелених пагонів із листям. Типові для 20 ст. килими відзначаються крупним масштабом і спокійним ритмом, кольоровим контрастом. Проте кожен із різновидів еволюціонує своєрідно в кожній місцевості, що робить мо-



Євдокія Нікуліце у власноручно виготовленому святковому вбранні на тлі вереток з давніми мотивами «рачки» і «ляшки», які вона виткала у 1970-ті рр. за зразками кінця 19 ст. Бессарабія, с. Романківці (нині Сокирянського району Чернівецької обл.). Фото М. Селівачова. 1983.

заїчною картину не тільки загальнонац., а й регіонального оновлення традиції.

\* \* \*

Пріоритетним завданням ф-ка, які продукували килими на поч. 20 ст., був збут на міськ. платоспроможному ринку. Це нівелювало стилістику певних осередків. Так, організована у 1920-х рр. килимарська ф-ка у Глинянах на Львівщині переймала техніку й візерунки з майстерень Тернопільщини, Гуцульщини, вдаючися до справжнього пром. шпигунства.

Тех. традиції нар. килимарства були основою для запровадження в Україні т. зв. тематичних килимів. Як уявлялося ідеологам 1930-х рр., килими з рад. символами та сюжетами мали знаменувати розквіт нар. мист-ва. Картони для них замовили провідним укр. живописцям, а для виконання залучили майстрів з осередків, де був уже досвід групової роботи. Там, у поміщицьких чи земських майстернях, інколи ткали вдвох і втрьох на одному верстаті, виконуючи один килим. Така форма організації праці, звісно, імпонувала в добу пропаганди всіляких колективних методів.

Отак 1935 в експериментальних майстернях при Київ. музеї укр. мист-ва запрацювали гуртом килимарниці зі Скопців (нині Веселинівка), Дігтярів, Величків Будищ, Добровеличківки, Добрянки, Липняків, ін. осередків Лівобережжя та Півдня України.

Прагнення поєднати досягнення всіх земель України привело до формування дещо еkleктичного, хоч і яскравого, центру в Києві. Він здійснював зворотний вплив на килимарство решти регіонів УРСР, особливо, коли на базі експериментальних майстерень при Київ. музеї укр. мист-ва 1939 створили Респ. художньо-пром. уч-ще (від 1949 — Київ. уч-ще прикладного мист-ва, реорганізоване 1963 у Київ. художньо-пром. технікум, а 1999 — у Київ. держ. ін-т декоративно-прикладного мист-ва і дизайну ім. М.Бойчука), що готувало кадри для худож. промислів і пром-сті.

**Вишивання.** Якщо у ткацтві чи килимарстві візерунок оформлюється в процесі ткання тканини й детермінований тех. обмеженнями, то вишивання досягає

необмеженого розмаїття технік і швів, обрисів елементів і мотивів, колористичних, тональних і фактурних ефектів. Не потребуючи громіздкого устаткування, вишивка стала найпопулярнішим видом нар. творчості з багатою орнаменталією, що спонукає до вирішення складних графічних, живописних і мікрорельєфних проблем.

Давнє поширення вишиваного одягу на території України засвідчують зображення скіфів на знаменитій куль-обської вазі, де можна розрізнити сітчасті візерунки, ромби, кола, хрести. Металеві фігурки т. зв. танцюристів із *Мартинівського скарбу* на Черкащині (6 ст.) мають на пазусі сорочок широку манишку із сітчастим орнаментом, яка сягає від коміра до пояса. Подібна манишка — на бронз. статуєтці з-під Хорола на Полтавщині (6—7 ст.).

Ранні зразки давньорус. шитва мали попередників у вигляді зображень чорнилами на полотні. До таких належить антимінс 1148 із Петерб. Ермітажу. Це квадратний (7×7 см) формат сурового рідкого полотна. В центрі — восьмикінцевий хрест із тонких ліній. Широка площа навколо нього обрамована із чотирьох боків вишитими написами, де згадується ім'я кн. Юрія Долгорукого. Композиція настільки схожа на вишивану, що ввела в оману деяких фахівців.

Є поодинокі зразки вишивання геометричним орнаментом на домотканому полотні, проте частіше знахідки шиття на шовку, що зберігається краще. Найбільше їх виявлено археологами у сільс. курганних похованнях. Напр., із кургану поблизу с. Гологурів Бориспільського р-ну Київ. обл. походить вишивка на комірці, виконана в 11—12 ст. на цупкій тканині саржевого переплетення технікою «у прикол». Контури рисунка зроблені стебловим швом, а в заповненні площин застосована підстильна гладь. Композиція вишивки фризова, становить ряд арокочок, які підтримуються колонками, подібно до зображень на тогочасних браслетах. Між арокочками — схематизовані «ялинки» гілочками вгору. Під арокочками — жін. постаті анфас, фланковані птахами у профільному розвороті.

Серед десятків зразків давньорус. гаптування сухозліткою найбільше припадає на Київ та його

околищу. Гаптування та шиття перлами, згідно з істор. свідченнями, було типовим заняттям жінок із великокнязівського середовища. Засновувалися дворові та монастирські майстерні. Іконографія і техніко-художні риси давньорус. гаптування були спорідненими з пам'ятками Візантії та країн її культ. кола. Втім у кожній були свої особливості. У Києві пропорції гаптованих постатей більш видовжені, ніж у Великому Новгороді. У 12 — на поч. 13 ст. поруч із технікою «у прикол» поширюється менш трудомістка й більш ошадлива до матеріалу техніка шиття «у прикріп».

У 14—16 ст. гаптування сухозліткою застосовували в церк. вжитку. Із 17 ст. — також у побути заможних верств. У 17—18 ст. поширилося вишивання шовком. Оздоблювали ним переважно лиштви на подолах підризників, по краях простиралд, скатертин тощо.

Один зі стилістичних напрямів — архаїчний, іконографічно пов'язаний зі Сходом. Це монохромні візерунки чорного, зеленого або вишневого кольору з додатком золотої чи срібної сухозлітки. Ін. напрям — багатоколірний, пов'язаний із бароковою орнаменталією, надзвичайно різноманітний у тонах і деталях. У 18 ст. рослинні елементи виконуються вибагливіше, рясніють примхливими завитками, сусяками та ін. додатковими деталями. З'являються нові близькі до природи чи умовні мотиви квіток з відігнутими пелюстками й довгими тичинками, подані у перспективному скороченні.

Близька до фольклорної традиції група вишивок 18 ст. червоною чи білою бавовняною заполоччю на білому полотні. Верхня пелюсток і листя заповнені в них дрібненькими ромбами, трикутниками, квадратами тощо. Ця стилістика характерна для вишивок монастирської та сел. роботи, що широко побутували у Подніпров'ї, Подесенні, на Полтавщині впродовж наступного 19 ст.

Починаючи з 19 ст., у музеях відклалися колекції, що систематизовано висвітлюють розвиток нар. мист-ва в усіх регіонах. Чи не найбільше в цих збірках зразків вишивання. Важко перелічити речі домашнього вжитку, які оздоблювала вишивка. Та передусім це рушник — улюблена

окраса хати в центр. і сх. Україні. Класичні рушники 19 ст. мають пишні рослинні форми, здебільшого закомпоновані деревом, вишиті на кінцях рушника червоно-вишневими барвами т. зв. рушниковими швами.

Червоний колір — символ життя, репродуктивної енергії, тому вишивка червоним застосовувалася для оздоблення сорочок молодих людей і в рушниках, які з усіх речей традиційного побуту найбільше пов'язані з обрадами весільного циклу. Завдяки чергуванню лінійних елементів і густо заповнених дрібних і широким ділянок білого тла тон одного й того самого кольору ілюзійно змінювався від звучного жемристого до немовби розбіленого рожевого. Великі площини червоного, згідно із законами оптики, здавалися темнішими, створювалося враження деякої просторової глибини, дерево-квітка сприймалося ніби окутаним повітрям.

Древовидна композиція та домінанта червоного кольору — характерна риса рушників Центр. України. Проте кожен регіон має власну специфіку. Напр., у рушниках Київщини колір насиченіший, ніж на Полтавщині, червоне підсилюється вкрапленням синього, а з 1880-х рр. — чорного, з обох боків стилізованих фітоморфних образів уміщуються профільні зображення голубків, півників чи ін. птахів.

«Орлики» та «шулики» — типові для рушників Чернігівщини, де також трапляється червоно-синє, відтак червоно-чорне співзвуччя. Втім тут зустрічаються й



*Сорочка, вишита геометричним орнаментом. Полтавщина, кінець 19 — поч. 20 ст. Фото початку 20 ст. зі збірки відділу образотворчого мистецтва ІМФЕ.*



*«Шитий» рушник. Місто Обухів Київської губернії (нині Київської обл.). Кінець 19 ст. Національний центр народної культури «Музей Івана Гончара». Фото М. Селівачова. 2006.*



*Зображення стилізованої антропоморфної фігури («богині»), вазона та двоголових орлів на вишиваних рушниках 19 ст. Подніпров'я. НМУНДМ. Фото початку 20 ст. зі збірки відділу образотворчого мистецтва ІМФЕ.*

архаїчні варіанти пишних хвостих павичів, а на пн. регіону в зображенні дерев, птахів і антропоморфних персонажів довго переважали прямі, а не хвилясті лінії, подібно до сусідньої рос. вишивки. Впродовж 19 ст. укр. орнітоморфний орнамент наближався до фітоморфного. Дзеркально-симетричні птахи поступово перетворювалися на квіткові галузки та букети, в обрисах яких інколи важко розпізнати ремінісценції першовзорів, як це має місце на Полтавщині.



Скатертина.  
Чернігівщина, 1760.  
НМУНДМ.

Вишивкою прикрашали також скатерки, наволочки, підзори на простирадлах. Якщо заможні молодіці носили очіпки, вишиті сухозліткою, то бідніші задовольнялися вишитими кольоровим гарусом. Дівочі хустки облямовували рослинними чи геометричними (переважно на заході) візерунками з великою «квіткою» в кутку.

Шкіряний одяг оздоблювали вишиванням різноколірною вовною в поєднанні з аплікаціями сап'яном, які м'яко поблискували на матовому тлі овчинної виворотки. Цей фактурно-колірний контраст доповнювався ще й гострими скалками металевих деталей карпатських кептарів. У кожухах Центр. України вишивали гладдю смужку фітоморфного візерунка понад подолом і краєм правої поли, а в кутку — мотив у вигляді букета.

Вишивка прикрашала фартухи, деякі ін. деталі одягу. Проте найбільше вона застосовувалася в жін. сорочках, і найпишніше — на рукавах, у вигляді композиції двох частин — на полику й підполіччі. Кожна з частин могла відрізнитися технікою виконання, кольором, обрисами мотивів,

насиченістю та складністю елементів, але вони створювали вкупі гармонійний ансамбль, елементи якого доповнювали один одного.

В Україні розрізняють близько ста технік одностороннього та двостороннього вишивання. Перша група — це нанесення стібків із лицьового боку («поверхниця», «набирування», «кафасор», «верхоплут», «кіска», «хрестик» та ін.) або з вивороту («низинка», «занизування»). Двосторонньо вишивали техніками «позад голки», «перебір», «двостороння гладь», «соснівка», «штапівка» тощо та різними т. зв. прозорими швами («виколовання», «вирізування», «мережання», «рубцювання» та ін.), що давали ажурні візерунки.

Укр. нар. вишиванню властиві мініатюрність, ювелірна чистота виконання, коли вишивка виглядає однакою з лиця та вивороту, надзвичайне багатство регіональних і локальних варіантів, яке відбиває культ. специфіку кожної з укр. земель.

Найбільш архаїчні риси збереглися на Поліссі. Вишивання тут однотипне із сусіднім білоруським. Монументальні ромбо-зіркові вишивані візерунки відрізняються від аналогічних тканих може тільки фахівець. У 1-й пол. 19 ст. багато вишивали білим по білому, бо лляні нитки мало придатні для тривкого фарбування природними барвниками. Вишивальні нитки нерідко сукали вдвоє, що надавало їм полиску і підкреслювало фактуру візерунка.

У 2-й пол. 19 ст. поширюється вишивання червоною фабричною заполочко («горинем», «бомагою») на білому тлі, відтінене хіба що тоненькими чорними смужками («бровки», «стьожечки» на сх. Поліссі, «жидочки», «ляльки», «совмачі» на заході) в одну-дві нитки, що розділяють візерункові смуги або ж утворюють їхню центр. вісь.

Найретьельніше вишивали рукави та манжети жін. сорочок — єдине, що було видно з-під наглухо застігнутих безрукавок, які носили по всьому укр. Поліссі, від Зх. Бугу до Десни. Менше уваги приділяли вишивці подолу. Показово, що, коли наприкінці 19 ст. із сорочок випорювали старі геометричні візерунки, щоби замінити їх на новомодні рослинні, починали це робити з рукавів, а поділ часто залишався недоторкнутим.

Якщо на волин. Поліссі осн. технікою було занизування (під кінець століття — також і хрестик), то на чернігівському — значно ширше коло тех. прийомів. Занизування, щоправда, тут майже не застосовували. Натомість типові гладь, качалочка, набирування, вирізування, штапівка тощо. В одному виробі могли комбінуватися різні техніки. Специфічні для Чернігівщини ажурні розшивки, що з'єднували пілки сорочки, її стан, полики, рукава.

Вишивки білим на білому характерні впродовж усього 19 ст. і для Полтавщини. Проте вони тут дуже делікатні, немов невагомі. На Полтавщині зникає межа декорованої та незайманої поверхні. Глом орнаменту є вся поверхня рукавів з поликами і пазухи. Мотиви лягають вільно й розлого з широкими ділянками поля між елементами, що надає візерунку ритму, подібного до пульсації спокійного серця. Полюбили на Полтавщині також приглушені сіро-блакитні, блідо-зеленкуваті, пісочні тони, що нагадують колорит знаменитих місц. килимів.

Орнаментика сорочок — геометризована рослинна, де головна роль здебільшого належить в'юнкому пагону, стилізованому зигзагом, навколо якого скомпоновані листки та квіти найрізноманітніших вигадливих обрисів. Осн. техніка полтав. вишивок — гладь чи «настилювання» — переважно поєднується з ажурним «виколованням», «вирізуванням», «зерновим виводом», «верхоплутом» і різними мережками. Все це вкупі з особливо тонкою роботою надавало полтав. вишивці, як і місц. ткацтву та килимарству, граціозної вишуканості, здатної однаково задовольняти естетичні запити селянства та верхніх шарів сусп-ва.

Колорит Київщини — червоно-синій і червоно-чорний із додаванням жовтого. Цією барвою в Київ. пов. вишивали подолі жін. сорочок. У Чигиринському пов. золотавими нитками вишивали на світлому полотні техніками настилювання, набирування, стебнівки, виколовання у поєднанні з вирізуванням і мережками.

Специфічними для Київщини техніками вважаються набирування і скісний настил. Перша поширена на Богуславщині, де вишивали набируванням переважно на чол. сорочках черво-

ними і чорними барвами з малою домішкою жовтої та білої. Часом цей шов як додатковий елемент траплявся і на Чернігівщині. Скісний настил одрізняється від ін. різновидів настилування (гладі) тим, що стібки кладуться під кутом 45° до основи. Коли мотив вишитий червоною заплоччю, то звичайно обведений чорною, і навпаки. На Київщині, в сусідніх місцевостях Поділля, Чернігівщині багато вишивали чорно-червоною гладдю «зірочками». Один із цих кольорів завжди використовували тільки як обвідочку. Для пн. районів Київщини та Житомирщини характерна техніка «затягування».

Пд.-зх. Київщина (Уманський і Липовецький повіти) — перехідна зона до Поділля. Тут уже панувало типове для зх. України «занизування» зі споду чорними темними, переважно чорними, нитками, що створювало суцільні смуги густого, майже без просвітів орнаменту.

Вишивка Поділля — чи не найбагатша в Україні — яскраво відбиває контакти з мист-вом ін. народів, сліди входження окремих зон регіону до різних держ. утворень. Зокрема, виразно орієнтальний характер мають вишивки сухозліткою на розрідженому напівпрозорому шовку, що ними славилася с. Клембівка (нині село Ямпільського р-ну Він. обл.). Геометризовані зоо- й антропоморфні мотиви, поширені на Поділлі, у сусідній Бессарабії та на Буковині, ведуть родовід, очевидно, від сх. текстилю ще доісламських часів.

У декорі жін. сорочок Зх. Поділля співіснували, здавалось би, взаємовиключні напрями мистецького мислення: монументальна густа рельєфна вишивка темно-червоною (Борщів), чорною та вишневою (Бучач), зелено-жовтою (Заліщики) та ін. кольоровою вовною — з витонченим і «невагомим» ажурним вишиванням білим на білому тлі, що трапляється на схід і на захід від названих місцевостей. Біле шитво здебільшого поєднувалося з мережанням («шабак»), вирізуванням. Якщо у 18 ст. дірочки виколювали веретеном, то в 19 ст. застосовували ножиці. Наприкінці 19 ст. вовняні нитки почали поєднувати з металевими, бісером і лелітками.

Найбільш специфічною для Поділля технікою було занизу-

вання («низь»), переважно дво- чи одноколірне (чорне, червоно-чорне, рідше — із синім чи жовтим). Залежно від орнаментально-колеристичних і тех. особливостей розрізняли «цвітковану низь», «круглу», «лису», «сліпу», «з лиця шиту» тощо. Характерна орнаментика з ромбами та спіралями різних модифікацій. Спіралі стилізуються у вишивці ламаючою лінією, зигзагом («вужик», «кривулька», «хмелик»). Ромби здебільшого мають продовжені й перехрещені сторони у вигляді ріжків чи гачків. Усі елементи розміщуються щільно, з вузькими просвітами тла. Таке розуміння декору вплинуло у 19 ст. на komponування візерунків західноукр. дереворізьблення. Це підтверджує не тільки стилістичний аналіз орнаментів обох видів мист-ва, а й назви мотивів «різьба низина», «різьба півнизина».

Вишивані рушники побутовали у 19 ст. переважно на Сх. Поділлі. Вони були значно вужчі й коротші від наддніпрянських і декорувалися лише на кінцях повторюваними зображеннями квіток у вазонах, вершників та ін. антропоморфних персонажів, птахів тощо. Специфічна техніка рушничкового вишивання — «качалочка» — робила фактуру візерунків подібною до ткани. Найближчі аналогії подільським рушникам у молдован і українців сусідньої Бессарабії.

Як і в усій Україні, назви візерунків утворюються на Поділлі від уподібнення їхніх елементів реаліям фіз. світу («барани», «виноград», «віконця», «вітряки»), міфологічно-фольклорним образам («княгиня», «королева», «панни»), узагальненим, абстрагованим поняттям («вертун», «кривоніг», «осьмиріг», «семиріг», «триніг»). Рідше назву візерунків дає характер композиції. У «бесагах» і «штанах» вона двочленна, дзеркально врівноважена. У «безклепкому» бракує одного з передбачених ритмом елементів. Інколи назва відображує не лише просторовий характер візерунка, а й місце його в комплексі костюма («ламаний шлячок»), статево-вікове призначення («хлоп'ячий»).

Іконографічною особливістю візерунків Поділля є відносно більша частка фігуративних антропоморфних елементів, білатеральних форм, зокрема т. зв. канделябрових композицій. Пе-

реважає умовність у зображенні конкретних реалій. Стилістичною особливістю слід визнати порівняно більшу деталізацію, підвищену роль кольору й фактури у творенні образу візерунка, що відбивається і в номінаційному його осмисленні. Названі риси посилюються від пн. сх. до пд. зх. Поділля, найбільш яскраво втілюючись у візерунках Придністров'я, Буковини, Карпат.

Ще більшим локальним розмаїттям вирізняється Буковина, де вишивки бували відмінними в різних кутках одного села, краще збережені давні зоо- й антропоморфні знаки, поширена поліхромія, досягаючи ще у 19 ст. кільканадцяти кольорів в одному візерунку. Дослідники відзначають вплив подільського вишивання на галицьке, зокрема на покутське, гуцульське. Втім яскраві місц. риси часом заступають оту безперечну генетичну спорідненість. Це передусім стосується Гуцульщини, де багато сіл віддавали перевагу в окремі періоди певним особливим колориту та візерункам.

Характерними для Бойківщини були вишивки на зборках біля коміра, манжетів, уставок сорочок, а також на спідницях. Ця техніка («зрмоване», «сотане») виконується двома голками водночас. Типове тут і двоколірне (червоне із синім чи чорним) смугасте тло вишивок.

Ця ж гама властива й Лемківщині, де, крім геометричних візерунків в зборках-брижах з зубчики й зигзаги, із серед. 19 ст. поширився розетковий рослинний орнамент із використанням жовтих, оранжєвих, блакитних ниток. Оздоблювали ним звичайно поли та спинки безрукавих «лейбиків», що характерно для населення західноукр. Карпат і всіх зх. слов'ян.

Геометричний орнамент поєднувався з рослинним у пн.-зх. районах Львівщини, де самотні риси вишивання сформувалися на Сокальщині, Городоччині, Яворівщині. Особливість цих районів — уставки на рукавах чол. сорочок. Вони простіші за декором і колоритом від жіночих.

Окрім сел. вишивання, у 19 ст. побутовало ще й монастирське, садібне, міське. «Монастирські» кілкові рушники Наддніпрянщини не відрізнялися за стилем від народних. У садіб-

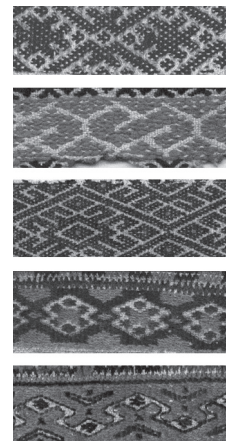

Зразки вишивки технікою «низь» на сорочках Східного Поділля. Кінець 19 ст. НМУНДМ. Підбірка В. Тищенко.



Вишивані рушники зі схематизованими антропоморфними образами. Східне Поділля, 1-ша третина 20 ст. НМУНДМ. Фото початку 20 ст. зі збірки відділу образотворчого мистецтва ІМФЕ.

ному й міськ. вишиванні використовували бісер, тонке полотно фабричної роботи та ін. дорогі матеріали. Асортимент і декор виробів зумовлювалися панівними серед тогочасної освіченої публіки загальноєвроп. взірцями, хоч і забарвлювалися подеколи тех. та мистецькими знахідками місц. нар. вишивання.

Упродовж 19 ст. вишивання стало найрозвиненішим видом укр. нар. декоративної творчості й набуло (поруч із писанкою) статусу нац. символу. Саме техніка вишивання асоціювалася з укр. нар. характером. У масовій свідомості всяка вишивана сорочка вважалася українською. «Модел українськ» у молдован Бессарабії та «укран минтат» угорців Закарпаття — це геометричні вишивані взори. Через це геометричні візерунки вишивки як «питомо українські» з кінця 19 ст. запозичуються для декору різьблених, керамічних, килимових, металевих виробів, а зміни в іконографії та колориті, що з'явилися у 20 ст., нерідко розглядались інтелігенцією як відступ від чистоти нац. стилю.

Розквіт укр. вишивання 19 ст. вражає ще й повною зміною іконографічно-стильових орієнтирів. Адже збережені зразки 18 ст. засвідчують домінанту поліхромних натурно достовірних рослинних візерунків далеко не сел. походження. Ці зразки порівняно мало вплинули на розвиток нар. вишивання 19 ст., яке визначило канони для культивування нац. вишивки в осередках худож. промислу до кінця 20 ст.

У 20 ст. стилістика вишивок, особливо у центр. областях, еволюціонувала до більшої натурної достовірності, багатобарвності. Цьому сприяли поява у продажу ниток різних відтінків, розповсюдження з кінця 19 ст. друкованих взірців, скорочення виробничого циклу, доступність тонкого фабричного, що добре пасує

для технік вільної гладі. Саморобне полотно, що його тчуть у 2-й пол. 20 ст. здебільшого із бавовняних ниток № 10, порівняно із традиційним лляним і конопляним не таке цупке, світліше за тоном, має абсолютно однакову товщину ниток основи й підкання, а тому строго одналітну фактуру переплетення. Це надає орнаментам, виконуваним хрестиком чи ін. лічильними техніками, ще більшої геометричної правильності.

Еволюція вишивки 20 ст. проходить у різних регіонах не завжди синхронні еквівалентні фази. На ранній фазі (початок століття) — локальна визначеність технічно-худож. особливостей. Орнаментака здебільшого геометрична чи геометризована. Строга тектоніка візерунка, підпорядкованість додаткових кольорів основним, чергування шільно орнаментованої та незайманої поверхні, просторі ділянки тла підкреслюють вагомість декоративного мотиву.

Так, напр., для Буковини й Подністров'я характерні вишивки вовною на конопляному полотні, що давала глибокі насичені відтінки різних тонів. Тут застосовували бісер («цітки», «цятки»), лелітки, металеві нитки («фір», «хір», «шир»). Отже, специфікою зони вже на ранній стадії є підкреслена фактурність рельєфних візерунків, ширший спектр кольорів, яскрава локальна розмаїтість. Відрізнялися орнамент суцільних сіл, навіть кольорова гама різних кутків одного поселення.

На відміну від Подністров'я, де зазвичай використовували білу фабричну бавовняну пряжу (тонший «бомбак», цупкіший «саккиз»), на Поліссі здебільшого вишивали на лляному полотні кольоровими бавовняними нитками фабричного виготовлення («балхва», «бомага», «горинь», «заполоч»). В оздобленні одного виробу вишивані візерунки на Поліссі могли поєднуватися із тканими. Декоративність підпорядковувалася тектоніці. Гол. кольорове сполучення — червоне на білому з невеликим додатком чорного, синього, зеленого.

Наступна фаза (до 1930—40-х рр.) характеризується сильним впливом на орнаментику репродукцій із друкованих джерел. Крім домотканого полотна, для сорочок часто застосовувалося

й фабричне, з дрібнішою чарункою переплетіння. Розширилася кольоровий діапазон. Багатоманітність технік майже повністю замінило хрестикове вишивання. Широко вживалися рослинні геометризовані мотиви, найчастіше зображення троянди, стилізоване для виконання цією технікою. Збільшився масштаб орнаментики. Вишивка дедалі частіше доповнювалася мережаними елементами, виплетеними гачком. Часом вони імітувалися засобами вишивання.

Нова мода передусім позначалася на вишивці найпомітніших деталей одягу — фартухів і рукавів сорочок, а комір, манжети й поділ інколи ще довго продовжували прикрашати традиційним геометричним орнаментом. Осн. застосування вишивки поступово перейшло від одягу до прикрашування інтер'єру — подушок, підзорів і передусім рушників.

У 1-й третині 20 ст. поширився новий тип рушника, вишитого хрестиком на полотні червоними і чорними нитками, що побутував поруч з ін. різновидами до кінця 20 ст. В ньому традиційні мотиви химерно сполучені з новітніми віяннями. Неквапні вигини рушничового шва, що м'яко стелився поверхнею полотна, змінили жорсткі й контрастні за насиченим тоном і від того немов металеві графічні обриси дрібних різнорідних фігур, які повторюються в частому ритмі. «Брокарівські» троянди завітчують класицистичні вази, фланковані анатомічно правильними (хоч і стилізованими) півниками. «Перські» лотоси сусідять з «античними» пальметками. Древа з непропорційно великими птахами виростають з умовних храмових споруд, а поруч натуралістичної дівчини з коромислом можна побачити богинь у позі Оранти з сонячними знаками, чоловічків зі з'єднаними руками чи антропоморфні знаки, в яких замість тулуба — ромб, а замість обличчя — хрест, як у місц. ганчіркових ляльок — реліктів язичницької давнини. Написи душевного, повчального змісту, прислів'я, монограми й лексичні присвяти стали звичайною складовою рушників Подніпров'я, Лівобережжя та Півдня України.

Колористичною специфікою Карпат і Подністров'я в цей

*Чоловіча сорочка з території сучасного Верховинського району Івано-Франківської обл. 1930-ті рр.; Жіноча сорочка з Вишніці (нині місто Чернівецької обл.). Вишивала О.І. Позорез. 1-ша половина 20 ст. НМУНДМ. Фото М. Селівачова. 2007.*



період продовжувала лишатись багатобарвність, а Полісся — червоно-чорне співзвуччя. Для Зх. Полісся характерні доповнення зеленими вкрапленнями, а для Східного — акцентування чорного. Тут стійкіші традиційні мотиви (передусім «дубового листа»), більше успадкованих від попередньої фази сюжетних вишивок, поширених у сусідів-росіян.

За домінуючим характером орнаментики ранню фазу вишивки 20 ст. можна назвати геометричною, наступну — геометризованою, третю фазу — ізоморфною. Наближені до природи багатобарвні зображення траплялись у вишивці деяких областей України й раніше, проте з 1970-х рр. вони стали визначальною новацією для нар. декоративної творчості всіх регіонів. Тиск моди, престижних увлечень підтримувався особливостями нових матеріалів. Адже крупнорункове домоткане полотно, зручне для рахункових геометризованих візерунків, у 2-й пол. 20 ст. зустрічалося дедалі рідше. Дрібна фактура фабричної тканини вимагає застосування канви для полегшення рахунку ниток. Та найпростіше накласти зволожене (і від цього напівпрозоре) фабричне полотно на будь-який зразок (вишитий, мальований, друкований) для перенесення олівцем контуру. Звісно, такому способу відповідає вже техніка вишивання не хрестиком, а вільною гладдю.

У серед. 20 ст. досяг апогею натуралістичний напрям, коли через мережу держ. клубів, палаців к-ри, будинків нар. творчості, систему офіц. виставок заохочувалося вишивання хрестиком чи гладдю картин на казкові, літ. сюжети, зображення урядових споруд, портретів відомих письменників і політ. діячів. Експонентів, які на кожну виставку виготовляли новий портрет Й.Сталіна, нерідко в натуральний розмір, приймали до Спілки художників України, їм присуджували почесні звання, нагороджували держ. відзнаками. У той час цінувалася не стільки творча, як виконавська майстерність.

Втім у сел. вишивці для власних потреб натуралістичні твори були радше аматорською модою, ніж стійкою тенденцією. В 1960—70-ті рр. інтер'єри хат прикрашали десятками рушників, які модифікували місц. традиції в

напрямі тех. спрощення й густішого заповнення тла.

Поширенню багатобарвності сприяла наявність у продажу ниток різних відтінків, у т. ч. виблискуючих люрекскових чи їхніх сурогатів. Нова стилістика спочатку розвивалася в напрямі багатобарвного вирішення візерунків, сформованих попередньою фазою. Поступово роль домінанти переходила в таких вишивках від лінії до плями. Тракування кольору впритул підходило до живописного, що стимулювало вправи у гармонійному доборі барв, ступінчастій розтяжці тонів, варіюванні фактури (особливо у т. зв. вибівній вишивці): довго- й коротковорсової, петельчастої, гладенккої.

Поступово багатобарвна ізоморфність стає звичним явищем, утрачає чар новизни. У 1980-х рр. посилюється інтерес до призабутих геометричних візерунків. Проте для їх відродження місц. класична спадщина здебільшого виявляється непридатною. Вона сприймається старовиною і закінчує вік разом із людьми, яким ці вироби слугували за життя. Так, старих жінок прийнято ховати в одязі їхньої молодості, решту речей віддають на спомин душі (на Буковині — «на поману»), на Поліссі давні вишивані рушники й фартухи масово гинуть як щорічно обновлювана прикраса могильних хрестів.

От і реалізується інтерес до «постізоморфної» геометричної орнаментики в жадібному перейманні візерунків із випадкових джерел. На жаль, у пресі популяризують далеко не кращі зразки, часто ніби запозичені з модних журналів зламу 19—20 ст. Проникнення на Полісся, Буковину, у Бессарабію тощо гуцульської вишивки (часто в покуцькій, тернопільській, львів. «транскрипції») пояснюється не тільки її широкою пропагандою ЗМІ. Адже подібна геометрична орнаментика у 19 ст. була типовим явищем для більшості областей України. Проте лише на Гуцульщині вона збереглася до новітнього часу. Тож відродження геометричного стилю поки що йде на селі найпростішим шляхом запозичення сучасних апробованих форм.

У вишивці, менше залежній від техніки виконання, раніше від ткацтва простежуються різні

стилістичні новації, впливи місц. моди, своєрідної навіть у суміжних селах. Джерелом іконографічних запозичень часто слугують вироби ін. місцевостей, ілюстровані видання. Але розповсюджуються тільки ті зразки, які суголосні естетичним нормам цього колективу. Випадкові новації, що не отримали заг. визнання, залишаються поодинокими експериментами.

Техніка вишивання хрестом, якою легко відтворювати величезні зразки з друкованих видань, з 2-ї пол. 1970-х рр. стала стилістично-формальним фактором для ткацтва у зв'язку із захопленням натурно-достовірними зображеннями. Прагнення створювати деталізовані візерунки, які не поступалися б у цьому вишиванню, заохочує тех. винахідливість: у сучасному домашньому ткацтві Чернів. обл. використовується по кілька десятків додаткових ремізок. Цим методом, як і жакардовою машиною, можна виткати зображення будь-якої складності.

Попри трудомісткість вишивкою оздоблюються великі за площею речі. Часом вони повторюють типові ткацькі візерунки. Так трапляється переважно у випадках, коли нар. творчість утрачає товарний характер і перетворюється на аматорське захоплення. Хоч інколи вишивка (можливо за браком верстатів) витісняє ткацтво і в кустарно-ремісничому виготовленні.

У ряді місцевостей Зх. України тепер полюбляють рясно «зашивати» орнаментом не лише рукави, краї пазухи, комір і манжет, а й увесь перед сорочки чи керсетки, ще й часом широку смугу навколо шиї, по плечах. У 1970—80-ті рр. вишивані речі стали важливим компонентом міської молодіжної моди, чого не було в попереднє десятиріччя.

\* \* \*

Складні взаємозв'язки з нар. традицією держ. вишивальних ф-к. Їхня мережа у 2-й пол. 20 ст. більш-менш рівномірно вкривала всю Україну. Прообразом сучасних ф-к (а часом і прямими їх попередниками) були поміщицькі, земські майстерні та навч. пункти. Керуючися законами комерції, власники майстерень запрошували на роботу художників-професіоналів, покликаних розробляти для виконання



*Сучасне народне вбрання, густо розшите бісером і стеклярусом. Заліщицький район Тернопільської обл. Фото М. Селівачова. 2008.*



Є.І. Прибильська.  
Фрагмент вишивки  
шовком, 1913—1915 рр.  
Село Скопці Полтав.  
губ. (нині Веселинівка  
Баршівського району  
Київської обл.).  
НМУНДМ.

місц. майстрами зразки, що мали би попит у міськ. споживача. Тож обличчя майстерні залежало на поч. 20 ст. не стільки від місц. традиції, скільки від особистості мистецького керівника. Напр., у вербівській (Черкащина) майстерні, керованій Н.Давидовою, спочатку орієнтувалися на архаїчну нар. вишивку. Коли ж у 1910-х рр. до компонування вишивок залучили Л.Попову, О.Розанову, О.Екстер, визначальним стало широке застосування стилю «модерн».

«Музейницький» чи «реставраторський» напрям у доборі першоджерел і їхній трактовці панував і в організованій княгинею Н.Яшвіль майстерні в с. Сунки (нині село Смілянського р-ну Черкас. обл.), якою керував М.Прахов. Майстерня Ю.Гудим-Левкович у с. Зозів (нині село Липовецького р-ну Він. обл.) спеціалізувалася на вишивці шовком, золотом, бісером. Перед І світовою війною тут працювали 250 вишивальниць. Ця ж продукція переважала в зозівській артілі, відновленій 1921. Згодом вишивальниці «повернулися від старих, часто віджилих традицій, до живих народних зразків». Аналогічне переорієнтування від зразків 18 ст. до поетики тогочасного сел. мист-ва відбувалося в 1920-ті рр. і на Полтавщині, де налічувалося чи не найбільше вишивальниць, об'єднаних у т-ва й артілі, — по кілька тисяч у кожному повіті.

Паралельний розвиток обох сфер вишивання — народно-побутової та культивованої на ф-ках — продовжувався протягом усього 20 ст. Побутове вишивання чутливо відгукувалося на віяння моди, стало у 1920—50-ті рр. помітним елементом міськ. костюма. Розширення вжиткової потреби на вишивку в сучасному побуті давало новий імпульс розвитку фабрично-подібних підпр-в мін-ва місц. пром-сті УРСР, де культивувалися традиційні техніки й орнаменти, нерідко вже втрачені побутовою творчістю. Значення продукції вишивальних ф-к можна порівняти з роллю академічного напрямку у мист-ві з його постійним прагненням зберігати високий рівень фахової к-ри.

Неабияка популярність була у натуралістичного «голкопису», виконаного за зразками відомих живописних творів. У широкому ряду адептів цього напрямку варто згадати, зокрема, київ. майстринь Л.Ковальчук-Шустерман (н. 1940), Н.Костюк. На тлі творів самоді-

яльних і належних до худож. промислу кількісно незначною є частка монументальних речей унікального характеру, напр., вишиваних панно та рушників Е.Талашенко (н. 1932), О.Теліженко (н. 1952), Н.Борисенко (н. 1956), в яких отримали нове життя і призабуті прийоми середньовічного гаптування.

### Кераміка і скло

Кераміка разом із гутним склом належить до видів мист-ва, найбільше залежних від технології. Тут естетичне рішення досягається передусім обігриванням природного забарвлення і фактури черепка, полисків поливи, світлоносності прозорої скломаси, тягучої і крихкої водночас.

Україна багата на високоякісні гончарні глини. Керамічне вир-во виникло тут ще в неоліті та продовжується до нашого часу, характеризується значною мірою традиційності. Найдавніший посуд ліпився вручну, мав грубі стінки та гостре дно, випалювався на вогнищі. Горно з'явилося в землеробській трипільській к-рі. Мальована кераміка трипільців за стилістичними особливостями посідає середнє місце між енеолітичними аналогами Егейського архіпелагу (де домінують фігуративні зображення) і Бл. Сходу з Передньою Азією, яким притаманна геометрична орнаментика, доволі жорстка за малюнком. Специфічні для Трипілья розлогі спіральні мотиви, біло-коричневий колорит малювання на жовто-рожевому черепку (присутній і в новій укр. кераміці), а головне — гармонійна, жіночна умиротвореність образів, яким не властиві зображення хижих потвор і весь той характерний для тодішнього Сходу дух агресивності.

У скіф. часи з'являється безкисневий випал, за якого в черепку відновлюється залізо, він стає щільнішим і сріблясто-чорним. Декорувався посуд втисненнями чи рельєфними елементами, лощенням. Сіро-глиняні вироби з лощенням протягом усієї антич. доби були специфічними для грец. колоній і місц. племен Пн. Причорномор'я. Більша роль у побуті сільс. населення належала ліпленій кераміці. У містах переважали точені вироби, що наслідували прототипи елліно-ської метрополії.

З предками слов'ян пов'язують шнурову кераміку, зарубинецьку, черняхівську к-ри. Перша декорувалася втисненням відбитками крученого шнура. Зарубинецька кераміка — це два типи посуду. До першого належить ліплений, із грубими стінками, шерехата поверхня яких орнаментована наліпами, ямками, насічками. Другий тип — тонкостінні вироби, виточені на гончарному крузі з якіснішої маси, з вигладженими пролощеними поверхнями.

Черняхівська к-ра розвивалася одночасно і поруч із зарубинецькою, вкриваючи майже всю етногр. територію України. Кераміка досягла тоді найвищого розквіту. Це суцільне поширення гончарного круга, відмінна якість різноманітного за формами тонкостінного посуду, виготовлюваного на ринок. Для черняхівської кераміки характерні чорні лощені стінки, вишуканий рельєфний, карбований, прорізний, штампований декор. Орнаментика включає ромби з гачками, тризуби, свастику, зоо- й антропоморфні зображення.



Чорнолощений посуд архаїчних форм та способів декору. Вироби Федора Ковалюка із с. Старі Кутми Косівського району Івано-Франківської обл., 1960-ті рр. За Д. Гоберманом.

Гравіровані прикраси переважали в кераміці Київ. Русі. Черепок її звичайно сірий, із тонованими розписами. У зв'язку з виготовленням глазурованих плиток для християн. храмів уже з 10 ст. і для вир-ва посуду починають застосовувати поливу. На відміну від Візантії вона була непрозорою. Надполив'яний розпис і поливи з металевим полиском — це своєрідний внесок Київ. Русі в розвиток середньовічної кераміки.

Якщо полив'яна кераміка 10—11 ст. зосереджувалась у Києві, то у 12 ст. вона поширилась і в ін. землях України-Русі. Втім у 13 ст. ця галузь художньо-



го ремесла занепала й відродилася лише в гончарних цехах 16—18 ст. Застосовувалися різні техніки, та в усіх випадках лицевий бік предмета вкривали шаром рідкої глини-ангобу білого, рідше вохристого кольору. На ангобі розмальовували глинами ін. кольорів, після чого сирі вироби випалювали, вкривали поливою і випалювали вдруге.

Занепад цехового ремесла у містах збігся з розквітом сільс. гончарства. 19 ст. — класична пора нар. укр. майоліки. Старовинні риси найбільше виражені на Поділлі. Профільні обриси птахів, розпластані на білих поверхнях мисок із Бара і Смотрича, дуже нагадують аналоги Візантії. Гуцульські вироби близькі візант. прототипам колористикою (біло-вохристо-зелене співзвуччя на жовтавому тлі), зірчастими композиціями, гравірованими деталями, худож. роллю патьоків поливи.

Особливість майоліки Подніпров'я — анфасне вирішення антропоморфних персонажів, значна питома роль винограду і риб в орнаменті. Виразний лаконізм розписів ічнянських кахлів (Чернігівщина) нагадує грец. архаїку. Разом із лінією велика роль належить тут кольоровим плямам, з яких складені, ніби мозаїка, профільні зображення птахів, вершників, екіпажів.

Спадщина Середземномор'я менше відбилася у мальованій майоліці Полтавщини. Там, на відміну від Правобережжя Дніпра, цехові традиції у 19 ст. простежуються слабо, полив'яному посуду та кахлям властиві всі особливості сел. кераміки. Її декор обмежується тех. та технологічними прийомами, зокрема різноманітними комбінаціями лінійно-крапкових елементів і фляндруванням. Кардинально змінила характер полтавської майоліки організація керамічних шкіл в Опішні (1894) і Миргороді (1897). Крім традиційних глечиків, тикв, барилек і куманців, у цей час з'являються екзотичні посудини з витягнутим вузьким горлом, що нагадують сх. метал, а в декорі переважають контрастні за кольором (синій, зелений, червоний, жовтий із білим і чорним) рослинні мотиви в доволі жорсткій графічній манері.

При всіх яскравих регіональних особливостях укр. нар. ма-

йоліці притаманні риси, що димують у загальнонац. масштабі. Серед них — підкреслення декором архітектоніки посуду, рішучий акцент на центр. полі композиції, площинне трактування фігуративних мотивів і схожа в усій Україні графіка у зображеннях птахів, особливо пташиних лап. Перевага віддається спіральним елементам і лотосоподібним квітам, жовто-зеленій із коричневим гамі на світлому тлі. Все це споріднює, як уже відзначалося, укр. мальовану майоліку із середньовічною візантійською і через неї — з античною. Проте творчість нар. майстрів України 18—19 ст. аж ніяк не зводиться до етнічної фольклоризації великої спадщини Середземномор'я. Реалії часу втілені не лише у тех. параметрах і стилістичних нюансах, а й в іконографії, передусім у соціальних типажах (військові, корчмарі, музики, селяни, ткачі, гончарі та ін.), їхньому одязі, побутових деталях, написах.

В усіх укр. землях 19 ст. мало видатних майстрів, які блискуче виявили в рамках регіонально-ремісничого канону свою творчу індивідуальність. Найзнаменитіші кераміки в цій когорті — галичанин В.Шостопапець (1816—79), гуцул О.Бахматюк (1820—82), подолянин Я.Бацуца (1854—1932).

Наприкінці 19 ст. настала криза нар. майоліки. Її пояснюють впливом ф-к, які витіснили кустарне вир-во. Справді, техніка й технологія останнього в цей час спрощуються, стінки посудин грубішають, лаконічний декор набуває ескізного характеру. Конкуренція ф-к змушувала майстрів розмальовувати дедалі більшу кількість посуду, звідси — побіжність почерку. Це не призвело попервах до зниження худож. цінності, лише давало ін. стилістичну якість. Втім екон. імператив невблаганно провадив до повного зникнення сел. майоліки, що й сталося в серед. 20 ст.

Щодо неполив'яної кераміки — понад 650 центрів налічувалося в Україні на зламі 19—20 ст., випускаючи, гол. чин., ужитковий посуд. Асортимент його був у 19 ст. усталеним: горщики та ринки для готування їжі, глечики для відстоювання молока, дзбанки та вузькогорлі баньки для зберігання рідини, макітри для розтирання маку та подавання страви на стіл. Деякі осередки ви-

робляли також кахлі, димарі із пластичними деталями, здебільшого зображеннями пташок. Регіональна й локальна специфіка нар. гончарства в кожній місцевості зумовлювалася такими факторами, як особливості місц. сировини, традиції, що підносяться до витоків племінних к-р, впливи міських цехів і переселенців, зміни в побуті й престижних уваленнях, які тягнуть за собою витіснення одних і появу ін. типів асортименту й декору.

Так, у Середньому Подніпров'ї та Подесенні пропорції глечиків із високо розташованим пукком були стрункішими, ніж у суміжних південніших районах. У Сх. Поділлі пук розміщувався посередині глечиків, які мали біконічні обриси, подібно до прототипів трипільської к-ри. Траплялося, що випадково викопаний із землі в с. Пастирське (нині село Смілянського р-ну Черкас. обл.) посуд зі скіф. городища мили й продавали на базарі як нововироблений, настільки він був схожим на сучасний. Посуд сх. Чернігівщини подеколи позначений впливом середньоевроп. форм 18—19 ст., привнесених нім. колоністами. Розвинене на Полтавщині дереворізблення стимулювало продукцію кахлів, орнаментованих відтисками різьблених дерев'яних форм.

Вир-во посуду майже скрізь супроводжувалося виготовленням іграшок, свищиків у вигляді пташок і тварин, вершників, які тисячами розпродувалися на ярмарках України та поза її ме-

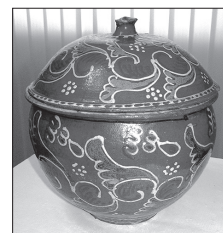

Майолікова макітра з м. Васильків (нині Київської обл.). Початок 20 ст. НМУНДМ. Фото М. Селівачова. 2007.



Постаті музик на майоліковій мисці. Місто Бар (нині Вінницької обл.). Початок 20 ст. НМУНДМ. Фото М. Селівачова. 2006.



Австрійські жовніри, кубанські козаки періоду Першої світової війни, церкви, цісарські орли на гуцульських кахлях кінця 19 — початку 20 ст. Роботи майстрів О. Бахматюка і П. Кошака із Косова. Музей Косівського державного інституту декоративно-прикладного мистецтва. Фото М. Селівачова. 1980-ті рр.



Контрастні зразки кераміки Полтавщини «земського періоду» (початок 20 ст.): «тиква» зі строкатим декором у східному смаку та свічник і курільниця роботи Остапа Ночовника. НМУНДМ. Фото М. Селівачова. 2007.



Іван Гончар. Керамічна пластика «Вершник». Село Кришинці (нині Тульчинського району Вінницької обл.). 1930-ті рр. НМУНДМ.

Так званий пузирівський посуд Чернігівщини (19 ст.) з розписами на білому тлі — спадкоємець середньоевропейської габанської кераміки, принесеної в Україну колоністами з Австрійської імперії. Чернігівський історичний музей ім. В.В. Тарновського. Фото початку 20 ст. зі збірки відділу образотворчого мистецтва ІМФЕ.

жами. Для них характерний узагальнений виразний силует, архаїчні риси пластики й декору. Рідше робили зооморфні посудини («баранці», «лембики»), ранні збережені зразки яких датуються 18 ст. Їх з'єднували із двох половинок, виточених на гончарному крузі, з подальшим ручним ліпленням голови, кінцівок. Продаваючи глину крізь рідку тканину, досягали цікавих ефектів фактури, позначали шерсть різних тварин. Іконографічні прототипи зооморфних посудин легко побачити у металевих водоліях середньовічної Європи. Фігуративними деталями оздоблювалися шийки закарпат. корчаг, дзбанків Прикарпаття, подільських і полтав. куманців — ритуальних посудин для вина у вигляді калача.

Глиняна пластика розвивалася на всій території України з найдавніших часів. Музеї зберігають зразки різноманітних напрямів, від суворої архаїки до наїва, наслідування істор. стилів. Але в новий час керамічна пластика передусім специфічна для Полтавщини. Переважно селянське за характером полтав. гончарство рясніло у 19 ст. стародавніми реліктами, проте значно менше, порівняно із Правобережжям, відбивало спадщину класичного Середземномор'я і цехових традицій.

З метою підтримання промислу наприкінці 19 ст. Полтав. губернське земство заохочувало оновлення асортименту і стилістики місц. гончарства. З'являлися небачені перед тим форми, декор запозичували з ін. видів мист-ва, передусім із вишивки. Стимулювання індивідуальних новацій посилювало на зламі століття наївно-еклектичний напрям, яким захопилися талановиті майстри І.Глодеревський (1849—1919), Ф.Чирвенко (або Червінко; кінець 19 — поч. 20 ст.), В.Поросний (1873—1942) та ін.

Серед них виділяється самобутністю О.Ночовник (1853—1913) із с. Миські Млини під Опішнею. Його пластичні ком-

позиції поєднують епічний дух архаїки у трактуванні фігур і барокову експресію наліпних волютоподібних деталей. Напр., у погрудному зображенні чоловіка на постаменті із зяючим отвором, на кшталт челюсті вваристої печі. Фантастичні зооморфні посудини, вигадливі канделябри із гіпертрофованими розтрубами вже своїм виглядом виключають навіть можливість утилітарного застосування.

У 20 ст. гончарство занепадало швидше від ін. видів нар. мист-ва, бо кераміка виготовлялася переважно на продаж і майстри повністю залежали від неприхильної до приватного сектору місц. влади. Вона могла дати чи не дати дозвіл на видобуток глини, піску, заготівлю дров і продаж виробів, обкладала гончаря непосильним податком, загрожувала відрізати город, щоби не ухилився від фактично безоплатної роботи в колгоспі, чи просто руйнувала горни, які майже неможливо було приховати від фіскального нагляду.

Чорноліскована кераміка відновного вогню витіснялася поширенням свинцевої поливи, яка робила водонепроникним пористий черепок звичайного рожевого посуду. Своєю чергою, заборона із гігієнічних міркувань свинцевої поливи привела до того, що в серед. 20 ст. в нар. середовищі зникли різкований і фляндрований підполів'яні розписи, кераміка стала майже виключно рожевою, скупо прикрашеною «опискою» на гончарному крузі чи (рідше) гравіруванням. А чорноліскована кераміка збереглася тільки в окремих осередках Буковини, Львівщини, Полісся (Коболчин і Малинці Чернів. обл., Гавареччина і Шпиколоси Львівської, Рокита Волинської, Олешня Чернігівської).

На тлі заг. невпинного скорочення гончарського промислу в окремих місцевостях спостерігалася короткочасове збільшення кількості гончарів як наслідок малоземелля і навіть виникнення нових осередків. Так, у 1930-ті рр. до

промартілі «Нове життя» в райцентрі Ставище Київ. обл. запросили для налагодження вир-ва черепиці двох майстрів із надроснянських осередків Дибинців і Кривої. Вони навчили місц. юнаків точити на крузі й випалювати в горні рожевий неполив'яний посуд, оздоблений хвильками коричневої «описки» коло горловини та пластичними деталями, на зразок «шлярочки» — хвильстого вінчика квіткових вазончиків. Із того часу у Ставищі й сусідньому селі Розкішна вкорінилося гончарство.

Сприятливіші умови розвитку мало фігуративне ліплення. Другорядне й супровідне у минулому заняття гончарів-посудників і навіть їхніх дітей вишло тепер на перший план, оскільки давало змогу виявити індивідуальність, втілити різноманітні теми, суголосні чутливі до злободенності сучасності. Найбільше керамічної пластики виробляли на поч. 20 ст. в Опішні на Полтавщині — від архаїчних антропоморфних і зооморфних іграшків-свістунців до натуралістичних етнотипажних статуєток, фігурного посуду, ваз у вигляді бандур, які, власне, належать уже до масового тогочасного «кітчю», а не нар. мист-ва.

Властивий 20 ст. пріоритет новаторства став офіційною політикою парт. кер-ва всіма видами фольклору, що здійснювалося через мережу клубів, т. зв. будинків к-ри, нар. та самодіяльної творчості. Водночас із масовим руйнуванням гончарних горнів у традиційних осередках широко пропагувалися «кращі досягнення» нар. мист-ва сталінської доби. В кераміці до них зарахували портрети парт. вождів на блюдах, оздоблених укр. орнаментами, гротескні «тематичну» пластику.

Неперевершеним адептом останнього напрямку був І.Гончар (1888—1944) із с. Кришинці (нині село Тульчинського р-ну Він. обл.). Його біограф повідомляє, що звичайний посуд роботи І.Гончара не користувався попитом. Тоді він почав прикрашати його ліпними деталями, що відразу ж здобуло успіх у покупців. Суголосний часові талант І.Гончара розквітнув у 1930-ті рр., коли майстер невтомно виготовляв композиції політико-агітаційного спрямування, присвячені героям-будьонцям, члоскінцям, життю колгоспників і червоноармійців. Пропаганда класової боротьби відбилася у його



творах «Арешт буржуя», «Білі втікають», «Один із сошкою — семіро з ложкою» і навіть в ілюстраціях до казок О.Пушкіна і байок Л.Глібова.

Формована ідеологічними органами ієрархія цінностей та авторитетів, яка мала визначати розвиток усіх галузей рад. мист-ва, діяла у сфері виставок, конкурсів і нагород, мало впливаючи на керамічну пластику спонтанних нар. майстрів. Їхні твори, із послабленням ідеологічного тиску, дедалі більше проникали на виставки і сторінки друкованих видань і справляли сильне враження своєю лаконічною експресивністю, співзвучною стилістично сучасній арх-ри, тех. естетики, де худож. образ теж впливає з виразності об'єму, кольору, фактури.

Процес перетворення Київщини на столичну загальнонац. округу пов'язаний у мистецтві кераміки з переведенням 1920 з Глинська на Полтавщині до Межигір'я під Києвом керамічної професійної школи. Реорганізована 1923 на технікум, вона стала провідним осередком, де навч. учні Уманської та Миргородської шкіл, викладали Л.Крамаренко та Є.Сагайдачний, працювали інструкторами й освоювали кераміку В.Седляр, О.Павленко, І.Падалка, Д.Головко, П.Іванченко й ін. відомі митці.

Саме у Межигір'ї 1920-х рр. поетику традиційного нар. гончарства почали залучати до вирішення багатоманітних проблем формування урбаністичного середовища, що мало бути не лише модерним, а й національно визначеним. У 1930-ті рр. ці ідеї продовжували втілюватися в життя в уже згадуваних вище закладах, зокрема в Експериментальних майстернях при Музеї укр. мист-ва, Школі нар. майстрів, Уч-щі прикладного мист-ва, Керамічній майстерні НДІ буд. матеріалів.

Спадкоємцем останньої стала відновлена 1944 П.Мусієнком і Н.Федоровою Експериментальна майстерня худож. кераміки, що належала до Академії арх-ри України, а після ліквідації Академії — до різних ін-тів, відпорядкованих Держбуду УРСР і СРСР. У майстерні поруч із професійними художниками і технологами працювали в різні роки родові традиційні гончарі з Київщини (Ф.Олексієнко і С.Кацимон), Чернігівщини (О.Залізник), Сумщини (Я.Падалка).

Деякі з них тільки у майстерні почали ліпити пластику, навчилися застосовувати розроблені чи вдосконалені тут у 1950-ті рр. поливи, зокрема поливи відновного вогню, що дають глибокий соковитий тон із металевими відблисками, збірчасті поливи, які утворюють рельєфну фактуру поверхні. Своєю чергою, нар. майстри привносили ширшу безпосередність фольклору, оригінальні прийоми своїх осередків. Усе це взаємозбагачувало, розширювало творчі можливості співробітників експериментальної майстерні.

В їхніх творах 1950—60-х рр. (оформлення станції метро «Хрещатик», готелю «Дніпро», ресторану «Метро», магазину «Кулінарія» на вул. Червоноармійська, підземних переходів під теперішнім майданом Незалежності в Києві та ін.) знову формувалася сучасний транс-регіональний симбіоз обох річизн нац. к-ри, що вже дав був цінні результати у періоди держ. піднесення нашої країни — Київ, Русі, Гетьманщини, першого десятиліття УСРР. При цьому образотворчий фольклор неминуче трансформувалася у фольклоризм.

Аналогічна метаморфоза відбулася з нар. майолікою, криза якої розпочалася наприкінці 19 ст., оскільки ф-ки витіснили кустарне вир-во. Техніка й технологія останнього в цей час спрощувалася, стінки посудин ставали грубішими, декор — лаконічнішим, а почерк майстрів — побіжним. Останній сплеск спонтанного розвитку сел. майоліки — 1920—30-ті рр., коли на Поділлі, Покутті й Середньому Подніпров'ї ще продовжувалася розкішна традиція Середземномор'я. Квіткові, зірчасті, фігуративні мотиви (найчастіше профілі птахів, а на Прикарпатті — також антропоморфні й архіт. мотиви) виконувалися гумовою грушею, яка замінила коров'ячий ріжок, фляндруванням, ритуванням.



Михайло Лемко. Глек, кухлик і дзбанок. Майоліка, різьбований розпис, 1970-ті рр. Хустський район Закарпатської обл. Фото О. Сланка та В. Бедія. 1980-ті рр.

Заборона з гігієнічних міркувань ужитку свинцевих полив призвела до того, що в серед. 20 ст. кустарний посуд із підполів'яним малюванням став рідкісним реліктом. Ентузіасти-знавці відтоді не раз намагалися відродити сел. майолікові промисли. Ці спроби не мали тривкого наслідку, хоч і залишили слід у хроніці виставок і пам'яті гончарів.

**Гутництво.** Історія склоробства на землях України не така давня, як у кераміки. Перші скляні речі, привезені у Пн. Причорномор'я, походили із Бл. Сходу і Закавказзя. Протягом тисячолітнього існування антич. полісів-колоній тут побутував посуд зі стрічкоподібними та ін. рельєфними візерунками, що наклалися на посуд у процесі видування. Цей тех. прийом згодом став характерним для скла стародавньої та середньовічної Русі.

Започаткування склоробства власне на теренах України відносять до 4—5 ст. Спершу це були кольорові намистини і мідні прикраси, орнаментовані напівпрозорою скловидною пастою, які виготовлялися в Середньому Подніпров'ї. У Києві, Галичі та ін. містах робили смальту для мозаїки, браслети, персні, посуд і круглі віконні шибки. З 9 ст. застосовувалося невідоме тоді в Центр. Європі рафінування шляхом відсортовки і вторинного проварювання маси, що підвищувало якість прозорого скла.

В 14—17 ст. гутне вир-во було перенесене з міст у сільсь. місцевість. Це посилювало вплив сел. смаку, локальні особливості. У 16 ст. гуті працювали у Городецькому, Любачівському, Бельзькому і Галицькому староствах (терени сучасних Волин., Львів., Івано-Франк. областей), а в 17 ст. вони зафіксовані й на Закарпатті, у Подніпров'ї, на Полтавщині, Чернігівщині, тобто майже скрізь, де ліси сусідили з покладами кварцового піску.

У сел. побуті поширені були місткі скляні посудини для зберігання рідких і сипких припасів (кадки, корці, барила, шап-лики), а також чималого розміру таці, миси і глеки. За якістю світло-зеленої маси і зовн. виглядом виробі Русі-України відповідали тодішньому загальноєвроп. рівню. Більшість їх, конічної чи циліндричної форми, завершувалися ліпленими ручками, під-



Майолікова кахля з зображенням вершника. Село Сунки (нині Смілянського району Черкаської обл.). 19 ст. Національний музей історії України. Копія Ю. Химича.



Карафка. Гутне скло, видування, ліплення, гравірування. 18 ст. НМУНДМ. Фото М. Сопочька.



Штоф. Гутне кольорове скло, видування, розпис емальми. Чернігівщина. 18 ст. Фото початку 20 ст. зі збірки відділу образотворчого мистецтва ІМФЕ.

донами, що водночас були конструктивними і декоративними деталями. Ритмічне їх чергування підкреслювало прозорість і обсяг предмета, робило його поверхню живою, мерехтливою, світлоносною. Гранчасті штофи (відомі з давньорим. часів) оздоблювалися квітковим орнаментом, зображеннями птахів і тварин, написами, що виконувались у техніках емалевого й олійного малювання, гравірування, алмазного гранування. У деяких сільс. гутах застосовували золочення.

Документи 17—18 ст. засвідчують величезні об'єми реалізації простого й різноколірного українського («черкаського» за тодішньою термінологією) скла в Моск. царстві, а також його експорт у Литву, Польщу, Німеччину та ін. країни. Укр. склодувів запрошували на влаштування в Москві склозаводи. Розписи емальми на світло-зеленому тлі, привнесені укр. майстрами, стали у 18 ст. типовими для підмоск. вир-ва. Випускали там і посуд «на черкаський манір».

Згодом склоробство Росії переділо з тех. погляду українське. У серед. 18 ст. через Росію в Україну прийшли вир-во кришталю, вдосконалена технологія варіння кольорового скла. Та всі ці новації майже не позначилися на сільс. гутництві, технологічні можливості якого чи не найповніше виявились у виготовленні фігурного посуду у вигляді баранців, коників, пташок і передусім ведмедиків на трьох задніх лапах, які охоплюють голову двома передніми. Укр. варіанти весільної посудини «ведмідь» відзначалися розвиненим декором і відрізнялися від нім. аналогів умовнішим трактуванням форм, а від російських — компактнішою композицією об'ємів.

Серед гутних виробів, що дійшли до нас, переважають різнобарвні. В Україні рідко трапляються предмети певного насиченого кольору — сині, яскраво-червоні, темно-фіолетові. Частіше за все скло різного забарвлення вкраплюється в основну ще гарячу масу, утворюючи мальовничі перетікання кольору, поєднання плям, вплавлені чи наліпні кольорові візерунки. Із 2-ї пол. 19 ст. гуті виробляють дедалі більше тарного і віконного скла. Поодинокі художні вироби стають побічною продукцією.

На поч. 20 ст. старовинні склоробні гуті, зосереджені на

Поліссі, де лісові масиви сусідили з покладами піску, випускали здебільшого просте віконне і тарне скло. Втім вузькогорлі ледь асиметричні пляшки, опасисті сулії чи слоїки з широкими повернутими кінцями ще зберігали естетику нар. ремесла. Ці рукотворні речі приємні неправильними обрисами, нерівномірно вигнутими денцями, пухирцями у світло-блакитному тонкостінному склі, крізь яке так примхливо переломлюються промені світла.

У Білій Криничі, Буяні, Мірчі, Кодрі, Пісківці та ін. старовинних склозаводах Полісся їх продовжували робити до серед. 20 ст. Потім у продукції безроздільно запанували балони для консервування і газованої води, баночки для крему та склянки, санітарно-аптечний асортимент. Але водночас майстри видавали для власного вжитку прикрашені різнобарвними краплинками «рибки», «ведмедики», «пташки», «піддвіточники», вигадливої форми вази, кубки, виготовляли сувенірні скляні шпінки, виті косичкою, прес-пап'є з квіточками, вміли вставляти фотографії у гаряче скло при температурі бл. 2000°С. Викликали подив односельців карафки з півником усередині чи з яблуком: «Як наливаєш — вони здаються великими».

Саме з такими дрібними заводами київ. Полісся пов'язані перші кроки у склоробстві П.Семененка, М.Павловського та ін. більш і менш відомих укр. митців-гутників, які після II світ. війни відроджували гутне скло на підпр-вах Львова, та вже не як традиційний нар. промисел, а як сучасне фабричне вир-во в системі Худож. фонду. Після 700-річного розвитку в сільс. умовах українорус. мистецьке скло знову стало галуззю міськ. ремесла.

\* \* \*

Підбиваючи підсумки викладеного, можна стверджувати, що в укр. нар. гончарстві й особливо гутництві простежується порівняно найбільша залежність від технології виготовлення, зокрема від термічної обробки, коли вироби набувають остаточного вигляду з характерними патюками та сплавленими напівпрозорих барвників, пливкістю ледь асиметричних пластичних форм і деталей декору скляних вир-

бів. У гутництві навіть такі технологічні погрішності, як нерівномірні товщина стінок і забарвлення, наявність пухирців і потовщень, створюють своєрідний орнаментально-естетичний ефект.

В обох видах домінують тех. візерунки. Для них характерна ескізна начерковість, зумовлена необхідністю швидкого розпису значної кількості виробів у нар. промислі. Розписи гончарних виробів 19—20 ст. поєднують архаїчні, типові ще для неоліту знаки — із ремінісценціями візант. та барокової орнаментики, впливами класицизму, еkleктики, модерну, виявами наївної творчості гончарів і малювальниць, передусім у фігуративних мотивах.

### Деревообробництво

Немає ін. худож. матеріалу, який був би в Україні таким же поширеним, загальнодоступним, легким у видобуванні й обробці, як деревина. Вона дається людині в уже готовому вигляді, запаси її постійно відновлюються природою, на відміну від корисних копалин. У деревині легкість сполучається з міцністю, пружністю із в'язкістю. Вона може бути білою і забарвленою, чистою і з різноманітними текстурами, піддається багатьом видам обробки, навіть у хатніх умовах, тому здавна широко застосовується в усіх галузях — від буд-ва, меблярства, конструювання транспортних засобів до іграшкарства, виготовлення муз. інструментів тощо.

Серед численних способів, прийомів і технік худож. деревообробки є такі, де виріб збирається із попередньо оброблених деталей (теслярство, столярство, бондарство, стельмашество, сницярство, плетіння), де річ виготовляється із суцільного куска (довбання, об'ємне вирізування, точіння) і де прикрашається поверхня виробу. Оздоблювальні техніки дуже розмаїті. Тут і гравірування чи риткування, різблення виїмчасте, контурне, силуетне, рельєфне, наскрізне, профілювання, інкрустація, розпис. Порооди з рівномірними шарами, передусім ялина, сосна, дають змогу виготовляти речі й деталі із розщеплених пластин.

Найдавніші в укр. землях зразки худож. деревообробки — скіф. корці, черпаки, сагайдаки з накладними, тисненими на зо-

лоті прикрасами у вигляді зображення людини, риби і тварин. Їх знайшли у курганах Солоха, Мелітопольському та Чортомлицькому. З останнього, а також із могили Куль-Оба і розкопок гірського хребта Юз-Оба біля Керченської протоки (усі датовані 4 ст. до н. е.) походять похоронні ложа й саркофаги, які свідчать про існування тоді поліхромних розписів на дереві, інкрустації металом, склом і різноманітними породами деревини.

Сармати, які на початку н. е. населяли пд. Україну, декорували дерев'яні вироби золотими та срібними пластинами із гравірованою орнаментикою, інкрустацією дорогоцінним камінням, створюючи «класичні» зразки варварської розкоші, в усі віки принадні для невиваглого поціновувача мист-ва.

Наймасовіша продукція деревообробного промислу антич. міст Пн. Причорномор'я — точені шкатулки-підноси. Складаються вони з двох усічених, розширюваних до торців конусів — місткості та покришки, нагадуючи гуцульські «ракви» для зберігання сиру та масла. До наших днів побутують в Україні дво- й однобічні гребінці з дугоподібними ручками, орнаментованими гравірованими кружечками, дуже подібні до своїх антич. прототипів, у той самий час не знайшли розвитку в укр. нар. мист-ві типові для античності дерев'яні форми, що наслідують керамічні, кругла й силуетна натуралістична різьба.

Поодинокі зразки дерев'яних виробів 10—15 ст., знайдені в Україні, не відбивають достатньо повно побутування і розвиток цього виду мистецької творчості. Вологий ґрунт Пн. Русі зберігає деревину значно краще. Порівняння знахідок обох регіонів підтверджує стабільність у застосуванні певних порід і технік для виконання тих чи ін. виробів, наявність аналогічних елементів, мотивів і композиційних прийомів геометричної орнаментики.

Провідний декоративний елемент давньокієв. пам'яток — солярний знак у вигляді розетки, вписаного в коло хреста, концентричних кіл. Ними прикрашено виявлений під час розкопок М.Сагайдака на Подолі в Києві (1983) дубовий саркофаг. Аналогічні знаки трапляються в архіт. орнаменті великорус. Півно-

чі, декорі великих площин побутових предметів, меблів тощо. Виходячи з тісних зв'язків між Київ. Подніпров'ям і Новгород. землею в давньорус. період, природним є звернення до численних знахідок із новгород., староладозьких, білозерських розкопок як допоміжного джерела для характеристики дереворізьби тогочасної Русі-України.

В обох регіонах спостерігається повна подібність раних типів дерев'яного посуду 10—11 ст. і деталей музичних інструментів. І в давньому Великому Новгороді, і у теперішніх нар. майстрів Наддніпрянщини при виготовленні ложок віддається перевага клену, ідентичний інструментарій. Але держакі всіх типів укр. дерев'яної ложки не круглі, як звичайно на Півночі, а площинні, нагадуючи бронзові ложечки-амулету 10 ст. з Києва і рідкісні для Великого Новгорода т. зв. дорожні ложки 10—13 ст., аналогічні полтав. «чумачкам» 19 ст. Тому в цьому разі не виключений вплив на Великий Новгород киев. зразків, якщо не імпорт із Півдня. Шоправда, подібні пропориці трапляються й у сканд. локалах, проте там декор дрібніший, стінки черпака тонші, що уподібнює їх кістковим чи металевим, тоді як українські відрізняються виявленням саме худож. властивостей деревини.

Улюблена новгородцями плетінка вкрай рідкісна в нар. мистецтві України, втім і на великорус. Півночі після 16 ст. Форми зооморфного посуду з України більш узагальнені. У стародавньому Києві трапляються коробки із розщепленого дерева та зубчасті рубелі для прасування полотна, відсутні у публікаціях пн. знахідок оглядуваного періоду. Київські розкопки останніх років дають підстави говорити про меншу, порівняно з пн. Руссю, орнаментацию дерев'яних виробів 10—12 ст. Проте варто пам'ятати, що досі відома лише незначна частина створених у Русі-Україні предметів деревообробного ремесла. Специфікою давньокієв. пам'яток 10—13 ст. є безсумнівний вплив візант. стилю, хоча це стосується переважно значних монументальних зразків.

Від пізнього укр. середньовіччя збереглися лише витвори професійного деревообробництва. Їконостасти та царські врата, скупі прикрашені в 16 ст. плос-

кими і різьбленими елементами, пізніше трансформуються у вибагливі рельєфно-ажурні конструкції. Живописні зображення чотирьох євангелістів і сцени Благовіщення у клеймах-медальйонах, які домінували раніше на вратах, тепер обвиті примхливим плетивом розкішних пагонів, листків, грон і перетворюються часом на другорядні деталі орнаментальних композицій. Ренесансні принципи їх побудови змінюються з 2-ї пол. 18 ст. бароковими. Пишна барокова орнаментика властива свічникам-ставникам, які спираються на три ніжки, мають кілька виразних точених перетинів, багатий рельєфний поліхромний декор.

Синтез професійного і нар. мист-ва втілений у різьбленій орнаментіці дерев'яних церков. Крупномасштабно виконувалося різьблення «сволоків» (скріплювали в кутах горішні вінці зрубу), на яких силуетні елементи поєднувалися з рельєфними та гравірованими. Подібне різьблення на традиційно шестикутних одвірках можна було розглядати зблизька, тому виконувалося воно тонше. Звичайно в орнаментальній фриз із геометричного чи рослинного візерунка закомпоновували слов'ян. в'яз із датою заснування, реставрації церкви, прізвищем фундатора чи майстра.

Традиції візант. кола продовжувалися до 1920-х рр. у виготовленні низьким рельєфом ретельно деталізованих іконок і хрестів із кипарису. У Києві їхні сюжети запозичувалися із друкованих видань Печерської лаври. За свідченням М.Сементовського (1852), прочани розносили цю продукцію по всій імперії, великі партії доставлялися купцями в Грузію. Сільс. майстри виконували аналогічні речі лаконічно, простими геометричними порізками.

Усі види різьблення застосовували в оздобленні сел. побуту. Тесля та столяр звичайно самі орнаментували свої вироби. Краї даху підтримували профільовані чи різьблені кронштейни, карнизи, вітрові дошки. З кінця 19 ст. поширення лобзикових пил популяризує менш трудомістку силуетну різьбу. Орнаментика наличників і карнизів нерідко повторює (у збільшенні) декор саморобних меблів, де плавно чергуються дватри зубчастих та округлих елемен-



*Ложки-чумачки.  
Кінець 19 — початок  
20 ст. Центральна  
Україна. Національний  
музей історії України.  
Фото М. Селівачова.  
2008.*



Деталь хреста  
Ларіона Іванчицького  
1576 з с. Іванічі (нині  
снт Волинської обл.).  
НМУНДМ.



Оздоблення  
транспортних  
засобів: спинки  
саней, орнаментовані  
віймчастим різьбленням,  
гравіруванням,  
столярними прийомами.  
Полтавщина, 18—19 ст.  
Фото початку 20 ст.  
зі збірки відділу  
образотворчого  
мистецтва ІМФЕ.



Яків Халабудний.  
Декоративна тарілка,  
1937. НМУНДМ.  
Фото М. Сопецька.  
1960-ті рр.

ти. Різні їхні конфігурації, ритми й пропорції створюють багатоманітні мотиви й композиції.

Із грубої дошки випилювали шпильсті завершення фронтонів, які візуально підвищували споруду, акцентували перехід від масивних архіт. об'ємів до повітряного середовища. Стилiстичні цих декоративних деталей притаманні чітка тектоніка, виразне зіставлення важких компактних мас у нижній частині, від яких стрімко відходять угору стрункі пагони, гострокінцеві форми. Часом у них вгадуються узагальнений образ «древа життя», архаїчні антропоморфні знаки. На Полiссі та Півдні України поширені зооморфні мотиви, зокрема дзеркально-симетричні кінські чи пташині голови при гребенях дахів.

Виразний силует, де сполучалися крупно вирізьблені круглі, пірамідальні, конічні, гранчасті форми, мали ворітні стовпи (антропоморфні «шули» чи «овшули», поширені на Правобережжі). Монументальністю відрізнялися т. зв. хвігури — кількадеметрові заввишки візерункові хрести з прикріпленіми навскоси знаками тортур Христових (списом, драбиною, молотком, обеньками), встановлювані на кладовищах та роздоріжжях Полiсся. Придорожні хрести пд.-зх. України виконувалися переважно скульптурними засобами.

Серед різьблених транспортних засобів виділяються чумацькі мережані вози-«мажі» та ярма Середнього Подніпров'я. Перед запровадженням залізниць чумацтво було гол. засобом доставки укр. товарів у мор. порти. З пд. валки важких чумацьких маж, запряжених волами, вертали із сіллю, рибою, різними екзотичними товарами. Цей промисел робив чумаків можливою верствою населення, надавав їм чимало дозвілля, плекав своєрідні риси побутової к-ри.

Одним з її виявів і був пишний декор, який вкривав усі деталі чумацьких маж. Інколи прикрашали навіть ті, що можна розглядати, хіба спочиваючи під мажею в літню спеку. Мотиви, здебільшого геометричні й геометризовані розетки та мережки, монументально виконувалися гранчастими, контурними, нігтьовидними порізками. Останні переважають на ярмах та ін. частинах, які робили із твердих порід деревини. Сани теж прикрашали різьбленими, гравірованими, решітчастими, мальованими елементами. Поширені на них фіто-

морфні мотиви з розетками, птахами, рибами. О.Найден інтерпретує як ідеограму «світового дерева».

Характер застосування деревини в інтер'єрі відрізнявся заглаженою фактурою, теплим золотавим тоном, контрастним до холодного сріблясто-сірого, який дерево набуває назовні під дією атмосферних чинників. Деталі обробляли тонше. На відміну від шерехатих зовн. деталей будинку поверхні меблів поступово відполіровувалися в ході експлуатації, виявляючи красу текстурного малюнка. Природний колір темного дуба, смугастої сосни, світлої липи, рожевої верби гармоніював із біленими стінами, виразною фактурою декоративних тканин. Геометричні мотиви переважали у божниках і рамах, а скульптурними «кониками» прикрашали мисники.

Для всієї України типове різьблення на «сволоку» — гол. балці, що тримає стелю. Тут розміщували хрест, дату побудови, пам'ятні написи, візерунки. На Наддніпрянщині це здебільшого ряди йоників чи ін. овоїдів, мотив скрученої віршовки, а над Дністром віддавали перевагу розеткам різної конфігурації, розміченим циркулем. Специфічними для карпатської зони є скрині, зроблені архаїчним способом «у хребтину», коли кінці дошок запущено у видовбані в каркасі жолобки. Скрині із двосхилою чи прямою покрішкою схожі на античні саркофаги. Прикрашені вони звичайно ритованими розетками в різноманітних композиціях. Окремі елементи та поля орнаменту підкреслені чорним, брунатним, рідше — синім і жовтим, або ж кольором натуральної деревини.

Багато різновидів має дерев'яний посуд — довбаний, токарний, бондарський. Функціональне призначення визначає вибір матеріалу, техніки, пропорцій. Особливий простір для пластичного вирішення давало довбання. В ньому присутнє контрастне протиставлення спокійної маси місткості й енергійних обрисів держаків, виступів для підвищування, ступорів для покрішок. Композиція буває симетричною (ваганки, ступки) й асиметричною (ковганки, салоточки, корці, мірки) із місц. конструктивно-пропорційними варіантами.

Дизайнерські принципи, естетизація тех. прийомів ще більшою мірою простежуються у бондарстві, де підкреслюються краса конструкції, чистота роботи. Заготовляючи клепки й фігурні дета-

лі, бондар має безпомилково розрахувати пропорції майбутніх діжок, бербенищ, коновок, діяниць, барилець. Важлива роль обручів із врізаними «замками». Вони контрастують із вертикальним ритмом клепок, який без цих горизонталей був би надто одноманітним, гармонійно розчленовують виріб. Декоративність посилюється, особливо в зх. областях, зіставленням різноколірних клепок, прорізаннями в них елементами, випалюванням.

У ложкарстві скульптурна досконалість форми органічно впливає з максимальною тех. надійністю й експлуатаційної зручності. За всіх регіональних особливостей спільним для укр. нар. ложкарства є художня правдивість у роботі з деревом, яке ніколи не відтворює металеві форми. Осн. засіб виразності — зіставлення округлого чи наближеного до трикутника черпака з довгастим орнаментованим держакком, енергійне з'єднання обох частин пружною реброподібною шийкою.

Побутові вироби Наддніпрянщини прикрашені здебільшого виїмчастим різьбленням, яке має лише три першоелементи: гравіровану лінію, трикутник і видовжену заокруглену «сливку». Народні різьбярі майже не користувалися лінійкою й косинцем, довіряючи руці, зорові, відчуттю. Їм удавалося підкреслити, одухотворити матеріальну красу речовини, знайти таке співвідношення форм, протилежних за масою, силуетом, характером, коли вони не просто виразно виявляють свій первинний естетичний зміст, а й дають усі разом нову декоративну якість.

Суцільне декорування речей трапляється в наддніпрянському різьбленні як виняток. Правилком є узгодження декору з функцією предмета, чия поверхня не вкривається орнаментом, а радше організується ним. Зокрема, не орнаментували робочої поверхні, якої торкається рука користувача. Масивний довбаний посуд оздоблювали глибшими порізками, ніж тонкостінний точений чи бондарський.

У муз. інструментах прикрашали розетками резонатор деки бандур, скрипок, цимбал, вирізьблювалася скульптурна голівка грифа, профілювалася клавіатура сопілок для полегшення тактильного орієнтування. Та гол. засо-

бом вираження було поєднання полірованої деревини з металевими і шкіряними деталями. Рясний декор — інкрустований, різьблений і мальований — з'явився в добу занепаду нар. мист-ва.

Деякі майстри оздоблювали знаряддя праці: фігурні ручки і передки рубанків з орнаментованими прикрасами, гравіровані буковинські шітки для чесання вовни, гранчасті гуцульські кушки з пласкою різьбою й «очкуванням» двома-трьома центричними кружечками. Геометричними мотивами скромно прикрашали «праники» для прання, щедріше — «рубелі» для прасування, рамки для фото, шухляди столів, ярма.

Вузькі полицки для ікон — «божники» — найбагатше різьбили на Чернігівщині. Дрібний геометричний орнамент облямовував гравіровані голгофські хрести зі знаряддям тортур Христових, зображення священних дерев і книг, укр. трибаневих церков і геральдичних двоголових орлів. Орли — ознака, за якою датують вироби, бо їхні вузькі крила, широко розгорнуті на поч. 19 ст., пізніше закомпоновані компактніше. На Київщині візерунки божників не були такими дрібними, як на Чернігівщині, геометричні мотиви поєднувалися з рослинними, частіше зберігали ділянки незайманого тла. Ті ж самі елементи різьблення на Полтавщині — крупніші, композиції просторіші, більша мистецька роль належить фону, як і у вишивці чи килимарстві. Різьблення правобереж. Полісся відрізняється меншою заглибленістю в деревину, стриманістю оздоблення, простими розетками. Тут більше гравіровки, різьби штампом, бондарських прийомів декору.

Крім щедро декорованих божників, до номенклатури виробів традиційного нар. меблярства входили стіл і лави попід стінами, скриня, мисник при вході навпроти печі, причеплені до стелі жердки, часто прикрашені на кінцях профілюванням. На поч. 20 ст. сільс. меблі дедалі більше зазнавали впливу міста.

Різноманітні за формою мисники поступово трансформувалися в шафи для посуду з масивнішою нижньою частиною, закритою дверцятами. Їнколи склом закривали й верхні полиці,

внаслідок чого така шафа наближалася до міськ. серванта. Лави дедалі частіше робили рухомими. Їх полегшували за рахунок заміни грубих тесаних підніжок тоншими точеними. Орнаментальність виявлялася в ритмічному рисунку запліччя та його деталей — фігурних рейок, балясин, виразному лаконізмі силуетних і профільованих прикрас у шафах для одягу (поширилися у серед. 20 ст.), ліжках, що мали регіональні особливості, приміром «бамбетлі» й «канали» в Галичині, «софки» на Буковині й у Бессарабії.

В окремих випадках меблі декорувалися різьбою, плетеними стрічками з рогозу. У передвоєнний період дедалі частіше в нар. побуті починали користуватися плетеними меблями, які переважно виготовляли на продаж. Згодом меблярство як галузь нар. творчості поступово вишло з ужитку, залишившись індивідуальним захопленням окремих аматорів, експериментальною сферою на підпр-вах нар. худож. промислів.

У 1-й третині 20 ст. тисячі майстрів традиційного деревообробництва ще значною мірою задовольняли потреби селянства у виробках декоративно-вжиткового асортименту. Замальовки різьблено-поліхромної орнаментики саней Полтавщини та Вінниччини засвідчують збереження успадкованої від 19 ст. симетрично-ярусної композиції та появу деяких нових рис: простіші обриси спинок, підкреслена графічність, більша питома вага накладних оздоб, рослинних мотивів, наявність зображень серпа з молотом, п'ятикутної зірки. Серед значних осередків нар. деревообробництва 1-ї пол. та серед. 20 ст. варто назвати Тептівку на Київщині, Яснозир'я під Черкасами, Верховину і Космач на Гуцульщині, Яворів на Львівщині — найкрупніший центр мальованих дерев'яних виробів: іграшок та точеного тонкостінного посуду.

\* \* \*

Наприкінці 19 ст. в Україні занепали останні ремісничі цехи — спадок середньовіччя, натомість виникли приватні, кооп., земські деревообробні майстерні та школи. Перші такі значні заклади з'явилися від 1860-х рр. на Полтавщині, зокрема в Зінькові, Ко-

беляках, Кременчуці, Переяславі. Там здебільшого робили на замовлення іконостаси, меблі, різні архіт. деталі у стилях бароко, классицизму, модерну. Славилася майстерня Федота Юхименка у Великих Будищах, де навчалася чимало молоді, зокрема найвідоміший згодом на Полтавщині різьбяр Василь Гарбуз (1882—1972).

Ці майстерні й засноване у 1870-х рр. Полтав. губернське ремісничче уч-ще з відділом столярно-токарного ремесла й різьблення на дереві розширювали тех. озброєння майстрів із селян. Проте, залежні від міськ. ринку, вони не могли ставити за мету продовження нар. традицій, які ще жевріли у виготовленні різних оздоб житла, побутового посуду, традиційних меблів тощо. 1911 Полтав. земство відкрило столярно-різьбярську майстерню, до якої вступило чимало нар. майстрів.

Багаті художні традиції, високий рівень тех. майстерності, значний орг. досвід забезпечили Полтавщині провідну роль у деревообробних промислах України 1-ї третини 20 ст. Із заг. кількості кустарів Полтавщини, що налічувала 1923 р. 51 251 особу, 3153 виробляли меблі, вози, сани, ярма, дуги, короби, посуд, бондарські речі, а також виплетені з лози, коренів, лика, берести тощо, 189 майстрів були об'єднані у 21 артіль. Найвідоміші майстерні — полтав., великобудищанська, переяславська. 1923 вони виготовляли меблеві гарнітури в укр. та рос. стилях для держ. установ, 300 ампірних крісел для ВУЦВК. Прийоми стилізації, характерні для майстерень Полтав. земства, вплинули на різьбярське оформлення інтер'єру (1926) Будинку літератури ім. В.Блакитного в Харкові.

Осн. продукцію майстерень становили речі побутового, галантерейного асортименту. У Полтаві випускали поліровані різьблені скриньки, рамки для картин, фотографій, люстерок, полицки, портсигари, човники для олівців, люльки для куріння, корячки, дерев'яні пляшки, письмове приладдя. Великобудищанська майстерня виготовляла до того ж різьблені преси й лінійки.

Значна питома вага належала дрібній скульптурі: блюдам із портретними чи жанровими барельєфами, обрамованими різьбленими орнаментами, невеликим статуеткам, що репрезентували місц. сел. типаж. Ці вироби здебільшого



*Силуетне різьблення, характерне для фронтонів житла в південній Бессарабії, 1950-ті рр. Фото М. Селівачова. 1982.*



Юрій Шкрібляк.  
Барильце, різьблення,  
інкрустація металом.  
Село Яворів (нині  
Косівського району  
Івано-Франківської обл.).  
2-га половина 19 ст.

мали самодіяльно-натуралістичний характер, орієнтований на станково-ві твори.

Заснована 1930 полтав. артіль «Спорт і культура» виготовляла на внутр. ринок попільниці, чорнильніці, письмове приладдя, шашки, шахи, крокет, кеглі, більярди, меблі, різні побутові вироби. А на експорт — шкатулки, люльки, портсигари, туалетні столики, пудрениці, рами з укр. різьбленим візерунком, а також багато статуеток. 1935 тут працювали 220 майстрів і учнів. Під кер-вом Якова Халабудного (1897—1946) працювали 47 осіб у філії «Спорту й культури» в с. Жуки, де випускали аналогічний асортимент. Свій багатий досвід передавав П.Юхименко (1870—1931), навчаючи молодь у великобудищанській майстерні та Полтав. технікумі пром. кооперації (1928—31). Чимало учнів підготували також В.Гарбуз (1882—1972) та І.Дроб'язко (1894—1972).

Орієнтація майстрів на репрезентативні виставочні твори призводила до нехтування вжитковою стороною виробів, формально-го винахідництва й ускладненості, наслідування станкових принципів. Закриття в 1930-ті рр. ряду спец. навч. закладів, фактична відсутність фахової мистецтвознавчої критики та худож. кер-ва «Укрхудожспілкою» мали наслідком те, що різьбярство на поч. 1940-х рр. уже не мало у підрад. Україні значення як галузь організованого худож. промислу.

Після закінчення II світ. війни центр укр. деревообробного промислу перемістився в зх. області, возз'єднані у складі УРСР, де існували численні кадри майстрів, інструкторів, мережа навч. закладів. Це, зокрема, засновані 1884 Крайова професійна школа столярства і токарства у Станіславові та колісна і бондарська школа в Кам'янці-Бузькій, професійна школа дерев'яного промислу в Коломиї (з 1890), столярно-різьбярська школа у Вижниці (з 1905). Отож із 1940-х до кінця 1960-х рр. майстри зх. областей і передусім Гуцульщини визначали на виставках лице укр. художньо-пром. різьбярства.

Принципова тех. відмінність гуцульської різьби від центральноукр. полягає в тім, що наддніпрянці вирізьблюють виїмковими порізками сам мотив, а поверхня виробу лишається тлом, тоді як гуцули тло вибирають, залишаючи ті його частини, що утворюють основу візерунка. Ін. спе-

цифічні риси — у менш заглибленому різьбленні, дрібнішому масштабі, ширшому колі мотивів. Найдавнішим прикарпатським зразкам 18 — поч. 19 ст. властива гранична простота крупномасштабного візерунка й техніки його виконання. Тоді застосовували переважно гравіровку, нігтьовидні порізки, тонування. Неглибоке вибирання тла навкруги деяких елементів надавало їм рельєфності. Типові для карпато-балканської пастирської к-ри різьблені сідла «тарниці», циліндричні ковші з широкими плоскими держаками, зроблені з суцільного куска деревини, різноманітний довбаний і бондарський посуд. Орнаментальна розмаїтість досягалась оперуванням невеликою кількістю геометричних і геометризаних мотивів.

Збережена донині стилістика гуцульського різьблення сформувалася на зламі 19—20 ст. і помітно відрізняється від попереднього періоду. Розвиток промисловості, транспорту, туризму сформував нового споживача гуцульського різьблення — міськ. колекціонера, породив сувенірне вир-во, яке дедалі менше нагадувало традиційне, для побуту. Це роздвоєння помітне вже у творчості Юрія Шкрібляка (1822—84), визнаного сучасниками кращим гуцульським різьбярем. Його талант надавав досконалості звичайним ужитковим речам горянина — сідлу, топірцеві, боклазі, порохівниці, зберігаючи органічний зв'язок утилітарного й образного. Ощадливий декор утверджує, підкреслює пластику форми, перетворює сусідні поверхні незайманого тла на активний компонент орнаменту. Проте в його пізніх творах орнамент тяжіє до самодостатності, втрачається узгодженість між ним і формою.

У продовжувачів справи Ю.Шкрібляка (подібно до різьбярів земського періоду в Наддніпрянщині) дедалі частіше простежується відмова від активного тла, переважання дрібним декором, запозичення мотивів із орнаментики вишивання. Звужується й асортимент, який поступово зводиться переважно до шкатул-«касеток» і тарілей (тарелів). Але ці втрачені супроводжуються знахідками: розширюється коло засобів вираження, розробляються нові мотиви та композиції. Служба гуцула

в австро-угор. армії познайомила його з етнокульт. багатоліккістю імперії Габсбургів.

Саме тоді поширюється в Карпатах інкрустація перламутром, бісером та ін. кольоровими матеріалами, дуже подібна до боснійської, виникають проблеми колориту й тональності. Їх успішно розробляли М.Мегединюк (1842—1912), який за станом здоров'я займався виключно інкрустацією, та Василь Девдюк (1873—1951). Діяльність останнього знаменує початок нового — «шкільного» — напрямку в деревообробницькому промислі. В.Девдюк заснував уч-ща у Вижниці та Старому Косові, запровадив нові способи фарбування деревини, застосування політури, створив яскраво-декоративний стиль і вимагав від учнів надзвичайної акуратності в інкрустації та різьбленні.

З кінця 19 ст. гуцульські різьбярі приділяли надзвичайно велику увагу вдосконаленню техніки. В їхньому вжитку був задіяний різноманітний точний інструмент, окремі доліття для кожного мотиву. При побудові композиції користувалися циркульом, лінійкою, косинцем, узор виходив геометрично абсолютно правильним і від цього дещо сухуватим, хоча й вражав багатством оздоблення, віртуозною тонкістю виконання, ремісничою вправністю, умілим використанням естетичних властивостей полірованого дерева переважно твердих порід — груші, ясена.

Формування стилістики нового різьбярського промислу Гуцульщини пов'язано зі Шкрібляковими традиціями яворівської школи. Глибокий вплив на майстрів рад. періоду мала творчість онуків Ю.Шкрібляка — братів Корпанюків — Юрія (1892—1976) і Семена (1894—1970). Їхні вишукано-гармонійні візерункові композиції збагатилися новими мотивами, введенням близького за тоном золотавого металу чи навпаки — контрастного за кольором різнобарвного бісеру. Менший брат Петро (1899—1961) різьбою займався менше, зате відомий як удосконалювач різьбярського інструменту, майстер у виготовленні трембіт. Крупномасштабність орнаменту є спільною рисою творів другого й третього покоління Шкрібляків: Федора Юрійовича (1859—1942), Федора Миколайовича (1889—1960), Дмитра Федоровича (н. 1925).



Специфіка річківської школи — у тому, що декорування речей домашнього вжитку й прикрас тут ускладнюється в рисунок й композиції, частіше вживається викладання перламутром, кольоровим металом, пацьорками, різноколірним деревом натурального і штучного забарвлення. Удосконалилася техніка точіння, проте перенасичення орнаментом інколи заглушувало природну фактуру деревини. Поліск і мерехтіння інкрустації нерідко відвертали увагу від прекрасно виконаних мотивів чистої різьби. Провідні річківські різьбярі — Я.Тонюк (1903—58), М.Медвідчук (н. 1912) і М.Кішук (н. 1910).

Село Річка Косівського р-ну Івано-Франк. обл. є відомим центром худож. випалювання. З покоління у покоління передається це мист-во в родині Грималюків. Оздоблюються бондарні вироби із хвойних порід (коновки, гарчики, рогачі, сільнички, дійниці), на яких металевий розпечений писак залишає м'який розпливчатий слід теплового чорнозолотавого забарвлення. Іван Грималюк (1904—89) володів широким репертуаром ужиткових декоративних форм і орнаментальних мотивів. Але він тактовно застосовував у кожному виробі обмежену кількість геометричних і рослинних мотивів, гармонійно розміщуючи їх на декорованих поверхнях і підкреслюючи цим тектоніку речі. Його композиції завжди виразні й соковиті, становлячи приклад органічного продовження нар. традиції в умовах сучасної організації праці худож. промислу. Ознаки нового — в широкому запровадженні рослинних мотивів, укрупненому масштабі.

Формування брустурської школи пов'язане з майстернею, яку організував 1920 Федір Дручків після повернення з Вишніці, де він навч. у школі деревного промислу й металевої орнаментики. У нього вчилися майстри, чия творчість визначала розвиток різьбарства в наступні десятиліття: сини Микола й Василь, брат Кирило, Андрій та Ілько Габораки, річківці Яків і Микола Тонюк й ін.

Традиції яворівських, річківських, брустурських різьбярів протягом 20 ст. дедалі більше синтезувалися в косівській школі. Для її становлення багато зробив

В.Девдюк (1873—1951), з майстерні якого в с. Старий Косів вишов цілий ряд талановитих митців Гуцульщини, таких як В.Кабин (н. 1908), М.Тимків (1909—85), М.Девдюк (н. 1903). Значення Косова як центру гуцульського деревообробництва утвердилося після організації тут 1939 уч-ща прикладного мист-ва (нині це Косівський держ. ін-т декоративно-прикладного мист-ва), а згодом — центр. дільниць виробничо-худож. об'єднання та майстерень різних відомств, які визначали розвиток гуцульського різьблення 2-ї пол. 20 ст.

Яворівське професійно-технічне уч-ще (сміт Івано-Франкове Яворівського р-ну Львів. обл.) го-тує різьбярів на основі технології та стилістики, розробленої в 1930—40-х рр. відомим яворівським майстром Й.Станьком (1893—1967). Її зміст полягає у відтворенні мотивів традиційного яворівського розпису новим способом різьблення заокругленими стамесками різного розміру на бейцованій поверхні чорного, темно-брунатного, червоного, темно-зеленого кольору, яка перед різьбленням полірується.

Чимало спільного в орнаменті деревнообробного промислу різних областей Галичини. Тут розвинулися кілька стильових напрямів у виготовленні вжиткових речей. На відміну від яворівської різьби, яка виходить із мотивів малювання, споріднене з нею за технікою т. зв. стрийське різьблення (провідний майстер — М.Бумба) надихається вишивкою. Це виявляється у подібності гравірованих композицій і підфарбовуванні світлих слідів від різця, що контрастно виділяються на темному полірованому чи лакованому тлі.

У т. зв. лемківському різьбленні колір не застосовується, натомість має місце легке тонування, що не закриває текстури і підкреслює контраст між рівними й рельєфними елементами, найчастіше листям і гронами винограду, розпластаними на поверхнях шкатулок, хлібниць, альбомних обкладинок тощо. Цей стиль має, очевидно, пізні походження. На його формування могла вплинути продукція фабричної худож. пром-сті, зокрема розповсюджені у 2-й пол. 19 ст. фарфоро-фаянсові вироби, оздоблені у подібний спосіб. Високий професіоналізм у декоративному осмисленні матеріалу притаманний зразкам дрібної

аніمالістичної скульптури, які в значній кількості виготовлялися в 1920—40-х рр.

\* \* \*

Тяжіння до тематичних вирішень, казкових і літ. сюжетів, оповідальності посилилося в 1930-х рр. На цих шляхах розширювалася самодіяльна сфера нар. творчості, генетично, а подеколи й стилістично пов'язана з образотворчим фольклором. Для неї властива легкість у запозиченні широкого кола форм, прийомів, худож. ідей, здатність умільців паралельно працювати в різних галузях, жанрах, стилістиках. Можна виділити три такі гол. напрями:

- стилізація в народно-орнаментальних формах;
- орієнтація на професійне мист-во;
- творчість наївного, інзитного плану.

Вплив професійного мист-ва на самодіяльне деревообробництво найбільше позначився в галузі круглої скульптури. Наполегливе прагнення талановитого самоука П.Верни (1876—1966) до оволодіння таємницями академічного мист-ва привело його 1934 до Київ. худож. ін-ту. Проте дворічне навчання мало що могло дати вже цілком сформованому майстрові й практично не позначилося на його подальшій творчості.

У своїх найкращих композиціях, таких як «Розподіл трудоднів» (1935), «Прогнали німців» (1945), «Мені тринадцятий минало» (1947, 1954), П.Верна звертався до засад, протилежних професійній скульптурі 1930—50-х рр.: тут фронтально подані стовпоподібні фігури, що зберігають пам'ять про стовбур, з якого їх було вирізьблено, епічна стриманість психологічної характеристики, орнамент і написи, включені у структуру зображення для кращого розкриття його пізнавального й етичного змісту. Творчі засади П.Верни продовжували в 1960—80-х рр. А.Штепа на Чернігівщині, М.Міняйло на Сумщині.

Фотографії та репродукції з газет і журналів були іконографічним джерелом для барельєфів міргородця Я.Усика (1872—1961). Вплив агітаційного мист-ва відчувається в плакатності заг. вирішення, наявності написів, дат, обрамовуючих візерунків. Натурно-правдоподібне трактування форми має високу тех. вправність виконання. Ретельно оброблено й чисті гладенькі по-



Іван Грималюк.  
Бондарські вироби з випалюванням.  
1970-ті рр. Село Річка  
Косівського району  
Івано-Франківської обл.  
Фото А. Паславського.  
1980-ті рр.



Валентин Нагнибіда.  
Ківш (діаметр 28 см)  
і ложка  
(довжина 36,5 см).  
Місто Кременчук  
Полтавської обл. 1972.

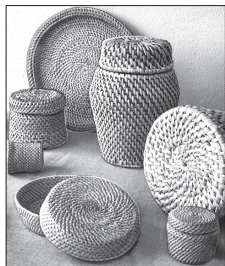

Василь Парахін.  
Плетені вироби із  
соснового кореня. Село  
Мігалки Бордянського  
району Київської обл.  
1980-х рр. Фото  
Р. Польового.



Галина Кучер.  
Пасхальний кошик,  
лозоплетіння, 1990.  
Національний центр  
народної культури  
«Музей Івана Гончара».

верхні, й найдрібніші деталі, що нагадує традиції класичного медальєрства. Цю любов до високої тех. «зробленості» кожної речі успадкував послідовник і земляк Я.Усика В.Кваша (1917—87).

Прийоми тогочасного оформительства притаманні барельєфним панно, дуже популярним на виставках нар. творчості 1930—50-х рр. У пишному обрамленні дубового й лаврового листя, с.-г. плодів, геральдичних елементів уміщувалися актуальні на той час портретно-тематичні зображення, гасла, дати тощо. Особливо багато подібних творів виконувалося в Харкові за ескізами і під безпосереднім кер-вом методиста з образотворчого мист-ва В.Хитька (1914—84).

Якщо більшість східноукр. майстрів дерев'яної скульптури були аматорами, то порівняно вищий професіоналізм їхніх колег із зх. областей зумовлювався підготовкою багатьох із них (В.Одрехівський, В.Свида, М.Тулайдан, А.Фігель та ін.) у спец. навч. закладах, які готували майстрів храмового опорядження, вихованням у родині спадкових різьбярів, наявністю середовища фахівців деревообробництва.

Дрібна скульптура Львів. та Терноп. областей представлена після II світ. війни здебільшого творами переселенців-лемків. Майстерно розробляються жанрові й анімалістичні теми, подається місц. нар. типаж. Сліди від різця переважно осмислюються як засіб худож. виразності (В.Бинч, І.Кішак, В.Одрехівський, А.Орисик, О.Стецяк, А.Сухорський та ін.), що споріднює більшість сучасних лемківських майстрів із відомим богородським різьбярством у Росії. Загладжують поверхню своїх скульптур, не акцентуючи на фіз. природі матеріалу, А.Фігель, М.Ярема.

Поруч із самодіяльними творами, орієнтованими на стилістику нар. і професійного мист-ва, великий інтерес становлять зразки, що тяжіють до т. зв. наївної, примітивної, інзитної творчості. Вони відзначаються особливою безпосередністю худож. мови, підкупають правдивістю, ширістю самобутнього вираження.

Важливим здобутком 1970—80-х рр. є відродження традиційного деревообробництва на підпр-вах мін-ва лісового госп-ва УРСР і Худож. фонду під кер-вом В.Парахіна. Саме тоді стали відомими плеяда майстрів Кременчу-

ка на Полтавщині (В.Нагнибіда, М.Защеркляний, М.Переверзіна), Новгород-Сіверського (А.Колошин), Тетерева (В.Корякін, М.Марушак, Ф.Можаровський та ін.).

### Лозоплетіння

Переплетення в різних комбінаціях пагонів лози, рогозу, кореня, соломи, жмутів трави, смужок лика, лубу, драмки тощо створює конструктивну основу й одночасно ритмічний візерунок. Інколи складну просторову структуру мають не тільки об'єми кошиків, посуду, взуття, а й самі їхні стінки, доступні наскрізному огляду.

Завдяки загальнодоступності та високим утилітарно-декоративним можливостям плетіння широко застосовувалося в життєвому мист-ві вже від неоліту. З доби бронзи в Середземномор'ї відомі постілки і кошики із джгутів м'якого матеріалу (трава, солома, льон, папірус тощо), що накладалися один на один кільцями і скріплювалися поперечним зв'язуванням. Археол. розкопки антич. міст, зокрема у Пн. Причорномор'ї, засвідчують поширення в цей період плетіння між каркасними ребрами, різноманітність форми виробів і способів їх виготовлення, часто споріднених зі зразками укр. лозоплетіння нового періоду.

Якщо на Півдні України здавна використовували пагони верби, ліщини, винограду, липи, бузку, тополі, то характерним матеріалом Полісся було коріння сосни та ялини. Численним місц. виробам 19 — поч. 20 ст. знаходимо аналоги у Великому Новгороді 13—15 ст. Найдавнішою пам'яткою укр. лозоплетіння є відро з Роменського музею Сум. обл., датоване 18 ст.

Стадіально найдавнішою технікою (переплітаючи солом'яний джгут лозою) виробляли коробки «сівачки», кошеліки-хлібниці, вулики, пекарські кошики, величезні «солом'яники» («кошелі»), що вміщували кільканадцять пудів збіжжя, «коверзуни», «шіяни». За формою вони подібні до керамічних місткостей — глечиків, слоївків, горщиків. Та й техніка ця дещо нагадує ліплення глиняного посуду без гончарного круга. В них тримали сипучі матеріали, у жнива використовували і як термоси на воду. Такі матеріали,

як драмка із сосни, дуба та ін. деревини, березовий берест, використовувалися передусім у поліських районах. Там же, у заболочених місцевостях, особливо зручним для с.-г. робіт виявилось ликове взуття, відоме в Україні від часів Київ. Русі. Ним широко користувались аж до 1960-х рр.

На зламі 19 і 20 ст. вся Україна вкрилася мережею лозоплетільних майстерень і навч. пунктів. Спочатку вони з'явилися на західноукр. землях — Закарпатті (Іза, кінець 19 ст.), Покутті (Нижнів, 1879, Джурів, 1892), Буковині (Сторожинець, 1891). На Львівщині кошикарські школи відкрилися в Яворові (1895), Сокирчеських (1900), а з 1905 «вищі кошикарські курси» працювали у Львові, де 4 майстри навчали бл. 30 учнів. За даними Львів. ремісничої палати, у Сх. Галичині налічувалося у цей час 1 тис. кустарів, які виробляли кошики. Значна кількість пам'яток 19 — поч. 20 ст. підтверджує поширення багатьох технік плетіння в карпатській зоні й Зх. Поліссі, наявність виробів різного функціонального призначення з лика і стружки, кори і лубу, лози, рогозу, листя кукурудзяних качанів, соломи, що використовувались як у сільс., так і в міськ. побуті.

Один із найбільших осередків західноукр. плетіння — Яворіщина Львів. обл., де цей промисел набув масового поширення ще наприкінці 19 ст. Тоді лише в м. Яворів 215 сімей виробляли різні предмети із цілої і розділеної лози та з ликових пасочків, а 52 — виплітали мати. У с. Наконечне з лика виготовляли решета й коші, а з лози, крім кошів, — «колупішки» для взовів і саней,



Кошики та взуття, плетені з шавару (місцевий різновид рогозу) та орнаментовані геометричними візерунками в яскравій буряково-зеленій гамі. Кременецький район Тернопільської обл. 1980-ті рр. Фото з тогочасної виставки народного мистецтва в Києві.

солом'яні місткості на збіжжя, килимки, капелюхи тощо.

Найбільше лозоплетільних осередків було на Чернігівщині, яка на поч. 20 ст. займала перше місце в Росії за поширенням цього промислу. Високого худож. рівня досягли плетені вироби й у решті губерній України: Бессарабській (Акерманський пов.), Волинській (Кременецький пов.), Катеринославській, Київській (міста Київ, Корсунь, Черкаси), Подільській (Він. пов.), Харківській (Зміївський і Охтирський повіти, професійна школа лозоплетіння (1909) у Боромлі), Херсонській. Значною мірою цьому сприяло Київ. кустарне т-во (1906—16), організуючи ледь не по всіх укр. землях Рос. імперії кустарні склади, виставки, розпродажі, надаючи позички і допомогу майстерням, премії окремим майстрам.

Ремісничі школи, земські майстерні та фабричні мануфактури сприяли запровадженню високоякісних сортів лози, освоєнню раціональних способів плетіння і кращих європ. зразків. Нововведення згодом фольклоризувалися, набували місц. специфіки і ставали органічними складовими регіональної народно-побутової к-ри.

Високий художньо-тех. рівень укр. лозоплетіння, зокрема виготовлення меблів, показала 1-ша Всесоюзна с.-г. та кустарно-промислова виставка в Москві 1923, дипломами якої відзначено гарну техніку вир-ва з лози Харківщини та Чернігівщини. Меблі із с. Хотянівка Остерського пов. (нині село Вишгородського р-ну Київ. обл.) вважалися найкращими в Україні. Майстри хотянівського промколгоспу «Серп і молот» Т.Ворона та І.Кучер репрезентували лозоплетіння на Всеукр. виставці нар. творчості та художньої пром-сті 1949. Розвинена мережа меблярства з лози й рогозу існувала у Менському та Сосницькому р-нах Чернігівської обл.

Відсутність достатньо повних колекцій укр. лозоплетіння у музеях і початковий стан опрацювання джерелознавчої бази поки що не дають змоги визначити місц. стилістичні особливості цього виду декоративної творчості 19 — поч. 20 ст., як це бодай частково вже зроблено стосовно новітнього періоду.

Показово, що і наприкінці 20 ст. провідними центрами укр. лозоплетіння залишаються ті самі вищезазначені місцевості. Етнічна специфіка виявляється передусім у тому, що укр. лозоплетіння (подібно до ін. видів укр. нар. декоративної творчості) розвивалося переважно на селі, де були сировина, трудові ресурси та можливості збуту виробів. Період найвищого мистецького розквіту — поч. 20 ст., коли до цього промислу були залучені тисячі майстрів, а пересувні навч. майстерні працювали безпосередньо в селах і це сприяло фольклоризації вдосконалених майстернями тех. прийомів і запроваджуваних нових форм. Опосередковано це засвідчує термінологічна лексика лозоплетіння: назви орнаментальних мотивів однотипні або й збігаються з назвами аналогічних візерунків у ткацтві, вишивці тощо.

#### Стінописи, декоративні малювання на дереві та папері

Декоративне малювання, подібно до лозоплетіння чи вишивки, не потребує складного тех. устаткування. Мінімумом засобів навіть не дуже вправний, але здібний від природи виконавець досягає мистецької виразності. Худож. образ у декоративному розписі залежить і від характеру декорованої поверхні, матеріалу й інструментів. Адаже той самий мотив зовсім по-іншому сприймається, намальований трав'яним квачиком на вибіленій стіні, волоським пензлем — на паперовій «шпалері» — чи шетинним на дерев'яній поверхні скрині, мисника, віконниці, тарілки. Білі площини з елементами розпису візуально здавались яснішими. На такому тлі менше були помітні нерівності ґрунту, плями й по-



Скриня. Село Ізень Катеринославської губ. (нині у складі м. Дніпро). Кінець 19 — початок 20 ст. НМУНДМ. Фото М. Селівачова. 2007.

дряпини. Фарбовий шар приховував дефекти деревини, робив її довговічною.

Про найдавніші на території України стінописи можна судити за глиняними моделями жит-

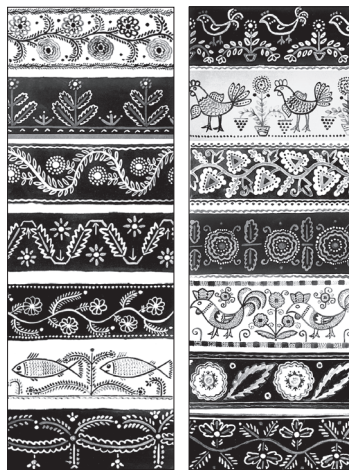

Стінописи села Козацьке (нині Звенигородського району Черкаської обл.) 1900-ті рр. Копії М. Погребняка. Фото початку 20 ст. зі збірки відділу образотворчого мистецтва ІМФЕ.

ла трипільської к-ри: вікна і двері виділені бордюром, а зовн. й внутр. стіни орнаментовані концентричними колами, паралельними чорними з білим контуром смугами на оранжевому тлі. Сліди стінописів знайдені в Канівському поселенні полян, городищі Новотроїцькому та ін. Їх наносили на глиняну обмазку, шороку замінювали новими.

Словесний фольклор і літ. джерела рясніють згадками про стінописи Наддніпрянщини. Але тільки наприкінці 19 ст. це явище фольклорної к-ри, на думку дослідників, набуває масового поширення, одразу ж після чого почалася його наук. фіксація. У 19 ст. ареал стінописів охоплював усі лісостепові райони (до широти Києва), збігаючися із зоною поширення білого ззовні житла. Часом і рублені, без обмазки, хати Київщини та Полтавщини розмальовувалися безпосередньо по дерев'яних стінах. На формування нар. малювань Правобереж. та Лівобереж. Наддніпрянщини помітно вплинуло барокове мист-во, що лишило слід у живописному трактуванні настінних орнаментів, здебільшого квітково-рослинних.

Фітоморфні мотиви та християн. символи посідають провідне місце в укр. декоративному малюванні та й усій орнаментичній українців. Узагалі більшість укр. нар. візерунків, незалежно від обрисів, уподібнені рослинним реаліям. Зигзаг — це «хміль» або



Солом'яний новорічний кінв. Місто Бірка Львівської обл. Кінець 19 — початок 20 ст. Музей етнографії та художнього промислу Інституту народознавства НАНУ. Фото М. Сопочька. 1960-ті рр.

«ламане дерево», низки ромбів — «огірочки», грона трикутників чи квадратів — «виноград», «калина». Порівняно з українським орнаментальним фондом осетинів ледь не наполовину складається зі спіральних «баранячих», «бичахих» і «козлячих рогів». Помітно ширший спектр «зооморфної» номінації у молдован — найближчих родичів українців щодо нар. мист-ва.

Автентичних зразків укр. нар. стінописів до 20 ст. не збереглося. Проте літ. свідчення й графічні матеріали дають підстави дійти висновку, що стінописи найчастіше мали композицію т. зв. канделябрового орнаменту, що походить від образу Древа Життя («вазон»), фриза з хвилястим стеблом («бігунець», «хмелик»), округлого «віночка». Зовні стіни розмальовували більш узагальнено, лаконічно. В середині — деталізовано. В обох випадках підкреслювали конструкцію. Найпростіший прийом — просочування дерев'яних стін нафтовою «ропою» з обмашенням крейдою законопачених місць прилягання колод. Кольором виділялася призьба. Фриз опоясував хату попід стріхою, квіткові мотиви розміщувалися над вікнами та дверми. За допомогою розписів житлові й госп. споруди садиби пов'язувалися в ансамбль, акцентувалося на функціональному призначенні кожного архіт. об'єму.

Щедріше за все декорували комин, саму піч, а часом і її заслонку. Скромніше прикрашали простінки та сволок, інколи — мазану глиною долівку. У бідних хатах запальний куток могли розмальовувати імітацією килима.

Якщо укр. нар. стінописам 19 ст. властиві площинне трактування зображення й обмежена палітра, то у малюванні на дереві колорит багатший, часто трапляються об'ємні форми, здебільшого на Наддніпрянщині. Стінописи виконувалися переважно самими господарями хати мінеральними та рослинними барвниками. Розмальовування ж олійними фарбами скринь, мисників, посуду тощо було справою сільс. і містечкових професіоналів, інколи пов'язаних з іконописним промыслом.

Нар. іконопис на дереві був особливо розвинутий на Київщині та Чернігівщині. Зокрема,



*Виконані спорідненими прийомами квіткові орнаментальні прикраси народних ікон на дошках і побутових дерев'яних виробів: образ великомучениці Варвари 19 ст., приватна збірка (фото М. Селівачова), Нерні та тарілка на хліб, дерево, розпис, кінець 19 — початок 20 ст. Золотоніський повіт Полтавської губ. НМУНДМ.*

сотні майстрів працювали в Києві та підкиївській Куренівці. Їхні твори продавалися в 41 іконній лавці. Для них характерні емоційна ширість, локальний колорит, графічне трактування форм. Іконографія містила здебільшого зображення Христа, який благословляє, Києво-Печерської та Почаївської Божої Матері, святих Юрія-Змієборця, Миколая, Варвари, Івана-воїна, Юстиліана, трактованих деталізовано чи у скорописній манері, з нац. рисами обличчя і різноманітними квітковими візерунками.

Нар. майстри Київщини та Чернігівщини використовували замість ґрунту тонкий шар клею, внаслідок чого крізь живопис проглядала текстура деревини. Таким чином, образ був органічно пов'язаний із властивостями матеріалу, на якому він виконаний, на відміну від класичного іконопису, де дошка ізольована від фарби шаром левкасу. На Черкащині та сусідній Вінниччині траплялися нар. ікони, намальовані не темперою на дошці, а олією на полотні з використанням прийомів академічного малярства. Для карпатської зони характерний іконопис на склі.

Квіткові оздоби ікон часто виконані тими самими мистецькими прийомами, що на скринях, мисниках, посуді. Домінують червоно-зелені співзвуччя з додатком жовтого та білого, здебільшого на вохристому, брунатному тлі. Поширення олій-

них фарб у сільс. побуті збіглося в часі з подорожчанням деревини. Доводилося застосовувати в одному виробі матеріал різних порід, інколи з дефектами, що приховувалися суцільним фарбуванням. Розписи звичайно були контрастними щодо тла. Квіти, пуп'янки й листя пожвалювалися енергійними мазками-скалками, що накладалися світлими фарбами поверх темних.

Осн. сферою застосування нар. малювання на дереві в 19 ст. були весільні скрині. Зокрема, на Київщині звичайною деталлю симетричних квіткових композицій на чорному чи зеленому тлі були вазоноподібні посудини. Найхарактерніша ця риса для Уманщини. Такі композиції трапляються і на Полтавщині. Скрині Остерського пов. Чернігівщини мали широку кайму. В центрі передньої стінки розміщували ромбоподібний мотив, в який вписувалася ваза з півоніями.

Для Поділля типові намальовані широкими мазками білі, червоні, сині квіти, легко оконтурені на темно-зелених чи, рідше, брунатних скринях. На Волині часто зображували дерево, фланковане постатями лева й леввиці в оточенні різних зел., лілій та тюльпанів на вишневому чи брунатному тлі. Темно-вишневе тло й квіткові композиції з вазоном, виконані жовтими та червоними тонами у сполученні з білим і зеленим, характерні для яворівських скринь (Львівщина). На темному тлі скринь пн. Буковини графічно зображували червоне серце з квітковим заповненням, облямоване віночком і гілками різних квіток, а у пд. і зх. районах малювали великий геометричний мотив, подібний до різьблення на гуцульських скринях. Приглушені тони на зеленому тлі властиві низьким скриням Бойківщини, в центрі композиції зображували букет із лілей і дрібних квітів. Для Лемківщини характерні хвилясті лінії, від яких ідуть галузки з квітами.

Подекуди розписи на дереві були споріднені з ін. розвиненими в регіоні різновидами декоративного мист-ва. Так, аналогічні квіткові мотиви в жорсткій графічній манері бачимо на скринях і майоліковому посуді Закарпаття. На Харківщині передні стінки скринь, які виготовлялись у

м. Лебедин (нині місто Сум. обл.), подібно до золотарських виробів прикрашалися букетами квітів із дрібними червоними, симетрично розкиданими квітками в кутах. Розписи на скринях Полтавщини за композицією та декоративними прийомами значною мірою споріднені із килимарством краю.

І-ша пол. 20 ст. — доба розквіту нар. стінопису. Найдавніші пам'ятки — це фотографії, кальки, копії, виконані дослідниками в 1900-ті рр. у Подніпров'ї та на Поділлі. Бачимо на них пишні хвилясті вигини, в яких поперемінно чергуються розкішні квіти, важкі й округлі, тендітні гострі пуп'янки, розлоге листя, виногрона за укладених у трикутник чи коло цятки. Ці мотиви часто компонується деревом у вазоні, обабіч якого пташки, як у наддніпрянських вишиваних рушниках. Малювали темним на світлому або світлим на темному тлі в окристо-рудій гамі з додатком червоного, синього, зеленого.

Поруч із бароковими ремінісценціями співіснували зразки архаїчного лінійно-графічного стилю: ряди зубців, гачків, гребінчиків, сосонок тощо, скомпонуваних здебільшого за принципом альтернативної симетрії. Цей вид орнаменту типовий і для «низяних поліків» у вишивці жін. сорочок Правобережжя.

Порівняння зразків 1900-х і кінця 1920-х рр. не виявляє змін у стилістиці. Відмінність між регіонами полягала в архаїчнішому, монументальному характері малювань Поділля. Там іноді цілу стіну могла займати одна квітка. Над Дніпром для заповнення великої площини вдавалися до багатократного повторення дрібних елементів. Якщо для Поділля характерна графічність, то на схід від нього дедалі частіше трапляються тональні рішення.

Значно більше матеріалів зібрано в 1920—50-ті рр. З'ясувалося, що в ряді сіл на стінописи впливає стилістика поширених тут килимарства, кераміки, писанки, а деякі майстри здобували визнання на території цілого району. Таким чином, у стінопису, раніше виключно хатнього заняття, з'являється товарна галузь. Першокласні розписи були виявлені К.Кржемінським на Уманщині Київ. губ. Близькі за сти-

лістикою до сусідніх подільських, вони відрізнялися обставинами виконання, технікою та технологією, іконографією. Так, за спостереженнями К.Кржемінського, білені вапном стіни хат під Кам'янцем-Подільським звичайно розмальовували хлопці. Фарби розпускалися на яйці, що додавало їм яскравості й стійкості. Кам'янецька техніка використовувала трафарети для зображення квітів і листя, ватні тампони для дрібних плям, а стебла малювали від руки.

На Уманщині же стінопис був заняттям дівчат. Малювали без усякого попереднього начерку. Фарби розпускали на мольці, та частіше на воді, бо стіни хати були обмазані каоліном і фарба, швидко віддаючи воду, з'єднувалася з ним. Трафарети застосовували рідко, зате використовували печатки-штампи, вирізані з картоплі чи буряка. Дрібні деталі виконували відбитками пальців. Під Уманню рідше траплялися зірки геометричних обрисів, характерні для Поділля, так само як і популярні там елементи у вигляді бантика, що перейшли у стінописи, на думку К.Кржемінського, із хатніх прикрас, виконаних із тонкого кольорового паперу. Не зустрілися дослідникові уманських стінописів і типові для Поділля орнаментальні обведення вікон, вінки на фасадах і візерунки на глиняних долівках. А загалом розписи Уманщини були більш декоративні, ніж подільські, та менше залежали від арх-ри, тоді як на Поділлі вони переважно підкреслювали конструкцію.

Найбільше розмальовувалися найбідніші хати. Поруч із селами, де були поширені стінописи, траплялися й такі, де не було і сліду орнаментального прикрашування, напр., у сусідньому з Уманським Христинівському районі. О.Найден (1989) наводить стат. відомості, що засвідчують побутування стінописів у селах, мешканці яких займалися виключно хліборобством чи гончарством, «тоді як жителі інших сіл, зокрема тих, що недалеко від с. Христинівки, крім хліборобства, займалися торгівлею, ходили на роботи до Херсонської губернії і на Поділля».

Осн. образ уманських розписів — деревинний мотив «вазон»

у незліченних варіантах. З-поміж аналогів Поділля, Буковини, Балкан уманські «вазони» (й ін. інтерпретації «Світового Древа»), втілювані також у вишивці, писанці, різьбленні, найбільше зберігали архаїчні риси.

Разом з тим уманські малювання 1920-х рр. і подальших десятиліть відзначалися значною роллю творчих особистостей у ряді сіл. Упродовж 1930-х рр. дещо пом'якшилася конструктивна й симетрична жорсткість, ускладнювані мотиви набули більшої пластичності, багатобарвності, натурної правдоподібності. На Уманщині й сусідній Чигиринщині писали на темному, майже чорному тлі, що просвічувало крізь світлу фарбу малюнків. У результаті виходили бліді нервові стеблини, ніби вирости у підземеллі. Напівпрозорі квіти нагадували улюблених модерном нічних метеликів, які миготіли не сонячними, а місячними відблисками, що надавало їм особливої присмеркової мальовничості. Цю тенденцію у 1930-ті — 1940-ві рр. розвивали на Уманщині С.Король, Х.Шелепка, а в 1960—70-ті рр. — їхні землячки Я.Гоменюк та С.Гоменюк.

Не отримали поширення та продовження в нар. побутовій творчості спроби ввести у стінописи зображення тварин, вершників, велосипедистів, архіт. мотиви і краєвиди, які занотувала на Білоцерківщині 1920-х рр. Т.Мишківська. Вона, зокрема, виявила зародки сюжетних композицій: курка з курчатами й ворона над ними; собака, що женеться за зайцем; три верби на тлі козац. кладовища, намальованого з дотриманням перспективи. Спостережена тенденція підтверджується мальованими меблями із сусіднього Богуслава на Київщині (С.Хаврусь) й авторськими роботами ряду майстрів, які тяжіли до станкових форм. А власне стінописи після II світ. війни виходять із моди, поступаються місцем новим прийомам рельєфно-колірного декору, здебільшого на південному заході України.

Найвідоміший центр укр. нар. малювання — Петриківка Дніпроп. обл. Тут ще на поч. 20 ст. замість того, щоби розмальовувати піч, стіни, сволоки, почали прикрашати їх «мальовками» на папе-



*Христина Шелепка.  
Квіти. Малюнок  
аквареллю на папері,  
1930-ті рр., м. Умань  
(нині Черкаської обл.).  
НМУНДМ.*

рі. Під час побілки мальовки знімали, повертаючи їх потім на місце. Так вони слугували довше, ніж звичайні стінописи. Виділялися здібні майстри, праця яких високо цінувалася. Нерідко, розпродавши мальовки, майстриня вела з базару корову.

*Тетяна Пата. Декоративне панно «Зозуля на калині», папір, темпера. Село Петриківка Дніпропетровської обл., 1967. Фото О. Кузьменка. 1970-ті рр.*



*Андрій Пікуш. Ваза «Ювілейна». Дерево, підлаковий розпис. Село Петриківка Дніпропетровської обл. 1977. Фото О. Сланка.*

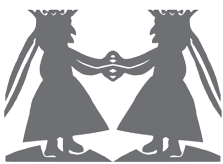

*Витинанка «Баби», кінець 20 ст. Село Сайка (нині Чернівецького району Вінницької обл.). Кінець 20 ст. За Н. Кочережком.*

Разом із новим способом виникла й нова техніка: для тонкого паперу більше, ніж глиняні, пасували анілінові барвники, що якраз поширювалися. Розпускали їх на яйці. Пензлі-«квачики» робили із шерсті, стриженої з котячого живота. Ще й досі петриківчани віддають їм перевагу перед фабричними. Нанесення фарби торцем рогозин давало неоднорідний за щільністю шар і неоднакове просвічування паперу крізь мазок, від чого він діставав тональну градацію. Пучками власних пальців позначали ягоди: відбиток неодмінно виходив зі скалкою, створювалося враження об'ємності.

Першодослідниками малювань Петриківки і навколишніх місцевостей були петерб. художниця Є.Евенбах і харків. мистецтвознавець Є.Берченко. На межі 1920-х і 1930-х рр. місц. учитель О.Статива надіслав до Києва сто зразків розписів, і кількох петриківчанок запросили до київ. Школи нар. майстрів готувати «першу виставку українського народного мистецтва», показану в Києві, Москві, Ленінграді (1936). Участь у ній усім принесла дипломи, почесні звання, відкрила двері музеїв, вид-ва.

Емансипація зображувальної сторони нар. мист-ва збільшувала питому вагу фігуративних зображень у всіх видах візуального фольклору. При цьому, природно, на перший план висунулося декоративне малювання. Найменше залежне від обмежень техніки й технології, воно адаптувало всілякі мотиви і стало фактором, що формувало стилістику. Дедалі більше нар. митців узагалі тяжіли до справжнього живопису, зокрема К.Білокур (1900—59).

На основі стилістики килимарства й вишивки, за участю професійних художників, які інструкували кустарні промисли, виникли такі небачені раніше явища, як експресивні динамічні розписи на папері В.Довгошиї та Є.Пшеченка із с. Вербівка біля Кам'янки на Черкащині, Г.Собачко та П.Власенко із села Скопці (нині Веселинівка) колиш. Переяслав. пов. Вони, своєю чергою, ставали зразками для вишивки, килимів, вибілок, монументальних розписів у Києві та Москві, а в 1960—80-ті рр. інспірували творчість таких самодіяльних майстрів декоративного розпису, як М.Муха з-під тієї ж Кам'янки Черкас. обл., його землячки В.Кузьменко, Т.Гордова.

Від нової поліхромної вишивки і всього місц. фольклорного комплексу веде також початок мист-во М.Примаченко, яка мешкала в с. Болотня Іванківського р-ну Київ. обл. Вже ранні її вишивані рушники позначені звучною ритмікою та виразним зіставленням форм, які будуть характерні для майстра протягом багатьох наступних десятиріч. Дубове листя, улюблений мотив поліського вишивання поч. 20 ст., розквітає під пензлем Примаченко знову і знову в напружених комбінаціях синіх і жовтих, червоних і зелених, чорних та бузкових барв. Її малюнки правили за зразки для вишивки в рідній Болотні.

Чи не вирішальний вплив на творче становлення М.Примаченко мала її співпраця 1935 з Експериментальними майстернями при Київ. музеї укр. мист-ва. Саме відтоді серед її образів з'явилися фантастичні, немов з язичницького бестіарію, тварини («Чорний звір», «Зелений Слон», «Синій Лев», «Звір Прус», клишоногий «Чапун» та ін.), часом іконографічно подібні до зооморфних сюжетів на кахлях із київ. музеїв.

У Києві М.Примаченко вдалася до розписів кераміки, що теж



*Марія Примаченко. «Лев». Акварель, папір. Село Болотня Іванківського району Київської обл. 1945—1949. НМУНДМ.*

збагатило арсенал її засобів. З кінця 1930-х рр. біле тло її площинних творів дедалі частіше замінювалося кольоровим. Інколи воно складалося із двох-трьох паралельних смуг, які означали небо і землю, часом — ще й воду чи ліс. Оце тло ніколи не було суцільно забарвлене (хіба на поганій репродукції), бо майстриня уникала монотонних ділянок. Усяку барвну площину вона прагнула оживити ритмічними доторками, тональними просвітами тла, що надавало аркушам пульсуючої світлоносності.

У цьому виявлявся ще й генетичний зв'язок малювання М.Примаченко з вишивкою, де стібки ниток теж мерехтять, відбиваючи під різним кутом світло. Від її вишиваних рушників 1930-х рр. походять і численні квіткові композиції «вазонного» типу, надзвичайно сміливі в колориті, що при всій напруженій багатобарвності ніколи не переходить у строкастість. Серед фігуративних мотивів — і виразні птахи, свійські тварини, люди, незмінно подані стро-го анфас чи у профіль.

#### Витинанки

Витинанки стали загальнопоширеним видом укр. нар. мист-ва наприкінці 19 ст. завдяки доступності паперу в сел. побуті. Ажурні прикраси з хрестами, зірками, квітами наліплювали на шибки в зимові різдвяно-хрещенські свята. Особливо гарно виглядали вони при контражурному освітленні: ввечері — знадвору, схожі на золотаве мереживо вітражу, вдень — із середини, нагадуючи світлоносне шовкове шиття білим на білому. В інтер'єрі витинанки інколи замінювали стінописи (на Поділлі) чи побутовали паралельно з ними.

Витинання орнаменту зі складеного вдвічі чи четверо аркуша вперше зреалізувалося, мабуть, при виготовленні аплікацій зі шкіри для прикраси кожухів і кептарів. У витинанці худож. ефект досягається симетричним чергуванням елементів орнаменту, витятих ножицями, вибитих штампом або й просто відщипаних пальцями. Витинання вимагає від автора просторової уяви, здатності передбачити кінцевий наслідок симетричного помноження витятих часток цілої композиції, яку майстер побачить у цілості тільки по завершенні

роботи, розгортаючи аркуш помереженого паперу.

В літературі, з легкої руки деяких польс. авторів, укорінилася думка, ніби укр. витинанки — похідні від польських. Проте насправді ще наші канцеляристи 16—18 ст. вправлялися в узорному витинанні з паперу підкладок під печатки («кустодії»), і ці вироби принаймні синхронні польським, коли не давніші від них. Оздоби з паперу побутували в 1-й пол. 19 ст. на сх. Україні, а колекції нар. витинанок експонувалися в Тернополі (1887) і Львові (1894) задовго до аналогічної краківської виставки 1902 — першої в етнічній Польщі.

У 20 ст. витинанки характерні головним чином для Поділля, Подніпров'я, Прикарпаття. В кожному з регіонів їхня стилістика споріднена з рештою видів образотворчого фольклору, передусім стінописами, а паралелі з аналогами польськими чи ін. народів становлять радше виняток, ніж правило. Так, самобутніми є білатеральні мотиви «берегині», дерева з віщими птахами із с. Саїнка Могилів-Подільського р-ну Він. обл., багатоколірні «букети», «вазони» Петриківки та ін. місцевостей Подніпров'я. Зовсім не схожі на польські — прикарпатські «хрестики», «слупочки», «штмпелькові» — зооморфні мотиви с. Хриплин під Івано-Франківськом або величній крупноформатні роботи на теми церк. арх-ри глухонімого майстра М. Куземського із с. Ременів Львів. області.

### Писанкарство

У контрасті тендітної, майже невагомої напівпрозорої оболонки яйця і щільного напруженого розпису криється секрет чаруючого враження, що справляють писанки — нар. укр. мініатюри. Їхні барви особливо контрастні, яскраві, немов світяться зсередини, підсвічувані білою шкаралупою. Мікрорельєфна фактура шкаралупи надає кольорові глибини та насиченості.

Етнографія засвідчує, що в уявленні селян писанки (та й неорнаментовані яйця) сприяли родючості садів і городів, захищали від блискавки, зурочення. Вони фігурують у космогонічних легендах українців та ін. народів. Але в новий час писанки застосовуються передусім в обрядах Великодньо-Троїцького циклу.



Оксана Білоус. Писанки у стилістиці Східного Поділля. 1990-ті рр. Київ. Фото М. Селівачова. 1990-ті рр.

На Київщині, Поділлі, в Галичині писанки дарують при христовуванні, дівчата наділяють ними хлопців, пасічник несе бджолам писанку «безкінечник», вкрити безперервною лінією. У поминальні дні писанки приносять на кладовище. Ще на поч. 20 ст. їх клали померлому в домовину.

З апотропеїчною функцією яйця пов'язані, ймовірно, дитячі торохкальця-обереги трипільської к-ри у формі овоїда. Керамічні писанки з підглазурним фляндруванням знаходять у різних містах Київ. Русі. Проте відомостей про справжні писанки, виконані технікою воскової резерважу на яєчній шкаралупі, в укр. археол. літературі нам виявити не вдалося. Натомість кілька декорованих у такий спосіб шкаралуп і одна ціла писанка, датована 10 ст., знайдені в Ополі (Верхня Силезія). Її рисунок типовий для слов'янських і, зокрема, укр. аналогів нового часу: поверхня поділена на 4 поля меридіаном та екватором. При їх перетині і при бігунах світлими лініями на темно-брунатному, каштановому, бронз. й фіалковому тлі накреслені чотири 4-променеви заштриховані зірки.

Звичайно писали писанки жінки. Кращим періодом для цього вважався Чистий четвер. Заздалегідь розводили рослинні фарби. На Подніпров'ї, напр., жовту готували з кори дуба, зелену — з полови конопляного сім'я, полину, молодого картоплинця. Для бурячкової — мішали кору яблуні з лушпинням синьої цибулі. Кожну фарбу варили й настоювали багато годин, інколи більше доби. Тому з кінця 19 ст. писанкарки радо вдавалися до анілінових барвників. Писали «писачком», «кистю», «кісткою», зробленою зі шматочка тоненької бляхи, закрученого на голці воронкою чи трубочкою. В остан-

ньому випадку «кисть» мала два робочі отвори, якими наносили на яйце тонші й грубіші лінії.

Поряд із типовим для всіх регіонів лінарним письмом у пн.-зх. Карпатах використовували і розтягування воскової краплі шпилькою. Тоді утворювалися характерні видовжені елементи з тонким хвостиком. У Зх. Україні, на Поліссі траплялася техніка продряпування візерунка на попередньо фарбованому тлі, поширена серед зх. слов'ян. Подеколи вже зафарбовані ділянки відбілювали капустяним розсоллом. Як правило, їх знову фарбували, але на витравлений чистий поверхні виходив яскравіший тон.

Композиції переважно зумовлені членуванням сферичної поверхні меридіанними, поперечними та косими лініями на поля всіякої конфігурації. Лінії ці завжди світлі, чітко розділяють суміжні кольорові ділянки, що нагадує прийоми давньогрец. вазопису, давньорим. орнаментальних композицій.

Виходячи з того, що писанка — найпродуктивніший вид укр. нар. мист-ва 19 ст. (шовцени в кожному селі виготовляли принаймні від кількисот до двох-трьох тисяч нових зразків), вона не могла не стати чинником, який оновлював стилістику для решти видів, передусім для стінопису, мальованої кераміки. Втім мали місце і зворотні процеси, що засвідчують назви візерунків писанок — «вишиванка», «зоря з ляхівкою», «мережанка», «плахтова», «рушничок», «ситцева», «шиті рукави» тощо. У кожному регіоні пропорційний лад і колорит писанок утворювали стилістичний ансамбль із рештою видів нар. мист-ва.

Найбільшу розмаїтість варіантів орнаменту та найархаїчніші його риси репрезентує Поділля. Тут домінують спіральні, хрестові, ромбічні елементи, геометризovanі «вазони», накреслені сувро й велично. Колорит звичайно червоно-жовтий із білим на чорному тлі. На сх. і пд. від Поділля деталі візерунків дрібнішають, поширюється зелений колір, який інколи навіть переважає у Подніпров'ї, на Полтавщині, Чернігівщині.

На Лівобережжі Дніпра дедалі частіше трапляються фітоморфні візерунки й колористична строкатість. Деталі візерунка доволі важкі, на протилежність Київщині, Поділлю, Прикарпаттю.

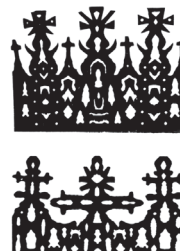

М. Куземський. Витинанки «Церкви». Село Ременів Кам'яно-Бузького району Львівської обл. 1960-ті рр. Приватна збірка. Фото М. Селівачова. 1970-ті рр.

Звичайними для Полтавщини й Слобожанщини є «скорописки» із недбало виконаним і неясним узором.

Найвишуканіші писанки — на Гуцульщині, в с. Космач, вони вражають ювелірною тонкістю роботи та поширеним від 1930-х рр. полум'яним оранжево-чорним колоритом із жовтими і зеленими вкрапленнями. Типові для гуцулів геометричні композиції із зоо- й антропоморфними мотивами, зображеннями церков.

Якими б ефектними не були гуцульські писанки, найсамобутніші етнічні риси збереглися на Поділлі й Поліссі, де існують стародавні фітоантропоморфні й зооантропоморфні символи під місц. назвами «княгиня», «королева», «панна». Аналогічні їм «баби» трапляються на пд.-сх. Україні й Кубані, проте не так часто. Втім і Поділлю, і Подніпров'ю, і Карпатам властиві антропоморфні мотиви пізнішого походження, що вирішуються по-народному стилізовано (силуети дівчат, які тримаються за руки) або виявляють вплив церк. мист-ва («Ангелики», «Благовіщення», «Воскресіння», «Розп'яття»). Не можна вважати набутком виключно нашого часу індивідуальні особливості майстрів, оскільки про них повідомляв ще С.Кулжинський на поч. 20 ст.

Крім сел. писанок, побутовали міські та монастирські із застосуванням акварелі, олійного живопису, обклеювання папером і тканиною, аплікації, розтинання шкаралупи навіпіл і декорування її всередині. Прямо пов'язане з релігією писанкарство у підрад. Україні 1930—50-х рр. не експонувалося на виставках і замовчувалося в наук. літературі. У великодньому й поминальному обрядках писанка замінювалася простою крашанкою. Тільки в публікаціях 1960—70-х рр. уперше після тривалої перерви з'явилися матеріали про писанкарство.

Якщо стінописи переважно виконувалися в окремих місцевостях степової та лісостепової зон, а витинанки більше поширені в окремих регіонах правобережжя Дніпра, то писанкарство відоме у 19 ст. на всіх укр. землях і є, поряд із вишивкою, найбільш орнаментогенеруючою галуззю нар. мист-ва. Укр. писанкарство перевершує невичерпною різноманітністю місц. варіантів, еволюційних змін, індивідуальних

особливостей почерку сотень відомих майстрів писанкарства всіх сусідніх країн, у кожній з яких розвинені лише певні техніки. Так, зх. слов'янам притаманні роздряпування шпилькою та продряпування візерунка на пофарбованій шкаралупі. В угорців поширений розпис шойно зварених ще теплих яєць пензлем чи тампоном, а в Німеччині писанкарство збереглося тільки у слов'ян. меншини — лужицьких сербів.

\*\*\*

Періодично посилюваний інтерес до зображень фіз. світу збільшував частку фігуративних мотивів у всіх видах образотворчого фольклору. При цьому, природно, розписи як вид, найменше залежний від обмежень техніки та технології, впливав і на формування стилістики текстилю, кераміки, скла, різьблення тощо. У минулому, на думку К.Широцького (1914), саме розписи найактивніше адаптували різноманітні мотиви всіякого походження, від первісного мист-ва до європ. стилів.

Із 2-ї пол. 20 ст. орнаментика різних галузей декоративного малювання та витинання дедалі менше йде від прямого етнічного передання. Особите усвідомлення нашій добі неспокою, чутливістю авторів до сьогоденних реалій, видають їхню ширшу ерудицію, сусп. заангажованість.

\*\*\*

Вага нар. мист-ва для формування всієї нац. к-ри в Україні завжди була незмірно більшою, ніж у сусідніх Росії та Польщі, не кажучи вже про Зх. Європу. Там еталон нац. костюма базується на взірцях із побуту вищих верств, принаймні орієнтується на міщанський побут. А в Україні — на козацько-селянський, оскільки вищі верстви й місто від 17 ст. в Речі Посполитій і від 18 ст. у Рос. імперії невблаганно денационалізуються. Звідси — козако- й селянофільство романтичної укр. інтелігенції, яке часто набуває назадницьких, опереткових форм.

Нар. мист-во як продукт невіддільної від життєвих потреб колективної предметно-худож. творчості у 19 ст. знаходить вияв у по-

рудженні та прикрашуванні житла, виготовленні одягу, знярядь праці та речей, необхідних у домашньому побуті. Поруч із цими осн. сферами виготовляють також муз. інструменти, іграшки, речі обрядового вжитку, сакральні атрибути тощо.

Загальнопоширені в Україні матеріали — дерево і овна, глина і камінь, скло і метал, кістка і ріг, шкіра, лоза, солома, папір та ін. — видалися придатними для створення різноманітних худож. виробів, що органічно поєднували практичну й естетичну функції. Щоправда, досконалість цих виробів стала загальноновизаною лише з кінця 19 ст. До того ж часу представники вищих верств (а тільки вони мали можливість одержати належну освіту), виховані на спадщині класичного греко-рим. та академічного європ. мист-ва, часто вбачали в традиційній сел. образотворчості насамперед екзотичність, риси архаїки, курйозність.

Слабша розвиненість в Україні 19 ст. худож. фабричної пром-сті порівняно із сусідніми країнами компенсувалася пишним розквітом і розмаїттям образотворчого фольклору. Це зумовило регіональну своєрідність, яка виявилася на Полтавщині, напр., у великій ролі тла в орнаментіці, повільності її темпоритму. На Чернігівщині — сильні впливи істор. стилів і фабричної худож. пром-сті. На Поділлі та Прикарпатті — підвищене значення фактури й кольору у створенні мистецького образу.

Ареали явищ укр. нар. мист-ва здебільшого відповідають історико-етногр. районуванню. Але на сх. межі деяких ареалів (іконографічних, стилістичних, номінаційних) інколи поширюються на два й більше регіонів. Чимдалі на зх. ареали менші за площею, а в Карпатах чимало сіл є яскравими мікроросами нар. творчості, виразно відмінними від сусідніх поселень.

У 19 ст. взаємозв'язки між декоративним мист-вом укр. села і міста (переважно з інонац. населенням) були слабшими, ніж у попередньому та наступному періодах. У цій ізольованості розквітло самобутнє, справді первинне сел. мист-во, що стало потужним імпульсом у біографії багатьох визначних митців (О.Архипенко, М.Бойчук, О.Екстер, В. і Ф. Кричевські, К.Малевич, Г.Нарбут та ін.) і чи не гол. чинником формування стилістики укр. професійної образотворчості 20 ст.



- Літ.: *Косачева О.П.* Украинский народный орнамент: вышивки, ткани, писанки. К., 1876; *Литвинова П.Я.* Русские народные узоры, вып. 1: Малороссийские узоры Черниговской и Полтавской губерний. К., 1877; *Волков Ф.К.* Отличительные черты южнорусской народной орнаментики. В кн.: Труды Третьего археологического съезда в России, т. 2. К., 1878; *Литвинова П.Я.* Южно-русский народный орнамент, вып. 1: Черниговская губерния. К., 1878; *Вербицкий Л.* Взори домашнього промислу на Русі, серія 1—10. Львів, 1880—89; *Сулицов Н.* Культурные переживания. К., 1890; *Його ж.* Писанки. К., 1891; *Franko I.* Ornamente ruskie. «Tudzień», 1895, № 47; *Кордуба М.* Писанки на Галицькій Волині. В кн.: Матеріали до українсько-руської етнології, т. 1. Львів, 1899; *Кулжинский С.К.* Описание коллекций народных писанок (Лубенский Музей Е.Н. Скаржинской: этнографический отдел). М., 1899; *Шухевич В.* Гуцульщина, т. 1—4. Львів, 1899—1904; Отчеты и исследования по кустарной промышленности в России. СПб., 1900; *Литвинова П.Я.* Южнорусский народный орнамент: Черниговская губерния (уезды: Конопотский, Кролевецкий, Новгород-Северский и Стародубский), вып. 2. Х., 1902; *Шероцкий К.* Черты античной и древнехристианской живописи на украинских писанках. «Православная Подолия», 1909, № 15—18 [також окремих видбитком]; Peasant Art in Austria and Hungary. London — New York, 1911; Кустарная промышленность Киевской губернии. К., 1912; *Bilachevsky N.* The Peasant Art of Little Russia (the Ukraine). В кн.: Peasant Art in Russia. London — New York, 1912; *Шербаківський В.* Українське мистецтво, I: Дерев'яне будівництво і різьба на дереві. Львів—К., 1913; Краткий обзор кустарных промыслов Черниговской губернии. Чернигов, 1914; *Шероцкий К.* Очерки по истории декоративного искусства Украины, т. 1: Художественное убранство дома в прошлом и настоящем. К., 1914; Народное мистецтво Галичини й Буковини. К., 1919; *Шербаківський Д.* Символика в українському мистецтві. В кн.: Збірник секції мистецтв українського наукового товариства. К., 1921; Кустарна промисловість та кустарно-промислова кооперація на Україні. Х.—К., 1923; *Шербаківський В.* Основные элементы орнаментации украинских писанок та їхнє походження: студія. Прага, 1925; *Шербаківський Д.* Українське мистецтво, II: Буковинські і галицькі дерев'яні церкви, надгробні і придорожні хрести, фігури і каплиці. К.—Прага, 1926; *Гуцун А.С.* К вопросу о славянском земледельческом искусстве. В кн.: Изобразительное искусство: временник. Л., 1927; *Кржеминський К.* Стінні розписи на Уманщині: мотиви орнаменту. Кам'янець-Подільський, 1927; *Павлуцький Г.* Історія українського орнаменту. К., 1927; *Зарембський А.* Народное искусство подольских украинцев. Л., 1928; *Степанова О.Т.* Матеріали до вивчення української дерев'яної різьби. В кн.: Мистецтвознавство: збірник Першої Харківської секції науководослідної кафедри мистецтвознавства. Х., 1928/29; *Павлович Ю.* До питання про еволюцію українського народного орнаменту. В кн.: Матеріали до етнології та антропології, т. 21/22, ч. 1. Львів, 1929; *Шульгина Л.* «Коник»: прикраса на форму кінської голови та занепад її орнаментальної форми. Там само; *Берченко Є.* Настінне малювання українських хат і господарських будівель при них, зошит 1. Дніпропетровщина. Х.—К., 1930; *Мишківська Т.* Настінні розписи в містечку Козині на Білоцерківщині. В кн.: Хроніка археології та мистецтва, ч. 1. К., 1930; *Лана В.П.* Полтавські різьбари: Яків Халабудний, Василь Гарбуз. Х., 1937; *Безпалько І.* Зразки настінного розпису хат Дніпропетровщини та Київщини. «Український фольклор», 1938, № 2; *Свенцицька В.* Різьблені ручні хрести 17—20 вв. Львів, 1939; *Юрченко П.* Народное жилище Украины. М., 1941; *Прибыльская Е.* Жизнеописание. Машинопись [1945]. «Народна творчість та етнографія», 2002, № 4; Виставка народного искусства Украинской ССР. К., 1951; *Манушарова Н.Д.* Декоративно-прикладное мистецтво Української РСР. К., 1952; *Мусієнко П.Н.* Іван Гончар. К., 1952; *Добрянська І.* Хатні розписи українців Західних Карпат. В кн.: Матеріали з етнографії та художнього промислу. К., 1954; *Козакевич М.З.* Дерев'яний посуд та виробы з лози, розози і соломі. В кн.: Довідник по фондах Українського державного музею етнографії та художнього промислу АН УРСР. К., 1956; Українське народне декоративне мистецтво: декоративні тканини. К., 1956; *Колос С.Г.* Традиції, стан і потреби художніх промислів України. «Народна творчість та етнографія», 1957, № 4; *Берладина К.* Орнамент народної вишивки Северної Осетії: дис. ... канд. искусствоведения. Дзауджикау, [1958]; *Матейко К.* Народна кераміка західних областей УРСР XIX—XX ст. К., 1959; *Променицький К.К.* Українська народна різьба по дереву 1917—1941 рр. «Народна творчість та етнографія», 1959, № 1; *Будзан А.Ф.* Різьба по дереву в західних областях України [XIX—XX ст.]. К., 1960; *Woleńska M.* Wystawa sztuki ludowej zamieszkałych w Polsce Białorusinów, Litwinów, Rosjan, Słowaków, Ukraińców, Żydów. Kraków, 1960; Українське народне мистецтво: тканини і вишивки. К., 1960; *Сахро М. та ін.* Коломийський державний музей народного мистецтва Гуцульщини: путівник. Станіслав, 1962; *Спаська Є.Ю.* Господарство кролевецьких скупщиків Риндніх. «УІЖ», 1962, № 5; Українське народне мистецтво: різьблення та художній метал. К., 1962; *Комарова Л.Д.* Вишивка Київщини переджовтневого часу. «Народна творчість та етнографія», 1963, № 1; *Жолтовський П.* Древние мотивы в гуцульской орнаментике. М., [1964]; *Бібікова В.І.* Про джерела геометричного стилю в палеолітичному мистецтві Східної Європи. «Sbornik Narodního Musea v Praze», 1966, t. 20, 1—2; *Бутник-Сіверський Б.С.* Українське радянське народне мистецтво. К., 1966; *Гургула І.* Народне мистецтво західних областей України. К., 1966; *Жук А.К.* Українські народні килими (XVII — початок XX ст.). К., 1966; *Колос С.* Кролевецькі рушники. «Народна творчість та етнографія», 1966, № 6; Українське народне мистецтво: живопис. К., 1967; *Біняшевський Е.* Українські писанки. К., 1968; *Будзан А.Ф., Юрченко П.Г.* Різьблення на дереві та рогах. В кн.: Історія українського мистецтва, т. 3. К., 1968; *Данилейко В.* Слово про Марію Примаченко. «Народна творчість та етнографія», 1968, № 6; *Колчин Б.А.* Новгородские древности: деревянные изделия. М., 1968; *Новицька М.О.* Вишивання і гаптування. В кн.: Історія українського мистецтва, т. 3. К., 1968; *Таранушенко С.А.* Килими. Там само; *Гарасимчук Р.П.* Народне малювання. В кн.: Нариси з історії українського декоративного мистецтва. Львів, 1969; *Данченко Л.* Народна кераміка Наддніпрянщини. К., 1969; *Кравець І.М.* Розвиток українського художнього ткацтва у дожовтневий період. «Українське мистецтвознавство», 1969, вип. 3; *Кравчук Л.Т.* Вишивка. В кн.: Нариси з історії українського декоративно-прикладного мистецтва. Львів, 1969; *Куніцька М.Я.* Вишивка. В кн.: Історія українського мистецтва, т. 4, кн. 1. К., 1969; *Мусієнко П.Н.* Тканини. Там само; *Соломченко О.Г.* Народні таланти Прикарпаття. К., 1969; *Бутник-Сіверський Б.С.* Українське радянське народне мистецтво: 1941—1967. К., 1970; *Драган М.* Українська декоративна різьба XVI—XVIII століть. К., 1970; *Мусієнко П.Н.* Тканини. В кн.: Історія українського мистецтва, т. 4, кн. 2. К., 1970; *Ульянова Л.М.* Вишивка. Там само; *Уманцев Ф.С.* Народні розписи. Там само; *Колчин Б.А.* Новгородские древности: резное дерево. М., 1971; *Максисько Т.С.* До історії львівської школи художніх промислів та декоративно-ужиткового мистецтва. «Українське мистецтвознавство», 1971, вип. 5; *Сокольский Н.И.* Деревообрабатывающее ремесло в античных государствах Северного Причерноморья. М., 1971; *Макарова Т.И.* Подлиная керамика в Древней Руси. М., 1972; *Глухенька Н.О.* Петриківські розписи. К., 1973; *Запаско Я.П.* Українське народне килимарство. К., 1973; *Василенко В.М.* Народное искусство: творчество народных мастеров России и Украины. М., 1974; *Даниленко В.Н.* Энеолит Украины. К., 1974; *Данченко Л.* Народна кераміка Середнього Придніпров'я. К., 1974; *Пудик Г.* Юрій та Семен Корпанюки. К., 1974; Українське народне мистецтво: кераміка і скло. К., 1974; *Шербак В.* Сучасна українська майоліка. К., 1974; *Данченко Л.* Невмируще джерело. К., 1975; *Кратюк О.А.* Різьбар по дереву Василь Девдюк. «Народна творчість та етнографія», 1975, № 4; *Науко В.Н.* Развитие межэтнических связей на Украине. К., 1975; *Петракова Ф.С.*

- Українське гутне скло. К., 1975; *Чарновський О.* Українська народна скульптура. Львів, 1976; *Матейко К.І.* Український народний одяг. К., 1977; *Самойлович В.П.* Народное архитектурное творчество по материалам Украинской ССР. К., 1977; *Grabowski J.* *Stuka ludowa w Europie.* Warszawa, 1978; Народні художні промисли України. К., 1979; *Сидорович С.Й.* Художня тканина західних областей УРСР. К., 1979; *Чугай Р.В.* Народне декоративне мистецтво Яворівщини. К., 1979; *Якобсон А.Л.* Керамика и керамическое производство средневековой Таврики. Л., 1979; *Гоберман Д.Н.* Искусство гуцулов. М., 1980; *Косміна Т.В.* Сільське житло Поділля. К., 1980; *Моздир М.І.* Українська народна дерев'яна скульптура. К., 1980; *Бутник-Сіверський Б.С.* Українське народне мистецтво на виставках-ярмарках 1840—1850-х рр. «Народна творчість та етнографія», 1981, № 2; *Грабова О., Волинець Л.* Українські рушники: каталог виставки. Нью-Йорк, 1981; *Кірюхін Г.А.* Слуцкіе пояса. Минск, 1981; *Рыбаков Б.А.* Язычество древних славян. М., 1981; *Селівахов М.Р.* Декоративно-прикладне мистецтво України в радянському мистецтвознавстві. К., 1981; *Соловйов В., Яценко Л.* Петриківський зопис. Джерела та сучасність. Дніпропетровськ, 1982; *Ханко В.* Різьбярство Полтавщини в 1917—1941 рр. «Народна творчість та етнографія», 1982, № 4; Энеолит СССР. М., 1982; *Кара-Васильева Т.В.* Полтавська народна вишивка. К., 1983; *Тищенко О.Р.* Декоративно-прикладне мистецтво східних слов'ян і давньоруської народності. К., 1983; Античные города Северного Причерноморья. М., 1984; *Білокінь С.І.* Витоки творчості Ганни Собачко. «Народна творчість та етнографія», 1984, № 5; *Бутник-Сіверський Б.С.* Народні пояси XVII — початку XIX ст. «Народна творчість та етнографія», 1985, № 1; *Жук А.К.* Сучасні українські художні тканини. К., 1985; *Попова Л.М.* Народная иконопись Украины XIX века: автореф. дис. ... канд. искусствоведения. Л., 1985; *Горинь Г.Й.* Шкіряні промисли західних областей України (друга половина XIX — початок XX ст.). К., 1986; *Дацин П.І.* Художнє плетіння. В кн.: Народні художні промисли УРСР. К., 1986; *Левчук В.Л.* Червоними і чорними нитками. К., 1986; *Станкевич М.Є.* Українські витинанки. К., 1986; *Біляшівський Б.М., Лашук Ю.П.* Київське кустарне товариство. «Народна творчість та етнографія», 1987, № 4; *Селівахов М.* Українське народне лозоплетіння. «Народна творчість та етнографія», 1987, № 3; *Ароф'як Є.В.* Ткацький узор «борисівка». «Народна творчість та етнографія», 1988, № 3; *Захарчук-Чугай Р.В.* Українська народна вишивка (західні області УРСР). К., 1988; *Никорак О.І.* Сучасні художні тканини Українських Карпат. К., 1988; *Боряк Е.А.* Традиционные знания, обряды и верования украинцев, связанные с ткачеством (середина XIX — начало XX вв.): дис. ... канд. истор. н. К., 1989; *Кара-Васильева Т.В.* Збагачення стилістики, відродження талантів. В кн.: Мистецтво і духовне збагачення суспільства. К., 1989; *Найден О.С.* Орнамент українського народного розпису. К., 1989; *Скрипник Г.А.* Етнографічні музеї України. К., 1989; *Сагайдак М.А.* Давньокіївський Поділ. К., 1991; *Ханко В.* Класичне різьбярство Полтавщини. «Образотворче мистецтво», 1991, № 4; *Антонович Є. та ін.* Декоративно-прикладне мистецтво. Львів, 1992; *Лашук Ю.* Народне мистецтво українського Полісся. Львів, 1992; *Пошивайло О.* Ілюстрований словник народної гончарної термінології Лівобережної України (Гетьманщина). Опішне, 1993; *Клименко О.* Народна кераміка Опішні (до проблеми традицій та інновацій у народних промислах): дис. ... канд. мистецтвознавства. Львів, 1995; *Романець Т.А.* Стародавні витоки мистецтва української народної кераміки. К., 1996; *Шевченко Є.* Народна деревообробка в Україні. К., 1997; *Одрехівський Р.* Різьбярство Лемківщини. Львів, 1998; *Найден О.С.* Українська народна іграшка. К., 1999; Українці: історико-етнографічна монографія, т. 1—2. Опішніа, 1999; *Станкевич М.* Українське художнє дерево XVI—XX століть. Львів, 2002; Сто років колекції Державного музею українського народного декоративного мистецтва: збірник наукових праць. К., 2002; *Китова С.* Полотняний літопис України: семантика орнаменту українського рушника. Черкаси, 2003; *Герус Л.* Українська народна іграшка. Львів, 2004; *Никорак О.* Українська народна тканина. Львів, 2004; *Булгакова-Ситник Л.* Подільська народна вишивка. Львів, 2005; *Селівахов М.* Лексикон української орнаментики. К., 2005 (перевид. 2009 і 2013); *Малина В.В.* Народне мистецтво Півдня України. Миколаїв, 2006; Музеї народного мистецтва та національна культура: збірник наукових праць. К., 2006; *Івашків Г.М.* Декор української народної кераміки XVI—XX століть. Львів, 2007; Історія декоративно-прикладного мистецтва України, т. 1—5. К., 2007—2016; *Кара-Васильева Т.* Історія української вишивки. К., 2008; *Трипка-Романів О.* Народна ікона на склі. Львів, 2008; Катерина Білокур, кн. 1: Заповідь художника. К., 2010; Катерина Білокур, кн. 2: Мистецтво народне, наївне, високе? К., 2011; *Юр М.* Українські мальовані весільні скрині: типологія, іконографія, художні особливості. К., 2010; *Шудря Є.* Оранта нашої світилиці. К., 2011; *Івашків Г., Лозинський Т.* Мальована кераміка Косова і Пістиня. Львів, 2012; Катерина Білокур: Мистецтво та образ крізь призму часу. К., 2012; *Шмагало Р.* Енциклопедія художнього металу, т. 2. Львів, 2015; Народні художні промисли України: історія, сьогодення, перспективи. К., 2016; *Шербак В.* Незабутні. К., 2016.

*М.Р. Селівахов.*

Безумовно, від початку соціального життя українців, історично осяжного і вже забезпеченого певними джерелами для його наук. аналізу, у тих чи ін. сферах його проявів, воно впорядковувалося комплексом норм регулятивного змісту — практичним досвідом, прикметами, повір'ями, заборонами, особливостями і традиціями переважно річного аграрного і святково-обрядового календаря, реліг. приписами, держ. законодавством тощо. Усталене місце серед цих чинників посідала і та історично сформована сукупність народно-правових звичаїв, понять та уявлень, що відома в етногр. і правовій науках як звичаєве право. Подібне явище притаманне давнім періодам історії більшості народів світу в межах сучасних розвинутих держав або ще відіграє помітну роль у сусп-вах країн, що розвиваються. Звичаєве право в сучасних умовах є предметом особливої уваги в рамках новітнього наук. напряму — антропології права. З 1947 при Міжнародному союзі антропологічних і етнологічних наук діє Комісія зі звичаєвого права і правового плюралізму. Інтерес до звичаєвого права як архаїчної форми права (природного, нар. права) виник у середовищі дослідників порівняльно-істор. школи права на поч. — в серед. 19 ст. Метою такої уваги було прагнення віднайти витоки діючого на той час держ. законодавства. Вже тоді звичаєве право трактувалося як «закон, заснований на звичаї», або «звичай, санкціонований державою». Виникненню держ. права в його істор. перспективі передував етап панування звичаю. Цей етап розвитку права пов'язували з процесом розшарування соціально однорідного первісно-родового сусп-ва, коли для регулювання нових сусп. відносин частина єдиних до того соціальних норм і звичаїв із категорії суто моральних (монорми) перетворювалася на правові категорії. До таких звичаїв «державного права» досить часто зверталося класичне рим. право і частина з них увійшла в перші збірники правових норм (Закони 12-ти таблиць, пізніше — Дигести, Інституції тощо).

Вітчизн. звичаєве право як таке, що визначало зміст юрид.

відносин укр. народу протягом багатьох віків, було «відкрито» та офіційно визнане в серед. — 2-й пол. 19 ст. Трапилось це в ході спроб зрозуміти та теоретично накреслити шляхи подальшого розвитку сусп. відносин у Росії, з'ясувати роль звичаю як джерела писаного права у процесі його становлення й кодифікації. Історики-правознавці звернули увагу на норми цивільних взаємовідносин, що побутували в середовищі селянства і не збігалися з чинним законодавством. Проте важливим поштовхом до вивчення традиційних юрид. звичаїв стала спец. увага до нього у 1840-х рр. Рос. геогр. т-ва, насамперед його відділення етнографії, активними членами якого стали й укр. дослідники. Вже тоді ставилося питання про необхідність вивчення правових звичаїв для розкриття багатоманіття нар. життя на різних етапах його історії, причин їх виникнення і побутування, здатності до трансформації самого їхнього змісту. Проблема звичаєвого права набула практичного значення в ході підготовки Селянської реформи 1861, а тим більше після її запровадження зі збереженням традиційного громад. ладу й утворенням окремого суду для селян. Низкою статей «Положення про реформи» від 19 лютого 1861 було фактично узаконено функціонування звичаєвого права у державно-правовій практиці Росії. Ця подія зумовила нагальну потребу вивчення прав. відносин серед селянства. Новим стимулом тут стало проведення суд. реформи 1864 та прийняття закону від 12 червня 1889 про обов'язкове застосування звичаєвого права у суд. вирішеннях сел. справ. Історики-правознавці 2-ї пол. 19 ст. (Ф.Леонтович, М.Владимирський-Буданов, В.Сергеевич та ін.) у численних заг. курсах історії права й окремих дослідженнях розглядали звичай переважно в ракурсі становлення й розвитку офіц. законодавчого рос. права, хоча постійно підкреслювали істотну вагу звичаєвого права («давнин права» як «живої новини») у повсякденному житті народу.

Помітно інакше відбувалося дослідження звичаєвого права укр. вітчизн. вченими — передусім юристами й етнографами, активними діячами національно-культ. руху серед. 19 ст. Хоча

вони й йшли у річищі прийнятої на той час офіц. схеми історії та джерел права, однак у їхніх працях був яскраво виражений інтерес до звичаєвого права як до одного із чинників формування особливих рис сусп. і правового життя не лише селян, а й укр. народу взагалі. Це видно вже з першої вітчизн. розвідки в цьому питанні В.Тарновського (старшого) «Юридический быт Малороссии» (1842), згодом його висновки були доповнені у статті «О делимости семейств в Малороссии» (1854). Постійну увагу дослідників звичаєве право почало привертати від кінця 1850-х — поч. 1860-х рр. завдяки працям юристів — П.Єфименка, П.Чубинського, О.Єфименко, згодом О.Кістяківського, В.Василенка та ін. За їхньої активної участі започатковано розробку спец. програм фіксації суто правових звичаїв. Уже у 1840—50-х рр. почалось організоване збирання етногр. матеріалів, у т. ч. юрид. характеру. Укр. дослідники розглядали звичаєве право переважно у термінах «юридичні звичаї», «народні юридичні звичаї», «народне право». Термін «звичаєве право» утвердився у 1870—80-ті рр. у працях О.Єфименко. Важливим зібранням фактичного матеріалу про побутування звичаєвого права переважно у Правобереж. Україні у 1860—70-ті рр. став 6-й т. «Трудов этнографически-статистической экспедиции в Западно-Русский край», підготовлений і прокоментований П.Чубинським та О.Кістяківським, а також 4—5-й т. «Трудов Комиссии по преобразованию волостных судов», що стосувалися Харків., Полтав. та Київ. губерній. Звичаєве право на укр. землях у складі Австро-Угорщини стало предметом спеціальних досліджень лише наприкінці 19 — на поч. 20 ст. (І.Франко, К.Левицький, В.Охримович, М.Зубрицький, І.Захарко та ін.). На характер, зміст і побутування звичаєвого права вплинули серйозні зміни у суспільно-правових та екон. засадах Австрії кінця 18 — серед. 19 ст., коли тут також вирішувалося «селянське питання» («інвентарні реформи» 1840-х рр.). Характерні зразки традиційних правових уявлень українців Закарпаття, Галичини цього часу містили пареміографічні зібрання Г.Ількевича

(1841), В.Вислоцького (1869) та І.Франка (1908—10).

Отже, у 19 ст. дослідження цих та ін. джерел дало змогу правознавцям підкреслити насамперед те, що система звичаєво-правових норм ґрунтувалася на визнаних (прямо чи «мовчазно») д-вою правових звичаях. Поряд із суд. практикою та законодавством воно фактично виступало водночас формою і джерелом права. Як етнографи, так і правники 2-ї пол. 19 ст. більше звертали увагу на існування нар. правових норм та понять, закріплених переважно в усній традиції, обов'язкове дотримання яких звичай забезпечувалося не органами державної влади, а громад. інституціями, авторитетом громад. думки. На їхню думку, звичаєве право було однією з давніх форм сусп. свідомості, своєрідним комплексом традиційних знань і уявлень у системі нар. духовної к-ри та суспільно-громад. взаємин. Якщо писане офіц. право виглядало як знеособлене, то звичаєве право зберігало живі сліди свого творця-народу. В реальних, несприятливих умовах суспільно-політ. і правового життя різних регіонів України-Русі (у складі Польщі, Литов. князівства, Австрії чи Росії) у той чи ін. час воно виступало важливим нац. чинником збереження етнічної ідентичності українців.

Дослідники нар. побуту українців на підставі власних спостережень і аналізу зібраного за програмами конкретного матеріалу зробили чимало визначальних для вивчення звичаєвого права висновків. Спільною рисою його норм визнавалося те, що вони були виявом «не формальної, а матеріальної правди». Зрозуміти юрид. звичаї народу можна було, лише з'ясувавши зміст його традиційних екон. та світоглядних засад. Звичаєве право не було плодом запозичень чи ззовні заданим, а випливало з умов життя і моральних понять народу, вироблялося у тісному зв'язку з ними.

Попри помітну консервативність своїх норм звичаєве право все ж таки було явищем стадіальним. У його еволюції до 19 ст. вчені виділяли кілька етапів. Зокрема, М.Владимирський-Буданов, виходячи із власної схеми історії рос. права, вбачав такі часові періоди: 11—13 ст., 14—17 ст., 18—19 ст., протягом яких відбувався послідовний процес пере-

ходу від панування норм звичаєвого права в першому «княжому» («земському») періоді, з яким не могла конкурувати законодавча діяльність влади, до існування «у рівній силі» звичаю і закону в другому і панування закону в період імперії.

В історіографії поширена думка, що еволюція звичаєвого права проходила в ричіші формування давньорус. держ. права, для якого перше було прямим джерелом. Традиції і норми звичаєвого права, очевидно, були покладені у підвалини тієї правової системи Давньої Русі, яка згадується в русько-візант. угодах 911 і 944 як «*Закон Руський*». Наступна правова практика 11–12 ст. вилилася в оформлення першого нам відомого юрид. кодексу «*Руська Правда*», яка теж увібрала осн. пласт норм звичаєвого права попередньої доби. Подібний шлях свого часу пройшли і ряд країн Зх. Європи, у становленні політико-правової к-ри яких також були «варварські Правди» — Рипуарська, Салічна, Алеманська тощо. Традиції давньорус. правової к-ри продовжували діяти і в тих регіонах, на які у 13 ст. розпалася єдина Київ. Русь і які згодом були включені до ін. державно-політ. утворень. 13–14 ст. в історії Галицької Русі, зокрема у польс. джерелах 15 ст., характеризувалися як «час руського права». Не випадково, що на Галицьку Русь 1347 були поширені норми т. зв. Віслоцького статуту, відомого правового кодексу Малої Польщі, який багатьма статтями відповідав рус. традиціям. Польс. влада у 15–16 ст. не спромоглася повністю витіснити «*руське право*». Навпаки, численні норми звичаєвого права, громад. моралі часів Київ. Русі, що регламентували спадкові, сімейно-шлюбні відносини, звичаї сусідської взаємодопомоги під виглядом їхньої традиційності, використовувалися для прямого чи прихованого визиску місц. селян. Таке становище було закріплене й у відомому Судебнику (1468) короля польс. і вел. кн. литов. Казимира IV Ягеллончика, що діяв на значній частині Правобереж. України у складі Великого князівства Литовського.

Поступово з 14–15 ст. правова система на укр. землях у складі Польс. королівства та Литов. князівства, а згодом Речі Посполитої («Південно-Західної Русі») почала помітно відрізнятися від

правової системи Моск. царства («Північно-Східної Русі»). Якщо моск. законодавство помітно втрачало зв'язок з давнім рус. правом, то литов. право зберігало його в далеко повнішому обсязі. Це яскраво відбилося, зокрема, в усіх 3-х редакціях (1529, 1566 та 1588) Литов. статуту. У Правобереж. Україні його норми зберігали чинність до 1840-х рр., коли були включені до загальнорос. законодавства. Їх побутова імперативність залишилася в силі і далі.

З останньої чверті 18 ст. значна частина укр. земель після поділів Польщі підпала під юрисдикцію австрійс. законодавства. Традиційне право тут діяло у складних умовах. Його норми в суд. практиці Сх. Галичини, Буковини, Закарпаття застосовувалися рідко — за ними вирішувалися лише прості цивільні справи, незначні кримінальні й адм. правопорушення. Йосифинська книга законів навіть забороняла користуватися категорією звичаєвого права. Тільки 1797 в Галичині двома правовими актами герм. імп. й австрійс. государя Леопольда II Габсбурга була введена т. зв. Галицька книга законів, що була пристосованим до краю варіантом Австрійс. кодексу законів. До неї, крім імперських норм, були включені й норми звичаєвого права, якими здана правувалися місц. селяни. 1811 в краї було введено Австрійс. цивільний кодекс, у Патенті якого звичаєве право і діяло до Ризького мирного договору між РСФРР і УСРР та Польщею 1920.

У Лівобереж. і Слобідській Україні звичаєве право також визнавалося джерелом офіц. права. Активності, а то й відродженню його норм сприяли серйозні соціальні й екон. зміни, починаючи із серед. 17 ст. Правові засади Гетьманщини ще спиралися на норми Литов. статуту 1588. Водночас в умовах певного послаблення соціальної напруги між селянами і козаками та утворення великого вільного земельного фонду з колиш. маєтків польської шляхти та новоколонізованих земель набули сили нар. звичаї отримання і доступу до них як індивідуально, так і колективно на праві «*займанщини*». Воно ґрунтувалося на принципах «старовини» — «давності» та «трудового» освоєння лісових і степових земель, розроблених із «сирого кореня», з «целини». В одній із перших спроб кодифікації правового розмаїття поч. 1740-х рр. зазначалася можли-

вість використовувати звичаєво-правові норми «по добрым обыкновениям, чрез долгое время употребляемые, которые закону Божию, гражданским правом и чистой совести не противны, в чем бы писанного не было права, судить надлежит, ибо таковые добрые, обыкновения силу права имеют» («Права, по которым судится малороссийский народ»). Норми Литов. статуту 1588 діяли до кінця 1830-х рр., а через низку відповідних записок про місц. правові особливості — до 1917.

Протягом усіх цих віків еволюції звичаєвого права звужувався соціальний простір дії його норм — від поширення поміж усього сусп-ва до побутування серед окремих соціальних груп, утворених за правовою, професійною, віковою, статевою належністю тощо.

Своєрідними рисами серед них, безумовно, виділялося у 15–18 ст., а почасти й у 19–20 ст., *козацьке звичаєве право*. Його специфіка зумовлювалася тим, що воно певним чином регулювало життя окремої соціальної стра-ти укр. сусп-ва цього періоду — козацтва, яке мало особливості походження, територіального й соціального поширення, політико-правового призначення. На кінець 16 — поч. 17 ст. зі стану побутового явища воно перетворилося на унормований соціальний стан. Осн. комплекс норм і принципів звичаєвого права козаків відповідав його загальноукр. змісту. Умовно козац. звичаєве право можна поділити на те, яким правувалися козаки «городові» («на волості»), і на те, яке визначало правове життя козаків на істор. землях їхнього походження — у Вольностях Війська Запороз. низового — «низове» козацтво. Саме тут більш яскраво і виявлялася своєрідність козац. звичаєвого права. Вона стосувалася умов існування Запороз. Січі як передусім об'єднання, союзу напівзакритого типу. Збереження такого соціального організму вимагало дотримання чіткої зовн. організації та жорсткої внутр. дисципліни, що виявлялося, зокрема, в соціальній термінології міжкозац. відносин на зразок сімейних — «січові діди», «батько», «синку», «брате», «Січмати» та ін., у поширенні численних табу на присутність у Січі жінок, на професійну діяльність, що не до «честі козацької» тощо. У цьому ж ряду і побутування

низки жорстоких карних норм щодо козац. співжиття — від публічного посоромлення і вигнання з товариства до фізичної розправи, кругова відповідальність товариства за дії своїх членів та ін. Правове життя запорожців супроводжувалося виконанням численних символічних обрядів, заснованих на архаїчних уявленнях про владу, звичаї її призначення і скинення (публічно, голосом, підкиданням шапок, обсіпання землею, трикратне перепрошування тощо). Козац. згода на прийом нових членів відбувалася шляхом ініціації — публічних випробувань (словесних, фізичних, символічних). Усе це надавало помітної самобутності всьому звичаєвому праву українців.

І все ж найбільш давнім і сприятливим для виникнення, поширення та відтворення традиційних правових звичаїв було середовище селян, які протягом історично відомого часу незмінно залишалися переважною і визначальною частиною українців (фактично до 1950-х рр.). Значною мірою це зумовлювалося тим, що екон. засади України залишалися переважно аграрними. Селянство утворювало особливий, усталений світ із власними екон. і духовними потребами, внутр. життя якого відбувалося фактично поза межами дії офіц. права. Якщо норми офіц. законодавства обслуговували здебільшого вертикальний соціально-екон. зв'язок трудових верств і можновладців по лінії «підлеглисть—панування», то норми звичаєвого права регулювали горизонтальні, переважно міжсел., відносини. Отже, можна говорити, що з часів Давньорус. д-ви звичаєве право було значною мірою селянським. У цій іпостасі звичаєве право становило відносну самостійну соціальну силу і часом протистояло приватно-панському держ. праву. Водночас, апелюючи до «старини» як до незмінної запоруки звичного укладу без руйнівних для нього «новин», консервативність звичаєвого права «працювала» й на стабілізацію та відтворення наявних сусп. відносин, бажаних і вигідних панівним верствам, що й фіксувалось у багатьох правових пам'ятках.

Нарешті, матеріали 10—19 ст. з різних регіонів України виявили ще одну особливість звичаєвого права — його яскраву етнічну забарвленість: воно зберігало

живі сліди свого творця і носія — укр. народу. Протягом значеного періоду, хоч і по лінії зменшення прояву, звичаєвому праву були властиві своєрідні риси зовн. і внутр. виявлення. Їхній зміст був близький до моральних максим — добра «старина», «чесність», «справедливість», «правда» тощо. Звичаєве право ґрунтувалося на засадах колективної відповідальності й публічності, тобто майже всі правові акти здійснювалися за участю та згодою багатьох членів громади чи свідків. Публічність процесуального чину зазвичай супроводжувалася символічною обрядовістю. Його норми були щільно пов'язані з реліг. приписами і заборонами (сакральність звичаєвого права).

19 ст. стало заключним етапом широкого вжитку звичаєвого права українців. В умовах включення до законодавчих систем Австро-Угорщини та Росії, свідомої уніфікації місц. норм правового життя і, по суті, ліквідації у 1830—60-ті рр. залишків правової автономії окремих регіонів України фактично лише звичаєве право репрезентувало тут давні традиції нац. правової культури українців. Обсяг і глибина проникнення його норм у нар. життя були такими значними, що імперське законодавство вимушено визнавало їх дієвість у низці сел. правовідносин, і не лише цивільного характеру.

У межах зазначених понять і оцінок звичаєвого права 19 ст. його дослідження продовжилось і наприкінці 19 — на поч. 20 ст. Його результати відклалися у працях істориків (М.Грушевський, О.Левицький, О.Єфименко, В.М'якотін, Є.Слабченко), правників (М.Василенко, І.Черкаський, А.Яковлів та ін.). Визначенню особливостей звичаєвого права України та їх характеристики була присвячена ґрунтовна розвідка Т.Єфименко «Обычное право украинского народа», опублікована у першому в Росії загальнонауковому дослідженні про українців «Украинский народ в его прошлом и настоящем» (т. 2; 1916). Нова хвиля інтересу до звичаєвого права припадає на 1920-ті — серед. 1930-х рр., тобто вже на рад. часи періоду встановлення, за тодішнім розумінням, «народної» влади. Відбувалося це в рамках діяльності спец. комісій ВУАН, зокрема Етногр. комісії, Комісії для вивчення захід-

ноукр. права. Окремою була Комісія для вивчення звичаєвого права України, яка видала 4 наук. збірники «Праць...». Її члени поставили за мету зібрати й дослідити факти «українського старовинного, передреволюційного звичаєвого права». Розроблялися спец. програми, здійснювалися польові спостереження за його побутуванням у той час. Комісією було зібрано понад 7300 карток правової термінології. Її науковці залишили істотну спадщину наук. досліджень з різних питань змісту, форм і місця звичаєвого права в нац. системі права. В дусі часу була здійснена спроба дослідити і т. зв. революц. звичаєве право з метою його залучення до створення рад. права (О.Малиновський. «Революційне радянське звичаєве право», вип. 3; С.Борисенко. «Самосуди над карними злочинцями в 1917 р.», вип. 3). Водночас у Львові при НТШ діяла спец. Правнича комісія, що також залишила цінні матеріали та наук. праці зі звичаєвого права.

Поступово утвердження рад. устрою супроводжувалося обмеженням ролі звичаєвого права у внутр. законодавстві д-ви, оскільки осн. джерелом рад. права став нормативний акт. Це значною мірою зумовило згасання наук. уваги до вивчення звичаєвого права в СРСР, тим більше в Україні. Протягом 1930—50-х рр. воно було продовжено вченими укр. діаспори (Я.Падох, А.Яковлів, В.Гришко, Р.Лашенко, Л.Окіншевич та ін.). У подальшій рад. історіографії присутні лише поодинокі дослідження істориків права, котрі розглядали звичаєве право як джерело офіційного, його кодифікації у 18 ст. Як архаїчне явище давніх періодів історії укр. сусп-ва розглядалося воно в працях етнографів, а сучасні його прояви вважались пережитками давнини. Увага до звичаєвого права зросла у 1970—80-х рр., коли воно почало характеризуватися не лише як архаїчна складова вияву регіональних особливостей України, а і як певна етнічна характеристика укр. правової к-ри, як самобутнє явище к-ри українців загалом. Про це свідчать уже спец. дослідження 1990-х і поч. 2000-х рр. Хоча багатьом із них притаманна ідеалізація суті і ролі звичаєвого права, підміна його змісту, ознак як правового

явища — явищами будь-якого регулятора сусп. відносин.

До поч. 19 ст. спец. записів звичаєвого права на укр. землях практично не було. Вивчення такого явища в усіх його характеристиках було складним завданням. Непевна визначеність його виявлення, синкретичність потребують залучення й аналізу комплексу різного роду джерел. Початковим джерелом для формування первинних норм звичаєвого права були нар. юрид. та моральні звичаї, зміст яких передусім визначали поняття «старина», «справедливість», «правда» тощо. Ще літописець Нестор повідомляв, що кожне з давньорус. племен «имяху бо обичай свой й закон отец своих й преданья, каждо свой нрав». Глибоку повагу до «старини» виявляв київ. кн. Володимир Святославич, який намагався жити «по устроенью отню й дедню». «Обычаем русским отцов своих» керувався пізніше і галицький кн. Данило Романович. Священне сприйняття «старини» українцями кінця 16 ст. знаходимо в «Роксоланії» С.Кльоновича. Поетично викладаючи етнічну історію та етногр. побут населення Галицької землі, він з гордістю писав, що «русини» з дідапрадіда тут «заснували оселі свої аж під Веза сузір'ям» і «звичай батьків тут вони й свій зберігають закон». Непорушні засади громад. побуту вбачали у звичаях предків і з ін. боку Дніпра. Уже наприкінці 17 ст. у Кліментія Зіновія була відома нар. мудрість: «Не силою роби, да розумом, не серцем, да обичаєм». Нар. застереження: «Старого звичаю не пошукайся» доносять до нас збирачі фольклору 19 ст.

Виявлення правових поглядів, безпосередніх оцінок, передусім простих людей як більшості народу, стає можливим через звернення до фольклорних текстів, гол. чин. до прислів'їв, приказок. Вони, як ніякий ін. жанр фольклору, виступають зводом суджень, точних і гострих характеристик, спостережень та узагальнень, зроблених переважно від імені «мовчазної більшості» будь-якого етносу («Нема приповісти без правди»). За характером їх морального вмісту вони набували вигляду жорстких правил і в такій імперативній якості були близькі до юрид. норм, з якими брали участь у регульованні сусп. відносин, у збереженні етнічних особливостей громад. та

правового побуту. Практика залучення паремій у досліджуваному напрямі бере початок ще з 1-ї третини 19 ст. На поч. 1860-х рр. П.Чубинський спеціально розглянув прислів'я та приказки з боку їх правового значення, зокрема у криміналістиці. На поч. 20 ст. на основі матеріалів збірок М.Номиса та І.Франка подібний аналіз здійснив В.Охримович.

На тісний зв'язок прислів'їв та приказок із давньорус. правом вказує той факт, що в тогочасній мові укладення договорів чи угод позначалися терміном «пословица», а попередня рада — «поговорка». Не випадково, що «право» початків правової к-ри українців часто називають «фольклорним правом». Від часів появи в українців д-ви їхню правову свідомість визначали необхідні знання офіц. закону, а потім уже і традиційні нар. правові звичаї та поняття попередньої доби. Укр. паремії вкрай мало вживають термін «право». Воно більше розуміється під терміном «звичай», інколи «закон». Початковий літопис через приказку згадує нар. невдоволення наступом «закону» як нової форми права: «Иде же закон ту и обид много», на відміну від «старих», «добрих» звичаїв. Уже нар. правосвідомості тих часів було властиве виділення і знання особливих звичаїв та законів ін. народів і країв («Каждый край має свой обичай»). Говорячи про слов'ян. племена, літописець Нестор повідомляв: «Имяху бо обичай свой, и закон отец своих и преданья, каждо свой нрав». Поруч зі «старим», «добрим» «законом» важливою моральною максимією давньої правосвідомості виступала «правда» («Правда давніша, як ми»). Протиставлення правоти «правди» і неправоти «кривди» пронизує всю термінологію найдавніших слов'ян. доправових текстів, подібних до «Руської Правди», правового кодексу 11 ст., сама назва якого містить слово «правда» в архаїчному правовому сенсі. Архаїчне сприйняття понять збереглося ще в низці приказок-клятв 19 ст.: «Землі з'їм, коли це неправда», «Як то не правда, то аби світа Божого не видів», «Сама правда, аби так здоров був». Через поняття «правда—кривда» розкривається моральний характер правових норм: «Що правда, то не гріх», «Не буду душу вбивати, буду правду казати», підкреслюється

їх «справедливість» — «По правді роби — по правді і буде», «Буде правда, буде й рада», «Велетень у громаді, як правда у пораді». І хоча витіснення із законодавчого поля різного роду морально-реліг. приписів і оцінок було закономірним явищем офіц. права, у нар. правосвідомості вони постійно знаходили відголос.

У практиці сусп. та госп. життя українців обидві складові їхньої правосвідомості вживалися і одночасно, і окремо. Усе залежало від характеру предмета чи ситуації, навколо яких виникали правовідносини. Нар. правовий к-рі ще 19 ст. було властиве певне ототожнення змісту таких термінів, як «право», «закон», «злочин», «суд». Нормативне життя українці оцінювали переважно у поняттях «звичай», «справедливість» і особливо «гріх». Існував цілий ряд критеріїв правового праведного життя та застережень від учинення правопорушень: «Незнай гріха не чинить», «Май добрую натуру, не приймеш карності на шкуру», «По хрестинах іде віра, по чесності — радість, а по гріху — кара», «Добра справа не потребує до суду».

Традиційній правосвідомості українців відомі були такі важливі юрид. принципи, як презумпція невинуватості, відповідальності конкретної особи за здійснений злочин: «Не кажи злодій, поки за руку не схватив», «Не той злодій, що украв, а той, що сховав». В одному із суд. рішень Лохвицького ратушного уряду за 10 травня 1722 записано, зокрема: «...Так і ми, болш доводов не имучи, “припинили справу”, бо самая повесть стародавня учит: не тот спаш платит, хто попасе, але той, котрого поиманом». Паремії фіксують розуміння дійсного призначення суд. установи, принципів законності і справедливості, якими мусив керуватися суд при прийнятті рішень: «Добра справа не потребує до суду», «Мислі до суду не позивають», «Без суда, без права», «Суд не на осуд, а на розсуд», «Без суду, без права повісили», «Винуватого кров — вода, а невинного — біда», «З одного вола дві шкури не деруть», «Винного двома батогами не б'ють». Виявом високої давньої правової к-ри можна вважати побутування і таких приказок: «Ліпше солом'яна згода, як золоте право» або «Ліпше солом'яна згода, як золотий суд».

У формуванні правової свідомості, збереженні правових зви-

чаїв українців протягом тривалого істор. періоду відігравав важливу роль такий інститут, як громада. Упродовж багатьох віків своєї еволюції вона об'єднувала переважно селян в єдиний соціально-госп. організм і одночасно, в розумінні мирського сходу як органу сільс. влади, протистояла зазіханням представників можновладців, сільс. багатіїв на їхні споконвічні соціальні та госп. права. Уже в часи Климентія Зіновієва побутували в народі прислів'я: «Где стан, там і сила» або «Где людей купа, не болить у пупа». В записях 19 ст., коли функціонування громади було вже вкрай обмежене, існувало переконання: «Мір — велике дело», «Громада — крепкий кол в плоте», «Нехай буде, як скажуть люди». Вага громади в житті селян прирівнюється до вишого авторитету в їхніх уявленнях та віруваннях. У зібранні К.Зіновієва це записано так: «Голос людской — голос Божий», а в записях 19 ст.: «Голос громади — голос Божий». Виявом очевидно ідеалізованих правових сподівань селян на силу громади стала поява в усній творчості паремій на зразок: «Большій чоловік громада, ніж пан» або «Що громада скаже, то й пан не поможе», «Мір — великий чоловік, допоможе одного». На практиці ж значення громади було далеко не таким ідеальним. Звідси і наявність прислів'їв, що дають їй зовсім протилежну характеристику: «Яка громада, така її рада», «Громада велика, а дурна». Пареміографічна творчість українців містить і погляди селян на свій правовий статус у громаді, розуміння ними своїх прав на власність, громадську в особливості. Найповніше це відбито в зібранні І.Франка, записи якого цінні передусім при вивченні звичаєво-правових поглядів селян західноукр. громади серед. 19 — поч. 20 ст. Так, приказки «Хто громаді служить, той багато панів має», «Я в громаді не перший і не останній» вказують на усвідомлення селянами принципу первинної рівноправності як своєї, так і всіх усередині громади. Ця рівність мала під собою обґрунтування — «На єдиній землі всі ходимо, а земля пана не знає». Власність громади, у тих чи ін. її видах, мала служити однаково всім її членам: «Що громадське, то нічیه», «Що громадське, то як Боже», «Ліс Бо-

жий та людський, а не панський, бо пан його не садив». Хто ж посягає на громад. добро і тим самим кривдить громаду, той мусить понести кару, вдвічі більшу за заподіяну шкоду — «За громадське Бог дубельт (карає)». Але з другого боку, приказки на кшталт «Громадського не шкода» відображають тогочасне суперечливе ставлення селян до громад. землекористування. Зменшення обсягів громад. земель та пасовищ і перехід їх у приватну власність зумовили виникнення приказок: «На громадському ніхто не напасе», «На громадському усе пусто» і нарешті — «Громадське — то багачьке». Прикладом руйнації звичаєво-правової регуляції екон. відносин у громаді 2-ї пол. 19 ст. може бути доля одного із принципів громад. співжиття — звичаю сусідської гуртової взаємодопомоги: «На Благовещенье — вдовин плуг». Ідеться про звичай у цей день (25 березня за ст. ст.) громадою орати землю чи то вдові, чи то солдатці. Проте соціально-екон. зміни всередині громади, втрата нею традиційного правового підґрунтя зумовили приказку «На п'ятій неділі вдовиний плуг вийде», тобто вже ніколи.

Значну частину паремій економіко-правового змісту пронизує ідея права особи, ідея приватного права — що є яскраво вираженою рисою правової к-ри українців. Здавня вони керувалися принципами, подібними до «Ліпше моє, ніж наше», «Ваша хата, ваша й правда». Беззаперечне право приватної власності висловлено у приказці, вжитій Л.Барановичем у його «Лютні» (1671) — «З чужого коня і в грязі слезають». У збірках 19 ст. ця думка висловлена так: «З чужим і серед кала розтавайся». Законність походження й належності тієї чи ін. власності визначали правом першості володіння нею або ж встановленням осн. факту, що зумовлював появу предмета власності: «Перший часом, перший і правом», «Чий бики, аби мої телята», «Чия основа, аби моє поткане», «Чий корінь, того і плід». Ще К.Зіновієв фіксує думку, що за принципом справедливості власність повинна була обов'язково набута своєю працею — «Ліпше моє латанеє, ніж чужее хватанеє». Разом з тим завжди була актуальною й морально-правова уста-

новка — «Чужого не бери, а свого не попусти».

Первинна звичаєва («етико-правова») свідомість давньорус. населення до появи тут д-ви відтворювалася в межах більш-менш соціально-однорідного «архаїчного» сусп.-ва. Поява ж офіц. правового кодексу «Руська Правда» засвідчила про формування в 11—12 ст. його нової соціальної структури, поділеної вже на верстви, антагоністичні за економіко-правовою належністю й інтересами. Меншу частину утворювали земле(владно)можці, права яких визначалися і захищалися вже статтями «Руської Правди», а переважну, осн. частину сусп.-ва становили численні розряди залежних від першої верстви і зайнятих сільс. працею селян. Вони в захисті своїх інтересів вдавалися, як і раніше, до традиційних звичаїв і понять. Відтепер саме їхнє традиційне життя у всіх його проявах і стало визначальним чинником при характеристиці укр. народу до серед. 19 ст., а в ряді сфер — до поч. 1950-х рр. Специфіка традиційно-правового побуту селян зберігалася і відтворювалася передусім у таких сталих соціальних організаціях, як громада, (селянська, сільська) сім'я, статево-вікові союзи. Організація життя в них перш за все визначалася нормами звичаєвого права. Саме в громаді селяни реалізовували ті чи ін. свої громад., госп. та духовні запити, знаходили певний захист своїх соціально-правових та екон. інтересів. Уже за «Руською Правдою» сільс. громада («верв, мір») мала певні ознаки власного самоврядування, тобто мала органи сел. влади, які регулювали внутр. життя її членів та представляли її перед княжою адміністрацією у суд. інстанціях, у стосунках з приватними особами тощо. Головним з них завжди були збори членів громади — ймовірно, відомі і як «віче». З певним корегуванням змісту ця інституція зберігалася в районах Укр. Карпат і в 15—19 ст. Крім цього, нар. зібрання називалися «копа», «копні збори». За історико-правовими джерелами у 17—19 ст. на більшій частині України до сел. спільноти найчастіше вживався термін «громада». Побутували й ін. назви — «мир», «мирський сход», «сільський сход», «сходка». У 1-й пол. 19 ст., до впровадження спец. законодавчих актів Австрії та Росії, обрання членів

сільс. влади ще відбувалося традиційним шляхом з урахуванням громад. думки щодо авторитету, доброї репутації людини. З часом дедалі більшу увагу звертали вже й на майнову і соціальну вагу претендента. Право брати участь у сел. сході мали голови дворогосподарств, старійшини. Жінки та неодружена молодь були позбавлені цього права, хіба що виступали як свідки в якійсь справі. За часів дії «руського права» в компетенції сходу були мало не всі питання громад., госп. і духовного життя селян. На заг. сході обиралися представники громад. влади — сільс. старшина — у громадах на «руському праві» в долинах селх Карпат, на Поділлі — «отаман», а в селх на «волоському праві» — Закарпаття, Підгірська Галичина — «князь». До їхніх функцій входило узгодження відносин між громадою і землевласниками, органами урядової влади, виконання фіскальних обов'язків та контроль за виконанням повинностей. Отамани здійснювали і певну юрисдикцію над селянами з приводу дрібних суд. справ навіть карного змісту. До них зверталися з позовом на ін. людей, вони сприяли пошукові злочинів або ж присягали про їхню відсутність у селі. З поширенням у 14—16 ст. в 3х. Україні нім. права розпочалося активне обмеження давньорус. традицій громад. самоврядування. У більшості випадків місце отаманів посідали «війти», виборність яких більше залежала від панської волі. Проте на сході сільс. старшина за звичаєм ще присягала на вірність громаді, її інтересам. Така традиційна організація самоврядування в сільс. громадах зберігалася і протягом 18 ст., аж до переходу земель 3х. України в останній чверті 18 ст. у склад Австрійської, а Правобережжя — до Рос. імперії.

Дещо інакше виглядала традиційна організація сільс. влади у 17—18 ст. на Лівобережжі та Слобожанщині, хоча й тут діяли термінологічно ті самі виборні особи — війти і отамани. Однак кожен з них очолював лише певну соціальну верству, перший — громаду залежних селян («мужиків»), а отаман — «товариство» — громаду привілейованого стану козаків. У селх їхнього спільного мешкання сільс. владу здійснювали війт, отаман і кілька

їхніх помічників з «віри годних» односельців. Подібне становище збереглося до 1780-х рр., коли відбулося скасування козацтва і на цю частину України також була поширена загальнорос. правова система й відбулися певні зміни в організації сільс. влади. У ході адміністративно-правових реформ, проведених і в Австрії, і в Росії у 1840-ві — 1880-ті рр., сільс. громади, хоч і були офіційно визнані низовою ланкою влади на місцях, проте як органи громад. самоврядування значно втратили традиційні прерогативи.

Важливим елементом звичаєво-правового самоврядування і водночас ознакою правоздатності громад виступали громад. суди. На початку існування соціально-правового життя давньорус. спільноти функція суду ще не була відокремленою від інституту громади. В часи «Руської Правди» вона здійснювалася в рамках громади-верви. По джерелах 15—17 ст. як самостійні при громаді суди були відомі під назвою «копа» («купа»). Про них у Литов. статуті 1529 вказувалося: «На Руси и инде здавна бывали». На 16 ст. така інституція на засадах звичаєвого права ввійшла в непримиренну суперечність з інтересами панського права і суттєво поступилася традиційними функціями доменіальному судові. Проте на практиці ще у 19 ст. суд. справи з дрібних карних питань могли розглядатися й на сільс. сході селян Наддніпрянщини чи на «зборах» Галичини. Мало хто з осуджених громадою осмілювався апелювати до вищої офіц. інстанції. Тим більше, що для правової практики громад. судів від самого початку їхньої діяльності залишалося звичним прагнення не доводити спірні ситуації до жорстокого вирішення конфлікту через різні форми примирення — від умовляння до виконання певного обряду публічного примирення.

Певним чином цьому сприяв неформальний інститут «дідів-старожилів», що зберігся від доправових часів. Його правова вагомість визначалася ставленням селян до представників старшої генерації і як до хранителів громад. звичаїв — «старини», і як до свідків давно минулих подій у житті громади. Ще в серед. 19 ст. вони утворювали свій неофіц. орган влади — свого роду «суд ста-

риків» чи «судню раду», постави якої в душі норм звичаєвого права набували вагомому значення для офіц. влади.

Норми звичаєвого права визначали характер взаємозв'язків між громадою й окремими її складовими, тобто сім'ями, дворогосподарствами. Оскільки в Україні значно раніше і більшою мірою, ніж, напр., у Росії, сел. сім'ї розвинули ідею екон. та морально-правової самостійності й відповідальності, то в їхні справи громада втручалася, як правило, з ініціативи самої сім'ї, особливо у спірних питаннях майнового спадкування. Крім того, громада за допомогою жорстких приписів громад. думки мала право контролювати поведінку будь-якого члена сім'ї і в разі необхідності передавати свої застереження голові двору. Оскільки гол. госп. функція сім'ї була спрямована на відтворення її матеріального достатку, то вирішального значення набували налагоджені форми сімейного устрою й способи регулювання внутрішньосімейних відносин. Протягом віків в усіх існуючих в Україні типах і формах сел. сім'ї звичаєве право забезпечувало зосередження права розпоряджатися сімейним майном та долею її членів у руках голови двору — батька, а за його відсутності — матері, старшого сина чи брата. Воля голови двору була беззаперечною для ін. членів сім'ї, якщо вони ще не вели відокремлено власне госп.-во. Водночас звичаєве право та нар. мораль передбачали значну його відповідальність перед сім'єю, суворо засуджуючи марнотратство, недбалість, пияцтво тощо. У таких випадках за рішенням громади головування в сім'ї могло передаватися ін. її членові. Навіть у суто патріархальній сім'ї звичаєве право забезпечувало її членам певні права. Крім генеалогічної, важливою підставою їхнього визнання була трудова участь кожного з членів сім'ї у госп. справах. Показовою тут може бути доля жінки. Попри помітну її залежність від влади чоловіка нар. правосвідомість умовно виділяла все ж певну сукупність суто жін. прав та обов'язків — т. зв. жін. право. Воно досить чітко окреслене в ряді приказок, з одного боку: «Жіноча дорога від печи до порога», а з другого — «Жінки мають своє право». Харак-



терний вияв звичаєво-правового оформлення жін. простору відбувався під час весільного дійства. Молода, вступаючи до хати молодого в супроводі його батьків, промовляє: «Іду сірими волами, щоб позаткати вам роти хвостами. Ступаю правою ногою на поріг, щоб моє право було скрізь. Моя піч, моя й річ». Звичаєве право підтримувало існуючий у сім'ях, особливо у великих, поділ праці на «чоловічу» і «жіночу» («бабську»). Традиційно домашнім госп-вом керувала («давала привід», «давала толк») жінка голови двору. До її голосу уважно прислухалися на сімейних радах. Часто у випадку смерті, тяжкої хвороби чи тривалої відсутності голови сім'ї, навіть коли в ній були дорослі сини, жінка ставала на чолі не тільки малої, а й великої сім'ї, розпоряджалася сімейним майном і несла юрид. та моральну відповідальність за добробут членів двору, його фіскальну та екон. спроможність. Крім трудової зумовленості певних прав самостійності жінок у сім'ї, істотним було їхнє економіко-правове обґрунтування. За звичаєвим правом вони могли мати особисте майно, що складалося з приданого, включаючи земельний наділ («материзну»), і майно, набуте від продажу продуктів та предметів свого «бабського» госп-ва («Огород — бабин доход»). У 19 ст. «материзна», хоч і входила до загальносімейного майна, але часто-густо ще успадковувалася по жін. лінії. Хоча жінки й були позбавлені голосу у вирішенні багатьох справ громади, остання завжди стояла на сторожі їхніх прав і честі. У 19 ст. зберігалася традиція (відома ще у церк. уставі Ярослава Мудрого) суворого осуду того, хто із заміжньої жінки знімав чіпки, намітки — ознаку її статусу і тим «учинял простоволосую», що для неї було тяжкою кривдою. У традиційних сім'ях дотримувалися звичаю не одружувати молодших дітей раніше за старших, щоби не знеславити останніх. На «батьківщині» з часів «Руської Правди» залишався переважно молодший син. За догляд за старими батьками звичай передбачав йому певні привілеї у спадковій частці. Господар, який мав кількох дорослих синів, прагнув кожному при одруженні влаштувати окреме госп-во. У великих сім'ях

(«живущих на єдином хлебе») виділення дорослих синів відбувалося за певним ритуалом. Батько, а після нього старший брат ділили цілу хлібину на стільки скибок, скільки було дорослих синів чи братів. Кожен брав свій окраєць і «вирушав», таким чином, «жити на свій хліб». Якщо брати мали сестер, то звичай ще з давньорус. часів вимагав, щоби вони на свій спільний кошт справляли їм весілля. Надійно звичаєве право захищало інтереси і права приймаків, — як зятів за шлюбом, так і посиновлених («вихованців», «годованців») чи прийнятих за угодою. Їхні спадкові претензії традиційно визначалися обсягом трудового внеску в добробут сім'ї. Громад. думка ревно стежила за дотриманням цього звичаю.

Комплексом правових звичаїв та уявлень морально-етичного характеру регулювалося життя в громаді тих чи ін. статево-вікових груп — дітей, молоді, людей похилого віку. В громаді чітко визначали місце і роль кожної з них. Ознайомлення з правилами поведінки їхніх членів у громаді відбувалося в сім'ях. Серед гол. сімейних настанов була вимога поваги до авторитету старших людей, голів сімей. Найбільшою динамічністю серед статево-вікових груп, природно, вирізнялася молодь, представлена традиційно «парубочою» і «дівочою» громадами («гуртами»). В осяжному істор. часі вони завжди виступали своєрідними посередниками у зв'язках між сім'ями й сільс. громадою. Молодь виконувала не тільки певні функції морального і екон. підтримання старих людей, а й забезпечення вкрай важливих, з огляду на нар. світоглядні поняття, обрядових дій зі збереження й «очищення» духовного життя в громаді. Водночас молодіжні громади мали визнані громадськістю власні інтереси та права і звичаї їх реалізації. Внутр. устрій парубочих і дівочих громад і спілкування між ними були жорстко регламентовані нормами звичаєвого права. Їх дотримання було обов'язковим при вступі до вікової громади, особливо до парубочої — зокрема, проведення певних обрядових дій на випробування фізичної та духовної зрілості хлопців («коронування», «фрицювання»). Процес публічного визнання парубків уже до-

рослими (зокрема «визволка на доброго косаря») зазвичай відбувався у традиційному центрі громад. життя села. Так, на Тернопільщині про надання парубкам права «пити, люльку палити та до дівчат ходити» проголошувалося з даху сільс. корчми. Парубочька громада мала обраного ватажка («отамана», «березу», «вайду», «калфа») і кількох його помічників. Вони вели всі орг. та фінансові справи, розбирали своїм судом суперечки між парубками тощо. Дівочі громади не мали чіткої орг. структури. Шлях до неї проходив спочатку через співочо-ігровий гурт. Повноправними членами громади «дівчуки» ставали переважно у 15—16 років, коли вільно починали ходити на вечорниці («засиджувати досвітки»). Традиційно відбувалася регламентація зовн. стосунків і внутр. життя молодіжних громад. Насамперед парубки пильно стежили, щоби їхні інтереси не були порушені парубками ін. сіл. Це мало вияв як у формі численних бійок, так і в традиційному звичаї стягнення з «чужаків» могоричу за право відвідування ними вечорниць та залищання до дівчат. Архаїчне право парубків на дівчину своєї громади реалізувалося у весільному звичаї — «перейми». Існувала система контролю й осуду, передусім моральної поведінки парубків та дівчат. Парубочька громада могла провчити хлопця глузуванням, побиттям, а дівчину — позначивши її двір певними знаками сорому. Традиційним місцем публічного контролю, з'ясування відносин завжди були танці. Дівчата могли висміяти парубка словами, відмовою у танці. Тим же відповідали й парубки, коли скомпрометовану чи непокірну дівчину випроваджували з танцю, під «марш» чи «під голий бубон». Проте танці водночас були і зручним місцем примирення. Узвичаєним порядком влаштувала молодь і своє буденне, і святкове дозвілля. Існував чіткий статеви розподіл у підготовці і проведенні реліг. урочистостей та нар. розваг, в організації вечорниць, складок тощо. Так, наймали хату, забезпечували світло, їжу звичайно дівчата. Парубки ж наймали й оплачували музик, приносили напої та різні ласощі тощо.

Протягом віків екон. умови, спосіб життя більшості се-

ляв зумовлювалися їхнім госп. зв'язком із землею як основним для них засобом вир-ва. Природно, що навколо землі обертали-ся осн. традиційні правові поняття та морально-етичні норми селян («Землею всі живимо», «За землею і право йде»). Задоволення їхніх земельних потреб відбувалося переважно в межах їхнього осн. соціального організму — громади в кількох формах: громадській (общинній), гуртовій (дольовій) та приватній (подвірній). Від часів Давньої Русі всі вони тією чи ін. мірою співіснували, хоча кожна з них мала власну істор. перспективу часового та регіонального поширення, переважання. Лише на межі 18—19 ст. майже всюди в Україні вже домінувала подвірна власність на землю. Початковою формою задоволення земельних потреб сел. двору було громад. землеволодіння і землекористування. Їхнє звичаєво-правове регулювання було гол. функцією в діяльності сільс. громад. Сел. правосвідомість зберігала традиційні переконання про те, що кожна громада володіла певними угіддями, навіть коли користувалася не-подільно спільними землями із сусідніми громадами. Реальність меж громад. земель підтримувалася не лише на підставі офіц. документів. Значною мірою це забезпечувалося нормами традиційних звичаїв. В одних випадках земельні межі проходили там, де сходилися оброблені землі кількох громад, а в інших — замикалися тим простором, який могла подолати громадська худоба за день випасу. Отже, межі визначалися здебільшого не просто площею давнього володіння, а й активністю введення її у госп. обіг. Юрид. права громад, як і приватних власників, на різні види угідь фіксувалися за допомогою межових «знаків власності». Ними могли бути ліси, окремі дерева, річки, болота, камені, давні могили (кургани). Проводилися чи встановлювалися штучні межі — в лісі — «засіки», «знамена», «кляки», у полі — «окопи», «заори», «копці», в луках — «тички», в річках — «палі». Встановлення знаків мало обрядовий характер і відбувалося або при всіх членах зацікавлених громад, або ж при уповноважених на те представниках і кількох свідках. На межі да-

валися взаємні присяги, на знак правдивого визнання границь потискували один одному руки («рукобиття»). Надалі громада пильно стежила за непорушністю меж і в разі потреби «ускаржувалася» у вищі органи влади чи вдавалася до самостійних дій, виходячи з давніх уявлень про законність та справедливість. У багатьох випадках при виникненні поземельних конфліктів селяни для їх вирішення вдавалися до визнаного в їхньому середовищі авторитета, яким були «старожили». Їхня пам'ять, свідчення про «старовину» за звичаєвим правом ставали підставою законного врегулювання земельних суперечок. В етногр. літературі 19 ст. збереглося кілька свідчень про своєрідну підготовку майбутніх таких свідків, а саме про звичай «пам'ятковий прочухан», вживаний на Чернігівщині, Полтавщині, Черкащині, Холмщині. Під час щорічних оглядів знаків земельних володінь десь на заломах межі хлопців 15—16 років прилюдно сікли різкими, щоби добре пам'ятали, де вона проведена. В обгрунтуванні законності своїх володінь, свободи розпоряджатися ними громада та її члени виходили не лише з давньої володіння, а й із традиційного уявлення, що право на це вони одержали через працю, вкладену ними в оброблювані чи використувані угіддя. Придатна для цього земля не мусила пустувати, інакше юридичне і моральне право володіти нею піддавалося сумніву. Дія звичаєво-правового принципу вкладеної праці («трудового права») набула найбільшого втілення у практиці освоєння земель шляхом колективної чи індивідуальної займанщини. Вона з 14—16 ст. була відома в Укр. Карпатах і в 19 ст. — на Пд. України. Виходячи з усвідомленого уявлення про своє цілком законне володіння/користання землею, сільс. громади виступали досить активним суб'єктом у розпорядженні нею у 16—17 ст. Поземельні угоди громади за звичаєвим правом укладалися з відома і дозволу її членів — «з поради очей», «з общего нашего сельского совету», «з общего согласия и добротной воли» тощо. Ще у 2-й пол. 18 ст. найбільш виразно право розпорядження громад. землями (переважно угіддями) відображалося у практиці їхньо-

го тимчасового чи довічного відчуження: здачі в оренду, обміну, дарування і навіть продажу.

На нормах звичаєвого права ґрунтувався порядок проведення міжсільс. межування земель з дотриманням інтересів усіх сторін. Аналогічно відбувалися внутр. сільс. розподіли громад. земель на «ділянки», «помірки», «пайки» в особисте (подвірне) володіння. Рішення про це ухвалювалося на громад. сході. У деяких районах Лівобережної (Полтавщина, Сівєрщина) і Слобідської України в 1840—80-х рр. фіксувалася навіть практика земельних переділів. Робилося це прилюдно, за допомогою жеребкування, з урахуванням інтересів самої громади та селян. Норми звичаєвого права реалізовували громад. функцію контролю над повсякденним використанням спільних володінь, а часом — і особистих володінь селян. Громада встановлювала терміни посівів, жнив, сінокошу, визначала, яка частина землі піде під оранку, а яка — під толоку для випасу худоби. У громадах, що не мали спец. пасовищ, дозволялось виганяти худобу в орні поля на початку весни до дня св. Миколи або св. Юрія, влітку — «на стерню» та на осінню «зеленю» — до Покрови чи Дмитрія. Звичай «випускати» ґрунти у спільну толоку відомий по всій Україні з 15—16 ст. Своєрідно на нормах звичаєвого права діяла практика спільного випасу худоби («зганяти на салаш») у полонинському госп-ві Карпат шляхом договірного об'єднання земель і зусиль кількох сусідніх сільс. громад. Проте наприкінці 19 ст. і тут умови для подібного ефективного використання громад. земель стали обмеженими через активний перехід полонин у приватну власність.

Специфічною формою спільної земельної власності були такі економіко-правові союзи, відомі на Правобережжі у 14—17 ст., як «дворища», а у Лівобереж. Україні 17—18 ст. — як «сябрини». Зазвичай від початку вони мали родово-сімейний характер. Більш ранні стадіально «дворища» утворювали кілька великих сімей, а більш пізні «сябрини» склали кілька малих сімей, а згодом, через договір, і не обов'язково за родинних відносин. І «дворища», і «сябрини» мали специфічний архаїчний характер спільної

власності та звичаєво-правових норм, що її регулювали. Зокрема, кожен із сярбів мав право не на конкретну ділянку від спільної земельної власності, а лише на певну («ідеальну») її долю («частку», «пайку»). Сябрами могли бути жителі різних, часто суміжних, сіл. Оформлення сярбринних союзів за звичаєм здійснювалося на громад. сході, з дозволу сільс. уряду. Часом такий союз мав характер «названого братерства». Угоди з приводу розпорядження землею, особливо відчуження, були неможливі без відома і дозволу членів спілки. Вони мали право першості на її викуп. Дворищні та сярбринні поземельні союзи не відзначалися внутр. єдністю інтересів її членів. Їх розпад призвів до переходу спільної земельної власності переважно у подвірну та меншою мірою — у громадську.

Поряд із такими уявленнями селян про колективний (гуртовий) характер прав на ті чи ін. угіддя здавна реалізовувався і комплекс правових понять про особисте (подвірне) землеволодіння. Саме в поєднанні приватної та колективної власності (подвірного землеволодіння з певною частиною спільних угідь) виявлявся госп. дуалізм громад, що визначав зміст поземельних відносин селян і характер його звичаєво-правового забезпечення в різних регіонах і на всіх етапах історії України. Наявні джерела і дослідження містять численні свідчення про порівняно ще широкі на останню чверть 18 ст. можливість селян тих чи ін. розрядів розпоряджатися земельною власністю. Проте, якщо у вільних селян, чиншовиків, козаків це спиралося і на закон офіц. приватного права, і на звичаєво-правові поняття, то у залежних селян — виключно на норми звичаєвого права, реалізація яких у пізніші часи залежала від волі землевласника і не виходила за межі його права власності. Відповідно до форм особистого та екон. підпорядкування і збереження місц. традиційних норм способи розпоряджатися землею у селян були різні — від передачі її у спадок чи у придане до продажу на певних умовах. Право розпоряджатися землею зумовлювалося, за сел. уявленнями, способом і характером її придання. Очевидно, воно не

поширювалося на земельні наділи, одержані від поміщика, і стосувалося, головне, власності, набутої внаслідок купівлі чи отриманої у спадок. В останньому випадку це право зумовлювалося звичаєм, за яким земельна ділянка переходила в сім'ї від покоління до покоління, що, своєю чергою, вело до відтворення відносин, коли селянин виступав як традиційний власник оброблюваних ним земель. У джерелах вони згадуються як «дедовские и отческие», «предковские», «дідизна», «отчизна», «батьківщина», «материзна», «бабизна». При виникненні земельних конфліктів селянам важливо було довести, що спірні землі відійшли їм «по отцу, а отцу по деду наследно» чи «от отца, а отцу от предков наследно без крепостей». Така власність за звичаєвим правом підтверджувалася свідченнями, присягою не тільки самого селянина, а і його сусідів, односельців — старожилів.

Крім «отчистого» права, а певною мірою — на противагу йому, сел. правосвідомість визнавала і трудове обґрунтування права земельної власності, зокрема на «займанщину». Індивідуально розробивши із «сирого кореня» цілину або викорчувавши під рілля чи сіножать лісову ділянку, вклавши тим самим у цю справу багато праці й коштів, селяни, за давньою традицією, отримували на неї право, що межувало з правом власності. В усі істор. часи, в усіх регіонах України займанщина як вільне, ніким не обмежене займання угідь, їх самостійний обробіток без численних регламентацій, була найбільш справедливим в очах селян вирішенням земельного питання. Відомі численні сел. посилення на «грунти, власною працею розроблені», «през власною працю набытие», чи «ниви своїх трудов» тощо. У нар. переконаннях право вкладеної в землю праці поширювалося не лише на того, хто безпосередньо її освоїв, а й на його нащадків, родичів. З подібним «трудохим» обґрунтуванням приватної земельної власності селян мусили рахуватися як польс. шляхта і козац. старшина у 18 ст., так і офіц. законодавство 19 ст. обох берегів Дніпра, Буковини, Галичини, Закарпаття. Цей правовий принцип закономірно впливав із характе-

ру діяльності й світогляду селян. З одного боку, він фіксував повагу й освячення власності, набутої чесною працею, а з другого — негативне ставлення до нетрудового збагачення («неробочим ділом»). Звичаєве право засуджувало самовільне захоплення і використання оброблюваних кимось земель («Де не орав, там не сій»). Якщо подібне все ж траплялося, то відповідач міг навіть розраховувати на певну компенсацію за витрачені «працю і наклад немалый». Здавна нар. право вважало законним і справедливим спільне користування продуктами природи, в які не було вкладено чийсь праці. Ще наприкінці 19 ст. рубання лісу, напр., не завжди засуджувалося селянами, оскільки його ніхто не сів і не насаджував, а «Бог родить на всякого долю».

Натуральний характер панського і сел. госп-ва, бідність переважної частини останніх, сезонність осн. с.-г. занять значно зумовлювали широке побутування на селі юрид. звичаїв договірної характеру — оренди землі й найму робочої сили, насамперед таких, як «скіпщина» (від «копа» — спосіб укладання разом 60 снопів, заг. одиниця обрхунку зібраного врожаю зернових к-р), «замолот» та «зажон». Найбільш ранні згадки про ці звичаї належать до 14—15 ст. У заг. рисах під «скіпщиною» розумілася оренда землі під оранку й сімбу, а за допомогою «зажону» і «замолоту» проводили збирання врожаю та його обмолот. Так, за договором скіпщини землі наймач мав зорати, засіяти зерном — своїм чи власника землі, забронувати, а згодом зібрати врожай і обумовлену частину віддати власникові землі, а часто й привезти її на тік. Скіпщина була відома ще під назвою «з десятини» та «спольщина». Якщо перша назва була заг. назвою форми взаємного розрахунку, то інші вказували конкретно-усталену частку заробленого врожаю — десяту копу або кожную другу (половину). Існуючі на селі правові звичаї давали можливість вдаватися до скіпщини, не маючи не тільки власної землі, а й власної худоби. Селянин спочатку укладав «на словах» договір оренди землі на умовах «скіпщини» і водночас наймався «плугатирем» чи «погоничем» для оранки хазяй-

ської землі, щоб у такий спосіб заробити в нього на якийсь день волову упряжку зорати вже собі орендовану землю. За аналогічною схемою укладалися договори й особистого найму на жнива — «зажин» («зажон») та обмолоту врожаю — «замолот» («молоча»). Досить часто обидва види робіт обумовлювалися одним договором. Традиційний сталий розмір оплати праці законщика «засніпшика» ще в 1-й третині 19 ст. складався з кожного третього снопа («третина»), а обмолотника — у межах 6—12 коробок («мірок»). За звичаєм, найдорожче оцінювалася перша молотьба (початок — середина серпня), коли заготовляли зерно на насіння. При зажині й замолоті в обов'язок господаря входило харчувати найнятих робітників. З 2-ї пол. 18 ст. відбулося зростання кількості вільних робочих рук, збільшення числа мало- і безземельних селян, зменшення в сел. госп-вах необхідної для самостійного ведення їхніх госп-в кількості робочої худоби, що спричинило досить широку практику масового відходу селян на подібні заробітки далеко за межі своїх сіл. У певних місцях («становки») вони об'єднувалися в спілки-артілі (артілі «з часті», «десятинщиків» тощо). Організація і діяльність таких тимчасових трудових спілок засновувалася на давно вироблених звичаях правового характеру. Спілчани обирали поміж себе старшого — «отамана», який від їхнього імені й укладав договір на проведення робіт. Місц. традиції виявлялися переважно в умовах про розрахунок за працю. Екон. кон'юнктура для селян 19 ст. значно погіршилася, і це зумовило досить швидке витіснення моральної складової, властивої традиційному змістові цих звичаїв («дати заробити хліба святого»). За можливість договору «стати до жнив» відтепер треба було дати якийсь «хабар» («ралець», «басаринок», «трінкаль») чи відробити у господаря кілька днів по їх завершенні («одрібки», «отбучі»).

Певні елементи традиційного зобов'язального права містилися у поширених формах сел. кооперованої праці під час невідкладних госп. робіт великого обсягу, відомі як звичаї сусідської трудової взаємодопомоги. Найпоширенішими серед них в усіх регіонах України були «супряга»

й «толока». Ці форми організації колективної праці, добре відомі за джерелами ще з 15 ст., але у значенні певної панської повинності, хоч і влаштовувалися на принципах нібито добровільної допомоги з обов'язковим запрошенням, пригосанням учасників таких робіт. Їх спільну основу як сел. звичаїв визначав принцип безплатної колективної праці. На відміну від толоки супряга як прояв гуртової праці передбачала договірну спілку кількох сел. госп-в (часто сусідських, родинних), забезпечення їх робочими руками, тягловою силою, транспортом, землеробськими знаряддями тощо, необхідними для вчасного і швидкого проведення оранки, вивезення добрив на лани, снопів з них, колод із лісу чи перевезення зрубу, хати тощо. Умови спілки визначалися, як правило, «на словах». Необхідні роботи здійснювалися у госп-ві супряжників по чергово. Згідно з договором харчувалися зазвичай у господаря робіт. В організації супряжних робіт був явно виражений взаємовигідний екон. розрахунок.

Толока на відміну від супряги не мала жорсткої договірної основи. Навколо неї склалося коло скоріше імперативних етичних уявлень. За традицією, скликання толоки було невід'ємним правом кожного із членів сільс. громади. Рішення про її проведення могла приймати в деяких випадках і сільс. громада (в інтересах місц. церкви, самої громади чи когось із її нужденних членів). Виділяються кілька осн. типів толок — одна на запрошення господаря для проведення термінових, великих за обсягом робіт, безоплатних, проте з обов'язковим пригосанням по їх завершенню; друга — на запрошення поміщиків, священників, сільс. багатіїв на схожих умовах; третя — добродійна, колективна, сусідська допомога постраждалим через якесь лихо або вкрай нужденним односельцям. Відгук на запрошення про допомогу мав добровільний характер, але під тиском різних мотивів громад. думки фактично ставав обов'язковим, оскільки громад. думка не схвалювала відмову в допомозі взагалі, а тим більше людям, від яких селяни так чи інакше економічно залежали, крім того, ніхто не був застрахований від можливої необхідності і собі влаштувати толоку. Прак-

тично безвідмовною була добродійна, безкорислива і добровільна праця «як поміч», «за спасибі» з неонов'язковим пригосанням у бідних немічних госп-вах. При деяких видах толочних робіт звичаєво-правовий елемент діяв більш явно. Організація їх мала чіткий розподіл обов'язків учасників за статевою і віковою ознаками. Зазвичай толока супроводжувалася виконанням певних архаїчних обрядово-ігрових дій. І хоч у 2-й пол. 19 ст. традиційний зміст подібних допомогаобмінних зв'язків різко послабився, дедалі частіше поступаючись місцем відносно явно залежної праці, їх проведення ще відіграло помітну роль у економіко-правовому побуті селян — супряги у 1920—30-х, а толоки — ще активно у 1970-ті рр.

На підставі звичаєвого права укладалися численні міжсел. госп. й торг. угоди з приводу купівлі-продажу землі, худоби, будь-якого майна. Обов'язковим звичаєво-правовим актом ледь не всіх договірних відносин, відомим ще з 14 ст., був могорич («сприски», «залівки», «лідкуп», «бариш», «алдомаш») — обрядово-ритуальне розпиття горілки на знак остаточного узаконення здійсненої угоди. Часом могорич входив до оплати за продану річ. Відбувалося це в присутності свідків — «могоричників», «барішників», які при потребі визнавалися свідками в офіц. суді. Особливу роль відіграв могорич у торг. угодах купівлі-продажу худоби. Як правило, йому передували різні ритуальні дії та примовки. Коли при продажу коней чи волів довго торгувалися, домовлялися про ціну, то продавець і покупець на знак згоди «били по руках», примовляючи: «Ану по долонях, дай же, Боже, шастя». Продану худобу, вуздечку, воловід, налігач, гроші передавали і брали з рук до рук, схованих у полу одержі, щоби «скотина не була гола». І тут же покупець швидко хапав з-під худоби землю та сипав на її спину проти шерсті, приказуючи: «Щоб були здорові й шли на користь». Щоби у купленої корови попередні господарі «не відібрали» молоко, треба було, за повір'ям, покупцеві при розрахунку дати на копійку-дві більше: «То я заплатив за корову, а це на тобі за молоко». В Україні існувала й приказка: «Без додатку товару не бе-

руть». Без нього, за звичаєм, брали лише «бабський» товар (курей, яйця, молоко тощо). Аналогічно і куплену колоду — вулик з бджолами — також неодмінно брали з тим, що було на ній і під нею, навіть частку землі, на якій вона стояла. Подібна практика регуляції питань набуття власності підкреслює таку архаїчну властивість звичаєвого права і на 19 ст., як наочний формалізм, тобто ще зберігала силу обов'язковості символічно-обрядової передачі частини речі як знаку цілого у власність ін. особам з рук у руки у присутності свідків.

Протягом віків багатою була практика застосування звичаєвого права в царині нар. судочинства та його інститутів. Уже зі статей «Руської Правди» дізнаємося про певну дію громад. суду. Громада (верв) несла відповідальність за вбивство на своїй території («гнала слід по верви»), вела розслідування, відшкодовувала збитки покривдженій стороні, сплачувала штраф («дику виру»). Ці та ін. прояви звичаєво-правових засад розкриваються і за матеріалами наступних століть. Одним із найбільш відомих інститутів общинного судочинства у 14—17 ст. були т. зв. *копні суди*. Будучи виявом сусідських колективних інтересів, копа збиралася не для вирішення госп., суто громад. справ, а для спільного виявлення, засудження і покарання злочинців. Існували спец. місця проведення копного суду («коповища»), куди сходилися селяни навколишніх сіл, часом і різних можновладців. «Ставати» на копу були зобов'язані всі голови дворів. Звичай передбачав по справі збір трьох «коп» — «гарячої» (одразу після скоєння злочину), «звичайної» (для спокійного ведення слідства) і «великої копи» («кончаткової», «завітної» або «присяжної» — коли вже копники присягали на непричетність їхніх громад до злочинця чи злочину). У 3х. і Правобереж. Україні пережитки копи трапляються в джерелах до останньої чверті 18 ст. у Лівобереж. Україні 17—18 ст. копне право за змістом було теж відоме суд. практиці (Чернігівщини, Стародубщини), хоча термінологічно майже не вживалося. Окремі прояви звичаю у формі сел. самосуду зберігалися й протягом 19 — поч. 20 ст. На Лівобережжі й Слобожанщині існував,



«Самосуд» («Конокрад»).  
Картина роботи  
художника  
М. Пимоненка. 1900.

напр., звичай «цуркування крадіїв». Зловивши на «гарячому», їх били, крутили палицею («цуркою») бороду чи волосся на голові. Подібне самою громадою застуджувалося. Укр. народом була вироблена цілісна система узвичаєних суд. доказів, способів їх одержання. Традиційним засобом доказу був звичай «личкування». Робилося це особистим засвідченням злочину з показом «лица», тобто речі-доказу, ще до початку суду кому-небудь з односельців чи сільс. старшини. У ролі «зłodійського лица» могли бути різні прикмети — мітки на крадених речах, надрізи вух, клейма на худобі тощо. У спійманих на адюльтері на знак «личкування» знімали що-небудь з одягу, врзали його поли. За практикою, відомою ще з часів «Руської Правди», якщо у чийсь хаті знаходили таким чином означену річ, то скривджена сторона мала право розпочати процедуру «трясіння дому». У майже незмінному вигляді її спостерігали у 1880-ті рр. на Черкащині. Позивач, знаючи чи підозрюючи, хто зłodій, ішов до корчми й оголошував присутнім про нього, коли й що той украв. І тут же прохав «добрих людей» піти з ним «потрусити» в хаті зłodія. Усі згоджувалися, «бо так годиться здавна». У присутності сільс. старости, вітаючи десятицьких, і відбувався обшук. Давнім поширеним звичаєм доказу в системі традиційних способів виявлення законності й справедливості залишалася «присяга» («давньоруська рота», «клятва», «божба»). За її допомогою ще розв'язувалися суперечки у громад. і майнових справах. Вирішальним було вживання присяги в регулюванні поземельних конфліктів. За звича-

єм, вона давалася на спірній межі як позивачем, так і відповідачем та свідками і закріплювалася взаємним рукостисканням. Показовим може бути звичай присягати землею — «ходіння під дерном по межі», описаний в українців Карпат наприкінці 19 ст. Селянин, який доводив межі своєї землі, у присутності свідків на її початку вирізав квадратний шмат дерну, клав собі на голову, а праву руку до грудей, промовляючи про себе: «Нехай мене свята земля вкриє, нехай я піду під землею, коли я не по правді роблю, коли межа не йде туди, куди я йду». У цьому обряді, очевидно, було змодельовано чи закодовано сцену архаїчного нормативного акту. Прагнучи відновити порушене право, людина дає клятву ім'ям язичницького Бога-судді — ім'ям землі. На знак справедливості своїх претензій людина жертвувала рівноцінним «закладом» — своєю головою, тобто життям. Обрядом покладання на голову дерну (знак землі) імітувалася смерть кривоприсяжника. Апеляція до Бога та ін. постатей божественного статусу ґрунтувалася на ще стійкому переконанні, що їхній сакральний авторитет не дозволить несправедливо вчинити. На відміну від присяги, як свідчить практика волосних судів 2-ї пол. 19 ст., втрачав силу і колись визнаний доказ правоти — «божба». Якщо божбі ще й вірили, то тій лише, яку давала людина доброї репутації.

Давні правові традиції існували й у системі засудження та покарання злочинців. До серед. 16 ст. громад. суд ще мав значну правомочність у кримінальних справах, а в подальші часи на землях дії польсько-литов. права засуджений офіц. правом зло-

чинець лише в певних випадках міг бути переданий на остаточне вирішення його долі громад. судом. Проте подібна практика продовжувалася в різних регіонах України. Зокрема, І.Франко, досліджуючи громад. суд карпатського с. Добровляни, зазначав, що сільс. судочинство тут базувалося не на писаних уставах, а на давніх традиційних засадах і громад. справедливості. У розгляді цивільних справ громада могла накласти різні кари — від морального осуду, церк. покутувань до відшкодування матеріальних збитків, сплати штрафу та фізичних катувань. Поширеною формою матеріального покарання порушників приватної власності залишався до 19 ст. «грабіж» — пережиток давньорус. правового звичаю, що виражався у формулі «на поток і розграбленіе». За давньою традицією господар, який зазнав збитків, напр., через самовільну вирубку лісу чи потраву худобою, мав право на місці злочину забрати знаряддя праці (сокиру, косу, віз тощо) чи вола, коня й зберігати їх у власному дворі або як компенсацію за втрати, або доти, поки вони не будуть відшкодовані в ін. формі. Водночас «заграбоване» виступало як речі-доказ («лице») злочину. Ще у 2-й пол. 19 ст. в деяких місцях призначалися старости, щоби «грабити» селян-боржників. Переважно тут теж забирали необхідні селянинові речі (кожух, сокиру, волів тощо) і тримали їх у волосному правлінні до сплати боргу.

Здавня ефективним засобом покарання, а заодно і збереження спокою в громаді, очищення її простору від негативних сил вбачали в такому правовому понятті, як «на поток», що означало вигнання за межі села чи міста. У часи дії норм магдебурзького права, Литов. статуту зміст звичаю зберігся у правовому понятті «баніція». Поступово традиція вигнання за звичаєм і законом обмежувалася лише процедурою оголошення («обваланье») про злочин та водіння злочинця по селу з прилюдним його посоромленням чи побиттям на кінцях (кутках) села. У 19 ст. крадіїв водили по селах, «обквітчав», тобто повісивши на них украдене, під грюкід у різні речі хатнього вжитку, під галас і глум односельців. Обов'язково приводили порушників до традиційного міс-

ця громад. збору — церкви, корчми, шинку. Тут часто пили могорич під заставу крадієвих речей корчмарю. У багатьох місцях порушників запрягали у візок, на який сідав «інквізитор» з кийком і гнав їх по вулицях, їх часто обмазували дьогтем, стригли «налісо», обсипали попелом, пір'ям тощо. Аналогічними були покарання за перелюбство, чарівництво.

Водночас ще матеріали 19 ст. свідчать про переважне бажання селян не доводити конфліктну справу до покарання судом, а вирішити її через примирення (середньовічне «єднання»). Зокрема, вдавалися і до способів психологічного тиску на порушників — проведення молебнів, ставлення свічок, передачі злодю заупокійних проскурок, відправлення навіть панахид за те село, мешканцем якого міг бути підозрюваний. У тісному зв'язку зі звичаєвим правом побутувала велика кількість правових уявлень, що мали ірраціональний характер і були пережитком світобачення людей ще архаїчних часів. Так, за відсутності прямих доказів правоти тієї чи ін. сторони вдавалися до процедури жеребу, тобто сподівалися на допомогу надприродних сил — долі чи Бога. Подібні випадки у 19 ст. фіксують матеріали волосних судів. Фактично це було проявом форми ще давньорус. Божого суду, який ґрунтувався на уявленні, що вищі небесні сили не допустять несправедливості. Нар. правосвідомість 19 ст. дозволяла вдаватися до них для одержання доказів успішного вирішення суд. справ. При пошуках винного у вбивстві застосовувалося ще середньовічне випробування, за яким підозрюваного прив'язували чи підводили до трупа (труни) вбитого. Існувало повір'я, що при прощанні зі справжнім злочинцем із трупа потече кров. Для запобігання втечі крадія одразу після виявлення злочину мазали білою церк. звону часником, який було взято зі столу в день Збору на Різдво Христове. Пасічники Слобожанщини, щоби взнати викрадача вуликів, робили з воску свічку, запалювали її й одразу гасили, несли до церкви і ставили перед певною іконою. Вважалося, що бджоли після цього самі знайдуть і вкажуть на кривдника. Водночас існувало безліч правових повір'їв та уявлень, реалізація яких на практиці могла би «сприяти» злодійській справі. Вважалося, що злодій, здійснивши успішну, хай і незначну, крадіжку на Благовіщення, протягом цілого року залишатиметься «чистим», не пійманим. Ще більшу гарантію успіху нібито отримували власники певних амулетів. Етногр. записи, суд. матеріали 2-ї пол. 19 ст. зафіксували низку фактів убивств малолітніх (а значить ще малогрішних) дітей з метою виготовлення з їхнього жиру т. зв. воровської свічі. Розкопували могили, знову ж таки переважно дітей, щоби взяти у мерців палець чи ж кисть руки — «мертву руку». Вважалося, що досити було цими речами освітити чи обвести мешканців якоїсь господи, як вони засинали і не могли перешкоджати будь-якому злочині. Безумовно, подібні прояви жорстокості та невігласства викликали в народі обурення і бажання справедливого покарання винуватців. Вчинялося чимало символічних ірраціональних дій, спрямованих на успішне ведення суд. справ. Зацікавлені в цьому на Святвечір сукали через вікно мотузку чи переривали червону мотузку на клемці церковних дверей. Інші непомітно посипали двері суду землею, взятою на роздоріжжі, примовляючи: «Хто б що не говорив, а мое слово буде найвище». Радили також, ідучи до суду, сховати за пазуху замкнену колодку і приповідати: «Сіль в оці, колька в боці, печина в зубі і камінь на грудях». Це буцімто позамикає роти та позасліплює очі ворогам, і справа буде виграна.

Подібні звичаї та уявлення були характерною рисою зовн. вияву звичаєвого права і свідчили, що ще у 19 ст. побутувало супроводження його норм численними символічними обрядодіями, словесними формулами. Обрядовість і символізм сприяли збереженню в нар. пам'яті звичаєвих норм, їхньої законності, справедливості, вживання їх у тій чи ін. правовій ситуації. Саме через них найбільш яскраво проявлялася етнічна забарвленість правової к-ри українців.

Хоча з 2-ї пол. 19 ст. звичаєве право швидко відступало під тиском нових екон. умов існування селян та з поширенням більш відповідних цим умовам норм держ. законодавства в усі сфери їхнього життя як у Росії, так і в

Австро-Угорщині, значний обсяг його принципових норм ще активно живився у правовій практиці навіть у 1920—30-ті рр. Зафіксовані переважно у правовому побуті 19 ст., норми звичаєвого права, корені яких сягають попередніх істор. часів, не лише пристосовували писаний офіц. закон до змін у соціально-екон. житті укр. сусп-ва, а й сприяли утворенню нових, відповідних до таких змін правових норм, що вирішальним чином обумовлювало можливість укр. селянству долати вкрай несприятливі обставини свого життя. У цьому полягала гнучка роль звичаєвого права в історії формування всієї правової к-ри українців. Норми звичаєвого права не були якоюсь фікцією, пережитками минулих правових уявлень, а живим явищем багатьох сфер нар. життя до 20 ст. Їх сукупність залишалася важливим чинником нар. правосвідомості, заг. правової к-ри укр. етносу.

Подібні звичаєво-правові традиції вплинули на психологічні, поведінкові особливості, тобто на менталітет українців, і відіграли помітну роль у становленні політ. нації в період кінця 19 ст. — 1920-х рр. Більше того, в той чи ін. спосіб проявляли себе як на рівні індивідуальної, так і колективної правосвідомості протягом усього 20 ст. У більшості українців попри всі перешкоди вульгарно-ідеологічного характеру особливий відголос знаходили такі осн. принципи, на яких ґрунтувалася вся система норм звичаєвого права і через які виявлявся їхній первинний морально-етичний зміст, а саме — правда, справедливість, публічність, обрядовість, трудова зумовленість сімейного достатку, право власності та громад. репутація. Про це свідчать, зокрема, як принагідно зібрані з цієї теми матеріали численних етногр. та фольклорних експедицій, починаючи з 1950-х рр., так і факти зі спец. історико-етногр. студій укр. учених серед 1970-х — 1990-х рр. та особливо 1990—2000-х рр., присвячених рад. повсякденності за матеріалами усної історії з різних регіонів України. Передусім це стосується побуту селян-колгоспників при вивченні їхніх морально-етичних вмотивувань при організації влади на селі, врахування традиційного чинника — громад. авторитету, сусідської трудової репутації її пред-

ставників на селі. Часто-густо нар. думка входила в суперечність із пропозицією вищих органів влади. Перегукуються зазвичай із традиціями ще серед. 19 ст. ставлення селян до колективної земельної власності, точніше до отриманої на ній продукції. Факти незаконного присвоєння овочів, фруктів з колг. ланів селяни виправдовували поняттям, що це «наше». Водночас правосвідомість колгоспників чітко фіксувала приватну (особисту) власність односельців, жорстко засуджуючи будь-яке посягання на неї як набутої в результаті важкої щоденної праці її господаря. Прикладом дії в рад. побуті традиційних норм звичаєвого права є особливе поширення такого юрид. звичаю, як «могорич» («ставити могорич»). Як знак певної легітимності договору, традиційного до нього додатку. Ще у 1980-ті рр. на селі був добре відомий і вживаний серед молоді «могорич» як певний дозвіл парубку-«чужакові» приходити до дівчини певного сільс. кутка. Як і раніше, «могорич» був у передвесільних і весільних діях («сватання», «перейма» тощо), у родильному обряді. Без могоричу не обходився договір про найм громад. пастуха, майстра-пічника чи для побудови, обмазки хати індивідуальним порядком або ж «толокою» за поміччю багатьох сусідів. Поширення звичаю в цей час, очевидно, зумовлювалося поміж іншого і постійною нестачею у селян необхідної суми грошей. Могорич у такому разі виступав звичайним їх заміником, а нерідко — банальним приводом до звичайної п'ятики. У цей період ще можна було зустріти вже «як екзотику» правовий звичай «закладу», передусім при вирішенні якогось спору у вигляді «рукобиття» чи «кидання» об землю шапки/картуза (як застави голови) на знак своєї правоти тощо. Якщо подібні правові звичаї в рад. час ще були можливі на рівні побутової правосвідомості, то в офіц. праві їм не було місця. Монополія на правову регуляцію була лише у д-ви, і вона здійснювала її через норми закону. Хоча звичаєве право як певна сукупність юрид. звичаїв і визнавалося джерелом офіц. (держ.) права на початкових етапах його еволюції, проте більшістю юристів воно сприймалося як просто «архаїчне» явище, ці-

каве для вивчення сусп. відносин, правового життя в давнину. Джерелом істор. реконструкції минулого, лакмусовим папірцем «культурності» українців того чи ін. періоду їхньої історії звичаєве право стало і для укр. (як частини радянських) істориків та етнографів. З кінця 1980-х рр. в Україні в руслі активного зростання уваги до національно-культ. особливостей її історії посилюється інтерес і до багатьох явищ правової к-ри. Здобуття держ. незалежності потребувало відтворення нац. системи права. Вдруге за століття відрив від імперської (рад.) системи права супроводжувався спробою залучення до цього процесу звичаєвого права як уособлення певних етнічних ознак його творця — укр. народу. Якщо на рівні офіц. правотворчості це не набуло явних втілень, то реальна сусп. практика правового життя українців була наповнена проявами осн. принципів та цінностей традиційного права. Це показово виявилось під час революц. подій 2004 та 2013—14 та наступного часу. Громадян. рух сотень тисяч українців, зокрема, поставив під сумнів, що у влади є монополія на право. Було нагадано, що джерелом права є народ. Певне оживлення «квазіархаїчних» правових уявлень призводило до помітної ідеалізації звичаєвого права як суто нар. права, до невіривданого використання його норм у здійсненні, здавалося б, справедливого суду у вигляді, напр., самосуду («сміттебакова люстрація», прилюдне водіння по вулицях «винуватця» на знак його посоромлення, виставляння крадія на публічне осміяння з повішеними на нього речами злочинну тощо). В сучасній Україні, як і в ін. країнах, особливо в перехідні часи змін у сусп-ві, виникають різні соціальні групи («псевдородинні» системи, соціально-вікове право в рамках молодіжних субкультур, кримінальних угруповань). Захищаючи свою «ідентичність», вони вдаються до жорсткої регуляції відносин у власному середовищі й у спілкуванні із зовн. «чужим», а то й «ворожим» світом. Ці та ін. прояви архаїчного звичаєвого права чи подібного до нього у сучасних правовідносинах як вияви юрид. плюралізму є предметом активної уваги науковців у рамках антропології права — наук. напрямку,

що об'єднав різні колись підходи юристів та етнографів в оцінці звичаєвого права. Його норми були щільно пов'язані з реліг. приписами і заборонами (сакральність звичаєвого права).

Літ.: *Тарновский В.В.* Юридический быт Малороссии. «Юридические записки» (М.), 1842, т. 2.; *Левитович Ф.* История русского права, вып. 1: Докняжеский период. Обычное право древних славян вообще и русских в особенности. Одесса, 1869; Труды комиссии по преобразованию волостных судов, т. 4. СПб., 1873; Т. 5. СПб., 1874; Труды этнографическо-статистической экспедиции в Западно-Русский край: материалы и исследования, т. 6. СПб., 1878; *Владимирский-Буданов М.Ф.* Обзор истории русского права. К., 1888; *Ефименко Т.* Обычное право украинского народа. В кн.: Украинский народ в его прошлом и настоящем, т. 2. Пг., 1916; *Каминский В.* Спроба кодифікації звичаєвого права. «Праці Комісії для вивчення звичаєвого права України» (К.), 1925, вип. 1; *Його ж.* Нариси звичаєвого права України. К., 1926; *Крістер А.* До питання про вивчення народного права України. «Праці Комісії для вивчення звичаєвого права України» (К.), 1928, вип. 2; *Іванов В.В., Топоров В.Н.* Древнее славянское право: архаические мифопоэтические основы и источники в свете языка. В кн.: Формирование раннефеодальных славянских народностей. М., 1981; Бойківщина: історико-етнографічне дослідження. К., 1983; Гуцульщина: історико-етнографічне дослідження. К., 1987; *Окинiewicz Л.* Вступ до науки про право і правову державу. Мюнхен, 1987; Поділля: історико-етнографічне дослідження. К., 1994; *Гошко Ю.Г.* Звичаєве право населення Українських Карпат та Прикарпаття XIV—XIX ст. Львів, 1999; *Усенко І.* Звичаєве право. В кн.: Юридична енциклопедія, т. 2. К., 1999; Українці: історико-етнографічна монографія, т. 1. Опішне, 1999; *Семенов Ю.И.* Основные понятия обычного права: возникновение и развитие. М., 2000; Історія української культури, т. 2. К., 2001; Т. 3. К., 2003; Т. 4, ч. 1. К., 2005; *Гримич М.* Інститут власності у звичаєво-правовій культурі українців XIX—XX століття. К., 2004; *Толкачова Н.Є.* Звичаєве право. К., 2005; *Крикун Ю.* Звичаєве право українців у наукових дослідженнях 1920-х — початку 1930-х років. К., 2016.

В.М. Сироткин.

#### ЕТНІЧНІ СПІЛЬНОТИ УКРАЇНИ: ІСТОРІЯ І ТРАДИЦІЙНА КУЛЬТУРА

Геогр. простір України — це територія, яку впродовж багатьох віків перетинали численні внутр. кордони. Тут пролягли кілька природних і антропогенних кор-

донів: географічні (між степом і лісом), соціально-економічний (між кочівництвом і осілим землеробством), етноконфесійні (між слов'янами-християнами, іудеями та мусульманами), культурні (між цивілізаціями Заходу та Сходу). У тривалому часовому діапазоні тут вироблялася модель співіснування численних, різних за походженням й істор. долею етнічних спільнот.

За підсумками останнього Всеукр. перепису населення (2001), в Україні проживало 10,7 млн осіб (22,2 %), які не ідентифікували себе з укр. етносом. Найбільшою нац. меншиною за чисельністю (тис. осіб — у % до підсумку) після українців є росіяни (8334,1 тис. осіб — 17,3 %; їхня кількість, порівняно із переписом 1989, зменшилася на 26,6 %); наступні місця посідають: білоруси (275,8 тис. осіб — 0,6 %); молдовани (258,6 тис. осіб — 0,5 %); крим. татари (248,2 тис. осіб — 0,5 %); болгары (204,2 тис. осіб — 0,4 %); угорці (156,6 тис. осіб — 0,3 %); румуни (151,0 тис. осіб — 0,31 %); поляки (144,1 тис. осіб — 0,3 %); євреї (103,6 тис. осіб — 0,2 %); вірмени (99,9 тис. осіб — 0,2 %); греки (91,5 тис. осіб — 0,2 %); татари (73,3 тис. осіб — 0,2 %); роми (47,6 тис. осіб — 0,1 %); азербайджанці (45,2 тис. осіб — 0,1 %); грузини (34,2 тис. осіб — 0,1 %); німці (33,3 тис. осіб — 0,1 %); гагаузи (31,9 тис. осіб — 0,1 %); словаки (6,4 тис. осіб — 0,013 %); чехи (5,9 тис. осіб); караїми (1,2 тис. осіб); кримчаки (0,4 тис. осіб); інші (177,1 тис. осіб — 0,4 %).

Питання забезпечення прав нац. меншин було і залишається одним із ключових питань державотворення за новітньої доби. Так, 22 січня 1918 одночасно із проголошенням у IV Універсалі Укр. Нар. Республіки «самостійною, ні від кого не залежною, вільною, суверенною державою українського народу» УЦР ухвалила один із перших законодавчих актів нової д-ви — *Закон Української Народної Республіки про національно-персональну автономію*. Цим законом право на національно-персональну автономію надавалося «великоруській, єврейській та польській націям», а націям «білоруській, чеській, молдавській, німецькій, татарській, грецькій та болгарській» надавали можливість скористатися правом національно-

персональної автономії за умови подання заяв, підписаних не менш як 10 тис. громадян УНР.

Пізніше в рад. Україні у короткій період т. зв. політики «коренізації», спрямованої на залучення представників корінного населення рад. республік та автономій до місц. кер-ва (з одночасним декларуванням ідеї мовної уніфікації), і ренесансу укр. науки відкрилася можливість започаткування відповідних дослідницьких інституцій. Так, 1919 була створена Гебраїстична (Єврейс.) історико-археогр. комісія (під кер-вом акад. Д.Багалія, згодом — А.Кримського); при Кабінеті музичного фольклору Етногр. комісії ВУАН (від 1922) під кер-вом ученого-фольклориста М.Береговського розгорнулася планомірна експедиційна робота зі збирання єврейс., укр., білорус. муз. фольклору, інструментальної музики. 1926 була відкрита н.-д. Кафедра єврейс. к-ри при ВУАН, що тісно взаємодіяла зі Всенар. б-кою України, у складі якої 1928 організувався Єврейс. відділ («Орієнталія»; проіснував до 1940). 1939 відділ налічував 250,6 тис. одиниць зберігання. Не меншу цінність становила і б-ка з юдаїки, що налічувала 20 тис. томів, утворена безпосередньо при Кафедрі єврейс. к-ри. У вересні 1929 було створено Ін-т єврейс. к-ри ВУАН (згодом — Ін-т єврейс. пролетарської к-ри). У структурі ін-ту діяли 6 відділів: істор., філол., етногр., літ., соціально-екоп., педагогічний, а також допоміжні установи: Центр. архів єврейс. преси, Єврейс. наук. б-ка з бібліографічним центром, Музей єврейс. сучасності, 3 кабінети: пед., діалектологічний та музичний.

У вітчизняній орієнталістиці 1920—34 діяло кілька дослідницьких центрів, об'єднаних у Всеукр. наук. асоціацію сходознавства, до складу якої входили 193 дійсних члени. Асоціація видавала власний «Бюлетень» (1926—28, 5 чисел) та ж. «Східний світ» (1927—31, 12 томів; два останні — під вимушено зміненою назвою «Червоний Схід»). 1929 розпочав самостійну дослідницьку діяльність Кабінет національних меншин при ВУАН під кер-вом Є.Рихліка (чеха за національністю).

Така структура наук. установ відкрила надзвичайні можливості для комплексних досліджень історії та к-ри всіх народів,



що проживали в Україні. Проте вже на поч. 1930-х рр. розпочався нищівний розгром усіх дослідницьких інституцій. У ході «числок» культ. еліт було репресовано, страчено або ж загинули в таборах до 80 % творчої, у т. ч. наук., інтелігенції. Під час репресій результати наук. архів., пошукової, експедиційної діяльності вчених (у т. ч. юдаїстів, орієтологів, краєзнавців) знищувалися. Вивчення нац. меншин, які проживали в Україні, припинилося на десятиліття.

Водночас мінялася етнічна карта України. Наочною ставала динаміка зменшення кількості представників певних нац. меншин за 100 років (від перепису населення 1897 до 1989), зокрема євреїв, відповідно: від 2473,3 до 486,3 тис. осіб; поляків — із 1470,5 до 219,2 тис. осіб; німців — від 481,0 до 37,8 тис. осіб. Серед факторів, що зумовили це явище, — демографічні втрати (особливо від Голодомору, I і II світ. війн, Голокосту), масові репресії, репатріації, депортації, рееміграції, русифікація, зарубіжна еміграція, натиск міграційних та асиміляційних процесів. В умовах тоталітарної д-ви, встановлення рос. гегемонії над численними етносами й територіями етнічні анклавні перетворилися на першочерговий об'єкт репресій. Із розгортанням «радянської» північними ставали ідеологеми «загальної користності», що виправдовували всі жертви і втрати населення, включно із масовим терором та переселенням окремих народів; «пролетарського інтернаціоналізму», «дружби народів», а передусім — «братньої дружби із російським народом», «нової історичної спільноти людей»; стосовно нац. меншин запроваджувалася політика заохочення соціальної ненависті та ксенофобії, зросійщення й ізоляціонізму.

За роки незалежності перед Україною як д-вою постало завдання вироблення цілісного концептуального бачення осн. засад етнонац. політики. Принципи нац. політики Укр. д-ви сформульовано у прийнятій ВР України *Декларації прав національностей України* (листопад 1991). Для реалізації закладених у декларації принципів був ухвалений чинний донині Закон «Про національні меншини в Україні» (червень 1992). Питання забезпечення прав нац. меншин відображено в Конституції України, — від-

повідно до положень ст. 11 д-ва сприяє «розвиткові етнічної, культурної, мовної та релігійної самобутності всіх корінних народів і національних меншин України». 1995 Україна підписала, а 1997 ратифікувала ухвалу Радію Європи Рамкову конвенцію про захист нац. меншин. Ці нормативно-правові акти гарантують усім народам, нац. групам, громадянам, які проживають на її території, рівні політ., екон., соціальні та культ. права. 20 березня 2014 ВР України визнала крим. татар корінним народом і тим самим розпочала процес законодавчого приєднання України до декларації ООН «Про права корінних народів» (прийнята у вересні 2007).

В останні кілька десятиліть в умовах розгортання процесів глобалізації засобом конститування транскульт. простору було оголошено «мультикультурність» (і «мультикультуралізм» як політ. ідеологію). Такий підхід шонайкраще відповідав гаслу ЄС «Єдність у різноманітності». Проте соціально-політ. реалії останнього десятиліття, передусім міграційна криза в Європі, примушують деякі д-ви переглянути заг. ідею інтеграції різних к-р.

У проєкті Рекомендацій парламентських слухань «Етнонаціональна політика України: здобутки та перспективи» (січень 2012) зазначалося, що подальший розвиток етнонац. політики України має відбуватися в напрямі розбудови її інтеграційної моделі із забезпеченням збереження самобутності всіх корінних народів і нац. меншин. Парламентські слухання «Роль, значення та вплив громадянського суспільства на формування етнонаціональної політики єдності в Україні» (березень 2015) відзначили як пріоритет постійної дії боротьбу «проти всіх форм расової та етнічної ненависті, антисемітизму, ксенофобії та дискримінації, гарантії всім особам, які проживають на території України, на рівний і ефективний захист проти дискримінації за будь-якою ознакою». Водночас вони засвідчили порушення балансу у міжконфесійних і міжетнічних відносинах унаслідок агресії РФ і окупації частини території України. За таких умов проблемні питання держ. етнонац. політики потребують особливо виваженого підходу до розроблення механізмів їх вирішення.

Належному законодавчому забезпеченню етнонац. політики мають сприяти ухвалення законів «Про Концепцію державної етнонаціональної політики України» (включений до порядку денного ВР України в червні 2013 і відкликаний у листопаді 2014), «Про права корінних народів України» (зареєстрований у березні 2013, відкликаний у листопаді 2014), «Про внесення змін до Закону України “Про національні меншини в Україні”» (зареєстрований у листопаді 2014); нову редакцію останнього пропонувалося ухвалити під назвою «Про національні меншини України та право на ідентичність». У ньому, зокрема, для отримання статусу нац. меншини рекомендувалося задіяти принцип «історичної часової квоти» перебування відповідного народу на території країни (за прикладом Угорщини, Польщі), а саме: від 22 січня 1918 — часу проголошення УНР незалежною д-вою.

Між тим термінологічний ряд стосовно етнічних спільнот, а також визначення їхнього статусу в нормативно-правових актах України ще досі залишаються неузгодженими. У стадії унормування перебувають такі поняття, як «етнічна спільнота», «національна меншина» («етнічна меншість»), «національні (етнічні) групи», «корінний народ України» («автохтонна етнічна спільнота»). Залишається невизначеним і питання щодо кількості нац. меншин в Україні. У тексті Декларації прав національностей України 1991 зазначено, що «на території України проживають громадяни понад 100 національностей»; за переписом 2001 їх налічується 134, і вони є носіями 79-ти мов. До найпоширеніших із них (не менше 1 тис. носіїв) належать 43 мови. На парламентських слуханнях «Етнонаціональна політика України: здобутки та перспективи» (2012) наголошувалося, що в Україні «проживають представники понад 139 національностей».

\* \* \*

Нижче в алфавітному порядку представлені нац. меншини (згідно з переліком, зафіксованим у статті 33 проєкту Закону України «Про внесення змін до Закону України “Про національні меншини в Україні”» — в усьому

розмаїтті їхньої етнічної, культ., мовної та реліг. самобутності включно із традиційною матеріальною та нематеріальною культ. спадщиною. При підготовці статей широко використано емпіричний матеріал, що фіксувався етнологами під час експедиційних виїздів, а також архів. польові записи 1960—2010-х рр. із фондів різних профільних установ, зокрема Ін-ту мистецтвознавства, фольклористики та етнології ім. М.Рильського НАН України, Держ. наук. центру захисту культ. спадщини від техногенних катастроф та ін.

Варіанти іншомовних назв понять і явищ етногр. характеру у текстах, пов'язаних з іноетнічними к-рами, подаються в укр. транслітерації у круглих дужках після осн. терміна.

Автори намагалися зафіксувати найпоширеніші варіанти назв. Втім вони, безумовно, не можуть вважатися ustalеними і «канонічними». Їхня варіативність зумовлена різноманітністю наявної джерельної бази, включно із польовими записами етнологів.

### Білоруси

**З етнічної історії.** Білоруси (самоназва — «беларусі») належать до сх. слов'ян. Заг. чисельність білорусів в Україні становить 275,8 тис. осіб (0,6 % від усього населення; 2001). Найдавніші поселення білорусів в Україні розташов. у смузі українсько-білорус. етнічної території (Рокитнівський р-н Рівнен. обл.). Чимало білорусів переселилися з Білорусі у сх. райони Укр. Полісся та на Слобожанщину після 1-го поділу Польщі 1772. Наприкінці 18 — на поч. 19 ст. у Пн. Причорномор'ї виникла низка військ. поселень білорусів (села Бармашово, Явкіно, Малєєвка та ін.). Ці села були засновані вихідцями із Бобилецького пов. Могильовської губ. (с. Снігурівка — вихідцями із Климівського пов. Могильовської губ.), звідки вони були переселені під час Війни 1812 у зв'язку з утворенням на місцях їхнього мешкання військ. поселень Єлеського мушкетерського полку. Частина білорус. селян, у т. ч. й бобилецьких, було переселено примусово, однак у числі небагатьох переселенців вони от-

римали права іноз. колоністів. Підставою тому стало намагання царського уряду розвантажити перенаселені пн. губернії. Під приводом, що «наши колоністи полезнее еще могут быть, нежели иностранные», зі Смоленської губ. 1807—12 було переселено 3002 чоловіки до Олександрівського пов. Катеринос. губ. Переселенці одержували кошти на переїзд «до перших жнив» і повне улаштування на новому місці, по 15 десятин землі на кожну особу чол. статі, а також звільнялися від сплати податків протягом 5-ти років. Вони заснували 4 села — Бельманку, Гайчул, Темрюк і Гусарське. Поступово цих «колоністів» обмежили у правах, оскільки вільних земель залишалось все менше.

Виникнення ін. білорус. поселень Пд. України пов'язане з екон. піднесенням кінця 19 ст. і відносним аграрним перенаселенням у білорус. губерніях (так виникло село Сурсько-Литовське Дніпроп. обл.) та особливо — із міграцією білорус. населення у пром. центри в рад. час. На сучасному етапі більшість населених пунктів України, в яких мешкають білоруси, відзначаються етнічно мішаним складом.

*В.І. Наулко.*

**Традиційна культура.** Розгляд особливостей етнічної к-ри білорусів, які проживали в Україні, здійснюється переважно на матеріалах *Полісся*, як Правобережного, так і Лівобережного, а саме: українсько-білорус. етноконтактної зони, якою є смуга, що пролягає обабіч сучасного адм. кордону між двома д-вами. Її населення сформувалося: на Правобережжі — між племенами *древляни* і *дреговичів*; на Лівобережжі — між *сіверянами* та *радимичами*. Крім того, воно тривалий час перебувало у складі Турово-Пінського та Великого князівства Литовського, що привело до формування схожих етновизначальних ознак. Певну роль відіграли природні умови регіону Полісся, подібні лінгвістичні, демографічні, соціальні, госп. практики, тривале істор. співжиття, а отже — активна культурно-побутова взаємодія на цих територіях.

**Житло.** Здавна осн. буд. матеріалом на Поліссі була дере-

вина — сосна («стрижнева сосна») — для виготовлення стінових брусів, «обердова сосна» («осмул»), «синій дуб» — для закладки фундаменту («підвалина», «штандар»). Найдавніші будівлі зводились у зрубній техніці із випусками торців («в вугли», «в угла»), натомість уже в 2-й пол. 19 ст. тут опанували техніку кріплення кругляків (брусів) без випусків («в замки», в «чистий» чи «гладкий» угол). Круглу конфігурацію могли зберігати лише випуски торців, натомість внутрішні — протисували. Із 2-ї пол. 19 ст. стіни зводили із тесаного брусу (із 2-х або й 4-х боків); варіант — житлова камера зводилася з брусів, а комора, стебка — з колод. Серед особливостей буд. технології: при буд-ві з колод — овальна врубка, згори вінця (із часом — двостороння прямокутна врубка); із брусів — двостороння врубка із прямокутним вирізом (рідше — одностороння верхня врубка із прямокутним вирізом).

Для утеплення хати робили «призбу». Із часом зрубні хати поступово замінювалися стовбовими з горизонтальною закладкою. Стеля підтримувалася одним поздовжнім і трьома попе-



*Кліть із с. Березове (нині Рокитнівського району Рівненської обл.). Початок 19 ст. Національний музей народної архітектури та побуту України. Фото 2011.*



*Дерев'яна хата із с. Біловіж (нині Рокитнівського району Рівненської обл.). 1697. Національний музей народної архітектури та побуту України. Фото 2011.*

речними балками — «трамом» («трям»), який виходив на торцевий фасад і декорувався у вигляді кронштейна. Дах був частіше двосхилим, на кроквах, врубуваних у верхній вінець стіни (згодом їх почали врубувати у поперечні балки). На Поліссі побутувала також конструкція рубленого двосхилого даху «накотом» («закотом») чи даху на «самцях». Двосхилий дах із «заломом» згори у вигляді невеликого козирика був характерний для пд. районів Білорусі та зафіксований на пн. і зх. від Житомира й Коростеня. На Правобереж. Поліссі будували ще й т. зв. дах «з причолком» — усіченим фронтоном. На Поділлі та Зх. Поліссі для білорусів характерним було покриття даху розстеленими сніпками. Поступово на пн. солон'яне покриття зникало, натомість з'являлися дращиця та гонт. Обмазування та білення стін для білорус. житла в давні часи не було характерне. Із часом стіни хат почали білити ззовні та зсередини, поступово переходячи в чистий (небілений) зруб із зовн. сторони. Побутування однокамерних житлових споруд засвідчене на Київ., Житомир., Волин., Черніг. Поліссі, так само як на Білорус. Поліссі — будівлі без сіней називали «курнями». Проте в серед. 19 ст. найбільш характерним було двокамерне планування житла, яке згодом замінили трикамерним. Повсюдно побутували житла, в яких в одному боці з хатою розміщувалися ін. госп. будівлі — «дровутні», «повіті», «пукліт», «комора», «стебка», «хлів».

Однотипним було внутр. планування. Піч стояла біля дверей, черінь був звернений до бокової стіни. Покуть розташовували навпроти входу. Між піччю й «покутною» стіною влаштовували «пол». Угорі над полом до стелі прикріплювали тонкі жердки для одягу. У хаті зазвичай були лави («услони»), підвісні полиці для посуду та начиння («палиця»), сундук («кубел»). У білорус., як і в укр. сел. житлі, до середини, а в деяких селах і до кінця 19 ст. єдиним засобом освітлення був «посвіт» («лучнік», «світильнік», «присвітач»). У стелю було вроблено видовбаний із колоди конус «лушника» (його плели із лози й обмащували глиною чи обшивали полотном), який верхнім кінцем виходив через дах назовні. Лучина під лушником го-

рילה на підвішеній кованій залізній ґратці. Проте найбільш розповсюдженим уважався переносний «світець» із дерев'яною підставкою («светач», «светич», «свядец»). Поміж особливостей інтер'єру білорус. житла варто назвати такі: влаштування ямного заглиблення під дерев'яним полом; наявність білої печі (яка замінила курну піч) із вертикальним виводом диму; розвинуте декоративне оздоблення меблів.

**Одяг.** Жін. сорочку найчастіше шили «до підточки» із прямими полками, які вшивали по утку. Починаючи із 2-ї пол. 19 ст., додільний тип жін. сорочки витіснено вуставковою сорочкою «до підточки» із вишивкою червоно-чорним хрестом. Самобутною за кроєм (вуставкова) та орнаментациєю була сорочка у пн. селах Рівненщини. Серед видів поясного одягу найпоширенішими були полотняна «спадніца» із білої чи фарбованої тканини, «летнік» — вовняна спідниця із тканини специфічних кольорів та орнаментування — та «андарак» — спідниця, зшита з однокольорового або ж узористого сукна. Складовою поліського жін. вбрання був «фартух» («запон»). Фартух шили із тонкого домашнього полотна, прикрашали тканим узором, вишивкою, мереживом. Один із цікавих елементів одягу, що зберігся в пам'яті й донині, — «спадніцашнуруква» («спідниця до нагрудника», «спадніца зі шнуровочкою»). Серед ін. елементів жін. одягу — «камізелька» із чорного корду (вельвету), плахта, юпка (фарбована рослинними барвниками). Зимовий одяг: кожух, свитка. Жінки також вбирались у кожухи, шиті в талію, прикрашені по спинних швах біля пояса двома яскравими вовняними латками, трапляються і довгополі кожухи.

Чол. комплекс складався з довгої полотняної сорочки, вдягненої навипуск, та білих полотняних штанів на очкурі (окрайка). Сорочки шили переважно тунікоподібними, без коміра (або ж зі стоячим чи відкладним коміром у святкових сорочках), із прямими рукавами, завершеними простою обшивкою. Комір, манжети та поділ сорочки були вишитими. Верхній одяг переважно обмежувався «свитою» зі вставними боковими клинами («з вусами»),

яку підперезували тканим чи плетеним поясом. Зимові кожухи були прямого крою із відкладеним коміром. Універсальним взуттям, що носилося у будь-яку пору року, вважалися «постолі», які закріплювалися волоками.

Жінки покривали голову хусткою (платок), під яку вбирали очіпок («чепок»). На Рівненщині тривалий час зберігався рушнікоподібний гол. убір «намьотка». Традиційними літніми гол. уборами для чоловіків продовжували бути плетені брилі.

**Кухня.** Найважливішим продуктом харчування у білорусів (як і в багатьох ін. народів) був хліб. Крім хліба із вичиного житнього тіста, випікали різноманітні коржі («паляніці», «драчони», «ляпуни» тощо), а також млинці та оладки із житнього, вівсяного, гречаного борошна. Заможніші пекли т. зв. грец. пампушки (із гречаного борошна). Із рідких борошняних страв білорусам були добре відомі «жур» (вівсяний кисіль), «кулага» (каша із житнього чи пшеничного борошна та солоду), а також «саладуха» (каша із вичиного житнього тіста). З ячного, гречаного, часом пшеничного борошна готували «затірку»: через сито перетирали тісто; із рідкого тіста, розбавного у воді, варили юшку — «калатуху» — або ж гущіший «кулеш»; «на квасі» чи «розсолі» готували «юшки», які заправляли житнім, рідше — пшеничним — борошном, а також цибулею, грибами чи рибою, салом, м'ясом («полівка»). Прісне круте тісто використовували для приготування таких страв, як «кльоцкі», «галушкі», «вареніки». Страви із круп — юшка та каша — із маслом, грибами, конопляною олією завжди посідали чільне місце у білорус. кухні. Із овочей зазвичай готували: на першу страву «капусту» («щі»), «бурякі» («борщ»), «гарбузянку» (юшка з гарбузом). Широко споживали страви з картоплі («бульба») у відвареному, смаженому, тушкованому вигляді; популярними були картопляне пюре («товканіна»), картопляні млинці (деруни, «дранікі»).

Зі свинини готували «халадзец», «квашаніну», а також різноманітні ковбаси, «кендзюк» (начинений гречаною кашею та салом свинячий шлунок). Улюбленою стравою була «пражаніна» («мачанка», «моканіна») —

засмажені шматки свинини, тушковані в рідкому прісному тісті з цибулею, часником і борошняною заправкою. Зі свіжої риби готували уху («юшка»), а із сушеної — «квас». Широко вживали різноманітні молочні продукти (насамперед сир), а також яйця, гриби. До традиційних напоїв належить «квас» — хлібний, березовий («бязозавік»), ягідний — із чорниць, заправлений медом (як весільна страва). Добре відомі білорусам були медові напої: сита, збитень. Згодом з'явився «узвар».

**Весілля.** «Свадьба», що справлялася в селах Середнього Полісся, де проживали білоруси, внаслідок тісного і тривалого співіснування з українцями демонструє типологічну спільність із весіллям сусідів-українців. Серед сватів обов'язково мали бути хрещені батьки — «хросни», а також молодий. Уперше до батьків молодого йшли батько й мати молодого (разом із близькими родичами). Із собою брали загорнутий у «платок» (чи рушничок) хліб, сало. Зайшовши до хати, промовляли: «Ми приїхали до вас у свати». Батьки дівчини відразу не відповідали згодою, вели розмову про те, що вони не знають, «чи годіцца наша дочка вашему хлопцу у невести». Таким чином, «за першим хлібом» батьки згоди не давали — це вважалося непристойним (бо про таких говорили: «Не встигли свати поріг переступити, як вона вже побегла»). Наступного дня дівчина повертала («відправляла») через свою сестру хліб назад до батьків хлопця. Увечері батьки знову приносили хліб, і так кілька разів. Якщо ж батьки та дівчина були згодні, то вже за третім разом хліб не віддавали і робили «запоїни» («зговоріни», «сватини»).

Перший посад молодих відбувався на заручинах — брат нареченої або ж дружка обводили її (іноді разом із нареченим) навколо столу, потім садовили на покуті на поздовжній («теплій») лаві. Дружка нареченої або вона сама підносила нареченому хустку, за яку той давав гроші. Після вечері сватів обдаровували: дівчина перев'язувала їх намітками. Батькові й матері молодого, його хрещеним, сватам давали «платки». Подекуди на заручинах батьки домовлялися, коли прийдуть від нареченого «з пирогами», і через тиждень його бать-

ки несли майбутній невістці пироги (деінде 9 пирогів), а також плетені нареченим постолі із волоками.

Коровай пекли у молодого. У суботу вранці батько молодого, діти йшли по всьому селу, не минаючи жодної хати — «бо гріх», і запрошували: «Просимо Бога й вас, ходіт на коровай». Жінки-коровайниці несли із собою борошно, яйця — на коровай, а також сало та хліб. Коровай розчиняла одна жінка, замішували і виймали тісто з діжі вдвох — скільки брали, стільки і йшло на виготовлення короваю. Удвох садовили в піч та заглядали, «щоб жили у парі». Як саджали коровай у піч, старша коровайниці хрестила лопатою хату. Коровайниці мили руки, стіл, воду виливали на грушу і тоді просили у старости горілки: «Ми дело зробілі, / В сад воду носілі, / Соловейков просілі. / Ходіть соловейкі з намі, / Ми коровай сгібалі...» Деінде коровай вчиняла («расчиняла») хрещена мати. Тісто розкладали на стільки грудок, скільки було коровайниць; «пхалі» у тісто хміль, жито, гроші. Поки коровай печеться, його стерегли, щоби хлопці не вкрали. Коровайниці мили руки, а воду виливали під вишню. Діставала коровай із печі хрещена мати у вивернутому кожусі. Одночасно подекуди випікали шишки — гілочки з яблуні, обкручені тістом («ріжки», «рожни», «ельце», «йолка»), встромляли в коровай і додатково прикрашали паперовими квітками, різнокольоровими стрічками, всі гілки обв'язували червоним поясом.

Традиція передвесільних зборів молоді на дівчач-вечір у білорусів, на відміну від українців, майже не простежується. Її окремі елементи було перенесено на день весілля. Особливою складністю у білорусів відзначались обряди, пов'язані із проводами молодого/молодої. Перед тим, як молодий йшов по молоду, його виводив із хати маршалок, тримаючи за хустку. Попереду йшов старший маршалок із короваєм. За поріг виносили «дежу», ставили на землю, клали «бохон» хліба, а згори — грудочку сиру (чи солі). Обходили тричі всім «поїздом» із короваєм кругом діжі (варіанти — кругом столу, воза). У цей час стріляли з рушниць, а маршалок кийком розбивав сир (сілі), вози посипали житом.

Староста брав у торбу сало, хліб, горілку, дорогою поїзд перепинали і просили: «Оддай молодещину», тобто викуп.

Приїхавши до молодої, зупинялись у дворі. По боках дверей із подвір'я та з хати біля дверей ставали кілька пар (чоловік і жінка), які тримали в руках свічки; з'єднували свічки, зав'язували платочком і давали «свєтьольці». Світилка заходила до хати, сідала біля столу і тримала дві запалених свічки, поки не заходив до хати весь поїзд молодої. Першим заходив старший маршалок із короваєм. Перед тим він кийком перехрещував двері: бив по порозу, по верху і по боках, за ним заходив наречений, якого вів другий маршалок. Старости, маршалки тим часом шукали і викупляли молоду, сховану в ін. хаті, друзків молодої пригощали горілкою, давали гроші. Брат молодого за «платочок» виводив молоду з чужої хати, вів до своєї, обводив тричі кругом столу, молода сідала на лаві на подушку. Маршалки садовили поруч когось чужого (це міг бути і «дядько» — брат молодого) «стерегти» молоду, щоби її друзки не вкрали, поки до хати знайде молодий. Друзки молодого, поки стояли, палили плоти, жлукта, корита, кричали: «Пускайте скорее в хату, а то все попалім». Як молодий сідав на посаді із молодою, гостей частували, молоду сповивали: на віко від діжі, застелене хусткою, викладали гребінку, масло, «повівало» — дві нерозрізаних намітки. Віко вносила хрещена мати молодого (проте вона мусила бути в парі), підходила до батьків молодого та тричі просила благословіння «молодих сповіці». Після цього молодий розплітали коси, нареченого й наречену розчісували і зводили голови до купи, мазали маслом, і хрещена трохи підпалювала волосся. Потім молодий надівали на голову обруч, на нього закручували коси, а поверх зав'язували намітку так, щоби пов'язати ще й молодого, а тоді розв'язували і вже перев'язували нею тільки молоду (варіант — одягали «чапец»), після чого вели молодих вечеряти у «клець». У білорусів був відомий звичай, коли молодих вели частувати в комору, а відтак вони ночували в хаті молодої. Так само обряд сповивання молодої міг відбутися і на другий день у хаті молодого.

Вивід молодих, випроводжан-ня молоді до молодого нагадував візді молодого: вона йшла з хати із «бохоном» хліба, іконою. Біля порога молода тричі вклонялась і цілувала своїх батьків. Молодий виводив її за платочок із хати, мати (чи тітка) молоді обсіпала їх житом. Попереду йшов старший маршалок із короваем, за ним «свєтьолка», потім — молодий, молода й уся рідня. Якщо молода «справна», то мати виносила їй хлібну діжу, а як ні — то сальну. Від молоді на возі везли «бодню із приданим». Її не замикали, проте садовили «косянок», щоби стерегли. Дорогою від молоді до молодого від останнього вимагали викуп, маршалки ловили курей.

Перед ворітьми дому молодого, коли підїжджав поїзд, палили соломю. Воли переїжджали через вогонь, молода перестрибувала через багаття («щоб маладого не кинула»), свахи танцювали по вогнищу, щоби загасити. До воріт знову виносили діжку, клали віко. Скочити на діжу (віко) нечесною вважалося за гріх — молодій лишалося лише пройти повз неї. «Косянки» не віддавали придане, торгувалися зі старостою, співали. На порозі мати із батьком зустрічали молодих із хлібом, перехрещували. Молода посипала в хаті по кутках житом (або ж хмелем), починаючи із покутя, ставила свою ікону. Молоди садовили за стіл на кожух. Локально могло відбутися друге «окручування» нареченої. Свекруха знімала із молоді «повівало» і «спавівала» у власну намітку (платок). Центр післявесільною обрядодією було «перекликання» роду молодого на дарування. У дворі молодого виносили з хати стола, частували батьків молоді, запрошували «приданих» до хати. На порозі їх зустрічала молода у вивернутому кожусі. «Придані» вішали молодій на шию подарки («намьоткі»). Рід молодого вставав, а за стіл сідала рідня молоді. Потім «косянки» знімали з молоді «повівало», «платок» і «чепець» та надівали на голову «обручика» й завивали в намітку, кінці якої звисали ззаду. «Повівало» вішали на колок — «діда колька». Старший дружок чи брат молодого починали кликати рід нареченого на дарування. Мати молоді розрізала намітки, згорнуті у сувої, і передавала їх через свого родича старшому маршалку, який пере-

кливав рід. Старший маршалок гукав: «Хвались, роде багатий, чим будеш дарувати». Підходив батько і виголошував: «Дарую корову, бика». Старший маршалок відповідно імітував корову, бика, свиню, віддавав намітку. Так перекликали весь рід. Якщо не було чим дарувати, то клали гроші, проте намітку не брали. Кожному, хто дарував, підносили на тарілочці чарку горілки. Намітки навішували на «вилки» (рогач, яким ставили горшки у піч), старший маршалок ставав на лаву і, викликаючи кожного, «драв» вилками по стелі так, що сипалася глина. Після «перекликання» роду молодого старший дружок виймав із короваю «ельнік», виносив на двір та викидав на дах хати. Прикраси з короваю перед тим розбирали «жонки» та діти, згори вирізали з нього «кружок» і давали молодим, батьки благословляли «лес рубати», а тоді ділили коровай. Чоловіки з роду молоді дарували худобу, жінки клали гроші.

Молоді йшли проводити батька, матір, «приданих». Коли проводили рід молоді, вертали-ся до хати, сідали за столи. Рід молодого частували та виряджали в дорогу, молода прибирала хату. На другий день йшли по старосту, хрещених батьків, свах, сестер та ін., після чого збиралися в хаті нареченого. Третього дня окремо збиралася його та її рідня. На четвертий день найближчі родичі нареченого, батьки й молоді йшли «з пирогами» до батьків молоді (або ж хрещених батьків). Через тиждень молоді ходили з горілкою до всіх, хто дарував худобу на весіллі. Широко побутувало рядження. Кінець святкувань ознаменовували «кури».

**Народини.** Згідно з відомостями із Полісся в селах, де мешкали білоруси, «бабила» дитину (приймала пологи) повитуха — «баба» («бабушка»). У білорус. селах збереглася давня традиція, щоби вона йшла «в'язати пупа» не з порожніми руками, а, напр., із пелюшками зі старої полотняної сорочки. «Місце» «баба» закопувала (варіант — пускала в річку). У білорусів зберігалася стійка традиція, за якою повитуха ходила до породіллі «на одведкі». «Баба» відвідувала породіллю вже першого дня, вона поверталася до себе додому та приноси-

ла жінці щось їстівне. Серед наїдків називають квас із «груш» чи «чорниць» («парені груші»), засолоджений медом. «Баба» наказувала породіллі пити квас, а груші віддати дітям. Другого дня після пологів «баба» йшла до породіллі з кашею (борщем); на третій день несла кашу, млинці, пиріг, хліб і сало. Їжу, принесену «бабою», першою брала породілля (три рази зачерпувала), а потім їли всі інші, хто був у домі. Через три дні повитусі давали подарунок — загортали в намітку чи крам житній пиріг, і після цього вона породіллю вже не відвідувала. Поміж ін. обов'язків «баби» було другого дня після пологів іти до батьшки «по молитву».

Відвідування породіллі було й колективним і відбувалося наступного після народин дня (або ж через тиждень), коли на «отведіни» («одведкі», «радіни», «справленіє») приходили жінки. Серед їхніх ключових характеристик — принесення відвідувачками, крім хліба, горілки, також гостинців — коржиків, пряників; продуктів харчування — муки, яєць, крупи, молока; готових страв — вареників, пиріжків, яєшні, «блінчиків».

Обов'язковою складовою обрядів післяпологового циклу були «злівки». Вони могли відбуватись і на родині, коли «баба» мила руки та лице породіллі, «наклала» на неї чисту сорочку. У деяких селах Рівненщини, де мешкали білоруси, цей обряд виконувався також спеціально на п'ятий день після пологів, коли «баба» мила породіллі руки та очі, витирала пазухою сорочки, «щоб була молочна». У цей же день вона знову приносила кашу та борщ, всі частувалися (це були переважно молоді родички), повитусі давали пиріг і намітку. Породілля в цей час лежала, їй давали з'їсти шкурку від каші, після чого ставили відро з водою і наливали її у квартиру, яку передавали за столом по ходу сонця. Невдовзі починалися жарти: жінки обливалися водою, розбирали у «хвартух» кашу, несли її додому дітям.

Кумами брали когось із рідні. Якщо під час таїнства хрещення дитина плакала, це був добрий знак. На хрестини («крєст'їні обєд», «бєсєдє») запрошували хрещених батьків, повитуху і найближчих родичів. У переліку наїдків, що виставлялися на стіл, — «холодноє» («студєнь»), м'ясо, налисники, капуста, пи-

роги, оладки, сирники, гаряча картопля, борщ, кисіль. Хрещена мати приносила на хрестини кашу і ставила її на припечку. Кашу подавали до столу наприкінці хрестинного обіду. Тоді молода мати обдаровувала кумів, загортала хліб у намітку та клала перед ними. Потім кум давав гроші хрещенику: дівчині — на гребінку, хлопцеві — на золоті, «щоб довбав улей». Після дарування «колупали кашу», щоб дитя скоро стало на ноги і почало ходити. Пам'ятається і давніший звичай, коли повитуха несла на хрестини кашу в горщику, а також хліб чи млинці у «коробці». Батькам (хрещеним) дитини вона давала хліб, а кашу ставила на стіл. За те їй навзаєм дарували хліб, загорнутий у намітку. Кашу «торгували» (викладали у миску, накривали млинцем, на млинець клали гроші), далі розбивав горщик той, хто покладе більше грошей (зазвичай хрещений). На обід готували борщ (у піст — із грибами), кашу (у піст — із конопляним молоком), сироватку, млинці. Після повернення із церкви міг відбутись обмін пирогами між породіллем та кумами (варіант — розрізали одну хлібину навпіл). Наступного дня гості знову йшли на хрестини, проте горілки не несли — її купували на ті гроші, що були зібрані «на кашу». На Сх. Поліссі складовою хрестин ще не так давно могли бути жарту («шуткі») із бабою (кумами), які влаштовували на другий день (із часом перейшли на завершення першого дня хрестин). Ішлося про везення баби (лише деінде кумів) за могорич до її (їхнього) дому з наступним пригощанням. У минулому на обіді співали хрестинних пісень родинно-обрядового жанру.

**Похорон.** Щоби полегшити агонію людини, яка помирала, їй давали в руки «громничу свічу». Покійного обмивали, вбирали у чистий (переважно білих кольорів) одяг. Для білорусів було традиційним вкладати в домовину різні предмети, зокрема льюльку (чоловікам), монети, хусточку (або ж рушничок), дрібні знаряддя праці, а також хліб. На вікно (покуть) викладали хліб, у посудині — жито чи овес, запалювали свічку. «Для душі» «пускали пар»: ставили також склянку з водою, деінде — «канун». Учасникам поховальної церемонії роздава-

ли хустки. Коли тіло виносили з хати, слідом за домовиною сипали ячмінь. Також посипали зерном (накривали наміткою) в хаті місця, де лежав покійник. Після погребіння влаштовували поминальний обід — «помінкі». Його повторювали також на 3-й, подекуди — 6-й, а також на 9-й та 40-й день, на півроку та «гадавіни». Обов'язковою поминальною стравою тут була «кущя» («канун», «сита», коливо).

**Календарні свята.** Річний обрядовий цикл білорусів починався різдвяними святами («калядкі»). Їх обов'язковим елементом були три куті — передшим днем коляд («посная», «влялікая»), перед Новим роком («багатая», «щедрая», «шадруха») та перед «Крещенієм» («посная», «голодная»). Неомінним атрибутом «коляд» є «кущя», яка готувалася переважно з ячменю, а також виконання зимових обрядових пісень (передусім шедрівок, колядкоподібних шедрівок). Серед весняних свят варто виділити, зокрема, присвято «Саракá», на яке було прийнято випікати 40 вареників (пирогів, «птічок») — булочок у вигляді пташок); Благівіщення, коли «нельзя жерлкою гарадїть»; «закликання» весни та весняні хороводи; обрядові дії із хлібною діжею у Чистий четвер перед Великоднем; відвідування могил померлих родичів у перший день Пасхи і «качання» яйця по могилах («хрестосоваться»); поминання померлих на Радуніцу (Радульніцу); звичай уперше виганяти худобу і збиратися гуртом, розкладати вогонь і смажити яєшню на Юрія (Єгорія); замаювання зеленню хати і подвір'я на Трійцю; «проводи русалок» на Троечній неділі, виконання русальних пісень (нині — лише окремі рудименти); натомисть обрядових дій, приурочених до Івана Купала, фіксується вкрай мало. Восени справляли «Пакрава» та поминальні «дзяди» (а також «баби»). Найголовнішими вважалися «деди» («дедкі», «дяди»): «Масляніє», «Постовіє», «Троецкіє», «Актябрскіє» чи «Дмітровіє», «Кузьмініє», «Дем'яновіє», «Михайловіє».

У ході складних процесів адаптації, акультурації та асиміляції в к-рі та побуті білорус. переселенців у Крим, традиції, принесені із «рідних місць», трималися порівняно недовго, особ-

ливо це проявилось у збереженні елементів духовної к-ри. У Криму білоруси займалися садівництвом, тютюнництвом, відхожими промислами (вирубання лісу, кам'яноломний промисел, випалювання деревного вугілля). Звичайний одяг із рослинної сировини витіснили виробі із домашньої вовни, покупної тканини; з'явилися шкіряні постолі. Календарні обряди, так само як і обряди життєвого циклу, із часом набули місц. мотивів.

Літ.: Косич М.Н. Литвини-білорусы Черниговской губернии, их быт и песни. СПб., 1902 (отдельный оттиск из «Живая старина», 1901); Молчанова Л.О. Їжа та домашнє начиння білоруського селянства до революції. «Народна творчість та етнографія», 1960, № 1; Горковенко О. Українсько-білоруські пісенні зв'язки. Там само, 1967, № 2; Таранушенко С. Давнє польське житло. Там само, 1969, № 1; Приходько М. Особливості сільського житла на Поліссі. Там само, 1970, № 6; Верговський С. Давнє народнє будівництво українського та білоруського Полісся. Там само, 1972, № 2; Наулко В.И. Развитие межэтнических связей на Украине (историко-этнографический очерк). К., 1975; Пащкова Г.Т. Етнокультурні зв'язки українців та білорусів Полісся. К., 1978; Верговський С.В. Давнє народнє будівництво українського та білоруського Полісся. «Народна творчість та етнографія», 1979, № 2; Свирида Р. Обладнання традиційного житла правобережного Полісся. Там само, 1979, № 3; Косміна Т.В. Сільське житло Поділля: кінець XIX — XX ст.: історико-етнографічне дослідження. К., 1980; Юзвенко В. та ін. Сучасний фольклор українсько-білоруського пограниччя. «Народна творчість та етнографія», 1981, № 4; Нартовська А.М. Спільні риси в матеріальній культурі білорусів та українців (за матеріалами інтер'єру селянського житла XIX — початку XX ст.). Там само, 1987, № 6; Соболенко П.Р. Белорусы. В кн.: Этнография восточных славян: очерки традиционной культуры. М., 1987; Гурков В.С., Гошко Р.Ю. Поселения. В кн.: Полесье: материальная культура. К., 1988; Космина О.Ю. Общее и региональное в традиционном жилище Украины и Белоруссии (конец XIX — 70-е годы XX века): автореф. дисс. ... канд. истор. н. Минск, 1988; Народи Північного Призов'я (етнічний склад та особливості побутової культури). Запоріжжя, 1997; Наулко В.І. Хто і відколи живе в Україні. К., 1998; Белорусы в Крыму. Симферополь, 2006; Боряк О. Родинна обрядовість поліщуків (за матеріалами експедиційного дослідження). «Народна творчість та етнографія», 2007, № 5; Білоруська етнологія. Там само, 2009, № 6; Боряк О. Родильні та поховальні обряди. В кн.: Етнокультура Рівненського Полісся. Рівне,

2009; Радович Р. Традиційне житло (будівельний матеріал, техніка та технологія, особливості планування). Там само; Боряк О. Етнокультурні взаємодії в умовах українсько-білоруського пограниччя (на матеріалах поховально-поминальної обрядовості Чернігівського Полісся). «Народна творчість та етнологія», 2013, № 2; Боса Л. «Дзяди» в культурній пам'яті білорусів. Там само, 2016, № 5; Вахніна Л. Спільний українсько-білоруський проект «Етнокультурна спадщина народів України та Білорусі в контексті сучасного соціокультурного дискурсу». Там само, 2017, № 2; Ковальчук Н. Изучение и сохранение традиционной календарной обрядности регионов Полесья, которые пострадали от Чернобыльской катастрофы. В кн.: Шосты міжнародны кангрэс даследчыкаў Беларусі, т. 6. Каўнас, 2017.

О.О. Боряк.

### Болгари

**З етнічної історії.** Болгар (самоназва), за даними перепису 2001, в Україні налічується 204,2 тис. осіб (0,42 % від усього населення). Більшість їх живе у зх. районах Одеської і надазовських землях Запоріж. областей. Етнічно мішані болг. села є в Кіровогр. та Миколаїв. областях. Перші поселення болгар в Україні були засновані вихідцями із с. Флатар біля Сілістри (400 родин) в долині річок Вись (Велика Вись, прит. Синюхи) і Синюха (прит. Пд. Бугу; 1752) — села Ольшанка, Добре та ін. (згодом це села Бобринецького пов. Херсон. губ.). Вони входили до складу Бужького козац. війська, а потім — військ. поселень Пн. Причорномор'я. Після царського маніфесту 22 липня 1763 із закликом до чужинців переселяти-

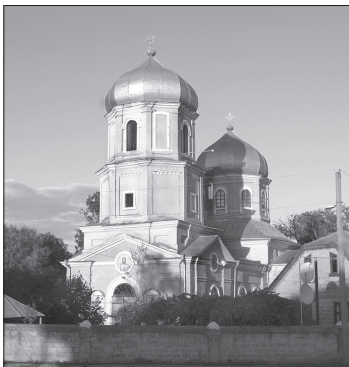

Церква Святих первоверховних апостолів Петра і Павла. 1847—1877. Село Городне Болградського району Одеської обл. Фото 2012.

ся до Росії невелика група болгар осіла під Києвом на землях Києво-Братського монастиря і на Чернігівщині. Наприкінці 18 — у перших десятиліттях 19 ст. під час російсько-турец. війн болгари масово переселялися до Росії, рятуючися від турец. репресій проти християн. населення. Вони заснували великі поселення у пд. Бессарабії із центром у Болграді, в Одес. пов., Криму та у передмісті Миколаєва (с. Тирнівка). Значна кількість болгар до 1790-х рр. вступила до Бужького козацького війська (скасованого 1817) та була розселена в околицях Бобринця і Вознесенська. Інтенсивній колонізації болгар сприяло надання їм колоністських прав, а також запровадження різного роду заохочуваних заходів, особливо напередодні Російсько-турец. війни 1787—91. 1809—32 тільки на пд. Бессарабії було засновано 36 поселень. Переселення 1-ї пол. 19 ст. відбулося із різних регіонів Болгарії у кілька етапів. Із переселенців 1801—05 більшість становили сх. фракції — вихідці із пд.-сх. Болгарії. Вони поселилися на пн. від Одеси (сучасні села Знам'янка, Благоеве Іванівського р-ну, Кубанка, Іванове Лиманського р-ну та ін.). 1806—12 переселення відбувалося передусім із пн.-сх. Болгарії, а також із району сх. Старої Планини (це т. зв. туканці, мешканці сіл Нагірне, Владичень, Горodne, Баннівка, Кам'янка та ін.) у Прутсько-Дністровське межиріччя. Наймасовіша болг. еміграція — 1828—34 — відбулася за рахунок переселенців з округів Сливен, Ямбол і деяких районів Фракії. Все це зумовило неоднорідність етногр. і мовної структури болг. діаспори в Україні, яка збереглась і дотепер. Зокрема, мовознавці виділяють пн.-сх. (мізійські), балканські, фракійські та ін. говори болг. поселень.

До 1819 переселення болгар та ін. задунайських народів у Бессарабію відбувалося стихійно. У наступні роки для надання цьому процесу більш організованого характеру і його стимулювання царський уряд надав переселенцям ряд пільг. Однак бессарабські бояри захопили більшість земель, і переселенці опинилися в залежному від них становищі. 1815 болгаро-переселенці звернулися до рос. уряду із проханням сформувати із них козацтво на зразок Донського і надати



Свято-Архангело-Михайлівська церква. 1876—1882. Село Калчева Болградського району Одеської обл.

їм під поселення територію Бужаку (пд. частини Бессарабії, до складу якої входили Бендерський, Акерманський та Ізмаїльський повіти). Царський уряд був зацікавлений у здійсненні таких заходів, оскільки, з одного боку, це піднімало авторитет Росії серед християн. населення Балкан, із другого — зміцнювало позиції на кордоні з ворожою Туреччиною. Тому 1819—20 було видано низку постанов «Про устрій колоній задунайським переселенцям», згідно з якими визначалися місця їхнього проживання, куди не поширювалася влада місц. поміщиків, розмір земельних ділянок (за кожною родиною — 60 десятин), обумовлювалося певне самоврядування тощо.

Бажання болгар вступити до козац. війська визначалося передусім соціальними чинниками, зокрема намаганням звільнитися від рекрутчини і поміщицького гноблення. Таке військо не було створене під приводом «неможливості відірвати болгар від землеробського способу життя, корисного для всієї Бессарабії», хоча, вірогідно, справжньою причиною було небажання викликати загострення стосунків із турками у прикордонному Буджаку. Значною була болгаро-грец. (в офіц. документах болгари і греки не відокремлювалися) колонізація Криму у 1830-х рр., куди переселенці потрапляли мор. шляхом із Варни. Перші 138 сімей «християн» із числа болг. переселенців були поселені поблизу Феодосії.

На поч. 1860-х рр. у зв'язку із переданням значної частини Буджаку Румунії, внаслідок чого болгари позбувалися багатьох колоністських привілеїв, наданих їм рос. урядом, вони почали переселятися у Надазов'я, заснувавши там 38 поселень (30 тис. осіб). Згодом у Надазов'ї утвори-

лася друга велика колонія болгар в Україні із центром у Преславі біля Приморська. У серед. 1920-х рр. були засновані болгарські національні р-ни: Романівський (пізніше — Коларівський) і Цареводарівський (пізніше — Ботевський) на теренах Мелітопольщини, Благоєвський — на Одещині — та Вільшанський у Першотравневій окрузі (сучасна Кіровоград. обл.), утворені сільради, які комплектувалися з болгар, відкриті школи, технікуми із рідною мовою навчання. У серед. 1930-х рр. рад. влада ліквідувала болгар. нац. адм. одиниці та нац. культурно-освітні заклади, як й ін. етнічних груп. 1989 понад 69,5 % болгар назвали рідною мову своєї національності, решта — рос. та українську. Половина болгар України — міське населення.

*В.І. Наулко.*

**Традиційна культура. Господарська діяльність.** У структурі госп-ва приазовських та бессарабських болгар первісно переважало тваринництво, проте вже з кінця 1860-х рр. на перше місце вийшло землеробство. Засівали поля пшеницею, кукурудзою, соняшником, вирощували овочі, бобові, овес, волокнуваті та бахчеві к-ри. Болгари мали в достатній кількості металеві плуги, нім. буккери, а також молотарки, сіялки, жнивварки. Особливості болгар. госп-ва полягали також у розвитку вівчарства, виноградарства та городництва. Частина населення приазовських болгар сіл поступово складала помітний торговельно-пром. прошарок. Вони володіли мануфактурними лавками та кустарними з-дами із переробки с.-г. продукції, вир-ва буд. матеріалів.

На Крим. п-ові постійним заняттям болгар було розведення коней, великої рогатої худоби, а також грубошерстне вівчарство. Вироблена ними овеча вовна, а також сукно («аба») і вичинена шкіра («каіш») мали великий попит. Болгари практикували і тонкорунне вівчарство, що користувалося держ. підтримкою і приносило прибутки, а також виробляли шовк і тютюн, займалися виноградарством. Особливо славилися вино з колоній Балта-Чокрак, Кишлав, Старий Крим. Велике значення для болгар, які проживали в Криму, мали садівництво й огородництво.

В с. Кишлав було добре розвинуте гончарне вир-во.

Бессарабські болгари виробляли «гевечки» — миски для молочних продуктів, «кюни» — горшки із двома ручками, «кюби» — банки із покришками, «томрак чини» — дрібні миски, «стовни» — глечики з однією ручкою для рідини. Жінки ткали рушники — «пешкіри», нерідко із шовкових ниток. Ткані узорі на краях рушника були різноманітними: квіткові композиції; птахи, коні, грифони, олені, а також хрести, храми. Віддавна традиційною для болгар була і геометрична вишивка. Популярними візерунками були квадрати, кола, трикутники, ромби, стилізовані форми тваринного світу; хатки в оточенні дерев і квітів. Болгари Кіровоградщини за традицією вишивали чорним, червоним і зеленим кольорами. Поширеним серед переселенців було килимарство. Жінки майстерно плели мереживо, яким обшивали фіранки на вікнах, білизну, рушники, килими. Чоловіки славилися вир-вом ткацького начиння, а також ночв, скринь, мисників, возів, саней тощо. Дерев'яні вироби мали різьблений орнамент та своєрідну конфігурацію. Розвиненими були чоботарство, шевство, чинбарство.

**Житло.** Раннє житло болгар. переселенців, як у Бессарабії, так і у Приазов'ї в цілому було однорідним. Це були землянки та наземні плетені хати («бордей», «бурдей»). У Приазов'ї перші переселенці жили у маленьких напівземлянках-мазанках із долівкою з підвищенням («пат гулям»), на якому спала вся родина. Його прикрашали тюфяками і подушками, які вдень складали стовпчиком. Під подушками розміщували довгі, плескатої форми домоткані лантухи («возглавиці» чи «лиганці»). На стіни вшали тканий із шовкових ниток килим («чаршаф»), навколо ікон — шовкові рушники («пешкіри»), на долівку стелили домоткані доріжки («стьолки»). У 1870-х рр. поряд із «чамуром» і «вальками» почали з'являтися будинки із «лимпача». Вже наприкінці 19 ст. болгарі сприйняли традицію сусідів-українців мазати хату білою глиною або ж вапняком (часом лише із двох боків — причілкового, орієнтованого на вулицю, і



*Будинок-музей болгарського побуту та культури (відкритий 2016). Село Калчева Болградського району Одеської обл.*

пд., із входом), а де-не-де розмалювали її рослинним орнаментом. Будівлі мали характерний невисокий двосхилий дах, сволок тримався на верхівках причілкових стін.

Внутр. приміщення бурдея складалося із сіней, що опалювалися («хаят», «фаєт», «пруст»), і житлової частини («малка», «кешта», «гуляма кешта»). Посередині розташовувалася піч («кимбеть»), корпус якої виходив у житлову частину, а устя було повернуто в хаят. Тут був розташований прямий димохід у вигляді труби («кумин»), що нависав над долівкою й уловлював дим, який виходив з устя печі та невеликого вогнища («котлон»), розташов. на долівці. Такий тип будівлі порівняно широко побутував ще в серед. 19 ст. Згодом було застосовано трикамерне («аят», «коморка» і «кеша»), а також 4-камерне планування. У такій хаті зазвичай була парадна кімната («зал», «горнята кешта»). Для болгар. житла 2-ї пол. 19 ст. була характерна також виділена галерея («сендурма», «сундурма») перед хатою (у старіших будівлях вона оточувала її із трьох боків), сіни подекуди були наскрізними. У подальшому в сінях виділялася кухня, яку із часом почали відокремлювати від будинку. Визначальною особливістю болгар. житла Приазов'я було те, що опалюване приміщення з відкритим вогнищем («хаят», «аят» тощо) перетворилося на допоміжне. Біля хати могла бути кам'яна призьба — «пизул».

У житловій кімнаті центральне місце займав глинобитний «одер» — місце для снання (на поч. 20 ст. витіснявся дерев'яним ліжком), накритий домотканою вовняною «чергою». Поряд зі спальним місцем стояв низький столик («суфра»), а також ослінчики на трьох ніжках. Крім того, в хаті були дерев'яні лавки — «ла-



вищі», в кутку біля дверей кріпили полицю для посуду, по діагоналі від печі — ікони. У парадній кімнаті пн. стіна могла бути завішана великим полотнищем-килимом — «чаршафом»; тканими рушниками завішували ікони, портрети. Стіл укривали «настольником». Чим більше було килимових виробів, тим заможнішими вважалися господарі.

У Бессарабії для болгар характерна поперечна щодо вулиці орієнтація хат у дворі, яка із часом змінилася на перпендикулярне розташування. Адміністрація примушувала переселенців до регулярного планування вулиць. Тому майже до кінця 19 ст. болгар ставили житлові будівлі у глибині садиби, фасадами на пд., незалежно від розташування вулиці, фактично її ігноруючи.

Наприкінці 19 — на поч. 20 ст. для болг. сіл були властиві довгі забудови — до хати приєднувалися госп. приміщення (на зразок німецьких). У болг. селах Одес. пов. на поч. 20 ст. було поширене однорядне розташування господарсько-житлового комплексу. Із госп. будівель зводили комору, відкритий тік, клуню («плевня», «плевник»), окремо розташовували хлів, погріб, колодязь. У Приазов'ї госп-ва обводили парканом («дувар») із місц. матеріалів — каменю, а також саману, очерету, соломи, лози, цегли. За хатою зводили солом'яні огорожі («загата»). Найпростішим житлом болгар — жителів Крим. п-ова — була мазанка-п'ятистінка, яку будували переважно із саманної цегли, що вироблялася в місцевості поблизу скелі Бор-Кая. Для фундаменту та огорожі («дувар») використовували природний камінь. Характерні ознаки такої хати болгарина в Криму («кашта») — чисті білі стіни, черепиця, великі вікна, схожі на вітражі. Традиційно вона складалась із двох кімнат: «вінкашти» (зовн.), або «гулями» (велика кашта), та «вітрішної кашти» (внутр.); на подвір'ї обов'язково висаджували сад або хоча б кілька дерев, ставили камінні загороди із хвіртками.

**Одяг.** Найдавніші сорочки («різа») мали тунікоподібний крій (без плечового шва), їх шили із 3—4-х пілок, із розміром посередині грудей («пазва») і широкими рукавами, які пришивали перпендикулярно до станка. У деяких селах Пд. України носили

також сорочки із прямими поликами, довгими рукавами, глибоким розрізом посередині грудей і стоячим коміром. Жін. різи густо прикрашали вишивкою на грудях, плечах, вилогах рукавів та по подолу. У 19 — на поч. 20 ст. поверх сорочки жінки носили сукню («рокла», «чукман», «вістан») як із домашнього полотна, так і з купованої тканини. Її шили з високою талією або ж відрізу, зібрану в густі складки по лінії талії, із круглим вирізом горловины, без рукавів. На поч. 20 ст. замість сукні ввійшли у вжиток спідниці («юбка») та кофти із вовняної тканини домашнього вир-ва («чукман»). Чукман шили з чорної вовняної тканини та прикрашали на грудях потрібним рядом гарусного шнурка червоного і чорного кольорів. Кофти були з довгими рукавами і манжетом («гримнічка», «рукавничка»). Носили також «коцофейк», яку запозичили в росіян. Жін. костюм неодмінно доповнювався фартухом із домотканого вовняного полотна («пристілка»; подекуди вживалися назви «запаска», «гуге») або купованої матерії («фатра»), інколи прикрашеним мереживом. Літні жінки носили темні фартухи, а молоді — світлі або ж строкаті. Тканий пояс («віща»), інколи із металевими пряжками — «чепразми» чи металевими пластинами — «повтами», «куланами», «пафтами», був обов'язковим компонентом сукманного комплексу, проте вже на поч. 20 ст. поступово вийшов з ужитку. У холодну пору року жінки одягали поверх сукні розпашний одяг («мінтан», «косак»), кофту («капота», «блуза», «салта-марка»), «бурниси» на шкіряній підкладці, хутряну чи вовняну прямоспинну безрукавку («кептар», «минтан», «кюрць», «скрут-ка») із застібною спереду. В селах Кіровоградщини поверх роклі вдягали безрукавку («джу-бе») до колін, яку шили із чорної саморобної вовни чи сати-ну. Пройми рукавів і низ обшивали білою вовняною тканиною. На поч. 20 ст. набули розповсюдження кофти («сачкі»), хутряні довгі та короткі кожухи («ко-жух»), тулупи («кюкрк»), шкіряні кожушки («киюрка») з рукавами і відкладним коміром, які вкривали тканиною, довгі пальта з вовняної тканини з хутряним коміром («костьор», «киса пальтьо»), відрізи у талії і зібрані у складки куртки («джу-бе»), напівпаль-

та з купованої матерії («плюшка»), довгі жакети із сукна, шуби («лайборі»).

Серед гол. уборів був поширений очіпок, або чепець, який обмотували хусткою («чумбер»), а поверх неї — покривалом («дюл-бень»). На поч. 20 ст. покривало вийшло з ужитку, а чумбер змінився верхньою хусткою, кінці якої зв'язували на тім'ї; використовували також самі хустки, тонкі хустки із купованої матерії, прикрашені мережкою, бісером, вишивкою. У Приазов'ї жінки пов'язували хустку, куток якої прикрашався вишивкою. Колір хустки відповідав кольору сукні і становив гармонійну цілісність з усім костюмом болг. жінки. Поверх хустки пов'язували ще одну, тонку. Взимку носили куповані хустки із китицями («шалінка», «шалъча»), траплялися також вовняні темні хустки («модячка», «батіка»). Жінки заплітали дві коси, закладаючи їх на потилиці, дівчата заплітали одну косу. Жінки-переселенки, які проживали у Бессарабії, при зав'язуванні хустки її кінці закладали петлею на потилиці (варіант — закручували спіраллю під підборіддям). У 19 ст. ще носили під хусткою сукняний капелюшок — «фес», згодом — білу хустинку із мереженим краєм, що виглядав з-під хустки. На ноги жінки одягали довгі плетені вовняні панчохи («черапі», «дрєбові чурапі», «джурапі»), черевики без підборів із гострим носком («папуци»), м'які турец. черевики. У 19 — на поч. 20 ст. розповсюдженням було підшите шкірою суконне чи вовняне плетене взуття («калчуне», «калчун», «терлічкі», «терліци») та постолі («із ремінцями»). Болгарки любили різноманітні прикраси: вони підвішували до «капи» (гол. убір) кілька ниток дрібних турец. монет («мацалкі»), носили нанизані на шнурок дрібні монети («алти») або ж срібні предмети, моністо із золотих чи срібних блях, скляні буси, перламутрові намиста («сінце»), ковтки. Молоді болгарки носили



Болгарська родина.  
Село Чийшія (нині село  
Городне Болградського  
району Одеської обл.).  
Фото 1911.

на лобі «олтанчи» (золоті турецькі черв'ячки), на капелушку — «чирданчи» (срібні палички), а також «кулани» (кольє і гривни); жінки старшого віку — «монжук» на зап'ясті (металеві браслети).

Крій чол. сорочок також був тунікоподібний, у три пілки, із невеликим стоячим коміром та розрізом спереду на грудях. Довгі рукава закінчувалися вільно. Вишивкою прикрашали груди, плечі та низ рукавів. На поч. 20 ст. з'явилися застіжки на гудзиках, а також манжети. Зазвичай сорочка заправлялася у штани. Поверх неї носили суконні безрукавки («єлеки»). Поясним одягом слугували штани («гашті»), взимку — суконні («дімії гашті», «всети») або шкіряні («мішіне»), які стягували на поясі очкуром («учкур»); побутував також довгий червоний домотканий пояс («кушак», «опас», «червен пояс»). На поч. 20 ст. поверх нього вдягали шкіряний пояс («кожан пояс») із мідними гудзиками. Верхнім одягом слугували куртки із гладкою спинкою і чумарки із башликом («ферджи», «ямурлук»), відрізані по лінії талії куртки («джубе»), шкіряні безрукавки («кожан елек») та куртки, довгі кожухи («тулуп», «кюрк»), чорні суконні куртки з довгими рукавами («антерія»), які застібали збоку на мотузки та прикрашали червоними та синіми шнурами («гайтани»). У 1920—30-х рр. з'явилися теплі піджаки («жукет», «діжурка»), довгі пальта («ямурлук»), куфайки («борнуз»), шуби. Приазовські болгари шили також «кажухче» (кожушок), «киптар», «колпаци» (шапки). На Кіровоградщині взимку чоловіки іноді вдягали довгий вовняний каптан «буню». Поверх штанів на ноги болгарки намотували онучі («навушта»), носили суконні панчохи («калцунє»). Найпоширенішим взуттям у 19 — на поч. 20 ст. були постолі зі свинячої шкіри («царулі»); носили і шкіряні черевики без каблуків, чоботи («чізмі», «бутуші») та турецькі черевики із гострим носком («пустали»). На поч. 20 ст. популярними стали різноманітні куповані черевики («чіпици», «пантогі»). Серед болгар Пд. Бессарабії подеколи чоловік носив у лівому вусі одну сережку — це стосувалося чоловіків, які народилися у вівторок або наступними після того, як у батьків помирали діти; за ін. свідченнями — бездітних.

У болг. колоніях Криму порівняно довго зберігалися традиційні риси вбрання. Жін. костюм складався з білої бавовняної сорочки («різа»), довгої ситцевої чи бавовняної сукні з рукавами. Поверх неї (або сорочки) вбирали сарафан («чухмань»), тканина для якого ткалася з тонкорунної породи овець — він був трохи коротший від нижньої сукні. Поверх сарафана пов'язували вузький довгий сукняний фартук («престелка»). Влітку взували сукняні постолі («тирлика»), взимку — теплі вовняні («хабини») чи сукняні («колцуня») панчохи, поверх них — черевики («ктерія»). Чол. костюм складався з білої бавовняної чи сукняної сорочки, спідніх («гашя») та верхніх суконних або ж вовняних штанів («гаши»). Їх носили на спец. шнури у вигляді мотузки («урзукунь»). Поверх «гаши» пов'язували тканий кольоровий «кушак». Серед болг. переселенців, які проживали в Криму, також побутували жилет із сукна («кибурче»), вовняна курточка із рукавами («хабичка»). Взимку вбиралися в овечий кожух власного вир-ва. Чоловіки взували чоботи («бутуши»).

**Кухня.** Основу харчування болгар становили хліб і хлібні вироби; рослинні продукти, зокрема стручковий перець (його сушили, товкли і вживали як «запрежку» до щоденних страв), квасоля, капуста, картопля, буряк, томати — на їх основі готували пісні й скоромні (із м'ясом) страви; молочні продукти — бринза, сир, масло, молоко. Від 2-ї пол. 19 ст. популярною стала кукурдза — із неї почали готувати кашу, пекли хліб і «пити» — плекатий круглий хліб, подібний до коржа («малай»), листовий піріг із бринзою («банниця»). Готували «булгур» із пшеничної крупки, яку перед варкою підсмажували, а в кінці додавали бараняче м'ясо; різновиди заливних борошняних страв «пісмеди», «челкаме», «плакета». Болг. голубці з виноградного листя («сармі») за розмірами робили значно меншими, ніж українці. Популярним серед болгар-переселенців виявився укр. борщ («борч»). М'ясо (свинину та баранину) тушкували з овочами («манджа»), а також в'ялили («пастерма»), копчили і солили. Зберегли болгарки в Україні й «чорбу» — її готува-

ли з овочів, грибів, риби, дичини, м'яса, квасолі. Молочні продукти виготовляли із овечого, козиного та коров'ячого молока, популярною була овеча й кози́на бринза («сирене»), яку вживали впродовж усього року як холодну закуску, начинку для багатьох виробів із борошна; виготовляли своєрідний продукт із кислого молока — «огурт». Серед напоїв традиційно споживали вино, напій із проса — «бузу», а також «ракію», у т. ч. вироблену із диких плодів — «сливовицю» і «гроздову» (виноградну) «ракію». Готували узвар із фруктів, підсолодженний медом — «чурбе».

Болг. поселенці в Україні зберегли гол. особливості своєї кухні — перевагу овочів над ін. продуктами. Так, перець споживали у різних варіантах: «топкані» — перець, фарширований рисом із м'ясом, помідорами і смаженою цибулею; «ігнія» — перець, пересмажений із великою кількістю цибулі і баклажанами. Святковими стравами були «міліна» (ін. назва — «баниця»), а також різновиди цієї страви — «тиквенник», «зелникет» — печені борошняні вертути із додаванням сиру, яєць і топленого масла. Серед ін. традиційних страв — «печено зеле», «тутманек», «ругувачки», «манча» (нарізані помідори, цибуля, огірки, а також сир, які приправляли стручковим перцем, сіллю, заливали в макітрі сироваткою і настоювали кілька годин) тощо. Серед обрядових страв — «тиквенник», що випікався ввечері напередодні Андрієва дня: це був третій із цукром і рослинною олією кабак, який запікався у тонких згорнутих листах прісного тіста. За свідченнями із Бердянського пов., батько новонародженої дитини запрошував у куми обов'язково із випивкою, а також спец. стравою — «мізе», яка виготовлялася з горіхів і родзинок.

Кухня болгар, які проживали в Криму, зазнала впливу кримськотатар. оточення. Широко побутували листовий м'ясний піріг («кубете»), м'ясна юшка («чорба»), солена чи копчена баранина («кокач»), м'ясна підсмажка в казані із додаванням цибулі, моркви та перцю («кавурма»). «Банницю» замінив рулет із тіста та бринзи («сирене лангиди»), який подавали на стіл розрізаним на шматки, або сирний піріг («чатунская плакета»), лис-

тові коржі («катлама»). На свято робили багатощаровий пиріг із начинкою з молока, сметани, яєць, зелені, листя буряка та м'яти («зелник»). Серед часто вживаних страв — болг. перець із гострою підливою з додаванням томатів, усілякі овочеві салати.

**Весілля.** Процедура сватання передбачала переговори між сватами, власне сватання («момарі ідуть», «сватуїл») і заручини («годеж», «гудеж», «главш»). У Придунав'ї, якщо дівчина давала згоду вийти заміж, юнакові передавали «знак» — скатертинку, загорнуту у спеціально підготовлене полотно, до якої зверху прикріплювалася герань — «там'янка». Серед традиційних обрядодій сватання — обряд цілування рук, який виконувався нареченими, і взаємний обмін подарунками (переважно рушниками). На Кіровоградщині батьки дівчини на знак згоди розрізували хлібину навпіл, наречена перев'язувала старостів рушниками, а нареченому на руку в'язала червону хустку. Із цього моменту дівчина вважалася зарученою, її називали «годеницею».

Через тиждень у нареченої справляли «гудяж» («гудеж», «годеш») — до її хати приходили батьки молодого, приносили чугунок із манджею (вареною куркою), майбутні свекор і свекруха обдаровували молоду. У болгар, які проживали у Приазов'ї, було прийнято, щоби мати молодого дарувала молодій добре випечений хліб плескатої форми («пита»); разом із ним молодий дарував молодій сукню, персні, браслети, іноді — червінці. Навзаєм вона дарувала нареченому пояс. За звичаєм, хліб розламували і роздавали гостям. На другий день усі родичі нареченої із хлібом ішли до хати молодого, і «гудеж» повторювали із родичами молодого.

Початок безпосередніх приготувань до весілля припадав на четвер, і напередодні дві родини обмінювалися деякими продуктами, передусім — дріжджами; трапилася згадка про звичай різати овець. Цього ж дня виконували традиційний обряд «засєвок» і «замєсок» — просіювання борошна та замішування тіста. Активну роль відігравав «девер» — неодружений брат молодого. Він замішував тісто качалкою (або ж сопілкою, зеленою



*Весілля. Село Городне Болградського району Одеської обл. Фото 1960-х років.*

лозинкою тощо). Болг. весілля характерне надзвичайною різноманітністю весільного хліба, відмінного не лише за формою, а й за функціями у весільній обрядовості. До нього належать: круглі плетені короваї («кравай»), круглі калачі із діркою («кравайчєта», «колачетас», «колак із дупка» та ін.), «сладка пита» («медєник»), або «блага пита», «шуга», «шугава турта»; великий калач («деверски кулак»), прикрашені візерунками із тіста, в який клали сухий виноград («стафиди»); у болгар Болграда — «обсадова пита», яку випікали в домі молодого і розламували у молоді; «паскиния хліб», який розламувала кума під час покривання молодої. На Кіровоградщині дівчата пекли «мядяницю» — бл. 10-ти тонких паляниць, оздоблених різаним тістом. У них клали дрібні монети, а після випікання мастили медом і склали одну на одну (одна із дівчат ловила хлопця, а друга брала верхню мядяницю, розламувала її над головою хлопця і давала йому шматок, а потім розламувала решту). «Кумови краваи» випікали для виготовлення кумового деревця — в його основу клали хліб, у нього встромляли гілку (із дуба або ж плодового дерева чи сосни), на верхівку прикріплювали яблуко.

У п'ятницю і неділю молодь приходила до молодих «на ігри». Під час дівчачого вечора («зилвіті») подружки нареченого шили невеликі віночки для кумів («венци на кумуйте») і робили «клон на кума», верхівку якого прикрашали квітами та яблуками. У молодого також виготовляли «каніску» — своєрідне весільне дерев-

це, яке складалося із трьох прикрашених кольоровим папером галузок плодового дерева — його ставили всередину двох «краваїв», які призначалися для кумів. У болгар Миколаїв. обл. весільне деревце мало назву «ила» (ялінка). Це гілка із трьома галузками, до яких прив'язані червоні яблука і сухі васильки (базилік). На Кіровоградщині гільце — галузку з вишні — прикрашали квітами. Звичай заплітання коси нареченої та гоління нареченого у болгар-переселенців не набув поширення — поодинокі згадки про нього траплялись у болгар, які проживали у Приазов'ї.

На передвесільній гостині виготовляли один з осн. весільних атрибутів — весільний прапор («байрак», «феругліца»). Для молодого його робили із червоного пояса або ж червоної хустки, для молодої — із білої хустки. Весільний прапор укр. болгар — це оригінальний букет, настромлений на довгу жердку. На її кінець червоною ниткою прив'язували яблуко, під букетом кріпили рушника, отриманого нареченим від нареченої на знак її згоди на шлюб. На Кіровоградщині збереглася згадка, що древко під прапор із яблуні (сливи, груші) рубали мовчки, на землі залишали хліб, у коріння наливали вино. У неділю весільний прапор ставили перед хатою. У домі молоді виготовляли також віночки для молоді, молодого, кумів і дівера.

У болгар-переселенців був характерний гол. убір нареченої. Спочатку вона надягала срібні прикраси («тел»), далі об'язувала їх хусткою, кінці якої закладала під підборіддя; поверх неї, низько на лоба напинали другу

хустку, а зверху — «було» — червону хустку (взагалі наречена вбиралася в «було» за три дні до весілля — як уже засватана).

Запрошували на весілля «девер» і «зилва» — рідні брат і сестра молодого, яких перев'язували сорочкою, шматком червоної тканини, пришивали їм «китки», в руках вони тримали дерев'яну різну «бекліцу». Власне весілля розпочиналося в суботу ввечері в домі молодого («сватба на годениця»). Запрошені несли із собою щось їстівне — курку (живу чи варену), хліб, печиво, цукерки. За весільним обідом відбувся обмін подарунками між молододу та її родичами. Дівер приносив нареченій «роклу» — білу весільну сукню (подеколи її присилав молодий рано в неділю — в обмін на весільну сорочку, яку йому передавала молода). Особлива роль на болг. весіллі відводилася кумам: від них приймали «манджу» — курку. Проте осн. церемонії, що символізували перехід молодого в новий статус та прощання із батьками, припадали на неділю.

На Кіровоградщині, коли молодий заходив у двір до молодого, її мати виходила у вивернутому кожусі, в руках вона тримала глиняний горщик із вівсом і водою, який подавала старшому бояринові. Той обводив ним кругом голови молодого, брав у молодого ціпок і виливав на нього вміст горщика, а сам горщик кидав через дах хати. Цей обряд носив назву «годувати коня». Ключові обрядові дії власне весільного циклу: переховування молодого і її «викуп» молодим із počетом, убирання молодого у весільний віночок чи вбрання (один із варіантів: дві сорочки — одну лицьовою стороною, а другу — навиворіт, щоб її не зурочили), обряд благословіння, в основі якого — трикратне водіння молодих кругом столу кумою, під танець («хоро»), після чого вона виводила їх у двір; мати посипала молодих зерном; переломлювання кумою над молодими короваю, який приносив молодий («чупат кравай»); частування, яке знову супроводжувалося танцями; цілування рук батьків і старших родичів молодого. Мали місце й ігрові дії — намагання дівчат сісти першими на подушку, на якій перед тим вбирали молоду, викуп приданого («чииз») і роздарування кумами вінків. У бес-

сараських болгар молода виконувала особливий обряд — «раченицю» (за назвою танцю, який при цьому виконувався): молода стояла на порозі хати і кидала у бік родичів молодого (або ж молодому) яблука. Окреме місце належало обряду покривання молодого (найпоширеніша назва покриву — «було», у давніші часи — «превез», «прекрив», «чумбер», «дувак»). Де-не-де перед «забулінням» усім рідним молодого та молодого вдягали на голову вінки.

У селах Кіровоградщини дорогою до батьків молодого всі заходили до двору хрещеного батька. Він обдаровував молодих і виводив весільний поїзд через ріг вулиці («ламав дорогу»), обов'язково — повз криницю, з якої напував молодих. При зустрічі молодих у домі молодого «закичена» (у квітах) свекруха у вивернутому кожусі тричі обходила наречених і клала кожному під руку калач (або ж заламувала калач над ними). За ін. варіантом — тричі обходила навколо молодого і при цьому тримала миску із борошном і встромленими запаленими свічками. Своєю чергою, батько накидав на молодих моністо чи шматок тканини. Право першого введення наречених у хату молодого належало матері молодого. Практикувалося також частування подружжя із цілим весільним поїздом медом, закладання кожному за вухо квітки. Молоді ступали в хату по баранячому килимку. У домі молодого знову відбувався обряд покривання («розбулення») молодого. «Корону» (чи фату) кума заміняла хусткою (або ж молодий під спів піднімав «було» з обличчя молодого), молодих подеколи знов частували медом. Є свідчення, що в давні часи існував обряд «прошка», коли молодих заводили до шлюбної кімнати і потім тричі викликали їх звідти — просили «пробачення». Обряд «комори» позначався специфічними діями: перед кімнатою молодих ставили варту — «изметчи», стріляли у повітря із рушниць (це міг робити дівер), кумові пов'язували червону престилку і обдаровували білою вовняною тканиною («кадели»), а дівера — «мединой ракій», яку той заносив до хати кума і батька молодого. За звичаєм, кожний, хто куштував «ракійку», втикав у яблуко монету — всі вони призначалися для молодого.

Серед давніх свідчень, зокрема тих, що стосуються акерманських болгар: молодий після весілля відправляв батькам молодого барана, роги якого прикрашали стрічками, бубликами, різними плодами. Його вів пастух у вивернутому кожусі й шапці, на широкому шкіряному поясі кріпився мішечок із борошном, казанок для приготування мамалиги, в руках він тримав довгу тичку із залізним гачком. Дорогою розігрувалося ціле дійство — пастух готував мамалигу, «продавав» барана тощо. Батьки молодого різали барана і пригощали молодих і родичів.

Післявесільний етап включав вихід молодого («булки») до криниці по воду («на геран за води»), вмивання свекра і свекрухи принесеною водою, обдарування нової рідні (вовняною тканиною — «душком», солом'яною подушкою) та ритуальне катання у візку. Було прийнято, щоби молода, демонструючи свої госп. навички, пекла «баниці» (чи мліну) для гостей. Ті несли на «обід» баницю, манджу. Досить стійким виявився звичай рядження («куркулук»), приурочений до проведів кумів, а також «повратки» («авталик») — післявесільної зустрічі молодих із родичами з обох сторін, де нове подружжя отримувало у подарунок посуд. У болгар, які проживали у Приазов'ї, існував звичай післявесільного спільного відвідання батьків молодого — т. зв. повратків. Невдовзі кум запрошував до себе молодих і дарував молодій мідне відро, наповнене пшеницею, а згорі викладав коровай. Подекуди молода влаштовувала спец. гостину для весільних чинів на знак подяки за їхню участь у весіллі.

**Народини.** Постать повитухи («бабата») була традиційною і для болгар. До низки дій, які вона виконувала, зокрема належали: закопування плаценти (у хліві), збереження зав'язаної пуповини (вузол із часом давали розв'язати дитині: якщо вдалося — буде розумною); обмивання рук на третій день після пологів тощо. Особливо небезпечними вважалися перші 40 днів після пологів: породіллю у ці дні називали «улусою», «луфусою», що означало «нечиста» — їй заборонялося виходити до колодязя (або ж як оберіг у нього сипа-

ли сіль — «щоби не завелися хробаки»). Біля немовляти викладали ніж, мітлу, пришивали до його капелюшка червону нитку із часником і синьою намистиною, ставили поруч із дитиною тарілку зі свяченою водою («щоби не плакав»), пов'язували ручку червоною чи білою вовняною ниткою — від зурочення.

У болгар, які проживали у Бердянському пов., протягом кількох днів після пологів повітуха купала дитину. Після другого купання вона посипала новонародженого сіллю, особливо у місцях згину суглобів — щоби не птінів. Після купання дитини й окремо — обмивання рук, вона вчиняла т. зв. богородичну питу. Спершу повітуха розламувала «питу» на дві частини, а частину від шматка у правій руці давала з'їсти породіллі разом із часничиною (від зурочення), решту присутні ділили між собою та з'їдали.

Увечері на третій день після пологів повітуха ставила на маленький столець («софра») тарілку з хлібом («пита»), печивом, горіхами, цукерками і роздавала присутнім «на здоров'я та благополуччя дитини». Після цього всі сідали за великий стіл, частувалися і залишали на столі три тарілки із хлібом, водою і вином — для «урисниць». За повір'ям, саме цього вечора урисниці провіщали долю дитини і виголошували її вголос, тому присутні намагалися зберігати в цей час тишу.

Існував звичай традиційних жін. відвідувань. Так, у Бердянському пов. одна з молодих господинь після народження дитини випікала прісний хліб — «питу», брала в руки невелику галузку (якщо народився хлопчик) чи очерет (якщо дівчинка) і з тим йшла кликати жінок на «малку питу». На цю гостину збиралося зазвичай 6—7 жінок, кожна з яких приносила із собою подарунок і чіпляла його над колискою — щоби було видно всім присутнім; із благоповажаннями дарували п'ятачок. Якщо стан породіллі давав змогу, то вже на другий—третій день влаштовували «гуляму питу», куди запрошували жінок-родичок, але в ширшому складі. Де-не-де влаштовували і третю гостину, яка звалася «понудою». На Болградщині відвідування породіллі носило назву «ходити на пити». Крім виробів із тіста (передусім хліба), несли півня (якщо народився хлоп-

чик) чи курку (якщо дівчинка). Тут так само на третій день влаштовували «малку питу», а через один-два тижні «гуляму» («гуляма пита», «буганик»). За звичаєм, жінки приносили питу або ж калач, рушник, мило, а також металеві гроші, які прикладали до голівки дитини, «щоб залізним був». На долівку стелили велике ткане рядно («мисал»), ставили посуд зі стравами (обов'язково — м'ясо із капустою і картоплею) і частувалися. Складовою «пити» було купання новонародженого, а також ділення приготовленої в домі заздалегідь пити (із вчиненого або прісного тіста) з медом, горіхами, маком. Подеколи її перед тим заломували над головою свекра. Під час другого відвідування свекруха ставила тарілку з водою і пучечком васильків (базиліку), кропила присутніх жінок із побажанням мати багато дітей. У подарунок жінки клали дрібні монети, що призначалися матері й новонародженому.

Для частування кумів колись влаштовували «куметрію». Якщо вона збігалася з обрядом хрещення, то мала традиційну назву «крещтвани». Типовим для болгар був звичай вибирати старших кумів саме із батьківської родини, враховуючи при цьому спадкоємність — від хрещеного батька до його сина. За звичаєм, кожна пара кумів, крім подарунків, приносила калачі. Калач старших кумів ділили і роздавали присутнім. Подарунки розвішували на спеціально приготівленій мотузці. Святковий обід завершували вином і вареною куркою та супроводжували виголошенням благоповажвань. У перші роковини дитини влаштовували «стригуні». Хлопчик стриг кум, а дівчинку — кума; тут же пригощалися вином, ділили і з'їдали калач та варену курку. Де-не-де частину волосся ховали під камінь — «щоб дитина міцною була».

**Похорон.** За свідченнями болгар із Пд. України, в хаті, де помирала людина, на 40 днів «для душі» вивішували рушник над ліжком покійного, коло зовн. дверей (після виносу тіла його забирав хтось із родичів); ворота позначали хусткою темного кольору. До похорон двері, а також ворота не зачиняли. У воду для обмивання небіжчика клали «бусилик» (базилік), освячений на Трійцю, після того, як тіло об-

мили жінки, за вимогою — похилого віку, її виливали «там, де не ходять». Домовину («сондок») із тілом померлого ставили посередині кімнати, ногами до дверей. На Одещині в руки вкладали сіль, яку потім віддавали худобі («щоби господарство не розсипалося»). У болгар, які проживали у Приазов'ї, запалювали весільну свічку — вірили, що вона світитиме й на тому світі; побутовала традиція класти померлому в кишеню кілька копійок — якщо він завинив комусь, то зможе розрахуватися з ним на тому світі.

Зазвичай на стіл поруч із покійним ставили поминальні страви: коливо («кольва») — варену пшеницю із цукром чи цукерками; дві тарілки, одну з яких наповнювали пшеницею (для свічки), другу, порожню — грошима; на вікно — кухоль із водою. Після того, як померлого вбирали, заломували та з'їдали шойно випечену питу. Кожен, хто заходив до хати, куштував коливо, запалював прощальну свічку, міг покласти до гробу горіхи, калачик, монету і звернутися до покійного із проханням передати їх своїм померлим родичам. Традиційним для болгар було голосіння плакальниць («наряжде», «наріжданя»). Дівчата на знак жалоби розпускали волосся, надівали на голову «керпу» — стрічку чорного кольору. Із настанням вечора влаштовували невеликий поминальний обід («малую вечерю»), який починали із колива та вина, готували також варену квасолю, картоплю, рис із м'ясом, кашу (в пісні дні), смажену рибу.

Домовину із тілом покійного виносили на 6-ти рушниках; у хаті двері швидко зачиняли, на місце, де лежав покійник, клали хліб, ставили свічку і тарілку з кількома видами поминальних страв, прибирали та вимивали долівку. У дворі учасників похоронної процесії перев'язували: на ліву руку родичів і знайомих пов'язували сорочку (чоловікам) і хустку (жінкам), решті — носовичок. Попереду несли хрест, за ним — свячену воду, хоругви («байрацити»), далі йшли близькі з вінками, за ними копачі несли домовину і, слідом — родичі, інші учасники жалобної ходи. Дорогою на кладовище («гробища») процесія зупинялася на перехресті доріг, при тому перед домовиною клали на землю поминальний «дар» — носовик із печивом, монетами, які після

проходження процесії віддавали будь-кому. Так само поминальні «дари» — рушники, доріжки, килимки — передавали через засипану могилу тим, хто ніс покійного та копав яму.

По поверненні із кладовища мили руки над лопатою, якою копали могилу. Стіл («на помин») накривали так, щоби жодна людина не залишилася «без хліба» — тобто поминальної тарілки, на яку викладали калачик («кравайчи») або ж питу, а також трохи колива, яблуко, цукерку і печиво. На Одещині роздавали «бугородник» (поминальний хліб), форма якого залежала від статі померлої людини: чоловікові пекли «кравайчата» — круглі калачі із діркою посередині; жінці — «повні» «кукли», без дірки, видовженої форми. Якщо ж помирала дитина, пекли «кукличку» — маленьку паляничку. Тарілку із найдками з поминальної трапези залишали на ніч.

Воду, що стояла на вікні, впродовж 40-ка днів щоранку доливали. На Одещині побутував звичай до 40-ка (варіант — 20-ти) днів кожного дня ходити на кладовище «кадити молитву» (варіант — обливати кругом могили водою або ж вином стільки разів, скільки було в родині померлих). У болгар Придунав'я під час поминального обіду обов'язковим було споживання жертвної тварини (курбан): якщо поминали чоловіка — барана, якщо жінку — вівцю. Поминали на 3-й, 9-й, 20-й, 40-й день, по закінченні 3-го, 6-го, 9-го місяця, через рік, три, шість, дев'ять років. На 40-й день ішли на «гробище», двоє тримали 5—6 очеретин і разом рівняли могилу в напрямку від голови до ніг. Потім «приливали гроб» — у «грубці», складеній із трьох цеглин, палили соломі і запалювали свічку. Коли поверталися додому, знову роздавали поминальні дари. В усі поминальні дні було заведено приносити на кладовище частину приготованих страв, калач, воду, вино — потроху їли самі, а також залишали на могилі. Поминальні дні відзначали на Дмитра, Михайла, Тодора — йшли на кладовище, несли із собою хліб, вино, залишали на могилах. Поминали також на Проводи (у понеділок на 2-му тижні після Пасхи), «Спасувден» (Вознесіння), «коли проводжали померлих». Болгари, які проживали у Пн. Приазов'ї,

вірили, що в цей день душі померлих стоять біля воріт кладовища і чекають від живих приношень. Тому напередодні готували «пудавки» (печиво, цукерки, варені яйця, булочки), ставили на стіл і залишали (разом із запальною свічкою) до ранку. Наступний день починався із відвідання кладовища. У минулому від свічки, принесеної з дому, запалювали соломі, яку розкладали навколо могили. Зараз переважно тричі обходять могилу зі свічкою і ставлять її зверху могильного пагорба. Поряд на тарілку кладуть печиво, цукерки, яйце, а також черешні. Задущниці, що у приазовських болгар належать до осіннього календарного циклу, відзначаються також на Дмитровден (у жовтні) та Архангеловден (у листопаді). На Дмитровден родичі покійних уранці йдуть на кладовище, несуть із собою воду і приливають могили своїх близьких, роздають коливо та поминальний хліб. На Архангеловден у церкві правиться панахида за душі померлих, відвідують кладовище, деінде приливають могилу вином. Удома готують обід, де обов'язковими є коливо й обрядовий хліб (питка), курка, солодоші.

**Календарні свята.** Болгари Пд. Бессарабії пам'ятали, що на останні 5 днів перед початком різдвяного посту припадають т. зв. вълчи празници, коли жінкам заборонялося прясти, ткати. На Андрія готували страви із зернових — прісний пшеничний корж («питка»), варені кукурудзу, пшеничну крупу. Цього дня обкурювали кадилицею святковий стіл із виставленими на ньому полумисками із зернами пшениці, жита, ячменю, проса і кукурудзи, які відбирали для посіву і сподівалися, що вони дадуть гарний врожай.

Підготовка до різдвяних свят розпочиналася із дня св. Ігнатія, Ігнаждня (20 грудня). Характерною ознакою Ігнаждня було очікування приходу першого відвідувача — «полезника», який, за нар. повір'ями, мав забезпечити добробут і щастя в обійсті та хаті. Обов'язковою була обрядова трапеза. Для неї господиня спеціально вчиняла хліб, варила кутю, готувала пісні страви з усього, що було вирощено в городі.

Обрядові страви різдвяного свят-вечора включали кутю, а та-

кож пісні страви, листовий пиріг — т. зв. тиквенник. На Різдво пекли обрядові калачі. У бессарабських болгар переддень Нового року називали також «каденим вечором» — обов'язково обкурювали ладаном хату, включаючи святкові страви, а також худобу. Важливим моментом новорічної трапези болгар на Одещині був звичай розломлювати обрядовий хліб «боговицю» на шматочки за кількістю членів родини. Вважалося, що його магичні властивості перейдуть на всіх, хто його отримає. Кожен з'їдав свою часточку боговиці, вмочаючи її у спеціально приготовлений соус — «лучену манжу». До новорічного столу болгар Придунав'я готували «міліну» (тонкі листи прісного тіста перекладалися сиром), в яку загортали невеличкі предмети; болгарі, які проживали у Приазов'ї, — холодець зі свинячої голови, а також пекли пиріг із галузками від плодового дерева, — ворожили на свою долю. Специфічним новорічним ритуалом було «сурвоканіє». Рановранці на Василя (1 січня) хлопчики (подеколи й дівчата) ходили від хати до хати посівати та вітати зі святом. За свідченнями, вже у 1960-х рр. болгарі Болградщини перейняли укр. «Меланку».

У селах, де мешкали болгарі, зберігався і звичай шанувати повитуху у Бабин день, який традиційно відзначався у різдвяні свята. Жінки, в яких повитуха прийняла дітей (деінде — впродовж останнього року), збиралися у неї в хаті — кожна несла із собою «кравай», спечену домашню птицю, а також яйця, солодоші, мило, полотно. На Одещині існував звичай зливати по черзі повитусі на руки (у воду перед тим клали копійки). Спільна трапеза закінчувалася рядженням повитухи у «наречену» і катанням її селом на візку, впрягшиши замість коней. На Кіровоградщині в цей день повитуха відвідувала всіх своїх «онуків», купала їх, після чого вони знову збиралися для частування в її хаті. На свято Водохреща купали чоловіків, які невдовзі перед тим брали шлюб, до цього ж дня приурочувався обряд побратимства.

Ще у 1920-х рр. болг. населення укр. Придунав'я відзначало день св. Трифона (14 лютого) — покровителя садоводів і корчмарів. Окрема увага приділялася цього дня виноградній

лозі, для чого розігрували невелике дійство: один з учасників, тримаючи хліб і сіль, «ховався» за лозою, а другий промовляв: «Нехай буде стільки винограду, щоб я тебе не побачив». Для болгар, які проживали в Криму, Трифонов день також був особливо шанованим не лише для виноградарів, а й виноділів, і водночас відзначався заради збереження госп-ва від вовків, яких було немало у степах.

У Бессарабії (с. Городне) зберігалася традиція із початком весни 1 березня зав'язувати на руді «мартиниці» — вовняні нитки білого та червоного кольорів. Болгари, які проживали на Крим. п-ові, 1 березня розпалювали багаття і стрибали через вогонь, підкидали червоні вовняні пояси і робили мартинички із білих і червоних вовняних ниток, які дарували як прикрасу близьким, чіпляли на дерева та домашню худобу.

На сирний тиждень, або масляну (в бессарабських болгар — «пашпалига») каталися верхи на конях, стрибали через багаття, на якому спалювали кукурудзяне бадилля, а також ін. відходи госп. діяльності. У ці дні готували «міліну» («баниця»), курку із соусом із цибулі. Серед бессарабських болгар зафіксовано звичай у суботу перед святом пекти коржі — «сирну питу» або «питки», варити яйця та роздавати на помин померлих («раздавка за умрелите»). У неділю куми, а також дочки із зятями йшли в гості, несли із собою «міліну» і варені яйця. На знак прощення один одного із побажаннями добра та здоров'я дарували «баницю». На Одещині зберігався звичай на масляну розкласти багаття, стрибати через вогонь і грати із курячими яйцями. У Тодоров день (останній на сиропусному тижні) просили один в одного пробачення. На Благовіщення уникали будь-якої роботи — пам'ятали, що в цей день «птаха гнізда не в'є».

Найшанованішим святом в усьому річному календарному циклі болгар було свято св. Георгія («Георгьовден»), що знаменувало собою початок літа (так само, як «Дмитровден» — початок зими). За повідомленнями, до сходу сонця у кожному дворі на воротах, куди заганяли худобу, запалювали 4—5 воскових свічок, складених хрестом. У печі

запікали м'ясо жертвовного ягняти («курбан»), виготовляли обрядовий хліб — «бугувицу» — питу, прикрашену спеціально виліпленими з тіста фігурками — зображенням вівці, вівчарських атрибутів тощо. Зберігався колективний характер святкування громадою.

У болгар, які проживали у Бессарабії, до Лазаревої суботи («Лазарница», «Лазаря» — субота перед Вербницею) був приурочений обряд закликання дощу «лазаруването» (в українців зазвичай він виконувався лише за нагальної потреби). У цей день дівчата — їх так і називали «лазарками» — вбирались у святковий одяг і різнобарвні вінки та окремими групами ходили по подвір'ях, співаючи хором обрядові пісні, які починалися словом «Лазаре...». Їх пригощали бубликами, печивом, яйцями, давали копійки. У такий спосіб вони закликали дощ. Після цього лазарки збиралися біля річки і пускали свої вінки за течією. Та з дівчат, чий вінок плив першим, сподівалася майбутнього року першою вийти заміж. Володарка вінка-переможця обиралася т. зв. лазаровою кумою — старшою розпорядницею обряду, що відбуватиметься наступного року. Лазарева субота могла відзначатись і як поминальна.

У Страсний четвер пекли круглої форми паску («паским кровай», «козунак», «козунаците»), фарбували яйця («красени», «вапцани»), в суботу пекли «обредните хлябове» — за кума, за батьків, який признавався для обрядової трапези. Подекуди збереглася традиція, що вимагала на Пасху після повернення із церкви спершу відвідати кладовище та покласти на могили рідних і близьких освячені паску і яйця, запалити свічку. Серед обов'язкових пасхальних страв був холодець зі свинячих ніжок «пачу», а також «мітїтеї», «баур» — невеличкі довгі засмажені ковбаски із меленого м'яса і яєць, із чорним і червоним перцем. Досить стійким залишався звичай носити кумам гостинця: хліб, паску, 10 яєць, шматок печеного м'яса, вино. У неділю (або ж понеділок) після Великодня відзначали «Мертви Великден» — після обіду йшли на кладовище, брали із собою «жито» (або «колево»), а також паску, крашанки, «інію» (курку із цибу-

левим соусом). Поминали, пригощали один одного. Наїдки залишали на могилках. На кладовищі могли також виконати обряд «підіймання колива» («дигнат колив») — чоловіки тричі піднімали дерев'яні столи із розкладеними на них мисками з коливом «на вічну пам'ять».

Обряд «пеперуда» («папаруда») у різних селах приурочувався до різних дат, часом зливаючися з обрядовістю ін. свят. Його могли виконувати, зокрема під час тривалої посухи, або у Великодні дні. Дійство розпочиналося ритуальним обходом кожної хати. Гол. виконавицями обряду були переважно дівчата. Вони збирали борошно, бринзу, олію, сіль і залишали в одній хаті, щоб дорослі готували спільний обід.

На свято «Германа» (зазвичай на Вознесіння) учасниці обряду виліплювали із глини чи воску невеличку ляльку висотою 10—20 см — т. зв. Германа, обряджали опудало як небіжчика: загортали у лопушиння, наче в саван, клали згори квіти, встановлювали запалену свічку. За звичаєм, для Германа робили маленьку «труну» або ж просто клали на дерев'яну дошку. Дівчата вбирались в одяг темних кольорів, як на справжній похорон. Серед старших дівчат вибирали «мати Германа». Одна з учасниць цього своєрідного карнавального дійства виконувала роль «священника» — на голову їй надягали мідне цеберко особливої форми, що нагадувало архієрейський гол. убір. Її роль полягала у тому, щоби буркотіти «молитви». Перед ходою йшла дівчинка з хрестом, який виготовляли з гілок, зелених трав і польових квітів. Учасниці процесії, а особливо «мати Германа», голосили. Ляльку або закопували в землю, або ж топили в річці, або спочатку закопували, а на третій день викопували, знов оплакували і кидали в колодязь чи пускали разом із «труною» по річці. Повсюдно це ритуальне «поховання» супроводжувалося побажанням: «Нехай буде дощ і врожай». Свято завершувалося спільною трапезою дівчат.

На Трійцю, яку ще називали «Зеленими святами», до хати заносили гілки із горіха, долівку трусили полиномом — «щоб не взяли лусари» (русалки). Відомою була заборона купатися в ці дні у водоймищах. Традиційно в понеділок відбувалася спільна жін.

трапеца під назвою «проводжати манджу» (це місц. назва «інія» — тушкованої страви із молоді картоплі, бобів, зеленого горошку, перцю і цибулі). Перед тим, як зібратися (в когось у хаті або ж разом у полі), все з рослинності, розстелене в хаті на Трійцю, збирали і викидали в річку (або на вулицю, у рівчак) — «щоби йшов дощ». У суботу напередодні Трійці на Одещині до хат заходили ріджені «лусари» («русари»).

Різдво Іоанна Предтечі («Єньовден», «Єньовден», «Драгайка») вважалося важливим днем — із ним пов'язувалися сонцестояння та початок скорочення світлового дня. У болг. селах на Кіровоградщині перед днем Івана Купала на вигоні біля річки сходилася молодь і вибирала дівчину — у день свята вона мала до сходу сонця набрати із криниці непочатої води, яку використовували для гри під назвою «Дістань каблучку». Дівчина просила у подруг персні та кидала їх у цеберко з водою. Хлопці мусили їх діставати: чий перстень кому дістанеться, той мав танцювати, сплітати з нею вінок. Тоді ж увечері грали у «Чий вінок?» — дівчата по черзі пускали свої вінки на воду, а хлопці їх діставали.

В окремих болг. поселеннях Пд. Бессарабії кілька днів, зазвичай у липні, називали «Гурешницями» і вважали небезпечними: щоб уберегтися від пожежі, селяни утримувалися від роботи. На Одещині цього дня жителі з піснями обходили засіяний лан, після чого поверталися в село, гуртом накривали столи і сідали за спільний обід. Після днів Пресвятої Богородиці або ж св. Дмитрія розпочинався сезон вечорниць («седенки», «поседенки», «попрялки», «прялки»), на яких дівчата пряли, шили, плели, а взимку і ткали. На свято Різдва Пресвятої Богородиці («Малка Бугородица») пекли колачі й роздавали сусідам. У багатьох болг. селах Одещини цього дня відзначали храмове свято.

Літ.: *Скальковський А.* Болгарские колонии в Бессарабии и Новороссийском крае. Одесса, 1848; *Левицкий А.* Нравы и обычаи болгар, живущих в бессарабских колониях. «Записки Одесского общества истории и древностей», 1860, т. 4, отд. 3; *Державин Н.* Очерки быта южно-русских болгар. «Этнографическое обозрение», 1898, № 3; *Бабенко В.А.* Этнографический очерк народного быта Екатеринославского края. Екате-

ринослав, 1905; *Державин Н.* Болгарские колонии Новороссийского края: Херсонская и Таврическая губернии. Симферополь, 1908; *Цветко С.* Весільні звичаї і пісні у болгар на Херсонщині. «Вісник Одеської комісії краєзнавства», 1925, ч. 2—3; *Маркова Л.В.* Поселения и жилище болгар-переселенцев в Бессарабии. «Краткие сообщения Института этнографии имени Н.Н.Миклухо-Маклая», 1955, т. 24; *Прилико Я.П.* Етнокультурні зв'язки болгар і східних слов'ян (на матеріалі одягу). К., 1964; *Маркова Л.В.* Некоторые тенденции развития культуры и быта болгар юго-западных районов СССР (к вопросу об устойчивости этнических традиций). М., 1966 (Международная ассоциация стран Юго-Восточной Европы. Первый конгресс балканских исследований: София, 26 августа — 1 сентября 1966 г.); *Демиденко Л.А.* Культура и быт болгарского населения в УССР. К., 1970; *Наулко В.И.* Развитие межэтнических связей на Украине. К., 1975; *Інтернаціональне та національне в сучасному слов'янському фольклорі.* К., 1977; *Будина О.Р.* Жилище болгар, греков, албанцев. В кн.: Материальная культура компактных этнических групп на Украине: жилище. М., 1979; *Кауфман Н.* Народни песни на българите от Украинска и Молдавска ССР, т. 1—2. София, 1982; *Стоилов К.С.* Традиционное сельское жилище болгар и украинцев (XVIII—XIX вв.): сравнительное историко-этнографическое исследование: автореф. дисс. ... канд. истор. н. М., 1983; *Болгары: очерк традиционной народной культуры.* София, 1984; *Гаерлиок Н.К.* Общесоветское и этнически-специфическое в современной обрядности болгарского населения Украины. В кн.: Единение народов — единение культур: украинско-болгарские культурные связи: история и современность. К., 1987; *Малина В.В.* Народное искусство болгар южной Украины: на материалах Одесской и Николаевской областей. Там само; *Українсько-болгарські культурні взаємини ХХ ст.* К., 1988; *Калашинова Н.М.* Етнокультурные особенности в одежде бессарабских болгар. В кн.: Субэтнос в СССР: сборник научных трудов. Л., 1989; *Михеева В.В.* Традиционная свадьба у болгар Украины и Молдовы. Х., 1996; *Конєва Я.П.* Народнопесенная культура болгарской диаспоры в Украине: автореф. дисс. ... канд. филол. н. К., 1992; *Лазарев Т.П. та ін.* Культура болгар Північного Приазов'я. В кн.: Етнографічні дослідження Південної України: збірник наукових праць Всеукраїнської наукової конференції, присвяченої 145-річчю з дня народження Я.П. Новицького. Запоріжжя, 1992; *Хрипко О.П.* Предмети матеріальної культури болгар у фондів збірці заповідника на о. Хортиці. Там само; *Лопатанов В.И.* К вопросу о переселении болгар в Приазовье. В кн.: Болгарские населения Півдня України: дослідження і документи, вип. 1. Запоріжжя, 1993; *Парконьєва А.К.* Ре-

цепты болгарской кухни (по материалам этнографической экспедиции 1993 г.). Там само; *Пригарін О.* Сільське житло та садиба болгар Південної Бессарабії в ХІХ — на початку ХХ ст. «Історичне краєзнавство Одещини», 1994, вип. 5; Система кровного родства у болгар Одеської і Николаевської областей. «Болгарский ежегодник» (Х.), 1994; Відродження мов і культур західних і південних слов'ян в Україні. К., 1995; *Маркова Л.В.* Эволюция этнической традиции болгарского населения Молдовы и Украины. В кн.: Страницы истории и этнографии болгар Молдовы и Украины. Кишинев, 1995; *Сорочану Е.С.* Зимняя календарная обрядность болгар юга Молдовы и Одесской области середины ХХ в. Там само; Під одним небом: фольклор етносів України. К., 1996; *Пригарін О.О.* Етнічна виразність будівельної обрядовості болгар Південної Бессарабії. «Етнографія Півдня України» (Одеса), 1996, вип. 1; *Шумада Н.С.* Фольклорна культура болгар, що живуть в Україні (історія дослідження і сучасний стан). «Болгарський щорічник», 1996, т. 2; *Аафонова Т.* Одяг болгар Південно-Західної України (ХІХ — перша половина ХХ ст.). «Народна творчість та етнографія», 1997, № 5—6; *Дыханов В.Я.* Основные праздники календарного обрядового комплекса болгар и гагаузов Украины. «Записки исторического факультета [Одесского государственного университета имени Д.Менделеева]» (Одеса), 1997, вип. 5; *Козловская Н.В.* «Седянки» в этнической культуре болгар Бессарабии. В кн.: Національні та етносоціальні процеси в Україні: матеріали ІІ Всеукраїнської науково-практичної конференції молодих науковців. Чернівці, 1997; Народи Північного Приазов'я (етнічний склад та особливості побутової культури). Запоріжжя, 1997; *Соломатов В.В.* Традиційні релігійно-святочні звичаї бессарабських болгар ХІХ ст. «Українське Придунав'я: історичні парадигми буття і сучасність», 1997, вип. 2; *Ганчев А.И.* Традиционные этапы социализации: на материалах болгарских сел Южной Бессарабии. В кн.: Етнічність в історії та культурі: матеріали та дослідження. Одеса, 1998; Матеріали міжнародного круглого столу «Болгари в Україні: в пошуках національної ідентичності (минуле і сучасність)». К., 1998; *Наулко В.І.* Хто і відколи живе в Україні. К., 1998; Традиційно-побутова культура етносів Придунав'я. В кн.: Українське Придунав'я, кн. 1. Ізмаїл, 1998; Україна і Болгарія: віхи історичної дружби (матеріали міжнародної конференції, присвяченої 120-річчю визволення Болгарії від османського іґа). Одеса, 1999; *Горбань І.* Народнопістична творчість болгарської діаспори в Україні: за матеріалами відділу рукописних фондів Інституту мистецтвознавства, фольклористики та етнології імені М.Рильського НАН України. «Славістичний збірник» (Одеса), 1999, вип. 6; *Дыханов В.Я.*



Традиционные системы календарных дат болгар и гагаузов. «Археология та етнологія Східної Європи: матеріали і дослідження» (Одеса), 2000; *Мільчев В.І.* Болгарські переселенці на півдні України: 1724—1800 рр. Запоріжжя, 2001; *Водичар Е.* Околовеликденски празници — функции в съвременността. «Археология та етнологія Східної Європи: матеріали і дослідження» (Одеса), 2002, т. 3; *Войничков А.* «Закрытие благополучия» в обрядовой практике бессарабских болгар. Там само; Кубей и кубейци: бит и культура на българите и гагаузите (в с. Червоноармейское Болградского района Одесской области). Одесса, 2002; *Кысса Е.М.* Некоторые поверья и представления, связанные с обрядом жертвоприношения (курбаном) у болгар Южной Бессарабии. «Археология та етнологія Східної Європи: матеріали і дослідження» (Одеса), 2002, т. 3; *Найденова Р.Н.* Представата за «българското», отразена в кулинарната традиция на българите от кв. Терновка — гр. Николаев, Украина. Там само; *Николова Л.Д.* Похоронная обрядность болгар юго-западных районов Одесской области. Там само; *Носкова И.А.* Крымские болгары в XIX — начале XX в.: история и культура. Симферополь, 2002; Очерки этнографии болгарского населения Евгеновки Тарутинского района Одесской области. «Одесская болгаристика» (Одесса), 2003, вып. 1; *Шабашов А.В. и др.* Чийшия: очерки истории и этнографии болгарского села Городнее в Бессарабии. Одесса, 2003; Българите в Северното Причерноморие: изследвания и материали, т. 8. Велико Търново, 2004; *Філіпова М.* Масово-формулярні матеріали як джерело для историко-демографічних та антропомічних досліджень болгарського населення Буджаку першої половини XIX ст. «Український історичний збірник», 2010, вип. 13, ч. 2; Български фолклор: фолклористика в Украина, кн. 3—4. Софія, 2011; *Краско Н.* Колективне поминання померлих в календарній обрядовості болгар Північного Приазов'я. В кн.: Календарна обрядовість у життєдіяльності етносу: збірка наукових праць: матеріали міжнародної наукової конференції «Одеські етнографічні читання». Одеса, 2011; *Шербіна І.* Етномузична культура болгар України в умовах глобалізації. «Матеріали до української етнології», 2012, вип. 11 (14); Болгарський фолклор Північного Приазов'я. Бердянськ, 2012; *Дроздов В.* Болгарська колонізація Південної Бессарабії наприкінці XVIII — у першій третині XIX ст. «Кразнавество», 2013, № 1; *Микштенько О.* Нові ракурси фольклорно-етнографічних досліджень болгарської спільноти в Україні. «Матеріали до української етнології», 2016, № 15 (18); *Грищенко Ю.* Болгари в Україні 1920-х — 1930-х рр.: між національними проектами влади й реаліями життя. К., 2018.

О.О. Борjak.

## Вірмени

**З етнічної історії.** Вірмени (самоназва — «гаер») — етнічна спільнота, формування якої відбувалося на Вірм. нагір'ї на базі різноманітних етнічних елементів. На сьогодні є дві осн. версії вірм. етногенезу — автохтонна та міграційно-змішана. Більшість зх. учених визнають міграційно-змішану гіпотезу, згідно з якою етногенез вірмен розпочався наприкінці 2 тис. до н. е. і завершився бл. 6 ст. до н. е. коли нечисельні індоєвропейці-протовірмени (вірогідно мушки), які прибули на Вірм. нагір'я із зх., змішалися з масою індоєвропейців (лувійців), аборигенних хурритів, урартів і хаттів та семітів. Натомість у Вірменії більш поширеною є автохтонна гіпотеза походження вірмен, що спирається переважно на т. зв. гаязькі гіпотези (від імені легендарного прародителя народу — Гайк). Згідно із працею вірм. історика Мовсеса Хоренаци (бл. 390/410 — бл. 490) «Історія Вірменії» вірм. народ бере початок від сина Ноя Яфета, який після Всесвітнього потопу зупинився із сім'єю на схилі г. Арарат, а потім пішов до Вавилону. Згодом нащадок Яфета Гайк (Айк, Хайк) повстав проти тирана Бела та повернувся до Вірменії, де і створив перше вірм. царство. Це відбулося в назві д-ви: Вірменія вірм. мовою звучить як «Гаястан». Згідно із розрахунками вірм. історика 19 ст. Г.Алішана Гайк оселився у Вірменії бл. 2492 до н. е. Їн. поширеними назвами Вірменії були «Араратська країна» та «Країна Наїрі».

Вірм. мова належить до індоєвроп. мовної сім'ї, хоч інколи виокремлюється в ній в особну групу. Ряд учених вважають вірм. мову спорідненою із грецькою та сьогодні вже мертвими фригійською, фракійською, дакійською та пеонійською мовами й об'єднують їх у палеобалканську мовну сім'ю.

З антропологічного погляду вірмени належать до т. зв. арменоїдного або ж передньоазіат. типу європеїдної раси, який сформувався у Передній Азії в епоху неоліту (не пізніше 4 тис. до н. е.). Проте сучасні вірмени антропологічно неоднорідні, що пов'язано зі складною політ. історією країни, яка призвела до

чисельних міграцій різноманітних етнічних елементів, що вплинули до вірм. етносу.

І.Я. Гаюк.

Перші колонії вірмен на сучасній території України виникли в Криму в 10—11 ст. у зв'язку із захопленням їхніх земель арабами і турками-сельджуками, а також антивірм. політикою Візантії, що призвело до масової еміграції вірмен.



Дзвіниця вірменського храму Св. Миколая. Кам'янець-Подільський. Фото початку 21 ст.

Найкомпактніші вірм. поселення утворилися на західноукр. землях. У період із 13 до 18 ст. тут існувало понад 20 вірм. колоній, а загалом кількість поселень, в яких жили вірмени, сягала 70-ти. У найвідоміших із них (Львові, Кам'янці (нині м. Кам'янець-Подільський), Могиливі-Подільському, Луцьку) діяли вірм. міський уряд на чолі з війтом, вірм. представництво у посольстві. З 11 ст. була відома велика колонія вірмен у Києві.

Із 2-ї пол. 13 ст. на важливий осередок вірмен сх. обряду перетворився Львів. Привілеї, які їм тут надавалися, не раз підтверджувалися польс. королями. Із кінця 14 ст. відоме поселення вірмен у Кам'янці. 1775 їхня чисельність у цьому місті становила бл. 1800 осіб. У 2-й пол. 16 ст. виникла вірм. колонія у м. Бар, на поч. 17 — у 18 ст. — у Бучачі, Жванці, Підгайцях, Бережанах, Тульчині, Чорткові.

У період Київ. і Галицько-Волин. князівств і в часи пізнього середньовіччя вірмени відіграли помітну роль у госп. і культ. житті західноукр. земель. Досить значний відсоток серед них ста-

новили купці та ремісники. Не випадково в Кам'янці вірмен називали «кобзанами» (від польс. «кобза» — гаманець). І хоча серед них певний відсоток становили «раміки» (чернь, простолод), порівняно високий соціальний і майновий стан вірм. населення сприяв збереженню серед них ендогамних рис. Один із дослідників серед. 19 ст. В.Шевич писав, що «кобзан може одружитися лише на кобзанці».

Найбільшого розвитку вірм. колонії досягли в ранньомодерні часи — у 15—17 ст. Водночас відбувалася досить швидка полонізація вірм. населення. Екон. руїна, унія вірм. церкви в Україні із католицькою, турец. експансія на Поділлі та ін. соціально-екон. та політ. фактори 2-ї пол. 17 ст. призвели до масової еміграції вірмен.

Через неоднорідність соціальної структури вірм. населення процеси етнічної асиміляції по-різному торкнулися певних верств. Вірм. колонії в Україні відзначалися багатоступінчастістю розвитку громад. і церк. організації (громади, олігархічні органи самоуправління, єпископства тощо), внаслідок чого саме ті вірмени, які у правах були прирівнені до місц. населення, в етнічному відношенні швидко змішалися з ін. народами. В усякому разі, аналіз даних вірмено-катол. шематизмів, які визначали кількість вірмен-парафіян (із 1843 до 1939) показує, що чисельність їх постійно зменшувалася; відчувалося і штучне намагання збільшити їхню кількість для збереження парафій.

Як відомо, вже у 19 ст. компактні вірм. поселення в Україні зникли. Нині вірмени живуть пе-

реважно у містах. За останні десятиліття їхня чисельність збільшилася: якщо за переписом 1989 вона становила 54,2 тис. осіб, то 2001 їх налічувалося бл. 100 тис. (0,2 % від заг. чисельності населення).

*В.І. Наулко.*

Найдавніші вірм. поселення на теренах України були на Крим. п-ові — після завоювань царя Понту і Малої Вірменії Мітрідата VI Євпатора і царя Великої Вірменії Тиграна II Велико-го вірмени займалися комерцією на берегах Чорного та Каспійського морів і вели торгівлю із сарматами та сираками, які жили біля річки Танаїс (нині це нижня течія Дону і Сіверський Донець), на Пн. Кавказі та в районі Нижнього Дунаю. Проте першу велику хвилю переселень на укр. землі історики пов'язують із навалюю селджуків у 1060-х рр. Упродовж 1 і поч. 2 тис. міграційний рух вірм. переселенців відбувався переважно з Вірменії і, частково — із Візантії, до Криму (із кінця 4 ст. Вірменія була поділена навпіл між Рим. імперією та імперією Сасанідів), із Вірменії (безпосередньо або через Крим) та Криму до Київ. Русі. Однак із серед. 13 ст., через монгол. навалу, вірм. переселенці осідали переважно у Галицько-Волин. д-ві, тоді як осередки Наддніпрянщини втрачали колоністів унаслідок їхнього переселення звідти; у 15—18 ст. рух вірм. переселенців відбувався як зі Сх. і Пд. на Зх., так і навпаки. В Україні осідали вірмени з Вірменії, Криму, Персії і Туреччини, а із 16 ст. була особливо значною кількість вірмен-переселенців із Молдови та Волощини. Після підписання

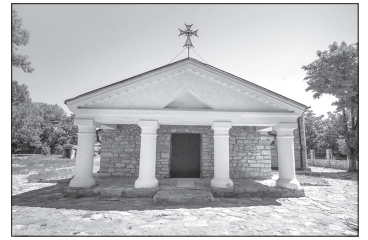

*Вірменська церква Успіння Пречистої Богородиці (Сурб Аствацацін). Білгород-Дністровський. Фото 2018.*

унії Вірм. церкви Речі Посполитої з Римом 1630 багато західно-укр. вірмен переїхали до Волощини, Молдови та Угорщини. 1778 відбулося переселення вірмен із Криму в Азовську губ., а вірмен Акермана (нині м. Білгород-Дністровський), Ізмаїла та Кілії — у м. Григоріополь Херсон. губ. (нині місто в Молдові). Проте наприкінці 18 — на поч. 19 ст. майже всі вірмени-унійці та значна кількість нор-нахичеванських (ростовських) вірмен повернулися до Криму. Туди ж переїхала й більшість григоріопольських вірмен, окрім цього, багато григоріопольців переселилися до Одеси.

Від 2-ї пол. 16 ст. через переслідування молдов. господаря Стефана VI Рареша на укр. землі — переважно у міста Поділля та Покуття — переселилося багато вірмен із Молдови та Волощини. І в наступні століття переважно молдов. вірмени утворювали нові колонії на укр. теренах: у 2-й пол. 17 ст. — у Лисці (нині с-ще міськ. типу Тисменицького р-ну Івано-Франк. обл.), у 2-й пол. 18 ст. — у Кутах (нині с-ще міськ. типу Косівського р-ну Івано-Франк. обл.), на поч. 19 ст. — у Чернівцях. Упродовж 19—20 ст. тривала міграція вірмен із Зх. Вірменії та Туреччини до Криму, Центр. та Сх. України, що пов'язано із масовим винищенням вірмен в Осман. імперії 1895—96 та 1915. Саме ці вірмени створили або ж остаточно сформували колонії Бахмута, Канева, Луганська, Миколаєва, Харкова, Юзовки (нині м. Донецьк), поповнили колонії Києва, Одеси та ін. міст.

Всюди, де оселялися ці «сини святого Григорія, виростили оази азійського Ечміадзіну», створювалося своєрідне культ. середовище, яке відрізнялося від оточення мовою, релігією та к-рою, правом і звичаями. У будь-якому



*Вірменська церква Св. Георгія (Сурб Геворг). Феодосія. Фото початку 21 ст.*

місті життя вірмен зосереджувалося навколо церкви, школи та парафії (пробощства). Там, де існували громади вірмен, зазвичай була вул. Вірменська. Історія вірм. поселенців відбилася у назвах місцевостей, населених пунктів, вулиць, будинків, шкіл тощо: лише у Львові до 1871 були три вірм. вулиці — Нижня Вірменська (нині вул. Лесі Українки), Верхня Вірменська (нині Вірменська) та Поперечна Вірменська (нині Друкарська), у джерелах 15—18 ст. згадуються Вірм. річка, Вірм. міст; Вірм. вулиці були в Золочеві, Олеську, Бродях та ін. містах України.

Вплив нового оточення відобразився на мові вірмен. Уже в 16—17 ст. у вірм. колоніях України давньвірм. мова (грабар) збереглася переважно лише як церк. мова. Тоді ж вірмени України створили власну оригінальну — т. зв. вірмено-кипчацьку — мову: вірм. алфавіт пристосували до тюркської мови, проте нова мова не була діалектом кримськотатарської, а стала цілком самостійною мовою, якою вели ділові папери, писали книги, юрид. акти, документи. Більшість вірмен в Україні належали до *Вірменської Апостольської церкви*, яка входить до групи т. зв. Давньосх., чи Нехалкедонських, церков. Єпархіальним центром вірм. колоній Русі, Польщі, Молдови, Волощини та Литви, підпорядкованим єчміадзинському патріархові, із 1364 був Львів. Водночас серед вірмен були і прихильники унії з Римом (вірмени-унійці, чи вірмено-католики) та вірмени-халкедоніти, які прийняли греко-візант. православ'я.

У записях стародавніх істориків, у нотатках мандрівників можна знайти описи чи приклади, що змальовують вдачу вірмен. Вони відзначали, що характерними рисами вірмен були поривчастість, сміливість і запальність, водночас — певна добродушність.

**Традиційна культура. Господарська діяльність.** До традиційних форм госп. діяльності вірмен належали землеробство та садівництво, виноградарство і виноробство. Скотарство вірмен в Україні зберегло традиційні форми — осідлу та відгонну. З інших, доволі розвинутих у Вірменії традиційних занять, бджільництво та рибальство настільки не розвинулися.

Для перевезення вантажів використовували т. зв. переметні суми-хурджин із щільної безворсової тканини, що як за формою, так і за орнаментикою цілковито подібні до гуцульських бесаг.

У 19 — на поч. 20 ст. на Одещині та у Криму вірмени володіли значною кількістю виноградних садів. Завдяки д-ру с.-г. наук, виноробу вірменинові В.Таїрову в лютому 1905 в Одесі відбулося відкриття першої в Рос. імперії науково-дослідницької станції, що започаткувала наук. школу виноградарства та виноробства в імперії (нині це Нац. наук. центр «Інститут виноградарства та виноробства ім. В.Таїрова»).

У побуті широко використовували різноманітний глиняний посуд, зокрема «караси» — великі глеки для зберігання вина, олії та зерна. Поливаю керамікою у середньовіччі особливо славилися міста Двін та Ані, із жителів яких переважно складалася перша велика хвиля міграції як до Криму, так і на материкову Україну. Очевидно, не є випадковими значні стилістичні паралелі в оздобленні різноманітних поливаних виробів середньовічного Двіна та Херсонеса (стародавній Херсонес Таврійський) і Косівщини, де здавна існували потужні вірм. колонії. Також вірмени були одними з осн. виробників черепиці, зокрема на Пд. України та в Криму.

Великі поклади руд кольорових металів на Вірм. нагір'ї сприяли повсюдному використанню мідного посуду — тарілок, мисок, сковорідок, підносів, кувалд для води, тазів, котлів, саріджів, форма яких у вірмен на укр. теренах не змінювалася впродовж століть.

Віддавна славилися високою якістю та худож. вартістю виробів вірм. ремісників. Вірмени посідали чільне місце у зброярстві, ювелірній справі, шовкоткацтві та килимарстві, гаптуванні, чинбарстві (особливо у виготовленні сап'янів, кордибанів і замші). Ї все це зазвичай поєднувалося з активною торг. діяльністю. Вірмени Львова та західноукр. регіону займали провідні позиції в левантійській торгівлі Речі Посполитої, відігравали важливу роль у дипломатії, часто були перекладачами.

Одне із найдавніших традиційних вірм. ремесел — оброб-

ка шкіри та виготовлення виробів із неї. У середньовічному Львові найкращими виробниками кордибану і замші були вірмени-чинбарі, які й принесли це ремесло на укр. землі. У 17 ст. тут діяв окремий вірм. сап'янний цех, що вичинював шкіри для експорту у Молдову, Московію та Угорщину, статут якого був затверджений 1620. Чинбарі поділялися на звичайних, червоношкірників та кордибанників. Звичайні чинбарі (білошкірники) лише обробляли шкіру, а не фарбували її. Червоношкірники обробляли і фарбували шкіру в різні кольори. Кордибанники виготовляли спец. «кордовські» шкіри із козячої чи телячої шкіри чорного кольору і виробили із цих шкір. Поодинокі цехові майстри вичинювали замшу і сап'ян.

Серед найрозвинутіших та найвідоміших ремесел, якими займалися вірмени як на Батьківщині, так і в Україні, були ткацтво (особливо шовкоткацтво) та килимарство. Ткацтво було поширене в усіх вірм. поселеннях. Кожна вірм. дівчинка принаймні з 10-ти років вже мусила вміти прясти, а з 15-ти років — ткати. Ткали вірмени, залежно від виду кінцевого продукту, або на горизонтальному, або на вертикальному верстаті. Нитки зазвичай виробляли з овечої вовни. Вовняні чи шовкові нитки пряли за допомогою веретена або ж прялки із горизонтальним веретенем. Вірм. килими були двох осн. видів — ворсові («горг») та безворсові («карпет»), виготовляли також килими для ніш, які є втіленням у текстилі традиції хачкарів. Вірм. килимам притаманні багатство орнаментальних мотивів, композиційна різноманітність, гармонійність кольорової гами. Часто орнамент komponується в один (центральний) або ж кілька, розташов. по всьому полю килима, медальйонів, поширені прямокутні пальметки із гачками, інколи — фігури птахів і тварин. Гол. мотивом найрізноманітніших комбінацій узорів у вірм. килимах був хрест із пізнішою його редукцією до половини та чверті.

Інтенсивний розвиток шовкоткацтва на укр. теренах та виготовлення виробів із місц. шовку теж, очевидно, пов'язані з вірменами. Чи не перша згадка про вірм. ткачів у Львові датується

ся 1408, коли тут заснував майстерню вірм. ткач Григор. І хоча більшість дослідників пов'язують розвиток персіяренъ — вірм. ткацьких майстерень із виготовлення килимів, шовкових тканин та виробів із шовку, передусім золототканих виробів — зі станіславськими вірм. майстернями серед. 18 ст. Д. Місіоровича і незабаром І. Маджарського, проте факти свідчать, що їх потужний розвиток починається із 17 ст. Більшість львів. гаптувальників теж були вірменами. В серед. 17 ст. львів. вірменин Я. Богданович мав титул «гаптувальника Його Королівської Милості». Саме за його ініціативи вірм. гаптувальники Львова 1658 отримали королів. привілей, згідно з яким вони мали право відкривати власні крамниці та продавати різноманітні вироби цеху гаптувальників.

До провідних сфер вироб. діяльності вірмен здавна належали зброярство та ювелірна справа. В середньовіччі двома гол. центрами вир-ва зброї на землях нинішньої України були Бахчисарай та Львів. Уже у 15 ст. в останньому працювали вірм. зброярні, а в 16—17 ст. Львів перетворився на найзначніший осередок вірм. виробників зброї 3х. України. Бахчисарай був центром виготовлення і вогнепальної зброї.

Роль вірмен у ювелірній справі була подвійною: з одного боку, ювелірні вироби належали до осн. предметів торгівлі вірмен, а з другого — вірм. ювеліри, золотих і срібних справ майстри були одними з найкращих у цій справі. Сприяли розвитку золотарництва домашні та сусп. традиції, глибокі реліг. почуття міщан, які жертвували церквам коштов-

ні речі. Так, у Львові був звичай, щоб кожна молода панночка залишала свій шлюбний вінець на вівтарі, перед яким з'єднувало її з нареченим святе причастя, а кожен вінець був сплетений на срібному майстерно виконаному і щедро оздобленому т. зв. лубку (основі). Існували і шлюбні вотиви (завичай у формі серця).

Перші згадки про львів. золотих справ майстрів з'являються на поч. 14 ст. Найвідомішими вірм. ювелірами Львова у 17 ст. були Нересес Мойсесович та Аурівтон Давдурович. Перший був чи не останнім львів. золотих справ майстром, який в оздобленні шабель дотримувався старих вірм. традицій. Дуже високо цінував виробі вірм. золотарників король Ян III Собеський. У його будинку на пл. Ринок у Львові була ювелірна майстерня, де працювали виключно вірмени (будинок Корняктив, у якому нині розмішений Істор. музей міста Львова). Одним з найцікавіших львів. майстрів був королів. ювелір і секретар Бедрос Захаріяшович. Ще одне відоме серед львів. ювелірів ім'я — Бедрос Мардерисович, який вважався патріархом львів. вірм. ювелірів. Він виробляв багаті обладунки та інкрустовану золотом й оздоблену дорогоцінними каменями зброю. Петро Августинович також оздоблював зброю та обладунки. Волоський господар носив оздоблені золотом обладунки роботи Кіркора Кам'янецького, замовлення для київ. воєводи А. Потоцького виконував вірменин Кшиштоф Мустафович.

**Житло.** Будували вірмени переважно з каменю, дерево використовували рідко. У Кам'янці вже у 2-й пол. 15 ст. було створено мулярський цех, який очолив вірменин Гануш. Значне місце посідали вірм. майстри-муляри в Криму, де вони будували не лише для християн, а й для мусульман. Вірм. житлові будинки в Україні стали подібними до місц. типу будівель, тоді як у старовинних гірських вірм. поселеннях, де щільність домів була дуже високою, всі житлові та госп. будівлі розташовували ярусами по схилах гори так, що часто дах нижнього ярусу ставав підлогою верхнього. В Україні будівлі такого типу відсутні, однак родичі та співвітчизники, принаймні на перших по-

рах, намагалися будувати свої будинки по-сусідству: таким чином в укр. містах з'являвся вірм. квартал із вулицею Вірменською, Вірм. ринком (як у Кам'янці), вірм. джерелом (колодязем, річкою) тощо.

В оздобленні житла крим. вірмени зберігали давні етнічні традиції: в одній стіні кімнати була ніша, куди складали ящики із різними речами і постільною білизною, яку закривали запоною, зшитою із різкокольорових кусків тканини. По обидва боки ніші кріпили дерев'яні полиці різної довжини, куди ставили глиняний, скляний та срібний посуд. На центр. місці під стіною стояла довга тахта, перед якою стелили килим-карпет (вірм. безворсовий килим). В одному з кутів натягали мотузку, на яку вшали рушники та барвистий святковий одяг.

Однією із характерних рис вірм. поселенців було те, що вони особливо ретельно опікувалися водопостачанням міст, де проживали. Саме вірмени часто були фундаторами місц. колодязів чи джерел, зокрема в Кам'янці та Кафі (нині м. Феодосія).

**Одяг.** В одязі вірмени, як і більшість населення України, до 18 ст. зберігали зовнішні (етнічні, станові, реліг.) «знаки відмінності». Я. Дашкевич зазначає, що існували неписані правила, згідно з якими у Польсько-Литовській д-ві право жити окремою національно-реліг. громадою перетворювалося на обов'язок «бути іншим» і займати у соціальній структурі «інше місце», переважно, нижче від становища панівної нації. Це виявлялося, зокрема, у кольоровій гамі одягу вірмен, відмінній від прийнятої рештою населення.

Члени львів. вірм. ради старійшин носили чорний одяг, багаті громадяни — часто одяг кармазинового кольору, члени братства Святої Трійці оперізувалися червоним поясом особливого крою. Біле духовенство та учні театинської колегії вдягались у чорне, монахи-антоніанці носили одяг сірого кольору із вегарем (гол. убором-клубуком вірм. чорного духовенства). Львів. вірмено-катол. архієпископи-митрополити, починаючи від архієпископа М. Торосовича, носили пурпуровий кардинальській одяг і гол. убір. Обов'язковим атрибу-

Південний дворик  
з аркадою у  
Вірменському соборі.  
Львів. Фото  
початку 21 ст.



том убрання вірмен, як це можна побачити на портретах 17—18 ст. і навіть 19 ст. (у т. зв. сарматському костюмі), були східні (срібно- чи золототкані шовкові) пояси. Одяг крим. вірмен того часу нагадував одяг гурец. та перських вірмен. У неділю вірмени завжди вбирались у найкращий одяг. Як і в більшості християн, цього дня не можна було прибирати, шити.

**Кухня.** Де б не оселялися вірмени, найстійкішими виявлялися традиції нац. кухні, зокрема випічка лаваша в «тонірі» («тондір») — циліндричній земляній печі. Серед найпопулярніших солодошів — гата, пахлава, суджух тощо. Печиво «ншани курабья» готували до заручин, у великій кількості посилали до дому нареченого на наступний після заручин день, а вже звідти роздавали всім родичам. Воно відрізнялося від усіх ін. видів курабья особливими хрупкістю, смаком, ароматом трояндової олії та оздобленням блискітками. «Хашлама» (відварне м'ясо), відварна квасоля, «харіса» (страва із вареного м'яса та пшениці) були обов'язковими стравами на поминках. Фарбовані червоні яйця, відварна риба («кутап»), солодкий плов із родзинками, курагою, сухофруктами, велике блюдо із зеленню і «гата» (солодкий піріг), в яку часто ховали монету «на щастя» готували на Пасху. Паски у вірмен пекти не прийнято. Проте в Україні більшість вірмен, зберігаючи давні традиції, водночас додають до пасхального кошику та святкового столу паски. Відварну рибу, «долму» (голубці — пісні в соленому капустиному, м'ясні — у виноградному листі), запечене м'ясо, солодкий плов, листкове печиво «гата» (із солодкою чи солоною начинкою) готували на Різдво Христове та Новий рік. У недільний вечір на стіл не ставили страви із борошна, оскільки вірили, що від цього хліб у домі пропаде.

**Весілля.** Як у ділових стосунках, так і у сфері шлюбу вірмени завжди надавали перевагу зв'язкам зі співвітчизниками. Звідси панування ендогамії, проте ця традиція ніколи не набувала крайніх форм

У ході підготовки до шлюбу спочатку обирали наречену, потім для посередництва у переговорах знаходили із числа родичів

нареченого поважну жінку, яка знала і родину дівчини. Вважалося недостойним одразу давати згоду на шлюб, тому свати могли приходити вдруге і навіть утретє. Момент, коли батьки давали позитивну відповідь, вважався офіц. зговором (домовленістю), який скріплювався обов'язковим подарунком для нареченої (обряд «бег тал», тобто «дати завдаток»). Найважливішою частиною передвесільного етапу є заручини («ншандрутюн»). В обумовлений день батьки нареченого посилали у дім дівчини по частунки — м'ясо, напої, солодоші. Запрошували спочатку до себе в дім гостей та священика, часто — музик, де їх пригосили, а потім з обручальним подарунком для нареченої («ншан») разом прямували до дому нареченої. Саме там проходив обряд заручин: спочатку відбувалася святкова гостина, потім священик благословляв та освячував подарунки нареченого, після чого ншан передавали нареченій. Від заручин до весілля термін міг бути різним — від кількох місяців до кількох років (якщо заручені чи один із них були занадто молодими). Незадовго до весілля представники обох сторін зустрічались і домовлялися щодо розміру викупу за наречену, призначали день весілля, визначали кількість гостей, а також вирішували, скільки і чого саме має купити родина нареченого для весільного одягу нареченої. Після цього з'ясовували, який посаг батько дає за донькою. До традиційного приданого дівчини входили постіль, килим, «хурджин» (сумка, виткана килимовою технікою), посуд, одяг, прикраси (переважно срібні), скриня і «мафраш» (ткана скриня) для збереження посагу.

Ще у 19 ст. під час вінчання кавор (свідок) тримав над головами молодих схрещені меч та піхви, щоб уберегти їх від уроків та нечистої сили, як і при виході молодих із дверей церкви та при переході їх через будь-які ін. двері. В церкві при вінчанні священик пов'язував на шиї чи на руку молодим шнур із переплетених червоної та зеленої ниток («нарот») та з'єднував його кінці воском. Лише після зняття священиком нарота молоді мали право зійти на ложе.

Сьогодні в Україні значна частка традиційного вірм. комплексу весільної обрядовості вже

втрачена, проте окремі його елементи зберегли значення й дотепер. Зокрема, залишається важливим обряд заручин, хоча його проведення стало значно простішим. Так само зберіг значення і передвесільний обряд випічки весільного хліба, який може відбуватися як у домі нареченого, так і в домі нареченої. Весільні торжества тривають зазвичай 3 дні — із п'ятниці по неділю, хоча більша частина старовинних ритуалів цього циклу так само зникла. Стіл накривають за домовленістю або в домі нареченого, або ж у домі нареченої, але найчастіше — в ресторані. Водночас під час святкування обов'язково звучить традиційна вірм. музика в живому виконанні, а стіл прикрашають страви нац. вірм. кухні.

**Народини.** Протягом вагітності жінка вела звичний спосіб життя, за виключенням того, що вона не мусила місити тісто, пекти хліб та збивати масло. Під час пологів у домі залишалися тільки жінки; оселю максимально захищали від злих духів, які, згідно із повір'ями, саме в цей час зліталися до будинку. Для цього в домі знімали кришки з посуду, розв'язували всі вузли та пояси, розстібали одяг, біля поріділля ставили заряджену рушницю, під подушку ховали кинджал, шампури, куски заліза як обереги. Щойно новонароджений з'явився на світ, повітуха обсіпала його сіллю, яку вірмени вважали оберегом. Із цією ж метою будь-яка людина, яка входила у дім після народження дитини, перш, аніж підійти до матері та дитини, мусила покласти руку на посудину із сіллю. Перші 40 днів вважались особливо небезпечними для матері та дитини, тому контакти зі світом були дуже обмеженими. Зазвичай хрестили на 7-й день, а для матері упродовж 40-ка днів діяло багато обмежень щодо роботи (не можна було готувати їжу, кроїти, шити, стригти нігті тощо). При хрещенні священик одягав на шию дитині нарот. Щоби вберегти дитину від вроків, злих сил, біля її ліжечка в головах завжди горів світильник, оскільки вогонь мав захищати та очищати. На ліжку та одяг дитини прикріплювали різноманітні обереги-амулету. Сорочаденний термін завершувався ритуальним омиванням дити-

ни та матері, після чого вони у супроводі родичів йшли до церкви, де відбувалось остаточне очищення. Дитині до року не стригли нігті та волосся, а коли вперше їх зрізали, то ніколи не викидали, а ховали в домі чи в церкві. При святкуванні року дитини перед нею на підлогу клали ніж та гребінець або ж дзеркало і дивилися, до чого дитина першою потягнеться — якщо до ножа, тоді наступна дитина буде хлопцем, якщо до гребінця чи дзеркала — дівчиною.

Сьогодні в обрядовості, пов'язаній із народженням дитини, традиція майже не збереглася, що пов'язане, насамперед, із радикальною зміною умов народження дитини. Збереглися лише окремі звичаї, які мають охоронно-оздоровче скерування. Більшість вірм. родин дотримуються традиції хрещення дитини у вірм. церкві, яке найчастіше відбувається до року дитини. Під час хрещення священик використовує для помазання дитини спец. зілля, виготовлене із 40-ка різних рослин і привезене спеціально для проведення обряду зі Св. Ечміадзіна.

**Похорон.** Смерть і поховальні обряди були ще одним важливим етапом у життєвому циклі вірмен. Вважалося, що після смерті людини її душа залишалася біля тіла до її поховання, тому ретельна підготовка до поховання починалась одразу після смерті. Померлого клали на спеціально призначену для цього дошку облицьовану на схід і мили прохолодною водою за допомогою спец. рукавички, починаючи із голови. Потім цією водою обмивали руки й ноги родичам померлого, щоби від них відійшов страх. Після обмивання посуд розбивали, а там, де обмивали, запалювали світильники, які горіли кілька днів. Щоби злі духи не заволоділи тілом людини, покійника із перехрещеними руками загортали в саван, на ніч тіло померлого загортали у безворсовий килим-кареп і залишали у церкві. Дорогою із церкви до кладовища процесія тричі зупинялася для прощання із покійником, при цьому носилки з ним піднімали й опускали на землю. Похорони у вірмен завжди були багатолюдними. Сама процедура прощання із померлим на кладовищі мало чим відрізнялася від тради-

цій українців. Після поховання всі присутні йшли на поминальний обід, перед яким обов'язково мили руки. Поминальними днями у вірмен є наступний після похорон, 7-й, 40-й день та річниця. Також могили відвідували наступного дня після великих церк. свят, особливо після Пасхи, у день поминання всіх святих та у свято Сурб Хач у вересні.

Хоча традиційний поминальний обряд вірмен в Україні також втратив певну частку ритуалів, проте, на відміну від весільної та родильної обрядовості, в осн. ризах зберігся і досьогодні. Ховають покійника на 3-й день, поминки влаштовують у день похорон, а також на 7-й, 40-й день і через рік. У кімнаті померлого свічка мусить горіти 7 днів, і до цього часу не можна в домі прибирати та прати. До 40-го дня родичі-чоловіки не повинні голитися, а родичі-жінки мають носити траур. Дружина носить траур за чоловіком рік, а його мати — до кінця життя.

Із поховальною обрядовістю тісно пов'язані вірм. хачкари — надгробні та пам'ятні хрестикамені — внесені ЮНЕСКО до списку культ. спадщини людства. Століттями традиція створення хачкарів з їх унікальним багатим декором залишається виключно вірменською. Хачкари завжди присутні там, де оселяються вірмени: їх вмуровують у стіни церков, ставлять на кладовищах.

**Календарні свята.** Одиницею відліку церк. календаря вірмен є 7-денний тижневий цикл. Більшість свят — рухомі, тобто святкуються у певний день тижня. До нерухомих свят належать Богоявлення (6 січня), Обрізання Господнє (13 січня), Стрітіння (14 лютого), Благовіщення (7 квітня), Різдво Пресвятої Богородиці (8 вересня), Введення в храм Пресвятої Богородиці (21 листопада), Зачаття св. Анною Пресвятої Богородиці (9 грудня). Основою календарного циклу є рухоме свято Пасхи. Проте, крім Пасхи, існують ще 4 свята, дати яких є точками відліку для визначення дат ін. свят. Це — Успіння Пресвятої Богородиці (найближча до 15 серпня неділя), Воздвиження Чесного Хреста (найближча до 14 вересня неділя), Маслениця посту Різдвяної п'ятидесятниці (неділя між 15 та 21 листопада), Богоявлення (6 січня). Відповідно

до цих свят Вірм. церква встановлює дати ін. свят, дні пам'яті святих і пости. Євхаристія Вірм. церкви відмінна від православної та католицької: при таїнстві вживають пісний хліб та нерозбавлене вино. Також характерною особливістю Вірм. церкви є дотримання т. зв. Передового посту («Арачаворац»), що починається за 3 тижні до Великого посту. В давнину під час цього посту дозволялося їсти лише хліб і сіллю. Також у ці дні було заборонено служити Святу Літургію.

Вірмени зберегли старовинний звичай святкувати Різдво і Хрещення Христове (Богоявлення-Теофанію) разом і назвали цюмоу догматичного розуміння: в основі об'єднання цих свят лежать два Різдва Христових. Одне — від Диви Марії, друге — через 30 років у день Його хрещення в річці Йордан.

Новий рік (Насавард, Аманор, Каханд) після включення Сх. Вірменії до складу Рос. імперії почали святкувати 1 січня.

Літ.: Barącz S. Sobieski i Ormianie. «Dziennik Literacki» (Lwów), 1854, no. 21—22; Йооо ж. Żywoty sławnych Ormian w Polsce. Lwów, 1856; Тер-Абрамян О. История Крыма, ч. 1. Феодосия, 1865; Barącz S. Rys dziejów ormiańskich. Tarnopol, 1869; Hanusz J. O nazwiskach Ormian polskich. «Muzeum» (Lwów), 1886, no. 10; Lozjński W. Patriot i mieszczaństwo lwowskie w XVI—XVII wieku. Lwów, 1890; Йооо ж. Złotnictwo lwowskie. Lwów, 1912; Lechicki C. Kościół Ormiański w Polsce (zarys historyczny). Lwów, 1928; Ormianie w Stanisławowie w XVII i XVIII wieku. Stanisławów, 1928; Męnkicki R. Mennica lwowska w latach 1656—1657. Lwów, 1932; Йооо ж. Srebla, broń i wyroby metalowe. «Posłaniec Św. Grzegorza» (Lwów), 1932, no. 9—11; Mai-kowski T. Sztuka ormian lwowskich. «Prace komisji historii sztuki» (Kraków), 1934, t. 6; Йооо ж. Polskie tkaniny i hafty w XVI—XVIII wieku. Wrocław, 1954; Яцкевич Е.А. Памятники армянской архитектуры во Львове. В кн.: Исторические связи и дружба украинского и армянского народов. Ереван, 1961; Дашкевич Я.Р. Армянские колонии на Украине в источниках и литературе XV—XVIII веков (историографический очерк). Ереван, 1962; Якобсон А.Л. Средневековый Крым: очерки истории и материальной культуры. М.—Л., 1964; Кись И. Участие армян в развитии ремесла г. Львова в XV—XVII вв. В кн.: Исторические связи и дружба украинского и армянского народов, вып. 2. К., 1965; Кульчицкий В.С. Армянский «Судебник» Гоша и его применение во Львове. Там само; Кись Я.П. Промисловість Львова у період феодалізму (XIII—XIX ст.). Львів, 1968; Дау-

кевич Я.Р. Розселення вірменів на Україні в XI—XVIII ст. «Український історико-географічний збірник», 1971, вип. 1; Зулянян М.К. Армения в первой половине XVI в. М., 1971; Даркевич В.П. Художественный металл Востока VIII—XIII вв. М., 1976; Дашкевич Я.Р. Историко-демографическое изучение армянской миграции на Украине (XI—XVIII вв.). Рига, 1977; Могытыч И. Крещатые церкви Гуцульщины. «Архитектурное наследство», 1979, № 27; Дашкевич Я.Р. Армяно-кипчацкий язык: этапы истории. В кн.: Вопросы языкознания. М., 1983; Фолькмар Г. Христианско-восточный ковер — один из аспектов армянского искусства. В кн.: 4-й международный симпозиум по армянскому искусству. Ереван, 1985; Якобсон А.Л. Армянские хачкары. Ереван, 1986; Акоюн М.В. Сельская община в Восточной Армении во второй половине XIX — начале XX в. Ереван, 1988; Petrowicz G. La Chiesa Armena in Polonia e nei paesi limitrofi. Roma, 1988; Paszycka M. Pasy wschodnie. В кн.: Katalog zbiorów Muzeum Narodowego w Krakowie: 1, t. 4. Kraków, 1990; Дашкевич Я.Р. Давній Львів у вірменських та вірменокипчацьких джерелах. «Україна в минулому» (К.—Львів), 1992, вип. 1; Поділля: історико-етнографічне дослідження. К., 1994; Наулко В.І. Хто і відколи живе в Україні. К., 1998; Мельник Б. Львівські зброярі. «Наукові записки Львівського історичного музею», 1999—2000, вип. 8—9; Ormiańie polscy: odrębność i asymilacja. Kraków, 1999; Chrzyszczewski J. Kościoły ormiańskie. Warszawa, 2001; Сарєсян Т.Э. Обзор этнографии крымских армян (18—19 вв.). В кн.: Этнография Крыма XIX—XX вв. и современные этнокультурные процессы. Симферополь, 2002; Аствацатурян Э.Г. Оружие народов Кавказа. СПб., 2004; Дашкевич Я.Р. Иван Гануш как исследователь языка западноукраинских армян. В кн.: Нариси про діячів історії, політики, культури. Львів, 2006; Боряк О.О. Україна: етнокультурна мозаїка. К., 2006; Тер-Саркисянц А. История и культура армянского народа с древнейших времен до начала XIX в. М., 2008.

І.Я. Гаук.

### Гагаузи

**З етнічної історії.** Гагаузи (самоназва) — народ, який переселився у пд. Бессарабію із пн.-сх. Болгарії і Добруджі наприкінці 18 — у 1-й пол. 19 ст. внаслідок переслідування населення Балкан турками. За мовою належать до огузької групи алтайської мовної сім'ї. Побувають гіпотези «слов'янського» і «тюркського» походження гагаузів. Згідно з першою гагаузи — слов'яни, які перейняли тюрк-



Центр гагаузької культури. Село Виноградівка Болградського району Одеської обл. Виставковий зал. Фото 2015.

ську мову і зберегли правосл. віровизнання. Прихильники другої, більш науково обґрунтованої гіпотези, пов'язують походження гагаузів із різними групами тюрків, які прийшли у Прутсько-Дністровське межиріччя (тюркомовні кумани, огузи, сельджуки та ін.). На поч. 19 ст. вони разом із болгарами переселилися у степи *Буджаку*. Заг. чисельність гагаузів у СРСР становила 197,2 тис. осіб (1989). Нині більшість із них (бл. 80 %) живуть на пд. Молдови й у пд.-сх. районах України (в Ізмайльському, Кілійському і Болградському р-нах Одес. обл.). Чисельність гагаузів в Україні станом на 2001 — 31,9 тис. осіб (0,07 % від усього населення). Невелике число гагаузів проживає також у Болгарії та Румунії.

В.І. Наулко.

**Традиційна культура. Господарська діяльність.** Заг. розвиток матеріальної к-ри гагаузів у 19 ст. у Пд. Бессарабії відбувався шляхом інтенсивного пристосування до місц. природно-геогр. середовища під впливом соціально-екон. умов краю і вирізнявся складним переплетінням архайчних (балканських і добалканських) традицій із місцевими, представленими к-рами українців, росіян, молдован. Господарство гагаузів мало комплексний характер: воно поєднувало розвинуте рільництво, садівництво, виноградарство та шовківництво із тваринництвом (передусім вівчарством), домашніми ремеслами і промислами.

Домашнє ткацтво, борошномельний, кушнірський, кравецький промисли і ремесла зберігали ще багато спільного із тра-

диціями гагаузів та ін. населення Пн.-Сх. Болгарії. Проте вже у 2-й пол. 19 ст. традиційні промисли почали набувати досконаліших рис. Ремісничі знання чіткіше відрізнялися від суто домашніх (ковальська, кравецька, ювелірна, теслярсько-столярна справи). У цей час розвивалися старі та виникли нові види домашніх занять (в'язання, мереживоплетіння, вишивка і художня аплікація, рогозо- і лозоплетіння тощо).

**Житло.** На поч. 19 ст. буд. техніка гагаузів ще повторювала традиції Подунав'я. Це були землянки, заглиблені в землю, — «бордеї». Невдовзі переселенці почали зводити глинобитні хати. Традиційна гагаузька хата — «евь» — становила будівлю з чотирисхилим дахом з очерету, із грубезними стінами, зведеними вальковою технікою. Це здебільшого були двокамерні хати з невеликими вікнами, невисокими стінами, з галереєю. В них простежувався вплив давніх традицій рівнинного житлового буд-ва без фундаменту. Конструкція доповнювалася глинобитною призьбою. Вона ж слугувала опорою для вузької відкритої галереї («сундурма»), яку прибудовували вздовж фасаду (елемент, характерний для всього Балкано-Дунайського ареалу).

Наприкінці 19 ст. конструкція житлових будівель дедалі вдосконалювалася, насамперед за рахунок фундаменту («темель») та підведення під хату погребів («мааза»). З'являлись і саманні хати, подекуди з обпаленої цегли та з масивнішим фундаментом. Проте за збереженою балканською традицією (особливо — гірських

районів, для яких був характерним вертикальний розвиток будівель), а також під впливом нім. колоністів гагаузи почали будувати т. зв. довгі хати.

У такій хаті причількову стіну (з одним чи двома вікнами) робили парадною й розташовували у бік вулиці. Кухню (разом із госп. приміщеннями) спочатку наблизили до хати, а далі з'єднали їх в одну будівлю. Інколи її вінчав, на зразок нім. будівель, гостроконечний фронтон двохсхилого даху зі стрільчастими слуховими вікнами по краях. Торцеві стіни, фронтони, віконні та дверні отвори могли прикрашати кам'яною та цегляною кладкою. Щодо внутр. планування, то це була дво- (три-) камерна будівля із теплими сінями («хаят») та житловою кімнатою («соба», «ода», «ічер»), вогнищем і печю. Тривалий час у переселенців зберігалася балканська традиція, за якою теплий хаят ставав центром житла — тому він де-не-де перебільшував за розмірами житлову кімнату. Із часом хаят зменшувався і все більше наближався до укр. сіней. Важливу функціональну роль відігравало вогнище («атешлик»). Комин розташовували в кутку хаята, куди виходило устя печі, сам корпус печі — у житловій кімнаті. Комин («бажалик», «бажа») зазвичай робили дуже широким (звідси жарт, що в нього можна в'їхати возом). У підваліні бажалика («ватра») розводили вогнище, а над ним підвішували казан («бакир», «чаун») на ланцюжку із гачком, в якому готували їсти. Невдовзі казан почали кріпити до металевої триноги («сажак»). У 2-й пол. 19 ст. відкрите вогнище поступово ставало закритим: одночасно з підвісним казаном на ватрі споруджували вогнище із глини («кот-

лон»). Уже у 1920-ті рр. відкриті вогнище майже повністю замінили котлоном. Із 2-ї пол. 19 ст. хаят втрачав колишні функції, перетворюючися на місце приготування і споживання їжі та зберігання припасів і начиння. Внаслідок цього житлова кімната («соба») перебирала від хаята деякі важливі функції та виникала потреба у додатковій — парадній — кімнаті. Тому в цей час простежується тенденція прибудовувати до соби додаткове приміщення: гагаузька хата стала трикамерною. Проте це нове приміщення («брюк евь», «брюк соба»), яке зазвичай зводили по другий бік хати, було суто святковим — воно не опалювалось і призначалося для відзначення урочистих подій.

Гол. особливість інтер'єру гагаузької хати — широке, іноді на півкімнати, земляне чи глинобитне підвищення («пат-долма») між торцевою і задньою стіною як продовження корпусу печі. Вночі на ньому спали, вдень складали постіль; там же розташовувалися для роботи. Характерною рисою житла гагаузів були ніші («долап») у стінах для збереження начиння та продуктів. Подекуди їх робили на зразок внутр. шафи із полицями («таг», «тегче»). Серед меблів традиційними були низький круглий столик («софра»), дерев'яна лавка («скемня») та нерухомі вузькі лавки («кююк пат»). Із 2-ї пол. 19 ст. під впливом міста з'явилися високі столи («месе»), довгі рухомі лави зі спинкою і підлокітниками («скаун», «скембья», «скемня»), дерев'яні ліжка з різьбленням («кривати»), буфети та підвісні шкафчики («дулап»). Для оздоблення інтер'єру традиційним було використання різноманітних тканих виробів: рушників («пешкир») і килимів («пали», «кадрелі»). Інтер'єр «брюк евь» був підпорядкований її призначенню, а саме — бути святковим приміщенням, із великою кількістю тканих виробів, скринєю («сандик»), де зберігали одяг, придане для доньки. До стіни кріпили святковий одяг усієї родини, який завішували мережаним покривалом («фістан чартафи»). На передньому плані садиби був «капун йон» — «чиста» частина з гордом і квітником («чичек башчаси»). З особливостей «чистої» частини — розташування на ній хлібної печі та наявність від-

критого вогнища із триногою для казана. Госп. двір розташовували за хатою.

**Одяг.** Гол. елементом комплексу давнього жіночого одягу була тунікоподібна сорочка («гельмек»). Її шили із прямим рукавом, круглим воротом, прямим розрізом на середині грудей із застібкою під самим горлом. Вишивка для гагаузів у минулому не характерна. Згодом траплялися також сорочки із поліками (уставками). Деінде сорочки прикрашали мереживом. Серед поясного жін. одягу — широкі шаровари («дон», «чалал дон»), які шили зі смугастої тканини. Обов'язковим елементом були також безрукавка розпашного крою («антери») і куртка («контош»), декорована золотом тасьмою. Доповненням слугували хустка («мамука») чи фес, який обвивався хусткою у вигляді чалми. Наприкінці 19 ст. повсякденний костюм гагаузьких жінок Пд. Бессарабії складався із полотняної сорочки, безрукавної сукні («чукман», «енсиз чукман», «колсуз фістан», «енсиз фістан»), на яку пов'язували фартук («фіта», «фарта») переважно темних кольорів із домотканої вовни або ж купованої тканини. Обов'язковим доповненням до одягу була велика чорна хустка («чембер») із тонкої фабричної тканини (варіант — хустку складали навпіл, а під неї пов'язували хустку менших розмірів — «батик»). Термін «мамука» в цей час уже був утрачений, проте назва «чембер», який носили без феза, ще зберігалася. У прохолодну погоду одягали сукню з рукавами («фістан», «енни фістан», «коллу фістан»), підбиту хутром сукняну кофту («к'офта») та хутрову безрукавку («кептар», «бондица», «курк», «пошкина»). На ноги одягали плетені вовняні шкарпетки («чорап»), сукняні сандалі («терлик»). Незаможні жінки носили постоли («чарик»), заможніші — шкіряні черевики («емени»). На поч. 20 ст. словом «емени» вже називали саморобні черевики на невеликому підборі, які звали у свята. У жінок старшого віку таким взуттям були шкіряні черевики без підборів і закаблуків — «папуч». Серед прикрас — намисто («бонджук»), зокрема із перламутру («седеф»), браслети («бизелик»). Традиційною прикрасою було також моністо із металевих

Гагаузька родина.  
Фото початку 20 ст.





кружків. Обов'язковим елементом вбрання гагаузок був пояс («колан») зі срібною пряжкою («пахта»), прикрашеною карбованим узором.

Основу традиційного чол. одягу гагаузів становила сорочка («гольмек»). Найдавніший її тип — тунікоподібного крою, з розрізом посередині грудей. Елементом одягу пізнього походження була верхня сорочка — «фланя» — із домотканої вовни, розріз якої (на грудях чи збоку) обшивали плюшем. З її появою гольмек перетворився на нижню сорочку (її одягали переважно у будні). Поверх сорочки чоловіки вдягали широкого крою штани переважно чорного, а також коричневого кольору («чаашир», «дими», «тучлу дон»), побутовали й нижні полотняні штани («дон») до очкура («учкур») та вузькі штани, облямовані гайтаном. Обов'язковим елементом чол. костюма був жилет: коротка суконна безрукавка («минтан»), жилет із гудзиками із гайтана («джамадан»). Для давніх типів чол. безрукавки були характерними маленький стоячий комірець і хутрова опушка вздовж швів. Ін. своєрідний елемент давнього чол. костюма гагаузів — одnobортна куртка зі стоячим комірцем і вузькими рукавами («антери», чи «аба») із чорного чи темно-синього сукна, обшита гайтаном, яку вдягали поверх минтана; поверх жилета носили «контош» — короткий одяг, який накидали на одне плече. Обов'язковим елементом був широкий пояс переважно червоного (у молодих) або ж синього (у чоловіків похилого віку) кольорів — «кушак», із футляром для зброї. Збереглися згадки і про плетений із вовни кушак, який обмотували кругом стану, а також шовковий «тарабулуз» — елемент весільного вбрання молодого. Верхній зимовий одяг включав смушкову безрукавку («минтан», «кептар», «пошкина», «бондица»), кожухок з овечої шкіри («курк») і тулуп («кожук», «бой кожук»). Із взуття носили постолі («чарик»), при цьому гомілку обмотували домотканими довгими шматками білої вовняної тканини («сарги»), поверх яких наклали шнурок чорного кольору («кара баа»). Заправлені в сарги темні штани та чорний шнур на білому тлі ство-

рювали характерний для гагаузів ансамбль чол. одягу.

Вплив місц. традиції проявився у появі широкого вирізу горловини в сорочці (цей тип фіксувався у районах компактного розселення молдован), яка не потребувала пазушини. Ця сорочка побутувала в комплекті з нижньою спідницею, яку шили із білої бязі з мереживом по подолу. «Колсуз фістан» змінювався на сукню з рукавами, відкладним комірцем, зі зборами («фістан», «чукман»), яка стала вихідним одягом, а старий вид одягу переходив у буденний вжиток. Кофту і спідницю подекуди почали шити кроєм у талію з однакової тканини, із вузькими рукавами і пишними буфами на плечах, іноді із застілками на спині. Жінки віддавали перевагу хустці з бахромою. У чол. костюмі змінився крій штанів: їх шили вузькими, із застіркою спереду. З'явилися сорочки на кокетці та косоворотки. Престижним взуттям заможних селян стали куплені чоботи.

**Кухня.** Основним видом зернових, який культивували гагаузи, була пшениця, особливо її твердий яровий сорт — арнаутка («арнаут»), вивезений переселенцями з Балканського п-ова. Гагаузи віддавали перевагу пшеничному борошну («боодай уну»). Важливе місце в харчуванні займало також борошно великого помелу з арнаутки, з якого готували ті самі страви, що і з рису. Значну роль відігравала кукурудза («папша»). Серед городніх к-р варто назвати квасолу, горох і сочевицю. Значну питому вагу серед продуктів харчування в гагаузів мали овочі: томати, огірки, капуста, картопля, баклажани, солодкий та стручковий перець, гарбузи тощо. Солодкий перець не тільки їли в сирому вигляді, а й смажили, фарширували, солили («баски біберь»), сушили.

Із фруктів традиційно були розповсюджені яблука, груші, сливи, айва, абрикос, вишня тощо. У гагаузів здавна були відомі способи їх сушіння.

Особливістю харчування гагаузів було переважне споживання прісного хліба («піта», «чьорек»), зокрема смажених прісних коржів («пазлама»). Їх готували також із різноманітною начинкою із продуктів тваринництва — бринзою, сметаною, солодким овечим сиром. Із прісного тіста готували святкову страву

«кийирма» — коржі з начинкою заливали сметаною і засмажували у печі. Улюбленою стравою були млинці — «акитма» (проте була відома також укр. назва — «налисьники»). Серед хлібних виробів із вчиненого тіста — повсякденний пшеничний хліб («йекьмекь») і невеликі палянички («песьметь»), а також святковий коровай («колач»), бублики («коврик») — останні дарували дітям на день св. Василя. Традиційно широко вживали домашню локшину («лапша»), яку варили із м'ясом, зазвичай птиці. Готували гагаузи й різноманітні каші, зокрема із пшениці («булгур»). Їх заправляли тваринним жиром (або ж олією), цибулею, томатом і запікали у печі. Споживали також «курбан» — м'ясо жертвового барана, яке зазвичай подавалося з булгуром. Останній також додавали до рідких страв («орба», «борч») разом із тушкованою кислотою капустою. Із булгура готували поминальну страву «кольбу» — солодку густу кашу, прикрашену зверху горіхами, цукерками.

Традиційною для гагаузів стала страву із картоплі — «картолі маньджаси» — картопляна маньджа, іноді без м'яса. Власне маньджу готували із тушкованої свинини чи баранини (або ж м'яса птиці — «піліч маньджаси»), з додаванням смаженої цибулі («суван маньджаси»), солодкого перцю та різних спецій. Популярною була тушкованою капустою — із м'ясом та без, а також із додаванням круп. Ця страву — «лаана», або «лаана маньджаси», ввійшла до поминальної обрядовості. Серед рідких страв, крім чорби та борчу (останній готувався на кислій заправці, яку виготовляли із пшеничних висівок), — юшка з нутрошів молодого ягняти («кузу борджу»), зелений борщ («лабада борджу»)

Серед м'ясних страв насамперед слід згадати «каурму»: в овечий шлунок (або ж просто у глиняний горщик) викладали тушковану баранину. У такому вигляді вона могла тривалий час зберігатись у погребі (зазвичай у зимовий період). Каурму також їли гарячою («сиджак каурма»). Варіантом тривалого зберігання м'яса була «сизирма» — великі шматки м'яса після довгого тушкування заливали теплим салом. Гагаузам також було відоме копчення, в'ялення, со-

ління м'яса (сало — «сланина»; начинений м'ясом шлунок, який висушувався, — «бабу», «бабіджук»; м'ясо, нарізане смужками, — «пастирма»). Характерними для кухні гагаузів були різні типи ковбас («суджук», «бахур»), улюбленою стравою був холодець («пача»).

Досить різноманітними були молочні продукти: «кортмац» — молозиво, запечене у печі; «саа-йаа» — вершкове масло; «йуурт» — кисле молоко; «каймак» — вершки; «ийишимік» — кислий сир; «нуур» — солодкий сир, який отримували шляхом виварювання сироватки, що залишалася після виготовлення бринзи («пін-нір»); сир («кашкавал») тощо.

Серед напоїв варто назвати загадуваний у джерелах «боза» — його викашували із борошна грубого помелу та пшеничних висівків. Із фруктів та винограду готували горілку — «раки». Кожна родина у достатній кількості виготовляла виноградне вино («шарап»).

**Весілля.** У гагаузів практикувалося попереднє сватання, коли сват рано-вранці або ж пізно ввечері (щоб не бачили в разі відмови) йшов до батьків нареченої. Вербальні формули сватання дівчини були досить сталими: купець прийшов за товаром — верблюдом, теличкою, ткацьким верстатом тощо. Відмовою могла стати відповідь, що «придане не готове». Символічним знаком згоди було піднесення сватові однієї із суконь молодої (щоби молодий підготував сукно на подарунок).

Незабаром відбувалася ще одна зустріч шлюбних сторін — т. зв. слово («соз»). До молодої йшли у парній кількості батьки молодого, перший сват із дружиною, близька рідня і несли із собою «каніску» — калач із відвареною куркою, горілку, солодоші, горіхи, мед, яблука, борошно, зерно тощо. Молодий із дружком лишався у дворі. Серед осн. питань було обговорення розміру плати батькам молодої, яка, зокрема, включала: «лефть» (золоту прикрасу, намисто) для молодої, «боба хаки» — гроші (на купівлю чоботів, одягу, полотна на подарунки батькам), її придане. Із часом ці подарунки трансформувалися у грошовий викуп. Потім накривали на стіл, кликали молодих, формально

питали згоди молодої на шлюб, пов'язували її хусткою, а далі — всіх гостей: чоловіків — рушниками, жінок — хустками.

Через кілька тижнів, у суботу, згода на шлюб остаточно закріплювалася («хафта єміш» — «ягода шовковиці»). Спочатку у призначений час запрошені збиралися у молодого, щоб нести подарунки молодій (знову «каніску», тацю, наповнену солодошами, подарунки). Молодий усіх частував, і під музику всі вирушали до молодої, де їх зустрічали її батьки. Деінде молододу ховали й просили за неї викуп. Знайти і «звільнити» молоду мав дівер, він же одягав на неї сукню («єміш фістан»), яку принесли із собою. Згідно із традицією молода не погоджувалася і тричі знімала сукню. Лише після цього її виводили до молодого, мати молодої перев'язувала родину молодого рушниками, сорочками. Всіх гостей обносили тацею із хлібом і вином, — вони пригощалися й кидали гроші. Мати молодої роздавала гостям калачі з медом, ізюм. Молоді зазвичай перебували в окремій кімнаті, при тому молода стояла. Перед ранком молодий непомітно йшов додому.

Учасники «єміша» перед його завершенням отримували «году» — тацю з колачем, через яку перекидали два довгих вишитих рушники, поверх викладали чотири хустки, складену сорочку для нареченого, два носовички, а поверх усього — ще й червону троянду та червоний чол. пояс «кушак» — усе це передавали діверу, який піднімав году над головою і так, пританцьовуючи попереду процесії, вирушав до хати молодого.

У неділю молодий, який вбрався в одяг, подарований йому під час сватання, зустрічався з молододою «на хору» (вечорницях), їх вітали, а вони пригощали всіх родзинками. Молода цілувала руку молодому й отримувала золотий карбованець. В останні кілька днів перед весіллям («дуун») відбувалися активні приготування приданого — воно складалось у скрині та перевірялося майбутньою свекрухою. У молодого у четвер випікали весільний хліб — 10 великих калачів. За традицією, ряджені під наречену і нареченого («хамур») просіювали борошно, а їм кидали в сито гроші. Ви-

печений хліб мастили медом. Гостей на весілля запрошували «ізметьчі» — вони були на конях і частували запрошених вином із дерев'яної фляги («чотра»). До передшлюбних дійств належало також виготовлення весільного прапора («байрак») із червоного шовку, до верхівки якого кріпили м'яту, яблуко. Його чіпляли на дах хати, де наступного дня відбудеться весілля (зазвичай у молододі), а потім переносили до молодого. Тоді ж у суботу плели весільні вінки («фенци»): для дівера й ізметчі — із білого паперу, зубчасті, із червоним гарусом; для наречених, посаджених батьків — із м'яти; і додатково — два віночки, які наречені клали собі в кишеню (надалі їх намагалися зберегти). У суботу після обіду відбувалось обрядове купання молодого й молододі. У ночви для купання їм кидали гроші, яблуко, трави. Після молододі у тій же воді купалася найближча неодружена подруга — «на шастя», а воду виливали під плодове дерево (або кущ троянди), гроші роздавали, яблуко передавали молодому. У суботу ж увечері посаджена мати у супроводі тужливих пісень заплітала молодій косу із 12-ти дрібних кісок. Після частування гостей процесія вирушала до молодого, де дівер або ж посаджений батько проводив «обряд гоління». Тут знову співали, танцювали й кидали гроші у посудину з водою. І вже майже вночі у молодого на тацю викладали сукню, хустку «чембер», чобітки, намисто тощо та процесія на чолі з дівером вирушала у зворотному напрямку — до молододі. Там дівер у танці виводив дівчину до посадженої матері, яка її одягала. Складовою цього обряду було коливання чембером над головою молододі (подібно до укр. варіанта «покривання молододі»), а також символічний опір молододі одяганню. Передвесільна гостина завершувалася в хаті молодого майже під ранок.

У неділю вранці молоду знову одягали, розплітали волосся і мастили його вином, заплітали одну косу й обвивали її кругом голови (це вже була жін. зачіска), одягали вінок. Поверх покривали червоною вуаллю («дуақ»), підперізували позолоченим поясом. Перед тим, як вирушити до церкви, молоді ставали перед батьками на коліна та «проси-

ли пробачення» («прост олмак»). Деінде молодю «ховали», а далі батьки (із калачем у руках) виводили доньку із хати через рушник (вона могла також «триматися» за калач). На воротах із молодого вимагали викуп. Одночасно забирали і придане. На Одещині зафіксовано, що молодих виводили з хати кум і кума, які в руках тримали калач. Після вінчання поверталися до хати молодого. Дорогою переливали їм шлях водою, пригощали їх вином, при наближенні до оселі влаштовували змагання бігунів чи кінські перегони, щоби сповістити батьків про наближення процесії. Коли весільний поїзд уже був недалеко від хати, йому назустріч виходили два парубки, перев'язані рушниками, які тричі обходили кругом візка, над головами молодих тричі піднімали весільний калач і розламували його на шматки, які тут же підхоплювали присутні. Зустрічали наречених на порозі хати батьки з калачем чи мискою борошна. Молоді ставали на килим (чи шкіру вівці), в руках тримали запалені свічки. Батьки молодого із дівером тричі в танці обходили молодих, обсіпали їх зерном, обличчя мастили попелом, пригощали вином, медом, за вухо чіпляли квітку, передавали калач. Запрошували до хати, а ті вперед просили подарунки. Тоді батько нареченого виголошував список останніх, а дівер сокирою робив зарубки на стіні — записував «адамат». Молодих обв'язували весільним рушником або ж дуаком нареченої, або стрічкою із весільних свічок і вводили до хати (є звичай при тому вдарити молодого). У хаті їх садовили на скриню, давали потримати на колінах дітей різної статі, а далі відводили до окремої кімнати, по черзі вносили страви. Центр місця серед останніх займав плов із рису («пілаф»).

Кульмінаційним моментом весільної гостини було благословіння наречених посадженими батьками молодих («прошка») — вони дарували їм каніску та хліб і сіль на тарілці, яку треба було кинути через голову молодих і розбити. У с. Кубей Болградського р-ну Одес. обл. цей обряд із часом спростився: молодих лише питали: «Що на столі?», а вони відповідали: «Хліб та сіль», після чого їх проводжали до шлюбного ліжка.

Вранці про чесність молодії сповіщали пострілами у повітря та виставляли її весільну сорочку, частували присутніх «червоною» або ж «солодкою» горілкою, танцювали. Молода вручала кожному букетик із м'яти, перев'язаний червоною ниткою. У понеділок трапеза тривала першу половину дня, відтак гості йшли проводити кума й куму, при тому дорогою намагалися щось украсти. Покривання молодії відбувалося під час її виходу до колодязя. Наречена виходила в червоному дуаку, на подвір'ї дівчата водили хоровод, у центрі кола ставили відро з водою, куди присутні кидали гроші, жито; у танці відро перевертали. Дівер двома галузками тричі знімав з нареченої дуак, клав його на відро, а кума перев'язувала молодю хусткою — відтепер молода мала право вийти із хати на двір. Біля колодязя присутні бризкали на неї водою, а вона кидала цукерки, горіхи, ізюм. У першу неділю після весілля молоді відвідували батьків молодії.

**Народини.** Неодмінним учасником пологів ставала повитуха («куй бабусу», що в перекладі означає «стара жінка», «баба»). Серед обрядових дій, які виконувалися нею для полегшення пологів, — розплітання волосся породіллі, розстібання її одягу, знімання сережок. У складних випадках вона водила жінку по хаті, давала триматися за чол. червоний кушак або ж мотузку, які підвішувалися під стелю, переступати через черугу, поїла породіллю водою, в яку чоловік перед тим опускав руки. Після народження дитини повитуха проводила шматком хліба по пупку, а край пуповини хлопчика клала на елемент плуга, дівчинки — на прядку чи ткацький верстат. У хаті, де відбулися пологи, кропили свяченою водою, запалювали свічку. Повитуха одразу купала дитину (для цього воду в купелі солили). Воду виливали під фруктове дерево чи під куц троянди.

Гагаузи справляли родини — т. зв. кучук питу («маленька пита») — відразу після пологів. Баба-повитуха готувала три круглих прісних хлібини («пита») і запрошувала до породіллі гостей, проте лише жінок, які вже народили. Із порожніми руками не йшли, несли борошно, солодоші.

На родинях повитуха мастила хліб медом, ламала його на шматки та роздавала гостям. За звичаєм годилося забрати із собою хоч трохи хліба і вдома пригостити домашніх. Повитуху віддарювали мискою борошна та грошима.

На Одещині перше купання дитини відбувалося на третій день після народження. Тоді ж жінки йшли відвідувати породіллю і справляли родини («парамони»). Вони несли із собою млинці з медом і подарунки — пелюшки, гроші («щоб дитина була залізною»). У день, коли породілля вставала з ліжка, також за участю лише жінок справляли «буук питу» («велика пита»). Повитуха знову обходила присутніх із хлібом та медом — кожен цілував хліб і втикав у нього монету. Гроші призначалися повитусі, а хліб розрізали й роздавали присутнім. Породілля на знак подяки давала повитусі миску із борошном (сюди встромляли квітку та свічку), а також мило, гроші, шматок тканини на фартух. Перед тим, як гості розходилися, на порозі хати розстеляли пелюшку, щоб кожна із жінок наступила на неї, а баба пучечком м'яти всім кропила руки водою.

Вночі біля дитини протягом 40-ка днів тримали світло. Серед оберегів для немовляти згадуються, зокрема, червона нитка, срібний браслет, блакитні чи сині бусинки, ножиці, ніж, цвях — їх клали в колиску. Дитину намагалися не залишати саму. Надзвичайно стійкими були уявлення про жінок-демонів («луфусниці», «лушниці»), які з'являються до породіллі й віщують майбутню долю немовляти (заввичай недобру). Особливо небезпечно вважалася третя ніч після пологів — породіллі заборонялося спати, а до неї на ночівлю приходили жінки. Подекуди хтось із них (або ж сама повитуха) лягав поперек дверей. Стійкими були уявлення про «нечистоту» жінки протягом 40-ка днів після пологів.

У гагаузів було прийняте спадкове кумівство — у кожного, хто народжувався, був один хрещений батько (а надалі їхні діти ставали кумами). До церкви дитину несла кума (рідше — кум). На Одещині, коли поверталися від хреста, на поріг хати клали сито, в нього — дитину — і тричі підкидали, після чого її клали

на кожух. У день хрестин влаштовували гостину — «куметрію». До породіллі йшли з калачами, вином, подарунками. Кума збирала гроші і купляла один спільний подарунок, щоби дитина була розумною і «збраною». За ін. свідченнями, куми дарували породіллі «каніску» — калач із куркою.

На другий день після хрестин кума (деінде разом із повитухою) купала дитину («мирудан чикармак» — «змивання миру»). У купіль кидали зерна, пір'я, гроші, пахучі трави, виноград, монети, яйця тощо, щоби немовля росло здоровим, міцним і духмяним. Воду виливали під квіти чи під плодове дерево. На Одещині цей обряд мав назву «чикар ма судан» — «витягувати дитину з води». Через 40 днів породіллі разом із повитухою йшли до церкви на «вивід» («киркланмаа»). До цього часу жінці не дозволялося виходити на двір, до криниці. Коли дитині виповнювався рік, влаштовували пострижени. Кума хрестоподібно відтинала волосся, яке спалювала на свічці, «щоби немовля довго жило і було міцним».

**Похорон.** Коли помирала людина, відкривали двері, щоби душа («жан») могла вільно вилетіти, на вікно ставили склянку з водою, хліб і чарку вина (тримали 40 днів, лише кожного дня доливали), чіпляли рушник, — також для душі. Тіло померлої людини обмивали в ночвах. Перебування померлого в хаті вимагало спец. дій оберегового характеру: посуд перевертали, одяг, в якому людина померла, клали під ночви, що в них перед тим обмивали небіжчика. На третій-четвертий день перемивали в хаті весь посуд.

Колись традиція вимагала, щоби померлого ховали одразу після його смерті («Померлий сьогодні ховається сьогодні, померлий завтра — ховається завтра»), проте під впливом християнства цього звичаю перестали дотримуватись, і повсюдно в селах, де мешкали гагаузи, померлих почали ховати на третій день. За свідченнями, раніше домовину робили з віконцями. Тіло міряли очеретиною, яку потім вкладали в домовину. Серед особливих атрибутів поховального обряду гагаузів — маленьке фруктове дерево («дал»), яке виривали з

коренем, або ж окрема гілка, на які чіпляли бублики, цукерки, яблука, рушника, запалені свічки і, за окремими повідомленнями, комплект нового одягу (так робили переважно тоді, коли ховали померлих у молодому віці). Дерево ставили в голові небіжчика, після похорон усе, що було на ньому, роздавали присутнім (або ж жebraкам), бо вірили, що це потрапить до небіжчика на той світ. На Одещині, поки покійник був у хаті, на воротах висіла чорна хустка; коли тіло виносили, всі двері в хаті закривали, хустку знімали («хто зав'язав, той і знімав»), ворота зачиняли. Так само вивішували хустку і клали кілька копійок на поріг хати, але це лишалось недоторканим протягом 40-ка днів. Копійки кидали на перехресті, годилося також кинути їх у ночви, в яких жінки будуть прати.

Тіло з хати виносили на рушниках, від порога до воріт стелили щось із полотняного. На деякий час домовину встановлювали на подвір'ї. Під неї вкладали все, що буде роздаватися у пам'ять про померлого (білизну, килим, відро з вином чи водою, глиняний посуд, рушник і калач). Крім того, кругом домовини обводили вівцю чи обносили курку — їх віддавали родичам.

Деякі специфічні риси були притаманні жалобній ході: дорогу на кладовище освітлювали (це міг бути свічник зі свічками, ліхтар), несли ритуальне деревце. Якщо процесія дорогою зупинялася, перед гробом простеляли рушник, на нього вкладали калач зі свічкою, проносили домовину. Те, що лежало на рушнику, разом із полотном віддавали кому-небудь (або ж опускали в яму). За повідомленнями з Одещини, на місці, обраному для могили, перед тим, як копати яму, розсипали коливо («кольва»). Опускали домовину на полотні (т. зв. мостовому полотні, «дорожному», або ж «поховальному»).

У день смерті в золі випікали три прісні хлібини круглої форми — для душі. Їх поливали вином, ділили на дрібні шматочки та розподіляли між усіма присутніми, шматочок також клали покійному в домовину. У кількості від трьох до дев'яти випікали також т. зв. капіти («калач архангела») напівкруглої чи круглої форми із трьома хрестами —

для священика, а також окремо — дев'ять калачів, які роздавали на кладовищі після поховання; якщо померлий чи померла були у молодому віці, виготовляли «весільний калач»; випікали й «ашчийки» — спец. хліб, призначений для жінки, яка готувала обід на поминки, та «драбинний калач», який чіпляли до ритуального деревця в надії, що він допоможе душі перейти на той світ. На кладовищі перед тим, як опустити домовину в могилу, учасникам похорону роздавали коливо. На Одещині на помин душі випікали калач і теплим віддавали комусь (найкраще — чужому); перед тим хліб слід було розламати так, щоби пішов пар: «Щоби хлібний дух пішов на помин душі і на здоров'я».

Неодмінною ритуальною справою на поминках було коливо — варена пшениця із цукром, поверх якої викладали хрест із круглих дрібних цукерок. «Поману» влаштовували також на 3-й, 9-й, 20-й, 40-й день, півроку, рік, три роки. На 9-й день роздавали речі родичам: поверх них ставили полумисок із коливом, калач зі свічкою. Крім того, в цей день на місце, де померла людина, виставляли склянку з водою, свічку, клали шматок хліба. На 40-й день разом із постіллю померлого знову давали щось із одягу (але нового, шойно купленого) та меблів (стіл, стелець) і начиння (відро) тому, хто обмивав тіло. Тоді ж учасникам помани давали тарілку з коливом, калач зі свічкою, виделку і носовичок.

**Календарні свята.** Сучасні дослідники етнічної к-ри гагаузів вказують на близькість болг. та гагаузської календарної обрядовості. Свідченням цього є, зокрема, відзначення «вълчи празници» («джанавар йортулари») перед різдвяним постом (від 3-х до 7-ми днів), під час яких накладалася суворя заборона на виконання жін. робіт — прядіння, ткання, вишивання тощо. Вважалося, що вовки нападуть на тих, хто одягне на себе одяг, виготовлений у табуйований час. Гагаузи Пд. Бессарабії вечір напередодні дня св. Андрія («Андрей гюню») називають «сармисак геджеси» («часникова ніч»), а вечірниць цієї ночі — «сармисак» («часник»). По хатах збиралися дівчата й виконували традиційні для цієї пори роботи — пря-

ли, в'язали, вишивали («охорняли часник»), а хлопці запрошували до них музик. Деінде осн. розвагами були дівочі ворожіння. У миску з водою чи полумисок із землею заздалегідь висаджували по одному зубчику часнику — в котрої дівчини до півночі він проросте, та наступного року вийде заміж. Із часом «охорона часнику» перетворилася на суто молодіжну розвагу. Зубки часнику почали викладати в миску із зерном, яку виставляли в центр столу, і над нею курили димом. Хлопці намагалися непомітно вкрасти часник, натомість дівчата — перешкодити їм.

На Різдво дорослі парубки перевдягалися, використовуючи, зокрема, маску козла та кожух. З іконами, дзвіночками вони йшли по селу, читали «Отче наш». На Новий рік («Єні-іл») для дівчат спеціально робили «сувраки» — гілки, обвиті кольоровим папером, хлопчикам давали галузку верби, але не прикрашену («сюют дали»). Рано-вранці діти ходили по хатах, за те, що вони торкалися своїми галузками господарів, у нагороду отримували від них горіхи, цукерки, печиво, яблука, гроші. На Новий рік готували холодець зі свинини, курки. Від дня св. Харлампія («Араламбу» — 10 лютого) починали відлік часу для польових робіт.

На день Трифона до церкви несли святити зерна пшениці, кукурудзи, різне насіння. На Масницю на вулиці запалювали багаття. В останній день перед початком Великого посту просили один в одного пробачення, цілували руку. Спеціально відзначали день Сорока мучеників («Кирк мечик», «Кирк айос», «Кирк касик»). Цього дня годилося випрясти 40 цівок. Кожний у себе у дворі розпалював багаття. Перед тим обмітали подвір'я, а сміття спалювали у вогні, щоб на обійсті не було блошиць, комах і гризунів. Діти влаштовували забави: стрибали через вогонь; у хаті до стелі підвішували на нитці халву та яйця, розкачували їх у різні боки і пробували схопити губами. За повір'ям, у цей день «Господь забуває сорок кілків тепла в землю» або ж просто «Бог розкриває землю». Саме тому годилося 40 разів вдирати мотикою чи 40 разів копнути землю лопатою. У гагаузьких селах із настанням весни починали чіпляти на руку «мартішорки» — вов-

няні (чи прості) нитки червоного та білого кольорів (за свідченням старожилів, раніше гагаузи цього звичаю не знали). Вірили, що це оберігає, насамперед дітей, від зурочення. І березня також називали днем баби Марти. Переказували, що в неї дев'ять чоловіків і, залежно від погоди в цей день, міркували, якого саме чоловіка — гарного чи поганого, вона зустріла.

Величним святом для гагаузів залишався Георгіїв день («Едерлес», «Идерлес», «ай Йорги», «ай Горги»), який слугував початком відліку літньо-осінніх свят та постів. Господарі перевіряли, чи добрі сходи збіжжя — воно вже мало вирости на одну долоню. Особливим цей день був для тих, у кого були іменини. Вони різали ягня і запікали м'ясо — готували «курбан» «за здоров'я і все найкраще», а також пекли «калачі» з діркою посередині. Наїдки несли святити до церкви (звідси назва — «церковний курбан»), усі разом збиралися, їли, танцювали «хоро». Трапилася згадка про те, що гагаузи пам'ятали про свято Ідирлез (6 травня, від тюркського «йаз гельді» — «літо настало»), свято Касим (21 листопада, від «киш гельді» — «зима настала»). Ці свята перегукуються зі святами, які відзначали крим. татари, отже, вказують на ставлення гагаузів до скотарства як до свого осн. заняття. Із часом у ці дні згадували християн. святих — Георгія та Димитрія, хоча без «курбану» (запеченої із пшеничною крупкою чи рисом баранини) не обходилися. На Одещині різали баранця (його кров трохи пускали на поріг хати), пекли два калачі, йшли на поле із посівами ячменю та «волочили» по зелених сходах дітей. Курбан і калачі виносили на вулицю для спільного святкування.

На Вербну неділю («Сюют назар») святити гілочку верби, яку ставили біля ікон. Її вважали помічною — запарювали, якщо хтось хворів. Серед гагаузів широко відомим було повір'я, що від Великого четверга («Ак першембе») мертві «відпускаються» («йелюлери колверийляр»), а на день П'ятидесятниці «закриваються» — повертаються до царства мертвих. Отже, у гагаузьких селах Пд. Бессарабії у Великий четвер і надалі у всі четверги від Великого тижня до Возне-



Відзначення гагаузького свята Касим. Одеська обл. Фото 2015.

сіння Господнього (або ж Трійці) суворо заборонялося працювати. Ця заборона не була відомою у сусідніх селах, де переважало укр. населення. Проте вірування у те, що пасхальні яйця, пофарбовані цього дня, не псуються, можна віднести до заг. традиції. У багатьох гагаузьких селах було прийнято у Великий четвер ходити на кладовище упорядковувати могили. Переказували, що в цей день «Христос звільняє мертвих із пекла, і небіжчики приходять додому — ми їх не бачимо, а вони нас бачать». Тому саме в Чистий четвер гагаузи пекли невеликі калачки, а ранком перед хатою розводили багаття із хмизу, який перед тим збирали на городі. Одночасно на обійсті або ж перед хвірткою на вулиці встановлювали стіл, на який викладали «калач», цибулю, часник, а також запалювали свічку. Над столом курили димом від жаринок, що залишилися після спалення хмизу. Це була перша ритуальна трапеза, влаштована для мертвих цієї весняної пори. Протягом дня годилося не тільки пригостити сусідів по вулиці, а й що-небудь подарувати, зокрема калачки, нитки, хустки. На Одещині «мерців випускали» в середу на Страсному тижні, — цього дня на помин їхніх душ старі роздавали хліб зі словами: «Бог да простить!»

До Пасхи («Паска», «Паскале») випікали солодкий хліб із пшеничного борошна, із родзинками, фарбували й розмальовували яйця («конділли»). Серед страв традиційними були холодець із курки, молоко з рисом («сютляг»), голубці («сарма»), м'ясо ягняти. У перший день Великодня після повернення із кладовища для гагаузів обов'язковим було відвідання молодими шлюбними парами своїх кумів. Вони брали із собою паску, два калачі, крашанки, курку чи індичку, а також пляшку горілки або вино. Молоді майже до вечора сиділи в гостях, а коли поверталися додому, кум брався «провести» своїх хреще-

ників, своєю чергою, прихопивши півпаски і півпляшки вина. На другий день молоді йшли до батьків, частіше за все до батьків дружини, і знову несли із собою великодні гостинці.

На Одещині у понеділок на наступному після великоднього тижні відзначали «маленьку Пасху» — т. зв. Сувин день: йшли на кладовище, брали із собою частування для мертвих («помана») — паску, крашанки та коливо. На могили кришили потроху із принесених найдків, викладали трішки колива, правили службу, а колись ще і спільно поминали померлих. Вірили, що цього дня неодмінно пройде хоча б невеликий дощ.

На Вознесіння пекли паску, фарбували яйця. Обов'язковим у цей день було випікання калача з діркою, що призначався для померлих, яких прийшов час «заганяти» — «прибирате умрелете». Вважали, що форма калачів із діркою найбільш придатна для померлих: вони можуть нанизати їх на руку (на відміну від колива, яке треба збирати), оскільки побутувало уявлення, що мертві поспішатимуть. Вірили, що в суботу перед Трійцею на землі з'являються русалки («луски») і через тиждень, у понеділок, повертаються туди, звідки вийшли. За уявленнями, вони перебували переважно біля води, тому в ці дні було заборонено купатися. Середу на Троїцькому тижні називали «божевільною середою» («луда гряда»), коли будь-які роботи заборонялися. На Трійцю збирали траву, насамперед полин («троїца-оту»), стелили її на долівку, на підвіконня, на двері чіпляли гілки з горіха. По селлах, де це свято було храмовим, робили великий «збір». Гагаузи шанували Троїцьку батьківську суботу, в яку поминали померлих.

На Петрів день обов'язковою стравою гагаузів (а також болгар), які проживали у Бессарабії, був «петрівський півень» («Петроф форозу»), тушкований з овочами, звідси — одна з його назв — «цибульна маньджа з півня», також випікали калач (який вмочали у підливу), варили узвар. Жертвопринесення баранів відбувалося у тих селлах, де в цей день було храмове свято, а також його здійснювали всі Петри, які були іменниками. Павли готували курбан наступного дня. На Петрів

день утримувалися від виконання будь-яких робіт. Особливо табуйованими були жниввання і розведення вогню — навіть у хаті намагалися поводитись особливо обережно із піччю при приготуванні їжі. Ця заборона пояснювалася загрозою пожеж і знищення у полі снопів.

Серед гагаузів і болгар Бессарабії було поширеним повір'я, що в липні випадає кілька днів, відомих під назвою «Гурешниця» (їх дати коливалися). Вони, а також день св. Марини, що припадав на поч. серпня, визнавалися надзвичайно небезпечними для виконання будь-яких робіт — переказували, що за порушення цієї заборони господарю загрожує пожежа.

Димитрів день («Касим» — 8 листопада) вважався часом повного закінчення землеробських робіт, а також сезону випасу отари — овець забирали додому, розраховувалися із чабанами, пригощали їх. Хто був у цей день іменинником, готував «курбан». У гагаузів від Димитрія віраховували свята зимового та весняного циклу.

Літ.: Державин Н.С. О наименовании и этнической принадлежности гагаузов. «Советская этнография», 1937, № 1; Губогло М.Н. Этническая принадлежность гагаузов (историография проблемы). Там само, 1967, № 3; Мецкерюк И.И. Социально-экономическое развитие болгарских и гагаузских сел в южной Бессарабии (1808—1856 гг.). Кишинев, 1970; Курогло С.С. Поминальные обряды и обычаи гагаузов в XIX — начале XX вв. «Известия Академии наук Молдавской ССР: серия общественных наук», 1975, № 3; Його ж. Гагаузские обычаи, обряды и верования, связанные со смертью и с похоронами. Там само, 1977, № 1; Зеленчук В.С. Население Бессарабии и Поднестровья в XIX в. (этнические и социально-демографические процессы). Кишинев, 1979; Маруневич В.М. Некоторые особенности материальной культуры гагаузов Одесской области УССР. В кн.: Культурно-бытовые процессы на юге Украины. М., 1979; Курогло С.С. Семейная обрядность гагаузов в XIX — начале XX вв. Кишинев, 1980; Маруневич М.В. Поселение, жилище и усадьба гагаузов Южной Бессарабии в XIX — начале XX в. Кишинев, 1980; Народные песни гагаузов. М., 1989; Келар С.П. Скарби Буджацького краю: дещо про гагаузькі народні казки. «Відродження», 1993, № 10; Дыханов В.Я. Основные праздники календарного обрядового комплекса болгар и гагаузов Украины. 1: Гергьовден (Идърлес) и Димитровден (Касым): генезис и семантика обрядов. «Записки исторического факультета [Одесского державного університету]», 1997, вип. 5; Дыханов В.Я. Календарная обрядность. В кн.: Очерки истории и этнографии села Кирнички в Бессарабии. Одесса, 1998; Його ж. Питание. Там само; Наулко В.И. Кто и відколи живе в Україні. К., 1998; Ярмоленко М.І. Етнічні функції матеріальної культури гагаузів півдня України. В кн.: Етнічність в історії та культурі: матеріали та дослідження. Одеса, 1998; Шабашов А.В. К проблеме этногенеза гагаузов: новые подходы. В кн.: История и культура болгар и гагаузов Молдовы и Украины. Кишинев, 1999; Дыханов В.Я. Культ умерших в календарной обрядности болгар и гагаузов Украины. В кн.: История и культура болгар и гагаузов Молдовы и Украины (сборник статей к 100-летию со дня рождения И.И. Мещерюка). Кишинев, 1999; Його ж. Традиционные системы календарных дат болгар и гагаузов. В кн.: Археология та етнологія Східної Європи: матеріали і дослідження. Одеса, 2000; Його ж. Календарна обрядовість болгар та гагаузів Південної України: дис. ... канд. істор. н. Одеса, 2001; Шабашов А.В. Гагаузы: система терминов родства и происхождение народа. Одесса, 2002; Мошков В.А. Гагаузы Бендерского уезда (этнографические очерки и материалы). Кишинев, 2004; Квилинкова Е.Н. Календарная обрядность гагаузов в конце XIX — начале XX вв.: автореф. дис. ... канд. истор. н. Кишинев, 2001; Його ж. Гагаузький народний календарь. Chişinău, 2002; Його ж. Гагаузы Молдовы и Болгарии (сравнительное исследование календарной обрядности, терминов родства и фольклора). Кишинев, 2005; Губогло М.Н. Именем языка: очерки этнокультурной и этнополитической истории гагаузов. М., 2006; История и культура гагаузов: очерки. Кишинев, 2006; Сорочану Е.С. Гагаузская календарная обрядность: этнолингвистическое исследование. Кишинев, 2006; Квилинкова Е.Н. Традиционная духовная культура гагаузов: этнорегиональные особенности. Кишинев, 2007; Його ж. Гагаузско-славянские этнокультурные параллели в русальной обрядности. «Матеріали до української етнології», 2009, № 8 (11); Його ж. Гагаузький песенний фольклор — «грамматика жизни». Кишинев, 2011; Булгар С., Димчогло Ю. История гагаузов Украины. Одесса, 2017.

О.О. Боряк.

## Греки

**З етнічної історії.** Греки (самоназви — «еллінас», «ромеос», «румей», «урум») є етнічною спільнотою, що проживає на теренах сучасної України ще з античної доби і може вважатись автохтонним населенням. Найдавніші грецькі поселення — Ольвія, Тіра, Ніконій, Пантіка-

пей, Херсонес Таврійський, Керкінітида, Калос Лімен, Феодосія, Тірітака, Німфей, Порфмій, Мірмекій, Акра, Ілурат та ін. — були засновані переважно в 6 ст. до н. е. на пн. узбережжі Чорного моря, на пд. узбережжі Азовського моря і вздовж сучасної Керченської протоки. Частина грец. полісів Криму у 5 ст. до н. е. ввійшла до складу *Боспорського царства*, столицею якого був Пантікапей (нині м. Керч), а пізніше — із 2 ст. до н. е. — до складу Понтійського царства.

З тієї епохи на теренах України залишилися багато пам'яток історії та к-ри — античні міста, некрополі та склепи з унікального арх-рою й розписами, фрески, мозаїки, лапідарні пам'ятки, монети, керамічний та металевий посуд, прикраси та коштовності, вироблені руками місц. грец. майстрів. Після 3—4 ст. більшість антич. поселень (за виключенням Херсонеса Таврійського та Пантікапея) на теренах сучасної України припинили існування, не переживши готської, а потім гунської навал.

В Україні також існують численні пам'ятки грецької к-ри середньовіччя — візант. періоду, це, зокрема, церкви й фортеці у Білгороді-Дністровському (давня Тіра, пізніше — Акерман), Керчі, Києві, Севастополі (у межах міста — давній Херсонес Таврійський), Феодосії (середньовічна Кафа), а також т. зв. печерні міста — фортеці та монастирі у Бахчисарайському р-ні АР Криму. Буд-во «печерних міст» розпочали візант. архітектори ще за часів імп. Юстиніана I для захисту крим. володінь Візантійської імперії та її федератів — крим. греків, готів та ін. Проте найбільшого поширення та розвитку вони набули у 13—15 ст., коли греки були вимушені захищати себе від зазіхань генуезців і ординців, виборювати своє право користуватися перевагами Великого Шовкового шляху, один із пн. маршрутів якого проходив грец. Крим і Надазов'я. Також греки Пн. Причорномор'я, і зокрема Криму, активно використовували й ін. міжнар. торг. шлях — Бурштиновий, який з'єднував Пн. і Пд. Європи. Розвиток торгівлі, а також християнізації Київ. Рус і значно активізували її контакти з греками і стимулювали переселення до Києва

священнослужителів, будівничих, ремісників. Грец. мова та к-ра справили великий вплив на формування к-ри Київ. Русі та укр. мову.

Саме у візант. період у Криму поступово почала складатися й набула характерних рис етноконфесійна спільнота, що пізніше стала відома як мариупольські греки. Наразі більшість дослідників вважають їх окремою групою грец. народу. Самі мариупольські греки стверджують, що вони походять від нащадків греків-колоністів антич. доби й еллінізованого населення давнього Криму («Таврики»). Вчені, які досліджували їхні готівки, не заперечуючи впливу антич. к-ри, схильні вважати їх нащадками греків візант. доби. Вони особливо підкреслюють вплив греків-мігрантів із Трапезундської імперії, з Балкан, малоазійського узбережжя і деяких грец. о-вів на формування фольклору та діалектних особливостей середньовічних крим. греків, а також імовірну участь в їхньому етногенезі деякої кількості християнізованих готів, аланів, окремих представників тюркомовних племен (сельджуків, кипчаків та ін.), що протягом 3—15 ст. перебували на п-ові й асимілювались у грец. середовищі.

Створення в 14—15 ст. власної д-ви — готсько-грецького князівства *Феодоро* — сприяло консолідації грец. спільноти Криму. Князівство Феодоро існувало ще 22 роки після падіння Константинополя та було завойоване османами лише 1475. Після створення на території грец. князівства та генуезьких володінь у Криму Кафинського санджака більшість греків стали підданими Осман. імперії. Після розбудови Крим. ханату і його столиці Бахчисарая та істотного зростання чисельності й культу. впливу тюркомовного населення у 16—18 ст. частина крим. греків піддалася процесам мовної асиміляції й стала тюркомовною.

Міграції греків на територію сучасної центр. і зх. України посилювалися під час хрестових походів, монгол. завоювань і найбільше — осман. експансії. Багато греків-переселенців за рахунок дисперсного проживання досить швидко асимілювалися. Чимало укр. старшинсько-шляхетських родин були грец. по-

ходження: Томари, Капністи, Комбурлеї, Мазараки та ін. У великих містах, напр. у Києві, Львові, Ніжині, де греки-мігранти проживали компактно і громади постійно поповнювалися новими переселенцями, були засновані грец. «братства». У 16—17 ст. однією з найвідоміших була грец. громада Львова. Серед її членів були Я.Альвізій, А.Марінетос, Ю.Папара, О.Балабан, Д.Маркочан, Я.Аффендік, І.Мазараки, але найбільш відомим вважається купець із Криту *К.Корнякт*. Він належав до засновників Успенського правосл. братства (1586). Його коштом була зведена «вежа Корнякта», що й на сьогодні є одним з архіт. символів Львова. Грец. купці також створили торг. осередки у Кам'янці (нині м. Кам'янець-Подільський), Замості та деяких ін. містах Зх. України, де вони тривалий час успішно конкурували з вірм., єврейсь., молдов., волоськими та польсь. купцями і разом з українцями протистояли впливу катол. церкви. Проте вже на поч. 18 ст. більшість нащадків грец. родів у Зх. Україні були асимілювані місц. населенням.

У 17—18 ст. значно зросла роль грецької купецької громади м. *Ніжин*, який тоді перебував на перехресті торг. шляхів. Громада була заснована у 1680-х рр. Христофором (Христовулом) Дмитрієвим. Серед ніжинських греків гол. чин. були вихідці з Пн. Греції — Македонії та Епіру. Універсалами укр. гетьманів їм було дароване право торгувати без сплати податків, мати в місті власні суд і магістрат. Тут була відкрита грец. школа, купці виділяли багато коштів на доброчинність. Оскільки у 2-й пол. 18 ст. Рос. імперія стала просуватися на пд., значно змінилися кордони і торг. шляхи, тому греки почали залишати Ніжин і поступово переселятися до ін. міст. Разом із купцями-мігрантами зі Стамбула, Грец. о-вів, Бессарабії, Венеції вони у 1750-х рр. заснували грец. купецьку громаду в м. Єлизаветград (нині м. Кропивницький), а пізніше — Ніжинську вулицю в Одесі й осередок у Миколаєві.

У зв'язку з російсько-турець. війнами, що велися в останній чверті 18—19 ст., в цей період значно зросло число греків-військовослужбовців, які переселялися на терени сучасної Украї-

ни з різних регіонів Осман. імперії. 1775 відбулося переселення до Криму (у Керч і Єнікале) бл. 1,5 тис. осіб т. зв. Грец. війська, яке було сформовано гол. чин. із греків Пелопоннесу та Додеканесу. Пізніше частину цих греків переселили до Таганрога (нині місто Ростовської обл., РФ), на Херсонщину та Миколаївщину. Після 1784 всіх греків-військовослужбовців і членів їхніх родин із Керчі перевели до *Балаклави* і деяких т. зв. Сформований Балаклавський грец. піх. батальйон був зарахований до складу «козацьких військ» Рос. імперії й проіснував до 1859. Він постійно поповнювався новими мігрантами, пізніше — волонтерами із розформованих Одес. грец. батальйону (1819) і Грец. легіону ім. Миколи I (1856). Греки, які залишилися в Керчі рибалити та торгувати, отримали привілейований соціальний стан «греків-мішан» і власний орган самоврядування — «Воспорський магістрат».

1778—80 відбулось ініційоване урядом Катерини II й останнім митрополитом Готфійським і Кафайським Ігнатієм (Гозадиновим) переселення крим. християн (греків, вірмен, волохів, грузинів) на пн. узбережжя Азовського моря. Таким чином нащадки греків візант. періоду — більше ніж 18 тис. осіб — залишили власні оселі у майже 80-ти населених пунктах Криму. Це було зроблено з метою полегшити росіянам анексію Крим. ханату, що відбулася за 5 років по тому, а також для залюднення території, яку залишили укр. козаки після ліквідації урядом Запороз. Січі. Грекам-селянам пообіцяли за дарма надати великі земельні наділи та безліч пільг і привілеїв. Після дворічних поневірянь вони дісталися відведеної їм землі на пд. сучасної Донец. обл. України, де заснували 20 сіл, які отримали назви їхньої крим. батьківщини (Старий Крим, Ялта тощо), і «столицю» своєї території — м. *Маріуполь*.

У держ. документах усіх крим. християн, які заснували поселення на пд. сучасної Донец. обл., і навіть селян, котрі не мешкали у м. Маріуполь, почали називати «маріупольськими греками». Згодом ця назва стала загальноприйнятною і серед самих греків, хоч іноді їх називають ще «приазовськими греками» чи «греками

Надазов'я». Для цієї спільноти 1780 були засновані орган місц. самоврядування — Грец. суд — і окрема єпархія. Тривалий час маріупольські греки жили відокремлено від ін. етнічних спільнот, і лише на поч. 19 ст. на їхній території поступово почали з'являтися болг., єврейс., нім. менонітські та укр. села. Адаптація греків на новому місці проходила дуже важко, і майже півстоліття вони намагалися різними шляхами повернутися на батьківщину — до Криму, проте уряд усіляко заважав цьому, навіть вводив у грец. села війська. Лише бл. 1,5 тис. осіб спромоглися повернутися до міст і сіл п-ова та забезпечити наступність крим. грец. середньовічної к-ри в новій групі греків, що почала формуватися у Криму наприкінці 18 — на поч. 19 ст.

Також наприкінці 18 ст. відбулося переселення ще бл. 4 тис. греків з о-вів Іонійського моря, о-ва Менорка, сучасних Молдови, Румунії та з Балкан. Вони осіли переважно в Херсоні, Миколаєві, Одесі, Севастополі, де винаймалися служити на військ. кораблі, займалися мор. перевезеннями, торгівлею, рибалити, працювали на підпр-вах, що обслуговували потреби флоту. Греки-волонтери, з яких був сформований грецький дивізіон, а пізніше — Одес. грец. батальйон, осіли в с. Олександрівка (нині с-ще міськ. типу Одеської обл., підпорядковане Чорномор. міській раді). Багато греків традиційно мешкало в *Ізмаїлі* та *Рені*. Впливова грецька громада склалась у м. *Одеса*, яке надовго стало визнаним освіт. і культ. центром греків не лише України, а й Греції. Саме там 1814 була заснована організація «Філікі етерія», що підготувала визволення Греції, була відкрита Грец. торг. школа, в якій викладали просвітителі грец. народу, тощо. Греки Одеси — родини Раллі, Папудових, Родоканакі, Маразлі та ін. — уславились як меценати, які допомагали в розвитку Греції і своєї нової Батьківщини.

У 19 — на поч. 20 ст. у Криму, Мелітополі, Бердянську й на Одещині значно зросла кількість мігрантів із двох осман. провінцій — Румелії (греки-фракійці, малоазійці, константинопольці) й Анатолії (греки-понтійці). Греки-фракійці переселилися разом із болгара-

ми з території сучасної Болгарії та пн.-зх. Туреччини 1802—10, 1828—32 і 1856—62. Це були вихідці із Варни, Граматіково, Бургаса, Ахіалло, Інеяди, Созополя, Агатуполі, Слівена та ін. міськ. Вони заснували поселення біля Одеси, Херсона, Миколаєва, Маріуполя (Бугас, Великий і Малий Буялики, Тернівку, Паркани, Олександрівку та ін.), а також у Таврійській губернії — на р. Молочна — та в Криму (Кішлав, Старий Крим, Найман, Карабай, Карачоль та ін.), дисперсно мешкали в Одесі, Феодосії, Ялті, Севастополі, ін. містах. У більшості спільних греко-болг. колоній поступово болгарі асимілювали греків або ж останні переселилися до міст. Більшість греків-фракійців у сучасній Україні проживають дисперсно і значною мірою асимілювалися. Етнічну специфіку цієї групи можна побачити лише в с. Чорноплія (колиш. Карачоль) Білогірського р-ну АР Крим та в смт Олександрівка Одес. обл.

Локальні міграції греків Понту на теренах сучасної України відбувалися впродовж майже 2,5 тисячоліть, проте новоприбульці зазвичай асимілювалися грец. громадами Пн. Причорномор'я. Лише у 19—20 ст. тут почали складатися поселення греків-понтійців — переселенців із регіонів Бафри, Самсуна, Трапезунда, Тріполі, Батумі, Ерзерума і Карса. Вони прибували переважно у період військ. конфліктів: 1798—1830, 1858—62, 1870—80 і найбільше на поч. 20 ст., коли в Осман. імперії почалися репресії проти вірмен і греків. Понтійці значно поповнили грец. громади портових міст, заселили більш ніж 15 сіл Криму, с. Анадолю в Донецьчині та ін. Серед них було багато заробітчан і сезонних робітників, тому на поч. 20 ст. значно зросла кількість греків — іноз. підданих — і майже у всіх портових містах діяли грец. консульства чи консульські пункти. Серед греків-міщан було багато представників творчих професій, напр. художників, найвідоміші з них — *А.Куйнджі* (Маріуполь), *М.Хімона* (Євпаторія), *К.Костанді* (Одеса), *М.Латрі* (Феодосія).

На поч. 20 ст. греків в Україні налічувалося більше, ніж 100 тис. осіб. Активізувалися процеси мовної та культ. асиміляції, які насамперед відбувалися серед греків-дворян, вій-



ськовиків, купців і ремісників. Це простежується у зміні традиційного костюма, способу життя, русифікації імен і прізвищ, трансформації деяких елементів сімейної обрядовості. Під час Громадян. війни 1918—20 і подальшої розбудови СРСР греки зазнали значних втрат: маріупольські греки підпали під репресії у зв'язку з обвинуваченнями у співпраці з формуваннями анархіста Н.Махна та під час «розкуркулювання»; кримські греки потерпали від голоду 1921—23. У нетривалий період «коренізації» складались умови для національно-культ. розвитку грец. спільноти в Україні — відкривалися нац. навч. заклади, б-ки, театри, газети, греки мали власне представництво в органах влади й управління.

Проте 1930-ті рр. позначилися ліквідацією осередків нац. єднання, закриттям грец. церков, утисками та фабрикацією справ про «грецькі націоналістичні угруповування», голодом і новими репресіями. До випробувань часів II світ. війни додалися рад. «чистки» у пошуках «ворогів народу» і депортація 1944 майже 20 тис. греків Криму. Вони були депортовані сталінським режимом як «вороги народу», хоча брали активну участь у русі Опору, воювали у партизан. загонах. Три грец. села Криму — Лаки, Армутлук і Шейх-Мамай — були спалені окупантами за допомогу партизанам. Офіц. причиною цієї депортації за етнічною ознакою було звинувачення у колабораціонізмі, оскільки греки під час гітлерівської окупації в Криму займалися своїми традиційними заняттями — торгівлею та ремісництвом. Це було розцінено рад. владою як зрада і допомога у розвитку економіки окупантів. Греки були виселені переважно до Сибіру, Казахстану, Киргизстану, лише частина грецькопідданих — до Узбекистану — із заборону повертатися до власних домівок. Лише у період незалежності України греки змогли організовано та відкрито почати процес повернення до Криму. Це виселення та сталінські репресії проти ін. груп греків України мали руйнівні наслідки для демографії, мови та загалом к-ри греків цього регіону.

Згідно із переписом населення 2001 греків в Україні на-

лічувалося 91,5 тис. осіб. Вони мешкають дисперсно у великих містах, а також в окремих селах Одес., Миколаїв., Херсон., Запоріж., Луган. областей, м. Севастополь, АР Крим, але найбільше — в Донец. обл. За віровизнанням — переважно православні християни. За мовною ознакою греки України належать до двох груп — носіїв грец. і тюркських говірок, утім за рад. часів більша частина греків піддалася мовній асиміляції і фактично є російськомовною. За старих часів греки використовували грец. абетку для запису грец. слів і тюркських говірок, якими розмовляли (т. зв. караманлійське письмо), але за часів рад. влади для запису їхніх мов був запропонований кириличний алфавіт, яким вони користуються і досі, хоча й робляться спроби повернутися до більш природної грец. абетки. За культ. специфікою сучасна грец. спільнота України складається переважно із трьох груп — маріупольських греків, греків-понтійців і греків-фракійців. Ці групи відрізняються мовними та культ. особливостями, пов'язаними з місцем попереднього проживання і культ. впливом сусідів.

**Маріупольські греки** — частка істор. грец. діаспори, що сформувалася на теренах сучасної України, зокрема у пд. Криму, переважно за середньовічної доби. Маріупольські греки відрізняються від ін. груп греків особливостями традиційної к-ри, зумовленими складними етногенетичними процесами, що відбувалися протягом багатьох століть у Криму, а також впливом сусідів на п-ові — вірмен, крим. татар, турків — і на Донеччині — болгар, євреїв, німців, українців, росіян та ін. У складі маріупольських греків є дві мовні групи — греки-еллінофони (самоназва «румеї»), які говорять 5-ма грец. діалектами, та греки-тюркофони («урумї»), які розмовляють 4-ма тюркськими говірками. Це зумовило й велику варіативність етнічної термінології маріупольських греків. Також для цієї спільноти характерна велика кількість прізвищ тюркського походження, напр. Арабаджи, Пичахчі, Тохтамиш, Халпахчи та ін.

Самоназва маріупольських греків-еллінофонів — «румеї» —

походить від слова «ромеос», яке за візантійських часів вживалось у значенні «підданий Східно-Римської імперії» (тобто «візантієць»), «християнин» на відміну від давньогрецької самоназви «еллін». У варіанті «ромьос» (множина — «ром'ї») є також етнонімом греків-понтійців і греків-фракійців, які проживають в Україні. Румеї розмовляють т. зв. маріупольським діалектом новогрец. мови, проте деякі дослідники вважають його окремою кримськорумейською мовою із 5-ма діалектами та численними говірками, які нині, зважаючи на мовну асиміляцію, що прогресує, потребують захисту та уваги як такі, що зникають. У 1920—30-х рр. під час перепису населення для румеїв була штучно сконструйована назва «греко-елліни» (на відміну від урумів, яких записували як «греко-татар»), що вказувалася в документах як національність. Тільки напередодні II світ. війни ця помилка була виправлена, і всіх — і румеїв, і урумів — реєстрували просто як греків.

Самоназва тюркомовної групи греків — «урумї» — є тюркською калькою етноніма «румей» чи «ромеос» й означає те саме — «візантієць», «християнин». Вони називають свою мову «урумділі» («урумською мовою»), проте у спілкуванні з навколишнім російсько- чи україномовним населенням позиціонують її як «греко-татарську», тобто «татарську, якою розмовляють греки», на відміну від татар. мови, якою на Донбасі говорить численна діаспора казанських татар. Так само цю мову на поч. 20 ст. почали називати і деякі дослідники, що призвело до певної плутанини в термінології й до виникнення низки теорій щодо «татарського етнічного походження» урумів та появи в їхніх паспортах нової національності — «греко-татари» — «конструкту» рад. епохи, що не мав під собою реального етнічного підґрунтя. Багато років питання етногенезу тюркомовної частини маріупольських греків було дискусійним. Нині найбільш виваженою й аргументованою є версія, що маріупольські тюркофони — це греки, які внаслідок інтенсивних міжетнічних контактів і звуження сфери вживання рідної мови за часів Крим. ханату зазнали мовної асиміляції з боку панівних к-р

кримських татар і турків. Подібній мовній асиміляції піддалися й ін. мешканці Криму, зокрема вірмени, роми та ін. Тотожні процеси відбувалися й серед понтійських тюркофонів у регіонах Каппадокії, Гюмюш-хане, Ерзерума, Бафри Османської імперії. У мові маріупольських греків-тюркофонів учені виділяють 4 тюркські говірки з огузко-кипчацькою основою, які зараз,



Родина греків-понтійців. Фото початку 20 ст. Кримська республіканська установа «Етнографічний музей».

Греки-понтійці з м. Трапезунд (нині м. Трабзон, Турція), які переселилися в м. Карасубазар (нині м. Білогорськ, АР Крим). Фото з родинного архіву сім'ї Котінос. 1911.



за визначенням ЮНЕСКО, є під загрозою зникнення.

До складу спільноти маріупольських греків поступово входили греки, які у 19 — на поч. 20 ст. переселилися із провінції Осман. імперії — Румелії (с. Бугас) та Анатолії (с. Анадоль), Пн. Греції, Грецьких о-вів та ін. місцевостей, проте кількість цих мігрантів була незначною і більшість із них швидко асимілювалися. Нині на Донеччині існує більш ніж 60 населених пунктів, де компактно проживають 77,5 тис. греків (2001), тобто майже 85 % від заг. чисельності цієї спільноти в Україні. Багато маріупольських

греків також мешкають дисперсно в ін. містах (зокрема Києві, Харкові, Мелітополі, Львові та ін.) та у деяких селах країни (переважно в Луган. і Запоріж. областях).

**Греки-понтійці** — греки, які переселилися із колиш. осман. провінції Анатолія, зокрема з території т. зв. Понту — пд. узбережжя Чорного моря від Синопа до Батума (пн.-сх. частина сучасної Турції). Давні предки греків-понтійців є частиною істор. грец. діаспори антич. доби. Як окрема група грец. етносу сформувалися на території Візантії за середньовічної доби, звідси їхня самоназва — «ромьос»/«урум». За регіоном попереднього проживання іноді ідентифікують себе як «понтійці». Греки-тюркофони Понту є носіями анатолійського діалекту турец. мови. Еллінофони відрізняються від ін. груп греків грец. говіркою «понтіакá» й особливостями традиційної к-ри, що сформувалися під впливом вірмен, грузинів, лавів, курдів і турків. Прізвиська греків-понтійців мають характерне патронімічне закінчення «-іді», напр. Муратіді, Саввіді та ін.

Понтійці, які дисперсно мешкають у деяких містах (Дніпро, Донецьк, Одеса, Київ, Сімферополь, Харків та ін.) і в селах АР Крим (Лугове Ленінського р-ну, Піонерське Сімферопольського р-ну, Садове Нижньогірського р-ну та ін.) сучасної України, є нащадками тих, хто уникнув сталінських репресій або ж повернувся із насильницького виселення сталінських часів, та мігранти останніх років із Пд. Росії, Грузії та Вірменії.

**Греки-фракійці** — греки, які переселилися із колиш. осман. провінції Румелія, зокрема з території Фракії (сучасна Болгарія та пн.-зх. Туреччина). Етнонім — «ромьос», за регіоном попереднього проживання іноді називають себе «румельоти» чи «фракіоти». Вирізняються серед ін. груп грец. етносу говіркою й особливостями традиційної к-ри, що сформувалися під впливом болгар і турків.

У м. Маріуполь із 1995 діє центр Федерації грец. т-в України, яка об'єднує більше ніж 100 грец. т-в у 20-ти областях України, м. Київ і АР Крим. Видається час. «Елліни України». Грец. т-вами створено 20 вокаль-



Гречанки с. Чорнопілля Білогорського району АР Крим за традиційною обробкою вовни. Вдягнені у новозроблені народні костюми, які носили їхні пращурі — переселенці зі Східної Фракії у 19 ст. Фото М. Араджіоні. 2007.

них і 24 хореографічних ансамблі, 5 театрів, недільні школи. У більш ніж 50 середніх навч. закладах і 6 вишах України викладається новогрец. мова і к-ра.

**Традиційна культура. Господарська діяльність.** Серед традиційних занять і промислів усіх груп греків кінця 18 — поч. 20 ст. виділяється рибальство, зокрема в Ялті, Керчі та Балакліві, Бердянську, Одесі, Маріуполі. Більшість маріупольських греків були сільс. населенням. У Криму вони вирощували жито, просо, пшеницю, городину, льон, мали сади й виноградники, займалися шовківництвом, частина спеціалізувалася на випасі овець та ін. худоби на гірських пасовиськах. У Надзав'ї відповідно до нових ландшафтно-кліматичних умов вони були вимушені змінити заняття, основними з яких стали вирощування зернових к-р і вівчарство. Жінки займалися ткацтвом і вишивкою — виготовляли безворсові килими, ткали орнаментовані «манділь», «тохмá», що прикрашали стіни оселі, покриття на під (високий помост) і підлогу тощо. Греки-понтійці, особливо містяни, найчастіше були зайняті у сфері обслуговування й торгів-



Вишитий у традиційній манері святковий рушник маріупольських греків. Маріупольський краєзнавчий музей.

лі: вони тримали пекарні й кондитерські, невеликі кав'ярні й ресторати, готелі, перукарні, церковні крамниці, торгували також бакалією, тютюном, здійснювали перевезення тощо. Саме серед греків-понтійців було найбільше заробітчан, які переважно займалися якимось ремеслом — буд., ковальським, пекарським тощо. Осн. заняттями греків-понтійців-селян були тютюнництво, садівництво, виноградарство; деякі займалися вівчарством і шовківництвом. Серед греків-фракійців більшість становили моряки й рибалки, а також ремісники — пекарі, теслі, склярі, бондарі та ін., трохи менше було хліборобів, садівників і виноградарів, купців було не більше 10 %.

**Житло.** Сучасні греки-понтійці України — переважно міські



Фрагмент інтер'єру реконструйованого традиційного житла греків-фракійців, характерний і для житла мариупольських греків. Сіні з відкритим вогнищем у поєднанні з духовою піччю. Фото з архіву Одеської філії Грецького фонду культури. 2005.



Традиційне сільське житло мариупольських греків. Будова кінця 19 ст. Село Велика Каракуба (нині с. Роздольне Старобешівського району Донецької обл.). Фото Н.Реннікова. 1913—1914. Центральний музей Тавриди.

жителі, тому їхні традиційні типи житла не збереглися. Інтер'єр житла та система обігріву греків-фракійців і мариупольських греків мали спільні риси. Комплекс традиційного житла мариупольських греків належить до південноєвроп. типу. Більшість осель будували з каменю, із суміші глини із соломою або ж зі сформованої із цієї суміші цегли («лампа́ч», «чаму́ра»). Побували також турлунні житла, де дерев'яний каркас заповнювали глиняними вальками. За старих часів греки будували відкриту галерею із підірними стовпчиками по вхідній стіні будинку, дах крили переважно черепицею «татаркою», ставили внутр. дерев'яні ставні, стіни ззовні майже не білили. В оселі мариупольських греків були теплі сіні «ая́т», в які виходила топка духової печі «со(у)ба́» чи «фурну́» і також під спільним димарем розташовувалося відкрите вогнище («о(у)джа́х», «кабі́ца»). В кімнаті був дерев'яний чи глинобитний піл «софа́», на якому спали, виконували роботу, їли, поставив-

міщувалося відкрите вогнище «параво́нь» у поєднанні із духовою піччю «фурнос». У кімнатах обов'язково був дерев'яний диван «канапе́» із підлокітниками. Тип традиційного житла греків-фракійців в Україні можна побачити лише в реконструйованому вигляді в с. Чорнопілля Білогірського р-ну АР Крим.

**Одяг.** Виключно на нар. святах можна побачити комплекси традиційного одягу греків-понтійців, що мають багато спільного з одягом вірмен, лазів, ін. народів Кавказу — чол. костюм «зіпкас» і жін. «зупуна». Традиційний одяг греків-фракійців має багато спільних рис із одягом болгар і греків Пн. Греції.

Чол. традиційний одяг мариупольських греків складався із натільної сорочки «пукамс» чи «кампусу́» (урумською — «кольме́к»), штанів («враті́», «тман»), халатоподібного одягу зі строкатої повсті «шам», широкого поясу «зунар», шапки з овечої вовни «халпах» і постолів «чарухи» зі шкарпетками «калцис». Жін.



Святковий чоловічий і жіночий костюм мариупольських греків (від спереду і зі спину) с. Беше́ве (нині смт Старобешеве Донецької обл.) кінця 18 — середини 19 ст. Копія з фото 1878. Центральний музей Тавриди.

Фрагмент інтер'єру реконструйованого традиційного житла греків-фракійців у с. Чорнопілля Білогірського району АР Крим. Фото з архіву Одеської філії Грецького фонду культури. 2005.

ши маленький столик «трапез» (в урумів — «суфра́»). Деякою мірою в житлах мариупольських греків етнічна специфіка ще збереглася, напр., там ще можна побачити «софу» і «трапез».

Традиційні оселі греків-фракійців кінця 19 ст. вирізняються двохсхилим дахом, наявністю відкритої галереї «файвань» і розташуванням госп. будівель під одним дахом із житловими. Трьохкамерне житло мало теплі сіні «хяйт», парадну кімнату «сока́тю» й житлову «ода́». В хяїті роз-



одяг, особливо святковий, був складнішим. На сорочку «кампусу» («келек») і довгі спідні штани («врака», «туман») одягали сукню «фістан», або «урба», чи відрізний по талії з розгорнутими полами одяг («зупун», «шам»), який

*Зразок оформлення кінців жіночого головного убору мариупольських греків «періфтар».*  
*Візерунок традиційний, проте вишитий хрестом, у чорно-червоних кольорах.*  
*Мариупольський краєзнавчий музей.*



підперезували вузьким коштовним поясом «холан» із великими бляхами та тканим фартухом «бишчир». Голову обгортали у намітку «періфтар» зі складним комплексом прикрас, груди прикрашав трикутник вишитої оксамитової тканини з бусами «зніша» (урумськ. — «хантаж», «бонжах»), а руки — браслети «врашоль» («блезлік»), кільця «дахлі» («джизюк») та обручка («сімадко»).

**Кухня.** Особливості традиційної кухні зумовлені місцем попереднього проживання і, відповідно, осн. заняттями різних груп греків, їхнім оточенням. На поч. 20 ст. кухня мариупольських греків здебільшого була переважно м'ясо-молочною, проте численні хлібні вироби і землеробські ритуали, що збереглися в їхній к-рі, свідчать про питому вагу рослинної їжі в раціоні греків у минулому. У Надазов'ї серед мариупольських греків були поширені страви із круп, борошна, м'яса та молока. Зазвичай використовували прісне і листове тісто, яке варили («салма», «трэфти», «тутмач», «ахчачик»), смажили («хатмер», «шилтер», «чилтерья», «мезе», «хатлама»), випікали у вигляді перепічок



*Металева кухонна начиння греків: цеберка «бакіра», деко «тава» чи «табах», ємність для води «гурум».*  
*Фото з архіву Одеської філії Грецького фонду культури. 2005.*

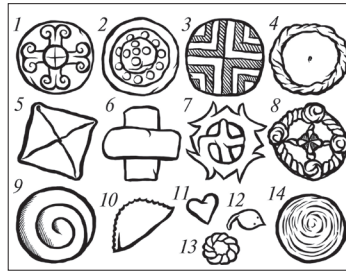

*Форми ритуальних виробів із борошна у мариупольських греків: 1—2 — варіанти різдвяного хліба; 3 — оздоблення новорічної «василоніти»; 4—5 — святкові пироги з начинкою «кубете» і «шумуш»; 6 — «саврича» — хліб для свята Водохреща, Воздвиження Хреста, для спомину померлих; 7 — старовинний пасхальний хліб «псафир»; 8 — хліб «арту» із запеченими крашанками; 9 — святковий виріб «флуту» чи «бурма» з начинкою; 10 — чебурек; 11 — печиво нареченої «хурубе»; 12 — булочка у вигляді мишки для свята «Сичанчих»; 13 — «халача» — маленький ритуальний калач; 14 — перепічка «хатлама».*  
*За М. Араджиони. Малюнок В. Шиллер.*

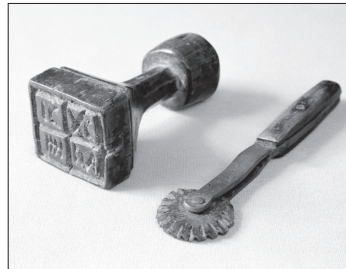

*Дерев'яний штамп для виготовлення просфор удома та різак для тіста.*  
*Мариупольські греки. Кінець 19 ст.*  
*Кримська республіканська установа «Етнографічний музей».*

(«піта», «пте»), різноманітних пирогів («шумуш», «фулто», «бурма», «меліна», «кубете») з начинками із м'яса, гарбуза, халви тощо. Але найвідомішими були чебуреки («чир-чир», «чирлама») та маленькі пельмені «хашіхья», чи «хамурдолма», що варилися або смажилися. Найпоширенішим м'ясним супом була «шурпа» («чорба», «сюрпа»), побутовали супи, заправлені крупами чи борошняними виробами різної форми, напр. «сприча» — лапша на курячому бульйоні, яку зазвичай готували для породіллі. Заготовляли із баранини та яловичини солонину, із баранини, в'яленої на сонці, — «хахач», із

баряного сала й обсмаженого м'яса — «каурум». Із коров'ячого молока робили сир, кисле молоко «ксигало» або «хатих» і домашню ряжанку «арьян»; із проса та пшона — хмільний напій «бузу». Замінниками цукру були мед та «бекмез». Із ритуальних страв мариупольських греків відомі весільний «хаймах» із молока, поминальна кутя «кольво» чи «алва» із борошна. На свята пекли безліч ритуальних хлібів («халац», «арту», «ставрос», «пендіки», «христусом», «пулікі», «псафир», «васілопіта» тощо).

Серед традиційних страв понтійської кухні популярні супи «фаін», тушковане м'ясо «гавурман», печеня в горщиках «чанах», багато каш круп'яних та із різних видів смаженого борошна («хавіц», «пушіндя», «хашилія»), макаронних виробів («салма», або «хянал», «макарінан», «сірон»). Греки-понтійці вживають кисло-молочні продукти, насамперед «ксигалан», сири; багато різних видів трав (лободу, кульбабу тощо) й овочів, солі та прянощів; п'ють узвар «хошаф».

З-поміж найулюбленіших страв греків-фракійців можна назвати «меліну» (пиріг із гарбузом), «салму» — відварні бантики з тіста, заправлені смаженою цибулею, часником і ксигаланом, «буретя» — чебуреки. Як ритуальні страви готували сухе смажене печиво «ксиротігана», суп із жертвовного м'яса «кромідато», кашу із пшеничних зерен «куркут» тощо.

У повсякденному житті греків збереглися традиції громад. взаємодопомоги і колективної праці «талаха», зокрема під час переробки молока, випічки хліба, прядильно-ткацьких робіт, випасу худоби, буд-ва хати.

**Обряди родинного циклу.** В родинній обрядовості греків новонароджену дитину посипали сіллю, породілля («лехуса», «лохса») 40 днів не мала права виходити з дому. За старих часів у мариупольських греків породілля народжувала дитину вдома, сидячи на тринозі для казана «санджайх». Повитуха («калманіца», чи «беканя») на третій день парила і «правила кістки» породіллі. Для перших відвідин новонародженого свекруха готувала ритуальний стіл «Па-

ная трапез/суфра». У деяких селах влаштовували свято «Бешік-той» із нагоди вкладання малюка в колиску. Їм'я первісток зазвичай наслідував від діда чи баби свого батька. Коли у дитини виростав перший зубик, у греків-понтійців побутовав звичай, схожий на вірм. Атамхатік. У давніх переказах мариупольських греків збереглися відомості про інститут «аталицтва» (приймних вихователів). У всіх груп греків побутовав обряд побратимства і посестринства. Ще й нині у родинах греків-понтійців виконується норма звичаєвого права, коли наймолодший син зобов'язаний жити разом зі старими батьками і доглядати їх.

За старих часів були поширені звичай «заручин у колисці» та шлюби через викрадення нареченої. Сучасний шлюб через викрадення описаний тільки в родинах греків-понтійців, які переселились із Грузії. Під час заручин і традиційного весілля («дугун» — у мариупольських греків, «харá» — у греків-понтійців, «гамос» — у греків-фракійців) існували різноманітні ритуали, яких сьогодні майже не виконують. Збереглися ритуали випікання весільного хліба; запрошення гостей; урочистої процесії, щоб забрати наречену з дому батьків, під час якої несуть курку у червоних стрічках, або ж «бохчá»; сплачування викупу нареченої; виконання традиційного танку по колу («хорон» або танку зі свічками («мом бар» чи «вмізман») наприкінці весілля тощо. Під час жалоби у старі часи чоловіки 40 днів не голилися, жінки розпускали волосся. Ще й нині в деяких селах мариупольських греків роблять у могилі «дах» над домовиною, до пам'ятника над головою покійника прилаштовують хрест і свічні ніші «чалашиц», чи «чирахліх», при відвідинах обов'язково окурюють могили і запалюють свічки. На спомин душі роблять рідкий суп із курятини чи рідку солодку кутю, молочну лапшу «сютлюащ» або «ахчачіх», халву із борошна тощо.

#### Релігійні та календарні звичаї.

Греки святкують майже всі осн. свята правосл. календаря. У нар. назвах місяців греків-понтійців відбилися назви гол. свят і звичаїв — «каландарис» (січень), тобто «коли співають колядки»,



Ікона святих Константина та Єлени із традиційною «сорочкою» (шатами — «подія») і пришитими на неї вотивними підвісками у греків-фракійців. З фото М. Араджіоні. Малюнок В. Шиллер.

«ставрітес» (вересень) — «хрест», коли святкують Воздвиження Хреста, «христіанар» (грудень) — Різдвяний місяць. Певну етнічну специфіку і релігійний синкретизм зберегло святкування мариупольськими греками наступних свят: Різдва Христового («Каланда», «Христуєнна», в урумів — «Хртоз-Барьям/Байрам»), під час якого дорослі чоловіки та хлопчики співають колядки і носять по домівках плужок. На Новий рік («Ай-Василь», «Шумуш т'мєра», в урумів — «Йил Барьям», «Ахчачурєк») обов'язково розрізають пиріг із монетою. Також святкують Водохрещу («Фота», «Аязма»), Стрітєння («Симад'ярка», чи «Шанні кюннєр»), Масляну («Апокрія»), Великдень («Ламбрі», «Мега т'пáска», в урумів — «Бююк-Байрам»), Проводи («Арту»), Преполовнєння («Пондикістрія», або «Сичанчіх»), Трійцю (в урумів — «Тал-Байрам»), Івана Купалу («Ай-Янь», «Клідонас», урумською — «Айін»), св. Георгія («Ай-Йорі»), пророка Іллі, Спаса («Сутірос»), Успіння Божої матері («Панаія»), Воздвиження («Ставрү»), святих Дмитра, Миколая. У греків-понтійців окремо виділяється комплекс ритуалів на «Аезарєас» (св. Власія — 11 лютого), на святих Дмитра, Георгія і Миколу та Успіння Божої Матері. Поруч з іконами святих або ж на оклад ікони греки зазвичай навішували вотивні підвіски — «айка́», або «тільсім».

Під час храмових (престольних) свят побутовав звичай робити «панаір» на честь святого покровителя роду чи села з молит-

вами, офірою, громад. обідом та бузою, кінними перегонами та традиційною боротьбою «курєш». Й на сьогодні мариупольські греки в кожному селі проводять традиційні панаіри, які сприймаються більше як День села, іноді — із жертвоприношеннями, але обов'язково з колективною трапезою, змаганнями, піснями й танцями. На відміну від ін. груп греків греки-фракійці с. Чорнопілля Білогірського р-ну АР Крим проводять кожен рік не менше 6-ти панаірів, у т. ч. на день св. Афанасія — покровителя виноградної лози. Під час «головного» панаіру на святих рівноапостольних Константина та Єлену в старі часи греки-фракійці влаштовували «Пировасію» — ритуальний танок босоніж на жевріючому вугіллі. Вони мають власну специфіку обрядів зустрічі весни, виклику дощу, святкування Купала, Водохреща, днів пошанування святих Андрія, Сави та ін. Греки-фракійці мають дуже цікаву, розвинену балканську фольклорну традицію.

Мариупольські греки колись першу борозну робили, вдягнувши на плуг ритуальний хліб «сабан-псафір», чи «сабан-халач», під час посухи виконували спеціальні ритуальні дії для викликання дощу — «Тири-тири врескі» (в урумів — «Тєрьялісбн»). Нині мариупольські греки святкують «Чобанус» — свято чабана, «Мега юрти» — спільне громад. «Велике свято», яке об'єднує всю грец. спільноту Донеччини, тощо.

Найулюблєнішими танцями мариупольських греків є «хорó», «хайтарма́», що мають багато варіацій, а також «варі-ава», або «агір-ава», «богданка», «чобанку» та ін. За музикою та рухами вони подібні до танців крим. татар і вірмен Криму. Серед нар. танців греків-понтійців найулюблєнішими є «сєрра», «кóчарі», «омáл», «тик». Майже всіх їх танцюють, тримаючись один за одного.



Найвідоміший музичний інструмент традиційного народного оркестру понтійських греків — «понтійська ліра», або «кемендже»/«кеманча». Архів М. Араджіоні. Фото В. Буличева. 2005.

Свята зазвичай супроводжує оркестр нар. інструментів — скрипка або ж «понтійська ліра» («кеменджэ»), іноді — волинка («тулуп-зурна», чи «гайда»), флейта «зурна», бубон («дарэ» або «дефі»), великий барабан «даул».

Літ.: *Ястребов В.Н.* Греки в Елисаветграді. «Киевская старина», 1884, т. 8, № 4; *Серафимов С.* Крымские христиане на северных берегах Азовского моря. Екатеринослав, 1901; *Бабенко В.А.* Этнографический очерк народного быта Екатеринославского края. Екатеринослав, 1905; *Спиридов Д.С.* Историчний інтерес вивчення говірок мариупольських греків. «Східний світ» (Х.), 1930, т. 12 (3); *Теохариді Т.Ю.* Грецька військова колонізація на півдні України. «Вісник Одеської комісії краєзнавства при Українській Академії наук», 1930, ч. 4–5, вип. 1; *Ялі С.Г.* Греки в УРСР. Х., 1931; *Соколов И.И.* Мариупольские греки. «Труды Института славяноведения АН СССР», 1932, т. 1; *Чернишова Т.М.* Про новогреський фольклор на Україні. «Народна творчість та етнографія», 1960, № 4; *Акртас П.Г.* Греки Кавказа. В кн.: Народы Кавказа. М., 1962; *Белецкий А.А.* Греческие диалекты на Юго-Востоке Украины. В кн.: Балканская филология. Л., 1970.; *Наулко В.И.* Развитие межэтнических связей на Украине. К., 1975; *Литаврин Г.Г.* Некоторые особенности этнонимов в византийских источниках. В кн.: Вопросы этногенеза и этнической истории славян и восточных романцев. М., 1976; Культурно-бытовые процессы на Юге Украины. М., 1979; Материальная культура компактных этнических групп на Украине: жилище. М., 1979; *Ари Г.Л.* Материалы к истории русско-греческих связей начала XIX ст. «Балканские исследования», 1982, вып. 8; *Авгитидис К.Т.* Прогрессивная греческая эмиграция в Одессе. К., 1987; *Панулидис К.* Просветительская и культурная деятельность греков Одессы. «Балканские исследования», 1989, вып. 11; *Тополовріди О.* Ποντιακά Νθη και Ξθια. Θεσσαλονίκη, 1989; *Арадџиони М.А.* Эмиграция греков в Украину в XVI — первой трети XIX ст. В кн.: Греко-славянское духовное единство. Донецк, 1993; Під одним небом. К., 1996; Οι Έλληνες της Ρωσίας και της Σοβιετικής Ένωσης. Θεσσαλονίκη, 1997; Понтийские греки. Краснодар, 1997 («Studia Pontocausasica», вып. 3); *Чернухін Є.К.* Грецьке Ніжинське братство: історіографія та джерела. К., 1998; *Арадџиони М.А.* Греки Крима и Приазовья: історіографія етнічної історії і культури (80-е гг. XVIII в. — 90-е гг. XX в.). Симферополь, 1999; *Сапожников И.В., Белоусова Л.Г.* Греки под Одессой. Одесса, 1999; *Якубова Л.* Мариупольські греки (етнічна історія): 1778 р. — початок 30-х рр. XX ст. К., 1999; Греки в історії Крима: краткий біографічний справочник. Симферополь, 2000; Гре-

ки на українських теренах: нариси з етнічної історії: документи, матеріали, карти. К., 2000; *Гедьо А.* Джерела з історії греків Північного Приазов'я: кінець XVIII — початок XX ст. К., 2001; Грецьке православ'я в Україні: збірник наукових статей і матеріалів. К., 2001; Підприємці й меценати: грецькі підприємці та громадські діячі в Україні XVII—XIX ст. К., 2001; *Лильо І.* Нариси з історії грецької громади Львова XVI—XVII ст. Львів, 2002; *Герцен А.Г., Махнева-Чернец О.А.* «Пещерные города» Крима. Симферополь, 2004; Греки России и Украины. СПб., 2004; Депортовані кримські татари, болгари, вірмени, греки, німці: Документи. Факти. Свідчення (1917—1991). К., 2004; *Шевцова Н.Н.* Репрессии против греков Крима накануне и в годы Великой Отечественной войны. В кн.: Проблемы интеграции кримских репатриантов в украинское суспільство. К., 2004; *Арадџиони М.А.* Греки Криму: історія і сучасне становище (етнокультурна ситуація та проблеми етнополітичного розвитку). Симферополь, 2005; *Гедьо А.В.* Грецькі громади Ніжина та Північного Приазов'я в активних матеріалах середини XVII—XVIII ст. К., 2005; Мариупольські греки: скарги народної культури. Мариуполь, 2005; *Пономарева И.С.* Этническая история греков Приазовья: историко-этнографическое исследование. К., 2006; Этнография Крима XIX—XX вв. и современные этнокультурные процессы. Симферополь, 2007; *Терентьева Н., Балабанов К.* Греки в Україні: історія та сучасність, ч. 1—2. К., 2008; Лингвистическая и этнокультурная ситуация в греческих селах Приазовья. СПб., 2009; От античности до наших дней: очерки истории и культуры греков Украины. Севастополь, 2009; *Томазов В., Ясь А.* Греческие страницы украинской истории. К., 2009; *Бацак Н.* Грецька спільнота Надазов'я: етнокультурні процеси (остання чверть XVIII — початок XX ст.). К., 2010; *Арадџиони М.А.* Грецькі дворянські роди на Півдні України: досвід вивчення (за документами Державного архіву в Автономній Республіці Крим). «Сходознавство», 2016, № 73—74.

*М.А. Арадџиони.*

### Євреї

**З етнічної історії.** Євреї (самоназва мовою іврит — «егудим») — народ, що складається із багатьох етнічних спільнот і субетнічних груп. На пд. України євреї з'явилися ще у 1 ст. За часів Київ. Русі чисельність їх збільшилася за рахунок переселенців із Візантії та Хозарії. Формування одного із найчисленніших субетносів єврейс. народу — *ашкеназі* — припало на час руйнуван-

ня Зх. Рим. імперії (кін. 5 ст.) і надалі відбувалося на західноєвроп. теренах. На поч. 11—12 ст. «аскеназі» називали себе деякі євреї Пн.-Зх. Європи, передусім Німеччини і Франції. Від 10 ст. євреї-ашкеназі послугувалися мовою ідиш, яка сформувалася в Центр. і Сх. Європі на основі середньовісньонім. діалектів із широкими запозиченнями з давньоєврейс., арамейської і слов'янських мов, а з часом — із сучасної нім. мови. Активна еміграція ашкеназі до Польщі, Литви, на укр. та білорус. землі припала на 13—15 ст., відтоді ці громади посіли вагомє місце в історії розвитку Сх. Європи. Масова міграція євреїв із території Польщі в Україну почалася після прийняття Люблінської унії 1569. На той час екон. діяльність євреїв у Польщі зосереджувалася переважно у торговельно-посередницькій сфері, оренді, ремісництві, що вимагало формування певного екон. простору. Нові території відкривали нові можливості. Вже на поч. 17 ст. в Україні налічувалося бл. 120 тис. євреїв. Матеріальне життя євреїв в Україні було пов'язане переважно з орендою маєтків, лихварством, збиранням податків, що спричинило загострення взаємин з укр. селянством.

У 1730-х рр. на укр. землях Речі Посполитої — Поділлі, а з часом і на Волині та Прикарпатті зародився масовий реліг. рух, який отримав назву «хасидизм» (від давньоєврейс. «хасид» — благовірний). Його засновником був рабин і цілитель Ізраель Баал Шем-Тов (1698—1760) із Меджибожа — м-ка, яке стало центром хасидського руху. Уявлення хасидів пронизані ідеєю відходу від суворого аскетизму, й одночасно — ідеями любові до людини, духовного оновлення, що не заперечувало емоційного ставлення до релігії. Звідси потяг прибічників хасидизму до радості життя, відмова від частих постів і суворих докорів у проповідях. Гол. постаттю у вченні є цадик (праведник) — наставник і духовний провідник. Поклоніння могилі цадика, звичай просити над його похованням заступництва і допомоги — давня традиція, що розвинулася на укр. теренах.

У 2-й пол. 18 ст. почався новий етап розселення євреїв в Україні, пов'язаний із поділа-

ми Польщі 1772, 1793, 1795. На цей же час припали перші спроби урядів Російської імперії та Австрійської монархії адміністративно регулювати міграційні потоки, що проявилось в обмеженні прав проживання євреїв. Тоді ж почалося формування в Рос. імперії «смуги єврейської осілості». За наказом імператриці Катерини II (1782) міщанам і купцям (за законами Рос. імперії євреї записувалися лише до цих станів) заборонялося селитися за межами міст. Згодом, на прохання рос. купців, яких турбувала конкуренція з боку торговців-євреїв, 21 грудня 1791 було видано наказ, за яким євреї «не мають ніякого права записуватися до стану купців у внутрішніх російських містах і портах, а тільки за наказами нашими дозволено їм користуватися правами громадянства й міщанства у Білорусі, а також у Катеринославському намісництві й у Таврійській області». До «смуги єврейської осілості» ввійшли Катеринослав., Київ., Волин., Подільська, Херсон., Таврійська, Черніг., Полтав., Мінська, Віленська, Бессарабська, Астраханська та Кавказ. губернії, а також Курляндія. Три останні 1829 і 1835 були вилучені з переліку територій, на яких євреї могли селитися. Із самого початку гол. метою переселенської політики рос. уряду щодо євреїв було запобігти проникненню євреїв до губерній Центр. Росії, а отже їхні поселення зосереджувалися переважно в зх. (частково — пд.) регіонах імперії. Нове положення від 30 травня 1835 підтвердило «смугу осілості». В Україні — це Волин., Подільська, Катеринослав., Київ. (крім Києва), Херсон. (крім Миколаєва), Таврійська (крім Севастополя), Полтав. (крім козац. та держ. сіл) та Черніг. губернії. У такому вигляді з незначними змінами «смуга осілості» залишалася до 1917. Створення «смуги осілості» значно вплинуло і на демографічну ситуацію в Україні. У 1830-ті рр. в укр. губерніях Рос. імперії проживали понад 600 тис. євреїв, а в Галичині — бл. 270 тис. На той час це становило майже 40 % заг. кількості євреїв у Сх. Європі. Отже, у 1870-ті рр. місцями найбільшої концентрації єврейс. населення були міста й невеликі м-ка Правобереж. України. Євреї, які мешкали в містах, становили 32 %, у містечках — 53, в селах — 15 % єврейс. загалу цього регіону.

Протягом 1860—97 чисельність євреїв в Україні зростала. За переписом 1897, в укр. губерніях Рос. імперії проживало 1 644 488 євреїв, що становило 8 % заг. кількості населення, порівняно з ін. етносами вони посідали 3-тє місце — після українців і росіян. У Сх. Галичині та на Буковині у 19 — на поч. 20 ст. проживали бл. 770 тис. євреїв. Загалом на рубежі століть в Україні, яка залишалася одним із регіонів чи не найвищої концентрації єврейс. населення в Європі, проживали бл. 2,3 млн євреїв.

У 19 ст. визначились і традиційні напрями екон. діяльності євреїв в Україні: це торговельно-посередницька діяльність, дрібне вир-во, лихварство. 22 жовтня 1825 вийшло заг. положення про заборону оренди маєтків євреями, що спричинило ін. спрямування їхньої екон. активності: оренду млинів, скуповування збіжжя, продаж селянам пром. товарів, гуральництво (попри заборону). А на підставі законів 1864 і 1867 євреї позбавлялися прав оренди в селі, за винятком шинків, млинів, цукрових і скляних з-дів.

Уряд Рос. імперії намагався заохотити євреїв до землеробства, освоєння нових земель на пд. України. Масове заснування єврейс. землеробських поселень припало на 1840-ві — 1850-ті рр., коли євреї отримали право купувати землю. Однак у них дозволялося селитися лише тим євреям, які прийняли християнство. Попри певні законодавчі та адм. обмеження, відсутність навичок с.-г. діяльності, потребу значних витрат на придбання необхідного реманенту, а також нестабільність ситуації такі землеробські поселення були зафіксовані в кількох губерніях України, зокрема Катеринослав. (13), Херсон. (13), Київ. (6), Подільській (6), а також Волин. (5) і Чернігівській (1), проте масово вони засновувалися у пд. регіоні України. На Катеринославщині земля надавалася євреям разом із нім. переселенцями. Кожна родина отримувала тут по 30 десятин землі, й уже до кінця 19 ст. кількість єврейс. сімей, які обробляли землю, в цьому регіоні зросла у 2,5 раза (у т. ч. в Олександрівському та Маріупольському повітах). Усього на Катеринославщині існувало бл. 17-ти єврейс. с.-г. гро-

мад. Єврейс. колоністи сіяли переважно яріву пшеницю, намагалися розводити сади. Для заохочення колоністів до садівництва був спеціально заснований плодовий розсадник. Урожай знімали косами, серпами або ж косилками-лобогрійками. Крім зернових к-р, колоністи вирощували для себе овочі, розводили курей, качок, гусей, тримали корів. На місцях нових поселень відкривалися синагоги, школи та уч-ща. Підґрунтям збереження єврейс. ідентичності в іноетнічному християн. середовищі була єврейс. громада («кагал»).

На межі століть формувалася соціальна структура єврейс. загалу у «смузі осілості». За даними перепису 1897, у пром-сті було зайнято бл. третини єврейс. населення; сільс. госп-вом займалися 3—4 %, торгівлею — понад 40 %; перебували на держ. службі та мали «вільні професії» (лікарі, юристи, літератори та ін.) 5 %; наймитували, служили у приватних компаніях, виконували роботу поденників бл. 5 %; решта — це зайняті у невироб. сфері, священники, військовослужбовці, а також особи «без певних занять», якими часто ставали збанкрутілі торговці, посередники, орендарі.

Події доби Укр. революції 1917—21 істотно позначилися на соціально-екон., політ. і культ. становищі євреїв України і загалом мали для них негативні демографічні наслідки, особливо в зх. та центр. регіонах (у Галичині 1900 р. проживали 610 тис. євреїв, а 1931 р. — 556 тис.; у Центр. Україні 1897 р. — 1475 тис., а 1926 р. — 1210 тис. євреїв). Перепис населення 1926 на теренах УСРР засвідчив, що тут проживало більше 1,5 млн євреїв (1 574 391 особа), що становило 5,4 % заг. кількості населення підрад. України. Більшість (74,4 %) мешкала у містах, меншість (22,6 %) — у сільс. місцевості. Найбільша скученість єврейс. населення у 1920—30-ті рр. була в Одесі — 154 тис. осіб, Києві — 140 тис. осіб, Харкові — 81,5 тис. осіб.

1924—30 в УСРР були примусово засновані 162 єврейс. хліборобські колонії (9526 госп-в). У 1930-х рр. в республіці існували 3 єврейс. нац. р-ни, в яких офіційною була мова ідиш: Калінін-дорф на Херсонщині (32 с-ща), Сталіндорф на Дніпропетровщині (11 громад), Новозлатополь-

ський на Запоріжчині (40 с-щ), і ще два у Пн. Криму — Фрайдорф і Ларіндорф. Колективізація, голод, II світ. війна спричинили припинення існування цих колоній.

1925 в УСРР діяли 393 школи, де викладання велося мовою їдиш, 4 пед. технікуми, що готували для них учителів, єврейс. відділ при Ін-ті нар. освіти в Одесі, Всеукр. музей єврейс. к-ри ім. Менделе (Одеса), Центр. держ. єврейс. б-ка (Київ); 1925 в Харкові відкрився Держ. єврейс. театр (гол. реж. — Е.Лойтер). Набула розвитку єврейс. наука на академічному рівні, розгорнулися дослідження к-ри, історії євреїв України. 1919 була заснована Постійна Гебраїстична історично-археогр. комісія у складі УАН (кер. — гебраїст І.Галант), 1926 — Катедра єврейс. к-ри при ВУАН, переформована 1929 в Ін-т пролетарської єврейс. к-ри при ВУАН (дир. — Й.Ліберберг). 1936 ін-т було ліквідовано як «гніздо троцькізму», на його базі створено Кабінет єврейс. мови, літератури і фольклору при АН УСРР (дир. — І.Співак).

Значний внесок євреї зробили в різні галузі укр. рад. науки: математики — С.Бернштейн, І.Штаерман; фізики — А.Гольдман, Н.Моргуліс, А.Случкін; біології і медицини — Л.Рубенчик, Я.Модилевський; філософії та історії — Й.Гермайзе, С.Семковський, Я.Фейгін та ін.

Репресій сталінського режиму у 2-й пол. 1930-х рр. зазнали і євреї. Проте вони не мали антисемітського прояву — це були заг. репресії тоталітарної диктатури проти народу. Репресіям були піддані парт. діячі, творча інтелігенція (зі 154 репресованих укр. письменників — 21 єврей). 1939 в Україні (крім Закарпаття та Буковини) проживали 2531 тис. євреїв (6,2 % всього населення України). Гітлерівська окупація України (1941—44) стала трагедією для укр. єврейства. За час окупації на укр. теренах загинули 1400 тис. євреїв. Місця масового знищення євреїв в Україні: *Бабин Яр* (Київ), *Янівський концентраційний табір* (Львів), *Дробицький Яр* (Харків), *Жандармська Балка* (Дніпропетровськ; нині м. Дніпро), *Бердичів*, *Житомир*, *Одеса* та ін.

Апогей післявоєн. репресій припав на 1949—52: боротьба з

«космополітизмом», «справа лікарів» тощо. Було ліквідовано Кабінет єврейс. мови, літератури і фольклору при АН УРСР (1949), страчено відомих письменників і поетів (П.Маркіш; І.Фефер, Л.Квітко та ін.). Ці події призвели до згорання розвитку нац. єврейс. к-ри в Україні.

У 1950—70-ті рр. укр. єврейство (як і взагалі радянське) перебувало у глибокій кризі. Відбувалися процеси депопуляції та асиміляції єврейс. населення: 1970 в Україні проживали 777 тис. євреїв (1,6 % від усього населення УРСР), а 1979 р. — 634 тис. осіб (відповідно 1,3 %). У 1970—80-ті рр. інтенсифікувався потік еміграції євреїв. Так, якщо за весь період по закінченні німецько-рад. війни 1941—45 і до 1970 з України до Ізраїлю виїхало лише 2 тис. осіб, то у 1970-ті рр. — майже 81 тис., причому протягом 1975—79 —  $\frac{2}{3}$  із них. Однак особливо стрімко еміграція євреїв почала зростати внаслідок лібералізації правил виїзду із 1987. Цього року дозвіл на виїзд на постійне місце проживання в Ізраїль отримали 3 тис. осіб, 1988 — 10 тис., 1989 — 33,2 тис. осіб. Найбільше число дозволів було видано 1990 — 68 тис. (в Ізраїль). Крім Ізраїлю, куди вирушала більшість емігрантів (70 %), виїзд здійснювався і в ін. д-ви, насамперед до США та ФРН. І хоча впродовж 1991—93 еміграція євреїв дещо вповільнилася, 1994 вона знов почала зростати. Серед д-в виїзду на першому місці залишався Ізраїль (39,9 % емігрантів), водночас зростала кількість емігрантів до США і ФРН. В цілому євреї становили 48 % емігрантів.

У незалежній Україні створюються умови для національно-культур. розвитку євреїв. Центри єврейс. історії і к-ри та вивчення історії Голокосту як наук. підрозділи створено в Ін-ті політ. і етнонац. досліджень ім. І.Кураса НАН України. В Одес. нац. ун-ті ім. І.Мечникова введено факультатив з вивчення сучасної юдаїки та ізраїлезнавства; курси мови їврит викладають у Києво-Могилянській академії, Харків., Чернів. нац. ун-тах; факультативно вивчення мови їврит започатковано у 50-ти держ. і 36-ти приватних загальноосвіт. закладах (дані на 2011).

Мистецькі традиції єврейс. народу представляють Єврейс.

музично-драм. театр ім. Шолом-Алейхема (Київ), театри-студії «Аїдише мазл» (Полтава), «Рейлд» (Хмельницький), «Studio III—AI» (Київ), «Єврейський бульвар» (Житомир) та ін., які нині орієнтовані на постановку вистав не стільки на мовній, скільки на єврейсько-тематичній основі репертуару. Надбання єврейс. спільноти в Україні зберігаються завдяки діяльності культ. і реліг. центрів, зокрема «Beit Grand» (Одеса), «Менора» (Дніпро). У складі останнього діє музей «Пам'ять єврейського народу та Голокост в Україні».

В Україні створено низку єврейських т-в різних спрямувань, об'єднаних у всеукр. орг-ції — Асоціацію єврейс. орг-цій та общин України, Єврейс. раду України, Всеукр. єврейс. конгрес, Об'єднану єврейс. громаду України та Єврейську конфедерацію України. Більшість представників єврейс. нац. меншини належать до іудейських громад, яких в Україні діє 248 (на 1 січня 2017). Згідно з переписом 2001 на території України проживав 103 591 єврей (1989 — 486 326 євреїв), з яких лише 3,1 % вважали рідною мову власної національності.

Опитування амер. Дослідницького центру П'ю («Pew Research Center»), що впродовж 2015—16 проводилось у 18-ти країнах Центр. та Сх. Європи, найнижчий рівень антисемітизму фіксує саме в Україні: лише 5 % українців не хотіли би бачити євреїв серед громадян своєї д-ви.

**Традиційна культура. Господарська діяльність.** Серед євреїв традиційно було багато крамарів, шевців, кравців, чоботарів, лудильників, склярів, ювелірів, гарбарів та ін. ремісників. У Правобереж. Україні, де пром. вир-во базувалося на переробці с.-г. продукції, євреї опанували борошнопомельне вир-во, виноробство, гуральництво, а згодом — і вир-во на пивоварнях, тютюнових ф-ках, лісопильнях; так само як випуск товарів широкого вжитку — сукна, мила, взуття, паперу, скла, фарфоро-фаянсових виробів. На всю Європу славилися цукроварні братів Лазаря і Льва *Бродських*. Вони вели масштабну добродійну діяльність. На 2-гу пол. 1870-х рр. припав розквіт лихварства. Гроші під відсотки за заставу давали і єврей-шинкар, і дрібний



торговець. Предметом застави були гроші, цінні папери, нерухомість, а також худоба, домашня птиця, зерно, продукти харчування. Проте більшість євреїв були ремісниками і дрібними торговцями.

**Житло.** Для євреїв містечка (штетл), де євреї становили більшість, був характерний своєрідний побут, що значною мірою визначалося його реліг. та культ. відокремленістю. В уявленні мешканців штетл — це, власне, місто, навіть якщо він складався з однієї-двох вулиць: «Де три євреї, там і містечко». Планування штетла мало характерну замкнену просторово-планувальну структуру, де просторові доміанти утворювали синагоги, торг. ряди, житлові будівлі та кладовища. Компактність забудови євреїв. кварталу підтримувалася практикою влаштування символічної брами — конструкції із дерев'яних колон і поперечини, а також огорожі, для чого вздовж кордонів штетла навіть натягували мотузку. Така огорожа полегшувала дотримання реліг. приписів щодо суботнього відпочинку (шабат). До синагоги прив'язувалися будівлі ритуального басейну — мікви (або ж природної водойми із проточною водою), а також бейт-шхита — для зарізання худоби і птахів.

У містечках будували як дерев'яні, так і кам'яні синагоги (міста Сатанів, Шаргород, Гусятин, Броди, Жовква, Бучач та ін.). Спочатку зводили саму синагогу (молитовний зал і сні-«пуліш»), а із часом прибудову-



Капорет. Львів, 1808.

вали жін. галерею, навч. класи, госп. приміщення. При тому сх. стіну, звернену в бік Єрусалима, залишали вільною. Окремо виділяється т. зв. карпатський стиль дерев'яних синагог, що склався в Галичині. Найбідніші синагоги були схожі на звичайні житлові будинки кубічної форми (м-ка Миньківці, Ярмолинці, Смотрич, Китайгород та ін. на Поділлі). Різностильова арх-ра синагог, зведених протягом 19 — поч. 20 ст., формувалася під впливом європ. арх-ри (від класицизму й неокласицизму — до модерну в поєднанні із мавританським стилем). Зовн. вигляд синагог відбивав ситуацію в єврей. громаді й характер міськ. життя. Величезні пірамідальні дахи вирізняли синагогу із тісної єврейс. вулички й надавали їй форми шатра. Для інтер'єру синагоги властиві яскраві декоративні форми й орнаментальні композиції, розписи на стінах та стелі, що презентували різноманітні сюжети та символи. В основу худож. вирішення інтер'єру був покладений образ зруйнованого єрусалимського Храму, відновлення якого чекали євреї. Найчастішим символом є зображення менори. Вівтарна стіна синагоги, орієнтована на схід, на Єрусалим, становила декоративну композицію-панно («мізрахім»), виконану у стилі бароко. Шафи для збереження сувоїв Тори («Арон-Гакодеш») вкривалися різьбленням із зображенням тварин (левів, оленів, грифонів), букетів і гірлянд квітів, виноградних грон. Дверцята шафи закривала тканина завіса («парохет») із вишитими на ній єврейс. символами і текстами; заг. композицію увінчував «капорет», що кріпився над парохетом; гол. аналой («амуд») прикрашали різьблення. Символіко-декоративний ансамбль синагоги доповнювали

церемоніальні об'єкти: Кетер-Тора («корона Тори»), якою увінчували два стержні з навитим сувоєм Тори під час великих єврейських свят; «меїл», «тора-мантл» — мантія на Тору; «тора-шилд» («щит Тори») — декоративна срібна (металева) табличка, що на ланцюжках кріпилася до сувоїв Тори; світильники («павуки», менори), обрядові восьмисвічники («ханукії»), указка («яд»), предмети, що використовувалися для ритуальних обливань рук і зберігання води (мідні кухлі) тощо. Для прикладу, на поч. 20 ст. у Бердичеві було більше 100 синагог і молитовень. Нині триває процес відновлен-

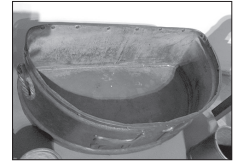

Рукомийник. Східна Галичина, 18—19 ст.



ня синагог. Хоральні синагоги в Харкові, Києві, Дніпрі та ін. містах вже відкриті для молитовних літургій і громад. життя.

У Галичині, де в 16—17 ст. облаштовували житло поблизу ринкової площі було заборонено (м-ка Сокаль, Стрий, Самбір), композиція забудови визначалася вулицею між двома центрами — синагогою і ринковою площею. У містечках Поділля єврейс. житла переважно розташовувалися навкруг ринкової площі. Традиційно житловий будинок був приміщенням, де жила єврейс. родина, і водночас —

Штетл Китайгород (нині село Кам'янець-Подільського району Хмельницької обл.). Фото початку 20 ст.



Львів. Вхід до синагоги «Золота роза». Фото А. Ленкевича. 1938.

Вінниця. Штетл Єрусалимка. Фото 1927.



місцем для складів і торгівлі, заїжджим двором, ремісничкою майстернею і школою. Характерною ознакою містечкових забудов була їхня надмірна скупченість. Будинки зводили на високому кам'яному цоколі у пів-

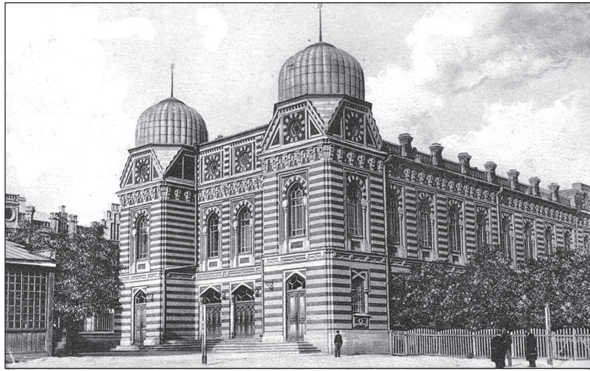

Елизаветград (нині м. Кропивницький). Велика синагога. Листівка початку 20 ст.

тора—два поверхи, де влаштували склепінчасті підвали з кількома виходами надвір. Популярними були перекази про потаємні лазівки, де євреї ховалися під час погромів. Завершував житло чотирихилий чи двохилий дах із фронтонами; практикувався винос дахів, що доходив до двох метрів. У трикутних торцях двохилих дахів влаштували невеликі галереї, веранди чи лоджії. Другий поверх прикрашали дерев'яний ганок, галерея із різьбленими стовпчиками-балясинами або ж дерев'яною



Бердичів. Будинок на вул. Мостовій. Фото середини 20 ст.

обшивкою, із зовн. сходами. Стіни будинку білили. Особливістю арх-ри була також прибудова заїздів — довгого наскрізного проїзду, що відкривався широкими воротами та з'єднував дві вулиці. Внутр. планування будинку підпорядковувалося повсякденним клопотам — частина, яка виходила на вулицю, відводилася під крамницю або ж парадну кімнату; частина, що розташовувалася всередині, — під спальню, кухню; окремо — кімнати для відпочинку постояльців. Приміщення сполучалися наскрізними прорізами, що вздовж осі пере-

тинали весь будинок і формували т. зв. анфіладу. Парадні двері на гол. фасаді протягом дня були неодмінно прочинені на вулицю. Це мало свідчити про благополуччя і гостинність господарів. В інтер'єрі єврейс. дому серед низки ритуальних предметів окреме місце займала мезуза — скринька зі священним текстом, яку закріплювали на одвірку будинку. Вона слугувала оберегом та була запроваджена у пам'ять про вихід євреїв з Єгипту. Численні свічники використовувалися для ритуального запалення свічок на різні свята.

У великих губернських містах єврейс. житлові будинки не відзначалися таким колоритом, як у містечках. Оригінальний вигляд мали єврейс. лікарні, ремісничі уч-ща, г-зії, адм. установи, добродієнні т-ва. Євреї-колоністи, залежно від природно-кліматичної



Бердичів. Єврейське кладовище-кіркут. Надгробки. Фото початку 21 ст.

зони, зводили хати зрубною або ж каркасною технікою із дерева (Буковина, Житомирщина), а також саману, крили дах соломом (Південь). За свідченнями із колонії Графсьька (Маріупольський пов.), тут ще 1890 стояла синагога під солом'яним дахом.

Синагогу і цвинтар зазвичай розділяв пагорб або ж ін. природні перепони, що символізувало кордон між світами живих і мертвих. Спільним для єврейс. кладовищ є викопування могил так, щоби тіло було символічно спрямовано у бік Єрусалима. Тому її орієнтували по сх.-зх. осі, головою на зх., стопами — у сх. напрямку. Цвинтар — місце молитви та скорботи, а тому перед відвідуванням могил вбирались у скромний одяг. У межах чи поблизу кордонів цвинтаря не пили і не їли. На знак пам'яті й пошани до померлого на могилі встановлювали надгробний камінь — мацева. Розташування цього знака могло ва-

рїюватися, проте звичною практикою було його встановлення фасадом на схід. Єврейс. мацеви — високохудож. витвір єврейс. майстрів-каменярів. Давня традиція забороняє зображувати покійного, отож інформація про його життєвий шлях — характер, звички, ім'я, рід діяльності, родовід тощо — передавалася мовою символів. На передній поверхні стели вирізьблювалася епітафія, яку доповнював орнаментальний декор, виконаний у стилі бароко. Тут зображувалися тварини (лев, ведмідь, заяць, олень, лань, єдинорог), птахи (орел, голуб, лелека), риби, дерева, квіти, єврейс. ритуальні предмети (канделябри, карафми), символи єврейства (менора, могендовид — шестикутна зірка Давида). Стела могла також мати вигляд порталу з колонами і вирізьбленим фронтоном як символічне зображення входу у потойбічний світ.

**Одяг.** Євреї завжди прагнули зовн. виглядом відрізнятись від оточення і водночас бути впізнаними за одягом та ін. ознаками. Серед осн. правил, яких дотримувались євреї, — носити одяг без претензій на розкіш, такий, що вказує на смирення і скромність.

Серед особливостей традиційної к-ри євреїв — носіння ярмулки, штраймла, капоти, накидки «таліт катан». Ярмўлка (ярмолка, кіпа, чи кіпá) — невелика кругла шапочка як традиційний єврейс. чол. гол. убір. Може носитись окремо чи під капелюхом. Колір, розмір, матеріал, з якого виготовлена ярмўлка, може вказувати на належність єврея до конкретної течії юдаїзму. Так, ярмўлки ашкеназі зазвичай шиті із 4-х чи 6-ти клінів тканини строгих кольорів, у них чорний верх і біла підкладка. Хасиди носять ярмўлки під капелюхом чи хутряною шапкою. Її носіння —



Ярмўлки (ярмолки, кіпи). Ритуальні головні убори ашкеназі. Прикрашені мереживом «іспанської роботи». Східна Галичина. 19 ст.



Євреї. Із серії «Типи жителів Подільської губернії» М. Грейма. 1889.

свідчення того, що власник глибоко і свято вірить у Бога.

Святковим гол. убором хасидів є також штраймл (пестлива форма від слова «штрам» — шапка). Його надягають жонаті чоловіки в особливо урочистих випадках: у шабат, на весілля та ін. свята, під час візиту до рабина. Їснує понад 20 типів штраймлів, але зазвичай це чорна оксамитова ярмулка, облямована чорними чи коричневими соболиними (лисицими) хвостами. В Україні пухнастий штраймл має назву «чорнобиль». Як повсякденний чол. гол. убір побутує кнейч — фетровий капелюх чорного кольору із заломом на наголовку.

Поширений чоловічий верхній одяг — двобортний сюртук із довгими лапами, відкладним коміром і широкими лацканами. Різновид сюртука — також довгополий лапсердак. До буденного верхнього одягу хасидів належить капота чорного кольору, шита із простої тканини, на гудзиках. Ці предмети одягу перетягували чорним поясом-стрічкою, шитим із тканини чи плетеним із шовкової нитки. Серед обрядових елементів чол. одягу — молитовне покривало «таліт» («талес») — чотирикутний шматок матерії з отвором для голови і чотирма бавовняними кутасиками («ціціт», «ціціс») по краях. За легендою, саме ціціт захистило Мойсея від Сатани. Таліт може носитися під одягом або ж вдягатися зверху як сорочка, але китиці завжди розташовані поверх штанів.

Жінки носили спідниці, нагрудники «брістіх», сукні, каца-

вейки, чепці із шовковими стрічками або ж рясованим мереживом; узимку — шубки на лисячому хутрі. Жінкам заборонялося з'являтися у громад. місцях із непокритою головою. Характерною особливістю заміжньої єврейки могло бути наслідування давньої традиції носіння перуки зі штучного чи натурального волосся — «шейтеля».

Одяг колоністів зазвичай відрізнявся від традиційного одягу містечкових євреїв. Вони носили кашкети із козирком, у холодну пору року — башлики, куртки, піджаки і штани. Готові костюми купляли зрідка, натомість шили одяг у місц. шевців за доступною ціною. Великим надбанням вважався овечий кожух, часто один на всю родину. На свято взували хромові чоботи, у негодю поверх черевиків — гумові «біти» різних фасонів. Більшість колоністів перестали носити бороди, багато хто з них одягав на сорочку модну краватку. Жінки й дівчата не накидали на голову хусток, відтирали традиційні коси. Як і жителі містечок, дівчата-колоністки носили коротку зачіску, завивали волосся, одягали короткі сукні та спідниці, користувалися косметикою.

Серед специфічних регламентацій, яких дотримувались євреї, — не носити одяг із тканини, виготовленої з вовни і льону («шаатнез»); так само — надягати чи знімати одночасно два предмети одягу; жінці — утримуватися від носіння елементів чол. одягу і, відповідно, чоловікові — жіночого; повсякчасно підкреслювалася перевага правого боку над лівим, тобто починати одягатися слід було із правої руки (ноги), а роздягатися — з лівої руки (ноги), щоби права сторона довше залишалася в одязі. Побутувало обмеження щодо носіння жінками одягу (включно з аксесуарами) яскравого червоного кольору, оскільки це могло привертати до них зайву увагу. Нині критерії скромності, розумності та практичності в одязі залишаються актуальними.

**Кухня.** У єврейс. кухні вживається значна кількість тваринних білків (риби, м'яса, яєць, домашньої птиці, телятини) і жирів (вершкового масла, гусячого і курячого жиру), а також лекозасвоюваних вуглеводів (цукру, меду, здобних виробів із пшеничного борошна). Переважають гус-

ті, поживні супи (борщ, м'ясний бульйон із додаванням виробів із борошна — креплах, фарфеллах, нудден; рибно-картопляна юшка). Із м'ясних страв популярною є тушкована яловичина з кисло-солодким соусом; готують також фаршировані страви: курку, начинену сиром картоплею, «курячі шийки» із потрохами, качку із чорносливом, кишки; страви із телячої та курячої печінки, смаженого індики, печеню із чорносливом, рулети із м'яса, фрикадельки тощо. Із рибних єврейс. страв славлється форшмак, фаршировані короп, шука, лящ, сазан («гефліте фіш»), тушкована риба («чоліт фіш»). З овочевих страв широко відомі тушкована морква із додаванням сушених фруктів («шимес»), картопляні пюре та оладки, бурякова запіканка. Євреї в Україні готують численні борошняні страви, зокрема із маці — запіканки та кнедли, також вареники із різноманітною начинкою, млинці й оладки, мандалах (смажені в олії кульки тіста). Крім звичайних булок, печуть «плетінку» («хала»). Євреї надають перевагу прісному або ж пісочному тісту, основу останнього становлять яєчні жовтки. При випічці кондитерських виробів широко використовуються мед, мак, горіхи і родзинки.

Серед особливостей обрядової єврейс. кухні — наявність усталеної системи певних норм і правил («кашрут») щодо споживання чистої (кошерної) їжі (так само, як ритуальної придатності предметів культу, тканини, посуду, права особи виконувати певні обряди чи функції). В основі кашруту — кілька правил: не готувати м'ясо у молочному соусі й, відповідно, не вживати одночасно м'ясні та молочні страви; так само — м'ясо хижих тварин і птахів, що харчуються падаллю, а також свинину, зайчатину, рибу без луски та плавників; не варити їсти в суботу. Проте існує поняття «нейтральної їжі» («парве»), до якої належать яйця, риба, зелень, овочі, фрукти. Її споживають разом як із м'ясними, так і з молочними стравами.

**Весілля.** Невід'ємною складовою єврейського весілля був професійний сват («шадхонім»). Молодий («хусен») забирає своїх батьків і їхав до батьків молодої («кале») на слово («ворт»). Тут відбувалось обговорення поса-

гу («нади») молоді. На знак згоди за один кінець носової хустки брався молодий, за другий — молода, рабин або «шехет» (різник), виголошувалася молитва. На заручинах («кнасмол») призначали день весілля. Тоді ж на папері складали «тноїм» — документ, куди вписували нади, зобов'язання молодого та права його майбутньої дружини, відтак їх перелік виголошували всім присутнім. На знак його безумовного виконання свати («мехетунім») розбивали об підлогу тарілку (горщик) під вигуки: «Мазел тов!» («Вітаю вас!»). На Житомирщині промовляли: «Як цьому горщику не бути цілому, так і майбутньому шлюбу не зруйнуватися». До святкової вечері з нагоди заручин як символ солодкого життя молодих готували медвіники («пірники»). Останньої суботи перед весіллям молодий разом із батьком йшов до синагоги. Після молитви рідня обсилали його горіхами, пригощала солодошами. До весілля спеціально випікали торт («ликах»). Для приготування весільної трапези наймали куховарок. Перед початком шлюбної церемонії у хаті нареченого відбувався обряд розплітання молоді, «щоб до неї могло приступити щастя». Мати давала дочці свічку зі словами: «Дай, Бог, щоб ти щосуботи світила собі свічки». Перед початком весілля відбувався обряд покривання нареченої («базецінг») — її садовили на стілець, поруч ставали батьки, гості зі свічками. Молодий підходив до молоді та, не дивлячись, під вигуки «Мазел тов!» накидав їй на голову хустку. Йдучи до вінця, молоді намагалися переступити через поріг хати правою ногою, «щоби щастя приходило до них правдою». Гарною прикме-

тою було грати весілля у дощову погоду — молоді обливатимуться щастям як дощем.

За тим розпочиналася шлюбна церемонія — «хупа» («кідущин», посвята). «Хупою» називають балдахін, під яким відбувається благословіння наречених. Родичі молодого підводили його під навіс, тримаючи під руки, а присутні сипали на нього різнокольорові папірці. Так само рід молоді зі сватами вів до хупи наречену. Підійшовши до місця церемонії, вони сім разів обходили навколо хупи й ставили молоду «в знак підкорення чоловікові» з лівого боку. Ця обрядодія супроводжувалася виголошенням відповідної молитви; як символ світлого, ясного життя і Божого вогню запалювали свічки. Наречений накладав на квазічний палець правої руки нареченої обручку зі словами: «Щією обручкою я придбаю тебе як дружину собі, во істину ти сим присвячена мені, як повелено законом Мойсея Ізраїлю». Існували певні приписи щодо весільної обручки. Вона мала бути без прикрас, каменів, круглої форми, золота або ж срібна («треба вінчатися чистим золотом чи сріблом»). Замість неї можна було прикласти до пальця срібну монету. Молодий і молода наступали один одному на кінчики пальців ноги, хто першим встигне — той буде головувати в усьому. На Житомирщині по закінченні молитви рабин давав пити молодим вино зі срібної чарки — на знак того, «щоб несли однаково горе і радість». Далі підходив староста, який розпоряджався на вінчанні («шамес») і бив який-небудь скляний посуд (чарку, склянку), щоби в їхньому житті більше не було ніяких «проломів», а також на знак печалі про минулу велич єврейського народу. За ін. свідченнями, це робив наречений, який ногою розчавлював чарку «на згадку про падіння Єрусалима». Рабин доливав срібну чарку вином, читав над нею молитву. Таку молитву молоді мусили читати сім днів і з тієї самої чарки відпивати кожен день вино. Це було своєрідне благословіння на нове життя. Із побажаннями «жити і народжувати» молодих посипали пшеницею, хмелем.

Після завершення весільної церемонії процесія прямувала до молоді. Доброю прикметою вважалося, якщо назустріч молодим

йшов старець, бо «за ним щастя ходить». Анекдотами та піснями гостей розважав професійний блазень — «бадхон» (з іврити «бедах» — смішити), зокрема виконував куплети до обряду «посаду нареченої». За традицією молоді сідали на стільці та їх підіймали. Після цього мати жениха і мати нареченої підпалювали кожна по свічці і разом запалювали ще одну на знак того, що обидві сім'ї дали життя третій. Неодмінним супроводом весілля була інструментальна музика у виконанні клейзмерів. Після вечері молодих вели до комори. Уранці свати на знак цнотливості молоді танцювали «кошерний» танець — чоловіки з нареченим, жінки — із нареченою. Молода перетанцювала з усією своєю ріднею, а при кінці танцювали молодий із молодією. Святкування тривало сім днів — кожен день збиралося до 10 чоловіків, які молилися і пили вино зі срібної чарки.

**Народини.** Ще у 2-й пол. 19 ст. П.Чубинський повідомляв, що з метою уберегти вагітну від зурочення євреї носили на шії виточений камінь (топаз). Вагітну також підперізували пов'язкою, якою обв'язували згортки П'ятикнижжя. Коли жінка відчувала наближення пологів, її чоловік зазвичай кликав повивальну бабу. Подію намагалися тримати у таємниці, — чим більше людей про неї будуть знати, тим жінці буде важче. Якщо пологи були складними, в руку породіллі вкладали ключ від синагоги, загортали її у парохет — сукняну чи оксамитову завісу шафи із синагоги, де зберігалися згортки П'ятикнижжя; родичі читали молитви, псалми. Для прискорення пологів удавалися до магічних прийомів: дули в шофар (сурму, яку виробляли з рога барана чи ін. кошерної тварини), виконували ритуальний «каппарот» — живу курку тричі крутили над головою і після цього як пожертву віддавали бідним людям (зазвичай подібне дійство приурочувалося до Судного дня). На Волині місц. євреї просили зав'язати пупа жінку-єврейку старшого віку, і це сприймалося нею як велика честь; пуповину в'язали ниткою; хлопчику пупа різали до книжки, дівчинці — до черевика. Плаценту («місце») деінде не закопували, а викидали на воду, в річку, вслід сипа-

«Народження».  
Картина роботи  
художника М. Шагала.  
1910.

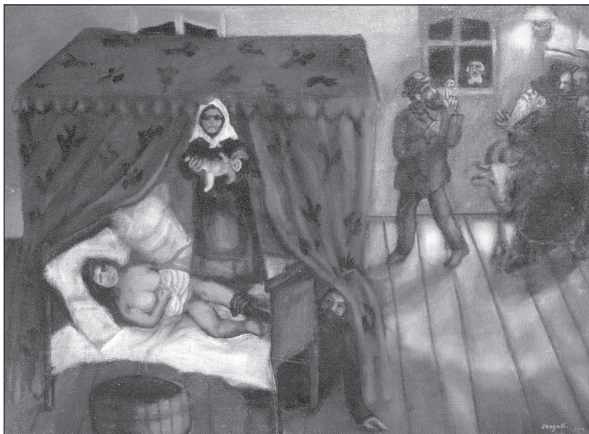

ли жито або ж кидали хліб. Батько під час першого купання кидав у ночви дрібні монети (або цілого карбованця), які забирала повитуха, «щоб був багатий». Перед тим, як покласти немовля в колиску, в неї вкладали солодоші, як оберіг — ніж. Намагалися захистити породіллю й новонародженого від нечистої сили, серед якої найбільше остерігалася Ліліт — злого духа жін. статі, який являвся в хату в образі нічної сови і міг викрасти або й умертвити дитину. Засобом оберегу вважалася «охоронна грамота» («ширмайтс») — папірці із записаними на них короткими текстами-заклинаннями від нечистого, які кріпили над дверима, вікнами, комином. При народженні хлопчика за радісну звістку («бешерей») повитуха просила у батька подарунок. Коли народжувалася дівчинка, із привітаннями приходили жінки; коли хлопчик — у хаті породіллі влаштовували «хлоп'ячий бенкет» («крішме»), гостей частували десертом, у т. ч. із продуктів здебільшого круглої форми (гороху, горіхів). Після народження сина жінка вважалася нечистою 7 днів, але ще 33 дні вона не могла йти до синагоги; після народження дівчинки період ритуальної нечистоти породіллі подвоювався. Кульмінацією післяпологового циклу був обряд обрізання («брїт»), який здійснювали над хлопчиком на 8-й день після його народження. Дотримання заповіді обрізання є непорушним обов'язком, а тому її виконання спец. людиною («моелем») у присутності не менш, ніж 10-ти чоловіків, допускається навіть у шабат. Під час цієї церемонії хлопчику дають ім'я. Коли хлопчику виповнюється 13 років, він стає «бар-міцвою» — «сином (виконуючим) заповіді», а відтак починає виконувати заповідь про «тфілін», у першу суботу після повноліття його викликають для читання Тори, він може носити талісман у формі монети із написом — «шміру». Дівчинка стає «бат-міцвою» («донькою заповіді») у 12 років.

**Похорон.** Єврейс. традиція розглядала проводи небіжчика як одну із найважливіших заповідей. В основі обрядів і звичаїв, пов'язаних зі смертю людини, — уявлення про нечистоту небіжчика та ризик, який стано-

вить мертве тіло для живих. Одноразово похорони були призначені продемонструвати почуття пошани до померлого, так само як і ширшу турботу про тих, кого він лишив. За повідомленнями із Житомирщини (1920-ті рр.), після настання смерті людини її близькі родичі розривали на собі одяг (варіант — перед виносом тіла із хати), після чого небіжчикові закривали очі. Тіло померлого клали на долівку, на житню солому, обставляли його кругом свічками («чим більше свічок, тим йому світліше»). Небіжчика не залишали наодинці («стерегли душу»), весь цей час по черзі читали духовні пісні із Книги Псалмів. На вікні ставили склянку з водою, викладали латку полотна («душа мерця вмивається»), в головах рушник, окремо — глечик із водою («щоб ангел смерті міг вимити та витерти свій меч»). Коли минало кілька годин, тіло обмивали, загортали у простий, виготовлений із льону білий саван, деінде чоловіків — іще у «талїт». Після цього тіло померлого перекладали до гробу (дуже простого, без внутр. та зовн. обробки) і процесія вирушала на кладовище («окописко»), де в капличці здійснювали обряд очищення («тагара») та впорядження померлого у смертний одяг («галбаша»). Серед атрибутів — достатня кількість води, хустки, ляне полотно, носовички. Якщо вмирала засвата на дівчина, небіжчицю підносили під хупу. На Житомирщині перед погребінням землею із відкритої могили наповнювали торбинку і вкладали під голову небіжчику («бо з землі прийшов і в землю пішов»), покривали очі й рот черепками із битого посуду («коли людина жива, вона бажає собі все те, що бачить, а після смерті їй нічого вже не потрібно»), вкладали в руки ціпок («як буде вставати на Страшний суд, щоб було на що упертись і встати»). Під час традиційних похоронів домовину несли від катафалка до могили із сімома короткими зупинками. У присутності рідних і близьких домовину під поховальний Кадиш опускали у могилу. Деінде на накриту могилу клали камінь і присутні просили у померлого прощення за будь-яку кривду, яку вони могли завдати йому за життя. По виходу із кладовища учасники похорону обов'язково мили руки.

Після повернення додому рідні із сім'ї небіжчика босоніж сідали на підлогу, хтось із чужих приносив у хату першу їжу, до того ж — круглої форми (картоплю, яйця, квасолу). Світло горіло вдень і вночі. За душу померлого молилися сім днів, жалопа по всіх померлих родичах, окрім батьків, завершувалася на 30-й день після похорон. Регулярно відвідували кладовище один раз на рік — напередодні Рош га-Шана, проте фіксувався звичай відвідувати могили в річницю смерті, перед Йом-Кіпуром, у другий день Шавуот, у випадку хвороби когось із близьких. На кладовище не прийнято було ходити в суботу, на свята.

**Календарні свята.** Єврейс. календар — сонячно-місячний. Рік складається із 12-ти або 13-ти (високосного року) місяців. Серед свят особливе місце посідає субота («шабат» мовою іврит, «шабес» мовою ідиш), яка згадується серед 10-ти заповідей. Шабат починається із вечора п'ятниці, а завершується в суботу ввечері, коли на небосхилі з'являються перші три зірки. Обов'язкові складові свята: заpalення не менше двох свічок, викладення на стіл двох хлібин («хала»), накритих серветкою, виголошення молитви («кідущ»), спільна сімейна трапеза зі споживанням найкращих страв. Страви, спеціально приготовані проти суботи у п'ятницю, на ніч могли закладати у гарячу піч. Звідси українці-сусіди склали прислів'я: «Гарячий, як жидівський борщ у суботу».

У єврейс. історії є 4 особливі сумні дати, пов'язані з руйну-

«Смерть». Картина роботи художника М. Шагала. 1908.



ванням Храму і вигнанням народу з його землі, — Піст Гедалії (у пам'ять про вбивство Гедалії — голови євреїв Іудеї), 10 Тевета (початок блокади вавилонським царем Навуходоносором Єрусалима напередодні зруйнування Першого Єрусалимського Храму), 17 Тамуза (зруйнування стін Єрусалима рим. військами у 70 р.), 9 Ава (підпалення і зруйнування Храму), що відзначаються постом, спец. молитвами й обрядами. Серед євреїв, які проживали на Житомирщині, пам'ять про події, яким присвячувався піст, втрачалася, натомість 10 Тевета вони згадували жертв різанини за Хмельниччини та Коліївщини.

Виділяються весняно-літні свята — Песах, Лаг ба-Омер та Шавуот, осінні свята (або ж свята місяця тішрей) — Рош га-Шана, Йом-Кіпур та Суккот, які в давні часи мали пряме відношення до початку природного циклу, а також зимові свята — Ханука і Ту бі-Шват. Дещо відокремлений у цій низці весняний Пурим. Свята Шабат та Рош Ходеш, зважаючи на їхню циклічність і зв'язок із рухом Місяця, також можуть бути зараховані до календарних свят.

**Песах** — весняне свято у пам'ять виходу з Єгипту та визволення з рабства. Його гол. особливості — заборона квасного (хлібних продуктів, приготованих із використанням дріжджів) і заповідь їсти мацу (прісні коржі із борошна та води). За переказом, євреї взяли з Єгипту тісто, яке встигло вчинити на коржі, і Бог послав їм таку спеку в пустелі, щоби вони змогли спекти його на сонці. За повідомленням із с. Бехи (нині село Коростенського р-ну Житомир. обл.), як перший раз сідали за святкову трапезу («Седер»), на покуті застелили дві подушки для господаря. Він сидів одягнутий, підперзаний і взутий, у руках тримав ціпок — неначе готовий у дорогу так, як євреї перед виходом із Єгипту. На стіл ставили три маці, наливали червоне виноградне вино (або ж горілку, але не із хліба), клали хрін, цибулю, печене яйце, зелень, трохи м'яса, терті горіхи, яблука, а також ставили у горнятку солону воду. Старший у родині, вбраний у білу сорочку, виголошував Пасхальну Агаду — оповідь про Вихід євреїв із Єгипту, якій передували

4 традиційні питання про ключові події історії Виходу. Після цього брав половину маці, розламував і одну частину клав між подушками (її зберігали до наступної Пасхи як оберіг від «ворогів»), а другу ділив між членами родини.

Весняне свято Песах (так само як осіннє Суккот), що охоплює два-три дні до Вербної неділі (за правосл. календарем), українці називають «кучками» й ототожнюють із неодмінним погіршенням погоди, а саме — надмірними холодами, вітрами, дощами. Між тим на поч. 20 ст. І. Франко зазначав, що на Прикарпатті й самі євреї люблять, щоби під час «кучок» ішов дощ, адже це означало, що в них буде багато грошей. Коли починався дощ, вони підставляли під краплі голови — «наче гроші на них капують».

**Лаг ба-Омер** святкується через 33 дні після Песаху. За переказом, у цей день припинилась епідемія, яка забрала життя багатьох учнів Равби Аківи, на нього припадала річниця смерті одного із провідних євреїв. законотчителів — Шимона бар Йохая. Зазвичай цього дня дозволялися дитячі ігри з луком і стрілами. За повідомленнями із Житомирщини, тут дітям робили «рукбікс» — дерев'яну іграшкову рушницю, з якої вони залюбки стріляли, після чого їх пригощали коржиками («кітлах»). Цього дня дозволялося грати весілля.

**Шавуот** — свято дарування Тори на горі Синай. У цей день традиційно приписує споживання молочних і борошняних страв — сиру, сметани, млинців із сиром, пирогів, тістечок, медових коржів. На це свято хати (подібно як українці на Трійцю) прикрашали зеленню, а на вікна наклеювали вирізані із паперу зображення птахів і звірів — на спомин про Єрусалимський Храм, на стінах якого були подібні зображення.

**Рош га-Шана** (дослівно — «голова року») — свято, яке відкриває рахунок місяцям і календарному року в цілому. Починаються «Десять днів покаяння», що завершуються в наступне свято — Йом-Кіпур. Це дні духовного звіту за рік, що минув, молитви, вибачення за всі навмисні й ненавмисні кривди і зобов'язання змінитися на краще. Тому актуальною була ідея ритуальної чистоти, вбирання у білий одяг. На

Рош га-Шана обов'язково сурмили в шофар у пам'ять про те, що він лунав на горі Синай під час дарування Тори. Традиційним вітанням на Рош га-Шана є слова: «Хай тебе буде записано у Книгу Життя!» До урочистої трапези готували багато страв, які символізували побажання «повного», щасливого прийдешнього року. У євреїв. родинях подавали круглий хліб («хала») із родзинками — одне коло життя закінчилось, і починалось нове; яблука і мед; рибу — як символ родючості; голову (баранячу чи рибну) — щоби бути на «чолі», а не у хвості; моркву, нарізану кружечками, — за формою та кольором вона нагадувала золоті монети, а отже передбачала багатство; овочі та фрукти (зокрема буряк, гарбуз тощо) — із надією на щедрий урожай. На початку трапези з'їдали халу, після чого шматок яблука вмочали у мед, «щоб рік був солодким і щасливим». У перший день Нового року після полуденної молитви здійснювався обряд кидання («ташліх»): йшли на берег річки (чи до будь-якого водоймища) і там читали рядки із Книги пророка Михея: «Ти увіргнеш у безодню всі гріхи їх...» Після чого струшували поли одягу, вивертали кишені назовні й у такий спосіб символічно зрікалися всіх поганих справ і вчинків. На другий день у синагозі згадували померлих. На третій день постували.

У **Йом-Кіпур** (Судний день, День спокути, очищення) завершувалися «Десять днів покаяння». Вірили, що саме в цей день Бог призначає кожному його долю на прийдешній рік (за нар. висловом, «видаються квитки на небі, хто буде жити») і багато в чому Божий присуд залежатиме від широсердної спокути людини за погані вчинки. Весь день, допоки на небі з'являться три великих зірки, тривав піст. На Житомирщині переказували, що хто в цей день піде на кладовище до могил рідних, той почує із неба «вирок», зокрема як оберегтися від хвороби, досягнути удачі у госп. справах. Щорічний суд тривав до заходу сонця і завершувався з останнім звуком шофара. Це був сигнал, після якого всі починали плакати, кричати й вітати один одного з Новим роком, сповнені почуттями благоговіння й радості.

У свято **Суккот** (свято куренів — «кучок») євреї прославляють Всевишнього після днів Суду, Розкаяння та Спокути. Це свято на згадку про кінець поневірянь пустелею, торжества людяності та миру й одночасно — збору врожаю, черпання і поливання, із проханням дощів для майбутнього врожаю. Пора веселощів триває протягом 8-ми днів. Перші сім днів свята названі «суккот», тому що в ці дні потрібно жити в куренях (куринь мовою іврит — «сукка», курені — «суккот») — на згадку про курені, в яких жили предки під час поневірянь. Колоритною місц. традицією було складання куреня з бадилля соняшнику, очерету. Крім того, в єврейс. містечках родині на час свята «суккою» слугувала прибудована до будинку веранда із розсувною стелею. Хоча традиційно покрівлю викладали зі свіжих гілок так, щоб уночі крізь неї було видно зорі. Курінець прикрашали гірляндами, малюнками, свіжими фруктами і квітами.

Свято **Ханука** відзначається на згадку про очищення Храму від залишків язичницького культу і запалювання храмового світильника — менори, відновлення храмового служіння після розгрому й вигнання греко-сирійських військ (2 ст. до н. е.). Як оповідали на Житомирщині, свято отримало своє начало від чуда — колись в Єрусалимі будували синагогу і при будівлі знайшли гладішку з оливою на три дні горіння в лампаді, проте олива горіла вісім днів. У першу ніч, із виходом на небі зірок, запалюється одна свіча, в наступну — друга, і так кожної ночі по черзі, із правого до лівого боку світильника, за допомогою «шамашу» — маленької свічки-«служки», аж поки не будуть горіти всі вісім. За півгодини до засвічування Ханукії не їдять і не п'ють вина. Світильник має горіти не менш, ніж півгодини. Це «духовне світло» ставиться на підвіконня, щоб його було видно на вулиці. Ним не можна освітлювати приміщення, використовувати для будь-якої роботи.

Свято **Ту бі-Шват** відоме як «Новий рік дерев». У бібл. епоху врожай плодів 4-го року треба було принести до Храму, і лише на 5-й рік землероб міг скуштувати їх. Із кожного врожаю на ко-

ристь служителів Храму, а також нужденних виділяли дві долі — пожертву та десятину. Цього дня відбувається урочиста церемонія саджання дерев — той, хто посадить дерево, незабаром зможе скуштувати його плоди. Ознакою свята є святковий седер — на столі запалені свічки, квіти, біле і червоне вино, розмаїття злаків і фруктів, зокрема й тих, що стали символом країни Ізраїль. Це пшениця, ячмінь, виноград, інжир, гранат, горіхи, сливи, оливки, фініки. Трапеза розпочинається з виробів із пшениці. У перший келих наливають біле вино як символ природи, що спить. У другий келих — суміш білого і червоного вина як символ пробудження природи. У третій — знову суміш червоного і білого вина, тільки червоного трохи більше — на знак того, що теплі дні незабаром переможуть холодні. Четвертий келих наповнюють лише червоним вином — символом всепереможної сили сонця та яскравих барв природи, що розквітає.

**Пурим** (з іврит «пур», «пур» — жереб) — свято на честь чудесного визволення євреїв Персії від загибелі, яку приготував для них царський сановник Гаман (5 ст. до н. е.). Відзначається за 4 тижні до Пасхи. У єврейс. містечках і поселеннях на теренах України було відомим також під назвами «Пурем», «Амана, або Гамана свято», «свято жеребків». Заповіддю Пуриму є читання особливої книги — Свитку Естер («Мегилат Естер»), улаштування трапези. Переважно готують страви із меду, цукру та маку; печуть трикутні пиріжки із маковою та медовою начинкою («гамона (чи «гамана») вух», «гаман-таш», або «гаманова кишень», «кішалах», або по-місцевому «пірники») у пам'ять про трикутної форми шапку «Гамана», який хотів згубити євреїв. Обов'язковою на столі була велика хлібна плетінка. П'ють багато вина. Це дні прояву почуттів братерства, взаємної відповідальності: комуś із членів громади посилають дві м'ясні чи варені страви, роблять подарунки. Один із давніх звичаїв Пуриму — рядження та влаштування «пуримшпілей» — нар. театально-муз. вистав. Чол. гурт із 5—12-ти виконавців-аматорів («пуримшпілери») показував жартівливі нар. вистави:

«Ахашверош-шпиль», «Царівна Усфррь», «Падіння Амана» та ін. На це свято годилося виконати ще одну заповідь — «подарунків», які призначалися передусім нужденним, щоб і вони відчували радість.



«Скрипаль». Картина роботи художника М. Шагала. 1913.

Єврейс. нар. інструментальна (клеїзмська) музика користувалася неабиякою популярністю. Вона неодмінно виконувалася на весіллях, суботніх зібраннях, супроводжувала театральні вистави. У 6-ти губерніях України, де було зосереджене єврейс. населення, було бл. 1800 клеїзмерів. Лише в одному м. Бердичів їх налічувалося бл. 50-ти. Серед усього розмаїття мелодій вирізняються музика для танців (шер, фрейлехс, баройгез-танц, мазлтов, а також полька, кадрили) і музика для слухання. Деякі суто нар. п'єси чи танці мали укр. назву, напр. «Добрідень». Траплялося й навпаки: танець мав єврейс. назву, а мелодія його була запозичена. У клеїзмерському репертуарі для виконання на скрипці була низка укр. народних пісень, зокрема варіації на тему: «Їхав козак за Дунай», фантазія для скрипки А.-М. Холоденка (1828—1902) під назвою «Чумак». Яскравим виразником єврейс. театальної к-ри у 2-й пол. 19 ст. стало мист-во «бродезінгерів» («співаки із Бродів», що у Галичині). Невдовзі такі самі співаки-лицедії з'явилися на Волині й Поділлі.

Літ.: Чубинский П.П. Труды этнографо-статистической экспедиции в Западно-Русский край, снаряженной Императорским Русским географическим обществом: Юго-Западный отдел, т. 7, ч. 1. СПб., 1877; Пульвер Й. Обряды и повір'я, сполучені з вагітною, породілею й народженням у жидів. «Етнографічний вісник», 1929, кн. 8;

Кабузан В.М., Науко В.І. Євреї на Україні, в СРСР і світі: чисельність і розміщення. «УІЖ», 1991, № 6; Хонісман Я.С., Найман А.Я. Євреї України. К., 1992; История евреев на Украине и в Белоруссии: Экспедиции. Памятники. Находки («Труды по иудаике: серия "История и этнография"», вып. 2). СПб., 1994; Ан-ский С.А. Еврейское народное творчество [1909]. В кн.: Евреи в Российской империи XVIII—XIX веков. М.—Иерусалим, 1995; Еврейське населення півдня України: історія та сучасність: тези наукової конференції (27—28 жовтня 1994 р.). Запоріжжя, 1995; Яруцкий Л. Евреи Приазовья. Мариуполь, 1996; Євреї в Україні: історія, культура, традиції: збірник. К., 1997; Еврейська історія та культура в Україні: матеріали конференції: Київ, 2—5 вересня 1996 р. К., 1997; Гарцман Ш.М. З історії єврейського одягу в Україні XVI—XVII ст. В кн.: Музейні читання. К., 1998; Еврейська історія та культура в країнах Центральної та Східної Європи: матеріали конференції, 2—5 вересня 1997 р., т. 1. К., 1998; Еврейська історія та культура в Україні: матеріали конференції: Київ, 8—9 грудня 1994 р. К., 1998; Мельничук А.Л. Еврейське населення в доли міста Бердичева. В кн.: Національні меншини Правобережної України: історія і сучасність. Житомир, 1998; Jews and Slavs, т. 7: Євреї та східні слов'яни: нариси про культурні взаємини. Єрусалим—К., 2000; Соколова А.В. Етнокультурная специфика еврейского дома в Подолии. «Живая старина», 2000, № 2; Сто єврейських местечек Украины: исторический путеводитель, вып. 2: Подолия. СПб., 2000; Береговский М.Я. Пуримшпили: еврейские народные музыкально-театральные представления. К., 2001; Євреї в Ніжині: науковий збірник. Ніжин, 2001; Носенко Е.Э. «...Вот праздники Бога»: историко-генетическое исследование еврейских праздников. М., 2001; Шолохова Л.В. Фоноархив еврейского музыкального наследия: коллекция фонографических записей еврейского фольклора из фондов Института рукописи: аннотированный каталог фоноцилиндров нотных и текстовых расшифровок. К., 2001; Доля єврейської духовної та матеріальної спадщини в ХХ ст.: матеріали конференції 28—30 серпня 2001 р. К., 2002; Котляр Е.О. Синагоги в культурному насліди євреїв України: спроба класифікації. В кн.: Матеріали 9-ї щорічної Міжнародної міждисциплінарної конференції по іудаїці, вып. 10, ч. 2. М., 2002; Нариси з історії та культури євреїв України. К., 2005; Слободянюк П. Єврейські общини Правобережної України. Хмельницький, 2005; Єврейському народові: матеріали Міжнародної наукової історико-краснознавчої конференції, присвяченої українсько-єврейським взаєминам на Дубенщині. Луцьк, 2006; The Shtetl: New Evaluations. New York, 2007; Штетл, ХХІ век: полевые исследования. СПб., 2008; Кравчен-

ко В. Зібрання творів та матеріали з архівної спадщини, т. 2. К., 2009; Сергеева И.А. «...Эта коллекция является неповторимой и единственной в мире...»: судьба Музея Еврейского историко-этнографического общества после 1917 года. «Рукописна та книжкова спадщина України: археографічні дослідження унікальних архівних та бібліотечних фондів», 2009, вип. 13; Євреї в етнічній мозаїці українських земель у ХІХ—ХХІ століттях: матеріали доповідей круглого столу (м. Харків, 2 червня 2011 р.). Х., 2011; Васянович О.О. Метеосохожість «єврейських кучок» з українськими святами. «Народна творчість та етнологія», 2014, № 2.

О.О. Борjak.

### Караїми

Караїми (мовою іврит — «ті, хто читає») — нечисленна тюркомовна етнічна спільнота. За переписом 2001, в Україні проживали 1196 караїмів, із них 671 — в АР Крим.

**З етнічної історії.** У Криму найдавніші (із 13—14 ст.) згадки про караїмську громаду пов'язані з містами Солхат (*Старий Крим*), Кирк-Єр (із 17 ст. — *Чуфут-Кале*), із 2-ї пол. 13 ст. — Кафа (нині м. *Феодосія*), із 15 ст. — *Мангун* (Феодоро), із 16 ст. — Карасубазар (нині м. *Білогірськ*), Гьозлеве (нині м. *Євпаторія*). Наприкінці 18 ст. у зв'язку з екон. розвитком регіону караїми почали переселятися із місць традиційного проживання в ін. міста п-ова (Бахчисарай, Ялту, Карасубазар, Сімферополь, Керч, Севастополь, Перекоп, Армянський Базар та ін.).

Караїми проживали також у Києві; у Галичині — у м. Галич і прилеглих селах — Залукві, Дорогові, Дубівцях, у Львові, Станіславі (нині м. Івано-Франківськ), Жировій, Кукезові, Жовкві, Самборі, Бібрці, Бережанах, Тисмениці та ін. містах. Міс-

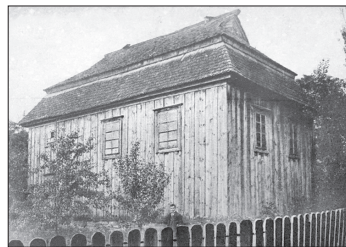

Караїмська кенаса в Луцьку. Поштівка. Фото М. Черкавського. 1910—1914.



Караїми біля входу до кенаси в Луцьку. Фото 1930-х рр.

ця компактного проживання караїмів на Волині — Луцьк, Деражне, Березне, Гоша, Володимирець та ін.

Поява караїмів у княжій столиці в Галичі пояснюється кількома гіпотезами. Відповідно до першої з них караїми осіли тут на поч. 16 ст. після виходу з Осман. імперії. Згідно з другою йдеться про переселення вел. кн. литов. Вітовтом (1350—1430) півтисячі сімей до м. Тракай. З Литви караїмські сім'ї швидко перемістилися до прилеглих регіонів, і вже на поч. 15 ст. вони з'явилися у Львові, Галичі й на Волині.

Караїми традиційно сповінують караїзм (караїмізм) — монотеїстичне віровизнання, що ґрунтується на Старому Завіті й заперечує авторитет усної Тори (Талмуда), якої дотримуються євреї-рабаніти.

Існує кілька версій походження караїмів, які досі залишаються предметом наук. дискусій. «Хозарська» («тюрксько-хозарська») версія, висунута 1846 рос. сходознавцем В.Григор'євим, здобула широку популярність у 2-й пол. 19 ст. Відповідно до цієї теорії караїми є нащадками *хозар* — тюркського кочового народу 7—10 ст., який прийняв *іудаїзм* і одним із районів розселення якого був Крим. У 20 ст. ця теорію активно розвивав караїмський орієнталіст і верховний ієрарх С.Шапшал. Хозар. теорія переважала і в рад. історіографії.

За «кумано-кипчацькою» теорією (ізраїл. історик Д.Шапіра, амер. тюрколог П.Голден, ізраїл. орієнталіст Г.Ахієзер) предки східноєвроп. караїмів не походять із Криму, а прибули із захоп-



лених монголами територій (Пн. Ірану і Нижньої Волги), із Візантії, та після падіння Константинополя 1453 — з Осман. імперії. Ця теорія спирається на такі факти: крим. діалект караїмської мови відрізняється від середнього діалекту кримськотатарської лише наявністю гебраїзмів; тракайський і галицький діалекти караїмської мови відрізняються від крим. діалекту; в Золотій Орді була поширена мова, близька до мови литов. і галицьких караїмів, перше документальне свідчення про перебування караїмів у Криму датоване 1278.

Згідно з «еврейською» («семітичною») версією караїми є місц. крим. групою євреїв і ведуть своє походження від послідовників Анан бен Давида — засновника караїмства, доктрина якого ґрунтується на запереченні равиністично-талмудичної традиції і, відповідно, на шануванні Старого Завіту як єдиного і прямого джерела реліг. істини. Окремо припускають, що племена, які прийняли караїмську віру, різнилися не лише етнічним походженням, а й віруваннями; серед них могли бути християни різних конфесій, а також язичники. Об'єднані новим віровизнанням, вони почали називати себе «караїмами». Цю теорію поділяли самі караїми до кінця 19 ст. Вперше її піддав критиці караїмський учений М. Султанський, а нині різко критикують караїмські лідери, проте беззастережно підтримує авторитетний єврейс. енциклопедичний ресурс — «Электронная еврейская энциклопедия».

«Синтетичну» версію походження караїмів виклав караїмський просвітитель і педагог І. Казас у нарисах «Слово захисту» та «Чи євреї караїми?» (1869). Він вважав, що в дискусіях щодо етногенезу караїмів варто об'єктивно розглядати як «хазарську», так і «семітичну» теорії. І хоча сам схилився до другої версії, водночас стверджував, що «караїми не є чистокровними семітами». На його думку, будь-яка народність — продукт злиття з ін. племенами.

В основі сучасної етнічної та конфесійної ідентичності караїмів — безумовно тюркська самоідентифікація. Всенар. з'їзд крим. караїмів України (2003) запропонував таке формулювання самовизначення: «Кримські караї

(кримські караїми-тюрки) — корінний народ Криму, об'єднаний спільністю крові, мови та звичаїв, усвідомлює власну етнічну індивідуальність, кровну спорідненість з іншими тюркськими народами, самобутність культури та релігійну самостійність, відчуває особливі почуття до Криму як до історичної батьківщини, виявляє дружнє ставлення до інших народів і конфесій, поважає їхню самоідентифікацію».

**Традиційна культура. Господарська діяльність.** К-ра караїмів Криму зазнала значного впливу крим. татар, тоді як караїми Галичини та Волині — християн. та єврейс. оточення. В Криму караїми займалися садівництвом, виноградарством, скотарством, торгівлею. Добре відомими були караїми-ремісники: ковалі, слюсарі, бондарі, зброярі, гончарі, ювеліри, лікарі, сировари, чеканщики монет та ін. Славився чинбарством Мангуп (до 1792 — часу переселення караїмів до Чуфут-Кале); зі шкіри місц. караїми виготовляли одяг, взуття, зброю, військ. спорядження. Особливо вправними були у поводженні з кіньми. У Криму караїми займалися також виготовленням сх. солодошів, якими й торгували. Серед поширених професій були учителі, фінансисти, будівельники, юристи, інженери.

Основу госп-ва караїмських родин Галича становили землеволодіння та сільське госп-во, хоча караїми займали різні посади у держ. установах, працювали в адвокатських конторах, робітниками на залізницях. На Волині їхньою справою стала, зокрема, торгівля шовком, шкірами, худобою, воском, сіллю. Наприкінці 19 ст. в Києві діяло акціонерне т-во тютюнової ф-ки караїмів — братів С. і М. Коганів, яке об'єднувало 3 тютюнових ф-ки і 4 магазини на Хрещатику.

**Житло.** Будинки печерного міста Чуфут-Кале на пд.-сх. околиці Бахчисарая (у 16 ст. їх було бл. 1530; на поч. 19 ст. — 270) були двоповерховими із балкончиками, вікнами у двір, обнесені високими стінами та каменю на глині, дахи вкривалися черепицею. На території фортеці у 17 та 18 ст. було побудовано дві кенаси. До нашого часу в Чуфут-Кале

повністю зберігся лише один будинок, де у 19 ст. жив відомий караїмський збирач стародавніх текстів А. Фірковіч.

Караїмський будинок 18—19 ст. у містах Криму — це однодвоповерхова будівля із високим кам'яним цоколем. Ниж-



*Родина караїмів. Крим. Фото початку 20 ст.*

ній поверх призначався для госп. потреб, тут могли розташувати кухню. Дах вкривався черепицею округлої форми («татарською»). На другому поверсі на одній осі (або ж літерою «Г») розташовувалися житлові кімнати; між ними — невеликі сіни із виходом на горище. Окремо заможніші містяни могли виділити простору парадну вітальню для гостей чи спальню; так само як кімнату («ода») для дівчат, які були на виданні. Уздовж кімнат тягнулася галерея («чардах») із різьбленими дерев'яними колонами; вікна, що виходили у двір, закривали дерев'яні (чи металеві) різьблені решітки. Стелі як у житлових кімнатах, так і на терасах прикрашали геометричним орнаментом, фарбували у коричневий колір. Інтер'єр хати складався з дерев'яного дивана («сети»), без спинки, із нижніми шухлядами для постільної білизни, із мат-

*Інтер'єр караїмської хати. Музей караїмської історії та культури в Галичі.*



рацом з овечої вовни («міндар-тютхій»), поверх накритим килимом; низького столика («софра»), вкритого скатертиною («пишкар»), за яким сиділи на килимі. Стіни також вкривали килимами. В інтер'єрі будинку караїма були скриня (заможнішого — інкрустована перламутром), мідний і керамічний посуд, який розміщувався на дерев'яних полицях («раф»), свічники. Будинки опалювали за допомогою переносної жаровні («мангал»), яку поміщали у спец. нішу з витяжкою.

Двір розташовували із пд. боку, обносили високим кам'яним парканом («дувар»), вимощеним вапняком. Окремо виділяли госп. зону (для худоби, птиці), підвал для зберігання продуктових запасів. Сусідні двори з'єднувалися хвіртками, якими користувалися жінки для спілкування із сусідками. У дворі розташовували піч («тандир»), де випікали хліб, готували їсти. Подекуди тут розміщували фонтани, невеликі басейни, спец. приміщення для лазні, альтанку. Вже у 2-й пол. 19 ст. стиль будинків у містах, передусім заможних караїмів, змінювався. У ньому простежувались ознаки популярного в Європі стилю модерн, що поєднував риси мавританської, неоготичної, неокласичної арх-ри. Серед визначних пам'яток караїмської арх-ри — комплекс кенас (домів молитви) в Євпаторії, побудованих за проектом Самуїла і Соломона Бабовичів. Крім Великої (Соборної; 1804) і Малої (1815) кенас, до нього входили, зокрема, портал гол. входу, виноградний і мармуровий дворики, двір очікування молитви (відновлені 2005). У Малій кенасі нині зберігається унікальний 4-метровий дерев'яний різьблений вівтар («гекал»), врятований караїмською громадою м. Галич під час руйнування галицької кенаси



Караїмська кенаса в Києві. Фото 2012.

(1985). Кенаса в Галичі була побудована 1836, у Феодосії будівля для молитви згадується 1843, у Миколаєві нову кенасу побудували 1846, у Сімферополі 1860 діяла кенаса, ще одну зводили 1891—96, у Києві на замовлення караїмської громади 1898—1902 кенасу будували за проектом архіт. В.Городецького. Просторовому вирішенню та декору культових споруд караїмів було притаманне еkleктичне поєднання рис мавританського, неоготичного, візант. стилів арх-ри.

**Одяг.** Стиль традиційного одягу крим. караїмів близький до крим. татар внаслідок тривалого їх співжиття на п-ові. Серед спільних рис: багатощаровість одягу; наявність спіднього одягу, зокрема натільних штанів; членування костюма по лінії талії і підкреслення її поясами; багата орнаментика, вишивка, накладні прикраси, обов'язковий гол. убір.



Караїми Криму в національному вбранні. Малюнок О. Раффе. 1837.

Комплект чол. одягу складався з нижньої білизни, верхніх сорочки, шароварів, довгого, переважно смугастого, широкого каптана з невеликим прямим коміром, із довгою застіркою на гачках, який перев'язували кольоровим шовковим поясом або ж шкіряним ремнем. На каптан одягали коротку (по поясу) кофту з рукавами трохи нижче ліктя, яка не застібалася. Верхнім одягом слугував довгий до п'ят каптан («джубе», «бенюш»), який шили із тканини темних кольорів. Взимку його покривала шуба. Характерним елементом чол. одягу крим. караїмів була

невисока чорна кругла смушкова шапка — «караїмка», як її називали в Криму. На ноги взували черевики чи туфлі зі шкіряними калошами або чоботи. Чоловіки голили голову і бороду, проте залишали вуса. Старі не голилися.

Жін. костюм складався зі спідньої сорочки, яку шили із льняної, бавовняної чи шовкової тканини, з оборками та мереживом. Часто вона була з'єднана із «завоєм», яким покривали голову. Поверх сорочки караїмки надягали спідне плаття із різнобарвної бавовняної (чи атласної) смугастої тканини, в якій переважав синій кольор, або ж довгу, з розгорнутими полами верхню сукню («антері»). Під нею одягали одноколірні, переважно білі шаровари («шальвари») довжиною до ступні, із широким напуском («токмебалаклі шальвар»). Верхня сукня («капама») також була довжиною до п'ят, з розгорнутими полами, часто відрізна і призбирала по лінії талії, із цільнокресними чи вшивними рукавами. Якість матеріалу верхнього одягу визначалася соціальним становищем караїмки. Так, капаму могли шити з дуже дорогих тканин (турец. шерсті, яскравого червоного сукна «кармазин», перських шовкових тканин, смугастого дамаського атласу, вишитого золотими нитками), яскраво забарвлених червоним, вишневим, зеленим, синім, темнофіолетовим, білим кольорами. Нагрудник, поділ верхньої сукні вишивали рослинним орнаментом. Сукні підперізували широким поясом, часто із круглими подвійними срібними пряжками. Поверх сукні караїмки надягали оксамитові кофтинки («фермам», «кирха»), довжиною до талії, без застібок, з розгорнутими полами на грудях, із широкими рукавами трохи нижче ліктя. Їх виготовляли з оксамиту, атласу, шовку, рідше — із парчі, розшивали золотими і срібними нитками різних відтінків на вставках, спині й рукавах. Верхній одяг караїмки — плащ («бениш») із шовкової перської матерії із ланцюгоподібними смужками («хари»), прикрашений галунами. Як теплий верхній одяг караїмки полюбили шубки із суконної чи атласної смугастої тканини, вишитої золотом, на горностаявому або ж білячому хутрі. На відміну від татарок караїмки прикрашали груди білою ажурною сіткою із перлами

або бісером, кулонами. Поширеним взуттям були м'які витончені сап'янові чобітки, розшиті мішурою («ішлеме місць»), поверх яких взували тверді туфлі без закаблуків.

Волосся заплітали у тонкі кіски, які відкидали на спину. На голову караїмські жінки одягали оксамитову шапочку («фес») округленої форми з опуклим денцем (у крим. татарок ця шапочка була конусоподібною), вишиту золотом чи сріблом, іноді прикрашену дрібними монетами та круглою пластиною золотого кольору («фес тепелік») із візерунками. Поверх фески накладали ажурну плетену накладку, розшити перлами, бісером. Часто з боків фески звисали китиці золотавого кольору. Подібно до крим. татарок фески караїмки покривали «марамою» — хусткою чи шовковою вуаллю, вишитою золотом, із галунами. Святковою вуаллю («алчеткі», «дюль бент») із червоного шовку або ж тюлі, розшиті золотими нитками, закривали обличчя. Гол. покрив вишивали золотими і шовковими нитками рослинним двостороннім орнаментом, по краях залишали бахрому, китиці чи в'язану сітку. Караїмські жінки люблять наміста із монет («герданлик»), золоті браслети з дорогоцінними каменями і мигдалеподібні сережки («ботеке»). Специфічна прикраса караїмки — позолочена срібна пластина-діадема на лобі, із накресленими давньоєврейс. письменами чи араб. ви словами.

За літ. свідченнями, волин. караїми носили бороду й пейси, одягалися подібно до чиншової шляхти. Повсюдно у містах вони швидко перейняли європ. одяг, проте круглі шапочки, що відрізняли їх від решти містян, ще зберігалися.

**Кухня.** У харчуванні караїмів Криму значну роль відігравали м'ясні страви — перевага віддавалася баранині, проте вживали також телятину, м'ясо індички. Серед популярних страв — «сілкме» — баранина, що готувалася разом з овочами (картоплею, квасолею, томатами, баклажанами, перцем, цибулею, зеленню), тефтелі («кефте») з горіхами і родзинками; індичка із фруктами (айвою, кизилом), качка під тістом і курка, фарширована горіхами, родзинками, вишнею; се-

ред традиційних м'ясо-овочевих страв — «сарма», «мусака»; фаршировані різноманітною начинкою помідори, перець, кабачки; яблука, айва. Поширеними були страви із сушеного і в'яленого м'яса («какач», «бастирма», «суджук» тощо). Караїмська кухня відзначалася різноманітними соусами. Серед них — «кастик» — кисломолочний продукт як улюблена приправа до гарячого м'яса, також соуси з гороху і квасолі, чорносливу, різноманітних фруктів і ягід. Широко вживали молочні продукти — «каймак» (вершки, сметану), «кашкавал» (бринзу), «сузьте» (м'який сир). Серед улюблених напоїв — «буза» («максима») — слабоалкогольний напій із пшоняного борошна, «айран» (із кисло-го коров'ячого, овечого чи козиного молока), «кошаф» (узвар зі свіжих і сушених фруктів). Традиційними стравами із тіста були «комеч», «катлама» — круглий печений корж, «калин» — булка, «етмек» — хліб, «піте» — коржик, калачик. Караїми славилися пирогами: «кобетами», «куветами» — круглими пирогами із сиром м'ясом; «хамурдолмами» — подібними до дрібних пельменів; «чирчирами» — смаженими в олії пиріжками з м'ясом; «сармичиками» — пиріжками трикутної форми та ін.

Луцькі караїми готували «барбуленник» (картоплю терли як на картопляники, перекладали її фаршем із дрібно різаної баранини та запікали в печі); «кіниш» (пиріжки із сиром, перемішаним із зеленою цибулею і залитим сметаною), «кибини» (пиріг у формі півкола з краями у вигляді гребінця зі специфічною начинкою — дрібно порізаним м'ясом, свіжою капустою, перцем).

Серед ритуальних страв у крим. караїмів — біла солодка халва («ак алва») з горіхами, що супроводжує радісні події, а також солодкувато-гірка халва («кара (олюм) алва») темного кольору як жалобна страва (на поминках, на сьомий день); халва розради («хазар катмаги»), яку подавали на поминальний 40-й день.

**Весілля.** Весілля передувало обряд заручин, який зводився до обміну подарунками. Першим це робив наречений через спец. посланця («чіракчі»), у супроводі якого рідня з музикою, запалени-

ми свічками несла до нареченої (і майбутньої тещі) тканину на сукні, батькові — на костюм, також солодоші, горілку, могли вести із собою живого баранця. Рідня молодій віддарювала молодого та його батьків. Напередодні весілля у будинку нареченої проходили спец. приготування до весілля. Першою дією було миття молоді та молодого (нарізно) у лазні й наступне частування тих, хто брав у цьому участь. У цей день могли влаштувати кінські перегони «Кююв-ад-кошу».

Наступна обрядова дія — зачісування молоді під муз. супровід, зі співом спец. пісень, при цьому присутні танцювали, веселилися. Це був суто жін. вечір, на завершення якого всіх частували. Наречена у тому участі не брала — вона весь цей час сиділа в стороні, її обличчя закривали дорогою хусткою (шаллю). Для чоловіків відводили окрему кімнату, тож вони також могли приходити до хати нареченої, але це були переважно чоловіки молодого віку, які не брали участі в дійстві (так само як і наречений).

На другий день («конушма») відбувалося вінчання. Молодь збиралась у молодого, її частували, після чого посилали по молоді. Коням зав'язували хустки. У молоді посланців зустрічали з музикою і піснями, вони, своєю чергою, роздавали присутнім гостинці, після чого хтось із рідні нареченого брав молоді на руки, виносив із хати, садив у «екіпаж» і під спів весільних пісень усі вирушали до молодого (варіант: молоді виходила сама, але із закритим обличчям). Молоді вносили на руках до хати молодого, в очікуванні газана вона проводила час в окремій кімнаті («кертак»).

Важливим етапом весільного дійства було укладання «шлюбного акта» («шетар») за участю батька нареченої — його текст у присутності численних свідків виголошував газан, після чого наречений, батьки, будь-хто із присутніх (варіант: 12 свідків) його підписували (варіант: церемонія виголошення і підписання шлюбного контракту могла відбуватися в хаті молоді, тоді у нареченого відбувався ритуал одягання весільного вбрання та виряджання до нареченої). Кожен із присутніх при тому тримав у руці запалену свічку. Вінчали молодих у кенасі (але це могло відбутись і в хаті молоді-

го) — їх ставили на білий повстаний килим й обсипали монетами та зерном. Після вінчання конушма продовжувалася — молодий святкував в оточенні друзів, молода чекала на нього в оточенні подруг. Коли молодь нагулялася, нареченого відводили до нареченої в кертак. На другий день до молодих знову приходив газан, вітав молодих, благословляв молитвою. Присутніх знову частували. Вдень збиралися рідні — батьки, молодь, вони танцювали, співали, їх пригощали, гостей обдаровували. Під вечір підходили старші чоловіки та справляли «велику конушму», що тривала ледь не до ранку. У суботу молоді йшли до кенаси (наречена вперше, бо незаміжнім входити до храму не дозволялося), де відправлялася урочиста служба. У цей день усі, хто брав участь у весіллі, посилали молодим подарунки (солодоші, горілку). Наречений запрошував до себе рідню нареченої на обід, під вечір знову приходили музики.

За повідомленнями з Волині, весілля караїмів виявляло тут чимало спільних обрядових елементів із довколишніми християнами. Так, під час сватання старший сват пояснював, що вони прийшли у пошуках корони царя Соломона (голуба із Ноевого ковчега чи золотої рибки). На весіллі випікали короваї. Коровай молодого був прямокутної форми, молоді — круглий. Кожен гість мусив його скуштувати. Опівночі газан і жінки знімали з молоді вельон. На караїмському весіллі співали укр. пісень.

**Народини.** Якщо народжувався хлопчик, на сьомий день приходив газан, запрошували рідню, гостей. Після виголошення молитви, під час якої батько три-

мав сина на подушці, проводили обрізання («моле»). Того ж дня давали хлопчику ім'я. Відбувалася спільна трапеза. Якщо народжувалася дівчинка, ім'я їй давали в кенасі в суботній день, після чого газан і «грумада» йшли до породіллі додому, де їх «із рук» пригощали горілкою, солодошами. Згодом почали ставити столи, і ім'я могли давати під час гостини. Відомо, що мати зберігала засохлу пуповину як оберег. Упродовж 40-ка днів після народження дитини породіллі заборонялося спілкуватися зі сторонніми.

**Похорон.** Із кімнати, де лежала тяжко хвора людина, виносили весь посуд (у випадку смерті його кашировали), те, на чому лежав мрець, одразу прибирали. Тіло померлого обмивали, одягали у саван і вкладали у домовину. Це робили спеціально призначені люди («кабарлар»), так само як акт погребіння здійснював «кабар» (після цього їм належало обов'язково очиститись омовінням, оскільки йшлося про ритуальну нечистоту мертвого тіла). Караїм не міг бути присутнім при смерті ближнього. Якщо це сталося, він якнайшвидше прямував до річки, щоб зануритись у воду з головою. У хаті запалювали свічку, яку не гасили, від неї припалювали другу. У луцьких караїмів побутував звичай класти під труну шкоринкою донизу краєць хліба — це мало оберігати родину від скорої біди. Газан служив панахиду, відтак жалоба ноша вирушала на кладовище («кеварот» — буквально «могили» — у крим. караїмів; «зєрет» — у караїмів Галича). Біля могили газан знову правив поминальну службу і перед тим, як опустити домовину, потроху сипав на очі померлому землі (із землі прийшов — туди й повертається); ховали обличчям на пд. (щоби дивився на Єрусалим). Після повернення з похорону та молитви, яку знову виголошував газан, розносили частування: горілку, чорну халву, печені яйця, чорні родзинки. Гості сиділи на повсті (чи шкурі) темного кольору. Газан «вводив рідню в жалобу» («Аяк») — давав кожному келих вина і шматок хліба. «Перша» жалоба тривала сім днів, упродовж яких суворо постували (не їли м'ясних, молочних страв), уникали госп. справ.

Перед заходом сонця на сьомий день газан «виводив із жалоби», на вечерю «на руках» виносили скоромні страви, знову подавали халву, пироги, соуси, горілку. На Волині після завершення «другої жалоби» табуретки перевертали догори. Родичі давали на кенасу пожертву («ченак»), своєю чергою газан у суботу виголошував поминальну панахиду («зєхер»). «Друга» жалоба тривала 40 днів, «третя» — рік (до 12-ти місяців чи трохи менше). Коли спливав цей термін (зазвичай в одну із субот), жінки могли не носити одяг чорних кольорів, так само подавали вже не чорну, а білу халву.

На кладовищі у галицьких караїмів найпоширеніші типи пам'ятників: «єгер-таш» («сідло-



Надгробки на караїмському кладовищі біля м. Галич.  
Фото О. Боряк. 2014.

камінь»), «свчик-таш» («будиночок-камінь») і «ялпак-таш» («плаский камінь»). Рідше трапляються надгробки у вигляді столу — «софра-таш». На пн. торці надгробків викарбовували караїмські символи (корону Тори, поламани дерева, глечики, дві долоні — благословення газана, шестикутну зірку Давида, оленів, семисвічники, левів), їх обрамляли рослинним орнаментом. Написи сповіщали про ім'я, рід, дати життя, іноді професію померлого.

**Календарні свята.** Календар караїмів налічує 52 (53 у високосний рік) тижні, кожен з яких має власну назву, що походить від початкових слів певного розділу Тори. Внаслідок цього дні свят у євреїв і караїмів могли не збігатися. Свято відзначається одну добу, день рахується напередодні зазначеного в календарі дня від заходу сонця до заходу сонця на другий день. Свята, шлюбні закони, ритуальні практики караїмів мали низку відмінностей від

Зала релігійного культу караїмів. Музей караїмської історії та культури в Галичі.



іудейських. Оскільки караїзм визнає тільки письмову Тору (Танах), караїми, де б вони не проживали, відзначали 6 осн. річних свят, які згадувалися в цих священних книгах (Песах, Шавуот, Йом Теруа, Йом Кипур, Суккот, Пурим); шанували шабат — щотижневий суботній день відпочинку для душі й тіла, коли заборонена будь-яка трудова діяльність.

На 1-й та 7-й (5-й — полусвято) дні Великодня (Песах), відомого також під назвою «караїмської пасхи», або «свята прісного коржа» («Тимбил-Хиджі») замішували тісто на вершках, маслі, яйцях, пекли тонкий тимбил на молоці, у перший день після заходу сонця за стіл сідала вся родина, стіл сервірували однією тарілкою, де викладали печене яйце, хрін, шматок редьки, зелену цибулю, перець; варені страви не подавали. При святкуванні Шавуота, або «Матон-Тори» («Афталар Хиджі»), свята жатви, будинки прикрашали зеленню. На «Недаву» («Авиз Ачер») — день жертви і спогадів про померлих — відвідували кладовище, готували м'ясо, проте самі не споживали, а віддавали нужденним; обід був пісним. У «Йом Теруа» («Бирги Кюню») — день гучного сурміння, радісного святкування, коли починається відлік нового громадян. року, — будь-яка робота була заборонена, готували щедрий стіл із вином і м'ясом. На «Йом Кипур» («Бошатлих кюню») — день покаяння та прощення гріхів — після вечері цілу добу не їли, молилися, на святкову вечерю подавали печених курчат, пиріжки з яблуками, булку, варення; по завершенні був час веселощів і танців. При святкуванні 1-го та 8-го дня Суккот («Алачих Хиджі-Суккот») споживали багато фруктів, пекли плетінку із трьох грудок тіста. Після відзначення Суккот влаштовували свято врожаю «Орах Тою»: жінки плели вінки, прикрашали стрічками, в кенасі міняли вінки, був день веселощів, танців. На Молодик (визначався за появою на небі молодого місяця), а також Пурим, або «Кініш Байрам», караїмські господині пекли «кініші» — солодкі пиріжки з маком із листового чи дріжджового тіста або з горіхами, чорносливом, медом, родзинками. У караїмів Феодосії є локальне радісне свято «Ага-думпа», яке від-

значається у пам'ять про чудесне звільнення караїмської громади від гніву намісника Осман. імперії Ахмет-паші, який, за наказом, хотів звести караїмський народ.

Літ.: Григорьев В.В. Еврейские религиозные секты в России. «Журнал Министерства внутренних дел», 1846, ч. 15; Бейм С.А. Память о Чуфут-Кале. Одесса, 1862; Шаниал С.М. Караимы и Чуфут-Кале в Крыму: краткий очерк. СПб., 1886; Talko-Hryniewicz J. Karaïmi v. Karaïci litewscy: zarus antropologo-etnologiczny. «Materiały antropologiczno-archeologiczne i etnograficzne», 1904, т. 5; Смоленский И. Караимы и их храм в Луцке. «Караимская жизнь», 1912, № 2; Ченурина П.Я., Ельяшевич Б.С. Караимские брачные договоры «шетары». «Известия Таврического общества истории, археологии и этнографии», 1927, т. 1; Филоненко В.И. Атлар созы — караимские пословицы и поговорки. Там само; Ельяшевич Б.С. Евпаторийские караимские кенасы: краткое описание. Евпатория, 1928; Zajanczkowski A. Karaïmi na Wołyniu. «Rocznik Wolyński» (Rowne), 1934, т. 3; Morelowski M. Tkaniny ludowe karaïmskie a sprawa pochodzenia Karaïmów Krymskich i Polskich. «Myśl Karaïmska», 1934, no. 10; Szpakowski Z. Budowa domu karaïmskiego. Там само, 1937/38, no. 12; Ченурина П.Я. Орнаментарное шитье Крыма. М.—Л., 1938; Алексеев В.П. Очерк происхождения тюркских народов Восточной Европы в свете данных краниологии. «Археология и этнография Татари» (Казань), 1971, вып. 1; Лебедева Э.И. Рецепты караимской кухни. Симферополь, 1991; Белый О.Б. Из истории караимской общины Крыма в конце XVIII — начале XIX века (по материалам фонда Таврического и Одесского караимского духовного правления в ЦГА АРК). «Крымский музей» (Симферополь), 1994, № 1; Кефели В.И. Из караимской жизни (страницы семейного альбома). М., 1994 («Материалы к серии «Народы и культуры»», вып. 14, кн. 5); Полканов Ю.А. Обряды и обычаи крымских караимов — тюрков: женитьба, рождение ребенка, похороны. Бахчисарай, 1994; Його ж. Крымские караимы. Симферополь, 1995; Його ж. Легенды й перекази караїв. Симферополь, 1997; Лебедева Э.И. Очерки по истории крымских караимов-тюрков. Симферополь, 2000; Полканов Ю.А. Звичай — половина віри. Симферополь, 2000; Полканов Ю.А. и др. Национальная кухня крымских караимов. В кн.: Традиционная пища как выражение этнического самосознания. М., 2001; Akhiezer G., Shapira D. Karaïm be-Lita u-ve-Wohlyn-Galicia ad ha-me'ah ha-18 (Караимы в Крыму и Вольни-Галиции до 18 в.). Peamim, 2002; Караїми Галича: історія та культура: матеріали міжнародної наукової конференції. Львів—Галич, 2002; Karaite Judaism: A Guide to Its History

and Literary Sources. Leiden, 2003; Kizilov M. Karaites Through the Travelers' Eyes: Ethnic History, Traditional Culture and Everyday Life of the Crimean Karaites According to the Description of the Travelers. New York, 2003; Лебедева Э.И. Свадьбы. Симферополь, 2003; Тюркские народы Крыма: Караимы. Крымские татары. Крымчаки. М., 2003; Крымские караимы: Историческая территория. Этнокультура. Симферополь, 2005; Крымские караимы: происхождение, этнокультура, история. Симферополь, 2005; Полканов Ю.А. Фольклор крымских караимов: Песни, пословицы и поговорки, народный календарь. Йирлар, атлар созлери, улуг ата санавы. Симферополь, 2005; Szysztan S. Karaïmizm: Historia i Doktryna. Leiden, 2005; Шеголева Т. Караимы Крыма: история и современное состояние общины. «Евреи Евразии», 2005, № 1 (8); Almanach karaïmski. Leiden, 2007; Kizilov M.B. Караимы. В кн.: От киммерийцев до крымчаков: народы Крыма с древнейших времен до конца XVIII в. Симферополь, 2007; Gąsiorowski S. Karaïmi w Koronie i na Litwie w XV—XVIII wieku. Kraków—Budapest, 2008; Заскока В.М., Кронотов В.С. Караимы Евпатории: история, культура, архитектура. Симферополь, 2009; Kizilov M. The Karaites of Galicia: An Ethnoreligious Minority among the Ashkenazim, the Turks and the Slavs 1772—1945. Leiden—Boston, 2009; Полканова А. Крымські караїми: караї. «Світогляд», 2009, № 6; Bibliographia Karaitica: An Annotated Bibliography of Karaites and Karaism. Leiden, 2011; Kizilov M.B. Крымская Иудея: очерки истории евреев, хазар, караимов и крымчаков в Крыму с античных времен до наших дней. Симферополь, 2011; Бердиев Ш.И. Караимы: проблемы этнокультурной и этноязыковой идентификации: автореф. ... дисс. канд. истор. н. Караеаевск, 2012; Karaïmi. Warszawa, 2012; Полканова А.Ю. Караимская красавица XIX — начала XX века. «Культура народов Причерноморья», 2012, № 228; Прохоров Д.А. История формирования караимских общин в городах южного берега Крыма (середина XIX — начало XX вв.). «Культура народов Причерноморья», 2013, № 261; Шабаровський В. Караїми на Волині; штрихи до портрета загадкового народу. Луцьк, 2013; Бацвін М., Сохан Л. Міграційні процеси караїмів та збереження календарно-релігійної обрядовості як самобутності етносу на Галицькій землі. В кн.: Міграції в історії і етнічні процеси України. Одеса, 2017 («Одеські етнографічні читання»); Рарик Р. Караїмські поселення в Євпаторії і Галичі. Збереження традицій середньовіччя. Там само; Левицкая В.А. Особенности художественного оформления женского караимского костюма и других текстильных изделий 18—19 веков. Web: <http://ilmiyqirim.blogspot.com/2014/12/18-19.html>.

О.О. Борjak.

*Кримські татари*

**З етнічної історії.** Крим. татари (самоназва — «кирим тарлар», «киримли») — тюркський народ, що сформувався гол. чин. на Крим. п-ові та у степовій Україні. Станом на 2001 в Україні проживали 248,2 тис. крим. татар. Більшість кримсько-татар. населення проживає зараз в Криму. За межами України крим. татари проживають в Узбекистані, Таджикистані, Киргизстані, Казахстані, РФ, Туреччині та Румунії (значно асимільовані). Крим. татари сформувалися на основі різноплемінного населення Криму та причорномор. степів, а саме: тюркомовного населення Пн. Причорномор'я, переважно кипчаків-половців, проте в етногенезі кримськотатар. народу взяли участь також давнє іраномовне населення Пд. України, крим. греки, турки, черкеси, слов'яни. Золотоординське завоювання Крим. п-ова (13 ст.), існування Крим. улусу Золотої Орди та виникнення *Кримського ханату* в 1430-х рр., який успадкував територію Крим. улусу, створили передумови для консолідаційних та асиміляційних процесів у середовищі різноплемінних завойовників, місц. половців і степових мігрантів (ногайців, калмиків) і домонгол. різноетнічного населення крим. гір. Існує версія, що у формуванні етносу кримських татар взяли участь слов'яни, у т. ч. українці, а також черкеси та ін. народи Пн. Причорномор'я, котрі як *ясир* потрапляли до Криму. 1783 Крим. ханат було анексовано Рос. імперією, що поряд із недбалою та провокативною політикою імперського уряду стосовно інтеграції крим. татар призвело

до кількох їх великих еміграційних хвиль 1783—84, 1854—62 і 1870 на територію Осман. імперії. Переселенці переміщувалися передусім в Анатолію, але також на землі Болгарії та Румунії. Царський уряд розпочав переселення у спустілі райони населення з ін. регіонів імперії. Внаслідок цих подій татар. домінування в регіоні змінилося на слов'янське. За переписом 1926, чисельність крим. татар становила лише 25 % від заг. чисельності населення п-ова. 20 ст. стало періодом значних перетворень в етнічній к-рі крим. татар. У листопаді 1921 була створена *Кримська Автономна Соціалістична Радянська Республіка*, держ. мовами були визнані російська та кримськотатарська. У 1920-х рр. розпочався короткий період культ. відродження крим. татар, який завершився наприкінці 1920-х — у 1930-ті рр. репресіями проти нац. інтелігенції. *Депортація кримськотатарського народу 1944* стала трагічним етапом історії крим. татар. Із 18 травня протягом кількох днів із Криму до Середньої Азії та деяких пн. і сх. регіонів Росії було вислано більше 191 тис. осіб. За різними підрахунками, внаслідок депортації загинуло від третини до 46 % кримськотатар. населення. До 1965 крим. татари перебували у місцях висилки в умовах комендантського режиму, а обмеження та переслідування за етнічною ознакою продовжувалися до кінця існування СРСР. Із серед. 1960-х рр. розпочалися перші спроби повернення крим. татар до Криму, кульмінація цього процесу припала на кін. 1980-х — 1-шу пол. 1990-х рр. Після анексії Криму Рос. Федерацією 2014 окупаційні власті розпочали переслідування крим. татар на п-ові за політ. та реліг. мотивами.

Ще на поч. 20 ст. серед кримськотатар. народу виділялося кілька субетнічних чи локальних груп: південнобережці, мешканці середньої смуги Крим. гір та степові татари. «Ялибойлу» («мешканці узбережжя») — крим. татари, які населяли пд. смугу крим. узбережжя від Балаклави до Феодосії. Їхній діалект відносять до огузької групи тюркських мов. За антропологічним типом південнобережці належать до балканокавказького типу південноєвроп. (середземномор.) раси. В деяких

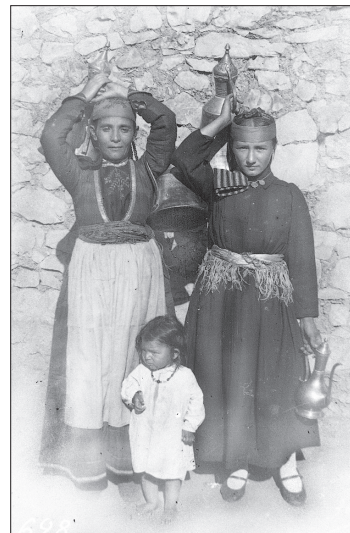

*Кримські татарки з Південного узбережжя Криму. Фото 1920-х рр. Бахчисарайський історико-культурний заповідник.*

селах крим. татари мають світлу пігментацію волосся — переважно в околицях Ялти та Судака. При формуванні «ялибойлу» відбулися процеси дифузії та міксації між племенами та народами, які в різний час населяли ці території: греками, аланами, готами, італійцями-генуезцями, тюрками-сельджуками, кипчацькими племенами. Татар — жителів Пд. берега Криму — поділяють на ялтинських, алуштинських та судацьких, з огляду на їхні відмінності у звичаях і говірках. Татари середньої смуги населяли територію між першою і другою грядами Крим. гір, т. зв. середню смугу («орта йолак»). Нині це територія Бахчисарайського, Сімферопольського та Білогірського р-нів. Діалект горян відносять до кипчацької групи тюркських мов, у ньому є багато іранських, арабських та грец. запозичень. Іноді в літературі вживається субетнічний «тат» на позначення кримськотатар. жителів гір. Проте «татами» самі крим. татари часто називають не жителів цих територій, а узбережних татар. В етногенезі мешканців середньої гірської смуги п-ова взяли участь як нащадки нетюркських народів: греків-візантійців, готів, аланів, так і різних тюркських племен. Поруч із татарами до кінця 18 ст. в гірському та пд. Криму проживали тюркомовні греки (самоназва — «уруми»), вірмени та іудеї (самоназви — «караїми» та «крим-



*Кримськотатарська родина. Фото початку 20 ст.*



Прядіння. Фото 1920-х рр.  
Бахчисарайський історико-культурний заповідник.

чаки»), які зазнали культ. та мовного впливу з боку крим. татар, проте сповідували власні релігії і визнавалися ісламською д-вою як окремі етноконфесійні громади. За особливостями господарювання та антропологічними рисами гірські крим. татари виявляють подібність до південнобережних. У госп. комплексі як горян, так і жителів пд. узбережжя велику частку займало іригаційне садівництво та городництво. У 19 ст. степові татари поділялися на власне жителів степів («чюль халк») і ногайців, які переміщувалися у крим. степи з материкової частини сучасної пд. України аж до кінця 18 ст. та заснували ряд поселень у цьому регіоні. Після приєднання Криму до Російської імперії багато ногайців і степових крим. татар емігрували у Подунав'я та Анатолію. Діалект степовиків належить до кипчацько-ногайської підгрупи тюркської мовної сім'ї. Антропологічний тип степових крим. татар посідає проміжне місце між європеїдною та монголоїдною расами із більше чи менше вираженою долею монголоїдності. У 19 ст. степові крим. татари переважно займалися зерновим землеробством, баштанництвом і скотарством. На сьогодні крим. татари називають усіх вихідців із крим. степів «ногаями». Результатом міграційних процесів 2-ї пол. 20 ст. стало розмивання субрегіональної ідентичності крим. татар.

**Традиційна культура. Громадське життя.** Ще у 19 ст. в Криму діяла сільс. мусульманська громада крим. татар («джемаат»). Її члени керувалися ісламським правом (шаріат) та нар. правовими звичаями (адет). Джемаат була заснована на принципах общинного володіння та колективного користування землею, а також на звичаях сусідської взаємодопомоги. В часи Крим. ханату сільс. община була окремою адміністративно-політ. одиницею. За свідченнями очевидців, ще в серед. 20 ст. практикувалася колективна допомога при буд-ві житла, колодязів, очистці джерел та буд-ві каналів — «талака», «ярдим». Дорослі чоловіки могли приймати рішення про допомогу бідним членам громади (у буд-ві житла, допомозі сиротам), про покарання дрібних злочинців. Крадіїв карали публічним за судженням. Мечеть («месджит») була не лише місцем, де проходилися гол. реліг. обряди, а й центром сусп. життя сільс. общини. Місцями громад. спілкування майже в кожному великому селі були кав'ярні («кавахане»). У степовому Криму чоловіки збиралися на верхівках штучних насипів із сажі та попелу від домашніх вогнищ («культобе»). Найвищу соціальну ланку у громаді становила група найстарших чоловіків («аксакали» — «білобороді»).

**Житло.** Особливості ландшафтно-кліматичних умов і місцеві етнічні традиції вплинули на формування традиційних типів поселень і житла крим. татар. Майже для всієї території Криму був характерний безсистемний тип малодвірних і багатодвірних поселень («кой»). Передусім саме природно-ландшафтне середовище визначало форму ділянки та її межі, а також розташування госп. угідь і забудов. Саме тому в межах Криму існували дуже відмінні форми поселень. В узбережній частині п-ова будинки («ев») розташовувалися дуже скупчено у вигляді терас, дах сусіда часто використовувався як подвір'я. У степовому Криму навпаки відстані між спорудами були значними. Залежно від локальних традицій та особливостей природного ландшафту будинки та ін. споруди госп. призначення споруджували із дерева (зруб «чатма ев»), лози («чіт»), каменю («таш») та

саману. Міські будинки з виступом верхнього поверху позначені осман. впливами. Одно- та двоповерхові житла гірського Криму будували з каменю (фундамент чи нижній поверх) та дерева. У степових районах хати із лози та саману будували в одну лінію із хлівом. Житлові споруди Пд. узбережжя Криму мали плаский дах і хрестоподібне планування кімнат. У деяких с-щах пд. узбережжя траплялися архаїчні типи одноповерхових споруд без вікон (бокового освітлення), натомість у таких будинках робили спец. світлові отвори у стелі. У двоповерхових будинках родина зимувала в нижніх приміщеннях, а верхні використовувала для госп. потреб (напр. зберігали фрукти), у теплу пору зазвичай жили у верхній частині будинку. Житла, як правило, були трьохкамерні, зрідка, у бідніших, — двоканерні. Обов'язково в домі загодували маленьку комірчину в одному з кутків кімнати, яка слугувала банею «амамом». У кімнатах стіни мастили глиною та білили. Будинок опалювали пічкою «оджаком». У гірських районах у садібі розміщували велику глиняну піч для випікання хліба («фурун»). У кімнатах облаштовували низенькі пристінні диванчики «сети», на які складали матраци («міндер») та ставили подушки («дувар ястик»). Вздовж стін прикріплювали полицки для глиняного та мідного посуду («раф»), на яких також розвішували вишиті та ткані рушники й серветки. Святковий одяг та білизну зберігали у великих скринях («сандик»), шоденний одяг та постіль складали у спец. стінні ніші. Для їжі використовували низенький столик «софру». Ще у 19 ст. існувала традиція розмальовувати стіни приміщень стилізованими зображеннями «райських» дерев із фантастичними плодами, квітами, верхівку дерева увінчувало зображення птахів або ж баранячої голови.



Традиційне житло кримських татар передгірського регіону Криму. Фото 1920-х рр. Бахчисарайський історико-культурний заповідник.



Вишитий  
золотом кісет.  
Бахчисарайський  
історико-культурний  
заповідник.

На вулицях  
Бахчисарая.  
Фото 1920-х рр.  
Бахчисарайський  
історико-культурний  
заповідник.



**Вбрання.** Дівчата й жінки фарбували волосся хною та заплітали у дрібні косички. Заміжні жінки обабіч чола залишали пасма «зюльфи» та користувалися косметикою: сурмою, білилами, обличчя на свята прикрашали орнаментами із золотої фольги. В околицях м. Судак жінки робили між бровами татування у вигляді темної цятки («бен»). Відповідно до близькосх. традиції, поширеної у більшості мусульманських країн, жінки, крім волосся, на свята фарбували хною шкіру рук та, подекуди, ніг, використовуючи прості геометричні зображення (точки, смуги, квадрати, кола, трикутники).

Молоді чоловіки здебільшого носили вуса, а бороду відпускали у похилому віці або ж після паломництва до Мекки. Для цього потрібно було обов'язково здійснити спец. молебень («сакал ду-аси»).

Власні особливості мав одяг крим. татар. Чоловіки носили сорочку «кольмек», штани «штан», підперезувалися поясом із довгого тонкого полотна — «кушаком» або «учкуром» (із тонкої світлої домотканої тканини із вишитими кінцями). Верхнім одягом були куртка «камзол», кожух «тон». Чоловіки взували постолі «чарик» й черевики «катир». Звичним чоловічим гол. убором була каракулева шапка «калпак». Жіночий одяг складався із сорочки «кольмек», шароварів «думан», «дон», сукні «антер», каптана «зибин», фартуха «оглюк». Жінки взували черевички «мест», туфлі «папуч», у дощову погоду — дерев'яні туфлі-ходулі («табалдирик»). На голову вони вдягали шапочки «фес», хустки «явлук» та гол. покривала «марама», «шербенте» із вишитими та тканими візерунками. Жінки носи-

ли різноманітні прикраси: браслети «билезлик», намисто «боюнджак», зверху на сукню вдягали нагрудники, розшиті монетами та перлами або ж вишиті золотими нитками («герданлик»). Традиційний одяг у кожному районі Криму мав локальні особливості. Ногайські жінки носили в лівій ніздрі прикрасу у вигляді кільця. Із домашніх промислів були розвинені художнє ткацтво та шитво. Ще наприкінці 19 ст. майже кожна жінка вміла виготовляти тонке домоткане льняне чи бавовняне полотно із простим переплетенням під назвою «атма». Художню цінність становить кримськотатар. вишивка («татар ішлеме»), якій притаманне використання двостороннього шитва, застосування в одному виробі багатьох швів і комбінування шовкових і металевих ниток.

**Ремесла і промисли.** Окрім домашніх ремесел і промислів, у Криму було розвинене професійне ремісничє вир-во. Ремісничі цехи як окремі професійні орг. одиниці, що об'єднували майстрів одного ремесла, проіснували до 1920-х рр. Вони сформувалися ще в часи Крим. ханату. Орг. структура крим. цехів спиралася на ісламські звичаї та була схожою на ремісничу систему в Анатолії. Деякі правила діяльності ремісничих орг-цій нагадували традиції, прийняті в реліг. общинах суфійських братств. Гол. ремісничими осередками були міста Бахчисарай та Карасубазар (нині м. Білогірськ). У Криму були відомі цехи пастухів, землеробів, ювелірів, ковалів, поварів, ткачів, кушнірів, пекарів, теслярів, мідників та ін., їх заг. кількість у м. Бахчисарай сягала 50-ти. У складі цехів, окрім крим. татар, працювали представники ін. етнічних груп: караїмів, кримчаків, вірмен, ромів. Керував цехом голова «уста-баши». Цехи об'єднувалися у заг. союз «снаф» на чолі з виборним головою «снаф-баши». У складі цеху працювали майстри «уста», підмайстри «калфа», учні «шекірджі». Підмайстер, який провчився 3 роки, мав право відкривати майстерню, проте не міг тримати учнів без проходження ритуалу посвячення. Кожен цех мав власного святого повелителя («пір»), а діяльність регулював писаним уставом («селеф-наме»). У кожному цеху діяла рада майстрів («лонжа»).

Гол. ремісничим святом був «реван» — обряд урочистого посвячення у майстри. Він відбувався раз на 10—20 років, коли в цеху формувалася велика група непосвячених майстрів («ревансиз»). Більшість ритуалів «ревану» мають ініціальну переходову символіку. Церемонія відбувалася на околицях міста, куди сходилися представники різних цехів, кожен із власним прапором («санджак»). Влаштовувалися частування, обдаровування гостей від імені підмайстрів. Сам реліг. обряд посвячення виконував духовний наставник «накиб». Останній обряд посвячення в майстри у м. Карасубазар відбувся 1897, а у м. Бахчисарай — 1914.

**Господарська діяльність.** Зернове землеробство крим. татар теж мало власні особливості. До 19 ст. осн. системою посівів було триплія. Чіткого розподілу орних земель громади між її членами не існувало. Вважалося, що той, хто обробляє землю, той і володіє нею. Ще наприкінці 19 ст. у госп-ві крим. татар побутували такі архаїчні елементи землеробської к-ри, як використання збитих колочних гілок для боронування, зберігання зерна в зернових ямах («уру»), стоптування скошеного хліба в купі «басим» (на відміну від українців, які робили снопи). Хліб починали молотити у вересні на токах («арман», «індирь»), використовуючи молотильний камінь («арманташ») і тяглову силу коней. Сіно заготовляли в горах на лісових галявинах («чаір»), а у степу — на лугах («тогай»). У степовому Криму займалися баштанництвом. «Бостани» засівали кавунами, динями, огірками, гарбузами. Були відомі місц. сорти динь («замрик», «стамбул», «чобатар», «хашка-кавун», «багарпутун») і кавунів («чубар карбуз», «кара карбуз»). Рибальство серед крим. татар було розвиненим лише у пд. узбережних районах.

Садівництво — важлива складова комплексного традиційного госп-ва народів Криму. Воно має давні традиції, а в гірській частині п-ова було гол. галуззю господарювання. Садівництвом у Криму займалися місц. жителі — крим. татари та греки (до виселення останніх наприкінці 18 ст.). У Криму вирощували високі довговічні дерева. Половину плодівих насаджень займали



яблуні, наступне місце посідали груші та бл.  $\frac{1}{5}$  — кісточкові. Із місцевих яблук були відомі «сарисінап», «кандиль-сінап», а також «челебі», «кабак-алма». Із місц. груш популярними були «боздурган», «косулу», «урах-армут». Серед слив були поширені сорти «сарі-ерік», «бал-ерік», «ізіум-ерік». Вирощували також персики, абрикоси, черешні, айву, шовковиці, горіхи, інжир. Старі традиції у Криму мало й виноградарство. Гол. регіоном виноградарства було Пд. узбережжя, там на поч. 20 ст. зосереджувалося більше половини всіх виноградників. Нині невеликі виноградники збереглися в долинах річок Бельбек, Кача, Алма, Булганак. Із місц. сортів були відомі «шабаш», «мавро-кара», «кишміш», «хатин-пармак». На поч. 20 ст. у Судацькому р-ні найбільшу площу насаджень займав місц. сорт «кокур». Знаряддям праці крим. садівника був дугоподібний садовий ніж («будауч», «кескіч»). Гілки дерев підтримували довгими дерев'яними підпорками («чалал»), виробленими із граба. Під час збору врожаю використовували корзини «селе» та «сепет». Ранньою весною, щоб уникнути замерзання молодих пагонів, сади обкурювали димом. Для цього складали до купи старі гілки та листя і залишали тліти на ніч. Фрукти місц. жителі вирощували на продаж та для натурального обміну. Крім того, із плодів яблук, груш, винограду, навіть баштанних к-р варили варення та фруктове сусло «бекмес», фрукти сушили на зиму або ж зберігали свіжими у госп. приміщеннях («магаз»). Госп. к-рі народів Криму притаманні традиції раціонального використання різних видів водних ресурсів, адже правильно організоване зрошення с.-г. угідь було гол. запорукою хорошого врожаю, а отже — і добробуту. Крим. татари для іригації садів і полів не лише брали воду з колодязів, джерел та рік, а й використовували дощову, конденсовану й талу весняну воду. Після депортації крим. татар і з переходом пром. садівництва на низькорослі сорти фруктових дерев були втрачені численні місц. сорти крим. фруктів. Крім того, зазнала занепаду розроблена протягом століть система іригаційного землеробства (перш за все садівництва), що найбільше від-

повідала місц. природно-геогр. умовам.

Скотарство у Криму мало давні традиції та численні локальні особливості, воно було важливою складовою традиційного господарювання народів Криму — крим. татар і греків. Ним займалися як у степу, так і в гірській частині п-ова. У Криму вирощували овець, корів і коней. У гірській частині п-ва побутувала відгінна форма вівчарства, деякі елементи якої подібні до укр. карпатського вівчарства, а також скотарства народів Балкано-Карпатського регіону. Пастухи («чабан») весною відганяли овець на літні пасовиська («яйла»). Там облаштовували літні житла та госп. будови («кош»). Над групою чабанів головував старший пастух («одаман»). Госп. предметами пастуха були палка («маймах») та відро для молока («челек»). Пастухи виготовляли сир («пенір») та кисле молоко («катик»). У Криму були відомі місц. породи великої рогатої худоби (гірська та степова). Гірських корів підковували так само, як і коней. У кожного власника було власне тавро («тамга»), яким мітили худобу. Вівцям робили надрізи на вухах визначеної форми, коням ставили тавра розпеченим залізом на стегна та гомілки. На п-ові було розвинене конярство. Крим. коні були невеликими на зріст і славилися витривалістю і здатністю добре пересуватись у гірській місцевості. Коней використовували для транспортних потреб, проте на поч. 19 ст. у Криму ще зберігалися залишкові форми кочового конярства. Ще у 1-й пол. 19 ст. на п-ові розводили верблюдів, яких використовували для перевезення вантажів.

**Кухня.** На традиції харчування крим. татар впливали місц. характер сільс. госп-ва, природно-кліматичні умови та локально-побутові традиції. У раціоні степовиків переважали м'ясні, молочні та злакові страви, у гірському Криму та на узбережжі багато готували з овочів і фруктів, відомі також місц. рецепти приготування риби. Страви, поширені не лише серед крим. татар, а й у традиційній кухні ін. народів Криму, — м'ясний пиріг «кобете», смажені м'ясні «чеберек», суп «шорба», смаження «кавурма».

**Обряди перших років життя.** Важливими ритуалами родинного циклу були обряди народження дитини («бала догув»). Пологи приймала повитуха («ебанай»). Новонародженого купали у підсоленій воді, в яку могли додати жовток яйця. Дитяче місце («ешь», «бала джатаги») заковували біля порога, із внутр. сторони будинку, або ж на підвір'ї. Після народження немовляти сусідські діти повідомляли всім родичам радісну звістку «мужде». На третій день після пологів для родичок влаштовували невелику вечірку, що мала назву «локса софраси». На 40-й день («дернек», «локса дуаси»), коли завершувався строк відносної ізоляції породіллі («челе»), влаштовували гостину з колективною молитвою. Перші місяці життя новонароджених сповивали у пелюшки («кундак», «ескі») та клали у коликсу («бешік»). Для захисту немовлят від уроків і нечистої сили застосовували низку магічних засобів: лоб і потилицю новонародженого мастили сажею із домашнього вогнища, у коликсу клали ніж і шматочок хліба, вішали на люльку сорочку батька (щоб дитина спала спокійно). Як оберег використовували клішні краба. Через кілька днів після народження відбувався обряд ім'янаречення «езан».

«Суннёт той» — мусульманський обряд обрізання хлопчиків у крим. татар, ритуал родинного циклу перших років життя дитини. Обряд переважно проводили в непарні роки життя — 3, 5, 7 років. Одразу в один день могли влаштувати «суннет» для кількох хлопчиків. Було прийнято влаштовувати велику гостину на честь «суннет той». Саму процедуру обрізання виконував спеціаліст «суннетчі» або ж місц. перукар «бербер». У дівчат символічною дією, що означала прийняття ісламу, було ритуальне фарбування хною. У багатьох районах Криму був поширений звичай прикрашати золоту фольгою та квітами півника («теллі хораз») у день обрізання. Такий самий звичай у деяких районах був приурочений і до весілля у будинку молодого, що вказує на ініціальну символіку атрибуту. В окремих місцевостях на обрізання прикрашали деревце паперовими квітами, золоту фольгою та стрічками.



*Кримський татарин.  
Фото 1920-х рр.  
Бахчисарайський  
історико-культурний  
заповідник.*

**Весілля.** Спілкування між неодруженою молоддю відбувалося на вечірках («джійн», «арапене»): дівчата збиралися у когось у хаті, пряли, вишивали, хлопці підходили до вікон. Дівчата та парубки обмінювалися жартівливими куплетами («чін», «мане»).

Центр. обрядом життєвого циклу було весілля «той». Власне весілля передувало тривалий період домовлянь і підготовки до шлюбу. Рішення про укладення шлюбу приймалося на сватанні (локальні назви: «сюз кесім», «пілешу», «болушхан», «бі», «ешіль япрах»). А остаточне закріплення домовленостей здійснювалося під час заручин «агир нішану», «нішан тоя». Тоді відбувалися великий обмін дарами, колективний молебень на честь майбутнього шлюбу, а також влаштовувалася гостина для представників двох родів. Дари складали у великі вишиті хустини («богча»). Після заручин молодим дозволялося таємно бачитися. Наречений уночі підходив до вікна своєї обраниці («пенджер»), заручена пара обмінювалася подарунками та знайомилася. Святкування розпочиналось у будинку нареченої. Тут гол. подією була «ніч хни» («кіна геджесі»). Молоду дівчину водили до лазні, змінювали їй зачіску з дівочої на одруженої жінки, наносили на руки та ноги орнаменти сину. У будинку молодої зазвичай відбувався реліг. обряд освячення шлюбу — «ніках». Кульмінаційним моментом весільних святкувань були обряди перевезення молодої із будинку батьків до оселі чоловіка. За нареченою приїздили свати молодого «кудалар», у степовому районі спорядженням весільного поїзда займалися родичі молодої, а обидві весільні процесії (від молодої і молодого) зустрічалися за межами двох поселень, об'єднувалися в одну і рухалися до оселі молодого. У будинку молодого здійснювався ритуал гоління нареченого («кіев траши»). Цей обряд був поширений у всіх районах Криму і символізував перехід молодого до групи зрілих одружених чоловіків. У будинку молодого або ж у місц. кав'ярні влаштовували громад. поздоровлення нареченого із весіллям («шабаш», «конушма»), де кожного гостя частували, відбувалося оголошення подарунків. Весілля завершувалося об'єднанням молодих



*Кімната нареченої. Експозиція Національного музею кримських татар 1920-х рр. (Бахчисарай).*

у кімнаті нареченої («джіез ев»). Традиційними обрядовими стравами весілля були різноманітні солодощі («пахлава», «катлама», «халач»), весільні пироги («кобете», «калакай»), каша («ботка», «пілав»). Серед важливих обрядових магіко-символічних атрибутів варто згадати завісу «перде», за якою всі дні сиділа наречена, свічку «чирак», дзеркало «кузьгю», у степових татар на весілля прикрашали півня «теллі хораз», а після весілля смажили чебуреки. Наступного ранку відбувався обряд знайомства молодої з новою родиною — свекрухою та родичками-жінками. Відвідання молодою своїх батьків дозволялося по закінченню 40-денного періоду.

**Похорон.** Найбільше архаїчних елементів зберіг ритуал поховання «дженазе». В ньому втілювались як архаїчні доісламські компоненти, так і мусульманська символіка. Погребіння потрібно було проводити в день смерті, якщо ж людина помирала ввечері, поховання відкладали до наступного дня. Виготовленням савану та обмиванням покійника займалися три людини («ювуджи»), жінок прибирали жінки, а чоловіків — чоловіки. Обмивали небіжчика за завісою «перде» у садібі. Після прощання родичів із померлим під час останнього третього омовіння запрошена людина співала поминальну молитву «іляхі» під назвою «Сув селя». Після одягання у саван покійного клали на носилки «табут», на які прив'язували стрічки та хустки. Тіло померлого покривали сімома шарами тканини («еді кат»), згори накривали дорогим полотном зеленого кольору. Чоловіки несли покійного до кладовища («мазарлик»),

де вже заздалегідь була приготовлена могила. За мусульманської традицією у пд. стінці могили робили нішу («лят»), в яку і поміщали тіло померлого, покійний мав лежати головою на зх., а обличчям повернутий на пд. — напрямом Мекки. У могилу покійного близькі родичі опускали на гарній тканині чи на поясах «кушаклар», які перед цим підкладали під померлого на носилках. У 19 ст. у могилу біля покійного клали воду, хліб, тютюн, трубку й огниво, адже вірили, що померлий зможе скористатися цими предметами на «тому світі». У поховальних ритуалах присутня низка елементів захисного запобіжного змісту. Після виносу тіла покійного на місце, де він лежав у хаті, клали камінь, «щоб не було більше смертей». Із цієї ж метою після виносу померлого закривали ворота подвір'я. Всю воду, що була в домі, після похорону виливали, адже вона вважалася нечистою. Люди, які брали участь у похоронах і погребінні, перед тим, як іти у своїх справах, мали спочатку повернутися додому для здійснення ритуалу омовіння («абдест»). Після погребіння наставав період жалоби та поминань, який тривав протягом року. В деяких районах Криму на тому місці, де лежав покійний у хаті, або ж там, де його вбирали на подвір'я, горіло світло впродовж 40-ка днів. За нар. переконанням, у цей час душа померлого могла прийти у свій дім. Поминання крим. татар влаштовували у перший день після повернення із кладовища, на 3-й день, 7-й, 37-й, 40-й, 52-й, 100-й, через півроку, через рік. Поминальні страви першого дня — печиво («ельва», «халва») та пишки («лукум», «катлама»).

**Календарні свята.** Святковий річний календар крим. татар є по суті поєднанням двох циклів: мусульманського релігійного та землеробського народного. Давнім нар. святом є Йил Геджесі, або новорічне свято. Його відзначали 22 грудня, під час зимового сонцестояння. На пд. узбережжі Криму це свято мало назву «Календа». В цей день хлопці вдягали навиворіт кожуха і ходили до сусідів, вітали з новим роком і вимагали солодощів і гостинців. Вважалося, що саме цієї ночі сняться віщі сни.

Навесні, 21 березня крим. татари відзначали давнє землероб-

ське свято початку весни Наврез, відоме й у багатьох країнах Бл. Сходу та Середньої Азії. Є свідчення, що цього дня хлопці вдягали маски кози й ходили вітати жителів села із настанням весни. В ніч перед Наврезом дівчата збиралися в когось удома для гадання. В цей день господині готували спец. солодоші: білу халву та м'ясний пиріг «кобете», суп із курятиною, варені яйця. Після цього свята розпочиналися перші с.-г. роботи у полі.

5—6 травня крим. татари святкували «Хидирлез». У мусульманській міфології це свято пов'язують із постаттю святого Хидира. Він змальовувався у переказах як старий чоловік, одягнений у білий плащ. Зустріч із ним обіцяла удачу для благочесних людей, грішним же святий приносив розплату. Осн. святкування відбувалися на галяви біля села або ж біля кладовища чи мечеті. В цей день молодь стрибала через вогнища. До свята пекли спец. хліби «калакай». Під час святкування «калакай» скочували із пагорба і спостерігали, якою стороною він падає, якщо хліб падав лицем до гори, вважали, що буде гарний врожай.

Найбільшим осіннім землеробським святом була Дервіза, яку відзначали 22 вересня, в день осіннього рівнодення. Це свято часто влаштовували мешканці одразу кількох сусідніх сіл поблизу місц. святині «азіз». В цей день проводили ярмарки, нар. спортивні змагання у боротьбі («куреш»), виконували пісні та хороваді танці.

Мусульманське свято Ураза Байрам завершує 30-денний піст, дотримання якого є одним із 5-ти стовпів ісламу для кожного вірянина. Найбільш священною вважалася 27-ма ніч місяця Рамазан, що має назву «Кадір геджесі». За день до свята відзначали «Арфе геджесі». Увечері готували святкову їжу: «хатламу», чебуреки, солодоші. Обов'язково в кожному домі мав бути «запах» їжі — «коку». За переконаннями крим. татар, саме цим запахом пригощаються душі померлих на тому світі. Святковими стравами треба було пригостити найближчих сусідів і родичів. У цей день молодші члени родини обов'язково навідували старших родичів.

Курбан Байрам — найголовніше реліг. свято для всіх мусульман — мав власні особливості святкування і серед крим. та-

тар. Його відзначають на 10-й день місяця «Зу-ль-хиджа» («Курбан Байрам ай»). Цього дня віряни обов'язково приносили в жертву тварину, у Криму найчастіше обирали для жертвопринесення барана. Процедура жертвопринесення була чітко регламентована ісламською традицією. М'ясо жертвовної тварини потім готували,  $\frac{2}{3}$  його віддавали бідним.

На 10-й день місяця Мухаррем («аширай») крим. татари святкували велике ісламське свято Ашир куню, день пам'яті синів пророка Алі. Гол. обрядовою стравою цього дня був «ашир аш», який готували з різноманітних злаків: кукурудзи, пшениці, гороху, квасолі, сухофруктів, горіхів і патоки («бекмез»). Цією стравою пригощали найближчих сусідів.

Популярними були кінні змагання («кошу») та боротьба («куреш») на честь великих річних і сімейних свят. Періодично у великих містах влаштовували «царські скачки» («падішах-кошу»), для участі в яких скакових коней («чапар») довго витримували («джаратир») і тренували. Преможцям змагань призначали коштовні та престижні подарунки: худоба і дорогий одяг.

**Народні вірування.** Нар. вірування крим. татар становлять синтез ортодоксального ісламу, суфізму (містичних учень в ісламі) та доісламських вірувань і культів. Власні особливості має і система їхніх міфологічних вірувань, що сформувалася на основі доісламської тюркської міфології та пізніших іноетнічних нашарувань. Ремінісценції доісламських вірувань збережені у кримськотатар. мові. Одним з епітетів Аллаха є «Танри» — ім'я верховного божества стародавніх тюрків. У системі традиційних уявлень збереглися залишкові явища анімізму, зокрема переконання, що душі мають як живі істоти, так і неживі предмети (сонце, місяць, море тощо). Поклоніння стихії води втілювалося у віруваннях про особливих водних духів — «матір води» («сув анаси»), «морську мати» («деніз анаси») та «хазяїна води» («сув сабиси»). Після заходу сонця не можна було брати воду з колодязя, а якщо це було необхідно, то у хазяїна води просили дозволу. Звичаї вшанування стихій представлені в ри-



Кримська татарка з дитиною біля фонтана. Фото Г. Ліста. 1943.

туалах викликання дощу. Коли довго не було дощів, усі чоловіки збиралися на околицях села, мулла читав молитви, після цього приносили в жертву чорного півня чи барана. Пастухи жертвували великого вола, якого закопували в землю із прив'язаними до рогів двома хлібами. Залишкові елементи лунарного культу втілювались у традиції читання жінками особливої молитви на новий місяць. Кочове минуле крим. татар представлене у залишкових формах тотемізму. Крим. пастухи вміли гадати на баранячій лопатці. Оберегом будинку був череп барана, принесеного в жертву на Курбан Байрам. На огорожі виноградника селяни вивішували череп коня («ат-баш»), що мало магічне захисне значення та мусило сприяти благополуччю. Побутували вірування в нечисту силу. У кримськотатар. традиції представлені образи арабської (злий дух «ібліс», чорти «джин», «шейтан», чудовисько «іфрит») та іранської міфології (велетень «дев», «дів», чарівні феї «пері», міфічний водяний змії «аждера» «аджага», жін. демон «абласти»). Татари вірили в існування новорічного чорта «кунджало-са», який переслідував пізніх перехожих. Побутували перекази про перевертнів «дяду» та «обур». Нечиста сила з'являлася в образі драконів («аждера») і ведмеда з ланцюгом («зинчирли-аю»). Злі духи, за нар. переконаннями, селилися в різних диких місцевостях: печерах, лісах, болотах, старих колодязях. До представників нижчої міфології можна зарахувати й образ домовика, якого вважали охоронцем домашнього вогнища (локальні назви: «оджаг пириси», «ев ієси» «ев сабиси», «джиртчи»). Під час переїзду в нове житло обов'язково потріб-

но брати із собою старі двері, вірили, що разом із ними перейде в нову оселю і домовик. «Якщо домовиків залишаєш, ті плачуть. Вони самі вночі муку мелють, собі їсти готують». Подекуди домовик уявлявся в образі домашньої змії «єв їлани». Низка нар. легенд і переказів пов'язана з віруваннями про скарби, які охороняє чарівна змія.

Помітне місце в духовній к-рі та сусп. житті крим. татар посідала реліг. традиція, вона поєднала регіональні етнічні особливості та мусульманські вчення в особливу місц. форму «народного ісламу». Феномен нар. ісламу полягає у тому, що в різних етнічних к-рах нар. свідомість адаптувала «книжкові» реліг. постулати та приєднала їх до синкретичних нар. світоглядних моделей. «Побутовий», чи «народний», іслам крим. татар виявлявся у сусп. житті, побуті та обрядовій сфері. Ісламський культ найповніше втілювався в річних святах (Ураза Байрам, Курбан Байрам, «Мавлюд» — день народження пророка Мухаммада, Ашир куню) та в сімейних ритуалах («суннет той» — свято обрізання хлопчиків, «нікях» — мусульманський обряд укладення шлюбу, «джезназе» — поховальні ритуали). Колективні молитовні практики «дуа» є одним із найважливіших виявів релігійності крим. татар, у них представлений синтез ісламу та культу вшанування померлих. Усі сімейні ритуали супроводжувалися колективними молебнями. На «дуа» приходили старші представники роду та сусідської общини. Молебні поділялися за змістом на поминальні післяпохоронні молитви («кайги дуаси», «кемлик дуаси» — «молитва печалі») та молитви, приурочені до радісних подій у житті родини («козь-айдин дуаси», «еїлік дуаси» — «молитва радості», «молитва благополуччя»), напр. народження дитини, буд-ва нового житла, повернення з війська чи далекої подорожі члена родини. На «дуа» читалися окремі сури та аяти з Корану та виконувалися особливі муз. твори реліг. змісту — гімни «ілляхі». Зміст ілляхі має повчальний характер, у них йдеться про людське благочестя, наводяться приклади з Корану, текст побудований у вигляді звертань до людей, Аллаха, померлих предків. Священна книга мусульман Коран була не лише

джерелом сакральних знань, а й оберегом від уроків і злих духів. Виписки з Корану (так само мають назву «дуа»), зроблені на шматочках паперу та вкладені у спец. капсули та мішечки, використовували як обереги від поганого ока, засоби від хвороб і нещастя. Ісламські традиції також представлені в культурі поклоніння могилам місц. праведників «азізів». Крим. «азізи» — це природні (дерева, джерела, скелі) та рукотворні (могили, поховальні споруди дюрбе, мечеті) об'єкти, які в нар. переказах пов'язувалися із життям праведників і шейхів, котрі за життя прославилися благочестям або ж загинули за віру. Відомими крим. «азізами» є «Кирк Азізлер» у Білогірському р-ні, «Мілек Аштер» та «Газі Мансур Азізлер» у м. Бахчисарай, «Карлі Азіз» у Бахчисарайському р-ні, «Ефенді-Кой Азізлер» та багато інших.

Літ.: О крымских лошадях (практическое изучение). СПб., 1857; Народы России: живописный альбом, вып. 3. СПб., 1878; Кондараки В.Х. Универсальное описание Крыма, ч. 12. СПб., 1887; Лашков Ф.Ф. Сельская община в Крымском ханстве. Симферополь, 1887; Радлов В.В. Образцы народной литературы северных тюркских (турецких) племен, ч. 7: Наречия Крымского полуострова. СПб., 1896; Мочульский В.Н. Татарские народные предания и соответствующие им параллели в сказаниях других народов. «Записки Одесского общества истории и древностей», 1904, вып. 25; Куфтин Б.А. Жилище крымских татар в связи с историей заселения полуострова (материалы и вопросы). М., 1925; Бонч-Осмоловский Г.А. Брачные обряды татар горного Крыма. «Известия государственного Русского географического общества», 1926, т. 58, вып. 1; Горлевский В.А. Организация цехов у крымских татар (из поездки в Карасубазар). «Быт» (М.), 1928, вып. 4; Клепинин Н.Н. Сельское хозяйство Крыма. Симферополь, 1929; Ченурина П.Я. Орнаментальное тканье крымских татар. «Известия Таврического общества истории, археологии и этнографии», 1929, т. 3; Боданинский У. Археологическое и этнографическое изучение татар в Крыму. Симферополь, 1930; Ченурина П.Я. Орнаментальное шитье Крыма. М.—Л., 1938; Айбабин А.И. и др. Основные проблемы этнической истории Крыма. «Материалы по археологии, истории и этнографии Таврии» (Симферополь), 1993, вып. 3; Ефимов А.В. Опыт реконструкции погребального обряда крымских татар (по материалам полевых этнографических исследований). Там само; Сеферов Э. Отголоски древних верований у крымских татар. «Касавет», 1995, № 1 (24/25); Куртнев П. Календарные

обряды крымских татар. Симферополь, 1996; Урсу Д.П. Очерки истории культуры крымскотатарского народа (1921—1941). Симферополь, 1999; Абкадыров Р.Р. Геотопонимическое районирование Крыма. В кн.: Этнография Крыма XIX—XX вв. и современные этнокультурные процессы: материалы и исследования. Симферополь, 2002; Желтухина О.А. Крымские татары в XIX — начале XX вв. (путеводитель по этнографическому отделу). Симферополь, 2003; Материалы по изучению историко-культурного наследия Северного Кавказа, вып. 4: Антропология ногайцев. М., 2003; Розинка Н. Поховальна обрядовість кримських татар (за матеріалами етнографічної експедиції). «Вісник Київського національного університету імені Тараса Шевченка: Історія», 2003, вип. 67; Тюркские народы Крыма: караимы, крымские татары, крымчаки. М., 2003; Галенко О. Три України, два Крима та одна історія — всесвітня. В кн.: Крим в історичних реаліях України: матеріали наукової конференції. К., 2004; Крымские татары: хрестоматия по этнической истории и традиционной культуре. Симферополь, 2005; Очерки истории и культуры крымских татар. Симферополь, 2005; Сейдаметов Э.Х. Эмиграция крымских татар в XIX — начале XX вв. «Культура народов Причерноморья», 2005, № 68; Раде Г. Крымские татары. К., 2008; Рославец Л.И. Крымские татары: историко-этнографическое исследование. М., 2008; Гуймова Г.Р. Религиозные музыкально-поэтические жанры в традиционной музыке крымских татар: мавлид и иляхи: дисс. ... канд. истор. н. М., 2008; Чура М. Язык крымскотатарского декоративного искусства. «Qasevet», 2008, № 33; Соболева О. Весілля кримських татар: традиційні форми та трансформації. Біла Церква, 2016.

О.В. Соболева.

### Кримчаки

Кримчаки — етноконфесійна спільнота, що сформувалася на Кримському п-ові у період середньовіччя із прихильників реформованого іудейського ритуалу різноетнічного походження. В історіографії також поширена думка, що спільнота кримчаків утворилась із кількох груп мігрантів єврейс. походження, які осіли в Криму в античну та середньовічну добу й у новий час. Кримчаки-віряни — іудеї, проте їхня літургія відрізнялась і від сефардського, і від ашкеназького ритуалів. Мовою спілкування всередині громади був кримчакський етнолект кримськотатар. мови, який наразі майже втрачений, а мовою богослужіння, ді-

лового листування, наук. і богословських праць до поч. 20 ст. — іврит (давньоєврейська).

Самоназва ортодоксальних іудеїв Криму середньовічного періоду була «єх'уді» У петиції рос. імп. Олександру I (1818) кримчаки іменували себе «бені Ізраїл» («синами Ізраїля»). Згідно з письмовими джерелами в різні періоди історії представників цієї спільноти у Криму давньоєврейс., кримськотатар. чи рос. мовами називали: «є'удім», «ягуділер», «чуфутлар», «кримські євреї», «євреї-кримчаки», «константинопольські євреї», «турецькі євреї», «татарські євреї», «кримські рабаніти», «кримські равіністи». Етнонім «кримчаки» («к'иримчахлар») з'явився в офіц. документах із 1859. Є кілька поглядів на його походження. Одні дослідники вважають, що він існував здавна як самоназва групи іудеїв з Ескі-Кириму (Солхат; нині м. *Старий Крим*), інші — що це термін, який запропонували або самі кримчаки, або ж вигадали рос. чиновники, щоби виокремити цю групу із караїмів та євреїв-ашкеназі, які масово почали селитись у Криму в 19 ст.

**3 етнічної історії.** Питання етногенезу цієї етноконфесійної спільноти досить дискусійне. Існують версії про те, що кримчаки є нащадками стародавнього єврейс. і неєврейс. населення Криму; візант. євреїв; хозар і хозарських євреїв; євреїв-бранців, яких ординці привели в Крим у 13 ст.; євреїв-переселенців з Осман. імперії та ін. Проте більшість дослідників схильються до думки, що історія предків сучасних кримчаків сягає корінням у далеке минуле. Найраніші археол. й епіграфічні пам'ятки свідчать про перебування іудеїв на Крим. п-ові ще у 1 ст. У різних письмових джерелах згадується про населення, яке сповідувало іудаїзм, у пд.-зх. (Херсонес) і сх. (Боспор) Криму в 2—4 ст. Діаспора крим. іудеїв значно збільшилась у 5—6 ст. за рахунок прозелітської діяльності та внаслідок міграції до Криму візант. євреїв, які залишили імперію у зв'язку з антиєврейс. політикою Церкви під час правління імператорів Феодосія II, Зенона і Юстиніана I. У період хозар. панування чисельність іудейського населення Криму знову зроста.

Деякі дослідники вважають, що певна кількість хозар, які сповідували іудаїзм, могла ввійти до складу місц. громади євреїв-равіністів. У 9 ст. під час подорожі до Хозарії саме у єврейс. громаді Херсона (давніший Херсонес Таврійський) один із творців кириличної абетки Константин (Кирило) вивчав давньоєврейс. мову і граматику. Єврейс. мандрівник з Іспанії Веніамін Тудельський згадував про існування громади євреїв-равіністів у Судак у 2-й пол. 12 ст.

Після включення Крим. п-ова до складу Золотої Орди активізувався пн., сухопутний маршрут Великого Шовкового шляху, який став безпечнішим. Купці, які сповідували іудаїзм, відігравали важливу роль у міжнар. транзитній торгівлі, тож у Криму, через який проходив Шовковий шлях, значно збільшилася кількість іудейських громад і почався активний процес їхньої мовної асиміляції. Із 13—14 ст. відома рабанітська громада у Кафі (нині м. *Феодосія*). Єврейс. торговці й ремісники не раз згадуються також і в статуті крим. генуезьких колоній 1449.

Упродовж 14—15 ст. і, зокрема, після завоювання Криму Осман. імперією 1475, до Кафи прибула велика кількість іудеїв. Серед них були ашкеназькі (європ.) євреї, греко-, ладіно-, джудеозмо- й арабомовні євреї з Візантії, Київ. Русі, Іспанії, Італії, Кавказу і країн Сходу. Про це свідчать прізвища сучасних кримчаків, напр. Берман, Ашкеназі (Ачкіназі), Абрабен, Піастро, Ломброзо, Гурджи, Токатли, Ізірлі, Мізрахі. Поступово представники всіх різнорідних громад почали об'єднуватися на основі належності до талмудичного *іудаїзму*, на відміну від іудеїв-караїмів, які чисельно переважали громади равіністів у Криму. Важливими факторами у процесі цього об'єднання стали орієнталізм громади, запозичення розмовної мови, традицій носіння одягу й ін. особливостей к-ри у сусідів — крим. татар і турків-османів. Проте на поч. 16 ст. равіністична громада Кафи все ще була поділена на кілька земляцтв, що конкурували між собою і кожне з яких молилося за окремим ритуалом — ашкеназьким, романіотським чи вавілонським. Для примирення цих різних течій знадобився авторитет знаменито-

го європ. кабаліста Моше (Мойсея) бен Якова (1448—1520), відомого також як Моше Вигнанець («га-Голє»), або Моше Київський («ми-Київ»). До Солхата він потрапив як раб-бранець. Хоча Моше вів в'їдливу полеміку з караїмськими вченими, з пологою він був викуплений спільними зусиллями місцевих рабанітської і караїмської громад. Залишившись у Криму, Моше Вигнанець виробив універсальний для крим. єврейс. громад молитовник, який отримав назву «Молитовник ритуалу Кафи» («Махзор мінхаг Кафа»). Крім Кафи і Солхата, найбільшим рабанітським центром у Криму стало також місто Карасубазар (нині м. *Білогірськ*), де 1516 була зведена синагога.

Переломними у долі крим. рабанітів стали кін. 15 — 17 ст. Через перенесення екон. центру Крим. ханату у пд.-зх. частину п-ова — у Бахчисарай — і зростання кількості та впливу караїмської спільноти рабанітська громада поступово втрачала позиції. Предки кримчаків залишилися переважно у сх. частині Криму, в Кафі і Карасубазарі й займалися здебільшого ремеслом. У 17—18 ст. продовжився процес консолідації цієї етноконфесійної спільноти на основі не лише спільного молитовного ритуалу, а й створення власної розмовної тюркської говірки, різноманітних культ. побутових запозичень. У 18—19 ст. на кримчацькому етнолекті було написано кілька світських творів, казок, пісень і віршів і здійснено переклад низки священних текстів з мови іврит. Хоча розмовна говірка й розвинулась, осн. мовою богослужіння, ділового листування, епітафій, наук. і богословських праць продовжував залишатись іврит.

У 1-й третині 18 ст. громаду Карасубазара очолював Давид бен Еліезер Лехно (п. 1735). Він був високоосвіченим ученим, відомим своїми творами «Мішкан Давид» («Обитель Давида»), що присвячений граматиці іврити, «Девар сефатаім» («Вислів вуст») — істор. хронікою Крим. ханату староєврейс. мовою; введенням до «Молитовника ритуалу Кафи». Ще за життя Давида Лехна 1734 у караїмській друкарні в Чуфут-Кале був опубл. рабанітський молитовник Моше Вигнанця. Попри ряд реліг. суперечностей упродовж століть

Рабі Хаїм Хізіягу  
Медіні разом  
із карасубазарськими  
кримчаками.  
1890-ті рр. Фото  
із видання  
«Воспоминания  
о Карасубазарском  
Хахаме»  
(кінець 19 ст.).



відносини між крим. рабанітами і караїмами були вельми дружніми та добросусідськими.

Наприкінці 18 ст., вже під час рос. панування в Криму, кримчацька громада краю становила бл. 800 осіб. 1791 Крим був включений у *смугу ослістості*. Кримчаки перебували у такому ж правовому становищі, що і євреї-ашкеназі. У 19 ст. у громаді почав відчуватися сильний культ. занепад, тому кримчаки 1866 запросили до Карасубазара з Осман. імперії рабина Хаїма Хізіягу Медіні (1832—1904). Хаїм Медіні підняв на вищий рівень реліг. освіту в громаді, але дещо змінив її на сефардський лад. Після від'їзду Хаїма Медіні до Палестини 1899 група кримчаків переселилася разом із ним. Новоутворена там кримчацька громада мала власну синагогу в Тель-Авіві, яка діяла за сефардським ритуалом до 1981. 1921—22, рятуючися від голоду і негараздів післяреволюц. часу, до Палестини емігрували ще бл. 200 кримчаків. У 20 ст. видатним

Драматична  
секція Культурно-  
просвітницької  
громади кримчаків  
Сімферополь.  
Фото 4 жовтня  
1926 р. Историко-  
етнографічний музей  
кримчацького народу.  
Сімферополь.



Грек і кримчак — ремісники-шевиці з Карасубазара (нині м. Білогірськ АР Крим). Фото 14 квітня 1931 р. Архів родини Стіліаніді. Скопійовано М. Араджиони в 2001 р. під час польового дослідження коштом Одеської філії Грецького фонду культури.

просвітителем кримчаків був Ісаак Кая (1887—1956), випускник Віленського єврейс. вчительського ін-ту, який склав за рад. часів кілька підручників кримськотатар. мови, котрі використовували як її носії, так і кримчаки.

1912 в Рос. імперії проживали 7,5 тис. кримчаків, а незадовго до поч. II світ. війни — бл. 10 тис. 1926 на п-ові налічувалося 6 тис. кримчаків (у т. ч. в Сімферополі — 2524 особи, Карасубазарі — 1043, Севастополі — 831, Феодосії — 559, Керчі — 554, Євпаторії — 250 осіб). За рад. часів кримчаки почали поступово переходити на рос. мову. Гол. культ. центром кримчаків став Сімферополь. Під час Голокосту гітлерівці знищили бл. 80 % кримчацького населення Криму. 1989 кримчаків налічувалося лише 1448 осіб, з яких 604 проживали у Криму. За даними перепису 2001, в Україні налічувалося вже лише 406 кримчаків.

**Традиційна культура.** Кримчаки були в основному городянами, але володіли також навичками садівництва, виноградарства та городництва. Традиційно кримчаки виробляли виноградні вино та горілку, які використовували в т. ч. і під час релігійних ритуалів. У 19 ст. осн. заняттями кримчаків були ремесла, пов'язані переважно зі шкіряним вир-вом. Серед них — вичинка шкір і виробництво сап'яна, взуття, кінської збруї, виготовлення шапок тощо. Поміж кримчаків були й ковалі, лудильники та ювеліри. Невелика кількість кримчаків займалася торг. операціями.

**Житло.** У містах кримчаки селились окремими кварталами, в яких домоволодіння розташовувалися навколо храму «кьаал». Домоволодіння кримчаків за старих часів складалося з хати і двору, огороженого високим парканом. Будинки зводили з буттового каменю на глиняному розчині. Стіни будинків зсередини і ззовні обмазували глиною і білили вапном. Дахи перекривали черепицею «татаркою». Вікна будинків виходили на подвір'я, до вулиці були звернені суцільна кам'яна стіна і паркан. Традиційне житло кримчаків було дуже схоже на житло крим. татар, греків та ін. жителів середньовічного Криму і складалося з кухні «аш-хана», сіней «аят» й однієї чи двох житлових кімнат. Земляні підлоги вистилалися повстю «кіїз» і килимками «килім», попід стінами стелили матраци «міндер», до стін приставляли довгі подушки «ястихлар», які покривали домо-тканими тканинами «янчик». Посеред кімнати ставили низький круглий столик «софра», за яким сім'я їла. На ніч на міндери стелили постіль, яку вдень зберігали у спец. ніші. У будинку зазвичай було багато кухонного та столового начиння.

**Кухня.** З усіх елементів традиційної матеріальної к-ри кримчаків найкраще збереглася кухня. Вона дуже різноманітна за складом страв і технологіями приготування та має багато аналогій з кухнями ін. етноконфесійних спільнот Криму. Супи «шорва» робили на овочевому, бобовому відварах і м'ясному бульйоні. Часто супи заправляли «вущками», схожими на маленькі пель-

мені з м'ясом, цю страву називали «кашік кулах». Влітку їли холодні супи з овочами, зеленню та кислим молоком «катик». Для приготування м'ясних страв зазвичай використовували баранину чи яловичину. Готували «таветє» і «борана» — тушковане м'ясо з рисом або ж із капустою. Були дуже поширені м'ясні тефтелі «кафтє», голубці у виноградному листі «ядроах-сармаси» й різноманітні овочі та фрукти, фаршировані м'ясною начинкою. Кримчаки готували багато страв із тіста — перепічку «пте», пиріг із м'ясною та овочевою начинками «кубетє», порційний пиріг «пастєль», пиріжки особливої форми «чочє» тощо. Тісто також відварювали, напр. локшина «умєч» і вушки «сюзмє» з горіховою підливою, або смажили, напр. перепічка «катлама», чебуреки «чир-чир», солодкий хмизок «урчук». Зазвичай кримчаки пили трав'яний чай, каву, з алкогольних напоїв — вино, бузу. Як ритуальні страви готували «лекох», «кураб'є», «ак-алва», «кара-алва», «кіїчих», «бохчачих» тощо і напій «арлє» із підсмаженого борошна й меду.

**Одяг.** Традиційний костюм кримчаків-чоловіків, який вони носили більш ніж 200 років тому, складався з натільної сорочки «кетєн кольмєк», що зазвичай мала довгі рукава та зав'язки на комірці, широких вовняних шароварів, звужених до низу, —



Кримчацька родина із Сімферополя у стилізованому народному стрій в інтер'єрі Історико-етнографічного музею кримчацького народу. Фото з архіву М. Араджіоні.

«кончєк», широкого вовняного строкатого пояса. Поверх сорочки вдягали широкий довгий халат «архаліх» без застібок, який притримувався поясом. Взимку носили кожух «курк». На ноги взували м'які чоботи «мест», або «ічік», а зверху на них калоші «катір». Влітку зазвичай носили шкіряні постолі «чаріх». На голову вдягали круглу невисоку баранячу шапку. Жінки носили шаровари «дон», довгу сорочку із широкими і довгими рукавами і верхній одяг — «кафтєн», нагрудник і фартух. Для різних вікових груп були заведені різні гол. убори: дівчата носили маленькі шапочки — «фєс» бузкового кольору, вишиті золотими чи срібними нитками; молодіці — складену навпіл велику кольорову хустку «кіїх»; старі жінки надягали складний гол. убір «баш багі». На ноги взували м'які шкіряні черевички «папуч».

**Весілля.** За старих часів дівчат-кримчачок видавали заміж у 13—16 років, а шлюбний вік чоловіків був 16—18 років. У 20 ст. ця традиція, як і «заручини в люльці» та шлюб за домовленістю батьків, була забута. Заручини «нішан» і зустріч батьків нареченої та нареченого відбувалися після вручення свахою «ельчі» нареченій дорогоцінного дарунка від нареченого. Традиційні весільні обряди починалися в ніч проти неділі і тривали весь тиждень. Особливістю кримчацької весільної традиції було те, що в ній помітну роль відігравали члени похоронного братства «Хєвра Акодєш». Було заведено, що жінки-«хєвра» зранку у п'ятницю будили молодих після шлюбної ночі й забирали їхню білизну. В останній день святкування весілля — неділю — члени братства (і чоловіки, і жінки) збиралися на «коримні» — подивитися на білизну і переконатися у цноті нареченої, після чого їм влаштовували пригостання й обдаровували. Наступного дня молоді були зобов'язані купити собі місце на цвинтарі.

**Народини.** Жінку, яка народжувала дитину, впродовж місяця називали «лохсі», а повитуху — «єбанай». Відразу після пологів запрошували молоду родичку чи подругу породіллі, яка вже мала дітей, щоб вона пер-



Реконструкція традиційних весільних костюмів кримчаків. Фрагмент експозиції Історико-етнографічного музею кримчацького народу. Сімферополь. Фото з архіву М. Араджіоні.

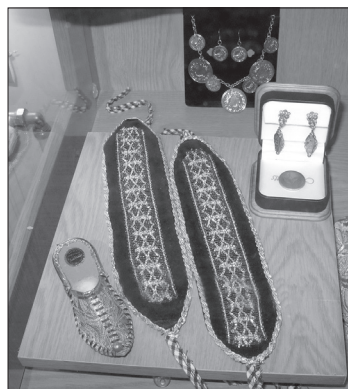

Акcesуари традиційних народних костюмів кримчаків. Фрагмент експозиції Історико-етнографічного музею кримчацького народу. Сімферополь. Фото з архіву М. Араджіоні.

шою нагодувала немовля й стала «емчєк ана», тобто його молочною матір'ю. На 8-й день від народження проводилося свято «сеуда», під час якого відбувався обряд обрізання для хлопчиків — «сунєт» або ж обряд надання імені «ат кошмах» для дівчаток. Первістка в родині називали «бохор» і зазвичай він отримував ім'я старшого родича свого батька.

**Похорон.** У поховальних ритуалах кримчаків співіснують традиції, характерні для ін. спільнот, які сповідують іудаїзм, і нар. традиції. Покійників ховали в савані у могилах із «дахом». На кладовищі були присутніми лише чоловіки. Там у спец. приміщенні покійника поминали круто запеченими яйцями «амін ямирта», горілкою і пиріжками «чочє». Після повернення додому влаштову-

вали поминки «авель аши» окремо для чоловіків і жінок, на яких, окрім яєць і «чоче», подавали «кара-алва» («чорну халву») із борошна і напій «арле». Надалі поминки «тъкун» проводили на 7-й, 30-й дні та через 11 місяців після похорон, коли встановлювали пам'ятник на могилі. Цікавим є звичай «кефенлік бечмек» — виготовлення похоронного одягу і символічне відспівування старих людей, яким виповнилося 60 років. В останні 50 років виникла нова традиція — на поч. 2-ї декади грудня у пам'ять про знищення кримчаків гітлерівцями громада влаштовує ритуальні поминки «Тъкун», що збирають разом усю нечисленну спільноту.

**Релігійні та календарні свята.** До поч. 20 ст. всі кримчаки дотримувалися реліг. календаря, відвідували храми «къаал» і святкували іудейські свята, які називали «Прим», «Песах», «Матин Тора», «Нам кун», «Решошна», «Сука», «Симхас Тора», «Тим Шаббат». Кримчаки видавали реліг. літературу, підручники; фольклор збирали і зберігали у т. зв. джонках — сімейних збірниках письмової поетичної літератури. Після Голокосту ця традиція була перервана, проте завдяки діяльності І.Кая (1887—1956), Е.Пейсаха (1903—77), В.Ачкіназі (1927—92), І.Ачкіназі (1954—2006) та ін. дослідників велася робота зі збирання фольклору і збереження к-ри кримчаків. 1989 у Сімферополі було створене Крим. респ. культурно-просвітницьке т-во кримчаків «Кримчахлар». Т-во за підтримки укр. д-ви видавало однойменний науково-популярний літературно-художній альманах, збірки казок, кримчацьких прислів'їв і приказок, підготувало й видало компакт-диск із музикою кримчаків, на якому записані мелодії та інструментальні фольклорні наспіви М.Ломброзо, Л.Хафуса, а також ін. виконавців. Носій кримчацького етнолекту Д.Ребі розробив підручник і словник кримчацької мови. Проте при цьому практично ніхто із представників сучасної кримчацької громади не володіє староеврейс. мовою; майже не використовується кримчацький етнолект, реліг. традиція цілком втрачена. Можна констатувати, що людство вже майже втратило цю унікальну етнокульт. спільноту.

Влітку 2004 в Сімферополі відбулося відкриття єдиного у світі музею кримчаків.

Літ.: Лякуб П.М. Еврей-кримчаки: этнографический очерк. «Книжки журнала "Восход"», 1891, № 4—9, апрель—сентябрь; Кая И.С. Кримчаки: этнографический очерк (по личным наблюдениям). «Еврейская старина», 1916, вып. 1; Його ж. По поводу одной крымчакской рукописи. «Известия Таврического общества истории, археологии и этнографии», 1927, т. 1 (58); Чернин В.Ю. О появлении этнонима «крымчак» и понятия «крымчакский язык». В кн.: География и культура этнографических групп татар в СССР. М., 1983; Крымчаки. В кн.: Краткая еврейская энциклопедия, т. 4. Иерусалим, 1988; Реби Д.И. Крымчакский язык. Симферополь, 1996; Ачкинази И.В. Крымчаки: историко-этнографический очерк. Симферополь, 2000; Крымчаки: фольклор, этнография, язык. Симферополь, 2001; Тюркские народы Крыма: Караимы. Крымские татары. Крымчаки. М., 2003; Кизилов М. Яхудиер Кырымча: крымские раббаниты-крымчаки. Web: <http://berkovich-zametki.com/Nomer39/Kizilov1.htm>.

М.А. Араджжионі.

### Молдовани

**З етнічної історії.** За переписом 2001, в Україні проживає 258,6 тис. (0,5 % від усього населення) молдован (самоназва — «молдовень»). Контакти слов'ян із романізованим населенням Карпато-Дунайських земель почалися у ранньому середньовіччі. Сх. слов'яни взяли участь в етногенезі волохів — найближчих предків молдован. «Волохи» — більш давній етнонім, що тривалий час зберігався поряд із самоназвою молдован. Він широко побутував у рос. держ. документах та в історіографії 17—19 ст. і певною мірою сприяв заг. назві східнороманських народностей та їхніх мов. Із виникненням 1359 Молдавського князівства до його складу ввійшли території спільного проживання молдован і слов'ян. Із 16 ст. молдов. кріпаки, рятуючися від феод. гноблення місц. господарів і репресій турец. загарбників, під владою яких була Бессарабія, цілими сім'ями втікали в Україну, в «козацький край», де феод. гноблення було не таким сильним. Стихійне переселення молдован на землі України із земель, загарбаних Туреччиною, майже до серед. 18 ст. відбувалося не лише в райони Лівобережжя, а й на Поділ-

ля, у пд. частини Брацлавського і Київ. воеводств та в ін. місцевості. Молдовани прибували з різних районів Бессарабії, а також «ханської Туреччини» (нижньої Наддніпряни), Буковини, «Польщі» (Правобереж. України) і навіть Криму.

Молдов. господар Д.Кантемир, який уклав із рос. царем Петром I угоду про союз проти Туреччини і включення Молдови до складу Рос. д-ви, після невдалого Прутського походу 1711 спец. царським указом був поселений у Сlobідській Україні разом із 4 тис. рядових і 24 боярами. Тут вони заснували села Абазівка, Бузовка, Волохів, Волохівка, Молдова, Троянова, Волоська Балаклія. Багато молдован увійшло до військ. поселень 18 ст. Вони заснували ряд населених пунктів (рот) у межиріччі Дніпра і Синюхи (прит. Пд. Бугу) у складі гусарського і пандурського піхотного полків і у Слов'яносербському та Бахмутському повітах. У створеній 1752 т. зв. Новій Сербії — області військ. поселень у Правобереж. Україні (межиріччя Дніпра і Синюхи, на пд. від верхів'їв Інгугу (прит. Пд. Бугу) та Інгугуля (прит. Дніпра) до річок Вись (нині Велика Вись, прит. Синюхи) і Синюха) — основу становили не стільки серби, чисельність яких була незначною, скільки «волохи» й ін. «одновірні народи», приплив яких через потребу в іноземцях стимулювався спец. указами Правительствующого Сенату (1761 та ін.). Поселені полки (гусарський і пандурський піхотний) поділялися на шанці чи роти. Кожна рота становила окреме поселення. У гусарському і пандурському полках і Новомиргородському гарнізоні наприкінці 1754 із 3840 поселенців налічувалося 2997 молдован, або 78 %, переважно вихідців із Бессарабії і Валахії.

Аналогічними були причини формування молдов. військ. поселень у Слов'яносербії, створені царським урядом у 1750—60-х рр. Гусарські та пікінерські полки, сформовані із військ. поселенців, були розташовані вздовж Укр. лінії і поділялися на 16 рот уздовж річок Сіверський Донець (прит. Дону) і Лугань (прит. Сіверського Дінця). Тоді ж були засновані військ. поселення із молдован у селах Кримське і Нижнє на Сіверському Дінці та Вергунка



на Лугані. Серби в цих поселеннях становили меншість. 1763 на теренах Бахмутського пов. українці становили 75,4 %, молдовани — 17,1 і росіяни — 4,7 % жителів. Українці чисельно переважали в одних ротах, молдовани — в інших.

Під час Російсько-турецької війни 1768—74 із молдов. і балканських переселенців на території Нової Сербії і Новослобідського поселення був створений т. зв. Молдов. гусарський полк. Територіально він охоплював межиріччя Чорного Ташлику (прит. Синюхи), Синюхи і Пд. Бугу. В цілому по Херсонщині 1779 вони займали друге місце після українців, становлячи 18 % заг. чисельності людуності.

Меті «цивільної» колонізації молдов. населення слугувала діяльність ряду державних орг-цій, зокрема канцелярії «Опикунства іноземних поселенців» (1763). На підставі її постанов на пільгових умовах були засновані, зокрема, слобода Волоська на правому березі Дніпра, проти Сурського порога, Великий Хутір у Золотоніському пов. на Полтавщині та ін.

Після Кючук-Кайнарджійського миру (1774) створенню подібних сіл сприяла та обставина, що молдов. бояри у звільнених від турків районах одержували величезні земельні ділянки, які заселялися селянами за статусом «поміщицьких підлеглих». Вони становили окрему категорію підлеглого населення, яке проживало на приватній землі, проте зберігало деякі особисті права: на рухому власність, вільний вступ до шлюбу, порушення суд. позовів тощо. За кілька років на території між Дністром і Пд. Бугом утворилося багато сіл і хуторів, в яких оселялися передусім молдов. й укр. селяни. 1779 молдовани поряд з ін. правосл. переселенцями із Криму й Надазов'я (греками, вірменами) заснували у Маріупольському пов. с. Ігнатівка, з якого на поч. 1880-х рр. виселилися, утворивши за 10 км від нього ін. село — Новоігнатівку.

*В.І. Наулко.*

**Традиційна культура. Господарська діяльність.** Господарство молдован пд. України базувалося на рільництві (виращуванні пшениці, жита, кукурудзи, соняшнику), вони займалися

виноградарством, садівництвом, городництвом. Розвиненим було і скотарство, передусім вівчарство.

**Житло.** У традиційному житлі молдован Пн. Буковини, пд. частини Прутсько-Дністровського межиріччя, пд.-зх. районів України стіни виготовляли із валькованої глини або ж саманних блоків, із часом їх почали робити чамурними чи глинобитними. Видовжені пропорції житла утворювалися переважно за рахунку добудови госп. приміщень, на пд. зх. — житлового помешкання, а потім уже госп. споруд. Будинки розташовували причілкою до вулиці та вхідними дверима на пд. У Придунав'ї на рубежі 19—20 ст. поширювався т. зв. нім. тип житлового будинку із високим двосхилим дахом, під яким влаштували просторе горище. При організації нових поселень почали застосовувати вулично-рядове та вулично-квартильне планування.

Молдовани будували дво-трикамерні хати: «кемаре» (житлова кімната) — «тинде» (сіни) — «каса маре» (чиста кімната). У Пд. Подністров'ї побутували опалювані сіни з вогнищем, комплекс із двох будівель, кожна з яких виконувала парадні або ж повсякденні функції. Вони могли розмішуватись у садібі як окремо одна від одної, так і разом. Із часом у традиційному плануванні почали простежуватись й нові елементи: частину сіней перегороджували й використовували як комору — «кемеруца», кухонний комплекс відокремлювали від житлового, споруджували госп. будівлі. Особливістю молдов. житла середньої смуги України була наявність ходу за сінями, який з'єднував кімнати, — можливо, це зумовлено розташуванням вогнища в сінях, яке доводилося оминати. На Кіровоградщині так само дво-трикамерні будівлі могли одночасно мати піч «соба» (укр. типу) як у житловій кімнаті, так і в сінях (тут, подібно до сусідів-болгар, піч розташовувалася поруч із відкритим вогнищем), там же розмішувалася тепла кухня («камаруца», «камара»). Так само із сіней дво-трикамерне житло опалювалось у молдов. селах пд. Бессарабії.

На пд. Поділля набули поширення житла з галереєю — на 2-х стовпчиках проти вхідних дверей або на 4-х—6-ти, ритмічно поставлених уздовж чільної стіни

хати. Тут трапляються: високі й широкі призьби, дашок біля входу, підпертий лише 2-ма стовпчиками, винос даху на 4-х чи 6-ти стовпчиках-колонках. Стайня та хлів зазвичай були під одним дахом. Біля дому будували кам'яний погріб. Двори, залежно від місц. умов, обгороджували кам'яним, очеретяним чи плетеним муром.

Наприкінці 19 — на поч. 20 ст. в оформленні екстер'єрів молдов. житла великої популярності набули поліхромні розписи, переважно рослинного характеру, — як геометричний, так і стилізований мальований орнамент (Поділля); фарбування стін у різні кольори (Буковина); на Кіровоградщині молдовани переважно мастили хату білою крейдою. Кольорові підводки були ідентичні декору укр. хат, вікон, дверей, поздовжньої балки.

У чистій хаті «каса маре» обов'язково стояв стіл, висіли ікони. Уздовж стін тяглися лави, вкриті вовняними килимами чи конопляними ряднами («цол», «цолінка»). Зліва чи справа від дверей, навпроти печі розміщували велику шафу для посуду («бліндар»). У кутку тримали скриню



*Ткання бессарабських килимів. Фото початку 20 ст.*



*Селянське подвір'я у молдовському селі. Бессарабія. Фото початку 20 ст.*

*Интер'єр молдовського  
сільського житла.  
Село Серебря Могилів-  
Подільського району  
Вінницької обл.  
1970-ті рр.  
За Т. Косміною.*

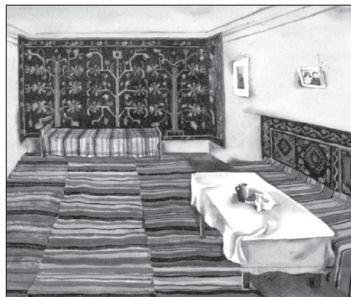

Для повсякденного одягу призначалася жердка, підвішена до стелі («кулме»). У молдов. хатах стіни на 1 м від підлоги (варіант — уздовж лав) оббивали вузькими вовняними килимами домашнього вир-ва, лави застеляли повстю. На дерев'яних полицях розвішували рушники, кінці яких вишивали червоними бавовняними нитками (геометричним чи стилізованим рослинним мальованим орнаментом) і декорували мереживом.

**Одяг.** Для жінок комплексу характерна довга біла тунікоподібна сорочка, із прямими поликами, призбираними біля коміра. На Буковині вишивку розташовували по всьому рукаву, навколо горловини, прямого пазушного розрізу, на плечах і подолі. У цьому ж регіоні серед молдован (так само, як і румунів) побутовала традиція прикрашати кінці рукавів і подолів сорочок смугами мережок — «цирок» складного геометричного орнаменту із рослинними мотивами, виконаних білим шовком. Невеликий відкладний комір був поширений на лівобережжі Дністра та на Буковині. Молдовани, які жили на Кіровоградщині, сорочки шили із вузьким стоячим комірцем, із манжетами на рукавах. У карпат-



*Предмети традиційної  
молдовської культури  
в експозиції Музею  
«Степова Україна» —  
відділу Одеського  
історико-краєзнавчого  
музею. Фото 2007.*

ському регіоні побутовала т. зв. волоська сорочка із цільнокроєними рукавами. Вишивку здебільшого виконували у рослинних мотивах.

За свідченням, іще на поч. 20 ст. зберігалися сарафани червоного ситцю, пошиті на лямках із 6-ти полотнищ і облямовані чорним оксамитом, на 2-х гудзиках (близькі до болг. сукманів). Шили також глухі «круглі» сарафани. В Ольгопольському пов. передній край сарафана підбирали так, щоби було видно сорочку. Поступово сарафани заміняли спідницями. Незшитим поясом вовняним вбранням — «катрінце» (подібним до горбатки) — обгортали стан, часом одну полу піднімали, кілька разів навколо талі зав'язували тканим поясом («фрингіє»), кінці залишали вільно звисати на спині. Доповненням до них були кофти (довгі й широкі, подекуди схожі на безрукавку або ж рясовану куфайку), жакети, блузи та безрукавки — приталені чи прямі. Серед молдован, які населяли центр. регіон України, був відчутний вплив корінного населення. Тому на свята жінки вбирались у святковий жакет «бруслик», який шили із плюшу, атласу, оксамиту і прикрашали вишивкою, аплікацією, гудзиками. Додатком до плечового одягу слугував тканий пояс — переважно однокольоровий (червоний, зелений), подекуди затканий чорними смужками. Традиційними жінок гол. уборами були «кирпе», по яких зав'язували рушнікоподібний «мараме» (також «нафрамє») із білого полотна (подібний до намітки). Його вишивали як рослинним, так і геометричним орнаментом, краї — бісером. Із часом рушнікоподібний гол. убір жінки носили окремо, один його край звисав із лівого боку, другий затикали під підборіддям. На поч. 20 ст. з'явилися хустки («тулпан», «басма»), під них підкладали «капор» із вишивкою — подібно до очіпка. Для дівочих гол. уборів були характерні стрічки, іноді з монетами, та вінки, полюбляли дівчата й металеві блискавки.

Основу чол. одягу молдов. переселенців становила тунікоподібна сорочка («кемашє») із домотканого полотна із прямокутними боковими вставками, прикрашена вишивкою із рослинним чи геометричним орнаментом. На поч. 20 ст. з'явилися

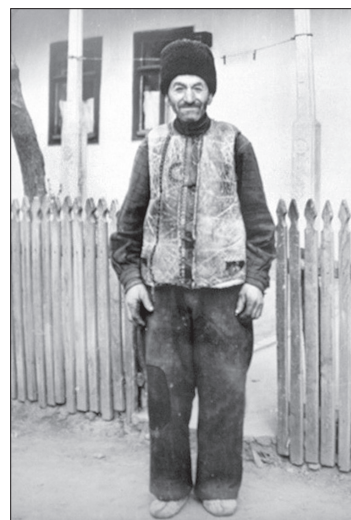

*Молдованин із с. Озерне  
Ізмаїльського району Одеської  
обл. Фото 1966. Наукові архівні  
фонди рукописів і фонозаписів  
Інституту мистецтвознавства,  
фольклористики та етнології  
ім. М.Т. Рильського.*

сорочки з манішкою. На пд. Україні для молдован традиційними були широкі білі домоткані штани («ізмене»), на Буковині — вузькі («ісарь»), які підперізували широким тканим вовняним поясом («бреу», «бриу»). Нагрудний одяг становила коротка домоткана суконна куртка тунікоподібного крою з коміром, поширеними були і хутряний «пептар», жилет та безрукавки, які шили із фабричної тканини. Для молдован Бессарабії обов'язковим елементом костюма була шкіряна безрукавка. Її борти прикрашали рослинним орнаментом чорного, блакитного, червоного кольорів. У молдован цього регіону характерним було поєднання чорного кольору із червоним, коричневого — із жовтим.

Верхній одяг — «суман» («сардак») — за кроєм нагадував укр. свиту, проте шили його переважно темних кольорів. Він був однотипним для жінок і чоловіків і майже не оздобленим. Шили і «кирею», — зазвичай вона була довгою, — та «манту ку глуге» — плащоподібний плечовий одяг із капюшоном. Взимку популярними були кожух, який жінки зав'язували червоною стрічкою біля коміра, та довгий кожух — «тулуп». Із гол. уборів носили шапки «кушме» із чорного чи сірого смушку, брилі. Взуття мало чим відрізнялося від традиційно-

го у тій чи ін. місцевості, але зберігало своєрідні назви — «опінч» (постоли), «чоботе» (чоботи), жін. червики називали «папучі».

**Кухня.** Найпопулярнішою стравою була мамалига — із сиром, маслом, молоком. У молдован Бессарабії відомий був і малай із кукурудзяної та пшеничної муки, на кислому молоці. Голубці («сармале», «гелуште») готували з яловичини чи овечого фаршу, рису або ж пшона, загортали у виноградний чи капустяний листок. Вживали також відварену квасолю, суп із чечевичи з яловичиною чи бараниною, млинці з прісного пшеничного тіста з начинкою з гарбуза або сиру, локшину. Поширеною повсякденною стравою були хлібні вироби зі вчиненого (або ж листового) тіста типу пирогів чи коржів («плечінте», «варзаре») з начинкою із зелені, сиру, маку, ягід, яблук (або без начинки). У молдован Буковини традиційною стравою під час застілля була т. зв. баба — солодка запіканка із борошна чи локшини з яйцями, яка була етикетним знаком того, що застілля наближалося до закінчення. В українсько-молдов. етнокультурній зоні широко побутували вареники (з різноманітною начинкою). З овочевих страв найчастіше варили борщ («борш»). Проте в деяких місцевостях він відрізнявся способом приготування закваски («борш де касе»). Так, на Подністров'ї готували «грис» із запарених і вчинених житніх або ж пшеничних висівок. На відміну від українців борщ салом переважно не заправляли. Популярною була юшка з куркою. Серед овочів найчастіше вживаними були солодкий перець (зокрема фарширований овочами), баклажани, томати, картопля. Молдовани споживали і різноманітні молочні продукти, серед яких важливе місце займала бринза. Гол. складником м'ясних продуктів була баранина. Їжу запивали бражкою, яку виготовляли із просяного борошна.

**Весілля.** Серед молдован, які проживали в Україні, весільні звичаї повсюдно зберігали етнічну своєрідність. Так, сватання відбувалося в два етапи: «старостіє», «пеціг» (перше сватання) та «логодна», «ворба», «кувент» («могорич», договір). На

знак згоди обмінювалися хлібом-сілля, нареченого та старостів пов'язували рушниками (або ж сорочками), «старостих» — хустками, а за участю старостів відбувалися заручини («логодітул»). Деінде зберігалася давня молдов. традиція отримувати згоду («респунсул») у хаті молодого. Для молдов. весілля характерна участь кількох старостів (у Чернів. обл. — до 10—12-ти) та гол. свідків («нуул» і «нуна», чи «нанашко» і «нанашка», — весільні батьки) — останніх вибирали із молоді (з часом — із сімейних пар із боку молодого). На знак згоди обмінювалися хлібом, у разі відмови на Кіровоградщині вживали вислів «кабак причепити». Там же дівчина, яка вагалася прийняти рішення, збирала у складочки фартух. Якщо ж була згодна, старосту в'язали рушником навхрест, молодому підносили на тарілці хустку («басма»), а він клав гроші, які дівчина на знак остаточної згоди забирала.

На весілля кликали молоді. Обов'язковим атрибутом були калачі «жемни», на Кіровоградщині — шишки в обмін на яйця, борошно, локшину, що їх отримували молодий та молода на весільний обід. У Придунав'ї у суботу гостей запрошували шафери (по одному з боку нареченого і нареченої). Шафера («ворнічел») супроводжував хлопець («кодаш»), обидва були на конях, на руках вище ліктя — барвисті хустки, до шапок кріпили квіти, в руках тримали плескату посудину з вузьким горлом. Запрошуваних пригощали вином. Шафер під'їжджав до будинку, злізав з коня, входив до хати і промовляв: «Добрідень! Пан наречений і пані наречена просять вас потрудитися, прийти в їхню садибу, а жінок і дівчат просять прийти допомагати у приготуванні їжі».

Серед весільних чинів були старости (старші за віком чоловіки), свати (батьки наречених), свашки (заміжні жінки — родички молодих). На Буковині «свашками» називали сестер молодого та молоді. Раніше нареченого супроводжували лише парубки — «дружби», або «ворнічеї» («ватажели»). Під впливом українців терміни «дружба» і «дружка» поступово поширювалися серед молдован Буковини, на пн. Одес. обл. і на Кіровоградщині побутував термін «боярин». При тому молдов. назви «ворнічелул

май маре», «друшка май маре» зберігалися. До весільного почту («нунте», «алай») входили і світилки.

Молдовани обов'язково випікали весільний калач («колакул де нунте»), калачі нареченого і нареченої («колакул мірелуй», «колкул міресей»), калачі для «весільних батьків» («колачій нунілор»). Під час випічки калачів виконували обряд «просіювання борошна». Зазвичай обрядовий хліб квітами чи зеленню не прикрашали. На Кіровоградщині, за свідченнями, колись молдовани пекли два великих (до 6 кг) калачі («колакі») із діркою посередині, кожен перевитий плетінкою із тіста. Такі калачі перев'язували стрічками, встромляли в них свічки (новітня традиція — шампанське). Шишок тут не пекли.

До передвесільних обрядових дій належать вінкоплетини, на яких відбувалося спільне виготовлення весільних атрибутів. Для нареченої плели вінок із барвінку (у молодого — «шили вінок»), прикрашали весільне деревце («брад», «пом»; на Кіровоградщині — «гільце»), а також виготовляли весільний букет («флоаре», «букет»). На Буковині барвінковий обряд передбачав вихід нареченої та її подруг «за барвінком», благословіння батьків і зрізання барвінку через дірку в калачі, розламування останнього. Проте «барвінковий» обряд усе ж належить до запозичених в українців елементів весільної обрядовості — для молдован характерним було вишивання на дівич-вечорі рушників і сорочок для нареченого та його батьків («кроїтул кемешілор»). Серед ін. передшлюбних дійств — поширений на Буковині обряд підношення подарунків («скімбуріле»); прощання молодого із друзями під назвою «подати руку» («ла дат мина»), характерне для Пд. України; обряд батьківського благословіння. Із часом останнє дійство було відоме на Кіровоградщині під назвою «проводжати молодого(ду)» (на Буковині — «инконжураря месей» — «ходіння кругом столу»; на Одещині — «ертечуня» — «прощання»). На Придунав'ї увечері напередодні весілля молода отримувала благословіння від батьків. Вони сідали за стіл, на якому стояли тарілка із пшеницею і великий пшеничний калач («жем-

ни»), дружки виводили наречену, і мати тричі обносила їх над її головою. Те саме дійство повторював батько. Після цього донька двічі кидала жменю пшениці на чотири боки, обходячи навколо столу. До обрядових дій передвесільного циклу належать також: одягання вінка на голову молодого, викладання калача із сіллю на піч, виглядання нареченого молодого через отвір у калачі, ходіння кругом столу, кидання під стіл жменьки пшениці, споживання рисової каші тощо. У молдов. селах на Буковині перед початком весілля відбувався ритуал «ловів вінчального» («нунул маре», або «куматрул маре») — молода пара обирала шановане подружжя, яке надалі виконувало роль весільних батьків.

У 1970-х рр. у молдов. с. Негринці Новоселицького р-ну Чернів. обл. ще зберігалася згадка про давній звичай напередодні весілля, у суботу, хлопцям і дівчатам збиратись у молодого, гуляти, а потім переходити до хати молоді, де вони забирали її придане, скриню, килими і разом з її матір'ю везли до молодого й там залишалися на ночівлю.

До осн. обрядових дій весільного циклу належать: зустріч молодих батьками (переливання і кроплення молодих водою, обсіпання пшеницею, піднесення їм хліба, меду тощо); розподіл і споживання калача з медом («индулчіря»), де гол. роль відіграють староста, мати, нуна; перше застілля («маса міке»), до якого приурочене пов'язування старостів, близьких родичів рушниками, сорочками, хустками, а також обдарування молодих старостами («дадурь», «пахаре дулчь»); друге застілля («дезбрекаря міресей»); покривання молоді («инхоботаре», «легатул»), яке здійснювала переважно нанашка. Для традиційної молдов. обрядовості характерне викидання палиці («бук»), яку використовували старші ворничей для покривання хусткою молодих (або ж виводу молоді з-за столу) — до неї часом кріпили «квітку» молоді (чи носовичок) — так, щоб палиця перелетіла через хату, де відбувалося весілля. Для молдов. весілля у Придунав'ї також властиве виголошення гумористичних віршів під час обдарування молодих. Обряд переїзду молодих до хати молодого передбачав після розламування над головою

молодої калача покладання їй на голову подушки, після чого молодий і шафери тричі об'їжджали її верхи і кожного разу торкалися батоном її голови. Батьки молодого роздавали гостям подарунки — хустки, рушники, гості дарували гроші.

У селах Кіровоград. обл. зберігалася роздільна схема відзначення весілля. Тут у церкві молодих ставили на рушник, перер'язували їм рушником руки; зустрічали хлібом-сіллю. Із приходом молодого до молоді її мати садовила його на покуті на кожух, посипала пшеницею і тримала над його головою калач, який потім ламала і роздавала присутнім. Під час застілля тут було прийнято пов'язувати гостей рушниками та хустками, мати благословляла молодих і давала їм «жемни» (які перед весіллям пекли лише в молоді); за вивід молоді з-за столу ворничей платили викуп. На Одещині молодий ішов до молоді з калачем, який давала йому «старостиха», — у молоді він клав його собі на голову, розламував, після чого по шматочку роздавав присутнім. По дорозі до молодого молоді переливали дорогу або ж ставили стіл, на нього — калач, горнятко з водою — молодий брав калач, переливав через плече воду, а староста всіх частував. Покривання молоді відбувалося в хаті молодого: нанашка знімала з молоді вінок та перер'язувала її хусткою. Вінок віддавали матері нареченого, а та його ховала. Варіант: коли молода поверталася після вінчання від молодого, поверх вінка їй зав'язували червону «басму» (хустку). Знімала її вже у молодого нанашка і пов'язувала молоду як молодицю. На Одещині нанашки у молодого переплітали волосся нареченої, надівали їй каптур, хустку, нафрам (довгий рушникоподібний гол. убір). Тут протягом перших двох днів весілля молода носила «гобат» (вузький шматок полотна, схожий на рушник), яким закривала обличчя. Проте на Буковині, за свідченнями, після того, як «вотател» перед від'їздом молоді до молодого накидав на неї «гобот», у дверях хати молодого нанашка гобот із молоді знімала, вінок надівала собі на голову, а молоді вбирала голову у «басму».

За ін. варіантом, також зафіксованим у селі на Буковині, де мешкали молдовани, наречена

сідала на подушку на коліна нареченому, весільний гол. убір знімали з неї брат і сестра нареченого — вони брали вінок двома галузками й одягали його на старшу дружку, молодій пов'язували хустку, а вінок вішали біля образів. За ін. сценарієм — наречену «роздягала» вінчальна мати, тоді клала вінок собі на голову, молодій зав'язували хустку, а вінчальний батько чіпляв собі «квітку» нареченого. Наречена, своєю чергою, накладала хустку вінчальній матері. Вінок нареченої перепадав старшій дружці, яка танцювала зі старшим дружною. Після здійснення обряду покривання молодих клали спати (але перед тим давали їм із собою курку та вино — вони з'їдали найдки окремо, а залишки наступного дня закопували). У давніші часи нанаша та нанашол пильнували за сорочкою молоді — якщо остання виявлялася чесною, вона клала сорочку в сито і танцювала з ним.

Взаємне обдарування двох родин відбувалося наступного дня в хаті молодого. Ключовим дійством було піднесення калачів: чотири великих — вінчальному батьку, менших розмірів — його родичам. Вінчального батька у супроводі музики проводжали додому всі учасники весілля з боку нареченого. На Буковині проводи вінчальної матері супроводжувалися жартами: ряджені садили її на тачку і везли додому. Деінде вдавалися до ритуального биття нареченої — молода сідала на підводу разом із вінчальною матір'ю, до них верхи на коні під'їжджав молодий, який мусив батоном вдарити наречену. Вінчальна мати підкладала подушку, щоб захистити дівчину. Тут колись виконували обряд демонстрації незайманості молоді — посланці від батьків нареченого із жердкою, на якій кріпилася червона хустинка, обходили з вигуками і танцями родичів нареченої. Ті частували їх горілкою чи вином. Батьків нареченого і вінчальних батьків могли приймати свати, частувати їх, танцювати, тримаючи в решеті білу сорочку нареченої зі слідами втраченої дівочої цноти. Тут був добре розвинений звичай взаємного візиту гостей з обох сторін, обов'язковим було відвідування на третій день після весілля нанашок («пріма кале», «пе кале прімаре»).

У селах Кіровоградщини та пд. Одес. областей заключним етапом весілля було рядження, зокрема у циган, та ловля курей, у селах Буковини під час приходу роду молодій до молодих «на поправку» (або «припої») їх зустрічала «фальшива молода». Запрошення молодими до себе «на поправку» («индрепечуне») родичів на наступний після весілля день, з отриманням у подарунок посуду та курей, є специфічною рисою молдов. весілля. Під час цієї гостини свашок роду молодій перев'язували червоними стрічками на знак чесності молоді.

**Народини.** До породіллі кликали бабу-повитуху («моша»). На Кіровоградщині вживанішим був термін «баба». Є відомості, що плаценту закопували в городі — так, щоби «не ходили». В купіль дитини кидали священі трави, у колиску клали ніж (Буковина), хрестик, шматочок хліба (останній — якщо дитина засинала до заходу сонця, тоді до сходу сонця наступного дня його треба було забрати і віддати собаці; Кіровоградщина).

У місяць розселення молдован на пд. Україні на 9—10-й день після народження дитини жінки провідували породіллю — йшли на «родини». У подарунок несли полотно (або ж уживані сорочки) та гостинці — пряники, вафлі. На 40-й день після пологів породілля йшла до церкви по «молитву». Кумів у молдов. селах завжди брали багато — від 5—6-ти до 20-ти пар. Моша йшла кликати кумів на хрестини з калачами. Обирали кілька пар кумів, старших із них називали «нанашками», а решту — «куметрі» — всі вони приносили «крижмо», кум — калач, несли також букетик квітів із васильків, перевитий стрічкою. В цих букетиках (їх так і називали — «хрестильними васильками») купали дитину. До хреста дитину несла повитуха, а нанашка — до дому. Перед тим, як хрещені батьки повертались із церкви, на поріг клали ніж — «щоби дитина була як залізо». Перш, ніж віддати дитину матері, кум клав немовля на подушку, яку перед тим викладали на стіл, і туди ж кидав гроші, печиво, цукерки. Трапилася згадка, що після цієї обрядодії нанашка зливала породіллі на руки — «щоби була чистою». Моша тримала полумисок з во-

дою, і куми кидали у воду гроші, кругом цієї тарілки тричі обносили стільки пар свічок, скільки брали кумів, — так, щоби віск падав у воду, — її виливали ввечері в купіль дитини. Свічі, які куми приносили із церкви, разом із подарунками віддавали породіллі.

Калачі, які до хрестин («куметріє») випікалися для кумів і баби-повитухи, грали окрему роль. На Кіровоградщині спеціально випікали по парі калачів на кожну пару кумів, відтак після гостини породілля давала кожному із кумів по калачу, деінде — кумі також хустку й рушник. Куми віддаювали породіллю грошима та подарунками. На Кіровоградщині, коли дитині виповнювався рік, її стриг кум, а волосся зберігали.

**Похорон.** На Буковині під ліжко, на якому померла людина, клали рушник, на нього — «колачик», ставили кружку з водою — все це стояло там до 6-ти тижнів; запалювали свічку. Померлого обмивали жінки, воду («мертва вода») виливали під неродюче дерево і так, щоби по тому місці не ходили («щоби ноги не боліли»). На Пд. України молдовани обов'язково на стіл викладали пару калачів, зерна пшениці у склянці зі встромленою свічкою (свічку при похованні кидали в яму, зерно сіяли у могилі). На Буковині біля померлого ставили кружку з водою, стелили рушник. Кожен, хто заходив, клав на спец. тарілку трохи мідяків — не вдовзі їх сипали у могилу, бо «це його гроші». Серед молдован Буковини було поширене вірування, що за місце на тому світі треба платити, а тому в домовину клали дрібні гроші.

На похорони молдовани, які жили в Україні, виготовляли «пом» — гілку деревця (зазвичай сливи, вишні), котру несли попереду поминальної процесії. Її прикрашали цукерками, горіхами, бубликами, за повідомленням із Буковини, встромляли у три калачі або ж у глечик із пшеницею. На Кіровоградщині поруч із гілкою ставили відерце з водою — кожен міг із нього пити — «щоби він на тому світі не був без води». Разом із коливом деревце несли до церкви, де й залишали (або ж розбирали після поми-

нального обіду — «щоби було на тому світі все своє»).

Перед виносом труни на порозі хати (у воротах) простеляли рушник (налавник, килимок, подушку), на нього клали калач. На Буковині деревце (варіанти — деревце із відерцем, куди вкладали калач, сорочку чи хустку, кружку; килимок або ж рушник із калачем) також викладали у воротах (обійстя чи кладовища) і називали це «поманою». Її забирали близькі родичі померлого.

На Пд. Україні над останнім порогом тричі колихали домовиною, а далі, як її винесуть, швидко зачиняли двері (деінде на порозі, як виходили, розбивали глечик). Перед поховальною процесією (на перехресті, інколи — біля колодязя, через місток) розстеляли шматок полотна (або ж рушник) із калачем, — процесія зупинялася (за свідченнями, кількість таких зупинок регламентувалася — 12, 24), і через нього проносили тіло, а далі цей калач (деінде також дві хустки, два калачі, печиво, цукерки, свічки та гроші) — «поману» — віддавали комусь із тих, хто ніс домовину (варіант — забирали діти або ж будь-хто). Трапилася згадка, що на Буковині гроші, які збирали «на мерця», залишали на колодязі — «платили за воду».

За повідомленнями, що сягають 2-ї пол. 19 ст., на Пд. України серед молдован побутовували звичай перед поховальною процесією застелити дорогу полотном («чим роблять душі померлого місток на той світ»); ворота зав'язувати червоним поясом, («щоби господарство не пішло за небіжчиком»); надівати на волів, які везли домовину, ярмо «навиорот» — «щоби мрець не ходив до хати»; над могилою після погребіння відривали у живої чорної курки голову (із часом живу курку дарували кому-небудь із присутніх). У той же час на Поділлі у будь-яку пору року небіжчиків везли на кладовище на саянях, запряжених волами, на роги одягали калачі.

Було прийнято роздавати близьким родичам «поману» із речей померлого — хустки (якщо жінка), сорочки, штани (якщо чоловік), постільну білизну. Помана у вигляді калачів, які випікали без дірок, призначалася тим, хто готував поминальний обід; із маленькою діркою посередині — хто копав яму; кур-



Прикраса «мерцишор».  
Початок 21 ст.

ки — хто тримав біля померлого свічку.

Коли повертались із кладовища, обов'язково мили руки. Як осн. поминальну страву молдовани, подібно до українців, виготовляли коливо (кутю) — варені пшеничні чи рисові зерна, які солодили медом (цукром). На Кіровоградщині на поминки виставляли борщ, картоплю, голубці, «звар»; після першої чарки кожному давали булочку та свічку (чи хусточку) і при тому примовляли: «На тому світі — йому, на цьому світі — нам». На Буковині так само виставляли борщ, голубці, галушки, кашу (колись з ячменю, згодом її почали готувати із рису), біля кожного ставили кружку води; із собою давали калач із свічкою. Тут побутував звичай після поминального обіду шось із гарячих (щоби пара йшла) найдків (борщ чи галушки) залишати на столі. Вважали, що три ночі після похорон душа померлого навідується до хати, а отже ці страви призначалися для неї.

Поминали звичайно на 3-й, 9-й день, 6 тижнів, рік («празник»), а також 7 років. Відвідували могили, на кладовищі обідали, поминали. Перед тим, як іти додому, на могилі залишали склянку з водою та найдки — для душі. На 40-й день усе, що лишилося від мерця, роздавали — казали, «одівать покійного».

**Календарні свята.** У календарній обрядовості молдован майже відсутні весняні, літні та осінні нар. свята, що пояснюється своєрідністю розвитку молдов. етносу, історично сформованого в нього пастушого типу господарювання, який переважав над землеробським.

У день св. Андрія на вечорницях молодь влаштовувала дійство під назвою «пеззі устуроюл» («стерегти часник»). Гол. подією цього вечора було святкове частування молоді в хаті однієї з дівчат — із музиками й різноманітними, навіть скоромними, найдками (голубцями, рисом із м'ясом, плачиндою, фаршированим перцем тощо). Молдовани, які жили на Пд. Україні, замість прісного коржа в обрядовій грі, що нагадувала калиту (в деяких селах відома під заг. назвою «турте»), використовували «плачинду», а в самій грі брали участь лише дівчата.

Молдовани Буковини на поч. 1930-х рр. добре знали всілякі прийоми ворожіння, які припадали на Андрія: дівчина витягла із криниці воду і, набравши її повний рот, доставляла до хати, де замішувала на ній із муки корж — їх розкладали на підлозі та кликали собаку. Варіантом цього ворожіння був вибір собакою «щасливого вареника». Серед ін. способів ворожінь — віднайдення «вішого» кілка у плоті, перекидання чобота через хату, «перев'язування вулиці», вибір «знаку» долі з-під однієї із посудин тощо — все це було добре відоме українцям-сусідам. Особливу увагу приділяли числу 9 — дев'ять разів набирали воду ротом, під дев'ятьма посудинами (великою мискою чи решетою) шукали предмети з різноманітною символікою.

Напередодні свята Різдва Христового випікали велику кількість обрядового хліба — спец. калачів («кречун», «ажун», «коляч», «колак»). Обрядовий різдвяний кречун виробляли круглої (із діркою посередині — такі калачі учасники обходів нанизували по 30—40 штук на палицю та носили їх селом) або S-подібної форми (як і весільні «жемни»). Зазвичай великих калачів було 10—15 та до 40-ка середніх і півмішка маленьких бубликів — для колядників. Протягом усіх свят на столі лежав великий калач. На Святий вечір хрещеники носили нанашу та нанашці вечерю: калач, плетений із 6-ти чи 8-ми стрічок тіста, прикрашений базиліком, та печену курку, шось із полотняних виробів — хустку, скатертину («покрита калачі»). На українсько-молдов. пограниччі цей звичай відомий під назвою «помана», що вказує на його зв'язок із культом предків. Серед традиційних форм святкування — щедрування зі спец. муз. інструментом — «бухаєм», обряд засівання («семенатул») із побажанням щастя та врожаю. Знали молдовани і звичай «соркови» — дітям давали зелену галузку із фруктового дерева (для цього її заздалегідь ставили у воду), перелітати різнокольоровими стрічками, й ті під виголошення всіляких побажань легенько били нею господарів. В етноконтактній зоні українців і молдован мало місце щедрування із «бугаєм» (пустим бочонком, обтягнутим шкірою, за допомогою якого імітува-

ли ревіння бика), невідоме в ін. регіонах України.

Один із найпоширеніших зимових обрядів у молдован бессарабської частини Буковини — ходіння з козою. За одним варіантом, у ньому брали участь поводир і ряджений козою (доки поводир колядує, ряджений тягне шелепу кози за мотузку в такт колядки), за другим — дійство перетворювалося на нар. драму, в якій брали участь 5—10 дійових осіб. Серед ін. варіантів — ходіння з коником. Новорічний ритуал «Маланка», який донедавна широко побутував у лімітній Карпато-Дністровській зоні як в українців, так і у молдован, сучасні дослідники кваліфікують як самостійний жанр зимової обрядової поезії в обох нац. традиціях, що сформувався на базі давньослов'ян. к-ри. У молдован «Маланка» частіше виступає у вигляді побажань, театралізованих ігр і драм. інсценувань («Ведмідь», «Коза», «Олень», гайдучькі вистави), за активної участі зооморфних масок — кози («капра»), ведмеда («урс»), коня («калуц»), антропоморфних масок діда («мошул») і баби («моша»), демонологічних істот, передусім чорта. Молдовани Буковини не запозичили гол. персонажів укр. обряду — Василя і Маланку, натомість використовували текст укр. «Маланки». Господарі обдаровували учасників калачами, печивом, грошима, частували горілкою та вином.

У період зимових свят у молдован, які жили на Буковині, виконували обряд «виведення дівчини на танець». У цей день дівчата вбирались у традиційний одяг, на голову пов'язували «великий платок». Обряд відбувався на толоці, за активної участі «калфи» (якого обирали парубки серед найавторитетніших старших парубків), котрий привселюдно оголошував ім'я посвяченої дівчини і «виводив» її у танок. Відтак дівчина отримувала право танцювати на молодіжних забавах, весіллях, хрестинах, зустрічатися з хлопцями та приймати їх у себе вдома (на коляду чи Маланку).

1 березня («Баба Докія») молдовани святкують початок весни і чіпляють на груди прикрасу із переплетіння червоно-білих ниток — «мерцишор» (чи «мерцигуш»).

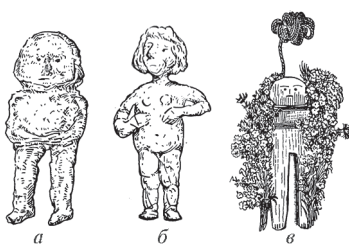

Калояни. Чоловічі (а, в) та жіноча (б) фігурки. За Г. Врабіє (а) та Н. Бєшу (б, в).

Для молдован, як і для східнороманського населення в цілому, був характерний обряд плювальної магії, який здійснювався з метою викликання дощу. Він був поширеним на всьому обширі розселення молдован (так само, як і румунів) на теренах України і побутував під різними назвами: «Калоян», «Каліян», «Скаліян» і «Пеперуда». Його виконання могло бути приуроченим до певної календарної дати (напр. Лазаревої суботи, Вознесіння) або ж okazіонально — до настання тривалої посухи. Серед можливих варіантів — виготовлення (із глини, ганчірок) ритуальної антропоморфної ляльки із наступним моделюванням похорону — її вбиранням у «смертний» одяг, виготовленням і вкладанням у домовину, жалобною ходою та голосінням, її закупуванням (перед тим деінде — обливанням водою) за межами села (на межі, в околицях кладовища) та панахидою-поминками (з обрядовими поминальними стравами, зокрема калачами). Подекуди за деякий час ляльку викопували, розривали і залишки розкидали по лану (варіант — топили в річці).

Літ.: Мартыновский В. Черты нравов молдован бывшего 5 округа Подольского военного поселения. «Этнографический сборник» (СПб.), 1862, вып. 5; Материалы для географии и статистики России, собранные офицерами Генерального штаба, т. 24: Херсонская губерния. СПб., 1863; Ипатьев Н. Заметки о современном религиозно-нравственном состоянии молдавского населения в Новороссийском крае. «Херсонские епархиальные ведомости», 1891, № 9; Ястребов В. Материалы по этнографии Новороссийского края, собранные в Елисаветградском и Александрийском уездах Херсонской губернии. Одесса, 1894; Нестеровский П.А. Бессарабские русины: историко-этнографический очерк. Варшава, 1905; Берг Л.С. Бессарабия: страна, хозяйство, люди. Пг., 1918; Багалій Д.І. Заселення Південної України (Запоріжжя і Новоросій-

ського краю) і перші початки її культурного розвитку. Х., 1920; Наулко В.І. Етнічний склад населення Української РСР. К., 1965; Гацак В.М. Фольклор и молдавско-русско-украинские связи. М., 1975; Наулко В.І. Развитие межэтнических связей на Украине. К., 1975; Шишмарев В.Ф. Романские поселения на Юге России. Л., 1975 («Труды Архива АН СССР», вып. 26); Зеленчук В.С. Население Бессарабии и Поднестровья в XIX в. Кишинев, 1979; Косміна Т.В. Сільське житло Поділля (кінець XIX — XX ст.). К., 1980; Исторические корни связей и дружбы украинского и молдавского народов. К., 1980; Гребінь І.Ф. Развитие народного житла молдавского населения Украины за роки радянської влади. «Народна творчість та етнографія», 1984, № 3; Рикман Э.А. Обряд вызывания дождя на севере Молдавии и в Буковине. В кн.: Полевые исследования Института этнографии: сборник статей: 1980—1981. М., 1984; Бостан Г.К. Типологическое соотношение и взаимосвязи молдавского, русского и украинского фольклора. Кишинев, 1985; Артюх Л.Ф. и др. Пища. В кн.: Украинско-молдавские этнокультурные взаимосвязи в период социализма. К., 1987; Гребінь І.Ф. и др. Жилище. Там само; Курочкин А.В. Современные общественные праздники и обряды. Там само; Гребінь І.Ф. та ін. Вибірження молдавсько-українських етнокультурних взаєм впливів у народному житлі. «Народна творчість та етнографія», 1987, № 1; Мироненко Я.П. Молдавско-украинские связи в музыкальном фольклоре: история и современность. Кишинев, 1988; Бойко Я.В. Заселение Южной Украины в 1860—1890 гг. Черкассы, 1993; Лаврів П.В. Колонізація українських та суміжних степів: історичний нарис. К., 1994; Орлик В.М. До питання історії волошсько-молдовських поселень на Україні. К., 1996; Соломатова В.В. Традиційно-побутова культура етнічних спільнот молдован і болгар південної Бессарабії наприкінці XVIII — на початку XX ст.: дис. ... канд. істор. н. К., 1997; Дохристиянські витоки і слов'янські паралелі шлюбної обрядовості молдован Верхнього Попруття (на матеріалах Новоселицького району Чернівецької області). Чернівці, 1998; Наулко В.І. Хто і відколи живе в Україні. К., 1998; Традиційно-побутова культура етносів Придунав'я. В кн.: Українське Придунав'я, кн. 1. Ізмаїл, 1998; Дівочі ворожіння на Андрія в румунів і молдован Чернівецької області. В кн.: Питання стародавньої та середньовічної історії, археології і етнології. Чернівці, 2000; Гостюк А. Ініціальний обряд «введення дівчини на танець» у молдован Чернівецької області (за матеріалами с. Магала Новоселицького району). «Буковинський історико-етнографічний вісник», 2001, вип. 3; Степанов В.П. Труды по этнографии населения Бессарабии XIX — начала XX вв. Кишинев, 2001; Тучинський В.А. Етнокультурний розвиток молдов-

ської національної меншини Півдня України в другій половині XIX — на початку XX ст. «Етнічна історія народів Європи», 2001, вип. 10; Марченко О.М. «Епархиальные ведомости» як джерело вивчення молдовського населення Південного Побужжя. «Археологія та етнологія Східної Європи: матеріали і дослідження» (Одеса), 2002, т. 3; Кожоляк Г.К. Етнографія Буковини, т. 3. Чернівці, 2004; Курочкин О. Українсько-молдовські взаємозв'язки у календарній звичаєвості. В кн.: Українці в сім'ї європейській: звичаї, обряди, свята. К., 2004; Кожоляк Г. Магічність буковинської Маланки: традиції та сучасність. «Народна творчість та етнографія» 2005, № 5; Лукьянец О. Из истории изучения традиционно-бытовой культуры молдован Поднестровья (первая половина XX в.). В кн.: Этнографические исследования в Республике Молдова. Кишинев, 2006; Гордійчук М. Традиційний костюм румунів та молдован Буковини першої половини XX століття. В кн.: Музейний збірник: збірник наукових праць. К., 2008; Мойсей А.А. Аграрні звичаї та обряди у народному календарі східнороманського населення Буковини. Чернівці, 2010; Наулко В.І. Исторический очерк формирования молдавского населения Украины. В кн.: Пошукі, роздуми, студії. К., 2013; Гнидка К. Етнофольклорна культура Буковини в умовах поліетнічних і глобалізаційних впливів. «Культура і сучасність», 2014, № 2; Міжнародні наукові читання пам'яті академіка Костянтина Поповича, т. 1: Українсько-молдовські етнокультурні зв'язки. Кишинів, 2015.

О.О. Боряк.

## Німці

**З етнічної історії.** Тимчасове перебування німців на теренах сучасної України (на 2001 їх чисельність становила 33,3 тис. осіб — 0,07 % від усього населення) відоме з раннього середньовіччя. За княжої доби — це купці, духовні особи, працівники посольств, мандрівники. Галицько-волин. князі заохочували нім. колонізацію різними привілеями, зокрема звільненням від податків, наданням широкого самоврядування тощо. Найбільше колонії виникло у містах Галичини. У 16—17 ст. на Наддніпрянщині й у Лівобереж. Україні з'явилися німці — промисловці, ремісники, працівники деяких спеціалізованих галузей сільс. госп-ва (садівництва, городництва, вівчарства тощо) і навіть у військ. козац. з'єднаннях. У 18 ст. у великих містах Гетьманщини, зокрема Києві, утворилися перші нім. колонії з різ-

них фахівців і урядовців. Чимало німців-ремісників працювали в цей час на різних мануфактурах Правобережжя України.

Перші 6 компактних поселень були засновані німцями 1763—74 на землях Ніжинського полку. Внаслідок «особливо пільгових умов», наданих царським урядом західноєвроп. колоністам, кількість заснованих ними поселень швидко зростала, здебільшого у пд. областях України. Лише у Надазов'ї із 1820-х рр. до серед. 19 ст. було засновано 48 поселень. Більшість нім. колоністів Пд. України прибували з аграрнопереїселених районів пд.-зх. Німеччини (Бадену, Вюртембергу, Ельзасу, Пфальцу), з околиць Данціга (нині м. Гданськ, Польща) та із Зх. Пруссії. На початку масової імміграції планувалося розселення колоністів спершу поблизу портових міст (Одеси, Феодосії), а потім — поступове їх розселення у внутр. регіонах.

У 19 ст. досить значною була нім. колонізація Волині. До поч. 1860-х рр. тут з'явилося 139 поселень (бл. 20 тис. мешканців). Західноєвроп. переселенці у власних країнах здебільшого були селянами або ж представниками найбільш важливих міськ. населення. Серед них значний прошарок становили сектанти (меноніти, сепаратисти та ін.), які зазнавали у країнах виходу переслідувань за реліг. переконання. 1857 в Новоросії питома вага західноєвроп. колоністів становила 3,25 %.

*Паровий млин  
Г. Бергена і Г. Ремпеля.  
Селище Пологи  
Катеринославської  
губернії (нині місто  
Запорізької обл.).  
Кінець 19 ст.*



У Галичині й на Буковині перші поселення з'явилися у 1780-х рр. Їх кількість інтенсивно зростала після долучення західноукр. земель до д-ви Габсбургів. Нім. колонізація Закарпаття розпочалась у 12—13 ст. гол. чин. із Нижньої Саксонії. Подальші переселення відбувалися із теренів сучасної Австрії. Так, 1711, після придушення повстання Ференца II Ракоці, графу Л.-Ф. Шенборну були передані великі території закарпат. земель. Деякі із заснованих ним поселень збереглися дотепер, зокрема с. Павшин (Паушінг; нині с. Павшино Мукачівського р-ну Закарпат. обл.), засноване 1748 шварцвальдськими швабами. До поч. 20 ст. німці становили три групи в Закарпатті: 1) швабсько-франконські переселенці в районі Мукачєвого; 2) австрійці в долині р. Терєсва (прит. Тиси, бас. Дунаю) — вихідці 1770—80-х рр. із Зальцбурга і Штирії; 3) німці із Чехії та Словаччини в районі Рахів—Ясиня і в селах басейну Латориці (прит. Бодрогу, бас. Дунаю), північніше Мукачєвого. Дві останні групи поселень дотепер не збереглися.

*В.І. Наулко.*

**Традиційна культура. Господарська діяльність.** У місцях, де осідали нім. поселенці, активно розвивалися землеробство, тваринництво, ремісництво, торгівля та промисли. Незнайоме місц. середовище, в якому опинилися колоністи, робило їх відкритішими для нового досвіду та експериментів. На Волині вони вирубували ліс, відводили воду. Сіяли озиму пшеницю, жито, овес, ячмінь, кормові трави, займалися садівництвом (щепи вишень та яблунь везли з Німеччини) і городництвом. Селянам навколишніх сіл був добре відомий спец. плуг, запроваджений нім. колоністами, т. зв. нюрчак. Серед колоністів були столярі, ковалі, кравці, майже всі вміли ткати полотно. Німецькі переселенці заклали на Волині перші хмільники. Колонія Блюменталь (нині с. Цвітянка Пулинського р-ну Житомир. обл.) славилася фруктовими садами. В с. Анета (нині село Новоград-Волинського р-ну Житомир. обл.), де були два вітряки й паровий млин, варили пиво, робили сир і ковбаси, займалися виготовленням копчених де-

лікатєсів. Завдяки нім. поселенцям на Поліссі з'явилися симентальська і швед. породи корів. У госп-ві вони утримували до 5-ти таких корів. Для приготування кормів нім. поселенці використовували картоплю, відходи цукрового та пивного вир-в. Колоністи Біловезької колонії Борзнянського пов. на Чернігівщині, в якій мешкали 157 родин, висаджували на великих площах картоплю, вирощували бл. 12 тис. тутових дерев. На західноукр. землях разом із нім. колоністами з'явилися елітні породи великої рогатої худоби та свиней, коні-вагозови. Нім. поселенці привезли упряж для двох коней, різноманітний с.-г. реманент, т. зв. підняті європ. коляски-вози тощо.

На Буковині майстерністю славилися нім. слюсарі, годинникирі, ювеліри, лимарі, чинбарі, кушніри, каретні майстри, бляхарі, столярі, тєслярі, броварі, каменярі, мірошники, палітурники та ін. ремісники. Нім. переселенці завезли на Буковину горіх, окремі сорти яблунь, вишень, слив та ін. дерев, які із часом поширилися у краї. У Галичині, зокрема у м-ку Журавно (нині с-ще міськ. типу Жидачівського р-ну Львів. обл.), німці займалися конярством. Колоністи запровадили тут обробку каменю та виготовлення цегли, і невдовзі весь центр містечка був забудований дво- і триповерховими будинками. На Закарпатті нім. поселенці запровадили загінну систему обробітку ґрунту, що означало розмежування загонів глибокими борознами для стоку води. Сіяли пшеницю, жито, овес, ячмінь, конюшину; саджали картоплю, ріпу. У садах вирощували яблука, груші, вишні. На цих землях була поширена олденбурзька порода

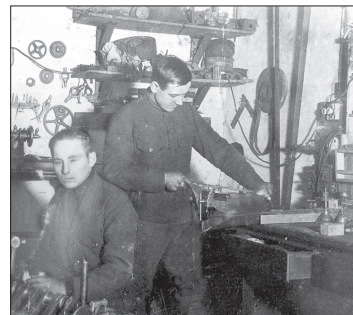

*Слюсарна майстерня Неймана.  
Містечко Корець Волинської губернії  
(нині місто Рівненської обл.).  
Фото початку 20 ст.*





Німецький народний дім у Чернівцях.  
Фото 2010.

коней. Рогата худоба була червоної масті, з білими плямами.

У нім. і менонітських колоніях Причорномор'я запровадження інтенсивних методів землеробства (три- і чотирипольної системи сівозміни, використання добрив) сприяло збільшенню врожайності зернових — ярової та озимої пшениці, вівса, ячменю. Почалося інтенсивне розведення садів, тувовників. У списках ремісників були майстри з виготовлення ткацьких верстатів, прядок, сідел, канатів, рукавичок, мила, скла, зброї, капелюхів, годинників тощо. У 1-й третині 19 ст. ремісники в колоніях орієнтувалися насамперед на задоволення попиту всередині колоній. Так, 1848 у колоніях менонітів на р. Молочна було вироблено 19 різних типів с.-г. знарядь і пристроїв, з яких 87 % було реалізовано в межах округу. Було запроваджено вдосконалений тип вітряка.

1828 нім. герцог Фердинанд-Фрідріх Ангальт-Кеттенський у херсон. степах заснував велику вівчарську колонію із десятком поселень, серед них — *Асканію-Нова*, активний розвиток якої розпочався із придбанням маєтку 1856 представниками роду *Ф. Фальц-Фейна*. Тут тримали майже 275 тис. овець тонкорунної породи, більше 4,2 тис. голів великої рогатої худоби. На відповідній ділянці цілісного степу виник перший в Україні природоохоронний заповідник.

У Криму німці активно розводили виноградники (колонії Кроненталь, Фріденталь, Розенталь, Цюрихталь, Гельбрун та ін.). Статут зобов'язував кожного колоніста, який оселився в Криму, мати в господарстві в достатній кількості плуги, борони та ін.

с.-г. знаряддя. Всі вони вирізнялися міцністю та ефективністю в роботі. Колоністи мали борони із залізними зубами, спец. реманент для обробітку землі під картоплю. Зернові к-ри збирали за допомогою коси, а для молотби використовували молотарку. 1912 у нім. колоніях Криму налічувалося 212 таких молотарок, у достатній кількості були також сіялки, косарки, віялки. Справжній переворот в економіці госп-в був пов'язаний із запровадженням у «молочанських колоніях» багатолемішного букара («скоропашка»), що виготовлявся у вигляді 3-, 4- чи 5-лемешевих знарядь. Поява жнивarki (т. зв. лобогрійка) майже вдвічі підвищила продуктивність праці колоністів. З'явилися в госп-вах і снопов'язки. Із с.-г. к-р поселенці віддавали перевагу яровій пшениці, житу, ячменю, вівсу. На поч. 1860-х рр. нім. колоністи Криму почали вирощувати кукурудзу. Важливе місце займали скотарство і тваринництво. Здебільшого колоністи розводили овець поліпшеної, як її називали, «іспанської» породи, займалися племінним конярством. Під час переселення із Пруссії 1804 німці-меноніти пригнали із собою корів остфрисландської породи. Вони не лише розвели їх у нових степових умовах, а й спромоглися зберегти їхню найкращу якість. Згодом цю породу почали називати «червоною степовою», або ж «колоністською».

Серед домашніх занять поширеними були плетіння мережаних виробів, філейна вишивка по сітці кольоровими нитками (стебельчастим швом, хрестом, рідше — низзю) різноманітних елементів домашнього інтер'єру (скатертей, серветок, настінних килимків, наволочок, завісок на вікна, покривів на ліжко, скрині).

Колонії переселенців у містах спочатку були організовані у самостійні цехи та ремісничі центри. В Олександрівську (нині м. Запоріжжя) та Херсоні були засновані миловарне, годинникове, капелюшне вир-ва, виготовлення муз. інструментів. Перші нім. ремісники (столяри, муляри, мебльовики, ткачі, ювеліри, каретні майстри) 1803 прибули до Одеси. Серед перших базарів тут був Нім. базар, куди колоністи звозили власну продукцію — масло, сметану, яйця,

свинину, ковбаси, сосиски тощо. Найвпливовіші торг. будинки в Одесі також належали німцям: Штігліца-Бернгарда (1805), Вальба, Гюберта, Полнера (1808), Фендеріха (1810). Невдовзі в Одесі німці відкрили фортепіанну, меблеву ф-ки, чавуноливарний з-д т-ва «Белліно-Фендеріх», який у 1860-х рр. запровадив і суднобудівні роботи, у т. ч. ремонт пароплавів, виготовлення судових котлів, машин і механізмів тощо. На пд. України німці також заснували коркове вир-во (Е.Арпс), з-ди з виготовлення асфальту (Е.Грюцмаєра), лаків і фарб (К.Берга, Г.Штапельберга).

У серед. 1850-х рр. у нім. колоніях Херсон. і Катеринослав. губерній та в Одесі з'явилися майстерні із вир-ва землеробської техніки з урахуванням особливостей місц. ґрунтів («колоністських», «новоросійських» плугів), пивоварні (з-ди Єнні, Кемпе, Дур'яна, Санценбахера). Нім. банкіри, інженери брали діяльну участь у розвитку вугільної та металургійної пром-сті України, Південнорос. Дніпровського металургійного т-ва.

**Житло.** Дослідники, які вивчали побут нім. поселенців, зокрема в колонії Ландау (нині с. Широколанівка Веселинівського р-ну Миколаїв. обл.), відзначали, що спочатку за зовн. виглядом с-ще різко відрізнялося від сусідніх поселень. Одна з найдавніших будівель (у колонії Зельц; нині смт Лиманське Роздільнянського р-ну Одес. обл.) становила хату на дві половини: в снігах не було перегородки, яка би виділяла кухню в окреме приміщення. Будинки нім. колоністів повсюдно зберігали етнічну специфіку. Тут простежувалося правильне розташування вулиць, хати ставили до них при-

*Підйом води зі свердловини. Колонія Олександрфельд Таврійської губ. (нині с. Верховина Мелітопольського району Запорізької обл.). Фото 1918.*

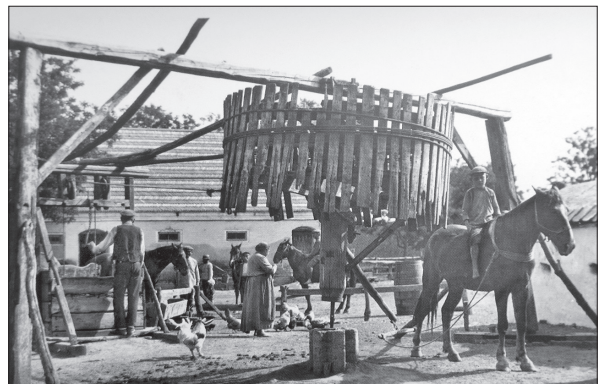

Колонія Цюрихталь  
(нині с. Золоте Поле  
Кіровського району  
АР Крим). Фото  
початку 20 ст.



чілковою стіною, перпендикулярно, дахи вкривали соломою та очеретом. Зазвичай хати будували на високому фундаменті (до 8 сажнів, у довжину — до 4 сажнів), планували їх на 4 кімнати, кухню та сіни, під будинком влаштовували погріб, на горіщі зберігали зерно. Госп. приміщення споруджували досить великими, оскільки вони були розраховані на одночасне утримання великої кількості худоби. Спец. прибудова призначалася для овець, а додатковий навіс — для возів і землеробських знарядь. Усі будівлі зводили переважно із цегли чи цегли-сирцю. По один бік обійстя розміщували, нерідко під одним дахом, житлове приміщення та стайню з коморою, навпроти — літню кухню й решту госп. будівель. Т. зв. нім. тип дворів означав наявність поруч із хатою під одним дахом стайні, комори та хліва. На городі ставили клуню, хоча у давніші часи її також прибудовували до осн. будівель і розташовували під одним з ними дахом. Колодязь копали коло воріт.

У крим. колоніях осн. буд. матеріалом були дерево, глина та саман і природний камінь. У 1880-х рр. поширилися ракушняк і цегла, солом'яний дах поступався черепиці. Будинки зводили в комплексі з госп. будівлями. Серед встановлених особливостей — наявність підвалу. Кругом будинку влаштовували галереї на стовпчиках (подібно до кримськотатар. хат), із чотирихилим дахом. Горіще використовували для зберігання зерна, тому перекриття робили міцнішим. Під одним дахом будували літню кухню, «каретний» («закатний») сарай та комору. Обійстя засаджували квітами й

декоративними кущами. Інтер'єр хат нім. колоністів Криму відзначався різноманітністю конструкцій печі: це «голландські» печі, які закладали кахлем; каміни у хатах заможних господарів; печі, що розташовували ззовні позаду житлової кімнати; т. зв. підвальні печі, які будували у підвальному приміщенні.

Для житла німців Закарпаття були характерні земляна долівка, дах, укритий соломою, відкритий комин, трикамерне планування; у горах будували дерев'яні камерні зрубні хати, вкриті дранкою. У селах Мукачівщини їх почали будувати із саманної цегли, під черепицею. В долині р. Тересва ще в серед. 20 ст. зберігалися дерев'яні зруби, криті дранкою. Більшість будівель мали прямокутну витягнуту форму, до вулиці вони були повернуті вузьким фасадом, вхід у хату був розташов. на довгій боковій стороні, вів у теплі сіни чи кухню. Уздовж чільної стіни в деяких селах (с. Бородівка; нині с. Барбово Мукачівського р-ну Закарпат. обл.) тянулася вузька галерея. Дах будували двоххилим, зі зрізаним згори на фронтоні навісом. Хата мала трикамерне планування: житло-

ва (задня) кімната («гінтере штубе»), кухня і парадна (окрема) кімната — («фордере штубе»). У деяких хатах від кухні було відокремлено невелике приміщення, яке слугувало продуктовою коміркою («шпайс»), інколи вона розташовувалася позаду кімнати. У старих хатах у кухні, прямо навпроти входу біля стіни, що була спільною із житловою кімнатною, була розташов. піч із відкритим комином, із грубкою для приготування страв і духовкою для випічки хліба. Житлову кімнату опалювали «голландкою», яку ставили до спільної з кухнею стіни. Парадну кімнату не опалювали, нею користувалися з нагоди великих свят, переважно у теплу пору року. В інтер'єрі хати нім. переселенців деінде згадувалися скрині-лавки, в яких зберігали одяг і хатне начиння.

Житлові будинки нім. колоністів у Галичині зазнали значних змін. Перші будівлі ставили на дерев'яних підвалах чи на низькому цоколі. Початково забудова колоній була дерев'яною або ж на основі дерев'яного каркаса із заповненням цеглою-сирцем чи глино-солом'яними вальками. Часто траплялася т. зв. дильована конструкція стін. Найдовше вона збереглась у госп. спорудах. Зі зростанням статків колоністів наземну частину житла перебудовували, хати почали зводити переважно із цегли. На Львівщині в житловому будинку робили два входи: парадний від вулиці та господарський, через сіни з боку подвір'я. Проте парадним входом майже не користувалися і згодом його замінили на веранду. Новим для місц. мешканців був прийом розміщення німцями вузьких високих



Будинок у с. Німецька Мокра  
(нині село Тячівського району  
Закарпатської обл.). Фото 1930-х рр.

вікон парами (по два на кімнату), так само як двостулкові двері парадного входу. Своєю чергою, нім. колоністи запозичили в сусідів ганки (їх почали прибудовувати в 1920-х рр.) і заповнення каркасу («фахверк») стін дилми замість цегли. Колоністи дбали про благоустрій. Вулиці намагалися зробити із твердим покриттям. Уздовж вимощених вулиць прокопували канави для відведення дощової води. Від вулиці до хати розбивали квітник. Одна із центр. ділянок у поселенні відводилася війту, ще одна у малих колоніях — під молитовний будинок чи каплицю, у більших — для парафіяльної кірхи із житлом для священника.

На Бойківщині поселенці застосовували низку конструктивних прийомів, а саме — з'єднання стовпів у «німецький кут» («ластівчиний хвіст») і «простий кут на зуб»; окреме виділення госп. будівлі; у плані будинок мав форму, наближену до квадрата на 4 приміщення («дупла») по кутах; сіни, які розміщували посередні між кімнатами, мали два входи — пн. і пд.; сходи в сінях вели на горище, навпроти сіней влаштували ганок, а з боку до нього — комірчу; із часом з'явилися мансарди, балкони. Більшість нім. хат тут були тридільними — хата+сіни+хата.

Для багатьох нім. колоністів на Волині перші хати — однакомерні напівзаглиблені землянки або ж курінь — були тимчасовими. По тому вже бралися за буд-во постійного житла. Осн. буд. матеріалом слугував ліс. Підмурівок клали з каменю або ж на «танках» (дубових кругляках), на них викладали підвалини, «роги» яких брали в «замок»; по периметру ставили колоди. Стіни викладали із «дилів». Дах укривали соломною, траплялися тесові, черепичні, лубові дахи. Знадвору стіни білили. Згодом нім. колоністи почали ставити переважно трикамерну хату — сіни розділяли теплу кімнату, що опалювалася голл. піччю-грубою, та «вітальню», в якій печі не було. На кухні (її із часом перетворили на сіни) ставили відкриту плиту чотирикутної форми для приготування їжі. Інколи поруч споруджували піч для випічки хліба. Особливістю арх-ри нім. колоністів була наявність невеликої веранди чи ганку, а також наскрізних дверей у сінях.

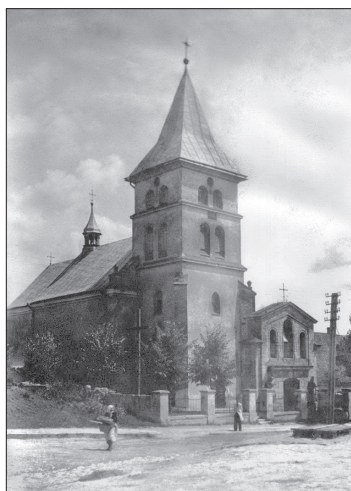

*Костьол Св. Станіслава у с. Ширець (нині селище Пустомитівського району Львівської обл.). Фото середини 20 ст.*

Меблі в кімнатах були дерев'яними — стільці, лави, столи, ослінчики, кушетки, дивани. Одяг тримали у саморобних шафах. Спали на дерев'яних саморобних ліжках із високими перинами. На день ліжко накривали накидкою. Майже в кожній оселі був настінний годинник із маятником. Біля дверей розташовували мисник, під вікнами — лави, в лівому кутку кімнати — стіл. У помешканнях католиків на покуті вішали ікони.

**Одяг.** На поч. 1930-х рр. дослідники нар. к-ри ще виявляли деякі традиційні риси в костюмі й кухні нім. колоністів. Так, в околицях Бердянська жінки вбирались у верхній одяг («ляйбхен»), який шили без рукавів, а старші за віком жінки ще зберігали традиційну форму очіпка («гаубхен»). У молочанських менонітів, які жили на Пд. Україні, чоловіки вбирались у зелені сукняні куртки, вузькі чорні панталони, черевики, підбиті цвяхами, шапки із великим козирком; влітку носили солом'яні брилі. Жінки ходили в синіх панчохах, коротких вовняних спідницях, поверх пов'язували фартух чорного кольору, костюм доповнювали блакитного кольору безрукавкою та кількома нитками намиста. Волосся збирали в «корзинку», а скроні заплітали косицями, які викладали до брів. За свідченнями, ще на поч. 20 ст. деінде носили дерев'яні черевики, проте повсюдно взували постолі, особливо зручні під час с.-г. робіт.

Комплект чол. повсякденного одягу німців на Волині складався з полотняної сорочки і штанів («гарнітур»). До нього додавали кашкет і «трепи» — черевики на дерев'яній підошві зі шкіряним верхом, інколи без закаблуків. Тому при ходінні вони стукали. Чоловіки нерідко шили собі чоботи. Жінки вбирались у полотняні сорочки та довгі спідниці. Неодмінним елементом жін. костюма був фартух. Взували вони ті самі «трепи». На головах носили очіпки. Дівчата віддавали перевагу білим хусткам. Влітку жінки також пов'язували голову хусткою, а зимою — шарфом; одягали і капелюхи. З овечої вовни виготовляли панчохи, шкарпетки, рукавиці, теплий спідній одяг. Із часом колоністи почали купляти фабричні тканини вищої якості. Із темного тонкого сукна чоловікам і юнакам шили святкові костюми, довгополі сюртуки, жилетки. Хлопці вбирались у штани вузького крою («галіфе») і сорочки. Святковим одягом для дівчат були білі сукні. В умовах суворої зими німці шили верхній одяг із грубого сукна та овечих шкір, вбирались у кожухи.

**Кухня.** Для нім. колоністів характерне вживання овочів (гороху, бобових, картоплі, капусти) — у відвареному, а також квашеному та соленому (капуста, огірки, томати тощо) вигляді. Улюбленими були ковбаси для приготування закусок і перших та других страв, властивим було споживання других страв у вигляді натурального м'яса; велику питому вагу становили тваринні жири. Достатня кількість худоби та птиці визначала харчування м'ясом, салом, маслом, сиром, сметаною. Широкий був асортимент страв з яєць (фаршировані, запечені, з молочним соусом чи сиром, із помідорами та копченим оселедцем, омлет).

У німців Закарпаття готували локшину («нудель»), яку споживали із сиром, капустою. Серед популярних страв були квашена капуста з розсолем із кропу і солоні огірки. Із спец. страв гадуються голубці: у капустяне листя тут загортали фарш із картоплі. З-поміж м'яса перевагу віддавали свинині та птиці. Зі свинини готували домашні ковбаси, м'ясо солили й коптили, сало топчили. У харчуванні в будні готували молочну, картопляну, ква-

солеву, борошняну юшки. В неділю та на свята — бульйон (частіше курячий чи гусячий) із тонко нарізаною локшиною, різноманітні м'ясні страви. На Закарпатті вплив угорців-сусідів відчувався у прихильності німців до гострих приправ. На свято готували також «папрікаш» — куряче рагу, добре відоме в угорців. Улюбленими стравами були голубці й «гурки» — потрухи, начинені відвареним рисом чи перловою, перемішані з кров'ю та лівером і приправлені цибулею та перцем. На зиму у великій кількості заготовляли овочі та фрукти, зокрема соки, сливовицю та вино із власного винограду. Особливо різноманітністю солодких печених виробів вирізнявся святковий стіл, коли готували торти, рулети з горіховою, маковою, фруктовую, кремовою начинкою, яблучні пироги.

Основу харчового раціону нім. колоністів на Волині становили продукти землеробства і тваринництва. Пекли переважно житній хліб. Готували різноманітні каші, домашню локшину на яйцях. Серед страв, які споживали колоністи Старої Буді (нині село Радомиського р-ну Житомир. обл.) у 1920-х рр., зокрема, згадують борщ зі щавлем чи свіжою капустою, іноді зі стручковим перцем і сметаною, вареними яйцями й оцтом; юшку із зеленої квасолі чи гороху; молочну юшку («зупа») із крупами (зокрема пшоном); галушки із білої муки з молоком, пряжене сало із хлібом; рідку юшку із борошна й розбавтаних яєць; куліш із гречаними чи ячними крупами; бігос; вареники із сиром; млинці зі сметаною. Полюбили колоністи ячмінну каву. Із напоїв традиційним було пиво. Восени у Старій Буді колоністи на цілий рік гуртом виготовляли «мед» із бурякового соку: спочатку очищені буряки варили, вичавлювали на пресах й отриманий сік уварювали 40 годин на плиті у горшках. Коли сік згущувався (із 3—4-х горшків соку «меду» уварювалося на один горщик), його охолоджували, розливали у слоїки та зберігали в холодному місці. Ним мастили хліб (як пили каву), пекли з нього печиво, варили разом із тертим гарбузом, сливами.

Схожі риси традиційної кухні виявлені в німців, які жили у Криму. Це так само вживання круп (пшеничної, ячмінної, ві-

всяної), овочів і молока та молочних продуктів, м'яса (свинини та птиці, рідше — баранини). Серед улюблених борошняних страв — локшина, кльоцки, галушки, штрудлі, печиво, пироги. Серед напоїв згадують пиво, вино, каву і «пріпс» — перепалений ячмінь і цикорій, пізніше з'явився чай.

**Весілля.** Коли молоді повертались із церкви до молодої, їх обсіпали зерном і монетами, щоб жили заможного. Вже в серед. 20 ст. обдарування молодих зазвичай відбувалося за келихом вина — одна з родичок обходила всіх присутніх із ташею, куди кожен клав гроші. Лише кілька годин наречена проводила у власному домі, а потім вирушала до чоловіка, де на неї чекали його родина й родичі. Опівночі оголошували танець молодої — її обов'язком було по черзі танцювати з гостями. Під ранок наречену відвозили до батьків, куди молодий їхав лише наступного дня. Перед хатою судженої розігрували жартівливі сценки; ряджені не пускали його до хати; наречену ховали, а молодому пропонували ін. жінку — кумедно вдягнувши, стару і негарну — він відмовлявся її впізнати, а вона, своєю чергою, звинувачувала його у невірності й забудькуватості. Лише отримавши викуп, родина дозволяла подружній парі возз'єднатися. Тоді ж на візку «для жарту» возили хрещених батьків. Характерною рисою весілля німців Закарпаття була особлива роль на ньому хрещеної матері. В домі нареченого весілля частування починалося тільки після того, як дружки («браутфюрер») йшли кликати хрещених батьків й особисто їх приводили; вони ж першими входили у відкриті ворота. Молодий отримував від своєї хрещеної гроші. Хрещена мати молодої при хрещенні та хрещена мати при першому причасті дарували хрещениці білизну на ліжко та пухові подушки у вишитих наволочках. За традицією у закарпат. німців на всіх дітей у родині була одна хрещена мати, а її чоловік ставав хрещеним батьком. На весіллі хрещена мати дарувала молодим два фігурних торти — «дівчину» та «хлопця»; випікався і спец. весільний торт, який молодята мусили розрізати вдвох одним ножем.

**Народини.** Хрещення намагалися здійснити якомога швидше, і найчастіше кістер (перший помічник пастора, який здійснював усі дозволені йому поточні реліг. треби для членів своєї реліг. общини) проводив його наступного після народження дитини дня. Часто таїнство здійснювали у батьківській хаті. Як свідчать метричні книги євангелічно-лютеранських приходів, охрестити дитину в окремих випадках могли не лише пастор чи кістер, а навіть повивальна бабка або ж хтось із батьків чи сусідів. Хрещених батьків найчастіше брали із числа родичів чи односельців. Через те, що діти в нім. сім'ях народжувалися дуже часто, а колонії були невеликими за кількістю сімей, то дорослим доводилося бути одночасно хрещеними для кількох дітей. Зазвичай кумів брали одну пару, проте в окремих випадках, переважно у містах (чи заможних родин), їх могло бути й більше. Обряд хрещення (та причастя) був одним із головних у менонітів. Проте вони не визнавали хрещення немовлят і здійснювали цей обряд лише над тими, хто свідомо приходив до такого рішення. Зазвичай таїнство відбувалося, коли людині виповнювалося 18 років.

**Похорон.** Похоронний обряд найчастіше проводили кістери. Поблизу своїх колоній німці облаштували кладовища. Їнки воно могло бути одне на кілька неподалік розташов. поселень. У містах німці не завжди мали власне окреме кладовище і використовували вже наявні. Однак конфліктів із цього приводу не було, бо правосл. духовенство і влада проти цього не заперечували. На поминках обов'язково подавали кислий сир, рибу (оселедці), домашньої випічки хліб із пшеничного борошна.

При похоронах німців-менонітів було прийнято збиратись у хаті небіжчика майже всім жителям колонії — для громад. відспівування та погребіння. Аж доки покійного не поховать, односельці утримувалися від будь-яких домашніх робіт. Небіжчика вбирали у білий одяг, домовину з тілом розташовували у передній кімнаті. У другій кімнаті чоловіки сідали окремо від жінок, співали похвальних пісень. Коли тіло покійного вносили на подвір'я, відспівуван-

ня продовжувалося. Потім домовину ставили на візок, і процесія рушала на кладовище — вважалося, що кожен із присутніх мусив провести небіжчика до могили. Коли гроб опускали в яму, всі чоловіки брали лопати і засипали могилу землею. Після погребіння поверталися до хати, де жив покійний, — для заг. поминання, де всіх пригощали кавою.

**Календарні свята.** Вся система побуту німців була спрямована на вкорінення рис традиційної нім. к-ри в їхньому середовищі, на збереження власної самобутності й протидію асиміляційним впливам. Ця тенденція відчутно проявилася у плеканні громадою традицій відзначення свят. Календарна обрядовість нім. переселенців була побудована на основі лютеранського реліг. віровчення. Свята лютеран визначалися статутом Євангелічно-лютеранської церкви, який 28 грудня 1832 був затверджений рос. імп. Миколою I. Згідно зі статутом передбачалося відзначення, крім недільних, наступних днів: Різдва Христового, дня св. Сильвестра, Нового року, Богоявлення (Хрещення Господнього, дня Трьох королів), Масниці, Благівіщення, Великого четверга, Великої п'ятниці, першого і другого днів Світлого тижня, Вознесіння Господнього; двох днів свята Зішестя Святого Духа, Різдва Іоанна Предтечі, а також заг. покаянь і молінь, свята жнив у першу неділю після дня Архангела Михаїла, дня Реформації — 31 (19) жовтня або ж першої за ним неділі, а також протягом року — дня поминання померлих і храмового свята. У менонітів гол. святами були Різдво, Новий рік, п'ятниця Страсної седмиці, Пасха і день Святої Трійці, недільні дні.

На Волині задовго до Різдва кістер вивчав із дітьми різдвяні пісні, вірші та ігри, які виконували на Святий вечір. Починалося різдвяне дійство урочистою службою. Усі колоністи громадилися в кірсі: дівчата вбирались у білі сукні, хлопці — у темні костюми. Тут же стояла прикрашена свічками ялинка. Кульмінацією свята вважалася процесія вогнів, під час якої діти по двоє із запаленими свічками в руках заходили до церкви і співали: «Я прийшов до вас з небес». Потім діти збиралися біля ялинки, пісні та вірші чергувалися зі співом

хору та проповіддю. Із традиційних різдвяних страв готували великий золотаво-жовтий пиріг із родзинками і шафраном, запечену в тісті гуску, запечену в печі шинку. Серед традиційних обрядодій були спів різдвяного гімну та обдаровування дітей.

У німців, які жили в Закарпатті, на день св. Миколая (6 грудня) діти ходили рядженими від господаря до господаря, співали, читали вірші та просили за це винагороди. На Свят-вечір готували 7 чи 9 страв. У ніч на 25 грудня в церкві, прикрашеній ялинкою, правили святкової служби. Співав церк. хор у супроводі оркестру, в якому грали на тромбоні й гітарі. Повернувшись додому після різдвяної меси, їли тушковану капусту з домашньою ковбасою, начиненою свининою. У канун Нового року (день св. Сильвестра) в церкві теж правили, щоби відзначити кінець року, а прихід Нового року зустрічали стріляниною з рушниць і жартівливими вигуками. На свято Хрещення традиційно влаштовували рядження, гурт молоді йшов зі співом від хати до хати, за винагородження виконували короткий вірш. На останній день Масляної смажили млинці та влаштовували різного роду забави. У давніші часи конфірмацію дітей здійснювали у Великий четвер на Страсному тижні, проте згодом ця традиція занепала.

Серед атрибутів великодніх свят, які найбільше шанували німці в Україні, особливо вирізняються крашанки. До свята в кожній родині традиційно фарбували яйця. У формі зайців і курочок випікали булки. Крашанки дарували один одному, з ними влаштовували ігри — кожна дитина намагалася «вибити» якомога більше яєць. Змагалися в перегонах, мета яких була якнайшвидше зібрати в кошик розкладені на землі яйця. Поміж німців в Україні було поширено кілька способів гри із пасхальними крашанками: їх качали по землі; ними билися; на землі проводили лінію, на якій кожний гравець ставив одну крашанку і на певній відстані намагався попасти в неї другою. Яйця, що розбивалися, тут же з'їдали або ж забирали собі, бо вважалося, що той, хто наїється їх на Великдень, цілий рік буде здоровим. У нім. колонії Кроненталь (нині с. Кольчугине Сімферопольського р-ну

АР Крим) напередодні свята по хатах ходили парубки й дівчата та збирали крашанки у два кошики. А тоді на сільс. майдані починалася гра — парубки і дівчата по черзі їх котили. За допомогою спец. ціпка відміряли між ними відстань.

Дорослі колись напередодні свята ховали крашанки вдень де-небудь у городі чи садку, а діти на ранок шукали їх у надії знайти крашанки «від зайця». У нім. колоніях в Україні ця традиція дещо змінилася — напередодні Великодня діти самі майстрували кубло для пасхального яйця — викопували на обійсті ямки, застеляли їх сіном чи мохом. Хлопчики також виробляли з гілок візочки чи санчата. Вранці після богослужіння вони наввипередки бігли додому, щоб не проминути пасхального зайця, — шукали під кожним кушем подарунки, які їм залишив «заєць».

За свідченнями німців Закарпаття, на день Святої Трійці пастухи виганяли товар і коней на пасовисько за межі села. Кожен намагався зробити це якнайшвидше, бо того, хто запізнювався, нарікали глузливим прізвиськом «троїцького селяка», яке закріплювалося за ним на цілий рік. На Трійцю кожну хату, двері, вікна, ворота й огорожу двору прикрашали гілками берез та ін. дерев. Тут відзначали свято врожаю, коли ввечері виконували танок під назвою «танцбайн». Нім. колоністи Криму з піснями, музикою, танцями влаштовували свято збирання винограду («Гершштфешт»). Як поминальний на поч. листопада відзначався День усіх святих — у церкві правили поминальну службу, а на кладовищі прибирали могили.

Літ.: Труды этнографическо-статистической экспедиции в Западно-Русский край: Юго-Западный отдел: материалы исследования, собранные П.П. Чубинским, т. 7, вып. 1. СПб., 1872; *Bienemann F.* Werden und Wachsen einer deutschen Kolonie in Süd-Rußland: Geschichte der evangelisch-lutherischen Gemeinde zu Odessa. Odessa, 1893; *Бабенко В.А.* Этнографический очерк народного быта Екатеринославского края. Екатеринослав, 1905; *Багалий Д.* Заселення Південної України (Запоріжжя і Новоросійського краю) і перші початки її культурного розвитку. Х., 1920; *Stump K.* Die deutschen Kolonien im Schwarzeergebiet, dem früheren Neu-(Süd-) Rußland ein siedlungs- und wirtschaftsgeographischer Versuch. Stuttgart, 1922; *Жирмунский В.М.* Итоги и задачи диалектологическо-

го і етнографічного вивчення німецьких поселень СРСР. «Советская этнография», 1933, № 2; *Гроздова И.Н., Филимонова Т.Д.* Венгры і немці соєвського Закарпаття (по матеріалам польових досліджень 1968—1969 гг.). Там само, 1970, № 1; *Дружинина Е.И.* Южная Украина в 1800—1825 гг. М., 1970; Культурно-бытовые процессы на юге Украины. М., 1979; *Epp G.K.* Zur ethnisch-sozialen Interaktion der südrussischen deutschen Mennoniten. В кн.: Die Deutschen in der UdSSR in Geschichte und Gegenwart: Ein internationaler Beitrag zur deutsch-sowjetischen Verständigung. Baden-Baden, 1990; *Brandes D.* Die Deutschen in Russland und der Sowjetunion. В кн.: *Klaus J.* Bade Deutsche im Ausland — Fremde in Deutschland: Migration in Geschichte und Gegenwart. München, 1992; *Кабузан В. М.* Народы России в первой половине XIX в.: численность и этнический состав. М., 1992; *Schirmunski V.* Linguistische und ethnographische Studien: über die alten deutschen Siedlungen in der Ukraine, Russland und Transkaukasien. München, 1992; *Бойко Ю.В.* Заселение Южной Украины: 1860—1890 гг. Черкассы, 1993; *Исмаилов М.А.* Краткий обзор немецких поселений юга Украины. В кн.: Міжнародні відносини на півдні України: історія та сучасність: Всеукраїнська наукова конференція (27—28 травня 1993): тези, ч. 2. Запоріжжя, 1993; *Кащенко С.Г.* Землеробство в німецьких господарствах на півдні України наприкінці XVIII — на початку XX ст. (на матеріалах Криму). Там само; *Neutatz D.* Die «deutsche Frage» im Schwarzmeergebiet und in Wolhynien: Politik, Wirtschaft, Mentalitäten und Alltag im Spannungsfeld von Nationalismus und Modernisierung (1856—1914). Stuttgart, 1993 («Quellen und Studien zur Geschichte des östlichen Europa»). (Zugleich), 1990, 37); *Тригуб П.Н.* Возникновение и развитие немецкой колонии Ландау (до 1917 г.). В кн.: Міжнародні відносини на півдні України: історія та сучасність: Всеукраїнська наукова конференція (27—28 травня 1993): тези, ч. 2. Запоріжжя, 1993; *Витренко В.В.* До історії села Анета — одного з найдавніших німецьких поселень на Волині. В кн.: Звягель древній і вічно молодий: тези Всеукраїнської науково-краєзнавчої конференції з нагоди 200-річчя утворення Волинської губернії, 200-річчя Волинської єпархії та 200-річчя найменування м. Звягеля Новоград-Волинським. Новоград-Волинський, 1995; Очерки истории немецких колоний в Украине. К., 1995; Вопросы германской истории: немцы в Украине: материалы украинско-германской научной конференции. Днепропетровск, 26—29 сентября 1995 г. Днепропетровск, 1996; Німецькі колонії в Галичині: історія—архітектура—культура: міжнародний науковий семінар: матеріали, доповіді та повідомлення. Львів, 1996; *Мешков Д.Ю.* К вопросу о развитии ремесла и промышленности в немецких и меннонитских колониях Юга России в

дореформенный период. В кн.: Украина—Германия: экономическое и интеллектуальное сотрудничество (XIX—XX вв.): материалы международной научной конференции, Днепропетровск, 2—3 октября 1997 г., т. 1. Днепропетровск, 1997; Народы Північного Приазов'я (етнічний склад та особливості побутової культури). Запоріжжя, 1997; *Hausmann G.* Deutsche Kaufleute und Unternehmer im Wirtschaftsleben Odessas am Ende des 19. und zu Beginn des 20. Jahrhunderts. В кн.: «...Das einzige Land in Europa...» Essen, 1998; *Науко В.І.* Хто і відколи живе в Україні. К., 1998; *Бармак М.* Німецьке, чеське та єврейське населення Волинської губернії (1796—1914 pp.): розселення, господарське життя, міграції. Тернопіль, 1999; *Konrad K.* Die Deutschen Kolonien in Südrussland. Nürnberg—München, 2000; *Лантєв Ю.Н.* Традиційна бытова культура немців в Криму (XIX — 20-е гг. XX ст.). В кн.: Немці в Криму: огляд історії і культури. Симферополь, 2000; Німецьке населення Тавричеської губернії, т. 1: Аннотированный тематический перечень дел: Канцелярия Тавричеського губернатора: 1803—1917 гг. Тавричеськое губернское правление: 1803—1917 гг. Одесса, 2000; Німці і німецька культура в Україні. К., 2001; *Суліменко О.* Українськонімецькі взаємовпливи у господарському та культурному житті Волині (кінець XIX — початок XX ст.). «Етнічна історія народів Європи», 2001, вип. 1; *Лантєв Ю.Н.* Етнографическая экспедиция в бывшие немецкие колонии Крыма (2001—2002 гг.). В кн.: Этнография Крыма XIX—XX вв. и современные этнокультурные процессы: материалы и исследования. Симферополь, 2002; *Чеботарева О.Б.* К этноконфессиональной характеристике меннонитов. «Археология та етнологія Східної Європи: матеріали і дослідження» (Одеса), 2002, т. 3; *Костюк М.* Німецькі колонії на Волині (XIX — початок XX ст.). Тернопіль, 2003; Нації та народності Буковини у фондах Державного архіву Чернівецької області (1775—1940): довідник. Чернівці, 2003; Немцы Одессы и Одесского региона: сборник докладов, сделанных на международных научных конференциях в Геттингене (Германия). Одесса, 2003; *Васильчук В.М.* Німці в Україні: історія і сучасність (друга половина XVIII — початок XXI ст.). К., 2004; Повсякденний світ народів та феномен національного в ньому. В кн.: Етнокультурний ландшафт Північного Приазов'я. Симферополь, 2004; Німецькі поселенці в Україні: історія та сьогодення, вип. 1. Миколаїв, 2006; *Задерейчук А.А.* Фальш-Фейны в Таврії. Симферополь, 2010; *Stach J.* Die deutschen Kolonien in Südrussland: Kulturgeschichtliche Studien und Bilder über das erste Jahrhundert ihres Bestehens. Б/м, 2010 («Rara zum deutschen Kulturerbe des Ostens»); *Мешков Д.* Життєвий світ причорноморських німців (1781—1871). К., 2017.

О.О. Боряк.

## Поляки

**З етнічної історії.** За даними перепису населення 2001, в Україні налічується 144,1 тис. поляків (0,3 % від усього населення). Більшість їх розселена в етнічно мішаних українсько-польсь. селах Житомир., Він. і Хмельн. областей та в містах.

Розселення поляків (самоназва — «поляци») в Україні було пов'язане із *Правобережною Україною* та *Галичиною*. Саме тут сформувалися найчисельніші польські громади у межах укр. етнічного масиву.

Поляки становили значний відсоток на теренах сучасної України ще за часів раннього середньовіччя. Йдеться, зокрема, про військ. поселенців, захоплених киян. Ярослав Мудрий після походів на Польщу 1030—31 і розселених ним у долині річки Рось (прит. Дніпра), де вони займалися сільс. госп-вом. У Києві ще у 12 ст. була заснована катол. місія. В Галицько-Волин. д-ві чимало поляків служили при князівських дворах.

Перша хвиля польс. колонізації була пов'язана з анексією 14 ст. земель Королівства Русі. Полонізації цього регіону сприяло створення 1275 римо-катол. єпархії з архієпископством у Галичі (із 1412 — у Львові) та єпископствами у Перемишлі, Холмі й Володимирі (нині м. Володимир-Волинський; із 1428 — у Луцьку) і щедро обдарування лат. духовенства та чернечих чинів земельними наділами. Із серед. 16 ст. простежується переселення селян і міської бідноти зі сх. районів Жешувського, Кельцького, Краківського і особливо Люблінського воеводств на західно-укр. землі. Масове переміщення польс. населення було спричинене наявністю «свобод», ослабленням Речі Посполитої після приєднання України до Росії (1654) і поразкою у війні з Туреччиною (Бучацький мир 1672). Після Люблінської унії 1569 протягом 17—18 ст. збільшилася кількість переселенців із центр. районів Польщі, Мазовії і частково Мазурського Поозер'я. Із часу Люблінської унії лише в Києві налічувалося 6 тис. польс. жовнірів.

Поляки на Правобережжі й у Галичині здебільшого були розселені окремими етнореліг. громадами у межах суцільного укр.

етнічного масиву. Про їхнє розселення на Правобережжі свідчать дані щодо поселень, які мали костьоли, і парафій, приписаних до них. На підставі цих відомостей можна визначити, що у всій Правобереж. Україні наприкінці 18 ст. налічувалося бл. 350 тис. поляків. У цей період вони становили більшість серед поміщицько-магнатської верхівки, католического духовенства, службовців, значно менше їх було серед «чиншевої шляхти», міщан і селян. Поляки брали участь і у військово-землеробській колонізації Пд. України, де заснували ряд с-щ у складі поселенців козацького полку.

Історично зумовлена неоднорідність поляків в Україні у соціально-етнічному плані. Частина з них становили т. зв. мазури — у минулому бідні селяни, переселенці з Мазовії, до ін. групи належала «шляхта», тобто чиншовики — нащадки дрібної польс. шляхти, яку привезли із собою магнати, щоби було кому нести військ. службу та охороняти польс. кордони. Відчутного удару зазнало польс. населення України внаслідок поразки польс. повстання 1830—31. Царський уряд конфіскував маєтки польс. поміщиків — учасників повстанського руху. Було вжито низку репресивних заходів проти польс. освіти та к-ри, зокрема ліквідовано всі польс. школи в Правобереж. Україні, вищий польс. навч. заклад — *Кременецький ліцей* — та інші. Одночасно чимало поляків, особливо з Правобережжя, де вони втрапили свої маєтки, поселилося у великих містах — Києві, Одесі, Харкові, Миколаєві та ін. За переписом Рос. імперії 1897, у містах, що згодом увійшли до УСРР (без зх. областей), їх налічувалося 30,3 % від усього місц. польс. населення. На західноукр. землях на поч. 20 ст., за переписом Австро-Угорщини 1900, налічувалося 975 тис. поляків (13,2 % від усього населення). На поч. 1930-х рр. їхня чисельність зростала до 1715 тис. осіб (18,9 %), попри значну зарубіжну еміграцію.

Від поч. 1920-х рр. кер-во РКП(б) намагалася ізолювати поляків в УСРР, особливо у прикордонних регіонах, від будь-яких контактів із «ворожою, капіталістичною» Польщею. Заборонили перетинати міждерж. кордон,



Польський народний дім у Чернівцях. Поштівка. Початок 20 ст.

застосовуючи держ. терор, створювали прошарок поляків, політично лояльних до рад. влади. У серед. 1930-х рр. здійснили т. зв. нац. депортації із прикордонних р-нів УСРР. 1—9 лютого 1935 було вивезено 2 тис. сімей (8678 осіб) «куркулів та антирадянського елемента», які були спрямовані до спецпоселень Біломорсько-Балт. каналу. Серед них — 615 нім., 681 польс., 589 укр., 115 чеських, молдов., болг., єврейс. сімей. Протягом 20 лютого — 10 березня 1935 із 22-х прикордонних р-нів Він. та Київ. області депортували 8342 госп-ва, і з них 2866 — польських.

Черговий етап «зміцнення кордону» восени 1935 розпочався депортацією польс. населення із прикордонних районів Поділля. Спочатку за санкцією ЦК КП(б)У із прикордонної смуги у Харків., Донец. і Дніпроп. області було вислано 1500 польс. сімей, а у травні та вересні 1936 р. 15 тис. польс. і нім. госп-в із прикордонних районів УСРР було вислано до Казахстану. Одночасно ліквідували польс. сільс. ради, газети і школи.

Під час «Великого терору» 1937—38 поляки стали одним із гол. об'єктів масових репресивних операцій НКВС УРСР. В республіці було засуджено 57 410 поляків, із них страчено 46 792 особи, різні терміни ув'язнення у таборах отримали 9885 осіб, спрямовано справи на дослідження стосовно 587 осіб, припинено справ через смерть заарештованих громадян — 38, і лише 17 осіб було звільнено.

Після II світової війни чисельність польс. населення України скоротилася внаслідок виконання репатріаційних договорів між Польс. Нар. Республікою та СРСР. Із СРСР було репатрійовано 1526 тис. поляків, у т. ч. з УРСР — 810,4 тис. осіб (91,6 % усього польс. населення західноукр. областей, включаючи Чернів. обл.). Водночас в Україну з Польщі було репатрійовано укр. населення 518 тис. осіб.

В.І. Наулко.

**Традиційна культура. Господарська діяльність.** Соціальна структура переселенців на теренах України була досить різноманітною. Чимало купців і ремісників мешкали не лише в містах, а й у селах. Так, на Буковині поселилися гуралі із польс. Бескидів, які займалися видобуванням солі, виготовленням скла та ін. ремеслами. Це стосувалося й укр. Полісся. Більша частина поляків були переселені на Полісся для освоєння природних покладів (насамперед для видобування болотяної руди). Проте їхнім осн. заняттям стали оренда землі, відхожі промисли, робота в лісових госп-вах та на буд-ві доріг. Через це вони менше, ніж сусідь-українці, займалися домашніми ремеслами, зокрема ткацтвом, та були тісніше пов'язані з ринком.

Приплив капіталу і робочої сили із Царства Польського в райони Середньої Наддніпряниці і Донбасу відіграв значну роль в індустріалізації цього регіону України. За участю польс. капіталу і фахівців було збудовано металургійний з-д в Олександрівську (нині м. Запоріжжя), розширено такий само з-д у Краматорську, збудовано три заводи (металургійного устаткування,

Колегіальний костюл Святої Трійці в смт Оліка Ківерцівського району Волинської обл. Перша половина 17 ст. Фото В. Іщука. 2010.



металовиробів й арматури) у Катеринославі (нині м. Дніпро), з-д устаткування для млинів. Фінансист поляк К.Ярошинський мав численні маєтки на Київщині та Поділлі й володів або ж контролював через свої банки 53-ма цукровими з-дами в Україні, був власником більшості акцій місцевих банків. На Поділлі група польс. землевласників збудувала на базі місц. покладів фосфоритів великий, як на ті часи, з-д із вир-ва суперфосфату, сірчаної та азотної кислот, у Києві — машинобудівний з-д устаткування для вир-ва цукру. На поч. 20 ст. у Наддніпрянській Україні 36 цукрових з-дів належали полякам.

Проте найбільша частина польс. населення в Україні була зайнята в сільс. госп-ві. На Правобережжі переважало польс. поміщицьке землеволодіння, в якому виділялися великі латифундії магнатів зі знатних польс. родів.

Більшість землі польс. селяни використовували для вирощування зернових (жита, пшениці, гречки), цукрових і кормових буряків, картоплі, бобових. Госп-ва великих польс. землевласників теж почали працювати на потреби цукрового вир-ва. Відомими ініціаторами вирощування цукрових буряків були родини Радзивілів, Чарторийських, Браницьких та ін., яким належала більшість цукроварень на Волині. У 1890-х рр., коли цукрове вир-во було на підйомі, польс. цукрові магнати експортували свою продукцію на англ., італ. ринки. З маєтків Сангушків, Браницьких, Потоцьких, Любомирських та ін. вивозили чистокровних арабських скакунів. У руках польс. магнатів зосереджувалося винокурне вир-во — пиво- і медоварні з-ди з вир-ва горілки і наливки, борошномельне вир-во. На поч. 1890-х рр. лише графу Ю.-М.Потоцькому належали 37 млинів. У 2-й пол. 19 — на поч. 20 ст. у повітах компактного проживання польс. населення, зокрема в Житомир., Новоград-Волин., Рівнен. та Луцькому, набули помітного розвитку шкіряний промисел, виготовлення виробів із сукна, деревообробка, ковальство, гончарство. Значне місце у польс. госп. житті займало тваринництво. Поляки розводили переважно велику рогату худобу, коней, свиней, овець, кіз.

У Мархлевському (до 1926 — Довбишанський) польс. нац. районі на Волині діяли Мархлевський порцеляновий та Кам'янобрідський фаянсовий заводи, Мар'янівська та Биківська гуті. На поч. 1930-х рр. припало становлення кустарної пром-сті, адже в районі була добра сировинна база (глина, пісок, кварц, торф тощо). Крім того, тут працювали 6 млинів, один тартак, цегельня, смолеварні, 6 круподерень, 7 олійне, чавуноливарна майстерня. Представники польс. меншини були також задіяні у медицині, освіті, займалися приватною юрид. діяльністю. Загалом рівень освіти та професійної підготовки поляків, які мешкали у містах, був високий. Особливе становище вони займали в Житомирі, Здолбунові, Сарнах.

**Житло.** Певні етнокультурні впливи двох етносів — укр. та польс. — можна простежити вже у термінології житла, зокрема у поляків, які жили на Поліссі. Напр., у деяких місцевостях термін «стебка» мав різні значення: так називали сіни, комору, кухню і навіть «льох». Кухню інколи називали «ванькиром». Між тим в укр. селах широко вживалися польс. терміни: «риглі» (товсті дошки), «бальки» (сволоки), «шопа» (приміщення для зберігання дров), «пшичок», «слупи» тощо.

На Поліссі для житла поляків були характерні зрубні хати із виносом даху з боку причілкової стіни на кроквах, дво-, трикамерне планування, двоскатний дах із соломи чи дранки, обмазка зрубу. В інтер'єрі польс. хат Зх. Полісся простежується розміщення образів уздовж усієї фасадної стіни; вони менше прикрашені декоративними рушниками, ніж у сусідів-українців. Для поляків цього регіону також характерні саморобні меблі, захоплення в оздобленні інтер'єру «вицинянками», якими декорували окремі архіт. елементи (сволоки, стіни, вікна, двері), та купованими штучними паперовими квітами.

Певну еволюцію пройшло житло поляків Поділля. Це проявилось, зокрема, в ускладненні (подвоєнні) житла, коли під спільним дахом одне біля одного ставилося кілька однокамерних жител, які, відповідно, отримували назву «двоаяків», «чвора-

ків». Подібний планувальний тип житла був характерним у Польщі та в зх. районах України для категорії будинків, що зводилися у комплексі фільварочних забудов. Ускладнення планування польс. житла відбувалося і шляхом виділення поздовжнього приміщення. Відокремлення ванькира, а надалі перетворення його на кухню здійснювалося кількома прийомами: за рахунок лише однієї хати, двох хат, сіней і хати. Для покриття даху польс. населення на території Поділля використовувало зв'язані снопки. Причілки («пшичок», «причок») двохсклого даху заплітали лозою й обмазували глиною. У пн.-зх. районі Поділля траплявся також «начолковий» дах з усіченим згори фронтом. Наприкінці 19 — на поч. 20 ст. прикметною рисою житла польс. населення стало влаштування вздовж фасадної стіни ганків.

До специфічних рис житла поляків, зокрема на Поділлі, належать збереження у традиційному плануванні «польських двояків» (хата-сіни-сіни-хата); розташування хати безпосередньо біля вулиці, а обійстя разом із госп. будівлями — за хатою. Серед особливостей житла поляків — наскрізні двері в сінях, що було зумовлено розташуванням хати близько до вулиці (на відміну від властивого укр. населенню цих районів розташування житла вглибині двору або ж віддалено від вулиці).

Піч із комином, характерна і для житла населення Польщі, найпоширенішою була в зх. регіонах України та у Правобереж. Україні. У деяких польс. селах у сінях встановлювали оригінальний підвісний комин-колоду. Традиція декоративного розпису хат і госп. будівель поляків подібна до української. Перевагу надавали кольоровим підводкам, а не розписам, які мали багато спільних рис із худож. традиціями декору молдов. нар. житла. Порівняно рано поляки почали замінювати нерухомі лави рухомими («канапи»). Подекуди такі лави («шлябан», «софа») мали фігурні поручні, спинку з різьбленими чи точеними перекладинами. Жердку кріпили над полом; мисник («царник») і конструктивно, і декоративно не відрізнявся від українського. Проте скриня переважала з «опуклим



віком» («куфра»). У заможних поляків могло бути дві куфри: меншу, на білизну, ставили в хаті, а більшу, для решти речей, — у сінях. Куфра мала коліщата й оздоблювалась оковкою. Стіл розташовували посередині вузької стіни, обабіч дерев'яних ліжок. У поляків порівняно швидко замість традиційного місця для сну з'явилися куповані ліжка, додаткова обшивка стін.

На Пд. Україні для «шляхетського» села властива певна «розкиданість» садиб. Загалом обійстя були великими і, на відміну від сусідів-українців, хати ставили на значній відстані одна від одної, далеко від дороги. До будинку від воріт вела алея, обсаджена найчастіше акаціями. На подвір'ях росли, крім фруктових дерев, осокори, берези, липи. У заможних госп-вах польс. шляхти можна було побачити муровані погребі зі склепінчастим покриттям і виводом («шия») на поверхню ґрунту («склепи»).

**Одяг.** Нар. вбрання жителів польс. сіл Поділля під кін. 19 — на поч. 20 ст. вже не мало всіх складових комплексу. Одяг виготовляли переважно із фабричної тканини, але він міг бути і домотканим (із купованого льону). Осн. комплекс жін. одягу складався зі спідниці й фартушка та полотняної сорочки. Так, у польс. селах Летичівського р-ну на Проскурівщині (нині Проскурів — м. Хмельницький) жінки з нащадків дрібної шляхти носили спідниці, шиті за таким кроєм: передня пілка суцільна, задня — розчленована на три вертикально видовжені клинці, які за рахунок зміни довжини утворювали т. зв. хвіст; зборки до талії розташовані нерівномірно — густіше ззаду і майже зовсім гладенько з боків та спереду (на відміну від українок, які шили спідниці у 3—4 пілки, що рівномірно збиралися в поясі у зборки). Польки одягали фартухи із багатьма дрібними складками, внизу обшитими мереживом («серпанечко») ручної роботи. У деяких польс. селах на свято зовсім не одягали фартухів, це вважалося непристойним. Виявлено, що польс. населення Поділля носило три типи сорочок — тунікоподібну, сорочку до гестки, вставкову (місц. назва — «кошуля із пшерамками», тобто «вставками», її шили

із двох пілок без «бочків», рукав пришивали по основі). Традиційна жін. сорочка із «пшерамками» побутувала, зокрема, у польс. селах на Проскурівщині. За кроєм вона була близька до поликової української, проте відрізнялася такими елементами, як широкий відкладний комір, викінчення рукава «фальбанкою» (широкою оборкою навколо зап'ястя руки) та відсутністю вишивки. Іноді на таких сорочках під впливом українців вишивали вузький «хмелик на пшерамку». В ін. польс. і змішаних українсько-польс. селах поляки, частково перейнявши від місц. населення елементи вишивки, змінювали в ній кольори. Так, у селах Дунаєвського та Вінківського р-нів Проскурівщини розповсюдилася вишивка лише одноколірними синіми нитками. Поляки Городецького та Волочеського р-нів носили сорочки, шиті тільки до гестки, без будь-якого оздоблення. Поверх невшитої сорочки поляки одягали блузку або «кафтанечек». Із жін. гол. уборів побутували мереживні шалі. Жінки літнього віку носили здебільшого одностонні, темного кольору хустки з довгими тороками, подекуди зберігався полотняний «рантух».

Осн. комплекс чол. одягу польс. населення Поділля складався із широких штанів (шляхта шила штани із домотканого полотна, пофарбованого у темні кольори — синій або чорний); сорочки, яка зазвичай мала дві пілки і вставні «бочки», широкий відкладний комір із пазушним розрізом посередині грудей, рукави закінчувалися широкими манжетами — «чохлами». Шляхта рідко оздоблювала сорочку вишивкою, її окрасою вважалися широкий відкладний комір і кольорова хустка на шиї. Поверх сорочки одягали «камізьку», переважно блакитного та чорного кольорів, або ж «спенцер» (вид куртки), довгополу свиту без кобеньяка. Верхній одяг — «кафтан», «бекешки», «футра», «баскіни», традиційний для поляків Поділля, шили з купованого сукна, переважно чорного чи сірого, і здебільшого прикрашали облямуванням зі шкіри, смушками хутра, вовняним шнурком (чорного або сірого кольору) тощо. Жінки-польки вбиралися у «пальта» і т. зв. футра, які підбивали знизу дешевим хутром чи

просто купованим сукном. Проте там, де польс. населення походило із селян, побутували гуньки, свитки з доморобного сукна, білі й червоні козухи.

У поляків, які жили на Поліссі наприкінці 19 ст., жін. сорочка була двох типів: із прямими поліками, пришитими по основі, і на кокетці. У деяких селах були поширені суцільнокроєні сорочки тунікоподібного крою та із т. зв. підставкою (сорочка була поділена повздовжнім швом навпіл). Розріз робили прямим, вишивали рукава, груди й комірець. Подекуди одночасно побутували комплекси із запасою та плахтою (проте в укр. селах вони збереглися довше), безрукавка, яку шили із фабричних тканин. На поч. 20 ст. поширився рослинний орнамент, який виконували в чорному і червоному кольорах. Окремі елементи одягу, зокрема попередниці, ще до 1930-х рр. польки шили із домотканого полотна і продовжували прикрашати вишивкою. Найпоширенішим жін. гол. убором із серед. 19 ст. була хустка. Лише в деяких польс. селах (зокрема Радомишльського р-ну) зберігалася намітка (очіпок побутував лише в укр. селах). Як і українки, польс. дівчата заплітали волосся в одну (або ж дві) коси, носили вінки, рідше — стрічки. Для предметів одягу здебільшого вживали польс. назви — «бинди» (стрічки), «пацьорки» (намисто). Поряд із подальшим розвитком міських елементів, застосуванням фабричних тканин у польс. одязі поступово з'явилися риси, що зближували його з українським. Із часом комплекс жін. костюма зі спідницею став переважним у всього населення польської зони.

У поляків-чоловіків були комплекси одягу двох типів: із сорочкою, яку заправляли в широкі або вузькі штани. До того ж повсюдно, починаючи із 2-ї пол. 19 ст., спостерігалася тенден-

*Интер'єр польського сільського житла. Село Витава (нині у складі м. Гнівань Тиврівського району Вінницької обл.). Початок 20 ст.  
За Т. Косміною.*



ція переходу від першого типу до другого. Поляки носили переважно сорочки тунікоподібного типу, із часом — на кокетці. Плечовим чол. одягом слугували безрукавки, приталені, з домотканого полотна або ж однокольорової фабричної тканини. До гол. убороів поляків належали конічні хутрові та повстані шапки з усіченим верхом, солом'яні капелюхи. На поч. 20 ст. повсюдно почали носити картузи. У селах Зх. Полісся в серед. 19 ст. зберігалися т. зв. конфедератка.

Як свідчать джерела, у давнину на Пд. України поляки намагалися носити «шляхетський» одяг. На це звернув увагу ще П.Чубинський, який зазначав, що представники польс. шляхти намагаються виділитися «з народу», а отже, святкові штани в них не суконні, а з купованої фарбованої тканини, вони носять камізельки (вид жилеток), спенцери (вид курток), картузи, довгополі свити без кобеняка. Доповнюють їхні костюми шийна хустка. У жінок, як описав П.Чубинський, бувають чепці, кацавейки (вид бурнуса). Потяг до нових, модних елементів вбрання відчутно простежується на поч. 20 ст., передусім у великих селах і містечках. Так, на Пд. України жінки шили сукні, кофти до стану з довгими спідницями, взували черевички на високих підборах і шнуровані чобітки. Чоловіки носили піджаки, «камізельки» (жилетки), штани навипуск, пальта і кожухи.

На Поліссі польс. шляхтичі вдягали «сиву» хутрову шапку, а селяни — чорну. Перші взували чоботи, другі — найчастіше «пустули». Шляхтянки не вбиралися в намітки, а тільки в хустки. Селянки носили сукняні домоткані «літники», шляхтянки — спідниці із фабричних тканин, обшиті знизу мереживом і «шлярками». Перші носили чоботи чорного кольору, білі свити з незначною вишивкою, другі — чоботи червоного кольору із сап'янової шкіри, довгі куртки, переважно синього кольору (заможніші сукняний одяг облямовували оксамитом і галуном). Шляхтичі менше вдягали полотняний одяг, оскільки не займалися вирощуванням конопель. Серед містян уже побутували «кравати» (краватки). Менш забезпечена група польс. переселенців (т. зв. мазури, які жили на Рівненщині) за вбранням майже не відрізнялася

від укр. селян — вони носили такий же одяг «із простого сірого сукна», постолі тощо.

**Кухня.** Наприкінці 19 — на поч. 20 ст. польс. селяни віддавали перевагу сніданку із хліба, сала і молока. Із перших страв поляки найчастіше готували рідку юшку — «жур», заправлену борошном. Невдовзі вона поширилась і серед укр. селян під назвою «джур». Проте вже наприкінці 19 ст. «жур» поступово витіснявся більш поживним борщем. У польс. селах Поділля готували також «росол» — м'ясний бульйон із кашею, «росольник» (за рецептом приготування близький до укр. «горошника») та «крупник», «зупу» тощо. Серед других страв найуживанішими були всілякі каші — їх заправляли салом або ж подавали із молоком, і «клюски» (із сиром чи молоком), «цястечко» (домашня локшина, замішана на яйцях), відварена картопля; у святкові та вихідні дні — «пирого» (вареники), гриби, «бігос», м'ясо.

Польс. селяни зазвичай дотримувалися посту. На обід готували пісний борщ із квасолею, капусту з рибою, картоплю в «лупинках», яку їли з хрінном, на вечерю — пироги з «гурдою». Остання готувалася із конопляного сімені, що розтиралось в макітрі й пересмажувалось із цибулею на пательні (сковороді). Добре відомими у польс. селах були коржі з маком чи вареними сливами та кисло-солодка «кваша» із житнього чи гречаною борошна — улюблена страва укр. селян. Серед напоїв — кава із хлібних злаків і натуральний чай, настої із трав. Порівняно із сусідами-українцями молоко поляки споживали рідко.

За свідченнями старожилів, поляки Волині у будні готували т. зв. макарон: із рідкого тіста, замішаного із крохмалю та яєць, пекли млинці, різали їх ножицями та висушували. Коли готували «макарон», сухий продукт запарювали водою, додавали молоко, яйця, масло, ставили упрівати до печі. Улюбленими були «лазанки». Тісто на них виготовляли як на вареники: різали на «кавалочки», розкачували та зліплювали, як подушечки. Відварювали та перемішували із варенням. На Великдень, крім пасок, пекли «марципани» та «Наполеон». Для нього випікали великі коржі, го-

тували заварний крем. На Житомирщині серед страв, що готувалися в неділю, називали «печеню» — тушковану ребрину, до якої робили підливу, та смажили млинці й капусту.

**Весілля.** На Поліссі в селах, де мешкало польс. населення, для досягнення згоди на шлюб засідали сватів — зазвичай до 4-х осіб. Кликати когось із родичів, але могли просити і з чужих. Батьки дівчини за традицією не силували доньку і враховували її бажання. На сватанні на знак згоди дівчина давала сватам хустки. Польс. переселенці влаштовували також дівч-вечір. За звичаєм наречена на ньому плакала, а її вбирали у весільне вбрання. Згодом до неї приїжджав молодий із «маршалком» і світількою, кілька годин тривала гостина — дівчина прощалася зі своїми дівуванням і подругами. Сват і маршалок частували дівчат. Наречена танцювала з подругами, але не співала.

На Житомирщині в неділю до костюлу із хлопцем ішов маршалок, а з дівчиною — дружки. З боку нареченого йшла також світілька — у неї з лівого боку на грудях кріпилася квітка. На вінчання молоді їхали кожний окремо, а верталися з костюлу вже разом усім почтом — до нареченої, де їх хлібом-сіллю на рушникові зустрічали її батьки. Шлюбну пару заводили до хати та садили на кожух, щоби були багаті. Маршалок знімав із дівчини вінок і накладав його на голову дружки, а наречений зав'язував молодій дружині хустку. Відтоді вона вже її не знімала. Їхали до молодого другого дня, і перед тим, як заступити до хати, його рідня переливала подружжя водою.

На Поділлі за традицією сватів до молодої засідали в непарній кількості (парою була сама наречена). На відміну від сусідів-українців дівчина не пов'язувала сватам рушників, а хлопцеві хустку. Відбувалися звичайні перемовини про день весілля і витрати на нього. У суботу молода ходила із дружками селом і запрошувала на весілля. Одяг нареченої доповнювався віночком із живих квітів, але, на відміну від українців, без стрічок. Перед родичами літнього віку наречена припадала на коліно й промовляла: «Прсюю благословенства», й у відповідь чула: «Нех пан Бог бо-

гославі». У поляків звичаю пекти коровай не було — майже до поч. 20 ст. на весілля виготовляли лише «струдлі» та «коржики». Із часом, коли змішані шлюбні стали більш поширеними, коровай як атрибут весільного дійства з'явився і на польс. весіллі. Проте обряди, пов'язані з його виготовленням, поляки не виконували. Серед українців Поділля здавна існував звичай під час запросин на весілля родичів обдаровувати їх маленькими паляничками, вчиненими із прісного тіста. Той, кому призначався калачик, мусив швидко його розломити і з'їсти.

Наприкінці 19 ст. наречена вбиралася у біле плаття зі шлейфом. Проте вже на поч. 20 ст. весільну сукню шили коротшою, зі стоячим коміром. На руки вдягали білі «пальчата». Голову нареченої прикрашали білою восковою «гірляндою» та вельоном. Під час вбирання нареченої відбувався урочистий обряд під назвою «здавати корону»: її садили на подушку, дружба брав зі столу воскову гірлянду й вельон, клав тарілку із викладеною на неї хусточкою та виголошував речитативом довгу промову в супроводі музики, яка після кожного із 12-ти куплетів грала «віват», і всі присутні підхоплювали: «Віват те корони». По закінченні промови оркестр знову програвав «віват», і дружба звертався до матері: «Везь, мамо, корони. / Полож, дочки, на глови». Мати брала з рук дружби корону і накладала її на голову дочці, потім дружки вбирали молоду у вельон. Перед виїздом до костюлу наречені просили благословення у батьків. Після повернення додому молодих «переймали» паляничками, хлібом і віночками із квітів. Ці віночки, освячені в костюлі, довго тримали в хатах як оберіг — вірили, що вони відводили пожежу, грім, різні хвороби і лиха. Батько і мати зустрічали молодих із хлібом, обсипали цукерками. У поляків Вінниччини при поверненні з вінчання молодих переймали віночками із квітів, які перед тим освячували в костюлі на зелені свята і тримали в хатах як обереговий знак.

Перший день гуляли у молоді. На стіл подавали три-чотири страви за встановленою послідовністю — «гишки» (холодне), «бігос» (тушковану капусту), кашу із «соусом» (із підливою), варені

сливи; пекли струдлі (вироби із прісного тіста, начинені яблуками та маком), коржики, «цястечко», запечене з яйцями, «мазурки» (пряники, обсипані цукром). На Поділлі (у селах, де переважало укр. населення) іноді подавали борщ. Після обіду староста виводив гостей веселитися: танцювали краков'як, польку-мазур, кадрили та ін.

«Розбирали» наречену ввечері: подружня пара виконувала танок, а по його закінченні наречена сідала на коліна молодого, а її мати або ж брат знімали корону, покривали голову дочки (сестри) «строїком», що виготовлявся з тканини жовтого, зеленого та голубого кольорів у вигляді великої квітки. Після здійснення обряду молода танцювала по черзі з дружками і кожній клала на голову воскову гірлянду, щоб дівчата швидше виходили заміж.

Із часом поляки запозичили в сусідів-українців звичай удосвіта в понеділок нести нареченому (адже ночівля подружжя відбувалася в хаті молодої) жартівливий «сніданок» — сіно, капусту. Цього ж дня шлюбна пара з іконою йшла до свекрів. На порозі їх зустрічали батьки із хлібом. За стіл молодий у себе не сідав, він мусив пригощати гостей.

**Народини.** Серед польс. населення повітуху називали «бабкою» або «бабою», на Поділлі за місц. традицією — також «бранкою». Її дії відзначалися універсальністю — зайшовши до хати, вона розв'язувала на породіллі всі вузли. Перший купелі відводили велику роль — у воду кидали скибочку хліба, освячені трави, монету. Воду годилося виливати до заходу сонця у глухе місце, де ніхто не ходить. На другий-третій день після пологів взаємно «зливали» (обмивали) руки. Щоб захистити новонародженого від нечистої сили, біля його ліжка викладали сокиру чи ніж. Надійним оберегом вважалися коралі. Традиційними були родини — на другий тиждень після пологів породіллі відвідували жінки та чоловіки — родичі, подруги й сусіди, які несли із собою хліб, яйця. Через два тижні повітуха (разом із «роділею») несла до церкви дитину «обмолитувати» (зокрема й для того, щоб перешкодити нечистій силі, — вірили, що «мамени» «одмінюють» дитину). Коли дитині виповнювалося три тижні,

починали готуватися до хрестин. У куми запрошували кілька пар (додатково брали т. зв. підбічних кумів), проте хліб і крижмо готувала тільки одна пара. Було прийнято, що хрещена мати дарувала шматок нової тканини (з якої шили сорочку дитині) та очіпок. Якщо в родині вмирали діти, дитину, яку несли «до хреста», подавали через вікно (або ж брали «стрічених» кумів). На хрестини традиційно готували «дріглі» (холодець), тушковану капусту, пиріжки з горохом і «бабчину кашу», на яку повітуха збирала гроші. Уже на поч. 20 ст. серед поляків Поділля, передусім у змішаних українсько-польс. селах, побутував звичай (відомий також українцям) обдаровувати гостей калачем і квіткою, але при цьому в одних селах обдаровували тільки калачем, а в інших — лише квіткою (ягодами калини).

**Похорон.** Згідно з повідомленнями із Житомирщини біля покійника запалювали свічку, яку встромляли у посудину із зерном. Обов'язково ставили священну воду, на підвіконня клали цілушку хліба. Подушечку робили зі священного зілля, а під плечі небіжчику обов'язково підкладали шматок полотна. Похорон зазвичай відбувався на третій день. Увесь цей час біля покійника сиділи, читали молитви. Прошались з небіжчиком у хаті, тут же закривали гроб кришкою, домовину виносили з хати і більше кришку вже не відкривали.

На Поділлі було прийнято одяг за померлого спалювати, а попіл закопувати по кутках городу. Воду, якою обмивали померлого, виливали туди, де ніхто не ходить, — біля гною, у кінці межі, але ніколи — в садку чи на дорогу, щоб це не пошкодило людям і худобі. На вікно виставляли воду та цілушку хліба — для душі. Вірили, що та перебуває в хаті «по кутках» дев'ять днів, тому весь цей час по можливості втримувалися від госп. робіт. Небіжчику ноги обв'язували полотном — взуття здавна не взували і в домовину не вкладали. Жінку обов'язково вбирали у фартух, чоловікові клали шапку чи кашкет. Перед тим, як винести із хати, «трумно» тричі коливали над порогом: «прощає з вогнем і порогом». На тому місці, де лежав покійник, клали ніж і ножиці. Після похорону влашту-

Надгробок на польському кладовищі. Свт Оліка Ківерцівського району Волинської обл. Фото В. Іщука. 2010.



вали «обід», проте зазвичай дуже скромний — готували дві-три страви і пили лише вино. Як поминальну страву робили коливо із пшениці та меду. Серед найдків згадувалися також пиріжки і хліб (їли відразу після колива), борщ (або капуста), каша, кисіль (чи компот). Зі всього, що готували на обід, брали по три ложки — «на сніданок» — здавна тут було прийнято на другий день носити на цвинтар «кришечки».

За звичаєм поляки поминали померлих у т. зв. задушні дні. При цьому, на відміну від українців, вони не несли на могили всілякі найдки, а роздавали в костелах дітям хліб і цукерки. На могили вони клали живі квіти, ставили свічки. Поляки, які мешкали у змішаних селах, поминали померлих також на Трійцю, проте поминального обіду на кладовищі теж не влаштовували.

**Календарні свята.** Частина шляхти римо-католиків обряди відзначала т. зв. костюльні урочистості. На «відпуст» (тобто на храмове свято) до костюлу з'їжджались і сходилися та разом



Петропавлівський кафедральний костюл. Місто Кам'янець-Подільський. Фото початку 20 ст.

снідали шляхтичі мало не з усієї округи. Поширеною серед шляхти була така форма дозвілля, як «обіди», й обов'язково із чаркуванням.

У великій пошані був культ померлих. Тому будь-яка подія починалася і закінчувалася виголошенням формули: «Дай, Боже, нам ще прожити, а померлим Царство Небесне!» Серед поминальних днів — День усіх святих (1 листопада), коли в костюлах відбувалось урочисте богослужіння, та День поминання (2 листопада) із відвіданням могил предків, запаленням лампадки.

Давньою була традиція на Миколая дарувати подарунки, випікати до свята «миколайчики». Вночі чемним дітям разом із ін. гостинцями їх клали під подушку. Особливо урочисто відзначали поляки Святий вечір («Вілія») та Різдво Христове. На Вілію традиційно готували 10—12 страв. Обов'язковими були кутя та узвар. Кутю, як і українці, поляки заправляли розтертим маком і медом, проте споживати її разом з узваром було не прийнято. «Віліяна» вечеря починалась із розламування й розподілу між собою «облатки» («оплаткове споткання»). Першим її з'їдав господар, за ним — господиня та діти, й усі бажали один одному щасливого нового року та веселих свят. Маленькі шматочки облатки підкладали під миски з найдками. Після закінчення вечері посуд піднімали і дивилися, до яких із мисок прилипла облатка. Вважалося, що найбільший урожай у наступному році слід очікувати від тих рослин, з яких було приготовлено страву.

У польс. селах Поділля на Вілію породілля носила вечерю для повитухи: кутю, пиріжки, а також хустку. Баба віддячувала жінці грошима. Ця ж дія повторювалася на Пасху: породілля йшла до «баби» з калачем, яйцями, ковбасою, і баба всіх приймала. У день Трьох королів священник обходив усі домівки, кропив їх свяченою водою. Селяни випікали особливий хліб — т. зв. шодрак, або «рогатий» хліб («рогаль»). Ним пригощали сусідів і всіх, хто приходив шедрувати. На Масляну поляки Поділля обов'язково готували бігос, пекли пиріжки з капустою та маком. Проте традиційними тут уже були і вареники із сиром.

Підготовка до Великдня («Вельканоц») передбачала фарбування яєць, вчинення обрядового хліба, які освячували в костюлі, підготовку святкових страв, у т. ч. різноманітної випічки. На Буковині свячені яйця й освячений хліб називали «свячене». Сніданок складався з освяченої паски, яєць, хрону, м'яса та ковбаси. Серед поляків був добре відомий звичай обливання дівчат біля колодязя, водоймища. На Зелені свята спали на долівку татар-зілля, м'яту, клечали домівку гілками клена.

Літ.: Maciejwski W.A. Polska i Ruś aż do pierwszej połowy XVII wieku, pod względem obyczajów i zwyczajów, t. 2. Warszawa, 1842; Труды этнографическо-статистической экспедиции в Западно-Русский край: Юго-Западный отдел: материалы исследования, собранные П.П. Чубинским, т. 7. СПб., 1872; Драгоманов М.П. Евреи и поляки в Юго-Западном крае. «Вестник Европы», 1875, т. 4; Kolberg O. Lud: jego zwyczaje, sposób życia, mowa, podania, przysłowia, obrzędy, gusła, zabawy, pieśni, muzyka i tańce, t. 29—33: Pokucie. Kraków, 1882—89; t. 34: Chelmskie. Kraków, 1890—91; t. 35: Przemyskie. Kraków, 1891; t. 36: Wołyń. Kraków, 1907; Ястремский В. Подольская шляхта и ее быт. «Правда Подольи», 1908; Jaworski F. Królowie polscy we Lwowie. Lwów, 1912; Борисенко В.К. Весільна обрядовість поляків у селі Тарабанівці на Вінниччині. «Народна творчість та етнографія», 1971, № 3; Ї ж. Деякі особливості народного убрання поляків Поділля. Там само, 1973, № 2; Ї ж. Пища польських крестьян Подольи (кінець XIX — начало XX века). «Советская этнография», 1973, № 3; Ї ж. Взаимосвязи в традиционной культуре и быту украинцев и поляков Подольи в конце XIX — начале XX вв.: автореф. дисс. ... канд. истор. н. Минск, 1974; Наулко В.И. Развитие межэтнических связей на Украине. К., 1975; Косміна Т.В. Сільське житло Поділля: кінець XIX — XX ст.: історико-етнографічне дослідження. К., 1980; Кондрацький А.А. Поляки на Україні в X—XIX ст. «УІЖ», 1991, № 12; Partacz Cz. Polacy i Ukraińcy w II Rzeczypospolitej. Kościan, 1991; Kuśinski W. Polacy na Ukrainie. Warszawa, 1992; Jasiewicz Z. Polacy z Ukrainy w Kazachstanie: etniczność a historia. «Lud», 1992, t. 75; Україна—Польща: історична спадщина і суспільна свідомість. К., 1993; Борисенко В.К. Весільні звичаї та обряди. В кн.: Поділля: історико-етнографічне дослідження. К., 1994; Ї ж. Родильні звичаї та обряди. Там само; Єременко Т.І. Польська національна меншина в Україні в 20—30-ті рр. XX століття. К., 1994; Надольська В.В. Поляки на Волині у другій половині XIX ст. В кн.: Велика Волинь: минуле і сучасне: матеріали міжнародної

наукової краєзнавчої конференції. Хмельницький, 1994; *Николаєва Т.О.* Історичні передумови формування традиційного одягу Поділля. В кн.: Поділля: історико-етнографічне дослідження. К., 1994; *Лісевич І.Т.* Родом з України... (польська національна меншина і культурне життя на Наддніпрянській Україні у другій половині XIX — на початку XX ст.). К., 1995; *Бовуа Д.* Шляхтич, кріпак і ревізор: польська шляхта між царизмом та українськими масами (1831—1863). К., 1996; *Лісевич І.Т.* Духовно спрагли (духовне життя польської національної меншини на Наддніпрянській Україні в 1864—1917 рр.). К., 1997; *Кушнір В.Г.* Народознавство Одещини: навчальний посібник. Одеса, 1998; *Наулко В.І.* Хто і відколи живе в Україні. К., 1998; Національні меншини Правобережної України: історія і сучасність. Житомир, 1998; *Палиєнко В.І.* Місця історичного розселення польської людності в Україні в кінці XIX — XX ст. К., 1998; *Polacy na Ukrainie: zbiór dokumentów, cz. 1: Lata 1917—1939, t. 1—8. Przemyśl, 1998—2014; Cz. 2: Lata 1939—1945, t. 1—2. Przemyśl, 2015; Cz. 3: Lata 1945—1991, t. 1—2. Przemyśl, 2016—17; Калакура О.* Архівні матеріали як джерело дослідження української колонії в 1917—1939 роках. В кн.: Спеціальні галузі історичної науки: збірник на пошану М.Я. Варшавчика. К., 1999; *Поляки на Хмельниччині: погляд крізь віки: збірник наукових праць.* Хмельницький, 1999; *Nadolska W.* Osadnictwo polskie w gubernii Wołyńskiej (2 połowa XIX — początek XX wieku). В кн.: *Zamojszczyzna i Wołyń w minionym tysiącleciu: historia, kultura, sztuka: konferencja naukowa.* Zamość, 2000; *Паєлюк В.* Магнатерія Волині в соціально-економічному та культурному житті Правобережжя у XIX ст. Острог, 2000; *Білобровець О.* Історія польських поселень Володарсько-Волинського району. «Волинь—Житомирщина: історико-філологічний збірник з регіональних проблем», 2001, № 7; *Pieśni Ludowe Polaków Ukrainy / Писенна культура польської діаспори України.* К., 2002; *Нації та народності Буковини у фондах Державного архіву Чернівецької області (1775—1940): довідник.* Чернівці, 2003; *Поляки на Волині: історія і сучасність.* Житомир, 2003 («Велика Волинь: науковий збірник», т. 30); *Буравський О. А.* Поляки Волині у другій половині XIX — на початку XX ст. Житомир, 2004; *Етнографія України.* Львів, 2004; *Болдирєв О.* Шляхетська Полонія над Чорним морем. «Юго-Запад. Одессика», 2006, № 1—2; *Wachnina L.* Folklor ukraińsko-polskiego pogranicza (na przykładzie ballady). В кн.: *Polska—Ukraina: pogranicze kulturowe i etniczne.* Wrocław, 2008; *Балушок В.* Поляки українського Правобережжя: до проблеми асиміляції. «Матеріали до української етнології», 2009, № 8 (11); *Гуцало Л.* Польська національна меншина Волині у 20—30-ті

роки XX століття: суспільно-політичні та економічні аспекти проблеми. «Волинські історичні записки», 2009, т. 3; *Вахніна Л.* Поляки в архівних джерелах Етнографічної комісії ВУАН. «Українська полоністика: проблеми, школи, силуетки. Київські полоністичні студії», 2010, т. 17; *Борисенко В.К.* Етнокультурні зв'язки українців та поляків Східного Поділля (кінець XIX — початок XX сторіччя): історико-етнологічне дослідження. К., 2014; *Копончук І.М.* Доля поляків України та Ніжинщини 1920—30-х рр. «Література та культура Полісся: серія: Історичні науки», 2014, вип. 76; *Вахніна Л.К.* Фольклорне пограниччя: традиції та сучасність: збірник наукових праць. К., 2016.

*О.О. Боряк.*

### Роми

**З етнічної історії.** Серед чималого переліку етнічних спільнот, які здавна проживають в Україні, окреме місце займають цигани (роми). Тип етнічної спільноти циган учені визначають по-різному — від повного відкидання наявності в них етноспецифічних ознак до визначення їх як народності. Найбільш визнаним є визначення циган як міжгрупової етнічної спільноти, гол. ознакою якої є наявність сукупності осіб у формі етнодіалектних чи етногр. груп. Такі групи становлять осн. ланку в соціальній структурі циганської спільноти. В Україні виокремлюють й ін. групи циган за такими показниками, як: професійна діяльність; мова чи діалект; геогр. особливості; релігія; ранг в ієрархічній структурі; рівень самосвідомості та почуття етнічної виключності; етнічними.

Тривалий час у наук. літературі побутовала думка про єгип. походження циган. У Великій Британії їх називають «Gypsies», тобто «єгиптяни», в Угорщині — «Pharao perек» («фараонів народ»). В Україні, на Одещині, роми заснували два села, топоніми яких красномовно свідчать про їхнє уявлення щодо своєї етимології: Каїри та Фараонівка. Самі ж вони називають себе там «хвараонами».

На поч. 20 ст. версію про єгип. походження ромів було визнано необґрунтованою, а їхньою прабадьківщиною названо Індію. До цієї країни дотичний ін. етнічний циган — «Sinte» або «Sinde» (від назви річки «Sindhu» — Інд). Лексеми на позначення окремих груп ромів у мові ін. наро-

дів різні: «Tsiganes» — у французів, «Gitanos» — в іспанців; «Zingari» — в італійців. Голландці щодо них вживають назву «Heidens» («язичники»), а фіни — «Mustalainen» («чорні») тощо. «Калі» (чорні) — теж одна із самоназв ромів.

Малоймовірно, що цигани, які покинули Індію лише наприкінці I тис., так швидко забули про своє інд. походження і стали «єгиптянами». Їхнє бажання не забувати про країну, де вони прожили кілька століть, В.Наулко пояснює толерантним ставленням до них в Єгипті.

Перші писемні згадки про циган на сучасних теренах України стосуються 15 ст., про що йдеться у львів. актових книгах, грамотах польс. королів, Литов. статутах тощо.

У серед. 17 ст. деякі цигани, які проживали на лівобережних укр. землях, приєдналися до національно-визвол. боротьби під проводом Б.Хмельницького, підтвердженням чого є записи в «Реєстрі всього Війська Запорозького» 1649 про таких козаків, як Василь Циган, Федір Циганський, Степан Циганчук, Герасим Циганин, Дмитро Циганчик, Василь Циганченко.

У 17—18 ст. цигани були спорадично розселені серед укр. населення Лівобереж. України. Поділ ромів на полки не завжди збігався із поділом на полки Гетьманщини, так само як і призначення на посаду циганських отаманів (станом на 1751 їх налічувалося лише 7). Саме в цей період й утворилась «українська» етногр. група циган.

Унаслідок того, що цигани впродовж кількох століть живуть серед українців, вони зазнали істотної асиміляції. Про це, зокрема, свідчить циганське кладовище в сучасному Ізюмі, де вони жили із 2-ї пол. 18 ст. Приблизно тоді ж роми мешкали й у Слов'янську, а пізніше — в ін. укр. містах.

На поч. 19 ст. відбулося масове переселення циган на пд. зх. Рос. імперії, уряд якої всіляко намагався призвичаїти циган до землі та примусово зробити з них осілих. Проте всі спроби були заздалегідь приречені на невдачу. Навіть постанови із заборонами бродяжництва, що видавалися 1809, 1811, 1818 та 1839, не дали жодного результату — біль-

шість циган, як і раніше, продовжували кочувати.

Уряд СРСР також намагався боротися із кочовим способом життя циган. Згідно із законами, що діяли протягом 1956—62, за кочування і «паразитичний спосіб життя» циган засуджували до 5-ти років примусової праці. І навіть після скасування в 1962 пунктів постанови про кримінальну відповідальність за ухилення від роботи та проживання не за всією прописки цигани й надалі всіляко намагалися приховати свою етнічну належність.

Під час II світ. війни роми на окупованій укр. території не лише зазнавали утисків, а й і масово винищували. На думку дослідників, нацисти знищили чверть тодішнього циганського населення СРСР — бл. 30 тис. осіб. Із них, на думку О.Круглова, від 19 до 20 тис. осіб припадає на територію України. Крім того, після визволення Криму місц. цигани разом із крим. татарами були безпідставно депортовані у сх. райони СРСР.

За даними Всесоюзного перепису населення 1926, в УСРР налічувалося 13 578 циган; за переписом 1959 р. — 22 515; 1970 р. — 30 091; 1989 р. — 47 917 осіб. Згідно з останнім Всеукр. переписом 2001 циган в Україні було 47 587 осіб. Найкомпактніші групи ромів зосереджено у Закарпатті (14 004 особи) і в областях Пд. та Сх. України (у Донец. обл. — 4,8 тис. осіб, у Дніпроп. обл. — 4 тис., в Одес. обл. — 2,9 тис. осіб). Однак, як вважають дослідники, заг. чисельність циган в Україні значно більша (бл. 100 тис. осіб), про що свідчать дані з різних регіонів. Так, подвірне мед. обстеження місць компактного проживання ромів на Закарпатті виявило 31 093 циган, тоді як перепис зафіксував лише 14 004; у Волин. обл. моніторинг стану забезпечення прав циган показав фактичну чисельність бл. 2 тис. осіб на протипагу 103 особам, зазначеним у переписі.

Цигани протягом століть були соціально і політично розпорошеними та не мали власної державності, їхній етнічний консолідації перешкоджали відсутність нац. соціально-політ. інституцій, культ. та громад. закладів, шкіл і насамперед — відверта чи прихована дискримінація з боку панівних кіл країн, в яких вони

перебували. Особливості формування та життєдіяльності ромів суттєво вплинули на визначення їхньої етнічної ідентичності, що позначилося на кількості етнонімів і койнонімів (назв груп людей і колективів) циган.

Етногр. групи ромів здавна були розселені серед певних народів, тому досить часто до своєї самоназви вони додають етнонім відповідного народу. Дослідники-циганологи довели, що вже на поч. 18 ст. осілі цигани утворили окрему т. зв. укр. етногр. групу. Так само виникли «руські цигани», «сербські цигани», «литовські цигани», «кримські цигани» та ін.

Назва «кримські цигани» є досить умовною. «Чінгене» — крим. цигани — як етногрупа сформувалися в оточенні крим. татар, що знайшло відбиток у мові — сформувався окремий діалект циганської мови із вкрапленням татар. слів. Найчастіше крим. цигани не вважали себе циганами, а називалися крим. татарами. Вони, так само, як і крим. татари, сповідували іслам і носили татар. імена та прізвища. Під час депортації крим. татар 1944 разом із ними покинули Крим і цигани.

На поч. 20 ст. на теренах України виокремилася кілька етногр. груп циган: «серви», «влахи», «келдераря», «урсаря», «ловари» та ін., діалекти яких належали до української, балканської, карпатської, валаської та балтійської діалектних груп циганської мови. Сама ж мова ромів входить до індоарійської групи індоєвроп. мов. Проте внаслідок розселення циган поміж ін. народів функціонування їхньої мови серед них змінилося. Ще на поч. 20 ст. академік О.Баранніков звернув увагу на значне поширення в середовищі укр. циган укр. мови. За даними всіх переписів, що проводилися в Україні, серед циган (порівняно з ін. етнічними спільнотами та нац. меншинами) був найбільший відсоток тих, які називали рідною укр. мову.

Попри значний перелік номінацій циганської етнічної спільності вона здебільшого зберігала власну самоназву — «роми», оголошену її офіц. етнонімом у квітні 1971 на 1-му Всесвітньому конгресі циган у Лондоні (Велика Британія). ООН рекомендувала використовувати етнонім «роми» в офіц. документах д-в як

політично коректний. Більшість населення України традиційно сприймає ромів як циган, проте не всі цигани вважають себе ромами. Так, деякі групи циган Закарпаття ідентифікують себе з угорцями, а на Одешині — із молдованами. У наук. літературі побутують обидва терміни («цигани» та «роми»), які досить часто використовують як синоніми.

**Традиційна культура.** За К.Лєві-Стросом циганська к-ра належить до т. зв. гарячих к-р, завдяки своїй здатності сприймати готові форми й елементи навколишньої нар. к-ри, відповідним чином замінюючи їхні функції, а в окремих випадках сприяючи збереженню елементів, що зникають. Водночас духовна та матеріальна к-ра ромів відзначається низкою унікальних особливостей, що не мають жодних аналогів у культ. середовищі ін. народів чи етнічних спільнот.

**Господарська діяльність.** У традиційному циганському житті здавна надзвичайно важливу роль відігравали коні. Вони не лише давали циганам можливість пересуватися, а й були своєрідним мірилом багатства, тотемом, символом кочової свободи. Постійно перебуваючи в контакті з кінями, роми знали всі тонкощі їхньої фізіології, норони, вправно лікували та дресировали цих тварин. Одним із гол. промислів циган були торгівля та обмін кінями, що найчастіше відбувалося на ярмарках і базарах. Цю пристрасть до обміну відображено в укр. прислів'ї «Менжує, як циган кінями». Купівля коней і менаджування ними приносили не лише певний заробіток, а й розкривали природжений артистизм натури цигана, який «іде на торг» не лише за тим, щоби торгувати, а ще й для того, щоби грати перед великою аудиторією; ця гра захоплює його. У ході такої гри роми нерідко використовували різноманітні «фірмові» хитрощі й трюки, жертвами яких ставали довірливі покупці-селяни.

Гол. традиційним заняттям циган, поряд з обміном коней та коновальським промислом (каструванням та лікуванням коней), здавна було ковальство. Зокрема, роми спеціалізувалися на виготовленні тонких підков, пряжок, «циганських» голок і ножів.

До переліку ремесел, якими займалися цигани, належали котлярство (виготовлення казанів), лудження (обробка оливом поверхонь металевих виробів), виготовлення прикрас зі срібла та золота. Групу традиційних занять ромів становили також приручення тварин (найчастіше — карпатських ведмедів) та їх демонстрація, виготовлення вугілля, саману, видобування «кіля», чи земляного мила (Бахчисарай), перепродаж старих речей. Дуже поширеним було муз. ремесло: крим. цигани-даулджи грали під час весіль на скрипці, зурні, даулі (турец. барабан), бессарабські — на кобзі, лірі, скрипці, а з кінця 19 ст. — на гітарі. Циганський жін. промисел пов'язаний з умінням пророкувати долю, ворожити, шукати скарби, винищувати мишей, шурів, лікувати нетрадиційними методами тощо.

**Житло.** Протягом століть циганському етносу були притаманні як осілий, так і напівкочовий та мандрівний способи життя. Відповідно до цього житло циган було трьох типів: 1) постійні будівлі для осілих, меншою мірою — напівосілих ромів; 2) переносні збірні житла — для ромів напівкочових і кочових; 3) різноманітні тимчасові курені, нависи, вітрові запони та ін. конструкції, які споруджувалися на кожному новому місці з наявних матеріалів, — для мандрівних груп. Цигани, які переходили до осілості або жили поза іншоетнічним середовищем, будували хати або перебудували куплені чи покинута сел. будівлі, які зовні майже не відрізнялися від інших. Специфічним був принцип використання вільного простору будинку, його планування та внутр. облаштування.

Інтер'єр житла циган успадкував від шатра і намету поділ простору на три частини, невизнання переділок і меблів. Самі цигани це пояснювали тим, що їм «потрібне повітря», тому вони влаштовували «спільну кімнату». Якщо ж наявних перегородок неможливо було позбутися, хату вважали незручною. Біля входу була розташов. велика кімната «зало», перегороджена у глибині. За перегородкою містилися дві комірчини: в одній складала на день перини, а друга вважалася кухнею, де розміщувалися піч і різне кухонне начиння. Відгоро-

джені маленька кухня і комірчина копіюють простір, відведений у традиційному шатрі для воза. Іноді й досі трапляються житла з перегородками із тканини, схожими на «закрилки» намету чи шатра. Ширма («запона») — занавіски з яскравої тканини — відгороджувала ліжко з перинами і куток для кухні. Вільний простір цигани використовували із традиційною метою: на ніч розкладали на долівці перини та лягали спати ногами до виходу. Саме тому вони дуже уважно стежили за чистотою долівки. Незмінною залишалася звичка зберігати найцінніші речі майже під стелею (що було притаманне і крим. осілим циганам), адже, за уявленнями циган, чим вище місце, тим воно «чистіше». Досить довго серед осілих циган побутовало негативне ставлення до меблів. Столи використовували ті самі, якими послуговувалися кочові цигани, — із короткими ніжками бл. 12 см. Під час зустрічі гостей їх ставили на середину кімнати, при цьому всі розміщувалися навкруги на долівці, схрестивши ноги («по-циганськи»). Після трапези стіл прибирали, залишаючи простір кімнати незайнятим. Для напівкочових і кочових груп циган були характерні переносні розбірні житла: шатро — «катуна» — і намет — «цера», які вони розташовували неподалік від лісу, річки, населеного пункту. У них роми жили із ранньої весни до пізньої осені.

Словом «шатро» називали як усе житло, так і верхню тканину з нефарбованого полотна. Були

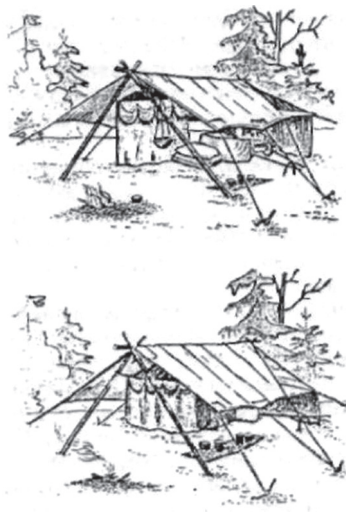

Загальний вигляд шатра вдень (вгорі) та вночі (внизу).

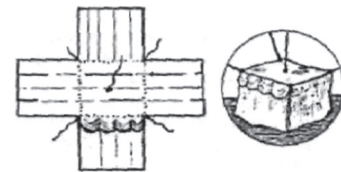
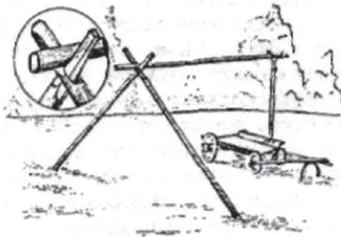
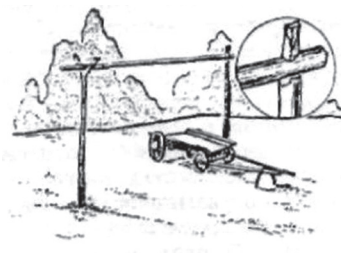

Каркас шатра: з берези (вгорі), із сосни (внизу).

два види наметів, залежно від того, де ставився віз — усередині намету чи біля житла. Для шатра був притаманний перший варіант, коли під нього ставили один чи два вози, а під полотном намету прилаштовували дві або кілька запон, при цьому конструкція житла залишалася незмінною. Від розмірів верхньої тканини залежала площа намету. Каркас шатра виготовляли із дерев'яних жердин, кількість яких, висота, порода дерева (береза, сосна тощо) та назва дещо відрізнялися в різних груп. Запону із барвистої тканини чіпляли в наметі на ніч із метою захисту від дощу та комах. У розгорнутому стані запона мала форму куба. Тому циганське житло вночі — це ніби дім під двома дахами: верхнім слугувала тканина шатра, а роль стін і нижнього даху виконували п'ять тканинних площин запони, передня частина якої закривала вхід у шатро. Її вирізняли шляхом прикрашання та орнаментатії. Верхню части-

Запона шатра: план запони і варіанти її зовнішнього оздоблення.

План житла ромів:  
вгорі — шатра (зліва  
— вдень, справа —  
вночі); низу — план  
будинку у порівнянні  
з планом шатра  
(зліва — план будинку,  
справа — план  
шатра).

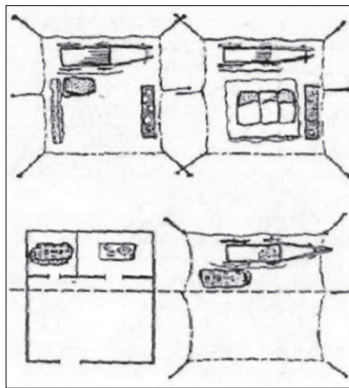

ну запони називали «небом». Необхідним доповненням до запони були «закрилки» — завіси, які закривали від чужих очей віз. Брудні колеса заздальгідь обмотували ганчір'ям, потім до воза і двох кілків прив'язували закрилки, які захищали шатро від дорожнього пилу. На задній жердині згори закріплювали одну чи кілька ікон. Внутр. устрій шатра підпорядковувався традиції, зумовлювався потребою частих переміщень та був пов'язаний із нормами звичаєвого права та деякими особливостями духовної к-ри. Віз, що уособлював нерухомі меблі, встановлювали в наметі навпроти входу. Розташування речей у шатрі регламентувалось уявленнями циган про «чисте» і «нечисте». Так, голоблі — «чисті», бо вони — у безпосередній близькості до коня, який не лише везе, а й годує. Жінці не дозволено було підходити близько до голобель та більше — переступати через них. Циганка розбирала всі кочові пожитки та розташовувала їх у шатрі відповідно до традиційного сприйняття «чистоти» місць і речей.

Не всі групи циган користувалися наметами, були також поширені криті вози, фургони, повозки, кибитки, простір яких теж розподілявся на «чистий» і «нечистий».

**Циганський табір.** В Україні циганський табір здавна становив батьківську родову спільноту. І сьогодні роди відіграють важливу роль у житті циган. Одним із гол. громад. інститутів у середовищі ромів залишається циганський суд — «сендо» («кріс»), до якого входять переважно літні, досвідчені цигани. Очолює «сендо» «баро шеро» (що в перекладі означає «велика голова»), якого обирають більшою кількістю

голосів. Спостерігаючи за дотриманням звичаєвого кодексу циган — «мангіпену» («заповіт»), суд зазвичай налагоджує взаємини між членами родини, впливає на шлюбні стосунки, накладає дисциплінарні покарання тощо. Важливою нормою спілкування між циганами і досі залишаються клятви. Вони можуть бути легкі та тяжкі. У циган як кочового народу всі моральні принципи спираються перш за все на кровну спорідненість і принцип поваги до старших.

Концепт «свій—чужий» (абсолютизація свого та виокремлення чужого) накладає вагомий відбиток на процес міжкульт. комунікації циганської громади. Чіткий розподіл на «рома» та «гадже», тобто «циган» і «нециган», є причиною певної замкненості ромської спільноти, проте взаємопроникнення к-р, зокрема укр. та циганської, нині все ж таки відбувається. Серед найпоширеніших шляхів такого взаємопроникнення — спільне навчання дітей українців і циган у школі; регулярні контакти під час торгівлі чи гадання; набагато рідше — змішані цигансько-укр. шлюби (переважно через одруження з українками) тощо. Щодо «циганського нецигана», або ж «романо гаджо», який потрапляє у циганське середовище, починають застосовувати ті самі норми звичаєвого права, що й відносно циган. Це є порушенням кордонів дії подвійних стандартів для «своїх» і «чужих».

**Народини.** У родильній обрядовості ромів виділяють три складові: звичаї та обряди, пов'язані з вагітністю та пологами; обряди прийняття новонародженого в родину, громаду; обряди очищення.

У минулому жінки намагались якомога довше приховувати вагітність, щоби злі сили не зашкодили матері та плоду. Вагітній заборонялося дивитися на багаття, що, за нар. уявленнями, могло спричинити появу на тілі дитини родимих плям. Також не можна було переступати через натягнуту мотузку чи паркан, щоби пуповина під час пологів не задушила дитину; відганяти ногою собаку, бо в дитини на тілі могла вирости щетина. Наслідком відмови вагітній у бажанні поїсти могло бути нащестя мишей. Реліг. вірування та

світоглядні уявлення циган містять багато архаїчних рис (напр., культ «проклятих» речей, які можуть забруднити циган, та численні ритуальні заборони «мехріме»). Вагітність тісно пов'язана з уявленнями циган про ритуальну чистоту/нечистоту, яка істотно впливала на соціальну поведінку членів роду. Нечистота (циганською — «магірдо») буває двох видів — тимчасова та постійна. Жінка «при надії» (вагітна) вважається нечистою як на ритуальному, так і на соціальному рівнях, через що мусить уникати чоловіків (не лише чужих, а й близьких родичів). Особливо ретельно вагітні дотримуються заборони переходити дорогу цигану, а також запряженому коню. Проте обов'язок жінок-циганок під час вагітності заробляти та виконувати повсякденні домашні справи не табується.

Коли циганка народжувала, усі мешканці намету виходили назовні. Допомогала породіллі зазвичай старша родичка. Якщо пологи проходили довго і з ускладненнями, жінці розплітали коси, а чоловік розв'язував пояс. Одразу після народження дитину купали.

Серед ромів побутувало стійке уявлення про нечистоту бабиповитухи та речей, як безпосередньо пов'язаних із пологами, так і тих, до яких торкалися під час пологів. Баба залишалася в уявленнях циган «нечистою» завжди, і контакти з нею надалі обмежувалися до мінімуму. Тут, очевидно, поняття «чужий» і «нечистий» набували знаку тотожності, оскільки, попри замкненість циганської громади, на допомогу жінкам-циганкам досить часто запрошували повитух-нециганок.

Після пологів ромських жінок зазвичай ізолювали від ін. членів роду: їм забороняли торкатися заг. посуду, їсти з усіма впродовж 40-ка днів тощо. Столові предмети породіллі викидали. Упродовж 6-ти тижнів після народження дитину разом із матір'ю особливо ретельно оберігали від злих духів. Родині, в якій померли діти, заборонялося їсти курячі яйця. Маля купали у спец. купелі із трав і читали замовляння. Мати мала тримати дитину за п'яти, а батько — за голову.

Прилучення новонародженого до громади здійснювалося че-



рез ім'янаречення, хрестини та пострижини.

Хрещення дитини у циган зазвичай відбувається через 40 днів після народження. Раніше до хрещення заборонялося брати на руки дитину всім, крім матері. Нині цього звичаю дотримуються не всі родини, проте доступ до дитини обмежений. За кумів («кирво» — кум, «кирви» — кума) намагаються кликати найповажніших циган, а відмова від запрошення бути хрещеним засуджується і навіть вважається образою. Також гріхом вважається сварка з кумом.

Через рік після народження влаштовували родинне свято «пострижини», під час якого вперше стригли дитину. За повідомленнями, раніше цигани не стригли дитину до появи ознак статевої зрілості. Зараз, якщо дитина хворіє, її можуть теж не стригти, тільки зрізують пасмо і кладуть за ікону.

**Весілля.** У циган батьки здавна відігравали визначальну роль у виборі шлюбного партнера. Раніше цигани могли засватати дівчинку років 9—10-ти, за раз домовляються про одруження більш дорослих хлопців (17—18-ти років) і дівчат (14—15-ти років). Оглядини — один зі звичаїв, що зберігається в циклі сімейної обрядовості циган і досі. Поспілкувавшись із родиною та дівчиною, «зальотні» (укр. «старости») запрошують її батьків до себе для знайомства. Якщо родини сподобались одна одній, а наречені не заперечують, то призначають дату сватання. У випадку позитивної відповіді батьки й родичі юнака («свати») ідуть на сватання, де ведуть переговори з батьками нареченої. З моменту, коли нареченому сказали «Так!», усі витрати на частування гостей перекладають на його родину.

У слобожанських циган (із м. Охтирка) після домовленості про дату та умови весілля на стіл ставлять заздалегідь спечений родичками нареченого коровай, закритий хусткою чи рушником. Хустку знімає наречена і пов'яже нею руку нареченого. Найбільш розповсюджені кольори хустки — червоний (символ вогню) та зелений (символ життя). Потім хліб розламують навпіл, і наречений роздає шматки чоловікам, а наречена — жінкам.

Сьогодні у циган досить рідко трапляється шлюб через викрадення, який раніше був досить поширеним явищем. Результат таких дій міг бути двоякий. Якщо молодих не наздогнали під час втечі, вони поверталися через деякий час у табір як подружжя. Якщо ж закоханих наздоганяли, розв'язка могла бути трагічною. Щоб цьому запобігти, батьки поспішали якомога швидше організувати весілля, аби не зіпсувати репутацію своєї сім'ї. Інакше це ставило під загрозу майбутнє ін. дітей, молодших братів і сестер утікачів.

У розпал весільного застілля, яке вважали одним із найважливіших статусних моментів, молоді йшли до окремого намету (зараз — до кімнати). Іноді з ними могли залишатися старі жінки. Кульмінацією весілля був давній звичай демонстрації сорочки (нині — простирадла) молодої, яку виносили на блюді, прикрашеному червоними квітами. Гості пили за батьків нареченої та дякували їм за виховання дочки. Святкове вбрання родичів прикрашали червоними стрічками чи квітами. Якщо ж дівчина втратила невинність до шлюбу (що і досі залишається вкрай рідкісним явищем серед циган), батьки молодої відшкодовували весільні витрати.

Після першої шлюбної ночі наречена переходила у статус дружини і традиційно мусила не показуватися перед чоловіками з непокритою головою. Звичай покривання голови хусткою одразу після заміжжя на сьогодні втратив символічне значення, її можна побачити переважно на голові літньої жінки.

**Похорон.** Як і в багатьох ін. народів, у циган існувало чимало прикмет «на смерть». Передвісником нещастя є поява шпак поряд з оселею. Цигани переконані, що «накуч мерять манушес» — «недобре міряти людину», поки вона жива. Це пов'язано з тим, що міряють зазвичай небіжчика, коли купують йому труну. Велику увагу цигани приділяють також тлумаченню снів: бачити уві сні зуб із кров'ю — прикмета, що віщує смерть людини (таке ж повір'я побутує і в українців). Вірили роми й у те, що людина, яка померла не своєю смертю, могла стати привидом, повернутись і завдати шкоди.

Якщо помирає циган, згідно зі звичаєм, усі його родичі мають зібратися на похорон. Запрошувати на похорон чи поминки у циган не заведено. Втім вважається обов'язковим повідомити про них усіх членів громади. Безпідставна відсутність будького під час поховального обряду може бути сприйнята родиною померлого як глибока образа. При зустрічі на похороні забороняється цілуватися чи обійматися, незважаючи на те, скільки часу «роми» до того не бачились.

Перш, ніж покласти небіжчика в труну, його обмивають і одягають в новий одяг. Літні цигани готують собі одяг «на смерть» завчасно, оскільки в них побутує уявлення, що в нове життя слід прийти чистим і гарно вдягненим. У приміщенні обов'язково завішують дзеркала, щоб душа померлого не заблукала в цьому світі. Учасникам похоронної процесії заборонено йти парами, щоб «одна смерть не потягла за собою іншу». На кладовищі роми кидають у могилу жменю землі, примовляючи: «Лакхи леске пзув подосвєто» («Нехай земля йому буде пухом»). На зворотному шляху не дозволяється обертатися, бо душа померлого може піти слідом.

Жалоба за померлими родичами у циган триває рік, протягом якого суворо заборонено співати, танцювати, вступати в шлюб. Якщо в родині відбулося кілька похорон поспіль, дату весілля членів родини можуть відкласти на кілька років. Під час жалоби жінки традиційно носять чорні хустки чи пов'язки, темний одяг, а чоловіки не голяться від кількох днів до півроку.

Правосл. цигани Охтирщини померлого поминають через 9 і 40 днів, потім — через півроку і рік. Додатковими днями для поминання вважаються дні народження чи смерті померлого, Радониця (10-й день після Пасхи) і Трійця (циганською — «Русалія»). Родичі йдуть на могилу, беруть із собою вино, їжу. Коли п'ють самі, ллють трішки на могилу. На кладовищі пригощають одне одного їжею. Згідно з нар. повір'ям, якщо не поминати померлих у ці дні на могилі та в церкві чи хоча б удома за столом, то вони будуть на тому світі голодними. Існувала низка прик-

мет, які «сповіщали» живих, що вони когось погано поминають. Нині в населених пунктах, де цигани живуть компактно, спостерігається формування на території кладовищ окремих «циганських» кутків.

Образ циган досить міцно укорінився в традиційній к-рі багатьох народів, у середовищі яких вони періодично з'являлися та якийсь час жили, і українці не є виключенням. Це явище пояснюється винятковим способом життя етнічної спільноти ромів, яка завжди в усіх країнах зберігала звичай ендогамії й практично не асимілювалася з корінним населенням.

Літ.: *Плохинский М.* Цыгане старой Малороссии (по архивным документам). «Этнографическое обозрение», 1890, № 4; *Його ж.* Иноземцы в Старой Малороссии, ч. 1: Греки, цыгане, грузины. М., 1905; *Эйгори В.К.* К истории иноземцев в Старой Малороссии. М., 1908; *Каманин И.* Цыганские короли в Польше в XVII—XVIII вв. «Сборник статей и материалов по истории Юго-Западной России, издаваемый киевской Комиссией для разбора древних актов», 1916, вып. 2; *Баранников А.П.* Об изучении цыган СССР. «Известия АН СССР: VII серия», 1929, № 5—6; *Сергиевский В.* Вступительная статья. В кн.: *Германо А.* Библиография о цыганах, указатель книг и статей с 1780 по 1930-е годы. М., 1930; *Баранников О.П.* Украинські цигани. В кн.: *Национальні меншини Радянської України*, кн. 2. К., 1931; *Наулко В.* Етнічний склад населення Української РСР: статистико-картографічне дослідження. К., 1965; *Санаров В.И.* Проблемы историко-этнографического изучения цыган. «Советская этнография», 1971, № 3; *Гаверилук Н.К.* Картографирование явлений духовной культуры (по материалам родильной обрядности украинцев). К., 1981; *Кирей Н.И., Сердюк А.О.* Изучение цыган Европейской части России и Кавказа в дореволюционной отечественной этнографии. В кн.: *Археолого-этнографические исследования Северного Кавказа: сборник научных трудов.* Краснодар, 1984; *Черенков Л.Н.* Некоторые проблемы этнографического изучения цыган в СССР. В кн.: *Малые и дисперсные этнические группы в Европейской части СССР: сборник статей.* М., 1985; *Гесслер О., Друзь Е.* Цыгане: очерки. М., 1990; *Пономаренко М.Д.* Творець радянської школи індологів. В кн.: *Краєзнавць Черкащини.* Черкаси, 1990; *Малик Л.П.* Цигани Закарпаття: проблеми, шляхи вирішення. Ужгород, 1991; *Данилікін О.* Циганознавчі дослідження Білоцерківського державного краєзнавчого музею. В кн.: *Проблеми збереження і відродження пам'яток історії та культури.* Біла Церква, 1994; *Бонь-*

*ковська С.* Мандрівні ковалі. «Східний світ», 1995, № 2; 1996, № 1; *Гнатенко П.И., Павленко В.И.* Этническая установка и этнические стереотипы. Днепропетровск, 1995; *Деметер Н.Г.* Этнографическое изучение цыган в России. В кн.: *Цыгане: сборник статей.* М., 1999; *Топоров В.Г.* История изучения цыганского языка в России. Там само; *Деметер Н. и др.* История цыган — новый взгляд. М., 2000; *Зіневич Н.* Традиційне житло циган України. «Україна: історичний науковий та літературний журнал», 2000, № 3 (24); *Бартош А., Чеховський І.* Цигани на дорогах Карпат. В кн.: *Бартош А.* Цигани — готма: виставка експозиції Музею історії та культури циган (Тарнов, Польща). Чернівці, 2001; *Беліков О.В. та ін.* Стан релігійності населення і перспективи розвитку міжконфесійних та етнокультурних відносин в Україні (за даними соціологічного дослідження Донецького державного інституту штучного інтелекту: травень 2000 р.). «Українське релігієзнавство», 2001, № 17; *Данилікін О.* Культура циган України: минуле і сучасність. К., 2001; *Етнонаціональні процеси в Україні: історія та сучасність.* К., 2001; *Зіневич Н.* Родильна обрядовість циган України. «Буковинський історико-етнографічний вісник», 2001, вип. 3; *Й ж.* Цигани в Україні: формування етносу і сучасний стан. «УІЖ», 2001, № 1; *Ливоваров С., Чучко М.* Цигани Буковини у світлі етнографічних досліджень другої половини XIX — початку XX ст. «Буковинський історико-етнографічний вісник», 2001, вип. 3; *Беліков О.В.* До проблеми взаємовідносин українських циган і козацтва у XVI—XIX ст. «Наука. Релігія. Суспільство», 2002, № 3; *Його ж.* Цигани України під час Другої світової війни. Там само, 2002, № 4; *Данилікін О.* Природа взаємодієносин циганського і нециганського населення України. «Матеріали до української етнології: збірник наукових праць», 2002, вип. 2 (5); *Зіневич Н.* Українсько-циганські міжетнічні взаємини. Там само; *Беліков О.В.* Вивчення циган України у дореволюційній та радянській вітчизняній історіографії. «Наука. Релігія. Суспільство», 2003, № 3; *Його ж.* Циганське населення України (XVI—XX ст.): автореф. дис. ... канд. істор. н. Донецьк, 2003; *Кроу Д.М.* Історія циган Східної Європи та Росії. К., 2003; *Зіневич Н.* Циганський етнос в Україні (історіографія та джерела): автореф. дис. ... канд. істор. н. К., 2005; *Белова О.В.* Этнические стереотипы по данным языка и народной культуры славян: автореф. дис. ... д-ра филол. н. М., 2006; *Наулко В.* Роми в Україні (до Міжнародного дня ромів). «Університет», 2008, № 2; *Роми України: із минулого в майбутнє.* К., 2008; *Зіневич Н.* До питання про специфіку геноциду ромів на українських землях у роки Другої світової війни. «Голокост і сучасність», 2009, № 2 (6); *Й ж.* Локальна історія: виклики та перспективи. «Регіональна історія України», 2010, вип. 4; *Сторожко Т.*

Дихотомія «свій—чужий» у традиційній культурі охтирських циган. «Наукові записки Національного університету «Острозька академія», 2010, вип. 5; *Наулко В.* Етнічна ідентифікація і статистичний облік ромів України. В кн.: *Наулко В.* Пошуки. Роздуми. Студії: збірник вибраних праць до 80-річчя від дня народження. К., 2013; *Сторожко Т.* Цигани Охтирщини: локальна специфіка родинної звичаєвості. В кн.: *Локальна та регіональна специфіка традиційної культури: збірка наукових праць.* Матеріали міжнародної наукової конференції «Одеські етнографічні читання». Одеса, 2013.

С.Л. Маховська.

## Росіяни

**З етнічної історії.** Росіяни (самоназва — «руссіє») разом з українцями та білорусами належать до сх. слов'ян. Заг. чисельність росіян в Україні становить 8334,1 тис. осіб (17,3 % від усього населення; 2001), вони посідають друге місце за чисельністю в Україні. У сільс. місцевості найбільш компактні етнічні масиви рос. населення розташов. у смугі російсько-укр. етнічного прикордоння — у Харків., Сум., Донец., Луган. областях — і в деяких пд. районах України. Формування спільноти рос. населення на території України було зумовлене складними соціально-політ. факторами та багатоглибкими міжетнічними взаєминами. Деякі субетнічні групи росіян, зокрема т. зв. *горюни*, які живуть у Путивльському р-ні Сум. обл., етногенетично пов'язані з давньослов'ян. автохтонним населенням, що ввібрало переселенські хвилі пізніших епох.

Найбільші етнічні масиви росіян, які збереглися дотепер у сільс. районах України, виникли у 16—17 ст. на Сіверщині та Слобожанщині, пізніше, в останній чверті 18 ст. — у Пн. Причорномор'ї, Бессарабії і на Буковині, меншою мірою в ін. районах. Причому мали місце як урядова і поміщицька колонізація, так і стихійне заселення. Низку поселень у цьому регіоні заснували бігли селяни (Куп'янський, Вовчанський повіти). Слободи, які виникли при створенні фортифікаційних споруд Укр. лінії (1731—42), також значною мірою заселялися росіянами. Про це свідчить їхня топоніміка (Тамбовська, Єфремов-

ська, Орловська, Козловська, Борисоглівська тощо).

У 2-й пол. 18 — 1-й пол. 19 ст. кількість рос. сіл зростала внаслідок поміщицької колонізації. На Слобожанщині багато з них були утворені переселенцями із південнорос. губерній (Араповка, Торське в Куп'янському пов. та ін.). На Слобожанщині із початку її утворення значний відсоток становили «службово-ратні люди» (пушкарі, стрільці, засічні сторожі, «діти боярські»), які називалися «однодвірцями». Вони одержували «в службу» приміські слободи, а згодом — землі поза населеними пунктами. В серед. 17 ст. рос. служилими людьми були заселені с-ща в районі Чугуєва (Ново-Покровка, Веденське), а «дітьми боярськими» створені численні поселення в районі Охтирки і Великої Писарівки. У 1680-х рр. з'явилися слободи у сх. Слобожанщині (деякі райони сучасних Харків. та Луган. областей). Більшість цих переселенців — вихідці з південнорос. губерній (Курської, Воронежської та ін.).

Із входженням Чернігово-Сіверщини до складу Російської д-ви у прикордонних повітах (Новгород-Сіверському, Городецькому, Конотопському та ін.) було поселено багато *стрільців* (села Хоробичі, Перепис, Ваганчак, Лемешівка, Боровичі, Хороше Озеро та ін.). З утворенням Укр. козац. д-ви досить багато їх «призначалося» для Черніг. полку. Із кінця 17 ст. у сх. Слобожанщині поряд із виникненням нових укр. сіл з'явилися слободи, засновані росіянами та вихідцями з південнорос. губерній, — на річках Сіверський Донець (прит. Дону), Айдар і Деркул (обидві прит. сіверського Дінця). *Донські козаки* відіграли помітну роль у заселенні сх. Слобожанщини і в пізніший період — на поч. 18 ст., причому колонізація відбувалась як і раніше, спільно з українцями — переселенцями із Чернігівщини, Полтавщини і зх. районів Слобідської України (Ізюмський і Сумський козац. полки).

Із приєднанням Пн. Причорномор'я передусім постали завдання військово-стратегічного характеру, спрямовані на захист прикордонних районів, у зв'язку з чим, як і на Слобожанщині, більшість рос. переселенців і тут несли військ. службу. Росіяни

становили значний відсоток серед держ. селян (військ. поселенців). Багато поселень однодвірців 2-ї пол. 18 ст. утворилось у Костянтиноградському, Слов'янському, Бахмутському, Павлоградському і Маріупольському повітах, а наприкінці 18 ст. — у Криму.

Залежно від зовнішньополіт. ситуації призначення і роль воєнізованих поселень змінювалися. Проте незмінними залишилися дві тенденції: з одного боку, захисні «черти» (смуги) та «лінії» поступово переміщувалися на пд., із другого — воєнізовані функції переселенців дедалі більше поступалися господарським. Так, під час Російсько-турец. війни 1787—91 було створене нове козац. військо — Катеринославське, до якого залучили однодвірців не лише Катеринославського намісництва, а й Слобожанщини, і навіть розкольнічих, поміщицьких і монастирських селян. Наприкінці 18 ст. слободи однодвірців із колишньої Укр. лінії поступово перемістилися на пд., що привело до утворення нових поселень.

Наприкінці 1780-х рр. з'явилися перші рос. й укр. села у Криму. 1787 у Сімферополі налічувалося вже 5 казенних сіл: Санкт-Петербурзькі Мазанки, Мангуш, Курці, Нова Слобода, Саблі. Крім дворян, які мали право поселяти на своїх землях кріпаків, великі земельні наділи одержували у Пд. Україні представники вільних станів: різночинці, офіцери, купці.

Значну частку рос. переселенців в Україні становили старовіри й ін. «розкольніки», які рятувалися від реліг. переслідувань. Перші старовірські поселення в Україні виникли на Чернігово-Сіверщині у 1660-х рр. після утворення розколу. У 1730-х рр. їхні поселення з'явилися на землях Вольностей Війська Запороз. низового під Чорним лісом (нині в межах Знам'янського р-ну Кіровоград. обл.). У 1780-х рр. старовіри, заохочувані пільгами, заснували великі поселення на р. Білозерна (нині р. Білозерка, прит. Дніпра) і поблизу Берислава — Велика Знам'янка і Водяне.

Ряд поселень (Пилипи Боровські, Слобода) у Подільській губернії було засновано филипівцями (українсько-польсь. назва — *«пилипони»*) — представни-

ками одного з напрямів *старобрядства*, яке виникло на поч. 18 ст. В серед. 19 ст. їхня чисельність досягла 13 тис. осіб. Із 1802 по 1813 у Мелітопольському пов. *духобори* — вихідці з Тамбовської, Нижегородської, Саратовської, Астраханської, а пізніше Харків. та Катеринослав. губерній — заснували 9 с-щ (Терпіння, Тамбовку, Родіонівку, Спаське, Богданівку, Троїцьке, Єфимівку, Кирилівку, Горіле). У 1-й третині 19 ст. *молоканами* — вихідцями із Тамбовської та Орловської губерній — були засновані с-ща по р. Молочна — Астраханка, Ново-Василівка і Ново-Спаське.

Із приєднанням Бессарабії через неможливість заселення її кріпаками і для того, щоб «закріпити» цей край за Росією, сюди залучили значну кількість держ. селян із різних регіонів України й Росії, іноземців, колиш. запороз. козаків, біглих молдов. царан, «шляхтичів» з укр. губерній, які не спромоглися довести належність до дворянського стану, однодвірців із Херсон. губ., старовірів та ін. До кінця 19 ст. у всій Бессарабії налічувалося бл. 30 тис. старовірів, які жили передусім на пд. і в Хотинському пов. В ці райони, не без допомоги спец. агентів, які закликали «братів по розколу» повернутися на батьківщину, переселилися потомки донських козаків — *некрасівців*, які після поразки Булавинського повстання 1707—09 втекли за Дунай. У серед. 18 ст. козаки, а також *липовани* і представники ін. реліг. сект одержали «прощення» і невдовзі заснували в дельті Дунаю й у Бессарабії ряд поселень, зокрема своєрідне в етногр. розумінні с-ще *Вилкове*. Заохочувані пільгами, старообрядці освоювали ці новоприєднані до Рос. імперії землі. У 1760—80-х рр. у межах Пн. Буковини, що 1774 була долучена до складу монархії Габсбургів, було засновано ряд сіл липованами (Біла Криниця, Липовани, Грубна, Білоусівка).

Значний відсоток серед росіян становили службовці та поміщики. Чисельність останніх набагато зросла після передачі їм царським урядом маєтків, що раніше належали польсь. магнатам. Проте в дореформенні часи гол. джерелом поповнення постійного населення із числа росіян було рос. військо. Лише в Подільській губ. 1850 рос. військ. частини на-

*Церква Святителя  
Миколи Чудотворця  
(Білокриницька  
старообрядницька  
епархія). Село  
Білоусівка  
Сокирянського району  
Чернівецької обл. Фото  
2010.*



Зі скасуванням кріпацтва відбулась активна землеробська колонізація Пд. України, як з українських, так і з рос. губерній. Зокрема, росіянами — переселеннями з Орловської та Курської губерній — у 1860—70-х рр. були засновані села Самсонівка і Красна Таловка на Луганщині, Николаєвка, Бородаєвські Хутори і Новосьоловка у Нижній Наддніпрянщині та багато ін. Наприкінці 19 ст. приплив рос. населення до міст і на пром. об'єкти Пд. України (металургія, буд-во залізниць, деревообробна пром-сть) був викликаний екон. перетвореннями в регіоні.

*В.І. Наулко.*

**Традиційна культура. Господарська діяльність.** Традиційні заняття росіян визначали природні та соціальні умови в місцях розселення, але основою їхнього екон. життя було землеробство. На Сх. Поліссі вирощували жито, просо, гречку, ячмінь, овес, на родючих землях — пшеницю; на волокно та олійо сяїли коноплі. Займалися і тваринництвом — тримали волів, коней, корів, свиней, птахів, а також бортництвом. На Пд. України поширенню землеробства сприяла родючість чорнозему. Росіяни славилися виробами в ковальстві, теслярстві, бондарстві, лозоплетінні, ткацтві, гончарстві, досягненнями у бджільництві тощо. Високим рівнем екон. розвитку відзначалися колишні духоворські та молоканські села.

**Житло.** Росіяни широко застосовували зрубну техніку, особливо в лісостеповій зоні. Найбідніші зводили стіни із хмизу чи лози, проміжки забивали глиною; поширеним був зруб з очи-

щених від кори колод. Поряд зі зрубною застосовували стовпову техніку. Вздовж узбережжя Азовського та Чорного морів у 19 ст. був поширений особливий тип житла — «землянка» (у Бессарабії — «бурдей», «бурдейка») із двохстилим земляним дахом з великим нахилом. При застосуванні зрубної техніки буд-ва росіяни використовували різноманітні прийоми («в угол», «в обло», «в крок», «в охряпку», «в лапу», «в охлуп», «в погон», «в іглу», «в чашу»). У степових районах, як і українці, вони зводили глинобитні будинки із вальків, невдовзі — з обпаленої чи сирової цегли («саман», «лампач»); ставили легкі дерев'яні турлучні хати із заповненням каркаса очеретом, соломою, лозою («хати на сохах», «столбянки»). В рос. селах поблизу дніпровських та дунайських плавнів теж зводили турлучні стіни. На Сх. Поліссі тривалий час зберігалися т. зв. немиті ізби.

Дах будували здебільшого чотирихстилим, укритим стеленою соломою, переважно зв'язаними снопами. У Пд. районах Сумщини — укладали очеретом. Наприкінці 19 ст. в рос. селах Пд. України чотирихстилий дах поступово замінювався двохстилим, укритим черепицею. Традиційний конструктивний тип стелі в росіян, які, зокрема, проживали на Поділлі, — стеля на одному поздовжньому сволоку («матіца», «подв'язь»), поверх якого уклали колоті дошки («скальніки»), що було наслідком заняття рос. майстрами деревообробним промислом. У росіян Бессарабії вже у 2-й пол. 19 ст. для однієї поздовжньої балки, на якій кріпилася стеля, побутував термін «сволок» (також «матіца», «матніца», «матка»). У горюнів сволок укладали хрестоподібно. В деяких рос. селах на Сх. України стелю кріпили на двох сволоках. Поверх дошок настилали лозу, очерет, глиняні вальки, які утрамбовували та вирівнювали шаром глини. На відміну від сусідів-українців стелю розписами не декорували, проте сволок оздоблювали різьбою. Наприкінці 19 ст. у частині рос. сіл Поділля проявлялася тенденція до улаштування «подпола» («погреб» під хатою). В рос. селах Слобожанщини та Пд. Бессарабії влаштовували навіс на стовпчиках, унаслідок чого

вздовж чільної, чільної та причілкової або ж лише причілкової стіни утворювалася т. зв. галерея, поддашек, балкон чи калідор («коридор»). У пн. районах України галерею прибудовували вздовж фасадної стіни. Згодом вона перетворювалася на криту веранду. На поч. 20 ст. на Пд. України поширився т. зв. круглий дім, проте квадратної форми, з пірамідальним дахом і піччю посередині. Його, як і раніше, будували у зруб, сіни й комору прибудовували в межах колиш. галереї («калідор»). Тут стіни рос. хат, як і українських та молдовських, повсюдно мастили глиною та білили.

Колористичним засобом декорування житла росіян було підведення призьби, вікон, дверних отворів кольоровою глиною («синька»). Перевагу в засобах декору надавали фігурній обробці дерев'яних архіт. елементів. Різьбу виконували у вигляді випуклих ромбів чи кілець, у пн. районах України — різноманітних геометричних фігур, півників, дубових листочків; на верхній частині віконниць — різьблених рибок, голубків, зірочок тощо.

У 19 ст. в рос. селах побутовували як дво-, так і трикамерні будівлі, що склалися із житлового приміщення, яке опалювали піччю («жилая», «задняя», «ніжня»; «толкушка» — у липован Придунав'я); а також холодних «сеней» («сенец», «сенци») та «комори» («клеть», «чулан»), або ж другої житлової кімнати («горніца», «большая», «передняя», «чистая», «верхняя»). Планування хати на Пд. України та в Бессарабії урізноманітнювалося за рахунок прибудови до «задньої» хати стайні чи комори. Отже, характерними були трикамерні бу-

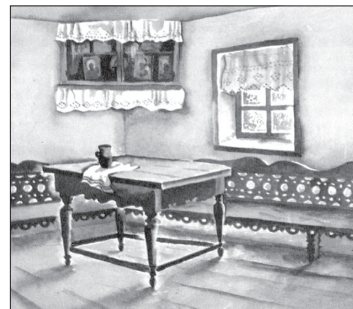

*Интер'єр російського сільського житла. Село Борсків (нині село Тиврівського району Вінницької обл.). За Т. Косміною.*

дівлі, що складались із двох хат, симетрично розташов. із боку сіней. Проте зафіксовано й деякі особливості: вхід до хати — через сіни, з них трое дверей ведуть до двох хат і кухні («теплушка», «хатенка», «хатиня», «чулан»); остання займає майже половину сіней. Іноді «хатенку» не опалювали.

Житлу рос. переселенців був властивий т. зв. західнорос. чи українсько-білорус. тип планування: піч розташов. в кутку біля входу із сіней до хати і повернута устям до чільної стіни. По діагоналі від печі знаходився передній кут («святой», «передній»). За боковою стіною печі влаштовували дерев'яний настил для спання — «пол», «піл», «примост».

У рос. селах конструкція печі була подібною до традиційної української. Лише підмурок печі робили не з дерева, як це було властиво для Центр. Росії, а із глини, каменю або ж цегли. Проте в конструкції печі в рос. житлі (зокрема в Тиврівському р-ні Він. обл.) збереглися також елементи, характерні для печей північнорос. типу: на місці «підприпчка» в укр. житлі — підпічна шафа («голбец»). Ще в серед. 19 ст. у Путивльському пов. в росіян побутували курні хати.

Характерними саме для рос. житла є також наявність «полатей» («лежанка»), які могли займати весь простір між піччю та причілковою стіною; жердкі перед челюстями печі. Великого значення надавали декоративному оформленню лав. Мисники («шкафчики») вирізнялися різьбленням окремих елементів; побутували скрині («сундуки») з рівною кришкою. Росіяни, які проживали на Пд. Україні та на Слобожанщині, для дрібного хатнього начиння розміщували над вікнами та лавою «поліци».

Для росіян був загалом характерний відкритий тип двору з вільною забудовою. Проте в окремих рос. селах Поділля, розташов. у лісовій місцевості, тривалий час побутували властиві для жителів пн. районів замкнені прямокутні подвір'я, які згодом замінила відкрита забудова. У більшості рос. сіл будинок ставили в кутку садиби на деякій відстані від огорожі, вікна хати орієнтували на пд., що відповідало буд. традиції сусідів-українців, проте спостерігалась і рос. тради-



Російська лазня «по-чорному». Овруцький район Житомирської обл. 1970.

ція забудови, коли на вулицю виходила чільна (або ж причілкова) стіна.

**Одяг.** На пд. та пн. сх. України традиційним одягом жінок росіянки були: рубаха (або «рубашка») із прямими поліками, вишитими стилізованим рослинним орнаментом червоного та синього кольорів, у комплекті із сарафаном (також «сукман», «сподниця» з ліфом та широкими проймами) чи поньовою, в якій одну полу накладали на другу, та «кофтою», «саяном», «корсеткою». Побутовав глухий косоклинний «сарафан» на лямках із чорної «волосені» з нарядним облямуванням із ситцю, шовку, стрічок. Деінде згадується про картату (із білих, чорних, червоних, жовтих ниток, з аплікацією) поньову на зразок плахти. Зазвичай її шили із трьох полотнищ чорної вовняної тканини — «волосені» (тканой з довгої овечої вовни) — та полотнища купованої тканини — «кумачу» («прошва»). Під час роботи, зокрема в полі, жінки підбирали поньову під пояс — носили «коробком». Плахту і запаску із часом замінили спідниця та

її різновид — «сак». Під впливом українців усе більшого поширення набули призьбрані («рясні») спідниці. Чол. костюм складався із сорочки із прямими як поліками, так і розрізом пазухи, з вишитим подолком. Чол. штани («порти») шили з полотна (часом — із вибіячної тканини) «по-російському» — із двома клинами, ушитими в «колошні». На Сумщині косоворотки (сорочки з «манішкою») та штани міськ. крою з'явилися на поч. 20 ст. Серед чол. гол. уборів тут тривалий час побутували валяні ковпаки («яломок») білого чи сірого кольору, іноді з білим верхом і темно-коричневим «околишем», які на поч. 20 ст. змінили високі смушкові шапки циліндричної чи конічної форми.

На Харківщині до складу традиційного жін. костюма входили сорочка із прямими поліками, пришитими по пітканню, косоклинні сарафани (із вовняної тканини червоного і чорного кольорів), на зміну яким пізніше прийшли сарафан-«шубка» прямого крою, на шлейках і прямий сарафан із ліфом. Мода на т. зв. парочки — спідницю та кофту з однакової тканини (переважно фабричного вир-ва) — з'явилася на Харківщині на поч. 20 ст. До комплексу із сарафаном входила коротка (до талії) «душегрейка», яка належить до нагрудного типу одягу. Чол. сорочки росіян на Слобожанщині шили з полотна, із прямими поліками, прямим розрізом горловини та маленьким комірцем-стійкою (на відміну від українців, які носили сорочки із відкладним коміром і «стрілками» — плечовими вставками). На сорочках вишивали здебільшого поділ, менше комір, і зрідка пазушину. Штани були неширокими, їх шили із



Интер'єр російського житла. Село Пилипи-Борівські (нині село Томашпільського району Вінницької обл.). Початок 20 ст. За Т. Косміною.

домотканої тканини (або ж вибійки) із двома клинами. Із верхнього вбрання носили т. зв. затулу і кобеняк (шили із домотканого сукна, із прямих полотнищ із клинами по боках) та «шубу» і «тулуп». Побутовув і верхній одяг із відрізною спинкою — «кущини», «зіпуни». Згодом з'явилися «сачки», «полсачки» та сукняні шуби на ваті зі смушковим чи лисячим коміром, куповані чол. піджаки із грубого сукна. Осн. типом взуття на Слобожанщині тривалий час залишалася «лапті». Заможніші носили чоботи («витяжки»). Жін. чоботи виготовляли з кольорової шкіри, з високими підборами; побутовали також жін. черевики.

У селах Пд. України основою стародавнього строю була «рубача» із прямими поликами, пришитими по пітканню, із прямим розрізом посередині, з тонкою обшивкою навколо шії. Були поширені сорочки із широкими рукавами, призбираними біля зап'ястка, — такий тип рукавів був широковідомий і в українців. Подібно до Пд. Росії нижню частину сорочки рос. переселенців називали «станком», «станушкою», а верхню — «чехліком». Рукав і пазуху подекуди вишивали червоною та чорною заповлочно хрестиком, як і в сусідніх укр. селах. Для вишивки були характерні мотиви геометричного й рослинного орнаментів у вигляді прямих смуг по краю одягу. Тут де-не-де ще траплялися калужський «верхошов», «перевіть», біла гладь, хрестецько-валдайський рядок та ін. техніки; мали місце типові для Росії стилістичні зображення коників, солов'їв, соколів, пав із хвостами та фантастичних тварин. На поч. 20 ст. з'явився новий крій сорочки — сорочка на кокетці («талейка»). На Херсонщині жінки носили сарафани із китайки чи вибійки (проте частіше — спідниці). Поверх сарафана вдягали плісові кофти із численними складками та обшитими шовковою стрічкою полами. Деінде побутовув «саян» — глуха сукня із шовкової тканини. Із теплою одягу носили суконні, обшиті кольоровою тасьмою «світкі», призбирани ззаду і прикрашені аплікацією із червоних квітів; «чумаркі», широковідомі на Пд. України та шуби з овчини. Чоловіки вдягали тунікоподібні сорочки — косово-

ротки, вузькі штани («порти») із клином, «кафтани» та смушкові шапки. У селах Приазов'я під рукави вишивали червоні ластовиці. Нерідко траплялися укр. сорочки із прямою пазухою. Давні тунікоподібні сорочки поступово замінялися сорочками, зшитими із двох або чотирьох полотнищ, зі швом на плечах. Святкові сорочки вишивали на грудях («манішка») й на подолку і рукавах.

Росіяни, які жили на Катеринославщині, вже носили «косоovorотку» із вужчими рукавами, зі вставними підплечниками червоного кольору. Чоловіки одягали її на випуск (поверх «портів») і підперізували вовняним очкуром із китицями (або ж вузьким шкіряним поясом із металевими гудзиками). На території Середньої Наддніпрянщини наприкінці 19 ст. побутовало верхнє халато-подібне вбрання, яке виготовляли із фабричної тканини, — т. зв. шушун («шушпан»).

Неодмінним елементом традиційного жін. вбрання був «переднік» (старообрядці називали його «запон» — термін, характерний для населення пд. районів Росії). Високий «переднік» на шнурках носили як із льняною, так і з сарафаном. Побутовув і короткий «переднік», який зав'язували на талії. Невдовзі його почали шити із фабричної тканини і, відповідно, дали йому ін. назву — «фартук» (або рідше — «запасака»).

Для зимового одягу росіян характерні сукняні прямоспинні, зі вставними клинами «свити», «кафтани», «куцінки», «зіпуни», літні й зимові «халати» із вовни чи полотна (у старообрядців), «шуби» та «полушубкі». До святкового одягу жінок належали «ватнік» і «полька». Поверх шуби носили «тулуп» з овчини або ж сукняний «сіряк» із великим коміром («чекмень» або «бурка»). Побутовув і короткий козушок. На поч. 20 ст. у моду входили нові форми верхнього одягу прямого та приталеного крою, які шили вже із фабричної тканини, — «кераси», «візтки», «баскі», «казачкі»; прямоспинні довгі та короткі «бурнуси» на ваті; завужені в талії, із дрібними складками «сакі» та «сачкі»; короткі та довгі, прями кофти на ваті («распашкі», «дежуркі», «куфайкі»), пальта та піджаки. На Поділлі чоловіки носили «бекешу» або «подьовку».

Традиційним дівочим гол. убором була «строчка» (стрічка), яку зазвичай робили на твердій основі (з лубка) і зав'язували на потилиці. Її місц. особливістю були прикраси у вигляді «пушка» з гарусу на скронях і коло вух та різнокольорові стрічки, що спадали на спину. Тривалий час зберігався звичай пов'язувати «венчіком» голову хусткою, залишаючи маківку відкритою. Осн. жін. гол. убором був невеликий очіпок («повойнік», «кічка»). Кічку шили із домашнього полотна і тісно затягували на тім'ї, зверху одягали «зв'язку», у свято — «сорочку». Остання була скреена з оксамиту малинового кольору й вишита срібною ниткою, на скронях прикрашена двома помпонами з кольорової вовни. У будні кічку покривали прямокутним шматком білої тканини, кінці якої вільно спадали по спині — подібно до намітки. Згадується «кокошнік» («бархатнік», «кумашнік») із «подзатильніком». У селах зі змішаним російсько-укр. населенням поруч з укр. очіпком (різної форми) жінки носили «шличку» (маленький очіпок). У багатьох селах на поч. 20 ст. з'явився зшитий на міський лад «капор». Згодом універсальним жін. гол. убором стала хустка («платок»). Чол. гол. убори — високі, циліндричної форми смушеві шапки й солом'яні брилі — не відрізнялися від гол. уборів сусідів-українців. Взуття також мало багато спільних рис із місц. чобітьми, черевиками, напівчобітками зі шнурівкою спереду. На поч. 20 ст. традиційні личаки змінили плетені з вовни та мотузок «черявіки».

Одяг липован, які жили на Буковині, вирізнявся поєднанням різнокольорової тканини. Чол. сорочки були зазвичай червоні, із застібкою на лівому плечі; побутовали широкі штани та високі чоботи. Липовани носили довге волосся і бороду, оскільки не визнавали гоління та стриження.

**Кухня.** В основі харчування рос. переселенців — різноманітні каші з молочними продуктами, рибою, яйцями, грибами та запіканки, крупеники, млинці. На Слобожанщині поширеним був «капусняк» (чи «капусний борщ») із кислій капусти, який на Сумщині називали та-

кож «густим борщем». Готували росіяни й укр. борщ — із буряком, частіше з бурякового квасу, який затирали салом або ж заправляли конопляною олією, пізніше — соняшниковою. Чільне місце в рос. кухні посідали також «уха», «рассольнік», «солянка»; «холодний борщ» або холодний суп — «окрошка» («суровец», «свекольнік»).

Найулюбленішими і часто вживаними, зокрема на Сх. Поліссі, були пшоняна та гречана каші. На Слобожанщині поширеною була «лапша», яку тут їли зі шкварками та кропом. Готували і голубці із пшоняною чи гречаною кашею. На поч. 20 ст. гол. стравою стала варена картопля. Серед молочних страв — кисле пряжене молоко («сметана-деланка»). М'ясні страви готували переважно зі свинини, рідше — з яловичини, телятини чи баранини. Робили ковбаси, кров'янку, сальтисон. Поширеним у харчуванні росіян було й сало, у піст («сухіє дні») — рослинна олія (з конопель, рижію, соняшнику). Вживали «кулеш», «солодуху»; квашу із гречаною борошною; «саламат», лемішку, «кулагу» (або «тесто»), «галушки», «затірку» (дрібниша за галушки); улюбленою стравою була й локшина. Поширеним був кисіль (досить рано його почали робити з ягід і крохмалю). Полюбили молочний кисіль і хлібний квас із житнього борошна з додаванням солоду та дріжджів. Чай, запарений із м'яти, звіробою, липового цвіту, за свідченнями, пили із самоварів.

Етнічні росіяни зберігали традицію виготовляти «пельмені» з начинкою із січеного м'яса, а також із капустою, грибами, рибою. Тому рос. переселенці легко перейняли укр. вареники. Перевагу віддавали квасному хлібові. Пекли коржі («орешкі»), пироги, «ладікі», «блінци», «блінчікі», «пампушкі». На Харківщині на урочисті та річні свята традиційно пекли круглий «ряжений» пиріг із сиром чи м'ясом.

**Весілля.** Наприкінці 19 — на поч. 20 ст. у багатьох рос. селах Харківщини й Одещини сватами нерідко були батьки нареченого, іноді сватали із хлібом батько («сватун») або мати хлопця разом із ким-небудь із найближчої рідні. Початкова церемонія весільного договору мала назву «сговор» («помолвка»), його су-

проводжували словесні формули про «купця» і «товар». Цей етап «свадьби» був зафіксований у висловах «виговорить молодю» (в українців — «перемінати хліб»). У разі згоди батьки нареченої приймали хліб. Через кілька днів призначали нову зустріч («запой», «пропойшкі», «пропойкі», «запоєнки», «сговор», «пропой»), під час якої в колі близьких родичів визначали термін «сговору» і власне весілля, розмір видатків на весілля з боку молодого («кладкі», «покладное», «столовое»). «Сговор» відбувався за кілька днів до весілля. Подруги («дружки») одягали наречену в сусідній хаті. На «сговорі» відбувалося «сблизеніє» («свод») молодих, що супроводжувалося «викликанням» нареченої, її «пошуком» і «впізнанням» з-поміж подруг, потім хлопця і дівчину садили на припічок. Вона дарувала нареченому вишитий рушник («ширінка»), а він кидав їй на тарілку гроші. Батьки благословляли молодих з іконою та хлібом. У деяких селах після цього рідня нареченої прямувала до хати нареченого, де її частували майбутні родичі, а в хаті дівчини залишалася молодь. На Харківщині цей етап весільного обряду називали «рукоб'їтьем»: після обміну подарунками батьки наречених з'єднували свої руки, і батько нареченої «вимовляв» подарунок майбутній тещі (чоботи, чепець тощо). У деяких рос. селах Приазов'я на сватанні або ж «сговорах» обмінювалися хлібом. Цей звичай зафіксовано і в горюнів. На Одещині за взаємної згоди хрещений батько чи хрещена мати різали хліб навпіл. Сватання закінчувалося, коли наречена дарувала хустину нареченому, а сватів перев'язували рушниками. У деяких селах між запоем і зговорами родичі молоді йшли на оглядини «подворья» — госп-ва молодого («дворогляді», «оглядіни», «место глядеть», «печеглядіни»). Потім рідня нареченого знову влаштувала в себе гостину. Запрошував на весілля хтось із родичів напередодні весілля з суботу.

Передвесільну вечірку в рос. селах називали «дівішнік» (Харківщина — «вечеріни», «вечер», «пропой»; Одещина — «шишкі», «цветкі», «букети») як своєрідне прощання з дівочтвом. На Харківщині характерною рисою був звичай «перья драть» — дів-

чата готували пир'я для подушок на «придане» молодій, вишивали, співали пісні. Хлопців на «дівішнік» не пускали. За кілька днів до вінчання «покупали постель» (подушки, перини, рушники тощо). На Одещині в домі нареченого частували бояр, потім вони приходили до нареченої, де їм роздавали шишки. Після цього залишалися тільки дружки та бояри (парами). Бояри викупували в дівчат хусточки. Старший боярин мав сплатити найбільше грошей.

Обрядовий хліб («каравай») випікали заміжні жінки (на Харківщині — «ігріци») у молодого (подекуди — в обох хатах) у переддень весілля. На Одещині в нареченої весільний хліб (коровай, шишки, лежень) пекли дружки, у нареченого — тітки. Кожна щось приносила із собою — яйця, цукор, борошно. Коровай «бгали» круглої форми, прикрашали виробами із тіста (шишками, «птушечками», «вучточками»), штучними квітами, калиною, барвінком; обв'язували червоною шовковою хусткою (стрічкою). Пекли також «лежень» (видовженої форми, іноді прикрашений) для обдаровування родичів у понеділок. У росіян на Луганщині пекли «йожики» (на той випадок, якщо дівчина виявиться нечесною, — з начинкою).

На Сумщині, Харківщині виготовляли гільце («сосна», «йолочка», «елци», «ветка»), яке прикрашали кольоровим папером, цукерками, стрічками. На Харківщині «ветку», на яку прив'язували двох випечених із тіста лебедів, несли із собою, коли хтось із роду молодого кликав рід молоді «на беседу». Там одного лебедя залишали, а другого заносили назад до молодого, де невдовзі віддавали нареченим (встромляли в коровай, розбирали й роздавали присутнім під час розподілу короваю). На Сумщині згадується «сабля» — букет із квітів, перевитий хусткою (на другий день весілля закидали на «поветь» — горище).

На Кіровоградщині зафіксовано відгомін обрядового передвесільного миття в лазні — в суботу ввечері подруги молоді відводили її до сусідньої хати зі співом. На Харківщині наречений міг передати нареченій у подарунок «поклуш» — чоботи, «шаль», кожух тощо, щоби вона вбралася перед весіллям. Вінчальним

убранням нареченої були сарафан і святкова біла полотняна сорочка, волосся заплітали в одну косу, а на голову надівали «строчку».

Обряди в домі нареченої: викуп воріт, місця за столом біля молодої та «повіваніє» нареченої, благословіння молодят на кожусі, урочистий від'їзд наречених тощо — були подібними у росіян і українців. На Харківщині «повіваніє» зазвичай відбувалося не в домі нареченої (як в укр. селах), а в хаті молодого. У цій обрядодії брали участь «брат» («дядька») і «вечерній», який тримав свічку. Сваха та «подвечерня» покривали молоду хусткою («димка»), варіант: заплітали дві коси, закладали на потилиці, одягали «кукошнік», «лопасні», «димку»; на Сумщині — повивали «кічку» та «сорочку». Після обіду благословляли молодих з іконою та підносили хліб і сіль, виводили їх у двір. Молода під спів сумних пісень низько вклонялася на чотири боки. Окремо складали скрині з приданим. На Луганщині під час виїзду молодих із двох сторін воріт одружені чоловік і жінка тримали половинки хліба, після проїзду молодих вони цілувалися, складали свої половинки і віддавали дружкові.

Батьки молодого з іконою, хлібом-сіллю виходили благословляти дітей на поріг хати. Водночас свашки обсипали молодих хмелем, зерном, цукерками, дрібними монетами тощо. На Слобожанщині мати молодого зустрічала молоду в кожусі, одягнутому навиворіт, — «щоби невістка боялася». На Одещині біля воріт будинку нареченого розводили багаття, поруч ставили відро з водою. Він ногою перевертав відро, гасив вогонь і на руках переносив наречену через згасле багаття, а бояри розсипали копійки.

Обов'язковими атрибутами також були дві пляшки горілки і дві дерев'яні ложки, перев'язані червоною стрічкою, які в росіян мали назву «бікі» (в українців — «покраса»). У рос. селах одразу після «повіванія» молодих ще на початку застілля могли вести в комору, на постіль, куди приносили їм їсти, а наприкінці вечора виводити на обдаровування. Подекуди молода знімала взуття з молодого. Про «перевірку» молодої майже не згадують, проте деінде виконували дії по-

дбно до українців-сусідів: присутнім демонстрували сорочку («рубашкой трясли»), виставляли пляшку червоного вина або ж вивішували червоною «флаг» («платок», «фартук»). У горюнів, якщо молода виявлялася «нечесною», робили хомут (казали, «шашлик») для батька молодої, а матір обв'язували соломкою. Весілля на тому завершувалося.

На Сумщині дружки під «охороною» несли молодій сніданок та її подарунки. Біля двору нареченого дружок зустрічали хлопці й дівчата із почту молодого й намагалися «відняти» подарунки. Вони перевдягалися у ведмедя, цигана, лисицю. Обдаровування відбувалося переважно на другий день весілля і супроводжувалося частуванням короваєм, який зберігався перед тим у коморі, й горілкою — т. зв. грошевоє; «відомості» про подарунки «записували» кочергою на стіні. На Харківщині дружок перед тим розламував коровай у себе на голові, а тоді викладав обидві частини на тацю разом зі шматком вершкового масла (сиру), ставив дві чарки горілки зі словами: «Сиркаравай прінімайте, молодих одаряйте».

До повесільних дійств на Харківщині належав звичай писати невістку по воду до криниці, при тому брали із собою «лежень» — його ділили на шматки й роздавали присутнім (перед цим лили їм під ноги воду). Досить поширеними були різноманітні ігрові дії, пісні, рядження («перезвон», «ігриці», «циганщина»), вбирання «фальшивої молодої». На Одещині вівторок називали «курами». У цей день весільні наряджалися в «наречену» і «нареченого», жартували — крали курей, овець, качок, а потім «дарували», імітуючи обряд «дарунків». Останній «стол» називали «отводами». У деяких селах його влаштовували батьки молодої.

**Народини.** Гол. дійвою особую під час народин була повитуха («баба», «бабка», «бабушка»). Вона відрізала пуповину (хлопчиків — на колодці від личаків, дівчинці — на гребінці) й перев'язувала пупок (прядивом із льону-матірки), купала породіллю («паріла в сене») та дитину (в любистку — «чтоб люди любілі»), ходила до церкви «за іменем». Майже в усіх рос. селах протягом

трьох днів повитуха обов'язково відвідувала («глядела») породіллю.

Невдовзі після пологів до породіллі йшли жінки — на «родіни», «отведкі обмивать і роженицу подкреплять», які несли із собою щось із хлібного, зокрема «бліни», пироги, бублики, яєчню (або ж яйця), вареники, сметану, узвар. На Харківщині та Сумщині по селах, де мешкали росіяни, зафіксовано також відому і в українців обрядову дію під назвою «вести в рай» («в рай уходить»). На Сумщині побутував обряд «рукі помить» («умить руки»): після «уходу в рай» повитуха зливала породіллю, а породілля — повитусі. Витирали руки полотном, яке після цього віддавали повитусі. На Харківщині «бабушка» зливала породіллю воду на руки на третій день після пологів, «чтоб не глазели». Похрестити дитину намагалися якнайшвидше. Кумніс із собою до церкви хліб, кума — крижмо («різка»). «Після хреста» вони повертали дитину матері зі словами: «Брали нещоную, прінеслі кшоную і поражонную». Згодом влаштовували «крестьбіни» — збирали родичів, сусідів, кликали родопомічницю. Всі запрошені обов'язково несли щось із собою — вареники із сиром, бублики, пряники, цукерки, пиріжки, три хлібини, зав'язані у скатертину; а повитуха — «бліни» та молоко, а також полотно. На хрестини росіяни, на відміну від українців, борщ переважно не готували.

Обряд із бабиною кашею побутував у селах Сумщини та Харківщини так само широко, як і в укр. селах на цих теренах. Під назвою «біть кашу» відомий він і на Кіровоградщині: під кінець обіду подавали гречану кашу з молоком, і в цю ж мить повитуха брала новонародженого та підносила тричі, примовляючи: «Великій расті і счастлівий будь!» Тоді ж гості сипали батьку дитини до каші побільше перцю та солі, і він мусив її їсти. Йому давали запити цю кашу чаркою горілки, до якої теж додавали сіль. Він робив один ковток і передавав чарку кумі, вона — кумові, і той уже випивав її до дна. Тоді кума давала молодому батькові новий носовичок, яким він утирав собі носа, і цілувався з кумою; носовичок залишався йому в подарунок. Наступного дня гості зно-



ву збиралися до породіллі «продіраць глаза новорождённому» — чоловіки йшли із хлібом, жінки — з подарунком для породіллі. Коли дитині виповнювався рік, пострижини росіяни зазвичай не справляли, лише спорадично трапляються згадки про «стріжки», «постріжки» (у горюнів); на Сумщині невелике пасмо волосся в дитини стригла «бабушка» (повитуха) — його зазвичай спалювали, щоб не боліла голова. За свідченнями з Харківщини, повитуху якимось особливо не шанували, зокрема свідчень про те, що їй носили вечерю на Різдво, не виявлено, проте з існуванням такого звичаю в сусідів українців селянки були обізнані.

**Похорон.** У «передній» кут для душі ставили «канун» (мед із водою). У горюнів «для померлого» на стіл клали хліб і ложку. Перед тим, як покласти тіло в домовину («гроб»), її застеляли сіном, подушку теж наповнювали сіном. До руки небіжчика давали носовичок з ув'язаними в нього монетами. Так само до пояса могли покласти «платок», щоб на тому світі було чим утертися; тіло накривали згори «сярпінкою» (кісеєю). До тієї хати, де хтось помер, не йшли із порожніми руками, — зазвичай несли хліб. За повідомленнями, у росіян із м-ка Дмитрівка (нині село Знам'янського р-ну Кіровоград. обл.) на кінець 19 ст. старовинні «павої» майже не збереглися, проте голосіння («прічітання») над померлим ще виконувалися. За гробом сипали по хаті зерном. Своєрідні звичаї погребіння побутували у горюнів: вони ховали небіжчиків біля хати. На Слобожанщині як поминальну страву — «на помін» («обед», «горячий обед») — обов'язково готували «канун» («коліво», «кутья» — ячна або пшенична). На Сумщині «канун» (солонку воду) наливали у склянку і випивали на початку поминальної трапези; згодом — випікали круглий пиріг із маком. Серед спец. страв — «резанци» — пиріжки з різною начинкою (цибулею, маком, твердим сиром), перед випічкою зверху на них робили надріз. Їх по парі роздавали тим, хто копав могилу та приходив на ночівлю до хати, де померла людина («посіделкі»). Обов'язковими стравами на поминальному обіді були

гарячий борщ, пшоняна каша, локшина, пироги (ряджений пиріг), «сметана», кисіль чи узвар («канпот»). Останньою стравою повсюдно був кисіль (узвар), проте деінде згадували, що колись насамкінець на «помінках» ставили кашу. Поминали на 9-й, 40-й день і роковини.

**Календарні свята.** Початок року в селян пов'язувався із зимовими «святками», які відзначалися від Різдва до Хрещення. Для традиції росіян, як і сусідів українців, був характерний кількарізний обхід дворів — напередодні Різдва, вранці та ввечері на Різдво, ввечері під Новий рік і вранці на Новий рік зі співом колядок (із зіркою чи без неї) і пригощанням колядників. У передріздвяний тиждень росіяни, які проживали на Сх. Україні (Харківщина, Донеччина), випікали пряники у вигляді «коників» і «панянок» для обдаровування «вечерників». На «Сочельнік» готували ячну кутю з медом (із часом — із рису), узвар і ставили на «святій» кут. Вечерю готували пісну: рибу, «канпот», пампушки. Під Різдво колядували, а рано-вранці «христословілі», подекуди носили вечерю хрещеним батькам. Під Новий рік («щедрик», «богатий вечер», «багатая кутя») ходили щедрувати («Шедер-ведер, / Добрий вечер, / Добрим людям на здоров'є, / Хозяїн добрий, / Виносі пірог долгий, / Когда мало — / Кусок сала, / Коли трошки — / Хоть картошкі...» тощо). Тоді ж ворожили. Із поширених на святковому столі страв — «студень»; у текстах колядок і щедрівок збереглася згадка про «свинячі ніжки», «свинячі рильця», ковбасу. Серед різдвяних розваг — водіння дівчатами хороводу («корогод») під спів («Воробушка, воробей, ти рахмальная пташечка...»; «Черьюмуха, Зельоний куст, / Далеко в поле лелеється...» та ін.). Напередодні Хрещення Господнього («голодная кутя») також готували ячну кутю, дівчата ворожили. На свято святили воду в колодязі, стріляли з рушниць, випускали голубів. «Єрданскую воду» набирали в пляшки й забирали додому. Існував звичай кататися по селу на конях. У деяких селах на Харківщині відбувалися кулачні бої («навулачки»).

На Масляну на Слобожанщині пекли «таралушки» (коржі із пшеничного борошна), «бліни», готували вареники із сиром. Подружні пари в цей день відвідували батьків. Серед найпоширеніших розваг були кулачні бої — «кулачки», катання з гір, по селу — на конях, а також розваги на гойдалках («качелях»). В останній день Масляної — у Прощену неділю — просили пробачення у близьких родичів, померлих батьків. На Сорок святих («Сорокі») пекли «птушки» (в одну із них запікали копійку — кому попадеться, той буде щасливий) і «крести». Трапилася згадка про звичай пекти «покрестнікі» — круглі палянички, на які зверху викладали тісто хрестом. Один похресник залишав до початку сівби, брали його в поле і закладали у першу борозну. Старовіри перед Великоднем готували канун і роздавали його перед церквою тим, хто говорив. Обрядовими великодніми стравами були паска («куліч») і червоні крашанки («крашечкі», «пісанкі»). На перший день Пасхи гойдалися на «качелях» («релі»), водили дівочі хороводи, відвідували кладовище (без поминання померлих), де «катали яєчка по могилі».

Відвідували могили в т. зв. Родітельський день, або «Родічі», — першу неділю після Пасхи («Провода», «Красная горка») — або ж у вівторок на другому тижні після свят. На кладовище несли паску, крашанки, печиво, цукерки; «качали» (чи навхрест катали) на могилі яйця; серед традиційних страв називали також смажену рибу.

На Вознесіння Господнє пекли «лесенкі» — їх ставили на святій кут («щоби Ісус Христос зійшов по них на небо») або ж викладали на стіл — «проводжа-



Церква Св. Георгія-Зміборця у Львові. Фото 2010.

ли Спасителя на небо». За тиждень перед Трійцею, в суботу, поминали «утопельників» та «удушеників». На Трійцю вирубували в лісі «май» (кличення) — гілку з дерева (переважно із клена, дуба, берези тощо, уникали брати осіку), яку найчастіше прибивали на воротах; у хаті трусилі на долівку траву (любисток, коноплі, пирій, чебрець, м'яту). За повідомленнями з Харківщини, молодь, переважно дівчата, збиралася в одній хаті смажити яєшню. Дівчата плели вінки, кидали їх у річку — ворожили, в який бік заміж піде.

На Трійцю на Слобожанщині побутував також звичай «кукушку водіть» («руню водіть», «кукушку полоть», «куміться», «караєць носіть», «завівають берьозу»). «Кукушкою» називали вирубаний цілий куш чи гілки, зв'язані до купи і прикрашені стрічками, квітками тощо. З «кукушкою» ходили на луг, у поле, до річки і співали пісень. Під час свята групувалися окремо дівчата і жінки, парубки та чоловіки. Навколо «кукушки» влаштовували «беседи» — готували яєшню і млинці, обідали, веселилися. У селах Харківщини, де мешкали росіяни, носили вулицями прикрашену стрічками і цукерками гілку. Тоді ж варили молочну пшоняну кашу і гуртом її з'їдали, після чого гілку розбирали, а цукерки ділили між собою. На це свято також ставили гойдалки, водили хороводи («карагоди»). На Сумщині прибране деревце клена, на яке чіпляли невелику ляльку, виготовлену із трави чи ганчірок, називали «Кукушкою». Її носили селом, на галявині влаштовували спільний обід, після чого кидали деревце в річку. Івана Купала так широко, як українці, етнічні росіяни в Україні майже не відзначали, проте про свято пам'ятали, а тому утримувалися від домашньої роботи.

Перед святом Петра і Павла в рос. селах на Сумщині варили вареники, рядилися «кукушкою» (за описами, її атрибутом був об'ємний вельон). На Маковія пекли «пампушечкі» («шулякі», «лепешкі»), святили мак, мед. Восени відзначали «Родительські субботи» — переважно на Дмитрівську суботу в церкві замовляли панахиду.

Літ.: Сорокин Г. Местечко Дмитровка: опыт историко-статистического и этнографического описания. Херсон, [1889]; Бабенко В. Этногра-

фический очерк народного быта Екатеринославского края. Екатеринослав, 1905; Краснов А. Эволюция жилища и одежды крестьян ближайших окрестностей г. Харькова (сообщение). В кн.: Труды XII археологического съезда в Харькове, т. 3. М., 1905; Познанский Б. Одежда малоросов. Там само; Горелов В. Горюны. В кн.: Материалы и исследование по этнографии русского населения Европейской части СССР. М., 1960; Волков А. Комплексное исследование по этнографии русского населения в Сумскую и Харьковскую области. «Советская этнография», 1968, № 1; Науко В. Развитие межэтнических связей на Украине (историко-этнографический очерк). К., 1975; Чижикова Л. Свадебные обряды русского населения Украины. В кн.: Русский народный свадебный обряд. Л., 1978; Ї ж. Жилище русских. В кн.: Материальная культура компактных этнических групп на Украине: жилище. М., 1979; Ї ж. Русско-украинские этнокультурные связи в южных районах Украины. В кн.: Культурно-бытовые процессы на юге Украины. М., 1979; Косміна Т. Сільське житло Поділля (кінець XIX — XX ст.). К., 1980; Артюх Л. Народне харчування українців та росіян північно-східних районів України. К., 1982; Ї ж. Їжа та харчування в Київській Русі. В кн.: Етнографія Києва і Київщини: традиції й сучасність. К., 1986; Ніколаєва Т. Традиційний селянський одяг Київщини. Там само; Чижикова Л. Русско-украинское пограничье: история и судьбы традиционно-бытовой культуры (XIX—XX века). М., 1988; Народы Північного Приазов'я (етнічний склад та особливості побутової культури). Запоріжжя, 1997; Пригарін О. Традиційне житло етноконфесійних груп росіян Нижнього Придніпров'я XIX—XX ст. «Записки історичного факультету [Одеського державного університету імені І.Мечнікова]», 1997, вип. 5; Пригаріна Т. Обряды, связанные с дождем в весенне-летнем календарном цикле праздников украинцев, болгар и русских Одещины. «Археология и этнология Восточной Европы: материалы и исследования» (Одесса), 1997; Науко В. І. Хто і відколи живе в Україні. К., 1998; Петрова Н. Дошлюбне спілкування і весільна обрядовість росіян-обоян Нижнього Подунав'я. «Археология та етнологія Східної Європи: матеріали і дослідження» (Одеса), 2002, т. 3; Добржанський О. та ін. Нації та народності Буковини у фондах Державного архіву Чернівецької області (1775—1940): довідник. Чернівці, 2003; Маріна З., Хоменко О. Особливості традиційного весільного обряду в українських та російських селах Дніпропетровщини. «Етнічна історія народів Європи», 2005, вип. 20;

Воронай М. В. Вивчення культури населення україно-російського пограниччя Слобожанщини в другій половині XX — на початку XXI ст. Там само, 2007, вип. 22; Луговской А. Новая Слобода. К., 2008; Петрова Н., Петрова А. Українсько-російські паралелі у весільній обрядовості (за матеріалами досліджень Нижнього Подунав'я). «Матеріали до української етнології», 2009, № 8 (11); Бондаренко Г. В. Українська етнокультура в контексті глобалізаційних викликів. К., 2014; Кириленко Н. І. Родинна обрядовість горюнів як складова святково-обрядової культури Полісся. «Науковий вісник Міжнародного гуманітарного університету», 2014, № 3; Маховська С. Л. «Ой з-за гори старостоньки...»: весільні традиції Слобожанщини кінця XIX — початку XXI ст. К., 2014.

О. О. Боряк.

### Румуни

**З етнічної історії.** За переписом 2001, в Україні проживає 151,0 тис. (0,35 % усього населення) румунів (самоназва — «гопâни», «роминь»), зосереджених переважно в районах українсько-румун. етнічного прикордоння: в долині р. Тиса (прит. Дунаю), на Буковині, у Пн. та Пд. Бессарабії, інші розселені дисперсно на Крим. п-ові, в Донец., Одес., Миколаїв., Херсон., Кіровоград. областях та у м. Київ. Найбільше румунів проживає в Чернів. обл. (114,6 тис., що становить 12,5 % її населення) — у Сторожинецькому, Глибочькому, Герцаївському, Новоселицькому районах; а також у Закарпат. обл. (32,1 тис.) — у Тячівському і Рахівському районах. У Герцаївському р-ні вони становлять більшість — 93,79 % населення.

91,7 % румунів України визнають рідною румун. мову, писемність якої заснована на лат. графіці. Поширений білінгвізм (українсько-румунський) та трилінгвізм (українсько-російсько-румунський).

Румуни-віряни — православні. Богослужіння в церквах, навчання у школах, виховання в дошкільних закладах відбуваються рідною мовою. У Чернів. обл. діють румуномовні лісеї та г-зії у Красноільську, Боянах, Новоселиці, Герці та Карапчеві. У Чернів. ун-ті є кафедра румун. мови та літератури. Інтереси румунів в Україні представляють Т-во румунської к-ри Буковини ім. М.Ємінеску, Румун. культурологічний центр ім. Є.Гурмузакі,



Румунський національний дім.  
Чернівці. Фото 2013.

фундація «Дім румунської мови», Союз румун. письменників, Румун. спільнота України, асоціації «Арон Пумнул», «Голгофа», Т-во румунів Закарпаття ім. Дж. Кожбука, т-ва «Триколон», «Дачія» та ін. Проводяться нац. свята «Мерцішор», «Лімба ноастре чя ромине», «Флоріле далбе», «Ин гредіна ку флорь мулте»; працюють національно-мистецькі колективи «Мерцішор», «Ізвораш», «Мугурел», «Плай», хор «Драгош Воде». В Україні проводяться Дні румун. к-ри. У Чернів. обл. румун. мовою виходять республіканська («Конкордія»), обласна («Зоріле Буковиней»), районні («Газета де Герца», «Новий день», «Слово правди») газети; у Закарпат. обл. — газети «Мараморошани», «Апша». Регулярно виходять радіо- і телепрограми румун. мовою.

Початки генези румун. етносу поклали гето-дакійські племена, пн. відгалуження фракійської людності (на думку Геродота, найчисельнішої у світі після індіців). Етнічна спільність і мовна тотожність гетських і дакійських племен підтверджені антич. писемними джерелами (Страбон, Діон Кассій, Гней Помпей Трог, Аппіан та ін.). За свідченнями рим. історика Діона Кассія, вони, незалежно від племені, називали себе «даками». На основі антич. джерел і результатів археол. досліджень визначено місцезнаходження гето-дакійських племен: на пд. Балканські гори відділяли їх від пд. фракійців, які підпали під вплив грец. цивілізації; на зх. вони межували з іллірійцями, індоєвроп. спорідненими племенами; на пн. зх. — розселені до Словац. гір; на пн. їхні поселення, за Птолемеєм, розташовувалися в центр. частині Польщі; на сх. — у басейні Дністра. У 1 ст. до н. е. вони об'єдналися

у держ. утворення, яке досягло розквіту під кер-вом царя Бурбесті (82—44 до н. е.) а згодом — при Децебалі (86—106). У результаті двох війн із Рим. імперією (101—02 та 105—06) гето-даки зазнали поразки, і 106 була утворена нова рим. провінція Дакія, що проіснувала до 271. У цей період відбулася потужна романізація населення територій Дакії та вільних даків, які межували з нею. Деякі історики (Н.Йорга, Н.Урсулеску, А.Редулеску та ін.) вважають, що період романізації дако-гетських племен тривав 7 століть (до і після рим. колонізації Дакії). Рим. цивілізація та лат. мова стали другим елементом етногенезу румун. народу. Значним був вплив слов'ян. племен, які в 6—7 ст. масово оселилися на всій території, заселеній дакорим. людністю, та згодом були асимільовані місц. населенням. У ранньому середньовіччі утворився східнороманський етнос валахи/волохи — безпосередні предки румунів та молдаван. Від сусідів вони отримали назву «валахів» («valahi»), «волохів» («volohi»). Самоназва «румуни», починаючи із 16 ст., підтверджена багаточисельними джерелами на території Молдови, Валахії (Мунтенії, Румун. Землі та Трансильванії (літописці Г.Уреке, М.Костін, Я.Длугош, листи Папи Римського Пія II та ін.). В середні віки на території, заселеній румунами, виникли д-ви Валахія (1330) та Молдова (1359). Трансильванія, в якій автохтонні румуни становили більшість населення, до серед. 16 ст. адміністративно належала до Угор. королівства, після перемоги турків при Мохачі 1526 вона стала автономним князівством, васально залежним від Осман. імперії. Після поразки Осман. імперії 1687 Трансильванія перейшла під юрисдикцію Австрії.

Молдова як окреме держ. утворення проіснувала з 1359 до 1859, перебуваючи із 1514 у васальній залежності від Осман. імперії. 1774 її пн. частина була анексована Австрією й отримала назву «Буковина». 1812 ін. її частина — Дністровсько-Прутське міжріччя від Чорного моря до Буковини — була анексована Рос. імперією, отримавши назву «Бессарабія». Таким чином, частина румун. етносу залишилася поза межами середньовічної

Молдови у той період, коли відбувався процес об'єднання Дунайських князівств і утворення на етнічній основі нової д-ви Румунія (1859 — обрання одного правителя на князівства Молдова і Валахія, 1862 — Румун. князівство, 1877 — незалежність Румунії, із 1881 — королівство). Апогеєм консолідації румун. нації вважається приєднання Буковини, Бессарабії і Трансильванії 1918 до Румун. королівства.

**Традиційні заняття.** Осн. традиційні заняття румунів — скотарство та землеробство. Розвинуте також виноградарство, садівництво, домашні ремесла: ткацтво, вишивка, килимарство, обробка шкіри тощо.

**Житло.** Типи планування сільс. поселень: у гірській місцевості, де населення здавна займалося скотарством, — розкиданий («кетуне»); на рівнинах, де переважає землеробство, — поселення нерегулярного вуличного або ж лінійного планування. Із 18—19 ст. розповсюджений вулично-квартирний тип планування. Найдавніші типи жител — землянки і напівземлянки та наземні плетені, обмащені глиною



Хата румунського селянина кінця 19 — початку 20 ст. Село Нижня Апша Тячівського району Закарпатської обл. Фото 2017.



Типова хата румунського селянина середнього достатку кінця 19 — 1-ї половини 20 ст. із с. Середнє Водяне (нині село Рахівського району Закарпатської обл.). Закарпатський музей народної архітектури та побуту.



Типова хата румунського селянина середнього достатку кінця 19 — 1-ї половини 20 ст. із с. Середнє Водяне (нині село Рахівського району Закарпатської обл.). Сіни. Інтер'єр. Закарпатський музей народної архітектури та побуту.

*Типова хата румунського селянина середнього достатку кінця 19 — 1-ї половини 20 ст. із с. Середне Водяне (нині село Рахівського району Закарпатської обл.). Житлова кімната. Інтер'єр. Закарпатський музей народної архітектури та побуту.*



*Типова хата румунського селянина середнього достатку кінця 19 — 1-ї половини 20 ст. із с. Середне Водяне (нині село Рахівського району Закарпатської обл.). Світлиця. Інтер'єр. Закарпатський музей народної архітектури та побуту.*



(«бордей»); із 19 ст. будують рублені з дерева, кам'яні та цегляні будинки. Сел. двір складався із житлового будинку («каса») та госп. забудов різного призначення (загін для худоби («гражд»), підвал («беч»), комора («шуре»), сарай («шопрон»). Із 18 ст. переважає трикамерне планування житла: посередині сіни («тінде»), по боках — житлова кімната («одає») та горниця («каса маре»). У наш час побутують багатокамерні будівлі. Характерні дво- та чотирихислі із кроквяною конструкцією дахи, покриті соломою, комишем, дракною чи черпицею; призьби та відкриті чи

напівзакриті галереї («ганк»). Для румунів Закарпаття властивими були дерев'яні садиби, масивні ворота з декоративним оздобленням стовпів, гостроверха покрівля. Перед будинком — невелика ділянка для квітів чи овочів; огорожа із заплетених кілків. Інтер'єр: велика піч, на якій спали («куптор»), дерев'яні лавки («лець»), ліжко, різьблений стіл, скриня із приданим («лада ку зестре»), дерев'яні ікони, при-

краси: вовняні килими, рушники, кераміка, дерев'яні вироби.

До поч. 20 ст. ще існували великі патріархальні сім'ї, в наш час поширені малі сім'ї. Сільс. община як форма організації громади складалась із груп родинних сімей.

**Одяг.** До традиційного чол. костюма входили біла довга сорочка («кемаше») із домотканого полотна, вузькі штани («іцарь»), портяниці («ізмєне», «берневеч»), широкий тканий вовняний пояс («кінге», «бриу») або ж шкіряний черес — «кімір», безрукавка з овечого хутра («кептарь») або сукна із вишивкою чи аплікацією — сардак («суман»). Чол. гол. убором слугували смушкові гостроверхі шапки («кечуле») чи капелюхи («пелеріє»). Взуття: постולי («опінч»), що одягалися на онучі або ж білі вовняні шкарпетки. Святковим взуттям слугували чорні шкіряні чоботи («чізме»).

Жін. костюм складався з довгої білої тунікоподібної вишитої сорочки («кемаше»), горботки («катрінце»), вузького тканого орнаментованого пояса («бриу», «фрингіє»), безрукавки із сукна («ілік») або ж хутра («кептарь»). На голову одягали хустку («кирпе», «тулпан», «мараме»), рушнікоподібний «штергар». Святковим взуттям слугували черевики («папучь»). Святкові прикраси: намисто з монет («салба»), бусинки («гьордан»). Доповненням до костюма була орнаментована тайстра («трайсте»).

На Закарпатті традиційний костюм мав особливості: в жін. варіанті — сорочка, запаска, спідниця, безрукавка, «уйоша», вовняна накидка («губе»); в чоловічому — пояс-черес, що називався «тісеу», шапки — «калапи», хустки — «ширінки».

**Кухня.** Традиційна кухня: мамалига («мемеліге»), м'ясні й овочеві супи («чорбе»), «дроб» (страва із потрухів ягняти), овеча бринза, «каш», «урде», молоко, сметана, часниковий «муждей», м'яка гірчиця без хрину («муштар»), пироги («плечінте»), начинені бринзою чи сиром, голубці («сармале», «гелуште»), виготовлені з використанням виноградних листів або ж квашеної капусти, холодець («речітурь») із часником. Хліб печуть у до-

машніх умовах у печах, у деяких сільс. місцевостях надають перевагу мамалізі. Популярністю користуються страви, виготовлені на решітці («гретар»). Напередодні Різдва зі свинини готують «помана поркулуй» («на спомин душі свині»). Салати виготовляють зазвичай з овочів: салату, цибулі, солодкого перцю, огірків, помідорів, зелені кропу і петрушки. На кожному столі обов'язково присутні фрукти та овочі. Із солодошів: паска («паске»), булка («козонак»), калач із слоеного тіста з горіховою начинкою, цукром чи ягодами («инвиртіге»), варення та повидло із фруктів тощо. На великі календарні свята, весілля пекли баби — солодкий хліб, виготовлений із великою кількістю яєць і родзинок. Розповсюджені виноградні вина та горілка-самогон («цуйке»).

**Народини.** Цикл звичаїв і обрядів, якими супроводжувалося народження дитини, зберіг у нар. побуті румунів багато архаїчних світоглядних уявлень. Бездітність розглядалася як кара за гріхи або ж як наслідок прокляття. Вагітних жінок оберігали від різних несподіванок (переляку, опіків), існувала заборона на фізичну роботу, відвідувати цвинтар та брати участь у похоронах. Для полегшення пологів вдавалися до магічних дій: відчиняли всі замки, вікна, двері, скрині, розв'язували всі вузли в оселі, обкурювали породіллю зіллям, виголошували спец. заклинання, відкривали царські ворота в церкві, читали церк. молитви. Повитухи («моашеле») використовували також раціональні прийоми нар. медицини: масаж, компреси з відвару льону, розтирання маслом, гарячим зерном, грисом тощо. Для моаші готували спец. стіл та обдаровували її. Вона вперше купала дитину в непочатій чи свяченій воді, перев'язувала її червоною стрічкою. Ритуальне значення мав обряд відрізання та збереження пуповини. Було поширене вірування, що на третій день після народження до дитини спускаються вішунки («урсітоареле»), які визначають її подальшу долю. Здійснювався вибір кумів («куметрі»), які ставали хрещеними батьками дитини. Їх обдаровували плетеними калчачами. Обов'язковими

атрибути обряду хрещення були кумівські свічки та крижми. Серед подарунків новонародженому обов'язковим був рушник, пов'язаний стрічками та прикрашений квітами. Далі слідувало ім'янаречення.

Досі проводиться обряд «продажу дитини» з метою «обманути смерть» у випадку важкої хвороби: передача дитини через вікно, за гроші, жінці, яка має багато здорових дітей, або ж родичці. Їй давали нове ім'я та повертали батькам. У минулому були поширені повір'я в існування міфічних істот, які могли зашкодити новонародженій дитині: «стрігой», «Самка», або «Баба Коажа», «іелеле», «тріколіць», «стафіє», «морой», «Мума Педурій». Використовували обереги: гілки шипшини чи глоду, які ставили у вікно, червону стрічку, срібні монети, часник тощо.

**Весілля.** Весільний церемонії передували цілий ряд етапів: сватання («пештул»), оглядини, укладання угоди («беутул ракіулуй»), обговорення посагу, заручини, орг. підготовка до весільного церемоніалу. Традиційний посаг нареченої: одяг, вовняні постільки, ковдри, килими; у заможних родин до цього додавали худобу (пару волів, корову чи кілька овець), земельний наділ або ж визначену суму грошей. Гостей запрошували на весілля залежно від місцевості молоді, «ненашеле» або дружки («ветежей»). Ветежі несли із собою весільний прапор — білу жердину із прив'язаною до неї хусткою, до пояса прив'язували склянку горілки. Гостей об'їжджали верхи. Далі слідували дарування харчів молодим («ведреле»), проща («іертечуне»), обмін подарунками, маленький стіл («маса міке»), купання молодих у «непочатій» воді, вбирання, вінчання, удаване викрадання молоді в домі нареченого («репіря міресей»), великий стіл («маса маре»). Гол. персонажі весільного церемоніалу: молоді, весільний батько («нуул маре»), весільна мати («нуна маре»), дружба («ворнічелул»); старший дружба («ворнічелул маре»); дружка («друшка»), старша дружка («друшка маре»), «ветежел», «ветежіце», «корєбієрул» (приносив дари для обміну), оратор («колечер», «ветав»; виголошу-

вав весільні примовляння, збирав гроші), музиканти («леутарь»), кухарка («букетеріца»), візник (віз посаг молоді). На весіллі велике значення мали ритуальні калачі, смажена курка, весільні свічки. Через три дні або ж навіть тиждень після весілля справляли обряд «пе кале прімаре» — обдаровували близьких родичів, які допомогли в організації весілля. За давнім звичаєм вважалося гріхом одруження родичів до сьомого коліна спорідненості за прямою лінією.

**Похорон.** Осн. етапи похоронної обрядовості: ритуальне очисне купання («скелдатул»), одягання, пильнування, служба молитва, похоронний поїзд, погребіння, поминання. Приготування померлого в останню путь: запалювання свічки, лампадки та обмивання покійника — вважалося першим етапом очищення. Небіжчика одягали у новий одяг. Протягом трьох днів його тримали у хаті («каса маре»), на ніч приходили рідні, родичі, друзі «зі свічкою» — звичай, що має назву «прівегь». Готували похоронну ялинку «паос», прикрашали її квітками, стрічками, цукерками тощо. Маленькі діти несли такі деревця поперед похоронної церемонії. Ритуальна атрибутика: поминальне деревце («пом»), основу якого становив випечений хрест, 41 поминальний калач різних форм, фрукти, цукерки, свічки; «тоягул» — свічка, закручена у формі спіралі у зріст тіла померлого, яка горіла весь час, доки родичі стерегли померлого. До серед. 20 ст. діти ще проводили ігри при померлому, в яких нерідко брали участь ріджені. Якщо помирили неодружені хлопці чи дівчата, їх наряджали у весільне вбрання. Небіжчика виносили з хати ногами наперед, три рази вдярали труною об поріг, роздавали помани. Дорогою до кладовища процесія зупинялася від 3-х до 24-х разів. Після опускання в могилу через яку копачем передавали курку чи півня, калач, у наші дні — гроші. В домовину померлому клали монети (в кармани, в руку) для проходження «митниці». Після похорону родичі покійного запрошували усіх на поминки. Померлого поминали на 3-й, 9-й, 40-й день, 1-й, 3-й, 7-й, 9-й, 40-й рік після смерті. За поману давали

40 хлібців, які називали «святками» («свінцішорь»), молоко з ложкиною, калачик, свічки, яблука тощо; у наш час — цукерки, кружки, миски, фрукти. Навмісне вбивство, самогубство, вільдомство, чаклунство вважалося в народі тяжкими гріхами, таких померлих не ховали на цвинтарі, не відспівували у церкві тощо.

**Календарні звичаї.** Найбільшою одиницею виміру часу за нар. традицією румунів є пора року (сезон). Міжсезонні межі нечіткі, вони відрізняються в різних регіонах. Важливим моментом у визначенні початку нового сезону є погодні умови та результати спостереження за поведінкою тварин і птахів. Нар. назва місяців у румунів пов'язана з погодними умовами, родючістю флори, а часом наслідує рим. традиції: Індра (Indrea) — грудень, давнє ім'я Андрий; Джерар (Gerar) — січень, «морозний»; Фаур (Faur) — лютий, від лат. «febr(u)aris»; Мерцішор (Mărțișor) — березень, «брунька верби», або від лат. «martius»; Прієр (Prier) — квітень, від лат. «aprilis»; Флорар (Florar) — травень, «квітень»; Чірешар (Cireșar) — червень, «черешневий»; Куптор (Cuptor) — липень, «піч», від лат. «coctorium»; Густар (Gustar) — серпень, від лат. «august»; Сечерар (Secerar) — серпень, «жнива»; Репчуне (Râpciune) — вересень, назва трави-зілля; Брумел (Brumărel) — жовтень, від «бруме» — поморозь, зменшена форма; Брумар (Brumar) — листопад, від «бруме» — іній, паморозь.

Річний цикл календарних свят: Новий рік, св. Василя (1 січня); Водохреще (Boboteaza), Йордан (Iordanul; 6 січня); св. Трифа, св. Трифа Скаженого (1 лютого); Стрітєння, Ведмежий день (2 лютого); св. Харлампія (10 лютого); Мерцішор (1 березня); Баба Докія (березень); свято Тепло-го Олексі (17 березня); Благівіщення (25 березня); свято Сорока мучеників, або Сорока святих (9 квітня); св. Георгія, св. Георгія Коров'ячого, св. Георгія Вовчого (23 квітня); св. Марка Бичачого (25 квітня); св. Ієремії, Армінден, Маял (1 травня); Народження св. Іоанна Хрестителя, св. Іоанна Нового Сучавського, Синзиенеле (24 червня); святих Петра і Павла (29 червня); св. Ілії

(20 липня); Преображення Господне (6 серпня); День Хреста (14 вересня); св. Дмитра (26 жовтня); св. Андрія, Ведмежа субота, Вовче свято (30 листопада); св. Ігната (грудень); Кречун, Різдво Христове (25 грудня).

Календар перехідних дат: Білий тиждень (перед початком Великого посту); Пушення; Сполокання, Чистий понеділок; св. Тоадер (1-ша субота Великого посту); Вербна неділя, Велика неділя; Страсний четвер, Великий четвер; Страсна п'ятниця, Велика п'ятниця; Страсна субота; Великдень; Великодній понеділок; Рахманський Великдень, Блєжніле, По неділок мертвих; Вознесіння Господнє, Іспас; Велика неділя, Русалівська неділя, Русалії.

Календарні свята супроводжувались аграрними обрядами — першим виходом із плугом у поле, обрядами, спрямованими на те, щоби змусити вродити безплідні дерева («помул стерп»), першого й останнього снопів. Існували магічні ритуали, які проводилися з метою захисту посівів і дерев від гусені, жуків, комах і птахів: обкурення посівів і плодкових дерев (на св. Олексія, Благовіщення чи на св. Георгія); розпалювання вогнищ із сіна, листя та сміття; перев'язування дерев соломою; заборона виконувати у святкові дні певні види польових чи госп. робіт тощо. На Буковині зберігся ритуал під назвою «маял» («maialul»), який проводився на св. Ієремії. Зрубували високу ялинку й очищали її, крім верхівки, від гілок. Стовбур розписували геометричними мотивами ромбоїдального типу, прикрашали кольоровими стрічками та встромляли біля воріт госп-ва або ж у полі, де тримали до кінця жнив. Ритуал супроводжувався нар. гуляннями.

Румуни практикували комплекс обрядів для впливу на природу у потрібному землеробу напрямі: 1) обряди викликання дощу (ритуальні обходи полів на чолі зі священником; ритуальні дії над могилами «нечистих» покійників; поливання, кроплення водою та занурення у воду людей та різноманітних предметів; ритуальна «оранка» дощу тощо); 2) захист від граду (запалення освяченої свічки під час бурі, граду та ін. природних катаклізмів; винесення на подвір'я ри-

туальних речей; ритуал захисного обкурення; обрядодійства під час першого грому; дотримання певних річних свят: заборона на певні види робіт. У пловіальній практиці румунів України центр. обрядом був «калоян» — ритуальне поховання антропоморфної ляльки, яке супроводжувалося спец. голосіннями, спрямованими на викликання чи зупинення дощу. Ритуальна лялька мала назви «Калоян», «Сечете», «Пепуша», «Пелегіе», «Мортул». Обряд похорону ляльки виконували дівчата віком від 5-ти до 16-ти років. Матеріалом для фігурки слугували глина, ганчір'я, сіно, стружка, качани кукурудзи, очерет, дерево, або ж використовували куплену ляльку. Після похорону дівчата влаштовували поминки: «пригощання Калоянів», «поминки Калоянів». Ляльку могли викопати через 3—5 днів, спалити і попіл розвіювати в полі, розірвати на шматки і кинути в річку. У минулому існував також обряд «папаруда» — обхід молоддю сел. госп-в із гол. дійовою особою — «чистою» дівчиною, прикрашеною зеленими гілками та листям, яка у супроводі ровесників виконувала ритуальні пісні й танці з метою викликання дощу. У нар. традиції значну роль відігравали носії езотеричних знань, міфічні та демонічні істоти, які, згідно із віруваннями, керували атмосферними явищами: «соломонар», «гріндінар», «гецар», «п'єттар», «керемідар», «в্রেжітоаре», «стрігой» та ін. Досі зберігається традиція наймати чоловіків, які би відвертали град за допомогою церк. дзвонів; існує звичай при наближенні градових хмар бити у церк. клепало.

Скотарський календар склався на основі природних умов ведення відповідної системи господарювання й органічно пов'язаний із землеробським календарем. Він поділявся на дві симетричні пори року: період випасання на сільських чи гірських пасовищах від дня св. Георгія до дня св. Дмитра (плодоче літо) та стійлове утримання худоби від дня св. Дмитра до дня св. Георгія (безплідна зима). Циклу скотарських свят дотримувалися з метою захисту домашньої худоби від хижих звірів, змій, хвороб та недуг, від чарів із боку нечистої сили. Дотри-

мувались окремих свят на честь різних видів домашньої худоби: коней (день св. Тоадера), свиней (день Ігната Свинячого), биків (день Марка Бичачого), овець («Весілля овець», чи «Пускання баранів» тощо). Існував цикл «вовчих свят», якого румуни дотримувалися з метою захисту людей та худоби від небезпечних хижаків (насамперед вовків і ведмедів). Під християн. впливом ця обрядова практика поповнилася відзначенням днів християн. святих, які в нар. традиції вважалися повелителями хижих звірів: святих Петра, Андрія, Тріфа, Філіппа, Георгія, Прокопія та ін. Найважливіші «вовчі дні»: св. Петра Зимового, або Петра Кульгавого, св. Андрія, св. Георгія, мученика Лупу (5 вересня), св. Дмитра, св. Філіппа, св. Миколая. Відомі цикли «вовчих днів»: Зимові Філіппії (11—13 лютого); Мартинії (25—27 листопада; 14—16 лютого); Бербекарії (9—11 жовтня); Осінні Філіппії (із 31 жовтня). До «вовчих днів» приурочена велика кількість оберегів та апотропеїв: нанесення магічних знаків-хрестів на сакральних межах; заборона користуватися ножем, ножицями та ін. гострими предметами; замащування отвору печі глиною; заборона на виконання вироб. операцій (прядіння, ткацтва, снування тощо); споживання продуктів харчування, насамперед м'яса; дотримання табу на вимовлення назви «вовк» тощо.

Румуни дотримувалися ритуалів, пов'язаних із культом вогню: розкладання ритуальних вогнищ на Водохреще, св. Олексія, Благовіщення, Великдень, св. Георгія та ін. свята; обкурювання осель та домашньої худоби на Водосвяття; постріли із пістолів і гармат на Водохреще та Великдень; святкування громових свят — св. Іллі (Іліє Пеліє), св. Фоки та ін.; розпалювання «живого» вогню вівчарами на св. Георгія; поминальні багаття. Збереглися сліди прадавнього ініціального вівкового ритуалу: виведення дівчини на танець; виставлення могоричу або пригощання для хлопців. Посвячувальні обряди побутували на Буковині донедавна (у 1960—80-ті рр.), а в окремих селах існують і досі. Проходження цього ритуалу надавало новопосвяченому право запрошувати дівчат до танцю, а в перспективі й одружуватись; виведена на

танець дівчина отримувала право танцювати на молодіжних забавах, весіллях тощо, а, відповідно, і зустрічатися з кавалерами та приймати їх у себе вдома.

У нар. календарі румунів є особливі дні, присвячені вшануванню пам'яті померлих родичів, — «мошь» (діди). Поминальні дні: Різдвяні, Осінні, Великодні, Літні моші (Русалії) та ін. Ритуальна практика: роздавання помани; страви, призначені для покійника; відвідування могил; вогнища; заборони. Поширені вірування в існування «рахманів» («блажнів»), для яких пускали по річці шкаралупу великодніх яєць.

Поширені були колядницькі обходи: колядування («коліндачул»), ходіння із зіркою («ку стяуа»), Іродом («ку Іродулу»), щедрування («пугушорул»), посівання («семенатул»). У минулому ходили «із сорковою» — діти 3-х — 12-ти років щедрували («сорковеау») в односельців із гілочкою яблуні чи груші, прикрашеною різнобарвними папірцями і штучними квітами. У 19 ст. колядники ще ходили зі справжнім плугом і впряженими в нього биками. Зимові драм. традиції: Маланка, весілля («нунта»), коник («келуцул»), коза («капра»), ведмідь («урсул»), Жоянул, Бужор, Груя Новака (Груя луй Новак), Константин Бринковяну та ін.

Магічна основа світоглядних уявлень румунів спостерігається в комплексі дівочих ворожін: обрядове дійство з гілкою вишні, яку кляли у воду на день св. Катерини; випікання коржиків і ворожіння за бобами напередодні дня св. Андрія; обряд «Верджел» на день св. Василя; «стіл віщуна», ворожіння за допомогою ложок напередодні Різдва; обряди, пов'язані з обходом священика на Водохрещу; ворожіння за допомогою непчатої води та крашанок на Великдень; засівання «чудодійного часнику», «любовного василька», обряди «розкопування беладони» на день св. Георгія.

Усна нар. творчість представлена епічними та ліричними («дойне») піснями, баладами, казками, прислів'ями, приказками. Найпоширеніші муз. інструменти: «бучум», «най», скрипка, кобза, цимбали, «чімпой», «флуер». Поширені танці: «хора», «сирба», «арканул».

Лит.: *Marian S.F. Sărbătorile la români: studiu etnografic*, vol. 1—3. București, 2001; *Sărbători și obiceiuri: răspunsuri la chestionarele Atlasului Etnografic Român*, vol. 4: Moldova. București, 2004; *Cojocaru N. Istoria tradițiilor și obiceiurilor la români*, vol. 1. București, 2008; *Мойсей А.А. Магія і мантика у народному календарі східнороманського населення Буковини*. Чернівці, 2008; *Коцан В.В. Народне будівництво та побут румун Закарпаття кінця XIX — першої чверті XX ст.* (на прикладі експозиції Закарпатського музею народної архітектури і побуту). «Русин», 2009, № 4 (18); *Români din Ucraina: între trecut și viitor*. Oradea, 2009; *Istoria românilor*, vol. 1—6. București, 2010—12; *Мойсей А.А. Аграрні звичаї та обряди у народному календарі східнороманського населення Буковини*. Чернівці, 2010; *Бутке М. Румунський народний ояг: традиція і сучасність*. «Народна творчість та етнологія», 2011, № 2.

*А.А. Мойсей, А.Є. Моїсей.*

### Словаки

**З етнічної історії.** За даними перепису населення 1989, словаків в Україні налічувалося 7943 особи. Згідно з останнім Всеукр. переписом 2001 їхня кількість зменшилася до 6397 осіб. Найкомпактніше групи словаків зосереджено в Закарпат. обл. (5,6 тис.), зокрема в таких містах, як Великий Березний, Мукачеве, Перечин, Свалява, Ужгород, Чоп, у смт Кольчино, а також у селах Анталовці, Глибоке, Гута, Довге, Кленовець, Ремети, Родникова Гута, Середне, Сторожниця, Тур'ї та ін. Чисельні громади словаків в Україні є і поза межами Закарпаття, а саме на Буковині, у Києві та Львові. 2001 словаки становили 0,013 % від заг. чисельності населення України. Більшість серед словаків-вірян в Україні становлять римо-католики, значно менше з-поміж них греко-католиків і протестантів (лютеран). Словац. мову рідною вважають понад 2,5 тис. словаків (бл. 35 %), українську — приблизно така сама кількість, російську — понад 500 осіб (6 %).

Упродовж 17—19 ст. автхтонне словац. населення Закарпаття збільшилося внаслідок припливу переселенців зі словац. областей Угорщини, серед яких були представники різних пром. та ремісничих спеціальностей, зокрема майстри по металу, дереву, склу, а також хлібороби та ви-

ноградарі. Відтак поступово словац. поселення почали диференціюватися за типом госп. діяльності: деревообробним промислом були відомі сучасні Анталовці, виноградарством — села Середне та Глибоке, овочівництвом — Сторожниця.

1919—39, коли Закарпаття (Підкарпатська Русь) входило до складу Чехословаччини, чисельність словаків і чехів на цій території постійно змінювалася. Різке зростання їх кількості від 7700 осіб у 1921 до 35 тис. осіб у 1930 було спричинене потребою забезпечення різних галузей госп-ва держ. службовцями та спеціалістами різного фаху. Цей період був найсприятливішим для розвитку словац. к-ри на Закарпатті. Із приєднанням Закарпаття до Угорщини наприкінці 1930-х рр. чисельність словаків і чехів зменшилася до 12,2 тис. осіб. Після II світ. війни Закарпаття було возз'єднано з Україною у складі СРСР. Отримавши можливість рееміграції (відповідно до угоди 1947 між СРСР і Чехословаччиною), значна частина словаків Закарпаття разом із чехами повернулися на рідні землі. Ті ж словаки, які залишилися в Україні, упродовж 1947—89 поступово зазнавали асиміляції. І лише на поч. 1990-х рр. почалося відродження словац. етнічної меншини в Україні.

**Особливості культури та побуту.** Нечисельне словацьке населення України викликає значний інтерес з огляду на проблеми збереження його нац. специфіки в іноетнічному середовищі, сучасні культурно-побутові процеси і проблеми національно-держ. вдосконалення.

Визначальною рисою словаків — переселенців на Закарпаття — була їхня ремісницька спе-

*Залізничний вокзал. Великий Березний (нині смт Закарпатської обл.). Поштівка. Початок 20 ст.*



ціалізація, тоді як українці, що їх оточували, займалися землеробством. Словаки Буковини розширювали мережу гуг у Сторожинському пов., а також долучалися до лісозаготівлі та солева-риння.

Ще одним заняттям, яке широко побутувало серед словаків, було **ткацтво**. Жінки ткали на горизонтальних верстатах полотна для одягу, скатерті, рушники, покривала, постілки. Орнамент на виробі (виконаний перебіркою технікою) міг бути як геометричним, так і рослинним, переважно в червоному чи чорному кольорах, у вигляді смуг, що чергувалися. Вишивка майже повністю заповнювала тло рушників або покривал.

**Житло** словаків Закарпаття відзначається низкою специфічних рис. Це переважно будинки витягнутої форми (що, власне, характерно для Словаччини), які об'єднують під одним дахом передню хату — «передню хижу», кухню — «кухню», другу хату — «задню хижу» та одне чи кілька госп. приміщень — «хлів», «пилівню» тощо. Кількість госп. приміщень залежала від заможності господаря. Будинки ставили фронтоном до вулиці. Дах робили двоскатним, покриваючи гонтом. Навіс під одним зі скатів даху зі сторони двору спирався на стовпи, утворюючи повз хати ганю. Стіни складали із сирової цегли, обмащували їх глиною, мішаною із соломою, і зверху білили. Будинки зазвичай ставили поруч, паралельно один до одного. Глуха стіна хати слугувала огорожею для двору сусіда.

Найдавніші будівлі словац. переселенців у селах Оноковці, Сторожниці на Закарпатті були зрубними, обмащеними із зовн. та внутр. сторін глиною та побі-леними. Фундаментом слугували

4 великих плескатих камені, підкладені під кути хати. Планування будинку було трьохдільним і включало житлову кімнату — «хижу», сіни — «сине», «приклеть» — і холодну комору, яку використовували як госп. приміщення. Сіни вже були теплими, у них ставили велику глинобитну піч із великим кошином — «кошем». Хоча, за свідченням старожилів, значно раніше хати мали холодні сіни та піч. Проте в деяких старих будівлях піч замінювали плитою — «шпаргетом». Долівка — «земь» — у всіх приміщеннях була глинобитною. На стелі хати сильно виступав сволок, на якому тримався дах, — «грета», який у свята прикрашали — наносили вапном білі крапки.

Інтер'єр словац. будинків ще довго зберігав традиційні риси: прямо перед дверима біля стіни стояла різьблена дерев'яна лавка-скриня — «лада», «шафарня», яку господиня отримувала разом із приданим. Перед «ладою» стояв стіл — «кашна» — де-не-де різьблений, покритий вишитою скатертиною; у кутку та біля глухої стіни була розташована постіль із багатьма подушками, також накрита вишитим покривалом. Передню стіну над лавою прикрашали зображеннями святих і сімейними світлинами. Кераміку, мальовані миски, на відміну від місц. українців, словаки на стіни не вивішували.

**Одяг** словаків України мав власні відмінності. Гол. компонентом жін. вбрання була сорочка — «оплика» («oplica»), яку зазвичай вишивали по коміру, на грудях, плечах і зап'ястках. В іноетнічному оточенні вона зазнала певних змін. Як і в східнославац. типі сорочки, спереду та ззаду вона зібрана на горловині у збори та довжиною сягає лише та-

лії, проте рукави мають не лише вишиті ластки, а й прямі широкі полики, розташовані нижче плеча. Під цією сорочкою жінки носили білу домоткану натільну сорочку — «пандличку» — із вузькою верхньою частиною на лялці та широкою, призбираною й наглухо пришитою до неї спідницею. Зверху на неї вдягали ще кілька нижніх спідниць — т. зв. кабати, а поверх — верхню чорну спідницю (де-не-де із кольоровою вишивкою на подолі). Як і в Сх. Словаччині, вона мала назву «кабат». Поверх спідниці носили чорний фартух — «шурц», «шорц», оздоблений кольоровою смужкою вишивки (або ж чорним мереживом). Його, як і верхні спідниці, виготовляли із фабричної бавовняної тканини. На сорочку одягали чорну приталену коротку кофту із фалдочками нижче талії, яку називали тут «візійкою», «блужою», що свідчить про її порівняно пізнє походження. Така сама кофта під тими ж назвами відома й у Сх. Словаччині. На плечі накидали велику хустку — «хустку», «кастеман». Останній термін був, вірогідно, місц. походження. У вишивці словац. хусток переважали світлі відтінки синіх, малинових, оранжевих барв. Голову покривали чорною хусткою.

Характерною рисою чоловічого вбрання словаків Закарпаття були білі, рідше сірі, сукняні штани («холошні»), які чітко виділялися на фоні червоних «холошень» ясінянських та богданських гуцулів, що жили поряд. Повсюдно на Закарпатті чоловіки підперізувалися широкими шкіряними поясами («черес»), особливістю яких було оздоблення тисненням рослинним чи геометричним орнаментом у вигляді ламаних і хвилястих ліній, стилізованих квіток. Щодо чол. одягу, то вже на поч. 1970-х рр. виявити будь-які етнічні ознаки було неможливо — очевидно, ремісники-словаки перестали його носити дуже давно, повністю освоївши міський тип костюма.

**Харчування.** У раціоні словаків України переважали борошняні продукти. Ще й досі закарпат. словаки готують вироби із кислого тіста — печиво, калачі, «кручаники» типу струддя. Раніше досить часто готували різноманітні супи, курячий бульйон.

*Виступ словацького самодіяльного колективу «Ліптаки» із смт Великий Березний Закарпатської обл. на 12-му фестивалі «Світова зустріч словаків у світі». Місто Кошице (Словаччина). Фото І. Мушинки. 2013.*





Характерними для словац. кухні на Закарпатті залишаються своєрідні соуси — «омачки» — густі супи, круто заправлені борошном. Їх готують із грибів, капусти із часником, цибулі тощо, їдять із хлібом, картоплею, м'ясом. З овочів словаки віддають перевагу капусті та знають десятки рецептів приготування з неї пирогів, супів, голубців.

Серед обрядових страв варто назвати 9 пісних страв, які готують на святвечір: рибний і грибний суп, квасоля з картоплею, гороховий суп, смажені гриби, мед, горіхи, яблука, калачі, пироги з капустою. На Пасху словаки коптили окорок, фарбували яйця, готували ковбаси, сир, пекли здобні калачі. Вплив укр. оточення проявився, зокрема, у тому, що вони почали готувати холодець — «кочанину».

**Весілля** словаки традиційно справляли на Масляному тижні. Про майбутнє святкування домовлялися батьки, вони ж обговорювали розмір приданого: наречена зазвичай отримувала одну-дві перини, покривала, вишиті рушники, одяг. Скриню з посагом молоді найчастіше перевозили до молодого в останній день весілля. На весілля гостей запрошували дружки. Подруги молоді вбиралась у білі сукні (як і наречена), а хлопці — у чорні строї.

У словаків існувала традиція випікати весільний калач із маком, який, очевидно, був ритуально подібним до укр. короваю.

Традиційне весілля словаків Закарпаття по суті не виявляє суттєвих відмінностей від укр. весільного обряду, лише побіжно зберігаючи елементи власне словац. ритуалу. Старожилі пам'ятають, що колись весілля гуляли окремо в молодого та молоді, проте вже в серед. 20 ст. місце проведення залишилося одне — дім молоді. Гості починали збиратися на святкування із самого ранку. Кожен приносить подарунки, але найбільшій готували хрещені батьки. Нареченого впускали в хату після того, як він виплачував викуп за наречену. Після невеликого частвування всі вирушали до костюлу і по закінченні обряду вінчання знову поверталися до дому молоді. Молодих обсіпали пшеницею із побажанням багатства та родючості.

Центр. роль у всьому весільному дійстві відігравав староста — чоловік старшого віку — або навіть хрещена мати. Молода мала танцювати з усіма гостями. Весілля зазвичай тривало три дні. І лише під кінець третього дня молоді разом із весільним поїздом переїжджали до хати молодого, де їх зустрічали із хлібом-сіллю батьки хлопця. Весілля закінчувалося обрядом «очіпін», що є типовим і для укр. весільного обряду під назвою «покривання молоді». Гості отримували по шматку калача, за що мали покласти на тарілку гроші для молодят.

**Календарні звичаї** словаків також особливо не відрізнялися від українських, за винятком деяких. Так, у день св. Микулаша (6 грудня) вони ходили з масками, дарували дітям подарунки. На Різдво (25 грудня) прикрашали ялинку (як в українців з'явилася порівняно пізно). На свято «Трьох королів» ходили ряджені з вертепом і співали біля кожного двору колядки, що прославляли Христа. Святкували вони і Масницю — «Фашенк». Увесь Масляний тиждень молоді і односельці старшого віку одягали маски — ведмеда, лікаря, сажотруса, цигана. Вони влаштовували «сходку» в одній із хат, де частувалися і танцювали. На Великдень пекли калачі, фарбували яйця (але попередньо наносили на них воском всілякі візерунки), а також готували із масла «беранек». У Пасхальний понеділок словац. молоді обливали одне одного водою, що відбувалося за аналогією до укр. «поливаного понеділка». Великим святом у словаків були «годи» («hody») — день освячення костюлу. До цього дня зазвичай приурочувалися ярмарки, коли до села з'їжджалися далека родичі та знайомі.

Аналіз особливостей к-ри словаків України показує, що в їхньому оточенні досить стійко зберігаються деякі специфічні культурно-побутові риси, які найбільшою мірою виявляються регіонально, відповідно до історико-етногр. районів України, в яких вони живуть (Буковина, Закарпаття та ін.). Саме в цих районах відбулися процеси між-етнічної інтеграції — формування спільних рис у к-рі та побуті словаків та українців без втрати їхньої етнічної неповторності.

Літ.: Грацианская Н. Современные культурно-бытовые процессы у словаков Закарпатья. В кн.: Карпатский сборник. М., 1972; Гроздова И. Этническая специфика венгров Закарпатья. Там само; Филимонова Т., Шун С. К вопросу об этнокультурном развитии немцев Закарпатья. Там само; Грацианская Н. К типологии традиционного народного жилища в Украинских Карпатах в XIX — начале XX вв. «Советская этнография», 1973, № 1; Драгун В. Народное жилище венгров Закарпатья XIX—XX вв.: автореф. канд. дисс. М., 1976; Наулко В. Кто і відколи живе в Україні. К., 1998; Фекета І. Словаки в Тур'я-Реметах. «Карпатський край», 1999, № 3; Етнонаціональні процеси в Україні: історія та сучасність. К., 2001; Добржанський О. та ін. Нації та народності Буковини у фондах Державного архіву Чернівецької області (1775—1940): довідник. Чернівці, 2003; Падак В. З історії відкриття в Ужгороді пам'ятника президенту Т. Масарику: формування громадської думки (1992—2002). Ужгород, 2003; Коцан В. Типи огорож, їх еволюція та конструктивні особливості на Закарпатті кінця XIX — першої половини XX ст. «Русин», 2008, № 3; Леньо П. Словацька етнологія у другій половині XX століття (1948—1989). «Етнічна історія народів Європи», 2008, № 24; Романцов В. О. Населення України і його рідна мова за часів радянської влади та незалежності (XX — початок XXI століття). К., 2008; Наулко В. Особливості культури та побуту чеського і словацького населення України в аспекті міжетнічних взаємин. В кн.: Наулко В. Пошуки. Роздуми. Студії: збірник вибраних праць до 80-річчя від дня народження. К., 2013; Коцан В. Традиційний народний одяг як прояв ідентичності етнографічних груп українців Закарпаття (XIX — першої половини XX ст.). «Народознавчі зошити», 2014, № 1.

С.Л. Маховська.

### Угорці

**З етнічної історії.** Угорців (самоназва — «мадяри») в Україні 156,6 тис. осіб (0,32 % усього населення). Майже всі вони живуть у Закарпат. обл. Значна частка угорців краю за етнічним типом наближена до населення угор. м. Дебрецен, а також області Нюград в Угорщині. Розмовляють мовою угор. підгрупи уральської мовної сім'ї. Угорці-віряни — католики, менше — кальвіністи і лютерани. Кочовий народ *угри* — предки угорців — на рубежі 8 і 9 ст. мігрував із Зауралля на землі сучасної Башкирії, звідки незабаром був змушений мігрувати у Пн. Причорномор'я. Під тис-

*Костьол Воздвиження  
Святого Хреста.  
Місто Берегове  
Закарпатської обл.  
Фото 2016.*

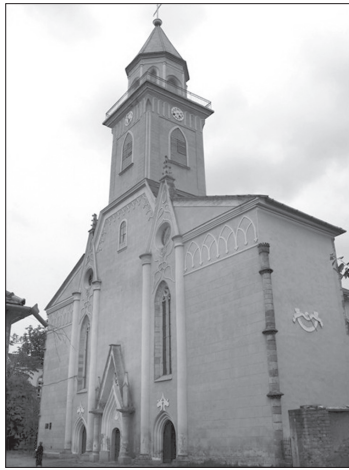

*Закарпатський  
угорський інститут  
імені Ференца II  
Ракоці у приміщенні  
колишнього Палацу  
колішнього  
суду. 1908—1909.  
Місто Берегове  
Закарпатської обл.  
Фото 2013.*



ком печенігів 895—96 угри переселились у басейн Середнього Дунаю (Карпатська котловина), звідки витіснили, а також частково підкорили місц. слов'ян, і заснували тут Угор. д-ву. Друга хвиля угор. колонізації Закарпаття припала на період завоювання Угорщини Осман. імперією. Рятуючися від турецького гноблення та жорстокої експлуатації, багато угорців переселилися у передгірські райони. Нині більшість угорського населення зосереджена у пд.-зх. частині Закарпат. обл. і проживає у Берегівському (76,1 % усього населення), Мукачівському (12,7 %), Виноградівському (26,2 %), Ужгородському (33,4 % усього населення) районах.

*В.І. Наулко.*

**Традиційна культура. Господарська діяльність.** Осн. заняттями угорців, які жили на Буковині, були рільництво та тваринництво. Вони займалися також овочівництвом і продава-

ли свою продукцію на ринках. У госп-вах угорців Закарпаття застосовували дерев'яний плуг — найбільш архаїчним був «еке» з асиметричним лемешем, відвалом і однією ручкою (із часом вони почали застосовувати дерев'яний плуг із залізним лемешем-різцем і дерев'яним відвалом) — та борони із залізними зубами. Осн. тягловою силою були воли та корови. При обробці виноградників використовували заступи («ашо») і мотики («кара»). Жали серпами, при обмолочуванні снопів користувалися ціпом, який був розповсюджений у пн.-сх. регіонах Угорщини. Подібними до традиційних угор. знарядь були вила із трьома зубами, дерев'яні граблі.

Для вироблення домотканої тканини спеціально висівали льон і коноплі. Особливо багато ткали скатертин і рушників. Найдавніші тканини прикрашені геометричним малюнком (кольори: бордо, червоний, зрідка — синій), з часом з'явився і рослинний орнамент (переважно стилізовані зображення тюльпанів, троянд, галузок). Деякі ткані виробі прикрашали вишивкою. Орнамент вишивки наближався до тканого візерунка, проте де-не-де на вишивці низько трапляється зображення птахів. Ткані виробі відігравали значну роль у повсякденному житті угорців Закарпаття. Довгі рушники, прикрашені по боках червоним рослинним візерунком, використовували, щоб у глечиках носити воду з річки; ними прикрашали хату; до 50—70-ти рушників готувала наречена до весілля; у скатертину з яскравим візерунком загортали калач, коли несли обід породіллі; для похорон призначалася спеціально виготовлена скатертина, виконана у чорних тканих чи вишитих узорах.

**Житло.** Із давніх будівель є згадки про кілька типів житла: це і глинобитні (валькові) хати, і зрубні будівлі, складені з горизонтальних дубових колод, скріплених по кутах у т. зв. нім. замок (або ж «риб'ячий хвіст»), обмазані глиною і побілені. Така техніка буд-ва була поширена в передгірських районах, куди легше було доставити ліс. У селах Ужгородського р-ну (Тарновці, Галоч, Деревці) збереглося кілька старих глинобитних хат. У передгірських місцевостях



*Хата заможного угорського селянина  
із с. Вишково (нині смт Хустського  
району Закарпатської обл.). 1879.  
Закарпатський музей народної  
архітектури та побуту.*

Тячівського та Хустського районів жителі пам'ятають ще будинки стовпкової конструкції. Давні угор. хати споруджували переважно без фундаменту — на сухих низинних, а також глиняних ділянках. Згодом (із серед. 19 ст.) почали будувати фундамент, подекуди разом із погребом. Угорці, які заселяли рівнинну місцевість, зводили житло із цегли і каменю. Для угор. будов кінця 19 — поч. 20 ст. характерною була каркасна техніка. Каркас заповнювали плетінням із лози та глиною, змішаною із саманом, або ж саманною цеглою, потім обмащували глиною та білили. На стіни викладали сволок — «мештергеренда» (на ньому зазвичай вирізьблювали дату буд-ва хати та ім'я майстра), поперек — балки меншого розміру — «геренда», які з широкої (чільної) сторони виступали вперед на 50—60 см, утворюючи навіс — «ерес».

Дахи в угор. оселях на Закарпатті трапляються трьох типів: двоскатні (найпоширеніші), чотирискатні та дахи з начілками. Останні поширені лише в деяких селах Мукачівського, Берегівського та Виноградівського районів. Відомо два типи технології солом'яного покриття: внатруську (Ужгородський і Мукачівський райони) та пучками (Виноградівський та Берегівський р-ни). Дахи під соломою у старих угор. житлах були чотирискатні. Вже із серед. 19 ст. угорці при буд-ві хат почали застосовувати черепицю та дранку. Характерною ознакою угор. хат була біла (чи кольорова) смуга посередині стіни. Популярними були композиції з квітів. Серед характерних рис — навіс, який прибудовували над входом. Його функціональна роль зводилася до

захисту стін від сонця й опадів, простір під ним використовували для госп. потреб. Простежується певна еволюція його буд-ва — від вузького відкритого навіса над входом до хати до навіса довільної форми, який кріпили на двох стовпах, далі почали прибудовувати переважно з боку причілкової стіни, вже на 5—6-ти та більше стовпах, і поступово він перетворився на кри-ту галерею, а згодом — веранду (подібно як у словаків). Великого значення надавали декоративно-му оформленню навіса різьбою.

Найдавнішим типом хат була однокамерна («хаз») із навісом над входом, який поступово перетворювався на сіни («півтор», слов'ян. — «притвор»). Для однокамерного житла було характерним відкрите пристінне вогнище («туз»), розташов. в «хазі». Давня двокамерна хата складалася із житлової кімнати («соба», «хаз») і сіней. Піч («кеменце») розміщувалась у правому від вхідних дверей кутку.

Із подальшою еволюцією до півтора добудовували додаткове холодне приміщення — комору («комора»), яка поступово перетворювалася на другу житлову кімнату, і хата, відповідно, — на трикамерне житло. Вздовж однієї з повздовжніх стін хати прибудовували галерею. Над такою галереєю продовження одного схилу даху утворювало навіс, який підтримувався дерев'яними чи саманними колонами. З галереї вхідні двері вели в кухню (варіант — у кожне із трьох приміщень), по обидві сторони якої були розташовані двері в кімнати. Під дерев'яною підлогою малої кімнати міг розташовуватися кам'яний підвал.

Тривалий час кухня залишалася напівтемним приміщенням: вона або зовсім не мала віконця, або ж освітлювалася двома невеликими віконцями, вирізаними на вхідній стіні. Піч з'явилася в серед. 18 ст., проте деякий час зберігалась і відкрите вогнище, на якому готували страви. Найдавніша піч мала вигляд трапедії, витягнутої у висоту, і за конструкцією нагадувала словац. піч. У сх. районах Угорщини побутувала піч, розгорнута устям до причілкової стіни, круглої чи овальної форми (т. зв. стогоподібна). Печі такої форми траплялись у Береговському р-ні — їх встановлювали у дворі

під навісом і використовували для випікання хліба. Традиція ставити подібні «кенє кеменце» у дворі виникла порівняно пізно — до поч. 20 ст. Зазвичай її ставили в кухні.

Давні хати були курними, проте вже в серед. 19 ст. з'явився підвищений комин, дим виводився в сіни і через горнище — на дах. Згідно з описами хати угор. селянина (с. Вишково; нині село Хустського р-ну Закарпат. обл.), побудованої 1879, піч у ній була розташов. у півторі, а дим виходив у підвісний комин, сплетений із хмизу й обмащений глиною. Кімната ж опалювалася за допомогою комина, вбудована в нішу — стіну, суміжну із сінями. Із серед. 19 ст. уста печі вже виводили у півтор, а холодні сіни перетворювали на опалювану кухню. Із цього часу і з'явився термін «коньга» — кухня, проте назва «півтор» продовжувала побутувати. Поступово змінювалася і піч — її робили більш вузькою й високою, облицьовували кахлями (або ж білили). Змінювалось і призначення кімнат — передня «хаз» перетворювалася на парадну кімнату «еші соба» — першу кімнату, спальня змінювала назву на «хачту соба» — задня кімната. У передній кімнаті настиляли дерев'яну підлогу.

За законами Австро-Угор. д-ви сіни, які виділялись у власне госп-во, додатково землі не отримували і влаштовувались у межах батьківського маєтку. Отож з метою раціонального використання землі будували довгі хати: дві дво- чи трикамерні хати під одним дахом утворювали 4—6-камерні будівлі.

Вздовж стін ставили лавки-ліжка, по діагоналі від печі, між двома вікнами — стіл із лавами. За давньою традицією два ліжка розміщували одне проти одного у причілкових стінах, а між ними біля вікна ставили лавку і стіл. Ліжка зазвичай прикрашали подушками у вишитих чи тканих наволочках (часом подушки викладали під стелю, особливо, якщо в хаті була наречена). Характерним елементом інтер'єру був низький стіл з отвором посередині, який зберігав сліди кочової традиції. Із виносом печі в кухню стіл зазвичай ставили посередині, а між вікнами — «секрень» — скриню. Часом лавку заміняли лавкою-скринєю із різьбленою спинкою,

скриня в якій була розміщена під сидінням. Колір інтер'єру відзначався яскравістю, особливо якщо господиня була молодого віку. Глиняний полив'яний посуд розміщували вздовж чільної стіни передньої кімнати. Внутрішнє убранство хати доповнювали узорними й орнаментованими кахлями. До сволюка кріпили жердку. Цікавим атрибутом інтер'єру були два стільці з високою спинкою та особливим різьбленням — вони спеціально призначалися для господаря і почесного гостя. Неодмінним допо-



вненням до інтер'єру були ткани вироби — покривала, наволочки, серветки, рушники. Рушник вивішували на різьбленій вішалці справа від вхідних дверей. Поширеними були домоткані половики і скатерті («аброс»), залежно від призначення останні відрізнялися кольором і орнаментом.

**Одяг.** Чол. сорочки побутували двох видів: доволі короткі тунікоподібного крою, із розрі-

*Хата заможного угорського селянина із с. Вишково (нині смт Хустського району Закарпатської обл.). 1879. Парадна кімната. Інтер'єр. Закарпатський музей народної архітектури та побуту.*

*Хата заможного угорського селянина із с. Вишково (нині смт Хустського району Закарпатської обл.). 1879. Житлова кімната. Інтер'єр. Закарпатський музей народної архітектури та побуту.*

зом посередині грудей, із довгими, дуже широкими рукавами; та довгі сорочки, зшиті з двох полотнищ, зі вшивними рукавами. Рукави знизу були широкими і викинчувалися торочками. Повсякденну сорочку шили з домотканого полотна, а святкову — переважно із купованої тканини. На спідні полотняні штани довжиною нижче колін одягали білі полотняні штани. Їх шили прямими і дуже широкими, біля пояса були закладені великі зборки — так, що штани нагадували широку спідницю. Довжина їх у різних селах була різною: часом вони закривали литки, а часом спускалися на 20—30 см нижче колін. Узимку замість білих полотняних вбирались у вузькі бавовняні, чорного кольору штани («нодраг»), які вправляли у високі чоботи. Спереду штани прикрашали викладеним із галуна чи тасьми узором. Необхідною належністю чол. костюма був жилет («лойбі») — майже в кожному селі він різнився кроєм і кольором, способом оздоблення. Це могла бути низка декоративних дрібних гудзиків на одній стороні та петельок із шовкової тасьми — на другій; він міг застігатися на більшій за розміром гудзика чи шнуруватися. У будні носили жилет без будь-яких оздоблень, переважно темних кольорів. Убирались чоловіки й у довгі фартухи — сині чи чорні, без нагрудника, часом — із вишивкою, а де-не-де — білий; влітку вдягали чорний фетровий капелюх із невеликими крисами, взимку — смужкову шапку конусоподібної форми. Верхній одяг складався із т. зв. губи, зшитої зі спеціально витканого шматка ворсяного сукна, який перегинався навпіл. Рукави були вшивними, дуже довгими. Комір обшивали червоним сукном; застібали губу тільки на два гудзика, скручені зі смужок того самого червоного сукна. У минулому в угорців Закарпаття був відомий й ін. вид традиційного верхнього одягу — «шуба» — довга, розпашного крою накидка без рукавів.

У Берегівському р-ні жін. сорочку — «інг» — шили без рукавів, із двох полотнищ: верхнього — із кращої тканини — і нижнього — із грубшої. Довжиною вона була майже до колін. В ін. селах сорочка була короткою, з короткими рукавами і прямим розрізом посередині грудей. На

сорочку одягали нижню широку спідницю («ользо сокня»), оздоблену по нижньому краю оборочкою або ж вузькою смужкою вишивки. Поверх дівчата вбирались у білу кофту з короткими і широкими рукавами, біля плечей зібраними у буфи, знизу — на торочках. Верхню сорочку дівчата шили дуже широкою і короткою, із тканини яскравих кольорів, а у свята носили сорочку із майже завжди білої тканини, з нашитими по подолу двома кольоровими стрічками. На спідницю пов'язували короткий заокруглений знизу фартух — червоний чи зелений, з оборочкою. У свята дівчата вбирались також у безрукавки («пруслік»), зшиті із яскравого, червоного атласу, оксамиту та прикрашені кольоровою тасьмою. Дівчата заплітали волосся у дві коси і ходили з непокритою головою або ж прикрашали її стрічкою. Тільки в небагатьох селах зберігся особливий дівочий гол. убір — «парта» — картонний обруч, обтягнутий атласом і прикрашений галунами, намистинами і трьома стрічками.

Молоді жінки у будні носили також білі блузки з довгими вшивними рукавами на манжетах і широкі короткі спідниці темних кольорів; на плечі накидали складену трикутником шаль, кінці якої перехрещувалися на грудях і зав'язувалися на спині. Голову покривали кольоровою хусткою. Зазвичай жін. святковий одяг був темного кольору і шився з купованої шовкової тканини. Святковий комплекс складався із широкої, довгої (або ж короткої) спідниці, зібраної в талії у збори, дуже вузької кофти, зазвичай із баскою і довгими вузькими вшивними рукавами; хустку прикрашали поліхромною вишивкою, на плечі накидали чорну шаль, поверх спідниці пов'язували шовковий фартух. Уперше таке вбрання молода жінка одягала під кінець весільної трапези, перед тим, як виконувала танець молодої.

**Кухня.** Угорці славились шинкою під хріном, угор. ковбасою, смаженою на салі гусячою печінкою, м'ясними салатами. Характерною особливістю кухні є використання у приготуванні великої кількості борошна, яєць, свинячого жиру, сметани та червоного перцю — паприки — звідси гострий смак і червоно-

яскравий колір страв. Популярними були рибна юшка «халозле»; «гуляш», який готували з великою кількістю борошна та паприки, із додаванням картоплі та дрібних «кльоцок», рагу із додаванням великої кількості січеної цибулі. «Паприкашем» називають усі страви (м'ясні, курячі, рибні) зі сметанним соусом, заправлені паприкою. Із тіста, вчиненого на яйцях, готують «тархоню» — підсушене тісто у вигляді кульок. Тархоня використовується як самостійна страва, а також при приготуванні перших рідких страв, як гарнір до тушкованого м'яса, начинка для фаршування перцю, голубців. Серед десертних страв — яблучний та вишневий струдель і «палатшинкен» (пиріг).

**Весілля.** Перший, підготовчий, етап угор. весілля починається зі сватання. Із цією метою обирали двох сватів, які вранці йшли до молодої. Старший сват звертався до батьків зі словами: «Ми прийшли, щоби забрати вашу дочку із собою». Молода дарувала їм вишиті рушники. В одних випадках свати прикріплювали рушники до спеціальних палиць, в інших — пов'язували на талії. Подальші етапи весільного дійства мали локальні особливості. За угор. обрядом весільний поїзд зазвичай рухався в парі. Якщо їхали до молодої, поїзд очолював сват, одразу за ним йшли молодий і його близька родичка. Побутовув звичай перетинати дорогою женихові. В обов'язки свата входило оберігати молоду, «щоб її не вкрали». Молодим посипали дорогу зерном, грішми, цукерками, «щоб життя в них було солодким і багатим».

Молодих із приданим садовили на віз і везли до нареченого. У хаті майбутню невістку і сина вітали батьки. Подекуди наречену саджали за стіл і подавали їй дитину, «щоб мала своїх немовлят». Із часом в угор. весіллі став поширеним «танок нареченої». Перед тим, як запросити молоду до першого танку, старший сват виголошував віршовану промову. Він передавав наречену молодшому сватові. За звичаєм кожен, хто танцював із нею, мав класти гроші на тарілку, накриту рушником. Молодому доводилося викладати на «купівлю» найбільше грошей.

Кожна страва, яка подавалася до весільного столу, супроводжувалася віршованою промовою старшого свата. У деяких селах був поширений звичай їсти з однієї тарілки, що символізувало спільне життя молодих у майбутньому. Серед ін. обрядів — побажання продовжувати рід. Так, поширений звичай подавати на вечерю молодій великого голубця, в який загорнуто 15–20 малих («щоби стільки дітей було»). Молода зазвичай їсть один-два або ж зовсім відмовляється, що завжди викликає пошвавлення серед присутніх. Подекуди на весіллі відбувалася «підміна молодої», коли молодому замість нареченої приводили стару жінку, переодягнувши у весільне вбрання.

**Народини.** За повідомленнями, католики брали двох кумів, а протестанти — до 10–12-ти. Деякий час після пологів породіллю годували її родичі та куми — для цього спеціально приносили їй наїдки у нарядному посуді, т. зв. кумівських мисках.

**Похорон.** Серед обрядів, які виконувалися під час похорону, був обряд голосіння над покійником — від імені померлого, тобто від першої особи, виконавиця голосіння зверталася до всіх присутніх. Існував також звичай ночівлі біля покійного. Після погребіння влаштовували обід. Одне місце залишалося порожнім — для покійника, а у призначену для нього тарілку клали наїдки. Іноді все це залишалося на ніч — «для Христа та його ангелів».

**Календарні свята.** Серед зимових свят — свято св. Мартина (11 листопада), коли намагалися передбачити погоду на майбутні місяці. Цей день вважався також святом пастухів, тому складовою його відзначення був обхід домівок парубками з обручем на шії та сокирою в руках із побажаннями приплоду. До дня св. Андрія приурочувалися численні дівочі ворожіння. До дня св. Миколая проводилися вечорниці — парубки відвідували на них дівчат і просили їх показати їм кількість нарядних мичок — ту, яка виявлялася неробою, кілька разів ударяли мішком, наповненим соломкою. Широко відзначуванним був день св. Люції (13 грудня), коли жінки не прали, не прали

і не мились, щоби не завдати їй болю. Вранці в усіх домівках чекали до себе полазника — «луказов» — хлопчиків, які вітали зі святом. У цей день влаштовували також рядження на чолі з Люцією — її роль виконували вдова або ж перевдягнений у жінку хлопець. Вона приносила із собою в кошику «веретена» (галузки), її супроводжував «молодий» у вивернутому кожусі — під спів жартівливих пісень парочка «продавала» веретена, а хто відмовлявся купити — біла галузкою по руках. До цього ж дня був приурочений обряд «котьолаш». Фактично це був ритуальний обхід гуртом парубків своїх односельців із побажаннями благополуччя господарям і приплоду худоби. Для цього учасники дійства розкидували по долівці соломі і кидали по ній кукурудзяні зерна — господині все це збирали і клали в гнізда домашньої птиці. Відвідувачів неодмінно обдаровували. У цей день боялися всіякої нечистої сили, тому старалися від неї обергтися, зокрема за допомогою використання часнику, на ніч усі двері й вікна дбайливо зачиняли.

Кульмінацією зимового циклу обрядів в угорців було Різдво — «Корачонь». До Святого вечора готувалися — стіл накривали святковою скатертиною, під яку підкладали щось із начиння, а також сіно (під стіл) — воно залишалося там до Хрещення. Окремо ставили миску із зерном, яку накривали хлібиною. Вечерю починали із часнику, шматка хліба, горіха, яблука (останнє ділилося між присутніми), після чого з'їдали локшину чи галушки з маком, квасоллю з олією, коржі, солодоші — з маком, горіхами тощо. Завершували вечерю капусняком, рідше — квасолевою юшкою. На ранок чекали до себе полазника. Обідали скромними стравами, насамперед свининою. У ці дні колядували. Здійснювали й обряд «регельош» — танці під голосну музику ряджених у маски (зокрема, оленя, який уважався священним). На другий день Різдва (день св. Стефана) відвідували родичів.

На Новий рік («Уйєв») починалися традиційні зимові гуляння. До столу готували поросю (домашню птицю споживати заборонялося). На Хрещення відзначалося свято Трьох ко-

ролів. Повернувшись з костюлю додому, освяченою крейдою малювали ініціали Трьох королів: «К», «М» і «В» (Каспар, Мельхіор, Балтазар; останній угорською — Balthasar). У Масницю ходили ряджені, зокрема у ведмедя, коня, бусла та у «старого» і «стару» з немовлям на руках, молодого і молоду; по схилах катали запалений обруч. Середи на 1-му тижні Великого посту стосувалася низка заборон на виконання домашніх робіт. До Верної неділі приурочувався звичай «вигнання кіси»: солом'яне опудало, одягнене в жін. одяг, носили по селу, після чого спалювали його за межами села. Це дійство значувало собою завершення посту. Після цього дівчата ламали гілки верби, прикрашали їх стрічками, поверталися з ними в село і ходили по домівках із привітаннями. На Пасху («Хушвет») до церкви на освячення несли калач, окіст, яйця. Звичай кумління (посестринства чи побратимства), що передбачав обмін «мисками кумів», наповнених зерном, і крашанками, припадав на 1-й тиждень після Пасхи.

У день св. Георгія вдосвіта купали худобу, що, вилири, охоронятиме її від нечистої сили. Наступного дня відзначали день св. Марка — господині пекли листкове печиво та роздавали його пастухам. У церквах освячували зерна пшениці, які згодом використовували як оберіг під час бурі. На свято Трійці по селах обирали «троїциного» короля, подекуди — «троїцину королеву». Останню вбирали як наречену у білу сукню, на голову клали вінок із квітів. Угорці, які жили в Україні, відзначали і день св. Іоанна (24 червня) — за свідченнями, зі схилю котили запалені колеса, запалювали також багаття, через яке перестрибувала молодь.

Літ.: Лизанець П. Українсько-угорські культурні взаємини (на матеріалах назв народного житла Закарпаття). «Народна творчість та етнографія», 1967, № 4; Гроздова І.Н., Филімонова Т.Д. Венгры и немцы советского Закарпатья (по материалам полевых исследований 1968–1969 гг.). «Советская этнография», 1970, № 1; Гроздова І.Н. Этническая специфика венгров Закарпатья. В кн.: Карпатский сборник. М., 1972; Драгун В.И. Деревянные жилища крестьян Закарпатья конца XIII — начала XX ст. (по материалам Закарпатского музея народной архитектуры и быта). «Советская этнография», 1972, № 3; Нау-

ко В. Развитие межэтнических связей на Украине. К., 1975; *Його ж.* Сучасне і традиційне у весільних обрядах угорців Закарпаття. «Народна творчість та етнографія», 1975, № 1; *Гроздова И.Н., Ковальская Н.Г.* Жилище венгров Закарпаття. В кн.: Матеріальна культура компактних етнічних груп на Україні. М., 1979; *Ковальська Н.Г.* Народне житло угорців Закарпаття. В кн.: Проблеми історичної географії України. К., 1991; Національні відносини на Україні: запитання і відповіді. К., 1991; *Лавер О.* Угорці на Закарпатті та поза його межами. «Карпатський край» 1992, № 5; *Pákozdi J. Kárpátaljai kostoló. «Új Mandátum Könyv», 1992, N 7; Етнографія України: навчальний посібник.* Львів, 1994; *Мушкетик Л.* Угорський фольклор з околиць Берегова. В кн.: Під одним небом: фольклор етносів України. К., 1996; *Мигович І., Гринчак І.* Угорці в Україні. «Віче», 1998, № 7; *Наулко В.І.* Хто і відколи живе в Україні. К., 1998; Етнічні спільноти України: довідник. К., 2001; Етнонаціональні процеси в Україні: історія та сучасність. К., 2001; *Товт М.* Депортація угорців Закарпаття в 1944 р. «Злагода», 2002, № 1; *Крым: советские национальных культур: традиции, обычаи, праздники, обряды.* Симферополь, 2003; *Нації та народності Буковини у фондах Державного архіву Чернівецької області (1775—1940): довідник.* Чернівці, 2003; *Національні меншини в Україні: інформаційно-бібліографічний покажчик.* К., 2003; *Kárpátalja: társadalomtudományi tanulmányok.* Budapest—Beregszász, 2005; *Боді Е.* Міжетнічні зв'язки у культурі харчування угорців Закарпаття. «Народна творчість та етнографія», 2006, № 4; *Україна—Угорщина: спільне минуле та сьогодення.* К., 2006; *Закарпаття 1919—2009: історія, політика, культура.* Ужгород, 2010; *Мушкетик Л.* Мова й етнокультура угорців Закарпаття. «Матеріали до української етнології: щорічник: збірник наукових праць», 2012, вип. 11 (14); *Ї ж.* Фольклор українсько-угорського порубіжжя. К., 2013; *Ї ж.* Славистичні студії в Угорщині: історія та сучасний стан. К., 2014.

О.О. Борjak.

### Чехи

**З етнічної історії.** Невеликі групи чехів (самоназва — «чеши»; сучасна чисельність чехів в Україні — 5,9 тис. осіб) почали селитися в Русі-Україні не пізніше 14 ст. У 15—16 ст. на укр. теренах, захоплених Польщею, чехи несли охоронну службу на польсько-молдов. кордоні. Про значну кількість чехів у Перемишлі, Коломиї, Холмі та особливо у Львові свідчать прізвища з додатком «чех», «чеський». Зокрема, у



«Чеське містечко». Місто Хуст  
Закарпатської обл. Забудова  
1930-х рр. Фото 2010.



«Чеське містечко». Місто Хуст  
Закарпатської обл. Забудова  
1930-х рр. Фото 2010.

15 ст. війтом Львова був Альберт Чех Тучампський.

Від чехів веде початок відомий козацький старшинський рід Орликів. Інший чех, генерал Й.-Б.Вейсбах, брав участь у Полтав. битві 1709 на боці Росії, а згодом, 1731, став київ. генерал-губернатором. Найбільші чеські поселення були засновані у Дубнівському, Рівнен., Луцькому та Острозькому повітах Волин. губ. Їх поява пов'язана з масовою еміграцією чехів у Рос. імперію наприкінці 1860-х — на поч. 1870-х рр. після скасування кріпацтва. Царський уряд, зацікавлений у інтенсивнішому розвитку продуктивних сил, заохочував переселення чехів різними пільгами: чехів звільняли від податків і військ. повинності, вони мали право на адм. самоврядування тощо.

На першому етапі колонізації було утворено 4 чеські волості: Рівненську, Дубнівську, Луцьку і Купичевську, до складу яких увійшли як окремі чеські села, так і чесько-українські. Згодом почали з'являтися чеські села на пд. Поділля (Чехівка), у Криму (Табор, Богемка, Царевич). У Пн. Причорномор'ї вони оселилися в Новосамарці, Малій Олександрівці, Веселінівці (Одещина), Кінському Загоні (Херсонщина), Новгородківці (Запо-

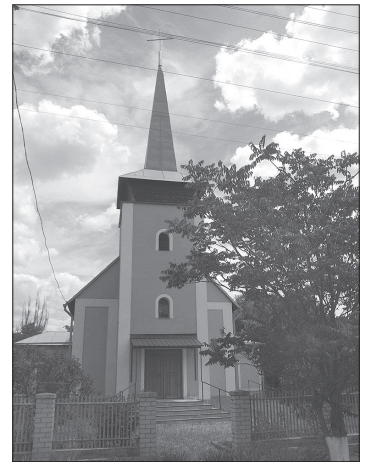

Костьол Пресвятої Трійці. Село  
Новгородківка (колишня колонія  
Чехоград) Мелітопольського району  
Запорізької обл. 1999.

рїжжя). На поч. 20 ст. центром політ. і культ. життя чехів став Київ, де їх мешкало кілька тисяч. Вони становили значний відсоток серед адміністрації і робітників пром. підпр-в (з-ди т-в «Гретер і Криванек» (нині з-д «Більшовик»), «Фільверт і Дедіна», «Неєдлий і Унгерман» (нині з-д «Червоний екскаватор»)), створили спортивне т-во «Сокол», культурно-освітнє т-во «Ян-Амос Коменський», видавали часописи «Руські Чех» (1906—08), «Чехослова» (1912—14), відкривали чеські школи.

В.І. Наулко.

**Традиційна культура. Господарська діяльність.** Осн. екон. ланку розвитку чеських поселень становило сільс. госп-во. За свідченнями, перші переселенці до Волин. губ. почали господарювання із викорчовування лісу. Чеські колоністи гол. чин. хазяйнували на власних землях, частково — на орендованих. Порівняно з німцями вони мали більші земельні наділи. При цьому в них переважало громад. землекористування. П освіви заздалегідь планували за певною сівозміною. Сіяли жито, пшеницю (нові сорти були завезені з Чехії), овес, ячмінь. Пшеницю та ячмінь використовували для вир-ва пива, продажу у міста. У великій кількості висівали коношину, значні площі відводили під картоплю, цукровий буряк (колонії Квасилів, Новици Чеські на Волині). У перші

роки колонізації вирощували цукорій. Чимало уваги чехи приділяли садівництву: у значній кількості виводили культ. сорти плодкових дерев. Завдяки їхній діяльності було закладено садирозсадники саджанців у селах Глинськ, Мирогощі, Семидуби (Дубнівський пов. Волин. губ.).

Успішному господарюванню чехів на нових землях сприяла їхня висока землеробська культура: вони використовували кращі сорти насіння, послугувалися машинами, угноювали ґрунт, що було рідкістю на Волині. Починаючи із 20 ст., застосовували мінеральні добрива, переважно під цукрові буряки; культивували нові для деяких регіонів України технічні к-ри — хміль і мак. Хміль на Волині вирощували здавна, проте це були місц. напівдикі сорти, які не використовували у пром. вир-ві. Перші чеські хмільники в селах Дубнівського пов. на Рівненщині з'явилися 1870. Попервах майже кожний господар мав власну плантацію, на якій ставили дерев'яні жердини («тички»). Сушили хміль на горищі, в хаті (на долівці), на даху госп. приміщень. Згодом «міцні хазяї» почали будувати спец. сушки. В умовах заг. піднесення пром-сті, зокрема буд-ва browарень, чехи швидко усвідомили вигоди вирощування хмелю. Вони завезли з батьківщини кращі сорти, замість жердин використовували дротяні конструкції, за плантаціями доглядали за останнім словом агрономічної к-ри. Завдяки чеським госп-вам у Волин. губ. започаткували хмелєвир-во, яке наприкінці 19 ст. набуло пром. характеру. Результатом кропіткої праці стало виведення нового сорту хмелю, пристосованого до кліматичних умов і ґрунтів Волині.

У перші роки розвитку хмелярства чехи збували продукцію перекупникам або ж безпосередньо на пивоварні. Відтак поряд із вирощуванням хмелю займалися і його переробкою, засновували пивоварні. У жовтні 1896 волин. підприємці створили в Житомирі галузеву громад. комерційно-госп. орг-цію «Волинське товариство хмелярства і хмелеторгівлі» (із 1913 — «Волинське товариство хмелярства»). За її підтримки влаштовували зразкові плантації хмелю, база-

ри і торги, відкривали підпр-ва первинної переробки сировини, відділення, склади, агентства. У Волин. губ. 1906 зібрали понад 100 тис. пудів хмелю, або 60 % кращих сортів усього хмелю, вирощеного в царській Росії. У м. Дубно, напр., у міжвоєнні роки працювало п'ять хмелєвих з-дів для пресування та упакування продукції, підготовки її до вивозу. Чехи Волині запровадили і пивоваріння. Так, на березі р. Кам'янка (нині р. Лісова Кам'янка; прит. Тетерева, бас. Дніпра) зусиллями австрійських підданих, чехів за походом Й.Махачека і Т.-Б.Янши наприкінці 1870-х рр. було споруджено пивоварний завод «Слов'янський». 1903 у Крошні Чеській, тоді передмісті Житомира, І.Альбрехт разом із братом відкрили приватний пивоварний з-д «Волинь». Згодом чехам належали 13 великих пивоварних з-дів, зокрема Житомир., Луцький, Квасилівський, Новоград-Волинський. Відома своїми справами родина Земанів переселилася на Волинь 1869: Йозеф Земан був пивоваром, а його син Вацлав продовжив традиції. Пиво, що вироблялося на пивоварному з-ді Земана в Луцьку, продавали у великих містах імперії, імпортували до Франції.

Значний прибуток давало тваринництво. Більшість м'ясних і молочних продуктів чехи споживали у власному госп-ві, за винятком птиці, яку у великій кількості вирощували на продаж. Коней, найчастіше тяглових, старанно доглядали. Корів тримали породистих, найчастіше симентальської чи шведської порід. Волинські чехи у своїх госп-вах не вирощували молодняк, бо це вимагало додаткових витрат, а купували корів і коней у нім. колоністів або ж поміщиків. На відміну від сусідів-українців у чехів худоба була на стійловому утриманні. Також вони широко займалися свинарством; розвивали і бджільництво. Більшість чеських госп-в були добре оснащені різними с.-г. машинами. Так, у Глинську на 136 сімей припадало 56 жаток, 15 сівалок, 90 молотарок. Паровими машинами послуговувалися лише в небагатьох великих госп-вах. Широко практикували й форму спільного використання машин.

За невелику плату ними користувалося й укр. населення.

У чеських землеробських поселеннях мешкали не лише селяни, а й ремісники: ковалі, столярі, кравці, шевці, бондарі, слюсарі, бляхарі, малярі, ткачі та ін. На Одещині, Миколаївщині місц. ремісники-чехи виготовляли й оздоблювали різьбою меблі. Жінки славилися багатокольоровими вишиванками, мереживними і в'язаними серветками. Починаючи з 1880-х рр., чеські підприємці, крім browарень, засновували олійні, млини, цегельні та слюсарно-мех. майстерні з виготовлення й ремонту с.-г. машин і реманенту. Найпоширенішим заняттям було млинарство. У 30-ти чеських селах на Волині стояло 40 млинів. Крим. чехи займалися землеробством і тваринництвом. Найрозвиненішими галузями були рільництво, садівництво, городництво; поширеними — професії шевців, каретників, теслярів, меблярів.

**Житло.** Здавна чехи-переселенці зводили стіни хат із традиційного будівельного матеріалу — глини. Сіни будували з валків, які кляли на фундамент. Стелю — на поздовжній сволок. На Волині ж осн. буд. матеріалом був ліс. За свідченнями старожилів, перші переселенці вимушено відмовлялися від звичної для них конструкції хати — із високим кам'яним фундаментом — і переймали тип житла, властивий сусідам-українцям. Із часом вони повернулися до звичної конструкції — ставили капітальні цегляні будинки. Насамперед така тенденція характерна для чеських поселень Волині, де було власне цегельне вир-во. За цих обставин хати крили черепицею, яку також виробляли місц. майстри-чехи. Чехи Криму теж зводили цегляні хати та накривали їх т. зв. марселькою або німкою — їх випускали на з-дах Таврійської губ. Житловий будинок мав два входи, біля яких прибудовували ганки із дерев'яними різьбленими козирками.

Помешкання були двох типів: т. зв. статки та бараки. «Статки» — це 3—4 та більше кімнат, простора кухня, сіни й комора під одним дахом. До статка примикав великий двір із госп. будовами — клунєю, льохом, стайнею. «Барак», найпоширеніший

тип хати, — довга будівля, розділена сіними на дві половини. Другу половину відводили для худоби. Ця частина хати часто була більшою від житлової і поділена на три відділення — для коней, корів, свиней — і мала комору для зберігання корму й госп. речей. До житлової частини приміщення входили знадвору, а до стайні робили два входи: перший — внутрішній із сіней, другий — зовнішній, що полегшувало догляд за худобою, особливо взимку. Під будинком розміщували льох. Вікна виходили на вулицю; у дворі стояла стодола для збіжжя; майже в кожному подвір'ї була криниця. Будівлі накривали черепицею, гонтом, у найбідніших — соломою. Будинки зазвичай білили, подекуди фасади фарбували в яскраві кольори (переважно синьо-зелені). Проте багато будівель зберігали природний колір цегли. Госп. приміщення були під одним дахом із будинком.

До своєрідної арх-ри житла чехів Волині, які спеціалізувалися на вирощуванні хмелю, належало високе горище (або ж будинки із т. зв. причіпками), де господарі обладнували сушарки. Для цього споруджували додаткову вентиляцію. Дерев'яні сушарки для хмелю будували і як окреме госп. приміщення. У Криму також особливу увагу приділяли зведенню горища — тут зберігали м'ясні вироби (ковбаси, різноманітні копченості, виготовлені зі свинини), а також вино, картоплю, яблука, цибулю тощо.

Житло планували тридільним — хата («секніца»), сіни з кухнею («к'ухіне») і комора. Хлібну піч із комином («комін») розміщували в хаті, у кутку біля входу із сіней до хати, і зазвичай повертали устям до передньої стіни хати. Комин виводили назовні через сіни. Дослідники зазначили, що житло в чехів було просторе, вікна — великі. Вони були значно більшими, ніж у хатах українців.



Будинок чеських  
переселенців.  
Село Високе (колишнє  
Високо-Чеське)  
Черняхівського району  
Житомирської обл.  
Фото О. Боряк. 2004.

«Передня» хата, де господарі приймали гостей, мала традиційний інтер'єр. Тривалий час переселенці послуговувалися різьбленими саморобними меблями; у передній частині кімнати стояв стіл, накритий скатертиною та мереживними серветками, уздовж стін — ослони, на ліжку, біля глухої стіни, були складені одна на одну подушки в наволочках із прошвою, а також перини; на стінах — картини, фотографії, малюнки, інколи — портрети чеських істор. діячів, вишивки з повчальними текстами та добрими побажаннями. Для інтер'єру житла характерна велика кількість декоративних тканин — рушників, килимів на стінах, доріжок на долівці («радна»).

У кухні розміщували довгу залізну плиту на високих ніжках із духовкою для печива, т. зв. сполфер. Від плити до комина вмонтовували довгу залізну трубу, яка обігрівала всю кухню. На кухні стояли шафи й полиці для посуду. Кухонні меблі — стільці, лави, стіл — фарбували масляною світлою фарбою. Чеська господиня завжди дбала про чистоту на кухні — долівку майже щодня мили теплою водою. Тому в чеській приказці мовиться, що в добрій господині можна на підлозі обідати.

Села переселенців нагадували типові для Чехії поселення, в яких будинки навколо майдану групували за певним планом. Вулиці були прямими, широкими. На поч. 20 ст. гол. вулиці мали цегляні чи дерев'яні тротуари. Будинки, розміщені фронтоном до вулиці, разом із госп. будівлями, обов'язково із садом і городом, завжди огорожували парканом.

У Криму чеські поселенці спершу оселилися в залишених крим. татарами будинках, проте згодом почали будувати власні оселі. Для цього використовували дерево та глину. Поселенці швидко опанували технологію виготовлення цегли-сирцю. На буд-ві її використовували разом із каменем («ракушняк», «дикар»), насамперед при зведенні фундаменту. Осн. матеріалом для накриття даху була солома, а з 1880-х рр. — черепиця («марселька» чи «німка»), яка вироблялася на з-дах Таврійської губ. Будівлю зводили із глибоким підвалом і високим горищем, де, зокре-

ма, зберігали продукти харчування. Тому окрему увагу приділяли стелі — одночасно долівці для горіш.

Будинки ставили фасадом до вулиці. Перед вікнами розбивали квітники. Під одним дахом із житловим приміщенням розміщували комору для зерна і с.-г. реманент. Чеські поселення у Криму — вуличного типу, що характерно для степового Криму. У Богемці (нині с. Лобаново Джанкойського р-ну АР Крим) кладовище було винесено за село, а в Олександрівці (нині село Красногвардійського р-ну АР Крим) цвинтар було розташовано відразу за костьолом, у центрі села, де була резиденція священника (патера).

**Одяг.** Традиційне вбрання чешок — ситцева кофта з буфами на рукавах і фалдами у талії («джупка»), довга спідниця зі складками («с'укне») і фартух. Серед ін. варіантів поч. 20 ст. — пошита із купованої тканини блузка на кокетці, з мережаним коміром, довгими рукавами, гудзиками у поєднанні з дуже широкою перкалевою спідницею. За свідченнями сучасних дослідників, уже у 1-й пол. 20 ст. у чеського населення пд. України традиційне вбрання вийшло з ужитку. Деякою мірою це зумовлено тим, що чеські переселенці походили із промислово розвинених районів Чехії, де вже носили міський європ. костюм. Тому одяг вони шили із фабричних тканин або ж купували в містах.

У будні чоловіки одягали простий полотняний одяг, жінки — скромні сукні, частіше з напівкоротким рукавом і великим зручним фартухом. Домашнім взуттям були капці без задників («трепки»). Чоловіки взували переважно чоботи, де не-де збереглися й видовбані з дерева черевики («древаки»). Гол. убором у жінок були чепці, оздоблені яскравими стрічками, тасьмою. Білі спідниця та блуза — складові весільного одягу молодої. Обов'язковий атрибут — біла квітка, прикріплена до одягу нареченої та нареченого з лівого боку.

**Кухня.** Тривалий час чехи в Україні зберігали власну традиційну кухню. Вони їли багато овочів: картоплю, капусту, бобові;



хліба порівняно з українцями вживали менше, зате популярними були різні борошняні страви, зазвичай «кнедлики» — прісне чи кисле тісто, інколи начинене сливами, ягодами, повидлом, зварене в підсоленій воді. Також робили їх із сиром. Перед вживанням поливали маслом або ж посипали маком і цукром. «Кнедлики» із кислого тіста (замішане на соді та сироватці або дріжджах) робили без начинки і подавали до столу з вареною із кмином капустою, підливою і смаженою свининою. «Кнедли» були і картопляні («брамборові»). До них додавали зелень (капусту) та різні соуси («вомачки»): грибний («губовий»), томатний («райський»), сметановий, курячий — і підливу із сушених фруктів: яблук, груш, ягід. «Вомачку» готували і з молока — замішували борошно з яйцями, цукром і заварювали молоком. Кнедлики з різноманітними соусами робили переважно в неділю.

На Житомирщині (с. Високе Чеське; нині у складі с. Високе Черняхівського р-ну Житомир. обл.) серед улюблених страв була т. зв. ломачка («вомачка», або «біла мочалка»): попередньо обсмажене куряче м'ясо відварювали у воді з картоплею, із борошна на соді замішували тісто як на вареники та у воді відварювали «кнедлики», окремо підсмажували капусту. На борошні з додаванням сметани готували підливу та поливали нею страву. В сусідньому із Високим Чеським с. Високе Українське (нині у складі с. Високе) українці знали рецепт приготування цієї страви, проте називали її «чорною мочалкою», оскільки для підливи підсмажували борошно до темного кольору. Серед страв повсякденного раціону — супи («полівка»), юшка із сочевиці, бульйон з яйцем, супи з різними овочами: морквою, капустою, горохом чи квасолею. Від укр. страв чеські попередки різнилися тим, що їх готували без картоплі. Поширеними залишалися «нудлові полівки» — юшки з «нудле» (з тіста, замішаного на яйцях і дрібно порізаного), кльоцками, локшиною. «Нудле» додавали у приготовлену прозору м'ясну «полівку». Складовою картопляного супу була нарізана тонкою соломкою картопля. Чехи швидко перейняли традиційні страви укр. кухні — звичай-

ний та щавелевий борщ, вареники (із сиром, капустою), гречані млинці, які заправляли шкварками. Каша в чехів — це розтерта маса: картопляна, горохова, квасолева тощо. У раціоні неабиякого значення надавали бобовим — квасолі, гороху, сочевиці.

Улюбленими м'ясними стравами, крім курятини, смаженої свинини із «кнедликами» і тушкованою капустою, залишалися «чевачи», «ражничі», «шніцелі», «карловський рулет». Із ковбас на Пн. Приазов'ї досі пам'ятають «масаки» (свинячі кишки, начинені смальцем) та «істерниці» (кишки, начинені печінкою, серцем, м'ясом із додаванням перлової крупі). На Різдво пекли гуску із «кнедликами», смажили битки зі свинини («вепшові»).

Традиційним для чеської кухні є широкий асортимент холодних страв і закусок, зокрема овочевих салатів — із червоного перцю, томатів, редьки, капусти.

Серед виробів із хліба насамперед готували «колачі» — тісто вчиняли з великої кількості борошна, з додаванням яєчних жовтків і жиру. Їх робили з начинкою (фруктовим повидлом чи сиром), із круглим отвором посередині, зверху притрушували «посипкою» — борошном, перетертим із маслом. Такі коржі були обов'язковими на Різдво, Великдень, Зелені свята і «задушні» (поминальні) дні. Традиційними залишалися пиріжки («бухти»), різноманітне печиво, солодкі булки («хускі», «пржечіво», «колаче») з маком, вишнями, повидлом, струделі. На сніданок готували каву (ячмінну, із часом — із кавових зерен).

Із напоїв найбільше вживали пиво, але пили його тут не так часто, як у Чехії. Ін. напої — горілка, т. зв. коралка (трав'яна настоянка) та алкогольний напій, який настоювали на картоплі спец. рожевих сортів; вино «сливовице», настояне на сливах і за міцністю рівне горілці. Чехи Пн. Приазов'я робили із пшона «бунжу», а Криму — віддавали перевагу виноградному вину. За свідченнями старожилів із Мелітопольщини, тут завжди більше смакували кавою, ніж чаєм. Чехи Криму активно вводили до раціону страви, традиційні для представників ін. етносів, напр. «мед» із кавунів — «бекмез».

До початку переселення 97 % чехів сповідували римо-католицизм. Проте чеський католицизм мав значні відмінності порівняно із польським. На той час церква була розколена на багато течій і напрямів — гуситів, євангелістів, кальвіністів та ін. На початковому етапі переселення чехи досить прихильно поставилися до православ'я, багато їх або прийняли цю віру, або ж, залишаючися формально католиками, відвідували правосл. церкву. Вони були вимушені прийняти православ'я, оскільки діяла заборона, запроваджена урядом, на продаж землі чужоземцям. Перший випадок навернення чехів у православне віровизнання зафіксовано 1886 в с. Високе Чеське Житомир. пов. Наступного року, за повідомленнями парафіяльних священиків, до православ'я долучилися вже 454 волін. чехи. Проте римо-катол. духовенство намагалось утримати чехів у вірі прадідів. Особливо успішною діяльністю була в Луцькому, Володимир-Волин., Житомир. повітах Волин. губ. Продовжувала сповідувати католицизм значна частина чехів-переселенців другої хвилі. Отже, у конфесійному відношенні чехи-переселенці не були однорідними.

Чехи славились і як чудові музики-аматори. В багатьох сім'ях діти з дитинства грали на скрипці чи на якомусь із духових інструментів. Також організували самодіяльні театри. Серед п'єс, що їх ставили на аматорських сценах, були присвячені життю Я.Гуса, Я.Жижки, а також побутові комедії.

**Весілля.** Традиційний склад весільних чинів був таким: «дружба», «стара сварбіє», «дружки», «младенці», «дружички», або «маршалки». На роль дружби, який керував усім весільним ритуалом, запрошували жонатого родича; роль старої сварбії виконувала найближча родичка нареченої, обов'язково щаслива у шлюбі. Турботу про гостей брали на себе младенці та дружички. Під час змовин до хати, де жила дівчина, приходили свати — дружба та найближчі родичі молодого. За традицією його батьки і він сам заходили останніми, сідали за стіл тільки після виголошення вітання сватами: «Шановні батько і мати, ми хочемо вам повідомити, що наш син і

донька ваша хочуть стати дітьми нашими». Ще на поч. 20 ст. чехи зберегли звичай укладати письмовий договір про шлюб, що передбачав детальну інформацію про розмір посагу, умови господарювання молодих. За спогадами чехів Пн. Приазов'я, під час сватання хтось із родини сидів біля вікна: якщо домовлялися, він подавав знак, а хлопці, які стояли на вулиці, починали стріляти з рушниць — за це їм виносили «закуску».

За традицією в чехів Ізмаїльського пов. Бессарабської губ. свати зверталися до батьків у алегоричній формі — розповідали, що вони подорожні люди і хотіли би побачити дівчину. Якщо досягали згоди, до хати входили наречений зі своїми друзями, назустріч їм виходила наречена, молоді ставали один проти одного біля порога й цілувалися. В цю мить свати стріляли у повітря з рушниць. Зазвичай на весілля кликали друзи від наречених. Гості несли до хати молодих традиційні підношення — яйця, борошно, гуску, цукор. Гол. порядником весільного дійства призначали хрещеного батька молодого чи молоді («нанаш»). До сукні молоді прикріплювали білу воскову квітку і зелену галузку з дерева; такою ж галузкою та стрічками прикрашали одяг дружок. Щойно наречений наближався до хати нареченої, йому підносили келих вина (з гірким перцем і сіллю), стріляли у повітря з рушниць, пропонували фальшиву молоду — замість вельона її покривали простиралом, вінок робили з ложок, виделок, вплітали в нього стручковий гіркий перець. Справжня молода виходила до молодого тільки після викупу.

Після вінчання наречені вирушали до хати молоді, де їх зустрічали хлібом і сіллю, подавали блюде з медом як символ «солодкого життя». Обов'язковими стравами на весіллі були куряча локшина та солодкі каші. Під час трапези розігрували комічну сценку, коли нанаш намагався нагодувати молодих особливою «стравою» — водою з курячими кістками. По «виставі» нареченим приносили миску зі справжньою юшкою, а нанаш пригощав гостей вином і збирав гроші «на молодих». Весільну трапезу зазвичай супроводжували рифмованими жартами — віршами,

пам'ятали про давній звичай під час застілля збирати гроші на дитячу колицку. На поч. 20 ст. це було обов'язком старої сварбії — гості клали гроші в калач, у верхній частині якого був отвір, потім вона зсипала гроші у фартух. Молоді ночували в хаті хрещеного батька.

Наступного дня весілля тривало в хаті нареченого. Хтось один із близьких родичів молодого обходив гостей із тарілкою, збирав туди гроші, а тоді висипав їх у поділ сукні нареченої. Зберігся й обряд покривання молоді, хоча й у спрощеному вигляді. На поч. 20 ст. ще існував звичай купати в ночвах батьків, які оженили останнього сина, проте у 2-й пол. 20 ст. він поступово змінився на поширений серед українців звичай возити батьків у візку. Щоб уникнути цього, платили могорич. Із післявесільних обрядів обов'язковим було відвідування батьків молоді усім почтом — дружною, старою сварбією, дружками та маршалками. Після чагування молода забирала своє придане, проте молодий був зобов'язаний викупити кожную подушку.

За ін. сценарієм весільне дійство проходило у чехів-переселенців, які сповідували римо-католицизм. Слідом за заручинами ввечері перед весіллям відбувався т. зв. обряд «свіча». «На пораду» з боку нареченого та нареченої сходилася молодь, запалювали свічку. Молодь перед хатою співала «свічеві» пісні, плела букети з розмарином для гостей, грали музики. На Житомирщині з гілочок міртового дерева, куди вплітали білі прикраси з воску, дружки робили вінок для нареченої.

Першим весільним днем здавна був вівторок, і весілля тривало тиждень. Із часом його почали призначати на суботу чи неділю. У перший весільний день прокидались якомога раніше. Дівчата вбирали з піснями наречену, а куховарки й сусіди чекали на гостей. На весільній гостині кожену страву оголошували з піснями та різними жартами. Серед весільних найдків були «полівка» (юшка), «кнедли», печені кури чи м'ясо, капуста («зелені») з ковбасою, різноманітні каші. Мав місце й обряд прощання молоді з батьками, відпрошення в них, благословіння молодого й

молодої. Свідчення трансформації весільної обрядовості у чехів під впливом сусідів-українців — покривання молоді хусткою, переймання наречених по дорозі.

На Житомирщині обряд знімання вінка з нареченої виконувала сваха, їй допомагали дружки (їх було від 4-х до 8-ми). Відразу після цього розпочиналися танці, жінки співали молодій жартівливі пісні. На другий день весілля існувала традиція возити кумів по селу на возику, що часто завершувалось їх перекиданням. Рядилися в цигана, лікаря і навіть ксьондза, хоча останнє жорстко засуджувала церква. Батьки варили бульйон із курей і пригощали присутніх.

**Народини.** За свідченнями, на Поділлі, щойно в жінки починалися пологи, кликали «бабичку», яка допомагала породіллі та «ловилася» дитину. Щоб немовляті ніщо не зашкодило, на ручку (а також капелюшок) чіпляли червону стрічку. Кілька днів після пологів повитуха відвідувала «роженіцу», а протягом тижня на «родини» — жінки. Інколи йшли і чоловіки, проте до жін. гурту їх не допускали і частували окремо. Хрестили дитину до року. Кумів обирали із братів чи сестер, зазвичай одну пару. На кожную дитину брали нових кумів.

**Похорон.** Померлу людину забирали в окрему кімнату (чи комору). Мерця обмивали, вбирали. Воду з-під покійника виливали у садок під дерево — туди, де не ходять. Колись одяг, якому помирала людина, прали, але невдовзі почали палити. Спочатку тіло клали на лаву, а на другий день — у труну («тругла»). Біля небіжчика годилося поставити свічку, святу воду із трьома житніми колосками. Здавна в чехів не було прийнято сидіти біля покійного, але до хати, де трапилося горе, сходилися — сиділи в окремі кімнати, вечеряли. Серед зафіксованих особливостей поховального ритуалу — відсутність звичаю класти до труни будь-що, проте де-не-де чоловікові клали шапку. У давнину ховали лише в шакарпетках, але з часом померлого почали взувати, проте на кладовищі перед погребінням взуття з нього знімали і клали у труну окремо.

За свідченнями чеських поселенців на Волині, в них деінде

збережена традиція ховати мерця тільки на третій день. У хаті на столі біля небіжчика ставили дві свічки (у зерно їх не встромляли), свячену воду та хрест. Тут мав місце ритуал кроплення свяченою водою покійного кожним, хто заходив у хату. Якщо залишалася вода, нею кропили могилу (варіант — тримали до дев'яти днів «для душі», а тоді кудись виливали). Для кропильця брали колоски жита чи жмутик трави, якусь квітку. Голову покійниці зав'язували хусткою, засватану дівчину ховали у вельоні (у давніші часи ховали у вінку, чіпляли квітку), наймали музику. Чоловікам, які мали нести труну, руку перев'язували чорною стрічкою. Колись віком накривали труну лише у дворі, проте згодом утвердилася традиція накривати її в хаті перед тим, як виносити. На порозі зупинялись і робили «хрест труною». У хаті по винесенні труни перевертали лавку, «щоби не було більше покійника». За традицією перед погребінням кожен із присутніх тричі сипав в яму жменю землі.

Після похорону влаштовували «обід». Заходячи на обійстя, обов'язково відразу мила руки. Серед спеціальних поминальних страв — юшка з курятини з локшиною, під кінець трапези на стіл ставили фрукти з узвару. На дев'ятий день («дев'ятини») теж готували «суп із курятини» із «кнедликами» та пекли калачі (що нагадують ватрушки) і коржики («дорти»).

Чехи-старожили на Волині згадували як ще до запровадження православ'я, коли помирали незаміжня дівчина чи нежонатий хлопець, чоловіки в чорних костюмах, а жінки в білих сукнях проводжали в жалобі труну на кладовище. Проте, щойно труну опускали в могилу і покривали землею, починався веселий танець й учасники процесії йшли на поминки, де розважались до пізньої ночі за рахунок родичів померлої(-ого). На Пд. Україні чехи ховали мерця на третій день — увесь цей час у хаті співали молитви; від особи померлого перед присутніми виголошувалося прощення; на поминки неодмінно готували суп із локшиною на бульйоні з курятини та картоплю-пюре і рис із родзинками («рейх»). Випікали булки з маком, які брали на кладовище. Це були невеличкі, з

палець довжиною, палянички із прісного тіста (із житнього борошна з додаванням яєць), які посипали цукром (звідси їхня назва — «посипанки»).

**Календарні свята.** На день св. Мікулаша (6 грудня) випікали різні солодоші. Вірили, що вночі св. Мікулаш роздає дітям подарунки: слухняним — різні солодоші та іграшки, а неслухняним — бурячок чи картоплину. У Криму по селу ходили ряджені: Мікулаш — у довгому чорному кожусі, в руках тримав ціпок, яким, заходячи до хати, стукав по підлозі. Мікулаша супроводжували янголи, Смерть, Чорт, Коза. До гурту ряджених входили нежонаті парубки і кілька дівчат, які носили кошики з подарунками (яблука, горіхи, пряники). Своєю чергою, Мікулаша обдаровували батьки малечі.

Перед Різдом (24 грудня) святкували «Богатий вечер». Готували пісні страви, кількість яких була фіксованою, зокрема 9 чи 11. Упродовж дня нічого не їли до першої зірки на небі. У кожній хаті ставили шопку, здавна прикрашали ялинку. Вдень жартували один з одного, особливо діти: той, хто дотерпить до вечері, знайде під ялинкою подарунок «від Єжишка» (Ісуса Христа), а уві сні побачить «золоте поросся» — символ домашнього спокою та добробуту. На столі обов'язково мали бути смажений короп, картопляний салат, солодкий калач («ваночка», його ділили на всіх присутніх і на померлих минулого року), горох, часник — символ здоров'я, мед — символ міцного здоров'я і добробуту, фрукти й овочі, солодка випічка. Існувала традиція розрізати яблуко навпіл: якщо зернята «склалися» зіркою, це віщувало в наступному році щастя й удачу, або ж перед вечерею розрізати яблуко на стільки частин, скільки було членів родини, і дивитися, чи зернята утворили зірку. Так само лушили горіхи. На святвечір запалювали свічки і ставили їх на вікно біля образу Божої Матері. Це означало запрошення Діви Марії з немовлям до хати, де їх радісно приймуть. Завершували святкову вечерею кавою та різдвяним печивом.

Різноманітними були способи дівочих ворожінь на Різдво («Ва-

ноще»). Дівчата у Криму пускали в хату курку і спостерігали, що та буде робити — пити воду, клювати зерно чи дивитись у дзеркало — це віщувало їм майбутнє. Колядування розпочинали з першого різдвяного вечора.

Свято «Трьох царів (королів)» («Трші кралове») збігається зі святом Хрещення Господнього (6 січня). Цього дня у пам'ять про прихід волхвів до новонародженого Ісуса влаштовували процесії «трьох царів». Хлопчики, які грали царів Кашпара, Меліхара і Балтазара, ходили селом у білих балахонах та яскравому вбранні, в коронах. Освяченою крейдюю вони писали на дверях три великі літери «К», «М» і «Б» (або ж «кава», «молоко» і «бухти»). Процесія обходила хати з піснями, колядками, а виконавців обдаровували. У пам'ять про хрещення Христа в Йордані священик святив воду. Другого лютого відзначали Стрітіння («Громніще»), запалені в церкві під час служби свічки («громнічки») використовували у поховальному обряді.

Популярним у чехів Пд. України було свято Масниці («Масопуст»). На Поділлі, за свідченнями, його не святкували. Безпосереднє м'ясопустівське гуляння відбувалося в останні три дні перед Великим постом. На Волині дівчата наймали музик і самі обирали хлопців до танцю. Згідно з переказами, в четвер перед постом потрібно було багато їсти, щоб набратися сил на наступний рік. У неділю розпочинали гол. веселощі. Після обіду всі йшли на танці й веселилися до ранку. Вірили, що чим вище підстрибуватимуть під час танцю дівчата, тим вищими виростуть пшениця, льон, коноплі. У понеділок забави ще тривали, а ввечері влаштовували вечорниці, куди приходили лише одружені. Заключний етап — карнавал, де гол. персонаж — «гороховий ведмідь». Кожна газдиня танцювала з ним ритуальний танець і намагалася висмикнути з нього жмут соломи, який потім клала під курку. «Ведмедеві» підносили щедрі подарунки. Серед ін. масок — Домовик, Арап, Жовнір, Дід із Бабою, Господар із Дружиною, Орачі з ралом. Ралом по снігу орали всім селом. Маски з музикою обходили хати з колядуванням і побажанням гарного

врожаю. Несли дерев'яну шаблю, на яку нанизували сало і ковбасу, які отримували в подарунок. На період Великоднього посту падали два свята, які також шанували чехи, — день св. Йосифа (19 березня) та Благовіщення (25 березня).

Великдень («Великоноце») вважали найбільшим святом. У чеських селах пекли калачі («бабовки»), розписували яйця та дарували хлопцям на знак прихильності. На Пасху в суботній вечір уся родина йшла до костюлу на вечірню. Було прийнято, щоб діти святкували у батьків. Зберігся звичай у понеділок і вівторок бити («шмеркустовати») один одного вербовими (або ж акацієвими) хворостинами. На Волині хлопці плели спец. батіг й рано-вранці в жартівливий спосіб «били» дівчат. Ті, своєю чергою, їх пригощали, давали випивку. У Пн. Приазов'ї чехи «шмагали» вербовою лозиною та примовляли: «Дай яечко!» На Поділлі зафіксовано, що вербові галузки кидали у криницю, били «бабусю» з рідні — «щоби блохи не кусали», а вона давала за це гроші. Наступного дня, на «младий шмеркустер», дівчата «били» хлопців.

На 5-му тижні після Пасхи відзначали хресні («кшизові», або «кенізові») дні: сільс. громада зі співом, молитвами та святими образами обходила село й поля. Є згадки, що у Криму в ці дні ставили «олтаже» — невеликі дерев'яні будівлі з олтарем усередині. Їх прикрашали зеленню, квітами. Люди приносили з дому ікони, запалювали свічки. На Трійцю влаштовували «цісарську ходу»: хлопчики вибирали серед свого гурту підлітка років десяти, наряджали його і садовили на гарно прикрашеного коня. Поруч із ним верхи їхали двоє служників у дівочих костюмах, із шаблями в руках. «Цісар» був без зброї, а в роті тримав білу троянду. Протягом багатьох годин йому забороняли говорити. Дружина (воїни) представляла проїзд короля і вимагала грошей на його честь.

У ніч на свято Пилипа—Якуба (з 29 на 30 квітня) чехи Мелітопольщини відродили обряд «спалення чародейниць». Для цього селяни гуртом розводили багаття, де спалювали опудало відьми. Після цього підпалювали принесені з дому старі віники й підкидали їх у повітря — збивали чародійниці.

Коли дерева вкривалися листям, влаштовували «май». «Май» — це тонка ялинка із зеленою кроною. Її наряджали хустинами, квітами, фігурками. Найвищу з ялинок встановлювали на центр. майдані. Парубки ставили деревце біля хати своєї коханої. На Поділлі на Зелені свята сяяли огірки, але зілля не стелили й не клечали помешкання. Проте традиційно пекли т. зв. гуски із цукром і маком.

Серед обрядів з яскравим етнічним забарвленням — «стра-та півня» (буквально — «обезголовлення півня»). Є свідчення, що на місці нового поселення в Бессарабії чехи виконували його у храмове свято (на Покрову). Власне «страченню півня» передувало бешкетування молоді. Парубки перевертали діжки з водою, витягували воза на дах погребя, крали півня. Над «жертвою» здійснювали «суд» — її виголошували «винною» в усіх негараздах і бідах, що траплялися в селі протягом останнього року. Всі звинувачення перераховували у вирок, який голосно зачитували перед громадою. Після цього розгорталося дійство власне стра-ти півня — його по шию закопували в землю, кожен з учасників під галас уболівальників із зав'язаними очима намагався знайти птаха та вдарити ціпом. Переможець був зобов'язаний поставити всім присутнім діжку вина, також збирали гроші для колективної трапези — «півневі на чобітки», «півневі на пальто». В день Усіх святих (1 листопада) відвідували могилки, але несли лише живі квіти. На Поділлі цей день поминання називали «душечками» і на могилах померлих родичів запалювали свічки. Чехи не поминали померлих трапезою на кладовищі — обідали тільки вдома. ІІ жовтня вшановується св. Вацлав, який вважається заступником і небесним оборонцем Чехії.

Кілька обрядів було пов'язано з госп. роботами наприкінці літа. У цей час гол. клопотом було збирання врожаю, тому виконували обряд обжинок. З останніх скошених стеблин плели спец. вінок, який передавали в руки господареві. Виноградник «закривали» лише тоді, коли староста принесе перші плоди винограду. Кульмінацією відзначення землеробського календаря було святкування Покрови (14 жовтня). В середині жовтня на Во-

лині відзначали «Спалення Гуса». Його учасники сходилися на підвищеній місцевості (напр., у Мирогоші (нині с. Мирогоща Перша Дубенського р-ну Рівненської обл.) — на Медуновій горі), розкладали велике багаття і підтримували вогонь кілька годин. Біля вогнища розважались, а дехто й молився.

Літ.: *Крыжановский Е.* Чехи на Волини. СПб., 1887; *Auerhan J.* České osady na Volyni, na Krymu a na Kavkaze. Praha, 1920; *Cichočka Z.* Kolonie České na Wołyniu. Warszawa, 1928; *Грацианская Н.Н.* Жилище и хозяйственные постройки словацкого крестьянства в XIX — начале XX вв. В кн.: Славянский этнографический сборник. М., 1960; *Ковба Ж.М.* Побут і культура чеських поселенців на Україні в другій половині XIX — на початку XX ст. «Українське слов'язознавство», 1971, № 4; *Й. ж.* Господарства чеських поселенців на Волині в кінці XIX — на початку XX ст. Там само, 1972, № 6; *Грацианская Н.Н., Зеленчук В.С.* Этнографические особенности чешского населения села Голубое Молдавской ССР. «Известия АН Молдавской ССР: серия общественных наук», 1973, № 2; *Круть Ю.* Збирання фольклору слов'янського населення УРСР. «Народна творчість та етнографія», 1975, № 4; *Чернявська С.М.* Побут і музичний репертуар чеського населення Одещини та Миколаївщини. Там само, 1988, № 6; *Тимофеева Е.Я.* Общее и особенное в свадебной обрядности чехов, проживающих на территории Украинской ССР. В кн.: Субэтнос в СССР: сборник научных трудов. Л., 1989; *Данильченко А.П.* Чешское население Украины в первой половине 20-х годов. В кн.: Етнографічна спадщина і національне відродження: тези доповідей та повідомлень міжнародної наукової конференції. К., 1992; *Данильченко О.П.* Етнічні групи півдня України: економічне та соціально-політичне становище на початку 20-х рр. XX ст. К., 1993 («Історичні зошити»); *Латтев Ю.Н.* Чехи в Криму. «Известия Крымского республиканского музея», 1994, № 8; *Надоська В.* Національні меншини на Волині (середина XIX ст. — початок XX ст.): дис. ... канд. істор. н. Луцьк, 1996; *Науко В.І.* Чехи в Україні. В кн.: Під одним небом: фольклор етносів України. К., 1996; *Бармак М.В.* Міграційні процеси серед німецького, чеського та єврейського населення Волинської губернії (1796—1914 рр.): дис. ... канд. істор. н. Тернопіль, 1997; *Vaculik J.* Dějiny volyňských Čechů, t. 1—2. Praha, 1997—98; t. 3. Vno, 2001; Народи Північного Приазов'я (етнічний склад та особливості побутової культури). Запоріжжя, 1997; *České písně z ukrajinské Volyně.* Praha, 1997; *Шульга С.А.* Чеське хмелярство на Волині. В кн.: Національні та етносоціальні процеси в Україні: матеріали ІІ Всеукраїнської науково-практичної конференції молодих

науковців. Чернівці, 1997; *Наука В.І.* Хто і відколи живе в Україні. К., 1998; *Бармак М.* Німецьке, чеське та єврейське населення Волинської губернії (1796—1914 рр.). Тернопіль, 1999; *Блашкевич Л.А., Кондратюк Р.Ю.* До питання про віросповідання волинських чехів. В кн.: Чехи на Волині: історія і сучасність. Житомир—Малин, 2001 («Науковий збірник "Велика Волинь"», т. 24); *Борисов М.* Чеські народні звичаї і обряди (за спогадами моїх родичів). Там само; *Котриця М.Ю.* Про хміль, пиво і чеських колоністів. Там само; *Лутай М.С.* До історії чеської колонії Зубівщина. Там само; *Солдатюк М.С.* Культура, громадське життя та побут волинських чехів. Там само; Етнокультурні та етноантропологічні чинники в регіональному контексті: на прикладі історії Запорізького краю XIX—XX ст. Мелітополь—М., 2002; *Лантев Ю.Н.* Чехи Крима в культурно-етнографічному аспекті (1861—1920). В кн.: Етнографія Крима XIX—XX вв. и современные этнокультурные процессы: материалы и исследования. Симферополь, 2002; *Козеряцька Н.М., Марулевська К.Т.* Традиційно-побутова культура очима старожилів (за матеріалами етнографічних експедицій). В кн.: Етнокультурний ландшафт Північного Приазов'я. Симферополь, 2004; *Лутощіна М.А. (Куріна М.А.)* До історії чеської іміграції на південь України: чехи Північного Приазов'я (60—70-ті рр. XIX ст. — початок XX ст.). «Культура і мистецтво у сучасному світі: наукові записки Київського національного університету культури і мистецтв», 2004, вип. 5; *Куріна М.* Формування чеських поселень на півдні України: чехи Північного Приазов'я (60-ті рр. XIX ст. — початок XX ст.). «Народна творчість та етнографія», 2008, № 5; *Її ж.* Традиційна культура та побут чехів Північного Приазов'я останньої чверті XIX ст. — XX ст. (на матеріалах с. Новгородківка Мелітопольського району Запорізької області): автореф. дис. ... канд. істор. н. К., 2009; *Її ж.* Календарна обрядовість чехів Північного Приазов'я: міжетнічні взаємовпливи у другій половині XIX — на початку XXI ст. «Матеріали до української етнології», 2013, вип. 12; Україна—Чехія: історія та сьогодення. Оdesa, 2013; *Vaculic J.* Istorija volynskych čechů. Praha, 2013; *Власенко О., Морару Д.* Чехи на Волині: історія та сучасність: збірник наукових праць. Житомир, 2014; *Richter K.* Historické drama volynských Čechů. Praha—Lidice, 2015; *Turek V., Kovalenko S.* České stopy na Ukrajině: dějiny české vesnice Málá Zubovščina. Praha, 2018.

*О.О. Боряк.*

## АРХІТЕКТУРА

Арх-ра — мист-во будувати красиві споруди — належить до найважливіших атрибутів ци-

вілізації. Для кожного народу його арх-ра засвідчує вік, походження, ступінь цивілізованості, взаємозв'язки з ін. к-рами. Арх-ра як мист-во організації життєвого середовища людини має справу із простором і масою: завдання арх-ри — створення простору, який вмщає людей і процеси людської життєдіяльності. Для цього архітектори використовують матеріальні елементи, що вчленовують й організують архіт. простір, який виникає та існує тільки у взаємодії з масою цих елементів. Худож. зміст арх-ри полягає в перетворенні утилітарної (корисної) буд. конструкції на художню композицію.

Заг. періодизація історії арх-ри 4-частинна, походить від загальноістор. періодизації: арх-ра доісторична, стародавня (Античності), Середньовіччя, Нового часу.

**Історія вивчення архітектури України.** Історія вивчення арх-ри України має 3 осн. етапи: історико-археологічний, або аналітико-краєзнавчий (19 ст.), структурно-компліційний, або описовий (остання чверть 19 — кінець 20 ст.), та проблемологічний (з кінця 20 ст.). Джерельна база включає архівні й бібліографічні джерела та об'єкти арх-ри, які є безцінним і незамінним джерелом історико-архіт. інформації.

Перші спроби студіювати арх-ру України датуються 2-ю пол. 19 ст. Історики та краєзнавці збирали первинний матеріал, описували ті архіт. пам'ятки, які їм здавалися вартими уваги, але ще без систематизації матеріалу, осмислення і побудови наук. концепцій. Досить рано, ще при початках цих студій, стало зрозуміло, що укр. арх-ра, особливо сакральна періоду 17—18 ст., — оригінальне явище серед будівничого мист-ва ін. народів світу. Проте, виходячи зі слухного наміру поставити його в заг. контекст розвитку світ. арх-ри, у т. ч. й еволюції великих архіт. стилів, вітчизн. елітарну арх-ру намагалися визначити то «грецькою», то «візантійською», то «готичною», а в результаті доходили невтішних висновків, як М.Арандаренко, що «церкви эти не имеют никакого вида».

Теорія та історія арх-ри (іноді їх означають заг. визначенням «архітектурознавство») виникли як відгалуження від теорії та історії мист-в. Основою

ложниками архітектурознавства в Україні були історики мист-ва (Г.Павлуцький, Ф.Шміт, І.Грабар, С.Таранушенко, М.Макаренко, Г.Логвин та ін.). Поч. 20 ст. став добою розквіту архітектурознавчих досліджень. Найвизначніші тогочасні вчені — М.Біляшівський, Є.Сіцінський, Г.Павлуцький, І.Грабар, Ю.Редін, брати В. і Д. Щербаківські, М.Шумицький, М.Макаренко, К.Широцький, пізніше — С.Таранушенко, Ф.Ернст, П.Савицький — широко розгорнули дослідження, доходячи розмаїтих висновків. Цінна інформація історико-архіт. характеру є в періодичних виданнях — «Киевской старине», «Археологической летописи Южной России», «Искусстве и художественной промышленности» та ін. — у статтях істориків І.Каманіна, В.Горленка, О.Лазаревського, В.Модзалевського, М.Макаренка та ін.

Етапним явищем стала поява першої фундаментальної «Історії русского искусства» (С.-Петербург, 1912—14) за редакцією І.Грабаря. Перші 3 томи цієї праці присвячено арх-рі. 2-й том має характерний підзаголовок: «Допетровская эпоха (Москва и Украина)» і поділяється на два тематичні блоки: «Каменное зодчество эпохи расцвета Москвы» і «Барокко Украины». Ця праця мала важливе значення, оскільки показала, що Україна має власну оригінальну арх-ру, яка характеризується єдністю в межах усєї укр. етнічної території.

Видатними дослідниками укр. дерев'яної арх-ри були брати В. і Д. Щербаківські. У 1-й пол. 20 ст. дерев'яну церк. арх-ру України досліджували за межами рад. України Й.Стржиговський, В.Залозецький, М.Драган та ін. Представник Віденської школи історії мист-ва Й.Стржиговський, порівнюючи арх-ру карпатських храмів з арх-рою ін. народів Європи та Азії, дійшов висновку, що ці храми мають місц., а не запозичені конструктивно-тех. «пракорені», тож дерев'яне храмобуд-во в Україні продовжує давні, ще дохристиян. традиції. В.Залозецький слушно вказав на вплив готики та бароко в дерев'яному церк. буд-ві Зх. України та 1937 вивів формулу співвідношення великих світ. стилів з укр. архітектурно-мистецькими реаліями як співвідношення універсального і специ-

фічного: «В Україні ми можемо знайти відгуки різних стилів (романського, готичного, ренесансового, барокового), однак вони виступають не у своєму чистому вигляді, як у Центральній Європі, а органічно трансформуються з місцевими мистецькими традиціями». М.Драган, який у 1920—30-х рр. вивчив, зафотографував і обміряв більшість дерев'яних церков Галичини та Карпат, видав 1937 дотепер неперевершену монографію «Українські дерев'яні церкви». Франц. візантиніст Ш.Діль 1929 у передмові до книжки Г.Лукомського про Київ торкнувся арх-ри 17—18 ст., зазначивши відсутність у Києві першокласних витворів стилю бароко та барокові спотворення старих храмів княжої доби.

Серед дослідників рад. доби найбільший внесок в архітектурознавство зробили Ф.Ернст, С.Таранушенко, П.Юрченко, М.Цапенко, Г.Логвин, Д.Яблонський, а також їхні молодші колеги С.Кілессо, В.Ленченко, В.Тимофієнко, Л.Прибега. С.Таранушенко досліджував пам'ятки Лівобережжя, Слобожанщини і Поділля, в т. ч. монументальну дерев'яну арх-ру Лівобереж. України. Г.Логвин описав архіт. й мистецькі пам'ятки всіх регіонів України. Його перу належать фундаментальні праці про окремі пам'ятки, визначні істор. міста й цілі істор. регіони України (Київ, Чигирин, Чернігів, Новгород-Сіверський, Глухів, Путивль, Укр. Карпати), а також про творчість окремих архітекторів та стилістику архітектури України 15—18 ст. П.Юрченко — автор кількох знакових праць про укр. дерев'яну архітектуру, П.Макушенко досліджував дерев'яні церкви Закарпаття, В.Самойлович вивчав арх-ру сільс. житла. Серед сучасників, які вивчають дерев'яну сакральну арх-ру, — В.Завада (дослідник дерев'яних храмів Полісся), Ю.Івашко (дерев'яні церкви Київщини), В.Слободян та В.Вуйцик (узагальнювальні праці про укр. дерев'яну арх-ру). Я.Тарас 2006—07 видав дві підсумкові праці про укр. сакральну дерев'яну арх-ру.

Арх-ру антич. полісів Пн. Причорномор'я вивчали Б.Фармаковський, М.Ростовцев, В.Блаватський, І.Пічікян, В.Толстиків, С.Буйських. А.Буйських дослідила особливості архіт. ордерів цього регіону. Підсумковими є праці С.Крижицького, що охоплю-

ють як містобудівну, так і архіт. проблематику.

Арх-ру Київ. Русі досліджували історики, архітектори, археологи й мистецтвознавці Ф.Шміт, М.Макаренко, І.Моргилевський, М.Каргер, Ю.Асеев, Г.Логвин, М.Холостенко, П.Раппопорт, О.Комеч, О.Іоаннісія, Г.Івакін, Ю.Лукомський.

З українських учених містобудівні аспекти арх-ри досліджували Н.Новаківська, В.Ленченко, Б.Колосок, А.Станіславський, А.Карнабід, Л.Пляшко, В.Вечерський. Важливими є праці В.Тимофієнка про містобудівний розвиток Пд. України.

Важливе значення мають фундаментальні наукові праці про історію арх-ри України. Першим у повоєнну добу є виданий у США 1956 2-томник В.Січинського «Історія українського мистецтва: архітектура». Рад. відповіддю цій праці став 1-й т. «Нарисів історії архітектури Української РСР» (1957). У 1960-х рр. у Києві та Москві вийшли дві багатотомні фундаментальні праці, які до поч. 21 ст. лишалися неперевершеними і на початку доби незалежності формували наук. канон у сфері історії укр. арх-ри. 5 томів «Історії українського мистецтва» включають розділи про арх-ру, написані Ю.Асеевим, Г.Логвином, Ю.Нельговським, М.Цапенком, П.Юрченко та ін. Ті самі автори підготували аналогічні розділи до 3-го та 6-го томів «Всеобщей истории архитектуры», присвячені арх-рі Київ. Русі та України.

У 2-й пол. 20 ст. зарубіжні дослідники видали кілька цінних наук. праць про укр. арх-ру: у Римі — В.Кармазин-Каковський про лемківські та бойківські церкви (фрагментарно перевидані в Україні вже в добу незалежності); у Нью-Йорку — Т.Геврик про укр. дерев'яну арх-ру. На основі архів. матеріалів, вивезених із Києва на Захід під час II світ. війни архіт. О.Повстенком, Т.Геврик 1982 організував в Укр. музеї в Нью-Йорку виставку «Втрачені архітектурні пам'ятки Києва» і видав однойменний ілюстрований каталог (згодом перевиданий в Україні). Т.Геврик є також автором досліджень про синагоги на теренах Зх. України.

Етапним довідковим виданням щодо архіт. спадщини рад. України став 4-томний ілюстрований довідник-каталог «Па-

мятники градостроительства и архитектуры Украинской ССР» (1983—86), в якому зібрані текстові довідки, кресленики і світлини понад 2 тис. пам'яток містобудування та арх-ри всіх регіонів України. Найкращі пам'ятки, які мають справді європ. значення, репрезентовані у книзі «Пам'ятки архітектури й містобудування України: довідник Державного реєстру національного культурного надбання» (2000).

Новітній етап досліджень архітектури й містобудування України (останнє 25-ліття) характеризується появою і занепадом кількох фахових періодичних видань, ширшою, ніж у попередні періоди, публікацією результатів архітектурних, містобудівних, реставраційних досліджень, появою нових добре обґрунтованих атрибуцій пам'яток. Важливими є публікації І.Могитича, С.Кравцова, В.Завади, В.Вечерського та ін. у щорічнику «Архитектурное наследие» (Москва); статті П.Ричкова та ін. у періодичному виданні «Архитектурна спадщина Волині» (Рівне); статті В.Вечерського, Д.Косенка, П.Ричкова, Т.Кілессо, Л.Крошечка, Г.Петришин, В.Завади, В.Харламова, С.Юрченка, В.Вуйцика, В.Ленченка, О.Планицької, В.Пуца, М.Дегтярьова, Є.Ковальчика, В.Лукавцева у 5-ти випусках щорічника «Архітектурна спадщина України»; статті укр. архітекторів, реставраторів і мистецтвознавців у збірниках наук. праць НДІ теорії та історії арх-ри та містобудування «Теорія та історія архітектури і містобудування». Значну джерельну вартість мають публікації результатів реставраційних досліджень пам'яток у збірнику праць «З історії української реставрації», 18-ти випусках «Вісника інституту “Укрзахідпроектреставрація”», кількох випусках «Вісника інституту “УкрНДІ-проектреставрація”», що виходить із 2004, у ж. «Пам'ятки України: історія та культура», а також у львів. час. «Галицька брама», що з 1994 публікує історико-архіт. наук. та краєзнавчі матеріали про архіт. пам'ятки і населені місця Зх. України.

Особливу цінність становлять публікації провідних укр. архітекторів-реставраторів 2-ї пол. 20 ст. — Р.Бикової, М.Говденко, І.Іваненко, В.Корнеєвої, Н.Косенко, В.Лук'янченка, В.Маркіза,

В.Шевченко, Є.Пламєницької, які в несприятливих умовах реставрували пам'ятки арх-ри, вивчали їх, публікували результати досліджень, поповнюючи знання про історію вітчизн. арх-ри. І.Могитич (1933—2006) протягом багатьох десятиріч очолював Львівську реставраційну школу та був неформальним лідером архітектурно-реставраційної справи в Україні. Крім неосіненних практичних заслуг в організації реставраційної справи в Зх. регіоні України, в забезпеченні наук. реставрації дерев'яних церков і дзвіниць, його наук. здобутком були з'ясування (на матеріалах археол. розкопок) початкових стадій розвитку укр. дерев'яного храмубудування 12—13 ст. та дослідження численних дерев'яних церков 15—19 ст.

Протягом 2006—11 колектив науковців Ін-ту мистецтвознавства, фольклористики та етнології НАН України підготував і видав багатомну «Історію українського мистецтва», яка включає й розділи про арх-ру. Відповідні розділи містить і багатомна «Історія української культури», створена колективами науковців 6-ти провідних ін-тів гуманітарного профілю НАН України 2001—03. 2003 вийшла у світ перша у вітчизн. історії фундаментальна «Історія української архітектури», заснована на сучасній архітектурознавчій методології.

### Доісторична архітектура

Науці відомі два осн. типи первісного житла людини, зумовлені потребою мати прихисток та природними умовами: грот, чи скельний навіс (Киїк-Коба, Шайтан-Коба та *Сюрень І* у Криму), і курінь. Курені відомі з археол. досліджень, зокрема збудовані з дерева й кісток мамонта (розкопки І.Підоплічка в *Мізині*); такі курені утворювали стоянки площею до 0,3 га. В епоху мезоліту з'явилися житлові й госп. споруди — землянки та напівземлянки (поселення *Ігрень VIII* у Дніпроп. обл.), що як типи споруд залишилися в ужитку до 20 ст.

За часів енеоліту на території Румунії, Молдови і Правобереж. України сформувалася трипільська к-ра з постійними родовими поселеннями значних розмірів. Їх формували напівземлянки, овальні й підпрямокутні у плані, а також наземні прямокутні у

плані житлові будівлі каркасно-стовпкової конструктивної системи під двосхилими дахами, нерідко — двоповерхові. Ці будівлі були одно-, дво- та багатокамерними, з анфіладним принципом розташування приміщень, площею від 60 до 200 м<sup>2</sup>. На ранньому етапі (1-ша пол. 4 тис. до н. е.) поселення площею 1—2 га формували житлові будівлі, розташовані в один чи кілька рядів (*Лука-Врублевська*), або житла, розташов. по колу (Трипілья). На середньому етапі (2-га пол. 4 тис. до н. е.) площа поселень зростає до 40—150 га із 3-ма концентричними колами жител (Миропілья у Черкас. обл.) або кушовим їх розташуванням (Шкарівка в Кіровоград. обл.). Кількість жител у поселенні сягала 200. Для пізнього етапу (3 тис. до н. е.) характерні протоміста площею 300—450 га. На *Майданецькому поселенні* площею 300 га зафіксовано 1575 наземних будівель, з яких 500 — у центрі, а решта — навколо. Найбільшим є поселення в с. Тальянки Черкас. обл. площею 450 га з 2700 будівлями, розташов. у 2 ряди по колу навколо незабудованої території площею 60 га. Кількість мешканців у найбільших трипільських протомістах могла сягати 14 тис. осіб (Тальянки). Крім житлових будівель, відомі також громадські та святилища. На окремих трипільських городищах пізнього періоду існували земляні укріплення у вигляді валу й рову.

Формування архітектури як мист-ва відбулося в добу енеоліту і бронзи (5—2 тис. до н. е.). У зоні лісостепу були поселення площею від 0,1 до 4 га лінійного чи колового розпланування, відкриті (*Пустинка*) й укріплені (оточені ровом і валом із частоколом). Житла — землянки, напівземлянки, наземні одно- та двокамерні з каркасно-плотовими стінами. У степовій зоні площі поселень — до 18 га, з використанням каменю в конструкціях оборонних огорож. У Пн. Причорномор'ї в 9—8 ст. до н. е. з'явилися розвиненіші типи житла — багатокамерні, із внутр. дворами, зблокованими спорудами і мурованими з каменю стінами (Пересадівське, Анаполівське, Зміївське поселення). Поховальні комплекси представлені мегалітичними спорудами — дольменами, фланкованими антами. Поховальні курга-

ни до 30 м у діаметрі, приурочені до вододілів, мали форму земляного зрізаного конуса, в основі оточеного кам'яною крєпідією з ровом перед нею. У Приазов'ї відомі курганні святилища і значно більших розмірів.

Із 7 ст. до н. е. на просторах від Дністра до Сіверського Дінця (прит. Дону) відомі городища лісостепових племен, що знали потужного скіф. впливу. Вони розташовані у зручних для оборони місцях, оточені валами й ровами. До найбільших належать *Трахтемирівське городище* (500 га), *Немирівське городище* (1000 га) та *Більське городище* (4400 га). Для їх оборони іноді влаштовували 2—3 захисні лінії з валами висотою 5—9 м (Немирівське городище), акрополі, додаткові укріплення (Більське городище). Останнє було обнесене ровами й валами периметром бл. 26 км, на яких стояли дерев'яні стіни із баштами. До пізнішого часу належать городища на Нижньому Дніпрі та в Криму, де простежується зовсім ін. традиція: кам'яні стіни; найвідоміше — *Неаполь Скіфський*.

Скіф. царські кургани відзначалися великими розмірами (*Мелітопольський курган*, *Товста Могила*, *Солоха*, *Чортомлик*). Під землею містилася прямокутна у плані поховальна камера, до якої вела прямовисна шахта глибиною до 11 м (Чортомлик). Земляні насипи понад 21 м заввишки оточували кам'яними крєпідіями.

Підсумками т. зв. доістор. арх-ри є формування монолітних і каркасних систем буд-ва, а також стійково-балкової системи, з якої в добу античності розвинулася ордерна система.

### Антична архітектура

У 6 ст. до н. е. у Пн. Причорномор'ї виникли грец. поліси (міста-держави), з яких найвідомішими є Тіра, Херсонес Таврійський, Ольвія, Пантікапей. Періодизація розвитку їхньої арх-ри визначає 2 осн. періоди, в кожному з яких — по 3 етапи:

1-й період — грецький (еллінський): 6 — серед. 1 ст. до н. е.;

1-й етап, архаїчний: 6 — поч. 5 ст. до н. е.;

2-й етап, класичний: 2-га чверть 5 — кін. 4 ст. до н. е.;

3-й етап, елліністичний: кін. 4 — серед. 1 ст. до н. е.;

2-й період — греко-римський: 2-га пол. 1 ст. до н. е. — 370-ті рр.:

1-й етап: 2-га пол. 1 ст. до н. е. — 1 ст.;

2-й етап: 2 — 1-ша пол. 3 ст.;

3-й етап: серед. 3 ст. — 370-ті рр.

У 1-й період — грецький, або еллінський, — найвищий розквіт арх-ри припадає на кінець 4 — 1-шу половину 3 ст. до н. е. Загалом для 1-го періоду характерні абсолютне домінування грец. традиції, значний розмах буд-ва, поширення у північнопричорномор. містах осн. архіт. типів грец. споруд, вироблення осн. типів житлових будинків і поховальних комплексів, максимально високий рівень розвитку архіт. конструкцій і декору.

Для 1-го, архаїчного, етапу еллінського періоду характерне перенесення із Греції до Пн. Причорномор'я власне еллінських традицій — використання усталених функціональних і розпланувально-просторових типів архітектурних споруд, балково-стовпової ордерної системи, різних систем кам'яного мурування стін, сирцевої цегли тощо. З освоєнням принципів землянокового буд-ва почався розвиток власної північнопричорномор. антич. архіт. традиції.

Архаїчне житло представлено невеликими однокамерними будинками, заглибленими в землю, зі стінами із сирцевої цегли (Ольвія). Відомі й наземні житла — однокамерні (Ольвія, Пантікапей) та багатокамерні (Ольвія, Пантікапей, Тірітака, Березанське поселення). У цей час формуються осн. поліси з поки що нерегулярним розплануванням, у них — теменоси (сакральні ділянки із храмами), агори (ринкові площі), акрополі (Пантікапей). Будуються храми мегаронного типу (це — найстародавній тип), а також типів простилю і периптеру. Застосовуються 2 архіт. ордери — доричний та іонічний. Ордерними були репрезентативні споруди сакрального і громад. призначення (храм Аполлона Дельфінія в Ольвії, Аполлона в Пантікапеї, скарбниця там само). Починає застосовуватись архіт. поліхромна теракота місц. вир-ва (о-в Левка (Зміїний), Ольвія).

За своїми рисами арх-ра класичного етапу еллінського періоду була найближчою до поняття «еллінська», хоч її не можна поставити на один шабель з ансамблями власне Греції. Вона на-

багато скромніша за кількістю і типами споруд, їхньою якістю і декором, обмеженим застосуванням мармуру. На цьому етапі в регіон переноситься осн. обсяг грец. архіт. традицій, формується північнопричорномор. антич. школа й максимально зростає якість буд-ва. Самостійно еллінська ордерна арх-ра, як у Греції, тут не розвивалась: арх-ра регіону мала вторинний характер, відображаючи середземноморську в архаїзованому вигляді. В цьому регіоні ні за розмахом, ні за якістю не було ансамблів, подібних до афінського Акрополя чи до центр. частин Мілета або Делоса. Проте утилітарні споруди — фортечні мури та житлові будинки — відповідали досягненням антич. грец. арх-ри.

В елліністичний етап еллінського періоду північнопричорномор. міста досягли максимального розквіту. Це проявилось у збільшенні їхніх територій, проведенні значних, нерідко суцільних, перебудов цілих районів, у буд-ві монументальних споруд — оборонних комплексів, театрів, храмів, портиків, будівель адм. призначення. Від попереднього цей етап відрізняється значним зростанням масштабів буд-ва і, поряд із цим, падінням якості робіт у масовій забудові. Значно поширилися доричний ордер та ордери малих форм — іонічний аттичний і його малоазійський варіант. Остаточо сформувалися розпланувально-просторові типи міськ. й сільс. житла, у т. ч. садибного, почали будувати баштові будинки. У буд-ві поховальних споруд (склепів) почали застосовувати півциркульні циліндричні склепіння. Розвивалася арх-ра малих форм.

2-й період — греко-римський — почався 63 до н. е., коли північнопричорномор. міста вийшли з-під влади понтійського царя Мітрідата VI Євпатора. Екон. і культ. розвиток в антич. містах досить швидко досяг колиш. рівня. Серед цих міст лише Ольвія, яка близько серед. 1 ст. до н. е. зазнала навали гетів, тривалий час не могла піднятися з руїн і потім уже ніколи не мала такого великого значення, як у попередні часи. З початку 2-го періоду Пн. Причорномор'я ввійшло до сфери інтересів Стародавнього Риму. У Тірі, Ольвії та Херсонесі дислокувалися рим. гарнізони, а в Хараксі на місці ниніш-

ньої Гаспри виник рим. військ. табір. У залежність від Риму потрапило й Боспорське царство. У 1—2 ст. у північнопричорномор. містах простежується піднесення економіки, проте вже із серед. 3 ст. почалася глибока військово-політ. та екон. криза, після якої 2-й період завершився Скіф. війнами. У культ. відношенні нарівні зі збереженням еллінських традицій поширилися рим. впливи і посилювалися варварські елементи.

В арх-рі греко-рим. періоду окремі етапи розвитку не мали чітко виявлених якісних відмінностей. Вони відрізнялися лише ступенем активності буд. діяльності. На 1-му етапі з'явилися нові поселення й фортеці (Харакс, Ілурат), відбудовувалися та перебудовувалися старі центри (Ольвія), значних масштабів набуло оборонне буд-во, зводилися нові громад. споруди і житлові будинки. На 2-му етапі простежується найвищий для перших сторіч н. е. розквіт буд. діяльності. 3-й етап характеризується поступовим занепадом буд-ва. Попри проникнення Риму в Пн. Причорномор'я традиції провінційної рим. архітектурно-буд. школи не набули тут поширення. У галузі містобудування рим. традиції в Пн. Причорномор'ї проявилися переважно у зміні структури міст — буд-ві цитаделей у Херсонесі, Ольвії, Тірі.

Антич. міста у Пн. Причорномор'ї стояли переважно на узбережжях, що забезпечувало можливість водних зв'язків із грецьким світом і внутр. районами Сх. Європи. Вибираючи конкретну територію для міста, греки керувалися такими само вимогами, як і в метрополії, — наявністю зручних гаваней, стратегічних висот для влаштування акрополя, захищеністю від пн. вітрів, наявністю кам'янистої території (щоб не брукувати вулиці) з ухилом на периферію для відведення стічних вод. Три осн. антич. міста в регіоні — Херсонес, Ольвія, Пантікапей.

Місто Херсонес Таврійський було великим політ. і культ. центром Пн. Причорномор'я. Заснували його греки, вихідці з Гераклієї Понтійської на малоазійському узбережжі Чорного моря. Історію давнього міста поділяють на 2 осн. періоди: античний і середньовічний.



За розплануванням Херсонес був типовим елліністичним містом. В основу плану було покладено засади Гіпподамової системи розпланування з мережею прямолінійних вулиць і прямокутних кварталів. У кварталі розміщувалося від 2 до 5 міськ. садиб. Центр. вулиця мала ширину 7 м, решта — до 4 м. У центрі розміщувались агора і теменос.

Спочатку, коли Херсонес займав дільницю біля Карантинної бухти, він був оточений по периметру кам'яним муром. Осн. територія міста утворилась у 3—2 ст. до н. е. Тоді була створена нова, могутніша система оборони. Мури з баштами захищали місто з усіх боків. Великого значення надавалося захисту портової частини міста. Заг. довжина мурів становила 3,5 км, максимальна товщина — 3,8 м, а висота — 8—10 м. У системі укріплень були 24 прямокутні та круглі башти, висота яких сягала 10—15 м. Найкраще збереглася пд.-сх. дільниця міськ. оборонного мур з баштами і міською брамою.

У 1—4 ст. Херсонес був аристократичною республікою, залежною від Риму. У цей період активно перебудовували міські оборонні споруди. На околиці Херсонеса, у сучасній Балаклаві, у 2 ст. був зведений рим. храм Юпітера Доліхена, за структурою близький до мегарона, із 2-ма колонами іонічного ордера в антах. Театр у Херсонесі, збудований на межі 4—3 ст. до н. е., вміщав 3 тис. глядачів. Житлові будинки Херсонеса були одно-, рідко — двоповерховими, належали до пастадного й перистильного типів, із внутр. двором і пд. орієнтацією житлових кімнат.

Ольвія була розташов. на березі Бузького лиману біля порту. Місто оточували оборонні мури з баштами. Розпланування не зовсім регулярне, із двома гол. поздовжніми вулицями, між якими містилася прямокутна у плані агора, на яку через стою (галерею) виходила священна ділянка — теменос із храмом Аполлона (антовий або простильний, іонічного ордера). В Ольвії були гімнасії, театр, ін. громад. будівлі, а також згруповані поквартально житлові будинки із внутр. дворами. Важливими спорудами були поховальні склепи, які мали значно менші розміри, ніж у Панті-

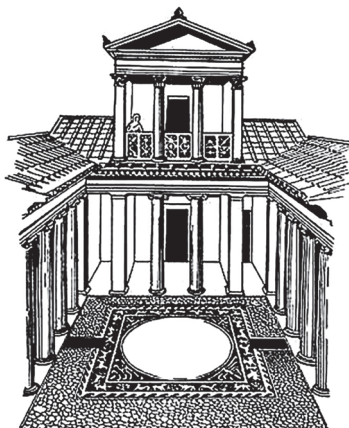

Перистиль будинку в Ольвії.  
Реконструкція Б. Фармаковського.

капей, і складалися з поховальної камери та дромоса, що вів до неї.

Пантікапей — столиця Боспорського царства — лежав на узбережжі гавані, над яким підносила гора (нині г. Мітрідат), де містилися акрополь із храмом Аполлона (периптер, гексастиль іонічного ордера), згодом — цитадель. На схилі гори — Пританейон (імовірно, царський палац), від якого дотепер збереглися план та фрагмент колонади доричного ордера. На околицях міста відомі поховальні споруди — як невеликі склепи, так і великі кургани (Царський курган, Золотий курган, Мелек-Чесменський курган), в яких муровані з каменю круглі чи квадратні поховальні камери перекривалися удаваними склепіннями, а дромоси — ступінчастим стрільчастим перекриттям.

Як і в арх-рі Греції, у Пн. Причорномор'ї була розвинена архіт. поліхромія, від якої найкраще збереглися архіт. теракота та розписи боспорських склепів; найвизначніша пам'ятка — склеп Деметри в Керчі.

Отже у 1-му (еллінському) періоді сформувались основи арх-ри міст Пн. Причорномор'я всієї антич. епохи і склалися її осн. особливості, що засвідчує наявність місц. антич. напрямку. Найвищий розквіт архітектурно-буд. діяльності еллінської доби припадає на кін. 4 — 3 ст. до н. е., після чого почався поступовий занепад, який тривав майже до 1 ст., коли північнопричорномор. міста потрапили до сфери впливу Риму. Арх-ра в перші сторіччя н. е. ґрунтувалася на надбаннях еллінської доби, а вплив рим. традицій був незначним і проя-

вився лише у другорядних особливостях арх-ри, тому її не можна вважати одним із провінційних варіантів рим. школи. Північнопричорномор. арх-ра була самобутнім явищем, сформованим на базі місц. грец. архіт. традиції.

### Архітектура ранньосередньовічного Криму

У серед. 3 ст. із вторгненням до Криму готів більшість пізньоантич. поселень були зруйновані. Місц. мешканці — тавроскіфи та алани — переселилися в гори, поклавши початок формуванню т. зв. печерних міст Криму. Пізніше, в часи імп. Юстиніана I і його наступників, візант. майстри із Херсонеса збудували укріплення цих міст. «Печерні міста» розташовувалися на високих неприступних гірських плато, мали площу 10—15 га, оточувалися мурами з баштами і брамами з тесаного каменю, мали наземну забудову й вирубані у скельній основі госп. та оборонні приміщення, які добре збереглися. Їх у Криму відомо 8, найбільше з них — Мангуп, найкраще збережене — Чуфут-Кале. Візантія часів імп. Юстиніана I в серед. 6 ст. для захисту узбережжя від кочівників відбудувала укріплення Пантікапея (Боспора), звела фортеці Алустон (Алушта) і Горзувіти (Гурзуф), а на зламі 6—7 ст. — Сугдею (Судак). Укріплення Херсонеса, відбудовані при імп. Феодосії (379—95), у 5—6 ст. розширилися на зх. із буд-вом нових укріплень. У пд.-сх. частині біля порту 488 реконструйовано найбільшу циліндричну башту Зенона, ін. башти й мури, збудовано протейхізму. У подальшому укріплення Херсонеса не раз посилювали, довівши



Римський храм  
Юпітера Доліхена  
у Балаклаві.  
Реконструкція  
Т. Бажанової,  
М. Андрущенко,  
О. Савелі.

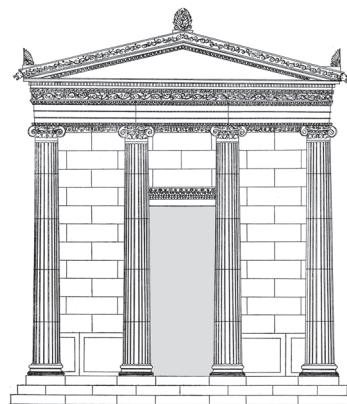

Храм іонічного  
ордера в Херсонесі  
Таврійському.  
Реконструкція  
І. Пічіяна.



Східний фасад собору Кловського монастиря в Києві. Реконструкція Н. Логвин.

висоту мурів до 12—16 м при товщині 4 м. Система розпланування та житлової забудови Херсонеса значних змін не зазнала. В 5 ст. тут почали будувати християн. храми, осн. їх типом до 10 ст. була тринавова базиліка з апсидою, нартексом і перекриттям по дерев'яних кроквах. Так постала херсонеська буд. школа. До найбільших храмових споруд належали тринавова з нартексом, екзонартексом, атриумом «Уваровська базиліка» в Херсонесі, зведена на зламі 6—7 ст. (гол. міськ. собор Св. Петра, оточений баптистерієм та малими храмовими спорудами) та базиліка в Судаку — кафедральний собор Св. Софії. Тринавові базиліки 6—8 ст. досліджені у Партенії, Ескі-Кермені, на городищі Тепсень. До цього ж типу належать «Базиліка 1935» та базиліка в центрі Херсонеса. Набули поширення невеликі зальні храми — прямокутного плану з вівтарною апсидою (базиліка Крузо в Херсонесі) та хрещаті центричні однокупольні (баптистерій, храми «За містом» і «З ковчегом» у Херсонесі). Із 10 ст. осн. типом храму став хрестовокупольний, у 6-стовпному (храми на краю міста (№ 34) та біля огорожі саду (№ 21) в Херсонесі) та 4-стовпному варіантах (точно не датована церква Св. Іоанна Предтечі у Боспорі (Керч; 10—13 ст.). У сакральному буд-ві широко застосовувався привізний мармур (колонни, капітелі, як правило повторного використання), а також мозаїчні підлоги.

Протягом 6—15 ст. у гірському Криму споруджували печерні монастирі (прототипом яких були аналогічні споруди в Малій Азії): Качі-Кальйон, Челтер-Коба, Шулдан, група монастирів в Інкермані. Їхні комплекси включали по кілька підземних

церков з апсидами (деякі — тринавові, з колонами), келії, трапезні, госп. приміщення, а також наземні споруди.

Арх-ра ранньосередньовічного Криму вплинула на формування арх-ри Київ. Русі.

### Архітектура Київської Русі

Хронологічно початок мурованої арх-ри на Русі припадає на кін. 10 ст. Завершується доба монгол. навалюю (1237—41). Періодизація:

- початковий етап (доба кн. Володимира Святославича): кінець 10 ст. — до 1017;
- етап розквіту — доба кн. Ярослава Мудрого: 1017—54;
- доба Ярославичів і Володимира Мономаха: 2-га пол. 11 — 1-ша третина 12 ст.;
- 1130—80-ті рр. (гол. риса доби — романський вплив);
- кін. 12 — 1-ша третина 13 ст. (гол. риса доби — опосередкований вплив готики).

Центральна подія та початковий пункт розвитку високого мистецтва арх-ри на Русі — прийняття християнства. Головним функціональним типом стала мурована церква, а розпланувально-просторовим типом — хрестовокупольний храм візантійського походження з різною кількістю нав (нефів) — від 1-ї до 5-ти та різною кількістю куполів — від 1-го до 13-ти, з 1—5-ма апсидами, іноді — із зовн. галереями.

Мурована арх-ра Русі запозичена із Візантії. Там у купольній арх-рі, що походила з Риму, застосовувалися такі осн. елементи, як купол на пандативах, купол на циліндричному барабані (підбаннику), циліндричні склепіння; звідси походять дві осн. візант. архіт. системи: широко поширена в нас хрестовокупольна і центральнокупольна (на Русі не зустрічається, за винятком собору Кловського монастиря в Києві).

Дерев'яна арх-ра Русі розвивалася на автохтонних засадах, згідно з якими забудовувалися Київ та ін. міста. Наукою спростована теорія М.Каргера 1950-х рр. про Київ — «місто палаців, соборів і напівземлянок». Насправді Київ мав щільну садибну дерев'яну забудову, інколи у 2—3 поверхи; були відомі дерев'яні будинки як зрубної, так і каркасної конструкції.

Найвищий розквіт архітектури припав на добу кн. Яросла-

ва Мудрого, яка для Київ. Русі мала таке саме значення, як доба імп. Юстиніана I для Візантії. Тоді були зведені Софійські собори в Києві, Полоцьку й Новгороді — осн. пам'ятки доби.

Після смерті Ярослава посилювалося суперництво між князями. Тому кожен центр князівства намагався незалежитись і якщо не затьмарити Київ своїми церквами, то позмагатися з ним. Ще брат Ярослава Мудрого Мстислав Володимирович закрив у Чернігові не пізніше 1036 *Спаський собор*. Після цього протягом 11—13 ст. муровані храми з'явилися в усіх значних містах — Переяславі, Володимирі Волинському, Каневі, давньому Галичі, Овручі, Новгороді-Сіверському, Путівлі, Великому Новгороді, Пскові, Полоцьку, Смоленську, Володимирі-на-Клязьмі, Суздалі, давній Рязані, започаткувавши розвиток місц. шкіл церк. арх-ри.

Доба 1130—80-х рр. характеризується стилістикою, наближеною до романської арх-ри (застосування півколон, романської аркатури, романського різьблення по каменю, розграфлення на квадрати потинькованих фасадних площин — собори Єлецького монастиря (*Успенський собор*) та Борисоглібський собор, Іллінська церква — усі в Чернігові, *Успенський собор* (Мстиславів храм) у Володимирі Волинському).

Доба кінця 12 — 1-ї третини 13 ст. мала стилістику, що дає підстави проводити паралелі з готичною арх-рою 3х. Європи (вертикалізм композицій, енергійні вертикальні членування, пучкові профілі пілонів і гуртів — собор Апостолів у Білгороді, *П'ятницька церква* в Чернігові, *Ва-*

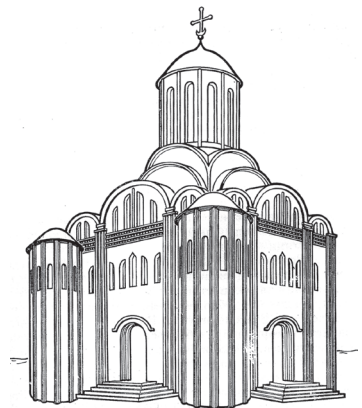

Василівська церква в Овручі. Реконструкція П. Раппопорта.

силія Святого церква в Овручі, храми у Путивлі й Новгороді-Сіверському). Потенціал розвитку арх-ри на цьому етапі не був вичерпаний; його перервав монгол. погром Русі.

Порівняльний аналіз регіональних особливостей містобудування і арх-ри різних земель і князівств Русі протягом 10—13 ст. показує, що, попри деякі відмінності в розпланувально-просторовій композиції, типології, буд. і опоряджувальних матеріалах, пропорціях і декорі, риси спільності набагато суттєвіші, ніж відмінності, з огляду на тісні взаємозв'язки між регіонами, переходи артілей будівничих із регіона в регіон, обмін архіт. досвідом. Упродовж усього періоду простежуються дві взаємопов'язані тенденції в арх-рі й містобудуванні: орієнтація на Київ і київ. спадщину та конкуренція з Києвом.

**Київ і Київська земля.** Основи архітектурно-містобудівної своєрідності Києва були закладені за княжої доби. Саме тоді сформувалися системи розселення, укріплень, архіт. доміант, розпланувальна мережа (вулиці у межах міст Володимира і Ярослава, Подолу, а також осн. шляхи, що пов'язували ці структурні частини між собою та з довкіллям). У часи Київ. Русі було визначено містобудівний каркас Києва із центрами, межами, розпланувально-просторовими зв'язками, об'ємно-просторовою композицією. Структура домонгол. Києва включала укріплені «Володимира місто», набагато більше за нього «місто Ярослава», Поділ та Копирів кінець. Із містом були тісно пов'язані навколишні села, князівські резиденції та монастирі (Дорогожиці, Печерськ, Берестове, Видубичі, Предславине та ін.).

Осн. пам'ятки арх-ри Києва та Київ. землі:

Початковий етап: *Десятинна церква* 996 і три князівські палаци кінця 10 — поч. 11 ст. поблизу неї. Десятинна церква була першим мурованим храмом на Русі, збудованим на замовлення кн. Володимира Святославича як хрестовокупольний (ін. версія — купольна базилика), 6-стовпний, тринавовий, із галереями храм із багатокупольним вінчанням споруджений технікою opus mixtum (цегла—плін-

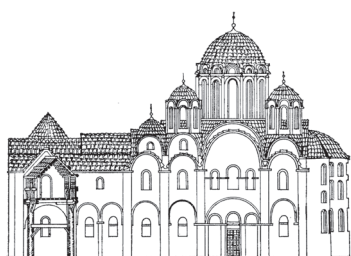

Південний фасад Десятинної церкви в Києві. Реконструкція Г. Логвина і О. Кутового.

фа, камінь, цем'янковий розчин на вапняній основі). Церкву прикрашали мозаїки, фрески, різнобарвний мармур.

Етап розквіту представлений *Софійським собором*, монастирськими церквами, укріпленнями «міста Ярослава» із *Золотими воротами*. Всі вони виконані в буд. техніці opus mixtum. Софійський собор, імовірно, споруджено у 2-й чверті 11 ст. (маємо дві літописні дати: 1037 і 1017). Він хрестовокупольний, 5-навовий, із двома рядами галерей і двома сходовими вежами, увінчаний 13-ма банями на світлових підбанниках, має просторі хори. Інтер'єр прикрашений добре збереженими мозаїками, а також фресками і різьбленими по каменю парапетами хорів. Збудовані одночасно із Софією три монастирські храми — Георгіївський, Ірининський та невідомо посвячення — повторювали у спрощеному варіанті центр. ядро Софійського собору: вони були 5-навовими (або тринавовими із галереями), 5-купольними, з виділеними сходовими вежами (жоден не зберігся). Гол. в'їзд до Києва із зх. — Золоті ворота (частково збереглися у зруйнованому вигляді) — були мурованою прямокутною надбранною баштою із широким проїздом, бойовий майданчик якої вінчала хрестовокупольна тринавова однобанева Благовіщенська церква. «Місто Ярослава» оточували дерев'яно-земляні укріплення (не збереглися) з ровом і валом заввишки 11 м. В основі валу були дерев'яні зруби-городні, заповнені землею, на гребені стояли дерев'яні стіни із заборолами.

Доба Ярославичів і Володимира Мономаха представлена *Успенським собором*, *Троїцькою надбранною церквою* і трапезною Києво-Печерського монастиря (див. *Києво-Печерська лавра*), *Михайлівським Золотоверхим*

*собором*, *Михайлівським собором Видубицького монастиря*, *собором Кловського монастиря*, *Борисоглібським собором у Вишгороді*, церквою Спаса на Берестові, Юр'євою божницею в Острі 1098.

Успенський собор Києво-Печерського монастиря будувався 1075—78 як хрестовокупольний, 6-стовпний, тринавовий, з одним центр. сферичним куполом на циліндричному підбаннику. У зх. частині, над нартексом, були хори. Зі сх. виступали три апсиди — гранчасті зовні й циліндричні в інтер'єрі. Собор зведено технікою opus mixtum. Стіни собору в інтер'єрі прикрашали фрески та мозаїка. Вважається, що Успенський собор став взірцем, за яким на Русі впродовж кількох століть зводилися міські й монастирські собори. Михайлівський собор однойменного монастиря за взірцем Успенського собору Печерського монастиря закладено 1108. Це був 6-стовпний хрестовокупольний храм з нартексом, трьома апсидами й одним позолоченим куполом, від чого пішла назва «Золотоверхий». До нартекса із пд. боку прилягала хрещаль-

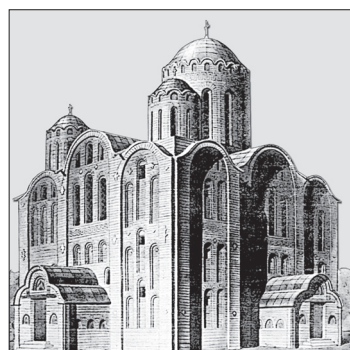

Церква Спаса на Берестові в Києві. Реконструкція В. Вечерського.

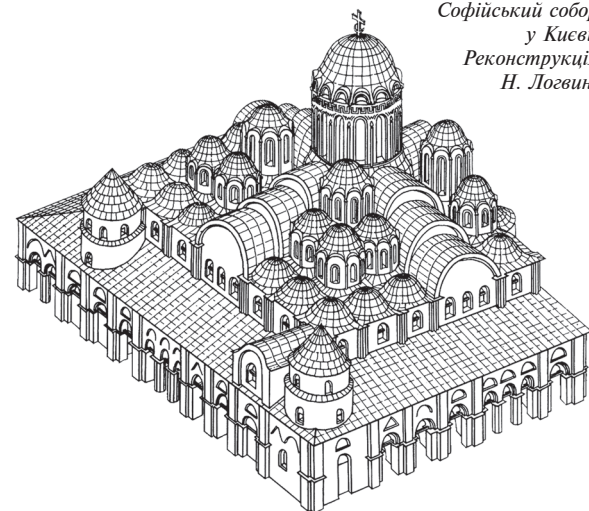

Софійський собор у Києві. Реконструкція Н. Логвина.

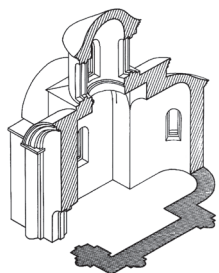

Аксометричний розріз безстовпної церкви 12 ст. у Переяславі. Реконструкція В. Вечерського.

ня у вигляді маленького 4-стовпного храму. Собор споруджено технікою *opus mixtum*. Інтер'єр прикрашали мозаїки і фрески. Церква Спаса на Берестові збудована на замовлення князя Володимира Мономаха. Вона збереглася частково і первісно мала унікальну композицію із широким виділеним нартексом, у бічних частинах якого були сходова вежа на хори та каплиця, та трьома притворами перед входами. Винчали церкву 3 куполи, з яких 2 були над нартексом (існує також ін. варіант реконструкції церкви, із більшою кількістю куполів).

Доба 1130—80-х рр. представлена дуже схожими між собою церквами, спорудженими із плінфи технікою порядового мурування, із фасадами, розчленованими романськими півколоннами і прикрашеними аркадурами: Успіння Богородиці Пирогощі, *Кирилівська церква*, *Василівська* (Трьохсвятительською) в Києві та *Георгіївська* (Успенська) в Каневі 1144. Церква Успіння Богородиці закладена 1132 на Подолі кн. Мстиславом Великим, сином Володимира Мономаха. Названа «*Пирогощею*» за назвою візантійської ікони Богородиці, яка тут зберігалася; згадується у «Слові о полку Ігоревім». Це була тринавова, триапсидна, хрестовокупольна мурована церква з одним сферичним куполом на циліндричному підбаннику. *Кирилівська* церква в передмісті Києва Дорогожичі збудована в серед. 12 ст. та була пов'язана з династією черніг. князів Ольговичів. За типом вона ідентична церкві Успіння Богородиці Пирогощі, проте перед трьома входами мала низенькі притвори. *Василівська* церква побудована на княжому дворі 1184 неподалік Михайлівського Золотоверхого монастиря як тринавова, 4-стовпна, триапсидна, однокупольна.

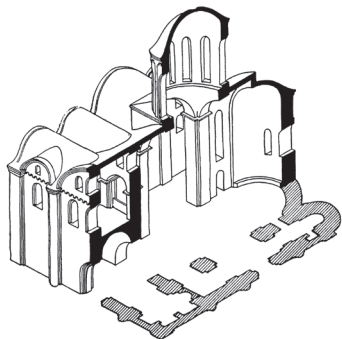

*Кирилівська* церква в Києві. Аксометричний розріз. Реконструкція Ю. Ассєва.

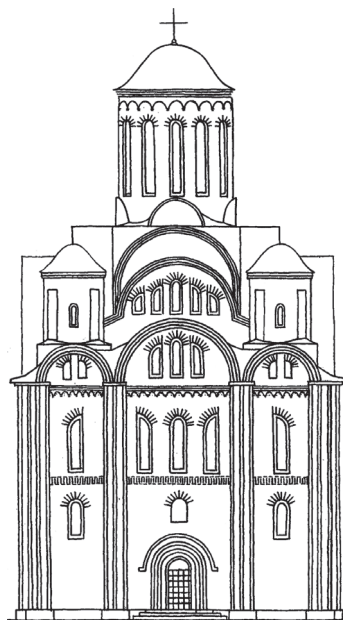

Західний фасад собору Апостолів у Білгороді. Реконструкція Ю. Ассєва.

Доба кін. 12 — 1-ї третини 13 ст. представлена кількома відомими пам'ятками. Це *Василівська* церква на Новому дворі 1197, ротонда поч. 13 ст., церква Гнилицького монастиря кінця 12 — поч. 13 ст. в Києві та собор Апостолів у Білгороді 1197, збудований кн. Рюриком Ростиславичем із підкреслено висотною композицією.

**Переяслав.** Арх-ра й містобудування заснованого Володимиром Святославичем Переяслава — форпоста, виставленого у Степ проти кочівників, — зумовлені тим, що оборона була гол. функцією та спонуюю всіх містобудівних заходів. Містобудівна структура Переяслава, розташов. на мисі між річками Альтою та Трубежем, включала дитинець та окольне місто. Їхні дерев'яноземляні укріплення були споруджені на поч. 11 ст. Дитинець на стрілці мису при впадінні Альти у Трубіж має територію підтрикутної форми в плані площею 10 га. Його оточували потужні земляні вали. В основі валу були дубові зруби-городні, заповнені землею та сирцевою цеглою. На гребені валу стояли дерев'яні стіни. Окольне місто площею 80 га прилягало до дитиниці з пн., периметр його оборонної огорожі становив бл. 3 км. Ця лінія укріплень мала три брами: Князівську, Єпископську (поблизу

Михайлівської церкви), Ковальську (над р. Трубіж). Залишки Єпископської брами з надбрамною церквою, збудованої 1089, були виявлені 1955 і досліджені 1960. До складу цього в'їздового вузла входила прямокутна у плані башта із двомаршевиими сходами, що вели до церкви. До башти прилягав кам'яний мур.

Переяслав. архіт. школа — єдина регіональна школа Київ. Русі, від якої дотепер не збереглося жодної пам'ятки. Причина — у конструктивних особливостях мурованих перекриттів переяслав. храмів. У них центр. підкупольний простір був не квадратним у плані, а прямокутним, що вимагало влаштування додаткових підпружних арок і погіршувало якість інженерного вирішення храмів. До осн. пам'яток Переяслава належать: *Михайлівська* церква — єпископський мурований 5-навовий собор, збудований 1089 і зруйнований 1239 монголами. 6-стовпний хрестовокупольний була Воскресенська церква, 4-стовпний — Успен-



*Свято-Михайлівський собор* у Переяславі. Реконструкція Н. Логвин.

ська, двостовпними — Спаська та Андріївська церкви, відомо кілька безстовпних храмів. Юр'єва божниця в Острі 1098 є залишком невеликого храму Переяслав. архіт. школи.

**Чернігово-Сіверська земля.** Місто **Чернігів** виникло у 10 ст. Воно було центром обширного регіону Сіверщини, осередком культ. експансії, виробляючи нові форми у мист-ві й арх-рі як синтез візант. і романських впливів.

Після кількох розширень і реконструкцій, до 11 ст. мисове укріплення біля впадіння р. Стрижень у Десну перетворено на Дитинець (цитадель) князівського міста, біля якого виникла ще

одна укріплена частина — Окольний град, фортифікації якого захищали не лише посад, а й порт на Десні в гирлі р. Стрижень. 1024 Чернігів став стольним градом Чернігово-Сіверщини. Дитинець розширили на пн. зх., де заснували новий княжий двір із першим мурованим собором — Спасо-Преображенським. До серед. 12 ст. моноцентричні структура і композиція Чернігова стали поліцентричними внаслідок того, що на наддеснянських пагорбах було засновано монастирі — Єлецький та Іллінський. Часом найвищого розквіту княжого Чернігова були 12—13 ст. (до самого монгол. погрому 1239). Тоді площа Дитинця сягнула 16 га, Окольного града — 40 га. У Дитинці споруджено бл. 10 мурованих будівель — як церк., так і світського призначення (княжі тереми). Збудовано муровані храми в Іллінському та Єлецькому монастирях. Заг. структура міста стала тридільною: Дитинець, Окольний град, Передграддя, а також неукріплений Поділ. Найважливішими спорудами Дитинця були Спасо-Преображенський і Борисоглібський собори. У 2-й пол. 12 ст. Дитинець було востаннє розширено і тоді зведено Михайлівську та Благовіщенську муровані церкви (не збереглися).

Осн. пам'ятки Чернігова:

Спасо-Преображенський собор закладений на Дитинці черніг. кн. Мстиславом Володимировичем у 1-й пол. 1030-х рр. Первісно був хрестовокупольним, 8-стовпним, трінавовим, триапсидним, 5-купольним, із нартексом і сходовою вежею. Протягом 11—12 ст. із пн. та пд. боків побудовано численні каплиці. Архіт. композиція собору поєднує базилікальну схему західноєвроп. походження із хрестовокупольною візантійською. Ця пам'ятка



Спасо-Преображенський собор у Чернігові. Західний фасад. Реконструкція М. Холостенка.

є найстародавнішою збереженою автентичною будівлею сх. слов'ян (на території України, Білорусі та Росії).

Борисоглібський собор збудовано 1123 на території Дитинця між валом і Спасо-Преображенським собором на залишках підмурків невідомої споруди кінця 11 ст. Первісно собор був хрестовокупольним, трінавовим, 6-стовпним, трьохапсидним, однокупольним. Із пн., пд. і зх. боків його оточувала невисока одноярусна галерея, в об'ємі якої містилися каплиця і, ймовірно, хрещальня. Собор є класичним зразком князівського (монастирського) храму 12 ст. і належить до найтиповіших споруд черніг. архіт. школи.

Комплекс Єлецького монастиря засновано у 1060-х рр. черніг. кн. Святославом Ярославичем на зх. від Дитинця. Гол. домінантою є мурований Успенський собор, збудований, ймовірно, в середині 12 ст. Він хрестовоку-



Свято-Успенський собор Єлецького монастиря в Чернігові. Західний фасад. Реконструкція М. Холостенка.

польний, 6-стовпний, трінавовий, триапсидний, однокупольний (є версія про його трикупольність) із хрещальнею в нартексі та притворами з трьох боків. Собор в інтер'єрі прикрашали фрескові розписи, які частково збереглися.

Мурована Іллінська церква споруджена у 12 ст. на схилі Болдиної гори біля входу в печери. Трідільна, однокупольна, з однією апсидою, мініатюрних розмірів. Складалася з бабинця, нави й апсиди. Із зх. до бабинця прилягав невеликий притвор. Іллінська церква — єдина виїшла споруда такого типу в арх-рі Київ. Русі. Вона започаткувала розвиток тридільного типу храму в укр. мурованій арх-рі 13—17 ст.

П'ятницьку церкву зведено на зламі 12—13 ст. посеред черніг. торгу і посвячено на честь св. Параскеви П'ятниці, покровительки торгівлі. Храм мурований із цегли, баштоподібний, 4-стовпний, триапсидний, трінавовий, однокупольний. Середня нава широка, бічні — вузькі, завдяки чому всі фасади завершуються трилопатовими кривими. Високо піднятий підбанник несе система циліндричних склепінь, що ступінчасто підіймаються. Храм має двоярусні хори. В інтер'єрі панує висотно розкритий до zenіту простір центр. дільниці, висотою 27 м. П'ятницька церква представляє найвище досягнення останнього, передмонгол. етапу розвитку арх-ри Київ. Русі.

Новгород-Сіверський зведено наприкінці 10 ст. там, де раніше було городище роменської к-ри (урочище Замок). На місці загиблого городища розмістився дитинець, а далі на пд. від нього одночасно почали формуватися окольний град і посад. У 1-й пол. 12 ст. місто стало столицею Новгород-Сіверського князівства. Це сприяло його розбудові, й у 12 ст. воно мало багатодільну структуру й кілька ліній укріплень. У структурі посаду, який займав територію бл. 50 га, домінував оточений земляним валом із ровом окольний град площею 30 га. Він безпосередньо прилягав до дитинця і мав три брами. Про наявність третьої укріпленої частини міста — острогу — згадується в літописі під 1158. Наприкінці 11 — на поч. 12 ст. (згідно із церк. традицією) за 2 км на пд. від дитинця засновано Спасо-Преображенський монастир, унаслідок чого строга центрична структура міста набу-

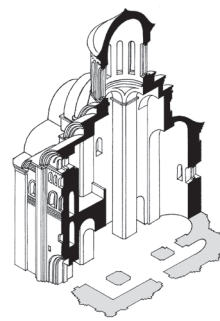
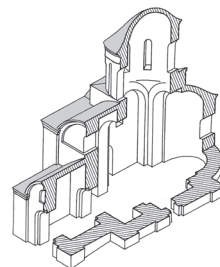

Аксонетричні розрізи Іллінської та П'ятницької церков у Чернігові. Реконструкція В. Вечерського.

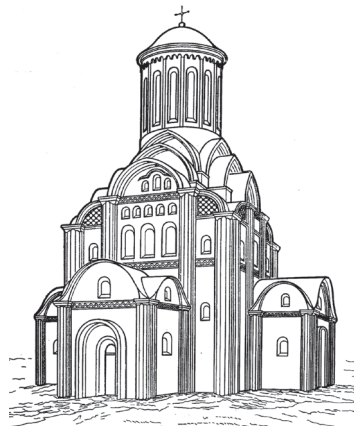

Спасо-Преображенський собор у Новгороді-Сіверському. Реконструкція Г. Логвина.

ла згодом рис поліцентричної. У 12 ст. тут розпочалося муроване буд-во: один із храмів збудовано в дитинці, ще один — в окольному граді. На зламі 12—13 ст. у монастирі споруджено 4-стовпний однобанный триапсидний Спаський собор з екседрами із пн. й пд. Він став першовзірцем для такого самого собору в Путивлі. Ці споруди дають підстави для твердження про сіверський етап розвитку черніг. архіт. школи княжої доби.

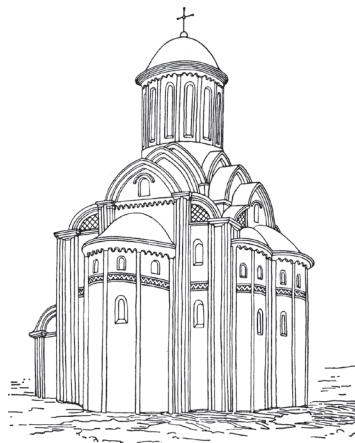

Собор на Городку в Путивлі. Реконструкція Г. Логвина.

**Путивль** виник наприкінці 10 ст. на базі групи роменських поселень 8—9 ст. і частково успадкував їхню містобудівну структуру. Урочище Городок слугувало для цих поселень укріпленим осередком. У княжу добу Городок став дитинцем Путивля. Це мисоподібний останець правого високого берега Сейму (прит. Десни, бас. Дніпра). Від сучасного міста, що лежить на плато, відділений невеликим ярмом і валом, який був межею дитинця, а на пн. від нього містився посад. У 12 ст. Путивль став другим за значенням (після Новгород-Сіверського) містом Сіверської землі, яка відділилася від Черніг. князівства, а з кінця 12 ст. — центром невеликого удільного князівства. В дитинці на Городку були соборна церква, княжий двір, житла дружинників і майстерні ремісників. Перед самою монгол. навалою в серед. 1237 на Городку було зведено мурований однокупольний триконховий собор (можливо Спасо-Преображенський), за характером архіт. форм близький до тогочасних храмів Вщижа, Новгород-Сіверського і Чернігова.

Арх-ра й містобудування Чернігово-Сіверської землі, попри певні регіональні відмінності, найбільше пов'язані з Київ. архіт. школою. Черніг. арх-ра вплинула на формування місц. архіт. шкіль у Смоленську й на Волині.

**Галицько-Волинське князівство.** На землях пд.-зх. Русі хронологія виникнення міст була такою: Володимир Волинський засновано наприкінці 10 ст., давній Галич — у 10 ст. (1138 — перша згадка в літописі), Луцьк уперше згадано під 1085, Холм засновано у 1230-ті рр., Львів — у серед. 13 ст. В арх-рі характерним є поєднання канонічних візант. розпланувально-просторових типів храмів із романською технікою буд-ва (мурування з білого каменю).

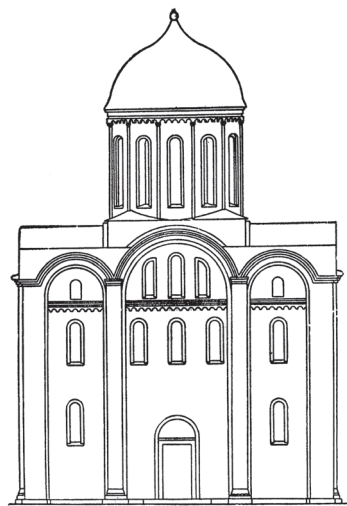

Західний фасад Свято-Успенського собору у Володимирі Волинському.

Дитинець **Володимира** (Волинського) заснований київським кн. Володимиром Святославичем при впадінні до р. Луг (нині р. Луга, прит. Зх. Бугу, бас. Вісли) р. Смоч. Місто було назване іменем засновника і стало адм. центром пд.-зх. частини Київ. Русі, що мав важливе стратегічне

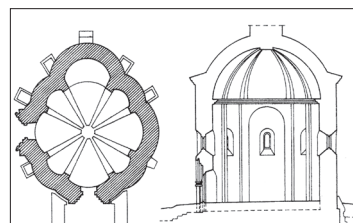

Василівська ротонда у Володимирі Волинському. План і розріз.

значення як зх. форпост Русі на перетині важливих європ. торг. шляхів. Структура міста була багатодільною: навколо дитинця півколом розташовувався посад, оточений зовні валом і розчленований рукавами річок Луг і Смоч. Гол. доміантою був мурований Успенський (Мстиславів) собор 1156—60 — хрестовокупольний, тринавовий, 8-стовпний, триапсидний, однокупольний, з романськими півколонами й аркадурами на фасадах. Збереглася Василівська ротонда — 8-конховий храм кінця 13 — поч. 14 ст. Ін. муровані храми відомі з археол. даних: вони були трьох розпланувально-просторових типів: хрестовокупольні, ротондальні та тридільні.

У **Луцьку** перші укріплення на місці теперішнього Верхнього замку збудовані за кн. Володимира Святославича. Це дерев'яно-земляне укріплення стало дитинцем княжого міста, гол. ланкою системи укріплень, до якої входили також Околий, або Нижній замок (зберігся частково) і міські стіни. У дитинці була мурована 4-стовпна однокупольна церква Іоанна Богослова, збудована у 12 ст. і зруйнована 1766.

**Галич** за княжої доби становив велику агломерацію, розташов. на високому міжрічковому плато, обмеженому долинами річок Дністер, Луква і Лімниця. До складу агломерації входили численні поселення, приміські монастирі тощо. Центром був дводільний дитинець на високій горі (нині тут с. Крилос Галицького р-ну Івано-Франк. обл.). Дитинець від плато відділяла потрійна смуга земляних валів із ровами. Гол. будівлею був Успенський собор середини 12 ст. — тринавовий, хрестовокупольний, триапсидний, оточений галереями. Після перебудови у 2-й пол. 12 ст. став 5-купольним і послугував зразком для Успенського собору у Володимирі-на-Клязьмі. Церква Пантелеймона

Західний і південний фасади Свято-Успенського собору в давньому Галичі. Реконструкція Ю. Лукомського.

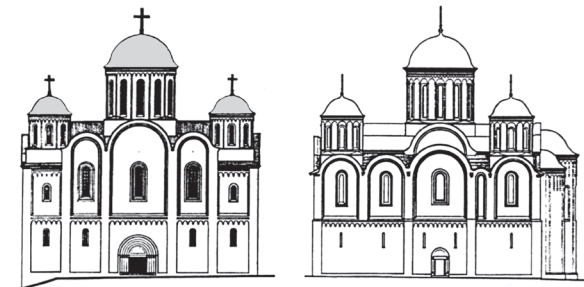

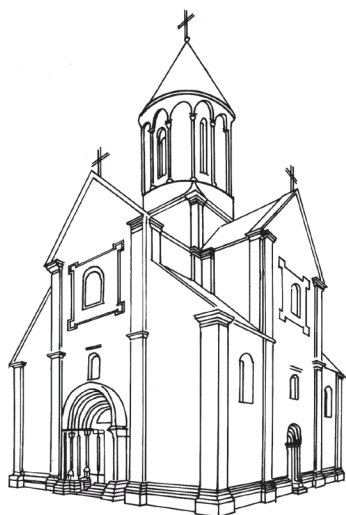

Церква Святого Пантелеймона  
поблизу давнього Галича.  
Реконструкція І. Могитича.

в Галичі (с. Шевченкове; імовірно, бл. 1200) — хрестовокупольна, 4-стовпна, триапсидна, однокупольна, з явно романськими за характером пластики деталями. В галицькій арх-рі набули поширення три розпланувально-просторові типи храмів: хрестовокупольні 4-стовпні однокупольні; центричні або ротонди (круглі у плані, квадрифолії, «полігон»); тридільні (церква Ілії Пророка).

**Львів**, заснований у серед. 13 ст. кн. Данилом Галицьким, складався з дитинця на найвищій горі, укріпленого окольного міста і передмістя. Фортеця, яка спочатку мала дерев'яні й земляні укріплення, займала вершину Замкової гори. У Львові із 13 ст. відомі муровані храми: храм Іоанна Хрестителя — римо-католический, зальний храм романської стилістики, Миколаївська церква 2-ї пол. 13 ст.

У с. Звенигород під Львовом досліджено комплекс дитинця 12 ст. з мурованою 4-стовпною, триапсидною церквою Богородиці, усипальною, каплицею, мурованим княжим палацом та дерев'яними оборонними городнями, а також П'ятницьку дерев'яну церкву 12 ст.; у с. Олешків — дерев'яну ротонду 12 ст.; у с. Василів — мурований 4-стовпний, триапсидний, однокупольний храм 12 ст.; у с. Старий Чорторийськ — укріплення городища і муровану циліндричну баштудонжон 13 ст. Муровані укріплення — т. зв. галицькі вежі

серед. 13 ст. відомі в Кам'янці-Литовському, Белавині, Стоплі. Карпатські дерев'яні наскельні фортеці 11—13 ст. представляє *Тустань*.

Галицько-волинська арх-ра є сполучною ланкою між арх-рою Київ. Русі й укр. арх-рою 14—17 ст.

### Архітектура 14 — 1-ї половини 16 ст.

Центр. Україна (Волинь, Київщина, Чернігівщина, Поділля) увійшла до складу Великого князівства Литовського. За галицько-волин. землі боролися Польща та Угорщина з Литвою. У 1-й третині 15 ст. Галицька Русь і Зх. Поділля були остаточно інкорпоровані у Польс. королівстві, а більша частина Волині (з Володимиром, Луцьком, Кременцем) та Сх. Поділля залишилися за Литвою. Закарпаття ще з 11 ст. було у складі Угор. королівства. 1500 Чернігово-Сіверщина відійшла до Великого князівства Московського. Територія Криму була поділена між Крим. ханатом і генуезькими колоніями, які 1475 захопила Осман. імперія.

Тяжкі наслідки монгол. нашествия призвели до занепаду архітектурно-містобудівної діяльності. В архітектурно-буд. сфері осн. тенденції — відмова від цем'янки і плінфи, перехід на вапняні розчини (з піском і деревним вугіллям) і брускову цеглу різних розмірів; застосування готичної системи перев'язки мурування, двохпанцирної конструкції стін (із внутр. забутовкою). Широко застосовувалися хрестові склепіння, у т. ч. стрільчасті й зірчасті на нервюрах, а також стрільчасті форми вікон, дверей, порталів. Змінилася організація буд-ва: замість княжих буд. артілей — ремісничі цехи в містах (мулярі, теслі, сницарі).

Осн. тенденції в арх-рі:

- розвиток автохтонного дерев'яного буд-ва (зразків якого збереглося надто мало);
- розвиток мурованого оборонного буд-ва з урахуванням місц. традицій і зх. досвіду (замки, міські укріплення, оборонні монастирі й храми); переважання укріплень баштово-стінового типу;
- значне послаблення візант. впливу і візант. архіт. традицій у зв'язку з падінням Константинополя 1453, натомість зростання зх. готичних впливів;

- поява готичної стилістики і конструкцій за посередництвом зх. майстрів (переважав вплив нім., пн., цегляної готики);

- відродження архіт. традицій Русі з урахуванням досвіду готичної арх-ри, що найяскравіше проявилось в сакральному буд-ві князів Острозьких.

Усе це стало основою оригінальності й самотності вітчизн. арх-ри тієї епохи.

У містобудуванні ідея теоцентричності Універсуму проявилася в концентричних структурах (місто з дитинцем чи замком, монастир із собором у центрі). Для доби характерна концентрація міст на Правобережжі (Волинь і Галичина). На Київщині та Брацлавщині міст було мало через татар. напади. Природно-оборонні чинники та давньорус. структури і традиції були вирішальними в розвитку таких міст, як Київ, Чернігів, Новгород-Сіверський, Луцьк, Володимир Волинський, Львів. Дитинець чи замок мисового розташування був найпоширенішим. Житлова забудова в межах укріплень жорстко регламентувалася. Із 1330-х рр. міста дістають привілеї на магдебурзьке право, що втілюється в регулярних розплануваннях центр. ринкових площ і приринкових кварталів.

У Києві міське життя перемістилося на Поділ. Пожвавлення архіт. діяльності сталося за кн. Семена Олельковича (відбудова Успенського собору Києво-Печерського монастиря). У Луцьку розбудовувалися Верхній замок, Окольний замок та укріплення міста. В Острозі на 15 ст. склалася багатодільна структура укріплень із замком на місці старого дитинця.

Найбільшим містом України був Львів. У серед. 14 ст. засновано новий центр міста, розташов. у долині р. Полтва (прит. Зх. Бугу, бас. Вісли) на пд. від давньорус. Львова (Підзамча). Тоді були роз-

Львів у 15 ст.  
Реконструкція  
Т. Трегубової.

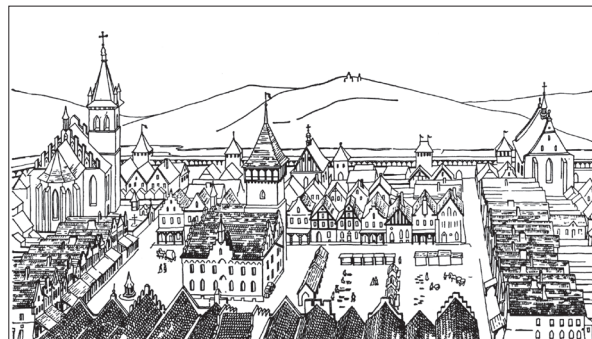

плановані площа *Ринок* і регулярна мережа вулиць, що збереглися до наших днів. Це місто було оточене т. зв. Високим оборонним муром, що у плані мав форму неправильного прямокутника периметром бл. 1700 м. Високий мур, побудований із каменю й цегли, мав башти, розташовані на відстані 60 м одна від одної, з Галицькою і Краківською брамами і двома хвіртками. До 1445 Високий мур включав 18 башт. Із розвитком вогнепальної зброї на поч. 15 ст. почали будувати другий, зовн. Низький мур із ровом і валом, на відстані 20 м від Високого муру, паралельно до нього. Низький мур мав 15 бастій (напівкруглих у плані відкритих башт) й оперізував місто з трьох боків — пн., сх. і пд., тобто від Краківської брами до Галицької. Пізніше міські укріплення ремонтували й удосконалили.

Кам'янець (нині м. Кам'янець-Подільський) — місто на п-ові, із замком і мостом, який з'єднує праві береги р. Смотрич (прит. Дністра), мало 2 ринкові площі та регулярне розпланування. Укріплення складаються зі Старого замку, міських укріплень на плато п-ова та Замкового мосту, який їх поєднує. Тут оборонні укріплення замку й міста на верхніх позначках плато доповнювала складна оборонно-гідротех. система в каньйоні р. Смотрич. Міські укріплення складаються з оборонних систем і комплексів, башт, що стоять окремо, а також мурів заг. периметром 4,5 км. Історія укріплень міста нараховує кілька століть, тож усі зміни, що відбувалися в європ. фортифікаційному мист-ві, втілювалися в цих оборонних спорудах — від мурів із бійницями для стрільби з луків до новочасних укріплень бас-

тионного типу. Наприкінці 14 та протягом 1-ї пол. 15 ст. міські та замкові укріплення докорінно модернізовано: з'явилися великі оборонні системи — Нижні Руська і Польська брами, які повністю перетнули каньйон і річище Смотрича.

На поч. 16 ст., коли Путивль став гол. центром на пд.-зх. кордонах Моск. д-ви, було одноментно розплановане нове місто, що в плані утворювало півколо, з радіально-концентричним розплануванням і розміщенням осн. містобудівних вузлів на основі модульної побудови. Модулем була довжина Путивльського замку. Акерман (нині м. Білгород-Дністровський) мав багатодільну містобудівну і фортифікаційну структуру, що включала Цитадель, Верхнє місто (Гарнізонний двір), Нижнє місто (Пд., або Цивільний, двір), Портовий двір.

Оборонне буд-во відігравало провідну роль у тогочасній арх-рі, оскільки оборонний чинник став головним у сусп. житті. Для замків характерне ізольоване розташування з використанням оборонно-топографічних особливостей місцевості (пагорб, мис) для контролю за територією і шляхами сполучення. Зводилися замки нерегулярного плану, що повторювали обриси давніх дитинців. До структури замку входили оборонні споруди, житло власника, храм чи каплиця (Острого, Хотин), житлові й госп. приміщення. Продовженням традицій буд-ва галицьких веж (Стоп'є, Белавіно, Кам'янець-Литовський, Чортотийськ) стало спорудження у складі замку в Острозі розвиненого донжона — Вежі мурованої 2-ї пол. 14 ст., що мала 3 яруси з кількома приміщеннями в кожному і криницею у підвалі. Такий самий масивний донжон мав замок у с. Середньому на Закарпатті, оточений 2-ма рядами валів і мурів із циліндричними наріжними баштами.

Замки компактного плану — в Олесько (14 ст., овал 25×52 м) і Невицькому, первісне ядро якого аналогічне за формою і розмірами *Олеському замку*, з вартовою баштою. Зразком багатобаштового оборонного комплексу є львівський Високий замок (не зберігся) — регулярний, із 3-ма дворами і палацом, із циліндричними баштами, з яких наріжна — вартова. Готичний Верхній замок у Луцьку, мурований із цегли

у 14 ст., мав три башти (В'їзну, Стирову (Свидригайлову) і Владичу), палац і давній храм. Аналогічними за структурою були замки у Кременці, Клевані, Меджибожі. До регулярного типу належить цитадель Акерманської фортеці поч. 15 ст., квадратного плану, з 4-ма наріжними баштами і товщиною мурів до 4,8 м.

Окрему групу багатобаштових оборонних комплексів становлять примор. укріплення в Криму, споруджені генуезцями в 14—15 ст. — Солдайя (Судак), Кафа (Феодосія), Чембало (Балаклава). Плани їх нерегулярні, відповідно до форм рельєфу. Структура дводільна, включаючи нижнє місто і консульський замок на горі. Башти — прямокутні, тристінні (відкриті із середини фортеці).

Замки постійно модернізувалися, бо на поч. 14 ст. з'явилася вогнепальна зброя, що поступово витісняла каменеметальні машини. Хотинський замок перебував у 15 ст. зі збільшенням території, висоти мурів до 30 м при товщині до 8 м. Замок у Мукачевому кінці 14 — поч. 15 ст. з мурованим із каменю донжоном на вершині, оточеним квадратним у плані муром із 4-ма півциліндричними баштами, мав 3 двори й перебудовувався до кінця 17 ст. Старий замок у Кам'янці 1370-х рр. зазнав перебудов: із кінця 14 до серед. 15 ст. створено нове розпланування, модернізовано старі башти, зведено нові — Папську, Ковпак, Тенчинську, Рожанку, Малу західну, Водну, Лянскоронську, Чорну (не збереглася) і дві Комендантські (збереглася одна). У 2-й пол. 15 ст. почалося і на поч. 16 ст. закінчилося буд-во Ласької башти.

Для оборонних монастирів характерний принцип концентричної забудови із собором у центрі й оборонним муром по периметру: Троїцький монастир у Дермані серед. 15 ст. з однією оборонною надбрамною баштою. На зламі 15—16 ст. з'явилися регулярні структури — Святогірський монастир у Зимному кінці 15 ст. з незвичним розташуванням Успенського собору у складі пн. оборонного муру.

Для сакральної арх-ри характерна багатоконфесійність, що відобразилася у стилістиці. В основі правосл. сакральної арх-ри були автохтонна дерев'яна арх-ра та спадщина арх-ри Київ. Русі

«Вежа мурована»  
і церква Богоявлення  
Господнього  
у структурі  
замку в Острозі.  
Реконструкція  
О. Годованюк.

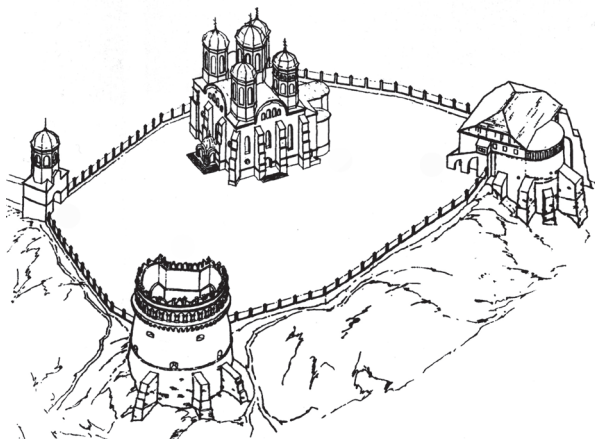



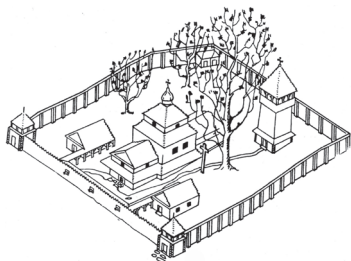

Ансамбль Святодухівської церкви в Потеличі. Реконструкція П. Юрченка.

в річці візантійські традиції. Дерев'яні церкви зрубної конструкції здебільшого тридільні (Святодухівська церква 1502 у Потеличі, Благовіщенський собор 1505 в Ковелі, Святодухівська церква кінця 15 ст. — 1598 в Рогатині, Миколаївська церква 1470 в Колодному).

Муровані храми сх. традиції представлені Вірм. собором 1363 у Львові, архітектором якого був силезький німець Дорінг. Продовженням архіт. традицій Русі є церква Різдва Христового в Галичі 14 ст. Будівнича програма князів Острозьких включала собор Троїцького монастиря у Межиріччі серед. 15 ст. та Богоявленську церкву в Острозі 1453, в яких поєднано архіт. традиції Київ. Русі, готичну стилістику з рисами оборонного буд-ва. Для доби характерні оборонні (інкастельовані) церкви: тридільна Миколаївська церква 14—15 ст. у Чесниках та хрещата Покровська церква у Сутківцях 15—16 ст. Епохальним явищем стала поява конструкції мурованого залому — вперше у

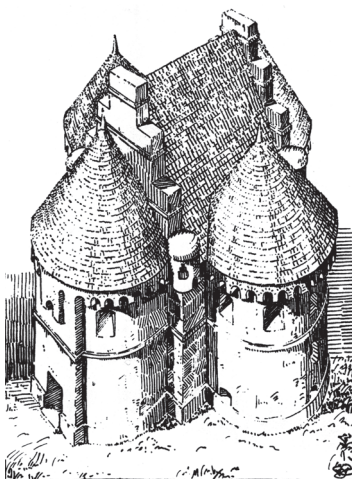

Свято-Покровська церква-фортеця у Сутківцях. Реконструкція В. Січинського.

Троїцькій церкві в Зимному на Волині (1465—75).

У Криму вірм. муровані церкви належали до найпростішого зального типу і склалися з прямокутної у плані нави й 1—3-х апсид на сх., увінчувалися банею на підбаннику (церкви Іоанна Предтечі 14 ст., Іоанна Богослова 14 ст., Архангелів Михайла і Гавриїла поч. 15 ст. — всі у Феодосії). Найбільшим вірм. комплексом Криму став монастир Сурб Хач 14—18 ст. поблизу Старого Криму з тринавовим купольним храмом, тринавовим гавітом, трапезною, келіями та ін. спорудами.

Крим. мечеті зводилися відповідно до композиційних принципів, запозичених із сельджуцької архітектури: вони були спочатку зальними, тринавовими, безкупольними, з одним мінаретом (т. зв. мечеть Узбека у Старому Криму, 2-га пол. 15 ст.). До розвиненого купольного типу належать мечеті в Судаку (14—16 ст.), с. Монетне (14 ст.), а також Мала мечеть в Ізмаїлі (16 ст.). До багатокупольного типу споруд належали школа Зінджирли-медресе в Салачику 1500, громад. лазня Сари-Гюзель 1533 у Бахчисараї та турец. лазня в Судацькій фортеці (15—16 ст.).

Готика в Україні поширена в зх. регіоні та пов'язана із католич. культ. колом і майстрами, прибулими із Зх. Характерні відсутність костьолів базилікального типу і домінування зального типу. Найпоширенішим був зальний однефний тип костьолів, які іноді є багатодільними: каплиця Св. Мартина 14 ст. у Мукачевому (однодільна), костьол Св. Єлизавети 14—15 ст. в Хусті, францисканський Вознесенський костьол 13—15 ст. у Виноградіві (тридільні, з вітарем і вежею). Тринефний тип зальних костьолів із розвиненим хором (пресбітерієм) представлений у великих містах: Берегове (Воздвиженський костьол 1418), Львів (кафедральний костьол Вознесіння Діви Марії; імовірно, 1360—1479), Дрогобич (костьол Діви Марії та Св. Варфоломія 1392—1410), Рогатин (Миколаївський костьол 1509—38). Готика проникла й у правосл. церк. буд-во — церква Різдва Богородиці в Рогатині кінця 14 ст.

Цивільні споруди готичної стилістики представлені міськ. мурованими кам'яницями, у

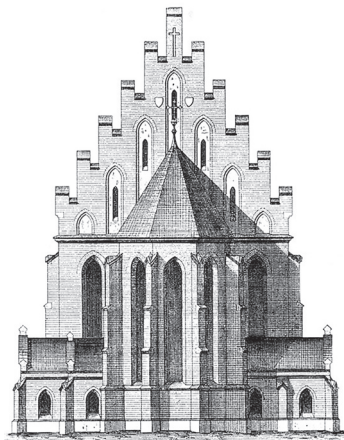

Кафедральний костьол Вознесіння Діви Марії у Львові. Східний фасад. Реконструкція М. Ковальчука.



Південний фасад церкви Різдва Богородиці в Рогатині.

т. ч. на підсіннях у Львові та Кам'янці, в останньому збереглося кілька таких будинків, проте всі вони зазнали перебудов, тож маємо здебільшого теор. реконструкції. Готична житлова забудова Львова була знищена пожежею 1527.

Загалом взірцями для наслідування на вітчизн. теренах була рання готика. На Волині відомі локальні контамінації готики з візант. спадщиною. В цілому доба має перехідний характер — від спадщини Київ. Русі до засвоєння європ. Ренесансу.

#### Архітектура 2-ї половини 16 — 1-ї половини 17 ст.

Берестейська церк. унія 1596 визначила конкурентну конфесійну ситуацію на укр. землях у складі Речі Посполитої, зумовила появу правосл. братств, розвиток шкільництва. У цю добу значною сусп. силою стало укр. козацтво.

Поширилася нова ренесансна стилістика — з Італії через Угорщину і Польщу. Ренесанс мало вплинув на формоутворення, а більше — на декор, який став ордерним. Осн. тенденції цього періоду в архітектурно-містобудівній сфері:

у містобудуванні — поява регулярних міст за типом ренесансного «ідеального міста»;

у фортифікації — перехід від баштово-стінових до бастионних систем укріплень;

в арх-рі — поява нової стилістики, але не чистого Ренесансу, а Маньєризму в поєднанні з місц. архіт. традиціями.

Професія арх-ра у 16 — 1-й пол. 17 ст. зазнала змін, порівняно з попередньою добою готики. Поряд із володінням успадкованими навичками, що оберігалися корпораціями будівничих (розмітки плану будівлі, мірних інструментів, системи пропорційних побудов тощо), архітектор мав бути освіченим. Поширювалися зх. архіт. трактати — Вітрувія, А.Палладіо, В.Скамоцці, С.Маролуа, А.Фрейтага та ін., їхні впливи простежуються в тогочасній арх-рі: Гончарська башта в Кам'янці збудована 1583

Квартал забудови на площі Ринок у Жовкві.

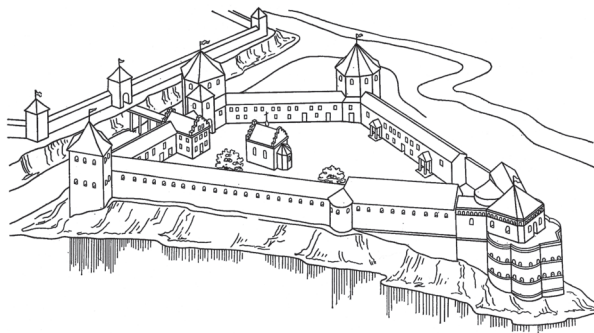

Замок у Меджибожі.  
Реконструкція  
Г. Логвина.

за взірцем ронделі (бастеї), винайденої А.Дюрером. О.Манчіні, який на замовлення П.Могили відбудовував київ. храми, користувався трактатом В.Скамоцці. З кінця 16 ст. відомі проектні креслення споруд. 1572 створено цех будівничих у Львові (до того вони входили до складу ін. цехів) і внесено до гродських книг «привілей» із регламентацією архіт. діяльності. Праця архітектора, інженера й фортифікатора почала виокремлюватися із середньовічного синкретизму: архітектор поступово переставав бути підпри-

ємцем, підрядником, муляром, а ставав проєктувальником і керівником буд-ва.

Міста поділялися на королів. і приватні. В їхній структурі поєднувалися замок і місто з ринковою площею. У містобудуванні доби найзначнішими явищами були регулярні, т. зв. магдебурзькі розпланування середмість із неодмінною квадратною чи прямокутною у плані ринковою площею в центрі та формування у містобудівній структурі опозицій місто—замок. Розпланування багатьох таких міст з улаштуванням у 1-й пол. 17 ст. довкола них бастионних укріплень набуло рис подібності до т. зв. ідеальних міст теоретиків італ. Ренесансу (міста Броди, Жовква, Полонне). На укр. землях зразком для них було «ідеальне місто» Замостя (нині м. Замость Люблінського воеводства, Польща), засноване 1581 коронним канцлером Я.Замойським за проєктом італ. архітектора Б.Морандо. Броди — найбільше ренесансне місто, засноване 1586, укріплення збудовано 1630—35 (архітектори А. дель Аква, Г. де *Боплан*). Жовква заснована 1594 коронним гетьманом С.Жолкевським (архітектор — італієць П.Шасливиий), з одночасним буд-вом замку, ринку й міста. Характерна ансамблева забудова площі Ринок двоповерховими будинками на торг. галереях. У Полонному 1640—42 дерев'яно-земляну загальноміську фортецю перебудували на регулярні 5-кутні муровані укріплення бастионного типу, близькі до плану ренесансного «ідеального міста».

Найрозвиненішу систему фортифікації мали Львів та Кам'янець. У Львові на поч. 16 ст. ззовні Низького муру почали будувати ще одну оборонну лінію, що пролягала за старим ровом і складалася з обличкованих каменем масивних земляних валів із поставленими на них артилер. баштами — бастіями та барбаканами. Від цих укріплень збереглася Порохова башта 1554—56. Найпізніші укріплення Львова пов'язані з Бернардинським монастирем 1600—30, який був захищений однойменним бастионом.

У Кам'янці в серед. 16 ст. військовий інж. І.Претвич (Претфус, Претфес) здійснив реконструкцію Старого замку з потовщенням і підвищенням му-

рів, буд-вом нових башт і споруд: Нової Зх. башти, Нової Сх. башти, Польної брами (не збереглася), сх. замкового муру із брамою і підземною галереєю. 1621—35 на зх. від Старого замку військ. інж. Т.Шомберг побудував муровано-земляний Новий замок бастионного типу новоїтал. системи з орільйонами. У 16 ст. посилили міські муровані й башти на плато. Найважливішими елементами цієї системи укріплень є оборонні комплекси: Міської брами з Вірм. бастионом; Пн.-Зх. укріплення, що складаються з двох оборонних систем — Нижньої і Верхньої Польських брам з баштою Стефана Баторія (1565) й міською Вітряною брамою; Пд.-Зх. укріплення з оборонно-гідротех. системою Рус. брами, аналогічною за функцією до Нижньої Польсь. брами. В Україні у 1-й пол. 17 ст. було бл. 1 тис. замків і фортець, відповідно до кількості міст і м-к. На західно-укр. землях, багатих на родовища каменю (Галичина, Поділля, Волинь, Закарпаття, Буковина), вони були мурованими. На східноукр. та пд. теренах продовжували зводити дерев'яно-земляні укріплення. Площі замків — 0,5—4 га; плани їх були як регулярними (прямокутними — у Сутківцях, Золотому Потоці, Збаражі, Жовкві; трикутними — у Токах, Зінькові, Олексинцях), так і нерегулярними (Кам'янець, Хотин, Терехівка, Меджибіж). На Поділлі більшість замків приурочено до басейну р. Дністер та його допливів уздовж шляхів, якими татари вдиралися в Україну. На Волині найзначнішими були замки в Луцьку, Острозі, Кремені.

У Криму на поч. 16 ст. під керів-вом італ. архітектора реконструювали укріплення Перекопського перешийка — рів, обличкований каменем вал із 6-ма бастионами та 4-кутним мурованим замком Ор-Капи баштово-стінової системи. Завдяки надійному фортифікаційному захисту Перекопського перешийка в Криму виникло кілька міст без зовн. укріплень: Карасубазар, Ак-Мечеть, Бахчисарай з лінійною системою розпланування. Ядром став ханський палац, заснований ханом Сагіб-Гіреєм I у 1530-ті рр. Ханський палац зазнав значних руйнувань 1736 — збереглися лише купольна Мала мечеть 16 ст., лазні Сари-Гюзель 1532, окремі меморіальні споруди

(дюрбе) та ренесансний портал Демір-Капи (т. зв. портал Алевіза 1503—04, перенесений із палацу Девлет-Сарай у Салачику), а також частково — Велика Ханська мечеть.

Зміни, пов'язані з розвитком артилерії, привели до появи артилер. бастій (бастей), потім — бастіонних систем: староіталійської, пізніше — новоіталійської, згодом — голландської. В них застосовувалися комбіновані муровано-земляні куртини, бастії, бастіони та ін. елементи італійських та голландської систем. З огляду на нові оборонні вимоги перебудовано замки в Мукачевому (сформовано Середній і Нижній двори), Меджибожі (розширення території і формування наріжної бастії Х.Бошчано).

Замки поділялися за розташуванням: на пагорбах і низинні; за типом — на баштово-стінові (архаїчні), протобастіонні та бастіонні, у т. ч. типу «палаццо ін фортецца». Найзначнішими дерев'яними замками доби були Житомир., Він., Київ. (на Замковій горі, 1532—45, реконструкція 1608), Черніг. і Черкаський. Потужні дерев'яно-земляні укріплення були споруджені в Любечі, Каневі, Путивлі.

Протобастіонні замки мали різні розпланувальні обриси: нерегулярні — у Тереволі (1634), Сидорові (1640-ві рр.); прямокутні — у Свіржі (1530, 1-ша пол. 17 ст., інж. П.Гродзицький), Жовкві (1594—1606, архітектори П.Щасливий, П.Римлянин, А.Прихильний); трикутні — у Старому Селі (кін. 16 — поч. 17 ст., 1642—54); 5-кутні — у Бережанах (1534—54), Сатанові (кін. 16 ст.).

Найдосконалішою формою бастіонного замку вважалася 5-кутна (замок у Бродях 1630—35,

військ. інженери Г. де Боплан, А. дель Аква). Проте більшість бастіонних замків були 4-кутніми: найдавніший низинний замок Миколая Радзивілла «Чорного» в Олиці (1554—64, військ. інж. Я.Франкенштейн), у Чернелиці (поч. 17 ст.), Ужгороді (кін. 16 ст., італ. майстри), Дубно (поч. 17 ст., військ. інж. А. дель Аква).

Дещо ін. тип фортифікації становить регулярний замок бастіонного типу у Збаражі, заснований на новому місці й збудований 1612—31 князми К. і Є. Збараськими за проектом італ. архіт. В.Скамоцці 1612, опубл. у трактаті «Про ідею універсальної архітектури». Проект скоригував голл. архіт. Г. ван Пееен. Замковий палац після 1627 оточили мурами із баштами і сухими ровами, а 1631—49 — масивними земляними валами, перетворивши башти на артилер. бастіони; до оборонних мурів із дворового боку прибудували каземати. Такий же пізньоренесансний характер має мурований 4-бастіонний замок у Золочеві, споруджений 1634—36 за новоголл. бастіонною системою.

Новим явищем в арх-рі й містобудуванні доби стало перетворення оборонних замків на магнатські резиденції палацового характеру, розпочате у 2-й пол. 16 ст. (ренесансний замок Сенявських у Бережанах), а завершене в 1-й пол. 18 ст. зведенням палацового ансамблю у Вишнівці на Волині. Найдосконалішим взірцем замку-палацу (архіт. тип «палаццо ін фортецца») є замок Конецпольських у Підгірцях, зведений 1635—40 Г. де Бопланом та А. дель Аквою, в якому поєднано італійську та голландську фортифікаційні системи.

У монастирському буд-ві принциповою була різниця устрою катол. і правосл. монастирів: компактна зблокована об'ємно-просторова структура характерна для катол. монастирів, а павільйонна — для православних. Більшість мурованих монастирів мали оборонні укріплення. Православні — Новгород-Сіверський Спасо-Преображенський монастир 2-ї пол. 16 ст. (муровані трапезна, келії, башта та деревоземляні укріплення); Путивльський Мовчанський монастир 1602 (оборонного типу, з інкастельованим собором); Почаївський монастир кінця 16 — поч. 17 ст., 1649 (із двома мурованими церк-

вами і баштами); Унівський Успенський монастир 16 ст.; оборонний Троїцький монастир 1606—10 у Межирічі (спершу — православний, а згодом — фран-

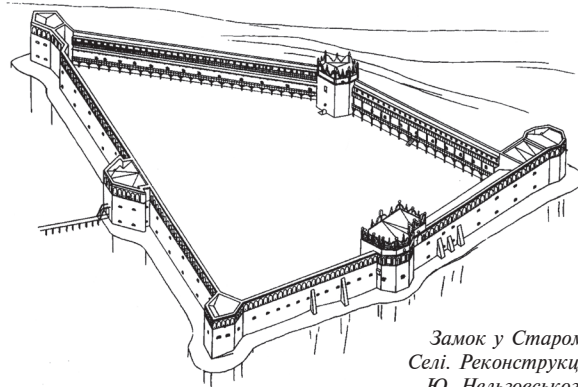

Замок у Старому Селі. Реконструкція Ю. Нельговського.

цисканський). Католицькі — Бернардинський монастир у Львові 1600—30, домініканські монастирі в Підкамені 1612 і Летичеві 1606—38 та Єзуїтська колегія в Луцьку 1606—10 за проектом єзуїтського архіт. Дж.Бріано.

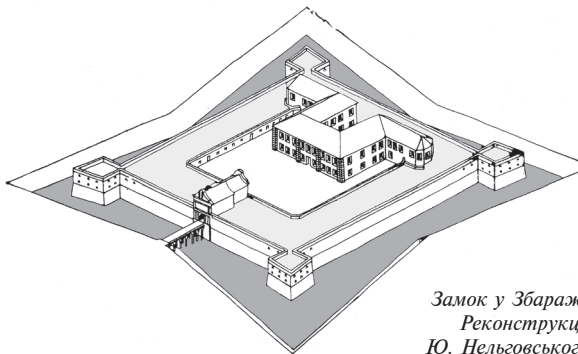

Замок у Збаражі. Реконструкція Ю. Нельговського.

У монументальній сакральній арх-рі доби найзначнішими досягненнями є опрацювання мурованих склепінчастих конструкцій та дерев'яних конструкцій залому, а також застосування класичних архіт. ордерів. Архітектор оперував такими типа-

Замок у Бережанах. Реконструкція Ю. Нельговського і Т. Трегубової.

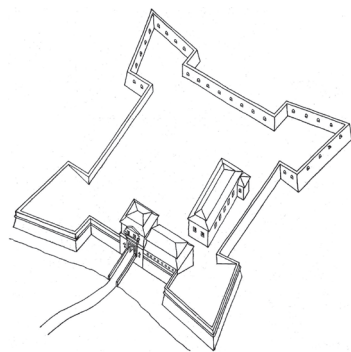
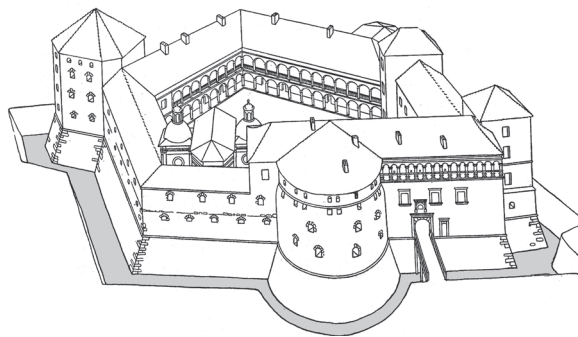

Замок у Чернелиці. Реконструкція Ю. Нельговського.

Мовчанський  
монастир у Путивлі.  
Реконструкція  
В. Вечерського.

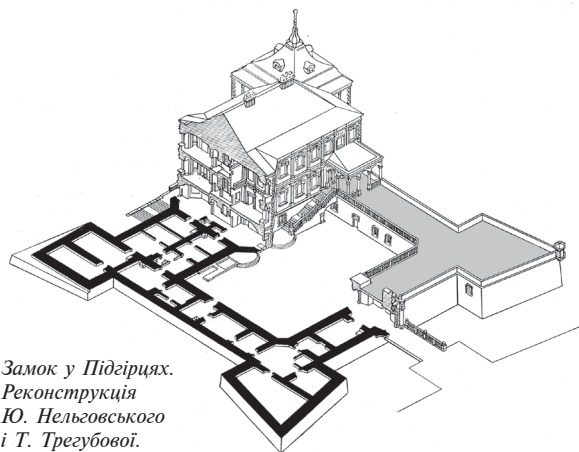

Замок у Підгірцях.  
Реконструкція  
Ю. Нельговського  
і Т. Трегубової.

ми склепінь: хрестовими, циліндричними, зімкненими, нервюрними, комбінованими, банями на підпружних арках і пандативах (чи тромпах), на ступінчастих арках, зі світловим ліхтарем, із заломами.

У правосл. сакральній арх-рі тривав розвиток візант. традиції, представленої Успенською церквою в Крилосі 1584—86, Хрестовоздвиженською церквою в Луцьку 1619—22. Виразні ренесансні риси має ансамбль Успенської церкви у Львові: тридільна три-

Інкастельований собор  
Різдва Богородиці  
Мовчанського  
монастиря в Путивлі.  
Реконструкція  
В. Вечерського.

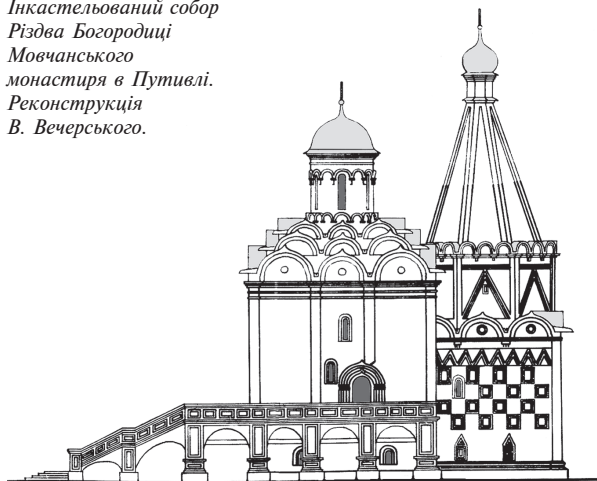

навова трибанна церква 1591—1626 (архітектори П.Римлянин, В.Капинос, А.Прихильний), дзвіниця Корнякта 1572—78 (архіт. П.Барбон), трибанна каплиця Трьох Святителів 1578—91 (архіт. П.Красовський). У руслі розвитку типу купольної базилики зведено Михайлівську монастирську церкву в Білостоку (нині с. Білосток Луцького р-ну Волин. обл.) 1636. До традиційного в Україні тридільного типу належать Михайлівська церква в Гощі 1639; церква Святого Духа Братського монастиря в Києві 1631, П'ятницька церква у Львові 1643—45, Юр'ївська церква у Бродях 1625. До рідкісного триконхового типу — Петропавлівська церква в Кам'янці 1580, Миколаївська церква у Бучачі 1610 (вплив Балкан через Молдову; їх поширення обмежується Поділлям). До цього ж типу належать інкастельовані церкви: у Монастирку під Бучачем 16 ст.; у Тернополі — Різдва Христового 1602—08 та Хрестоздвиженська кінця 16 — поч. 17 ст.

У дерев'яній церк. арх-рі відомі типи однодільні та рідкісні дводільні (каплиця у Клесові на Волині 1-ї пол. 17 ст.). Найпоширеніші — тридільні: церква Різдва Богородиці в Суходолах 1580, Миколаївська церква у Волі Висоцькій 1598, церква Воздвиження Чесного Хреста у Дрогобичі поч. 16 ст., 1613; серед них — т. зв. хатнього типу: Миколаївська церква у Чернівцях 1607. Найстародавнішою серед збережених є дерев'яна дзвіниця Троїцької церкви в Потеличі 1593 — зрубно-каркасної конструкції.

Катол. сакральна архітектура доби представлена переважно пам'ятками Галичини, Волині й меншою мірою — Поділля. Запізнілим продовженням готики були перебудова Петропавлівського костюлу в Кам'янці

1646—48 та буд-во Миколаївського домініканського костюлу в Києві наприкінці 16 ст. — 1610. Риси бароко найраніше проявилися в буд-ві великих колегіатських костюлів ордену єзуїтів. При цьому зразком була церква Іль Джезу в Римі (1568—84). Костюл єзуїтів (Святих Петра і Павла) у Львові, середмісті (1610—30, архіт. Дж.Бріано) — тринавова базиліка зі слабо вираженою ззовні апсидою (пресбітерієм), вузькими бічними навами, над якими — галереї-емпори. Єзуїтський Петропавлівський костюл у Луцьку більш ранній (1606—1610, архіт. Дж.Бріано), зведений як тринавова купольна базиліка із двома баштами на фасаді. Єзуїтський колегіум в Острозі із костюлом в ім'я Святих Ігнатія Лойоли і Франциска-Ксаверія засновано 1624. Це була найбільша єзуїтська споруда в Україні (не збереглася). Комплекс складався із тринавового базилікального костюлу та прилеглого двоповерхового корпусу колегіуму, що утворював замкнутий трапецевидний у плані внутр. двір. На розі будівлі підносилися вежа астрономічної обсерваторії. Відмінним від цих костюлів за розпланувально-просторовим типом є Троїцький колегіальний костюл в Олиці на Волині, збудований 1635—40 (архітектори Б.Моллі та Я.Маліверна). Це тринавова базиліка з нартексом і напівкруглим у плані пресбітерієм, перекрита хрестовими склепіннями на підпружних арках. Ще одним, у зменшених масштабах, відтворенням рим. храму Іль Джезу є львів. костюл Стрітення монастиря босих кармеліток (1642—83, архіт. Дж.Джізлені). Поєднання рис італ. й пн. ренесансу властиве Бернардинському костюлу у Львові 1600—30 архітекторів Б.Авелідеса (план), П.Римлянина (нижній ярус), А.Прихильного, А.Бемера із Вроцлава (фронтони). Ці будівлі 1-ї пол. 17 ст. зумовили формування мистецького канону катол. сакральної арх-ри на теренах України, що діяв до кінця 18 ст.

Характерні риси ренесансних костюлів мають зального типу костел монастиря бенедиктинок у Львові 1595—1627, хрещатого типу костюли: Святого Лаврентія у Жовкві 1604—18 (архітектори П.Щасливий і А.Прихильний), Троїцький у Підгайцях 1634, а також каплиці: Боїмів (архіт.

А.Бемер) і Кампіанів (архітектори П.Римлянин і В.Капинос) у Львові поч. 17 ст.

Іудейські сакральні споруди, що належали до зального, і зокрема 9-пільного типу, мали ретроспективну стилістику, поєднуючи ренесансні риси з готичними: синагога в Підгайцях кінця 16 ст., 1640-х рр., синагога Нахмановича (Золота Роза) у Львові 1582 (архітектори П.Щасливий і П.Римлянин), синагога в Шаргороді 1589.

Мусульманська арх-ра в Криму розвивалася в контексті османської, сформованої на основі поєднання візант. спадщини, сельджуцьких традицій з елементами араб. мист-ва. Зводилися мечеті двох типів — зальні тринавові (велика ханська мечеть Хан-Джамі серед. 16 ст. в Бахчисараї) та центрально-купольні (Джума-Джамі в Євпаторії, 1552—64 (архит. Ходжа Сінан); Муфті-Джамі в Кафі, 1623). При кожній мечеті обов'язково розміщувалися один чи кілька мінаретів. Меморіальні споруди — дюрбе (гробниці) — як купольні споруди відомі двох різновидів: кубічні (Ескі-дюрбе у Бахчисараї поч. 16 ст.) й 8-гранні (дюрбе Гаджі-Гірея в Салачику 1501, Північне й Південне дюрбе у складі Ханського палацу в Бахчисараї кінця 16 — поч. 17 ст.).

Житлова арх-ра набула значної різноманітності. Крім автотонних типів дерев'яного одно-, дво-, трикамерного житла, поширеного у більшості поселень, у специфічних умовах західноукр. міст з'явилися складніші й розвиненіші типи житлового будинку в середмісті. У Львові на площі Ринок після пожежі 1527 заборонили дерев'яні галереї-підсіння. Відбудова житла здійснювалася в ренесансному стилі, з аттиками на фасадах. Там же зафіксовано найрозвиненіші типи житла: це дво- триповерхові, двох- трьохтрактові багатоповерхові будинки, що мали підсіння з вуличного боку, жодне з яких не збереглося. Ці будинки, фасади й інтер'єри яких вирішено в ренесансній стилістиці, формують ансамбль не лише площі Ринок, а й усього львів. середмістя. Серед них найвиразніше стиль Ренесансу простежується в Чорній кам'яниці (1588—89, архітектори П.Барбон і П.Римлянин) та кам'яниці Бандініеллі 1593. Кам'яниця Корнякта (Королів. кам'яниця) зберегла аркадний

внутр. двір, зроблений за італ. взірцями (1580-ті рр., архітектори П.Барбон і П.Римлянин). У Кам'янці відомі житлові будинки з меншою кількістю поверхів, ніж у Львові (1—2 поверхи на підвалах), одно- двоповерхові, трьох- чотириохтрактові розпланувальної структури, також із підсіннями, які не збереглися.

Тоді ж сформувалися такі специфічні типи житлових будівель, як монастирські келії у вигляді багатокамерних споруд лінійної структури; громад. будівлі — ратуші й магістрати з вежами, які були архит. символами міськ. самоврядування; навч. будівлі — колегіуми, а також шпиталі. Найбільшою типологічною різноманітністю відзначалися монастирські будівлі й комплекси різних катол. орденів. Найкращими зразками госп. споруд є львів. арсенали — Міський (1554—56) і Королівський (1639—46, інж. П.Гродзицький).

#### Архітектура доби Гетьманщини

Доба 2-ї пол. 17 ст. — 1770-х рр. характеризується появою на частині укр. земель власної державності у формі Гетьманщини. При цьому Слобожанщина безпосередньо входила до складу Моск. царства (із 1721 — Рос. імперії), Пд. залишався у складі Осман. імперії, а Правобережжя — Речі Посполитої. Зв'язок між регіонами був постійним і тривким, тож процес розвитку арх-ри відзначався єдністю при певній стилістичній різноманітності. Соціально-культ. зміни внаслідок Нац. революції 1648—76 вплинули на арх-ру. Найвизначнішими сусп. досягненнями стали здобуття автономії та розширення укр. етнічної території на сх. і пд. з містобудівним освоєнням Слобожанщини. Це стимулювало розвиток архит. діяльності, яка характеризується такими осн. рисами: безпрецедентним, порівняно з попередніми епохами, розвитком мурованого буд-ва; домінуючою сусп. роллю держ. замовлень у становленні нової архит. типології та стилістики; гол. роллю замовника у визначенні архит. програми; частковим збереженням артільних методів професійної праці за повної юрид. і фінансової відповідальності майстра — голови артілі; поєднанням в одній особі архітектора-художника

і підприємця-підрядника, виробника й постачальника буд. матеріалів; зростанням наприкінці доби ролі індивідуальної архит. творчості з виходом на перший план постаті дипломованого архітектора і формуванням сучасного розуміння професії архітектора.

Ця доба ознаменувалася розвитком розпланувальних та об'ємно-просторових структур споруд різних функціональних типів — житлових, громад. (сакральних, адм., навч.), оборонних, виробничих та ін. Проте провідним функціональним типом були храми, що уособлювали найважливіші сусп. функції.

Фасади синагоги Нахмановича (Золота Роза) у Львові.

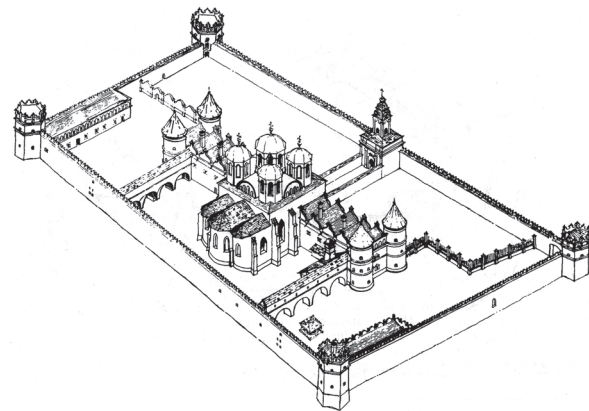
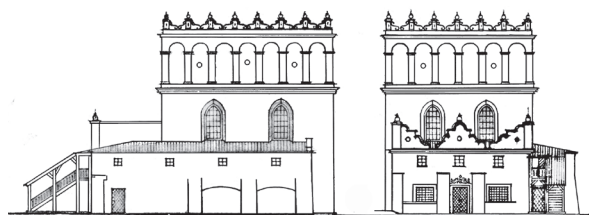

Свято-Троїцький монастир у Межиріччі. Реконструкція О. Годованюк.

Столицями Гетьманщини були послідовно Чигирин, Батурин і Глухів. Київ не мав «столичного» статусу, але був резиденцією київ. губернатора і митрополита. Київ. архит. школа стала провідною і впливала на арх-ру гетьман. столиць, особливо Батурина і Глухова.

Характерна значна регіональна нерівномірність розвитку архітектури, що пояснюється поділом України на сфери впливу різних тодішніх д-в та частими воен. діями. Найслабкіший розвиток арх-ри — у пд. регіоні, найпотужніший — на Лівобережжі та в Галичині. На Лівобережжі активність була високою протягом усього періоду, а в Галичині — тільки із серед. 18 ст. У нар. церк. арх-рі регіональні відмін-



Свято-Покровський собор у Харкові.  
Рисунок  
В. Вечерського.

ності дуже яскраві та зростають під кінець періоду. Та попри це риси спільності в регіональних школах є суттєвішими, ніж відмінності, особливо у сфері типології. Це засвідчує єдність укр. арх-ри в межах усєї укр. етнічної території. На Наддніпрянщині, Лівобережжі й Слобожанщині нар. арх-ра визначальною мірою впливала на формування регіональної специфіки мурованої елітарної арх-ри. На відміну від цих регіонів на Правобережжі і в Зх. Україні елітарна мурована арх-ра, пов'язана з католическим оточенням, була більш космополітичною й уніфікованою.

Із серед. 17 ст. в Україні з'явився стиль *бароко* з його пишністю, надмірністю, стиранням меж між реальним і уявним. Водночас розвивалася й місцева елітарна арх-ра, що взорувала на автохтонні традиції, втілені в нар. дерев'яній арх-рі. Це привело до ситуації співіснування двох архіт. стилістик на одній території: загальноєвроп. бароко, первісно пов'язаного із католическим культом, та оригінального нац. архіт. стилю, пов'язаного із православ'ям. Європ. бароко у країнах Центр.-Сх. Європи — це загальноєвроп. стильова єдність, для якої характерна змазаність (або й повна відсутність) нац. рис (Колегіум у Кременці 1731—43, архіт. П.Гіжицький). У вітчизн. арх-рі є прями запозичення архіт. творів із Рима, Відня, Зальцбурга тощо (Домініканський костель у Львові 1749—64, архітектори Я. де Вігте та М.Урбанік).

Принципово відмінним від загальноєвропейського був напрям правосл. церк. буд-ва, суголосний нар. традиціям, що розвивав композиції, з давніх часів притаманні укр. дерев'яній

арх-рі. У худож. образах церк. споруд цієї доби на Лівобережжі й Слобожанщині втілюються почуття триумфу, радості, свободи. Це досягалося збільшенням майже вдвічі, порівняно з попередньою добою, пересічної висоти церков, переважанням висотних центричних композицій зі строгою ієрархічністю побудови, новим значенням лінії силуету й застосуванням нових конструкцій. В елітарне й масове муроване монументальне зодчество було перенесено естетику нар. дерев'яного буд-ва, причому настільки талановито й органічно, що муровані будівлі, попри заляканість їх формоутворення від дерев'яних прототипів, позбавлені рис вторинності й запозиченості. Храми цього типу набули значного розвитку як у мурованому, так і в дерев'яному буд-ві. Їх можна розподілити на дві групи: тридільні одноверхі (Іллінська церква в Києві 1692) і триверхі (Покровський собор у Харкові 1689) — це був найпошире-

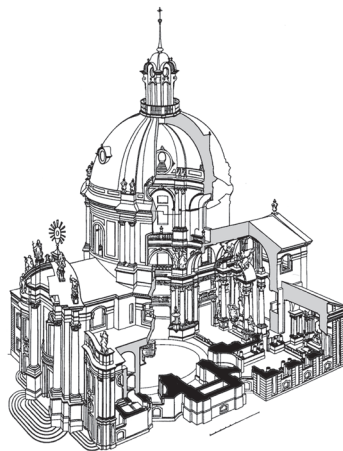

Домініканський костель у Львові.  
Аксометричний розріз З. Горнунга.



Катерининська церква в Чернівцях.  
Аксометричний розріз  
М. Цепенка.

ніший тип невеликого парафіяльного храму; та хрещаті центричні, серед яких переважають 5-дільні одноверхі (церква Миколи Притиска в Києві 1695—1707) і 5-верхі (Спаський собор в Ізюмі 1684), рідше — триверхі, а також 9-дільні з різною (як правило — непарною) кількістю верхів — від одного (церква Різдва Богородиці (Благовіщенська) в Седневі на Чернігівщині 1690) до 9-ти (Спасо-Преображенська церква у с. Великі Сорочинці 1718—30). Поява типу хрещатого 5-банного храму на 5- або 9-дільному плані пов'язана з фундацією одного з найближчих соратників Б.Хмельницького — ніжинського полковника І.Золотаренка (Миколаївський собор у Ніжині 1658). За цим взірцем упродовж наступних 60-ти років у Наддніпрянщині й на Лівобережжі було зведено понад 20 храмів (Троїць-

Київ. Загальний  
вигляд міста з боку  
Подолу. Рисунок А. ван  
Вестерфельда. 1651.



кий собор Густинського монастиря на Чернігівщині 1676, Катерининська церква в Чернігові 1715). Це т. зв. верхові церкви. Вони складаються з відносно самостійних об'ємів (приміщень), з яких один або ж кілька увінчані верхом (баштоподібне вінчання церкви чи окремого її приміщення, виконане у вигляді піраміди чи кількох зрізаних пірамід, поєднаних призмами, які чергуються, послідовно зменшуючись). Найчастіше трапляються верхи 4-гранні та 8-гранні. Така конструкція створює ілюзію збільшення висоти, а її системне художнє застосування є бароковою рисою.

Ін. архіт. напрям правосл. церк. буд-ва відроджує композиції міських та монастирських мурованих храмів княжої доби і несе впливи зх. (литов. і польсь.) бароко. Такі храми відомі тільки у мурованому буд-ві й не мають ані прототипів, ані наслідувань у нар. церковній архітектурі. Цю групу храмів започаткував Спасо-Преображенський собор Максаківського монастиря на Чернігівщині, фундований А.Кисілем 1646. Розвинув цей тип храму Троїцький собор однойменного монастиря в Чернігові, заснований 1679 (архітектор Й.-Б.Зауер) за взірцем собору Максаківського монастиря. Спасо-Преображенський собор Мгарського монастиря створено за зразком Троїцького собору (спрощений і зменшений варіант) Й.-Б.Зауером у співдружності з укр. майстрами М.Томашевським та О.Пирятинським. Обидва храми послуговували прототипами двох найвеличніших київ. соборів фундації гетьмана І.Мазепи: Микільського (військового) й Брат-

ського Богоявленського, зведених одночасно, 1690—93, архіт. Й.Старцевим. Аналогічним за типом був і Успенський собор у Полтаві (1748—70). Спорудження гетьманами таких соборів було свідченням їхнього свідомого звернення до держ. величі Київ. Русі з метою підкреслити стародавність і спадковість верховної влади на укр. землях. Значний масштаб буд-ва в цю епоху свідчить про екон. розвиток країни й надання загальнонац. пріоритету розвитку арх-ри. В цьому контексті показовою є будівнича діяльність гетьмана І.Мазепи: за 21 рік урядування він став фундатором 12-ти новозбудованих та 20-ти реконструйованих храмів. Серед них такі шедеври, як зазначені вище два собори в Києві, Троїцький — у Чернігові, Вознесенський — у Переяславі. Він же фінансував перебудову Софії Київської, Михайлівського Золотоверхого монастиря, Києво-Печерської лаври.

У церк. буд-ві поширеними були контамінації (поєднання кількох об'ємно-просторових типів споруд). Найбільше значення мало сполучення хрестовокупольної та багатодільної структур. Так, на кубічні тринавові триапсидні об'єми ставили три бані по поздовжній вісі, як у дерев'яних тридільних триверхих церквах (Святодухівський собор у Ромнах, 1742—46). Відомі й ін. контамінації — хрещатого центрального типу із хрестовокупольним (собор Різдва Богородиці в Козельці, 1752—63, архітектори А.Квасов і І.Григорович-Барський). Успенський собор в Охтирці (1728—38) належав до рідкісних типологічних контамінацій хрещатого 9-дільного однобанного храму із хрестовокупольним. До цього ж типу, проте розвиненого й ускладненого, належить Покровський собор в Охтирці (1753—68, архітектори Д.Ухтомський і С.Дудинський). До поширених маргінальних типів належать безбанні церкви зального типу, що походять від невеликих мурованих зальних костелів, поширених у 16—17 ст. (Іллінська церква-усипальня Б.Хмельницького в Суботіві, 1651—56). Поява на теренах Гетьманщини триконхового типу, здавна відомого на Балканах і поширеного на Поділлі в 15—16 ст., пов'язана з творчістю київ. архіт. І.Григоровича-Барського, який зводив двоповерхові триконхові

однобаневі храми. В 1750-ті рр. у підрос. Україні розпочалось і тривало протягом 50-ти років буд-во церков тетраконхового типу. Це однобаневі строго центричні храми, в яких до підбанного четверика по сторонах світу прилягали чотири апсиди (Трьохсвятительська церква в с. Лемеші на Чернігівщині, 1760). До маргінальних типів належать і ронди. Типологічні контамінації та маргінальні типи відіграли значну роль у розвитку сакральної арх-ри, оскільки саме в них зосереджувалися новаторські пошуки у сферах типології, конструкцій і нової образності. Вони не продовжилися наступної доби через заборону рос. влади, накладену на укр. нац. арх-ру на поч. 19 ст.

Арх-ра храмів неправосл. конфесій мала найбільші можливості для розвитку в зх. землях України. Попри соціально-екон. кризу там будувалися костьоли за канонічними взірцями, єдиними для катол. Європи. Орденські костьоли зберігали традиційні з попередньої доби об'ємно-просторові структури — базиліки, базиліки із трансептом і купольні базиліки з двома вежами, що фланкують гол. фасад (Колегіата у Станіславі (нині м. Івано-Франківськ) 1672—1703). За тогочасної матеріальної скрути в дієцезіях парафіяльні костьоли будували однонавовими, зального типу з безбаштовими гол. фасадами, акцентовані по осі фронтонном. Проте з кінця 17 ст. відомі й двобаштові однонавові костьоли, а також безбаштові хрещаті костьоли з гранчастими рукавами, що становить для Галичини традиційний ренесансний тип. У 2-й пол. 18 ст. при буд-ві катол. костелів почали наслідувати синхронні центральноевроп. взірці: особливо поширеними стали еліпсоподібні плани костелів у тринавовому варіанті із прямокутним пресбітерієм, масивною банею, двома вежами гол. фасаду чи без веж (Домініканський костел у Тернополі 1749—79, архіт. А.Мошинський).

Іудейська сакральна арх-ра розвивала власні розпланувальні й об'ємно-просторові типи, традиційні для попередньої доби. Для мурованих синагог характерні 9-дільні 4-стовпні зальні об'єми (синагога у Жовкві 1692). Дерев'яні синагоги, яких тоді в Україні було більше, ніж мурованих, відзначаються більшою типологічною різноманітністю.

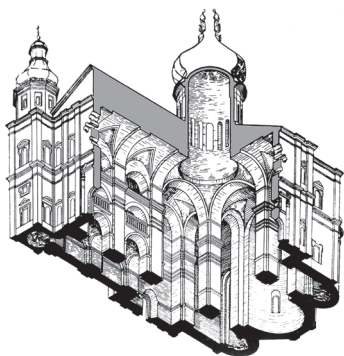

Свято-Троїцький собор у Чернігові. Аксонометричний розріз М. Цапенка.

Їхні структури теж традиційні: квадратний молитовний зал, до якого прилягали понижені сіни, приміщення для жінок (іноді їх робили на балконі молитовного залу), а також зал зборів кагалу, а іноді — ще й хедер (школа). Молитовний зал часто перекривав 8-гранний пірамідальний верх, схожий на верхи укр. дерев'яних церков. Проте в екстер'єрі споруди цей верх завжди прихований високим мансардовим чи шипцевим дахом. Зовні більшість дерев'яних синагог мали опасання і галереї.

Мусульманські сакральні будівлі зводилися в Криму. Ханська мечеть у Бахчисараї (1740) була відбудована ханом Селім-Гіреєм II після руйнування 1736. Вона зального типу, тринавова, з рисами базилікальності. В інтер'єрі має колони, які поділяють нави, а на поздовжніх фасадах — аркади. Фланкують її два високі мінарети. Провінційні малі мечеті зазвичай зводили дводільними, з одним мінаретом. Молитовний зал вінчав 8-гранний підбанник, перекритий плескатою банею. Великі міські мечеті цієї доби, на відміну від попередньої, були безбанними і доповнювалися високими гранчастими мурованими мінаретами. В селах будували окремо від мечетей малі низенькі двоярусні мінарети, схожі на укр. дзвінички, — із квадратною основою і наметовим дахом. Подальшого розвитку набув традиційний тип дюрбе — мурованих гранчастих центричних купольних гробниць.

Особливий тип споруд, невід'ємних від церк. комплексів — дзвіниці, структура яких була однотипною за старою традицією зведення ярусних баштоподібних будівель (дзвіниця Єлецького монастиря в Чернігові, 1670—75). Протягом 18 ст. їхня арх-ра знач-



*Велика Лаврська дзвіниця, Свято-Успенський собор і стара трапезна Києво-Печерської лаври. Фрагмент панорами «Красвид з-за Дніпра Києво-Печерської фортеці та частини форштату, починаючи від Видубицького Георгіївського і закінчуючи Миколаївським монастирем». 1784—1798.*

но розвинулась, і кожна з висотних мурованих дзвіниць стала унікальною спорудою (дзвіниця Софійського монастиря в Києві (1746—48), Велика дзвіниця Києво-Печерської лаври (1731—44, архітектор Й.-Г.Шедель)). Їх зводили багатоярусними: циліндричними, восьмериковими, четвериком, за принципом «восьмерик на четверику». Відомий комбінований функціональний тип — надбрамні церкви-дзвіниці.

Монастирські трапезні належать до будівель комбінованого функціонального типу, сполучаючи церкву, трапезний зал і госп. приміщення. Їхні розпланувальні й об'ємно-просторові композиції, як правило, лінійні, з розміщенням архіт. акценту (бані чи двох бань) над сх. кінцем видовженого корпусу, де містилася церква, безстовпного однопроганового трапезного залу посередині й численних допоміжних приміщень із зх. (Введенська трапезна церква Троїцько-Іллінського монастиря в Чернігові 1677). Допоміжні приміщення від трапезного залу відділялися сіньми. Гол. вхід із ганком влаштували на чолі, зверненому в бік монастирського собору.

Корпуси монастирських келій мали здебільшого секційну структуру, де кожна секція містила сіни з кімнатою за двома

принциповими схемами: із сіньми при кожній келії; із сіньми, спільними для двох келій, розташованих обабіч сіней (розпланувальний принцип розвиненого типу нар. житла, т. зв. хати на дві половини). Друга схема як більш економічна була більш поширеною.

Взірцями для нових мурованих навч. будівель (академій, колегіумів, бурс) стали не аналогічні будівлі катол. колегій Галичини й Волині, а корпуси келій правосл. монастирів. Вони мали структури лінійного багатокамерного типу, секційно-анфіладне розпланування чи структури галерейного типу. Ці будівлі були одно- і двоповерховими (бурса Спасо-Преображенського монастиря в Новгороді-Сіверському 1657—67, корпус Київ. колегії 1697—1740).

Активно велось буд-во адм. будівель — магістратів, ратуш, полкових і сотенних канцелярій, судів (Будинок полкової канцелярії в Чернігові поч. 1690-х рр.). Найзначніші з них були мурованими, двоповерховими на підвалах, компактною симетричною структурою із дворядним анфіладним розплануванням (Будинок полкової канцелярії в Козельці 1756—65, архітектори А.Квасов й І.Григорович-Барський). Вісь симетрії виділяли двоярусним ган-

*Старий навчальний корпус Київської академії. Гравюра із книги «Іфіка ієрополітика» київського друку. 1760.*

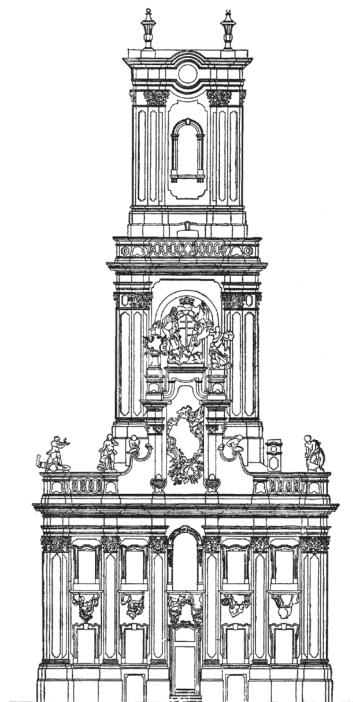
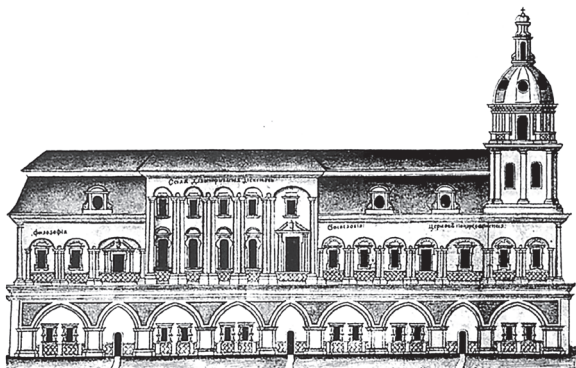

*Ратуша в Бучачі. Головний фасад.*



ком чи високою баштою (*Ратуша в Бучачі 1751, архіт. Б.Меретин*). Більшість їх були дерев'яними, простішими за структурою й архіт. формами, проте нерідко з високими дахами й вежами, які символізували міське самоврядування.

Житлові будинки навіть представників вищих сусп. верств були переважно дерев'яними. Під кінець доби зросло число мурованих житлових будинків (кам'яниця Лизогуба в Седневі на Чернігівщині 1690). Серед них типологічно розвиненими стали митрополичі та єпископські палати (Митрополичі палати Софійського монастиря в Києві 1731—48). У Києві найбільшими житловими будівлями були «бурси» (келії) Софійського та Братського монастирів із багатодільним розплануванням і фасадами, членованими ризалітами. Новий напрям репрезентативних будівель започаткували палати — представницькі будівлі адм. і частково житлового призначення, що уособлювали у підрос. Україні зростаючу роль дви у сусп. житті. Взірцями для них стали імперські палаци С.-Петербурга і Підмосков'я (Кловський палац у Києві 1752—56, архітектор П.Неєлов, Царський палац у Києві 1745—52, архітектори І.Мічурін і Б.-Ф.Растреллі).

Виразного вигляду в той час також набули фортифікаційні споруди, такі як верхня Моск. брама Київ. фортеці (цитаделі) 1765 у гол. фортечному валу. Схожу стилістику має Київ. брама в Глухові 1766 (архіт. А.Квасов) зі стилістичним вирішенням у формах, перехідних від бароко до раннього класицизму.

Пам'яткою, що завершує розвиток арх-ри доби Гетьманщини, є мурована будівля 2-ї Малорос. колегії в Глухові (1768—82, архіт. А.Квасов) — найбільша в Україні будівля, в арх-рі якої відбився вплив раннього класицизму. За стильовими ознаками вона була проміжною ланкою між бароко і класицизмом, провіщаючи перехід до наступної архіт. епохи.

Як споруди госп. призначення зводили одно- двокамерні, переважно одноповерхові на підвалах кам'яниці (кам'яниця Дараганів у Покорщині 2-ї пол. 18 ст.). Ін. вироб. будівлі (поварні, хлібні, палітурні, льодовні, склади, книжкові та ін. крамниці то-

що) відзначаються великою різноманітністю об'ємно-просторових вирішень (Ковнівський корпус Києво-Печерської лаври, поч. 18 ст., 1744—46). Пересічно це будівлі простої багатокамерної структури, перекриті різними типами склепінь. Під кінець доби такі споруди на сх. й на зх. України все частіше зводили мурованими, проте їхня архітектура суто функціональна, без яскраво виявлених рис певної стилістики.

Архіт. стилістика доби — це ренесансно-бароковий синтез, що має власну етапність. На початковому етапі (1648—87) формувався стиль, для якого характерні певний архаїзм і строгість архіт. пластики. Другий етап (1687—1750) — перехід до декоративності й більшої мальовничості архіт. форм. Мистецьким підсумком архітектурно-пластичних пошуків цього етапу є брама Заборовського — парадний в'їзд до Києво-Софійського монастиря (імовірний автор — архіт. Й.-Г.Шедель, 1746). На завершальному етапі, починаючи із серед. 18 ст., завдяки працям Й.-Г.Шеделя, І.Мічуріна, Б.Меретина та ін. укр. мурована арх-ра набула виразних стилістичних рис пізнього бароко (рококо): *Андріївська церква* в Києві 1747—53 (архіт. І.Мічурін). При тому на зх. України яскравіше виявлені загальноєвроп. риси стилю (собор Св. Юра у Львові 1744—70, архіт. Б.Меретин), а на сх. — місц. традиції. За 130 років укр. арх-ра у прискореному темпі пройшла той самий шлях стилістичного розвитку, що й італійська, тобто від Ренесансу до рококо (в Італії цей розвиток зайняв 300 років — із серед. 15 по серед. 18 ст.).

Загалом в архіт. пам'ятках цієї доби яскраво відбився мистецький геній укр. народу. Засвоєння європ. худож. спадщини і подальший розвиток автохтонних об'ємно-просторових композицій дали змогу синтезувати неповторний нац. стиль, який став вагомим внеском України до скарбниці світ. зодчества.

### Народна сакральна архітектура

Нар. сакральна арх-ра дала як масові твори, так і видатні взірці елітарної арх-ри в хронологічних межах 16 — поч. 20 ст.

Відомо два типи конструктивного вирішення дерев'яних

будівель: зруб і каркас. На відміну від дерев'яної арх-ри ін. народів Європи більшість дерев'яних споруд на вітчизн. теренах зводили у техніці зрубу, коли всі частини будівлі складали із покладених горизонтально круглих колод або прямокутних брусів, добре припасованих один до одного. Один ряд таких колод чи брусів називався «вінець». Хоча, як і в Зх. Європі, в Україні знали й застосовували також «фах-

*Кловський палац у Києві. Головний фасад і план 2-го поверху. Кресленник кінець 18 ст.*

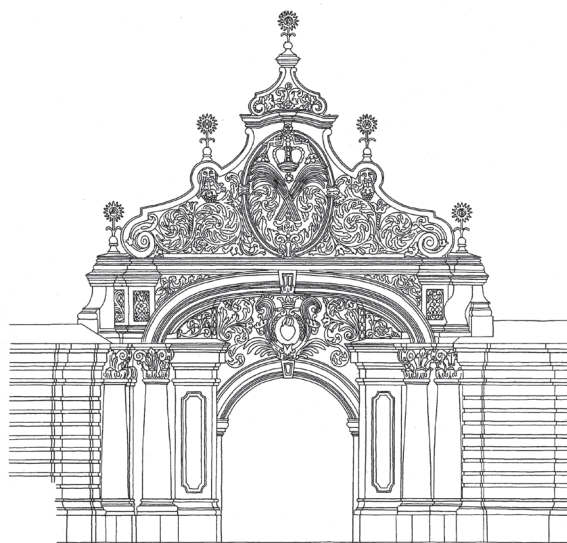
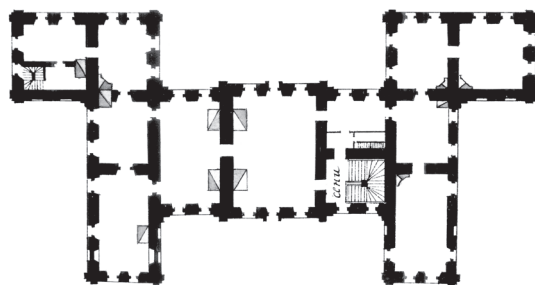
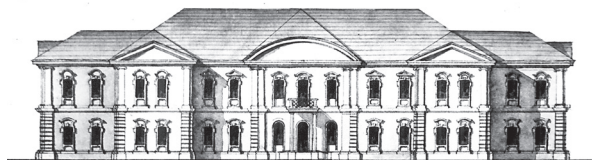

*Брама Заборовського в ансамблі Київського Софійського монастиря. Кресленник Д. Яблонського.*

верк» — каркасні конструкції, в яких основою будівлі були вертикальні стояки та горизонтальні бруси, з'єднані для жорсткості похилими підкосами. Так будувалися дзвіниці, вітряки, ін. госп., а нерідко — і житлові будівлі. В дерев'яному церк. буд-ві осн. конструктивним матеріалом був сосновий, дубовий, липовий, грабовий брус, обтесаний найчастіше на чотири канти. Ви-



Дев'ятидільний хрещатий п'ятиверхий Микільський собор Медведівського монастиря. Рисунок В. Вечерського.



Тридільна триверха Свято-Миколаївська церква в с. Городище на Чернігівщині. Реконструкція В. Вечерського.

користувалися також кругляк та плениці чи плахи. Цілу будову зводили із застосуванням тиблів із твердих порід дерева, без залізних цвяхів чи ін. елементів. Особливу увагу приділяли міцному в'язанню вінців зрубу та надійності підвалин. Як підмурки використовували вертикально вкопані дубові стояни; із 19 ст. почастишало застосування підмурків із цегли чи каменю. Дахи робили високими, стрімкими, щоб на них не затримувалися дощова вода і сніг. Укривали дахи гонтом — тоненькими клинчастими дощечками (своєрідна «дерев'яна черепиця»), а також дранкою і тесом (тонкими дошками). Нижні частини стін додатково захищали від опадів опасанням чи піддашшям (піддашком) — невеликим дашком, що оточував будівлю по периметру і спирався або на стовпчики, або ж на виступи нижніх вінців зрубів, зроблені у вигляді кронштейнів (їх називали випустами).

Типологія будівель і споруд нар. арх-ри включає: житло — хати (постійне житло), колиби (сезонне житло), курені (тимчасове житло); госп. споруди, що утворювали комплекс двору, — комору, погріб, стайню, хлів, саж, курник. Клуня й тік розміщались окремо від двору, на горді; вироб. споруди — млини, вітряки, тартаки, сукновальні, олійні, крупорушки, кузні; громадські будівлі — школи, сільс. управи, корчми, гамазеї; церк. будівлі — церкви, каплиці, дзвіниці.

Найвищих здобутків нар. дерев'яна арх-ра досягла в церк. буд-ві. Дерев'яне церк. буд-во в Україні стало найбільш масовим. У дерев'яному буд-ві майстри зберігали композиції та архіт. форми, заповідані предками. Водночас це була робітня нових форм для всієї нац. арх-ри, в т. ч. мурованої та елітарної. Потужний злет мист-ва мурованих храмів доби укр. відродження й бароко 17—18 ст. був би неможливим без архіт. досвіду, нагромадженого за попередні століття в дерев'яному церк. буд-ві.

Найхарактерніша особливість, що вирізняє укр. дерев'яні храми серед споруд всіх ін. народів, — це перекриття гол. церк. приміщення не пласкою стелею, а верхом — баштоподібним зрубом великої висоти. В ньому чергувалися по висоті 4-, 6- чи 8-гранні призми зі зрізаними пірамідами, кожна з яких завершувала нижню призму та була основою для горішньої, значно меншої. Така

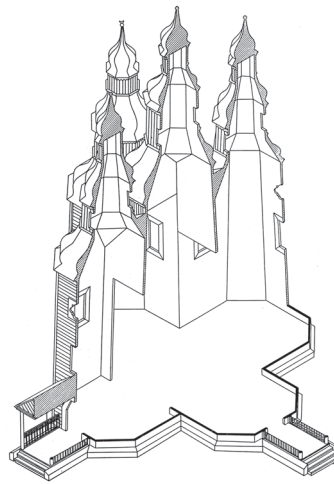

Хрещата п'ятидільна п'ятиверха Свято-Покровська церква в Ромнах. Аксонометричний розріз П. Юрченка.

конструкція отримала назву «залом». Вона давала змогу споруджувати багатоярусні верхи значної висоти — до 37 м. При цьому кількість заломів у церк. верхах була від одного до восьми. Завдяки винаходу залому принцип висотного розкриття внутр. простору в укр. дерев'яному храмовому зодчестві було доведено до найвищої досконалості. У композиції цих будівель яскраво виражена цілковита відповідність між внутр. простором і зовн. формою. Вони не мають головних і другорядних фасадів, а зроблені так, як скульптор творить статую, розраховуючи, що її оглядатимуть зусібіч.

Відомо два основні розпланувально-просторові типи укр. дерев'яного храму:

- тридільні одно- чи триверхі (найпоширеніший тип невеликого парафіяльного храму);
- хрещаті центричні, серед яких переважають 5-дільні одно- чи 5-верхі (рідше — триверхі) та 9-дільні з різною (як правило — непарною) кількістю верхів — від одного до дев'яти.

У всіх типах дерев'яних церков об'єднувальним модульним елементом був центр. зруб, верх якого завжди робили щонайменше на один ярус вищим від бічних. Серед тридільних храмів найпоширенішими були типи з прямокутною чи 8-гранною навою, гранчастим вівтарем і таким само або ж прямокутним бабинцем. У церквах хрещатих типів центр. зруб був здебільшого квадратним, рівним по ширині бічним раменам. Висотні пропорції будов різнилися залежно від регіону: на Поділлі й Наддніпрянщині висота будівлі дорівнювала її довжині; на Чернігівщині, Бойківщині й Слобожанщині висота була більшою, ніж довжина; в Галичині й на Волині — меншою. Найрозвиненіші типи дерев'яних церков мали висоту стін, рівну висоті верхів (Покровська церква в Ромнах 1764). А в храмах Лиманської школи висота верхів значно, іноді вдвічі, перевищувала висоту стін.

Тридільні дерев'яні храми різних регіонів України відзначаються великою типологічною різноманітністю залежно від форми зрубів (прямокутні, квадратні, гранчасті), взаємовідношення їх ширини (у більшості регіонів

України, крім Закарпаття, середній зруб — нава — завжди ширший за вівтар і бабинець), кількості верхів (один або три), їхньої форми (восьмерик чи четверик, глухий чи світловий, кількість заломів). Ці варіації, а також використання опасання, піддашся, галерей-емпор створюють можливість для розмаїття конкретних архіт. розв'язань. Еволюція архіт. форм йшла у бік зростання висоти храмів та ускладнення їхніх форм (перехід від прямокутних до гранчастих зрубів, уживання багатозаломних верхів). Ця тенденція виявилася і в реконструкції давніших храмів, прикладом чого є тридільна одноверха церква Св. Юра в Дрогобичі: після пожежі 1692 до храму було прибудовано два крилоси (з пн. і пд.), емпору і ще дві бані (над бабинцем і вівтарем), що набули характерних для тогочасної галицької арх-ри барокових обрисів.

Серед хрещатих церков за різними параметрами можна виділити кілька підтипів:

- за кількістю зрубів: 5-дільні; 9-дільні (проміжний підтип — 7-дільні);
- за формою зрубів: із квадратними чи гранчастими; із центр. зрубом, ширшим за бічні, або ж з усіма рівноширокими;
- за кількістю верхів: одноверхі; 5-верхі; 9-верхі (проміжний підтип — триверхі).

У дерев'яному буд-ві найпоширенішими серед хрещатих храмів були 5-дільні одноверхі й 9-дільні одно- чи п'ятиверхі. Відомий тільки один 9-дільний 9-верхий храм: Троїцький собор у Новомосковську 1773—81, який завдяки цьому є типологічно унікальним. Також типологічно унікальною є хрещата 7-верха Вознесенська церква у Березні на Чернігівщині 1759. Це хрещата 5-верха композиція, де зх. рамено фланковане двома «слупами» — високими зрубами, увінчаними двоярусними верхами.

Декор у нар. арх-рі був різноманітним і вишуканим (розписи, різьблення), проте використовувався на суто раціоналістичних засадах: прикрашалися тільки ті частини будівлі, які завжди були на виду; застосовувався принцип худож. контрасту (контраст кольору, форми, матеріалу, фактури), який при мінімумі застосованих засобів дає максималь-

ний мистецький ефект. Особливого значення надавалося декоруванню церк. будівель. Різьбленням прикрашалися одвірки, карнизи, пригелі. Поліхромні розписи прикрашали стіни багатьох дерев'яних церков Зх. України (збереглися в Дрогобичі, Потеличі, деяких церквах Закарпаття). У кожному храмі духовною та мистецькою домікантою був іконостас, що розвинувся у пізньому середньовіччі із визант. одноярусної передвітарної перегородки і став зависою, що відділила свята святих від решти святині. Старовинні іконостаси дотепер збереглися переважно у дерев'яних храмах Зх. України. Особливу цінність становить знаменитий Рогатинський іконостас серед. 17 ст.

Особливими спорудами, невід'ємними від церк. комплексів, є дзвіниці. Їхні архіт. форми походять від стародавніх вартівих та фортечних башт. Нагадуванням про це є т. зв. підсябиття — консольна галерея горішнього ярусу, що теоретично уможливило стрільця в нападників, які підійшли впритул до башти. Серед дерев'яних дзвіниць відомо два осн. конструктивних типи — каркасний і зрубний. Конструктивний тип залежав від техніки дзвоніння: розгойдування всього дзвона чи тільки його язика. Техніка розгойдування всього дзвона, що була пов'язана зі значними динамічними навантаженнями, вимагала жорсткішої, тобто каркасної, конструкції дзвіниці. Тому на Галичині та Волині, де здебільшого розгойдували весь дзвін, переважали каркасні дзвіниці, а в решті регіонів — зрубні чи зрубно-каркасні (нижній ярус — зрубний, верхній — каркасний). У серед. 17 ст. найвизначнішими дзвіницями України були багатоярусні дерев'яні дзвіниці Києво-Печерської лаври та Софійського монастиря в Києві, що не збереглися, проте відомі нам за тогочасними зображеннями. Найближчою до них є вціліла донині дзвіниця церкви Св. Юра в Дрогобичі 1670. Розвинені типи дерев'яних дзвіниць є багатоярусними й належать до трьох композиційних варіантів: четверик на четверику; восьмерик на восьмерику; восьмерик на восьмерику. Вони не лише доповнюють церк. ансамблі, а є і самостійними витворами високого архіт.

мист-ва, як, приміром, дзвіниця 1767—79 в с. Ясениця-Замкова на Львівщині.

На розвиток дерев'яної сакральної арх-ри впливала елітарна мурована арх-ра, у т. ч. її великі европ. архіт. стилі — готика, ренесанс і бароко. Ці впливи наочні у т. зв. потиській готичі на Закарпатті, де дерев'яні церкви мають високі вальмові дахи й вежі, увінчані стрімкими готичними шпильми; у ренесансних пропорціях й архіт. формах дерев'яних церков Галичини та у т. зв. грушоподібних формах церк. бань (тобто з ковніром і перехватом) на теренах усієї України, що є прямим впливом центральноєвроп. бароко.

Виразні регіональні риси в дерев'яному храмуванні спостерігаються з кінця 17 ст. Із давніших часів збереглося мало надійних свідчень і пам'яток. Відмінності між регіональними школами менш суттєві, ніж спільні риси, що пояснюються єдністю укр. етносу та його архітектурно-буд. практики на всій території України. Зокрема, 5-зрубні хрещаті церкви із 5-ма банями будували в Галичині, на Поділлі, Гуцульщині, у Наддніпрянщині, на Лівобережжі та Слобожанщині, що засвідчує їхній загальноукр. характер та унікальність у европ. контексті. Виділяють такі регіональні архіт. школи: Наддніпрянську (із центром у Києві), близькі до неї Чернігово-Сіверську, Полтав. та Слобожанську. На Правобережжі Дніпра виокремлюють такі місц. школи: Подільську, Галицьку, Волин., Поліську. У Карпатах: Гуцульську, Лемківську, Бойківську, Закарпатську. Внаслідок геополіт. умов найконсервативнішими регіональними архіт. школами були гуцульська і поліська (особливо на Волині).



Свято-Троїцький собор у Новомосковську.  
Рисунок  
В. Січинського.

Натомість найширше типологічне розмаїття дерев'яних церков 17—18 ст. виявлено на Лівобережжі включно зі Слобожанщиною.

Підсумком розвитку монументальної дерев'яної архітектури України став Троїцький собор у Новоселиці (нині м. Новомосковськ Дніпроп. обл.). Він, як й ін. дерев'яні храми межі 18—19 ст., наочно демонструє, що нац. форми церк. арх-ри на підрос. Україні до поч. 19 ст. не вичерпали своїх потенцій і можливостей подальшого розвитку, який було зупинено в насильницький спосіб: 1801 петерб. Найсвятіший Синод заборонив будувати церкви «у малоросійському смаку». Після того дерев'яні храми у підрос. Україні дозволялося споруджувати тільки за офіційно схваленими у С.-Петербурзі проектами в загальноімперській стилістиці.

#### Архітектура 19 ст.

Протягом 19 ст. територія України була поділена між двома імперіями: Російською та Австрійською (із 1867 — Австро-Угорщина) — аж до 1917—18. За цей час в арх-рі послідовно змінювалася стилістика: класицизм, романтизм, історизм (еклектика).

**Класицизм.** *Класицизм* був імперським стилем. Після ліквідації укр. автономії у 1780-х рр. міста підрос. України розвивалися в річищі загальноімперських тенденцій, найголовнішою з яких було «регулярство», тобто регламентація та уніфікація сусп. життя, у т. ч. арх-ри й містобудування. Одним із методів стало перепланування історично сформованих міст, які у 1780—1830-х рр. зазнали реконструкції на засадах класицистичної регулярності різної міри радикальності — від повного перепланування (Чигирин, Черкаси, Путивль), часткового (Київ, Чернігів, Глухів) до тактовного регулювання історично сформованої вуличної мережі (Лебедин).

За проектами В.Гесте міста Наддніпрянщини отримали однакове прямокутно-прямолінійне розпланування. Мистецький рівень цих розпланувань був невисоким, а після передачі цієї роботи повітовим землемірам він іще знизився. Проте внаслідок здійснення цих заходів до серед. 19 ст. центри більшості укр. міст було переплановано. Знакове явище у містобудуванні епохи — створення єдиного плану Києва з переплануванням Подолу після пожежі 1811 (фактично — створення єдиного міста з колись розрізнених частин). Важливе явище доби — розбудова нових міст (Одеса, Херсон, Миколаїв, Єлизаветград; нині м. Кропивницький) та створення великих нових містобудівних ансамблів (Кругла площа в Полтаві 1805—11).

Розвиток укр. нац. арх-ри на зламі 18—19 ст. було перервано не новим стилістичним спрямуванням зодчества — класицизмом, а в неприродний спосіб — заборною 1801 «малоросійської» стилістики. Тому з поч. 19 ст. всі адм. й громад. будівлі вимагалося зводити лише за «зразковими проектами», які розсилалися із С.-Петербурга. Їх гол. ознакою була не класицистична стилістика, а «казарменний» образ, який створювався при реалізації на місцях цих, безумовно, якісних проектів, виконаних найкращими тогочасними зодчими (М.Казаков, А.Захаров). Більшість міст забудовувалися за такими проектами: уніфікувалося все — від фасадів будинків до малих архіт. форм і навіть парканів. Найякісніші в архіт. сенсі реалізації цих типових проектів маємо у Полтаві (забудова Круглої площі, шпиталь, ін-т шляхетних дівчат тощо). У приватному буд-ві панських садиб чи міських будинків класицизм запанував як явище архіт. моди. Характерним явищем стало створення великих палацово-паркових ансамблів: палац Потоцького у Тульчині 2-ї пол. 18 ст. (ранній класицизм), палац К.Розумовського у Батурині 1801, палац у Соки-

ринцях 1824—31, садиба Кочубеїв у Диканьці (не збереглася). Пізній класицизм представлений міською садибою М.Воронцова з палацом в Одесі 1826. Приклад міськ. будинку — садибний будинок Ю.Словацького у Кременці кінця 18 ст.

Класицизм панував в арх-рі адм. та громад. будівель як у підрос., так і в півдавстрійс. Україні: будинок архієпископа (1780 — поч. 19 ст.) та будинок губернатора (1800—21) у Чернігові, ратуші у Львові (1827—35, 1851) і Чернівцях (1843—47), будинки пожежної команди та ін. адм. споруди у Полтаві (1811), поштової станції в Києві (серед. 19 ст.). До громад. будівель належать: лікувальні — шпиталі в Чернігові, Полтаві, Кременчуці, Ромнах 1820-х рр.; навчальні — лицей кн. Безбородька в Ніжині 1805—17, Ун-т Св. Володимира в Києві 1837—43. У тій самій стилістиці створювалися військово-пром. будівлі — Арсенал у Києві 1784—1801, комерційні будівлі — Контрактовий будинок у Києві 1815—17 рр. (архітектори В.Гесте і А.Меленський), Гостиний двір у Києві 1809—33, Торгові ряди в Новгороді-Сіверському поч. 19 ст.

Набули поширення меморіальні споруди: Триумфальна арка в Новгороді-Сіверському 1787, Колона Магдебурзького права в Києві 1808, пам'ятник Слави в Полтаві 1808—11.

В сакральній архітектурі відбулось урізноманітнення розплавально-просторової типології, яку представляють: хрестовокупольні храми — собор Спасо-Преображенського монастиря в Новгороді-Сіверському 1791—1806 (архіт. Дж.Кваренгі); хрещаті храми — Воскресенська церква-усипальня К.Розумовського в Батурині 1803 і за тим самим проектом — Успенська церква в с. Новий Биків 1801—04. Приклад класицистичного римо-католицького костюлу — Іоанна Предтечі в Білій Церкві 1812. Ротондальні храми: Миколаївська церква в Диканьці 1794 (архіт. М.Львов), Миколаївська церк-

Палац  
К. Розумовського  
в Батурині.  
Реконструкція  
А. Білогруда.



ва на Аскольдовій могилі в Києві 1810 (архит. А.Меленський), Воскресенська церква Фролівського монастиря в Києві 1824 (архит. А.Меленський), Спасо-Преображенська церква в Любечі 1811—17. До пізнього, т. зв. миколаївського класицизму належить церква Св. Олександра Невського 1835 в Хотині.

**Романтизм.** Романтизм як перша стадія історизму був реакцією на жорстку нормативність класицизму і пов'язаний із захопленням неоготикою та орієнтальною стилістикою. Йому властиві індивідуалізм, інтерес до старовини та орієнтальних к-р. Батьківщина романтизму — Англія кінця 18 ст. Англ. (пейзажні) парки — неодмінна прикмета романтизму. Одна з ранніх пам'яток романтизму — Золоті ворота в садибі Миклашевських у Волокитиному Сум. обл. 1830 (неоготика), пізніша — Воронцовський палац в Алушці 1830—45 (мавританський стиль у поєднанні з неоготикою). У тій самій, проте спрощеній стилістиці вирішено більшість споруд *Київської фортеці* 1846—50 (Микільська брама і казарма на переси-



*Трьох-Анастасіївська церква у Глухові. Західний фасад. Проектний креслення А. Гуна.*

Неоготичні стилізації: палац З.Бржозовського (Шахський палац) в Одесі 1851—52 (архит. Ф.Гонсіоровський), Миколаївський костюл у Києві 1899—1909 (архітектори С.Воловський і В.Городецький), костюл Св. Єлизавети у Львові 1903—1907 (архит. Т.Таловський); неовізантійсько-романо-готичні стилізації — Резиденція митрополитів Буковини і Далмації в Чернівцях 1864—82 та Вірм. церква 1869—75 (там само, архит. Й.Главка). Неовізант. стилізація — Володимирський собор у Херсонесі (Севастополь) 1859—68 (архит. Г.Грім).

Характер офіц. напрямку сакральної арх-ри у підрос. Україні визначався т. зв. російським або російсько-візантійським стилем, який уособлював імперський принцип «православ'я, самодержавства і народності». Зразки цього стилю — *Володимирський собор* у Києві, 1863—86 (архітектори П.Спарро й О.Беретті), *Трьох-Анастасіївська церква* у Глухові 1885—86 (архит. А.Гун), Трапезна палата з церквою Святих Антонія і Феодосія Києво-Печерської лаври 1893—95 (архит. В.Ніколаєв).

Поширенням було проектування і буд-во театрів у неоренесансній стилістиці — міські театри: в Одесі 1884—87 (архітектори Ф.Фельнер і Г.Гельмер), у Львові 1897—1900 (архит. З.Горголевський), у Києві 1898—1901 (архит. В.Шретер). Різноманітнішою була стилістика палаців: палац Олександра III у Верх-

ній Масандрі, 1892—1902 (архит. М.Месмахер; франц. неоренесанс), мисливський замок графа Шенборна поблизу Чинадїйово на Закарпатті 1890—95 (архит. З.Гресерсон; необароко), палац І.Харитоненка в Кияниці 1890 (необароко); палацово-парковий ансамбль у Немирові 1894—1917 (неокласицизм). Так само різноманітною була стилістика громад. будівель: неокласицизм — чол. г-зія в Глухові 1874, 1889; неоготика — пансіон чол. г-зії (там само) 1890—92; віденський неоренесанс — будинки Галицького сейму у Львові 1877—81 (архит. Ю. Гохбергер) та Окружного суду в Мукачевому 1890-х рр., Комерційне уч-ще в Харкові 1888—91 (архит. О.Бекетов), будинок суд. установ в Одесі 1895 (архит. М.Толвинський); мавританський стиль — Нова біржа в Одесі 1894—99 (архит. А.Бернардацці); венеційська неоготика — Державний банк у Києві 1902—05, 1934 (архітектори О.Кобелев і О.Вербицький). Квінтесенція стилізаторства — арх-ра, а особливо — інтер'єри палацу Ханенків у Києві 1887 (архит. Р.Мельцер). Феноменом доби стали розпланування і забудова нової гол. вулиці Києва — Хрещатика — та Примор. бульвару в Одесі (стилістика — різноманітні напрями історизму).

Найхарактернішою рисою доби є швидка урбанізація, поєднана з розвитком шляхів сполучення. Це супроводжувалося появою міських інженерних мереж (водогону, каналізації, електрики, пізніше — телефону), громад. транспорту і розвитком власне буд. бізнесу. Все це привело до радикальних змін у забудові великих міст із поширенням нових типів житла — спершу міськ. особняка, а пізніше — прибуткового будинку, висотою від 3-х до 7-ми поверхів, що значно збільшило масштаб забудови і знівелювало важливий раніше контраст між

*Оперний театр в Одесі. Головний фасад. Проектний креслення Ф. Фельнера і Г. Гельмера.*



*Будинок для гостей у садибі Г. Галагана в с. Лебединці на Прилуччині. Головний фасад. Реконструкція В. Чепеліка.*

пі). Раннім зразком національно-романтичної стилізації є Будинок для гостей у садибі Г.Галагана в с. Лебединці на Прилуччині 1854—56 (архит. Є.Червінський).

**Історизм.** Історизм та/чи еkleктика — визначення стилістики арх-ри 2-ї пол. 19 ст. Парадигма еkleктики означала можливість для архітектора працювати в різних істор. стилях і вибрати стилістику, найбільш прийнятну для кожної конкретної споруди чи її частини. Стилiстичні напрями історизму: неоготика, неороманський, неоренесанс, неокласицизм, мавританська й орієнтальна стилістика, неовізантійський, національно-романтичні стилізації.

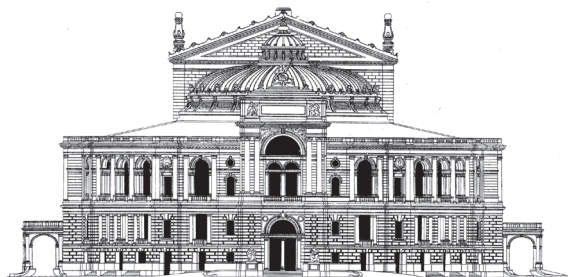

сакральними архіт. домінантами і доколишньою рядовою забудовою (Софійський ансамбль і Володимирський собор у Києві).

### Архітектура 20 ст.

На поч. 20 ст. в Україні з'явився новий архіт. стиль модерн, у рамках якого поширилися т. зв. національно-романтичні стилізації та укр. модерн. Це був новий універсальний стиль у мист-ві й арх-рі кінця 19 — поч. 20 ст., який порвав з історичними архіт. формами і мав на меті знайти принципово нові, сучасні форми, орієнтуючися на формування у природі й логіку роботи нових конструктивних та опоряджувальних матеріалів (сталі, залізобетону, позолоченої міді, алюмінію, скла, майоліки). Характерний метод проектування — зсередини назовні, асиметричність, експресивність композиції, використання криволінійних форм, символічний декор — жін. форми, рослини (лілії), риби. Кольорова гама із цілковитим домінуванням складних, приглушених кольорів. Модерн виник як міжнар. рух, який спершу заперечував усе національне. Проте там, де рушійною силою мистецьких, стильових змін став патріотизм, — там і з'явилися видатні досягнення стилю модерн. Три осн. напрями стилю: декоративний, історизувальний (національно-романтичний), раціональний.

**Модерн.** Декоративний модерн: міський театр у Чернівцях 1905 (архітектори Ф.Фельнер і Г.Гельнер), Буковинська ошадна каса в Чернівцях 1901 (архіт. Г.Гасснер), готель «Брістоль» у Чернівцях поч. 20 ст., прибутковий будинок архітектора В.Городецького в Києві 1904, Київ. відділення Сел. поземельного та Дворянського земельного банків на вул. Володимирській, буд. 10, 1911 р. (архіт. О.Кобелев). Історизувальний модерн неокласицистичного напрямку: Панорама «Оборона Севастополя» 1902—04; Пед. музей у Києві 1911 (архіт. П.Альошин).

Національно-романтичні стилізації: угорські — ратуша в Мучкачевому, 1904; німецькі — Нім. нар. дім у Чернівцях на Герренгассе, 1910; російські — Троїцька церква Почаївської лаври, 1906—

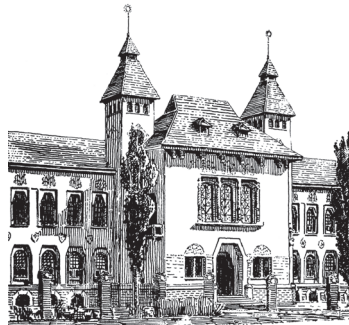

Будинок губернського земства у Полтаві. Рисунок В. Стіцинського.

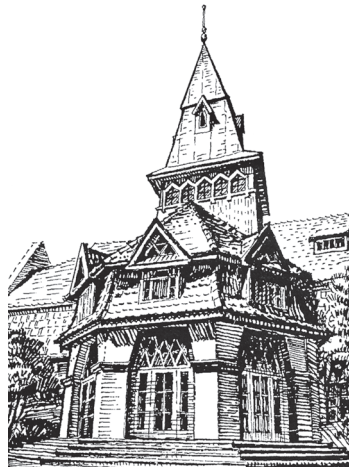

Водолікарня в Миргороді. Рисунок В. Чепелика.

12 (архіт. О.Шусев), Пантелеймонівська церква в Сумах 1911, Покровська церква в с. Жукля на Чернігівщині 1911, Рос. сел. банк у Полтаві 1906—09.

Укр. модерн базувався на дослідженні й відродженні питомих форм укр. нар. мист-ва. Етапним твором є будинок губернського земства в Полтаві, 1903—08 (архіт. В.Кричевський) каплиця Св. Юрія у Полтаві 1911—14 (архіт. А.Кальбус), Водолікарня у Миргороді 1914—17 (архіт. О.Сластін), земські школи Лохвицького пов. 1912 (архіт. О.Сластін).

**Українське неobarоко.** Дешо відмінний від власне модерну напрям — Георгіївська церква-мавзолей на Козац. могилах під Берестечком 1910—14 (архітектори О.Шусев, В.Максимов) — укр. модерн, поєднаний із неobarоко. Не менш промовистим прикладом притягальності архіт. форм храмового зодчества доби Гетьманщини є історія спорудження Покровської церк-

ви в с. Плішивці на Полтавщині. 1902 архіт. І.Кузнецов запроєктував цю споруду в класицистичних формах. Згодом під впливом смаків замовника — єпископа Парфенія (Левицького) — і за порадою Д.Яворницького архітектор звернувся до структури і форм дерев'яного Троїцького собору в Новомосковську, трансформувачи їх для спорудження мурованого храму. Проект було радикально перероблено, внаслідок чого 1906 постала визначна пам'ятка укр. нац. стилю 20 ст., взорована на спадщину доби Гетьманщини. Пізніше в 3х. Україні аналогічну стилістику знаходимо в церкві Успіння Богородиці в Бориславі 1923 (архіт. С.Тимошенко).

На поч. 20 ст. найбільшим пропагандистом архітектури доби Гетьманщини під назвою «українського бароко» був Г.Лукомський, який протиставляв цю стилістику як елітарну й аристократичну мистецьким пошукам В.Кричевського, К.Жукова, П.Фетисова та ін. майстрів укр. архіт. модерну. Г.Лукомський опрацював у пропагованій ним стилістиці кілька проектів будинків, що вплинуло на творчі пошуки в цьому стилі архітекторів П.Альошина (прибутковий будинок по вул. Володимирській, 19, у Києві 1914, проект церкви 1915) та Д.Дяченка.

### Архітектура радянської доби.

Арх-ра рад. доби має два етапи — міжвоєнний і повоєнний, розділені II світ. війною. Початок I-го етапу (міжвоєнного) характеризується домінуванням стилістики, яка в СРСР називалася «конструктивізм» і частково відповідала тогочасному європ. функціоналізму та світ. ар деко. Найкращими зразками є Дніпрогес у Запоріжжі 1927—32 — конструктивізм в індустріальній арх-рі, а також площа Дзержинського і Держпром у Харкові 1926—28 (архітектори С.Серафимов, С.Кравець, М.Фельгер). Масова житлова забудова представлена проектом Третього кварталу Шостого селища в Запоріжжі 1933.

Водночас тривали пошуки укр. нац. стилю: Селекційна станція в Миронівці 1923 П.Альошина, Комплекс Укр. с.-г. академії в Києві 1925—30 Д.Дяченка. Дяченковому творчому впливу зав-

дячуємо прекрасно прорисованим фронтоном на чолі залізничного вокзалу в Києві (1927—32, архіт. О.Вербицький), який без цього «знакового» елемента залишився би безликою конструктивістською будівлею 1930-х рр. До цієї ж стилістики належить і Меморіальний музей на могилі Т.Шевченка в Каневі 1935—39 (В.Кричевський, П.Костирко).

Втілення рад. ідеологем в арх-рі стало незворотним і неунікним із серед. 1930-х рр., із запровадженням «методу соціалістичного реалізму» та ретроспективної імперсько-неокласицистичної стилістики, що втілювалося в квіт. урядових будовах, особливо у проекті нового урядового центру Києва на місці Михайлівського Золотоверхого монастиря, з якого був реалізований лише по-імперському помпезний будинок ЦК КП(б)У на місці знесеної Трьохсвятительської церкви (1938—39, архіт. Й.Лангбард). Більш «людяний» масштаб має будинок Верховної Ради УРСР 1936—39 (архіт. В.Заболотний). І.Фомін та П.Абросимов є авторами надміру імпозантного будинку НКВС в Києві (нині будівля Кабінету Міністрів України) 1936—38, який мав, за словами І.Фоміна, «застрашувати і заворожувати». Аналогічна стилістика, близька до європ. арт деко, панувала й на західноукр. землях: корпус Чернівецького ун-ту 1928—35, будинок Ради народової в Ужгороді 1935—39 (архіт. А.Крупка), банк в ансамблі нового адм. центру міста (там само) 1935—39.

Руйнації архіт. спадщини міжвоєн. та воєн. доби викликали на 2-му етапі (1944—55) промовисту реакцію архіт. співтовариства, що проявилася у повоєн. відбудові Києва, Чернігова та ін. міст України. У конкурсах на проект відбудови Хрещатика в Києві позиції укр. і запрошених до конкурсу рос. архітекторів різко розійшлися: якщо росіяни пропонували важкі неокласицистичні композиції, то укр. архітектори віддавали перевагу стильовим формам т. зв. укр. бароко. Попри те, що найрадикальніші пропозиції такого кшталту не могли бути реалізовані в умовах сталінського режиму (проекти В.Заболотного), здійснена забудова Хрещатика стилістично тяжіє до архіт. форм необароко. Ще більшою мірою це стосується по-

воєн. забудови площі Куйбишева (готель «Десна») і вул. Леніна в Чернігові та району «Соцмісто» в Дарниці (Київ). Особливо плідно в цьому напрямі працював архіт. А.Добровольський. Однак хрущовська «перебудова» рад. арх-ри 1955 поклатала край цим стильовим пошукам.

Т. зв. рад. **неокласицизм** представлений будівлями театрів у Чернігові, Полтаві, Тернополі серед. 1950-х рр., Матроського клубу у Севастополі, будівлею Обкому КПРС у Харкові 1954. Більшою мірою форми класики властиві будовам Полтави, Одеси, Херсона, Дніпропетровська (нині м. Дніпро) та Миколаєва повоєнного десятиріччя.

Характерним було широке застосування **ансамблевої забудови міст**. Це не лише відроджений Хрещатик у Києві, а й архіт. ансамблі проспектів Леніна в Запоріжжі (1949—56, архітектори Г.Вегман і А.Моторін) і Маркса у Дніпропетровську (1947—57, архіт. Д.Жигачов та ін.); нові центр. площі Херсона (1950—56, архіт. Г.Трудлер) і Луцька (1951—58, архітектори Г.Бородін і Р.Метельницький). Чільне місце в ансамблях нових площ належало адм. спорудам. Фінальним акордом рад. ретроспективізму став архіт. ансамбль Виставки досягнень нар. госп-ва в Києві 1953—57, після якої ця стилістика була заборонена під приводом боротьби з надмірностями (насправді надмірністю була оголошена сама арх-ра як така).

Арх-ра 2-ї пол. 20 ст., попри зміну творчої спрямованості, продовжувала осн. ідеологічні тенденції рад. доби: їй був притаманний містобудівний підхід із приматом урбаністики (вирішення проблем територіального планування і розвитку) над розв'язанням суто архіт. завдань — цілком у дусі комуніст. ідеології тотального планування. Рад. арх-ра втілювала власними засобами соціологічну триаду рад. сусп-ва: «праця — відтворення робочої сили — ідеологія», якій відповідала узагальнена архіт. типологія: завод—житло—клуб.

Тому розпланування і забудова теренів кожного регіону, міста, с-ща міськ. типу і навіть деяких сіл здійснювалися централізовано, на основі системи держ. містобудівних, санітарних та ін. нормативів, спрямованих на створення мінімально необхід-

ної для життя соціальної та інженерної інфраструктури. За відсутності законодавчих актів у сфері арх-ри й містобудування правовою основою були єдині для всього СРСР стандарти, що засадничо відкидали належність арх-ри до сфери мист-в. Усі будівлі проектувалися централізовано, на основі усереднених антропологічних, екон. та ін. показників. Наслідком цього постала єдина для всього СРСР нормативна арх-ра як наочне втілення комуніст. мрії про тотально стандартизоване сусп-во. Це однаковою мірою стосується житлових, пром., громад. та адм. будівель. Архіт. діяльність звелася до опрацювання у Москві, Ленінграді (нині м. С.-Петербург), Києві та кількох ін. великих центрах типових проектів будівель і споруд та подальшої «прив'язки» їх до конкретних умов на місцях. Це призвело до монополізації проектною справою велетенськими проектними ін-тами, поза межами яких серйозна архіт. діяльність була неможливою. Таким чином стандартність потреб «усередненої людини», які обслуговувалися типовими об'єктами, споруджуваними за стабільною (а тому геть відсталою) буд. технологією, — все це ідеально узгоджувалося із принципами надцентралізованої економіки СРСР і забезпечувало відсутність поступу.

Арх-ра — одна з найбільш соціально детермінованих сфер людської діяльності, проте в СРСР вона була ще й надто політизована, оскільки гол. місією арх-ри було директивно визначено «утвердження комуністичного ладу». Це породило естетичний нормативізм зі створенням жорсткого канону, який відповідав примітивним уподобанням правлячої бюрократії і, зазнаючи певних метаморфоз, лишався загальнообов'язковим. Орг. забезпечення проведення в життя політ. лінії комуніст. режиму включало, поряд із суворим нормуванням, централізацію праці архітекторів, допущення існування єдиної фахової орг-ції «Сою-

*Головний фасад меморіального музею Т. Шевченка на Тарасовій горі в Каневі.*



зу архітекторів СРСР», запровадження взірців функціонування — «народних архітекторів» СРСР та УРСР, а також звичний для тоталітарного режиму жорсткий контроль за фаховою пресою та ін. заходи.

У 1960—70-ті рр. з'явилися перші прояви нової для СРСР, але архаїчної для 3х. образності арх-ри, орієнтованої на віджиллий функціоналізм, із використанням індустріальних конструкцій та методів буд-ва, — Палац спорту в Києві (1961, архітектори М.Гречина й О.Заваров); наземні станції Київського метрополітену «Хрещатик» (архітектори А.Добровольський, В.Єлізаров та ін.), «Університет» (архітектори Г.Головко, М.Сиркін та ін.); Палац дітей та юнацтва в Києві (1965, архітектори А.Мілецький і Е.Більський); палац «Україна» (1970, архіт. Є.Маринченко та ін.). З'явилися споруди, арх-ру яких визначала певна конструктивна система: кіноконцертний зал «Україна» в Харкові з вантовим покриттям (1963, архіт. В.Васильєв та ін.); готель «Тарасова гора» в Каневі на основі збірних конструкцій (1961, архіт. Н.Чмутіна та ін.). Інтенсифікація транспортних перевезень сприяла буд-ву транспортних споруд, серед яких вирізняється міжнар. аеропорт у Борисполі (1965, архіт. А.Добровольський та ін.).

Наприкінці 1970-х років ускладнилася просторова композиція нових житлових районів з урахуванням особливостей рельєфу та містобудівних традицій: житлові райони Сріблястий у Львові (1975—78, архіт. З.Підлісний та ін.), Перемога у Дніпропетровську (1968—85, архіт. П.Нірінберг та ін.). Разом із зодчими над створенням архіт. середовища нових житлових районів працювали художники-монументалісти (житловий район Виноградар у Києві 1974—84, архіт. Е.Більський, художники О.Міловзоров та ін.). Водночас індустріалізація буд-ва вичерпала можливості, спричинивши безликість і низьку якість більшості нових житлових районів та громад. споруд. Проте окремі готелі, розміщені в центрах міст, відіграли значну роль у формуванні архіт. середовища: «Київ» у Києві (1968—73, архіт. І.Іванов та ін.), «Градєцький» у Чернігові (1983, архіт. В.Штолько та ін.). Так само індивідуалізацією об-

разу позначено споруди театрів: оперного у Дніпропетровську, музично-драматичних у Луганську, Житомирі, Луцьку, Хмельницькому, Сумах, Сімферополі, Івано-Франківську, муз. комедії в Одесі, лялькового у Полтаві. Шатрове покриття з монолітного залізобетону, що нагадує обриси традиційного шапїто, надало оригінального вигляду циркові у Дніпропетровську (1982, архітектори П.Нірінберг і С.Зубарев).

Оригінальністю позначена архітектура нових комплексів Київ. ун-ту ім. Т.Шевченка (архіт. В.Ладний та ін.), Інженерного училища у Дніпропетровську (1982—85, архіт. О.Чмона та ін.) і будівлі архіт. ф-ту Київ. інженерно-буд. ін-ту (1983, архіт. Л.Філенко та ін.). Яскраво індивідуалізовані образи мають кілька музеїв, збудованих на зламі 1970—80-х рр.: музей В.Леніна в Києві (1982, архіт. В.Гопкало та ін.), Музей історії Великої Вітчизняної війни 1941—45 в Києві (1977—81, архіт. В.Єлізаров, скульптори В.Бородай, Ф.Согоян та ін.), Музей М.Островського у Шепетівці (1979, архіт. М.Гусєв та ін., художники А.Гайдамака та ін.).

Останнім важливим директивним документом радянської доби стала постанова ЦК КПРС і РМ СРСР від 19 вересня 1987 «Про дальший розвиток радянської архітектури і містобудування», продубльована через місяць на рівні УРСР. Цією постановою, попри її демагогічний характер, було усунуто чимало абсурдних перешкод на шляху природного розвитку арх-ри (скасовано загальнообов'язковість типового проектування), в ній наголошувалося на важливості архіт. спадщини для створення нормального життєвого середовища.

#### Архітектура доби незалежності

Арх-ра доби незалежності не може бути об'єктом неупередженого істор. аналізу з огляду на відсутність хронологічної дистанції. Проте очевидно, що архіт. форми і стилістика стали різноманітнішими, еkleктичними й більш глобалізованими: зі значним запізненням в Україні з'явилися **постмодернізм і хайтек**. Поширилося використання апробованих у світі нових проектних практик, конструкцій, матеріалів і технологій.

Найзначнішою містобудівною роботою початкового періоду стало проектування й буд-во нового міста Славутич (1987—97, архіт. Ф.Боровик та ін.). Характерними для архіт. тенденцій на зламі тисячоліть є київ. громад. будівлі: готель «Хрещатик» (архіт. Л.Філенко), діловий комплекс «Зовнішеспосервіс» (архіт. О.Донець та ін.), банк «Україна» (1996, архіт. С.Бабушкін та ін.), офісний центр «Київ-Донбас» (архіт. В. Жежерін та ін.), готельно-офісний центр «Східний горизонт» (архіт. О.Комаровський), комплекс «Ексімбанк» (архіт. І.Шпара та ін.). Найпоширенішим типом громад. споруд стали банки та ділові центри: Брокбізнесбанк (1998, архіт. Г.Хорхот та ін.), Торгово-пром. палата (1999, архіт. А.Донець та ін.) в Києві; будинки Укросоцбанку в Хмельницькому (1995—98, архіт. В.Суслов та ін.), банку «Україна» у Вінниці (1999, архіт. Ю.Плясовиця та ін.). 2001 завершено масштабну реконструкцію Центр. залізничного вокзалу в Києві з буд-вом Пд. терміналу у формах хай-теку (архіт. С.Юнаков та ін.). Реконструкція Майдану Незалежності в Києві 2000—01 стала прикладом комерціалізації громад. простору, худож. несмаку та радикальної еkleктики.

З кінця 1980-х рр. відновилася буд-во сакральних споруд. Нові правосл. церкви будують здебільшого у **візантійському** та **псевдоросійському**, значно рідше — в **неокласицистичному** чи «українському» стилях. Традиціоналізм представлений у широкому діапазоні від букввальних повторів відомих зразків — церкви Святого Бориса і Гліба у Борисполі (архіт. Л.Скорик), собор у Макіївці (архіт. Д.Яблонський) до застосування відвертих форм-цитат (каплиця Покрови в Чигирині 1995, архіт. С.Кілессо) та комбінації різних стилевих форм (церкви, збудовані у 2000-х рр. на території Сум. обл. за проектами архітектора В.Бикова). До напрямку стилізаторства належать також храми: Свято-Троїцький на Троєщині в Києві (1994, архіт. В.Гречина), Спасо-Преображенський у Кузнецовській (нині м. Вараш) Рівнен. обл. (1994, архіт. Ю.Худяков), Святого Пророка Ісаяї в Яготині Київ. обл. (1997, архіт. Л.Скорик), Святої Софії у Львові (1996, архіт.



Б.Черкес). Цілковито в сучасних формах витримані церкви, запроєктовані архіт. Р.Жуком (церква Різдва Богородиці у Львові, 1995—2000). Церкви, збудовані за проектами архіт. Ю.Лосицького, є прикладом творення сучасної сакральної арх-ри на основі розвитку питомо укр. архіт. традицій: Андріївська церква у Вишгороді 1994, церква Св. Миколая на воді в Києві 2003—04, Каплиця на честь ікони Божої матері «Знамення» в Києві 2000—02.

Загалом позитивним є звільнення арх-ри від обов'язкових типових стандартів, повернення до пошуків худож. образу, поява оригінальних стильових рішень, відродження уваги до нац. спадщини. Негативним чинником став необмежений диктат інвестора, що зумовив масове буд-во хмарочосів в істор. центрі Києва зі спотворенням його архіт. середовища. Таким чином, сьогодні в Україні арх-ра перетворилася на бізнес, що обслуговує фінансових спекулянтів, а це нівелює справжню її суть — бути мист-вом створення просторового середовища, в якому живе нація.

Літ.: *Павлуцкий Г.* Древности Украины: деревянные и каменные храмы, вып. 1. К., 1905; *Його ж.* Гражданское зодчество на Украине. В кн.: *Грaбapь И.* История русского искусства, т. 2: Архитектура: До-Петровская эпоха (Москва и Украина). М.—СПб., 1912—14; *Його ж.* Каменное церковное зодчество на Украине. Там само; *Драган М.* Українські дерев'яні церкви: генеза і розвій форм, ч. 1—2. Львів, 1937; *Сичинський В.* Історія українського мистецтва: архітектура, т. 1—2. Нью-Йорк, 1956; Нариси історії архітектури Української РСР (дожовтневий період). К., 1957; Історія українського мистецтва, т. 3. К., 1968; *Лог-*

*вин Г.Н.* По Україні: стародавні мистецькі пам'ятки. К., 1968; *Юрченко П.* Дерев'яна архітектура України. К., 1970; *Раппопорт П.А.* Русская архитектура X—XIII вв.: каталог памятников. Л., 1982 (Археология СССР: свод археологических источников, вып. Е1-47); Памятники градостроительства и архитектуры Украинской ССР: иллюстрированный справочник-каталог, т. 1—4. К., 1983—86; *Геврик Т.* Дерев'яні храми України: шедеври архітектури. Нью-Йорк, 1987; *Колмеч А.И.* Древнерусское зодчество конца X — начала XII в. М., 1987; Народна архітектура Українських Карпат. К., 1987; *Иоаннисян О.М.* Основные этапы развития галицкого зодчества. В кн.: Древнерусское искусство: художественная культура X — первой половины XIII в. 1988; *Асеев Ю.С.* Стили в архітектурі України. К., 1989; *Модзалевский В., Савицкий П.* Очерки искусства Старой Украины: Чернигов. В кн.: Чернігівська старовина: збірню праць, присвячений 1300-літтю Чернігова. Чернігів, 1992; *Крыжичский С.* Архитектура античных государств Северного Причерноморья. К., 1993; *Раппопорт П.А.* Древнерусская архитектура. СПб., 1993; *Вечерський В.* До питання про національний стиль в архітектурі України XVII—XVIII ст. В кн.: Архитектура спадщина України, вип. 1. К., 1994; *Раппопорт П.А.* Строительное производство Древней Руси X—XIII вв. СПб., 1994; *Асеев Ю. та ін.* Архитектура. В кн.: Мистецтво України: енциклопедія, т. 1. К., 1995; *Мардер А. та ін.* Архитектура: короткий словник-довідник. К., 1995; *Могитич І.* Сторінки архітектури Галичини і Волині XII—XIV ст. «Вісник інституту Укрзахідпроектреставрація», 1997, № 8; Державний реєстр національного культурного надбання (пам'ятки містобудування і архітектури України). «Пам'ятки України: історія та культура», 1999, № 2—3; *Самойлович В.* Народна архітектура України в ілюстраціях. К., 1999; *Антипов И.В.* Древнерусская архитектура второй половины XIII — первой трети XIV в.: каталог памятников. СПб., 2000; Пам'ятки архітектур-

ри й містобудування України: довідник Державного реєстру національного культурного надбання. К., 2000; *Чепелик В.* Український архітектурний модерн. К., 2000; *Вечерський В.В.* Архитектура й містобудівна спадщина доби Гетьманщини: формування, дослідження, охорона. К., 2001; *Залозецький В.* Готичні і барокові дерев'яні церкви в Карпатських краях. «Вісник інституту “Укрзахідпроектреставрація”» (Львів), 2003, № 13; Історія української архітектури. К., 2003; Історія української культури, т. 3: Українська культура другої половини XVII—XVIII століть. К., 2003; *Могитич І.* Попереднє зауваження до «Історії української архітектури». «Вісник інституту “Укрзахідпроектреставрація”» (Львів), 2003, № 13; *Вечерський В.В.* Курс історії архітектури. К., 2006; *Прибега Л.* Історико-типологічні особливості пам'яток оборонної архітектури України XIII—XVIII ст. «Праці Науково-дослідного інституту пам'яткоохоронних досліджень», 2006, вип. 2; *Тарас Я.* Українська сакральна дерев'яна архітектура: ілюстрований словник-довідник. Львів, 2006; *Вечерський В.* Українські дерев'яні храми. К., 2007; *Иоаннисян О.М.* О происхождении, датировках и хронологии черниговского зодчества XII века. В кн.: «Ruthenica» (К.), 2007, т. 6; *Прибега Л.* Дерев'яні храми Українських Карпат. К., 2007; *Тарас Я.* Сакральна дерев'яна архітектура українців Карпат: культурно-традиційний аспект. Львів, 2007; Архитектура Львова: час і стилі: XIII—XXI ст. Львів, 2008; *Вечерський В.* Мистецтво середини XVII — середини XVIII століття: архітектура. В кн.: Історія українського мистецтва, т. 3: Мистецтво другої половини XVI—XVIII століття. К., 2011; *Чепелик В.* Бесіди про українську архітектуру. К., 2013; *Таранушенко С.* Дерев'яна монументальна архітектура Лівобережної України. Х., 2014; *Щербаківський В., Щербаківський Д.* Українське мистецтво: в двох томах з додатками. Х., 2015.

*В.В. Вечерський.*

## Список основних скорочень \*

### А

авіац. — авіаційний  
австрійс. — австрійський  
австро-угор. — австро-угорський  
адм. — адміністративний  
адм.-тер. — адміністративно-територіальний  
АЕС — атомна електростанція  
азіат. — азійський  
акад. — академік (з прізвищем)  
амер. — американський  
АН — Академія наук  
англ. — англійський  
антич. — античний  
АН України — Академія наук України (від 1991)  
ап. — апостол  
АПК — аграрно-промисловий комплекс  
АР — Автономна республіка  
араб. — арабський  
арк. — аркуш  
АР Крим — Автономна Республіка Крим  
АРСР — Автономна Радянська Соціалістична Республіка  
артилер. — артилерійський  
археогр. — археографічний  
археол. — археологічний  
архів. — архівний  
архіт. — архітектор (з прізвищем)  
архіт. — архітектурний  
арх-ра — архітектура  
АСЕАН — Асоціація держав Південно-Східної Азії  
АТ — акціонерне товариство  
афр. — африканський

### Б

балт. — балтійський  
банк. — банківський  
бас. — басейн (з назвою річки)

бельг. — бельгійський  
бібл. — біблійний  
Бібліогр. — бібліографія (у бібліографії)  
білорус. — білоруський  
б-ка — бібліотека  
бл. — близько (з числом)  
Бл. Схід — Близький Схід  
б/м — без місця видання  
болг. — болгарський  
б/р (б/г) — без року видання (рос. — без года издания)  
брит. — британський  
бронз. — бронзовий  
буд. — будівельний  
буд-во — будівництво  
бурж. — буржуазний  
бюл. — бюлетень

### В

ВАК — Вища атестаційна комісія  
ВАСГНІЛ — Всесоюзна академія сільськогосподарських наук ім. Леніна  
ВАТ — відкрите акціонерне товариство  
ВВП — валовий внутрішній продукт  
ВДНГ — Виставка досягнень народного господарства  
вел. кн. — великий князь  
вид. — видання  
вид-во — видавництво  
ВИЖ — «Військово-історичний журнал» (рос. — «Военно-исторический журнал»)  
визвол. — визвольний  
викл. — викладач  
виконком — виконавчий комітет  
вип. — випуск  
вир-во — виробництво  
вироб. — виробничий  
від-ня — відділення  
відп. — відповідальний  
візант. — візантійський  
військ. — військовий  
він. — вінницький  
вірм. — вірменський  
вітчизн. — вітчизняний

ВКЛ — Велике князівство Литовське  
ВКП(б) — Всесоюзна комуністична партія (більшовиків)  
ВЛКСМ — Всесоюзна ленінська комуністична спілка молоді  
ВМС — військово-морські сили  
ВМФ — військово-морський флот  
ВНП — валовий національний продукт  
внутр. — внутрішній  
в. о. — виконуючий обов'язки  
воєн. — воєнний  
воєнком — воєнний комісар  
волин. — волинський  
ВПК — воєнно-промисловий комплекс  
ВПШ — Вища партійна школа  
ВР — Верховна Рада  
ВУАН — Всеукраїнська академія наук  
вул. — вулиця (з назвою)  
ВУЦВК — Всеукраїнський центральний виконавчий комітет  
ВУЧК — Всеукраїнська надзвичайна комісія (рос. — Всеукраїнская чрезвычайная комиссия)  
ВЦРПС — Всесоюзна центральна рада професійних спілок

### Г

г. — гора (з назвою)  
га — гектар (з числом)  
газ. — газета (з назвою)  
ГА ООН — Генеральна асамблея Організації Об'єднаних Націй  
гвард. — гвардійський  
ген. — генерал (з прізвищем)  
ген. — генеральний  
Генштаб — Генеральний штаб  
геогр. — географічний  
геол. — геологічний  
герм. — германський  
ГЕС — гідроелектростанція  
гетьман. — гетьманський  
ГЕУ — Географічна енциклопедія України  
г-зія — гімназія  
год. — година, години (з числом)  
гол. — головний

\* Цей список скорочень стосується всього видання. Складні терміни, до яких входять слова зі списку, також можуть скорочуватись, напр.: всеукр., укр.-рос. і т. п.

голл. — голландський  
гол. чин. — головним чином  
госп. — господарський  
госп-во — господарство  
грец. — грецький  
грн — гривня, гривні  
громад. — громадський  
громадян. — громадянський  
грузин. — грузинський  
губ. — губернія  
губком — губернський комітет  
Гулаг — Державне управління таборів (рос. — Государственное управление лагерей)

## Д

дат. — датський  
д-ва — держава  
демократ. — демократичний  
держ. — державний  
Держ. премія в галузі н. і т. — Державна премія в галузі науки і техніки  
Дж. — джерела (у бібліографії)  
д-зія — дивізія  
див. — дивіться, дивись  
дир. — директор  
дис. — дисертація  
дніпроп. — дніпропетровський  
ДНЦЗКСТК — Державний науковий центр захисту культурної спадщини від техногенних катастроф  
дол. — долар  
донец. — донецький  
ДП — табір для переміщених осіб  
ДПУ — Державне політичне управління  
д-р — доктор  
драм. — драматичний  
д-р екон. н. — доктор економічних наук  
д-р істор. н. — доктор історичних наук  
д-р пед. н. — доктор педагогічних наук  
д-р тех. н. — доктор технічних наук  
д-р філол. н. — доктор філологічних наук  
д-р філос. н. — доктор філософських наук  
д-р юрид. н. — доктор юридичних наук

## Е

екон. — економічний  
ЕОМ — електронно-обчислювальна машина  
естон. — естонський  
етногр. — етнографічний  
ЕУ — Енциклопедія українознавства

## Є

ЄБРР — Європейський банк реконструкції та розвитку  
єврейс. — єврейський  
європ. — європейський

єгип. — єгипетський  
єп. — єпископ (з іменем чи посадою)  
ЄС — Європейський Союз

## Ж

ж. — журнал (з назвою)  
житомир. — житомирський  
жін. — жіночий

## З

зав. — завідувач, завідуючий (при назві установи чи посади)  
заг. — загальний  
закарпат. — закарпатський  
замполіт — заступник командира з політичної частини (рос. — заместитель командира по политической части)  
запоріз. — запорізький  
запороз. — запорозький  
засл. арт. — заслужений артист  
засл. діяч мист-в — заслужений діяч мистецтв  
засл. діяч н. — заслужений діяч науки  
засл. діяч н. і т. — заслужений діяч науки і техніки  
засн. — засновник  
заст. — заступник  
ЗАТ — закрите акціонерне товариство  
зат. — затока (з назвою)  
зб. — збірник, збірка  
з-д — завод  
збр. — зібрання  
ЗМІ — засоби масової інформації  
ЗНТШ — «Записки Наукового товариства імені Шевченка»  
зовн. — зовнішній  
ЗОУНР — Західна область Української Народної Республіки  
ЗС — Збройні сили  
ЗУНР — Західноукраїнська Народна Республіка  
зх. — захід  
зх. — західний

## І

івано-франк. — івано-франківський  
ізраїл. — ізраїльський  
іл. — ілюстрація  
ім. — імені  
ІМіс УРСР — «Історія міст і сіл Української РСР» (у бібліографії)  
імп. — імператор, імператриця (з іменем)  
ІМФЕ — Інститут мистецтвознавства, фольклористики та етнології імені М.Т. Рильського  
ін. — інший  
інд. — індійський  
інж. — інженер  
іноз. — іноземний  
ін-т — інститут (навчальний або науковий заклад)  
інтернац. — інтернаціональний

істор. — історичний  
італ. — італійський

## К

К. — Київ (рос. — Киев; у бібліографії)  
кавалерійс. — кавалерійський  
кавказ. — кавказький  
канад. — канадський  
канд. — кандидат, кандидатський  
канд. екон. н. — кандидат економічних наук  
канд. істор. н. — кандидат історичних наук  
канд. пед. н. — кандидат педагогічних наук  
канд. філол. н. — кандидат філологічних наук  
канд. філос. н. — кандидат філософських наук  
канд. юрид. н. — кандидат юридичних наук  
капіталіст. — капіталістичний  
катериносл. —катеринославський  
катол. — католицький  
КБ — конструкторське бюро  
КДБ — Комітет державної безпеки  
кер. — керівник  
кер-во — керівництво  
київ. — київський  
китайс. — китайський  
кін. — кінець (при цифрах)  
кіноф-м — кінофільм  
кіровогр. — кіровоградський  
км — кілометр  
км<sup>2</sup> — кілометр квадратний  
КМ — Кабінет Міністрів  
кн. — книга (з назвою)  
кн. — князь, княгиня (з іменем чи прізвищем)  
козац. — козацький  
кол. авт. — колектив авторів  
колг. — колгоспний  
колгосп — колективне господарство  
колиш. — колишній  
команд. — командувач  
комбіді — комітети бідноти  
Комінтерн — Комуністичний Інтернаціонал  
комнезами — комітети незаможних селян  
комуніст. — комуністичний  
константиноп. — константинопольський  
концтабір — концентраційний табір  
кооп. — кооперативний  
коп. — копіяка  
королів. — королівський  
косміч. — космічний  
КП(б)У — Комуністична партія (більшовиків) України  
КПЗУ — Комуністична партія Західної України  
КПРС — Комуністична партія Радянського Союзу  
КПСГ — Комуністична партія Східної Галичини  
КПУ — Комуністична партія України  
к-ра — культура

крайком — крайовий комітет  
крб. — карбованець (з числом)  
крим. — кримський  
кримськотатар. — кримськотатарський  
КСМ — Комуністична спілка молоді  
КСМУ — Комуністична спілка молоді України  
КСМЗУ — Комуністична спілка молоді Західної України  
КСП — колективне сільськогосподарське підприємство  
к-т — комітет  
культ. — культурний  
КУН — Конгрес українських націоналістів

## Л

Л. — Ленінград (рос. — Ленинград; у бібліографії)  
лат. — латинський  
латв. — латвійський  
латис. — латиський  
ленінгр. — ленінградський  
литов. — литовський  
лівобереж. — лівобережний  
літ. — література (у бібліографії), літературний  
ЛКСМУ — Ленінська комуністична спілка молоді України  
ЛНБ — Львівська наукова бібліотека ім. В. Стефаніка  
«ЛНВ» — «Літературно-науковий вісник»  
«ЛУ» — «Літературна Україна»  
луган. — луганський  
львів. — львівський

## М

м — метр  
м. — місто (з назвою)  
М. — Москва (у бібліографії)  
МАГАТЕ — Міжнародне агентство з атомної енергії  
мал. — малюнок  
мат. — математичний  
машинобуд. — машинобудівний  
МВС — Міністерство внутрішніх справ  
МВФ — Міжнародний валютний фонд  
МДБ — Міністерство державної безпеки  
МЕВП — Музей етнографії Волині та Полісся при Східноєвропейському національному університеті імені Лесі Українки  
мед. — медичний  
медсестра — медична сестра  
мех. — механічний  
МЗС — Міністерство закордонних справ  
миколаїв. — миколаївський  
мист-во — мистецтво  
міжнар. — міжнародний  
мін-во — міністерство (з назвою)

місц. — місцевий  
міськ. — міський  
міськвиконком — міський виконавчий комітет  
міськком — міський комітет  
міськрада — міська рада  
м-ко — містечко (з назвою)  
млн — мільйон  
млрд — мільярд  
МНАП — Музей народної архітектури і побуту, м. Львів  
молдав. — молдавський  
молдов. — молдовський  
монгол. — монгольський  
мор. — морський  
моск. — московський  
МТС — машинно-тракторна станція  
муз. — музичний

## Н

н. — народився  
навч. — навчальний, навчався  
навч. р. — навчальний рік  
НАН України — Національна академія наук України (з 1994)  
напр. — наприклад  
нар. — народний  
нар. арт. — народний артист  
нарком — народний комісар  
наркомат — народний комісаріат  
Наркомос — Народний комісаріат освіти  
Наркомфін — Народний комісаріат фінансів  
НАТО — Організація Північноатлантичного договору (НАТО)  
наук. — науковий  
нац. — національний  
нач. — начальник  
НБУ — Національний банк України  
НБУВ — Національна бібліотека України ім. В. Вернадського  
н.-д. — науково-дослідний  
НДІ — науково-дослідний інститут  
н. е. — нова ера, наша ера  
невід. — невідомий, невідомо  
неп. — нова економічна політика  
нім. — німецький  
НКВС — Народний комісаріат внутрішніх справ  
НКДБ — Народний комісаріат державної безпеки  
НМУНДМ — Національний музей українського народного декоративного мистецтва  
новгород. — новгородський  
норвез. — норвезький  
н. ст. — новий стиль  
НТШ — Наукове товариство імені Т. Шевченка

## О

о. — отець (з іменем)  
обком — обласний комітет  
обл. — область (з назвою)  
обл. центр — обласний центр

ОБСЕ — Організація з безпеки та співробітництва в Європі  
о-в — острів  
ОДПУ — Об'єднане державне політичне управління  
одес. — одеський  
оз. — озеро (з назвою)  
оо. — отці  
ООН — Організація Об'єднаних Націй  
ОП — орендне підприємство  
ОПЕК — Організація країн-експортерів нафти  
опубл. — опублікований  
орг. — організаційний  
орг-ція — організація  
освіт. — освітній  
осман. — османський  
осн. — основний  
ОУН — Організація українських націоналістів  
ОУН(б) — Організація українських націоналістів (бандерівців)  
ОУН(м) — Організація українських націоналістів (мельниківців)  
офіц. — офіційний

## П

п. — помер  
парт. — партійний  
партизан. — партизанський  
партшкола — партійна школа  
Пг. — Петроград (у бібліографії)  
пд. — південь  
пд. — південний  
пд.-зх. — південно-західний  
пд.-сх. — південно-східний  
пед. — педагогічний  
пер. — переклад  
перейм. — перейменований  
пераяслав. — переяславський  
петерб. — петербурзький  
петрогр. — петроградський  
п-ів — півострів  
підпр-во — підприємство  
піх. — піхотний  
пн. — північ  
пн. — північний  
пн.-зх. — північно-західний  
пн.-сх. — північно-східний  
пов. — повіт (з назвою)  
пол. — половина  
політ. — політичний  
політбюро — політичне бюро  
полк. — полковник (з прізвищем)  
полтав. — полтавський  
польс. — польський  
пом. — помічник  
поч. — початок  
правобереж. — правобережний  
правосл. — православний  
прибл. — приблизно  
прим. — примірник  
прит. — притока (з назвою)  
прізв. — прізвище (на початку статті про персоналію)  
пров. — провінція  
пром. — промисловий

пром-сть — промисловість  
проф. — професор (з прізвищем)  
профспілка — професійна спілка  
псевд. — псевдонім  
ПСРЛ — Повне зібрання руських літописів (рос. — Полное собрание русских летописей)  
ПТУ — професійно-технічне училище

## Р

р. — рік (з числом)  
р. — річка (з назвою)  
рад. — радянський  
радгосп — радянське господарство  
райвиконком — районний виконавчий комітет  
райком — районний комітет  
райцентр — районний центр  
РАН — Російська академія наук  
РАТАУ — Радіотелеграфне агентство України  
РВР — Революційна військова рада  
ревком — революційний комітет  
революц. — революційний  
ревтрибунал — революційний трибунал  
ред. — редактор, редакційний  
редколегія — редакційна колегія  
реж. — режисер  
РЕІУ — Радянська енциклопедія історії України  
реліг. — релігійний  
респ. — республіканський  
рим. — римський  
рис. — рисунок  
рівнен. — рівненський  
РКП(б) — Російська комуністична партія (більшовиків)  
РКЦ — Римо-католицька церква  
РМ — Рада Міністрів  
р-н — район  
р. н. невід. — рік народження невідомий  
р. н. і р. с. невід. — рік народження і рік смерті невідомі  
РНК, Раднарком — Рада народних комісарів  
робітн. — робітничий  
розташов. — розташований  
рос. — російський  
РОСТА — Російське телеграфне агентство  
РПЦ — Російська православна церква (рос. — Русская православная церковь)  
рр. — роки (з числами)  
РРФСР — Російська Радянська Федеративна Соціалістична Республіка  
РСДРП(б) — Російська соціал-демократична робітничая партія (більшовиків)  
р. с. невід. — рік смерті невідомий  
РСР — Радянська Соціалістична Республіка  
РСФРР — Російська Соціалістична Федеративна Радянська Республіка (до 1937)  
РСЧА — Робітничо-селянська червона армія

руб. — рубель, рублі  
румун. — румунський  
РУП — Революційна українська партія  
рус. — руський  
РФ — Російська Федерація

## С

с. — село (з назвою)  
с. — сторінка (з цифрою)  
СБУ — Служба безпеки України  
св. — святий  
світ. — світовий  
СВУ — Спілка визволення України  
с.-г. — сільськогосподарський  
СД — Служба безпеки Німеччини  
сел. — селянський  
серед. — середина  
Серед. Азія — Середня Азія  
сільрада — сільська рада  
сільс. — сільський  
сканд. — скандинавський  
скіф. — скіфський  
скульп. — скульптор (з прізвищем)  
словац. — словацький  
слов'ян. — слов'янський  
смт — селище міського типу  
СНД — Співдружність Незалежних Держав  
соц. — у назві Герой Соц. Праці — Герой Соціалістичної Праці  
соціаліст. — соціалістичний  
СПб. — Санкт-Петербург (у бібліографії)  
С.-Петербург — Санкт-Петербург  
спец. — спеціальний  
співавт. — співавтор, співавторство  
СРР — Соціалістична Радянська Республіка  
СРСР — Союз Радянських Соціалістичних Республік  
СС — охоронні загони Націонал-соціалістичної робітничої партії Німеччини  
ст. — станція (з назвою)  
ст. — століття (з цифрою)  
ст. — ступінь  
стат. — статистичний  
стрілец. — стрілецький  
ст. ст. — старий стиль  
суд. — судовий  
сум. — сумський  
сусп. — суспільний  
сусп.-во — суспільство  
сх. — схід  
сх. — східний  
СШ — середня школа (з номером)  
США — Сполучені Штати Америки  
с-ще — селище

## Т

т. — том, томи (з цифрою)  
т — тонна  
табл. — таблиця  
та ін. — та інші, та інше  
танк. — танковий

ТАРС — Телеграфне агентство Радянського Союзу  
татар. — татарський  
Тв. — твори (у бібліографії)  
т-во — товариство  
т. д. — так далі  
теор. — теоретичний  
терноп. — тернопільський  
тех. — технічний  
т. зв. — так званий  
тис. — тисяча, тисячний, тисячоліття (з цифрою)  
ТОВ — товариство з обмеженою відповідальністю  
торг. — торговельний  
ТРК — телерадіокомпанія  
ТУП — Товариство українських поступовців  
турец. — турецький  
т. ч. — тому числі

## У

УАН — Українська академія наук  
УАПЦ — Українська автокефальна православна церква  
УВАН — Українська вільна академія наук  
УВО — Українська військова організація  
УВС — Управління внутрішніх справ  
УВУ — Український вільний університет  
УГА — Українська Галицька армія  
УГКЦ — Українська греко-католицька церква  
угор. — угорський  
УІЖ — «Український історичний журнал»  
УКП — Українська комуністична партія  
укр. — український  
укріпрайон — укріплений район  
УкрРОСТА — Всеукраїнське бюро РОСТА  
УЛЕ — Українська літературна енциклопедія  
УНА — Українська національна асамблея  
УНІАН — Українське національне інформаційне агентство «Новини»  
УНР — Українська Народна Республіка  
УНРА — Українська народно-революційна армія  
ун-т — університет  
УПА — Українська повстанська армія  
УПСР — Українська партія соціалістів-революціонерів  
УПСФ — Українська партія соціалістів-федералістів  
УПЦ КП — Українська православна церква Київського патріархату  
УПЦ (МП) — Українська православна церква (Московського патріархату)

УРДП — Українська революційно-демократична партія  
УРСР — Українська Радянська Соціалістична Республіка  
УСДРП — Українська соціал-демократична робітничка партія  
УСРП — Українська соціалістично-радикальна партія  
УСРР — Українська Соціалістична Радянська Республіка (до 1937 р.)  
УСС — Українські січові стрільці  
УЦР — Українська Центральна Рада  
уч-ше — училище

## Ф

фашист. — фашистський  
феод. — феодальний  
фіз.-мат. — фізико-математичний  
фіз.-хім. — фізико-хімічний  
філол. — філологічний  
філос. — філософський  
ф-ка — фабрика  
франц. — французький  
ФРН — Федеративна Республіка Німеччина  
ф-т — факультет

## Х

Х. — Харків (у бібліографії)  
х. — хутір (з назвою)  
харків. — харківський

хв — хвилина, хвилини (з числом)  
херсон. — херсонський  
ХМ — художній музей  
хмельн. — хмельницький  
хозар. — хозарський  
християн. — християнський  
худож. — художник (з прізвищем)  
худож. — художній

## Ц

ц — центнер (з числом)  
ЦВК — Центральний виконавчий комітет  
ЦДАМЛМ — Центральний державний архів-музей літератури і мистецтва  
ЦДІА — Центральний державний історичний архів  
центр. — центральний  
церк. — церковний  
ЦК — Центральний комітет  
ЦНБ — Центральна наукова бібліотека  
ЦСУ — Центральне статистичне управління

## Ч

ч. — частина (у бібліографії)  
ЧАЕС — Чорнобильська атомна електростанція  
час. — часопис (з назвою)  
чв. — чверть  
черкас. — черкаський

чернів. — чернівецький  
ЧК — Надзвичайна комісія (рос. — Чрезвычайная комиссия)  
черніг. — чернігівський  
чл.-кор. — член-кореспондент  
чол. — чоловічий  
чорномор. — чорноморський  
ЧСР — Чехословацька Республіка і Чехо-Словацька Республіка

## Ш

швед. — шведський  
шк. — школа  
шт. — штат (з назвою)

## Щ

щотиж. — щотижневик, щотижневий

## Ю

ЮНЕСКО — Комісія Організації Об'єднаних Націй з питань освіти, науки і культури  
ЮНІДО — Організація індустріального розвитку при Організації Об'єднаних Націй (UNIDO)  
юрид. — юридичний

## Я

япон. — японський

Організаційне, науково-редакційне та науково-технічне забезпечення підготовки Енциклопедії історії України в Інституті історії України НАН України здійснює редакційна група:

*Г.В. Боряк* (заст. директора Інституту, зав. відділу спеціальних галузей історичної науки та електронних інформаційних ресурсів, член-кореспондент НАН України, д-р істор. наук, проф.),  
*В.Ю. Васильєв* (провідний науковий співробітник, д-р істор. наук),  
*Д.Я. Вортман* (редактор),  
*К.Ю. Галушко* (старший науковий співробітник, канд. істор. наук),  
*В.В. Головка* (старший науковий співробітник, канд. істор. наук),  
*О.М. Дзюба* (старший науковий співробітник, канд. істор. наук),  
*Н.Г. Кашиєварова* (старший науковий співробітник, канд. істор. наук),  
*О.О. Ковальчук* (старший науковий співробітник, канд. істор. наук),  
*Н.І. Лісунова* (редактор),  
*Т.М. Омельчук* (редактор),  
*О.С. Рубльов* (учений секретар Інституту, д-р істор. наук, проф.),  
*О.В. Юркова* (провідний науковий співробітник, канд. істор. наук).

Для створення ілюстративного ряду використано матеріали з фондів Центрального державного кінофотофоноархіву України ім. Г.С. Пшеничного, Національної бібліотеки України ім. В.І. Вернадського, Національної історичної бібліотеки України, Інституту історії України НАН України, Інституту археології НАН України, Інституту мистецтвознавства, фольклористики та етнології ім. М.Т. Рильського НАН України, Інституту народознавства НАН України, Музею етнографії Волині та Полісся при Східноєвропейському національному університеті імені Лесі Українки, Державного наукового центру захисту культурної спадщини від техногенних катастроф, Національного музею історії України, Національного художнього музею України, Національного музею народного мистецтва Гуцульщини та Покуття імені Й. Кобринського, Національного музею народної архітектури та побуту України, Національного музею українського народного декоративного мистецтва, Національного центру народної культури «Музей Івана Гончара», м. Київ, Бахчисарайського історико-культурного заповідника, Волинського обласного краєзнавчого музею, Закарпатського музею народної архітектури та побуту, м. Ужгород, Запорізького обласного художнього музею, Історико-етнографічного музею кримчацького народу, м. Сімферополь, Історико-меморіального музею Михайла Грушевського у м. Києві, Маріупольського краєзнавчого музею, Музею етнографії та художнього промислу Інституту народознавства НАН України, Музею історії міста Києва, Музею караїмської історії та культури в Галичі, Музею народної архітектури і побуту, м. Львів, Одеського історико-краєзнавчого музею, Полтавського краєзнавчого музею ім. В. Кричевського, Харківського історичного музею ім. М.Ф. Сумцова, Центрального музею Тавриди, Чернівецького музею народної архітектури та побуту, Чернігівського обласного історичного музею ім. В.В. Тарновського, Одеської філії Грецького Фонду культури, а також із зібрань М.А. Араджионі, Л.Ф. Артюх, О.О. Боряк, В.В. Вечерського, М.С. Глушка, О.Ю. Косміної, Н.В. Литвинчук, С.Л. Маховської, С.П. Сегеди, Р.Б. Сілецького, С.В. Сіренка, О.В. Скрипки, О.Ю. Чебанюк, О.В. Юркової.

Укладач ілюстративного ряду *О.В. Юркова*.

НАЦІОНАЛЬНА АКАДЕМІЯ НАУК УКРАЇНИ  
ІНСТИТУТ ІСТОРІЇ УКРАЇНИ

# ЕНЦИКЛОПЕДІЯ ІСТОРІЇ УКРАЇНИ

Том «Україна — українці», кн. 1

Київ, Науково-виробниче підприємство  
«Видавництво “Наукова думка” НАН України», 2018

Координатор робіт *Я.О. Бондарчук*  
Редактори *Я.В. Богданьок,*  
*Д.В. Вонсик, М.М. Ломонос, В.О. Луконіна*  
Художнє оформлення *В.В. Кузьменка*  
Художній редактор *Р.І. Калиш*  
Технічний редактор *Т.С. Березяк*  
Коректори *Л.Г. Бузіашвілі, В.М. Ткаченко*  
Комп’ютерна графіка *М.О. Русула, М.Р. Цікало, Н.Ф. Іванової*  
Комп’ютерний набір *В.Г. Каменькович*  
Комп’ютерна верстка *Т.О. Пенцеус*

1-ша книга тематичного тому ЕІУ  
містить 650 ілюстрацій

Підписано до друку 12.11.2018. Формат 84×108/16.  
Офс. друк. Папір офс. № 1. Гарн. Таймс.  
Ум. друк. арк. 63,84. Ум. фарбо-відб. 63,84.  
Обл.-вид. арк. 99,8. Тираж 300 прим. Зам. ДФ-775

НВП «Видавництво “Наукова думка” НАН України»  
Свідоцтво про внесення суб’єкта видавничої справи  
до Державного реєстру видавців, виготівників  
і розповсюджувачів видавничої продукції  
ДК № 2440 від 15.03.2006 р.  
01601 Київ 1, вул. Терещенківська, 3

ПП «Видавництво “Фенікс”»  
03680 Київ 680, вул. Шутова, 136  
Свідоцтво про внесення до Державного реєстру  
серія ДК № 271 від 07.12.2000 р.