

士915-2131

915.1
8133

記日察考古蒙外內



著 天 鶴 馬

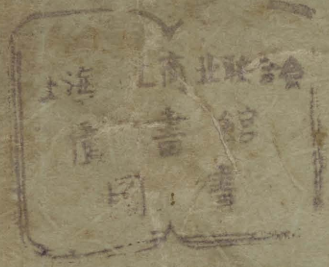

三之書叢疆邊會學亞細亞新

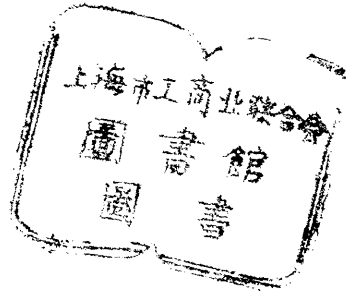

限 期 表

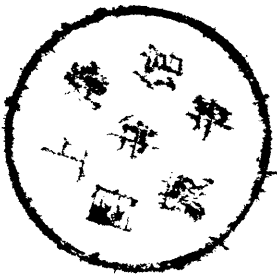
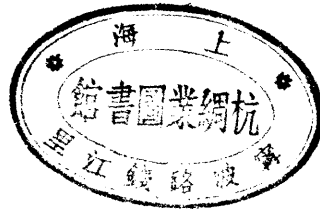

馬鶴天著

內外蒙古考察日記

于右任



封面——成吉思汗墓

大陸同盟驅

除島夷

禹鶴之免 研究北方

問題 考由北學家古考

察口記將出版物以送

八字

張繼

内外蒙古考察日记

蒙地文化
身親其竟

漢氏集曾全字題

戴 序

而	睦	格	系	以	東
自	協	便	出	漢	方
明	和	已	一	族	民
矣	共	足	宗	為	族
惟	圖	自	族	代	以
民	其	信	同	表	蒙
族	存	不	一	漢	古
之	在	疑	祖	族	為
生	發	則	但	之	始
存	展	兩	視	興	基
力	不	族	其	蒙	東
厭	待	之	面	古	方
為	更	當	親	民	文
文	述	親	骨	族	化

宗	漢	蒙	故	中	化
之	民	古	今	國	漢
本	族	民	後	建	民
源	之	族	漢	國	族
而	文	而	民	之	之
造	化	蒙	族	基	文
成	以	古	應	本	化
真	復	民	努	為	優
正	於	族	力	漢	於
統	上	應	以	民	蒙
一	古	努	其	族	古
之	同	力	文	之	民
中	族	接	化	文	族
華	同	受	化	化	而

族	心	事	之	化	民
在	而	者	謀	之	國
人	為	多	國	光	千
種	同	不	事	藏	載
上	化	敢	者	回	萬
本	此	明	多	諸	世
為	蓋	白	不	族	發
同	昧	主	計	其	展
宗	於	張	及	理	無
之	漢	以	於	亦	窮
歷	滿	漢	此	同	為
史	蒙	族	而	然	人
與	藏	為	論	今	類
文	諸	中	國	日	文

地	考	復	生	能	化
人	察	富	久	自	為
士	內	於	歷	信	人
瞭	外	同	蒙	而	類
然	蒙	情	疆	復	共
於	古	近	對	不	同
蒙	日	日	於	敢	幸
古	記	於	蒙	信	福
之	整	從	古	人	之
實	理	政	既	耳	道
況	刊	之	富	馬	理
其	行	暇	於	鶴	故
為	碑	將	知	天	既
益	內	其	識	先	不

民	保	之	明	書	於
國	證	中	斯	所	國
十	也	國	旨	見	家
九		民	一	以	民
年		族	德	當	族
十		者	一	敘	之
一		為	心	文	前
月		永	以	深	途
		久	造	望	者
戴		和	成	蒙	至
傳		平	形	漢	多
墮		統	神	同	且
		一	俱	胞	大
		之	一	共	因

于序

我國之蒙古問題已成近世紀之國際政治問題國人之思想與實力能否直接當解決此項問題之任此吾人所甚竊嘆者也俄之操縱外蒙日人之窺伺內蒙此世界共見之事我乃無以應之內顧枵然其又何詞開拓人類生活之工具有三曰宗教曰政治曰經濟事業宗教之力垂之盡矣民族演進視政治與經濟之施設若何我無一藉而曰此吾土焉勢不可得我無一見無一聞無一事焉乃不啻自禡其參加此問題之資格豈特無所藉以當解決之任哉馬君鶴天遊蒙九閱月旅行所得次爲日記將以貢之國人予嘉其考察之勤且冀後之繼馬君者循此而有所努力也爰書此以弁之

中華民國二十年二月

于序

自序

蒙古民族，是世界從前恐怖震驚的民族；蒙古問題，是中國今日急待解決的問題；蒙古的實況，如何值得吾人研究。然蒙古情形，國人向少注意，無論政府當局，社會學者，對於蒙古之政治經濟，風俗習慣，以及交通氣候，種族宗教等等，無不茫然，尤其對於外蒙古，不啻視同外國，反不如日俄人之明瞭。

鶴天久注意西北問題，民國十二年，在北平時，曾聯絡同志，組織一西北協會，並出版西北月刊，發行至三十餘期，自草蒙古誌一文，已登錄者近十萬言，然大抵取材於日本人之記載，並未身歷其境。當時搜集關於蒙古之出版物，日文者約數十種，中文者不過數種而已。且日人著作，多係實地調查之記載，故材料比較豐富而確實，中國從來去蒙古者，非官即商，商人無相當知識，不能

調查記載；官員雖有知識，不肯調查記載，以故較詳之出版物，可謂絕無，鶴天久思一遊其地。實地考察，但苦不得機會。

民國十四年冬，由張家口、歸綏、包頭、五原、至甘肅，經過內蒙邊境，略見蒙人之生活狀況，蒙地之沙漠景象。然其間蒙人多已漢化，蒙地半已開闢，不足見完全舊蒙古式之社會。且外蒙自獨立以來，由活佛而君主，由君主而共和，政權半由俄人主持，精神制度，一仿蘇俄，以游牧生活的社會，神權時代的政治，一躍而思步社會主義國家的後塵，尤大有研究之價值。遊歷內外蒙古之興味益濃。

民國十五年秋，因革命的必要，被派赴外蒙。九月二十三日，由蘭州首途，十二月二十三日，始抵庫倫，途中整經三月。留庫月餘，又經布里雅特蒙古，至莫斯科，後復返庫倫。十六年五月，始由阿拉善回甘。往返九閱月，行地萬餘里，由秋而冬而春而夏，由蘭州、涼州、甘州，而內蒙、額濟納，而外蒙、郭爾班賽恆旗，（如中國一縣）三音諾顏汗部，（如中國一省）庫倫（即首都），而布里雅特蒙古。（上烏金斯克）歸途經外蒙土謝圖汗部，內蒙阿拉善至甯夏，返蘭州。西套蒙古全歷，外蒙

四部經過其二。內蒙之王公政治，外蒙之共和政治，以及社會、經濟、種族、宗教、交通等等，無不略知概況。行的工具，始而驛車，繼而駱駝，繼而蒙古馬，又繼而布里雅特車，再繼而汽車、火車。由畜牧生活之內外蒙，到蘇維埃政治組織之布里雅特蒙古，真似讀了一部人類進化史。

鶴天從來好遊，遊多有記，國外如日本、菲律賓，國內如廣東、江蘇、山東、河南，均有遊記出版，但各地遊者甚衆，記載亦多，尙無十分重要。此次由甘肅到內外蒙古，到蘇俄，沿途按日記載，積稿盈筥。擬分爲甘肅遊記、內外蒙古遊記、蘇俄遊記三種，同時出版。然行裝甫卸，卽任甘肅教育行政之責，未能卽時整理。繼思甘肅蘇俄，到者尙不乏人，不妨暫緩出版。先將內外蒙古部分，整理出來，時經數年，始克完成。當此蒙古問題急待研究，蒙古出版物過於缺乏之際，或足供政府及注意邊疆者之參考。

年來消息，外蒙政府，完全爲俄人操縱，又欲積極赤化內蒙。而阿拉善、額濟納，現已劃入甯夏，改設行省，此編或更需要。惟原稿係冰天雪地中，逐日筆記，但求記載確實，不計文字工拙，故時而文言，時而白話，時而半文半白。整理時又因忙促，未能修正文字。謬誤之處，尙希讀者指正。民國二

十年一月馬鶴天白序於銓敍部

凡例

一、本書所記，大半得之于目睹身歷，一部分得之于耳聞，又參考中俄日蒙各文之書籍雜誌補充之。

一、第一二及第九三章，爲內蒙古途中之景況，與蒙人之生活情形。第三四五六四章，爲外蒙古地方情況，與其政治經濟社會黨務之一班。第七章爲留居庫倫期間，時間較閑，身體較安，隨處見聞，皆是材料，俄蒙文參考書報，及通俄蒙文之友人亦多，故記載較詳。凡關於外蒙之獨立經過，政治，教育，財政，軍事，黨務，宗教，工商業，以及屬地面積，民族人口，山川地勢，氣候，物產，交通，並庫倫漢商之痛苦，俄人蒙人日人之情形，無不備述，可供研究外蒙古者之各方參考。第八章爲外蒙北部及布里雅蒙古之情形，可知蘇聯赤化勢力之一班。

一、本稿于民國十八年整理告竣，原由上海印刷，不意排印經年，今歲初，始完全排出，尙未付印，忽滬變發生，紙版銅版，全燬于日人之炮火。再就原草稿，重加補正，乃又遲一年，且照片多不可得矣。

一、此日記稿，雖不過二十萬言，但得之非易，固非冒風雲忍飢寒身歷其境者不得，而蒙俄言文不通，所得亦鮮。此次蒙古言文，得甘肅督辦署蒙文譯員趙城璧君（同行三月）之助，俄文得庫倫國民軍辦公處俄文譯員勾先生（同居二月）之助。內蒙友人金勳卿霍冠生戴錫泉各先生，亦助

力甚多。錄校對時，劉慎堂楊宗偉各君，帮忙不少，同在此地謝謝。

一、由蘭州至甘州，並由甯夏至蘭州的兩部份，原擬作爲甘肅遊記，故未加入。且由蘭州至甘州的日子本一冊，被外蒙官吏搜去，始終未還。二次留庫倫期間，記載多瑣事，故亦略去。

中華民國二十一年十一月

著者

內外蒙古考察日記目次

題字

戴序

于序

自序

凡例

一、由甘肅張掖至內蒙額濟納

十五年

十月十八日 衣食住行的準備 山丹橋無橋

十九日 駱駝之研究 沙漠旅行的良友

二十日 第一夜的蒙古風味 甜水井不甜

二十一日 犬馬之勞 糞沙臭水一齊吃

——三四

- 二十二日 沙棗樹和婆婆根 沙漠中的奇景
- 二十三日 沙漠中之遊山 犬有母子情駝有君子風
- 二十四日 奇妙的製麵包法 風狂似虎沙軟如棉
- 二十五日 大風奇冷中之一夜 第一次通信內地
- 二十六日 蒙人的奇異希望 古黑城破壁猶存
- 二十七日 上駝讀三民主義下駝習蒙語 草木見馬得食
- 二十八日 額濟納之富源 狼形山前望鄂博
- 二十九日 活動房屋的蒙古包 蒙人生活之一斑
- 三十日 犬守夜馬壓羣道不拾遺夜不閉戶 蒙人的飲食和禮節
- 三十一日 可農可林的沃壤 蒙古的畜牧一斑
- 十一月一日 騎駝日行二百里 蒙人用具全漢人製
- 二日 大木當道茂草塞途 想見上古時代的景況
- 三日 大喜鄂博的陳設 蒙人宗教迷信之一斑
- 四日 壯麗的大喜廟 藍轎黃座金剛經歡喜佛

五日 額濟納概況 貝勒與活佛

二、由內蒙額濟納至外蒙拜申圖……………三五—四八

六日 蘇姑淖與格訓淖 杯水不得饑寒交迫之一夜

七日 出內蒙入外蒙 兩個駱駝遊印度

八日 西藏文與蒙古語 夜夜望北斗叩頭

九日 海島式的沙漠山 一衣一壺之蒙人生活

十日 星羅棋布之榆樹 蒙人之巧妙獵法

十一日 一問三不知之喇嘛 夜夜為覓井忙勞

十二日 山子山孫平地突起 羊羔伴寢燃草代燈

十三日 蒙俗婚葬之一斑 食肉寢皮刮骨吸髓

十四日 紅山綠草白冰黃沙 拜申圖漢商之夜談

三、留郭爾班賽恆烏拉旗……………四九—七二

十五日 漢商口中的外蒙壓迫情形 郭爾班賽恆山

十六日 遊普佑寺 小銅佛千大銅佛百歡喜佛高三尺

十七日 外蒙疑視入境外人 蒙人戀愛自由

十八日 外蒙限制喇嘛的妙法 禁止馬牛羊出境

十九日 鳴槍示威中之繳械 罐頭墨水全冰結

二十日 外蒙古的社會教育和革命宣傳 新劇唱歌演說

二十一日 外蒙的地方政府組織 外蒙司法一斑

二十二日 小學校的黨化教育 教材——蒙文算術民報公報

二十三日 蒙古之醫術 宣傳革命的畫報

二十四日 外蒙國民黨黨部的精神 淒涼屈促之風雪夜

二十五日 青年黨開會竟日 女生談話自由小便自由

二十六日 大風拔帳初嘗蒙古包味 外蒙娶婦以羊易之

二十七日 部長官武裝來旗 翻箱倒篋之檢查搜索

二十八日 二次分別嚴審 決定押解到部

四、由郭爾班賽恆旗至三音諾顏汗部……………七三一—八二一

二十九日 同人揮淚兩分別 頭身手足層層皮毛

三十日 馬馳如矢一日三百里臀破血流寸步難移

十二月一日 風夜迷途露宿崖底 饑寒交迫馬鞍妙用

二日 灌木與奇石 二次墮馬

三日 愧不如蒙古女子 一碗四用——洗臉漱口喝茶吃飯

四日 牛羊同屋男女共枕 兒啼聒耳糞臭撲鼻

五日 翁金河之大廟巨商 風雪奇冷中的餘生

六日 杭愛山之松林豐草 宜農宜林的沃壤

七日 牆松燃松大材小用 瓦屋木牀第一夜舒服

八日 外蒙驛站迅速 四日夜可行兩千里

五、留三音諾顏汗部

九日 三音諾顏汗部的商業 待罪之囚半自由

十日 三音諾顏汗部的形勢官署 洗衣補衣縫被窩

十一日 三音諾顏汗部的教育 部黨部的宣傳訓練

十二日 珍貴烟管和腰帶 外蒙的賦稅日輕

十三日 三音諾顏汗部的交通 馬與汽車同速牛車一連里許
 十四日 烏梁海的珍聞 金頂層樓的大廟

六、由三音諾顏汗部至庫倫

.....九一——九八

十五日 瘡痍稍復又登途 禁通信無辜受累

十六日 冰雪的塔米爾河 電桿包屋沿途不絕

十七日 舊式蒙婦的裝束 雪擁山坡車不前

十八日 搭車乘馬兩腮重腫 二喇嘛無辜受累

十九日 糞缺卽肉叉 五用刀新添一用

二十日 圖拉河的新式木橋 土謝圖汗部的一瞥

二十一日 驛站包屋林立 刀叉遺失用木棒

二十二日 喜出望外自由恢復 長途旅行整三月

七、留居庫倫

.....九九——二二六

二十三日 中蒙通信的困難 庫倫的澡塘和像館

二十四日 外蒙古的氣候 庫倫的漢俄豪華商業

- 二十五日 庫倫的生活程度 外蒙的社會惡習
- 二十六日 外蒙獨立的經過 外蒙教育界的人材
- 二十七日 外蒙教育概況 國民大學的內容
- 二十八日 庫倫的模範小學 外蒙注意平民教育
- 二十九日 外蒙的唯一中學校 滿清對蒙古的政策
- 三十日 外蒙小學校規程 私人不得設立小學
- 三十一日 王公反動中的內蒙 蘇俄指揮下的外蒙
- 十六年
- 一月一日 庫倫的陽歷新年 外蒙黨政界的慶祝會
- 二日 外蒙政府與中國國民黨 新機關的新建築
- 三日 外蒙古的政治組織 模倣蘇俄的憲法
- 四日 外蒙軍隊的編制 庫倫的軍官學校
- 五日 外蒙古的國民黨和青年黨 以黨治國
- 六日 外蒙的黨務學校 活佛宮殿與博物館

- 七日 外蒙古的地方自治 旅居中的黨務討論會
- 八日 滑稽幼稚的職工會 畏懼三民主義的漢商
- 九日 外蒙古的國家學術館 國民俱樂部與公園運動場
- 十日 東營子漢人的今昔 各種神廟與冰山
- 十一日 庫倫的婦女生活 花柳病世界第一
- 十二日 庫倫的日本醫院和日本人 外蒙古的衛生處
- 十三日 外蒙的銀行與貨幣 抵制中俄幣重視美幣
- 十四日 庫倫的喇嘛廟 蒙古喇嘛的生活
- 十五日 活佛的生和死 外蒙政府對待活佛和喇嘛的方法
- 十六日 中國式的能仁寺 活佛的窮奢極欲
- 十七日 牆報與國際歌 中山室開幕盛會
- 十八日 俄人性格的浪漫遲緩 俄汽車夫的傲慢自由
- 十九日 庫倫俄大使館 皮毛與俄蒙人衣服
- 二十日 外蒙古的新劇 辦公處的蒙人小盜

- 二十一日 列甯三週年紀念 外蒙交通的遲滯與迅速
- 二十二日 外蒙古的財政 土地國有關稅自主
- 二十三日 庫倫街上的誦經僧 照像館中的活佛像
- 二十四日 外蒙古的屬地面積種族人口 蒙族已往光榮的歷史
- 二十五日 蒙古社會的階級制度 奴隸急宜解放
- 二十六日 外蒙古舊日的政治組織 完全封建制度
- 二十七日 蒙古的畜牧 外蒙的農林業
- 二十八日 蒙古的物產 金鑛煤鑛最富皮毛最多
- 二十九日 外蒙國際的關係 外蒙與中國的將來
- 三十日 專賣酒店的擁擠 遊俄證明書與保護券
- 三十一日 麵包以外百物貴 貂帽一頂價百元
- 二月一日 蒙古護照之迅速 俄禁綢緞蒙禁華幣
- 二日 中國舊曆元旦 五日內禁烟不禁賭
- 三日 外蒙的舊曆元旦 蒙古舊曆與中國舊曆

四 日 紅男綠女黃喇嘛 握手觸腕獻哈達

五 日 車總理祝六十壽 魏夫里夫出殯

六 日 丹巴的性情和主張 蒙人的新舊倫理

七 日 商店鑼鼓喧天 街上男女成雙

八 日 俄國澡塘男女同浴 外蒙的工商業

九 日 外蒙文字字母百個 中國藥品每元四個

十 日 蘇俄汽車三次改期 留俄學生口中的蘇俄教育

十一日 又空待汽車一日 外蒙的山川地勢

八、由庫倫至布里雅特蒙古……………二二七——二三八

十二日 五次改期始就道 東停西止又誤時

十三日 俄客店老女當爐 午夜抵買賣城

十四日 買賣城——兵卡華商內防處 恰克圖——公園街市電影

十五日 途中村落雞犬相聞 烏金斯克已歐化

十六日 布蒙共和國成立經過 烏金斯克工商業一班

十七日 師範學校赤色濃厚 青年團組織完密

十八日 布蒙的政治一班 暫別蒙古

九、由庫倫至內蒙阿拉善（由二月十九日至四月十九日係遊俄或二次留庫倫期間）……

……一三九——二六一

四月二十日 由庫倫歸國 汽車半日僅行九十里

二十一日 一日未食行三百里 蒙古包大飲大食

二十二日 桑格達賴與和碩廟 廟宇輝煌商店櫛比

二十三日 推車拾糞下麵 沙梁不得繞越

二十四日 踰郭爾班賽恆山 又到了拜申圖

二十五日 經巴音查補與包蘇窩 宿巴音和碩

二十六日 野杏花開榆錢欲放 沙溝數十里步行推車

二十七日 車陷沙中皮褥皮袍填道 入阿拉善境

二十八日 過發盛魁宿伯依毛特 見漢商瓦屋大樹驢子

二十九日 內外蒙古的盟旗 人留車回

三十日 駱駝哭子 洗衣補襪煮米炒肉
五月一日 大風拔帳五月衣裘 戈壁的氣候無常

二日 日 阿拉善產鹽和石棉 吉蘭泰鹽池

三日 日 六駝曳汽車 宿阿馬烏蘇

四日 日 宿奢拉博爾塔 蒙人奔馳百里殺送一羊

五日 日 蒙人畏汽車逃避 宿口閱高爾

六日 日 宿拉甯蘇呼圖 漢商畏懼先逃

七日 日 經富山宿白塔寺 喇嘛畏懼堅不讓宿

八日 日 過毫石河奢拉博爾塔溝 宿祥泰隆

九日 日 定遠營背山面水 阿拉善寺三學校四兵五千人

十、由內蒙阿拉善至甯夏
……………二六三——二六八

十日 日 水田菜園不斷 宿窰壩有客店有公府有居民

十一日 日 賀蘭山頭關二關三關 長城李昊墓平堯堡

十二日 日 抵甯夏生還漢土 長途旅行九閱月

附蒙古行

五、附錄

- (一) 俄蒙協約
- (二) 中俄聲明文件
- (三) 中俄蒙協約

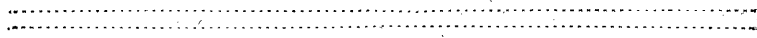



內外蒙古古畧圖及著者經過路線

經過路線



插圖目次

- 一、著者在庫倫攝影
- 二、同行譯員趙城璧君在庫倫攝影
- 三、喇嘛廟前之駱駝隊
- 四、蒙人祭鄂博之盛況
- 五、蒙人活動房屋之蒙古包
- 六、蒙古包之木架
- 七、蒙古之森林
- 八、蒙人之帳幕生活
- 九、內蒙古之王公夫人
- 十、蒙古包之外形及天窗
- 十一、蒙古包內之布置
- 十二、蒙人用之汲水桶及搗茶臼

十三、蒙人用之火爐火箸及鐵鍋

十四、蒙人用之高銅茶壺

十五、蒙人用之乳桶及杓子

十六、蒙人之小兒搖籃

十七、蒙人之獵法

十八、蒙人之向鄂博祈禱

十九、蒙古之王宮

二十、蒙人之家族

二十一、蒙人之捕馬法

二十二、蒙人之賽馬

二十三、喇嘛廟前之喇嘛

二十四、蒙古之畜牧

二十五、外蒙古之新嫁娘

二十六、蒙古包前之蒙人夫婦

二七、外蒙古婦人之坐姿

二八、外蒙之大車隊

二九、蒙古之喇嘛廟

三〇、蒙古喇嘛廟之大殿

三一、喇嘛廟內部之陳設

三二、外蒙之姑娘

三三、蒙古之雪景

三四、蒙古包前之蒙人家族

三五、蒙古包前之盛裝婦人

三六、蒙古喇嘛之旅行

三七、庫倫婦人與小兒之裝飾

三八、蒙古之活佛宮殿

三九、外蒙古之貨幣

四〇、外蒙北部之蒙人家族

-
- 四一、外蒙古之少女
 - 四二、外蒙北部之村落
 - 四三、沙漠中之汽車
 - 四四、內蒙古之村落
 - 四五、蒙古之沙山
 - 四六、內蒙土公之家族
 - 四七、喇嘛跳舞之假面具與奇裝
 - 四八、蒙人之帽子
 - 四九、蒙人之靴子
 - 五〇、甯夏之承塔寺
 - 五一、甯夏之街市



影 撮 倫 庫 在 者 著



影撮倫庫在君璧城趙員譯行同

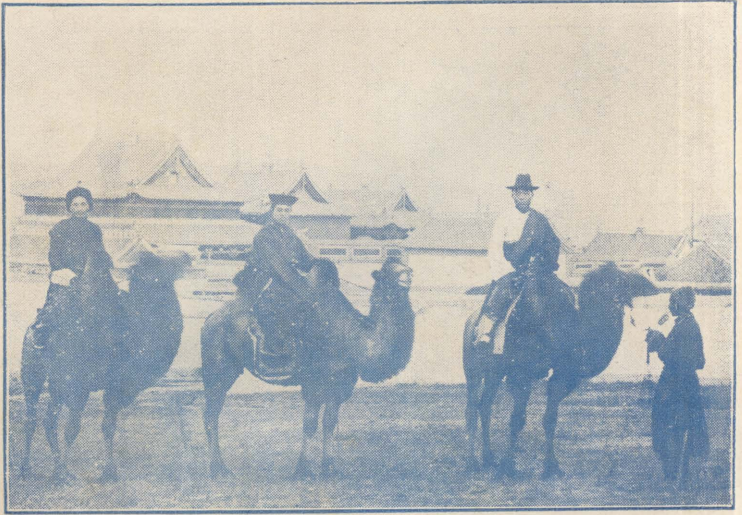

喇嘛廟前之駱駝隊



蒙人祭鄂博之盛况

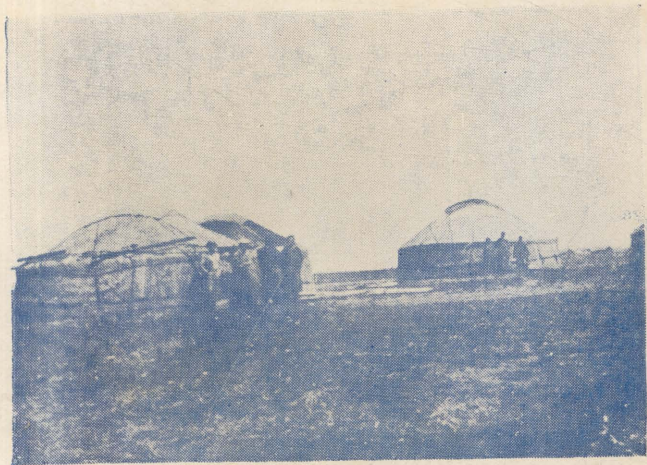

蒙古人活動房屋之蒙古包



蒙古包之木架



蒙 古 之 森 林

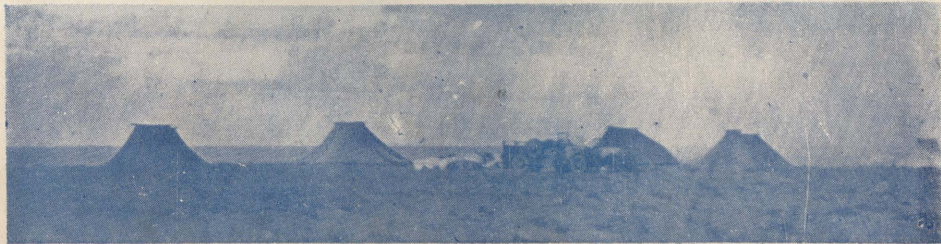

蒙 人 之 帳 幕 生 活

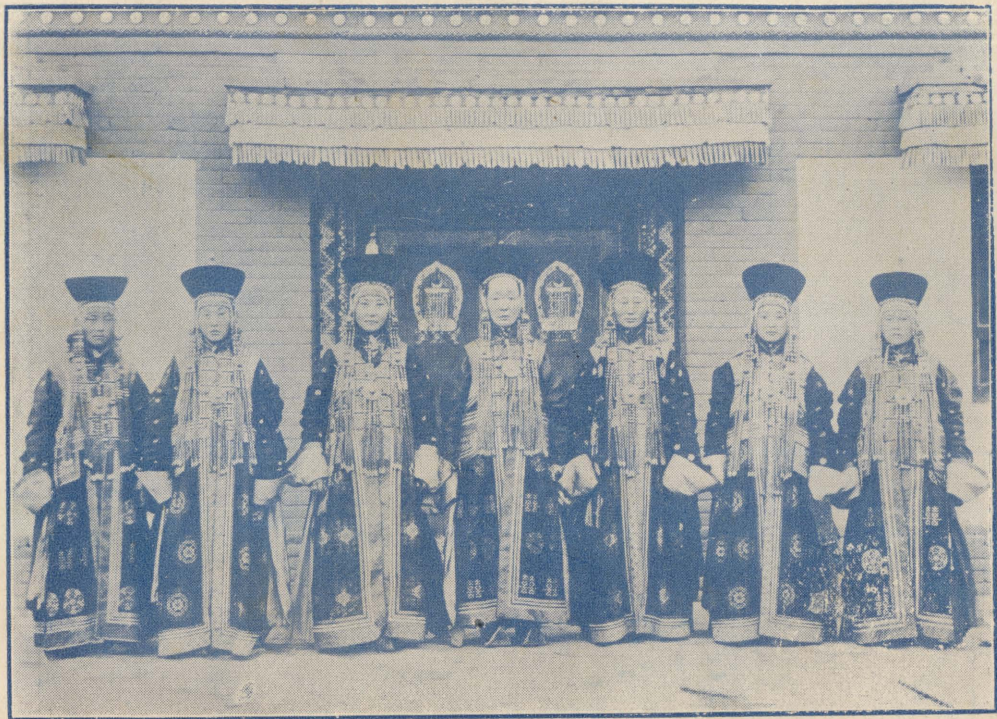

內 蒙 古 之 王 公 夫 人

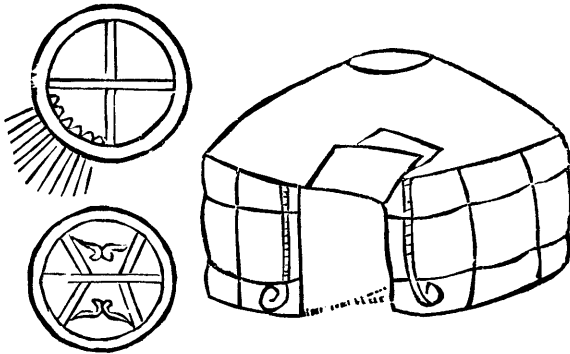

窗天及形外之包古蒙

I	G	E	C	A
食	毛	毛	佛	寢
器	氈	氈	壇	台
J	H	F	D	B
人	食	爐	長	毛
口	料	灶	櫃	氈

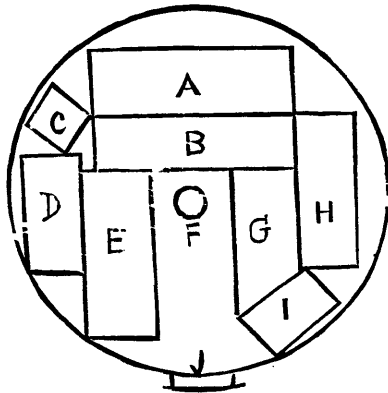

置布之內包古蒙

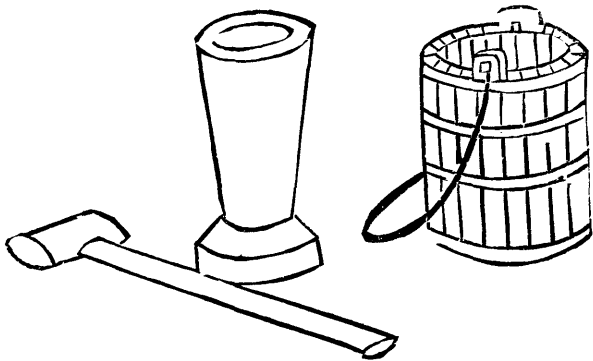

白茶搗及桶水汲之用人蒙

蒙人用之火爐火箸及鐵鍋

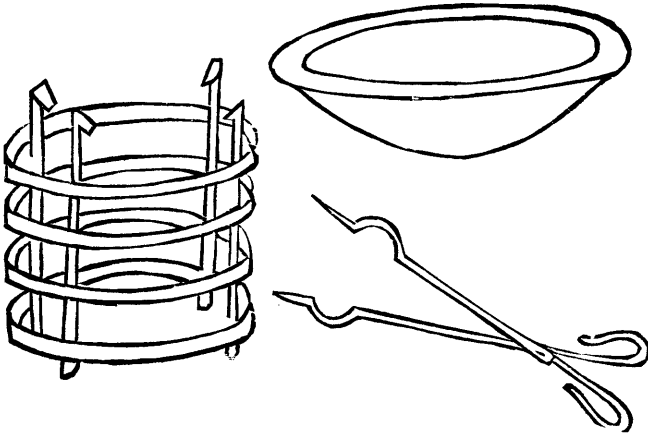

蒙人用之高銅茶壺

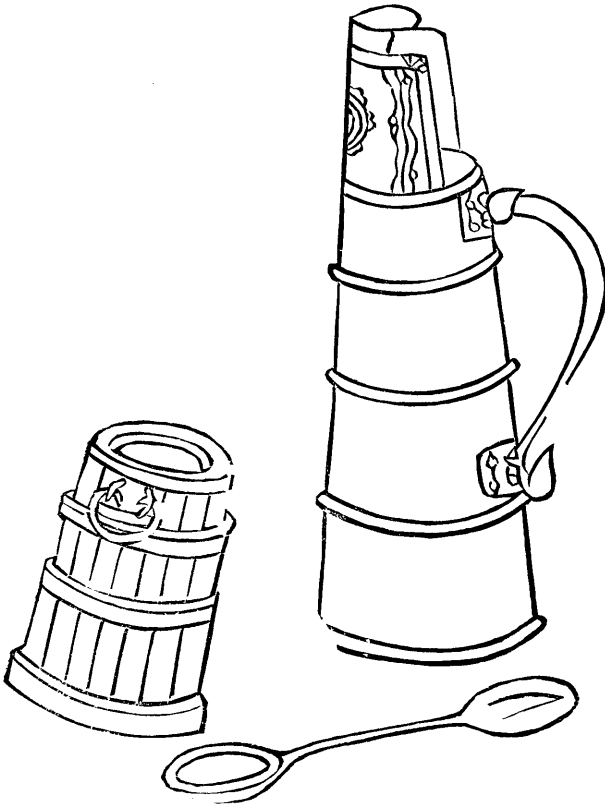

蒙人用之乳桶及杓子

內外蒙古考察日記

一 由甘肅張掖至內蒙額濟納

十月十八日

▲衣食住行的準備

▲山丹橋無橋

九月二十三日，由蘭州起身，兩車二馬，十月七日到張掖（即甘州）本日下午一時，離甘赴蒙，留張掖已十日了。在這十日中，天天準備道上的衣食住行，四大需要。因為這次遠行到寒帶的外蒙，又恰值嚴寒的冬日，所以衣被要特別準備。因為途中時間至少數月，同行七人，（呂達君趙城璧君暨護兵馬夫等四人）對於食物，不得不充分準備。又因到沙漠千里，四無人烟的戈壁，對於特別的住行，不得不一一準備。除在蘭州購備了少許外，都是在張掖備辦的，現在就重要的寫出，以作冬季赴蒙古者的參考。

一 關於衣被者：

- (一) 每人無面老羊皮袍一件，老羊皮小掛一件。
- (二) 每人老羊皮帽一件，皮襪一雙，煖鞋兩雙。

(三) 每人老羊皮被窩桶一件，狗皮褥一件，氈一條。

(四) 狐皮領，狐皮帽，狐皮圍巾，駝皮風衣各一件。

二 關於飲食者：

(一) 米三斗，麵三百斤，掛麵五十斤。

(二) 罐頭餅乾三大箱。(罐頭多為菓品，準備無水時食之)

(三) 酒二十斤，蒜若干。(因酒可防寒，蒜可去濁穢)

(四) 汽爐一個，煤油兩桶。(作燃料煮飯用)

三 關於住居者：

(一) 軍用布帳棚兩個。(帶木竿鐵鑷)

(二) 行軍桌一個。

(三) 洋蠟兩匣，手提馬燈二個。

四 關於行動者：

(一) 駱駝十三頭，馬二匹。

(二) 大小地圖二十餘幅，羅盤針二個。

(三)步槍四枝，手槍一枝，獵槍一枝。

馬是由蘭州帶的，駝是田張掖雇的，言明行日，每駝大洋八角，住日四角。因此次無定地，亦無定時，所以腳價特別昂大，且多不願去。經張掖柴縣長強覓幾次，始雇定，一再傳催，一星期纔來。又因駝在數百里外放牧，約定本日天明進城，（因駝夜行）乃候至正午，僅來三頭。因於下午一時，乘轎車三輛，牛車二輛，駱駝三頭，馬二匹，向北門出發。柴縣長暨劉禁烟所長，張徵收局長，李烟酒局長等十餘人，同送至北門外，衣重裘，乘瘦馬，好似昭君出塞，合撮了一影，藉作紀念。柴縣長春霖又送到十里外的行營，始遇各駝全來，易車爲駝。一路平坦，清水沿流，黃楊夾道，叢柳密生，村莊相望，可說是最後的內地風光。

三十里到山丹橋，名橋却實際無橋。水寬五六丈，深及馬腹，駝夫解衣入水，我們騎駝馬上渡過。將至店門，又有一小水，以木板爲橋，上有一孔，一駝忽失足其中，幸沒有騎人，急將箱物抬起。數駝後至，時已入夜，又陷入其中，饅頭、麵餅等物件，全拖泥帶水，天寒夜冷，冰凍如石。張掖號稱富區，一帶廟宇壯麗，道路橋梁，却無人過問，令人浩歎！

到山丹橋村，入一駝店，僅有一間小屋，時已夜八時左右了。月明如晝，即在屋外用行軍桌，食冰饅頭，佐以冷羊肉，尙覺甘美。飯後，除我和呂君臥屋內土坑外，趙君和隨從四人，並駝夫三人，同臥在屋外地上。行李箱物，全放在露天下，駱駝環臥周圍。天明起視，有數駝遺尿在行李箱上。

十九日

▲駱駝之研究

▲沙漠旅行的良友

本日天晴，但清晨很冷，屋外水全冰結。日出後，駝夫趕駝到草地去放牧，我們也於此時自行作飯。我到街上遊覽，見村中人家不多，且甚貧寒。對門有幾個婦女，在屋外太陽下工作，一個十七八歲的姑娘，裸腿及膝，在赤腿上用手搓蔴繩，已帶了半開化人的風味。十時飯熟，就太陽下立食。十一時駝來，令挨次臥地，各駝的行李，分左右置，駝有肉峯，再用木棍夾兩個布製墊物，繫在脊上，不再用鞍。行李用繩束之，中結一個繩環，上鞍時兩繩相套，插一木棒，即異常安穩，中間鋪以被褥，寬大平軟，較馬鞍尙覺安適。

駝身甚高，騎時必令臥地。我昨日騎馬，本日開始騎駝，實生平破題兒第一遭，令駝夫選了一個老實而有經驗的騎上。但駱駝起時，係後腿先起，我不隄防，幾乎由前面滾下來；正在後仰，他前腿又起，幾乎由後面翻下去。同行七人，有兩人沒有注意，翻在地下，又令駝再臥重騎。駝頭頸上，沒有別的東西，僅有一個木棒，穿在鼻上，以麻繩繫之尖端，以便牽繫，欲使他臥時，用繩往下曳，他即臥下。臥時前腿先跪，後腿後跪，不隄防也要翻個筋斗，所以有經驗的人，上下駝時，俯仰得宜，絕無危險。趙君城璧有經驗，於是騎了一個初出茅廬的兒駝，但因牠未騎慣，不願人騎，趙君上駝時，駝回頭大叫，用口噴了他滿面黃

沫，駝口中餘食如糞，見之欲嘔。駝性似善，但據趙君說：陰曆十一月是駝的性交期，在這個時候，雄駝如狂，目變赤，口流沫，遇犬狼便咬，人也往往被咬至死，故屆時旗扎薩克每出示：禁人在駝的牧地附近來往。又說：駝具十二相，羊首，龍額，兔唇，鼠目，虎耳，蛇項，馬腹，牛蹄，猴毛，雞膺，犬股，豕腎，形容頗肖。駝不畏寒，且能數日不飲不食，故爲沙漠旅行的良友。本日起身，捆物騎駝，費了一點多鐘，比就道，已下午一時了，但得了許多的知識和經驗。

駝行時，人在背上，每步一顛，可說是自然運動。差不多每一小時小便一次，便時各駝一齊站立小便。行時各駝以鼻繩相連聯，一人牽之，如後面一駝或數駝繩脫時，此一駝或數駝即停止不進。駝站立不臥時，人亦可上下，即足登其項，攀緣而上，因駝頭小而項彎曲，距地甚低。本日所行，雖尙未出張掖境，風味却已大變。初北行，繼西北行，繞山根，山上一望亦禿。一面沿黑河，水很大。二十五里，至魔王卡，居民三十多家，相傳爲唐僧取經時，遇牛魔王的地方，有魔王洞，內有神像。人家散住，不集中。一路緣山麓行，雖稍有沙；但是大路，可通車。村莊尙有樹木，共五十里，到板橋，實覺有七十里，已入夜十時多了。

人因駝倦，即在堡外止宿，距堡尙里許。行李卸露天下，旁有人家，駝夫叩門求宿，僅容三人，餘即在門外架帳棚。我體素強，雖困尙可支持，呂趙兩君，竟均病頭，腹都痛，食不能進，駝行第一日即如此，前途茫茫，尙不知行多少時日？有什麼危險？左思右想，一夜未眠。

二十日

▲第一夜的蒙古風味

▲甜水井不甜

早起環視，離堡尙一二里遠，所宿的人家，孤立野外。據說：板橋三四百家人；但延長十餘里，大都以田爲家，零星孤單，堡內僅三四十家人。騎馬入堡，有土城，內有巡鹽隊駐紮所。巡長馬振南，山西解縣人。約在所裏吃飯。據說：自魔王卡至此，全屬撫彝縣地，我們晚上所宿之張宅，係此地屯長，以販私鹽起家。產鹽地在高臺縣境，有一百多畝大，遇大雨纔可由水中取鹽。詢問去庫倫路徑，言人人殊。有一去過庫倫者說：約十餘站，經額濟納至外蒙拜申圖，再前第一站爲的里格井，第二站爲雪山，第三站爲鴉頭井，第四站爲烏格留冬，第五站爲恩格河，第六站爲王爺營，第七站爲蘇季，第八站爲桑格達賴，第九站爲卑留臺，以下記不大清了。又說：去額濟納貝勒府，由此經四壩爲大路，可繞過大沙灘；但多繞道，一由甜水井較近，雖有沙漠；但不能通車者，僅十餘里耳。回問駝夫，前路未走過，甜水井一路，尙去過一段，因決定由捷徑走。馬君隨到我們宿所，並送土產紅棗二升、白菜葱等若干。

下午一時，駝已吃飽飲足，卽上駝行。除十里內不出板橋一堡外，漸行漸無人烟，連樹木亦看不見。二十餘里後，一望皆沙，四無人跡；惟尙有車跡可尋，沙亦較硬。道旁荒草叢生，時有倒斃的駝骨。沙丘忽

起忽伏，但一路平坦。遠望沙原，或突起如塚，或白平如場，如牆。細加研究，如塚的是上有草根，被風吹沖後遺留的地方，如場如牆的，是水過沙黏，風水沖不動的地方。

晚九時半，始到甜水井，僅行六十里。除小廟一間外，一無所有。我和趙呂兩君等，架張軍用帳棚，周圍用土壓之。隨行的同人，拾駝糞作燃料，汲水煮飯。離小廟幾十步有一井，深不及五尺，即所謂甜水井。嘗其味，不但不甜，且稍鹹而苦，並有烟味。時爲陰曆十四日，仰觀俯視，月明在天，衆星燦爛，黃沙在地，叢草棋布，真是天地爲廬，月爲燈，可謂第一夜的蒙古風味。

二十一日

▲犬馬之勞

▲糞沙臭水一齊吃

早起，開帳棚前門，（軍用帳棚，三角形，中一桿，兩柱撐之，四面用鐵鑿釘地張之，前有門。）太陽全射入，天請無片雲。環視四面，不見一物，不特村落人烟絕跡；卽山水樹木，也不可得，惟有沙漠和草地，一望無垠。駱駝夜眠早放，馬夜間放牧。馬夫忽來說：昨夜馬放牧脫跑，追十餘里始趕回。又駱駝羣，必有一犬，每夜防守。駝夫忽來說：我們的母犬，昨夜生了小犬四頭，今天能否隨行，尙不可知。言未了，忽有一大黑犬旁立，不知從何處飛來。我們便一面喂食，一面用繩拴住，預備隨駝前行。大家忙了半天，我笑對同人說：我們今日，可說是『犬馬之勞』。

下午一時就道，行沙漠中約二小時，沙軟如棉，堆積如山，但有車跡。在極目無所睹中，忽遇駱駝七八十頭穿過，各馱棉花包，有鑣師，佩刀槍隨行。此種久歸淘汰的職業，在此種交通地方，實尚需要，我們隨行的兩人，亦即從前的鑣師。據說，由玉門來，可知甘肅西部亦產棉花。過此便成硬沙，亦無沙山。又行約兩小時，到照壁山，有人家二，據說，屬撫彝縣管轄，距縣七八十里。又遇大車數輛，據說：三四十里處有煤，這些都是運煤的。又十餘里入山，稍上卽下，沿山谷行，初僅容一車，漸漸寬大，山半石半土，僅數處爲石路。土人將小石堆積路旁，從月光下望去，如人如馬或如神像，到處皆是。山行約五六里，出山復爲一大平原。又四五里，至有一井的地方，卽梧桐井。據說六十里，實有七八十里，看手錶已十時多了。

照例下駝，架帳棚，拾糞取水。未到井旁，先有一種臭味，刺激嗅覺。但除了此水，又不能飲食，祇得取用。除臭味外，又鹹且苦，該處多鹹，遍地窪處皆白色，質鬆軟，故無好水。飯將熟，忽起大風，糞沙吹入鍋中；鹹臭水中，糞粗厚麵片，再加糞沙調料，真算特別珍品。但十一個小時未吃東西，飢腸轆轆，食之反覺甘美。

二十二日

▲沙棗樹和婆婆根

▲沙漠中的奇景

早，天晴無風，十二時半就道，一直隨車路行，拉煤的車，往來不斷。據說：自四壩到此可通車，約數里

和煤車分路，不見車轍，但係大沙子路，硬且平坦，足印無跡，可說是天然汽車路。行約十餘里，望見白色灘與山相連，周圍廣數十里，知爲鹽池，距大路不過二三十里。沿途蓬草甚多，又有一種植物，土人名「娑娑根」，有徑尺許的身幹，但高不過一尺，細枝卻高至二三尺，更有四五尺者，葉枝不分，外皮綠色，分無數節段，極似蓬草，又長軟似燈心草，小花密集，有如蠅翅，枝細如針，遠望如松叢，各草都枯，獨此木枝葉尚綠嫩。

西南有一小山，突立在沙漠平原中，好似小孤山，獨立江中。因山麓四面皆平，而中墳起，可證明戈壁在古代實爲大海。沙中風起，吹成螺形，亦大類水面波光。入夜月出，最初滿天紅光，繼而一輪半露，大如車輪，大地漸放光明，沙漠中別有奇景，頗饒興味。

晚十時，到沙棗泉，約七十餘里，前面有山壁立，高不過數十丈，遠望如邊牆；近看亦如壁崖。山根有沙棗樹，樹旁有泉，故名。沙棗樹其葉如柳，果實很小，食之有棗味，生在沙地，故名。本晚飲泉水，水清且甘。

二十三

▲沙漠中之遊山

▲犬有母子情 駝有君子風

早起，天晴無風，駝夫放駝，從人多尙高臥，我和趙君登山遊覽。初由帳中望山麓，似山上很平，山中很大；攀緣而上，登峯一望，却見層巒聳立，山後並不甚深，外皆平原。山上到處可以上下，因被水沖開的

凹道很多，每凹道出口處，有沙棗樹一二。山雖全石，但大石很少，多是小石和沙土堆積而成。惟有一種黑石塊，遠看如煤，近視實石。由山下望，見有無數白帶，都是鹽地；又見有許多小沙丘，林立如塚，風景亦頗可觀。

本日因近處無草，放駝較遠，下午一時始就道。由山麓轉行，並不上山。不數里，又入一山，終日山中行；但無一時在山上，都是在山和山的中間轉走，依然平坦。各山都不過數十丈高，皆由黑色小石積成，遠看若黑斑。由入口至出口，一直六十里路，都平坦。出口又爲大平原，一望無垠。其地有井，認名大山口，照例止宿。

本日行一天，未見一人，亦未見一木，宿處更無一草，乘馬不免有絕糧之厄。但井水很清甘，與昨晚泉水相似。

原隨的母犬，自產子後，每到宿處，即先哺乳他的兒犬，原產四子，駝夫棄了三個，僅餘一個，行時裝在衣袖內，抱置駝上，有時墮地，母犬即用口銜之。隨行，路上亦喂乳數次。犬的母子之情，可說是與人無異。又駝駝雍容大度，行路時一步一步，始終如一，止宿時靜臥徐喘，可說是有君子風。

二十四日

▲奇妙的製麵包法

▲風狂似虎沙軟如棉

天明，忽起大風，帳棚開裂，塵沙撲面，帳中物件，大半飛走，大家手忙腳亂，隨風追物，忙了半天，風稍息止，始縫帳棚，作飲食。但由張掖所帶的餅乾，業已吃完，我們都愁沒有飯食，每日早十一時須餓到晚十時。不意有經驗的駝夫，能燒麵包，方法非常簡單奇妙。他在地下掘一圓窖，口恰如鍋大，把已燒紅的駝糞，實滿其中，燒至四面皆紅，然後把作成的生麵包，放置周圍，上面用鐵鍋覆蓋，鍋中也滿實燒紅的駝糞，鍋的周圍，用泥封閉，不使有隙。又初掘時，藉一二尺高之崖邊，一面崖旁掘一風口，窖中糞易燃燒，待覆鍋後，把此口亦封閉，經一二小時後，完全烤熟，乾黃如外國麵包，真算是簡單適用，巧妙奇絕。可謂沙漠中唯一救命的方法，駝糞亦可謂沙漠中唯一救命的要品。取出後，熱烘烘的，大家沒不思染指先嘗，但為數有限，恐怕每日半途中沒有吃的，仍另外吃掛麵，每人只許試嘗一塊。吃飯時，風依然狂暴，沙塵飛入碗內，食之有聲。

因補帳棚，烤麵包，耽誤了許久時間，下午一時多，始就道。不數里，即遇軟沙窩，一望黃沙無垠，細軟如棉，下足深入數寸，出後却幾無蹤印。但忽有忽無，一直五十里，天已昏黑，月尚未出，足跡莫辨，忽迷失道路，急燃燈籠前導，始得道進行。沿途有車跡，據說係毛目拉柴之車，約七十里至葦坑，有井，照例止宿。

二十五日

▲大風奇冷中之一夜

▲第一次通信內地

早起四望，不見一葦，但沙中有葦根莖，想原來必多，故名葦坑。有水自崖中流出，細僅數寸，遠不及一丈，即滲入沙中，嘗之帶鹹苦味。崖高約五尺，上有車跡縱橫，牛馬糞很多。據說：西通毛目，僅五十里，打柴之車，時來此地。取望遠鏡一視，可望見毛目的村莊樹木。兩日未見一人，本日忽遇樵者數人，可說是空谷足音。問他家住那裏？距毛目縣城很近。時毛目縣長爲曹菊泉君，是北京民國大學的同事，借來甘肅者。因與薛省長，劉督辦，胡廳長等各寫信一封，託他們交曹縣長轉交。此爲離張掖後第一次通信。蘭州，能達與否不可知？將來再能通信與否，亦不可知？

下午一時行，天氣和暖，寒暑表清晨六十四度，忽升到七十度，沿途平原千里，一望無際，路平如水，上滿鋪五色小石子，真是天然馬路，一直六七十里，毫無軟沙。但天晚時，忽起迎面大風，奇冷入骨，塵沙撲面，當之覺痛，騎駝則寒不可支；步行又眼不可睜，不能見路；想加皮衣，又原未料及如此驟變，中途不易取出；祇得騎駝忍受，手足凍僵。駝夫亦迷路，十一時許，不得井。幸遇一水灘，如獲至寶，下駝止宿。

風狂似虎，人人飢寒交迫，無法亦無人去架張帳棚，惟駝夫把小帳棚搭起，大家擠在裏面。因不是有井宿駝的站口，惟一的燃料駝糞也沒有，採草燃燒，黑烟四起，人人眼淚交流。水久不沸，一面用煤氣爐燒水，忙了一點多鐘，始得熟飯果腹，準備睡覺。帳小人多，被窩不能打開，僅用一個皮被，身下寒冷如冰。帳棚的周圍，因風大不能壓土，離地數寸，寒風吹入，一夜不敢解帶，也不敢脫帽，這是駝行以來的第

一次寒冷

二十六日

▲蒙人的奇異希望

▲古黑城破壁猶存

早，天晴風息，急起四望，已到黑河岸邊（即弱水亦即額濟納河），距離不過一里多遠。柔草很多，雖已半枯，馬尚可食。馬至此已斷食三日，得此如同嘉肴，飽餐一頓。又見有車跡牛糞不少，必係毛目打柴之車，常常至此。因取牛糞代薪，大家烤火，然後各取皮衣加身。四面眺望，用遠望鏡看見河對岸的樹木房屋，可知河對岸有人家，且生草木。又見一墩，如內地從前的狼烟墩，當是古代防邊的遺跡。據駝夫說：河對岸是毛目縣屬的雙福子村，農民不少。我們所宿的地方，不知是否尚屬毛目，亦無地名。只好叫做『河邊』。天甚寒冷，寒暑表降到四十度以下。

十二時行，約一二里，至蒙古驛卡。有木房兩間，兩人兩驢，各占一間，數日不見一物，忽遇房屋蒙人，如獲拱壁。急下駝談問，據說係額濟納七爾扈特旗貝勒所派設，專備送遞公文，距此地約六站，即至額濟納貝勒府，再約十站，至外蒙古拜申圖，再四站，至賽烏蘇，彼不知里數，只知馬站駝站。問他蒙人對國內政治的希望，他問我們吳佩孚現在勝敗如何？並說：他們希望吳佩孚勝，宣統復位，並希望班禪即位，不願國民黨勝，可笑亦復可憐。但這種腦筋，這種思想，不怪他們個人，祇怪中國政府，從來太不注意蒙

古民族的教育文化。他們皮靴毡帽，內藏髮辮，不懂漢話。

沿河岸行，草多且茂，和沙漠中風景，大不相同，但和內地的草也大異。有茂茂草，高五六尺，莖如麥稈，中空有節，但更細而有韌性，如有工藝家，可編製種種物品。又馬蘭草，每叢大數方尺。未幾，太陽嚮山，天空現赤黃色，升上片雲，成金黃色，俯視水中，呈黃綠色，山水雲天，黃赤綠紫，燦爛光輝，異樣美觀，不意到蒙古地方，見此美景。

黃昏時，見一四面牆壁，已半倒破，中有堡形，四面牆各高三丈許，厚丈餘，前有門跡，但裏面一無所有，惟牆壁上有凹形，不知是何遺跡？詳細詢查，蒙古叫做『哈拉赫圖』，是『黑城』的意思，當係西夏時所建的城。並聽說俄人哈子諾夫在該處掘得『夏漢字典』一部，名掌中珠，現存俄人伊鳳閣手，更足證明。

昨夜因大風無薪，困難萬分，本日注意準備，沿途有柴處拾柴，有糞處拾糞。入晚風始息，終日沿額濟納河行，一直向北，或稍偏東，河身甚寬，或數十丈，或百餘丈不等，但水並不大，或竟無水，時分數流。所行的路，多是被水沖過的灘，灘中時有木根，長六七尺，又時有小沙丘，車跡時見，可知此地亦可通車。約行七十里，宿河邊。

一
二十七

▲上駝讀三民主義下駝習蒙語

▲草木見馬得食

天明，忽起大風，十時許，正在帳中吃飯，帳棚竟被風吹破，半飽作罷。昨晚雖宿河邊，但不見草，馬又餓了一夜，可說是人馬俱困。十二時行，一路小石子硬沙，一望平原千里，實天然汽車道，車跡亦不少。駝上無事，讀三民主義，本日讀到民族主義第三講，覺得中國民族，尚有一部分在渾渾噩噩時代，過遊牧生活，如何能求得自由平等。

黃昏時，忽見有似柳之樹，依稀河邊，岸旁崖間，也多雜草，牽馬令食，許久始乘馬追駝。又行十餘里，忽遇大林，樹木無數，雜草叢生，凹陷處有水深尺許，水草薪都便，爲沿途第一佳境。故雖僅行四五十里，便大家主張止宿，我和趙君約定互換教日蒙語。本晚因止宿甚早，請趙君教我蒙語，習十餘句，我教他日本文字母。

二十八日

▲額濟納之富源

▲狼形山前望鄂博

昨夜大風，早天晴風止，天氣甚暖。起視林原，大數百畝，樹數千株，可說是額濟納的富源。其最多的幾種，略舉如下：

(一) 胡桐樹 皮和身似榆槐，枝與葉卻類楊，老幹皮粗縷，新枝皮甚細滑，其色黃綠，剝去老

幹的粗皮，下面白光，土人叫做胡桐樹。

(二)沙棗樹 葉枝俱似柳，新枝皮紅色有光，滿枝生刺，長及寸，結果可食，土人叫做沙棗樹。

(三)紅柳 沙丘上叢生無數，即內地的檉柳，但土人叫做紅柳。

又有雜草無數，舉其要者如下：

(一)葦 沙丘上下叢生無數，但高僅三四尺。

(二)苦蒿 葉如柳，高者數尺，嘗之味苦，土人叫做苦蒿。

(三)馬蘭草 與內地同，叢生無數。

此外尚有幾種，不知其名。胡桐大者直徑數尺，紅柳高者數丈，又草中有硝鹽不少。

昨夜有兩人牽驢兩頭，駝數頭，亦宿此，詢之爲毛目縣人，來放駝者，可知此地的水草肥美。他們居河西之雙城村，即我們前晚所宿的對岸。我們行三日至此，他們行二日，因係空駝之故。清晨，遇牛車六七輛經過，詢之亦毛目人，來打柴者，可知此地的草木繁盛。路旁大樹上，有外人刻英文字句，可知外人遊歷到此的不少，我們也去樹皮，刻數字。據說：這個地方，蒙人叫做「日賽文」。

十一時半行，途中皆五色小石子，硬沙，有美麗半透明的，同人皆選拾。依然沿河岸行，西望河邊，胡桐樹林延亙，一直數十里，始知額濟納河流域的富源很大，沃壤不少；更可知沙漠中並非不宜植物，患

無水耳。未幾有一人馳馬來，似追我們，莫明其妙。比近，見爲巡兵裝束，益驚異。及詢談，始知爲金塔縣百貨徵收局，在對岸不遠的地方駐紮，望見許多駱駝經過，疑運貨偷渡者，故追至此。

黃昏時，遇一獨立之小石山，駝從山的西麓經過，見山上山前各有「鄂博」，用石和木柴堆成，高八九尺。據說：這山漢人名狼形山，蒙人叫做「八音寶根塔」，漢譯是「富有的深山」之意。「鄂博」是蒙人視爲神靈寄託之所，到處多有，每年某月日致祭，屆時陳奶油等食物於周圍，遠近男女老幼來集，作賽馬角力等種種娛樂。又據說：去包頭的路，由此分路，此地和包頭大致成一直線。終日東北行，道平硬沙，一路草木繁盛，約行七十里止宿，水草俱便。

二十九日

▲活動房屋的蒙古包

▲蒙人生活之一斑

早起四望，見西面大木密布，細葦叢生，有一種奇草，根枝甚粗，葉枝不分，枝上生棒狀的圓枝，寸有一節，節上或再生枝或否，外黃色，內心棕色，外皮有韌性如麻，尖端多捲作環狀，甚至有連捲三環者。又沙漠中有一種野羊，毛黃色如駝，蒙人叫做黃羊，跑很快，且伶敏，一聞駱駝鈴聲即遠逃。（駱駝羣以繩相連繫，如繩斷，前駝照舊行走，斷者站立不進，牽駝者恐遺失不覺，故後面的駝繫鈴。）清晨，望見幾個黃羊跑過，同人急取槍追擊，均未得中。正議論間，忽有一蒙古人騎一驢來，頭有髮辮，身着皮袍，足穿氈

襪，皮靴，腰間佩烟袋、火鏟、小刀、牛角等許多東西。手攜一大鳥槍，上有二叉，可架在地上，牛角內係火藥，驢身上馱有黃羊肉，知是一個打黃羊的獵夫。能說漢話，甚狡獪，欲購其肉，索價甚昂，未議成，但肉實肥美。

十二時行，沿途硬沙，西面林更密，草益茂，一望無際，不知幾千百畝。未幾見蒙古婦女放駱駝馬羊，又未幾，見茂草中有蒙古包，即所謂氈幕，也可說是活動房屋。駝行十餘日，實第一次遇見。我和趙君等入內參觀，見包爲圓形，高僅四五尺，極似內地農家的麥草垛。內係檉柳木條，外圍毛氈，柳木條粗如手指，圍牆各木條斜立，成斜方形，頂上突圓如傘，木條之一端，集於中心的一小圈上，如圓徑之集於中心，他一端在圍牆木叉上。前有氈門帘，上有氈窗。包中心有一柱，前置圓形的鐵圈爐灶，上有鐵鍋。地下半鋪氈，迎門偏右有佛龕，前置小供桌。讓我們坐佛龕左，據說此爲客位，再左下爲女主人坐位，佛龕右下爲男主人坐位，不得錯誤。此家中一男一婦，兩小孩，男原係陝西榆林人，婦蒙古人，一兒僅三四歲，竟赤身不着一線，婦皮靴長衣，布裹頭，熱牛奶敬客。正飲茶間，又來一蒙古喇嘛，能漢話，亦甚狡獪。據說原係熱河人，曾去過庫倫一次，請代我們找一引道者，毛遂自薦，問其報酬，日索三元，前聞蒙人誠實，何能漢話的蒙人，都狡獪耶？出包行草中，草高四五尺。前行未幾，又遇放駝的蒙古婦女數人，一女年二十許，亦穿長袍皮靴，趙君就近問路，始知是一姑娘。

入晚，又行數十里，穿林而過，草木益密，竟有水處不得，無法止宿。想附近必有人家，高聲大叫，忽聞犬吠聲，知有蒙古包，按其方向繞行，並無路徑，行茂草中，三蒙古包附近止宿。但仍不得水，由趙君向蒙古人詢問，入其包，夫婦二人已寢，喇嘛數人，圍爐烤火。問明水所，始打水煮飯，時已夜十二時了。是日行約七八十里，天晴無風。

三十日

▲犬守夜馬壓羣道不拾遺夜不閉戶

▲蒙人的飲食和禮節

昨晚，宿近蒙古包，一夜聞兇猛的犬吠聲，清晨未起，又聞壯烈的馬鳴聲，啞啞的牛鳴聲，悲哀的羊鳴聲，畜牧生活的實況，雖未盡觸眼簾，各種奇聲異音，卻已先震耳鼓。蒙古犬猛，尤早聞名，據說：各家牛羊，均野臥帳房附近，並無圍牆，一二犬可抵幾個巡夜者。又馬羣每晚依然牧放原野，有主人騎而牧放的一馬，夜不解鞍，拴在附近，此馬不跑走，羣馬不敢跑，此一馬也可當守馬者數人。馬鞍與馬，從未聞有人盜去，有物遺失野外，亦從無人拾去，真可謂道不拾遺，夜不閉戶。固然因人家有限，各物有數，但遊牧社會，人多純樸，猶有太古之風，恐今日文明國家尚不及。

早起後，我和趙君去訪蒙人，每人攜木棍一條，防其猛犬，至蒙古包時，須立棍門外，不許攜進包內。主人聞犬吠，亦出看犬，客先入，主人隨之。揭氈門帘時，須自左入，入後，客右主人左，恭敬時，跪而不坐，或

一足跪，但高級喇嘛，每居客上，不讓坐。我們入包後，有一喇嘛盤腿坐，餘幾個人左腿跪，右腿不敢坐。主人先以鼻烟（玉石壺內裝烟末）雙手遞給我們，我們接授，去塞略嗅，再還之，依次及他客。次給我們烹奶茶，先從皮袋內取出茶葉，在木臼內搗成粉碎，然後放入鍋內，加鹽和牛奶，煮沸後，傾入銅壺或木壺內，壺高二三尺，下粗上細，再傾入木碗中，每人一杯，置長尺許的小木橙上。另有奶油一碗，白色凝固體，原係以奶汁入皿中，不斷攪動，使水分蒸發而成。又有炒麵半碗，願食者將奶油一塊，入奶茶中，再入炒麵。奶茶味鹹，奶油味酸，初次嘗食，幾欲嘔。細看他的屋內，正面有佛像，和許多經卷，並有班禪像片，因此喇嘛會由包頭至北京，拜見過班禪。佛前有小銅杯數排，分數種，各盛清水，據說：每月一易。左面有一小床，高約五寸，上鋪氈二層，並有華美之枕，屋中銅器很多，如銅壺、銅鍋、銅盆、銅杯等物俱備，可知蒙古喇嘛之多金安榮。再看他們衣飾：一喇嘛紅皮袍黃邊馬蹄袖，有織花錢袋，甚華麗，坐右上，必係高級喇嘛。一居左上，藍袍，似主人，有髮辮，知爲黑人。（蒙人稱俗人爲黑人喇嘛紅黃衣黑人藍衣）兩人衣皆清潔，各帶刀箸，甚精緻。又一僧跪左下，赤袍甚破污，爲喇嘛用奴。又一婦人，紅袍，扣在胸前正中，頭有兩辮甚大，盛布套，垂胸左右，帶瓜皮便帽，有紅纓，皮靴上有雲花，手指上有戒指，上鑲紅玉。屋中布置甚清潔，家有牛羊很多，我們買其已殺的一羊，付洋七元而行。出屋時，主人先出，客隨之，不久，他們又來我們的帳棚內回訪。

下午一時行，沿途及茂草高三四尺，細葦雜生，一望皆是，不知幾千百畝。路平坦，約四十里宿，袁所買的羊肉，大吃一頓。

三十一日

▲可農可林的沃壤

▲蒙古的畜牧一斑

早起，天陰微風，煎飲昨日以磚茶向蒙人所換的牛奶，並和趙君煮食昨日所買的羊肉，自割自炊，亦頗有趣。遇毛目幾個放駝的經過，面貌黧黑，回想昨前兩日所見的蒙古小兒，清秀聰明，蒙婦面貌，也很豐滿，較之毛目人，尚優許多，惜乎沒有受教育的機會。據毛目人說：由此前往，有軟沙，且樹林密集，交橫，無路可走，必須渡河。又貝勒府在河西，亦非渡河，不能經過，河西路途硬坦，人家也多，因決定本日渡河。

十二時許，西行渡河，河水半涸，僅餘五六尺寬的淺水，騎駝而過。但近岸的地方，地下黏泥尚軟，駝蹄起時，原跡處泥上下動。渡河後，路果好，一路硬沙，且有車跡。茂草高於駱駝，約七八尺，一望無涯，不知幾千百畝。沿途時遇蒙古婦女，毛目縣的牧童，牧放牛羊駱駝。羊每羣數百頭，或千餘頭，黑的、白的、黃的、雜毛的、長毛的、短毛的、有角的、無角的，雜然並陳，遠望如石塊堆地。羊羣每數十頭，龐然大物，望之生畏。牛馬每羣數十頭或百數十頭，亦色色俱備。牛較內地的牛，約肥大三分之一，馬亦較內地的健壯善

走馬牛羊駝，同爲蒙古民族的生命；因牛奶、羊肉、駱駝糞，是蒙人飲食的必需品；羊皮、毛氈、駱駝毛皮是蒙人衣服住居的必需品；馬和駱駝是蒙人行動的必需品。故與蒙人見面時，每先問牲畜安好，再問他個人家族安好，問其富，數畜以對。但據數日內所見茂草密林，一望無際，絕非不能農耕之地。且氣候和暖，較甘肅甘涼一帶，溫度尙高，據說每年如是，並非本年特暖，更知可以樹藝五穀。是額濟納河一帶，不僅可牧，實一可農可林之沃壤，惜乎蒙人祇知畜牧，不盡地力，將來移民墾荒，試行公耕，此流域最爲適宜。現有森林，據說屬額濟納蒙人公有，不能開闢，不知利用，亦實可惜。下午三四時，又遇金塔縣的收稅者四人騎馬前來，據說有十餘人，每日巡行，可知金塔稅局的勢力，及於蒙地。晚九時止宿，約行五六十里。

十一月一日

▲騎駝日行二百里

▲蒙人用具全漢人製

昨晚大風，清晨依然不止。兩馬放牧，竟自行渡河而東，早起數人往追，河水冰結，步行尙便，至十一時回家，河冰消解，人人鞋襪盡濕，烤乾始行。寒暑表在帳內降至四十度以下。

十二時行，下午經過一蒙古包，下駝參觀。門外拴一駱駝，栽絨鞍韉，銅鐙，很是華美。據說這是『騎駝』，每日可行二百餘里，價洋一百二十元。周圍羊糞滿地，足知養羊很多。我和趙君入包內，見有床枕，

頗美潔。且係二枕，並有一帳，據說係新婚時物，新婚不過數日。可知內蒙風俗，和內地有相同者。此外鐵箱、漆木箱、銅器等物不少。據說，鐵木箱，由庫倫買的，銅壺等，由西甯買的，木碗等由包頭買的，可知內蒙古毫無工藝，一切用具，都由他處購買。有一老婦，年七十餘歲，紅衣禿頭，在佛前換水，勞動不休，知爲尼。男子亦持串珠，屋內藏文經卷不少，可知蒙人迷信之深。竟日北行，晚十時宿，約行七十里。

一一 日

▲大木當道茂草塞途

▲想見上古時代的景况

早起四望，周圍全是樹林，深密無際，遍地乾柴，可以燃燒。距河岸僅數百步，岸旁有水灘，可以取飲。於是拾柴架火，提水煮肉，想見古代生活之簡單。

十二時行，一路在密林茂草中穿過，且忽而大木當道，繞之始過，忽而茂草塞途，拔之始過，真所謂荆棘當道，欲便利交通，非披荆斬棘不可。一直數十里，依然草木暢茂，胡桐檉柳等，或則大數圍抱，或則高五六丈，或則一叢方丈，甚至數丈，想見上古洪荒時代之景况。

再行，遇一蒙古人，據說：前面河水乾涸，僅土屋處有一井，須馱水。但行至其地，天已昏黑，不知井在何處，幸遇一漢商，始得井所。據說：他是歸化縣人，途中已走了一個多月，經過地名，惟知有一博爾鑽。按地圖索閱，我們似亦應經過其地，至井所，水淺而有木槽，令各駝一一飽飲。並馱水兩桶，準備晚間人吃。

又行十餘里，宿，本日共行約六十里。

三 日

▲大喜鄂博的陳設

▲蒙人宗教迷信之一斑

早晨天晴，起視四周，林密如塔，不辨咫尺。有一大沙堆，堆頂紅柳中，有一「鄂博」，蒙人叫做「大喜鄂博」，（譯音）藏文是「多壽」的意思。每年四月中大祭，我和趙君等專到近旁。詳細考察，檉柳正中，立一木竿，高三四丈，上繞許多方布，各書藏文。周圍用木欄之，上繫以繩，繩上滿繫網布羊毛銅錢等物。網布有紅黃藍青各色，有的係哈達，有的僅布角，形形色色，不知何意。並有木板彫成花形，插立左右。前有泥製的駝、馬、羊、鳥、螺塔等小形，據說係祝畜性的安全。鳥狀螺形，乃祝空中水中的各種動物，不能擾害畜牲之意。又有木竿上繫布塊，中係龍鳳馬虎獅五獸形的印，據說係祝人一生精壯如五獸，並各事如意。馬居中爲主，故其布名曰「哈牟利」，蒙文「風馬」之意。因馬布常懸家中，爲風所吹，故曰「風馬」。且按各人屬相，布色不同：如馬虎狗皆黃色，羊兔豬綠色，牛蛇雞藍色，鼠龍猴紅色。從前每月某日某時換一次，現在換的也少。並往往用竿懸掛此布，立在氈屋的西面。又鄂博前的泥馬，據說係獻給鄂博神的，其家原有一真馬，當時也獻在神前，用有色布網束在馬的鬚上，便成神物，以後婦女不許騎此馬，他人也不能隨便騎，永遠成了神物。

又道旁左右二樹上張繩，上繫骨條許多，纍纍垂下。據說：這骨是羊前腿上的骨，骨上寫咒語六字，音爲『唵嘛呢叭謎吽』，意是『如意寶珠赤蓮華上』，唵爲嘆調，嘛卽嗚呼，吽係表顯咒的接續詞。據說：一人能把這語唸一萬遍，將來可到佛界，故蒙人口中時時唸這六字，並轉輪上風布上，均書此六字，使旋轉以當口誦。或刻在路旁木石上，使行人同結善根。

我們吃飯時，有一蒙古少年騎馬來。問之，年十六歲，但身高如十七八歲，面貌清秀。穿無面羊皮袍，有藍布邊兩道，馬蹄袖，皮靴便帽，俱花麗。據說，靴價十餘元，帽五元，俱由包頭購買。拖髮辮，腰有刀箸。內穿柳黃斜紋布小襖，紅領綠邊，不類普通蒙古人。問其職業，始知爲額濟納貝勒侍役。詳詢貝勒家中情形，一一略答。問已婚否？謂已定婚，女年二十歲，卽較他大四歲。已定明年結婚，可知蒙人亦有早婚並女大於男的惡習。

十二時行，沿途數遇牛羊棚，卽用木幹插地成方形，再以樹枝橫欄而成。前有拴馬處，卽兩直木對立，相距數丈，上橫一木。又遇牛羊羣無數，多黑白雜色，或駝色，必係交配時不一色，遺傳屢變之故。一路草木繁盛，土色與內地同，可知農業亦宜。歧路不少，可知人家漸密，行人甚夥，但因之方向莫辨，幾迷途。忽又遇清晨談話的少年，在其舅父家中，引我們到他包內，有婦人二，小女孩一。孩方二歲，然類三四歲者，貌亦秀美，穿皮衣氈襪。有搖籃，係以木爲槽，一端有氈，約二尺長，垂在包頂，每置兒其中搖之。時天已

晚，包內無燈，即用爐火代燭光。

因本日須趕至貝勒府，急乘駝行。不久復迷途，趙君等左右探路，意廟必在高處，東探有高崖，即全體登崖，高聲呼喚，忽聞犬吠聲，知方向在東北，遂由亂草中穿行，不久得一路，循之前進，犬聲愈夥，且望見屋頂狀，知路不錯，並將至廟，皆大歡喜。又行一二里，已至廟後，有犬十餘頭出吠，喇嘛四五人來看，星光下見廟牆，即宿在牆下沙中。至貝勒府所在地，依然沒有房屋宿所，且井在二三里外，又無炭薪，實出我們意料之外。時已十時多了，向廟中喇嘛借水和薪。至其院，雖有瓦房，人卻依然宿在氈包內，聞我們至，上體赤裸，下身圍布，起而架火代燭。外院有漢人二，詢之知爲甘肅毛目縣人，到此作木工者。據說：他們駝行快時，六日可至，我們竟十餘日纔到。歸後煮飯，吃罷，已夜十二時了。

四日

▲壯麗的大喜廟

▲藍轎黃座金剛經歡喜佛

本日決定不行。故遲起，聞吹螺聲數次。據說：前三次催起床，後三次召集唸經。起後到一喇嘛家去看，外面土牆有門，院內有蒙古包，包內鋪花栽絨毯，並有小床兩個。一喇嘛紅衣披袈裟正坐，小桌上有藏文經，並有蒙文萬年曆書一部。（北京石印）正中有小佛龕二座，內銅佛各一尊，前有許多小銅杯，裏面係清水或茶，旁有小鼓，並有高六七寸的小銅法輪。可知喇嘛較普通人生活優良，並可知喇嘛除

誦經轉法輪外，無所事事。與之言，不及政治，求參觀東廟，允派人引導，出門見大車三輛，與甘肅車式全同，想係甘肅毛目縣木工所製。

飯後，偕呂君趙君和各同人，參觀叫做「東廟」的大廟，實際譯音，是「大喜全龍廟」，簡稱「大喜」廟。蒙人每一行政機關所在地，必有一廟，其機關愈高者廟愈大。東廟即貝勒府的第一大廟，尙有一西廟，次之。其建築半中國式，半洋式，實合中國、印度、西洋式而一之。廟東向有山門，西正面爲佛殿，柱門椽等，都是五彩油飾，有金色印度字。左右廊壁，繪四大金剛，正門紅色，上繪金花。窗數層，外觀好像數層的西式樓房，實則僅樓一層，餘皆有窗無樓，但完全西式。入門參觀，下有地板，上有天板，天板上畫許多圓形，內有繪圖。上垂許多紅黃色綢布，正中是一個大傘形的，周圍有許多垂帶。屋正中有一座位，高三尺許，前有欄杆，後有屏風，上鋪黃緞墊，頂有覆蓋，花緞方形，周圍垂帶。據說：呼圖克圖（活佛）來時坐此位，現活佛在西廟。（額濟納大廟惟東西二廟）左面稍前，依柱又有一座，南向，上鋪藍墊，係貝勒坐位。左面下方又有一座，東向，是「大喇嘛」坐位。地板上有座兩行，係衆僧坐位。正中大座之右，有一桌，上供銅佛，壁上滿懸佛畫像，以百數十計。牆角有一轎，完全如前清的大官乘轎，藍圍。據說，每年一次，銅佛乘坐，數人擡之，轉廟一周，擡者可以免災避禍。又有日照傘，大鼓大號等，皆每年特別大會時用，普通會期，每季一次，再進一室，靠牆有許多玻璃櫃，裏面大小各式銅佛以百計，或高至數尺，或低僅數寸。又有

兩櫃裏面有金剛經一百二十部，尙有其他經典，都用黃布包裹。有一佛龕，似石膏像，前供八行銅盂，裏面的盛物各不同。左第一行，係炒麵製成，尖形，據說係備佛食。第二行清水，係備佛漱口。第三行藏香，備佛鼻嗅。中夾幾個小羊油燈，使佛目明。第四行雪蓮，並其他花形，備佛美觀。此外各茶水，備飯後漱口或洗臉。可謂應有盡有，殊覺可笑。壁上掛布繪佛像以數百計。又有許多木箱，內皆藏經。次登樓，前面平臺兩角，有鐘式銅物，高二尺許。中有銅輪，高二三尺。左右有一獨角獸，馬耳羊尾，不知何獸何意。平臺後樓屋內，有許多銅佛，並畫佛。有大畫像三軸，高五六尺，寬一丈五六尺。銅佛內有歡喜佛，男女裸抱，各形畢現。下樓，偏門處有一木轉輪，高五六尺，旁懸小鈴，輪上有一棒，每轉一週，鈴響一次。樓屋高六七丈。四面全磚，並有一層石，外塗粉紅色。南北廂房，各十餘間，蒙人住居簡單。廟卻如此壯麗，真想不到。此廟係前清末年建築，故尙新麗。

廟旁有一蒙古包形狀的木屋，外係土牆，周圍有窗十餘個，喇嘛二三十人，在內唸經。穿紅衣，披紅布，口中喃喃。又有十一二歲的小兒，也當小喇嘛，把青年有用光陰，消磨於跪拜唸經之中，見之可憐。屋內有大銅塔，高二尺，亦有高數寸者，外皆貼金，內係活佛高僧的遺骸灰，上有赤金、美玉等花形物，價值不少。廟裏所有繪像，據說是山西五臺人或應縣人繪的。廟周圍有土房數十戶，形狀全如內地，有大門，有院落，有正房廂房，但院內各有蒙古氈包，土房內置放肉物，人却依然住居包內，想係習慣使然。每日

唸經，上午兩次，清早一次，十一時一次，唸時打大鼓。搖小鼓，吹喇叭，打銅鈸，並搖鈴，以孔雀羽灑水。種種動作，見之可笑。

下午，偕趙君呂君去訪額濟納貝勒（即旗長）先至公署，僅土房數間，內無一人。旁有一蒙古包，入內詢問，其主人即供差衙署，請其傳達，蒙人性緩，遲遲不去。有一婦人，年四十餘歲，以手捻駝毛成繩。忽來一紅衣喇嘛，似奴隸，入帳房，先向主人及我們等，一一行禮，然後半跪（一腿跪地一腿屈膝）再用兩手展掌作上捧狀，然後從懷內取出鼻烟壺，遞與主人，一一換吸，最後及婦人。吸鼻煙時，以葦片取出少許，拈手指間，擦鼻孔上。主人令他喝奶茶，吃炒麵，完後用舌舐碗。此家亦吃麵條，據說：由甘肅毛目酒泉等處買得或換得者，夏日用牛羊等換易，冬日用銀洋買，每十斤約銀一兩。屢催主人，始去傳達。細看蒙婦，僅穿一袍，下裂縫，時露膝蓋，忽解上衣，對我們捫虱而談，上體外露，並時欠伸後仰，腿亦微露，未着袴，大有旁若無人之概。須臾主人至，謂貝勒有事，且天晚，請明日見。似不免官僚氣，抑有他故。

按額濟納，卽元亦集乃路地，語轉爲『額濟納』。旗長駐地名威遠營。

五日

△額濟納概况

△貝勒與活佛

早起，貝勒遣臺吉（卽其公子），到我們帳中答拜，並說貝勒年老，目失明，不能親來，特命代表云

云，來時隨從二人，彼乘馬，從者乘「騎駝」。近帳棚時，從者先下駝，扶之下馬。有喇嘛二人，在我們帳內，見臺吉至，急行滿人「請安」禮。臺吉藍袍紅邊，垂髮辮，髮繩三條，絲絮很長約三四寸，手有金銀戒指。請其吃茶，自帶有磁碗，這點可謂衛生。詢額濟納旗情形，據說：南至葦坑，即入其境，南北約七百里，東西約三百里，有大山水各一，山是狼形山和大山，水是黑河（即額濟納河），除河東岸一小段軟沙外，餘全境均可通車。但僅兩河沿岸有人居住，餘無人，全境僅一百二十餘家，約四百餘人，喇嘛五十餘人。每年降雨不過十次，十一月至正月最冷，二三四三個月，有大風。大廟僅東西二廟，凡喇嘛皆通藏文，通蒙文的很少，通漢文的，更是鳳毛麟角。人民終年沒有訴訟，所以署內公事很少，祭鄂博大會，便是公事。此外與甘肅省府公文，送毛目縣轉呈。談二十餘分鐘，辭去，隨行二人，先扶之上馬，然後各自上駝。馬居中，駝後行，在左右如鼎足，左右各相距三四丈遠。據說蒙人習慣，乘馬每並行，不先後行，如有十餘人，即排列數十丈之寬，可知蒙地的廣漠平坦，纔有這種習慣。

十二時，我偕趙君至貝勒府回訪。府外一包。住僕役，府內有土房數間，並有五個蒙古包。一包如客屋，臺吉在內招待我們。首用磁碗，敬以奶茶，特別備黑白糖（普通蒙人的奶茶內放鹽鹹味未有用糖者），並有奶油、奶皮、炒麵、麵餅等物。奶油盛木盒內，色極白，為最上等。據說：奶油製造法，係將牛奶盛器內，每日添加新的，攪之使發酸味，過二十日即成。細看屋內並不十分華麗，惟架上有翎頂輝煌的前清

夏帽，紅纓白頂，特別觸目。民國已十六年，內蒙王公，依然未改衣冠，怪甚。我們送上公文，並禮物四則：（一）磚茶白酒罐頭餅乾，（二）當面請求兩事：（一）派人引道，（二）從甘肅所乘之二馬，因每夜無草可食，饑凍將斃，決定留存一匹。請其代餵。臺吉答說：公文當即轉呈其父，寄馬可照辦，惟派人引道一節，恐有困難，俟考慮後設法云云。辭別出包，又遇其僕，即從前路遇的少年，請至其包一談。詢問貝勒情形，據說：貝勒年七十餘，去年目盲，有二臺吉，長者三十餘歲，有二妻，次者一妻，府中職員十餘人，奴婢三十餘人，有駱駝牛各千餘頭，馬兩千多頭，羊一千五百多頭，犬十餘頭。人民納稅，每蒙古包年十元至四五十元，按牛羊多寡分配。人民見貝勒時，先跪，如賜坐，始敢起。門前有拴馬處，繩甚長，足徵馬多，但僕役之馬，必拴屋後。王公人民，階級森嚴，貧富懸絕，固依然前清惡習。

回帳棚後，遇一漢人丁君，由包頭來此經商。據說：此間臨居延海，地甚肥沃，且可引水灌田，數百年前，有漢人曾來此耕田，附近有水渠遺跡，並有磨碾等物，以後因蒙人不許耕種，又成荒地。可知黑河兩岸，居延海附近，都可耕種，一經灌溉，盡是沃壤。惜乎此間蒙人知識不進，到現在依然遊牧生活，大好良田，任其荒蕪。下午許多蒙人，來我們帳內觀看，見物便想想，見食物便想吃，如華美的紙片，破壞的暖水壺，無不欲得。有一喇嘛，送奶皮若干，想換破暖水壺，不與，又想換磁酒缸。

我們由蘭州就道時，帶挾帳棚二頂，至此因天氣漸冷，入夜寒不可支，過此又不易到蒙人較多之

地。因買氈數十斤，每斤大洋五角，準備縫帳棚上。又買羊一隻，不要皮，大洋三元五角，準備途中煮食。但氈無人會縫，羊無人能殺。旁有一蒙古少婦，願爲縫氈，問所需要，索麵十斤，洋二元，未免太昂。細看此婦耳環長二寸，上鈿紅玉，頭上銀飾五六件，亦各有紅玉，紫袍紅紐，可知此婦家中必有錢財。據說年二十四歲，初以爲未嫁的姑娘，繼看有兩髮辮垂胸，知爲已嫁之婦，因蒙古風俗，姑娘僅一辮在腦後，兩辮在前者，必婦人也。其辮由頭至肩一部分，爲扁板狀，寬四寸左右，用膠水黏成，肩以下約二寸左右，裝在長布套內，入腰帶下。袍鈕扣在胸前，有類洋裝，這種裝束，頗奇特，亦甚美觀。向我們隨便談笑，毫不拘束，蒙古女子，可謂早得到自由平等。正愁無法縫氈，忽有赴庫倫的兩個喇嘛，據說也由甘肅來，願隨行，並每晚宿我們帳內，我們也願有蒙人同行，即時允許。兩人便把簡單的行李搬來，且願代爲縫氈，立將各氈配帳棚上，用羊毛線縫，（蒙人無麻用羊毛線），費兩小時，尙未完成。又有廟中兩喇嘛，願爲殺羊，即請代庖，操刀而割，熟練痛快，令人驚佩。惟糞入肉中，毫不爲怪，可知蒙人，對一切糞矢，不覺臭穢。殺洗罷後，把肝腸血蹄等，送彼酬勞，歡喜而去。蒙人把羊血灌腸中煮食，羊蹄燒食，羊骨刮食，可謂羊身無棄物。

下午二時活佛由西廟來，隨從七八人，佛乘肥馬，一人牽之，各喇嘛望見，都半跪行請安禮，儼如前清皇帝的尊嚴。

下午六時，貝勒派引道者來，即乘駝出發，又作夜行晝息的生活。時已天晚，導者前行，我們駱駝隨

後，兩個同行的喇嘛，負物步行。不意路亂草雜，引道的人，也不知所從，行亂草中，葉尖每入襪刺足。行約二十里，已近河邊，擇有柴草的地方，止宿。柴草固便，但河水鹹，不能飲，除河水外，又無井水可取。





蒙人之小兒搖籃



蒙人之獵法



蒙人之向鄂博祈禱

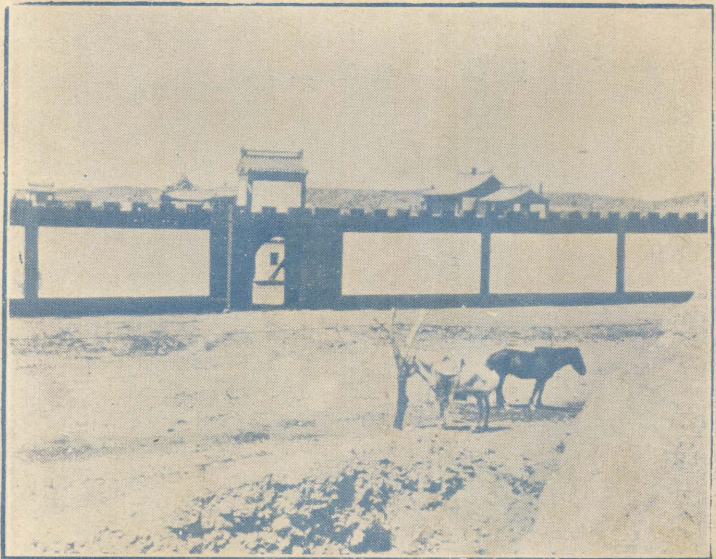

蒙古之王宮

一一 由內蒙額濟納至外蒙拜申圖

六日

△蘇姑淖與格訓淖

△杯水不得飢寒交迫之一夜

晨起眺望，大水汪洋，真不啻海，蒙語叫「蘇姑淖」。步行岸邊，確蘇滿地，一望皆白。最奇的是近岸地方，地下滿鋪一層東西，厚約及寸，有折者，有裂者，遠望是滿地皆羊毛氈，被水沖濕，近視依然如氈，用手揭取，可得數尺大的塊片，可折可捲，不知何物。問之蒙人，俗名「水皮」，一稱「水滓」，想係水中草類，硝化而成，細看起來又如棉花，怪甚。岸上雁鳥很多，泥中滿印雁爪，一夜鳴聲咕咕。淖水遠望綠色，近藍色，清澄如鏡。岸旁灘中，隨處皆有木材斷枝，初見此水時，以為居延海，（蒙語叫格訓淖）據引導者云：居延海尚在西邊，水更大，周圍數百里，兩人騎馬從反對方面行，一日尚不能相遇，其水不能飲，也無魚。蘇姑淖水雖不好，但飲之不至生病，內亦有魚。兩淖皆源出黑水，卻不同如此。

上午十時就道，沿海行，約二十里至海北岸，一面有山狀，上有鄂博，蒙語叫「博營鄂博」，（博營係灰藍色之意）就近細看，不過石土中插些木枝，前有二竿，上繫以繩，繩上滿垂綢布色條。其地較高，實

際非山，地下滿鋪黑石子，一望皆黑。但遠望平原，有許多白阜，大者或似亂墳。或如牆壁，小者或若棺材，或類牆垣，其色黃白，上無一石，周圍全是黑小石子，不知如何生成，怪極。又有板狀斷崖，或係被大水沖積而成。再行入大戈壁中，數十里皆小石子硬沙，足行無跡。入夜，道不可辨，用馬燈前導，行約八十餘里，依然不得一井，非常着急。引路者又已於正午託詞回去，不得已請趙君乘馬前行覓水，離十里許，不見消息，大家既渴且餓，暖水壺七個全破，夜風勁厲，冷不可支，真是飢寒交迫，身心俱困。同人多臥駝足下，不肯前進，大聲高呼，聞趙君應聲，以爲得水，急起力行，及晤趙君，依然無水。且駝路至此，竟看不清，數人燃燭，四出覓道，左右里許，均不得，時已夜一時許，人駝俱困，只得止宿。但無杯水可取，飯也無從着手，只好餓以待旦。帳棚亦無力架起，大家怕動，或臥駝夫帳內，或露宿沙中，實入蒙以來第一次的厄運。因身心俱困，一臥如死，天將曉，忽得一夢，幾若真境。因夢中清晨起來，見崖根有水二潭，以爲昨夜何以許多人並未尋見。又忽見廟宇，以爲昨夜何以不宿在廟內。廟中有小僧學生等出入，正是清晨情形。又轉彎忽見一屋，內售各種蔬菜，以爲沙漠中竟有青菜，應多購攜帶。賣菜者係一婦人，見我襪破，謂行道一苦至此，願爲縫補。問其原籍，陝西固原人，我說我是山西芮城人，距潼關六十里，與貴處很近，且識貴縣某君，他在山西法政學校當教員，其妻在北京。又榆林人胡叔威君，亦係至友云云。婦人忽作詩四句，書在紙上，首句是『五月榴花火般紅，』第三句爲『○○受盡辛和苦，』二四兩句記不清。至此忽醒，真是

奇夢。

七日

▲出內蒙入外蒙

▲兩個駱駝遊印度

趙君臥露天下，一夜未眠，因趙君通蒙語，路圖係蒙人口說，趙君筆繪，所以特別着急，竟夜思索，就圖研究。天明從北面覓得一路，即促我們起行，向東北走，似大路，但原圖上有二路，趙君疑別一路在東面，見有鄂博狀，急乘馬去探，我們照原路緩緩前行，我用望遠鏡時時探望。趙君行十餘里外又返回，據說探見東面有三路，更無法決定，不如仍由原路前進，彼依然乘馬先行，我們隨後。正行間，忽見沙中白光一道，完全似水，同人多歡喜，雖疑此間並未聽說有水，但又夢想意外奇遇，乃至近後，全無水蹤，如是者數次，實不可解。前聞沙中每因日光反射望見空中樓閣。又心理作用，亦起幻像，究竟如何？只好待科學家哲學家研究。未幾，趙君忽探得一井，喜出望外，同人聞聲，皆大喜，因不食已整一日夜矣，大類哥倫布探路發見美洲情況。急下駝支帳棚，拾糞煮飯，周圍駝糞很多，並有斷木。井名『拉巴爾海』，漢語『破井』之意。

時已上午十時，一面放駝，一面我們大吃大喝，大談大笑，各說生平所經歷的行路難。與我們同行的兩個喇嘛，也詳述他們這次的經過苦狀。據說：他們這次是去印度朝釋迦牟尼回來，經西甯青海西

藏，去時共十七人，有駱駝有馬，經青海藏邊時，遇瘴氣，死三人，駝馬亦死數匹。他們二人，原有駱駝二匹，到青海時，換快槍一枝，子彈百粒，帶至西藏拉薩，賣洋一百二十元，即作爲赴印度的旅費。除中間一小段火車外，大半步行，來往已七年矣。回時全步行，並負重物。問負何物？說是印度泥佛像，我們欲一索觀。見包裹層層，未令打開。問其重量，兩人共負八十餘斤，其迷信雖可笑，其精神實可佩，較之我們更爲苦行。同人聞之，精神爲之一振。又見每人項下，各一銅盒，方寸許，內係銅佛，請其取出，見爲藍尖帽，金面，高寸許之佛像，滿身裹紅黃緞綢。又一宗喀巴畫像，在洋鐵玻璃盒內，亦垂項上。據說小銅佛，係過藏時違賴所贈，所以特別珍重。蒙古的宗教勢力，與蒙人的迷信程度，可見一斑。

下午五時，又拔帳行，日已啣山，一路硬石子沙，兩日未見一人。忽起大風，駝上冷不可支，多下駝步行，但因就道月餘，昨又探路步行，履皆磨穿，人人用線錐鞋。約行三四十里，至鄂霍爾鄂博前，本非宿所，亦無井，但因昨日迷道受困，本日就道時，馱兩桶水，預備無井時，隨地可宿，故大家主張止宿。其地名「海拉罕」，已至外蒙境內，據云本日經過一地，名「巴拉巴爾赫」，是內外蒙的交界地方，惟僅有一樹木鄂博，並無其他標記。

八日

△西藏文與蒙古語

△夜夜望北斗叩頭

早起，習蒙古語，忽想到兩位喇嘛善藏文，因略談西藏文字。據說：藏文創始於藏土松讚堪布，時爲中國唐文宗時。因文成公主和親，藏王感中國之文明，乃由印度文，創造藏文字母，共三十個，音極簡單，且有重複者。每四個字母一句，最後二字一句。此外有四個符號，即四個韻母，每一個字母，歷加一個，即可變成五個音，如第一字變成五字音，爲ガクダエ，第二字變成五字音，爲カキクケコ，共變成一百五十個字音。和日本字母音，幾完全相同。拼字時，字母前後上下相加，但有一定。加後的十字，藏文名「後置字」，即凡一字之後置字母中，除此十字母外，不能配合其他任何字母。十字中有加前的五字，藏文名「前置字」，即配合於「語根」前之字母，其用法制限，與「後置字」同。又有加後後的二字，藏文名「又後置字」，即配合於「後置字」後之字母。除此十字外，餘二十字母，僅能做「語根」。(十字亦可做語根)。但又有三字，可名爲「加上字」，有四字，可名爲「加下字」。各字母分陽性陰性中性極陰性無性等。四個符號，加上的三個，加下的一個。文字自左而右，橫行，和西文相似。三十字母和前後上下加字，並四個韻母符號如下：

藏文字母三十個

列方法，先名詞，最後動詞，中間代名詞或助詞等，和日本話朝鮮話相類似。試舉數例如下：

麻那（牲畜）蘇乃格（各種）賽百老（安好）——各種牲畜安好。

塔（你）亞嗎那（什麼）格擠那（地方）擺那擺（在）——你住在什麼地方。

鄙（我）蒙古兒（蒙古）伊（助詞）木得諾（懂得）——我懂蒙古話。

蒙古語，也分文言白話兩種。不僅名詞，即形容詞動詞亦異。但其差異，可分為兩種：一是大致相同，不過文話較白話聯音長。如「飯」的名詞，白話叫「巴達」，文言是「巴達額」；「人」的名詞，白話是「誰」，文言是「誰們」。一是全不相同，如「花」的名詞，白話是「好阿拉」，文言是「基基克」；「酒」的名詞，白話是「阿爾西」，文言是「泰拉蘇」。

蒙古話也有方言，最純正的是外蒙古的「喀爾喀」話，到內蒙口語稍變化。次一種是「喀爾滿克」語，不同處很多。又一種「布里雅特」語，更大異。

蒙古文言，可說是從前的白話，用文字寫出來的，「喀爾喀」語極相近。可知外蒙古的話，是從文字得來的。

下午一時行，約二三十里，經三個石堆鄂博，滿地黑石子。又正北行四五里，有一井，名「加怪烏蘇」，不在大路旁，因清晨有一蒙人，尋失駝至我們帳內，告以此井所在，不然，恐又要餓一日了。時夕陽在

山，取水飲駝馬，又馱水兩桶，始再前行。時已入夜，星斗滿天，面北斗行，在駱駝上一步一顛，好似向北斗叩頭。約二三十里，至一山，並不甚高，行山中一二里，四面皆山，即止宿其地。

九日

▲海島式的沙漠山

▲一衣一壺之蒙人生活

起視周圍，四面皆山，但高者亦不過四五丈，此伏彼起，一望互數百里，不見平原。惟實際可說是丘陵，不足云山。各山之間，到處都是平原，山上也非土非石，表面有黑石子一層，下面都是沙土，僅有數峯，像是石山。黑石子大者如拳，滿鋪山上，色黑似鐵鑛，又似炭塊，但僅表面浮鋪，有類放置，各不黏着，其生成原因，必係被水積堆。據說此山蒙語叫『格格圖』。

十二時行，終日在山中轉進，却無一時在山上行走，亦無上山下山之勞。因山係羣峯突起，各不相連，山與山之間，都是平坦如水，似戈壁沙漠，古代實爲大海，故各山都似海島，山麓周圍，驟然水平。記得前遊菲律賓，由馬尼拉到怡郎宿務去時，沿途島嶼，以千數百計，舟行其間，左衝右突，本日情況，竟大類似。

每日行戈壁中，石子硬沙，駝行不見足跡，道路莫辨。欲找一位嚮導，久未覓得。本日遇一蒙古包，有一六十歲的老人，願爲先導，每日大洋二元，即請其束裝就道。須臾牽一駝來，看其行裝，駝上一衣一壺，

懷中一木碗，腰間一刀箸而已。衣是皮衣，壺是銅壺，高尺許，有氈袋。途中乘駝前行，止宿後以三石爲爐，銅壺當水壺，又當鍋，駝糞代薪，飲食俱得，方知一壺的妙用。夜寢時以衣爲帳，爲被，宿露天下，方知一衣的妙用。蒙人的生活簡單，可見一斑。

每日覓井不易，本日有人引導，却遇井數次。並有一地二井者，怪甚。不數里，見一井，蒙語叫『阿赫奈公井』。行十六七里，又遇二井，其地即名『兩面井』。又約行二三十里遇一井，止宿其地，名『哈爾泰格』。據引導者說：由此東南行，一日即至內蒙阿拉善旗境，其大道距我們宿處，僅七八里，約行十四五日，可至定遠營。（即阿拉善王府所在地）

十日

△星羅棋布之榆樹

△蒙人之巧妙獵法

早起環望，四面皆山，但宿處爲一大平原，距山約百數十里。惟平地有許多小山突起，恰似海中的無數島嶼，榆樹三五，點綴其間，爲沙漠生色不少。自入外蒙境內，遇榆樹共一二百株，星羅棋布，高者丈餘，大兩三把，各種雜草，亦時亂生其間，可知外蒙亦宜林宜牧，並非不毛之地。惟五日僅見一個蒙古包，人口太少。引路老頭，爲一喇嘛，據說兄弟二人，全爲僧，可知蒙古人口減少的原因。

距我們宿處不遠，有一陷坑，又一榆樹上，掛有布袋，均不知何故。不久，一壯年蒙人荷槍來，始知係

獵者故設藏身之所，可謂巧妙。蒙地黃羊很多，其肉肥美，狐亦不少，其皮厚暖，故蒙人幾時常行獵。

下午二時行，一路硬小石子，駝行無跡，道路難辨。日落時有一山墳起，如揚子江中的小孤山。入晚大風忽起，冷不可支，導者年邁，路亦莫辨，人人身上寒冷，腹中飢餓，却一時覓井不得，欲宿未能。又行數十里，時已夜半，見地下有冰，即宿其地，取冰煮飯。是日約行七十里。

十一日

△一問三不知之喇嘛

△夜夜爲覓井忙碌

早起，有二蒙人來，詢知附近有井，距我們宿處不過半里。其河水，蒙語叫「查格地」，由西北流入東南，寬不過丈許，水已完全結冰。兩旁灘地，寬半里許，一望白色，可知含硝鹼，遇雨時，河水很大。兩蒙人俱係喇嘛，詢外蒙政治社會情形，一問三不知，可知僧侶與政治社會的隔絕。

下午一時行，一路平原硬沙，但都是黃沙小石子，不見大黑石子了。黃昏時，望見北面有一石山，大石嶙峋，入夜，月微明。約行十餘里，至山下，見駝糞許多，並有帳棚痕跡，知爲宿所，惟不見井。導者說數年前曾來此，確有井，但亦遍覓不得，決定止宿後再說。帳棚架張後，數人又提燈詳細尋找，經一時許，仍不得，非常着急。導者忽於山後覓得，始取水煮飯，是日僅行四十里，其地名「胡魯蘇臺」。

十二日

▲山子山孫平地突起

▲羊羔伴寢燃草代燈

早起四望，北面有一石山，層峯聳立，但高不過十餘丈。山下平原草地，往往有塊石突出，遠望斑斑，係小石與沙合成。詳細考察，並非一石，實係極小之兒山，大者如斗，小者如頭如拳，然根基實深，不易取出，可說是山子山孫。山中羊糞很多，又有三面的糞牆，其糞塊每大方尺，絕似牛糞，據說是羊糞踏之而成，並謂駝糞夏日亦可成片，因食青草之故。

引導的老漢，至此已三日，不願前往，另覓一個喇嘛代替，我們付洋六元。在此三日中，曾與他小米二碗，渠原帶有羊肉一塊，每早晚用他的銅壺烹茶或炒米，把肉割成薄片，放茶中生食，或把炒米放茶中飲食。吃飯問題，可算很容易解決。

下午二時行，在小山中走十餘里，忽上忽下，但並非行山頂上。忽見山上有大頭野羊十幾頭，三人急取槍追擊，終未打得一個。未幾，遇一水，由山中出，踏冰而過。不久，又一乾河，寬五六丈。再行，北面有一高山，約二三十丈，蒙語叫「伍兒土山」。由山麓行，係水道高低不平。行約四五十里，聞犬吠聲，知有人家，並有井，即下駝止宿。

下駝後，先找水井，後尋蒙古包。據引導者說：共有二井，一苦一甜，因取甜水煮飯，我和趙君去尋蒙古包。在山腰崖下，路頗崎嶇，並有沙土，幸有引導者，並提燈扶杖，否則不易找到。入包後，燃草爲燈，見一

老婦，禿頭紅衣，知是尼姑，家有一子一媳，其媳招待我們，其子堅臥不起，可知蒙俗男逸女勞，許多勞動事件，如放駝羊、取牛乳、拾糞、煎茶等事，都是婦女。尤奇的，包內有六個羊羔，佔據包屋內的一部，又有大羊數十頭在屋外。老尼疑我們是商人，想用羊易米麵，我們因時日過久，麵已將罄，前途茫茫，時日難定，未敢隨便出換，僅先與白麵一碗，並洋八元，易羊一頭。問山中產物，據說有野馬、野駝、黃羊、大頭羊、羚羊、猓、鼠、豹、虎、狼等獸，尤以黃羊、大頭羊、虎、狼四種爲最多。

十三日

△蒙俗婚葬之一斑

△食肉寢皮刮骨吸髓

早起殺羊，同行的二位喇嘛幫忙。我們目的在食肉，皮和頭蹄俱無用。但駝夫索羊皮作寢褥，二喇嘛拾頭蹄用火架燒，半熟後用刀左割右刮，毫無棄物，骨上的白皮，都被刮食。又用石把腿骨打開，盡吸其髓。我們食罷的棄骨上，帶有餘肉，引道者拾而刮食，絲毫不遺。蒙人食羊，真是最有經驗。我們下米煮肉，大吃一頓。我笑向同人說，今日處分此羊，可說是食肉寢皮，刮骨吸髓，將來罪惡不小。

宿處在山麓沙中，遠望山石上，有黃色如綠草，近視實石子石片，但山谷中亦確有二三綠草。山石多層板狀，惟板非橫平，乃係上下直立，或斜插狀。平原沙間，亦每有高不及尺的層狀石板，突出地面。

吃飯後，和引導者閑談，問蒙人婚喪習俗。據說：婚禮先由媒妁紹介，再經父母允許，三五月後，行結

婚禮。女家將女面蒙綵綢，騎馬送至男家，送行者七人以上，三十人以下，至男家後，夫婦向火爐行禮，然後用酒肉麵餅奶茶等，款待來賓，當日即歸。至第三日，新郎背弓一矢三，乘馬至女家，燒香，夫婦繞香爐三匝，女家待以酒肉，宿一晚，便算禮成。喪禮，人死時，普通請喇嘛在家唸經數日，至某單日，（一三五七等）由喇嘛導至山中，相地放置，便算了事。如王公喇嘛等重要人死時，先掘一坑，放尸其間，用火焚燒，然後把骨灰和土，作成塔形，置於廟中。這兩種繁禮，現在行的很少，婚姻尤自由簡單。又說現在外蒙政府，對蒙人徵稅甚重，普通每年五六十元，多者百元至三百元。

下午一時行，繞山北走，山名吉黑木土。道旁有榆樹數株，檉柳許多棵。遇紅石崖，一望赤紅。沿途多細沙，有草，不見硬石子。入夜遇一水，蒙語叫『察罕郭羅』，漢語曰『白河』。水已結冰，約寬一二丈。沿河行一二十里，即宿河邊。是日行約五十里。

十四日

▲紅山綠草白冰黃沙

▲拜申圖漢商之夜談

天明起視，河水冰結，潔白如玉。岸旁蓬草叢生，尙有綠色，頗驚異。實則上面已紅黃，惟下枝尙嫩綠耳。地名包羅朽骨，四面遠山，一望赤紅。沙漠山水，別有風味。

十二時行，十餘里綠蓬夾道，黃沙滿目，沙墳遍地。再行，遠望西北方面有山，蒙語叫義郎山。有泉水

流出，地下成溝，時寬丈餘，全結冰。北望雪山，白雪與青天接連，時值日落，沙中現赤黃色，青白黃赤，異樣奇觀。入晚月明，地下時見水痕，沙道兩旁，馬蘭草叢生塞途。靜寂中時聞犬吠，知有人家。約七時許，月色中忽見蒙古包數座，知已至拜申圖，如抵都城，皆大歡喜。華商十餘人，出包歡迎，多京商，並有甘肅二人，彼此互詢，如遇故知。可說是入蒙以來經過的第二商埠。

帳棚架好後，漢商數人來談。據說：京邦有信源號，掌櫃王福山，大興人，舖夥有保定人，北京人，甘商合盛和，本號在定遠營，掌櫃吳繡文，鎮番人，舖夥有甯夏人，鎮番人。一方運靴、帽、布疋、鐵器、木器等，賣給蒙人，一方買駝毛、羊皮等，運回天津。從前拜申圖有商人一百餘家，近因外蒙革命後，賦稅繁重，多回國，僅餘京商四家，甘商一家。現在蒙人亦用貨幣，但大半還是以物易物，或用銀。蒙地有秤無尺，斗，米論斤，布論疋，或論方。漢商所換蒙貨，不外馬、羊、駝、駱、駝毛、羊毛、羊皮數種。馬一匹，值銀二三十兩，羊一頭，六七兩，駱駝一頭，五六十兩，駝毛，每斤二錢五分，羊毛，每二斤二錢五分，羊皮，每張銀五六錢，亦有狐狼、猞猁、土豹等皮，但不大多。此地春季多風，降雨每年不過五六次。



蒙 人 之 家 族

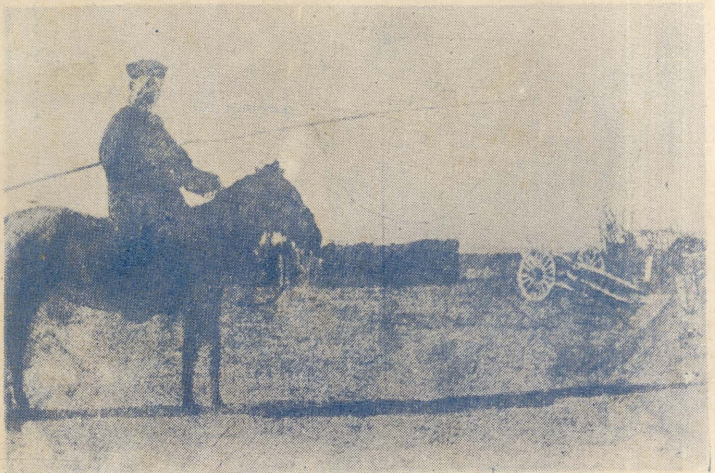

蒙 人 之 捕 馬 法



蒙 人 之 賽 馬



喇 嘛 廟 之 前 喇 嘛

三 留郭爾班賽恆烏拉旗

十五日

▲漢商口中的外蒙壓迫情形

▲郭爾班賽恆山

早起眺望，雪滿北山，所以特別寒冷。夜間噓氣成冰，項下被窩上，結冰纍纍。北山名郭爾班賽恆，漢譯『三個美山』之意。中美山名冬達賽罕，東美山名仲賽罕，西美山名巴倫賽罕。東面有阿爾格倫狼士山，漢譯爲『有牛糞的山』。西面有巴音察罕山，西南有拉能山，東南有竹隴木臺山，多係小山。惟郭爾班賽恆爲一大山，有峯很高，終年積雪，故漢商俗稱爲雪山。

下午到商人蒙古包內訪談，包較蒙人的稍高，內有床，有洋爐，燃木柴。包外羊皮羊毛，堆積如牆，燒柴亦堆積不少。因十餘里外，始有草木，可掘取作燃料，所以須平時儲積。談及外蒙古賦稅情形。據說：自獨立以來，對漢商稅捐，特別繁苛，凡漢商來蒙時，每人護照費三元，留蒙時，每人每年納領票稅十二元，驗照費五元，營業稅按資本多寡，分別等級。此間商號，每家每年納百五十元，多者數百元，至千元。所賣貨物，入口稅值百抽六，但價值由庫倫政府估定，有的奢侈品稅，幾與價等。外蒙的關稅，可算是自主了。

駝毛買賣，每百斤納稅九元六角，本係買賣兩家，各出一半，但因賣者每找不到，同由買者交納。稅局共分三種：（一）本旗的，在察罕經爾蘇巴那敦旗扎薩克處，徵收住在本旗各商號的稅。（二）庫倫政府設立的，在杜紅謀河，徵收來往商人，未在本旗稅局上稅者。如已納稅，驗票放行。（三）獸疫稅局，在潰通巴子郭羅。獸醫生是俄國人，各畜牲都要上稅，如牛生後，必有一種病疫，俄醫預防醫治，每頭牛納稅十元，但僅一次。此外駱駝牛馬羊等，無論本地的，外來的，凡來往經過者，一律納稅。駱駝每頭一元五角，牛馬各一元半，羊二角五分。各商號所用的秤，必須交驗，用火印，五十斤的秤，納稅三元，五十一斤至百斤的六元，以後如秤低秤高，差一罰百。從前買駝毛羊毛時，用十八兩秤，因毛內有沙土，現一律改爲十六兩。秤桿秤錘秤鈎，一律須用火印。

又稅局職員，對中國商人，往往故意延遲拖累，無熟入時，往往等候數日，甚至駝馬餓死。領路照時，亦許久領不出來，打火印時，明明有人，每說無人，令候若干時。郵局中有一檢驗信件的是漢人，但對漢商反故意苛待，往往拆壓。有一宣化人，在蒙人機關，擔任漢商護照用蠟印摺，亦故意侮慢漢商，較前痛苦數倍。又每旗建築戲臺，令商號每家攤洋十元，所演的戲，却是形容中國官吏陳毅等壓制蒙人的情形，強中國商人去看，不去的，每人罰洋六十元，半路回者亦罰。去看的，每家索磚茶三十塊。又某商現有價值七千多兩銀的貨，稅洋竟一千五百元。又某商某次趕羊二千頭去上稅，其弟適收賬趕來五百

羊到家，稅局派人到家來驗，以二千頭變成二千五百頭，數目不符，罰洋十倍，約多納一千六百元罰款。又馬鬃毛，每斤價銀三角，一華商買了千斤，上稅時，每斤竟要五角，現其人憤欲自殺。又包頭商號大盛德，有駱駝一百七十頭，羊三千頭，因漏稅已罰九千餘元，獸疫稅局又要罰一千八百元，共萬餘元了，實則一駝每年兩季僅約納稅三元，羊僅五角。種種壓制，說不勝說。又有宣講員，在廟中演說，勸蒙人趕快種田，可得麵食，趕快織布，可得衣穿，不要再買中國貨云云，排斥華貨，到處宣傳。聞最近又要施行一稅，即查驗各商號流水賬，本年入洋若干，每百元納稅一元五角。又蒙古包地皮稅，亦將公佈，現多擬蓋土房。據中國商人談話如此，可知蒙古政府苛待漢人的一斑。惟漢商從前太自由，蒙古革命後，關稅自主，圖增加財政收入，並仿倣俄國，限制資本案，所以特別痛苦。

十六日

▲遊普佑寺

▲小銅佛千大銅佛百歡喜佛高三尺

早起天晴，偕呂君趙君等參觀普佑寺，俗稱拜申圖廟。是拜申圖的一個大廟，清康熙平回亂返京時所賜建，新屋係同治時所建，所以特別壯麗。廟前有許多轉輪，多專佔一屋，或六角形，或圓形，高者五六尺。外書『唵嘛呢叭謎吽』六字。據說內有佛經，男婦轉者，絡繹不絕。廟周圍有喇嘛屋院數十所，皆土牆木房，門外黑犬數十頭，臥地纍纍如堆石。小巷中遍地小便濕痕，並有大便。

入廟，正殿前有磕頭大木板，與身等長，拜神磕頭者，全身伏地，兩手兩足直伸，所以板上磨成兩道深溝。入殿門，左右有兩椅，據說是唸經時管理員的坐位。地下有低坐五排，是衆喇嘛坐位。殿中有銅佛大小百數十座，牆上掛有布繪佛像數百軸。周圍有大玻璃櫃，分四大層，每層又有六七小層，滿藏高三寸的小銅佛，據說共是千佛。又有大鼓和種種法器，大鼓徑四五尺，大鈹徑二尺許。樓上平臺有銅輪獨角獸等，後屋內有壁畫像和銅佛。

左前有一閣，分三層，下層磚築，中層有窗，最上層亭式，甚美麗。

正殿左面，有一座經堂，縱橫各七間，頂板有紅緞天幕，很美麗。每間有柱，衆僧坐位共八行，可容二百餘人。周圍無佛像，因係唸經之所。裏間有宗喀巴銅像，高與真人等。旁有一個金塔，高五六尺，座鑲寶石，內係某活佛遺骸。左右又有銅像千餘，經卷數櫃。

此外又有兩處唸經的地方，房屋不大，內有銅像數十尊，有高三四尺者。一歡喜銅佛，高三尺許，男女裸體，抱頸擁腰，惟下部用哈達綢片掩蓋。又有約二尺高的女銅佛十尊，在玻璃櫃內。各室均有高座數位，上鋪黃緞墊，係王公唸經時坐位，佛前有許多美觀之物，各殿閣皆油飾燦爛，莊嚴壯麗。

廟中掌事者爲大喇嘛。偕趙君訪談，入其門，有兩個蒙古包，一個有土牆門道狀，內外兩層，很整齊。包內有高一二尺的銅爐，洋鐵筒通屋頂，內燒木材，一切陳設，比較闊綽，可知大喇嘛的富有。見面時，

大喇嘛跪坐中間，正看經卷，卷長一二尺，每張一頁，各不相連，係由西藏來的。身穿黃緞皮襖，白鬚斑斑。據說本旗有五個大廟，此其一也，建在同治年間。現有三百多喇嘛，半由廟產供給，半係自備。近因政府定種種限制方法，廟中經費日益困難云云，出包後見院中有積薪如牆，和普通喇嘛積糞者不同。

出廟，見有一位老婦，背經繞廟，據說係許下佛的願心，每日轉行四次，（夜間一次）若干日始了。又聞此間喇嘛有娶妻者。

晚，稅局一人來，令我們到杜紅謀去上稅，我們未允。

十七日

▲外蒙疑視入境外人

▲蒙人戀愛自由

早起，郭爾班賽恆旗公署，派一人來，盤查我們，初因我們帶槍，不敢逕見，託中國商人紹介，請我們到商家包內見面。索閱公文，把蒙文護照交看，抄錄原文而去。我們準備起身，買羊一頭，請商人代殺。午間旗公署，突來一人，說爲我們引路，我們決定下午二三時行，彼竟先行，說到前面拉馬，蒙人有馬的都支差，任意拉差，每站一易。

約下午三時起身，向郭爾班賽恆山行，臨行，商人切囑山中有醉馬草，狀類炭炭，無論駝馬，一吃便醉，醉後再不吃草，用陳醋和小便灌之，可醒，不然必死。宿處無柴，可馱些木材備燒，但山中有柏子香草，

濕乾都可燃燒，燒後有柏子香味，故名柏子香。此次因有引道的，故對路徑未詳詢，乃行一小時許，路徑紛歧，看不清楚，仍不見引道者來，恐迷途；又細想引道者情形，恐蒙人懷疑我們，故派人監視，或設法拘留，亦未可知。因早聞外蒙自革命後，對入境外人，盤查甚嚴，往往被疑拘禁，有日人某，曾拘數年。此次種種可疑，因決定重回拜申圖，再看情形，及回到原處，已星斗滿天了。

晚，與商人談外蒙風俗。據說：外蒙男女戀愛自由，姑娘一到十六七歲，即隨意和男子結識來往，甚至引到家中住宿，父母毫不干涉。經過數月或半年，又隨意換人。有一女子經過二十幾個男子戀愛，尙未正式嫁人。生子即養家中，不問其父親何人，可說是尙在知有母而不知有父的時代。將來產業，即傳這個小兒，故蒙人遺產，多傳甥而非傳子。男子也戀愛自由，家中有妻，再引一個女子到家宿眠，其妻也毫不干涉，習慣使然。蒙女也有與漢商戀愛的，但嫁的很少。

十八日

▲外蒙限制喇嘛的妙法

▲禁止馬牛羊出境

早起，杜紅謀稅局派二人來，令我們到該局一行。我們告以此次來蒙任務，一係代表甘肅省政府，與外蒙政府，有所接洽；一係遊歷考察，所帶的物，無一應納稅的東西，無去稅局的必要。遂索一回信而去。

飯後，與漢商閑談。據說：此間原有一活佛，係甘肅鎮番人，死時年七十餘歲。外蒙革命後，對中國官兵恨極，有陳毅兵七人，逃至拜申圖，活佛以兵卒無罪，救之，外蒙政府不聽，一律拿獲槍斃，活佛因氣憤而死。現在新活佛僅四歲，住紅門內。現政府對宗教，取干涉主義，凡喇嘛非有政府護照允許，不得隨意他往。又蒙人生子，十分之八九，去當喇嘛，以故人口減少。現在政府取禁止主義，但表面上尚不敢明言禁止，有一法令甚巧妙。即謂喇嘛程度宜提高，嗣後非小學畢業者，不能充當，但小學校教科書中，皆形容喇嘛罪惡，破除迷信的文字，畢業生誰去當喇嘛，可謂不禁自禁。

下午有包頭一商人來。說他趕羊二千多頭，係收賬得的，但蒙政府不許出境，只准往上趕，不許往南行，馬牛亦然，惟許駱駝出境。此係本年七月的命令，他收羊時，尚無此令，現在真是無法。中國商人，從前全恃用貨物換蒙人馬羊，趕至中國，得利較大，以後獲利甚難云云。

聞附近有木工，係山西太原人，前去訪問，獨居一個蒙古包，以製造蒙古包頂爲業。據說：到此已七年，每一個蒙古包頂，手工和木料，共售洋十二元，如僅作手工，工洋六元。材料按直徑每六寸一元，共三尺六寸長，亦合洋六元。自己所住的包，連氈共值洋一百一十八元，如賃蒙人的包屋住居，每月租金五元，太不合算。每年作工，可得洋約三百元，每月伙食需洋十元左右。

旗署稅局，均屢次派人來詢，並請至局，知蒙人已懷疑我們，前行恐生阻礙，甚或危險。且聞由此至

阿拉善，係一直南行，途中每站有井。遂決定南行，暫避蒙人疑視，下午就道。南行三十里，遇一井，名紅呼爾士。又行三十里，遇一井，名巴音察布，即止宿其地。夜雖無風，寒冷異常，在拜申圖時，每夜噓氣成冰，本晚更冷，手足有凍殭者。

十九日

△鳴槍示威中之繳械

△罐頭墨水全冰結

早天微陰，我先起，呂趙君等尙臥。忽見兩個蒙古人，騎馬止帳棚附近，馬頭上腹下，毛皆結冰，垂數寸，知竟夜行走，甚驚異。急呼趙君起，一蒙人忽來帳內，衣普通衣，未攜槍械，始知果係旗署派人來追我們者。質問我們入外蒙境，何以不經過旗政府，不肯到稅局，現旗長請你們趕快回旗云云。我們知不可抗，請俟飯後隨行，不許，並謂有兵業已包圍你們，應即時就道。我們允即回旗，彼又令暫時少待。乃去與同來的馬隊商談，須臾又來，謂須先繳軍械。一面聞槍聲，知他們果有馬隊來，鳴槍示威，凡五六響。不得已，將所攜槍四桿，大刀四把，完全交付乘馬者拿去。須臾又來，令交子彈，一一拿去。須臾又有二馬隊至，兩人各乘駿馬，背長槍，持手槍，對準我和趙君的心胸。我至此時，毫無畏懼，請趙君說明此行目的。問何以不過旗政府，答以旗署曾有人來，並未令去，且派人引道前行，故未過旗。又問何以不就原道南行？答以此行係調查性質，當然不取原道。彼無詞，令一人查驗行李，知再無手槍子彈，乃促令速行。時駱駝行

李，已準備妥當，即糊腹就道。兩兵士忽又和顏，謂係奉長官命令，不得不如此，請原諒一切云云。行至一沙丘後，見有蒙古兵吏六人，馬十二匹。蓋預備途中換馬，故每人兩馬，但帶槍的兵士，除前二人外，僅三人耳。竟能利用地利，虛張聲勢，使我們不知多寡；已交槍械，對我們又說係奉上級官命令，請特別原諒。外蒙古的兵吏，可算有智謀，有程度，恐中國內地兵士尚不及。蒙人騎馬甚快。須臾行五十餘里，遇一蒙古包，遂同止宿。有薪無水，借水煮麵，又無水煎茶，開果品罐頭解渴，竟全結冰，取墨水入自來水，亦結冰。

二十日

△外蒙古的社會教育和革命宣傳

△新劇唱歌演說

同人等多憂慮，竟夜未眠，我和呂趙二君，商應付方法，並與毛目曹縣長一函，以備萬一不得自由或危險時，駝夫星夜馳送。同人等閱函，幾至淚下，我和趙君決定犧牲，反坦然高臥。

早九時，匆匆起程，地濕天冷，起帳棚各鐵鏟，凍結土中，堅不可拔，費數十分鐘，始完全拔起。駝隨馬行，向西北走，並無路徑，但頭頭是道。途遇二商，包頭人，見蒙古兵士行遠，告我們說：他有羊五百頭，未及上稅，竟以逃稅論，十倍罰款，按正式稅金，不過百元，現旗下稅局，罰了千元，杜紅謀稅局，又罰千元，某處又欲罰千元，正在交涉。每羊一頭，不過售三五元，現每頭成本已八元了。言時幾落淚。

下午四五時，到旗政府所在地，男女學生二三十人，出包聚看。帳棚架起後，即偕趙君訪旗長。旗長

辦公處，亦僅一個蒙古包。據說旗長現不在旗，引至別一包內，有數人圍爐坐，見我們入，坐者臥者談笑者如故，有教員兼職員某，暫代理旗務。我們說明這次來蒙目的，並詳述清晨兵士示威情形。彼謂請來旗下，並無他意，不過杜紅謀稅局來責旗下，不得不請你們暫回。現將你們護照抄呈部長，（三音諾顏汗部）俟三四日覆文到時，再看情形。我們訪時，帶去罐頭磚茶等物，隨即面送，堅不肯受，似避受賄嫌疑。

晚，月明如晝，旗公署職員，小學校教員學生等，男女六十餘人，共同排演新劇。即在露天月光下，就地爲場，舖氈爲台，大家圍坐如堵。我和趙君去看時，見有拚演王公夫婦的男女二人上坐，王公藍頂花翎，黃緞衣，太太穿滿清補服，旁有男女僕婢二人。小棹上有茶壺茶碗鏡子等物。忽而王公要茶，兩僕急前跪，一人捧壺，一人捧碗，盛後跪進。忽而夫人要鏡，女僕急取跪進，似形容王公的驕貴。繼有委員一人，向人民索錢，不給的令隨役兩人，用捧打臀，無錢的，戒指玉器衣服等物都要。於是有的給戒指，有的送玉煙袋嘴，有的給錢。吏役又從中作弊，飽入私囊，對人民亂抓亂拉。委員把收得的金錢物品，回交王爺。立將戒指等交給太太，並告委員說，太太的首飾太少，以後不論何物，凡值錢的，一律收受。繼有人民見王公，先下跪，叩首，把鼻烟壺呈給，再叩首，還時捧接，再叩首。次與太太同樣叩首，並送王公太太種種禮物，一一收受。似形容王公的貪污，吏役的橫暴，和人民的卑下，與痛苦。次國民黨員分散宣傳革命的小

册子，小吏報告，王公令置之勿理，依舊搜括民財。忽革命黨率紅軍至，即男女學生十餘人，手執紅旗，整隊入場，並唱革命歌。王公夫婦，始惶恐，急去頂帽禮服，與夫人商議為平民。革命黨數人入內演說：謂今後不得把人民當奴隸，任意壓制，橫徵暴斂，從此大家平等。王公只要悔悟，從前所為，既往不咎，應一律加入國民黨云云。王公即應允加入。又有數人演說，謂：從前王公專制，貴族驕橫，安富尊榮，隸奴人民，胥吏作弊，欺虐小民，只許納稅，不許讀書。自此革命後，打破貧富貴賤階級，一律平等，推倒王公專制政治，大家自由。有飯大家吃，有衣大家穿。人人讀書，共知本國本旗的政事。僧侶驕橫不法行為，應一律改革，同入國民黨云云。最後呼蒙古革命萬歲口號，人人舉手歡呼，並唱國民黨歌，青年黨歌，人人興奮。外蒙古的社會教育和革命宣傳，已見一斑。

二十一日

▲外蒙的地方政府組織

▲外蒙司法一斑

早起天晴，與蒙人談外蒙古地方政府組織。據說：外蒙古原分四部，現均改名，一基克爾赫格慢邊拉部，即原三音諾顏汗部。一博克達汗烏拉部，即原土謝圖汗部。一罕肯特烏拉部，即原車臣汗部。一罕台西里烏拉部，即原扎薩克圖汗部。每部如中國的一省。部下為旗，如中國的一縣。蒙語名「古少」，「古少」有長。旗以下百五十戶名「蘇木」，「蘇木」有長。再下五十戶名「塔丙」，「塔丙」亦有長。再

下十戶名「阿拉板」，「阿拉板」亦有長。部長由人民選舉，即每旗各舉代表一人選舉之，女子亦有選舉權，但須受革命教育者。其代表產生法，先由每十戶初選一人，同集五十戶處，複選一人，再同集百五十戶處，複選一人，最後成每旗一人。本部（原三音諾顏汗部）二十三旗，共代表二十三人。部長無任期，不信任時改選，旗長也是一樣。從前三年改選一次，現在每年開全旗男女全體大會，即國民大會，由旗長報告一年中各種行政事項，如多數滿意，即連任，如多數不贊成，便另選。旗長每月薪俸，合中國銀六十元，部長加倍。本旗原名察罕經爾蘇巴那敦旗，現改名為郭爾班賽恆烏拉旗。庫倫亦改名為烏蘭巴圖爾和特。「烏蘭」紅色之意，「巴圖爾」是「勇健」之意，「和特」是「城」，合起來，是「紅勇城」。

下午參觀旗監獄，亦僅一個蒙古包。內有監犯三人，據說：一係喇嘛，因未領護照去某廟，一係因竊盜，一係因強姦。可知外蒙法律，對竊盜強姦，俱處監禁。並可知對喇嘛行動，限制很嚴，無形中干涉禁止。三人項下，各有鐵項，鐵項又垂鐵鍊，鍊環粗如手指，長一二丈。三人共同一條，地下尚餘若干長。據說：每鍊重八十斤，不免野蠻。但此外手足毫無刑具，在包內可起可臥，手足自由，較中國前清刑具，尚算文明。據說：「部」的監獄較大，但真是地獄。因共分三層，有地下窖兩層，最重的罪，在最下層，黑暗不見天日。次者中層，最輕者在最上層的蒙古包內。輕罪除監禁外，有罰作拾柴等苦工者。最重大案犯，始處死刑，由庫倫中央政府執行。

二十二日

▲小學校的黨化教育

▲教材——蒙文算術民報公報

早起，偕趙君參觀旗立小學校，先至教員的包屋。亦即旗公署職員的居屋。雖仍是蒙古包，但內外均美觀。門油紅黃色，包內頂木淡紅色，周圍用五色條布張圍，地鋪栽絨花毯。中有洋式火爐，後有牀墊。教員名曰沁格達爾基，即代行旗長職務者。穿花團紅緞袍，居中坐，前有小几，學生來時，放書小几上，手持一竹籤，指而讀之。教員手持長竹片，指而授之。一人去，一人又來，儼然中國內地的私塾，不過內地的私塾係背書，此係讀而不背。

繼到男生包內，兩包相連，分內外，學生十六人，在內包圍爐而坐。每人手書一冊。據說夜間即睡在裏面，可說是寢室兼自習室。一生極聰明清秀，帶金戒指，據說是本旗前扎薩克（即旗長）的孫兒。

繼到女生包內，女生五六人，正在吃飯。每人半碗炒麵，一小塊奶油，沖些奶茶，用舌舐食。長袍皮靴，與男生同，惟男生有剪髮者，女生多梳新式頭，或額髮分開，作兩小辮，合在後面成一大辮，或用綢帶束在額間。耳環大半已去，留者不過一二人。年齡自十歲至二十二歲，但十七八歲的居多。據說女生共十人，男女共二十八人，完全公費。晚食，每人有羊肉一塊。

細看各男女生所用的課本，形形色色，至不一律，亦如中國私塾之程度不一。有讀國文教科書的，

一小薄本，全蒙文。有看算術教科書的，略大而厚，數字也用蒙文，不用阿拉伯字。有讀經典的，狹而長，每頁不連，與普通藏經本同，但每頁有印度文藏文蒙文三種，互相譯照。用紅黑二色字分別，便於授讀。有讀本旗大事記的，係麻紙抄本，厚五六寸。有讀蒙古民報的，即蒙古國民黨出版的雜誌，印工精緻。細看內容目錄：（一）論被壓迫民族，（二）論共產主義，（三）蒙古國會紀事，（四）中國革命戰訊，（五）日本之帝國主義，（六）民族自決，（七）變老為少說。有讀政府公報的，內容分類：（一）中央命令，（二）蒙古國會紀事，（三）法規等。有讀青年雜誌的，即蒙古青年黨刊物。內容目次：（一）青年黨員應有的責任，（二）革命起義紀念日，（三）國民黨第四次大會，（四）列甯與青年，（五）本黨第四次大會紀事，（六）萬物之前途，（七）黨員故事，（八）體鄙單比斬參，（蒙古人名是一個最惡的人），（九）地方新聞。（一）至（六）是論說，（七）（八）是小說，（九）是新聞，內文真算豐富。又有一個讀小說的，內有種種插畫，印工精緻。由各種教材看來，可知外蒙的革命宣傳，與對青年的革命訓練，使人明瞭國家政况，輸入革命思想。其黨化教育，可說是較中國尤注重而普遍。

日落時，學生自數里外，遠操回來。聞唱歌聲出看，見有男生十二人，且行且歌，至包屋後，成一圈，繼成一排，再分四人，練習柔軟體操，頗有精神。最後要求我們的隨兵演拳術，幸我所帶的四人，本是找來的拳術家，每人演了一套。

二十三

△蒙古之醫術

△宣傳革命的畫報

早，忽起大風，帳棚幾拔，借趙君到一個喇嘛包內。包外氈很新整，包內用五色條布張圍，地鋪花栽絨毯，中供佛像，有覆頂花簾，垂許多哈達。喇嘛正在旁唸經，口中喃喃不絕，手執孔雀翎，又以麥子撒在小銅圓器上，並不招待我們。細看他的箱櫃，皆油飾華美，一櫃上貼有革命畫報，係外蒙國民黨中央黨部印發的五彩宣傳品，寬二尺許，高尺許，每幅分爲兩半。一幅右半畫一日本服肥人，在海中張口驕橫，一足踏朝鮮地圖和朝鮮人，一足踏中國人，後面有日光四射，表明日本在東洋海上橫行，壓制朝鮮，欺凌中國。又海上畫一美國人，中立觀望，下有數狗，帶日本陸軍帽，向蒙人張口，一蒙人望之生畏，一紅衣俄人持槍欲擊，表示日本用武力侵略蒙古，俄人抗禦，美人監視情形。左半畫俄人蒙人韓人華人各一人，共持槍把肥胖的日本人，擊墮海中，美人也在上用槍放擊。並共同向武裝狗射擊。俄蒙人在正面，韓人在左，華人在右，美人在上，表示共同打倒日本帝國主義。反日親俄，聯合中韓，是外蒙的外交政策，在此畫上完全表見。又一幅畫幾個蒙人，着舊式衣冠，背負大包重物，愁眉不展。右半畫新式衣冠的蒙人騎馬，背負小包，面帶喜色，表示革命前負擔甚重，人民愁苦，革命後負擔減輕，人民快樂。上下有蒙文，說明畫意，可知外蒙黨部，努力於革命宣傳工作。

包內喇嘛，名杜格爾，係官醫生。等他唸經後，詢蒙古醫學情形。據說：醫法由西藏傳來，藥由庫倫買來，醫法與中國內地大致相同，即亦用診脈法，用左手中三指，按病人右手，每指分兩半，食指左半屬心，右半屬肝，中指左脾右胃，無名指左腎右鼻眼。又察看小便，即便溺到無色的器中，用四棒分架，別爲九區，視某區爲某病。又看舌變色狀，知病况。用湯藥，亦有針法。官醫生月薪二十兩，病人酬勞在外。有錢的，隨意捐助，貧苦的，分文不取。

有一蒙人，名一寶，衣深綠色，紅邊紅扣，剪髮分頭，袖非馬蹄，知爲新派。本日由庫倫來，因身體不快，欲食米麵，派人送我們大洋二元，請給米麵若干。洋未收，米麵由趙君送去。據說，當時在包內，見一女學生，忽精神失常，倒地亂滾，未幾，又一女生倒地，不醒人事，非常驚疑。但蒙人說此病時有，過數十分鐘即愈，果蒙古人的疾病，亦特別耶？怪甚。

二十四日

▲外蒙國民黨旗黨部的精神

▲淒涼屈促之風雪夜

早九時許，見黨部的蒙古包上，掛紅色大旗，長四尺許，上有蒙文，趙君去看，知本日外蒙國民黨旗黨部開會，我和趙君，到教員沁格達君處詢問，並請介紹旁聽。據說：蒙古國民黨，庫倫有中央黨部，各部有部黨部，旗有旗黨部，百五十戶有支部，五十戶有分部，本旗有五百五十戶。黨員一百餘人。此間學生

職員皆黨員或青年黨員，旁聽一節，須開會時，徵求大眾同意。隨即偕同入場，見男黨員十二人，女黨員四人，皆衣冠整齊。沁格達君主席，首提出我們旁聽問題。有男女黨員二人，先後起立，脫帽發言，或說遠方來人，固極歡迎，但本會今日係特別會議，未便允許旁聽。或說今日係秘密會，下次會議，再請旁聽。繼趙君起立，略述此行任務，並說同人皆中國國民黨黨員，中國國民黨的主義，是主張各民族一律平等，並扶助弱小民族，聯合一切被壓迫民族，共同打倒帝國主義。開蒙古國民黨，同一主張民族獨立，反抗壓迫，所以很願旁聽，既今日係特別會議，我們即可退席云云。又有女黨員起立，略謂趙君的話，非常佩服，但今日係討論特別事件，且趙馬兩君，此次攜帶軍械，入外蒙境，究竟如何對待，部中覆文，尙未來到，本日尤未便即允云云。主席乃起立道歉，我們即行退出。觀其男女爭先發言，並措詞得當，可知外蒙古的進步，與國民黨員的精神至晚六時許，聞唱歌聲，知會纔完，足徵外蒙國民黨的努力。

下午，風雪交加，入晚，風更烈。我們九人，屈促在馱夫的一個小帳房內，因其地糞薪缺乏，僅此小帳房內煮飯有火，比較溫暖。但帳小人多，腰不得直，腿不得伸，頭不得仰，身不敢動。一因擁擠，一因爐前馬糞一堆，鍋又無蓋，一經起動，糞沙入鍋，屈促忍受，異常難過。且部文未至，不知何日纔能自由，更不知前途如何結果。加以風吼雪飄，益增淒涼，人人相對無言，嗚唏長歎，種種感想，湧現腦際，不禁想見蘇武留胡的景况。飯後，大家急擁厚被，合衣擠臥，風聲益厲，帳房將拔，人人惴恐。眠既不得，起又不能，這種太古

生活，淒涼况味，可說是生平未有。但我個人反感覺特別興味，坦然高臥。

天明起視，被窩一端，冰塊壘壘，大氅領外，冰珠滿結，因呼吸變水，水又成冰了。

二十五日

▲青年黨開會竟日

▲女生談話自由小便自由

起視帳外，雪並不大，且雲被怒風吹散，天已半晴，但甚冷。駱駝鬚皆結冰，滿垂玉針。早飯後，同趙君到國民黨旗黨部的蒙古包參觀，內置許多圖書，關於黨部出版的，有外蒙國民黨總章，外蒙國民黨須知，外蒙國民黨建國大綱等。建國大綱內，有國民黨組織表，國民政府組織表等，一大厚冊。我們請求借閱，一人已許，教員沁格達君在旁，用石版暗書數字示意，又託故不允。我們即在包內閱看，乃教員等出外，令一女生至包內，求閱該書，攜出包外。蒙人多疑，竟至於此。繼又到小學校包內，見有蒙文教科書，向小學生求看，學生說：教員不令給看，可知對我們的懷疑甚深。

本日見黨部蒙古包，復紅旗高揭，知又開會。但細看旗上的文字，與前不同，知係青年黨，凡二十一歲以下的青年入之。黃昏，聞革命歌聲，知始散會。留旗四日，幾無日不有會，每會半日或半夜，甚至上午直到夜晚，革命精神，已見一斑。

凡蒙人聚居的地方，都有寺廟，旗附近亦有一廟，名彭蘇奈蒲楞。下午，我同趙君去遊覽。正殿建築，

與普佑寺大致一樣，惟佛像不多。中有釋迦牟尼大像，兩旁金色銅像各一尊，高二尺許。天井板上垂花網幡很多。經堂內有喇嘛二十餘人誦經，門外有十幾個十餘歲的小喇嘛，身披紅布，在簷下誦經，懷中各有一個木碗。青年光陰，如此消磨，真是可惜！

廟周圍有土屋數十間，皆住喇嘛，我們到一個院內去看。有一大蒙古包，高如土房，有門道，頗乾淨整齊。中有大鐵爐，後有小几，左右有小牀，並紅漆箱櫃數件。地下鋪毛氈，密縫無間，足徵甚富。包內有三位喇嘛，却有一位妙齡女子，在那裏正製奶油，銅盆罐壺等，陳列左右。據說，是請來女學生帮忙作黃油者。頭戴瓜皮五色緞帽，後垂紅纓，手有戒指。趙君問其年齡，答十八歲，問已婚否？答尚未。喇嘛皆黃緞尖帽，內係狐皮，每頂價十餘元，屋內有新狐皮一張，願出賣，索價十五元。

廟距我們帳房約二里許，歸時途中遇一女子，與趙君偕行談話。據說係國民黨黨員。問其年齡，答二十二歲，問已結婚否？亦答尚未。素未謀面之少年男女，無論何話，都何詢問，且毫不羞恥，可見蒙人對於男女的觀念尤異者。經過我們帳房時，趙君並未讓入，彼竟隨入坐談。據說凡黨員結婚，由分部報知支部，再報告旗黨部。發給證書，男到女家，對女父母獻以哈達，偕女歸男家，便算成禮。非黨員者，不必報告，更隨意。此女戴紅尖帽，如古盔，上有金線盤花，並紋道，有紅結頂，並垂纓，因係冬帽，有掩耳皮。手攜一個小緞包，打開時，見係小鏡木梳等物，女生多結辮，有剃頭一週，如滿人男子者。

晚飯時，我們在馱夫帳內圍食。有女學生三人入帳，年均十七八歲，讓之坐便坐，讓之食便食，隨意談笑，我們的隨役，少見多怪，無不驚訝。繼又有男女數人，各十七八歲，同來我們的帳內，見物便看。女生或靠在男生身上，或以手置男生肩上，任意嬉笑，並為我們唱蒙古歌，可謂自由極了。據說：蒙人十四歲以上的男女，都有情人，不知確否。男生問馮玉祥和張作霖情形，贊成中國國民黨。

蒙人迷信很深，雖教員官吏學生，依然不免。學生中尚有項垂小皮包的，扁平，長寸許，內裝符避災。亦有內置佛像，以為護身佛的。我們初至旗時，問旗長何在？答因病回家，問何日來？反問我們有能占課者否？請占試之。又我們問前次女學生倒地發狂，究係何病？說此病很怪，從前幾乎天天發生，以後唸經若干日，現在少了。即沁格達君也如此說，他人可知。

蒙人大小便隨意，並無定地，亦不避人。我在一個地方大便，忽來兩女生，在距離不遠處小便，毫不為怪。惟用衣圍地，體不外露耳。本日一女生，剛出我們帳房數步，即解衣小便，蒙人住包的周圍，處處濕痕斑斑，可算自由極了。

外蒙雖極力改革舊俗，但積習故風，依然難脫。即教員官吏，尚穿長桶花靴，旱烟袋等，插致靴內。腰帶特別緊束，懷中裝各種用物，衣扣或長至四五寸，並有食生肉的。

二十六日

▲大風拔帳初嘗蒙古包味

▲外蒙娶婦以羊易之

一夜大風怒號，其聲嗚嗚。帳棚半傾，幾全倒。急起燃燭，衣披起坐，幸未拔倒。清晨起視，頂上禦雪的油布，已隨風不翼而飛，周圍里許內，遍尋不得。可知蒙地曠野無阻，大風猛烈，往往飛物至數里外。薄雪一層，滿地皆白，寒風凜烈，冷不可支。旗署科長沁格達君來談，說及夜間大風拔帳之事，他說旗下尙有一個空蒙古包，令我們移住包內。並說該旗政府原在郭爾班賽恆山麓，去年始移至此，所以一切簡陋，不過幾個包屋，現正搬運木石，擬明年建築公署學校監獄等土房。

我們決定飯後移住包內，早飯時，大家煮食羊肉，吃稀粥。因所攜帶的米麵，所剩不多，前途茫茫，尙不知何日纔了。祇好每日上午吃肉，下午麵肉兼食。蒙人完全吃肉，學生官費，每日三次羊肉。我們住蒙古包，吃羊肉，也快與蒙人同化了。

飯後準備移居，先到包內去看，見滿地馬糞，因日前有一中國商人連馬在此住宿。據說商人來上稅時，如不能回去，旗署即令他住在這蒙古包內。頂上木竿，亦多壞墜，圍氈也有小孔，但究竟比帳棚暖熱得多，內容雖不很大，擠睡可容五人。呂君和各同人，不願移入，我和趙君決定移住。隨即掃去馬糞，把皮被窩搬入。但門高僅三尺，出入種種不便。移臥包中，百感叢生，但來蒙一遊，一嘗此氈包滋味，頗覺有趣。下午風又大作，飛沙走石，自想若不移居，恐帳棚早因風飛拔去了。呂君和各同人，雖未移居，但把大

帳棚套在小帳棚外，以故風不易吹，五人擠臥其中，較包內尙覺溫暖。

入晚，有一中國商人到包內來談。據說：郭爾班賽恆山。每年五六月中也下雪。去年羊毛剛剪，即下大雪，凍死無數，前年五月下雪，凍死亦多。又此時戈壁將下大雪，每將駱駝全埋，僅見兩眼一鼻，或每將帳房埋入，人不得出。聽之可怕。並說到蒙古婚姻，也論財禮，每需大畜牲十三頭，小畜牲六十頭，即駱駝或牛馬十三頭，羊六十頭，合洋數百元，普通三四百元。因常人多不願女子出嫁，私生子一律有效，未嫁生子，即承繼產業。前追我們的兵士，有一熱河人，娶一蒙婦，據說出洋三百元，更有四五百元者。

一十七日

△部長官武裝來旗

△翻箱倒篋之檢查搜索

每日候部令不至，本日早起，忽見有乘馬者七八人來，荷槍佩刀，到此下馬，很懷疑。約一小時許，召我和趙君問話。到一包內，居中坐長官二人，腰間各橫手槍，左右兵士隨員六人，或握快槍，或佩長刀，威武森嚴，如臨大敵。令我和趙君到前審問，首把部文交我們看，內記『如不繳械，即可開火……』繼問我們何故來蒙，隨行何人？何時就道？何故折回？何故不走原道？並何故攜帶槍刀？我們一一回答。兩人顏色忽霽忽厲，蓋欲示之以威，又想表示外蒙文明。繼謂趙君可代表到部去，餘人不妨回去，我們退告同人，皆半喜。但趙君一人去，我心不安。

下午，兩長官，又偕兵士到我們帳房來，搜查行李。先到帳房前，駱駝駝物，一一開視，罐頭掛麵等箱，以至駝夫布袋，無不細看，箱內字紙，拿去數張。次到我們住包，翻箱倒篋，大小紙包，一一開看，稍有可疑，即拿去。但很有秩序，一箱查後，把餘物裝入，再看他箱，面容亦很和氣。較之中國內地軍人，尚有程度。計搜索三四小時，拿去公文，函件，地圖，日記，收據，書籍，小旗，圖章，名片，望遠鏡等，一百餘件。凡有紅印的紙片，和有圖的書籍，完全拿去。我的日記數冊，當他在駱駝旁搜查時，急交駝夫攜在身上，去後埋在土中，恐怕重搜。惟由蘭州至張掖一本，因係甘肅境內，知無關係，未收藏，竟被拿去。

一二十八日

△二次分別嚴審

△決定押解到部

部長官來旗時，即有一譯官隨行，但昨日審問時，佯爲不懂漢話，令趙君用蒙語回答，暗聽我和趙君相商時的漢話。本日清早，又喚我們審問，但每次只審一人，由譯官傳話。先審趙君，約一小時。趙君出，立召我和趙君，不令與趙君交一言。又令趙君到他室，先審問我，由譯官譯，態度言詞，俱較昨日嚴厲。因對我們途中每站所插的木牌標記，又增一疑。我們此次遊蒙，探道前進，所以沿途插有木牌，標記上寫地名里數。部長官當搜查時，見我們帶有許多木牌，即已懷疑。連夜派兵士到我們所經過的地方探視，得一木牌拿回，一長官手持木牌，令我看，見上寫『地名包羅骨朽，北至拜申圖一站，再無水。』知係拜

申圖前一站的木標。問我這作何用？答恐回時雪深失道。問回時何以不行原道？答以遊歷考察，故另走一路。問不行原道，插此木標，有何用處？答當時不知有他道可行，故擬仍走原道。又問既木標爲回時用，何以上邊的字，僅寫北至拜申圖無水，不寫南至某站呢？答南站不知地名，故未寫，實則各木標書前後站名的很多，如不信，可以再往前查。但終疑後邊有軍隊來，問我後邊有多少兵來？我詳述中國目下情形，絕無人派兵到蒙古來。且甘肅屬馮玉祥範圍，馮絕不至圖害蒙古，想蒙古同志相信云云。但終不見信，聲色俱厲，並說如不實說，將用烙刑烙背，我答實情已告，用刑隨便。彼令我先退出，又召趙君用蒙語審問，仍不令我們交一言。共約二小時許，終無結果，令我們下去商議。過半小時，又召我們。我和趙君決定如不得已，可同至部。入其包內，又令我至他室，先問趙君，即允到部。乃決定解我和趙君至部，餘暫留旗。請把駝夫先行放回，亦不許。



蒙 古 之 畜 牧



外 蒙 古 之 新 嫁 娘



蒙古人坐之姿



蒙古包之前夫人

四 由郭爾班賽恆旗至三音諾顏汗部

二十九日

△同人揮淚兩分離

△頭身手足層層皮毛

決定我和趙君解部後，部長官等，即於當夜回部。留有譯官一人，兵士一人，令我們本日就道，我和趙君連夜準備行裝。間距部有若干路？據說約兩千里，擬多帶點米麵，乃又不準多帶行李，因除騎馬外，僅備馱行李的一馬，只得略帶要物。氣候日益寒冷，又向北行，地方日益嚴寒，對禦寒的衣物，十分準備，頭、手、足，更須注意。頭，除老羊皮帽，狐皮帽外，又備一狐皮領。手，除老羊皮手套外，又備皮套袖。足，除皮襪，暖鞋外，又備鞋外的大皮襪。至身上，除小皮襖，大皮襖外，又備皮馬褂，皮大氅。決定正午就道，上午蒙古男女數人來，有爲我縫袖套者，有代理背包帶者，頗表示情感。蒙人的忠厚誠實，漢人不如遠甚。

約十二時行，人各一馬，兩人行李，另有一個駱駝專馱。上馬時，同人送行。呂君因病留帳房，握別時，淚下沾襟，同人亦多墮淚。因此行凶多吉少，能否再會，實未敢料。但我至此時，反感興味，毫無畏懼，惟同行月餘的友伴，一旦分離，亦不免心中難堪。

上馬後，鞭動馬馳，瞬息數里，踰谷過嶺，並無路徑。行二三小時，至一站，約五十里。據說馬跑並不甚快，因我們起身時，要求緩行，並每日晝行夜息。據聞部長官等來時，日夜疾馳，每日夜馬行三四百里，可見蒙人的騎馬程度，我們萬萬不及。到站稍息，又上馬行，奔馳不止。將至山口，馱行李的駱駝，忽驚跳躍奔，脊峯上的行李，原僅用繩束縛，此時竟轉至腹下，有繩連之，繞數十匝，拖拉數里外。大斃幸早脫繩落地，未大破裂，栽絨褲套，內外破裂數十孔，掛麵已成粉碎。送行李的，係一個蒙古婦人，止駝不得，押解的兵士，截圍始回，另行捆縛。時已黃昏，我騎馬先行，竟迷道，不見後騎來，呼嘯亦無應聲，復向山口返回，他們追我不得，亦返回，互相呼嘯始相遇。約六十里到站，有蒙古包，已夜十時許矣，譯官和兵士亦迷途因蒙地并無一定路徑。

蒙古包，即專設的驛站，下馬後，腰腿疼痛，本日僅行半日，且未疾馳，已困憊不堪。煮食粉碎的掛麵，和羊肉後，一臥如死。

三十日

▲馬馳如矢一日三百里

▲臀破血流寸步難移

天明即起，足腿猶痛，煮肉食後，又換馬行。兵士從後加鞭，馬馳如矢。請彼前行，須臾相隔數里，又不得不勉強追隨，因馬行曠野，並不循道，亦實無道。緩恐迷途，急又臀痛，半生讀書，未習乘馬，那堪如此奔

馳。又蒙古馬鞍很小，鐙又太長，正跑時，竟墮馬下，幸深沙軟，未大受傷，趙君急扶之上馬，復前行。約百里，抵一驛站，留十分鐘，換馬又行。每站有馬數十，在野外放牧，準備來換，如中國從前遞送公文的馬。並有人準備送站，此驛送站的，係一男子，入晚，恐我的馬落後迷途，在後代我加鞭。馬疾馳如飛，但聞馬蹄得得，聲如驟雨。至夜十時始到站，約一百二十里，本日共行二百數十里。下馬後，臀破血流，寸步難行，爬入包內，腿足並痛，真生平未嘗之苦。騎駱駝時，覺騎馬好，現在又覺騎馬較騎駱駝苦數倍了。

十二月一日

△風夜迷途露宿崖底

△飢寒交迫馬鞍妙用

早飯後，又換馬行，依然奔馳如飛，經許多嶺谷，忽上忽下，並無路徑，峯迴路轉，馬稍緩行，即已不見前馬。幸趙君有蒙地經驗，能辨方向，並善觀察馬蹄，知係新跡或舊印，與我同行尚未迷途。約百餘里到一站，略飲奶茶，換馬又行。

下午送站的爲一男一女，似係兄妹，均不滿二十歲。初應此差，道路不熟，入夜忽起大風，冷不可當，經許多嶺谷，竟亦迷途。時已半夜，既不便行，又無人家，不得不擇避風處度夜，即在石崖下露宿。放馬於野，用馬鞍和行李作圍牆。我幸有羊皮被桶，鑽在裏面，趙君又用馬鞍壓在我的足頭兩處，蒙頭而臥，尚不大冷，但聞風聲嗚嗚而已。趙君把皮褥等，分給譯官兵士，一夜未眠，彼此互擠。不意兵士和少女，竟

在互擠中實行戀愛，亦一趣聞。

二日

▲灌木與奇石

▲二次墮馬

早起換馬，九時始行。一路娑娑木成林，延數十里，高者丈餘，大者周四五抱，當道橫枝，馬從隙中穿過，非常危險，故馬到此不能奔馳。這種高大的灌木，真是罕見。內蒙一帶，雖亦多有，但高者不過數尺，且星羅棋布，未有如此之密。這本是沙地特產，故地下軟沙如棉，中有許多奇石，或似雞卵，橢圓白光，或如水晶，半透明體，或如玉石，潔白可愛。惜我上下馬不便，未能擇尤拾攜，僅得幾個小塊，一個形如雞卵，內空皮薄，裏面沿皮有小水晶塊，並黑毛數莖，怪極。

下午，又因馬馳，翻落地下，幸在沙中，亦未受傷。然又飽受虛驚，倘馬稍狂，或足脫鐙不得，葬身沙漠中矣。晚九時許，到站，兩站共約二百里。

三日

▲愧不如蒙古女子

▲一碗四用——洗臉漱口喝茶吃飯

每早晚吃飯，給我們羊腿一條，用水煮食。蒙人半生即食，趙君也將就能吃，我在前幾日有點破碎掛麵，參和煮食，本日完全吃肉，既不大熟，又無調料，實難下咽。但不食又無他物，只好勉強充飢。又每天

洗臉，沒有臉盆，用小飯碗。漱口盂，茶杯，均此一碗，可謂一物四用，真算得簡單生活。

各站支差夫，男女均有，我們行李，自第一日駱駝大驚後，每日用兩馬分馱，送站者兩人，騎馬牽馬。本日送站的，爲一妙女子，年十七八歲，乘馬拉馬，疾馳如飛。第二站，又是一女子，依然騎馬拉馬，奔馳極快，我僅騎馬，尙趕不上，且被女子時代鞭驅。雙臀甚痛，舊傷未愈，新皮又破，自愧不如蒙古女子。且外蒙男女，一樣爲公服役，吃苦耐勞，能力不減男子，亦毫無男女界限，漢人婦女萬萬不及。

四日

▲牛羊同屋男女共枕

▲兒啼聒耳糞臭撲鼻

昨夜蒙古包中，有一小牀，高僅四五寸，寬二尺許，夫婦二人，夜寢其上，同衾共枕，牀下即譯官兵士臥所，毫無障隔，絕不避忌。包小人多，習慣使然，亦可說是事實使然。

本日仍乘馬疾馳，兩站約二百餘里，到站時，已夜九時矣。驛站包內，一邊有牛犢羊羔六七頭，因初生的犢羔怕冷，所以放在包內，近火取暖。牛糞羊尿，滿地淋漓，我即睡在旁邊，用繩和布隔開。但糞臭撲鼻，竟夜蒙頭。一旁有青年蒙婦，並小兒寢臥，兒中夜時哭，一夜難寐。

因包除牛羊佔去一半外，餘地無多，趙君和兵士，另睡到一個喇嘛包內，據說喇嘛有一老母，睡小牀上，喇嘛臥牀下。竟有一十八九的少女，來與喇嘛偃臥，雖係合衣，但共枕同衾，其枕與趙君枕原爲一

物，女頭鄰趙君，也可說是與趙君共枕，不過一縱一橫。兩人一夜密語，趙君亦竟夕未寐。蒙古今日，真尚有太古遺風。

五日

△翁金河之大廟巨商

△風雪奇冷中的餘生

早天陰，乘馬疾行，午後經一站，稍休息，又換馬行。約二三十里，至杭愛山麓，翁金河邊。有一大廟，樓閣高聳，金頂輝煌，喇嘛屋千數百家，皆用松木橫積爲牆，土屋櫛比，朱門相連，爲入蒙後第一繁盛之地。據說：有喇嘛兩千多人，漢商十餘家，又有俄商幾家，漢人名其地爲恩京河，當係「翁金」二字的轉音，惜因身體不自由，未能下馬遊觀。按翁金河源出杭愛山南麓，在三音諾顏汗部東南，土謝圖汗部西南，東南流貫土謝圖汗部約六百里。

再行，登杭愛山上，忽然風雪交加，雪愈降愈大，風益吹益烈，迎面刺擊，如同刀割。趙君足凍不堪，下馬步行。但我穿包頭暖鞋，雪中難走，騎馬慢行，益覺寒冷，鞭馬先行，又不知路。送站的恰遇一個莽漢，桀傲不馴，請他偕行，照顧並引路，他昂然不理。趙君用蒙語責罵，始伴我行。約一二小時，手足凍僵，兩頰凍腫，欲回翁金廟，業已行數十里，送站的且堅持不許。時譯官和兵士，因天氣奇冷，已鞭馬前行，不見馬影。欲繼續前進，山益高，風雪益厲，馬身亦滿垂冰柱，人身全失知覺，前面距站，尙三四十里。真是進退維谷。

生命懸於俄頃。忽遇一公吏來，謂天色已晚，前面風雪更大，絕不可行，應即止宿，送站的始有允意。但山中並無人家，又未攜帶帳棚，無法止宿。公吏謂記得附近有一人家，不如大家分找，因鞭馬四望，忽聞犬吠聲，知有人家，如死囚得釋，不禁大喜。急至包前，身已木呆，下馬爬入包內，圍巾已全冰結，硬不可折。蒙人急用雪摩我兩頰，據說不敢近火，一經火烤，恐耳鼻全消化矣。約半小時，始稍覺暖，以鏡照面，兩頰黑腫如鐵烙。一面請送站者覓導趙君，不意趙君進帳後，伏地不起，亦不言，我非常驚急，約一二十分鐘，始醒，真算是風雪餘生。

六日

△杭愛山之松林豐草

△宜農宜林的沃壤

早起，乘原馬行，約一二小時才到驛站。換馬又行，仍在山中，沿坡逼谷，松林密布，一望皆黑，與白雪相映，宛似一幅天然圖畫。大者高十餘丈，圍八九把，數百里皆然。但因過密故，大半細小，特別高大的不多見。山中居民漸多，都燒松柴，故林中大木，已砍伐者不少。惟皆係由離根數尺處鋸斷，無一取根者。杭愛山脈，連綿不斷，但山中平原很多，細草密生，微露雪面，馬牛羊撥雪吃草，大類內地，可知其地不僅可牧，實爲宜林宜農的沃壤。惜乎蒙人不知農耕，卽林業亦任其天然生植，松林多過密低小，無人移間，並多旁枝橫生，無人砍取。

七日

▲牆松燃松大材小用

▲瓦屋木牀第一夜舒服

早起，仍走杭愛山中，依然遍山松林，且有樺木，並其他雜木，夾橫聳峙，山中車跡不少，都是運載木材的。至驛站，全燒松木，駝糞退歸無用，且都是大木截成小塊，並小枝亦不用，棟樑大材，僅供燃燒，未免可惜。

第二站，因前馬過快，我和趙君追趕不及，以為雪中有馬足印跡，不妨緩行，且有車跡，不至迷途。不意人家漸多，車轍馬跡，亦多歧出，時又黃昏，道中蹄印，為牛為馬，亦不易辨。遇一人家，下馬探問，始知方向大錯。據說前行至俄人商店處，即通大道，我們照所指方向急行，約十里許，聞犬吠聲，並見圍牆瓦屋，知已找到。細看圍牆，全係松木積成，即用真直的整個松幹，未免大材小用。叩門入內，門窗地板，都是松木，爐中也全用松柴燃燒，解送我們的驛官兵士，也在那裏等候，因本日已行二百多里，便決定止宿，室內很暖，有一俄人給我們紅茶糖菓，並煮肉下麵，我們大吃大喝，用洗臉盆洗臉，登木牀睡覺，有屋有門，有窗有地板，且室中有爐，異常溫暖，是到蒙地後第一夜的舒服。

杭愛山至此始盡，又現一大平原。按杭愛山是外蒙境內的一個大山，互三音諾顏汗部中央，和扎薩克圖汗部東北，並土謝圖汗車臣汗二部的南部。起於扎薩克圖汗的額爾齊特山，自北而南，入三音

諾顏汗部，爲伊遜都溫哈拉、烏克克、庫爾薩雅、庫庫等山，達於沙漠。東北折入土謝圖汗部的西南，接連肯特山。又東入車臣汗部。山的東麓，爲齊老圖河、胡伊魯河、塔米爾河、庫爾里克河、鄂爾坤河、喀老河等所發源，都是色楞格河的支流。山的西麓，是噶蘇臺河、拜塔里克河、推河、塔楚河、翁金河等所發源。所以土地豐潤，北部滿森林，南部多茂草，爲外蒙富饒之區。

八日

▲外蒙驛站迅速

▲四日夜可行兩千里

連日因受風寒，咳嗽喉啞，一夜過熱出汗，不治自癒。但卻生新病，頭痛嘔吐，一連幾次，勉強上馬，接辦徐行，吸了些鮮冷空氣，始稍癒。約行二十餘里到驛站，稍息又行。經一大廟，朱門千戶，喇嘛數千人。又二十餘里，即到三音諾顏汗部，是日共行百五六十里。共計由旗到部，約兩千里，十日即達，已覺很快。據驛官說：他們去旗時，四日夜即達，更可驚異。可知外蒙驛站的迅速，並可見蒙人乘馬吃苦的精神。各驛站有宿包，有茶肉，有人，有馬，係居民輪流支差，有馬的支馬差，有人的支人差。往往挈家而居，故包中每有男婦老幼，甚至牛羊駝馬，一併隨來。在交通最不便的地方，這種驛站辦法，也算比較便利。

我們到時，直入部公署，先到院內的一蒙古包內，據說是中央特派員的包屋。備有麵包、羊肉，令我們吃。飯後又專爲我們在院內另立一包令住，即在這包的附近。

部公署，有松木圍牆，內有洋房，但院中有幾個蒙古包，他們住居，依然在包屋內。特派員的包內，有花布張圍，中間亦有爐煮飯，有女子一人供勤務。一邊是部長包屋，大致相同。見特派員部長，始知從前到旗的兩位長官，即他們兩人。特派員，係中央內防處駐部專員，類似中國的警察廳長。以一部最高長官和中央專員，連夜加速度，到兩千里外的一旗，審問我們，可知對我們入蒙的深疑，亦可見蒙古官吏的認真刻苦。

我們的包，係在雪地中新建，地下猶濕，中有一爐，大燒松材，欲急使地下水乾。但松柴因雪浸濕，烟滿包屋，眼淚流不可止。惟用松木板架有兩低牀，高四五寸，我們臥牀蒙被，較風雪中騎馬，安適多了。



外 蒙 古 之 大 車 隊

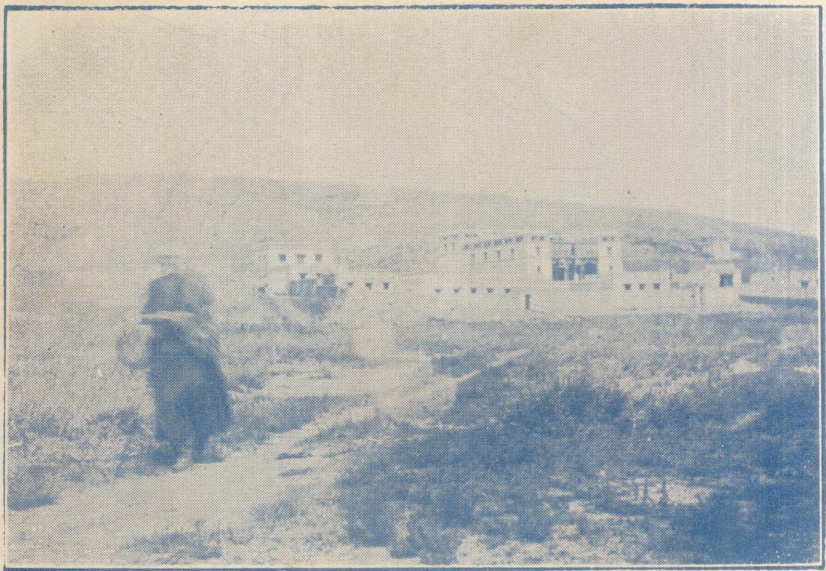

蒙 古 之 喇 嘛 廟



殿大之廟喇古蒙

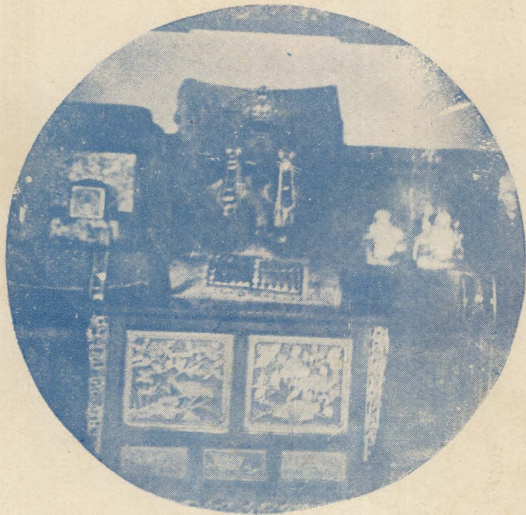

設陳之部內廟喇喇

五 留三音諾顏汗部

九日

▲三音諾顏汗部的商業

▲待罪之囚半自由

外蒙各部，如中國的一省，我們既到部會所在地，欲一參觀各處，先托譯官向特派員請求。乃回說此次押解到部，本應入獄，因罪尚未決，故特別優待，專建一個包屋。出外參觀，絕對不許，如必須出外購買食用各物，只許一人上街，不准兩人同出，且須與譯官偕行。名爲引導，實則監視。不得已我隨譯官出外，先到一俄人商店，買麵包，大洋一元五斤，該店松木牆，洋式房屋。次到中國商舖，歷五六家，皆松牆高門，院中空地甚大，有櫃房櫃臺，半中國式。買掛麵，五角大洋一斤。有理髮匠，我們兩人推頭，付洋一元。據說從前漢商很多，現在留的不過原來三分之二，約三十餘家，俄商現增至十餘家。又到一俄商處，賣牛羊肉方糖條布等。即迫令回署，不許與華商多談話。

十日

▲三音諾顏汗部的形勢官署

▲洗衣補衣縫被窩

竟日不許出外遊覽，但得到大門外眺望。細看部市形勢，在山凹中，四面皆山，僅東南爲山口，西北方面山很高，松林密茂。東北山麓有大廟，依山建築，樓閣層峙，金頂輝煌，朱門千戶，松牆上下，宛然一幅天然圖畫。西部爲商業區，市廛櫛比。東望山下爲旗公署，可說是首縣。旁有旗立小學校，係蒙古包數個。中部爲各機關官署，有部長公署，內防處特派員公署，在一院內，右爲國民黨部黨部，二層洋樓。左爲部立小學校。前後皆大空場。部公署後，有衛生處並醫院。再西爲稅務徵收局，圍牆內地面寬廣，因商賈往來，駱駝車馬，必經過其中。又有監獄，在東南空場中。

途中十日，塵沙飛揚，襯衣褲單手巾等，皆污垢不堪，包中水火方便，自己大洗特洗。又因乘馬疾馳，衣多破裂，包中無事，自己買線，一一補綴。並在旗就道時，因不許多帶物件，僅拿一個毛毯，未帶被窩，不免污穢，本日買俄國花布，自己縫成裏面，把毛毯套在中間，當被窩用。洗工補工縫工，一人兼操，可說是百工之事一人備。

十一日

▲三音諾顏汗部的教育

▲部黨部的宣傳訓練

部公署沒有廁所，小便在院內牆邊，大便在院外牆隅，隣小學校。我乘便到小學校一覽，洋式房屋，有教室兩座，棹坐相連，同很高大，如內地中大學校所用的，但灰塵滿積，似久未上課，教職員不見一人。

男女兒童十餘人，同在一個小房內，食、宿、衣、都是公費，衣很整潔，吃肉和麵。據說教員因病回家，久未上課。

右面洋式樓房，是國民黨部黨部，我潛入一覽。後有高台，中懸馬克斯像，左右紅布十餘幅，粉書標語。台下可容數百人，集會、講演、演戲，都可用。是黨部宣傳訓練的場所，也可說是社會教育機關。樓上是辦公室。

下午四時，小學男女學生，在部公署門前體操，男紅衣女藍衣，很是齊整。據說學生共百餘人，但上操的僅二十餘人。兵式操，並唱蒙古歌。

十一日

△珍貴烟管和腰帶

△外蒙的賦稅日輕

部長派一人在我們包內服役，每日一易，據說是居民輪流當差。昨天來的一人，有黃綢腰帶，新且美，問其價值，答十五元，已覺奢侈。本日來的一人，又有一旱烟袋，用白玉嘴，長五寸許，估烟管之半，問其價值，答七十元，更足驚異。但衣皆布類，且很污舊，可知蒙人的特別嗜好。

問他們對政府納稅情形？據說人民納稅辦法：按養畜牲多少計算，馬牛各年納一元，駱駝一頭抵二馬，羊七頭抵一馬。無畜牲而有手藝的，按其收入，抽百分之幾。外蒙的稅，似乎很重，但本年竟減去一

半，即每馬五角，因他是量出爲入，本年支出減少，納稅便減少；對人民絕不無故加稅。年來內地各省苛稅雜捐，有增無減，較之外蒙，可說是不如遠甚。

十三日

△三音諾顏汗的交通

△馬與汽車同速牛車一連里許

外蒙地域遼闊，交通不便，但政府積極注意交通，有部公署職員來談，據說：三音諾顏汗部至庫倫，交通很便，有電報，瞬息即達；有自動車，兩日可到；有馬車，四日可到。因馬車也是按驛站遞換，所以很快。馬最快時，亦兩日夜可到，可說是與自動車同速。由部至各旗，亦皆有驛站，遞送公文，同用馬。

市內外運物，多用牛車。市內用水，都是由河中取冰，鑿成大數方尺厚數寸的冰塊，用牛車拉載。燃燒用積牆用的木材，也用牛車載運。每早晚三四十個牛車相連，一人乘馬御之，可說是蒙古的惟一特色。各車連法，即用牛頭繩繫前車尾，一連長里許，每將市中交通隔斷，立候不絕，繞越不易，牛車很簡單，即車輪中軸上四木縱橫，車箱中數板而已。馬車爲「布里雅車」。但俄商亦有用俄國式的馬車，來往市上。

十四日

△烏梁海的珍聞

△金頂層樓的大廟

上午有一蒙人來談，據說曾留唐努烏梁海多年。因問烏梁海人的風俗習慣，某君侃侃而談，頗饒興味。種種珍聞，分記如下：

(一) 住居 有瓦屋，但雖極大房屋，絕不隔成小間，男婦老幼，大家同住。就地而坐，並不設席，雖穿極新麗的衣服，也隨便坐土地上，依然蒙古包的習慣。

(二) 飲食 大半是羊肉牛奶白麵。但有種種奇俗：(一) 黑白不相混，如白麵用牛馬奶合成燒食，不肯用水，因水係黑色，黑白不相混。(二) 漢蒙不相混，漢人所殺的羊肉，絕不肯吃，即在監獄裏邊，非餓到將死時不肯吃，往往餓至七日。漢人到他家時，也供給肉飯，但非常清潔，先洗手洗器，然後製作肉飯，客所剩的肉，無論多寡，苟沾手者，必擲棄不食，如沾手的肉，會壓在別塊肉上，並別塊的肉，一齊擲棄。(三) 彼此不相混，他們吃羊肉時，每人殺一個羊，各吃各的，不相混亂。

(三) 服飾 男子多襪縷不堪，但頭上每插羽毛。婦女衣尚潔整，髮結小辮十餘個，惟除耳環外，無他飾物。又因其地產貂，普通人人有貂衣，並不覺得珍貴。

(四) 多妻 每人娶七八個妻，是尋常事，往往生子四十餘人。但女子主持家事，如布施等事，同由女子決定。

(五) 婚姻 普通兩三歲即定婚，十四五歲結婚，未娶前，由兩家父母先驗子女兩人，是否貞潔？

男不貞時，賠給女家錢財，女不貞時，賠給男家錢財，但並不因此退婚。結婚之日，新郎用羊腸繞陽物上，女子用羊○（未聽清楚）垂在陰前，第一夜男用白布試女，如不貞時，仍須賠給男家財物。

（六）喪葬 人死時誦經，即將尸埋在死時所住的屋內，家人移居他處，每年到原地來誦經。

（七）宗教 不信佛教，然有喇嘛，且人多尊重。如有高僧到烏梁海時，往往大家把他的衣服撕成小片，每人分得一片，以為可以除災得福。對喇嘛布施，也往往施捨很多。喇嘛拖髮辮，俗人反禿頭，和別地恰恰相反。

（八）忌駝 烏梁海人，不養駱駝，且不讓駱駝入境。並外邊去的客商，如衣服上縫有駝線的，一律拒絕入境。

（九）好獵 烏梁海人好獵，由五月到冬季，每裏糧入山中行獵，半年可得貂皮數百張，所以人人有貂皮衣，但不願輸出他處。又每於兩樹間張弓，中有大網，一經觸動，兩弩齊發，往往傷人，所以每布告其地，禁止行人。

（十）善戰 烏梁海人善戰，以一敵十，並特別養有戰馬，專居一屋，每日監守，不令他人一觸。每日特別教練，或使兩腿直立，或使前腿伏地，或使左右倒，教成後，一切悉如人意。

（十一）多疑 凡外來的客商，有形跡可疑的，便立即殺死。又留客住宿後，每把客的鞋和馬盜

出，移在別處，清晨始還，甚至客去後纔還，蓋防其夜間逃走。交友非一二年深交後，不肯深信，但一經深信，卽有意害他，他也不疑。

背山有一大廟，遠望金頂輝煌，層樓高聳，僧屋圍繞，約數百間，想去參觀，不能自由。黃昏時，乘間潛往，至山門前，有木馬繞欄，廟院很大，樓屋壯麗，後有圓塔數座。擬入內細覽，羣犬爭吠，恐有來人，急回公署，月光下踏雪歸來，幸無人覺知。待罪囚徒，尙祕密遊覽，好遊如我，可說是真正少有。

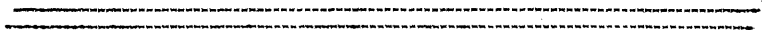



外蒙之姑娘



蒙古之雪景

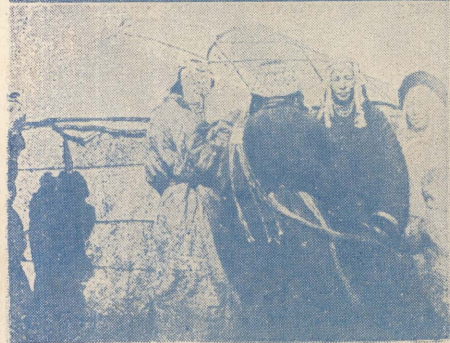
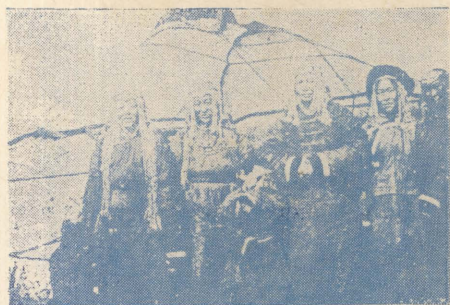

人婦裝盛之前包古蒙



族家人蒙之前包古蒙



行旅之嘛喇古蒙

六 由三音諾顏汗部到庫倫

十五日

▲瘡痍稍復又登途

▲禁通信無辜受累

杭愛山中奇冷的一日，兩腮凍腫，黑紫如鐵烙，留部中七日，皮片片脫落。又因馬鞍磨擦兩臂徧瘡，數日休養，也漸漸痊好。上午郭爾班賽恆旗來一送公文的，到我們包內坐談，問留旗同來的呂君等近狀，答說尚好。我們前途吉凶，雖不可知，但到部並未囚押，亦未刑審，可算出乎意料之外，因與呂君一函告知近况，托他攜回。不意被特派員查知，處以私通消息的罪名，立將來人囚押獄中，真是無辜受累。

我們初到部時，特派員說：搜查的文件東西，已送庫倫內防處，拘留釋放，須待庫倫覆文決定。每天候覆文不來，本日下午忽說文來，令我們準備行李，即日赴庫，並問願乘車抑願騎馬，因來時，騎馬過苦，答願乘車，乃允備車兩輛，我尚喜特別優待。不意車來時，係『布里雅』式馬車，一個無箱，車底係柳條編成一個有四片木板車中而積很小，僅容一人，轅中一馬，一人騎馬牽御。因公文未就，黃昏始行，雪深尺許，馬曳不動，較騎馬速度，相差數倍。夜間奇冷，第一站又很大，行數十里，凍不可支，圍巾完全冰結，硬

如冰塊。到一個蒙古包內，烤乾始行，不久復凍，又遇一包，再烤火取暖。前後三次，約行八九十里。已十二時了，距站尙有一半。手足冰僵，半身幾失知覺，不得已到一個蒙古包內住宿。解送我們的，仍是譯官和兵士兩人，一人騎馬前行，已不知到何處去了。

十六日

▲冰雪的塔米爾河

▲電桿包屋沿途不絕

早飯後，仍乘車行。不久渡塔米爾河，河幅寬數十丈，全冰結。上有積雪，一望皆白，但有極小冰解的地方，水清見底。查塔米爾河，源出杭愛山的庫庫嶺，東流會庫爾里克河，行四百餘里，至土謝圖汗部境，入鄂爾坤大河流，到庫倫北部，又與圖拉河相會。

上午十一時始到站，因雪深車行太緩，解送我們的兩人乘馬早到。因無車可換，不能即行，候至下午四時，車仍不便，始決定留宿，遂得半日的休息。

由部至此，沿途人家不少，多在山根山凹，犬吠時聞。與內蒙或初入外蒙境，五六日不見一人家者大異。又沿路電報桿，時隱時見，大有內地風光。

十七日

▲舊式蒙婦的裝束

▲雪擁山坡車不前

早八時，又乘小車行，第一站，御車的係一婦人，騎馬牽馬，舊式裝束，非常怪異。頭上髮結成灣，恰似兩個牛角，係將髮從腦後分成兩半，梳作扁形，寬四寸左右，先用膠水粘成一片，再用十餘竹板夾之，使成灣狀，高約六寸共長約二尺，幾到肩上。下成辮形，垂胸前，繩端繫銅錢數枚。灣垂處，有銀製首飾，方板狀有花，上鑲紅瑪瑙。額上有一大銀製首飾，形如銀冠，又似古盔，上鑲許多紅瑪瑙，腦後也有一塊，帶黃尖帽，前後有帶。着紅袍，長及足面，馬蹄袖，長與身等。胸下腰上，有長方袋狀的花形。兩肩處，特別聳起，成新月狀，高三寸許，如鳥之兩翼，內係用棉花等填塞，下有辮數道。足着牛皮靴。

本日行兩站，約一百八十里，雪深路不平，特別緩慢。晚八時，將到第二站時，遇一山坡，馬曳不動，牽車的打馬至鞭折，猶不行，不得已下車步行，始勉強上坡。但馬已疲乏，時行時止，鞭之不動，夜晚天寒，焦急萬狀，步行又因皮襪毡履重裘的笨呆，雪深數尺，寸步難移。不得已覓馬代替，始勉強到站，然已夜十二時了。

十八日

▲捨車乘馬兩腮重腫

▲二喇嘛無辜受累

昨夜因雪大車滯，較同行的馬，遲到三四小時。又因夜深天冷，全身凍僵，兩腮二次腫痛。大家商議，改車爲馬，臀腿雖受點痛苦，全身反比較溫暖，且與驛官等得同時到站，免誤時間，亦免夜行。遂又騎馬

奔馳，一鞭數十里。

上午十時到一站，與驛官等同到。休息少談，始知前在額濟納和我們同行到拜申圖的兩個喇嘛，部中疑是奸細，因在獄中，尚未釋放，可謂無辜受累。又郭爾班賽恆旗送公文的，因先到我們包內，並代攜函，故被押獄中，亦尚未釋。蒙人的多疑程度，真出人意料之外，然內防處的辦事認真，亦見一斑。

十九日

▲糞缺卽肉叉

▲五用刀新添一用

早起，仍乘馬向東奔馳，沿途似山非山，前馬每望不見。似爲山凹，但到時依然平坦，並非山谷，不過漸漸低下，然非平原。途中經一小山，並不高大，山坡有馬羣；撥雪吃草，約五六百頭。山雪肥白，馬多黑紫，遠望如黑石滿山，可說是蒙地的特別雪景。

我們兩人，各騎一馬，行李另馱一個馬上，一人騎馬牽之，共同奔馳。零星小物，竟從包中脫出。筷子小杓等，完全遺失，到站始知。

由部到庫，驛站上也有可作麵片的，我們亦攜帶掛麵，所以每晚肉中下麵，須用筷子，本晚不得已，以五用刀的小叉代箸。同行的驛官用兩木棒，兵士用手指。

數日不見樹木，本日兩站，仍燒駝糞，用剪狀的鐵長缺，夾糞入爐。乃煮肉時，甫夾糞後，卽用糞缺入

鍋翻肉，見之欲嘔，不意下麵時，又用原鉢攪麵，真是特別妙用。我大驚異，急起阻止，蒙人却毫不在意。據趙君說：尚有用糞塊拭鍋擦碗的，我真是少見多怪了。

二十日

△圖拉河的新式木橋

△土謝圖汗部的一瞥

早飯後，仍乘馬雪中行，經圖拉河，有新式木橋，長數十丈，下有十幾個孔道，遠望如蘭州的黃河鐵橋，算是一個較大的工程，因行汽車，最近始築成。查圖拉河，是外蒙的一個大水，巨土謝圖汗部，有兩源，皆出肯特山的西麓，至庫倫東北，合而西南流，中途受幾個小水，經庫倫東，沿奇爾薩山西麓，至彥集魯克山北折而西，經昭莫多（一名東庫倫）北，兩岸樹木林立。折而西北，沿汗山北麓，南受庫倫河，北受烏里雅蘇台河，色爾必河。又折而西南，沿都蘭哈拉山。又折而西北，有喀陞哈河，行六百餘里來會。兩河會後，又東北合鄂爾坤河，流長幾及千里。過河時，河水完全冰結，附近帳棚車馬不少，可知行人很多。未幾，經土謝圖汗部，亦外蒙的一個都會，馬上一瞥，見洋式樓房八九座，不外公署黨部學校稅局等機關，但較之三音諾顏汗部，似不如遠甚。

二十一日

△驛站包屋林立

△木棒代箸與蒙人同

早飯後，仍乘馬行。因距庫倫益近，途中的行人較多，公差尤夥，每至驛站，有蒙古包十幾個，甚至二十幾個。據說：昨夜因公宿站的三四十起，可知外蒙政治的積極進行。三四十起中，以各旗送徵兵赴庫倫者居大半。我們由旗到部時，每站不過一包或兩包，日來數站，不第包屋林立，且每包很大，也比較改良。如各包內牆都有布圍，又有皮被，徹夜有燈，有人守夜架火。

兩日來，每站距離較小，騎馬亦有程度，疾馳如矢，每日三站，約八九時即到。本日因馬過快，背包內的五用小刀，又脫遺路上。入晚始知。吃肉麵時，小叉亦無，不得已，用木柴削成棒狀代用，與蒙人同矣。

二十二日

▲喜出望外自由恢復

▲長途旅行整三個月

本日僅餘一站，但較大，上馬東北行，馬奔如飛，沿途人家漸多。將至庫倫，遠望金頂高樓。知是大廟，繼見凹處房屋櫛比，遍地積薪。未幾到距庫倫一二里的地方，見一屋獨立野外，譯官令我們到該處下馬，疑是監獄。趙君入內，始知是稅局，凡入庫者，均須到該處查驗。查驗我們行李時，把狐皮一條留下，趙君交涉，說是自用舊物，仍不肯交，令三日後再說。

查驗後，又上馬行，先到內防處，即蘇俄所謂『隔別屋』，是鎮壓反革命的偵探審判機關。各重要地方，均有特派員。驛官先入內，候一小時許，召我們入。先到樓下，把我們行李，一點點查，按件記錄，大洋

亦點查，另外包存，均放該處。後又令到樓上，一俄人審問口供，前後共約兩小時，疑今晚或將入獄，不意忽令把隨身行李，搬到國民軍駐庫辦公處，真不啻囚徒得令釋放，喜出望外，然又疑爲夢境，反復詢問，仍說國民軍辦公處，始大安心。有懂漢話的一位蒙人，引導我們背負皮被窩，步行前往，約一二里，鞋厚物重，狼狽不堪，甚至汗流浹背，移步爲艱，然心中却非常愉快。到辦公處，見舊友金君勳卿，毛君以亨，並處長陳繼淹君等，皆大歡迎。始知馮先生早有電報，蒙政府才肯釋放，真出意料之外。

本日爲冬至節，陽歷十二月二十二日，計自離甘肅蘭州的中秋後一日，恰滿三個月。我從來好遊，但一直途中三月的旅行，可算是第一次。且最冷的時期，到極寒的地方，衣食住行，件件困難，被疑被囚，處處煩惱的痛苦，也算是生平第一次。

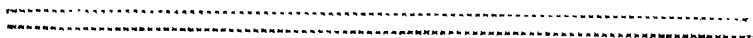

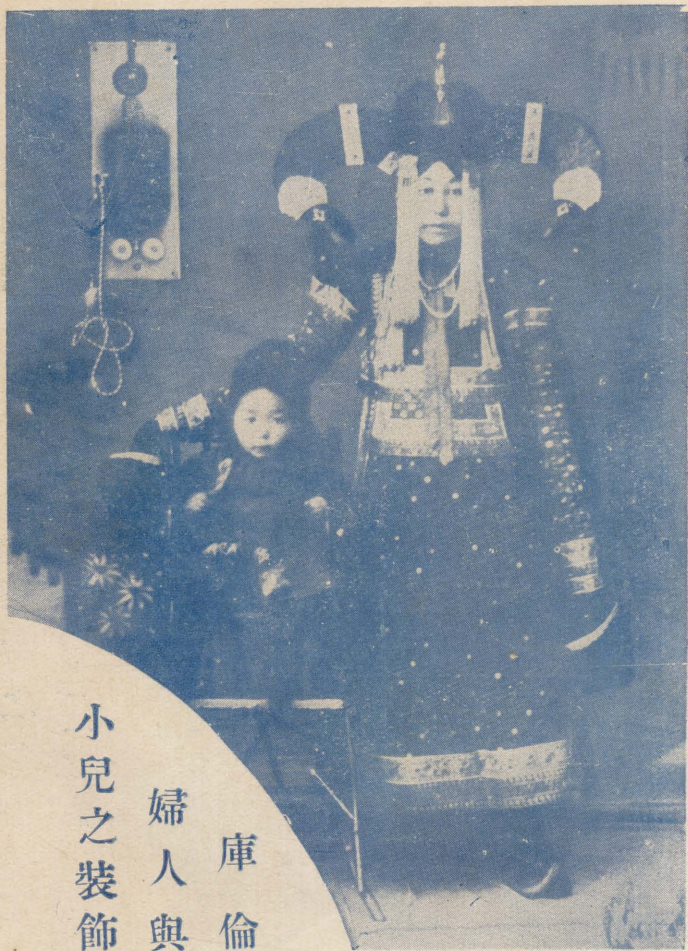

庫倫
婦人與
小兒之裝飾

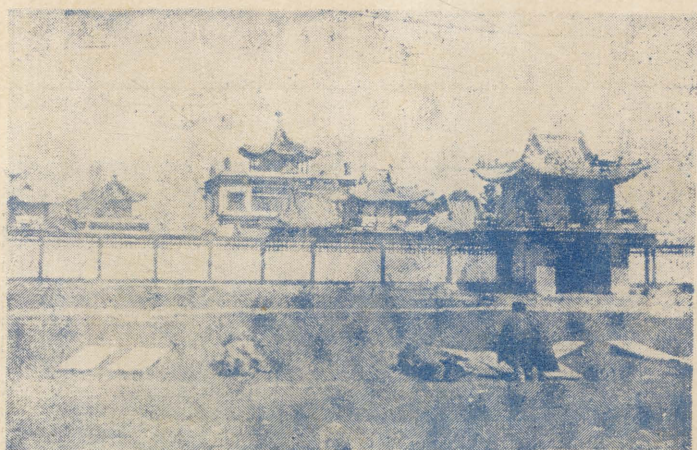

蒙 古 之 活 佛 宮 殿

面 反

面 正

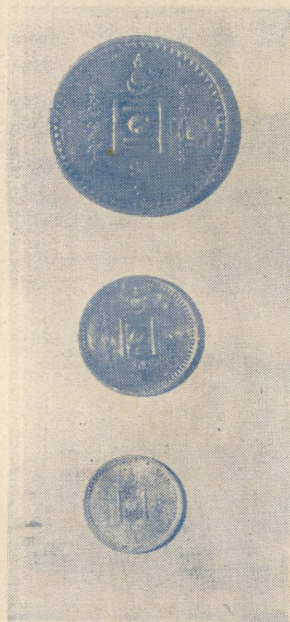

- 外 蒙 古 之 貨 幣
- (一) 五 分 銅 幣
 - (二) 二 分 銅 幣
 - (三) 一 角 銀 幣

七 留居庫倫

二十三日

△中蒙通信的困難

△庫倫的澡塘和像館

早起，與甘肅省署書函數封，欲發快信。乃一問陳君繼淹，據說：通信非常困難，因我國對外蒙問題，尚未解決，庫倫既無中國郵局，而蒙古郵局，又不能直接中國郵局，惟能與俄國直接，俄國與中國直接，故須貼蒙古並俄國郵票，至滿洲里時，又須有中國郵票，於是一信須數種郵票。俄票每信二角，中國郵票，又每不易得。蒙俄郵局，在三四里外，下午四時後，即不收信，發後何日能到甘肅，尚不可知，反不如托人攜帶較便。毛君以亨已卸任烏金斯克領事，即日乘汽車回五原，快時三日可到，慢時十日八日不定，因途中遇雪深時，每日行一二十里，但比較郵局還快。中蒙交通，如此困難，想見古時鴻雁寄書的情形，與歐美近代交通，相差若干世紀？

下午，陳君金君又偕我和趙君到內防處，因蒙人尚須審問一次，了此一案。到後，有兩蒙人對我們又詳問一切，中有許多無關係而可笑的話，如問我幾時到甘肅？爲什麼去同行都是什麼人？乘駱駝抑

乘馬去一一記錄，可見蒙古人的程度一班。

出內防處後，偕趙君去洗澡，到一漢人開的春華澡塘，可容四五人，雖僅池塘，尚清潔過於蘭州。每人澡資三角，擦背三角，修脚五角，理髮三角。據說：中國人所開澡塘共四家，本塘不讓蒙人來洗，所以特別清潔。又有俄國式澡塘兩家，每人一間小屋，用水澆洗，澡資每人五角。又據說：中國人在庫倫所開的飯館，有十幾家，但均係小館，每館三四人，每年可收入二三千元。又中國人在庫倫附近種地伐木的很多，庫倫以北可種小麥，春種秋收。因庫倫北部，木材很多，故伐木的不少，每人每月可得百元。我和趙君兩月多未能洗澡，衣中已生虱子，大洗特洗，並換新衣。

出澡塘後，到新華照像館去照像，外面依然穿一路所穿的皮袍、皮大氅、皮帽、毡鞋，藉作紀念。新華像館，是中國人開的，據說：庫倫漢人所開的像館，有七八家，和內地大致相同。想買蒙古政府要人的像片，據說沒有，並謂不得蒙古政府許可，不准洗賣。

晚，陳處長預備酒肴，給我們按風。有圖拉河的魚，味頗甘美。我們一路吃半生羊肉，且被押解，逆料到庫必入獄牢，或終餓死，不意又吃中國酒菜，真出意料之外。毛君由俄國帶來蘋果，已冰結，嘗之齒冷。

二十四日

▲外蒙古的氣候

▲庫倫漢俄蒙商業之盛衰

昨天洗澡後，面上凍瘡稍痛，兩脚因受凍太甚，見熱全失知覺，晚上睡熱時，也是一樣。左足腳因騎馬被擦甚痛，但身體全部，沒有特別短少，總算萬幸。我們路上見一個蒙古小兒，一隻足因凍甚烤火，骨肉完全消去。又聽說最近有由張家口來的中國商人，因中途汽車倒壞，步行雪中，凍死二人，失足雪窖中，無法救出者二人。我一路除面部腫裂，兩足失知覺外，身體尙未殘缺，可說是不幸之幸。

上午到大街去買物。地下結冰堅滑，皮鞋最易滑倒，趙君倒一次，我倒兩次，見一拉車的馬，也滑倒不能起。洋式樓窗，皆兩層玻璃，中隔尺許，門全用毡包圍，這種景象，真是罕見。據說：今年特別寒冷，七八月即結冰，最近零下三十九度，去年最冷時僅零下二十八度。每年最寒時爲零下四十度甚至四十餘度，四五月之交，冰雪始完全融化。按外蒙因地居高原，去海既遠，又位北半球之中，故寒暑俱烈。夏季太陽直射，空氣乾燥，是以酷暑。秋後太陽斜射，僅受餘光，廣漠平野，溫氣易散，是以嚴寒。且全境風多雨少，庫倫一年平均雨量不過二百八十八咪釐。七八兩月爲雨量最多之時，風則終歲皆有，秋後多西北風，沙漠高原尤甚。據說當風起時，捲木飛沙，晝爲之暗，行旅患之。

蒙古高原，其氣候變化甚大，西北部因地當高緯度之故，寒威凜烈，溫度平均爲華氏四十三度。一月降下於零度，七月昇至七十九度。南部沙漠地方，差異尤甚。冬季常降至零下二十九度，甚至三十九度，七月昇至百度，甚至百一十三度。又在一日夜間，變動亦劇，如三月間黎明爲零下十八度，正午即昇

至六十八度。據一九一〇年莫斯科商業隊的記錄：謂六月一日夜半，氣溫攝氏一度八分，六月二日午後二時，竟上騰至攝氏四十二度三分，差額之大如此。所以有『早穿皮袍午穿紗，懷抱火爐吃西瓜』之諺。茲將外蒙古氣溫變化狀況，列表如左（度數依攝氏寒暑表）

	平均溫度		最高溫度	最低溫度	一年平均
	七月	一月			
庫倫	一七·六度	〇·二七·八度	三四·〇度	〇·四八·二度	二·九度
烏里雅蘇台	一九·二度	〇·二四·二度	三三·一度	〇·四七·三度	〇·二度
科布多	一七·〇度	〇·二二·一度	三五·〇度	〇·三八·八度	一·九度

庫倫街道甚寬，惟不大整齊。商業大權，從前完全在漢人手中，自獨立以來，漢商減少大半，俄商次第增加。據說：漢商最盛時代，僅庫倫有二十五萬人，獨立以前，尚有漢人七萬，現在不過兩萬餘人。一因當時俄國白黨侵入庫倫時，漢人多懼禍逃回，二因從前營商，極其自由，並有長官保護。現在蒙古政府採蘇俄政策，對商人種種壓制，捐稅繁重，不易得利，且沒有中國長官保護，有事祇由中國商會處理，每受壓迫，無法申訴。從前最大的漢人商號是晉幫大盛魁，在蒙古已三百年以上，在清季勢傾一時，蒙古獨立後，對該商號特別壓制，下令全蒙，所有大盛魁的欠債，一律不許付還，其損失百萬元以上。現在以

京幫南通和北通和爲最大，大小共百數十家，多布疋雜貨。

俄商所以日增的原因，一因俄人在蒙古政治上佔特別勢力，由蘇俄國立商務股份公司，販運俄德貨物，用租稅上之差別待遇，以侵奪市場。且有蘇俄大使，爲之保護。一因有商業知識，漢商不易競爭。又因有新奇物品，合於蒙古新人物的需要，漢商物品，多喇嘛及舊式蒙人的需要，自然彼盛此衰。

蒙古政府，設有一個國家商店，名曰協和公司。百物具備，規模很大，貨價較廉，且定價不二，所以營業異常發達。且因他房屋是公家的，一切商稅，又可隨便減少，成本較廉，漢商當然競爭不過。從前出口事業，全是漢商的較大商號經營之。自協合公司和蘇俄商務股份公司，取得出口商務獨占權以後，完全奪去。漢人所設堆棧及選毛所等，悉由俄人用賤價收買去，實際上等於收沒。

其他摧殘漢商營業之法，或藉漏稅名目沒收其全部財產，禁止匯金錢於內地，其法（一）銀行拒絕匯兌，（二）以徵稅的名目層層剝削，於是雖有大宗資金亦祇得困守庫倫。較小之商店，亦用苛稅雜捐以剝削之，最甚者，是加以偽造賬簿私圖漏稅等罪。金錢既耗，禁錮旋加，危且及於生命。所以紛紛返國，又須受種種留難，至兩手空空而始放行。漢商將有全滅之勢。茲錄最近三年漢俄商務之百分比如下：

年 一九二四 一九二五 一九二六

中	八五·七	七八·三	六八·七
俄	一四·三	二一·七	三一·三

但庫倫漢人勞工尙受歡迎，鐵工木工銀工以及種菜耕田的很多。

蒙古政府，對市政也漸漸整理，我們路過肉市，見有十幾個門面，鮮肉羅列，門口很是整齊，先牛後羊亦有次序。

二十五日

△庫倫的生活程度

△外蒙的社會惡習

自蒙古獨立後，庫倫因人口增加，稅捐繁重，於是百物昂貴。據說：住房，每間每月，租價十五六元，電燈四五元在外。白麵每元四斤，大米每元二斤，羊肉每元三斤，辣角每個一角。白菜每三個一元。衣服更貴，內地十幾元的皮衣，庫倫需三十餘元，皮鞋每雙十餘元，狐皮帽，每頂十餘元，貂皮帽每頂百元，棉花每斤一元五角。洗衣，單衫褲，每件一角五分，絨衫，每件四角。松柴，每車七元五角，每塊，一元八角。（庫倫附近多松鋸成長一二尺的塊作爲燃料）煤炭，每百斤一十八元，每爐，每日約需三十斤，即須四五元。馬吃的草，每車約二百斤，價十五元。蘋果梨柿，每個小洋二三角。一切物品，較內地生活最高的都市，尙貴數倍。

外蒙社會習俗，從前模仿我國，現在模仿蘇俄，無論惡風弊俗，一律仿倣。現把幾項較大的說說：

(一) 烟 因舊日中國商人多吃鴉片，蒙人男婦，漸漸習染，中癮者不少。數年來力做蘇俄，紙煙又盛行一時，男婦貴賤，人手一枝，不減中國的津滬現象，但庫倫以外尙少。

(二) 賭 庫倫因中國官吏商人伶人等傳染的結果，賭風很盛。但外蒙政府，近日積極禁止，昨晚坤伶某家，因打牌被警察把某坤伶捕去。然聽說政府要人中，尙多有嗜賭者。

(三) 酒 蒙人嗜酒，爲原來天性，較漢人俄人均甚。無論男婦貴賤，往往酩酊大醉，頗行市上。聽說中國商人在蒙古各地營商時，往往利用此點，蒙人來時，先用不要錢的酒，供他儘喝，等到半醉時，再和他議價登賬。蒙人很有信用，一經口認，絕不翻改，因此每吃大虧。政府現在對酒與棋不禁止，但酒由政府專賣，不許漢商販酒，弊害較少。

(四) 奢侈 庫倫奢侈之風很盛。差不多男女人人有一頂狐皮帽或貂皮帽，價最少的十幾元，多的百數十元。皮靴，最少的十幾元，多的數十元。男女多旗袍綢腰帶，每條腰帶，少的十幾元，多的數十元。金戒指的風也漸盛，學校教職員多西裝，女生多圍巾高跟鞋。農工商業毫無進步，奢侈的風，卻一日千里。

二十六日

▲外蒙獨立的經過

▲外蒙教育界的人材

本日是星期日，早起，借金君訪國民大學校長霍冠生君。霍君是熱河蒙古人，北京蒙藏專門學校畢業，初隨徐樹錚到外蒙。蒙古獨立後，任赤勇（即庫倫所改新名烏蘭巴圖爾的意譯）小學校長，因辦事認真，大學校初成立時，風紀不良，遂即調他擔任。為人聰明和藹，據說在北京時，曾讀過我的日本之教育並非律賓教育考察日記，且聽近日來外蒙的同學說，我在北京蒙藏專門學校，任過教員，所以一見如故，特別招待。據說：外蒙自獨立以來，積極進行教育，惟人材異常缺乏，因前清對蒙古人的教育，僅有北京的咸安宮蒙古學，非八旗子弟不能入，其目的專為養成翻譯人材。光緒三十四年，增設一蒙古學校，目的仍為養成翻譯人員。民國以來，始有蒙藏專門學校，但真正蒙古人入的不多，外蒙人更可以謂絕無。所以現在中學以上各校的教職員，大半是布里亞特蒙古人（現為蘇聯自治共和國之一其民族為純正蒙古人）和內蒙人。國民大學教務長韓君紹康，亦熱河蒙人，曾留學日本，並在中學任課。霍君的夫人，也在小學校任課，程度實差。與我同去的譯員趙城璧君，綏遠師範學校畢業，亦擬請其擔任學科。又小學教員，現全蒙需二千五百餘人，師範速成畢業者僅五十人，可知外蒙教育人材的缺乏。據霍君談述，並參考各方記載，得知外蒙的獨立經過情形如下：

滿清時代，利用附屬民族的弱點，以為制服的工具。如對漢人提倡八股，束縛聰明才智者的個性

思想，使民族精神，日益消沈。對蒙人便提倡喇嘛教，使種族日趨滅亡。蒙人中少數覺悟者，早已有革命思想。且因滿清對蒙古，全爲羈縻主義，壓服政策，所以派去的官吏，除苛斂外，毫不爲蒙古民族謀利益。最後如延福、三多，借舉辦新政之名，尤多要索，一般蒙人，無不痛恨。加以滿清革拿達賴喇嘛命令到庫倫時，哲布尊丹巴陰謀反動，俄國利用這個時機，一面干涉清廷在蒙古練兵移民等事，以結好蒙人。一面鼓動親俄派杭達多爾濟親王借會盟爲名，密議獨立。及武昌起義，俄人更大肆播弄，且出兵援助。於是外蒙古的喀爾喀四部，於一九一一年十一月三十日，（清宣統三年十月十九日）宣布獨立。驅逐中國官吏，建設蒙古帝國，改元共戴，以哲布尊丹巴呼圖克圖爲皇帝。十二月二十九日，舉行卽位式。科布多於民國元年八月獨立，加入蒙古帝國，外蒙古便算完全脫離了中國。民國元年十一月三日，俄派公使廓索維慈赴庫倫，密訂俄蒙協約及商務專條，其要旨爲扶助外蒙自治及練蒙古軍，不准中國駐兵移民，俄在外蒙得政治經濟上各種特權。事實上成了俄國的保護國。中國與俄國嚴重交涉，始有民國二年十一月五日的中俄聲明文件。俄國雖承認中國在蒙古有宗主權，而中國卻承認外蒙有自治權。並承認不駐兵外蒙，移民外蒙，及俄人在蒙利益。民國四年，中俄蒙在恰克圖開三方會議，於六月七日成立恰克圖中蒙俄條約。其中要點：（一）外蒙爲完全自治區域，有自治權，但仍爲中華民國領土之一部，中國有宗主權。（二）改皇帝稱號，對哲布尊丹巴博克多汗，中國有冊封權。（三）外蒙文書，

中國年歷，與蒙古干支紀年並用。(四)中國得派都護使駐紮外蒙。(五)俄國在外蒙有領事裁判權，凡外蒙政治問題，中國須與俄國商酌辦理。

外蒙既改爲自治，中國乃頒布外蒙官制。派陳籙爲庫倫辦事大臣，在烏里雅蘇台，科布多，各設佐理員。歐戰時，日俄密約攻守同盟，共同支配蒙事，適科布多中俄軍衝突事件發生，情形又惡化。幸俄國革命爆發，始有轉機。嗣更因白俄謝米諾夫勾結蒙匪，欲在海拉爾，設立蒙古政府。活佛自覺前途危險，欲取消自治，求援中國政府。乃於民國八年，派徐樹錚爲西北籌邊使，十月，率兵四千到庫倫，十一月二十二日，遂取消自治，廢止前訂中俄蒙協約，中俄聲明文件等。九年一月一日，冊封活佛爲外蒙古翊善輔化博克多哲布尊丹巴呼圖克圖汗，外蒙古又算是中華民國的完全領土了。但直皖戰後，徐樹錚逃，繼任陳毅，久不赴任，且因徐樹錚在庫時，對蒙人過於壓迫，蒙人貳心又起。當時俄國白黨謝米諾夫，敗窮無路，欲以外蒙爲根據地，懲惡活佛二次獨立。一部份青年蒙人與布里雅特人，於一九一九年，召集各代表於達烏里，（在滿洲里西百五十餘里，爲俄國邊防重鎮）組織蒙古民族的中央政府，暫設內政陸軍財政外交四部，並統以內閣總理。謝米諾夫初欲利用，後因不聽其指揮，又摧殘之。俄國紅黨乃指導外蒙古青年志士，與布里雅特的蒙古志士等，合爲一體，在恰克圖組織蒙古國民黨。民國九年十月，俄國白黨敗將巴龍恩琴，受日本之接濟，率殘軍侵犯庫倫，十年二月，又施第二次攻擊，佔領庫倫，驅

逐中國軍隊官吏，仍利用活佛爲君主，於三月二十一日，宣布二次獨立。但一切政權，由巴龍恩琴操縱主持，儼然太上皇帝。蒙人不堪，復請中央援救，亦俄亦聲言中國如不出兵，彼當進兵代驅白黨，北京政府，置若罔聞。俄國紅黨，乃指導蒙古國民黨，招集軍隊，在恰克圖設立蒙古臨時政府，與庫倫相對立。並派紅軍與蒙軍進攻外蒙，十年夏，克復庫倫，滅除巴龍恩琴黨羽，七月六日，在赤軍的監督之下，組織國民政府，仍承認哲布尊丹巴呼圖克圖爲君主，惟限制他的權力，使等於零，不過利用虛名，藉以收拾各地蒙人的歸附之心。

從此活佛失去主權，中國勢力，也完全消滅，外蒙差不多成了蘇俄的一個聯邦。俄國派兵駐紮庫倫，各重要機關，都有俄人顧問，掌握實權。民國十年十一月五日，在莫斯科締結俄蒙密約，承認外蒙獨立，否認中國有宗主權。十三年一月，蘇俄派全權瓦西利愛夫爲駐庫倫的最初外國公使，同年五月三十一日，在北京訂定中俄協定解決懸案大綱，其中關於外蒙的兩條：（一）蘇聯承認外蒙爲完全中華民國之一部，及尊重該領土內中國之主權。（二）蘇聯政府，聲明俟有關撤退蘇聯駐蒙軍隊之問題，在協定第二條所定會議中商定，即將軍隊盡數撤退。但迄今依然，實際上外蒙已完全非我有矣。

二十七

▲外蒙教育概況

▲國民大學的內容

上午八時，參觀國民大學，實即師範學校，因外蒙最早的學校，才辦了五年，中學尙沒有畢業生，大學勢不能成立，除補習性質的法律政治兩班外，全是師範班。法律政治班，六個月畢業，學生都是現在各機關任職的，所以夜間上課，每班約二十餘人。師範本科，三年畢業，現一二三年級各一班，共七十餘人，內女生二十餘人。前辦過速成師範班，四個月畢業，計畢業了五十餘人，師範本科，前二年普通學科，後一年加教育學科，教員七人，教育部長巴圖罕（布里雅人）也是教員之一。經費去年九萬餘元，今年因減稅故，減去二萬元。

建築有平屋一座，完全西式。內分辦公廳、教室、圖書室、儀器室、大禮堂等。外院有毡屋十幾個，蒙古式，係男女學生寄宿舍，因學生不慣居西式房屋，故暫用蒙古包，漸漸改變。

由霍校長導引參觀，首三年級教室，授地文學。教員即教育部長巴圖罕，曾留學俄國十餘年。學生十六人。講臺旁有掛圖架，上掛世界地圖，西牆上掛世界各種統計圖二十餘幅。學生桌坐，斜面有箱，每桌二人。有俄國式火爐二個，高丈許，燒木材。教授用問答式，如問地層的各層名稱，並石灰層因何生成？學生一一答之。又問山高由何算起？答由海面。問若干尺名什麼？答二百米突名平原，二百至五百米突，名丘陵，五百至一千米突名高山。次二年級教室，亦授地理，教員髮已斑白。學生十二人，女生五人，皆剪髮，加骨梳，尖皮靴，有俄國風。黑板上釘一蒙古地圖，由教員詢問，學生在圖上指答，全體注意，如有錯誤，

他生可發言。如問唐努烏梁海、阿爾泰山在何處？問圖拉河發源某地，經某地，入某地？教授尙得法。

次一年級。第一時蒙文，學生二十六人，女生五人。第二時地理，教員賈米斯奈諾夫、布里雅特、蒙古人，係俄國畢業博士，學術院委員之一。亦用問答式，初問蒙古各大城名稱、方位、著名河流、山脈的名稱方向。次問蒙古交通，如問由科布多去歸化，向何方走？經過什麼地方？亦頗得法。

次禮堂。能容全體學生，可演劇，牆上掛革命名人像片。有列甯像、蒙人蘇克巴圖魯像（蒙古最初革命首領已死）等。

次儀器室。據說新買三萬餘元的理化儀器，尙未運到。現在僅有大鋼琴一架，價值千元，其他各種樂器、書圖、標本等，值千數百元。據說都是活佛哲布尊丹的遺物，分給教育界者。一部份分給衛生處。

各科學科，按章程規定的如下：

（甲）師範科

普通學科：蒙文、算術、歷史、地理、倫理、手工、樂歐、體育、圖畫。

教育學科：倫理學、教育學、教育史、教育原理、兒童心理學、兒童教育法、兒童遊戲法、教學法、兒童管理法、學校管理法、學校監視、圖書管理、國家大勢、蒙古經濟學、實習教學。

（乙）政治科及法律科

普通學科：蒙文、地理、數學、世界大勢。

政治學科：法學通論、憲法、行政法、行政學、國家學、政治史、外交史、社會學、統計學、國際公法、政治經濟概論。

法律學科：法學通論、憲法、民法、刑法、民刑訴訟法、商法、破產法、行政法、國際公法。

職員，除校長外，僅文牘一人，庶務兼會計一人，工役僅有夫役二人，廚夫三人。學生寢室內的柴火洒掃等事，全由學生自動。

學生有自治會，分全體會議，與代表會議，代表每班二人和班長三人。代表會議表決之件，再交全體大會通過。有學生會，分文學、戲劇、職業三股。

學生伙食、衣服、筆、墨、紙張，全由校備。據說：衣服費，每月每人約二十元，冬季皮衣大氅，春秋季呢織物，洗衣每週一次，因天寒故，制服都是長衣。

據霍君說：外蒙自國民政府成立以來，積極提倡教育。每年國家收入八百萬元，教育經費竟占百分之三十。現在全國國立小學有九十餘處，旗立的數處。小學教員薪金，每月每人七十元。大學校長和博士教員二人，月薪各百五十元，學士的四人，各百三十元。（內閣總理最高月薪僅二百五十元）庫倫學校，除大學外，有中學校，商業學校，黨務學校，軍官學校，軍醫學校等。

自小學至大學，男女同校，完全免費。即小學校學生的衣食，亦全由學校擔任，所以用費很大。中學教科書，都是蒙文，由學術院編輯。小學教科書已編成者，國文、算術、地理、算術數字，亦用蒙文。中學校每星期有華文六小時，俄文四小時，但許多學校，沒有俄文。

二十八日

▲庫倫的模範小學

▲外蒙注意平民教育

上午由陳君引導，參觀赤勇小學校，在國民大學之南。據說庫倫原有三個小學，現合併為兩校。一校在東庫倫賣買城，約百餘人。一校即此，約二百餘人，女生佔三分之一以上。教員額定八人，因中央規定小學校，每二十五人一班，每班教員一人，但現在只有七人。學生七班，每班由二十五人至三十人，一年級四班，二、三、四、年級各一班，三、四、年級，原為佛教學校學生，該校取消後，歸入此校。

校址很大，四面有木板圍牆。（因庫倫附近森林很多，所以各處建築都用木牆）每數丈一格，每面二十五格，每格木料需洋二十七元，木工三元，四面共費洋約三千元。南面建西式木房，內為教室、職教員室等，去年始建築完成，除圍牆外，共用洋一萬三千八百元。院中有甍房幾座，據說是特別貧寒，無人照料的幾個學生寄宿，餘均通學。

首至教員休息室，兼會客室。有長桌，有西式椅，有大火爐，有時鐘，有寒暑表。架上有留聲機，有牛、羊、

雞、鹿等動物標本，高尺許，或二尺許。又有假人形，和中國磁製的福祿壽三星。據說，都是前活佛遺物，分給教育方面的一份，小學校分得者。牆上有列甯少年青年老年的三像。

次參觀四年級教室。共二十一，內女生九人。第一時蒙文，用教科書，內多故事，有圖。桌椅皆新式，女生多剪髮，可知外蒙積極維新。

次一年級教室。共二十七人，全女生，因教手工便利故。女生拖髮辮者多。第一時，仍為蒙文，用教科書，從字頭起，黑板架立，板後有花草十幾盆，牆上有風景畫，有成吉思汗像。女教員，即霍冠生夫人。

次三年級教室。學生二十七人，女生四人。第一時數學。據說：至四年畢業時，授至命分。教室內有地球儀，和大幅畫，據說，皆活佛遺物。

次二年級教室。學生三十人，女生八人。授蒙文，用教科書，係故事有圖。令學生抄寫，教員改正，每人一個抄本。字很整齊，有幾個女生更精細。

次一年級教室。學生共三十人，女生六人。有束髮的學生，項間多有紅布。亦授蒙文，有抄本，甚整齊。惟一年級學生，程度不齊，年齡亦不一，最小六歲，最大十五歲。每週二十八小時，茲將一年級的日課表，譯錄如下：

月 蒙文 蒙文 數學 午飯 數學 蒙文

據說：體育因天冷暫停，手工僅女生學習，另表規定。

火	全上	全上	全上	全上	全上	全上	數學
水	全上	全上	全上	全上	全上	全上	蒙文
木	全上	全上	全上	全上	全上	全上	唱歌
金	全上	全上	全上	全上	全上	全上	圖畫
土	全上	全上	全上	全上	全上		

該校附設平民學校，有學生三班，每班額定三十人，現在實各二十七八人。教員由小學教員兼任，每小時，加薪一元。據說：外蒙現注意平民教育，各校均附設有平民學校，多是夜班。全庫倫共十一班，經費由教育部開通民智科支出。

院中有運動場，有秋千、足球、網球等設備。學生每課休息時間，也在場中隨意運動，

有幾班沒有教員。據說：因人材不足，多兼任數校，每人每日多至五時，故往往不能按時上課。

二十九日

▲外蒙的唯一中學校

▲滿清對蒙古的政策

上午九時，由韓君紹康引導，參觀國立第一中學校。校舍爲西式洋樓一座，據說：去年剛建築成立，

費洋六七萬元。我們登樓參觀，首至大禮堂，能容百餘人，中有大臺，可以演劇，兩壁有馬克斯列寧，和外蒙古各名人像。又有地圖，及動植物的標本，掛圖。據說：是活佛遺物。

次至標本儀器室，有物理、化學、生理、等標本儀器。據說：和國民大學師範班公用。

次至二年級教室，學生二十六人，女生四人。教室四面滿掛標本圖、地理、地文等圖，約五十餘幅。教授幾何學，教員即校長哈札格耶夫君，布里雅特蒙古人。不用教科書，學生筆記，用蒙文。

次至一年級教室，學生三十人，教室用紅布圍張，掛有關於革命的各種圖畫，有東方革命、世界工人聯合等圖，都是蘇俄印的。又有馬克斯列寧及世界革命偉人、俄國革命名人等像，共數十幅，可說是完全赤化了。正授博物學，一位女教員，布里雅特蒙古人，俄國師範畢業，用俄文課本，學生用蒙文筆記。

次至三年級教室，學生二十餘人，女生二人，四面掛地圖，博物標本圖等十幾幅。室隅有風琴，軍樂器。授蒙文默寫，教員口讀，令學生在黑板上默書，課本係關於政治的蒙文。

十時校長下堂後，到校長室談話，據述該校情形如下：

(一)該校成立已五年，定章中學四年畢業，但尙無畢業學生，因前幾班未至畢業，即送往俄國去留學。

(二)教員七人，俄國畢業的四人。學生共九十餘人，女生十六人，一、二、三年級各一班。

(三)外國文有中文、德文、俄文。中國文每日一時，德文及俄文，各每週四時。

(四)學科，除外國文外，有物理、化學、歷史、地理、博物、代數、幾何、世界大勢、兵式操、音樂等。

(五)學生衣服、書籍用具，都由學校供給。外旗來的學生，並供給飯費，每月每人十八元。在庫倫無處住宿者，並得寄宿校內，現外旗學生共六十餘人，寄宿者三十餘人。

(六)全年經費，去年四萬六千元，今年或略減少。

樓下各室均空，據說，商業學校將來移入。商校現在陸軍部旁，暫時借屋數間。

歸後，又與韓君等談及蒙古從前的教育，並研究滿清對於蒙古的政策。知滿清對於蒙古，全用愚民政策。所以不特不注意蒙古人的文化教育，反定種種禁令，以干涉摧殘。最初而最甚的，是乾隆七年，收沒蒙古所有的古書文獻，盡行遷到北京，却頒佈了滿蒙合璧的聖諭廣訓和蒙文的觀音經一卷。大有類于秦始皇的焚書坑儒。此後爲防止蒙古人漢化，凡風俗習慣，無不禁止倣效漢人，甚至連命名娛樂，也要干涉。如嘉慶二十年時，嚴禁蒙人建築漢式房屋，並不許接近中國戲曲。道光十六年時，令蒙人命名，須用蒙文或滿文字義，不許用類似漢名的字義。同治十九年，又禁止蒙人學習漢文，凡公文訴訟文等，概不許使用漢文。並嚴禁王公台吉等，招聘漢人來學漢文，及不得用漢人作書吏，違者雙方受罰。

如有書吏書寫漢文的訴訟文，兩方須受嚴厲處分。防止漢蒙接近，可謂已極。到咸豐三年，和光緒二年時，又三令五申的告誡蒙人。但因時勢的變遷和需要，到了宣統年間，纔廢除了一切苛酷的禁令。從前禁止蒙地開墾，到此時也一同解除。可知蒙古文化的落後，和教育的幼稚，完全是滿清愚民政策的結果。

晚，中國國民黨派赴國民軍工作的，于國楨、吳潮鳴、趙文炳三同志到庫倫。據說：因中國北部不能通過，由海道到哈爾濱，經西伯利亞繞道到庫倫，再赴五原，暫仍住辦事處。

三十日

▲外蒙古小學校規程

▲私人不得設立小學

上午和趙君翻閱外蒙政府所公佈的小學校規程。趙君口譯，我筆記，共五十條，可說是應有盡有。特別的，是全國小學，一律國立，教員薪俸及書籍用具，全由國庫支出。旗政府亦得設立，但私人絕對不許設立小學。現在把全文各條，錄在下面，可知外蒙古小學教育的一切辦法和精神。

外蒙古小學校規程

第一章 總綱

第一條 蒙古小學以教育兒童學習各種知識練習各種技能使得有自治習慣生活能力升入

中學之基礎爲宗旨

第二條 小學兒童年齡以自八歲至十三歲爲限在四年內每年按次升級

第三條 以春季爲始業期凡入學兒童屆時須一律入學不得陸續中途插入

第四條 小學男女同校但各男女生之食宿均須分別不得同居

第五條 凡小學皆由國立私人不得設立

(說明)凡各部各旗市鎮所設小學均須受該部旗教育科之指導並遵守其章程

第六條 小學教職員按學生人數多寡應有左列各項人員

(一)校長兼教員

(二)教員

(三)校醫

(四)夫役

(說明)每生徒二十五人教員一人教員一人以上時以一教員兼校長學生滿百人時得設文牘

書記各一人

第七條 學校應按本規程第十七條之規定設校務會議討論第十八條所規定之事項

第二章 學校事項

第八條 凡學校之教務校產公文等教員與校長共同負責開校務會議時以校長或教員主席
〔說明〕校長教員如託人代理其職務時倘有失誤仍須本人負責

第九條 校長教員由各部旗教育行政機關選派師範畢業或有同等學力者充任之

〔說明〕某部如未設教育科者其各小學校長教員由教育部學校教育科選派之

第十條 學生應成立學生會討論關於自治事宜但須由教職員指導之

第十一條 學校校長教員應注意學生之衣食住用具等有無困難詳報該管部旗及市鎮國民會議以期民衆明瞭教育之狀況

第十二條 學校教育不良或校款用途不明並發生其他債務弊端時應由校長或教員負責

第十三條 小學校長教員如因特別事故離職事須託員代理

第十四條 校醫由各部旗教育行政機關委派列席校務會議

第十五條 學校一切衛生事項遵照各級教育行政機關之規定辦理並應實行考察學生有無疾病如有病者須速醫治學校之棹椅學生寢室並學生之身體衣被用具等均應注意清潔衛生寢室應時常開放窗戶流通空氣以上關於衛生事項同由校醫負責辦理

第十六條 校內夫役人等同由校長雇用開除之其雇用開除之事由應隨時報告所屬教育行政

機關

(說明) 一校二十人或二十五人用夫役一人夫役應洒掃教室並為學生洗滌衣服

第三章 校務會議

第十七條 校務會議開會時校長教員校醫並四年級學生代表一人參加之開會時應請本旗各

機關並旗黨部數人參加會議有發言權

第十八條 校務會議由校長或教員召集每月開會一次所議事項如左

(一) 討論如何進行各級教育行政機關所命令之事項

(二) 討論按照教育部定章預先編定各學期各班應教授科目事項

(三) 討論學生應作何項工作並如何使其娛樂事項

(四) 討製論定每週授課時間表事項

(五) 由校長教員校醫學生代表報告預定事項進行至如何程度並有未能舉辦者應如何進行

之事項

(六) 討論學生升級畢業獎勵事項

(七) 討論考察一般民衆或黨員或合作社員對學校曾有如何之盡力幫助事項

(八) 討論攷查學生工作成績並出席簿事項

(九) 關於分別教授事項由某教員專任事宜

(十) 通過教員編定之教案

(說明) 前述各項外教育機關或校外及教育界人士如有關於教育上之意見提出時並可共同

討論

第十九條 議決事項如有不妥礙難進行者由校長或教員報告該旗部教育行政機關核定之

第二十條 校務會議得選舉人員組織各種委員會專理關於教授訓育之特別事項

第二十一條 校務會議遇特別事故不能開會時其第十八條規定事項由校長負責施行俟第二次

會議時再行提出

(說明) 校務會議錄及委員會會議錄各錄一份按期報告本旗教育行政機關並將教授方法詳

列表册每年報告一次

第二十二條 每年夏期由教育部定期召集國立各小學校長教員在赤勇城(庫倫)開夏期教育會

議報告各校情形討論改良教育事項各部旗公立小學之校長教員由各部旗在該旗

部召集芝

第四章 學生事項

第二十三條 小學兒童就學年齡自八歲至十三歲但有特別事故不能收納時應先儘聰明及貧寒

子弟收入之

第二十四條 小學兒童畢業後得升入工藝學校如人數過多不能容納時得按程度選拔之

第二十五條 小學兒童依次升班按照教育部定章由該部旗教育行政機關發給證書

第二十六條 招入新生時由校醫檢驗體格

第五章 教授

第二十七條 小學校教科如左

(一) 蒙古文故事

(二) 數學

(三) 圖畫

(四) 體操運動

(五) 世界大勢 理科

(六) 蒙古地理 蒙古歷史 國家大勢

(七) 樂歌

(八) 手工縫紉 以本地土產爲材料

(說明) 以上各科按照教育部規定之課程按年教授之

第二十八條 小學校修業期限定爲四年

(說明) 四年期滿如不能畢業者得延長一年

第二十九條 教授第二十七條之各科教材須注意本地物產人民生活並能利用天然利益爲要

第三十條 發揮兒童之天性使對於所習學科自動的努力溫習

第三十一條 教員對學生不得有危害兒童身體之打罵應如父母對子女之慈愛

第三十二條 學校暑假在五月或六月內放假一月在此期內教員薪俸校役工資均仍舊發給

第三十三條 上課時間每晨九時起至下午三時止但正午十二時至下午一時午餐

(說明) 每小時內五十分上課十分休息並星期日放假一日星期六放假半日此外國慶日紀念

日等均照例放假一日

第三十四條 每年由教育部派視學員至各校考察由本地領袖引導考察學校狀況及兒童自習程

度此外由部公署教育科委派視學員於每年九月或十月視察本部學校一次

第三十五條 學生學費一概免收

第三十六條 校長教員如有病或特別事故請假時在赤勇城內者至教育部學校教育科請假在各

部旗者向該部旗教育科請假且須俟代理人到校不得任意離職貽誤校務

(說明) 距赤勇城過遠如不得已時可報告該部旗教育科暫行派員代理

第三十七條 學生有病或家中有特別事故時向校長或教員請假即一日亦不得藉詞託故任意曠

課

第六章 學校權限

第三十八條 小學校校舍用具等動產不動產爲國家所有如無該部旗教育行政機關之通知不得

轉賣或移動

(說明) 各旗所設立之小學校產校長教員亦不得任意賣與他人

第三十九條 由教育部斟酌學校情形給與該校地基一段以便栽種花木田禾練習農業園藝

(說明) 其地基不收租但須由教育部提出國務會議通過

第四十條 小學校免收一切税金

第四十一條 每校由教育部發給關防一顆以資信守

第四十二條 學校如遇緊要事件或本地當局對於學校有不利之行爲時校長或教員得直接報告

教育部

(說明)須按辦事程序依次遞報之

第七章 經費

第四十三條 在赤勇城吉拉格蘭圖烏里雅蘇台阿拉唐堡拉格阿姆古魯巴吐鮮格塔克吐爾等處所設小學校之房屋書籍用具薪金工資學生衣服膳費等項經教育部規定由國庫支出之

第四十四條 各部旗正式國立小學校之校長教員夫役薪工及書籍用具等經費均由國庫發給但此外學生之制服膳費用具由各該部旗地方經費內按教育部所規定者發給之

第四十五條 各旗所設旗立小學之房屋用具學生制服膳費教員薪水夫役工資各由該旗公款內支給之

(說明)學生之教科書圖表由教育部發給之

第四十六條 學校經費每年預算由校長教員及本地當局教育科人員黨部黨員開會共同決定送

交該部旗教育行政機關核定之

第四十七條 每年由校長編製決算案報告該主管機關

第四十八條 教育部斟酌國家財政情形師範生畢業多寡並調查各旗立學校學生成績良好者選拔優良之師範生派充教員其薪工等一切費用由國庫負擔劃歸國立小學之列或特別補助之

(說明)按以上之計畫增設學校使各旗一律設立正式小學

第八章 附則

第四十九條 本規程如有未指定事件發生時由該地方呈報教育部核覆之

第五十條 本規程如有增加或修改之處可由教育部提出國務會議通過

(蒙古共和國十六年三月第一次會議第五案國會議員會第十四次會議第一案議決)

三十一日

△王公反動中的內蒙

△蘇俄指揮下的外蒙

自外蒙到甘肅的汽車路，由庫倫經蘇倫哈爾，烏蘭腦博到五原。因蘇倫哈爾是外蒙的駐兵地，所以外蒙政府，非令過此地不可。烏蘭腦博是內蒙東大公地。本日得一消息，東大公境，有內蒙騎兵二百

餘人，阻止由庫倫到五原的車駝人馬。前烏金斯克領事毛以亨等乘汽車已過蘇倫哈爾，得此消息，又折回來，於是無法回國。

晚，陳希文君，約我同訪外蒙陸軍參謀總長康格拉利，因庫倫達五原的路不通，想由我所走之路，經拜申圖達甯夏。康君拿出一張大地圖，特別詳細，恐中國參謀部裏，也沒有這樣詳細的外蒙圖。尋得拜申圖等地後，覺得此路可通，且較便利。但因此路沒有駐兵，就國防上着想，不肯立時允許，說要經過黨部和政府的會議通過，纔能決定。

外蒙獨立以來，一切重要機關，都有俄人指導，老實說來，就是俄人指揮。如財政部內有俄人顧問四人，參謀部有軍事顧問八名，康格拉利便是參謀長。防止內亂的內防處，有俄國顧問六人，實際就是處長，軍事教練官全俄人，其他可知。甚至交通關係的汽車公司經理，汽車夫，都是俄人。表面外蒙獨立，實際上一切不能獨立。

十六年一月一日

▲庫倫的陽曆新年

▲外蒙黨政界的慶祝會

本日是陽曆新年，不覺百感交集，想生平游歷奔走，到處過年。在溫帶的日本五次，在熱帶的南洋菲律賓一次，這次又到寒帶的蒙古庫倫。當被外蒙政府見疑，由旗解部，由部解庫時，自以為獄牢中過

新年了，不意到庫倫得恢復自由，且寓國民軍辦事處，又值國內革命的勝利消息，繼續傳來，許多舊友一堂酒敘，興高彩烈，大談革命，較之在日本菲律賓時，快樂多了。

外蒙黨政界，開新年慶祝宴會於中央黨部，列席者，中央執行委員，國會議員，及政府各機關要人，俄國倪大使，中國國民黨代表陳繼淹等，共百餘人。由國會議長代表，對七年前革命有功的五人，頒給勳章，受者都有誓詞，並由政府主席車林多爾基致詞，略謂蒙古共和成立，業已七年，種種方面，所以有現在的基礎，都是諸位同志奮鬥之力，以後希望中國和內蒙相繼革命成功，完成東方革命。並希望蘇聯援助各弱小民族，促成世界革命云云。俄國倪大使和中國陳代表都有演說，無非贊揚外蒙革命建設之努力，希望中國革命早日成功，並援助世界弱小民族，一律解放云云。一時革命空氣，非常濃厚。

晚演蒙古劇，可說是慶祝會的餘興，有蒙人來辦公處賣戲票，每票十元，陳繼淹，毛以亨二君，各買一張，送我和趙君去看，但我們地理不熟，票上僅書俄國俱樂部，不知俄國俱樂部有兩處，途中逢人詢問，大半不知，知者又人各一詞，到俄蒙銀行對面的列甯俱樂部，見大門緊閉，寂無聲息，用力扣打，無人答應，到別處，又說在此處，終不得其門而入。

二日

△外蒙政府與中國國民黨

△新機關的新建築

早起，與陳希文君談及國民軍代表，與外蒙政府關係。據說：外蒙古自國民政府成立以來，對於中國，完全脫離關係，中國因年來軍閥障礙，革命尚未成功，不暇顧及外蒙問題，中俄協定，雖俄人承認外蒙為中國領土之一部，實際上依然如故。至中國國民黨因三民主義，主張民族平等，民族自決，所以對外蒙獨立，雖未正式承認，但並不反對蒙族自治，所以外蒙雖與中國脫離關係，卻與中國國民黨聯絡往來。我們第一次全國代表大會時，蒙古曾派代表到廣東來，中國國民軍也派代表駐庫倫，彼此交涉，係國民黨同志關係，不是國際關係。所以交涉時，不與蒙古外交部接洽，是與外蒙國民黨中央執行委員會接洽，中央執行委員會委員長為丹巴多爾基，能略說漢話，他固主張外蒙獨立，但不能真正獨立時，願成一自治邦，與中國聯合。反對俄人握蒙古的軍權政權。丹巴與國民軍代表，過從甚密，現遊德國，候補委員長扎丹巴代理。

下午到街上遊覽，見蒙人和漢商，對陽曆年都冷淡，沒有什麼舉動。過國民大學，洋式紅房，惹人注目。再東是教育部，東南是電報郵政局。洋式新屋。再過為中學校，東為陸軍部，均層樓高聳。陸軍部門外，汽車羅列。西為財政部，前有公園，但很簡單，不過木柵內，松樹數十而已。再西是蒙古國民黨中央黨部，三層洋樓，建築最為壯麗。又南為衛生處，附設公共醫院。外蒙古新設的機關，已見大半，外蒙新政府，成立不過數年，對於黨務、軍事、財政、教育、交通、衛生等，無不積極進行，次第成立各機關，觀其建築的新氣

象，可想見其建設的新精神矣。

三日

▲外蒙古的政治組織

▲模倣蘇俄的憲法

早，霍冠生金勳卿兩君來談，詳詢外蒙古的政治組織，並參閱幾種印刷物，得大概情形如下：

當一九二〇年，俄白黨占領庫倫時，外蒙古青年，成立外蒙國民革命黨，即在後貝加爾地方脫羅伊高撤夫斯，成立蒙古國民革命政府，其政治組織，可說是臨時軍政府的形式。有國務總理，為恰果魯的亞子蒲，有陸軍總長和國民革命軍總司令，為蘇克巴圖魯，財政總長為那梭魯，內務兼司法總長為迭里克薩伊罕，都是國民革命黨黨員。

左：
一九二一年三月，在庫倫佔領前五日，國民政府發表宣言，即蒙古國民政府的建國大綱，內容如

(一) 政府以剷除封建制度為目的，故制定新法律，全國人民，不分階級，一律有服兵役及服從裁判之義務。

(二) 制定納稅制度，全國人民，不分階級，有擔負均等同一之納稅義務。

(三) 廢除奴隸制度。

(四)在大國民議會開會前，先開小國民議會，以為臨時的立法機關。

(五)以立憲君主之資格，保存活佛，政府立於其下，圖民權之擴張。

活佛無批駁權，政府與國民議員，制定法律，呈報活佛，以國民之名義宣布。

宣戰媾和及編製預算諸權，皆屬之於政府及大小國民議會。

蒙古政府，雖為蘇俄紅黨所卵翼，但上項宣言，卻充滿歐美自由民主主義的意味，尚無共產主義的色彩。

一九二一年九月二十日，即革命政府佔領庫倫約兩月後，政府制定小國民議會選舉法，十月二十七日，小國民議會開幕，出席議員雖僅二十五人，但在蒙古歷史上占重要的一頁。因當時通過政府所提出之自由民主主義的施政方針，並廢止舊法律，制定新法律，並通過請俄政府調停中蒙關係上發生的問題。

在蘇俄卵翼下的外蒙政府，其政綱採取歐美民主主義的立憲政體，是蘇俄所最不满意的，因此蘇俄政府，於締結一九二一年十月五日的俄蒙條約後，即向蒙古提出要求七項如次：

(一)外蒙古之森林、土地、礦產，皆歸國營。

(二)分配外蒙古之公有土地於貧困的勞動者。

(三) 外蒙古之天然富源，不得變為私有財產。

(四) 外蒙古之礦產，由蒙古勞動者與俄國企業家共同開發之。

(五) 外蒙古之金礦，讓渡於蘇俄工會，由蘇俄勞動組合管理之。

(六) 外蒙土地之分配，須按照蘇俄之舊例。

(七) 保留為私有財產之日用品之製造自由；但專利事業及特別權利事業除外。

蒙古國民政府，如承認上列七項，則蘇俄政府，充依照下列各款，實行援助外蒙政府。

(一) 地方行政，依民選的執權者統轄之廢止，前此活佛王公之尊稱。

(二) 負重大責任之人，須由蒙古人中推薦任命，但貴族除外。

(三) 促成蒙古憲法會議，完成左列任務：

一、起草憲法。

二、擁護勞動階級之利益。

三、確定外蒙蘇維埃式的國家之最高執權者。

(四) 組織正式陸軍，由蘇俄派代表訓練之。

(五) 協助蒙古政府，阻止反共產黨的宣傳。

(六) 蘇俄政府特派人員，設立軍事委員會，宣傳軍事共產主義。

(七) 保護貧民，不使受貴族之欺詐。

(八) 官吏依總選舉法任命之。

(九) 勵行蘇維埃的政治教育。

(十) 促蒙古人注意衛生，設官立醫院，免費治療。

(十一) 藥店及衛生機關，由蘇俄政府助成之，為蘇俄政府之獨占事業。

上項要求，已露骨的代表蘇俄對外蒙古共產主義化的企圖。外蒙政府及國民黨，均不欲承認，但此時外蒙革命青年黨，在外蒙國民黨中，已起分化，勢力漸大，復有蘇俄政府及第三國際的蒙古支部陰謀於內，又有赤軍示威於外。一九二二年一月，蒙古政府，不得不屈服接受，同時各官署，聘請俄人顧問。

因政綱驟變，舊派人物，多起反抗，新政府用高壓手段撲滅，一九二二年春至一九二三年秋，無日不在新舊鬭爭之中。結果有奧援之新政府黨勝利，蘇俄勢力日盛。不僅舊派，即新派中有反共傾向者，悉遭殺害，如前總理和特內務總長布克特爾，司法總長特夫特合，及國民黨首創者國民軍總司令蘇克巴圖魯等。

一九二四年五月，君主虛名的活佛逝世，國民政府宣言，實行蘇維埃式的共和政治，廢止王位。十一月召集大國民議會，第一案即改庫倫舊名，爲烏蘭巴圖爾和特，其意爲赤色武勇之都。次通過蒙古勞動國民權宣言如左：

(一) 蒙古爲獨立國民共和國，主權屬於勞動國民，以國民議會及由該議會選出之政府行使之。

(二) 蒙古共和國目前之國是，爲剿滅封建制度之殘餘勢力，而於民主制度之上，樹立新共和政府。

(三) 據此原則，政府宜依左列之施政方針施行。

(1) 土地森林水澤及其他之地壤，舉皆爲勞動國民之共產，以前之私人所有權，一律廢止。

(2) 在一九二一年革命前所締結之國際條約及借款，一律無效。

(3) 外國人在外蒙專橫時代借給個人之債務，在國民經濟上，爲不可忍受之負擔者，一律無效。

(4) 政府採取統一的經濟政策，外國貿易，皆由國營。

(5) 爲保護勞動國民權，防止內外反動勢力之發生，編制蒙古國民革命軍，對於勞動者，授以軍事教育。

(6) 爲確保勞動者的精神自由，應政教分離，使宗教信仰，爲國民個人之自由。

(7) 政府應將言論機關，付於勞動者之手，以確保勞動者表示意思之自由。

(8) 政府應供給勞動者的集會場，以保證勞動者一切集會的自由。

(9) 爲保證勞動者組合之自由，政府須與以關於組合之物質上，及其他的援助。

(10) 爲增進勞動者之智識，政府須普及勞動民衆之免費教育。

(11) 政府對全蒙古人民應無民族宗教及男女之差別，認一律有平等權。

(12) 舊王公貴族之稱號，及其特殊權利，一律廢除。

(13) 鑒於全世界勞動階級，咸趨向於覆滅資本主義，建設社會主義。蒙古共和國之對外政策，應尊重全世界被壓迫民族及勞動階級革命之利益，以期與彼等之根本目的相合。

在情勢上，對於其他資本主義國家，雖亦以保持友誼關係爲善，但對於侵害蒙古共和國之獨立者，須斷然抵抗之。

上項宣言，可說是完全從俄國十月革命時列甯的宣言，抄襲來的，足知蒙古此時，已完全模仿蘇俄的政治。再看大國民議會所制定之蒙古共和國憲法，更可說是從蘇俄憲法中完全抄襲，無大差異。外蒙憲法，原文共三十五條，其要項如左：

(一) 大國民議會休會期間，國家之主權，以小國民議會行使之，小國民議會休會期間，以小國民議會之常務委員會，及政府之國務委員會行使之。(第四條) (按大國民議會等于俄國的蘇維埃大會小國民議會等于其中央執行委員會)

(二) 國家最高機關，在國際關係上，代表國家，處理政治通商，及其他國際條約之締結，國境之變更，宣戰媾和，內外債之募集，對外貿易國家經濟之計畫，租借權之讓與，及取消軍備及軍隊之指揮，金融及度量之制定，租稅及預算之確定，土地利用法之確定等事項。(第五條)

(三) 共和國憲法之變更，由大國民議會行之。(第六條)

(四) 大國民議會，由農村都市人民及軍隊選舉之，議會人數，每年依選舉區之人口比例定之。

(五) 大國民議會之通常會議，由小國民議會召集，每年至少一次。臨時大國民議會，由小國民議會或大國民議會議員三分之一以上之要求，或農村選民三分之一以上之要求召集之。(

第九條

(六) 小國民議會，監督最高政府機關，實行大國民議會之議決案及憲法。(第十二條)

(七) 小國民議會，由大國民議會選舉之。(第十條) 對大國民議會負責。(第十一條)

(八) 小國民議會，每年須召集二次以上。(第十三條) 每期選出由五名而成之常務委員會及

政府閣員，(第十五條)。

(九) 政府擔任一般國務，以主席副主席軍事及經濟委員會委員長，並內務、外交、軍務、財政、司法、教育、農商各部部长及審查院長組織之。(主席及副主席一譯為議長，副議長農商一譯為經濟)

(十) 凡由自己之勞動而生存，十八歲以上之國民全部，及國民革命之兵士，皆有選舉及被選舉權。

(十一) 商人，舊日貴族，喇嘛僧，及不從事於勞動者，皆無選舉權。(第二十五條)。

(十二) 蒙古共和國之國旗，為赤色旗，而附以國徽。

本此憲法，而組織之國民政府，於一九二四年十二月成立。車林多爾基為主席。表面上各關員，雖為外蒙古人，但實權操之於俄人和布里雅特人。茲將外蒙政治組織圖，及現在各機關主要人員，錄列如下：

現在政府主要人員

主 席

車林多爾基

副主席

阿查多爾基

圖 織 組 治 政 蒙 外

財政部長

軍務部長
內政部長

陶卜慶

哈登巴圖爾
阿木爾

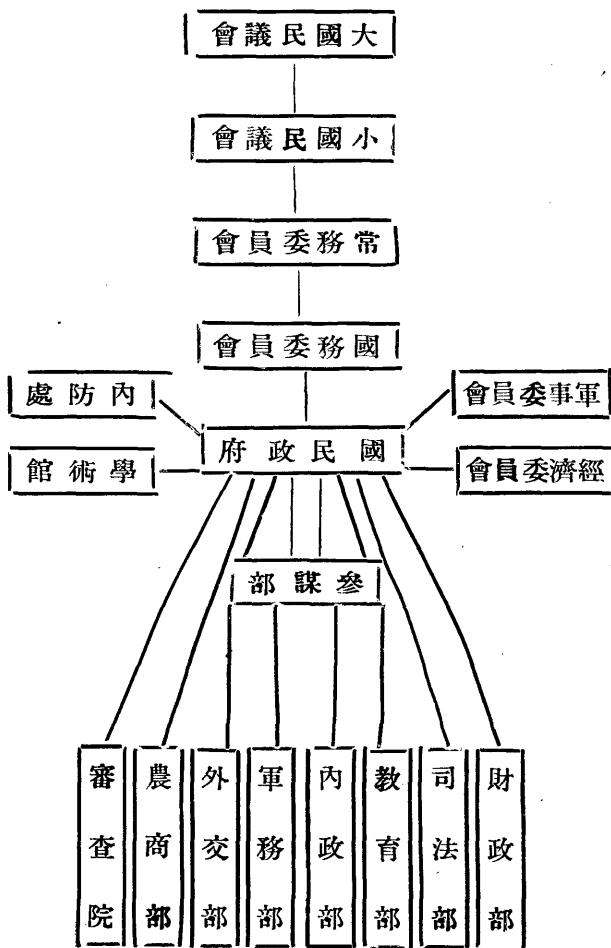

教育部長

巴圖罕

農商部長

甲丹巴

外交部長

多林里託布

司法部長

丁得堡

內防處長

哈音克力巴

審查院長

陸宋

學術館長

江木樣

最高法院長

孤魯思特

警察廳長

陶卜多多基

參謀總長

康格拉利（俄人）

軍事委員會委員長

阿赫

經濟委員會委員長

亞瑪卡厄夫（共產黨員）

四日

▲外蒙軍隊的編制

▲庫倫的軍官學校

上午軍官學校學生白紹武君來談。白君係內蒙學生，我在北平蒙藏專門學校任教授時，他在那裏肄業。據說：尚有四個同學，在軍官學校，且有五人送到莫斯科，入東方大學去了。細問外蒙軍備的情形，據說外蒙僅有陸軍，且皆騎兵，常備軍一萬七千人，除庫倫外，蘇倫哈爾，烏里雅蘇台，科布多，恰克圖等處，俱有重兵駐守。其編制六人爲棚，有棚長一人，四棚爲排，有排長一人，三排爲連，有連長一人，五連爲一營，內騎兵連，機關槍一連，合工兵共六百名，三營爲一師，共兩千人。軍器有野礮三十門，山礮五十門，鐵甲車二輛，機關槍二百餘桿，並有飛機四架。

外蒙用徵兵制度，凡年滿十八歲的男子，均須入伍訓練，訓練半年，即令暫回本旗爲預備兵，另徵新兵，規定每年練兵一萬，以期達到全國皆兵的目的。所以常備軍雖不滿二萬人，臨時可徵集預備兵四五萬人。常備軍的衣食用具，全係官備，並每月給津貼洋一元六角。

外蒙軍政，除陸軍部外，有參謀部，爲軍事最高機關，凡軍事上一切計畫和調度，實權均歸該部，實際上的參謀總長，是俄國人康格拉利。

下午偕趙君參觀軍官學校，是外蒙軍官訓練的最高機關，在二里半地，離東庫倫七八里，乘馬車去，遠望紅牆矗立，層樓高聳，入門有學生站崗，一生引導我們。正東是騎兵科寄宿舍，先訪白紹武參觀寄宿舍，約十餘間，每人一牀，毯枕等都是學校發給。南爲礮兵科寄宿舍，門外列礮十餘架。該校成立已

五年，現分四科：（一）騎兵科，蒙古因地理和情勢等關係，不設步兵科，騎兵下馬即是步兵。（二）砲兵科。（三）交通隊科。（四）黨務科（即政治科）學員共四百多人。教員三四十人，又有工役隊（即火夫水夫等）約四百人，軍樂隊六十人，約二年退伍，和普通兵士一樣。騎兵科，現分五班，一、二、三年級各一班，軍佐一班，副排長、棚長等練習班一班，共一百零九人。砲兵科六十一人。黨務科三十一人。又有飛機四架，將成立航空科。

先參觀馬棚，有三個長馬槽，係斜坡式，用木棒隔開，每馬一孔，共三十餘頭。

次至音樂隊班練習室。亦即該校的俱樂部，有種種樂器，牆上懸掛列甯和外蒙古各革命家的肖像，以及關於革命的圖畫。並有牆報。

次至黨務科，室內裝飾華美，牆上滿張宣傳革命的畫報，約數十幅，各分兩半。如一幅畫一人民爬在地下，背上負物很重，王公喇嘛等，又壓坐其上。緊接他一半是兵士持槍作打倒王公喇嘛狀。又一圖半畫王公吃人民狀，大腹便便，張口如翼，手提小民，往口裏吞。緊接他一半是革命軍人剖開王公的腹，許多小民，解放而出。又一圖半畫喇嘛總管，大張其口，許多人，把東西駝運車載，送到他的口內。緊接他一半是總管的口，被大鎖鎖處，運物不能入內。許多畫報，大都類此，表示革命前王公喇嘛壓制人民的苦狀，與革命後人民打倒王公喇嘛的情形。又有蒙古舊日武人射擊圖等。又一教室內有列甯馬克

斯及俄蒙各革命偉人像，窗上黑板上，俱掛紅布，中繪五星，寫明光射五洲。又有『世界無產階級被壓迫民族共同聯合起來』等標語。

五日

▲外蒙古的國民黨和青年黨

▲以黨治國

上午，偕于國楨吳潮鳴等，由韓紹康君引導，至外蒙國民黨和青年黨的中央黨部談話。三層洋樓，爲庫倫建築第一。由青年黨中央執行委員長接見。據說：蒙古國民黨，在蒙古民國八九年時已有主義，和中國國民黨大致相同，雖一切做照蘇俄共產黨，但並不是共產黨。每年開黨員代表大會一次，各分部每二百黨員選舉一人，但足五十人的分部，也可選舉一人。軍界每營有分部，每連有支部。大會選出執行委員四十五人，再選委員長一人。蒙古青年黨，成立於民國十年，當時黨員僅有十三人，由俄人指導組織，自去年起，完全由蒙人主持辦理。現在黨員已一萬餘人。每年有全體代表大會，報告一年狀況，討論將來計畫，并選出三十五人爲中央執行委員。執行委員會，每年開會二次，討論計畫事項之進行方法，並選舉委員長。中央黨部內，有組織部，指導各地黨務之組織進行。有宣傳部，編輯並發行各種宣傳品，現在黨員日增，又有少年黨，去年始成立，可說是青年黨的候補黨。凡十五歲以下的，入少年黨，二十五歲以下的，入青年黨，以上的入國民黨。國民黨黨員出身的資格，平民占百分之八十八，喇嘛占百

統系織組黨民國古蒙

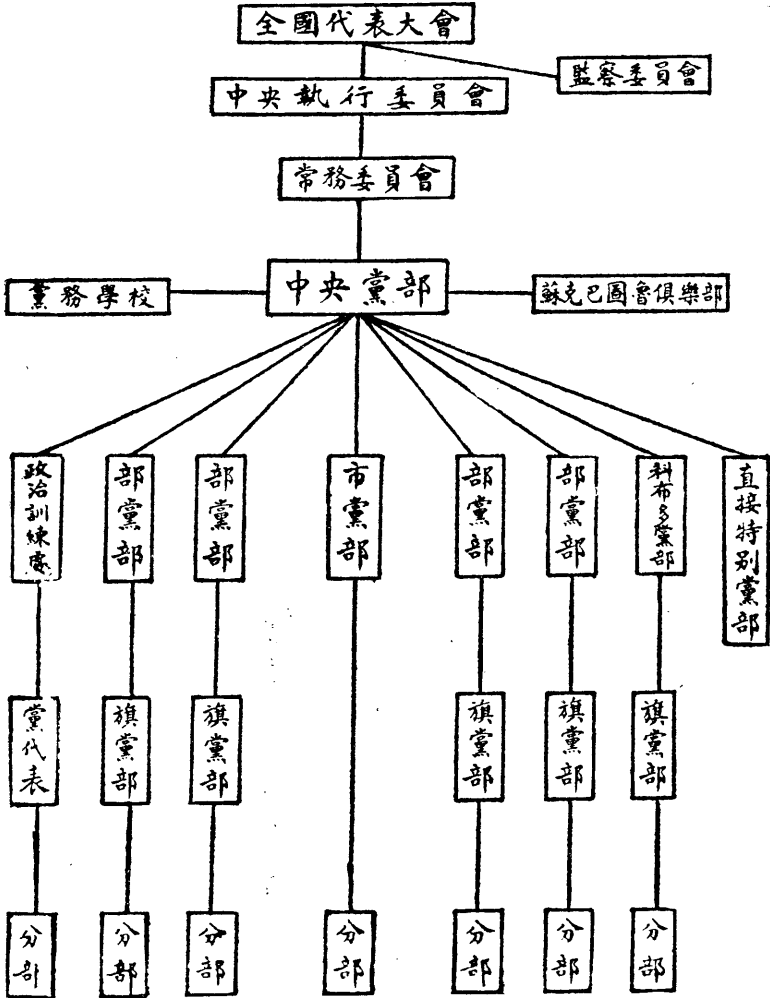

兩黨組織大致相同，茲將其組織系統圖分列如下。

按蘇克巴圖魯為外蒙首先赴俄聯絡創造民國黨之一人現已死

去故以其名之名

統系織組黨年青古蒙

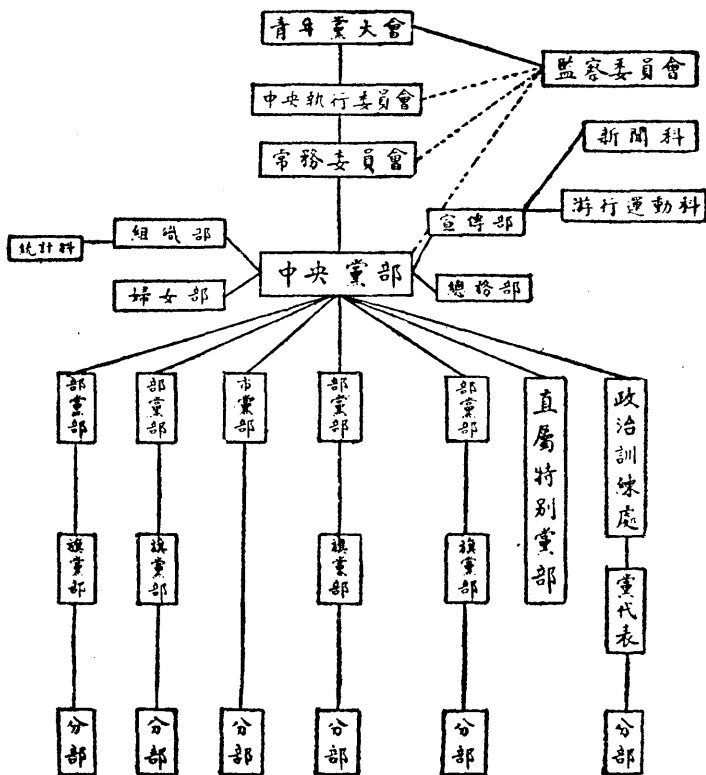

分之八，貴族占百分之四。青年黨黨員資格，大約都是平民。自青年黨成立以來，很見效果；（一）從前蒙人識字的很少，現在不僅男子，即婦女也多入學校識字。（二）從前蒙人沒有國家觀念，現在不僅自己知求知識，且都有國家觀念。（三）從前入國民黨的，多沒有知識程度，現在入國民

黨的，大半經過青年黨的訓練，已有相當的知識程度。（四）從前蒙人多醉生夢死，現在青年漸漸覺悟，知國家有強兵，始能穩固，故多自願當兵。蒙古前途，頗有希望，很願和中國同志，共同攜手云云。

外蒙政府的行政方針，是取決於國會的，但國會的一切議案，黨部必先討論通過，纔交給國會裏的黨團。對於各種議案，黨員已預先在黨部研究，明瞭利弊，凡屬黨員的議員，意見一致，當然議決案，不出黨部決定的範圍。又政府重要人員，都是由黨部提出，自然在黨的指導下，實行一切。且凡關於對內對外政治上的重大事項，以及臨時發生的重大問題，都由黨部討論，決定方針。雖由國務會議議決之事項，黨部也有批駁的權。故外蒙國民黨和青年黨的中央執行委員會，是外蒙政府的最高機關，可說是實行『以黨治國』。

在中央黨部談話，固得到外蒙黨務的簡單情形，但尚有許多內幕，是歸後從友人談話，或別的記載得來的。據說：外蒙國民黨，在民國九年成立，當時因白黨侵入庫倫，外蒙人中有新思想的，逃入俄領貝加爾湖一帶，蘇俄政府，欲伸張勢力，剷除白黨，遂招致此等新人物，並使俄藉的蒙人，與布里雅特人，以同種同志的資格加入，共同組織蒙古國民革命黨，以巴圖魯為首領，後始改名蒙古國民黨。民國十年七月，所謂第三次革命的中堅，即蒙古國民黨，不用說，因蘇俄赤軍武力的援助，纔得成功。但革命政府成立後，並不奉行共產主義，其制度為民主立憲，其政策為漸進的，哲布尊丹王位，反安然無恙，這與

蘇俄的始意，完全相左。且入黨的多貴族喇嘛及資產階級，此輩多富有政治能力，政府要職，遂被他們占據，如哲林多爾、當薩藏、巴圖魯等，以喇嘛或貴族而為政府首領，於是國民黨和革命政府俱右傾化。蘇俄政府極不滿意，乃於民國十年八月，操縱國民黨中平民出身的失意黨員，和留俄的青年學生，組織蒙古青年黨，一譯「蒙古革命青年團」。

青年黨多蒙古下級官吏之子弟，其組織仿蘇俄共產主義青年團，但威權高出其上，蘇俄共產主義青年團，受共產黨之節制，而蒙古青年黨，則與國民黨並立，有時且從而監督之。當初成立時，表面上為國民黨的一個機關，並且是忠實的國民黨員，但實際上不啻共產黨的支部。以後反國民黨運動，和遵照蘇俄政府意思，實行赤色政治的，全是他們。如一九二一年十月，蘇俄對外蒙提出赤化要求七款時，國民黨領袖間，主張拒絕，終因青年黨與駐蒙赤衛軍的威嚇而承認。又一九二二年秋至一九二三年的恐怖時代，亦因青年黨與駐蒙赤衛軍的威力，多數高級貴族喇嘛，悉判為反革命罪，而殺戮。如總理和特總司令巴圖魯，內務總長布克特爾，司法總長特夫特等國民黨老領袖，都在反革命罪名之下，槍決，全是青年黨受蘇俄指使的行動。

因此種種事實，兩黨漸成敵對，一九二二年冬，國民小議會開會時，國民黨幹部將青年黨交付查問，不聽，欲以武力解散，而青年黨則以國民黨前約廢止王公喇嘛特權為無誠意，擴大宣傳，以為抵抗。

終因蘇俄官憲干涉，而青年黨勝利。由此青年黨勢力日大，黨員日增，國民黨中民主義派勢力減退，同時亦漸發生左傾的傾向。

一九二二年七月十七日，外蒙青年黨開第一次大會時，決議一個綱領，原文爲『本同盟之目的，是將蒙古國民，從外國資本主義壓迫之下救出來，確保外蒙古獨立，然後於國內求勞動民衆真正的自由，經濟及文化生活的向上，並以確立行政制度。』可說是表示與蘇俄世界革命目的一致的。同時更在大會聲明，『蒙古青年黨非共產黨，但今後本同盟和始終革命青年的世界的統一機關第三國際，提攜行動。』可說是表明與第三國際的關係，不啻承認爲第三國際的外蒙支部。雖同時否認爲共產主義者，不過爲避免蒙古人反感耳。至與外蒙國民黨的關係，大會上聲明青年黨是多數勤勞民衆的機關，與國民黨組織上的關係，和政治上的關係，完全分離。不過在黨籍上，有許多跨黨份子，青年黨份子，在國民黨內活動，逐漸使國民黨帶共產主義的色彩，有脫離民主主義的傾向。

但國民黨內領袖仍多右傾，對中國主張聯合。如現任中央執行委員長丹巴多爾基，雖爲俄國留學生，對俄卻抱反感，極願與中國國民黨攜手，排除俄人勢力，青年黨對之非常嫉視。中國國民黨應設法聯絡，以維持其勢力，不然，恐青年黨受蘇俄的操縱指使，外蒙前途，不堪設想了。

▲外蒙的黨務學校

▲活佛宮殿與博物館

上午偕金勳卿，韓紹康等，參觀蒙古黨務學校。距蒙古黨部約五里，須渡圖拉河，河水冰結，冰上有雪花一層，很是美麗。我們步行前去，兼玩風景。岸邊有許多牛車，打冰運載，供給飲料。蒙古包數百家，林立棋布。一橋橫陳，長里許，從前專爲活佛建築的，足知當時活佛的勢力。

到校後，先與校長談話。據說：該校成立僅二年，學生共一百四十名，女生三十六人，多數是外蒙本部人，外有內蒙烏梁海，呼倫貝爾，布里雅特各處學生，都是由黨部考送來的。大半出自貧寒的家庭，有一百至千元的資產者，一百三十二人，可說是完全無產階級。試驗結果，程度最優的二十六人，優等的五十六人，中等的三十九人，劣等的十八人。畢業期限十八個月，在十個月內，學習普通學科，後八個月，學習黨義政治。如國民黨黨綱，各國革命史，列甯主義等。學生年齡皆十六歲以上，校內有國民黨和青年黨的兩個分部，學生分別加入，每月開會兩次。學生衣食，全是官費，並每人每月有津貼二元，全年經費十萬元。

茶點後參觀，先到大禮堂，即俱樂部。四壁懸掛馬克斯列甯孫中山及俄蒙各革命偉人的大像，及各國革命運動圖表。有講臺，可演劇，臺上用紅布大寫標語。後有革命圖書兩櫃，即小圖書館。又有一牆報板，上貼牆報，內繪中國工人和世界工人，想在同一路線上接近攜手，後邊各有資本家牽扯狀。

次到標本室。有標本八大架，關於動物的最多，係德國製，有各種昆蟲生活狀況，有許多奇魚異鳥，有人體生理模型。關於史地的，有日本武士，衣甲持矛，高與真人等。有南洋非洲各土人半身像，又有西洋各國人種小像，和蒙人男女裝束小像，各十餘種，並有許多銅佛像。

次史地教室。牆上張有各國奇異風俗圖畫，有印度日本非洲中國的各一張。中國的，上畫前清一個大官，翎頂補褂。前有一個婦人，長裙小足，手執團扇。又一個男子，寬衣大袖，腦後拖有髮辮。後面一個勞動者，短衣負物。實有意嘲笑中國人，何以竟張貼教室內。又有漢文中國大地圖一幅。

次男生宿舍，分隔若干室，每人一牀，有桌有椅。但學生多在牀上抄寫文字，想係蒙古包習慣使然。又牆上掛有快槍，據說學生每人一枝，軍事練習用。女生宿舍，數室相通，更完全在牀上生活。無槍有圖畫很多，牆上有許多照片。又黨報每人一份，鉛印的。

次出正門，院中有『蒙古包』一個，據說是養病室。又有一大圓台，周圍數十根木柱，中央四根紅柱，上繪金龍，據說是哲布尊丹巴活佛居此時，大蒙古包的遺跡，想見當時這包的宏大壯麗。又有一座高閣，約五六丈，有數十級，好像是望火台。據說是當時活佛每插肉其上，藉以招養鳥類，現在作為懸旗之用。

又有幾個洋式房屋，是從前活佛的居室。據說活佛居所，有數處，這校址，原是活佛家族的居所。距

此約半里多，有活佛故宮。係大廟式，我們來時已望見，莊嚴華美，僅門前照壁牌樓，費洋二十萬元，全費可知。內有中國式的亭臺樓閣，據說現改爲『故宮博物館』。原有的神像，已移置他廟，珍品用物，有歷史藝術價值的，歸博物館，餘多拍賣。一部份歸教育部，分給各校，如鋼琴標本圖畫等物。數里外又有一個地方，遠望亦建築壯麗，是活佛夏日避暑之所。

三個地方，都在庫倫南山下，前臨圖拉河，背山面河，形勢風景，都是佳絕。有長橋通庫倫市，交通亦便。南山名曰『汗山』，也叫做『聖山』。松林密茂，野獸羣遊，因前活佛稱做聖地，禁止狩獵，所以獸類棲息繁殖，日增無已。現外蒙政府，依然維持禁令，因他處獸類很多，暫可保留，以免野獸一時打盡。據說山中麋鹿，百十成羣，見人不逃，且每到蒙古包的門外。猓獺狐等，也數十成羣，見人不避。狼十餘成羣，傷人時絕少，惟常吃羊畜。又鹿狼狐等，似若有知，不常出禁地以外，每一出之，一遇獵者，即急回界內。現在外蒙政府派警察駐在那裏，查禁獵者。

參觀後已十二時，乘教員某君的汽車，由河冰上回庫倫，好像玉鋪的馬路。據說某君是中央黨部組織部主任。

按蒙古之有哲布尊丹巴活佛，自格格根始。初達賴班禪，世世轉生於西藏，外蒙喀爾喀人，希望轉生於其境內，遂求後補者於土謝圖汗之嬰兒，即格格根也。順治七年，入西藏受戒，並厚贈達賴班禪禮物，達

賴欲在喀爾喀利用貴族子弟爲化身，伸張紅教勢力，乃決以格根爲呼必勒罕，授以哲布尊丹巴呼圖克圖之尊號，勸其攜帶西藏喇嘛五十名，並畫工等，還外蒙古。後清聖祖優禮之，地位日高。一七二三年，亡於北京。當時選定呼畢勒罕之權，操於西藏，蒙古遣使至藏，提出土謝圖汗達爾罕親王之子四人，請指定。達賴班禪含糊指定達爾罕親王之子。車臣汗人與土謝圖汗，因之反目。乾隆二十二年，第二世格根死，雍正二年，選定格根，又轉生於喀爾喀。外蒙諸王因之相爭相陷，陰行賄賂，清高宗乃變更轉生法，用掣籤法，由皇上欽定。自後外蒙哲布尊丹巴之十八、十九、二十一、四代，概生於西藏。計外蒙喀爾喀之擁戴活佛，自順治七年始，至民國十三年終，凡歷六世。前二世生於外蒙，傳統爲十六、十七，至二十一代而系統斬絕。自一代至十五代，皆轉生於印度或西藏。

七日

▲外蒙古的地方自治

▲旅居中的黨務討論會

蒙古的地方政府，從前在扎薩克王公貴族的手中，蒙古平民沒有參政權，也沒有一切自由。民國十二年一月十五日，公布地方制度以來，把向來王公專制政治下所置的盟旗，都實行地方自治，各長民選，王公無被選舉權。於是部旗等，各成委員制，都有議會。旗的事務是：（甲）國有財產的保護。（乙）軍事教育。（丙）裁判及行政。（丁）道路的修理，橋梁的建造，渡河的設備。（戊）輸送和其他行政上經濟上的事務。旗自治的維持費，以國庫收入百分之二十來充當。旗以下分百五十戶五十

戶十戶等，旗名『賀甸』，『百五十戶名』，『司蒙』，『五十戶名』，『巴克』，『十戶名』，『阿爾班』。茲將其地方行政系統表列如下。

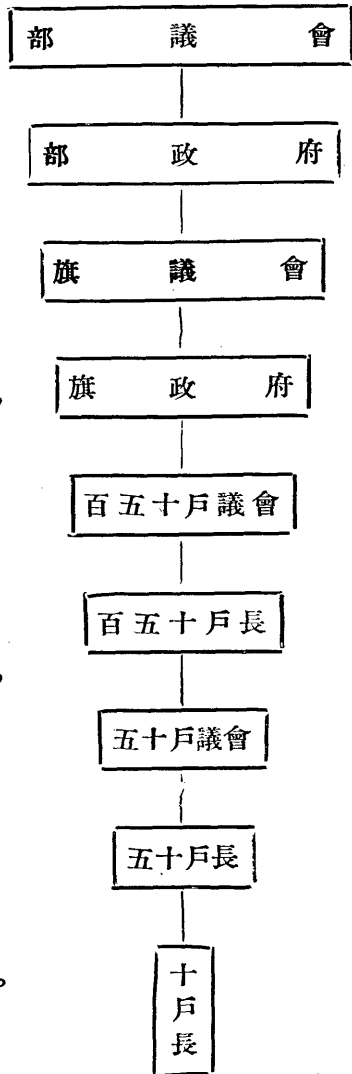

自我和于吳趙各同志到庫倫後，引起國民軍辦公處人員，對於國民黨的注意和研究。議定每晚開黨務討論會，擬定題目，一人報告或說明，大家討論擬定的題目，如報告廣東黨務政治狀況，世界政治經濟情形，蘇俄與第三國際實況，國民黨與民衆的關係，解釋總理遺囑，國民黨綱，建國大綱等。本晚由趙文炳君報告廣東黨務政治情形，黨務詳述改組後的精神和發展，謂現有黨員六七十萬，農民有組織的二百多萬，政務詳述財政統一，軍事統一，軍隊黨化，教育黨化，外交進展，（如二五附加稅實行）等一切詳情。

又他們帶有關於黨義的書籍數箱，因交通阻礙，尙未到庫，隨身帶有幾本，我們大家分閱，有疑問

時，大家提出討論，實漠北旅居中第一有興趣的事。

八日

△滑稽幼稚的職工會

△畏懼三民主義的漢商

本日下午，在庫倫的中國工人開職工會，請陳希文和我並于國楨吳潮趙文炳等到會，會場在列甯俱樂部。我們按時前去，見會場不大，臺上長桌，舖一紅布，到場的不過十餘人，工人很少，大半是小商人，有印刷所高等工人三人。因外蒙政府國立印刷所購來德國印刷機，無人能用，專由上海聘來中國三人，新到庫倫。未幾主持該會的單某，昂然入場。（單山東人，俄國革命時會帶華僑數萬人參加被任師長）穿大氅，提皮包，上臺，踞中坐，旁坐書記一人，單向之間攜帶某文件否？答說未帶，盛氣申斥，我們驚異，但書記唯唯。繼單君起立發言，說現在先選拔執政和祕書長，我們莫名其妙。繼又說選拔陳希文君為執政，即自下臺，強拉陳君上臺。始知執政者，即主席，選拔者，即推舉，所謂祕書長者，即書記。單君又說今晚第一個問題，是于同志報告廣東工作，第二個問題，是單某報告職工會計畫，第三個問題，是雜問題，隨意報告。於是搖鈴開會，首由于君，報告中國國民黨的已往和現在。預備最後呼口號，剛說至呼口號時，單君忽起立，說了十餘分鐘的話，于君已早下臺，乃又請登臺呼口號，次單君自己報告。首說我因資本家把我氣的生病，又我連日為職工會，事見蒙古內閣主席和『內防處』奔走過勞，今日不

能講話。次報告近日商會和職工會鬥爭，並小商人祕密開會抵制情形。並說外蒙政府已規定小商家十七種，如澡塘、飯館、裁縫等，同歸職工會組織，不歸商會，但不知何故，忽又遲緩發表。又報告本會會費，入會費每人一元，常費每人每月五角。醫藥費四角，將來本會計畫，設俱樂部，辦工人學校，發刊工人週報，並說現草擬工會法五十條，尙未完成云云。說時非常激昂自負，好似和人鬥氣。約一小時後，雜件報告。有一人上臺說未入會者，不納會費，又謂聽蒙古政府說，擬以蒙人爲會長。話未完了，單在旁自按鈴制止，不許發言。又一人和書記談話，單厲聲叱止，專制蠻橫的情形，真堪發噱。隨即宣告散會。可惜這重要的團體，由這等毫無常識的人主持指導，如何有效。又聽說他是第三國際派來的，第三國際何以必須派此等人，亦不解。又聽說會費的一半，交蒙古總工會，但開會時何以不派一人來指導，將來恐毫無結果。

晚，與霍冠生君談。據說中國在庫商人，對中國國民黨和三民主義，毫不了解，所以往往疑懼。前某商店學徒，在他那裏學蒙文，因給三民主義一冊，不意該學徒竟被商號開除。又商會始終不與國民軍辦公處來往，如個人有來往的，恐即不免商號開除云云。

九日

▲外蒙古的國家學術館

▲國民俱樂部與公園運動場

上午參觀國家學術館。館址原是一個某王公的住宅，有中國式樓房二座，西式房屋二所，蒙古包式的樓房一座，可說是中西蒙的建築都有。該館是研究學術發展文化的中心機關，有圖書部，有博物部，有繪圖部，有編譯部，一方搜羅關於蒙古之古書古物，一方譯蒙文的新書，並測繪各種地圖及教授用圖。

先參觀圖書部。第一室藏有漢滿蒙藏各文書籍，有蒙文金剛經一百零八部，藏文經二百數十部，有漢滿蒙藏四體合璧辭典，（前北京出版）蒙文彙書，滿文四書等，均大本。有釋迦牟尼和宗喀巴的故事幾十種，有唐僧取經圖，按西遊記章回，每回一圖，五彩人物，繪工精妙，絹套，方一尺多，據說是活佛的故物。又有濟公傳圖，也相類似。書架高及屋頂，共六七架。次一室藏俄文英文各洋裝書，共七八櫃。

次繪圖部。分三室，有數人專繪地圖，理科圖等，趙城璧君亦繪圖員之一。據說：去年派十五人，駱駝三十餘頭，到外蒙邊境測量，並調查鑛產，一年多始回庫倫，費洋數萬元。室內有繪成的蒙文地圖，理科圖等數百幅，繪而未成的數十幅，大的、小的、着色的、不着色的、布的、紙的、形形色色，雜然並陳。並有繪圖器放大器等。

次博物部。有許多動植鑛各物的化石、標本、古碑、古陶器、地球儀等等。一蒙文古碑，已成八塊，字跡模糊。其他關於地質的東西不少，大半是調查採來的。據說將來整理陳列，定期開放，任人參觀。

次編譯部。有編纂員二十餘人，編輯中小學教科書和蒙古史，限七年內完成。已出版者，有小學國文算術地理三種教科書。

該館職員三十餘人，俄人四人，通漢文的二人，通蒙文的喇嘛數人，蒙文優長的布里雅特蒙古數人。館長一人，名江木樣，是蒙人中一個學者。委員四人，有一人名賈米斯乃諾夫，是布里雅特一位博士。下午，偕趙君參觀『國民俱樂部』，一名『蘇克巴圖魯俱樂部』，屬於中央黨部，建築非常宏麗，圓形，可容數千人。凡大集會講演，或音樂電影演戲時，擬均在該部，大部份建築已完工，惟內部向俄購買汽爐，尙未運到。據說建築費數十萬元。前面又有『大運動場』，可容數萬人，據說：開市民大會或慶祝大會紀念大會時，在那裏舉行。附近有『公園』，但纔開始籌備，僅有短松數十株而已。外蒙國民黨和政府，都注重宣傳工作，並注意民衆運動，故對這國民俱樂部，不惜巨貲，特別設備。

十日

▲東營子漢人的今昔

▲各種神廟與冰山

下午，偕陳希文趙城璧及于趙吳三同志，乘汽車赴東營子，約十五里地，道經軍官學校，飛機場，蘇聯大使館，蘇聯汽車公司等，皆俄國式洋屋，並有俄國軍隊駐紮，將來此一帶，恐成了俄人專街。

東營子，從前一名買賣城，因中國商人，都在那裏集居，故名。有土城，駐庫都護使署，亦在那裏，並有

中國軍隊駐紮所，故曰「東營子」。據說從前漢商幾千家，約六七萬人。自陳毅敗走以後，被槍彈打死的約二千人，移到西庫倫的幾千人，餘都回國。我們到街上遊覽，看見街道整齊，商號雲連，想見當年的繁盛，但現在都成廢屋，空無人居。外蒙政府，不許典賣，也不許拆毀，如有人居住或代經理，便須估價納稅，每年按價抽百分之一。若無人居住或代管，便要充公。所以漢商不堪其苦，蒙古政府却得一筆大收入。因蒙古政府採取蘇聯政策，對商人不惜苛待。

國民軍葛旅長和劉營長等，住在永勝與店，引導我們遊覽。先到最大的西勝街，原有許多大商號。中有關帝廟，係山西商人在前清道咸時建立，完全中國式。門外一對旗杆，頂是赤金造的。入大門，兩邊有泥塑人馬，西廂房是商會辦事處。再進是正殿，外有四碑，僅一個是石的，其餘都是木的，但黑底白字，完全和石的一樣，因蒙古石山很少，石不易得之故。有籤筒，蒙古男婦，跪地抽籤，中國人給他解釋。

南行也是大街，東轉爲都護使署，門前有大石獅一對，和內地舊式衙署，完全一樣。又東有魯班廟，庫倫多木，木工完全是漢人，魯班廟必係他們建立的。有戲臺，正殿廂房等，和內地廟宇一樣。兩壁繪魯班一生歷史，約五六十回，不知何所根據。配祀有眼姑女畫像，不知和魯班有什麼關係。

更東有城隍廟，很是威嚴，正殿塑綠臉紅髮等怪像，外殿壁上繪小鬼拉蒙古婦女像，藉以嚇蒙古婦女，未免太惡作劇。

再東有呂祖廟，建築更是壯麗，裏邊有石旗杆一對，高三四丈，雕刻精緻，據說費銀八千多兩。時值某節，廟內特別裝飾，並搭草棚，作冰山，冰山下面，坐有釋迦牟尼像，中也有佛像，山上有水簾洞，都是冰作成的。後面又有一個冰山，上作唐僧取經像，並有許多冰燈籠，晚間尚可點大蠟燭巧極。正殿有幾個漢人，坐地唸經。

統計四廟，費洋不下數百萬元，可知當時漢商的勢力。現在一落千丈，據說：目下東營子漢商，不過數家，連住居看房的，統共不過二百多人。西庫倫漢商，亦不過五六百家，共一萬多人。惟北通和號每年可得利十萬元左右，東富有隆和玉等，也可得數萬元，餘都甚小。從前赫赫有名的大盛魁，已隨活佛而消滅了，損失百數十萬元。

該處有無綫電臺一座，係徐樹錚時建設的，國民革命軍和外蒙通消息，全賴此。

國民軍葛旅長連隆，和營長等數十人，住在那裏，已幾個月請我們講演，並在關帝廟攝影紀念。

有蒙古小學校一所，學生大半眉清目秀，聰明活潑，據說十之八九的父親，是不知姓名的中國人。

十一日

▲庫倫的婦女生活

▲花柳病世界第一

上午有一位山西商人來談。據說：外蒙從前正式婚姻很少，庫倫尤可謂絕無，到庫已十餘年，從未

見一家行結婚禮。然喇嘛和漢商，十之八九有臨時夫婦，特漢商而生活的婦女，尤居大半，蒙語叫做扣（處女之意）。往往習漢語，服半蒙半漢衣，甚至彈三弦琴，唱中國曲，房屋陳設，完全漢式。青年漢商，把辛苦得來的金錢，多送給這些姑娘，以圖歡樂。近年蒙人也有正式婚姻，某某係夫婦。但所謂已嫁的婦女，也很自由，如前活佛的妹妹，交接男友很多，某要人的兒婦，別有戀愛。因之男女花柳病，均很多，據去年第三國際調查，三百家中，僅一人真正無花柳病，可算是世界第一了。漢商受害的，不知多少。此種現象，固由於蒙人文化未進，實亦因庫倫婦女毫無正當職業。

庫倫的妓女，據說總數有二三千人。除蒙古人外，俄日兩國人的也不少。但俄人妓女，有多數是屬布里雅特人，也可說是蒙古人。日本妓女，據日本人說：有百人以上，多是三四十歲的，大半由西比利亞繞道而去。『世界無一地無日本賣淫婦，』『日本的殖民是藉重妓女』等話，真非虛語。

十二日

▲庫倫的日本醫院和日本人

▲外蒙古的衛生處

因中國北方，爲奉系軍閥盤踞，中國報紙，不能到庫，下午到日本醫院去看日文報紙。庫倫日本醫院，設立已五年，醫生日人，名兒島，故即名兒島醫院。醫生僅一人，娶俄人爲婦，作助手。醫花柳病者最多，每月有時可以收五六百元，以故蒙古衛生處，欲請其擔任醫生，月薪三百元，尙不願就。衛生處屬國民

政府，附屬有公共醫院，用有醫生三人。據說僅一人尚有研究，餘兩人毫無程度。但因外蒙醫學人材缺乏，只好備數。

日本侵略南滿東蒙，還想伸手到北滿西蒙去。所以去外蒙調查的人亦不少。據說以前僅庫倫除妓女外，有日人男子七八十人。表面上業職，是醫生藥材雜貨商，並飯店理髮及演馬戲等，實際上多為政府作祕密工作。所以俄人最討厭，赤軍到庫倫後，對日人搜捕，日本男子遂全逃去，可知者，僅兒島一人矣。

十三日

▲外蒙的銀行與貨幣

▲抵制中俄幣重視美幣

外蒙市場，從前用磚茶哈達等，為交易的媒介，輔之以生銀塊。至清光緒年間，中俄互市，中國銀幣和俄幣始流入，以後俄幣充斥，操縱市場，至幣值超過票面八九錢之譜，可知其信用之著。然中國的銀幣銅幣，亦極通行，以後又有邊業銀行，發行紙幣，通匯兌。自外蒙二次獨立，邊業銀行封閉，銀幣尚行於市面。自蒙古工商銀行（Commercial And Industrial Bank Of Mongolia）或簡稱為蒙古銀行（Mongol Bank）成立後，享有境內一切匯兌專利及發行紙幣之權。其紙幣由莫斯科印，額面一元二元五元十元二十元五十元百元七種。並在莫斯科鑄有銀幣銅幣。銀幣分一角二角五角一元

四種，其一元銀幣之重量，較中國的輕，而價值最初相等，中國銀幣，自漸漸的淘汰。然尤以為未足，在上月禁止中國銀幣及俄國盧布通行，於是蒙幣價值日高，中幣日小。俄幣亦然，我初至庫倫時，每盧布略當蒙幣一元，數十日之間，每一百七十元，可換俄幣二百元，外蒙抵制外幣的政策，可說是已實行有效。反思中國內地，尚歡迎外幣，不能並不肯抵制者，真覺有愧。

外蒙銀幣銅幣上的花紋相同。一面係國徽，據說是表示日月天地陰陽國家，兩旁有蒙文。一面是嘉禾，上有數目字。其式如下。

一 角 銀 幣



五 分 銅 幣

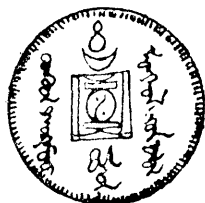

反 面



正 面

蒙古銀行，在民國十三年時，僅有資本墨銀十七萬五千元，以後增至三百萬元，由蘇俄國家銀行出資半數，合夥辦理，而營業管理，則全操自俄人。與張家口北平的遠東銀行通匯，兌是匯兌亦由蘇俄壟斷，大半營業，係與中國商人交易。行內職員，中俄蒙人均有。初開辦三年，因手續費與貼現率甚高，已賺洋六十五萬六千八百元。茲將其資產和負債表，列之如下：

資產

金洋

一六·八三二·八〇元

銀洋

三·六五三·四三六·三二元

美國銀行鈔票

九九四·三〇三·六一元

折現票據

一·一四四·二〇三·八三元

貨物及貨物提票

八四九·〇三七·九六元

合計

六·六五七·八一四·九二元

負債

兌換券

六·五六七·〇〇九·〇〇元

各項債務

九〇·八〇五·五二元

合計

六·六五七·八一四·五二元

外蒙禁止中幣俄幣，對美國金洋，却獨許行使。又美國鈔票，亦視同現金，作為銀行存底，未免奇異。或以美國為自由鑄幣國家，金幣具十足成分，儲之無異金塊，而美國鈔票，亦因美蒙貿易發展，信用膨脹之故歟。

十四日

▲庫倫的喇嘛廟

▲蒙古喇嘛的生活

庫倫有兩個大喇嘛廟，即東大廟和西大廟。下午偕趙君參觀西大廟，首參觀大銅佛，在一三層大樓內，係立像，高約六七丈，直達三層樓上，滿身貼金，座高七尺，圓形，直徑約三丈，誠大觀也。周圍靠牆，有玻璃櫃，數十相連，內有高尺許之小銅佛，分十餘層，第二層樓周圍亦同，據說共十萬座。

高樓之南，有中國式殿數座，非引導不得入。內有看守者，在一大蒙古包內，爐旁有四柱。由趙君說明來意，導入大包的後面，別成一院，數殿全中國式，胡門琉璃瓦。西一殿最新，內係最後的哲布尊丹巴葬塔，全銅造，高六七尺，座高三尺，上有珠玉等許多珍品。塔前有小釋迦牟尼銅像，滿身珠玉，前供銀杯十幾個，又有坩堝等器，皆哲布尊丹巴生前的用物。次至第七世第五世葬塔各殿，銅塔高各相等，惟寶貴器不多。各殿都有一人看守，住在一個方形的小毡屋內。

旁有兩大殿，各足容千人，是喇嘛誦經之所。許多喇嘛，披黃袈裟，半圓高帽，或戴或脫，分團圍坐，辯論經典，喧嘩如市，外面有幾個女子，背大茶筒，供他們吃奶茶。

又一殿內，有釋迦牟尼與宗喀巴大銅像，各高一二丈，皆貼赤金，此外有銅佛數十尊，畫像無數。廟周圍都是喇嘛居室，屋宇櫛比，據說僅此一廟，有三千多人。巷中牆隅，濕痕斑斑，皆大小便也。此不特喇嘛爲然，惟廟旁尤爲顯著。

按喇嘛教，卽佛教之一派，原出於印度。當唐太宗時，吐蕃都于拉薩，其王有贊普宗隸松讚者，性勇傑，其民亦梟勇好鬥，太宗以文成公主妻之。赴西藏時，攜有釋迦尊像，和經卷並文學書籍等，欲以化其習俗。松讚遣大臣十六人至印度，研究梵文佛學，歸後，造西藏文字，謄譯印度經典，又迎印度之亞斯達等高僧，及唐僧瑪哈德，盛譯經典，傳布佛教。至其曾孫欠思倫蒲嗣，于盛行西藏之『本蒲教』內，採其最適合民衆心理者，試與佛教調和之，遂開一派教法，是卽現在『喇嘛教』的起源。可說是發源于中國，其創始者，爲漢族的外曾孫。（一說第一代大師卽唐金成公主之子）自是中國與印度的文化，同放異彩於西藏，可知中國與喇嘛教並西藏的關係。

其後蒙古勃興，統一中國，元世祖尊西藏高僧帕克巴爲國師，且命增補太祖成吉思汗所制的文字，而制定新蒙古字。升號爲帝師大寶法王，命歸國領其地，世世襲封號，于是西藏始爲釋教的宗主。而

元宗室亦自此崇信喇嘛教，至順帝而最甚。明太祖興，襲其遺策，以化藏人之悍習。永樂時有宗喀巴者，生於西甯，學於西藏，睹釋迦派之專恃密咒，以香刀吞火炫感民衆。乃改立教義，易紅色衣冠爲黃色，演大乘教，斥聲聞小乘及幻術大乘，世稱之曰黃教。（從前紅衣冠之釋迦派曰紅教）其二高足弟子，卽達賴班禪。世宗嘉靖年間，西藏達賴第三世鎖南嘉木錯曾招致盤踞歸化城之小王子俺達，使其皈依黃教，達賴復巡行內蒙各地，是爲喇嘛教盛行內蒙古之始。萬歷五年（一五七七年）外蒙土謝圖汗阿巴岱抵歸化城，始帶喇嘛教至外蒙，是爲外蒙有喇嘛教之始。萬歷三十六年，阿巴岱汗更入西藏，謁達賴，得土謝圖之名以還，是爲喀爾喀三汗合組之始。宗喀巴爲甘肅人，卽中國人，可知中國與蒙藏黃教之關係。

十五日

▲活佛的生和死

▲外蒙政府對待活佛喇嘛的方法

黃教不娶妻，以轉生（卽化身）而襲其衣鉢。宗喀巴死時，遺囑其二大弟子，世世爲呼必勒罕轉生。一曰達賴，爲觀音分體之光，一曰班禪，爲金剛之化身，臨死皆能指示其再生之所。弟子輒迎而立之，常在輪迴，來性不昧。清順治時，達賴洞察紅教派欲在喀爾喀利用貴族子弟爲化身，以伸張紅教勢力，乃決以土謝圖汗之格根爲呼必勒罕，授以哲布尊丹巴呼圖克圖之尊號，嗣後與達賴班禪並尊而三。

當時選定呼必勒罕之權，操於西藏。雍正二年，二世呼必勒罕之選定格根，又轉生於喀爾喀。諸王因此問題，相爭相陷，陰行賄賂，暴行壓害，無所不至。甚至當哲布尊丹巴示寂，適土謝圖汗之福晉有妊，即指爲呼必勒罕，及生，竟爲女。清高宗乃變更呼必勒罕轉生之法，屆期將所報之各靈異兒童姓名，納入金奔丹瓶內，用掣籤法選舉之，掣得者即降旨認爲呼必勒罕。

內蒙之章嘉呼圖克圖，其前世乃第五世達賴喇嘛之大弟子。康熙時，自西藏至京師，清聖祖優禮之，住多倫諾爾彙宗寺。二世呼必勒罕轉生，當世宗時，住雍和宮，通宗乘，詔於多倫諾爾建善因寺居之，爲內蒙古部衆歸依之總寺。三世呼必勒罕，通教乘，清高宗徵至京師，譯楞嚴經佚本，補成之，駐錫嵩祝寺，掌雍和宮金奔巴瓶之掣籤。爲駐京十四呼圖克圖之首。

蒙人對哲布尊丹巴活佛，異常信仰，據說：徐樹錚到庫倫時，向活佛借款二十萬元，限五日內交付。活佛向人民宣布轉借，蒙人聽此消息，男女老幼，爭先獻款，不到四日，如數湊足。可知活佛的勢力。

外蒙政府，以活佛和喇嘛，爲蒙古民族衰敗的最大原因，時時想設法除去。但因蒙人信仰太深，不敢驟施激烈手段，對活佛反利用之以鞏固政權，對喇嘛亦用和緩辦法，使自然日趨消亡，如最初獨立時，奉活佛爲君主，但約定對國會通過的議決案，只能宣布，不得駁改。於是一切新政，用活佛名義宣布，人民無不服從，活佛反做了蒙古政府的工具。活佛左右的大喇嘛，看出活佛徒擁虛名，如木偶一般，與

活佛陰謀反抗，經隔別屋（即內防處）偵探出來，槍決了有關係的喇嘛十六名，活佛從此更完全無權了。

數年前哲布尊丹巴因病去世，蒙古國會討論『活佛存廢問題』全體議員二百七十餘人，一致通過廢止。並議決此後如有人敢稱爲活佛轉世者，即予槍決，於是活佛廢止，改國號爲蒙古民國了。

活佛死後，政府把他的一切寶貴遺物，或保存在原地，作爲歷史上的紀念品。或陳列於博物院，以爲學術上的研究物。或分配於學校及衛生處，各得其相當之功用。其餘衣物，用具等，無關係或不重要之物，全數拍賣，得洋七百餘萬元。

蒙古政府對待喇嘛的方法：（一）派人向年長喇嘛講演，勸他實行教義，不要親近婦女。（二）由青年向青年喇嘛講演喇嘛的種種黑幕，使他漸漸覺悟，脫離喇嘛生活。（三）凡不滿十四歲或初級小學未畢業的青年，一律不許充當喇嘛，實際受小學教育者，無一肯當喇嘛。（四）凡喇嘛赴各地，須領牌照，如無牌照，自由行動時，必加監禁。如是一方勸導，一方限制，自然日趨消滅。

從前喇嘛，只有種種權利，毫無義務，現在政教分離，喇嘛的土地，也須納稅，前年某處喇嘛五百餘人，一致抗稅，政府派委員去調查，令其推出代表接談，他們不特不推代表，反全體用石亂擊委員，政府於是採取嚴厲的辦法，把兩個領袖槍決，脅從的也都分別定罪，風潮乃得平息。別處喇嘛，聞風畏懼，不

敢再違抗政府了。

十六日

▲中國式的能仁寺

▲活佛的窮奢極欲

上午偕趙君遊能仁寺，遠望樓閣高聳，廟前有磚照壁，上雕龍形，和八仙像。蒙古婦女，往往對之叩頭，前有木板，準備磕等身響頭。廟門左右，有大石獅一對。廟前後數殿，都有泥塑神像。正殿內有許多泥像，穿真衣服，大與人等，望之生畏。廂房內有泥塑人馬，建築壯麗，偶像壘壘，可說是完全中國式。但正殿前有唸經的地方，並有活佛坐位，是又蒙古式矣。又一殿內上有半面塑像，以數十計，惟妙惟肖。旁一小屋，內有龍鳳麟等塑像，在中國實不多見。

廟門外拍賣珍貴的衣服用具，據說是哲布尊丹巴的遺物。內有黃緞面貂皮袍一件，價洋六百一十元。貂皮帽一頂，價洋百五十元。有刀叉和象牙箸，外碧玉雕套，上有金圈和珊瑚，價七十五元。金戒指兩個，上鑲二珠，大如豌豆，價亦各七十五元。又有一紅玉雕鼻烟壺，價七十元。其他各種皮衣數十件，每件百數十元，至數百元。可知當時活佛的窮奢極欲，無異中國和歐洲的皇帝。

十七日

▲牆報與國際歌

▲中山室開幕盛會

我們留庫倫無事，與陳君商辦『牆報』。陳君因我在國內曾主辦數報，令主持編輯事宜。報的內容，在發揮三民主義，鼓吹革命精神。又因中央特派黨務工作人員于國楨、吳潮鳴各同志到庫，一方編輯牆報，一方設備中山室。懸有總理遺像、遺囑、黨國旗，陳列有關於黨義的各種書籍、圖畫，籌備多日。報始脫稿，中山室也略就緒。

晚，舉行中山室開幕，及牆報發刊紀念會，請有俄蒙各同志。俄人德明君、蒙人包霍二君參加。陳君令我主席，讀遺囑後，略述總理所謂『聯合世界上以平等待我之民族共同奮鬥』之深意，希望俄蒙同志聯合共同戰線，打倒帝國主義云云。次俄蒙各同志，均有演說，最後唱國際歌，可說是漠北的盛會。

十八日

▲俄人性格的浪漫遲緩

▲俄汽車夫的傲慢自由

于趙吳各君，數日前在蘇聯汽車公司定座歸國，原說昨前日起程，不意又改期今日。昨晚與于趙等暢談，他們都曾留學莫斯科。據說：俄國人性質和西洋人稍異，西洋人極敏捷，極有規律，守時間，俄人則浪漫遲緩，缺乏科學的習慣，不守時間，幾和中國人一樣。如開會亦往往遲一二時，所以列甯每次開會先到，便爲俄人所稱道。至庫倫蘇聯汽車每次定好時日，總要遲一二日，甚至三四日。

下午于君等南歸，我和陳金諸同人，送至蘇聯汽車公司，貨物業已裝好，請將各君行李，裝置車上，

汽車夫不理，再三交涉懇求，始允置車上，又不爲束柵。譯官用俄語請其代裝，竟以惡聲報罵。不得已，各人自束行李，至束好後，他又說一汽車尙須修理，遲數時始開。開每次如此，卽經理亦無法整理。據經理說：此種車夫，都係由庫倫招的，庫倫俄人很少，又多浪漫份子，如能由俄國招來，自有辦法，但一人來時，須路費五百元，不得不就地招用，無法管理。且現在勞工神聖，工人不能壓迫，只好聽之。於是汽車夫的傲慢自由，已成爲第二天性，無法改變了。

十九日

▲庫倫的俄大使館

▲皮毛與俄蒙人衣服

我因決定赴俄考察，請陳君向俄大使領取護照，半月多沒有回信，不得已，自到俄大使館催詢。蒙古獨立，未得中國承認，各國自不能派遣公使。乃俄國竟派大使，操縱一切，雖中俄協定，認中國有宗主權，而俄大使館依然存在。其地距庫倫約十里左右，建築雖不壯麗，卻亦美觀。門前有國旗紅旗，門上有圓形銅徽，左右嘉禾，圍繞中，有地球，地球上，有國徽之斧鏟刀形。詢及護照事，謂係革命同志，固無問題，但須候外交委員會回示，方可照發。俄人之遲緩性，此事亦見一斑。

俄人衣服帽靴，大半全用皮毛，有許多和蒙人相同，卻加改良進步。如蒙人多穿無面羊皮袍，俄人亦穿無面羊皮大衣，但其面油成黑色，裏面毛亦禿而較暖。又蒙人多穿氈襪，俄人亦穿氈靴，高及膝，但

其氈黑色或棕色，硬而細，脚部亦硬，再不用靴，既極溫暖，且履冰不滑，故庫倫蒙人穿者亦很多。又蒙人穿駝毛皮袍，俄人亦穿駝毛大衣，但將其毛製成美觀，如中國婦女所穿大衣翻領翻袖所用者。且其面多用製成之軟皮，或裏不用毛，僅外面軟皮衣，黑色或棕色，柔軟美觀，每件價洋三十餘元，氈靴十幾元，婦女亦多穿高氈靴，或短氈靴帽。亦多用氈帽，或外皮內毛，皮爲軟皮，內種種毛，有價值數十元的。皮毛真是俄人蒙人的唯一衣料。

二十日

▲外蒙古的新劇

▲辦公處的蒙人小盜

本日中國戲園，演蒙古新劇，偕趙君去看。票價一元，觀者寥寥數十人。臺前有音樂團，奏者蒙古八九人，男子一二人，有胡琴三絃洋琴笛等樂器，可說是漢蒙西合作，因胡琴原係蒙古樂器，三絃與笛，爲中國樂器，洋琴又是西洋樂器，曲全漢調，因係由中國商人學得。

開幕後，有某公夫婦二人高座，旁坐無鼻的臺吉（公子）和屬員各一人。公家族皆頂帽袍掛補服，差役來見，下跪稟報，一言不合意，卽由屬員掌擊，使帽落地。又馬夫來稟，將馬跑脫，立大斥責，并送某王府處分。第一幕，可說是寫王公對奴隸的威嚴。

第二幕，某公送馬夫二人，至某土處，土翎頂輝煌，居中坐，命某公旁坐，差役兩人侍立。先喚馬夫一

人上堂，命差役用木板打臀，至肉裂始止。續又喚第二人上堂，仍命打臀，但暗給執刑者及餘一差役金錢，執刑者將竹板輕打，或擊地作聲。此幕可說是寫王公之威權，和胥吏的受賄情形。

第三幕，某公得意回家，命屬員爲其子物色佳婦，面諭各方訪查，無論誰家生有美女，卽行強定。

第四幕，民家夫婦二人及女一人，女已有戀愛者，且已許婚，忽某公之屬員來，夫婦二人，立就地跪坐，女急捧茶，屬員見其貌美，強與某公無鼻的臺吉定婚。此兩幕，可說是寫王公的橫霸。

第五幕，請喇嘛擇吉日迎娶，用羊骨占之，迷信可笑。又喇嘛對某公夫人，眉語傳情，出門時，堅拒某公與屬員起送，由夫人一人送出，彼此私談。

第六幕，某公偕屬員去迎親，喇嘛乘此機至家與其夫人戀愛。此兩幕可說是寫宗教迷信和喇嘛的淫惡。

第七幕，民家女與其未婚夫談某公迫婚事，相抱痛哭，含淚別去。某公偕屬員來迎女，先送哈達，女父母不受，強之，女父母皆大哭。第八幕，女至夫家，見新郎無鼻，且癡呆，大哭，奔回母家。第九幕，母見女歸，且聽說新郎無鼻並癡呆，相對痛哭。女父懼禍，強使女歸，女未婚夫更悲痛。此三幕，可說是寫平民受王公壓制不自由的悲慘情形。

各幕內插有許多滑稽，如王公僕役的捉虱吃虱，懶臥頑戲，某公屬員和喇嘛的酒醉，當場大便，怪

狀百出，頗堪發噱。又最後數幕，插有歌劇，新夫婦與女父母，未婚夫，各歌一段，音樂和之，亦頗可聽。蒙古新劇，多係黨員扮演，故帶有宣傳革命性質，將來影響很大。

二十一

▲列甯三週年紀念

▲外蒙交通的遲滯與迅速

本日爲列甯逝世三週年紀念日，外蒙各界，在中國戲園，開紀念大會。臺上正中懸列甯像，場中四周，滿張紅布，上用白紙書列甯語，或標語口號。下午二時開會，到者政學各界數百人，演說激昂。

前赴俄使館領取俄護照時，答以電俄外部，俟得覆即發，乃已十日有奇，尙未答覆。又鹿瑞伯六日自莫斯科來電，本日始接到，已半月多了。俄蒙交通，不知何故如此遲滯。

又俄國汽車夫，嗜酒驕惰，亦往往影響於交通的遲緩。如于吳等乘蘇聯汽車南歸，本定早七時開車，藉口收拾機件，九時始妥。又飲酒至下午一二時，兩人大醉，不肯開行。勉強令開，不數百步，倒臥車下，扶入車上，以繩縛之，由他人代開。彼稍醒，要求解縛自開，乘客改附他車，彼開車疾行，誤墮橋下，各車全停駛候彼，於是一日僅行十餘里。

惟外蒙交通，年來頗多建設。如自庫倫至各部，至各邊境駐兵區域，均設有台站。北至恰克圖，除台站外，尙有長途汽車。夏秋日，並可航行輪船，直達烏金斯克。民國十二年，且于哈喇郭勒河上築鐵橋，

以濟往來，名爲革命第一橋。較之從前專用駱駝，迅速便利，不止百倍。但交通樞紐，全操諸俄人之手，蒙人無絲毫干涉之權，可怕亦可憐。

二十二日

▲外蒙古的財政

▲土地國有關稅自主

外蒙古財政收入，以稅務爲大宗。去年收入約八百餘萬元，本年收入一千萬元。茲將各種稅捐，略述如下：

(一)土地 外蒙獨立後，全國土地，收歸國有，人民祇有租借權，按土地優劣，分別抽稅，每畝約抽一角至三角。庫倫則爲地基捐，每方五尺，上等約一元二角，中等的八角，下等的四角。

(二)關稅 外蒙自與中國脫離後，關稅自主。凡出入貨物，按庫倫價值估價普通貨物值百抽六，烟煙加倍，奢侈品則百分之十二至四十。且估價時，按蒙古國民之需要，分別抵制。如爲蒙人需要的物品，估價低，抽稅少。如爲消耗奢侈品，便估價極大。往往高於貨價數倍，如綢緞一尺八寸見方，徵稅至五元之多。所以中國商人棄貨於稅局的，時有所聞。

(三)各種稅捐

(一)財產累進稅 以牛爲標準。(馬與牛同，羊七頭抵一牛，每駝抵二牛。)

十頭以下者無稅

十一頭至二十頭者每年二元

二十一頭至三十頭者每年十元

三十一頭以上者每年二十元

千頭以上者每年牛百頭

(二)人口稅 專對外國人征收

領票稅 每人每年十二元

驗照稅 商界每人每年五元

工界每人每年一元

政界每人每年二元

(三)職業捐 專對工商界徵收

商店掌櫃每人每年十二元

坐櫃每人每年六元

學徒每人每年二元

工人每人每年十二元

(四)營業捐 共分八等

一等每年	一五〇〇元	資本四十萬元以上
二等每年	七〇〇元	資本二十萬元以上
三等每年	三七五元	資本十五萬元以上
四等每年	二二〇元	資本十萬元以上至十五萬元
五等每年	一一〇元	資本七萬元以上至十萬元
六等每年	五五元	資本一萬元以上至七萬元
七等每年	二五元	資本三千元以上至一萬元
八等每年	一〇元	資本七百元至三千元

此外挑販商每年每人五元

又有賬簿捐每千元抽十五元

(五)印花稅

期限賬 每千元貼二元五角

流水賬一三元至六十元者六分

六十元以上至百元者十分

百元以上至千元者百分

(六)車馬捐

大車 每年每輛十元五角

自行車 每年每輛五元五角

牛車 每年每輛一元二角

(七)房租捐 按每年房租多寡抽收

三六〇元至六〇〇元者 抽百分之〇、二五

六〇〇元以上至一二〇〇元者 抽百分之〇、七五

一二〇〇元以上至二五〇〇元者 抽百分之一、二五

二五〇〇元以上至四〇〇〇元者 抽百分之二、二五

四〇〇〇元以上至六〇〇〇元者 抽百分之三、五

六〇〇〇元以上至八〇〇〇元者 抽百分之五

八〇〇〇元以上至一〇〇〇〇元者 抽百分之六、五

一〇〇〇〇元以上至一二〇〇〇元者 抽百分之七

一二〇〇〇元以上至一五〇〇〇元者 抽百分之八

一五〇〇〇元以上至二〇〇〇〇元者 抽百分之九

二〇〇〇〇元以上至二一〇〇〇元者 抽百分之十

三〇〇〇〇元以上者 每年抽四〇〇〇元

外蒙自關稅自主，並對漢商種種加稅後，財政每年有贏無絀。茲將其民國十二年至十五年之歲入歲出，列之如左：

（惟各項負債及對於蘇俄款未列入）

民國十二年	十三年	十四年	十五年
歲入 三、六七一、〇〇〇元	六、六三五、〇〇〇元	八、三九八、〇〇〇元	一一、八二六、〇〇〇元
歲出 三、五九四、〇〇〇元	五、九九七、〇〇〇元	七、四三七、〇〇〇元	一一、二六九、〇〇〇元

上述歲入的來源，以關稅為主，四年內之關稅收入如下：

民國十二年	十三年	十四年	十五年
-------	-----	-----	-----

1·五五·000元

二·六六·000元

三·六六·400元

三·七一·五二元

二十三日

▲庫倫街上的誦經僧

▲各照像館中的活佛像

本日爲星期日，借趙君訪友，道經各街，俄蒙各商號，因星期日全休息。但中國商店，因年關逼近，蒙人買物的，反形擁擠。又道旁每有羣衆圍聽，近前細看，係一喇嘛跪地，或盤膝坐地，前置經卷，高聲朗誦。或頭上頂宗喀巴像，手中持竿，上亦有像。或頭上戴鬼冠，面垂珠簾，手中持法器招鬼，數十步一遇，種種怪狀，不一而足。冰天雪地，不覺寒苦，不誦於廟而誦於道，可笑亦殊可憐！有冰的地方，俄國兒童，多在上作種種運動，活潑異常。

到中國各照像館，搜買外蒙名勝，或名人的像片，但各家一律沒有。惟活佛的像片，各家都有，或有扣扣（即蒙古姑娘）的像。

二十四日

▲外蒙的屬地面積種族人口

▲蒙族已往光榮的歷史

蒙古民族，強悍勇敢，如周之獯豸山戎，秦漢之匈奴，烏桓鮮卑，隋唐之奚契丹，皆蒙古的一部，世爲中國邊患。至五胡十六國，所謂北涼南涼前趙後趙前燕後燕西燕南燕北燕西秦諸國，繼而與南朝對

時之所謂北魏北齊北周，以及與五代南北宋相終始之遼金西夏，先後分據黃河流域者，都是蒙古民族，或蒙滿混血族所建之國，宋末，始有蒙古之名。至元佔有中國全部，並成立欽察，察哈台，窩闊台，伊兒汗四大汗國。元後尚有帖木兒帝國代興，以阿母河流域為根據地。統一察哈台汗，伊兒汗，欽察汗，各國略印度，摧土耳其，併吞西方諸國，統一中亞細亞，聲威震於歐洲，與明代東西相峙。蒙古民族的已往，實有光榮的歷史。至清代領土始小，民族亦柔弱，無復當年之概矣。

關於外蒙古的面積種族人口等等，向無詳確記載，茲據俄人調查，並從來所屬部旗，錄列如下：

(甲) 屬地及面積 外蒙古舊屬部旗如下

(一) 喀爾喀四部

車臣汗部(東路) 二三旗

土謝圖汗部(後路) 二〇旗

三音諾顏汗部(中路) 二四旗

扎薩克圖汗部(西路) 一九旗

(二) 科布多

杜爾伯特部左翼 一二旗

杜爾伯特部右翼

四旗

扎哈沁部

一旗

明阿特部

一旗

額魯特部

一旗

(三) 唐努烏梁海

唐努部

一旗

薩爾吉格部

一旗

庫蘇古淖爾部

一旗

陶吉部

一旗

肯木次克部

一旗

全部面積，據俄人調查，共一百二十五萬方俄里。(每俄里合華里一里半又四共約爲華里二百萬方里) 占俄國面積十五分之一，與歐戰前英法德三國的總面積差不多。

(乙) 民族及人口 外蒙各部，並不是一種民族，大約可分爲左之數種。

(大別之僅有二種) 一是喀爾喀人是英傑成吉思汗的部族，一是喀爾滿克人，即額魯特人是英傑噶爾丹的部族，所謂杜

爾伯特扎哈沁土爾扈特和碩特輝特等皆屬之。

(一)喀爾喀人 卽「喀爾喀」四部人，占外蒙住民的大部分（內蒙古人亦大部屬之）據一八一八年調查，「喀爾喀」族人口總數，有四十九萬二千人，比較別的民族，文化程度，稍高一點。

(二)杜爾伯特人 在外蒙住民中，占第二位數目，是「巴意圖」人的分派。居住區域，在烏布薩湖地方及帖斯河下流，唐努鄂拉山脈間，直抵科布多河左岸游牧。他們是新來的民族。因他們原是漠西額魯特蒙古，至十六世紀，由綽羅斯分歧而出。由十七世紀至十八世紀，投於滿清，始漸漸移徙，搶喀爾喀人的地方居住。乾隆三十年，清室在科布多特設參贊大臣，管理他們。他們的容貌言語性質等等，都與喀爾喀人不同。性活潑，知從事農業，並有各種手工業，均喀爾喀人所不及。又特別的是對於宗教比較冷淡，喇嘛和廟均較少，據一九一八年調查，杜爾伯特人有三萬九千人，其中「巴意圖」人，有一萬五千人。

(三)其他小民族 除上述二民族外，外蒙古尚有許多小民族，如科布多附近的「額魯特」族，約三千人。游牧於亞爾泰斜面的「扎喀沁」人，約四千五百人。科布多河及哈喇烏蘇湖沿岸的「明阿特」族，約二千人。又有奇爾吉茲諾爾湖西北岸的「和闐」族，僅約一千五百餘人。此民族原係回教，後始漸信佛教，以農業爲主要產業。

以上共計五十四萬二千人。又據其他外人調查，外蒙古人口，有七十五萬人。

但上數烏梁海人尚不在內。烏梁海人，係芬人種，近於突厥族，不過在語言習慣上，又與蒙人相類，故又可認他為蒙古人。現在還住於古代的原地，不過阿爾泰淖爾的一部，已由蘇俄統治，現在只有兩部：

(1) 是阿爾泰烏梁海人，在蒙古阿爾泰一帶游牧，有七旗，屬額魯特種，說蒙古話。

(2) 是唐努烏梁海人，在唐努鄂拉及薩彥山脈之間游牧，屬突厥民族，言語也用突厥族的韃靼語。又「布里雅特」人，在北部，為純正蒙古人，但現在成蘇聯自治共和國之一。至各部的人口及密度，可列表如下。

行政區域

面積 (俄方里)

人

口

每方里人口

車臣汗部

二六五、〇〇〇

一〇一、七九二

〇、三九

土謝圖汗部

二九六、〇〇〇

一〇〇、二二四

〇、三四

三音諾顏汗部

二六七、〇〇〇

一三三、八六〇

〇、五〇

扎薩克圖汗部

一九六、〇〇〇

七〇、二四一

〇、三六

科布多管區

一七〇、〇〇〇

五〇、〇〇〇

〇、二九

庫蘇古爾湖地方的活佛領土(註一) 三五、〇〇〇 一六、〇〇〇 ()、四五

四汗部的教務院領土(註二) 七〇、三八七

合 計 一、二二九、〇〇〇 五四二·五四〇 〇、四四

(註一)活佛領土，係沿喇嘛教務而來，自活佛死後已歸公，

(註二)四汗部教務院，即普通所謂沙毗衙門，係沿喇嘛教務而來，專為宗教上領土，現此權利已極微。

按外蒙人口平均密度為〇·四四人，即把漢人十萬人，俄人五千人計入，其密度亦不過〇·五二人，與英德各國或中國本部直魯豫川江浙等省相較，外蒙直可謂無人的曠野。

關於性別方面，喀爾喀四部合計起來，男女數很平均，即每百人中，男子居五〇·一人，女子有四九·九人，但如以旗計之，九十一旗中，僅土謝圖汗部的巴圖爾王旗，男女各四百零五人。其餘都不平均，且或相差很遠。如扎薩克圖汗部的弼什賚勒圖扎薩克一百人中，男子佔七十三人，女子僅二十七人。又三音諾顏汗部的衣多郭木幾多子旗，百人中，男子佔八十三人，女子僅佔十七人。

二一十五日

▲蒙古社會的階級制度

▲奴隸急宜解放

外蒙古自三次革命以來，階級制度，漸漸打破。但因社會積習很深，不容易一時剷除，一般普通蒙

古人心理，尤深印階級觀念。故對於奴隸解放，政府雖積極提倡，各地尚多依然如故。據友人談話，並參考俄人調查紀載，外蒙古從前階級制度甚嚴，可分為王公、台吉、喇嘛、平民、奴隸五種。各種階級的情形如下：

【王公】是最貴的支配階級，如各旗的扎薩克，是世襲的，只有科布多管區的額魯特，明阿特，扎哈沁各部，是選舉。舊日全部外蒙古，有一百十五個王公，大多數自以為成吉思汗的子孫，其中血統最高貴的，要算土謝圖汗家。王公中以親王為最貴，次為郡王，再次為貝勒貝子，再次為輔國公鎮國公。

【台吉】是王公家族，也是世襲的。因與王公同一血統，所以彼此通婚，各旗的高級官吏，差不多都被「台吉」佔有。他們享有許多特權，如審問時，不能拷打等。又駙馬稱「塔佈囊」，是元朝駙馬的後裔，和台吉一樣尊貴。

【喇嘛】在外蒙古男子中，約占半數，也是較尊貴的階級。外蒙舊習，凡一家有二男的，一人必為喇嘛，十歲左右，即進廟。單就「喀爾喀」四部人口說，男子百人中，有四十四人，科布多管區有八千人。最多的如車臣汗部的蘇勒克圖貝子旗，占全部男子的百分之七十一，全外蒙古的喇嘛，約十二萬人。因喇嘛不支一切旗差，故有許多是掛名喇嘛。

【平民】在外蒙古人口中，原來為數很少，所以中心人物的平民，不易產生。他們是納稅人，是軍務

郵政等的服務者，但他們是外蒙古產業的原動力。

「**奴隸**」是王公台吉喇嘛等的僕役，如王公世爵的屬丁，喇嘛寺廟的黑徒，雖名稱不同，其爲奴隸階級則一。對於主人，都負有無限義務。又有所謂「**家奴**」「**灶丁**」的，不特王公世爵喇嘛寺廟有之，即屬丁黑徒之家亦有之，可說是更下一階級的奴隸。奴隸姓名有不列入旗民戶籍冊內者，以致在政治法律上社會上的地位，與一般蒙民不同。如無徵兵義務。又對旗署的一切義務，往往全移於所屬的主人。按奴戶的起源，或由於貧民無告賣身求活，或由於罪犯俘虜，發配爲奴。甚或有內地農民移墾，寄名門下以求相容者，久之隸入奴籍，自後雖各立門戶，依然如主人的遺產，傳襲繼承。此種奴隸階級，爲數很多。如「**喀爾喀**」四部中，**土謝圖汗**，**扎薩克圖汗**，兩部奴隸數，各占男子總數百分之二十一以上，其餘兩部，各占百分之十六以上。至各旗中佔百分之二十五以上的，有二十旗以上。尤如**三音諾顏汗部**的**土謝圖王公**，以及**土謝圖汗部**的**土謝圖汗**，與**衣利登公**，各占百分之五十，即半數以上。真屬駭聞。

此外還有一種特殊階級的私生兒，在外蒙並不歧視，一樣的在母親家中養育長大。這種寬大，在別的國家中所僅見的，因蒙人對於正式婚姻，並不重視，男女自由性交，視爲無足關係，故從前無強姦的刑罰，對於賣淫的婦女，亦並不藐視。

▲外蒙古舊日的政治組織

▲完全封建制度

外蒙古舊日的行政組織，與內蒙古同。「旗」爲行政單位，旗之上爲「盟」或「部」，部是同族的集合名稱，盟是會盟。每「盟」有盟長副盟長各一人，辦理圍盟事務。設備兵扎薩克一人，鈐轄圍盟蒙古兵丁，管理軍務一切事件。盟長副盟長外，另設幫辦盟務一人或二人，幫同盟長副盟長，辦理盟務。其公文除蓋用盟長印信外，副盟長幫辦盟務等，均須連署，始行繕發。盟長副盟長，幫辦盟務，備兵扎薩克等出缺，均由中央主管蒙事機關，（前清理藩院民國蒙藏院）就各該盟內管旗扎薩克，或不管旗之閑散王公，台吉塔布囊等，擇優開單，呈請簡放。舊例每三年或二年，集合全盟官員會盟一次，故叫做「盟」。

「旗」的首領爲「扎薩克」，即「執政」之意，都是有土地的王公，是世襲的，可說是完全封建制度。旗的政務廳，叫「印務處」，是蒙古話「達木加」的譯文，有執行職務之權。印務處的人員，有協理、管旗章京、梅倫扎薩等，協理爲扎薩克之佐貳，有護理印務副署公文之責。管旗章京，爲秉承扎薩克處理旗務之負責人員。印務梅倫等，爲辦理文件人員。協理出缺，由該旗扎薩克就本旗台吉或塔布囊中遴選，呈由該管盟長，咨請中央蒙事機關轉呈薦任。管旗章京等，由該旗扎薩克就本旗有才能者選派（多爲平民），呈報上級機關備案。茲將系統列表如下：

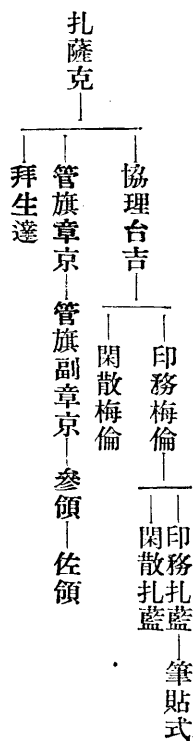

印務梅倫，每旗一人，有事故時，由管旗副章京或閑散梅倫代理。閑散梅倫無定員定職。印務扎藍，每旗一人，協助印務梅倫，有事故時，由閑散扎藍代理。閑散扎藍無定員定職。筆貼式即書記。拜生達是王府內掌理會計庶務的官吏。

外蒙舊日各官吏待遇，不問階級上下，收入一律。普通每官吏月領蒙羊數頭，磚茶一二塊，較大的不過多領一匹小馬而已。夫役等所領，亦差不多，如車臣汗巴里雅特錫利公旗，報酬官吏，每人每月羊四頭，磚茶一塊半。筆工，每人每月羊三頭，磚茶一塊，火夫羊三頭，磚茶半塊，頗有平等的精神。但每旗王公的權利很大，且扎薩克可隨意收入租稅。試舉數例：如車臣汗部的巴里雅特錫利公，每年可得羊三百六十頭，磚茶一塊。科布多的額爾德公，每年徵收牛七頭，羊六十頭，哈達九十六束，磚茶七塊，又常金公，每年領受牛四頭，羊五十九頭，磚茶十塊。再旗民對於王公一切債務（不論公私）有負擔的義務，而王公僕役，亦歸旗民供給。

『旗』之下，又分爲若干箭，可說是蒙旗的最初組織，每箭有一『佐領』，每數箭有一『參領』，每佐領所有的帳幕，多少不定。外蒙最大的，不過五六十戶。如車臣汗部的車臣汗旗，有三十六個佐領，每佐領有『達爾加』，管理一切，並服從印務處的命令。

『箭』的區域，係因軍事而劃分，蒙語叫作『索木』，每一個索木，約有百五十名騎兵，茲列表如下：

參領——佐領——驍騎校——
 領催——什長
 ——屯達

參領無定額，由台吉或佐領選補。佐領，由台吉或驍騎校選補。驍騎校，每佐領一人，領催，每佐領約六人，同由旗家中選任。屯達即村長，什長每十丁置一人，不以官吏待遇。

旗外，又有喇嘛管領的十三個『沙毘』，其中四個有自己的領土。在行政上，旗與沙毘差不多一樣。所不同者，沙毘的首領，是高級的喇嘛，如格根呼圖克圖之類而已。沙毘的人民，可以免除兵役，『沒有索木』，因喇嘛不理俗務，所以他的協理權更大。

據一九一八年調查，車臣汗部有二十六旗，二沙毘。土謝圖汗部二十一旗，無沙毘。三音諾顏汗部，二十四旗，八沙毘。扎薩克圖汗部，二十旗，三沙毘。

外蒙古從前的政治組織，雖完全封建制度，但科布多明阿特旗，有特別的政治組織。在二百年前，

卽不贊成王公世襲，用選舉法推選自己所欲的王公。不意辛亥革命時，庫倫政府莫名其妙的承認其王公爲世襲，然民國四年，該王公死後，明阿特人，不要王公，組織一個特別代表會議。

二十七

▲蒙古的畜牧

▲外蒙古的農林業

蒙古的產業，可說是僅有畜牧，人民除自己家畜外，一切不知，真所謂『問其富數畜以對。』重要的原因，自然因爲環境和地理的關係。如土地離海面度數極高，氣候乾燥，灌溉極少，冬日嚴寒，積雪甚深，土壤內鹽分很多，於是普通植物，只有可作飼養的野草。且地處大陸中央，有高山與沙漠圍繞，交通不便，在在都足以使外蒙在近代還保留着游牧狀態的畜牧產業。但保守習慣太深，知識不進，也是一個原因。

蒙古家畜種類，不外駝馬牛羊四種：馬頭大而短，背平，軀體壯健，蹄堅而齒固，毛以栗色及暗色的爲多，良者一日可行三百餘里。羊分羊及山羊二種，羊體大，色多純白，純黑者少，大抵體白而首胴多黑斑點。山羊較羊劣，惟乳量豐富。至家畜統計，據外人調查，各不一致，比較確實者其數如下：

(甲)內蒙家畜數目

駱駝

二、八一頭（此數太小恐不確）

馬	一〇、五七五、〇〇〇頭
牛	一、二三九、〇〇〇頭
羊	一七、二九一、〇〇〇頭
共計	二九、一〇七、八一〇頭

(乙)外蒙家畜數目及價值

駱駝	三〇〇、〇〇〇頭	價值	二三、〇〇〇、〇〇〇盧布
馬	一、五〇〇、〇〇〇頭		三八、〇〇〇、〇〇〇
牛	一、四〇〇、〇〇〇頭		四二、〇〇〇、〇〇〇
羊	九、五〇〇、〇〇〇頭		二九、〇〇〇、〇〇〇
共計	一二、七〇〇、〇〇〇頭		一三二、〇〇〇、〇〇〇

如以百分數比例之，羊占74.5%，馬占11.9%，牛占11.2%，駱駝占2.4%。

外蒙每人所有的平均家畜數，駱駝〇·五，馬二·一，牛二·〇，羊一三·三。

但各王公的家畜數，較平民多數十倍。平均駝多四十九倍，馬多七十五倍，牛多十七倍。羊及山羊多三十七倍。最富者如從前扎薩克圖汗部的圖兒格吉王，有馬七千頭，牛三百頭，羊二萬頭。其次的如

前車臣汗部的弼什噶勒圖王，有駱駝一百二十頭，馬六百五十頭，牛五百頭，羊萬頭。在外蒙古的馬，本來是輸送旅客用的，但王公的馬，別有意義，即用以為富的表示。猶之歐美的貴族資本家，以黃金鑽石等數目表示富有。不然，牛在經濟上利益很大，然外蒙各王公，都養許多用不着的馬，牛卻較少。世界上的支配階級，每好浪費，講形式，對於自己民族經濟，反不注意，可說是到處一樣。

外蒙國富，除駱馬牛羊等價值一萬三千二百萬盧布外，寺院佛具，人民住宅，衣類，用具，及那依夫煤礦等，價值約一萬萬一千八百萬盧布。共計二萬萬五千萬盧布，牧畜佔全數以上，可知在經濟上的重要位置。

再就國民收入言之，駱馬牛羊等收入價值，約千四百萬盧布，肉乳皮毛等畜牧產物的價值，約四千二百五十萬，鹽礦及獸獵等收入價值約一千八百萬。合計七千四百五十萬盧布中，畜牧方面的收入，占百分之七十六，更可見畜牧為蒙人經濟的命脈。

但蒙人對於畜牧，一切用原始的方法，所謂聽天由命，整年在曠野中，飼料只是曠野的牧草，無避風雨寒暑之所，也沒有預備的乾草。他如疾病等等，都是聽其自然變化。所以每年的增加數目很少，駱駝，約占百分之三四，馬占百分之九·七，牛占百分之二·三，羊占百分之一七，平均率是百分之一〇·九，除卻死亡食用賣出等外，僅餘百分之三·五而已。畜牧事業，除上述的應用外，還供給各種物質，

如肉、牛乳、獸脂、羊毛、駝毛、馬毛、駝皮、牛皮、馬皮、羊皮、燃料等等之用。內蒙每年皮革輸出量，計羊皮百萬至二百萬張，牛皮七萬至十萬，馬皮五萬至七萬，駱駝皮亦各五百萬。外蒙之皮貨總值，每年共有五百四十五萬餘蒙元。

蒙人雖注重畜牧，但農林業並非全不相宜，內蒙無論矣，即外蒙境內，可耕可林的地方很多。除沙漠高山約占三分之一外，至少有一百餘萬方里，可供農實之用，况高山亦可造林，沙漠非全不宜農，惟以水利未興，蒙人又在遊牧生活環境中，故農業發達極緩。已墾熟之土地，在巴楞格河和鄂爾渾河流域一帶，有幾個中小農村，農夫大半是漢人或俄人。西部科布多一帶，雖未開墾，實爲一農業區域，以外蒙全面積算來，已墾之地，不過五分之一。每年農業物品總量約二二·九五〇噸，價值四百八十萬托格列克（蒙古元）約合美金一百七十二萬元。

至外蒙森林，多松、樅、樺、榆、白楊等，烏梁海最爲繁茂，南部沙漠，僅有灌木雜草耳。

二十八日

▲蒙古的物產

▲金鑛煤鑛最富皮毛最多

蒙古地大物博，並非完全沙漠不毛之地，惟因交通不便，許多物產，知者尙鮮，貨棄於地，未免可惜！茲就各方調查所得者，分別動植礦各物，略誌如左：

一、動物 蒙古動物種類繁多，產額亦盛。除家畜駝馬牛羊外，以狐狼爲最多。此外有羚羊、野馬、野驢、野豬、野羊、野貓、熊、鹿、貂、狸、栗鼠、黃鼠、旱獺等。大興安嶺山中，多產虎、豹。鳥類以鷲、鷹爲多，鵲、雉、沙雞、子規、雲雀、烏鴉、白鳥、野鴨等，亦不少。爬蟲類不少，中有毒蛇類，爲內地所少見。昆蟲多峰、蟲等。魚類亦有。因蒙古不食魚，繁殖日盛，圖拉河之魚極多。

二、植物 蒙古植物很多，不過隨地而異。北部多森林，產松、樅、落葉松、白楊、樺、杉、柳等，到處蒼鬱。南部陰山山脈附近，森林亦不少，多產白楊、樺、柳和矮小的檉類。戈壁沙漠一帶，雖樹木較少，然許多地方，灌木叢生，雜草繁茂。此外牧草，到處都有，北部及東南部尤盛。內蒙及庫倫以北開墾的地方，農產物亦不少，作物如小麥、馬鈴薯、筱麥、玉蜀黍、豌豆等。蔬類，如葱、韭、蒜、菠菜、藥芹、西葫蘆、王瓜、西瓜、茄子、蘿蔔、秦椒、百合等。又許多地方有藥材，如大黃、黃芪、甘草等，大黃尤爲特產。

三、礦物 蒙古礦產很豐富，但無確實調查，許多尙未發見。已知者，與安嶺及阿爾泰山附近有金、銀、銅、鐵等礦。庫倫附近，金、鑽尤富。庫蘇爾湖附近，有砂金，烏梁海北亦有金、鑽。惟以上各礦，多爲俄人所採掘。庫倫附近的金、鑽，尤全爲俄人經營。此外尙有鄂爾多斯之鐵，喀喇沁之鉛，陰山山脈及阿拉善等地方之石炭、石綿、大理石、花崗巖等。鹽和曹達，更是到處都有。鹽係產自湖中，著名之吉蘭泰鹽池，產額最多。曹達亦產自各地湖中，輸出到內地很盛。又戈壁地方，有一種名瀚海石的美石，可供玩賞。茲將

調查所得之外蒙鑛產地方，及內蒙已開之鑛產種類及坑數，詳記於下：

外蒙鑛產地方如左：

(一) 在土謝圖汗及車臣汗二部內者：

金礦 套來海圖，召莫多，莫圭，博克勒，那林哈拉噶那，伊流老溝，布公台，補克流爾，苦的爾，那林。

鐵礦 甘台子。(恰克圖東南)

煤礦 那林湖。

(二) 在三音諾顏汗及扎薩克圖汗二部內者：

金礦 達什陶公旗，扎木養王旗，固爾固木羣王旗，瑪尼公旗，陶保爾濟扎薩克旗。

鐵礦 特木爾圖台站。(蒙語特木爾即鐵的意思，圖是有的意思。)

煤礦 額爾德尼貝子旗。

(三) 在科布多境內者：

煤礦 扎哈沁旗濟爾路朗，杜爾伯特納米爾。

鉛礦 扎哈沁旗寶爾吉。

(四) 在唐努烏梁海境內者：

金礦 唐努山麓，庫蘇古爾泊附近。

白金礦 庫蘇古爾泊東，薩彥嶺附近。

銅礦 加達哈拉，烏素。

石墨礦 庫蘇古爾泊附近。

石棉礦 加達河西岸。

鹽礦 達布遜山。

內蒙礦產更多，僅東四盟已開之各礦，共十九種，計二百零三處，分記如左：

金礦	五十處	水晶	三處
銀鉛礦	十四處	寶石	五處
金銅礦	三處	翡翠	一處
鐵礦	一處	泥炭	二處
石炭	八十一處	曹達	十九處
石綿	六處	硝石	二處
行油	一處	鐵泉	三處

硫黃

一處

花崗石

一處

螢石

一處

石灰岩

四處

沙金

四處

其他礦物

一處

四、皮毛

皮毛爲蒙古出產大宗，茲就外蒙所產者，分誌如左：

(一) 羊毛 有抓毛奎毛羔羊毛之別，每年所出約千餘萬斤。分東西二路，東途係車臣汗部，西路係烏里雅蘇台、烏梁海、科布多等處。東路毛粗而短，西路毛細而長，可織細呢。東路毛由張家口入口，西路毛，由歸化城入口。

(二) 山羊皮 外蒙各部皆有，每年產額約二百餘萬張，每張價值一元上下不等，南部所產者，其色青，皮板厚，西部所產者色淡，東北兩部所產者，其色雖青，而恆帶暗色。

(三) 羔子皮 外蒙各地皆有，每年所產約二百餘萬張。西部所產者最佳，出產亦多，花樣最好。東北三部，出數不多，且毛粗而多花毛。

(四) 括子 卽山羊羔皮，各部皆有，亦以西路爲最多，每年所產，約百萬張上下。

(五) 牛馬皮 外蒙各部亦皆有，每年產額約五六十萬張，每張價值約四五元不等。

(六) 駱駝絨 以西南兩部爲最多，東北兩部次之，每年所產約六百餘萬斤。

(七) 灰鼠皮 產地分東西兩路，每年約出二百餘萬張。

(八) 黃狐皮 亦分東西兩路，西路所產最多，色黃毛細，品位最高。東路所產，色淡毛粗，品位稍次。

(九) 沙狐皮 其產地亦分東西兩路，東路貨高，西路次之。每年產額，約與黃狐皮同。

(十) 猞猁皮 此皮俄國產最多，蒙古產較少，每年所出，不過數千張。

(十一) 貂皮 以烏梁海產爲最多。

二十九日

▲外蒙國際的關係

▲外蒙與中國的將來

外蒙古的國際關係，可說是在矛盾曖昧之中，這完全由於蘇俄外交家手段的巧妙，依然蹈襲帝俄時代『棄名取實』的政策。當民元蒙古獨立時，有帝俄的『俄蒙協定』，承認其獨立。民四六月，又有『中蒙俄恰克圖協定』，取銷蒙古獨立，恢復中國的宗主權。民十蒙古共和政府成立後，蘇俄與外蒙訂立『俄蒙條約』，承認蒙古政府爲合法政府。民十三年又有『中俄解決懸案大綱協定』，蘇俄承認外蒙完全爲中國領土之一部，並尊重在該領土內中國之主權。當時中國力爭取消俄蒙條約，加拉罕始終未允，這不是矛盾之至嗎！

又一個獨立國家，其要素固然爲土地，人民，主權，但還有一件重要的，是經過國際的承認，否則不

是國際羣中的一份子。外蒙獨立，雖有完備的憲法，有完密的政治組織，但國際上發生關係，承認他獨立的，始終只有俄國。其他各國，都沒有發生外交關係，且沒有注意到蒙古問題。有的認蒙古爲『世界之祕密國』，無建立外交關係的必要，有的還認蒙古爲完全中國領土之一部，不能有外交的關係。依照國際公法，不能認爲獨立的國家。按照中俄協定大綱，名義上當然 中國領土，然事實上俄蒙互派使節，依然駐在彼此的京城，這不是曖昧之至嗎？

至中國和外蒙的關係，完全在一種不通問問，不通消息，不互明瞭的狀態之下。外蒙國民黨，雖有親華派，然青年黨勢力日大，俄人暗中操縱鼓動，恐終敵不過親俄派的勢力。中國國民黨，雖本着總理的三民主義，扶持各民族，一律平等，然實際上，對外蒙毫無過問，彼此幾斷絕關係。反不如蘇俄天天用着解放弱小民族的口號，在外蒙積極宣傳，並實際在黨的方面，有完全支配青年黨行動的能力；在政府各機關，遍派顧問，財政外交司法各機關，可說是全在俄人掌握之中；內防處，（隔別屋）更完全是俄人的勢力；軍隊由俄人訓練，第一外國語是俄文，帶有宣傳教育。如是蘇俄在外蒙的勢力，已經根深蒂固。所以就法律說，我們不能不認外蒙爲中國領土之一部，即各國亦不能不認。但就事實方面說，外蒙不僅不是中國領土之一部，並不是一個獨立共和國，直是蘇維埃聯邦領土的一部。現在雖有一部分蒙人，與中國國民黨聯絡，但中國革命，尙未完成，軍事未能一時終了，不暇顧及外蒙，坐視蘇俄勢力

日進，將來不止事實上成爲蘇聯的一部，即名義上，恐亦非中國領土之一部了。

茲將各條約重要之款錄下，可知俄人外交之巧妙，與外蒙今日之地位。

一九二一年十一月五日俄國全權多和夫斯基與蒙古全權段宗（第一任駐俄大使）在莫斯科簽字之「俄蒙條約」。

第一條 蘇維埃聯邦政府，承認蒙古人民政府爲蒙古唯一的合法政府。

第二條 蒙古人民政府，承認蘇維埃聯邦政府，爲俄羅斯唯一的合法政府。

第三條 兩締約國負有左列之義務：

（1）兩締約國，無論何方之領土內，不許有以「反抗他方或顛覆其政府爲目的之團體及個人」之存在，同時「不許以與他方戰爭爲目的之軍隊」，在彼此境內動員或募集義勇兵。

（2）不許直接輸入武器，或允許他國從其領土內通過輸入武器於「締約國直接或間接爲戰鬥行爲之團體」。

第四條 蘇維埃派全權代表駐蒙古首都，派遣領事駐科布多、烏里雅蘇台、阿魯頓普魯伊克（即恰克圖）及其他之都市。

第五條 蒙古人民政府，派遣全權代表駐蘇俄政府之首都，派遣領事於蘇俄政府協定之俄境

各地方。

第六條 俄蒙間之國境，由兩國政府間特派之委員會畫定之。

第七條 彼此締約國國民，居留於締約國他方之領土內，享有最惠國國民之權利與義務。

第八條 彼此締約國之司法權，無論關於民事或刑事，在其領土內適用於締約國他一方之國民，但基於文明及人道之原則，兩國皆不得適用肉刑，兩國在執行刑法上之審判及判決，若對於第三國，與以特典時，他特典亦宜自動的，適用於締約國他一方之國民。

第九條 由兩締約國之他一方，輸入或輸出之貿易品，宜納法定之關稅，但此等關稅律，不得超過『其他最惠國之民所交納之稅率。』

第十條 蘇俄政府……對於前俄國在蒙古境內所設之電信局及電信裝置，無償的讓與蒙古人民政府。

第十一條 爲增進兩國之文化及經濟的關係計，俄蒙間郵政電信之交換及兩國間電信之解決，皆爲重要，兩國對於本問題，宜另訂協定。

第十二條 蒙古人民政府，對於在蒙古境內有土地及建築物之俄國人民，宜與以適用於最惠國國民同樣之土地所有權，及租借權，但俄國人民，對此宜負擔交納法定租稅及租借稅之義務。

第十三條 本條約以俄國文及蒙古文作成二份，從簽定之日起，發生效力。

一九二四年五月三十一日，加拉罕與顧維鈞在北京訂立的『中俄解決懸案大綱協定』有兩款關於蒙古問題的。

第二條 兩締國政府，允於本協定簽字後一個月內，舉行會議，商訂一切懸案之詳細辦法，予以施行。

第五條 蘇俄政府，承認外蒙古為完全中國領土之一部份，並尊重對於該領土中國之主權。蘇俄政府，駐在外蒙之軍隊，一俟蒙古撤兵之條件（即撤兵期限及彼此邊界安全辦法）在本協定第二條所定會議中商定後，即由外蒙全部撤退。

但會議至今未開，蒙古問題，依然是未解決的懸案。

三十日

▲專賣酒店的擁擠

▲遊俄證明書與保護券

早起，陳希文君拿來赴俄證明書和保護券，說是蘇聯使館昨晚送來的，按赴俄須在中國領得護保，今由庫倫往莫斯科，故發『證明書』等於護照。其文如下：

為發給證明事茲有中華民國人馬鶴天前往蘇聯共和國經本署查核屬實相應發給證明書

一紙請沿途文武官吏查驗放行照料一切

本證明書由本大使簽字蓋章

有效期間自發照之日起至五月一日止

又特別送『保護券』一紙，即免驗書，可說是特別優待。原文如下：

爲發給保護券事茲有中國甘肅省教育廳廳長馬鶴天君前往蘇聯共和國參觀所有馬君行李等件過境時應予免驗放行爲此發給保護券一紙以便邊關查驗

本保護券由本大使簽字蓋章

靜候月餘之遊俄護照業已領得，並發保護券，可說是『喜出望外』

本日爲星期日，下午到街上購物，因舊曆年關已屆，較平常星期特別熱鬧。至一小店前，男女擁擠，人聲鼎沸，不知何故。遠望門內，有木柵出者，人手一瓶，詢問行人，始知爲政府所設的專賣酒店。因蒙人嗜酒，政府不能完全禁止，乃用此限制辦法。現在年關，祇餘三日，家家須飲年酒，但全庫倫僅有兩店，每人祇許自購一瓶，故人人爭先恐後。足徵蒙人之嗜酒成性，亦足知外蒙政府對國民健康之注意。

三十一日

▲麵包以外百物貴

▲貂帽一頂價百元

上午出外購物，準備赴俄用品，食物買麵包牛油。麵包有一種圈形的，大如中國婦女之手鐲，每斤蒙幣三角，比較他物，可謂價最低廉。因麵包爲俄國輸出大宗，運至庫倫甚便，故價較廉。他物則極昂貴，如一鐵磁茶壺，價至三元五角，因係西比利亞火車中必要之物，祇得照買。長桶皮靴一雙，價三十二元，因大昂，買絨製的，價十七元。辦公處郝君，買皮手套一雙，外皮內毛，價六元。

下午至公興號買物，遇內防處包君（內蒙人），買貂皮帽，僅皮價八十元，據說手工需五元，緞面等在外，合計近百元。蒙人無論貴賤男女，少講究美帽，多者百數十元，少者十元或數十元。現值舊曆年關，人人預備美帽一頂，價較平時更昂。

二月一日

▲蒙古護照之迅速

上午赴內防處領蒙古護照，見處長，詳詢中國革命進展情形，略舉所知以答。告以急須赴俄，請其速發護照。立命主管人員照辦，須臾送來，可知外蒙各機關辦事之迅速。原文如下：

▲俄禁綢緞蒙禁華幣

蒙古國民政府內防處爲發給護照事，今有中國革命軍代表陳繼淹咨開國民軍派來代表馬鶴天有要事通過阿魯頓布魯伊克（即恰克圖）至蘇聯國請發給護照，茲由本處照發期限十日該員過境時，查驗攜帶行李應即放行，勿得留難護照即留由阿魯頓布魯伊克內防分處

呈送本處爲要爲此發給蓋印護照

蒙古民國十七年二月一日

第八號

內防處長 簽字

領護照後，已近十二時，至外交科擬領前被搜去的日記等物，已無一人。下午復去，仍無人，因明日係中國舊曆元旦，多上街買物。

晚，俄人某君，送來兩包東西，託我帶至莫斯科。問是何物，漫答禮品，從外按摸，似爲綢緞。據聞俄禁綢緞入口，查出充公並罰洋，此次因我有保護券，所攜行李，到處免驗，故託攜帶，亦未可知。又外蒙禁止中國現洋出境，查出重罰，友人令我注意。

二日

▲中國舊曆元旦

▲五日內禁烟不禁賭

早，國民軍辦事處，循俗預備酒菜，煮水餃。蒙古普通人，亦於本日休息。惟外蒙政府，按蒙古舊曆放假，本日尙辦半日公。上午再赴內防處領取前被搜去之物，據說物在三音諾顏汗部，已去電報，但尙未得覆，不知是否在部，抑在途中遺失，可謂遁辭。因我們到庫已四十餘日，去領數次，依然不得要領，必係

不願發還，不然，何至辦事遲緩如是。

下午赴街上遊覽，看看中國商人在庫倫過陰曆年情形。各商號都貼紅紙對聯，與內地同，聯詞亦多普通商店所用之文，與內地同。但亦有切合在蒙地營商者，如一家寫『對燭三更夢』，『辭家萬里人』，『是他鄉客』，『作異地人』，令人動鄉國之念。又一家寫『國民開商戰』，『同胞挽利權』，尙有國家觀念，他一家似套此聯，而略改數字，爲『國民開商棧』，『同胞共和業』，半通不通，讀之可笑。又各小店，非玻璃窗者，多於紙內貼五色紙人，亦頗美觀。

外蒙政府，禁止放炮，故無一家放炮的。外蒙政府各機關，休息五日，在這五日內，除吃雅片，押寶外，一切不禁。如打麻雀，鬥紙牌等等，都在非正式許可之中。

下午到同鄉大盛魁商號去看，見院中供天地牌位，獻一整羊，室內供財神關帝。也獻種種食物。號夥數人，正在那裏打麻雀。大盛魁在外蒙革命前，爲蒙古第一商號，資本約三千萬元，到處有分號。其掌櫃到各地時，蒙人迎送數十里。革命後，共和政府令全蒙各地，凡欠大盛魁債者，一律不許償還，總計欠債約百萬元。故現在各地商號，一律停止售貨，祇暗中作借債事業，類於票號，號夥十數人，皆山西人，依然有驕氣。

▲外蒙的舊曆元旦

▲蒙古舊曆與中國舊曆

本日爲蒙古舊曆的元旦日，據說：蒙古舊曆，亦係陰曆，每月十五日月圓。但其曆法自西藏傳來，是印度曆。每年十二個月，都爲二十日。又閏年與中國不一致，如蒙古前年閏月。中國去年閏月，按中國舊曆，昨日元旦，蒙古本日元旦，今年雖相差僅一日，然明年閏月，即相差一月或更多幾日。

下午至內防處職員于君家中賀年，將見蒙人的過年情形。于君是內蒙熱河人，在庫倫已久，也住蒙古包。但在一個大圍牆院內，且包內有牀，有棹，有小椅。牀在正面，備客坐，左右供佛，燃牛油燈，燒西藏香，用許多銅盃供清水。并有一大堆食物，爲牛油麵餅糖類等，用哈達圍之如山。敬客也有種種食品，如奶茶，洋糖，中國蜜棗，蒙古麵餅，牛油等，可說是華蒙俄合璧。其妻外蒙人，亦衣新衣，穿翻底皮靴，上有花輪，給我倒茶取糖物，略知漢俗。大鍋中滿煮羊肉，棹上滿置牛油麵餅洋糖等食品，也大似中國風俗。

四日

▲紅男綠女黃喇嘛

▲握手觸腕獻哈達

早起，到喇嘛廟附近遊覽。見男女叩頭轉輪者，較平常多若干倍，都穿新鮮衣履，喇嘛亦衣冠楚楚，其色不外紅黃紫綠，男多紅裳，女多綠衣，所謂紅男綠女者，在蒙古實爲切合。喇嘛大半黃衣冠，廟外有一騎馬者，穿滿清蟒袍黃大褂，尤爲奇觀。大路上有數人磕等身頭。繞廟一週，費時半日。佛前有長木板，

婦女穿新衣在上叩頭，一連爬十餘次。廟內懸掛許多符旗，隨風飄搖。凡喇嘛住宅亦多插許多小旗。又有用繩垂百數十小旗，圍牆一週，如萬國旗者。蒙古的新年舊習，和迷信程度，亦見一斑。

十一時許，到國民大學霍校長處賀年。據說：蒙人拜年禮節，最恭敬而舊式的，雙手捧「哈達」齊眉，跪而獻上。平等的，雙手捧「哈達」齊腰，立而觸腕。較新式的，不持「哈達」，但仍作捧狀，即兩手平展，略灣腰，觸對方手腕。最新式的握手。最舊式，也可說是有歐風者，對最親密的人接吻。主人待客，除菓品牛奶外，有半個羊，帶腿蹄，端束紅黃紙條，備有刀盤，請割食。又用玻璃杯盛酒，強客飲，每多醉者。霍君待客，備有牛奶茶，馬奶酒，菓子露，羊肉，俄國香腸，方糖，中國蜜棗等等，可說是中蒙俄式兼有。又備有馬奶酒一大缸，據說該酒可治肺病，勸我多飲，略一嘗試，覺味酸不甘。

又蒙人拜年者，客不攜禮物，主人卻送禮物，令帶回。在霍君處有小學生數人來拜年，霍君給每人番布書包一個，點心一包，大人有與烟捲者，有與點心者。據說此種過年費用約需四五百元。

五日

▲車總理祝六十壽

▲魏夫里夫出殯

外蒙國務總理車林多爾基，為舊人中之有新知識者，穩健有責任心。本日為六十壽辰，外蒙黨政界要人，暨蘇俄要人皆往祝賀。陳希文君亦代表國民革命軍去賀，完全與中國同。

俄人魏夫里夫，經中國國民革命軍聘爲鋼甲車教官，由庫倫赴五原，同行有俄人布魯米克等，帶有機關槍。不意行至內蒙東大公境內，五原已失，被陳大公騎兵圍擊，激戰數時，竟以身殉。尸運庫倫，本日出殯。國民軍辦公處，送有紅色輓聯，上書「爲東方被壓迫民族而犧牲。」送葬者兵士學生共四百人，陳希文君去送葬，並爲之舁尸。至葬地祭時，蘇俄駐庫尼大使等，均有演說，表示蘇聯援助東方被壓迫民族革命，不惜重大犧牲云。

六日

▲丹巴的性情和主張

▲蒙人的新舊倫理

本日下午，國民軍辦公處，以外蒙國民黨委員長丹巴多爾基，新由歐歸，設宴洗塵。並以我將赴俄，同時歡送。我們兩人踞上位，其坐相連。丹巴嗜酒，又善飲，強我同飲，他飲白蘭地五六大杯，我僅一杯，已有醉意。丹巴健談，中國話雖不大通，但能達意。他說：東方被壓迫民族革命，不必靠歐美人援助，因他們都是帝國主義者，他們的富強，由於吸吮東方民族的膏血而成，如何能望其援助東方革命。又按東方情勢，現在祇有國民革命，不必效共產黨，高談無產階級革命云云。拒俄之意，溢於言詞。又說：中國向來對弱小民族無經濟侵略野心。中山先生主張的三民主義，尤與外蒙國民黨主張相同，故外蒙極願與中國聯合，共同努力國民革命云云。其爲人慷慨活潑，不拘形迹。年僅二十八歲，有才能，有思想，然往往

放蕩不羈。每與接談，嬉笑談諧，數時不倦，或竟夜不眠，普通夜睡三四時即足，實有過人的精力。曾娶中國一位坤伶，名王淑琴者，愛好備至，生一子，早殤，王悲甚，當時有某欲雇其乳母爲乳母，當面詢王，王以爲有意侮辱，怒告丹巴，時值半醉，竟親至某家搗毀窗物，並欲死其乳兒，其性情怪異有如此者。然對黨事，非常負責，每日早八時赴黨部，晚五時始歸，故黨政界均敬重之。又揮金如土，自云遊歷法德，三個月共費洋三萬餘元。飯後約我們看中國戲，並給我們四人點戲，代賞洋百元，其性情豪放有如此者。

蒙人對男女戀愛，極端自由，某委員長娶中國女伶，繼又戀一女伶，並欲另娶。某總理之媳，亦有戀人，將與其夫離婚。前活佛之妹，已徐娘半老，依然戀愛自由。男女交際，有類蘇俄，較歐美尤有過之，可說是文明進步。然因久隸中國之故，對中國舊倫理，有時尙特別重視。如尊重師道，某校有教員與女生結婚，羣大反對，謂對其夫將稱丈夫，抑稱先生，認爲重大問題，結果因此開除女生。但普通對男女性交問題，卻毫不注意。外蒙今日現象，可說是極新極舊的思想倫理，並行不悖。

七日

▲商店鑼鼓喧天

▲街上男女成雙

早起，收拾行李，準備乘汽車赴烏金斯克。原定上星期五行，以陰曆年節，外蒙各機關放假，故改至星期一（即今日），以爲必行，乃候至正午，始得消息，不特本日不行，即明日亦不行，又改至星期四矣。

此次赴俄，初因領護照故，候數十日，證明書幸得，又以年關放假故，汽車不開，本日又改期，非常不快。下午到街上遊覽，見青年男女，多成雙成對，攜手同行，大有歐風。晚間，中國各商號，鑼鼓喧天，完全內地習慣。可說是歐風華俗並見聞。

八日

△俄國澡塘男女同浴

本日，各機關開始辦公，凡俄蒙商店，一律開門。但中國商店，依然關閉。赴俄國澡塘洗澡，男女均可入，每人一室，分內外間，內有浴所，有熱冷水，自由使用。但用小水桶取用沖身，並無大盆。外間有牀，係脫衣之所。如自稱夫婦，可以同室。可見蘇俄的風俗一斑。

△外蒙古的工商業

下午有友人來，談及外蒙的工商業。據說：外蒙工業極不發達，從前僅有木作，皮靴，製鞍，鍛冶，金銀細工，皮毛業，佛像師等，全係漢人工作。自獨立後，有皮革洗腸，羊毛，蠟燭，製藥等工場，俱係中央消費合作社經辦。此外屠宰場，印刷所，電燈公司等，俱係國立。全由俄蒙人管理。至商業方面，輸入品以麥粉磚茶足頭等為大宗，輸出品以皮毛為大宗。茲錄數表如下，可供參考。

一·外蒙漢人工場及人數（民八調查庫倫買賣城二地）

業 別 企業數 工人數

二・外蒙輸出入物品主要種類及價值

輸入品之主要者

羊皮製造業	九〇	一・八〇〇
木 作	五〇	一・〇〇〇
製 靴 業	二五	五〇〇
裁 縫 業	四〇	三〇〇
鍛 冶 業	五〇	二〇〇
製 鞍 業	六〇	一四〇
金銀細工業	四〇	一〇〇
佛 像 師	一四	一〇〇
皮 革 業	四	四〇
共 計	三六三	四・二八〇
茶	四・五〇〇	〇〇〇盧布
麥粉	三・二〇〇	〇〇〇盧布

輸出品之主要者

織物	三〇〇・〇〇〇盧布
穀物	二・二〇〇・〇〇〇盧布
烟草	九〇〇・〇〇〇盧布
酒精	五五〇・〇〇〇盧布
砂糖	一五〇・〇〇〇盧布
佛具	四五〇・〇〇〇盧布
家畜	九・五〇〇・〇〇〇盧布
羊毛	一・八〇〇・〇〇〇盧布
其他皮毛	二・五〇〇・〇〇〇盧布
馬毛馬尾	五〇〇・〇〇〇盧布
駱駝毛	三五〇・〇〇〇盧布
羊毛	三五〇・〇〇〇盧布
皮革	四〇〇・〇〇〇盧布

獸獵物

五〇〇・〇〇〇盧布

三・外蒙最近三年貿易比較表（以銀元計）

一九二三年

一九二四年

一九二五年

輸入	一四・一九三・一七七元	二一・九四六・一六一元	二四・七一七・三二〇元
輸出	一九・五二三・七四三元	二〇・三二〇・八七二元	二三・八六六・〇五〇元

分析言之，則輸入品中穀類占一〇・四九%；磚茶占一四・五八%，正頭貨占二〇・四二%，絲料占一〇・五四%。輸出品中，皮貨占二三・五一%，羊毛占二〇・四八%，皮革占一六・七七%。

晚國民軍辦公處，備酒歡宴初抵庫倫之留俄中山大學學生。計安徽，王同榮、朱世珩。山西，李毓棠。陝西，李秉乾、蔡振德、潘自勵。直隸，張儒林、孫松亭。四川，雷定規、李暢英、鄧希賢。湖南，楊名棟、蕭鳴傳。歐陽倫泰等，共十五人。

九日

▲外蒙文字字母百個

▲中國藥品每元四個

上午與學術院某君談蒙古文字，據說：蒙古原無文字，成吉思汗時，有土耳其人名扎刺兒者，隨成

吉斯汗多年，用『畏吾兒』字，記載一切，因採用其文字，並兼用漢扎，是爲蒙古用文字之始，元世祖時，命西藏僧帕克巴變化藏文，製蒙古字母四十一個，是爲蒙古有文字之始，彼此拚合成音，聯合字母成文，自左而右，與羅馬文相似，惟爲直行，非橫行。以後字母變化增加，數百年來，內外蒙所用蒙古文字，係元末所確定者。計字母頭十七個，每字頭成字母五個，（惟最後一字頭僅二個）各有陰陽中性之別，聯合時用性別認識，頭尾形式稍變。所有字母如下：（自左而右縱行）

蒙 文 字 母 八 十 二 個

<p> </p>	<p> </p>	<p> </p>	<p> </p>	<p> </p>	<p> </p>	<p> </p>	<p> </p>
--	--	--	--	--	--	--	--

又譯音時，原創字母不敷應用，乃有單獨拼音用之字母以後滿文又增加若干，於是內蒙用之單獨拼音字母，有三十個，如左（自左而右縱行）

單獨拼音字母三十三個

The image shows three vertical columns of handwritten Mongolian characters. The first column contains 10 characters, the second column contains 10 characters, and the third column contains 13 characters. These are examples of the unique phonetic letters used in the Mongolian alphabet.

以上係內蒙所用者，多參用滿字，可說是蒙文字母加改良者，凡音異形同的，多除去。故爲八十二個。

外蒙古革命後，一切要保存蒙古特色，對文字亦完全恢復原狀，排除滿化，凡一形數音的，併列數字，故字母爲一百個。實則同形者多，茲照寫如下：

又外蒙單獨拼音字母，因排除滿化，參用經典，故僅有二十一個如下（自左而右縱行）

外蒙單獨拼音字母

ᠠ	ᠡ	ᠢ
ᠣ	ᠤ	ᠥ
ᠦ	ᠨ	ᠬ
ᠭ	ᠭ	ᠭ
ᠭ	ᠭ	ᠭ
ᠭ	ᠭ	ᠭ
ᠭ	ᠭ	ᠭ
ᠭ	ᠭ	ᠭ
ᠭ	ᠭ	ᠭ
ᠭ	ᠭ	ᠭ

下午到街上買水菓，有梨柿橘子等，都已冰凍，堅硬如石。且特別價昂，柿子自中國來，每元僅買四個，小橘子每個二角，梨同。

十日

▲蘇俄汽車三次改期

▲留俄學生口中的蘇俄教育

早起，捆捲行李，待汽車至，以爲本日絕對不至再有變動，不意候至下午三時，又有改至明日的消息，怪極！憤極！

晚，留俄學生數人來談，詢蘇俄教育情形。據說：莫斯科有革命學院、馬克斯學院、列甯大學、東方大學、西方大學、中山大學等。東方大學，按民族分班，合俄本國各族，共七十餘民族。中國學生分三班，共百

數十人，朝鮮學生五十餘人，日本三十餘人，可知注意民族革命與世界革命。各校各軍，有紅色俱樂部，包有讀書、講演、演劇等事。某連卽有圖書四萬八千部。紅軍二年退伍，此二年內，不啻入二年學校，對於世界大勢，蘇聯政治，無不了了，可知其注意軍隊教育。又監獄亦有教育，上課，作工，運動，共八小時，且有津貼，每月至少八元。每年放假兩週，准其出外，如有保人，並可回家，罪重的，一年五日或三日，完全與學校無異。可知其注意教育的普及，無微不至。其教育注重實物並實地教授。如各校每週定有參觀時間，與學科同。莫斯科有革命博物館，按革命時期陳列。有人類歷史博物館，按時代陳列。有列甯博物館，按其一生大事陳列。教授時，卽到該館，就實物講述。如授革命史，到革命博物館，授列甯傳，到列甯博物館，授人類進化史等學，到人類歷史博物館。又時常引農民到各博物館內參觀，使他得到革命需要的知識。每遇紀念日等大會講演，用無線電傳至全國。各學校工廠機關，都有牆報，故無論工人婦孺，無不知中國的時事情形。

十一日

▲又空待汽車一日

▲外蒙的山川地勢

早起，仍束裝待行。乃至十二時，又來人說，下午二時始行。候至下午四時，復來人說，明日九時准行。又空待汽車一日，真令人莫名其妙。

整日待汽車，異常無聊。因翻閱幾種地理圖書和其他記載，得外蒙山川地勢的概況如下：

外蒙東界黑龍江，東南一小部界遼甯，南界熱河察哈爾綏遠及甯夏屬阿拉善額濟納，西南界新疆。西界俄領塞密巴 敦斯克 (Semipalatinsk) 省，北界布里雅特蒙古自治共和國，俄領托木斯克、葉尼塞斯克、依爾庫次克、後貝加爾等省。其面積據中國人記載約四百餘萬方里，然據俄人記載，爲一百二十五萬方俄里，合華里僅約二百萬方里，佔中國全面積約九分之一，大於日本者約二倍半。其國境接於中國內地各省的，有千餘俄里，接於俄國的，約二千俄里。全境位於我國極北，爲一廣大區域。有戈壁大沙漠橫互其南部，東起蘇克斜魯山，西迄新疆界上，而與天山南路的戈壁，遙遙相接，浩渺無垠，水草俱絕。地質學者多謂係古時大湖，今已乾涸的。大風驟起，則塵沙蔽天，每呈高岸爲谷，深谷爲陵的現象。沙漠緣邊地方，悉爲小沙陀，叢草灌木，時見流泉。於是便有氈幕壘壘，羊羣溶溶，全係遊牧的牧場。

外蒙全境，係一有名的高原，不過其高度，則各處不同。據日本參謀本部地圖所記如左：

庫倫市

四、三五〇呎

烏里雅蘇台

五、四〇〇呎

科布多

四、四九〇呎

哈特胡爾卜倫(哨所)

五、五〇〇呎

鄂疊爾河(中央)

五、六四〇呎

哈喇烏蘇湖

三、七四〇呎

烏布薩湖(西境)

二、三七〇呎

大概西北部,平均拔海約五千呎,東部及東南部,約三千七百呎,全蒙古高原,平均高度約四千六百呎。

全境山嶽起伏,界於俄國的,由西北到東北,有阿爾泰山的賽留格木嶺及薩彥嶺等山脈。唐努鄂拉、完達、大興安嶺等,均層山峨峨,一望相連,就中之最高者,如答蒲倫博克多(蒙古阿爾泰)系的奎屯峯,其高度實達拔海一萬五千呎。其他之高峯,如西北方面烏布薩湖附近的哈喇齊刺,亦達一萬二千五百呎。庫蘇古爾湖北岸的滿克薩磧勤克,則達一萬一千五百呎。中部杭愛山系的高度,平均約八千呎。從唐努鄂拉峯至鄂爾坤河的水源,蜿蜒由西北而抵東南,計長四百俄里。其最高峯倭疊爾王,拔海達一萬二千呎。又在杭愛山及唐努山中,可尋到多數的死火山遺蹟。並且此種火山,其底下的猛火,在今尚有時欲猛烈衝出。如一九〇四年,由烏布薩湖至三沁達賴湖中間,計約四百俄里的距離,時起全域的大地震。蒙古山脈的一般形態,無險惡之山嶺,懸絕之石壁,深暗之山谷,和繁茂之林木,多係漫

圓形，丘陵式之山頂。其景色亦不雄偉可怖。

外蒙西北部，山脈叢雜，兩山間的平地比較狹隘。然其中擁有多數的河川，且有多數的湖沼，散佈調和，故風光明媚，水草俱備。且蒙古山嶽，多係摩天突起，或平地突起怪狀之巖石，其山谷間，每有雜草的平野，密林的淺邱，風景之佳，不減內地。西部南部多沙地，有數處沙漠，闊達十料，至三十五料，如由烏里雅蘇台；至杭格里次克中間寧谷河流域之沙漠，東西延長約一百五十俄里，恰如波濤翻動之大海。更有大沙漠海，由都爾曼諾爾湖向東南方面，延長至三百俄里之遠。烏布薩湖東，亦有長約百七十俄里之沙漠，經過時祇能乘駱駝而行，此種多係流沙，其移動遲緩而穩定。東部多廣漠的平原，地面遍長野草，高可隱人，但水源極少，是其特色。每每在數十里內，一極小之湖泊亦不可得。然一望青草無際，可說是綠色沙漠。

外蒙的地質，以變質岩火成岩爲主，並合片麻岩及花崗岩等而成。故色楞格河，金鑛之繁夥，與黑龍江西伯利亞齊名。此外則雲母，及格魯謨板岩，石英，及結晶石，石灰石，斑岩，玄武岩，黑玢岩，砂岩，與褐炭層等，亦時散見於各地。東自大青山以北，西至戈壁一帶，地廣而平，沙土瀰漫，多含鹽份，低處亦間有鹽湖。科布多河，色楞格河，特斯河，厄盆河等河的瀕岸，地多沃野，可以經營農業，故漢民族來此種田的不少。不過所種多二麥，只能于春季雪消時播種，秋熟時收割。又鄂爾坤，色楞格，圖拉，哈拉等河，其土質幾

全係灰色的礬土（即含鹽份）所生青草，最宜畜牧。

外蒙重要河川如下：

（一）克魯倫河 源於肯特山，注於呼倫池（一曰篷賴諾爾湖）。東向爲額爾古納河的上流，延長約達一千俄里，爲蒙古第一大河。

（二）色楞格河 其上流有鄂魯爾河（發源於杭愛山）及德勒格爾穆林河（發源於唐努山）會合。並左右兩方面，容納許多支流。右方支流中，最重要的是出自庫蘇古爾湖之鄂金闊勒河。右方支流中最要的是鄂爾坤河。長約七百俄里，不僅本河的水流入，且會合許多支流。圖拉河與伊羅河，都是最大支流。合流至恰克圖附近，入於俄境，注於貝加爾湖，溢爲昂哥拉河，全色楞格河長約一千二百俄里，在蒙境者約九百俄里。此河有廣大的平野，最小面積，亦達四十萬方俄里，故此河匪獨爲外蒙北部的大灌流，與通路，且爲外蒙中部的寶庫。

（三）科布多河 源於阿爾泰山北麓之冰界，注於哈喇烏蘇湖，延長約五百俄里。其右方之主要水源，爲薩克依河。科布多河，水極清潔，其流甚急。

（四）匝盆河 一名扎布干河，源於塔爾巴哈台各山，延長約六百餘俄里。其水源中之最主要者爲烏里雅蘇台河，水勢較緩。此河因經過沙地，河流常有變動，非僅按年變動，且一夏之中，變動數次。故

流時極爲危險。

(五) 特斯河 源於杭愛山，注於烏布薩河，其間容受杭愛山及唐努山間的多數小支流，延長約七百俄里。水極清潔，其流甚急。

(六) 烏魯克穆河 係葉尼塞河的上流，有二源，南曰阿喇賽河，北曰貝客木河。東北聯庫蘇古爾湖，西南聯烏布薩湖。兩岸懸峯絕壁，驚濤怒浪，入於西伯利亞。

此外尚有湖沼如下：

(一) 庫蘇古爾湖 長百二十俄里，廣十五至四十俄里，湖水透明，常以太陽光線的投射，而現種種顏色，風景絕佳。

(二) 烏布薩湖 長一百俄里，廣七十俄里。水味辛鹹。

(三) 奇爾吉茲諾爾湖 長六十俄里，廣二十俄里。

(四) 艾雷克諾爾湖 長十二俄里，廣五俄里，水味甚奇，南半鹹而北半淡。

(五) 哈喇烏蘇湖 長七十俄里，廣二十俄里。

(六) 都爾夏諾爾湖 長七十俄里，廣五十俄里。



外 蒙 北 部 之 蒙 人 家 族



外蒙古之少女



外蒙古北部之村落

八 由庫倫至布里雅特蒙古

十二日

▲五次改期始就道

▲東停西止又悞時

早十時，汽車果來，計改期已五次，真所謂『千呼萬喚始出來』，但不知『猶抱琵琶半遮面』否。急登車行，乃至數處裝行李，約悞一小時，至總稅務處驗票，並正式束捆行李（未驗前不能束捆），又約一小時。正擬開行，車又發生毛病，修理重修理，復悞一小時半，始正式開行，已下午二時許矣。行不一小時，車後輪忽放礮，急易新輪，費數十分鐘始行。約一小時入山中，有牛車相值，急避道，不意道左有坑，爲隆雪積平，不可辨，車竟陷入，人幾顛覆。同下車，用鋤斧斫地，凍堅不可破，拾許多石子填入，又不成，填以木板，仍不動，車夫不得已，破煤油木箱，填入輪下，坐客全體推曳，輪始出，約費二小時，已入晚矣。不久又陷雪中，幸人下車即出。復前行，遇牛馬車運木，一連百數十車，不敢不避，只好停車待過，約二十分始過盡。再前行，四面山中，松林密布，可知外蒙的北部，森林甚多。

九時半，始抵站，有一客棧，似中國車馬大店。外面松牆，院中可放車馬，有布里雅特車無數，都滿載。

貨物入室，有滿間大木牀，亦似中國北部客店中的大土牀，可臥六七人。既困且餓，急出麵包香腸，店中備有茶水，以飲以食。室內設備雖極簡陋，卻應有盡有，如洗面處，飲水處，懸衣處，爐火茶具等俱全。房費每人五角，尙不算貴。

十三日

▲俄客店老女當爐

▲午夜抵買賣城

早九時行，路平雪少，車行甚快。但依然行山中，忽上忽下，忽低忽高。道經一處，有屋十餘間，似華人種田者所居。沿途循電桿行，松林甚茂，葉尙青綠，不似杭愛山之有落葉者。

下午二時許，抵一俄人客店，係以老夫開設。有二老女，跣足帶銀耳環，照料茶水爐火。同行俄人，吃所備俄國菜飯，我仍食麵包香腸。三時半行，途中皮輪連裂三次，各修理一小時許，始行。抵買賣城時，已夜十二時矣。距庫倫共四百八十里。宿俄人客棧，清潔美麗，鐵牀電燈，枕毯等，無不備俱，每人房金三元五角。

十四日

▲買賣城——兵卡華商內防處

▲恰克圖——公園街市電影

早起，出外遊覽，聞鐘聲，望見一教堂，建築壯麗，步行去參觀。忽被一守卡的蒙兵追還。索文照，其勢

洳，出示蒙俄證書，不理，荷槍實彈，送我至蒙古內防分處。譯者來，始知其地爲蒙俄交界處，教堂在恰克圖，爲俄境，過蒙古兵守卡處，卽出蒙古境，須有出境文照，偷過者犯法重懲。告以係國民軍代表，初來此地，欲參觀教堂，並無他種情形，始釋放。留證書，換照。未幾，同行之俄人，亦來驗證書，換照。各出蒙幣三角，給一紙。

按恰克圖原包買賣城而言，爲中俄分界。清康熙六十年，與俄國立約，定爲陸路通商埠。雍正五年復立約定界，將舊市街全部，劃入俄界，我國商民，乃別築新市街於其南。於是兩國市街相連。屬俄者俗呼後營子，屬中者俗呼買賣城，而皆名恰克圖，故初至者每誤越界。

內防分處之樓下，卽郵政電報局。其南不數十步，有白牆綠頂的二層樓屋，是蒙古銀行。其對方黃牆紅頂的二層樓屋，是國民黨部和俱樂部。西街多中國商人，僅一二十家。據說：從前有數百家，蒙古革命時，全燒燬，僅餘一關帝廟，現在廟的附近，一片荒涼，痕跡猶存。近年因蒙俄兩方稅都加重，此交界地，又易犯法。日前有一華商，因二十四個婦人用頭梳，漏稅偷渡，被查出，拘禁其人，並停止其商業。華商益畏懼，從此更有減無增。但中國工人，尙有千數百人。

十一時許，乘車至蒙古稅局，有車無數，我們的車，因蘇俄領事館派一人交涉，免驗放行。經蒙古兵卡處，一一驗照，始放車行。不數百步，又至蘇俄兵卡處，一兵偕行，至一兵卡處，驗證明書，蓋章始放行。又

至蘇俄稅關，門高四丈許，車開入院內，行李一一解卸，我因有免驗照，未查驗。同行數人的行李，全被詳驗。凡護照證書，一一蓋章。待驗畢，已下午一時了。

再登車行，經俄人義塚地，各式墳墓，以千百計。約二三里，至恰克圖。宿俄國一大旅館。時僅三時半，因出外遊覽。北行有一公園，有露天講演台，有電影場，有運動場，樹木千數百株。後有小學校，周圍樹木數百株，街上亦綠楊夾道。恰克圖與買賣城相連，卻別有天地。一則毫無樹木，一則樹林陰翳。可知非天然之別，實人力之異。恰克圖三面皆山，松林密茂，房屋多建山中，華商十餘家，僅數百人。據說：從前有數千人，多以苦工生活。自俄國革命後，大小工業停頓，遂無法生活。現在留此者，大半娶俄婦。我到一華商雜貨舖，買信封十個，用帝俄時的報紙包裹。回棧後，同行者見之，上有一像，說是反革命著名之一人。此報如帶至莫斯科，查出時有槍斃之罪，急投在火爐焚化。

晚，至公園看電影。票價分四角、二角半、二角的三種。使平民工人，均得入覽。每小段終，後至者始得入場。第一段係製造鐵軌的鐵工場，洪爐熔鐵，出如流水，錘磨截運，全係機器。第二段紡紗廠，一面入線，一面出布。速如流水。第三段印度風景，有猛虎，有巨豹，有高象，有長蛇，鬪爭利用，各極其妙。第四段蒙古風景，有駱駝的馳奔，佛殿的壯麗，舊式衣冠的奇特。以下歐美風景，有某地登山火車的蜿蜒，某集會時飛行機的翱翔，某都市電車自動車的奔馳，某河流汽船的如梭，某軍隊的操演，馬的賽跑，某紀念塔紀

念門及某宮殿的建築壯麗。僅兩小時，得有許多科學知識，並世界各地各民族種種實在情形。其在教育上的價值何如？較之吾國電影，不外愛情滑稽偵探者，真不啻天淵之別。聞各地的電影片，須經過政府的教育行政機關審查，准演各片，一方含有教育意味，一方帶有政治宣傳性質。如首演鐵工場紡紗廠的情形，使人感覺到工人對於人類的關係。最後某紀念塔紀念門以及某宮殿等的建築壯麗，使人感覺到帝國主義戰爭的光榮，和君主貴族的奢侈，都是平民血汗的遺痕，無產階級的敵人。這種力量，實在很大。十二時歸旅館。門外有乞食者，可知蘇俄僅注意宣傳，對於平民麵包問題，尙未解決。

十五日

▲途中村落鷄犬相聞

▲烏金斯克已歐化

早九時，乘原車行，一路松林夾道，村落不絕，每村百餘家或數十家，與由甘到庫倫途中的情形大異。鷄犬牛羊，沿途不絕，農業生活，有類中國北部。未幾至一大村，爲所經第九村。有高聳的教堂，有紅牆的學校，有整潔的旅館。我們至一旅館，休息飲茶，室內掛有許多聖像，其主人是一天主教牧師。

下午二時行，不數里，至色楞格河邊，河幅寬二三十丈，旁有木船，但現已冰凍，車行冰上，奔馳如飛，一直到上烏金斯克，約經三四小時。（夏秋季可航行輪船）環顧兩岸，時而石山，時而深林，時而村落，風景頗佳。河中遇無輪的冰車，不僅乘人，並且載物，馬車尤多。五時許，至上烏金斯克，（距庫倫共一千

二百里)宿老木爾旅館,每日房金,三等的,三元五角,每一銅壺開水,五角。

十六日

▲布蒙共和國成立經過

▲烏斯克工商業一班

上午赴路連升飯店。路君山東人,雖係商界出身,善交際,鹿瑞伯等赴俄時,即宿其店內。據說:上烏金斯克,是布里雅特蒙古自治共治國的首都。布里雅特蒙古,在帝俄時,皆為農奴,不許入境,蘇俄內戰肅清後,纔扶助其獨立。政府於五年前成立,初設伊爾庫次克,二年前始遷來此地,惟表面上雖號稱獨立共和國,實際各機關都有俄人。名義上布人為主,俄人佐之,但因布人文化落後,實權全在俄人手中。布蒙人口,僅有二十二萬,占全國人口百分之五十四,俄人占百分之四十六。每二千人舉一代表。組成人民委員會,處理政務。上烏金斯克,乃西伯利亞鐵路中心,為蘇聯及滿洲里貨物,輸運蒙古的要道,故市面頗繁盛。居民,俄人約二萬人,華人工商業兩界,共約三千人,有中國領事。布人除機關職員學校學生外,居民很少。

烏金斯克有銀行二,一是國際銀行,中國匯款時,須有中文護照,並限制每人不得過百元。一是遠東銀行,中國人匯款,有一定期限。街道甚寬,每十字路口處有一四明小木屋,賣書報食品等小東西,大半為華人,且十之七八是山東人。此外華人商店數十家,都是理髮館飯館等小生意,約千餘人。有一蘇

聯國家商店，內分衣服部、布疋部、飲食部、文具部、小雜物部等，女職員十餘人。又有一國家大書店，大半爲俄文圖書，有各種革命名人像。此外不過幾家麵包舖、靴帽舖而已。

工廠不少，但最大的是玻璃工廠，原料出自貝加爾湖，爲布蒙特產，工人五百餘人，每月收入十八萬元。次爲製革廠、鐵工廠等。又有製酒工廠，規模很小，工人僅數十人，半爲女工。

十七日

▲師範學校赤色濃厚

▲青年團組織完密

早，師範學校，齊維翰君來，約到師範學校參觀。齊君，內蒙人，曾肄業北平蒙藏專門學校，時我在該校授課，故在庫倫起身時，即函知他。布蒙政府中，能華語的人很少，所以每遇中國國民黨或國民革命軍人員過境時，即由齊君任招待翻譯之責。師範學校，爲烏金斯克最優良的學校，偕去參觀，先晤校長，即令齊君引導。

首至『紅色室』。懸有馬克斯列甯並俄國各革命名人像，貼有標語圖畫，陳列有各種報紙，並有學校牆報。講演場有大台，有幕，有佈景，據說每遇紀念日演劇。全體學生會，每月一次，青年團員會，每週一次，黨員大會，每月一次。又有關於俄國革命運動的各種照片，如一九〇五年及一九一七年工人反抗政府的各種情形。

次音樂教室。有蒙古古代各種樂器，有大鋼琴，牆上有音樂符表。並有與各校交換的牆報，亦在此室張貼，軍官學校的牆報，長三尺，插畫很多。

次歷史地理教室。有關於蒙古史地和西伯利亞文化的書籍一櫃，牆上有各種地圖，有布里雅特九省面積比較圖，和人口比較表，有布蒙大地圖。細看貝加爾湖的三分之二屬布蒙，三分之一屬蘇俄，但湖西尚有不相連的二省，亦屬布蒙。全布蒙面積共四十一萬九千萬基羅米突。

次算術教室。有關於算術的圖書一櫃。教員未來，學生自動演習，因該校本科各學科教授，多由教員提出問題，學生自動工作。

次政治經濟學教室。牆上有蘇聯憲法表，有俄國政界名人像，有列甯與第三國際表，即由馬克斯運動社會革命到列甯成立第三國際的中間過程，按時期分十餘階段，每段有說明。又貼有許多標語，一是『列甯雖死，列甯主義不死。』

次自然科學教室。有儀器標本，僅四櫃，可知該校對理科不大注重，內有五年級學生正在授課，共二十一人，女生六人。

次預科教室。一女教員，年不滿三十歲，頭推光如男子，正授代數學。

該校預科一年，本科五年，現有預科一班，本科五班，每班二十餘人，共一百二十五人，女生占四分

之一。教職員共二十餘人。

次手工教室。有木工設備，每生每週二小時，作品有書夾、書硬皮、日記硬皮、像片硬紙夾等，並有試驗兒童目力和聽鈍用的硬色片，及各種物理試驗用器械，如試驗水蒸汽凝結、落下器等。

次軍事紅室。有俄國紅軍各要人像，有託羅茲基像，有各國子彈標本。

次圖書館。藏書很多，有四百年前的一種圖書，是俄國侵略布蒙時所繪的圖和紀事，很可寶貴。次寢室。每室八人，多空牀。據說：因在一九〇五年生者，本年必應徵兵，已去軍官學校學習，期限一個月。寢室洒掃，由該室各人輪流擔任，牀上有毛毯厚褥，都是學校發給的。

次食堂，廚房，頗清潔。僅用廚夫兩人，每日學生四人，輪流幫助，各室爐火。共用夫役二人，但星期日夫役放假，學生自己生火，星期日學生有值日生六人。飯費每月每人十二元五角，由校發給，衣服用具文具等，亦全由校供給，經費全年六萬元。

最後至青年團第十六分部辦事室，牆上有青年團組織表如下：

十八日

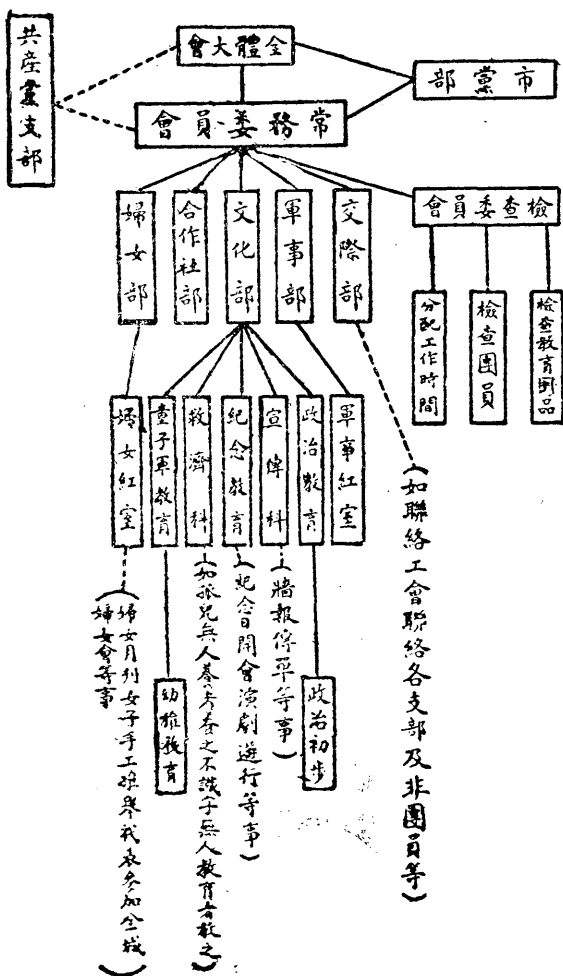

▲布蒙的政治一班

▲暫別蒙古

早起，齊維翰君來談。據說：烏金斯克市面地皮，全歸公有，不許私賣，除自住的小房外，大樓房全充

公華人歸國，祇准帶俄幣三百五十元，多即充公並受罰。營業稅，每月按收入抽百分之六。從前此地爲盜窩，現在不特大盜絕跡，即小盜亦無。從前爲淫窩，現在不第公娼禁絕，即私娼亦嚴厲禁止，查出者男女同拘禁，窩娼者同罰。但男女壯而無職業的，一律設法使有工作，老的每月給生活費十二元，少的六元。警察不站崗，便衣的多，暇即到各處檢查飲食住居，是否清潔，穢者有罰。身體亦每月檢查一次，有官醫院，設備尙好。

婚姻自由，兩人戀愛時，向專管機關提出請願書，問彼此愛否？男子收入若干？能養否？彼此簽字即定。如不經此簽字手續者，不得享有特權，如夫赴他處，婦得管理其財產的權。

中央黨部委員長，是一女子，係老革命黨員，曾與列甯共同努力於革命運動。人民委員長某君有平民精神，公餘每攜其愛兒，在街上遊覽，不隨一人。又某日將捲烟頭誤棄地下，照章罰洋一元五角，因街上備有洋鐵箱，不許隨便棄地，警察向彼言及，立即照付罰洋，一時傳爲佳話。

晚，乘西伯利亞火車赴俄，暫時與蒙古地方告別了。

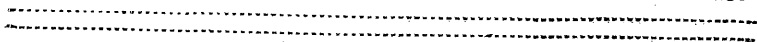



內 蒙 古 之 村 落

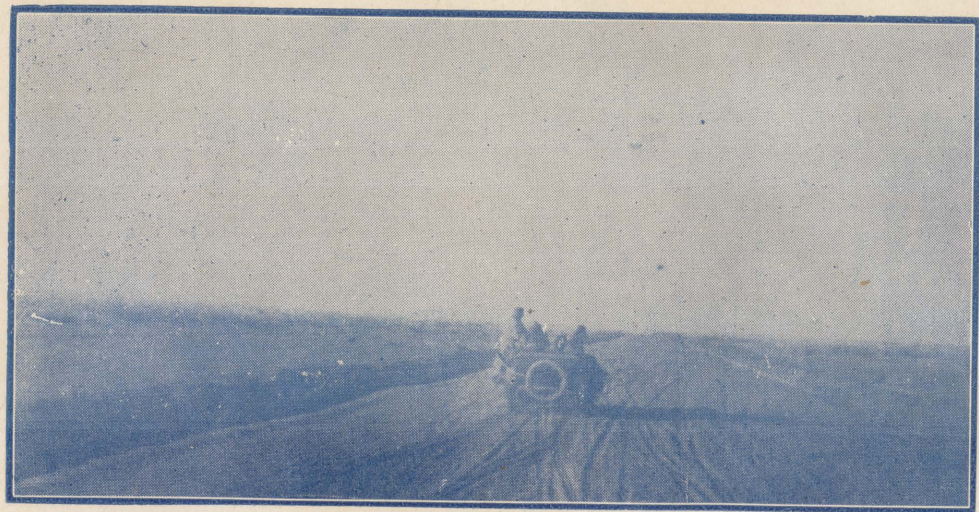

沙 漠 中 之 汽 車



蒙 古 之 沙 山



內蒙王公之家族

九 由庫倫至內蒙阿拉善

(由二月十八日至四月十九日係遊俄或二次留庫倫期間)

四月二十日

▲由庫倫歸國

▲汽車半日僅行九十里

由俄國經布蒙，又到庫倫，隨鹿瑞伯等十餘人，雇大汽車六輛；就道回國，惟鹿君乘他的轎式汽車。大車每車載六人，底裝行李，高至數尺，上面用衣被等舖平，六人擠坐。下午一時行，途中積雪，已大半消盡，但土很鬆軟，且時有雪水溶流，車每陷入或繞行。一小時後，遇一水橫流，車不可渡，大家下車，競拾石子，擲水中車轍處，始得渡。

五時許，至有水處止宿，又重作來時途中的生活。搭帳棚，拾糞塊，打水煮飯。不過此次係乘汽車，不是駱駝。然是日因路不易行，僅行九十里，和駱駝差不多。

二十一日

▲一日未食行三百里

▲蒙古包大飲食

黎明，未飲食即行，道平無沙，車行甚速，十二時一車帶裂，修理一時許始行。兩日來均無大風，天氣

暢晴和暖似內地二三月時，去手套不覺寒冷。蒙人亦多在道上放馬牧羊，或移居運物，故途中馬牛駝羊，時時撞見。但行半日，僅遇兩個蒙古包。至下午一二時猶不得水，亦再不遇蒙古包，饑渴交加，悔未早食。至下午三時，始得水，但據說前面不遠，有幾個蒙古包，大家主張忍饑前行，至五時，遇蒙古包，始住宿。我們住蒙古包內，大飲大食。是日行三百多里，畢竟與來時不同。

二十二日

▲桑格達賴與和碩廟

▲廟宇輝煌商店櫛比

因昨日經驗，本日食而後行，已七時許。約一小時，至桑格達賴，遠望廟樓高聳，屋宇櫛比，有蒙古包數十座。據說其地有蒙古政府商店，有漢人商店，並有漢人繪畫師，終年繪佛像。房屋共百數十間，爲出庫倫後第一個繁盛地方。

未休息，依然前行，途中黃羊成羣，數十相隨，奔馳疾於汽車。下午三時，至和碩廟，殿宇輝煌，有喇嘛二百餘人，據說唸經時，兩千多人。有漢商十餘家，二十餘人。其地前爲土謝公，屬土謝圖汗部，現名額格橫街（以山名），有『蘇木』居此。廟六七座，附近有喇嘛墓塔三十餘，爲他地所罕見。晚又經一廟，均因汽車夫不願住宿，仍前行。又五十里，宿野外。是日共行四百餘里。

二十三日

▲推車拾糞下麵

▲沙梁不得繞越

昨晚無井亦無水，未得飲食，早起亦無法煮飯，即登車行。經沙漠三四次，車陷沙中，不可前，全體下車，十數人合推一車，始得行。至十二時，遇一井，急下車止息，無不饑腸轆轤。於是大家分工任事，架鍋的架鍋，拾糞的拾糞，燒鍋下麵，大吃大嚼。井旁木槽，爲盥漱處，大洗特洗，亦頗有趣。

飯後再行，遇大沙梁，渡越不能，繞路不得，大家合推一車，依然不動，經二時許，到底無法，時已午後四時，不得已，退回原井處。一車未至，候一時許，始知車壞，即宿井旁，是日行不及百里。

二十四日

▲踰郭爾班賽恆山

▲又到了拜申圖

因地理不熟，沙梁無法繞越，不得已，雇一蒙人引路，實有道可繞過，且平坦無沙。下午至郭爾班賽恆山，近視如丘，不覺爲山，不見片石，惟有深谷，雪僅半消，據說有長年積雪處。故俗稱雪山，車行山中，約二小時，過山後，又一小時許，至拜申圖，舊地重臨，不勝感慨。由庫倫至此，共四百英里，約合一千數百里。

二十五日

▲經巴音查補與包蘇窩

▲宿巴音和碩

早十二時行，原擬我偕張升三君乘一車，由我前來的舊道回蘭州。繼因張君因事留拜申圖，我仍

隨鹿君等一直南下，赴甯夏。路尙平坦。約六七十里，遇一井，其地名巴音查補（富窳之意），一百三四十里處，又遇二井，其地名包蘇窩（沙窩之意）。天晴地窪，氣候漸暖，皮衣亦熱不可穿。沿途綠草萌芽，野杏樹高二三尺，時遇道旁，花紅如錦，枝幹有刺。又有淡紅色的某種草花，時點綴各地，戈壁中得此，不啻覺得桃源。與去年來時風景大殊，可說是『昔我往矣，雨雪霏霏，今我來思，芳草萋萋。』又約行六十里，遇一井，宿其地，名巴音和碩（富旗之意）。是日共行一百七十八里。

二十六日

▲野杏花開榆錢欲放

▲沙溝數十里步行推車

早六時行，約半小時，經蘇布爾幹山，係一小山，奇峰突立。再行有雜木亂生，又有沙葱，細軟可食。時遇沙丘，高低凸凹，並有石山起伏，但均不高大，且有凹谷，車可繞行。中經二井，其地名毛呂烏蘇（灣水之意）。又十餘里遇一井名布動毛烏（樹之意）。附近有榆樹數十株，榆錢將綻，或即名『樹井』的由來。未幾，至荷蘭公井，下車飲食。

下午三時行，道平坦無沙。約五十里，至察汗烏爾哈（白山頭之意），有白山，石色白如石灰。至是氣候益暖，冬青樹黃花盛開，花形如豌豆，葉厚有肉，野杏花已落，可知氣候之差。未幾，至蘇懷呼圖山，似爲石板岩，車不得上，推之不動，乃加繩帶於前，一半人推，一半人挽，始漸漸上，一車上後，再推挽他車，經

數小時，始全上山。下山後，遇一井，即名『蘇懷呼圖』，距尖處僅行三十餘里，又四五里，入一大沙溝中，蒙人名色塔高那（沙溝之意），兩面石山中，有十餘丈寬的溝，長二十餘里，俱係軟沙。車陷入不前，人全下車，數步一推，有時推亦不動，加木板於輪下，始得推進，一車進後，再推一車。入夜風起，飛沙撲面，痛如針刺，至夜十二時，尙未出溝，不得已即宿溝中。同人無不精疲力竭，亂臥沙地。

二十七日

▲車陷沙中皮褥皮袍填道

▲入阿拉善境

早六時行，人依然步行，車忽行忽止，五六里至山口，遇溪水甚清，流寬數丈，有胡桐樹，開紫色花如絮。又二三里，始出山口，人人乏困，且饑腸轆轤，於是休息飲食。十時行，不久，遇一柴鄂博，即內外蒙古交界處，過此爲內蒙阿拉善屬地。又遇一大沙原，雜木亂生，似爲坦途，乃車入其中，一再陷入，五步一推，十步一挽，繼竟大陷特陷，寸步難移。不得已，行李完全卸下，大家共折木枝，填在輪下，後推前挽，仍不稍動。最後把各人的皮褥皮袍，一齊舖在輪前，數十人前曳後推，始行數步，再將皮件移前，如是繼續換轉，始出一車，然後如法依次以及他車。各車全出後，再運行李，或負或擡，絡繹於道。同行的人，或係文士，或屬高級武官，似此辛苦，多未經過，然亦可謂強迫習勤，大家相顧歎息，可痛亦殊可笑。行五六里，至加格賽井。『加格賽』是交界的意思，因以下即入內蒙古境。井在沙丘後，如無引導者，不易找到。過此即成硬

沙道亦平坦，可說是天然馬路。因開足馬力，疾馳五十餘里。至一地，有水可飲，有柴可燒，因即止宿，是日共行七十餘里。若非夜間行五十餘里的坦道，恐一日僅行二十餘里的沙道。

二十八日

▲過發盛魁宿伯依毛特

▲見漢商瓦屋大樹驢子

早七時行，約六十里，至蘇呼圖井，實爲泉水，僅一二尺深，含有鹹性。再行有石山，蘇呼圖泉水，自山中流出，雖細流涓涓，但水痕寬數丈，必有時發大水。渡水，至山麓，有大樹五株，爲沙漠所僅見。其山層巒起伏，至是始盡。由昨日的井，到蘇呼圖泉井，共一百二十里，都是硬沙坦途，有五色小石子。由此又遇沙濠，車時陷入，推挽數次。惟沙濠非連續的，忽而入濠，忽而登崖，沙亦時斷時續。下坡，有一井，名『沙兒腦海』，已被沙填枯。又十餘里，至發盛魁，原係山西人所開的商號，有瓦屋數間，距蘇呼圖泉井五十里。但因月前蘇聯汽車經此，開槍追止蒙人，商號人員，不知原因，竟畏懼而遷移他處，僅餘房基院牆而已。過此數里後，在蜿蜒的矮山上繞行，曲曲彎彎，下山後，又入一山溝，寬一二丈，但係硬沙，約十里，始出口。山溝中有榆樹數十株，錢已放綻，出口後，更見草色青青，氣候大異，但本日風狂似剪，依然皮衣。甫出口，見有漢人住房，有井，有人，有大樹，有驢子，皆大歡喜，如抵都市，其地名『烏蘭陶爾海』（紅山峰之意），距發盛魁二十里。

二十里約二三里，又遇一山，但甫上卽下，其地有麻黃，針葉如松。下山至色爾賽廟，殿屋高聳，圍牆粉白，前後屋宇共數百間。附近有帳棚二座。又十里，至伯依毛特，有漢商蒙古包二座，主人係山西聞喜縣並太谷縣人，我們卽止宿在他們的院牆內，本日共行一百八十里。據說：距發盛魁六十里，距外蒙拜申圖共六七百里。

二十九日

△內外蒙古的盟旗

△人留車回

早，細雨帶雪花，冷甚，但據兩日來所見野花開，榆錢綻，內蒙古氣候，實較外蒙古和暖得多。又昨日所經，全是內蒙地方，井多，樹林多，有瓦屋，有帳棚，有漢商，完全與外蒙不同。內外蒙古，不啻有天然界限，然實因緯度與接近內地遠近不同之故。本日因汽車北歸，我們須另雇駱駝，故留住未行，帳中無事，因參考地圖書籍，研究內外蒙古的區分系統。

在前清理藩則例上，分蒙古爲內外扎薩克，內扎薩克，俗稱內蒙，外扎薩克，俗稱外蒙，外扎薩克所包的區域很大，不限於現在所稱的外蒙。茲將內外蒙古並青海蒙古所有盟部旗的系統，表列如下：（『旗』是以政治分，爲自治單位。『部』原以民族分，爲蒙古舊制。『盟』爲清代新制，有定期的盟會。設盟以後，部長僅有名義而無實權。）

(甲) 內蒙古

(一) 哲里木盟 共十旗 (原分科爾沁, 郭爾羅斯, 扎賚特, 杜爾伯特, 四部)

科爾沁左翼前旗 科爾沁左翼中旗 科爾沁左翼後旗 科爾沁右翼前旗 科爾沁右翼中旗

科爾沁右翼後旗

以上六旗屬遼甯

郭爾羅斯前旗

以上一旗屬吉林

郭爾羅斯後旗 扎賚特旗 杜爾伯特旗

以上三旗屬黑龍江

(二) 卓索圖盟 共七旗 (原分喀喇沁, 土默特, 唐古特, 喀爾喀, 三部)

喀喇沁右翼旗 喀喇沁中旗 喀喇沁左翼旗 土默特右翼旗 土默特左翼旗 唐古特喀爾

喀旗 錫埒圖庫倫旗

同屬熱河

(三) 昭烏達盟 共十三旗 (原分巴林, 克斯克騰, 翁牛特, 敖漢, 奈曼, 喀爾喀, 扎魯特, 阿爾科魯沁, 八部)

巴林右翼旗 巴林左翼旗 克斯克騰旗 翁牛特右翼旗 翁牛特左翼旗 敖汗右翼旗 敖

汗左翼旗 敖汗南旗 奈曼旗 喀爾喀左翼旗 扎魯特左翼旗 扎魯特右翼旗 阿魯科爾

沁旗

同屬熱河

(四) 錫林郭勒盟 共十旗 (原分烏珠穆沁, 浩齊特, 阿巴噶, 阿巴哈那爾, 蘇尼特, 五部)

烏珠穆沁右翼旗 烏珠穆沁左翼旗 浩齊特左翼旗 浩齊特右翼旗 阿巴噶左翼旗 阿巴

噶右翼旗 阿巴哈那爾右翼旗 阿巴哈那爾左翼旗 蘇尼特左翼旗 蘇尼特右翼旗

同屬察哈爾

(五) 烏蘭察布盟 共六旗 (原分四子部, 喀爾喀, 茂明安, 烏拉特, 四部)

四子部落旗 喀爾喀右翼旗 茂明安旗 烏拉特後旗 烏拉特中旗 烏拉特前旗

同屬綏遠

(六) 伊克昭盟 共七旗 (原爲鄂爾多斯, 一部)

鄂爾多斯左翼前旗 鄂爾多斯左翼中旗 鄂爾多斯左翼後旗 鄂爾多斯右翼後旗 鄂爾多

斯右翼中旗 鄂爾多斯右翼前旗 鄂爾多斯右翼前末旗

同屬綏遠

六盟外又有二部

(一) 察哈爾部 共八旗四牧場

察哈爾右翼正黃旗 察哈爾右翼正紅旗 察哈爾右翼鑲紅旗 察哈爾右翼鑲藍旗

以上四旗屬綏遠

商都牧場 明安牧場 左翼牧場 右翼牧場 察哈爾左翼正藍旗 察哈爾左翼鑲白旗 察

哈爾左翼正白旗 察哈爾左翼鑲黃旗

以上四旗四牧場屬察哈爾

(二) 呼倫貝爾部 共八旗

索倫左翼旗 索倫右翼旗 新巴爾虎右翼旗 新巴爾虎左翼旗 陳巴爾虎旗 額得特旗

布里雅特旗 鄂倫春旗

同屬黑龍江

又有不屬於盟部的四獨立旗

(一) 伊克明安旗 屬黑龍江

(二) 歸化土默特旗 屬綏遠

(三) 阿拉善和碩特旗 屬甯夏

(四) 額濟納土爾扈特旗 屬甯夏

(乙) 外蒙古

(一) 車臣汗部 (即克魯倫巴拉和特盟一名東路) 共二十三旗

東路車臣汗旗 東路左翼中旗 東路中右旗 東路右翼中旗 東路中左旗 東路中末旗

東路左翼前旗 東路中後旗 東路右翼中右旗 東路中前旗 東路左翼後末旗 東路中左

前旗 東路中右後旗 東路中末次旗 東路中末右旗 東路左翼左旗 東路左翼後旗 東

路左翼右旗 東路右翼中左旗 東路右翼中前旗 東路右翼左旗 東路右翼前旗 東路右

翼後旗

(二) 土謝圖汗部 (即汗阿林盟一名中路) 共二十旗

後路土謝圖汗旗 後路右翼左旗 後路中右旗 後路左翼中旗 後路中旗 後路左翼左後

旗 後路中右末旗 後路左翼前旗 後路左翼左中末旗 後路右翼右旗 後路右翼右末旗

後路中左旗 後路中次旗 後路中左翼末旗 後路左翼中左旗 後路左翼右末旗 後路左

翼末旗 後路右翼後旗 後路右翼左末旗 後路右翼右末次旗

(三) 扎薩克圖汗部(即畢都里雅諾爾盟一名西路) 共十九旗

西路扎薩克圖汗部 西路左翼後末旗 西路中左翼左旗 西路左翼中旗 西路左翼右旗

西路中左翼右旗 西路中左翼末旗 西路左翼前旗 西路左翼後旗 西路右翼右旗 西路

右翼右末旗 西路左翼左旗 西路中右翼末旗 西路中右翼左旗 西路中右翼末次旗 西

路右翼前旗 西路右翼後旗 西路右翼後末旗 西路輝特旗

(四) 三音諾顏汗部(即齊齊爾里克盟一名北路) 共二十四旗

中路三音諾顏汗旗 中路中左末旗 中路中右旗 中路右翼右後旗 中路中右旗 中路中

前旗 中路額魯特前旗 中路額魯特旗 中路中末旗 中路中後旗 中路左翼左旗 中路

右翼中左旗 中路右翼末旗 中路右翼前旗 中路左翼中旗 中路中右翼末旗 中旗中後

末旗 中路左翼左末旗 中路左翼右旗 中路右翼中右旗 中路右翼中末旗 中路右翼左

末旗 中路右翼後旗 中路右末旗

又有不屬於四部的一個牧場

達里岡厓牧場

除喀爾喀四部外又有五部

(一) 科布多部 (即賽因濟雅哈圖盟) 共十九旗

左翼杜爾伯特旗 左翼杜爾伯特中旗 左翼杜爾伯特中左旗 左翼杜爾伯特中上旗 左翼杜爾伯特中前右旗 左翼杜爾伯特中前旗 左翼杜爾伯特中後旗 左翼杜爾伯特中下旗 左翼杜爾伯特中後左旗 左翼杜爾伯特中前左旗 左翼杜爾伯特中後右旗 左翼輝特下後旗 右翼杜爾伯特前旗 右翼杜爾伯特中右旗 右翼杜爾伯特前右旗 右翼輝特下前旗 扎哈沁旗 額魯特旗 明阿特旗

(二) 唐努烏梁海部 共五旗

唐努旗 薩爾吉格旗 庫蘇古淖爾旗 陶吉旗 肯木次克旗

(三) 青賽特奇勒圖部 共十旗

新土爾扈特右旗 新土爾扈特左旗 哈爾察克新霍碩特旗 烏梁海左翼四旗 烏梁海右翼三旗

同屬新疆

(四) 烏納恩素珠克圖部 (即東西南北烏納恩素珠克圖四盟) 共十旗

南路舊土爾扈特旗 南路舊土爾扈特中旗 南路舊土爾扈特右旗 南路舊土爾扈特左旗
 東路舊土爾扈特右旗 東路舊土爾扈特左旗 西路舊土爾扈特旗 北路舊土爾扈特旗 北路舊土爾扈特右旗 北路舊土爾扈特左旗

同屬新疆

(五) 巴圖塞特奇勒圖部 (即巴圖塞特奇勒盟) 共三旗

中路霍碩特中旗 中路霍碩特右旗 中路霍特碩左旗

同屬新疆

以上係根據舊時的記載，現在喀爾喀四汗部及科布多，唐努烏梁海部的行政區域系統，因外蒙獨立，略有變更。

(丙) 青海蒙古 (分左右翼二盟)

(一) 青海左翼盟 共十三旗

霍碩特北左翼旗 霍碩特北前旗 霍碩特西前旗 霍碩特前首旗 霍碩特北後旗 霍碩特南左翼後旗 霍碩特北左末旗 霍碩特南左翼中旗 霍碩特南左翼末旗 霍碩特西右翼中旗 輝特南旗 土爾扈特南前旗 霍碩特西左翼後旗

(二) 青海右翼盟 共十六旗

- 綽羅斯南右翼首旗
- 綽羅斯北中旗
- 霍碩特北右翼旗
- 霍碩特前左翼首旗
- 霍碩特南右翼
- 旗
- 霍碩特東上旗
- 霍碩特南右翼中旗
- 霍碩特南左翼次旗
- 霍碩特南右翼末旗
- 霍碩
- 特西右翼前旗
- 霍碩特西右翼後旗
- 喀爾喀南右翼旗
- 土爾扈特西旗
- 土爾扈特南中旗
- 土爾扈特南後旗
- 察罕諾門汗旗

此外內外蒙古，還有些小部落，因無旗的組織，從略。

又布里雅特蒙古，雖係純正蒙古民族，但前為俄國的奴隸，現為蘇聯的共和國，原不在內外扎薩克之列。

三十日

▲駱駝哭子

洗衣補襪煮米炒肉

本日仍休息未行，天晴日暖，大家在井旁洗衣補襪。又因商號有米麵油鹽，並有酒，大家煮米下麵，炒肉溫酒，分工任事，各盡其能，此種生活，亦頗有趣。

商人養駱駝數十頭，有一兒駝，自初生即病不能起，但母駝每日必就之喂乳，見兒不食不起，則立而哭號，夜以繼日。昨晚兒駝死去，竟哭號一夜，哀鳴之聲，不忍入耳。清晨大家圍觀，見母駝依然悲號，

兩行眼淚，點點滴地，駝之愛兒情切，可說是與人無異。

五月一日

△大風拔帳五月衣裘

昨晚大風，帳棚幾拔，早起，塵沙滿屋，一出帳外，沙擊面有聲。忽又奇冷，衣重裘猶覺寒。塞外天氣，真是變化無常。所以說一日夜間，有四時的氣候，並有『早穿皮袍午穿紗，懷抱火爐吃西瓜』之諺。

△戈壁的氣候無常

蒙古因緯度之高，並地屬高原的關係，每有大風，寒冷特甚。戈壁和阿拉善地方，空氣乾燥，溫度高低變化尤甚。冬季常降到華氏零下二十九度，七八月時，每昇到百度至百一十三度。又三四月間，天剛明時，溫度在零下十八度，到正午時，房內溫度，可昇至六十六度，因其地在大陸內部，多砂礫少濕氣以調和之故。

二日

△阿拉善產鹽和石棉

△吉蘭泰鹽池

上午與商人談，據說：據此地數十里，有吉蘭泰鹽池，周圍六七十里，已開者不過數里。此外阿拉善境內，產鹽之地甚多，如產青鹽之擦汗布普魯克池，產白鹽之同湖池，產紅鹽之紅鹽池，俱在阿拉善境內，每年平均共可產鹽七萬二千餘担。（每担二百四十斤，）採取時，用鐵鈹鐵鈎鐵鍬鐵鏟等掘挖，該

三區均歸中衛鹽稅局管轄。又有屯和池亦產青鹽，每年約產二萬五千餘担，歸葉升堡鹽稅局管轄，可知阿拉善境產鹽甚富。又說距此不遠有石棉山，在道旁即可望見。

按吉蘭泰鹽池，爲有名之產鹽地。其鹽之生成甚易，取法簡便。因地勢平坦，湖中不能多積水，每年自三月至五月，湖水漸積漸乾，表面即結成鹽塊。蒙人雇漢人收取，堆積湖岸。其結晶無一定形，或長或斜，大小不一。湖中土帶紅黃色，故鹽亦紅色，俗稱紅鹽，取之不盡。據大清會典載「乾隆五十六年，戶部奏准阿拉善地方，每年准造鹽船五百隻，每船鹽四十石，每石七百斤，共計二萬八千斤，運至山西例食口鹽地方販賣，每石收銀四錢，共收銀八千兩。」可知此鹽銷售晉北各縣，在當時已出鹽不少。嘉慶五年，蘭州知府請改收稅銀疏中云：「吉蘭泰鹽池，爲阿拉善王所轄，其鹽潔白堅好。甘肅全省食此鹽者，十分之六。」可知其鹽潔美，銷售甘肅全境一半以上。又王慶雲石渠餘紀，河東鹽法篇下載「吉蘭泰鹽池，在賀蘭山西，鄂爾多蘇尼特諸部皆產鹽，吉池最遠，味甘而產多，舊行山西口外五廳，並大朔兩府，兼太原四十四州縣。」可知此鹽在諸蒙鹽中爲最，並行銷現在綏遠省及山西半省。近數年來，由甘肅省署，每年與碩親王一萬八千兩銀子，運鹽六萬駝。（每駝約二百九十斤）

下午，雇得駱駝二十三頭，陸續趕來，大家收拾行李，分配駱駝，准備明日就道。

△六駝曳汽車

△宿阿馬烏蘇

上午十時乘駝行，二十三個駝，十一個人，成了駝駝兩隊，前呼後應，亦頗有趣。惟鹿瑞伯依然乘他自己的汽車。初二十里，道平沙硬，汽車與駝駝比，真是望塵莫及。忽遇軟沙，汽車陷入其中，無法飛渡。我們又騎駝遠在後面，無人給他推挽，臨時拉了六個駝，用繩縛在汽車前面，如同曳車，依然不動，我們駝駝反走在前面，望之可笑。黃昏時，又遇軟沙，道路不辨，約八時許，至阿馬烏蘇宿，其地僅有土房一間，大風忽起，沙石飛揚，帳棚依土牆始得架起，是日共行八十里，汽車久候不至。可知駝駝爲沙漠中最適的交通工具，最便利迅速的汽車，至是失其效用，不得不瞠乎其後，反須用他挽曳，可說是中外奇聞。

四日

△宿奢拉博爾塔

△蒙人奔馳百里殺送一羊

昨晚因大風走沙，覓井不得，無法飲食。清晨始覓得井，水鹹且苦，一面煮飯，一面放駝，下午一時始行。約十餘里軟沙，卽成硬道，有許多地方，平硬如場，無沙無草亦無石。將至樹德昌，芨芨草叢生滿地，土沙皆白，鬆而軟，據說是含有鹼性之故。有一段水甫經過，濕痕猶存，黃昏有凍處。晚八時許，至樹德昌商號，有土房數間，卽宿該商號內。其地蒙語名『奢拉博爾塔』，漢語名『夾窩子井』，是日共行七十里。途遇一騎駝的蒙人，說他家中有羊，其價每隻六元，我們預約一個，令他送樹德昌，時已黃昏，距其

家十餘里，距樹德昌三十餘里，被竟允送。夜十時許果來，又乘駝歸，以六元之故，夜中往返奔馳百里，殺送一羊，可知蒙人騎駝甚快，並對路途無遠近的觀念。

五日

▲蒙人畏汽車逃避

▲宿口閱高爾

早晴無風，十時行，十五里至靜達門，有井。又五六里，至八哥寺，有漢商二家，有瓦屋，有蒙古包，共十餘人。平地有許多大石突起，並有高數尺的石山，其頂實平。沿途道旁大石上，多有藏文刻字，或書字，都是祈禱的意思。又四十里，至疊爾加麻，在山口，有蒙古包二座，由此入山溝，約十里始出，兩面石山，並不高大，溝稍有沙。出山後，行約二十里，至口閱高爾，有井，有蒙古包。本日因路平，汽車早已趕到，遂即止宿，是日共行八十里。其地有三個蒙古包，因人一包，鍋中水尚溫，爐中火正濃，但無一人。詳細研究，始知蒙人見汽車畏避。故包中一切未動，前經某井時，遇一蒙人正取水，見汽車來，棄靴帽急逃，可知蒙人無識多疑，見汽車非常畏懼。我們在包內一物未損，沿途對蒙人，亦毫未驚擾。

六日

▲宿拉甯蘇呼圖

▲漢商畏懼先逃

早七時行，路很平坦，五十里，至察罕愁魯土（白石井之意），有井，又行，道旁時有石山，其一部似

爲石棉礦。聞阿拉善有石棉山，或卽此。又二十里，至拉甯蘇呼圖（紅柳樹之意），有漢商三四家，均係土屋，因距前井尙遠，雖僅下午五時，決定止宿。入其室，室無居人，門有鎖，各物俱存，想亦因見汽車畏懼而逃。漢商固比較有知識，非畏汽車，但畏官吏和軍人，且有時誤解。如發盛魁見汽車並聞槍聲，遂毀屋移居。是日共行七十里。

七日

△經富山宿白塔寺

△喇嘛畏懼堅不讓宿

早七時行，約二十里平道，至一山，名巴音烏拉（漢譯富山）駝行山上，忽上忽下，上山時不覺其高，下山時，竟見高數百丈，由上下望，平原千里，樹數十株，依稀矮小，約十餘里，始繞行下山。前行約三十里，又遇沙路。未幾，望見一白屋頂，但行七八里，依然不見全屋。因有廟在凹處，且有沙丘掩蔽之故。又數里，始至察罕蘇巴爾哈廟（漢譯白塔寺）係中國式的一廟，附近有土院數十家，亦中國式，成一村莊，但都係喇嘛居住。我們欲分住數家，酌給宿費，皆堅拒不納，或將大門閉鎖，想亦因畏懼漢人官吏軍人之故，是日共行七十五里。

八日

△過毫石河奢拉博爾塔溝

△宿祥泰隆

上午十時行，沿途土塚纍纍，上有雜草，幾如內地的義地，是因沙中有草處風難吹入，無草處沙隨風去，故成塚狀。三十餘里後，有一小溝，名毫石河，幅雖不寬，而源流甚遠。一望白色，知含礫性，夾道雜草叢生，綠葉黃花，全如內地。途中亦時有行人，均能漢語。未幾，又經一渠，水痕寬數丈或數十丈，然流水僅寬數尺，據說此渠名奢拉博爾塔溝，水出自巴音烏拉，流二百餘里。下午四時半，至祥泰隆漢商號宿，是日共行六十里。

九日

▲定遠營背山面水

▲阿拉善寺三學校四兵五千人

早八時行，途中遇駱駝隊數起，皆漢商運貨北上者。又先後遇步行者數十人，或採蓂蓉藥，或採髮菜，問之，皆平羅縣人。將至定遠營，途中有許多五色石子，頗美觀，似大水沖過所遺的沙石。下午五時，至定遠營，有城甚堅固，入城宿一商店內，是日共行九十里。

定遠營是阿拉善旗和碩親王駐在地，其城後面據山，前面臨水，水清且漣，供給城內居民飲用並灌田數百頃。城內居民約二千人，有蒙滿漢三民族，商號六十餘家，頗富庶。登城四望，羣山圍繞，一水環流，柳數千株，梨數百棵，柳絮初放，梨花正開，不意蒙地有此勝境。據說東門龍王廟前蓮花井，有七十二道泉，故城外到處水流。城爲土牆，周圍約千四百四十尺。

親王府在城中，有洋樓，有花園，園中花木不少。親王終年居北京，有妻妾六人，亦多居京，政務由印務處代理，有管旗章京等三人。又親王外，有南北二公，一卽親王的弟弟，時住城內，一駐審墻。

距王府不遠，有蒙兵駐所，尙用『帥旗』。據說有蒙兵約二三百人，但蒙人全民皆兵，阿拉善人口共約萬人，有事阿可得兵五千人。

城內有延福寺，建築宏壯，爲阿拉善的總寺，內有活佛一人。此外有南北二寺，都在賀蘭山中，三寺喇嘛共千餘人，每年七月十八日，有大會，藉此閱兵，令全旗兵齊來賽馬，共五千餘人。

有中學校一，卽在親王府內，學生不多，全阿拉善旗，有小學三所。

按張穆蒙古游牧記所載，阿拉善額魯特部，在河套以西，袤延七百餘里。漢北地郡西境，及武威張掖二郡北境地。晉爲前涼張軌後涼呂光，北涼沮渠蒙遜。唐屬河西節度使，廣德初，陷於西番。宋景德中，陷於西夏。元屬甘肅行中書省。明末，爲額魯特蒙古所據，一旗。札薩克和碩親王，元太祖弟哈布圖哈薩爾十九世孫，拜巴噶斯願實汗之兄也。初無子，育願實汗之子巴延阿布該阿玉什爲己子。後自生子二，長鄂齊爾圖，號車臣汗，次阿巴賴。巴延阿布該阿玉什，號達賴，烏巴什，有子十六，居西套者十二，其長曰和羅理，號巴圖爾克滴隆。康熙十六年，噶爾丹以兵襲西套，戕鄂齊爾圖，破其部，和羅理逃竄近邊，二十五年，上書求給牧地，詔於甯夏甘州邊外，畫界給之，昆弟子姪隸焉。三十六年，和羅理以所部屢叛，請視

四十九旗例，編佐領，授札薩克，封多羅貝勒，雍正二年和羅理額駙阿寶，以功晉多羅郡王。次子羅卜藏多爾濟襲。乾隆十五年，尙郡主，授多羅額駙，三十年以功晉和碩親王。四十七年，詔世襲岡替，牧地當賀蘭山西龍頭山北，東至甯夏府邊外界，南至涼州甘州二府邊外界，西至古爾鼎，接額濟納土爾扈特界，北踰戈壁，接札薩克圖汗部界，自爲一部，不設盟。

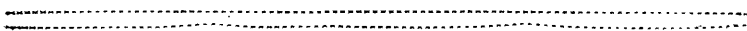

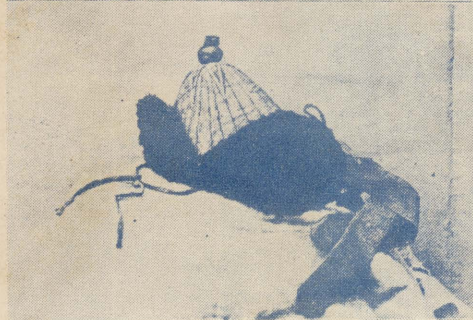

子 帽 之 人 蒙

裝 奇 與 具 面 假 之 舞 跳 嘛 喇



子 靴 之 人 蒙



寺塔承之夏甯



市街之夏甯

十 由內蒙阿拉善至寧夏

十日

▲水田菜園不斷

▲宿窰壩有客店有公府有居民

上午十時行，近城池塘八九，溪水無數，楊柳夾道，人家連續，水田菜園，一望皆是。據說蒙地許租不許買，菜園水田，多係漢人租種，每年每畝租價八元，可得收益約四十元。

下午六時至窰壩，有居民十餘家，有一客店，尚清潔，我們止宿其中。問南公府所在，距店約一二里，相偕參觀，公府門如廟式，圍牆甚大，但後面不過瓦屋數間。叩門許久，不見一人，問行人，始知南公去定遠營。遊覽窰壩，人家客店，各不相連，許多園地，非菜即禾，大半水田，水出自山中，山麓有閘，每日一放，灌園田。店旁有池，每十日一放閘添水。是日僅行七十里。

十一日

▲賀蘭山頭關二關三關

▲長城李昊墓平菴堡

早七時半行，四十里至長流水，人家三五，瓦屋農耕，完全內地風光。約數里，即入賀蘭山，羣峯聳峙，但行山谷間，並不登越。二十里至「三關」，有蒙古兵十餘人，駐守其地。初爲土山，至此全成石山。溝谷漸

狹，兩山間僅距數十丈。別無路徑，所以名「關」。未幾至「二關」，山坡間有邊牆，即「長城」的一部。又未幾至「頭關」，即出口處，由內地說，是入山口處，有土關牆並關門狀。兩面石壁嵯峨，矗立千仞，可知當年此地爲防禦蒙人的重要關口。由此即豁然開朗，平原千里，遠望有一大塚，據說是李昊墓。是日宿平羗堡，共行一百一十里。

按賀蘭山，屬陰山山系，蒙人稱爲「阿拉善」山（駿馬之意），即「賀蘭」二字的轉音，延袤五百餘里，其石可爲硯，多珍視之。又山中岩石嵯峨，樹木很少，但有松林十餘里。

十二日

▲抵甯夏生還漢土

▲長途旅行九閱月

上午七時行，一路平原無垠，花草盛開，惜土曠人稀，良田都是荒地。途中遇同鄉王競三君乘馬來，略談數語，知他在葉森堡任鹽場知事，現赴阿拉善調查鹽務。未幾，又遇甘肅鹽運使鄭道儒君，亦赴阿拉善視察鹽務。乘雙套轎車，巡官騎馬，前後擁護，在車簾中望見騎駱駝的我，立命停車，彼此互問別後情形。據說：他曾任教育廳長數月，後任早發表我，因我尚在途中，現由科長代理，省中盼我早歸，他勸我到甯夏勿留，即返蘭州就職，以便早日正式交代云云。離國經年，行裝未卸，又任重責，不免躊躇；且在甘數年，自覺知識落伍，思想退化，急欲到交通便利文化發達之地，藉增知識，再來西北服務；况革命軍正

在進展，北方各省，尙未統一，應暫參加革命工作，故擬電辭。下午二時，抵甯夏。計自去年離蘭州之日，已九閱月，回思風雪駝馬之險，不禁悲喜交集，然此次歸來，軀殼得生還漢土，耳目腦海中，滿帶內外蒙古的新舊實況，實生平第一快事。

歸途雖苦，天氣已暖，且係半乘汽車，比較去時，不啻天淵之別。茲將去時冰天雪地中，駝峯馬背上，所吟草之蒙古行，附錄於此，以終吾記。

蒙古行

井序

昔少陵北征之詩，備記行程；昌黎南山之什，兼賦地勢，皆與會所至，抒寫性靈。余以國事鞅掌，頻年漫遊，行蹤所歷，輒紀見聞，備參考，防遺忘也。往歲遊歷蒙古，計程萬里，歷時九月，瀚海行冰，氈幕臥雪，敢誇壯遊，足快素志。駝峰馬背上，體勞心逸，漠北況味，時縈腦際。天籟自鳴，以五言韻語出之，得句輒書，成八百言，非詩非歌，聊以紀實云爾。

生平樂遠遊

暇輒履新地

扶桑探日出

呂宋搜瑰異

東南留足跡

西北未攪轡

願借明駝足

遂我長征志

外蒙新設施

真象耐人思

整我北行裝

一心嚮往之

爰裏三月糧	年終計歸期	中秋別蘭臯	入蒙已冬時
晝日依駝峰	夜宿戈壁中	朔風嚴且厲	雪壓穹廬宮
瀚海雪漠漠	飛沙蒙太空	如此風霜苦	半生曾未逢
無端被疑視	尼我令勿前	行囊搜索盡	押解赴部垣
爲問程幾許	聽之欲斷魂	一十有九站	日日駿馬奔
蒙人善馳馬	控馭疾於矢	鳴鞭未肯停	一日三百里
強我并轡趨	蹄聲如驟雨	口不停叱咤	耳鼻闐塵土
臀破血交流	腿足僵如死	雙臀左右易	傷痕幾時止
舊瘡尙未復	新瘡增未已	下馬步難移	一臥不可起
兩月未沐浴	禪中生虱蟻	痛癢同時生	笑涕不由己
一夜迷失道	露宿石崖底	風寒不可支	雞棲倒冠履
馬鳴風蕭蕭	服裝片片靡	袍袴不堪着	襪履露足趾
破綻只自綴	污穢還自澣	百工備許行	吾今見不罕
鞭箠六七折	兩受墮馬驚	雪沙鬆且弱	幸得全餘生

莽野從無路
夜來莫覩影
牛羊同屋居
蒙人善食肉
大釜無蓋覆
碗中駝羊矢
冰雪烹茶湯
天公太不仁
適行杭愛山
手足失知覺
十日始至部
七日聞傳語
坦路不須御
髮結張如翼

陵谷知幾更
呼嘯始知方
男婦共一牀
生啖甘若飴
灰塵是處飛
數見不爲鮮
泥汁煮肉麵
同時起風雪
山高風懷烈
帽巾冰鐵結
部吏尙優待
赴庫勿遲延
蒙婦乘馬牽
帽高細而尖

奔殿每迷途
驛站尋不得
初犢鳴求母
我食難下咽
糞叉卽肉叉
羊毛並煙灰
嚙雪與吞氈
遼原成縞素
雪深沒馬脛
鼻腮變青紫
專屋令起居
一馬兩輪車
裝束抑何奇
長袖分二色

迢遞望塵行
伏聽犬吠狂
兒啼覓阿娘
不食莫療饑
妙用古今稀
終日飛漫天
蘇武何足算
凹凸莫辨別
風厲膚迸裂
駿馬反驚劣
自由半還在
車底柳條編
滿頭珠金鈿
雙峰聳兩肩

終日雪中行	雪花滿衣濺	眼閉不可啓	似結不解緣
雪深埋車輪	雪擁馬不前	復乘駿馬去	再著祖遜鞭
兩腮重腫起	十指如熬煎	四野漫無涯	雪地復冰天
雪景旣飽賞	雪苦亦飽嘗	雪中何所睹	但見馬牛羊
千百逐爲羣	撥雪嚙草黃	嶺頭雪皚皚	水面堅而光
趙子號城壁	精通蒙言文	長途共患難	高義卓不羣
顛危常扶掖	食宿笑語親	非徒生死交	眞堪兄弟云
度日眞如歲	一週抵蒙京	將軍傳一電	自由如更生
解裝觀日歷	時已三月逝	地逾六千里	金盡裘復敝
歷盡風雪苦	嘗遍蒙古味	苦中得樂趣	西北志已遂

附 錄

(一) 俄蒙協約

民國元年九月，俄國密派前駐京公使廓索維慈，前赴外蒙，以俄歷十月十一日抵庫倫，迭開會議。各汗王公等皆出席，廓氏力言蒙古宜從速決定對於中俄之關係，並勸誘訂立俄蒙協約。全文如左：

蒙人全體，前因欲保存蒙地歷來自有之秩序。將中國兵隊官吏逐出蒙境，舉哲布尊丹巴呼圖克圖爲蒙古之主，舊日蒙古與中國之關係，遂以斷絕。現俄國政府因此情形，並因俄國人民友誼，及須確定俄蒙商務之秩序，特遣參議官廓索維慈，與蒙古主及執政各蒙土委任之議約全權，蒙古總理大臣，萬教護持主，三音諾顏汗，那木囊蘇倫，內務大臣沁蘇朱克圖親王，喇嘛策凌赤蔑得，外務大臣兼汗號額爾德尼達沁親王杭達多爾濟，陸軍大臣額爾德尼達賴郡王貢博蘇倫，度支大臣土謝圖郡王札克都爾札布，司法大臣額爾德尼郡王那木薩來，會同議定以下各條：

(一) 俄國政府扶助蒙古，保守現已成立之自治秩序，並編練蒙古國民軍。不准中國軍隊入蒙境，及以華人移殖蒙地。

(二) 蒙古主及蒙政府，准俄國屬下之人，及俄國商務，照舊在蒙古領土內，享用此約所附專條內各權利，及特種權利。其他外國人自不能在蒙古得享權利，加多於俄國人在彼得享之權利。

(三) 蒙古政府如須與中國或其他外國立約時，無論如何，其所訂之新約，不經俄國政府允許，不能違背，或變更此協約，及專條內各條件。

(四) 此協約，自簽押之日實行。

附商務專條（即協約第二條中所規定者。）

(一) 俄人可在蒙古各地自由居住移動，並經理商務，製作其他事項。或與各個人各貨行及俄國蒙古中國及其他各國之公私處所，協定辦理各事。

(二) 俄人可將俄國蒙古中國暨其他各國出產製作各貨，運出運入，免納稅捐。惟中俄合辦營業及俄人僞稱他人之貨爲自己之貨者，不在此例。

(三) 俄國銀行可在蒙古開設分行。有與各個人各官署公司辦理各種銀行行爲之權。

(四) 俄人可用現銀買賣貨物，賒欠貨物，或互換貨物。但蒙古各王旗及官署不得私人負擔借款。

(五) 蒙官不得阻止蒙人華人向俄人辦理商業事宜。並不得阻止其爲俄國人，或俄人商店工

廠之服役。

(六) 俄人可在蒙古商租或購買土地。但不得爲謀利之舉。

(七) 俄人可與蒙政府協商享用礦、林、漁業及其他各事項。

(八) 俄國可與蒙政府協商設置領事，蒙古亦可在俄國派遣蒙政府代表。

(九) 俄國領事及俄國商務有關之地，設立貿易圈，專歸俄領管轄。其無領事之處，則歸商務公
司，及社會之領袖管轄。

(十) 俄國可在外蒙各地，設立郵政。但須與蒙古協商辦理。

(十一) 俄國駐蒙古各領事，如須轉遞公件，派遣信差以及別項公事需用之時，可用蒙古臺站。惟一月所用馬匹，不過百隻，駱駝不過三十隻，可勿給費。俄國領事及辦理公事人員，亦可由蒙古臺站行走，償給費用。俄國屬下辦理私事之人，亦有享用蒙古臺站之權，應償費用，須與蒙古政府商定。

(十二) 凡自蒙古城內流至俄國境內各河，及此諸河所受之河流，均准俄國人乘用自有商船往來航行，與沿岸居民貿易。

(十三) 俄國人於運送貨物，驅送牲畜，有權由水陸各路行走。並可商允蒙古官吏由俄人自行出款建築橋梁渡口。

(十四) 俄人性隻，於行路之時，可得停息餵養。如須停息多日時，地方官並須於牲隻經過路徑，及有關牲隻買賣地點，撥給地段，以作牧場。

(十五) 俄國沿界居民，依舊可在蒙古割草漁獵。

(十六) 俄國屬下人等，及其所開處所，與蒙人華人往來約定辦理之事，可用口定，或立字據。其立約之人，可將所立契約，送至地方官呈驗。如地方官見呈驗契約有窒礙之處，當從速通知俄國領事官。與領事會商，將所出誤會，公同判決。今應暫行定明，凡有關於不動產事件，務當成立約據，送往蒙古該管官吏及俄國領事處呈驗批准。如享用天然財賦（指礦、林業等而言）之契約，必須經蒙古政府批准方可。如遇有爭議之時，無論因口定之事，或立有字據之件，可由兩造推舉中人平和解決。如遇不能和解時，再由會審委員會同判決。會審委員，分常設臨時。俄領常設會審委員會，於俄國領事駐在地設置之。如領事或領事代表及蒙古官吏之代表，有相當階級者組織之。臨時會審委員會，於未設領事之處，酌量所出事件之緊要，始暫開之。以俄國領事代表，及被告居留，或所屬蒙旗之蒙王代表組織之。會審委員會，可招蒙人華人俄人爲會審委員會之監定人。會審委員會之判決，如關於俄人，即由俄領事官從速執行。其關於蒙人華人者，則由被告所屬或所居留之蒙旗蒙王執行之。

(十七) 此專條自簽押之日實行。

俄歷一九一二年十月二十一日即公舉蒙古主治理二年季秋月二十四日立於庫倫。

(二)中俄聲明文件

自民國元年十一月二日報載俄派廓索維慈赴庫倫議約後，我國外交總長梁如浩，即於七日照會俄使庫朋斯齊，提出抗議謂：「蒙古爲中國領土，現雖地方不靖，萬無與各外國訂條約之資格。茲特正式聲明，無論貴國與蒙古訂何種條款，中國政府概不承認。」云云。翌日，俄使面交俄蒙協約全文，亦經外部駁覆，乃俄國態度至爲強硬。厥後梁辭職，陸徵祥繼任，與俄使迭次交涉，截至民國二年五月，議定條文六款，爲參議院所否決。陸憤而辭職，以故中俄交涉，遂告停頓。然大勢所趨，殊難延宕。蓋庫倫獨立，俄既進兵於前，俄蒙協約告成，外蒙更有恃而無恐，若不從速解決，則外蒙終貽我以北顧之憂。故陸辭而孫寶琦任外長後，即與俄使重申前議，要求仍就原議六款協商。俄使以時過境遷，不允重議舊款，經與再三磋商，另提條款會議，經十次之討論，始議定聲明文件五款，及附件四款如左。

關於中俄兩國對待外蒙古之關係，業經大俄帝國政府提出大綱，以爲根據。並經大中華民國政府認可，茲兩國政府商訂如下：

(一) 俄國承認中國在外蒙古之宗主權。

(二) 中國承認外蒙古之自治權。

(三) 中國承認 外蒙古人享有自行辦理自治外蒙古之內政，並整理本境一切工商事宜之專權。中國允許不干涉以上各節。是以不將軍隊派駐外蒙古及安置文武官員，且不辦殖民之舉。惟中國可任命大員，偕同應用屬員，暨護衛隊駐紮庫倫。此外中國政府亦可酌派專員，駐紮外蒙古地方。保護中國人民利益，但地點仍按照本文件第五款商訂。俄國一方面担任除各領事署護衛隊外，不於外蒙古駐紮兵隊，不干涉此境之各項內政，並不在該境有殖民之舉動。

(四) 中國聲明承認俄國調處，按照以上各款大綱，以及一九一二年十月二十一日俄蒙商務專條，明定中國與外蒙古之關係。

(五) 凡關於俄國及中國在外蒙古之利益，暨各該處因現勢發生之各問題，均應另行商訂。
大中華民國二年十一月五日即西歷一千九百十三年十一月五日立於北京。

附聲明另件

大中華民國外交總長孫為照會事，照得本日簽字關於外蒙古問題之聲明文件，本總長奉有本國委任，以政府名義，向貴公使聲明各款如下：

(一) 俄國承認外蒙古土地為中國領土之一部分。

(二) 凡關於外蒙古政府，土地交涉事宜，中國政府允與俄國政府協商。外蒙古亦得參與其事。

(三) 正文第五款所載，隨後商訂事宜，當由三方面酌定地點，派委代表接洽。

(四) 外蒙古自治區域，應以前清駐紮庫倫辦事大臣，烏里雅蘇臺將軍，及科布多參贊大臣，所管轄之境爲限。惟現在因無詳細地圖，而各該處行政區域，又未劃清界限，是以確定外蒙古疆域，及科布多阿爾泰劃界之處，應按照聲明文件第五款所載，日後商訂。

以上四款，相應照請貴公使查照，須至照會者。

大中華民國二年十一月五日。

(三) 中俄蒙協約

自中俄聲明文件互換以後，至民國三年九月八日，中俄及外蒙三方各派代表會議於恰克圖。正式會議凡四十八次，往來會晤談判亦不下四十次。初時爭執最烈者，爲我方要求外蒙取消獨立，帝號及年號，以及三方對於宗主主權與自治權解釋之紛歧。繼後爭執最烈者，爲鐵路郵電問題，稅則問題，以及內外蒙交界不殖民問題，歷時九閱月。至民國四年六月七日，始簽定此約。

大中華民國大總統大俄羅斯帝國大皇帝外蒙古博克多哲布尊丹巴呼圖克圖汗，誠願將外蒙古因現勢發生之各問題，共同協商解決。各派全權專使如左：

大中華民國大總統特派都統銜畢桂芳，少卿銜上大夫駐墨西哥特命全權公使陳錄。大俄羅斯帝國

大皇帝特派駐蒙古外交官兼總領事正參贊官亞歷山大密勒爾。外蒙古博克多哲布尊丹巴呼圖克圖汗，特派司法副長額爾德尼卓囊貝子，希爾甯達木定，財務長土謝圖親王察克都爾札布，為全權專使。各專使將所奉全權文憑，互相校閱，俱屬妥協，議定各款如下：

(一) 外蒙古承認民國二年十一月五日的俄聲明文件及另件。

(二) 外蒙古承認中國宗主權。中國俄國承認外蒙古自治，為中國領土之一部分。

(三) 自治外蒙無權與各外國訂立政治及土地關係之國際條約。凡關於外蒙古政治及土地問題。中國政府担任按照民國二年十一月五日的俄聲明另件第二條辦理。

(四) 外蒙古博克多哲布尊丹巴呼圖克圖汗名號，受大中華民國大總統冊封，外蒙古公事文件，上用民國年歷，並得兼用蒙古千支紀念。

(五) 按照民國二年十一月五日的俄聲明文件第二及第三兩條，中國俄國承認外蒙古自治官府有辦理一切內政。並與各外國訂立關於自治外蒙工商事宜國際條約，及協約之專權。

(六) 按照聲明文件第三條，中國俄國担任不干涉外蒙古現有自治內政之制度。

(七) 中俄聲明文件第三條所規定，中國駐庫倫大員之衛隊，其數目不過二百名。該大員之佐理專員，分駐烏里雅蘇臺，科布多，及蒙古恰克圖各處。每處衛隊，不得過五十名。如與外蒙古自治官府

同意，在外蒙古他處添設自佐理專員時，每處衛隊不得過五十名。

(八) 俄國政府遣派在駐庫倫代表之領事，衛隊不得過一百五十名。其在外蒙古他處已設或將來與外蒙古治官府同意添設俄國領事署或副領事署時，每處衛隊不得過五十名。

(九) 凡遇有典禮及正式聚會，中國駐庫倫大員，應列最高地位。如遇必要時該大員有獨見外蒙博克多哲布尊丹巴呼圖克圖之權。俄國代表，亦得享此獨見之權。

(十) 中國駐庫倫大員及本協約第七條所指在外蒙各地方之佐理專員，得總監視外蒙自治官府，及其屬吏之行爲。使之不違犯中國宗主權，及中國暨其人民在自治外蒙之各種利益。

(十一) 自治外蒙區域，按照民國二年十一月五日中俄聲明另件第四條，以前庫倫辦事大臣，烏里雅蘇臺將軍，科布多參贊大臣，所管轄之境爲限。其與中國界線，以喀爾喀四盟，及科布多所屬，東與呼倫貝爾，南與內蒙，西南與新疆省，西與阿爾泰接界之各旗爲限。中國與自治外蒙之正式劃界，應另用中俄兩國及自治外蒙之代表，會同辦理，並在本協約簽字後二年以內，開始會勘。

(十二) 中國商民運貨入自治外蒙，無論何種出產，不設關稅。但須按照自治外蒙人民所納自治外蒙已設及將來添設之各項內地貨捐，一律交納。自治外蒙商民運入中國內地各種土貨，亦應按照中國商民，一律交納已設及將來添設之各項貨捐。但洋貨之由自治外蒙運入中國內地者，應按照

光緒七年陸路通商條約所定之關稅交納。(即運入內地者按稅則交一子稅即正稅之半)。

(十三) 在自治外蒙之中國屬民，民刑訴訟事件，均由中國駐庫大員，或駐自治外蒙各地之佐理專員，審理判斷。

(十四) 自治外蒙人民，與在該處之中國屬民，民刑訴訟事件，均由中國駐庫大員及駐自治外蒙各地之佐理專員，或其所派代表，會同蒙古官吏審理判斷。如中國屬民爲被告者，或加害人；而自治外蒙人民爲原告者，或被害人。則在中國駐庫大員，及駐自治外蒙各地之佐理專員處，會同審理判斷。如自治外蒙人民爲被告者，或加害人；而中國屬民爲原告者，或被害人。亦照以上會同辦法，在蒙古衙門審理判斷。犯罪者，各按自己法律治罪。兩造有權各舉仲裁和平解決爭議之事。

(十五) 自治外蒙人民，與在該處之俄國屬民，民刑訴訟事件，均照一九一二年十月二十一日俄蒙商務專條第十六條所載章程，審理判斷。

(十六) 所有自治外蒙中俄人民，民刑訴訟事件，照以下審理判斷：如俄人爲原告，或被害人；而華人爲被告者，或加害人。俄國領事或親往，或由其所派代表會審，與中國駐庫大員，或其代表，或駐自治外蒙各地之佐理專員，有同等權利。俄國領事或其所派代表，在法庭審詢原告者，及俄國證見人，其被害者及中國證見人，經由中國駐庫大員或其代表，或駐自治外蒙各地之佐理專員，間接審詢。俄國

領事或其代表，審查證據，追求債債保證，如認為必要時，得請監定人證明兩造事實之真偽，並與中國駐庫大員，或其代表，或駐自治外蒙各地之佐理專員，會同擬定，及簽押判決詞。中國官吏有執行判決之義務。如俄人爲被告，或加害人；而華人爲原告，或被害人；中國駐庫大員，及駐自治外蒙各地之佐理專員，或親往，或由其所派代表，亦可在俄國領事署觀審。俄國官吏有執行判決之義務。

(十七) 因恰克圖庫倫張家口電線之一段，經過自治外蒙境內。故議定將該段電線，作爲外蒙自治官府之完全產業。凡關於在內外蒙交界，設立中俄派員管理之轉電局，詳細辦法，並遞電收費章程，及分派進款等問題，另由中國俄國及自治外蒙所派代表組織之特別專門委員會商定。

(十八) 中國在庫倫及蒙古恰克圖之郵政機關，仍舊保存。

(十九) 外蒙自治官府，給與中國駐庫大員及駐烏里雅蘇臺、科布多、蒙古恰克圖之佐理專員，暨其屬員人等必要之駐所，作爲中國政府之完全產業。並爲該大員等之衛隊，在其駐所附近處，給與必要之地段。

(二十) 中國駐庫大員，及駐自治外蒙各地之佐理專員，暨其屬員人等，使用外蒙臺站時，可適用一九一二年十月二十一號俄蒙商務專條第十一條之規定辦理。

(二十一) 民國二年十一月五日中午俄聲明文件聲明另件，及一九一二年十月二十一號俄蒙

商務專條，應繼續有效。

(二十二) 本約用中俄蒙法四文合繕各三份，於簽字日發生效力。四文校對無訛。將來文字解釋，以法文爲準。

大中華民國四年六月七日
俄歷一九一五年五月二十五日 訂於克恰圖

內外蒙古考察日記 全一冊 實價銀一元

版權所有

著者 馬鶴天

南京四牌樓藁巷

出版者 新亞細亞學會

南京四牌樓藁巷

總發行所 新亞細亞學會

南京國府大馬路

印刷者 大陸印書館

中華民國二十一年十二月初版

新亞細亞學會邊疆叢書

西	北	戴季陶等著	一册	實價銀九角五分	
中國	邊疆	華企雲著	一册	實價銀九角五分	
內外蒙古考察	日記	馬鶴天著	一册	實價銀壹元	

新亞細亞學會東方叢書

亞洲之再生	華企雲譯	一册	實價銀九角五分	
印度周遊記	譚雲山著	一册		印刷中

新亞細亞月刊社出版書目

西	康	札記	任乃強著	一册	實價銀三角五分
青海	風土記	楊希堯著	一册	實價銀三角	
導淮之根本問題	楊杜宇著	一册	實價銀三角		
康	藏	劉家駒著	一册	實價銀四角	
西藏	情歌	劉家駒譯	一册	實價銀一角五分	

馬鶴天各種編著

邊疆叢書	教育叢書	抗日叢書
<p>西北遊記</p> <p>東北遊記</p> <p>青海視察記</p> <p>內外蒙古考察日記</p> <p>新亞細亞學會出版</p> <p>上編已錄新亞細亞月刊下編整理中</p> <p>整理中</p> <p>整理中</p>	<p>新廣東教育考察日記</p> <p>菲律賓教育考察日記</p> <p>教授法</p> <p>江蘇教育觀察記</p> <p>日本之教育</p> <p>山西國民師範學校出版</p> <p>同 上</p> <p>同 上</p> <p>山西學術研究會出版</p> <p>北平民國大學出版</p>	<p>救國嚶鳴集</p> <p>舊恨新愁錄</p> <p>列強在中國之競爭</p> <p>關中日同盟說</p> <p>上海救國日報出版</p> <p>北平國風日報出版</p> <p>東京神州學會出版</p> <p>新亞細亞學會出版</p>

馬鶴天編著邊疆叢書出版預告

青海視察記

本書係著者于民國十六年由蘭州經碾伯西寧湟源各縣至青海邊又由西甯經巴戎循化拉卜楞各縣返蘭州一月餘之日記並搜集參考關於青海之各種材料對於青海之民族物產政治宗教地理交通風俗習慣等等無不詳述約十餘萬言現已整理完竣不日付印

西北遊記

著者於民國十四年由北平經察哈爾綏遠至甘肅蘭州十五年由蘭州至涼州甘州至額濟納十六年夏由阿拉善經甯夏至蘭州冬又由蘭州至西寧青海十七年由蘭州經平涼至陝西西安四年之間遊經察哈爾綏遠甯夏甘肅青海陝西六省本書係當時見聞之筆記現在整理中不日付印

東北遊記

本書係著者民國十八年考察東北時所記當時由北甯路至瀋陽由打通鄭白四洮洮昂各路至齊齊哈爾又由中東路至哈爾濱由吉長路至吉林歸途由南滿路至大連關於瀋陽兵工廠飛機場北大營講武堂東北大學之實況以及各地日人之侵略勢力各鐵道之情形無不詳為記述現在瀋陽各軍備機關以及東北大學全為日人所破壞不能重復舊觀披讀此記應同感憤現正在整理中不日付印

正誤表

- 六十七頁第十行『都可詢問』誤爲『都何』
- 七十七頁第三行『妙』字下遺一『齡』字
- 九十四頁第五行『五用』下遺一『刀』字
- 一一八頁第十一行『辦法』誤爲『辦決』
- 一三三頁第十一行『勞』字下遺一『動』字
- 一四七頁第十一行『特夫特』下遺一『合』字
- 一五二頁第一行『賴』字下遺『洞察釋迦派』五字
- 一六四頁第六行『的生活』三字爲『教與中國的關係』七字之誤目次中第八頁第八行同
- 一七二頁第七行下句爲『反對王公與喇嘛』之誤目次中第八頁第十四行同
- 二〇〇頁第四行『當然』下遺一『爲』字
- 二三九頁第十三行『包』字下遺一『內』字

上海图书馆藏书



A541 212 0002 0358B

~~1055681~~